

РАЗУМНОЕ ПОВЕДЕНИЕ И ЯЗЫК
LANGUAGE AND REASONING

Т. Г. СКРЕБЦОВА

К О Г Н И Т И В Н А Я Л И Н Г В И С Т И К А

Классические теории,
новые подходы

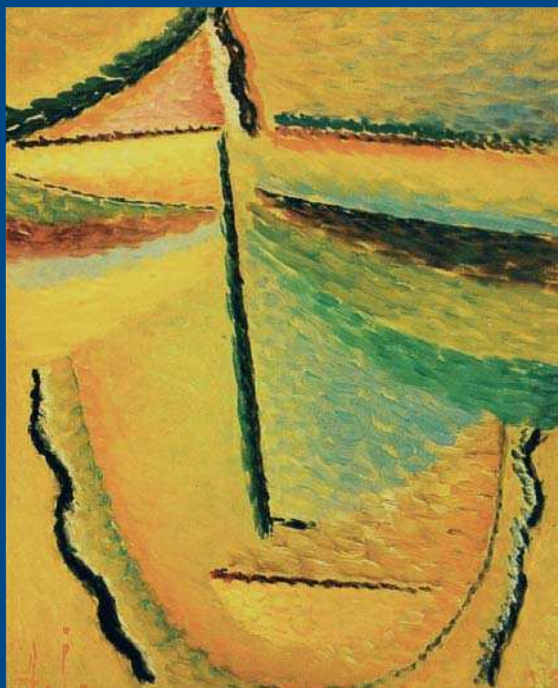

Санкт-Петербургский
государственный университет

Т. Г. Скребцова

КОГНИТИВНАЯ
ЛИНГВИСТИКА
Классические теории,
НОВЫЕ ПОДХОДЫ



Издательский Дом ЯСК
Москва
2018

РАЗУМНОЕ ПОВЕДЕНИЕ И ЯЗЫК

LANGUAGE AND REASONING

УДК 80/81
ББК 81
С 45

Скребцова Т. Г.

С 45 Когнитивная лингвистика: классические теории, новые подходы — М.: Издательский Дом ЯСК, 2018. — 391 с. — (Разумное поведение и язык. Language and Reasoning).

ISBN 978-5-6040195-7-3

Предлагаемая вниманию читателя монография посвящена современному междисциплинарному направлению, возникшему на стыке языкознания и когнитологии. Книга отражает традиционное представление о когнитивной лингвистике, принятое в зарубежной науке и закрепленное в соответствующих учебных пособиях. Изложение классических теорий когнитивной лингвистики, созданных американскими лингвистами Дж. Лакоффом, Р. Лангакером, Ж. Фоконье, Л. Талми, дополняется сведениями о новейших достижениях в этой области, связанных с работами их последователей во всем мире, в том числе России. Издание адресовано широкому кругу специалистов в гуманитарных и общественных науках, когнитологии и теории искусственного интеллекта. Может быть использовано для преподавания соответствующей дисциплины на филологических факультетах вузов.

ББК 81

*В оформлении переплета использована картина
Алексея фон Явленского
«Абстрактная голова Ангел-хранитель»*

ISBN 978-5-6040195-7-3

© Издательский Дом ЯСК, 2018
© Скребцова Т. Г., 2018

Электронная версия данного издания является собственностью издательства, и ее распространение без согласия издательства запрещается.

ОГЛАВЛЕНИЕ

От автора.....	11
----------------	----

ГЛАВА 1

КОГНИТИВНАЯ ЛИНГВИСТИКА КАК НАУЧНОЕ НАПРАВЛЕНИЕ

Еще одна междисциплинарная область знания.....	13
Зарождение когнитивной лингвистики.....	14
Основной постулат когнитивной лингвистики.....	15
Когнитивная лингвистика как этап в развитии языкознания.....	16
<i>Историко-филологическая наука</i>	17
<i>Структурная лингвистика</i>	18
<i>Трансформационная порождающая грамматика</i>	21
<i>Формальные теории языка</i>	24
<i>Когнитивная лингвистика</i>	25
Когнитивная лингвистика как составная часть когнитивной науки.....	29
Современный этап развития когнитивной лингвистики.....	30
<i>Когнитивные лингвисты — кто они?</i>	30
<i>Фундаментальные принципы когнитивной лингвистики</i>	34
Новые горизонты.....	39

ГЛАВА 2

КОГНИТИВНЫЕ ИССЛЕДОВАНИЯ МЕТАФОРЫ

1. Теория концептуальной метафоры.....	43
Понятие концептуальной метафоры.....	43
Типы концептуальных метафор.....	47
<i>Ориентационные метафоры</i>	47
<i>Онтологические метафоры</i>	49
<i>Структурные метафоры</i>	51

Об одном удивительном совпадении.....	58
Последующее развитие теории концептуальной метафоры	60
2. Когнитивные исследования политической метафоры	64
О причинах современного интереса к политической метафоре	64
Первый опыт анализа концептуальных метафор в политике.....	66
Дальнейшие исследования концептуальных метафор в политическом дискурсе.....	73
<i>Метафоры тоталитарного дискурса</i>	74
<i>Метафоры демократии</i>	75
<i>Метафоры переходных периодов</i>	76
Анализ политических метафор: возможности диагноза и прогноза.....	80
Индекс метафорического воздействия политического дискурса	82
3. Закономерности исторической семантики в свете теории концептуальной метафоры.....	85
К истории вопроса о характере семантических изменений.....	85
Когнитивный подход к закономерностям исторической семантики.....	88
Регулярные изменения лексических значений	91
<i>Пространство → время</i>	91
<i>Лексика чувственного восприятия</i>	92
<i>Глаголы положения в пространстве и движения</i>	95
Регулярные изменения грамматических значений.....	96

ГЛАВА 3

КАТЕГОРИЗАЦИЯ

1. Теория прототипов категорий базового уровня.....	101
Важность проблемы категоризации для когнитивной науки	101
Эволюция взглядов на категории: от Аристотеля до Рош	104
Теория прототипов	107
Прототипические эффекты в лингвистических категориях	116

Теория категорий базового уровня	119
2. Идеализированные когнитивные модели	126
Понятие идеализированной когнитивной модели.....	126
Кластерная ИКМ	129
Метонимические ИКМ	131
3. Философия эмпирического реализма	134
Эмпирический реализм как «третий путь».....	134
Неадекватность объективизма	134
Кинестетические образные схемы.....	137
Значение и понимание	138
Истина	139
Знание.....	143
Объективность.....	144

ГЛАВА 4

КОГНИТИВНАЯ ГРАММАТИКА

1. Принципы когнитивной грамматики	145
«Максималистская» концепция языка.....	145
Типы единиц	150
2. Семантика в когнитивной грамматике.....	155
Субъективистский подход к значению	155
Понятие когнитивной области	156
Профиль и база, траектор и ориентир	159
Аспекты образности.....	163
Когнитивные точки отсчета. Метонимия. Активная зона	171

ГЛАВА 5

МЕНТАЛЬНЫЕ ПРОСТРАНСТВА И ИХ ИНТЕГРАЦИЯ

1. Теория ментальных пространств	175
Понятие ментального пространства.....	175
Типы связей между ментальными пространствами.....	178
Роль языковых средств в построении ментальных пространств	179
О когнитивном статусе ментальных пространств.....	182
2. Теория концептуальной интеграции	185
Понятия концептуальной интеграции и бленда	185

Свойства концептуальной интеграции.	
Этапы построения бленда	186
Проявления механизма концептуальной интеграции	191
Бленды в грамматике	192
Анализ метафоры в рамках теории концептуальной интеграции.....	198
Влияние концептуальной интеграции на категоризацию.....	200
Сетевая модель концептуальной интеграции	201

Глава 6

ТОПОЛОГИЧЕСКАЯ СЕМАНТИКА

1. Отношение грамматики к познанию	205
Лексика и грамматика	
как комплементарные подсистемы	206
Природа грамматически выражаемых понятий	207
Категории грамматически выражаемых понятий	210
Схематические системы	213
<i>Конфигурационная структура</i>	214
<i>Перспектива</i>	215
<i>Распределение внимания</i>	215
<i>Принцип вложенности</i>	220
<i>Динамика сил</i>	222
Связь грамматики языка	
с другими когнитивными системами.....	226
2. Языковая концептуализация пространства.....	228
Схемы и их свойства	228
Выбор схемы.....	231
Фигура и Фон.....	234
Проблема асимметричного Фона.....	237
Первичный и вторичный референциальные объекты.....	239
Типология глагольного движения.....	240
«Язык и пространство» — одно из ключевых направлений когнитивных исследований	242

ГЛАВА 7

КОГНИТИВНЫЕ ПОДХОДЫ В ЛЕКСИЧЕСКОЙ СЕМАНТИКЕ

1. Моделирование полисемии	243
Традиционные подходы к полисемии	244
Способы описания многозначности	247
Первые опыты построения когнитивных моделей полисемии	248
Сетевая модель П. Норвига и Дж. Лакоффа	250
Сетевая модель Р. Лангакера	253
Критика когнитивных моделей полисемии	256
2. Концептуализация и номинация	259
Семасиология vs. ономасиология	259
<i>Длина, ширина, а также высота, глубина и толщина</i>	260
<i>Стоять, сидеть, лежать, висеть</i>	262
Другие исследования в области семантической типологии	267

ГЛАВА 8

ГРАММАТИКА КОНСТРУКЦИЙ

Грамматика конструкций	269
------------------------------	-----

ГЛАВА 9

ОТЕЧЕСТВЕННЫЕ КОГНИТИВНЫЕ ИССЛЕДОВАНИЯ ЯЗЫКА

1. Когнитивный язык мысли (А. Д. Кошелев)	281
Теория А. Д. Кошелева как воплощение принципов когнитивной лингвистики	281
Теоретические предпосылки	284
Дуальная структура языка	286
<i>Сенсорная лексика и принципы ее описания</i>	286
<i>Элементы сенсорной грамматики</i>	292
<i>Сенсорное предложение.</i> <i>Когнитивный конструктор</i>	294
<i>Сенсорный язык как эволюционное ядро человеческого языка</i>	296
2. На пути к новой философии и методологии	298
Биокогнитивная философия языка (А. В. Кравченко)	298

<i>О кризисе в современном теоретическом языкознании</i>	298
<i>О неизбежности антропоцентризма</i>	
<i>в науке и роли языка в новой парадигме</i>	300
<i>Биология познания как новая эпистемология</i>	302
<i>Новый союз биологии и лингвистики</i>	305
Эволюция общей теории языка:	
на пороге нового синтеза (Л. Г. Зубкова)	307
3. Исследования семантической деривации	311
Когнитивная направленность	
современных исследований полисемии	311
Семантическая деривация:	
реальная и потенциальная (Л. М. Лещёва)	315
<i>Тематические соотношения между исходными</i>	
<i>и производными значениями</i>	
<i>английских существительных</i>	315
<i>Модель регулярной тематической</i>	
<i>вариативности существительных</i>	320
<i>Типы связей между значениями</i>	
<i>и модели полисемии существительных</i>	322
<i>Особенности полисемии прилагательных</i>	
<i>в английском языке</i>	324
<i>Организация полисемии в ментальном лексиконе</i>	327
<i>К построению генеративной теории полисемии</i>	329
4. Изучение концептов	332
Что есть концепт?	332
Культурные концепты	336
Базовые общечеловеческие концепты (А. Д. Кошелев).....	338
<i>Структура базового концепта</i>	338
<i>Базовые концепты</i>	
<i>как нейробиологические коды памяти</i>	340
<i>Расширение базовых концептов: развитые концепты</i>	343
<i>От базовых концептов к базовой лексике</i>	347
Заключение	349
Литература	351
Указатель имен	383

«Лучшие теории в любой области — это, безусловно, прекрасные теории, и ученый не меньше, чем художник, посвящает себя поискам красоты. Мне думается, что семантизм обладает большими эстетическими достоинствами, чем синтаксизм»

Уоллес Чейф

«...linguistics is fundamental to the theory of thinking and in the last analysis to all human sciences»

Benjamin Lee Whorf

ОТ АВТОРА

Настоящая книга является продолжением и развитием двух моих предыдущих монографий — «Когнитивная лингвистика: Курс лекций» (2011) и «Американская школа когнитивной лингвистики» (2000). Их объединяет взгляд на когнитивную лингвистику как на область исследований, сформировавшуюся в 1980–1990-х гг. под влиянием ставших ныне классическими трудов таких крупных современных лингвистов, как Дж. Лакофф, Р. Лангакер, Л. Талми, Ж. Фоконье. В те годы когнитивная лингвистика быстро обрела известность и популярность, а число ее приверженцев неуклонно росло. Теперь, по прошествии трех десятилетий, когнитивные исследования языка стали заметным направлением во многих национальных лингвистических школах, что привело к существенному расширению круга поднимаемых вопросов. Однако говорить о современном состоянии когнитивной лингвистики невозможно в отрыве от ее фундамента. Поэтому я по-прежнему считаю необходимым уделять много внимания рассмотрению классических теорий.

Собственно говоря, именно в таком ракурсе построены и мои предыдущие книги. В «Американской школе когнитивной лингвистики» (2000) этим дело и ограничилось: тогда еще не были переведены на русский язык знаменитые труды Дж. Лакоффа о метафоре и категоризации, и подобные обзоры были востребованы. Публикация «Курса лекций» (2011) пришлось уже на время, когда о когнитивной лингвистике стало известно гораздо больше. Соответственно, помимо классических теорий, к рассмотрению был привлечен довольно широкий спектр работ, либо возникших в продолжение изначальных тем

(это касается прежде всего исследований концептуальной метафоры), либо сложившихся вокруг специфических предметов (например, когнитивное моделирование полисемии или языковая концептуализация пространства). Правда, в силу не зависевших от автора обстоятельств описание фактически ограничивалось положением вещей на момент 2008 г., что наглядно демонстрирует список литературы.

Прошло 10 лет — срок немалый для молодой и активно развивающейся области. Настоящая книга заметно отличается от предыдущей не только за счет обогащения содержания прежних глав, но и благодаря некоторому изменению общей структуры книги (когнитивные исследования в области лексической семантики вынесены в отдельную главу и существенно дополнены), а также добавлению двух совершенно новых глав, посвященных грамматике конструкций и отечественным когнитивным исследованиям языка. Относительно последней хочу подчеркнуть, что не считаю нужным подробно останавливаться на так называемых концептах — о них написано уже так много, что, можно сказать, предложение давным-давно переросло спрос. Взамен мне кажется продуктивным рассмотреть менее известные теории, которые в полной мере заслуживают того, чтобы считаться когнитивными по своему духу.

Я благодарна судьбе за то, что моя жизнь в лингвистике сложилась так, как она сложилась, — от аспирантуры и начала работы в ИЛИ РАН до последующего преподавания на Филологическом факультете СПбГУ. И тот, и другой стали для меня чем-то большим, чем просто местом работы и записью в трудовой книжке, — той «питательной средой», что неизменно вдохновляла на занятия лингвистикой и расширение научного кругозора. Мне хочется поблагодарить коллег, в том числе и из других университетов, за отклики на мои исследования, помощь и критику.

Заключительные слова признательности обращены к издательству, взявшему на себя труд издания этой книги. Спасибо всему коллективу за внимательное отношение к рукописи при подготовке ее к печати.

ГЛАВА 1

КОГНИТИВНАЯ ЛИНГВИСТИКА КАК НАУЧНОЕ НАПРАВЛЕНИЕ

ЕЩЕ ОДНА МЕЖДИСЦИПЛИНАРНАЯ ОБЛАСТЬ ЗНАНИЯ

Когнитивная лингвистика — современная динамично развивающаяся область научных исследований. Своим возникновением она обязана, главным образом, работам американских языковедов, однако впоследствии распространилась за океан и приобрела многочисленных приверженцев в европейских странах. К настоящему моменту на Западе уже существует целый ряд учебных пособий по когнитивной лингвистике [Ungerer, Schmid 1996; Lee 2001; Croft, Cruse 2004; Evans, Green 2006; Geeraerts, Cuyckens 2010; Littlemore, Taylor 2014; Dabrowska, Divjak 2015], в том числе хрестоматии [Geeraerts 2006; Evans, Bergen, Zinken 2008]. Совсем недавно начата серия изданий, каждое из которых включает по 10 лекций самых знаменитых зарубежных представителей данного направления (ср. [Lakoff 2017; Langacker 2017a; b]). Широкий отечественный читатель знакомился с этим направлением по мере выхода в свет соответствующих обзорных публикаций на русском языке [Герасимов 1985; Демьянков 1994; Кубрякова 1994; Ченки 1996; Баранов, Добровольский 1997; Рахилина 1997; Ченки 1997; Рахилина 1998а; Скребцова 2000; 2011; и нек. др.]. С известностью пришла и популярность, о чем свидетельствует поистине огромное число русскоязычных публикаций, авторы которых используют выражения *когнитивная лингвистика*, *когнитивный подход*, *когнитивные исследования* и т. п. Конечно, в этом есть и своеобразная дань моде, но все же определяющим фактором, по-видимому, является интерес к тому новому, что предложили когнитивисты в области анализа и описания языка, признание их вклада актуальным, достойным внимания и плодотворным.

Когнитивная лингвистика не вписывается в рамки одной науки, а лежит на пересечении нескольких дисциплин, что является характерной особенностью современного гуманитарного знания (ср. такие «пограничные» области, как *психолингвистика*, *социолингвистика*, *этнолингвистика*, *биолингвистика*, *юрислингвистика*, *компьютерная лингвистика*, *политическая лингвистика*, *лингвогеография*, *лингвистическая антропология* и др.). Междисциплинарность когнитивной лингвистики выражается в активном привлечении сведений и экспериментальных данных из других наук: прежде всего из психологии, но также из философии, нейрофизиологии, социологии, политологии, этнологии, теории искусственного интеллекта и пр. Определяющая роль в этом комплексе, однако, принадлежит лингвистике, и наибольший вклад в становление и развитие данной области внесли и продолжают вносить именно лингвисты. Но они берут на себя так называемое «когнитивное обязательство» (*cognitive commitment*), которое требует, чтобы объяснение и описание языковых фактов не противоречило эмпирическим данным других наук [Lakoff 1990: 40].

ЗАРОЖДЕНИЕ КОГНИТИВНОЙ ЛИНГВИСТИКИ

Официальное «рождение» когнитивной лингвистики приурочивают к Международному лингвистическому симпозиуму, состоявшемуся весной 1989 г. в Дуйсбурге (Германия) и ставшему одновременно Первой международной конференцией по когнитивной лингвистике. Участниками симпозиума была создана Международная ассоциация когнитивной лингвистики (*International Cognitive Linguistics Association*), основан журнал *Cognitive Linguistics* и задумана серия книг *Cognitive Linguistics Research*, в которой впоследствии были опубликованы труды выдающихся представителей этого направления и сборники статей по наиболее актуальным темам.

Однако по существу когнитивная лингвистика возникла раньше, и конец 1980-х — это период не ее зарождения, а расцвета, время публикации многочисленных работ, выполненных в духе новой идеологии. К моменту организационного оформления когнитивной лингвистики уже появился целый ряд монографий, впоследствии признанных классикой данного направления, такие как [Lakoff, Johnson 1980; Johnson-Laird 1983; Fauconnier 1985; Lakoff 1987; Langacker 1987].

Многие ученые связывают зарождение когнитивного подхода в языкознании с выходом в свет знаменитой книги Джорджа Миллера и Филипа Джонсона-Лэрда «Язык и восприятие» [Miller, Johnson-Laird

1976]. Ее авторы поставили перед собой задачу заложить основы «психолексикологии» — науки, изучающей систему языка в психологическом аспекте. Как показало будущее, психолексикологии не суждено было состояться — однако состоялась когнитивная лингвистика, в значительной мере унаследовавшая предложенные Миллером и Джонсоном-Лэрдом идеи и подходы.

ОСНОВНОЙ ПОСТУЛАТ КОГНИТИВНОЙ ЛИНГВИСТИКИ

Термин *когнитивный*, заимствованный в русский язык из английского (*cognitive*), восходит к латинскому (ср. *cogito ergo sum*) и далее к греческому корням, связанным с понятиями познания, знания, мышления. Исследователи, стоявшие у истоков когнитивной лингвистики, провозгласили ее основополагающим принципом связь языка и когниции (от англ. *cognition*). При этом *когниция* охватывает в совокупности процесс достижения знания (т. е. познание) и его результат (т. е. знание) [Кубрякова 1994: 35].

Утверждение о том, что язык связан с когницией, может показаться отечественному читателю, воспитанному на идеях Л. С. Выготского и трудах советской школы психолингвистики, банальным и «пустым». В советском языкознании связь языка с мышлением (а следовательно, с познавательным процессом и его результатом) сомнению не подвергалась.

Иначе обстояло дело на Западе, в особенности в США, где в 1960–1970-е гг. уверенно доминировала генеративная лингвистика с ее стремлением моделировать абстрактную языковую компетенцию некоего «усредненного» говорящего, функционирующего в «нейтральной» среде. В этом контексте тезис о том, что язык связан с познанием, а следовательно, с познающим человеком (его мышлением, понятийной системой, физиологией, психикой, социально-культурными особенностями, прошлым опытом и т. п.) прозвучал весьма революционно.

В силу известных общественно-политических обстоятельств отечественное языкознание в XX в. развивалось в значительной степени самостоятельно и не знало тех резких смен парадигм¹, что были ха-

¹ Ср. предложенную Д. Герартсом метафору маятника [Geeraerts 1988a: 672].

актерны для западной лингвистики². Для того чтобы в полной мере оценить значение фундаментального постулата когнитивной лингвистики, следует вспомнить основные вехи драматичной истории зарубежного языкознания в XX в.

Возникновение когнитивной лингвистики можно рассматривать в двух аспектах:

- как этап в развитии языкознания,
- как результат становления когнитивной парадигмы в науке.

Как мы увидим ниже, эти линии развития не являются независимыми: их объединяет фигура Ноама Хомского — основателя трансформационной порождающей грамматики и активного участника «когнитивной революции». Таким образом, предпринятое разделение достаточно искусственно, но может быть оправдано соображениями, касающимися логики изложения. Каждый из этих аспектов обеспечивает определенную перспективу, позволяющую лучше понять суть когнитивной лингвистики, причины ее возникновения и место в современной науке. Обратимся к их рассмотрению.

КОГНИТИВНАЯ ЛИНГВИСТИКА КАК ЭТАП В РАЗВИТИИ ЯЗЫКОЗНАНИЯ

Эволюция лингвистической мысли в XX веке и место когнитивной лингвистики по отношению к другим теориям языка могут быть проиллюстрированы схемой (рис. 1), заимствованной из статьи [Geeraerts 1988a]. Собственно говоря, данная схема отражает основные вехи в развитии лексической семантики, однако для наших целей — выявления причин, вызвавших к жизни когнитивные теории языка, — она вполне подходит, ибо, как будет показано ниже, именно семантика со-

² В особенности американской, где эта тенденция, как считает Ф. Растье, намеренно акцентируется и драматизируется. Идет борьба научных лобби, в которой каждая новая школа стремится максимально дискредитировать предшествующие, с тем чтобы их достижения были поскорее забыты и можно было воспользоваться плодами этой «тактической амнезии» [Rastier 1993: 155]. Показательно также название блестящей книги Р. А. Харриса «Войны в лингвистике» [Harris 1993], представляющей «взгляд изнутри» на развитие американской лингвистики от Блумфилда к Хомскому, к интерпретирующей и генеративной семантике вплоть до возникновения когнитивной лингвистики.

ставляет главный предмет исследования когнитивной лингвистики. Схема заслуживает внимания еще и потому, что представляет собой «взгляд изнутри» (ее автор — голландский лингвист Дирк Герартс — является видным представителем рассматриваемого направления) и позволяет судить о том, как сами когнитивисты видят свое место в истории языкознания и в его сегодняшнем дне, как они «позиционируют» себя по отношению к другим направлениям лингвистической мысли. В несколько адаптированном виде схема приводится ниже.



Рис. 1. Основные этапы развития лексической семантики [Geeraerts 1988a: 673]

При каждом этапе указаны даты, которые, с точки зрения автора схемы, отражают период доминирования соответствующего направления в лексической семантике. Дадим их краткую характеристику и некоторые комментарии к схеме.

ИСТОРИКО-ФИЛОЛОГИЧЕСКАЯ НАУКА

Конец XIX — начало XX в. — это время, когда семасиология (занимавшаяся в то время преимущественно вопросами лексического значения) еще не выделилась в самостоятельную дисциплину и оставалась тесно связанной с историей и психологией. Соответственно, описание семантической стороны языка осуществлялось с историко-этимологической или психологической точки зрения. Этот этап³ развития семасиологии связан с именами таких ученых, как Г. Пауль,

³ Герартс объединяет в рамках одного периода то, что у других авторов представлено как два разных этапа — «психологический» и «сравнительно-исторический» [Караулов 1987: 12—15; Степанов 1990: 439—440].

В. Вундт, Э. Велландер, М. Бреаль, А. Дармстетер, А. А. Потебня, М. М. Покровский.

Характерной особенностью данного периода был так называемый атомистический подход — стремление изучать историю отдельных слов, а при рассмотрении причин и природы семантических изменений сосредоточивать внимание преимущественно на внеязыковых факторах. Значения считались некими психологическими сущностями и не отграничивались принципиально от идей, понятий и представлений. Язык не мыслился отдельно от других когнитивных способностей человека и считался тесно связанным с его психикой.

СТРУКТУРНАЯ ЛИНГВИСТИКА

Принципы структурного подхода к языку были сформулированы в знаменитом «Курсе общей лингвистики» Фердинанда де Соссюра, посмертно изданном его учениками Ш. Балли и А. Сеше в 1916 г. Разумеется, невозможно в нескольких словах выразить суть глубокой концепции автора⁴. Ограничимся некоторыми положениями, которые представляются важными с точки зрения истории развития лингвистической мысли. Ниже приводятся основные тезисы, по которым учение Соссюра противостояло прежним теориям языка и которые, в свою очередь, оказали серьезное влияние на дальнейшую историю лингвистики:

- Соссюр выдвинул новый взгляд на язык как на систему знаков, выражающих понятия, и на лингвистику как составную часть науки о знаковых системах — последнюю он предложил назвать *семиологией* [Соссюр 1999: 25–26];
- Соссюру принадлежит требование разграничения «внутренней» и «внешней лингвистики», освобождения языкознания от посторонних влияний [Там же: 28–30];
- разделив язык и речь и противопоставив их по основаниям «социальное — индивидуальное» и «существенное — побочное, случайное», единственным объектом лингвистики в собственном смысле Соссюр считал язык [Там же: 16–23, 26–27];
- в основе концепции Соссюра лежит взгляд на язык как на систему, представляющую собой сложный механизм и подчиняющуюся лишь своему собственному порядку [Там же: 30, 76, 82 и др.].

⁴ Мы оставляем в стороне спорный вопрос о том, насколько полно и верно Балли и Сеше смогли ее воспринять и отразить в составленной ими книге.

Выход в свет лекций Соссюра оказал огромное влияние на языкознание и привел к формированию структурной лингвистики⁵ — мощного направления, которому было суждено определить ход развития языкознания в XX в. В его основе лежали заложенные Соссюром принципы анализа языка как автономной, самодостаточной системы. Язык рассматривался структуралистами как иерархия уровней (фонологический, морфологический и т. д.), каждый из которых представлен набором единиц и их допустимых комбинаций, дающих единицы более высокого уровня.

Структурный подход к описанию «уровней» языкового строя оказался весьма плодотворным в фонологии и с некоторым успехом применялся в морфологии. На более высоких уровнях языка, однако, исследователи столкнулись с серьезными трудностями. Описание лексики и синтаксиса невозможно без учета смысловой стороны языка, однако опыт систематических исследований значения еще не был накоплен. К тому же семантическая проблематика неизбежно выходит за рамки собственно языка, а это противоречит идее изучать язык «в самом себе и для себя». В итоге, структурная лингвистика избегала анализировать значения и при этом наивно полагала, будто, минуя семантику, можно построить убедительную теорию языка. За «эталон» уровней языка были взяты фонология и формально понятая морфология. Десятилетия спустя видный американский лингвист Уоллес Чейф назвал эту тенденцию «фонетическим креном» [Чейф 1975: 76]. Однако следует отметить, что европейский структурализм все же не исключал явным образом семантику из лингвистики, так как, по Соссюру, означаемое является составной частью знака.

В США зарождение структурной лингвистики связано с книгой Леонарда Блумфилда «Язык» (1933)⁶. Структурализм стал распространяться в Америке, что вскоре привело к его доминированию в мировом масштабе. Американский структурализм, по сравнению с его европейской «разновидностью», характеризовался гораздо более радикальной позицией по отношению к семантической проблематике: значение было сознательно исключено из сферы языковых исследований. Родоначальник американского структурализма Л. Блумфилд,

⁵ И — в более широком контексте — структурализма, в той или иной степени затронувшего все гуманитарные дисциплины.

⁶ Блумфилд был знаком с концепцией Соссюра и, согласно свидетельству Р. Якобсона, упомянул «Курс общей лингвистики» в числе пяти работ, оказавших на него наибольшее влияние [Мауро 1999: 279].

задавшись целью сделать лингвистику точной наукой (по образцу механики), рассматривал язык как естественнонаучный объект и стремился описать его со всей возможной строгостью⁷. Однако тому мешала проблема языкового значения, не укладывавшегося в жесткий формат описания, — в отличие от языковых звуков и форм. Из этого Блумфилд сделал вывод о невозможности изучать и описывать значение на современной ему стадии развития языкознания. Хорошо известно его утверждение: «Определение значений является <...> уязвимым звеном в науке о языке и останется таковым до тех пор, пока человеческие познания не сделают огромного шага вперед по сравнению с современным их состоянием» [Блумфилд 1968: 143]. В итоге, лингвистический анализ полностью сосредоточился на языковой форме, а семантические соображения игнорировались.

Известно, что на взгляды Блумфилда сильное влияние оказала идеология бихевиоризма (от англ. *behaviour* — поведение), безраздельно господствовавшего в те годы в психологии. Бихевиоризм исключал из сферы научного анализа все, что недоступно непосредственному наблюдению (т. е. все вопросы, связанные с мышлением, познанием, психикой), и сводил многообразие человеческого поведения к реакциям на стимулы. Любые умозрительные размышления считались мистицизмом и выходом за пределы науки. В результате, проблема значения была сведена к «телесным движениям» и «физиологическим реакциям» слушателя на произнесенную форму⁸. Такой подход не мог иметь никаких реальных последствий для исследования значений и практически означал лишь то, что они изгонялись из языкознания и передавались в ведение психологии и физиологии, занимавшихся «внешними и внутренними стимулами» и «телесными реакциями».

⁷ Это стремление отчасти было обусловлено потребностями изучения и документирования индейских языков (многие из которых находились на пороге исчезновения), к которым, как утверждал Ф. Боас, неприменимы традиционные лингвистические категории и методы. В связи с этим возникла идея создать такие процедуры описания языков, которые были бы пригодны для любых языков, независимо от их структурных особенностей.

⁸ Можно согласиться с Дж. Лайонзом, который отмечает, что «человеческий язык включает в себя и поведенческий компонент» [Лайонз 1978: 441], так как существуют высказывания типа «*Здравствуйте!*», которые социально предписываются в определенных ситуациях и по сути являются «условными реакциями». Однако «едва ли значительная часть нашего повседневного пользования языком вполне адекватно описывается в “бихевиористских” терминах» [Там же: 440].

Скептическое отношение Блумфилда к значению усиливала и философия логического позитивизма, занимавшая настороженную позицию по отношению к тому, что не доступно непосредственному наблюдению при помощи органов чувств.

Подводя итог краткой характеристике структурного этапа в развитии языкознания, еще раз подчеркнем, что если «фонетический крен» в европейском структурализме оттеснил семантику на периферию лингвистических исследований, то американский бихевиоризм пошел еще дальше и полностью исключил значения из сферы языкознания как не подведомственные ему объекты исследования. Идеи Блумфилда оказали огромное влияние на американскую лингвистику: она стала описательной (дескриптивной) и таксономической наукой, наподобие ботаники, геологии и астрономии⁹.

ТРАНСФОРМАЦИОННАЯ ПОРОЖДАЮЩАЯ ГРАММАТИКА

Следующий период в истории зарубежного языкознания связан с именем Ноама Хомского, создавшего модель трансформационной порождающей (или, как принято сейчас говорить, генеративной) грамматики. Как известно, первая версия этой грамматики, изложенная в книге Хомского «Синтаксические структуры», появилась в 1957 г. (русский перевод — 1962); впоследствии автор неоднократно вносил изменения в первоначальный вариант, так что возникали все новые ее модификации. С середины 1950-х до середины 1970-х гг. генеративная грамматика доминирует в зарубежном языкознании, а Хомский занимает ведущие позиции в американской лингвистике и когнитивной психологии.

Примечательно, что Герартс не противопоставляет трансформационную семантику предшествовавшей ей структурной семантике, а рассматривает их в рамках одного исторического этапа. По его мнению, генеративная семантика представляет собой кульминацию структурного подхода к лексическому значению [Geeraerts 1988a: 666–669]. В более широкой перспективе, вопрос о соотношении структурализма в языкознании и пришедшего ему на смену генеративизма остается

⁹ Разумеется, мы имеем в виду господствующую тенденцию, которая не исключает наличия других течений и отдельных ученых, придерживавшихся зачастую не просто отличных, но противоположных взглядов. Достаточно вспомнить, что на этот же период (1920–1940-е гг.) приходятся исследования Э. Сепира и его ученика Б. Л. Уорфа, последовательно проводивших идеи ментализма.

спорным¹⁰. Под влиянием знаменитой книги о парадигмах научного знания [Кун 1975] многие зарубежные ученые уверенно говорят о генеративной парадигме, сложившейся в результате так называемой «хомскианской революции» (ср., например, [Harris 1993: 28]). Другие авторы, однако, выдвигают возражения против уместности терминов *парадигма* и *революция* — как при описании истории лингвистики вообще (в силу известной преемственности взглядов, отсутствия резких «разрывов»), так и применительно к смене дескриптивизма генеративизмом (идеям Хомского находят параллели в постструктуральной концепции его учителя З. Харриса)¹¹.

Как и при рассмотрении структурного этапа в языкознании, нас интересуют прежде всего те отличительные черты генеративного направления, которые существенны с точки зрения его положения в истории лингвистики, а именно:

- Хомский провозгласил и реализовал дедуктивный принцип в описании языка взамен характерного для американского дескриптивизма индуктивного, эмпирического подхода, при котором задача лингвиста ограничивалась сбором наблюдаемых фактов, их описанием и классификацией. Бесперспективность индуктивного подхода, ставшая очевидной к моменту возникновения генеративной грамматики, обусловила решение Хомского строить лингвистику «сверху вниз», как теоретическую дисциплину¹². Это потребовало кардинального пересмотра взгляда на сущность языка, выдвижения новых представлений и гипотез, в том числе дихотомии *языковая компетенция — употребление* (англ. *competence — performance*);
- представление о языке как порождающем устройстве привело Хомского к созданию динамической модели языка взамен существовавших ранее статических. С установления единиц акцент был перенесен на выведение правил;

¹⁰ Об отношении Хомского к структуралистской концепции Соссюра см. [Поляков 1987: 112–135].

¹¹ Подробное изложение различных взглядов по этому вопросу см. в [Курбрюкова 1995].

¹² Ср.: «Американская дескриптивная лингвистика увязла в описательных процедурных манипуляциях, а Н. Хомский предложил ей заняться большими, глобальными проблемами теоретической лингвистики. Он потребовал, <...> чтобы наука о языке поднялась на следующую ступень своего научного становления и превратилась из науки описательной в науку объяснительную» [Звегинцев 1978: 9–10].

- «центр тяжести» в генеративной грамматике был смещен с описания фонологии и морфологии на синтаксис. Постулировалось существование относительно небольшого числа глубинных синтаксических структур (представляющих собой некие абстрактные схемы строения предложений) и реализующих их поверхностных структур (более многочисленных и специфичных для конкретных языков), связанных между собой правилами трансформации. Таким образом, глубинные и поверхностные структуры соотносятся между собой как универсальный каркас «языка вообще» и детали конкретных языков [Демьянков 1995: 246]. Сделанная Хомским ставка на синтаксис и обращение к ненаблюдаемым феноменам отражали стремление изучать вопросы, касающиеся самых общих свойств языка, его усвоения, организации знания языка в голове человека, механизмов вербального поведения;
- концепция языка как системы чистых отношений сменилась взглядом на язык как на ментальный, или психический, феномен. Внимание переключилось с описания внешних проявлений языка (англ. *E-language*, от *externalized* — ‘внешний’) на изучение языка «внутри человека», т. е. его языковой способности (англ. *I-language*, от *internalized* — ‘внутренний’). При этом сама модель генеративной грамматики мыслилась как отражение этой языковой способности;
- языкознание утратило свою былую автономность и сблизилось с когнитивной психологией, что повлекло за собой возникновение психолингвистики.

Перечисленные особенности как будто подтверждают заявления Хомского о том, что его теория является антитезой американскому структурализму. Вместе с тем у Хомского можно найти и черты, роднящие его со структуралистами (этим и объясняется отмеченное выше отсутствие единого мнения относительно того, состоялся ли в генеративной грамматике полный разрыв с предшествующей традицией). К таковым следует, прежде всего, отнести стремление обойти стороной проблемы значения. По едкому замечанию критика, у Хомского «было глубокое методологическое отвращение к значению, и его работа придала новую силу одному из ключевых элементов блумфилдовской политики в отношении значения: в формальном анализе его следует избегать» [Harris 1993: 48–49].

Действительно, в основе модели Хомского (во всех ее модификациях) лежит автономный синтаксический компонент, который порождает структуры, непосредственно лишённые семантического содержания.

В первой версии генеративной грамматики семантический компонент как таковой вообще отсутствовал, и в результате порождались такие грамматически правильные, но бессмысленные предложения, как знаменитое «Бесцветные зеленые идеи яростно спят» (*Colorless green ideas sleep furiously*). Обрушившийся на Хомского поток критики привел к дополнению модели семантическим компонентом, который впоследствии постоянно разрастался и усложнялся. Взаимоотношению синтаксиса и семантики в генеративной модели стали уделять все больше внимания, но суть вещей от этого не менялась: семантическое описание оставалось лишь «довеском» к основному синтаксическому построению, сохранявшему свою автономию и приоритет¹³.

На схеме Герарта от трансформационной семантики вниз идут две стрелки, соответствующие двум линиям развития лингвистики. Одна привела к созданию в 1970-1980-е гг. различных теорий логической (формальной) семантики, другая — к возникновению когнитивной семантики (указанный в схеме 1975 г. — это, по-видимому, «округленная» дата выхода в свет книги Миллера и Джонсона-Лэрда (см. выше)). В проекции на языкознание вообще речь идет о сосуществовании на данном этапе двух противостоящих направлений: формальных теорий языка и когнитивной лингвистики. Тот факт, что оба из них имеют своим предтечей Н. Хомского, лишь подтверждает незаурядность фигуры последнего.

ФОРМАЛЬНЫЕ ТЕОРИИ ЯЗЫКА

Формальные теории схожи с генеративной грамматикой в том, что они также представляют собой попытку описать естественный язык формализованно и реализовать соответствующую модель на компьютере. При этом привлекается мощный и разнообразный математический аппарат (теория конечных автоматов, теория рекурсивных состояний, теория множеств, исчисление предикатов, понятия математической логики и т. д.). Формальные описания находят свое практическое применение в создании автоматических систем обработки

¹³ По образному выражению В. А. Звегинцева, семантика «вошла в американскую лингвистику не через парадную дверь, а через заднее крыльцо, сразу же попав в объятия синтаксиса» [Звегинцев 1981: 16]. Разделение понятий грамматичности (*grammaticality*) и осмысленности (*meaningfulness*), описание грамматики в отрыве от значения превратилось в «бомбу замедленного действия» [Coulthard 1977: 3].

языка, организации баз данных, моделировании искусственного интеллекта.

Отличительной чертой формальных теорий является представление о том, что естественный язык в своих существенных свойствах не отличается от искусственных; отсюда — высокий уровень абстракции описания. Цель видится в создании универсальной грамматики, которая охватила бы не только все естественные языки, но и искусственные языки логики. Яркий пример тому — известная грамматика Ричарда Монтегю (*Montague*) (подробнее см.: [Демьянков 1995: 257–262]).

Применительно к естественному языку логическая семантика исходит из того, что значение основано на понятиях референции и истины, а истина состоит в соответствии символов (т. е. слов) объектам и ситуациям в окружающем мире. Работа соответствующих моделей обычно демонстрируется на примере ограниченного набора предложений определенного типа, которые переводятся в форму логического исчисления и затем анализируются с точки зрения их логических свойств (следствие, противоречие, эквивалентность) и условий истинности¹⁴. В этом свойстве формальных теорий проявляется их существенное расхождение с концепцией Хомского. Для Хомского грамматика языка — это область психологии, а в формальных теориях она считается областью логики.

КОГНИТИВНАЯ ЛИНГВИСТИКА

Если формальные теории языка наследуют генеративной грамматике по линии формализации, то когнитивная лингвистика связана с ней через менталистские устремления Хомского — его неприятие бихевиоризма, взгляд на язык как на явление психики, призыв к изучению «внутреннего» языка (*I-language*). Утверждая союз лингвистики и психологии, Хомский подчеркивал, что языковые явления способны пролить свет на когнитивные способности человека, ср.: «...в общем довольно специальное изучение структуры языка может способствовать пониманию человеческого разума» [Хомский 1972: 6]. Самим автором идея не была реализована, но, по остроумному замечанию Е. В. Рахилиной, «может быть, это и было то самое ружье, которое должно было однажды выстрелить» [Рахилина 1998а: 279].

¹⁴ Что касается возможностей применения интенциональной логики к описанию лексического значения, они, как признают сами представители формальных теорий, еще более ограничены.

Постоянное усложнение алгоритма и правил порождения в генеративной грамматике все сильнее загоняло ее в тупик, ибо всякий раз получалось, что какие-то фрагменты естественного языка не порождались, зато порождалось нечто такое, чего в языке не существует, так что требовались все новые усовершенствования и так до бесконечности. Кризис, в котором оказалась генеративная теория, спровоцировал однажды мысль о том, что, возможно, человек думает и говорит совсем иначе — не алгоритмически.

Когнитивная лингвистика, возникшая как альтернатива генеративной теории, резко размежевалась с ней по вопросам, касающимся природы и внутренней организации языка. Точка зрения генеративистов представлена так называемым модулярным подходом (*modular approach*), согласно которому каждая система человеческого поведения есть автономный модуль, регулируемый своим набором принципов. Модули не вмешиваются в работу друг друга и взаимодействуют между собой лишь по ее окончании. Языковая способность рассматривается как один из таких автономных модулей. Утверждается независимость знания языка от знаний о мире, языковых структур — от общей организации человеческого мозга. Применительно к процессу понимания человеком высказываний на естественном языке данный подход означает фиксированный порядок обработки информации, а именно: сначала человек анализирует собственно лингвистическую информацию и только по завершении этого процесса обращается к рассмотрению контекста, а также к массиву общих знаний.

Альтернативный взгляд, которого придерживаются сторонники когнитивного направления, получил название холистического подхода (*holistic approach*). Приверженцы холизма рассматривают язык не как автономную подсистему, а как способность, обусловленную общим когнитивным механизмом. Язык — открытая система, и его свойства определяются процессами концептуализации, связанными с различными областями человеческого опыта. Что касается языкового понимания, то когнитивисты считают, что учет контекста и общих знаний происходит в мозгу человека параллельно с анализом заключенной в высказывании собственно лингвистической информации и оказывает на последний непосредственное влияние¹⁵.

¹⁵ Ср., однако, скептическое отношение В. Б. Касевича к оппозиции модулярности и холистичности: «ответ здесь в принципе не может быть по типу *да / нет*, поскольку в языке, скорее всего, представлены как модулярные, так и немодулярные структуры». И далее: «чем ниже уровень языкового компо-

Полемика о модулярности распространяется также на проблему взаимодействия различных уровней языка в процессах анализа и синтеза языкового высказывания. С точки зрения генеративистов, эти уровни (фонология, морфология, синтаксис, семантика) представляют собой самостоятельные модули, последовательно участвующие в процессе обработки информации¹⁶. Сторонники когнитивного подхода, напротив, утверждают взаимозависимость и взаимовлияние разных уровней, и их точка зрения имеет солидное эмпирическое подкрепление. Так, еще в конце 1960-х гг. в исследованиях Дж. Росса, Дж. Мак-Коли и Дж. Лакоффа (работавших тогда в русле генеративной семантики) было показано, что семантический и прагматический компоненты предложения могут существенно влиять на анализ его синтаксической структуры.

Когнитивная лингвистика, провозгласившая неразрывное единство языка и ментальной организации человека, превратила замечание Хомского о том, что язык может служить источником сведений о мышлении, в методологический принцип. Язык получил статус «окна» в человеческое сознание (*mind*) [Fauconnier 1999: 96], а языковые структуры стали материалом для рассуждений о ментальных репрезентациях¹⁷ (ср. ментальные модели Ф. Джонсона-Лэрда, ментальные пространства Ж. Фоконье, идеализированные когнитивные модели Дж. Лакоффа, образные схемы М. Джонсона и др.). Это новое понимание языка, возможно, и составляет главное достижение когнитивной лингвистики на сегодняшний день [Болдырев 2002: 17], поскольку о создании полноценной теории языка, альтернативной генеративной грамматике, еще говорить, по-видимому, слишком рано.

нента, тем выше вероятность того, что в его состав будут входить модулярные структуры. Модулярность предполагает высокую степень автоматизма и небольшое число степеней свободы в функционировании соответствующего механизма» [Касевич 2013: 113].

¹⁶ Этот принцип нашел свое отражение в многочисленных «уровневых» моделях автоматической обработки естественного языка.

¹⁷ А. Е. Кибрик писал, что теоретически возможны два пути установления отношений между языковыми и когнитивными структурами: 1) от мышления к языку и 2) от языка к мышлению. Однако на практике первый путь недостаточно перспективен ввиду недостаточности наших знаний о механизмах мышления. Напротив, второй путь открывает возможность целенаправленной реконструкции когнитивных структур по данным внешней языковой формы [Кибрик 2008: 52–53].

В статье Герартса есть один существенный момент, не нашедший отражения в схеме. Сопоставляя два подхода к исследованию лексического значения — историко-филологический и когнитивный (на примере работы ван Гиннекена (1912) и диссертации Ив Свитсер (1984)), — автор видит примечательное сходство между ними, проявляющееся в психологической направленности и интересе к механизмам семантического развития слов. Это позволяет мысленно наметить связь между первым и последним этапами в развитии лексической семантики и некоторым образом «замкнуть» схему.

Подводя итог историческому обзору, нельзя не обратить внимание на постоянное расширение границ лингвистики в XX в., происходившее вследствие изменения представлений об объекте исследования. Описание системных свойств языка «в самом себе и для себя» сменилось в генеративной грамматике отказом от автономности языкознания, его сближением с психологией — с целью изучать язык «внутри человека». Однако идея автономности возникла вновь — на этот раз применительно к языковой способности. Хомский и его последователи выдвинули взгляд на язык как на отдельный модуль человеческого знания, который можно «вычленить» и исчерпывающим образом описать, не привлекая прочие знания и когнитивные системы. Этот подход, в свою очередь, подвергся жесткой критике со стороны основоположников когнитивной лингвистики, провозгласившей в качестве своего фундаментального принципа связь языка с другими когнитивными способностями. Для них язык — уже не только когнитивная способность, но и когнитивный процесс [Кубрякова 1995: 193–194].

Изменение взглядов на природу и сущность языка явно коррелирует со сменой научных парадигм: переходом от структурализма к генеративизму, а затем от генеративизма — к когнитивизму [Там же]. Из существенных черт последнего следует назвать, во-первых, переключение интересов исследователей с объектов познания на познающего субъекта и, во-вторых, смещение внимания в сторону рассмотрения единиц, превышающих микроединицы анализа, изучавшиеся ранее [De Mey 1982: 16–17]. Проявление последних тенденций наглядно можно видеть на примере когнитивных исследований языка.

КОГНИТИВНАЯ ЛИНГВИСТИКА КАК СОСТАВНАЯ ЧАСТЬ КОГНИТИВНОЙ НАУКИ

Возникновение когнитивной лингвистики было обусловлено не только ходом развития языкознания, но и — в более широкой перспективе — зарождением когнитивных исследований и становлением так называемой когнитивной науки (англ. *cognitive science*; в публикациях на русском языке встречаются также термины *когнитология* и *когитология*).

Зарождение когнитивизма принято относить к 1960-м гг. и связывать со стремлением преодолеть бихевиоризм как методологию научного исследования и вернуть мысль (*mind*) в науки о человеке [Демьянков 1994: 19]. Организационное выделение Центра когнитивных исследований при Гарвардском университете в 1960 г. знаменовало кардинальную ревизию бихевиористского подхода и расширение границ психологии. Усилиями ключевых фигур «когнитивной революции» — лингвиста Н. Хомского и психолога Дж. Миллера — была образована новая область исследований — психолингвистика, призванная изучать экспериментальным путем, как устроено знание языка (как язык «дан уму»), и проверять выдвигаемые лингвистами гипотезы. Психолингвистику, объединившую две дисциплины, можно рассматривать в качестве непосредственной предтечи когнитивной науки, продолжившей интеграцию различных областей знания [Кубрякова 1995: 188].

Пытаясь определить предмет когнитивной науки, Е. С. Кубрякова пишет, что это наука «о знании и познании, о результатах восприятия мира и предметно-познавательной деятельности людей, накопленных в виде осмысленных и приведенных в определенную систему данных, которые каким-то образом репрезентированы нашему сознанию и составляют основу ментальных, или когнитивных, процессов. Большинство принимает определение когнитивной науки, согласно которому она представляет собой науку о системах репрезентации знаний и обработке информации, приходящей к человеку по разным каналам» [Кубрякова 1994: 34]. Собственно говоря, под «когнитологией» подразумевается не столько единая наука, сколько некий их комплекс («федерация наук»), объединяемый общей междисциплинарной программой изучения процессов, связанных со знанием и информацией¹⁸ [Демьянков 1994: 18; Кубрякова 1994: 35].

¹⁸ Ср. также: «когнитивные науки движутся <...> от комплекса наук к единой новой науке, которой пока нет» [Касевич 2013: 16].

Какова же роль когнитивной лингвистики в этом комплексе и в чем ее специфика? По мнению Е. С. Кубряковой, лингвистика не просто является одной из наук когнитивного цикла, а входит «в число системообразующих когнитивную науку дисциплин» [Кубрякова 2004: 3]. В отличие от других дисциплин (прежде всего психологии), интересующихся преимущественно общими вопросами строения человеческого мозга, когнитивная лингвистика уделяет основное внимание его концептуальному содержанию. Что люди знают о себе и о мире, откуда они знают то, что знают, как организовано это знание и как оно активируется (пускается в ход) — вот центральные вопросы, которые она исследует [Gibbs 1996: 29, 40]. Ответы на них должен дать анализ языковых фактов. Возможность перехода от данных языка к выводам относительно когнитивных структур и механизмов зиждется на упомянутом выше программном тезисе о связи языка и когниции. Когнитивная лингвистика исходит из того, что познавательные механизмы и структуры сознания регулярно выражаются в языке. Поэтому язык признается ценным источником сведений о ментальной «инфраструктуре» человека, средством выявления и объяснения общих аспектов когниции [Fauconnier 1999: 102]¹⁹. Когнитивисты рассматривают лингвистику в качестве науки когнитивной [Isac, Reiss 2008], а не гуманитарной или общественной, как принято считать.

СОВРЕМЕННЫЙ ЭТАП РАЗВИТИЯ КОГНИТИВНОЙ ЛИНГВИСТИКИ

КОГНИТИВНЫЕ ЛИНГВИСТЫ — КТО ОНИ?

Современный этап развития западной лингвистики может быть (в несколько упрощенном виде) представлен как противостояние двух «лагерей»²⁰ — генеративного и когнитивного²¹. Когнитивная линг-

¹⁹ Это утверждение имеет и оборотную, не очень приятную для профессиональных лингвистов сторону: если структурная лингвистика изучала язык «в самом себе и для себя», то в когнитивной лингвистике языку отведена роль не более чем «поставщика» материала, а выводы из его анализа относятся к ведению уже других дисциплин.

²⁰ И соответственно двух «концептуальных каркасов» (*frameworks*), в терминологии Карла Поппера [Поппер 1983: 558–593].

²¹ Любопытно, что в США эта оппозиция проявляется и в географическом плане: так, генеративная лингвистика сосредоточена преимущественно на Восточном побережье, где расположен, в частности, знаменитый Мас-

лингвистика, возникшая позже генеративной и подающая себя в качестве ее принципиальной альтернативы, формулирует свои постулаты по принципу «от противного»: отталкиваясь от тезисов предшественницы и подчеркивая их несостоятельность, ведущую к неадекватному описанию языковых фактов. В итоге получается стройный хор голосов, на один лад твердящих, что к языку следует подходить «не так, как в генеративизме», однако единодушие и уверенность исчезают при вопросе «а как?».

Действительно, на данном этапе когнитивная лингвистика не представляет собой единого направления, объединенного общностью концепции и исследовательских подходов, — скорее наоборот. Разнообразие используемых теоретических конструктов и терминов, широчайший спектр попадающих в поле зрения исследователей языковых явлений, активное использование массивов знаний, относящихся к другим дисциплинам, оригинальность авторских подходов к анализу материала²² — все это затрудняет выявление сути когнитивной лингвистики как направления. Как справедливо замечает Р. М. Фрумкина, на вопрос «что это?» ответ будет дан «кто это» [Фрумкина 1999: 86].

Однако и вопрос «кто это?» не кажется простым. Во-первых, взгляды и интересы ученых могут со временем меняться: конечно, сегодня никому не придет в голову отрицать принадлежность Дж. Лакоффа и Р. Лангакера²³ к когнитивному направлению, однако начинали они с порождающей семантики²⁴. С другой стороны, стоявший у истоков когнитивной лингвистики Дж. Миллер довольно быстро отошел в

сачусетский технологический институт (MIT), а когнитивная лингвистика развивается в основном на Западном побережье (в Калифорнийском университете). А. Ченки называет это соответственно «восточным» и «западным» полюсами американской лингвистики [Ченки 1996: 77].

²² По мнению В. И. Герасимова, это явление вообще достаточно типично для междисциплинарных исследований и объясняется тем, что разные подходы сохраняют некоторое «семейное сходство» со своими источниками — в данном случае когнитивной психологией, исследованиями в области искусственного интеллекта, психолингвистикой и т. д. [Герасимов 1985: 218]. Ведь когнитивное обязательство само по себе не диктует определенной исследовательской стратегии [Taylor 1995a: 4].

²³ Здесь и далее мы используем уже закрепившиеся в отечественной литературе способы транслитерации иноязычных фамилий, при этом сознавая, что они не всегда соответствуют оригинальному произношению.

²⁴ Подробнее об эволюции их взглядов см. [Fortis 2012a].

сторону, сосредоточив свои усилия на компьютерной лексикологии (известный проект *WordNet*).

Во-вторых, дело осложняется существенной разницей между декларацией собственной принадлежности к когнитивной лингвистике и фактическими исследованиями языка в духе когнитивного подхода, учитывающими данные других дисциплин (прежде всего экспериментальной психологии и нейрофизиологии), что позволяет выходить на обобщения междисциплинарного характера. Так, есть много ученых, на словах примкнувших к новому модному направлению, но на деле продолжающих свои исследования во вполне традиционном духе и не желающих брать на себя «когнитивное обязательство»²⁵ (см. выше). В то же время, можно назвать целый ряд блестящих лингвистов, на протяжении многих лет занимающихся проблемами связи языка и сознания, языковых и понятийных структур, но не считающих нужным ассоциировать свое имя с когнитивной лингвистикой, — например, Ч. Филлмор, У. Чейф, А. Вежбицкая, Р. Джекендофф.

Эта ситуация полемически заострена в статье Б. Петерса [Peeters 1998], который предлагает различать когнитивных лингвистов с маленькой буквы — тех, кто действительно стремится связать лингвистику с когнитивной психологией и нейрофизиологией, — и Когнитивных Лингвистов с большой буквы — тех, кто только провозглашает себя таковыми. Парадокс заключается в том, что первые, действительно достойные называться когнитивными лингвистами, в научном сообществе таковыми не считаются, а вторые, захватившие этот титул, нередко далеки от задач когнитологии и не чувствуют никаких обязательств по отношению к этому названию. Впрочем, есть и исключения: среди Когнитивных Лингвистов попадаются и настоящие когнитивные лингвисты, например, Дж. Лакофф [Там же].

Воспользовавшись обозначениями Б. Петерса, сформулирую свою позицию. Я понимаю когнитивную лингвистику как институционализированное направление, члены которого недвусмысленно заявляют о своей принадлежности к нему, поэтому в настоящей книге я не стану говорить о тех когнитивных лингвистах, которые сами себя к нему не причисляют. Труды некоторых из них, кстати, неоднократно переводились на русский язык (Ч. Филлмор, У. Чейф, А. Вежбицкая,

²⁵ Действительно, употребление термина *когнитивный* в зарубежных публикациях нередко сигнализирует не столько о принятии автором на себя «когнитивного обязательства», сколько о соответствующей самопрезентации.

Р. Шенк, Т. А. ван Дейк). Не будет рассматриваться также концепция Р. Джекендоффа, во многом близкая к когнитивной лингвистике, но построенная на идеях модулярности и автономного синтаксиса²⁶. В книге обсуждаются только исследования Когнитивных Лингвистов; из них я выбрала тех, которые являются крупнейшими фигурами данного направления и, на мой взгляд, достойны считаться также и истинными когнитивными лингвистами.

Едва ли разумно рассматривать когнитивную лингвистику как категорию с четко очерченными границами — скорее, более уместным будет провозглашенный Э. Рош прототипический подход, предполагающий наличие центральных (ярко выраженных) случаев и менее типичной периферии. Если попытаться определить содержание книги в этих терминах, то следует сказать, что ее основу составляют концепции центральных представителей когнитивной лингвистики, к которым я причисляю Дж. Лакоффа, Р. Лангакера, Ж. Фоконье и Л. Талми. Естественно, при этом в поле зрения попадают и другие авторы — предшественники, ученики, критики и т. д., — занимающие более периферийное положение в рассматриваемом направлении или вовсе к нему не принадлежащие. В том числе привлекаются релевантные исследования отечественных лингвистов.

Оригинальность концепций упомянутых выше четырех авторов, каждая из которых основывается на особых понятиях, описывается при помощи специальных, нередко присущих только ей терминов, исследует собственный предмет, затрудняет их сопоставление, тем более что сами представители когнитивной лингвистики обычно не стремятся к сравнительному анализу теорий. Поэтому изложение строится в большей степени по авторам, чем по темам.

В книге не обсуждается целый ряд направлений в исследованиях языка, обнаруживающих близость к когнитивной лингвистике, но сложившихся и развивающихся независимо, а именно: усвоение языка (родного и иностранного), распознавание и синтез речи, ментальный лексикон, моделирование умозаключений, построение когнитивных моделей автоматической обработки языка, нейронные сети,

²⁶ Обсуждению непростых отношений между концептуальной семантикой Джекендоффа и постулатами когнитивной лингвистики посвящены, в частности, статьи [Deane 1996; Goldberg 1996; Jackendoff 1996]. См. также сравнение концепций Лакоффа, Лангакера и Джекендоффа в [Ченки 1996], где автор, комментируя позицию Джекендоффа, небеспристрастно замечает: «...одной ногой он уже находится на почве когнитивного подхода, а другой — погряз в традицию порождающего синтаксиса» [Там же: 77].

когнитивные исследования дискурса и др. Некоторые из них традиционно включаются в психолингвистику²⁷, другие тяготеют к теории искусственного интеллекта, третьи — к дискурсивным исследованиям и т. д.

ФУНДАМЕНТАЛЬНЫЕ ПРИНЦИПЫ КОГНИТИВНОЙ ЛИНГВИСТИКИ

Как отмечалось выше, когнитивная лингвистика достаточно разнородна, что затрудняет выделение особенностей, единых для всех соответствующих концепций. Скорее можно говорить о некоторых основополагающих принципах, которые неоднократно заявлялись и обсуждались в трудах классиков данного направления. Эти принципы носят достаточно общий характер, будучи обусловлены идеями когнитивизма и/или характерными («парадигмальными») [Кубрякова 1995: 206] чертами современной лингвистики. Перечислим главные из них.

1) Когнитивная лингвистика основывается на холистическом подходе к интерпретации языковой способности и процессов восприятия и порождения текста человеком — в противовес отстаиваемому генеративистами модулярному подходу (см. выше).

2) Языковая способность считается проявлением общих когнитивных механизмов, следовательно, через посредство языка можно изучать человека — его мышление, память, познавательные процессы и т. д. Лингвистический анализ не ограничивается описанием языкового поведения, но распространяется и на соответствующие ментальные состояния и процессы. Его цель — создание единой модели, объясняющей, как устроено языковое знание человека и как он его использует в процессах порождения и восприятия речи.

3) Провозглашается органическая связь языкового знания с психической организацией человека, что отрицает возможность алгоритмического подхода к описанию языка (через набор элементов и правила их сочетания друг с другом). В связи с этим высказываются предложения в пользу сближения лингвистики с биологией [Langacker 1988a: 4]²⁸ — в противовес практиковавшемуся в структурализме и генеративной грамматике союзу с логикой и математикой.

²⁷ Об отношениях между психолингвистикой и когнитивной лингвистикой см. [Паршин 1996; Фрумкина 1999].

²⁸ В настоящий момент уже укоренился термин *биолингвистика* [Jenkins 2000; 2004; Givón 2002].

4) Антропоцентрический принцип как отличительная черта современного языкознания (и шире — «очеловечивание» науки в целом, обретение ею «антропного» характера [Караулов 1987: 19]) в когнитивной лингвистике естественно вытекает из постулата о связи языка с когницией, сознанием, психикой человека. «Антропоцентрическое по своей природе» [Телия 1988: 173] сознание человека отражается в языке, следовательно, язык также антропоцентричен, т. е. ориентирован на человека, «смотрит» на мир с точки зрения человека [Рахилина 2000: 338]²⁹. В когнитивной лингвистике считается, что антропоцентричность буквально пронизывает язык, проявляясь в широком спектре языковых структур.

5) Подчеркивается центральная роль физического опыта взаимодействия человека с окружающим миром в организации его понятийной системы. Рационализму формальных теорий, основанных на дуалистической концепции Декарта (ср. *картезианская* лингвистика Хомского), противопоставляется эмпиризм как метод познания. В связи с этим выдвигается тезис о том, что мышление «воплощено» (*embodied*) [Johnson 1987; 1992; Lakoff 1987; Lakoff, Johnson 1999], т. е. неразрывно связано с телом человека, его анатомическими и физиологическими особенностями, перцептивным и моторным опытом³⁰. Подтверждение тому когнитивисты находят в языке, в частности при исследовании механизмов образности. Именно «воплощенностью» мышления, по их мнению, объясняются неудачи, связанные с моделированием искусственного интеллекта и автоматической обработкой языка.

6) Формулируется требование субъективизации лингвистических исследований — в противовес стремлению генеративистов к «объективному» описанию языка, основанному на языковой компетенции некоего «усредненного» говорящего, функционирующего в «нейтральной» среде. На практике лозунг субъективизации прежде всего означает, что адекватный анализ значения языкового выражения невозможен без привлечения экстралингвистической информации, включающей в идеале широкий круг сведений об участниках комму-

²⁹ Ср. также: «...язык создан по мерке человека, и этот масштаб запечатлен в самой организации языка; в соответствии с ним язык и должен изучаться» [Степанов 1974: 15].

³⁰ Ср. утверждение В. Н. Топорова о том, что представления о внешнем мире, Вселенной и пространстве оказываются мотивированными физиологическим аспектом человеческой жизни, конкретно — телом как «малым миром» [Топоров 1983: 245].

никации (социальные характеристики, психологические особенности, коммуникативные цели, фоновые знания, прошлый опыт и пр.) и ситуации общения (место, время и обстановка, тип речевого события, статусно-ролевые характеристики участников, уровень официальности и т. д.). Вся эта информация образует контекст, и чем он обширнее, тем достовернее интерпретация текста³¹.

Другой аспект субъективизации связан с особым вниманием к тому, как говорящий понимает и «представляет» ситуацию³² (ср. аспекты образности у Лангакера, схематические системы Талми, ментальные модели Джонсона-Лэрда). Если генеративная грамматика исходит из того, что языковые выражения отражают положение дел в мире (или в одном из возможных миров), то для когнитивных лингвистов эта связь между языком и действительностью (реальной или вымышленной) всегда опосредована интерпретирующей деятельностью человека.

7) Функционализм (еще одна отличительная черта современного языкознания), несомненно, присущ когнитивной лингвистике³³, поскольку сфера ее интересов охватывает различные аспекты, связанные с использованием языка, — восприятие и порождение речи, интерпретация, запоминание и хранение информации. Когнитивная лингвистика изучает не языковую компетенцию, а употребление языка, язык в действии.

8) Основной предмет когнитивной лингвистики составляет языковое значение, так как именно оно является связующим звеном между языком и когницией³⁴. Поэтому словосочетания *когнитивная семантика* и *когнитивная лингвистика* нередко употребляются синонимично (хотя и не всегда, ср. [Evans, Green 2006: 50]). В соответствии с когнитивным обязательством (см. выше), к семантическим исследова-

³¹ В своей рецензии на книгу Лакоффа «Женщины, огонь и опасные вещи» Лангакер писал: «...мы с ним разделяем мечту (быстро становящуюся действительностью) о необъективистской лингвистике, которая отражала бы все богатство нашей умственной жизни и заслуживала бы ярлыка «когнитивная» не по декрету, а ввиду ее естественности и психологического правдоподобия» (цит. по: [Ченки 1996: 74]).

³² В отечественных публикациях это явление получило название «вариативной интерпретации действительности» [Баранов, Паршин 1986].

³³ О взаимоотношениях между формальной, функциональной и когнитивной лингвистикой см. [Langacker 1999].

³⁴ Ср.: «...если речь идет о каких-то общих с внеязыковыми правилами или хотя бы об общих принципах, на которые эти правила опираются, то это должны быть *семантические* правила» [Рахилина 1998а: 281].

ниям предъявляется требование психологической адекватности. Широкое освещение получают проблемы лексической семантики (механизмы семантической деривации, структура значений многозначного слова, образные средства языка), что в целом не типично для западной (в особенности американской) лингвистики³⁵.

9) Экспланаторность, или установка на объяснение языковых фактов, резко контрастирует с позицией дескриптивистов о том, что дело лингвиста — констатировать то, что есть, а объяснять — не его задача³⁶. Когнитивисты стремятся предложить интерпретацию как можно большему числу языковых форм, так как убеждены, что они (языковые формы) мотивированы тем, как человек понимает окружающий мир³⁷.

10) Показ несостоятельности установленных в период структурализма границ (между языком и когнитивной лингвистикой, семантикой и психологией, знанием языка и знаниями о мире, словарной и энциклопедической информацией, семантикой и прагматикой, полисемией и омонимией и др.) сопровождается их разрушением. Когнитивная лингвистика провозглашает максимальную открытость, готовность инкорпорировать сведения из различных областей знания.

Перечисленные принципы, как кажется, достаточно полно очерчивают теоретический базис когнитивной лингвистики. Их согласованность и взаимосвязанность (отражение которых неизбежно затруднено при линейном порядке перечисления) обеспечивают внутреннее единство данного направления. Обращает на себя внимание острая полемичность утверждений, направленная на решительное отмежевание от структурализма и генеративизма, разрыв с предшествующей традицией.

Что касается методов исследования, на первых порах в когнитивной лингвистике преимущественно практиковалась интроспекция,

³⁵ В этом отношении весьма показательным было удивление известного американского лингвиста У. Вайнрайха перед самим фактом существования в советском языкознании такой дисциплины, как лексикология, и масштабом соответствующих исследований — по его свидетельству, в западно-европейской и американской лингвистике такой раздел отсутствует [Weinreich 1980: 315].

³⁶ Ср. замечание А. Е. Кибрика о том, что на смену КАК-лингвистике должна прийти ЗАЧЕМ/ПОЧЕМУ-лингвистика, «в основе которой будет лежать примат объяснения» [Кибрик 2005: 103]. Объяснительная лингвистическая теория позволяет подняться с уровня регистрации языковых фактов на уровень из предсказания [Кибрик 2008: 76].

³⁷ Презумпция когнитивной мотивированности языковой формы противоположна постулату Соссюра о произвольности языкового знака [Там же: 53].

иногда привлекались данные опроса испытуемых. В этом не было ничего радикально нового, так как интроспекция традиционно признавалась и признается (хотя и негласно) в качестве допустимого методологического приема в семасиологических исследованиях [Geeraerts 1988a: 668] (исключение составляли некоторые радикальные структуралистские течения³⁸), а статистический опрос информантов был заимствован из экспериментальной психологии. Это объясняет категоричность заявления о том, что «разработанные подходы и результаты *обогащают* языкознание, но никак не создают ни нового объекта (точнее, предмета) исследования, ни даже нового метода» [Касевич 1998: 20]. На отсутствие у когнитивной лингвистики собственных исследовательских методов обращал внимание и П. Б. Паршин [Паршин 1996: 30–31], делая, впрочем, единственное исключение для анализа метафор в варианте, предложенном Лакоффом и Джонсоном [Lakoff, Johnson 1980]. Иной точки зрения придерживалась Е. С. Кубрякова, которая, отмечая сосредоточенность когнитивной лингвистики на новых проблемах, новых областях анализа и новых «реальностях языка», утверждала, что собственный метод у данного направления есть и заключается он в постоянном соотнесении языковых данных с другими опытными сенсомоторными данными [Кубрякова 1999: 5].

В последние 10–15 лет ситуация существенно изменилась. В целом, можно констатировать, что многочисленные упреки в отсутствии методологической базы и, как следствие, необоснованности теоретических построений вызвали стремление разработать строгие процедуры объективации и верификации знания. В современной когнитивной лингвистике все чаще можно наблюдать использование эмпирических методов (подробнее см. ниже).

Отдельно следует сказать о методе семантического картирования, который имеет близкое отношение к когнитивной лингвистике, так как сосредоточен на выявлении межъязыковых сходств и различий в

³⁸ Так, дескриптивисты считали интроспекцию ненаучным методом и избегали ею пользоваться. Одним из первых американских лингвистов, выступивших с критикой этой позиции, был У. Чейф, ср.: «Если понятия находятся в нашем сознании, то именно там их и следует искать, но поступать таким образом означало бы навлечь на себя анафему со стороны бихевиористски настроенных исследователей недавнего прошлого» [Чейф 1975: 93]. По мнению С. Д. Кацнельсона, однако, «высказывания в защиту интроспекции определяются скорее общими антиструктуралистскими настроениями Чейфа, чем применяемыми им на деле методами исследования» [Кацнельсон 1975: 412].

области семантики (подробнее см., напр. [Татевосов 2004]). В структурном плане семантическая карта представляет собой дискретную модель в виде графа, в узлах которого – единицы содержания (значения, функции), а на дугах – связи между ними. Граф отражает единую концептуальную структуру с общим набором параметров, которые могут быть выражены в различных языках (существование единой структуры является презумпцией соответствующих исследований). На эту основу накладываются конкретные параметры, присущие тому или иному языку и являющиеся фактически выборкой из множества общих параметров. Полученные семантические карты являются удобным средством межязыковых сопоставлений. Первоначально подобная визуализация применялась преимущественно в области грамматических значений: как для синхронических сравнений, так и для выявления общих направлений исторических изменений, в том числе путей грамматикализации. Вскоре метод стал популярен и получил широкое распространение в семантических исследованиях вообще, включая лексическую типологию, грамматику конструкций, моделирование полисемии.

НОВЫЕ ГОРИЗОНТЫ

Громко заявив о себе как о новом, самостоятельном направлении в 1990-е гг., в двадцать первом столетии когнитивная лингвистика продолжает активное движение вперед, все прочнее закрепляясь в институциональном контексте различных стран и регионов. Наряду с прежними зарекомендовавшими себя специализированными изданиями появляются новые; отметим, в частности, журналы «Cognitive Linguistic Studies» и «Constructions and Frames», а также серии монографий «Advances in Cognitive Linguistics», «Applications of Cognitive Linguistics», «Human Cognitive Processing». В России была основана Российская ассоциация лингвистов-когнитологов, стали выходить в свет журнал «Вопросы когнитивной лингвистики» и научная серия «Когнитивные исследования языка».

Главной тенденцией последних 10–15 лет можно считать стремление встроиться в существующую научную парадигму: на смену желанию выделиться, привлечь внимание приходит поиск точек соприкосновения и взаимовыгодного сотрудничества с другими областями лингвистических исследований. Особенно заметно сближение когнитивной лингвистики с функциональной и обращение к социальным, коммуникативным и прагматическим аспектам языка [Fortis

2012b: 11–12]. Основные направления развития когнитивной лингвистики (ср. [Kristiansen et al. 2006; Evans, Pourcel 2009; Žic Fuchs, Raffaelli, Brdar 2012]) включают теперь как традиционные сферы исследования — концептуальную метафору, метонимию, блендинг, воплощенность мышления, лексическую полисемию, — так и новые, знаменующие расширение границ, обращение к новым предметам и использование иных методов, нежели традиционная интроспекция.

Другой заметной чертой является смещение внимания от построения теорий к практическим исследованиям: возникло даже особое направление — прикладная когнитивная лингвистика [Pütz, Niemeier, Dirven 2001], а в 2006 г. был дан старт новой серии монографий «Applications of Cognitive Linguistics». Сдвиг в сторону прикладных работ проявляется в частности в том, что существенно возросло число авторов, относящих себя к когнитивной лингвистике, подавляющее большинство публикаций последних лет представляют собой коллективные монографии, а наиболее распространенным жанром стали исследования отдельных случаев (*case studies*). По-видимому, время фундаментальных построений сменилось временем их верификации и корректировки на широком эмпирическом материале. Из новых теорий, возникших в последние годы, можно вспомнить разве что теорию дискурсивного пространства (*discourse space theory*) П. Чилтона [Chilton 2014] и теорию метафорического воздействия (*metaphor power theory*) К. де Ландсхер (см., напр. [De Landtsheer 2010]); последняя, впрочем, непосредственно связана с традициями анализа концептуальных метафор и политического дискурса и развивает их не столько в теоретическом, сколько в методологическом отношении.

Поскольку в западной традиции прикладная лингвистика охватывает преимущественно сферы преподавания и усвоения языка (родного или иностранного), речь идет, в частности, о новых подходах, которые когнитивная лингвистика может предложить для решения педагогических задач. Число публикаций по этой тематике неуклонно растет, отражая как популярность обеих областей по отдельности, так и стремление к их сближению, ср., напр. [Pütz, Niemeier, Dirven 2001; Achard, Niemeier 2004; De Knop, De Rycker 2008; Littlemore, Juchem-Grundmann 2010; De Knop, Boers, De Rycker 2010; Tyler 2012; Masuda, Arnett, Labarca 2015]. Среди прочих прикладных направлений, пытающихся применять достижения когнитивной лингвистики, упомянем переводоведение [Deckert 2013; Rojo, Ibarretxe-Antuñano 2013] и исследование би- и мультилингвизма [Reif, Robinson 2016; Schwieter 2016].

Свидетельством тяготения когнитивной лингвистики к прикладным областям является и наметившееся в последние годы взаимодействие двух влиятельных подходов в области гуманитарных наук — когнитивного и критического. Речь идет об использовании понятийного аппарата когнитивной лингвистики (концептуальной метафоры, бленда, фрейма и пр.) для целей критического анализа дискурса, направленного на выявление неравенства и дискриминации тех или иных социальных групп посредством языкового употребления, ср. [Hart 2010; Hart, Lukeš 2010].

Еще одно проявление указанной тенденции — поворот когнитивной лингвистики к эмпирическим методам исследования как ответ на упреки в недостаточной строгости, звучавшие в адрес ранних когнитивных исследований языка. Исходная установка на отказ от искусственно построенных примеров и примат использования языка довольно быстро пришла в противоречие с интроспекцией как единственным способом проверки выдвигаемых гипотез. Современная когнитивная лингвистика характеризуется стремлением обеспечить эмпирически выверенный методологический фундамент за счет внедрения количественных методов исследования и использования возможностей корпусной лингвистики [Gries, Stefanowitsch 2006; Glynn, Fischer 2010; Gries 2017]. Вклад последней особенно заметен в грамматике конструкций, где подавляющее большинство работ (если не все) используют корпусные данные.

Наконец, нельзя не заметить стремление многих ученых переосмыслить содержание уже сложившихся областей знания под новым углом зрения. Так на стыке когнитивной лингвистики и литературоведения возникают когнитивная стилистика [Semino, Culpeper 2002; Stukker, Spooren, Steen 2016], когнитивная поэтика [Stockwell 2002; Brône, Vandaele 2009; Harrison et al. 2014], когнитивные исследования нарратива [Schneider, Hartner 2012; Dancygier 2015] и даже выходит в свет общий учебник по когнитивному литературоведению [Zunshine 2015]. На глазах обретает реальность предсказанная Е. С. Кубряковой (см., напр. [Кубрякова 2000: 8]) когнитивно-дискурсивная парадигма, предполагающая применение когнитивных теорий к широкому спектру текстов — устных, письменных, электронных, мультимодальных [Dancygier, Sanders, Vandelanotte 2012; Cienki 2017]. В продолжение начинаний Фоконье и Тернера (см. ниже) происходит взаимодействие когнитивной лингвистики с мультимодальными исследованиями, где в качестве материала исследования выступают образцы невербальной или смешанной коммуникации в виде рисунков, карикатур, комиксов и пр. [Pinar Sanz 2015; Szawerna 2017].

В сфере языкознания усилиями Д. Герарта и коллег формируется когнитивная социолингвистика, рассматривающая проблемы межъязыковой и внутриязыковой вариативности в когнитологическом аспекте, прежде всего с точки зрения теории прототипов [Kristiansen, Dirven 2008; Geeraerts, Kristiansen, Peirsman 2010; Pütz, Robinson, Reif 2014]. Провозглашается когнитивная этнолингвистика [Bartmiński 2012; Kuzniak, Libura, Szawerna 2014] — впрочем, остается не вполне ясным, какие вопросы относятся к ее ведению и чем она отличается от традиционной этнолингвистики. Под влиянием исследований И. Свитсер (см. ниже) продолжается осмысление семантических изменений в свете когнитивных теорий языка и намечаются контуры исторической когнитивной лингвистики [Winters, Tissari, Allan 2010]. Уместность рассмотрения вариативности и языковых изменений с позиций когнитивной лингвистики обосновывается ссылкой на то, что когнитивная лингвистика позиционирует себя как подход, основанный на употреблении языка (ср. также [Coussé, von Mengden 2014]). Когнитивные исследования в области лексической семантики способствуют становлению когнитивной лексикографии, в рамках которой исследователи пытаются усовершенствовать структуру словарной статьи толкового словаря за счет усиления антропоцентрического компонента [Ostermann 2015]. Восполняя известную ограниченность, присущую начальному этапу становления когнитивной лингвистики, ее понятийный аппарат применяется теперь не только при анализе индоевропейских языков [Casad, Palmer 2003; Thiering 2014]. В целом, трудно представить себе такую область языкознания, где невозможно было бы получить свежий взгляд и интересные результаты благодаря новой, когнитивной, перспективе.

На фоне этого разнообразия возникает закономерный вопрос: сохранится ли когнитивная лингвистика как самостоятельное направление или растворится в других областях, обогатив их новыми идеями и подходами (ср. [Brdar, Gries, Žic Fuchs 2011])? Учитывая ее изначальную внутреннюю неоднородность, уверенно ответить на этот вопрос едва ли возможно. С одной стороны, фундаментальные принципы, разделяемые всеми приверженцами когнитивной лингвистики (см. выше), служат ее консолидации, с другой — растущая интеграция с широким кругом научных областей способствуют расщеплению единства, причем вектор противопоставления, возможно, вскоре будет направлен уже не вовне, как на начальном этапе, а вовнутрь, от одного кружка исследователей к другому.

ГЛАВА 2

КОГНИТИВНЫЕ ИССЛЕДОВАНИЯ МЕТАФОРЫ

1. ТЕОРИЯ КОНЦЕПТУАЛЬНОЙ МЕТАФОРЫ

ПОНЯТИЕ КОНЦЕПТУАЛЬНОЙ МЕТАФОРЫ

Теория концептуальной метафоры принадлежит к наиболее известным достижениям когнитивной лингвистики. Ее основы изложены в книге лингвиста-теоретика, профессора Калифорнийского университета (Беркли) Джорджа Лакоффа и философа Марка Джонсона (Стэнфордский университет) «Метафоры, которыми мы живем» (1980) — мировом научном бестселлере, лишь четверть века спустя переведенном на русский язык [Лакофф, Джонсон 2004].

С годами интерес к книге не ослабевает. Предложенная Лакоффом и Джонсоном новая трактовка понятия метафоры и оригинальный метод анализа раздвинули привычные горизонты рассмотрения этого явления и привлекли внимание многочисленных исследователей в различных странах. Мощный резонанс, вызванный их теорией, привел к стремительному росту числа публикаций, посвященных метафорам в самых разных областях человеческой деятельности.

Новизна подхода Лакоффа и Джонсона заключается прежде всего в переосмыслении понятия метафоры, обычно рассматривавшейся либо как фигура речи (в риторике со времен античности), либо как способ семантического развития слова (в диахронической семантике), либо как один из типов переносных значений (в синхронической лексикологии и лексикографии). Для Лакоффа и Джонсона метафора — это метафорическое понятие, или *концептуальная метафора*. Это не только и не столько образное средство языка, сколько феномен мышления и культуры. Метафоры как языковые выражения возможны именно благодаря тому, утверждают авторы, что они заложены в

понятийной системе человека. Иными словами, метафорично прежде всего мышление, а языковые метафоры являются не более чем внешней манифестацией этого феномена¹.

Анализ концептуальных метафор строится в соответствии с общим методологическим принципом когнитивной лингвистики: по фактам языка делать выводы о структурах сознания. Метафорические выражения признаются важным инструментом исследования понятийной системы человека. Регулярность использования определенных образов применительно к описанию того или иного явления, с точки зрения Лакоффа и Джонсона, позволяет сделать вывод о наличии в сознании носителей языка соответствующей концептуальной метафоры, ср.: «Так как метафорические выражения в языке системно соотношены с метафорическими концептами, мы можем использовать метафорические выражения для изучения природы метафорических концептов и для понимания метафорической природы человеческой деятельности» [Лакофф, Джонсон 2004: 28]. Для иллюстрации обратимся к рассмотрению языковых выражений, касающихся ведения спора²:

Он напал на каждое слабое место в моих доводах; Его замечания били точно в цель; Он не смог отстоять свои убеждения; Он защищался изо всех сил, но я разгромил его аргументацию; Он стал мишенью для нападков со всех сторон; и т. д.

Вообще говоря, спор не равнозначен войне; вербальная деятельность и вооруженный конфликт — это разные вещи. Но, как свидетельствуют приведенные выше примеры, для нас достаточно привычно обсуждать спор в терминах боевых действий. Значит, утверждают авторы, именно таково наше представление о споре. Поэтому мы и

¹ Справедливости ради следует заметить, что схожие мысли неоднократно высказывались и до выхода в свет книги Лакоффа и Джонсона. Показательны, например, следующие высказывания: «Метафорична сама мысль, она развивается через сравнение и отсюда возникают метафоры в языке» [Ричардс 1950/1990: 47]; «Метафора не только средство выражения, метафора еще и важное орудие мышления» [Ортега-и-Гассет 1966/1990: 71]. См. также статью [Fortis 2012a: 129], где упоминаются некоторые другие философы, а также приводятся ссылки на работы, в которых эта тема подробно исследуется.

² Здесь и далее в качестве иллюстраций используются переведенные на русский язык оригинальные примеры Лакоффа и Джонсона (если соответствующая концептуальная метафора при переводе не утрачивается), а также дополнительные примеры из русского языка.

ведем себя в ситуации спора соответствующим образом: воспринимаем оппонента как противника, атакуем его позиции и защищаем свои собственные, разрабатываем стратегии, выбираем направление атаки, побеждаем или терпим поражение и т. д.³ Следовательно, в нашем сознании существует концептуальная метафора СПОР — ЭТО ВОЙНА⁴.

Суть метафоры, по Лакоффу и Джонсону, заключается в понимании и переживании сущности одного вида через сущность другого вида; в последующих публикациях эти «сущности» получили названия *сфера-источник* (*source domain*) и *сфера-мишень* (*target domain*). В рассматриваемом примере ВОЙНА является сферой-источником, а СПОР — сферой-мишенью. Концептуальная метафора предполагает отображение сферы-источника на сферу-мишень (рис. 2).



Рис. 2. Механизм концептуальной метафоры
(на примере СПОР — ЭТО ВОЙНА)

Предполагается, что при этой проекции в сфере-мишени сохраняется «когнитивная топология» сферы-источника, т. е. она наследует от сферы-источника структурный каркас в виде набора основных элементов и отношений между ними⁵. Поясним сказанное на примере другой концептуальной метафоры: ЖИЗНЬ — ЭТО ПУТЕШЕСТВИЕ.

³ Вот, например, как пишет о споре автор учебного пособия по аргументации: «Спор — это *борьба*, и общие методы успешной борьбы приложимы также в споре. Во всякой борьбе очень ценной является инициатива. В споре важно, кто задает тему, как конкретно она определяется. Нужно умело повести полемику по своему сценарию. Рекомендуются, далее, не *обороняться*, а *наступать*. Даже *оборону* лучше вести с помощью *наступления*. Вместо того, чтобы отвечать на возражения противника, надо заставить его *защищаться* и отвечать на выдвигаемые против него возражения» [Ивин 1997: 317] (курсив мой. — Т. С.).

⁴ Здесь и далее концептуальные метафоры, в соответствии с оригинальной нотацией, обозначаются прописными буквами.

⁵ Этот тезис получил название *гипотезы инвариантности* [Lakoff 1990].

Сфера-источник	Сфера-мишень
путешественник	человек (ср. <i>жизненный путь, идти по жизни</i>)
место назначения	цель жизни
маршрут	способ достижения цели
препятствия на пути	жизненные трудности
проводники	советчики, друзья
пройденный путь измеряется вехами	крупные события в жизни — <i>вехи жизненного пути</i>
развилка	момент выбора
взятая в дорогу провизия	данные от рождения таланты и доставшиеся по наследству материальные ресурсы

Функцию концептуальных метафор Лакофф и Джонсон видят в том, чтобы сложные и отвлеченные области человеческого опыта представлять через более простые и конкретные⁶. Метафора — это единственный способ осмысления абстрактных сущностей⁷. Следовательно, анализ несвободной сочетаемости абстрактного имени позволяет восстановить те знания и представления, которые в данной культуре связаны с обозначаемой им сущностью.

Концептуальные метафоры обычно не осознаются носителями языка в силу привычности соответствующих представлений, их прочной закрепленности в сознании человека. Поэтому в том, что касается языкового материала (отправной точки анализа), Лакофф и Джонсон отдают предпочтение тому, что принято называть «стертыми», или «мертвыми», метафорами, — а не «живым», образность которых отчетливо ощущается носителями. Именно узуальные метафоры позволяют выявить конвенциональные способы осмысления действи-

⁶ Данная формулировка, по мнению некоторых лингвистов, излишне упрощает положение и легко может быть опровергнута противоречащими примерами (см., напр. [Баранов 2003а]).

⁷ На способность метафоры служить способом «формирования недостающих языку значений» [Арутюнова 1978: 336] обратили внимание еще античные мыслители — Квинтилиан, Деметрий, Цицерон и др. [Античные теории 1936: 218–220]. Образность в этом случае является обязательным, вынужденным спутником номинации; это метафора «по необходимости» [Чернейко 1997: 241].

тельности, в то время как окказиональные характерны скорее для индивидуального сознания и/или нестандартной ситуации⁸.

Концептуальные метафоры культурно обусловлены, и, как замечают Лакофф и Джонсон, можно вообразить такое общество, в котором спор уподоблялся бы не боевым действиям, а, например, танцу. В такой культуре люди иначе воспринимали бы спор, по-другому вели бы его и говорили о нем; для нас же их действия никак не ассоциировались бы со спором.

Метафоры СПОР — ЭТО ВОЙНА и ЖИЗНЬ — ЭТО ПУТЕШЕСТВИЕ принадлежат к наиболее сложному и интересному, с точки зрения авторов, типу метафор — так называемым *структурным метафорам*. Помимо них выделяются еще *ориентационные* и *онтологические метафоры*.

ТИПЫ КОНЦЕПТУАЛЬНЫХ МЕТАФОР

ОРИЕНТАЦИОННЫЕ МЕТАФОРЫ

Ориентационные метафоры — это метафоры, в основе которых лежат пространственные оппозиции типа «верх — низ», «внутри — снаружи», «передняя сторона — задняя сторона», «глубокий — мелкий», «центр — периферия». Для подробного рассмотрения авторами выбраны те из них, которые опираются на противопоставление «верх — низ». Вот некоторые из таких метафор:

СЧАСТЬЕ — ЭТО ВЕРХ, ПЕЧАЛЬ — НИЗ.

Ср: *поднять настроение кому-л., быть на вершине блаженства, быть на седьмом небе от счастья, воспарить / пасть духом, выше нос!*

БОЛЬШЕ НАПРАВЛЕНО ВВЕРХ, МЕНЬШЕ — ВНИЗ⁹.

Ср.: *доходы выросли, повысились / упали, снизились, экономический рост / спад, возрастание напряженности, упадок деловой активности.*

⁸ Ср. разграничение языковой и художественной метафор в [Скляревская 1993].

⁹ Примечательно, что в русском языке можно наблюдать и другие метафоры, а именно: БОЛЬШЕ НАПРАВЛЕНО ВШИРЬ (*море людей, лес рук*) и даже БОЛЬШЕ НАПРАВЛЕНО ВНИЗ (*бездна дел, пропасть народу*) [Хён, Рахилина 2005].

ХОРОШЕЕ НАПРАВЛЕНО ВВЕРХ, ПЛОХОЕ — ВНИЗ¹⁰.

Ср.: *превозносить / унизить, возвышенные / низменные чувства, человек высоких моральных качеств, низкий человек (поступок), падение нравов, падшая женщина, опустившийся человек.*

Лакофф и Джонсон подчеркивают, что метафорические ориентации не произвольны, а обусловлены нашим физическим и социальным опытом взаимодействия с окружающим миром. Поэтому они снабжают каждую метафору комментарием, объясняющим, почему, например, представления о счастье связаны с понятием верха, а о несчастье, печали, грусти — наоборот, с низом. Впрочем, как отмечают сами авторы, эти объяснения не претендуют на абсолютную точность, а скорее носят характер правдоподобных догадок.

Так, первая из приведенных выше метафор, по их мнению, мотивирована позой человека: будучи в подавленном состоянии, он склоняет голову и опускает плечи, а чувствуя себя счастливым, распрямляет спину, отводит назад плечи, поднимает голову. Вторая метафора поясняется следующим образом: «Если вы добавляете некоторое количество субстанции или физических объектов во вместилище или в кучу, уровень содержимого вместилища растет, а куча увеличивается»¹¹ [Лакофф, Джонсон 2004: 39]. Наконец, последняя метафора рассматривается как обобщение других, более частных: здоровье, счастье, жизнь и власть ориентированы вверх, а это и есть слагаемые «хорошего» в жизни человека.

Подобная согласованность ориентационных метафор между собой обеспечивает их внешнюю системность. Имеет место и внутренняя системность: каждая ориентационная метафора представляет собой согласованную систему понятий, а не набор частных случаев. Так, по мнению авторов, все примеры с лексикой, обозначающей положение наверху или движение вверх, выражают позитивную оценку объекта или явления. И наоборот: положение внизу и движение вниз всегда ассоциируются с чем-то негативным.

¹⁰ Думается, что и здесь все не столь однозначно. Если *ухудшается ситуация с обеспечением населения продовольствием/лекарствами*, это означает, что продовольствия/лекарств становится меньше и метафора «соблюдается», но если *ухудшается ситуация с распространением наркотиков, эпидемии, преступностью*, это значит ровно обратное — наркоманов, эпидемических заболеваний, преступлений становится больше и, следовательно, метафора «не работает», точнее, «работает наоборот».

¹¹ Есть основания усматривать здесь не метафору, а метонимию, ср. [Елова, Перехвальская, Саусверде 2014: 86].

Опыт взаимодействия человека с миром предоставляет ему множество различных оснований для пространственных метафор, и то, какие из них выбираются и становятся базовыми, варьирует от культуры к культуре. Лакофф и Джонсон предполагают, что фундаментальные оппозиции типа «верх — низ», «центр — периферия», «внутри — снаружи» едины для всех культур, а вариативность связана с тем, какой из них отдается приоритет. На Западе основной является оппозиция «верх — низ», но в мире существуют культуры, придающие большее значение категориям баланса и близости к центру.

Ориентационные метафоры, закрепленные в той или иной культуре, находятся в тесной связи с ее основными ценностями. Другое дело, что различные субкультуры в рамках одной культуры и разные люди могут по-разному определять, что есть счастье, добродетель и пр., «что такое хорошо, а что такое плохо». Но системы групповых и индивидуальных ценностей все равно согласуются с основными ориентационными метафорами культуры.

ОНТОЛОГИЧЕСКИЕ МЕТАФОРЫ

Использование категорий пространственной ориентации для осмысления окружающего мира столь широко задействуется человеком в повседневной жизни, что он обычно не отдает себе в этом отчета. Столь же естественным ему кажется интерпретировать свой опыт в терминах физических предметов и веществ — вычленять его части (как если бы они были дискретными объектами), группировать их, количественно оценивать и т. д. В теории Лакоффа и Джонсона эти операции описываются через так называемые онтологические метафоры.

Онтологические метафоры многообразны. Наиболее общей является метафора *сущности* (*entity*), позволяющая осмыслять абстрактное через конкретное. Вслед за авторами, поясним это на примере метафоры ИНФЛЯЦИЯ — ЭТО СУЩНОСТЬ:

Инфляция снижает наш уровень жизни; Если инфляция возрастет, мы не выживем; В этом году инфляция выше, чем в прошлом; Мы достигли рекордного уровня инфляции; С инфляцией нужно бороться; Инфляция наносит серьезный ущерб экономике.

Интерпретация инфляции в терминах отдельной физической сущности позволяет осуществлять референцию к ней, количественно

определять, видеть в ней причину чего-л., принимать решения относительно дальнейших действий и т. д. — в целом, делает инфляцию как будто более осязаемой и, как результат, создает впечатление, что человек может разобраться в этом явлении и взять его под контроль.

Нам кажется естественным обращаться с абстрактными понятиями так же, как с конкретными: мы говорим, что у кого-то *нет / мало / много шансов* или *возможностей*, *есть / нет талант* или *ум*, *сильная / слабая воля* или *здоровье*, *жесткий / мягкий характер* и т. д. по аналогии с утверждениями о *наличии / отсутствии автомобиля*, *изобилии / нехватке денег*, *сильном / слабом ветре*, *жесткой / мягкой кровати* и пр. Схожесть утверждений создает иллюзию их равной объективности и верифицируемости (или фальсифицируемости).

Другая вездесущая онтологическая метафора — это метафора контейнера, или вместилища (*container*), предполагающая проведение границ в континууме нашего опыта и осмысление его через пространственные категории. По мнению авторов, способ восприятия окружающего мира человеком определяется его опытом обращения с дискретными материальными объектами и в частности его восприятием себя, своего тела. Человек — существо, ограниченное от остального мира кожей. Он — вместилище (*container*), и потому ему свойственно воспринимать прочие сущности как вместилища с внутренней частью и наружной поверхностью¹².

Человек проецирует собственную ориентацию «внутри — снаружи» на окружающий мир. Он разбивает булыжник, чтобы посмотреть, что там внутри. Он воспринимает поляну в лесу как ограниченное пространство, так что можно находиться либо на поляне, либо вне ее — в лесу, хотя на самом деле между стеной леса и свободным от деревьев участком отчетливая граница обычно отсутствует, а имеется некоторая промежуточная полоса, где деревья постепенно сходят на нет. Поле зрения также осмысливается как вместилище, ср.:

*В поле зрения появляется корабль; Я держу его в поле зрения;
В поле зрения ничего нет.*

¹² Ср.: «С одной стороны, человек — это часть мира, это *man in space*; с другой стороны, занимая определенный объем, тело формирует *space in man*, которое “заполнено” или “заполняется” самыми разными сущностями — начиная от реальных органов и субстанций и кончая его мыслями и чувствами, состояниями и ощущениями, способностями и знаниями» [Кубрякова 1999: 8].

Метафора вместилища широко используется человеком для понимания событий, действий, занятий, состояний, ср.:

Участвовать в соревновании; выбыть из соревнований; погрузиться в размышления; пребывать в недоумении; прийти в ужас; впасть в депрессию / кому; выйти из ступора; прийти в сознание; быть в опасности / вне опасности; быть в ссоре с кем-л.; жить в роскоши; находиться на грани разорения / вымирания; вырваться из нищеты.

К классу онтологических метафор принадлежит и хорошо известная метафора персонификации, или олицетворения, позволяющая осмыслять неживые предметы и отвлеченные понятия в терминах человеческих поступков, качеств, целей, ср.:

Чувство долга не позволило ему уйти; Его религия запрещает ему пить французские вина; Этот факт противоречит теории; Жизнь обманула меня; Инфляция съедает наши доходы.

На самом деле, персонификация представляет собой общую категорию, охватывающую широкий круг более специальных метафор, каждая из которых «высвечивает» какое-то отдельное свойство человека. Так, в выражении *Инфляция съедает наши доходы* воплощена не общая идея ИНФЛЯЦИЯ — ЭТО ЧЕЛОВЕК, а более конкретная метафора ИНФЛЯЦИЯ — ЭТО ПРОТИВНИК. Последняя не только определяет специфическое осмысление этого явления (инфляция может нас атаковать, причинять страдания, нанести ущерб и даже уничтожить), но и диктует соответствующее отношение. Под влиянием этой метафоры правительство может предпринять соответствующие меры *борьбы с инфляцией*. Очеловечивание инфляции делает ее более понятной для большинства людей, не способных разобраться в сложном комплексе экономических и политических факторов, приводящих к снижению уровня жизни.

СТРУКТУРНЫЕ МЕТАФОРЫ

Метафоры, основанные на простых физических понятиях (типа *верх — низ, суцность, вместилище*), составляют основу понятийной системы человека: без них он не смог бы функционировать в окружающем мире. Однако сами по себе ориентационные и онтологические метафоры не очень богаты, в том смысле что не много говорят нам о

соответствующей сфере-мишени. Структурные метафоры позволяют гораздо глубже проникнуть в суть за счет использования более частных и подробно проработанных понятий.

Выше речь уже шла о таких структурных метафорах, как СПОР — ЭТО ВОЙНА и ЖИЗНЬ — ЭТО ПУТЕШЕСТВИЕ. Помимо них, в книге Лакоффа и Джонсона приводится целый ряд других структурных метафор. В совокупности они позволяют сделать следующие наблюдения.

Во-первых, необходимым условием для утверждения о существовании той или иной структурной метафоры является ее регулярность, подтвержденная некоторым числом соответствующих метафорических выражений (этот критерий действует в отношении всех концептуальных метафор, однако наиболее актуален именно для структурного типа). Это число не уточняется, однако очевидно, что чем больше корпус примеров, тем более обоснован вывод о наличии метафорического отображения¹³.

Во-вторых, одно и то же понятие может осмысляться посредством разных структурных метафор, т. е. одной сфере-мишени может соответствовать несколько сфер-источников. Так, в выражениях *тратить / терять / экономить / рассчитывать время; выделить время на поездку; Достаточно ли у тебя времени? Много ли времени у тебя осталось? Стоит ли это Вашего времени?* можно видеть одновременно проявление нескольких метафор, а именно: ВРЕМЯ — ЭТО ДЕНЬГИ¹⁴, ВРЕМЯ — ЭТО ОГРАНИЧЕННЫЙ РЕСУРС (служащий для достижения наших целей), ВРЕМЯ — ЭТО ЦЕННОСТЬ (которую можно сохранить или утратить). Эти способы концептуализации времени образуют согласованную систему метафорических понятий:

¹³ Этот принцип не всегда соблюдается многочисленными энтузиастами, которые под влиянием книги Лакоффа и Джонсона стали выявлять концептуальные метафоры в различных языках и помещать их списки в интернете. Случается, что вывод о наличии той или иной концептуальной метафоры делается на основании единичных примеров.

¹⁴ Как указывают авторы, осмысление времени в терминах денег буквально пронизывает жизнь современного человека: достаточно упомянуть такие устоявшиеся практики, как поминутная / посекундная тарификация телефонных переговоров, почасовая оплата труда, суточные тарифы за пользование гостиницей, годовой бюджет, проценты по займам и т. д. Однако такое восприятие времени относительно ново и существует не во всех культурах [Лакофф, Джонсон 2004: 29–30].

в нашем обществе деньги являются ограниченным ресурсом, а ограниченный ресурс представляет собой ценность.

Однако различные способы осмысления одного и того же понятия не всегда бывают согласованы, ср.: ИДЕИ — ЭТО ПИЩА, ИДЕИ — ЭТО РАСТЕНИЯ, ИДЕИ — ЭТО ИЗДЕЛИЯ и т. д.; ЛЮБОВЬ — ЭТО ФИЗИЧЕСКАЯ СИЛА, ЛЮБОВЬ — ЭТО СУМАСШЕСТВИЕ, ЛЮБОВЬ — ЭТО КОЛДОВОСТВО, ЛЮБОВЬ — ЭТО ВОЙНА и др. [Лаккофф, Джонсон 2004: 75–82]. Разные метафоры выделяют разные стороны одного и того же явления, и говорящий / пишущий всякий раз выбирает между ними, руководствуясь текущими коммуникативными целями¹⁵.

Такое положение вещей провоцирует сомнения и споры. Исследователей смущает, например, что выявленные образы понятия *любовь* «относятся к чересчур разным областям природы и деятельности человека» и «не складываются ни в какую единую картину» [Апресян, Апресян 1993: 33]. Схожее замечание звучит в словах В. Г. Гака, адресованных авторам словаря политических метафор периода перестройки, ср.: «Например, перестройка сравнивается с растением и самолетом <...>. Что общего может быть у этих понятий?» [Гак 1993: 140]¹⁶. Напротив, Анна Зализняк не видит в подобной ситуации ничего предосудительного, ср.: «Тот факт, что на основании сочетаемости некоторого слова абстрактной семантики ему оказывается сопоставлен целый ряд совершенно различных и несводимых воедино образов, ни в коей мере не опровергает реальности существования каждого из них — как и не компрометирует соответствующего метода анализа» [Зализняк 2013: 54–55].

В свете вышесказанного, лингвистам может быть интересно вспомнить, какие метафоры языка использовались в различных лингвистических теориях¹⁷. Как известно, приверженцы биологической

¹⁵ Или своими идеологическими воззрениями, системой ценностей, ср. метафоры глобализации [Скребцова 2003].

¹⁶ Показательны в этом отношении также многочисленные исследования, посвященные русскому концепту *судьба* (см., напр. [Wierzbicka 1990; Понятие судьбы... 1994; Чернейко, Долинский 1996; Гак 1998: 44–61; Арутюнова 1999: 624–631]).

¹⁷ Что касается наивных представлений о языке и речи, то в их основе лежат преимущественно метонимические переносы от частей тела (см., напр. [Radden]), хотя, по свидетельству Л. Гуссенса, могут задействоваться и метафоры, а также своеобразные гибриды метафоры с метонимией (которые автор называет «метафтонией») [Goossens 1990].

концепции языка уподобляли его живому и развивающемуся организму (отсюда *живые* и *мертвые языки*), компаративисты использовали метафоры родства (*языковые семьи, родственные языки*), структурное языкознание ввело метафору урвневой структуры, генеративная лингвистика — метафору языка как порождающего устройства. Смена научной парадигмы всегда сопровождается сменой ключевой метафоры, вводящей новую область уподоблений, новую аналогию [Арутюнова 1990: 15]. Однако выдвижение на передний план нового представления о языке не исключало прежние метафоры, что можно расценивать как свидетельство внутреннего богатства концепта «язык» и многообразия исследовательских подходов к нему¹⁸.

Как отмечают Лакофф и Джонсон, в понятийной системе человека могут сосуществовать даже противоположные друг другу метафоры; впрочем, похоже, что эта ситуация ограничивается тем единственным случаем, который ими и рассматривается. Речь идет о понятии «время», которое может осмысляться как объект, движущийся по направлению к неподвижному человеку (ср. *Придет время, когда...; С наступающим Новым годом!; Время летит быстро*), либо, наоборот, как неподвижная дорога, по которой в направлении будущего движется сам человек (ср. *Мы приближаемся к концу года; Мы вступаем в новый период; на предстоящей неделе*)¹⁹. Любопытно, что противоречие в метафорической организации времени обычно не осознается²⁰ [Лакофф, Джонсон 2004: 68–73].

¹⁸ О различных взглядах на язык в истории науки см. также [Ромашко 1991].

¹⁹ Об этих двух противоположных представлениях времени в европейских языках упоминал еще Б. Л. Уорф [Whorf 1956: 57].

²⁰ Существуют и другие способы концептуализации движения времени: так, время может двигаться по направлению ко времени (*Время приближается к полуночи*) [Radden 1996]. Возможно и одновременное движение времени и человека (*идти в ногу со временем, опередил свое время*) [Булыгина, Шмелёв 1997: 378]. В отечественном языкознании вопрос о разных способах осмысления этого понятия обсуждается уже давно и плодотворно — см., напр. [Гачев 1992: 32–35; Яковлева 1994: 82–195; Булыгина, Шмелёв 1997: 375–379; Логический анализ языка 1997; Степанов 2001: 248–268]. Представляют интерес современные межкультурные исследования концептуализации времени в терминах пространства [Filipović, Jaszczolt 2012; Moore 2014]. Вместе с тем ряд авторов указывает на то, что это не единственный способ осмысления времени [Evans 2013; Lewandowska-Tomaszczyk 2016].

С другой стороны, между «левой» и «правой» частями метафоры возможно и обратное соотношение: одна и та же сфера-источник может служить для структурирования нескольких сфер-мишеней. Например, понятие путешествия может использоваться для осмысления не только жизни (см. выше), но и любви [Там же: 72], а также других видов человеческой деятельности — споров, переговоров, критики и т. д. [Апресян, Апресян 1993].

Важной особенностью структурных метафор является то, что они обеспечивают лишь частичное структурирование сферы-мишени посредством сферы-источника²¹. (Если бы оно было глобальным, то один концепт полностью совпадал бы с другим, а не просто понимался в его терминах.) Например, в реальной жизни время — это не деньги, потому что, в отличие от денег, вернуть потраченное время невозможно. Невозможно отдать человеку обратно время, которое он на Вас потратил; можно в ответ потратить на него *столько же* времени, но это не будет *то же* время. И не существует банков времени.

Таким образом, каждая метафора неизбежно подчеркивает, или «высвечивает», одни стороны того или иного понятия, а другие затемняет. Так, метафора СПОР — ЭТО ВОЙНА акцентирует «военный», состязательный аспект спора, но игнорирует другие моменты, связанные с коммуникативным взаимодействием, и, как результат, может препятствовать его конструктивности.

Более сложный случай затемнения определенных аспектов понятия, по мнению Лакоффа и Джонсона, представляет собой так называемая «метафора канала связи» (CONDUIT METAPHOR), впервые описанная М. Редди. Эта метафора служит для структурирования наших представлений о языке и коммуникации:

ИДЕИ (ЗНАЧЕНИЯ) — ЭТО ОБЪЕКТЫ
ЯЗЫКОВЫЕ ВЫРАЖЕНИЯ — ЭТО ВМЕСТИЛИЩА
КОММУНИКАЦИЯ — ЭТО ПОСЛАНИЕ

Говорящий вкладывает то, что он хочет сказать (объекты), в слова (вместилища) и отправляет их (в послании) слушателю, который как бы вынимает значения из слов²², ср.:

²¹ Соответственно, Лакофф и Джонсон говорят об используемой и неиспользуемой частях метафоры [Лакофф, Джонсон 2004: 89].

²² Данная формулировка воплощает суть кодовой модели коммуникации, которая, как принято считать, не способна адекватно отражать процесс обще-

Трудно донести до него эти идеи; Я подал тебе эту идею; Ваше мнение дошло до нас; Ваши слова кажутся пустыми; Предложение лишено смысла; Он извлек из моих слов совсем не тот смысл, который я в них вкладывал.

Подобные выражения кажутся столь привычными, что стоящая за ними метафора редко осознается. Кажется естественным считать, что слова и предложения как языковые выражения содержат в себе, т. е. *имеют*, значение, которое можно вычлениить и проанализировать. Однако, как справедливо замечает А. Вежбицкая, утверждение о том, что *слово (предложение) имеет значение* заключает в себе метафору и тем самым существенным образом отличается от буквального утверждения о том, что *кто-то имеет машину или дом*²³ [Wierzbicka 1992: 147].

Так как метафоричность подобных выражений обычно не осознается, не возникает подозрений, что они затемняют какие-то существенные стороны коммуникативного процесса. Между тем, как утверждают Лакофф и Джонсон, это именно так. Формулировка *слово (предложение) имеет значение* предполагает, что значения существуют сами по себе, независимо от использующих их людей и экстралингвистического контекста, а это идет вразрез с постулатами когнитивной лингвистики (см. гл. 1). Позиция когнитивистов по вопросу об отношении между значением и контекстом отчетливо сформулирована Лакоффом в его более поздней книге: «Значение — не вещь. Значение — это то, что значимо для нас. Ничто само по себе не обладает значением» [Lakoff 1987: 292].

В подтверждение мысли о ситуативной обусловленности значения Лакофф и Джонсон приводят в пример предложение *Please sit in the apple-juice seat* (букв. *Пожалуйста, садитесь на место яблочного сока*), которое вне контекста лишено смысла, в силу того что выражение *место яблочного сока* нельзя считать общепринятым способом указания на объект. Однако в ситуации, когда оставшийся на ночь

ния (см., напр. [Макаров 2003: 33–35]).

²³ Схожие суждения находим в монографии Ф. Палмера, опубликованной в Великобритании за несколько лет до выхода в свет статьи М. Редди и книги Лакоффа и Джонсона. Комментируя неудачи, связанные с попыткой определить, что такое значение, Палмер видит их причину в той же формулировке *слово (предложение) имеет значение*. По его словам, человека вводит в заблуждение конструкция с глаголом *иметь* и существительным (*значение*): она подталкивает к буквальной интерпретации и побуждает выяснять, что же собой представляет *значение* [Palmer 1976/1982: 25].

гость спускается к завтраку и видит стол, накрытый так, что напротив трех мест стоит апельсиновый сок, а напротив четвертого — яблочный, референция данного выражения проясняется и делает высказывание осмысленным [Лакофф, Джонсон 2004: 33].

Заметим, что на опасность буквального истолкования метафорических выражений неоднократно указывалось в связи с распространением так называемой «компьютерной метафоры». Несмотря на разделяемое подавляющим большинством мнение о том, что человеческий мозг нельзя уподоблять компьютеру, остаются в ходу выражения типа *человек обрабатывает информацию, искусственный интеллект*, когнитивные процессы описываются через *операции, алгоритмы*, а форматы, выработанные для представления знаний в ЭВМ (сети, фреймы, схемы и пр.), применяются в отношении структур человеческого мозга. Компьютерные аналогии создают иллюзию, что человек мыслит по законам формальной логики. Акцент смещается от значения к информации, компьютерная метафора осознается все слабее, усиливаются механистические представления о мышлении [МакКормак 1990; Фрумкина 1995; Вежбицкая 1999: 6–7].

Онтологизация компьютерной метафоры подтверждает еще одну существенную сторону метафор, на которую впервые обратили внимание Лакофф и Джонсон. Речь идет о креативной силе метафор — их способности не только интерпретировать окружающий мир, но и творить новую реальность. Авторы повествуют о реальном случае, который произошел с одним иранским студентом Калифорнийского университета в Беркли. На семинаре по теории концептуальной метафоры он услышал выражение *the solution of my problems*. Не будучи носителем английского языка, он не знал, что *solution* в данном контексте означает ‘решение (проблем)’, однако ему было известно другое значение этого слова — ‘растворение’. Поэтому он воспринял данное выражение фигурально: представил себе котел с дымящейся жидкостью, в которой варятся проблемы, при этом некоторые из них растворяются, другие выпадают в осадок, на них воздействуют катализаторами и т. д. Поделившись с товарищами своей интерпретацией, студент был весьма разочарован, что в их сознании такая «химическая» метафора отсутствует.

По словам Лакоффа и Джонсона, эта метафора предлагает необычный, но по-своему глубокий подход к тому, что есть проблема и как к ней следует относиться. В западной культуре закреплено представление о проблемах как загадках или ребусах (PROBLEMS ARE PUZZLES), которые достаточно один раз правильно решить, и тогда они исчезают из нашей жизни. Однако наш жизненный опыт гово-

рит, что так бывает не всегда: проблемы, казалось бы, уже решенные, возникают вновь. В этом отношении «химическая метафора» (хотя и обязана своим появлением недоразумению) предлагает, возможно, более адекватное осмысление проблем и отношение к ним. Согласно «химической» метафоре, проблемы составляют неотъемлемую часть естественного устройства мира и не могут исчезнуть из жизни человека раз и навсегда — в лучшем случае можно найти «катализатор», который временно «растворит» какую-то из них, зато переведет в «осадок» другую и т. д. [Лакофф, Джонсон 2004: 173–175].

ОБ ОДНОМ УДИВИТЕЛЬНОМ СОВПАДЕНИИ

Совпадения случаются. Первая публикация статьи В. А. Успенского под скромным заглавием «О вещных коннотациях абстрактных существительных» состоялась в 1979 г. [Успенский 1979]²⁴. Учитывая, что Лакофф и Джонсон, по их словам, начали работу над теорией концептуальной метафоры также в 1979 г. и книга «Метафоры, которыми мы живем» — их первая публикация на эту тему, подозрения в том, что Успенский мог быть знаком с их концепцией, следует исключить.

Статья Успенского примечательна тем, что содержание его исследования и применяемая им методика поразительным образом схожи с тем, как Лакофф и Джонсон выявляют и анализируют концептуальные метафоры. Успенский, правда, не употребляет термин *метафора*, а говорит о «вещных коннотациях» абстрактных существительных, реализующихся в их несвободной сочетаемости. По существу же, он анализирует стандартные метафорические контексты абстрактных имен, стремясь выявить соответствующие образные ассоциации. Изложение строится в соответствии со следующей логикой: что может человек (например, иностранец, изучающий русский язык) заключить относительно значения неизвестного ему абстрактного существительного, опираясь исключительно на контексты, в которых оно употребляется?

Продемонстрируем ход рассуждений автора на примере отрывков, посвященных словам *страх*, *горе* и *радость*.

«Рассмотрим слово *страх*. Страх *нападает* на человека, *охватывает* его, *душит*, *парализует*; однако человек может *бороться* со

²⁴ В 1997 г. она в неизменном виде вошла в 35-й выпуск журнала «Семиотика и информатика», собравший под одной обложкой лучшие публикации за все прошедшие годы.

страхом и даже *победить* его. Таким образом, страх можно мыслить в виде некоего враждебного существа, подобного гигантскому членистоногому или спруту, снабженному жалом с парализующим веществом. <...>

Горе — это тяжелая жидкость. В самом деле, это жидкость, поскольку горе можно пить: ср. *испить горя, хлебнуть горя*. Она тяжелая, поскольку *обрушивается* на человека, *давит* на него; человек *подавлен, придавлен* горем и, наконец, не вынеся этой тяжести, может быть *убит* горем. Возможно, горе — как жидкость — заполняет некоторый бассейн, на дне которого находится человек: ведь чем горе *больше*, тем оно *глубже*, тем *тяжелее* и с тем большей силой давит на человека. Человек пребывает *погруженным* в горе, так что горе находится вне человека, окружая его.

Напротив, радость — внутри человека. Это легкая светлая жидкость. Иногда она *тихо разливается* в человеке, а иногда *бурлит, играет, искрится, переполняет* человека, *переплескивается через край*. По-видимому, она легче воздуха: человек от радости испытывает легкость, идет, не чуя земли под ногами, парит и, наконец, *улетает на седьмое небо*» (курсив оригинала).

Как принято выражаться, данный текст говорит сам за себя. В терминах теории Лакоффа и Джонсона и пользуясь их нотацией, можно было бы сформулировать концептуальные метафоры СТРАХ — ЭТО ВРАЖДЕБНОЕ СУЩЕСТВО, ГОРЕ — ЭТО ТЯЖЕЛАЯ ЖИДКОСТЬ и РАДОСТЬ — ЭТО ЛЕГКАЯ ЖИДКОСТЬ²⁵. Однако автор описывает результаты своего исследования, разумеется, иным языком. На материале четырех слов — *авторитет, страх, горе, радость*, — Успенский приходит к выводу, что отвлеченное существительное может иметь такую лексическую сочетаемость, как если бы оно обозначало некоторый материальный предмет (который и образует его материальную, или вещную, коннотацию). Поэтому человек, незнакомый со значением такого слова, может воспринять его как конкретное существительное. В заключение автор выдвигает гипотезу, что это явление носит достаточно распространенный характер.

²⁵ Ср. замечание Н. Д. Арутюновой о том, что эмоции и эмоциональные состояния обычно уподобляются жидкости [Арутюнова 1999: 389–392].

ПОСЛЕДУЮЩЕЕ РАЗВИТИЕ ТЕОРИИ КОНЦЕПТУАЛЬНОЙ МЕТАФОРЫ

Популярность, которую когнитивная теория метафоры снискала себе сразу после выхода в свет книги «Метафоры, которыми мы живем», с годами не уменьшается. Благодаря усилиям своих многочисленных приверженцев она непрестанно развивается и обогащается новыми идеями, результатами, применяется ко все более разнообразному материалу. Количество публикаций, посвященных концептуальным метафорам в различных языках и культурах, просто необозримо. Многие заголовки строятся на принципе интертекстуальности, так или иначе обыгрывая название книги Лакоффа и Джонсона (см. [Будаев, Чудинов 2006б]).

Теория метафоры развивается как вглубь, так и вширь. Происходит переосмысление некоторых ее философских предпосылок, в частности акцента на теле человека как базовой сфере-источнике. Выдвигается тезис, что ситуационные, дискурсивные и концептуально-когнитивные аспекты также могут служить контекстами, порождающими метафору: воплощенность — лишь один из способов, при помощи которых когниция закреплена в опыте [Kövecses 2015]. Анализ того, как метафоры функционируют в дискурсе, вскрывает несостоятельность некоторых исходных положений теории, их расхождение с эмпирическими данными [Musolff, Zinken 2015]. Заметное внимание уделяется методологическим вопросам сбора материала и его достоверности [Csatár 2014], которые в книге Лакоффа и Джонсона вообще не поднимались.

Излюбленная тема когнитивной лингвистики — баланс между универсальностью и вариативностью — реализуется в сравнительном анализе метафор в разных языках, тем самым внося вклад в исследования межкультурной коммуникации [Musolff, MacArthur, Paganì 2014]. Весьма важным в этой связи представляется зафиксировать метафоры в малых, исчезающих языках [Idström, Piirainen 2012]. Утверждается, что вариативность метафор может быть обнаружена даже внутри одного языка — в разных регионах, этнических и социальных группах [Kövecses 2005]. Это имеет непосредственное отношение к такой дочерней области, как когнитивная социолингвистика.

Очевидный интерес для изучения когнитивных механизмов порождения и понимания языка представляют случаи гибридизации метафор [Gibbs 2016], которые могут быть описаны, в частности, в рамках теории концептуальной интеграции Фоконье и Тернера. Вообще, со-

временная лингвистическая литература, посвященная метафорам, демонстрирует широкое взаимодействие различных теорий и подходов к анализу этого феномена [Steen 2007; Sullivan 2013]. Можно заметить, например, растущий интерес специалистов в области компьютерной обработки естественного языка к автоматическому распознаванию и анализу метафорических выражений на основе специально разработанного инструментария — размеченных корпусов текстов. Применение методов корпусной лингвистики к анализу метафоры описано в частности в [Deignan 2005; Mischler 2013].

Под влиянием явных успехов когнитивной лингвистики в изучении метафоры научное сообщество обратилось к исследованию другого вида проекций между понятийными областями — концептуальной метонимии²⁶ [Kövecses, Radden 1998; Panther, Thornburg 2003; Bierwiaczonek 2013; Denroche 2014]. В известной статье З. Кёвечеша и Г. Раддена были выдвинуты общие когнитивные и коммуникативные принципы, обуславливающие направления метонимических переносов. Принципы сформулированы в форме предпочтений типа HUMAN OVER NON-HUMAN, CONCRETE OVER ABSTRACT, INTERACTIONAL OVER NON-INTERACTIONAL, FUNCTIONAL OVER NON-FUNCTIONAL и др. [Kövecses, Radden 1998]. В последующих работах продолжают разрабатываться аспекты, связанные с психологической, физиологической, а также культурной обусловленностью концептуальной метонимии, что отражает общую установку на экспланаторность, присущую когнитивной лингвистике в целом. Помимо этого, поднимаются и другие вопросы теоретического порядка, такие как: какие типы смысловых связей охватываются данным понятием?; является ли метонимия отношением между понятийными областями или отдельными сущностями?; служит ли она исключительно целям референции²⁷?; является ли она по своей сути отображением?; можно ли рассматривать ее как прототипически организованную категорию?; следует ли стремиться к строгому разграничению метонимии и метафоры? и пр. [Peirsman, Geeraerts 2006; Barnden 2010; Benczes, Barcelona, Ruiz de Mendoza 2011].

Все больше исследований посвящено сопоставительному анализу механизмов метафорического и метонимического переносов и их вза-

²⁶ Впрочем, начало этому также было положено в рассматриваемой книге Лакоффа и Джонсона.

²⁷ О многофункциональности метонимии см. содержательную статью [Рябцева 2005].

имодействию: из заметных публикаций отметим [Dirven, Pörings 2002; Barcelona 2003; Panther, Thornburg, Barcelona 2009; Handl, Schmid 2011; Díaz-Vera 2014]. Основываясь на эмпирических данных психолингвистики и нейронауки, исследователи пытаются разобраться, каким образом люди понимают фигуральные выражения в дискурсе [Gibbs, Colston 2012]. Высказывается предположение о концептуальной обусловленности метонимических переносов метафорическими (ср., например, статьи А. Барселона и Г. Раддена в коллективной монографии [Barcelona 2003]), а также о первичности метонимии по сравнению с метафорой в онтогенезе и филогенезе, причем последнее позволяет говорить о преметафорической стадии развития языка [Елоева, Перехвальская, Саусверде 2014].

Ввиду огромного числа разнообразных реакций на книгу Лакоффа и Джонсона, хочется подчеркнуть, что в нашем изложении мы указали лишь наиболее известные и интересные публикации и ни в коей мере не претендуем на всеобъемлющий обзор. Справедливости ради следует также сказать, что в последние годы возникла альтернативная теория метафоры — *Deliberate Metaphor Theory* (что можно, вероятно, перевести как «теория намеренной, или осознанной, метафоры»), которая возрождает риторически-ориентированный подход к изучению этого феномена. Эта теория акцентирует связь метафоры с коммуникацией (а не с мышлением) и сосредоточена на анализе метафор, которые употребляются в речи осознанно, намеренно, с целью произвести определенный эффект на аудиторию. Ее появление, впрочем, никак не умаляет огромного значения теории Лакоффа и Джонсона, но делает исследования метафоры более сбалансированными, учитывающими различные аспекты этого феномена.

В предисловии к русскому изданию книги «Метафоры, которыми мы живем» справедливо отмечается, что ее притягательность заключена прежде всего в ее креативности [Баранов 2004: 21]. Вскрывая метафоричность любой коммуникации, авторы подтверждают догадки о том, что «метафорический процесс глубоко укоренен в самой сущности языка» (Й. Трир; цит. по: [Щур 1974: 24]) и «мир вокруг нас — это обширная, хорошо проработанная метафора» [Bolinger 1980: 141]. Теория Лакоффа и Джонсона стимулирует выявление метафор в самых разных областях человеческой деятельности — повседневной жизни, науке, политике, рекламе, межличностных отношениях и т. д. Она предлагает увлекательное исследование того, какие стороны явления «высвечиваются», а какие «затемняются» той или иной метафорой, с какой целью это делается, каковы альтернативные способы осмысле-

ния одного и того же феномена. Она открывает перспективы межъязыковых и межкультурных сопоставлений, с выходом на обобщения, представляющие несомненный интерес для когнитивной науки.

Самое удивительное заключается в том, что авторам удалось предложить свежий взгляд на, казалось бы, уже изученный вдоль и поперек феномен. Интерпретация метафоры как организующего принципа человеческого мышления и поведения кардинальным образом изменила ее традиционное понимание, расширив сферу ее действия не только за пределы риторики и языкознания, но и за рамки вербального поведения. Поскольку метафоричность мышления может проявляться не только в языке, но и в других знаковых системах, исследования уже давно не ограничиваются фактами языка. Концептуальная метафора обнаруживается в архитектуре, живописи, дизайне (в том числе графическом и веб-дизайне, ср. такие привычные атрибуты интерфейсов компьютерных программ, как *рабочий стол*, *папка*, *блокнот*, *мусорная корзина*, *окно*, *телефонная книжка* и операции *открыть*—*закрыть*, *вырезать*—*копировать*—*вставить*, *прикрепить*, *перетащить-и-бросить*, *отослать*—*получить* и т. д.), жестах, карикатуре и пр. Теория метафоры представляет большой интерес для современных исследований невербальной коммуникации (ср., напр. [Meir 2010]) и мультимодальности.

Вообще, согласно наблюдению Б. М. Величковского, по мере увеличения объема теоретических знаний роль метафоризации только возрастает (ср. *общественный резонанс*, *переработка информации человеком*, *виртуальная реальность* и т. д.). Автор связывает это с тем, что метафора, благодаря своей незавершенности, дает возможность «лучше вписаться в систему существующих концептуальных структур, обеспечив их новое понимание, чем использование буквальной речи или введение условных терминов» [Величковский 2006, 2: 166]. Поэтому нет ничего удивительного в том, что метафора превратилась в мощный инструмент когнитивных исследований. Подход Лакоффа и Джонсона доказал свою актуальность и плодотворность во многих областях знания; к некоторым из них мы обратимся в следующих главах.

2. КОГНИТИВНЫЕ ИССЛЕДОВАНИЯ ПОЛИТИЧЕСКОЙ МЕТАФОРЫ

О ПРИЧИНАХ СОВРЕМЕННОГО ИНТЕРЕСА К ПОЛИТИЧЕСКОЙ МЕТАФОРЕ

Характерное для наших дней интенсивное изучение метафор²⁸ (обязанное огромной популярности книги Лакоффа и Джонсона) затрагивает и сферу политической коммуникации. Впрочем, интерес к метафоре в политике обусловлен также внешними факторами — бурным развитием информационных технологий, все возрастающей ролью средств массовой информации, тенденцией к глобализации. Многочисленные исследования сосредоточены на том, какие метафоры используют политики и журналисты разных стран и как это влияет на общественное сознание и политическую жизнь.

Связь метафоры с политикой восходит к древним временам: античные ораторы использовали метафору, наряду с прочими риторическими приемами, для речевого воздействия на аудиторию. После долгого периода упадка и забвения ораторского искусства, во второй половине XX в. происходит оживление интереса к классическому наследию: возникают различные концепции «неориторики», стремящиеся к возрождению античных традиций [Неориторика...1987; Безменова 1989]. Вновь актуальным становится комплекс вопросов, связанных с речевым воздействием, аргументацией, убеждением. Все чаще исследователи обращаются к анализу так называемых аргументативных (в том числе политических) текстов с точки зрения использованных в них фигур речи.

Лингвисты и политологи, а также психологи, социологи, специалисты по теории коммуникации и связям с общественностью приходят к осознанию того, что «политика — это в значительной мере дело языка» [De Landtsheer 1998: 5]. Развивается новая отрасль прикладного языкознания — политическая лингвистика, изучающая «пространство» политического дискурса (см., напр. [Lakoff 1996; Feldman, De Landtsheer 1998; Chilton, Schäffner 2002; Chilton 2003; Чудинов 2003;

²⁸ В последнее время для обозначения соответствующей области исследований был даже введен специальный термин *метафорология* (*metaphorology*).

2006; Шейгал 2004]). Как показывают материалы зарубежных журналов «Political Linguistics», «Journal of Language and Politics» и отечественного ежеквартального издания «Политическая лингвистика», в поле зрения исследователей оказывается разнообразный материал, включающий выступления общественных деятелей, документы политических партий и движений, публикации в средствах массовой информации, записи круглых столов, теледебатов, предвыборных выступлений кандидатов, политическая реклама и т. д.

Политический дискурс, как и любой институциональный дискурс вообще, является менее свободным, чем бытовой разговор [Макаров 2003: 176]: буквально каждое слово в нем заранее внимательно обдумывается и взвешивается. Это справедливо и в отношении используемых метафор, и здесь объяснительный потенциал теории Дж. Лакоффа и М. Джонсона весьма высок. Взгляд на метафору как на организующий принцип понятийной системы человека, обуславливающий его восприятие, мышление и поведение, открывает новые горизонты в анализе политического дискурса. Анализ концептуальных метафор позволяет обнаружить в тексте явное и скрытое, пролить свет на коммуникативные намерения его автора, выявить его общественную позицию и моральную «систему координат». Как остроумно заметил А. Н. Баранов, перифразируя известную поговорку, «скажи мне, какие метафоры ты используешь, и я скажу тебе, кто ты» [Баранов 1991: 190].

Итак, можно сказать, что современный интерес к политической метафоре, помимо упомянутых выше внешних факторов, мотивирован ее многоаспектностью, открывающей перспективы исследований в разных областях гуманитарного знания: риторика изучает роль метафоры в речевом воздействии, дискурсивный анализ и политическая лингвистика рассматривают ее как орудие политики и власти, когнитивная лингвистика подчеркивает связь метафоры с мышлением и понятийной системой человека²⁹. Наше внимание будет сосредоточено в основном на последнем ракурсе, хотя, конечно, это разделение в известной мере искусственно.

²⁹ Более подробно см. [Скребцова 2005; Будаев, Чудинов 2006a].

ПЕРВЫЙ ОПЫТ АНАЛИЗА КОНЦЕПТУАЛЬНЫХ МЕТАФОР В ПОЛИТИКЕ

Впервые теория концептуальной метафоры была применена к анализу языка политики одним из ее основателей [Lakoff 1991]. Предмет исследования Дж. Лакоффа составили метафоры, использовавшиеся американскими властями в 1990–1991 гг. для подготовки общественного мнения в связи с кризисом в Персидском заливе и планами военного вторжения США³⁰.

В своей статье (первоначально представлявшей собой открытое письмо в Интернет) Лакофф показал, что аргументы в пользу развязывания войны, предложенные президентом США и его администрацией и многократно воспроизводившиеся американскими СМИ, базировались на системе метафор. Иными словами, метафоры сыграли немалую роль в том, что Америка оказалась втянутой в войну. При этом, как отмечает автор, важно понимать, что сама по себе метафора не плоха и не хороша. Она обыденна и неизбежна, так как позволяет представить сложные и абстрактные области человеческого опыта через более структурированные и конкретные. В частности, международные отношения и войны осмысляются в значительной мере посредством метафор; последние, впрочем, редко осознаются в силу их конвенциональности.

Однако в ситуации вооруженного конфликта метафоры нередко используются политиками и военными не только (и не столько) для концептуализации действительности, но и с целью манипуляции общественным мнением. Именно на это, как подчеркивает Лакофф, были направлены усилия американской администрации, преследовавшей свои корыстные цели в Персидском заливе и заинтересованной в развязывании войны. Как известно, любая метафора высвечивает какие-то одни стороны явления за счет затемнения других. В данном случае американские политики, в том числе президент, в своих выступлениях регулярно использовали такие метафоры, которые помогали скрыть, заглушить ужасы войны (смерть, ранения, увечья, потерю близких и пр.), с которыми столкнулись бы простые граждане, если война была бы развязана (а она-таки была развязана). Подобное использование

³⁰ Любопытно, что метафоры, использовавшиеся в этот период президентом США Дж. Бушем (ст.) и его администрацией, без существенных изменений были повторены его сыном — президентом Дж. Бушем (мл.) — уже во время второй войны США в Ираке [Lakoff 2003].

метафор Лакофф расценил как аморальное и счел своим долгом развенчать аргументацию американских политических деятелей.

Автор выделил соответствующие концептуальные метафоры, выявил те аспекты войны, которые они были призваны затушевать, и продемонстрировал несостоятельность официальной аргументации не только с этической, но и с военно-политической и экономической точек зрения. Обратимся сначала к рассмотрению метафор и того, что они высвечивают; о скрытых аспектах речь пойдет позже.

1) «ВОЙНА-КАК-ПОЛИТИКА», «ПОЛИТИКА-КАК-БИЗНЕС» ⇒ «ВОЙНА-КАК-БИЗНЕС»³¹. Первую из этих метафор Лакофф называет метафорой Клаузевица, так как именно прусскому генералу Карлу фон Клаузевицу принадлежат слова о том, что «война — это продолжение политики иными средствами». Действительно, каждая страна преследует свои политические цели, и иногда война может способствовать их достижению. В свою очередь, политику нередко сближают с бизнесом, уподобляя успешное политическое управление эффективному деловому руководству: ведь правительство в своей деятельности тоже вынуждено вести скрупулезный подсчет затрат и выгод, взвешивать планируемые выигрыши относительно предполагаемых потерь и т. д.

Эти две метафоры в совокупности делают возможным осмысление войны в терминах бизнеса. В качестве примера Лакофф ссылается на передовицу в газете «The New York Times» от 12 ноября 1990 г., посвященную тому, стоит ли США вступать в войну в Персидском заливе. В статье обсуждалось, как различные аналитики оценивают возможное соотношение затрат на войну и выгод от нее; что же касается вопроса о допустимости такого ракурса, то он даже не поднимался.

2) «ГОСУДАРСТВО-КАК-ЧЕЛОВЕК». Персонификация государства позволяет высветить многие важные аспекты его функционирования. Так, государство расположено на определенной территории и имеет определенные отношения с другими государствами внутри мирового сообщества: как и у человека, у него есть соседи, друзья и враги. Государствам нередко приписывают человеческие качества: они бывают мирными или агрессивными, трудолюбивыми или лени-

³¹ Мы сохраняем авторский способ записи концептуальных метафор, который несколько отличается от нотации, принятой в [Лакофф, Джонсон 2004] и использованной в предыдущей главе.

выми, ведут себя ответственно или безответственно. Так, в дискурсе американских СМИ о захвате Кувейта Ираком последний представлен как *агрессор*, который совершает *акты изнасилования над невинной жертвой* (Кувейтом).

Принцип сохранения когнитивной топологии в данной метафоре распространяется и на такие элементы сферы-источника, как здоровье, сила, зрелость. Здоровье государства — это его экономическое благополучие; тем самым серьезная угроза экономике (в данном случае — перебои с импортом нефти) концептуализируется как смертельная опасность. В подтверждение тому Лакофф приводит ряд высказываний президента Буша (ст.) и его администрации, ср.: *Саддам Хусейн держит нашу экономику за глотку, Саддам перекрывает нам кислород*.

Степень зрелости государства — это уровень его индустриального развития, отсюда понятия развитых и слаборазвитых стран. Те страны, где промышленный рост идет со скоростью ниже той, что считается нормальной, называются отсталыми и уподобляются детям с задержками в развитии, которых надо наставлять и контролировать.

Сила государства — в его военном могуществе. Подобно тому, как в интересах человека быть здоровым и сильным, разумное государство стремится довести до максимума богатство и военную мощь. В свете метафоры персонификации война предстает как схватка между сильными соперниками: так, США стремятся *выбить Ирак из Кувейта, нанести противнику сокрушительный удар, ударом кулака свалить его с ног* и т. д.

3) «ВОЙНА-КАК-АЗАРТНАЯ ИГРА». Любое действие чревато последствиями — желательными или нежелательными. Когда требуется принять важное решение, человек стремится мысленно взвесить вероятность благоприятного исхода: так возникает понятие риска. Выше было показано, что метафора «ВОЙНА-КАК-БИЗНЕС» навязывает анализ войны с точки зрения затрат и выгод, или потерь и выигрышей. Если к ней добавить понятие риска, возникает новая метафора «ВОЙНА-КАК-АЗАРТНАЯ-ИГРА», реализующаяся, в частности, в таких идиоматичных выражениях, как *стоит ли игра свеч и что поставлено на карту*. В выступлениях президента Буша, впрочем, Лакофф заметил и более творческие проявления данной метафоры, например, когда тот называл стратегические маневры американцев в Персидском заливе *игрой в покер*, в которой было бы глупо *показывать карты*.

4) «ВОЙНА-КАК-СПОРТИВНАЯ-ИГРА». Это достаточно традиционное осмысление войны высвечивает такие ее важные аспекты, как четкие правила ведения и завершения, наличие победителя и побежденного, а также зрителей на мировой арене, степень подготовки участников, их умение стратегически мыслить и действовать сообща. По словам Лакоффа, на Западе эта метафора прочно закреплена в традиции обучения военных шахматам и командным видам игр. Примечательно, что данная метафора может идти вразрез с метафорой «ВОЙНА-КАК-БИЗНЕС», как это случилось во время войны во Вьетнаме, когда стремление США увеличить геополитические выгоды в определенный момент стало противоречить достижению полной военной победы. В связи с этим Лакофф задается вопросом, как поступит президент Буш, если столкнется с подобной дилеммой, и приходит к заключению, что выбор будет сделан в пользу полной победы.

5) «СКАЗКА О СПРАВЕДЛИВОЙ ВОЙНЕ». В целях пропаганды войны американские власти использовали также схематический сюжет сказки с тремя персонажами — героем, жертвой и злодеем. В произведениях подобного рода обычно повествуется о злодее, совершившем жестокое преступление по отношению к невинной жертве, и о герое, вызвавшемся ее спасти. Как отмечает Лакофф, в прототипической сказке все три персонажа наделены соответствующими качествами в превосходной степени. Так, злодей — самый что ни на есть изувер, с которым бесполезно вступать в переговоры, жертва совершенно ни в чем не повинна, а герой готов на любой героический поступок. Подвергая себя лишениям, он совершает опасное путешествие, нередко за море к неизвестной земле. Там он вовлекает злодея в схватку и в ходе кровопролитной борьбы побеждает его и освобождает жертву. Самопожертвование оправдалось: герой получает благодарность жертвы и признание окружающих.

Применение схематического сюжета о злодее, жертве и герое к военному вторжению США в Персидский залив потребовало соотнести структуру сказки и структуру реальной ситуации, т. е. ответить на вопросы, кто в данном случае является злодеем, кто жертвой, а кто героем, какое преступление совершил злодей, что считать победой и т. д. Лакофф обращает внимание на то, что в начальный период кризиса американская администрация не смогла сделать это последовательно. Так, в отношении персонажей сказки существовало одновременно два способа распределения ролей и, следовательно, два сценария того, что происходит:

- 1) сценарий спасения: злодей — Ирак, жертва — Кувейт, герой — США. Преступление состоит в насилии над невинной жертвой;
- 2) сценарий самообороны: злодей — Ирак, жертва — США и другие западные страны, герой — США. Преступление заключается в угрозе экономическому «здоровью» страны.

Одновременное использование обоих сценариев в СМИ создавало некоторые неувязки. Кроме того, американский народ стал выступать против второй интерпретации событий, так как не желал покупать нефть ценой человеческих жизней. Тогда американская администрация окончательно остановилась на первом, «благородном», сценарии и в дальнейшем использовала именно его для оправдания войны.

Рассмотрев те аспекты войны, которые высвечиваются данными метафорами, обратимся теперь к тому, что же они затемняют.

Метафора «ВОЙНА-КАК-БИЗНЕС» может служить для оправдания войны с экономической и политической точек зрения, но никак не с позиций морали. Как пишет Лакофф, нравственное измерение в ней отсутствует в принципе, за исключением, разумеется, тех случаев, когда аморальное поведение сопровождается политической или экономической потерей, а этический поступок оказывается прагматически выгоден. Анализ военных действий в терминах экономики превращает качественные последствия, которые война может иметь для людей, в количественные подсчеты затрат и выгод.

«Безнравственность» данной метафоры становится еще более очевидной на фоне альтернативной метафоры «ВОЙНА-КАК-ЖЕСТОКОЕ-ПРЕСТУПЛЕНИЕ», которая, напротив, фокусируется на моральном аспекте войны, игнорируя ее экономическую и политическую стороны. Это также метафора, потому что совершенные в ходе военных действий убийства, захваты, грабежи и т. д. не расцениваются как тяжкие преступления и, в отличие от мирного времени, за них не следует наказания.

Лакофф отмечает явную тенденциозность в использовании этих двух метафор по отношению к воюющим сторонам. Так, вторжение Ирака в Кувейт освещалось исключительно с точки зрения метафоры «ВОЙНА-КАК-ЖЕСТОКОЕ-ПРЕСТУПЛЕНИЕ», т. е. внимание СМИ было сосредоточено на убийствах, грабежах, изнасилованиях, совершенных иракскими солдатами. Напротив, военные планы США никогда не обсуждались в этом ракурсе. Для их оправдания использовалась метафора «ВОЙНА-КАК-БИЗНЕС», обосновывавшая не-

обходимость военного присутствия США в зоне Персидского залива соображениями геополитической и экономической выгоды. Таким образом, неизбежная в дискурсе о войне оппозиция «мы — они»³² усиливалась за счет использования соответствующих метафор: «разумность» действий США еще более подчеркивалась «преступностью» и «аморальностью» режима Саддама Хусейна.

Тот же расклад проявлялся и при подсчете затрат и выгод, в очередной раз акцентируя безнравственность метафоры «ВОЙНА-КАК-БИЗНЕС»: ведь полученные американцами выигрыши означают потери иракцев, и наоборот. Однако о потерях говорят только применительно к погибшим американцам, но не к жертвам среди иракских солдат и мирного населения.

Но допустим, пишет Лакофф, мы все же примем эту метафору и задумаемся об экономическом обосновании войны. Очевидно, что даже этот аспект продуман недостаточно, ведь в представленных аналитиками расчетах учтены только траты на ведение боевых действий (на вооружение и обеспечение личного состава всем необходимым). За рамками оказались такие последствия войны, как долговременные проблемы со здоровьем у ветеранов, разрушенные жизни, психологические травмы у людей, потерявших своих близких, не говоря уж о том, что траты на войну исключают использование тех же денег на мирные нужды в своей стране. Не приняты во внимание также политические последствия войны для США, а именно усиление враждебности арабского мира и рост терроризма. Даже не обсуждались моральные «потери» солдат от повседневной необходимости убивать и тем более моральные «потери» от использования самой метафоры «потерь».

³² Оппозиция «мы — они» (она же: «свои — чужие», или «друзья — враги») считается определяющей для сферы политики вообще, аналогично тому, как для области морали базовым является противопоставление добра и зла, а для эстетики — прекрасного и безобразного [Шейгал 2004: 112]. Такая схематичная, упрощенная модель мира, она является удобным способом осмысления социальной действительности и, как неоднократно было показано, регулярно задействуется в тоталитарном и экстремистском дискурсе. Отдельные высказывания Дж. Буша (ст.) о военной операции армии США в Персидском заливе представляют собой яркие образцы такого «черно-белого» мышления: чего стоит, например, его афористический лозунг «Враги моих врагов — мои друзья!», выражающий готовность защитить Кувейт от иракской агрессии [Бредемайер 2005: 210].

Обратимся теперь к метафоре «ГОСУДАРСТВО-КАК-ЧЕЛОВЕК», которая высвечивает организационное единство государств, но скрывает их внутреннее устройство: социальную структуру, этнический состав, конфессиональные группы, политические партии, влияние крупного бизнеса и т. д. Многократно апеллируя к метафорическому понятию «национальный интерес» (ср. *война служит нашим национальным интересам*), администрация Дж. Буша стремилась создать видимость единодушия американских граждан по отношению к войне — в ситуации, когда такого единодушия быть не могло.

Некоторым американцам война действительно была выгодна (в частности, представителям военных корпораций); интересы же других — прежде всего, солдат американской армии — очевидным образом расходились с пресловутым «национальным интересом». Армия США, которая начиная с 1973 г. комплектуется по контрактному принципу, представлена преимущественно выходцами из малообеспеченных семей афро- и латиноамериканского происхождения. Именно они должны были принять на себя все тяготы войны и нести потери. И именно их жизни девальвировала метафора «ГОСУДАРСТВО-КАК-ЧЕЛОВЕК» — впрочем, как и жизни солдат иракской армии.

В основе метафоры «ВОЙНА-КАК-АЗАРТНАЯ-ИГРА» лежит понятие риска. Как известно, в математике существует специальный аппарат, позволяющий подсчитывать вероятность тех или иных событий и минимизировать риск, — это теория вероятности, теория решений и теория игр. Однако проблема в том, что политологи обычно воспринимают сравнение войны с азартной игрой буквально, не осознавая его метафоричности. Они полагают, что грамотное применение этих теорий всегда обеспечивает точный расчет и дает возможность свести риск к минимуму. Такая «математизация метафоры» (выражение Лакоффа) очень опасна, ибо социальные процессы в силу своей сложности не поддаются однозначному прогнозированию в терминах вероятности.

В заключение Лакофф подробно останавливается на неправомерности отождествления персонажей «СКАЗКИ О СПРАВЕДЛИВОЙ ВОЙНЕ» с реальными странами — участницами конфликта. Он приводит факты, свидетельствующие о том, что Саддам Хусейн не является, как его представляет американская пресса, отпетым злодеем, маньяком, с которым бесполезно вести переговоры, развенчивает миф о «невинности» Кувейта, разоблачает высоконравственные мотивы, которыми якобы руководствовались США, вступая в конфликт (герой

должен быть бескорыстен, а Америка преследует собственные экономические интересы).

Он также обращает внимание на то, что «СКАЗКА...», также как и метафора «ВОЙНА-КАК-СПОРТИВНАЯ-ИГРА», требует заранее определить, что будет считаться победой. (Как только она достигнута, конец сказке или игре.) Однако в войне с Ираком конечная цель боевых действий США в Персидском заливе оставалась неясной. У американской администрации отсутствовало единое мнение о том, к чему в итоге следует стремиться, так как ни один из возможных вариантов развития событий не выглядел достаточно «победно». А если нельзя определить, что есть победа, то, по замечанию Лакоффа, нельзя и определить стоящее того самопожертвование.

ДАЛЬНЕЙШИЕ ИССЛЕДОВАНИЯ КОНЦЕПТУАЛЬНЫХ МЕТАФОР В ПОЛИТИЧЕСКОМ ДИСКУРСЕ

Рассмотренная выше статья Лакоффа положила начало анализу языка политики в контексте теории концептуальной метафоры. Она убедительно продемонстрировала огромную роль, которую метафоры играют в политическом дискурсе и тем самым в политике вообще. В силу своей способности создавать или, наоборот, скрывать, высвечивать или затемнять определенные смыслы метафора служит для политика инструментом, посредством которого он может тонко регулировать общественные настроения и влиять на политические процессы. Опытный политик умеет выбирать метафоры и использовать их с наибольшей выгодой для себя.

Современные исследования концептуальной метафоры в политическом дискурсе отличаются разнообразием. В качестве материала используются как отдельные тексты, так и корпуса текстов, дискурс отдельных лиц или политических сил, а также национальный политический дискурс в целом и даже политическая коммуникация в нескольких странах. В зависимости от целей исследование может носить описательный, сопоставительный или критический характер, основываться на современных или исторических источниках, опираться на качественные методики, использовать количественные подходы или сочетать те и другие. Внимание авторов может быть сосредоточено на сферах-источниках или сферах-мишенях метафорической проекции, на когнитивных структурах, находящих отражение в политических метафорах (стереотипы, фреймы, оппозиции и пр.), на культурных и

гендерных характеристиках политической метафорики и пр. (подробнее см. [Будаев, Чудинов 2006а]). Что касается когнитивных исследований политической метафоры, они преимущественно сосредоточены на анализе корреляций между характером концептуальных метафор, используемых теми или иными политическими силами, и политическим курсом, который они проводят или к которому призывают. К этому аспекту мы и обратимся.

МЕТАФОРЫ ТОТАЛИТАРНОГО ДИСКУРСА

Широкие возможности для изучения специфики тоталитарного дискурса представляют официальный язык советской (в особенности, сталинской) эпохи³³ и дискурс нацистской Германии.

Как известно, одной из наиболее характерных, бросающихся в глаза черт «советского» языка было повсеместное использование метафор, связанных с военной областью. Практически любая сфера человеческой деятельности осмыслялась через понятие войны (ср. *битва за урожай, взять на вооружение новый метод, трудовая вахта, борьба за мир, фронт работ, ветераны труда, бойцы стройотрядов, бороться за повышение производительности труда* и т. п.). Интерпретация этого факта в свете теории концептуальной метафоры дает основания говорить о милитаризации общественного сознания [Баранов, Караулов 1991: 15–16].

Милитаризация сознания опасна тем, что ограничивает восприятие внешнего мира, мешает человеку видеть разные грани действительности, навязывая ему строго определенный взгляд на вещи. Она лишает его возможности выбора, сужая спектр моделей поведения в непростых ситуациях до одной единственной — боевой (ср. *уничтожить, разбить, ликвидировать, подавить сопротивление* и т. п.). Показательно, что Сталин, как свидетельствует анализ его речей и статей, осмыслял все события действительности только в военной перспективе, а одним из его любимых слов был глагол *добить* [Там же].

В нацистской Германии, по свидетельству очевидца — профессионального филолога Виктора Клемперера, — помимо милитаристской метафоры были чрезвычайно распространены образы из области техники. Метафора ЧЕЛОВЕК — ЭТО МЕХАНИЗМ занимала заметное

³³ Из заметных публикаций упомянем [Добренко 1993; Купина 1995; Ласан 1995; Клемперер 1998; Серио 1999].

место в речах Гёббельса и других нацистских идеологов: люди, организации, города к чему-то подключались и от чего-то отключались, чем-то заряжались, запускались, заводились, раскручивались, при необходимости вставали на ремонт, чтобы снова работать на полных и даже предельных оборотах [Клемперер 1998: 196–201]. Примечательно, что метафоры механизма широко использовались в тот же период и в СССР, однако Клемперер не усматривает в этом аналогии и дает разные объяснения схожим явлениям. По его мнению, в нацистской Германии засилье технических метафор свидетельствовало о пренебрежении личностью, стремлении подавить свободно мыслящего человека, в то время как в СССР оно было знаком борьбы за освобождение духа [Там же: 202–203].

Замечено, что тоталитарный дискурс нередко прибегает к метафорам, использующим в качестве сферы-источника болезни, микробов, насекомых, крыс и других животных, что обычно вызывает неприятные ассоциации. В связи с этим часто вспоминают, что в нацистской Германии враги государства уподоблялись различным микроорганизмам и вредным животным, а Гитлер выступал в роли врача, призванного их истребить и тем самым вылечить германское общество. Характерно, что подобные метафоры использовались также в Испании в 1932 г., когда фашисты именовали республиканцев *паразитами, трутнями, змеями, ракообразными* и пр. [Демьянков 2003: 126]. Такого рода сравнения можно встретить и в дискурсе современных правых экстремистов и группировок расистского толка.

МЕТАФОРЫ ДЕМОКРАТИИ

В отличие от языка тоталитарных режимов, дискурс в условиях демократии характеризуется огромным разнообразием как в идеологическом, так и в жанрово-стилевом аспектах. Поэтому в нем сложнее выделить какие-то универсальные черты, в том числе специфические метафоры. Вообще, образность языка более высока в периоды общественных потрясений, войны и диктатуры, чем во времена экономического процветания и политических свобод³⁴ [Lasswell 1968].

³⁴ Интересные результаты были получены при сравнительном анализе воспоминаний У. Черчилля «Вторая мировая война» и «библии» национал-социализма «Майн Кампф» с точки зрения использования в них пословиц: если в первой книге одна пословица встречается в среднем один раз на 107 страниц, то во второй на каждые полторы страницы текста приходится по пословице! [Mieder 1997]

Сравнение демократического дискурса с языком тоталитарного строя способно пролить свет на некоторые особенности первого. Так, было замечено, что то господствующее место, которое в тоталитарном дискурсе занимают военные и технические метафоры, в условиях демократии и экономического благополучия принадлежит образам, связанным с домом, семьей, природой. Последние предлагают человеку осмысление действительности в привычных, знакомых ему с детства категориях, настраивают его на созидательный лад, жизнь в гармонии со своим окружением, фокусируются на повседневных вещах, а не на мировых проблемах.

Удачным примером из новейшей истории нашей страны может служить название политической партии «Наш дом — Россия», образованной в начале 1990-х гг. — как раз в то время, когда в стране стали появляться первые ростки экономической стабильности. Следует заметить, что вообще концепт «дом» — этот традиционный для славянской культуры источник метафорической экспансии — включает в себе высокий эмоциональный потенциал. Дом — это основная, наиболее естественная и комфортная среда существования человека и его семьи. Она знакома ему с детства и находится в кругу его «извечных» интересов — отсюда развернутая сеть эмоционально насыщенных ассоциаций (ср. *отчий дом, родительский дом, домочадцы, семейный очаг* и т. д.) [Чудинов 2001: 152–155]. Все это придало «метафорическому» названию партии В. С. Черномырдина мощный конструктивный заряд: раз Россия — наш дом, нам ее благоустраивать, наводить порядок, делать более безопасной и удобной для проживания и т. д. Удачность данной метафоры была еще и в том, что она высвечивала актуальную в то время потребность в общественной согласии, единении усилий всех граждан (Россия — наш общий дом, мы живем в нем все вместе) на пользу обществу и стране.

МЕТАФОРЫ ПЕРЕХОДНЫХ ПЕРИОДОВ

Особый интерес для лингвистов представляют времена серьезных преобразований в обществе, замены одного строя другим. В силу консервативности языка в нем еще какое-то время сохраняются характерные особенности «старого» языка, но в то же время уже появляются приметы «нового». Это отчетливо проявилось в период перестройки, когда постепенное стирание специфических черт «советского» («деревянного», как его называли на Западе) стиля шло параллельно

с укоренением нового русского политического языка, датой рождения которого можно считать 1985 г.

Язык перестройки был удивительно ярким, образным, не похожим на предшествовавший ему язык брежневской эпохи, отличавшийся «редкостной некрасноречивостью» [Рабинович 2000: 36]. Можно сказать, что, если советская «военная» метафора предлагала человеку манихейскую черно-белую модель мира, то в метафорах перестройки воплотилось все буйство красок, все разнообразие и многоголосие того времени³⁵. Некоторое представление о них можно составить по публикациям [Баранов, Караулов 1991; 1994].

В основе этих работ лежит достаточно репрезентативная выборка за период перестройки (начиная с 1985 г.), собранная авторами по материалам печатных СМИ и представленная в тезаурусном виде. Каждая публикация состоит из двух частей:

- 1) первая часть дает возможность от заданной сферы-источника выйти на все соответствующие сферы-мишени (с конкретными примерами из публицистических текстов). Например: *Война \ боевые действия \ бой, битва, баталия* → *политическая деятельность, дипломатическая деятельность, уборка урожая* (т. е. в терминах боя, битвы, баталии осмысляются политическая и дипломатическая деятельность, а также уборка урожая).
- 2) вторая часть позволяет двигаться в обратном направлении: от заданной сфере-мишени ко всем соответствующим сферам-источникам (и соответствующему иллюстративному материалу). Например: *Политические лидеры и вожди \ Горбачев* → *капитан, могильщик, архитектор, мессия, освободитель, загадка, крестный отец, священная корова и пр.* (т. е. приводятся примеры, уподобляющие М. С. Горбачева капитану, могильщику, архитектору и пр.).

Разумеется, сферы-мишени, которые могут осмысляться через понятия «бой» и «битва», а также те области, которые служат источниками образов для фигуры М. С. Горбачева, не исчерпываются приведенными примерами. Авторы включили в свои словари то, что зафиксировано в их картотеке. Понятно, что в принципе потенциал этих концептов гораздо выше.

³⁵ Повышенную метафоричность языка перестройки также связывают с тем, что мышление в сложной проблемной ситуации требует построения множества вариантов действий, «просчитывания» различных перспектив. «Метафорическое мышление в политике — признак кризисного мышления» [Баранов, Казакевич 1991: 17].

Своеобразным дополнением к рассмотренным публикациям можно считать монографию А. П. Чудинова, охватывающую отечественный политический дискурс последнего десятилетия XX в. [Чудинов 2001]. Ее структура (за исключением начальной и заключительной теоретических глав) также подчинена тезаурусному принципу, а рассуждения автора (как и предисловия А. Н. Баранова и Ю. Н. Караулова к своим словарям) проникнуты духом теории концептуальной метафоры.

Заслуживает внимания статья американского политолога Ричарда Андерсона (мл.) [Anderson 2001], посвященная анализу языковых изменений в советском, а затем российском политическом дискурсе. Автор предпринял статистическое исследование метафор, использовавшихся политическими деятелями нашей страны за период с 1964 по 1993 г. Этот период он разбил на следующие три временных интервала: 1964–1984 гг. (советский строй), 1989 г. (переходный период; первые общенародные выборы) и 1991–1993 гг. (демократическое правление), — а в качестве материала взял по 50 речей, статей или интервью политических деятелей за каждый период. Выбор временных отрезков был мотивирован стремлением автора выявить корреляции между преобразованиями в обществе и изменениями в политическом лексиконе, точнее, в характере используемых метафор.

За период с 1964 по 1984 г. были отобраны речи членов Политбюро ЦК КПСС; все они характеризовались единообразием в языковом употреблении, в том числе и с точки зрения метафор. Материалы 1989 г. также были представлены выступлениями членов Политбюро, но, поскольку в стране уже полным ходом шла перестройка и была провозглашена гласность, их язык отличался от языка предшествующего периода и в целом был более разнообразным. Наконец, дискурс периода демократии (с 1991 по 1993 г.), на первый взгляд, казался чрезвычайно разнородным, поскольку Андерсон взял речи, статьи и интервью российских политиков разных направлений — от крайних левых до радикально правых. Однако, несмотря на явную неоднородность материалов третьего (а также, в некоторой степени, второго) периода, автору удалось выявить отчетливые тенденции в изменении метафорики политического дискурса, проявляющиеся в постепенном вытеснении одних образов другими.

Следуя теории Лакоффа и Джонсона, Андерсон стремился обнаружить метафорические понятия в обычных, казалось бы, лишенных образности словах (и даже морфемах) русского языка и выявить зависимость используемых метафор от особенностей общественного сознания и политического режима. Не все его интерпретации языкового

материала бесспорны, однако основные выводы, подкрепленные примерами и статистическими подсчетами, выглядят вполне убедительно.

Анализ метафорики отечественного политического дискурса в исторической динамике позволил автору выявить ряд тенденций. Одна из наиболее ярких заключается в постепенном угасании «вертикальных» метафор (*верховный, высший, подданный, подчиняться, высокий, высокоидейный, высокопроизводительный, высокоразвитый и т. п.*) и их вытеснении «горизонтальными» метафорами (*левый, правый, сторонник, спектр, диалог, оппозиция*). Этот факт Андерсон интерпретирует в свете общих особенностей соответственно тоталитарного и демократического режимов.

Так, изобилие «вертикальных» метафор в советском дискурсе объясняется стремлением любого авторитарного режима представлять политику как нечто, лежащее высоко или далеко, а значит, не подвластное простому человеку. Тем самым в сознание людей внедряется мысль о том, что никакие их действия не могут изменить существующий строй и остается лишь подчиниться верховной власти. Напротив, в демократическом обществе политические деятели изо всех сил стремятся преодолеть пассивность избирателей и потому представляют политику как что-то близкое и доступное, требующее участия простого человека и зависящее от его волеизъявления. Следовательно, заключает Андерсон, при переходе от диктатуры к демократии язык политики должен снижать высоту и разрушать иерархии; проявлением этой тенденции и стала замена «вертикальных» метафор на «горизонтальные» в новейшей истории России.

Другие отмеченные автором тенденции включают ослабевание метафор «удаленности», «отделенности» и «управления» в постсоветский период. Политика стала «приближаться» к людям, зависеть от их личного участия и выбора. Ключевая для советского периода дихотомия *партия — народ* в период перестройки трансформировалась в *диалог между партией и обществом*, но позднее, с утратой коммунистической партией единоличных позиций в политическом пространстве и возникновением прочих партий потеряла смысл. Частотность метафоры «строительства», столь заметной в советском дискурсе (*строители коммунизма, молодежные стройки, строй, социалистическое строительство*)³⁶, также постепенно снижается, если не принимать во

³⁶ Распространенность метафоры «строительства» в советское время, по-видимому, обусловлена предложенным Марксом взглядом на общество как на некоторое здание (*Aufbau*). Эта метафора позволяет выделить в обществе

внимание высокие показатели для слова *перестройка* в 1989 г. Впрочем, метафора перестройки высвечивала скорее разрушение старого и потребность перемен, чем созидание нового, и ее популярность резко идет на спад в период с 1991 по 1993 г.

Как Андерсон объясняет смену метафор в русском языке постсоветской эпохи? Можно было бы предположить, пишет он, что в политику пришли новые люди с иным, «несоветским» мировоззрением. Но, как известно, большинство российских политиков периода перестройки вышли из советской партийной номенклатуры, и вряд ли их менталитет претерпел сильные изменения. А дело, по-видимому, объясняется тем, что опытные политики умеют выбирать те языковые средства (в том числе метафоры), которые наилучшим образом соответствуют их задачам и духу времени в целом.

АНАЛИЗ ПОЛИТИЧЕСКИХ МЕТАФОР: ВОЗМОЖНОСТИ ДИАГНОЗА И ПРОГНОЗА

Более полувека назад американский политолог Гарольд Лассвелл обратил внимание на связь между характером политического режима и особенностями языкового употребления. Он сформулировал соответствующие корреляции еще в 1949 г. [Lasswell 1949/1968: 20–39], но тогда его суждения остались практически незамеченными. Зарубежные исследователи «открыли» для себя труды Лассвелла лишь в конце XX в. — в связи со становлением дискурсивных исследований и ростом интереса к политическому дискурсу — и не замедлили провозгласить его первопроходцем в изучении языка политики.

Лассвелл выдвинул следующие два тезиса. Первый состоял в том, что по стилю языка можно судить о текущей политической ситуации: когда общество настроено оптимистично и перспективы развития выглядят благоприятно, стиль характеризуется разнообразием и многословием; напротив, когда будущее неясно и в обществе царит пессимизм, стиль становится скупым и монотонным.

Эта общая формулировка нашла свое фактическое подтверждение в наблюдениях В. Клемперера над немецким языком в нацистской Германии, который отмечал полнейшую стандартизацию письменной речи и, как следствие, единообразие речи устной: везде были одни и

базис, надстройку, инфраструктуру, рассуждать о его устройстве, обустройстве, строительстве, воздвижении, разрушении, перестройке и т. д. [Арутюнова 1999: 379].

те же штампы, одна и та же интонация [Клемперер 1998]. Отчетливая переключка с суждением Лассвелла звучит в словах Клемперера³⁷, когда он пишет, что хотя конкретные высказывания могут ввести в заблуждение, суть языка Третьего рейха явлена в стиле речи, и здесь ошибиться невозможно. Ср.: «Нацизм въедался в плоть и кровь масс через отдельные словечки, обороты речи, конструкции предложений, вдальблюдаемые в толпу миллионными повторениями и поглощаемые ею механически и бессознательно» [Там же: 25].

Второе замечание Лассвелла касалось возможности прогнозировать развитие политической ситуации, опираясь на данные языка. Согласно его предположению, определенные изменения в стиле могут свидетельствовать о назревающем кризисе или постепенном ослаблении демократии. Сравнительно недавно эта гипотеза получила подтверждение в работе, посвященной метафорике отечественного публицистического дискурса в период экономического кризиса 17 августа 1998 г. [Баранов 2003б].

Любопытно, что отправной точкой исследования послужили не суждения Лассвелла, а гипотеза автора о связи метафор с кризисным состоянием сознания, проблемной ситуацией и поиском решений, высказывавшаяся им ранее применительно к языку перестройки. В качестве материала Баранов взял интервью, аналитические и обзорные статьи, посвященные вопросам внутренней политики, опубликованные в российской прессе с июня по сентябрь 1998 г. Количественная обработка включала, во-первых, вычисление относительной частоты употребления метафор (она рассчитывалась по формуле $F = t/Q$, где t — общее число метафор в статье, а Q — общее число слов в статье). Во-вторых, определялось значение параметра креативности, предназначенного для качественной оценки метафор: являются ли они стертыми, конвенциональными, или новыми, непривычными. Этот параметр рассчитывался по формуле $C = (1w + 1,5n + 3s) / t$, где w — количество стертых метафор, которые реализуют стандартные метафорические переносы значения, n — обычные конвенциональные метафоры, не фиксированные как словарные значения, s — новые, креативные метафоры, t — общее число метафор. Оба показателя

³⁷ Заметим, что записи делались Клемперером во время Второй мировой войны, т. е. до выхода в свет статьи Лассвелла; что же касается Лассвелла, то едва ли он был знаком с наблюдениями Клемперера, так как записные книжки были изданы на английском языке сравнительно недавно; таким образом, влияние маловероятно.

подсчитывались для каждой статьи в отдельности, затем вычислялось среднее арифметическое за каждую неделю.

Динамика изменения указанных двух параметров показывает следующее. Параметр креативности начал возрастать, слегка опережая наступление самого кризиса. Начиная с 18 августа оба показателя заметно росли вплоть до пика в середине сентября, после чего стало происходить их постепенное снижение. Из этого следует, что параметр креативности метафор может оказаться не только показателем кризиса, но и инструментом его прогнозирования, хотя и краткосрочного³⁸. Общество предчувствует кризис и заранее готовится к его разрешению, и креативные метафоры являются проводниками новых идей, столь необходимых в проблемной ситуации [Баранов 2003б: 138–139].

ИНДЕКС МЕТАФОРИЧЕСКОГО ВОЗДЕЙСТВИЯ ПОЛИТИЧЕСКОГО ДИСКУРСА

Исследование А. Н. Баранова, о котором шла речь в предыдущем разделе, представляет собой пример количественного подхода к анализу метафор в общественно-политических текстах. Теперь мы намерены обратиться к теории метафорического воздействия (см., напр. [De Landtsheer 2010]), которая полностью сосредоточена именно на этой задаче. Как признается ее автор — нидерландская исследовательница К. де Ландтсхер, известная своими исследованиями политического дискурса, — теория родилась у нее под влиянием семантических исследований Г. Лассвелла, выполненных методом контент-анализа. Среди других источников упоминаются когнитивная теория метафоры Лакоффа и Джонсона и работы в области критического анализа дискурса.

В основе теории де Ландтсхер лежит метод подсчета индекса метафорического воздействия (*metaphor power index method*), призванный оценивать то, как используемые политической элитой или журналистами метафоры могут повлиять на общественное мнение. С его помощью можно характеризовать риторический стиль: повышенный индекс метафорического воздействия присущ эмоциональным текстам, пониженный — напротив, текстам преимущественно рациональным, ориентированным более на убеждение, аргументацию, логику.

³⁸ Подробнее о метафоре как инструменте лингвистического мониторинга см. [Баранов 2014: 105–240].

Индекс метафорического воздействия является арифметическим произведением трех более частных индексов. Первый из них — частотность метафор (*frequency*) — рассчитывается как среднее число метафор на 100 слов текста. Очевидно, что чем больше в тексте метафор, тем выше значение данного показателя.

Второй индекс — индекс силы воздействия (*intensity*) — направлен на учет новизны, необычности метафор (ср. параметр креативности у Баранова). Все метафоры делятся на три группы: «живые» (*live*), «стертые» (*dormant*) и «мертвые» (*dead*). Отличительной особенностью живых метафор является то, что вследствие выраженной экспрессивности их невозможно заменить другим выражением. От говорящего они требуют креативности, а от слушателя — усилий по интерпретации. Метафорическая природа стертых метафор хотя и не бросается в глаза, но все же ощущается. Наконец, мертвые метафоры уже практически ничем не отличаются от буквальных выражений. Сила воздействия измеряется по трехбалльной шкале, где наибольшее значение (3) получают живые метафоры, наименьшее (1) — мертвые метафоры, а между ними располагаются стертые метафоры, которым приписывается значение 2. Для подсчета индекса суммируются число живых метафор, умноженное на 3, число стертых метафор, умноженное на 2 и число мертвых метафор; полученная сумма делится на общее число метафор. Из формулы следует, что существует отчетливая корреляция между числом индивидуально-авторских метафор и величиной данного индекса.

Наконец, третий индекс характеризует сферу-источник метафорической экспансии (*domain*³⁹). Основываясь на своих предшествующих исследованиях, автор утверждает, что апелляция к различным семантическим областям обладает разной силой воздействия: так, метафоры, связанные с явлениями повседневной жизни или природы, обладают более слабым эмоциональным потенциалом, чем, скажем, метафоры болезни и смерти. При вычислении индекса применяется шестибалльная шкала со следующими делениями: 1 — метафоры повседневной жизни, 2 — метафоры природы, 3 — метафоры из области техники, 4 — метафоры бедствий и насилия, 5 — метафоры спорта, игр, театра, 6 — медицинские метафоры (тело, болезнь, смерть)⁴⁰. При

³⁹ В другом источнике — *content*, т. е. содержание.

⁴⁰ Эта градация иллюстрирует, в частности, то, что метафоры демократии заведомо проигрывают тоталитарным метафорам по силе воздействия (см. выше).

подсчете данного индекса количество метафор в каждой группе умножается на соответствующий коэффициент, затем полученные числа складываются и сумма делится на общее число метафор в тексте.

По мысли автора, данный индекс отражает степень «тревожности» (anxiety), которую несет в себе текст. Тревожность, как она отмечает, может быть использована политиками для деструктивных целей. Заметим, что принцип приписывания весов в зависимости от характера сферы-источника вызывает некоторые вопросы: например, кажется, что индексы 4 и 5 следовало бы поменять местами. Почему-то оказалась даже не упомянутой военная метафора, играющая столь заметную роль в дискурсе тоталитарных режимов (ср. [Баранов 2014: 218]).

Как уже говорилось, арифметическое произведение трех описанных индексов дает индекс метафорического воздействия политического дискурса. Очевидно, что эмпирическим путем можно определить пороговое значение, превышение которого будет свидетельствовать о выраженном «метафорическом» стиле, предполагающем воздействие более через эмоции и внушение, чем через разум и убеждение. Также понятно, что идею Ландтсхер можно распространить и на другие типы дискурса, правда, возможно, пороговые значения будут различными. Как бы то ни было, теория метафорического воздействия К. де Ландтсхер претендует на создание объективного инструмента для оценки воздействующего потенциала текста.

Наблюдения над функционированием метафор в политическом дискурсе обнаруживают наличие интересных корреляций. С одной стороны, корпусные исследования метафор позволяют выявить структуры «коллективного подсознательного», не выраженные эксплицитно; этот аспект можно сформулировать как «сознание (подсознательное) определяет метафоры» [Будаев, Чудинов 2006а: 45–46]. Вместе с тем метафоры намеренно используются политиками для изменения картины мира адресата — из этого можно заключить, что «метафоры определяют сознание». Первый аспект отчетливо проявляется при анализе стертых метафор, второй — при обращении к ярким, образным метафорам, хотя жесткого разграничения здесь, разумеется, нет [Там же].

3. ЗАКОНОМЕРНОСТИ ИСТОРИЧЕСКОЙ СЕМАНТИКИ В СВЕТЕ ТЕОРИИ КОНЦЕПТУАЛЬНОЙ МЕТАФОРЫ

Учитывая первостепенный интерес, который для когнитивной лингвистики представляет проблема значения, не приходится удивляться, что в поле зрения когнитивистов попадает широкий спектр семантических явлений, относящихся к различным уровням языка и разным аспектам его описания. Большинство исследований лежит в русле синхронической семантики, но есть и работы, посвященные развитию значений, причинам и типам семантических изменений, т. е. проблемам диахронической (исторической) семантики.

Не будет большим преувеличением сказать, что на протяжении чуть ли не всего XX в. западная лингвистика обходила их стороной. Два крупнейших течения — структурализм и пришедшая ему на смену генеративная теория — были сосредоточены на вопросах анализа и описания языка на современном срезе. Интерес к истории значений слов, характерный для самого раннего этапа становления семасиологии, возродился лишь в конце XX в. в рамках когнитивной лингвистики. Неслучайно голландский исследователь Д. Герартс, проводя параллели между историко-филологическим этапом в развитии семантики и когнитивной лингвистикой, видит основания для их сближения, в частности, в том внимании, которое обе традиции уделяют проблемам исторической семантики [Geeraerts 1988a].

К ИСТОРИИ ВОПРОСА О ХАРАКТЕРЕ СЕМАНТИЧЕСКИХ ИЗМЕНЕНИЙ

Исследователю, обращающемуся к диахроническому аспекту значения, трудно игнорировать фундаментальную проблему, касающуюся регулярности семантических процессов. Существуют ли общие пути развития значений? Можно ли выявить какие-либо корреляции между характером «старых» и «новых» значений? Позиция лингвиста по этим вопросам влияет на методику исследования и предопределяет его результат — в том смысле, что если ответы даны отрицательные, итогом будет атомистическое описание отдельных случаев, а в случае утвердительного ответа исследователь будет стремиться представить

свои результаты в систематическом виде и рассматривать их в свете более общих тенденций.

Соответствующие проблемы были обозначены уже в самых ранних работах по семасиологии. В конце XIX в. Мишель Бреаль — автор термина *семантика* — в задачи этой новой дисциплины включил изучение «законов, которые управляют изменением значений слов» (цит. по: [Ульманн 1970: 250]). В этих словах отчетливо звучит уверенность в существовании таких законов⁴¹. Подобное отношение вообще характерно для раннего этапа развития семасиологических исследований — достаточно вспомнить капитальный труд Г. Пауля [Пауль 1960], исследования В. Вундта, Э. Велландера, Г. Шпербера, классификации Г. Стерна, З. Гомбоца и др.⁴² (см. [Звегинцев 1957: 10–47; Шмелёв 1964: 12–20]). О наличии определенных тенденций в семантических изменениях писал и русский языковед М. М. Покровский: «Семасиологические явления не отличаются большим произволом, но наоборот... за ними скрываются какие-то законы» [Покровский 1959: 63]. Другое дело, что познание их, как писал В. Вундт, «затруднено действием разнообразных причин различного происхождения» (цит. по: [Звегинцев 1957: 255]).

В лингвистической литературе, однако, высказывались и другие точки зрения. Так, основоположник структурализма Ф. де Соссюр занимал противоположную позицию, сводившуюся к отрицанию возможности установления каких бы то ни было закономерностей в исторической семантике, ср.: «...диахронические события всегда в действительности носят случайный и частный характер <...> если франц. *poutre* ‘кобыла’ приняло значение ‘балка’, то это было вызвано частными причинами и не зависело от прочих изменений, которые могли произойти в языке в тот же период времени; это было чистой случайностью из числа многих случайностей, регистрируемых историей языка» [Соссюр 1999: 94]. Схожего мнения придерживался и А. Мейе, утверждавший, что каждое слово развивается своим индивидуальным путем.

Столь кардинальное расхождение во взглядах может отчасти объясняться различным пониманием того, что есть семантическая за-

⁴¹ Тем не менее в своей знаменитой книге «Очерк семантики» Бреаль ограничился выделением лишь распространенных типов семантических изменений [Bréal 1924].

⁴² При всем различии взглядов упомянутых авторов на причины и типы семантических изменений, их объединяет изначальное убеждение в том, что семантические изменения отличаются определенной регулярностью: в противном случае поднимать данные вопросы просто не имело бы смысла.

кономерность. В то время как одни ученые подразумевали под этим всего лишь наличие внутренней логики, управляющей изменениями значений слов, другие стремились выявить в семантике столь же строгие законы, какие имеют место в фонетике. Однако правомерность сближения семантических регулярностей с фонетическими законами многими ставилась под сомнение. Э. Велландер в этой связи указывал на различия в условиях: «Количество существующих в любом языке звуков и их комбинаций велико, но все же ограничено. Количество же фактически существующих значений слов, не говоря уж об оттенках, почти безгранично, а их связи соответственно буквально бесчисленны. К тому же процессы семантических изменений <...> очень сложной природы; семасиологическое исследование очень затрудняется тем, что возникающее новое значение не исключает старого, и часто трудно, даже невозможно решить, какое из двух значений является более старым» (цит. по: [Звегинцев 1957: 254]).

Вопрос о законах изменения значений вновь встал на повестку дня в 1960-е гг. в связи с обсуждением проблемы так называемых языковых универсалий — особенностей, общих для всех языков на всех этапах их развития. Большинство исследований касалось фонологии и грамматики; на этом фоне особняком стояла работа Стивена Ульманна, посвященная «панхроническим» закономерностям в области семантики [Ульманн 1970].

Озаглавив свою статью «Семантические универсалии», автор сразу делает две оговорки. Во-первых, термин *семантический* относится исключительно к значению слова, иными словами, речь идет о закономерностях в лексической, а не грамматической семантике. Во-вторых, едва ли такие закономерности можно считать абсолютными, так как нельзя доказать, что они существовали во всех языках на всех стадиях их развития. Поэтому под семантическими универсалиями Ульманн предлагает понимать статистические вероятностные закономерности (*near-universals*).

Автор различает три вида семантических универсалий: а) касающиеся синхронических явлений, б) относящиеся к диахроническим процессам, в) связанные с общей структурой словаря, — в каждом из которых выделяет явления, претендующие на статус универсальных (в описанном выше смысле). В частности, в универсалии исторической семантики включены метафорический перенос, расширение и сужение значения, а также процессы, связанные с табу и эвфемизмами. В числе метафор, претендующих на универсальность, Ульманн упоминает антропоморфные метафоры, перенос от конкретного к абстрактному и синестезию.

Семасиологические исследования С. Ульманна отчетливо выделяются на фоне господствовавшего в то время за рубежом пренебрежительного отношения к содержательной стороне языка. Прошло несколько десятилетий, прежде чем западные ученые вновь обратились к этой теме — на этот раз в рамках когнитивной лингвистики.

КОГНИТИВНЫЙ ПОДХОД К ЗАКОНОМЕРНОСТЯМ ИСТОРИЧЕСКОЙ СЕМАНТИКИ

Позиция когнитивистов по данному вопросу заключается в том, что семантические изменения обычно носят не случайный, а регулярный характер. В самом общем виде это утверждение обосновывается постулатом о связи языка с когницией: когниция не хаотична, ибо существуют определенные ментальные структуры (мышления, сознания, памяти); они влияют на язык; значит, язык и, в частности, семантические изменения также не лишены определенного порядка⁴³ [Sweetser 1990: 13]. Конечно, регулярность семантических изменений не столь высока, чтобы их можно было считать правилами без исключений, — скорее, следует говорить о диахронических тенденциях, на основе которых предсказать изменения значений конкретных слов со стопроцентной вероятностью невозможно⁴⁴. Впрочем, так же обстоит дело и с другими типами языковых изменений: фонетическими, морфологическими, синтаксическими [Nikiforidou 1991: 195–197].

Семантические изменения обсуждаются когнитивистами в терминах их мотивированности (*motivation*): утверждается, что существуют мотивированные и немотивированные (случайные, индивидуальные) изменения. В связи с этим возникают два вопроса. Во-первых, что

⁴³ Задолго до возникновения когнитивной лингвистики эту мысль хорошо выразил О. Есперсен: «Существуют универсальные законы мышления, которые отражаются в законах изменения значений, хотя наука о значении пока что мало продвинулась по пути обнаружения этих законов» (цит. по: [Ульманн 1970: 250]). Ср. позднее у Бальдингера: «Подчинено же изменение значений только общим законам мышления...» (цит. по: [Шмелёв 1964: 20]).

⁴⁴ Ср. оппозицию «выводимость vs. мотивированность» у Анны Зализняка: «По-видимому, следует согласиться с тем, что семантическая производность в общем случае обладает свойством мотивированности, но не обладает свойством выводимости. Действие механизмов семантической деривации определяется взаимодействием столь большого количества факторов, что предсказать его в общем случае не представляется возможным» [Зализняк 2013: 31].

считается мотивированным изменением? Во-вторых, почему одни изменения мотивированы, а другие нет? Рассмотрим все по порядку.

Закономерности исторической семантики когнитивисты видят в регулярных метафорических переносах с одной понятийной сферы на другую (в духе теории концептуальной метафоры Лакоффа и Джонсона). Таким образом, речь идет исключительно о когнитивных закономерностях, обусловленных особенностями человеческого сознания, организацией его понятийной системы. Изменения значений, совершающиеся под давлением собственно языковых факторов или в силу социально-исторических причин, в когнитивной лингвистике не обсуждаются: то ли когнитивисты не видят там регулярности, то ли она не представляет для них интереса.

Однако четко разделить влияние разных факторов трудно, и попытка обсуждать метафорические значения исключительно в аспекте их мотивированности механизмами сознания зачастую оборачивается методологически некорректным смешением случаев параллельного развития и калькирования. Как известно, разграничить эти феномены применительно к конкретным случаям не всегда возможно, однако следовало бы по крайней мере упомянуть эту проблему, а когнитивные лингвисты, насколько мне известно, этого не делают.

В этом отношении гораздо более обоснованным выглядит проект «Каталог семантических переходов» [Зализняк 2001], который предполагает прежде всего зафиксировать регулярно воспроизводимые лексико-семантические изменения, наблюдаемые в языках мира. Первоначальная цель — не объяснить, а инвентаризировать и систематизировать, а построение типологии — это дело будущего, тем более что направление семантического развития со временем может стереться и даже начать осознаваться наоборот (как это произошло, например, с русским словом *красный*). Как указывают создатели «Каталога», на материале 319 языков мира им удалось выявить около 3 000 семантических переходов [Zalizniak et al. 2012].

Возвращаясь к изучению регулярных метафорических переносов в когнитивной лингвистике, следует сказать о методике их выявления. Она заключается в следующем. Рассматривая многозначные слова определенной семантической группы, исследователь обнаруживает у них значения, относящиеся к другой тематической области (например, как будет показано ниже, у лексики зрительного восприятия регулярно встречаются значения, связанные с мышлением и знанием). Затем он привлекает обширный материал (обычно нескольких языков) и проверяет регулярность этого феномена. Если она подтверждается, остается

решить, какое значение исторически первично, а какое — вторично. При этом как само собой разумеющееся принимается мысль о том, что семантическое развитие всех слов данной группы должно идти в одном направлении⁴⁵ (в нашем примере это означает, что либо все «зрительные» значения произошли от «когнитивных», либо наоборот).

При решении вопроса об исходном значении исследователь прежде всего обращается к данным исторических словарей. Кроме того, в ход идут данные психолингвистики и постулаты теории Дж. Лакоффа и М. Джонсона, а также выделенные ими концептуальные метафоры. Заметим, впрочем, что ссылки на положения теории концептуальной метафоры в данном случае малоинформативны, так как те, в свою очередь, восходят к наблюдениям психолингвистов. Что касается обращения к конкретным концептуальным метафорам, оно и вовсе выглядит некорректно, так как провоцирует порочный круг — ведь согласно методике Лакоффа и Джонсона, концептуальные метафоры выводятся из языковых фактов.

Мотивированность регулярных метафорических переносов определяется в соответствии с известным тезисом о первичности для человеческого сознания сенсомоторного опыта взаимодействия со средой, приобретаемого в самом раннем детстве. Этот опыт способствует выработке базовых понятий, связанных с чувственным восприятием, движением, пространством, которые впоследствии служат основой для осмысления более сложных и абстрактных сущностей. С этой точки зрения мотивированными считаются такие исторические изменения в семантике слова, когда на основе исходного значения, относящегося к перцепции, движению или расположению в пространстве, со временем возникает новое значение, связанное с иной, более сложной и отвлеченной понятийной областью.

Будучи истолкованы и обоснованы с позиций когнитивизма, регулярные метафорические переносы, казалось бы, могут претендовать на универсальность. В действительности, однако, нередко оказывается, что выводы, сделанные на материале нескольких европейских языков, опровергаются анализом лингвистического материала иных языковых семей и ареалов.

⁴⁵ Идея об однонаправленности метафорических проекций поддерживается не всеми исследователями, ср. более осторожную формулировку: «Переносы не являются однонаправленными, но все же в одном направлении они осуществляются чаще, чем в другом» [Гак 1988: 18].

Мотивированные метафорические переносы обнаруживаются как у лексических, так и у грамматических значений. Обратимся к их рассмотрению.

РЕГУЛЯРНЫЕ ИЗМЕНЕНИЯ ЛЕКСИЧЕСКИХ ЗНАЧЕНИЙ⁴⁶

ПРОСТРАНСТВО → ВРЕМЯ⁴⁷

Временные отношения регулярно выражаются при помощи языковых единиц (слов и морфем), первоначально обозначавших пространственные отношения⁴⁸. Ср.: *уходить (время), приходиться (срок), приближаться, наступать, тянуться, перед, за, между, позади, впереди, затем, длинный (день), короткий (срок), ближайший, дальнейший, отрезок, промежутки (времени)* и т. д.⁴⁹

Обоснование этого регулярного метафорического переноса осуществляется посредством ссылок на известный тезис психолингвистов о первичности пространственных понятий для человеческого сознания, а также на теорию концептуальной метафоры, объявившую их фундаментом понятийной системы человека⁵⁰.

⁴⁶ Различие между лексическими и грамматическими значениями здесь проводится в соответствии с разграничением лексических и грамматических единиц, которое, в свою очередь, опирается на оппозицию открытых и закрытых множеств [Лайонз 1978: 460].

⁴⁷ Здесь и далее метафорические переносы будут обозначаться таким способом.

⁴⁸ Эта тенденция семантического развития неоднократно обсуждалась в лингвистической литературе и из всех обсуждаемых когнитивистами «закономерностей», пожалуй, вызывает меньше всего возражений. Еще Г. Пауль (чья психологическая концепция семантических изменений оказалась вполне созвучна современным идеям когнитивизма [Gyöfi 1996: 182]) писал о том, что выражения с пространственной семантикой регулярно служат для обозначения времени, умственных и психических состояний и пр. [Пауль 1960: 116–117]. Однако универсальность данного переноса не всем кажется бесспорной, ср. [Whorf 1956: 156–157].

⁴⁹ В качестве иллюстративного материала здесь и далее по возможности используются релевантные русскоязычные примеры.

⁵⁰ Мы не касаемся здесь философской подоплеки вопроса о конверсии времени в пространство, ср., напр. [Ямпольский 2013: 178–179].

ЛЕКСИКА ЧУВСТВЕННОГО ВОСПРИЯТИЯ

Впервые в когнитивной лингвистике анализ языковых единиц, обозначающих перцептивные понятия, был предпринят в книге [Sweetser 1990]. Автор утверждает, что в индоевропейских языках лексика чувственного восприятия нередко имеет метафорические значения, относящиеся к областям умственной, психической и социальной деятельности⁵¹. В некоторых случаях в современных языках осталось лишь производное значение, однако его связь с мотивирующим образом сохраняется за счет прозрачной внутренней формы языковой единицы. Свитсер выделяет следующие регулярные метафорические переносы:

1) «**Зрение** → **мышление**». Слова, первоначально имевшие отношение к зрительному восприятию, со временем развивают значения, связанные с умственной деятельностью. Ср.: *воззрения, мировоззрение, взгляды, кругозор, точка зрения, очевидный, ясный, прозрачный, по-видимому; не вижу (в чем проблема); рассмотреть вопрос; наблюдается следующая картина и т. д.* Ив Свитсер объясняет эту связь прежде всего тем, что зрение для человека является основным источником сведений о внешнем мире. Возможно, играет свою роль и то, что зрение, подобно мышлению, способно выбирать свой объект — в отличие от остальных органов чувств.

Кроме того, как отмечает автор, зрение связано с областью религиозного и духовного (ср. *предвидение, видение, прозрение, ясновидец и т. д.*). В древних индоевропейских культурах физическое и духовное «зрение» считались тесно связанными: физическая слепота была важным условием внутреннего «зрения», способности к ясновидению, и пророки обычно бывали незрячими.

2) «**Слух** → **языковое общение** → **внимание, внутренняя восприимчивость** → **послушность**». По словам Свитсер, слух универсально связан как с внешними, так и с внутренними аспектами речевого восприятия. Например: *Ты слышал о...; Послушай!*⁵², *[а ты знаешь, что...]; Я вас слушаю; Услышь меня!; слушаться, послушание, послушник и т. д.*

⁵¹ Вопрос о синестезии на страницах книги Свитсер не поднимается.

⁵² Ср., однако, англ. *Look, [did you know that...]*, что, возможно, спровоцировало недавнее возникновение в русском языке дискурсивного маркера *Смотрите*, с которого часто начинается ответ на вопрос (запрос информации), в особенности в некоторых сферах институционального общения. Едва ли он вытеснит маркер *Слушай(те)*, так как имеет иные просодические и прагматические особенности.

3) По сравнению с другими органами чувств, у **обоняния**, как отмечает автор, меньше метафорических связей с другими областями и они менее глубокие⁵³.

4) «**Вкус** → **симпатии и антипатии**». Связь понятий вкуса и личных предпочтений Свитсер усматривает в высокой субъективности вкусовых ощущений, ср.: *вкус к авантюрам, одеваться со вкусом, безвкусное платье*.

5) «**Осязание** → **эмоции**». Слова, относящиеся к области тактильных ощущений, могут использоваться для выражения душевных переживаний, например: *душевная рана, на душе кошки скребут, глубоко тронут вашим вниманием, задеть кого-л. неосторожным словом*. Мотивированность этого переноса Свитсер видит в тесной связи областей физического и эмоционального: так, физическая боль способна сделать нас душевно несчастными, а физическое удовольствие — счастливыми.

Пытаясь обобщить свои наблюдения, Свитсер отмечает, что зрение и слух действуют на расстоянии, а удаленность связана с мышлением и объективностью. Вкус и осязание, напротив, требуют непосредственного физического контакта с воспринимаемым объектом, а близость предполагает эмоции и субъективность. Подводя итог своему исследованию, она заключает, что дальнейшие исследования подтвердят широкую распространенность, если не универсальность, одних метафорических переносов, и большую культурную обусловленность других.

Что касается потенциальных универсалий, автор видит их в том, что «объективная, мыслительная сторона нашей внутренней жизни регулярно связана со зрением» [Sweetser 1990: 37], в то время как «слух связан с исключительно коммуникативными аспектами понимания, но не с мышлением в целом» и «было бы странно, если бы у глагола, означающего *слышать*, появилось значение ‘знать’, а не ‘понимать’, в то время как для глагола, означающего *видеть*, это — вполне обычное явление» [Ibid.: 43]. Если выразить тезисы Свитсер схематически, получим:

⁵³ Ср.: «Считается, что разрыв между лингвистическими и собственно когнитивными категориями в ольфакторной сфере крайне велик. Не исключено, что в некотором смысле вся она является отдельным модулем и в большой мере определяет поведение и эмоциональный статус, подсознательный компонент чего весьма важен. Среди прочего, все это объясняет неразработанность вербализации таких ощущений» [Черниговская 2013: 329].

видеть → *знать*

слышать → *понимать* (ср. *Я слышу, слышу* — в смысле ‘понимаю’ или *Я Вас услышал* — в смысле ‘понял и запомнил’).

Группа исследователей взялась проверить это категоричное явление Свитсер на материале языков австралийских аборигенов [Evans, Wilkins 1998]. По результатам обследования более сотни языков обнаружилось, что в них для обозначения когнитивных процессов, наоборот, регулярно задействуются глаголы слуха, а не зрения. Они используются не только в значении ‘понимать’ (как у Свитсер), но и в значениях ‘думать’, ‘знать’, ‘помнить’, т. е.:

слышать → *думать, знать, помнить, понимать*.

Что касается глаголов зрения в этих языках, то они не имеют метафорических проекций на область когниции, а используются для обозначения социальных взаимодействий. Существенно, что те же особенности характерны для слов, обозначающих соответственно *ухо* и *глаз*.

Схожие наблюдения делает В. А. Плунгян в отношении африканских языков, ср.: «Особенностью африканских языков является то, что в них для обозначения понимания используются практически только лексемы, принадлежащие к слуховой сфере (исключая арабские заимствования). Собственно, метафоры этого типа встречаются и в других языковых ареалах <...>. В африканской же культуре слуховая метафора, безусловно, доминирует, причем полисемия ‘слышать’ → ‘понимать’ и синхронно вполне отчетливо осознается...» [Плунгян 1991: 159].

В грузинском языке, по свидетельству Н. Д. Арутюновой [1999: 415–416], когнитивные значения также ассоциируются преимущественно со слуховым восприятием. Результаты обследования индоевропейских языков, в том числе языков Африки, Океании и Южной Америки, показывают широкую вариативность в том, как может реализовываться связь между перцептивными и когнитивными значениями [Aikhenvald, Storch 2013]. В частности для выражения эвиденциальных значений могут использоваться разные модальности чувственного восприятия [Там же].

Несмотря на то что исследования в области лексико-семантической типологии пока охватили сравнительно небольшое число языков и полученные результаты не позволяют осуществлять ширококомасштабные сравнения [Кортјевскаја-Тамм 2016: 3], уже очевидно, что модели полисемии подвержены гораздо бóльшим межкультурным вариаци-

ям, чем думала Свитсер. Вообще, лексика чувственного восприятия чрезвычайно интересна для лингвиста, так как предполагает, с одной стороны, единую нейрофизиологическую обусловленность, а с другой — культурную специфику: так сказать, «одной ногой в природе, другой — в культуре» [Evans, Wilkins 1998: 54]. Это обуславливает неизбежное (но для разных культур разное) сочетание универсального и особенного в семантической структуре соответствующих лексем.

В связи с обсуждаемой проблемой заслуживает внимания мысль Н. Д. Арутюновой о неравноправии, наблюдающемся среди глаголов чувственного восприятия. В каждый исторический период один из них — автор называет его «главой перцептивной иерархии» — более активно развивает когнитивные смыслы, чем другие предикаты поля восприятия. Согласно Арутюновой, в русском языке XVIII–XIX вв. первенство сохранялось за глаголом *слышать*: как свидетельствует словарь В. И. Даля, он мог относиться ко всем чувствам, кроме зрения, а также ко внутренним ощущениям (физическим и психическим). Затем в борьбу за право обладания эпистемическим значением вступил глагол *видеть*, что привело к временным колебаниям норм употребления и закончилось победой последнего в XX в. [Арутюнова 1999: 415–416].

ГЛАГОЛЫ ПОЛОЖЕНИЯ В ПРОСТРАНСТВЕ И ДВИЖЕНИЯ

Регулярные исторические изменения в семантике этих глаголов были рассмотрены в статье [Traugott, Dasher 1987]; их обоснование с позиций когнитивизма содержится в [Sweetser 1987]⁵⁴.

1) **Глаголы положения в пространстве и движения → умственная деятельность.** Например: *выдвинуть / взять / заимствовать / украсть / выбросить из головы идею, схватиться за предложение, вывести закон, опираться на факты, отложиться в памяти, раз-*

⁵⁴ Для когнитивистов, равно как и для специалистов в области лексической семантики и истории романских языков, может представлять интерес содержательное исследование [Stolova 2015], в котором прослеживаются семантические изменения, происходившие с латинскими глаголами движения в девяти романских языках. Автор предлагает когнитивную интерпретацию исторических данных, в частности с позиций теории концептуальной метафоры.

*ложить по полочкам, мысленно прикидывать, перейти (подойти) к рассмотрению и т. д.*⁵⁵

Предложенное И. Свитсер обоснование опирается на выделенную в [Lakoff, Johnson 1980] концептуальную метафору «ИДЕИ — ЭТО ПРЕДМЕТЫ» (IDEAS ARE OBJECTS), в соответствии с которой умственная деятельность предстает как манипуляция «ментальными предметами».

2) **Глаголы положения в пространстве, движения → речь.** Например: *перекинуться парой слов, подбросить идею, накинуться с упреками, передать словами, подкалывать, приставать с вопросами, цепляться к словам, обратиться с предложением.*

По мнению И. Свитсер, этот регулярный перенос объясняется той же концептуальной метафорой «ИДЕИ — ЭТО ПРЕДМЕТЫ»: речь — это направленная передача «упакованных» в слова «ментальных предметов» от говорящего к слушающему.

3) **Глаголы умственной деятельности → речь.** Например: *заметить, признать, поинтересоваться, предположить* и т. д. Трауготт и Дэшер объясняют именно такое (а не обратное) направление развития значений тем, что искренность и успешность речевого акта нередко предполагают предварительные мыслительные операции — выделение объекта сообщения и его атрибутов, проверку истинности того положения дел, о котором пойдет речь, и т. д. Таким образом, производное значение предполагает первичное в качестве своей предпосылки.

РЕГУЛЯРНЫЕ ИЗМЕНЕНИЯ ГРАММАТИЧЕСКИХ ЗНАЧЕНИЙ

В когнитивной трактовке данной темы заметное место занимают модальные глаголы. Как известно, логики различают онтологическую (подразделяющуюся, в свою очередь, на алетическую и деонтическую) и эпистемическую возможность, а языковеды выделяют соответствующие разновидности модальности⁵⁶. Когнитивисты утверждают, что у модальных глаголов онтологическое значение является первичным, т. е.:

онтологическая модальность → эпистемическая модальность.

⁵⁵ Большое число дополнительных примеров можно найти в [Зализняк 1999].

⁵⁶ См., напр. [Булыгина, Шмелёв 1997: 209–231].

Так, у глагола *may* первично значение, связанное с разрешением, а от него впоследствии произошло значение, относящееся к оценке говорящим возможности того или иного события, ср.:

John may go → *John may be there* (Джон может идти → Джон может быть там).

Аналогичным образом, у глагола *must* значение принуждения является первичным, а значение, связанное с высокой вероятностью события (с точки зрения говорящего), — производным, ср.:

You must come home by 10 → *You must have been home last night* (К 10 ты должен быть дома → Ты, должно быть, вчера вечером был дома)⁵⁷.

Исторические данные и наблюдения над детской речью, по словам Свитсер, убеждают в первичности онтологических значений и производности эпистемических⁵⁸ [Sweetser 1990: 50]. Она объясняет этот факт в свете теории концептуальной метафоры — как проекцию более знакомого и конкретного мира физических и социальных отношений на область ментального [Ibid.: 59–68].

Элизабет Трауготт рассматривает данный тип изменений как частный случай общей тенденции к большей субъективизации (*subjectification*), или прагматизации, значения. Она считает, что развитие значений (как лексических, так и грамматических) всегда идет в одном направлении, а именно: от обозначения внешних, объективных ситуаций к описанию внутренних, субъективных ситуаций — с позиции говорящего и в его оценке⁵⁹ [Traugott 1986]. Значения, относящиеся к внешним (физиче-

⁵⁷ Ср. также рус. *Он должен быть там*, способное передавать оба указанных значения.

⁵⁸ Возможности онтологической и эпистемической интерпретации обнаруживаются не только у модальных глаголов [Tregidgo 1982]. Возможно, более уместно говорить не о двух типах значений, а о шкале, крайними точками которой являются манипуляция (в смысле ‘принуждение’) и когниция (умственная деятельность) [Givón 1990: 527ff.].

⁵⁹ В интерпретации Трауготт субъективизация включает в себя широкий круг явлений, таких как мелиорация и пейорация значений, развитие причинных значений на основе временных, десемантизация локативных предлогов и пр. Дальнейшие исследования феномена субъективизации привели Э. Трауготт и Р. Дэшера к созданию так называемой *Invited Inferencing Theory of Semantic Change*, которая объясняет семантические изменения конвенцио-

ским и социальным) ситуациям, служат источником для образования значений, связанных с внутренним миром человека.

В современной когнитивной лингвистике изучение субъективизации (и ее частного случая — грамматикализации) как фактора семантических изменений идет параллельно с анализом данного феномена с позиций синхронной семантики⁶⁰ [Athanasiadou, Canakis, Cornillie 2006]. И то, и другое связано с обращением к коммуникативно-прагматическим аспектам языка, что отражает функциональную природу когнитивных исследований языка.

Следует отметить и другие изменения грамматических значений, получившие освещение в когнитивной лингвистике. Одно из них касается разграничения между внутренним (логическим, связанным с условиями истинности) и внешним (маркированным, эмфатическим) отрицанием. В статьях [Horn 1985; Sweetser 1986] используются соответственно термины *дескриптивное* (*descriptive*) и *метаязыковое* (*metalinguistic*) отрицание, ср.:

Дескриптивное отрицание: *Bill didn't paint the house* (Билл не покрасил дом);

Метаязыковое отрицание: *Bill didn't paint the house, he slapped it all over with cheap whitewash* (Билл не покрасил дом, он кое-как обмазал его дешевой извешткой).

Во многих языках (в том числе, английском) эти два вида отрицания выражаются одной и той же морфемой. В таком случае приверженцы когнитивной лингвистики утверждают, что:

дескриптивное отрицание → метаязыковое отрицание.

Применительно к английскому языку это означает, что английская отрицательная частица *not* первоначально относилась к содержанию сообщения, и лишь позднее стала возможной ее референция к способу выражения. Легко видеть, что это вполне согласуется с идеями Э. Трауготт.

В отличие от модальных глаголов, возможность использования отрицательной частицы в обоих смыслах интерпретируется когнитивистами как свидетельство не полисемии, но некоей прагматической

нализацией окказиональных употреблений, строящихся по принципу «наращивающегося вывода» (*invited inference*) [Traugott, Dasher 2002].

⁶⁰ См. также гл. 4.

неоднозначности⁶¹. Считается, что значение этой частицы отличается высокой степенью абстрактности, позволяющей использовать ее в двух разных ситуациях [Sweetser 1986].

Схожим образом трактуются и разные по смыслу употребления союзов, ср.:

Шел дождь, и бушевал ветер (одновременность);

Она вошла в комнату и закрыла за собой дверь (временная последовательность)⁶²;

Она захлопнула дверь и разбудила собаку (временная последовательность плюс причинность — в соответствии с принципом наивной логики *post hoc ergo propter hoc*).

По мнению Л. Хорна, здесь мы имеем дело не с отдельными значениями сочинительного союза *и* (англ. *and*), а с различными реализациями одного и того же общего значения связанности, сочлененности. Выбор правильной интерпретации осуществляется с опорой на контекст и универсальные принципы иконичности [Horn 1985].

В аналогичном ключе И. Свитсер рассматривает семантику других английских союзов — *if, or, because* и др.⁶³ [Sweetser 1986: 530–531; 1990: 76–111]. Для каждого из них она различает употребления, относящиеся: а) к содержанию высказывания, б) к мнению говорящего и в) к акту произнесения высказывания. При этом вариант «а)» с точки зрения семантической деривации считается исходным, а варианты «б)» и «в)» — производными, ср.:

а) *John came back because he loved her*

б) *John loved her, because he came back*

в) *What are you doing tonight, because there's a good movie on*

а) *If John goes, Mary will go*

б) *If John went, Mary (probably) did go*

в) *If you're headed for the cafeteria, there's better food at the deli*

⁶¹ Ср. замечание Т. Гивона о том, что прагматический компонент весьма силен в семантике отрицания и не поддается вычислению из ее логического компонента [Givón 1978: 109].

⁶² Хорошо известный пример иконичности языковых структур, отмеченный еще Р. Якобсоном [Якобсон 1983].

⁶³ Заметим, что ее анализ фактически опирается на традицию обсуждения данной темы в рамках лингвистической прагматики, ср. [Haiman 1978; Van Dijk 1979; Gazdar 1980; Stubbs 1983: 77–82; Грайс 1985].

Как отмечают А. Бланк и П. Кох в предисловии к коллективной монографии, посвященной вопросам исторической семантики в когнитивном аспекте, изменения лексических и грамматических значений представляют собой ценнейший материал для верификации семантических моделей и теорий [Blank, Koch 1999: 1]. Оглядываясь на достижения когнитивной лингвистики в изучении данной темы, нельзя не заметить ее положительную роль в оживлении интереса к проблемам семантики вообще — не только исторической, но и синхронической, так как вопросы семантического развития тесно связаны с проблемой полисемии. Открытие закономерностей в семантических изменениях позволяет с единых позиций рассматривать историю значений, анализировать синхронные семантические структуры, выявлять системные связи в лексике и выдвигать гипотезы относительно возможных изменений значений в будущем.

Когнитивная лингвистика сосредоточивает свое внимание на одной из возможных причин семантических изменений, связанной с проявлением в языке универсальных когнитивных механизмов. Этот акцент обусловлен общей спецификой этого направления. Справедливости ради следует сказать, что остающиеся за рамками когнитивных исследований факторы, касающиеся структурных особенностей языков и исторических условий жизни народов, издавна привлекали внимание лингвистов. Напротив, когнитивный аспект семантических изменений — то, как в законах изменения значений отражаются законы мышления, — по большей части игнорировался. В этом смысле позитивный эффект от когнитивных исследований в области исторической семантики не вызывает сомнений, несмотря на возможные возражения, касающиеся методики выявления закономерностей, их обоснования, а также интерпретации конкретных случаев.

Рассмотрение старой проблемы под новым углом зрения, как правило, способствует ее переосмыслению и выходу на новый уровень обобщений. Поэтому обращение когнитивистов к проблемам семантического развития продуктивно не только и не столько для когнитивной науки, сколько для языкознания. В этом, на мой взгляд, заключается выгодное (с точки зрения языковеда) отличие данной темы от многих других областей когнитивной лингвистики, где язык служит не более чем «поставщиком» материала, средством познания ментальных структур.

ГЛАВА 3

КАТЕГОРИЗАЦИЯ

1. ТЕОРИЯ ПРОТОТИПОВ И КАТЕГОРИЙ БАЗОВОГО УРОВНЯ

ВАЖНОСТЬ ПРОБЛЕМЫ КАТЕГОРИЗАЦИИ ДЛЯ КОГНИТИВНОЙ НАУКИ

Вопрос о категоризации мира человеком, т. е. о том, как посредством языка непрерывный континуум опыта осмысляется в терминах дискретных категорий, не является новым для лингвистики. Теория семантического поля, гипотеза лингвистической относительности Сепира-Уорфа и исследования языковой картины мира привлекли внимание лингвистов к тому, что в разных языках действительность членится по-разному, причем эти различия затрагивают как лексические, так и грамматические значения. В какой степени они влияют на восприятие и осмысление мира носителями разных языков? Живут ли говорящие на разных языках в разных мирах или это все же один и тот же мир с различными навешанными на него ярлыками [Сепир 1993: 261]? Эти вопросы, ставшие предметом исследования сравнительно молодой междисциплинарной области — этнолингвистики, не перестают волновать умы лингвистов, философов, антропологов, психологов.

Этот этнографический аспект проблемы категоризации, безусловно, представляет интерес для когнитивной науки, но все же он является второстепенным и производным по отношению к вопросу о природе и внутренней организации категорий. Для когнитивистов последний особенно значим, так как связан с основополагающими принципами, организующими мышление, познание, память человека. Категоризация лежит в основе всей жизнедеятельности человека. Каждый из нас, не отдавая себе в этом отчета, ежесекундно выполняет операции по распознаванию того или иного нового фрагмента опыта (будь то предмет, слово, действие, состояние и т. д.) как разновидности определен-

ного, обычно уже знакомого класса сущностей или явлений¹. Если лишить человека этой способности, он не сможет функционировать ни физически, ни социально, ни интеллектуально [Lakoff 1987: 5–6].

Как это происходит? Откуда берутся категории² и как они устроены? На первый взгляд может показаться, что они заданы в самой действительности, а наш ум всего лишь их отражает. Однако это не так, и простейшим опровержением служит наличие в понятийной системе человека абстрактных категорий, существующих только в его сознании [Там же]. Другое возможное возражение связано с отсутствием четких границ даже между конкретными сущностями (ср. *дерево* и *куст*, *гора* и *холм*, *лес* и *парк*, *река* и *ручей*, *улица* и *проспект*), не говоря уж об абстрактных (например, *радость* и *счастье*, *экономический спад* и *экономический кризис* и т. д.). Следовательно, категории не заданы во внешнем мире, а являются результатом осмысления этого мира человеком — отсюда важность соответствующей проблемы для когнитивной психологии и когнитологии в целом. А поскольку категоризация осуществляется посредством языка, то она имеет непосредственное отношение и к когнитивной лингвистике.

Когнитивисты считают, что в настоящее время в науке сосуществуют две альтернативные теории категорий: одна — «классическая»³ — восходит к Аристотелю, другая — «прототипическая» — сформировалась относительно недавно (в 1970-е гг.) и связана с исследованиями американского когнитивного психолога Элеоноры Рош. Классическая теория безраздельно господствовала в науке на протяжении более

¹ Ср.: «...мы должны более или менее произвольно объединять и считать подобными целые массы явлений опыта для того, чтобы обеспечить себе возможность рассматривать их чисто условно, наперекор очевидности, как тождественные. Этот дом и тот дом и тысячи других сходных явлений признаются имеющими настолько много общего, невзирая на существенные и явные различия в деталях, что их оказывается возможным классифицировать под одинаковым обозначением. Иными словами, речевой элемент “дом” есть символ прежде всего не единичного восприятия и даже не представления отдельного предмета, но “значения”, иначе говоря, условной оболочки мысли, охватывающей тысячи различных явлений опыта и способной охватить еще новые тысячи» [Сепир 1993: 35].

² Здесь и далее под категорией понимается «совокупность объектов, считающихся эквивалентными» [Rosch 1978: 30].

³ Эпитет *классическая* здесь одновременно включает ссылку на античность и выступает синонимом слов *традиционный*, *общепринятый* [Taylor 1995b: 22].

двух тысяч лет, в результате чего давно превратилась в нечто само собой разумеющееся и не вызывающее сомнений. Однако, будучи продуктом априорных умозрительных построений, она, как утверждают когнитивисты, не учитывает особенности осмысления мира человеком, и в этом ее серьезный недостаток. Напротив, прототипическая теория имеет мощное эмпирическое обоснование, придающее ей психологическую достоверность⁴.

Вопрос о сравнительных достоинствах этих теорий остается неоднозначным⁵. Когнитивисты, разумеется, не отрицают важности классических категорий для математики, логики, естественных наук и юриспруденции [Ungerer, Schmid 1996: 40]. Что касается повседневной, «бытовой» категоризации, здесь их симпатии находятся на стороне прототипической теории — в силу ее стремления к психологической адекватности. Впрочем, и в повседневной жизни классические категории вполне уместны, когда речь идет о хорошо известных конкретных объектах (типа *стол, перчатки, роза, кенгуру*); сложности возникают при попытках их применения к таким сферам жизни, как дружба, любовь, чувства, политика, экономика, международные отношения и пр. [Lakoff 1987: 160, 175].

Исследования Э. Рош отражены в ее публикациях и многократно обсуждались в научной литературе. Так, Дж. Лакофф начинает свою книгу «Женщины, огонь и опасные вещи» [Lakoff 1987] (русский перевод [Лакофф 2004]) с изложения основ прототипической теории и предпосылок ее возникновения; на этом фундаменте он далее строит свою теорию идеализированных когнитивных моделей (см. гл. 3.2). Показательно название книги, косвенно отражающее ее основную тему — категоризацию мира человеком. Оно родилось у Лакоффа под впечатлением экзотической классификации реалий в австралийском языке дьирбал, где все существительные делятся на четыре класса, в один из которых входят женщины, все, связанное с огнем, а также такие опасные «вещи», как скорпионы и змеи [Lakoff 1987: 92–104].

⁴ См., однако, попытку преодолеть антагонизм данных теорий в [Кошелев 2017: 53–56].

⁵ См., напр. [Вежбицкая 1996].

ЭВОЛЮЦИЯ ВЗГЛЯДОВ НА КАТЕГОРИИ: ОТ АРИСТОТЕЛЯ ДО РОШ

Согласно классической теории, традиционно связываемой с именем Аристотеля, категория представляет собой некое абстрактное вместилище, заключающее в себе некоторое множество сущностей — равноправных членов данной категории, обладающих рядом общих существенных свойств. Таким образом, основные положения данного подхода можно сформулировать следующим образом:

- категории представляют собой абстрактные вместилища с четкими границами;
- члены категории обладают набором существенных общих свойств, которые можно рассматривать как необходимые и достаточные условия членства в данной категории;
- члены категории обладают одинаковым статусом внутри категории.

Безусловное доминирование классической теории категорий на протяжении более чем двух тысячелетий привело к ее прочному укоренению в научной методологии⁶. Начальным толчком к ее критическому анализу (или, по образному выражению Лакоффа, «первой крупной трещиной в классической теории» [Lakoff 1987: 16]) стала книга выдающегося австрийского философа Людвиг Витгенштейна «Философские исследования» (1953), в которой автор продемонстрировал несостоятельность всех трех положений, на которых зиждется традиционный взгляд на понятие категории.

Так, в своих знаменитых рассуждениях по поводу понятия *игра* Витгенштейн показал, что не существует таких свойств, которые были бы общими для всех членов данной категории⁷. Он пришел к выводу, что ее единство поддерживается сложной сетью больших и малых сходств, которые можно уподобить сходствам между членами семьи, ср.: «Я не могу придумать никакого лучшего выражения для характеристики этого сходства, чем “фамильное сходство”; ибо именно так переплетаются и пересекаются различные линии сходства, существующие между членами одной семьи: рост, черты лица, цвет

⁶ Ср.: «...ученый, ex officio, чувствует себя обязанным проводить границу» [Baldinger 1980: 27].

⁷ См., однако [Вежбицкая 1996; Никитин 1997: 352–378; Кошелев 2006; 2015: 146–168].

глаз, походка, темперамент и т. д. и т. п. — И я буду говорить: “игры” образуют семью» (цит. по: [Вежбицкая 1996: 213]). Идея «семейного сходства» не противоречит наличию общих свойств у всех членов категории, но и не требует этого, так что допускается существование категорий (подобно категории *игра*), где этот принцип классической теории не соблюдается.

Несостоятельность двух других принципов иллюстрируется при помощи категории *число*. Витгенштейн указал на растяжимость границ категории в зависимости от уровня знаний, накопленных в обществе (от натуральных чисел к рациональным, комплексным и т. д.), и обратил внимание на неравенство членов данной категории, где целые числа занимают центральное положение по сравнению с другими разрядами.

Так называемый переворот во взглядах на категоризацию был подготовлен не только «Философскими исследованиями» Л. Витгенштейна, но и целым рядом работ антропологов, психологов, лингвистов, датированных 1960-ми — началом 1970-х гг.⁸ [Lakoff 1987: 12–39]. Все они ставили под сомнение способность классической теории объяснить, каким образом человек разбивает непрерывную действительность на дискретные категории. В качестве примера обратимся к экспериментам известного американского лингвиста Уильяма Лабова [Лабов 1983].

Лабов предлагал испытуемым рисунки с изображениями сосудов разной формы (рис. 3) и просил квалифицировать каждый из них как чашку, кружку, миску или вазу. Среди нарисованных предметов были такие, которые единодушно опознавались в качестве, например, чашки или миски, однако в большинстве случаев мнения испытуемых расходились, что позволило автору сделать вывод об отсутствии четких границ между рассматриваемыми категориями.

Далее Лабов сосредоточил свое внимание на этих пограничных случаях и задался целью выяснить, какие факторы влияют на отнесение предмета к той или иной категории. Обнаружилось, что прежде всего играла роль форма сосуда: по мере того, как увеличивалась площадь основания сосуда (при сохранении той же высоты), все больше испытуемых называли его миской. Напротив, по мере роста высоты сосуда (при том же диаметре основания) его чаще называли вазой. Предметы цилиндрической формы с ручкой обычно квалифицировались как кружки.

⁸ По свидетельству Н. Е. Копосова, зачатки альтернативной теории можно обнаружить и ранее, а именно в английской философии первой половины XIX в. [Копосов 2001: 93–94].



Рис. 3. Некоторые изображения сосудов, использованные в эксперименте [Лабов 1983: 137]

В некоторых экспериментах испытуемым предлагалось представить, что в данный сосуд налит горячий кофе (положено картофельное пюре, поставлены цветы); при этом повышалась вероятность наимено-

вания данного предмета соответственно кружкой, миской, вазой — по сравнению с результатами, полученными при предъявлении того же рисунка в нейтральном контексте. На выбор слова влияли и сообщения о материале, из которого сосуд изготовлен (стекло, фарфор и пр.).

В итоге получилось, что отнесение предмета к категории определялось целым рядом факторов, ни один из которых не был решающим. Наличие тех или иных признаков могло повышать вероятность выбора определенного наименования, но не более того. К тому же, сами признаки обычно не были бинарными (за исключением наличия / отсутствия ручки), и потому квалификация сосуда как чашки, кружки и т. п. предполагала не мысленное заполнение матрицы существенных признаков, а оценку того, насколько его параметры близки к оптимальным пропорциям представителей соответствующей категории.

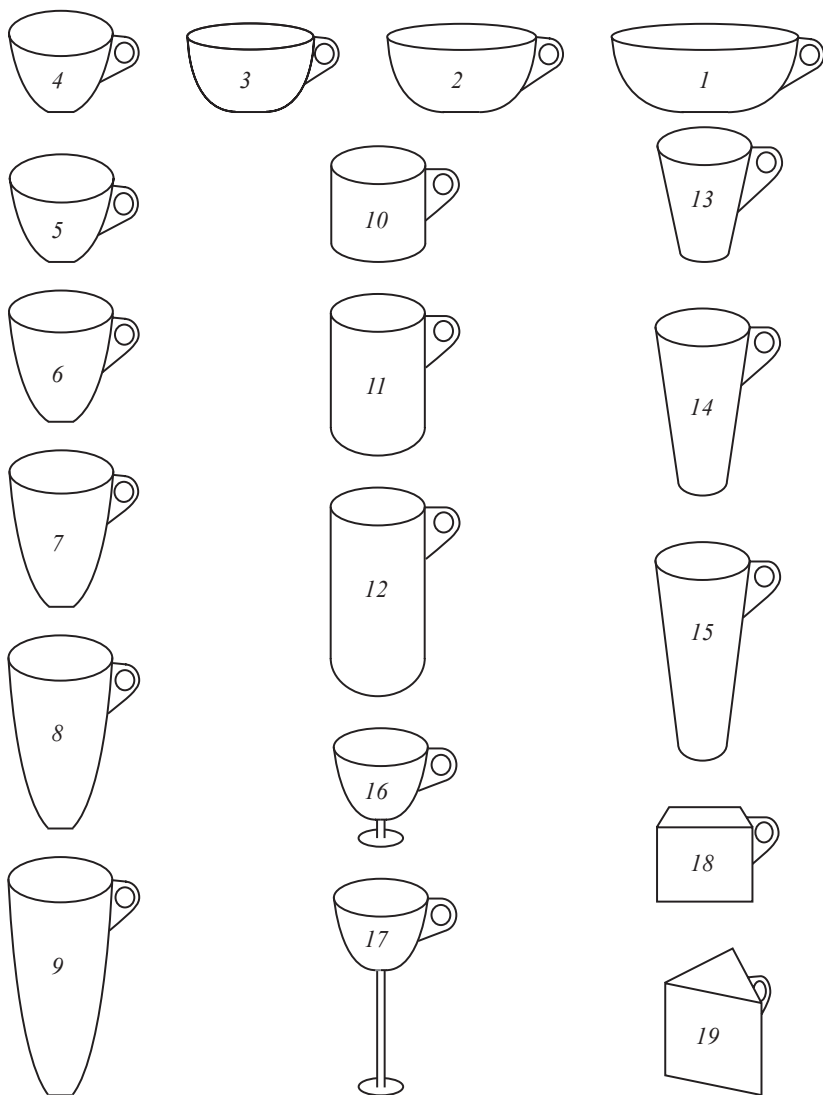
Лабов заключает, что в рамках классической теории категоризации чрезвычайно сложно ответить на вопрос, в чем заключается «суть» чашки, т. е. перечислить те существенные свойства, которые отличают ее, скажем, от кружки. Гораздо естественнее поступить иначе — описать типичного представителя категории *чашка* (изготовлена из фарфора, имеет определенную форму и размер, ручку, обычно подается с блюдцем, используется для горячего кофе или чая, может входить в состав чайного сервиза из шести чашек с блюдцами и чайника).

Экспериментальное исследование Лабова является одним из свидетельств неудовлетворенности классической теорией категоризации со стороны представителей гуманитарных дисциплин. Логически-априорный подход к категориям пришел в противоречие с опытными данными, касающимися особенностей категоризации мира человеком. Заслуга их целостного осмысления и оформления в альтернативную теорию категорий принадлежит когнитивному психологу Э. Рош.

ТЕОРИЯ ПРОТОТИПОВ

Система взглядов Э. Рош на природу и сущность категорий известна под названием «теории прототипов и категорий базового уровня». Эта теория явилась плодом огромной работы Рош и ее коллег по постановке многочисленных психологических экспериментов, осмыслению и объяснению их результатов, учету критических замечаний оппонентов, неоднократному пересмотру отдельных положений. С течением времени взгляды Рош на категоризацию менялись, соответственно, можно выделить несколько стадий в развитии ее концепции: раннюю (конец 1960-х — начало 1970-х гг.), среднюю (нача-

ло — середина 1970-х гг.) и позднюю (конец 1970-х гг.) [Lakoff 1987: 42–43]. Именно последний этап представляет теорию Рош в наиболее зрелом виде и характеризуется тщательно взвешенными выводами и формулировками; его мы и будем в дальнейшем рассматривать.

Концепция Рош естественным образом распадается на две части: теорию прототипов, объясняющую внутреннее устройство категорий, и теорию категорий базового уровня, посвященную сопоставлению категорий, занимающих разное место в таксономической иерархии, с точки зрения их роли в понятийной системе человека. Сама автор рассматривала эти составляющие как два измерения — соответственно горизонтальное и вертикальное, — структурирующие систему категорий [Rosch 1978]. Начнем с первого.

Как многие американские психологи и лингвисты того времени, в начале своей научной карьеры Рош занималась обозначениями цвета в разных языках, но вскоре ее внимание привлекло внутреннее строение предметных категорий, таких как *мебель*, *фрукт*, *овощ*, *оружие*, *птица*, *игрушка*, *одежда* и нек. др.⁹. Эксперименты с испытуемыми показали, что члены одной и той же категории в сознании человека имеют различный статус: среди них выделяются более и менее типичные представители (см. рис. 4, где возрастание ранга соответствует убыванию параметра типичности).

Для описания этого неравенства Рош ввела понятия центра и периферии категории, ее «лучших» и «худших» примеров, а также прототипа категории. Наиболее типичный представитель категории — это ее лучший пример, он расположен в центре и составляет прототип¹⁰

⁹ А. Вежбицкая указывает на то, что Рош не делала различий между принципиально разными видами категорий: «*Птица* — таксономическое понятие, соотносимое с определенным “типом живых существ”. Но *мебель* — никоим образом не таксономическое понятие: это собирательное понятие <...>, которое соотносится с разнородной совокупностью предметов различных типов» [Вежбицкая 1996: 210]. По ее мнению, это ставит под сомнение научную обоснованность экспериментов и выводов Рош.

¹⁰ В литературе высказываются два взгляда на природу прототипа, причем в работах самой Рош можно встретить оба. В данном контексте прототип приравнивается к лучшему примеру категории, ее центральному, наиболее типичному представителю. Но существует альтернативная точка зрения, согласно которой прототип принадлежит не миру, а нашим мыслям о мире, т. е. представляет собой некий ментальный образ, когнитивную точку отсчета — именно такой подход характерен для большинства современных когнитивных исследований [Ungerer, Schmid 1996: 39].

Rank	BIRD	FRUIT	VEHICLE	FURNITURE	WEAPON
top eight					
1	robin	orange	automobile	chair	gun
2	sparrow	apple	station wagon	sofa	pistol
3	bluejay	banana	truck	couch	revolver
4	bluebird	peach	car	table	machine gun
5	canary	pear	bus	easy chair	rifle
6	blackbird	apricot	taxi	dresser	switchblade
7	dove	tangerine	jeep	rocking chair	knife
8	lark	plum	ambulance	coffee table	dagger
...					
middle ranks					
26	hawk	tangelo	subway	lamp	whip
27	raven	papaya	trailer	stool	ice pick
28	goldfinch	honeydew	cart	hassock	slingshot
29	parrot	fig	wheelchair	drawers	fists
30	sandpiper	mango	yacht	piano	axe
...					
last five					
51	ostrich	nut	ski	picture	foot
52	titmouse	gourd	skateboard	closet	car
53	emu	olive	wheelbarrow	vase	glass
54	penguin	pickle	surfboard	fan	screwdriver
55	bat	squash	elevator	telephone	shoes

Рис. 4. Некоторые результаты экспериментов Рош по шкалированию членов категорий [Ungerer, Schmid 1996: 13]

данной категории. Наименее типичные члены категории занимают ее периферию.

Поясним введенные понятия на примере категории *птица*. Испытуемые — американские студенты — сочли лучшими примерами (центром, прототипом) данной категории малиновок и воробьев. Рош объясняет это тем, что в сознании людей существует некое представление о «настоящей» птице, которая умеет летать и петь, не хищная и в то же время не домашняя, не очень крупная и т. д., так что воробьи и малиновки оказались наиболее близки к этому «идеалу». Чем больше отклонение от него, тем дальше от центра расположен соответствующий

представитель. Так, хищные птицы (например, орлы) были признаны менее типичными членами категории. Еще дальше на периферии оказались курицы, гуси, утки, пингвины и страусы — в силу того, что все они довольно крупные, некоторые не умеют летать, некоторые домашние и т. д. Однако, как подчеркивает Рош, неравенство членов категории не означает, что пингвин и страус являются в меньшей степени птицами, чем малиновки. Все члены данной категории являются «стопроцентными» птицами, различие же заключается только в их типичности, иными словами, в степени близости к прототипу¹¹ [Lakoff 1987: 45].

ЗаклЮчения о степени типичности осуществлялись на основе результатов многочисленных психологических экспериментов. В частности, использовались следующие методики [Lakoff 1987: 41–42]:

- шкалирование: каждый элемент списка испытуемые должны были расположить на заданной шкале или присвоить ему определенный ранг в соответствии с «типичностью» для данной категории;
- время реакции: произносились фразы типа *Малиновка — это птица*, *Курица — это птица*, и испытуемые должны были по возможности быстро нажать кнопку «Да» или «Нет» (предполагалось, что для типичных членов категории ответ займет меньше времени);
- список примеров: испытуемых просили привести примеры членов той или иной категории (ожидалось, что более типичные представители будут упомянуты раньше и фигурировать в списках чаще, чем менее типичные);
- асимметрия при оценке сходства: менее типичные члены категории кажутся человеку ближе к более типичным, чем наоборот. Например, утверждение американцев о том, что Мексика более похожа на США, чем США на Мексику, коррелирует с тем, что

¹¹ Это уточнение особенно значимо в контексте эволюции взглядов Рош, так как в середине 1970-х гг. она придерживалась мысли о градуальном членстве в категории птиц, так что, например, совы и пингвины считались в меньшей степени ее членами, чем малиновки. Приведенный выше рис. 4 как раз отражает эту стадию развития концепции Рош: легко видеть, что нижние ранги (строки таблицы) присвоены сущностям, заведомо не имеющим отношения к соответствующим категориям. Так, в качестве худшего примера категории птиц фигурирует летучая мышь, которая очевидным образом не входит в данную категорию, а на предпоследнем месте — несомненно являющийся птицей пингвин. Некорректная постановка экспериментов, приведшая к таким результатам, и их ошибочная интерпретация были подвергнуты суровой критике, что побудило Рош в дальнейшем пересмотреть этот ключевой момент своей теории.

США им кажется более хорошим примером категории *страна*, чем Мексика. Следовательно, асимметрия при оценке сходства может свидетельствовать о разной степени типичности сравниваемых представителей;

- асимметрия при обобщении: новая информация о типичном члене категории с большей вероятностью экстраполируется на менее типичные, чем наоборот. Так, испытуемые отвечали, что в случае эпидемии болезнь скорее перейдет от малиновок к уткам, чем наоборот — заболевшие утки заразят малиновок. Значит, асимметрия при обобщении также может служить показателем степени типичности.

Согласно Рош, центральные члены категории чаще встречаются в повседневной жизни, раньше усваиваются в детстве, быстрее распознаются и служат для представления всей категории в целом. Асимметрия между центральными и периферийными членами категории с точки зрения их когнитивного статуса получила название прототипического эффекта. Причины его возникновения обсуждаются в глубокой и содержательной статье [Geeraerts 1988b]. Автор приводит четыре гипотезы, в той или иной степени обозначенные в работах самой Э. Рош:

1. Физиологическая гипотеза, согласно которой прототипичность является следствием строения перцептивного аппарата человека. Очевидно, что сфера применимости данной гипотезы весьма ограничена: с ее помощью можно объяснить только структуру тех категорий, которые непосредственно связаны с чувственным восприятием¹².
2. Референциальная гипотеза, объясняющая прототипичность тем, что некоторые члены категории имеют больше общих свойств с одними членами, чем с другими (или имеют общие свойства с большим числом членов), то есть речь идет об идее «семейного сходства».
3. Статистическая гипотеза, в соответствии с которой прототипами категории являются ее наиболее часто встречающиеся представители.
4. Психологическая гипотеза, объясняющая прототипические эффекты функциональным фактором, а именно «когнитивной выгодой»:

¹² Эта идея была выдвинута в ранних работах Рош для объяснения прототипических эффектов при восприятии цвета.

чем больше тесно связанных между собой признаков инкорпорировано в одну категорию, чем выше ее «понятийная плотность», тем экономнее вся понятийная система и тем больше информации можно получить, употребив меньше когнитивных усилий.

По мнению Д. Герартса, источники прототипических эффектов в категориях обусловлены общими принципами когнитивного функционирования человека, и потому последняя гипотеза кажется ему наиболее адекватной, способной объяснить даже те случаи, которые идут вразрез с другими гипотезами [Geeraerts 1988b: 208].

Теория прототипов вызвала огромный резонанс в научных кругах: в 1970–1980-е гг. начался настоящий бум изучения категоризации, приведший к ее выделению в самостоятельный раздел когнитивной психологии. Исследования вскоре вышли за пределы предметных категорий: за известной статьей, посвященной более и менее типичным ситуациям лжи [Coleman, Kay 1981], последовали работы, авторы которых рассматривали различные действия и свойства с точки зрения теории прототипов (см., например, анализ действий, обозначаемых глаголами *look* ‘смотреть’, *kill* ‘убивать’, *speak* ‘разговаривать’, *walk* ‘идти’, в [Pulman 1983] или свойства *tall* ‘высокого роста’ в [Dirven, Taylor 1988]). Во всех подобных исследованиях мысль о неравенстве членов категории получила подтверждение. Прототипические эффекты были обнаружены даже в категориях четных и нечетных чисел!

Казалось бы, четные и нечетные числа — хороший пример категорий, в которых соблюдаются все три принципа классического подхода; тем не менее оказалось, что для человека не все числа одинаково значимы. В эксперименте, описанном в [Armstrong, Gleitman, Gleitman 1983], испытуемым был дан некоторый набор четных и нечетных чисел и предложено оценить их статус в соответствующих категориях. По результатам эксперимента из нечетных чисел наиболее высокий рейтинг получило число 3, а самый низкий — числа 447 и 91; среди четных чисел лидировали 2 и 4, а 106 и 806 были сочтены худшими представителями категории. Эти курьезные результаты, однако, несколько не противоречат научному знанию. Дело в том, что обычный человек (нематематик) на протяжении своей жизни чаще всего имеет дело с числами 2, 3 и 4, и потому они обладают для него когнитивной выделенностью. Таким образом, в данном случае прототипические эффекты объясняются расхождениями между научной и онтологически первичной наивной картинами мира [Taylor 1995b: 68–70].

Обращение исследователей к разнообразным категориям расширило представления о том, как они могут быть устроены¹³. Рассматривая категорию *птица*, Рош пришла к выводу о том, что она имеет четкие границы, наиболее типичный представитель расположен в центре категории, а ее целостность поддерживается как наличием общих признаков, так и отношениями семейного сходства (рис. 5).

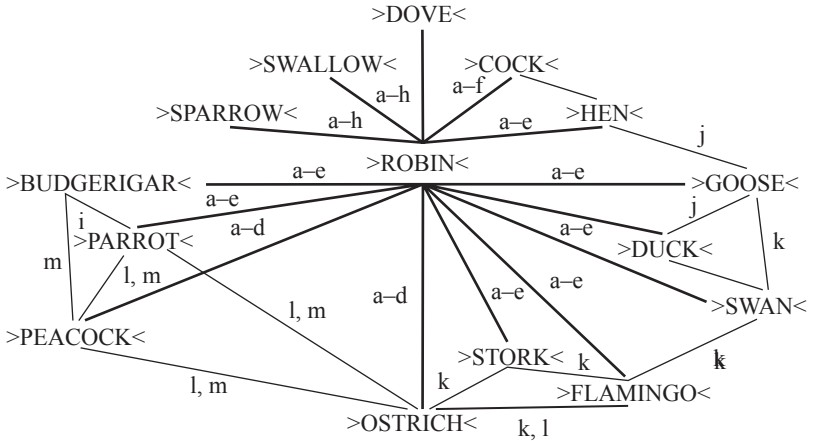

Selected category-wide attributes:

- (a) lays eggs
- (b) has a beak
- (c) has two wings and two legs
- (d) has feathers

Selected family resemblance attributes:

- (e) can fly
- (f) is small and lightweight
- (g) chirps/sings
- (h) legs are thin/short
- (i) kept in a cage
- (j) reared for the use of its meat, eggs and feathers
- (k) has long neck
- (l) has decorative feathers
- (m) has exotic colours

Рис. 5. Некоторые общие свойства и отношения семейного сходства между членами категории *птица* [Ungerer, Schmid 1996: 27]

¹³ Ввиду разнообразия прототипических эффектов, Д. Герартс выдвинул предположение о том, что категория прототипичности, в свою очередь, устроена по прототипическому принципу. Иначе говоря, одни категории демонстрируют лучшие примеры прототипических эффектов, чем другие [Geraerts 1989]. Это выглядит довольно закономерно: напротив, было бы странно, если бы категория прототипичности оказалась бы классической [Taylor 1995b: 258].

Однако так устроены не все категории. Вспомним об отсутствии общих свойств у членов категории *игра* и о размытости границ между *чашками*, *кружками*, *мисками* и *вазами* (см. выше). Нет границ и у упомянутой выше категории *tallness* ('быть высокого роста'), но по другой причине, а именно зависимости от прежнего опыта индивида и прочих внешних факторов (так, понятие *высокий человек* различно для жителей скандинавских стран и пигмеев). У этой категории есть и другие существенные отличия от категории *птица*: она «одномерна» (т. е. представляет собой шкалу, вдоль которой ранжируются конкретные люди в зависимости от их роста), членство в ней является градуальным, а наиболее типичный представитель расположен на одном из концов шкалы. Вообще, размытые границы и градуальное членство в категории присущи целому ряду категорий, ср.: *предмет красного цвета*, *теплая вода* и т. д.

Интересно, что язык обладает специальными ресурсами для выражения разной степени членства внутри категорий — это такие ограничительные частицы, вводные обороты и прочие конструкции (которые в грамматике английского языка совокупно называются *hedges*), как *того говоря*, *мягко выражаясь*, *фактически*, *практически*, *почти*, *вообще-то*, *как таковой*, *в том смысле что*, *типа*, *как бы* [Lakoff 1972].

Важный вклад в исследования категоризации внес психолог Л. Барсалу, обративший внимание на то, что наряду с обычными, традиционными категориями (*natural*, *of common categories*) типа *птица*, *мебель*, *фрукт* люди пользуются также категориями, которые они создают в тех или иных обстоятельствах «под конкретную задачу» (*ad hoc categories*), ср.: *вещи, которые нужно взять в поход*; *подходящие костюмы для Хэллоуина*; *места, где можно подыскать антикварный столик*; *способы завести знакомства*; *рестораны, в которых хорошо наблюдать закат солнца* и т. п. Экспериментальные исследования выявили, что эти два вида категорий существенно различаются в том, что касается их самодостаточности (независимости от контекста) и закрепленности в сознании. Так, при предъявлении конкретного предмета (например, стула) испытуемые не испытывали затруднений с определением обычной категории, к которой он принадлежит (*стул*, или *мебель*), но не могли (вне соответствующего контекста) связать данный предмет с категориями *ad hoc* (например, *то, чем можно топить камин*, или *то, на что можно встать, чтобы дотянуться до верхней полки*, или *то, чем можно подпереть дверь, чтобы она не открывалась*). Примечательно, однако, что в категориях *ad hoc* также обнаруживается граду-

альное членство, причем параметр типичности варьируется ничуть не меньше, чем у обычных категорий [Barsalou 1983].

Несомненным достоинством теории прототипов является ее гибкость, способность «приспосабливаться» к научным открытиям и меняющимся бытовым и социальным реалиям (так, многие предметы обихода, бывшие прототипами соответствующих категорий, скажем, век или полвека назад, с течением времени отодвигаются все дальше на периферию категории). В отличие от классической теории, в рамках которой всякие изменения в науке, технике или общественной жизни означают необходимость создания новых категорий или кардинальной ревизии старых, прототипический подход предполагает растяжимость границ и подвижность внутренней структуры категории, что позволяет легко вводить в нее новых представителей.

Справедливости ради следует подчеркнуть, что классическая теория никогда явным образом не претендовала на адекватное отражение специфики повседневного, «бытового» человеческого мышления. Она была вызвана к жизни потребностью непротиворечивого рассуждения в логике, математике, естественных науках и продолжает оставаться в них удобным инструментом. Возникновение альтернативной теории категоризации Лакофф объясняет тем, что прочная, многовековая закреплённость классического подхода в научной традиции привела к его абсолютизации и попыткам механического переноса на явления другого порядка; здесь-то и обнаружилось его несоответствие психологической реальности.

Рассмотрение данного вопроса в широком историческом контексте выводит нас на проблему соотношения логического и психологического в разных направлениях типологии (подробнее см. [Чебанов, Мартыненко 2008]). Столетие назад О. Шпенглер в своей книге «Закат Европы» писал о двух типах культур — ориентированных исторически и психологически. Европейская культура нового и новейшего времени была исторически (и логически) ориентированной культурой, поэтому в XIX в. «исторические классификации» получили широкое распространение. Североамериканская же культура является культурой психологически ориентированной. Смена лидерства Европы лидерством Северной Америки во второй половине XX в. привело к доминированию психологического над логическим. В результате акцент сместился с классификации на категоризацию: в фокусе внимания оказалась уже не операция многоступенчатого, разветвленного деления логического объема понятия, а психический процесс отнесения единичного объекта, события, переживания к некоторому классу [Там же: 370].

ПРОТОТИПИЧЕСКИЕ ЭФФЕКТЫ В ЛИНГВИСТИЧЕСКИХ КАТЕГОРИЯХ

Значение исследований Э. Рош, разумеется, сразу вышло за рамки психологии: новый взгляд на категоризацию совершил прорыв в понимании механизмов и структур сознания и сыграл огромную роль в становлении когнитологии в целом. Для когнитивной лингвистики теория прототипов важна потому, что позволяет проверить основополагающий тезис о связи языка с общими когнитивными механизмами: если в лингвистических категориях наблюдаются прототипические эффекты, это подтверждает обоснованность когнитивного подхода к языку.

Работа когнитивистов в этом направлении оказалась успешной: на всех уровнях языка без труда было обнаружено неравенство членов категорий, наличие у них центральных и периферийных представителей¹⁴, лучших и худших примеров. Понятие прототипа стало применяться и при описании таких феноменов, как речевые акты, коммуникативные ситуации, жанры речи и др.

Наиболее очевидным свидетельством неравенства членов внутри языковых категорий (а следовательно, наличия прототипического эффекта) является феномен маркированности¹⁵, встречающийся на разных уровнях языка. Примерами могут служить противопоставление звонких и глухих согласных, флексия множественного числа *-s* у английских существительных, антонимические пары типа *tall* — *short* (ср. нейтральное высказывание *How tall is Harry?* и маркированное *How short is Harry?* с presupпозицией, что Гарри низкого роста) и др. [Lakoff 1987: 59–61].

Перечислим кратко основные достижения в изучении прототипических эффектов, встречающихся на разных уровнях языковой структуры (по материалам [Lakoff 1987: 58–67; Taylor 1995b]).

1) Прототипические эффекты в фонологии:

- а) Категория фонемы устроена по прототипическому принципу: один из аллофонов является прототипом, а остальные связаны с ним фонологическими правилами;

¹⁴ Заметим, что понятия центра и периферии не были привнесены в языкознание когнитивистами: мысль о неодинаковом статусе членов языковых категорий лежит в основе теории семантического поля и неоднократно высказывалась членами Пражского лингвистического кружка (см. [Skrebtsova 2014]).

¹⁵ Более подробно о феномене маркированности с точки зрения теории прототипов см. [Janda 1996].

- б) Оппозиция глухих и звонких согласных в английском языке является не абсолютной, а градуальной: на одном конце шкалы расположены *p, t, k* (лучшие примеры глухих согласных), а на другом — *r, m, n* (лучшие примеры звонких согласных). Между ними на разном удалении располагаются все остальные согласные английского языка;
- в) Слоговая структура: в разных языках существуют свои привилегированные (типичные) слоговые структуры;
- г) Интонационные контуры: в каждом языке можно выделить типичные интонационные конструкции.

2) **Пример из области морфологии:** исследование [Bybee, Moder 1983], посвященное группе неправильных английских глаголов типа *spin, swim, win, sing, sting, cling, fling, sling, string, swing, wring, hang, stick, strike, dig* и нек. др.

Эти глаголы исторически составляют одну группу, в форме причастия II все они имеют гласный [ʌ]. Авторы утверждают, что эта группа устроена по принципу «семейного сходства», причем каждый из ее членов удовлетворяет хотя бы одному из перечисленных условий:

- глагол начинается на *sC(C)*- (буквы *s*, за которой следует один или два согласных),
- глагол оканчивается на носовой звук [ŋ],
- в инфинитиве глагол имеет гласный [ɪ].

Эта категория не является классической, так как имеет своих более и менее типичных представителей, «лучшие» и «худшие» примеры. В центре находятся глаголы, для которых выполняются все перечисленные требования (*sling, sting, string, swing*): они и составляют прототип. Глаголы, удовлетворяющие двум из трех условий (например, *spin, cling, fling, stick*), расположены дальше от центра. Наконец, периферию категории занимают такие ее представители, как *win, dig, hang, strike*, для которых выполнен лишь один критерий.

3) **Понятие слова** демонстрирует прототипические эффекты при попытках его отграничения от аффиксов и клитиков, с одной стороны, и идиом — с другой.

4) **Частеречная классификация слов**, вызывающая известные сложности в рамках классической теории категорий¹⁶, существен-

¹⁶ Ср.: «Нам смешна школьная формула *что сделал? — умер*» [Пешковский 1956: 79].

но выигрывает при прототипическом подходе (см., напр. [Hopper, Thompson 1980; 1984; Кубрякова 1997; Вежбицкая 1999: 134–170]).

5) **Исследования в области синтаксиса** убедительно демонстрируют наличие прототипических эффектов в категориях членов предложения, синтаксических конструкций, порядка слов и пр.

- а) Например, категорию переходного глагола (и, соответственно, прямого дополнения) удобно рассматривать в терминах оппозиции «центр — периферия». К центральным относятся случаи, где глагол обозначает физическое воздействие на объект, в результате чего последний претерпевает качественные изменения, например: *резать хлеб, красить дом, рубить дрова, разбить окно*. Обширная периферия охватывает разнообразные примеры, не подпадающие под данную формулировку, ср.: *любить кино, читать книгу, петь песню, забыть адрес, заплатить 10 рублей, убедить родителей, увидеть змею, переплыть реку* и т. д.
- б) Аналогичным образом обстоит дело с падежными значениями, в частности, с «родительным обладания» (*possessive genitive*). Наряду с центральными случаями типа *John's house*, выражающими идею принадлежности человеку некоего неодушевленного предмета, существуют разнообразные периферийные примеры, в разной степени удаленные от центра, ср.: *John's train, the secretary's typewriter, the cat's tail, the car's door, the play's final act, John's intelligence, the car's road-holding ability, the train's arrival, yesterday's arrests*.
- в) В категории подлежащего прототипом являются случаи его совпадения с семантическим агенсом и прагматическим топиком.
- г) Глубинные семантические падежи (агенс, объект, пациенс, инструмент и т. д.), ввиду неоднозначности, связанной с их приписыванием поверхностным языковым структурам, удобнее рассматривать с точки зрения прототипического подхода, чем в рамках классической теории.
- д) В категории простого предложения (*clause*) выделяются центральные примеры, в которых сохраняются «естественные» отношения между содержанием предложения и его синтаксической структурой (ср. *Sam ate a peach, Max is in the kitchen, This fact is odd*) и периферия, занимаемая пассивными конструкциями, предложениями с инверсией или эмфазой, косвенными вопросами и др.

б) **В лексической семантике** прототипические эффекты множественны и чрезвычайно затрудняют «классические» дефиниции того, что есть полисемия, омонимия, синонимия, антонимия, отдельное значение слова и т. д., в то время как описание этих феноменов в рамках прототипического подхода представляется гораздо более продук-

тивным (см., напр. [Филлмор 1983; Geeraerts 1993; Tuggy 1993; Cruse 1995; Монелья 1997]).

7) **Прагматические значения**, согласно А. Вежбицкой, также характеризуются наличием прототипических эффектов [Wierzbicka 1989].

ТЕОРИЯ КАТЕГОРИЙ БАЗОВОГО УРОВНЯ

Обратимся теперь ко второй составляющей концепции Э. Рош — теории категорий базового уровня, которая предполагает сопоставление категорий, находящихся на разных уровнях родо-видовой иерархии (таксономии). Заметим, что классическая теория категоризации не делает никаких различий для категорий разной степени обобщенности: с точки зрения логики безразлично, идет ли речь, скажем, о животных, млекопитающих, собаках, овчарках или кавказских овчарках. Однако оказалось, что для человека эти категории неравноценны: они в разной степени востребованы и значимы в его повседневной жизни и вследствие этого различаются по когнитивной выделенности.

Психологические исследования Рош в этой области были подготовлены работами группы американских антропологов и биологов под руководством Брента Берлина, изучавших наименования растений и животных индейцами племени цельтали (*Tzeltal*) из Южной Мексики. Берлин и его коллеги исследовали наивную классификацию реальных растительного и животного мира в языке цельталь и спроецировали ее на научную таксономию, восходящую к Карлу Линнею. Их кропотливая полевая работа дала неожиданный результат: значительные расхождения между научной и наивной картинами мира наблюдались на всех уровнях, кроме одного — уровня биологического рода, где наивная и научная классификации практически совпадали. Для индейцев цельтали этот уровень оказался таксономически центральным: к нему относилось наибольшее число наименований (рис. 6, с. 120), и в заданиях по номинации конкретного растения или животного носители языка обычно использовали именно эти родовые имена, даже если им были известны соответствующие вид и разновидность.

Берлин заключил, что различные уровни наивных классификаций неравноправны, а именно: есть некий привилегированный уровень (в последующих исследованиях получивший название *базового*), значимость которого для человека обусловлена практической ценностью соответствующих категорий. К нему относится наибольшее число

слов (обычно коротких и морфологически простых), обозначающих соответствующие реалии; именно эти слова чаще всего используются при необходимости назвать конкретный объект. Другие уровни родо-видовой иерархии играют второстепенную роль и развиты лишь в той степени, в какой соответствующие категории важны для человека [Lakoff 1987: 31–38; Ungerer, Schmid 1996: 60–66].

**SCIENTIFIC
BIOLOGICAL
CLASSIFI-
CATION**

TZELTAL PLANT CLASSIFICATION

	Levels	Number of categories	Inclusion in superordinate category	Examples [in translation]
regnum	1 unique beginners	1		[plant] unlabelled in Tzeltal
('kingdom') divisio phylum				
class	2 life form	4	100%	tree, vine, grass, broad-leaved plant
ordo familia tribus				
genus	3 generic	471	75%	pine, willow, etc. corn, bean
sectio series				
species	4 specific	273	100%	genuine red common pine bean white pine bean
varietas	5 varietal	8	100%	red common bean black common bean
forma				

Рис. 6. Классификация растений в языке цельталь [Ungerer, Schmid 1996: 64]

В серии психологических экспериментов Э. Рош подтвердила идею антропологов об особом статусе категорий, относящихся к уровню биологического рода (таких как *дуб, клен, береза, собака* и т. д.), и распространила ее на неодушевленные предметы (*стол, стул, лампа* и пр.). В результате этой экстраполяции изменилась формулировка — речь стала идти о психологической базовости категорий, располагающихся на некоем среднем уровне в таксономических иерархиях, ср.:

Выше	Мебель	Животное / млекопитающее ¹⁷
Базовый уровень	Стол	Собака
Ниже	Письменный / обеденный / бильярдный и т. д. стол	Овчарка / ньюфаундленд / терьер / болонка / ...

Категории базового уровня, по мнению Рош, определяются следующими факторами:

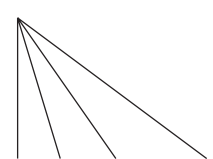
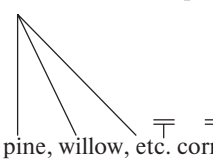
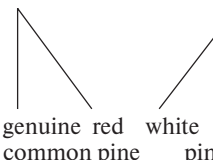
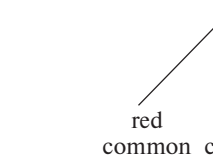
- 1) перцептивный: схожесть внешнего облика, единый мысленный образ, быстрое узнавание;
- 2) функциональный: общая моторная программа взаимодействия с членами категории (кошек можно гладить, цветы нюхать, мячи катать и подбрасывать и т. д.);
- 3) языковой: короткие, высокочастотные и стилистически нейтральные слова, усваиваемые в раннем детстве;
- 4) организация знаний: о членах базовых категорий можно с наименьшим когнитивным усилием извлечь наибольший объем сведений (принцип «когнитивной экономии»).

Совокупность этих критериев отличает категории базового уровня от категорий, принадлежащих к верхним или, наоборот, нижним уровням в родо-видовой иерархии. Действительно, можно ли представить мысленно, например, *предмет мебели* или описать, как человек его

¹⁷ Наивные классификации, в отличие от научных таксономий, нередко характеризуются отступлениями от идеала строгого разбиения классов на подклассы: в частности, возможно неполное включение подкласса в класс (см. рис. б) или наличие более чем одного родового понятия — для *собаки* в качестве такового могут выступать *млекопитающее, животное* или *домашнее животное* [Ungerer, Schmid 1996: 80–84].

обычно использует¹⁸? Другое дело, если речь идет о *стуле* («на нем сидят»), *столе* («за ним едят или едят»), *шкафе* («в нем хранят книги, одежду, посуду и прочие вещи») и т. д. Что касается более низких уровней иерархии, то человек может и не знать конкретную породу собак или марку машин, поскольку в повседневной жизни ему такая детализация часто и не нужна.

Приоритетная роль категорий базового уровня для человека определяется не столько ингерентными свойствами объектов, сколько их интерактивными характеристиками, т. е. тем, как человек взаимодействует с ними (воспринимает их, представляет себе, организует свои знания о них, обращается с ними). Поэтому категории базового уровня удачно описываются понятиями *human-sized* [Lakoff 1987: 51], или *mind-sized* [Ungerer, Schmid 1996: 63], подчеркивающими их «соразмерность» человеку. Разница между членами базовых категорий для человека является более значимой, чем между представителями более общих или, напротив, частных категорий. Пользуясь художественной метафорой, можно сказать, что базовые категории являются лучше разработанными, более «прописанными» в языковой картине мира [Рахилина 2000: 12].

Категории базового уровня отличаются от категорий более высокого или низкого уровня и по способу номинации. Они обычно выражаются короткими, высокочастотными, морфологически простыми и стилистически нейтральными словами, усваиваемыми человеком в самом раннем детстве. Что касается категорий более низких уровней таксономии, то они часто обозначаются словосочетаниями, построенными по модели «родовое наименование + определитель», ср. *персидская кошка*, *бильярдный стол*, *зимнее пальто*, *книжный шкаф* и т. д.

Номинация категорий выше базового уровня тоже имеет свои характерные особенности. Так, отмечена повышенная встречаемость неисчисляемых существительных (ср. *мебель*, *посуда*, *furniture*), словосочетаний и сложных существительных (*музыкальный инструмент*, *средство передвижения*, *электротовары* и т. п.). У некоторых базовых категорий может вообще отсутствовать термин для обозначения категории более высокого ранга, ср. русские *брат* и *сестра*¹⁹, а также

¹⁸ Так, испытуемые, с которыми работала Рош, не смогли назвать ни одного общего для категории *мебель* признака, что перекликается с рассуждениями Л. Витгенштейна о категории *игра* [Ungerer, Schmid 1996: 74–76].

¹⁹ Соответствующие слова есть в немецком (*Geschwister*) и английском (*sibling*) языках; последнее, впрочем, было создано искусственно, а потому

слова, обозначающие цвет (*цветной* не годится, так как не охватывает белый и черный цвета)²⁰. Характерной особенностью немецкого языка является то, что категории высших уровней таксономии обычно обозначаются существительными среднего рода (ср. *Tier, Obst, Gemüse, Metall*), а на более низких (в наименованиях конкретных животных, фруктов, овощей, металлов и пр.) преобладают существительные мужского и женского рода.

Сравнение категорий разных уровней обобщения с точки зрения организации знаний Рош осуществляла через понятие «надежности признака» (*cue validity*), позволяющего оценить соотношение между следующими двумя параметрами:

- а) числом свойств, общих для членов категории,
- б) числом свойств, разделяемых данной категорией с другими категориями.

«Надежность признака» является понятием относительным и определяется как вероятность того, что объект, при условии наличия у него некоего признака, принадлежит к той или иной категории [Lakoff 1987: 52]. Свое понимание сути этого параметра Рош формулирует так: надежность признака *x* с точки зрения его способности служить показателем принадлежности объекта к категории *y* возрастает по мере того, как растет частота корреляций признака *x* с категорией *y*, и падает по мере возрастания частоты корреляций признака *x* с другими категориями. Совокупный учет условных вероятностей для всех признаков категории позволяет говорить о категориях с высокой или низкой надежностью признаков [Rosch 1978: 30–31].

Если с этой точки зрения посмотреть на категории, относящиеся к верхним уровням таксономии, мы увидим, что у них невысокая суммарная надежность признаков из-за того, что у членов категории (например, *животные, мебель*) мало общих свойств (параметр «а»). У категорий нижних рангов иерархии суммарная надежность признаков также невелика, но по другой причине — у них мало таких свойств, которые они не разделяли бы с другими категориями

«неполноценно» с точки зрения наивных классификаций.

²⁰ Уместно также вспомнить известное замечание Ежи Куриловича по поводу отсутствия во французском языке слова, выражающего понятие *фруктовое дерево* (**fruitier*) при наличии целого ряда видовых наименований (*pommier, prunier, poirier* и даже *bananier*).

(параметр «б»): ср., например, породы собак или разновидности столов.

И только категории базового уровня характеризуются высокой надежностью признаков, поскольку в них достигнут оптимальный баланс между параметрами «а») и «б»)). Категории базового уровня расчлняют действительность максимально информативно, за счет того что в них одновременно доведено до максимума число свойств, общих для членов категории, и сведено к минимуму число свойств, разделяемых данной категорией с другими категориями [Rosch 1978].

Понятие категорий базового уровня — также как и понятие прототипа — впоследствии пытались расширить, перенося его с предметных категорий (которыми занимались Берлин и Рош) на действия, события, свойства и отношения. Так, предлагалось рассматривать действия, обозначаемые глаголами *идти* и *бежать*, как действия базового уровня (при этом *двигаться* занимает более высокий ранг в иерархии, а *семенить*, *ковылять* — более низкие) [Ungerer, Schmid 1996: 99–104]. Аналогичным образом делались попытки ранжировать события по степени обобщенности: так, *вечеринку* сочли базовым событием, выше которого в таксономии располагаются *развлечения*, а ниже, например, *вечеринка по случаю дня рождения* [Там же: 105]. Лакофф предложил относить к свойствам базового уровня те, что обозначаются прилагательными *высокий*, *низкий*, *твердый*, *мягкий*, *тяжелый*, *легкий*, *горячий*, *холодный*, а также основные цвета: *черный*, *белый*, *красный*, *зеленый*, *голубой* и *желтый* [Lakoff 1987: 271]²¹. Однако следует признать, что подобные иерархии носят довольно искусственный характер и едва ли отражают сознание носителя языка.

В заключение важно подчеркнуть, что базовый уровень определяется как понятие относительное, обусловленное образом жизни народа, а также родом занятий конкретного человека, сферой его интересов. Еще Б. Берлин отмечал, что базовые категории индейцев, повседневная жизнь которых тесно связана с природой, вполне вероятно будут отличаться от базовых категорий урбанизированных американцев. Действительно, по результатам экспериментов Рош с испытуемыми, в качестве которых выступали американские студенты, базовыми были сочтены не только категории природных объектов,

²¹ См. также [Кустова 2000; 2004].

соответствующие биологическому роду, — породы деревьев (*клен, береза*), разновидности рыб и птиц (*форель, окунь, воробей*), — но и понятия более высокого уровня обобщения (*дерево, рыба, птица*). Это лишь подчеркивает, что базовый уровень не имеет объективного, внешнего по отношению к человеку, статуса: он касается исключительно психологических феноменов — восприятия, памяти, усвоения и т. д. [Lakoff 1987: 37–38; Ungerer, Schmid 1996: 69–70].

2. ИДЕАЛИЗИРОВАННЫЕ КОГНИТИВНЫЕ МОДЕЛИ

ПОНЯТИЕ ИДЕАЛИЗИРОВАННОЙ КОГНИТИВНОЙ МОДЕЛИ

Теория идеализированных когнитивных моделей Дж. Лакоффа, описанная в книге [Lakoff 1987], представляет собой своеобразное развитие теории прототипов и категорий базового уровня Э. Рош. По мнению ее автора, прототипические эффекты в категориях являются следствием того, что в памяти человека знания организованы посредством структур определенного рода, — он называет их идеализированными когнитивными моделями (ИКМ).

Таким образом, теория ИКМ представляет собой попытку моделирования структур, отвечающих за организацию знаний в мозгу человека. В числе ее важнейших источников автор называет фреймовую семантику Ч. Филлмора, теорию метафоры и метонимии Дж. Лакоффа и М. Джонсона, когнитивную грамматику Р. Лангакера и теорию ментальных пространств Ж. Фоконье. В свою очередь, фреймовая семантика Филлмора во многом схожа с теорией схем²² Д. Румелхарта, сценариями Р. Шенка и Р. Абельсона, фреймами М. Минского [Lakoff 1987: 68].

ИКМ представляет собой сложное структурированное целое, гештальт²³, в котором используются четыре типа структур [Ibid.]:

- 1) пропозициональные структуры, как во фреймах Филлмора;
- 2) образные схемы, как в когнитивной грамматике Лангакера;
- 3) метафорические отображения, описанные Лакоффом и Джонсоном;
- 4) метонимические отображения, описанные Лакоффом и Джонсоном.

²² Именно Румелхарт вновь, после долгого забвения, ввел в когнитивную психологию термин *схема* в том смысле, в каком он был заявлен в работе [Bartlett 1932].

²³ О том, как Лакофф понимает гештальт, см. [Лакофф 1981].

Соответственно, Лакофф выделяет четыре типа сугубо концептуальных (не содержащих языковых элементов) моделей плюс символический тип ИКМ, в котором концептуальные элементы связаны с языковыми; итого пять типов моделей²⁴. Приведем их краткую характеристику [Lakoff 1987: 113–114, 284–292].

Под **пропозициональной моделью** Лакофф понимает такую ИКМ, в которой не задействованы механизмы создания образности (метафора, метонимия, воображение). Пропозициональные ИКМ характеризуют элементы, их свойства и отношения между элементами. Элементы могут представлять собой понятия базового уровня или, в свою очередь, описываться при помощи других когнитивных моделей. Автор выделяет несколько разновидностей пропозициональных ИКМ: пропозицию, сценарий, пучок признаков, таксономию и радикальную категорию.

Модели образных схем содержат информацию о типичных формах предметов (например, свеча — длинная и тонкая), траекториях движения (например, мяча при подаче в бейсболе) и т. п.

Метафорические модели представляют собой отображение пропозициональной ИКМ или модели образной схемы, принадлежащей к одной сфере, на соответствующую структуру в другой сфере. Например, метафора канала связи (см. гл. 2.1) проецирует наши знания о перемещении предметов в контейнерах на понимание коммуникации как перемещения мыслей в словах.

Отличительной чертой **метонимических моделей**, включающих одну или более из описанных выше типов ИКМ, является наличие функции, связывающей один элемент модели с другим. Так, в модели, представляющей отношение части и целого, между ними имеется связь, позволяющая части замещать целое.

Наконец, **символические модели** обеспечивают хранение знаний о языке. Теория ИКМ, с точки зрения ее автора, позволяет по-новому взглянуть на хорошо известные лексические и грамматические феномены.

²⁴ Вопрос о типах ИКМ имеет непосредственное отношение к дискуссии о том, каким образом знания представлены в памяти человека. Сам факт наличия определенной организации давно не вызывает сомнений, ср.: «Пятьдесят лет экспериментальных исследований убедили нас, что знания не являются результатом простой регистрации наблюдений. Процесс познания невозможен без структуриации...» [Пиаже 1983].

Простейший пример ИКМ — понятие *неделя*. По мнению Лакоффа, он удачно иллюстрирует то принципиально важное свойство моделей, что они отражают не мир, а наши представления о мире. Понятие недели является идеализированным потому, что объективно в природе таких единиц времени (состоящих из семи равных по продолжительности, следующих друг за другом дней) не существует. Неделю придумал человек, причем в других культурах можно встретить иные, гораздо более сложные системы счета времени. Такие слова, как, например, *вторник* или *выходные*, имеют смысл только в рамках данной модели [Ibid.: 68-69].

Пример идеализации иного рода — знаменитое слово *bachelor* ('холостяк'), семантическому описанию которого уделялось столько внимания в зарубежной лингвистической литературе последних десятилетий. Впервые этот пример использовали Дж. Катц и Дж. Фодор — разработчики семантического компонента для порождающей грамматики Н. Хомского — для иллюстрации своего метода формализованного описания значения слова через набор семантических признаков (см. [Катц 1981]). Их публикации вызвали оживленную реакцию в лингвистических кругах: высказывались многочисленные замечания по поводу критериев выделения семантических признаков, а также целесообразности их деления на семантические показатели и различители. Однако адекватность подобного метода семантического описания первоначально не вызывала возражений.

Первым, кто поставил ее под сомнение, был Ч. Филлмор. Он обратил внимание на то, что хотя значение слова *холостяк*, действительно, может быть описано посредством набора семантических признаков 'неженатый' + 'взрослый' + 'мужчина', область применения такой дефиниции ограничена определенным типом общественных отношений. Мужчины, состоящие в гражданском браке, обыкновенно не считаются холостяками; человек, выросший в джунглях и оторванный от человеческого общества, также не будет назван холостяком; и вряд ли это слово уместно по отношению к папе римскому (излаг. по: [Lakoff 1987: 70]).

Иначе говоря, слово *холостяк* определяется относительно идеализированной модели мира, в которой есть социальный институт брака, причем брак является моногамным и заключается между людьми разного пола. «Идеализированность» здесь следует понимать как упрощенность модели, позволяющую игнорировать нетипичные случаи (католических священников, людей, состоящих в гражданском браке, мусульман, имеющих три жены, в то время как им разрешено иметь

четыре и пр.). Как результат, данная ИКМ способна весьма точно отражать действительность в некоторых (центральных) случаях, где она полностью соответствует реальной ситуации, и «не работать» в других (периферийных), когда ситуация в той или иной степени расходится с моделью. Последние и порождают прототипические эффекты в этой категории.

Лакофф заостряет внимание читателя на том, что такое объяснение по самой своей сути когнитивно. Оно подразумевает, что человек способен одновременно оперировать двумя когнитивными моделями, одна из которых описывает понятие *холостяк*, а другая включает знания о конкретном мужчине; задача состоит в том, чтобы сопоставить эти модели и оценить степень сходства между ними. Так становится возможным рассуждать о том, насколько точно ИКМ отражает ситуацию или, проще говоря, насколько слово *холостяк* уместно в отношении данного человека. Такой подход резко контрастирует с формально-логическими теориями, требующими однозначных (неградуальных) отношений между понятиями и действительностью [Lakoff 1987: 70—71].

КЛАСТЕРНАЯ ИКМ

Более сложные прототипические эффекты порождаются так называемыми кластерными моделями, представляющими собой результат интерференции нескольких когнитивных моделей. Характерной чертой кластерной модели является ее психологическая «базовость» по сравнению с каждой из составляющих моделей. Примером может служить понятие *мать*, включающее в себя следующие модели:

- 1) модель, связанная с родами: женщина, родившая ребенка, — его мать;
- 2) генетическая модель: женщина — источник генетического материала — это мать;
- 3) модель, связанная с кормлением и воспитанием: женщина, которая кормит и воспитывает ребенка, является ему матерью;
- 4) брачная модель: жена отца — это мать;
- 5) генеалогическая модель: ближайший родственник по женской линии — это мать.

Итак, понятие *мать* подразумевает сложную модель, в которой все перечисленные модели объединяются, формируя кластер (англ.

cluster — ‘скопление’). Разумеется, отклонения от этого «идеального» случая существовали всегда — преимущественно в варианте *мачехи*. Однако, как пишет Лакофф, сложность жизни в современном мире привела к тому, что составляющие модели расходятся все больше и появляются все новые модификации *матери*, ср.: *мать-одиночка*, *приемная мать*, *суррогатная мать*, *мать-кормилица*, *биологическая мать* и др. [Lakoff 1987: 74–75, 83].

Понятие *мать* не укладывается в рамки классической теории, так как его невозможно раз и навсегда определить через необходимые и достаточные условия. Все перечисленные выше типы матерей являются матерями благодаря связи с идеальным случаем, в котором объединяются все модели. Лакофф высказывается против приоритета какой-либо одной из них, ибо каждая вносит свой вклад в представление о «настоящем» материнстве. Примечательно, что составители словарей, вынужденные при определении значения слова *мать* опираться на ту или иную модель, традиционно делают выбор в пользу той, что связана с родами, но есть примеры предпочтения ей генеалогической модели, а также модели, связанной с воспитанием. Эти колебания свидетельствуют о том, что в сознании людей отсутствует единое, четкое представление о таком основополагающем понятии, как *мать* [Ibid.: 75–76].

Продолжая исследование Лакоффа, Джон Тейлор [Taylor 1995b: 86–87] предпринял анализ понятия *отец* и показал, что оно тоже представляет собой кластерную модель. Вот ее составляющие:

- 1) генетическая модель: мужчина — источник генетического материала — это отец;
- 2) модель ответственности: отец материально ответственен за благополучие матери и ребенка;
- 3) модель авторитета: отец обладает авторитетом и отвечает за поведение ребенка;
- 4) брачная модель: муж матери — это отец;
- 5) генеалогическая модель: отец является ближайшим родственником по мужской линии.

Очевидно, что категория *отец* также не является классической, поскольку она охватывает, наряду с центральным («идеальным») случаем, различные более периферийные модификации. Сопоставление моделей *мать* и *отец* показывает, что они совпадают по трем из пяти составляющих, а по двум различаются. Это лишний раз подчеркива-

ет неадекватность формальных подходов к описанию лексической семантики: ведь компонентный анализ значений этих слов способен выявить лишь различие по признаку [мужской/женский]!

Структуру категории *мать* Лакофф называет радиальной. Для радиальной структуры характерно существование одного центрального члена и набора его общепринятых модификаций (в данном случае, *мачеха, приемная мать, мать-одиночка, биологическая мать, суррогатная мать* и пр.). Радиальная структура служит источником прототипических эффектов в категории из-за того, что периферийные модификации воспринимаются и интерпретируются не столько сами по себе, сколько благодаря их связи с центральным случаем. Вообще, категории с радиальной структурой широко распространены во всех естественных языках [Lakoff 1987: 91].

МЕТОНИМИЧЕСКИЕ ИКМ

В категории *мать* есть и другой источник прототипических эффектов, а именно стереотипное представление о матери как домохозяйке. Лакофф определяет социальные стереотипы как конвенциональные подкатегории, выражающие принятые в обществе представления о категории в целом и часто использующиеся в повседневном мышлении для ее замещения. По сути дела, они представляют собой случаи концептуальной метонимии, поэтому соответствующие ИКМ автор называет метонимическими.

Лакофф обращает внимание на тот факт, что в нашем обществе матери-домохозяйки считаются лучшими примерами категории *мать*, чем работающие матери, что подтверждается парами высказываний [Ibid.: 81]:

Она мать, но не домохозяйка vs. [?]*Она мать, но домохозяйка*;
Она мать, но работает vs. [?]*Она мать, но не работает*.

Союз «но», обыкновенно выражающий идею противопоставления, уместен в первых предложениях из обеих пар примеров, так как связывает конкретную ситуацию (*она не домохозяйка, она работает*) с противоречащим ей стереотипом (*она мать*). Во вторых предложениях его употребление выглядит странно, так как ситуация не расходится со стереотипом.

Факт наличия лучших примеров, как известно, свидетельствует о прототипическом эффекте в соответствующей категории. На этот раз его причина — не взаимодействие моделей в кластере, а способность одной подкатегории служить для представления социальных ожиданий от категории в целом.

Стереотипное представление о матери как домохозяйке построено на основе той модели в рамках кластерной ИКМ *мать*, которая связана с кормлением и воспитанием (см. выше), так как принято считать, что матери, которые не остаются дома со своими детьми на весь день, не могут правильно воспитать их. Этот пример показывает, что метонимические модели, также как и стереотипы, необязательно определяются относительно всего кластера в целом: они могут быть связаны с какой-то из составляющих его моделей.

Подводя итог анализу категории *мать*, Лакофф заключает, что для понятия *мать* существуют два типа моделей: кластерная и метонимическая, каждая со своими прототипическими эффектами. Вместе они формируют кластер со сложным прототипом: лучший пример матери — биологическая мать, которая является домохозяйкой, занята воспитанием детей, не работает, принадлежит к поколению, непосредственно предшествующему поколению ребенка, и является женой отца ребенка. Соответственно, чем ближе конкретная женщина к этому прототипу, тем более типичной матерью она является [Lakoff 1987: 82].

Метонимические модели многообразны, и каждая порождает определенные прототипические эффекты. Вот некоторые из типов, выделенных Лакоффом [Ibid.: 84–90]:

- 1) социальные стереотипы, например: *Типичный японец трудолюбив, вежлив и умен;*
- 2) типичные примеры, ср.: *Малиновки и воробьи — типичные птицы; Яблоки и апельсины — типичные фрукты;*
- 3) идеалы, например: *Идеальный муж хорошо зарабатывает, верен жене, внушает уважение, привлекателен;*
- 4) лучшие и худшие образцы, представленные собственными именами известных людей, событий, реалий окружающего мира и встречающиеся в языковых конструкциях *настоящий..., совсем как...;*
- 5) генераторы как центральные члены категории, из которых по определенным правилам порождаются остальные члены этой категории. Так, в категории целых чисел числа от 0 до 9 являются

центральными членами, так как из них по правилам арифметики порождаются все другие члены. Эта модель является метонимической в силу того, что каждое целое число записывается в виде последовательности цифр и тем самым понимается через свойства чисел от 0 до 9;

- 6) подмодели: для категории целых чисел ими являются степени десяти (десять, сто, тысяча и т. д.), служащие способом оценки порядка числовой величины (Рош называла такие подмодели «когнитивными точками отсчета»);
- 7) яркие примеры, позволяющие по хорошо знакомым или запомнившимся образцам судить о категории в целом. Так, если ваш лучший друг — вегетарианец, а других вегетарианцев вы не знаете, вы вполне вероятно составите себе общее представление об этой категории людей исходя из черт вашего друга.

Все ИКМ по определению обладают когнитивным статусом: они описывают то, как человек понимает свой опыт. Автор подчеркивает, что в отличие от научных концепций, опирающихся на классическое понимание категорий и «миф объективизма» (см. ниже), теория ИКМ строится на основе опытных данных о том, как человек воспринимает и осмысляет окружающий мир. Возможности ее практического применения иллюстрируются им на трех примерах: понятия гнева, английской морфемы *over* и синтаксической конструкции, вводимой выражением *there is* [Lakoff 1987: 377–582].

Изложение сути когнитивного подхода к категоризации и теории ИКМ служит Лакоффу своеобразной стартовой площадкой для перехода к обсуждению основ разрабатываемой им философии эмпирического, или экспериенциального, реализма (*experiential realism*).

3. ФИЛОСОФИЯ ЭМПИРИЧЕСКОГО РЕАЛИЗМА

ЭМПИРИЧЕСКИЙ РЕАЛИЗМ КАК «ТРЕТИЙ ПУТЬ»

Основы эмпирического реализма были сформулированы еще в книге [Lakoff, Johnson 1980] и затем получили обоснование и развернутое изложение в [Lakoff 1987]. В соответствии с распространенной тактикой когнитивистов, они постулируются по принципу «от противного», т. е. отталкиваясь от ключевых тезисов генеративистов и на фоне их неудач в интерпретации важнейших вопросов значения, понимания, истины, объективности.

Лакофф и Джонсон неслучайно назвали свою концепцию философией эмпирического реализма (*experiential realism*). По их мнению, она имеет некоторые общие черты с классическим реализмом (или, как его называют авторы, «объективизмом»), но в то же время расходится с ним по ряду вопросов, имеющих определяющее значение для философии языка. Определение *эмпирический* призвано подчеркнуть центральную идею философии Лакоффа и Джонсона о том, что человек составляет часть окружающего его мира и может судить о нем только «изнутри» — через свой телесно-чувственный опыт и в терминах своей понятийной системы. Отсюда невозможность достижения полной объективности, отсутствие единой абсолютной истины, неизбежная субъективность значения и понимания.

Однако это не значит, что эмпирический реализм ассоциирует себя с субъективизмом. Самим авторам их философия видится как некий «третий путь», предполагающий разумный синтез этих противоположных мировоззрений. Основная полемика, однако, идет по линии размежевания с объективистским подходом — в силу его влиятельности в западной философии и лингвистике [Лакофф, Джонсон 2004: 187–252].

НЕАДЕКВАТНОСТЬ ОБЪЕКТИВИЗМА

Глубинный источник сложностей, испытываемых формальными теориями языка в области семантики, Лакофф видит в их теоретическом фундаменте — философии объективизма (или объективного реализма). Суть объективизма состоит в утверждении, что внешний мир существует независимо от человека и может быть познан объективно,

причем существует лишь одно правильное (истинное) его понимание и описание. К объектам внешнего мира возможно осуществлять референцию, которая может быть истинной или ложной. Им можно приписывать свойства: соответствующие утверждения также характеризуются как истинные или ложные.

Мышление человека в объективизме уподобляется алгоритмическим манипуляциям абстрактными символами. Символы, подобно строительным кирпичикам, объединяются в более крупные блоки по специальным правилам, причем характер выполнения этой операции не зависит от того, кто ее осуществляет — человек или ЭВМ. Таким образом, с точки зрения объективизма, мышление атомистично (разложимо без остатка на простые составляющие) и неантропоцентрично (не связано с особенностями человеческого организма). «Правильность» мышления определяется тем, насколько точно оно отражает структуру действительности. Прямое соответствие утверждения некоторому положению дел в мире есть истина; истина едина и абсолютна [Lakoff 1987: xi–xv].

Символы получают свое значение через соотнесение с экстралингвистической действительностью: значение слова определяется его референцией (соответствием объектам внешнего мира), а значение предложений — условиями истинности, описываемыми логикой. Значения слов подразделяются на прямые и переносные, и последние исключаются из рассмотрения в силу того, что они не являются непосредственным отражением существующих в мире объектов и отношений между ними. Значение предложения, как из «строительных кирпичиков», складывается из значений его частей и того, как они сочетаются друг с другом. Значение предложения приравняется к его условиям истинности, т. е. условиям, при которых предложение соответствует определенной ситуации. Считается, что человек понимает значение предложения, если он понимает условия, при которых оно будет истинным или ложным. Таким образом, сфера семантики в объективизме ограничивается проблемами референции и условиями истинности.

Изучение отношения говорящего к содержанию высказывания и к собеседнику выделяется в особую дисциплину — прагматику. В формальных теориях постулируется независимость семантики от прагматики, причем семантике отводится главная роль в силу того, что она выражает отношения между языком и объективной действительностью и тем самым связана с философскими проблемами онтологии и истины. Прагматика занимает периферийное место в теории значе-

ния, поскольку она имеет дело «всего лишь» с особенностями психологии человека [Lakoff 1987: 171—173].

Важно отметить, что объективистские представления о природе и механизмах человеческого мышления прочно закреплены как в научной традиции²⁵, так и в нашем повседневном мышлении, поскольку они «очень привлекательны для большинства людей, склонных к рассуждению. <...> Но одно дело использовать какую-то объективистскую модель в некоторых ограниченных ситуациях <...>; и совсем другое — делать вывод, что эта модель является точным отражением действительности» [Лакофф, Джонсон 2004: 239]. Объективистская философия противоречит эмпирическим данным, которые говорят о том, что мышление «воплощено» (*embodied*)²⁶, т. е. непосредственно обусловлено телесно-чувственным опытом человека, образно и обладает свойствами гештальта, а следовательно, не сводимо к манипуляциям символами [Lakoff 1987: xi—xv]. Поскольку особенности мышления проявляются в языке, к нему также неприменимы объективистские мерки, что доказывается широким спектром лингвистических исследований, авторы которых не обязательно исповедуют принципы когнитивного подхода.

Объективистская философия не может служить фундаментом для гуманитарных наук, ибо неспособна адекватно объяснять те стороны реального мира, которые связаны с человеком: его опыт, понятийную систему, язык, социальные институты [Лакофф, Джонсон 2004: 237]. Выход из кризиса объективизма Лакоффу видится в создании новых теорий значения, истины, умозаключения, знания, понимания, объективности и т. д., объединенных философией эмпирического реализма [Lakoff 1987: 265].

²⁵ Ср. мысль Дж. Лайонза о сильном влиянии эмпирической традиции на британскую и американскую философию, психологию, социологию и лингвистику: «“Субъективность” в эмпирической традиции ассоциировалась с определенного рода ненаучным и непроверяемым ментализмом; “объективность” — с основательным научным материализмом девятнадцатого столетия (в настоящее время устаревшим)» [Лайонз 2003: 354].

²⁶ В научном творчестве Дж. Лакоффа и М. Джонсона (как индивидуально, так и совместно) эта идея занимает одно из центральных мест; особенно показательной является книга [Lakoff, Johnson 1999], задуманная как вызов самим основам западной (в частности, англо-американской) аналитической философии.

КИНЕСТЕТИЧЕСКИЕ ОБРАЗНЫЕ СХЕМЫ

В основу новой, когнитивной, семантической теории Лакофф предлагает положить принцип первичности категорий базового уровня и так называемых кинестетических образных схем (*kinesthetic image schemas*) в организации понятийной системы человека.

Понятие кинестетических образных схем было введено М. Джонсоном, который определил их как «повторяющиеся динамические образцы наших процессов восприятия и наших моторных программ, которые придают связность и структуру нашему опыту» (цит. по: [Ченки 1997: 347]). В книге [Johnson 1987] утверждается, что нашему осмыслению действительности посредством понятий предшествует некоторое упорядочение опыта при помощи независимых от понятий эмпирических структур — кинестетических образных схем. Они осуществляют первичную, «допонятийную» организацию нашего опыта, которая затем может уточняться и развиваться уже в терминах понятий.

Вот некоторые примеры кинестетических образных схем [Lakoff 1987: 271–278]:

- «вместилище», со структурными элементами ‘внутри’, ‘снаружи’, ‘граница’;
- «часть — целое», с составляющими ‘целое’, ‘части’, конфигурация;
- «связь», включающая две сущности А и В и связующее звено;
- «центр — периферия», со структурными элементами ‘сущность’, ‘центр’, ‘периферия’;
- «источник — путь — цель», включающая начальную точку, конечную точку, путь (последовательность смежных точек, связывающих источник и место назначения) и направление.

За счет метафорических переносов на области нематериального, кинестетические образные схемы присутствуют во всех сферах нашей жизни. Они столь глубоко укоренены в человеческом опыте, что, возможно, являются универсальными доязыковыми когнитивными структурами. Поэтому именно их, наряду с категориями базового уровня, Лакофф считает основой понятийной системы человека. Соответствующие им понятия он рассматривает как обладающие значением непосредственно (*directly meaningful*) [Ibid.: 279].

ЗНАЧЕНИЕ И ПОНИМАНИЕ

Когнитивная семантика последовательно отстаивает ту точку зрения, что значение не может быть объективным в принципе, так как не существует отдельно от человека. Как пишет Лакофф, значение — это то, что значимо для нас. Ничто само по себе не обладает значением. Значение связано с тем, как мы — существа определенного рода — функционируем в окружающей среде [Lakoff 1987: 292].

Значение зависит от понимания, ср.: «Предложение не может ничего значить для вас, пока вы его не поймете» [Лакофф, Джонсон 2004: 208]. Проблема понимания рассматривается Лакоффом применительно к предложению и ситуации, причем в обоих случаях выделяются два типа понимания — прямое, или непосредственное (*direct*), и косвенное, или опосредованное (*indirect*). Обратимся к рассмотрению этих четырех случаев.

Предложение понимается человеком непосредственно, если все выраженные в нем понятия обладают значением непосредственно. Этому требованию удовлетворяет знаменитый пример *The cat is on the mat* (букв. ‘Кошка находится на коврике’), где *кошка* и *коврик* являются категориями базового уровня, а понятие *на* образовано сочетанием трех кинестетических образных схем: «над», «контакт» и «опора».

Примером непосредственно понимаемой ситуации может быть, соответственно, следующая: человек смотрит (т. е. непосредственно воспринимает) на кошку, сидящую на коврике. Поскольку понятия *кошка* и *коврик* принадлежат к базовому уровню, а их соположение представляет собой комбинацию кинестетических образных схем, первичное понимание этой ситуации будет осуществляться на допонятийном уровне.

Однако большая часть предложений и ситуаций, по Лакоффу, предполагает опосредованное понимание, ибо, в соответствии с его формулировкой, любые предложения, отсылающие к чему-либо помимо понятий базового уровня и кинестетических образных схем, понимаются опосредованно. Они могут включать понятия более общие, чем базовые, или, наоборот, более частные, задействовать метафорические или метонимические отображения, предполагать учет положения говорящего и т. д. [Lakoff 1987: 294].

Оказывается, что даже такое простое, не содержащее метафоры предложение, как *Туман лежит перед горой*, понимается опосредованно, так как требует специальных когнитивных операций: во-первых, мысленного приписывания границ *туману* и *горе*, во-вторых, наделе-

ния горы «передней стороной» и, в-третьих, учета положения говорящего. Понимание предложений, содержащих метафору, также предполагает дополнительные умственные усилия. Произнося предложение *Инфляция возросла*, мы полагаемся на способность собеседника «расшифровать» онтологическую метафору ИНФЛЯЦИЯ — ЭТО ВЕЩЕСТВО и ориентационную метафору БОЛЬШЕ НАПРАВЛЕНО ВВЕРХ. Понимание предложения *Джон отстоял свою позицию в споре* подразумевает активизацию структурной метафоры СПОР — ЭТО ВОЙНА.

При опосредованном понимании — будь то пример *Туман лежит перед горой* или предложение *Инфляция возросла* — одна сущность понимается через другую сущность. Разница состоит лишь в том, что в первом примере материальное понимается в терминах также материального (*гора* и *туман* интерпретируются как предметы с четкими очертаниями), а во втором случае происходит метафорическое отображение конкретного на абстрактное, т. е. сущности одного рода на сущность другого рода [Лакофф, Джонсон 2004: 193–198].

Опосредованно понимаемые ситуации многочисленны и разнообразны: сюда относятся человеческие эмоции, абстрактные понятия, умственная деятельность, социальные процессы и пр. — многие из них допускают непосредственное восприятие, но не могут быть поняты сами по себе. Из всех четырех вариантов понимания опосредованно понимаемые ситуации представляют собой наиболее сложный тип. Глава 24 книги [Лакофф, Джонсон 2004] содержит примеры анализа метафорически понимаемых ситуаций, но в целом проблема остается неразработанной [Lakoff 1987: 294].

ИСТИНА

В основе всей западной философии и культуры лежит идея о существовании объективной (абсолютной и безусловной) истины, существующей независимо от природы человеческого организма, социально-культурной принадлежности человека, его опыта, знаний, убеждений и т. д. Это, по мнению Лакоффа, составляет квинтэссенцию объективизма. С точки зрения объективистского подхода, все связанные с человеком факторы (физиологические, этнические, социальные и пр.) лишь мешают «правильно» отражать действительность в сознании, ограничивая ее и искажая, и уж никак не могут играть конструктивной роли в когнитивных процессах. Ср.: «...в рамках классической концепции науки <...> описание объективно в той мере, в какой из него исключен наблюдатель, а само описание произведено из точки,

лежащей de jure вне мира, т. е. с божественной точки зрения» [Пригожин, Стенгерс 2005: 57]. И далее: «...классическая наука по-прежнему претендует на открытие единственной истины о мире, одного языка, который даст нам ключ ко всей природе» [Там же].

Когнитивисты, напротив, убеждены, что объективной истины не существует, так как человеку не дано смотреть на мир извне, с позиции всеведущего Бога (*from a God's eye view*). Человек является частью этой действительности и может познавать ее только изнутри, исходя из своего опыта взаимодействия с ней. Поэтому требуется не внешняя, а внутренняя перспектива [Lakoff 1987: 173–174, 261].

Как и значение, истина всегда связана с пониманием. Вот как об этом пишут Дж. Лакофф и М. Джонсон: «Теория истины — это теория того, что значит понять утверждение как истинное или ложное в определенной ситуации.

Всякое соответствие между тем, что мы говорим, и некоторым положением вещей в мире всегда определяется нашим пониманием утверждения и этого положения вещей. Конечно, понимание ситуации является результатом взаимодействия с нею самой. Однако мы способны осуществлять истинные (или ложные) высказывания о мире потому, что оказывается возможным соответствие (или несоответствие) *нашего понимания высказывания нашему пониманию ситуации*, в которой оно производится.

Поскольку мы понимаем ситуации и высказывания в терминах нашей понятийной системы, истина для нас всегда оказывается связанной с нею. Подобным же образом, поскольку понимание всегда частично, у нас нет доступа ко “всей истине” или к какому бы то ни было точно-му представлению о реальности»²⁷ [Лакофф, Джонсон 2004: 205].

Воспользовавшись определением истины как достаточно точного (в зависимости от цели) соответствия между пониманием утверждения и пониманием ситуации [Lakoff 1987: 294], обратимся к примерам. В каких случаях то или иное предложение будет считаться истинным с точки зрения философии эмпирического реализма?

²⁷ Схожие мысли находим ранее у Мерло-Понти, ср.: «До тех пор пока мой идеал — абсолютный наблюдатель, знание, безотносительное к какой бы то ни было точке зрения, моя ситуация является лишь источником ошибок. <...> поскольку мы, находясь внутри истины и не имея возможности выбраться из нее наружу, имеем некоторое представление об истине, все, что я могу сделать, — это определить истину в рамках данной ситуации» (цит. по [Пригожин, Стенгерс 2005: 249]).

Рассмотрим сначала простейшее утверждение о кошке на коврике. Для того чтобы судить о его истинности, необходимо соотнести понимание предложения и понимание ситуации: во-первых, сопоставить «реальные» кошку и коврик со своими мысленными представлениями о соответствующих понятиях базового уровня, а во-вторых, сравнить расположение кошки по отношению к коврику с образными схемами, составляющими понятие *на*. Если во всех случаях имеет место совпадение, утверждение считается истинным (хотя, как замечает Лакофф, это упрощенная трактовка, не учитывающая фоновой информации и оставляющая известную свободу в интерпретации понятия «совпадения») [Lakoff 1987: 292—293].

Вспомним теперь о примере *Туман лежит перед горой*, где на объекты налагались искусственные границы, а *горе*, к тому же, приписывалась ориентация «передняя vs. задняя сторона». Очевидно, что объективная оценка истинности этого предложения невозможна. Прежде всего, истинность зависит от положения говорящего: в одном месте пелена тумана будет между ним и горой (т. е. *перед* горой, хотя эта формулировка допускает определенную градацию), в другом — сбоку, в третьем он может вообще не увидеть туман, так как тот будет заслонен горой. Кроме того, ориентация «передняя vs. задняя сторона» зависит от культуры. Как было показано в исследовании Клиффорда Хилла (см. Гл. 6.2), носитель языка хауса проецирует ее на предметы противоположно тому, как это обычно делает «западный» человек: ту ситуацию, в отношении которой для нас истинно утверждение о тумане перед горой, он описал бы, наоборот, как *туман за горой*. Поэтому истинность такого предложения, как *Туман лежит перед горой* «зависит от того, как мы понимаем мир, проецируя на него структуру ориентации и бытия» [Лакофф, Джонсон 2004: 189].

В оценку истинности утверждения существенный вклад вносит и категоризация, предполагающая отождествление конкретного объекта или явления с тем или иным видом опыта. При этом происходит высвечивание одних свойств и затемнение или сокрытие других, различные описания одного и того же лица [Там же: 190]:

*Я пригласил на обед соблазнительную блондинку,
Я пригласил на обед прославленную виолончелистку,
Я пригласил на обед феминистку,
Я пригласил на обед филателистку.*

Таким образом, истинность утверждения оказывается связанной со свойствами, которые высвечиваются использованными в нем категориями.

В общем случае истинность предложения также зависит от контекста. Предложение *Франция шестиугольна*²⁸ может быть истинно для школьника, но не для профессионального картографа. Утверждение *Земля — шар* истинно для большинства из нас в нашей повседневной жизни, хотя на самом деле является огрублением, существенным, например, при вычислении точной орбиты искусственного спутника. Предложения *Свет состоит из волн* и *Свет состоит из частиц* кажутся противоречащими друг другу, но оба признаются физиками в качестве истинных. Таким образом, истинность утверждения зависит от того, уместна ли в данном случае использованная в нем категория, что, в свою очередь, определяется целями человека и другими аспектами контекста [Лакофф, Джонсон 2004: 191–192].

Понимание метафорического высказывания *Инфляция возросла* как истинного предполагает понимание как предложения, так и ситуации в терминах онтологической и ориентационной метафор и оценку их соответствия. Что касается примера *Джон отстоял свою позицию в споре*, то это предложение интерпретируется в терминах структурной метафоры, а ситуация спора понимается одновременно в терминах гештальта БЕСЕДА и гештальта ВОЙНА. Если какой-то фрагмент беседы соответствует успешной защите в гештальте ВОЙНА, тогда понимание предложения будет соответствовать пониманию ситуации, и предложение будет сочтено истинным [Там же: 196–198].

Поскольку истина не может быть описана объективно в терминах соответствия внешнему миру, а обусловлена понятийной системой человека и контекстом, нет ничего удивительного в том, что эта категория демонстрирует прототипические эффекты. По Лакоффу, истина представляет собой радиальную категорию со своим центром и периферией. К центральным истинам относятся утверждения, состоящие из понятий, которые обладают значением непосредственно, например:

Я пишу это. На моем столе три ручки и телефон. Я сижу на зеленом стуле. В окно видны дома, деревья, залив, горы и мост.

Эти, очевидные с точки зрения здравого смысла, предложения действительно могут быть объективно оценены с точки зрения их истинности, и неслучайно, что объективистская философия ограничивается

²⁸ Ср. обсуждение этого примера в [Остин 1986].

рассмотрением подобных примеров и игнорирует более сложные случаи. Между тем в реальном употреблении такие высказывания встречаются не столь часто. Большинство предложений содержат понятия более общие или, наоборот, более частные, чем категории базового уровня, а также понятия абстрактные, метафорические, метонимические, т. е. те, что предполагают опосредованное понимание.

Именно эти нецентральные случаи категории *истина*, по мнению Лакоффа, и представляют наибольший интерес для когнитивной семантики. Так, утверждение о *трате времени* не может быть объективно истинным или ложным — его понимание и истинностная оценка возможны лишь в рамках такой культуры, в которой закреплен взгляд на время как на ресурс [Lakoff 1987: 294–297]. Люди, понятийные системы которых сильно отличаются от нашей, могут понимать мир совсем иначе, чем мы. Истина «является функцией нашей понятийной системы» [Лакофф, Джонсон 2004: 204] и как таковая носит относительный характер. Как и теория значения, теория истины, по мнению Лакоффа, должна основываться на теории понимания.

ЗНАНИЕ

Знание, как и истину, Лакофф относит к категориям с радиальной структурой. «Лучшие примеры» категории *истина* являются таковыми и для категории *знание*: лучше всего человек знает то, что он получил из опыта собственной перцепции и манипуляции. Это объекты, действия и отношения, относящиеся к базовому уровню взаимодействия человека с окружающей его средой.

Развитие техники — изобретение телескопов, микроскопов, фотографии, телевидения, компьютера, Интернета — раздвигает границы непосредственного опыта человека и расширяет сферу того, что может быть познано перцепцией и манипуляцией. Социальное закрепление полученного таким «технологическим путем» знания как истинного связано, во-первых, с его соответствием опыту взаимодействия человека со средой на базовом уровне и, во-вторых, с признанием его соответствующими научными сообществами. Если оба эти фактора присутствуют, научное знание входит в обиход человеческого сообщества и становится частью знания вообще.

Знание, таким образом, связано с пониманием, которое, в свою очередь, обусловлено опытом взаимодействия человека с миром. Поэтому знание, как и истина, является понятием относительным [Lakoff 1987: 297–300].

ОБЪЕКТИВНОСТЬ

Отрицая существование объективной истины, философия эмпирического реализма не отказывается от понятия объективности. Абсолютной объективности нет, но «может существовать некий вид объективности, связанный с концептуальной системой, присущей культуре в целом» [Лакофф, Джонсон 2004: 216]. Поэтому объективность в эмпирическом реализме «всегда связана с понятийной системой и набором культурных ценностей. Разумная постановка вопроса об объективности невозможна, если конфликтуют концептуальные системы или культурные ценности» [Там же: 244].

Под объективностью в рамках эмпирической философии понимается соблюдение двух принципов:

- 1) стремление смотреть на ситуацию с возможно большего числа точек зрения (под точкой зрения при этом подразумевается не совокупность отдельных убеждений, но целостная концептуальная система);
- 2) способность отделять понятия, обладающие значением непосредственно, — категории базового уровня и образные схемы, — от понятий, значение которых опосредованно (именно первые, будучи едины для всех людей, образуют своеобразные точки отсчета для объективной оценки ситуаций).

Объективность, кроме того, требует такого взгляда на категоризацию, который учитывает ее обусловленность физической природой человека [Lakoff 1987: 301–302].

Философия эмпирического реализма, представленная в трудах Дж. Лакоффа и М. Джонсона, представляет собой попытку осмысления теоретических основ когнитивной лингвистики и их обобщения в единую философскую концепцию. Ее ценность определяется прежде всего тем, что новое направление — весьма широкое и неоднородное — нуждается в эксплицитной формулировке своего гносеологического и методологического фундамента. Философия эмпирического реализма задает ориентиры, обеспечивающие внутреннюю целостность когнитивной лингвистики и позиционирующие ее среди современных направлений лингвистической мысли.

ГЛАВА 4

КОГНИТИВНАЯ ГРАММАТИКА

1. Принципы КОГНИТИВНОЙ ГРАММАТИКИ

«МАКСИМАЛИСТСКАЯ» КОНЦЕПЦИЯ ЯЗЫКА

Одним из крупнейших теоретиков когнитивного направления в лингвистике по праву считается Рональд Лангакер, который с 1976 г. разрабатывает теорию, первоначально называвшуюся *пространственной грамматикой* (*space grammar*), а позже переименованную в *когнитивную грамматику*²⁹. Ее содержание отражено в многочисленных авторских публикациях³⁰, из которых программным произведением считаются «Основы когнитивной грамматики» в двух томах [Langacker 1987; 1991b]³¹.

В типичной для когнитивистов манере Р. Лангакер формулирует принципы когнитивной грамматики, отталкиваясь от тех фундаментальных положений генеративной теории, с которыми он принципиально не согласен. Таковыми являются, прежде всего, утверждения об автономности языковой системы, независимости грамматики от лексики и возможности описания значения при помощи аппарата формальной логики. В позиции Лангакера по этим вопросам четко прослеживается общая для всей когнитивной лингвистики платформа [Langacker 1991a: 1]:

²⁹ Термин *грамматика* здесь следует понимать расширительно, в смысле ‘теория языка’.

³⁰ См., в частности, сжатое изложение концепции Лангакера в [Taylor 2002; Langacker 2008; 2013; 2017a; b].

³¹ На русский язык были переведены статьи [Лангаккер 1997; Лангаккер 1998]; имеется также научно-аналитический обзор [Лангаккер 1992].

- 1) язык не обладает самодостаточностью и не может быть описан без учета когнитивных процессов;
- 2) грамматические структуры не следует рассматривать в качестве отдельной, независимой формальной системы, так как лексика, морфология и синтаксис представляют собой единый континуум символьных единиц, не подразделяющийся естественным образом на составные части;
- 3) основанная на условиях истинности формальная семантика не способна адекватно описывать значения языковых выражений.

Как известно, один из вариантов генеративной грамматики Хомского называется «минималистская теория». Обыгрывая это название, Лангакер характеризует свою концепцию как *максималистскую*, поскольку в ней отрицаются центральные принципы генеративизма, а именно [Langacker 1988b: 127—129]:

- экономия (учет возможно большего объема данных при помощи возможно меньшего числа правил);
- порождаемость (взгляд на грамматику как на совокупность правил, подробно и эксплицитно описывающих процесс порождения и дающих «на выходе» строго определенное множество высказываний);
- редукционизм (исключение из описания всех тех структур, которые могут быть порождены с помощью грамматических правил);
- нисходящая организация порождения языковых выражений.

Этим догматам генеративной теории Лангакер противопоставляет свой собственный взгляд на язык³². В его понимании, языковая система представляет собой обширный и в значительной степени избыточный массив единиц, не поддающийся алгоритмическому исчислению. Под *единицей* автор понимает некую в совершенстве освоенную структуру — *когнитивный шаблон* (*cognitive routine*), которым говорящий может оперировать как единым целым, не задумываясь о его композиционных особенностях. Единицы могут быть сколь угодно сложными, а степень их регулярности варьирует в широком диапазоне от весьма общих до частных и даже единичных случаев. Порождение языковых выражений строится по восходящему принципу [Ibid.: 131—132].

Свою концепцию языка Лангакер обосновывает соображениями психологической достоверности: как и все когнитивисты, он стре-

³² Здесь и далее имеется в виду I-language (в терминах Хомского).

мится прежде всего к тому, чтобы теория согласовывалась с эмпирическими данными о мышлении и мозге. Именно на этом основании он отвергает генеративные грамматики, главные достоинства которых — логичность и строгая последовательность — являются, по его словам, следствием искажения и обеднения содержательной стороны [Langacker 1988a: 13]. Когнитивная грамматика задумана автором как средство описания психологических структур, составляющих языковую способность человека, т. е. его способность овладевать языковым узусом. Неслучайно он называет свою когнитивную грамматику узусно-ориентированной моделью языковой структуры (*a usage-based model of language structure*) [Langacker 1988b: 130–131].

Мысль о том, что знания о языке в мозгу человека представлены в избыточном виде, Лангакер подкрепляет следующими доводами. Во-первых, маловероятно, чтобы носитель языка хранил в памяти исключительно исходные словоформы (леммы), а при необходимости употребить любую другую форму парадигмы всякий раз осуществлял бы операцию ее «вычисления» в соответствии с правилом. Например, желая упомянуть про собак (во множественном числе), он извлекал бы из памяти лемму *dog* и применял правило: *dog + -s → dogs*. С когнитивной точки зрения, гораздо более правдоподобно предположить, что в сознании носителя языка, по крайней мере, высокочастотные словоформы имеют статус самостоятельных единиц (заметим, что речь здесь идет, разумеется, о регулярных словоформах, так как нерегулярные обладают таким статусом даже в генеративных теориях).

Другой аргумент Лангакера в пользу самостоятельности высокочастотных неисходных словоформ связан с процессом усвоения языка. Автор утверждает, что формы множественного числа существительных типа *dogs* ('собаки'), *trees* ('деревья'), обозначающих распространенные, часто встречающиеся в повседневной жизни объекты, входят в сознание ребенка еще до того, как он узнает модель, по которой они образуются, и было бы странно, если бы позднее осознание этой модели влекло за собой их вытеснение из памяти и переход к режиму вычисления по правилу. Более естественно предположить, что в сознании носителей языка сосуществуют разные способы представления языковых структур: в рассматриваемом примере таковыми являются форма *dogs* как самостоятельная единица и модель образования этой регулярной словоформы из исходной формы *dog*. Само собой разумеется, что набор языковых форм и выражений, имеющих статус самостоятельных единиц, различен у разных людей и даже у одного и того же человека меняется на протяжении его жизни [Ibid.: 129–133].

Заметим, что данные рассуждения Лангакера имеют под собой достаточно солидную традицию, связанную с обсуждением актуальных для современной психолингвистики, психологии и когнитивной науки вопросов усвоения, хранения и использования знаний о языке. В каком виде в мозгу говорящего «записаны» знания о морфологии языка, его словообразовании, лексике? Хранятся ли отдельные словоформы, морфемно членимые слова, значения многозначного слова в «штучном» виде или всякий раз складываются и раскладываются «по кирпичикам» в соответствии с правилами?

Разумно предположить, что существует некий баланс между объемом языкового материала, который человек «держит в голове» в готовом виде, и объемом языкового материала, который он конструирует непосредственно в процессе порождения или понимания текста. По здравому замечанию Е. В. Рахилиной, реальный говорящий не может ни слишком много помнить, ни слишком много конструировать «на ходу». В первом случае он будет похож на человека, который говорит с помощью одних только готовых клише и не может составить никакого нового текста. В случае второй крайности говорящий уподобляется человеку, который каждый раз возвращается к себе домой с работы, пользуясь картой, компасом и схемой маршрута, что ненормально: путь, проделанный многократно, не может не храниться в памяти целиком, и обычно человек обращается именно к этому целостному образу, а не к правилам его построения [Рахилина 2000: 266–267].

В терминах Б. М. Гаспарова, речь идет о соотношении между *репродуктивной* и *операционной* стратегиями воспроизведения языковых единиц. Репродуктивная стратегия состоит в том, чтобы запомнить некоторое число единиц, каждую в отдельности, и затем по мере надобности воспроизводить их в речи, непосредственно извлекая из памяти. Операционная стратегия — это стратегия, при которой требующийся конкретный материал языка развертывается по определенным правилам из компактного, многократно свернутого абстрактного отображения этого материала (в формальных правилах, синтаксических деревьях и пр.) [Гаспаров 1996: 57].

По мнению автора, говорящие прибегают к обеим стратегиям, но в разных случаях предпочтительной оказывается либо одна, либо другая. Высокочастотные языковые формы, скорее всего, не строятся всякий раз заново по правилам, а воспроизводятся в готовом виде. Если человек на протяжении своей жизни огромное число раз «пускал в ход» свое знание той или иной формы (употреблял сам,

воспринимал устно или на письме, вспоминал, проговаривал про себя), ее прямое воспроизведение не требует от него никаких дополнительных оперативных усилий, а следовательно, репродуктивная стратегия оказывается более выгодной. С другой стороны, чем ниже частотность употребления какой-либо языковой единицы, тем более предпочтительной оказывается операционная стратегия. Как замечает автор, операционная стратегия присутствует на заднем плане нашей языковой деятельности, в качестве некоего фона, всегда готового вступить в действие, как только в нем возникает нужда [Гаспаров 1996: 59–61].

Основной смысл рассуждений Гаспарова сводится к отрицанию кажущихся преимуществ операционной стратегии. Системная модель, стремящаяся к созданию непротиворечиво упорядоченной картины предмета, на поверку оказывается значительно менее экономным способом обращения с языком, чем это представлялось на первый взгляд, и дело здесь не только в ее высокой сложности. Решающим фактором в пользу репродуктивной стратегии является употребление одного и того же языкового материала в процессе долговременного пользования языком, ср.: «Языковое существование не есть однократный экзамен на овладение языковым материалом» [Там же: 58–59].

Схожие мысли высказывает Дж. Тейлор [Taylor 2012], отказывающийся от традиционного взгляда на язык как совокупность лексикона (перечня слов) и синтаксиса (списка правил, по которым они сочетаются друг с другом). По его мнению, память человека хранит его прежний опыт «встреч» с языком, и это образует его лингвистическую компетенцию. Он запоминает высказывания, встретившиеся в них понятия и их интерпретацию, а также контексты, в которых данные высказывания были им восприняты (услышаны или прочтены). Слова, их значения, словосочетания, голосовые характеристики, параметры внешнего контекста приходят во взаимодействие с тем, что уже хранится в памяти. Обнаруженные сходства порождают более обобщенные структуры, которые, в свою очередь, делают возможными окказиональные и креативные употребления.

Мысль о приоритете целостного восприятия и целостного хранения, а также целостного извлечения из памяти готовых единиц номинации подтверждается эмпирически, ср. следующее высказывание П. Ладефогед: «Данные из нейрофизиологии и психологии свидетельствуют о том, что вместо того, чтобы иметь в запасе небольшое количество исходных единиц (*primitives*) и организовывать их далее в соответствии с большим количеством разных правил, мы запасаемся

большим количеством комплексных единиц, с которыми мы манипулируем с помощью небольшого числа простейших операций» (цит. по: [Кубрякова, Шахнарович, Сахарный 1991: 136]).

Типы единиц

Стремление к психологической достоверности обязывает Лангакера строить свою модель так, чтобы она отражала те структуры и способности, которые составляют языковое знание говорящего. Автор утверждает, что это знание носит процедурный, а не декларативный характер. «Внутренняя грамматика» представляет собой структурированный³³ инвентарь общепринятых языковых единиц (*structured inventory of conventional linguistic units*), причем единицы различаются по своей внутренней сложности.

Процесс построения языковых структур говорящим видится Лангакеру как последовательная сборка из ресурсов инвентаря все более сложных структур, в соответствии со схематическими шаблонами, также входящими в инвентарь. Результат такой сборки обычно расходуется, а иногда и явно противоречит тому, что могло бы быть «вычислено» исходя из собственно содержания языковых единиц, поскольку говорящий в процессе построения речевых структур руководствуется не только языковой конвенцией, но и пониманием контекста, коммуникативными целями, фоновыми знаниями и т. д. Соответственно, автор характеризует свою когнитивную грамматику как непорождающую и некомпозициональную [Langacker 1991a: 15–16].

Лангакер постулирует три типа единиц: семантические, фонологические и символные³⁴. Символьные единицы являются биполярными: они выражают связь между семантической единицей (семантический полюс) и фонологической единицей (фонологический полюс) и схематически представляются в виде: [[SEM]/[PHON]]. Например, слово *pencil* ('карандаш') в нотации Лангакера имеет вид [[PENCIL]/[pencil]], где прописными буквами обозначена семантическая сторона

³³ Инвентарь является *структурированным* в том смысле, что некоторые его единицы могут выступать составными частями других единиц [Langacker 1991a: 116].

³⁴ Употребляя словосочетание *символьная единица*, Лангакер имеет в виду, что данные единицы выражают («символизируют») понятийное содержание в соответствии с определенным образом (*image*), который говорящий выбирает, исходя из своих коммуникативных задач [Langacker 1991a: 12].

данного слова, а строчными — фонологическая (в орфографическом представлении) [Langacker 1991a].

В понимании Лангакера, не только лексикон, но и грамматика характеризуется символичностью, образностью³⁵. Употребляя то или иное слово, морфему или грамматическую конструкцию, говорящий тем самым выбирает определенный способ выражения понятийного содержания. Разные языки предоставляют разный набор способов выражения одного и того же содержания (средств создания образности), причем эти различия достигаются как за счет лексикона, так и грамматики.

По существу, эти замечания не содержат в себе ничего оригинального, так как именно на данном феномене, задолго до Лангакера и когнитивистов, было сосредоточено внимание выдающихся представителей менталистской традиции в американской лингвистике — Э. Сепира и Б. Л. Уорфа. Однако они значимы в контексте противостояния генеративного и когнитивного направлений: утверждение о биполярности грамматических единиц подчеркивает неразрывную связь грамматики с фонологией, лексикой и семантикой и тем самым резко контрастирует с традиционным для генеративизма рассмотрением ее как автономной формальной системы.

Новизна подхода Лангакера обнаруживается в объединении лексических и грамматических единиц в один класс, вытекающем из его нежелания проводить традиционную границу между словарем и грамматикой³⁶. В его представлении, лексика, морфология и синтаксис образуют единый континуум, не распадающийся естественным образом на непересекающиеся классы, хотя и демонстрирующий большое разнообразие в том, что касается уровня обобщенности, структурной сложности, закреплённости, регулярности и продуктивности символических единиц³⁷. В процессе коммуникации говорящий движется от семантического полюса к фонологическому, а адресат — в противо-

³⁵ Под *образностью* здесь и далее Лангакер понимает не образные средства языка, а способность говорящего «изображать» одну и ту же ситуацию альтернативными способами [Langacker 1988c: 63].

³⁶ Это решение мотивируется известной размытостью границы между лексикой и грамматикой, невозможностью их четкого разделения (подробнее см., напр. [Стеблин-Каменский 1974; Лайонз 1978: 460–463]).

³⁷ Ср. термин *lexicogrammar* в системной функциональной лингвистике М. Хэллидея.

положном направлении, но оба они неизбежно имеют дело с биполярным использованием языка [Langacker 1988a: 11–14].

В нотации Лангакера существительное изображается как [[THING]/[X]], а глагол — как [[PROCESS]/[Y]], где [THING] и [PROCESS] — абстрактные понятия, а [X] и [Y]³⁸ — схематические фонемные структуры. В когнитивной грамматике Лангакера нет традиционных правил и синтаксических деревьев — есть только модели сборки более сложных символических единиц из более простых³⁹. Правилу или конструкции соответствует символьная единица, которая является одновременно сложной и схематической. Например, морфологическое правило образования отглагольного существительного со значением агентивности (того, кто/что выполняет действие) — типа *teacher* ('учитель'), *helper* ('помощник'), *hiker* ('турист') и т. д. — представлено так называемой «схемой построения» (*constructional schema*) [[[PROCESS]/[Y]]—[[ER]/[-er]], параллельной внутренней структуре соответствующих слов, ср.: [[[TEACH]/[teach]]—[[ER]/[-er]]] (рис. 7).



Рис. 7. Схема построения и ее реализация [Langacker 1988a: 24]

Схемы построения и их реализации представляют собой различные аспекты знания языка; и те, и другие, будучи наделены статусом самостоятельных единиц, могут входить во «внутреннюю грамматику», которую и пытается моделировать Лангакер. По отношению к языковым выражениям схема построения выполняет функцию категоризации: она описывает минимальные условия, которым должно удовлетворять выражение, для того чтобы считаться реализацией данной схемы.

³⁸ Все элементы, заключенные в квадратные скобки, обладают статусом языковых единиц.

³⁹ По мнению А. Е. Кибрика, используемый формализм нагляден своим иконизмом, но «совершенно непригоден как общий метод, прежде всего из-за своего априоризма — методологической тенденции, унаследованной от критикуемого Лангакером генеративизма» [Кибрик 2008: 52].

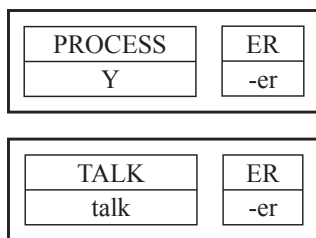
Схемы построения могут включаться одна в другую, тем самым образуя схемы более высокого уровня сложности. Так, в результате объединения схемы на рис. 7 со схемой существительного [[THING]/[X]] получается схема построения [[[THING]/[X]]—[[PROCESS]/[Y]]—[[ER]/[-er]]], по которой регулярно образуются сочетания типа *pencil sharpener* ('точилка для карандашей'), *mountain climber* ('скалолаз'), *lawn mower* ('газонокосилка') и пр. (рис. 8).



Рис. 8. Включение одной схемы построения в другую
[Langacker 1988a: 25]

Взгляд на грамматику как на массив символьных единиц (а не автономный уровень языковой структуры) позволяет Лангакеру сформулировать достаточно жесткие (возможно, даже более жесткие, чем в алгоритмических моделях) ограничения на допустимые единицы. Автор исходит из наличия у человека двух фундаментальных когнитивных способностей, а именно схематизации (способности выделять общее, отвлекаясь от частных отличий) и категоризации (способности сравнивать новый опыт с имеющимся образцом). Как следствие, его когнитивная грамматика содержит единицы следующих трех типов (и только их):

- 1) конкретные («реальные») семантические, фонологические и символьные единицы, например [BALLOON]/[balloon];
- 2) схематические структуры для конкретных единиц, соответственно: [THING]/[X];
- 3) отношения категоризации, связывающие схематические структуры и конкретные единицы: [[THING]/[X] → [BALLOON]/[balloon]].

Ограничение на типы единиц Лангакер объясняет требованием содержания (*content requirement*), тем самым подчеркивая, что из когнитивной грамматики исключены характерные атрибуты генеративного синтаксиса — признаки без содержания (*contentless features*), синтаксические «пустышки» (*dummies*), деревья зависимостей и пр. [Langacker 1991a: 18–19, 295–296].

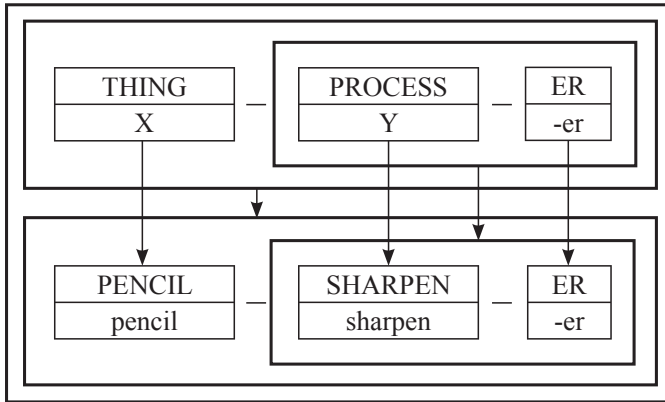
2. СЕМАНТИКА В КОГНИТИВНОЙ ГРАММАТИКЕ

СУБЪЕКТИВИСТСКИЙ ПОДХОД К ЗНАЧЕНИЮ

В когнитивной грамматике Р. Лангакера значение приравняется к концептуализации, или ментальному опыту. Концептуализация понимается весьма широко и охватывает как существующие понятия, так и новые представления, а также сенсорные, кинестетические и эмоциональные впечатления плюс осознание коммуникантами социального, физического и лингвистического контекста речевой ситуации. Фактически концептуализация — это когнитивная обработка, т. е. нейрофизиологические процессы человеческого мозга [Langacker 1988a: 6].

Акцентируя специфику когнитивного подхода к значению, эти формулировки позволяют увидеть общее между теорией Лангакера и процедурной семантикой Дж. Миллера и Ф. Джонсона-Лэрда, концепциями У. Чейфа, Р. Джекендоффа. Одновременно они заостряют отличия когнитивной грамматики от генеративной теории, а также традиционной, формальной и ситуативной семантики [Langacker 1991a: 1].

Объективизму последних Лангакер противопоставляет субъективистский подход к значению. Для него, как и для всех когнитивистов, значение языкового выражения не исчерпывается свойствами обозначаемого, но с необходимостью включает в себя то, как говорящий воспринимает и осмысливает соответствующий объект или ситуацию. Для описания этого аспекта автор вводит понятие интерпретации (*mental construing*). Употребляя то или иное языковое выражение, ту или иную грамматическую конструкцию, говорящий тем самым делает выбор в пользу одного из возможных способов обозначения соответствующего объекта либо ситуации.

Отсюда следует, что предложения, в которых одна и та же ситуация представлена по-разному, не являются семантически эквивалентными, даже если их условия истинности совпадают. В этом существенное отличие когнитивных концепций языка от генеративной теории, в которой семантическая эквивалентность предложений достигается за счет одинаковой референции и тождественных условий истинности.

Лангакер пишет, что альтернативные способы отображения одной и той же ситуации высвечивают ее разные стороны. Так, сравнивая два предложения:

Bill sent a walrus to Joyce ('Билл послал моржа <к> Джойс') и *Bill sent Joyce a walrus* ('Билл послал Джойс моржа')⁴⁰, — он заявляет, что в первом примере подчеркивается перемещение моржа по направлению к Джойс, тогда как во втором акцент сделан на конечной точке перемещения — Джойс как обладательнице моржа. В концепции Лангакера эти предложения считаются равноправными в том смысле, что ни одно из них не является производным от другого. Для сравнения, в генеративной грамматике этим предложениям соответствовала бы одна и та же глубинная структура, из которой порождалось бы какое-то одно из них, а другое получалось из него путем трансформации [Langacker 1991a: 13].

ПОНЯТИЕ КОГНИТИВНОЙ ОБЛАСТИ

Для описания значений языковых выражений Лангакер вводит понятие «когнитивной области» (*cognitive domain*) — сферы знаний, представлений или ощущений, к которой отсылает соответствующее слово. К примеру, слово *локоть* предполагает в качестве своей когнитивной области понятие *рука*, *апрель* — *год*, *гипотенуза* — *прямоугольный треугольник* и т. д. По словам автора, когнитивная область может представлять собой сферу чувственного опыта, отдельное понятие, концептуальный комплекс, область знаний и т. д. [Ibid.: 3–4].

Семантический анализ языкового выражения предполагает ссылку на его когнитивную область, но та, в свою очередь, может отсылать к другой когнитивной области и т. д. Например, слово *дуга* отсылает к когнитивной области *круг*, но понятие круга для своего определения требует когнитивной области *пространство* (рис. 9).

Так выстраиваются концептуальные иерархии, в которых структуры более высокого уровня являются результатом когнитивных операций над структурами более низких уровней. Что же, по мнению автора, занимает нижний уровень этих иерархий? Подчеркивая свое нейтральное отношение к идее врожденных понятий, Лангакер все же считает необходимым постулировать некоторое количество базовых областей как когнитивно неразложимых представлений. В их число

⁴⁰ Здесь и далее авторские примеры сохраняются в оригинале и по возможности переводятся (если при этом сохраняется их «внутренняя форма»), либо используются аналогичные русские примеры.

входят наш опыт пространства и времени, а также цветовая гамма, диапазон частот, шкала температур, область вкусовых ощущений и т. д. — все это в пределах, обусловленных перцептивными возможностями человеческого организма [Langacker 1991a: 4].



Рис. 9. Дуга, круг [Лангакер 1998: 77]

Значение некоторых языковых выражений сразу отсылает к базовым областям, например, слово *красный* — к *цвету*, слово *прежде* — к *времени*, слово *гудок* — к *времени* и *звуку* (высоте тона). Однако это скорее исключение, чем правило: большинство языковых выражений непосредственно отсылают к небазовой когнитивной области и только потом, по цепочке, на каком-то шагу происходит обращение к базовой области (ср. выше пример со словом *дуга*).

Наряду с последовательной возможна и параллельная активация когнитивных областей. Значение многих языковых выражений непосредственно (на первом же шаге) отсылает к более чем одной когнитивной области. Для обсуждения таких случаев Лангакер вводит понятие «матрицы когнитивных областей». Такие матрицы могут быть весьма обширными и даже неограниченными; к примеру, понятие *нож* предполагает следующее открытое множество когнитивных областей (рис. 10):

- типичная форма ножа;
- нож как режущий инструмент;
- нож как часть столового прибора;
- обычный размер, вес ножа;
- материал, из которого делают ножи;
- игры и трюки с ножами;
- роль ножей в завоевании Америки
- и т. д.

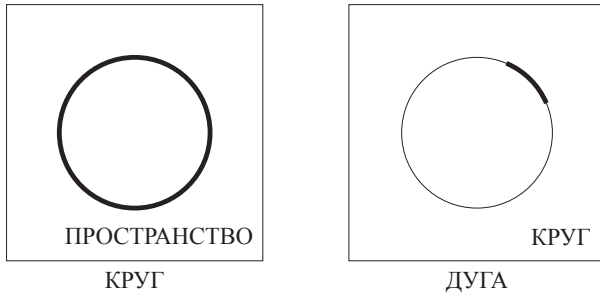

Рис. 10. Нож [Langacker 1988c: 57]

Данный перечень недвусмысленно свидетельствует об отказе Лангакера проводить границу между языковым и энциклопедическим знанием⁴¹. Автор согласен с Джоном Хайманом [Haiman 1980], что деление информации на лингвистическую и экстралингвистическую (так же как на относящуюся к сфере семантики или прагматики) навязывается методологией исследований в русле генеративной грамматики⁴², но не обусловлено языковым материалом как таковым. Граница между языковой и внеязыковой информацией не может не быть произвольной, а потому не представляет интереса для когнитивной теории. Соответственно, Лангакер провозглашает энциклопедический подход к лингвистической семантике, предполагающий учет всей ассоциируемой со словом информации. Отдавая себе отчет в ее неоднородности, автор предлагает не делить ее на типы, а говорить о разной степени центральности тех или иных признаков. Различия в их когнитивной выделенности (*salience*) обуславливают разную вероятность активации соответствующих аспектов семантической структуры [Langacker 1988c: 57–58].

⁴¹ В последнее время эта точка зрения получает все большее число сторонников, в том числе и за пределами когнитивного направления. Лексикографы уже давно указывали на нечеткость границы между словарной и энциклопедической информацией, психолингвистические исследования свидетельствуют о неотделимости знаний о языке от знаний о мире, и многие современные дисциплины (такие как лингвистическая прагматика, социолингвистика, анализ дискурса и пр.) основываются на так называемой широкой концепции семантики.

⁴² В отечественном языкознании разделение языковой и неязыковой информации, как известно, восходит к идее А. А. Потебни о разграничении ближайшего и дальнейшего значений слова.

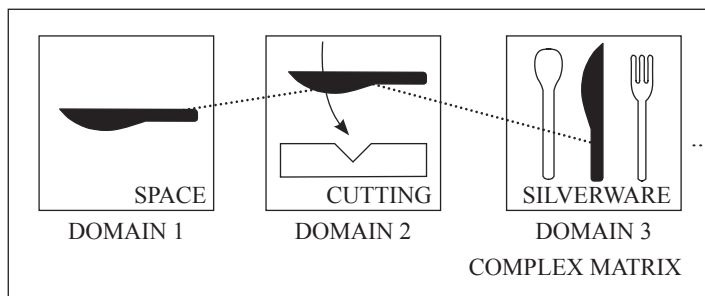
ПРОФИЛЬ И БАЗА, ТРАЕКТОР И ОРИЕНТИР

В терминах Лангакера языковое выражение получает свое значение в результате наложения «профиля» (*profile*) на «базу» (*base*): базой служит когнитивная область (или матрица областей) данного выражения, а профилем — тот участок базы, который оно обозначает. Например, для слова *гипотенуза* базой является понятие прямоугольного треугольника, а профилем — его соответствующая сторона. Автор подчеркивает, что значение языкового выражения определяется взаимодействием между профилем и базой и не сводимо ни к одной из этих составляющих. Так, если исключить понятие профиля, останется база, то есть (в данном примере) — прямоугольный треугольник, а если отбросить базу и оставить один профиль, то полученный отрезок уже нельзя будет назвать гипотенузой (рис. 11).

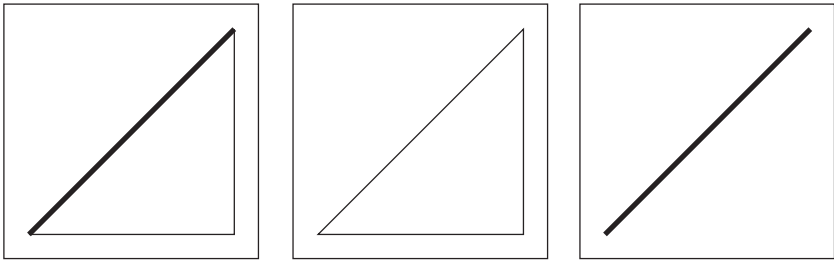

HYPOTENUSE

Рис. 11. *Гипотенуза* [Langacker 1988с: 59]

Как уже стало понятно читателю, Лангакер в целях иллюстрации часто прибегает к схематическим рисункам⁴³. Так, он обводит профилированную часть базы жирной чертой, помечает объекты значками

⁴³ Обилие рисунков в работах Лангакера послужило поводом для иронического комментария Р. М. Фрумкиной, указавшей на то, что объяснение по определению должно быть проще того, что оно призвано объяснить, а рисунки Лангакера едва ли способны выполнять эту функцию, поскольку их интерпретация — отдельная и непростая задача [Фрумкина 1999: 91]. Анна Зализняк [2013: 34] вообще считает, что «в лингвистике графические репрезентанты идей автора за редкими исключениями бывают понятны лишь самому автору — во всяком случае, они ничего не проясняют по сравнению со своей вербальной версией». В защиту Лангакера, правда, стоит отметить, что он не первым в истории лингвистики стал «рисовать» значение: подобные попытки можно найти, скажем, у Сепира [Сепир 1993; Сэпир 1985]).

tr (*trajector* — движущийся объект, или «траектор»), **lm** (*landmark* — «ориентир»), **v** (*viewer* — наблюдатель), **pf** (*perceptual field* — поле зрения) и др., связывает их между собой, вводит оси пространства или времени и т. д.

Итак, все языковые выражения, независимо от степени сложности, в семантическом плане характеризуются наложением профиля на базу. В зависимости от способа профилирования понятийного содержания, Лангакер их делит на два вида — именные и «реляционные»⁴⁴ выражения (*nominal and relational predications*). Значение именных групп профилирует некоторый «участок» обозначаемого предмета или ситуации, в то время как значение реляционных групп высвечивает отношения между сущностями. Именное и реляционное выражение могут иметь одно и то же внутреннее содержание и различаться лишь способом интерпретации ситуации, ср. *круг* и *круглый*, *взрыв* и *взорваться* [Langacker 1991a: 74].

Различия в профилировании посредством именных групп можно показать на примере следующих выражений (рис. 12):

- (a) *лампа над столом*,
- (b) *стол под лампой*,
- (c) *ножка стола под лампой*,
- (d) *свет от лампы над столом*.



Рис. 12. *Лампа над столом* [Langacker 1988с: 61]

К реляционным группам Лангакер относит языковые выражения, включающие глаголы, наречия, прилагательные, предлоги и пр. Поскольку их значение обычно профилирует взаимодействие между по меньшей мере двумя сущностями, ему приходится вводить дополнительные понятия. Та сущность, что находится «в фокусе» и является наиболее выделенной, называется «траектором» (*trajector*), а другая, отличная от траектора, но также когнитивно выделенная сущность — «ориентиром» (*landmark*). Траектор и ориентир могут

⁴⁴ От англ. *relation* — ‘отношение’.

быть либо объектами, либо отношениями. Например, наречия имеют в качестве траектора не объект, а отношение (см. ниже пример с *away*) и именно этим отличаются от прилагательных [Langacker 1988с: 61, 76].

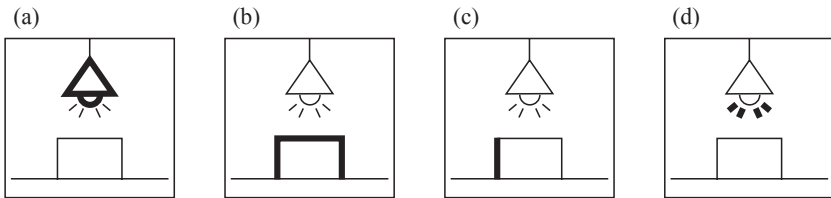
Рассмотрим следующие примеры (рис. 13):

I think you should go now ('Мне кажется, тебе следует сейчас уйти'),

China is very far away ('Китай находится очень далеко'),

When I arrived, he was already gone ('Когда я пришел, он уже ушел').



Рис. 13. *Go, away, gone* [Langacker 1988с: 62]

Значению глагола *go* из первого предложения, выражающего процесс удаления, на рисунке соответствует набор из нескольких конфигураций, когнитивными областями которых являются пространство и время. Процесс предполагает наличие двух основных участников — неподвижного наблюдателя (**lm**) и удаляющегося от него объекта (**tr**), соответственно, каждая следующая конфигурация характеризуется все большим расстоянием между ними. Профилированной является вся совокупность взаимоотношений между участниками.

Семантика наречия *away* предполагает одну статичную конфигурацию и единственную когнитивную область — пространство. Ее изображение повторяет последнюю конфигурацию предыдущего рисунка, где траектор вышел за пределы непосредственного окружения ориентира. Это наглядно демонстрирует связь между значениями *go* и *away* в данных примерах, а именно: результатом процесса, обозначаемого глаголом *go*, является локативное отношение, выражаемое наречием *away*.

Что касается значения причастия *gone*, его изображение в когнитивной грамматике одновременно и схоже с каждым из предыдущих

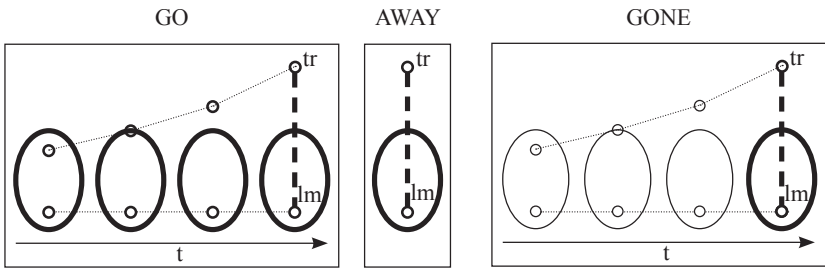
рисунков, и отличается от них. Базой *gone* является весь процесс, профилируемый глаголом *go*: таким образом, глагол и образованное от него страдательное причастие прошедшего времени тождественны в том, что касается основного понятийного содержания. Однако они расходятся в профилировании этого содержания: в отличие от глагола, причастие высвечивает не весь процесс, а только его результирующее состояние, и его профиль совпадает с профилем наречия *away* [Langacker 1988с: 60–63; 1991а: 5–7].

Если в именных группах различия в интерпретации обозначаемого объекта достигаются за счет выбора того или иного профиля (см. выше *стол под лампой* vs. *лампа над столом*), то при порождении реляционных выражений говорящий иногда имеет возможность варьировать распределение ролей траектора и ориентира, ср.:

Портрет висит над натюрмортом vs. *Натюрморт висит под портретом*;

Ирак оккупировал Иран vs. *Иран был оккупирован Ираком*;

Труба похожа на корнет vs. *Корнет похож на трубу*.

Все эти примеры, по мнению Лангакера, демонстрируют асимметрию между траектором и ориентиром, и даже последняя пара утверждений не является исключением, несмотря на то что с формальной точки зрения предикат ‘быть похожим’ описывает симметричное отношение⁴⁵. Стремясь предотвратить параллели с понятиями темы и ремы, автор отмечает, что асимметрия между траектором и ориентиром может проявляться не только на уровне предложений, но и слов. Так, антонимичные наречия *above* и *below*, обладая одинаковым понятийным содержанием и даже профилируя его одинаково, достигают семантического контраста за счет выбора траектора: в случае *above* — это сущность, расположенная сверху, а в случае *below* — снизу (рис. 14).

⁴⁵ С психологической точки зрения, однако, это не так (см. описание психолингвистических экспериментов в гл. 3.1).

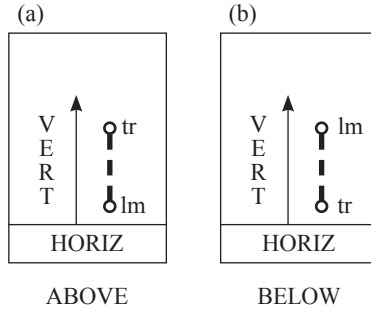
Рис. 14. *Above, below* [Langacker 1988c: 79]

АСПЕКТЫ ОБРАЗНОСТИ

Наложение профиля на базу и взаимодействие между траектором и ориентиром представляют собой примеры того, что Лангакер называет «аспектами образности» (*dimensions of imagery*), — параметров, позволяющих говорящему по-разному интерпретировать одну и ту же ситуацию. Из прочих аспектов отмечаются следующие [Langacker 1988c]:

- 1) уровень конкретности (*level of specificity*);
- 2) фоновые допущения и ожидания (*background assumptions and expectations*);
- 3) вторичная активация (*secondary activation*);
- 4) масштаб и сфера действия семантики языкового выражения (*scale and scope of predication*);
- 5) относительная когнитивная выделенность семантических подструктур (*relative salience of substructures*);
- 6) перспектива (*perspective*).

Дадим их краткую характеристику.

Простым примером представления одной и той же ситуации на **разных уровнях конкретности** может служить сопоставление следующих предложений, обозначающих одну и ту же ситуацию:

В кустах находится какое-то животное;

В зарослях сирени сидит кот;

В буйных зарослях персидской сирени притаялся пушистый кот.

Роль **фоновых допущений и ожиданий** в интерпретации ситуации говорящим может быть проиллюстрирована известной парой утверждений:

Стакан наполовину пуст vs. Стакан наполовину полон, —

которые, будучи тождественны с точки зрения условий истинности, семантически не эквивалентны.

К данному аспекту образности автор относит и такие известные в лингвистике феномены, как соотношение между пресуппозицией и ассерцией, тема-рематическое членение предложения, оппозицию «данное — новое», а также фразовое ударение, ср.:

Он любит МЯСО vs. Он ЛЮБИТ мясо vs. Он любит мясо.

Феномен **вторичной активации** имеет место в сетевых моделях, в частности, в моделях, отражающих семантическую структуру многозначного слова (см. гл. 4.3). Его суть заключается в том, что первичная активация одного узла влечет за собой активацию других, связанных с ним отношениями категоризации. К примеру, употребляя слово в переносном значении, говорящий активировать соответствующую символическую единицу, но, в соответствии с общим принципом распространения активации по связям внутри когнитивных структур, это приводит к вторичной активации другой символической единицы, а именно прямого значения данного слова. Вторичная активация создает образность, отсутствующую при использовании средств первичной номинации, ср. употребление зоонимов для характеристики человека (*лиса, медведь, свинья, орел* и т. д.) и описание того же лица через словосочетания типа *хитрый (неуклюжий, невоспитанный)* и т. д.) *человек*.

Понятие **масштаба семантики языкового выражения** можно показать на примере слова *континент*, которое уместно по отношению к крупным «кускам» суши (Северной Америке, Европе, Австралии и пр.), но неприменимо, например, к Ирландии или Таити — последние именуются *островами*. В свою очередь, для слова *остров* этот параметр также релевантен, так как не каждый окруженный водой участок суши может быть так назван (ср. кучку грязи посреди лужи). Масштабом семантики объясняется и разница в значении английских слов *bay* ('бухта, залив') и *cove* ('небольшая бухта'). В то же время, для многих языковых выражений различия в масштабе несущественны: например, высказывание вида *A is near B* ('А расположено рядом

с В') равно приложимо к галактикам, странам, предметам в комнате и атомам в молекуле.

Сфера действия семантики языкового выражения — это та область, в рамках которой значение данного выражения действительно и уместно. Так, слово *остров* можно употребить в отношении массива суши (рис. 15), если, во-первых, мы видим его полностью и, во-вторых, он окружен пространством (а не узкой полоской) воды. В данном примере получается, что номинация *остров* действительна только относительно сферы (а). В свою очередь, слово *полуостров* релевантно в рамках сфер (а) и (с), но не (b) и (d).



Рис. 15. *Остров, полуостров* [Langacker 1988с: 71]

Лангакер отмечает, что данный аспект образности имеет непосредственное отношение к грамматике языка. В частности, он проявляется при так называемом «локативном гнездовании» (*nested locative*), когда в предложении каждое предшествующее обстоятельство служит сферой действия для последующего, при этом происходит последовательное сужение «области поиска», ср.:

The camera is upstairs in the bedroom in the large closet on the top shelf underneath the quilt ('Фотоаппарат лежит наверху в спальне в большом шкафу на верхней полке под одеялом').

Параметр сферы действия сказывается и на том, как в языке выражаются отношения «часть — целое». Например, понятие человеческого тела является непосредственной сферой действия значений таких слов, как *голова*, *рука* и *нога*; понятие *рука* выполняет ту же функцию по отношению к словам *кисть* (*руки*) и *локоть*; понятие *кисть* — по отношению к *ладони* и *пальцу*, *палец* — по отношению к *костяшке* и *ногтю*. Следствием такой иерархической организации является разная степень приемлемости следующих предложений, причем единственным «безупречным» является то, где подлежащее обозначает непосредственную сферу действия для дополнения при глаголе *have*⁴⁶:

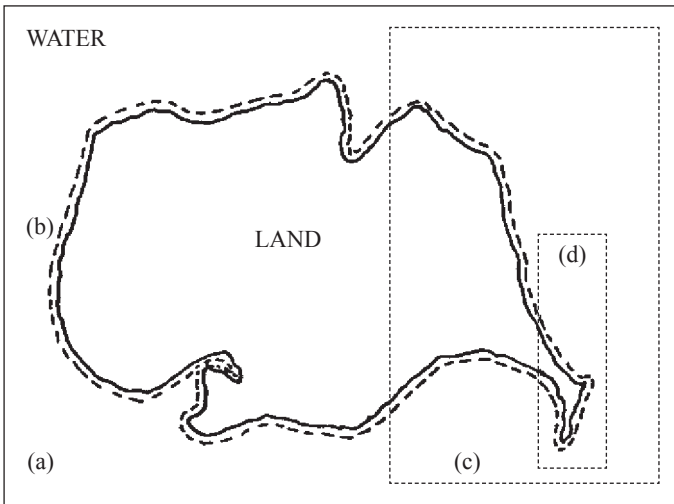
A finger has 3 knuckles and 1 nail (букв. ‘Палец имеет 3 костяшки и 1 ноготь’),

[?]*An arm has 14 knuckles and 5 nails* (букв. ‘Рука имеет 14 костяшек и 5 ногтей’),

^{??}*A body has 56 knuckles and 20 nails* (букв. ‘Тело имеет 56 костяшек и 20 ногтей’).

Аналогичные ограничения имеют место при образовании сложных существительных типа *fingertip* (‘кончик пальца’), *eyelash* (‘ресница’), *toenail* (досл.: ‘ноготь пальца ноги’), *eyelid* (‘веко), но: **bodytip*, **headlash*, **facelid*, **armnail*⁴⁷.

Обращаясь к рассмотрению **относительной когнитивной выделенности семантических подструктур**, Лангакер отдает себе отчет, что утверждения о большей или меньшей когнитивной выделенности того или иного элемента по сравнению с остальными не поддаются верификации. За отсутствием соответствующего механизма, точное и объективное измерение степени выделенности невозможно, и, по мнению автора, вряд ли к этому нужно стремиться. Достаточно того, что сама мысль о различной выделенности отдельных элементов или частей языковой структуры выглядит вполне здоровой и когнитивно правдоподобной.

⁴⁶ Ср. понятие когнитивной сопряженности в [Кибрик 2008].

⁴⁷ Ср., однако, рус. *ноготь на руке* и *ноготь на ноге*, где пропущена иерархическая ступень, соответствующая понятию *палец*, что объясняется, по-видимому, неразличением на лексическом уровне *пальца ноги* и *пальца руки*.

Лангакер выделяет следующие три вида относительной когнитивной выделенности семантических подструктур языкового выражения:

- профилирование;
- асимметрия между траектором и ориентиром;
- членимость (*analyzability*)⁴⁸.

Первые два вида были рассмотрены выше; обратимся теперь к последнему. Сравнивая попарно выражения:

father vs. *male parent* ('отец' vs. 'родитель мужского пола'),
pork vs. *pig meat* ('свинина' vs. 'мясо свиньи'),
triangle vs. *three-sided polygon* ('треугольник' vs. 'трехсторонний многоугольник'), —

Лангакер обращает внимание на различия в способе выражения одного и того же содержания. Смысловые компоненты, входящие на правах сем в слова — первые члены пар, в соответствующих словосочетаниях представлены в виде отдельных морфем. Эксплицитность семантической структуры, с точки зрения автора, обеспечивает большую когнитивную выделенность смыслов 'male' и 'parent', 'pig' и 'meat', 'three-sided' и 'polygon' в словосочетаниях, чем в словах *father*, *pork* и *triangle* соответственно. К примеру, выражение *трехсторонний многоугольник* подчеркивает принадлежность треугольника к классу многоугольников — компонент значения, остающийся в тени при употреблении слова *треугольник*.

Аналогичным образом, форма множественного числа *pebbles* ('галька') акцентирует тот факт, что обозначенный данным словом объект состоит из множества камешков, в то время как одноморфемное слово *gravel* ('гравий') содержит ту же информацию, но в неявном виде.

Лангакер отмечает, что членимость лексических единиц стирается по мере их закрепления в языке. Так, носители языка, по-видимому, осознают вклад слова *complain* ('жаловаться') в значение слова *complainer* ('жалобщик'), но для слов *computer* ('компьютер', 'вычислительная машина' — от глагола *compute* 'вычислять') и *propeller* ('пропеллер' от глагола *propel* 'приводить в движение') это менее очевидно. Тем не менее, как пишет Лангакер, даже если членимость перестает

⁴⁸ Отметим содержательную близость этого аспекта к понятию внутренней формы в отечественном языкознании.

осознаваться носителями языка, все равно на каком-то уровне когнитивной обработки соответствующие подструктуры активируются.

Перспектива как аспект образности также объединяет в себе несколько различных параметров, а именно:

- ориентацию (*orientation*);
- положение в пространстве (*vantage point*);
- направленность (*directionality*);
- субъективность / объективность изображения ситуации (*subjective and objective construal*).

Все эти факторы предполагают наличие наблюдателя (*viewer*, или *conceptualizer*), ответственного за ту или иную интерпретацию ситуации. Обычно наблюдатель отождествляется с говорящим.

Понятия ориентации и положения в пространстве, необходимые для интерпретации пространственного дейксиса (наречия *справа — слева, вверху — внизу, спереди — сзади, здесь — там* и т. д., английских глаголов *come — go* и пр.), достаточно хорошо описаны в литературе и, по мнению Лангакера, не нуждаются в подробном рассмотрении. Он лишь обращает внимание на те случаи, когда говорящий «подстраивается» под адресата и «изображает» ситуацию с его точки зрения. Например, во фразе *X расположен слева от Y* наблюдатель по умолчанию отождествляется с говорящим и расположение X относительно Y вычисляется по отношению к позиции говорящего. Однако говорящий может намеренно взять в качестве опорной точки не свое положение, а положение адресата или даже какого-то третьего лица⁴⁹, ср., например, следующие фразы с действительными глаголами *come* и *go*:

I will go to Chicago tomorrow,
I will come to Chicago tomorrow.

Оба могут быть произнесены человеком, находящимся, например, в Сан-Диего и собирающимся отправиться в Чикаго: в первом случае

⁴⁹ Заметим, что в некоторых случаях это может вызвать неоднозначность, связанную как раз с тем, что мы не знаем, «чьими глазами» увидена ситуация. Примерами могут служить коллективные фотографии с подписями под ними типа *В центре X, справа от него A и B, слева — C и D* или аналогичные сведения, сообщаемые журналистами о людях, сидящих в ряд и обращенных лицом к зрителям (скажем, за столом на пресс-конференции).

он описывает ситуацию, исходя из своего положения, а во втором — ориентируясь на адресата или какого-то другого заинтересованного лица, находящегося в Чикаго.

Что касается фактора направленности, данное понятие применяется Лангакером широко — не только по отношению к динамическим ситуациям, но и к статическим, не ограниченным во времени, ср.:

The hill falls gently to the bank of the river ('Холм плавно спускается к реке') vs. *The hill rises gently from the bank of the river* ('Холм плавно поднимается от берега реки');

The road does from A to B ('Дорога идет из пункта А в пункт В') vs. *The road goes from B to A* ('Дорога идет из пункта В в пункт А').

Согласно Лангакеру, сравниваемые предложения описывают одну и ту же ситуацию, но семантически не тождественны, и различие между ними сводится к тому, в каком направлении наблюдатель (говорящий) ее «сканирует».

Такая — широкая — интерпретация направленности коррелирует с последним фактором перспективы — субъективностью / объективностью изображения ситуации. Во избежание недоразумений автор подчеркивает, что это различие не имеет отношения к фундаментальному вопросу о том, существует ли объективное, единое для всех значение или оно по самой своей природе субъективно. В данном случае речь идет об асимметрии между воспринимающим субъектом и воспринимаемым объектом.

Максимальная объективность, по Лангакеру, достигается тогда, когда объект наблюдения имеет четкие границы, отделен от наблюдателя и полностью расположен в поле его зрения. Субъективность, наоборот, связана с вовлечением наблюдателя в ситуацию и его «растворением» в ней. Максимальная субъективность имеет место тогда, когда наблюдатель полностью поглощен процессом наблюдения, вплоть до того, что перестает себе отдавать в этом отчет⁵⁰. Впрочем, как подчеркивает автор, не столь существенно, возможна ли абсолютно субъективная или, напротив, полностью объективная интерпретация ситуации: эти понятия служат условными ориентирами, крайними точками шкалы, между которыми располагаются реальные случаи.

⁵⁰ В качестве пояснения Лангакер использует аналогию с очками: когда их снимаешь и смотришь на них, они — объект наблюдения, когда надеваешь, они — часть субъекта наблюдения [Langacker 1991a: 316].

Разницу между объективной и субъективной интерпретацией ситуации автор иллюстрирует следующей парой предложений:

A boy walked across the field, through the woods, and over the hill vs. There was a fire last night across the river, through the canyon, and over the mountain.

Одни и те же локативные предлоги в первом случае служат для объективного изображения ситуации (физического перемещения мальчика по конкретному пути), а во втором — для субъективного. Субъективное перемещение представляет собой мысленное движение самого говорящего от той точки, где он находится, к месту, где произошел пожар. Траектория такого фиктивного перемещения отчасти объективна, так как связывает положение говорящего с местом пожара. Однако изображение ситуации скорее субъективно, чем объективно, так как «реального» перемещения нет, движение является не предметом наблюдения, а способом осмысления и изображения ситуации⁵¹.

Согласно Лангакеру, исторически первичным является употребление языкового выражения для объективного изображения ситуации, и лишь позднее становится возможным его использование для субъективного представления. Процесс *субъективизации* (*subjectification*) рассматривается им в качестве распространенного типа семантических изменений⁵².

Субъективизация может приводить к грамматикализации — превращению лексических единиц в грамматические маркеры⁵³. В качестве примеров автор ссылается на модальные глаголы, глаголы движения (англ. *go* и франц. *aller*) как средство выражения временных значений⁵⁴, а также глаголы обладания, используемые при построении форм перфекта [Langacker 1990].

⁵¹ Ср. схожие примеры на стативные значения глаголов движения типа *Потом дорога выходит к реке; Тропинка поворачивает то налево, то направо; Лестница спускается к реке* в [Падучева 1999].

⁵² Ср. понятие субъективизации у Э. Трауготт (гл. 2.3).

⁵³ О закономерностях грамматикализации см., напр. [Hopper, Traugott 1993; Майсак 2000; Heine, Kuteva 2002; Wischer, Diewald 2002; Robbeets, Cuyckens 2013].

⁵⁴ О других значениях, возникших у глаголов движения в процессе грамматикализации, на материале различных языков см. [Devos, van der Wal 2014].

КОГНИТИВНЫЕ ТОЧКИ ОТСЧЕТА. МЕТОНИМИЯ. АКТИВНАЯ ЗОНА

Асимметрия профиля и базы, траектора и ориентира, локативное гнездование, фоновые ожидания, противопоставления субъективного и объективного изображения ситуации, актантов и сирконстантов, темы и ремы — во всем этом Лангакер видит проявление одной и той же базовой, фундаментальной когнитивной способности человека, заключающейся в использовании представления об одной сущности в качестве когнитивной точки отсчета для того, чтобы установить мысленный контакт с другой сущностью. Принцип когнитивной точки отсчета организует весь ментальный опыт человека, так что мы, сами того не осознавая, сталкиваемся с его проявлениями на разных уровнях понятийной и языковой организации. Трудно указать такой языковой феномен, который был бы полностью от него свободен [Langacker 1993].

Этот принцип, по мнению автора, лежит и в основе такого явления, как метонимия. Распространенность метонимических переносов в повседневном общении объясняется той важной ролью, которую они играют в когниции и коммуникации. Согласно Лангакеру, метонимия дает возможность примирить два противоборствующих фактора, а именно потребность говорящего выражаться точно (с тем чтобы правильно направить внимание адресата) и естественное стремление думать и говорить о тех вещах, которые обладают для него наибольшей когнитивной выделенностью. Удачно подобранное метонимическое выражение позволяет человеку упомянуть о той сущности, которая имеет бóльшую когнитивную выделенность и более простое языковое выражение, тем самым вызвав — в значительной степени неосознанно, автоматически — представление о другой сущности, менее выделенной или имеющей более сложное обозначение [Ibid.: 30].

Автор отмечает, что использование той или иной сущности в качестве точки отсчета при метонимических переносах регулируется разными факторами. В то же время, при прочих равных условиях, обычно соблюдаются следующие приоритеты [Ibid.]:

человек > нечеловек; целое > часть; конкретное > абстрактное; видимое > невидимое и нек. др.

Иными словами, человек, а также конкретные, видимые сущности и целостный объект более вероятны в качестве «сферы-источника»⁵⁵, чем противопоставленные им члены.

⁵⁵ В терминологии [Лакофф, Джонсон 2004].

Метонимия (в ее концептуальной интерпретации) пересекается с явлением, которое Лангакер называет «активными зонами» (*active zones*). Под активной зоной автор понимает ту часть траектора и/или ориентира, которая непосредственно участвует в ситуации, обозначенной соответствующим реляционным выражением, ср. [Langacker 1991a: 190]:

Your dog is near my cat ('Ваша собака находится рядом с моей кошкой') vs. *Your dog bit my cat* ('Ваша собака укусила мою кошку').

Если первый пример профилирует отношение таким образом, что оба объекта выступают в качестве целостных структур, то во втором предложении глагол *bite* обозначает такое взаимодействие между объектами, которое непосредственно касается лишь их отдельных частей, а именно зубов собаки и определенной (хотя и не указанной в тексте) части тела кошки. Эти участки выделяются соответственно внутри траектора и ориентира в качестве их активных зон.

Активная зона представляется автору не в виде четко ограниченного «участка» объекта, а как некая область взаимодействия: чем дальше от ее центра расположен тот или иной «участок», тем незначительнее его роль в этом взаимодействии. Так, описанное во втором предложении участие траектора (собаки) в процессе «кусания», строго говоря, не ограничивается зубами, но включает действие челюстей, нервной системы и т. д. В конечном счете, можно даже считать, что каждая «часть» собаки играет некоторую роль в данном акте, но это не столь существенно; важно, что участие одних «частей» является более непосредственным и центральным для данного концепта, чем участие других [Ibid.].

Наблюдаемое в данном примере несовпадение профиля языкового выражения с его активной зоной Лангакер считает не исключением, а языковой нормой, указывая, в частности, на сомнительность предложения *?Your dog bit my cat with its teeth* ('Ваша собака укусила мою кошку своими зубами'). Подтверждением могут служить и следующие примеры [Ibid.: 191]:

Roger blinked ('Роджер моргнул') vs. *?Roger's eyelids blinked* ('Веки Роджера моргнули');

Roger figured out the puzzle ('Роджер решил загадку') vs. *?Roger's mind figured out the puzzle* ('Мозг Роджера решил загадку');

Roger whistled ('Роджер свистнул') vs. *?Roger's lungs whistled* ('Легкие Роджера свистнули').

Нередко активная зона даже не является частью профилируемого объекта, а просто некоторым образом с ним связана, ср.:

I'm in the phone book;
I smell a cat;
She heard the piano.

Подобные предложения представляют серьезную проблему для формальной семантики, поскольку их буквальная интерпретация противоречит здравому смыслу: человек не может находиться внутри телефонной книги, обонять кошку (а не ее запах), слышать само фортепиано (а не его звуки). Выход из положения генеративная грамматика видит в том, чтобы глубинные структуры сохраняли «логику жизни», т. е. представлялись в виде, соответствующем высказыванию *She heard the sound of the piano* («Она услышала звуки фортепиано»), а при порождении поверхностных структур подчеркнутая часть удалялась в результате применения соответствующего трансформационного правила. Однако, по мнению Лангакера, такое решение не может претендовать на серьезный анализ самого явления [Ibid.: 193—194].

Как указывает Уильям Крофт [Croft 1993: 352], отношение между такими предложениями, как *She heard the sound of the piano* и *She heard the piano* традиционно рассматривается как пример метонимического сдвига существительного при сохранении неизменным глагольного значения. Лангакер предлагает иную интерпретацию [Langacker 1991a: 194—195]. Он считает, что в данных предложениях глагол *hear* реализует два разных семантических варианта, а именно: в первом случае — взаимодействие между субъектом восприятия и звуком, а во втором — между субъектом восприятия и источником звука (фортепиано) (рис. 16). Эти варианты имеют одинаковую базу, состоящую из источника звука, самого звука и воспринимающего субъекта с его слуховым аппаратом: иными словами, они опираются на общую систему знаний о звуках, их источниках и восприятии звука человеком. Совпадают и активные зоны, подразумеваемые этими высказываниями. Различие сводится к аспекту образности: если траектором в обоих случаях является субъект восприятия, то ориентиром в первом примере выступает звук, а во втором — его источник (фортепиано). Соответственно, различаются и профили данных выражений.

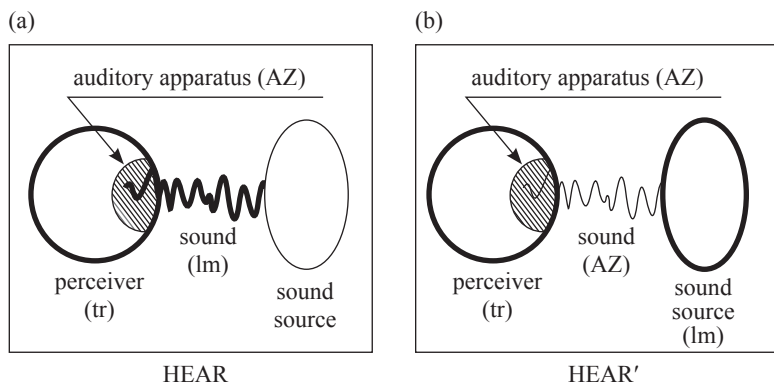
Рис. 16. *Hear* [Langacker 1991a: 195]

Когнитивная грамматика задумана Лангакером как целостная концепция языка, позволяющая объяснить различные аспекты языкового устройства с единых позиций (руководствуясь общими принципами когнитивной организации) и в единых терминах. Автор показывает, как столь разные языковые феномены, как мотивированность, дейксис, метонимия, соотношения между семантической и синтаксической организацией предложения, темой и ремой, пресуппозицией и ассерцией, различия между существительными и глаголами и т. д. в конечном итоге сводятся к действию одного глобального фактора — асимметрии в когнитивной выделенности фигуры и фона.

Принцип различной выделенности сущностей лежит в основе нашего когнитивного функционирования и, как указывает автор, не ограничивается сферой языковой обработки, а затрагивает также процессы восприятия, категоризации, сравнения, распределение внимания, прототипы, концептуальную метафору, противопоставление фигуры и фона. Между всеми этими явлениями, изучаемыми обычно по отдельности и описываемыми независимо, в рамках не связанных между собой терминологических систем, Лангакер усматривает некое «дразнящее сходство» [Langacker 1993: 35]. Это позволяет ему высказать предположение, что «языковые и когнитивные механизмы в основе своей обусловлены единой способностью, проявляемой во всех областях и на всех уровнях организации, а именно: динамической эксплуатацией асимметрично выделенных сущностей, служащих для структурирования опыта» [Ibid.: 36].

ГЛАВА 5

МЕНТАЛЬНЫЕ ПРОСТРАНСТВА И ИХ ИНТЕГРАЦИЯ

1. ТЕОРИЯ МЕНТАЛЬНЫХ ПРОСТРАНСТВ

ПОНЯТИЕ МЕНТАЛЬНОГО ПРОСТРАНСТВА

Книга Жилия Фоконье «Ментальные пространства» [Fauconnier 1994] (первое издание — 1985) принадлежит к тем публикациям (наряду с [Lakoff, Johnson 1980; Lakoff 1987; Langacker 1987a; 1991b и нек. др.]), которые сыграли решающую роль в становлении когнитивной лингвистики и определили ее основные темы и направления исследования. Подобно Дж. Лакоффу и Р. Лангакеру, Фоконье открыто отмежевывается от объективистских теорий значения и декларирует свою приверженность когнитивному подходу в семантике, основывающемуся на идее о неразрывной связи языка и когниции, ср.: «Хотя язык несомненно имеет свою собственную структуру, он существенным образом связан с другими когнитивно обусловленными структурами, и именно эти связи определяют основные свойства его организации» [Fauconnier 1990: 151].

Человек наивно полагает, что значение передается при помощи слов: мы *говорим то, что думаем по тому или иному поводу, вкладываем смысл в слова* и т. д. На самом деле, как замечает Фоконье, помимо слов, образующих доступную наблюдению «верхушку айсберга», в высказывании имплицитно присутствуют огромные массивы информации, необходимые для понимания его содержания. Сам человек не осознает, как именно идет процесс извлечения смысла, — подобно

тому, как он не отдает себе отчета в химических реакциях, протекающих у него в мозгу [Fauconnier 1994: xviii].

Согласно Фоконье, язык не передает значение, а направляет его построение [Ibid.: xxii]. Понимание высказывания оказывается возможным благодаря тому, что языковые выражения выполняют функцию своеобразных инструкций, в соответствии с которыми слушающий осуществляет мысленное конструирование смысла¹. В качестве теоретического конструкта, призванного отразить то, что происходит «за кадром», что составляет когнитивный фон повседневного общения и рассуждения, автор предлагает «ментальные пространства».

Формально ментальные пространства определяются как упорядоченные множества с элементами (a, b, c, \dots) и отношениями между ними ($R_1ab, R_2ad, R_3cbf, \dots$), открытые для пополнения их соответственно новыми элементами и отношениями [Ibid.: 16].

В содержательном аспекте ментальные пространства представляют собой модели ситуаций (реальных или гипотетических) в том виде, как они осмысляются человеком. Примеры ментальных пространств включают [Lakoff 1987: 281]:

- текущее положение вещей (как мы его понимаем),
- гипотетические ситуации,
- ситуации, относящиеся к прошлому и будущему (как мы их понимаем или воображаем),
- вымышленные ситуации (например, живописные и кинематографические сюжеты),
- предметные области (такие как экономика, политика, математика и др.).

Принципы построения ментальных пространств и определенные над ними операции достаточно просты и, по-видимому, едины для всех языков и культур [Fauconnier 1994: xvii–xviii].

Итак, языку в концепции Фоконье отводится роль не только объекта интерпретации — по отношению к действительному или возможному миру, контексту, ситуации и пр., — но и конструктивного начала, создающего ментальные пространства, «населяющего» их элементами и задающего отношения между элементами и между пространствами. Успех человеческого общения зависит от степени схожести построения

¹ Заметим, что, в отличие от Лангакера, сосредоточенного на способах интерпретации ситуации говорящим при построении высказывания, Фоконье больше интересуется роль слушающего в процессе коммуникации.

ных собеседниками пространственных конфигураций. Эта схожесть определяется не только лингвистическим аспектом понимания, так как, помимо языковых выражений, на построение ментальных пространств влияют многочисленные экстралингвистические факторы (фоновые знания, доступные схемы, прагматическая информация, ожидания и т. д.) [Fauconnier 1994: 2].

Тем самым автор, как и все когнитивисты, отвергает идею о существовании прямой, непосредственной связи между языком и миром (реальным или воображаемым) и, как следствие, отрицает возможность адекватного описания значения в рамках объективистской семантики, основанной на критериях истинности. Для Фоконье связь между языком и миром всегда опосредована человеческим мышлением, ибо то, что мы привычно именуем «действительностью», на самом деле является мысленным представлением говорящего о действительности² [Ibid.: 15].

В процессе коммуникации слушающий, «двигаясь» от языка к миру, участвует в конструировании смысла на некоем когнитивном уровне (рис. 17), отличном как от уровня языковых структур, так и от моделей мира (действительного или возможного). Автор подчеркивает, что продукт этого конструирования — ментальные пространства — не является ни способом представления языкового значения, ни отражением действительности. В его понимании, ментальные пространства — это модели дискурсивного понимания, которые создаются, уточняются и претерпевают постоянные изменения по ходу коммуникации с присущей им высокой гибкостью. При этом внутренняя стройность и непротиворечивость ментальных пространств может то и дело нарушаться, что в целом соответствует специфике человеческого общения. Тем самым ментальные пространства претендуют на когнитивно адекватную модель речевого восприятия [Fauconnier 1990: 152–153].

Принципиальное различие между тем, как процесс речевого понимания рассматривается в концепции Фоконье и в формально-

² Ср. мысль Ю. К. Лекомцева о необходимости различать при анализе содержания высказывания реальную ситуацию и ее отражение в сознании: «Термин “ситуация” мы будем употреблять <...> в отношении психической ситуации, размещенной в психическом пространстве и психическом времени. В том случае, когда речь пойдет о реальной ситуации, мы будем употреблять термин “протоситуация”» [Лекомцев 1973: 446].

семантических теориях, видно из сравнения схем (1) и (2) соответственно:



Рис. 17. Процесс понимания в теории ментальных пространств (1) и формальной семантике (2) [Fauconnier 1990: 153]

ТИПЫ СВЯЗЕЙ МЕЖДУ МЕНТАЛЬНЫМИ ПРОСТРАНСТВАМИ

Преимущества своей концепции по сравнению с формально-семантическими подходами автор демонстрирует на примере предложения

In the painting, the girl with blue eyes has green eyes ('У голубоглазой девочки на картине глаза зеленые'), —

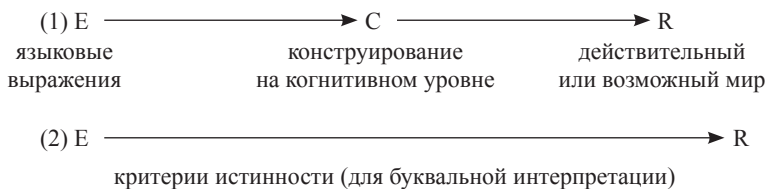
которое просто не поддаются анализу в рамках последних, так как одна и та же девочка не может быть одновременно голубоглазой и зеленоглазой. В модели Фоконье такому предложению соответствуют два связанных между собой ментальных пространства: одно отражает реальный мир (у девочки голубые глаза), другое — мир глазами художника (у девочки зеленые глаза). Указанные пространства соединены связью типа «тождество» (*identity*). Разумеется, речь идет лишь о референциальном тождестве: человеческая плоть никак не тождественна следам краски на картине, не говоря уж о том, что человек может быть совершенно не похожим на свое художественное изображение [Fauconnier 1994: 12—14].

В числе других распространенных типов связей между пространствами автор упоминает [Ibid.: xxxviii]:

- аналогическую и метафорическую проекцию,
- связь функции и значения,
- прагматические метонимические функции.

Условием возникновения связи между ментальными пространствами, по мысли Фоконье, является наличие некоего интуитивно очевидного отношения — так называемого «коннектора» (*connector*), связывающего между собой объекты соответствующих пространств. Коннектор позволяет осуществлять референцию к одному из этих объектов посредством другого в соответствии с «принципом идентификации» (*identification principle*), который гласит:

«Если два объекта a и b связаны между собой прагматической функцией F ($b = F(a)$), то дескрипция объекта a , D_a , может быть использована для идентификации объекта b » [Fauconnier 1994: 3].

Примером коннектора может служить отношение, связывающее реальную девочку с ее изображением на картине (см. выше). Другая разновидность коннекторов — метонимическая связь между автором и его сочинениями, позволяющая осуществлять высказывания типа *Plato is on the top shelf* ('Платон стоит на верхней полке'), подразумевающая под *Платоном* сборник(и) его сочинений. В целом, как отмечает Фоконье, коннекторы обусловлены социально-культурными и психологическими факторами, а потому могут различаться в разных социальных группах, у разных людей и в разных контекстах [Ibid.: 10].

Понятия прагматической функции, коннектора (ее конкретной реализации) и принципа идентификации восходят к глубокой и содержательной работе [Nunberg 1979], посвященной проблемам референции и полисемии. Переосмысляя эти понятия в свете когнитивных исследований, Фоконье выдвигает предположение, что коннекторы составляют часть идеализированных когнитивных моделей, описанных в [Lakoff 1987].

РОЛЬ ЯЗЫКОВЫХ СРЕДСТВ В ПОСТРОЕНИИ МЕНТАЛЬНЫХ ПРОСТРАНСТВ

Согласно Фоконье, процесс коммуникации предполагает постоянное конструирование на когнитивном уровне: добавление новых ментальных пространств и новых элементов в уже существующие пространства, их внутреннюю организацию, обеспечение связей между элементами и пространствами и т. д. Каждое новое высказывание опирается на конфигурацию, построенную на основе предшествующего дискурса и прагматического контекста, и, в свою очередь, передает информацию об изменениях, которые требуется в нее (конфигурацию) внести.

Различные языковые средства включают в себе разные типы информации, касающиеся ментального конструирования, в том числе [Fauconnier 1994: xxiii]:

- 1) информацию о создании новых пространств (обычно выражается так называемыми «конструктами пространств» (*space builders*));
- 2) указания на то, какое пространство находится в данный момент в фокусе внимания, как оно связано с фоном и насколько доступно (обычно выражается показателями грамматического времени и наклонения);
- 3) описания, вводящие в пространства новые элементы;
- 4) описания, анафорические слова и имена, отсылающие к уже существующим в пространстве элементам;
- 5) синтаксическую информацию, создающую обобщенные схемы и фреймы;
- 6) лексическую информацию, связывающую элементы ментального пространства с фреймами и когнитивными моделями, относящимися к массиву фоновых знаний;
- 7) показатели пресуппозиции, обеспечивающие «тиражирование» части ментального пространства;
- 8) прагматическую и риторическую информацию (передается словами типа *even* ('даже'), *but* ('но'), *already* ('уже'), задающими определенные ориентиры для рассуждения и аргументации).

Приведенный Фоконье перечень не претендует на полноту и детальную проработку. Вслед за автором остановимся вкратце на некоторых типах информации и средствах ее выражения.

К конструктам пространств Фоконье относит выражения, порождающие новые пространства или содержащие отсылку к старым, созданным в ходе предшествующего дискурса. Это могут быть наречия, вводные слова, обстоятельственные конструкции с предлогом (*в 1929 г., в канадском футболе* и т. п), союзы (*если... то, или... или*), сочетания подлежащего и сказуемого (например, *Макс думает, что..., Мэри надеется, что...*). Создаваемое ментальное пространство может относиться к определенной эпохе, стране, предметной области, фильму, мыслям и чувствам человека и т. д.

Общее правило, касающееся создания пространств, формулируется так [Ibid.: 17]:

Пространство M , создаваемое конструктом пространства SB_m , должно быть вписано в некоторое уже существующее пространство M' — так называемое «пространство-родитель» (*parent space*).

Так, в предложении *Max believes that in the picture, the flowers are red* ('Макс полагает, что на картине цветы красные') пространство-родитель выражено оборотом *Макс считает*. В него помещается другое пространство, вводимое обстоятельственной конструкцией *на картине*. В общем случае информация о пространстве-родителе содержится в дискурсе, предшествующем высказыванию [Fauconnier 1994.].

Глагол *believe* ('считать, полагать', 'верить') Фоконье относит к глаголам, способным создавать новые ментальные пространства; сюда же он включает *paint* ('рисовать'), *prevent* ('предотвращать'), *look for* ('искать'), *wish* ('желать') и нек. др. В целом, их немного. Большинство же глаголов служат для задания отношений внутри пространств. Примечательно, что глагол *be* ('быть') может использоваться в обеих функциях, ср. [Ibid.: 143—146]:

- 1) Для связи между пространствами:
In that movie, Cleopatra is Liz Taylor (досл. 'В этом фильме Клеопатра — это Лиз Тейлор'),
Life is love ('Жизнь — это любовь');
- 2) Для связи внутри пространства (связь функции и значения):
Max is my brother ('Макс — мой брат'),
The winner is John Doe ('Победителем стал Джон Доу').

Роль глагола в динамическом развертывании дискурса, однако, не ограничивается вышесказанным. Ссылаясь на [Dinsmore 1991], Фоконье отмечает, что грамматическая форма глагола (а именно, показатели времени и наклонения) несет важную информацию о том, какое пространство находится в фокусе внимания, какое служит фоном и как это меняется по ходу разговора. Тем самым глагольная словоформа — наряду с конструктами пространств, анафорическими словами и некоторыми другими типами выражений — помогает собеседникам следить за множеством создаваемых пространств и связей между ними, не теряя из виду текущего момента дискурса. В качестве иллюстрации Фоконье предлагает сравнить два предложения на французском языке, в которых сослагательное и изъявительное наклонения глагола в определительном придаточном предложении сигнализируют соот-

ветственно о пространстве желаемом и действительном [Fauconnier 1994: 33]:

Marie veut que Gudule mette une robe qui soit jolie (букв. ‘Мария хочет, чтобы Гудуль надела платье, которое было бы красивым’),

Marie veut que Gudule mette une robe qui est jolie (букв. ‘Мария хочет, чтобы Гудуль надела платье, которое красивое’).

Грамматическая форма глагола также служит для организации временного плана повествования — за счет согласования времен глаголов в главном и придаточном предложениях [Ibid.].

Касаясь вопроса о механизмах введения в пространство новых элементов, Фоконье отмечает, что простейшим из них является неопределенный артикль [Ibid.: 19]. Роль определенного артикля в организации ментальных пространств не столь однозначна, что иллюстрируется следующими примерами неоднозначных предложений, ср.:

The president changes every 7 years (‘Президент меняется каждые 7 лет’),

The food here is worse and worse (‘Пища здесь становится все хуже’),

где именные группы *the president* (‘президент’) и *the food* (‘пища’) могут быть истолкованы как относящиеся либо к одному и тому же объекту, либо к одной и той же функции. (При этом функции, как и объекты, тоже являются элементами ментальных пространств.)

О КОГНИТИВНОМ СТАТУСЕ МЕНТАЛЬНЫХ ПРОСТРАНСТВ

Во избежание недоразумений Фоконье в своих работах неоднократно подчеркивал, что ментальные пространства не являются отражением действительности или какого-либо из возможных миров. Ментальные пространства воплощают в себе образ того, как мы думаем и говорим о тех или иных вещах, но при этом не заключают в себе никакой информации о самих этих вещах. С особой очевидностью это проявляется в метафорах: независимо от наших познаний в физике, нам удобно в повседневной жизни говорить (возможно, что

и думать тоже): *Солнце встает, садится, движется по небосклону и т. д.*³ [Fauconnier 1994: 152].

Когнитивную природу ментальных пространств акцентирует и Дж. Лакофф. Отмечая аспекты внешнего сходства концепции Фоконье с теорией возможных миров и ситуативной семантикой, он указывает, что в своей основе эти подходы кардинально различны. Ментальные пространства не имеют онтологического статуса вне человеческого мозга, поэтому в принципе невозможны в объективистских теориях значения, напрямую связывающих язык и действительность. Зато они могут быть полезны при построении семантической теории, основанной на принципах эмпирического реализма [Lakoff 1987: 282].

Высокий объяснительный потенциал теории ментальных пространств отмечался многими исследователями. Так, в [Sweetser 1990] было высказано пожелание по ее применению не только к проблемам референции, но и к описанию полисемии, не ограничиваясь при этом уже основательно разработанной в когнитивной лингвистике темой метафорических переносов. Сборник статей [Fauconnier, Sweetser 1996] еще более расширил представления о возможных приложениях концепции Фоконье.

Сам автор не ставил своей целью разрешить сложные философские проблемы, связанные с вопросами референции и истины. Основную свою заслугу он видит в том, что благодаря анализу самого разнообразного языкового материала (пресуппозиций, предложений с ирреальным условием, придаточных предложений, вводимых союзом *when* и пр.) ему удалось пересмотреть старые проблемы, отвергнуть прежние способы их постановки и заменить их новыми [Fauconnier 1994: 152—159].

Высоко оценивая теорию Фоконье, Дж. Динсмор видит ее значение «в том, что в ней выявляется роль когнитивных факторов, прежде всего принципов организации знания и процедурных стратегий семантической интерпретации, в той области, которую часто неточно называют “логикой” естественного языка» [Динсмор 1995: 358]. И далее: «...почти нет работ (книга Джонсон-Лэрда [Johnson-Laird 1983] является заметным исключением), в которых признается важность этих факторов для семантической интерпретации структур более

³ Можно также вспомнить противоречащее современной научной картине мира, но сохраняющееся в обиходно-бытовом сознании представление о неделимости атома (*до мельчайшего атома, атомизм восприятия, атомистическая концепция*) [Телия 1988: 175].

низкого уровня, таких как кванторы и модальности. В соответствии с этим, данные проблемы исследуются главным образом на основе семантических идей формальной логики и безотносительно к самому процессу познания, так что язык рассматривается как чисто формальная система. Работа Фоконье, так же как и работа Джонсона-Лэрда, радикальным образом отходит от этой традиции. При этом следует отметить, что Фоконье дает более простое и убедительное объяснение этих проблем» [Johnson-Laird 1983].

2. ТЕОРИЯ КОНЦЕПТУАЛЬНОЙ ИНТЕГРАЦИИ

Теория концептуальной интеграции — совместное детище Жилия Фоконье и американского литературоведа, специалиста по когнитивной поэтике и риторике Марка Тернера⁴ — продолжает развивать идеи ментальных пространств. По признанию авторов, работа над ней началась в 1993 г., и с тех пор теория неоднократно претерпевала изменения, расширялась, применялась ко все новому материалу. Динамику ее развития можно проследить по многочисленным публикациям Фоконье и Тернера (личным и совместным) за последние десять лет.

ПОНЯТИЯ КОНЦЕПТУАЛЬНОЙ ИНТЕГРАЦИИ И БЛЕНДА

Концептуальную интеграцию авторы считают одной из базовых когнитивных способностей человека, наряду с аналогией, рекурсией, ментальным моделированием, категоризацией, подведением объекта или ситуации под готовую схему (*framing*) и другими аспектами так называемой «фоновой когниции» (*backstage cognition*)⁵. Она играет важную роль в умственной деятельности человека: рассуждении, умозаключении, принятии решения, выборе, оценке и изобретении. Концептуальную интеграцию отличают динамизм, гибкость и высокий уровень сложности. Вместе с тем это вполне рутинная когнитивная операция, которая в силу своей распространенности, привычности редко осознается человеком и затрудняет изучение способа ее действия.

Концептуальная интеграция определяется как разновидность отображений, или проекций, между понятийными областями [Fauconnier, Turner 1998]⁶. Ее суть заключается в том, что структуры исходных (*input*) ментальных пространств отображаются на новое, конструируемое,

⁴ Эти области научных интересов Тернера нашли отражение в [Turner 1987; 1991; Lakoff, Turner 1989].

⁵ Термин, введенный в [Fauconnier 1994].

⁶ Здесь и далее в ссылках отсутствуют страницы, так как материалы были взяты из Интернета (с сайтов Фоконье и Тернера), однако в настоящее время некоторые из них «поменяли прописку», другие удалены.

ментальное пространство — так называемый *бленд*⁷. Бленд не тождественен ни одному из исходных пространств и не является простой суммой их элементов, а представляет собой новое ментальное пространство со своим значением; в этом он подобен ребенку, который наследует от родителей определенные черты, но развивает собственную идентичность. Бленд — это целостный, компактный, легко запоминаемый конструкт, которым удобно оперировать как единым целым.

Простейшим примером концептуальной интеграции может служить «вписывание» объекта или ситуации в существующий фрейм. Именно это имеет место, например, когда мы думаем или рассуждаем о *Жаке Шираке* как *президенте Франции*. С одной стороны, у нас есть атрибуты конкретной ситуации (*Жак Ширак, Франция*), с другой — конвенциональный фрейм *президент страны*. Это исходные пространства. В процессе концептуальной интеграции происходит связывание соответствующих элементов этих исходных пространств (*Ширак — президент, Франция — страна*) и их отображение в бленд. В бленде возникает новая структура, которой не было ни в одном из исходных пространств — *президент Франции*. Это достаточно простой и схематичный бленд. Такие бленды легко становятся новыми конвенциональными фреймами, к которым концептуальная интеграция может применяться повторно, порождая уже более сложные бленды типа *секретарь президента Франции* и т. д. [Turner 2000]. Подобная рекурсивность составляет одно из важных свойств концептуальной интеграции (см. ниже).

СВОЙСТВА КОНЦЕПТУАЛЬНОЙ ИНТЕГРАЦИИ. ЭТАПЫ ПОСТРОЕНИЯ БЛЕНДА

Одним из ярких проявлений концептуальной интеграции является так называемое контрфактивное рассуждение (*counterfactual reasoning*), построенное по принципу «что было бы, если бы». В таких суждениях ни посылка, ни следствие не имели места в действительности, и речь идет исключительно о воображаемой ситуации, которой не суждено сбыться⁸.

⁷ В рамках теории концептуальной интеграции английское слово *blend* можно перевести как ‘пространство-гибрид’. Для краткости я буду, однако, пользоваться транслитерацией.

⁸ Попытки анализа контрфактивных суждений в терминах проекций между ментальными пространствами предпринимались еще ранее в [Fau-

Контрфактивные рассуждения играют огромную роль в общественных науках (прежде всего, в истории, социологии, политологии). Хотя и принято говорить, что история не терпит сослагательного наклонения, но влияние тех или иных событий и людей на судьбы народов невозможно адекватно оценить, не взвешивая мысленно альтернативные варианты и сценарии. Как отмечает Тернер, в общественных науках, по-видимому, не существует такого причинно-следственного вывода, который не опирался бы (в явном или скрытом виде) на контрфактивное рассуждение. Если в естествознании можно поставить два опыта, различающиеся между собой лишь одним параметром, то в общественных науках это невозможно, и в качестве своеобразного аналога подобных экспериментов выступает сравнение с воображаемой ситуацией [Turner 2000].

Рассмотрим следующее контрфактивное суждение:

Если бы Черчилль был премьер-министром в 1938 г., Гитлер был бы свергнут, а Вторая мировая война предотвращена.

В терминах концептуальной интеграции, речь идет о бленде, полученном из следующих исходных пространств (рис. 18 на с. 188):

- 1) Черчилль (на момент 1938 г.), известный своим активным неприятием Гитлера и его действий в Европе;
- 2) Чемберлен (на момент 1938 г.) как премьер-министр Великобритании, проводивший политику умиротворения Гитлера.

Анализ того, как происходит построение данного контрфактивного бленда, позволяет выявить следующие существенные свойства концептуальной интеграции [Ibid.].

1) Процесс концептуальной интеграции предполагает использование и дальнейшее развитие существующих связей и аналогий между исходными пространствами. В рассматриваемом примере исходные пространства имеют много общих элементов — время (1938 г.), страны (Великобритания, Германия) и напряженные отношения между ними, а также фигура Гитлера; есть у них и «параллельные» элементы, или аналоги (*counterparts*), — политические деятели Черчилль и Чемберлен и занимаемые ими политические посты.

connier 1985; 1990]. См. также недавнюю публикацию [Dancygier, Sweetser 2005].



Рис. 18. *If Churchill had been prime minister in 1938 instead of Neville Chamberlain, Hitler would have been deposed and World War II averted* [Turner 2000]

2) При построении бленда некоторые общие элементы исходных пространств и аналоги «сплавляются вместе» (*fused*), другие — нет. В нашем примере общие элементы проецируются в бленд из обоих пространств и там «сплавляются» в один. При этом некоторые из них, а именно время, страны, отношения между ними, оказываются тождественными соответствующим элементам исходных пространств. Иначе обстоит дело с Гитлером, которому в бленде «уготована» совсем иная «участь», чем в исходных пространствах. Что касается аналогов, они не сплавляются вместе при проекции в бленд: не происходит ни «слияния» Черчилля с Чемберленом, ни их политических постов.

3) Проекция из исходных пространств является выборочной. Из первого пространства в бленд берется фигура Черчилля с его резко отрицательным отношением к Гитлеру, но не его тогдашняя роль в государстве. Из второго пространства, напротив, берется пост премьер-министра Великобритании, но не сам Чемберлен.

4) Само по себе контрфактивное утверждение содержит слишком мало информации, чтобы, опираясь на него, можно было достоверно

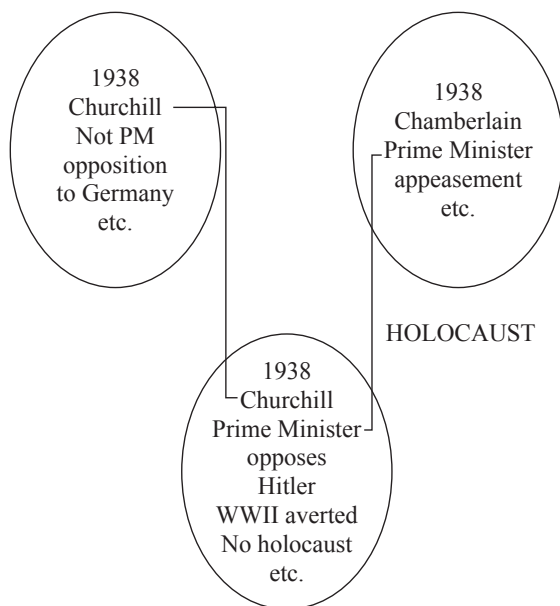
рассуждать. Для развития и обогащения бленда человек автоматически, сам того не сознавая привлекает огромные массивы фоновых знаний. В данном случае он использует то, что ему известно о мировых лидерах, международной политике, агрессии и войнах вообще, а также более частные сведения, касающиеся истории взаимоотношений Германии и Англии, персоналий Черчилля и Гитлера. (При этом индивидуальная вариативность в дополнении бленда той или иной информацией может привести к разным построениям и разным выводам.)

5) Концептуальная интеграция может применяться повторно, так что полученный на каком-то этапе бленд может затем послужить в качестве исходного пространства. Так, на рассматриваемое утверждение можно возразить что-нибудь вроде: *Это всего лишь потому, что Гитлеру не доставало рассудительности; если бы он был более рационален, он бы увидел, что его шансы по-прежнему превосходные, и не сдался бы.* Это новое контрфактивное высказывание представляет собой уже новый бленд, использующий часть бленда из первого примера плюс некоторые характеристики Гитлера из пространств, относящихся к реальным ситуациям. В новом бленде Вторую мировую войну предотвратить не удастся.

6) Структура бленда не заложена в исходных пространствах. Бленд представляет собой не набор «вырезанных» и «вставленных» элементов, а мысленную симуляцию, благодаря которой возникает принципиально новая структура. Так, только в бленде (но ни в одном из исходных пространств) удастся свергнуть Гитлера и предотвратить Вторую мировую войну.

7) Идеи и выводы, обусловленные структурой бленда, могут оказывать обратное воздействие на человека, побуждая его к пересмотру исходных пространств и своих убеждений. К примеру, историк, занимающийся причинами Второй мировой войны, может неплохо представлять себе личность Черчилля, но не соотносить эти знания с политикой умиротворения Гитлера в 1938 г. Бленд, в котором Черчиллю удастся предотвратить войну, может заставить его скорректировать свои прежние представления.

8) Концептуальная интеграция может быть причиной определенных искажений, предвзятости в рассуждении и выводах, которую, однако, бывает трудно обнаружить вследствие машинальности, неосознанности данной операции. Проследим это на нашем примере. На начальном этапе построения бленда мы использовали то, что «дано» на момент 1938 г. Но как только в бленде возник Черчилль в роли премьер-министра Великобритании, мы автоматически стали до-

бавлять к нему те сведения о Черчилле, которые относятся к более позднему времени, когда он в действительности занимал этот пост. Получается, что обоснованность контрфактивного бленда, в котором Черчилль противопоставит Гитлеру в 1938 г., зиждется на знаниях о том, как Черчилль боролся с Гитлером позднее, во время войны, а об этом известно потому, что война не была предотвращена. Таким образом, бленд имеет смысл только потому, что он не имел место. Более того, неслучаен и сам выбор Черчилля как предмета рассуждения: если бы он впоследствии не занял соответствующий пост, вряд ли мы вообще стали бы строить этот бленд.

Рассмотренный пример наглядно иллюстрирует основные этапы построения бленда: композицию (*composition*), завершение (*completion*) и развитие (*elaboration*). На каждой из этих стадий в бленде появляется новое содержание, не заложенное в исходных пространствах.

Первый этап — композиция — заключается в выборочном отображении структуры исходных пространств в бленде. При этом используются связи между «параллельными» элементами в исходных пространствах; в бленде они могут сплавляться воедино, но это не является обязательным.

Завершение предполагает обогащение бленда дополнительной информацией о соответствующих объектах и ситуациях, извлекаемой из долговременной памяти человека. Композиция и завершение сводят вместе концептуальные структуры, которые обычно хранятся раздельно. Вследствие этого бленд приобретает способность выявлять связи между, казалось бы, не связанными элементами, а также лакуны и скрытые противоречия в том, что мы ранее принимали как само собой разумеющееся. Иными словами, бленд позволяет анализировать поразившие его концептуальные структуры.

Наконец, на этапе развития запускается мысленная симуляция события, полученного в бленде, и теоретически она может продолжаться бесконечно, так что бленд будет «обрастать» все новыми подробностями. Мысленная симуляция протекает в соответствии с «логикой бленда» — принципами, привнесенными в него на этапе завершения либо возникающими по ходу его развития [Ibid.].

ПРОЯВЛЕНИЯ МЕХАНИЗМА КОНЦЕПТУАЛЬНОЙ ИНТЕГРАЦИИ

Стремясь показать, что концептуальная интеграция действительно принадлежит к числу базовых когнитивных операций и затрагивает широкий круг явлений, Фоكونье и Тернер обсуждают ее действие, привлекая разнообразный иллюстративный материал, а именно: контрфактивные суждения (см. выше), предложения с метафорическими и метонимическими проекциями, загадки, притчи, карикатуры, рекламу. Авторы показывают, что механизм концептуальной интеграции может быть задействован также при образовании новых понятий (типа *компьютерный вирус*, *гомосексуальный брак*, построенных на совмещении, казалось бы, несовместимого) и в грамматических конструкциях.

В силу невозможности подробно остановиться на всех примерах действия концептуальной интеграции, дальнейшее изложение будет сконцентрировано прежде всего на грамматических (словообразовательных и синтаксических) блендах. Внимание будет уделяться также тем темам, которые ранее обсуждались в настоящей книге, а именно метафоре и категоризации. Мы рассмотрим применение теории концептуальной интеграции к анализу метафорических высказываний и сравним ее объяснительный потенциал с возможностями теории концептуальной метафоры Дж. Лакоффа и М. Джонсона. Мы также остановимся на том, как вновь создаваемые бленды влияют на структуру категорий.

Но прежде чем обратиться к этим темам, хочется сказать несколько слов о той огромной роли, которую концептуальная интеграция играет в рекламе, — ведь «изюминка» многих (если не большинства) рекламных роликов и плакатов как раз и состоит в неожиданных проекциях между ментальными пространствами, принадлежащими к разным сферам жизни. Подобные «странные сближенья» поддерживаются многозначностью слов, аллитерацией, рифмой и прочими механизмами языковой игры⁹; широко используется также ситуативная неоднозначность.

Особенно часто бленды встречаются в заголовках рекламных сообщений и так называемых слоганах (от англ. *slogan* — ‘лозунг’). Вот некоторые примеры:

⁹ О языковой игре в рекламе см., напр. [Пирогова и др. 2000].

Не дай секундам вылететь в трубу (компания-провайдер услуг сотовой связи);

Бесплатное подключение к GSM (компания-провайдер услуг сотовой связи);

Можно положиться (реклама анатомического матраса);

Искусство изменять пол (магазин строительных товаров);

Осторожно! Мы сбрасываем цены! (магазин бытовой техники);

И волки сыты, и бабки целы (реклама пельменей).

Следует подчеркнуть, что, в отличие от многочисленных случаев, когда концептуальная интеграция протекает как будто сама собой, в рекламе бленды создаются намеренно и адресат их «распаковывает» осознанно. Как только он вступает в «игру» по определению исходных пространств и способа их интеграции, можно считать, что минимальная цель рекламного сообщения, связанная с привлечением внимания и стимулированием интереса, достигнута. Вне зависимости от того, возникнет ли в дальнейшем у адресата желание купить товар и примет ли он соответствующие действия¹⁰, речевое воздействие состоялось.

БЛЕНДЫ В ГРАММАТИКЕ

Примеры грамматических блендов у Фоконье и Тернера встречаются в разных работах, но, насколько мне известно, ни сами они, ни их последователи не предпринимали попыток очертить круг языковых явлений, задействующих механизм концептуальной интеграции, хотя бы на примере английского языка¹¹.

Начнем со словообразовательных блендов, представленных словами-гибридами наподобие следующих¹² [Turner, Fauconnier 1995]:

¹⁰ В соответствии с известной в рекламном деле формулой *aida*: привлечь внимание (*attention*), вызвать интерес (*interest*), возбудить желание купить (*desire*) и побудить к действию (*action*).

¹¹ Если бы это было сделано, перед исследователями открылись бы интересные горизонты для межязыковых сравнений. О некоторых грамматических блендах в русском языке см. [Скребцова 2002].

¹² Образование слов-гибридов было популярной языковой игрой в России во времена перестройки, ср. *прихватизация*, *дерьмократия* и пр.

McJobs (*McDonalds + jobs*)¹³ — обозначение категории рабочих мест, предполагающих неквалифицированный, низкооплачиваемый труд и отсутствие перспектив карьерного роста;

Chunnel (*English Channel + tunnel*) — тоннель под Ла-Маншем.

Отметим, что подобные окказионализмы могут со временем войти в узус, как это произошло со словами *motel* (*motor + hotel*), *brunch* (*breakfast + lunch*), *smog* (*smoky + fog*), причем по мере закрепления в языке их внутренняя форма, или членимость (в смысле [Langacker 1988с] — см. выше), постепенно стирается.

Более сложные и интересные примеры грамматических блендов представлены определительными конструкциями типа N_1N_2 , N_1 of N_2 и *AdjN* [Turner, Fauconnier 1995; Sweetser 1999]. Анализ механизма образования их значения в терминах концептуальной интеграции имеет непосредственное отношение к весьма актуальной для зарубежной лингвистики последних десятилетий проблеме композициональности значения¹⁴. Ее истоки восходят к так называемому принципу Фреге, согласно которому значение сложного выражения есть функция значений выражений, являющихся его компонентами. Стремясь воплотить в жизнь принцип композициональности, формальная лингвистическая семантика, начиная с Катца и Фодора, наивно пыталась трактовать значение в духе идеи «строительных кирпичиков» — по аналогии с процессом образования сложных языковых форм путем сложения простых. Вскоре стало понятно, что такая экстраполяция неоправданна: многочисленные примеры свидетельствуют о том, что семантика комплексного знака не сводима к значениям его составляющих.

Для опровержения принципа композициональности использовались разные приемы. Ряд авторов апеллировал к фактам наподобие тех, что из утверждения *Это — фальшивый Пикассо* вовсе не следует, что перед нами картина Пикассо, а из *Она — совершеннейшее дитя* не следует, что она ребенок. Другие указывали на наличие выражений, допускающих различные прочтения, ср. *красный карандаш* (сам карандаш красного цвета или его грифель) или известный пример *a beautiful dancer* ('красивая девушка' или 'хорошая танцовщица'). Отмечались и случаи, когда внешне весьма похожие словосочетания

¹³ В скобках приводятся соответствующие исходные пространства.

¹⁴ Из отечественных публикаций см. [Кубрякова 2002].

имеют разное значение, ср. *dog collar* ('ошейник <для> собаки') и *flea collar* (досл. 'ошейник блохи', на самом деле — 'ошейник от блох'). Еще одна разновидность доводов была связана с идеей о том, что значения сочетающихся слов не существуют изолированно, а взаимодействуют, и это может оказывать заметное влияние на семантику одного из компонентов сочетания. Так, было показано, что семантика прилагательных *good* [Ziff 1960; Вендлер 1981] и *safe* [Sweetser 1999] варьирует в зависимости от характера определяемого существительного.

Поскольку подобные факты всегда мешали формальному описанию языка, а игнорировать их (в силу многочисленности) было невозможно, генеративисты нашли выход в том, чтобы относить некопозиционные аспекты семантики к прагматике и экстралингвистической информации. Однако с точки зрения когнитивной лингвистики, стоящей на позициях холизма и широкой концепции семантики, такое решение лишь загоняет проблему в угол. Более того, оно уводит исследователя от весьма важного для когнитивной науки вопроса о том, как в естественном языке соотносятся значения целого и частей, будь то слова (производные и сложные), словосочетания или синтаксические модели¹⁵.

Примеры, анализируемые Фоконье и Тернером, — это очередные «камни в огород» приверженцев композиционной семантики. В частности, авторы сравнивают значения двух словосочетаний, образованных по одной и той же синтаксической модели N_1N_2 , а именно: *boat house* ('помещение, в котором хранятся лодки') и *house boat* ('плавучий дом; яхта, используемая для летнего отдыха'). С точки зрения концептуальной интеграции, оба эти выражения представляют собой бленды, полученные из одинаковых исходных пространств (дома связаны с сушей, а лодки — с водой). Обращает на себя внимание, однако, «несимметричность» их значений. Первое «расшифровывается» как 'дом для лодок', и тогда второе, казалось бы, должно означать 'лодка для домов' (если бы семантика естественных языков соответствовала идеалу композиционности, так бы оно и было), однако на самом деле его значение — это 'лодка как дом'.

¹⁵ Для изучения этого аспекта семантики в последнее время сформировалось особое течение — «грамматика конструкций» (*construction grammar*), — связанное, прежде всего, с именами Ч. Филлмора, П. Кея, А. Гольдберг, У. Крофта (см. гл. 8).

Дело в том, что интеграция исходных пространств при образовании данных словосочетаний происходит по-разному — это и приводит к различиям в структуре и значении блендов. При образовании бленда *boat house* элементы исходных пространств соотносятся между собой следующим образом: обитатели дома соответствуют лодкам, сам дом — помещению, в котором хранятся лодки, выходу из дома соответствует спуск лодки на воду и т. д. Дом и лодка не являются «параллельными» элементами исходных пространств.

Напротив, при образовании бленда *house boat* лодка и дом являются «параллельными», связанными между собой элементами пространств (подобно тому как на суше человек живет в доме, на воде моряк находится на борту лодки). Эти параллельные элементы отображаются на один и тот же элемент в бленде, который, однако, не тождествен ни одному из них. Это «не совсем» дом, так как дома стационарны и имеют большую площадь по сравнению с лодкой; в то же время это не обычная лодка, ибо она используется не только для перемещения, но и для длительного комфортного пребывания.

Данный пример лишний раз свидетельствует, что композиционный принцип в семантике в общем случае не работает. Он также показывает несостоятельность прочно закрепленной в западной науке кодовой модели коммуникации, в соответствии с которой говорящий «кодирует» понятийное содержание в языковую структуру, а слушающий ее «декодирует» обратно в понятийную структуру. Как подчеркивают Фоконье и Тернер, само по себе языковое выражение дает лишь подсказки для выявления его понятийного содержания, причем формальная структура выражения не является прямым отражением его понятийной структуры.

Концептуальная интеграция встречается и на уровне синтаксической структуры предложений [Fauconnier, Turner 1996]. Примеры соответствующих блендов Фоконье и Тернер предваряют рассуждениями о том, что схожие события в языке могут быть представлены по-разному: либо целостно (с учетом связей между участниками и между действиями), либо «в разрозненном виде» — как последовательность отдельных действий и состояний. Способ «подачи» диктуется валентной рамкой соответствующего предиката. Например, английский глагол *throw* ('бросать') позволяет вместить информацию о действии, его агенте, объекте, исходной точке, способе и направлении перемещения в одно предложение, тем самым представив событие целостно, ср.:

He threw the napkin off the table ('Он сбросил салфетку со стола').

Альтернативный, «расчлененный» способ описания ситуации можно проиллюстрировать последовательностью предложений:

He sneezed. The napkin moved. It was on the table. Now it is off the table ('Он чихнул. Салфетка переместилась. Она была на столе. Теперь ее там нет').

Как отмечают авторы, человеку свойственно стремиться представить событие целиком, в совокупности связей между действиями агента и изменениями в объекте, но этому могут препятствовать ограничения, обусловленные грамматикой соответствующего языка. Тем не менее английская грамматика в этом отношении достаточно «податлива»: она допускает определенные отступления от валентных рамок предиката, позволяющие инкорпорировать в пропозицию дополнительную информацию; при этом предложение не перестает быть приемлемым, хотя и переходит в разговорный регистр. (Как будет показано ниже, в русском языке примеры таких «уступок» весьма немногочисленны, отчетливо маркированы и остаются на уровне языковой игры.)

Так, несмотря на непереходность глагола *sneeze* ('чихать'), в разговорной речи допустимо сказать:

He sneezed the napkin off the table (досл. 'Он счихнул салфетку со стола').

С точки зрения теории концептуальной интеграции, это предложение является блендом из исходных пространств, представленных двумя предыдущими примерами (рис. 19). Пространство 1 соответствует целостному представлению события: в нем выделяются агент (*a*), объект (*o*), каузальное действие (*e*), в том числе средство, способ и его результат — движение объекта, а также направление движения (*dm*). Пространство 2 представляет описание события в виде двух отдельных актов: «агент (*a*') осуществляет действие (*e*')» и «объект (*o*') перемещается в определенном направлении (*dm*')».

В процессе концептуальной интеграции происходит частичное совмещение «параллельных» элементов исходных пространств (агентов, объектов и направлений движения). Из исходного пространства 1 в бленд отображаются роли *a*, *o*, *e*, *dm* (в бленде им соответствуют

элементы a'' , o'' , e'' , dm''). А из исходного пространства 2 берется их содержательное наполнение.



Рис. 19. *He sneezed the napkin off the table*
[Fauconnier, Turner 1996]

Заметим, что на рисунке к двум исходным пространствам и бленду добавлено еще так называемое «родовое пространство» (*generic space*). Оно формируется по ходу концептуальной интеграции из эле-

ментов и отношений, общих для исходных пространств, и отличается высокой схематичностью¹⁶.

Рассмотренный феномен английского языка не имеет нормативных аналогов в русском, однако можно упомянуть отдельные употребления, задействующие тот же механизм, но остающиеся на уровне языковой игры, ср. *Его ушли с работы; Она поступила сына в институт*. Непереходность глаголов *уйти* и *поступить* здесь «преодолевается» стремлением говорящего представить событие в контексте его причинно-следственных связей, добавить дополнительную информацию, а именно: ‘с формальной точки зрения, он ушел сам, «по собственному желанию», но его к этому вынудили’, ‘он поступил как бы сам, но она приложила к этому немало стараний’.

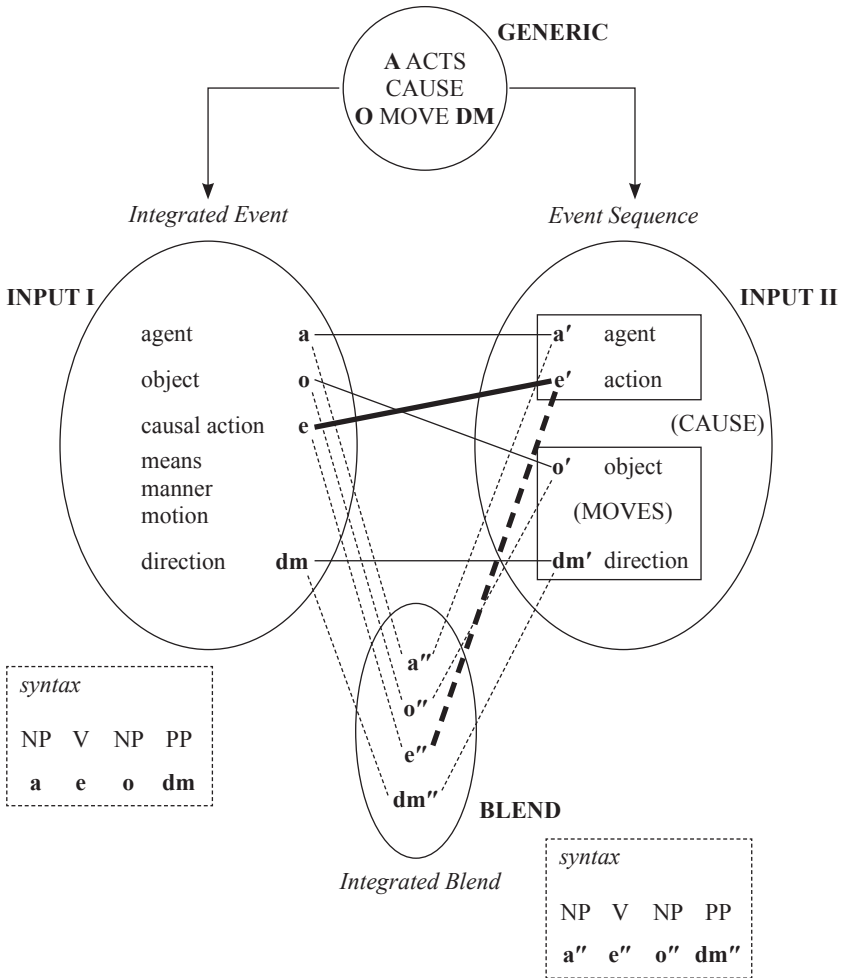
АНАЛИЗ МЕТАФОРЫ В РАМКАХ ТЕОРИИ КОНЦЕПТУАЛЬНОЙ ИНТЕГРАЦИИ

По признанию Фоконье [Fauconnier 1999: 103–104], своим возникновением теория концептуальной интеграции обязана некоторым несоответствиям, выявившимся при попытках применения понятия концептуальной метафоры [Lakoff, Johnson 1980] к анализу метафорических высказываний. Выяснилось, что их смысл не всегда поддается объяснению в терминах отображения сферы-источника на сферу-мишень: двух пространств (одного исходного и одного конечного) иногда оказывается недостаточно. В этом отношении модель концептуальной интеграции, состоящая из четырех пространств, представляется более мощным инструментом анализа [Turner, Fauconnier 1995].

Поясним сказанное на примере предложения *This surgeon is a butcher* (‘Этот хирург — <просто> мясник’) из [Grady, Oakley, Coulson 1999]. Если анализировать его с точки зрения теории концептуальной метафоры, речь идет о проекции сферы-источника «мясник» на сферу-мишень «хирург», а именно: мясник отображается на хирурга, животное — на пациента, нож — на скальпель и т. д. Но это отображение не позволяет объяснить ключевой момент в значении данного высказывания, а именно неумелость, некомпетентность хирурга. Мясник, хотя и обладает менее престижной профессией, тем не

¹⁶ Остается неясным, почему не на всех иллюстрациях Фоконье и Тернера присутствует это родовое пространство (ср. рис. 18, с. 188). Можно лишь предположить, что оно появилось на определенном этапе развития теории, постоянно претерпевающей все новые изменения и дополнения.

менее обычно успешно справляется со своей работой, следовательно, сфера-источник не содержит информации о недостаточном профессионализме. Откуда же она берется в сфере-мишени? Вопрос можно поставить иначе: почему мы выбираем именно мясника в качестве сферы-источника, если хотим подчеркнуть неумелость хирурга? Интуитивно понятно, что это как-то связано с контрастом между родом деятельности хирургов и мясников, однако в рамках теории концептуальной метафоры данное предположение не обосновать.

С точки зрения теории концептуальной интеграции, рассматриваемое предложение является блендом из исходных пространств хирурга и мясника. У этих двух пространств есть общая структура, отражающаяся в родовом пространстве: человек, вооруженный острым предметом, оказывает физическое воздействие на живое существо. При образовании бленда происходят проекции из исходных пространств: из пространства хирурга заимствуются личность агента, личность пациента и обстановка операционной, а из пространства мясника — роль мясника и связанные с ней действия. В бленде действия мясника (убить животное) приходят в противоречие с целью хирурга (вылечить пациента), и именно из этого конфликта рождается вывод о неумелости хирурга.

Сравнение трактовок феномена метафоры в данных теориях позволяет выявить как их общие черты, так и различия. Общее заключается в том, что метафора признается явлением концептуальным, относящимся к мышлению человека, его понятийной системе. Суть метафоры состоит в проекциях между понятийными областями.

Различия прежде всего касаются количества задействованных областей, или пространств. Помимо этого, у Лакоффа и Джонсона метафора представляет собой направленный процесс, а в модели Фоконье и Тернера — нет. Есть и разница в предмете исследования: если теория концептуальной метафоры уделяет основное внимание устойчивым, прочно закрепленным в языке выражениям («мертвым» метафорам), теория концептуальной интеграции нередко применяется к анализу окказиональных конструкторов. Другими словами, теория Лакоффа и Джонсона сосредоточена на выявлении глубоко укорененных, хранящихся в долговременной памяти связей между понятиями, а Фоконье и Тернера больше интересуют динамичные процессы построения новых значений. Эта дифференциация дает основание не отдавать предпочтение той или другой теории, а рассматривать их как комплементарные, выгодно дополняющие друг друга [Grady, Oakley, Coulson 1999].

ВЛИЯНИЕ КОНЦЕПТУАЛЬНОЙ ИНТЕГРАЦИИ НА КАТЕГОРИЗАЦИЮ

Согласно Фоконье и Тернеру, новые понятия, входящие в нашу жизнь и получающие закрепление в общественном сознании и языковом узусе, могут быть результатом концептуальной интеграции — примерами тому могут служить понятия *same-sex marriage* ('однополый брак') и *computer virus* ('компьютерный вирус')¹⁷ [Fauconnier, Turner 1998; Fauconnier 1999].

Так, бленд *однополый брак* получен из двух исходных пространств: с одной стороны, это традиционный брак, с другой — совместное проживание людей одного пола. Эти пространства имеют ряд «параллельных» элементов (два партнера, общее хозяйство, любовь и пр.), которые отображаются в бленд. Кроме того, происходит выборочная проекция: из первого исходного пространства берется официальный статус и церемония свадьбы, а из второго — одинаковая половая принадлежность и невозможность иметь детей. Аналогичным образом, бленд *компьютерный вирус* получен из исходных пространств, связанных с биологическими организмами и компьютерами.

Возникает вопрос, как влияет появление и последующая конвенционализация подобных блендов на соответствующую категорию. По мнению Фоконье и Тернера, на первых порах понятие *однополый брак* еще существует отдельно, само по себе, не входя в категорию *брак*, так как не соответствует ее критериям (гетеросексуальный союз с целью иметь детей). Но по мере закрепления этого бленда в общественном сознании может возникнуть потребность в пересмотре данных критериев, расширении границ категории и включении в нее данного понятия. С когнитивной точки зрения, такая возможность подкрепляется наличием у исходных пространств одинаковых элементов (общее хозяйство и финансы, разделение труда, взаимопомощь и пр.). Разумеется, у разных людей этот процесс будет протекать по-разному: для одних понятие *однополый брак* вскоре станет привычной подкатегорией категории *брак*, а для других так и останется конфликтным блендом. Важен сам факт, что концептуальная интеграция способна влиять на категоризацию мира человеком [Fauconnier, Turner 1998].

¹⁷ В более привычной терминологии данные словосочетания наглядно иллюстрируют то, что называется «семантическим рассогласованием» [Гак 1972].

СЕТЕВАЯ МОДЕЛЬ КОНЦЕПТУАЛЬНОЙ ИНТЕГРАЦИИ

Теория концептуальной интеграции постоянно претерпевает изменения, развивается, расширяется. В настоящее время речь идет уже не столько о проекции двух исходных пространств на бленд, сколько о сетевой модели концептуальной интеграции (*conceptual integration network*), подразумевающей взаимодействие между множеством пространств. Пространства находятся в постоянном движении: меняются их «параллельные» элементы, проецируемые структуры, происходят обратные отображения из бленда на исходные пространства, последовательно порождаются все новые бленды, активируются дополнительные пространства и фреймы. Конструирование значения не ограничивается отдельным пространством, но использует ряд пространств и связей между ними [Fauconnier, Turner 1998].

Поскольку концептуальная интеграция по своей природе не является алгоритмической операцией (бленд невозможно «вычислить» из исходных пространств), авторы пытаются выявить релевантные для этого процесса факторы. Из того, что некоторые бленды, по их наблюдениям, оказываются удачнее других, Фоконье и Тернер делают вывод о существовании неких принципов оптимальности, регулирующих процесс концептуальной интеграции. Вот они [Ibid.]:

- 1) Цельность (*integration*): бленд должен быть цельным, чтобы им удобно было пользоваться как единым, компактным конструктом.
- 2) Топология (*topology*): для каждого элемента, отображаемого из исходных пространств в бленд, желательно, чтобы его связи с другими элементами в бленде соответствовали связям, имеющимся у него в исходном пространстве¹⁸.
- 3) Сеть (*web*): при использовании бленда сеть его связей с исходными пространствами должна сохраняться сама собой, не требуя дополнительных усилий по ее поддержанию или вычислению.
- 4) «Распаковка» (*unpacking*): интерпретатор бленда не должен испытывать затруднений при его «распаковке» — восстановлении исходных пространств, их «параллельных» элементов, родового пространства и всей сети связей между пространствами.
- 5) Обоснованность (*good reason*): при прочих равных условиях, появление элемента в бленде должно подкрепляться его значением для этого бленда, а именно его связями с другими пространствами и какой-то функциональной нагрузкой в самом бленде.

¹⁸ Ср. выдвинутую Дж. Лакоффом гипотезу инвариантности (гл. 2.1).

- 6) Ограничение, связанное с метонимической проекцией (*metonymy projection constraint*): когда два элемента одного и того же исходного пространства, связанные между собой отношением метонимии, отображаются в бленд, следует стремиться к сокращению метонимического расстояния между ними в бленде. Это делает бленд более компактным.

Перечисленные принципы могут приходиться в противоречие друг с другом и вступать в конкуренцию. Анализируя особенности их реализации на различных примерах, авторы пытаются вплотную подойти к созданию типологии сетевых моделей [Fauconnier, Turner 1998].

Концептуальная интеграция — явление столь глубокого порядка, что ее исследование, можно сказать, только начинается. Несомненная заслуга Фоконье и Тернера состоит, прежде всего, в том, что они обратили внимание на этот феномен и заложили основы его изучения. Их исследования одновременно идут вглубь — ко все более тонкому и всестороннему пониманию механизма действия этой когнитивной операции — и вширь — к выявлению сферы ее действия. Стремясь показать, что концептуальная интеграция представляет собой базовую способность, повседневно проявляющуюся в самых разных областях жизнедеятельности человека, авторы привлекают разнообразный материал. Круг примеров непрестанно расширяется под влиянием работ коллег и последователей, обнаруживающих действие концептуальной интеграции во все новых областях: музыке, юморе, физике, компьютерных интерфейсах и пр. Сопоставляя концептуальную интеграцию с другими активно обсуждающимися в когнитологии процессами (такими как метафоризация, категоризация, схематизация), Фоконье и Тернер высказывают мысль о том, что за кажущейся разницей скрывается общность задействованных когнитивных операций¹⁹ [Ibid.].

В книге [Turner 2001] выдвигается предположение, что развитие способности к концептуальной интеграции было самым важным событием в эволюции человека, тем скачком, который выделил его среди других биологических видов. Именно концептуальная интеграция как способность к мысленному совмещению себя и «другого» в свое

¹⁹ Во многих современных публикациях бленды рассматриваются вместе с концептуальной метафорой и метонимией — как виды проекций между понятийными областями, см., напр. [Handl, Schmid 2011].

время обеспечила выживание человека, сделала его общественным существом и создала культуру, науку, искусство, язык.

Автор подчеркивает, что в своей повседневной жизни человек постоянно осуществляет концептуальную интеграцию. Всякий раз, когда мы мечтаем, составляем планы на будущее или даем совет на основе собственного опыта, мы запускаем мысленную симуляцию и порождаем бленд, содержащий элемент, который одновременно *мы* и *не мы*. Думая о том, *что было бы, если бы*, мы создаем бленд, в котором проживаем одновременно реальную и вымышленную жизнь. Бленды позволяют нам делать то, что мы не можем делать, и быть тем, кем мы не можем быть.

Мы порождаем бленды для того, чтобы сделать выводы, решить проблемы, собрать воедино разрозненную информацию, создать новое значение, сделать выбор, вызвать у себя какие-то эмоции и т. д., и для выполнения всех этих задач нам приходится одновременно находиться в двух местах — в бленде и в исходном пространстве, которые могут быть несовместимы или даже противоречить друг другу. Однако конфликт остается незамеченным: так, мы привычно проклинаям запасное колесо, которое *не хочет* встать на место, и в то же время, разумеется, не верим в его «злой умысел» [Turner 2001].

ГЛАВА 6

ТОПОЛОГИЧЕСКАЯ СЕМАНТИКА

1. ОТНОШЕНИЕ ГРАММАТИКИ К ПОЗНАНИЮ

В кругу тех, кого принято упоминать, когда речь идет о когнитивной лингвистике, имя Леонарда Талми стоит особняком. Не то чтобы обычные заботы когнитивистов о месте языка в ряду других когнитивных систем были ему вовсе чужды, но они не являются для него главными: Талми не только и не столько «когнитивный лингвист» — прежде всего, он крупный грамматист и типолог. Его не слишком занимает полемика с генеративистами, и ключевые слова *когнитивный* и *ментальный* встречаются в его работах сравнительно редко¹.

В предисловии к первой (и пока единственной) публикации работ Талми на русском языке П. Б. Паршин отмечает, что из всех когнитивистов «он — в наибольшей степени лингвист в том смысле, что его работы мотивированы удивлением перед фактами языка, тогда как интенция к междисциплинарному синтезу <...> играет по меньшей мере второстепенную роль. Исследования Талми — это, конечно, почти чистая лингвистическая семантика, однако семантика особого вида: в частной беседе он как-то согласился с определением ее как сверхглубинной» [Паршин 1999: 89–90].

На протяжении нескольких десятилетий ученый упорно и скрупулезно работает над одной темой — отношением грамматики к познанию². Исследуя материал разнообразных языков, он стремится

¹ Недостаточная «вовлеченность» Талми в когнитивистику даже вызывала неодобрительные комментарии — см., напр. [Wagner 2003].

² В том, что данная тема является стержнем всего научного творчества Л. Талми, убеждает список его публикаций. В разные годы такое название получили две его статьи [Talmy 1978; 1988], а также первая глава моногра-

выявить закономерности (некоторые из которых, возможно, являются универсалиями), касающиеся грамматически выражаемых значений. Талми строит собственную эмпирически обоснованную теорию суперкатегорий и схематических систем, которая упорядочивает грамматику языка под непривычным углом зрения, игнорирующим и «перетасовывающим» традиционные понятия числа, вида, способов действия, залога, диатезы, дейксиса и пр. Будем надеяться, что работа над ней будет продолжаться, а пока представим ту версию «сверхглубинной семантики», что нашла отражение в [Талми 1999].

ЛЕКСИКА И ГРАММАТИКА КАК КОМПЛЕМЕНТАРНЫЕ ПОДСИСТЕМЫ

В любом языке, как утверждает Талми, есть две подсистемы — грамматическая и лексическая, — обладающие функциями, необходимыми и дополнительными по отношению друг к другу. Эти функции заключаются соответственно в определении концептуальной структуры и обеспечении концептуального содержания.

Автор исходит из того, что высказывание (или другой отрезок дискурса) активизирует в сознании слушающего определенную часть его опыта, которую можно назвать «когнитивной репрезентацией» (*cognitive representation*). Структура когнитивной репрезентации выражается, главным образом, грамматическими элементами, а лексические поставляют большую часть ее содержания. Хотя лексические элементы также могут заключать в себе некоторую информацию о структуре, именно грамматически закодированная информация является решающей. Она определяет концептуальный каркас для лексически выраженного содержания [Talmy 1988: 165; Талми 1999, № 1: 91–92].

К вопросу о делении на лексику и грамматику Талми подходит с точки зрения противопоставления открытых и закрытых классов единиц³: класс является открытым, если он насчитывает большое число членов и легко пополняется новыми элементами; напротив, класс счи-

фии [Talmy 2000]: всякий раз предшествующая версия дополнялась и перерабатывалась. В своем изложении мы будем преимущественно опираться на последнюю, тем более что она была опубликована по-русски [Талми 1999] (с разрешения издательства опередив оригинальное издание).

³ Как известно, для разграничения грамматических и лексических единиц предлагались различные критерии. Подход, которым пользуется Талми,

тается закрытым, если он содержит относительно малое фиксированное количество элементов и сопротивляется нововведениям. К открытым (лексическим) классам единиц автор относит корневые морфемы существительных, прилагательных и глаголов, а также лексические комплексы (устойчивые сочетания и идиомы) и наречия, образованные не по регулярным моделям [Талми 1999, № 1: 93]. Среди единиц закрытых классов различаются эксплицитные и имплицитные грамматические формы; первые, в свою очередь, могут быть как свободными (встречаться в изолированном виде), так и связанными (входить в состав слова), ср. [Там же: 93–94]:

- 1) эксплицитные грамматические единицы:
 - свободные (например, союзы, предлоги, частицы, детерминативы);
 - связанные (окончания, словообразующие элементы, клитики);
- 2) имплицитные грамматические единицы: основные грамматические категории (например, имя, глагол), подкатегории (например, исчисляемое существительное), грамматические отношения (например, подлежащее, прямое дополнение), модели порядка слов.

Обсуждая возможные дополнения к этим спискам, автор указывает, что к эксплицитным формам можно также отнести интонационные конструкции — в том случае, если число таких конструкций в языке невелико и с трудом поддается пополнению. Что касается имплицитных форм, то в их число, вероятно, следует также включить нулевые формы и грамматические комплексы, представленные грамматическими конструкциями и синтаксическими структурами простого и сложного предложений [Там же: 94].

ПРИРОДА ГРАММАТИЧЕСКИ ВЫРАЖАЕМЫХ ПОНЯТИЙ

Научные интересы Талми связаны с единицами закрытых классов (главным образом эксплицитными). На материале типологически разных языков он изучает корреляции между грамматическими элементами и глубинными семантическими сущностями (такими как *движение, путь, способ, причина* и пр.). Анализ ведется в обоих на-

восходит к трудам А. Мартине и М. Хэллдея и оценивается Дж. Лайонзом как наиболее удовлетворительный из существующих [Лайонз 1978: 460].

правлениях: как от грамматических единиц к семантическим сущностям [Talmy 1985], так и наоборот [Talmy 1976; 1983; 1986; 1988; 1996]⁴.

Внимательно исследуя «отношение грамматики к познанию», Талми прежде всего отмечает, что не всякое содержание может передаваться формами закрытых классов. Существуют два вида ограничений: на категории и на члены этих категорий. Ограничение первого типа можно наблюдать на примере наименований цвета. По данным Талми, ни в одном языке не зафиксировано каких бы то ни было способов грамматического выражения цвета предмета: данная категория всегда выражается лексически. Ограничение второго типа проявляется, к примеру, в категории *число*: далеко не любая числовая величина может быть выражена грамматически. В языках мира отмечены формы закрытых классов, выражающие ‘единственное’, ‘двойственное’, ‘тройственное’, ‘множественное’ и ‘паукальное’ (‘малочисленное’) число объектов, но не значения ‘четный’, ‘нечетный’, ‘дюжина’ — для их обозначения всегда используются лексические формы [Талми 1999, № 1: 95–96].

Помимо цвета, в число категорий, редко или никогда не выражающихся грамматическими элементами, Талми включает *абсолютную / измеренную величину* (расстояния, размера и т. д.) и *форму / контур линии* [Там же: 97–100].

Первая из них может быть проиллюстрирована парами предложений:

This speck is smaller than that speck (‘Это пятнышко меньше, чем то пятнышко’) vs. *This planet is smaller than that planet* (‘Эта планета меньше, чем та планета’);

The ant crawled across my palm (букв. ‘Муравей полз через мою ладонь’) vs. *The bus drove across the country* (‘Автобус ехал через <всю> страну’).

⁴ Преобладание исследований, построенных по принципу «от семантики к ее формальному выражению», по-видимому, неслучайно и является следствием функциональной направленности теории Талми, как и вообще когнитивных исследований языка. Ср.: «Функциональная грамматика предполагает определяющую роль подхода «от семантики к средствам ее выражения» как основной исходной позиции, обуславливающей построение грамматики» [Теория функциональной грамматики... 1987: 14].

Автор подчеркивает, что в обеих парах предложения отличаются друг от друга только лексически, но не грамматически. Следовательно, различия между ситуациями, связанные с величиной или расстоянием, передаются исключительно элементами открытых классов. Эти и подобные им примеры показывают, что грамматические элементы нейтральны по отношению к величине объекта.

Аналогичным образом нейтральность по отношению к форме / контуру линии видна из сравнения предложений:

I zig-zagged through the woods ('Я делал зигзаги по лесу') vs. *I circled through the woods* ('Я кружил по лесу'),

где предлог *through* безразличен к контуру траектории, описываемой движущимся объектом.

Талми обсуждает еще три типа нейтральности грамматических элементов: нейтральность по отношению к объему, к конкретному представителю и к материалу⁵ [Талми 1999, № 1: 104–105].

В итоге автор выдвигает гипотезу о том, что формы закрытых классов в языках мира «представляют собой совершенно особенное с семантической точки зрения множество, выражающее только некоторые концептуальные категории, а внутри этих категорий — только некоторые частные концепты»⁶ [Там же: 110–111]. Несмотря на то, что фиксированного списка концептов и концептуальных категорий, которые могут быть выражены грамматически хотя бы в одном языке, не суще-

⁵ Здесь необходимо сделать оговорку. Талми отдает себе отчет в том, что «формы закрытых классов не могут выражать большинство содержательных концептов, таких как приготовление еды, гимнастика или народная медицина» [Талми 1999, № 1: 104], но подобные факты его не интересуют. Внимание исследователя сосредоточено лишь на тех категориях, которые «обладают структурной значимостью либо вследствие того, что определенный фактор играет важную роль в когнитивных системах, либо из-за того, что фактор, тесно связанный с данным, может быть выражен формами закрытого класса» [Там же].

⁶ Эта «избирательность» грамматики в отношении выражаемых значений нередко вызывала удивление лингвистов. Так, М. А. Тулов писал в 1861 г., что «для логики очень важна категория отношения понятий по их объему и содержанию как основание для разделения понятий на видовые и родовые. Понятия *роза*, *цветок*, *растение*, с логической точки зрения, находятся именно в отношении рода, вида, класса; но этих важных логических отношений язык не выразил в грамматической форме слов» (цит. по: [Арутюнова 1999: 21]).

ствует, Талми указывает на принципиальную возможность составить универсальный инвентарь грамматически выражаемых понятий.

Внутри этого инвентаря концепты и категории будут занимать разное положение в зависимости от того, насколько широко они представлены в языках, причем некоторые из них могут оказаться универсальными (среди наиболее вероятных претендентов автор упоминает категорию *полярности* со значениями ‘положительный’ и ‘отрицательный’ и категорию *установка говорящего по отношению к слушающему* со значениями ‘утверждение’ и ‘вопрос’). Другие члены инвентаря широко распространены, но не универсальны (например, категория *число*). Есть и такие, что встречаются довольно редко, но не отсутствуют вовсе, например, категория *скорость* со значениями ‘быстро’ и ‘медленно’. Наконец, многие концептуальные категории и отдельные концепты вообще не войдут в данный инвентарь — в частности, упомянутая выше категория *цвет*. И если в отношении нее, как пишет автор, еще могут возникнуть некоторые сомнения, то категория *гимнастика* уж точно выпадает из рассматриваемого инвентаря [Талми 1999, № 1: 111–112].

Заслуживает внимания отмеченная автором связь между идеей универсального иерархического инвентаря грамматически выражаемых понятий и теориями грамматикализации. Талми указывает, что обычно эти теории уделяют много внимания начальному этапу процесса грамматикализации (типам лексических форм, значение которых постепенно стиралось), но не конечной его стадии (типам грамматических значений, которые получаются в результате такого стирания). Между тем «именно универсальный инвентарь грамматически выражаемых концептов с его особым содержанием и иерархией управляет возможным ходом процесса стирания лексического значения и его грамматикализации» [Там же: 113].

КАТЕГОРИИ ГРАММАТИЧЕСКИ ВЫРАЖАЕМЫХ ПОНЯТИЙ

В концепции Талми грамматически выражаемые понятия объединяются в так называемые «схематические категории» (*schematic categories*); последние, в свою очередь, входят в несколько крупных «схематических систем» (*schematic systems*; прежнее название — «системы формирования образов» (*imaging systems*)). Схематическим категориям и системам присущи определенные организующие принципы, а именно:

- 1) обширный параллелизм (*homology*) в представлении пространства и времени;
- 2) возможность преобразовывать выражение одного понятия в выражение другого понятия той же категории, благодаря взаимодействию между грамматическими формами и моделями лексикализации. Преобразование осуществляется посредством когнитивной операции *внутрикатегориальной конверсии*. Язык, допускающий конверсию понятия *A* в понятие *B*, часто (но необязательно) располагает формами, осуществляющими конверсию и в обратном направлении (*B* в *A*);
- 3) вложенность (*nesting*).

Рассмотрим действие первых двух принципов (к последнему мы обратимся позже) на примере категории *область* (*domain*), включающей два основных понятия — ‘пространство’ и ‘время’ [Талми 1999, № 1: 78–85]. По признаку непрерывности/дискретности в пространстве выделяются такие «сущности», как ‘масса’ и ‘объекты’, а во времени — соответственно ‘деятельность’ и ‘акты’, ср.:

Область	<i>Непрерывное</i>	<i>Дискретное</i>
пространство	масса	объекты
время	деятельность	акты

Внутрикатегориальная конвертируемость «областей» представлена когнитивными операциями опредмечивания (*reification*) и акционализации (*actionalizing*). Первая из них, осуществляемая путем номинализации глагола, приводит к тому, что акты и деятельность концептуализируются как объекты или масса, ср.:

<p>Акт <i>John called me</i> (‘Джон позвонил мне’) <i>I was called by John</i> (‘Мне позвонил Джон’)</p>	<p>Опредмеченный как объект: <i>John gave me a call</i> (букв. ‘Джон дал мне телефонный звонок’) <i>I got a call from John</i> (букв. ‘Я получил телефонный звонок от Джона’)</p>
<p>Деятельность <i>John helped me</i> (‘Джон помог мне’) <i>I was helped by John</i> (‘Мне помог Джон’)</p>	<p>Опредмеченная как масса: <i>John gave me some help</i> (букв. ‘Джон дал мне некоторую помощь’) <i>I got some help from John</i> (‘Я получил некоторую помощь от Джона’)</p>

Когда понятие действия опредмечено, к нему становятся применимы многие манипуляции, производимые с физическими объектами и массами: их можно давать и получать, оценивать качественно и количественно и пр., ср.:

She transferred / redirected / rerouted / forwarded John's call to me ('Она переадресовала мне звонок Джона');

I returned his call (букв. 'Я вернул ему звонок', т. е. 'В ответ на его звонок я сам позвонил ему');

We exchanged calls ('Мы обменялись телефонными звонками');

He gave me three business calls (букв. 'Он дал мне три деловых звонка').

В целом, как замечает Талми, представление действия как предмета допускает больший спектр концептуальных манипуляций, поскольку использует для их описания открытый класс глаголов, в то время как закрытые классы содержат меньше средств выражения [Талми 1999, № 1: 82].

Обратная операция — акционализация — предполагает, наоборот, образование глагола из существительного, обозначающего объект или массу; в итоге бо́льшая часть чувственно воспринимаемых свойств денотата отодвигается на задний план, уступая место концептуализации в терминах процесса, ср.:

<p>Объект <i>Hailstones came in through the window</i> ('Градины влетали в окно') <i>I removed a pit from the cherry</i> ('Я вынул косточку из вишни')</p>	<p>В акционализованном виде: <i>It hailed through the window</i> (букв. 'Сквозь окно «градило»') <i>I pitted the cherry</i> (букв. 'Я «обескосточил» вишню')</p>
<p>Масса <i>Ice is forming over the windshield</i> ('На лобовом стекле образуется лед')</p>	<p>В акционализованном виде: <i>It is icing over the windshield</i> ('Лобовое стекло заледеневаает')</p>

В связи с обсуждением данных противоположных когнитивных операций, автор высказывает гипотезу о том, что все языки можно разделить на две важные типологические категории: те, что отдают предпочтение существительным, — языки с объектной доминантой (*object-dominant languages*) — и те, что обычно делают выбор в пользу глагола, — языки с акциональной доминантой (*action-dominant languages*). Предположительно, наиболее распространенным является

первый тип. К нему относится и английский язык, который предпочитает обозначать физические сущности в терминах их чувственно воспринимаемой материальности, хотя и располагает возможностями для того, чтобы подчеркнуть динамику ситуации посредством акционализации [Талми 1999, № 1: 83].

СХЕМАТИЧЕСКИЕ СИСТЕМЫ

Категории объединяются в рамках следующих крупных схематических систем⁷:

- 1) конфигурационная структура (*configurational structure*);
- 2) перспектива (*perspective*);
- 3) распределение внимания (*distribution of attention*);
- 4) динамика сил (*force dynamics*);
- 5) когнитивное состояние (*cognitive state*).

Первые три из них получили достаточно подробное освещение в [Талми 1999: № 4, 6], поэтому в отношении них я ограничусь лишь краткими комментариями, за исключением феномена распределения внимания⁸, которому будет уделено больше места за счет привлечения материалов статьи [Talmy 1996]. Изложение, посвященное понятию динамики сил и его языковым манифестациям, опирается на статью [Talmy 1986]. Что касается последней схематической си-

⁷ Свою первую задачу Талми видит в выделении и максимально подробном описании каждой системы; в дальнейшем предполагается обратить внимание на существующие между ними взаимосвязи, с тем чтобы создать целостное представление того, как в языке отражена концептуальная структура [Talmy 2000, Vol. 1: 467]. Чрезвычайно важно, по мнению автора, выяснить, насколько самостоятельными являются схематические системы и возможно ли выявить единые принципы, регулирующие их организацию и функционирование. Первый шаг в этом направлении делает исследование [Lampert, Lampert 2013], в котором предпринята попытка свести воедино третью, четвертую и пятую схематические системы.

⁸ Отметим современный интерес к различным аспектам, связанным со второй и третьей схематическими системами (точкой зрения, перспективой, фокусом внимания), в контексте литературоведения, анализа дискурса, а также исследований невербальной и мультимодальной коммуникации, ср. [Dancygier, Sweetser 2012; Ирисханова 2014; Dancygier, Lu, Verhagen 2016; Igl, Zeman 2016].

стемы, ее общие очертания и внутренняя структура остаются довольно смутными⁹.

КОНФИГУРАЦИОННАЯ СТРУКТУРА

Первая из выделенных Талми систем «отвечает» за схематическое структурирование пространства, времени или какой-либо другой области, которое осуществляется формами закрытых классов — предложениями и послелоговами, подчинительными союзами, действительными элементами, показателями вида и времени, числа и т. п. В рамки данной схематической системы входят следующие категории [Талми 1999, № 4: 85–104]:

- плексность (*plexity*),
- состояние ограниченности (*state of boundedness*);
- состояние разделенности (*state of dividedness*);
- степень протяженности (*degree of extension*);
- модель распределения (*pattern of distribution*);
- аксиальность (*axiality*);
- сегментация сцены (*scene partitioning*).

Примечательно, что отдельные категории могут взаимодействовать между собой: автор демонстрирует это на примере пересечений категорий *область*, *плексность*, *состояние ограниченности* и *состояние разделенности* [Там же: 93–95].

⁹ Из интервью с Талми [Paretxe-Antuñano 2006] можно заключить, что это чрезвычайно широкая и многосторонняя система, которая затрагивает различные аспекты агентивности, имеющие отношение к воле, намерениям, ожиданиям и эмоциям субъекта, а также эпистемическому статусу высказывания. Строго говоря, она включает в себя ранее выделенные в качестве самостоятельных системы перспективы и распределения внимания. В настоящее время автор разрабатывает еще одну, новую схематическую систему, объединяющую дейксис и анафору и получившую название *targeting system of language*; планируется выход в свет одноименной книги.

ПЕРСПЕКТИВА

Перспектива¹⁰ определяет точку зрения, с которой объект рассматривается сознанием¹¹, и включает в себя следующие категории [Талми 1999, № 6: 88–97]:

- положение наблюдателя (*perspectival location*) с точки зрения места и времени,
- расстояние между наблюдателем и рассматриваемым объектом (*perspectival distance*) — удаленное, среднее или близкое,
- режим просмотра (*perspectival mode*) — синоптический или последовательный,
- направление наблюдения (*direction of viewing*) (в случае последовательного режима наблюдения) — косеквенциальное и антисеквенциальное.

РАСПРЕДЕЛЕНИЕ ВНИМАНИЯ

Если первые две схематические системы приписывают обозначаемому объекту или событию конфигурационную структуру и устанавливают точку зрения, с которой его надлежит рассматривать, третья схематическая система регулирует распределение внимания по этой структуре с данной точки зрения. Распределение внимания включает три фактора [Там же: 97–98]:

1) сила внимания (*strength of attention*), коррелирующая с более традиционными понятиями когнитивной выделенности (*salience*), выдвигения на передний план (*foregrounding*) и отодвигания на задний (*backgrounding*);

2) модель внимания (*pattern of attention*), распадающаяся, в свою очередь, на:

- фокус внимания (*focus of attention*),
- окно внимания (*window of attention*),
- уровень внимания (*level of attention*);

¹⁰ Ср. понятие перспективы у Лангакера (гл. 4.2). В схематических системах Талми можно найти и другие параллели с аспектами образности Лангакера.

¹¹ В иной, более привычной терминологии речь идет о фигуре наблюдателя. Мы позволили себе использовать этот термин при переводе названий некоторых категорий, входящих в данную схематическую систему.

3) приписывание внимания (*mapping of attention*), благодаря которому одна и та же модель внимания может быть по-разному наложена на описываемую сцену.

Из перечисленных факторов в [Талми 1999, № 6: 99–107] подробно рассматривается фокус внимания, к которому автор относит такие категории, как уровень синтеза (*level of synthesis*), уровень экзemplарности (*level of exemplarity*), уровень базовой линии в иерархии (*level of baseline within a hierarchy*) и уровень подробности (*level of particularity*) [Там же].

Мы же обратимся к подмодели «окно внимания», которой Талми в свое время посвятил глубокую и содержательную статью [Talmy 1996]. В ней данный феномен описывается применительно к различным типам событий: движению, каузации, повторяющимся актам и др. Отправной точкой служит понятие «каркас события» (*event frame*), который, согласно определению, образован существенными, ядерными элементами конкретного события или типа события, а также их отношениями между собой и исключает периферийные и случайные элементы данного события (время, место и прочие подробности) [Ibid.: 237–238]. Так, каркас движения предполагает целостную траекторию перемещения объекта, каркас каузативного действия — всю цепочку актов, повлекших изменения в объекте, и т. д.

Рассмотрим понятие окна внимания на примере движения [Ibid.: 244–249]. Талми различает три типа движения:

- с незамкнутой траекторией (*open path*),
- с замкнутой траекторией (*closed path*),
- с фиктивной траекторией (*fictive path*).

Незамкнутая траектория допускает всевозможные виды «кадрирования» внимания: «окно» может включать весь путь движения, либо любой из его этапов (начальный, серединный или конечный), либо любые два из них. Упомянутые в тексте этапы тем самым как бы выдвигаются на передний план, а опущенные — отодвигаются на задний, что, однако, не мешает слушателю / читателю мысленно восстанавливать их, учитывая каркас данного типа события и контекст.

Вслед за Талми проиллюстрируем сказанное на примере предложения, которое начинается словами:

The crate that was in the aircraft's cargo bay fell... ('Корзина, находившаяся в грузовом отсеке самолета, выпала...').

Как указывает автор, оно может быть завершено любым из следующих способов:

- 1) окно охватывает всю траекторию: *The crate that was in the aircraft's cargo bay fell out of the plane through the air into the ocean* (букв. 'Корзина, находившаяся в грузовом отсеке самолета, выпала из самолета через воздух в океан');
- 2) окно включает любые два из трех этапов пути:
 начальный и срединный: *The crate that was in the aircraft's cargo bay fell out of the plane through the air,*
 начальный и конечный: *The crate that was in the aircraft's cargo bay fell out of the plane into the ocean,*
 срединный и конечный: *The crate that was in the aircraft's cargo bay fell through the air into the ocean;*
- 3) окно включает один (любой) этап пути:
 начальный: *The crate that was in the aircraft's cargo bay fell out of the plane,*
 срединный: *The crate that was in the aircraft's cargo bay fell through the air,*
 конечный: *The crate that was in the aircraft's cargo bay fell out into the ocean.*

В отличие от незамкнутой траектории, путь по замкнутому контуру предполагает ограничение на возможные способы «кадрирования» внимания, а именно, запрет на окно, включающее только начальную точку движения. Это связано с тем, что при замкнутой траектории указания на начальный этап движения недостаточно для мысленного восстановления всей траектории.

Возьмем в качестве примера предложение:

Go get it out of the refrigerator and bring it here ('Пойди возьми его из холодильника и принеси сюда'), — следующее за утверждением *I need the milk* ('Мне нужно молоко').

В нем реализован вариант (1) — максимальное окно:

- 1) окно внимания охватывает все событие целиком: начальный этап (*Go*), срединный (*get it out of the refrigerator*) и конечный (*bring it here*).

По аналогии с предыдущим примером возможны и прочие способы кадрирования внимания, за исключением одного, ср.:

2) окно включает любые два из трех этапов пути:

начальный и срединный: *Go get it out of the refrigerator,*

начальный и конечный: *Go and bring it here,*

срединный и конечный: *Get it out of the refrigerator and bring it here,*

3) окно включает один этап пути:

начальный: **Go* (высказывание помечено как «неправильное», потому что не позволяет мысленно восстановить всю траекторию движения),

срединный: *Get it out of the refrigerator,*

конечный: *Bring it here.*

Под фиктивной траекторией Талми понимает перемещение фокуса внимания по обозреваемой сцене [Talmy 1996: 247]. Характерно, что говорящий при описании этого воображаемого пути прибегает к помощи ровно тех же языковых средств, посредством которых обозначаются «реальные» траектории движения, например, конструкции «*X be across Y from Z*», ср.:

My bike is across the street from the bakery ('Мой велосипед стоит через дорогу напротив булочной');

Jane sat across the table from John ('Джейн села за стол напротив Джона').

Использование данной конструкции для описания фиктивного движения предполагает, что фокус внимания первоначально находится в пункте *Z* (*булочная, Джон*), затем пересекает *Y* (*дорога, стол*) и наконец доходит до точки *X* (*велосипед, Джейн*). В приведенных примерах окно внимания охватывает всю сцену целиком. Возможны и некоторые другие варианты, а именно:

(а) окно включает начальный и конечный этапы:

My bike is across from the bakery,

Jane sat across from John;

(б) окно включает срединный и конечный этапы:

My bike is across the street,

Jane sat across the table.

В примерах (а) опущение указания на срединный этап фиктивной траектории обычно не препятствует тому, что адресат — с опорой на

контекст и речевые конвенции — успешно реконструирует описываемую ситуацию. В предложениях типа (b) адресат «вычисляет» начальную точку фиктивного движения либо из предшествующего текста, либо из текущего положения говорящего.

Обратимся теперь к каузативному событию, связанному с физическим воздействием на объект [Talmy 1996: 249–258]. Каркас такого события представляет собой цепь непосредственно следующих друг за другом подсобытий:

- намерение агента, вызывающее телесное движение;
- телесное движение агента, запускающее цепочку физических действий;
- совокупность промежуточных действий, каждое из которых обусловлено предыдущим;
- предпоследнее подсобытие, оно же — непосредственная причина окончательного результата;
- окончательное подсобытие, воплощающее намерение агента.

Талми подчеркивает, что в большинстве языков каузативные конструкции обычно включают упоминание только об агенте — инициаторе события и окончательном результате, а все серединные этапы опускаются. Ср., например: *I broke the window* ('Я разбил окно'), — где отсутствуют какие бы то ни было указания на телесные движения агента (например, нагнулся, поднял с земли камень, выпрямился, замахнулся и с силой бросил его вперед), движение камня по воздуху, его столкновение с окном и пробивание окна насквозь.

Из всех промежуточных этапов наибольшую вероятность быть выраженным, т. е. попасть в окно внимания, имеет предпоследнее подсобытие, непосредственно каузирующее окончательный результат. В английском языке оно регулярно обозначается оборотом «*by* + Gerund», ср.:

I broke the window by hitting it with a rock (букв. 'Я разбил окно тем, что попал в него камнем').

Примечательно, что эта конструкция оказывается неприемлемой для обозначения других промежуточных этапов, ср.:

I broke the window..

**by grasping a rock with my hand* ('тем, что взял в руку камень')

- *by lifting a rock with my hand* ('тем, что поднял камень')
- *by swinging a rock with my arm* ('тем, что замахнулся камнем')
- *by propelling a rock through the air* ('тем, что с силой пустил камень по воздуху')
- *by throwing a rock toward it* ('тем, что бросил камень в направлении его')
- ?by throwing a rock at it* ('тем, что бросил в него камень').

С когнитивной точки зрения существенно, что именно срединные этапы события (будь то движение или каузация) нередко оказываются невыраженными: намерение агента относительно наступления определенного события или состояния и наступление этого события / состояния выдвигаются на передний план и как бы «склеиваются» друг с другом, а промежуточные этапы остаются в тени. Размышляя о преимуществах такого осмысления события, при котором намерение и его реализация соединяются как будто встык (*conceptual splicing*), Талми отмечает, что оно сочетает в себе факторы постоянства и пластичности. С одной стороны, сохраняется общая схема достижения цели (*goal schema*), с другой — способы ее достижения могут варьировать. В этом плане устройство языка повторяет существенные особенности других когнитивных систем [Talmy 1996: 255–258].

Принцип вложенности

Как отмечалось выше, вложенность представляет собой один из трех организующих принципов, присущих схематическим категориям. Его суть заключается в том, что одно грамматически выражаемое понятие может оказаться вложенным в другое, а то в свою очередь в третье и т. д.

Вложенность конфигурационной структуры может быть показана на примере следующего ряда предложений [Талми 1999, № 6: 108]:

- I saw a duck [...in the valley]* ('Я видел утку [...в долине]'),
- I saw ducks* ('Я видел уток'),
- I saw a group of 5 ducks* ('Я видел группу из 5 уток'),
- I saw groups of 5 ducks each* ('Я видел группы по 5 уток в каждой'),
- I saw 3 ponds full of groups of 5 ducks each* ('Я видел 3 пруда по 5 уток в каждом').

Мы видим, что первоначально униплексный объект (*утка*) претерпевает когнитивную операцию мультиплицирования (*утки*). Полученный результат ограничивается и вновь концептуализируется как униплекс (*группа из 5 уток*) и снова мультиплицируется (*группы уток*). Наконец, новая мультиплексность окончательно ограничивается (*3 пруда с группами уток*).

Схематическая система перспективы также может демонстрировать вложенность [Талми 1999, № 6: 109–110]. Так, в предложении:

At the punchbowl, John was about to meet his first wife-to-be ('У чаши с пуншем Джону предстояло встретить свою будущую первую жену') —

можно выделить несколько точек перспективы (рис. 20). Самая ранняя точка (*A*) устанавливается выражением *be about to* ('предстоять') и связана с моментом чуть раньше встречи Джона с определенной женщиной (точка *B*). Выражение *wife-to-be* ('будущая жена') сигнализирует о точке (*C*), когда эта женщина станет женой Джона. Слово *first* ('первый') ведет еще далее вперед, к следующей жене или женам Джона (*D*). Наконец, точка зрения говорящего в момент речи (*E*) устанавливается прошедшим временем глагола *was*. Таким образом, вложенность в данном примере предполагает включение более ранних точек зрения в сферу наблюдения, осуществляемого с позиций текущего момента.



Рис. 20. Вложенность перспективы [Там же: 109]

Примером вложенности внимания (точнее, фокуса внимания) может служить предложение:

The customer was sold a vase ('Покупателю продали вазу'), —

в котором «объектив наведен» на покупателя, но некоторое вторичное внимание уделяется и продавцу за счет употребления глагола *sell*

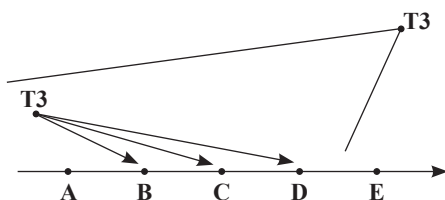
(‘продавать’). Хотя мы и «смотрим» на покупателя, а продавец находится как бы «за кулисами», действия продавца кажутся более активными, а покупатель выглядит скорее пассивным получателем.

Наличие в рассмотренном примере двух фокусов внимания (основного и второстепенного, вложенного) становится очевидным, если сравнить его с другим предложением, описывающим ту же ситуацию:

The customer bought a vase (‘Покупатель купил вазу’), —

где за счет лексемы *buy* (‘покупать’) все внимание сконцентрировано на покупателе, а роль продавца смещена на задний план [Талми 1999, № 6: 110–112].

ДИНАМИКА СИЛ

Четвертая схематическая система получила название «динамики сил» (*force dynamics*). Талми определяет ее как семантический компонент языка, касающийся взаимодействия противоположных сил, например, внутреннего стремления объекта к движению или покою, противодействия этому стремлению со стороны другого объекта, сопротивления противодействию, преодоления сопротивления, столкновения, блокировки проявления силы, снятия этой блокировки и пр. [Talmy 1996: 277]. Называя динамику сил «забытой семантической категорией» [Talmy 1986: 67], автор тем самым подчеркивает отсутствие каких бы то ни было систематических лингвистических исследований по данной проблеме.

Сравним предложения [Ibid.: 69]:

The ball was rolling along the green (‘Мяч катился по газону’) и *The ball kept (on) rolling along the green* (‘Мяч продолжал катиться по газону’).

Если в первом из них движение мяча представлено как автономное явление, нейтральное с точки зрения динамики сил, то во втором употребление конструкции «*keep (on) + Gerund*» предполагает некоторое силовое взаимодействие. Возможно, естественная тенденция мяча к остановке преодолевается воздействием на него внешней силы (например, ветра), или инерция мяча в описываемый момент столь велика, что превосходит сопротивление среды (силу трения о траву).

Динамика сил может проявляться не только в сфере физических взаимодействий, но и в ситуациях, связанных с моделями поведения и внутренними психологическими состояниями, ср. [Talmy 1986]:

He didn't close the door ('Он не закрыл дверь') vs. *He refrained from closing the door* ('Он не стал закрывать дверь'),

She's polite to him ('Она обращается с ним вежливо') vs. *She's civil to him* ('Она проявляет любезность в отношении к нему').

Как видно из последней пары предложений, отдельные значения, связанные с динамикой сил, могут быть лексикализованы в языке, однако Талми интересуют прежде всего способы выражения данной категории элементами закрытых классов.

Для описания типов ситуаций, связанных с проявлением динамики сил, Талми вводит понятия «агонист» (*agonist*) и «антагонист» (*antagonist*). Агонист — это тот из двух взаимодействующих объектов, который находится в фокусе и характеризуется с точки зрения его внутренней тенденции (к движению или покою) и результата взаимодействия с антагонистом. Для наглядности автор прибегает к схематическим изображениям (рис. 21).







Агонист		Антагонист	
Внутренняя тенденция:		к движению	
		к покою	
Результирующее состояние:		движение	
		покой	
Баланс сил:		более сильный участник	+
		более слабый участник	-

Рис. 21. Условные обозначения для описания динамики сил
[Ibid.: 70]

Выделяются три основных типа ситуаций, связанных с проявлением динамики сил.

Первый тип — это стабильные модели силовой динамики (*steady-state force dynamic patterns*). Они включают в себя четыре подтипа, представленные следующими примерами (см. рис. 22 на с. 224):

- (a) *The ball kept rolling because of the wind blowing on it* ('Мяч продолжал катиться под воздействием на него порывов ветра');
- (b) *The shed kept standing despite the gale wind blowing against it* ('Сарай продолжал стоять несмотря на порывы шквального ветра');
- (c) *The ball kept rolling despite the stiff grass* ('Мяч продолжал катиться несмотря на жесткую траву');
- (d) *The log kept lying on the incline because of the ridge there* ('Бревно продолжало лежать на склоне холма, не скатываясь вниз, благодаря насыпи').



Рис. 22. Стабильные модели силовой динамики [Talmy 1986: 71]

Данные подтипы различаются между собой значениями следующих трех параметров:

- 1) Внутренняя тенденция агониста:
 - к покою (a, b);
 - к движению (c, d).
- 2) Результирующее состояние агониста:
 - движение (a, c);
 - покой (b, d).
- 3) Агонист по отношению к антагонисту:
 - слабее (a, d);
 - сильнее (b, c).

В то же время у каждого из них есть по одному общему параметру с любым другим подтипом.

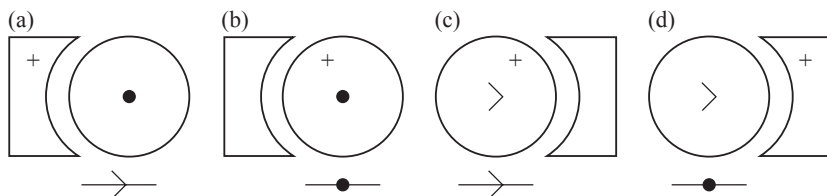
Второй тип представлен подвижными моделями силовой динамики (*shifting force dynamic patterns*). В них антагонист не воздействует с постоянной силой на агониста, а лишь дает некий толчок, приводящий к изменению состояния агониста. Здесь также возможны четыре варианта в зависимости от внутренней тенденции агониста, характера воздействия антагониста и результирующего состояния агониста (рис. 23):

- (e) *The ball's hitting it made the lamp topple from the table* ('Мяч ударил по лампе, и она упала со стола');
 (f) *The water's dripping on it made the fire die down* ('В огонь попала вода, и он погас');
 (g) *The plug's coming loose let the water flow from the tank* ('Затычка выпала, и вода вытекла из резервуара');
 (h) *The stirring rod's breaking let the particles settle* ('Мешалка сломалась, и частицы осели на дне').



Рис. 23. Подвижные модели силовой динамики [Talmy 1986: 74]

Как и в случае стабильных моделей, каждая пара предложений характеризуется общим значением какого-то одного из релевантных параметров, ср.:

- 1) Внутренняя тенденция агониста:
 - к покою (e, h);
 - к движению (f, g).
- 2) Характер воздействия антагониста:
 - каузация (e, f);
 - позволение (letting) (g, h).
- 3) Результирующее состояние агониста:
 - начало движения (e, g);
 - завершение движения (f, h).

Наконец, выделяется третий тип ситуаций, связанных с проявлением динамики сил, а именно, вторичные стабильные модели силовой динамики (*secondary steady-state force dynamic patterns*). Вторичными они называются потому, что образованы от собственно стабильных моделей силовой динамики путем изменения роли антагониста. Если в стабильных моделях антагонист активно воздействовал на агониста, то здесь наблюдается невмешательство антагониста в положение агониста (рис. 24):

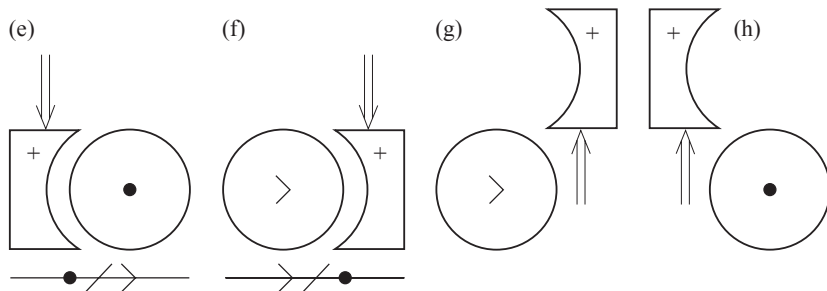
- (i) *The plug's staying loose let the water drain from the tank* ('Затычка не была воткнута, и вода вытекла из резервуара');
 (j) *The fan's being broken let the smoke hang still in the chamber* ('Вентилятор был сломан, и дым неподвижно висел в зале').



Рис. 24. Вторичные стабильные модели силовой динамики
 [Talmy 1986: 76]

Талми считает, что введенное им понятие динамики сил является обобщением традиционного понятия каузации. Динамика сил позволяет раздвинуть привычные рамки каузации и включить в рассмотрение не только прототипические ситуации каузирования действия, но и ситуации каузирования покоя. По мнению автора, это понятие дает возможность с единых позиций подойти к анализу как ситуаций, связанных с собственно каузированием, так и к случаям попустительства тому или иному ходу вещей, позволения событию случиться. Другое достоинство своего подхода Талми видит в опровержении взгляда на каузацию как на примитивное понятие. Выделение таких компонентов силовой динамики, как агонист, антагонист, их сила, внутренняя тенденция, результирующее состояние, воплощает новое представление о каузации как о сложном концептуальном целом [Ibid.: 81—82].

СВЯЗЬ ГРАММАТИКИ ЯЗЫКА С ДРУГИМИ КОГНИТИВНЫМИ СИСТЕМАМИ

Анализ схематических категорий и систем приводит Талми к заключению, что «структурирование, осуществляемое грамматическими средствами в языке, по целому ряду функций и характеристик соответствует структурированию в других крупных когнитивных системах, таких как зрительное восприятие и логическое мышление»

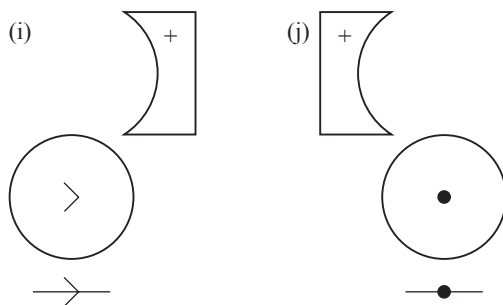
[Талми 1999, № 6: 112]. Главная функция такого структурирования, общая для когнитивных систем, по-видимому, заключается в обеспечении концептуальной связности рассматриваемой сцены [Там же].

Действительно, именно грамматические элементы задают структуру когнитивной репрезентации, служат своеобразными строительными лесами или каркасом, на который наслаивается содержательный материал. Без грамматического структурирования любая выборка лексически выражаемых понятий, присутствующих в предложении, будет всего лишь набором элементов, а не их комплексом, передающим мысль. Но системе зрительного восприятия также присуща связность. Сумбур оптических ощущений, имеющий место в любой момент восприятия сцены, делается связным благодаря способности человека (приобретаемой в раннем детстве) к выявлению ее структурных очертаний.

Талми допускает, что многие из рассмотренных схематических категорий (например, состояние ограниченности и уровень экзemplарности) соответствуют структурирующим факторам зрительного восприятия. Более того, похоже, что три схематические системы — конфигурационная структура, перспектива и распределение внимания — во всей своей целостности имеют аналоги в зрительном восприятии [Там же: 115].

С другой стороны, в языке есть грамматические категории, не существенные для системы зрительного восприятия — к примеру, *статус реальности*, выражающийся показателями наклонения, или *статус знания* (грамматическая категория эвиденциальности). Зато эти категории, по-видимому, имеют параллели в нашей когнитивной системе рассуждения и логического вывода [Там же: 117].

Подводя итог, Талми выдвигает предположение о том, что каждая из главных когнитивных систем обладает, во-первых, некоторыми присущими только ей структурирующими свойствами, во-вторых, свойствами, которые присущи и другим когнитивным системам, и, в-третьих, свойствами, общими для всех систем. Таким образом, когнитивная организация представляет собой модель пересекающихся систем, и ее исследование требует сотрудничества всех когнитивных дисциплин [Там же].

2. ЯЗЫКОВАЯ КОНЦЕПТУАЛИЗАЦИЯ ПРОСТРАНСТВА СХЕМЫ И ИХ СВОЙСТВА

Из всего множества свойств и отношений, которые могут выражаться элементами закрытых классов, Талми особенно интересуют особенности языковой концептуализации пространства. Автор обращает внимание на то, что представление пространственных отношений в языке всегда носит схематический характер: грамматическая единица неизбежно «высвечивает» лишь отдельные стороны обозначаемой сцены, игнорируя все остальные (при этом «неучтенные» аспекты могут варьировать в широком диапазоне, никак не ограничивая возможность применения данной единицы). Можно сказать, что каждый грамматический элемент с пространственной семантикой задает некоторую схему (*schema*), которая приложима к целому семейству конфигураций, обладающих общими свойствами [Talmy 1983: 258].

Схемам присущи следующие характеристики [Ibid.: 258—264]:

- 1) идеализация,
- 2) абстракция,
- 3) языковая топология.

Суть идеализации состоит в том, что употребление грамматического элемента для описания сцены всегда сопряжено с «высвечиванием» каких-то отдельных свойств объекта, существенных для данной схемы. Так, для схем, задаваемых английскими предлогами *from* и *near*, важно, чтобы соответствующие предметы были приблизительно равны по трем измерениям и, следовательно, могли быть осмыслены в виде точки. При этом «масштаб» ситуации не играет никакой роли, ср.:

A pelican 20 feet from the boulder ('Пеликан в двадцати футах от валуна'),

An asteroid near the planet ('Астероид около планеты').

Аналогичным образом, предлог *along* ('вдоль') может употребляться по отношению к любому предмету, у которого одна из сторон гораздо длиннее, чем две другие (например, карандаш, небоскреб и пр.); сам предмет при этом концептуализируется как линия.

Абстракция — это оборотная сторона идеализации: если идеализация связана с выявлением у объекта очертаний, соответствующих данной схеме, то абстракция означает отвлечение от всех остальных его свойств. В качестве примера можно привести схему предлога *across* ('через, поперек'), которая, хотя и предъявляет к объекту целый ряд требований, не содержит ограничений на тип поверхности (суша или вода) и на наличие / отсутствие боковых границ (рис. 25).



Рис. 25. *Across* [Talmy 1983: 260]

Итак, схемы определенным образом идеализируют объект, «замечая» в нем лишь основные геометрические очертания (точки, линии, плоскости и пр.) и игнорируя важные физические характеристики. Более того, для схем обычно несущественны и конкретные контуры, углы и расстояния между составляющими их точками, линиями и плоскостями, т. е. параметры, присущие метрическому пространству, классической геометрии Эвклида. Для выражения этих характеристик в языках мира используются преимущественно лексические единицы, ср.: *square* ('квадратный'), *straight* ('прямой'), *equal* ('равный'), числительные и пр. Грамматические же элементы структурируют пространство иначе — с точки зрения его топологических свойств. Они описывают пространство в терминах относительных, качественных, приблизительных — а не абсолютных, количественных и точных [Talmy 1983: 262; Талми 1999, № 1: 96–100].

Таким образом, можно сказать, что грамматические элементы выражают скорее понятия, связанные с топологическим пространством, —

пространством, из которого изъяты мера и система координат, но в котором сохраняются отношения соседства, включенности / исключенности, прерывности / непрерывности¹². Здесь уместно вспомнить упоминавшуюся в предыдущей главе нейтральность грамматических элементов по отношению к абсолютной / измеренной величине (расстояния, размера и т. д.), форме линии и объему. В частности, масштаб ситуации не влияет на выбор предлога, ср.:

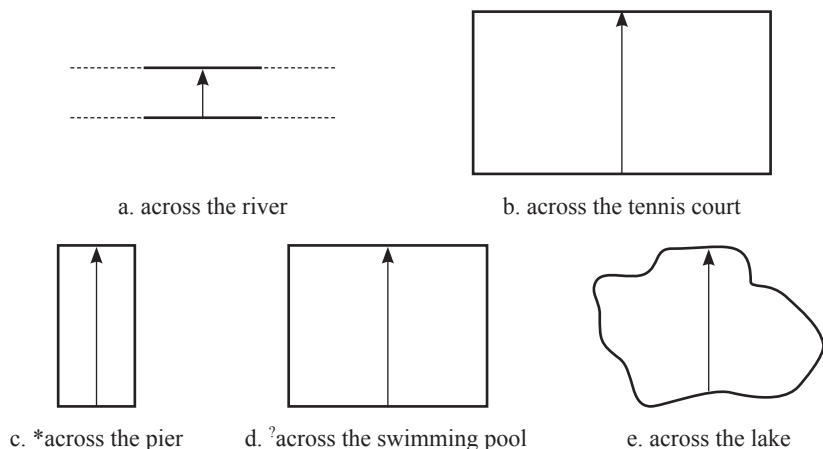
The lamp stood in the box ('Лампа стояла в коробке') vs. *The building stood in the valley* ('Здание стояло в долине'),

The ant crawled across my palm (букв. 'Муравей полз через мою ладонь') vs. *The bus drove across the country* ('Автобус ехал через <всю> страну').

Комментируя подобные факты, Талми отмечает, что топологию часто называют «геометрией резинового листа» (*rubber-sheet geometry*), который может быть растянут до требуемого размера. «На первый взгляд, несложно иметь в языке две грамматические формы или более, которые относятся к одной и той же геометрической схеме, но различаются между собой отнесенностью к разным участкам на шкале величины — например, одну форму со значением 'в' для емкостей размером с полчашки, а другую — со значением 'в' для емкостей размером с океан. Но что примечательно, за вычетом немногих спорных исключений, кажется, что языки избегают подобных разграничений в подсистемах закрытых классов» [Талми 1999, № 1: 101–102].

Языковая топология не вполне совпадает с топологией математической. Например, английский предлог *in* ('в') нейтрален по отношению к закрытости (замкнутости) вместилища, ср.: *in the bowl* ('в миске') vs. *in the ball* ('в шаре'). Для его употребления также несущест-

¹² Согласно психологам, топологическое пространство ранее всего приобретает ребенком и на протяжении всей жизни служит основой для восприятия реальности. Ж. Пиаже, правда, утверждал, что по мере развития человека топологическое пространство все более вытесняется евклидовым, однако современные исследователи склоняются к тому, что этот процесс не носит всеобъемлющего характера и в сознании человека сосуществуют различные формы восприятия пространства [Копосов 2001: 36–43]. Субъективные особенности представлений человека об окружающей пространственной среде и их степень соответствия реальной топографии местности имеют значение не только для когнитивных исследований, но и для прикладных задач в области архитектуры, градостроительства, дизайна и пр. (см., напр. [Линч 1982]).

ственно, является ли поверхность вместилища сплошной, ср.: *in the bell-jar* ('в стеклянном сосуде') vs. *in the birdcage* ('в птичьей клетке'). Эти параметры игнорируются топологической системой языка, но для математической топологии они являются значимыми [Талми 1999, № 1: 102].

ВЫБОР СХЕМЫ

Само собой разумеется, что один и тот же объект может участвовать в различных пространственных конфигурациях и, следовательно, подвергаться разным схематизациям. К примеру, коробка может «иметь» тарелку *на* ней, мяч *в* ней и куклу *в* 5 метрах *от* нее. Схема, задаваемая предлогом *на*, требует, чтобы коробка имела горизонтальную верхнюю поверхность, но для нее несущественно, есть ли внутри полое пространство. Для предлога *в*, напротив, первое свойство не имеет значения, а наличие полости является определяющим. Для отношения удаленности, выражаемого предлогом *от*, обе эти характеристики не играют никакой роли, зато важно, чтобы объект представлял собой целостный предмет, который можно представить в виде точки [Talmy 1983: 264–265].

Более интересно то, что к одной и той же пространственной конфигурации бывают приложимы разные схемы, дающие, соответственно, различные образы одной и той же ситуации. В английском языке подобная альтернативная схематизация возможна, например, при описании движения человека через поле, на котором растет пшеница, ср. [Ibid.: 265]:

A man went across the wheatfield vs. *A man went through the wheatfield*, —

где предлоги *across* и *through* налагают каждый свою схему. Первый акцентирует тот факт, что человек пересекал участок горизонтальной поверхности от одного края до другого, но игнорирует среду, в которой это движение осуществлялось (пшеничные колосья). Второй, напротив, подчеркивает среду, но оставляет в тени горизонтальность и ограниченность поверхности.

Другие примеры альтернативной схематизации ситуации включают следующие пары предложений [Ibid.: 266]:

Get this bicycle out of the driveway! ('Убери этот велосипед с дороги') vs. *Get that bicycle out of the driveway!* ('Убери тот велосипед с дороги') — в соответствии с тем, как говорящий мысленно расчленяет сцену;

The cabbage in the bin is all turning brown ('Вся капуста в ящике начала гнить') vs. *The cabbages in the bin are all turning brown* ('Все кочаны капусты в ящике начали гнить') — в зависимости от того, осмысляется ли капуста в ящике как масса или как совокупность дискретных предметов.

Во всех рассмотренных выше примерах именно говорящий выбирает конкретную схему из диапазона возможных. Однако, по мнению Талми, в некоторых случаях выбор между потенциальными альтернативами уже сделан и закреплен языком. Примером могут служить отдельные непоследовательности в языковой концептуализации схожих пространственных конфигураций: так, в английском языке автомобиль осмысляется как вместилище (*in / into / out of the car*), а автобус — как платформа (*on / onto / off of the bus*). Этому факту есть историческое объяснение, так как первоначально перемещение осуществлялось в открытых каретах и дилижансах. Кроме того, как замечает Талми, в отличие от легкового автомобиля, по салону автобуса можно ходить, и это, предположительно, подкрепляет использование схемы, акцентирующей горизонтальную поверхность, а не внутренний объем. С другой стороны, в немецком языке и легковые автомобили, и автобусы концептуализируются как вместилища. Это дает автору основание утверждать, что язык обладает способностью навязывать своим носителям определенный способ осмысления объекта, одну схему, а не другую [Talmy 1983: 266–267].

Обратимся теперь к тому, как множество потенциальных пространственных конфигураций «покрывается» схемами грамматических элементов в конкретном языке. Согласно традиционным представлениям, эти схемы должны обладать высокой степенью смежности (не оставлять зазоров между собой), не пересекаться (т. е. находиться в отношениях взаимного исключения) и быть приблизительно равными по объемам тех семантических областей, которые ими «охватываются». Однако такая идеальная картина далека от действительности [ibid.: 276].

Прежде всего, в языке нет «континуума схем», где каждая отличалась бы от соседних лишь по одному параметру: на самом деле, каж-

дая схема отличается от любой другой одновременно целым набором характеристик. Вследствие этого говорящий не всегда имеет в своем распоряжении «стопроцентно подходящую» схему, высвечивающую ровно те аспекты ситуации, которые он хочет подчеркнуть. Нередко ему приходится выбирать между более общей схемой, отражающей меньше характеристик описываемой сцены, чем он хочет выразить (*underspecific schema*), и излишне детализированной схемой, содержащей такие подробности, которые отсутствуют в его мысленном образе (*overspecific schema*) [Talmy 1983: 269].

Поясним сказанное на примерах [Ibid.: 270–271]. Допустим, требуется выразить тот факт, что некто шел по прерии. Какой английский предлог следует подставить в предложение *He walked ... the prairie*? Употребление предлога *across* предполагает, что путь пролегал от одного края ограниченного пространства до противоположного края, но в данном случае это не так. Не подходят и другие «кандидаты»: предлог *along* требует, чтобы прерия представляла собой узкую длинную полосу, *over* подразумевает выпуклую поверхность, *through* подчеркивает среду, через которую проходил субъект (например, колосья пшеницы), *around* — изогнутость траектории. Получается, что рассматриваемая ситуация попадает «между» схемами, задаваемыми английскими предлогами, все из которых оказываются излишне детализированными для нее.

Обратный случай — недостаточную подробность схемы — можно проиллюстрировать уже знакомой ситуацией, в которой человек переходит поле, на котором растет пшеница. Ресурсы грамматических элементов английского языка не позволяют одновременно отразить как ограниченность пространства поля (*A man went across the wheatfield*), так и среду, через которую он продвигался (*A man went through the wheatfield*), так что говорящему приходится делать выбор в пользу высвечивания либо одного, либо другого аспекта.

Очевидна также несостоятельность представления о том, что грамматические элементы (в данном случае предлоги) «покрывают» приблизительно равные по объему семантические области. Чтобы это было так, они должны были бы предъявлять примерно одинаковое число требований к описываемым сценам. Но на самом деле предлоги значительно варьируют с точки зрения «проработанности» своей схемы, что доказывается сравнением английских предлогов *across* и *near*, первый из которых предъявляет к описываемой сцене 9 требований (см. ниже), а последний требует лишь, чтобы обозначаемый объект мог быть осмыслен в виде точки [Ibid.: 276–277].

Согласно Талми, предлоги и дейктические выражения английского языка в совокупности позволяют отразить как минимум двадцать параметров, имеющих непосредственное отношение к пространственным конфигурациям. Очевидно, что охватить всевозможные их комбинации язык не в состоянии — для этого потребовались бы миллионы лексем. В действительности собственное выражение в английском языке имеют лишь отдельные комбинации параметров. Тем не менее они с достаточной плотностью и репрезентативностью покрывают эту как минимум 20-мерную, семантическую область [Talmy 1983: 277–279].

Не следует забывать, однако, что даже те грамматические единицы, которые задают весьма подробные схемы, неспособны отразить все аспекты описываемой ситуации. С этой точки зрения, роли говорящего и слушающего в процессе коммуникации сводятся к следующему. Говорящий стремится к тому, чтобы передать адресату полную картину соответствующей ситуации, вызвать в его сознании ее подробный образ. Перед ним стоит задача обозначения целого через части за счет выбора наиболее подходящей схематизации (т. е. элемента закрытых классов), а также соответствующих лексических единиц. Адресат же должен сделать обратное, а именно: по частям реконструировать целое, опираясь при этом не только на информацию, извлекаемую из грамматических и лексических единиц, но и на собственные знания о мире и понимание текущей речевой ситуации. По ходу дискурса полученный образ ситуации может дополняться и корректироваться [Ibid.: 274, 279–280].

ФИГУРА И ФОН

Любая схема, используемая для обозначения пространственных конфигураций, предполагает выделение в описываемой сцене того, что Талми называет попеременно то первичным и вторичным объектами (*primary and secondary objects*), то соответственно Фигурой (*Figure*) и Фоном (*Ground*). Заимствуя последнюю пару терминов из гештальт-психологии, автор, однако, снабжает их своими определениями [Ibid.: 232]:

«Фигура — это движущийся или потенциально движимый предмет, местонахождение, путь, ориентация или направление которого неизвестно и нуждается в определении.

Фон — это неподвижный предмет, выполняющий функцию точки отсчета при определении местонахождения, пути, ориентации или направления Фигуры».

Очевидна содержательная близость между определенными таким образом понятиями Фигуры и Фона и понятиями траектора и ориентира в концепции Р. Лангакера; возможны и параллели с семантическими падежами Ч. Филлмора [Talmy 1983: 232–233].

Итак, Фигура — это та «часть» сцены, которая находится в фокусе внимания и чье местонахождение и прочие пространственные характеристики описываются относительно другой «части» (Фона), расположение (а иногда и геометрические свойства) которой уже известны адресату (или считаются таковыми). Фон, таким образом, выполняет роль «референциального объекта» (*reference object*), ср. [Ibid.: 230]:

The bike stood near the house ('Велосипед стоял рядом с домом');

The bike stood in the house ('Велосипед стоял в доме'),

The bike stood across the driveway ('Велосипед стоял поперек дороги'),

The bike rolled along the walkway ('Велосипед катился по аллее').

Фигура и Фон обладают набором стандартных характеристик, которые в значительной мере предопределяют распределение соответствующих ролей между «частями» сцены [Ibid.: 230–231]:

	Фигура	Фон
1.	Пространственные характеристики нуждаются в определении	Пространственные характеристики известны; используется в качестве точки отсчета
2.	Более подвижный	Более закрепленный
3.	Меньший по размеру	Большой по размеру
4.	Мыслится как геометрически более простой (часто в виде точки)	Мыслится как более сложный по своей конфигурации
5.	Более когнитивно выделенный	Менее когнитивно выделенный
6.	Недавно стал частью сцены / вошел в сознание адресата	Имеется на сцене / в сознании адресата с более раннего времени

Подчеркивая значимость данных понятий для семантического анализа, автор указывает на разную степень приемлемости таких предположений, как:

The bike is near the house ('Велосипед стоит рядом с домом') и *The house is near the bike* ('Дом стоит рядом с велосипедом'), —

которую можно объяснить только функциональной асимметрией между Фигурой и Фоном. Иначе остается неясным, почему данные предложения неравноценны — ведь с точки зрения формальной семантики отношение *be near* является симметричным [Talmy 1983: 231].

Хотя в большинстве схем Фигура действительно предстает в виде более простого гометрического объекта по сравнению со сложной конфигурацией Фона, она тоже может подвергаться подробной «прорисовке». Рассмотрим схему, задаваемую английским предлогом *across*, на примере предложения:

The board lay across the railway bed ('Доска лежала поперек железнодорожного полотна').

Эта схема содержит целый ряд требований к геометрической форме как Фигуры (F), так и Фона (G), а также к их взаимному расположению, ср. [Ibid.: 235]:

- 1) F узкий и длинный, обычно ограниченный с обоих концов;
- 2) G имеет форму ленты;
- 3) ось F (обычно, но необязательно также ось G) расположена горизонтально;
- 4) оси F и G в грубом приближении перпендикулярны;
- 5) F расположен параллельно плоскости G;
- 6) F касается плоскости G, но не лежит на ней;
- 7) длина F не меньше, чем ширина G;
- 8) F касается обоих краев G;
- 9) выступ F за пределы G с какой-то одной стороны не превышает существенно его выступа с другой стороны, а также ширины G.

Талми утверждает, что несоблюдение любого из перечисленных условий делает невозможным употребление предлога *across*, причем в некоторых случаях его можно заменить другим предлогом. Например, если F не просто касается плоскости G, а лежит на ней, уместен предлог *in*; если ось F не перпендикулярна оси G, а, скорее, параллельна — предлог *along*; если же длины F недостаточно для того, чтобы пересечь G, следует употребить предлог *on* [Ibid.].

Все же в целом такая подробная «прорисовка» Фигуры нетипична. Что касается Фона, то он в разных схемах может представлять в виде различных геометрических форм, ср. [Talmy 1983: 237—238]:

- точки: *The bike stood near the boulder* ('Велосипед стоял около валуна');
- пары точек: *The bike stood between the boulders* ('Велосипед стоял между двух валунов');
- набора из нескольких точек: *The bike stood among the boulders* ('Велосипед стоял среди валунов');
- скопления множественных, близко расположенных друг к другу точек, осмысляемых как масса: *The toy bike stood amidst the wheatstalks* ('Игрушечный велосипед стоял посреди пшеничных колосьев');
- среды: *The tuna swam through the minnows / the seaweed / the polluted water* (досл.: 'Тунец плыл сквозь стаи мелких рыбок / водоросли / загрязненную воду').

ПРОБЛЕМА АСИММЕТРИЧНОГО ФОНА

Во всех рассмотренных выше схемах подразумевалось, что Фон является в некотором роде «геометрически правильным» — без выраженной асимметрии между его отдельными частями и без заданной ориентации или направления движения. Например, схема предлога *across* в выражении *across the field* ('через поле') не ограничивала выбор одного или другого конца поля в качестве начальной точки движения. Однако многие языковые элементы, служащие для описания пространственных отношений, предполагают наличие у референциального объекта таких противопоставленных частей, как верх и низ, правая и левая стороны, передняя и задняя часть. При этом обычно какая-то одна часть (и только она) идентифицируется по умолчанию, без специальных указаний: в структуре объекта она является *выделенной* (*biased*) [Ibid.: 240–241].

Например, в предложении:

The bike is on the right of the church, —

утверждается, что велосипед (Фигура) стоит справа от церкви (Фона); при этом подразумевается, что правую сторону следует определять, стоя лицом к фасаду (а не какой-либо другой стороне).

Если Фон не имеет выделенной части, то интерпретация подобных выражений осуществляется исходя из положения и ориентации говорящего (либо слушающего, если говорящий специально «подстраивается» под его расположение и смотрит на сцену его глазами) — он тогда выступает в качестве внешнего референциального объекта¹³, обеспечивающего правильное определение местонахождения Фигуры относительно Фона, ср. [Talmy 1983: 252]:

The bike is to the right of the tree ('Велосипед стоит справа от дерева').

Примечательно, что, в отличие от оппозиции *справа — слева*, отношения *спереди — сзади* неодинаково интерпретируются в разных культурах и, более того, даже внутри одной культуры мнения людей могут расходиться. В подтверждение Талми ссылается на данные Клиффорда Хилла, который провел следующий эксперимент. Он расположил перед испытуемыми в ряд на разном удалении от них небольшие предметы: ближе всего была перчатка, далее мяч и, наконец, бита, — и задавал им вопрос: *Что расположено перед мячом?* Опыт проводился отдельно с американцами и носителями языка хауса. Были получены следующие результаты: среди американцев 2/3 школьников и 90 % студентов ответили, что это перчатка, а 90 % носителей хауса, наоборот, указали на биты [Ibid.: 253].

Помимо той или иной части объекта, выделенным может быть также направление его движения, ср. [Ibid.: 241]:

John moved ahead in the line ('Джон продвинулся вперед в очереди'),

John swam upstream ('Джон плыл вверх по течению').

В связи с рассматриваемой проблемой представляют интерес случаи неоднозначности, обусловленные возможностью как дейктиче-

¹³ Человеческое тело с его верхней и нижней частями, передней и задней, правой и левой сторонами Талми отмечает в числе двух важнейших референциальных объектов, регулярно используемых языком для структурирования пространства (другим объектом является планета Земля с оппозициями *верх — низ, север — юг, восток — запад*) [Talmy 1983: 244–245]. Предполагается, что три «координаты» человеческого тела каким-то образом связаны с трехмерностью пространства, однако природа этой связи остается неясной [Топоров 1983: 252–253].

ского, так и недейктического прочтения. Один такой пример обсуждается в [Апресян 1995а: 635] — это предложение *Девушка стояла перед машиной*, допускающее двоякую трактовку: либо девушка стояла перед капотом, по ходу движения автомобиля, либо между говорящим и автомобилем. Первая интерпретация учитывает присущую Фону асимметрию (наличие у автомобиля выделенного направления движения), вторая игнорирует этот факт, но зато принимает во внимание положение внешнего референциального объекта (говорящего).

ПЕРВИЧНЫЙ И ВТОРИЧНЫЙ РЕФЕРЕНЦИАЛЬНЫЕ ОБЪЕКТЫ

Положение Фигуры может характеризоваться по отношению к более чем одному референциальному объекту — в таком случае среди них различаются первичный и вторичный. Первичные референциальные объекты могут быть заключены внутри вторичных, как, например, в предложении [Talmy 1983: 246]:

John is ahead of Mary ('Джон находится впереди Мэри' — например, в очереди).

Чтобы определить местонахождение Фигуры (Джона), следует знать не только расположение Фона (он же первичный референциальный объект) — Мэри, но и направление другого объекта, в некотором смысле включающего Мэри, а именно очереди.

Роль вторичного референциального объекта часто выполняет Земля, ср. [Там же]:

The mosaic is on the east wall of the church ('Мозаика расположена на восточной стене церкви'), —

где первичный референциальный объект — *восточная стена церкви* — отсылает к одной из базовых ориентаций, присущих нашей планете.

Другое соотношение между первичным и вторичным референциальными объектами обнаруживается в предложениях типа [Ibid.: 250]:

The bike is on the side of the church toward the cemetery ('Велосипед стоит у церкви со стороны кладбища'),

The bike is on this side of the church ('Велосипед стоит у этой стены церкви'), —

где первичный референциальный объект (*сторона церкви*) находится вне вторичного. Последний в этом случае характеризуется выделенностью, сопоставимой с выделенностью Фигуры, ср. *кладбище* в первом примере и говорящего, подразумеваемого местоимением *this*.

Наконец, при описании местоположения Фигуры может быть задействован целый «референциальный комплекс» (*reference complex*), как в предложении [Talmy 1983: 251]:

The bike is across the street, down the alley, and around the corner from the church, —

представляющем, по сути, руководство по поиску велосипеда (перейти улицу, пройти по аллее и повернуть за церковь).

ТИПОЛОГИЯ ГЛАГОЛЬНОГО ДВИЖЕНИЯ

То, как в языках отражены пространственные отношения, представляет большой интерес в типологическом плане. Известно, что языки существенно различаются в том, какие параметры, связанные с положением и перемещением в пространстве, они выражают и при помощи каких языковых единиц.

На протяжении нескольких десятилетий Талми пристально изучает модели лексикализации движения в языках мира. Он ввел знаменитое деление на языки глагольного типа (*verb-framed languages*) и языки сателлитного типа (*satellite-framed languages*), основанное на том, как информация о способе и пути (траектории, маршруте) перемещения выражается в личном глаголе и «сателлите» — префиксе, предлоге, фразовой частице и нек. др. (см., напр. [Talmy 1985]). В языках первого типа (к которым автор относит романские и семитские) значение личного глагола связано с выражением пути, а способ передается «сателлитами», ср. фр. *entrer en courant*. В языках второго типа (например германских и славянских), напротив, глагол преимущественно выражает способ, а сателлиты — путь, ср. *to walk into*, *to climb up*. Указанное разграничение послужило импульсом ко многим исследованиям в области лингвистической типологии.

В последние годы, однако, высказываются сомнения относительно строгости данной оппозиции: так, Д. Слобин предложил допол-

нительно ввести понятие языков эквиолентного типа, в которых не наблюдается выраженной тенденции передавать информацию о пути или способе каким-либо одним из указанных способов [Slobin 2006], а исследования, представленные в сборнике [Goschler, Stefanowitsch 2013], свидетельствуют о том, что принадлежность отдельного языка или языковой группы к одной из двух категорий не составляет постоянную величину на протяжении его истории и вообще подвержена существенным вариациям. Сам же Талми в дальнейшем намерен обратиться к подробному рассмотрению прочих параметров перемещения, которые не получили должного освещения в литературе, таких как Фигура, Фон и причина.

Типологический анализ того, как глагольные «сателлиты» способны обозначать ориентацию движения в различных языках, представлен в статье [Плунгян 1999]. Под ориентацией движения автор понимает локализацию частей пути — исходного пункта, конечного пункта и маршрута. Основной способ локализации в языках универсален, и состоит он в том, чтобы соотнести участок пространства с известным говорящему ориентиром. При этом ориентир мыслится как объект, организующий вокруг себя некоторое пространство. Это пространство (или «окрестность») ориентира делится на ряд топологических зон (внешняя, внутренняя, передняя, верхняя и пр.), причем языки различаются в том, какой набор зон является в них доступным.

Ориентиры можно разделить на два класса — относительные и абсолютные. При относительной локализации ориентир задается непосредственно в контексте и является переменной при соответствующем глаголе движения (ср. *положить на стол, в стол, под стол, около стола* и пр.). При абсолютной локализации все употребления ориентационного показателя предполагают один и тот же, заранее заданный ориентир. Автор различает четыре вида абсолютных ориентиров — предметные, гравитационные, антропоцентричные и дейктические. Удельный вес различных типов локализации является одним из ведущих параметров для построения классификации ориентационных систем в языках мира [Там же].

«ЯЗЫК И ПРОСТРАНСТВО» — ОДНО ИЗ КЛЮЧЕВЫХ НАПРАВЛЕНИЙ КОГНИТИВНЫХ ИССЛЕДОВАНИЙ

Ценность трудов Талми, посвященных языковой концептуализации пространственных отношений, для когнитивной лингвистики в значительной мере определяется уже самим предметом исследования. Пространственные категории считаются онтогенетически первичными, а следовательно, основополагающими для человеческого сознания, отсюда — особый интерес к ним со стороны когнитологов. Ср.: «Пространство лежит в основе концептуализации и, следовательно, в основе новой когнитивной парадигмы в лингвистике, которая стремится исследовать пространственный базис концептуализации в языке и посредством языка» [Pütz 1996: xi]. Тема «Язык и пространство» становится все более популярной, о чем свидетельствует стремительный рост числа соответствующих публикаций: из наиболее существенных укажем на [Herskovits 1986; Vandeloise 1986; Pütz, Dirven 1996; Bloom et al. 1996; Логический анализ языка 1999; 2000; Levinson 2003; Tyler, Evans 2003; van der Zee, Slack 2003; Carlson, van der Zee 2005; Hickmann, Robert 2006; Thiering 2014]¹⁴.

Тот факт, что пространственным категориям принадлежит центральное место в когнитивных исследованиях, нашел отражение в настоящей книге — ср. ориентационные метафоры Дж. Лакоффа и М. Джонсона, кинестетические образные схемы, аспекты образности Р. Лангакера, исследования в области исторической семантики, анализ семантики предлогов и приставок с пространственными значениями.

¹⁴ В качестве дополнительного источника интереса к данной теме укажем на локализм — направление, провозглашающее пространственные отношения единственно правильной основой для истолкования значений языковых конструкций. Современное оживление интереса к данному течению, возникшему в Германии в первой половине XIX в., связано с выходом в свет книги [Anderson 1971]. Наиболее заметный вклад локализма в семантические исследования связан с интерпретацией видо-временных и падежных значений в индоевропейских языках (см., напр. [Miller 1972; 1985; Anderson 1973]).

ГЛАВА 7

КОГНИТИВНЫЕ ПОДХОДЫ В ЛЕКСИЧЕСКОЙ СЕМАНТИКЕ

1. МОДЕЛИРОВАНИЕ ПОЛИСЕМИИ

В 80-х–90-х гг. XX в. благодаря когнитивной лингвистике вопросы лексической семантики неожиданно снова, после долгого перерыва, оказались на повестке дня в зарубежном языкознании. На протяжении многих десятилетий они упорно игнорировались западной лингвистикой, в которой доминировала сначала структуралистская, а позднее генеративистская исследовательская программа. Еще в 1980 г. американский лингвист У. Вайнрайх искренне удивлялся тому, что в советском языкознании есть специальная дисциплина — лексикология, а также масштабу соответствующих исследований: в западно-европейской и американской лингвистике такой раздел отсутствовал [Weinreich 1980: 315]. Действительно, на Западе теоретические аспекты номинации, мотивированности, полисемии (в том числе механизмов семантической деривации) в тот период практически не обсуждались; лексическая многозначность, впрочем, представляла извечную трудность для лексикографического описания, но с нею справлялись «специально обученные люди», и этим дело обычно и ограничивалось.

Обращение когнитивистов к широкому комплексу проблем лексической семантики (семасиологии и ономасиологии, синхронической и диахронической) нельзя не приветствовать. Свершившийся на наших глазах поворот западной лингвистики «лицом» к лексической семантике, несомненно, отраден, однако практически полное отсутствие традиций исследования и научных школ не может не сказываться. В современных зарубежных статьях когнитивно-ориентированных лингвистов отечественный читатель может заметить недостаток опыта и профессионализма. Впрочем, возможно, он будет хотя бы частич-

но вознагражден свежим, непривычным взглядом на хорошо знакомый предмет.

Когнитивные подходы в области диахронической семантики были рассмотрены нами выше, в главе 2.3. Настоящая глава посвящена вопросам синхронной лексической семантики: в первом разделе мы обратимся к семасиологическому аспекту (от слова к значению), в следующем — к ономасиологическому (от значения к слову)¹.

ТРАДИЦИОННЫЕ ПОДХОДЫ К ПОЛИСЕМИИ

Прежде чем обсуждать конкретные способы представления полисемии, которые предлагаются в когнитивной лингвистике, стоит обратиться к традиционным ее интерпретациям — ведь именно от них отталкиваются когнитивисты, демонстрируя достоинства своего метода. Как известно, в истории языкознания далеко не все лингвисты признавали возможность наличия у слова нескольких значений. Можно выделить следующие три подхода к проблеме полисемии [Васильев 1975].

А. А. Потебня (чье мнение впоследствии разделял Л. В. Щерба) утверждал, что каждое значение слова — это самостоятельное слово. Фактически такой подход означал снятие проблемы полисемии за счет ее объединения с омонимией². Отказ от различения этих феноменов не вызвал широкой поддержки среди языковедов, так что взгляды Потебни и Щербы не имели существенного влияния ни на их современников, ни на последующие поколения исследователей.

Две другие точки зрения, напротив, отчетливо прослеживаются в истории лингвистики и сохраняют свою актуальность по сей день. Несколько огрубляя положение вещей, можно сказать, что в зарубежной лингвистике вплоть до недавнего времени заметно преобладал так называемый «инвариантный» подход к полисемии, отрицающий возможность наличия у слова нескольких значений, в то время как отечественные ученые, за редкими исключениями, признавали лексическую многозначность фактом языка.

¹ В диахронической семантике также встречается рассмотрение данных не только в семасиологической, но и ономасиологической перспективе: см., напр. [Koch 2008], а также статьи, включенные в сборник [Blank, Koch 1999].

² Примечательно, что Лангакер поступает ровно противоположным образом: он снимает вопрос об омонимии, включая ее в полисемию (см. ниже).

Инвариантный подход исторически восходит к теории общих значений (XIX в.), согласно которой внутреннее содержание каждого слова можно представить через одно устойчивое, не зависящее от контекста значение, которое в речи модифицируется, выступая в виде того или иного частного значения. Позднее данная идея была подхвачена структуралистами, так как она оказалась созвучна общей оппозиции инварианта и реализующих его вариантов, выявленной на других уровнях, ср.: *фонема* — *аллофоны*, *морфема* — *алломорфы*. По аналогии с фонемой и морфемой, общее значение мыслилось как абстракция, как единица системы языка, реально (в речи) проявляющаяся только в своих вариантах.

С самого своего возникновения теория общих значений вызывала возражения со стороны многих лингвистов. Хотя опыт ее применения к грамматическим значениям оказался, по-видимому, достаточно удачным, если судить по неослабевающему интересу к работе [Jakobson 1936], лингвисты в основном настроены скептически по поводу возможностей ее применения в области лексической семантики. Соотнесенность слова с различными реалиями и разными семантическими группами слов (ср. значения прямые, производные, переносные), неоднородность синтагматических возможностей слова в различных контекстах (ср. фразеологически, морфологически, синтаксически связанные значения) — все это делает сомнительным существование у слова общего значения (см., напр. [Шмелёв 1964: 83–85]).

Абсолютное большинство отечественных лингвистов придерживается того мнения, что значения многозначного слова представляют собой единицы языковой системы, существующие независимо от контекста. Иными словами, они признают полисемию фактом языка, а не речи, полагая, что семантическое единство слова заключается «не в наличии у него некоего “общего значения”, как бы подчиняющего себе более частные <...> значения, а в определенной связи этих отдельных самостоятельных значений друг с другом и их закрепленности за одним и тем же знаком» [Там же: 83].

Позиция исследователя по отношению к полисемии определяет его взгляд на взаимосвязь между значением слова и контекстом, в котором оно употреблено. Если лингвист является сторонником теории общих значений, он вынужден приписывать определяющую роль контексту, так как именно благодаря ему происходит конкретизация общего значения, его превращение в частный позиционный вариант. Если же полисемия «разрешена», то «работа» контекста сводится к отбору нужного в данный момент виртуального значения и его актуа-

лизации. При этом «специфические значения» оказываются не следствием актуализации (как при инвариантном подходе), а ее предпосылкой [Васильев 1975: 4].

В любом случае, речь идет об определенном балансе между значением слова и контекстом. Для отечественной традиции характерно отдавать предпочтение значению слова как элементу языковой системы. Что касается зарубежного языкознания, то в нем центральная роль обычно отводилась контексту, а наличие у слова нескольких значений воспринималось скорее как досадное недоразумение³. Однако развитие когнитивной лингвистики меняет на наших глазах этот сложившийся приоритет, ср.: «в семантической теории последних лет <...> произошло по крайней мере одно бесспорное позитивное изменение — полисемия стала восприниматься не как отклонение от нормы, а как одно из наиболее существенных свойств всех значимых единиц языка, как неизбежное следствие основных особенностей устройства и функционирования естественного языка» [Рахилина 2000: 265].

Эта значимая перемена обусловлена тем, что полисемию стали считать одним из основных средств концептуализации нового опыта, ср.: «человек понимает новое, неосвоенное через данное, освоенное и известное, моделирует новые объекты и ситуации с помощью уже имеющихся у него семантических структур, “подводя” под освоен-

³ Это расхождение во взглядах объясняется разницей в традициях. В то время как в нашей стране на протяжении многих десятилетий активно развивались лексикология и лексическая семантика, обеспечивавшие теоретический фундамент для составления словарей, на Западе соответствующие проблемы фактически не разрабатывались, а лексикографическая практика обычно была отделена от научных исследований. Западные лингвисты (не лексикографы!) впервые всерьез столкнулись с проблемой полисемии в связи с попытками создания автоматических моделей обработки языка. Они стали решать ее через описание сочетаемости слова — а не через формулировку его значений, т. е. переложив центр тяжести на контекст. В современных работах можно встретить характерный англоязычный термин *coercion* (‘принуждение’, ‘вынуждение’), посредством которого объясняется тот факт, что смысл одного и того же слова меняется в зависимости от его окружения. Как правило, речь идет о том, что содержательная интерпретация глагола или прилагательного зависит от природы сочетающегося с ним существительного: последнее «принуждает» приписывать глаголу / прилагательному тот или иной смысл, ср. *'Fred began a book / began an essay; finished his drink / finished the kitchen; is a good boy / is a good pianist; / has red hair / eats red meat / drinks coffee / drank two coffees'*.

ные модели новые элементы опыта» [Кустова 2004: 23]. Полисемия «выступает как механизм оптимизации хранения разных значений и доступа к ним — она позволяет хранить информацию о связанных, с точки зрения человека, явлениях в одной упаковке» [Кустова 2004: 23].

СПОСОБЫ ОПИСАНИЯ МНОГОЗНАЧНОСТИ

Два описанных выше традиционных подхода к проблеме полисемии коррелируют с распространенными способами описания семантики многозначных слов — инвариантным и списочным. Недостатки обоих хорошо известны. Если первый абсолютизирует идею моносемии каждой языковой единицы, вынуждая оперировать с абстрактными и лишенными объяснительной силы инвариантами, то второй (традиционно реализуемый в толковых и переводных словарях) навязывает искусственное разбиение целостной семантики слова на дискретные значения, оттенки и т. д. и их линейное упорядочение. Как справедливо отмечает Е. В. Рахилина, списочный подход, помимо прочего, вызывает вопросы когнитивного порядка, например: каким образом человек ориентируется в этом множестве? Далее: если ресурсы человеческой памяти так велики — почему все это разнообразие смыслов покрывается одной единицей, иными словами, почему словарь языка организован с помощью отношений полисемии, когда гораздо удобнее было бы для каждого смысла иметь свой способ выражения [Рахилина 1998а: 297—298]?

В качестве альтернативного способа описания многозначности, позволяющего преодолеть недостатки традиционных методов, когнитивисты предлагают семантическую сеть⁴. Сетевые модели, с одной стороны, допускают наличие у слова более чем одного значения, с другой — не требуют их линейного выстраивания, давая возможность адекватно представить случаи радиальной и цепочно-радиальной полисемии. Более того, предлагаемые когнитивистами сетевые конструкторы дают возможность эксплицитно отразить степень когнитивной выделенности значений, их близость/удаленность от центра,

⁴ Заметим, что попытки моделировать семантическую структуру многозначных слов при помощи семантических сетей предпринимались уже достаточно давно и независимо от когнитивных исследований языка (ср. знаменитый проект *WordNet*); когнитивная лингвистика лишь переосмыслила старое понятие.

типы и силу связей между значениями и т. д. — и таким образом приблизиться к психологической реальности, что недостижимо в рамках инвариантного и списочного подходов.

ПЕРВЫЕ ОПЫТЫ ПОСТРОЕНИЯ КОГНИТИВНЫХ МОДЕЛЕЙ ПОЛИСЕМИИ

Магистерские диссертации Клаудии Бругман (1981) и Сьюзан Линднер (1981) считаются пионерскими работами в области когнитивного анализа семантики многозначных слов и ее соответствующего описания посредством сетевых моделей.

Диссертация К. Бругман под названием «*Story of Over*» посвящена семантике английского слова *over*, которое может выступать в качестве наречия, предлога, приставки, частицы фразового глагола (пересказ данной работы содержится в [Lakoff 1987: 416–461])⁵. Проанализировав разнообразные случаи употребления этого слова в различных грамматических функциях, автор выделила у него около 100 значений⁶. Каждое из них она описала в терминах отношений между траектором и ориентиром и проиллюстрировала соответствующей схемой. Связи между значениями трактовались с точки зрения трансформаций схем, а именно: изменений топологических характеристик траектора или ориентира либо метафорических проекций. Непосредственно связанные между собой схемы объединялись в более крупные блоки, чтобы в итоге соединиться в одну сетевую модель, наглядно демонстрирующую взаимосвязи между отдельными значениями слова (рис. 26).

⁵ Развитие сюжета «истории об *over*» см. в статье под не менее идиоматичным названием «*Over again*» [Dewell 1994]. Этим, впрочем, библиография по теме не исчерпывается, ср. [Tyler, Evans 2001; Brenda 2014].

⁶ Термин *значение* следует понимать широко, поскольку зарубежным исследователям в целом не свойственно разграничивать понятия значения, оттенка и употребления. Авторы сетевых моделей обычно стремятся обойти стороной этот существенный, но слабо разработанный в зарубежной лингвистике вопрос, употребляя словосочетание *узлы сети*. В связи с этим О. Н. Селиверстова отмечает, что в «исключительно детальной и по-своему блестящей» работе Бругман устанавливаются в основном денотативные типы, а не значения слова *over* [Селиверстова 2002: 19]. Факт наличия 100 значений у слова *over* «не является, по меньшей мере, очевидным» и для Л. М. Лещёвой [2014: 36].

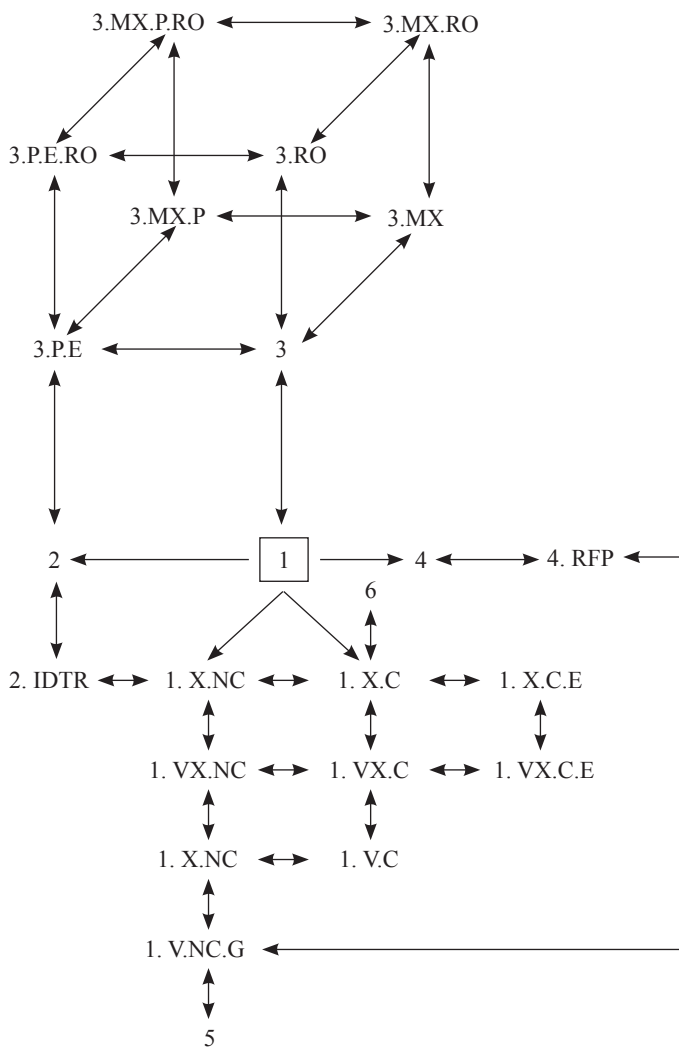
Рис. 26. Сетевая модель для слова *over* [Lakoff 1987: 436]

Схожим образом С. Линднер осуществила семантический анализ частиц фразовых глаголов *up* и *out* на материале 1800 контекстов. Вскоре последовали и другие работы, посвященные семантике пред-

логов и префиксов в разных языках, в частности, диссертации Б. Хокинса, К. Ванделуза, Л. Янды⁷.

Эти исследования, проводившиеся в первой половине 1980-х гг. «на ощупь», с опорой на совершенно новый для того времени понятийный аппарат, имели большое значение для когнитивной лингвистики, находившейся тогда на начальном этапе своего становления. Удивительно удачным оказалось применение идеи взаимодействия траектора с ориентиром именно для описания многозначных служебных слов и морфем с исходным пространственным значением⁸. Во-первых, эти исследования очевидным образом выявили недостатки традиционных подходов к полисемии — ведь для любого предлога или частицы наличие десятка (а то и нескольких десятков) значений является нормой. Во-вторых, было показано, что степень нерегулярности и произвольности в области лексической семантики значительно преувеличивалась предшествующими поколениями западных лингвистов [Lakoff 1987: 460]. В-третьих, обращение к значениям предлогов и приставок стимулировало интерес к тому, как в языке отражаются пространственные отношения, какие топологические свойства объектов оказываются для него релевантными. Тема «Язык и пространство» (см. гл. 6.2) стала выходить на передний план когнитивных исследований.

СЕТЕВАЯ МОДЕЛЬ П. НОРВИГА И ДЖ. ЛАКОФФА

Работа Питера Норвига и Джорджа Лакоффа [Norvig, Lakoff 1987] продолжила исследование лексической полисемии и способов ее описания посредством семантических сетей. Авторы исходили из того, что значения многозначного слова не являются случайным набором смыслов: они взаимосвязаны, и наилучшим способом отражения этих связей является сетевая модель. В узлах модели помещаются значения слова, причем, согласно выдвинутому авторами «требованию минимальных вариантов», соседние узлы могут отличаться друг от друга только одним параметром. В работе приводится следующий пробный

⁷ Особо отметим диссертацию Янды, поскольку она посвящена семантике русских глагольных приставок *за-*, *пере-*, *до-* и *от-*; представление о ней можно составить по публикациям [Janda 1986; 1988]. Из отечественных исследований, выполненных по схожей методике, можно упомянуть анализ предлогов *через* и *сквозь* в [Рахилина 2000: 269–283].

⁸ Эффективность применения такого подхода «за пределами пространственной метафоры» не столь очевидна [Зализняк 2013: 32].

список этих параметров (иначе говоря — типов связей между значениями):

- 1) Трансформация образной схемы;
- 2) Метафора;
- 3) Метонимия;
- 4) Добавление фрейма;
- 5) Расщепление семантической роли;
- 6) Сдвиг профиля.

Для апробации своих идей Норвиг и Лакофф выбрали высокочастотный английский глагол *take* с присущей ему разветвленной полисемией. Анализ употреблений данного глагола и формулировка его значений производились в терминах набора семантических ролей, включающего агенса, источник, получатель, пациенс (= объект), инструмент, начальную точку, конечную точку. При выделении значений и построении сети (рис. 27) учитывалось не только обозначаемое глаголом событие, но и его условия, ограничения, результат, последствия.

Норвиг и Лакофф выделили у глагола *take* следующие значения⁹:

take 1 = *grab* ('схватить');

The baby took the toy from his mother;

The baby took the toy from the table.

take 2 = *take Patient to Recipient* ('отнести/отвезти объект получателю');

The messenger took the book to Mary.

Отличие от *take 1* состоит в том, что агенс не совпадает с получателем: произошло расщепление семантической роли.

take 3 = *take Patient to Destination* ('отнести/отвезти объект в конечную точку');

I took the book home;

Take a cookie with you.

Отличие от *take 2* заключается в сдвиге профиля с получателя на конечную точку.

⁹ Обращает на себя внимание очевидная фрагментарность выборки значений и устойчивых сочетаний для рассматриваемого глагола.

take 4 = *take action at Patient* ('совершить физический акт, направленный на пациенса'):

I took a punch at him.

take 4 является результатом метафорической проекции от *take 2*. В терминах семантических ролей, имеют место следующие отображения:

агенса → агенса;

объект → быстрый насильственный акт;

получатель → пациенс.

take 5 = *take action from Agent* ('подвергнуться физическому акту со стороны агенса'):

I took a punch from him.

Отличие от *take 4* состоит в сдвиге профиля (от агенса к получателю), соответственно, получатель выражен подлежащим.

take 6: *take to the movies*

John took Mary to the restaurant.

Отличие от *take 3* состоит в том, что на место конечной точки подставляется фрейм (похода в ресторан, в кино и т. д.).

take 7: *take a glance at*

take 7 связан с *take 1* концептуальной метафорой PERCEIVING IS RECEIVING (ВОСПРИНИМАТЬ — ЭТО ПОЛУЧАТЬ). В терминах семантических ролей, имеют место следующие отображения:

объект → перцепт (объект восприятия);

агенса/получатель → наблюдатель;

инструмент → орган чувств (глаза).



Рис. 27. Сетевая модель для слова *take* [Norvig, Lakoff 1987]

СЕТЕВАЯ МОДЕЛЬ Р. ЛАНГАКЕРА

Предлагаемая Лангакером концепция сетевой модели отражает стремление автора преодолевать достаточно традиционные, прочно установленные границы между группами языковых явлений. На этот раз речь идет о границе между полисемией и омонимией. Следуя принципу когнитивной адекватности, он отказывается от дифференциации случаев лексической многозначности и омонимии, мотивируя это тем, что четкой границы между ними все равно нет. Связь между значениями слова бывает разной степени близости, но даже если она очень слаба, практически неощутима, сам факт единого обозначения, по мнению Лангакера, наталкивает носителей языка на мысль, что данные значения как-то связаны и они стремятся выявить этот общий семантический признак¹⁰. В такой ситуации любое установление границы было бы произвольным. Поэтому автор предлагает рассматривать омонимию как крайнюю точку на шкале семантической связанности, т. е. как вырожденный случай полисемии, где единственное отношение между смыслами состоит в общности их фонологической реализации [Langacker 1988b: 136—137].

Представление семантики многозначных слов у Лангакера определяется общими положениями его когнитивной грамматики. Трактовка полисемии строится на идее о том, что в основе когнитивного функционирования человека лежат его способности к категоризации

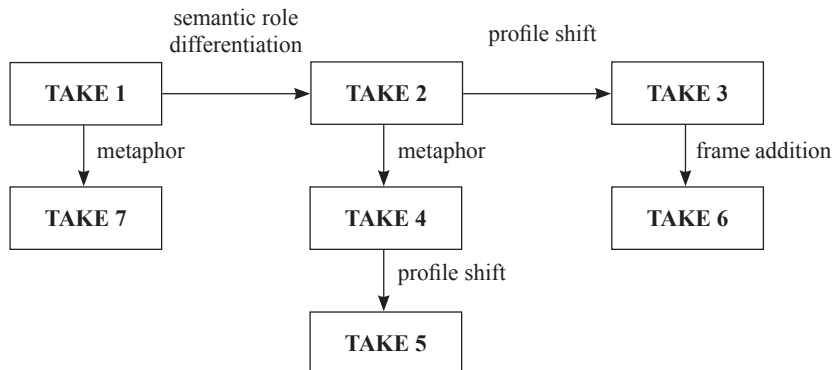
¹⁰ Нередко это становится основой для каламбуров, например: *Хорошую вещь браком не называют.*

и схематизации; эти же факторы, по мнению автора, обеспечивают единство семантической структуры многозначного слова.

Лангакер предлагает собственный вариант сетевой модели, представляющей собой «синтез теории прототипов и категоризации на основе схем» [Langacker 1991a: 266]. Автор рассматривает семантику многозначного слова как категорию, членами которой выступают отдельные значения данного слова. Между значениями (узлами модели) допускаются два вида отношений, а именно: отношение схематизации (*schematicity*) и отношение расширения значения (*extension*). Первое из них имеет место между «схемой» и ее конкретной реализацией; в более привычной терминологии речь идет о родо-видовом отношении между значениями. Второе предполагает сдвиг от прототипа категории («локального» или «глобального») к более периферийному члену, возможный благодаря определенному сходству между ними; при этом допускается ослабление некоторых свойств исходного значения и появление новых. Отношение расширения значения охватывает, в частности, явления метафорического и метонимического переноса [Langacker 1988b: 134; Taylor 1995a: 16].

Подход Лангакера иллюстрируется сетевой моделью, посвященной английскому существительному *ring* (рис. 28). Отношением схематизации в ней связаны значение ‘circular entity’ (‘круглая сущность’) со значениями ‘circular mark’ (‘рисунок, помета в виде круга’) и ‘circular object’ (‘круглый предмет’), а последнее, в свою очередь, — со значением ‘circular piece of jewelry’ (‘кольцо (ювелирное украшение)'). Отношения расширения значения имеют место, в частности, между значением ‘circular entity’ или ‘circular object’ и значением ‘arena’ (‘арена, ринг’): здесь подразумевается возможность отступления от требования круглой формы (как известно, боксерский ринг является прямоугольным). Другой пример этого типа отношений — связь между значением ‘circular entity’ и переносным значением ‘group of people operating together clandestinely’ (‘подпольная группа’). Наконец, расширение значения можно усмотреть в отношении, связывающем значения ‘circular object’ и ‘circular mark’.

Хочется еще раз подчеркнуть, что специфика сетевой модели Лангакера определяется его стремлением отразить, как знание о семантике многозначного слова представлено в голове человека. Это обуславливает и набор значений, характеризующих, по мнению автора, общепринятый диапазон употреблений данного слова, и кажущуюся (с логической точки зрения) избыточность связей, и допущение о том, что их прочность и близость может варьировать, и неравнопра-

вие узлов с точки зрения степени их закрепленности (*entrenchment*) и когнитивной выделенности (*salience*). Наиболее выделенный узел — это прототип всей категории; в данном случае им является значение ‘circular object’ [Langacker 1991a: 51].



Рис. 28. Сетевая модель для слова *ring* [Ibid.: 3]

Разные узлы в модели Лангакера характеризуются различной степенью обобщенности, но автор затрудняется определить, как далеко «вверх» (до какого уровня обобщения) и «вниз» (до какого уровня конкретизации) простирается подобная сетевая модель в сознании носителей языка, тем более что вся ее конфигурация, вероятно, различается у разных людей в зависимости от их опыта, фоновых знаний и способности к категоризации. Это, впрочем, не мешает успешной коммуникации при условии, что достаточное число узлов «индивидуальных» моделей совпадают [Langacker 1988c: 52].

Будучи противником инвариантного подхода к полисемии, Лангакер указывает на невозможность сведения всех значений многозначного слова к одному-единственному узлу, будь то прототип или некая «схема высшего порядка» (*superschema*): с когнитивной точки зрения это неправдоподобно. Едва ли можно выделить прототипическое значение у всех без исключения лексических единиц; еще менее вероятно звучит предположение о том, что носители языка оперируют абстрактной «суперсхемой», содержащей все значения слова в виде своих потенциальных модификаций. Кроме того, ни прототип, ни суперсхема не позволяют предвидеть, какие именно значения того или иного слова (из всех теоретически возможных) получают закрепление в языке, ибо конвенциональное употребление лексических единиц нельзя точно предсказать, его можно только выучить. Семантика слова определяется всей сетью значений и отношений между ними и в принципе не сводима к какому бы то ни было одному узлу [Ibid.: 52–53].

КРИТИКА КОГНИТИВНЫХ МОДЕЛЕЙ ПОЛИСЕМИИ

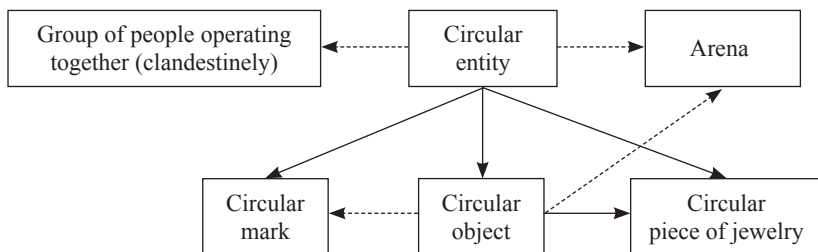
Разнообразие предлагаемых в когнитивной лингвистике семантических сетей для представления полисемии может служить частным подтверждением разобщенности, разрозненности когнитивных исследований языка, отсутствия у них единой программы, методологии и терминологии. Редко встречаются и попытки провести параллели между содержательно близкими работами, сопоставить их, выявить неясные, сомнительные и противоречивые моменты. Приятным исключением из этого правила являются работы [Sandra, Rice 1995; Rice 1996; Rice, Sandra, Vanrespaille 1999], посвященные критическому обзору заявленных в литературе когнитивных моделей полисемии.

Сравнивая различные модели, авторы отмечают существенные различия в том, что касается их общей конфигурации, природы узлов и характера связей между ними. Так, Лакоффа прежде всего интересуют возможные отношения между узлами, но он не комментирует, что представляют собой сами узлы и как они выделяются. Лангакер пытается соотнести узлы своей модели с некими «закрепленными смыслами» (*established senses*), однако последние оказываются весьма неоднородными с точки зрения степени обобщенности: весьма абстрактные и общие «смыслы» соседствуют с узко-специальными. Лангакер различает всего два типа связей между узлами — вертикальные (отношения схематизации) и горизонтальные (отношения расширения значения) — но, в отличие от Лакоффа, допускает, что в узел может входить более одной стрелки.

Получается, что построение сетевой модели — дело субъективное, зависящее от индивидуальных способностей и предпочтений лингвиста, причем эта субъективность редко признается. Вследствие этого читатель остается в недоумении, что призвана отразить соответствующая модель. Идет ли речь о логической или исторической организации смысловых единиц, выражаемых данным словом, или имеется в виду «отпечаток» соответствующего участка понятийной системы в сознании носителя языка? Другими словами, это сущность языковая или психологическая¹¹? [Rice 1996: 138].

¹¹ Заметим, что Лангакер в своих трудах достаточно ясно дает понять, что его главное стремление связано с отражением психологической реальности. В то же время анализ Норвига и Лакоффа, а также многочисленные сетевые модели, посвященные семантике предлогов, скорее оставляют впечатление подготовительной лексикографической работы.

Помимо этого глобального вопроса, остаются неясными многие аспекты архитектуры сети, в частности [Ibid.: 142–144]:

- 1) Территория. Какую «территорию» покрывает сеть и где ее границы. Могут ли модели разных лексических единиц пересекаться¹²?
- 2) Внутреннее строение. Из каких типов элементов состоит сеть: узлы? связи? области? Можно ли их определить и как?
- 3) Соответствие. Чему соответствуют узлы и связи в сети: абстрактным смыслом или типовым употреблением? Что есть «закрепленный смысл» в понимании Лангакера?
- 4) Число и плотность элементов. Из скольких элементов состоит сеть и какова их плотность? Могут ли различные участки сети различаться по плотности?
- 5) Организация элементов в сети. Существует ли единый центр, вокруг которого группируются элементы, или таких центров может быть несколько? Могут ли элементы образовывать кластеры? Как определяется расстояние между узлами?
- 6) Эволюция сети. Если различное расстояние между элементами отражает степень их семантической близости, могут ли элементы с течением времени перемещаться друг относительно друга, сближаться или, наоборот, расходиться? Как появляются новые узлы и связи? Могут ли они исчезать? Какие значения или употребления имеют преимущества с точки зрения усвоения? Какие более других подвержены выходу из употребления?
- 7) Природа центрального узла (который в том или ином виде подразумевается в каждой сетевой модели). Является ли он схемой [Jackendoff 1990], неким «идеальным» значением [Herskovits 1988] или прототипом категории (как у Лангакера)? Каковы функции этого узла? Существуют ли модели с несколькими центральными узлами (к примеру, Лангакер упоминает о глобальном и локальном прототипах)?

Своеобразный итог этим рассуждениям подводит вопрос о том, чем, собственно, являются разработанные сетевые модели полисемии: описанием (языковой или психологической) реальности или ее изобретением [Rice 1996: 143]? Отсутствие четких методологических принципов ставит под вопрос подобные построения и дискредитирует саму идею когнитивного моделирования полисемии [Sandra 1998: 371].

¹² Наличие синонимии в языке как будто свидетельствует в пользу этого.

В качестве ответа на критику был выдвинут подход, получивший название «обоснованной полисемии» (The Principled Polysemy Approach) и направленный на преодоление указанных недостатков и обеспечение объективности моделирования [Tyler, Evans 2003]. По мнению авторов, он содержит четкие принципы, позволяющие достигнуть двух целей: 1) строго определить понятие значения и отделить его от контекстно-обусловленных употреблений и 2) выделить центральное или прототипическое значение в структуре радиальной категории. Хотя в качестве материала первоначально использовались английские предлоги (и в частности предлог *over*, у которого авторы выделили уже не 100, как это сделала К. Бругман, а всего 15 значений), позднее делались попытки применить данный подход и к другим лексическим единицам (краткий обзор см. в [Evans, Green 2006: 348–352]).

Как бы то ни было, важно понимать, что все рассмотренные исследования объединяет то, что они не претендуют на ревизию традиционных способов лексикографического представления полисемии. Действительно, если посмотреть на проблему полисемии шире, по-видимому, имеет смысл разводить вопросы, «о том, как реально устроена многозначность (т. е. как ей пользуются говорящие при синтезе и анализе речи <...>) и о том, как следует ее описывать в словаре» [Зализняк 2013: 38]. Иными словами, «словарное представление значения многозначного слова не должно стремиться отразить то, в каком виде информация о многозначности хранится в сознании говорящего, и то, как он ею пользуется» [Там же]. Представляется вполне здравой мысль о том, что должно существовать по меньшей мере два способа описания лексической полисемии: 1) классическое словарное описание в виде списка дискретных значений и 2) осмысление этого списка, представляющее собой гипотезу о том, как данная система значений хранится в сознании говорящего и им используется [Там же: 39–40]. Представленные выше модели — это шаги во втором направлении. Однако в последнее время когнитивная лингвистика пытается сказать новое слово и в лексикографии, ср. [Ostermann 2015]. Насколько это окажется востребованным, покажет будущее.

2. КОНЦЕПТУАЛИЗАЦИЯ И НОМИНАЦИЯ

СЕМАСИОЛОГИЯ vs. ОНОМАСИОЛОГИЯ

Разделение этих двух аспектов семантики довольно четко сформулировал Ф. Дорнзайф, писавший, что семасиология (*Bedeutungslehre*) идет в направлении «от звучания к содержанию» и пытается ответить на вопрос: «Что значит данное слово, сочетание слов?», в то время как ономасиология (*Bezeichnungslehre*) движется «от содержания к выражению» и ставит вопрос иначе: «Какие существуют слова, сочетания слов для выражения определенного содержания?» (цит. по: [Новиков 1982: 80–81]). Впрочем, за несколько десятилетий до этого один из основоположников современной семантики М. М. Покровский уже включал в программу сравнительных исследований оба пункта: «1) какую семасиологическую судьбу имеет в различных языках слово, соответствующее такому-то понятию; 2) как выражается в различных языках какое-то понятие» [Покровский 1959: 111].

В целом, в семантических исследованиях первое направление традиционно представлено гораздо шире, чем второе: по-видимому, скажется то, что проще иметь в качестве отправной точки материальную сущность, чем идеальную¹³. Тем не менее ономасиологические исследования отстаивали свое право на существование, и этим они обязаны прежде всего теории семантического поля. Активное изучение внутренней организации словарного состава и попытки ее описания «по сферам жизни, по содержаниям» [Вайсгербер 2004: 90] требовали перспективы «от понятия к слову». В 1927 г. Лео Вайсгербер даже написал статью под говорящим названием “Die Bedeutungslehre — ein Irrweg der Sprachwissenschaft?”, которая не только утверждала право ономасиологии на существование, но и подвергала сомнению обоснованность семасиологии: дескать, не ложным ли путем идет языковедение?

Заданный неогумбольдтианцами ономасиологический вектор подхватили исследователи, занимающиеся изучением наивной картины мира, отраженной в том или ином языке, что в свою очередь дало мощный выход в области этнолингвистики, лингвокультурологии, межкультурной коммуникации. Современное развитие когнитивной

¹³ Идеографических словарей также гораздо меньше, чем толковых.

лингвистики (в отличие от генеративизма) в целом способствует заинтересованному отношению к гипотезе лингвистической относительности и, следовательно, ономасиологическим исследованиям¹⁴. Когнитивистов здесь привлекает не столько выявление межъязыковых соответствий и особенностей национального мировидения, сколько возможность анализировать, как те или иные признаки вещей (признаков, процессов и т. д.) обуславливают выбор способа номинации среди членов соответствующей лексико-семантической парадигмы. Характерная для когнитивной лингвистики установка на экспланаторность проявляется в такого рода работах, возможно, ярче, чем где бы то ни было.

ДЛИНА, ШИРИНА, А ТАКЖЕ ВЫСОТА, ГЛУБИНА И ТОЛЩИНА

Начнем с понятий *длина* и *ширина*, а именно с исследования того, как данные параметры приписываются сторонам трехмерных объектов. В свое время представитель генеративной теории Манфред Бирвиш определил длину как максимальное, главное невертикальное измерение предмета, а ширину как его вторичное невертикальное измерение и предложил описывать значения данных слов в терминах семантических маркеров (\pm Maximum) и (\pm Second) [Bierwisch 1967]. При этом он считал само собой разумеющимся, что данные понятия носят объективный характер (не зависят от «человеческого фактора»), а значит, им можно дать универсально пригодное определение.

Однако, как было показано в работе [Vandeloise 1988], подход Бирвиша «работает» не всегда. Есть много ситуаций, в которых выбор между английскими словами *length* ('длина') и *width* ('ширина') при номинации той или иной стороны предмета делается с учетом и других факторов — назначения предмета, направления его движения, положения говорящего и пр. К разным видам объектов применимы разные правила, диктующие, что следует считать их длиной, а что — шириной, и определения Бирвиша — не более чем одно из

¹⁴ Однако и в когнитивной лингвистике ономасиологическая перспектива представлена заметно слабее, чем семасиологическая [Grondelaers, Geeraerts 2003]. О сравнительных достоинствах и спорных вопросах обоих аспектов семантических исследований см. в книге [Geeraerts, Grondelaers, Bakema 1994].

таких правил, хотя и достаточно мощное, способное одержать верх в условиях конкуренции с другим(-и). Показав недостаточность определений Бирвиша, автор работы — Клод Ванделуаз — предложил взамен собственный набор правил и выявил «прагматические мостики» (*pragmatic bridges*) между ними, обеспечивающие внутреннюю целостность рассматриваемых понятий. В более широкой перспективе, ценность данного исследования для когнитивной лингвистики связана с показом принципиальной невозможности объективного определения пространственных понятий — в отвлечении от того, как человек концептуализирует окружающий мир.

Линейные измерения материальных объектов (*длина, ширина, высота, глубина и толщина*) анализируются также в исследовании Ю. Д. Апресяна, посвященном рассмотрению того, что он называет отдельными лексикографическими типами [Апресян 2009: 161–175]. Отталкиваясь от словарных дефиниций, автор указывает на некоторые примеры, идущие с ними вразрез. Так, *высота* не обязательно представляет собой ‘протяженность по вертикали’ (ср. Пизанскую башню), а *длина* не всегда является наибольшей стороной предмета (ср. небоскребы и прочие высотные объекты). В целом, «линейные параметры предметов, несмотря на их кажущуюся простоту, семантически сложнее, чем любые другие параметрические существительные, даже антропоцентрические. Ни в одном другом случае говорящие не учитывают столь большого комплекса свойств предмета речи, как при выборе определенного линейного параметра для характеристики физического объекта, действия или процесса» [Там же: 165].

Перечисляя эти свойства, Ю. Д. Апресян начинает с того, что разные параметры определены на разных классах объектов, а именно: у одномерных объектов есть только *длина*; у двумерных появляются *высота* и *ширина*, а *глубина* и *толщина* существуют лишь у трехмерных. Эти линейные параметры в целом упорядочены с точки зрения их относительной величины, и за редкими исключениями соответствующие соотношения соблюдаются. Однако при их изменении в предельных точках могут происходить взаимопревращения линейных измерений (*длина* может стать *шириной*, *высота* — *толщиной*).

При выборе между *длиной* и *высотой* важным фактором является наличие точки опоры на земле или другой поверхности. Это объясняет, почему заводские трубы или трубы парохода характеризуются *высотой*, а трубы водоснабжения — *длиной*. Примечательно, что

сброшенная из вертолета вниз веревочная лестница имеет *длину*, а стремянка — *высоту*.

На выбор линейных измерений при описании размера предмета влияет также его структура (стабильность формы). Так, картины в жесткой раме характеризуются *шириной* и *высотой*, а рисунки на листе бумаги — *шириной* и *длиной*.

Ю. Д. Апресян отмечает также два существенных аспекта, описанные также Л. Талми (см. гл. 6.2). Во-первых, если у предмета есть «собственная анатомия» (в терминах Талми — «выделенная сторона»), то измерения сохраняются, даже если предмет находится в нехарактерном положении. К примеру, у шкафа есть фасад, верх и низ, поэтому шкаф имеет *высоту*, даже если он лежит на полу, так что про него можно сказать *В эту дверь он не пройдет по высоте*. Во-вторых, в ряде случаев играет роль положение наблюдателя. Так, если смотреть снаружи на стоящий на земле огромный контейнер, его вертикальное измерение будет квалифицироваться как *высота*, а если заглянуть в него сверху (с лестницы или из окна дома), то же измерение можно назвать и *глубиной*.

СТОЯТЬ, СИДЕТЬ, ЛЕЖАТЬ, ВИСЕТЬ

Обратимся теперь к другой «серии» исследований — работам, посвященным так называемым «позиционным предикатам» (глаголам *стоять*, *лежать*, *сидеть*). В работе [Serra Borneto 1996] анализируется употребление немецких глаголов *liegen* ('лежать') и *stehen* ('стоять') для обозначения положения неодушевленных предметов. Автор выделяет следующие два фактора, которые, по его мнению, влияют на выбор глагола:

- аналогия с позами человека, ср.:
Paul steht neben die Tür ('Пауль стоит около двери') → *Die Flasche stehen auf dem Tisch* ('Стаканы стоят на столе'),
Paul liegt auf dem Bett ('Пауль лежит на кровати') → *Die Zeitung liegt auf dem Tisch* ('Газета лежит на столе');
- наличием выделенной части (примером может служить донышко у тарелки, миски и т. п.): если она имеется, используется глагол *stehen*, если нет — *liegen*, ср.:
Die Teller stehen auf dem Tisch ('Тарелки стоят на столе'),
Die Steine liegen auf der Straße ('Камни лежат на улице').

В своих комментариях по поводу последнего фактора автор ссылается на данные психологии, согласно которым вертикальное измерение для человека является более важным, маркированным: ребенок раньше начинает различать стоящие, вытянутые вверх предметы, и в дальнейшем это измерение остается перцептивно выделенным.

Для обозначения положения более абстрактных сущностей в немецком языке, по свидетельству автора, используется глагол *liegen*:

Der Punkt liegt auf der Gerade ('Точка лежит на прямой');
Frankfurt liegt am Main (букв. 'Франкфурт лежит на Майне').

В работе отмечается, что если какой-то контекст допускает употребление обоих глаголов, то говорящий в своем выборе руководствуется соображениями, связанными с характеристиками Фигуры и Фона: *stehen* более подчеркивает Фигуру, а *liegen* выделяет Фон.

В исследовании [Кравченко 1998] рассматриваются особенности употребления русских глаголов *сидеть*, *стоять* и *лежать* применительно к положению конкретных объектов. Автор делает ряд интересных наблюдений над фактами языка: например, что крупные животные и птицы с длинными ногами, подобно человеку, могут *стоять*, *сидеть* и *лежать*, в то время как в отношении мелких животных, птиц и насекомых глагол *стоять* не употребляется. Н. Н. Кравченко объясняет это тем, что в силу их небольшого размера, невозможно различить, согнуты у них ноги или распрямлены, и потому эти животные, согласно языковой картине мира, могут только *сидеть* или *лежать*.

В отношении неодушевленных предметов автор отмечает, что геометрические свойства здесь оказываются не столь существенны, а главную роль играет функциональный признак. Нередко про один и тот же предмет можно сказать, что он *стоит* и что он *лежит* — в зависимости от того, находится ли он в рабочем состоянии (в данный момент или вообще), ср.:

Вот здесь у меня лежит одно устройство vs. Вот здесь у меня стоит одно устройство.

В статье [Рахилина 1998б] эта идея получает дальнейшее развитие и подкрепление. Более того, она распространяется на объяснение сочетаемости глаголов *стоять* и *лежать* с абстрактными существительными, ср:

Пыль лежит на столе vs. *Пыль стоит в воздухе* (как бы «работает» — «пылит»).

По той же причине, по мнению автора, *стоят дым, пар, чад, мороз, тишина, крик, проблема, точка, подпись* и др.

У глагола *сидеть* также есть употребления, не мотивированные сидячей позой человека, ср.:

*Целый месяц сижу дома: ни в театр, ни на концерт;
На работу она не ходит: сидит с ребенком;
Два дня сидим без хлеба;
Сидеть на диете.*

Пытаясь объяснить, почему в подобных контекстах используется именно глагол *сидеть*, Е. В. Рахилина выдвигает предположение, что у него, также как и у глаголов *стоять* и *лежать*, есть некий определяющий смысловой компонент. Если для *стоять* и *лежать* такими компонентами являются соответственно ‘функциональность’ и ‘полная нефункциональность’, то для глагола *сидеть* это — ‘фиксированность где-то, в рамках определенного пространства или ситуации’. Данная формулировка объясняет также, почему *гвоздь сидит в стене, пробка — в бутылке, репка — в земле, топор — на топорище*. В заключение автор останавливается на некоторых «странностях» в употреблении глагола *висеть*, которым тоже находит когнитивное объяснение.

Необычный подход к анализу семантики русских позиционных предикатов *стоять, сидеть, лежать* и *висеть* в их исходных значениях предложен в книге А. Д. Кошелева «Когнитивный анализ общечеловеческих концептов» (2015)¹⁵. Автор применяет к ним свой единый формат описания лексических значений, включающий перечисление как визуальных, так и каузальных характеристик. В данном случае визуальные признаки отражают внешний вид положения тела, а каузальные связаны с силовой схемой его расположения в пространстве. При этом именно последние, по его мнению, «отвечают» за уместность (или неуместность) применения того или иного глагола к обозначению конкретной ситуации.

¹⁵ Подробнее о теории А. Д. Кошелева см. в гл. 9.

Основными дифференцирующими каузальными признаками для данных глаголов являются тип опоры и степень устойчивости положения тела, ср. рис. 29:

Глагол неподвижного положения X-а в пространстве	Функциональная (каузальная) характеристика неподвижного положения X-а в пространстве	
	Степень устойчивости X-а	Тип опоры X-а
<i>X лежит</i>	полностью устойчив	нижняя
<i>X сидит</i>	полуустойчив	нижняя
<i>X стоит</i>	неустойчив	нижняя
<i>X висит</i>	неустойчив	верхняя

Рис. 29. Сопоставление неподвижных положений человека в пространстве [Кошелев 2015: 76]

На многочисленных примерах автор анализирует, каким образом эти характеристики диктуют выбор того или иного глагола. Рассмотрим, к примеру, пассажира, который стоит в автобусе, опираясь ногами о пол, а затем, в момент резкого торможения, повисает, перенеся почти всю опору на руки. Внешне его положение могло остаться прежним, но поскольку изменилась опорная схема, вместо *Пассажир стоит* следует сказать *Пассажир висит* [Кошелев 2015: 70–71].

Опорная схема (как и каузальные признаки вообще) является результатом интерпретации визуальных признаков. Поэтому некоторые ситуации можно обозначить альтернативно, употребляя разные позиционные предикаты, в зависимости от того, как мы ее понимаем. Представим себе альпиниста, который совершает восхождение по крутому склону и в данный момент зафиксировал свое положение: прижался к скале, опираясь руками и ногами о ее выступы. Обозначить эту ситуацию можно тремя способами, в соответствии с тем, какие значения мы приписываем вышеупомянутым дифференциальным признакам: *Альпинист стоит* (основная опора — ноги, положение неустойчивое), *Альпинист лежит* (основная опора — всем телом прижимаясь к скале, положение устойчивое) или *Альпинист висит*

(основная опора — руками, остальная часть тела скользит вниз, положение неустойчивое) [Кошелев 2015: 76–77].

Несомненный интерес представляют сопоставительные исследования в этой области. Так, в коллективной монографии [Newman 2002] исследуются как основные значения позиционных предикатов, связанные с обозначением позы человека, так и производные, в том числе переносные и грамматикализованные. При описании основных значений предлагается учитывать следующие четыре параметра: пространственно-временную характеристику, силовую динамику (сенсомоторный контроль, требуемый для сохранения позы), активную зону (в смысле [Langacker 1991a]) и социокультурную сферу (возможности физических и социальных действий, предоставляемые той или иной позой) [Ibid.: 1–3]. Отмечается, что языки различаются как тем, какие позы в них выражаются специализированными морфемами, так и расширительным потенциалом основных значений, т. е. возможностью использования тех или иных позиционных предикатов для характеристики позы животных и положения неодушевленных предметов.

Тема позиционных предикатов в межъязыковом аспекте обсуждается и на страницах специального выпуска журнала *Linguistics* (2007. Vol. 45. № 5–6), правда, в более широком ракурсе. Речь идет о глаголах, употребляемых в так называемой «базовой локативной конструкции», которая используется при ответе на вопрос «где?». Общая задача соответствующего проекта состояла в эмпирической проверке гипотезы о существовании четырех типов языков — в соответствии с числом и характером локативных глаголов, способных употребляться в данной конструкции (подробнее см. [Ameika, Levinson 2007: 852]). Публикации основаны на данных полевых исследований, проводившихся в соответствии со специально разработанной анкетой.

Авторы вступительной статьи утверждают, что различия в этой сфере носят весьма тонкий характер, так что расхождения могут встречаться даже между генетически, типологически и ареально близкими языками [Ibid.: 864]. По их мнению, включенные в данный выпуск исследования опровергают ранее высказывавшуюся мысль (см., напр. [Landau, Jackendoff 1993; Talmy 2000]) о том, что разница в именах предметов связана с различиями в их геометрических свойствах, в то время как дифференциация при выборе локативного выражения обусловлена выбором пространственной схемы, но не формой предмета. Действительно, целый ряд представленных в сборнике работ свидетельствует о том, что во многих языках выбор глагола в базовой ло-

кативной конструкции предполагает учет геометрической специфики Фигуры, Фона и/или пространственных отношений между ними.

ДРУГИЕ ИССЛЕДОВАНИЯ В ОБЛАСТИ СЕМАНТИЧЕСКОЙ ТИПОЛОГИИ

Сравнительные ономаσιологические исследования, проводимые на материале неродственных, разноструктурных и неконтактных языков, способствуют становлению новой области языкознания — семантической типологии. Это направление активно развивается усилиями сотрудников Института психолингвистики Общества Макса Планка. Из конкретных проектов отметим работы, посвященные изучению и сопоставлению наименований частей человеческого тела в языках мира, ср. [Enfield, Majid, van Staden 2006]. Этот материал, с точки зрения исследователей, представляет собой идеальный предмет для межязыковых сопоставлений, как с точки зрения лексической семантики, так и когнитивной лингвистики. Помимо самостоятельной ценности, результаты анализа имеют значение для изучения того, как в том или ином языке концептуализируются пространственные отношения: ведь нередко за основу берутся названия некоторых частей тела.

Итоги исследований в общем оказались вполне предсказуемыми: они говорят о наличии как универсальных принципов номинации, так и особенных, присущих отдельным языкам черт. Из неожиданного отметим сделанный на основе эмпирических данных вывод о том, что концепт тела, похоже, лексикализован не во всех языках [Ibid.: 143]. Если это так, под ударом оказывается идея А. Вежбицкой о том, что слово *тело* представляет собой семантический примитив.

Другие проекты этой исследовательской группы охватывают усвоение детьми слов, обозначающих действия разрезания и разламывания, в различных языках. Стимульным материалом служат видеоклипы, которые варьируются по ряду параметров (тип агенса, объекта, инструмента и т. д.) [Majid et al. 2007]. Исследования направлены на выявление общего и особенного в стратегиях категоризации.

Схожую цель преследует сборник статей [Корецка, Narasimhan 2012], анализирующих то, как в разных языках концептуализируются универсальные действия помещения предмета куда-либо и его удаления откуда-либо. Представленные работы свидетельствуют о значительной вариативности в используемых лексических и грамматических средствах.

ГЛАВА 8

ГРАММАТИКА КОНСТРУКЦИЙ*

Грамматика конструкций¹ вообще-то представляет собой самостоятельное направление лингвистических исследований, строго говоря, не являющееся «частью» когнитивной лингвистики. То, что грамматику конструкций иногда причисляют к когнитивной лингвистике — а так поступают, к примеру, авторы учебника [Croft, Cruse 2004], — обусловлено, по-видимому, близостью теоретических предпосылок обоих направлений. Тесная связь между ними проявляется и на практике: при описании и объяснении фактов языка грамматика конструкций нередко использует понятийный аппарат когнитивной лингвистики — концептуальную метафору и метонимию, прототипы, схемы образов, ментальные пространства, бленды. Более того, когнитивную грамматику Р. Лангакера можно рассматривать как один из вариантов грамматики конструкций [Ibid.: 278–283].

Название рассматриваемого направления может создать ошибочное представление о том, что речь идет о синтаксической теории или модели. Однако это не так: слова *грамматика* и *конструкция* употреблены здесь не в расхожем, общепринятом смысле. Так, под *грамматикой* понимается не один из разделов языкознания, а, в соответствии с античной традицией, ‘теория языка’ (ср. также *генеративная грамматика* Н. Хомского, *когнитивная грамматика* Р. Лангакера). Что касается термина *конструкция*, каким бы размытым ни было его значение в современной лингвистике, в данном случае он получает совершенно оригинальную трактовку. Адель Гольдберг дает следующую

* Данная глава представляет собой переработанную версию статьи [Скребцова 2010].

¹ Сокращенное обозначение грамматики конструкций в английском языке- SxG, конструкции — Sxn.

шее формализованное определение: «С является конструкцией тогда и только тогда, когда С представляет собой пару “форма — значение” $\langle F_i, S_i \rangle$ такую, что существуют некий аспект F_i или некий аспект S_i , не выводимый из составных частей С или из других ранее установленных конструкций» [Goldberg 1995: 4].

Таким образом, конструкция — это двусторонний знак, и под это понятие подпадают единицы трех уровней языка — морфологического, лексического, синтаксического (причем морфологический, по понятным причинам, интереса не представляет). Беглого взгляда на литературу, посвященную грамматике конструкций, достаточно, чтобы осознать, сколь широк и разнообразен круг соответствующих языковых феноменов. Тому свидетельством могут служить не только многочисленные исследования, выполненные на материале английского языка, но и коллективная монография [Лингвистика конструкций 2010], а также специальный выпуск периодического издания *Acta Linguistica Petropolitana* (Т. X. Ч. 2), озаглавленный «Русский язык: грамматика конструкций и лексико-семантические подходы» и отражающий материалы соответствующих конференций, регулярно проводимых Институтом лингвистических исследований РАН. Для отечественных авторов грамматика конструкций представляет прежде всего практический интерес, как инструмент анализа фактов русского языка.

Перечислим некоторые примеры конструкций (по материалам вышеупомянутых публикаций), ср.²: *было* (типа *я было подумал*); квазиимперативы (*хоть убей*); *сколь — столь* и *столь — сколь*; *была не была*; *поди знай*; *отбросить копыта*; *гулять так гулять*; глагол + *но* + наречие; *не успел...*, как *V*; *только и делает / знает / умеет, что*; *кроме как*; *V+O + с собой*; *вечно / опять кто-то с чем-то*; *тушат-тушат — не потушат*; *беда с кем / чем*; *(то), что называется*; *то взлет, то посадка*; *доклад значит доклад*.

Схематичность конструкции варьирует в широком диапазоне от «голых» структурных схем наподобие дитранзитивной конструкции S V IO DO³ (соответствующей английским предложениям *John gave Mary a book*, *Pat faxed Bill the letter* и т. п.) до конкретных языковых выражений — отдельных слов, связанных словосочетаний, идиом,

² Примеры приводятся в том виде, как они заявлены в названиях работ: в одних случаях это конкретное языковое выражение, в других — модель, в третьих (*доклад значит доклад*, *гулять так гулять*) указание конкретного выражения фактически означает отсылку к общей модели.

³ Subject — Verb — Indirect Object — Direct Object

дискурсивных маркеров и пр. Чаще всего конструкции оказываются частично «заполненными», и это неслучайно: слова, коллокации и фразеологизмы традиционно заносятся в словарь языка, а абстрактные синтаксические модели — в грамматику. Те же обороты, одна часть которых является постоянной (фиксированной), а другая — переменной (допускающей ряд подстановок), при таком разделении обычно не учитываются, т. е. не охватываются ни лексиконом, ни синтаксисом. Вот эту нишу в описании языка и заполняет грамматика конструкций.

Вернемся к работе Гольдберг, чтобы определить, что обычно понимается под формой конструкции и ее значением. В качестве формы, пишет автор, выступает комплекс синтаксических, морфологических и просодических признаков. Значение понимается широко и включает в себя семантику, прагматику и дискурсивные характеристики. Гольдберг особо подчеркивает тот факт, что, в отличие от традиционных подходов, грамматика конструкций не ограничивается рассмотрением «ядерных», центральных случаев, вынося за скобки низкочастотные феномены и исключения из правил. Напротив, она выражает стремление описывать все структуры, составляющие язык, а не только основные, центральные [Goldberg 1995: 6].

Конструкции существуют не отдельно друг от друга, а связаны между собой различными отношениями, прежде всего — таксономическими и меронимическими. Язык мыслится как сеть конструкций разной степени сложности, в каждой из которых форма и значение связаны друг с другом конвенциональным и некомпозициональным образом. Сказанное можно проиллюстрировать на примере статьи [Van Bogaert 2011], выполненной на корпусном материале и посвященной английским глаголам умственной деятельности с сентенциальным актантом (complement-taking mental predicate, сокращенно СТМР), таким как *guess, imagine, think, believe, suppose, realize, expect* и др.

На рис. 30 наглядно продемонстрирована иерархия соответствующих конструкций, где каждое из сочетаний местоимения первого лица с ментальным предикатом (*I guess, I think, I reckon, I expect* и т. д.) представляет собой конструкцию, поскольку имеет ряд реализаций, не поддающихся «вычислению по правилу» (для *I believe* — это *I do believe, I believe, I would believe*, для *I guess* — *I'm guessing, I guess, I'd guess*, для *I suppose* — *I'd suppose, I suppose, I should suppose* и т. д.). Это конструкции «среднего» уровня таксономии. Однако каждый из перечисленных вариантов также можно рассматривать в качестве конструкции — на этот раз речь идет о конструкциях «микроуровня».



Рис. 30. Таксономическая иерархия CTMP-Cxn [Van Bogaert 2011: 320]

С другой стороны, существует и «макроуровень», где сочетания типа *I guess, I think, I reckon, I expect* оказываются частными реализациями более общей конструкции СТМР-Схн, причем ее центральным случаем следует признать *I think*, имеющий наибольшее число различных вариантов (*I was thinking, I'm thinking, I thought* и т. д.) и служащий основой для расширения и закрепления конструкций с другими глаголами.

Наконец, на еще более высоком уровне обобщения СТМР-Схн представляет собой один из вариантов конструкции с сентенциальным актантом (*that-Complementation-Cxn*) — наряду с фактивной конструкцией (представленной вариантами *I regret, I'm afraid* и пр.), полуфактивной (типа *I know*), неассертивной (ср. *It is likely, I doubt*) и некоторыми другими (рис. 31).

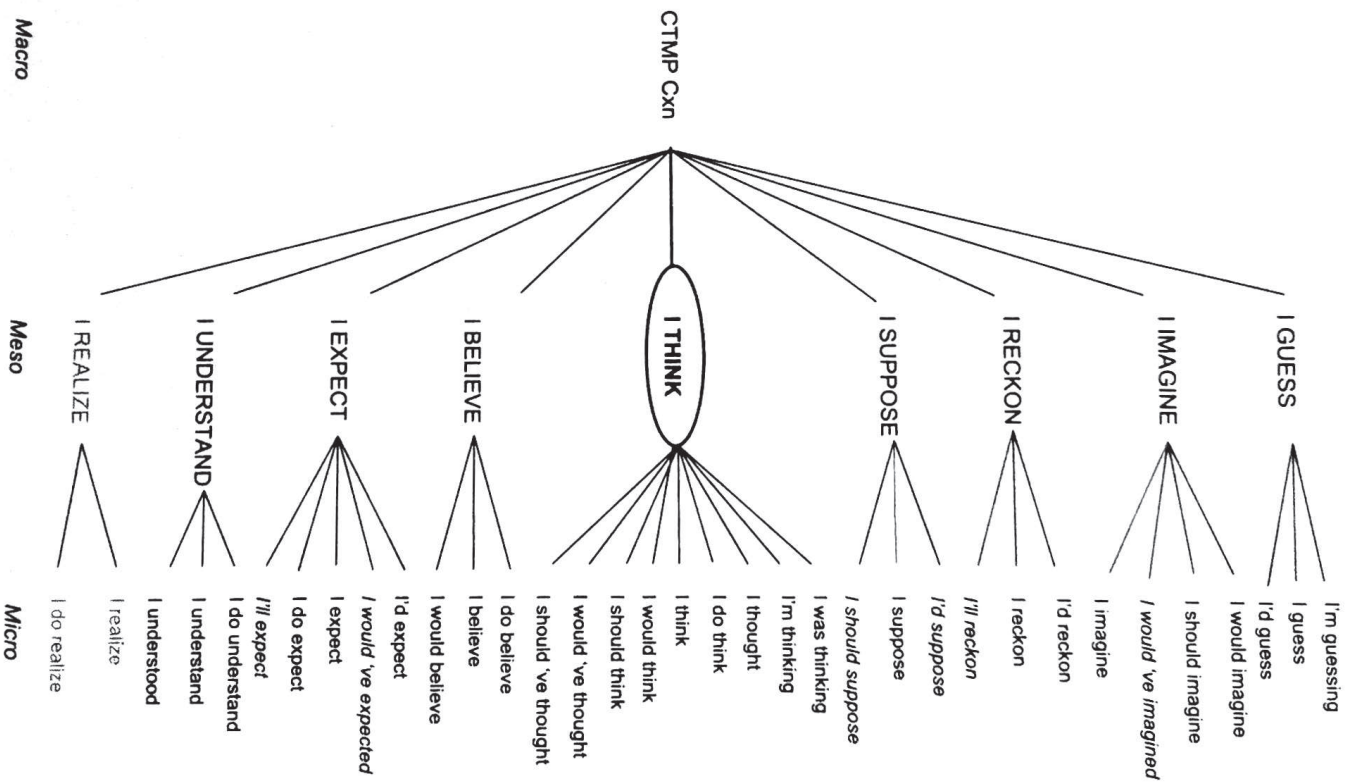

Рис. 31. Таксономическая иерархия *that-Complementation-Cxn*
[Van Bogaert 2011: 321]

Как и в случае с когнитивной лингвистикой, отличительные особенности грамматики конструкций объясняются историей ее возникновения. Грамматика конструкций зародилась в США в конце 1980-х гг., когда в западной лингвистике уверенно доминировала генеративная

парадигма. На протяжении десятилетий язык было принято описывать в виде абстрактных синтаксических структур и правил, а все то, что в них «не помещается» или от них отклоняется, «списывать» на семантику отдельных слов и включать в лексикон. Представление о языке, состоящем из регулярной и систематической грамматики и словаря, охватывающего всю языковую идиосинкразию, закреплено авторитетом основоположника американского структурализма Л. Блумфилда, который рассматривал лексикон как список нерегулярных форм и считал его приложением к грамматике [Блумфилд 1968: 303]. Эта концепция лежит в основе всех порождающих моделей обработки естественного языка.

Однако практика автоматической обработки языка вскрыла глубинные недостатки генеративного подхода, которые в принципе не могли быть исправлены, так как обуславливались его теоретическим фундаментом, а именно: оторванностью синтаксиса от семантики, модулярностью, алгоритмическим описанием языка через единицы и правила их сочетания друг с другом, композициональным подходом в области семантики. Обнаружилось, что возможности таких моделей весьма ограничены: они способны адекватно «работать» только с узким классом предложений, которые построены в соответствии с высокочастотными абстрактными синтаксическими шаблонами, включенными в грамматический компонент модели. Предложения, содержащие более редкие, частично лексикализованные структуры, семантика которых не выводится непосредственно из значений их компонентов, не охватываются их действием. В итоге из лингвистического описания был исключен широкий и разнообразный круг языковых явлений. В этом смысле грамматику конструкций можно рассматривать как реакцию на неудачи генеративизма.

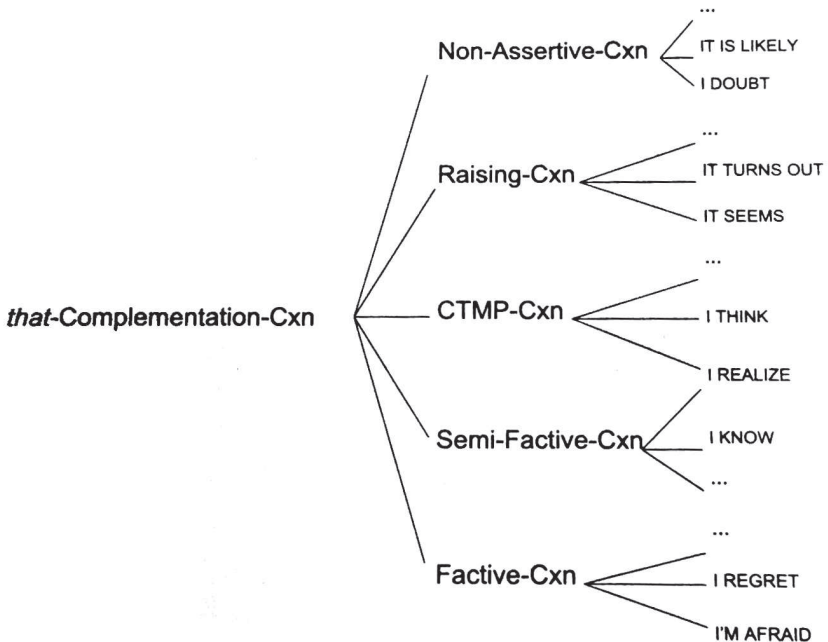
С другой стороны, грамматика конструкций получила мощный позитивный заряд от когнитивной лингвистики, которая в 80-е гг. XX в. переживала период активного роста. Ее влияние на становление грамматики конструкций очевидно уже из того факта, что пионерской работой в рассматриваемой области считается исследование Дж. Лакоффа, посвященное английским предложениям *There is...* и составляющее часть знаменитой книги «Женщины, огонь и опасные вещи» [Lakoff 1987] (см. гл. 3). Оно выполнено вполне в духе более поздних работ в рамках грамматики конструкций: автор выделяет различные употребления данного оборота, анализирует существующие между ними связи, объединяет соответствующие примеры в две группы — дейктические и экзистенциальные конструкции. Лакофф

даже формулирует определение конструкции [Lakoff 1987: 467], которое позднее послужило прототипом приведенной выше дефиниции А. Гольдберга.

Практически одновременно с книгой Лакоффа была опубликована статья [Fillmore, Kay, O'Connor 1988], также ставшая образцом для последующих исследований в области грамматики конструкций. Авторы обратились к рассмотрению английских предложений с союзом *let alone* (наподобие *He doesn't like shrimp, let alone squid*), которые они предлагают рассматривать в качестве формальных, или лексически открытых, идиом⁴. Авторы подчеркивают противоречивый статус таких идиом. С одной стороны, их значение невозможно вывести из синтаксической структуры и лексического наполнения, а потому их следовало бы помещать в словарь языка. Но словарь традиционно содержит лексически заполненные структуры, а формальные идиомы этому требованию не удовлетворяют. С другой стороны, формальные идиомы явно не входят в число основных синтаксических моделей языка и, следовательно, не охватываются и грамматикой. В итоге их «списывают» в периферийные и нерегулярные феномены и стараются обойти стороной при описании языка. Однако Филлмор, Кей и О'Коннор демонстрируют, что формальным идиомам присуща внутренняя организация и продуктивность. В качестве альтернативы традиционному лингвистическому описанию они предлагают грамматику конструкций, в которой носителями семантической информации могут быть не только слова, но и большие по объему структуры.

В литературе можно обнаружить и более ранние примеры лингвистических исследований, по духу близкие грамматике конструкций. В частности можно упомянуть ряд статей Анны Вежбицкой, имеющих вполне характерные названия, ср.: «Why can you *have a drink* when you can't **have an eat*?» [Wierzbicka 1982] и «Boys will be boys» [Wierzbicka 1987]. В первой из них автор ставит своей целью показать, что набор выражений английского языка, построенных по

⁴ Термин принадлежит авторам статьи. Другие примеры таких идиом включают: *He may be a professor, but he's an idiot; Him be a doctor?; What do you say we stop here?; One more and I'll leave; No writing on the walls!* и др. [Fillmore, Kay, O'Connor 1988: 510–511]. Р. Джекендофф для обозначения схожих явлений пользуется термином *конструктивная идиома (constructional idiom)*, определяя ее как синтаксическую конфигурацию, структура которой несет в себе семантическое содержание, дополняющее значение составляющих ее лексических единиц [Jackendoff 1997: 553].

модели «have a V», не является произвольным и немотивированным. Детальный лингвистический анализ позволяет выделить как семантический инвариант данной конструкции, так и тонкие смысловые оттенки, характеризующие специфику употребления в ней различных глаголов. Используя свой оригинальный семантический метаязык, Вежбицкая дает толкования прототипическим случаям употребления модели «have a V». Сравнение значения данной конструкции со значением соответствующего глагола (например, *have a drink* vs. *drink*), а также со схожей моделью «take a V» позволяет четко определить семантические правила, лежащие в основе ее употребления.

Другая статья Вежбицкой посвящена таким тавтологическим выражениям в английском языке, как *War is war; The law is the law; Kids are kids; A party is a party* и др. Автор анализирует семантические правила и запреты, обуславливающие использование того или иного варианта (существительное в единственном или множественном числе, с артиклем или без, глагол в форме настоящего или будущего времени) и выявляет связи между ними, так что множество подобных выражений предстает в виде единого семейства конструкций. Характерные для обеих статей Вежбицкой стремление к системному описанию языковых фактов, тонкий семантический анализ, скрупулезное внимание к условиям употребления — все это также является отличительными особенностями работ, выполненных в рамках грамматики конструкций. Но главное, что сближает данные работы Вежбицкой с этим направлением, — это сам объект исследования, в качестве которого выступает не конкретное слово (как в некоторых других ее статьях) и не абстрактная синтаксическая схема, а частично лексикализованная модель, т. е. как раз то, что обычно и понимается под конструкцией.

Задолго до возникновения грамматики конструкций лингвисты обращали внимание на то, что определенные аспекты значения слова могут быть связаны с его синтаксическим окружением. Для глагола это — его актантная рамка. Еще в своей знаменитой статье «The case for case» (1968) Ч. Филлмор отмечал, что английские предложения *Bees are swarming in the garden* и *The garden is swarming with bees* неэквивалентны, так как только из второго утверждения следует, что весь сад полон пчел, в то время как первое может означать, что пчелы летают в какой-то одной его части [Филлмор 1981]. При этом как глубинная структура обоих предложений, так и ее лексическое наполнение одинаковы, а потому с позиций генеративной грамматики невозможно объяснить, за счет чего возникает разница в значении этих двух предложений. Другой не менее известный пример — диатезы английских

глаголов *to load*, *to spray* и нек. др., ср.: *I loaded the hay onto the truck / I loaded the truck with the hay*, где лишь второе предложение предполагает полное заполнение грузовика сеном.

Из подобных наблюдений рождается мысль о том, что актантная рамка глагола сама по себе наделена неким значением, так что помещение в нее глагола добавляет предсказуемые семантические компоненты в соответствующее предложение. Такой подход, по мнению приверженцев грамматики конструкций, имеет явное преимущество перед традиционным лексико-семантическим описанием: лингвисту не приходится констатировать новое значение у глагола всякий раз, когда тот встречается в измененном синтаксическом окружении⁵. Например, английский глагол *to bake* ('печь') является двухвалентным, с валентностями субъекта действия (кто испек) и объекта (что испек). Но, как и целый ряд других глаголов, он может выступать в трехактантной конструкции, где к указанным двум участникам добавляется бенефициант: *She baked him a cake* (*Она испекла ему / для него пирог*). Значит ли это, что следует фиксировать у данного глагола дополнительное значение, связанное с наделением другого лица результатом означенного действия? При традиционном подходе, как утверждает А. Гольдберг, это неизбежно. Но тогда придется констатировать полисемию не только у глагола *to bake*, но и у всех глаголов, ведущих себя аналогичным образом. В масштабе всего словаря это приведет к существенному и, главное, неоправданному умножению числа глагольных значений. А грамматика конструкций предлагает иное решение: считать, что роль бенефицианта (и соответствующее семантическое содержание) привносится дитранзитивной конструкцией, в которой могут употребляться, в частности, глаголы созидания [Goldberg 1995: 9–10].

Схожим образом Гольдберг интерпретирует предложение *He sneezed the napkin off the table*, в котором одновалентный глагол *to sneeze* ('чихать') выступает в трехактантной конструкции [Там же]. Стоит напомнить, что Ж. Фоконье и М. Тернер видят здесь результат влияния структурной схемы предложения *He threw the napkin off the table*, описывающего схожее событие (см. гл. 6.2). Совмещение (в терминах Фоконье и Тернера — «концептуальная интеграция») это-

⁵ В этих рассуждениях американские лингвисты оказываются заложниками тезиса (также выдвинутого Филлмором в вышеупомянутой статье) об обусловленности значения глагола его аргументной структурой: всякое изменение последней свидетельствует об изменении значения.

го синтаксического шаблона с содержанием события «чихания» дает бленд, или гибрид, каковым и является предложение *He sneezed the napkin off the table* [Fauconnier, Turner 1996].

В качестве примера влияния синтаксического окружения указывается также на глаголы звучания, многие из которых помимо собственно звукопорождения могут обозначать перемещение, сопровождающееся шумом, ср. *грохотать*, *гроыхать* ('ехать в грохочущем экипаже'), *хрустеть* ('идти, ехать, издавая хруст'), *прошуршать* ('пройти, проехать, издавая шуршание') и т. п. Грамматика конструкций отказывается видеть здесь полисемию, утверждая, что подобные глаголы всегда означают только звукопорождение, а семантический компонент 'движение' «поставляется» соответствующей конструкцией (ср. *прогрохотал по улице*, *прошуршал по аллее*) [Jackendoff 1997: 555].

Заметим, однако, что с точки зрения традиционной лексической семантики приведенные выше примеры разнородны, и Гольдберг не права, когда утверждает, что традиционный подход во всех них констатировал бы полисемию. В первом примере имеет место реализация факультативной валентности, второй представляет собой окказиональное употребление, и лишь в третьем случае налицо регулярный семантический сдвиг, который фиксируется в словарях в виде самостоятельного значения. Таким образом, объединение данных примеров в одну категорию происходит исключительно в рамках грамматики конструкций; что же касается лексикологии и лексикографии, они демонстрируют заметно более тонкий семантический анализ.

Возникает резонный вопрос: насколько обоснованным является одинаковый подход к разнородным феноменам, практикуемый в грамматике конструкций? Что дает лингвисту объединение языковых единиц разной степени структурной сложности и схематичности в рамках понятия конструкции? По-видимому, основной плюс — это возможность выявить единые принципы устройства языка, действующие на разных уровнях языка. Центральным из них является некомпозициональность, или неаддитивность, семантики, которая равно характерна для сочетания морфем в слова, объединения слов в словосочетания, словосочетаний в простые предложения, простых предложений в сложные. Другое несомненное достоинство грамматики конструкций заключается в стремлении рассмотреть весь круг языковых структур, не подразделяя их на классы — морфологические, лексические или синтаксические, центральные или периферийные, глубинные (абстрактные) или поверхностные (лексикализованные), нейтральные

или стилистически окрашенные и т. д. — и не выбирая какие-то предпочтительные, наилучшим образом выявляющие преимущества отстаиваемого подхода.

Восполняя пробелы как традиционных, так и формальных описаний языка, не уделявших достаточного внимания целому ряду языковых явлений, грамматика конструкций стремится перебросить мостик от синтаксиса к лексикологии и далее — к морфемике, представляя язык как единый целостный организм, а не как набор отдельных компонентов. В этом стремлении отчетливо ощущается влияние когнитивной лингвистики, последовательно выступающей против модулярности и композициональности и проповедующей разрушение привычных для структурализма границ.

Тесная связь с когнитивной лингвистикой определяет и такую важную теоретическую предпосылку грамматики конструкций, как стремление создавать психологически адекватное описание языка — его устройства, усвоения, функционирования. Из дихотомии «*competence — performance*» сознательно выбирается второе, а потому интерес исследователей обращен к реальному употреблению языка, прагматическим и дискурсивным аспектам языковых единиц, коммуникативной (а не сугубо языковой) компетенции его носителей. К грамматике конструкций вполне приложимо то определение, при помощи которого характеризует свою теорию Р. Лангакер, а именно: «модель, основанная на употреблении языка»⁶ [Langacker 1988b].

Вообще, из всех когнитивных теорий языка воздействие концепции Лангакера, пожалуй, наиболее заметно: ведь понятие конструкции фактически повторяет понятие языковой единицы у Лангакера (ср. гл. 4.1). Взгляд на язык как на сложную сеть пересекающихся конструкций также вполне согласуется с постулируемой Лангакером «максималистской» концепцией языка, которая (в противовес «минималистской теории» Хомского) характеризуется избыточностью и не является ни порождающей, ни трансформационной [Ibid.: 127–133].

Как и когнитивная лингвистика, грамматика конструкций характеризуется известной разнородностью, эклектичностью и не представляет собой целостного направления. В обоих случаях это можно объяснить сравнительно недавним возникновением, недостаточной «зрелостью». Поэтому в настоящий момент кажется более корректным говорить о грамматике конструкций не как о единой теории, а как о семействе теорий (или моделей). Различия между вариантами

⁶ A usage-based model of language structure.

грамматики конструкций связаны с преимущественным интересом к тем или иным проблемам, тяготением к различным областям знания. Так, грамматика А. Гольдберг обнаруживает близость к когнитивной психологии, грамматика Ч. Филлмора и П. Кея — к формальной грамматике HPSG, теория У. Крофта — к лингвистической типологии, так называемая «воплощенная» грамматика конструкций — к нейролингвистике и т. д.⁷ Объединяет эти разновидности противостояние идеям генеративизма и провозглашение конструкции (в рассмотренном выше специфическом смысле) элементарной единицей языка, причем не врожденной, а усваиваемой.

Помимо когнитивной лингвистики, грамматика конструкций имеет непосредственное отношение к психолингвистике, грамматической теории, семантическим, прагматическим и дискурсивным исследованиям. Несомненно, она стоит в одном ряду с другими функциональными теориями языка. В практическом аспекте очевидна опора на достижения корпусной лингвистики, позволяющие изучать действительное использование конструкций в речи.

В последние годы грамматика конструкций активно развивается, распространяясь на описание разноструктурных языков [Fried, Östman 2004]. Области ее применения расширяются, охватывая вопросы усвоения и преподавания языков, би- и мультилингвизма [De Knop, Gilquin 2016; Ellis, Römer, O'Donnell 2016; Hilpert, Östman 2016]; высказываются предложения об использовании грамматики конструкций в диахронической лингвистике. Институционализации данного направления способствует наличие специализированных изданий — журнала *Constructions and Frames*, серии книг *Constructional Approaches to Language*, — а также выход в свет учебника [Hoffmann, Trousdale 2013], который ставит своей целью проследить историю возникновения грамматики конструкций, ее отличия от порождающей грамматики Н. Хомского, описать фундаментальные идеи данного направления, а также его психо- и нейролингвистическое обоснование.

⁷ Осмыслению возможностей и ограничений, присущих разным вариантам грамматики конструкций, посвящена недавняя коллективная монография [Ruiz de Mendoza, Oyón, Sobrino 2017].

ГЛАВА 9

ОТЕЧЕСТВЕННЫЕ КОГНИТИВНЫЕ ИССЛЕДОВАНИЯ ЯЗЫКА

1. КОГНИТИВНЫЙ ЯЗЫК МЫСЛИ (А. Д. КОШЕЛЕВ)

ТЕОРИЯ А. Д. КОШЕЛЕВА КАК ВОПЛОЩЕНИЕ ПРИНЦИПОВ КОГНИТИВНОЙ ЛИНГВИСТИКИ

Из современных исследований в области языкознания недавние книги А. Д. Кошелева [2015; 2017] вполне органично вписываются в общемировой контекст когнитивной лингвистики. В отличие от других отечественных авторов, у которых когнитивизм вызывает выборочный интерес (философско-методологические основы, новые трактовки известных феноменов, своеобразная терминология и пр.), но не стимулирует всеобъемлющего пересмотра традиционных воззрений, Кошелев последовательно, шаг за шагом, строит свою теорию «с нуля», то и дело бросая вызов привычным представлениям о том, как устроен язык и как его следует описывать.

Масштабность построений кажется беспрецедентной. Сознательная установка на мультидисциплинарность позволяет автору проводить параллели между глотто-, антропо- и онтогенезом, затрагивая таким образом широкий круг проблемных вопросов, актуальных для психологии, антропологии, философии. И, разумеется, *last but not least* — лингвистики.

Кошелев представляет целостную концепцию языка в совокупности его лексики и грамматики, построенную в аспекте когнитивного развития ребенка и усвоения им родного языка. Ее несомненным достоинством является единый и последовательный подход к рассмотрению и описанию различных языковых явлений, характеризующийся осознанной и обоснованной методологией и оригинальным понятийным аппаратом.

В качестве ближайшей параллели на ум приходит когнитивная грамматика Р. Лангакера с ее эксплицитными теоретическими предпосылками и набором «рабочих» понятий (профиль, база, траектор и ориентир, поле восприятия, активная зона), служащих для репрезентации языкового значения. Объединяет эти две концепции, на мой взгляд, стремление к универсальности и связанные с этим вдумчивость и тщательность при формулировке исходных постулатов, определении необходимых понятий и терминов, а также выборе способа (формата) описания.

Книги А. Д. Кошелева, конечно, прежде всего о языковом значении (а не о форме, если пользоваться привычной дихотомией): речь идет о построении новой семантической теории. Не вызывает сомнения, что она в полной мере заслуживает эпитета *когнитивная*: с энтузиазмом следуя «когнитивному обязательству», автор привлекает сведения из далеких от языкознания областей — антропологии, психологии, нейробиологии, биомеханики, психофизики. Поэтому кажется вполне закономерным, что его дефиниции опираются «не на вербальные описания (толкования), а на специальную систему когнитивных понятий» [Кошелев 2015: vii]. В споре с И. А. Мельчуком автор открыто утверждает, что для изучения языка необходимо выйти за пределы языка¹ [Там же: 137].

В книгах Кошелева отчетливо проявляются присущие когнитивной лингвистике черты (см. гл. 1), из которых следует прежде всего отметить установку на экспланаторность: ведь два из трех фундаментальных принципов его семантической теории напрямую касаются ее объяснительного потенциала (ср. [Там же: iv]). Стремление объяснять языковой узус, а не только его описывать прослеживается в обеих книгах, но особенно заметно при рассмотрении лексических значений, когда автор, следуя сформулированному им референциальному подходу, тщательно анализирует предметы и ситуации, обозначаемые словами близкой семантики (*стул и кресло; идти и бежать; стоять, сидеть, лежать и висеть*).

Невозможно не обратить внимание на осознанный антропоцентризм как принцип семантического описания. Так, в разделе «О когнитивных основаниях лексической классификации предметов и действий» А. Д. Кошелев пишет: «Мы полагаем, что в основании лексической предметной таксономии человека лежит набор его дискретных психофизических состояний, каждое из которых определяется типичным действием (или их совокупностью), осуществляемым с

¹ Ср. попытки определить значение как ментальный опыт [Langacker 1988a] или как нейронный субстрат [Gallese, Lakoff 2005].

данном предметом»² [Кошелев 2015: 112–113]. Термин *психофизическое состояние* несколько ранее трактуется как «протяженный во времени (и хранящийся в долговременной памяти) комплекс типизированных человеческих желаний, мотивов и целей, а также ощущений (телесных, эмоциональных и др.), связанных с вполне определенным видом деятельности» [Там же: 109]. Получается, что отраженная в языке классификация предметов и действий определяется исключительно человеческими потребностями и ощущениями, связанными с соответствующим видом деятельности. Специфика такого взгляда особенно ярко проступает на фоне идеографических словарей с их синоптическими схемами (П. М. Роже, Х. Касареса, Р. Халлига и В. Фон Вартбурга, О. С. Баранова и др.), а также Русского семантического словаря под редакцией Н. Ю. Шведовой.

Весьма показательным является также стремление автора анализировать языковые данные под совершенно новым, свежим углом зрения, разрушающим привычные представления об объеме и содержании традиционных, прочно закрепленных лингвистических понятий. Это особенно заметно в области лексической семантики, будь то выбор основного значения слова и принципов его описания, определение механизмов семантической деривации или квалификация ряда производных значений и употреблений как метафорических или метонимических.

Нестандартное употребление терминов проявляется и в авторской характеристике собственной концепции как «референциальной семантической теории». Вопреки ожиданиям, это выражение не отсылает к представителям логической семантики (Фреге, Расселу, Куайну и др.), хотя программный тезис данной школы о том, что «значение выражения есть то, что оно обозначает» [Лайонз 2003: 55], А. Д. Кошелеву, безусловно, близок. Действительно, автор утверждает, что «толкова-

² Можно возразить, что эта формулировка все-таки страдает излишней категоричностью: есть предметы, с которыми человек не осуществляет никаких действий (например, звезды), а есть и такие, которые могут использоваться по-разному в разных целях, причем соответствующие действия не образуют какой-либо законченной совокупности. Скажем, камнем можно любоваться, поставить на видное место в качестве украшения, кидать куда-нибудь для развлечения, тренировки или с целью причинить ущерб и даже убить, использовать при постройке дома, колоть с его помощью орехи, фиксировать бумаги на письменном столе, чтобы они не слетели на пол, использовать в качестве груза, высекать искру и т. д.

ние однозначного слова должно адекватно описывать множество его референтов» [Кошелев 2015: 130] и, следовательно, позволять «корректное соотнесение слова с фрагментом действительности (референтом)» [Там же: 130–131]. В то же время его собственный постулат «Значение есть концепт» [Там же: vi] как будто говорит о приверженности иной теории значения, которую Лайонз называет идеационной, или менталистской, ср.: «значение выражения есть идея, или концепт, ассоциируемая с ним в уме любого, кто знает и понимает это выражение» [Лайонз 2003: 55].

Книги А. Д. Кошелева необычны: они будят мысль, интригуют и порой вызывают протест, желание не соглашаться и спорить. В новой области, каковой является когнитивная лингвистика, так и должно быть. Но самое интересное происходит тогда, когда отдельные фрагменты вдруг складываются в единую непротиворечивую картину, образуя законченную теорию. В этот момент перед читателем возникает целое здание, точнее, его каркас, который можно так или иначе дорабатывать, усовершенствовать, заполнять ячейки и т. д., но сам по себе он уже задан и прочно выверен.

Я не стану, прочем, долго сохранять интригу и постараюсь построить изложение дедуктивно, двигаясь от общих установок и замысла к более частным формулировкам и интерпретациям.

ТЕОРЕТИЧЕСКИЕ ПРЕДПОСЫЛКИ

Глубокая неудовлетворенность современным состоянием лингвистики, отмеченным отсутствием единой методологии и концептуальным антагонизмом (подробнее см. гл. 9.2), побуждает А. Д. Кошелева начать построение теории языка заново, «с нуля». При этом подчеркивается, что речь не идет просто о еще одной концепции, альтернативной к уже имеющимся. Автор стремится создать всеобъемлющую теорию, нацеленную на всестороннее описание языка, учитывающую всю многоаспектность его свойств и способную благодаря этому обеспечить долгожданный консенсус в сообществе лингвистов-теоретиков [Кошелев 2017: 144].

Эта теория должна представлять собой «единство двух составляющих — синтетической и эволюционной. Синтетическая составляющая призвана учесть как внутрисистемные, сугубо лингвистические свойства языка и процессов его синхронного функционирования, так и межсистемные требования, выдвигаемые другими подсистемами, такими как мышление, представление знаний, эмоции, память и пр., тесно взаимо-

действующими с языковой подсистемой. Эволюционная составляющая должна служить основой для объяснения эволюции языка и процессов его становления и развития у ребенка» [Кошелев 2017: 144–145].

Из сказанного со всей очевидностью следует, что эволюционно-синтетическая теория не может быть сугубо лингвистической. Язык как социально-биологическое явление представляет собой лишь одну из человеческих способностей, которая связана с рядом других способностей: перцепцией, представлением знаний, вниманием, памятью, эмоциями, движениями, социальными взаимодействиями и пр. Теоретическая лингвистика не может развиваться в отрыве от других когнитивных дисциплин, изучающих перечисленные выше способности человека. Поэтому новая теория языка должна строиться в рамках когнитивной парадигмы, нацеленной на системное объединение парадигм частных когнитивных наук: лингвистики, психологии, нейробиологии и др. [Там же: 141, 145].

Когнитивная направленность теоретических построений А. Д. Кошелева заявлена в трех фундаментальных принципах, которым, по его мнению, должна удовлетворять любая семантическая теория, ср. [Кошелев 2015: iv]:

- 1) объяснять механизм образования новых значений слов носителями языка;
- 2) объяснять механизм формирования у ребенка первых представлений о лексических значениях слов;
- 3) опираться при определении значений не на вербальные описания (толкования), а на специальную систему когнитивных понятий (подобно любой другой науке, использующей не естественный, а свой собственный язык для описания своих объектов).

Утверждается, что все эти принципы являются абсолютно необходимыми. Они тесно связаны между собой, так что при исключении любого из них два оставшихся утрачивают смысл [Там же].

Семантическая теория А. Д. Кошелева сочетает референциальный подход с концептуальным. С одной стороны, автор стремится, чтобы описание значения однозначно задавало категорию его прямых референтов [Там же: 7], с другой — следует идее, что значение есть концепт [Там же: vi]. Тем самым делается попытка охватить важнейшие связи языка с бытием и мышлением, что, по мнению Л. Г. Зубковой [2016: 31], воплощает идею нового синтеза мира внешних явлений, мира языка и внутреннего мира человека (подробнее см. гл. 9.2).

ДУАЛЬНАЯ СТРУКТУРА ЯЗЫКА

СЕНСОРНАЯ ЛЕКСИКА И ПРИНЦИПЫ ЕЕ ОПИСАНИЯ

Сенсорная лексика — это слова, которые «обозначают видимые (шире — воспринимаемые) предметы, действия и качества»³ [Кошелев 2017: 22]. Например, к сенсорным относятся слова *дерево, стол, коробка, яблоко, идет, плачет, зеленый, высокий* [Там же: 44]. Сенсорная лексика соотносится с базовыми концептами (см. гл. 9.4), и усвоение родного языка начинается у детей именно с нее [Там же: 22].

Сенсорной лексике противопоставлена функциональная, усвоение которой у ребенка происходит позже. Референты функциональных слов «нельзя распознать только по внешнему виду, без дополнительных знаний или предположений (оценка говорящего, социальная норма, абстрактная характеристика и пр.» [Там же: 30], ср. *плохой, спелый, кожура, драчун, фрукты, еда, путешествие, грохнуться, помнить, учить, симпатично, чудесно*. Как видно из этого перечня, «значение функционального слова содержит компонент, недоступный перцептивной идентификации: оценку, обобщение, отношение говорящего, гипотезу и под.» [Там же: 427]. Класс референтов⁴ функционального слова образован внешне различными предметами, обладающими схожими функциональными характеристиками [Там же: 30]. «Лексический взрыв», возникающий у ребенка после двух лет, связан как раз с лавинообразным ростом в его лексиконе числа функциональных слов [Там же: 32].

В отношении сенсорной лексики выдвигаются следующие положения [Там же: 161]:

1) словарные и научные толкования сосредоточены на описании лишь типичных референтов и непригодны для дифференциации референтов близких по значению слов;

2) основное (= сенсорное) значение сенсорного слова имеет дуальную структуру «Прототип — семантическое Ядро (= Функция)», где Прототип отражает свойства (преимущественно визуальные) типичных референтов слова, а семантическое Ядро — характеристическое свойство, присущее всем (типичным и нетипичным) его референтам.

³ Точнее, речь идет об исходном, наиболее конкретном, основном значении слова [Там же: 15].

⁴ В более привычной терминологии — «денотат».

Как подчеркивает А. Д. Кошелев, традиционные словарные дефиниции описывают исключительно Прототип, а Ядро игнорируют⁵.

Автор стремится, чтобы описание лексического значения включало набор необходимых и достаточных свойств референтов, ср.: «Главная цель референциального описания — строго определить основное значение слова и, соответственно, категорию его прямых референтов» [Кошелев 2015: 7]. Утверждается, что эта цель «не может быть достигнута посредством толкований — чисто вербальных дефиниций. Она парадоксальным образом достижима лишь за пределами языка, посредством использования сугубо когнитивных единиц типа “визуальный образ”, “прототип”, “функциональный (каузальный) признак”, “семантическое ядро”, “отношение интерпретации” и др.» [Там же: 25].

В формализованном виде структура дефиниции основного значения сенсорного слова выглядит следующим образом:

Основное значение = Прототип ← Ядро (Функция),

где «Прототип — это типичный внешний облик референтов слова, их перцептивная, главным образом визуальная, характеристика, а семантическое Ядро, или Функция, — это недоступная восприятию интенциональная, антропоцентрическая характеристика⁶, присущая всем без исключения референтам и отражающая ту роль, которую они играют для носителя языка в рамках его категориальной картины мира. Стрелка (←) обозначает отношение интерпретации: Ядро приписывается Прототипу как его содержание, смысл» [Там же: viii]. Приводятся доводы в пользу строгого разделения визуальных и функциональных характеристик референтов [Там же: 30-32].

Проиллюстрируем авторский способ описания основного значения на примере слова *тарелка* [Там же: ix]:

Тарелка 1 (основное значение) =

Прототип (типичный Образ, Форма): «Круглый плоский предмет с приподнятыми краями» ←

⁵ В монографии [Кошелев 2017] в более ранних очерках используются термины *основное значение* и его *семантическое ядро*, а в более поздних синонимичные термины *сенсорное значение* и его *функция*.

⁶ В других местах книги используются более широкие формулировки — *функциональная, каузальная характеристика*.

Ядро: «Функция: это — контейнер для порции готовой к употреблению пищи для одного человека, чтобы он начал ее есть небольшими частями, ПОЭТОМУ характерные Действия: в него кладется пища, а затем человек ложкой или вилкой перемещает небольшие части этой пищи себе в рот».

Прототип как семантическая составляющая слова, по мысли автора, необходим прежде всего для понимания значения прочитанного или услышанного слова. Напротив, другой компонент значения — Ядро — служит для правильного выбора номинации для обозначения предмета. В памяти носителя языка прототипический компонент ассоциативно связан с его ядерным компонентом (содержательной интерпретацией). Поэтому, воспринимая или представляя себе Прототип, человек неосознанно вспоминает и Ядро: за счет этого у него возникает впечатление, что Прототип представляет все значение целиком. Только направленный референциальный анализ позволяет обнаружить недостаточность прототипических толкований [Кошелев 2015: 13, 18–19].

Преимущество своего дуального формата описания А. Д. Кошелев видит прежде всего в возможности отразить функциональный, антропоцентрический компоненты значения, что, по замыслу, должно обеспечить правильную референцию не только к центральным представителям класса соответствующих объектов (для этого достаточно и прототипического компонента), но и к периферийным [Там же: 14–15].

На разнообразных примерах автор стремится показать, что у сенсорной лексики традиционные словарные определения основного значения сосредоточены только на описании Прототипа, т. е. фиксируют типичные свойства соответствующих референтов, что не всегда позволяет разграничить семантику близких по значению слов. Скажем, строго дифференцировать категории «стул» и «кресло» на основании внешних различий не удастся, учитывая широкое разнообразие предметов, подпадающих под каждую из них. Сделать это можно исключительно при помощи Ядра, отражающего их функциональные характеристики, ср. [Там же: 25–27]:

Стул 1 (основное значение)

Ядро: сделан для сидения одного человека в полуустойчивой (полу-расслабленной) позе, удобной для различного вида работы с использованием рук, обычно за столом.

Кресло 1 (основное значение)

Ядро: сделано для сидения в устойчивой к падению (полностью ослабленной) позе, удобной для отдыха, обычно публичного (в верхней одежде) и непродолжительного.

Возьмем другой пример — глагол *ударять*. И аналитическая дефиниция, предложенная Ю. Д. Апресяном в его книге «Лексическая семантика», и толкование основного значения глагола *hit* в словаре Longman описывают только визуальный прототип действия «X ударил Y», а именно ‘X пришел в резкий контакт с Y-ом’. При этом игнорируется второй и, по мнению А. Д. Кошелева, главный компонент значения: ‘Y испытал мгновенный сильный толчок’, характеризующий последствия контакта X-а с Y-ом. Отсутствует также каузальное отношение (ПОЭТОМУ), связывающее Прототип с Ядром. Краткая версия авторской дефиниции основного значения, представленного употреблениями типа *Нога ударила по мячу*, *Палка ударила по забору*, выглядит следующим образом [Кошелев 2015: 18]:

Предмет X ударил по Y-у (основное значение) =

Прототип: компактный предмет X резко и кратковременно пришел в контакт с предметом Y ←

Ядро: ПОЭТОМУ Y испытал мгновенный сильный толчок и перешел в состояние сотрясения (и боли, если Y — живое существо).

Согласно авторской гипотезе, «Прототип и Ядро — суть самостоятельные единицы когнитивной природы, хранящиеся в отдельных ячейках лексикона — области долговременной памяти, содержащей данные о лексике языка. Там же хранится и связывающее их отношение интерпретации, реализующееся как устойчивая ассоциативная связь между ними» [Там же: 17]. Эти компоненты дефиниции требуют разного языка описания: первый — использования перцептивных когнитивных единиц, а второй — функциональных, или каузальных, когнитивных единиц [Там же: 22].

Примером соответствующего представления первого компонента могут служить визуальные прототипы ходьбы и бега (рис. 32 на с. 290).

Впрочем, визуальные признаки могут быть заданы и списком, соответствующий перечень для основного значения глагола *идти* (рис. 33 на с. 291).

В правой части таблицы на рис. 33 перечисляются признаки Ядра для глагола *идти*. По своему статусу это гипотезы, каузальные интерпретации, которые говорящий приписывает соответствующим визуальным свойствам при образовании референции.

Визуальный прототип ходьбы ← семантическое ядро (3а)

<p>А перемещается не быстро</p> 	<p>1а) Человек А, осуществляя свою пространственную цель — переместиться в пункт Z, движется сам;</p> <p>2а) он попеременно опирается на поверхность и отталкивается от нее то одной, то другой ногой, перенося каждый раз вес своего тела с одной ноги на другую,</p> <p>3а) ни в какой момент не утрачивая опоры на поверхность;</p> <p>4а) в каждый момент А неустойчив</p>
---	--

Визуальный прототип бега ← семантическое ядро (3б)

<p>А перемещается быстро</p> 	<p>1б) Человек А, осуществляя свою пространственную цель — быстро переместиться в пункт Z, движется сам;</p> <p>2б) он попеременно опирается на поверхность и сильно отталкивается от нее то одной, то другой ногой, перенося каждый раз вес своего тела с одной ноги на другую,</p> <p>3б) после каждого толчка кратковременно утрачивая опору на поверхность;</p> <p>4б) в каждый момент А очень неустойчив</p>
---	---

Рис. 32. Визуальные прототипы ходьбы и бега [Кошелев 2015: 85]

Из широкого круга рассмотренных в обеих книгах [Кошелев 2015; 2017] примеров следует, что у разных групп лексики Прототип и Ядро наполняются разным содержанием. Так, у артефактов, как мы видели на примере основных значений слов *стул* и *кресло*, Ядро содер-

<p><i>Человек А идет</i> ПРОТОТИП (2) Типичные визуальные признаки</p>	<p><i>Человек А идет</i> ЯДРО (3а) Обязательные функциональные признаки</p>
1) А не быстро движется в пункт Z	1а) А, осуществляя свою пространственную цель — переместиться в пункт Z, движется сам
2) переступая ногами по поверхности	2а) попеременно опирается на поверхность и отталкивается от нее то одной, то другой ногой, не утрачивая опоры и перенося каждый раз вес своего тела с одной ноги на другую
3) ни в какой момент не утрачивая контакта с поверхностью	3а) ни в какой момент не утрачивая опоры на поверхность
4) А — в вертикальном положении	4а) в каждый момент А неустойчив

Рис. 33. Прототип и Ядро для *Человек идет* [Кошелев 2015: 86]

жит признаки, отражающие назначение данного предмета, его роль в жизни человека. Что касается природных объектов, здесь дело может обстоять по-разному. К примеру, семантическое Ядро слов *банан* и *букет* также антропоцентрично (вкратце, *банан* как еда, *букет* — как источник эстетического удовольствия) [Кошелев 2015: 109–110]), в отличие, например, от слова *дерево*, где соответствующий компонент описывает не назначение объекта для человека, а способ функционирования самого объекта. При этом отдельно выделяется компонент «Действия с ним», призванный перечислить наиболее типичные способы применения дерева (ср. рис. 34 на с. 292). Схожим образом далее описывается основное значение слова *озеро* [Там же: 112].

Помимо основного значения, сенсорные слова могут иметь производные значения, механизмы образования которых, по мнению автора, исчерпываются метафорой, метонимией и синекдохой (порожденными из его основного сенсорного значения или ранее возникших производных значений). При этом каждый из компонентов сенсорного значения (как Прототип, так и Ядро) может независимо использоваться при порождении производного значения [Кошелев 2017: 99].

Прототип дерева + Действия с ним ← Функция

	<p>+ Можно посадить дерево, поливать, удобрять его, обрезать ветки; можно собирать, употреблять в пищу, заготавливать его плоды, ... можно залезть на дерево, спрятаться под ним от солнца, топить его частями печь и т. д.</p>	<p>← Неподвижный живой организм; растет из земли, цветет и плодоносит (дает семена) следующим способом: из корня, находящегося в земле и берущего из нее питание, растет твердый толстый росток; в разные стороны от него растут твердые, более тонкие ветки; на ветках периодически появляются почки; из корня по стволу и ветвям к почкам передается питание; из почек появляются цветы, а из цветов — плоды (семена), которые созревают и опадают.</p>
---	---	---

Рис. 34. Описание значения слова *дерево* [Кошелев 2015: 110]

ЭЛЕМЕНТЫ СЕНСОРНОЙ ГРАММАТИКИ

Одним из центральных постулатов рассматриваемой теории является утверждение о структурном и генетическом сходстве лексических и грамматических значений. Речь идет о том, что среди множества грамматических единиц также имеются сенсорные единицы, и их значения сходны с лексическими значениями в том, что: 1) основное значение сенсорной грамматической единицы может быть описано посредством визуального Прототипа и семантического Ядра и 2) структура ее полисемии представлена совокупностью основного значения и образованных от него путем метафорических или метонимических переносов производных значений [Там же: 339–340]. Для иллюстрации этой идеи автор обращается к грамматическим категориям глагола — переходности и залогу.

Как было показано в частности Дж. Тейлором [Taylor 1995b: 206–215], категория переходности (и связанная с ней категория прямого дополнения) может служить наглядным примером прототипической организации с хорошо выраженным центром и разнообразной и достаточно размытой периферией. Центральные случаи категории переходности А. Д. Кошелев предлагает считать ее основным значе-

нием. Оно получает истолкование в терминах отношения между Прототипом и Ядром, аналогичное приведенным выше дефинициям лексических значений, ср. [Кошелев 2017: 345]:

Глагольная переходность (основное значение) =

Прототип: Агенса осуществляет видимое действие В КОНТАКТЕ с прямым объектом, с которым синхронно происходят видимые изменения ←

Ядро: Агенса осуществляет действие, ПОЭТОМУ с прямым объектом синхронно происходят изменения, значимые с точки зрения Агенса и являющиеся его целью.

Целый ряд переходных глаголов обозначает действия, не приводящие к объективным изменениям объекта. Однако субъективные изменения (связанные с Агенса) имеют место. Так, в предложении *Иван освещает дорогу фонариком* наблюдаемое действие Агенса не изменяет дорогу как таковую, однако для *Ивана* дорога очевидным образом изменяется. Таким образом, данное употребление соответствует Ядру из приведенной выше дефиниции и тем самым — основному значению переходности. Аналогично обстоит дело с предложением *Мальчик читает книгу*: изменения не затрагивают саму книгу, но для читающего мальчика в каждый данный момент она оказывается разделенной на уже прочитанную и еще не прочитанную части [Там же: 347].

Метафорические и метонимические значения переходности автор иллюстрирует на примерах *Маша пожалела бездомного* и *Маша жалует бездомного* (подробнее см. [Там же: 347–348]).

Суть когнитивного подхода к грамматической категории залога А. Д. Кошелев формулирует следующим образом: «Среди множества явлений окружающего мира, значимых для успешной жизнедеятельности человека, пожалуй, важнейшими являются происходящие в мире изменения. <...> На наш взгляд значения актива (действительного залога), пассива (страдательного залога) и рефлексива (возвратного залога) отражают три самых общих типа изменений, происходящих с субъектом действия. Актив отражает независимые изменения субъекта (*Мальчик моет машину*), пассив — зависимые изменения (*Машина моется*), а рефлексив — независимые и зависимые изменения, одновременно происходящие с субъектом (*Мальчик моется*)» [Там же: 350–351]. При этом оппозицию «независимые vs. зависимые изменения» предлагается считать исходной для человека, видоспецифической, формирующейся у младенца на первом году жизни и не обусловленной конкретным языком [Там же: 351].

Важно, что перечисленные характеристики актива, пассива и рефлексива апеллируют не к лингвистическим, а к сугубо когнитивным категориям — типам изменений предмета или одушевленного существа. Это создает единую семантическую основу для межъязыковых сопоставлений. Более того, это позволяет утверждать, что актив, пассив и рефлексив являются сенсорными единицами [Кошелев 2017: 353].

Дальнейшее изложение посвящено подробному анализу залоговых значений и выявлению структуры полисемии постфикса *-ся*. Автор считает, что рефлексив, сам будучи метонимическим производным значением от актива, порождает, в свою очередь, разветвленную сеть метафор и метонимий. Иначе говоря, налицо полисемия по типу «основное значение — производные значения», столь привычная для лексических значений [Там же: 353–370].

СЕНСОРНОЕ ПРЕДЛОЖЕНИЕ. КОГНИТИВНЫЙ КОНСТРУКТОР

В качестве сенсорного предложения рассматривается такое предложение, в котором все слова являются сенсорными и употреблены в своих основных значениях⁷, ср. *Девочка ест яблоко, Кошка сидит на заборе, Мальчик перепрыгивает через лужу*. Сенсорные предложения (в отличие от функциональных — см. ниже) однозначны, поскольку однозначны составляющие их лексические и грамматические единицы [Там же: 91].

Сенсорные предложения описывают ментальные представления человека о сенсорных ролевых (т. е. непосредственно наблюдаемых) ситуациях⁸ [Там же: 420–421]. В самом общем виде эти ментальные представления складываются из следующих когнитивных единиц [Там же: 415–416]:

I. Наборы атомарных единиц.

1. Сенсорные единицы:

- базовые двигательные концепты (ЧЕЛОВЕК-БЕЖИТ⁹, МЯЧ-КАТИТСЯ), соответствующие основным значениям сенсорных глаголов *бежит, катится*;

⁷ Ср. у Дж. Лакоффа понятие предложений, понимаемых непосредственно (Гл. 3.3).

⁸ Ср.: «Предложение называется функциональным, если в нем содержатся функциональные языковые единицы» [Кошелев 2017: 97].

⁹ Здесь и далее сохраняется авторская нотация когнитивных единиц.

- базовые предметные концепты (ДЕРЕВО, ЮНОША, КОШКА, ДОРОГА), выражаемые одноименными сенсорными существительными;
- типизированные конкретные свойства предметов и действий, соответствующие разным сенсорным модальностям (ЗЕЛЕНЫЙ, БОЛЬШОЙ, ЛЕГКИЙ, СЛАДКИЙ, СТАРЫЙ, БЫСТРО, СВЕТЛО, ДОЛГО) и выражаемые одноименными сенсорными прилагательными и наречиями.

2. Несенсорные единицы:

- общие части предметов: Кожура, Сиденье, Ножка, Край, Крыша (значения одноименных несенсорных существительных). Каждая такая единица может иметь несколько прототипов, но одну функцию (напр., функция Ножки состоит в том, чтобы поддерживать предмет над землей). Аналогично общие части действий — Шагнуть, Дотянуться и др.;
- общие свойства (сенсорные модальности) предметов: Цвет, Рост, Вкус, Размер, Форма — и общие свойства действий: Скорость, Длительность, Громкость и др. Они составляют значения одноименных существительных и наречий;
- общие роли: Поверхность (движения), Источник, Цель, Агнс, Пациент и др. (выражаются одноименными предложениями).

II. Наборы отношений (все отношения двухаргументны).

1. Партитивные отношения — связывают целостность с ее компонентами.
2. Рольевые отношения — связывают главный компонент с дополнительными.
3. Родовидовые отношения — связывают общий компонент с его конкретным вариантом.
4. Отношения развития — связывают базовую ситуацию с ее расширением.

Приведенный набор когнитивных единиц — элементов и отношений — А. Д. Кошелев называет когнитивным конструктором (по аналогии с детским конструктором, из которого ребенок строит трехмерные модели различных предметов). В когнитивном конструкторе элементы сгруппированы в слои, упорядоченные в соответствии с очередностью их включения в строящуюся ситуацию. Из единиц конструктора можно построить ментальное представление любой наблюдаемой агентивной ситуации [Кошелев 2017: 417–418].

Автор утверждает, что для относительно развитых этносов когнитивный конструктор универсален, а следовательно, его можно считать

начальной версией элементарного семантического метаязыка, т. е. исходным языком мысли, мыслекодом [Кошелев 2017: 418].

Множество предложений, состоящих из лексических и грамматических сенсорных единиц, автор называет сенсорным языком. Сенсорный язык (точнее, подъязык) описывает видимый (точнее, доступный чувственному восприятию) мир человека. Ему противопоставлен функциональный подъязык, который используется для описания «мыслимого» (постигаемого разумом) мира. Это составляющие того, что Кошелев называет дуальной структурой человеческого языка [Там же: 16].

СЕНСОРНЫЙ ЯЗЫК КАК ЭВОЛЮЦИОННОЕ ЯДРО ЧЕЛОВЕЧЕСКОГО ЯЗЫКА

Дуальная структура языка соотносится с дуальной структурой нашего представления о мире, ср. [Там же: 433]:

Представление мира = универсальное перцептивное представление + этноспецифическое функциональное представление

Язык = однозначный сенсорный язык + многозначный функциональный язык.

Для каждого естественного языка его сенсорный подъязык является исходным компонентом, универсальным эволюционным ядром. Из этого ядра, как из корня, развивается его этноспецифическое расширение, дополняющее сенсорный подъязык до полноценного человеческого языка [Там же: 16].

Это утверждение основывается на параллели между онтогенезом и эволюцией языка. На протяжении второго-третьего года жизни ребенок проходит этапы, соответствующие этапам глоттогенеза [Там же: 37]. Аналогично тому, как усвоение языка ребенком начинается с освоения сенсорных слов и грамматических единиц (подробнее см. [Там же: 21–24]), «финальным протоязыком пралюдей был элементарный сенсорный язык, подобный сенсорному языку двухлетних детей» [Там же: 40]. В первом сообществе людей протоязык трансформировался в человеческий язык, т. е. обрел дуальную структуру «сенсорный язык + функциональный язык». Автор утверждает, что именно функциональная составляющая языка придает ему статус человеческого языка, полемизируя в этом вопросе с теми лингвистами, кто отдает предпочтение синтаксису. В процессе указанной трансформации существенно расширился и сенсорный протоязык [Там же: 41–42].

Приведенные выше формулы дают возможность автору представить собственное объяснение известной проблемы многообразия и единства языков. Естественно предположить, пишет Кошелев, что «в основе человеческого языка лежит некоторая универсальная структура, из которой порождается все множество конкретных языков» [Кошелев 2017: 106]. Что же это за структура? Критически анализируя взгляды Н. Хомского и Аристотеля, автор приходит к выводу, что единство обеспечивается наличием универсальной перцептивной модели мира. Именно опережающее формирование у младенца универсальной перцептивной модели обуславливает его способность усваивать любой язык. Наличие единой перцептивной модели также обеспечивает возможность перевода с одного языка на другой. Но поскольку модель едина, присуща носителям всех языков, ее полное кодирование было бы избыточным. Поэтому каждый язык (точнее, сенсорный подязык каждого языка) имеет свой способ ее неполного кодирования, что и дает языковое разнообразие [Там же: 107].

2. НА ПУТИ К НОВОЙ ФИЛОСОФИИ И МЕТОДОЛОГИИ БИОКОГНИТИВНАЯ ФИЛОСОФИЯ ЯЗЫКА (А. В. КРАВЧЕНКО)

Исследования А. В. Кравченко сосредоточены на философских аспектах науки о языке. В его работах настойчиво звучит мысль о необходимости переосмысления традиционных познавательных установок и теоретических основ языкознания. В поисках новой эпистемологической платформы, призванной вывести лингвистику из тупика, ученый обращается к биологии познания У. Матураны.

В своем изложении я в основном опираюсь на книгу [Кравченко 2013], наиболее полно и подробно освещающую взгляды автора. Пытаясь в сжатой форме отразить его взгляды и ход рассуждений, я предпочитаю не пересказывать, а по мере возможности давать слово ему самому, ибо кто, как не автор, способен наилучшим образом выразить свои мысли и выстроить наиболее точные формулировки?

О КРИЗИСЕ В СОВРЕМЕННОМ ТЕОРЕТИЧЕСКОМ ЯЗЫКОЗНАНИИ

Многие исследователи отмечают, что отличительной особенностью современного состояния лингвистики является наличие огромного числа различных, зачастую противоположных, взглядов на природу и сущность языка. Не существует единой общепризнанной теории языка. Каждая «вновь создаваемая концепция не сменяет какую-либо из уже известных как более адекватно представляющая и объясняющая реальность, а начинает сосуществовать совместно с прежними концепциями» [Кошелев 2017: 11]. В итоге число различных теорий (концепций, школ), находящихся в отношениях оппозиции, а не дополнительности, постоянно увеличивается¹⁰. Ничем не сдерживаемый рост концептуального антагонизма приводит к тому, что наши научные знания о языке становятся, с одной стороны, все более широкими и разносторонними, а с другой — все менее глубокими и бесспорными [Там же: 16]. По словам А. В. Кравченко, существование огромного количества составляющих между собой теорий «красноречиво говорит о том, что в среде ученых отсутствует сколько-нибудь общее

¹⁰ О причинах такого положения дел см., напр. [Касевич 2013: 20–22].

понимание языка как *феномена*» [Кравченко 2013: 213] <курсив автора>.

Такое положение вещей рождает различные оценки и прогнозы. К примеру, П. Серио считает, что гуманитарные науки обречены на политеоретичность. Другие ученые полагают, что лингвистика должна в конце концов выработать одну доминирующую теорию языка: надежду на это высказывали, в частности, В. Б. Касевич и А. Е. Кибрик [Кошелев 2017: 13–14]. Как бы то ни было, многие лингвисты сходятся в том, что после ослабления влияния структурализма во второй половине XX в. общее языкознание зашло в теоретический тупик, и характеризуют его теперешнее состояние как кризисное.

А. В. Кравченко приводит следующие симптомы наступившего кризиса. Во-первых, отсутствие ясности в определении природы и сущностных свойств языка, вызванное отсутствием общей методологии. Во-вторых, множество сосуществующих «лингвистик» со своими предметными областями (био-, психо-, социо-, этно- и т. д.), причем каждая из них является далеко не однородной дисциплиной. В-третьих, отсутствие видимой практической ценности многих лингвистических теорий [Кравченко 2015: 156]. Аксиомы традиционного языкознания (ср. [Кравченко 2013: 56–57]) не прошли проверку на практике, потерпев неудачу при решении прикладных задач, включая (машинный) перевод, обучение иностранному языку, автоматическую обработку естественного языка, и тем самым оказались несостоятельными [Там же: 9–11].

Наконец, «до сих пор нет четко сформулированного идеального проекта языкознания, дающего ответы на три главных вопроса: “Что, с какой целью и как должна изучать лингвистика?”» [Кравченко 2015: 156]. Обыгрывая название статьи А. Д. Кошелева [2013], посвященной той же проблеме, А. В. Кравченко указывает на назревшую проблему «вавилонского столпотворения» в теории языка, связанную с накоплением гор эмпирического материала при отсутствии единой методологии [Кравченко 2015: 159]. Он далее остроумно замечает: «“Вавилонская башня лингвистики”, строительство которой продолжается, не может быть закончена как архитектурный проект по вполне очевидной причине: ее строители уже говорят на разных языках, и эти языки (метаязыки лингвистического описания) задают картины мира, нередко самым существенным образом различающиеся по своим основаниям» [Там же: 166].

С точки зрения А. Д. Кошелева, «в лингвистике, как в капле воды, отражается кризисная ситуация, охватившая и другие когнитивные

науки»¹¹ [Кошелев 2017: 51]. Единой парадигмы нет и в помине, каждая конкретная наука развивается независимо, в соответствии со своим собственным видением того или иного аспекта человеческой деятельности. Как и в лингвистике, почти в каждой из них одновременно существует множество противоречащих друг другу школ. Исследуя один и тот же предмет, их представители получают различные, не согласующиеся между собой, результаты, причем каждая научная школа убеждена в истинности своих теоретических построений и несостоятельности выводов конкурентов [Там же].

Закономерным следствием является весьма фрагментарное и приблизительное знание о человеке и его когнитивных способностях, накопленное отдельными науками [Кравченко 2013: 121]. Нет заметного прогресса «в интегрировании различных областей когнитивных исследований в осмысленный проект с согласованной общей повесткой. Объединяя науки, которые можно охарактеризовать как “ментально-ориентированные” научные дисциплины (нейронауку, философию, психологию, антропологию, искусственный интеллект и лингвистику), когнитивизм как методология не смог найти общего для них всех основания в виде исходных эпистемологических установок относительно природы и функции когниции» [Кравченко 2015: 163]. Причина столь плачевного положения вещей, по мнению автора, кроется в отсутствии общей теории, в равной степени применимой ко всему комплексу наук о человеке и человеческом обществе [Кравченко 2013: 10–11].

О НЕИЗБЕЖНОСТИ АНТРОПОЦЕНТРИЗМА В НАУКЕ И РОЛИ ЯЗЫКА В НОВОЙ ПАРАДИГМЕ

К концу XX в. представители самых разных научных дисциплин все чаще стали высказываться о бесперспективности попыток «объективного» описания мира без учета наблюдающего этот мир субъекта¹². Как подчеркивает Дж. Сёрль, «ошибочно полагать, что определе-

¹¹ Когнитивные науки, в отличие от естественных, тесно связаны между собой. Предмет каждой из них отражает лишь один из аспектов всей совокупности знаний о человеке и его деятельности и потому не является вполне самостоятельным. В этом генетически обусловленном единстве коренится одна из причин того, что кризис наступил в них почти одновременно [Кошелев 2017: 56].

¹² В этом смысле критика Дж. Лакоффом «мифа объективизма» (см. гл. 3.3) в его книге «Женщины, огонь и опасные вещи» (1987) даже на тот

ние действительности должно исключать субъективность» (цит. по: [Кравченко 2013: 7]). В настоящее время «все явственней становятся процессы, говорящие о том, что старая философская парадигма уходит, уступая место новой, антропоцентрической парадигме» [Там же: 73].

Однако для того, чтобы фигура познающего мир человека могла быть включена в научную картину мира, она должна обладать определенным эпистемологическим статусом, а именно: «человеческий субъект должен рассматриваться как эмпирический феномен, являющийся *составной частью* того мира, который им концептуализируется и категоризируется» [Там же: 7–8] (курсив автора). Следовательно, возникает вопрос о том, как соотносится эмпирический феномен человека с другими эмпирическими феноменами в создаваемой научной картине мира. Именно здесь в поле зрения входит язык — ведь «палитра красок, которыми пишется эта картина, есть не что иное, как естественный человеческий язык, который, в свою очередь, является свойством человека как биологического вида, представляющего собой, опять-таки, эмпирический (биологический и социальный) феномен» [Там же: 12]. Отсюда — значимость лингвистики и семиотики (ибо язык есть система знаков), а также теории коммуникации (ибо коммуникация есть семиотическая деятельность) в новой парадигме научного знания.

А. В. Кравченко пишет: «Все большее число исследователей уходит от так называемого «классического» (а по существу, догматического) взгляда на язык, признавая бесплодность попыток понять и объяснить феномен человеческого языка в узких рамках философии объективизма. Язык — это не что-то, находящееся “где-то там”, в так называемом “объективном” мире, которому противопоставлен познающий этот мир субъект. Язык и есть тот мир, в котором человек становится человеком, мир, самое существование которого без человека невозможно, потому что человек и мир связаны неразрывной цепью взаимно обусловленных состояний» [Там же: 75].

Языковая способность человека неразрывно связана с его когнитивной способностью, направленной на познание мира и себя. В комплексе когнитивных наук, исследующих природу знания, процессы его усвоения, обработки, хранения и использования, важное место занимает когнитивная лингвистика [Там же: 15]. Со времени своего возникновения она проделала огромный путь, став мощным стимули-

рующим фактором в переосмыслении теоретического багажа, накопленного науками о языке. Основным вектор этого переосмысления — «очеловечивание» лингвистики, субъективизация исследовательской деятельности, что непременно (хотя и по-разному) проявляется в различных когнитивных теориях языка.

Изменение взглядов на сущность языка ставит на повестку дня переосмысление главных познавательных принципов языкознания. Лингвистам, по словам Кравченко, следует «определиться с общетеоретическим методом, который, с одной стороны, позволил бы надеяться на дальнейшее поступательное движение науки о языке в целом, а с другой стороны, обеспечил бы синтез накопленных эмпирических данных независимо от того, в рамках каких теоретических направлений эти данные были получены» [Кравченко 2013: 19–20]. В качестве такого метода автор предлагает «биологию познания» чилийского ученого У. Матураны¹³.

Биология познания как новая эпистемология

По мнению А. В. Кравченко, «парадигмальной областью знания в новых условиях становится комплекс интегрированных наук о живом, или биология в самом общем смысле» [Там же: 73], что делает актуальным взгляд на язык как на биологическую способность человека. Этот «новый качественный этап в развитии идей физикализма в языкознании, связанный с такими основополагающими понятиями, как распределенность когниции и языка, воплощенность сознания и его расширенность, взаимная каузальная обусловленность в системе организм-среда и т. п.¹⁴, напрямую перекликается с главными положениями биологии познания как теории живых систем» [Там же: 228].

Автор отмечает, что биология познания, разрабатываемая У. Матураной и его учеником Ф. Варелой, по целому ряду базовых положений расходится с ортодоксальной биологией (подробнее см. [Там же: 228–229]). Она представляет собой новую эпистемологию как альтернативный путь познания, и эта альтернатива ценна для лингвистов, так как «ни традиционное языкознание, ни когнитивная лингвистика первого и второго поколения не смогли обеспечить сколько-нибудь существенного прорыва в области изучения языка и познания» [Там же:

¹³ См., напр. [Матурана 1995].

¹⁴ Ср. характеристики сознания (*mind*) как *embodied*, *extended*, *emergent*, *embedded* в современных зарубежных работах.

230]. Если лингвистика возьмет на вооружение основные положения биологии познания, это даст ей возможность «выйти из неприятного состояния неопределенности, сопровождающего смену уходящей научной парадигмы» [Кравченко 2013: 231].

Главный тезис биологии познания заключается в том, что нельзя познать живое в отрыве от той среды, в которой живой организм существует и с которой он постоянно взаимодействует как наблюдатель. По знаменитому выражению У. Матураны, «все сказанное сказано наблюдателем другому наблюдателю, в качестве которого может выступать он сам». Применительно к лингвистике это означает, что анализ любого языкового факта должен учитывать особенности говорящего человека как наблюдателя в физической и социальной среде, с которой он вступает во взаимодействие и на изменения которой он реагирует, находясь с ней в состоянии взаимообусловленной каузации. Лингвистические исследования не могут не принимать в расчет особенности человеческого восприятия и эмоционального состояния, его накопленный эмпирический опыт, влияющий на восприятие и интерпретацию, а также характер среды (физической, социальной и языковой), предопределяющей качество приобретаемого опыта [Там же: 230–231].

Холистический подход к языку как биологическому свойству вида *homo sapiens* знаменует общее смещение акцента в исследованиях языка в сторону изучения его как эмпирического объекта/явления, связанного с функционированием живых организмов. В центре внимания оказывается человек как субъект восприятия и опыта, концептуализатор мира, который он переживает. Язык более не рассматривается как некая объективно существующая данность, независимая от воспринимающего субъекта. Предметная интерпретация языкового знака (в равной степени свойственная, по мнению А. В. Кравченко, как объективизму, так и субъективизму) уступает место мысли о деятельностной природе языкового значения, обусловленной особенностями существования и взаимодействия человека как социального существа с окружающей его средой. Языковое значение, таким образом, имеет межсубъектную природу: оно возникает в области когнитивных взаимодействий организмов, или того, что автор вслед за У. Матураной называет «консенсуальной областью» [Там же: 122–151].

При таком взгляде устная коммуникация предстает не как деятельность, связанная с передачей смыслов, а как усилия по установлению общих ориентиров в той или иной ситуации взаимодействия (консенсуальной области). Известно, что структура повседневной речи далека

от того, чтобы соответствовать идеалу грамматической правильности. Это происходит потому, что, в отличие от предложений, «высказывания не “выражают” мысли, они суть сигналы, которые ориентируют коммуникантов в их консенсуальной области взаимодействий; они — подсказки для конструирования значения, и, как таковые, они никогда не бывают самостоятельными. Высказывания всегда интегрированы с множественными аспектами физического контекста, в котором они осуществляются, равно как и с внутренними состояниями коммуникантов» [Кравченко 2013: 154–155].

По меткому выражению А. В. Кравченко, устное общение — это не столько *modus operandi* (когда язык рассматривается как средство общения), сколько *modus vivendi* (коммуникация имеет биологическую функцию) [Там же: 90]. Ср.: «языковое поведение людей в процессе “живого” общения подчиняется закономерностям существенно иного свойства, нежели закономерности организации текстов. <...> речь телесно воплощена и присущая ей динамика должна контролироваться и анализироваться в режиме реального времени обеими сторонами, участвующими в коммуникации, письменный язык бестелесен относительно человека как деятеля. Языковое поведение <...> не является автономным видом деятельности, независимым от других видов человеческой деятельности, оно интегрировано в сложную поведенческую динамику человека и интерпретируется наблюдателем именно как таковое <...>. Лицевая мимика, жесты, вариации в скорости, модуляции, высоте, тембре и тоне голоса, поза собеседника и направление взгляда <...> — все это принимается в расчет в ходе вербальной коммуникации» [Там же: 157–158] (курсив автора).

Биология познания, как считает А. В. Кравченко, позволяет преодолеть опасное доминирование аналитизма над синтетизмом, характерное для западной лингвистической мысли на протяжении последних столетий. В то время как «анализ ради анализа подчинил себе практически все — от фонологии до синтаксиса и текста, <...> остается в стороне природа языка как сложного интегрированного явления динамического характера» [Там же: 208]. Традиции аналитизма в лингвистике, приводящие к накоплению фрагментированного знания, по-прежнему сильны, однако все большее число ученых осознает тупиковый характер дальнейших усилий в этом направлении. Переход от анализа к синтезу «требует принятия новых познавательных установок и, как следствие, новой эпистемологии, отличительным признаком которой является синтетизм как результат интеграции накопленных научных знаний на междисциплинарном уровне» [Там же:

226]. Биология познания У. Матураны «характеризуется изначально присущим ей синтетизмом и потому открывает выход на новую концепцию языка» [Кравченко 2013: 226].

НОВЫЙ СОЮЗ БИОЛОГИИ И ЛИНГВИСТИКИ

А. В. Кравченко пишет: «Тот факт, что языкознание идет по пути сближения с биологическими дисциплинами, уже мало у кого вызывает сомнение <...>, хотя точки сопряжения между ними могут быть разными» [Кравченко 2013: 254]. Заметим, что нынешнее сближение с биологией — далеко не первое в истории языкознания.

Принято считать, что впервые параллели между лингвистикой и биологией провел А. Шлейхер, хотя отдельные примеры уподобления языка природному организму можно встретить и раньше, у Ф. Боппа и Я. Гримма. Однако то, что для последних было скорее фигурой речи, у Шлейхера — основателя так называемого «лингвистического натурализма» — стало результатом осознанной и последовательной проекции основных положений теории Ч. Дарвина на язык. Позднее, в конце XIX в., идеи Шлейхера утратили популярность, однако лингвистический натурализм как особое течение в языкознании не исчез. В своем «Очерке науки о языке» Н. Крушевский упоминает Дарвина, выражение *языковой организм* встречается даже у Г. Пауля (что выглядит довольно странным, учитывая острую критику младограмматиками наследия Шлейхера), а во Франции идеи лингвистического натурализма продолжает школа А. Овелака. Целый ряд ученых (с разных позиций и в разных контекстах) на рубеже веков рассматривали языкознание как естественную науку.

Наступление эпохи структурализма кардинально изменило теоретические предпосылки языкознания. Стремление оградить лингвистику от посторонних влияний (будь то история, психология или биология) и исследовать язык «в самом себе и для себя» [Соссюр 1999: 232] привело к замене холистического взгляда модулярным, что отразилось и на стиле рассуждений о языке: метафора организма надолго уступила место метафоре механизма, ср. *единицы, компоненты, правила, уровни, составляющие, модели* и т. д.

Новое обращение к биологическим основам языка было спровоцировано выходом в свет книги [Lenneberg 1967]: возник термин *биолингвистика* и стала складываться соответствующая дисциплина. Первоначально это была биолингвистика генеративного толка, в рамках которой язык считался врожденной способностью/органом,

растущим и развивающимся вместе с ростом и развитием человеческого организма (подробнее см. [Кравченко 2013: 254–258]). Свообразным манифестом данного направления можно считать книгу [Jenkins 2000].

Однако всего через два года после ее опубликования появилась другая книга под практически тем же названием [Givón 2002]. Ее автор — видный представитель современного функционализма Т. Гивон — предложил совершенно иной взгляд на биологическую природу языка и, следовательно, на содержание новой дисциплины. В противоположность генеративистам, положившим в основу своей теории идеализированное представление о языковой компетенции, Гивон подчеркивает важность изучения языкового разнообразия. Ключевым для него является понимание языка как уникального свойства человека: язык биологичен по своей природе, а «при изучении биологических организмов особое значение <...> имеют их соответствующие адаптивные функции» (цит. по: [Кравченко 2013: 259]). Автор считает возможным проводить параллели между тремя видами развития в языке (диахронией, усвоением языка и его эволюцией) и соответственно тремя доменами развития в биологии (адаптивным поведением, онтогенезом и филогенезом) [Гивон 2015]. Пафос исследований Т. Гивона заключен одновременно в ниспровержении центральных постулатов генеративизма и в отстаивании функционально-адаптивного подхода к языку как биологическому феномену.

Эти два кардинально различных подхода (биолингвистика хомскианского и дарвинистского толка) наиболее ярко демонстрируют существенные расхождения в современных взглядах на точки соприкосновения между языкознанием и биологией (более подробно см. [Pennisi, Falzone 2016]). Заметим, что есть еще биокультурная теория значения Й. Златева (см. [Кравченко 2013: 261–263]), а также довольно широкий спектр концепций, связанных со взаимодействием между языком, человеком как языковой личностью и окружающей средой и фигурирующих под названиями *эколингвистики*, *экологии языка* и нек. др. Как отмечает видный французский лингвист С. Ору, «в настоящее время натуралистическая парадигма переживает триумф» [Auroux 2007: 13].

Примечательно также возвращение в языкознание органистической метафоры. Так, в период становления когнитивной лингвистики Р. Лангакер писал: «биология дает более адекватную метафору для лингвистических исследований, чем формальные дисциплины», и в целом «было бы более правильно уподоблять язык живому организ-

му» [Langacker 1988a: 4]. Это сравнение вновь «всплывает» в одной из последних работ того же автора, ср.: «Не существует единого подхода к описанию языка, как не существует единого подхода к описанию биологического организма» [Langacker 2016: 465].

По мнению А. В. Кравченко, «нарастающие в современной лингвистике интеграционные процессы свидетельствуют о становлении новой парадигмы в комплексе наук о человеческом поведении, неотъемлемой частью которого является естественный язык, а именно *биологической парадигмы*, в рамках которой язык рассматривается как естественный биологический феномен, связанный с адаптивной функцией человека как живого организма. В связи с этим новое направление в современной когнитивной лингвистике можно охарактеризовать как *биокогнитивное*, т. е. речь идет о *биокогнитивной философии языка*» [Кравченко 2013: 264] (курсив автора).

ЭВОЛЮЦИЯ ОБЩЕЙ ТЕОРИИ ЯЗЫКА: НА ПОРОГЕ НОВОГО СИНТЕЗА (Л. Г. ЗУБКОВА)

Л. Г. Зубкова — признанный специалист в области истории языкознания, автор вузовских учебников по этой дисциплине [Зубкова 1999; 2002] — в своих трудах стремится исследовать ход развития лингвистических идей от античности до наших дней в контексте выработанного ею системного подхода [Зубкова 2015; 2016]. Автор исходит из единства теории и истории языкознания [Зубкова 2015: 13], что побуждает ее выявлять и проследживать характерные тенденции в осмыслении языка и лингвистики на протяжении веков и представлять содержание конкретных концепций под соответствующим углом зрения. История лингвистических учений, таким образом, оказывается не хронологически организованным пересказом содержания отдельных концепций *sui generis*, а структурированным изложением, позволяющим связать между собой научные воззрения ученых, иной раз далеко (в пространстве и/или времени) отстоящих друг от друга. Книги Л. Г. Зубковой дают возможность внести осмысленность в наши представления о развитии лингвистической мысли, почувствовать не только ее динамику, но и логику. Учитывая глубокую философскую подоплеку, широкий исторический охват, огромный справочно-библиографический раздел, я бы даже сказала, что это книги не только по истории собственно языкознания как отдельной дисциплины, но и по более ши-

рокой области — истории идей, плодотворно развивающейся в ряде стран (в том числе, во Франции и Германии).

В качестве исходной точки рассуждений Л. Г. Зубкова обращается к данному В. фон Гумбольдтом определению языка, согласно которому язык представляет собой особый мир — посредник между миром внешних явлений и внутренним миром человека [Гумбольдт 1984: 304–305]. В этом определении фактически обозначены три опорные точки — Язык, Бытие и Мышление, — которые по-разному сопрягаются друг с другом в разных концепциях языка. Изучение этих соотношений, отраженных в соответствующих методологических подходах, позволяет первично разделить все множество разнообразных концепций языка на два крупных класса — синтезирующие и аспектирующие [Зубкова 2016: 14].

Синтезирующие концепции исходят из триединства мира внешних явлений, внутреннего мира человека и языка. Аспектирующие концепции пытаются рассматривать язык в отвлечении либо от внешнего мира, либо от внутреннего мира человека, либо от обоих этих миров [Там же: 14–15]. Эти разновидности аспектирующих концепций можно обозначить соответственно как натуроцентризм, логоцентризм и лингвоцентризм.

Выполненное Л. Г. Зубковой исследование философско-лингвистических взглядов на соотношение категорий языка, бытия и мышления позволяет выявить 7 этапов в эволюции общей теории языка: от синкретизма бытия, мышления и языка (по Пармениду) к натуроцентризму (модисты), далее к логоцентризму (авторы Пор-Рояля), через синтез (с одной стороны, В. фон Гумбольдт, А. А. Потебня, И. А. Бодуэн де Куртене, с другой — Э. Сепир и Б. Л. Уорф, подготавливающие следующий этап) к лингвоцентризму (Ф. де Соссюр, Л. Ельмслев и в целом структурализм) и, наконец, к новому синтезу во взаимодействии лингвистики с когнитивными науками (Г. П. Мельников, А. Д. Кошелев) [Там же: 15], ср. рис. 35.



Рис. 35. Основное направление эволюции философско-лингвистических воззрений на соотношение бытия (Б), мышления (М) и языка (Я) [Зубкова 2016: 32]

Опираясь на авторское изложение [Зубкова 2016: 28–32], кратко охарактеризуем каждый этап. Для античности (первый этап: изначальный синтез) характерна нерасчлененность человека и природы; бытие, мышление и язык воспринимаются слитно, синкретично; мыслимое и высказываемое отождествляются с сущим. В Средние века (второй этап: первичность бытия по отношению к мышлению и языку) под влиянием христианского монотеизма приходит осознание противоположности человека и природы, с одной стороны, и нераздельного единства души, ума и слова в человеке. Представление о вторичности языка по отношению к действительности заставляет модистов объяснять грамматику языка устройством мира. В Новое время (третий этап: логическое обоснование языковой категоризации) под влиянием гуманистического мировоззрения эпохи Возрождения причины языкового строя начинают искать не в окружающей человека действительности, а в его внутреннем мире, прежде всего в разуме. Появляются универсальные рациональные грамматики, авторы которых выводят грамматику языка из специфики логического мышления.

В противоборстве рационализма с набирающим силу сенсуализмом (четвертый этап — обратное влияние языка на бытие и мышление) все более осознается влияние языка на формирование мысли и восприятие действительности. Наиболее полно диалектику языка в его отношении к миру и человеку раскрыл В. фон Гумбольдт, подчеркивавший конструктивную роль языка по отношению к мышлению. В России научное наследие Гумбольдта пропагандировал и творчески развивал А. А. Потебня.

В XX в. проводниками идеи об определяющем влиянии языка не только на мышление и понятийную систему, но и на восприятие и членение реального мира стали Э. Сепир, Б. Л. Уорф, а позднее Э. Бенвенист и Г. Гийом (пятый этап: гипотеза лингвистической относительности). Логическим завершением этого направления мысли Л. Г. Зубкова считает исторически более раннюю концепцию Ф. де Соссюра и последующие структурные теории языка, в полной мере воплощающие идеологию лингвоцентризма (шестой этап: самодостаточность языка).

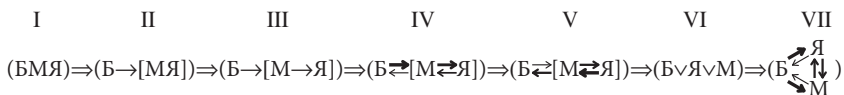
Наконец, с расширением когнитивных исследований языка, когда структурализм исчерпал себя, появилась необходимость в новом синтезе мира внешних явлений, мира языка и внутреннего мира человека (седьмой этап: восстановление триединства). Синтез языкознания с когнитивной сферой, по мнению Л. Г. Зубковой, наиболее отчетливо представлен в концепциях Г. П. Мельникова и А. Д. Кошелева.

Синтезирующие и аспектирующие концепции кардинально расходятся в трактовке не только вопросов о соотношении языка и мышления, языка и действительности, но и прочих общелингвистических проблем: сущности, природы и развития языка, методов его исследования, структуры языкознания и его места в системе наук и др. [Зубкова 2016: 568–577]. С точки зрения Л. Г. Зубковой, подлинно системное целостное знание достижимо лишь исходя из триединства мира, человека и языка [Там же: 34]. Ссылаясь на суждения Г. П. Мельникова, она указывает, что синтезирующие концепции позволяют перейти к более глубокому пониманию сущности объекта как органического целого — в отличие от аспектирующих, которые сосредоточены на отдельных его сторонах. Последние способны предложить лишь частные методы исследования, в то время как синтезирующие концепции призваны формировать методологию новой науки [Там же: 34–35].

С развитием языкознания ограниченность аспектирующих концепций с их однобокой ориентацией становится самоочевидной [Там же: 35]. Более того, можно заметить, что чисто аспектирующие концепции появляются все реже, причем в XX в. они нередко обнаруживали синтезирующие черты (в качестве примера автор приводит лингвистические воззрения Н. Я. Марра) [Там же: 37–39].

Окидывая мысленным взором историю отечественного языкознания, автор пишет, что для него характерна ориентация не на «дробно-аналитическую», аспектирующую, а на синтетическую модель познания языка в его полном развитии. В подтверждение упоминаются имена И. И. Срезневского, А. А. Потебни, И. А. Бодуэна де Куртене, русских членов Пражского лингвистического кружка (Р. О. Якобсона, Н. С. Трубецкого, С. О. Карцевского), а также Г. П. Мельникова и А. Д. Кошелева [Там же: 589–590]. Истоки когнитивной парадигмы в отечественной науке Л. Г. Зубкова находит в концепции А. А. Потебни, который видел в языке средство познания и систему приемов познания. Немаловажно, что именно Потебня осуществил синтез сравнительного и исторического методов [Зубкова 1997].

Идеи синтеза, как подчеркивает Л. Г. Зубкова, «весьма актуальны и для современного этапа развития лингвистики. Общая теория языка нуждается в новом системном осмыслении огромного фактического материала, накопленного как в самой лингвистике, так и в смежных областях знания, обращающихся к языку как объекту исследования» [Зубкова 2016: 36]. Заметим, что такие же суждения настойчиво звучат со страниц работ А. В. Кравченко и А. Д. Кошелева.

3. ИССЛЕДОВАНИЯ СЕМАНТИЧЕСКОЙ ДЕРИВАЦИИ КОГНИТИВНАЯ НАПРАВЛЕННОСТЬ СОВРЕМЕННЫХ ИССЛЕДОВАНИЙ ПОЛИСЕМИИ

Изучению лексической многозначности¹⁵ в отечественном языкознании традиционно уделяется большое внимание. Актуальность этой проблемы в советский период и вплоть до наших дней была в немалой степени обусловлена тесной связью между теоретическими исследованиями в лексикологии и лексической семантике, с одной стороны, и лексикографической практикой — с другой. Взаимное обогащение между двумя областями идет на постоянной основе.

Лексико-семантические исследования связаны с комплексом вопросов, включающим принципы выделения значений слова, его оттенков и употреблений, типы лексических значений, структурную организацию полисемии и виды связей между значениями, критерии разграничения полисемии и омонимии и др. Ко времени возникновения на Западе когнитивной лингвистики лексическая семантика в нашей стране была хорошо развитым направлением. Для специалиста, получившего профильное образование в отечественном вузе, моделирование полисемии в том виде, как это представлено у зарубежных когнитивистов, не может не вызывать недоумение из-за очевидной непрофессиональности в трактовке целого ряда ключевых вопросов. Возникает закономерный вопрос: что же нового могла привнести западная когнитивная лингвистика в эту традиционную для нас область?

Как мне кажется, четко разделить отечественные традиции и влияние зарубежных работ едва ли возможно, поскольку семантика в нашей стране по существу всегда была “когнитивной”, а близость некоторых идей и методов объясняется не заимствованием, а параллельным развитием [Зализняк 2013: 18]. Вместе с тем, вероятно, можно говорить об определенных аспектах семантического анализа, акцентируемых современными когнитивными исследованиями и, следовательно, выступающих более рельефно и в работах отечественных авторов.

¹⁵ Термины *полисемия* и *многозначность* здесь и далее будут использоваться как синонимичные, ср., однако [Зализняк 2013: 18–19].

Прежде всего, заметно смещение внимания с описания результата на процесс. Неудовлетворенность списочным подходом, представляющим семантику слова в виде набора изолированных и автономных значений (вопреки интуитивному ощущению семантического единства), способствовала интересу к механизмам семантической деривации¹⁶. Ср.: «Когнитивный подход к описанию полисемии предполагает не инвентаризацию и классификацию существующих значений, а выявление общих закономерностей работы самого механизма их образования. Это позволяет восстановить связи между значениями слова и представить их как единую систему» [Кустова 2004: 10–11].

Эта тенденция отчетливо проявляется в процитированной книге Г. И. Кустовой, где ключевым является понятие семантического потенциала слова, позволяющего на основе исходного значения в некоторой степени предсказывать возникновение новых значений, ср.: «Производное значение не может быть абсолютно непредсказуемым, потому что оно включает компоненты исходного значения (которые заранее известны) или хотя бы семантические корреляты признаков прототипической ситуации (которые, хотя и не включаются в словарь, тоже известны говорящим и не являются для них новыми). Непредсказуемым является новый актант. Но и здесь можно обнаружить какие-то закономерности — в той мере, в какой онтологические категории актантов и способы их взаимодействия с остальным семантическим материалом значения поддаются выявлению и систематизации» [Там же: 59].

Семантическое развитие идет, по мнению автора, путем активизации импликаций. Так, в переносных значениях глаголов *перекосить*, *подкосить*, *подточить*, *поколебать*, *пошатнуть*, *расшатать* эксплуатируется заложенная в их исходных значениях импликация 'утрата первоначально устойчивого (нормального) положения' [Там же: 121]. У глагола *бросить* имеется целый набор подобных импликаций и коннотаций, проявляющихся в производных значениях, а именно: 'небрежность' (*бросить фразу на ходу*, *бросить вещи в телегу*), 'возможный ущерб объекту' (*бросить вещи на улице*, *бросить на произвол судьбы*), 'неодобрительность' (*бросить семью*, *бросить гостей*

¹⁶ Из этого утверждения не следует, что указанные вопросы не поднимались ранее, — нельзя не отметить прежде всего блестящую книгу [Апресян 1974], где было введено само понятие семантической деривации и выявлены модели регулярной полисемии существительных, прилагательных и глаголов.

одних), 'быстрота' (*бросить войска в бой, бросить луч*) и др. «Достаточно полное описание значений с точки зрения их семантического потенциала, получение представительного списка тех специфичных признаков, которые <...> лежат в основе производных значений, позволило бы лучше понять логику образования таких значений, общие закономерности семантической деривации» [Кустова 2004: 207].

Схожее стремление — предсказывать семантическое развитие слова — наблюдается и в книге Л. М. Лещёвой [2014], в особенности в разделе «К проблеме создания генеративной теории полисемии», где автор, опираясь на ранее выявленные закономерности семантической деривации у английских существительных, конструирует потенциальную структуру многозначного существительного *kettle* и сопоставляет ее с реально существующей (см. ниже).

С указанной тенденцией связана и другая особенность когнитивного подхода к полисемии — установка на экспланаторность: современные авторы склонны задаваться не только вопросом *как?*, но и вопросом *почему?* Исходный тезис состоит в том, что количество способов образования значений «не может быть бесконечным, и эти способы не могут быть “любыми”, какими угодно» [Кустова 2004: 21]. Соответственно, большое внимание уделяется мотивированности семантических переходов, обусловленности производных значений слова спецификой его основного значения. Так, в главе «Категоризация, номинация и полисемия» Л. М. Лещёва [2014: 85–91] пытается проанализировать факторы (по выражению автора, «смысловые задания»), которые определяют выбор именно лексико-семантического, а не словообразовательного способа номинации понятия, а Г. И. Кустова на обширном и разнообразном лексическом материале выделяет «предсказуемые» и «непредсказуемые» значения, тщательно сопоставляя семантический потенциал конкретных слов и его реализацию. Отмеченная черта является вполне осознанной и даже программной, ср.: «...современная теория полисемии и лексического значения в целом должна быть не только способной максимально полно описать семантический объем лексической единицы, но и обладать достаточной прогнозирующей силой, а также иметь интерпретирующий характер» [Лещёва 2014: 208].

В современных отечественных исследованиях полисемии проявляется и такой фундаментальный принцип когнитивной лингвистики, как антропоцентризм. Так, Кустова отмечает, что, хотя в принципе все лексические единицы могут служить «трамплином» для семантического расширения, более всего в этот процесс вовлечены слова,

обозначающие наиболее освоенные, обиходные ситуации и объекты, которые, в свою очередь, определяются основными физическими и социальными потребностями человека [Кустова 2004: 23]. Ее книга включает изучение лексики энергетической сферы — сферы физического воздействия человека на мир — и лексики экспериенциальной сферы — сферы воздействия мира на человека, его органы восприятия и сознание. Автор подчеркивает, что эти две сферы существенно различаются по тому, что человек «может понять, осмыслить, концептуализировать с помощью данного слова <...>, какие возможности оно предоставляет», поэтому «говоря о механизмах многозначности, не нужно <...> пытаться делать обобщения и искать общие закономерности обеих сфер» [Там же: 397].

Примечательно также обращение к нейрофизиологическим и нейропсихологическим основам полисемии, ее связям с организацией ментального лексикона и процессом усвоения языка (Л. М. Лещёва), что можно расценивать как проявление приверженности так называемому «когнитивному обязательству» (см. гл. 1).

Сами лингвисты стремятся акцентировать когнитивную направленность своих исследований, руководствуясь мыслью о том, что «причина самого существования полисемии в естественном языке — когнитивная» [Там же: 11]. Полисемия рассматривается и как проявление принципа экономии (использование старых слов для обозначения новых понятий), и как проявление принципа оптимизации (хранение информации о связанных, с точки зрения человека, явлениях в одной «упаковке») [Там же: 22–23]. «Сам факт существования полисемии является главным доказательством когнитивной природы этого явления» [Там же: 22].

Все вышесказанное, как мне кажется, вполне оправдывает заглавие данного раздела: «Лексическая полисемия в когнитивном аспекте», — совпадающее с названием книги Л. М. Лещёвой. Тем не менее хочется подчеркнуть, что современные работы отечественных авторов в этой области гораздо больше обязаны богатой отечественной традиции лексико-семантических исследований, чем зарубежной когнитивной лингвистике. Глубокое понимание природы и сущности языка, профессиональное владение методологией семантического анализа, тонкое восприятие оттенков значения, обоснованность рассуждений и выводов — все это выдает школу, которой зарубежная когнитивная лингвистика могла бы позавидовать.

Еще одно несомненное достоинство отечественных семантических исследований можно было бы, пользуясь общественно-политической

терминологией, назвать «плюрализмом», ср.: «...наш основной тезис состоит в том, что в языке сосуществуют разные механизмы, обеспечивающие единство значения языковой единицы; соответственно, множественным должен быть и способ их представления» [Зализняк 2013: 35]. То же верно и в отношении противопоставления «классического» и «прототипического» подхода к категоризации: один не исключает другой, и в некоторых случаях полезны оба [Там же]. Применительно к так называемым «конструкциям» (см. гл. 8) отечественные лингвисты практикуют как подход в русле зарубежной «грамматики конструкций», так и традиционный лексико-семантический анализ. Иными словами, можно наблюдать, как мне кажется, плодотворное совмещение отечественной традиции изучения значения и зарубежного опыта когнитивных исследований. Книга Л. М. Лещёвой, к рассмотрению которой мы переходим, как раз и являет собой, на мой взгляд, удачный пример подобной интеграции.

СЕМАНТИЧЕСКАЯ ДЕРИВАЦИЯ: РЕАЛЬНАЯ И ПОТЕНЦИАЛЬНАЯ (Л. М. ЛЕЩЁВА)

ТЕМАТИЧЕСКИЕ СООТНОШЕНИЯ МЕЖДУ ИСХОДНЫМИ
И ПРОИЗВОДНЫМИ ЗНАЧЕНИЯМИ АНГЛИЙСКИХ СУЩЕСТВИТЕЛЬНЫХ

Важным достоинством отечественных когнитивных исследований в области лексической семантики является стремление анализировать обширный материал, с тем чтобы выйти на выделение закономерностей и построение моделей, охватывающих не значения одного-единственного слова (ср. гл. 7.1), а семантическую структуру тематически близких слов. В книге [Лещёва 2014], о которой речь пойдет в данном разделе, описываются наблюдения над тематической отнесенностью значений полисемантов на материале 630 наиболее частотных, деривационно простых существительных, а также ряда прилагательных английского языка. Целью исследования является «установление существующих в системе английского языка закономерностей в использовании семантической деривации как номинативного приема» [Там же: 101], что предполагает тематический анализ всех узуальных, зафиксированных в словаре¹⁷ значений каждого слова, а также характера отношений между ними.

¹⁷ В работе использовался Webster's New Collegiate Dictionary (1973). Между собственно значениями и их оттенками различия не делалось: все

Все субстантивные полисеманты в зависимости от характера их исходного значения¹⁸ автор распределила по шести группам: А — предметы, Б — события, деятельность или ее результат, В — свойства и состояния, Г — структура, связи и отношения, Д — место, пространство, Е — мера, количество, — которые далее делятся на подгруппы с различной глубиной классификации [Лещёва 2014: 110–113]. Как показали результаты исследования, анализируемые в работе 630 существительных широко используются во вторичной номинации, образуя в общей сложности свыше 2000 производных значений, которые в принципе можно распределить по тем же группам и подгруппам, что и их исходные значения (рис. 36).

Исключение составляют производные значения, носящие обобщенный, размытый характер, указывающие на широкий, не поддающийся исчислению круг понятий, ср.: *bell* — ‘something having the form of a bell’, *bridge* — ‘a time, place or means of connection’, *top* — ‘a person or a thing at the top’ и т. п. Такие «широкозначные» производные значения, как правило, носят предметный характер, т. е. включаются в группу «Предметы», но без возможности дальнейшего подразделения. Нередко они бывают метафорическими.

Из нижеприведенной таблицы видно, что наиболее высокочастотными оказались производные предметные значения, а среди них — широкозначные метафорические значения. На втором месте по количеству случаев семантической деривации находятся слова с производным значением, относящимся к подгруппе «Человек». Прочие производные значения данной группы представлены подгруппами «Часть структуры», «Часть тела человека», «Часть тела животных», «Инструмент». Семантическая деривация используется также для номинации и остальных пяти групп понятий (порядок следования в таблице отражает частоту соответствующих случаев).

они фигурируют в качестве отдельных значений (иногда используется также термин *ЛСВ* — лексико-семантический вариант).

¹⁸ Термины *исходное значение* и *семантическая деривация* следует понимать не в историческом, а логическом смысле: это следует и из характера используемого словаря, и из недвусмысленных заявлений автора о синхронической природе своего исследования, ср.: «Помимо знания характера внутрисловных связей между ЛСВ для целей синхронного анализа представляются важными сведения об их **логической последовательности**, определяющие современное видение ступеней семантической деривации» (выделено автором) [Лещёва 2014: 151].

**Список понятийных категорий — наиболее универсальных
реципиентов семантической номинации**

Именуемое понятие (реципиент)	Именующее понятие (донор)
I. Понятие о предмете:	
1. Широкозначные метафорические значения	а) инструмент, в т. ч. в виде емкостей б) емкость в) помещение г) растение д) части растения е) часть тела человека ж) человек з) часть тела животного и) животное к) материал определенной формы л) вещество, продукты м) одежда н) эмоциональное состояние о) событие, деятельность
2. Человек	а) человек б) часть тела человека в) животное г) часть тела животного д) часть растения е) мифическое существо ж) одежда, обувь з) предмет мебели и) природное вещество к) инструмент л) объект Вселенной
3. Инструмент, приспособление	а) инструмент, приспособление б) животное в) часть тела человека г) часть тела животного д) емкость е) одежда, ее части ж) предмет мебели з) продукты питания и) материал
4. Часть тела животных	а) часть тела животного б) часть тела человека в) инструмент г) инструмент в виде емкости д) часть растения

	<ul style="list-style-type: none"> е) емкость ж) сторона тела з) одежда и) форма предмета
5. Часть тела человека	<ul style="list-style-type: none"> а) часть тела животного б) инструмент / приспособление в) инструмент в виде емкостей г) емкость д) часть растения е) сторона тела человека ж) одежда з) форма предмета
6. Часть структуры	<ul style="list-style-type: none"> а) одежда, обувь б) предметы мебели в) часть растения г) часть тела животного д) часть тела человека
II. Понятия о событии, деятельности и ее результатах	<ul style="list-style-type: none"> а) действие, событие б) географическая единица в) участок пространства г) помещение, здание д) дорога, путь е) предмет мебели ж) промежуток времени з) часть тела человека и) инструмент, приспособление к) организация л) природное вещество м) животное н) эмоциональное состояние о) физическое состояние п) природное явление р) одежда, обувь
III. Понятия о свойствах и состояниях:	<ul style="list-style-type: none"> а) животное б) вещество, продукты в) гео/космографический объект г) части растений д) части животных е) емкость ж) промежуток времени з) материал опр. формы и) группа предметов к) природное явление л) человек

IV. Понятия о структуре, связи и отношении:	а) части тела человека б) стороны тела человека в) край предмета г) структура предмета д) путь, дорога е) природное явление ж) человек
V. Понятия о пространстве:	а) территория, пространство б) стороны тела человека в) событие, действие г) группа людей д) растение е) одежда ж) предмет мебели
VI. Понятия о мере, количестве, совокупности:	а) географическая единица б) организация в) здание, помещение г) участок, пространство д) сторона тела е) части тела

Рис. 36. Семантическая деривация английских существительных [Лещёва 2014: 122–124]

Помимо частотности, автора интересовало также, какие тематические¹⁹ группы и подгруппы развивают производные значения от максимально широкого круга доноров и, наоборот, какие группы служат донорами для наибольшего числа различных реципиентов. Иными словами, речь идет о группах, проявляющих наименьшую избирательность в роли соответственно реципиентов или доноров.

Наиболее «неприхотливым» реципиентом семантической деривации, принимающим названия от максимально большого числа тематических групп, оказались понятия с широкой, размытой референцией. Производные значения этого типа, таким образом, являются не только самыми многочисленными, но и наименее специализированными. Обусловленность спецификой исходного значения у них развита слабее, чем у производных значений, относящихся к прочим группам. Наряду с ними среди наиболее универсальных реципиентов оказались понятия о событии и свойстве, а также о человеке: соответствующие зна-

¹⁹ Вопрос о соотношении понятий «тематическая группа» и «лексико-семантическая группа» здесь, как и в рассматриваемой работе, не обсуждается: термины используются как взаимозаменяемые.

чения способны развивать слова самых разных тематических групп (подробнее см. [Лещёва 2014: 121–128]).

Что касается универсальных доноров, ставших источником семантической номинации для наибольшего числа понятийных категорий, ими стали части тела человека, животного и растения. За ними следуют другие важные для практической деятельности человека тематические области: «инструменты», «емкости», «одежда». Полученные данные о том, что список возглавляют слова, обозначающие части тела человека, по мнению Л. М. Лещёвой, «в целом подтверждают положение об антропоцентричности лексической системы и значимости для потенциальной метафоры первичных имидж-схем, возникающих на основе опыта работы человека с собственным телом» [Там же: 129]. Вместе с тем исследование показало важность и прочих наименований. Таким образом, группа слов-доноров не ограничивается антропоцентричной лексикой.

МОДЕЛЬ РЕГУЛЯРНОЙ ТЕМАТИЧЕСКОЙ ВАРИАТИВНОСТИ СУЩЕСТВИТЕЛЬНЫХ

От максимально широкого ракурса рассмотрения материала Л. М. Лещёва переходит к более узкому, а именно к анализу производных значений у членов отдельных тематических групп. Вопрос касается степени их однородности, а значит, в некоторой степени, предсказуемости. В качестве одного из многочисленных примеров автор берет существительные, называющие географические объекты (*bay, canal, cave, hill, lake, mount, ocean, plain, pool, river, sea*). Словарь выделяет у них в совокупности 22 производных значения, которые относятся к пяти из шести тематических групп (рис. 37), причем каждая группа представлена более чем одним примером. Следовательно, можно говорить о регулярном характере деривации и сформулировать правила лексико-семантического варьирования, такие как:

- географический объект → иной географический объект;
- географический объект → искусственное сооружение;
- географический объект → большое количество.

Совокупность таких правил для слов определенной лексико-семантической группы автор называет моделью регулярной тематической вариативности [Там же: 132] и подробно описывает подобные модели для различных групп и подгрупп субстантивной лексики [Там же: 135–147].

**Таблица полисемии существительных,
называющих географический объект**

Исходное значение	Производные значения				
Географический объект	Иной географический / астрономический объект	Сооружение	Иной подобный объект	Большая масса или количество	Группа людей
bay	+ (2)				
canal	+ (2)	+ (2)	+ (2)		+
cave		+			+
hill	+	+	+ (2)		
lake	+		+		
ocean	+ (2)			+	
plain	+		+		
pool	+ (2)	+	+ (2)		
river	+		+	+	
sea	+ (3)		+	+	
mountain	+	+	+	+	

Рис. 37. Полисемия английских существительных, называющих географический объект [Лещёва 2014: 133–134]

Рассмотренный материал позволяет сделать вывод «о том, что слова одной лексико-семантической группы характеризуются аналогичными по тематической отнесенности производными значениями, т. е. о существовании регулярного тематического варьирования слов» [Там же: 147]. Однако, «хотя тематическая вариативность имеет достаточно ограниченный и системный характер, нет оснований полагать, что это и есть правила, которыми языковое сознание пользуется при семантической номинации». Запоминать даже основные направления семантического развития слов и соответствующие ограничения было бы неэкономно — скорее, действуют правила заключений и догадок (inference rules), устанавливающие связи между определенными категориями на том или ином семантическом основании [Там же: 148].

Несмотря на то что анализ тематической отнесенности исходного и производных значений позволяет увидеть основные направления семантического развития слов, одного этого показателя недостаточно для понимания характера семантической деривации: как справедливо замечает Л. М. Лещёва, «совершенно разные процессы могут иногда приводить к схожим конечным результатам» [Лещёва 2014]. Так, существительные *motor* и *bell* имеют однотипные производные значения, указывающие на приспособление, инструмент: для первого это ‘автомобиль’, для второго — ‘перкуSSIONный музыкальный инструмент, по звуку напоминающий колокол’. Эти производные значения явились результатом совершенно разных связей, устанавливаемых сознанием: метонимических пространственно-временных (возможно также — партитивных) в случае *motor*, и метафорических в случае *bell*. Следовательно, заключает автор, требуется учитывать не только тематическую принадлежность значений полисеманта, но и характер связи между ними [Там же: 149].

ТИПЫ СВЯЗЕЙ МЕЖДУ ЗНАЧЕНИЯМИ И МОДЕЛИ ПОЛИСЕМИИ СУЩЕСТВИТЕЛЬНЫХ

Описание связей между значениями субстантивных полисемантов производится с опорой на классификацию М. В. Никитина, в которой выделяются два больших разряда: импликационные связи, отражающие взаимодействие и зависимости понятий, и классификационные связи, отражающие общности понятий по обнаруживаемым признакам. Импликационные связи бывают партитивные, пространственно-временные и причинно-следственные. Классификационные связи подразделяются на гиперо-гипонимические (родо-видовые) и симилятивные, а последние — на предметно-логические и синестезические.

Автор подчеркивает тот факт, что не все производные значения произошли непосредственно от исходного значения, так как в языке встречается не только радиальная полисемия, но и цепочечная, а также смешанная радиально-цепочечная. Поэтому помимо вида семантической связи между значениями необходимо принимать во внимание и топологический рисунок полисемии.

Скрупулезный анализ связей в семантической структуре существительных, относящихся к разным тематическим группам, позволяет Л. М. Лещёвой заключить, что «они отражают самые разнообразные классификационные и импликационные когнитивные связи соответствующих концептуальных категорий, устанавливаемые правилами

заклучения и догадок в процессе номинации на основе минимальной их семантической общности или импликации» [Лещёва 2014: 163]. Исходя из того, что связи между значениями различаются по силе, топологическому рисунку и содержательным характеристикам, автор считает возможным даже говорить о прототипе, роль которого выполняет «категория, именуемая центральным ЛСВ полисеманта», причем остальные значения могут быть связаны с прототипом прямо или опосредованно²⁰ [Там же: 163–164].

Опираясь на специфику исходного значения существительного, можно в известной степени предвидеть тип связи, на основе которого у него могут развиваться производные значения, а также характер последних. Результатом подобного теоретического конструирования является модель полисемии (подробно см. [Там же: 165–169]). Впрочем, автор предупреждает, что семантическое развитие каждого слова индивидуально, и наличие тех или иных семантических компонентов в структуре исходного значения еще не гарантирует появления специфичных производных значений. Несоответствие между ожиданиями и реальной семантической структурой слова наглядно демонстрирует пример с английским существительным *apple* [Там же: 170], где из пяти предсказанных значений реализованным оказалось лишь одно²¹. Остальные (нереализованные) автор называет лакунами.

Как показывает рассмотрение конкретных случаев, причины лакун, равно как и сингулярных (нерегулярных, непредсказуемых) значений²², весьма разнообразны и индивидуальны. Не последнюю роль здесь играет известная непоследовательность отражения лексической семантики в словарях, и в этом отношении используемый автором словарь Вебстера не является исключением. Исследование Л. М. Лещёвой позволяет более четко осознать степень структурированности семантически слова и факторы, определяющие ее специфику. Модели полисемии способны отделить регулярное от нерегулярного, но исключить последнее они не могут в принципе, поскольку оно обусловлено самой природой естественного языка.

²⁰ Впрочем, эти суждения далее не развиваются, и остается непонятным, совпадает ли так называемое «центральное значение» с исходным: если да, то зачем вводить новое понятие, а если нет, что же оно собой представляет.

²¹ См. также потенциально возможную семантическую структуру существительного *kettle* [Лещёва 2014: 215].

²² Ср. рассуждения о соответственно «пустых клетках» и «неожиданных» («сверхсхемных») значениях в [Кустова 2004: 407–408].

ОСОБЕННОСТИ ПОЛИСЕМИИ ПРИЛАГАТЕЛЬНЫХ В АНГЛИЙСКОМ ЯЗЫКЕ

Семантические структуры английских прилагательных рассматриваются в книге с тех же позиций, что и семантические структуры существительных: анализируются тематическая отнесенность исходного и производных значений, а также характер связи между ними с точки зрения логической последовательности и содержания. В основу классификации всех значений английских прилагательных положена классификация А. Н. Шрамма, выполненная на материале прилагательных в русском языке.

Результаты классификации производных значений прилагательных показывают, что с помощью семантической деривации в английском языке именуются преимущественно признаки, устанавливаемые с помощью рационального мышления, не постигаемые непосредственно через органы ощущения. Прилагательные с исходным перцептивным (или, в терминологии автора, «эмпирийным») значением нередко развивают производные рациональные значения, ср.: *bright* 1. ‘radiating or reflecting light’; 2. ‘intelligent, clever’; *acid* 1. ‘sour, sharp or biting to the taste’; 2. ‘of, relating to or being an acid’. Таким образом, семантическая деривация у прилагательных, также как и у существительных, идет преимущественно (хотя и не исключительно) в направлении от более конкретного к более абстрактному.

Тем не менее встречается развитие производных перцептивных значений и у слов с исходным перцептивным значением (ср. *high* 1. ‘having large extension upward’; 2. ‘elevated in pitch’), и даже у слов с исходным рациональным значением (ср. *dull* 1. ‘mentally slow’; 2. ‘lacking sharpness of edge or point’). Наличие достаточно многочисленных случаев развития семантических структур слов от более абстрактных значений к более конкретным²³, по мнению Л. М. Лещёвой, является доказательством того, «что полисемия не является реликтовым отражением процесса развития абстрактных понятий, а представляет собой результат особого способа номинации уже сформированных в сознании понятий» [Лещёва 2014: 179].

Весьма частым реципиентом семантической номинации у прилагательных являются понятия ‘интенсивный’, ‘много/малочисленный’. Донорами для них служат исходные значения, связанные с размером,

²³ Эти рассуждения, на мой взгляд, звучат спорно. Создается впечатление, что автор незаметно для себя смешивает синхроническую и диахроническую перспективы, несмотря на декларированную ранее (см. выше) приверженность исключительно первой из них.

формой, температурой, цветом и пр. (примеры см. [Лещёва 2014]). В роли универсального реципиента выступают оценочные значения: донором для них могут служить прилагательные всех без исключения групп, ср. *white* 1. ‘of the colour of the new snow or milk’; 2. ‘free from moral impurity, innocent’; *wild* 1. ‘not tame or domesticated’; 2. ‘uncivilized, barbaric’.

Широкую представленность в семантических структурах прилагательных производных значений, выражающих оценку и интенсивность/количество, автор связывает со значимостью для человека данных параметров, а значимость оценивается прежде всего по шкале ‘хороший/плохой’ и ‘сильный/слабый’ [Там же: 180].

Поскольку качественные прилагательные²⁴ одновременно и называют свойство предмета, и оценивают его по соответствующему параметру, в структуре значения оценочный и количественный компоненты так или иначе (эксплицитно или имплицитно) присутствуют. Поэтому у прилагательных наиболее распространенным топологическим типом полисемии является радиальный.

Анализ тематической вариативности прилагательных позволил автору выделить ряд моделей (см. [Там же: 181]). В их основе лежат различные типы содержательных связей между значениями, определение которых, однако, существенно осложнено невозможностью анализировать семантику прилагательного без учета сочетающегося с ним существительного. В результате к отношениям между признаками, именуемым значениями прилагательного, неизбежно примешиваются отношения между носителями этих признаков, а это может приводить к разной их квалификации. В качестве примера приводится отношение между значениями прилагательного *веселый*, реализующимися, например, в словосочетаниях *веселый человек* и *веселая книга*, которые разными авторами трактуются либо как метонимические, либо как метафорические [Там же: 182]. Л. М. Лещёва видит здесь импликационную причинно-следственную связь, которая, с ее точки зрения, часто служит для образования производных значений у английских прилагательных²⁵. Встречаются и другие разновидности импликационных связей [Там же: 183–184].

²⁴ Именно они составляют подавляющее большинство прилагательных в английском языке.

²⁵ Рассматривая схожие случаи, Г. И. Кустова [2004: 419] также говорит о смежных ситуациях и метонимических значениях.

Классификационные связи значений также имеют определенное своеобразие в системе прилагательных. Такая их разновидность, как гиперо-гипонимия, встречается редко, зато довольно широко (по сравнению с существительными) представлена синестезическая симилиация, ср.: *loud* 1. ‘marked by intensity or volume of sound’; 2. ‘obtrusive or offensive in appearance or smell’. Предметно-логическая симилиация для прилагательных в целом не характерна (в отличие от существительных), поскольку проблематичным является само установление общности между двумя разными понятиями о признаках. Исключением могла бы считаться связь значений по уже упомянутому компоненту интенсивности / количества или оценки: к примеру, именно сема ‘высокая интенсивность’ объединяет значения прилагательного *fierce*, — однако, как замечает Л. М. Лещёва, здесь скорее следует говорить о количественной/эмотивной симилиации, чем о собственно предметно-логической [Лещёва 2014: 185–186].

Структура многозначного прилагательного может представлять собой систему значений, относящихся к разным тематическим группам и связанных между собой разнообразными отношениями, как это имеет место у слова *blue* (подробнее см. [Там же: 187–188]), — такие случаи автор называет «разнокатегориальной» полисемией. Но у прилагательных распространен и другой вид полисемии, при котором все значения связаны одним признаком: например, у прилагательного *ample* таковым является ‘more than adequate measure’ (список значений см. [Там же: 188]). Полисемия в таком случае является результатом не интеграции посредством общего имени качественно отличных категорий (как у прилагательного *blue*), а дифференциации одного значения (автор предлагает называть ее «дифференциальной»). В сочетаниях с различными по семантике существительными эффект разницы значений усиливается, что создает особые сложности при их лексикографическом описании и вызывает у исследователей расхождение во мнениях.

Таким образом, высокая степень полисемии у прилагательных помимо объективных факторов может быть связана со стремлением составителей словаря отразить все наращения смысла, которые прилагательные обретают в контексте, сочетаясь с разными существительными.

Закljučая свое практическое описание регулярных моделей полисемии, автор констатирует, что класс существительных неоднороден и «характер полисемии у существительных, называющих свойство (*joy, colour, value* и др.), является во многом аналогичным характеру

полисемии прилагательных» [Лещёва 2014: 191]. Следовательно, возможно, следует говорить об особенностях полисемии не у отдельных частей речи, а, скажем, у предметной и признаковой лексики.

ОРГАНИЗАЦИЯ ПОЛИСЕМИИ В МЕНТАЛЬНОМ ЛЕКСИКОНЕ

Очевидным свидетельством того, что полисемия представлена в сознании человека иначе, чем в словаре, является тот факт, что «человек, понимая в целом значения полисеманта в речи, не может, в отличие от хорошего словаря, исчерпывающе вне контекста перечислить их состав». Это обуславливает актуальность вопросов, касающихся организации знаний о семантике многозначных слов в ментальном лексиконе, а также усвоения этих знаний в онтогенезе [Там же: 193].

Рассуждая на эти темы, Л. М. Лещёва отчетливо формулирует свои исходные посылки, а именно: 1) приверженность лексикоцентричной теории значения, согласно которой слово «присутствует в сознании во всей своей системе значений, узуальных и потенциальных»²⁶ [Там же: 194] и 2) принятую в когнитивной лингвистике идею об отсутствии границы между языковым и энциклопедическим знанием: «все, что мы знаем о понятии, является частью значения слова» [Там же].

Автор считает, что не все случаи семантической номинации становятся единицами ментального лексикона. Помимо исходных значений, в ментальный лексикон, несомненно, входят сингулярные (нерегулярные) значения, если они частотны и коммуникативно значимы. Из прочих производных значений, по-видимому, включаются идиоматичные регулярные производные значения — значения, которые характеризуются дополнительным смыслом, не выводимым, согласно существующим правилам деривации, непосредственно из семантики производящего, ср.: *east* ‘the altar end of the church’, *hen* ‘a fussy middle-aged woman’.

²⁶ Эта позиция, как отмечает автор, разделяется не всеми исследователями: некоторые считают, что каждое значение слова представлено в ментальном лексиконе, подобно омониму в обычном словаре, отдельно и, следовательно, обрабатывается отдельно. Правда, в этом случае остается непонятным, как происходит интерпретация и образование новых значений. Да и хранение в памяти каждого отдельного значения слова выглядит слишком неэкономным [Лещёва 2014: 200]. Феномен диффузности значения и связанный с ним факт различного членения семантики многозначного слова в разных словарях также очевидным образом противоречат этой точке зрения.

Напротив, довольно распространенными являются производные значения, соотносимые с моделями «материал — изделие», «растение — плод», «емкость — содержимое», «учреждение — место» и др. Они обладают высокой предсказуемостью и низкой идиоматичностью, но все же, по-видимому, тоже входят в ментальный лексикон в силу своей узуальности [Лещёва 2014: 195–196]. Дело в том, что регулярность сдвигов значения не дает оснований гарантировать в каждом случае соответствующей семантической деривации, а значит, соответствующий сдвиг нельзя возвести в непреложный закон и «экономить» на запоминании конкретных случаев. Например, у слова *pocket* нет ожидаемого значения ‘количество содержимого в кармане’ (ср. *glass* 1. ‘a glass container’; 2. ‘the quantity contained by a glass’): этот смысл выражается специальным английским существительным *pocketful*. Таким образом, хотя регулярная полисемия способствует экономии усилий в процессе номинации, а также эффективному запоминанию большого числа значений, их хранению и использованию, правил семантической деривации недостаточно для адекватного владения языком [Там же: 197].

Излишними с точки зрения включения в ментальный лексикон автору представляются минимально идиоматичные производные значения, полностью и без труда выводимые из семантики производящего. К их числу относятся, например, названия моделей объектов, которые именуются в языке тем же именем, что и сам объект, ср. слово *лошадь*, которое может использоваться для обозначения не только собственно животного, но и его фотографии, рисунка, игрушки и пр. Хотя одним и тем же словом именуются в этом случае разные по характеру онтологические сущности, они, по-видимому, объединяются в сознании в одну простую, непалисемантическую категорию [Там же: 197–198].

В целом, надежно и обоснованно провести грань между идиоматичными и неидиоматичными, узуальными и окказиональными значениями не представляется возможным. Важным также является фактор частотности, который может влиять на вхождение в ментальный лексикон регулярных неидиоматичных, но часто активизируемых сознанием значений [Там же: 198–199].

По мнению автора, «лингвистическая теория полисемии, приближенная к характеру организации этого явления в ментальном лексиконе, должна не только включать список категорий, наиболее часто именуемых определенной формой выражения, но и отражать границы категорий и их связи, описывать и объяснять деривационный потенциал полисемии». Изучение этих вопросов могло бы способствовать

развитию генеративной теории полисемии, способной, в отличие от традиционной (списочной), не только детально описать, но и воссоздать процесс образования производных значений [Лещёва 2014: 203–204].

К ПОСТРОЕНИЮ ГЕНЕРАТИВНОЙ ТЕОРИИ ПОЛИСЕМИИ

В книге предлагается оригинальный способ представления семантической структуры многозначного слова, включающей не только действительно существующие, но и потенциально возможные значения (характер последних определяется особенностями строения концептуальных категорий). Описание семантики английского существительного *kettle* рассматривается как частный опыт, воплощающий идею так называемой «генеративной теории полисемии».

Соответствующая процедура выглядит следующим образом. Прежде всего автор пытается очертить границы понятия, выражаемого данным словом: последовательность операций здесь в целом соответствует известной процедуре вертикально-горизонтального компонентного анализа [Найда 1983]. Сначала выделяется сема ‘артефакт’. Все артефакты, будучи результатом целенаправленной деятельности человека, имеют то или иное предназначение (функцию); поэтому семантика слова *kettle* включает сему ‘кипятить’. Дополнительным ограничителем служит сема ‘вода’, отражающая наиболее типичный вид жидкости для кипячения в чайнике. Добавление каждой новой семы позволяет последовательно сужать круг конкурирующих наименований (среди которых *boiler, caldron, coffee-pot, copper, pan, samovar*). В конечном итоге учет таких свойств денотата существительного *kettle*, как формы, структура и материал, оставляет только ближайшего «конкурента» — слово *samovar*, которое, однако, связано с культурой другого народа и является заимствованием из русского языка [Лещёва 2014: 211–212].

Далее автор обращается к рассмотрению возможных производных значений слова *kettle*, исходя из его тематической принадлежности и специфики деривационных связей. Так, поскольку практически каждое слово, называющее емкость, регулярно используется и для обозначения содержимого, можно ожидать наличие такого типа производного значения и у рассматриваемого существительного, ср. *I need one more kettle (of water)*. Также предсказуемым является использование слова *kettle* для обозначения широкого круга понятий (‘нечто, похожее на чайник’), связанных с исходным симилиативной связью по

общности любого из признаков, составляющих значение этого слова. По линии гиперо-гипонимических связей слово *kettle* можно потенциально использовать для обозначения любого сосуда для кипячения воды.

Помимо этих легко исчисляемых значений, у *kettle*, как и у любого другого слова, можно ожидать и наличие идиоматичных производных значений, не выводимых полностью из семантики основного (что и подтверждается словарным материалом). Так, по линии предметно-логических симилятивных связей на основании общности сем ‘форма’ или ‘функция’ у слова *kettle* в соответствии с моделью полисемии для слов, называющих емкости, возможны производные значения, обозначающие (ср. [Лещёва 2014: 141–142]):

- другие емкости;
- инструменты и приспособления;
- географические объекты;
- помещения;
- части тела.

Из этих потенциальных значений реализованы лишь первые три. Лакунными для данного слова являются производные значения на симилятивной основе, называющие части тела и помещения (ср. рис. 38).

kettle 1. (*учм.*) (*рус.* котел) {ЕМКОСТЬ}: металлический сосуд для кипячения жидкости [boiler, caldron, copper];

1.1. (гипоним) ТЕАКЕТТЛЕ (*рус.* чайник) {ЕМКОСТЬ}: обычно металлический сосуд для кипячения жидкости [boiler, caldron, coffee-pot, copper, pan, samovar], обычно воды [boiler, caldron, copper, samovar], с желобком для ее слива [samovar, coffee-pot], используемый в процессе изготовления чайного напитка [samovar];

1.1.1. (*регулярная симиляция*): любой объект, по форме или функции похожий на котел или чайник;

1.1.2. (лакуна на симилятивной основе) другая похожая емкость;

1.1.3. (лакуна на симилятивной основе): часть тела, похожая на чайник (голова);

1.1.4. (лакуна на симилятивной основе): помещение;

1.1.5. (*регулярная импликация*): содержимое чайника;

1.1.6. (*регулярная импликация*): количество содержимого в чайнике;

1.1.6.1. (*регулярная импликация*): количество;

1.2. (регулярная симилиция) KETTLEDRUM (*рус.* литавра) {ИНСТРУМЕНТ}: разновидность музыкального ударного мембранофонного инструмента [drum, war drum, timpani, tabor, tambourine и некото-рые др.] котлообразной формы с одной кожаной мембраной;

1.3. (регулярная симилиция) BOWL (*рус.* коробка компаса) {ИНСТРУМЕНТ}: основание, каркас [basin, frame] компаса;

1.4. (регулярная симилиция) POTHOLE (*рус.* бадья) {ГЕОГРАФИЧЕСКИЙ ОБЪЕКТ}: полость с крутыми склонами [basin, bowl, cavity, cup, hollow, pocket, pot, vessel] без поверхностного дренажа, преимущественно в отложениях ледникового наноса.

Рис. 38. Словарная статья для слова *kettle* [Лещёва 2014: 215]

По мнению автора, подобный способ описания полисемии приближает нас к пониманию того, как представлено знание о семантике многозначного слова в сознании человека. По-видимому, полисемантическая макроструктура в ментальном лексиконе носит нежесткий характер и постоянно открыта для новых членов. Ее ядро составляют категории, наиболее часто активизируемые в сознании с помощью правил логических размышлений и догадок [Там же: 233].

Использование готового названия для номинации других понятий, благодаря чему возникает лексическая полисемия, теснейшим образом связано с процессами концептуализации и категоризации, которые обеспечивает нормально функционирующая нейрофизиологическая система человека. В то же время лексическая полисемия есть продукт семантической деривации, характер которой во многом определяется сложившейся системой приемов и средств конкретного языка, а также многочисленными культурно-историческими факторами [Там же: 235]. Действие этих двух факторов обуславливает частично универсальный и частично специфический, зависящий от конкретного языка характер лексической полисемии.

4. ИЗУЧЕНИЕ КОНЦЕПТОВ

Что есть концепт²⁷?

Термин *концепт* чрезвычайно популярен у отечественных лингвистов, пишущих о когнитивной лингвистике и/или себя к ней причисляющих. Вал публикаций по «концептам» не просто огромен, он необозрим в принципе. Впрочем, это не повод расстраиваться, ибо подавляющее большинство этих работ написаны как будто под копирку. Они начинаются с утверждения о том, что концепт является ключевым понятием когнитивной лингвистики, сопровождаемого ссылками на одно из учебных пособий — [Маслова 2007: 41] либо [Попова, Стернин 2010: 29].

Далее следует «история вопроса». Упоминается философ С. А. Аскольдов, опубликовавший в 1928 г. статью «Концепт и слово», которая в свое время не была замечена, но неожиданно оказалась весьма кстати в конце XX в., помогая создать иллюзию крепких традиций в истории изучения этой (псевдо)сущности²⁸. Затем идет неременная ссылка на работу Д. С. Лихачёва «Концептосфера русского языка» [Лихачёв 1993] (в которой имя Аскольдова и было вновь введено в широкий научный оборот). Потом приводятся определения *концепта* у различных отечественных авторов, поражающие своей характерной глубокомысленностью и практической непригодностью²⁹, ср. подоб-

²⁷ Ввиду острой полемичности изложения считаю нужным подчеркнуть, что высказываемые оценки являются сугубо моим личным мнением, сформировавшимся у меня самостоятельно, независимо от схожих суждений ряда других исследователей.

²⁸ В какой степени можно (имеет смысл, оправданно) говорить о концептах как особой ментальной сущности, см. ниже.

²⁹ Руководствуясь ими, невозможно ответить на вопросы, касающиеся конкретных примеров. Любопытно, как сами авторы дефиниций реагируют на вопросы пытливых студентов, наивно желающих уяснить, скажем, «автомобиль / машина» — это концепт или нет? А «автомобиль Фольксваген»? А «автомобиль Фольксваген Гольф»? «Собака», вероятно, концепт, а «такса» или «ретривер»? Как обстоит дело с понятиями, занимающими верхние уровни таксономии, например, «млекопитающим» или «животным»? Что с единичными понятиями: «Красная площадь» — это концепт? (Похоже, да.) А «звезда Сириус»? (Едва ли.) Как насчет вымышленных персонажей? Баба Яга и русалка — наверняка, концепт, а вот Санта Клаус

ные перечни в [Маслова 2007: 42–51; Попова, Стернин 2010: 30–35], а также соответствующую статью в «Кратком словаре когнитивных терминов» [Кубрякова и др. 1996: 90].

Но российского контекста авторам таких публикаций кажется недостаточным, и читателя ждет бездумное перечисление имен крупных зарубежных лингвистов (Дж. Лакоффа, Р. Джекендоффа, Ч. Филлмора и т. д.³⁰), будто бы занимавшихся изучением концептов. Это позволяет «концептоведам» позиционировать свои исследования в контексте якобы мощного направления в мировой когнитивной лингвистике, представленного самыми что ни на есть прославленными именами.

Между тем, если хотя бы немного задуматься, дело обстоит гораздо сложнее. Действительно, в англоязычных публикациях (по лингвистике, психологии, да и по другим областям знания) слово *concept* встречается часто. Однако примерно до середины 1990-х гг. при переводе на русский язык оно в подавляющем большинстве случаев передавалось как *понятие*, в полном соответствии с лексикографическими источниками. Исключением были работы по теории искусственного интеллекта, где термин *concept* обозначал некую «сущность» в памяти компьютера, предназначенную служить аналогом понятия как формы человеческого мышления. В качестве примера можно указать на переводную книгу [Шенк 1980], в которой широко употребляются термины *концепт*, *концептуализация* и *концептуальная структура*. Их использование не только не вызывает возражения, но и представляется единственно правильным выходом, поскольку речь идет о сущностях иной природы, чем человеческое мышление. Выстраиваются параллели: у человека — понятия и понятийные структуры, а у компьютера — концепты и концептуальные структуры.

Однако в 1990-е и тем более 2000-е гг. в переводах все чаще стали встречаться *концепты* иного рода — как ментальные сущности (аналог *понятий*)³¹. Это стало происходить даже с работами крупных ученых, не замеченных в симпатиях к когнитивистике или лингвокульту-

или хоббит — скорее нет. Наконец, «концепт» — это концепт? Мне лично в этой ситуации вспоминается наш университетский преподаватель по истории КПСС, который в начале перестройки на смелые вопросы студентов осторожно отвечал: «Вообще-то, да..., хотя, конечно, нет».

³⁰ Как станет понятным из последующего текста, подставить в этот перечень можно практически любого ученого-теоретика.

³¹ Ср.: «Концепт — явление того же порядка, что и понятие» [Степанов 2001: 43].

рологии. Так, *концепты* фигурируют в переводе фундаментального труда сэра Джона Лайонза «Лингвистическая семантика. Введение» [Лайонз 2003], хотя думаю, появись эта книга (в оригинале и переводе) в 1970–1980-е гг., вместо *концептов* в русской версии использовались бы *понятия* или *значения*³², причем без какого бы то ни было ущерба для смысла³³. Именно активное употребление слова *концепт* в переводных трудах, на мой взгляд, привело к чудовищному перекосу в сознании многих отечественных языковедов, воспринимающих изучение *концептов* как чуть ли не единственное и уж во всяком случае главное направление в мировой когнитивной лингвистике. Между тем дело обстоит совершенно иначе: во всем мире слыхом не слыхивали ни про какие *концепты* и *концептологию* как отрасль когнитивных исследований языка. Все это исключительно «достояние» отечественной науки.

Конечно, можно объяснять и оправдывать активное внедрение термина *концепт* общим движением гуманитарных наук от философии и логики в сторону психологии (см. гл. 3.1), в результате чего *категоризация* подменила собой *классификацию*, *когниция* вытеснила *познание*, а *концепт* заместил собой *понятие*. Разумеется, члены пар не эквивалентны, но характерный сдвиг в узусе налицо. Можно также указать на формирование лингвокультурологии и бум исследований в области межкультурной коммуникации, что также повлияло на широкое распространение «*концептов*». Все это, к сожалению, не меняет положения вещей.

Как бы то ни было, джинн из бутылки был выпущен на свободу. Учитывая, что в 1990-е гг. (как, впрочем, и сейчас) смысл слова *концепт* оставался весьма смутным, подобные переводы прежде всего спровоцировали моду (на нечто новое, непонятное, а потому притягательное), что и привело вскоре к вышеупомянутому валу бессмысленных публикаций. Была создана фиктивная история длительного и плодотворного изучения *концептов* лучшими лингвистическими

³² Показательны в этом отношении даже некоторые современные публикации. Так, в сборнике статей «Язык и мысль» (2015) переводчики, как правило, прибегают к слову *концепт* как эквиваленту английского *concept*, но есть и пример использования русского слова *понятие* (статья Д. Дивьяк, переводчик П. С. Дронов).

³³ Мне могут возразить, что в английском есть два слова близкой семантики: *notion* и *concept*, — и, дескать, первое следует переводить как *понятие*, а второе — как *концепт*. Очевидно, что это было бы сугубо поверхностным (и неверным) решением, не приближающим нас к сути вопроса.

умами современности. Но гораздо хуже другое: была порождена, на мой взгляд, в значительной мере псевдосущность, которая по своему содержанию каким-то неясным образом соотносится с терминами *понятие* и *значение*. В итоге и без того непростые отношения между *понятием* и *значением*, которые благодаря дискуссии лингвистов и логиков в 1960-е гг. удалось более или менее установить и закрепить, теперь осложняются появлением нового «участника», причем очевидно, что выяснять отношения между двумя сторонами всегда легче, чем между тремя³⁴.

Выяснять их, однако, все равно придется, и этот процесс уже начинается. Будем надеяться, что в итоге все три «вещи» будут как-то разграничены, что приведет также к более единообразному и осмысленному употреблению термина *концепт*. Пока лишь можно в очередной раз констатировать справедливость наблюдений Д. Герарта (см. гл. 1) о параллелях между когнитивной лингвистикой и историко-филологическими исследованиями рубежа XIX и XX вв., в частности, о нежелании дифференцировать ментальные и языковые сущности.

Джинна в бутылку назад не вернуть, про бритву Оккама вспоминать уже поздно, а с модой бороться и подавно бесполезно. Полностью игнорировать присутствие термина *концепт* в отечественной научной литературе невозможно. В этой ситуации кажется разумным попытаться выделить некий «сухой остаток» в виде определенных типов контекстов, в которых употребление данного термина происходит чаще всего (хотя и там без него вполне можно обойтись). С моей точки зрения, таких контекстов два, а именно: 1) *культурные концепты* как лингвоспецифичные понятия, отражающие уникальность соответствующей языковой картины мира и 2) *базовые концепты* (то, что Э. Рош называла *категориями базового уровня*) — первичные понятия, возникающие у ребенка еще до усвоения языка и впоследствии составляющие основу понятийной системы человека. Дальнейшее изложение как раз и строится вокруг этих двух типов концептов.

³⁴ А ведь есть еще и *категории*: попытку отделить их от концептов см. в [Шафиков 2007].

КУЛЬТУРНЫЕ КОНЦЕПТЫ

Каждый язык отражает определенный способ восприятия и устройства мира — то, что в XX в. стало называться наивной, или языковой, картиной мира. Ср.: «Совокупность представлений о мире, заключенных в значении разных слов и выражений данного языка, складывается в некую единую систему взглядов и предписаний, которая навязывается в качестве обязательной всем носителям языка» [Зализняк, Левонтина, Шмелёв 2005: 9]. Пользуясь словами, человек сам того не замечая, принимает и заключенный в них взгляд на мир. Ему кажется, что язык просто отражает мир, жизнь как она есть. Однако при сопоставлении разных языковых картин мира иногда обнаруживаются существенные расхождения³⁵ [Там же].

Выражаясь современным языком, говорят, что языковая картина мира «формируется системой ключевых концептов и связывающих их инвариантных ключевых идей» [Там же: 10]. Ключевые концепты русской картины мира заключены в таких лингвоспецифичных словах, как *душа, судьба, счастье, разлука, справедливость, воля, долг, порядок* и др. Ключевыми они называются потому, что служат «своего рода ключом к пониманию каких-то важных особенностей культуры данного народа, пользующегося данным языком» [Шмелёв 2005б: 17].

При этом речь не идет, разумеется, о понимании русской культуры во всей ее целостности. Так, важной составной частью русской культуры является русский балет, но, как справедливо замечает А. Д. Шмелёв [Там же], едва ли анализ лексической семантики русского языка даст нам ключ к пониманию его существенных характеристик. Из приведенных выше примеров понятно, что имеются в виду представления о мире, свойственные носителям русского языка и русской культуры и воспринимаемые ими как нечто самоочевидное.

На связь ключевых концептов с культурой и ментальностью народа указывает и Ю. С. Степанов: «Концепт — это как бы сгусток культуры в сознании человека; то, в виде чего культура входит в ментальный мир человека. И, с другой стороны, концепт — это то, посредством чего человек — рядовой, обычный человек, не “творец культурных

³⁵ Мысль о том, что язык не отражает мир, а интерпретирует его, принято возводить к знаменитому высказыванию В. фон Гумбольдта о том, что «каждый язык описывает вокруг народа, которому он принадлежит, круг, откуда человеку дано выйти лишь постольку, поскольку он вступает в круг другого языка» [Гумбольдт 1984: 80].

ценностей” — сам входит в культуру, а в некоторых случаях и влияет на нее» [Степанов 2001: 43]. И далее: «Концепт — основная ячейка культуры в ментальном мире человека» [Там же].

В идейном плане исследования ключевых концептов русской культуры восходят к работам Анны Вежбицкой, много занимавшейся выявлением и описанием лингвоспецифичных слов разных языков (в том числе русского). В частности, хорошо известна и широко цитируется ее статья, посвященная семантике слов *душа*, *судьба* и *тоска* [Wierzbicka 1990]. Огромный вклад в изучение культурных концептов внесли представители Московской семантической школы, на протяжении многих лет занимающиеся реконструкцией русской языковой картины мира: из наиболее репрезентативных публикаций отметим [Апресян 1986; 1995б; Логический анализ языка 1991; Понятие судьбы...1994; Яковлева 1994; Булыгина, Шмелёв 1997; Шмелёв 2002; Урысон 2003; Зализняк, Левонтина, Шмелёв 2005].

Примерный перечень культурных концептов, характерных для русской картины мира, читатель может самостоятельно составить по материалам перечисленных источников и других многочисленных публикаций на эту тему. Можно ли каким-то образом упорядочить это множество, выявить в нем признаки структурной организации? Наиболее простой и очевидный способ — классифицировать культурные концепты по тематическим областям. Так, описывая концептосферу русской культуры, В. А. Маслова [2007] выделяет в ней концепты пространства, времени, числа, концепты природных явлений (*туманное утро*, *зимняя ночь* и др.), концепты, отражающие социальные представления (*свобода*, *воля*, *дружба*, *дурак*, *юродивый* и др.), нравственные концепты (*истина*, *правда*, *ложь*), эмоциональные концепты и пр.

Другой путь, реализующий движение от языковых данных, представлен в статье [Шмелёв 1995а]. Автор пишет: «Мы знаем, что ярким отражением характера и мировоззрения народа является язык и, в частности, его лексический состав. Анализ русской лексики позволяет сделать выводы об особенностях русского видения мира <...> и подвести под рассуждения о “русской ментальности” объективную базу, без которой такие рассуждения часто выглядят поверхностными спекуляциями» [Там же: 25]. Он выделяет следующие группы слов, которые, по его мнению, являются наиболее показательными с точки зрения выражения информации о русском характере и мировоззрении.

Во-первых, это слова, соответствующие определенным аспектам универсальных философских концептов. В русском языке это такие «лексические пары», как *правда* и *истина*, *долг* и *обязанность*, *свобода* и *воля*, *добро* и *благо* и т. д. Во-вторых, существенную роль в русской языковой картине мира играют слова, имеющие переводные эквиваленты и в других языках, но особенно значимые именно для русской культуры и русского сознания, ср. *судьба*, *душа*, *жалость*. В-третьих, есть слова, соответствующие уникальным русским понятиям, такие как *тоска* и *удаль*. Наконец, особую роль для характеристики «русской ментальности» играют модальные слова, частицы, междометия: *авось*, *небось*, *да ну*, *видно*, *заодно* и др.

По-видимому, не только единицы словаря могут выступать в роли культурных концептов. Так, Ю. С. Степанов [2001: 45–48] рассматривает среди прочего и такие концепты, как *23 февраля* и *8 марта* (если уж говорить о культурных концептах-«красных днях календаря», то сюда, вероятно, следует добавить и *Новый Год*). Очевидно, впрочем, что их статус принципиально иной, чем у рассмотренных выше лингвоспецифичных слов. Пользуясь термином, вынесенным в заголовок книги Ю. С. Степанова, можно сказать, что это не «константы» культуры — в отличие от компонентов наивной картины мира.

БАЗОВЫЕ ОБЩЕЧЕЛОВЕЧЕСКИЕ КОНЦЕПТЫ (А. Д. КОШЕЛЕВ)

СТРУКТУРА БАЗОВОГО КОНЦЕПТА

О базовых концептах как категориях родового, или базового, уровня таксономии, которые формируются у ребенка до начала усвоения языка и первыми получают словесные имена, довольно подробно пишет в своих работах А. Д. Кошелев³⁶ (см. [Кошелев 2015; 2017]). Базовые концепты, с его точки зрения, обладают двумя принципиально важными свойствами — они сугубо когнитивны (невербальны)³⁷ и

³⁶ Напомним, что понятие категорий базового уровня было введено в трудах когнитивного психолога Э. Рош, чьи достижения получили подробное освещение в книге Дж. Лакоффа [Lakoff 1987] (см. гл. 3.1).

³⁷ Образованию базовых концептов предшествует формирование перцептивной модели мира и возникновение так называемых «протоконцептов» (предметных и двигательных). Последние к полутора годам жизни ребенка трансформируются в базовые концепты [Кошелев 2017: 19–20].

универсальны (верны в любом человеческом этносе)³⁸ [Кошелев 2017: 20]. Базовые концепты характеризуется схожим внешним видом их членов и типичным способом двигательного взаимодействия с ними. Эту мысль можно выразить в виде следующей формулы:

Базовый концепт = типичная Форма + физическое Взаимодействие, где знак «+» указывает, что физическое действие осуществляется с данной формой [Кошелев 2017: 290].

Согласно альтернативному, хотя и содержательно близкому взгляду, концепт представляет собой единство формы и функции, ср. [Там же: 291]:

Базовый концепт = Форма + Функция.

По мнению автора, эти формулы можно объединить, ср. [Кошелев 2017: 291]:

Базовый концепт = (Форма ← Функция) & типичное (Действие человека ← его психофизическое Состояние)

или более лаконично:

Базовый концепт = (Форма ← Функция) & типичный Двигательный концепт.

Таким образом, базовый концепт образован единством предметного и двигательного концептов. Стрелка (←) обозначает отношение интерпретации: визуальной характеристике приписывается функциональная характеристика; слово *типичный* сообщает, что соответствующее действие является вероятным и потенциальным [Там же]. Поясним это определение на примере базового концепта СТУЛ.

³⁸ Некоторые пояснения по поводу универсальности базовых концептов см. в [Кошелев 2017: 31–32].

(Форма ← Функция) & (Действие ← психофизическое Состояние)



Рис. 39. Концепт СТУЛ [Кошелев 2017: 292]

Используя все тот же пример концепта СТУЛ, автор приводит аргументы в пользу дифференцированности и самостоятельности всех четырех компонентов. По его мнению, предложенная схема концепта предопределяет алгоритм распознавания человеком воспринятого предмета. По форме предмета человек строит первичную гипотезу: «возможно, это стул». Далее он мысленно проверяет, можно ли с данной формой осуществить характерное действие (на него сесть) и, если да, то способен ли предмет выполнить соответствующую функцию (удерживать человека в сидячем положении) и обретает ли сидящий на нем требуемое психофизическое состояние (полустойчивое, оно же полурасслабленное, положение туловища). Если да, то воспринятый предмет — стул. Если же, к примеру, возникает близкое, но иное психофизическое состояние — почти полностью расслабленное положение туловища, — то это кресло [Кошелев 2017: 296].

БАЗОВЫЕ КОНЦЕПТЫ КАК НЕЙРОБИОЛОГИЧЕСКИЕ КОДЫ ПАМЯТИ

Ссылаясь на нейробиологические исследования Дж. Циня, А. Д. Кошелев высказывает предположение о том, что все компоненты базового концепта непосредственно закодированы в семантической памяти человека в виде ансамбля отдельных групп нейронов (нейронных клик). Одна клика реагирует, когда воспринимается предмет, формой похожий на стул, другая — когда тело человека занимает положение «сидеть на стуле», а третья — когда наступает полурасслабленное со-

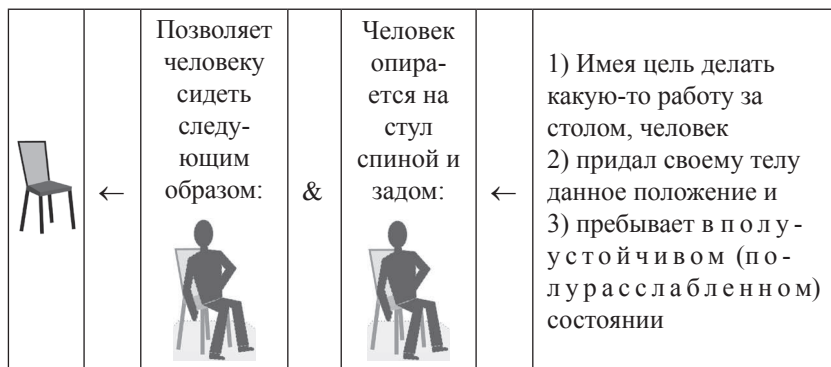
стояние от этого действия. Таким образом, совокупность (ансамбль) этих клик кодирует в долговременной памяти человека концепт СТУЛ [Кошелев 2017: 296–297].

Принято считать, что основу таксономии мира составляют предметные концепты. А. Д. Кошелев высказывает иную точку зрения, ср.: «при всей своей простоте эти концепты все же вторичны, поскольку в конечном итоге определяются через более элементарные когнитивные единицы — концепты человеческого действия, или двигательные концепты человека» [Там же: 298]. Подкрепляя свою гипотезу о первичности действия в сравнении с предметом, он указывает на то, что именно посредством действий человек обеспечивает выполнение своих целей, реализацию потребностей. Окружающие предметы при этом существуют лишь как ролевые участники этих действий [Там же]. Двигательный концепт человека «имеет самостоятельный статус, не зависящий от предмета, с которым человек взаимодействует» [Там же: 299].

Соответственно, автор обращается к более подробному рассмотрению природы базовых двигательных концептов, подчеркивая, что применительно к ним действует тот же критерий, что и в отношении базовых предметных концептов, а именно наличие единой, достаточно общей формы. Так, по его мнению, к базовым двигательным концептам относятся такие концепты, как ЧЕЛОВЕК СИДИТ, ЧЕЛОВЕК ЛЕЖИТ, ЧЕЛОВЕК ИДЕТ (ср. изображение базового концепта ЧЕЛОВЕК ИДЕТ на рис. 40).

Действие человека ← психофизическое Состояние



Рис. 40. Базовый двигательный концепт ЧЕЛОВЕК ИДЕТ [Кошелев 2017: 300]

Понятие «психофизическое состояние человека» определяется как «нейронный код долговременной памяти (ансамбль клик), фиксирующий типизированное текущее действие человека, т. е. двигательный концепт. Иначе говоря, психофизическое состояние — это комплекс разнотипных данных, вырабатываемых различными подсистемами мозга человека при выполнении им конкретного физического действия» [Кошелев 2017: 312]. Примеры таких двигательных концептов — СИДЕТЬ НА СТУЛЕ, СИДЕТЬ В КРЕСЛЕ (эти действия порождают у нас разные психофизические состояния), БЕЖАТЬ, ИДТИ, ЕХАТЬ НА ВЕЛОСИПЕДЕ, ЕХАТЬ НА АВТОБУСЕ, РЕЗАТЬ ХЛЕБ НОЖОМ, РЕЗАТЬ НОЖНИЦАМИ КАРТОН и пр. [Там же].

Можно предположить, что психофизическое состояние (как нейронный код) хранит информацию о соответствующей биомеханической модели (например, ходьбы vs. бега). А. Д. Кошелев пишет: «Несколько обобщая, можно сказать, что в него входят три компонента (три нейронных клики). Один компонент хранит кинематику действия (данные проприоцепторики, отражающие изменения положения тела человека и его частей в процессе действия), другой — динамику (данные эфферентного аппарата, управляющего двигательными нейронами), а третий компонент хранит данные о мотиве (цели) действия (данные лимбической подсистемы)» [Там же: 320].

И динамика, и цель отражаются на кинематике, которая содержит их вклады (отпечатки). Без учета этих вкладов распознать действие нельзя. Так, именно динамика позволяет различить быструю ходьбу и шаркающий бег пожилого человека: при шаркающем беге человек периодически утрачивает опору, поэтому для сохранения равновесия он зачастую при движении расставляет локти. Чтобы понять роль мотива, можно представить себе, например, движения садовника, утаптывающего дорожку и с этой целью высоко поднимающего ступни и опускающего их на землю с большой силой, и сравнить их с движениями человека, просто идущего по этой дорожке [Там же].

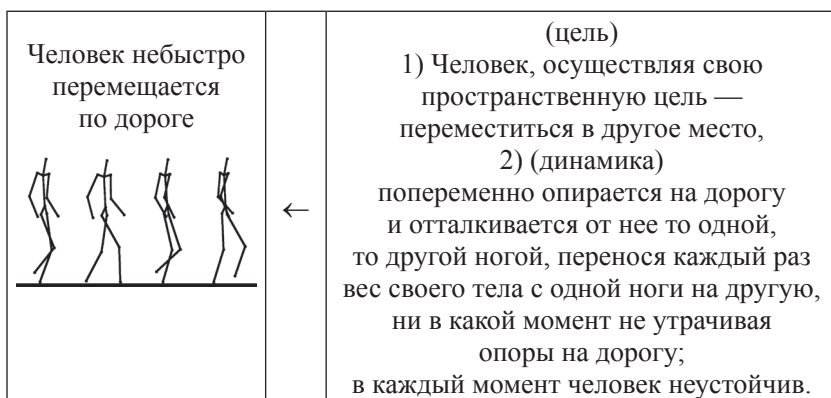
Таким образом, можно говорить о трехуровневой иерархической структуре: кинематика — динамика (силовая схема) — цель. Соответственно, распознавание действия складывается из трех этапов. Сначала по кинематике действия находятся все коды памяти со сходным кинематическим компонентом. Если их несколько, то далее проверяется динамический аспект кинематики (вклад в нее динамики). Если и после этого остается несколько кодов памяти, то проверяется компонент цели действия. Если в итоге остался только один код памяти, то воспринятое действие распознано [Там же: 321]. Такое объ-

яснение процедуры распознавания действий, опирающееся на работы Дж. Циня и его коллег, кажется А. Д. Кошелеву более удовлетворительным, чем то, которое предлагает теория зеркальных нейронов (ср. [Кошелев 2017: 321–325]).

РАСШИРЕНИЕ БАЗОВЫХ КОНЦЕПТОВ: РАЗВИТЫЕ КОНЦЕПТЫ

В процессе когнитивного развития ребенка базовые концепты перестают восприниматься синкретично — в единстве своих составных частей и совокупности свойств. Вычленение разных функций отдельных частей предмета приводит к образованию так называемого партитивного концепта, разделение модальностей восприятия — к образованию атрибутивного концепта [Там же: 57–69]. В итоге базовый концепт дополняется системами частей и свойств, которые представляют собой две независимые линии развития. Происходит партитивно-атрибутивное расширение, в результате которого базовый концепт превращается в развитый концепт [Там же: 70]. Этот процесс затрагивает как предметные, так и двигательные концепты.

К примеру, партитивный концепт, связанный с базовым концептом СТУЛ, представлен совокупностью его частей СПИНКА, СИДЕНЬЕ, НОЖКИ с соответствующими функциями каждой из них (рис. 41). Из них СИДЕНЬЕ является главной частью, выполняющей наибольшую долю общей функции предмета³⁹. Базовому концепту БАНАН соответствует партитивный концепт МЯКОТЬ, КОЖУРА, ПЛОДОНОЖКА (главная часть — МЯКОТЬ), концепту ОЗЕРО — партитивный концепт ВОДА, БЕРЕГ, ДНО (главная часть — ВОДА), концепту ОРЕХ — СКОРЛУПА, ЯДРО (главная часть — ЯДРО), концепту НОЖ — ЛЕЗВИЕ, РУЧКА (главная часть — ЛЕЗВИЕ) и т. д. [Там же: 377–380].

³⁹ О ролевой иерархии частей предмета см. [Кошелев 2017: 375–377, 381–382].



Рис. 41. Развитый концепт СТУЛ
(базовый + партитивный концепты) [Кошелев 2017: 377]

Примечательно, что схема пространственного расположения частей предмета (будь то природный объект или артефакт) подобна схеме цветка: главная функциональная часть располагается в центре, а остальные части — вокруг нее, подобно лепесткам цветка. Например, вода озера занимает центральное положение, а берега и дно окружают ее, мякоть банана располагается внутри, а кожура и плодоножка — вокруг нее и т. д. Такое радиальное и контактное расположение имеет простое объяснение. Функция каждой дополнительной части должна присоединяться к функции главной части, а это происходит только при их непосредственном контакте. В итоге получаются радиальные структуры наподобие тех, что представлены ниже (рис. 42).

Партитивный концепт КРЕСЛО

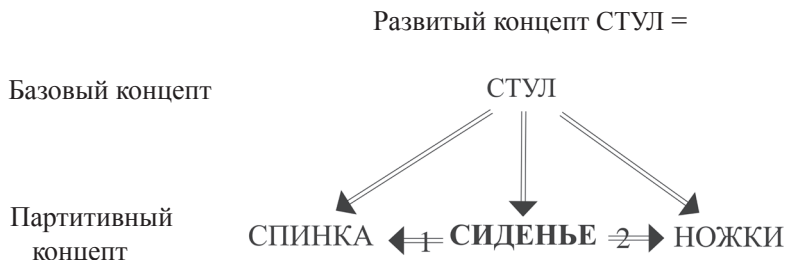

Партитивный концепт ДЕРЕВО



Рис. 42. Цветочное представление развитого концепта
(КРЕСЛО, ДЕРЕВО) [Там же: 28]

Подобно предметному концепту, двигательный концепт также дифференцируется на последовательность частных концептов со своими частными функциями, что является необходимым условием реализации действия, ср. процедуру забивания гвоздя в стену или прикуривания сигареты от спички [Кошелев 2017: 38]. Дифференциация начинается на третьем году жизни ребенка: к примеру, целостное действие СХВАТИТЬ (предмет рукой) разделяется на два самостоятельных действия: ДОТЯНУТЬСЯ (без схватывания) и собственно СХВАТИТЬ (последнее становится главным, а первое — дополнительным к нему) (см. рис. 43). Получается, что при реализации предметного действия ребенок должен руководствоваться двумя партитивными представлениями — партитивным концептом предмета (системой его частей) и партитивным концептом самого действия (последовательностью частных действий) [Там же: 35].

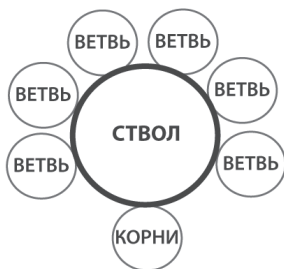

Рис. 43. Развитый концепт СХВАТИТЬ
(базовый + партитивный концепты) [Кошелев 2017: 75]

Что касается концептуализации сенсорных свойств предметов (формы, размера, веса, цвета и пр.), она протекает несколько иначе. В отличие от частей, свойства не занимают в пространстве особого места, а локализуются в объеме предмета. [Там же: 67].

Атрибутивные концепты включают в себя общие сенсорные свойства предметов (Форма, Вес, Размер, Цвет, Вкус и пр.) и конкретные свойства (значения общих свойств, ср. ЗЕЛЕНЫЙ, КРАСНЫЙ для Цвета, ТЯЖЕЛЫЙ, ЛЕГКИЙ для Веса и т. д.). При этом главным свойством предлагается считать Форму, так как она представляет объемный предмет; остальные свойства являются дополнительными, поскольку локализуются в ней [Там же: 67–69]. Ниже приводится пример развитого концепта СТУЛ, на этот раз дополненного атрибутивным компонентом.

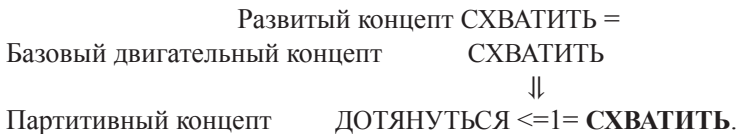

Рис. 44. Развитый концепт СТУЛ
(базовый + атрибутивный концепты) [Кошелев 2017: 69]

Атрибутивный концепт действия аналогичен атрибутивному концепту предмета: он обладает тем же главным общим свойством — формой действия. Дополнительными общими свойствами (локализуемыми в **Форме**) здесь являются **Скорость** (с конкретными свойствами **БЫСТРО**, **НЕБЫСТРО**, **МЕДЛЕННО**) и **Длительность** (с конкретными свойствами **ДОЛГО**, **НЕДОЛГО**, **КРАТКОВРЕМЕННО**). В качестве примера приведем двигательный концепт **ЧЕЛОВЕК БЕЖИТ** (рис. 45).

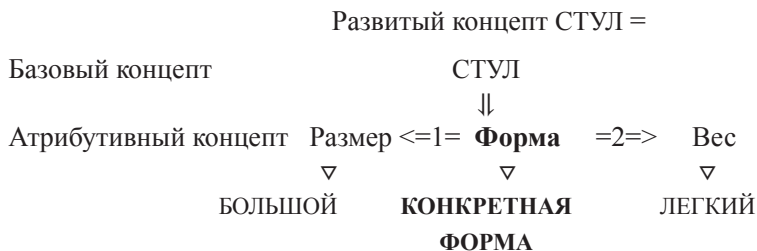

Рис. 45. Развитый концепт ЧЕЛОВЕК БЕЖИТ
(базовый + атрибутивный концепты) [Кошелев 2017: 402]

Партитивный и атрибутивный концепты — это две независимые линии развития базового концепта. Иначе говоря, развитый предметный концепт, хранящийся в памяти трехлетнего ребенка, имеет вид двухуровневого дерева с вершиной — базовым концептом — и двумя ветвями (партитивной и атрибутивной), связанными с вершиной отношениями развития (ср. рис. 46).

Развитый концепт СТУЛ =
 Базовый концепт СТУЛ
 ↓ ↓
 (СИДЕНЬЕ, СПИНКА, НОЖКИ) (Форма ▷..., Размер ▷..., Вес ▷...);

Рис. 46. Развитый концепт СТУЛ
 (базовый + партитивный + атрибутивный концепты)
 [Кошелев 2017: 70].

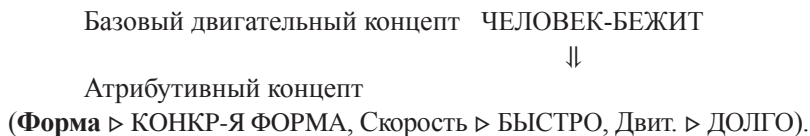
ОТ БАЗОВЫХ КОНЦЕПТОВ К БАЗОВОЙ ЛЕКСИКЕ

В завершение настоящего раздела, главы и всей книги хочется вновь обратиться к лингвистической теме. В книге [Кошелев 2015] автор, руководствуясь тезисом «Значение есть концепт» [Там же: vi], пытается перебросить мостик от базовых концептов к базовой лексике. Речь идет о сенсорных⁴⁰ существительных и глаголах⁴¹, у которых основное значение является базовым концептом. Оно задается «соответствующим психофизическим состоянием человека (потенциальным и более интегральным — в случае существительного, актуальным и более конкретным — в случае глагола)» [Там же: 125].

Закономерно поставить вопрос о количестве базовых лексических единиц в языке. Признавая, что любые подобные оценки неизбежно носят весьма предварительный и гипотетический характер, и отмечая богатую традицию обсуждения данной темы в терминах алфавита человеческой мысли (Лейбниц), семантических примитивов (Вежбицкая), списка Сводеша, А. Д. Кошелев пытается следовать собственным теоретическим построениям. Поскольку значение есть концепт, а неотъемлемым компонентом базового концепта является психофизическое состояние человека, то число базовых слов должно быть равно количеству дискретных психофизических состояний. Последнее, по мнению автора, является универсальной человеческой константой, следовательно, количество базовых слов в разных языках также представляет собой одну и ту же постоянную величину.

⁴⁰ О понятии сенсорного слова см. гл. 9.1.

⁴¹ Разумеется, требуется учитывать также прилагательные, предлоги и пр., задающие свои характеристики видимого мира, но в первом приближении можно ограничиться лишь базовыми существительными и глаголами, поскольку они составляют львиную долю базовой лексики, о чем свидетельствует и список Сводеша, и ранний лексикон детского языка [Там же: 126].

Конкретный набор может варьироваться качественно, но не количественно [Кошелев 2015: 126]. Однако это число неизвестно, и, следовательно, приведенные рассуждения не приближают нас к заветной цифре.

Как пишет А. Д. Кошелев, можно было бы скрупулезно подсчитать количество базовых существительных и глаголов, но он предлагает подойти к этой проблеме иначе — со стороны глоттогенеза. Анализируя различные мнения относительно количества слов в общечеловеческом праязыке [Там же: 127–128], автор приходит к выводу, что искомое число варьируется от 500 до 2000 слов. Поскольку «для наших рассуждений достаточно приблизительной оценки, условимся считать, что любой язык имеет 1000 базовых слов: 500 универсальных (“стабильных”) и 500 этноспецифичных (“нестабильных”⁴²)» [Там же: 128]. Заметим, что эти размышления и оценки имеют непосредственное отношение к попыткам выделить сенсорный подязык как эволюционное ядро естественного языка (см. гл. 9.1).

⁴² Понятие стабильных и нестабильных единиц в приведенной цитате отсылает к словам Г. С. Старостина (см. [Кошелев 2015: 128]).

ЗАКЛЮЧЕНИЕ

Как бы ни относиться к когнитивной лингвистике, трудно отрицать, что она состоялась. Это данность современного языкознания, и как таковая она нуждается в изучении.

Любое новое научное направление, сознательно или нет, многое берет от предшественников, будь то путем притяжения или, наоборот, отталкивания. Не уставая подчеркивать свою оппозиционность по отношению к генеративной грамматике, представители когнитивного направления тем самым акцентируют последний момент: ведь когнитивная лингвистика в свое время возникла как реакция на кризис генеративизма. Тема преемственности звучит гораздо реже. О параллелях с более ранними исследованиями упоминают преимущественно деятели европейской когнитивной лингвистики, нередко обращаясь при этом к научному наследию психологического этапа в развитии языкознания (трусам Г. Пауля и др.). Что же касается американских когнитивистов, то они очевидным образом многое наследуют от выдающихся деятелей менталистского направления — Э. Сепира, Б. Л. Уорфа, — что само по себе вполне закономерно; удивляет лишь практически повсеместное отсутствие ссылок на их исследования, то ли вследствие незнания, то ли из-за нежелания признать чужое влияние. Можно предположить, что срабатывает сугубо американская боязнь оказаться чуть менее современным и оригинальным, чуть более связанным с традицией и ей в чем-то обязанным.

Это влияние, однако, весьма ощутимо, причем не только в частных наблюдениях и замечаниях, но и в общих установках, касающихся сущности языка, задач лингвистики и ее места в системе гуманитарного знания. Именно Сепир и Уорф выдвинули языковое значение на передний план лингвистических исследований и еще в первой половине XX в., задолго до возникновения когнитивной науки, предсказали неизбежную интеграцию языкознания с другими науками. В своих размышлениях о статусе лингвистики Сепир указывал на то, что лингвисты «должны осознать, какое значение их наука может иметь для интерпретации человеческого поведения в целом. Хотят они того или нет, им придется все больше и больше заниматься теми пробле-

мами антропологии, социологии и физиологии, которые вторгаются в область языка» [Сепир 1993: 265]. О грядущем расширении границ лингвистики писал и основоположник современной культурной антропологии Б. Малиновский, ср.: «...язык не может оставаться независимым и самодостаточным предметом исследования» (цит. по: [Taylor 1995b: 19]); «...лингвистика будущего, особенно в том, что касается теории значения, превратится в изучение языка в его культурном контексте» [Малиновский 1999: 17]. Представляется, что из всех современных направлений в языкознании когнитивная лингвистика с ее открытостью, стремлением привлекать сведения из разных отраслей знания наиболее полно реализует указанную перспективу. Насколько плодотворным окажется этот путь, покажет время.

Когнитивная лингвистика широка и разнообразна, и в этом можно увидеть как недостаток (отсутствие общей исследовательской программы), так и достоинство. Именно этот последний ракурс хочется обсудить в завершение книги. Многогранность когнитивной лингвистики позволяет разным ученым найти в ней что-то «для себя». Для когнитологов и нелингвистов это, прежде всего, междисциплинарные аспекты соответствующих исследований. Лингвиста же может привлечь характерное для данного направления пристальное внимание к фактам языка — не только регулярным, общим для класса языковых единиц, но и к частным и даже единичным. Ведь с точки зрения когнитивной лингвистики все в языке важно и все требует объяснения — позиция, которая не может не вызвать симпатии у лингвиста *ex officio*, а также в силу присущей ему (как и любому носителю языка) того, что Ю. Н. Караулов назвал *amor linguae*.

Когнитивные исследования языка представляют интерес и ценность не только в профессиональном плане. По словам М. Джонсона, важная заслуга когнитивной лингвистики состоит в том, что она дает возможность осознать относительность наших ценностей, понятий и общественных институтов, необходимость их критического анализа, пересмотра и адаптации к меняющимся условиям. Показывая, что существуют разные способы осмысления одной и той же ситуации, различные системы морали, регулирующие общественную жизнь, когнитивная лингвистика подчеркивает невозможность установления единых абсолютных моральных принципов и критериев и раскрывает горизонты альтернативных возможностей и точек зрения. Она не обещает сделать нас мудрее, но помогает нам глубже понять, что значит быть человеком и какие перспективы открыты перед нами [Johnson 1992: 361, 365].

ЛИТЕРАТУРА

- Античные теории языка и стиля. М.-Л.: ОГИЗ; Соцэкгиз, 1936.
- Апресян Ю. Д.* Лексическая семантика. Синонимические средства языка. М.: Наука, 1974.
- Апресян Ю. Д.* Дейксис в лексике и грамматике и наивная модель мира // Семиотика и информатика. Вып. 28. М.: ВИНТИ, 1986.
- Апресян Ю. Д.* Избранные труды. Т. 2: Интегральное описание языка и системная лексикография. М.: Школа «Языки русской культуры», 1995. (а)
- Апресян Ю. Д.* Образ человека по данным языка: попытка системного описания // Вопросы языкознания 1995, № 1. (б)
- Апресян Ю. Д.* Исследования по семантике и лексикографии. Т. 1: Парадигматика. М.: Языки славянских культур, 2009.
- Апресян В. Ю., Апресян Ю. Д.* Метафора в семантическом представлении эмоций // Вопросы языкознания. 1993. № 3.
- Арутюнова Н. Д.* Функциональные типы языковой метафоры // Известия АН СССР. СЛЯ. 1978. Т. 37, № 4.
- Арутюнова Н. Д.* Метафора и дискурс // Теория метафоры / Вступ. ст. и сост. Н. Д. Арутюновой. Общ. ред. Н. Д. Арутюновой и М. А. Журиной. М.: Прогресс, 1990.
- Арутюнова Н. Д.* Язык и мир человека. М.: Языки русской культуры, 1999.
- Баранов А. Н.* Очерк когнитивной теории метафоры // А. Н. Баранов, Ю. Н. Караулов. Русская политическая метафора (материалы к словарю). М.: Ин-т рус. яз., 1991.
- Баранов А. Н.* О типах сочетаемости метафорических моделей // Вопросы языкознания. 2003. № 2. (а)
- Баранов А. Н.* Политическая метафорика публицистического текста: возможности лингвистического мониторинга // Язык СМИ как объект междисциплинарного исследования. М.: Изд-во Моск. ун-та, 2003. (б).

- Баранов А. Н.* Когнитивная теория метафоры: почти двадцать пять лет спустя (предисловие редактора) // *Лакофф Дж., Джонсон М.* Метафоры, которыми мы живем. М.: Едиториал УРСС, 2004.
- Баранов А. Н.* Дескрипторная теория метафоры. М.: Языки славянской культуры, 2014.
- Баранов А. Н., Добровольский Д. О.* Постулаты когнитивной семантики // Известия АН. Сер. лит. и яз. 1997. Т. 56, № 1.
- Баранов А. Н., Казакевич Е. Г.* Парламентские дебаты: традиции и новации. М.: Знание, 1991.
- Баранов А. Н., Караулов Ю. Н.* Русская политическая метафора (материалы к словарю). М.: Ин-т рус. яз., 1991.
- Баранов А. Н., Караулов Ю. Н.* Словарь русских политических метафор. М.: Помовский и партнеры, 1994.
- Баранов А. Н., Паршин П. Б.* Языковые механизмы вариативной интерпретации действительности как средство воздействия на сознание // Роль языка в средствах массовой информации. М.: ИНИОН, 1986.
- Безменова Н. А.* Теория и практика риторики массовой коммуникации: науч.-аналит. обзор. М.: ИНИОН, 1989.
- Блумфилд Л.* Язык / Пер. с англ. Е. С. Кубряковой и В. П. Мурат. Комментарий Е. С. Кубряковой. Под ред. и с предисловием М. М. Гухман. М.: Прогресс, 1968.
- Болдырев Н. Н.* Когнитивная семантика: Курс лекций по английской филологии. 3-е изд. Тамбов: Изд-во Тамб. ун-та, 2002.
- Бредемайер К.* Черная риторика: Власть и магия слова / Пер. с нем. 2-е изд. М.: Альпина Бизнес Букс, 2005.
- Будаев Э. В., Чудинов А. П.* Метафора в политическом интердискурсе. Екатеринбург: Урал. гос. пед. ун-т, 2006. (а)
- Будаев Э. В., Чудинов А. П.* "Metaphors We Live By": интертекстуальные трансформации // *Respectus Philologicus*. 2006. № 10. (б)
- Булыгина Т. В., Шмелёв А. Д.* Языковая концептуализация мира (на материале русской грамматики). М.: Школа «Языки русской культуры», 1997.
- Вайсгербер Й. Л.* Родной язык и формирование духа / Пер. с нем., вступ. ст. и коммент. О.А. Радченко. Изд. 2-е, испр. и доп. М.: Едиториал УРСС, 2004.
- Васильев Л. М.* Полисемия // Исследования по семантике: Межвуз. науч. сб. Вып. 1. Уфа: Башкирский гос. университет, 1975.

- Вежбицкая А.* Прототипы и инварианты // *Вежбицкая А.* Язык. Культура. Познание / Пер. с англ. Отв. ред. М. А. Кронгауз. М.: «Русские словари», 1996.
- Вежбицкая А.* Семантические универсалии и описание языков / Пер. с англ. А. Д. Шмелева под ред. Т. В. Булыгиной. М.: Школа «Языки русской культуры», 1999.
- Величковский Б. М.* Когнитивная наука: Основы психологии познания. Т. 1, 2. М.: Смысл: Издательский центр «Академия», 2006.
- Вендлер З.* О слове *good* // Новое в зарубежной лингвистике. Вып. 10. М.: Прогресс, 1981.
- Гак В. Г.* К проблеме семантической синтагматики // Проблемы структурной лингвистики 1971. М.: Наука, 1972.
- Гак В. Г.* Метафора: универсальное и специфическое // Метафора в языке и тексте / Отв. ред. В. Н. Телия. М.: Наука, 1988.
- Гак В. Г.* Рецензия на книгу: *Баранов А. Н., Караулов Ю. Н.* Русская политическая метафора (материалы к словарю). М.: Ин-т рус. яз., 1991 // Вопросы языкознания. 1993. № 3.
- Гак В. Г.* Языковые преобразования. М.: Школа «Языки русской культуры», 1998.
- Гаспаров Б. М.* Язык, память, образ: Лингвистика языкового существования. М.: Новое литературное обозрение, 1996.
- Гачев Г. Д.* Наука и национальные культуры (гуманитарный комментарий к естествознанию). Ростов-на-Дону: Изд-во Ростовского ун-та, 1992.
- Герасимов В. И.* К становлению «когнитивной грамматики» // Современные зарубежные грамматические теории. М.: ИНИОН, 1985.
- Гивон Т.* Сложность и развитие // Язык и мысль: Современная когнитивная лингвистика / Сост. А. А. Кибрик, А. Д. Кошелев. М.: Языки славянской культуры, 2015.
- Грайс Г. П.* Логика и речевое общение // Новое в зарубежной лингвистике. Вып. 16. М.: Прогресс, 1985.
- Гумбольдт В., фон.* Избранные труды по языкознанию / Пер. с нем. под ред. и с предисл. Г. В. Рамишвили. М.: Прогресс, 1984.
- Демьянков В. З.* Когнитивная лингвистика как разновидность интерпретирующего подхода // Вопросы языкознания. 1994. № 4.
- Демьянков В. З.* Доминирующие лингвистические теории в конце XX века // Язык и наука конца XX в. М.: РГГУ, 1995.

- Демьянков В. З. Интерпретация политического дискурса в СМИ // Язык СМИ как объект междисциплинарного исследования. М.: Изд-во Моск. ун-та, 2003.
- Динсмор Дж. Ментальные пространства с функциональной точки зрения // Язык и интеллект. М.: Прогресс, 1995.
- Добренко Е. Метафора власти: Литература сталинской эпохи в историческом освещении. Мюнхен: Verlag Otto Sagner, 1993.
- Елоева Ф. А., Перехвальская Е. В., Саусверде Э. Метафора и эвристическая функция языка (бывает ли язык без метафор) // Вопросы языкознания. 2014. № 1.
- Зализняк Анна А. Метафора движения в концептуализации интеллектуальной деятельности // Логический анализ языка. Языки динамического мира / Отв. ред. Н. Д. Арутюнова, И. Б. Шатуновский. Дубна: Междунар. ун-т природы, общества и человека «Дубна», 1999.
- Зализняк Анна А. Семантическая деривация в синхронии и диахронии: Проект «Каталога семантических переходов» // Вопросы языкознания. 2001. № 2.
- Зализняк Анна А. Русская семантика в типологической перспективе. М.: Языки славянской культуры, 2013.
- Зализняк Анна А., Левонтина И. Б., Шмелёв А. Д. Ключевые идеи русской языковой картины мира. М.: Языки славянской культуры, 2005.
- Звегинцев В. А. Семасиология. М.: Изд-во Моск. ун-та, 1957.
- Звегинцев В. А. Теоретическая лингвистика на перепутье // Дж. Лайонз. Введение в теоретическую лингвистику. М.: Прогресс, 1978.
- Звегинцев В. А. Зарубежная лингвистическая семантика последних десятилетий // Новое в зарубежной лингвистике. Вып. 10. М.: Прогресс, 1981.
- Зубкова Л. Г. К истокам когнитивной парадигмы в отечественной науке: А. А. Потебня // Когнитивная лингвистика конца XX века: Материалы Международной научной конференции (7-9 октября 1997 г., Минск). Ч. 1. Минск: Минский государственный лингвистический университет, 1997.
- Зубкова Л. Г. Язык как форма. Теория и история языкознания. М.: Изд-во РУДН, 1999.
- Зубкова Л. Г. Общая теория языка в развитии. М.: Изд-во РУДН, 2002.

- Зубкова Л. Г.* Эволюция представлений о Языке. М.: Языки славянской культуры, 2015.
- Зубкова Л. Г.* Теория Языка в ее развитии: от натуроцентризма к логоцентризму через синтез к логоцентризму и к новому синтезу. М.: Языки славянской культуры, 2016.
- Ивин А. А.* Основы теории аргументации: Учебник. М.: Гуманит. изд. центр «Владос», 1997.
- Ирисханова О. К.* Игры фокуса в языке. Семантика, синтаксис и прагматика дефокусирования. М.: Языки славянской культуры, 2014.
- Караулов Ю. Н.* Русский язык и языковая личность. М.: Наука, 1987.
- Касевич В. Б.* О когнитивной лингвистике // Общее языкознание и теория грамматики. СПб.: Наука, 1998.
- Касевич В. Б.* Когнитивная лингвистика: В поисках идентичности. М.: Языки славянской культуры, 2013.
- Катц Дж.* Семантическая теория // Новое в зарубежной лингвистике. Вып. 10. М.: Прогресс, 1981.
- Кацнельсон С. Д.* Семантико-грамматическая концепция У. Л. Чейфа // У. Л. Чейф. Значение и структура языка. М.: Прогресс, 1975.
- Кибрик А. Е.* Константы и переменные языка. СПб.: Алетейя, 2005.
- Кибрик А. Е.* Лингвистическая реконструкция когнитивной структуры // Вопросы языкознания. 2008. № 4.
- Клемперер В.* ЛГ: Язык Третьего рейха. М.: Прогресс, 1998.
- Копосов Н. Е.* Как думают историки. М.: Новое литературное обозрение, 2001.
- Кошелев А. Д.* Что лежит в основании языковой категории «игра»: частные признаки (Витгенштейн, Лакофф) или общее значение (Хёйзинга, Вежбицкая) // Логический анализ языка. Концептуальные поля игры. М.: Индрик, 2006.
- Кошелев А. Д.* Об основных парадигмах изучения естественного языка в свете современных данных когнитивной психологии // Вопросы языкознания. 2008. № 4.
- Кошелев А. Д.* Современная теоретическая лингвистика как Вавилонская башня (о «мирном» сосуществовании множества несовместимых теорий языка) // Известия РАН. СЛЯ. 2013. Т. 72, № 6.
- Кошелев А. Д.* Когнитивный анализ общечеловеческих концептов. М.: Рукописные памятники Древней Руси, 2015.
- Кошелев А. Д.* Очерки эволюционно-синтетической теории языка. М.: ИД ЯСК, 2017.

- Кравченко А. В. От языкового мифа к биологической реальности: переосмысляя познавательные установки языкознания. М.: Рукописные памятники Древней Руси, 2013.
- Кравченко А. В. О предметной области языкознания // Язык и мысль: Современная когнитивная лингвистика / Сост. А. А. Кибрик, А. Д. Кошелев. М.: Языки славянской культуры, 2015.
- Кравченко Н. Н. Когнитивно-семантический анализ глаголов *сидеть*, *стоять* и *лежать* // Вестник Московского университета. Сер. 9. Филология. 1998. № 5.
- Кубрякова Е. С. Начальные этапы становления когнитивизма: лингвистика — психология — когнитивная наука // Вопросы языкознания. 1994. № 4.
- Кубрякова Е. С. Эволюция лингвистических идей во второй половине XX века (опыт парадигмального анализа) // Язык и наука конца XX в. М.: РГГУ, 1995.
- Кубрякова Е. С. Части речи с когнитивной точки зрения. М.: Ин-т языкознания РАН, 1997.
- Кубрякова Е. С. Семантика в когнитивной лингвистике (о концепте контейнера и формах его объективации в языке) // Известия АН. СЛЯ. 1999. Т. 58, № 6.
- Кубрякова Е. С. О понятии дискурса и дискурсивного анализа в современной лингвистике // Дискурс, речь, речевая деятельность: функциональные и структурные аспекты. Сб. обзоров. М.: ИНИОН, 2000.
- Кубрякова Е. С. Когнитивная лингвистика и проблемы композиционной семантики с сфере словообразования // Известия АН. СЛЯ. 2002. Т. 61, № 1.
- Кубрякова Е. С. Об установках когнитивной науки и актуальных проблемах когнитивной лингвистики // Известия АН. СЛЯ. 2004. Т. 63, № 3.
- Кубрякова Е. С., Демьянков В. З., Панкрац Ю. Г., Лузина Л. Г. Краткий словарь когнитивных терминов. М.: Филологический фак-т МГУ им. М. В. Ломоносова, 1996.
- Кубрякова Е. С., Шахнарович А. М., Сахарный Л. В. Человеческий фактор в языке: Язык и порождение речи. М.: Наука, 1991.
- Кун Т. Структура научных революций / Пер. с англ. И. З. Налетова. М.: Прогресс, 1975.

- Купина Н. А.* Тоталитарный язык: словарь и речевые реакции. Екатеринбург; Пермь: Изд-во Урал. ун-та, 1995.
- Кустова Г. И.* Когнитивные модели в семантической деривации и система производных значений // Вопросы языкознания. 2000. № 4.
- Кустова Г. И.* Типы производных значений и механизмы языкового расширения. М.: Языки славянской культуры, 2004.
- Лабов У.* Структура денотативных значений // Новое в зарубежной лингвистике. Вып. 14. М.: Прогресс, 1983.
- Лайонз Дж.* Введение в теоретическую лингвистику. М.: Прогресс, 1978.
- Лайонз Дж.* Лингвистическая семантика: Введение. М.: Языки славянской культуры, 2003.
- Лакофф Дж.* Лингвистические гештальты // Новое в зарубежной лингвистике. Вып. 10. М.: Прогресс, 1981.
- Лакофф Дж.* Женщины, огонь и опасные вещи: Что категории языка говорят нам о мышлении. М.: Языки славянской культуры, 2004.
- Лакофф Дж., Джонсон М.* Метафоры, которыми мы живем / Под ред. и с предисл. А. Н. Баранова. М.: Едиториал УРСС, 2004.
- Лангаккер Р. В.* Природа грамматической валентности // Вестник Московского университета. Сер. 9. Филология. 1998. № 5.
- Лангаккер Р. В.* Модель, основанная на языковом употреблении // Вестник Московского университета. Сер. 9. Филология. 1997. № 4, 6.
- Лангаккер Р. У.* Когнитивная грамматика: Научно-аналитический обзор / Отв. ред В. В. Петров. М.: ИНИОН, 1992.
- Лассан Э.* Дискурс власти и инакомыслия в СССР: когнитивно-риторический анализ. Вильнюс: Изд-во Вильнюс. ун-та, 1995.
- Лекомцев Ю. К.* Психическая ситуация предложения и семантический признак // Труды по знаковым системам. Т. 6. Тарту: Изд-во Тартуского университета, 1973.
- Лещёва Л. М.* Лексическая полисемия в когнитивном аспекте. М.: Языки славянской культуры, 2014.
- Лингвистика конструкций / Отв. ред. Е. В. Рахилина. М.: Издательский центр «Азбуковник», 2010.
- Линч К.* Образ города / Пер. с англ. В. Л. Глазычева. М.: Стройиздат, 1982.
- Лихачёв Д. С.* Концептосфера русского языка // Известия РАН. СЛЯ. 1993. Т. 52, № 1.

- Логический анализ языка. Культурные концепты / Отв. ред. Н. Д. Арутюнова. М.: Наука, 1991.
- Логический анализ языка. Язык и время / Отв. ред. Н. Д. Арутюнова, Т. Е. Янко. М.: Индрик, 1997.
- Логический анализ языка. Языки динамического мира / Отв. ред. Н. Д. Арутюнова, И. Б. Шатуновский. Дубна: Международный университет природы, общества и человека «Дубна», 1999.
- Логический анализ языка. Языки пространств / Отв. ред. Н. Д. Арутюнова, И. Б. Левонтина. М.: Языки русской культуры, 2000.
- Майсак Т. А. Грамматикализация глаголов движения: опыт типологии // Вопросы языкознания. 2000. № 1.
- Макаров М. Л. Основы теории дискурса. М.: Гнозис, 2003.
- МакКормак Э. Когнитивная теория метафоры // Теория метафоры / Вступ. ст. и сост. Н. Д. Арутюновой. Общ. ред. Н. Д. Арутюновой и М. А. Журиной. М.: Прогресс, 1990.
- Малиновский Б. Научная теория культуры. М.: ОГИ, 1999.
- Маслова В. А. Введение в когнитивную лингвистику: Учебное пособие. М.: Флинта: Наука, 2007.
- Матурана У. Биология познания // Язык и интеллект. М.: Прогресс, 1995.
- Мауро Т., де. Биографические и критические заметки о Ф. де Соссюре // Соссюр Ф., де. Курс общей лингвистики. Екатеринбург: Изд-во Урал. ун-та, 1999.
- Монелья М. Прототипические vs. Непрототипические способы понимания и семантические типы лексических значений // Вестник Московского университета. Сер. 9. Филология. 1997. № 2.
- Найда Ю. А. Процедуры анализа компонентной структуры референционного значения // Новое в зарубежной лингвистике. Вып. 14. М.: Прогресс, 1983.
- Неориторика: генезис, проблемы, перспективы: сб. науч.-аналит. обзоров / Отв. ред. Н. А. Безменова. М.: ИНИОН, 1987.
- Никитин М. В. Курс лингвистической семантики. СПб.: Изд-во РГПУ им. А. И. Герцена, 1997.
- Новиков Л. А. Семантика русского языка. М.: Высшая школа, 1982.
- Ортега-и-Гассет Х. Две великие метафоры // Теория метафоры / Вступ. ст. и сост. Н. Д. Арутюновой. Общ. ред. Н. Д. Арутюновой и М. А. Журиной. М.: Прогресс, 1990.

- Остин Дж. Л.* Слово как действие // Новое в зарубежной лингвистике. Вып. 17. М.: Прогресс, 1986.
- Падучева Е. В.* Глаголы движения и их стативные дериваты (в связи с так называемым движением времени) // Логический анализ языка. Языки динамического мира / Отв. ред. Н. Д. Арутюнова, И. Б. Шатуновский. Дубна: Международный университет природы, общества и человека «Дубна», 1999.
- Паршин П. Б.* Теоретические перевороты и методологический мятеж в лингвистике XX века // Вопросы языкознания. 1996. № 2.
- Паршин П. Б.* Об исследовательской программе Леонарда Талми // Вестник Московского университета. Сер. 9. Филология. 1999. № 1.
- Пауль Г.* Принципы истории языка / Пер. с нем. под ред. А. А. Холодовича. М.: Изд-во иностранной литературы, 1960.
- Пешковский А. М.* Русский синтаксис в научном освещении. 7-е изд. М.: Гос. учеб.-педагогич. изд-во Министерства просвещения РСФСР, 1956.
- Пиаже Ж.* Психогенез знаний и его эпистемологическое значение // Семиотика / Сост., вступ. ст. и общ. ред. Ю. С. Степанова. М.: Радуга, 1983.
- Пирогова Ю. К., Баранов А. Н., Паршин П. Б., Репьев А. П., Кодзасов С. В., Борисова Е. Г.* Рекламный текст: семиотика и лингвистика. М.: ИД Гребенникова, 2000.
- Плунгян В. А.* К описанию африканской «наивной картины мира» (локализация ощущений и понимание в языке догон) // Логический анализ языка. Культурные концепты / Отв. ред. Н. Д. Арутюнова. М.: Наука, 1991.
- Плунгян В. А.* К типологии глагольной ориентации // Отв. ред. Н. Д. Арутюнова, И. Б. Шатуновский. Дубна: Междунар. ун-т природы, общества и человека «Дубна», 1999.
- Покровский М. М.* Семасиологические исследования в области древних языков // *Покровский М. М.* Избранные работы по языкознанию. М.: Изд-во АН СССР, 1959.
- Поляков И. В.* Лингвистика и структурная семантика. Новосибирск: Наука, 1987.
- Понятие судьбы в контексте разных культур / Отв. ред. Н. Д. Арутюнова. М.: Наука, 1994.

- Попова З. Д., Стернин И. А. Когнитивная лингвистика. М.: АСТ: Восток — Запад, 2010.
- Поппер К. Логика и рост научного знания: Избранные работы / Сост., общ. ред. и вступ. ст. В. Н. Садовского. М.: Прогресс, 1983.
- Пригожин И., Стенгерс И. Порядок из хаоса. Новый диалог человека с природой. Изд. 5-е. М.: КомКнига, 2005.
- Рабинович Е. Г. Риторика повседневности: Филологические очерки. СПб.: Изд-во Ивана Лимбаха, 2000.
- Рахилина Е. В. Основные идеи когнитивной семантики // Фундаментальные направления современной американской лингвистики: Сб. обзоров. М.: Изд-во МГУ, 1997.
- Рахилина Е. В. Когнитивная лингвистика: история, персоналии, идеи, результаты // Семиотика и информатика. Вып. 36. М.: ВИНТИ, 1998. (а)
- Рахилина Е. В. Семантика русских «позиционных» предикатов: *стоять, лежать, сидеть* и *висеть* // Вопросы языкознания. 1998. № 6. (б)
- Рахилина Е. В. Когнитивный анализ предметных имен: семантика и сочетаемость. М.: Русские словари, 2000.
- Ричардс А. А. Философия риторики // Теория метафоры / Вступ. ст. и сост. Н. Д. Арутюновой. Общ. ред. Н. Д. Арутюновой и М. А. Журиной. М.: Прогресс, 1990.
- Ромашко С. А. «Язык»: структура концепта и возможности развертывания лингвистических концепций // Логический анализ языка. Культурные концепты / Отв. ред. Н. Д. Арутюнова. М.: Наука, 1991.
- Рябцева Н. К. Метонимия как средство экономии и выражения количества // Логический анализ языка. Квантификативный аспект языка / Отв. ред. Н. Д. Арутюнова. М.: Индрик, 2005.
- Селиверстова О. Н. Когнитивная семантика на фоне общего развития лингвистической науки // Вопросы языкознания. 2002. № 6.
- Сепир Э. Избранные труды по языкознанию и культурологии / Пер. с англ. под ред. и с предисл. А. Е. Кибрика. М.: Прогресс, 1993.
- Серюи П. Русский язык и советский политический дискурс: анализ номинализаций // Квадратура смысла: Французская школа анализа дискурса. М.: Прогресс, 1999.
- Склярёвская Г. Н. Метафора в системе языка. СПб.: Наука, 1993.

- Скребцова Т. Г.* Американская школа когнитивной лингвистики. СПб.: Анатолия, 2000.
- Скребцова Т. Г.* Языковые бленды в теории концептуальной интеграции Ж. Фоконье и М. Тернера // *Respectus Philologicus*. 2002. № 2.
- Скребцова Т. Г.* Наивные картины глобализации: взгляд лингвиста // *Respectus Philologicus*. 2003. № 4.
- Скребцова Т. Г.* Современные исследования политической метафоры // *Вестник Санкт-Петербургского университета. Сер. 9. Филология, востоковедение, журналистика*. 2005. Вып. 1.
- Скребцова Т. Г.* Грамматика конструкций как лингвистическая теория // *Структурная и прикладная лингвистика*. Вып. 8. СПб.: Изд-во СПбГУ, 2010.
- Скребцова Т. Г.* Когнитивная лингвистика: Курс лекций. СПб.: Филологический факультет СПбГУ, 2011.
- Соссюр Ф., де* Курс общей лингвистики / Пер. с франц. С. В. Чистяковой. Под общ. ред. М. Э. Рут. Екатеринбург: Изд-во Урал. ун-та, 1999.
- Стеблин-Каменский М. И.* Об основных признаках грамматического значения // *Стеблин-Каменский М. И.* Спорное в языкознании. Л.: Изд-во Ленинград. ун-та, 1974.
- Степанов Ю. С.* Эмиль Бенвенист и лингвистика на пути преобразований // *Бенвенист Э.* Общая лингвистика. М.: Прогресс, 1974.
- Степанов Ю. С.* Семантика // *Лингвистический энциклопедический словарь* / Гл. ред. В. Н. Ярцева. М.: Советская энциклопедия, 1990.
- Степанов Ю. С.* Константы. Словарь русской культуры. 2-е изд. М.: Академический проект, 2001.
- Сэпир Э.* Градуирование // *Новое в зарубежной лингвистике*. Вып. 16. М.: Прогресс, 1985.
- Талми Л.* Отношение грамматики к познанию // *Вестник Московского университета. Сер. 9. Филология*. 1999. № 1, 4, 6.
- Татевосов С. Г.* Семантическое картирование: теория и метод // *Вестник МГУ. Сер. 9: Филология*. 2004. № 1.
- Телия В. Н.* Метафоризация и ее роль в создании языковой картины мира // *Роль человеческого фактора в языке* / Отв. ред. Б. А. Серебрянников. М.: Наука, 1988.

- Теория функциональной грамматики. Введение. Аспектуальность. Временная локализованность. Таксис / Отв. ред. А. В. Бондарко. Л.: Наука, 1987.
- Топоров В. Н.* Пространство и текст // Текст: семантика и структура. М.: Наука, 1983.
- Ульманн С.* Семантические универсалии // Новое в лингвистике. Вып. 5: Языковые универсалии. М.: Прогресс, 1970.
- Урысон Е. В.* Проблемы исследования языковой картины мира: Аналогия в семантике. М.: Языки славянской культуры, 2003.
- Успенский В. А.* О вещных коннотациях абстрактных существительных // Семиотика и информатика. Вып. 11. М.: ВИНТИ, 1979.
- Филлмор Ч.* Дело о падеже // Новое в зарубежной лингвистике. Вып. 10. М.: Прогресс, 1981.
- Филлмор Ч.* Основные проблемы лексической семантики // Новое в зарубежной лингвистике. Вып. 12. М.: Радуга, 1983.
- Фрумкина Р. М.* Есть ли у современной лингвистики своя эпистемология? // Язык и наука конца XX в. М.: РГГУ, 1995.
- Фрумкина Р. М.* Когнитивная лингвистика или «психолингвистика наоборот»? // Язык и речевая деятельность. Т. 2. СПб., 1999.
- Хён Л. С., Рахилина Е. В.* Количественные квантификаторы в русском и корейском: *моря и капли* // Логический анализ языка. Квантификативный аспект языка / Отв. ред. Н. Д. Арутюнова. М.: Индрик, 2005.
- Хомский Н.* Язык и мышление. М.: Изд-во Московского университета, 1972.
- Чебанов С. В., Мартыненко Г. Я.* Из истории типологических представлений // Структурная и прикладная лингвистика. Вып. 7. СПб.: Изд-во СПбГУ, 2008.
- Чейф У. Л.* Значение и структура языка. М.: Прогресс, 1975.
- Ченки А.* Современные когнитивные подходы к семантике: сходства и различия в теориях и целях // Вопросы языкознания. 1996. № 2.
- Ченки А.* Семантика в когнитивной лингвистике // Фундаментальные направления современной американской лингвистики: Сб. обзор. М.: Изд-во МГУ, 1997.
- Чернейко Л. О.* Лингво-философский анализ абстрактного имени. М.: Изд-во МГУ, 1997.

- Чернейко Л. О., Долинский В. А.* Имя судьба как объект концептуального и ассоциативного анализа // Вестник МГУ. Сер. 9. Филология. 1996. № 6.
- Черниговская Т. В.* Улыбка кота Шрёдингера: язык и сознание. М.: Языки славянской культуры, 2013.
- Чудинов А. П.* Россия в метафорическом зеркале: Когнитивное исследование политической метафоры (1991–2000). Екатеринбург: Урал. гос. пед. ун-т, 2001.
- Чудинов А. П.* Политическая лингвистика (общие проблемы, метафора). Екатеринбург: Изд-во УрГИ, 2003.
- Чудинов А. П.* Политическая лингвистика: Учебное пособие. М.: Флинта, 2006.
- Шафиков С. Г.* Категории и концепты в лингвистике // Вопросы языкознания. 2007. № 2.
- Шейгал Е. И.* Семиотика политического дискурса. М.: Гнозис, 2004.
- Шенк Р.* Обработка концептуальной информации. М.: Энергия, 1980.
- Шмелёв А. Д.* Русский язык и внеязыковая действительность. М.: Языки славянской культуры, 2002.
- Шмелёв А. Д.* Лексический состав русского языка как отражение «русской души» // *Зализняк Анна А., Левонтина И. Б., Шмелёв А. Д.* Ключевые идеи русской языковой картины мира. М.: Языки славянской культуры, 2005. (а)
- Шмелёв А. Д.* Можно ли понять русскую культуру через ключевые слова русского языка? // *Зализняк Анна А., Левонтина И. Б., Шмелёв А. Д.* Ключевые идеи русской языковой картины мира. М.: Языки славянской культуры, 2005. (б)
- Шмелёв Д. Н.* Очерки по семасиологии русского языка. М.: Просвещение, 1964.
- Щур Г. С.* Теория поля в лингвистике. М.: Наука, 1974.
- Якобсон Р.* В поисках сущности языка // Семиотика / Сост., вступ. ст. и общ. ред. Ю. С. Степанова. М.: Радуга, 1983.
- Яковлева Е. С.* Фрагменты русской языковой картины мира. М.: Гнозис, 1994.
- Ямпольский М. Б.* Пространственная история. Три текста об истории. СПб.: Книжные мастерские; Мастерская «Сеанс», 2013.

- Achard M., Niemeier S. (eds.).* Cognitive Linguistics, Second Language Acquisition, and Foreign Language Teaching. Berlin; New York: Mouton de Gruyter, 2004.
- Aikhenvald A. Y., Storch A. (eds.).* Perception and Cognition in Language and Culture. Leiden; Boston: Brill, 2013.
- Ameika F. K., Levinson S. C.* Introduction: The typology and semantics of locative predicates: postural, positionals and other beasts // *Linguistics*. 2007. Vol. 45, № 5.
- Anderson J. M.* The Grammar of Case: Towards a Localistic Theory. Cambridge: Cambridge University Press, 1971.
- Anderson J. M.* An Essay Concerning Aspect. The Hague: Mouton, 1973.
- Anderson R. D., Jr.* Metaphors of dictatorship and democracy: Change in the Russian political lexicon and transformation of Russian politics // *Slavic Review*. 2001. Vol. 60, № 2.
- Armstrong S. L., Gleitman L. R., Gleitman H.* What some concepts might not be // *Cognition*. 1983. Vol. 13, № 3.
- Athanasiadou A., Canakis C., Cornillie B. (eds.).* Subjectification: Various Paths to Subjectivity. Berlin; New York: Mouton de Gruyter, 2006.
- Auroux S.* Introduction: le paradigme naturaliste // *Histoire. Épistémologie. Langage*. 2012. T. 29, № 2.
- Baldinger K.* Semantic Theory: Towards a Modern Semantics. Oxford: Blackwell Publishers, 1980.
- Barcelona A. (ed.).* Metaphor and Metonymy at the Crossroads: A Cognitive Perspective. Berlin; New York: Mouton de Gruyter, 2003.
- Barnden J. A.* Metaphor and metonymy: Making their connections more slippery // *Cognitive Linguistics*. 2010. Vol. 21, № 1.
- Barsalou L. W.* Ad hoc categories // *Memory and Cognition*. 1983. Vol. 11, № 3.
- Bartlett F. C.* Remembering: A Study in Experimental and Social Psychology. Cambridge: Cambridge University Press, 1932.
- Bartmínski J.* Aspects of Cognitive Ethnolinguistics. London: Equinox Publishing, 2014.
- Benczes R., Barcelona A., Ruiz de Mendoza F. J. (eds.).* Defining Metonymy in Cognitive Linguistics: Towards a Consensus View. Amsterdam; Philadelphia: John Benjamins Publishing Company, 2011.
- Bierwiaczonek B.* Metonymy in Language, Thought and Brain. London: Equinox Publishing, 2013.

- Bierwisch M.* Some semantic universals of German adjectivals // *Foundations of Language*. 1967. Vol. 3, № 1.
- Blank A., Koch P. (eds.)*. *Historical Semantics and Cognition*. Berlin; New York: Mouton de Gruyter, 1999.
- Bloom P., Peterson M. A., Nadel L., Garrett M. F. (eds.)*. *Language and Space*. Cambridge, MA: M.I.T. Press, 1996.
- Bolinger D.* *Language – The Loaded Weapon: The Use and Abuse of Language Today*. London; New York: Longman, 1980.
- Brdar M., Gries S. Th., Žic Fuchs M. (eds.)*. *Cognitive Linguistics: Convergence and Expansion*. Amsterdam; Philadelphia: John Benjamins Publishing Company, 2011.
- Bréal M.* *Essai de sémantique*. 7-ème ed. Paris: Hachette, 1924.
- Brenda M.* *The Cognitive Perspective on the Polysemy of the English Spatial Preposition “Over”*. Newcastle upon Tyne: Cambridge Scholars Publishing, 2014.
- Brône G., Vandaele J. (eds.)*. *Cognitive Poetics: Goals, Gains and Gaps*. Berlin; New York: Mouton de Gruyter, 2009.
- Bybee J. L., Moder C. L.* Morphological classes as natural categories // *Language*. 1983. Vol. 59, № 2.
- Carlson L., van der Zee E. (eds.)*. *Functional Features in Language and Space: Insights from Perception, Categorization, and Development*. Oxford: Oxford University Press, 2005.
- Casad E. H., Palmer G. B. (eds.)*. *Cognitive Linguistics and Non-Indo-European Languages*. Berlin; New York: Mouton de Gruyter, 2003.
- Chilton P.* *Analysing Political Discourse: Theory and Practice*. London: Routledge, 2003.
- Chilton P.* *Language, Space and Mind: The Conceptual Geometry of Linguistic Meaning*. Cambridge: Cambridge University Press, 2014.
- Chilton P., Schäffner C. (eds.)*. *Politics as Text and Talk: Analytic Approaches to Political Discourse*. Amsterdam; Philadelphia: John Benjamins Publishing Company, 2002.
- Cienki A.* *Ten Lectures on Spoken Language and Gesture from the Perspective of Cognitive Linguistics: Issues of Dynamicity and Multimodality*. Leiden; Boston: Brill, 2017.
- Coleman L., Kay P.* Prototype semantics: The English verb *lie* // *Language* 1981. Vol. 57, № 1.
- Coulthard M.* *An Introduction to Discourse Analysis*. London: Longman, 1977.

- Coussé E., von Mengden F. (eds.). Usage-based Approaches to Language Change. Amsterdam; Philadelphia: John Benjamins Publishing Company, 2014.*
- Croft W. The role of domains in the interpretation of metaphors and metonymies // Cognitive Linguistics. 1993. Vol. 4, № 4.*
- Croft W., Cruse D. A. Cognitive Linguistics. Cambridge: Cambridge University Press, 2004.*
- Cruse D. A. Polysemy and related phenomena from a cognitive linguistic viewpoint // P. Saint-Dizier, E. Viegas (eds.). Computational Lexical Semantics. Cambridge: Cambridge University Press, 1995.*
- Csatár P. Data Structure in Cognitive Metaphor Research. Frankfurt-am-Main etc.: Peter Lang, 2014.*
- Dabrowska E., Divjak D. (eds.). Handbook of Cognitive Linguistics. Berlin; New York: Mouton de Gruyter, 2015.*
- Dancygier B. The Language of Stories: A Cognitive Approach. Cambridge: Cambridge University Press, 2015.*
- Dancygier B., Lu L. W., Verhagen A. (eds.). Viewpoint and the Fabric of Meaning: Form and Use of Viewpoint Tools across Languages and Modalities. Berlin; New York: Mouton de Gruyter, 2016.*
- Dancygier B., Sanders J., Vandelanotte L. (eds.). Textual Choices in Discourse: A View from Cognitive Linguistics. Amsterdam; Philadelphia: John Benjamins Publishing Company, 2012.*
- Dancygier B., Sweetser E. Mental Spaces in Grammar: Conditional Constructions. Cambridge: Cambridge University Press, 2005.*
- Dancygier B., Sweetser E. (eds.). Viewpoint in Language: A Multimodal Perspective. Cambridge: Cambridge University Press, 2012.*
- De Knop S., De Rycker A. T. (eds.). Cognitive Approaches to Pedagogical Grammar. Berlin; New York: Mouton de Gruyter, 2008.*
- De Knop S., Boers F., De Rycker A. T. (eds.). Fostering Language Teaching Efficiency through Cognitive Linguistics. Berlin; New York: Mouton de Gruyter, 2010.*
- De Knop S., Gilquin G. (eds.). Applied Construction Grammar. Berlin; New York: Mouton de Gruyter, 2016.*
- De Landtsheer C. Introduction to the study of the political discourse // O. Feldman, C. de Landtsheer (eds.). Politically Speaking: A Worldwide Examination of Language Used in the Public Sphere. Westport: Praeger Publishers, 1998.*

- De Landtsheer C.* Crisis style or radical rhetoric? The speech by Diab Abou Jahjah, leader of the Arab European League // C. Hart, D. Lukeš (eds.). *Cognitive Linguistics in Critical Discourse Analysis: Application and Theory*. Newcastle upon Tyne: Cambridge Scholars Publishing, 2010.
- De Mey M.* *The Cognitive Paradigm: Cognitive Science, a Newly Explored Approach to the Study of Cognition*. Dordrecht: Reidel, 1982.
- Deane P. D.* On Jackendoff's conceptual semantics // *Cognitive Linguistics*. 1996. Vol. 7, № 1.
- Deckert M.* *Meaning in Subtitling: Toward a Contrasting Cognitive Semantic Model*. Frankfurt-am-Main etc.: Peter Lang, 2013.
- Deignan A.* *Metaphor and Corpus Linguistics*. Amsterdam; Philadelphia: John Benjamins Publishing Company, 2005.
- Denroche C.* *Metonymy and Language: A New Theory of Linguistic Processing*. London: Routledge, 2014.
- Devos M., van der Wal J. (eds.)*. "COME" and "GO" off the Beaten Grammaticalization Path. Berlin: Mouton de Gruyter, 2014.
- Dewell R.* Over again: Image-schema transformations in semantic analysis // *Cognitive Linguistics*. 1994. Vol. 5, № 4.
- Díaz-Vera J. E. (ed.)*. *Metaphor and Metonymy across Time and Cultures: Perspectives on the Sociohistorical Linguistics of Figurative Language*. Berlin: Mouton de Gruyter, 2014.
- Dinsmore J.* *Partitioned Representations*. Dordrecht: Kluwer Academic Publishers, 1991.
- Dirven R., Pörings R. (eds.)*. *Metaphor and Metonymy in Comparison and Contrast*. Berlin; New York: Mouton de Gruyter, 2002.
- Dirven R., Taylor J.* The conceptualization of vertical space in English: The case of *tall* // B. Rudzka-Ostyn (ed.). *Topics in Cognitive Linguistics*. Amsterdam; Philadelphia: John Benjamins Publishing Company, 1988.
- Ellis N. C., Römer U., O'Donnell M. B.* *Usage-Based Approaches to Language Acquisition and Processing: Cognitive and Corpus Investigations of Construction Grammar*. Hoboken, NJ: Wiley-Blackwell, 2016.
- Enfield N. J., Majid A., van Staden M.* Cross-linguistic categorization of the body: Introduction // *Language Sciences*. 2006. Vol. 28, № 2-3.
- Evans N., Wilkins D.* *The knowing ear: An Australian test of universal claims about the semantic structure of sensory verbs and their extension into the domain of cognition*. Arbeitspapier № 32. Köln: Institut für Sprachwissenschaft Universität, 1998.

- Evans V.* Language and Time: A Cognitive Linguistics Approach. Cambridge: Cambridge University Press, 2013.
- Evans V., Bergen B. K., Zinken J. (eds.).* The Cognitive Linguistics Reader. London: Equinox Publishing, 2008.
- Evans V., Green M.* Cognitive Linguistics: An Introduction. Hillsdale, NJ: Lawrence Erlbaum Associates, 2006.
- Evans V., Pourcel S. S. (eds.).* New Directions in Cognitive Linguistics. Amsterdam; Philadelphia: John Benjamins Publishing Company, 2009.
- Fauconnier G.* Mental Spaces: Aspects of Meaning Construction in Natural Languages. Cambridge, MA: M.I.T. Press, 1985.
- Fauconnier G.* Domains and connections // Cognitive Linguistics. 1990. Vol. 1, № 1.
- Fauconnier G.* Mental Spaces: Aspects of Meaning Construction in Natural Languages. 2nd ed. Cambridge, MA: M.I.T. Press, 1994.
- Fauconnier G.* Methods and generalizations // Th. Janssen, G. Redeker (eds.). Cognitive Linguistics: Foundations, Scope, and Methodology. Berlin; New York: Mouton de Gruyter, 1999.
- Fauconnier G., Sweetser E. (eds.).* Spaces, Worlds, and Grammar. Chicago: Chicago University Press, 1996.
- Fauconnier G., Turner M.* Blending as a central process of grammar // A. Goldberg (ed.). Conceptual Structure, Discourse, and Language. Stanford: Center for the Study of Language and Information, 1996.
- Fauconnier G., Turner M.* Conceptual integration networks // Cognitive Science. 1998. Vol. 22, № 2.
- Feldman O., De Landtsheer C. (eds.).* Politically Speaking: A Worldwide Examination of Language Used in the Public Sphere. Westport: Praeger Publishers, 1998.
- Filipović L., Jaszczolt K. M. (eds.).* Space and Time in Languages and Cultures: Language, Culture, and Cognition. Amsterdam; Philadelphia: John Benjamins Publishing Company, 2012.
- Fillmore Ch. J., Kay P., O'Connor C.* Regularity and idiomaticity in grammatical constructions: the case of *let alone*. Language. 1988. Vol. 64, № 3.
- Fortis J.-M.* De la grammaire generative à la grammaire cognitive: retour sur un basculement théorique // Histoire. Épistémologie. Langage. 2012. T. 34, № 2. (a)
- Fortis J.-M.* La linguistique cognitive : histoire et épistémologie. Introduction // Histoire. Épistémologie. Langage. 2012. T. 34, № 2. (b)

- Fried M., Östman J.-O. (eds.).* Construction Grammar in a Cross-Language Perspective. Amsterdam; Philadelphia: John Benjamins Publishing Company, 2004.
- Gallese V., Lakoff G.* The brain's concepts: The role of the sensory-motor system in conceptual knowledge // *Cognitive Neuropsychology*. 2005. Vol. 22, № 3.
- Gazdar G.* Pragmatics and logical form // *Journal of Pragmatics*. 1980. Vol. 4, № 1.
- Geeraerts D.* Cognitive grammar and the history of lexical semantics // B. Rudzka-Ostyn (ed.). *Topics in Cognitive Linguistics*. Amsterdam; Philadelphia: John Benjamins Publishing Company, 1988. (a)
- Geeraerts D.* Where does prototypicality come from? // B. Rudzka-Ostyn (ed.). *Topics in Cognitive Linguistics*. Amsterdam; Philadelphia: John Benjamins Publishing Company, 1988. (b)
- Geeraerts D.* Introduction: Prospects and problems of prototype theory // *Linguistics*. 1989. Vol. 27, № 4.
- Geeraerts D.* Vagueness's puzzles, polysemy's vagaries // *Cognitive Linguistics*. 1993. Vol. 4, № 3.
- Geeraerts D. (ed.).* *Cognitive Linguistics: Basic Readings*. Berlin; New York: Mouton de Gruyter, 2006.
- Geeraerts D., Cuyckens H. (eds.).* *The Oxford Handbook of Cognitive Linguistics*. Oxford: Oxford University Press, 2010.
- Geeraerts D., Grondelaers S., Bakema P.* *The Structure of Lexical Variation: Meaning, Naming, and Context*. Berlin; New York: Mouton de Gruyter, 1994.
- Geeraerts D., Kristiansen G., Peirsman Y. (eds.).* *Advances in Cognitive Sociolinguistics*. Berlin; New York: Mouton de Gruyter, 2010.
- Gibbs R. W.* What's cognitive about cognitive linguistics // E. H. Casad (ed.). *Cognitive Linguistics in the Redwoods: The Expansion of a New Paradigm in Linguistics*. Berlin; New York: Mouton de Gruyter, 1996.
- Gibbs R. W., Colston H. L.* *Interpreting Figurative Meaning*. Cambridge: Cambridge University Press, 2012.
- Gibbs R. W., Jr. (ed.).* *Mixing Metaphor*. Amsterdam; Philadelphia: John Benjamins Publishing Company, 2016.
- Givón T.* Negation in language: pragmatics, function, ontology // *Syntax and Semantics*. Vol. 9. New York etc.: Academic Press, 1978.
- Givón T.* *Syntax: A Functional-Typological Introduction*. Vol. 2. Amsterdam; Philadelphia: John Benjamins Publishing Company, 1990.

- Givón T.* Bio-linguistics: The Santa Barbara Lectures. Amsterdam; Philadelphia: John Benjamins Publishing Company, 2002.
- Glynn D., Fischer K. (eds.)*. Quantitative Methods in Cognitive Semantics: Corpus-Driven Approaches. Berlin; New York: Mouton de Gruyter, 2010.
- Goldberg A. E.* Constructions: A Construction Grammar Approach to Argument Structure. Chicago: The University of Chicago Press, 1995.
- Goldberg A. E.* Jackendoff and construction-based grammar // *Cognitive Linguistics*. 1996. Vol. 7, № 1.
- Goossens L.* Metaphonymy: the interaction of metaphor and metonymy in expressions for linguistic actions // *Cognitive Linguistics*. 1990. Vol. 1, № 3.
- Goschler J., Stefanowitsch A. (eds.)*. Variation and Change in the Encoding of Motion Events. Amsterdam; Philadelphia: John Benjamins Publishing Company, 2013.
- Grady J. E., Oakley T., Coulson S.* Blending and metaphor // G. Steen, R. Gibbs (eds.). *Metaphor in Cognitive Linguistics*. Amsterdam; Philadelphia: John Benjamins Publishing Company, 1999.
- Gries S. Th.* Ten Lectures on Quantitative Approaches in Cognitive Linguistics. Leiden; Boston: Brill, 2017.
- Gries S. Th., Stefanowitsch A. (eds.)*. Corpus-based Approaches to Metaphor and Metonymy. Berlin; New York: Mouton de Gruyter, 2006.
- Grondelaers S., Geeraerts D.* Towards a pragmatic model of cognitive onomasiology // H. Cuyckens, R. Dirven, J. R. Taylor (eds.). *Cognitive Approaches to Lexical Semantics*. Berlin; New York: Mouton de Gruyter, 2003.
- Györi G.* Historical aspects of categorization // E. H. Casad (ed.). *Cognitive Linguistics in the Redwoods: The Expansion of a New Paradigm in Linguistics*. Berlin; New York: Mouton de Gruyter, 1996.
- Haiman J.* Conditionals are topics // *Language*. 1978. Vol. 54, № 3.
- Haiman J.* Dictionaries and encyclopedias // *Lingua*. 1980. Vol. 50, № 4.
- Handl S., Schmid H.-J. (eds.)*. Windows to the Mind: Metaphor, Metonymy and Conceptual Blending. Berlin; New York: Mouton de Gruyter, 2011.
- Harris R. A.* The Linguistics Wars. Oxford: Oxford University Press, 1993.

- Harrison C., Nuttall L., Stockwell P., Yuan W. (eds.).* Cognitive Grammar in Literature. Amsterdam; Philadelphia: John Benjamins Publishing Company, 2014.
- Hart C.* Critical Discourse Analysis and Cognitive Science: New Perspectives on Immigration Discourse. Basingstoke: Palgrave Macmillan, 2010.
- Hart C., Lukeš D. (eds.).* Cognitive Linguistics in Critical Discourse Analysis: Application and Theory. Newcastle upon Tyne: Cambridge Scholars Publishing, 2010.
- Heine B., Kuteva T.* World Lexicon of Grammaticalization. Cambridge: Cambridge University Press, 2002.
- Herskovits A.* Language and Spatial Cognition: An Interdisciplinary Study of the Prepositions in English. Cambridge: Cambridge University Press, 1986.
- Herskovits A.* Spatial expressions and the plasticity of meaning // B. Rudzka-Ostyn (ed.). Topics in Cognitive Linguistics. Amsterdam; Philadelphia: John Benjamins Publishing Company, 1988.
- Hickmann M., Robert S. (eds.).* Space in Languages: Linguistic Systems and Cognitive Categories. Amsterdam; Philadelphia: John Benjamins Publishing Company, 2006.
- Hilpert M., Östman J.-O. (eds.).* Constructions across Grammars. Amsterdam; Philadelphia: John Benjamins Publishing Company, 2016.
- Hoffmann T., Trousdale G. (eds.).* The Oxford Handbook of Construction Grammar. Oxford: Oxford University Press, 2013.
- Hopper P. J., Thompson S. A.* Transitivity in grammar and discourse // Language. 1980. Vol. 56, № 2.
- Hopper P. J., Thompson S. A.* The discourse basis for lexical categories in universal grammar // Language. 1984. Vol. 60, № 4.
- Hopper P. J., Traugott E. C.* Grammaticalization. Cambridge: Cambridge University Press, 1993.
- Horn L. P.* Metalinguistic negation and pragmatic ambiguity // Language. 1985. Vol. 61, № 1.
- Ibarretxe-Antuñano I.* Leonard Talmy. A windowing on the conceptual structure and language: Part 2: Language and cognition: Past and future // Annual Review of Cognitive Linguistics. 2006. Vol. 4, № 1.
- Idström A., Piirainen E. (eds.).* Endangered Metaphors. Amsterdam; Philadelphia: John Benjamins Publishing Company, 2012.

- Igl N., Zeman S. (eds.)*. Perspectives on Narrativity and Narrative Perspectivization. Amsterdam; Philadelphia: John Benjamins Publishing Company, 2016.
- Isac D., Reiss C.* I-Language: An Introduction to Linguistics as Cognitive Science. Oxford: Oxford University Press, 2008.
- Jackendoff R.* Semantic Structures. Cambridge, MA: M.I.T. Press, 1990.
- Jackendoff R.* Conceptual semantics and cognitive linguistics // Cognitive Linguistics. 1996. Vol. 7, № 1.
- Jackendoff R.* Twistin' the night away // Language. 1997. Vol. 73, № 3.
- Jakobson R.* Beitrag zur allgemeinen Kasuslehre: Gesamtbedeutungen der russischen Kasus // Travaux du Cercle Linguistique de Prague. Vol. 6. Prague, 1936.
- Janda L. A.* A Semantic Analysis of the Russian Verbal Prefixes *za-*, *pere-*, *do-* and *ot-*. München: Verlag Otto Sagner, 1986.
- Janda L. A.* The mapping of elements of cognitive space onto grammatical relations: An example from Russian verbal prefixation // B. Rudzka-Ostyn (ed.). Topics in Cognitive Linguistics. Amsterdam; Philadelphia: John Benjamins Publishing Company, 1988.
- Janda L. A.* Unpacking markedness // E. H. Casad (ed.). Cognitive Linguistics in the Redwoods: The Expansion of a New Paradigm in Linguistics. Berlin; New York: Mouton de Gruyter, 1996.
- Jenkins L.* Bilingualism: Exploring the Biology of Language. Cambridge: Cambridge University Press, 2000.
- Jenkins L. (ed.)*. Variation and Universals in Bilingualism. Amsterdam: Elsevier, 2004.
- Johnson M.* The Body in the Mind: The Bodily Basis of Meaning, Imagination, and Reason. Chicago: University of Chicago Press, 1987.
- Johnson M.* Philosophical implications of cognitive semantics // Cognitive Linguistics. 1992. Vol. 3, № 4.
- Johnson-Laird P. N.* Mental Models: Towards a Cognitive Science of Language, Inference, and Consciousness. Cambridge: Cambridge University Press, 1983.
- Koch P.* Cognitive onomasiology and lexical change: Around the eye // M. Vanhove (ed.). From Polysemy to Semantic Change: Towards a Typology of Lexical Semantic Associations. Amsterdam; Philadelphia: John Benjamins Publishing Company, 2008.

- Kopecka A., Narasimhan B. (eds.)*. Events of Putting and Taking: A Cross-linguistic Perspective. Amsterdam; Philadelphia: John Benjamins Publishing Company, 2012.
- Koptjevskaja-Tamm M.* The lexical typology of semantic shifts: An introduction // P. Juvonen, M. Koptjevskaja-Tamm (eds.). The Lexical Typology of Semantic Shifts. Berlin; New York: Mouton de Gruyter, 2016.
- Kövecses Z.* Metaphor in Culture: Universality and Variation. Cambridge: Cambridge University Press, 2005.
- Kövecses Z.* Where Metaphors Come From: Reconsidering Context in Metaphor. Oxford: Oxford University Press, 2015.
- Kövecses Z., Radden G.* Metonymy: Developing a cognitive linguistic view // Cognitive Linguistics. 1998. Vol. 9, № 1.
- Kristiansen G., Achard M., Dirven R., Ruiz de Mendoza F. J. (eds.)*. Cognitive Linguistics: Current Applications and Future Perspectives. Berlin; New York: Mouton de Gruyter, 2006.
- Kristiansen G., Dirven R. (eds.)*. Cognitive Sociolinguistics: Language Variation, Cultural Models, Social Systems. Berlin; New York: Mouton de Gruyter, 2008.
- Kuzniak M., Libura A., Szawerna M. (eds.)*. From Conceptual Metaphor Theory to Cognitive Ethnolinguistics. Frankfurt-am-Main etc.: Peter Lang, 2014.
- Lakoff G.* Hedges: A study in meaning criteria and the logic of fuzzy concepts // Papers from the 8th Regional Meeting of Chicago Linguistic Society. Chicago, 1972.
- Lakoff G.* Women, Fire, and Dangerous Things: What Categories Reveal about the Mind. Chicago: University of Chicago Press, 1987.
- Lakoff G.* The Invariance Hypothesis: Is abstract reason based on image-schemas? // Cognitive Linguistics. 1990. Vol. 1, № 1.
- Lakoff G.* Metaphor and war: The metaphor system used to justify War in the Gulf // B. Hallet (ed.). Engulfed in War: Just War and the Persian Gulf. Honolulu: Matsunaga Institute for Peace, 1991.
- Lakoff G.* Moral Politics: How Liberals and Conservatives Think. Chicago: University of Chicago Press, 1996.
- Lakoff G.* Metaphor and War, Again. 2003. <http://www.alternet.org/story/15414>
- Lakoff G.* Ten Lectures on Cognitive Linguistics. Leiden; Boston: Brill, 2017.

- Lakoff G., Johnson M.* Metaphors We Live By. Chicago: University of Chicago Press, 1980.
- Lakoff G., Johnson M.* Philosophy in the Flesh: The Embodied Mind and Its Challenge to Western Thought. New York: Basic Books, 1999.
- Lakoff G., Turner M.* More Than Cool Reason: A Field Guide to Poetic Metaphor. Chicago: Chicago University Press, 1989.
- Lampert M., Lampert G.* ...the ball seemed to keep rolling: Linking up Cognitive Systems in Language: Attention and Force Dynamics. Frankfurt-am-Main etc.: Peter Lang, 2013.
- Landau B., Jackendoff R.* What and where in spatial language and spatial cognition // Behavioral and Brain Sciences. 1993. Vol. 16, № 2.
- Langacker R. W.* Foundations of Cognitive Grammar. Vol. 1: Theoretical Prerequisites. Stanford: Stanford University Press, 1987.
- Langacker R. W.* An overview of cognitive grammar // B. Rudzka-Ostyn (ed.). Topics in Cognitive Linguistics. Amsterdam; Philadelphia: John Benjamins Publishing Company, 1988. (a)
- Langacker R. W.* A usage-based model // B. Rudzka-Ostyn (ed.). Topics in Cognitive Linguistics. Amsterdam; Philadelphia: John Benjamins Publishing Company, 1988. (b)
- Langacker R. W.* A view of linguistic semantics // B. Rudzka-Ostyn (ed.). Topics in Cognitive Linguistics. Amsterdam; Philadelphia: John Benjamins Publishing Company, 1988. (c)
- Langacker R. W.* Subjectification // Cognitive Linguistics. 1990. Vol. 1, № 1.
- Langacker R. W.* Concept, Image, and Symbol: The Cognitive Basis of Grammar. Berlin; New York: Mouton de Gruyter, 1991. (a)
- Langacker R. W.* Foundations of Cognitive Grammar. Vol. II: Descriptive Application. Stanford: Stanford University Press, 1991 (b).
- Langacker R. W.* Reference-point constructions // Cognitive Linguistics. 1993. Vol. 4, № 1.
- Langacker R. W.* Assessing the cognitive linguistic enterprise // Th. Jansen, G. Redeker (eds.). Cognitive Linguistics: Foundations, Scope, and Methodology. Berlin; New York: Mouton de Gruyter, 1999.
- Langacker R. W.* Cognitive Grammar: A Basic Introduction. Oxford: Oxford University Press, 2008.
- Langacker R. W.* Essentials of Cognitive Grammar. Oxford: Oxford University Press, 2013.

- Langacker R. W.* Working toward a synthesis // *Cognitive Linguistics*. 2016. Vol. 27, № 4.
- Langacker R. W.* Ten Lectures on the Basics of Cognitive Grammar. Leiden; Boston: Brill, 2017. (a)
- Langacker R. W.* Ten Lectures on the Elaboration of Cognitive Grammar. Leiden; Boston: Brill, 2017. (b)
- Lasswell H. D.* Style in the language of politics // *Language of Politics: Studies in Quantitative Semantics*. 2nd ed. Cambridge, MA: M.I.T. Press, 1968.
- Lee D.* *Cognitive Linguistics: An Introduction*. Oxford: Oxford University Press, 2001.
- Lenneberg E.* *Biological Foundations of Language*. New York: John Wiley and Sons, 1967.
- Levinson S. C.* *Space in Language and Cognition: Explorations in Cognitive Diversity*. Cambridge: Cambridge University Press, 2003.
- Lewandowska-Tomaszczyk B. (ed.)*. *Conceptualizations of Time*. Amsterdam; Philadelphia: John Benjamins Publishing Company, 2016.
- Littlemore J., Juchem-Grundmann C. (eds.)*. *Applied Cognitive Linguistics in Second Language Learning and Teaching*. Amsterdam; Philadelphia: John Benjamins Publishing Company, 2010.
- Littlemore J., Taylor J. R. (eds.)*. *The Bloomsbury Companion to Cognitive Linguistics*. London, etc.: Bloomsbury Publishing, 2014.
- Majid A., Bowerman M., van Staden M., Boster J. S.* The semantic categories of cutting and breaking events // *Cognitive Linguistics*. 2007. Vol. 18, № 2.
- Masuda K., Arnett C., Labarca A. (eds.)*. *Cognitive Linguistics and Sociocultural Theory: Applications for Second and Foreign Language Teaching*. Berlin; New York: Mouton de Gruyter, 2015.
- Meir I.* Iconicity and Metaphor: Constraints on Metaphorical Extension of Iconic Forms // *Language*. 2010. Vol. 86, № 4.
- Mieder W.* *The Politics of Proverbs: From Traditional Wisdom to Proverbial Stereotypes*. Madison: University of Wisconsin Press, 1997.
- Miller G., Johnson-Laird P.* *Language and Perception*. Cambridge, MA: Harvard University Press, 1976.
- Miller J.* Towards a generative semantic account of aspect in Russian // *Journal of Linguistics*. 1972. Vol. 8, № 2.
- Miller J.* *Semantics and Syntax: Parallels and Connections*. Cambridge: Cambridge University Press, 1985.

- Mischler J. J., III.* Metaphor across Time and Conceptual Space. Amsterdam, Philadelphia: John Benjamins Publishing Company, 2013.
- Moore K. E.* The Spatial Language of Time: Metaphor, Metonymy, and Frames of Reference. Amsterdam; Philadelphia: John Benjamins Publishing Company, 2014.
- Musolff A., MacArthur F., Pagani G. (eds.)*. Metaphor and Intercultural Communication. London, etc.: Bloomsbury Publishing, 2014.
- Musolff A., Zinken J. (eds.)*. Metaphor and Discourse. Basingstoke: Palgrave Macmillan, 2015.
- Newman J. (ed.)*. The Linguistics of Sitting, Standing and Lying. Amsterdam; Philadelphia: John Benjamins Publishing Company, 2002.
- Nikiforidou K.* The meaning of the genitive: A case study in semantic structure and semantic change // *Cognitive Linguistics*. 1991. Vol. 2, № 2.
- Norvig P., Lakoff G.* Taking: A study in lexical network theory // Proc. of the 13th Annual Meeting of the Berkeley Linguistics Society. Berkeley: Berkeley Linguistics Society, 1987.
- Nunberg G.* The non-uniqueness of semantic solutions: Polysemy // *Linguistics and Philosophy*. 1979. Vol. 3, № 2.
- Ostermann C.* Cognitive Lexicography: A New Approach to Lexicography Making Use of Cognitive Semantics. Berlin; New York: Mouton de Gruyter, 2015.
- Palmer F. R.* Semantics: A New Outline. М.: Высшая школа, 1982.
- Panther K.-U., Thornburg L. L. (eds.)*. Metonymy and Pragmatic Inferencing. Amsterdam, Philadelphia: John Benjamins Publishing Company, 2003.
- Panther K.-U., Thornburg L. L., Barcelona A. (eds.)*. Metonymy and Metaphor in Grammar. Amsterdam; Philadelphia: John Benjamins Publishing Company, 2009.
- Peeters B.* Cognitive musings // *Word*. 1998. Vol. 49, № 2.
- Peirsman Y., Geeraerts D.* Metonymy as a prototypical category // *Cognitive Linguistics*. 2006. Vol. 17, № 3.
- Pennisi A., Falzone A.* Darwinian Biolinguistics: Theory and History of a Naturalistic Philosophy of Language and Pragmatics. Berlin: Springer, 2016.
- Pinar Sanz M. J. (ed.)*. Multimodality and Cognitive Linguistics. Amsterdam; Philadelphia: John Benjamins Publishing Company, 2015.
- Pulman S. G.* Word Meaning and Belief. London: Croom Helm, 1983.

- Pütz M.* Language and the cognitive construal of space // M. Pütz, R. Dirven (eds.). *The Construal of Space in Language and Thought*. Berlin; New York: Mouton de Gruyter, 1996.
- Pütz M., Dirven R. (eds.)*. *The Construal of Space in Language and Thought*. Berlin; New York: Mouton de Gruyter, 1996.
- Pütz M., Niemeier S., Dirven R. (eds.)*. *Applied Cognitive Linguistics*. 2 vols. Berlin; New York: Mouton de Gruyter, 2001.
- Pütz M., Robinson J. A., Reif M. (eds.)*. *Cognitive Sociolinguistics: Social and Cultural Variation in Cognition and Language Use*. Amsterdam, Philadelphia: John Benjamins Publishing Company, 2014.
- Radden G.* The Folk Model of Language. <http://www.metaphorik.de/01/radden.htm>
- Radden G.* Motion metaphorized: The case of *coming* and *going* // E. H. Casad (ed.). *Cognitive Linguistics in the Redwoods: The Expansion of a New Paradigm in Linguistics*. Berlin; New York: Mouton de Gruyter, 1996.
- Rastier F.* La sémantique cognitive. Éléments d'histoire et d'épistémologie // Histoire. Épistémologie. Langage. 1993. T. 15, № 1.
- Reif M., Robinson J. A. (eds.)*. *Cognitive Perspective on Bilingualism*. Berlin; New York: Mouton de Gruyter, 2016.
- Rice S.* Prepositional prototypes // M. Pütz, R. Dirven (eds.). *The Construal of Space in Language and Thought*. Berlin; New York: Mouton de Gruyter, 1996.
- Rice S., Sandra D., Vanrespaille M.* Prepositional semantics and the fragile link between space and time // M. K. Hiraga, C. Sinha, C. Wilcox (eds.). *Cultural, Psychological and Typological Issues in Cognitive Linguistics: Selected papers of the biannual ICLA meeting (Albuquerque, July 1995)*. Amsterdam; Philadelphia: John Benjamins Publishing Company, 1999.
- Robbeets M. I., Cuyckens H. (eds.)*. *Shared Grammaticalization: With Special Focus on Transeurasian Languages*. Amsterdam, Philadelphia: John Benjamins Publishing Company, 2013.
- Rojo A., Ibarretxe-Antuñano I. (eds.)*. *Cognitive Linguistics and Translation: Advances in Some Theoretical Models and Applications*. Berlin; New York: Mouton de Gruyter, 2013.
- Rosch E.* Principles of categorization // E. Rosch, B. B. Lloyd (eds.). *Cognition and Categorization*. Hillsdale, NJ: Lawrence Erlbaum Publishers, 1978.

- Ruiz de Mendoza F. J., Oyón A. L., Sobrino P. P. *Constructing Families of Constructions: Analytical Perspectives and Theoretical Challenges*. Amsterdam; Philadelphia: John Benjamins Publishing Company, 2017.
- Sandra D. What linguists can and can't tell you about the human mind: a reply to Croft // *Cognitive Linguistics*. 1998. Vol. 9, № 4.
- Sandra D., Rice S. Network analyses of prepositional meaning: Mirroring whose mind – the linguist's or the language user's? // *Cognitive Linguistics*. 1995. Vol. 6, № 1.
- Schneider R., Hartner M. (eds.). *Blending and the Study of Narrative: Approaches and Applications*. Berlin; New York: Mouton de Gruyter, 2012.
- Schwietzer J. W. (ed.). *Cognitive Control and Consequences of Multilingualism*. Amsterdam; Philadelphia: John Benjamins Publishing Company, 2016.
- Semino E., Culpeper J. (eds.). *Cognitive Stylistics: Language and Cognition in Text Analysis*. Amsterdam; Philadelphia: John Benjamins Publishing Company, 2002.
- Serra Borneto C. *Liegen and stehen in German: A study in horizontality and verticality* // E. H. Casad (ed.). *Cognitive Linguistics in the Redwoods: The Expansion of a New Paradigm in Linguistics*. Berlin; New York: Mouton de Gruyter, 1996.
- Skrebtsova T. The Concepts “Centre” and “Periphery” in the History of Linguistics: From Field Theory to Modern Cognitivism // *Respectus Philologicus*. 2014. № 26.
- Slobin D. I. What makes manner of motion salient? Explorations in linguistics typology, discourse, and cognition // M. Hickmann, S. Robert (eds.). *Space in Languages: Linguistics Systems and Cognitive Categories*. Amsterdam; Philadelphia: John Benjamins Publishing Company, 2006.
- Steen G. J. *Finding Metaphor in Grammar and Usage: A Methodological Analysis of Theory and Research*. Amsterdam; Philadelphia: John Benjamins Publishing Company, 2007.
- Stockwell P. *Cognitive Poetics: An Introduction*. London: Routledge, 2002.
- Stolova N. I. *Cognitive Linguistics and Lexical Change: Motion Verbs for Latin to Romance*. Amsterdam; Philadelphia: John Benjamins Publishing Company, 2015.

- Stubbs M.* Discourse Analysis: The Sociolinguistic Analysis of Natural Language. Oxford: Blackwell Publishers, 1983.
- Stukker N., Spooren W., Steen G. (eds.)*. Genre in Language, Discourse and Cognition. Berlin; New York: Mouton de Gruyter, 2016.
- Sullivan K.* Frames and Constructions in Metaphoric Language. Amsterdam; Philadelphia: John Benjamins Publishing Company, 2013.
- Sweetser E.* Polysemy vs. abstraction: mutually exclusive or complementary? // Proc. of the 12th Annual Meeting of the Berkeley Linguistics Society. Berkeley: Berkeley Linguistics Society, 1986.
- Sweetser E.* Metaphorical models of thought and speech: A comparison of historical directions and metaphorical mappings in the two domains // Proc. of the 13th Annual Meeting of the Berkeley Linguistics Society. Berkeley: Berkeley Linguistics Society, 1987.
- Sweetser E.* From Etymology to Pragmatics. Cambridge: Cambridge University Press, 1990.
- Sweetser E.* Compositionality and blending: semantic composition in a cognitively realistic framework // Th. Janssen, G. Redeker (eds.). Cognitive Linguistics: Foundations, Scope, and Methodology. Berlin; New York: Mouton de Gruyter, 1999.
- Szawerna M.* Metaphoricity of Conventionalized Diegetic Images in Comics: A Study in Multimodal Cognitive Linguistics. Frankfurt-am-Main etc.: Peter Lang, 2017.
- Talmy L.* Semantic causative types // M. Shibatani (ed.). Syntax and Semantics. Vol. 6. New York, etc.: Academic Press, 1976.
- Talmy L.* The relation of grammar to cognition // D. Waltz (ed.). Proc. of TINLAP-2 (Theoretical Issues in Natural Language Processing). Champaign: University of Illinois, 1978.
- Talmy L.* How language structures space // H. L. Pick, Jr., L. P. Acredolo (eds.). Spatial orientation: Theory, research, and application. New York; London: Plenum Press, 1983.
- Talmy L.* Lexicalization patterns: semantic structure in lexical forms // T. Shopen (ed.). Language typology and syntactic description. Vol. III: Grammatical categories and the lexicon. Cambridge: Cambridge University Press, 1985.
- Talmy L.* Force dynamics as a generalization over “causative” // Georgetown University Round Table on Languages and Linguistics 1985. Washington, DC: Georgetown University Press, 1986.

- Talmy L.* The relation of grammar to cognition // B. Rudzka-Ostyn (ed.). Topics in Cognitive Linguistics. Amsterdam; Philadelphia: John Benjamins Publishing Company, 1988.
- Talmy L.* The windowing of attention // M. Shibatani, S. A. Thompson (eds.). Grammatical Constructions: Their Form and Function. Oxford: Oxford University Press, 1996.
- Talmy L.* Toward a Cognitive Semantics. 2 vol. Cambridge, MA: M.I.T. Press, 2000.
- Taylor J. R.* Approaches to word meaning: The network model (Langacker) and the two-level model (Bierwisch) in comparison // R. Dirven, J. Vanparys (eds.). Current Approaches to the Lexicon. Frankfurt-am-Main etc.: Peter Lang, 1995. (a)
- Taylor J. R.* Linguistic Categorization: Prototypes in Linguistic Theory. 2nd ed. Oxford: Oxford University Press, 1995. (b)
- Taylor J. R.* Cognitive Grammar. Oxford: Oxford University Press, 2002.
- Taylor J. R.* The Mental Corpus: How Language Is Represented in the Mind. Oxford: Oxford University Press, 2012.
- Thiering M.* Spatial Semiotics and Spatial Mental Models: Figure-Ground Asymmetries in Language. Berlin; New York: Mouton de Gruyter, 2014.
- Traugott E. C.* From polysemy to internal semantic reconstruction // Proc. of the 12th Annual Meeting of the Berkeley Linguistics Society. Berkeley: Berkeley Linguistics Society, 1986.
- Traugott E. C., Dasher R.* On the historical relation between mental and speech act verbs in English and Japanese // Papers from the 7th International Conference on Historical Linguistics. Amsterdam; Philadelphia: John Benjamins Publishing Company, 1987.
- Traugott E. C., Dasher R. B.* Regularity in Semantic Change. Cambridge: Cambridge University Press, 2002.
- Tregidgo P. S.* “Must” and “may”: demand and permission // *Lingua*. 1982. Vol. 56, № 1.
- Tuggy D.* Ambiguity, polysemy, and vagueness // *Cognitive Linguistics*. 1993. Vol. 4, № 3.
- Turner M.* Death is the Mother of Beauty: Mind, Metaphor, Criticism. Chicago: University of Chicago Press, 1987.
- Turner M.* Reading Minds: The Study of English in the Age of Cognitive Science. Princeton: Princeton University Press, 1991.

- Turner M.* Backstage cognition in reason and choice // A. Lupia, M. McCubbins, S. L. Popkin (eds.). *Elements of Reason: Cognition, Choice and the Bounds of Rationality*. Cambridge, Cambridge University Press, 2000.
- Turner M.* *Cognitive Dimensions of Social Science: The Way We Think about Politics, Economics, Law, and Society*. Oxford: Oxford University Press, 2001.
- Turner M., Fauconnier G.* Conceptual integration and formal expression // *Journal of Metaphor and Symbolic Activity*. 1995. Vol. 10, № 3.
- Tyler A.* *Cognitive Linguistics and Second Language Learning: Theoretical Basis and Experimental Evidence*. London: Routledge, 2012.
- Tyler A., Evans V.* Reconsidering prepositional polysemy networks: the case of *over* // *Language*. 2001. Vol. 77, № 4.
- Tyler A., Evans V.* *The Semantics of English Prepositions: Spatial Scenes, Embodied Meaning, and Cognition*. Cambridge: Cambridge University Press, 2003.
- Ungerer F., Schmid H.-J.* *An Introduction to Cognitive Linguistics*. London: Longman, 1996.
- Van Bogaert J.* *I think* and other complement-taking mental predicates: A case of and for constructional grammaticalization // *Linguistics*. 2011. Vol. 49, № 2.
- Van der Zee E., Slack J. (eds.)*. *Representing Direction in Language and Space*. Oxford: Oxford University Press, 2003.
- Van Dijk T.A.* Pragmatic connectives // *Journal of Pragmatics*. 1979. Vol. 3, № 5.
- Vandeloise C.* *L'espace en français: Sémantique des prépositions spatiales*. Paris: Le Seuil, 1986.
- Vandeloise C.* Length, width, and potential passing // B. Rudzka-Ostyn (ed.). *Topics in Cognitive Linguistics*. Amsterdam; Philadelphia: John Benjamins Publishing Company, 1988.
- Wagner L. M.* Review of: Talmy L. *Toward a Cognitive Semantics*. Cambridge, MA: M.I.T. Press, 2000. <http://linguistlist.org/issues/14/14-2954.html>
- Weinreich U.* *On Semantics*. Philadelphia: University of Pennsylvania Press, 1980.
- Whorf B. L.* *Language, Thought, and Reality: Selected Writings* / J. B. Carroll (ed.). Cambridge, MA: M.I.T. Press, 1956.

- Wierzbicka A.* Why can you *have a drink* when you can't **have an eat*? // Language. 1982. Vol. 58, № 4.
- Wierzbicka A.* Boys will be boys // Language. 1987. Vol. 63, № 1.
- Wierzbicka A.* Prototypes in semantics and pragmatics: Explicating attitudinal meanings in terms of prototypes // Linguistics. 1989. Vol. 27, № 4.
- Wierzbicka A.* *Dusha* (= soul), *toska* (= yearning), *sud'ba* (= fate): Three key concepts in Russian language and Russian culture // Z. Saloni (ed.). *Metody formalne w opisie jezykow slowianskich*. Bialystok: Bialystok University Press, 1990.
- Wierzbicka A.* Back to definitions: Cognition, semantics, and lexicography // Lexicographica. 1992. Vol. 8.
- Winters M. E., Tissari H., Allan K. L. (eds.)*. *Historical Cognitive Linguistics*. Berlin; New York: Mouton de Gruyter, 2010.
- Wischer I., Diewald G. (eds.)*. *New Reflections on Grammaticalization*. Amsterdam; Philadelphia: John Benjamins Publishing Company, 2002.
- Zalizniak A., Bulakh M., Ganenkov D., Gruntov I., Maisak T., Russo M.* The catalogue of semantic shifts as a database for lexical semantic typology // Linguistics. 2012. Vol. 50, № 3.
- Žic Fuchs M., Raffaelli I., Brdar M. (eds.)*. *Cognitive Linguistics between Universality and Variation*. Newcastle upon Tyne: Cambridge Scholars Publishing, 2012.
- Ziff P.* *Semantic Analysis*. Ithaca: Cornell University Press, 1960.
- Zunshine L. (ed.)*. *The Oxford Handbook of Cognitive Literary Studies*. Oxford: Oxford University Press, 2015.

УКАЗАТЕЛЬ ИМЕН

- Абельсон Р. 126
Андерсон Р. Д. 78–80
Апресян В. Ю. 53, 55
Апресян Ю. Д. 53, 55, 239, 261,
262, 289, 312, 337
Аристотель 102, 104, 297
Арутюнова Н. Д. 46, 53, 54, 59,
80, 94, 95, 209
Аскольдов С. А. 332
- Балли Ш. 18
Бальдингер К. 88, 104
Баранов А. Н. 13, 36, 46, 62, 65,
74, 77, 78, 81–84
Баранов О. С. 283
Барсалу Л. 114, 115
Безменова Н. А. 64
Бенвенист Э. 309
Берлин Б. 119, 124
Бирвиш М. 260, 261
Бланк А. 100, 244
Блумфилд Л. 19–21, 274
Боас Ф. 20
Бодуэн де Куртене И. А. 308, 310
Болдырев Н. Н. 27
Бопп Ф. 305
Бреаль М. 18, 86
Бредемайер К. 71
Бругман К. 248, 258
- Будаев Э. В. 60, 65, 74, 84
Булыгина Т. В. 54, 96, 337
- Вайнрайх У. 37, 243
Вайсгербер Й. Л. 259
Ванделуаз К. 242, 250, 261
Варела Ф. 302
Вартбург В., фон 283
Васильев Л. М. 244, 246
Вежбицкая А. 32, 53, 56, 57, 103,
104, 105, 108, 118, 119, 267,
275, 276, 337, 347
Величковский Б. М. 63
Велландер Э. 18, 86, 87
Вендлер З. 194
Витгенштейн Л. 104, 105, 122
Вундт В. 18, 86
Выготский Л. С. 15
- Гак В. Г. 53, 90, 200
Гаспаров Б. М. 148, 149
Гачев Г. Д. 54
Герартс Д. 13, 15–17, 21, 24, 28,
38, 42, 61, 85, 111–113, 119,
260, 335
Герасимов В. И. 13, 31
Гивон Т. 34, 97, 99, 306
Гийом Г. 309
Гиннекен, ван 28

- Гольдберг А. Е. 33, 194, 269–271, 275, 277, 278, 280
Гомбоц З. 86
Грайс Г. П. 99
Гримм Я. 305
Гумбольдт В., фон 308, 309, 336
Гуссенс Л. 53
- Даль В. И. 95
Дарвин Ч. 305
Дармстедер А. 18
Дейк Т. А., ван 33, 99
Декарт Р. 35
Демьянков В. З. 13, 23, 25, 29, 75
Джекендофф Р. 32, 33, 155, 257, 266, 275, 278, 333
Джонсон М. 14, 27, 35, 38, 43–49, 52–65, 67, 78, 82, 89, 90, 96, 126, 134, 136–144, 171, 175, 191, 198, 199, 242, 350
Джонсон-Лэрд Ф. 14, 15, 24, 27, 36, 155, 183, 184
Дивьяк Д. 13, 334
Динсмор Дж. 181, 183
Добренко Е. 74
Добровольский Д. О. 13
Долинский В. А. 53
Дорнзайф Ф. 259
Дэшер Р. Б. 96, 97
- Елоева Ф. А. 48, 62
Ельмслев Л. 308
Есперсен О. 88
- Зализняк Анна А. 53, 88, 89, 96, 159, 250, 258, 311, 315, 336, 337
Звегинцев В. А. 22, 24, 86, 87
Златев Й. 306
Зубкова Л. Г. 285, 307–310
- Ивин А. А. 45
Ирисханова О. К. 213
- Казакевич Е. Г. 77
Караулов Ю. Н. 17, 35, 74, 77, 78, 350
Карцевский С. О. 310
Касарес Х. 283
Касевич В. Б. 26, 27, 29, 38, 298, 299
Катц Дж. 128, 193
Кацнельсон С. Д. 38
Кей П. 194, 275, 280
Кёвечеш З. 60, 61
Кибрик А. Е. 27, 37, 152, 166, 299
Клемперер В. 74, 75, 80, 81
Копосов Н. Е. 105, 230
Кох П. 100, 244
Кошелев А. Д. 103, 104, 264–266, 281–300, 308–310, 338–348
Кравченко А. В. 298–307, 310
Кравченко Н. Н. 263
Крофт У. 13, 173, 194, 269, 280
Крушевский Н. 305
Куайн У. 283
Кубрякова Е. С. 13, 15, 22, 28–30, 34, 38, 41, 50, 118, 150, 193, 333
Кун Т. 22
Купина Н. А. 74
Курилович Е. 123
Кустова Г. И. 124, 247, 312–314, 323, 325
- Лабов У. 105–107
Ладефогед П. 149
Лайонз Дж. 20, 91, 136, 151, 207, 283, 284, 334

- Лакофф Дж. 11, 13, 14, 27, 31–33, 35, 36, 38, 43–49, 52–73, 78, 82, 89, 90, 96, 102–105, 108, 110, 114–116, 120, 122–144, 171, 175, 176, 179, 183, 185, 191, 198, 199, 201, 242, 248–251, 253, 256, 274, 275, 282, 294, 300, 333, 338
- Лангакер Р. В. 11, 13, 14, 31, 33, 34, 36, 126, 145–148, 150–163, 165–176, 193, 215, 235, 242, 244, 253–257, 266, 269, 279, 282, 306, 307
- Лангаккер Р. У. см. Лангакер Р. В.
- Лангаккер Р. В. см. Лангакер Р. В.
- Ландтсхер К., де 40, 64, 82, 84
- Лассан Э. 74
- Лассвелл Г. Д. 75, 80–82
- Левонтина И. Б. 336, 337
- Лейбниц Г. В. 347
- Лекомцев Ю. К. 177
- Лещёва Л. М. 248, 313–316, 319–331
- Линднер С. 248, 249
- Линней К. 119
- Линч К. 230
- Лихачёв Д. С. 332
- М**
- Майсак Т. А. 170
- Макаров М. Л. 56, 65
- МакКормак Э. 57
- Мак-Коли Дж. 27
- Малиновский Б. 350
- Марр Н. Я. 310
- Мартине А. 207
- Мартыненко Г. Я. 115
- Маслова В. А. 332, 333, 337
- Матурана У. 298, 302, 303, 305
- Мауро Т., де. 19
- Мейе А. 86
- Мельников Г. П. 308–310
- Мельчук И. А. 282
- Мерло-Понти М. 140
- Миллер Дж. 14, 15, 24, 29, 31, 155
- Минский М. 126
- Монелья М. 119
- Монтегю Р. 25
- Н**
- Найда Ю. А. 329
- Никитин М. В. 104, 322
- Новиков Л. А. 259
- Норвиг П. 250, 251, 253, 256
- О**
- О'Коннор К. 275
- Овелак А. 305
- Ортега-и-Гассет Х. 44
- Ору С. 306
- Остин Дж. Л. 142
- П**
- Падучева Е. В. 170
- Палмер Ф. Р. 56
- Парменид 308
- Паршин П. Б. 34, 36, 38, 205
- Пауль Г. 17, 86, 91, 305, 349
- Перехвальская Е. В. 48, 62
- Петерс Б. 32
- Пешковский А. М. 117
- Пиаже Ж. 127, 230
- Пирогова Ю. К. 191
- Плунгян В. А. 94, 241
- Покровский М. М. 18, 86, 259
- Поляков И. В. 22
- Попова З. Д. 332, 333
- Поппер К. 30
- Потебня А. А. 18, 158, 244, 308–310
- Пригожин И. 140

- Рабинович Е. Г. 77
Рассел Б. 283
Растье Ф. 16
Рахилина Е. В. 13, 25, 35, 36, 47,
122, 148, 246, 247, 250, 263,
264
Редди М. 55, 56
Ричардс А. А. 44
Роже П. М. 283
Ромашко С. А. 54
Росс Дж. 27
Рош Э. 33, 102–104, 107–111,
113, 116, 119, 121–124, 126,
133, 335, 338
Румелхарт Д. 126
Рябцева Н. К. 61
- Саусверде Э. 48, 62
Сахарный Л. В. 150
Свитсер И. 28, 42, 88, 92–99,
183, 187, 193, 194, 213
Сводеш М. 347
Селиверстова О. Н. 248
Сепир Э. 21, 101, 102, 151, 159,
308, 309, 349, 350
Серио П. 74, 299
Сёрль Дж. 300
Сеше А. 18
Скляревская Г. Н. 47
Скребцова Т. Г. 13, 53, 65, 116,
192, 269
Слобин Д. 240, 241
Соссюр Ф., де 18, 19, 22, 37, 86,
305, 308, 309
Старостин Г. С. 348
Стеблин-Каменский М. И. 151
Стенгерс И. 140
Степанов Ю. С. 17, 35, 54, 333,
336–338
Стерн Г. 86
- Стернин И. А. 332, 333
Сэпир Э. см. Сепир Э.
- Талми Л. 11, 33, 36, 205–216,
218–242, 262, 266
Татевосов С. Г. 39
Тейлор Дж. Р. 13, 31, 102, 112,
113, 116, 130, 145, 149, 254,
292, 350
Телия В. Н. 35, 183
Тернер М. 41, 60, 185–188,
191–195, 197–203, 277, 278
Топоров В. Н. 35, 238
Трауготт Э. К. 95–98, 170
Трир Й. 62
Трубецкой Н. С. 310
Тулов М. А. 209
- Ульманн С. 86–88
Уорф Б. Л. 11, 21, 54, 91, 101,
151, 308, 309, 349
Урысон Е. В. 337
Успенский В. А. 58, 59
- Филлмор Ч. 32, 119, 126, 128,
194, 235, 275–277, 280, 333
Фодор Дж. 128, 193
Фоконье Ж. 11, 14, 27, 30, 33, 41,
60, 126, 175–186, 191–195,
197–202, 277, 278
Фреге Г. 193, 283
Фрумкина Р. М. 31, 34, 57, 159
- Хайман Дж. 99, 158
Халлиг Р. 283
Харрис З. 22
Харрис Р. А. 16, 22, 23
Хён Л. С. 47
Хилл К. 141, 238
Хокинс Б. 250

- Хомский Н. 16, 21–25, 27–29, 35, 128, 146, 269, 279, 280, 297
Хорн Л. Р. 98, 99
Хэллидей М. 151, 207
- Цинь Дж.** 340
- Чебанов С. В.** 115
Чейф У. Л. 11, 19, 32, 38, 155
Ченки А. 13, 31, 33, 36, 137
Чернейко Л. О. 46, 53
Черниговская Т. В. 93
Чилтон П. 40, 64
Чудинов А. П. 60, 64, 65, 74, 76, 78, 84
- Шафиков С. Г.** 335
Шахнарович А. М. 150
Шейгал Е. И. 65, 71
Шенк Р. 33, 126, 333
Шлейхер А. 305
Шмелёв А. Д. 54, 96, 336, 337
Шмелёв Д. Н. 86, 88, 245
Шпенглер О. 115
Шпербер Г. 86
Шрамм А. Н. 324
- Щерба Л. В.** 244
Щур Г. С. 62
- Якобсон Р. О.** 19, 99, 245
Яковлева Е. С. 54, 337
Янда Л. А. 116, 250
Ямпольский М. Б. 91
- Achard M.** 40
Aikhenvald A. Y. 94
Allan K. L. 42
Ameka F. K. 266
Anderson J. M. 242
Anderson R. D., Jr. см. Андерсон Р. Д.
Armstrong S. L. 112
Arnett C. 40
Athanasiadou A. 98
Auroux S. см. Опу С.
- Bakema P.** 260
Baldinger K. см. Бальдингер К.
Barnden J. A. 61
Barsalou L. см. Барсалу Л.
Bartlett F. C. 126
Bartmínski J. 42
Benczes R. 61
Bergen B. K. 13
Bierwiazzonek B. 61
Bierwisch M. см. Бирвиш М.
Blank A. см. Бланк А.
Bloom P. 242
Boers F. 40
Bolinger D. 62
Brdar M. 40, 42
Bréal M. см. Бреаль М.
Brône G. 41
Bybee J. L. 117
- Canakis C.** 98
Casad E. H. 42
Chilton P. см. Чилтон П.
Cienki A. см. Ченки А.
Coleman L. 112
Colston H. L. 62
Cornillie B. 98
Coulson S. 198, 199
Coulthard M. 24
Coussé E. 42
Croft W. см. Крофт У.
Cruse D. A. 13, 119, 269

- Csatár P. 60
 Culpeper J. 41
 Cuycckens H. 13, 170
D
 Dabrowska E. 13
 Dancygier B. 41, 187, 213
 Dasher R. B. см. Дэшер Р. Б.
 De Кноп S. 40, 280
 De Landtsheer C. см. Ландт-
 схер К., де
 De Mey M. 28
 De Rycker A. T. 40
 Deane P. D. 33
 Deckert M. 40
 Deignan A. 61
 Denroche C. 61
 Devos M. 170
 Dewell R. 248
 Diaz-Vera J. E. 62
 Dinsmore J. см. Динсмор Дж.
 Dirven R. 40, 42, 62, 112, 242
 Divjak D. см. Дивьяк Д.
E
 Ellis N. C. 280
 Enfield N. J. 267
 Evans N. 94, 95
 Evans V. 13, 36, 40, 54, 242, 248,
 258
F
 Falzone A. 306
 Fauconnier G. см. Фоконье Ж.
 Filipović L. 54
 Fillmore Ch. J. см. Филл-
 лмор Ч. Дж.
 Fischer K. 41
 Fortis J.-M. 31, 39, 44
 Fried M. 280
G
 Gallese V. 282
 Gazdar G. 99
 Geeraerts D. см. Герарте Д.
 Gibbs R. W. 30, 62
 Gibbs R. W., Jr. 60
 Gilquin G. 280
 Givón T. см. Гивон Т.
 Gleitman L. R. 112
 Gleitman H. 112
 Glynn D. 41
 Goldberg A. E. см. Гольд-
 берг А. Е.
 Goossens L. см. Гуссенс Л.
 Goschler J. 241
 Grady J. E. 198, 199
 Green M. 13, 36, 258
 Gries S. Th. 41, 42
 Grondelaers S. 260
 Györi G. 91
H
 Haiman J. см. Хайман Дж.
 Handl S. 62, 202
 Harris R. A. см. Харрис Р. А.
 Harrison C. 41
 Hart C. 41
 Hartner M. 41
 Heine B. 170
 Herskovits A. 242, 257
 Hickmann M. 242
 Hilpert M. 280
 Hoffmann T. 280
 Hopper P. J. 118, 170
 Horn L. R. см. Хорн Л. Р.
I
 Ibarretxe-Antuñano I. 40, 214
 Idström A. 60
 Igl N. 213
 Isac D. 30
J
 Jackendoff R. см. Джекендофф Р.
 Jakobson R. см. Якобсон Р.
 Janda L. A. см. Янда Л. А.

- Jaszczolt K. M. 54
Jenkins L. 34, 306
Johnson M. см. Джонсон М.
Johnson-Laird P. N. см. Джонсон-
Лэрд Ф. Н.
Juchem-Grundmann C. 40
- K**
Kay P. 112, 275
Koch P. см. Кох П.
Корецка А. 267
Кортјевскаја-Тамм М. 94
Kövecses Z. см. Кёвечеш З.
Kristiansen G. 40, 42
Kuteva T. 170
Kuzniak M. 42
- L**
Labarca A. 40
Lakoff G. см. Лакофф Дж.
Lampert G. 213
Lampert M. 213
Landau B. 266
Langacker R. W. см. Ланга-
кер Р. В.
Lasswell H. D. см. Лассвелл Г. Д.
Lee D. 13
Lenneberg E. 305
Levinson S. C. 242, 266
Lewandowska-Tomaszczyk B. 54
Libura A. 42
Littlemore J. 13, 40
Lu L. W. 213
Lukeš D. 41
- Mac**
MacArthur F. 60
Majid A. 267
Masuda K. 40
Meir I. 63
Mieder W. 75
Miller G. см. Миллер Дж.
Miller J. 242
- Mischler J. J., III 61
Moder C. L. 117
Moore K. E. 54
Musolff A. 60
- Narasimhan B. 267
Newman J. 266
Niemeier S. 40
Nikiforidou K. 88
Norvig P. см. Норвиг П.
Nunberg G. 179
- O**
O'Connor C. см. О'Коннор К.
O'Donnell M. B. 280
Oakley T. 198, 199
Ostermann C. 42, 258
Östman J.-O. 280
Oyón A. L. 280
- P**
Pagani G. 60
Palmer F. R. см. Палмер Ф. Р.
Palmer G. B. 42
Panther K.-U. 61, 62
Peeters B. см. Петерс Б.
Peirsmann Y. 42, 61
Pennisi A. 306
Piirainen E. 60
Pinar Sanz M. J. 41
Pourcel S. S. 40
Pulman S. G. 112
Pütz M. 40, 42, 242
- R**
Radden G. 53, 54, 61
Raffaelli I. 40
Rastier F. см. Растье Ф.
Reif M. 40, 42
Reiss C. 30
Rice S. 256, 257
Robbeets M. I. 170
Robert S. 242

- Robinson J. A. 40, 42
Rojo A. 40
Römer U. 280
Rosch E. см. Рош Э.
Ruiz de Mendoza F. J. 61, 280
- Sanders J. 41
Sandra D. 256, 257
Schmid H.-J. 13, 62, 103, 108,
109, 113, 120–122, 124, 125,
202
Schneider R. 41
Schwieter J. W. 40
Semino E. 41
Serra Borneto C. 262
Skrebtsova T. см. Скребцова Т. Г.
Slobin D. I. см. Слобин Д.
Sobrinho P. P. 280
Spooren W. 41
Steen G. 41, 61
Stefanowitsch A. 41, 241
Stockwell P. 41
Stolova N. I. 95
Storch A. 94
Stubbs M. 99
Stukker N. 41
Sullivan K. 61
Sweetser E. см. Свитсер И.
Szawerna M. 41, 42
- Talmy L. см. Талми Л.
Taylor J. R. см. Тейлор Дж. Р.
Thompson S. A. 118
Thornburg L. L. 61, 62
Tissari H. 42
Traugott E. C. см. Трауготт Э. К.
- Tregidgo P. S. 97
Trousdale G. 280
Tuggy D. 119
Turner M. см. Тернер М.
Tyler A. 40, 242, 248, 258
- Ungerer F. 13, 103, 108, 109, 113,
120–122, 124, 125
- van Bogaert J. 271–273
van der Wal J. 170
van der Zee E. 242
van Dijk T. A. см. Дейк Т. А., ван
van Staden M. 267
Vandaele J. 41
Vandelanotte L. 41
Vandeloise C. см. Ванделуаз К.
Vanrespaille M. 256
Verhagen A. 213
von Mengden F. 42
- Wagner L. 205
Weinreich U. см. Вайнрайх У.
Whorf B. L. см. Уорф Б. Л.
Wierzbicka A. см. Вежбицкая А.
Wilkins D. 94, 95
Winters M. E. 42
- Zalizniak A. см. Зализняк
Анна А.
Zeman S. 213
Žic Fuchs M. 40, 42
Ziff P. 194
Zinken J. 13, 60
Zunshine L. 41

Татьяна Георгиевна Скребцова

КОГНИТИВНАЯ ЛИНГВИСТИКА
Классические теории, новые подходы

Корректор О. Ланцова
Ведущий редактор, оригинал-макет,
художественное оформление переплета Е. Андреева

Подписано в печать 02.02.2018. Формат 60×90 ¹/₁₆.
Бумага офсетная № 1, печать офсетная. Гарнитура Times.
Усл. печ. л. 24,5. Тираж 600. Заказ №

Издательский Дом ЯСК
№ госрегистрации 1147746155325
Phone: 8 (495) 624-35-92 E-mail: Lrc.phouse@gmail.com
Site: <http://www.lrc-press.ru>, <http://www.lrc-lib.ru>

ООО «ИТДГК “Гнозис”»
Розничный магазин «Гнозис» (с 10-00 до 19-00)
Турчанинов пер., д. 4, стр. 2. Тел.: (499) 255-77-57
itdgkgnosis@gmail.com

Оптовый отдел
Ул. Бутлерова, д. 17Б, оф. 313. Тел.: (499) 793-58-01
sales@gnosisbooks.ru