

Александр Широкоград

*Друзья и Враги России*

# ЯПОНИЯ

## НЕЗАВЕРШЕННОЕ СОПЕРНИЧЕСТВО



## Annotation

Япония и Россия — соседи. Однако с начала XIX века их взаимоотношения выстраивались довольно сложно. Россия никогда не претендовала на японские острова. В свою очередь, даже националистически настроенные японские генералы главные цели своих походов видели в Китае и южных морях. Почему же на протяжении XX века русские и японцы пять раз сходились на поле брани? Готовилась ли Япония во время Второй мировой войны к нападению на СССР? Почему сейчас, в XXI веке, Япония является единственной в мире страной, выдвигающей к России территориальные претензии на государственном уровне?

Ответы на эти и многие другие вопросы читатель найдет в новой книге историка А.Б. Широкограда.

---

- [А.Б. Широкоград](#)
  - [Глава 1](#)
  - [Глава 2](#)
  - [Глава 3](#)
  - [Глава 4](#)
  - [Глава 5](#)
  - [Глава 6](#)
  - [Глава 7](#)
  - [Глава 8](#)
  - [Глава 9](#)
  - [Глава 10](#)
  - [Глава 11](#)
  - [Глава 12](#)
  - [Глава 13](#)
  - [Глава 14](#)
  - [Глава 15](#)
  - [Глава 16](#)
  - [Глава 17](#)
  - [Глава 18](#)
  - [Глава 19](#)
  - [Глава 20](#)
  - [Глава 21](#)

- [Глава 22](#)
- [Глава 23](#)
- [Глава 24](#)
- [Глава 25](#)
- [Глава 26](#)
- [Глава 27](#)
- [Глава 28](#)
- [Глава 29](#)
- [Глава 30](#)
- [Глава 31](#)
- [Глава 32](#)
- [Глава 33](#)
- [Глава 34](#)
- [Глава 35](#)
- [Глава 36](#)
- [Глава 37](#)
- [Глава 38](#)
- [Глава 39](#)
- [Глава 40](#)
- [Глава 41](#)
- [Глава 42](#)
- [Глава 43](#)
- [Глава 44](#)
- [Глава 45](#)
- [Приложение 1](#)
- [Приложение 2](#)
- [Иллюстрации](#)
- [Список литературы](#)
- [notes](#)
  - [1](#)
  - [2](#)
  - [3](#)
  - [4](#)
  - [5](#)
  - [6](#)
  - [7](#)
  - [8](#)
  - [9](#)
  - [10](#)

- [11](#)
- [12](#)
- [13](#)
- [14](#)
- [15](#)
- [16](#)
- [17](#)
- [18](#)
- [19](#)
- [20](#)
- [21](#)
- [22](#)
- [23](#)
- [24](#)
- [25](#)
- [26](#)
- [27](#)
- [28](#)
- [29](#)
- [30](#)
- [31](#)
- [32](#)
- [33](#)
- [34](#)
- [35](#)
- [36](#)
- [37](#)
- [38](#)
- [39](#)
- [40](#)
- [41](#)
- [42](#)
- [43](#)
- [44](#)
- [45](#)
- [46](#)
- [47](#)
- [48](#)
- [49](#)

- [50](#)
- [51](#)
- [52](#)
- [53](#)
- [54](#)
- [55](#)
- [56](#)
- [57](#)
- [58](#)
- [59](#)
- [60](#)
- [61](#)
- [62](#)
- [63](#)
- [64](#)
- [65](#)
- [66](#)
- [67](#)
- [68](#)
- [69](#)
- [70](#)
- [71](#)
- [72](#)
- [73](#)
- [74](#)
- [75](#)
- [76](#)
- [77](#)
- [78](#)
- [79](#)
- [80](#)
- [81](#)
- [82](#)
- [83](#)
- [84](#)
- [85](#)
- [86](#)
- [87](#)
- [88](#)

- [89](#)
- [90](#)
- [91](#)
- [92](#)
- [93](#)
- [94](#)
- [95](#)
- [96](#)
- [97](#)
- [98](#)
- [99](#)
- [100](#)
- [101](#)
- [102](#)
- [103](#)
- [104](#)
- [105](#)
- [106](#)
- [107](#)
- [108](#)
- [109](#)
- [110](#)
- [111](#)
- [112](#)
- [113](#)
- [114](#)
- [115](#)
- [116](#)
- [117](#)
- [118](#)
- [119](#)
- [120](#)
- [121](#)
- [122](#)
- [123](#)
- [124](#)
- [125](#)
- [126](#)
- [127](#)

- [128](#)
  - [129](#)
  - [130](#)
  - [131](#)
  - [132](#)
  - [133](#)
  - [134](#)
  - [135](#)
  - [136](#)
  - [137](#)
  - [138](#)
  - [139](#)
  - [140](#)
  - [141](#)
  - [142](#)
  - [143](#)
  - [144](#)
  - [145](#)
  - [146](#)
  - [147](#)
  - [148](#)
  - [149](#)
  - [150](#)
  - [151](#)
  - [152](#)
  - [153](#)
-

**А.Б. Широкоград**

**Япония. Незавершенное соперничество**



## Глава 1

# Выход России К Тихому океану

К середине XVI столетия Япония была разделена на несколько самостоятельных крупных феодальных княжеств, властителей которых в Европе называли королями. Только в центре государства сохранились еще владетельные феодалы средней руки. Правительство сёгуна<sup>[1]</sup> в Киото, не говоря уж об императоре, потеряло всякое значение. Феодалы постоянно вели междоусобные войны, по всей стране происходили крестьянские восстания.

Инициаторами объединения стали мелкие и средние феодалы центрального района острова Хонсю. В 1568–1582 гг. сравнительно мелкому феодалу Ода Нобунага удалось подчинить своей власти многих крупных феодалов (даймё) центрального района Хонсю. Он сверг последнего сёгуна из дома Асикага (1573 год), разгромил несколько буддийских монастырей, принимавших активное участие в междоусобной войне.

К концу правления Ода Нобунага его власть распространилась на половину территории Японии. В завоеванных районах он уничтожал внутренние таможенные заставы, одновременно прокладывались новые дороги. Ода Нобунага подчинил центральному правительству самый цветущий город Японии того времени — Сакаи (недалеко от Осака), добившийся в XV–XVI веках относительной независимости от феодалов. Новое правительство жесточайше подавляло все крестьянские восстания.

Ода Нобунага был убит в 1582 г. одним из вассалов, не успев закончить объединение страны. Его дело завершил один из ближайших сподвижников — Тоётоми Хидэёси. Он был выходцем из крестьянской среды. В 1583 г. Тоётоми удалось отстранить от власти сына Нобунага и взять власть в свои руки.

Тоётоми решительно подавлял все проявления недовольства крестьян и, чтобы предотвратить их выступления, в 1588 г. приказал изъять оружие у всех жителей деревень. По его приказу в 1589–1595 гг. был составлен новый земельный кадастр, где крестьянам, приписанным к земельным наделам, было запрещено покидать эти земли. За право пользования наделом крестьянин должен был отдавать феодалу две трети урожая.

Тоётоми Хидэёси вел активную завоевательную политику. В 1592 и

1597 годах он предпринял два крупных похода. Захватнические замыслы нового правителя распространялись не только на Корею, но и на Китай, Тайвань и Филиппины. Огромная армия, переправленная в Корею, и большой флот первоначально обеспечили успех японцам. В 1592–1593 гг. японцы с огнем и мечом прошли по Корее с юга на север. Но поднявшаяся в Корее народная война и помощь Китая предопределили поражение японцев.

Неудача не сломила Хидэёси, он начал готовиться к новому походу в Корею, но в сентябре 1598 г. скоропостижно умер.

Третьим объединителем Японии стал один из полководцев Хидэёси — даймё района Канто Тукугава Иэясу. В 1600 г. в битве при Сэкигахара он разгромил сторонников сына Хидэёси, а в 1603 г. захватил власть над всем государством.

Династия сегунов Тукугава правила Японией в течение двух с половиной веков, вплоть до революции 1867–1868 гг. Основы токугавского крепостнического режима, стабилизировавшего феодальные порядки, были заложены первыми тремя сёгунами в первой половине XVII века.

Торговля японцев с европейцами началась в середине XVI века. В 1542 г. в Японии появились португальцы, а в 1580 г. — испанцы. Европейские купцы привозили в Японию китайские товары, в том числе шелк, наиболее же популярным товаром из Европы было огнестрельное оружие. В начале XVII века началось производство ружей и пушек в самой Японии.

Явившиеся вместе с португальскими и испанскими купцами иезуиты стали проповедовать в Японии католичество. Вначале эта религия имела успех. Даймё острова Кюсю стали принимать у себя иезуитов, давать им разрешение на свободную проповедь, на открытие школ и церквей. Даймё и сами стали принимать христианство, и обращать в него своих вассалов. Это было вызвано тем, что даймё таким образом пытались привлечь в свои порты побольше торговых кораблей и извлечь из этого соответствующие выгоды, особенно их интересовало привезенное из Европы огнестрельное оружие. Кроме того, поддержка европейцев могла сыграть большую роль в их борьбе с другими японскими феодалами.

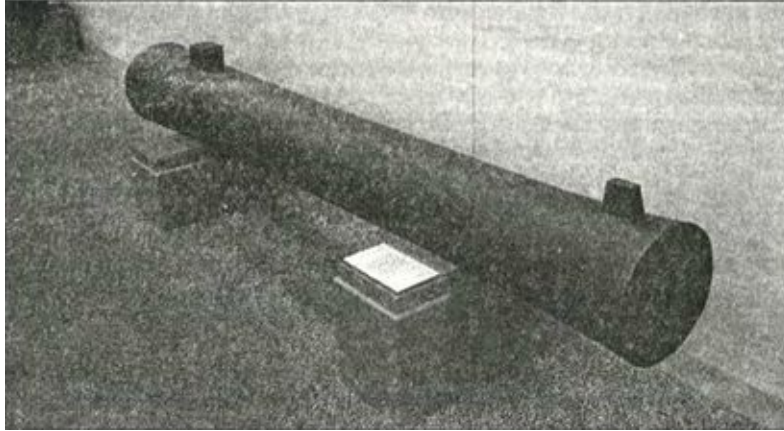

*Древняя японская пушка. Музей Ясукуни. Фото И. Коледенка. Октябрь 2007 г.*

Центральной власти иностранное влияние явно не понравилось. Еще в 1587 г. Тоётоми Хидэёси запретил миссионерскую деятельность христиан в Японии. Были приняты жесткие меры для «дехристианизации» южных провинций. Христианство объявлялось «злоучием», безнравственным и опасным.

Однако в конце XVI века принятых мер оказалось недостаточно. Поэтому третий сёгун — Иэмицу тремя последовательными указами (1633, 1636 и 1639 годов) под угрозой смертной казни запретил японцам покидать пределы своей страны, а также строить большие суда для дальнего плавания. Одновременно страна была закрыта и для иностранцев. Исключение было сделано только для голландцев и китайцев, торговым судам которых разрешалось в ограниченном количестве заходить в Нагасаки, где на острове Дэсима происходил торг.

В 1630 г. был запрещен ввоз в Японию европейских книг, а также китайских, где было хоть малейшее упоминание о христианстве. Но, несмотря на принятые меры, в 1637 г. в городе Симабара на острове Кюсю вспыхнуло восстание, вошедшее в историю под названием «христианское», так как большинство его участников были христианами. Восстание это было крестьянским, но в нем приняли участие и многие представители низшего самурайства. В восстании участвовали более тридцати тысяч человек. Во главе крестьян стояли самураи — бывшие вассалы сподвижника Хидэёси, участника корейского похода, «христианского полководца» Кониси Юкинага. Правительство Токугава с особенной жестокостью подавило это восстание — почти все участники его были перебиты или казнены. После этого христианство было строжайше запрещено.

Изоляция страны от внешнего мира, от внешних влияний завершила собой целую систему внутренних мероприятий Токугава, направленных к жестокой регламентации общественных отношений, к точному регулированию хозяйственных функций, прав и обязанностей каждого сословия, к сохранению незыблемости феодального строя.

Любопытные отношения сложились у Японии с Кореей с начала XVII века и до 1811 г. Японцы больше не совались в Корею и не пытались ее колонизировать. Однако раз в десять лет корейцы отправляли в Японию посольство с данью, которая должна была символизировать покорность Кореи Японии. Однако на Востоке подарки, обычные для посольского протокола, часто квалифицировались как дань.

В 1627 и 1639 годах китайская, а точнее, маньчжурская армия вторглась в Корею, но корейцам удалось отстоять свою независимость.

Корейские монархи с середины XVII века также вступили на путь самоизоляции. Корейцам под страхом жесточайшей казни были запрещены торговля с иностранцами и дальние плавания. Корейское побережье охраняла специальная стража, имевшая даже подобие светового телеграфа для оповещения начальства о появлении иностранных судов. Граница между Китаем и Кореей по реке Ялу строго контролировалась. Торговля с китайцами велась только во время действия большой ярмарки на реке Ялу, близ современного города Фыхуанчен. Торговля с японцами производилась только в южном торговом городе Пусади, да и то эпизодически.

Но вернемся к Японии. Все, что говорилось ранее о Японии, относилось к островам Хонсю, Сикоку, Кюсю и южным островам. Что же касается северного острова Хоккайдо, то он к середине XVII века не входил в состав Японского централизованного государства. Позже на юге Хоккайдо возникло японское княжество Мацунаэ, но большинство проживавших там айнов оставались независимыми.

Подтверждением этого служит любопытное прошение Екатерине II, которое было направлено ей в 1788 г. руководителем Северо-Восточной американской компании И.И. Голиковым. От лица компании он просил «в предупреждение покушений других держав построить крепостцу и гавань на 21-м (Шикотан) или 22-м (Хоккайдо) из Курильских островов для заведения торговли с Китаем и Японией и к способнейшим открытиям и приведении под высокую державу» императрицы «соседних островов, кои ни от какой державы, как заподлинно известно нам... поныне не зависят».

Голиков просил выделить ему сто солдат с артиллерией для того, чтобы «иметь от казенной стороны помощь и защищения от всяких притеснений и для охранения...». Еще просил выдать ссуду — 200 тысяч

рублей на 20 лет и предоставить монопольные права на эксплуатацию островов и материковой земли, «как открытой, так и той, которую они откроют».

Екатерина отказала. Но каково предложение! И ведь инициатором его были не петербургские чиновники, а люди, прожившие долгие годы на Дальнем Востоке. Разве мог кто-нибудь предложить строить крепость где-нибудь на Хонсю? И крепость-то нужна была не для защиты от японцев, а от «покушений других держав».

Лишь в конце XVIII века японское правительство заинтересовалось Курильскими островами. В 1785 г. на север была снаряжена экспедиция, которая, пробираясь от острова к острову на север, достигла островов Итуруп и Уруп. Участник экспедиции Могами Токунай писал в своем отчете: «Я проплыл мимо первого острова, Кунашир, чтобы достичь следующего — Итурупа... Я был первым японцем, ступившим на эту землю, жители острова были удивлены, увидев меня, и окружили толпой, разглядывая меня». На Итурупе, кроме айнов, японцы встретили русских людей, приехавших туда с острова Уруп. Промышленник Семён Дорофеевич Ищүё (Итуёсов) произвел большое впечатление на Могами своими познаниями в географии Курил и Камчатки.

Правительство Японии в конце XVIII века не считало японской территорией не только Курилы, но и северную часть острова Хоккайдо. Как явствует из исследования Корияма Ёсимицу, глава центрального правительства Японии Мацудайра Саданобу еще в 1792 г. в своем предписании подчиненным, изданном в связи с предстоящими русско-японскими переговорами, заявил, что район Нэмуру (остров Хоккайдо) не является японской землей.

В 1695 г. из Анадырского острога на Камчатку совершил поход казак Лука Морозко. Он привез в Анадырь сведения о Камчатке и Курильских островах и сообщил их боярскому сыну Владимиру Атласову.

В 1697 г. Атласов с отрядом вышел из Анадырского острога и по суше прошел на Камчатку. В том же году недалеко от впадения реки Камчатка в Тихий океан Атласов основал Нижне-Камчатский острог. Любопытно, что на Камчатке Атласов первым из русских увидел японца. Это был приказчик из города Осана Денбей. Он плыл на японском судне из Осака в Эдо (с 1869 г. — Токио), но судно было унесено тайфуном к берегам Камчатки, где и погибло. Денбей был отправлен в Москву, где с ним лично беседовал Петр I.

В 1700 г. на Камчатку был отправлен приказчик Тимофей Кобелев с отрядом казаков. В 1703 г. Кобелев достиг южного берега Камчатки и

основал Большерецкий острог близ устья реки Быстрая. Кобелев обложил большую часть камчадалов ясаком.

Первыми русскими людьми, побывавшими непосредственно на Курильских островах, стали казаки Д. Анциферов и И. Козыревский. В 1711 г. они с небольшим отрядом обследовали северный остров Шумшу. В 1713 г. Козыревский высадился на Парамушире, где ему пришлось сражаться с айнами, не пожелавшими платить ясак в царскую казну. Козыревский нанес оба острова на карту и объявил их территорией Русского государства.

Справедливости ради надо сказать, что первым иностранцем, побывавшим на Курилах, был голландский мореплаватель де Фриз. Произошло это в 1643 г. Голландец дал свои названия островам: Итуруп — остров Штатов, а Уруп — Земля Компании, и провозгласил острова собственностью Голландии.

К 1711 г. на Камчатке было основано еще несколько острогов — Верхне-Камчатский, Тагильский и другие.

В 1713 г. Петр I подписал специальный указ об отыскании морского пути на Камчатку. Для исполнения его из Петербурга в Охотск были отправлены опытные архангельские кораблестроители, в том числе Кондратий Машков, Никифор Треска, Яков Невейцин и Иван Бутин, сыгравшие потом выдающуюся роль в морских походах на Дальнем Востоке. На реке Кухтуй близ Охотска кораблестроителем Кириллом Плотницким была выстроена по типу североморских ладья «Восток», которая стала первым русским судном, построенным русскими на берегу Тихого океана.

«Восток» под командованием якутского казака Козьмы Соколова достиг берегов Камчатки — морской путь на Камчатку был открыт.

В 1739 г. по указанию Адмиралтейств-коллегии состоялась экспедиция капитана М.П. Шпанберга вдоль Курильских островов в поисках морского пути в Японию. В состав экспедиции был включен бот «Гавриил», оставшийся еще от экспедиции Беринга. Кроме того, Шпанберг построил в Охотске бригантину «Архангел Михаил» и дубельшлюпку «Надежда».

В ходе экспедиции были обследованы и нанесены на карту все Курильские острова, в том числе и острова Малой Курильской гряды. Многим из них были даны русские названия, например, остров Шикотан назван Фигурным, а остров Сибоцу — Зеленым<sup>[2]</sup>. С 1796 г. по инициативе английского мореплавателя У. Броутона остров Шикотан на многих картах стал именоваться островом Шпанберга.

Помимо официальных экспедиций, субсидируемых государством, с

1730 г. на Курильские острова отправлялись казаки для сбора ясака с местного населения и организации промысла пушнины и морского зверя. Например, в 1760–1764 гг. на островах с первого по десятый был с отрядом казаков якутский приказчик Е. Новиков. Отряд казачьего сотника И. Черного в 1768 г. дошел до Итурупа, где собрал ясак с айнов. Черный оставил подробное описание Курильских островов, с третьего до девятнадцатого (Итуруп).

В 1760-х годах императрица Екатерина II разрешила русским купцам торговать с айнами на Южных Курилах. В 1765 г. на Кунашир прибыл первый русский купец — А. Толстых.

В 1775–1779 гг. купцы Г. Шелихов и П. Ласточкин организовали на свои средства экспедицию на Южные Курилы. Возглавили экспедицию сибирский дворянин И. Антипин и иркутский посадский Д. Шабалин. В 1775 г. они дошли до Урупа, где и обосновались. В 1778 и 1779 годах экспедиция ходила на Хоккайдо, в то время называемый русскими островом Матсмай. Там в бухте Аккэси русские попытались завязать торговлю с местным населением.

В 1795 г. на Уруп в бухте Алеутка, на юго-восточном побережье острова, промысловая компания купцов Шелихова и Голикова основала русское поселение Александра, управляющим которого был назначен Василий Звездочетов. Колонистов было немного — всего человек сорок, и просуществовало поселение до 1855 г. Во многих документах того времени и сам остров Уруп стали именовать островом Александра.

С 1799 г. монопольное право на хозяйственное освоение Курильских островов и использование их природных ресурсов принадлежало Российско-Американской компании. В 1828 г. эта компания восстановила поселение Александра.

Руководство компании построило ряд поселений на Южных Курилах, население которых должно было заниматься скотоводством и земледелием для обеспечения продовольствием жителей Камчатки и побережья Охотского моря. В сентябре 1855 г. в ходе Крымской войны фактория Александра была сожжена десантным отрядом англо-французской эскадры.

Но вернемся в XVIII век. В августе 1783 г. у берегов Камчатки потерпело крушение японское судно «Синсё-мару». Спаслись шестнадцать человек, в том числе капитан Кодаю Дайкокуя. Через два года в том же районе потерпело крушение и русское торговое судно. Русские моряки построили баркас и на нем доставили в Нижне-Камчатский острог оставшихся к тому времени в живых японцев, которых там обеспечили одеждой и питанием. В 1789 г. японцев перевезли в Иркутск, где наиболее

грамотных из них определили учителями японского языка. Капитан Кодаю познакомился в Иркутске с профессором Кириллом (Эриком) Лаксманом, который собирался в плавание к устью Амура, Сахалину, Курилам, Хоккайдо и далее к берегам Японии. Получив от японцев необходимые сведения, Лаксман 20 апреля 1790 г. представил графу А.А. Безбородко доклад о торговле Японии с Голландией и Китаем, рукописную карту Японии, полученную от Кодаю, и проект снаряжения посольства во главе с одним из своих сыновей.

По распоряжению Екатерины II японцы были доставлены Лаксманом в Петербург. По рассказам самих японцев, «их приняли очень хорошо», поместили «в роскошных покоях, обеспечили обильной пищей», теплой одеждой, водили по музеям, показали обсерваторию, возили в Петергоф к наследнику престола Павлу, представляли высшим чиновникам. Екатерина II также приняла японцев и расспросила их об условиях торговли с Японией. Императрица в беседе подчеркнула, что заключение русско-японского торгового договора одинаково выгодно для обеих стран. Если же японское правительство «отклонит предложение», то она «настаивать не будет».

На основе представления И.А. Пиля и проекта Кирилла Лаксмана императрица 13 сентября 1791 г. направила Пилю указ «Об установлении торговых отношений с Японией», отметив, что «случай возвращения сих японцев в их отечество укрывает надежду завести с оным торговые связи». Экспедиция должна была отправиться в Японию от имени генерал-губернатора, дабы не уронить престиж русской императрицы. Потерпевших кораблекрушение японцев должен был сопровождать на родину сын Кирилла Лаксмана, 26-летний поручик Адам Лаксман.

13 сентября 1792 г. бригантина «Святая Екатерина», построенная в Охотске, покинула этот порт и направилась к берегам Японии. Командовал бригантиной Адам Лаксман. 7 и 8 октября русские дважды высаживались на северо-восточном побережье острова Хоккайдо, у устья реки Нисибэцу, где обменялись подарками с местными жителями. 9 октября бригантина прибыла в залив Немуро. Японские чиновники встретили русских дружелюбно и разрешили им построить казарму и домик для зимовки около японских барачков. Сами японцы на зимовку возвращались на юг острова, в Мацумаэ, а в Немуро оставались лишь несколько человек. Чиновники не препятствовали научным экспедициям русских в окрестностях Немуро, но запретили им торговать с местными жителями.

13 декабря чиновник княжества Мацумаэ Судзуки Кумадзо и врач Като Кэндэ Киотоси сообщили Адаму Лаксману об отправке его письма в



столицу. В конце декабря прибыли столичные чиновники — Танабэ Ясудзо, Тагусагава Дэндзиро и врач Гэннан. Лаксман отметил, что японцы с большим «прилежанием и трудолюбием» интересовались географическим положением России, фабриками и их продукцией, рассматривали золотые, серебряные и медные монеты, сделали модель судна, сняли чертежи с инструментов и токарного станка. По просьбе японцев переводчик Е. Туголуков на копиях русских карт, снятых японцами, написал латинскими буквами географические названия. Но больше всего чиновников интересовало совсем другое. Они приехали, чтобы «установить контроль над сношениями русских с княжеством Мацумаэ, которое пыталось вести собственную политику».

Что же касается установления торговых отношений с Россией, Танабэ Ясудзо сказал, что, если правительство Японии разрешит торговлю с русскими, «голландцам не вельми оное понравится», поскольку, «как мы видим, у вас все то же, что и оне к нам привозят», с той лишь разницей, что «Российское государство весьма в близком расстоянии от нас, нежели в какой отдаленности Голландия».

Голландцы, находившиеся в Японии, узнали о посольстве Лаксмана и стали всячески дискредитировать Россию в глазах японских чиновников. Одним из аргументов голландцев стало «предостережение» авантюриста Беневского. История этой колоритной личности напоминает приключенческий роман, и я позволю сделать маленькое отступление, чтобы рассказать о нем.

Начну с того, что Беневским его называли в России, а сам себя он именовал «барон Мориц Аладаре де Бенёв». Причем по национальности он был чистокровный венгр, а не поляк, как следовало из русского варианта его фамилии, и, конечно, не француз, как следовало из артикля «де».

В Венгрии Беневский совершил преступление и вынужден был бежать в Польшу, где вступил в ряды конфедератов, сражавшихся с русскими. В 1768 г. он попал в плен к русским и был отпущен под честное слово, что не будет больше воевать против России. Но слова своего Беневский, естественно, не сдержал и в 1769 г. был вторично схвачен русскими и отправлен в Казань вместе с пленным шведом Винбломом, также конфедератом. Из Казани обоим пленникам удалось бежать, через Москву они добрались до Петербурга, откуда морем собирались покинуть Россию. Но в Петербурге их поймали и в ноябре 1769 г. сослали на жительство на Камчатку, где они должны были кормиться своими трудами. В июле 1770 г. ссыльные были отправлены из Охотска в камчатский Большерецкий острог.

В то время в Большерецке было всего 35 домов, гарнизон состоял из

70 казаков под командованием вечно пьяного капитана Григория Нилова. Кроме того, в остроге проживали еще четверо ссыльных, один из которых, камер-лакей Турчанинов, был сослан Елизаветой еще в 1742 г., а остальные трое — в царствование Екатерины II.

Беневскому с другими ссыльными в начале апреля 1771 г. удалось подговорить на бунт нескольких русских и камчадалов. Капитан Нилов был убит, а Большерецк захвачен. Беневский заявил заговорщикам, что он действует от имени великого князя Павла Петровича, и показал зеленый бархатный конверт якобы за печатью великого князя с письмом к императору римскому о желании вступить в брак с его дочерью.

Однако «великий комбинатор» понимал, что рано или поздно в Большерецк придут правительственные войска и ему придется худо. Надо было бежать, но как?

На Камчатку русские императрицы ссылали самых опасных преступников именно потому, что оттуда некуда было бежать. Сообщение с Камчаткой шло только через Охотск. Из Якутска летом сухим путем на лошадях можно было доехать до Охотска за восемь недель, а от Охотска до Большерецка суда шли в среднем пять суток. Ни русские корабли с Балтики, ни другие европейские корабли Камчатки еще не посещали.

30 июня 1771 г. Беневскому и его 96 сообщникам удалось захватить казенный галиот «Святой Петр», построенный в 1768 г. в Охотске. Беневский решил плыть на юг. 7 июля бунтовщики достигли берегов Японии, но японцы не разрешили им высадиться. Посему Беневский отправился далее на юг и 12 сентября прибыл в португальскую колонию Макао. Там Беневский продал галиот португальскому губернатору, а сам с компанией на двух французских фрегатах отправился во Францию. Благополучно достигнув берегов Франции, Беневский отправился в Париж «вешать лапшу на уши» Людовику XV о завоевании Формозы (Тайваня) и т. д.

Русские же сподвижники Беневского оказались без гроша и пешком пошли из Порт-Луи в Париж, где пали к ногам русского резидента Хотинского с просьбой исходатайствовать им прощение у государыни. 2 октября, препровождая к генерал-губернатору письмо Хотинского, Екатерина II писала: «Им от меня прощение обещано, которое им и дать надлежит, ибо довольно за свои грехи наказаны были. Видно, что русак любит свою Русь, и надежда их на меня и милосердие мое не может сердцу моему не быть чувствительна». Все бунтовщики вернулись в Россию и были распределены по сибирским городам на свободное житье.

Находясь в Макао, Беневский передал губернатору письма, где

утверждал, что «два русских галиота и один фрегат<sup>[3]</sup>, выполняя тайный приказ, совершили плавание вокруг берегов Японии и занесли свои наблюдения на карту, готовясь к наступлению на Мацумаэ (старое название Хоккайдо. — А.Ш.) и прилегающие к нему острова, расположенные на 41°38' северной широты, наступлению, намеченному на будущий год». Далее Бенеvский писал, что именно для этого на одном из Курильских островов, расположенном ближе других к Камчатке, «построена крепость и подготовлены снаряды, артиллерия и провиантские склады». Надо ли говорить, что предостережение Бенеvского было полнейшим бредом? Россия не имела ни сил, ни желания воевать с Японией.

Следует отметить, что подлинника «предостережения» Бенеvского никто не видел. Сам же Бенеvский в своих мемуарах, написанных во Франции, ни слова не говорит о письме-«предостережении». В воспоминаниях говорится лишь о письме губернатору Макао с рассказом о бегстве с Камчатки. Бенеvский даже приводит текст этого письма, и ни о какой угрозе Японии со стороны России там не упоминается.

Поэтому ряд русских и японских историков, как, например, Синтаро Накамура, считают, что письмо-«предостережение» Бенеvского — это подделка голландского губернатора.

Так или иначе, но этот бред произвел сильное впечатление на японских правителей, не имевших никакой другой информации о русских дальневосточных владениях. Сказки Бенеvского, видимо, послужили поводом к указу сёгуна, изданному в сентябре 1791 г., в котором прибрежным властям ставилось в обязанность уничтожать любые чужестранные суда, появляющиеся в японских водах, а экипажи их брать в плен. Поэтому японцы крайне настороженно встретили экспедицию Адама Лаксмана, однако захватить русские суда не решились.

Переговоры затянулись, и 4 июня 1793 г. «Святая Екатерина» покинула порт Немуро и 8 июня прибыла в Хакодате. Там продолжились переговоры с японскими чиновниками. Но, увы, результат был нулевой, и 11 августа 1793 г. «Святая Екатерина», дав прощальный салют, чем очень напугала японцев, отправилась на родину. В Охотск бригантина прибыла 8 сентября.

Еще до экспедиции Лаксмана, в 1787 г., Екатерина II отдала приказ о подготовке первой русской кругосветной экспедиции капитана 1-го ранга Г.И. Муловского. Он должен был на двух судах «обойти плаванием и описать малые и большие Курильские острова от Японии до Камчатской Лопатки, положить их наиверное на карту и от Матмая до той Лопатки все причислить формально ко владению Российского государства». Однако нападение Швеции помешало отплытию судов, а сам Муловский был убит

в Эландском сражении.

Прибывший на «Святой Екатерине» капитан Кодаю был подробно расспрошен японскими чиновниками. Его рассказы о России заинтересовали даже сёгуна. В награду за привезенную информацию Кодаю была назначена большая пенсия, разрешено жениться по собственному выбору, но приказано удалиться в имение сёгуна, где он и прожил до своей смерти в 1828 г., служа садовником. Сёгун решил, что простые японцы не должны знать даже о существовании России.

Внутри же правящей верхушки стали появляться идеи о выходе из самоизоляции. Один из идеологов самурайства, ученый-энциклопедист Хонда Тосиаки (1744–1821 гг.), в своем сочинении «Секретный план для правительства», написанном в 1798 г., сформулировал основные принципы экономики, которых должно, по его мнению, придерживаться правительство. Его экономическая программа состояла в утверждении «четырех первоочередных потребностей: пороха, металлов, мореплавания и колонизации». Но ключевыми пунктами его теории были мореплавание и колонизация. Хонда Тосиаки расписывал блага, которые принесет Японии торговое мореплавание. Ссылаясь на опыт Англии и Голландии, он утверждал, что только торговля с другими странами способна создать в Японии стабильную и процветающую экономику. Но для ведения такой торговли необходимы большие корабли, способные выдержать долгое плавание. Также не обойтись и без опытных мореплавателей, знающих навигацию. Наличие мощного флота, считал Тосиаки, выведет страну из трудного экономического положения, позволит маневрировать продовольственными ресурсами, приведет к росту населения, устранит причины детоубийства.

Но, по мнению ученого, развитие торговли решит лишь ряд проблем, стоящих перед страной, поскольку размеры японской земли ограничены, а население может расти до бесконечности. И Тосиаки предложил единственный выход: приумножение пригодных для сельского хозяйства земель путем экспансии, направленной сначала на близко расположенные острова — Курильские и архипелаг Бонин, а затем японцы должны обратить взгляды далее — на Камчатку, Алеутские острова и Северную Америку. Эти территории, писал Хонда, сейчас принадлежат России, но к Японии они расположены ближе. Япония должна стать империей, и только тогда она достигнет процветания.

Столицу Японии Хонда Тосиаки предлагал перенести на Камчатку, так как полуостров этот окажется в центре будущей империи да и земля там богаче, чем Японские острова. В обмен на блага цивилизации, которые

японцы принесут завоеванным народам, в Японию хлынет поток продовольствия и других товаров. И тогда, утверждал ученый, Японию с полным правом назовут Владычицей Востока.

Опираясь на опыт Англии, Тосиаки составил подробный план колонизации близлежащих территорий и был совершенно уверен, что блага цивилизации, которые Япония принесет туземцам, достаточная цена, чтобы заставить местное население не жалеть о своем насильственном порабощении.

Хонда считал необходимым немедленно претворить свои планы в жизнь. «Иначе будет поздно. С каждым днем вернуть Эдзо (старое название Хоккайдо. — А.Ш.) становится все труднее, потому что айны постепенно перенимают русские обычаи», — писал он.

Еще в 80-х годах XVIII века японский ученый Кудо Хэйскэ писал о возможности русификации туземцев, которые принадлежат к одной с камчадалами расе. Он утверждал, что туземцы повинуются теперь приказаниям русских и «больше не считаются с пожеланиями японцев».

Начальник магистрата Хакодате в 1803 г. писал: «Россия никогда не вторгается в цивилизованные страны, где существуют правительства. Единственно, что делают русские, — это воспитывают туземцев, которые в настоящее время не умеют даже готовить пищу».

Правительство Японии не разделяло колониальных идей Хонда Тосиаки, но все же сделало первые шаги к экспансии на север. Так, в 1798 г. на Итуруп был послан правительственный чиновник Морисигэ Кондо, который должен был проследить, чтобы русские не появлялись на этом острове. Японский историк Итиро Нумада писал, что Кондо вырыл на острове столбы, поставленные там русскими. В 1801 г. японские чиновники Гэндзюро Тояма и Уэхида Мияма прибыли на остров Уруп, где попытались тоже выкопать поставленные русскими столбы, несмотря на то что на острове существовало русское поселение Александра.

29 июля 1802 г. главное правление Российско-Американской компании обратилось к Александру I с просьбой о разрешении на отправку из Кронштадта первой русской кругосветной экспедиции, с тем, чтобы доставить в свои тихоокеанские владения припасы. Александр I утвердил это предложение в тот же день. 7 августа начальником экспедиции был назначен Иван Федорович Крузенштерн (1770–1846 гг.), а его помощником — капитан-лейтенант Юрий Федорович Лисянский (1773–1837 гг.), который приобрел в Англии два шлюпа, получившие названия «Надежда» и «Нева». «Надежда», водоизмещением 450 тонн, имела на вооружении 16 пушек, а «Нева», водоизмещением 370 тонн, была вооружена 14 орудиями.

Замечу, что оплачивала покупку судов и снаряжала их Российско-Американская компания. Но Александр I разрешил шлюпам нести военные флаги.

Экспедиция должна была доставить в Японию русского посланника — одного из руководителей Российско-Американской компании, камергера Николая Петровича Резанова (1764–1807 гг.). Резанов должен был вручить императору Японии послание Александра I. Там говорилось, что Россия стремится приобрести дружественное расположение всех государств, особенно соседей. Далее говорилось, что император Александр I отправляет четверых японцев с камергером Николаем Резановым и имеет намерение утвердить дружественную связь с японским императором и исполнить все его требования, если он разрешит русским купцам, а также «жителям Кадьякских, Алеутских и Курильских островов, яко... соседственным, приставать не токмо в Нагасакскую гавань и не токмо одному кораблю, но и многим и в другие гавани с теми избытками, какие вам благоприятны будут».

26 июня 1803 г. шлюпы «Нева» и «Надежда» вышли из Кронштадта и отправились в первое в России кругосветное плавание. Лисянский благополучно доставил грузы на Аляску и Камчатку, а 26 сентября 1804 г. шлюп «Надежда» вошел в Нагасакский залив, где его окружили караульные лодки. 76 дней пришлось ждать разрешения на вход корабля на внутренний рейд. Наконец он был поставлен в трех-четыре верстах от города и окружен сторожевыми судами.

Лишь 5 декабря 1804 г. японцы позволили Резанову со свитой сойти на берег. Чиновники торжественно проводили их в Мэгасаки, недалеко от Нагасаки. Там для посланника был построен дом, обнесенный трехметровым забором.

Японское правительство недаром тянуло время. Между приближенными императора разгорелись острые дискуссии по поводу политики в отношении России. Еще почти четыре месяца пришлось русскому посольству ждать ответа от японцев. И только 23 марта 1805 г., то есть спустя полгода после прибытия в Японию, в Нагасаки приехал уполномоченный правительства Тояма Кинсино.

Встреча Резанова с Тояма состоялась во дворце губернатора. Японские чиновники предприняли все меры, чтобы избежать встреч простых японцев с русскими: все улицы были завешены полотнами, ни одному человеку не было разрешено появляться на улице в то время, когда русское посольство проезжало от пристани к губернаторскому дворцу.

Кинсино объявил Резанову, что император не может его принять, не

желает устанавливать торговых отношений с Россией и вообще крайне удивлен посланием русского императора, ибо переписка с иностранцами запрещена японским законом, и русскому посольству следует немедленно покинуть Японию.

Но Резанова не смутил этот неожиданный и резкий ответ. Он твердо знал, что никто не может запретить русскому императору писать японскому императору и предлагать установить торговые отношения, тем более что это прежде всего в интересах Японии.

Резанов вручил губернатору меморандум для представления японскому правительству. Там говорилось: «Я, нижеподписавшийся, всепресветлейшего государя императора Александра I действительный камергер и кавалер Николай Резанов объявляю японскому правительству: чтобы Японская империя далее северной оконечности острова Матмая отнюдь владений своих не простирала, поелику все земли и воды к северу принадлежат моему государю».

Резкий тон посла напугал японцев, и встреча была прервана. На следующий день в губернаторском дворце японцы зачитали Резанову ответ сёгуна Иэнари и «предостережение» от губернатора Нагасаки.

В ответе Иэнари указывалось, что Япония в прежние времена торговала со многими странами, но около двухсот лет назад японцам было запрещено выезжать за пределы страны, а чужеземцам — посещать японские порты. Исключение было сделано для китайцев, корейцев и голландцев в силу установившейся традиции. Но с Россией такие связи никогда не поддерживались. Настойчивые предложения России установить отношения с Японией не могут быть приняты. Согласно существующему закону о запрещении внешних связей и этикету, не представляется невозможным отправить ответное посольство с подарками в знак уважения к соседней державе. Этот руководящий принцип внешней политики не может быть изменен ради России. Что касается обмена товарами, то взаимная выгода сомнительна. Япония, получив бесполезные иностранные товары, лишится своих предметов первой необходимости и драгоценных металлов.

Предложение русского посольства решительно отклоняется, русским надлежит отплыть и впредь не тратить усилий и средств для посещения японских берегов.

Впредь японцев, попавших в Россию в результате кораблекрушений, следует отправлять на родину на голландских судах. После получения припасов русским следует немедленно покинуть Нагасаки и более не приближаться к японским берегам.

Японцы снабдили русских продовольствием и водой для двухмесячного плавания, и 6 апреля 1805 г. «Надежда» покинула Нагасаки.

На пути к Петропавловску «Надежда» под командованием Крузенштерна 26 апреля 1805 г. сделала остановку у мыса Соя, на северном берегу острова Хоккайдо, где жили айны. Затем шлюп вошел в залив Анива на Сахалине. Там русские моряки встретили два японских торговых судна, прибывших из Осаки. Японские купцы постоянно обманывали айнов: меняли рис, табак, sake, старые платья, грубую бумажную ткань и безделушки на драгоценные меха и рыбу.

Японцы (их было около сорока человек) сообщили Резанову, что приезжают в Анива только восьмой год на рыболовный сезон, а затем возвращаются на остров Эдзо (Хоккайдо), где живут их семьи. И действительно, японские дома на Сахалине были летними, причем новыми или вообще недостроенными, что говорило о недавнем и временном пребывании японцев в заливе Анива.

25 мая 1805 г. «Надежда» доставила посольство Резанова в Петропавловск. А 22 июня Крузенштерн вновь отправился на обследование Курил и Сахалина. Он составил карты Курильских островов и собрал сведения об их жителях. Было твердо установлено этническое единство курильцев и айнов, а также их прямое родство с народностями, населяющими Сибирь: гиляками, ороченами, нивхами и др.

Экспедиция Крузенштерна исследовала бассейны Охотского и Японского морей, дала научное определение географического положения северной части Курильских островов и Сахалина.

Как всегда, не обошлось без ошибок. В тумане Крузенштерн не заметил пролива, отделявшего Сахалин от материка, и выхода Амура в море и ошибочно предположил, что река теряется в песках и Амур не судоходен. Видимо, он находился под впечатлением авторитета Лаперуза, считавшего, что Амур не имеет выхода в океан, а Сахалин соединен перешейком с материком.

Между тем Резанов в инициативном порядке, не дожидаясь санкции правительства, на переписку с которым ушло бы как минимум полтора-два года, решил навести порядок на Сахалине и Курильских островах.

8 августа 1806 г. Резанов дал инструкцию лейтенанту Н.А. Хвостову: доставить на остров Уруп оружие для укрепления русской колонии, продовольствие и людей во главе с промышленниками В. Шароглазовым и И. Вардучиным, описать гавань на острове Симушир, ликвидировать в южной части Курил и в заливе Анива временные японские фактории, основанные не ранее 1796 г., и объявить японцам, что они могут приезжать



туда лишь для торговли с русскими.

6 октября 1806 г. Хвостов на шлюпе «Юнона»<sup>[4]</sup> прибыл на Сахалин в залив Анива. В письме Хвостова к Резанову сообщалось, что русские раздали айнам часть продуктов с японских складов, а когда в селении айнов возник пожар, моряки помогали его тушить. Русские взяли в плен четверых японских купцов из города Мацумаэ, с которыми «поступлено было самым мягким образом».

Русские посетили несколько селений айнов, раздали им подарки и медали. Айны приняли русских хорошо, просили остаться и изгнать с острова японцев.



«Карта Иркутского Наместничества, состоящая из 4 областей, разделенных на 17 уездов». 1796 г. (Фрагмент)

Хвостов поставил на берегу Анивы флагшток с государственным Андреевским флагом и коммерческим флагом Российско-Американской компании. Он объявил айнам, что Сахалин с давних пор принадлежит

России и жители острова находятся под защитой русского императора. Старшине селения была выдана на это специальная бумага.

17 октября 1806 г. перед отплытием шлюпа Хвостов оставил в Тамари-Аниве пятерых матросов, которые впоследствии обзавелись семьями и создали там русское поселение.

В мае 1807 г. суда «Юнона» и «Авось» под командованием Хвостова и Давыдова вышли на Курильские острова. Команды высадились на острове Итуруп, в бухте Найбо и обследовали остров. Местному населению было сказано, что остров издавна принадлежит России и недавно пришедшие японцы будут с него изгнаны. Хвостов и Давыдов взяли в плен пятерых японцев и 28 мая покинули Итуруп, оставив там двух человек, которые впоследствии были убиты японцами.

Пленных Хвостов затем отпустил, кроме двоих, оставив при себе в качестве переводчиков. Двое из отпущенных пленных — купцы — взяли образцы «всех лучших сукон, шерсти и других товаров», с тем чтобы показать своим соотечественникам, что они могут получить из России.

В письме от 28 мая, отправленном с японцами губернатору острова Хоккайдо, Хвостов писал: «Соседство России с Японией заставило желать дружеских связей и торговли к истинному благополучию подданных сей последней империи, для чего и было отправлено посольство в Нагасаки, но отказ оному, оскорбительный для России, и распространение торговли японцев по Курильским островам и Сахалину, яко владениям Российской империи, принудило наконец сию державу употребить другие меры».

В начале июня 1807 г. русские суда посетили остров Уруп, сделали новое описание Кунашира и прибыли в Аниву. Хвостов дал старосте медаль и документ о том, что жители этих мест являются подданными России и находятся под покровительством русского императора.

Русская колония в южной части Сахалина, которую основали Хвостов и Давыдов, просуществовала до 1847 г.

Императору Александру I, занятому войной в Европе, было совсем не до Курил и Японии. В результате осторожные сановники признали действия Хвостова и Давыдова самовольными. В 1808 г. они были отданы под суд Адмиралтейств-коллегии. Пока шло следствие, оба офицера были отправлены на войну со Швецией, где они отличились и были представлены к награждению орденами «За отменную храбрость и отличное мужество». Суд признал их виновными в «бесчинствах против японцев».

От наказания они были освобождены царем, но лишены наград. Осенью 1809 г. оба вернулись в Петербург. Торопясь на прием, во время

развода мостов на Неве оба утонули. Еще ранее, в 1807 г., по дороге в Петербург умер Николай Петрович Резанов.

А в это время самураи Мамия Ридзо и Мацуда Дэндзио обследовали южную часть Сахалина. На западном берегу острова они обнаружили многочисленные айнские и гиляцкие постройки. Мацуда продвинулся на север до пункта, откуда через узкий пролив был виден материк — приморские области Сибири. Это был Татарский пролив. Проводники-айны сообщили Мацуда, что если бы он проехал еще шесть дней на север, то вышел бы к восточному берегу. Самурай понял, что Сахалин — остров. Эти сведения он передал Мамия, которому и приписали честь открытия. Однако эти сведения и все материалы путешествий Мамия и Мацуда были строго засекречены и не принесли никакой пользы даже для Японии.

В 1808 г. Мамия и другие японские чиновники побывали на островах Итуруп и Кунашир, уничтожили там знаки принадлежности этих островов России и поставили свои столбы.

После кругосветного плавания Крузенштерна и Лисянского походы русских кораблей с Балтики на Дальний Восток приобретают регулярный характер. Так, 25 июля 1807 г. из Кронштадта отбыл 22-пушечный шлюп «Диана» под командованием капитана 2-го ранга В.М. Головина.

Шлюп был построен в 1806 г. в Лодейном Поле. Длина шлюпа 27,7 м, ширина 7,6 м, осадка 4,3 м. Шлюп был вооружен четырнадцатью 6-фунтовыми пушками и четырьмя 8-фунтовыми каронадами. Кроме того, на баркасе были одна 8-фунтовая каронада и четыре 1-фунтовых фальконета. Экипаж состоял из трех офицеров, трех гардемарин и 55 нижних чинов.

Целью похода были гидрографические исследования районов Тихого океана, прилегающих к русским владениям.

Головину не везло с самого начала. 21 апреля 1808 г. шлюп прибыл в Кейптаун, где был захвачен англичанами, несмотря на охранный лист, специально выданный Головину от британского Адмиралтейства как судну, идущему для научных изысканий. Тринадцать месяцев «Диана» была в плену у англичан, и только ночью 15 мая 1809 г. в сильный шторм Головин сумел тайно увести свое судно. Через несколько месяцев пути «Диана» прибыла в Петропавловск на Камчатке.

В мае 1811 г. Головин на «Диане» отправился на исследование и составление подробных карт Курильских островов. 5 июля 1811 г. «Диана» подошла к южному побережью острова Кунашир. Вскоре у места высадки русских моряков появились японцы. Они предложили Головину встретиться с их «главным начальником» в небольшой крепости, расположенной на побережье. Встречу назначили на 11 июля. На берег

сошли Головин, штурман Хлебников, мичман Мур, матросы Семенов, Макаров, Шкаев, Васильев и переводчик Алексей, свободно владевший айнским языком. Офицеры были при шпагах.

Начало приема было радушным, гостей напоили чаем. Но затем «главный начальник» схватился за меч и сказал длинную речь. Переводчик просто перевел Головину: «Начальник говорит, что если хоть одного из нас он выпустит из крепости, то ему самому брюхо разрежут».

Русская делегация кинулась бежать. Им удалось выбежать из крепости, но на берегу японцы их схватили.

Когда на шлюпе услышали выстрелы и крики, «Диана» снялась с якоря и подошла ближе к берегу. Ворота японской крепости закрылись, а по шлюпу был открыт огонь из пушек. Оставшийся после Головина старшим на «Диане» лейтенант П.И. Рикорд приказал открыть ответный огонь. После 170 выстрелов с «Дианы» пушки японцев замолчали. Но развалить из 6-фунтовых пушек даже примитивную крепость было невозможно. Шлюп поднял паруса и отправился в Охотск.

Головин и его спутники два года провели в японских тюрьмах. Тем временем Рикорд несколько раз пытался освободить своего капитана. Он совершил два плавания: в 1812 г. к острову Кунашир и в 1813 г. к острову Хоккайдо. Теперь он командовал двумя военными кораблями — шлюпом «Диана» и бригом «Зотик». Около Кунашира Рикорд захватил несколько японских судов. Вскоре лейтенанту удалось захватить и крупное японское торговое судно. От его судовладельца и капитана Такатай-Кахи Рикорд узнал, что Головин и его спутники живы и находятся на Хоккайдо. Только в октябре 1813 г. Рикорду удалось вызволить капитан-лейтенанта В.М. Головина и товарищей из японского плена.

В 1814–1817 гг. русские власти несколько раз пытались установить нормальные отношения со Страной восходящего солнца. В августе 1814 г. в Японию приехал транспорт «Борисоглебск» (построен в 1808 г. в Охотске), а в 1815 г. — бригантина «Святой Павел» (построена в 1807 г. в Охотске). Любопытно, что команда «Святого Павла» осмотрела берега острова Итуруп, но нигде не обнаружила японцев.

После еще нескольких попыток наладить контакты с Японией генерал-губернатор Восточной Сибири И.Б. Пестель в докладе царю предложил прекратить экспедиции в Японию «до благоприятного времени».

Между тем Российско-Американская компания продолжала освоение Курильских островов. В 20-х годах XIX века компания уже имела промысловые заведения и фактории на островах Шумшу, Симушир и Уруп, а в 1828 г. мичман Этолин восстановил русское поселение на Урупе. Здесь

были построены добротные дома, часовни, церкви, склады, русское население занималось промыслами, ремеслами и сельским хозяйством. С 1827 г. компания начала переселять на Курилы алеутов, «опытных в бобровых промыслах». В 1830 г. правительственный Сибирский комитет, ведавший делами Сибири и Дальнего Востока, подтвердил монопольные права компании на Курильские острова. В Охотске был создан Курильский отдел компании, который организовал на Курилах новые промыслы, торговые фактории, отправлял на острова суда, доставлявшие продовольствие, товары, оружие и другие припасы и вывозившие пушнину.

21 августа 1848 г. из Кронштадта вышел военный транспорт «Байкал» с грузом для Камчатки. Событие сие было довольно рутинным, корабли на Дальний Восток ходили уже довольно часто, а транспорт был невелик — водоизмещением всего 250 тонн, длиной 28,5 метра и шириной 7,5 метра. 12 мая 1849 г. «Байкал» прибыл в Петропавловск-Камчатский и приступил к разгрузке.

30 мая того же года «Байкал» покинул Петропавловск и направился к Сахалину. Его командир, капитан 2-го ранга Геннадий Иванович Невельский (1813–1876 гг.) решил на свой страх и риск в инициативном порядке исследовать берега Сахалина и Амурского лимана. Обойдя Сахалин с севера, Невельский спустился к югу вдоль западного берега острова. После ряда неудач в необследованных местах был найден вход в лиман. «Байкал» встал в его северной части, откуда началось исследование фарватера к югу. Работа велась самим Невельским на трех шлюпках. Преодолевая невероятные трудности, экспедиция добилась успеха — 11 июля она вошла в устье Амура.

22 июля, делая все время промеры, Невельский достиг того места, где должен был находиться перешеек. Но перешейка не было, вместо него был пролив шириной около семи верст и глубиной в пять сажень (более 10 метров). Пролитв этот был назван Татарским. Здесь Невельский остановился, так как к 15 сентября он должен был возвратиться в Охотск.

Узнав об открытиях Г.И. Невельского, царь Николай I простил его самовольный поступок. Невельский прибыл в Петербург, но в 1850 г. вновь вернулся на Дальний Восток. Теперь он, как капитан 1-го ранга, должен был состоять при генерал-губернаторе Восточной Сибири Николае Николаевиче Муравьеве (1809–1881 гг.).

Сразу по прибытии Невельский вновь начинает своевольничать. На левом, возвышающемся берегу Амура, в 22 милях от устья он основывает Николаевский пост. А 1 августа 1850 г. на мысе Куегда у этого поста Невельский торжественно поднимает русский военный флаг и объявляет о

присоединении Амурского края к России: «От имени Российского Правительства сим объявляется всем иностранным судам, плавающим в Татарском заливе, что так как побережье этого залива и весь Приамурский край до Корейской границы с островом Сахалин составляют Российские владения, то никакие здесь самовольные распоряжения, а равно обиды обитающим инородцам не могут быть допускаемы. Для этого ныне поставлены российские военные посты в заливе Искай и на устье р. Амур. В случае каких-либо нужд или столкновений с инородцами предлагается обращаться к начальникам постов».

Однако в Петербурге Особый комитет, который находился под сильным влиянием министра иностранных дел К.В. Нессельроде (1780–1862 гг.), осудил поступок Невельского и постановил «разжаловать его в матросы с лишением всех прав состояния, а поставленные им на Амуре посты снять, упразднить». Нессельроде требовал немедленно снять посты на Амуре, генерал-губернатор Муравьев защищал Невельского, доказывая, что он действовал согласно с мнением генерал-губернатора, что нерешительная и робкая политика России на Дальнем Востоке приведет страну к большим потерям и скомпрометирует в глазах Китая и европейских держав.

Аргументы Муравьева не подействовали, и тогда он обратился лично к царю. Выслушав рассказ генерал-губернатора, Николай I резко сказал: «Поступок Невельского молодецкий, благородный и патриотичный». А на докладе Особого комитета император наложил свою знаменитую резолюцию: «Где раз поднят русский флаг, там он спускаться не должен».

Еще раньше, 2 декабря 1849 г. Николай I подписал указ о преобразовании Петропавловска-Камчатского в главный русский порт на Тихом океане (вместо Охотска) и об организации Камчатской области.

В апреле 1853 г. Николай I утвердил разработанное главным управлением Российско-Американской компании положение об организации Сахалинской экспедиции. В задачу экспедиции входило исследование ресурсов южной части Сахалина, основание портов и русских селений, что способствовало бы утверждению прав России на южную часть острова и предотвратило бы захват Сахалина иностранцами. Компания получала право колонизовать остров на одинаковых основаниях с другими землями (Курильские и Алеутские острова, Аляска, Калифорния и др.), упомянутыми в ее привилегиях, утвержденных в 1801 г.

Летом 1853 г. компания должна была занять на Сахалине те пункты, которые будут указаны генерал-губернатором Восточной Сибири, а в 1854 г. — назначить на острове своего правителя. Компания обязывалась не

допускать на Сахалине никаких иностранных поселений и содержать достаточное число судов для ограждения побережья и гаваней Сахалина от вторжения иностранцев. В случае военного нападения компании предоставлялось право требовать от правительства войска. Ей также выделялась безвозвратная ссуда — 50 тысяч рублей серебром.

15 апреля 1853 г. генерал-губернатор Н.Н. Муравьев приказал Г.И. Невельскому занять летом того же года два-три пункта на восточном или западном побережье южной части Сахалина и построить там укрепления, поставить орудия и поднять флаг Российско-Американской компании.

30 августа 1853 г. посланный Невельским прапорщик Д.И. Орлов на транспорте «Байкал» прибыл к западному побережью Сахалина и у устья реки Кусунай (49°59'52" с.ш.) основал Ильинский пост.

Сам Невельский на корабле «Николай», на котором содержался годовой запас продовольствия, одежды и вооружения, 20 сентября 1853 г. бросил якорь против селения Тамари-Анива. Айны встретили русских дружелюбно, помогли выгрузить с судна пушки и провиант. 21 сентября на 46°39'20" с.ш. были торжественно заложен Муравьевский пост и поднят русский флаг. 22 сентября Невельский передал японским чиновникам декларацию об исторических правах России на острове Сахалин.

На территории Муравьевского поста Невельский оставил 61 человека при девяти орудиях под началом майора Н.В. Буссе и его помощника, лейтенанта Н.В. Рудановского. Остальных членов Сахалинской экспедиции (около 40 человек) он оставил в Императорской (ныне Советской) Гавани.

Весной 1854 г. Н.В. Буссе был утвержден временным правителем Сахалина. Получив письмо от Е.В. Путятинна от 25 мая 1854 г. о начавшейся войне с Англией и Францией, Буссе, посоветовавшись с другими офицерами, решил снять Муравьевский пост во избежание захвата его англо-французской эскадрой и эвакуировать имущество в Императорскую Гавань. Он предупредил местное население и японцев, что русские вернутся и что следует сохранить все постройки поста. Муравьевский пост был восстановлен в 1867 г.

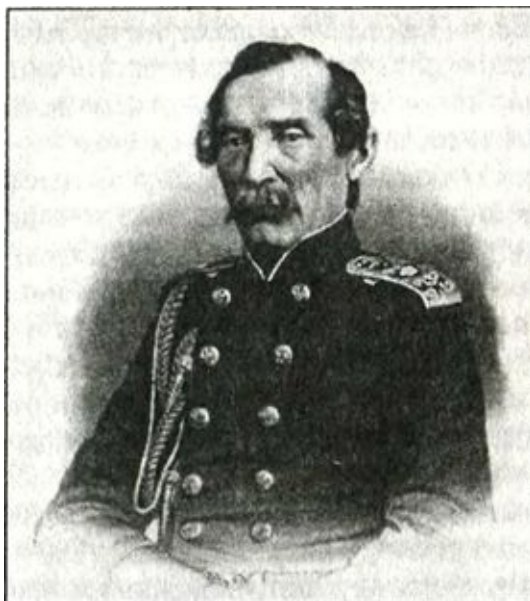

*Генерал-адъютант и адмирал Е.В. Путятин*

18 мая 1852 г. Николай I утвердил план экспедиции в Китай и Японию вице-адмирала Евфимия Васильевича Путятина (1804–1883 гг.). Из состава Балтийского флота в эскадру Путятина был выделен фрегат «Паллада». В Англии Путятин должен был купить паровое судно, а на Тихом океане присоединить к эскадре корвет «Оливуца» и транспорт Российско-Американской компании «Князь Меншиков».

7 октября 1852 г. Е.В. Путятин на фрегате «Паллада» покинул Кронштадт. Во время стоянки в Англии была приобретена паровая шхуна, получившая название «Восток». Шхуна была невелика: водоизмещение 210 тонн, мощность машины 40 номинальных лошадиных сил<sup>[5]</sup>. «Восток» имел на вооружении один 8-фунтовый единорог.

Вся эскадра собралась лишь летом 1853 г. в гавани Ллойд на острове Пиль, в архипелаге Бонин. В начале августа эскадра взяла курс на Нагасаки.

Еще до прибытия в Нагасаки Путятин узнал о том, что эскадра американца М.К. Перри отправилась из Шанхая на Рюкю, затем в Японию. 26 июня 1853 г. она в составе четырех кораблей вошла в Эдоский (Токийский) залив. Требования японских чиновников покинуть порт Эдо и отправиться в Нагасаки были отвергнуты. Выстрелами из пушек американцы разогнали окружившие эскадру караульные суда. 2 июля Перри высадился в порту с отрядом матросов и потребовал, чтобы послание американского президента было немедленно принято. Японцы были вынуждены сменить тон.



Официальная церемония передачи послания президента и вручения верительных грамот Перри состоялась в поселке Курихама под дулами американских пушек.

Президент США предлагал Японии немедленно покончить с системой изоляции страны, заключить с США торговые договоры и дать согласие на создание баз для американского флота на территории Японии. После передачи документов Перри подчеркнул, что вернется за ответом в апреле-мае следующего года с еще большим количеством кораблей. 5 июля 1853 г. американская эскадра покинула японские воды.

10 августа 1853 г. в Нагасаки прибыла русская эскадра в составе «Паллады», «Оливуца», «Князя Меншикова» и «Востока». Приход Перри ничему не научил японскую администрацию. Русские суда были окружены караульными лодками. Высадку на берег русским запретили.

Е.В. Путятин просил японских чиновников передать губернатору Нагасаки, что посольство привезло от своего правительства два письма — одно ему лично, другое Верховному совету. Губернатор Нагасаки Осава Ситэцу Бунгоно-ками отказался принять письмо Верховному совету и вступить в переговоры без разрешения правительства, но обещал срочно доложить в столицу о русской миссии.

Затем японцы по традиции стали тянуть время. 6 ноября 1853 г. Путятин направил новое письмо Верховному совету. Он писал о необходимости разграничения владений Японии и России во избежание конфликтов между странами. Вице-адмирал еще раз указывал на то, что гряда Курильских островов, лежащая к северу от Японии, издавна принадлежит России и «находится в полном ее заведывании», в том числе и остров Итуруп. Русские промышленники имели поселения на острове с давних пор, задолго до появления на нем японцев.

Путятин также настаивал на признании принадлежности Сахалина России еще до появления там японцев. Поэтому он предлагал провести границу по проливу Лаперуза, то есть между Сахалином и Хоккайдо. Он подчеркивал временный характер японских поселений на Сахалине, в заливе Анива, где японцы появляются лишь на время рыболовного сезона. Путятин просил также открыть для русских порт Хакодате и какой-либо «другой порт недалеко от Эдо», чтобы поддерживать прямые контакты с японским правительством.

11 ноября Путятин покинул Нагасаки, предупредив губернатора, что скоро вернется, и если не застанет уполномоченных японского правительства для ведения переговоров, то будет вынужден отправиться в Эдо.

Пополнив припасы и произведя ремонт судов в Шанхае, 22 декабря эскадра вернулась в Нагасаки. Не застав уполномоченных, Путятин заявил, что отплывает в Эдо. Напуганный таким заявлением губернатор известил о прибытии в Нагасаки двух правительственных уполномоченных — Цуцуи и Кавадзи.

С 4 по 23 января 1854 г. шли переговоры Е.В. Путятина с японскими сановниками. Все, чего удалось достичь вице-адмиралу, так это получить письменное обещание предоставить России права торговли и «другие преимущества», если таковые будут даны другим державам.



*Японские уполномоченные во время переговоров о торговом трактате с генерал-адъютантом Путятиным в Вимодэ в декабре 1854 г. (Худ. А.Ф. Можайский)*

24 января 1854 г. русская эскадра покинула Нагасаки и 1 февраля приблизилась к островам Рюкю.

Тем временем у берегов Японии появился командор Перри, теперь уже с эскадрой из девяти судов, имевших на борту 250 орудий. Не останавливаясь в Урага, американская эскадра поднялась выше по Эдоскому заливу и стала на якорь в районе Канагава, в восьми милях от Эдо. Японцы были вынуждены принять американские условия, и 19 марта 1854 г. в Канагава был подписан «Договор о мире и дружбе».

Договор этот предусматривал открытие для американских судов портов Симода и Хакодате с правом свободного пребывания американцев в открытых портах, обменную торговлю с американцами, а также предоставление США статуса наиболее благоприятствуемой нации.

Англия решила воспользоваться успехом американцев по «открытию» Японии. Чтобы не допустить преобладающего влияния американцев в этой стране, 2 октября 1854 г. командующий английской эскадрой в китайских водах Дж. Стерлинг навязал японцам свой «договор о мире и дружбе». В этом договоре, подписанном в Нагасаки, содержались те же положения, что и в Канагавском трактате, заключенном М.К. Перри.

Стерлинг использовал встречи с японцами для того, чтобы посеять недоверие Японии к России. Он заявил об ее «агрессивных намерениях» в отношении Сахалина и даже Хонсю и предупредил, что его эскадра вступит в бой с русскими кораблями, если он их обнаружит в японских водах. Дело в том, что в Европе уже началась война между Россией с одной стороны и Англией и Францией — с другой.

Путятин получил известие о разрыве Францией и Англией отношений с Россией в начале апреля 1854 г. в порту Гамильтон, на острове Комундо. Эскадра снялась с якоря и 8 апреля прибыла в Нагасаки за ответом японского правительства. Но губернатор сообщил, что ответ из Эдо не получен, однако переводчики неофициально уведомили посла о назначении правительством двух представителей для переговоров с ним о границах в Анива.

Путятин сообщил Цуцуи и Кавадзи, что прибудет в Анива для переговоров в конце июня, а для переговоров о торговле прибудет в какой-нибудь порт недалеко от Эдо. 14 апреля он покинул Нагасаки и на фрегате «Паллада» обследовал юго-восточное и восточное побережье Кореи и Южно-Уссурийского края, а затем взял курс на Императорскую Гавань.

13 (25) августа 1854 г. из Сан-Франциско вышла англо-французская эскадра под командованием английского адмирала Прайса. Эскадра должна была уничтожить русские корабли на Тихом океане и захватить их главную базу — Петропавловск.

В составе эскадры были английские 50-пушечный фрегат «President», 40-пушечный корвет «Pique», 24-пушечный корвет «Amphitrite», 6-пушечный пароход «Virago» под флагом адмирала Прайса; французские 50-пушечный фрегат «Fort», 30-пушечный корвет «Eurydici» и 12-пушечный бриг «Obligado» под флагом адмирала Фебврие-Депуанта.

По сравнению с союзными эскадрами на Черном и Балтийском морях эскадра Прайса была невелика, но и силы русских в Петропавловске были совсем ничтожны.

Весной 1854 г. в Петропавловск пришел 44-пушечный фрегат «Аврора», а затем 10-пушечный транспорт «Двина». После прибытия этих судов численность защитников Петропавловска составляла 1016 человек, в

числе которых были матросы, гарнизон и добровольцы из местных жителей. На суше и на судах имелось 72 пушки.

Военный губернатор Камчатки, контр-адмирал Василий Степанович Завойко приказал разоружить правый борт «Авроры» и «Двины» и поставить оба корабля у входа во внутреннюю гавань левым бортом. Дополнительно вход в гавань заграждали деревянные бочки на цепях. Орудия же правого борта были перетащены на береговые батареи. Всего защитники Петропавловска построили семь батарей.

17 августа 1854 г. в Авачинскую губу вошел трехмачтовый пароход под американским флагом и начал делать промеры. Когда навстречу ему вышел для опроса русский вельбот, пароход тут же ушел в море. Моряки с «Авроры» опознали в этом пароходе «Virago».

На следующий день вся союзная эскадра вошла в Авачинскую губу и, подойдя на 7–8 кабельтов к гавани Петропавловска, обстреляла порт и город с целью выяснить силы обороны и расположение береговых батарей.

В ночь на 19 августа у себя в каюте застрелился командующий союзной эскадрой адмирал Прайс. По эскадре англичан объявили, что адмирал погиб в результате несчастного случая, заряжая собственный пистолет. (И это ночью-то?!) Командование принял французский адмирал Демуант.

В ходе упорного боя 20–24 августа нападение союзников на Петропавловск было отбито. Русские потеряли 37 человек убитыми и 78 ранеными. По английским и французским официальным источникам, союзники потеряли 53 человека убитыми и 156 ранеными, американская и европейская пресса оценивали потери только убитыми в 400 человек.

Поражение союзников в Петропавловске вызвало насмешки в американской и европейской прессе. Чтобы восстановить свой престиж, Англия и Франция на следующий год отправили к берегам Камчатки еще более мощную эскадру, в составе двенадцати кораблей, на борту которых было 420 орудий. 19 мая 1855 г. союзная эскадра вошла в Авачинскую бухту, но там не оказалось не только русских судов, но и самого Петропавловска.

Что же произошло и куда делись русские? Россия не имела достаточных средств на Дальнем Востоке для обороны. А на доставку войск и тяжелых пушек через всю Сибирь, до Охотска потребовалось бы не меньше года, а то и двух. Поэтому было принято единственное разумное в сложившейся ситуации решение — эвакуировать Петропавловск.

3 марта 1855 г. контр-адмирал В.С. Завойко получил приказ иркутского губернатора Н.Н. Муравьева об эвакуации порта. К этому времени в

Петропавловске находились: фрегат «Аврора», корвет «Оливуца», транспорты «Двина», «Байкал» и «Иртыш», боты «Кадьяк» и № 1. Гарнизон Петропавловска блестяще справился с задачей. С береговых батарей были сняты все пушки и погружены на корабли. Кроме того, на корабли было доставлено 80 тысяч пудов (1310 тонн) различного казенного и частного имущества.

5 апреля все русские корабли покинули разоренный Петропавловск и двинулись к берегам Сахалина. Губернатор Муравьев приказал перенести главный порт Дальнего Востока из Петропавловска в Николаевский порт устья Амура. Поскольку Татарский пролив был еще скован льдом, русская эскадра вошла в залив Де-Кастри.

Тем временем союзники до 15 июня стояли у Петропавловска, занимаясь тем, что сжигали уцелевшие строения. Отдельный отряд из двух кораблей под командованием командора Элиота был направлен на поиски русских в южную часть Татарского пролива. 8 мая отряд Элиота (парусный фрегат и паровой корвет, к которым присоединился позже парусный бриг) обнаружил русскую эскадру в заливе Де-Кастри. Паровой корвет вошел в залив и на предельной дальности безрезультатно обменялся несколькими выстрелами с корветом «Оливуца», а затем двинулся обратно.

Элиот счел свои силы недостаточными для атаки русских и решил до подхода подкрепления блокировать залив Де-Кастри с юга. И англичане, и французы свято верили, что Сахалин — полуостров и с севера путь русским кораблям преграждает перешеек, соединяющий Сахалин с материком.

Контр-адмирал Невельский прибыл в залив Де-Кастри и предложил командирам кораблей идти к мысу Лазарева, а там дальше на север, насколько позволят льды. Предложение это было принято единогласно. Русская эскадра, не встретив льдов, прошла мыс Лазарева и 15 мая прибыла в устье Амура.

Через несколько дней английская эскадра из шести кораблей обыскала залив Де-Кастри, но не смогла найти русские корабли.

Тем временем губернатор Муравьев предпринимал отчаянные попытки спасти русских на Дальнем Востоке от гибели. Еще 11 января 1854 г. Муравьеву было «высочайше разрешено» сноситься непосредственно с китайским правительством по всем пограничным вопросам. Муравьев добился личной аудиенции у Николая I в Петербурге, где просил разрешение императора на сплав вниз по Амуру войск и имущества для подкрепления Петропавловска, указывая, что ввиду возможных действий неприятельского флота иным путем подкрепить этот

пункт нет возможности. Царь согласился.

Перед отъездом на Дальний Восток Муравьев еще раз разговаривал с императором. Николай, отпуская губернатора, сказал со свойственным ему лаконизмом: «Ну, с Богом! Плыви по Амуру, но чтобы при этом не пахло пороховым дымом».

Судя по всему, чиновники сибирского губернатора заплатили китайским властям некую сумму, и те «молчали в тряпочку».

14 июня 1855 г. Муравьев на пароходе «Аргунь» подошел к Мариинскому посту вблизи устья Амура, где его ждал Невельский. Генерал- губернатор рапортовал Николаю I в Петербург: «Не доходя около 900 верст до устья реки Амура, флотилия вступила в край, как бы давно принадлежавший России. Отважные и решительные действия начальника Амурской экспедиции и всех его сотрудников заслуживают полной признательности. Несмотря на лишения, трудности, опасности и ничтожество средств, при которых действовала эта экспедиция, она в столь короткое время успела подчинить своему влиянию не только дикие племена, здесь обитающие, но даже и самих маньчжуров, приезжающих сюда для торговли. Она фактически указала нам на важное значение этого края для России и рассеяла все заблуждения, какие до сих пор об этом крае имелись».

В 1858 г. один из военных постов на левом берегу Амура, у устья реки Зея был переименован в Благовещенск и назначен быть центром управления вновь организованной Амурской области. Другой пост, Хабаровский, ниже устья Уссури, стал административным центром Приморской области позже, в 1880 г. До этого времени этим центром был город Николаевск, выросший из поста Николаевского.

Как уже отмечалось, в ходе продвижения русских по Амуру стычек с китайцами не происходило. Причина была проста — китайцев там вообще не было. Под китайцами я понимаю города, поселки и деревни, населенные китайцами, администрацию, войска, пограничные посты. Вполне возможно, что на берегах Амура встречались отдельные китайские торговцы или преступники, бежавшие от китайских властей. Но и о таких элементах история умалчивает, хотя и факт их наличия не свидетельствует о заселении Приамурья китайцами.

Русские вступили в пустой край, край, где, кроме редких поселений диких местных племен, никого не было. А что центральные китайские власти считали Амур своей рекой, так они и... Мадагаскар считали китайской провинцией. Благо, в начале XV века, еще до прихода португальцев, там побывала китайская флотилия, а ее командующий,

прибыв в Пекин, поднес богдыхану дары от аборигенов Мадагаскара и заявил, что они приняли подданство Поднебесной империи.

Теперь же китайские сановники возмущались по поводу продвижения русских на Амуре, но были вынуждены в 1857 г. вступить в переговоры с русским правительством. 18 мая 1858 г. был подписан Айгунский договор, по которому река Амур признавалась границей между Россией и Китаем, а плавание по Амуру и Уссури позволялось только судам этих государств.

## Глава 2

### Цусимский инцидент 1861 года

В истории русско-японских отношений XIX века есть событие, которое нещадно эксплуатируется японскими историками с целью доказать «агрессивность» России и ее «захватнические цели» в отношении Японии. Речь идет о так называемом цусимском инциденте. Цусимский пролив и одноименные острова в нем имеют важное стратегическое значение, сравнимое с Гибралтаром, Мальтой и Аденом. Лондон всегда считал, что все такие ключевые точки Мирового океана должны принадлежать Британской империи.

В 1855 г. английское судно «Сарацин» произвело гидрографическую съемку островов Цусимы. Японский историк Синтаро Накамура в книге «Японцы и русские» писал: «Английский консул в Хакодате в „Памятной записке“ сообщил: „Для нас срочной необходимостью является захват Цусимы и превращение ее в остров Перим“ (английская военно-морская база на юге Красного моря). Еще в 1859 г. капитан английского корабля Уорд, придя в гавань Имосаки, потребовал открытия портов Цусимы для английских судов. Тогда же произошло столкновение между англичанами и местными жителями, в результате которого было убито и ранено несколько японских чиновников. Вскоре разнесся слух о том, что Англия и Франция имеют план захвата Цусимы...»<sup>[6]</sup>

Об этих событиях стало известно командиру русской эскадры на Тихом океане И.Ф. Лихачеву. 4 апреля 1860 г. он записал в своем дневнике: «По слухам... англичане имеют виды на этот остров... мы должны там их предупредить».

Хорошо понимая значение Цусимского пролива, Лихачев отправил докладные записки, адресованные главе Морского ведомства, генерал-адмиралу великому князю Константину Николаевичу и управляющему Морским министерством, адмиралу Н.К. Краббе, с предложением опередить англичан и создать на Цусиме «военно-морскую станцию». Тогда Россия получила бы незамерзающий порт на Тихом океане, который, «как часовой на страже», стоял бы посредине Корейского пролива.

Глава Министерства иностранных дел России А.М. Горчаков в те годы панически боялся конфликта с Англией и Францией, хотя после Итальянской войны 1859 года обстановка в Европе начала кардинально



меняться и европейские страны не только не собирались образовывать коалиции против России, как это было в 1855–1856 гг., а наоборот, всеми правдами и неправдами стремились заполучить ее в союзники в преддверии предстоящих войн за передел европейских границ. Поэтому Горчаков настоял на отклонении проекта Лихачева. 26 июля 1860 г. генерал-адмирал сообщил Лихачеву об этом решении и одновременно предложил «под его личную ответственность» попытаться заключить частную сделку с главой княжества Цусима относительно аренды участка земли для морской станции, если это не вызовет протеста центрального правительства Японии и вмешательства западных держав.

20 февраля 1861 г. по приказанию Лихачева на острова Цусима из Хакодате вышел корвет «Посадник» под командованием капитан-лейтенанта Н.А. Бирилева. 1 марта корвет бросил якорь вблизи деревни Осака в западной части бухты Татамура (ныне залив Асо).

Главой княжества Цусима в то время был Мунэ Ёсиэри. О приходе русских он немедленно сообщил правительству бакуфу, но указаний от него долго не приходило. Главой совета старейшин бакуфу был Андо Нобумаса, а правительство при нем проводило нетвердый внешнеполитический курс, руководствуясь, в основном, принципом «как бы чего не вышло».

По прибытии в Цусиму Бирилев заявил, что он хотел бы вручить главе княжества послание русского императора в связи с готовящимся нападением англичан и обязательно встретиться с ним. Стремясь не обострять отношений с русскими, Мунэ Ёсиэри направил Бирилеву один то (18,039 литра) саке и двадцать куриц. Бирилев в качестве ответного дара передал ружье, бинокль и европейское вино.

Бирилев добился разрешения Мунэ Ёсиэри на обследование бухты Имоскака, куда корвет перешел 2 апреля. На следующий день команда сошла на берег, где была поставлена палатка и на флагштоке поднят русский флаг. Русские офицеры во главе с Бирилевым осмотрели берег и выбрали место, удобное для постройки склада и лазарета, а также ремонта корвета, поскольку необходимо было заменить фок-мачту и сделать понтоны для осмотра кормовой части корабля и дейдвудной трубы. Японские чиновники выделили в помощь русским матросам пятнадцать плотников и снабдили команду продовольствием. При входе с запада в бухту Татамура, на скалистом островке Уси русские моряки установили сигнальный пост.

Лихачев дважды — 27 марта на клипере «Опричник» и 16 апреля на фрегате «Светлана» — посетил Цусиму и остался доволен действиями командира «Посадника». Бирилев в рапорте Лихачеву отметил

дружелюбное отношение местного населения к русским. При рубке леса японцы указывали на лучшие деревья и помогали доставлять бревна. Очень им понравилась русская песня «Дубинушка». В начале апреля русские моряки и японские плотники приступили к строительству зданий морской станции. Предстояло построить коттедж для командира, больницы, бани, шлюпочные и угольные сараи и другие постройки. Во время отлива «заложили пристань в 20 футов ширины».

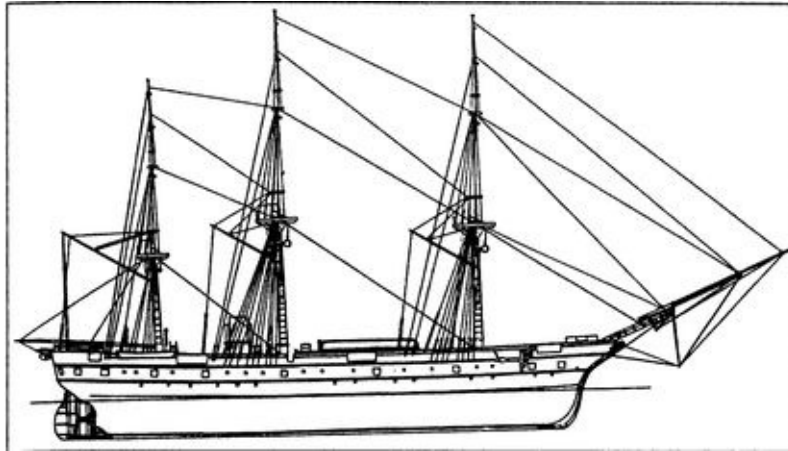

*40-пушечный парусно-винтовой фрегат «Светлана»*

Мунэ Ёсиёри моряки подарили пару малокалиберных пушек из вооружения гребных судов. Для обучения японских мальчиков русскому языку на Цусиме была организована школа. Бирилев рапортовал, что «дружба царствовала во всей силе».

Однако, как явствует из японских источников, картина была несколько иной. 12 апреля, когда русские матросы начали высадку на берег, жители деревни по инициативе крестьянина Ясугоро попытались воспрепятствовать этому. Ясугоро был убит, двоих японцев русские взяли в плен, а остальные жители деревни разбежались. Волнение охватило весь остров, сложилась напряженная ситуация. Это событие встревожило Мунэ Ёсиёри, но он успокаивал жителей, говоря, что «это дело государственное и следует обратиться по этому поводу к правительству бакуфу, мы направим туда гонца. Поскольку решается судьба дома Мунэ, прошу проявить преданность, чтобы не запятнать имени дома». Как видим, японские местные власти вели двойную игру.

В мае в Цусиму приехал наконец уполномоченный правительства бакуфу Огури Тадамаса. Между ним и Бирилевым состоялась встреча. Огури вежливо потребовал ухода русских, но Бирилев отклонил

требование и заявил, что «без приказа начальства из Цусимы ни за что не уйдет». Огури, напрасно прождав 13 дней, покинул Цусиму. Во время беседы Огури вручил Бирилеву документ, разрешающий встречу с главой княжества.

В конце концов Бирилев сумел договориться с главным советником князя Мураока Ооми и губернатором острова Нии Моготииро. Участники совещания подготовили проект, где, между прочим, говорилось: «Князь Тсусимский вполне желает принять покровительство России во всех отношениях, во исполнение чего если Русское Правительство признает нужным держать здесь суда, то мы согласны охотно на это и место от Хироуры до Имосаки включительно и по указанную черту отдать в распоряжение русских судов и под защиту их всю бухту Татамура, то есть от Усисима до Обунокоси. С другими нациями никакого дела иметь не будем.

Мы просим Русское Правительство снабдить нас, сколько будет можно, новейшими огнестрельными оружиями, а также и просим русских обучать наших молодых офицеров новейшему военному делу... просим русских не нарушать наших древних обычаев и не стараться вскоренять их веру... Но все это мы можем выполнить только тогда, если не будет к тому препятствий со стороны нашего Правительства в Эдо» (Токио).

Однако центральное правительство Японии решительно выступило против присутствия русских. Оно дало указание губернатору Хакодате Мурагаки Авадзи вступить в переговоры с русским консулом И.А. Гошкевичем о «принятии надлежащих мер с тем, чтобы немедленно удалить русский военный корабль из Цусимы». Параллельно правительство букуфу обратилось за посредничеством к английскому посланнику Олкоку, который в середине августа 1861 г. отправил на Цусиму своего секретаря Олифанта с отрядом из двух кораблей под командованием вице-адмирала Хоупа. Последний незамедлительно послал письма на имя Лихачева, где требовал удаления русского корабля.



*Так японцы изображали Петра Великого и Екатерину Великую. Из книги Канагаки Робун «Банкоку Банаси», изданной в 1861 г.*

В это же время Лихачев, находившийся во Владивостоке, получил письма от Гошкевича. Он сразу же решил отозвать Бирилева и с этим приказом направил на Цусиму «Опричник», о чем и сообщил в письме Гошкевичу в Хакодате.

7 сентября 1861 г. Бирилев на корвете «Посадник» покинул Цусиму. Однако там остался «Опричник», а через некоторое время пришел и клипер «Абрек». Но в конце сентября обоим клиперам также пришлось уйти с Цусимских островов.

Министерство иностранных дел России предписало консулу Гошкевичу разъяснить правительству бакуфу, что военно-морская стоянка на Цусиме была основана Лихачевым и Бирилевым без санкции русского правительства. Японское правительство выразило удовлетворение этим объяснением, и на этом инцидент был исчерпан.

Впоследствии адмирал Лихачев писал: «Одного только мы, может быть, достигли: не дали Англии захватить этот остров». Намерения англичан подтвердили результаты беседы А.М. Горчакова с британским послом лордом Нэпиром, который в ответ на просьбу русского министра иностранных дел дать обещание, что Англия «никогда не завладеет Цусимою», уклонился от ответа.

После поражения в Русско-японской войне многие наши историки горько сетовали: «А вот если бы у нас была база в Цусиме, то тогда...» Да и сейчас у нас появляются статьи типа «Стратегическая ошибка князя

Горчакова»<sup>[7]</sup>. Споры нет, Горчаков был талантливый дипломат, но менталитет его оставался на уровне XVIII века. Он мечтал с помощью пера решать мировые проблемы XX века<sup>[8]</sup>. Однако в этом вопросе Горчаков, я считаю, был прав. Лишь Англия, обладавшая самым мощным в мире флотом, могла позволить себе создавать островные базы за тысячи миль от своих границ. Русские же островные базы в 1861–1904 гг. могли быть легко блокированы британским флотом, а в 1904–1905 гг. — японцами. За блокадой последовали бы высадка десанта и позорная капитуляция гарнизона.

## Глава 3

# Попытки размежевания островных территорий между Россией и Японией

21 января 1855 г. в городе Симода адмирал Е.В. Путятин подписал с японским правительством договор о торговле и границах. Этот договор получил название Симодского. По договору в Японии для торговли с Россией открывались три порта — Симода, Нагасаки и Хакодате. Торговля там разрешалась под контролем японских чиновников. По аналогии с американцами русские получили в этих портах право экстерриториальности (то есть их могли судить только российские суда), и на Россию распространялся принцип наибольшего благоприятствования.

Вторая статья договора была посвящена пограничному размежеванию между двумя странами. Там говорилось: «Отныне границы между Россией и Японией будут проходить между островами Итуруп и Уруп. Весь остров Итуруп принадлежит Японии, а весь остров Уруп и прочие острова к северу составляют владение России. Что касается Крафто (Сахалина), то он остается разделенным между Россией и Японией, как было до сего времени».

На основании достигнутых договоренностей в трактате (в 1-й статье) провозглашалось: «Отныне да будут постоянный мир и искренняя дружба между Россией и Японией».

Вновь Е.В. Путятин прибыл в Японию в июле 1858 г на винтовом фрегате «Аскольд». 18 июля в Канагава он встретился с японскими представителями Нагаи Гэмба-но-ками, Хори Орибэ-но-сё, Ивасэ Хиго-но-ками и Цуда Хансабуро. 7 августа 1858 г. в Эдо был подписан новый русско-японский договор о торговле и мореплавании, сохранявший свое действие до 1895 г. Согласно Эдоскому договору, кроме Хакодате и Нагасаки, японское правительство открыло для русских новые порты: с 19 июня 1859 г. — Канагава (вместо Симода), с 20 декабря 1859 г. — «один удобный порт на западном берегу Хонсю» и с 20 декабря 1862 г. — Хёго (с открытием консульства). Для совершения торговых сделок русским разрешалось посещать Эдо (с 20 декабря 1861 г.) и Осака (с 20 декабря 1862 г.).

В 1862–1867 гг. между Россией и Японией велись довольно напряженные переговоры по территориальному регулированию на

Сахалине, поскольку обе стороны начали освоение этого острова.

В 1862 г. в Японии началась гражданская война. Описание ее выходит за рамки данной работы. Я же хотел бы отметить, что Россия не принимала участия в нападениях флотов Англии, Франции, Америки и других государств на японскую территорию. 2 и 25 августа 1864 г. объединенный флот, состоявший из семнадцати английских, французских и голландских военных судов и одного купеческого судна США (в связи с Гражданской войной США не имели своих кораблей на Дальнем Востоке), бомбардировал столицу княжества Тёсю город Симоносеки. Порт был полностью разрушен, уничтожены береговые батареи, а пушки перенесены на иностранные корабли.

Англия, Франция и Америка неоднократно пытались втянуть Россию в гражданскую войну в Японии, но наткнулись на решительный отказ. 25 февраля 1864 г. министр иностранных дел А.М. Горчаков писал управляющему делами Морского министерства Н.К. Краббе: «Все наши торговые интересы сосредоточены в северной части Японии, где до сих пор все совершенно спокойно и где не происходит никаких столкновений с местным населением. В южной же части, где беспрепятственно повторяются эти столкновения, мы ничем не заинтересованы, а потому не было бы никакого основания для принятия судам нашей эскадры какого-либо участия в неприязненных действиях против Японии».

В апреле 1865 г. английский консул в Хакодате Гарднер обратился к капитану стоявшего там русского корвета «Богатырь» Л.А. Бухгольцу с просьбой высадить десант «и примерно наказать японцев» за убийство матроса английского китобойного судна. Бухгольц отказался удовлетворить просьбу консула, сославшись на то, что японские власти уже приняли меры к поимке преступника. Английский и американский консулы выразили свое неудовольствие действиями русского офицера. Через несколько дней консулы западных держав совместно пытались вовлечь его в другой конфликт. Но русский капитан и на этот раз отказался. Контр-адмирал Ендагуров одобрил его действия.

Летом 1865 г. русское командование отозвало все свои корабли из японских вод, оставив для обслуживания нужд консульства в Хакодате лишь один корвет «Варяг». Русское правительство дало строгую директиву своим представителям в Японии неукоснительно придерживаться нейтралитета во внутривосточной борьбе и уклоняться от всякого вмешательства в столкновения между японскими властями и представителями западных держав.

К 1870 г. гражданская война в Японии закончилась, вся власть в стране

оказалась в руках императора Мэйдзи.

В феврале 1874 г. чрезвычайным и полномочным посланником в России был назначен Эномото Такэаки, которому и даны были инструкции по ведению переговоров о Сахалине. Помимо дипломатического ранга, Эномото Такэаки был присвоен высший в то время в Японии чин вице-адмирала. Русскую делегацию на переговорах с Японией в Петербурге в 1874–1875 гг. возглавил директор Азиатского департамента Министерства иностранных дел П.Н. Стремоухов.

В начале переговоров Эномото предложил поделить Сахалин между Россией и Японией пополам. Стремоухов твердо настаивал на проведении границы по проливу Лаперуза. Тогда Эномото предложил «обмен» территории южной части Сахалина на территорию Курильских островов, назвав этот «обмен» «компенсацией». 25 апреля 1874 г. был подписан трактат об «обмене» южной части Сахалина на Курильские острова. Русские дипломаты торопились с осуществлением соглашения. «Обмен» территориями должен был состояться немедленно после обмена ратификационными грамотами. Русские и японские подданные могли вернуться в свои государства или остаться на уступаемых землях. За ними сохранялись право собственности на принадлежавшее им имущество, свобода занятий промыслами и вероисповедания на одинаковых правах с местными жителями. Но они были обязаны подчиняться законам той страны, чья юрисдикция устанавливалась. Русская сторона разрешала японским судам посещать в течение десяти лет южносахалинский порт Корсаков без уплаты торговых и таможенных пошлин. Японское правительство могло назначить туда консула. Японским купцам и рыбопромышленникам предоставлялись права наибольшего благоприятствования при торговле в портах Охотского моря и Камчатки и рыбной ловле в прилегающих водах. В дополнение к 4-й статье трактата была подписана декларация о компенсации за движимое и недвижимое имущество японцев на юге Сахалина.

10 августа 1875 г. русский посланник К.В. Струве и министр иностранных дел Японии Тэрадзима включили дополнительную статью о правах жителей уступаемых территорий. В тот же день состоялся обмен ратификационными грамотами. 7 сентября на Корсаковском посту был поднят русский флаг. Исторические права России на весь Сахалин были подтверждены. За недвижимое имущество, оставшееся на Сахалине, русское правительство уплатило Японии 76 641 иену 91 сену (112 754 руб. 59 коп.).

В нарушение условий договора японское Колонизационное бюро



пыталось заставить местных айнов перебраться на Хоккайдо. Для этого японские чиновники спаивали айнов, пытаясь таким образом уговорить их согласиться на переселение. Но Сахалин покинули только 861 человек, большая же часть населения предпочли остаться.

Почему же в 1875 г. Россия, обладая в ту пору огромным превосходством на море (Япония практически не имела военного флота), согласилась отдать японцам все Курильские острова? Основных причин было две. Во-первых, Россия готовилась к войне с Турцией и не исключала при этом конфликта с Англией. Соответственно, Россия хотела обезопасить свои дальневосточные рубежи. Во-вторых, промышленная эксплуатация Курильских островов, по мнению царских чиновников, не сулила больших выгод. Русских рыбаков там было очень мало. Для земледелия острова вообще были непригодны. Военного значения Курильская гряда протяженностью в 1200 верст, по мнению Морского ведомства, практически не имела.

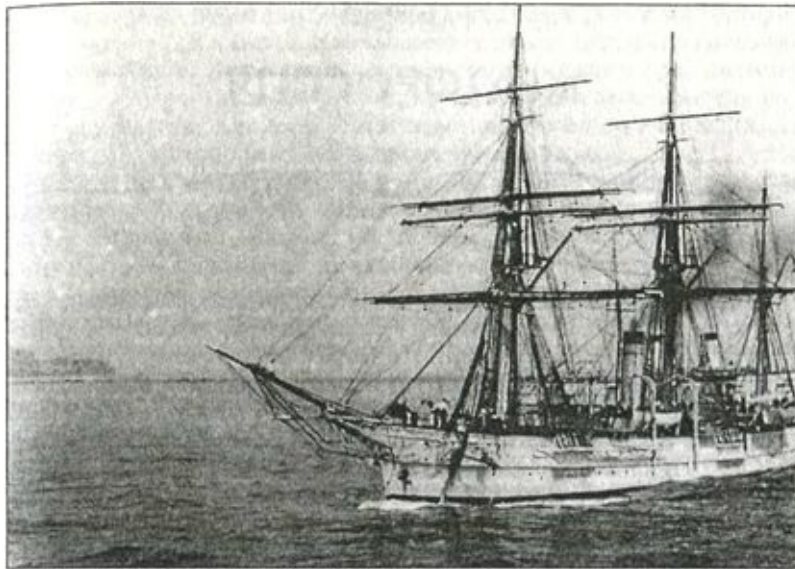

*Клипер «Разбойник» в Тихом океане*

Японское правительство расценило заключение Петербургского трактата как свою дипломатическую победу. Известный японский историк Киёдзава Киёси писал, что «трактат был первым договором, заключенным Японией с европейской страной в известной степени на равноправных началах; это был первый успех Японии, давший толчок к пересмотру ансэйских договоров и тарифной конвенции второго года эры Кэйо (1866 г.)». «Дух полного равенства» договора 1875 г. отметил и другой японский историк, Арига Нагао.

В России же договор 1875 г. вызвал справедливую критику со стороны общественности. Необоснованность передачи Курильских островов Японии отмечал и А.П. Чехов в книге «Остров Сахалин».

## Глава 4

### Желтороссия

В конце апреля 1896 г. в Россию прибыл китайский сановник Ли Хунчжан. Формальным предлогом было, видимо, участие в коронации Николая II. В Петербурге Витте заявил Ли Хунчжану, что «благодаря нам Китай остался цел, что мы провозгласили принцип целостности Китая и что, провозгласив этот принцип, мы будем вечно его держаться. Но, для того чтобы мы могли поддерживать провозглашенный нами принцип, необходимо прежде всего поставить нас в такое положение, чтобы в случае чего мы действительно могли оказать им помощь. Мы же этой помощи оказать не можем, пока не будем иметь железной дороги, потому что вся наша военная сила находится и всегда будет находиться в Европейской России. Следовательно, необходимо, с одной стороны, чтобы мы могли в случае надобности подавать войска из Европейской России и, с другой стороны, чтобы мы могли подавать войска также и из Владивостока».

«А что теперь, — говорил Витте китайскому сановнику, — хоть мы во время войны Китая с Японией двинули некоторые части наших войск из Владивостока по направлению к Гирину, но по неимению путей сообщения войска эти шли так медленно, что не дошли до Гирина даже тогда, когда война между Китаем и Японией уже окончилась.

Наконец, для того чтобы комплектовать войска в Приамурской области, нам нужно оттуда возить новобранцев и туда их перевозить.

Таким образом, для того чтобы мы могли поддерживать целостность Китая, нам прежде всего необходима железная дорога, и железная дорога, проходящая по кратчайшему направлению во Владивосток; для этого она должна пройти через северную часть Монголии и Маньчжурию. Наконец, дорога эта нужна и в экономическом отношении, так как она подымет производительность и наших русских владений, где она пройдет, и также производительность тех китайских владений, через которые она будет идти»<sup>[9]</sup>.

Первоначально Ли Хунчжан высказывал всяческие отговорки. Следует заметить, что Витте не лукавил. 22 мая 1895 г. министр иностранных дел Лобанов-Ростовский в служебной записке писал: «Единственное, чего мы хотим, чтобы Китай в связи со своим займом не вступил в какую-либо зависимость от Европы и мы не получили

непосредственно у наших границ второго Египта или даже второй Турции».

25 апреля Ли Хун-чжан был принят Николаем II, который повторил предложение С.Ю. Витте. После беседы с царем китайский сановник стал уступчивее. Кроме того, он получил от русского правительства взятку в четыре миллиона рублей, из которых два миллиона ему выдали немедленно, а еще два — в течение последующих лет. Кстати, Ли вскоре умер, сэкономив два миллиона русской казне.

22 мая 1896 г. в ходе коронационных торжеств (через 4 дня после трагедии на Ходынке) Ли Хун-чжан и Лобанов-Ростовский подписали так называемый Московский договор. Любопытно, что царь о нем даже не соизволил упомянуть в своем дневнике.

В тексте договора было сказано: «В видах упрочения мира, столь счастливо установленного на Дальнем Востоке, и предотвращения нового иностранного нашествия на азиатский материк обе договаривающиеся стороны заключили между собой оборонительный союз, который должен получить свое осуществление при любом нападении Японии на тихоокеанские владения России, на Китай или Корею. В этом случае обе договаривающиеся стороны обязуются поддерживать друг друга всеми сухопутными и морскими силами, которыми они в данную минуту располагают, и, насколько возможно, помогать друг другу при снабжении этих же сил различными припасами. Как только стороны будут вовлечены в общие действия, ни одна из них не может заключить мира с противной стороной без согласия другой, т. е. союзной. Во время военных действий все порты Китая в случае надобности будут открыты русским военным судам, которые должны встретить здесь все необходимое им содействие со стороны китайских властей.

Дабы облегчить русским войскам доступ к пунктам, которым будет угрожать нападение, и обеспечить средства для существования этих войск, китайское правительство соглашается на сооружение железной дороги через Маньчжурию, причем все условия этого сооружения будут в виде контракта установлены в Петербурге переговорами между китайским посланником и Русско-Китайским банком. Во время военных действий Россия имеет право на свободное пользование этой дорогой для перевозки и снабжения своих войск. В мирное время Россия пользуется тем же правом, причем какие-либо задержки могут быть оправданы только в том случае, если бы это вызывалось потребностями местного транзита. Договор вступает в действие в тот же день, когда контракт, указанный выше, будет утвержден богдыханом, и имеет силу в течение 15 лет. За шесть месяцев до этого срока обе стороны вступят в соглашение

относительно его дальнейших продолжений».

Подписание контракта о железной дороге между китайским посланником в Петербурге и представителями Русско-Китайского банка князем Ухтомским и Ротштейном состоялось в Берлине 27 августа (8 сентября) 1896 г. Согласие богдыхана на договор было получено 25 июля, а на контракт — 16 августа. Ратификация секретного договора произошла в Пекине 16 сентября.

Для сооружения и эксплуатации этой дороги банк учредил акционерное общество Китайско-Восточной железной дороги. Концессионный контракт устанавливал, что ширина колеи КВЖД должна быть такой же, как и на русских железных дорогах. Земли, принадлежавшие Обществу, а также его доходы освобождались от всяких пошлин и налогов. Обществу предоставлялось право самостоятельно устанавливать железнодорожные тарифы. Особое значение получало право Общества на «безусловное и исключительное управление своими землями», то есть всей полосой отчуждения. Условия концессионного договора превращали эту полосу в нечто вроде большого, вытянутого русского сэттльмента. Общество КВЖД завело даже свою собственную вооруженную полицию. Через 80 лет железнодорожная линия должна была безвозмездно отойти к китайскому правительству. Через 36 лет оно приобретало право выкупа дороги. Практически Общество КВЖД существовало в значительной мере на средства русской казны.

Стоит отметить, что к концу 1898 г. Англия получила от Китая концессии на сооружение железной дороги общей протяженностью 2800 миль, Россия — 1530 миль, Германия — 720 миль, Франция — 420 миль, Бельгия — 650 миль, США — 300 миль.

Высший надзор на КВЖД сосредотачивался в руках русского министра финансов. Ему принадлежали обширные права как по личному составу дороги, так и по решению вопросов о направлении линии, о технических условиях ее постройки и о тех технических проектах и сметах, которые не могли быть разрешаемы главным инженером.

4 декабря 1896 г. Устав Общества КВЖД был высочайше утвержден. Председателем правления назначили бывшего китайского посланника при петербургском и берлинском дворах сановника Сюй-цзин-чена; должность товарища председателя занял инженер С.К. Кербедз, а главного инженера — А.И. Югович.

Подлинным же правителем КВЖД, а фактически и всей Маньчжурии, стал С.Ю. Витте. Имея под своим начальством охранную стражу дороги, выбирая для нее даже орудия той или другой системы, заведая речной

флотилией, часть судов которой была вооружена и снабжена командой, министр финансов нес на себе обязанности и чисто военных властей. Строя и руководя службой железной дороги, он совмещал и круг деятельности, принадлежащей министру путей сообщения. В действительности Витте стал «негласным наместником», хотя и жил он не в районе своей новой и сложной службы, а по-прежнему в Петербурге, где он оставался только министром финансов.

Утром 16 августа 1897 г жители пограничных сел и станиц Южно-Уссурийского края — Покровки, Константиновской и других — наблюдали интересную картину: двадцать две тройки одна за другой мчались по почтовому тракту в сторону китайской границы. В тройках ехали гости, приглашенные на церемонию официального открытия работ по постройке Китайско-Восточной железной дороги.

На противоположном, китайском берегу реки Уша на возвышенности раскинулся большой круглый павильон в китайском стиле: с красными лакированными колоннами по периметру стен, с окнами, забранными резными деревянными решетками. По конькам и краям выгнутой черепичной крыши возвышались фигурки обезьян, собак, львов и драконов. Над павильоном развевался странный флаг: наполовину китайский, наполовину русский. По диагонали полотнище разделялось на два цвета — белый и желтый, на одной половине — солнце и дракон, на другой, в левом верхнем углу, — российский бело-сине-красный флаг. Это было знамя нового Общества КВЖД. Оно символизировало дружбу и сотрудничество России и Китая в постройке железной дороги.

Русские строители железной дороги, как и все иностранцы в Китае, пользовались правом экстерриториальности. В соответствии со статьей 6 контракта на постройку КВЖД в полосе отчуждения постепенно были созданы все обычные институты русской административной системы: полиция, в которой служили русские и китайцы, а также суд.

По договоренности с китайскими властями КВЖД обязательно выкупала у частных владельцев отчуждаемые ею для нужд дороги земли. Ширина отчуждаемой земли на перегонах между станциями устанавливалась в 40 сажень (85,4 м) — по 20 сажень в каждую сторону, но фактически была меньше: по 15 сажень (32 м) с одной стороны и по 18 сажень (38,4 м) — с другой. Под большие станции отчуждалось по 50 десятин земли (54,5 га), под остальные станции и разъезды — до 30 десятин (32,7 га). Под Харбин первоначально было отчуждено 5650,03 десятины (6158,53 га) несколькими отдельными участками, а в 1902 году площадь отчуждения увеличилась до 11 102,22 десятины (12 101,41 га). На

правом берегу Сунгари (Харбин) отчуждалось 5701,21 десятины, на левом берегу (Затон) — 5401,01 десятины. Вся эта площадь была объединена общей границей.

Строительство Южной линии было одной из первоочередных задач, поставленных русским правительством перед Обществом КВЖД. Забегая вперед, замечу, что 5 февраля и 29 июня 1899 г. правительство поручило Обществу устройство морского пароходства на Тихом океане. К 1903 г. КВЖД располагала двадцатью крупными океанскими пароходами. Они обеспечивали грузовое и пассажирское сообщение между портами Приморской области, портом Дальний и крупными портами Кореи, Китая и Японии, осуществляли транзит пассажиров из Западной Европы на Дальний Восток. Забегая вперед, скажу, что в ходе Русско-японской войны флот КВЖД был полностью уничтожен.

В Маньчжурии на КВЖД выросли новые города: Дальний, Маньчжурия и Харбин. Последний стал сердцем КВЖД. Ее 107 станций вскоре превратились в цветущие поселки. К 1903 г. Обществом КВЖД в них было выстроено 294 061 кв. м жилых помещений, а к 1910 г. — 606 587 кв. м, то есть 467,9 кв. м на 1 км главного пути. В 1903 г. общее число служащих дороги достигало 39 112 человек, из них русских было 18 123, а китайцев — 20 948, австрийцев, итальянцев, швейцарцев и турок было вместе 17 человек, еще 17 японцев и 9 корейцев.

Стоимость КВЖД, включая содержание порта Дальний и города Дальний, составляла к 1903 г. 318 640 236 руб. золотом. К 1906 г. она возросла до 375 млн руб. В последующие годы эта сумма приблизилась к 500 миллионам. Так сколько же стоила вся КВЖД? На этот вопрос дать точный ответ невозможно.

Для сокращения сроков постройки дороги администрация КВЖД решила создать крупный опорный пункт непосредственно на самой территории Маньчжурии, который бы отвечал одному, но главному требованию: сюда с наименьшими затратами должен быть обеспечен подвоз огромного количества строительных материалов, необходимых для сооружения этого гигантского транспортного предприятия. Этим пунктом было выбрано место пересечения железнодорожной магистрали реки Сунгари. И назван он был просто: Сунгари, или железнодорожный поселок Сунгари. Так был основан город Харбин.

Отношение русских к основанию Харбина хорошо выразил малоизвестный поэт А.И. Митропольский (псевдоним Арсений Несмелов):

Под асфальт, сухой и гладкий,

Наледь наших лет, —  
Изыскательской палатки  
Канул давний след...  
Флаг Российский. Коновязи.  
Говор казаков.  
Нет с былым и робкой связи —  
Русский рок таков.  
Инженер. Расстегнут ворот.  
Фляга. Карабин.  
— Здесь построим русский город,  
Назовем Харбин.

Для приема грузов, предназначенных для постройки новой дороги, 12 апреля 1897 г. Обществу КВЖД была передана во временное пользование часть бухты Золотой Рог во Владивостоке, а именно — пристань Эгершельд.

В феврале-марте 1898 г. была произведена сводка всех данных, необходимых для начала строительных работ.

Одним из важнейших подготовительных мероприятий к постройке дороги стала организация речной флотилии КВЖД. На нее ложилась основная тяжесть доставки в Маньчжурию огромного количества грузов и оборудования, необходимых для строительства.

Работами по созданию флотилии руководил инженер С.М. Ваховский. В 1897 г. он был командирован в Бельгию и Англию, где заключил контракт на поставку для КВЖД мелкосидящих пароходов и металлических барж, пригодных для плавания по перекатам Сунгари. Морским путем в разобранном виде они были доставлены из Европы во Владивосток, а оттуда для сборки и спуска на воду их перевезли на станцию Иман Уссурийской железной дороги, а затем и на Красную речку под Хабаровском.

«Работы по сборке и склепке судов были поставлены инженером Ваховским весьма умело и быстро, что вызывало немалое удивление даже у испытанных в этом отношении иностранцев, которым довелось увидеть столь сложное техническое оборудование и кипучую работу в неожиданном и глухом уголке безлюдного Приамурья»<sup>[10]</sup>.

Первый пароход, так и названный — «Первый», был спущен на воду 20 июля 1898 г. Вскоре был спущен и «Второй» пароход. Всего были собраны и спущены на воду 18 пароходов, получивших названия с



«Первого» по «Восемнадцатый», 4 катера, 40 стальных и 20 деревянных барж и одна землечерпалка. За время строительства дороги и города Харбин эта флотилия перевезла не менее 650 тыс. т различных грузов.

Вместе с пароходством КВЖД на Сунгари были созданы и другие частные пароходства: Товарищества Амурского пароходства, В.Н. Лютикова и М.И. Кожевникова, Т.Н. Косицина, Б.А. Алексеева, М.З. Буянова, Курбатова, А.Л. Вертопрахова, А.К. Лукьянова и др.

Кроме того, правление КВЖД создало и свое Морское пароходство, в которое с 1896 г. по 1903 г. входил 21 пассажирский пароход.

6 мая 1898 г. из Хабаровска вверх по Уссури, в Харбин отправился первый пароход. Это был пароход «Благовещенск», арендованный у частного Амурского общества. На борту его находились руководители Строительного управления во главе с С.В. Игнациусом в сопровождении рабочих, служащих и казаков Охранной стражи. Плавание проходило трудно. Главным препятствием были многочисленные сунгарийские перекаты и мели. Вода в реке была низкая. Это вызвало недоумение у строителей, привыкших видеть реки Европейской России после таяния снегов наиболее полноводными. Но в Маньчжурии, где зимой снега почти не бывает, его таяние не вызывает повышения уровня воды в реках. Но в период интенсивных и частых муссонных дождей — в июле и августе — вода в реках достигает своей наивысшей отметки.

Из-за многочисленных задержек на мелях, когда приходилось сгружать с парохода наиболее тяжелые грузы, например, рельсы, и оставлять их на островках, это путешествие по Сунгари длилось более 20 дней.

28 мая 1898 г. пароход «Благовещенск» прибыл в Харбин. Этот день многие авторы считают днем освоения города. Но следует заметить, что рейс «Благовещенска» получил такую известность из-за присутствия на его борту начальства. Фактически первым пароходом, шедшим в Харбин, стал «Святой Иннокентий», привезший туда из Хабаровска рядовой персонал КВЖД.

Поселок Сунгари, как по волшебству, стал превращаться в город. 28 мая 1898 г. во временном бараке открылась первая железнодорожная больница. Первыми европейскими врачами в Харбине стали главный врач КВЖД М.И. Полетика и хирург Свентицкий, которые практиковали в этой больнице в Старом Харбине. Вскоре в Новом Харбине открылась капитальная, превосходно оборудованная Центральная больница КВЖД. В одной из фанз бывшего завода «Сян-фан» открылась небольшая столовая для строителей, которой заведовал грузин Агрести — первый частный предприниматель в Харбине. Открылась первая, тоже частная, гостиница

«Номера для проезжих Гамартели». Хоть была она маленькая и грязноватая, но номера там не пустовали. А к июлю в одном из барачков начало свои операции отделение Русско-Китайского банка во главе с С.Б. Габриелем. Начала торговлю популярная на Дальнем Востоке фирма И.Я. Чурина. Ю.П. Нациевский первым открыл в Харбине кафе-кондитерскую. А 12 августа распахнул свои двери первый парфюмерный и галантерейный французский магазин и парикмахерская Руссиаль (позднее — Бланша).

Руководители постройки позаботились и о типографии. В 1898 г. в саманном доме были установлены первые четыре новенькие типографские машины. А 6 декабря 1898 г. открылась первая начальная школа для детей рабочих и служащих.

В феврале 1898 г. в доме Анпера в Старом Харбине открылась первая маленькая домовая церковь. А первым православным священником в Маньчжурии стал отец Александр Журавский, живший там с 1897 г. С прибывшими в Харбин в 1899 г. частями Охранной стражи появился здесь и отец Сергей Брадучан. Позднее в Старом Харбине между улицами Офицерской и Армейской построили небольшую, но очень красивую трехглавую церковь.

Первое время у строителей дороги были большие проблемы с продовольствием. Отсутствовали основные, привычные для русских продукты, так как китайцы не выращивали в Маньчжурии ни картофеля, ни капусты, не держали молочного скота, на рынках почти не было говядины и молочных продуктов. В.Н. Веселовзоров в своих воспоминаниях, опубликованных в харбинской газете «Русский Голос», писал: «Жители и служители дороги страдали от отсутствия ржаного хлеба и гречневой каши. Дичь — фазаны, козулятина, изюбриятина — была в изобилии, но приедалась, а обыкновенной говядины достать было почти невозможно, так как она тоже была привозная. Русская капуста, картофель были редкостью во времена постройки города. Их так же, как и сливочное масло, привозили из Сибири. Зато спиртных напитков было в изобилии благодаря беспощинной торговле и свободным портам — Владивостоку и Порт-Артуру. Например, коньяк лучшей марки „Три звездочки“ — „Мартель“ стоил 1 рубль 20 копеек бутылка, а четверть водки стоила 30–40 копеек! За пустую бутылку крестьяне давали курицу, за сотню яиц брали четвертак (25 коп.), а за пару фазанов — 20 копеек! В то же время побриться у парикмахера стоило 2 рубля золотом»<sup>[11]</sup>.

В 1899 г. в Харбине жили около 14 тыс. выходцев из Российской империи, в основном, русские, но были и поляки, евреи, армяне и другие национальности.

Еще в 1898 г. Харбин был соединен с Россией телеграфной линией, что существенно облегчило строительство дороги.

В начале XX века резко возрос объем строительства в Харбине. С 1901 г. площадь вновь построенных жилых помещений возрастала ежегодно на 22 750 кв. м. Одновременно строились здание Управления дороги площадью около 16 800 кв. м, штабы Охраны (более 2270 кв. м), мужские и женские коммерческие училища (более 7280 кв. м), Железнодорожная гостиница (около 3640 кв. м), Почтово-телеграфная контора, школы для мальчиков и девочек и здание Общественного собрания, достраивалась Центральная больница. В начале 1903 г. на Вокзальном проспекте выросло большое красивое здание Русско-Китайского банка.

По итогам первой в истории Харбина переписи, проведенной 15 марта 1903 г., население полосы отчуждения Харбина составило 44 579 человек (38 983 мужчины и 5593 женщины). Из них русских подданных было 15 579, китайских подданных — 28 338, японцев — 462, прочих — 200. Так что трудно сказать, был ли в то время Харбин больше китайским или русским городом. Замечу, что к этому времени в районе Порт-Артур — Дальний было свыше 17 тысяч русских, а всего в Маньчжурии их жило около 83 тысяч.

Теперь вряд ли удастся установить автора названия «Желтороссия», данного полосе отчуждения КВЖД и прилегающим к ней районам. Главное, что к концу 1890-х годов термин «Желтороссия» широко использовался не только населением, но и прессой.

Как уже говорилось, в Желтороссии появилась и своя армия — Охранная стража КВЖД. Первым начальником Охранной стражи стал бывший командир 4-й Закаспийской стрелковой бригады полковник А.А. Гернгросс<sup>[12]</sup>. Личный состав Охранной стражи служил по вольному найму, большую часть его составляли казаки. Первоначально было сформировано 5 конных сотен: одна — из Терского казачьего войска, две — из Кубанского, одна — из Оренбургского и одна сотня смешанного состава. 26 декабря 1897 г. все пять сотен прибыли на пароходе «Воронеж» во Владивосток и приступили к службе в Маньчжурии.

Жалованье в Охранной страже было куда больше, чем в армии. Так, рядовые получали 20 руб. золотом в месяц, вахмистры — 40 руб. с готовым обмундированием и столом. Для казаков Охранной стражи была создана и своя форма: черные открытые тужурки и синие рейтузы с желтыми лампасами, фуражки с желтым кантом и тульей.

В соответствии с договором, Россия не должна была вводить в

Маньчжурию части регулярной армии. И чтобы еще больше подчеркнуть отличие Охранной стражи от частей регулярных войск, погон они не носили. На офицерской форме их заменяло изображение желтого дракона. Такой же дракон украшал сотенные значки и был на пуговицах и на кокардах папах, из-за чего в уральской сотне даже произошли волнения. Казаки решили, что дракон — печать антихриста и носить такое изображение христианину не подобает. Они отказались носить на себе драконов, но начальство пригрозило, и казаки нашли выход — стали носить папахи кокардами назад, ведь печать антихриста ставится на лоб, а насчет затылка ничего не говорится.

Кроме того, офицеры носили наплечные позолоченные жгуты. Но они очень болезненно переносили отсутствие погон, особенно во время поездок в Россию.

Замечу, что армейские офицеры не любили офицеров Охранной стражи, а саму Охранную стражу именовали «таможенной стражей» или «гвардией Матильды» — по имени супруги шефа всего корпуса Пограничной стражи С.Ю. Витте Матильды Ивановны.

Любопытно, что в Охранной страже КВЖД в разное время служили: прапорщик А.И. Гучков (1862–1896 гг.) — будущий министр Временного правительства, будущие генералы и вожди белых армий А. И. Деникин (1872–1947 гг.), Л.Г. Корнилов (1870–1918 гг.), а также Е.И. Мартынов (1864–1932 гг.) — впоследствии главный начальник снабжения Красной Армии и генерал-лейтенант.

Военное ведомство отстало от других стран с принятием на вооружение скорострельных (патронных) полевых пушек<sup>[13]</sup>. А тратить деньги на старые полевые пушки обр. 1877 г. Витте не пожелал и закупил для КВЖД через Аргентину 75-мм пушки Круппа. Эта акция вызвала буквально бурю гнева у великого князя Сергея и верхушки Военного ведомства.

Несколько забегаю вперед, скажу, что Охранная стража 19 января 1901 г. была включена в состав Особого Заамурского округа отдельного корпуса пограничной стражи с доведением ее численности до 25 тыс. всех родов войск — конницы, пехоты и артиллерии. К маю 1911 г. на вооружении Заамурского округа пограничной стражи имелось 62 пушки: из них 8 — 3-дюймовых обр. 1900 г., 20 — 75-мм Круппа, 12 — 3-дюймовых горных обр. 1904 г. и 22 — легких (87-мм) обр. 1877 г.

После вхождения в корпус пограничной стражи у Охранной стражи появилось лишь новое начальство в среднем звене. Дело в том, что сам корпус был в ведении Министерства финансов и подчинялся лично С.Ю.

Витте, а сам Витте подчинялся лично царю.

Судя по воспоминаниям и мемуарам участников строительства КВЖД, службу свою Охранная стража несла исправно. Главной ее задачей являлась охрана строителей, станций и линий железной дороги. Вся линия дороги была поделена на отрядные участки, которые делились на ротные участки. Непосредственно вдоль линии дороги были установлены посты пехоты (от 5 до 20 человек в каждом). У каждого поста строились вышка для наблюдения и «веха» — высокий столб, обмотанный просмоленной соломой. Во время тревоги или при нападении солому поджигали, что служило сигналом для соседних постов. Непрерывно от поста к посту проводилось патрулирование линии.

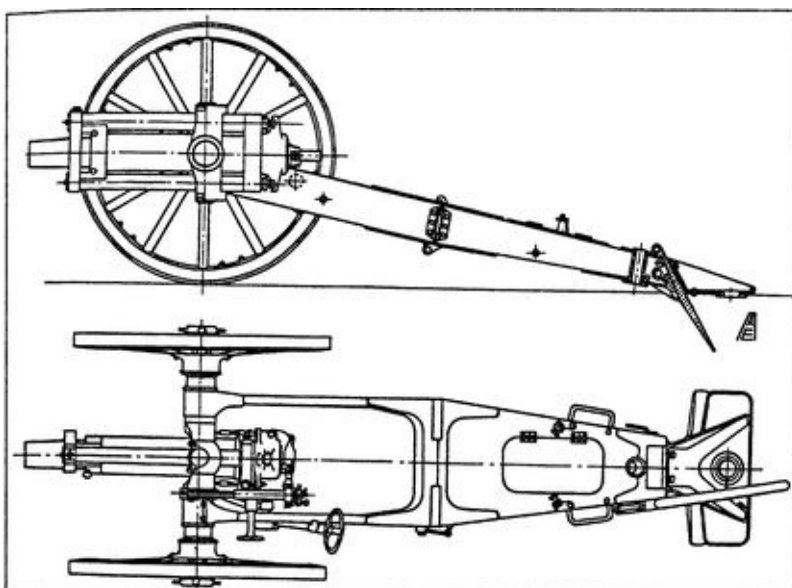

*76-мм русская горная пушка обр. 1904 г. (Рис. А.Е. Лютова)*

В первое время нападения хунгузов<sup>[14]</sup> на посты происходили довольно часто. Охранная стража отражала все нападения, затем преследовала разбойников и учиняла над ними жестокую расправу. В результате хунгузы были так напуганы русскими казаками, что практически перестали нападать на КВЖД.

Формально Охранной страже вменялось в обязанность контролировать местность на 25 верст в стороны от железной дороги (сфера непосредственной охраны) и вести дальнюю разведку еще на 75 верст (сфера влияния). Фактически же Охранная стража действовала на расстоянии 100–200 верст от железной дороги. Кроме того, стража охраняла и паромные сообщения по Сунгари (конвой на пароходах и

посты вдоль берегов реки), исполняла судебно-полицейские функции.

Из Харбина строительство дороги велось одновременно по трем направлениям: к русской границе на запад, на восток и на юг — на Дальний и Порт-Артур. Одновременно дорога строилась и с конечных пунктов: от Никольска-Уссурийского, со стороны Забайкалья и Порт-Артура, а также на отдельных отрезках между этими пунктами. Была поставлена задача как можно скорее сомкнуть пути, хотя бы на временной основе. Скорейшая организация движения стала главной целью.

Дорога проектировалась однопутной. Расстояния между станциями на равнинных участках не должны были превышать 35 км, а на горных — 25 км. Путевые казармы строились на расстоянии 13–19 км одна от другой, а между ними были еще полуказармы. Расстояния между главными и оборотными депо составляли 100–170 км. Станциями с узловыми депо были назначены Пограничная, Ханьдаохэцзы, Бухэду и Маньчжурия. Пропускная способность была принята в 10 пар паровозов с перспективой доведения ее в будущем до 16 пар, то есть почти до верхнего предела для однопутных железных дорог, который составлял 18 пар поездов в сутки.

К лету 1901 г. укладка пути достигла Бухэду и стала подниматься к Хинганскому хребту. Подход к будущему тоннелю по крутым восточным склонам хребта инженер Бочаров Н.Н. спроектировал в виде полной петли радиусом 320 м, в которой нижний путь проходил в каменной трубе под верхним. Это было также обусловлено необходимостью уменьшить длину будущего тоннеля. Уже по проложенному пути на Хинган были доставлены необходимые для строительства машины, оборудование и строительные материалы. Петля и тоннель строились с марта 1901 г. по ноябрь 1903 г. А в это время железная дорога от Хингана ушла далеко на запад, и 21 октября 1901 г. у Унура произошла смычка Западной линии.

Путь от Харбина до Владивостока был соединен еще 5 февраля 1901 г. у станции Ханьдаохэцзы, а от Харбина до Дальнего — 5 июля того же года. Укладка пути на КВЖД была, таким образом, закончена на всем протяжении, и дорога открыта для рабочего движения поездов.

1 июля 1903 г. КВЖД перешла в регулярную эксплуатацию, хотя и с большим числом недоделок, оцененных в 57 млн. руб. Тоннель через Большой Хинган еще не был достроен.

Зимой 1903–1904 гг. между Москвой и портом Дальний еженедельно ходили четыре роскошно оборудованных пассажирских поезда. Они отправлялись из Москвы по понедельникам, средам, четвергам и субботам. В полдень на третьи сутки поезд прибывал в Челябинск, утром на восьмые сутки — в Иркутск. Затем была четырехчасовая переправа через Байкал на

пароме (или езда по Кругобайкальской дороге после введения ее в эксплуатацию). В полдень на двенадцатые сутки поезд прибывал на станцию Маньчжурия.

## Глава 5

# Андреевский флаг над Порт-Артуром

Вопрос о занятии незамерзающего порта на Дальнем Востоке постоянно обсуждался руководством Морского и Военного ведомств еще с 70-х годов XIX века. Последним толчком же, заставившим поспешить Россию в этом вопросе, стали действия Германии и Англии.

Англия уже имела несколько военно-морских баз на Дальнем Востоке — Сингапур, Гонконг и другие, но мечтала о захвате новой базы в Северном Китае. Внимание британских, германских и русских адмиралов привлекла бухта Циндао (Киао-чоу). Коллежский советник русского МИДа писал: «Стратегическое значение Циндао (Киао-чоу) в силу его географического положения громадно, оно отдает в руки занявшего его весь Шаньдун и открывает свободный доступ в Пекин, упраздняя все Печилийские укрепления как средства для обороны подступов к столице против владеющего названной бухтой».

В 1896–1897 гг. германский посол в Китае барон Гейкинг несколько раз поднимал вопрос о передаче Циндао Германии. Китайское правительство все время отвечало Германии решительным отказом, ссылаясь, с одной стороны, на свое собственное намерение воспользоваться этой бухтой как стоянкой для возрождавшегося в те дни китайского флота, а с другой стороны — на право первенства, принадлежавшего по отношению к этой бухте России.

Действительно, еще в 1895 г, в период переговоров с Японией, командовавший в это время соединенными эскадрами в Тихом океане вице-адмирал Тыртов 2-й по совещании со своими ближайшими сотрудниками — вице-адмиралом С.О. Макаровым и контр-адмиралом Е.И. Алексеевым, указал именно на Циндао как на удобнейшую зимнюю стоянку русских судов. Эта же стоянка была необходима России потому, что Владивосток замерзал, рейд Чифу имел большие недостатки, корейские порты были неудобны тем, что телеграф там находился в руках японцев, а стоянка в японских портах, которой Россия пользовалась раньше, после событий 1895 г. оказалась уж совсем неудобной в политическом отношении. «Киао-чоу удовлетворяет условиям, имеются телеграф и провизия», — писал вице-адмирал Тыртов.

20 октября 1897 г. в Шаньдуне, недалеко от Циндао, местным



населением были убиты два католических миссионера, по национальности немцы. Теперь Германия получила повод для захвата Циндао. 26 октября Вильгельм II отправил в Петергоф телеграмму, в которой сообщал о самом факте нападения китайцев на католических миссионеров, находящихся под его личным покровительством, писал, что он обязан наказать этих китайцев, и выражал уверенность, что Николай II ничего не будет иметь против его решения отправить германскую эскадру в Циндао, дабы с этого пункта действовать против «китайских разбойников». Вильгельм II писал, что Циндао — наиболее подходящая стоянка, что наказания необходимы и произведут хорошее впечатление на всех христиан, что он, император, несет известные обязательства перед католической партией в Германии и должен показать себя перед католиками способным оказать им покровительство.

Николай II ответил на эту телеграмму, что он не может быть ни за, ни против отправки германской эскадры в Циндао, поскольку недавно выяснилось, что стоянка там оставалась за русскими судами только временно, а именно — на зиму 1895–1896 гг. Вместе с тем Николай II высказал опасения, что строгие меры наказания только вызовут волнения, произведут тяжелое впечатление на Дальнем Востоке и расширят или углубят пропасть, уже и без того существующую между христианами и китайцами.

Утром 2 ноября 1897 г. три германских судна вошли в бухту Циндао, высадили 200 человек десанта и разрушили телеграфную линию. Уступая угрозе германского адмирала, начальник китайского гарнизона очистил порт и укрепления и отступил, оставив в руках немцев орудия, снаряды, амуницию и припасы. Отправившийся к германскому адмиралу за объяснениями, генерал Чжан был обезоружен и задержан немцами.

Германская пресса представила убиение двух миссионеров как угрозу всей германской нации. В помощь германской эскадре Тихого океана была немедленно отправлена вновь сформированная из четырех судов 2-я крейсерская дивизия под командованием брата императора, принца Генриха. Отправка этих судов происходила с большой помпой и рядом патриотических манифестаций.

Германское правительство воспользовалось шаньдунским инцидентом и внесло в рейхстаг проект об усилении флота.

Китайское правительство пыталось сопротивляться. К Циндао был послан пятитысячный отряд, а князь Гун<sup>[15]</sup> обратился к русскому послу А.И. Павлову с просьбой послать русскую эскадру в Циндао. Николай II сгоряча отдал приказ эскадре идти в Циндао, но 8 ноября приказ этот был

отменен.

Потеряв надежду на помощь извне, Китай вступил с Германией в новые переговоры и в конце декабря 1897 г. заключил с ней особое соглашение, по которому Германия получала право на арендное пользование бухтой Циндао в течение 99 лет.

Любопытно, что район Циндао был подчинен ВМФ, а не Министерству колоний Германии. За несколько лет Циндао превратился из маленькой рыбацкой деревушки в 60-тысячный город с многочисленными промышленными предприятиями и мощной крепостью. На Циндао стала базироваться эскадра германских кораблей.

Не нужно было иметь семь пядей во лбу, чтобы понять, что аннексия Циндао вызовет лавинообразную серию захватов других китайских территорий прочими империалистическими государствами, среди которых первыми будут Англия и Япония. Одним из самых лакомых кусочков Китая был Порт-Артур. Захват его был неизбежен. Вопрос заключался лишь в одном — кто это сделает.

Следует заметить, что удобная гавань на южной оконечности Ляодунского полуострова получила в 1858 г. название «Порт-Артур». Эту пустынную гавань впервые использовали англичане в ходе второй «опиумной» войны. Ближайшей базой британской эскадры, действовавшей в Печилийском заливе, был Гонконг, отстоявший на многие сотни миль. Поэтому «просвещенные мореплаватели» создали временную базу на Ляодунском (Квантунском) полуострове.

База получила название «Порт-Артур» то ли по фамилии капитана 1-го ранга Артура, командира одного из британских кораблей, находившегося в этих водах, то ли в честь полумифического короля британских кельтов Артура (V–VI вв.). Во всяком случае, англичане к тому времени называли именем Артура целых три порта: на юго-востоке острова Тасмания (Австралия), на западном берегу Горного озера (континентальная Канада) и в Мексиканском заливе (США).

После окончания второй «опиумной» войны гавань Порт-Артура опустела, точнее, там осталось маленькое китайское рыбацкое селение. Лишь в 1882 г. наместник провинции Хубэй Ли Хун Чан решил построить две сильные морские крепости на обоих берегах пролива Ляотешаньшуйдао, ведущего в Печилийский залив, — Порт-Артур (китайское название Люйшунь) и Вейхайвей (современное название Вейхай). Расстояние между этими портами около 160 км. Выбор места для обоих портов (морских крепостей) был очень удачен. Фактически эти крепости стали второй линией обороны Пекина — после фортов порта

Дагу.

Руководил постройкой укреплений Порт-Артура германский инженер Ганнекен. Около десяти лет свыше четырех тысяч китайцев строили крепость и порт. В 1892 г. работы были, в основном, закончены.

Итак, России пришлось решать, занимать ли ей Порт-Артур, или его займут другие. Кроме того, русской эскадре на Дальнем Востоке давно уже требовался незамерзающий порт. Единственная военно-морская база на Тихом океане, Владивосток, зимой замерзала. Хороших ледоколов не было, и приходилось или на полгода ставить эскадру на прикол, или на зиму уходить гостить в порты Японии или Китая. Обычно наши адмиралы предпочитали гостить в Японии. Причем не последним аргументом базирования в Нагасаки были любвеобильные гейши. Морское министерство рассматривало несколько вариантов создания незамерзающей военно-морской базы. Причем моряки отдавали предпочтение не Порт-Артуру, а базе на юге Корейского полуострова. Основные аргументы: контроль над стратегическим Цусимским проливом, защита Кореи от вторжения японцев и, наконец, Владивосток был вдвое ближе (почти на 800 миль).

Управляющий Морским министерством вице-адмирал Тыртов писал: «Помешать из далекого Порт-Артура подготовлениям Японии к внезапному занятию Кореи нам будет значительно труднее, чем английской эскадре из Безикской бухты захвату Босфора. Для того чтобы... своевременно разрушить такой план захвата и чтобы Япония не решилась на это предприятие в сознании риска неудачи и неизбежных громадных потерь, необходимо иметь опорную точку на юге Кореи. База эта... нужна, сверх того, как связующее звено Владивостока с Порт-Артуром. Станция в Южной Корее являлась бы, кроме того, сильной угрозой... более многочисленному торговому флоту Японии. Приобретение такого порта должно составлять цель, к которой необходимо стремиться неуклонно...

Для обеспечения нашего спокойствия и развития на крайнем Востоке нам нужны не дальнейшие приобретения в Китае... а достижение преобладания на море. Но такое преобладание недостижимо одним уравнением наших сил в Тихом океане с японскими и даже некоторым излишком с нашей стороны, пока расстояния наших баз от объекта действий, т. е. Кореи, будут так велики, как теперь по сравнению с Японией, для которой всегда будет служить большим соблазном возможность... перебросить в Корею целую армию раньше, чем это даже будет известно во Владивостоке или Порт-Артуре. Поэтому нам необходимо стремиться приобрести... защищенную базу в юго-восточной

части Кореи, предпочтительнее всего Мозампо, чтобы обеспечить себя от всяких неожиданностей со стороны Японии».

Как видим, и тогда нашим адмиралам были однозначно видны все недостатки Порт-Артура. Но дело решили экономические интересы, и не столько России, сколько конторы Витте и К°. Им Порт-Артур нужен был не как военно-морская база, а как опорный пункт для торговой экспансии в Северном Китае. А формально для царя и для общественности выдвигается совершенно справедливый аргумент — не захватим мы, захватят другие.

Действительно, захват немцами Циндао заставил Англию начать сосредоточение своей Тихоокеанской эскадры у Чусанских островов, недалеко от устья Янтсекианга. Намерения англичан были известны. Отдельные суда английской эскадры появились в Печилийском заливе. С конца ноября в Петербург стали поступать тревожные известия, что в Чифу ожидается британская эскадра в полном составе, что она идет затем в Порт-Артур, дабы предупредить Россию.

Посол Павлов сообщил об этом в Петербург 25 ноября 1897 г. 27 ноября из самого Чифу донес об этом русский консул Островерхов. Наконец, о подобных планах Англии намекнул русскому представителю в Пекине и германский посол барон Гейкинг.

Когда известие о намерениях англичан дошло до командующего Тихоокеанской эскадрой контр-адмирала Федора Васильевича Дубасова, то он предложил Морскому министерству занять архипелаг Коргодо с портом Мозампо. Русская военно-морская база там, как доносил Дубасов, вполне разрешила бы вопрос о стратегическом упрочнении России на берегах Восточного океана и дала русским опорный пункт, господствующий над сообщениями Кореи с Северным Китаем и Японией, связанный к тому же с Сеулом главной в Корее большой дорогой, расстоянием всего до 400 верст. 27 ноября 1897 г. Дубасов доносил в Петербург: «Мог бы занять эту базу и удержать, минировав второстепенные проходы и защищая эскадрой главные». Телеграмма эта была получена 30-го вечером, уже после того, как 29 ноября в 3 часа ночи в Нагасаки, где находилась русская эскадра, были посланы совсем иные распоряжения, расходившиеся с мнением командующего Тихоокеанской эскадрой. Впрочем, если бы его телеграмма и была получена до этих распоряжений, вряд ли Петербург изменил бы свое решение — занять не Мозампо, а Порт-Артур.

Барон Розен, русский посланник в Токио, писал: «Нам очевидно опасно оставление этой важнейшей для нас позиции в бессильных руках Китая». Того же мнения держались и в Петербурге. Управляющий МИДом граф Муравьев считал, что теперь, по получении согласия китайского

правительства на свободное посещение русскими судами китайских закрытых портов, он находит вполне возможным и своевременным немедленную отправку нескольких русских судов в Порт-Артур, «дабы предупредить занятие этой гавани другой нацией».

Генерал-адмирал, великий князь Алексей Александрович заявил: «Надо послать в Артур сильную эскадру». Николай II, как всегда, не имел ни своего мнения, ни вообще каких-то идей в области дальневосточной политики. Он традиционно колебался. Наконец 28 ноября дядя Алексей уговорил царя согласиться на отправку русской эскадры в Порт-Артур.

29 ноября 1897 г. в 3 часа ночи контр-адмиралу Дубасову было послано по телеграфу приказание немедленно по получении этой телеграммы отправить в Порт-Артур отряд из трех судов. «Отряд должен спешить, — говорилось в депеше, — и по прибытии оставаться в этом порту впредь до распоряжения, причем судам быть готовым ко всяким случайностям. Сохраните поручение в строжайшем секрете даже от командиров; его должны знать только вы и Реунов. Официально назначьте посылку отряда в какой-нибудь другой порт. Остальные суда эскадры держите в полной готовности; уведомьте срочно о получении телеграммы и о выходе отряда».

1 декабря в Петербург пришло новое известие, что 4 английские судна спешно грузятся углем в Чифу и что они, по всей видимости, идут к Порт-Артуру. Очевидно, что англичане могли предупредить русских: от Чифу до Порт-Артура было несколько часов хода, от Нагасаки до Квантуна — два с половиной дня. В Морском министерстве начали беспокоиться. Наконец 2 декабря от Дубасова были получены телеграмма о сделанных им распоряжениях и депеша о состоявшемся в ночь на 1 декабря выходе контр-адмирала Реунова из Нагасаки.

Предполагалось, что в Порт-Артуре уже могут находиться английские корабли. Поэтому Реунову было предписано тотчас же по прибытии в Порт-Артур заявить местным властям, что русские корабли, имея право в силу состоявшегося соглашения пользоваться китайскими арсеналами, пришли фактически осуществить это право; что вслед за отрядом Реунова придут и другие корабли русской эскадры, для которых нужно при помощи местного арсенала выполнить некоторые работы; что китайские власти должны передать это заявление английским кораблям, если последние находятся в Порт-Артуре или придут туда, и просить англичан об очищении места для русской эскадры. Если же англичане не приняли бы заявления властей и приступили бы к занятию порта, то Реунов должен был до получения определенных указаний из Петербурга ограничиться

энергичным протестом. Во всяком случае, он не имел права непосредственно требовать от иностранных судов, чтобы они покинули порт, а тем более начать против них какие-либо враждебные действия.

Но англичан в Порт-Артуре не оказалось. Когда 4 декабря задержанный в пути свежим ветром отряд Реунова появился наконец на его внешнем рейде, там находилось всего два военных судна, да и то китайских. Английская же канонерская лодка «Дафнэ» пришла в Порт-Артур только 6 декабря. Несмотря на запрещение китайских властей, она вошла во внутренний рейд и, простояв 3 часа, ушла обратно.

Контр-адмирал Дубасов считал необходимым наряду с Порт-Артуром занять и Талиенван. 2 марта 1898 г. он телеграфировал в Петербург генерал-адмиралу: «Без поддержки Талиенвана Порт-Артур мог быть изолирован и связь их обоих с внутренней базой могла быть прервана». Об этом еще 27 ноября говорил управляющий Морским министерством граф Муравьев, считая, что одновременно с занятием Порт-Артурса должны быть отправлены суда и в Талиенван. Как раз 2 декабря из Чифу был передан новый слух, будто бы Англия уже овладела Талиенваном. Поэтому 3 декабря в три часа ночи Дубасову было отправлено приказание Николая II немедленно послать в бухту Талиенван один крейсер и две канонерские лодки. «Невозможно позволить англичанам хозяйничать на севере», — телеграфировал великий князь Алексей Александрович.

8 и 9 декабря крейсер «Дмитрий Донской» и канонерские лодки «Сивуч» и «Гремящий» вошли в гавань Талиенвана. Английских судов там не оказалось. 17 декабря в Порт-Артур пришла канлодка «Кореец». Одновременно с ней пришли на внешний рейд и встали на якорь английские крейсера «Immortalite» и «Iphigenia». Китайцы подняли им сигнал, что вход в порт запрещен, и англичане через некоторое время ушли.

Первоначальные отношения русских и китайцев были самые дружественные. Русский посол Павлов писал: «Китайские власти в Порт-Артуре и Талиенване оказывают нашим судам самое широкое внимание». Три китайских судна по очереди ходили в Чифу для подвоза русским кораблям провизии. Сухопутное китайское начальство предупреждало каждое желание русских моряков. Происходил взаимный обмен подарками, обедами и любезностями. Весь запас угля в Порт-Артуре был передан контр-адмиралу Реунову совершенно бесплатно, затем по распоряжению центрального китайского правительства из Шанхайгуаня был выслан дополнительный запас угля для русских кораблей. Наши корабли пришли в Порт-Артур с минимальным запасом угля и без денег, так как при выходе из Нагасаки командирам дано было знать, что они идут в Фузан. А в

Фузане уголь был уже заготовлен, и расстояние было невелико. Когда же в море были вскрыты запечатанные конверты с приказанием, оказалось, что отряд идет в Порт-Артур. «К счастью, угля хватило, но были и такие суда, которые висели на волоске», — писал один из очевидцев. По приходе же в Порт-Артур русских выручили китайцы.

Следуя инструкциям из столицы, генерал-губернатор Печили заявил английскому консулу в Тяньцзине, что «русские пришли в Порт-Артур для защиты интересов Китая».

Известие о появлении русских судов в Порт-Артуре вызвало тревогу в Англии и Японии. 18 декабря 1897 г. английская эскадра адмирала Бюллера в составе шести кораблей (общее водоизмещение — 24 940 т) появилась на рейде Чемульпо. Тогда же разнеслись слухи о намерении англичан высадить десант на острова Чусан и в порт Гамильтон. 10 января 1898 г. лондонская газета «Стандарт» поместила на своих столбцах самую воинственную статью, лорд Уолсней заявил, что если война начнется, то она застанет британскую армию в блестящем состоянии. Русскому послу в Лондоне приказано было заявить английскому правительству, что Россия крайне удивлена тревогой, возникшей как в лондонской печати, так и в общественных сферах столицы, что, по мнению русского правительства, интересы России и Англии на Дальнем Востоке не могут прийти в серьезное столкновение. Из дальнейших объяснений с английским премьером стало очевидно, что Лондон вполне удовлетворен этим ответом. Вообще же солидарность России с Германией невольно заставила Англию действовать с особой осторожностью. Уже 10 января 1898 г., в тот самый день, когда в Лондоне появилась статья в «Стандарте», контр-адмирал Дубасов донес, что общее настроение стало спокойнее, что отношения русских и английских судов носят дружественный характер, а встречи между адмиралами русской и английской эскадр отличаются особенной любезностью.

В Японии появление русских судов у Квантуна повлекло целый ряд воинственных приготовлений. Всем адмиралтействам было приказано держать корабли в полной боевой готовности, поспешить с их ремонтом, вести работы даже ночью.

Министр иностранных дел Японии Нисси запросил русского посланника, какие цели преследовала Россия, занимая Порт-Артур, и имеют ли русские в виду содействие или противодействие германским предприятиям в Китае. Барон Розен ответил, что занятие Порт-Артура стоит в прямой связи с занятием Циндао, что поступок немцев побуждает Россию искать обеспеченную стоянку вблизи Шаньдунского полуострова,

что «наша политика всецело направлена к поддержанию мира и спокойствия на Крайнем Востоке» и что посылка отряда для временной стоянки в Порт-Артуре, очевидно, лишь мера предосторожности, «ни против кого не направленная и принятая с согласия китайского правительства».

В то же время японский посланник в Пекине потребовал от китайцев объяснений и напомнил им данное при возвращении Ляодунского полуострова обещание не уступать эту местность никакой другой державе. Китайцы ответили, что о территориальной уступке Порт-Артурса нет и речи и что по дружескому соглашению с Россией ее флоту лишь предоставлено право пользоваться Порт-Артуром и Талиенваном для временной стоянки.

Подобно Англии Япония не решилась на активный протест. Она не могла не видеть, что «тройственный союз», с которым она уже имела дело в период ратификации Симоносекского договора, не рухнул, а живет. Настолько согласованы были все операции германской и русской эскадр, всего в течение одного месяца занявших у Китая три лучшие северные гавани. Конечно, Япония еще более убедилась бы в силе и прочности этого союза, если бы могла слышать, что сказал 5 декабря 1897 г. русскому послу в Берлине император Вильгельм II, беседуя с ним по поводу Циндао и Порт-Артурса: «Ваши враги — будь то англичане или японцы — становятся и моими врагами, и какими бы агрессивными они ни были, как бы ни противостояли вашим интересам, будьте уверены в том, что германская эскадра станет бок о бок с вашими военными судами».

Таким образом, управляющий Морским министерством был прав, сообщая 9 января Дубасову, что «опасаться неприязненных действий Японии или Англии нет оснований».

За день до прихода русской эскадры в Порт-Артур китайцы попросили у России новый заем в сто миллионов лан. Деньги Китаю были крайне необходимы для выплаты Японии последних взносов денежной контрибуции. 2 декабря 1897 г. Д.Д. Покотилов<sup>[16]</sup> передал министру финансов России просьбу Китая, чтобы Россия гарантировала и этот заем подобно тому, как она уже обеспечила заем 1895 г.

В ответ на это С.Ю. Витте 4 декабря уведомил Покотилова, что Россия возьмет на себя совершение нового займа при условии, если Китай: 1) предоставит ей надлежащие гарантии в исправности своих платежей по этому займу; 2) подтвердит в безусловной форме разрешение южного направления Китайско-Восточной железной дороги (т. е. задуманного в то время направления на Бодуне и Нингуту взамен нынешнего направления на Цицикар и Нингуту); 3) примет на себя обязательство не допускать никаких



иностранцев, кроме русских, к сооружению железных дорог и к эксплуатации других промышленных предприятий во всех трех провинциях Маньчжурии, а равно и в Монголии и т. д. А кроме того, Китай предоставит России выбрать гавань для устройства порта для Добровольного флота, причем в новый порт будут иметь право входить все суда под русским флагом.

12 марта 1898 г. в Желтое море вошли прибывшие с Балтики броненосные крейсера «Рюрик» и «Дмитрий Донской». Но еще 11 марта китайские сановники в Пекине на переговорах с Павловым согласились передать России Порт-Артур и Талиенван с прилегающими территориями в аренду сроком на 25 лет. Статья 6-я соглашения определяла, что Порт-Артур для военных и коммерческих судов других государств будет считаться закрытым портом, но зато Талиенван, кроме одной из его внутренних бухт, будет считаться открытым для иностранной торговли и доступ в него будет предоставлен коммерческим судам всех наций.

Параллельно с переговорами в Пекине русское командование вело переговоры в самом Порт-Артуре с местным начальством — генералами Сун-Цином и Ма-Юйкунем. Под их началом только в Порт-Артуре состояли 7500 человек пехоты и конницы при 20 полевых орудиях. В конце концов генерал Сун-Цин получил 100 тыс. руб., а генерал Ма-Юйкунь — 50 тыс. руб. Досталось и мелким чиновникам.

28 февраля Павлов сообщил Колесову, прикомандированному в качестве переводчика к русской эскадре: «...в мое распоряжение уже предоставлены денежные средства на выдачу пособия китайским властям Порт-Артура и Даляньваня, дабы привлечь их на нашу сторону... Полагаю, чиновникам категории Гу, Ли, Хо практичнее всего определить теперь ежемесячно от 100 до 200 лан со дня прихода наших судов в Порт-Артур и обещать единовременно более крупную сумму в несколько тысяч лан»<sup>[17]</sup>.

Трудно сейчас сказать, что произвело большее впечатление на китайских военных — приказ из Пекина, «живые» деньги или 12-дюймовые пушки броненосцев «Сисой Великий» и «Наварин». Но меньше чем за сутки (с 15 на 16 марта) все китайские солдаты покинули Порт-Артур. Взятка китайским генералам окупалась хотя бы тем, что в Порт-Артуре ими были брошены в исправном состоянии десятки мощных крепостных орудий, многие из которых позже участвовали в обороне крепости в 1904 г.

Утром 16 марта 1898 г. в Порт-Артур из Владивостока прибыл пароход Добровольного флота «Саратов». С прибытием парохода был высажен десант в составе двух сотен забайкальских казаков, дивизиона полевой

артиллерии и команды крепостной артиллерии.

В 8 часов утра 16 марта, пока шла высадка десанта, на мачте Золотой горы (вершины, господствующей над Порт-Артуром) великий князь Кирилл Владимирович<sup>[18]</sup> поднял Андреевский флаг рядом с китайским желтым флагом. Раздался салют эскадры — Порт-Артур официально стал русской военно-морской базой.

В тот же день, 16 марта, состоялась высадка в Талиенване. Сюда еще накануне был отправлен из Порт-Артура контр-адмирал Реунов с крейсером «Дмитрий Донской», канонерской лодкой «Кореец» и клипером «Всадник». Всего в Талиенване были высажены на берег 180 человек при трех орудиях. Порядок не был нарушен ни в Порт-Артуре, ни в Талиенване. Значительная часть населения покинули оба города. Китайцы хорошо помнили резню, учиненную японцами при занятии Порт-Артура, и предпочли не испытывать судьбу. Русское командование было этому только радо и разместило войска в брошенных китайцами административных зданиях, кумирнях и частных домах.

В 30 милях от Порт-Артура находится группа островов, которые китайцы называли Мяо-дао. Острова имели стратегическое значение, и контр-адмирал Дубасов решил занять их. 16 ноября 1898 г. крейсер «Дмитрий Донской» высадил на островах небольшой десант, и населению островов были розданы прокламации о присоединении островов к арендуемой Россией территории. Однако министр иностранных дел граф Муравьев испугался и уговорил Николая II отдать приказ об уходе русских сил с островов Мяо-дао. Взамен русские дипломаты заключили с китайцами отдельное соглашение по этим островам, согласно которому, Китай обещал не передавать их другим странам и не позволять иностранным кораблям базироваться на них.

Это было очередной наивностью наших дипломатов. За несколько дней до начала Русско-японской войны японцы захватили острова, а затем стали использовать их в качестве военно-морской базы для блокады Порт-Артура.

19 марта вышел приказ Николая II: «Государь Император объявляет Высочайшую благодарность Командующему эскадрой в Тихом океане, Контр-Адмиралу Дубасову и Монаршее благоволение — всем чинам вверенной ему эскадры и сухопутного отряда за отличное исполнение возложенных на них поручений по занятию Порт-Артура и Талиенвана».

На занятие Порт-Артура Англия ответила традиционным британским шантажом — послала мощную эскадру в Желтое море. Эта эскадра превосходила по силе русскую, но у наших адмиралов на сей раз оказались

крепкие нервы, и они попросту игнорировали англичан. Отважиться на войну против России без союзников Англия бы никак не осмелилась.

Поскольку владычице морей не удалось отстоять китайский суверенитет над Порт-Артуром, она решила отхапать у Поднебесной империи порт Вэйхайвэй с окрестностями. 25 марта 1898 г. Англия потребовала от китайского правительства уступки Вэйхайвэя на северном побережье Шаньдуна, дабы иметь собственную базу на подступах к Пекину. Заодно английское правительство заявило претензии на увеличение своих владений на полуострове Цзюлун (Коулун) на материке, напротив Гонконга. Аренда Цзюлуна была оформлена англо-китайским договором от 9 июня, а аренда Вэйхайвэя — 1 июля 1898 г.

Одновременно британская дипломатия добилась расширения прав английского судоходства по рекам Китая. Так, к примеру, она получила фактическое признание бассейна реки Янцзы, богатейшей части Китая, в качестве сферы влияния Англии.

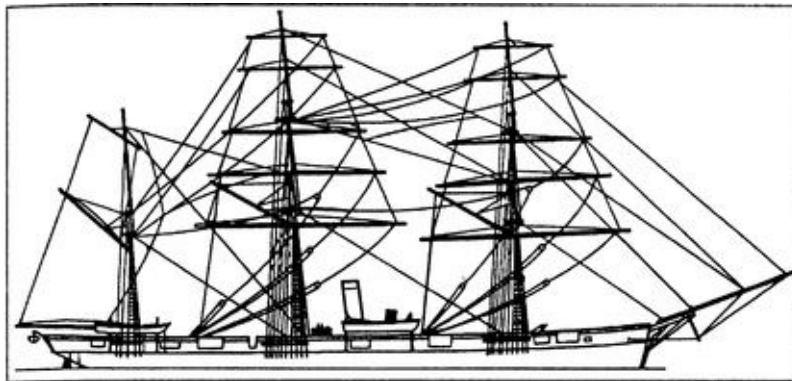

*Винтовой клипер «Всадник»*

Не осталась без куша и Франция. 7 марта 1898 г. она потребовала для себя «угольную станцию» (фактически военно-морскую базу!) в Южном Китае, концессию на железную дорогу от границы Вьетнама до города Юньнань-фу и некоторые другие преимущества. 9-10 апреля 1898 г. состоялся обмен нотами, который зафиксировал согласие китайского правительства на французские требования. При этом в качестве «угольной станции» Франции был уступлен на началах аренды порт Гуанчжоувань в провинции Гуанси.

## Глава 6

# Столкновения интересов Японии и России в 1900–1903 годах

В декабре 1900 г. в первом номере социал-демократической газеты «Искра» была опубликована статья В.И. Ленина «Китайский вопрос». Там говорилось: «Одно за другим, европейские правительства так усердно принялись грабить, то бишь арендовать китайские земли, что недаром поднялись толки о разделе Китая... Но они начали раздел не открыто, а исподтишка, как воры. Они принялись обкрадывать Китай, как крадут с мертвеца, а когда этот мнимый мертвец попробовал оказать сопротивление, — они бросились на него, как дикие звери...

Эту политику грабежа давно уже ведут по отношению к Китаю буржуазные правительства Европы, а теперь к ней присоединилось и русское самодержавное правительство. Принято называть эту политику грабежа колониальной политикой. Всякая страна с быстро развивающейся капиталистической промышленностью очень скоро приходит к поискам колоний...

Ради наживы кучки капиталистов буржуазные правительства вели бесконечные войны... вспомните восстания индийских туземцев против Англии и голод в Индии или теперешнюю войну англичан с бурами...»

Указывая на размеры вызванных войной расходов, Ленин писал о политике русского царизма: «И эти бешеные деньги бросает правительство, которое бесконечно урезывало пособия голодающим крестьянам, торгуясь из-за каждой копейки, которое не находит денег на народное образование, которое, как любой кулак, выжимает соки из рабочих на казенных заводах, из мелких служащих...»

Эта статья интересна не только отражением точки зрения русских социал-демократов — будущих большевиков и меньшевиков, взгляды которых по данному вопросу не расходились. Увы, и сейчас на просторах «эсэнговии» есть немало либералов-антикоммунистов, разделяющих взгляды Ленина, но выражающих их куда менее внятно. Вот, мол, какая императорская Россия, захватила Порт-Артур и покушалась на всю Маньчжурию. Уж куда лучше деньги потратить на обустройство Дальнего Востока, переадресовать на нужды народного образования, здравоохранения и т. п. Допустим, что такая позиция была бы справедлива,

если бы Англия, Германия, Япония и другие государства не вели экспансии в Тихоокеанском бассейне вообще и в Китае в частности. Если бы Россия не заняла Порт-Артура, она через несколько лет получила бы сильного и агрессивного противника вдоль всей многотысячекилометровой границы, от Байкала до Владивостока, то есть то, что мы имели в 1934–1945 гг.

И надо заметить, что такое развитие событий предсказывали десятки русских генералов, дипломатов и журналистов с 1894-го по 1903 г. Разница была лишь в том, что до 1900 г. наиболее вероятным считался захват всего или только Северного Китая Англией, то есть индийский вариант, с созданием огромной «туземной» армии, вышколенной британскими инструкторами, которая неизбежно будет выдвинута к русским границам. А с 1900 г. стал преобладать японский вариант, то есть перспектива захвата Маньчжурии Японией.

О захвате Англией Вэйхайвэя и Гонконга уже говорилось. В 80-х годах XIX века Англия захватила Сингапур, Малаю и северную часть острова Борнео, а также ряд архипелагов в Тихом океане, имевших важное стратегическое значение. Среди них были острова Гилберта (заняты Англией в 1892 г.), острова Эллис (1892 г.), острова Санта-Крус (1898 г.), Соломоновы острова (1885 г.) и т. д.

Франция в 1880-х годах оккупировала Камбоджу, Лаос и Вьетнам, а также ряд архипелагов в Тихом океане (Новая Каледония, острова Лоялти, острова Общества, Маркизские острова и др.).

Германия, кроме Циндао, захватила западную часть Новой Гвинеи, Марианские острова, Маршалловы острова, Каролинские острова, архипелаг Бисмарка, острова Западные Самоа и т. д.

Соединенные Штаты в 1893 г. окончательно присоединили к себе Гавайские острова, а в ходе испано-американской войны захватили Филиппинские острова (янки будут оттуда выбиты японцами лишь в 1942 г.), острова Гуам, Уэйк, Мидуэй, архипелаг Восточное Самоа и т. д.

В такой ситуации у России не было иного выхода, как укрепить свои позиции на Дальнем Востоке. В ином случае ее бы попросту выкинули с берегов Тихого океана.

Занятие Порт-Артура и постройка КВЖД поставили перед русским правительством сложный вопрос — как их охранять? Восстание «боксеров» показало, что Охранная стража КВЖД может защищать дорогу лишь от шаек хунгузов. В правящих кругах России никто не сомневался в целесообразности укрепления крепости Порт-Артур, усилении Дальневосточной эскадры и создании надежной защиты для КВЖД. Вопрос был лишь в том, как и в каком объеме это делать.

Занятие Россией Порт-Артура многими европейскими политиками и журналистами было воспринято с явным удовольствием и, я бы сказал, с радостью. Причем речь идет не о друзьях, а о заклятых врагах России. По этому поводу наиболее ясно выразилась германская газета «Fremdenblatt»: «Весь цивилизованный мир должен единодушно радоваться, что Россия так глубоко увязла в делах Дальнего Востока и что европейские и особенно балканские дела теперь надолго избавлены от ее грубого и кичливого влияния». Таким образом, Англия страховала для себя целостность Индии, Австрия — свободу на Балканском полуострове, Германия — в Турции и Малой Азии.

Но, увы, и политики, и газетчики на Западе в своих расчетах глубоко ошиблись. Они исходили из того, что русский царь и его министры имеют хотя бы посредственные умственные способности. На самом же деле на русском троне сидел Хлестаков, мечтающий о временах тишайшего царя Алексея, в правление которого русская экспансия на Восток никак не зависела от европейской политики России. Министры же, как умные, так и глупые, боялись говорить то, что не нравилось государю.

В результате этого после занятия Порт-Артура русская политика в Европе не изменилась. Руководство армии и флота докладывало царю, что Россия в состоянии иметь флот на Дальнем Востоке, существенно превосходящий японский, и в то же время оставшиеся на Балтийском флоте силы будут равны по мощи всему германскому флоту. Армия готовилась к наступательной войне с Германией. А параллельно продолжалась подготовка к захвату Проливов на юге. И все это делалось в исключительно благоприятной для России внешнеполитической обстановке. Германия в 1894–1905 гг. не была еще готова к войне на два фронта (одновременно с Россией и Францией). Да и желания воевать с Россией у Германии не было. Турция переживала очередной период внутренней нестабильности и абсолютно не была готова к войне даже в союзе с Англией. Британия на три года (1899–1902 гг.) погрязла в Англобурской войне, а главное, на Даунинг-стрит все с большим и большим опасением смотрели на возрастание экономической и военно-морской мощи Германии. Итак, Англии тоже было не до России.

Императоры Николай I, Александр II и Александр III за 60 лет создали три линии мощных крепостей на западной границе империи, которые, по мнению Энгельса<sup>[19]</sup>, были самыми мощными в мире. Казалось бы, все просто, продолжай укреплять крепости и готовься к активной обороне на западе. Но, увы, Николая II распирало лезть в европейские дела.

Характерный пример — строительство Либавской крепости и порта.

Либавская крепость и порт являлись одним из важных элементов плана нападения на Германию. Казалось, сама природа исключила создание там большой военно-морской базы — низменный песчаный берег, малые глубины, подвижные пески, отсутствие закрытой от ветров якорной стоянки. Не было условий там и для создания сухопутной крепости. Вне линии фортов предполагаемой крепости находились господствующие Гробинские и Капсиденские высоты. Тем не менее проект постройки порта и крепости был утвержден Александром III 30 августа 1892 г. Только постройка крепости должна была обойтись в 15,5 млн руб.

Единственным преимуществом Либавы был незамерзающий порт. Но зато германская граница находилась всего лишь в 30 верстах. Германский флот имел рядом несколько удобных якорных стоянок, а у русского флота к 1892 г. ближайшая крупная военно-морская база была за много сотен миль — в Кронштадте.

С одной стороны, постройка порта и крепости была наглым вызовом Германии, поскольку использование Либавы стало бы целесообразным лишь в ходе наступательных действий на суше и на море. А с другой стороны, это была ловушка для русского флота, который легко мог быть блокирован даже слабейшим противником. Либавская военно-морская база не годилась для оборонительной войны ни с Германией, ни тем более с Англией.

Наиболее дальновидные военные и сановники предлагали вместо Либавы построить незамерзающий порт на севере, вблизи современного Мурманска. Активно поддерживали этот проект адмирал С.О. Макаров и министр финансов С.Ю. Витте. Кстати, в 1894 г. Витте лично ездил осматривать место для порта. Порт на севере (основной вариант места постройки — Екатерининская гавань) имел огромное стратегическое значение. В случае коалиционной войны с Францией против Германии связь с Францией могла обеспечиваться только через северные моря. В случае конфликта с Англией на Екатерининскую гавань могли базироваться русские крейсера, оперирующие на британских коммуникациях в Атлантике.

Но зато строительство порта в Либаве было более удобно большой группе казнокрадов, сплотившихся вокруг тучной фигуры великого князя Алексея Александровича..

Николай уступил дяде Алексею, и строительство Либавского порта продолжалось. Мало того, Николай II издал указ, которым Либавский порт был переименован в порт Императора Александра III.

Буквально в песок уходили миллионы рублей. Только на оборудование

порта ушло свыше 45 миллионов рублей. Общие же расходы подсчитать невозможно, поскольку они шли по разным ведомствам и по десяткам статей. А между тем требовались огромные средства для освоения Дальнего Востока. Либаву строили, экономя на строительстве крепости в Порт-Артуре. Для сравнения приведу состав береговой артиллерии Порт-Артура (перед началом осады) и Либавы.

#### **Калибр и тип орудий / Порт-Артур / Либава**

280-мм пушки / нет / 19

254-мм пушки / 5 / 10

229-мм пушки / 12 / 14

152-мм пушки Кане / 20 / 30

280-мм мортиры / 10 / 20

229-мм мортиры / 32 / 30

Надо ли говорить, какую роль могли сыграть десятки миллионов рублей, потраченные на Либаву, если бы их своевременно переадресовали на Дальний Восток?

Порт-Артур был взят японцами, а 27 июня 1907 г. решением Совета государственной обороны Либавская крепость была упразднена.

25 апреля 1915 г. германские войска с ходу овладели Либавой. В том же году России пришлось начать строительство порта у Мурманска и железной дороги к нему.

Материальные потери, понесенные Россией в результате преступной либавской авантюры, превысили материальный ущерб, связанный с утратой Порт-Артура.

В 1928 г. Либаву посетил американский журналист, который с удивлением бродил по безлюдным кварталам пустых казенных зданий, по развалинам огромной крепости и осматривал огромный порт, вход в который затянуло песком. В своем репортаже о Либаве он провел аналогию с романом Г. Уэлса «Война миров».

Эпизод со строительством Либавской крепости — не исключение. Огромные средства вкладывались в строительство Черноморского флота. К 1894 г. любой из русских броненосцев был в состоянии в одиночку справиться со всем турецким флотом. К 1 января 1897 г. на Черноморском флоте находилось в строю и строилось 6 броненосцев: «Екатерина II», «Чесма», «Синоп», «Георгий Победоносец», «Двенадцать Апостолов» и «Три Святителя». Но зачем-то там 15 декабря 1897 г. закладывается «Потемкин», а начало Русско-японской войны ознаменовалось закладкой еще двух броненосцев — «Евстафия» и «Иоанна Златоуста» (11 марта и 31 октября 1904 г.). В 1901 г. закладываются крейсера «Кагул» и «Очаков».



Как нужны были эти корабли на Дальнем Востоке и как бесполезны в озере, называемом Черным морем. Да, да, в озере! Турки при поддержке англичан не пропустили в 1901–1905 гг. русских боевых кораблей на Дальний Восток.

Продолжалось усиление Севастополя и других черноморских крепостей. Огромные средства шли на содержание и усиление так называемого Особого запаса, то есть складирования материальной части, предназначенной для захвата Проливов<sup>[20]</sup>.

Безусловно, Проливы имели важное значение для безопасности империи, но вероятность захвата их Англией или другими европейскими государствами с 1898 г. и до поражения России в 1905 г. была ничтожно мала. Я уж не говорю о том, что русские эскадры на Балтике, так же как и на Черном море, были в бутылке, в горлышко которой (Датские проливы) легко могла быть вставлена британская пробка. Северного флота Россия не имела. Лишь русская эскадра на Дальнем Востоке, имевшая свободный выход в океан, могла представлять серьезную опасность для Британской империи.

В итоге из-за слабоумия Николая II Россия оказалась в положении глупой обезьяны из английской сказки, которая запустила лапу в кувшин с орехами, но не сумела вытащить ее обратно, поскольку не хотела отпустить ни один из схваченных орехов.

После ввода войск в Маньчжурию для подавления «боксерского» восстания перед русским правительством встал вопрос: как управлять Маньчжурией? К 1901 г. военное правление существовало лишь там, где стояли русские гарнизоны, то есть вдоль КВЖД, в крупных городах, вдоль морского побережья и в нескольких десятках верст от русской границы. На остальных 99 % территории Маньчжурии управляли китайские чиновники, было сельское самоуправление или власть принадлежала шайкам хунгузов.

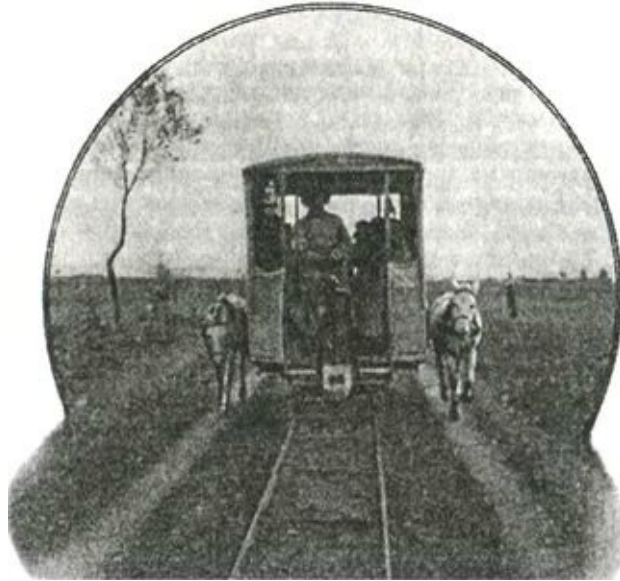

*Полевая конно-железная дорога в Маньчжурии. 1904 г.*

Единого мнения у русских властей, как управлять Маньчжурией, не было. Генерал Гродеков еще в конце июля 1900 г. распорядился, чтобы весь занятый русскими войсками район Маньчжурии был изъят из ведения китайских властей «с полным подчинением нашей власти и законам». Но 2 сентября 1900 г. военный министр Куропаткин телеграфировал адмиралу Алексееву и генералу Гродекову: «Главной задачей России в Маньчжурии ставятся в настоящее время продолжение и окончание строящихся нами железных дорог. Усилия ваши и вверенных вам чинов и должны быть направлены к тому, чтобы облегчить возобновление работ и затем охранять производимые работы. Русское управление в занятой нами местности не должно быть введено. В Маньчжурии не должно остаться ни одного боевого орудия, ни одной войсковой части, но при восстановлении китайских властей им необходимо предоставить право иметь вооруженную конную и пешую стражу для полицейской службы».

Вслед за тем Алексееву было предписано пригласить бежавшего в Монголию мукденского цзянь-цзюня обратно в Мукден и оказать ему содействие военной силой как при вступлении в должность, так и при замирении вверенной ему провинции. Кроме того, Алексей должен был предъявить цзянь-цзюню требование, чтобы все китайские войска в Мукденской провинции были упразднены, а орудия, оружие, запасы и склады, еще не перешедшие в руки русских, были бы им выданы. Решение русского правительства восстановить в Маньчжурии прежний внутренний строй и китайскую администрацию вполне совпадало со взглядами самого

Алексеева.

С сентября 1900 г. русское правительство начало переговоры с центральным китайским правительством в надежде достичь с ним соглашения по Маньчжурии. Русские предложения сводились к следующему: гарантия безопасности зоны КВЖД, Квантунского полуострова и русской границы по Амуру. Кроме того, Россия требовала принцип наибольшего благоприятствования в Маньчжурии для своих купцов и промышленников. Военное присутствие европейских государств, а также США и Японии в Маньчжурии должно быть исключено, а экономическое — сведено к минимуму. В случае выполнения этих условий Россия предлагала вывести свои войска из Маньчжурии, оставив лишь охранные части, подчиненные правлению КВЖД.

Современному читателю такие требования могут показаться империалистическими, нарушающими суверенитет Китая и т. п., но речь идет не о КНР, а о феодальном Китае с почти недееспособным правительством клики Цыси. В такой ситуации предложения России были благом для Китая.

Параллельно русские власти вели переговоры с туземными властями в Маньчжурии. Так, адмирал Алексеев вел переговоры с мукденским цзянь-цзюнем (командующим военным округом, фактическим наместником северо-восточных провинций) Цзженом. 9 ноября было заключено «местное соглашение» временного характера. Оно восстанавливало в провинции власть цзянь-цзюня и китайскую администрацию, но ставило их под контроль русских властей, которые получали по этому договору право держать в провинции свои войска. Китайские же войска обезоруживались и распускались.

Вслед за тем в Петербурге Витте, Ламздорф и Куропаткин разработали проект общего соглашения с центральным китайским правительством относительно Маньчжурии. Проект номинально предусматривал восстановление там суверенитета Китая. Но это обставлялось целым рядом таких условий, которые упрочивали русское влияние в северо-восточных провинциях. Предусматривались временное оставление там русских войск под предлогом охраны КВЖД «впредь до водворения спокойствия», и вывод из Маньчжурии всех китайских войск впредь до завершения постройки КВЖД. Но и после этого численность китайских войск устанавливалась бы Пекином не суверенно: ее должно было определить особое соглашение с Россией. Китайское правительство должно было дать обязательство смещать цзянь-цзюней трех маньчжурских провинций по требованию русского правительства. Проект содержал также обязательство

китайского правительства не предоставлять без согласия России иностранным державам или подданным концессий «на всем пространстве областей Китая, сопредельных с Россией». Наконец, предусматривалась выдача русским концессии на железную дорогу от одного из пунктов южной ветки КВЖД до Китайской стены с направлением на Пекин. В основу проекта были положены соображения Витте. Он стремился обеспечить КВЖД и Русско-Китайскому банку в Маньчжурии прочное монопольное положение.

Переговоры с Китаем продолжались несколько лет, чуть ли не до самой Русско-японской войны. Пекин то соглашался с русскими предложениями, то отказывался.

В чем же дело? Ведь в сложившейся ситуации подписание договора с Россией соответствовало государственным интересам Китая и русское правительство не скупилось на взятки цинским сановникам. А дело в том, что от договора получали выгоды Россия и Китай, но зато проигрывали все европейские страны, Япония и США. Все эти страны претендовали на рынки и концессии в Маньчжурии, а Япония вообще уже тогда планировала ее захват. Все эти страны не желали усиления России. Надо ли говорить, что пекинское правительство не могло противостоять столь мощному давлению ведущих мировых держав.

Следует отметить важный нюанс в ситуации на Дальнем Востоке, непонимание которого Николаем II и его министрами стало основной причиной проигрыша Русско-японской войны. Все ведущие страны мира были настроены принципиально против превращения Маньчжурии в зависимую от России территорию. Но в то же время воевать против России из-за Маньчжурии была готова только Япония, и больше никто. Как уже говорилось выше, ни одно европейское государство, включая Англию, не желало начинать войну с Россией, что бы ни случилось на Дальнем Востоке. Пусть даже Россия официально аннексировала бы Маньчжурию, дело бы ограничилось десятком нот, в худшем случае — воинственными демонстрациями британского флота.

Запад есть Запад, а Восток есть Восток. Маньчжурия — не Балканы, не Константинополь и не Эльзас с Лотарингией. Так что у России было два выхода: или уйти из Маньчжурии без всяких условий, что означало бы в перспективе потерю Порт-Артура и Владивостока, или придать Дальнему Востоку приоритет перед европейскими делами и сосредоточить там сухопутные и морские силы, существенно превосходящие силы Японии, то есть сделать то, что Сталин сделал в 1938–1941 гг., и заставить Японию поменять вектор своей агрессии с севера на юг.

Увы, Николай II метался из стороны в сторону, так было раньше и так будет до февраля 1917 г. В начале 1902 г. царь поддался уговорам Витте и согласился вывести войска из Маньчжурии. Витте напугал царя заключенным 30 января 1902 г. договором между Англией и Японией.

В первой статье этого договора обе стороны признавали друг за другом право на охрану в Китае и Корее своих интересов, «если им будут угрожать либо агрессивные действия какой-либо другой державы, либо беспорядки, возникшие в Китае или Корее, и потребуются интервенция какой-либо из договаривающихся сторон для защиты жизни и собственности ее подданных». Таким образом, договорные обязательства касались не только отпора покушениям третьей державы на захват Кореи или Китая. Они предусматривали также «право» на противодействие любым попыткам третьей державы — предположительно, России — «угрожать интересам» Японии или Англии в этих двух странах Восточной Азии. В высшей степени растяжимые формулировки статьи 1 предоставляли широкие возможности для изыскания поводов как для вмешательства во внутренние дела Китая и Кореи, так и для развязывания войны против России. Если бы, например, Россия воспротивилась каким-либо агрессивным действиям Японии в Корее, то японскому правительству было бы нетрудно подвести этот случай под формулировки статьи 1 англо-японского договора. Оно могло бы заявить, что, противодействуя Японии, Россия «угрожает» японским интересам.

Статья 2 обязывала каждую из договаривающихся сторон соблюдать строгий нейтралитет в случае, если другая сторона, защищая свои интересы в Китае или Корее, окажется вовлеченной в войну с третьей державой.

В случае войны одного из союзников с двумя или более державами договор (статья 3) обязывал другого его участника оказать союзнику военную помощь.

Заключение англо-японского союзного договора сопровождалось обменом секретными нотами. В них устанавливалось, что «в мирное время» военно-морские силы обеих сторон, «насколько это возможно», будут действовать согласованно и что будут предоставлены взаимные льготы в использовании доков и в снабжении углем военных кораблей каждого союзника в портах другого. В нотах констатировалось, что в данный момент Англия и Япония содержат на Дальнем Востоке силы, превосходящие морскую мощь любой другой державы. Обе союзницы заверяли друг друга, что они не имеют намерения ослаблять усилия к сохранению такого превосходства.

Николай II разрешил пойти на уступки в переговорах с китайцами, и Россия сняла требование о предварительном обязательстве китайского правительства не предоставлять концессии иностранцам. Эта уступка решила дело: 8 апреля 1902 г. между российским и китайским правительствами было наконец подписано соглашение о порядке вывода русских войск из Маньчжурии в три срока в течение 18 месяцев, то есть к осени 1903 г. Русская дипломатия настояла лишь на включении в договор оговорки о том, что эвакуация может быть приостановлена смутами в Маньчжурии или же такими действиями иностранных держав, которые не позволят России вывести свои войска. Включение этой оговорки стоило русскому правительству 40 656 рублей. Эту сумму составили взятки, которые были даны уполномоченному цинского правительства Вань Вэньшао и некоторым другим сановникам. Преемники Ли Хун-чжана брали с царского казначейства меньше, чем привык получать старик!

Россия начала эвакуацию войск из Маньчжурии, но так и не закончила ее. Осенью Николая II под воздействием кучки авантюристов во главе с А.М. Безобразовым качнуло в другую сторону.

Александр Михайлович Безобразов начал карьеру в кавалергардском полку, где заимел связи с сильными мира сего. По каким-то темным обстоятельствам ему пришлось оставить гвардию и отправиться на гражданскую службу в Иркутск.

29 августа 1896 г. владивостокскому купцы Бринеру удалось приобрести у корейского правительства лесную концессию в районе реки Ялу сроком на 20 лет. Эта концессия распространялась на бассейны двух рек — Тумени и Ялу — вдоль всей Северной Кореи, от моря до моря, на протяжении около 800 верст. Причем на юге она включала важные в военном отношении горные проходы. Держатель концессии получил право строить там дороги, проводить телеграф, возводить здания, содержать пароходы и др., так что становился на весь двадцатилетний концессионный срок фактическим хозяином Северной Кореи. Надежды Бринера собрать капитал для эксплуатации концессий не оправдались, и он задумал концессию продать.

Узнав о поступлении концессии в продажу, Безобразов решил проверить грандиозную аферу и стать мультимиллионером. Своих денег у него, разумеется, не было, и он решил попользоваться казенными средствами. Но как это сделать? Безобразов к концу 1896 г. уже ушел с гражданской службы, то есть был частным лицом. Естественно, ему пришлось найти именитых поделльников — великого князя Александра Михайловича и графа И.И. Воронцова-Дашкова.

Великий князь Александр Михайлович был не только самым умным представителем семейства Романовых, но и большим любителем всевозможных афер. В 1894 г. 28-летний Александр Михайлович был уже капитаном 2-го ранга и, главное, императорским зятем. С момента восшествия на престол Николая II Александр Михайлович начал интриговать против великого князя Алексея Александровича, поскольку ему самому не терпелось стать генерал-адмиралом. Но Алексей оказался не так прост, и флот пришлось покинуть Александру. Но неугомонный Сандро, надеясь на приятеля детских игр Ники, не унывал и решил заняться чем-нибудь попроще. Если не удалось положить в свой карман военный флот, то почему бы это не сделать с торговым?

Торговый флот империи находился в ведении Министерства финансов, то есть под началом С.Ю. Витте. В 1898 г. Александр Михайлович уговорил Николая II учредить в Министерстве финансов отдел торгового мореплавания и назначить его туда простым членом. Через весьма короткое время Александр Михайлович стал начальником этого отдела. А в 1903 г. отдел был выведен из Министерства финансов и преобразован в Главное управление торговым мореплаванием и портами, а главноуправляющим был назначен, естественно, сам великий князь. По сему поводу в Петербурге сановники остряли: «Александр Михайлович снял с Витте порты».

Граф Воронцов-Дашков тоже был не промах, а главное, он служил министром двора и уделов, то есть фактически управлял личными доходами царя. Воронцов-Дашков доложил Николаю II о проекте Безобразова и предложил ему войти в долю.

2 марта 1898 г. новоявленные «концессионеры» подали царю всеподданнейшую записку, в которой предлагали «перехватить» концессию Бринера, а для осмотра корейских лесов отправить особую экспедицию, которая, не возбуждая толков и дипломатических запросов, всесторонне исследовала бы Северную Корею и подтвердила бы сведения о ее богатствах. Они писали, что время еще не ушло, что еще можно чисто мирным путем овладеть богатствами Кореи, на которые, кроме Японии, уже обратили свои взоры и многие другие державы, что по корейскому закону император Кореи является собственником земельных недр, что поэтому необходимо укрепить его власть, затем организовать при нем управление по образцу российского Управления кабинетским имуществом и тогда заключить с этим учреждением особый арендный договор.

Николай II позволил отправить в Северную Корею специальную экспедицию на средства Кабинета Его Величества. Во главе «дела» были

поставлены великий князь Александр Михайлович и граф Воронцов-Дашков; непосредственными исполнителями стали А.М. Безобразов, его товарищ по полку, отставной полковник В.М. Вонлярлярский и контр-адмирал А.М. Абаза.

Как видим, дело шло на уровне Остапа Бендера. Создана контора «Рога и копыта», теперь нужно найти подставное лицо — председателя Фунта. Им стал состоявший в Ведомстве императорского двора тайный советник Н.И. Непорожнев. 11 мая 1898 г. в Петербурге с уполномоченным купца Бринера был заключен договор на условную продажу Н.И. Непорожневу лесной концессии на реке Ялу. В конце 1898 г. специальная русская экспедиция исследовала за 94 дня всю Северную Корею. Руководитель экспедиции, инженер Михайловский телеграфировал в Петербург: «В Маньчжурии видел много богатств, чудные леса лиственницы и кедра — три миллиона десятин, — много золота, серебра, красной меди, железа, угля». Район рек Тумени и Ялу может легко сделаться источником крупных богатств и, следовательно, подспорьем в тех громадных расходах, которые неминуемо потребует наше положение на Дальнем Востоке. Кстати, значительная часть стоимости экспедиции пошла по разным статьям бюджета, а непосредственно Кабинет Его Величества израсходовал на нее и на приобретение самой концессии всего 235 070 рублей.

А концессионеры уже делили будущие доходы. В список от 20 мая 1900 г. были включены 45 концессионеров. Всего должно было быть 400 паев, из которых 170 — Кабинета Его Величества, то есть царя.

В начале 1902 г. на реке Ялу закипели работы. Для начала для охраны концессии наняли и вооружили несколько сотен китайцев. Затем на реку Ялу отправили «уволенных в запас» сибирских стрелков, число которых постепенно дошло до полутора тысяч человек. Абаза привлек к участию в концессии и главного начальника Квантунской области, генерал-адъютанта Е.И. Алексеева. За подавление восстания боксеров Алексеев был буквально осыпан наградами — 1 января 1901 г. награжден орденом Белого орла и золотой саблей, 6 мая 1901 г. назначен генерал-адъютантом, а 6 апреля 1903 г. произведен в полные адмиралы.

Безобразовская авантюра вызвала возмущение как внутри России, так и за ее пределами. Так, министр финансов С.Ю. Витте и министр иностранных дел граф В.Н. Ламздорф решительно осудили проникновение в Корею. В ответ Николай II 6 мая 1903 г. произвел Безобразова в статс-секретари Его Величества.

30 июля 1903 г. Николай II решил создать наместничество на Дальнем



Востоке и назначил наместником Е.И. Алексеева. Витте, Ламздорф и все остальные министры узнали об учреждении наместничества и назначении Алексеева исключительно из газет. Николай II даже не считал нужным посоветоваться со своими министрами. Единственное исключение представлял министр внутренних дел В.К. Плеве, который был сторонником наместничества.

Согласно Высочайшему указу от 30 июля 1903 г., в состав наместничеств вошли русский Дальний Восток и Квантунская область, то есть по куску Российской и Китайской империй.

Наместнику вверялось командование морскими силами в Тихом океане и всеми расположенными во вверенном ему крае войсками, руководство дипломатическими сношениями по делам Дальневосточных областей с соседними государствами, высшая власть по всем частям гражданского управления в крае, верховное попечение о порядке и безопасности в местностях, состоявших в пользовании КВЖД, и ближайшая забота о пользе и нуждах русского населения в сопредельных с наместничеством зарубежных владениях. «Устроение новой власти вызывалось сложными задачами управления на восточных окраинах империи», — говорилось в указе.

Вместе с наместничеством учреждалась и высшая над ним инстанция — Особый комитет под личным председательством Государя Императора, имевший своей задачей «согласовать распоряжения главного начальника на Дальнем Востоке с общегосударственными видами и деятельностью министерств».



*Наместник на Дальнем Востоке А.Е. Алексеев*

Теперь наместничеством могли абсолютно бесконтрольно

распоряжаться Николай II, Безбородко, Алексеев и Ко. Ничего подобного в России не было со времени опричнины Ивана Грозного. Тем не менее 16 августа 1903 г. царь без всяких объяснений сместил Витте с поста министра финансов и назначил на декоративный пост Председателя Комитета министров. На всякий случай Николай II даже не назначил нового министра финансов, а лишь приказал исполнять должность управляющего Министерством финансов Э.Д. Плеске — весьма серому и весьма послушному чиновнику. Ламздорфу царь объявил выговор, и тот согнулся в поклоне — «Чего изволите, Ваше Величество?».

## Глава 7

### Подготовка Японии к войне

В 1895 г. японское правительство сразу же после окончания войны с Китаем приняло первую программу усиления своего флота. Япония планировала начать постройку кораблей всех классов, и в первую очередь эскадренных броненосцев, броненосных крейсеров и миноносцев, предназначенных для ведения активных наступательных действий. Поскольку японская судостроительная промышленность была еще недостаточно развита, правительство разместило заказы на постройку кораблей, предусмотренных программой 1895 г., за границей.

#### Корабли, построенные для Японии за границей

Класс кораблей	Кол-во	Место постройки
Эскадренные броненосцы	4	Англия
Броненосные крейсера 1-го класса	6	Англия, Франция
Небронированные крейсер	5	Англия, США
Минные крейсера	3	Япония
Минные истребители (эсминцы)	11	Англия
Миноносцы водоизмещением более 100 т	23	Франция, Германия
Миноносцы водоизмещением более 800 т	31	Франция, Германия
Миноноски	35	Япония

В 1896 г. японское правительство, считая судостроительную программу 1895 г. недостаточной, дополнительно приняло рассчитанную на 10 лет программу, предусматривавшую постройку главным образом крейсеров и значительного количества эсминцев, а также оборудование военно-морских баз и портов, предназначенных для обеспечения боевой деятельности японского флота в Желтом и Японском морях. Более подробно о кораблях японского флота рассказано в приложении 2.

Третья судостроительная программа была принята на специальном заседании японского парламента в июне 1903 г. 2 февраля 1904 г., то есть буквально перед началом войны, японское правительство заключило в Лондоне контракты с фирмами Виккерса и Амстронга на поставку двух эскадренных броненосцев, «Кашима» и «Катори», водоизмещением в 16 400 т каждый. Вооружение броненосцев составляли четыре 304/45-мм,

четыре 254/45-мм и двенадцать 152/45-мм пушек.

«Кашима» был заложен 29 февраля 1904 г. на верфи Амстронга в Эльсвине, а «Катори» — 27 февраля 1904 г. на верфи Виккерса в Барроу. Спущены броненосцы были 22 марта 1905 г. и 4 июля 1905 г., соответственно. В строй они вошли одновременно — 23 мая 1906 г.

Как видим, нейтральная Англия наплевала на все международные законы и соглашения и буквально в бешеном темпе, менее чем за полтора года ввела в строй два мощнейших броненосца.

В 1900–1904 гг. существенно возросла мощь японской армии. Японская армия комплектовалась на основе закона о всеобщей воинской повинности, который распространялся на лиц в возрасте 17–40 лет. Служба японских граждан делилась на действительную, запаса первого разряда, запаса второго разряда (территориальные войска) и ополчение. Так как в мирное время контингент призыва превышал потребность, набор в армию производился по жеребьевке. Действительная служба в армии продолжалась три года, а во флоте — четыре года. Затем солдат зачислялся в запас первого разряда, через четыре года и четыре месяца — в запас второго разряда и еще через пять лет — в ополчение.

Большое внимание в Японии уделялось подготовке офицерского состава. Офицерство, продолжая самурайские традиции, рассматривало себя как главный оплот империи, как носителя идеи «великой Японии», «исключительности» японской нации.

Согласно императорскому рескрипту, офицер непосредственно выполняет волю императора в армии, так же относится к своим подчиненным, как император к своему народу, и его приказ является императорским приказом, а послушание расценивается как неподчинение воле императора.

На основе принципа полной покорности воле командира и неукоснительного выполнения приказа офицера воспитывался японский солдат. Такой тип солдата-фанатика прославлялся японской печатью, воспевалась его доблесть, а служба в армии рассматривалась как великая честь, не сравнимая ни с одной профессией. Как правило, выступления руководящих государственных деятелей Японии, тронные или юбилейные речи представителей императорского дома не обходились без славословия в адрес армии и флота. Никакой праздник не праздновался более пышно, чем День армии и флота, никого не провожали так торжественно, как солдат, отправляющихся на фронт. Об офицерах и генералах слагались песни, им отводились самые почетные места на религиозных и светских церемониях.

Чтобы создать видимость социальной близости солдат и офицеров,

допускались выдвижение и назначение на офицерские должности среднего и особенно низшего звена солдат-крестьян, отличившихся на службе.

Накануне Русско-японской войны в японской армии был введен чин токумосотё — старшего фельдфебеля. Это был опытный, кадровый военный, прошедший все стадии обучения непосредственно в подразделении, командовавший отделением и даже полувзводом, зарекомендовавший себя как сторонник монархического строя. Старшим фельдфебелям разрешалось без отрыва от службы подготовиться и сдать экзамен для получения офицерского чина. Фельдфебелям и старшим унтер-офицерам, ушедшим в запас первой очереди в офицерском звании, разрешалось после прохождения лагерного сбора в войсках, но не позднее полугода после увольнения вернуться в армию и получить должность офицера.

К 1904 г. японская армия имела на вооружении 6,5-мм винтовки системы Арисака обр. 30 (1897 г.). Затвор винтовки скользящий, с поворотом. Магазин срединный на пять патронов с шахматным расположением. Заряжание обойменное.

Перед войной командование японской армии пулеметам уделяло недостаточное внимание. К 1904 г. в армии имелось лишь небольшое число 8-мм пулеметов Гочкиса, проходивших войсковые испытания.

Основными орудиями японской армии были 75-мм полевая пушка обр. 1898 г. системы Арисака и 75-мм горная пушка обр. 1898 г. Обе пушки имели стволы с цапфами и жесткие лафеты. Щитов не было. Частичное гашение отката производилось с помощью башмаков, подкладываемых под колеса. Башмаки были связаны тросами с бельвилевскими пружинами, расположенными в средней части бруса лафета. Стрельба могла вестись и без этих противооткатных устройств, в этом случае длина отката на скользком фунте доходила до 10 метров. Кроме того, в нижней части лафета были помещены каучуковые буферы.

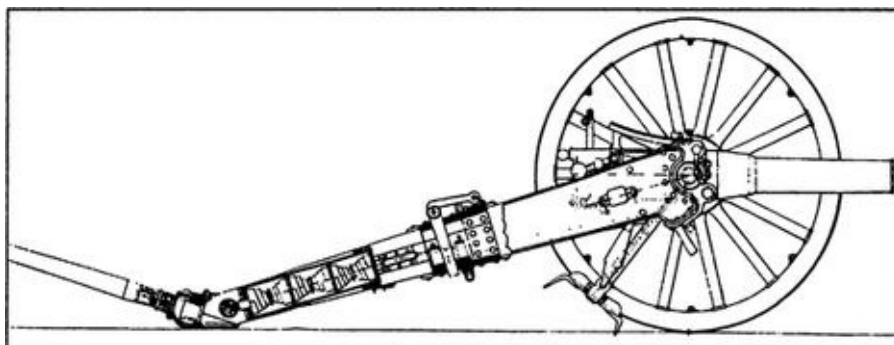

*75-мм японская горная пушка обр. 1892 г.*

Затвор у обоих орудий поршневой. Заряжание у полевой пушки унитарное, а у горной — раздельногильзовое.

Горная пушка разбиралась на четыре вьюка весом по 106 кг, причем ствол пушки был неразборным.

Снаряды у обоих 75-мм орудий были одинаковые. Стальная граната имела вес 6,1 кг и длину 4,5 калибра. Она содержала 0,8 кг мелинита. Шрапнель с 18-секундной трубкой имела тот же вес, но была короче — 3,5 калибра. В шрапнели было 234 пули и от 64 до 72 грамм ружейного пороха.

У полевой пушки граната и шрапнель имели начальную скорость 487 м/с, а максимальная дальность стрельбы гранатой составляла 7,8 км. У горной пушки начальная скорость 263 м/с, а дальность стрельбы гранатой 4,3 км.

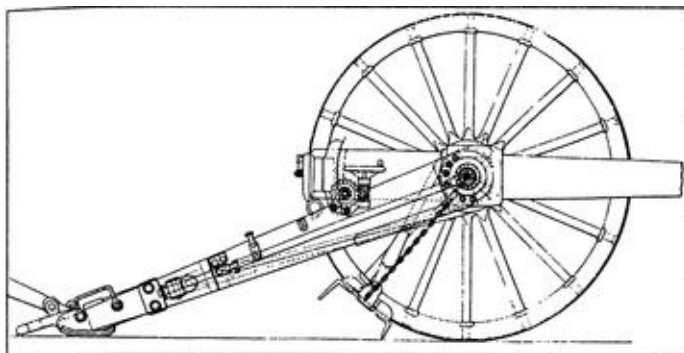

*75-мм японская полевая пушка обр. 1898 г.*

Японская полевая пушка по своей баллистике существенно уступала русской 76,2-мм пушке обр. 1900 г. Но, как уже говорилось, русская пушка в отличие от японской не имела гранаты, что снижало ее эффективность.

Русская 2,5-дюймовая горная пушка обр. 1883 г. существенно уступала по мощи снарядов японской 75-мм горной пушке обр. 1898 г. Русская чугунная граната весом 4 кг содержала всего 66 грамм черного пороха, а шрапнель имела 10-секундную трубку и содержала 100 пуль. Горных пушек у японцев было в несколько раз больше, чем у русских, а главное, применялись они куда более грамотно. Фактически 75-мм горная пушка в ходе войны использовалась японцами как батальонная и полковая в составе пехотных дивизий и бригад.

Забегая вперед, скажу, что в 1905 г. Япония заказала четыреста полевых 75-мм пушек Круппа. Кроме того, в ходе войны Крупп поставил в Японию две тысячи болванок для таких же пушек. Из этих болванок по чертежам Круппа в арсенале города Осака было изготовлено триста 75-мм

пушек обр. 38 (1905 г.).

Длина ствола пушки Круппа 30 калибров. Осколочная граната и шрапнель весом 6,5 кг имели начальную скорость 520 м/с. Шрапнель содержала 210 пуль весом по 12,5 грамм. Дальность стрельбы гранатой — около 8 км, а шрапнелью — около 7,5 км. Система имела щит. Компрессор Круппа гидравлический, а накатник — пружинный.

После 1905 г. 75-мм полевая пушка Круппа была модернизирована и названа системой Арисака обр. 38 (1905 г.). У модернизированных пушек накатник был гидропневматическим. Вес систем Круппа и Арисака в походном положении 1140 кг.

В ходе войны 1904–1905 гг. Япония заказала в Германии несколько десятков 12- и 15-см гаубиц Круппа.

Высшим тактическим соединением японской армии была дивизия. Предусматривалось создание в военное время армий. Перед началом Русско-японской войны в Японии появились три армии.

Дивизия состояла из двух пехотных бригад, по два полка в каждой, полк состоял из трех батальонов, а батальон — из четырех рот. В составе дивизии находился один кавалерийский полк трехэскадронного состава и артиллерийский полк двухдивизионного состава (в каждом дивизионе по три батареи шестиорудийного состава). В дивизии также имелись саперный и обозный батальоны.

Гвардейская и Первая столичная дивизии были организованы особым образом. Каждая из них имела в своем составе кавалерийскую бригаду, в бригаде было два полка, по пять эскадронов в каждом, по артиллерийской бригаде, составленной из трех полков, по два дивизиона в каждом (в каждом дивизионе по три шестиорудийные батареи). Армейская артиллерия составлялась из выделяемых дивизионов и батарей, входящих в состав дивизий. В военное время каждой дивизии придавались части усиления. Рота военного времени имела по штату 217 человек, саперная рота — 220 человек, полевая батарея — шесть 75-мм орудий, 150 солдат и офицеров.

Полевая пешая и горная артиллерия организационно сводились в тринадцать артиллерийских полков, придаваемых дивизиям, и две артиллерийские бригады, в которых около 37 % батарей составляли горную артиллерию.

Еще накануне войны Япония приступила к развертыванию армии по плану военного времени. При этом для усиления действующих войск штатом военного времени предусматривалось формирование 52 резервных пехотных батальонов и 52 резервных батарей (312 орудий), а для

восполнения убыли в действующей артиллерии — 19 запасных батарей (114 орудий) полевой артиллерии.

Таким образом, японская армия по штату мирного времени в числе тринадцати артиллерийских полков дивизионной и семи полков армейской артиллерии имела 704 орудия, а по штату военного времени в связи с развертыванием резервных и запасных батарей — 1130 орудий.

Забегая вперед, скажу, что Япония значительно быстрее, чем Россия, развертывала свою артиллерию на театре войны. Так, к 10 июля японское командование только в составе 1-й, 2-й и формируемой 4-й армий располагала 48 батареями (288 орудий) дивизионной и 18 батареями (108 орудий) армейской артиллерии, то есть 396 орудиями полевой артиллерии.



## Глава 8

# Нападение на Порт-Артур

Мало кто из военных историков избег обвинений завистливых коллег, что он, мол, «умен задним умом», то есть учит, как надо было играть, после того, как все карты открыты.

Война же с Японией была, наверное, самой предсказуемой в истории. Начну с того, что японцы провели ее генеральную репетицию в ходе японо-китайской войны 1894–1895 гг. Японцы внезапно напали на китайцев, нанесли поражение их флоту, взяли Порт-Артур и т. д. Да по-другому и быть не могло. К примеру, наиболее удобное место для высадки в Корее — порт Чемульпо, там японцы высаживались в 1894 и 1904 годах, а американцы — в 1950 г. И только дебил мог думать, что там не появятся японцы.

8 марта 1900 г. вице-адмирал С.О. Макаров (1848/1849-1904 гг.) подал в Главный морской штаб секретную записку «Мнение об организации обороны Порт-Артура». Там, в частности, было сказано: «Сухопутная оборона Порт-Артура — 22 версты, местность крайне пересеченная, и на нее назначают лишь 200 орудий, хотя подкомиссия, проектировавшая вооружение Порт-Артура, требовала 447 орудий. Представляется существенная опасность, чтобы полумера эта не имела пагубных последствий... Япония прежде всего займет Корею, а нашему флоту, оперирующему вдали от баз, будет невозможно помешать высадке японцев в каком угодно месте. Заняв Корею, японцы двинутся к Квантунскому полуострову и сосредоточат там более сил, чем у нас. Это будет война за обладание Порт-Артуром. Падение Порт-Артура будет страшным ударом для нашего положения на Дальнем Востоке».

Макаров отдавал должное Японии. «В Японии уже пять столетий нет ни одного неграмотного. О таком народе нельзя сказать, что он не просвещен. Из поколения в поколение японцы и китайцы привыкли учиться, вот почему японцы так быстро научились всему европейскому в такой короткий срок».

На записку Макарова управляющий Морским министерством адмирал П.П. Тыртов наложил длинную резолюцию, где обвинил Степана Осиповича в паникерстве. Среди прочего в резолюции было сказано: «...не могу не обратить внимание адмирала Макарова на его несколько

пессимистический взгляд на оборону Порт-Артура»<sup>[21]</sup>.

Военный министр генерал А.Н. Куропаткин в докладе царю в августе 1903 г. писал совсем другое: «Укрепления Порт-Артура приходят к концу и сделают его при достаточном гарнизоне и запасах неприступным с моря и с суши. Гарнизон Квантуна усилился в значительной степени. Запасы доведены до годовой порции. Ныне можно не тревожиться, если даже большая часть, например, японской армии обрушится на Порт-Артур. Мы имеем силы и средства отстоять Порт-Артур, даже борясь одни против 5-10 врагов... Дальнейшие работы дадут возможность найти безопасное убежище всей нашей Тихоокеанской эскадре. Уже и ныне эта эскадра может смело мерить свои силы со всем флотом Японии с надеждою на полный успех. Таким образом, Порт-Артур, обеспеченный с моря и с суши, снабженный сильным гарнизоном и поддержанный могущественным флотом, представляет вполне самостоятельную силу. Запасов собрано столько, что наши войска успеют собраться в Маньчжурии, нанести решительное поражение противнику и освободить осажденный или блокированный Порт-Артур. Два года назад, даже год тому назад мы могли тревожиться оторванностью Порт-Артура от России и Приамурья. Теперь можно и не тревожиться»<sup>[22]</sup>. И Куропаткин предложил сократить расходы на оборону Дальнего Востока.



*Алексей Николаевич Куропаткин перед началом Русско-японской войны*

А вот 5 ноября 1903 г. начальник Временного военного штаба наместника на Дальнем Востоке генерал-майор В.Е. Флуг подал доклад наместнику Алексееву, где говорилось: «Объявив войну России, Япония может:

- 1) ограничиться прочным занятием Кореи;
- 2) заняв Корею попутно, для подготовки там базы, направить главный удар на наши войска в Южной Маньчжурии и крепости Порт- Артур;
- 3) главный удар направить на крепость Владивосток и Южно-Уссурийский край.

Одновременно с одной из этих главных операций может быть предпринята диверсия, с целью овладения островом Сахалин, устьем Амура и т. п.

Для борьбы с Россией Япония, как ниже изложено, может перебросить на материк в первой половине второго месяца 10 дивизий — 130 батальонов, 46 эскадронов, 576 орудий. Против этих сил мы можем выставить (кроме гарнизонов крепостей) 77 батальонов, 75 эскадронов и сотен и 184 орудия войск Дальнего Востока, которые могут быть

сосредоточены не ранее начала третьего месяца.

Это указывает, что в первый период кампании перевес в силах и преимущество во времени будут на стороне японцев. Только притянув подкрепления из Западной Сибири и Европейской России, что может быть закончено не ранее начала седьмого месяца, мы можем сосредоточить превосходные силы.

Ограничиваясь занятием Кореи, японцы дадут нам возможность спокойно и безопасно сосредоточить превосходные силы. Только при энергичном наступлении с начала кампании они могут рассчитывать одержать успех над более слабыми, не закончившими сосредоточения нашими войсками, почему, разбирая условия нашего сосредоточения, полагаю необходимым исходить из того случая, когда японцы перейдут в наступление».

Из этого доклада непосредственно следует, что русские войска будут разбиты в Маньчжурии, если японцы не засядут эдак на шесть — восемь месяцев в Корее, то есть если их генералы окажутся полными идиотами.

В том же докладе говорилось: «Согласно заключению начальника Временного морского штаба вашего высокопревосходительства, при настоящем соотношении сил нашего и японского флотов возможность поражения нашего флота не допускается; раз же наш флот не разбит, высадка японцев в Инкоу и в Корейском заливе немыслима. Ввиду этого заключения контр-адмирала Витгефта, принятого по указанию вашего высокопревосходительства за основание при составлении плана стратегического развертывания войск Дальнего Востока, надо допустить, что высадка японцев может последовать: на западном берегу Корейского полуострова не ближе Цзинампо (Цинампо) или же на юго-восточном и восточном берегах этого полуострова».

Оценим наглость контр-адмирала Витгефта — «возможность поражения нашего флота не допускается».

Далее из большого и обстоятельного доклада следует выделить любопытный момент, где говорится о предполагаемых темпах движения японских войск в Корее: «Все эти направления проходят по местности гористой (исключая направление Аньдунсян — Порт-Артур), со слабо развитой сетью дорог, которые находятся большей частью в первобытном состоянии; при таких условиях средний суточный переход едва ли может быть более 12–15 верст. Если допустить даже, что японская армия будет наступать со скоростью 15 верст в сутки, то к р. Ялуцзян (у г. Ыйчжю) она может быть сосредоточена...» при высадке у Пусана (Фузана) — через три месяца; при высадке у Цзинампо (Цинампо) — в

конце второго месяца. Стоит запомнить эти цифры, они пригодятся, когда мы будем говорить о бое «Варяга» в Чемульпо.

А между тем 23 декабря 1903 г. Япония в ультимативной форме потребовала не только усиления своего протектората в Корее, но и выдвинула свои претензии на Южную Маньчжурию. В японской прессе развернулась беспрецедентная кампания против России. Барон Шибузава на собрании в клубе столичных банкиров заявил: «Если Россия будет упорствовать в нежелании идти на уступки, если она заденет честь нашей страны, тогда даже мы, миролюбивые банкиры, не будем в силах далее сохранять терпение: мы выступим с мечом в руке». На страницах газеты «Ници-Ници» появился лозунг: «Бейте и гоните дикую орду, пусть наше знамя водрузится на вершинах Урала».

Отношение же Николая II к дальневосточному кризису было более чем легкомысленным. Царь храбрился и называл японцев «макаками». Он громогласно заявлял, что у Японии-де и войска настоящего нет, а в случае начала войны от японцев мокрое место останется. Дело дошло до того, что царь заявил японскому послу: «Япония кончит тем, что меня рассердит».

Министр внутренних дел Плеве страстно желал «маленькой и победоносной войны» для обуздания врага внутреннего в империи. В тон царю и министрам подпевала и пресса. Так, летом 1903 г. газета «Новое Время» писала: «...для Японии война против нас означает самоубийство». Военные приготовления велись вяло и нерешительно.

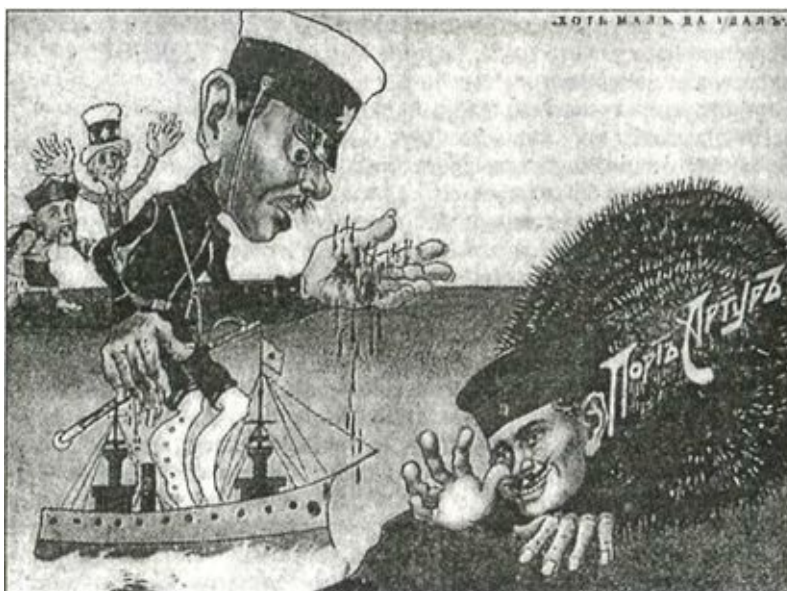

*«Хоть мал, да удал». Карикатура А. П. Коркина. 1904 г.*

А поздней осенью 1903 г. Николай 11 подумал и решил... поехать с женой в гости к ее родственникам в Дармштадт. За компанию царь берет с собой военного министра и министра иностранных дел, а также группу генералов из своей военно-походной канцелярии. Историк М.К. Касвинов писал: «Эта группа сопровождающих поселяется во Дворце герцога (брата царицы). С их помощью Николай пытается из Тессена руководить как делами империи вообще, так и в особенности действиями своего наместника на Дальнем Востоке Алексеева.

Для Вильгельма, напрягавшего в те дни все усилия, чтобы связать Россию вооруженным конфликтом на Дальнем Востоке, появление русского центра власти на германской территории было даром неба. На глазах у его разведки и Генерального штаба ежедневно проходил поток секретной информации на восток и обратно. В герцогском дворце, кишасшем шпионами кайзера (и первым среди них был сам гостеприимный хозяин), царские офицеры день за днем обрабатывали штабную документацию, шифровали приказы и директивы, расшифровывали доклады и донесения, поступавшие из Петербурга, Харбина, Порт-Артура. Изо дня в день немецкие дешифровальщики клали кайзеру на стол копии перехватов. Он был в курсе всех замышляемых ходов и маневров царского правительства на Дальнем Востоке, включая передвижение и боевую подготовку вооруженных сил. Вся переписка Николая оказалась перед Вильгельмом, как открытая карта.

Установлено, что перехваченную в Дармштадте информацию кайзер передавал (по крайней мере частично) японскому Генеральному штабу. Витте ужаснулся, узнав об этой „вакханалии беспечности“ в компании, разбившей свой табор во дворце Эриста Людвиг Гессенского. Министра двора Фредерикса, прибывшего из Дармштадта в Петербург, Витте спросил, как тот мог равнодушно взирать на столь преступное отношение к интересам государственной безопасности. Фредерике возразил: он обращал внимание государя императора на опасность утечки и перехвата сведений, но тот ничего не пожелал изменить. Осталось без результата такое же предостережение Ламздорфу, сделанное Витте».

25 января 1904 г. барон Комура отправил из Токио в Петербург телеграмму японскому послу Курино, где говорилось, что «японское правительство решило окончить ведущиеся переговоры и принять такое независимое действие, какое признает необходимым для защиты своего угрожаемого положения и для охраны своих прав и интересов»<sup>[23]</sup>.

Курино получил телеграмму в тот же день, а на следующий день, 26 января (6 февраля), в три часа дня, исполняя полученные из Токио

инструкции, он передал графу Ламздорфу две ноты, в одной из которых говорилось следующее: «Императорское Российское правительство последовательно отвергало путем неприемлемых поправок все предложения Японии касательно Кореи, принятие коих Императорское (японское) правительство считало необходимым как для обеспечения независимости и территориальной неприкосновенности Корейской империи, так и для охраны преобладающих интересов Японии на полуострове. В то же время Императорское Российское правительство упорствовало в своем отказе принять на себя обязательство уважать территориальную неприкосновенность Китая в Маньчжурии, серьезно угрожаемую занятием этой провинции, до сих пор продолжающимся, несмотря на договорные к Китаю обязательства Российского правительства и его неоднократные заверения другим державам, имеющим интересы в этих областях. Указанные обстоятельства ставят Императорское (японское) правительство в необходимость серьезно обдумать меры самообороны, какие оно должно принять...

Императорское (японское) правительство не имеет иного выбора, как прекратить настоящие бесполезные (vaines) переговоры.

Избирая этот путь, Императорское (японское) правительство оставляет за собой право принять такое независимое действие, какое сочтет наилучшим для укрепления и защиты своего угрожаемого положения, а равно для охраны своих установленных прав и законных интересов»<sup>[24]</sup>.

В другой ноте говорилось, что японское правительство, «истощив без результата все меры примирения, принятые для удаления из его отношений к Императорскому Российскому правительству причин будущих осложнений, и находя, что его справедливые представления и умеренные и бескорыстные предложения не получают должного им внимания, решило прервать свои дипломатические сношения с Императорским Российским правительством, каковые по названной причине перестали иметь всякое значение»<sup>[25]</sup>.

Передавая эти ноты, Курино заявил Ламздорфу, что японская миссия выезжает из Петербурга 28 января 1904 г.

В ответ на ноты, переданные японским посланником, Николай II приказал барону Розену со всем составом русской миссии покинуть Токио. Сообщая об этом решении российским представителям за границей особой циркулярной депешей, Ламздорф писал, что «образ действий токийского правительства, не получившего еще отправленного на днях ответа Императорского правительства, возлагает на Японию всю ответственность

за последствия, могущие произойти от перерыва дипломатических сношений между обеими Империями»<sup>[26]</sup>.

Я умышленно привожу длинные цитаты из дипломатических документов, чтобы читатель сам мог оценить вздор наших историков, болтающих о внезапном, без объявления войны, нападении Японии на Россию. Не понять смысл японской ноты мог только полный идиот. А может, японскому императору нужно было прислать герольдов и еще перчатку царю в морду швырнуть?

Надо ли говорить, что компетентные военные в России правильно оценили поведение японцев? 26 января в 10 часов утра о возможности неожиданного нападения японцев говорил в своей записке и сам начальник Главного штаба генерал-адъютант В. В. Сахаров: «Стремясь настойчиво к войне с нами, японцы, приступив к переброске своих сил в Корею, в интересах обеспечения этой операции могут сами напасть на наш флот в районе настоящего его расположения и тем парализовать значение нашей морской силы в пункте, имеющем для данной минуты решающее значение. Казалось бы, что даже ввиду этого соображения нашему флоту небезвыгодно приступить к активным действиям и перенести их в район первоначальных операций японцев»<sup>[27]</sup>.

В тот же день, 26 января, вице-адмирал С.О. Макаров писал управляющему Морским министерством Ф.К. Авелану: «Из разговоров с людьми, вернувшимися недавно с Дальнего Востока, я понял, что флот предполагают держать не во внутреннем бассейне Порт-Артура, а на наружном рейде. Пребывание судов на открытом рейде даст неприятелю возможность производить ночные атаки. Никакая бдительность не может воспрепятствовать энергичному неприятелю в ночное время обрушиться на флот с большим числом миноносцев и даже паровых катеров. Результат такой атаки будет для нас очень тяжел, ибо сетевое заграждение не прикрывает всего борта и, кроме того, у многих наших судов совсем нет сетей... Если бы японский флот тоже не имел закрытых рейдов и обречен был на пребывание в полном составе у открытого берега, то наша тактика должна была бы заключаться именно в том, чтобы в первые даже ночи после разрыва сделать самое энергичное ночное нападение на флот. Японцы не пропустят такого бесподобного случая нанести нам вред... Если мы не поставим теперь же во внутренний бассейн флот, то мы принуждены будем это сделать после первой ночной атаки, заплатив дорого за ошибку»<sup>[28]</sup>.

Фактически началом боевых действий можно считать захват японским



кораблем парохода Добровольного флота «Екатеринослав» в 9 часов утра 24 января 1904 г. в Корейском проливе, в трех милях от корейского берега, то есть в территориальных водах Кореи.

В тот же день, 24 января, в Фузане (Пусане) началась высадка японских войск — авангарда японской армии. Японские миноносцы захватили стоявший в Фузане русский пароход «Мукден», принадлежавший КВЖД. Еще один пароход КВЖД, «Маньчжурия», был захвачен 24 января в порту Нагасаки. 25 января в Корейском проливе японцы захватили русские суда: в 7 часов утра — «Россию», а в 7 ч. 30 мин. вечера — «Аргунь». 26 января были захвачены русские почтовые учреждения в Фузане.

В ночь с 26 на 27 января японские миноносцы атаковали стоявшие у входа в Порт-Артур русские корабли. Вопреки предостережениям вице-адмирала Макарова и других адмиралов и офицеров, противоторпедные сети так и не были опущены. Для атаки русских кораблей адмирал Того выделил пять отрядов миноносцев, три из которых (10 миноносцев) были отправлены к Порт-Артуру, а два отряда (8 миноносцев) — к порту Дальний. То, что два отряда пошли в залив Талиенван, к Дальнему, говорит о том, что Того не имел достаточно точных сведений от своей разведки о месте нахождения русских кораблей, иначе он не пошел бы на разделение отрядов.

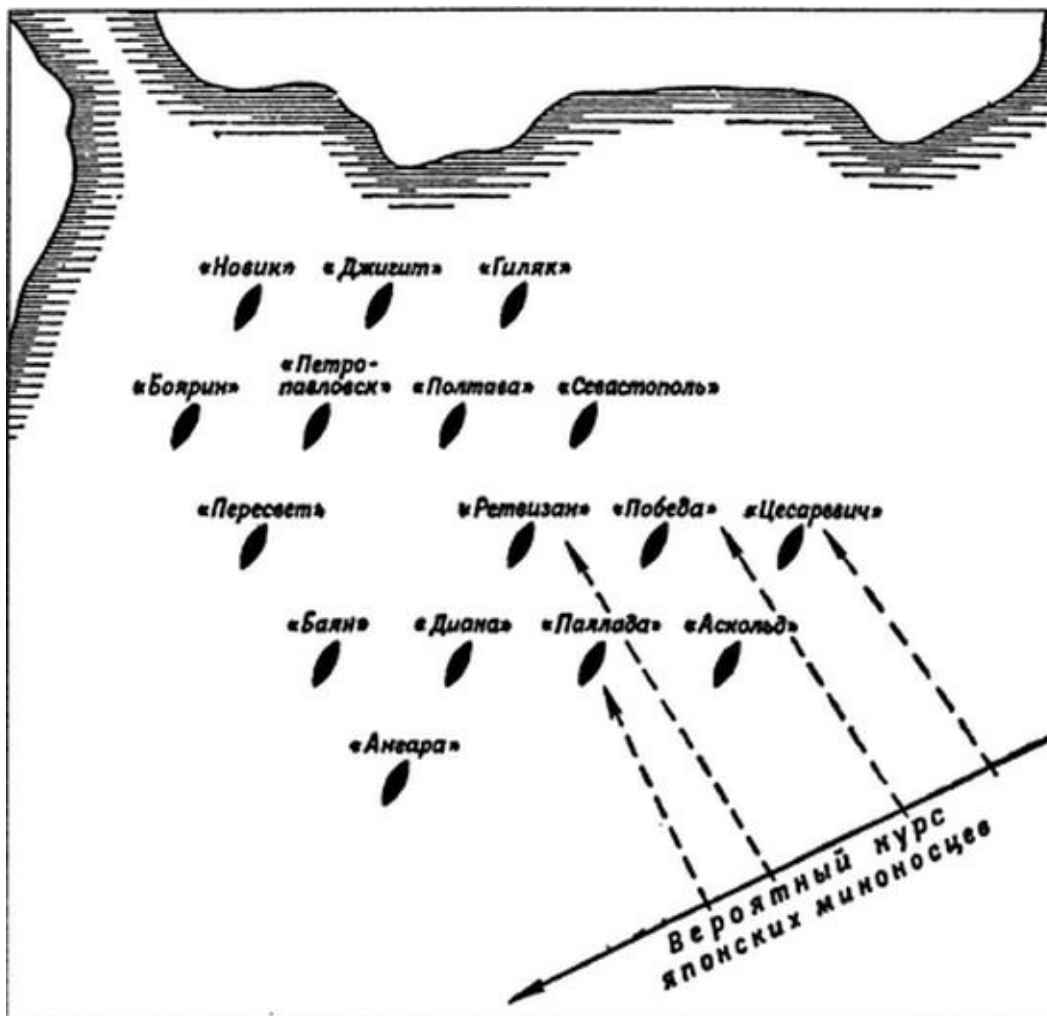

*Расположение кораблей эскадры на внешнем рейде Порт-Артура в ночь на 27 января 1904 г.*

На подходе к Порт-Артуру японские миноносцы, шедшие с погашенными огнями, обнаружили по отличительным огням русские дозорные миноносцы «Бесстрашный» и «Расторопный» и, уклонившись от них, незамеченными прошли к месту стоянки русских броненосцев и крейсеров. Ориентируясь по маякам и прожекторам русских кораблей, освещавшим подходы к внешнему рейду Порт-Артура, японские миноносцы точно вышли к месту стоянки русской эскадры.

В ночь на 27 января дежурными по освещению рейда Порт-Артура были назначены броненосец «Ретвизан» и крейсер «Паллада», они с 6 часов вечера освещали рейд своими прожекторами. По свету этих прожекторов и по огням маяка на Тигровом полуострове командир первого отряда миноносцев, капитан 1-го ранга Асай Сейдзиро в 23 ч. 08 мин. по японскому времени (22 ч. 13 мин. по русскому времени) вывел свои

корабли на подступы к внешнему рейду Порт-Артира.

Сам Асай находился на миноносце «Сиракумо», за ним шли «Асасио», «Касуми» и «Акацуки». Самым малым ходом отряд осторожно подходил к русским кораблям. Взяв курс прямо на прожектор «Ретвизана», миноносец «Сиракумо» в 23 ч. 33 мин. выпустил первую торпеду.

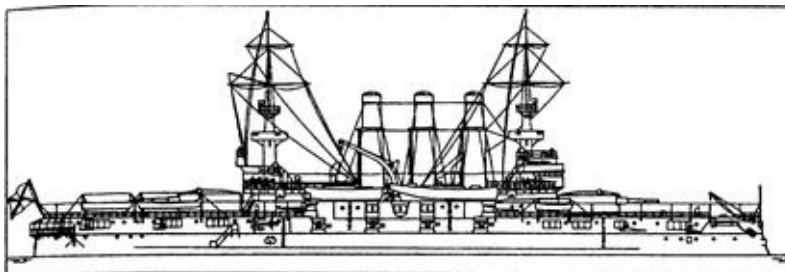

*Эскадренный броненосец «Ретвизан»*

В 23 ч. 35 мин. вахтенный офицер «Ретвизана» лейтенант Развозов заметил в свете прожекторов «Паллады» два миноносца, быстро разворачивавшихся на рейде. Развозов немедленно приказал открыть огонь. Но в этот момент японская торпеда попала в носовую часть левого борта броненосца, и корабль содрогнулся от взрыва. От взрыва торпеды на «Ретвизане» погибли пять матросов, находившихся в отделении подводных торпедных аппаратов. На броненосце погасло электрическое освещение, и «Ретвизан» стал крениться на левый борт. Крен уже достиг  $11^{\circ}$ . На броненосце пробил водяную тревогу и затопили погреба правого борта. Корабль медленно стал выпрямляться, вскоре крен составил  $5^{\circ}$ . Пробоину залатали пластырем, восстановили электрическое освещение и передали семафором на «Петропавловск»: «Имею пробоину, терплю бедствие».

«Ретвизан» вел беспорядочный огонь по ночному морю, расхода снарядов никто не учитывал. Капитан 1-го ранга Щенснович, опасаясь затопления броненосца на 9-саженной глубине якорной стоянки, с разрешения командующего приказал отклепать якорную цепь (шпиль был поврежден взрывом) и повел свой корабль к проходу на внутренний рейд, хотя до полной воды оставалось еще три часа. Продолжая вести беспорядочный огонь, «Ретвизан» медленно шел ко входу в гавань и в 1 ч. 30 мин. в самом проходе сел на мель. Его корму течением завернуло к Тигровому полуострову, так что броненосец своим корпусом загородил половину прохода. «Ретвизан» принял 2200 тонн воды, три отсека были полностью затоплены. За ночь броненосец выпустил до 150 снарядов, большинство из которых было калибра 37–75 мм.

Броненосец «Цесаревич» получил попадание торпеды в кормовую

часть левого борта. Были затоплены кормовые отсеки, поврежден руль, крен достиг 18°. Тем не менее броненосец снялся с якоря и пошел во внутреннюю гавань. Во время движения «Цесаревич» был дважды атакован японскими миноносцами, но все их торпеды прошли мимо.

Третьим торпедированным кораблем стал крейсер «Паллада». От взрыва торпеды возник пожар в угольной яме, образовавшимися в погребе газами выбило люк подачи, которым убило наповал находившегося на батарейной палубе матроса, а вырвавшимся газами обожгло четырех человек, которые вскоре скончались. Кроме того, получили ранения и отравления газами от взрыва боевого отделения торпеды еще 38 человек.

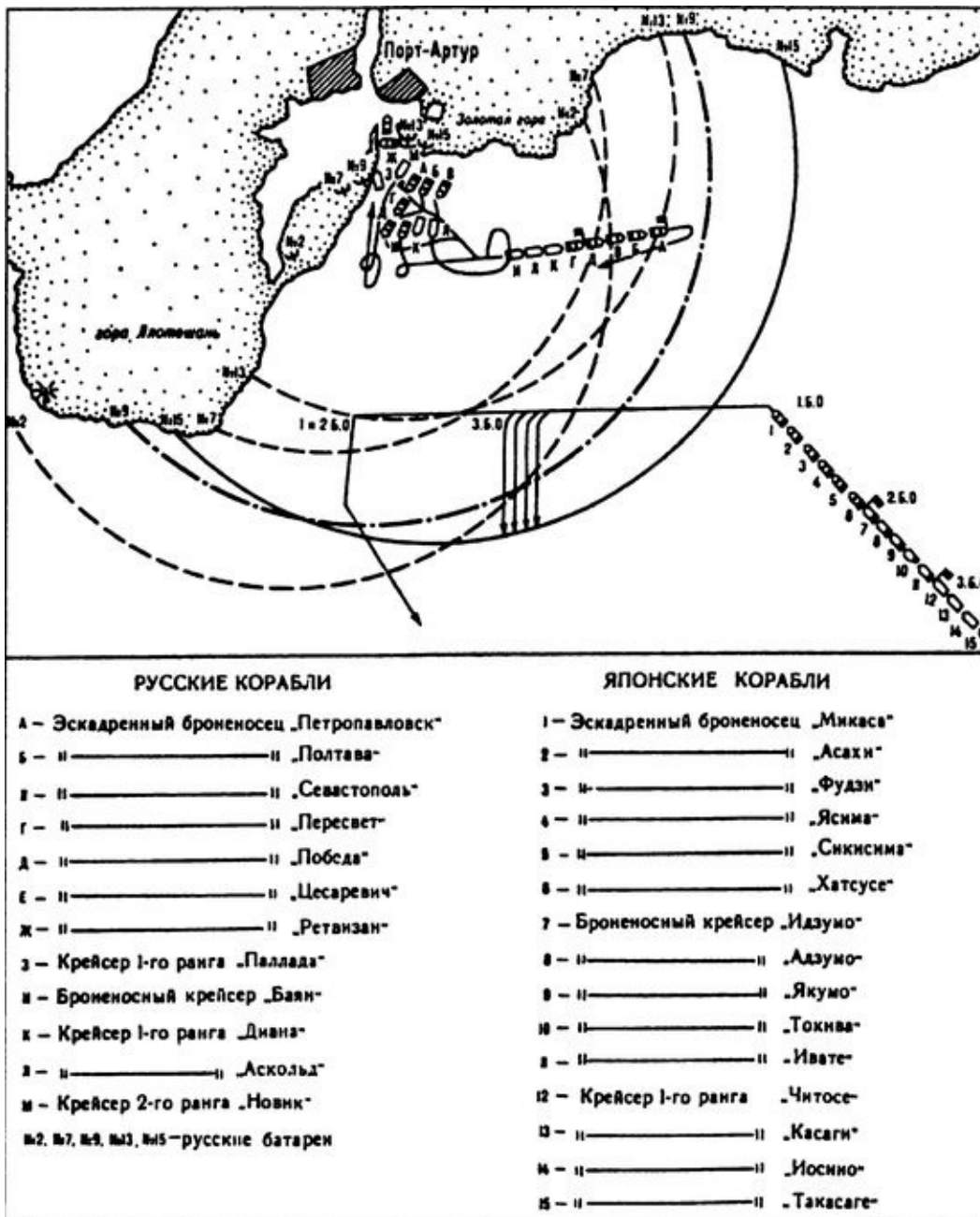

Бой 27 января 1904 г.

В ходе ночной атаки японские миноносцы выпустили всего 16 торпед, из которых в цель попали три. Миноносцы вели стрельбу одиночными торпедами с дистанции 1–2 кабельтовых, то есть почти в упор. Как позже выяснилось, несколько торпед японцы в спешки выпустили с невынутой чекой, то есть в небоеспособном состоянии.

Успеху японской торпедной атаки способствовало еще и то, что о разрыве дипломатических отношений в Порт-Артуре знали только сам

наместник Алексеев и небольшой круг близко стоявших к нему людей. Ни комендант крепости, ни начальник 7-й Восточно-Сибирской стрелковой бригады, ни начальник артиллерии, ни начальник штаба крепости, ни крепостной интендант не были своевременно осведомлены об этой разрыве. В результате в самый разгар атаки, в 23 ч. 45 мин., генерал Стессель прислал в штаб крепости записку с вопросом: «Что это за стрельба?» В свою очередь, запрошенный штабом крепости морской штаб сейчас же сообщил, что производится практическая стрельба — отражение минной атаки. Когда же в 1 ч. 20 мин. ночи по приказанию наместника был подан сигнал «тревога» и войска начали выстраиваться, то никто из войсковых начальников не знал, боевая ли это тревога или учебная, и потому не мог распорядиться, какие патроны выдавать — боевые или холостые. Недоразумение рассеялось лишь после того, как из квартиры наместника сообщили, что тревога боевая.

Через несколько недель после начала войны в американской, европейской, а затем и в русской печати начала распространяться версия о грандиозном бале, затеянном в ночь на 27 января по случаю именин Марии — жены адмирала О.А. Старка. Говорили, что бал открыл сам наместник Алексеев вместе с именинницей-адмиральшей.

Наши «историки-патриоты» с пеной у рта оспаривают эту версию и утверждают, что никаких именин не было, все морские офицеры находились на кораблях и т. д. Официальных документов о проведении бала нет да и не могло быть. Настораживает то, что ни в ходе, ни после войны ни Старк, ни Алексеев ни разу публично не опровергли факта проведения бала.

Между тем в русской армии и флоте был доведен до маразма культ «начальствующих дам», то есть жен и дочерей генералов, адмиралов, великих князей и самого царя. Офицеры были обязаны тратить много своего личного и служебного времени, а еще больше денег на участие во всевозможных банкетах, именинах, просто в подношении цветов и др. Пропуск именин жены высокопоставленного адмирала в мирное время попросту исключался. Между прочим, на следующий день, то есть 27 января, в Порт-Артуре намечался грандиозный молебен. Пардон, а чем молебен хуже именин?

Рано утром 27 января Алексеев отправил Николаю II донесение: «Всеподданнейше доношу, что около полуночи с 26-го на 27 января японские миноносцы произвели внезапную минную атаку на эскадру, стоявшую на внешнем рейде крепости Порт-Артур, причем броненосцы „Ретвизан“, „Цесаревич“ и крейсер „Паллада“ получили пробоины; степень

их серьезности выясняется».

Царь получил телеграмму поздно вечером 26 января<sup>[29]</sup>. В дневнике он записал: «Весь день находился в приподнятом настроении! В 8 ч. поехали в театр. Шла „Русалка“ очень хорошо. Вернувшись домой, получил от Алексеева телеграмму с известием, что этой ночью японские миноносцы произвели атаку на стоявшие на внешнем рейде „Цесаревич“, „Ретвизан“ и „Палладу“ и причинили им пробоины. Это без объявления войны. Господь, да будет нам в помощь!»<sup>[30]</sup>

Через день предводитель бессарабского дворянства Крупенский задал царю вопрос, что теперь будет после успеха японцев. Николай небрежно бросил: «Ну, знаете, я вообще смотрю на все это как на укусы блохи».

## Глава 9

### Мог ли «Варяг» изменить ход войны?

В декабре 1903 г. в Корее началось восстание тон-хаков. В районе Сеула возникли волнения среди крестьян. В связи с этим находившиеся в Сеуле посольства ряда государств потребовали от своих правительств посылки военных судов в Чемульпо — порт, находившийся в 24 км от столицы Кореи. 16 декабря 1903 г. из Порт-Артура в Чемульпо вышел крейсер «Варяг». По прибытии в Чемульпо выяснилось, что наш крейсер существенно мощнее, чем любой из иностранных стационаров, находившихся в этом порту.

20 декабря японская телеграфная станция в Сеуле под предлогом повреждения проводов прервала связь русского посла А.И. Павлова с Порт-Артуром и Россией. Для установления связи между Сеулом и Порт-Артуром Алексеев распорядился послать в Чемульпо канонерскую лодку «Кореец». Логику наместника понять трудно. Зачем использовать в качестве посыльного судна канонерку со скоростью в 13 узлов, не проще ли было послать туда миноносец, имевший скорость, в два с лишним раза большую?

Далее произошли события, хорошо известные каждому школьнику. К Чемульпо подошла японская эскадра в составе шести крейсеров, посыльного судна «Чихайя» и восьми миноносцев водоизмещением по 152 тонны.

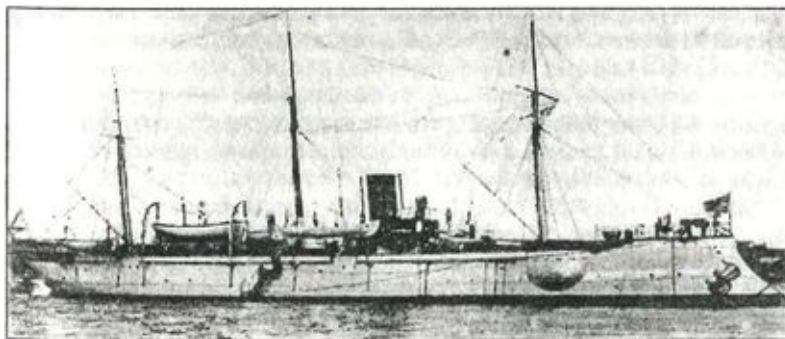

*Канонерская лодка «Кореец»*

В 7 ч. 30 мин. 27 января (9 февраля) 1904 г. японский адмирал Урчу предложил «Варягу» и «Корейцу» либо сдаться, либо выйти на бой с рейда Чемульпо. Если же это не будет сделано до полудня, японская эскадра



войдет на рейд и расстреляет русские корабли. Формально такое требование противоречило международному праву, но иностранные стационары даже не захотели объявить японцам протест, а заявили, что уведут свои крейсера в глубь бухты в случае начала боевых действий в Чемульпо.

27 января в 11 ч. 10 мин. на крейсере «Варяг» прозвучал сигнал: «Все наверх, с якоря сниматься». И через 10 минут четырехтрубный красавец крейсер под звуки «Боже, царя храни» начал свой последний парад. После ожесточенного боя в 18 км от Чемульпо поврежденный «Варяг» и «Кореец» вернулись на рейд. На «Варяге» были убиты мичман граф Нирод и 38 нижних чинов, ранены три офицера и 70 матросов. «Кореец» ни потерь, ни повреждений не имел. Команды «Варяга» и «Корейца» были размещены на иностранных кораблях и отправлены морем на родину. «Кореец» был взорван, а «Варяг» потоплен на рейде Чемульпо.

После серии неудач нашей армии и флота на Дальнем Востоке царскому правительству был нужен хоть какой-то успех. Поэтому моряков «Варяга» и «Корейца» с триумфом встретили в Одессе. Специальный поезд везет героев по стране. 14 апреля их ждет торжественная встреча в Москве. Через два дня команды «Варяга» и «Корейца» церемониальным маршем проходят по Невскому проспекту от Московского вокзала до Зимнего дворца, где их встречает император. Далее господа офицеры были приглашены на завтрак к Николаю II в Белой зале, одновременно для нижних чинов был устроен обед в Николаевской зале Зимнего дворца. В концертном зале накрыли стол с золотым сервизом для высочайших особ.

Николай II обратился к героям Чемульпо с речью: «Я счастлив, братцы, видеть вас всех здоровыми и благополучно вернувшимися. Многие из вас своей кровью занесли в летопись нашего флота дело, достойное подвигов ваших предков, дедов и отцов, которые совершили их на „Азове“ и „Меркурии“. Теперь и вы прибавили своим подвигом новую страницу в историю нашего флота, присоединили к ним имена „Варяга“ и „Корейца“. Они также станут бессмертными. Уверен, что каждый из вас до конца своей службы останется достойным той награды, которую я вам дал. Вся Россия и я с любовью и трепетным волнением читали о тех подвигах, которые вы явили под Чемульпо. От души спасибо вам, что поддержали честь Андреевского флага и достоинство Великой Святой Руси. Я пью за дальнейшие победы нашего славного флота. За ваше здоровье, братцы!»<sup>[31]</sup>

Николай II традиционно был прозорлив, правда, с точностью до наоборот. Не пройдет и года, как матросы с «Варяга», отправленные служить на Черноморский флот, «достойно» проявят себя на «Потемкине».

Таким образом, бой «Варяга» был официально канонизирован и причислен к лучшим сражениям русского флота.

У нас с каждым переворотом происходит переписывание истории. Но в хрестоматийную историю «Варяга» при советской власти никаких изменений не вносили. Разве что выкинули куплет из песни, который начинался словами: «Где ждут желтолицые черти». Многие члены команды «Варяга» стали как бы дважды героями, поскольку в 1905 г. они оказались активными участниками восстаний на «Потемкине» и «Очакове». В гибели «Варяга» советские историки винили царское правительство, не отозвавшее вовремя крейсер в Порт-Артур.

Одним из первых, кто усомнился в истинности мифа о «Варяге», стал профессор Военно-морской академии В.Д. Доценко. Он писал: «Есть основания считать, что на крейсере „Варяг“ артиллерия применялась не совсем грамотно. Японцы имели огромное превосходство в силах, которое они с успехом реализовали. Это видно из тех повреждений, которые получил „Варяг“. Как утверждают сами японцы, в бою при Чемульпо их корабли остались невредимыми. В официальном издании японского Морского Генерального штаба „Описание военных действий на море в 37–38 гг. Мейдзи (в 1904–1905 гг.)“ (т. 1, 1909 г.) читаем: „В этом бою неприятельские снаряды ни разу не попали в наши суда и мы не понесли ни малейших потерь“.

Наконец, последний вопрос: почему Руднев не вывел корабль из строя, а затопил его простым открытием кингстонов? Крейсер, по существу, был „подарен“ японскому флоту. Мотивировка Руднева, что взрыв мог повредить иностранные корабли, несостоятельна. Теперь становится понятно, почему Руднев подал в отставку. В советских изданиях отставка объясняется причастностью Руднева к революционным делам, но это выдумка. В таких случаях в русском флоте с производством в контр-адмиралы и с правом ношения мундира не увольняли. Все объясняется более просто: за допущенные промахи в бою при Чемульпо флотские офицеры не приняли Руднева в свой корпус. Это осознавал и сам Руднев. Его временная „отсидка“ в должности командира строившегося линейного корабля „Андрей Первозванный“ не сняла остроты вопроса. В конце концов Руднев сам подал рапорт об уходе в отставку. Вот теперь, кажется, все стало на свои места»<sup>[32]</sup>.

Далее Доценко пишет: «...кто „организовал“ подвиг „Варяга“ и „Корейца“? Первыми геройским бой назвали два человека — наместник императора на Дальнем Востоке, генерал-адъютант адмирал Е.А. Алексеев и старший флагман Тихоокеанской эскадры, вице-адмирал О.А. Старк. Вся

обстановка свидетельствовала о том, что вот-вот начнется война с Японией. Но они, вместо того чтобы подготовиться к отражению внезапного нападения противника, проявили полную беспечность, а если точнее — преступную халатность. Готовность флота была низкой. Крейсер „Варяг“ они сами загнали в ловушку. При тех задачах, которые они поставили кораблям-стационарам в Чемульпо, достаточно было иметь старую канонерскую лодку „Кореец“, не представлявшую особой боевой ценности, а не использовать крейсер. Когда началась оккупация японцами Кореи, они не сделали для себя никаких выводов. У В.Ф. Руднева тоже не хватило смелости принять решение об уходе из Чемульпо. Как известно, инициатива на флоте всегда была наказуема»<sup>[33]</sup>.

Кроме Доценко, еще ряд авторов подвергли ревизии миф о «Варяге». Так, появилась версия, что офицеры крейсера силой заставили идти в бой капитана 1-го ранга Руднева.

Данных, подтверждающих эту версию, у автора нет, а вот с Доценко во многом можно согласиться. Действительно, непонятно, куда «Варяг» выпустил 1105 снарядов, из которых 425 имели калибр 152 мм, а японская эскадра потерь не имела.

Порт Чемульпо (Иньчхонь) имел выход к морю только через 50-километровый извилистый фарватер. «Варяг» и «Кореец» действительно оказались в ловушке. Однако капитан 1-го ранга Руднев мог легко превратить «Варяг» из дичи в охотника и обратить Чемульпо в ловушку для японцев. Но, увы, он не пожелал это сделать.

23 января 1904 г. командир французского крейсера «Паскаль» сообщил Рудневу о разрыве отношений между Россией и Японией. Руднев запрашивает русского посланника в Сеуле А.И. Павлова, что делать. Тот отвечает, что японцы уже начали вторжение в Корею в районе Пусаня, но что делать, он, Павлов, не знает. 25 января Руднев лично едет к Павлову — может, тот чего надумал. Увы, тот ничего не надумал.

Прямо как в сражении у Фидониси адмирал Войнович запрашивает бригадира Ушакова: «Турки идут, батюшки, что делать?» Но Павлов — не Ушаков, а заурядный статский советник, больше всего озабоченный: «как бы чего не вышло».

26 января в 8 ч. 40 мин. на рейде появился русский пароход «Сунгари», на котором прибыл из Шанхая американский военный агент (атташе). Он сообщил, что война начнется 27 января. В 15 ч. 40 мин. 26 января «Кореец» уходит в Порт-Артур с рапортом наместнику Алексееву, где опять же был поставлен вопрос: что делать?

«Кореец» встречает на фарватере отряд японских кораблей,

сопровождающих транспорты с десантом. Канонерка подвергается торпедной атаке японских миноносцев, но мины проходят мимо. «Кореец» выстрелами из мелкокалиберных пушек отгоняет миноносцы и возвращается к «Варягу».

Еще до прихода японских кораблей у Руднева хватало оснований считать, что война уже началась, а теперь идут японские крейсера и транспорты с войсками. Неужели наш brave капитан решил, что это плывут японские туристы для осмотра достопримечательностей Кореи?

За несколько недель до начала войны Николай II публично заявил в присутствии иностранных дипломатов, что введение японских войск в Корею — это «casus belli», то есть повод к войне. А вот до офицеров Дальневосточной эскадры эти слова доведены не были. Но Руднев уже своими глазами видел десант японцев. А он был не просто капитаном 1-го ранга, а командиром стационара, то есть корабля, обязанного защищать интересы своего государства за тысячи километров от его границ. В конце XIX-начале XX веков командиры стационаров Англии, Франции, США и других стран десятки раз открывали огонь по своей инициативе, не имея оперативной связи с метрополией. Русские же самодержцы с 1825 г. старательно воспитывали из офицеров послушных болванов, не способных к принятию самостоятельных решений.

«Ведущий к Иньчхоню фарватер, условно названный „Флаинг Фиш Ченнел“, очень узок, извилист и труден для прохождения судов даже в дневное время. Отсутствие навигационных огней, возможность артиллерийского обстрела и минирования подходов делали прохождение флота вторжения чрезвычайно опасной операцией. Фарватер был настолько узок, что в случае потопления одного из кораблей при подходе к Иньчхоню впереди идущие суда могли оказаться в ловушке, особенно при малой воде»<sup>[34]</sup>. И это писали американцы после войны в Корею в 1950 г.!

И вот 26 января через узкий фарватер черепашьям ходом ползет японская эскадра. Причем транспорты прикрывают всего три тихоходных легких крейсера — «Чиода», «Акаси» и «Такачихо», постройки 1885 и 1897 годов, и четыре малых миноносца.

Вот соотношение артиллерии обеих сторон:

Калибр орудий, мм		203	152	120	107	75	Итого
Кол-во орудий, шт.	«Варяг» и «Кореец»	2	12	—	4	12	30
	Японцы	—	10	26	—	—	26

Как видим, превосходство в артиллерии у русских было полное как по общему числу орудий, так, что особенно важно, по числу орудий крупного калибра. Кроме того, японские корабли были стеснены в маневре, поскольку они должны были прикрывать транспорты. Наконец, у Руднева было преимущество первого залпа, да еще на близкой дистанции, так как японцы не хотели стрелять первыми, надеясь на нерешительность русского командира. «Варяг» и «Кореец» могли не только расстрелять, но и торпедировать войсковые транспорты, благо, «Варяг» имел шесть торпедных аппаратов, а «Кореец» — один. Наконец, можно было попросту таранить японцев, ведь оба наших корабля имели для этого специальные тараны.

Вечером 26 января у Руднева были все шансы на победу. В худшем случае японские крейсера ушли бы, но тихоходные транспорты с десантом заведомо были бы потоплены, что существенно повлияло бы на дальнейший ход войны.

Но, увы, Руднев оказался на редкость бездарным командиром и большим перестраховщиком. Он не удосужился 26 января даже развести пары. Руднев спокойно наблюдает, как японские транспорты подходят к берегу и на расстоянии 2,5 км от «Варяга» начинают высадку десанта в Чемульпо. К «Варягу» и «Корейцу» на дистанцию 360 м подошли четыре японских миноносца и направили на них торпедные аппараты. А что делал Руднев? Да ничего. Хранил «гордое терпенье».

Утром, закончив высадку, японские корабли ушли. А десант тем временем без боя овладел корейской крепостью в Чемульпо, пушки которой были направлены на русские корабли. А затем японцы предложили командирам английского, французского и американского стационаров покинуть рейд Чемульпо, так как японская эскадра собирается атаковать русские корабли. Далее все известно. Руднев идет с «Варягом» и «Корейцем», чтобы принять бой с многократно превосходящими силами японцев, да еще на узком фарватере.

Там уже находились не три слабых крейсера, а вся эскадра адмирала Урчу. Причем шансы Руднева на успех гарантированно равны нулю.

Этот выход «Варяга» похож или на попытку самоубийства, или на демонстрацию. В любом случае, это действие было осуществлено не с целью нанести ущерб врагу, а с целью оправдаться перед начальством.

Будь на месте Руднева грамотный и инициативный офицер, он смог бы и после разгрома японского десанта нанести существенный ущерб врагу и спасти большинство вверенных ему людей. В составе экипажей «Варяга» и «Корейца» были 734 человека. Если сюда добавить экипаж «Сунгари»,

матросов и казаков из охраны русского посольства в Сеуле, то набралось бы около тысячи человек. На крейсере и канлодке имелось четыре 2,5-дюймовые (63,5-мм) десантные пушки Барановского на колесных лафетах, двенадцать 47-мм, четыре 37-мм пушки (легко переносимых по частям вручную) и четыре 7,62-мм пулемета Максима.

Таким образом, у Руднева под началом были силы численностью более полка и огневой мощностью, примерно равной японской дивизии. Реквизировав в Чемульпо и Сеуле лошадей и повозки, десантный полк мог быстро двинуться к корейской границе, до которой было 340 км. Корейские войска, как уже говорилось, не препятствовали передвижению ни русских, ни японцев. Японских войск впереди не было. Японцы были бы позади на расстоянии 350 км, в Пусани. Зато в это время казачий отряд в 2000 сабель под командованием генерала Мищенко перешел корейскую границу и углубился на 100 км на юг, то есть морякам «Варяга» оставалось пройти или проехать на повозках лишь 240 км до встречи с казаками.

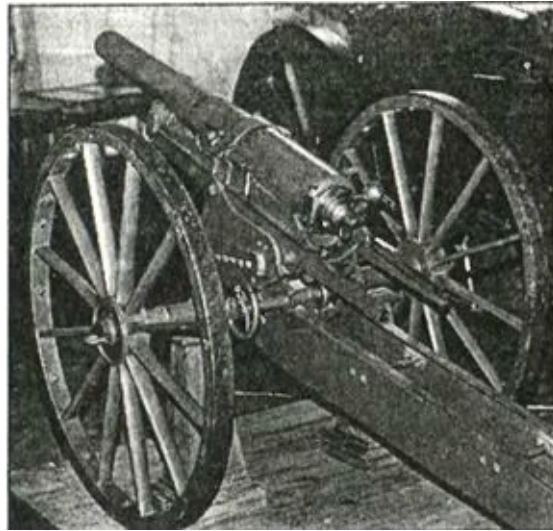

*2,5-дюймовая десантная пушка Барановского*

Грамотные действия Руднева, то есть уничтожение японского десанта в Чемульпо и последующее соединение своего отряда моряков с казаками Мищенко, гарантировали бы отсрочку на несколько недель как оккупации Кореи, так и начала осады Порт-Артура.

## Глава 10

# Блокада японским флотом Порт-Артура и гибель адмирала Макарова

На следующее же утро после атаки японских миноносцев, 27 января, адмирал Того решил атаковать русский флот главными силами. Придавая большое значение предстоящему бою с русской эскадрой, адмирал Того поднял на своем флагманском броненосце «Микаса» сигнал: «В этом сражении лежит решительная победа или поражение. Пусть каждый старается изо всех своих сил».

В это время русские корабли находились на внешнем рейде Порт-Артура. Поврежденные броненосцы «Ретвизан» и «Цесаревич» и крейсер «Паллада» стояли на мели недалеко от берега. Адмирал Старк находился на берегу на докладе у наместника Алексеева.

В состав эскадры адмирала Того входили: эскадренные броненосцы «Микаса», «Асахи», «Фудзи», «Ясима», «Сикисима» и «Хацусе»; броненосные крейсера «Идзумо», «Адзума», «Якумо», «Токива» и «Ивате»; крейсера 1-го ранга «Читосе», «Касаги», «Иосино» и «Такасаго».

Русское командование даже не удосужилось послать хотя бы один миноносец в дозор. Не велось наблюдения за подходом японского флота и с вершин, окружавших Порт-Артур.

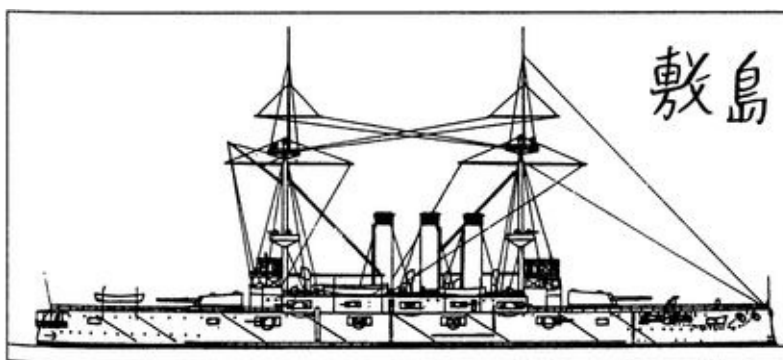

*Эскадренный броненосец «Сикисима»*

Русское командование узнало о подходе противника в 11 ч. 07 мин., когда эскадра Того, шедшая со скоростью 16 узлов, с дистанции 46,5 кабельтова (то есть 8,5 км) открыла огонь. Замечу, что до этого наши

адмиралы никогда не стреляли на учениях на такие дальности. Русские корабли начали сниматься с якоря, чтобы на ходу вступить в бой с японцами. Но тут поступил приказ Алексеева: «Ожидать начальника эскадры, с якоря не сниматься», — и наши корабли вынуждены были остановиться. Адмирал Старк вернулся на эскадру только в 11 ч. 14 мин., и только тогда корабли под огнем противника снялись с якоря. Эта задержка ставила русские корабли в очень опасное положение. Японцы получили возможность в самом начале боя нанести им тяжелые повреждения и большие потери в личном составе.

Русская эскадра, снявшись с якоря, построилась в строй кильватера и пошла на сближение с противником, ведя огонь из носовых орудий. Стоявшие на мели поврежденные корабли — «Ретвизан», «Цесаревич» и «Паллада» — также открыли огонь по японцам. Но в 11 ч. 23 мин. русская эскадра легла на контркурс с японскими кораблями и открыла по ним огонь правым бортом.

Японская эскадра вскоре вошла в зону действия всех береговых орудий (за исключением 57-мм), но огонь с береговых батарей был открыт с опозданием, в 11 ч. 30 мин. Драгоценные минуты были упущены.

В 11 ч. 45 мин. адмирал Того приказал своей эскадре повернуть на юг, и через несколько минут его корабли вышли из зоны обстрела русских кораблей и береговых орудий.

27 января адмирал Того действовал очень смело и решительно, атакуя примерно равную по силе эскадру противника, находившуюся под защитой береговых батарей. Если бы русские артиллеристы на кораблях и береговых батареях умели стрелять, то японская эскадра, выстроившаяся в одну кильватерную колонну, понесла бы тяжелые потери, а то и вовсе была бы уничтожена. Адмирал Старк имел все шансы на выигрыш, принимая бой рядом со своей гаванью, в зоне обстрела береговых батарей, но прос...л сражение — для этого случая более цензурного слова нет. Позже в государственной думе о таких случаях говорили: «Это глупость или измена».

За время боя русские корабли выпустили по противнику 2207 снарядов, а береговые батареи — 151 снаряд. Всего было выпущено 2358 снарядов, преимущественно 75-мм (1122) и 6-дюймовых (762), и добились 11 попаданий (2,14 %).

На русских кораблях были убиты 14 человек и ранены 71.

Японцы, по своим данным, потеряли трех человек убитыми и 69 ранеными.

Постановка минного заграждения в районе Талиенванского залива, в



одной из бухт которого находился порт Дальний, была предусмотрена планом войны. 27 января 1904 года туда был послан минный заградитель «Енисей» под охраной крейсера «Боярин». Заградитель должен был выставить мины заграждения в северном и южном проходах и после этого организовать выход пароходов из порта Дальний.

По прибытии к месту назначения «Енисей» приступил к постановке мин, а крейсер «Боярин» вернулся в Порт-Артур. В течение двух дней «Енисей» выставил на подходах к порту Дальний 320 мин. (По другим данным, он выставил 402 мины.)

29 января «Енисей», выведя пароходы из Дальнего, выставил последние 22 мины у острова Сан-шан-тао. Но две из этих мин всплыли. Командир «Енисея», капитан 2-го ранга Степанов решил расстрелять их, для чего приказал дать задний ход, чтобы приблизиться к минному заграждению. Маневр этот был очень опасным, так как заградитель могло снести ветром на собственное минное заграждение. Так и произошло. Расстреляв всплывшие мины, «Енисей» дал передний ход, и в этот момент раздался взрыв, «Енисей» начал тонуть. «Неожиданный взрыв ошеломил всех, но, несмотря на это, команда заградителя работала быстро и в полном порядке. Шлюпки были спущены и через 15 минут отошли от борта тонущего корабля, подобрав находившихся в воде людей. Степанов до последнего момента находился на мостике и, распорядясь спасением людей, погиб вместе с кораблем»<sup>[35]</sup>.

Получив донесение о подрыве «Енисея», из Порт-Артура в Талиенванский залив немедленно были посланы крейсер «Боярин» и четыре миноносца. Перед выходом командир крейсера, капитан 2-го ранга Сарычев был предупрежден о том, что залив минирован, но точное место поставленных «Енисеем» было командованию не известно. 29 января около 4 часов дня «Боярин» при подходе к острову Сан-шан-тао наскочил на мину, выставленную «Енисеем», и стал медленно погружаться в воду. Сарычев решил, что положение безнадежно, и приказал оставить корабль. Через час команда бросила корабль и перешла на подошедшие к борту миноносцы. Командир, не дождавшись, когда «Боярин» затонет, приказал идти в Порт-Артур.

Крейсер же еще два дня оставался на плаву, и только на третий день разыгравшийся шторм отнес его на минное поле, где он вторично подорвался и только после этого затонул. Так по вине командира корабля погиб крейсер «Боярин».

После боя 27 января 1904 г. адмирал Того не решился на новую атаку русской эскадры на рейде Порт-Артура, а предпочел использовать старое

морское оружие — брандеры. Для этого пять торговых пароходов были нагружены взрывчаткой и зажигательными веществами. Эти суда должны были войти ночью в гавань Порт-Артура, подойти к русским кораблям и взорвать их вместе с собой. Управлять брандерами было поручено 77 добровольцам из офицеров и нижних чинов.

11 февраля в 2 часа ночи брандеры «Тяньдзин-Мару», «Хококу-Мару», «Джинсен-Мару», «Буйио-Мару» и «Бишиу-Мару» в сопровождении миноносцев «Кагеро», «Муракумо», «Сирануи» и «Югири» подошли ко входу в гавань Порт-Артура. Как уже говорилось, у входа в гавань в ночь на 27 января сел на мель торпедированный броненосец «Ретвизан», который наполовину закрывал вход на внутренний рейд. Для защиты броненосца от атак японских миноносцев было выставлено два ряда противоторпедных сетей. Для связи с флагманским броненосцем «Петропавловск» с «Ретвизана» на флагман были проведены телефонные кабели. Кроме того, «Ретвизан» был соединен с телефонной станцией Порт-Артура.

В 2 ч. 45 мин. вахтенные «Ретвизана» заметили в темноте миноносец «Кагеро». Через несколько секунд миноносец был освещен прожектором с береговой батареи, а «Ретвизан» открыл огонь из орудий правого борта. Стрельба продолжалась не более минуты, так как «Кагеро», сблизившись с «Ретвизаном» на три кабельтовых (550 м), выпустил торпеду и вышел из луча прожектора. Торпеда прошла мимо заграждения и выскочила на берег.

В 3 ч. 05 мин. был обнаружен второй японский миноносец, «Сирануи». Он шел прямо на «Ретвизан» и находился уже в 4–5 кабельтовых (730–915 м) от него. За «Сирануи» шли «Муракумо» и «Югири», державшиеся ближе к Тигровому полуострову. По японским миноносцам одновременно открыли огонь «Ретвизан», дежурные эсминцы и береговые батареи, охранявшие проход. Японские миноносцы выпустили торпеды, не нанеся вреда русским кораблям, и стали спешно уходить из лучей прожекторов. «Муракумо» вдруг остановился из-за неисправности рулевого управления, как утверждали японцы, по русским же данным, миноносец был поврежден русским снарядам, так как видели, что из него валил пар.

В этот момент с «Ретвизана» заметили, что из-за «Муракумо» показалось большое облако дыма, потом появились два парохода, пришедшие на створ входных знаков и повернувшие, первый — на середину броненосца, второй — на его форштевень. «Ретвизан» перенес огонь на эти пароходы, что дало возможность японским миноносцам вывести «Муракумо» из зоны обстрела. А пароходы, не взирая на шквальный огонь с «Ретвизана», продолжали приближаться.

«Хококу-Мару» под командованием капитан-лейтенанта Хироэ шел прямо на «Ретвизан», чтобы протаранить его борт и взорваться вместе с броненосцем. По брандеру помимо «Ретвизана» вели огонь несколько береговых батарей и все корабли, несшие сторожевую службу в проходе, но он, весь объятый пламенем, шел вперед. Когда до «Ретвизана» оставалось несколько десятков метров, удачным попаданием на брандере было выведено из строя рулевое управление. Брандер уклонился влево и выскочил на берег под самым входным маяком на Тигровом полуострове, совсем рядом с «Ретвизаном».

Второй брандер — «Джинсен-Мару» — затонул под градом снарядов у Золотой Горы.

«Хококу-Мару», оставленный экипажем, продолжал гореть, каждую минуту угрожая взорваться. Пламя огня слепило глаза комендорам с «Ретвизана», мешая отгонять японские миноносцы, подбиравшие экипажи брандеров.

В 5 ч. 45 мин. «Ретвизан» прекратил огонь, выпустив 935 снарядов: 2 — 12-дюймовых, 71 — 6-дюймовый, 152 — 75-мм, 590 — 47-мм и 120 — 37-мм. Потерь и повреждений на броненосце не было.

Мимо «Ретвизана» в гавань прошли крейсер «Новик» и миноносцы, преследовавшие отходящего противника. «Хококу-Мару» продолжал гореть еще целую неделю, хотя для ликвидации пожара была вызвана из Порт-Артура городская пожарная команда.

В ночь на 12 февраля японские миноносцы вновь попытались атаковать «Ретвизан», но были встречены огнем и отплыли. В то же ночь на поиск японских кораблей вышло восемь русских миноносцев. Утром 12 февраля встречать миноносцы вышли крейсера «Баян», «Аскольд» и «Новик».

Вдруг на горизонте появились идущие к Порт-Артуру шесть японских броненосцев и четыре крейсера. Прикрывая отход отставших миноносцев, «Бесстрашного» и «Внушительного», крейсера вступили в бой с японцами на дистанции в 40 кабельтовых. При первом же залпе разорвалась бортовая 152-мм пушка на «Аскольде». Наместник Алексеев запретил выход из гавани остальным кораблям эскадры. После того как дистанция боя сократилась до 32 кабельтовых (5856 м), русские крейсера повернули ко входу в гавань.

Миноносец «Бесстрашный» успешно проскочил на внутренний рейд. Но шедший за ним «Внушительный» повернул назад. Его командир, лейтенант М.С. Подушкин попросту трусил и направился в одну из ближайших бухт. Подушкин посадил миноносец на мель в Голубиной

бухте.

Позже по рапорту Подушкина в официальной работе исторической комиссии по описанию действий флота в войну 1904–1905 гг. при морском Генштабе было сказано: «Лейтенант Подушкин... приготовился затопить миноносец, чтобы он не достался неприятелю; войдя в Голубиную бухту, „Внушительный“ отдал якорь. Вскоре показались японские крейсера и открыли по миноносцу огонь; „Внушительный“ отвечал несколькими выстрелами с правого борта, однако один из первых снарядов неприятеля пробил носовое отделение, миноносец накренился на правый борт и получил дифферент на нос; командир приказал прекратить огонь и открыть кингстоны и клапаны затопления. Команда была свезена на берег, причем сняты были замки орудий, секретные книги и карты. Последним съехал командир, увезя кормовой флаг и вымпел»<sup>[36]</sup>.

Ай да Подушкин! Герой! Почти как Руднев. Только почему после стольких попаданий японских снарядов на «Внушительном» не оказалось ни одного убитого и ни одного раненого? А вот в труде японского морского Генштаба «Описания военных действий на море в 37–38 годах Мейдзи» говорится, что после разворота русского миноносца «адмирал Дева, обогнув мыс Ляотешань, пустился за ним в погоню, все время не теряя его из вида, и в 12.30 [время токийское], подойдя ко входу в Голубиную бухту, увидел, что миноносец уже затонул, а команда переправляется на шлюпке на берег. Тогда адмирал Дева, выделив крейсер „Иосино“, приказал ему растерять и потопить миноносец окончательно, для исполнения чего крейсер „Иосино“ подошел вплотную к неприятелю и открыл по нему огонь. Один из снарядов, попав сзади командирской рубки, поднял столб дыма и пламени; попал и другой снаряд, при этом перебиравшаяся на берег команда, побросав шлюпки, бросилась вплавь в воду в большом смятении. Так как три попавших в цель снаряда не изменили положения миноносца и было видно, что он, погрузившись на мели, совсем потерял боевую силу, то в 1.17 крейсер прекратил огонь и вернулся к своему отряду... Этот жалким образом окончивший свое существование миноносец оказался „Внушительным“. По слухам, он был взорван на другой день самим неприятелем».

Русские в течение последующих трех месяцев безрезультатно пытались поднять «Внушительный». В конце концов удалось снять с него лишь две 47-мм пушки Гочкиса.

1 февраля 1904 г. вице-адмирал С.О. Макаров был назначен командующий Порт-Артурской эскадрой. Макаров давно рвался на Дальний Восток. «Меня не пошлют, — писал он своему другу, барону Ф.Ф.

Врангелю, — пока не случится там несчастья, а наше положение там крайне невыгодно»<sup>[37]</sup>.

4 февраля С.О. Макаров за несколько часов до поезда был принят на несколько минут Николаем II. В этот день император записал в дневнике: «Утро было ясное и морозное. В 11 ч. пошел с Мама и Аликс на внутренний двор, где против гауптвахты стоял выстроенный 3-й батальон моего 1-го Вост. — Сиб. стрелкового полка. Люди и офицеры были в новой своей форме, в папахах и походном снаряжении. Сзади стояли двуколки обоза. Благословил батальон иконою св. Серафима и простился. Принял Макарова, кот. сегодня уезжает в Порт-Артур для принятия командования флотом. После завтрака и вечером долго читал. Гулял. Обедал кн. Орлов (деж.), Стана, Николаша и Петюша провели вечер»<sup>[38]</sup>.

Обычный день императора — смотры, иконы, выправка, амуниция войска, папахи, погоны, рейтузы и т. д. И так до самого февраля 1917 г. вы нигде не найдете в дневнике упоминания о дальномергах, ударных трубках, системах пулеметов и т. д. «Долго читал», — так, поверьте, не справочники по флотам, а обычную художественную литературу. Таков был наш Верховный главнокомандующий, которому ныне присвоили чин святого.

Несколько слов тут уместно сказать и об управлении войсками на Дальнем Востоке. Высочайшим указом правящему Сенату, данным 28 января 1904 г., адмиралу Алексееву предоставлены были «для объединения действий военно-сухопутных и морских сил, сосредоточиваемых на Дальнем Востоке», права главнокомандующего армиями и флотом, а 12 февраля последовало назначение командующим Маньчжурской армией генерал-адъютанта Куропаткина, как «самостоятельного и ответственного начальника». Создалось двоевластие, пагубность которого увеличивалась тем, что, обладая разными темпераментами, главнокомандующий и командующий армией разное смотрели на характер ведения войны.

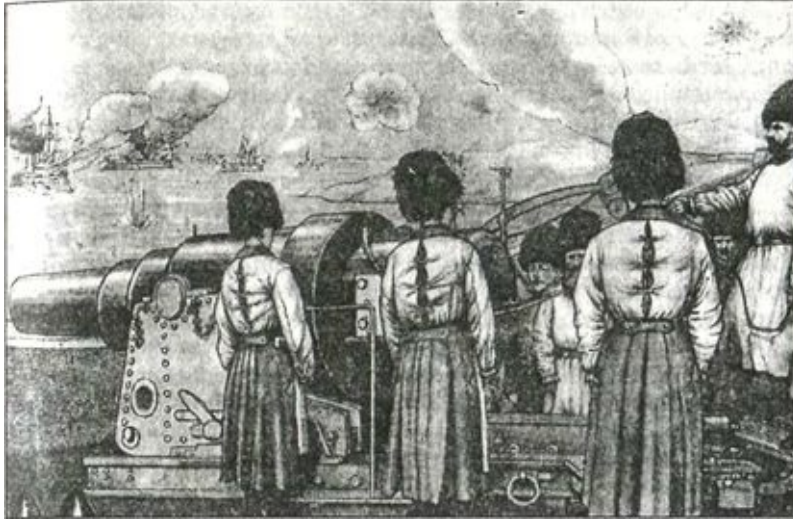

*Стрельба из 9-дюймовой пушки по японским кораблям в Порт-Артуре. Литография 1904 г. (Так представляли себе войну в Петербурге)*

Адмирал Макаров был назначен командующим флотом на Тихом океане. Однако в официальном приказе к этому следовало существенное добавление: «Ввиду же возможности перерыва сообщений между Порт-Артуром и главной квартирой его императорское величество повелеть соизволил предоставить вице-адмиралу Макарову все права командующего флотом, предусмотренные Морским уставом, и права Главного командира портов Тихого океана».

Таким образом, формальным главой вооруженных сил на Дальнем Востоке был Алексеев, благоразумно ретировавшийся из Порт-Артура в Мукден. Фактически же там оказалось три почти не зависимых друг от друга начальника — Алексеев, Куропаткин и Макаров. Кроме того, из Петербурга лезли командовать все кому не лень, начиная с Николая II и генерал-адмирала Алексея Александровича.

24 февраля в 8 часов утра в Порт-Артур прибыл новый командующий, вице-адмирал Макаров. До принятия дел эскадры от вице-адмирала Старка, находившегося на «Петропавловске», Макаров поднял свой флаг на «Аскольде».

26 февраля в 1 час ночи в море были замечены какие-то огни, и вице-адмирал Макаров приказал начальнику 1-го отряда миноносцев немедленно выйти в море, так как опасался, что неприятель может перехватить ушедшие вечером в дозор миноносцы «Решительный» и «Стерегущий». Четыре корабля 1-го отряда — «Выносливый», «Властный», «Внимательный» и «Бесстрашный» — в начале четвертого часа ночи вышли из гавани. Возглавлял отряд капитан 1-го ранга Н.А.

Матусевич, поднявший свой брейд-вымпел на «Выносливом».

Вскоре впереди по курсу были обнаружены огни, двигавшиеся курсом на север, в сторону берега. Пользуясь тем, что его корабли находились в тени горного массива Ляотешань, Матусевич пошел навстречу и вскоре убедился, что перед ним четыре японских миноносца. Оставаясь незамеченным, русский отряд приблизился к неприятелю на расстояние 8 кабельтовых (1464 м), и в 3 ч. 30 мин. «Выносливый», а за ним и остальные миноносцы открыли огонь.

Японский отряд под командованием капитана 1-го ранга С. Асайя состоял из эскадренных миноносцев «Сиракумо», «Асасио», «Касуми» и «Акацуки». Атака для него оказалась полной неожиданностью. Но после минутного замешательства японцы открыли ответный огонь и дали полный ход.

В ходе перестрелки стоял непрерывный грохот, но эффективность стрельбы с обеих сторон на самой малой дистанции была крайне мала. В боекомплект 75-мм пушки Кане на русском миноносце входили только бронебойные снаряды, а, попросту говоря, стальные болванки без начинки, а эффективность осколочных 47-мм и 37-мм снарядов была ничтожна.

Вскоре в машинное отделение «Выносливого» попал снаряд, и миноносец на несколько минут лишился хода. На помощь «Выносливому» подошел миноносец «Властный», который попытался таранить миноносец «Асасио», а затем выпустил в него две торпеды. Вопреки мнению многих наших историков, ни одна из торпед в цель не попала.

После получасового боя соперники разошлись. В ходе боя «Выносливый» получил семь надводных и одну подводную пробоину в районе кают-компания. На «Выносливом» был убит машинист и четырнадцать человек ранены, включая начальника 1-го отряда миноносцев, капитана 1-го ранга Матусевича.

На «Властном» погибли двое матросов, мичман Александров и шесть нижних чинов получили ранения. Наибольшие повреждения «Властному» причинил 76-мм снаряд с миноносца «Асасио», взорвавшийся в носовом кубрике. Он повредил паропровод рулевой машины, из-за чего пришлось перейти на ручное управление с кормового поста, и нарушил подачу боеприпасов из носового погреба.

«Бесстрашный» и «Внимательный» не имели ни попаданий, ни потерь.

По японским данным, в ночном бою они потеряли 7 человек убитыми и 10 ранеными. В миноносец «Асасио» попало 8 снарядов, в «Касуми» — свыше 10. К 7 часам утра 26 февраля отряд русских миноносцев вошел на внутрениий рейд Порт-Артура.

Той же ночью, 26 февраля, миноносцы «Решительный» и «Стерегущий», возвращавшиеся из разведки, около 6 часов утра в 20 милях от Порт-Артура встретили четыре японских миноносца — «Усугумо», «Синономе», «Сазанами» и «Акебоно». Бой начался на параллельных курсах. В первые минуты боя против «Решительного» действовал «Акебоно», а против «Стерегущего» — «Акебоно» и «Сазанами». Через несколько минут по «Стерегущему» вели огонь все четыре японских миноносца. «Решительному» удалось оторваться от преследования и войти в зону обстрела своих береговых батарей. Однако по непонятным причинам после трех выстрелов береговые батареи замолчали.

«Решительному» удалось уйти в гавань Порт-Артура. А окруженный японцами «Стерегущий» потерял ход и прекратил огонь. С миноносца «Сазанами» (командир — капитан-лейтенант Кондо Цунемацу), спустили шлюпку для заводки буксира на «Стерегущий». Старшим на шлюпке был мичман Ямазаки. Когда шлюпка подошла к «Стерегущему», японцы увидели множество обезображенных трупов.

Японцы взяли на борт раненного в обе ноги машинного квартирмейстера Федора Юрьева, выброшенного взрывом за борт, сильно обожженного кочегара 1-й статьи Ивана Хирина (тоже поднятого из воды), находившегося на корабле кочегара 1-й статьи Александра Осинина и трюмного машиниста 2-й статьи Василия Новикова.

Японские моряки пробыли на борту «Стерегущего» около 40 минут. Они подняли на миноносце японский флаг. Однако предотвратить дальнейшее поступление воды в трюм японцы не сумели. Японский миноносец взял «Стерегущий» на буксир, но с началом буксировки «Стерегущий» стал зарываться в волны, натяжение троса возросло, и он лопнул. Буксировка продолжалась 18–20 минут. Японцы попытались завести новый трос, но поняли, что это дело бесполезное.

Тем временем адмирал Макаров поднял свой флаг на крейсере «Новик» и в сопровождении крейсера «Баян» двинулся к месту боя. Береговые батареи после непонятной паузы вновь открыли огонь. Японцы решили не испытывать судьбу, сняли свой флаг со «Стерегущего» и начали отход. А «Стерегущий», потеряв запас плавучести, около 9 ч. 20 мин. затонул в 7 милях от маяка Ляотешань.

Позже этот третьестепенный эпизод Русско-японской войны оброс легендами. Причем начало им положили, как ни странно, англичане. Ссылаясь на рассказы японцев, в начале марта 1904 г. газета «Тайме» сообщила: «Тридцать пять убитых и тяжело раненных лежали на палубе русского миноносца, когда его взяли на буксир японцы, подобравшие лишь



четверых легко раненных русских, бросившихся в море. Но на „Стерегущем“ оставались еще два матроса; они заперлись в трюме и на сдавались, несмотря на все увещания. Они не только не сдались врагу, но вырвали у него добычу, которую он уже считал своей: открыв кингстоны, они наполнили родной миноносец водой и погребли себя вместе с ним в морских пучинах...»<sup>[39]</sup>

12 марта 1904 года о подвиге двух матросов с корабля «Стерегущий» слово в слово сообщила русская газета «Новое Время». И пошло-поехало. В 1905 г. Ф.И. Булгаков в двухтомном труде «Порт-Артур: японская осада и русская оборона его с моря и суши» писал: «Два матроса заперлись в трюме, решительно отказались сдать и открыли кингстоны, и миноносец вскоре же затонул... Безвестные герои внесли новый неувыдаемый лавр в подвиги русского флота»<sup>[40]</sup>. Эта работа вышла большим тиражом и считалась официальным изданием Морского ведомства.

26 апреля 1911 г. в Петербурге в присутствии Николая II состоялось открытие памятника «двум неизвестным морякам-героям» со «Стерегущего».

Уже в ходе работ по созданию памятника в Морском министерстве организовали специальную комиссию для уточнения обстоятельств боя. Никаких подтверждений «подвига матросов-героев» найдено не было. Исполнявший обязанности начальника исторической части морского Генерального штаба старший лейтенант Е.Н. Квашнин-Самарин писал: «Грустно видеть, что в великой России кто-то на авось пропагандирует постановку памятника не существовавшим морским героям, когда вся история нашего флота... полна настоящими подвигами»<sup>[41]</sup>.

В конце концов члены комиссии послали письменный доклад Николаю II. Его резолюция, поставленная на докладе Морского ведомства, была краткой: «Считать, что памятник сооружен в память геройской гибели в бою миноносца „Стерегущий“»<sup>[42]</sup>.

Памятник был открыт, и два неизвестных матроса были официально канонизированы. В советское время легенду о «Стерегущем», как и о «Варяге», подвергать ревизии не стали. Первые критические замечания по поводу этой легенды стали появляться уже в ходе «перестройки». Так, историк флота В.Д. Доценко писал: «Техническая сторона вопроса возражений не вызывает. При таких повреждениях, которые получил небольшой корабль (водоизмещением чуть более 240 тонн), он все равно бы затонул, вряд ли надо было открывать кингстоны.

Если обоснованные тактические выводы из-за отсутствия точной

информации сделать трудно, то оперативно-тактические — вполне возможно. Ошибки видны сразу. Во-первых, направляя миноносцы в разведку, не оценили их технического состояния: вместо проектного 26,5 узла они развивали скорость не более 20 узлов. Посылать такие корабли на глубину до 90 миль вряд ли было целесообразно: они не прошли и одной трети запланированного маршрута. Во-вторых, ни командующий флотом Тихого океана вице-адмирал С.О. Макаров, ни его штаб не позаботились об обеспечении миноносцев, то есть пренебрегли элементарными принципами военно-морского искусства. Все знали, что „Решительный“ и „Стерегущий“ должны были возвратиться на рассвете, но их встречи не организовали. Крейсера не только не были высланы навстречу миноносцам, но даже не имели повышенной готовности к выходу: „Новик“ и „Баян“ вышли из Порт-Артура только через два с лишним часа после начала боя, когда в Порт-Артуре появился „Решительный“. Ведь все свидетельствовало о том, что где-то рядом находятся японские корабли. Береговые посты еще ночью обнаружили их на внешнем рейде, но не придали этому факту никакого значения. Если следовать логике, то крейсера должны были находиться если не в море, то хотя бы в немедленной готовности к выходу. Имелись серьезные просчеты и в применении береговой артиллерии. Окажись порасторопнее командование, не было бы ни героической гибели „Стерегущего“, ни выдумки о подвиге „двух неизвестных матросов“»<sup>[43]</sup>.

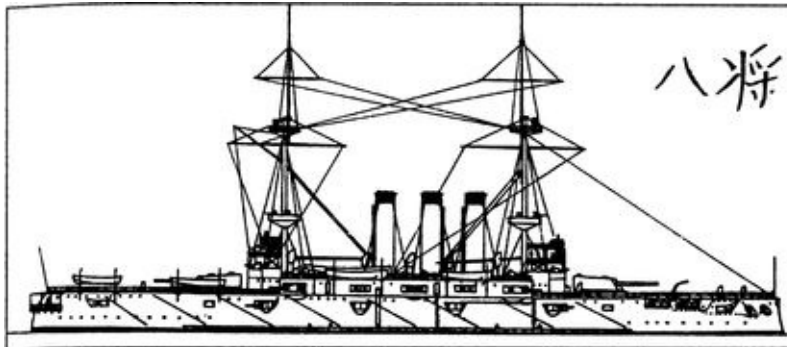

*Эскадренный броненосец «Хацусе»*

Но вернемся к утру 26 февраля 1904 г. В районе Ляотешаня появилась эскадра Того в составе 16 вымпелов. В 8 ч. 40 мин. броненосцы «Хацусе», «Сикисима» и «Ясима» отделились от эскадры и открыли перекидную стрельбу по внутреннему рейду Порт-Артура и городу. Два японских крейсера, находясь в море против входа в гавань вне досягаемости крепостной и корабельной артиллерии, по радио корректировали огонь броненосцев.

Японские броненосцы были закрыты холмами Ляотешаня от русских корабельных и береговых орудий. Нашим горе-артиллеристам не приходило в голову, что японцы могут стрелять с дистанции 12–16 км.

Около 11 часов один из японских снарядов разорвался под самым бортом «Ретвизана», осыпав осколками броненосец и стоявший около него буксир «Силач», откачивающий воду из подведенного к броненосцу кессона. Осколками были перебиты отливные трубы и пробит кессон. Через пробоину в «Ретвизан» снова хлынула вода.

Видя, что броненосец неминуемо затонет в гавани, капитан 1-го ранга Щенснович приказал отдать швартовы и выбросился носом на отмель. В этот момент второй снаряд попал в броневой пояс «Ретвизана» с правого борта под кормовой башней главного калибра. Броня выдержала, получив небольшую вмятину.

Поврежденный кессон «Ретвизана» был признан негодным. Позднее его передали для ремонта броненосца «Севастополь». А для «Ретвизана» началась постройка нового кессона.

Японцы вели обстрел гавани Порт-Артура более трех часов и выпустили 154 — 305-мм снаряда. Людские потери русских оказались невелики — убиты 8 матросов, ранены 29, на береговых батареях ранены 2 человека. В городе были убиты русская семья и несколько китайцев.

Непонятно одно — почему нашему гениальному адмиралу и никому из офицеров не пришло в голову поставить дымовую завесу между японскими крейсерами в море и входом на рейд Порт-Артура? При этом можно было обойтись и без специальных средств, а использовать мокрую солому, смолу и другие дымовыделяющие материалы. Дымовая завеса лишила бы японские крейсера возможности корректировать огонь и свела бы к минимуму эффективность огня броненосцев. Можно было поставить и радиопомехи японским крейсерам, как тогда говорили, «перебить большой искрой радиопередачу». Но до этого портартурцы додумались лишь 2 апреля.

Чтобы не допустить дальнейших обстрелов японскими кораблями через Ляотешань, адмирал Макаров принял ряд мер. Так, уже 28 февраля 1904 г. минный заградитель «Амур» выставил в трех милях от мыса Ляотешань 20 мин. Минная постановка прикрывалась крейсером «Баян» и пятью миноносцами.

Кроме того, на горе Ляотешань и на других высотах были созданы наблюдательные и корректировочные посты, снабженные специальными морскими картами, разбитыми на пятикабельтовые квадраты. При появлении японских кораблей в районе выбранных ими огневых позиций

наблюдательные посты с помощью флажных сигналов, поднимаемых на сигнальной вышке, сообщали на «Ретвизан» и «Победу» номер квадрата и направление движения противника. На основании этих данных русские корабли открывали ответный огонь по заранее пристрелянным квадратам.

Возникает вопрос: а почему бы корректировочные посты не снабдить радиостанцией или, еще проще, не протянуть телефонный провод прямо на стоящие у самого берега броненосцы?

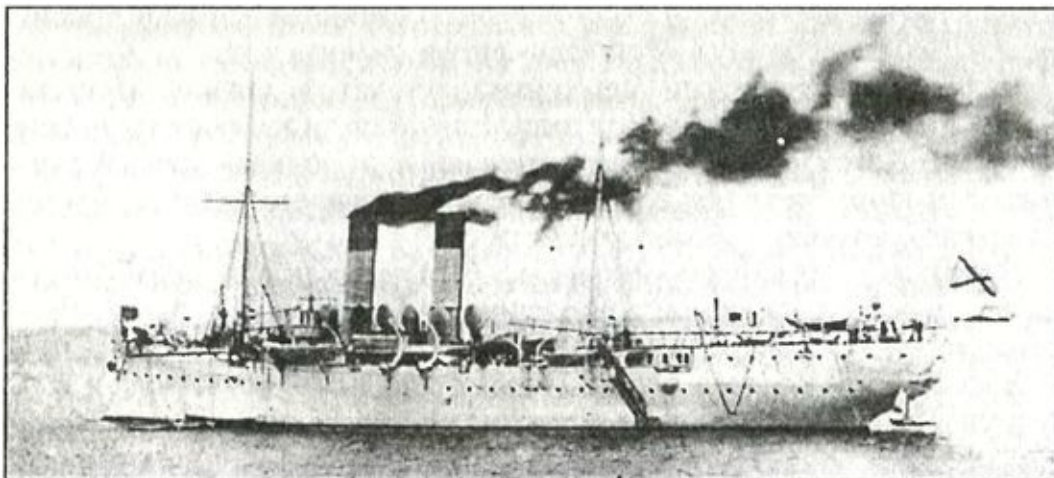

*Минный заградитель «Амур»*

Макаров распорядился на горе Ляотешань установить батарею 152-мм пушек Кане, снятых с броненосца «Ретвизан».

9 марта японская эскадра вновь подошла к Порт-Артуру. Адмирал Того, заняв с основными силами позицию против выхода из гавани, направил броненосцы «Фудзи» и «Ясима» для перекидной стрельбы через Ляотешань. После нескольких залпов японцев броненосцы «Ретвизан» и «Победа» открыли ответный перекидной огонь. Перестрелка продолжалась около часа. С «Победы» произведено было 16 выстрелов, с «Ретвизана» — 13. Один из русских снарядов упал в четырех метрах от носа «Фудзи» и засыпал его палубу осколками.

Японцы выпустили 100 снарядов по внутреннему рейду Порт-Артура, но ни одного удачного попадания не добились.

Замечу, что первая перекидная стрельба 26 февраля крайне угнетающе подействовала на личный состав кораблей и гарнизон Порт-Артура. Зато ответный огонь «Ретвизана» и «Победы» был встречен 9 марта как успех Макарова.

Однако в Петербурге думали совсем иначе. 13 марта управляющий Морским министерством, адмирал Авелан направил Макарову

распоряжение, по которому запрещались «стрельбы на дистанции свыше 10 верст». Мол, попасть все равно нельзя, так зачем же тратить снаряды.

В марте 1904 г. японцы приступили к постановке мин заграждения на внешнем рейде Порт-Артура. Мины ставились с миноносцев в ночное время. По указанию адмирала Макарова было усилено наблюдение за внешним рейдом и организовано траление, которое производилось катерами и специально приспособленными для этой цели минными крейсерами «Всадник» и «Гайдамак».

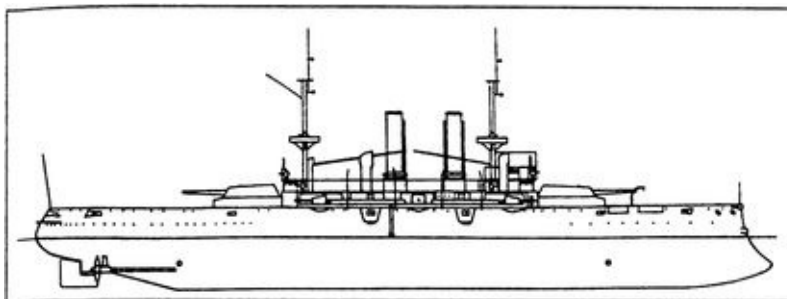

*Броненосец «Ясима»*

Для обеспечения выхода кораблей в море применялись два способа траления: предварительное траление выходного фарватера и проводка кораблей непосредственно за тральщиками. Однако далеко не все корабли при выходе в море обеспечивались тральщиками. Не было организовано и систематическое траление как обязательная мера боевого обеспечения флота. Поэтому сохранялась опасность подрыва на японских минах отдельных кораблей при выходе их в море.

В ночь на 14 марта японцы вторично попытались заградить вход в Порт-Артурскую гавань. Противник был обнаружен в 2 ч. 20 мин. «Ретвизана» уже не было на старом месте, но зато в проходе стояли «Бобр» и «Гиляк», а из-под Золотой Горы стреляла батарея 120-мм пушек, снятых с «Ангары».

Два заградителя выбросились на берег под этой самой батареей. По пути на эту пару произвел атаку миноносец «Сильный», который, не обращая внимания на сыпавшиеся градом русские снаряды, почти в упор выпустил свои торпеды, к сожалению, не причинив японским пароходам таких повреждений, чтобы они немедленно затонули. У одного из них, например, был снесен взрывом почти весь форштевень, а носовая переборка как-то уцелела, и он продолжал идти вперед. Другая пара заградителей шла несколько левее. Один затонул, не доходя до маяка, а второй выскочил на берег как раз на том месте, где еще недавно стоял на

мели «Ретвизан».

В предупреждение новых попыток заградить вход на внешнем рейде по приказу Макарова было устроено два ряда бонов. Однако после того как пароход «Ангара» легко подмял под себя эти боны, Макаров решил дополнительно затопить под берегом Тигрового полуострова пароходы КВЖД «Хайлар» и «Харбин», а восточнее, ближе к выходу — пароход «Шилка».

С помощью крейсеров и канонерок оборона входа была максимально усилена. Брандер, затонувший на отмели Маячной горы, почти на том месте, куда 26 января выбросился «Ретвизан», был утилизирован как подводный, а частью и надводный бруствер, за которым, вплотную к нему ошвартовавшись, расположился «Гиляк». Вместе с новыми прибрежными батареями (из пушек, снятых с «Ангары»), находившимися от него вправо и влево, получалась первая линия обороны. Дальше на бочках по правую и по левую стороны пролива стояли канонерки — это была вторая линия. В глубине, имея под своим огнем весь проход, «Аскольд» и «Баян» образовывали третью линию обороны.

Вечером 30 марта Макаров отправил на разведку два отряда миноносцев. Ночью миноносец «Страшный» (командир — капитан 2-го ранга Юрасовский) заблудился и встретил отряд японских миноносцев. Юрасовский принял их за своих и пристроился за ними. Японцы тоже приняли его за своего, и так они несколько часов бродили в окрестностях Порт-Артура. С рассветом ошибка выяснилась, и японские миноносцы открыли огонь по «Страшному». Тот выпустил торпеду, но промазал, в другой же торпедный аппарат попал японский снаряд и вызвал взрыв зарядного отделения мины. «Страшный» начал тонуть.

На выручку «Страшному» из Порт-Артура вышел крейсер «Баян». Японские миноносцы стали уходить. «Страшный» затонул за несколько минут до подхода «Баяна». Крейсеру удалось спасти из воды 5 человек. Еще несколько человек плавали в воде, но навстречу «Баяну» полным ходом шли японские броненосные крейсера «Асама» и «Токива» и 3-й боевой отряд в составе крейсеров «Касаги», «Такасаго», «Читосе» и «Иосино». Поэтому «Баян» прекратил спасательную операцию и дал полный ход в направлении Порт-Артура.

Теперь уже на помощь «Баяну» из гавани вышла русская эскадра, во главе которой шел броненосец «Петропавловск» под флагом адмирала С.О. Макарова. В 8 ч. 40 мин. на горизонте показались шесть японских броненосцев и крейсера «Касаги» и «Иосино». К этому времени русская эскадра находилась в 16 милях от Порт-Артура, вне дальности стрельбы

береговых батарей. Макаров повернул эскадру обратно.

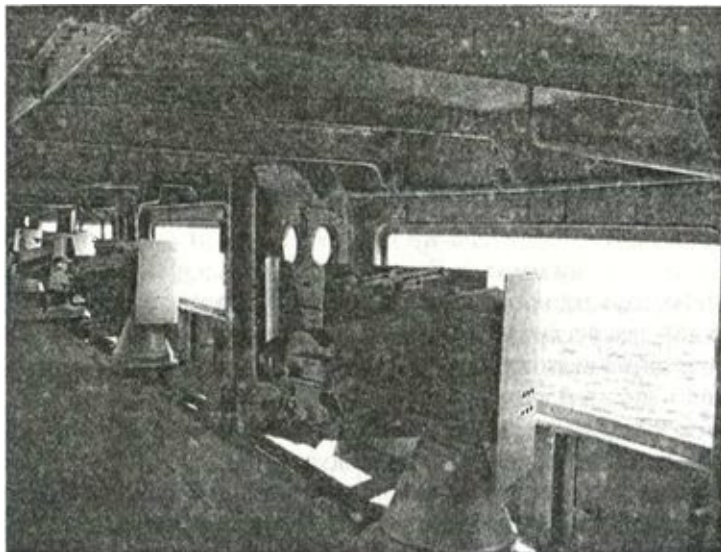

*Каземат броненосца «Микаса». Фото И. Коледенка. Октябрь 2007 г.*

Японцы медленно нагоняли русскую эскадру. К 9 часам утра расстояние до головного броненосца «Микаса» было уже 38 кабельтовых (6954 м). Но ни русские, ни японцы по непонятным причинам не стреляли. В 9 ч. 15 мин. японская эскадра вошла в зону действия крепостной артиллерии. В 9 ч. 20 мин. Того приказал повернуть назад, так и не сделав ни одного выстрела.

В 9 ч. 39 мин. «Петропавловск», проходя в двух милях от маяка на Тигровом полуострове, наскочил на одну из минных банок, поставленных ночью заградителем «Кориу-Мару» и подорвался. Над броненосцем поднялся громадный, в два раза выше мачт, столб черного дыма и пламени, в котором исчезла все носовая часть, до передней трубы.

Взрыв произошел под носовой башней главного калибра, вызвал детонацию боезапаса и торпед в носовых аппаратах. Поэтому через три-четыре секунды после первого взрыва прогремел второй взрыв, силой которого были сорваны носовая башня главного калибра, фок-мачта, передняя труба и часть кожуха. При этом мачта и сорванная труба всей своей тяжестью рухнули на развороченный мостик.

Резко накренившись на правый борт, «Петропавловск» стал стремительно уходить носом в воду. Когда столб дыма и пламени несколько рассеялся, вся носовая часть броненосца, мостик и корпус почти до миделя были уже под водой. Объятая пламенем корма быстро погружалась. В это время произошел третий взрыв, более слабый. Видимо, это взорвались

котлы, поскольку вслед за взрывом показалось густое облако пара.

На «Петропавловске» погибли командующий флотом, вице-адмирал Степан Осипович Макаров, начальник Штаба флота, контр-адмирал Молаш, кроме того, погибли известный русский художник-баталист В.В. Верещагин, а также 29 офицеров и 652 матроса.

Спаслись капитан 2-го ранга великий князь Кирилл Владимирович, командир броненосца капитан 1-го ранга Яковлев, 5 офицеров и 52 матроса.

После гибели «Петропавловска» русская эскадра до 9 ч. 55 мин. стояла с застопоренными машинами и лишь потом двинулась ко входу в гавань.

В 10 ч. 10 мин. на mine подорвался броненосец «Победа». В момент взрыва «Победа» разворачивалась по створу в полтора милях от маяка на Тигровом полуострове. Взрыв произошел в подводной части правого борта, в отделении носовых угольных ям, разрушив борт от 54-го до 58-го шпангоута и образовав подводную пробоину размером 8 × 5,3 м с крупными трещинами. Центр пробоины оказался в 5 метрах ниже ватерлинии. Вода заполнила угольную яму № 6 между 49-м и 54-м шпангоутами, а также угольную яму № 7 между 54-м и 58-м шпангоутами и два отделения нижнего бортового коридора между 49-м и 58-м шпангоутами. Далее распространение воды было задержано водонепроницаемыми перегородками.

Броненосец принял 550 тонн воды, и через две минуты крен его на правый борт достиг 6°. Командир «Победы», капитан 1-го ранга Задаренный приказал остановить машины и готовить шлюпки к спуску. Но вскоре Задаренный пришел в себя и в 10 ч. 15 мин. дал ход. В проходе около маяка «Победа» была встречена портовыми катерами, которые взяли ее на буксир, ввели его в Восточный бассейн и поставили к стенке.

После подрыва «Победы» на эскадре возникла паника. Начавшаяся с «Победы» беспорядочная стрельба по воде оказалась заразной, и все корабли эскадры начали вести огонь по любому подозрительному предмету или масляному пятну на воде.

Взрыв мины под «Победой» был хорошо слышен на других кораблях, где почему-то решили, что в боевой линии эскадры действует японская подводная лодка, и открыли шквальный огонь сначала по черному пятну, оставшемуся на месте подрыва «Победы», а потом по всему, хоть отдаленно напоминающему перископ, убивая и калеча при этом немногих спасшихся с «Петропавловска». Чаще всего за перископ принимали плавающие поддоном вниз медные гильзы от 6-дюймовых снарядов и обломки, оставшиеся на поверхности после гибели «Петропавловска».



Несколько малокалиберных снарядов попало в свои корабли, к счастью, не причинив больших повреждений. Офицерам пришлось с помощью рукоприкладства отгонять комендоров от орудий.

Несколько слов скажу о дальнейшей судьбе великого князя Кирилла Владимировича. В тот же день (31 марта) Кирилл вместе с родным братом Борисом сели на личный поезд великого князя Бориса Владимировича и отправились в Харбин. Оба брата с началом войны прибыли в Порт-Артур поохотиться на «макак» и пополнить свои коллекции звезд и крестов. Из Харбина Кирилл отправился в Москву, а затем — в Петербург. 26 апреля 1904 г. Кирилл был принят Николаем II. Как позже писал Кирилл Владимирович: «К моему удивлению, он (Николай) не расспрашивал меня ни о гибели „Петропавловска“, ни об адмирале Макарове да и вообще не интересовался ходом войны, обходя эту тему молчанием, разговор ограничился обменом обычных любезностей, которые, как правило, сводятся к расспросам о здоровье и погоде»<sup>[44]</sup>.

Далее в ходе аудиенции Кирилл попросил царя разрешения на выезд за границу. Получив согласие, он немедленно выехал в Кобург, в Германию.

Что же касается великого князя Бориса Владимировича, то он остался в Харбине при Маньчжурской армии, где выполнил важнейшее задание. 30 июля 1904 г. Маньчжурская армия «была осчастливлена» телеграммой царя о рождении наследника Алексея. И великий князь Борис Владимирович был отправлен в Петербург для «принесения поздравления» Его Величеству. Обрадованный Николай пожаловал своему кузену золотое оружие с надписью «За храбрость» и чин штаб-ротмистра, после чего великий князь Борис Владимирович убыл «за бугор» аж до 1908 г.

Замечу, что больше никто из нескольких десятков великих князей императорской крови не изъявил никакого желания ехать в Маньчжурию или плыть к Цусиме в составе эскадры Рожественского. А ведь какая веселая компания собралась на предыдущей войне в 1877 г., когда на Балканы отправились сам царь Александр II, цесаревич Александр, великие князья Николай Николаевич, Алексей Александрович, Владимир Александрович, Сергей Александрович, Константин Константинович и другие. Но японцы — не турки, и все титулованные генералы и адмиралы 1904–1905 годы провели наполовину в своих дворцах на берегах Невы, а наполовину — на столь любимом Лазурном берегу.

## Глава 11

# Захват японцами Северной Кореи

Благодаря ротозейству, если не сказать сильнее, Руднева авангард 1-й армии генерала Тамасада Куроки высадился в Чемульпо. 14 февраля японская кавалерия заняла столицу Кореи Сеул.

16 февраля казаки П.И. Мищенко были обстреляны с валов крепости Пхеньян. Это был, видимо, конный разведывательный отряд японцев. Мищенко донес, что Пхеньян был занят 200 конными и 800 пешими японцами, но, судя по всему, он преувеличивал и силы противника были как минимум раз в пять меньше. Во всяком случае, казаки отступили от Пхеньяна без потерь.

Даже в официальной «Истории Русско-японской войны», С.-Петербург, 1907 г., говорится: «...японцы двигались вследствие крайне дурных дорог очень медленно, продолжая свое сосредоточение в окрестностях Пеньянга (Пхеньяна)».

24 февраля казачьи разъезды обнаружили головную походную заставу японцев у города Анчжу на реке Чхончихонган. 4 марта японцы сделали попытку перебраться на правый берег реки Чхончихонган, и их кавалерия появилась в Пекчене, верстах в двенадцати от Анчжу. Казачьи сотни, направленные в Пекчен, видели около этого города три японских эскадрона, которые, впрочем, от столкновения с казаками уклонились и отошли. Через некоторое время они вновь появились на правом берегу Чхончихонгана и заняли Пекчен. 10 марта Мищенко направил туда две сотни, которые уже под самым городом наткнулись на небольшую японскую заставу и открыли по ней огонь. Во время этой перестрелки к японцам подошло пехотное подкрепление, и были получены сведения о приближении еще крупных сил пехоты, поэтому казаки вынуждены были отойти назад. Таким образом, Пекчен остался в руках японцев и был занят отрядом в две роты и три эскадрона.

Продолжая двигаться по правому берегу Чхончихонгана, японцы заняли Чончжу, находившийся на дороге из Пхеньяна через Анчжу к И-Чжю. Их кавалерия постоянно уклонялась от стычек с казаками и уходила под прикрытие стен Чончжу.

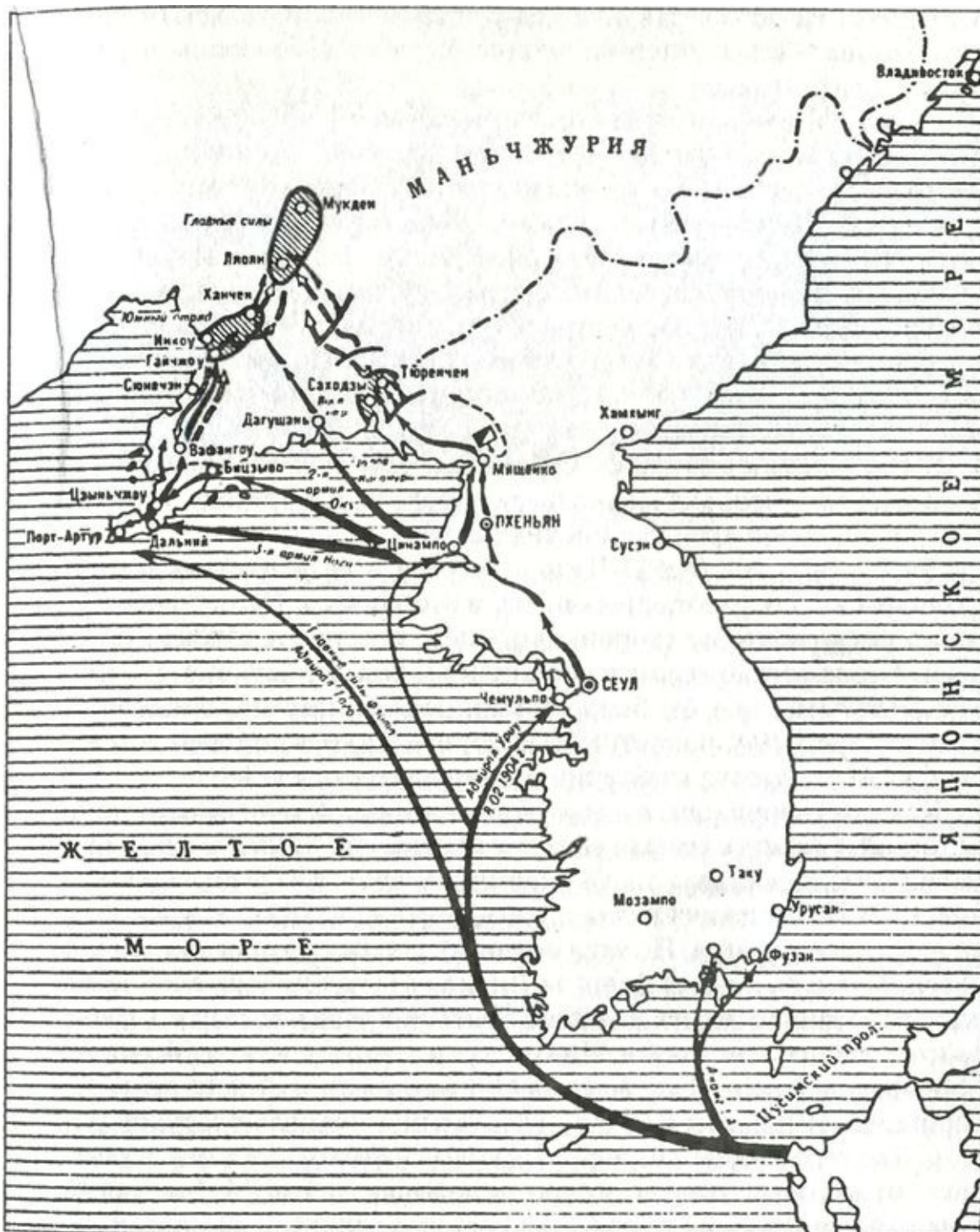

*Основные направления операций японских флота и армии*

15 марта генерал Мищенко, узнав, что у Чонджу находятся четыре японских эскадрона, с шестью сотнями двинулся туда. Японцы встретили казаков огнем со стен. Две сотни спешили и, заняв командную высоту, в свою очередь, стали поражать японцев, находившихся на стенах. Вскоре

подошли еще две сотни казаков и открыли сильнейший перекрестный огонь по внутреннему городу. Японцы не выдержали и попрятались по фанзам, выкинув над ними флаги Красного Креста.

В это время с востока подошли еще три японских эскадрона, два из них успели проскочить в город, а один, встреченный залповым огнем казаков, смешался и вернулся назад, оставив на поле много убитых и раненых людей и лошадей. Еще долго казаки обстреливали внутренний город, не давая японцам вылезти из фанз. Тут со стороны Кассана показались четыре японские роты, спешившие на выручку своим, и Мищенко, не желая связываться с целым неприятельским батальоном, отошел назад. Японцы вполне были удовлетворены и не стали преследовать казаков.

Отряд Мищенко потерял убитыми одного офицера и трех казаков и ранеными трех офицеров и пятнадцать казаков. Японцы же, по словам местных жителей, потеряли около сорока человек убитыми и около ста ранеными. Но эти данные, видимо, сильно преувеличены Мищенко.

21 марта передовые разъезды японского авангарда вступили уже в И-Чжю, а 23 марта передовые части японского авангарда вошли в Соприкосновение с русскими стрелками, занимавшими остров Матуцео. В тот же день японцы сожгли русский поселок Иогампо, находившийся в 22 верстах ниже И-Чжю. Там японцы захватили и уничтожили лесные материалы и склады русской лесной концессии.

В тот же день в И-Чжю вступил и авангард 1-й японской армии, сила которого первоначально была определена в бригаду пехоты с кавалерией и парой артиллерийских батарей.

Этот отряд, войдя в И-Чжю, очутился в пяти днях пути от своих главных сил, сосредотачивавшихся в это время к Пеньянгу. Это было очень рискованно со стороны японцев, и если бы русские генералы были лучше осведомлены и проявили бы больше активности, то авангард этот легко мог бы быть отрезан. Действительно, в это время на правом берегу Ялу, напротив И-Чжю, находились до шести тысяч русской пехоты, тысяча кавалерии и до тридцати орудий.

Как уже говорилось, русские войска не имели определенного плана действий. С самого начала войны началась как на суше, так и на море смена командования. Старка сменил Макаров, а 8 февраля Николай II вместо Н.П. Линевица назначил командующим Маньчжурской армией А.И. Куропаткина. Но ехал он долго, и весь февраль армией командовал Линевиц. Так, 10 февраля Линевиц издал приказ № 8, где говорилось: «Наместник на Дальнем Востоке приказал: считать границей района наших

действий в Маньчжурии границу между Монголией и Маньчжурией до р. Лух, далее на Синьмыньтин и от него по железной дороге на Гоубаньцзы и Инкоу. Изложенное объявляю к руководству».

С началом войны Николай II резко сбавил тон в отношении «макак», от которых «только мокро останется», и уже 14 февраля выдал высочайшее указание: «Открытие военных действий японцами застигло наши войска, предназначенные для борьбы с ними, не мобилизованными и расположенными в пунктах квартирования на обширном пространстве Приамурского округа и Маньчжурии... В силу этого первенствующей целью наших действий в первый период войны является удержание в своей власти Восточно-Китайской железной дороги, служащей единственным путем подвоза подкреплений и запасов, и особенно Харбина, с потерей которого прерывается связь империи с Приамурским округом и войсками, обороняющими Приамурскую область... В пределах Приамурской области надлежит иметь силы, необходимые для обороны Владивостока, охраны побережья и путей от него в глубь территории против возможных покушений японцев».



*Пулемет «максим» на позиции (р. Ялу)*

Итак, теперь выяснилось, что главная задача — защитить от «макак» Харбин.

К 15 марта 1904 г. в составе войск в Южной Маньчжурии и Квантунского полуострова насчитывалось 79,5 батальона пехоты, около 40 эскадронов и сотен конницы, 20 батарей пешей, 2 батареи конной и 1 батарея горной артиллерии. Из них 26 батальонов пехоты, 3,5 батареи артиллерии и 1 эскадрон конницы дислоцировались на Квантунском полуострове. 25 батальонов, 7 батарей и 9,5 сотни составляли главные силы в районе Ляояна, 21,5 батальона, 0,5 батареи и полусотня конницы находились в Мукдене. Остальные войска были сведены в отдельные

небольшие отряды и авангарды.

Южный авангард в составе 18 батальонов, 6 эскадронов, 6 батарей пешей и 1 батареи конной артиллерии под командованием генерала Кондратовича, развернувшись в районе Инкоу, Гайчжоу и Сеньючена, оборонял побережье Ляодунского залива.

В Северной Корее действовал передовой конный отряд в составе 22 сотен конницы и одной казачьей бригады под командованием генерала Мищенко. Отряду ставилась задача выдвинуться до 100 км южнее реки Ялу и вести разведку передвижений 1-й японской армии.

Конный отряд в составе двух сотен и двух конно-охотничьих команд под командованием подполковника Мадритова вел наблюдение за противником в районе среднего и верхнего течения реки Ялу.

Восточный авангард, созданный 28 февраля 1904 г., в составе восьми батальонов, одной пулеметной роты, трех батарей пешей и одной батареи конной артиллерии под командованием генерала Кашталинского имел задачу занять оборону по правому берегу нижнего течения реки Ялу и «укрепить свою позицию в подходящих местах для наилучшей обороны».

Передовой отряд Мищенко после ряда стычек с дозорами противника, отходя на север, 21 марта переправился на правый берег Ялу и вошел в состав Восточного авангарда.

Было очевидно, что 1-я японская армия, соблюдая осторожность, выдвигается к реке Ялу. В этих условиях Восточный авангард усиливался частью сил 6-й Восточно-Сибирской дивизии с 1-й, 2-й и 3-й батареями 6-й Восточно-Сибирской артиллерийской бригады. В связи с таким усилением авангарда его состав был доведен до 15 батальонов, 6 батарей пешей артиллерии, одной горной батареи и батареи Забайкальского казачьего войска (62 орудия). В таком составе 27 марта 1904 г. Восточный авангард был переименован в Восточный отряд, на который возлагались следующие задачи:

«1) Пользуясь местными условиями, затруднить переход противнику через р. Ялу и дальнейшее наступление его через Феншулийский горный хребет.

2) Выяснить силы, состав и направление движения наступающей японской армии»<sup>[45]</sup>.

В этом приказе и в последующих директивах подчеркивалось, что отряд должен «всеми мерами стремиться избегать решительного боя с превосходящим в силах противником и не допустить подвергнуть себя поражению до отхода на главные силы нашей армии», что отпор врагу

нужно дать хотя и «с должной твердостью, но и с благоразумием»<sup>[46]</sup>.

Таким образом, имелось в виду нанести противнику артиллерийским и ружейным огнем наибольший урон во время его переправы через реку, но затем отступить раньше, чем он успеет перебросить на правый берег такие силы, которые стали бы опасными всему Восточному отряду.

Выполнение поставленной задачи осложнялось бездорожьем и гористой местностью по северному берегу нижнего течения реки Ялу, что затрудняло маневр к пункту, избранному японцами для переправы. В этих условиях, исходя из того, что кратчайшая для японцев дорога на Фынхуанчен и далее на Ляоян шла от участка реки Ялу ниже устья ее притока Эйхо, было решено оборону подготовить на линии Саходзы — Тюренчен. Выбор этого района оказался удачен, так как он обеспечивал подготовку к обороне на наиболее вероятном направлении наступления 1-й японской армии и одновременно позволял отказаться от равномерного развертывания и без того слабых сил отряда на широком фронте.

Район обороны делился на Саходзынский и Тюренченский участки. Первый оборонялся двумя с половиной батальонами пехоты с 1-й и 2-й батареями 3-й Восточно-Сибирской артиллерийской бригады и пулеметной ротой на фронте 7–8 км, а второй — пятью батальонами пехоты со 2-й и 3-й батареями 6-й Восточно-Сибирской артиллерийской бригады на фронте до 4 км.

Справа от главного района обороны на фронте до 75 км действовал отряд генерала Мищенко в составе трех батальонов пехоты, одиннадцати сотен конницы с первой батареей 6-й Восточно-Сибирской артиллерийской бригады и батареей Забайкальского казачьего войска, имея задачу наблюдать и по мере своих сил задерживать возможную высадку японцев на линии Саходзы, устье реки Ялу и побережье Корейского залива до Бинцзыво.

Левый фланг от притока Эйхо и далее вверх по реке Ялу на фронте до 80 км обеспечивался тремя отрядами: полковника Лечицкого, полковника Трухина и подполковника Мадритова, в общем составе 13 сотен конницы и восьми горных орудий.

Общий резерв отряда в составе 4,5 батальона с 3-й батареей 3-й Восточно-Сибирской артиллерийской бригады находился у деревни Тензы.

Начальником передовой линии обоих участков был генерал Кашталинский.

Бой развернулся на Тюренченском участке, позиция которого проходила по цепи горных вершин правого берега рек Ялу и Эйхо. Высоты правого берега обеих рек командовали над высотами левого берега, что

обеспечивало значительные выгоды для русской артиллерии, предоставляя ее батареям широкий и дальний обстрел. Однако командование Восточным отрядом не сумело использовать эти естественные выгоды. В течение полутора месяцев до боя оно не сподобилось организовать работы по укреплению позиции. Генерал Кашталинский, еще будучи начальником Восточного авангарда, 4 марта 1904 г. доносил: «...думаю, что позиции мною укреплены не дурно». Но это было далеко не так. Позиции состояли лишь из пехотных и орудийных окопов неполного профиля. Блиндажей, навесов и других искусственных сооружений для укрытия пехоты, артиллерийской прислуги и боеприпасов не было. Артиллерийские батареи располагались на вершинах высот и на скатах, обращенных в сторону противника, что позволяло японцам точно разведать их расположение. Наблюдательных пунктов батареи не имели. Стрельба из орудий готовилась только прицельная, по открытым целям.

Серьезным недостатком являлось то, что батареи располагались на одной линии с пехотой, что позволяло японской артиллерии поражать одновременно пехоту и артиллерию.

При подготовке позиции к обороне инженерные работы игнорировались. Начальник штаба Тюренченского участка, подполковник Линда заявлял: «...зачем было укреплять береговые позиции? Неужели мог кто-либо думать, что японцы предпримут переправу против укрепленной позиции? Очевидно, нет, и изнурять напрасно людей... было бы ошибкой начальника отряда».

Русские войска не были обучены маскировке, солдаты открыто толпились на вершинах гор и у своих окопов, выдавая тем самым расположение своих позиций. Неподготовленность позиции к упорной обороне до начала боя никого не волновала. Она была сильной лишь по своим природным данным, но со слабыми укреплениями, без редутов, без тылового укрепленного рубежа, без промежуточных дорог между боевой линией и тылом.





*Японская походная кухня*

Наконец, командование Восточного отряда проявило полную беспечность к разведке противника, артиллерийская разведка также отсутствовала. 1-я японская армия после отхода передового отряда Мищенко получила возможность беспрепятственно подготавливать переправы через реку Ялу.

К 10 апреля 1-я японская армия в составе гвардейской, 2-й и 12-й пехотных дивизий с их артиллерийскими полками, трех резервных бригад, с двумя артиллерийскими батареями в каждой, и полка армейской артиллерии закончила развертывание на левом берегу нижнего течения реки Ялу.

Против двенадцати батальонов пехоты и пяти батарей русских войск, находившихся на Саходзынской и Тюренченской позициях и в общем резерве, японцы развернули 48 батальонов пехоты, 24 батареи (174 орудия) дивизионной и пять батарей армейской гаубичной артиллерии. Тщательная маскировка и твердый режим передвижений обеспечивали им почти полную скрытность расположения войск. Одновременно, пользуясь отсутствием у русских маскировки, японцы быстро разведали расположение их позиций. Путем наблюдений и агентурной разведки они установили, что оборона русскими реки Ялу выше ее притока Эйхо осуществляется лишь конными разъездами и, следовательно, этот участок является более благоприятным для переправы.

Японское командование считало, что успех переправы через Ялу

зависит прежде всего от артиллерии, а поэтому большое внимание оно уделяло артиллерийскому обеспечению переправы.

1-я японская армия имела задачу форсировать Ялу, разгромить Восточный отряд, выйти к Фынхуанчену и этим обеспечить высадку и развертывание 2-й армии генерала Оку на южном побережье Ляодунского полуострова. Исходя из учета группировки войск Восточного отряда и особенностей местности, японское командование решило подготовить и провести переправу через Ялу выше ее притока Эйхо. Правда, в дальнейшем японцам предстояло преодолеть еще и реку Эйхо, но она имела несколько бродов, так что не являлась серьезной преградой.

Для переправы 12-й дивизии был избран участок около устья реки Амбихе, а для переправы 2-й и гвардейской дивизий — восточнее Тигрового холма, используя последний как естественное прикрытие от наблюдения русскими со стороны Тюренчена. При этом японцами предусматривалось, что, если русские попытаются переброской войск на левый берег Эйхо задержать переправу через Ялу 2-й и гвардейской дивизий, то 12-я дивизия, обходя русских с севера, должна была нанести удар по левому флангу их Тюренченского участка обороны.

13 апреля передовой отряд японцев начал переправу через Ялу, оттеснил русский сторожевой пост из района Сандягоу и вышел к горе Касан. Начались наводка моста через восточный рукав реки и переправа войск на остров Самалинду. В это же время передовые части 12-й дивизии, переправившись через Ялу, приступили к выдвигению в направлении на Сирошико, Лизавень и Касан. Стало ясно, что японцы хотят перейти вброд реку Эйхо и обойти левый фланг Тюренченского оборонительного участка. Тогда командующий Восточным отрядом расширил Тюренченский участок обороны, включив в него населенные пункты Потэтынзы и Чингоу. Протяженность участка по фронту была доведена до 14 км. Для обороны бродов у Потэтынзы были выдвинуты два батальона 22-го Восточно-Сибирского полка с шестью орудиями 3-й батареи 6-й Восточно-Сибирской артиллерийской бригады, а у деревни Чингоу — один батальон 22-го полка и два орудия той же 3-й батареи. 2-я батарея оставалась на ранее занятой позиции у деревни Тюренчен. Таким образом, на линии от Тюренчена до Чингоу образовались три оторванных друг от друга участка, обороняемых теми же двумя стрелковыми полками и двумя артиллерийскими батареями.

Утром 17 апреля японцы приступили к наводке мостов через Ялу. 2-я и 3-я русские батареи пытались помешать этому, но были подавлены огнем превосходящей японской артиллерии. Затем японцы перенесли огонь батареи на пехотные окопы Тюренченской позиции и вели его до 5 часов

вечера.

К утру 18 апреля 12-я японская дивизия вышла к реке Эйхо, три ее батареи заняли позицию севернее Лизавеня. К этому же времени часть артиллерии гвардейской дивизии заняла позицию на Тигровом холме. Батареи армейской артиллерии и 2-й дивизии продолжали оставаться на острове Самалинду. Этим японцы создали условия для удара по всему Тюренченскому участку. Но генерал Засулич по-прежнему считал, что главный удар японцы нанесут на Саходзы, и потому никаких мер по усилению Тюренченского участка не принял.

В 5 часов утра 18 апреля японская артиллерия открыла огонь по всей Тюренченской позиции, а вслед за этим началось наступление пехоты густыми цепями одновременно на Тюренчен, Потэтынзы и Чингоу. 2-я и 3-я русские батареи из-за подавляющего превосходства противника в артиллерии оказались беспомощными, при попытке обстрелять пехоту они немедленно подавлялись японской артиллерией. Видя это, генерал Засулич быстро уехал в Тензы, где принял решение об отступлении с Тюренченского участка через Чингоу, а с Саходзынского участка — через Тензы в общем направлении на Фынхуанчен.

Но момент для отступления был упущен. К 7 ч. 30 мин. японская пехота под прикрытием сильнейшего артиллерийского огня переправилась вброд через Эйхо и начала обход Тюренчена и Потэтынзы. Опасаясь обхода противником, 12-й и 22-й русские полки отошли на тыловую позицию. В 9 часов 22-й полк, боясь дальнейшего обхода противником с севера, отступил на Чингоу, бросив на произвол судьбы 3-ю батарею 6-й Восточно-Сибирской артиллерийской бригады. Дорога на Тюренчен и Потэтынзы была уже перерезана японцами. Оказавшись в безвыходном положении, артиллеристы, испортив орудия, ушли в горы.

Бой на реке Ялу закончился поражением Восточного отряда, который потерял около трех тысяч человек, 21 орудие и 8 пулеметов. Японцы же потеряли 1036 человек.

## Глава 12

# Боевые действия на море с 1 апреля по 2 мая 1904 года

Утром 2 апреля из Мукдена прибыл в Порт-Артур наместник Алексеев и поднял свой флаг на «Севастополе». Обстоятельство это осталось почти не замеченным. «Это только для видимости! Этот в бой не пойдет!» — с уверенностью заявляли молодые офицеры. «У них — Того, а у нас — никого», — мрачно шутили матросы.

В тот же день утром в море появился японский флот. Недавно вступившие в строй броненосные крейсера «Касуга» и «Ниссин» у Ляотешаня в 9 ч. 11 мин. начали перекидную стрельбу по внутренней гавани Порт-Артура и береговым батареям. Стрельба по традиции корректировалась легким японским крейсером, стоявшим в прямой видимости гавани.

На этот раз радиостанция броненосца «Победа» и береговая станция на Золотой Горе «начали перебивать большой искрой неприятельские телеграммы», то есть вести радиоэлектронную войну. Этот факт подтвердили и японцы: «1-й боевой отряд вышел со стоянки 1/14 числа в 6 ч. вечера и подошел к Порт-Артуру на другое утро в 8 ч. Выделив „Ниссин“ и „Касуга“ для производства перекидной стрельбы, 1-й боевой отряд остался держаться в море на SO от Ляотешаня... „Касуга“, подойдя на SSW от маяка Ляотешаня, открыл огонь по внутреннему рейду, а „Ниссин“ держался на SW от Ляотешаня. Так как сношение по беспроводному телеграфу с нашими наблюдающими судами прерывалось неприятелем, находившейся на SO от входа берегу наблюдательной станции трудно было корректировать стрельбу, и снаряды падали недостаточно метко»<sup>[47]</sup>.

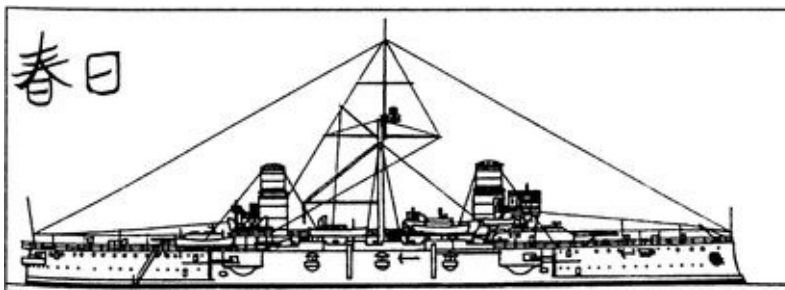

## *Броненосный крейсер «Касуга»*

«Касуга» и «Ниссин» выпустили 190 снарядов, но огонь их был неточен, и наши потери ограничились двумя солдатами, ранеными на полуострове Тигровый Хвост. В ответ огонь по крейсерам «Касуга» и «Ниссин» вели «Пересвет» и «Полтава», но тоже не добились попаданий. В 12 ч. 30 мин. японские крейсера прекратили огонь и удалились.

В 1 час ночи 20 апреля японцы предприняли третью по счету попытку заблокировать выход из гавани Порт-Артура. В атаке участвовали восемь пароходов и два миноносца (по другим данным — четыре миноносца). При подходе к Порт-Артуру в 23 часа 19 апреля поднялся сильный юго-восточный ветер и началось большое волнение. Начальник отряда, предвидя неудачу, подал световой сигнал отложить попытку, но сигнал этот не был замечен, и брандеры продолжали двигаться к крепости. Один из японских миноносцев подошел ближе, чтобы осмотреть наружный рейд, но был обнаружен. Началась стрельба с береговых батарей, включились прожекторы и осветили брандеры. Несмотря на это, брандер «Микава-Мару» на всех парах влетел на внутренний рейд и, бросив якорь на середине фарватера, взорвал себя и затонул. Следующий брандер — «Самуро-Мару» — наскочил на камни влево от входа и также, взорвав себя, затонул. Остальные продолжали идти вперед. «Тотоми-Мару» прошел в самый проход, но, ударившись о левый бон, был развернут носом к востоку и, закрыв наполовину фарватер, взорвался и затонул. Два следующих брандера были взорваны своими командами у самого входа в гавань, а «Ликоку-Мару» еще раньше наскочил на мину и пошел ко дну далеко от входа. Из восьми брандеров три затонули у самого прохода, и адмирал Того донес, что он считает задачу выполненной, что выход из гавани невозможен не только для броненосцев, но даже для крейсеров.



*Адмирал Того. «У них — Того, а у нас — никого»*

Тем не менее Того перенес место базирования своей эскадры на острова Эллиот (острова Личаншаньледао), поближе к Порт-Артуру. Японцы начали тесную блокаду Порт-Артура. В блокадный дозор входили миноносцы, находившиеся в непосредственной близости от Порт-Артура. В 10–20 милях от крепости постоянно дислоцировался отряд поддержки блокадного дозора из крейсеров. Основные силы японского флота, включавшие эскадренные броненосцы и броненосные крейсера, обычно находились на островах Эллиот или в шхерах Северо-Западной Кореи. Днем крейсера отряда поддержки держались на расстоянии видимости Порт-Артура, а на ночь удалялись в море, оставляя на внешнем рейде дозор из миноносцев. Связь между блокадным отрядом (миноносцы и крейсера) и основными силами флота, находящимися на расстоянии нескольких десятков миль, осуществлялась по радио, что давало возможность японскому командованию своевременно разворачивать основные силы своего флота в случае выхода в море русских кораблей. Чтобы затруднить выход блокируемых кораблей, японцы усилили постановку мин заграждения на внешнем рейде. Всего за время блокады Порт-Артура японский флот выставил около 1300 мин.

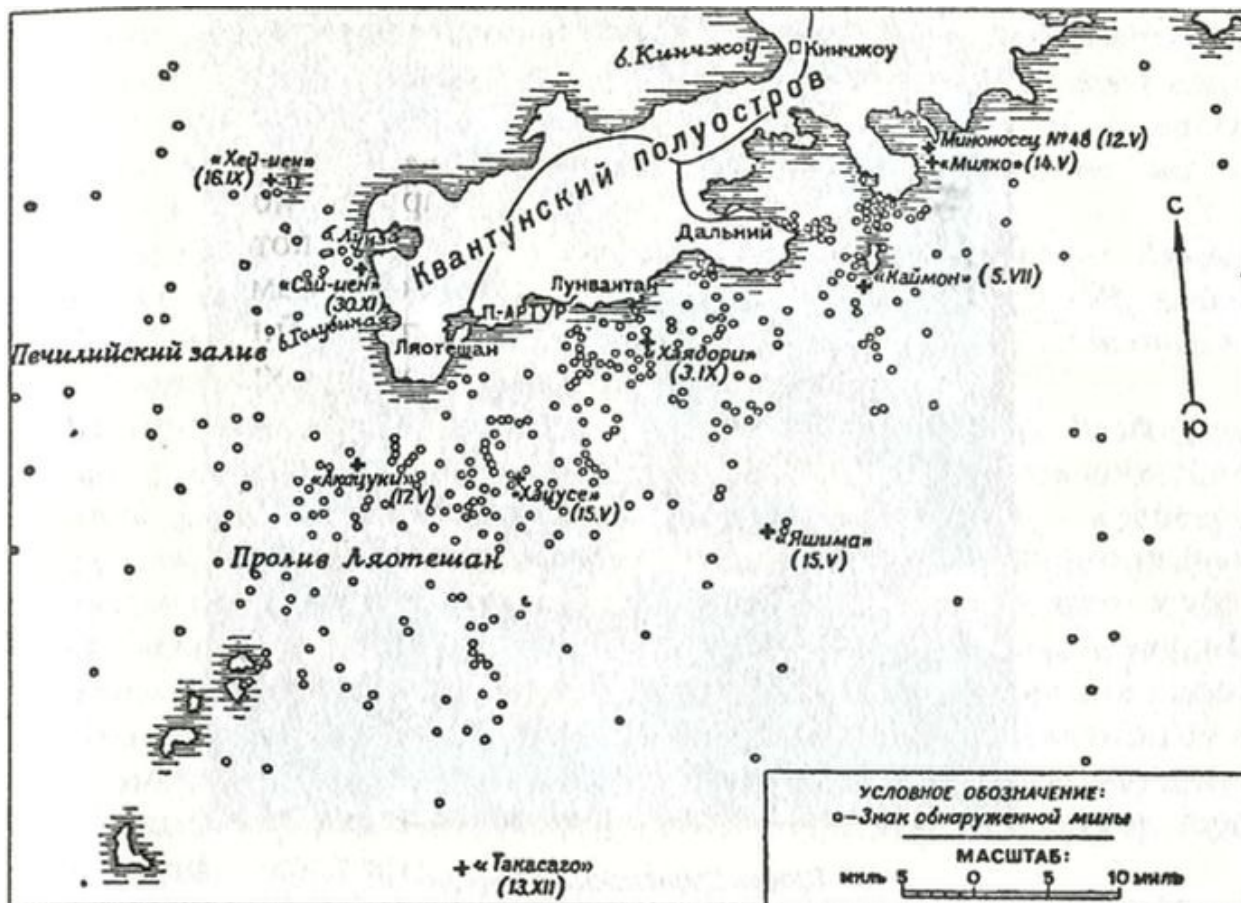

*Минная оборона прибрежных вод Квантунского полуострова*

В свою очередь, русский флот поставил у Порт-Артура 1442 мины. Русские мины оказались не хуже японских. Так, 30 апреля на mine у Дальнего погиб японский миноносец № 48, 6 человек были убиты, 10 ранены. А на следующий день авизо<sup>[48]</sup> «Мияко» подорвался на mine недалеко от Порт-Артура, спаслись всего 8 человек.

Наиболее удачной стала минная постановка, произведенная минным заградителем «Амур». 1 мая он вышел из гавани и, воспользовавшись туманом, произвел скрытую минную постановку. Действия «Амура» обеспечивали шесть миноносцев, два из которых были приспособлены для использования в качестве тральщиков. Заграждение из 50 мин было поставлено в 11 милях от Порт-Артура в одну линию, длиной 12,5 кабельтова (2288 м) с расчетом пересечения вероятных курсов движения блокирующего флота противника. Мины ставились на глубине 11 футов (3,35 м) ниже уровня малой воды.

2 мая утром к Порт-Артуру вновь двинулась японская эскадра. В 10 часов на mine, поставленной «Амуром», взорвался броненосец «Хацусе».

Взрыв произошел со стороны правого борта под кормой, и броненосец моментально накренился на правый борт. Машины были выведены из строя. Команда заделала пробоину временной пробкой и стала готовиться к буксировке корабля броненосцем «Асахи» (по другим данным, «Хацусе» взял на буксир «Касаги»). Но через 1 ч. 40 мин. после первого взрыва вторая мина взорвалась в средней части броненосца. Это вызвало детонацию одного из погребов, и через полторы минуты броненосец затонул.

Спасти удалось адмиралу Насибе, 22 офицерам и 317 матросам, а 36 офицеров и 457 нижних чинов погибли. По другим данным, погибли 495 человек, а из 366 спасенных 102 были ранены и обожжены. Однако приключения спасшихся на этом не кончились. Адмирал Насиба и его штаб оказались на авизо «Тацута», который через несколько часов у островов Эллиот налетел на камни. Японцам пришлось во второй раз спасти Насибу, а поврежденный «Тацута» был снят с камней только через месяц и находился в ремонте до сентября 1904 г.

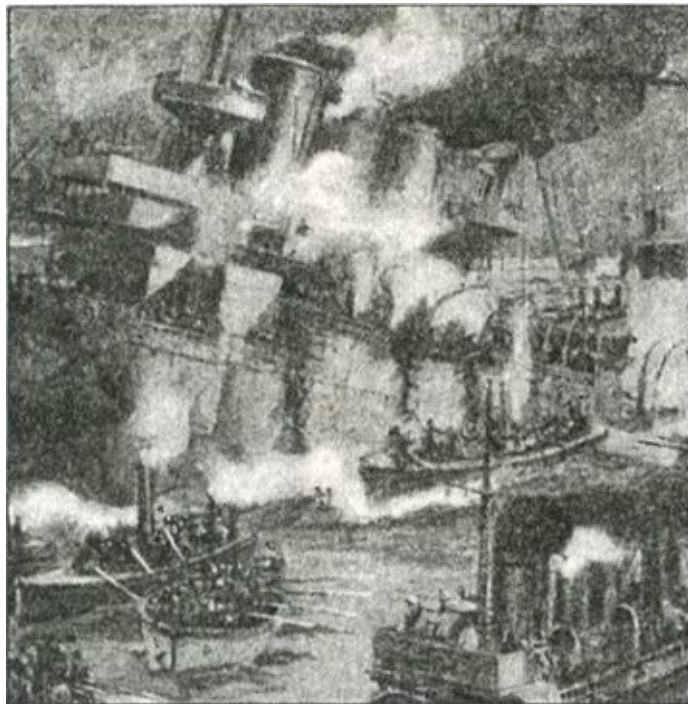

*Гибель броненосца «Хацусе»*

В 12 ч. 15 мин. на mine подорвался броненосец «Ясима». Его взял на буксир броненосец «Сикисима». «Ясима» медленно погружался, тогда оба броненосца встали на якорь в пяти милях к северо-востоку от Встречной горы, и экипаж «Ясимы», применив в борьбе за живучесть все возможное,



в 17 ч. 41 мин. вынужден был покинуть свой тонущий корабль. Команду взяли на борт бронепалубные крейсера «Сума» и «Такасаго». Вскоре после этого «Ясима» затонул.

2 мая 1904 г. стал поистине черным днем японского флота. Кроме двух броненосцев он потерял и бронепалубный крейсер «Иосино», протараненный крейсером «Касуга» у мыса Шантунг. При этом погибли 332 члена экипажа.

Контр-адмирал В.К. Витгефт не сумел использовать благоприятный случай, чтобы добить «Ясиму» и уничтожить другие японские корабли. Хотя он имел броненосцы «Пересвет» и «Полтаву», крейсера «Аскольд», «Диану» и «Новик» и шестнадцать миноносцев против двух японских броненосцев (один из которых был подорван), пяти крейсеров, трех канонерских лодок и двух миноносцев. Командующий счел возможным послать в атаку только миноносцы, которые без поддержки крупных кораблей успеха не имели. Витгефт не согласился с предложениями контр-адмирала Лощинского, командира «Полтавы», капитана 1-го ранга Успенского и других офицеров выслать в море броненосцы и крейсера.

В начале мая японцы потеряли еще два корабля. Канонерка «Акаги» в ночь на 3 (16) мая в тумане протаранила канонерку «Осима» в нескольких километрах к северо-востоку от Порт-Артура. Утром «Осима» затонула. 4 мая в 8 милях от мыса Ляотешань погиб на mine новейший миноносец «Акацуки».

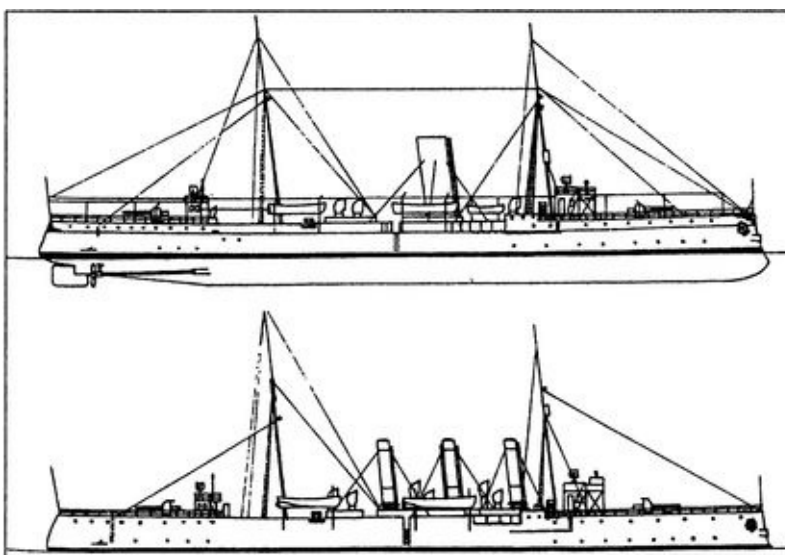

*Безбронный крейсер (авизо) «Тацута» на 1892. (вверху) и на 1903 г. (внизу)*

## Глава 13

# Высадка японцев на Ляодунском полуострове и бои на юге Маньчжурии в мае-августе 1904 года

Японское командование еще до войны запланировало высадку морского десанта на восточном берегу Ляодунского полуострова, у города Бицзыво, примерно в 120 верстах от Порт-Артура. Как ранее говорилось, японцы уже высаживались в Бицзыво в 1894 г., в ходе войны с китайцами.

К 17 апреля 2-я армия барона Оку в составе 1-й, 3-й и 4-й пехотных дивизий была погружена в корейском порты Цинампо на 83 транспортных судна. 20 апреля флотилия транспортов подошла к островам Эллиот, расположенным в 20 верстах восточнее Бицзыво.

21 апреля в 5 часов вечера у Бицзыво русские дозорные («охотники») заметили японские транспорты. Командир дозорного отряда, штабс-капитан Войт немедленно донес о появлении японцев по телеграфу в Порт-Артур.

Однако противодействие высадке противника на Ляодунском полуострове до войны не планировалось русским командованием, и сейчас ни Алексеев, ни Стессель пальцем не пошевелили, чтобы помешать японцам. Разве что в ночь на 22 апреля из Пуланьдяня в Бицзыво перешел батальон под командованием подполковника Ранцева. Судя по всему, Ранцев сделал это в инициативном порядке, без приказа из Порт-Артура.

В 5 часов утра 22 апреля семь японских транспортов подошли к мысу Сяохоукоузейцзы. Несколько сопровождавших транспорты японских канонерских лодок открыли огонь по берегу. В 7 часов утра у деревни Сяндьгоу началась высадка 3-й дивизии. Дозорный отряд («охотники») Войта и подошедший батальон Ранцева не смогли помешать высадке японцев.

Тут следует отметить грамотные действия японских морских начальников, стойкость и мужество солдат. Море на избранном для десанта участке Бицзыво — залив Янтоува очень мелко, и транспорты не могли подойти к берегу ближе, чем на 7-10 верст. В отлив вдоль берега обнажалась полоса шириной около двух верст, причем у Бицзыво она представляла собой нечто вроде жидкого ила, в который люди уходили по

пояс. При десантировании во время отлива японские шлюпки не могли подойти к берегу ближе, чем на 1–1,5 версты, и солдатам это расстояние приходилось преодолевать пешком, по пояс в ледяной воде.

Всего 22 апреля японцы успели высадить только 8,5 батальона пехоты, один или два эскадрона конницы и саперный батальон. Ни одного орудия высадить не удалось.

В 4 часа дня 22 апреля японцы направили один батальон для занятия Бицзыво, две роты со взводом саперов — к Пуландяню и выставили охранение, которое начало окапываться.

Ранцев и Войт без боя оставили Бицзыво. Спасибо, хоть догадались увезти оборудование телеграфной станции.

А вот 23 апреля сама природа решила помочь русским — на море разыгралось сильное волнение, и японцам не удалось в течение суток высадить ни одного солдата. Вот когда можно было уничтожить слабые японские силы, не имевшие артиллерии! Замечу, что даже при отсутствии волнения стрельба с японских канонерок на дистанцию 8-10 верст была малоэффективной, а ближе к берегу они подойти не могли. (Наши адмиралы вообще на 10 верст не стреляли.) А при сильном волнении 23 апреля японские корабли вообще не могли стрелять. Но, увы, Алексеев и К<sup>о</sup> упустили идеальный случай для разгрома десанта.

24 апреля несколько южнее Бицзыво началась высадка подразделений 1-й дивизии. Японцы высаживались очень медленно. Лишь к 28 апреля закончилась высадка 4-й дивизии, а 1-я и 3-я дивизии окончательно высадились лишь 30 апреля. На берегу оказались 36 батальонов пехоты и 9 эскадронов конницы, всего около 40 тысяч человек при 216 полевых орудиях.

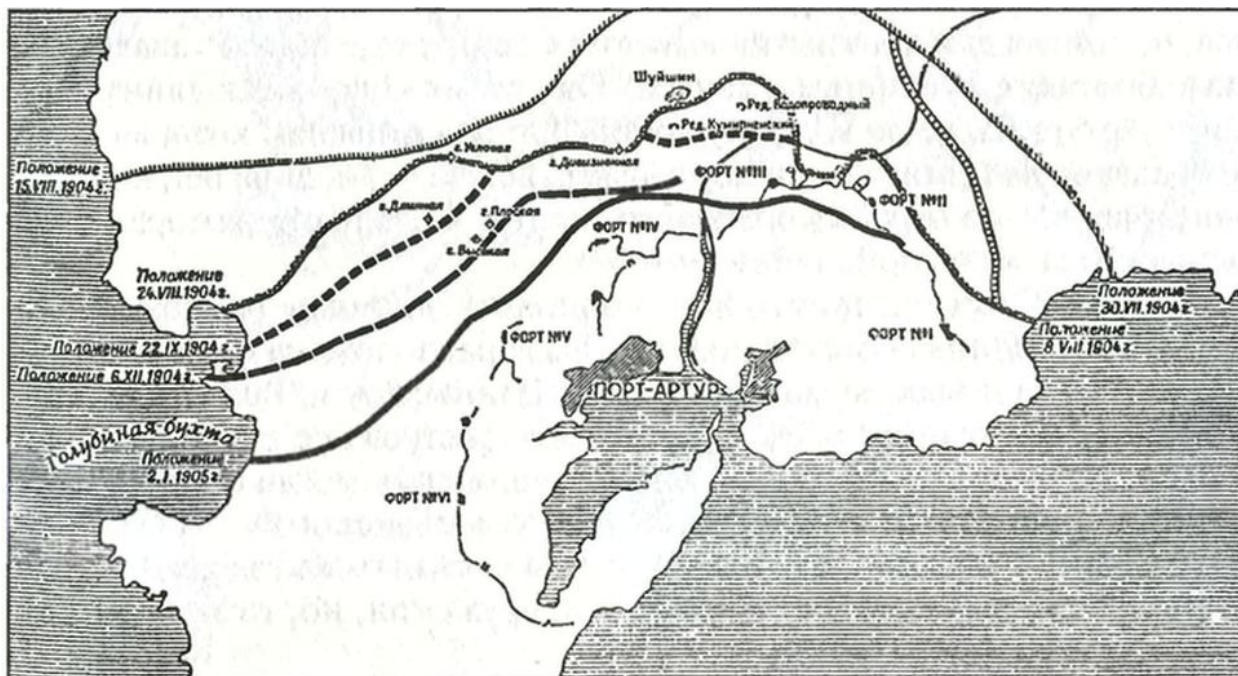

*Схема продвижения японцев на подступах к крепости со дня тесного обложения и до капитуляции*

28 апреля японцы прервали железнодорожное сообщение Порт-Артура с Маньчжурией.

6 мая почти одновременно с высадкой в Бицзыво японцы начали высаживать свои войска и у Дагушаня. Высадка эта происходила под прикрытием эскадры адмирала Хосая. Японские корабли подвергли район предполагаемой высадки интенсивной бомбардировке. Однако, к большому удивлению японцев, выяснилось, что русских там нет. Лишь на другой день после высадки, произведя разведку в окрестностях Дагушаня, японцы заметили сотню казаков, высланную на разведку. Казаки шли без всякого охранения и вскоре были окружены превосходящими силами японцев. Сотне пришлось прорываться с боем. Были убиты один офицер и девять казаков, а четверо казаков попали в плен.

Русские генералы не препятствовали высадке и продвижению японцев, и, выслав для прикрытия высадки к северу отдельную кавалерийскую бригаду с пулеметами, генерал Оку тремя колоннами двинулся к Порт-Артуру. Правую колонну составляла 4-я дивизия, которая была направлена на Цзиньчжоу и порт Адамс, левую — 3-я дивизия, которая направлялась по берегу Корейского залива, и среднюю, которая придерживалась железной дороги.

Генерал Стессель попытался остановить японцев на позиции в

Цзиньчжоу. Цзиньчжоуская позиция была расположена на перешейке шириной в три версты между бухтами Цзиньчжоу и Талиенванской. Недостатком позиции была возможность обстрела ее с моря с обеих сторон. Из бухты Цзиньчжоу японские канонерки могли обстреливать позиции с дистанции четырех верст, а с Талиенванской бухты — с семи верст. Казалось бы, русские еще до войны должны были здесь возвести долговременные фортификационные сооружения, но, увы, ничего не было сделано.



*Русский казак в Маньчжурии*

Ко времени подхода японцев позиции русских на перешейке занимали по фронту до 4 км, имели два яруса траншей для стрелков с блиндажами, козырьками от шрапнелей и с бойницами, пять редутов, три люнета и тринадцать артиллерийских батарей. Искусственные препятствия состояли из проволочных заграждений в четыре-пять рядов кольев, общим протяжением до 6 км. На подходах было зарыто 84 фугаса. Вся система обороны имела ходы сообщения и телефонную связь. Артиллерийское вооружение позиции состояло из 65 орудий и пулеметов. По другим сведениям, имелось 70 орудий, из которых 30 были китайскими трофеями 1900 г.

Большинство орудий стояло открыто и скученно, «колесо к колесу». Снарядов в среднем имелось по 160 на орудие. В районе Кинчжоу были сосредоточены около 18 тысяч солдат и офицеров при 131 орудии под общим командованием командира 4-й стрелковой дивизии, генерал-майора

Фока, который для обороны позиции выделил всего 14 рот (11 рот из 5-го полка) и пять охотничьих команд во главе с командиром 5-го стрелкового полка, полковником Третьяковым, всего 3800 человек. Остальные войска оставались в резерве.

Однако со стороны Талиенванской бухты по японцам открыли огонь канонерка «Бобр» и миноносцы «Бурный» и «Бойкий». Около 11 часов утра командир «Бобра», капитан 2-го ранга Шельтинга, расстреляв весь боекомплект, увел корабли из залива.

В 9 часов утра 14 мая японцы двинулись в атаку. Это был смелый шаг со стороны генерала Оку — решиться днем атаковать довольно хорошо укрепленную позицию, какую представляла гора Наньшань. 3-я японская дивизия, атаковавшая правый фланг русских, с трудом продвигалась вперед, но, понеся большие потери, вынуждена была остановиться в тысячи шагах, а местами даже стала подаваться назад. 1-я дивизия, также медленно и с трудом продвигавшаяся, наткнулась на проволочные заграждения и дальше наступать не могла.

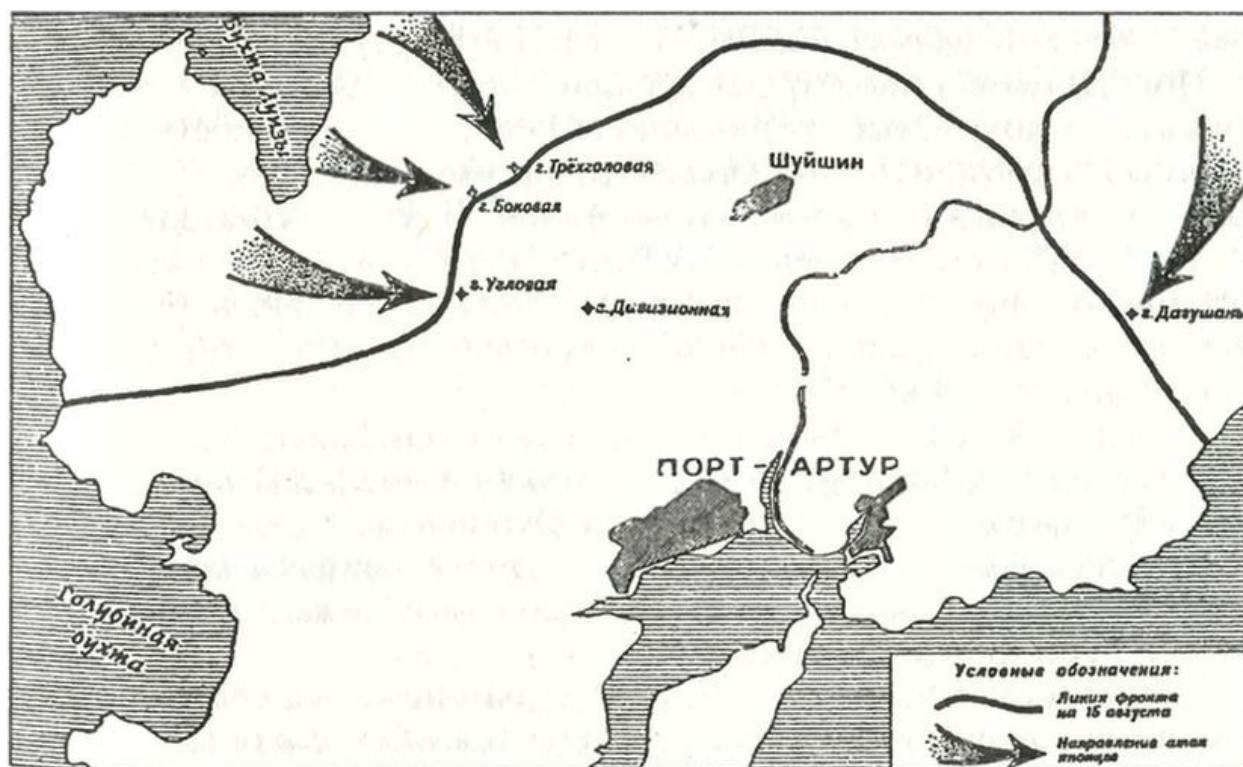

Только 4-я японская дивизия, пользуясь хорошими естественными укрытиями, которые имелись на подступах клевому флангу русских,

поддерживаемая огнем своих канонерок, успешно продвигалась вперед. Но когда во время отлива канонерки вынуждены были отойти в море, 4-я дивизия также остановилась и только с приливом, поддерживаемая огнем своих подошедших кораблей, снова двинулась в наступление. И наконец японцы ворвались в траншею нашего левого фланга. Солдаты 5-й и 7-й рот 5-го полка, понесшие за день большие потери, были выбиты из своих траншей и отошли. Через образовавшуюся брешь японская пехота ворвалась на позицию.

Увидев отступление на левом фланге и не разобравшись в его причинах, начали отступать и части на правом фланге. Японцы и здесь быстро заняли оставленные траншеи. Только в центре окруженные роты 5-го полка продолжали бой. Японцы лезли со всех сторон, сибиряки встречали их в штыки и погибали в неравной борьбе.

В боях за Цзиньчжоуский перешеек русские потеряли убитыми и ранеными 28 офицеров и 1215 нижних чинов, а японцы — 133 офицера и 4071 нижний чин. Японцами были захвачены 68 орудий, 10 пулеметов, около тысячи винтовок и много амуниции.

Ряд военных историков считают, что, «введи Стессель в дело весь свой корпус, а не один лишь полк, разгром японской армии был бы полный и ход войны решительно изменился бы в нашу пользу»<sup>[49]</sup>. Однако еще 4 мая Куропаткин в связи с обороной Цзиньчжоуского перешейка писал Стесселю: «Самое главное — это своевременно отвести генерала Фока в состав Порт-Артура»<sup>[50]</sup>. Куропаткин не считал нужным оборонять Цзиньчжоу, а предлагал отступать, не задерживая противника даже на промежуточных рубежах, вплоть до Порт-Артура.

И вот войска Фока не отступали, а, скорее, бежали к Порт-Артуру. Уже 14 мая они частями были введены в Порт-Артур.

Порт Дальний попросту был брошен русскими. Большая часть портовых сооружений досталась японцам в целостности и сохранности. Позже японцы превратили Дальний в свою военно-морскую базу, где базировалась их минная (миноносная) флотилия. Именно через Дальний с сентября 1904 г. стали прибывать к Порт-Артуру тяжелые 11-дюймовые гаубицы. Замечу, что транспортировка их из Кореи заняла бы много месяцев. Средняя скорость возки таких орудий по грунтовым дорогам не превышала 3–4 км/ч.

Но в мае 1904 г. японцы не торопились и заняли Дальний лишь через четыре дня после бегства русских. Да и вообще генерал Оку не преследовал Фока, бежавшего к Порт-Артуру. Оставив на Цзиньчжоу

заслон, он с главными силами сделал поворот налево и двинулся вдоль линии железной дороги в льяоанском направлении, на сближение с главными силами Маньчжурской армии.



*Доставка фуража. Маньчжурия. 1905 г.*

Для действий же против Порт-Артура японцами была создана 3-я армия, ядром которой стала 1-я дивизия из армии генерала Оку. Во второй половине мая в Дальний прибыли командующий новой армией генерал-лейтенант Ноги<sup>[51]</sup>, его штаб и первые эшелоны 11-й дивизии. В это же время японцы активно тралили мины в Талиенванском заливе и обустроивали порт Дальний для приема из Японии новых контингентов войск, снаряжения и боеприпасов.

В начале июня генерал Ноги, имея всего 30 тысяч солдат, занимал оборонительную линию по фронту до 25 км (гора Анзысань — гора Тейсанцы). Резервов у него не было, и он усиленно укреплял занятые позиции, опасаясь активных действий со стороны порт-артурского гарнизона. Однако генерал Стессель сидел в крепости тихо, «как мышь за веником».

Командующий Маньчжурской армией генерал Куропаткин упустил важный момент для атаки японцев во время боев у Цзиньчжоу. Лишь 18 мая Алексеев дал Куропаткину предварительную директиву о подготовке наступления на выручку Порт-Артура, предлагая провести эту операцию безотлагательно силами до четырех дивизий.

Задача эта возлагалась на I Сибирский корпус в составе 32 батальонов, 92 орудий и 16 сотен казаков, взятых, в основном, из Южного отряда. Командовал корпусом генерал Штакельберг. А Южный корпус к этому времени был пополнен частями IV Сибирского корпуса. I Сибирскому корпусу ставилась задача: «Наступлением в направлении на Порт-Артур притянуть на себя возможно больше сил противника и тем ослабить его



армию, оперирующую на Квантунском полуострове. Для достижения этого движение против выставленного на север заслона должно быть проведено быстро и решительно, имея в виду скорейшее поражение передовых частей неприятеля... С превосходными же силами не доводить дело до решительного столкновения... не допускать израсходования всего нашего резерва в бою, пока не выяснится обстановка. Конечной целью нашего движения на юг ставятся овладение Цзинчжоуской позицией и дальнейшее наступление затем к Порт-Артуру»<sup>[52]</sup>.

Против 32 батальонов и 98 орудий I Сибирского корпуса 2-я японская армия имела 48 батальонов, 3-й, 4-й и 5-й полки дивизионной, 13-й, 14-й и 15-й полки армейской артиллерии, всего 216 орудий, то есть по количеству орудий превосходила I Сибирский корпус почти в 2,5 раза.

За два дня боев под Вафангоу русские потеряли 131 офицера, 3577 нижних чинов убитыми и ранеными и 21 орудие. Потери японцев — 35 офицеров и 1137 нижних чинов.

После боя под Вафангоу 2-я японская армия, медленно продвигаясь на север вдоль железной дороги, 8 июня заняла Сеньючен. В целях обеспечения дальнейшего наступления 2-й армии в общем направлении на Хайчен и Ляоян 11 июня перешла в наступление 1-я японская армия генерала Куроки, а 13 июня — Дагушаньская группа. (Несколько позже эта группа была реорганизована в 4-ю армию под командованием генерала Нодзу.) При этом 1-я армия потеснила войска Восточного отряда, овладела важнейшими Модулинским, Феншуйлинским и другими перевалами Феншуйлинского хребта, в результате чего передовые ее части вышли в район Сихеяна.

Дагушаньская группа оттеснила отряд генерала Левестама к Симучену и, овладев Далинским перевалом, подошла к Янзелинскому перевалу.

Пользуясь успехом 1-й армии и Дагушаньской группы, 26 июня перешла в наступление 2-я японская армия, и вскоре она заняла Гайчжоу. I Сибирский корпус, не принимая боя, отступил к станции Дашичао, так как именно здесь планировалось дать очередную бой.

В результате июньских боев к началу июля Маньчжурская армия имела следующую группировку: на правом фланге, южнее Дашичао, на пути наступления 2-й японской армии находились I и IV Сибирские корпуса, общей численностью 42 тысячи человек (48 батальонов) и 106 орудий. Для удобства управления корпуса были сведены в Южную группу под общим командованием командира IV корпуса генерала Зарубаева. Правый фланг группы прикрывался тремя батальонами, расположенными в районе Инкоу, и Ляохэйским отрядом, а левый — конным отрядом генерала Мищенко,

действовавшим в направлении Чипонлинского перевала.

Против Дагушаньской группы в районе Симучена развернулся II Сибирский корпус, общей численностью 24 тысячи человек (28 батальонов) с 72 орудиями, под командованием генерала Засулича (бывшего начальника Восточного отряда).

На левом крыле Маньчжурской армии, то есть против 1-й японской армии, действовал Восточный отряд в составе 25 тысяч человек (32 батальона) с 84 орудиями, под командованием генерала Келлера. За левым флангом Восточного отряда, прикрывая пути на Ляоян и Мукден, действовали отряды Гершельмана, Любавина и далее, северо-восточнее Цзянчан отряд Мадритова. В районе Ляояна сосредотачивался X армейский корпус. Сюда же начали прибывать передовые части XVII армейского корпуса.

К началу июля Маньчжурская армия располагала боевой силой в 155 батальонов с 483 орудиями против 115 батальонов с 414 орудиями противника, то есть Маньчжурская армия имела уже значительное превосходство в силах и средствах.

Однако Куропаткин преувеличивал силы противника почти в два раза и на этом основании считал неизбежным дальнейший отход Маньчжурской армии. Наместник же Алексеев был за решительные действия Южной группы в общем направлении на Порт-Артур. Однако активным наступательным действиям Южной группы, по его мнению, должно было предшествовать наступление Восточного отряда с задачей отбросить 1-ю японскую армию и этим устранить угрозу ее выхода на глубокие тылы Маньчжурской армии. В отношении Южной группы Алексеев считал, что она может оставить Дашичао лишь под давлением превосходящих сил противника.

За основу был принят план Алексеева. По этому плану, первым должен был наступать Восточный отряд. Но наступление это не состоялось, так как японское командование через своих шпионов узнало о плане русских и 10 июля само начало наступление силами 2-й армии генерала Оку против Южной группы войск русских.

Так начался бой при Дашичао, который получил весьма противоречивую оценку как его участников, так и позднейших историков. Так, историк-эмигрант А.А. Керсновский писал: «Против всей армии Оку мы ввели только 18 батальонов, несмотря на то что могли бы ввести равные силы (по 40 000). Но и эти силы отразили японцев, причем особенно лихо действовал Барнаульский полк. Наша артиллерия работала блестяще — и 122 орудия вырвали господство над полем сражения у 256 японских. Наши

потери — 37 офицеров, 782 нижних чина, у японцев выбыли 60 офицеров и свыше 1100 нижних чинов. Тем болезненнее поразила войска, уже было почувствовавшие свое превосходство над неприятелем, приказ Куропаткина отступить...»<sup>[53]</sup>

В не менее восторженном тоне составлено и донесение от 13 июля генерала Зарубаева генералу Куропаткину: «По долгу службы свидетельствую о выдающейся стойкости войск 1-го и 4-го корпусов в этом тяжелом 15-часовом бою; в особенности выразилась несокрушимая стойкость сибирских полков, на которые обрушился главный удар японцев. Ни одна пядь на позициях не была уступлена, несмотря на огромное численное превосходство [неприятеля] и повторные атаки на центр, где дело 4 раза доходило до штыкового боя, которого японцы не выдерживали...

Все батареи обоих корпусов, работавшие под непрерывным огнем в продолжение 15,5 часа, стоят выше всякой похвалы.

Потери японцев цифрой выразить не могу, но смело докладываю, что они были значительно больше наших.

По окончании боя выяснилось, что против 18 батальонов 4-го корпуса действовало не менее 2 японских дивизий и подавляющее количество батарей. В общем резерве обоих корпусов оставалось всего 3 батальона красноярцев и 3 батальона 36-го стрелкового полка с одной батареей. Общая длина позиции обоих корпусов была 16 верст. При таких условиях я не признал возможным принять бой на следующий день и решил отойти на Хайчен»<sup>[54]</sup>.

Несколько иначе оценил ситуацию наместник Алексеев в донесении от 17 июля Николаю II: «...я не могу не прийти к заключению, что отступление наших двух корпусов не вызывалось ни превосходством сил неприятеля, ни его действиями.

10 июля японцы вели наступление полутора дивизиями на 1-й корпус и всего одной дивизией на 4-й. Наступление не отличалось настойчивостью и не перешло в атаку. 11 июля неприятель хотя и настойчиво атаковал наш центр двумя дивизиями, но был с успехом отбит войсками 4-го корпуса, а против 1-го корпуса ограничился одной канонадой. Что касается артиллерийского боя, то здесь мы в первый раз не уступили японцам и, по-видимому, имели даже некоторый перевес. Таким образом, ход боя не вызывал необходимости отхода, а для противодействия наступлению неприятеля со стороны Далинского и Пханлинского перевалов, которое велось, по-видимому, лишь демонстративно, оставались еще весь 2-й

корпус у Симучена и бригада 35-й дивизии у Хайчена.

Между тем такое оставление наших позиций у Дашичао дало японцам право считать это своим большим успехом и лишило нас важного в политическом и экономическом отношении порта Инкоу. Генерал Зарубаев начал отступление по своей инициативе, в силу общих указаний, данных ему командующим армией»<sup>[55]</sup>.

В разных источниках приводятся и разные потери в бою под Дашичао. В «Русско-японской войне 1904–1905 гг.» (С.-Петербург, 1910 г., т. 3) говорится о потери убитыми и ранеными 1050 человек у русских и 1189 человек у японцев. Керсновский оценил наши потери в 37 офицеров и 782 нижних чина, а японские — в 60 офицеров и 1100 нижних чинов.



*Маршал Ойяма*

18 июля 1904 г. прибывший в Маньчжурию маршал Ойяма<sup>[56]</sup> перешел в наступление силами 4-й (генерал Нодзу) и 1-й (генерал Куроки) армий. При Кангуалине 4-я армия потеснила отряд Засулича, а в бою на Янзелинском перевале с армией Куроки потерпел поражение русский Восточный отряд и был убит его начальник, граф Ф.Э. Келлер. Вся тяжесть боя при Кангуалине пала на Козловский и Воронежский полки. Из 24 батальонов было введено лишь семь, из десяти батарей — лишь две, «за неимением позиций» для остальных. Русские потеряли 60 офицеров, 1611 нижних чинов и шесть орудий. Японцы потеряли 35 офицеров и 822 нижних чина. Характерна инструкция Куропаткина Засуличу: «Задерживаться на каждом шагу, но все же без упорства». На Янзелинском перевале русские потеряли до 1800 человек убитыми и ранеными, 150

человек пленными и два орудия. Японцы потеряли 40 офицеров и 906 нижних чинов.

Несколько слов хочется сказать о Федоре Эдуардовиче Келлере, которого позже объявили «героем Русско-японской войны». Его карьера представляется типичной для русского командира корпуса. Родился Келлер в 1850 г. и по окончании Пажеского корпуса выпущен в 1868 г. в корнеты кавалергардского полка. В 1876 г. он вступил добровольцем в Сербскую армию, где получил чин подполковника. Позже Келлер стал штабным офицером для поручений при штабе XI Русского армейского корпуса. После 1878 г. Федор Эдуардович был и дипломатом, и штабистом, но более батальона никогда ничем не командовал. С 1893-го по 1899 год он был директором Пажеского корпуса. За заслуги в управлении пажами в 1899 г. Николай II пожаловал Келлера генерал-лейтенантом и назначил екатеринославским губернатором. В марте 1904 г. храбрый генерал-губернатор изъявил желание поохотиться на «макак». По прибытии в Маньчжурию Келлер был назначен командиром II Сибирского корпуса, а затем, после смещения генерала Засулича, стал начальником Восточного отряда. 18 июля Келлер выехал верхом на передовую позицию и был поражен 36 шрапнельными пулями.

Как тут не вспомнить графа Вронского — тоже пажеский корпус, гвардия, кутежи, женщины, поездка добровольцем в Сербию...

Генералы Зарубаев и Засулич отступили на Хайченские позиции, но 24 июля Хайчен было предписано оставить без боя. Сибирские дивизии Восточного отряда были соединены в III Сибирский корпус генерала Николая Иудовича Иванова, а находившийся в Квантунской области III Сибирский корпус генерала Стесселя был переименован в «войска Квантунского укрепленного района».

Бои при Дашичао, Кангуалине и Янзелине знаменовали собой оставление Южной Маньчжурии и отход войск из гор в местность более равнинную. Наши войска отводились в сильно укрепленный район Ляояна, где Куропаткин стремился с самого начала войны дать генеральное сражение.

С 23 июля начался трехнедельный период сильной жары и тропических ливней. В боевых действиях обеих сторон наступила пауза. Русское и японское командование провели ряд подготовительных мероприятий для последующих боевых действий. В частности, русские войска продолжали укреплять ляоянские позиции, строительство которых велось с марта 1904 г. К началу сражения предместье Ляояна было превращено в укрепленный район, состоявший из трех оборонительных

позиций: арьергардной, передовой и главной.

Арьергардная позиция проходила в 30–35 км юго-восточнее Ляояна и состояла из трех участков: Айсадзянского (15 км), прикрывавшего Ляоян с юга, Ляндясланского и Анпилинского (32 км), прикрывавшими Ляоян с юго-востока. Вместе с горными интервалами между участками позиция имела протяженность до 75 км.

В 10–12 км к юго-востоку от Ляояна проходила передовая позиция, состоявшая из Маетуньского, Цофантуньского и Кавлицунского участков, общей протяженностью до 35 км. По характеру местности весь район арьергардной и передовой позиций делился на горный — к востоку от Южной Китайской железной дороги и равнинный — к западу от нее. Оба этих района, восточный — из-за гор, а западный — из-за огромных массивов гаоляна и чумизы, затрудняли применение артиллерии. В восточном районе хотя горы и командовали над лежащей местностью к югу, но они не обеспечивали организации огневого взаимодействия. Отсутствие достаточного количества дорог затрудняло маневр артиллерией как с тыла, так и вдоль фронта.

Главная позиция, общим протяжением до 15 км, проходила полудугой в 3–5 км к югу, западу и северо-западу от Ляояна. С запада и северо-запада она имела три оборонительные линии окопов, эшелонированные в глубину на 1,2–2 км друг от друга. В отличие от арьергардной и передовой главная позиция располагала более мощными укреплениями. Ее восемь фортов, восемь редутов, артиллерийские и стрелковые окопы с фронта прикрывались волчьими ямами, засеками и фугасами, которые обеспечивались ружейным огнем.

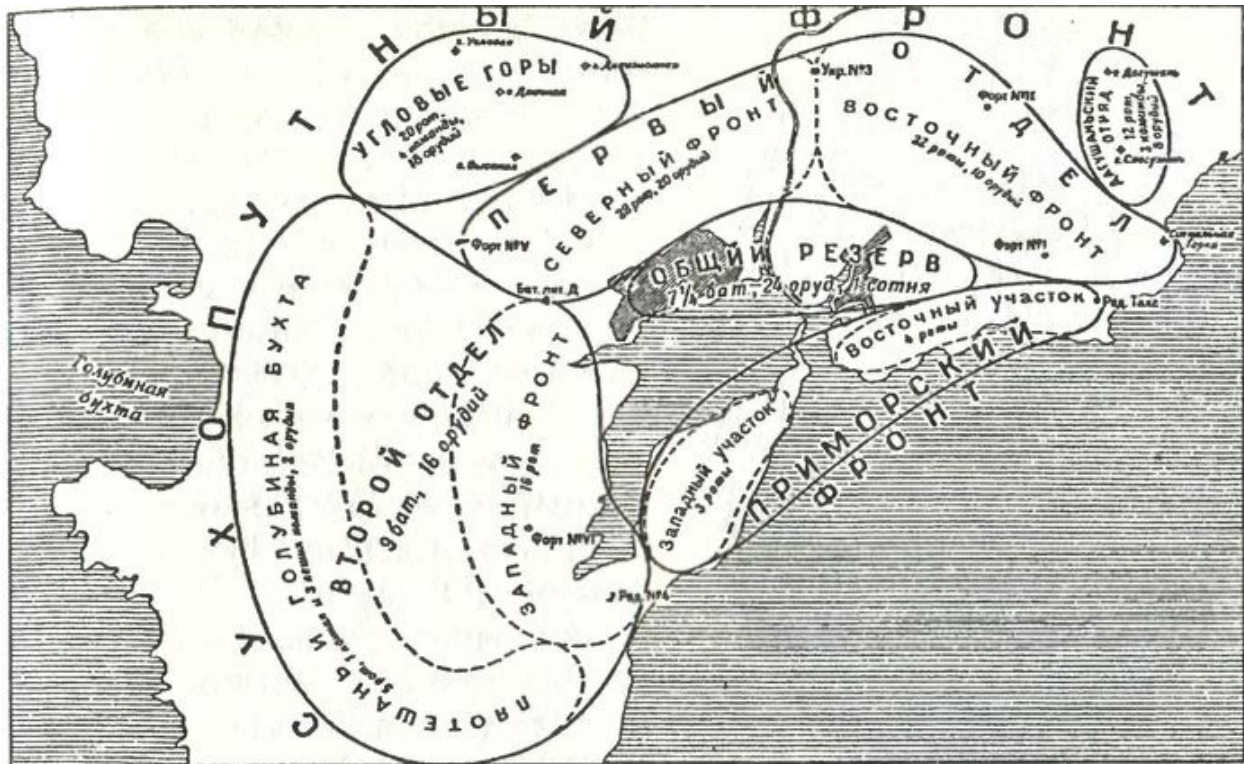

*Организация сухопутной обороны крепости на 30 июля 1904 г.*

Русская Маньчжурская армия к 10 августа состояла из Южной и Восточной групп<sup>[57]</sup>, отрядов по охране флангов и армейского резерва.

Южная группа в составе I, II и IV Сибирских корпусов под командованием командира IV Сибирского корпуса генерала Зарубаева располагалась в районе населенных пунктов Гушутунь, Симишань и Цунзятунь на Айсадзянской позиции, имея авангарды под командованием генерала Зыкова в деревне Давантунь и под командованием генерала Кондратовича в деревне Туйдесы.

Восточная группа в составе III Сибирского и X армейского корпусов и отряда генерала Янжула из XVII армейского корпуса генерала Бильдерлинга располагалась в районе населенных пунктов Кундятунь, Таамин и Шичецзы, то есть на Ляндясаньском и Анпинском участках арьергардной позиции. Авангард группы под командованием генерала Данилова находился в населенных пунктах Ляндясань и Катасы. Обе группы по фронту занимали до 80 км.

Правый фланг Южной группы обеспечивался Ляохэйским отрядом под командованием генерала Косаговского, находившимся на левом берегу реки Ляохэ, в районе города Даван.

Левый фланг Восточной группы прикрывался тремя отрядами:

полковника Грулева, расположенного в деревнях Кватунь и Бенсиху<sup>[58]</sup>, генерала Любавина, находившегося в деревне Санцзятцы, и подполковника Мадритова, ведущего наблюдение за противником на участке от города Синзинтина до Далинского перевала.

Армейский резерв состоял из V Сибирского корпуса, разбросанного по дороге от Мукдена до Ляояна, 35-й пехотной дивизии с 35-й артиллерийской бригадой XVII армейского корпуса, находившегося в Ляояне, и ряда частей и подразделений, ведущих работы по укреплению передовой и главной ляоянских позиций.

Всего в Маньчжурской армии, не считая гарнизона Порт-Артура, насчитывалось 147 690 штыков и сабель, 663 орудия, из них: 555 пешей артиллерии, 30 конных, 32 горных, 28 осадных орудий и 18 мортир (еще было 20 мортир в передовом артиллерийском складе). С учетом всех видов артиллерии на батальон пехоты приходилось по 3,3 орудия, что, конечно же, было недостаточно.

Силы японцев тоже состояли из двух групп. Западная группа в составе 2-й и 4-й армий, действуя против Южной группы русских войск, к 10 августа располагалась: 2-я армия в районе населенных пунктов Хайчен, Ньючжуань, Ямпу, а 4-я — в районе деревень Кунцзяпуцзы, Симучен и Симулин.

Восточная группа в составе 1-й армии, действуя против русской Восточной группы, располагалась в районе деревень Сихеян, Тхавуан и Липиуй. По фронту группы занимали до 100 км. Японцы имели 125 тысяч штыков и сабель, 484 орудия, из них 300 пеших, 6 конных, 108 горных, 10 осадных пушек и 60 мортир. Насыщенность пехоты артиллерией составляла 4 орудия на батальон.





## *Генерал Куроки*

Перед сражением генерал Куропаткин гордо заявил: «От Ляояна я не уйду, Ляоян — моя могила!»

11 августа генерал Куроки атаковал растянувшийся в ниточку X корпус, и ожесточенный бой сделался общим. В четырехдневном сражении 11–14 августа японцы были отражены по всему фронту. В ночь на 15 августа начался отход русских на ляоянские позиции, которые и были заняты 16 августа. Справа налево опять стали I, III Сибирские корпуса и X армейский корпус, а еще левее, на правом берегу реки Тайцзыхэ, собирался XVIII корпус.

17 августа завязалось решительное сражение. 2-я армия генерала Оку обрушилась на I Сибирский корпус, в то время как 4-я армия генерала Нодзу атаковала III корпус. Генерал Куроки (1-я армия) стал готовиться к переходу Тайцзыхэ и охвату русского левого фланга. Все атаки 2-й и 4-й армий были отбиты. 18 августа 2-я армия снова была отражена I Сибирским корпусом, но 1-я армия начала переправу через Тайцзыхэ.

Эти действия японцев сильно обеспокоили Куропаткина, и он решил сосредоточить главные силы на правом берегу. Оборона Ляоянской позиции была поручена резерву генерала Зарубаева (IV и II Сибирские корпуса), а все остальные войска в ночь на 19 августа переправились через Тайцзыхэ. Это хаотическое и разрозненное наступление на 1-ю японскую армию генерала Куроки успехом не увенчалось, а 54-я дивизия генерала Орлова вообще заблудилась в гаоляновых зарослях. Зато и мечты честолюбивого Куроки «устроить русским Седан» 19 августа разлетелись прахом.

20 августа на правом берегу Тайцзыхэ шли бои с переменным успехом, тогда как на левом берегу Зарубаев продолжал отбивать все атаки 2-й и 4-й армий генералов Оку и Нодзу.

Против Куроки, имевшего на правом берегу 24 тысячи человек при 60 орудиях, Куропаткин сосредоточил 62 тысячи человек и 352 орудия. Характерны для рационалистической «методики» Куропаткина его слова, сказанные 19 августа: «Сегодня собираться, завтра сближаться, послезавтра атаковать!» Куроки же не стал дожидаться ни «завтра», ни «послезавтра», он атаковал немедленно и победил!



*Генерал Нодзу*

Штаб 1-й японской армии мечтал устроить русским Седан, взяв в тылу русской армии Ляоян как раз в годовщину Седана (1 сентября нового стиля), но силы их были слишком недостаточны, и 20 августа войска Куроки замерли перед сыквантунской позицией. Наступление армии графа Ойямы было отражено по всему фронту нашей Маньчжурской армией. По словам состоявшего при Куроки сэра Яна Гамильтона, «когда русские отступили, все были от души рады отделаться от них».

Пользуясь громадным численным превосходством, генерал Куропаткин мог бы развить свою наступательную операцию и сбросить Куроки в Тайцзыхэ. Но дух командующего Маньчжурской армией уже был надломлен, воля к победе покинула его, и он отказался от дальнейшей борьбы. В ночь на 21 августа Куропаткин предписал всей армии отступление на север.

У японцев не было ни сил, ни свежих частей, чтобы преследовать русских. 22 августа противник занял Ляоян и остановился.

24 августа русская армия отошла до линии реки Шахэ, а на следующий день закончила сосредоточение под Мукденом.

В Ляоянском сражении русская армия потеряла 18,3 тысячи человек. 15 августа при отходе I Сибирского корпуса на ляоянские позиции было оставлено восемь орудий, которые увязли в болоте. Японские потери составили 23 714 человек.

После войны в официальном русском издании было сказано: «Ляоянское сражение является крупным тактическим успехом японцев, которые, уступая нам количеством войск, выбили нашу армию из тщательно укрепленной позиции, с поля сражения, заранее нами

избранного и подготовленного. Главную причину успеха японцев надо искать в действиях армии Куроки, в его непоколебимой настойчивости, с которой он выполнил поставленную ему задачу, не представляя себе даже возможности неудачи, переходя в наступление при каждом удобном случае. Мы же вели бои на Сыквантуне совершенно пассивно и обнаружили чрезмерную чувствительность к операциям японцев против наших флангов и сообщений»<sup>[59]</sup>.

В Ляоянском сражении у русских было в 1,3 раза больше орудий, чем у японцев. Но у японцев в бою участвовали не только полевые и горные орудия, но и гаубицы, и мортиры. У русских же 6-дюймовые полевые мортиры, батарейные пушки и осадные орудия остались без употребления, в глубоком тылу. Командование русской армии продолжало увлекаться резервированием артиллерии. Если японцы вводили в бой почти все имеющиеся в армиях орудия, то у русских непосредственно в боевых действиях участвовало лишь от 20 до 30 % орудий, а 70–80 % орудий оставалось в резерве армии, корпусов и боевых участков. Исключением явились только I и III Сибирские корпуса, назначавшие в боевую часть до 80–90 % наличной артиллерии.

## Глава 14

### Бои на дальних подступах к Порт-Артуру

После отступления с Цзинчжоуской позиции и оставления порта Дальний русские войска отошли на Зеленые горы и заняли «позицию на перевалах» — очень выгодную от природы и хорошо укрепленную, протяжением около 20 верст. Позиция эта преграждала доступ к Порт-Артуру.

Японцы наступали очень медленно и осторожно и лишь 26 мая 1904 г. дошли до линии Инченцзы — Сяобиндао. Кроме незначительных перестрелок разведывательных групп («охотников») 31 мая и 1 июня, столкновений не было, и до 9 июня японцы, сохраняя выжидательное положение, оставались на той же линии.

Русские войска продолжали занимать передовые позиции от Суайцангоу к Лунвантаню.

К этому времени по настоянию командира 7-й Восточно-Сибирской дивизии генерал-майора Кондратенко<sup>[60]</sup> Стессель отдал приказ о прекращении отхода войск и о занятии обороны на рубеже Лунвантань — Уанцайгоу. На удалении двух-трех километров от этой позиции разведывательные подразделения занимали передовую позицию, ключевым пунктом которой являлась гора Куинсан<sup>[61]</sup>. С ее вершины хорошо просматривались город Дальний и все подступы к нему.

К большому удивлению японцев, русские не укрепили горы Куинсан. На горе находилась только одна рота с двумя горными 2,5-дюймовыми пушками обр. 1883 г., а всю передовую позицию (от бухты Инченцзы до Сикау) занимали отряды 4-й и 7-й стрелковых дивизий (девять батальонов), усиленные отрядами «охотников», всего 13,5 тыс. человек при 38 пушках и восьми 7,62-мм пулеметах Максима. Кроме того, в резерве на Волчьих горах находилось шесть батарей пехоты при 32 орудиях. Всеми войсками командовал генерал-лейтенант Фок<sup>[62]</sup>.

9 июня японцы сделали попытку наступать одним батальоном на гору Уайцейлаза, но были отбиты. С 11 июня японцы стали проявлять активность по всему фронту и снова пытались овладеть горой Уайцейлаза, снова были отбиты, а русские войска заняли деревню Бейхогоу.

Утром 13 июня японцы подтянули двенадцать горных орудий и открыли из них сильный огонь по расположению русских на Куинсане.

После первых залпов японцев два орудия русских были повреждены и прекратили огонь. Японские войска перешли в наступление, и вскоре 43-й пехотный полк 11-й дивизии захватил город Куинсан.

С потерей Куинсана положение русских войск на основной позиции значительно ухудшилось. Необходимо было срочно контратаковать и вернуть этот важный в тактическом отношении пункт. Но вместо этого генерал Фок начал отводить подразделения с передовой позиции на основную, хотя японцы прекратили наступление и стали спешно укреплять Куинсан. Вскоре Фоку было приказано вновь занять передовую позицию и готовить войска к контратаке противника, укрепившегося на Куинсане. Фок медленно готовил войска к бою, что позволило японцам еще более усилить свою оборону. Когда в ночь на 21 июня русские начали штурм Куинсана, они были встречены сильным огнем японцев и отошли в исходное положение.

Повторная контратака утром 21 июня также окончилась безрезультатно. Третью контратаку было решено провести в 14 часов этого же дня после артподготовки, для участия в атаке привлекались 2-я и 3-я батареи 7-го артиллерийского дивизиона, 1-я нештатная батарея, 1-я и 4-я батареи 4-й артиллерийской бригады, всего 32 легких орудия. В 1 ч. 30 мин. наши артиллеристы открыли из этих орудий интенсивный огонь по Куинсану и ближайшим позициям противника. Во время стрельбы на вершине горы был разрушен бруствер редута, подавлен огонь орудий противника. Но разрушить блиндажи редута не удалось. Поэтому подошедшие во время артподготовки к редуту русские войска были встречены огнем пулеметов, укрытых до этого в блиндажах, и залегли. Неоднократные попытки разрушить блиндажи огнем скорострельных пушек не увенчались успехом. Не могли оказать серьезной помощи своим войскам крейсер «Новик», канонерские лодки «Отважный», «Гремящий», «Гиляк» и миноносцы, прибывшие в бухту Тахэ. Ночью русские войска прекратили атаки Куинсана и отошли в исходное положение.

Любопытный факт: по инициативе генерала Р.И. Кондратенко из Порт-Артура 24 июня 1904 г. были доставлены и установлены на скалистом хребте две 6-дюймовые полевые мортиры. Узнав об этом, Фок запретил вести огонь мортирному взводу и другим батареям, чтобы не «раздражать» японцев и не вызывать их огня по русским войскам.

28 июня командир мортирного взвода подпоручик Кальнин обратился к Фоку с просьбой разрешить ему все же открыть огонь по Куинсану. Последний категорически подтвердил запрет, угрожая Кальнину отставкой, как только закончится война.

Кондратенко все же удалось добиться введения в дело полевых мортир. 29 июня после тщательной разведки из них была произведена стрельба по батарее противника и укреплениям на высоте 150. Чтобы отвлечь внимание японцев от стрельбы мортирного взвода, пушечные батареи вели редкий огонь шрапнелью. О результатах стрельбы из мортир Кондратенко писал: «Всего стреляли 2 часа 30 мин. и выпустили 40 бомб. Действие их по горе было страшно разрушительное, столбы земли поднимались на несколько саженей кверху... Наблюдали три попадания в предполагаемое место японской батареи».

Пассивные по вине Фока действия русских войск японское командование использовало как передышку для подвоза подкреплений. В порту Дальнем противник высадил крупные силы пехоты с полевой и осадной артиллерией, подтянул их к перевалам и 13 июля перешел в решительное наступление. Русские солдаты оказывали упорное сопротивление, но под натиском превосходящих сил японцев были вынуждены с боями оставлять один рубеж за другим.

17 июня японцы численностью до пяти дивизий повели атаку на Волчьей горы, обороняемые лишь русской 4-й стрелковой дивизией. Генерал Стессель приказал нашим войскам без боя отойти частично в крепость, а частично — на новые передовые позиции: от бухты Луизы, через Угловую Гору, Панлуншань, Сьюшина, Дагушань, Тахэ.

В известной мере пассивность генерала Стесселя в период боев в конце мая-начале июня объясняется неопределенностью его положения. Дело в том, что в середине мая Куропаткин решил назначить командующим обороной Порт-Артура генерал-лейтенанта К.Н. Смирнова. Замечу, что пятидесятилетний Смирнов был довольно грамотным командиром. Он закончил две академии — Артиллерийскую и Генерального штаба. Стессель же, как уже говорилось, в 1866 г. закончил Павловское военное училище и более нигде не учился. 2 февраля 1904 г. Смирнов был назначен комендантом крепости Порт-Артур.

Естественно, что Смирнов был куда более приемлемой кандидатурой на должность командующего обороной, нежели Стессель, и Куропаткин решил перевести последнего в Мукден на штабную работу. Однако в связи с уничтожением телеграфного кабеля в Цзиньжоу связь с Мукденом стала нерегулярной, и приказ об отзыве Стесселя в Мукден и назначении Смирнова был получен в Порт-Артуре лишь 1 июня, а затем повторен 4 июня.

Стессель уже тогда готовил для себя лавры порт-артурского героя, поэтому фактически проигнорировал приказ и не сообщил о нем Смирнову

и Витгефту. Затем по совету ближайшего окружения, в частности, генерала Фока, после полученного 20 июня письма с напоминанием Стессель отправил послание лично Куропаткину, в котором он самым раболепным и униженным образом представил себя не иначе как спасителем Порт-Артура и отцом солдатам, отставка которого деморализует дух защитников и приведет к падению крепости. Куропаткин в момент получения письма был занят подготовкой к сражению под Ляояном и оставил посланца без ответа. Стессель же посчитал молчание знаком согласия и остался при прежней должности.

Ко времени подхода японских войск Порт-Артурская крепость имела три фронта: Восточный на правом фланге, Северный в центре и Западный на левом фланге оборонительной линии. Оборона Восточного фронта была возложена на генерала Горбатовского, Северного — на полковника Семенова, а Западного — на полковника Ирмана. Всей обороной сухопутного фронта командовал генерал Кондратенко, а резервами — генерал Фок. Дивизии и бригады были фактически упразднены.

Самым сильным местом оборонительной линии был Восточный фронт, он единственный мог считаться сколько-нибудь законченным. Северный фронт, несколько выдвинутый вперед, был закончен лишь наполовину. Западный же фронт был еле обозначен, а там находился тактический и стратегический ключ крепости — Высокая гора (203 м), Малахов курган Порт-Артура. Гора эта являлась наблюдательным пунктом исключительной важности, в случае занятия ее японцами русская Тихоокеанская эскадра обрекалась на неминуемую гибель.

Восточный фронт составляли фронты: I, II, III и ряд долговременных укреплений, связанных между собой валом — так называемой Китайской стенкой. Передовую позицию здесь составляли редуты: Дагушань (первоклассный наблюдательный пункт) и Сяогушань. Северный фронт состоял из передовой позиции — редутов Водопроводного и Кумирненского и редута из форта IV. На Западном фронте находились наскоро укрепленные передовые позиции на горах Угловой, Длинной и Высокой и главная позиция (форты V и VI) в зачаточном состоянии. Проектировавший план Порт-Артурской крепости полковник Величко недооценил все огромное значение горы Высокой, но защитники крепости — генерал Кондратенко, полковник Ирман и инженер-капитан Шварц — поняли это значение и по возможности исправили его ошибки.

К началу осады в крепости со стороны суши была создана сильная система артиллерийского огня. В долговременных сооружениях и на батареях полевого типа сухопутного фронта были установлены 283

крепостных, 168 морских и 63 полевых орудия, всего 514 орудий различного калибра. Кроме того, в резерве находилось 9 орудий полевой артиллерии, которые также можно было использовать для обороны укреплений полевого типа.

Система артиллерийского огня усиливалась огнем 52 пулеметов, которые по своим боевым качествам являлись эффективным средством борьбы с живой силой противника во время отражения штурмов. Еще 10 пулеметов находилось в резерве.

**Состав артиллерийского вооружения крепости Порт-Артур по состоянию на 17 июля 1904 года**

Наименование и калибр орудий	Приморский фронт	Сухопутный фронт	Всего
37-мм пушка Гочкиса	3	75	78
47-мм пушка Гочкиса	—	25	25
57-мм пушка Норденфельда	18	34	52
61-мм пушка (китайская трофейная)	—	2	2
2,5-дюймовая пушка Барановского	4	20	24
75/50-мм/клб пушка Кане	2	50	52
Легкая полевая пушка (87-мм)	—	10	10
3-дюймовая пушка обр. 1900 г.	5	174	179
Батарейная пушка (107-мм)	4	6	10
120/45-мм пушка Кане	1	5	6
42-линейная пушка	—	20	20
150-мм пушка (китайская трофейная)	—	2	2
6-дюймовая пушка в 120 пудов	—	30	30
6-дюймовая пушка в 190 пудов	10	21	31
152/45-мм/клб пушка системы Кане	24	10	34
9-дюймовая пушка	12	—	12
10-дюймовая пушка	5	—	5
210-мм пушка (китайская трофейная)	1	—	1
9-фунтовая пушка (морская)	—	2	2
6-дюймовая полевая мортира	2	20	22
9-дюймовая береговая мортира	23	8	31
11-дюймовая береговая мортира	9	—	9
В резерве	—	9	9
<b>Итого</b>	<b>123</b>	<b>523</b>	<b>646</b>



К середине июля японцы объединили части, действовавшие против Порт-Артура, в 3-ю осадную армию, командующим которой стал генерал барон Ноги. К 17 июля армия насчитывала 48 тыс. солдат и офицеров при 386 орудиях<sup>[63]</sup>. В ее состав входили три пехотные дивизии (1-я, 9-я и 11-я), две резервные пехотные бригады (1-я и 4-я), а также приданные части.

В каждой пехотной дивизии имелся штатный артиллерийский полк, вооруженный 36 орудиями. Артиллерийские полки 9-й и 11-й дивизий имели на вооружении орудия осадной артиллерии (6-дюймовые мортиры), а артиллерийский полк 1-й дивизии — полевые орудия (4,7-дюймовые пушки). Кроме дивизионной артиллерии, армии были приданы: 2-я полевая артиллерийская бригада, состоявшая из трех полков 24-орудийного состава, и отдельный полк тяжелой артиллерии. Всего в составе 3-й армии имелось 198 осадных (тяжелых) орудий. В их числе было: четыре 4,2-дюймовых, тридцать шесть 4,7-дюймовых и восемнадцать 12-фунтовых пушек; двадцать восемь 4,7-дюймовых и шестнадцать 6-дюймовых гаубиц, двадцать четыре 3,5-дюймовых и семьдесят две 6-дюймовые мортиры. Как видим, большинство орудий осадного парка составляли гаубицы и мортиры (140 орудий из 198), предназначенные для ведения навесного огня, что было очень важно в позиционной войне на сильно пересеченной местности.



*42-линейная пушка на позиции. Порт-Артур. 1904 г.*

Кроме того, с конца июня и до конца июля в Дальний морем был доставлен отряд морской артиллерии в составе трех батарей (всего шесть 120-мм и двадцать 76-мм орудий). Позже на базе отряда была сформирована бригада морской артиллерии.

К 17 июля японские позиции находились в 6–8 км от линии главных укреплений Порт-Артура. При этом 11-я пехотная дивизия, которой

командовал генерал-лейтенант Тсуссийя, занимала полосу от бухты Тахэ до колеи Южной КВЖД, 9-я пехотная дивизия под командованием генерал-лейтенанта барона Осимы — от железной дороги к склонам Волчьих гор до Мандаринской дороги, а 1-я пехотная дивизия генерал-лейтенанта Матсумура дислоцировалась на отрезке от этой дороги до бухты Луизы. Обе резервные бригады и 2-я артиллерийская бригада, находившиеся в резерве, располагались за Волчьими горами.

Командующий 3-й армией генерал Ноги и его начальник штаба генерал-майор Идзицы, уступая нажиму из Ставки, решили захватить Порт-Артур методом «ускоренной» атаки с нанесением главного удара по северо-восточному фасу обороны сухопутного фронта. Чтобы осуществить этот замысел, необходимо было сосредоточить на этом направлении мощную артиллерию, в короткий срок разрушить ее огнем долговременные сооружения и подавить огонь русской артиллерии. Японцы считали, что брешь для пехоты в прочной обороне крепости, словно ударами гигантского молота, может пробить своим огнем только артиллерия. От успешного выполнения ею этих задач зависел благоприятный исход «ускоренной» атаки. Поэтому основную часть артиллерийских средств и главные силы пехоты японское командование сосредоточило против участка обороны крепости от форта № 3 до батареи литеры Б. Однако для скрытого расположения там пехоты и артиллерии противнику необходимо было сначала овладеть такими важными в тактическом отношении высотами, как Дагушань и Сяогушань, с которых русская артиллерия могла обстреливать фланг и тыл главной группировки их войск и препятствовать установке артиллерии.

Слабо оборудованную в инженерном отношении позицию на горе Дагушань обороняли восемь рот пехоты и две разведывательные команды. Их боевые действия поддерживала батарея из шести поршневых пушек, открыто расположенных на вершине горы. Сяогушань занимал еще меньший по численности гарнизон, состоявший всего из четырех рот при двух таких же по калибру орудиях, как и на Дагушане. Кроме того, два орудия были установлены у деревни Мацзятунь с целью прикрыть фланги позиций на этих высотах. Батареи на Дагушани и Сяогушани были соединены телефонной связью с батареями основной линии обороны крепости, что давало возможность организовать их взаимодействие в бою.

Учитывая важность быстрого овладения высотами, японцы бросили против их малочисленных гарнизонов значительно превосходящие силы — все четыре пехотных полка 11-й дивизии, поддержав их действия шестью батареями 11-го артиллерийского полка (36 орудий) и шестью батареями

отрядов морской артиллерии (32 орудия). Батареи группировались в трех районах на удалении 1,5–3 км от позиций русских войск и имели возможность вести мощный сосредоточенный огонь по их гарнизонам.



*120-мм японская гаубица образца 1904 г.*

Боям за высоты предшествовал сильный артиллерийский обстрел Порт-Артура, который противник предпринял утром 25 июля с целью скрыть свои намерения в отношении Дагушани и Сяогушани. После обстрела, от которого пострадало только мирное население города, японцы в 15 часов этого дня открыли по гарнизонам высот Дагушань и Сяогушань ураганный огонь из батарей, расположенных восточнее этих высот. Несмотря на то что батареи на Дагушани и Сяогушани буквально засыпались градом снарядов артиллерии противника, они немедленно открыли ответный огонь. Вскоре к ним присоединились батареи восточного фронта крепости Мортирная, Залитерная и батареи литеры А и Б, на вооружении которых в общей сложности состояло 15 тяжелых орудий. Более двух часов длилась упорная артиллерийская дуэль. Тяжелым батареям русских удалось подавить огонь двух японских осадных батарей. Однако сказалось численное превосходство их артиллерии. Стрельба остальных батарей противника по Дагушани была настолько интенсивной и точной, что расположенная там батарея русских понесла потери в личном составе и была вынуждена прекратить огонь. Стрелковые окопы в большинстве были разрушены и не могли служить укрытиями для пехоты. Поддержанная мощным огнем своей артиллерии, в 19 часов японская пехота перешла в атаку. Но многочисленные цепи противника были встречены ружейно-пулеметным огнем гарнизона Дагушани, понесли потери и отошли в исходное положение. Вскоре японцы повторили атаку, но снова были вынуждены отступить, не выдержав огня приведенных в порядок батарей высот, батареи литеры Б и ружейно-пулеметного огня защитников позиции.

Утром 26 июля после сильного артиллерийского обстрела японские войска возобновили наступление, овладели окопами русских у подножия высот, но дальше продвинуться не смогли. Встреченные в упор огнем батарей защитников, штурмующие колонны противника откатывались к ранее занятым окопам.

В 11 часов японская пехота под прикрытием огня своей артиллерии снова двинулась к вершинам высот. Для защитников Дагушани и Сяогушани создалась сложная обстановка. Они понесли большие потери, а их батареи не могли оказать им помощи, так как израсходовали все снаряды, а новые боеприпасы еще не были доставлены. В этот критический момент на выручку своим пехотинцам пришли крейсер «Новик», две канонерские лодки, «Бобр» и «Гремящий», и семь миноносцев, прибывших к этому времени в бухту Тахэ. Русские корабли внезапно для японцев открыли огонь по их пехоте и батареям. Под воздействием мощного огня корабельной артиллерии 12-й полк противника и поддерживавшая его батарея отошли назад, а остальные полки 11-й дивизии прекратили наступление.

Вскоре на море появились броненосец и четыре крейсера японцев, и русские корабли ввиду превосходства сил противника на море были вынуждены прекратить огонь и уйти в Порт-Артур. Этим не замедлил воспользоваться противник. Японская пехота возобновила наступление и, не считаясь с большими потерями, подошла к батарее Дагушани. Спасать свои орудия бросились стрелки 12-й и 10-й рот. У батареи завязалась ожесточенная рукопашная схватка. В бою был тяжело ранен командир 10-й роты, капитан Верховский, пал смертью храбрых бросившийся на врага и исколотый штыками капитан Курковский, но русские солдаты отбросили японцев от батареи и сбили их с вершины Дагушани.

В 20 часов японцы атаковали 10-ю роту, но в рукопашном бою снова были отброшены от батареи. В этом бою рота понесла большие потери, выбыли из строя все офицеры, но остатки роты под командой ефрейтора Крапивина продолжали стойко защищать свою позицию. Только на рассвете следующего дня, когда противник стал выходить в тыл позиции, 18 солдат роты во главе с ефрейтором Крапивинным с боем отошли в крепость. На Дагушани было оставлено шесть орудий, из которых три были разбитыми.

После захвата Дагушани японцы установили там свою артиллерию и прямой наводкой стали обстреливать гарнизон Сяогушани. Положение его защитников стало критическим. У одного орудия из-за частой стрельбы отказал тормоз отката, а у другого закончились снаряды. Необходимо было

послать подкрепление, вернуть Дагушань и облегчить положение гарнизона Сяогушани. Но комендант крепости Смирнов отказал в этой просьбе генералу Кондратенко. В ночь на 28 июля остатки рот, оборонявших Сяогушань, с боем вышли из окружения и отошли в крепость.

Дорогой ценой обошелся японцам захват высот. Потери их войск составили в этих боях 1280 человек против 450 человек русских.

Захват японцами Дагушани и Сяогушани давал им возможность подойти вплотную к основным укреплениям Порт-Артура, приблизить свою артиллерию и тем самым создать непосредственную угрозу правому флангу войск, защищавших крепость. Как показал ход боевых действий в последующем, эту передовую позицию необходимо было удержать во что бы то ни стало.

В ночь на 1 августа японцы пошли на штурм Угловых гор и предгорий Панлуншаня и заняли их, но затем отошли назад под интенсивным огнем русских батарей. 3 августа японцы впервые предложили сдать крепость.

## Глава 15

### Сражение в Желтом море

Как уже говорилось, 28 апреля 1904 г. прямая связь Порт-Артура с Маньчжурской армией по суше была прервана японцами. 2 июня миноносец «Лейтенант Бураков» вышел из гавани Порт-Артура и подошел к мысу Тауэр Хилл, находящемуся в 25 милях южнее Инкоу. Утром 4 июня «Лейтенант Бураков» вернулся в Порт-Артур, доставив документы из Ставки. Среди телеграмм, привезенных на миноносце, был и приказ Алексеева контр-адмиралу Витгефту выходить с флотом во Владивосток: «Принимая во внимание, что поддержка Артуру может быть оказана не ранее сентября и что Балтийская эскадра может прибыть сюда только в декабре, для Артурской эскадры не может быть другого решения, как напрячь все усилия и энергию и, очистив себе проход через неприятельские препятствия... выйти в море и проложить себе путь во Владивосток, избегая боя, если позволят обстоятельства»<sup>[64]</sup>.

Генерал Стессель также торопил Витгефта с выходом в море. Он надеялся, что если эскадра покинет Порт-Артур, то японцы ослабят свои усилия по овладению крепостью.

23 и 24 мая 1904 г. «Ретвизан» и «Цесаревич» полностью закончили ремонт и приступили наконец к боевой подготовке. 1 июня адмирал Витгефт перенес свой флаг с «Севастополя» на «Цесаревич», сделав его флагманским кораблем эскадры.

Наконец впервые за время осады Порт-Артура японская артиллерия с суши открыла огонь по кораблям, стоявшим в гавани. 25 июля в 11 ч. 35 мин. открыла огонь батарея японских 120-мм корабельных пушек, поставленных на колесные лафеты от осадных орудий. Стреляли короткими огневыми налетами, по 7–8 выстрелов. Вся первая серия выстрелов легла на главной улице Старого города, близ портового лазарета; вторая — несколько западнее, на Каботажной набережной, поражая находившиеся здесь склады угля; третья — на портовой площадке у адмиральской пристани, чуть восточнее которой стоял броненосец «Цесаревич». Но удачным оказалось только одно попадание: снаряд разрушил на «Цесаревиче» рубку беспроводного телеграфа, в которой был убит минер-телеграфист, а осколками легко ранило в ногу командующего эскадрой контр-адмирала Витгефта. Около часу дня огонь

был перенесен в гавань и велся, как и раньше, сериями по 7–8 выстрелов и как бы уступами с юга на север.

Контр-адмирал Витгефт, несмотря на всю свою нерешительность, понял, что надо уходить. После полуночи 28 июля русские корабли начали разводиться пары. С рассветом эскадра начала выходить. «Диана», стоявшая на охране рейда, пропустив всех мимо себя, тронулась последней в 8 ч. 30 мин. утра.

На востоке в утренней дымке смутно виднелись броненосцы «Сикисима» и «Касуга», броненосный крейсер «Ниссин» и отряд старых крейсеров («Мацусима», «Ицукусима» и «Хасидате»), который начал поспешно отходить к северо-востоку.

В 8 ч. 50 мин. с «Цесаревича» просигналили: «Подготовиться к бою». А в 9 часов: «Флот извещается, что государь император приказал идти во Владивосток». Этот сигнал был встречен командами с нескрываемым одобрением. В 10 ч. 30 мин. отпустили тралящий караван, который пошел в Порт-Артур под охраной канонерских лодок и второго отряда миноносцев. Командовавший ими флагман поднял сигнал: «Бог в помощь! Прощайте!»

Эскадра шла в боевом порядке: впереди «Новик» с первым отрядом миноносцев, затем броненосцы с «Цесаревичем» в голове, наконец, крейсера, среди которых не хватало подорвавшегося на mine 14 июля «Баяна». Как только отошел тралящий караван, что-то случилось с машинами «Цесаревича»<sup>[65]</sup>, и оттуда дали сигнал: «Иметь 8 узлов хода».

Японский флот между тем продолжал нести блокадную службу. Адмирал Того, уверенный, что русская эскадра в связи с осадой Порт-Артура с суши обязательно выйдет в море, усилил наблюдение за Порт-Артурским рейдом и перебазировал свои главные силы от островов Эллиот поближе к Порт-Артуру — к острову Роунд.

В ходе блокады 15 июня японцы потеряли миноносец № 51, наскочивший на камни в 9 милях к северо-западу от Саньшаньдао, погибли 13 человек. А 22 июня в бухте Талиенван подорвался на mine и затонул корвет «Каймон», использовавшийся в качестве канонерской лодки. Погибли 22 человека.

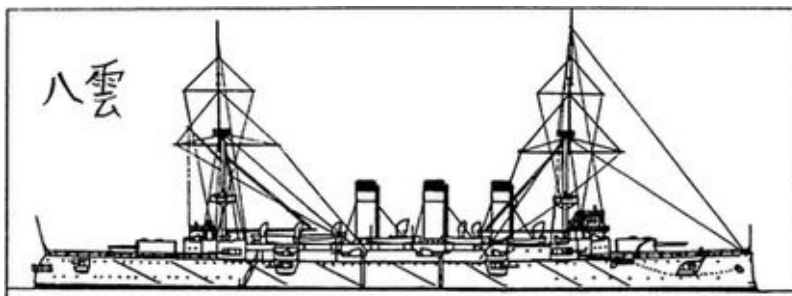

*Броненосный крейсер «Якумо»*

К 28 июля дислокация японского флота была следующая. Броненосцы «Микаса», «Асахи», «Фудзи», «Сикисима» и броненосный крейсер «Асама» находились в районе острова Роунд. Крейсера «Якумо», «Касаги», «Такасаго» и «Читосе» — в 15 милях южнее Ляотешана. Крейсера «Акаси», «Сума» и «Акицусима» — у Энкоунтер-Рока. Крейсера «Хасидате» и «Мацусима» — в бухте Сикау, около Порт-Артура. 1-й, 2-й и 3-й отряды миноносцев несли блокаду Порт-Артурского рейда, а 4-й отряд стоял в Дальнем. Броненосец «Чин-Иен», броненосные крейсера «Ниссин» и «Касуга» находились близи Порт-Артура. Крейсера «Ицукусима» и «Идзуми» — у островов Эллиот, броненосный крейсер «Чиода» — в Дальнем. Вице-адмирал Камимура с броненосными крейсерами находился в Корейском проливе. Он имел приказ не допустить в Желтое море владивостокские крейсера.

Важная деталь: оставляя Порт-Артур, Витгефт телеграфировал Алексееву: «Согласно предписанию, выхожу с эскадрой прорываться во Владивосток. Лично и собрание флагманов и командиров, принимая во внимание все местные условия, были против выхода, не ожидая успеха прорыва и ускоряя сдачу Артура, о чем доносил неоднократно». Командующий и большинство его командиров еще задолго до выхода не верили в благополучный исход и с этой мыслью шли в бой.

После отпуска тралящих судов русская эскадра шла в кильватерной колонне: головным — броненосец «Цесаревич» под флагом командующего, за ним «Ретвизан», «Победа», «Пересвет» (флаг младшего флагмана, контр-адмирала Ухтомского), «Севастополь» и «Полтава», крейсера «Аскольд», «Паллада» и «Диана». Крейсер «Новик» шел впереди эскадры, миноносцы были на траверзе флагманского броненосца.



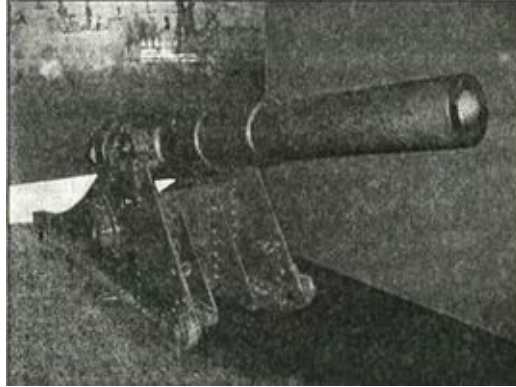

*Корабельная 12-см пушка Круппа, захваченная у китайцев. В 1904 г. находилась на корабле японского флота. Музей Ясукуни. Фото И. Коледенка. Октябрь 2007 г.*

Главные силы японского флота под флагом вице-адмирала Того появились в поле видимости, в 120 кабельтовых (22 км), около 11 ч. 30 мин.

Они шли с северо-востока на пересечение курса русской эскадры. Главным шел броненосец «Микаса», за ним броненосцы «Асахи», «Фудзи», «Сикисима» и броненосные крейсера «Касуга» и «Ниссин».

В 12 часов с дистанции в 80 кабельтовых (14,6 км) японцы открыли огонь. Когда дистанция уменьшилась до 65 кабельтовых (11,9 км), русские корабли открыли ответный огонь. Адмирал Витгефт, вместо того чтобы занять выгодную позицию для атаки, решительно атаковать противника и тем самым обеспечить успех прорыва, стал уклоняться от боя. Именно с этой целью маневрировали и стреляли корабли русской эскадры.

Не лучше маневрировал и адмирал Того. Пытаясь охватить голову русской эскадры, он так плохо рассчитал маневр, что вместо головы оказался у нее за кормой. Японские же крейсера, хоть и окружили русскую эскадру, но, не имея определенной задачи, даже и не пытались сковать ее боем и тем самым обеспечить удар своих главных сил. В 14 ч. 30 мин. первая фаза боя закончилась. Ни одной из сторон не удалось добиться существенного успеха, в основном, потому, что бой велся на больших дистанциях (более 9 км). На таких дистанциях стрельба как русских, так и японских пушек не отличалась большой точностью.

Оторвавшись от японцев, Витгефт продолжал следовать тем же курсом и строем. Главные силы японцев (1-й боевой отряд) неуклонно догоняли, находясь сзади и справа. К отряду в это время присоединился броненосный крейсер «Якумо» из 3-го боевого отряда, остальные корабли которого шли за кормой русской эскадры. 5-й боевой отряд, усиленный броненосцем «Чин-Иен» и крейсером «Идзуми», шел севернее, 6-й отряд отставал.

Вторая фаза боя началась в 16 ч. 45 мин. с расстояния 45 кабельтовых (8235 м). Главные силы японцев находились на главном траверзе: головным шел броненосец «Микаса», затем «Асахи», «Фудзи», «Сикисима», «Касуга», «Ниссин» и «Якумо». В строю русской эскадры изменений не было. Первой открыла огонь немного отставшая от эскадры «Полтава». Остальные корабли вступали в бой последовательно, стреляя по японскому флагману. «Микаса», получив в начале боя несколько прямых попаданий, отвернул, но, оправившись от удара, вновь лег на старый курс. Японские броненосцы и крейсера вели огонь, в основном, по «Цесаревичу», стараясь вывести его из строя и нарушить управление эскадрой. «Цесаревич» получил несколько попаданий. Чтобы выйти из-под огня противника, улучшить условия стрельбы для своих кораблей и не дать возможности японцам охватить голову эскадры, адмирал Витгефт приказал повернуть на два румба влево и увеличить ход до 15 узлов. «Севастополь» и «Полтава» сразу же начали отставать, и ход снова пришлось уменьшить.

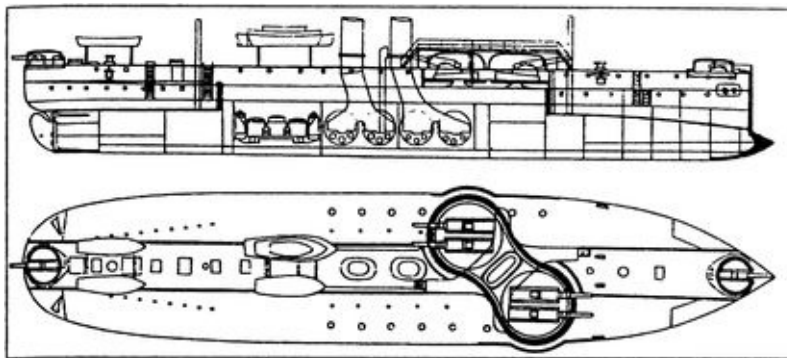

*Бывший китайский броненосец «Чин Иен»*

К вечеру, в начале шестого, крупнокалиберный снаряд противника разорвался в середине фок-мачты «Цесаревича». В это время на мостике находились адмирал Витгефт и несколько офицеров. Витгефта взрывом разорвало на куски, погибли также флагманский штурман, лейтенант Азарьев, флаг-офицер мичман Эллис и несколько матросов. Многие офицеры и начальник штаба контр-адмирал Матусевич получили тяжелые ранения.

После гибели адмирала Витгефта командование эскадрой взял на себя капитан 1-го ранга Иванов. Он не стал подавать сигнал о гибели командующего, чтобы в разгар боя не вызвать панику на эскадре.

В 17 ч. 45 мин. второй тяжелый снаряд разорвался вблизи рубки «Цесаревича». Погибли несколько офицеров и матросов, были повреждены рулевой привод и все приборы управления кораблем и артиллерийским

огнем. Броненосец, потеряв управление, начал описывать циркуляцию, но сигнал о том, что он вышел из строя, подать было некому. Командиры «Ретвизана» и «Полтавы», следовавшие за «Цесаревичем», решили, что Витгефт маневрирует, чтобы лечь на новый курс, и пошли вслед за ним. Но вскоре стало ясно, что броненосец не управляется, строй русской эскадры нарушился, а японцы усилили огонь.

Тут командир «Ретвизана», капитан 1-го ранга Щенснович повернул на неприятеля, чтобы таранить один из его кораблей. Японцы сосредоточили на русском броненосце сильный огонь, но «Ретвизан», стреляя, шел полным ходом. Когда до противника оставалось не более 12 кабельтовых, на «Микаса» поднялся черный столб дыма и окутал всю его переднюю часть. Но в этот момент Щенснович был ранен, и «Ретвизан» отвернул. Хотя и не удалось до конца осуществить замысел, но все же маневр «Ретвизана» дал возможность командирам других русских кораблей выровнять строй, но у них не хватило решимости пойти за «Ретвизаном» и поддержать его атаку.

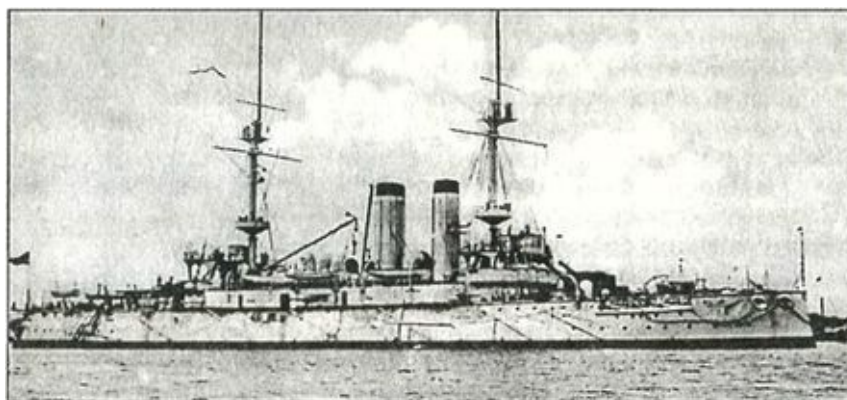

*Броненосец «Асахи»*

Пока «Ретвизан» шел на таран японского броненосца, на мостике «Цесаревича» пришел в себя раненый артиллерийский офицер, лейтенант Ненюков. В рубке, кроме него, все были мертвы. Ненюков встал к штурвалу, но корабль его не слушался, тогда лейтенант передал управление через центральный пост на нижний штурвал, но также безрезультатно. Тут в рубку поднялся старший лейтенант Пилкин, ему Ненюков и сдал командование. Машинный телеграф был выведен из строя, и Пилкин с большим трудом перевел управление в центральный пост. Вскоре командование принял старший офицер корабля, капитан 2-го ранга Шумов. Он приказал поднять сигнал по эскадре, что адмирал передает командование флагману, контр-адмиралу Ухтомскому, находившемуся на

«Пересвете».

Ухтомский же передал сигнал эскадре «следовать за мной», на том и ограничился. Но приказания этого никто из командиров кораблей не выполнил, а впоследствии все утверждали, что не заметили его. В кильватер «Пересвету» вступила одна «Победа». «Ретвизан» повернул к Порт-Артуру и вскоре скрылся из виду. Позднее за «Пересветом» последовали броненосцы «Полтава», «Севастополь» и «Цесаревич».

Главные силы японцев прекратили огонь и ушли на север, с ними ушел и 6-й отряд. 3-й отряд, находившийся с юга, вел огонь по концевым русским кораблям. 5-й отряд с присоединившимся к нему броненосным крейсером «Асама» также пытался помешать отходу русских.

После ухода главных сил японцев на север русские крейсера оказались в очень невыгодном положении. Японские броненосцы открыли по ним огонь. Командовавший отрядом контр-адмирал Рейценштейн, находившийся на «Аскольде», решил, что эскадра окружена японцами, поднял сигнал «крейсерам следовать за мной» и пошел на прорыв к югу, пересекая курс своих броненосцев, идущих к Порт-Артуру. За «Аскольдом» последовал «Новик». «Диана» и «Паллада» отстали. Несмотря на сильный артиллерийский огонь японцев, «Аскольду» и «Новику» удалось прорвать кольцо и уйти, а «Диана» и «Паллада» присоединились к своим броненосцам. На этом сражение прекратилось. Японские корабли около 8 часов вечера скрылись в южном направлении.

В девятом часу вечера за «Пересветом» шли «Победа» и «Полтава». Все навигационные приборы на кораблях были выведены из строя, поэтому ориентировались по Полярной звезде. «Севастополь», «Цесаревич», «Паллада» и «Диана» отстали.

Ночью русские корабли атаковали японские миноносцы, но все выпущенные торпеды прошли мимо цели. Русская эскадра разделилась. Броненосец «Цесаревич», крейсер «Диана» и четыре миноносца в разное время повернули в море, решив идти во Владивосток. В Порт-Артур вернулись броненосцы «Пересвет», «Ретвизан», «Победа», «Севастополь» и «Полтава», крейсер «Паллада», три миноносца и госпитальное судно «Монголия».

Броненосец «Цесаревич» пришел в германскую военно-морскую базу Циндао. Немцы, как уже говорилось, держали весьма благоприятный для России нейтралитет. По законам морской войны «Цесаревич» мог стоять в Циндао 24 часа, а затем должен был уйти, но немцы вряд ли стали бы заставлять выполнять русских это условие. Тот же крейсер «Новик» тоже пришел в Циндао, погрузил там 250 тонн германского угля и пошел на

прорыв во Владивосток. Но офицеры «Цесаревича» предпочли интернироваться в Циндао.

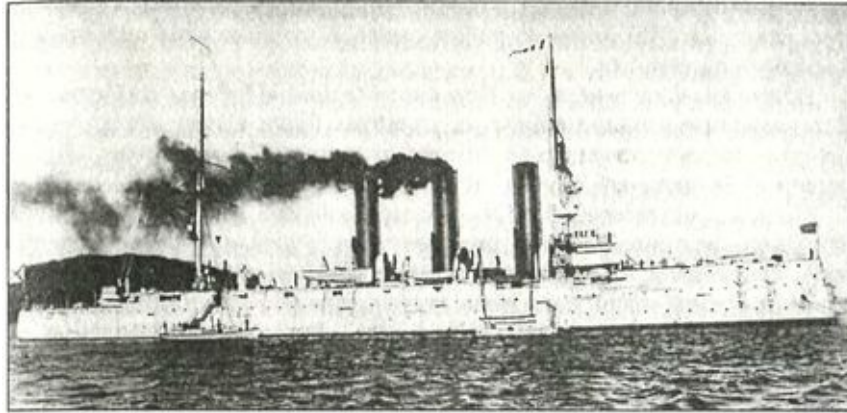

*Крейсер «Диана» в Порт-Артуре*

Крейсер «Диана» сиганул аж в Сайгон, куда идти было в три раза дольше, чем до Владивостока. По словам офицеров «Дианы», в Сайгоне французские власти хорошо отнеслись к русским, дали уголь, обеспечили ремонт крейсера и даже не заикались об интернировании его. «Диана» прибыла в Сайгон 12 августа и могла стоять там, сколько угодно, и уйти, когда угодно. Однако великий князь Алексей Александрович в Петербурге думал иначе. 22 августа в 11 часов утра в Сайгон прибыла телеграмма: «Генерал-адмирал приказал крейсеру кончать кампанию, спустить флаг и разоружиться по указанию французских властей. Авелан». Очевидец В. Семенов писал: «Что тут было! — почти бунт... „Не позволим спускать флаг! Не допустим разоружения! В море! В море!“ — кричали в кают-компании...» Но, увы, покричали, покричали и утихли господа офицеры. Нарушать субординацию и рисковать своей шкурой, идя во Владивосток, никто не захотел.

Командир крейсера «Аскольд» Рейценштейн и позднейшие историки утверждали, что «без докового ремонта крейсер не мог совершить безопасного плавания на океанской зыби». Но вот до Шанхая «Аскольд» дошел благополучно, «зыбь», оказывается, была только по пути во Владивосток. 30 июля «Аскольд» прибыл в Шанхай, а вскоре туда прибыл миноносец «Грозовой». И опять местные, то есть китайские, власти не предлагали интернироваться русским кораблям, а разрешили закупить 8800 тонн высококачественного кардиффского угля. «Аскольд», как и «Диана», мог уйти не только во Владивосток, но и на Балтику на соединение со 2-й Тихоокеанской эскадрой. Но у Рейценштейна, как и у командира «Дианы»,

были другие планы.

Лишь 7 августа к Шанхаю подошел отряд японских кораблей в составе броненосного крейсера «Токива», крейсеров «Нанива» и «Нийтака» и миноносцев «Хибари» и «Удзура». И вот только 8 августа местные власти потребовали ухода русских до 10 августа. И тут последовала телеграмма генерал-адмирала: «Разоружаться». 11 августа «Аскольд» и «Грозовой» спустили флаги.

Миноносцы «Бесшумный», «Бесстрашный» и «Беспощадный» ушли в Циндао и разоружились вместе с «Цесаревичем». Миноносец «Бурный» выскочил на камни у мыса Шантунг и был взорван экипажем.

Миноносец «Решительный» перед боем 28 июля был отправлен адмиралом Витгефтом в китайский порт Чиву с донесением Алексееву, но 30 июля был там захвачен японцами и немедленно введен в боевой состав японского флота. Он оказался единственным трофейным русским кораблем, принявшим участие в войне. «Решительный» переименовали в «Акацуки-2» в честь японского миноносца «Акацуки», погибшего 4(17) мая 1904 г. на mine под Порт-Артуром. «Акацуки-2» активно участвовал в Цусимском бою.

На прорыв во Владивосток отважился лишь капитан 2-го ранга М.Ф. Шульц — командир легкого крейсера «Новик». Крейсер зашел в Циндао, заправился углем и в ночь на 30 июля вышел во Владивосток. Шульц решил обойти Японию и пройти через пролив Лаперуза. Поскольку угля было израсходовано больше, чем планировалось, «Новик» зашел на Корсаковский пост на юге Сахалина. Там он был обнаружен японским легким крейсером «Цусима». Приняв уголь, «Новик» 7 августа пошел на прорыв, но получил три подводные пробоины. «Новик» вернулся к Корсаковскому посту и там был затоплен на мелководье. Команда его съехала на берег. Часть команды осталась для охраны крейсера, а остальные сумели добраться до Владивостока. Японцы завладели «Новиком» 5 июля 1905 г., то есть почти через год. Еще год шли спасательные работы, и только 16 июля 1906 г. крейсер был поднят. Его отбуксировали в Йокосуку и 11 июля 1908 г. переименовали в «Судзуя», а в декабре 1908 г. ввели в строй.

## Глава 16

# Тотальная крейсерская война — последний шанс России

В 1902 г. из собственного сырья железной руды Япония была в состоянии выплавить 240 тысяч тонн чугуна и добывала всего 10 миллионов литров нефти. Потребность страны в том же году составила 1850 тысяч тонн чугуна и 236 миллионов литров нефти. Стоимость импорта черных металлов и металлоизделий в 1901 г. составила 24 406,5 тысяч иен, нефти и нефтепродуктов — 15 миллионов иен, машин и оборудования для промышленных предприятий — 16,6 миллиона иен, шерсти и шерстяных изделий — 12 миллионов иен. А всего эти четыре вида товаров, имеющих важное значение для военно-экономического потенциала, обходились Японии в 73 006,5 тысяч иен, или 54,1 % всей стоимости импорта в 1901 г.

В годы войны почти все тяжелые орудия были получены Японией из-за рубежа. В 1904–1905 гг. в Японию было ввезено огромное количество военно-морского вооружения, включая пушки, торпеды и даже подводные лодки.

С другой стороны, Япония расположена на десятках островов, ее береговая линия составляет тысячи миль. Большинство ее городов находятся на побережье, в пределах досягаемости 152/45-мм пушек Кане. Страна в значительной мере зависит от рыболовства.

Все это было хорошо известно русским политикам и адмиралам задолго до 1904 г. Прервав морские коммуникации японцев и напав на японское побережье, можно быстро поставить на колени империю Восходящего солнца. Так, кстати, и сделали американцы в 1943–1945 гг. Их надводные корабли и подводные лодки и самолеты действовали по принципу «Sink them all»<sup>[66]</sup> и пускали на дно все суда, идущие в Японию или из нее, невзирая на национальность.

Самое интересное, что Россия, по крайней мере с 1855 г., интенсивно готовилась к крейсерской войне. Правда, не с Японией, а с Англией, то есть с многократно более сильным противником. На русских верфях строились специальные броненосные крейсера, предназначенные для действий на коммуникациях противника. На казенные средства и добровольные

пожертвования был создан Добровольный флот. В мирное время корабли Добровольного флота перевозили грузы и пассажиров, а в военное они должны были использоваться как вспомогательные крейсера (рейдеры) на коммуникациях врага. К концу 1903 г. в составе Добровольного флота насчитывалось 74 парохода водоизмещением от 900 до 15 000 тонн.

Но, увы, робкие попытки ведения крейсерской войны против Японии позорно провалились. Если ограничиться изучением только военных документов, то создается впечатление, что Николай II сознательно подрывал обороноспособность страны. Три императора создали на западных границах России лучшую в мире систему крепостей, а Николай довел ее до такого состояния, что русские крепости стали легкой добычей немцев в первые месяцы Первой мировой войны. Впустую ушли миллиарды народных денег, потраченные на крейсерский и Добровольный флот. Единственным оправданием Николая II является его дневник, который давным-давно пора был отдать на исследование комиссии психиатров вместо исследования неизвестно кому принадлежавших костей.

Россия вполне могла к концу 1903 г., переоборудовав в угольщики (суда снабжения) часть пароходов Добровольного флота и зафрахтовав для этого часть угольщиков, например, германских, создать тайные склады снабжения на бесчисленных тихоокеанских островах, на Камчатке и Сахалине. Кроме того, Китай к 1904 г. был уже достаточно децентрализован, и туземные китайские начальники за хорошие деньги всегда были готовы продать русским крейсерам уголь, пресную воду, продовольствие и даже девиц для господ офицеров. Своевременный выход броненосцев, броненосных и вспомогательных крейсеров в океан и порты Китая в начале 1904 г. стал бы отличным козырем в дипломатических переговорах и исключил бы нападение Японии<sup>[67]</sup>.

Не поздно было начать крейсерскую войну и после нападения японцев на Порт-Артур. На Балтике к тому времени находилось несколько броненосцев и крейсеров, которые устарели для линейного боя с современными японскими броненосцами и были бы обузой для 2-й Тихоокеанской эскадры, но вполне годились бы для крейсерской войны. Да и создавались эти крейсера в первую очередь для крейсерской войны. Среди этих кораблей были броненосцы «Александр II» и «Николай I», введенные в строй в 1891–1893 гг. Водоизмещение их составляло 9244 и 9600 тонн, вооружение: две 305/30-мм, четыре 229/35-мм, восемь 152/35-мм пушек, а также несколько бесполезных 65-, 47- и 37-мм пушек. Скорость хода броненосцев достигала 14,5-15 узлов, дальность плавания — до 4000 миль при нормальном запасе угля.



«Николай I» был включен в состав 3-й Тихоокеанской эскадры, захвачен японцами в Цусиме и под названием «Ики» находился до мая 1915 г. в составе японского флота.

«Александр II» прибыл в Кронштадт из последнего дальнего плавания в сентябре 1901 г. и встал на ремонт. В декабре 1903 г. была закончена замена котлов. В 1904 г. всю артиллерию, кроме двух 305-мм пушек, заменили на одну 203/45-мм, десять 152/45-мм, четыре 120/45-мм и четыре 47-мм пушки. Кстати, в 1915 г. десять 152-мм пушек заменили на пять 203-мм.

152/45-мм и 203/45-мм установки были палубными, тумбового типа. Монтаж и демонтаж их проводили легко и быстро. В годы Гражданской войны и белые, и красные производили монтаж 152-мм и 203-мм пушек на мобилизованные суда и бронепоезда за 1–2 суток. 152/45-мм пушек Кане было более чем достаточно. Это и новые пушки, изготовленные Обуховским и Пермским заводами. Это пушки кораблей Черноморского флота — «Потемкин», «Кагул», «Очаков», «Три Святителя» и др. Наконец, десятки 152-мм пушек Кане можно было взять в береговых крепостях — Кронштадте, Либаве, Севастополе и др. Береговые 152-мм пушки Кане отличались от корабельных мелкими деталями. К примеру, сейчас на крейсере «Аврора» в Петербурге большая часть 152-мм пушек — это пушки сухопутных крепостей, но вряд ли во всем СНГ найдется хоть дюжина специалистов, способных отличить их от рядом стоящих там корабельных пушек.

Так что «Николай I» и «Александр II» могли выйти в крейсерство из Кронштадта уже весной 1904 г., вооруженные современными 152/45-мм и 203/45-мм пушками. Эти броненосцы могли стать легкой добычей новых японских броненосцев, но были вполне способны поразить броненосный крейсер и гарантированно разнесли бы в щепки японские суда береговой обороны, включая «Чин-Иен» и «Фусо».

К 1904 г. в строю на Балтийском флоте находились броненосные крейсера:

«Владимир Мономах», вступил в строй в 1883 г., водоизмещение 6000 т, вооружение: 5 — 152/45, 6 — 120/45-мм орудий;

«Дмитрий Донской», вступил в строй в 1885 г., водоизмещение 6200 т, вооружение: 6 — 152/45-мм, 10 — 120/45-мм орудий;

«Адмирал Нахимов», вступил в строй в 1887 г., водоизмещение 8300 т, вооружение: 8 — 203/35-мм, 10 — 152/35-мм орудий;

«Адмирал Корнилов», вступил в строй в 1889 г., водоизмещение 5377 т, вооружение: 14 — 152/35-мм орудий;

«Память Азова», вступил в строй в 1890 г., водоизмещение 6734 т, вооружение: 2 — 203/35-мм, 13 — 152/35-мм орудий.

(Крейсера «Владимир Мономах», «Дмитрий Донской» и «Адмирал Нахимов» отправлены на Дальний Восток в составе эскадр Рожественского и Небогатова.)

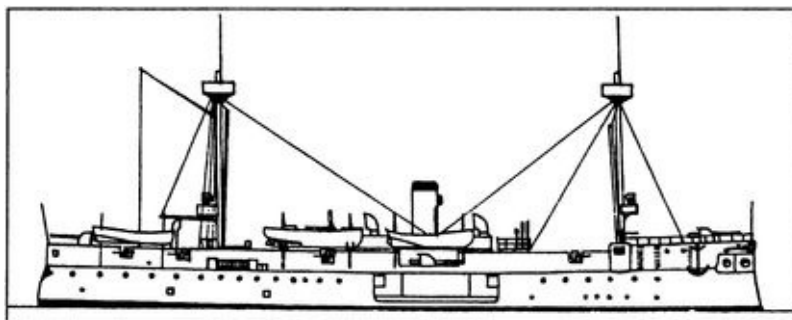

*Броненосец береговой обороны «Фусо»*

Имелось и несколько судов меньшего тоннажа, но вполне годившихся в рейдеры. Это яхта «Алмаз», построенная в 1903 г. Ее водоизмещение составляло 3885 т. Вооружение в Цусиме состояло из четырех 75/50-мм и восьми 47-мм пушек, но в 1915 г. она несла семь 120/45-мм пушек и четыре гидросамолета.

Яхта «Полярная Звезда» 1891 г. постройки, водоизмещением 4000 т. К 1904 г. была императорской яхтой, но проектировалась как «яхта-крейсер» и, по проекту, должна была нести после мобилизации восемь 152/35-мм, четыре 9-фунтовые и шесть 47-мм пушек, а также два торпедных аппарата.

Яхта «Штандарт», вошедшая в строй в 1896 г. Водоизмещение ее 5500 т. К 1904 г. была императорской яхтой. В 1930-х годах большевики переделали яхту в минный заградитель. Ее вооружили четырьмя 130/55-мм пушками, семью 76-мм зенитными установками 34К и четырьмя 45-мм пушками. Запас мин — 516 обр. 1908 г.

В 1904 г. профессор Военно-морской академии по кафедре стратегии Н.Л. Кладо неоднократно обращался по инстанциям с предложением об обращении императорских яхт в крейсера. Отчаявшись, он даже написал об этом статью в газете «Новое Время», за что был немедленно отправлен под арест.

Замечу, что царь-батюшка и его многочисленная августейшая родня в случае ухода «Полярной Звезды» и «Штандарта» на Дальний Восток не остались бы без морских прогулок. Только на Балтике в строю были яхты «Царевна» (678 т), «Стрела» (290 т), «Марево» (51 т) и «Александрия»

(544 т). Однако в ходе войны никто более не посмел и заикнуться о мобилизации «Штандарта» и «Полярной Звезды». Мало того, «принц-бастард» Е.И. Алексеев решил и себе занять океанскую яхту.

1 августа 1903 г. в списки крейсеров 2-го ранга был включен один из лучших пароходов Добровольного флота «Москва». Он получил название «Ангара» и был вооружен шестью 120/45-мм и шестью 75/50-мм пушками<sup>[68]</sup>. Но не тут-то было! Наместник приказал сохранить роскошную деревянную отделку судна, его пассажирские каюты и фактически превратил «Ангару» в свою яхту. Поэтому такой ценный крейсер, водоизмещением 12 050 т, имевший максимальную скорость хода 20,1 узла и дальность плавания 5160 миль при 12,5-узловом ходе, было приказано держать в Порт-Артуре, а не во Владивостоке, где он мог принести огромную пользу.

Кроме военных судов и яхт, в крейсера можно было обратить и несколько пароходов Добровольного флота, а также пассажирских судов, закупленных за границей. Причем все возможности для этого имелись. Российские финансы к 1904 г. были в полном порядке, денег хватило бы на покупку и сотни пароходов.

А где взять личный состав для крейсеров? Традиционно в случае войны происходила мобилизация экипажей торговых судов. Но это само собой. Кроме того, в России имелось два источника, откуда можно было получить тысячи хорошо подготовленных матросов и офицеров. Это старые корабли Балтийского и все суда Черноморского флота.

К 1904 г. в составе Балтийского флота состоял ряд кораблей (формально они считались броненосцами береговой обороны) постройки 60-70-х годов XIX века, которые уже не представляли никакой боевой ценности. Орудия главного калибра этих броненосцев стали опасны только для их прислуги, а не для противника. Речь идет о броненосцах «Первенец», «Кремль», «Чародейка», типа «Адмирал Грейг» (4 единицы); устаревших крейсерах 1-го ранга «Князь Пожарский», «Минин», «Генерал-адмирал», «Герцог Эдинбургский»; устаревших крейсерах 2-го ранга «Азия», «Африка», «Вестник» и других.

Можно было взять часть экипажей и снять торпедные аппараты с ряда малых миноносцев Балтийского флота, которые были не способны идти на Дальний Восток.

Огромный запас личного состава и вооружения для войны на Дальнем Востоке представлял Черноморский флот. В мае 1904 г. контрадмирал З.П. Рожественский поднял вопрос об отправке двух черноморских броненосцев, «Потемкин» и «Три Святителя», а также минного заградителя

«Дунай» с несколькими миноносцами на Дальний Восток. Однако из рапорта командующего Черноморским флотом вице-адмирала Г.П. Чухина стало известно, что и такой небольшой отряд невозможно подготовить к сроку: «Потемкин» еще достраивался, а готовившийся ему на замену эскадренный броненосец «Ростислав» требовал переделки отопления котлов с нефти на уголь — общее топливо для отправляемой эскадры. Остальные суда, по мнению Чухина, можно было приготовить к 1 августа 1904 г.

Главной же причиной отказа от посылки кораблей Черноморского флота на Дальний Восток стала трусость русского министра иностранных дел Ламздорфа и его коллег. Они представили в Морское ведомство резюме: «В общем, стало быть, получилась бы следующая картина: тяжелая война с Японией, требующая все большего напряжения морских и сухопутных сил; разрыв добрых отношений с Турцией; столкновение русского и английского флотов в Средиземном море и, наконец, война с Афганистаном и Великобританией в Средней Азии».

В этом «резюме» все было поставлено с ног на голову. Это англичане еще во времена Павла I смертельно боялись похода русских на Индию. Главное же в другом: на Даунинг-стрит в отличие от Певческого моста (там располагалось Министерство иностранных дел России) и Царского Села никогда не было дураков. Там прекрасно понимали, что такое Порт-Артур и что такое Булонь и Антверпен, куда в случае войны неизбежно пришли бы русско-германские войска.

Англичане желали поражения России в войне с Японией, но они никогда не вступили бы в войну на стороне Японии. Об этом говорят и мемуары британских руководителей, и рассекреченные ныне документы. Главным противником Британии уже тогда была Германия, а Россия представлялась единственным средством для ее укрощения.

Справедливости ради надо сказать, что противодействие Англии проходу военных русских судов через турецкие проливы и трусость наших дипломатов (и Николая II, разумеется!) не были фатальными для России. Под командованием столь бездарного флотоводца, как Рожественский, «Три Святителя» и «Ростислав» не смогли бы изменить ход Цусимского сражения. Но зато без всяких проблем через проливы и по железной дороге из Черноморского флота и береговых крепостей можно было свободно вывезти десятки 152-, 120- и 75-мм пушек Кане, тысячи снарядов калибра 37—305 мм, торпедные аппараты, торпеды, мины заграждения и, наконец, тысячи хорошо обученных матросов, а также крепостных артиллеристов и минеров (как уже говорилось, наши крепости имели свои морские мины и

минные заградители).

Элементарный расчет показывает, что несколько десятков русских крейсеров могли поставить Японию на колени еще в 1904 г., до похода 2-й Тихоокеанской эскадры. В 1904 г. японский флот должен был сторожить Порт-Артурскую эскадру и владивостокские крейсера, а также обеспечивать коммуникации между Японией, Кореей и Маньчжурией, где находились многочисленные японские армии. Поэтому выделить достаточные силы для противодействия русским крейсерам японцы физически не могли.

Русские крейсера могли не только перехватывать суда, идущие в Японию, но и регулярно производить обстрелы японских портов и промышленных объектов, высаживать диверсионные отряды и т. д. Наконец, тихоокеанские суда, маскируясь под «нейтралов», могли ставить активные минные заграждения у берегов Японии и Кореи.

Собственно, и нет нужды описывать возможные действия русских крейсеров, достаточно почитать о действиях германских рейдеров в 1939–1943 гг. Причем 15-см пушки KL/45, установленные на германских рейдерах (по 6 орудий), не превосходили по своим баллистическим данным русские 152/45-мм пушки Кане. Скорость хода рейдеров была 14–16 узлов (у русских вспомогательных крейсеров в среднем больше). Все же достижения техники (дальняя радиосвязь, радары, авиация и т. д.) пошли только во вред рейдерам.

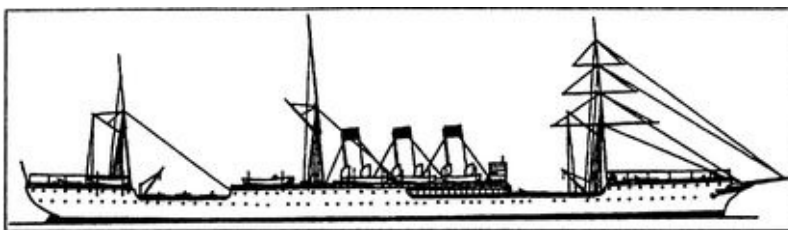

*Вспомогательный крейсер 1904–1905 гг. «Лена»*

А к 1904 г. радиостанции на торговых судах были большой редкостью да и дальность их действия составляла 50-100 миль. Японский флот был на порядок слабее английского. И, наконец, условия базирования у русских рейдеров к 1904 г. были несравненно лучше, чем у немцев в 1939–1943 гг.

А теперь посмотрим, как вели крейсерскую войну наши «нельсоны». После Русско-японской войны широкую известность получили действия Владивостокского отряда крейсеров. Большинство авторов от военноморских историков до беллетристов, с восхищением описывают походы этих крейсеров. Что же было на самом деле?

К началу войны во Владивостоке находились три броненосных крейсера — «Громобой», «Россия» и «Рюрик», специально построенные для действий в океане (дальность плавания — 7740, 5700 и 7800 миль соответственно), и бронепалубный крейсер «Богатырь» с малой дальностью плавания (2760 миль). 2 сентября 1903 г. в списки судов Императорского флота был зачислен крейсер «Лена» — бывший пароход Добровольного флота «Херсон». Водоизмещение его составляло 10 675 тонн, максимальная скорость хода 19,5 узла, дальность плавания при 15-узловом ходе 5460 миль. Как и «Ангару», вооружили «Лену» слабо: шесть 120/45-мм и шесть 75/50-мм пушек. Хотя без особого ущерба для ходовых качеств он мог нести и десять — шестнадцать 152/45-мм пушек.

Кроме того, во Владивостоке находились малые (номерные) миноносцы (№ 201–206, 208–211) водоизмещением от 100 до 175 тонн.

27 января 1904 г. крейсера «Россия», «Громобой», «Рюрик» и «Богатырь» вышли в свой первый боевой поход. На третий день похода крейсера обнаружили небольшой японский каботажный пароход «Наканоура-Мару» (водоизмещение около 1000 т). Командир отряда, капитан 1-го ранга Н.К. Рейценштейн из-за свежей погоды не рискнул посылать призывную партию для проверки груза и подрыва парохода, а приказал затопить его артиллерийским огнем. Около полутора часов «Громобой» стрелял почти в упор из 152-мм орудий по парохододе, но тот упрямо держался на воде. Лишь только после открытия огня с «России» «Наканоура-Мару» затонул.

Еще один каботажный пароход, «Зеншо-Мару», водоизмещением всего 320 тонн, крейсер «Богатырь» ухитрился упустить. После этого отряд вернулся во Владивосток.

11 февраля отряд крейсеров вновь отправился в море и прошелся вдоль корейского побережья. Но японских судов обнаружено не было, и крейсера вернулись в родную базу.

22 февраля город и крепость Владивосток были обстреляны с моря японцами. В 11 часов утра японская эскадра под командованием контр-адмирала Камимурэ в составе пяти новейших броненосных крейсеров — «Адзума», «Ивате», «Идзумо», «Токива» и «Асама» — и двух легких крейсеров, «Касаги» и «Иосино», вошла в Уссурийский залив. Оставив оба легких крейсера у острова Аскольд и подойдя на расстояние около 8 км к полуострову Басаргина, японские корабли в 13 ч. 30 мин. открыли огонь по крепости и восточной части города. В течение 50 минут японцы выпустили свыше двухсот снарядов калибра 152–203 мм. Настильному обстрелу подверглись строящаяся береговая батарея в бухте Соболев, форты Суворова

и Линевича, Уссурийская батарея и полуостров Басаргина, перекидному огню — вся долина реки Объяснения и бухты Золотой Рог, до западной оконечности казарм Сибирского флотского экипажа. В городе был убит один человек и еще один ранен.

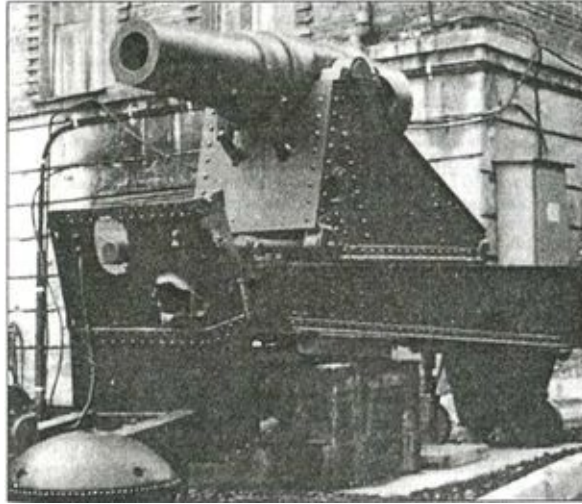

*9-дюймовая береговая мортира, состоявшая на вооружении в Порт-Артуре*

В ходе бомбежки произошел анекдотичный случай. Японский снаряд пробил стену флигеля, где располагались штаб 30-го Восточно-Сибирского полка и служебная квартира его командира, полковника Жукова. Вспыхнувший пожар угрожал хранившемуся здесь знамени полка. Часовой у знамени вызвал разводящего, но тот не прибыл, и вместо него в горящий кабинет вбежала жена полковника, которая и вынесла знамя из огня. За спасение знамени полагался Георгий, но как давать ее лицу гражданскому, да еще женского пола, было неясно. В конце концов было велено сей случай оставить без последствий.

Куда более анекдотичным было то, что береговые батареи Владивостока молчали. Что же произошло? Ведь к началу войны на береговом вооружении Владивостокской крепости имелось: пушек: 280-мм — 10, 254-мм — 4, 229-мм — 15, 152/45-мм Кане — 20, 152-мм (6-дюймовых) в 190 пудов — 14; мортир: 280-мм — 8, 9-дюймовых — 36. Итого 102 орудия калибра 152–280 мм, не считая 34 57-мм пристрелочных пушек Норденфельда.

Правда, как и в Порт-Артуре, большинство снарядов к орудиям составляли абсолютно бесполезные чугунные бомбы и сегментные снаряды. Фугасные снаряды, начиненные пироксилином, были лишь для 9-

дюймовых мортир (969 штук, то есть по 27 снарядов на ствол).

Тем не менее и стальными бронебойными снарядами эти мощные береговые орудия могли вдребезги разнести японские крейсера, а наши крейсера и миноносцы — добить противника. Но, увы, наши генералы так установили береговые орудия, что японские корабли, как и при стрельбе под Порт-Артуром, оказались в мертвой зоне наших орудий. Какой вероломный народ эти япошки, нет бы подойти на 4 версты к береговой батарее, встать на якорь и учинить артиллерийскую дуэль, согласно наставлениям русской береговой артиллерии. А они так подло из мертвой зоны палили!

Русские крейсера и миноносцы из гавани так и не вышли. Позднее много говорилось, что командир отряда Рейценштейн хотел атаковать японцев, и приводили множество причин, помешавших его благому намерению. В итоге японские крейсера благополучно вернулись в базу.

4 марта 1904 г. во Владивосток прибыл новый начальник отряда крейсеров, контр-адмирал Карл Петрович Иессен.

10 апреля крейсера «Россия», «Громобой» и «Богатырь» в сопровождении миноносцев № 205 и № 206 отправились в крейсерство к берегам Кореи, а затем собирались идти к порту Хакодате. Отряд подошел к корейскому порту Гензан. Крейсера остались дежурить в заливе Лазарева, а миноносцы прошли в гавань и потопили торпедами маленький японский пароходик «Гойо-Мару».

После отхода от Гензана отряд обнаружил еще один японский каботажный малый пароход, «Хагинура-Мару». Он был потоплен подрывной партией с «Громобоя». После этого Иессен отпустил оба миноносца во Владивосток, а сам с крейсерами двинулся к Хакодате. Ночью был обнаружен японский пароход «Кюнсю-Мару». Он был вооружен тремя 75-мм пушками, но команда решила сдаться и на шлюпках отправилась к борту «России». Но на борту «Кюнсю-Мару» была еще и рота японских пехотинцев, которые сдаваться отказались. Тогда с крейсера «Россия» была пущена торпеда, отправившая на дно пароход вместе с японскими солдатами.



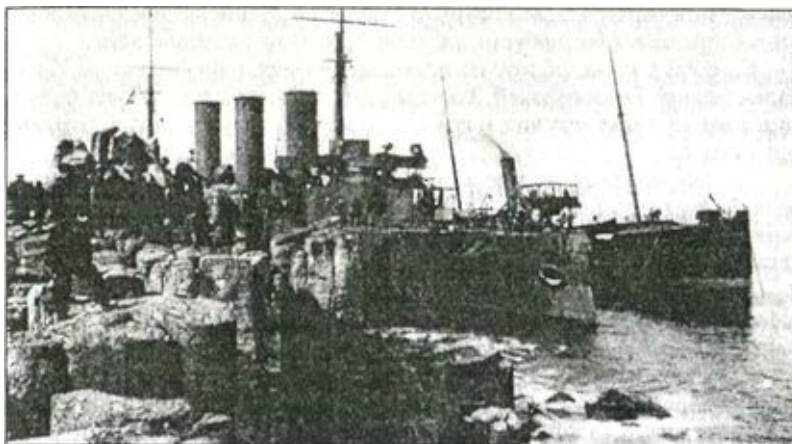

*Крейсер «Богатырь» на камнях у мыса Брюса*

2 мая 1904 г. контр-адмирал Иессен, держа флаг на «Богатыре», отправился в залив Посьета на совещание с сухопутным командованием. Ну не мог адмирал поехать туда на разъездном катере или на миноносце — надо же пустить пыль в глаза сухопутным коллегам! В пути сразу же начались приключения: еще на выходе из Золотого Рога «Богатырь» едва не попал на установленный недавно защитный бон, потом потерял больше часа, ожидая в Босфоре-Восточном, пока рассеется туман. Командир крейсера, капитан 1-го ранга Н.С. Стемман вообще предлагал вернуться в базу, тем более что добраться к месту проведения совещания можно было и посуху. Но brave адмирал только упрекнул капитана в чрезмерной осторожности и едва ли не в трусости. Капитан считал, что в тумане нельзя идти быстрее, чем 7-узловым ходом. Адмирал же полагал, что и десяти узлов не слишком много для такой погоды... Туман же продолжал сгущаться и вскоре уплотнился до такой степени, что пришлось идти счислением.

В итоге «Богатырь» налетел на скальную мель у мыса Брюса. Иессен распорядился изолировать по возможности затопленные отсеки и перегрузить уголь из носовых бункеров в кормовые. После этого во Владивосток за помощью послали катер. Ночью пришел ледокол «Надежный», который использовался вместо буксира, а к утру для охраны района аварии подошли крейсер «Россия» и несколько миноносцев. Но все попытки снять «Богатырь» с мели были безрезультатны. Сделать это удалось только в конце мая 1904 г., после чего крейсер стал на ремонт и вошел в строй лишь к 1 июля 1905 г.

В мае 1904 г. во Владивосток прибыл новый командующий морскими силами Тихого океана, вице-адмирал Н.И. Скрыдлов, назначенный взамен С.О. Макарова. Пока он собирался и ехал, сообщение с Порт-Артуром было

прервано, и он отправился во Владивосток, чтобы оттуда руководить действиями Порт-Артурской эскадры. Замечу, что связь Порт-Артура с Петербургом была куда лучше, и сидел бы господин Скрыдлов в Петербурге, уж коли была охота командовать.

С собой Скрыдлов привез новоиспеченного вице-адмирала Петра Алексеевича Безобразова<sup>[69]</sup>, который ехал в Артур командовать броненосцами, а в мае вступил в командование Владивостокским отрядом крейсеров.

«В наказание» за аварию флаг Иессена был перенесен с «России» на поврежденный «Богатырь», и адмирала заставили заниматься исключительно ремонтными работами. Поэтому в новый рейд, начавшийся 31 мая, крейсера повел адмирал Безобразов.

1 июня в 0 часов «Россия», «Рюрик» и «Громобой» вышли на параллель Фузана и проложили свой курс к восточным берегам островов Цусима. К 8 часам утра отряд разделился: «Россия» и «Рюрик» погнались за японским пароходом, уходившим на юг, в сторону острова Ики, а «Громобой» преследовал другой японский корабль, пытавшийся уйти в Симоносекский пролив. В монографии В.Е. Егорьева «Операции владивостокских крейсеров в Русско-японскую войну» эта погоня охарактеризована как весьма непоследовательная и нерешительная. «Россия», имея под парами все котлы, тем не менее не давала более 17 узлов. После открытия огня на каждый выстрел запрашивалось особое разрешение адмирала. В результате японский пароход скрылся в заливах у острова Икисима. «Рюрик» вообще огня не открывал, так как ему мешала «Россия».

В 8 часов утра сквозь мглу и дождь на горизонте был обнаружен дозорный японский крейсер «Цусима». Русские радисты поставили помехи радиопереговорам японцев, и передачу донесения адмиралу Камимуре удалось задержать.

«Громобой» удалось остановить выстрелами уходивший пароход «Идзудо-Мару». После того как экипаж высадился в шлюпки, артиллерия русского крейсера расстреляла пароход, не жалея снарядов. К моменту воссоединения русского отряда только плавающие обломки и несколько пустых шлюпок указывали на место гибели японского парохода.

Вскоре в Симоносекском заливе крейсера «Россия» и «Рюрик» обнаружили два парохода. Ими оказались два японских военных транспорта, «Хитацци-Мару» и «Садо-Мару». Крейсера стали преследовать их. Капитан «Хитацци-Мару», англичанин Джон Кэмпбелл попытался таранить «Громобой». Крейсер уклонился и открыл огонь по «Хитацци-

Мару». Затем «Громобой» выпустил торпеду, после чего «Хитацци-Мару» затонул. На борту этого транспорта находились свыше тысячи солдат японской армии и 320 строевых лошадей. Но наиболее ценным грузом оказались восемнадцать 280-мм (11-дюймовых) осадных гаубиц, предназначенных для Порт-Артура.

Второй транспорт, «Садо-Мару», был потоплен двумя торпедами с «Рюрика». Замечу, что ряд авторов приписывают потопление «Садо-Мару» «России». На затопленном «Садо-Мару» находились японский железнодорожный батальон, понтоны и части узкоколейной железной дороги.

Утром 3 июня у островов Оки русские крейсера задержали английский пароход «Аллатон» с грузом угля. Груз был объявлен военной контрабандой. С призовой командой «Аллатон» кратчайшей дорогой был отправлен во Владивосток. А Безобразов отменил запланированный поход на Майдзуру в связи с тем, что «об операциях отряда уже знали во всех японских портах, и, конечно, не выпускали транспортов в море...».

7 июня 1904 г. все три русских крейсера вошли в Золотой Рог, где уже стоял пароход «Аллатон». На следующий день пришли в базу и миноносцы № 203, 205 и 206, крейсировавшие у Хоккайдо. Они привели на буксире японскую парусную шхуну. Командир отряда миноносцев, капитан 2-го ранга Виноградский рапортовал о потоплении еще двух каботажных парусников.

В новый поход «Россия», «Громобой» и «Рюрик» вышли 15 июня. На этот раз с ними вышел крейсер «Лена» с восемью номерными миноносцами. Крейсера заняли позиции в нескольких десятках километров от берегов Кореи, а миноносцы тем временем разорили порт в Гензане. Они ворвались в бухту, прошли между островами на рейд, подожгли японские склады и мастерские, расположенные на берегу, прогнали в горы отряд солдат береговой охраны, уничтожили парусную шхуну «Сейхо-Мару» и маленький каботажный пароход «Коун-Мару». При отходе миноносец № 204 зацепился у мыса Дефосс за подводную скалу и потерял управление. «Лена» пыталась его буксировать, но у миноносца оказался вывернутым руль, и буксировка не удалась. Тогда миноносец, не имевший никаких других повреждений, по приказу начальника отряда, капитана 2-го ранга барона Ф.В. Радена взорвали с помощью подрывных патронов. Позднее в заключении начальника военно-морского отдела Штаба командующего флотом капитана 2-го ранга Н.Л. Кладо справедливо отмечалось, что раньше, чем уничтожить корабль, следовало попытаться ввести его в строй, освободившись от руля, мешавшего движению, с помощью тех же

подрывных патронов.

После налета на Гензан Безобразов отпустил миноносцы и «Лену» во Владивосток.

Тут возникает вопрос: а почему «Лену» не выпускали в море с началом войны? Она могла бы эффективно действовать на коммуникациях у южных берегов Японии. И зачем надо было таскать «Лену» вместе с броненосными крейсерами? Для поддержки морального духа господ офицеров? Мол, как нас много!

Броненосные крейсера двинулись дальше к Корейскому проливу. На подступах к острову Дажелет крейсера в течение двух часов искрой перебивали японские радиопереговоры и этим, по-видимому, обнаружили себя. К вечеру 18 июня крейсера 15-узловым ходом подошли к острову Иаисима (Ики) и увидели дымы японской эскадры, показавшейся из-за южной оконечности острова Цусима. В составе эскадры были броненосные крейсера «Идзумо», «Асама» (или «Токива»), «Ивате» и «Адзума».

Увидев японцев, адмирал Безобразов приказал повернуть на обратный курс и дать полный ход (около 18 узлов). Японцы попытались догнать русские крейсера. Со 120 кабельтовых (около 22 км) адмирал Камимура приказал открыть огонь из 203-мм пушек. Первые два-три залпа легли недолетом в 25–30 кабельтовых (4,5–5,5 км) за кормой «Рюрика», шедшего концевым. Падения остальных снарядов с русских кораблей не видели. В 19 ч. 20 мин. японцы после активного обмена флажными сигналами прекратили стрельбу залпами и, продолжая погоню, только изредка, видимо, для проверки дистанции, делали один-два выстрела.

Внезапно на перерез русской эскадре вышли какие-то миноносцы. Русские корабли с дистанции до 20 кабельтовых (3660 м) открыли огонь из всех орудий. По докладу Безобразова, по крайней мере один миноносец был потоплен. Надо ли говорить, что при такой дистанции и таком числе орудий на крейсерах все миноносцы должны были быть изрешечены за несколько минут. Но, увы, японцы не подтвердили ни только факта потопления миноносца, но и самого наличия их. Поэтому можно предположить, что миноносцы оказались такого же типа, что и миноносцы, атаковавшие эскадру Рождественского в Северном море.

Ночью японская эскадра отстала. А утром наши крейсера, идя курсом к скале Лианкур, перехватили английский пароход «Чельтенхем», груженный лесом для японской железной дороги в Чемульпо и Фузане. С призовой командой «Громобоя» под командованием лейтенанта Б.Б. Жерве контрабандиста отправили во Владивосток. 20 июня наши крейсера благополучно вернулись во Владивосток, а 22-го туда же прибыл и

«Чельтенхем». Позже этот пароход был зачислен в списки русского флота под названием «Тобол».

4 июля крейсера «Россия», «Громобой» и «Рюрик» вышли в поход под флагом Иессена. С рассветом, в 3 часа утра, 7 июля отряд вошел в узкий Сангарский пролив между японскими островами Хоккайдо и Хонсю. Японцы обнаружили русские корабли. По одним данным, их первыми заметили рыбаки, по другим — наблюдатели крепости Хакодате. Японское командование в Токио получило донесение об этом в то же утро, в 4 ч. 30 мин. Немедленно были предупреждены все корабли, находившиеся в восточных портах. Однако предупредить все торговые суда было физически невозможно.

Чтобы избежать обвинения в принижении роли столь расхваливаемого нашими историками рейда крейсеров, приведу высказывание Р.М. Мельникова: «Используя первые часы замешательства и возможных запозданий в оповещении всех судов в гаванях и в море, можно было совершить стремительный бросок туда, где неприятель не мог ожидать скорого появления, ко входу в Токийский залив — узел пересечения всех путей торговых судов. Наверное, это принесло бы больше результатов, чем избранное неторопливое „прочесывание“ побережья с севера на юг, в котором выполнявшаяся каким-либо одним из крейсеров процедура задержания, досмотра и уничтожения (сначала — с применением подрывных патронов) очередного судна оборачивалась часами бездействия всех кораблей отряда. Пойти же (ради одного только предполагаемого в будущем успеха) на прямое нарушение данного ему приказания уничтожать все суда с военными грузами адмирал, очевидно, не решился. Да и как можно было оставить без внимания большой английский пароход „Самара“, задержанный в первые часы океанского крейсерства, ведь англичане почти в открытую помогали Японии в той войне. Но, несмотря на „большие подозрения“, как писал потом К.П. Иессен, пароход пришлось отпустить: трюмы его были пусты (он шел за углем в Муроран), судовые документы изобличающих сведений не содержали, отправить его во Владивосток для более обстоятельного разбирательства в призовом судне не позволял запас угля в ямах.

Напрасно, как оказалось, был задержан „Россией“ тем же утром 7 июля и небольшой японский пассажирский пароход „Каодоннуре-Мару“. Прибывшая на пароход подрывная партия „Рюрика“ с приказанием адмирала людей снять, а пароход взорвать обнаружила весьма незначительный груз и до 50 пассажиров, в большинстве — женщин с грудными детьми. Подвергать их рискованной процедуре пересадки на

шлюпки на океанском волнении адмирал не решился и приказал пароход отпустить. Тот поспешил в Хакодате.

Чтобы сберечь время, которое отнимали действия с подрывными патронами, пробовали топить покинутые после задержания японские шхуны и пароходы артиллерийским огнем. Такой опыт заронил первые сомнения в эффективности чугунных 152-мм бомб: многие из них, не успев разорваться, пронизывали деревянный корпус шхуны практически без вреда для него, а те, что успевали разорваться, также не производили существенных разрушений и не вызывали даже пожара. Таран, очевидно, из-за опасений за деревянную или медную обшивку крейсеров применить не пытались, катерные самодвижущиеся и метательные мины расходовать, по-видимому, жалели. А время уходило безвозвратно.

Первый крупный успех ожидал отряд утром 7 июля, когда на широте 36°45', в 45 милях от берега, вблизи города Мито был задержан большой германский пароход „Арабня“, шедший из США. С призовой командой „Громобоя“ (командир — лейтенант П.П. Владиславлев) его отправили во Владивосток.

После безрезультатного крейсерства у входа в Токийский залив (все суда, получив предостережения японских властей, укрылись в гаванях) спустились еще на юг и утром 10 июля на широте около 33°, у о. Косима (Кодзима) задержали английский пароход „Найт командер“. Его груз — рельсы, мостовые конструкции и вагонные колеса для железной дороги в Чемульпо — составлял явную военную контрабанду. По решению начальника отряда пароход был потоплен. Для уничтожения прибрежных мостов и дамбы города Хамамацу, в 35 милях к северу от крайней западной точки крейсерства, возможностей не было: из-за большой нехватки угля на „Громобое“ отряд вынужден был возвращаться. По пути остановили для досмотра и отпустили затем английский пассажирский пароход „Тсианан“»<sup>[70]</sup>.

12 июля был задержан английский пароход «Колхас», везущий коммерческий груз из Ванкувера в Иокогаму. Зато на борту была обнаружена японская секретная дипломатическая переписка. На пароход была высажена призовая команда под началом лейтенанта барона К. Ф. Штапельберга, и «Колхас» далее пошел вместе с отрядом крейсеров.

Адмирал Иессен решил прорваться через пролив Лаперуза, но пролив был закрыт густым туманом. «Колхас» спокойно прошел пролив Лаперуза и прибыл во Владивосток. Но Иессен идти в тумане испугался. Призрак крейсера «Богатырь», сидевшего на скалах, стал кошмаром для владивостокских адмиралов. В результате Иессен решил вернуться старым

путем, через Сангарский пролив. Пролив был пройден днем 16 июля, старые пушки крепости Хакодате и малые устаревшие суда береговой обороны опасности для русских кораблей не представляли.

Пройдя свыше трех тысяч миль, крейсера 17 июля благополучно прибыли во Владивосток. Между тем адмирал Камимура с эскадрой броненосцев ждал русских у южной оконечности острова Кюсю. Камимура считал, что после охоты на океанских коммуникациях Владивостокский отряд сделает попытку соединиться с главными силами флота в Порт-Артуре.

В ходе крейсерства не было потоплено ни одного боевого судна или войскового транспорта. Еще раз процитирую Р. Мельникова: «Паника охватила наживавшиеся на войне торговые круги Японии, США, Англии. Судоходные компании сократили или вовсе прекратили рейсы судов в Японию, лондонские страховые общества перестали страховать суда от военного риска. Особенно велики оказались убытки от резкого сокращения (на 80 %) ввоза хлопка в Японию из США... В самой Японии в результате паники, вызванной действиями владивостокских крейсеров, озлобленная толпа сожгла дом адмирала Камимура в Токио»<sup>[71]</sup>.

А теперь предположим, что было бы с японской экономикой, если бы в радиусе до тысячи миль от японских берегов рыскали бы 10–20 русских крейсеров, а перед крупными японскими портами были выставлены минные заграждения.

Утром 29 июля 1904 г. адмирал Скрыдлов получил от наместника Алексеева телеграмму: «Эскадра вышла в море, сражается с неприятелем, вышлите крейсера в Корейский пролив». Между тем за день до этого, 28 июля, Порт-Артурская эскадра была разбита в бою в Желтом море. Телеграмма Алексеева была пустая и бестолковая. Там ничего не говорилось о планах Витгефта и даже не было даты выхода русских кораблей. Тем не менее Скрыдлов дал инструкцию Иессену, в которой установил район возможной встречи — у корейского берега на параллели Фузана.

Сюда следовало подойти рано утром и крейсировать на пути, ведущем на север, до трех-четырёх часов дня, после чего полным 15-17-узловым ходом возвращаться во Владивосток. При встрече с эскадрой Камимура нужно было, не вступая с ней в бой, отвлечь ее на север. На отходе, если обнаружится преимущество японских кораблей в скорости, разрешалось выбросить за борт часть топлива и запасов воды.

В 5 часов утра 28 июля «Россия», «Громобой» и «Рюрик» снялись с якоря и двинулись на юг. В 4 ч. 30 мин. 1 августа отряд пришел к месту,

назначенному Скрыдловым. Корабли повернули на запад, чтобы, крейсируя здесь 7-узловым ходом, поджидать эскадру. Спустя 10 минут после поворота в неясном еще рассвете справа, впереди траверза, появились силуэты шедших с севера кораблей. Но это была японская эскадра.

Иессен принял решение: чтобы уйти от корейского берега (до Фузана было около 40 миль), в 4 ч. 35 мин. повернул обратно, на восток. Японская эскадра, оказавшись слева в 8 милях, постепенно приближаясь, легла на параллельный курс. В 5 ч. 25 мин., когда дистанция до крейсера «Рюрик», шедшего концевым, уменьшилась до 60–65 кабельтовых (11–12 км), японцы открыли артиллерийский огонь. Русские корабли открыли ответный огонь. После первых же залпов на японских кораблях «Ивате» и «Адзума» были замечены взрывы. На четырнадцатой минуте боя в результате разрыва нескольких снарядов на «Рюрике» начался сильный пожар. Из-за повреждений рулевого устройства крейсер потерял управление и начал отставать.

«Россия» и «Громобой» два раза возвращались к «Рюрику», чтобы прикрыть его. Объем монографии не позволяет дать полное описание маневров Иессена. Скажу лишь, что ряд современных авторов считают их бездарными.

В 8 ч. 20 мин. Иессен скомандовал: «Курс 300, следовать во Владивосток». Впоследствии он объяснил свое решение исключительно идеей отвлечь противника на себя и дать «Рюрику» хотя бы небольшую передышку, чтобы он мог справиться с повреждениями. По мнению Иессена, «Нанива» и подоспевшего к тому времени «Такачихо» нельзя было рассматривать как очень опасного противника. А адмирал полагал, что «Рюрик» даже в своем теперешнем состоянии сможет от них отбиться.

Действительно, японские броненосные крейсера стали преследовать «Россию» и «Громобой», а два легких крейсера остались у «Рюрика». В отчете о бегстве к Владивостоку Иессен писал о «шквальном огне неприятеля». А в японском отчете сказано: «...стреляли редко, и только наверняка, вследствие перерасхода боеприпасов и крайнего утомления расчетов». Боеприпасы у японцев действительно были на исходе. В 9 ч. 50 мин. «Идзумо» сделал последний выстрел и резко отвернул на обратный курс. За ним последовали и остальные.

Тем временем «Нанива» и «Такачихо» вели обстрел «Рюрика» с дистанции 40 кабельтовых (7320 м). После того как «Рюрик» прекратил огонь, японцы подошли ближе и стали в упор добивать его. Как было сказано в японском «Описании военных действий на море в 37–38 гг. Мэйдзи»: «Несмотря на то что руль был уже поврежден и перебиты



рулевые приводы, так что судно потеряло способность управляться, крейсер все еще продолжал доблестное сопротивление... С японских судов сыпался град снарядов; оба мостика были сбиты, мачты повалены, не было ни одного живого места, куда бы ни попали снаряды; большая часть бывшей на верхней палубе команды или была убита, или ранена, орудия одно за другим были подбиты и могли действовать едва лишь несколько штук. Четыре котла были разбиты, и из них валил пар. В рулевое отделение проникла вода, и крейсер понемногу садился кормой»<sup>[72]</sup>.

К этому времени командовал крейсером лейтенант К.П. Иванов, так как командир и старший помощник были смертельно ранены. В 10 ч. 05 мин. последний выстрел с корабля сделала пушка в кормовой плутонге мичмана А.В. Ширяева.

После этого по приказу лейтенанта Иванова были открыты кингстоны, и «Рюрик» стал тонуть. Лишь когда крейсер скрылся под водой, японцы прекратили огонь и стали спасать уцелевших моряков. Из 818 человек экипажа японцы подняли на борт 625 человек, из которых 230 были ранены.

3 августа крейсера «Россия» и «Громобой» вернулись во Владивосток. Ремонт «Громобоя» длился два месяца, а «России» — три. Больше в рейдерство крейсера долго не выходили. Но при наших адмиралах неприятности ожидали крейсера и в прибрежных водах.

После ремонта «Громобой» лишь 10 дней был в строю. 30 сентября 1904 г. его отправили на рейд Паллада в заливе Посьета, отвести туда батальон пехоты. Можно только поражаться такому кретинизму, неужели нельзя было этот батальон на 30 верст отправить на небольших пароходах, которых было предостаточно во Владивостоке, что, кстати, и по расходу угля было дешевле. Тем не менее послали «Громобой», который на 15-узловом ходу проехал по единственной на этом фарватере каменной подводной гряде, так называемой банке Клыкова. В результате получилась длинная вмятина в обшивке (на протяжении 50 шпангоутов из 131), а местами и течь. До Владивостока крейсер дошел даже без пластыря, но исправить такое повреждение можно было только в доке, а док был занят «Богатырем».

Новый начальник порта, контр-адмирал Грече распорядился вывести из дока «Богатырь» (пробоины которого были временно кое-как заделаны) и держать его на плаву кранами и понтонами. В таком «подвешенном» состоянии «Богатырь» провел почти всю зиму, пока 9 февраля 1905 г. не закончили ремонт «Громобоя».

Единственный выход «России» и «Громобоя» на рейдерство состоялся

с 24 по 28 апреля 1905 г. Крейсера дошли до Сангарского пролива. Их жертвами стали две маленькие японские шхуны — «Серприо-Мару» и «Хокусей-Мару».

11 мая «Громобой» под флагом адмирала Иессена вышел на испытания новой радиостанции. Впереди крейсера шел тралящий караван из катеров, но, когда отряд приблизился к острову Русский, адмирал отпустил тральщики в порт, полагая, что в этом районе минная опасность «Громобоя» не угрожает. Через несколько минут под первым котельным отделением крейсера раздался взрыв. Одной японской мины оказалось недостаточно, чтобы потопить корабль, но «Громобой» опять надолго вышел из строя.

Ремонт «Громобоя» можно было провести лишь в доке, а он по-прежнему был занят «Богатырем». Лишь 22 июня, после вывода «Богатыря» из дока, туда ввели «Громобой», ремонт которого продолжался до 6 сентября 1905 г., а «Богатырь» был введен в строй в августе.

Несколько слов стоит сказать о судьбе вспомогательного крейсера «Лена». Как уже говорилось, «Лена» представляла собой отличный рейдер, с хорошей скоростью хода и большой дальностью действия. Но владивостокские адмиралы все время ее использовали не по назначению. То она выполняла роль вспомогательного судна в ходе работ по снятию с камней «Богатыря», то ее таскали без нужды вместе с броненосными крейсерами. В ходе набега на Гензан в виду отсутствия во Владивостоке тралящих средств «Лена» шла впереди в полном грузу, дабы предохранить остальные суда в опасном районе плавания от русских и японских мин заграждения. Неужели для этого нельзя было использовать другой пароход?

А далее следует совсем запутанная история, которая еще ждет своих исследователей. Я же не люблю фантазировать и лишь процитирую «Военную энциклопедию», т. XIV, изданный в 1914 г.: «29 июля 1905 г. [крейсер „Лена“] отправлен совместно с транспортом „Якут“, „Камчатка“ и „Тунгуз“ в экспедицию для охраны промыслов в Охотском море. Транспорты отправились Татарским проливом к рандеву в устье Амура, крейсер „Лена“ Лаперузовым проливом вошел в Охотское море, зашел в Корсаковский пост, оттуда на Тюлений остров, около которого захватил и потопил японскую хищническую (браконьерскую — А.Ш.) шхуну.

В устье Амура, получив известие о поражении Порт-Артурской эскадры 28 июля и Владивостокской 1 августа, начальник экспедиции и командир крейсера (капитаны 1-го ранга Гинтер и Берлинский) донесли о негодности его механизмов, получив разрешение из Владивостока прекратить экспедицию, отправили транспорты в Николаевск-на-Амуре, а

сами пошли в крейсерство на торговые пути из Сан-Франциско в Иокогаму. Однако дня за два до предполагавшейся встречи с японскими пароходами, везшими артиллерию из Америки, „Лена“ свернула с обычного пути и пошла в Сан-Франциско. 29 августа крейсер получил разрешение из Санкт-Петербурга разоружиться, хотя состояние механизмов вполне допускало дальнейшее крейсерство. С окончанием войны „Лена“ после частичного очередного ремонта с теми же котлами вернулась во Владивосток, а оттуда в Либаву»<sup>[73]</sup>.

Комментарии, как говорится, излишни. Можно только сказать, что, случись такое в 1941–1945 гг., господа Гинтер и Берлинский сразу попали бы в руки «злодеев из НКВД», а в 1956 г. были бы посмертно реабилитированы.

Заодно, чтобы не выделять оборону Владивостока в отдельную главу, надо сказать и о минной войне. 15 апреля 1904 г. в водах Владивостока снова появились крейсера эскадры адмирала Камимуры. Они встали на якорь вблизи южного побережья острова Русский на так называемом рейде Шкота — водном пространстве, хорошо защищенном от ветра и волн островами Шкота, Попова и другими. Два дня японские крейсера простояли менее чем в двадцати верстах от Владивостокской гавани, где находились русские крейсера и миноносцы. Тем временем японские миноносцы и минный транспорт «Никко-Мару», не торопясь, спокойно выставили минное заграждение в Уссурийском заливе в трех местах: на юго-востоке от острова Скрыплева, на расстоянии около одной мили от него (12 мин); на юго-запад от мыса Вятлина, в пяти милях от того же острова (39 мин, длина заграждения 1,25 мили); на юго-востоке от острова Цыволько, в 6,5 мили от него (24 мины, длина заграждения 1,5 мили). Всего было выставлено 75 мин. Мины были поставлены против малых и больших кораблей на углублении 3 и 6 метров.

Наше морское начальство во Владивостоке принципиально не реагировало на присутствие японцев. А позже морские начальники нагло заявили, что вообще ничего не знали о японцах и их минных постановках до июня 1904 г., когда на минах подорвался германский пароход «Тибериус» (водоизмещением 6200 т), который шел с углем во Владивосток. «Тибериус» получил пробоину в носовой части, но сам вошел во Владивостокскую гавань.

Подвели морских начальников их сухопутные коллеги, которые не только знали о присутствии японцев и их минных постановках, но и для предотвращения повторных постановок в такой близости от Владивостока приняли энергичные меры. На восточном и западном отводах залива Петра

Великого были срочно установлены 11-дюймовые (280-мм) береговые пушки, 203/45-мм корабельные орудия, 152/45-мм пушки Кане и 9-дюймовые мортиры.

Только после подрыва «Тибериуса» началось траление. На месте подрыва германского парохода были затралены две мины, взорвавшиеся в трале. Кроме того, в тот же день была затралена одна мина на восточном Уссурийском фарватере.

4 июля 1904 г. отряд русских миноносцев, выйдя за остров Скрыплева, на расстоянии 1,25 мили от него наткнулся на минную банку, при этом миноносец № 208 взорвался и затонул. В этот же день в районе гибели миноносца русскими тральщиками была затралена одна японская мина. В период с 16 по 24 июня на расстоянии одной-полутора миль от острова Скрыплева было вытралено четыре японские мины, а 11 августа — еще одна. Таким образом, тральными работами японское заграждение у острова Скрыплева было ликвидировано. Входные фарватеры Уссурийского и Амурского заливов постоянно протраливались.

9 апреля 1905 г. японцы получили сведения, что 2-я русская Тихоокеанская эскадра прошла Сингапур. Вследствие этого японское морское командование приказало своей 2-й эскадре выставить большое минное заграждение у Владивостока, чтобы воспрепятствовать свободному проходу русской эскадры в случае ее прорыва через Корейский пролив. С 12 по 15 апреля кораблями 2-й японской эскадры была выполнена большая заградительная операция: между островами Римского-Корсакова и Аскольд миноносцами и минными заградителями (японский флот имел четыре минных заградителя, переделанных из транспортов) под прикрытием крейсеров было поставлено 715 мин. На одной из этих мин подорвался «Громобой».

Русское морское владивостокское начальство в отличие от японцев не могло сообразить, что надо ставить активные минные заграждения у японских берегов, а ставило лишь оборонительные заграждения в районе Владивостока. Эти минные заграждения ставились специально оборудованными транспортом — «Алеут» и «Монгугай». Собственно «Алеут» сам мин не ставил, с него они перегружались на минные плотники, с которых и производилась постройка. На «Монгугае» для этой цели были подвешены рельсы, на которых размещалось 65 мин с автоматическими якорями. Таким образом, это количество мин он мог выставить сразу. Постройка мин с «Монгугая» могла выполняться и со специальных салазок. «Монгугай» нормально брал 150 мин, а в перегруз — 180. «Алеут» брал 130 мин.

С «Алеута» минные постановки производились только в 1904 г., затем он был передан в партию траления Владивостокского порта. Мины Инженерного ведомства (гальванические) ставились преимущественно с «Монгугая», который считался заградителем 2-го ранга.

Всего для обороны Владивостока и его районов было поставлено гальваноударных Морского ведомства мин — 1443, а гальванических Военно-инженерного ведомства — 1500 штук. В 1904 г. было поставлено 326 гальваноударных мин, а в 1905 г. — еще 1117.

Постановки гальванических мин производились преимущественно с транспорта «Монгугай». За время войны было выставлено десять отдельных заграждений в 1500 мин, из них 500 в 1904 г. и 1000 в 1905 г. Мины ставились группами по пять штук, но были группы и в шесть мин. Углубление мин было 3 метра, минный интервал 210 футов (64 м).

Первоначально оборудование станций позволяло выставлять заграждения на расстоянии 25–30 кабельтовых (4,5–5,5 км) от берега. В конце 1905 г. заграждения ставились на большем расстоянии.

На зимнее время заграждения Инженерного ведомства снимались, а весной снова выставлялись. Согласно приказу командира Владивостокского порта, гальванические мины на всю ночь, от захода и до восхода солнца, замыкались.

## Глава 17

# Много шума из ничего (действия вспомогательных крейсеров)

Состоявшееся 13 февраля 1904 г. Особое совещание признало возможным проведение таких операций с привлечением либо мобилизованных и вооруженных быстроходных пароходов Добровольного флота, либо судов, специально закупленных за границей. Общее руководство по организации и проведению крейсерских операций было поручено контр-адмиралу, великому князю Александру Михайловичу.

Среди великих князей Александр Михайлович слыл самым «великим комбинатором», бравшимся за все, что угодно, но в отличие от Остапа Бендера не доводившим ничего до конца. В довершение всего он был буквально «на ножах» с генерал-адмиралом, великим князем Алексеем Александровичем, причем оба систематически стучали друг на друга обожаемому Ники.

Для проведения предполагаемых операций было вооружено шесть вспомогательных крейсеров. В Либаве переоборудовались четыре приобретенных за границей судна — вспомогательные крейсера «Дон», «Урал», «Терек» и «Кубань», в Севастополе — два парохода Добровольного флота, «Петербург» и «Смоленск». «Дон», «Урал» и «Кубань» были построены в Германии, а «Терек», «Петербург» и «Смоленск» — в Англии.

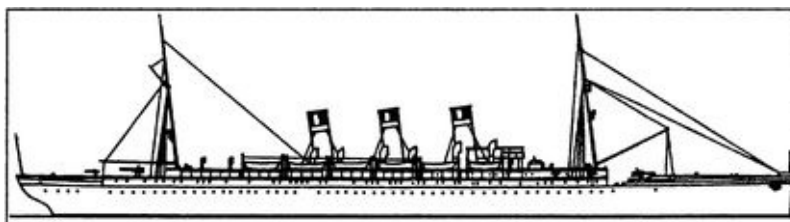

*Вспомогательный крейсер «Дон»*

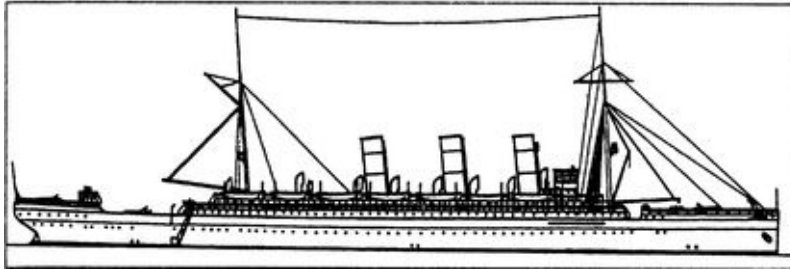

*Вспомогательный крейсер «Урал»*

«Кубань» имела водоизмещение 12 000 тонн, скорость хода 18,5 узла, вооружение: два 120-мм и четыре 75-мм орудия. Водоизмещение «Дона» составляло 10 500 тонн, скорость хода 19,5 узла, вооружение: два 120-мм, четыре 75-мм и восемь 57-мм орудий. «Урал» также имел водоизмещение 10 500 тонн, скорость хода его была 19 узлов, вооружение состояло из двух 120-мм, четырех 75-мм и восьми 57-мм орудий. «Терек» водоизмещением 10 000 тонн развивал скорость хода 19 узлов и имел на вооружении два 120-мм, четыре 75-мм и восемь 57-мм орудий. Водоизмещение «Петербурга» было 9460 тонн, скорость хода 19 узлов, вооружение: семь 120-мм, восемь 47-мм и десять 37-мм орудий. «Смоленск» водоизмещением 12 050 тонн развивал скорость до 20 узлов и был вооружен восемью 120-мм, семью 75-мм и четырьмя 47-мм орудиями.

Для крейсеров Балтийского флота районом проведения операций был определен Атлантический океан (у северо-западного побережья Африки, островов Зеленого Мыса и Гибралтарского пролива). Черноморские крейсера должны были оперировать в южной части Красного моря и у восточного побережья Африки.

20 июня 1904 г. «Петербург», а 22 июня «Смоленск» под флагами Добровольного флота вышли из Севастополя. Благополучно пройдя Проливы и Суэцкий канал, они вошли в Красное море. Здесь пароходы подняли военно-морские флаги и начали установку артиллерии, спрятанной до этого в трюмах. Вспомогательным крейсерам (по классификации российского флота, крейсерам 2-го ранга) ставилась задача останавливать в южной части Красного моря, в районе островов Джебель-эт-Таир (Таир), Зубейр (Зебеир) и Зукар (Цукур) грузовые суда и досматривать их на предмет наличия на борту военной контрабанды. Поиск, досмотр и задержание судов нейтральных государств предполагалось производить на основании данных, полученных из Главного морского штаба через специальных агентов, работу которых возглавлял контр-адмирал в отставке П.И. Пташинский.

В 10 ч. 15 мин. 30 июня у острова Малый Ханиш «Петербург»

остановил английский пароход «Малакка». Для проверки документов на пароход сошла призовая партия. На борту «Малакки» была обнаружена военная контрабанда: около двухсот стальных плит, мостовые части, электрический кран, стальные валы, телеграфная проволока, машины, назначение которых в документах не указывалось, а также спирт, консервы, галеты, кислоты и прочий груз, отмеченный в документах как «разное». Груз был адресован в Кобе, Иокогаму и Моджи. В итоге пароход был арестован, и призовая партия решила отвести его в Либаву.

До 15 июля «Петербург» и «Смоленск» арестовали в Красном море еще три парохода с грузом военной контрабанды. Помимо этого, 2 июля «Смоленском» был остановлен для осмотра германский пароход «Принц Генрих». Призовая партия изъяла с парохода всю почту, адресованную в Японию, и отпустила «Принца Генриха» по назначению.

7 июля английский посол в Петербурге передал российскому МИДу ноту британского правительства, в которой указывалось на незаконность захвата парохода «Малакка», якобы не имевшего на борту контрабандного груза. 10 июля в Петербурге состоялось совещание по поводу захвата этого парохода. До принятия решения арестованным пароходам было передано приказание оставаться в Суэце.



*Генерал-адмирал великий князь Алексей Александрович*

Одиннадцать министров и представителей правительства под председательством генерал-адмирала, великого князя Алексея Александровича рассмотрели вопросы, связанные с проходом через Босфор и Дарданеллы русских вспомогательных крейсеров и задержанием ими в Красном море иностранных пароходов. Мнения участников совещания разделились. Министр иностранных дел Ламздорф предлагал освободить арестованные пароходы, и если приказ о прекращении крейсерства



запоздает и аресты судов некоторое время будут продолжаться, то их, по мнению министра, не следует признавать. По вопросу прохода вспомогательными крейсерами черноморских проливов Ламздорф отметил необходимость решения вопроса о статусе Добровольного флота и заметил, что «не стоило коммерческие суда обращать на полпути в военные». В заключение он сообщил, что англичане не возражают против совместного осмотра «Малакки», однако если захваченные пароходы не будут освобождены, то разрыв дипломатических отношений между Англией и Россией неизбежен.

Ламздорфа поддержал министр финансов В.Н. Коковцов, считавший, что вопрос об использовании судов Добровольного флота в качестве крейсеров должен решаться в мирное время. Если же до начала боевых действий суда не были включены в списки военного флота, то в ходе войны допустимо их использовать только в качестве транспортов.

Военно-морское начальство отстаивало правомерность своих действий. Генерал-адмирал ссылаясь на аналогичный случай с пароходом Добровольного флота «Москва» во время боевых действий в Китае. В 1900 г., следуя на Дальний Восток, «Москва» также прошла черноморскими проливами и подняла военно-морской флаг в Красном море, но никакого протеста со стороны англичан, тогда союзников России, не последовало. Алексей Александрович отметил также, что решительность Великобритании объясняется принадлежностью «Малакки» к обществу «Peninsular and Oriental Steam Navigation Co» — самой влиятельной компании, «акционерами которой состоят почти все влиятельные в Англии лица, не исключая короля».

Великий князь Александр Михайлович сказал, что фактом освобождения арестованных пароходов Россия только признает неправомочность своих действий, а эти пароходы с грузом военной контрабанды все равно будут отправлены в Японию.

Профессор международного права, подполковник И.А. Овчинников напомнил, что англичане вначале заявили об отсутствии на «Малакке» военного груза, а затем свели все свои претензии к тому, что суда Добровольного флота не имели права проходить Босфор и Дарданеллы. Овчинников справедливо полагал, что при положительном для России решении вопроса о правомочности прохода черноморских проливов «Петербургом» и «Смоленском» вопрос об освобождении арестованных судов отпадает сам собой.

Но на следующий день после этого совещания, 11 июля, граф Ламздорф явился к Николаю II и уговорил его прекратить все крейсерские

операции и освободить все арестованные суда. Собственно, долго уговаривать царя не пришлось, он был сильно занят более важными делами. Увы, я не шучу и даже не сгущаю красок. Вот запись из царского дневника 11 июля: «Ольга получила подарки по случаю своих именин. В 11 ч. с нею и Татьяной поехал к обеду. На Ферме был большой завтрак. Принял гр. Ламздорфа по вопросу о захваченных нами пароходах в Красном море. Катал Аликс в кресле и ездил на „Гатчинке“ в море. Погода стояла великолепная, море наконец успокоилось. В 7 ч. поехали к Ольге и Пете, у них был семейный обед. В 10 ч. отправились покататься. За чаем, по обыкновению, читал вслух интересные статьи Краснова в „Рус. Инвалиде“».

В тот же день великий князь Александр Михайлович отдал приказ о прекращении крейсерских операций и освобождении всех арестованных судов, уведомив об этом агента в Суэце, контр-адмирала Пташинского и В.Н. Ламздорфа, который официально сообщил об этом министру иностранных дел Великобритании.

Между тем 9 июля англичане ввели в Красное море броненосный крейсер и два миноносца для обеспечения прохода своих торговых судов. Английский крейсер мог вдребезги разнести наши вспомогательные суда, но это означало бы войну, на которую Британия никогда бы не пошла. Просвещенные мореплаватели блефовали и добились своего, благо, нервы у графа Ламздорфа и у самого императора оказались хуже, чем у самой истеричной смольнянки.

Получив приказы генерал-адмирала и управляющего Морским министерством, адмирала Авелана, «Петербург» и «Смоленск» зашли в порт Дар-эс-Салам, погрузили уголь и 2 сентября через Красное море и Суэцкий канал направлялись в Либаву, куда прибыли: «Петербург» — 27 сентября, а «Смоленск» — 30 сентября 1904 г.

Одновременно с севастопольскими крейсерами в Атлантике действовала балтийская группа вспомогательных крейсеров («Дон», «Урал», «Терек» и «Кубань»).

16 июля крейсера «Дон» и «Урал» в сопровождении миноносцев «Рьяный» и «Прочный» вышли из Либавы и направились в Атлантический океан. Достигнув мыса Скаген, миноносцы повернули назад, а крейсера, выйдя в Северное море и обогнув Великобританию с севера, направились на юг. До 26 июля крейсера шли вместе, но затем на параллели Лиссабона они разделились: «Урал» пошел к Гибралтару, а «Дон» — к северо-западным берегам «Африки». По прибытии в назначенные районы корабли приступили к выполнению поставленной задачи.

Первый судном, которое осмотрел «Урал», был английский пароход «Скотин», остановленный на подходах к Гибралтару 30 июля. «Скотин» пытался избежать досмотра и уйти в территориальные воды Испании, но после третьего предупредительного выстрела вынужден был остановиться. Призовая партия, высаженная на пароход, не обнаружила там военной контрабанды, и «Скотин» был отпущен.

5 августа «Урал» зашел в испанский порт Виго, откуда донес о результатах своих действий. Здесь же русский агент вручил командиру крейсера телеграмму за подписью адмирала Авелана с приказом возвращаться в Либаву. Командир корабля, объявив испанским властям о том, что он направляется для продолжения крейсерства в Средиземное море, 7 августа покинул порт Виго и пошел на юг, а затем резко изменил курс на север и 13 августа благополучно прибыл в Либаву.

За время своего крейсерства «Урал» осмотрел двенадцать пароходов и ни на одном из них не обнаружил военной контрабанды. После осмотра все пароходы были отпущены.

Крейсер «Дон», направившийся к северо-западному побережью Африки, действовал неудачно. Из-за неисправности котлов он не мог развивать нужной скорости, а поэтому держался в стороне от обычных путей следования торговых судов. За свое сорокадневное крейсерство он не задержал и не осмотрел ни одного парохода. По прибытии 24 августа в Либаву «Дон» был поставлен на ремонт.

По возвращении крейсеров «Урал» и «Дон» в базу им на смену должны были выйти «Кубань» и «Терек». Но «Кубань» при выходе из дока получила повреждения и поэтому не смогла выйти в море, так что «Терек» 12 августа под командованием капитана 2-го ранга К.А. Панферова вышел один. Миноносцы «Рьяный» и «Прочный» сопровождали «Терек» до мыса Скаген, а затем вернулись в Либаву.

За время крейсерства в районе Гибралтарского пролива «Терек» осмотрел пятнадцать пароходов, четырнадцать из которых были английскими. Но, поскольку ни на одном контрабанды обнаружено не было, все пароходы пришлось отпустить. 13 сентября «Терек» благополучно вернулся в Либаву.

На этом, как сообщал в своем докладе начальник Главного морского штаба, «крейсерские операции судов особого назначения прекратились». Сделано это было по настоянию вице-адмирала Рожественского, который считал, как уже говорилось, что действия русских вспомогательных крейсеров на пути следования 2-й Тихоокеанской эскадры могут осложнить ее движение на Дальнем Востоке. Все вспомогательные крейсера,

действовавшие на коммуникациях (за исключением «Дона», который находился в ремонте), были включены в состав 2-й Тихоокеанской эскадры, к которой они присоединились уже на пути ее следования на Восток.



*Вице-адмирал З.П. Рожественский*

25 ноября 1904 г., когда 2-я Тихоокеанская эскадра находилась на пути к острову Мадагаскар, в Главном морском штабе было получено донесение от русского агента в Берлине, полковника Шебека об отправлении из Гамбурга на немецком пароходе «Самбия» 329 орудий для Японии. По приказанию управляющего Морским министерством для задержания «Самбии» был послан вспомогательный крейсер «Урал», находившийся в то время в районе Дакара. 2 декабря «Урал» вышел на поиск германского парохода. В течение нескольких дней «Урал» крейсировал на подходах к Гибралтару, но «Самбии» не обнаружил. Это был последний выход русских вспомогательных крейсеров для действий на океанских коммуникациях противника до прибытия их на Дальний Восток.

С прибытием 2-й Тихоокеанской эскадры на театр военных действий вице-адмирал Рожественский решил использовать вспомогательные крейсера для обеспечения прорыва своей эскадры через Корейский пролив. Замысел Рожественского сводился к тому, чтобы действиями вспомогательных крейсеров на коммуникациях противника у Тихоокеанского побережья Японии и южной части Желтого моря отвлечь часть сил японского флота из Корейского пролива и тем самым облегчить прорыв эскадры во Владивосток. Согласно предписанию № 380 от 30 апреля 1904 г., крейсера «Кубань» и «Терек» должны были действовать в районе между островами Синок и Иокогама, а «Урал» и «Рион» — в южной

части Желтого моря. Перед крейсерами ставилась задача, «не стесняясь, топить» все пароходы, на которых будет обнаружена военная контрабанда.

8 мая, когда 2-я Тихоокеанская эскадра подходила к островам Рюкю, от нее отделился крейсер «Кубань», а 9 мая — «Терек». Крейсера направились к Тихоокеанскому побережью Японии. «Днепр» и «Рион» отделились от эскадры 12 мая и, отконвоировав транспорты, посланные Рождественским в Шанхай, направились для действий на коммуникациях противника в южной части Желтого моря.

23 мая крейсер «Терек» перехватил английский пароход «Анкона», везший пять тысяч тонн риса в Японию. Груз был признан контрабандой, пароход решили затопить, а 73 человека английской команды доставили на «Терек». В машинное отделение «Анконы» заложили пиропатроны, но взрыв их не дал никакого эффекта. Тогда капитан 2-го ранга К.А. Панферов приказал сделать несколько залпов. Всего выпустили двадцать два 120-мм, 76-мм и 57-мм снаряда, и в 11 ч. 50 мин. «Анкона» после внутреннего взрыва и пожара затонул.

8 июня был обнаружен датский пароход «Принцесса Мария». Призовая партия нашла на пароходе около 3,5 тысячи тонн стали и железа для Японии. Пароход было решено затопить, хоть это казалось и не совсем этично, ведь он носил имя русской вдовствующей императрицы Марии Федоровны — бывшей датской принцессы. Тем не менее в трюмах парохода заложили два 18-фунтовых подрывных патрона и открыли кингстоны. Но, несмотря на все принятые к затоплению меры, «Принцесса Мария» пошла на дно только на следующий день в 13 ч. 50 мин.

Всего за время крейсерства «Терек» досмотрел несколько десятков пароходов, но потопил только два из них.

16 июня «Терек» зашел для пополнения запасов угля и продовольствия в голландский порт Батавия (современная Индонезия). Однако погрузка угля затянулась, и через 24 часа «по требованию голландской администрации „Терек“ был вынужден разоружиться». Так врал капитан. Но как подобную чушь могут повторять сейчас наши горе-историки? Ну, послал бы капитан 2-го ранга К.А. Панферов администрацию к известной матери, а пока голландцы переводили бы и соображали, чья именно мама имеется в виду, крейсер закончил бы погрузку и ушел. Неужели Голландия открыла бы огонь по «Тереку» и объявила бы России войну? Просто капитану очень захотелось отдохнуть в тропиках аккурат до самого конца войны. После заключения мира, 17 октября 1905 г., «Терек» ушел во Владивосток, а 10 января 1906 г. хорошо отдохнувший экипаж учинил «революционное выступление».

Крейсер «Кубань» находился до 23 мая 1904 г. на путях сообщения противника, идущих к Иокогаме, но не обнаружил ни одного парохода и только на пути следования к Сайгону осмотрел два парохода, но за отсутствием военной контрабанды отпустил их. Далее крейсер «Кубань» зашел в порт Сайгон, получил там уголь и отправился на Балтику.

Крейсер «Рион», действовавший в южной части Желтого моря, задержал и осмотрел несколько пароходов. На двух из них (германском транспорте «Тетортос» и английском «Шилуриум») призовая партия обнаружила военную контрабанду. После того как с задержанных транспортов были сняты команды, они были затоплены вместе с грузами.

Крейсер «Днепр» в ста милях от Гонконга потопил английский пароход «Сент-Кильдти» с грузом военной контрабанды.

Таким образом, четыре русских вспомогательных крейсера, действуя на коммуникациях Японии в Тихом океане, в течение двух недель потопили пять пароходов с военной контрабандой, а несколько транспортов осмотрели и отпустили.

## Глава 18

# Гибель 1-й Тихоокеанской эскадры и сдача Порт-Артура

После боя 28 июля в Желтом море активность русской эскадры была минимальной. Велись лишь незначительные боевые операции. Так, 5 августа все имевшиеся в наличии исправные миноносцы, а их было восемь, во главе с «Выносливым» вышли в Голубиную бухту для встречи прибывшего туда французского парохода «Жорж» с грузом продовольствия. Миноносцы прикрывала канонерская лодка «Гремящий», по пути она подорвалась на mine и затонула.

11 августа для охраны тралящего каравана на внешний рейд вышли миноносцы «Выносливый», «Разящий» и «Расторопный». Около 6 часов вечера «Разящий» подорвался на mine, но остался на плаву. К нему на помощь пошел «Выносливый», он дал полный ход, но на циркуляции тоже коснулся бортом мины. От взрыва миноносец разломился пополам, носовая часть затонула через полминуты, кормовая продержалась на поверхности чуть дольше, она встала вертикально и ушла под воду с вращающимся винтом.

29 октября на mine подорвался миноносец «Бдительный». Он шел вдоль берега Тигрового полуострова, возвращаясь из бухты Белый Волк, и вел на буксире миноносец «Сердитый», у которого не были разведены пары. Под кормой «Бдительного» взорвалась мина. Кормовая часть сильно деформировалась, мгновенно затопило два отсека, но переборка между командным и кондукторским кубриками осталась цела. «Бдительный» остался на плаву, его взял на буксир подошедший миноносец «Статный» и привел в гавань. Потерь на «Бдительном» не было. Но отремонтировать миноносец до начала осады Порт-Артура не удалось.

Несколько кораблей потеряли и японцы. 21 августа миноносец «Хаятори» погиб на mine в двух милях к югу от мыса Лунвантань, недалеко от Порт-Артура. 5 сентября в полутора милях к западу от острова Айрон подорвалась и погибла на mine броненосная канонерская лодка «Хей-Иен» (бывший китайский броненосный крейсер «Пин-Юань»). Погибли 198 человек. 24 октября к юго-западу от Порт-Артура в тумане наскочила на скалу и затонула канонерская лодка «Атаго». 17 ноября подорвался на mine к северу от бухты Голубиная бронепалубный крейсер

«Сайен» (бывший китайский «Цзи-Юань»). Погибли 38 человек, включая капитана.

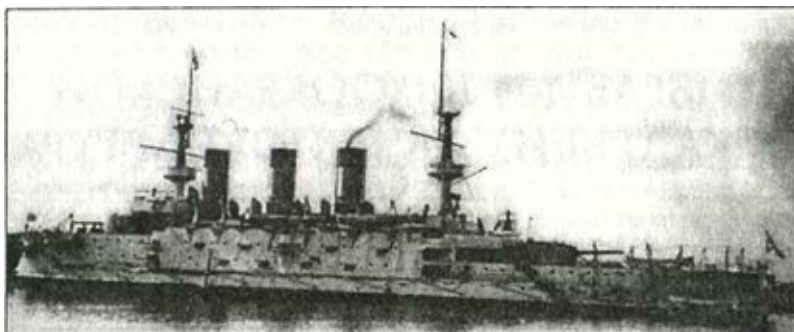

*Броненосец «Пересвет»*

Для усиления сухопутной обороны крепости флот выделил 284 орудия и большое количество боеприпасов. Так, например, с «Победы» было снято две 152-мм, четыре 75-мм, две 47-мм и пять 37-мм пушек, а также пять прожекторов. Для обслуживания матчасти были откомандированы 56 человек команды. Кроме того, команде «Победы» передали на обслуживание одно 254-мм орудие, установленное на Электрическом утесе.

Броненосец «Пересвет» сдал на сухопутный фронт три 152-мм, две 75-мм, две 47-мм и четыре 37-мм пушки и три прожектора. Для их обслуживания с «Пересвета» были отправлены 103 человека.

Броненосец «Ретвизан» передал сухопутному фронту две 152-мм, четыре 75-мм, девятнадцать 47-мм, двадцать пять 37-мм пушек и два пулемета, а также четыре прожектора. Для обслуживания орудий и прожекторов с броненосца на сухопутный фронт ушли 170 моряков.

С броненосца «Севастополь» были сняты шесть 152-мм, одна 120-мм, шесть 2,5-дюймовых, четыре 37-мм и три 47-мм пушки и три прожектора. На берег сошли 123 человека личного состава броненосца. Одновременно на корабле велись работы по исправлению повреждений, полученных 28 июля, а также выделялись люди и средства на тральные работы.

Орудиями с броненосца «Полтава» предполагалось укомплектовать участок обороны от реки Лунхэ до укрепления № 4. С «Полтавы» были сняты одно 152-мм, одно 120-мм, двенадцать 75-мм, двадцать четыре 47-мм, десять 37-мм орудий, две десантные пушки, два пулемета, три прожектора и 212 человек экипажа для их обслуживания.

7 сентября японцы заняли часть Длинной горы и теперь могли просматривать часть внутреннего рейда и корректировать огонь своих 120-мм пушек. 15 сентября в «Победу» попало пять снарядов, повредивших



небронированные части корабля. Один матрос погиб и один был ранен. 16 сентября в броненосец попал один снаряд, а на следующий день — восемь.

Броненосец «Пересвет» в первых числах сентября получил семнадцать попаданий.

Артиллерия кораблей, в свою очередь, периодически вела огонь по позициям японцев. К примеру, броненосец «Ретвизан» 3 августа сделал 17 выстрелов 305-мм снарядами и двадцать пять — 152-мм, а 9 августа — 69 выстрелов 152-мм снарядами, 13 августа — семнадцать выстрелов 305-мм и семь — 152-мм снарядами. «Севастополь» с 1 по 9 августа выпустил 24 — 305-мм и 104 — 152-мм снаряда.

Первым броненосцем, потопленным на рейде Порт-Артура, стала «Полтава». Причем японцы потопили его случайно, промахнувшись в ходе обстрела «Ретвизана». 22 ноября в 13 ч. 30 мин. снаряд 11-дюймовой гаубицы попал в левый борт броненосца и, пробив броневую палубу, разорвался в погребе 47-мм снарядов, вызвав детонацию 2100 снарядов. Начался сильный пожар. Система затопления погреба была повреждена еще в предыдущих бомбардировках. Погреб стали заливать, пропустив шланги через элеватор и вентиляционные шахты. Но толку от этого не было никакого, так как дно и переборки погреба были пробиты осколками и вода, не задерживаясь в погребе, свободно вытекала в коридор гребного вала. От сильного жара воспламенились 40 полузарядов учебных 12-дюймовых снарядов, находившихся в смежном погребе. Около двух часов дня эти полузаряды взорвались, разрушив переборки и повредив водонепроницаемость дверей и кормовых отсеков пожарных труб.

Увидев на «Полтаве» пожар, командир спасательного буксира «Силач» сразу же подошел к броненосцу, пришвартовался к борту и бросил свою команду на борьбу с огнем. Все шланги буксира были направлены в кормовое подбашенное отделение «Полтавы», но пожар продолжал бушевать.

От большого количества разлившейся по корме воды у «Полтавы» образовались дифферент на корму и крен на правый борт. Для уменьшения крена затопили левые бортовые коридоры, после чего броненосец совершенно потерял запас плавучести и затонул на глубине 11 метров, погрузившись в воду по верхнюю палубу, с креном в 2,5 градуса на полубак.

Следующей жертвой 11-дюймовых японских гаубиц стал «Ретвизан». Как уже говорилось, японцы 22 ноября с 10 до 15 часов вели обстрел «Ретвизана» из 11-дюймовых гаубиц. Первый снаряд попал в шканцы броненосца, пробил палубу и разорвался в каюте командира, осколками

пробив борт и переборки каюты и оторвав ствол у одной 75-мм пушки. Два снаряда попали в броню левого борта, оставив только вмятины. Четвертый снаряд пробил навесную палубу и разорвался в верхней батарее, не причинив серьезных повреждений. Пятый снаряд, попавший в коечную сетку на кормовом верхнем мостике, также особых повреждений не нанес. Шестой снаряд попал в шканцы правого трапа и разбил кнехт. Седьмой снаряд пробил подводную часть левого борта и междубортное отделение и, разорвавшись в погребе № 6, повредил осколками переборки. Восьмой снаряд попал в коечную сетку на продольном мостике.

23 ноября японцы возобновили обстрел «Ретвизана». Около 9 часов утра три 11-дюймовых снаряда попали в левый борт ниже ватерлинии. Через образовавшиеся пробоины хлынула вода, и броненосец получил крен на левый борт. Четвертый снаряд попал в 4-ю кочегарку, в котлах которой были пары. Три матроса получили осколочные ранения и были обварены паром. Работу котлов пришлось прекратить.

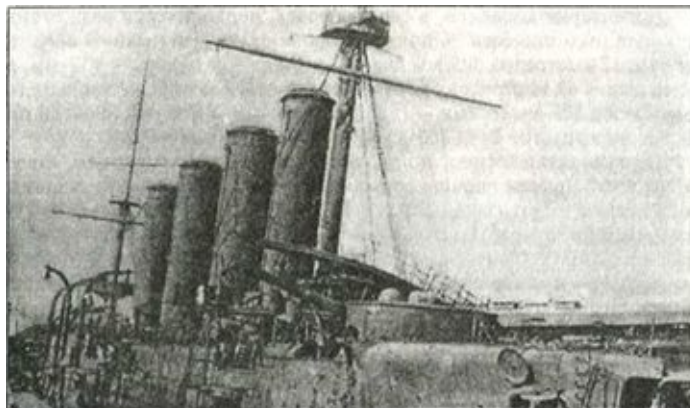

*Крейсер «Баян», затопленный у стенки Восточного бассейна в Порт-Артуре*

Еще два снаряда попали в 6-й машинный погреб, пробив переборки и сорвав с петель броневые и водонепроницаемые двери. Осколки снаряда повредили пожарную помпу. Погреб быстро наполнился водой.

Один снаряд попал в навесную палубу, пробил каземат правого кормового 152-мм орудия и жилую палубу и разорвался около элеватора машинного погреба № 5. Вспыхнул пожар, который усилился от последующих попаданий в жилую палубу, где загорелись вещи и мебель. Пожарная магистраль была перебита, и пожар тушили брандспойтами и ведрами.

В броню левого борта попало несколько снарядов, не причинив

повреждений. Через подводные пробоины в броненосец поступала вода. От сотрясений разошлись трещины старой пробоины. Двери и водонепроницаемые переборки во многих местах были разрушены, и вода разливалась по всему кораблю. Водоотливная система не действовала, да и откачивание воды уже не имело смысла.

В 16 ч. 05 мин. броненосец «Ретвизан», погружаясь левым бортом, опустился на грунт. Во время прилива вода едва доходила до верхней палубы корабля. Убедившись, что броненосец затонул, капитан 1-го ранга Щенснович приказал выгружать из еще не затопленных погребов снаряды, заряды, продовольствие и вещи команды.

К 7 часам утра следующего дня продовольствие и вещи матросов были свезены на берег на четырех портовых баркасах. Снаряды и заряды погрузили на баржи и отправили на склады минного городка. В 8 часов утра 24 ноября «Ретвизан» был покинут экипажем.

23 ноября пять 11-дюймовых снарядов попали в броненосец «Пересвет». Первый, пробив палубы, разорвался в механической мастерской. Второй пробил носовой кочегарный кожух, но не разорвался и остался на верхней палубе. Третий пробил котел в носовой кочегарке и также не разорвался. Четвертый попал в тросовое отделение, разорвался там и пробил корпус корабля в подводной части. Пятый снаряд, пробив офицерский камбуз, разорвался в кормовом кочегарном кожухе.

На следующий день, 24 ноября, в «Пересвет» попало уже двадцать 11-дюймовых снарядов. Первые десять попаданий вызвали на броненосце сильный пожар, бороться с которым под градом снарядов было невозможно. Командовавший «Пересветом» капитан 2-го ранга Дмитриев, опасаясь взрыва боезапаса, приказал открыть кингстоны. «Пересвет» опустился на грунт на ровном киле, погрузившись в кормовой части почти до верхней палубы. Но японцы на этом не успокоились и продолжали обстреливать броненосец. Добившись еще десяти попаданий, они перенесли огонь на «Победу». С «Пересвета» были свезены на берег команда и боезапас.

24 ноября в «Победу» попало двадцать три 11-дюймовых снаряда, семь из которых поразили подводную часть корабля. Хлынувшая через пробоины вода быстро распространилась по всем отсекам, так как почти все водонепроницаемые переборки были повреждены. К 17 ч. 30 мин. крен на правый борт достиг 35 градусов. Для уменьшения крена капитан 1-го ранга Зацаренный приказал заполнить водой шесть бортовых коридоров левого борта, машинное отделение левого борта и две угольные ямы. В результате броненосец сел на грунт всем днищем, крен больше не

увеличивался, а с началом отлива уменьшился до 14 градусов. Но и тогда японцы продолжали расстреливать броненосец. Около семи часов вечера портовые баркасы свезли команду «Победы» на Тигровый полуостров. Десять матросов с броненосца были ранены.

25 ноября японцы приступили к расстрелу крейсера «Баян», стоявшего у стенки под Золотой горой. Всего за день по крейсеру было выпущено около 320 11-дюймовых и 6-дюймовых снарядов, из них в крейсер попало около десяти. В жилой палубе рядом с погребами вспыхнул пожар. Пришлось затопить оба 203-мм погреба и все носовые погреба, в результате крейсер сел носом на грунт и вода начала поступать в пробоины в надводном борту.

26 ноября японцы продолжали обстрел «Баяна». С началом бомбардировки команда съехала на берег. До 11 часов в крейсер попало около десяти 11-дюймовых снарядов, он получил крен на левый борт до 15 градусов и сел на фунт.

25 ноября 11 снарядами был потоплен крейсер «Паллада». Замечу, что все командиры русских кораблей вели себя, как бараны, которых ведут на бойню. Они имели возможность выйти ночью в море и попытаться прорваться если не во Владивосток, то по крайней мере в нейтральный порт, а в случае перехвата японскими кораблями идти на таран и применить торпедные аппараты, чтобы ценой своей гибели увеличить шансы на успех 2-й Тихоокеанской эскадры. Но вместо этого доблестные командиры продолжали стоять в гавани в ожидании очередных 11-дюймовых снарядов. Упаси аллах, я не собираюсь упрекать русских офицеров в трусости перед противником. Русский офицер в царствование Николая II, получив приказ, мог выйти из окопа с сигаретой в зубах и молодцеватым шагом пойти на вражеские пулеметы. Но самостоятельно думать его отучили, зато привили патологический страх перед начальством.

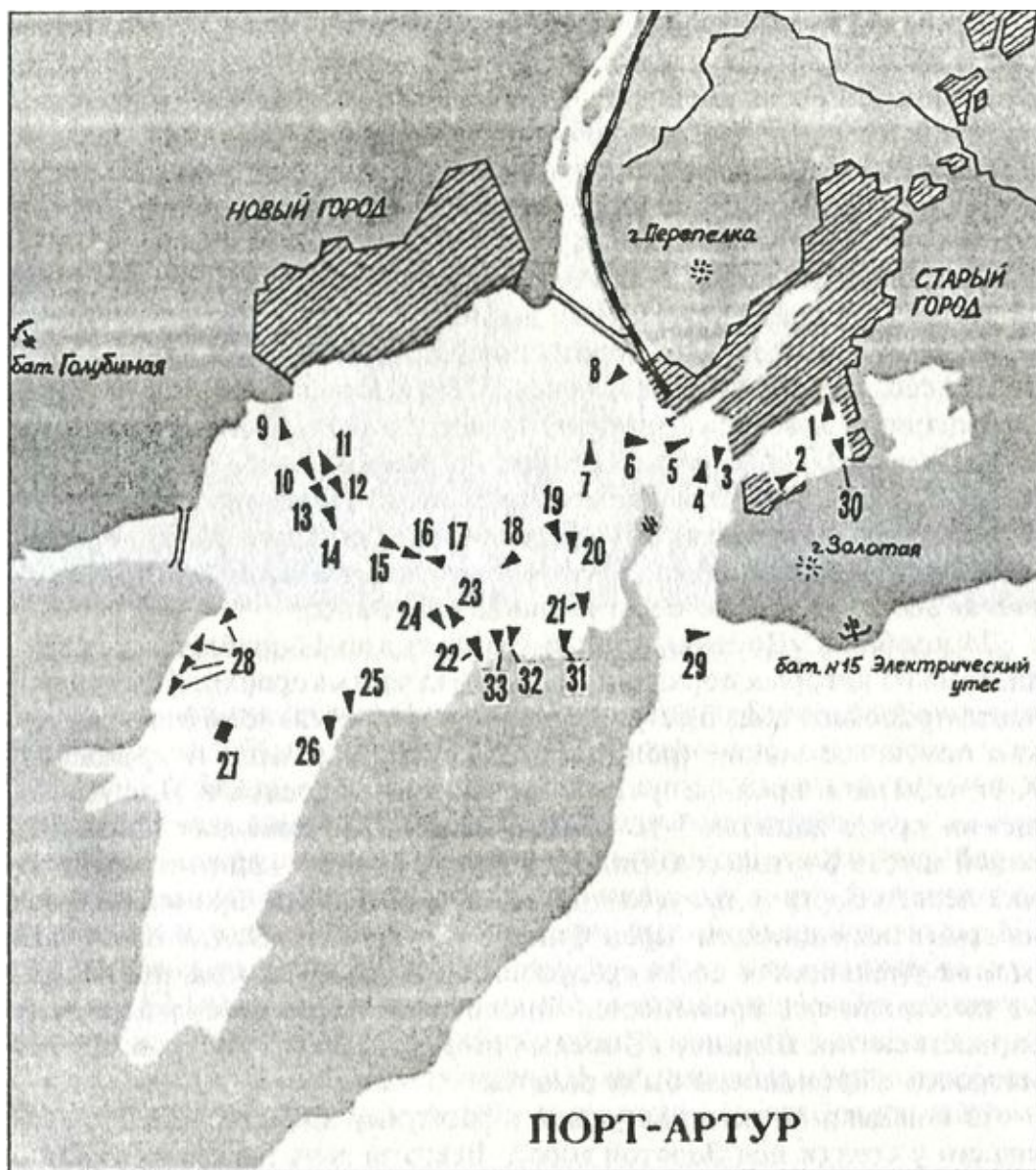

Корабли, затопленные в Порт-Артуре перед сдачей крепости: 1 — минный транспорт «Амур»; 2 — крейсер «Баян»; 3 — крейсер «Паллада»; 4 — броненосец «Победа»; 5 — броненосец «Ретвизан»; 6 — броненосец «Полтава»; 7 — броненосец «Пересвет»; 8 — канонерская лодка «Гиляк»; 9 — канонерская лодка «Бобр»; 10 — транспорт «Зая»; 11 — транспорт «Гирин»; 12 — транспорт «Цицикар»; 13 — транспорт «Буря»; 14 — транспорт «Нингута»; 15 — госпитальное судно «Маньчжурия»; 16 — транспорт «Амур»; 17 — транспорт «Казань»; 18 — госпитальное судно (вспомогательный крейсер) «Ангара»; 19 — крейсер (клипер) «Забияка»; 20 — транспорт «Европа»; 21 — крейсер (клипер) «Джигит»; 22 — миноносец «Боевой»; 23 — минный крейсер «Всадник»; 24 — минный крейсер «Гайдамак»; 25 — миноносец «Разящий»; 26 — миноносец

*«Сторожевой»; 27 — плавкарн; 28 — малые подводные лодки; 29 — крейсер (клипер) «Разбойник»; 30 — шхуна «Ермак»; 31 — транспорт «Новик»; 32 — миноносец «Сильный»; 33 — миноносец «Бдительный»*

Из всех командиров русских кораблей в Порт-Артуре лишь капитан 1-го ранга Эссен 23 ноября обратился к новому командующему эскадрой, контр-адмиралу Роберту Николаевичу Вирену (1856–1917 гг.) с просьбой разрешить «Севастополю» выйти на внешний рейд. Вирен отказал, мотивируя это тем, что выход «Севастополя» из гавани потребует отзыва с сухопутного фронта офицеров и матросов его экипажа и в итоге не принесет большой пользы обороне крепости. В последующие дни с «Севастополя» по приказу адмирала свозили боезапас, продовольствие и личные вещи команды.

К вечеру 25 ноября из всех крупных кораблей эскадры в строю остался только «Севастополь». Капитан Эссен на совещании у адмирала Вирена уже настаивал на немедленном выходе «Севастополя» на рейд, так как завтра, скорей всего, он, так же как и другие броненосцы, будет расстрелян японскими 11-дюймовыми снарядами. Роберт Николаевич лишь махнул рукой и сказал: «Поступайте, как знаете».

В ночь на 26 ноября броненосец «Севастополь» вышел в бухту Белый Волк, стал там на якорь и начал подготовку к прорыву. На борту броненосца остались всего 110 человек команды, поэтому из-за нехватки людей не могли сначала даже откинуть противоторпедные сети. К счастью, плохая погода исключала торпедную атаку японских миноносцев. В течение ночи с сухопутного фронта была доставлена часть экипажа, и личный состав броненосца к утру насчитывал уже около трехсот человек. Всю ночь грузили выгруженный накануне боезапас и разворачивали сетевое ограждение.

С рассветом 26 ноября японцы принялись расстреливать то место, где должен был стоять «Севастополь», из-за пасмурной погоды не заметив его отсутствия. Они выпустили впустую около трехсот 11-дюймовых снарядов. Только днем японцы заметили свою оплошность. Адмирал Того, выяснив обстановку, приказал 9-му и 15-му отрядам миноносцев в ночь на 27 ноября произвести торпедные атаки на последний русский броненосец. Около полуночи три миноносца 9-го отряда («Аотока», «Кари» и «Касагаги») подошли к бухте Белый Волк и поочередно выпустили по одной торпедой в смутно видимый силуэт «Севастополя». 15-й отряд подошел к бухте около часа ночи, но, ослепленный прожекторами, не обнаружил «Севастополя» и вернулся в базу. На «Севастополе» же вообще

не заметили японских миноносцев, проходивших на большом расстоянии.

Узнав о безрезультатности ночной атаки, адмирал Того приказал в ночь на 28 ноября миноносцам 10-го, 14-го, 15-го и 20-го отрядов вновь атаковать русский броненосец. Но к вечеру разыгрался шторм, и японские миноносцы в атаку не вышли. На следующую ночь, на 29 ноября, шторм несколько успокоился, что позволило 15-му отряду миноносцев под прикрытием 1-го отряда истребителей<sup>[74]</sup> после полуночи предпринять новую атаку на «Севастополь». Миноносцы «Хибари», «Саги» и «Удзура» с предельной дистанции выпустили в броненосец по торпедой, и все они прошли мимо. Остальные японские миноносцы были обнаружены с береговых постов, обстреляны и поспешно ретировались, не выпустив торпед.

Утром 29 ноября катера с «Севастополя» встретили и провели к Порт-Артуру шедший из Бомбея английский пароход «Кинг Артур» с 50 тысячами пудов муки на борту для осажденной крепости.

В ночь на 30 ноября в третью атаку на «Севастополь» вышли 14-й и 20-й отряды миноносцев, два минных катера и отряд прикрытия. Миноносцы 20-го отряда были обнаружены береговыми постами, но прорвались сквозь открытый береговыми батареями и «Севастополем» огонь, с дистанции около полутора километров выпустили торпеды и скрылись в темноте. Миноносцы получили сильные повреждения, один из них (№ 64) лишился хода и был приведен на базу на буксире миноносца № 65.

Около четырех часов утра в атаку пошли минные катера с броненосцев «Микаса» и «Фудзи». Им удалось очень близко подойти к «Севастополю» и в упор выпустить в броненосец по торпедой. Только после этого катера были обнаружены и обстреляны. Катера получили незначительные повреждения и самостоятельно вернулись на базу. Обе торпеды попали в броненосец. Одна завязла в сетях и, не взорвавшись, затонула. Другая взорвалась в сетях, броненосец получил пробоину в подводной части шириной в 90 см, было затоплено помещение торпедных аппаратов. К утру пробоину заделали деревянным пластырем и откачали воду из затопленного помещения.

Днем 30 ноября «Севастополь» завел с кормы к берегу стоп-кран и подтянулся к берегу кормой, насколько позволяла глубина. За день носовую часть броненосца защитили дополнительной броней.

В эту ночь в 37 милях к югу от Порт-Артура подорвался на русской mine японский бронепалубный крейсер «Такасаго», а следующий день он затонул, погибли и умерли 280 членов экипажа.

В ночь на 1 декабря погода испортилась, задул свежий ветер, началась пурга. Перед бухтой Белый Волк встал дозор русских миноносцев и минных катеров. Пять японских миноносцев подошли к бухте, выпустили торпеды с большой дистанции и отошли. Одна торпеда попала в японский миноносец № 53, и он затонул со всем экипажем. (По другой версии, он потоплен огнем орудий «Севастополя».)

В ночь на 2 декабря погода улучшилась, лишь после полуночи пошел снег. По приказу адмирала Ямада в атаку на русский броненосец пошли все имеющиеся в распоряжении блокадного флота миноносцы 2-го, 6-го, 9-го, 10-го, 12-го, 14-го, 15-го, 16-го и 21-го отрядов и минный катер с «Фудзи».

В эту ночь «Севастополь» атаквали 23 миноносца и один минный катер. Они выпустили около 30 торпед в броненосец и его охранение, пять торпед попали в развернутые вокруг броненосца противоторпедные сети, четыре из них взорвались. Одна торпеда прошла между бонами у носа «Севастополя» и взорвалась в навесной сети, спущенной на особых стрелах для ограждения форштевня. Взрывом была повреждена обшивка около тарана и затоплено все таранное отделение.

В ночь на 2 декабря «Севастополь» выпустил девять 305-мм снарядов, 41 — 142-мм и несколько десятков 75—37-мм снарядов. Утром на берегу нашли пятнадцать японских торпед, из которых для нужд крепости извлекли около полутонны пироксилина и мелинита.

Ночь на 3 декабря выдалась темной, валил густой снег. Около трех часов ночи японские миноносцы пошли в шестую атаку, на этот раз они одновременно заходили с разных курсовых углов. Первыми пошли миноносцы 2-го отряда № 36, № 37 и № 49. Из-за сильного снегопада они не сразу нашли русский броненосец, но в итоге, пробившись через заградительный огонь, выпустили торпеды. Из 21-го отряда вышел в атаку только миноносец № 44, на котором находился командир отряда, капитан-лейтенант Эзози. Под прикрытием снегопада он подошел к «Севастополю» почти в упор и выпустил торпеду. Снарядом с броненосца Эзози был разорван на куски, но миноносцу удалось самостоятельно вернуться на базу.

Затем в атаку пошел 14-й отряд. Головной миноносец «Чидори» в густом снегу проскочил «Севастополь» и выпустил торпеду в пароход «Кинг Артур», а второй торпедой подорвал торпедный миноносец «Сторожевой». Следующим шел «Хаябуса». Подойдя к «Севастополю» вплотную, он выпустил торпеду. Концевыми шли «Касагаки» и «Маназуру», пробившись через заградительный огонь, они выпустили торпеды и скрылись в темноте.



В эту ночь в «Севастополь» попало три торпеды. Одна взорвалась в сетях бона, вторая — в бортовых сетях, а третья попала в незащищенную кормовую часть броненосца. Взрыв сильно разрушил корму, в результате были затоплены рулевое, румпельное и провизионное отделения, поврежден кожух дейдвудной трубы. Подводная пробоина имела размер 3 × 1,5 сажени (5,4 × 2,8 м). «Севастополь» получил сильный дифферент на корму. Он отдал левый якорь и стал подтягиваться к берегу до тех пор, пока корма не села на грунт.

Полученные в эту ночь повреждения броненосца были настолько серьезны, что на его ремонт с помощью кессона потребовалось бы не менее месяца. Тогда по проекту инженера Кутейникова приступили к изготовлению особого легкого пластыря для заделки пробоины в корме. От полученных пробоин и от сотрясений при взрывах в сетях многочисленных торпед корпус броненосца тек, как решето. Во время прилива вода на «Севастополе» поднималась выше жилой палубы и сравнивалась с уровнем воды за бортом, крен был до 4 градусов. При отливе крен броненосца доходил до 8 градусов.

Оценив состояние «Севастополя», капитан 1-го ранга Эссен вынужден был отказаться от мысли идти на нем на прорыв японской блокады. Он приказал свезти всю малокалиберную артиллерию на берег и откомандировать на сухопутный фронт большую часть экипажа. Оставшиеся на броненосце матросы заделывали мелкие пробоины, чтобы уменьшить крен.

За все время атак с 27 ноября по 3 декабря японцы выпустили по «Севастополю» около 80 торпед. Огнем с броненосца, прикрывавших его кораблей и береговых кораблей были потоплены два японских миноносца (№ 53 и № 42), серьезно повреждены миноносцы «Аотака», «Кари», «Цубаме», «Хато», «Манадзуру», № 44, 46, 49, 56, 58, 60, 62, 64. Часть поврежденных миноносцев японцы до конца войны так и не смогли ввести в строй. Погибли пять японских офицеров (в том числе капитан-лейтенант Эзози) и тридцать нижних чинов.

Днем 3 декабря адмирал Того счел «Севастополь» полностью небоеспособным и приказал миноносцам прекратить атаки. Между тем оставшаяся на броненосце часть команды по приказу Эссена кое-как заделала пробоины и выпрямила корабль. После этого 305-мм и 152-мм орудия броненосца открыли огонь по противнику. Последнюю стрельбу «Севастополь» провел 19 декабря, а вечером был получен приказ начальника отряда о затоплении оставшихся на плаву судов в связи с капитуляцией Порт-Артура.

Несколько слов надо сказать и о других кораблях эскадры. Минный заградитель «Амур» еще 3 июня наскочил на камень и больше не вводился в строй. 5 декабря 1904 г. он был потоплен в гавани японскими снарядами. 17 октября 11-дюймовыми снарядами был потоплен вспомогательный крейсер «Ангара». В октябре 1904 г. канонерская лодка «Отважный» перешла из гавани Порт-Артура в бухту Белый Волк. В ночь на 20 декабря канлодка была затоплена экипажем на внешнем рейде Порт-Артура. Канонерская лодка «Гиляк» была потоплена 11-дюймовыми японскими снарядами 25 ноября в гавани Порт-Артура.

Вечером 19 декабря шесть миноносцев, а также несколько паровых катеров вышли из гавани Порт-Артура. Миноносцы «Властный», «Статный», «Сердитый» и «Скорый» благополучно пришли в китайский порт Чифу, миноносцы «Бойкий» и «Смелый» — в германскую военноморскую базу Циндао. На миноносцах были вывезены из Порт-Артура знамена русских войск и секретные документы. Ни один из пошедших на прорыв миноносцев и паровых катеров не погиб.

Оставшиеся в Порт-Артуре миноносцы «Боевой», «Бдительный», «Сильный», «Сторожевой» и «Разящий» в ночь на 20 декабря были взорваны при помощи боевых частей мин Уайтхеда.

В официальном советском военном издании — монографии генерал-майора А.И. Сорокина по сему поводу сказано: «Прорыв миноносцев свидетельствовал о том, что с неменьшим успехом это могли сделать и другие корабли. Но предатели, как известно, уготовили им другую участь... Вирен не без ведома Стесселя не разрешил вывести корабли в море, и они после падения Высокой горы были потоплены во внутренней гавани артиллерийским огнем с суши»<sup>[75]</sup>.

Версия о предательстве получила широкое распространение в русской прессе уже в первые годы после окончания войны. Но я принципиально не разделяю ее. Это не предательство, а «разруха в головах», как метко сказал профессор Преображенский в «Собачем сердце». Вирен, Стессель и К° воевали, как их учили, начиная с Пажеского, Кадетского или Морского корпуса. Виновата была система. Спихнут с трона придурка, и уже в Гражданскую войну в головах господ офицеров, луганских слесарей и веселых махновцев появится больше мыслей, чем у всех деятелей Русско-японской войны, включая «гениального Макарова». Научатся задирать ствол орудия с 15° до 45°, ставить пулеметы на тачанки, тяжелые пушки — на бронепоезда и «шаланды полные кефали», ставить дымзавесы и т. д. и т. п.

А пока приходится закончить главу неприятными, но нужными

русскому человек сведениями. Броненосец «Севастополь» стал не только единственным из кораблей Порт-Артурской эскадры, честно принявшим бой, но и единственным броненосцем, не ставшим трофеем японцев. После сдачи Порт-Артура морские и сухопутные начальники много разглагольствовали, что-де корабли Порт-Артурской эскадры перед капитуляцией взорваны специальными зарядами, доставленными на борт, торпедированы и т. д.

Но вопреки этому вранью 16 (29) июня 1905 г. был поднят «Пересвет», 9 (22) сентября — «Ретвизан», 4 (17) октября — «Победа». 25 июня (8 июля) была поднята «Полтава», а 21 июля (н. ст.) японцы переименовали ее в «Танго». Ремонт поднятых броненосцев японцы начали в Порт-Артуре, точнее, в Рёдзюне, так японцы стали называли этот город. Оттуда броненосцы своим ходом отправились в Японию для дальнейшего ремонта и модернизации. «Ретвизан», переименованный в «Хидзен», ремонтировался с января 1906 г. по ноябрь 1908 г. Ремонт и модернизация «Пересвета» («Сагами») и «Победы» («Суво») также затянулись до 1908 г.

«Варяг» японцы подняли 26 июля (8 августа) 1905 г., затем он своим ходом прибыл в Йокосуку, где прошел капитальный ремонт в 1906–1907 гг. Крейсер был введен в строй японского флота под названием «Сойе». Крейсер «Баян» был поднят в начале 1906 г. Позже он был введен в строй под названием «Азо». Крейсер «Паллада» в сентябре 1905 г. тоже был поднят и назван «Цугару».

Минные крейсера «Гайдамак» и «Всадник» были затоплены в Порт-Артуре 20 и 2 декабря 1904 г., а в 1906 г. введены в строй японского флота под названиями «Сикинами» и «Макикумо». Миноносец «Сильный» в середине 1905 г. стал «Фумидзуки». «Ангара» была поднята 29 апреля (12 мая) 1905 г., и в том же году в качестве вспомогательного крейсера «Анегава» вошла в строй японского флота.

19 декабря генерал Стессель решил сдать Порт-Артур и втайне от командования гарнизона вступил в переговоры с японцами. 29 декабря полковник Виктор Рейс, специально назначенный Стесселем для этой миссии, отправил парламентаров в штаб 3-й японской армии с предложением начать переговоры о капитуляции. Японцы этому крайне удивились, они были уверены, что русские будут сражаться еще как минимум шесть-восемь недель.

В 9 часов утра 20 декабря 1904 г. (2 января 1905 г.) генерал Ноги согласился начать переговоры о капитуляции. В тот же день в 13 часов в помещении японского полевого госпиталя в Шуйшиине начались переговоры. Русских представляли полковник Рейс и капитан 1-го ранга

Щенснович, японцев — начальник штаба 3-й армии генерал Итита и капитан 2-го ранга Ивамура.

Рейс для порядка попросил у японцев почетной капитуляции, то есть выхода из крепости гарнизона с личным оружием. Японцы, естественно, отказали. Рейс быстро скис и согласился на все требования. Акт о капитуляции и график передачи крепости были подписаны в 19 часов того же дня.

Фактически это была гнусная сделка. Стессель приказал войскам сдать в полной исправности все вооружение, амуницию, боезапас и продовольствие, а также японских пленных<sup>[76]</sup> японцам, а взамен генерал Ноги обещал, что господа генералы и офицеры, дав честное слово не участвовать более в войне, могут сразу же отправиться по домам на радость мамам, женам и деточкам<sup>[77]</sup>.

Немедленно по получении акта о капитуляции, а скорее всего заранее составив «рыбу», Стессель 20 декабря успел издать «Приказ войскам Квантунского укрепленного района Порт-Артур», который гласил:

«Так как условия капитуляции заключены, то для передачи фортов японцам предписываю исполнить следующее:

1) Завтра к 9 часам утра должны быть выведены гарнизоны всех фортов, батарей и укреплений между Лунхэ и укреплением № 5, т. е. пехота, скорострельная артиллерия в запряжке, прислуга крепостных и прочих орудий.

2) Остается для передачи комендант форта с двумя нижними чинами.

3) По очищении указанных фортов морские команды выделить от сухопутных и тотчас передать в ведение их морского начальства по принадлежности.

4) Начальникам участков и фронтов обязывается наблюдать за полнейшим порядком всего изложенного.

5) Казачья сотня, а затем охотничьи конные команды под общим начальством ген. штаба кап. Романовского тотчас занимают позади в Новом и Старом городах заставы для наблюдения за исполнением всех установлений, за полным порядком и благочинием в городе и не допускают безобразий, памятуя, что всякий безобразный поступок какого-либо негодяя может вызвать резню на улицах и истребление больных и раненых.

6) Приведение всего этого в исполнение возлагаю на

коменданта крепости, в помощь ему назначается начальник 7-й дивизии ген. — майор Надеин.

7) Прошу адмиралов и командиров экипажа усилить всю наблюдение за морскими командами, назначая для сего офицеров с патрулями; необходимо не допускать производства беспорядков.

8) Коменданту города и полицмейстеру иметь за порядком самый строгий надзор.

9) Гарнизоны очищаемых фортов отвести в казармы и никуда не расходиться»<sup>[78]</sup>.

Японцы поблагодарили господина Стесселя и с миром отпустили. Ему даже разрешили увезти из Порт-Артура многочисленные золотые вещи и драгоценности, награбленные им в Китае в 1900–1901 гг. Мало того, генерал Ноги выделил ему специальный поезд, и уже 16 февраля генерал благополучно вернулся домой, в Петербург. На следующий день Стессель отправился в Царское Село.

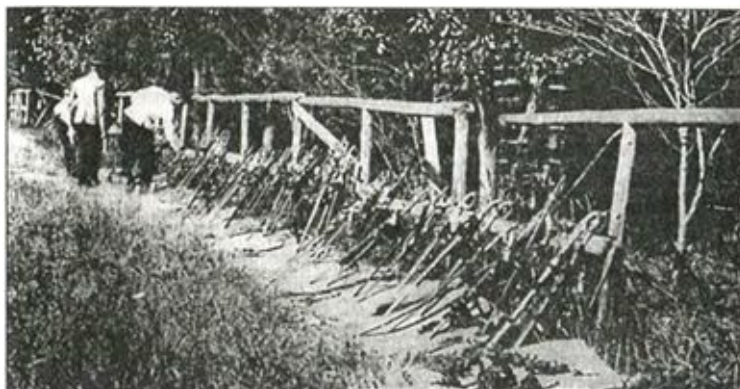

*Возвращение личного оружия русским офицерам — защитникам Порт-Артура. Мацуяма. 1905 г.*

Запись в дневнике Николая II за 17 февраля: «Приехал Стессель — герой Порт-Артура и завтракал с нами. Много говорили с ним про осаду. Гулял с Ольгой. Обедали: т. Мари, Ольга и Борис».

А. Степанов в своей книге «Порт-Артур» утверждает, что за капитуляцию Стессель и Фок получили от генерала Ноги взятку в 5 млн долларов. Документальных подтверждений этой версии нет. Но, с другой стороны, среди сотен историков, изучавших осаду Порт-Артура, ни нашлось ни одного, кто бы удосужился проверить денежные дела семейств Стесселя и Фока до января 1905 г. и после.

Косвенно факт дачи взяток Стесселю и Фоку подтвердили сами

японцы. 2 января 1945 г. в Порт-Артуре состоялся торжественный парад японского гарнизона в ознаменование сороковой годовщины падения крепости. На параде комендант крепости генерал Ота выступил с большой речью. В заключение он сказал, что одной самурайской храбрости и мужества было все же недостаточно для овладения крепостью. Было необходимо также наличие «искренних» отношений между генералом Ноги и Стесселем.

Гарнизон Порт-Артурса мог сопротивляться еще несколько недель. К моменту капитуляции в составе гарнизона были 32 400 человек (из которых 5809 раненых и больных), 2994 лошади, 610 исправных орудий (из них 287 морских), 9 пулеметов, 207 855 снарядов различных калибров (не хватало только крупнокалиберных). Японцы, по их данным, захватили в крепости годных 357 орудий и 133 799 снарядов. Остальные орудия были испорчены русскими артиллеристами перед сдачей крепости. Чтобы не оставлять снаряды японцам, защитники крепости сбрасывали их в море, закапывали в землю, бросали в расщелины гор или подрывали.

Продовольствия в крепости также было еще достаточно. По данным ведомости состояния гарнизона и снабжения, крепость Порт-Артур ко дню сдачи имела в наличии: муки на 27 дней (на крепостных складах ее хранилось около 50 тысяч пудов), крупы — на 23 дня, чая — на 196 дней, сахара — на 40 дней, сухарей — на 21 день, сухих овощей — на 88 дней, соли — на 175 дней, овса, ячменя и бобов — на 34 дня. Да еще оставались почти три тысячи лошадей, которых можно было забить на мясо.

Потери русского сухопутного гарнизона за время осады крепости составили: 6634 человека убитыми, 24 146 ранеными и пропавшими без вести. 4000 человек умерли от ран и болезней.

Разные источники приводят различные цифры японских потерь, максимальная из которых — 100 тысяч человек.

Следует заметить, что действительно японцы брали крепостные укрепления, в основном, за счет храбрости своих солдат и офицеров, не считаясь с большими людскими потерями. Численное превосходство в артиллерии на всех этапах обороны крепости было на стороне русских. О качестве же русских снарядов уже говорилось несколько раз.

Таблица 3

**Артиллерия японцев, действовавшая против Порт-Артурса**

Наименование орудий	Состояло к началу августа	Прибыло со 2-й половины сентября	Всего
<b>Полевая артиллерия</b>			
7,5-см полевая пушка Арисака обр. 1898 г.	108	12*	120
7,5-см горная пушка Арисака обр. 1898 г.	72	12*	84
<b>Всего</b>	<b>180</b>	<b>24</b>	<b>204</b>

<b>Осадная артиллерия, полевой гаубичный полк и корабельные орудия</b>			
<i>Пушки</i>			
15-см корабельная	—	6**	6
12-см корабельная	10	2	12
12-см осадная медная	30	10	40
10,5-см Круппа	4	30	34
7,6-см корабельная	18	20	38
7,5-см медная	—	46	46
47-мм десантная скорострельная Гочкиса	—	24	24
<b>Всего</b>	<b>62</b>	<b>138</b>	<b>200</b>
<i>Гаубицы</i>			
28-см гаубица (11-дюймовая мортира)	—	18***	18
15-см Круппа	18	6	24
12-см полевая Круппа	28	—	28
<b>Всего</b>	<b>46</b>	<b>24</b>	<b>70</b>
<i>Мортиры</i>			
22-см	—	12	12
15-см медная осадная	72	—	72
9-см полевая	24	—	24
<b>Всего</b>	<b>96</b>	<b>12</b>	<b>108</b>
<b>Итого орудий</b>	<b>384</b>	<b>198</b>	<b>582</b>

\* 7-го артиллерийского полка, прибывшего в ноябре.

\*\* Прибыли в сентябре.

\*\*\* Шесть 28-см гаубиц начали действовать с 1 октября, а 12 остальных — с 26 октября. В последние дни осады японцы подвезли еще шесть 28-см гаубиц, но установить их не успели.

## Глава 19

### Мукденское сражение

10 октября 1904 г. царь записал в своем дневнике: «День стоял тихий, серый, но хороший. Поехали к обедне и завтракали одни. Гуляли вдвоем, затем Аликс вернулась домой, а я продолжал прогулку и убил пять ворон... Решил назначить Куропаткина главнокомандующим на Дальнем Востоке с освобождением Алексеева от этой обязанности, но с оставлением его наместником...»

В высочайшем рескрипте на имя Алексеева Николай II писал: «Высоко ценя ваши боевые заслуги и в изъявление искренней Моей признательности, жалую вас кавалером Императорского ордена Нашего Святого Великомученика и Победоносца Георгия третьей степени, коего знаки при сем препровождая, пребываю к вам навсегда неизменно благосклонный и искренно благодарный Николай».

Читая сей рескрипт, создается впечатление, что «макаки» наголову разбиты. Теперь главнокомандующим становится генерал Куропаткин. Маньчжурская армия в конце октября была разделена на две армии: 1-ю, под командованием самого Куропаткина, и 2-ю, которую принял командующий войсками Виленского округа генерал Гриппенберг.

Увы, то было не совсем так. Пока японцы штурмовали Порт-Артур, Куропаткин в Маньчжурии с октября 1904 г. по январь 1905 г. «накапливал силы».

В октябре 1904 г. из Одесского военного округа подошел VIII армейский корпус генерала Мылова (14-я и 15-я пехотные дивизии), а с Дона — 4-я казачья дивизия 2-й очереди. Взамен ушедших на Дальний Восток войск в Киевском и Одесском военных округах были развернуты из резервных бригад 51-я, 56-я, 68-я, 73-я и 78-я пехотные дивизии. Из Московского округа на Дальний Восток отправилась 61-я пехотная дивизия. В ноябре и декабре 1904 г. на Дальний Восток из западных пограничных округов прибыли: 1-я, 2-я и 5-я стрелковые бригады, сведенные в Сводно-стрелковый корпус под командованием генерала Чурина, а из Виленского округа — XVI армейский корпус генерала Топорнина (25-я и 41-я пехотные дивизии). В конце ноября 1-ю армию принял генерал Линевиц, и была образована 3-я армия под командованием генерала Каульбарса. Генерал Куропаткин сохранил за собой главное



руководство.

Конец декабря 1904 г. ознаменовался попыткой конного рейда генерала Мищенко на Инкоу (с 26 декабря 1904 г. по 6 января 1905 г.). Этот рейд хорошо описал эмигрант А. А. Керсновский: «Сборный отряд в 8000 шашек при 22 орудиях, обремененный огромным вьючным обозом с пешими проводниками, выполнил эту пародию на кавалерийский набег в высшей степени неудачно. Ни малейших результатов этот „наполз“ на Инкоу не имел. В операции участвовали 78 эскадронов, сотен и охотничьих команд. Колоссальный обоз (взятый, несмотря на обильную продовольствием местность) доходил до полторы тысячи вьюков. Средняя величина перехода была около 23 верст — хорошая пехота ходит быстрее. Генерал Мищенко распорядился „всячески избегать атак в конном строю“. Приказание это ему, как артиллеристу, простительно, но выполнение его подчиненными Мищенко, настоящими кавалеристами, как генерал Самсонов и герой Караджалара генерал Греков, непростительно. Подойдя к Инкоу 30 декабря, Мищенко не сумел даже воспрепятствовать уходу оттуда поездов, спешил свой отряд, атаковал станцию, введя в дело всего около трети своих сил, был отбит двумя японскими ротами и ретировался. Трофеи всего этого набега — 15 пленных. Наш урон — 39 офицеров, 321 нижний чин»<sup>[79]</sup>.

Куда более успешный партизанский рейд совершил в первых числах февраля 1905 г. один японский эскадрон, поддержанный шайкой хунгузов. Этот эскадрон атаковал русские коммуникации севернее города Телин, расположенного в 75–80 верстах на север от Мукдена. Этот незначительный инцидент имел самые неожиданные последствия. Начальнику охраны КВЖД, генералу Чичагову померещились неисчислимы полчища, грозящие из Монголии. Своих 25 тысяч казаков и пограничников ему показалось мало, и он стал слать панические донесения главнокомандующему. Генерал Куропаткин, поддавшись этому паническому настроению, снял с фронта около корпуса и спешно отправил его в глубокий тыл (где тем временем все неприятельское «нашествие» было ликвидировано одним не растерявшимся фельдфебелем с командой пограничников). Так полтораста японских всадников вывели из строя русских армий до тридцати тысяч человек накануне генерального сражения...

Чтобы не возвращаться более к охране КВЖД, замечу, что японцы попытались совершить диверсию на железной дороге и совсем в глубоком тылу — на перегоне от Хинганского перевала до станции Цицикар. В феврале 1904 г. подполковник Шязо Юокока, капитан Тейско Оси и четыре

японских студента отправились из Пекина к Цицикару под видом китайских купцов. Они совершили тяжелый сорокадневный переход через внешнюю Монголию и рано утром 30 марта 1904 г. вышли к железной дороге в 20 верстах от станции Турчиха. Японцы присели позавтракать перед минированием дороги. За этим их и застал конный казачий разъезд 26-й сотни Заамурского округа. Студентам удалось ускользнуть, а оба офицера были схвачены. На двух вьючных мулах были найдены полтора пуда пироксилина, бикфордовы шнуры с запалами к ним, ружье, палка-кинжал, литографированная инструкция подрывного дела, записные книжки, карты, приспособления для порчи телеграфа, привязные китайские косы и прочее. Оба задержанных были одеты в монгольские костюмы.

Последнее обстоятельство и дало возможность судить их как шпионов. 7 апреля 1904 г. военный суд в Харбине приговорил обоих офицеров к смертной казни через повешение. Приговор был приведен в исполнение немедленно. А четверо студентов 12 апреля были убиты монголами.

Замечу, что на лояльность к России значительной части монголов существенно повлияла позиция далай-ламы — главы тибетских и монгольских буддистов. Далай-лама после вторжения британских войск в Тибет бежал в Монголию и рассчитывал на помощь России.

Но вернемся в Мукден. К началу февраля 1905 г. к японцам подошло серьезное подкрепление — 3-я армия генерала Ноги, освободившаяся после сдачи Порт-Артура.

Мукденское сражение стало крупнейшим в войне 1904–1905 гг. и одним из крупнейших сражений в военной истории до Первой мировой войны. Сражение развернулось по фронту до 100 верст и в глубину до 60 верст и продолжалось в течение двух недель. Русские потеряли около одной пятой своего боевого состава, а японцы — около четверти.

12 февраля 1905 г. 5-я и 1-я японские армии стремительно атаковали 1-ю армию генерала Линевича, начав Мукденское сражение. С 13 по 16 февраля по всему фронту русской 1-й армии шел жестокий бой. Конный отряд Ренненкампа отразил наступление 5-й армии Казамуры, Иванов и Зарубаев сразу же остановили Куроки. Обе японские армии несли большие потери, а I армейский корпус генерала Мейндорфа легко отбил пытавшегося им помочь генерала Нодзу.



*Японская артиллерия на походе. Маньчжурия. 1905 г.*

Генерал Куропаткин направил в 1-ю армию 72-ю дивизию и снял с фронта 2-й армии I Сибирский корпус. Из-за наступления японцев русский главнокомандующий уже не помышлял о наступлении 2-й армии, хотя это был бы самый лучший способ оказать помощь атакованной 1-й армии. Забыв о своем первоначальном плане, Куропаткин предлагал перейти в наступление уже не правифланговой армией, а левофланговой — на 1-ю японскую армию генерала Куроки. Но 16 февраля выяснилось, что 3-я армия генерала Ноги двинулась долиной реки Ляохэ на Синминтин. Одновременно 2-я армия генерала Оку атаковала 2-ю русскую армию генерала Кульбарса. В бой пошла «ударная группа» японских армий...

Осознав опасность, Куропаткин приказал Линевичу вернуть во 2-ю армию I Сибирский корпус и стал поспешно вводить в бой пачками свой последний резерв — XVI корпус. О наступлении Куропаткин больше и не думал, а лишь пассивно отражал удары японцев. Растерявшись, колеблясь, многократно меняя свои решения, русский главнокомандующий выдергивал тут батальон, там — два, здесь — полк, составлял из этих собранных «с бору по сосенке» частей отряды и немедленно бросал их в бой под командой случайных начальников, не давая им определенной задачи и даже не ориентируя как следует.



*Генерал Оку*

С 17 по 22 февраля бесследно исчезли, растворившись в отрядах, все корпуса и даже все дивизии 2-й русской армии. Появились отряды: генералов Мылова, Церпицкого, Гернгросса, Топорнина, фон дер Лауница и еще масса совсем мелких отрядов, которыми зачастую командовали штаб-офицеры. 2-я армия генерала Кульбарса перевела свои силы на правый берег Хуньхэ, отбиваясь от наступавших частей 2-й армии генерала Оку, и преградила 3-й армии генерала Ноги путь на Мукден.

22 февраля в ходе кровопролитного боя под Юхуантуном был сломлен наступательный порыв генерала Оку, а 23 февраля при Тхенитуне ударом отрядов Церпицкого и Гернгросса 3-я японская армия была остановлена. Русская 25-я пехотная дивизия под Юхуантуном полностью уничтожила японскую бригаду генерала Намбу. Из 4800 японцев уцелели лишь 550. Но и растерявшийся Кульбарс оставил здесь 36 батальонов. Намбу со своими шестью батальонами отвлек, таким образом, на себя силы, в шесть раз превосходящие. В бою при Тхенитуне русские взяли два японских орудия и шесть пулеметов, но сильная песчаная буря помешала развитию успеха.

Японское наступление захлебнулось. Тогда 24 февраля 1-я армия генерала Куроки прорвала фронт русской 1-й армии под Киузаном (в промежутке между I армейским и IV Сибирским корпусами). В образовавшийся прорыв хлынули японские гвардия и 12-я дивизия, направив удар на тылы русской 3-й армии. Этот прорыв оказался роковым. У генерала Линевича было двойное превосходство (80 батальонов против подставивших свой фланг 40 японских батальонов), но он и не подумал контратаковать, направив все силы на то, чтобы отступить «в полном порядке». Линевич умудрился так разбросать свои силы, что, несмотря на

двойное превосходство, русские везде оказались в меньшинстве. Слабый отряд Левестами (9 рот) принял на себя удар целой японской дивизии. Песчаный ураган, дувший русским в лицо, скрыл подход японских частей. Вообще под Киузаном у русских было три отряда, действовавших без всякой связи друг с другом.



*3-дюймовая горная пушка обр. 1904 г. на позиции. Маньчжурия, 1905 г.*

Вечером 24 февраля генерал Куропаткин подписал приказ об общем отступлении.

Положение 3-й русской армии по обе стороны железной дороги было критическим: атакованная армией Нодзу и обойденная армией Куроки, она рисковала оказаться «в мешке». Трудными арьергардными боями 25 и 26 февраля 2-я и 3-я русские армии обеспечили себе отход, совершавшийся в невероятно трудных условиях. Так, на северо-восточной окраине Мукдена японцы захватили скопившиеся обозы, включая обоз штаба II Сибирского корпуса.

9 марта генерал Линеви́ч телеграфировал царю: «Обнаружено, что во время паники у Мукдена из рядов армии потоком потекли на север к Харбину, частью при обозах, а большей частью поодиночке, около 60 тысяч нижних чинов, преимущественно запасных. Таковой повальный уход солдат из армии в тыл за всю мою 50-летнюю службу я встречаю первый раз, и простите, Ваше Величество, что Вас огорчаю, но не считаю возможным скрыть столь неслыханное явление».

**Потери русской армии по официальным данным.** [1801](#)

Армия	Убитыми		Ранеными		Пропавшими	
	офицеров	нижних чинов	офицеров	нижних чинов	офицеров	нижних чинов
1-я	106	3377	513	17 174	33	3482
2-я	86	3283	605	20 408	164	16 635
3-я	65	1788	323	12 365	82	8934
Всего:	257	8448	1441	49 947	279	29 051

Всего русские потеряли убитыми, ранеными и пропавшими без вести 1977 офицеров и 87 446 нижних чинов. Вся тяжесть боя легла на долю пехоты (97 % потерь).

Орудий было потеряно: во 2-й армии — 22, в 3-й армии — 10. Пулеметов всего потеряно четыре.

В других изданиях приводятся другие цифры русских потерь. Так, А.А. Керсновский пишет о 58 оставленных орудиях.

Одним из трофеев японцев стала кровать русского главнокомандующего Куропаткина, которую победители отправили в Японию и выставили в музее.

25 февраля царь записал в дневнике: «Опять скверные известия с Дальнего Востока: Куропаткин дал себя обойти и уже под напором противника с трех сторон принужден отступить к Телину. Господи, что за неудачи. Имел большой прием. Вечером упаковывали подарки офицерам и солдатам санитарного поезда Алике на Пасху».

## Глава 20

### Поход 2-й и 3-й Тихоокеанских эскадр

До нападения Японии Морское ведомство не имело плана войны. Вообще говоря, составлено было много бумажек, проведены десятки совещаний, но конкретных планов попросту не было. К примеру, все считали необходимым посылку боевых кораблей с Балтики на Дальний Восток, но какие конкретно пойдут корабли и кто их поведет — не было ясно в течение нескольких недель после начала войны.

Считается, что вопрос о назначении вице-адмирала Зиновия Петровича Рожественского командующим Тихоокеанской эскадрой был решен 12 апреля 1904 г. в ходе «долгого разговора» его с Николаем II в Царском Селе. Так это или не так, вопрос спорный, ясно лишь одно, что выбор царя был случайным. Но царю понравился его бодрый тон. Кроме того, многие адмиралы принципиально не желали принимать командование, опасаясь за свою карьеру и жизнь.

10 апреля 1904 г. в Петербурге под председательством Николая II состоялось совещание, которое окончательно должно было решить вопрос о посылке 2-й Тихоокеанской эскадры на театр военных действий. На совещании присутствовали: генерал-адмирал, великий князь Алексей Александрович, великий князь Александр Михайлович, управляющий Морским министерством адмирал Ф.К. Авелан, начальник Главного морского штаба, вице-адмирал З.П. Рожественский, военный министр генерал Сахаров, министр иностранных дел, граф В.Н. Ламздорф и министр финансов В.Н. Коковцов.

В ходе обсуждения вопроса установили следующее: малая вероятность сохранения в руках России к моменту прибытия подкрепления Порт-Артура и существования 1-й Тихоокеанской эскадры; слабость 2-й Тихоокеанской эскадры, которая будет вынуждена одна противостоять японскому флоту; невозможность использования для базирования эскадры нейтральной китайской территории или какого-либо острова в Тихом океане, как это предлагал сделать Рожественский. Некоторые из участников совещания откровенно высказали сомнение в целесообразности посылки эскадры на Дальний Восток. Военный министр В.В. Сахаров, сославшись на то, что русская армия сможет перейти в наступление не ранее весны 1905 г., высказался против посылки эскадры осенью 1904 г. Но

Рожественский возразил, что задержка эскадры может расстроить с трудом подготовленную систему снабжения эскадры, и выступил за посылку эскадры на Дальний Восток.

Император, выслушав мнения министров и военных руководителей, принял решение послать 2-ю Тихоокеанскую эскадру на Дальний Восток, поставив во главе ее вице-адмирала Рожественского.

В своих мемуарах С.Ю. Витте со слов присутствовавшего на совещании Ламздорфа пишет, что все собравшиеся на совещании сомневались в успехе посылки эскадры, но Николай II решил отправить эскадру «вследствие легкости суждения, связанного с оптимизмом, а с другой стороны, потому, что присутствующие не имели мужества говорить твердо то, что они думали».

На вопрос царя вице-адмиралу Рожественскому, какого его мнение, тот ответил: «Экспедиция эта очень трудная, но если государь император прикажет ее совершить, то он станет во главе эскадры и поведет ее на бой с Японией».

Любопытно, что царь в своем дневнике 10 августа не удосужился даже упомянуть о совещании и о принятии столь судьбоносного для России решения. Там есть только пространные записи о рутинных семейных делах, «отличной погоде» и т. д.

На совещании 10 августа главной задачей, поставленной перед 2-й Тихоокеанской эскадрой, было: «Достигнуть Порт-Артура и соединиться с первой эскадрой для совместного затем овладения Японским морем...» И это при том, что уже после 28 июля Порт-Артурская эскадра была фактически небоеспособна. Все военные, присутствовавшие на совещании, понимали, что к моменту прихода 2-й эскадры на Дальний Восток от 1-й эскадры останутся «рожки да ножки», но открыто сказать сие никто не посмел.

В апреле 1904 г. началась подготовка 2-й Тихоокеанской эскадры, но проводилась она очень медленно. Особенно неудовлетворительно были организованы работы по ремонту старых и достройке новых кораблей. Выход эскадры задерживался также и из-за неукомплектованности ее личным составом, как командным, так и рядовым. Кадровых офицеров не хватало, и на эскадру назначили много молодых офицеров, досрочно выпущенных из Морского корпуса. Многие офицеры были призваны из запаса или переведены из торгового флота. С рядовым же составом дело обстояло совсем плохо. На большинстве кораблей матросы срочной службы составляли около 30 %, остальные были или новобранцы, или пожилые мобилизованные запасники. Для укомплектования кораблей использовали



также большое количество штрафников, отбывавших наказание в дисбатах, к примеру, на броненосце «Орел» их было 80 человек. А взять личный состав из команд балтийского «старья» или кораблей Черноморского флота наши адмиралы не догадались.

Очень «разношерстным» был личный состав и по уровню подготовки. Призванные из запаса и переведенные из торгового флота офицеры и большая часть рядового состава были подготовлены слабо. Попав на эскадру лишь летом 1904 г., за два-три месяца они не успели достаточно хорошо изучить даже свои корабли. Из-за нехватки времени на эскадре не было отработано совместное плавание и мало проведено практических стрельб. К примеру, на эскадренных броненосцах не было проведено ни одной стрельбы артиллерией главного калибра.

На приведение в порядок артиллерии кораблей с начала войны и до отхода 2-й эскадры было 9 месяцев. Но за это время было сделано очень мало. На ряде старых кораблей — «Наварин», «Николай I» и других — остались пушки, стрелявшие еще дымным порохом. На перевод их на бездымный порох требовалось менее месяца. Заряжание было картузным, поэтому требовалось рассчитать примерный вес новых зарядов, отстрелять их на полигоне на Ржевке и по результатам отстрела составить таблицы стрельбы. В 30-х годах XX века это делалось за неделю. Переход на бездымный порох мог улучшить баллистические данные орудий главного калибра.

А вот старые 229/35-мм и 152/35-мм пушки брать в поход вообще не стоило. 229/35-мм пушки броненосцев «Николай I» и «Александр II» без проблем можно было заменить на новые 203/45-мм пушки. 152/35-мм пушки еще более легко заменялись на примерно равные им по весогабаритным характеристикам 152/45-мм пушки Кане. Вес их около 10 и 12 тонн, соответственно. Зато у пушек Кане была гораздо лучшая баллистика, а главное, скорострельность их составляла до 6 выстрелов в минуту, в то время как пушки длиной в 35 калибров делали 1,5–2 выстрела в минуту, то есть скорострельность возрастала в 9-12 раз. Заменяв 152/35-мм пушки на «Наварине», «Нахимове» и «Николае I», получили бы 18 скорострельных 152-мм пушек Кане.

Забегая вперед, скажу, что долго обсуждался вопрос о посылке на Дальний Восток броненосца «Александр II» вместе с однотипным «Николаем I». В случае присоединения его ко 2-й эскадре выигрыш в орудиях составил бы 8 — 203/45-мм и 22 — 152/45-мм новых пушек вместо почти бесполезных старых 8 — 229/35 и 22 — 152/45-мм. Я уж не говорю, что можно было улучшить вооружение «Авроры», как это сделали

после войны, вооружить 152/45-мм пушками вспомогательные крейсера «Урал», «Кубань», «Терек», «Рион» и «Днепр», поставив на каждый по 6–8 пушек.

До 1904 г. наши адмиралы считали, что морские бои будут проходить на дистанции до 30 кабельтовых (5,5 км). На больших дистанциях существовавшие прицелы оказывались практически бесполезными.

В 1893 г. Морской технический комитет ГАУ заинтересовался принципиально новым горизонтально-базисным дальномером, предложенным англичанами Барром и Струдом.

В кампании 1899 г. дальномер Барра и Струда испытывался в Учебном артиллерийском отряде и показал «прекрасные результаты». Однако решение управляющего министерством о расширенных испытаниях двух дальномеров в 1900 г. повисло в воздухе из-за стремления ГУКиС добиться снижения изобретателями их стоимости. В кампаниях 1901 и 1902 годов дальномеры Барра и Струда вновь испытывались в отряде и «вполне оправдали репутацию приборов лучшего назначения». Одновременно выяснилось, что дальномер, предложенный германской фирмой Цейсса, неудобен и нуждается в доработке. Тем не менее настойчивость ГУКиС в экономии казенных средств привела к преступному промедлению в принятии дальномера Барра и Струда на вооружение кораблей русского флота. В 1903 г. он в очередной раз испытывался в Учебно-артиллерийском отряде.

К началу Русско-японской войны лишь на некоторых кораблях Тихоокеанской эскадры имелись единичные экземпляры дальномеров Барра и Струда, в то время как их имели все броненосцы и крейсера японского флота.

Во 2-й Тихоокеанской эскадре все броненосцы и крейсера получили горизонтально-базисные дальномеры Барра и Струда, подобные состоявшим на вооружении японского флота (с базой 1,2 м). Но, увы, пользоваться ими господа офицеры учиться не желали. Как писал участник Цусимского боя Семенов: «На японских броненосцах в бою 14 мая их (дальномеров Барра и Струда — А.Ш.) было штук по 12–13, а у нас по 2–3. На отряд контр-адмирала Н.И. Небогатова их сдали прямо в закупоренных ящиках, не проверенными... На суде по делу Небогатова в ноябре 1906 г. свидетельскими показаниями было выяснено, что на „Николае“ дальномеров было три, один хуже другого. Обращаться с ними никто не умел. Лейтенанты и мичманы начали знакомиться с одним из них на Варшавском вокзале перед отходом поезда, увозившего моряков из СПб., беседуя с изобретателем... Прицелы другой системы (Перепелкина —

А.Ш.) оказались на деле такими, что после первых же выстрелов в бою наводчики просили разрешения сбить их топорами; и когда это было сделано, наводка на глаз оказалась вернее, чем по прицелу...»<sup>[81]</sup>

При подходе эскадры к Цусимскому проливу адмирал Рожественский отдал распоряжение определить скорость хода крейсера «Урал» между 11 и 12 часами дня, а крейсер в это время должен был идти строго одним курсом. В поучение всей эскадры результаты наблюдений были опубликованы адмиралом. Крейсер шел со скоростью в 10 узлов, но нашлись наблюдатели, которые определили ее в 17 узлов, а другие наблюдатели, наоборот, намерили только 8 узлов. Комментарии, как говорится, излишни. Далее Семенов писал, что по пути на Дальний Восток у 2-й Тихоокеанской эскадры «для практической стрельбы представилось... только два случая (в бухте Нози-бей на Мадагаскаре); стреляли в плавучие щиты на расстоянии 20–30 кабельтовых при скорости хода в 10 узлов. Результат стрельбы оказался очень плохой: все щиты остались нетронутыми... Во время одного из этих морских учений снаряд, пущенный с флагманского корабля „Суворов“, угодил в крейсер „Дмитрий Донской“; снаряд ударил в мостик, испортил его, ранил человек 10 и полетел дальше».

Ужасное положение сложилось в русском флоте и с боеприпасами. О чугунных снарядах я уже писал. Но и стальные фугасные снаряды, коих было очень мало, тоже оставляли желать лучшего. Они были снаряжены влажным пироксилином. Между тем от такой начинки давно отказались все ведущие морские державы. Во Франции давно уже перешли на мелинит, Англия применяла лиддит, Япония — шимозу, а Россия так и заплесневела на пироксилине, да еще «с экономией».

«При разборе дела Небогатова на суде лейтенант Белавенц с броненосца „Сенявин“ показал, что однажды в пути на броненосец доставили ящики с надписью „фугасные снаряды“. Но потом оказалось, что это были чугунные снаряды, начиненные песком, то есть учебные... 10-дюймовые снаряды им потом заменили, а другие так и остались, с ними пошли и в бой...»<sup>[82]</sup>

По свидетельству адмирала Небогатова, наших снарядов взрывалось не более 25 %, при ударе они иногда не зажигали даже сухого дерева и газы давали безвредные, в то время как от японской шимозы был случай удушья двух врачей на «Сисое Великом».

Как писал Семенов, чтобы возместить расход снарядов эскадры Рожественского на практических стрельбах, «вдогонку за эскадрой был

послан транспорт со снарядами. Для этого был зафрахтован английский (!) пароход „Carlisle“. А дальше началась обычная во время этой войны комедия с английскими транспортами. Ждали его у Мадагаскара — не пришел; ждали в Камранской бухте, и туда не пришел. Пройдя Малаккский пролив, английский пароход... сбился с пути и вместо Камрана попал в Манилу. Японские агенты ему там сделали демонстрацию и объявили, что, если только он выйдет из порта, он будет взорван... Тогда он остался спокойно стоять в порте, а вся эта комедия имела для нас весьма трагический конец: *русская эскадра пошла в бой без достаточного запаса снарядов*. Плохие снаряды и те надо было экономить в бою, испытывая на себе частый град японских снарядов...»

Выход 2-й Тихоокеанской эскадры в поход из порта Либава состоялся 1 октября 1904 г. В 7 часов утра снялся с якоря и ушел в море первый эшелон контр-адмирала О.А. Энквиста, который на «Алмазе» вел за собой «Светлану», «Жемчуг», «Дмитрия Донского», транспорты «Метеор», «Князь Горчаков», миноносцы «Блестящий» и «Прозорливый». В 8 часов вышел эшелон контр-адмирала Д.Г. Фелькерзама с «Ослябя», «Сисоем Великим», «Наваринном», «Адмиралом Нахимовым», транспортом «Китай» и миноносцами «Быстрый» и «Бравый». Третий эшелон вышел в 9 ч. 30 мин. Его вел командир «Авроры», капитан 1-го ранга Е.Р. Егорьев, который выстроил вслед за своим крейсером транспорты «Анадырь», «Камчатка», «Малайя», ледокол «Ермак», миноносцы «Безупречный» и «Бодрый». В 11 часов сам адмирал Рожественский повел четвертый эшелон: броненосцы «Князь Суворов», «Император Александр III», «Бородино», «Орел», транспорт «Корея», буксир «Роланд», миноносцы «Бедовый» и «Буйный».

Выход 2-й Тихоокеанской эскадры сопровождали слухи о том, что в Европу неведомым способом прибыл отряд японских миноносцев и злые самураи хотят-де напасть на русскую эскадру при прохождении датских проливов или в Северном море. Источники этих слухов до сих пор не выяснены. По моему мнению, было два независимых источника дезинформации — японская разведка и родная «охранка». Первой хотелось затянуть и осложнить поход эскадры Рожественского, а второй — получить лишние чины и кресты, а главное, сорвать огромный куш. Морское ведомство уже в апреле 1904 г. обратилось с просьбой к Министерству иностранных дел об организации с его помощью активной агентурной разведки при посредстве русских дипломатических служб в Швеции, Дании, Германии, Франции и других странах. Однако МИД отклонил просьбу флота, а запрошенные послы «дипломатически» отказались взять

на себя организацию агентурной разведывательной работы в странах, где они были аккредитованы.

Тогда Морское ведомство вступило в переговоры с Министерством внутренних дел и его департаментом полиции. Директор департамента полиции А.А. Лопухин поручил организацию охраны пути следования 2-й Тихоокеанской эскадры не только в датских и шведско-норвежских водах, но и на северном побережье Германии заведующему берлинской политической русской агентурой коллежскому советнику А.М. Гартингу. Гартинг, настоящее имя Абрам Геккельман, в начале 80-х годов был революционером, затем последовал арест. Мастер политического сыска, жандармский подполковник Г.П. Судейкин завербовал Геккельмана. На его совести было несколько громких провокаций. За одну из них Геккельман был заочно приговорен парижским судом к пяти годам тюрьмы. Агент Гартинг создал большую сеть наблюдательных постов в Дании и Северной Швеции. Для наблюдения за японскими миноносцами им была зафрахтована шхуна «Эллен».

Но, увы, и агентурная сеть, и шхуна существовали только в отчетах Гартинга. Зато новый агент получил несколько сотен тысяч франков на расходы, десять тысяч рублей наградных и чин статского советника (то есть генерала).

Командиры кораблей 2-й Тихоокеанской эскадры нервничали, им повсюду мерещились японские миноносцы. В Северном море плавучая мастерская «Камчатка» под командованием капитана 2-го ранга А.И. Степанова отстала от третьего эшелона и оказалась в 20 милях позади отряда самого командующего эскадрой. Около 20 ч. 40 мин. 8 октября на «Суворове» была получена радиограмма с «Камчатки» о том, что она атакована миноносцами. Уже ночью, в 0 ч. 55 мин., по обе стороны броненосца «Князь Суворов» появились силуэты малых судов, шедших без огней. Опасаясь, что неведомый противник может в темноте набросать впереди эскадры плавучие мины, Рожественский со своим отрядом уклонился вправо от курса. Когда из темноты впереди флагманского корабля снова показался силуэт, на судах отряда открыли прожектора, в лучах которых с обоих бортов оказались суда, принятые на эскадре за миноносцы. Немедленно с «Суворова», а затем и с других кораблей эскадры по этим судам открыли огонь. Стрельба велась 10 минут, и было выпущено около двух тысяч снарядов. Часть снарядов попала в собственные крейсера. В «Аврору» попало три 75-мм и два 47-мм снаряда, которыми были пробиты дымовая труба и машинный кожух, тяжело ранен судовой священник (скончавшийся затем в Танжере) и легко ранен

командир.

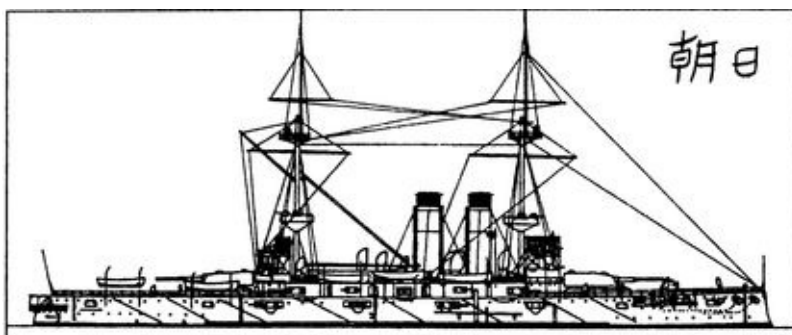

*Эскадренный броненосец «Асахи»*

Позже выяснилось, что за японские миноносцы были приняты английские рыболовецкие суда, которые по неясным причинам шли без огней. В результате обстрела одно судно было потоплено и пять повреждены, двое рыбаков были убиты и шестеро получили ранения. Рыболовецкие суда имели порт приписки Гульль, поэтому вся история получила название Гульльского инцидента.

В отечественной литературе по поводу Гульльского инцидента высказывались десятки версий. Там фигурировали и японские, и германские, и иные миноносцы. Увы, у всех версий один недостаток — отсутствие достоверно подтвержденных данных.

Британские власти, воспользовавшись этим инцидентом, развязали беспрецедентную кампанию в печати и начали угрожать нападением на русскую эскадру. Вся эта шумиха была, как и предшествующие угрозы Альбиона, пустым блефом. В конце концов русское правительство 23 февраля 1905 г. выплатило гульским рыбакам компенсацию — 65 тысяч фунтов стерлингов.

Осенью 1904 г. в Петербурге наконец осознали, что надеяться на 1-ю Тихоокеанскую эскадру бесполезно, и начали снаряжать 3-ю Тихоокеанскую эскадру, в состав которой вошли броненосец «Николай I», броненосцы береговой обороны «Генерал-адмирал Апраксин», «Адмирал Ушаков», «Адмирал Сенявин» и броненосный крейсер «Владимир Мономах».

В письме к жене Рожественский, характеризуя 3-ю эскадру с точки зрения усиления ее кораблями 2-й эскадры, писал: «Все эти калеки, которые, присоединившись к эскадре, не усилят ее, а скорее, ослабят... Гниль, которая осталась в Балтийском море, была бы не подкреплением, а ослаблением... Где я соберу эту глупую свору, к чему она, неученая, может

пригодиться, и ума не приложу. Думаю, что будет лишней обузой и источником слабости».

Соединение обеих эскадр произошло 26 апреля 1905 г. у берегов Индокитая.

Адмирал Рожественский получил приказ от царя с боем идти во Владивосток. 2 мая 1905 г. Рожественский отправил в Петербург телеграмму: «Небогатов присоединился. Фелькерзам (младший флагман. — А.Ш.) пятую неделю не встает с постели. Едва ли встанет. Состояние здоровья быстро ухудшается. Прошу прислать поспешно во Владивосток здорового и способного командующего флотом или эскадрой. Я с трудом хожу, не могу обойти палубы своего корабля. Поэтому состояние эскадры весьма плохое».

Из этой телеграммы нетрудно понять, в каком состоянии находились эскадра и ее командующий. Фактически это была просьба о прекращении похода. Но, увы, ни царь, ни генерал-адмирал не пожелали сделать это.

У китайских берегов Рожественский отпустил в крейсерство «Терек», «Кубань», «Днепр» и «Рион». Но почему он не отправил с ними «Урал» и «Алмаз», которые были абсолютно бесполезны в линейном бою?

Серьезной ошибкой Рожественского было и оставление в составе эскадры тихоходной плавмастерской «Камчатка» (с максимальной скоростью хода 10 узлов) и транспорта «Корея» (9 узлов).

Перед Цусимским боем русская эскадра имела следующий состав.

Броненосные корабли были разделены на три отряда, по четыре корабля в каждом. Первый отряд составляли новейшие броненосцы «Князь Суворов» (флаг вице-адмирала Рожественского), «Александр III», «Орел» и «Бородино».

Во второй отряд входили эскадренные броненосцы «Ослябя» (флаг контр-адмирала Фелькерзама), «Сисой Великий», «Наварин» и броненосный крейсер «Адмирал Нахимов».

Третий отряд составляли эскадренный броненосец «Николай I» (флаг контр-адмирала Небогатова) и три броненосца береговой обороны типа «Адмирал Сенявин».

Крейсера были сведены в два отряда: крейсерский — «Олег» (флаг контр-адмирала Энkvиста), «Аврора», «Дмитрий Донской», «Владимир Мономах», «Жемчуг», и «Изумруд»; разведочный — «Светлана» (брейд-вымпел капитана 1-го ранга Шеина), «Алмаз» и «Урал». Миноносцы и транспорты были сведены в самостоятельные отряды.

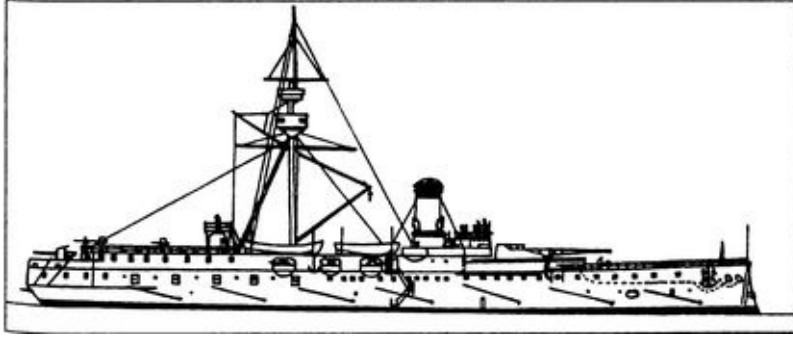

*Бронепалубный крейсер «Ицукусима»*

Японский флот разделялся на три эскадры, а они, в свою очередь, были разделены на восемь боевых отрядов, из которых первый и второй представляли главные силы.

В состав первой эскадры входили два боевых отряда броненосных кораблей и 17 миноносцев, сведенных в четыре отряда. Начальником эскадры и командующим Соединенным флотом был адмирал Х. Того (на «Микаса»).

В первый отряд входили: эскадренные броненосцы «Микаса», «Сикисима», «Фудзи» и «Асахи», броненосные крейсера «Касуга» и «Ниссин» и aviso «Тацута».

В третий отряд входили бронепалубные крейсера «Касаги», «Читосе», «Отова» и «Нийтака».

Второй эскадрой командовал вице-адмирал Х. Камимура. Она состояла из двух боевых отрядов крейсеров и 14 миноносцев, сведенных в четыре отряда. В составе второго боевого отряда были броненосные крейсера «Идзумо» (флаг Кимимура), «Адзума», «Токива», «Якумо», «Асама», «Ивате» и aviso «Чихайя».

В четвертый боевой отряд входили бронепалубные крейсера «Нанива», «Такачихо», «Акаси» и «Цусима».

Третьей эскадрой командовал вице-адмирал С. Катаока. В ее составе были пятый, шестой и седьмой боевые отряды, а также 34 миноносца, сведенные в девять отрядов.

В пятом боевом отряде находились: броненосец «Чин-Иен», бронепалубные крейсера «Ицукусима», «Мацусима» и «Хасидате» и aviso «Яйеяма».

В шестой боевой отряд входили броненосный крейсер «Чиода», бронепалубные крейсера «Сума», «Акицусима» и «Идзуми».

В седьмой отряд входили броненосец «Фусо», безбронный крейсер «Такао» и канонерские лодки «Цукуба», «Чокай», «Майя» и «Удзи».



Кроме того, у японцев были и отряды особого назначения из 24 вспомогательных крейсеров.

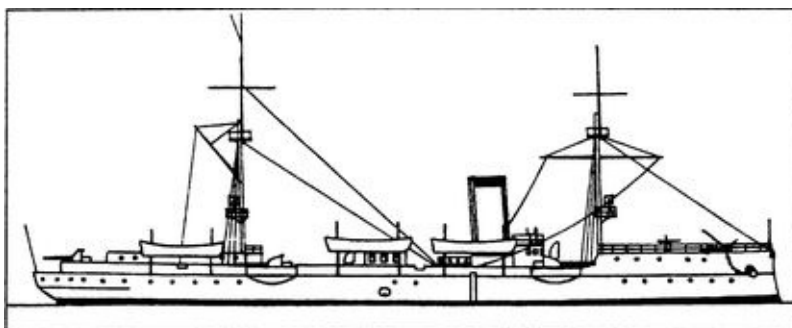

*Безбронный крейсер «Такао»*

# Глава 21

## Цусима

Перед боем адмирал Рожественский поставил перед своими кораблями следующие задачи:

1. Броненосные корабли, входившие в состав первого, второго и третьего отрядов, должны были действовать соединенно против японских броненосцев, маневрируя по сигналам командующего или своих флагманов, имея в виду главную задачу продвижения на север с целью прорыва во Владивосток (приказы № 229 и 231 от 26 и 27 апреля 1905 г.).

2. Крейсерский отряд должен действовать против крейсеров неприятеля, пытающихся обойти фланги боевого построения русских броненосцев с целью взятия их в два огня, а также оказывать помощь пострадавшим в бою броненосцам (приказ № 182 от 3 апреля 1905 г.).

3. Разведочный отряд действует самостоятельно по сигналам своего флагмана, имея назначением охрану эскадры.

4. Миноносцам в качестве главной задачи ставилось не допустить атаки японских миноносцев против русских транспортов и передачи флагманов с поврежденных кораблей на исправные (приказы № 41 и 243 от 14 января и 10 мая 1905 г.).

5. Транспорты должны следовать за боевыми кораблями на расстоянии 5–6 миль от них, в стороне, противоположной неприятелю (приказ № 227 от 25 апреля 1905 г.).

Подробного же плана Рожественский не составил. Из его приказов следовало, что эскадра не должна была атаковать неприятеля, а должны была прорываться во Владивосток, по возможности отбиваясь от атак японцев. При этом перед крейсерами и миноносцами ставились чисто пассивные, не свойственные им задачи. Командующий фактически отказался от активных действий, предоставив инициативу противнику.

Рожественский принял решение прорываться во Владивосток самым кратчайшим и наиболее простым в навигационном отношении путем — через Корейский пролив. Близкое расположение от пролива японских военно-морских баз позволило противнику использовать в бою десятки малых миноносцев.

К моменту прибытия русской эскадры на Дальний Восток главные силы японского флота в составе первого и второго боевых отрядов

сосредоточились в корейском порту Мозампо, а крейсера и миноносцы — у островов Цусима. В 120 милях от Мозампо, между островами Гото-Квельпарт, японцы выставили дозор из крейсеров, который позволял им своевременно обнаружить русскую эскадру при подходе ее к Корейскому проливу и развернуть главные силы на пути ее движения проливом. Исходная позиция японского флота перед сражением была настолько благоприятной, что исключала всякую возможность прохода русской эскадры через Корейский пролив незамеченной, и бой с японским флотом для последней становился неизбежным.

В ночь на 14 мая 1905 г. русская эскадра подошла к Корейскому проливу и построилась в ночной походный ордер. Впереди по курсу были развернуты крейсера. За ними в двух кильватерных колоннах шли эскадренные броненосцы, а между ними — транспорты. Позади эскадры, на расстоянии одной мили, следовали два госпитальных судна. Во время движения проливом вице-адмирал Рожественский, чтобы не обнаружить себя, отказался от ведения разведки, но в то же время не произвел затемнения на кораблях, что облегчило японскому флоту обнаружение русской эскадры и сосредоточение на ее пути.

На рассвете 14 мая японский вспомогательный крейсер «Синано-Мару» почти «ткнулся носом» в русские госпитальные корабли, а по ним опознал и саму эскадру.

В 6 ч. 45 мин. справа от русской эскадры появился крейсер «Идзумо». В начале девятого впереди левого траверза показались из тумана шедшие почти параллельным курсом «Чин-Иен», «Мацусима», «Ицукусима» и «Хасидате». Впереди них держался легкий крейсер «Акицусима». Русская эскадра могла легко уничтожить «старичков», но Рожественский боялся напасть даже на столь легкую добычу.

В 13 ч. 30 мин. 14 мая перед русской эскадрой показались главные силы японского флота. Адмирал Того стремился охватить голову русской эскадры, но не рассчитал маневра и прошел на расстоянии 70 кабельтовых (12,8 км) от головного русского корабля. Адмирал же Рожественский посчитал, что японцы хотят атаковать левую колонну русской эскадры, состоящую из старых кораблей, и поэтому перестроил свой флот из двух кильватерных колонн в одну.

Главные силы японского флота, маневрировавшие в составе двух боевых отрядов, выйдя на левый борт, начали последовательный поворот на 16 румбов с целью охвата головы русской эскадры. Этот поворот, производившийся на расстоянии 38 кабельтовых (около 7 км) от головного русского корабля и продолжавшийся в течение 15 минут, ставил японские

корабли в очень невыгодное положение. Делая последовательный поворот на обратный курс, японские корабли описывали циркуляцию почти на одном месте, и, если бы русская эскадра вовремя открыла огонь и сосредоточила его на точке поворота японского флота, последнему могли быть причинены серьезные потери. Но этот благоприятный момент был упущен. Головные корабли русской эскадры открыли огонь только в 13 ч. 49 мин. К тому же из-за ошибок в управлении огнем он не был сосредоточен на японских кораблях, последовательно поворачивавшихся в одной и той же точке, и поэтому оказался малоэффективным.

Первым открыл огонь «Князь Суворов». Охватив голову русской эскадры, японцы сосредоточили огонь на «Суворове» и «Ослябе». В 14 ч. 25 мин. броненосец «Ослябя» перевернулся и затонул. К 14 ч. 30 мин. «Суворов», пылающий от носа до кормы, с заклиненным рулем, вышел из строя, описав циркуляцию в 16 румбов. «Император Александр III», также весь охваченный пламенем, вначале последовал за «Суворовым», но, поняв, что флагман неуправляем, переменял курс на восток и возглавил эскадру, прикрывая колонной броненосцев вышедший из строя флагманский корабль и давая возможность хвостовым кораблям принять участие в бою. Японцы, идя по внешней кривой, снова начали охватывать голову эскадры, взяв курс почти на юго-восток.

В 14 ч. 50 мин. японский концевой корабль уже находился на траверзе «Александра III», идущего головным. Пользуясь этим, «Александр III» сделал попытку прорваться на север и поставить под продольный огонь корабли японского арьергарда. Круто повернув на север, «Александр III» повел за собой эскадру. До концевого японского корабля «Адзума» было около 30 кабельтовых (5,5 км). Маневр мог бы удасться, если бы против русских действовал менее опытный противник. В 14 ч. 55 мин. броненосцы эскадры Того сделали поворот «все вдруг» на 16 румбов влево и, имея головным броненосный крейсер «Ниссин», легли на обратный курс — вест-норд-вест. Броненосные крейсера противника, разойдясь контркурсами со своими броненосцами, также повернули на 16 румбов и вступили в кильватер флагманскому броненосцу «Микаса», ставшему после поворота хвостовым в отряде броненосцев. Этот самый сложный маневр японская эскадра четко проделала на полном ходу, показав высочайшую выучку и способность мгновенно реагировать на все изменения боя.

Видя, что японцы, используя преимущество в эскадренной скорости, снова охватывают голову русской эскадры, «Александр III», уклоняясь от огня противника, положил руль лево на борт и повернул круто вправо, почти на ост-зюйд-ост.

Дальше эскадру повел броненосец «Бородино», а «Александр III» после выхода из строя «Сисоя Великого» шел в кильватере «Орлу», продолжая вести огонь по противнику. Около 17 часов «Александр III» с большим креном вышел из строя. Он прорезал линию за «Наваринном», так что «Сисою Великому» и «Наварину» пришлось дать ему дорогу.

Около 19 часов<sup>[83]</sup> «Александр III» перевернулся кверху днищем и через некоторое время затонул. Вместе с броненосцем погиб и весь его экипаж (867 человек).

Примерно в 19 ч. 20 мин. 305-мм японский снаряд, попавший с правого борта в район носовой 152-мм башни броненосца «Бородино», вызвал взрыв боезапаса. Броненосец, не выходя из строя, перевернулся и вскоре затонул. Из 866 человек экипажа спасся единственный матрос — марсовый Семен Ющин.

Около 17 часов после выхода «Суворова» из боя к его борту подошел миноносец «Буйный». На «Буйный» передали раненого адмирала Рожественского и уцелевших чинов штаба: флаг-капитана, полковника Филипповского, капитана 2-го ранга Семенова, лейтенантов Леонтьева и Кржижановского, мичмана Демчинского, юнкера Максимова и еще пятнадцать низших чинов, оказавшихся рядом.

Адмирал Рожественский, из-за ранения не имевший возможности командовать эскадрой, распорядился, чтобы на миноносце был поднят сигнал о передаче командования адмиралу Небогатову. После того как сигнал был отрететирован, подняли следующий сигнал: «Адмирал на миноносце».

Около 19 часов начальник 3-й эскадры Катаока послал в атаку четыре миноносца 11-го отряда капитан-лейтенанта Фудзимото, которые обошли броненосец «Князь Суворов» с носа и почти в упор выпустили по одной торпеде. Получив попадания в левый борт, корабль перевернулся и в 19 ч. 12 мин. исчез под водой. С ним погибли все 925 человек экипажа.

Поскольку около 3 часов ночи 15 мая «Буйный» уменьшил ход до 11 узлов из-за повреждения котлов, питаемых соленой водой, Рожественский вместе с офицерами штаба был перевезен на миноносец «Бедовый».

В 15 ч. 15 мин. 15 мая на «Бедовом» заметили дымки за кормой. Сразу же командир корабля Н.В. Баранов вместе с офицерами штаба К.К. Клапье де Колонгом и В.И. Филипповским начали обсуждать условия сдачи. Между тем «Бедовый» был полностью исправен и не получил ни одного повреждения в бою 14 мая. Однако у Баранова на миноносце находилось личное имущество, состоящее из 14 чемоданов. Потерять такое количество добра в бою, да еще с риском погибнуть, конечно, было жалко. Поэтому

Баранов заготовил белый флаг (простыне он предпочел скатерть), флаг Красного Креста и приказал набрать сигнал: «Имею тяжело раненных».

Вместе с «Бедовым» шел миноносец «Грозный». Когда к двум нашим миноносцам стали приближаться два японских миноносца, командир «Грозного», капитан 2-го ранга К.К. Андржеевский забеспокоился и, подойдя к «Бедовому», запросил указаний. В ответ он получил приказ следовать во Владивосток. Недоумение Андржеевского разъяснилось, когда он увидел на «Бедовом» поднятые флаги. «Грозный» увеличил ход до полного и стал уходить, преследуемый миноносцем «Кагеро». Второй миноносец — «Сазанами» — подошел к «Бедовому». «Грозный» отстреливался, а «Бедовый» поднял белый флаг.

В пятом часу вечера на «Бедовый» прибыли японцы и поставили свои караулы. Для капитан-лейтенанта Айба стало настоящим подарком известие о том, что на сдавшемся миноносце находится сам командующий русской эскадрой. Он даже заглянул в каюту к адмиралу, чтобы лично убедиться в этом.

Что же касается миноносца «Грозный», то он благополучно достиг Владивостока.

В дневном бою 14 мая японский флот не потерял ни одного броненосца, хотя многие корабли получили значительные повреждения. Среди них эскадренные броненосцы «Микаса» и «Фудзи», броненосные крейсера «Асама», «Якумо», «Ивате» и «Касуга». Так, например, во флагманский корабль адмирала Того попало до 36 снарядов.

С наступлением темноты японцы прекратили артиллерийский обстрел русской эскадры. Адмирал Того, подтянув свои миноносцы, приказал им атаковать корабли противника торпедами, а сам с главными силами направился к острову Дажелет. Около восьми часов вечера шестьдесят японских миноносцев, разделившись на небольшие отряды, стали охватывать русскую эскадру. Первые, довольно неорганизованные торпедные атаки начались в 20 ч. 45 мин. одновременно с трех направлений. Из 75 торпед, выпущенных с дистанции от 1 до 3 кабельтовых, только шесть попали в русские корабли.

В ходе ночных атак русские корабли потопили артиллерийским огнем два малых японских миноносца, № 34 и № 35, водоизмещением по 89 тонн, двенадцать миноносцев получили повреждения. Кроме того, поврежденный артиллерийским огнем японский миноносец № 69 (водоизмещением 87 т) 15 мая был протаранен миноносцем «Акацуки-2» (бывший миноносец «Решительный», захваченный японцами) и затонул.

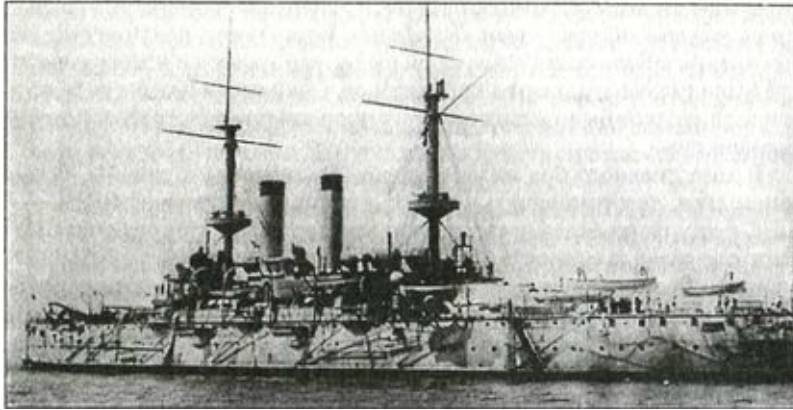

*Броненосец «Фудзи»*

Несколько слов стоит сказать и о гибели крупных русских кораблей в ночь с 14 на 15 мая.

В дневном бою броненосец «Наварин» пострадал мало. Первое попадание он получил только в 14 ч. 50 мин. 8-дюймовый (203-мм) снаряд попал в носовую часть броненосца, сделав подводную пробоину, в результате чего носовое торпедное отделение было затоплено.

В 15 ч. 10 мин. 203-мм снаряд попал в крышу носовой башни, разорвался и уничтожил осколками 75-мм пушку. При этом был смертельно ранен командир «Наварина», капитан 1-го ранга Фитингоф. Командование броненосцем принял капитан 2-го ранга Дуркин. В последующие часы японцы, стремившиеся добить первый броненосный отряд, лишь изредка обстреливали «Наварин». Броненосец получил еще два попадания крупнокалиберными снарядами: в корму и в носовую часть, где были разрушены каюты кондукторов. Осколками близко разорвавшихся снарядов были незначительно повреждены надстройки и трубы броненосца.

В ходе дневного боя на «Наварине» были убиты и ранены, кроме командира, еще семнадцать человек, в том числе четыре офицера.

С наступлением темноты русская эскадра по сигналу адмирала Небогатова развила скорость 12–13 узлов и последовала за новым флагманом — броненосцем «Николай I». Вторым шел «Орел», затем броненосцы береговой обороны, «Сисой Великий», «Наварин» и «Адмирал Нахимов». Поврежденный «Наварин», с трудом давая 12-узловой ход, не отставал от других кораблей, отбивая атаки японских миноносцев. Поступление воды через пробоины в корме увеличилось, и к девяти часам вечера кают-компания «Наварина» была уже полностью затоплена, а корма погрузилась по кормовой срез, вода доходила уже до кормовой башни главного калибра. Пришлось сбавить ход для заведения пластыря под

пробоины. Корабли эскадры быстро скрылись в темноте, и «Наварин» остался один.

В 21 ч. 45 мин. в носовой кочегарке броненосца лопнула паровая магистраль, в результате вышли из строя три котла и скорость корабля упала до 7 узлов. Тут «Наварин» обнаружил преследовавший русскую эскадру с востока 4-й дивизион японских миноносцев («Асагири», «Мурасаме», «Асасио» и «Сиракумо»). В 21 ч. 50 мин. миноносцы начали атаку с разных курсовых углов. Отвлекая внимание команды броненосца, «Асагири», «Асасио» и «Сиракумо» осветили «Наварин» прожекторами, в то время как «Мурасаме» подошел сзади и в упор, с дистанции 200 м, выпустил в броненосец торпеду. Торпеда разрушила подводную часть кормовой скулы правого борта, не повредив руля и винтов броненосца.

Взрыв торпеды в корме вызвал панику на «Наварине», матросы стали прыгать за борт, и офицерам с большим трудом удалось восстановить на корабле порядок. «Наварин» застопорил машины, корма его почти полностью погрузилась в воду.

4-й дивизион японских миноносцев в этот момент возобновил атаки. «Мурасаме», получивший повреждения от артогня «Наварина», пошел в базу, но три других миноносца под общим командованием капитана 2-го ранга Судзуки<sup>[84]</sup> пытались атаковать торпедами тонущий русский броненосец, отгонявший их своим артиллерийским огнем. Миноносцы вели огонь по «Наварину» из мелкокалиберных орудий и даже из пулеметов. Несколько японских торпед прошло мимо. «Наварин», сильно накренившись на правый борт, шел 4-узловым ходом к берегам Кореи. В 1 ч. 40 мин. 15 мая торпеда, выпущенная с «Асагири» с дистанции 500 м, попала в правый борт броненосца. Было затоплено котельное отделение правого борта, на корабле погасло электрическое освещение. Крен на правый борт увеличивался с каждой минутой, и «Наварин» был вынужден остановиться. На корабле возобновилась паника. «Наварин» тонул медленно, и времени для спасения людей было достаточно. Но не было сделано даже попыток организованно снять с тонущего корабля личный состав.

Около двух часов ночи «Наварин», несмотря на большой крен, все еще держался на воде. В это время с миноносца «Сиракумо» была выпущена еще одна торпеда. Перевернувшись через правый борт, «Наварин» затонул, увлекая за собой спущенные шлюпки и сотни барахтающихся в воде людей. Из 703 человек команды спаслись только трое матросов. Один из них, сигнальщик Седов, провел в воде 16 часов и был подобран японским миноносцем «Фубуки». Комендор Кузьмин и кочегар Дергачев провели в



воде 14 часов, прежде чем в полубессознательном состоянии были подобраны английским пароходом и затем сданы в Шанхае русскому консулу.

Броненосец «Сисой Великий» 14 мая первое попадание получил в 14 ч. 40 мин. 152-мм снаряд сделал большую пробоину в левом борту около ватерлинии.

В 17 часов «Сисой Великий» снова занял свое место в линии броненосцев, встав за «Наваринном». В течение дня «Сисой» получил еще два попадания крупными снарядами в левый борт и два — в правый.

В 19 ч. 30 мин. с «Сисоя Великого» были замечены первые японские миноносцы. В 19 ч. 45 мин. они атаковали русский броненосец. Атака эта была отбита. Броненосец шел полным ходом, который при сильном дифференте на нос составлял 12 узлов.

В 22 ч. 30 мин. японские миноносцы снова атаковали «Сисой» и снова, хотя и с большим трудом, но были отогнаны артиллерийским огнем с броненосца. В 23 ч. 15 мин. четыре японских миноносца пошли в третью атаку. Один миноносец был потоплен 12-дюймовым снарядом из кормовой башни, но выпущенная им торпеда попала в корму броненосца, разрушила румпельное и рулевое отделения, которые были затоплены. Броненосец лишился штатного управления и получил несколько новых повреждений. Управляясь машинами, «Сисой» продолжал идти на север, все более погружаясь носом.

Около двух часов ночи удалось подвести пластырь под носовые пробоины, но он пропускал воду, и вскоре над водой оставалось не более 30 см форштевня. Была предпринята попытка выровнять корабль, затопив кормовые отсеки, но это не дало ощутимых результатов, хотя и несколько замедлило погружение носом.

В 7 ч. 15 мин. 15 мая с «Сисоя» заметили три японских вспомогательных крейсера — «Сисано-Мару», «Гайнан-Мару» и «Явата-Мару». Русский броненосец поднял сигнал по международному своду: «Тону, прошу помощи». В ответ японцы запросили «Сисой», означает ли это, что он сдается. С броненосца дали утвердительный ответ, застопорили машины и начали спускать шлюпки для эвакуации раненых.

С японских крейсеров на «Сисой» была направлена призовая партия — лейтенант Ямада и 31 матрос. В 8 ч. 15 мин. японцы поднялись на борт броненосца и подняли на гафеле свой флаг. Но русские военно-морские флаги, развевавшиеся на стенах, спустить японцам не удалось. Японцы попытались взять «Сисой Великий» на буксир, но нос броненосца продолжал погружаться. Одновременно продолжал увеличиваться крен на

правый борт. Японцы спустили свой флаг и сосредоточили внимание на спасении людей. Подошедшие с японских крейсеров шлюпки снимали людей, держась крючьями за стволы носовых 12-дюймовых орудий.

Около 10 часов утра «Сисой Великий» стал медленно ложиться на правый борт. В 10 ч. 5 мин. стена с русским военно-морским флагом скрылась под водой, броненосец перевернулся вверх днищем и затонул. В последний момент было замечено, что руль броненосца заклинен в положении «на борт» и что у правого гребного винта оторваны две лопасти.

В Цусимском бою на броненосце «Сисой Великий» были убиты 59 и ранены 66 человек команды.

Крейсер «Адмирал Нахимов» во время дневного боя 14 мая получил несколько попаданий японских снарядов, но ни один из них не попал близко к ватерлинии, и к вечеру крейсер был еще в неплохом состоянии и свободно следовал за увеличивавшей ход эскадрой. После восьми часов вечера начались атаки японских миноносцев, и «Адмирал Нахимов» получил попадание торпеды в носовую часть с правого борта. Крейсер вынужден был остановиться, чтобы подвести под пробоину пластырь. После заделки пробоины машины дали полный ход, но крейсер сильно сел носом и не мог развить полную скорость.

Атаки японских миноносцев, продолжавшиеся до полуночи, благополучно отбивались с «Нахимова». Но вода постепенно прибывала, и стало ясно, что до Владивостока крейсер не дойдет, и тогда командование приняло решение с рассветом идти к ближайшему берегу. Около 7 часов утра крейсер подошел к острову Цусима. Спустили баркасы и начали грузить на них раненых. В это время к «Нахимову» подошли японские вспомогательный крейсер и миноносец. Около девяти часов утра 15 мая крейсер «Адмирал Нахимов» затонул. Большая часть команды была спасена.

Объем книги не позволяет мне подробно останавливаться на походе и бое эскадры Н.И. Небогатова. Но стоит сказать, что после соединения эскадр 26 апреля адмирал Рожественский принял Небогатова на флагманском броненосце. Беседа их длилась не более получаса. Адмиралы только обменялись поздравлениями, и младший флагман доложил о походе. Небогатов попытался рассказать о разработанном им плане прорыва во Владивосток в обход берегов Японии и далее через пролив Лаперуза. Туманы в районе пролива Лаперуза и Курильской гряды позволяли надеяться на скрытность перехода отряда, слишком слабого для самостоятельного боя с японским флотом. После приема максимального запаса угля броненосцы береговой обороны планировалось вести в океане

на буксире у транспортов. На кораблях Небогатова даже готовили буксируемые буи с лампочками для обеспечения безопасности плавания в тумане. Но Рожественский перебил Небогатова и начал давать указания о погрузке угля и спешной подготовке к выходу в море. Никакого обсуждения планов прорыва во Владивосток или возможного боя с японским флотом так и не состоялось. Небогатов, назначенный начальником 3-го броненосного отряда, съехал на броненосец «Император Николай I» в некотором недоумении. Следующая встреча адмиралов состоялась уже в японском госпитале.

В ходе дневного боя 14 мая 3-й броненосный отряд адмирала Небогатова («Николай I», «Генерал-адмирал Апраксин», «Адмирал Сенявин» и «Адмирал Ушаков») выпустил 90 — 305-мм снарядов, 400 — 254-мм, 261 — 229-мм, 1064 — 152-мм и 1250 — 120-мм снарядов. Корабли отряда пострадали незначительно. Наибольшие повреждения получили «Николай I», лишившийся 305-мм орудия, и «Адмирал Ушаков», на котором было затоплено носовое отделение. В результате скорость броненосца упала до 10 узлов и ухудшилась маневренность, что сильно снизило его боеспособность. Интересно, что «Адмирал Сенявин» не получил ни одного попадания. На всех кораблях отряда были 11 убитых и 57 раненых.

14 мая уже в темноте, около восьми часов вечера, «Николай I» взял курс на Владивосток. За ним последовали корабли главных сил, некоторые крейсера и миноносцы. Как и во время похода, броненосцы 3-го отряда не включали прожекторов и погасили все отличительные огни, кроме кильватерных, позволявших им сохранить свое место в строю. Затемнение и увеличение скорости до 12 узлов позволили кораблям сравнительно быстро выйти из зоны атак японских миноносцев. При этом снарядом с кормовой башни «Адмирала Сенявина» был добит поврежденный японский миноносец (№ 34 или № 35), оказавшийся без хода в свете прожекторов броненосцев 2-го отряда. За «Николаем I» держался поврежденный, но еще боеспособный броненосец «Орел», сохранивший полный ход и часть артиллерии. Однако около девяти часов вечера от флагмана начали отставать корабли, поврежденные в дневном бою и не способные держать 12-узловой ход. Отстал севший носом «Адмирал Ушаков», которого обошли «Генерал-адмирал Апраксин» и «Адмирал Сенявин». К 23 часам весь отряд Небогатова совершенно скрылся из виду.

В 8 часов утра 15 мая на броненосце «Адмирал Ушаков» обнаружили легкий крейсер «Читосе» под флагом вице-адмирала С. Дева. «Читосе» вместе с миноносцем «Ариакэ» спешил присоединиться к главным силам,

только что потопив поврежденный 14 мая миноносец «Безупречный». «Читосе» подошел на 40 кабельтовых (7,3 км) к «Адмиралу Ушакову», но атаковать его не решился и ушел, не открывая огня. Около 14 ч. 15 мин. к «Ушакову» подошли броненосные крейсера «Ивате» и «Якумо». В 16 ч. 50 мин. контр-адмирал Симамура распорядился поднять сигнал по международному своду: «Ваш флагман сдался, предлагаю вам сдаться». Однако совет офицеров броненосца единогласно решил: «Драться, пока хватит сил, а потом уничтожить броненосец».

После 17 часов «Адмирал Ушаков» открыл огонь из 254-мм и 120-мм орудий по «Ивате». Японцы в 17 ч. 10 мин. ответили с дистанции около 49 кабельтовых (около 9 км). Первый 203-мм снаряд попал в броненосец не ранее, чем через 10 минут после начала боя. Он ударил в борт напротив носовой башни и сделал большую пробоину у ватерлинии. Затем 152-мм снаряд вывел из строя правое носовое 120-мм орудие, а другой 152-мм снаряд вызвал возгорание и взрыв трех беседок со 120-мм патронами. В батарее начался пожар, загорелись обшивка борта и рундуки в жилой палубе. Через 20 минут после начала боя крен броненосца на правый борт стал затруднять вращение башен, а еще через 10 минут огонь из них пришлось прекратить. Огонь продолжала вести только одна 120-мм пушка под управлением мичмана И.А. Дитлова.

Командир броненосца «Адмирал Ушаков» В.Н. Миклуха, решив, что все возможности сопротивления исчерпаны, приказал затопить броненосец, а команде спастись. Около 6 часов утра 15 мая «Адмирал Ушаков», погружаясь носом в воду, лег на правый борт, перевернулся и затонул.

В ходе 30-минутного боя «Ивате» и «Якумо» выпустили 89 — 203-мм и 278 — 152-мм снарядов и добились четырех-пяти прямых попаданий.

Японцы подобрали в воде 328 человек команды броненосца, 7 офицеров и 87 нижних чинов погибли.

Крейсер «Дмитрий Донской» в ходе дневного боя 14 мая получил лишь незначительные повреждения верхних надстроек и шлюпки. Вечером он держался за крейсерами «Олег» и «Аврора», шедшими на юг. Но, не имея возможности развить достаточную скорость, стал отставать и с наступлением темноты совсем потерял их из виду. Тогда «Дмитрий Донской» повернул на северо-восток. Всю ночь крейсер успешно отбивал атаки японских миноносцев, а с рассветом 15 мая увидел миноносец «Буйный», на котором находился адмирал Рожественский. Адмирал перейти на «Дмитрий Донской» не захотел, его перевезли на «Бедовый», который ушел вместе с «Грозным». А «Буйный» остался около «Дмитрия Донского». Но вскоре выяснилось, что «Буйный» не может следовать за

крейсером, и потому команда с него была снята, а сам миноносец затоплен несколькими выстрелами с «Дмитрия Донского». После чего крейсер продолжил путь прежним курсом.

Около 16 часов с крейсера увидели на горизонте дымки, а справа вдали на траверзе — японскую эскадру, шедшую контркурсом. «Дмитрий Донской» резко повернул на северо-запад, рассчитывая пройти левее острова Дажелет. Через некоторое время с «Дмитрия Донского» определили, что дымки на горизонте принадлежат японским крейсерам «Ицукусима», «Мацусима» и «Хасидате» и броненосцу «Чин-Иен». К 17 часам с левого борта показалось два трехтрубных быстроходных крейсера, «Нийтака» и «Отава», которые быстро приближались. Командир «Дмитрия Донского» решил попытаться выброситься на острова Дажелет, до которого оставалось не более 25 миль, и крейсер пошел туда полным ходом. Японские крейсера с левого борта быстро нагоняли «Донского», а около 18 ч. 30 мин. с одного из них был сделан первый выстрел. «Дмитрий Донской» открыл ответный огонь. Поначалу попаданий было мало, но к вечеру японцы пристрелялись. Вражеский снаряд вывел из строя рулевой привод, и крейсер пошел в сторону японских крейсеров, после этого число попаданий увеличилось.

К концу боя на «Дмитрии Донском» была пробита труба, и из-за резко упавшего давления в котлах скорость его не превышала пяти узлов. С наступлением темноты бой прекратился. Тут начались атаки японских миноносцев, которые продолжались до 22 часов. В темноте крейсер подошел к острову Дажелет и остановился в четырех кабельтовых (732 м) от берега. Затем подошел на два кабельтовых, отдал якорь, спустил шлюпки и начал эвакуировать команду на берег. К 6 часам утра перевозка команды была закончена. «Дмитрий Донской» с немногими оставшимися на его борту людьми под командой капитана 2-го ранга Блохина снялся с якоря и отошел на 45-саженную глубину (около 100 м). Тут на нем открыли кингстоны, и «Дмитрий Донской» медленно и без крена пошел ко дну, а остававшаяся на нем часть команды на баркасе вернулась на берег.

Крейсер «Владимир Мономах» после дневного сражения сначала шел в кильватер «Дмитрию Донскому», но с наступлением темноты отстал и остался один. Тогда крейсер повернул на северо-восток и взял курс на Владивосток. До девяти часов вечера было отбито три минные атаки. Примерно в это время сзади показался миноносец, давший условный сигнал. Это был «Громкий», и ему было приказано держаться как можно ближе за кормой.

Пока господа офицеры и команда разглядывали «Громкий», к правому

борту крейсера подошел японский миноносец и в упор выпустил торпеду, сделавшую огромную пробоину. Под пробоину был подведен пластырь. «Громкий», увидев, что «Владимир Мономах» остановился, дал полный ход и просигналил, что идет во Владивосток.

После полуночи «Мономах» шел полным ходом, но кое-как закрепленный пластырь сорвался, и в пробоину хлынула вода. Командир крейсера, оценив ситуацию и решив, что до Владивостока крейсер не дойдет, приказал идти к ближайшему берегу, чтобы на него выброситься. «Мономах» переменял курс и повернул на запад.

Около 8 часов утра «Мономах» подошел к острову Цусима. Вода в это время уже подходила к топкам, давление пара упало, и крейсер мог идти только самым малым ходом. Команда начала спускать шлюпки и переносить на них раненых. К «Мономаху» подошел японский вспомогательный крейсер и также спустил шлюпки, на которые высадились часть команды русского крейсера. Многие матросы добирались до японского крейсера вплавь. Последние моряки, оставшиеся на «Мономахе», открыли кингстоны, и около 9 часов утра 15 мая «Владимир Мономах» скрылся под водой.

Крейсер 1-го ранга «Светлана» в самом начале боя 14 мая получил большую пробоину в носовой части ниже ватерлинии. Все носовое отделение было затоплено, крейсер сильно сел носом и не мог дать больше 15 узлов. Кроме этого, «Светлана» получила еще одну небольшую пробоину у ватерлинии. Остальные повреждения были незначительны, все возникающие пожары удавалось быстро тушить. «Светлана» все время держалась в кильватере других крейсеров, но с наступлением темноты полным ходом пошла во Владивосток. Ночь прошла спокойно, кроме миноносца «Быстрый», шедшего тем же курсом, никого видно не было.

На рассвете 15 мая к «Светлане» приблизились два японских легких крейсера. На дистанции 45 кабельтовых (8235 м) был открыт огонь. Через два часа артиллерийской дуэли командиру крейсера доложили, что снаряды кончились. Кормовые погреба были пусты, а носовые уже сутки затоплены водой. «Светлана» начала медленно погружаться и к 11 ч. 30 мин. скрылась под водой. Японцы подобрали из воды 10 офицеров и 280 матросов из 457 человек команды «Светланы».

Интересная история произошла с нашими легкими крейсерами. Для начала я процитирую капитальную монографию Л.Л. Поленова, написанную с помощью маститых мэтров военно-морской истории:

«Уцелевшие в ночном бою крейсера „Олег“ и „Аврора“ и присоединившийся к ним крейсер 2-го ранга „Жемчуг“ предприняли

несколько попыток прорваться на север, во Владивосток, но были оттеснены японскими кораблями к югу. Сильно пострадавший в сражении „Олег“ уже не мог давать ход более 10 узлов. Топлива на кораблях осталось немного, а на „Авроре“, к тому же, из-за больших пробоин в дымовых трубах резко увеличился расход угля.

Положение отряда крейсеров было критическим. Прорыв во Владивосток через Японское море, контролируемое японским флотом, вряд ли мог принести успех. Для перехода вокруг Японии через пролив Лаперуза крейсера не имели топлива»<sup>[85]</sup>.

Понять написанное мне не дано. Какие конкретно японские корабли оттеснили бедную «Аврору» к югу? Уж в монографии, где 263 страницы посвящены истории одного корабля, не грех было бы их указать. И почему только оттеснили, а не потопили, как это сделали японцы с остальными нашими кораблями? А главное, почему для перехода через пролив Лаперуза не хватило бы топлива (про Сангорский пролив автор вообще забыл!), а вот до Манилы хватило? А как любили южные города командиры наших крейсеров из 1-й, 2-й и 3-й Тихоокеанских эскадр! Сайгон, Батавия, Шанхай, да и Манила не хуже!

Ну, а если серьезно? Обходя Японию, русские крейсера не могли не обнаружить японские, европейские и американские торговые суда. Захвати любой, будет и уголь. Так постоянно делали германские рейдеры в Первую и Вторую мировые войны. Возможен самый худший случай — перегрузке угля временно мешала свежая погода. Так, захваченный пароход мог взять крейсер на буксир. В крайнем случае крейсера могли по очереди вести друг друга на буксире.

21 мая «Аврора», «Олег» и «Жемчуг» вошли в гавань Манилы. 24 мая из Вашингтона пришла директива американского правительства: либо русским кораблям покинуть Манилу через 24 часа, либо разоружиться. То есть нашим крейсерам было позволено стоять в Маниле полных четыре дня и только тогда уйти. За эти дни можно было погрузить уголь, закупить необходимые для ремонта инструменты и материалы. Завершить ремонт можно было во французских портах Индокитая либо на заселенных туземцами островах Тихого океана, как опять же часто делали германские рейдеры. Однако адмирал О.А. Энkvист предпочел остаться в Маниле. 27 мая все три крейсера были разоружены под американским контролем.

А теперь мы вернемся к кораблям отряда Небогатова. 15 мая в 10 часов утра пять русских кораблей (броненосцы «Николай I», «Генерал-адмирал Апраксин», «Адмирал Сенявин», «Орел» и крейсер «Изумруд») встретились с японской эскадрой. На русских кораблях оставались

исправными пятнадцать орудий калибра от 229 до 305 мм (в бортовом залпе — тринадцать). Для единственного уцелевшего 305-мм орудия «Николая I» оставалось 18 снарядов, а для трех 305-мм орудий «Орла» — 56, причем в погребе кормовой башни было всего восемь снарядов.

В 10 ч. 15 мин. с дистанции около 43 кабельтовых (7,9 км) крейсер «Касуга» открыл огонь по «Николаю I». Вслед за ним начали стрельбу и остальные японские корабли. Вскоре в «Николай I» попали один за другим два снаряда среднего калибра. Русские корабли ответили японцам всего тремя выстрелами: двумя из 152-мм башни «Орла», начавшего пристрелку по «Микаса», и одним из 120-мм орудия «Генерал-адмирала Апраксина», комендор которого «соблазнился удачной наводкой».

Но тут Небогатов решил сдаться. Он приказал застопорить машины и поднять международный сигнал о сдаче корабля. Японцы были уверены, что русские будут сражаться, и не поняли поднятого «Николаем I» сигнала. Тогда по приказу Небогатова на «Николае I», а затем и на других кораблях отряда были подняты на стенгах и гафеле японские военно-морские флаги. Случай беспрецедентный в военно-морской истории!

На броненосец «Николай I» прибыла призовая партия в составе девяти офицеров, четырех кондукторов и 185 матросов. Командование броненосцем принял капитан 2-го ранга Ямада. Призовые партии прибыли также и на «Генерал-адмирал Апраксин», «Адмирал Сенявин» и «Орел».

На крейсере «Изумруд» поначалу отрететировали сигнал флагмана и начали поднимать японские флаги. Но, быстро спохватившись, командир крейсера, капитан 2-го ранга В.Н. Ферзен приказал немедленно спустить сигнальные флаги. Затем Ферзен приказал дать полный ход и идти на прорыв. «Изумруд» в течение почти трех часов держал скорость около 24 узлов. Два наиболее быстроходных японских крейсера — «Читосе» и «Касаги» — попытались преследовать «Изумруд», но вскоре отстали. Но во Владивосток Ферзен не пошел, а рванул на 300 миль севернее — в бухту Святого Владимира. Позже он оправдывался, что-де боялся встретить японские корабли у Владивостока.

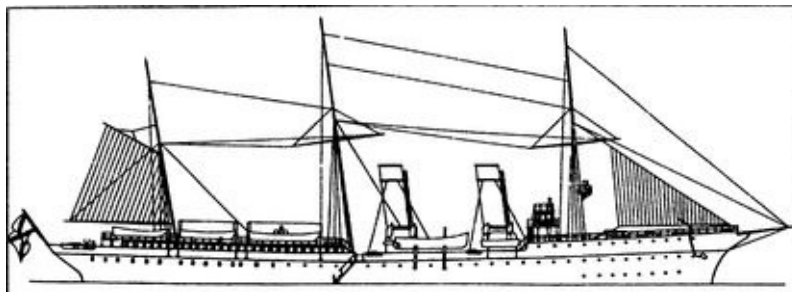



## *Крейсер 2 ранга «Алмаз»*

Прапорщик Шандаренко, находившийся на борту «Изумруда», записал в дневнике: «Если возвратимся благополучно на родину, то вранья будет по горло. А истина опять будет не известна для России... Тунеядцы и бездельники опять возьмут безнаказанно все выдающиеся места и снова поведут Россию к разорению и гибели. Печально и жутко!.. Мы чувствуем, что командир боится идти во Владивосток и выжидает здесь — авось мир будет заключен...»

Судя по всему, прапорщик был недалек от истины.

17 мая «Изумруд» подошел к бухте Святого Владимира, но командир вдруг решил пойти южнее — в бухту Святой Ольги. По пути Ферзен вспомнил о японских кораблях, до войны частенько наведывавшихся в эту бухту, и, сжигая последние запасы угля, развернулся и пошел опять в бухту Святого Владимира. В бухту решено было входить в полночь, ориентируясь по контуру чуть проступавшего слева по курсу мыса Орехова. В итоге «Изумруд» налетел на камни и застрял, накренившись на 40° на правый борт. Тем не менее течи в корпусе не было, и крейсер можно было легко снять с камней. Но Ферзен впал в истерику: «Японцы находятся где-нибудь поблизости! Каждую минуту они могут накрыть нас! Я не хочу, чтобы „Изумруд“ достался им! Немедленно привести все его части в негодность и приготовить судно к взрыву!»

19 мая крейсер был взорван. Экипаж пешком двинулся во Владивосток. За неимением других героев в оные произвели Ферзена. Моряков «Изумруда» торжественно, с оркестром встретили во Владивостоке как героев. Впоследствии Ферзен получил в награду золотое оружие с надписью «За храбрость» и стал вице-адмиралом.

В отличие от Ферзена капитаны крейсера «Алмаз» и миноносца «Бравый» не испугались мифической японской эскадры у Владивостока. В бою 14 мая «Алмаз» выпустил из своих 75-мм и 47-мм пушек 350 снарядов и потерял убитыми и ранеными 16 человек. Ночью крейсер взял курс к японскому берегу, затем шел вдоль него на север со скоростью 15–16 узлов, а утром 16 мая прибыл во Владивосток. Тем же путем прошел и миноносец «Бравый». Замечу, что летом 1905 г. вооружение «Алмаза» было доведено до трех 120/45-мм, десяти 75/50-мм и двух 47-мм орудий.

В завершение рассказа о Цусимском сражении стоит привести маленький трагикомический эпизод, хорошо показывающий, как работала российская бюрократическая машина. Когда 2-я Тихоокеанская эскадра вышла в поход, петербургским заводам был дан большой заказ на запасные

котлы, которые предполагалось установить на корабли эскадры по прибытии во Владивосток взамен испорченных в пути. Последняя партия котлов была закончена и подготовлена к отправке во Владивосток по железной дороге, когда пришло известие об уничтожении нашего флота в Цусимском проливе. Но чиновники Морского ведомства приказали все же отправить во Владивосток котлы для уже потопленных броненосцев.

Цусимское сражение стало самым позорным эпизодом российского флота за три столетия его существования. В результате были уничтожены японцами или своими экипажами: броненосцы «Бородино», «Александр III», «Князь Суворов», «Ослябя», «Наварин», «Сисой Великий» и «Адмирал Ушаков»; броненосные крейсера «Адмирал Нахимов», «Дмитрий Донской», «Владимир Мономах»; бронепалубные крейсера «Светлана» и «Изумруд»; вспомогательный крейсер «Урал»; миноносцы «Буйный», «Блестящий», «Быстрый», «Безупречный» и «Громкий».

Сдались японцам: броненосцы «Орел», «Николай I», «Адмирал Сенявин», «Генерал-адмирал Апраксин»; миноносец «Бедовый». В том же 1905 г. все эти корабли были введены в состав японского флота под названиями «Ивами», «Ики», «Мисима», «Окиносима» и «Сацюки».

Крейсера «Олег», «Аврора» и «Жемчуг» интернированы в Маниле, а миноносец «Бодрый» — в Шанхае.

Во Владивосток прибыли лишь крейсер «Алмаз» и миноносцы «Бравый» и «Грозный».

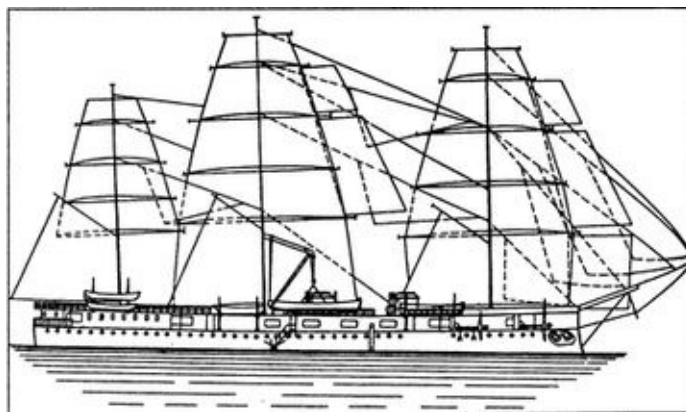

*Броненосный крейсер «Владимир Мономах»*

На 2-й и 3-й Тихоокеанских эскадрах были убиты и утонули: офицеров — 208 человек, кондукторов — 75, нижних чинов — 4761; всего 5044 человека. Более 800 человек были ранены и контужены. Часть из них умерли в японском плену. Остались на интернированных кораблях 2110

человек. Прорвались во Владивосток 870 человек. Были отпущены японцами в Россию 540 человек. Всего личный состав 2-й Тихоокеанской эскадры перед Цусимским сражением составлял 16 170 человек.

Японцы потеряли 88 человек убитыми, 22 раненых умерли на кораблях, 7 умерли в госпиталях, 50 раненых после выздоровления были признаны не годными к военной службе и уволены с флота. 396 раненых выздоровели на своих кораблях. 136 человек, получивших тяжелые ранения, вылечились в госпиталях и вернулись на флот.

Финансовые убытки России, понесенные в Цусимском сражении, составили 185 миллионов рублей, из которых 135 миллионов — это стоимость утраченных и взятых в плен боевых кораблей.

О причинах поражения нашего флота написаны сотни книг и статей. Анализировать их нет физической возможности. Приведу лишь цитату из книги П.К. Худякова «Путь к Цусиме», изданной в Москве в 1908 г.:

«Наш матрос А. Затертый, попавший в плен с „Орла“, на переходе в порт Майдзуру был взят на броненосец „Асахи“. И вот что он видал перед собою: „Мы были крайне поражены тем, что этот корабль ничуть не пострадал от нашей артиллерии. Он имел такой вид, как будто его сейчас вывели из ремонта. Даже краска на орудиях не сгорела. Наши матросы, осмотрев „Асахи“, готовы были клясться, что 14 мая мы сражались не с японцами, а... чего доброго, с англичанами. Внутри броненосца мы поражались чистотой, опрятностью, практичностью и целесообразностью устройства. У нас на новых броненосцах типа „Бородино“ для каких-нибудь тридцати человек офицеров отводилась целая половина корабля; ее загромождали каютами, а они во время боя только увеличивали пожары; а в другую половину корабля у нас были втиснуты не только до 900 человек матросов, но и артиллерия, и подъемники. А у нашего противника на корабле все было использовано главным образом для пушек. Затем нам резко бросилось в глаза отсутствие между офицерами и матросами той розни, какую на каждом шагу встречаешь у нас; там же, наоборот, чувствовались между ними какая-то сплоченность, родственный дух и общие интересы. Тут только впервые мы и узнали по-настоящему, с кем мы имели дело в бою и что такое японцы“».



*Медсестры госпиталя в Мацуяме среди выздоравливающих русских моряков. 1904–1905 гг.*

Матрос прав, как и правы те, кто писал о плохих снарядах, неумении пользоваться дальномерами, плохой тактической подготовке адмиралов и офицеров и т. д. Причин поражения были сотни. Главная же причина поражения — деградация системы, а главный виновник — Николай II.

Запись в царском дневнике от 17 мая: «Тяжелые и противоречивые известия продолжали приходить относительно неудачного боя в Цусимском проливе. Имел три доклада. Гуляли вдвоем. Погода была чудная, жаркая. Пили чай и обедали на балконе. Вечером долго принимал Булыгина и Трепова».

18 мая: «Дивная погода. После доклада принял 90 офицеров, окончивших Мих[айловскую] арт. академию и офиц. арт. школу. Завтракал Сергей. Миша приехал проститься, т. к. вечером уезжает в Берлин на свадьбу кронпринца и Сесиль. Сделал хорошую прогулку верхом. На душе тяжело, больно, грустно. Обедали на балконе и покатались в Павловске».

«Неудачный бой» немного испортил настроение «хозяину земли Русской». Чудесная погода, верховые прогулки, чаепитие на балконе, свадебные хлопоты, «а в остальном, прекрасная маркиза, все хорошо, все хорошо!».



*Санузел адмирала Того на броненосце «Микаса». Фото И. Коледенка.  
Октябрь 2007 г.*

## Глава 22

# Международное положение России и Портсмутский мир

Япония не смогла бы вести войну, не опираясь на финансовую поддержку английского и американского капиталов. Английские банки еще до войны финансировали Японию и ее военную подготовку. На нью-йоркский денежный рынок Японии до войны пробраться не удавалось, несмотря на поддержку президента Соединенных Штатов и еще более авторитетную в данном случае поддержку банкиров лондонского Сити. Руководящие круги Уолл-стрита отказывались доверять Японии свои деньги или же выдвигали ростовщические требования — уплату огромного процента и др.

Но вскоре после начала войны против России настроение в Нью-Йорке изменилось. В апреле 1904 г. еврейский банкир Шифф и крупный банкирский дом «Кун, Леб и компания» вместе с синдикатом английских банков, включая Гонконг-Шанхайский, предоставили Японии заем на сумму 50 миллионов долларов из высокого процента (6 % годовых); половина займа размещалась в Англии, половина — в США. Недоверие к японскому кредиту было все же столь велико, что банкиры потребовали точного определения конкретного источника доходов японского правительства, который даст возможность исправно погашать платежи по займу. В качестве такого источника в контракте были указаны доходы таможен.

В ноябре 1904 г. в Англии и США был размещен новый японский заем — на 60 миллионов долларов, — тоже из 6 %. В марте 1905 г. последовал третий англо-американский заем, уже на 150 миллионов долларов и всего из 4,5 %, но опять-таки под конкретное обеспечение — на этот раз доходами от табачной монополии. Наконец, в июле 1905 г. Япония получила четвертый заем — снова 150 миллионов долларов из 4,5 %. В размещении займа на этот раз приняли участие и германские банки. Чистая выручка японского правительства от внешних займов, за вычетом комиссионных и других расходов и потерь, составила 697 миллионов иен и покрыла свыше 40 % всех военных расходов Японии, достигших 1730 миллионов иен. Без английских и американских денег исход войны был бы иной.

Россия же почти не ощущала экономических и финансовых затруднений в связи с войной. Урожай 1904 г. был обильный, в 1904 г. произошел не спад, а рост промышленного производства. Налоги поступали, как в мирное время, а золотой запас Государственного банка возрос за 1904 г. на 150 миллионов рублей (1 января 1904 г. — 732,9 млн рублей; 1 января 1905 г. — 878,2 млн рублей) и повышалось количество банкнот в обращении.

Военные расходы, составившие за первый год войны около 600 миллионов рублей, были покрыты отчасти свободной наличностью казначейства (бюджетными остатками прошлых лет), отчасти займами. Подписка на два внешних займа в несколько раз превысила сумму выпуска. В мае 1904 г. последовал заем во Франции на 300 миллионов рублей, а в самом конце 1904 г. — в Германии на 232 миллиона рублей. Кредит России стоял высоко: она занимала под 5–6 %, тогда как Японии, несмотря на все ее успехи, приходилось фактически платить 7–8 %.

Как уже говорилось, международная обстановка в Европе была крайне благоприятной для России. После Гулььского инцидента (22 октября 1904 г.) британское правительство выступило с угрозами в адрес России. Реакция Германии последовала незамедлительно. 27 октября кайзер лично телеграфировал Николаю II, сообщая, что Англия намерена помешать Германии снабжать углем русский военный флот. Кайзер предлагал совместно положить конец этим поползновениям, образовать «мощную комбинацию» против Англии и сообщая принудить Францию присоединиться к России и Германии для солидарного отпора ей.

Министр иностранных дел Ламздорф усмотрел в этом только «попытку ослабить наши дружеские отношения с Францией», на что Николай II ему ответил: «Я сейчас за соглашение с Германией и с Францией. Надо избавить Европу от наглости Англии», — и 16 октября телеграфировал Вильгельму: «Германия, Россия и Франция должны объединиться. Не набросаешь ли ты проект такого договора? Как только мы его примем, Франция должна присоединиться к своей союзнице. Эта комбинация часто приходила мне в голову».

Ответ Вильгельма гласил: «Дорогой Ники! Твоя милая телеграмма доставила мне удовольствие, показав, что в трудную минуту я могу быть тебе полезным. Я немедленно обратился к канцлеру, и мы оба тайно, не сообщая об этом никому, составили, согласно твоему желанию, 3 статьи договора. Пусть будет так, как ты говоришь. Будем вместе».

К этому чувствительному посланию был приложен проект союзного договора. «В случае, если одна из двух империй подвергнется нападению

со стороны одной из европейских держав, — гласил проект, — союзница ее придет к ней на помощь всеми своими сухопутными и морскими силами. В случае надобности обе союзницы будут также действовать совместно, чтобы напомнить Франции об обязательствах, принятых ею на себя, согласно условиям договора франко-русского союза».

Осуществление немецкого проекта означало либо создание антианглийского континентального блока под руководством Германии и России, либо разрыв франко-русского союза.

Примерно в это же время британский министр иностранных дел лорд Ленсдаун заявил: «Германия преисполнилась готовности угрожать Франции войной шестидесяти миллионов против сорока. Англия не может допустить уничтожения Франции или ее превращения в провинцию Германии и в ее раболепного союзника против Англии. В случае такого акта агрессии Англия в интересах самозащиты должна будет воевать, и война, если только она разразится, явится ужасной. Она приведет к тому, что мы должны будем создать огромную сухопутную армию, чтобы помочь Франции против ее врага».

В случае хотя бы дипломатического выступления Германии, России и Франции против Англии последней ничего не оставалось бы, как пойти на любые уступки. Вот тогда-то русские рейдеры могли бы спокойно ловить нейтральные суда, везшие груз в Японию, не только в Красном море, но и в Ла-Манше. Вопрос заключался бы только в том, сколько месяцев продержится Япония без европейских товаров, сырья и топлива.

Но, увы, немедленно забеспокоилась французская дипломатия, а также агенты влияния Англии и Франции среди сановников Петербурга. Им удалось уговорить Николая II отказаться от союза с Германией. Этому способствовало и резкое изменение тона британского правительства в отношении эскадры Рожественского, благодаря чему дело свелось к выплате компенсации пострадавшим рыбакам.

В октябре 1904 г. — июле 1905 г. разразился так называемый Марокканский кризис, суть которого заключалась в борьбе Англии, Франции и Германии за сферы влияния в Северной Африке. Дело чуть было не дошло до войны между этими державами. Надо ли говорить, что в такой ситуации Европе и без договора между Россией и Германией было не до крейсерской войны в Тихом океане или иных морях? Но, увы, Ламздорф и компания предпочли стоять на задних лапках перед британским львом.

Первые успехи японцев в войне были одобрительно встречены американским правительством и прессой. Но дальнейшее усиление Страны восходящего солнца не соответствовало интересам США.



25 мая 1905 г. в Большом Царскосельском дворце отмечался день рождения царицы Александры Федоровны, которой исполнялось 33 года. В 2 часа дня ко дворцу прибыл американский посол Мейер и срочно испросил аудиенции у царя. Николай покинул торжество и отправился к послу, которого тайно ввели через боковой вход дворца. Мейер произнес целую речь о необходимости скорейшего заключения мира. Царь почти все время привычно молчал. Царь и его сановники прекрасно понимали, что альтернативой мирному договору может быть только победа революции в России. Вопрос был лишь в том, кому вести переговоры и какие условия японцев принимать. 29 июня главным уполномоченным по ведению мирных переговоров с Японией был назначен С.Ю. Витте.

29 июля в курортном городе Портсмут на Атлантическом побережье США открылась мирная конференция. Но накануне начала переговоров произошло таинственное свидание Николая II и Вильгельма II в Бьёрке. 7 июля Николай II послал Вильгельму приглашение прибыть в финские шхеры, тот с удовольствием согласился, и 10–11 июля состоялось свидание на рейде Бьёрке на яхте «Полярная Звезда». Там кузен Вилли уговорил кузена Ники подписать союзный договор. Как писал историк-эмигрант С.С. Ольденберг: «Бьёркский договор устанавливал взаимное обязательство для России и для Германии оказывать друг другу поддержку в случае нападения на них в Европе. Особой статьей указывалось, что Россия предпримет шаги для привлечения Франции к этому союзу. Договор должен был вступить в силу с момента ратификации мирного договора между Россией и Японией. Острие договора было явно направлено против Англии»<sup>[86]</sup>.

На взгляд автора, реализация Бьёркского договора могла стать благом для обеих стран и предотвратить бессмысленную и бесцельную для России и Германии войну 1914–1918 гг. Ведь так называемые союзники — Россия, Англия и Франция — с самого начала Первой мировой войны не только не собирались отдавать России черноморские проливы, но и планировали расчленение своего союзника с отторжением Польши, Финляндии, Прибалтики и других губерний.

Но, увы, Бьёркский договор не был реализован. А сама технология подписания договора и его денонсация показывали всю ничтожность последнего русского самодержца. Царь, подписав договор, вызвал сопровождавшего его в этой поездке морского министра Бирилева, закрыл ладонями текст и велел Бирилеву, не читая, поставить под ним свою подпись. Тот подписал. Таким способом царская подпись была контрассигнирована министром — в соответствии с требованием основных

законов империи.

Вернувшись в Петербург, царь несколько дней, словно нашкодивший школьник, скрывал факт подписания договора от своих министров, но в конце концов пришлось признаться. Николаю прочитали нотацию, а Вильгельму сообщили, что Россия отказывается от договора.

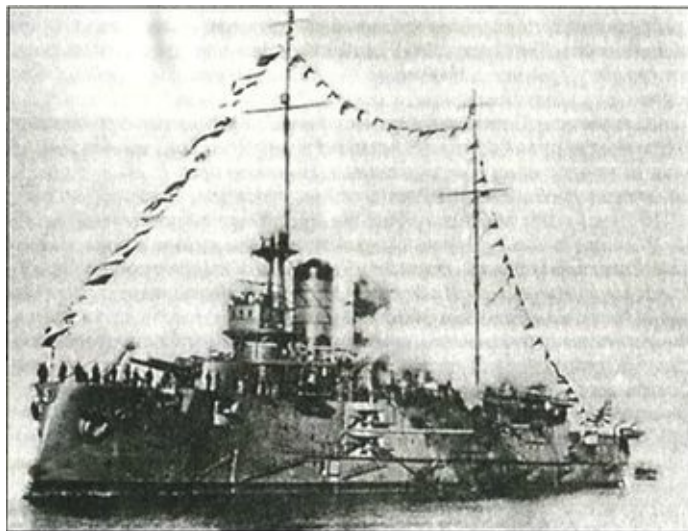

*Поднятый японцами в Порт-Артуре броненосец «Пересвет» под названием «Сагами» на Императорском смотре*

23 августа был подписан Портсмутский мирный договор с Японией. Россия признала Корею сферой исключительного влияния Японии. Статья 2 договора гласила: «Российское императорское правительство, признавая за Японией в Корее преобладающие интересы, политические, военные и экономические, обязуется не вступаться и не препятствовать тем мерам руководства, покровительства и надзора, кои императорское японское правительство могло бы почтенью необходимым принять в Корее».

Статья 3 содержала взаимное обязательство о полной и одновременной эвакуации Маньчжурии обеими сторонами и ее возвращении в «исключительное управление Китая» — кроме Ляодунского полуострова.

Согласно статье 5, Россия уступала Японии арендные права на Ляодунский полуостров с Порт-Артуром и Дальним, а по статье 6 — Южно-Маньчжурскую железную дорогу от Чанчуна до Порт-Артура.

Тем самым Южная Маньчжурия фактически оказывалась сферой влияния Японии.

Статья 7 договора гласила: «Россия и Япония обязуются эксплуатировать принадлежащие им в Маньчжурии железные дороги исключительно в целях коммерческих и промышленных, но никоим

образом не в целях стратегических».

Россия уступала Японии южную часть Сахалина по 50-ю параллель (статья 9). На Сахалине обе стороны обязывались не возводить укреплений и не препятствовать свободному плаванию по обоим омывающим остров проливам.

Согласно статье 11, Япония навязывала России заключение рыболовной конвенции: «Россия обязуется войти с Японией в соглашение в видах предоставления японским подданным прав по рыбной ловле вдоль берегов русских владений в морях Японском, Охотском и Беринговом. Условлено, что такое обязательство не затронет прав, уже принадлежащих русским или иностранным подданным в этих краях».

Все русские корабли, сдавшиеся в плен, а также поднятые в Порт-Артуре и других местах, оставались у японцев. Япония требовала передачи ей всех русских кораблей, интернированных в портах Китая, Индонезии и Филиппин. Но Витте удалось отклонить эти требования.

Японцы требовали контрибуции, но Николай II гордо заявил, что не даст ни копейки, и-де Россия никогда и никому еще не платила контрибуции. Этот вопрос замяли на чисто азиатский манер — царское правительство выплатило 46 миллионов рублей золотом... за содержание русских пленных в Японии.



*Парикмахерская в одном из лагерей для русских военнопленных. Япония. 1904–1905 гг.*

За «безголовость» наших генералов и адмиралов пришлось платить и китайцам. Цинское правительство признало все постановления Портсмутского договора, включая переход к Японии аренды Ляодунского полуострова с Порт-Артуром и Южно-Маньчжурской железной дорогой. Правительство сделало это по договору с Японией от 22 декабря 1905 г. По

дополнительному соглашению, подписанному в тот же день, цинское правительство соглашалось на постройку Японией железной дороги от устья реки Ялу до Мукдена. Оно обязывалось открыть в Маньчжурии 16 городов для международной (японской!) торговли, включая Гириин, Харбин, Хайлар и Айнун.

По возвращении в Петербург С.Ю. Витте был возведен Николаем II в графское достоинство. Новоиспеченный граф упал на колени и, плача, стал целовать руки царя. Но уже через несколько дней в питерских салонах Сергей Юльевич услышал ехидный смешок: «Прибыл граф Полусахалинский».

Генерал-адмирал, великий князь Алексей Александрович попросился в отставку, тем более что мадмуазель Балетта предусмотрительно драпанула за границу. Запись в дневнике царя от 30 мая 1905 г.: «Сегодня после доклада дядя Алексей объявил, что он желает уйти теперь же. Ввиду серьезности доводов, высказанных им, я согласился. Больно и тяжело за него, бедного! Был занят почти до 4 ч. Гулял. Погода стояла отличная. Обедал Петя. Покатались втроем».

2 июля великий князь Алексей Александрович был уволен с должности главного начальника флота и Морского ведомства с оставлением в звании генерал-адмирала. Ну, куда податься генерал-адмиралу флота Российского? Вестимо — в Париж. Там его высочество и тихо почило 1 ноября 1908 г. Его соперник в делах управления флотом и одновременно поделщик в маньчжурских финансовых авантюрах, великий князь Александр Михайлович на несколько лет подался на Лазурный берег, где прославился многочисленными романами.

Николай II ни себя, ни «бедного» дядю Алексея с компанией не считал виновниками поражения в войне. Но без козлов отпущения обойтись было нельзя.

12 августа 1906 г. Николай II повелел отдать под суд начальника Квантунского укрепленного района, генерал-лейтенанта Стесселя, коменданта крепости Порт-Артур генерал-лейтенанта Смирнова, начальника сухопутной обороны, генерал-лейтенанта Фока и начальника штаба Квантунского укрепленного района, генерал-майора Рейса, вице-адмирал Старка, контр-адмиралов Лощинского, Григоровича, Вирена и Щенсновича.

7 февраля 1908 г. Верховный военно-уголовный суд вынес приговор: генерал-лейтенанта Стесселя подвергнуть смертной казни «через расстреляние», а генерал-лейтенанту Фоку... объявить выговор. Смирнова и Рейса суд оправдал, а остальные обвинения отверглись еще раньше.

Николай II смягчил наказание Стесселю до десяти лет заключения в крепости. Однако Стессель просидел в Петропавловской крепости около года и был отпущен на свободу. 2 апреля 1908 г. по высочайшему повелению генералы Смирнов, Фок и Рейс были уволены со службы по «домашним обстоятельствам» с пенсией, но без права ношения мундира.

Аналогично прошло дело участников Цусимского боя. Военно-морским судом адмирал Рожественский был оправдан, поскольку в морском сражении получил тяжелое ранение, и в 1906 г. был уволен в отставку с правом ношения адмиральского мундира и пенсией. Тот же суд 11 декабря 1906 г. признал виновными в преступной сдаче кораблей неприятелю и приговорил к смертной казни «через расстреляние» командира отряда, контр-адмирала Н.И. Небогатова и трех командиров кораблей, бывших капитанов 1-го ранга В.В. Смирнова с «Императора Николая I», С.П. Смирнова с «Адмирала Сенявина» и Н.Г. Лишина с «Генерал-адмирала Апраксина». Командир броненосца «Орел», капитан 2-го ранга Шведе был оправдан. Всем приговоренным к смерти царь заменил расстрел десятью годами заключения в крепости. Понятно, что просидели в тюрьме они по несколько месяцев и тоже вышли на свободу.

Оба процесса представляют собой шоу, проведенные на высоком профессиональном уровне. Процессы были открытыми, опрашивались сотни свидетелей, стенограммы судебных заседаний публиковались в прессе. Процессы были умышленно затянуты, и к моменту вынесения приговоров острота политического момента давно прошла.

Фактически между царем и обвиняемыми была заключена сделка: в обмен на легкое наказание (до года тюрьмы) те помалкивали о деяниях великих князей Алексея Александровича и Сергея Михайловича, о Балетте и Кшесинской и др., включая, разумеется, и самого царя.

Большинство русских людей воспринимали исход войны и Портсмутский мир как оскорбление России. Их настроения хорошо выразил поэт С.М. Соловьев:

О, Русь! Забудь былую славу —  
Орел двуглавый побежден,  
И желтым детям на забаву  
Даны клочки твоих знамен.

## Глава 23

# Интервенция Японии на Дальнем Востоке

Объем работы позволяет лишь кратко рассмотреть события 1906–1917 гг., предшествовавшие революции в России и интервенции Японии на Дальний Восток.

30 июля 1907 г. была подписана русско-японская конвенция. Согласно ей, линия разделения сфер влияния России и Японии была проведена через станцию Сунгари на КВЖД, в то время как в Портсмуте было согласовано, что южный отрезок КВЖД, принадлежавший России, доходит до станции Куанченцзы, то есть на 120 км южнее станции Сунгари. Таким образом, участок КВЖД от Куанченцзы до Сунгари в 1907 г. был отнесен к сфере влияния Японии.

Огромный материальный ущерб нашей стране наносили японцы, практически бесконтрольно ловившие морского зверя и рыбу в территориальных водах России — в Японском, Охотском и Беринговом морях. Вывоз рыбы японцами с русского Дальнего Востока только за 1907–1911 годы возрос в три раза: с двух миллионов пудов в 1907 г. до 6,3 миллиона пудов в 1911 г. Соответственно, возросла и стоимость вывезенной рыбы: она увеличилась с 2,8 миллиона иен в 1907 г. до 7,2 миллиона иен в 1911 г. Значительная часть рыбы вывозилась для продажи в Китай и Корею.

Рыбодобывающие заводы на Камчатке почти полностью стали собственностью японских предпринимателей. К 1917 г. они давали до 500 тысяч тонн рыбной продукции. Только в районах Камчатки японские рыбопромышленники имели до двухсот шхун и несколько пароходов, вели меновую торговлю (торговали спиртным), оставляя на зиму своих агентов в камчатских селениях. В 1911 г. японские власти даже поставили вопрос об открытии на Камчатке японских школ.

В 1907–1914 гг. Россия осуществила ряд оборонительных мероприятий на своих дальневосточных рубежах. Так, продолжалось строительство береговых и сухопутных укреплений в районе Владивостока; на Амуре была создана самая мощная в мире военная речная флотилия в составе восьми башенных мониторов типа «Шквал» и девяти канонерских лодок типа «Бурят» и «Зырянин», а также десяти посыльных судов (фактически — бронекатеров) типа «Пуля». Все они к 1910 г. были

введены в строй.

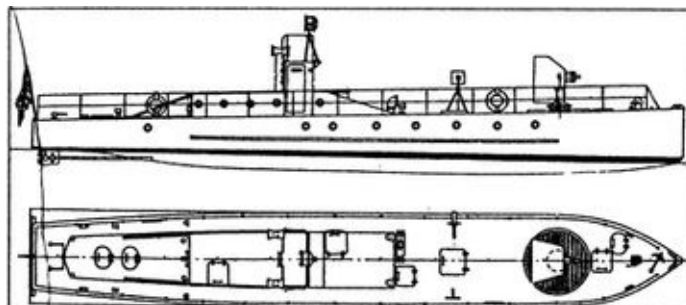

*Посыльное судно Амурской флотилии типа «Штык» (1909 г.)*

В сентябре 1912 г. в Приамурье были проведены первые двусторонние маневры с участием войск Приамурского военного округа и кораблей Амурской флотилии. Войска и корабли отрабатывали задачи по посадке подразделений на суда, по перевозке и высадке их на берег, по поддержке сухопутных войск огнем судовой артиллерии.

После заключения Портсмутского мира большинство крупных кораблей Владивостокской эскадры, а также интернированные корабли ушли на Балтику. В составе Сибирской флотилии, базировавшейся на Владивосток, остались лишь крейсера «Аскольд» и «Жемчуг». Кроме них, к 1 августа 1914 г. в составе этой флотилии состояли три миноносца, водоизмещением по 350 тонн («Беспощадный», «Бодрый» и «Бойкий») и девять миноносцев, водоизмещением по 297 тонн («Инженер-механик Анастасов», «Лейтенант Малеев», «Сердитый», «Скорый», «Смелый», «Статный», «Твердый», «Точный» и «Тревожный»), а также канонерская лодка «Маньчжур».

Силы Сибирской флотилии были ничтожны по сравнению с японским флотом, но у русского правительства не было желания усиливать ее. В 1913 г. для Сибирской флотилии в Данциге (Германия) было заложено два легких крейсера, «Адмирал Невельской» и «Граф Муравьев-Амурский», но с началом войны они были конфискованы и включены в состав германского флота. В начале 1914 г. русское Морское министерство планировало начать переброску крупных боевых кораблей на Дальний Восток в 1917–1918 гг., после ввода в строй линкоров-дредноутов типа «Севастополь» и тяжелых крейсеров типа «Измаил».

После окончания Русско-японской войны японский капитал начал активное освоение территорий Кореи и Южной Маньчжурии. Концерн «Мицуи» уже в 1906 г. захватил многие источники угля, железной руды и большие площади леса в Корее. С помощью государства этот концерн

создал в конце 1908 г. Восточно-колониционное общество, которое эксплуатировало обширные земли Кореи. В Южной Маньчжурии на базе Южно-Маньчжурской железной дороги был создан концерн, значительная часть акций которого принадлежала «Ясуда».



*Сунь-Ятсен (1912 г.)*

В Корею и Маньчжурию устремились концерны «Мицубиси», «Смитомы», «Кухара» и другие. Однако и русский капитал, вытесненный из Южной Маньчжурии, продолжал усиливать свои позиции в Северной Маньчжурии и Внутренней Монголии. К 1913 г. товары русского производства в Северной Маньчжурии составляли: лесные материалы — 98 %, табак — 53 %, металлоизделия — 47 %, сахар — 63 %, мануфактура — 26 %, бакалея — 2 %, керосин — 12 %.

После эвакуации русских войск из Северной Маньчжурии осенью 1907 г. КВЖД работала довольно удовлетворительно. Число перевозимых пассажиров увеличилось с 442 тысяч в 1907 г. до 947 тысяч в 1910 г. и свыше 1100 тысяч в 1912–1913 гг. Объем грузоперевозок после некоторого снижения в связи с кризисом 1908–1909 гг. (с 1181 тысяч тонн в 1907 г. до 905 тысяч тонн в 1909 г.) вновь вырос в 1912–1913 гг. (в 1912 г. — 1269 тысяч тонн). Но, несмотря на рост грузоперевозок, КВЖД вместе с ее различными подсобными предприятиями продолжала оставаться убыточной. Так, за 1904–1914 годы дефицит составил 176 миллионов рублей. Русские капиталовложения в строительство и расходы по эксплуатации КВЖД к 1914 г. в общей сложности составили около 542 миллионов рублей.

В октябре 1911 г. в Китае произошла буржуазно-демократическая революция. Цинская династия была свергнута, и провозглашена



республика. Первым ее президентом стал Сунь-Ятсен.

Воспользовавшись революцией, местные правители Монголии фактически отделились от Китая. 3 ноября 1912 г. правитель Монголии (хутухта) заключил соглашение с Россией. Она обязывалась оказывать Монголии помощь в сохранении «автономного строя» и получала ряд односторонних экономических преимуществ.

По секретному соглашению, подписанному 25 июня 1912 г. министрами иностранных дел России и Японии, Сазоновым и Мотоно, часть Внутренней Монголии, расположенная к востоку от пекинского меридиана, признавалась сферой влияния Японии, а к западу от него — сферой влияния России. По соглашению от 5 ноября 1913 г. Россия добилась от Китая признания национальной автономии Внешней Монголии.

Первая мировая война стала, без преувеличения, «манной небесной» для Японии. Япония после почти трехмесячной осады захватила германскую военно-морскую базу Циндау на берегу Желтого моря.

8 ноября 1914 г. гарнизон Циндао капитулировал. Потери немцев за время осады составили 800 человек, японцев — 2000 человек.

18 августа 1914 г., то есть еще до начала боевых действий против Циндао, японцы приступили к захвату Маршалловых, Каролинских и Марианских островов, находившихся во владении Германии. Таким образом, под контроль Японии попал огромный район Тихого океана, соизмеримый по площади со всей Западной Европой.

На этом участие Японии в Первой мировой войне и закончилось, если не считать участия японских крейсеров в охоте за германскими военными и торговыми судами. «Тетушка Антанта» неоднократно приглашала доблестных японских пехотинцев принять участие в боях на Западном фронте. Однако японское правительство вежливо отклоняло подобные предложения, поскольку климатические условия Европы не подходят для японских солдат.

В связи с уменьшением поставок промышленных товаров в Китай, Индокитай, голландские колонии и т. д. в несколько раз возрос японский экспорт промышленных товаров. Японская экономика переживала бум.

Царское правительство не удосужилось подготовить страну к войне, а после ее начала приступило к закупке вооружения за границей. Также, как и в 1904–1905 гг., большая часть закупленного оружия оказалась устаревшей, а зачастую просто негодной. Много орудий было закуплено и в Японии.

**Артиллерийские заказы Военного ведомства в Японии в 1915–**

1917 гг.

Название орудий	Заказано орудий	Получено орудий			
		1915 г.	1916 г.	1917 г.	Итого
234-мм гаубицы Виккерса	44	—	—	4	4
28-см гаубицы	27	27	—	—	27
24-см гаубицы	34	34	—	—	34
24-см пушки	10	10	—	—	10
20-см гаубицы	5	5	—	—	5
15-см гаубицы	16	—	—	16	16
15-см пушки	16	—	—	16	16
12-см гаубицы	28	28	—	—	28
10,5-см пушки	12	12	—	—	12
107-мм пушки обр. 1910 г.	120	—	—	73	73

Стоит заметить, что, за исключением 234-мм гаубиц Виккерса и 107-мм пушек обр. 1910 г., все остальные орудия представляли собой попросту хлам. Так, все 28-, 24- и 20-см орудия оказались негодными и были отправлены в тыловые крепости, а русские орудия оттуда направляли на фронт.

Кроме того, Япония в 1915–1916 гг. продала России 486 — 75-мм полевых пушек Арисака и 100 — 75-мм горных пушек Арисака — ветеранов Русско-японской войны. Через Японию и Англию русская армия получила 163,5 тысячи японских винтовок Арисака.

Русский флот закупил несколько десятков японских корабельных орудий калибра 120—47 мм. В 1915–1916 гг. Япония за приличную сумму продала России часть своих трофеев 1904–1905 гг., в том числе броненосцы «Полтава», «Пересвет» и крейсер «Варяг». «Пересвет» при переходе в Россию погиб в декабре 1916 г. на mine в Средиземном море, недалеко от Порт-Саида. «Полтава» (переименованная в «Чесму») и «Варяг» непосредственного участия в боевых действиях не принимали.

В ходе Первой мировой войны Япония считалась союзницей России, поэтому царское правительство приступило к тотальному разоружению сухопутных и морских сил на Дальнем Востоке. Большая часть боеспособных дивизий и бригад была отправлена на Западный фронт. Немедленно прекратилось строительство новых укреплений во Владивостоке. Так, 305-мм двухорудийные башенные установки, под которые уже были открыты котлованы во Владивостоке, были отправлены на Балтику. Кроме того, в 1915–1916 гг. почти все боеспособные орудия Владивостокской крепости были отправлены на запад, а в крепости

осталась лишь старая рухлядь.

Крейсер «Аскольд» был направлен из Сибирской флотилии в Средиземное море, а крейсер «Жемчуг» — в порт Пананг, в Малайю. Там командир корабля и ряд офицеров съехали «по делам» на берег, а тут, на беду, в гавань зашел германский легкий крейсер «Эмден» и в течение нескольких минут разнес «Жемчуг» в щепки.

С Амурской флотилии было увезено на Запад большинство посыльных судов (бронекатеров). Увезти мониторы и канонерские лодки было трудно, а главное, некуда. Зато начальство умудрилось снять с большинства их орудия, а с мониторов еще и дизели. Пушки были отправлены на береговые батареи Балтийского моря, где их захватили финны в 1918 г., а дизели установили на строившиеся подводные лодки. Таким образом, к октябрю 1917 г. вооруженные силы на Дальнем Востоке находились в небоеспособном состоянии.

После прихода к власти в Петрограде большевиков японское правительство решило принять участие в интервенции на Дальний Восток. Тут следует сразу оговориться. Рамки работы позволяют говорить только об участии Японии. В результате интервенция Англии, Франции и других держав остается как бы в тени, и у читателя может сложиться неправильное мнение, что японцы вели себя по отношению к России гораздо агрессивнее, чем европейские державы. На самом же деле инициаторами вторжения в Россию стали Англия, Франция и США. Поводом для интервенции было желание революционной России выйти из состояния войны с Германией, а задачей войны интервентов было расчленение России на десятки опереточных государственных образований, которые могли бы стать если не колониями, то сферами влияния государств-интервентов.

В январе 1918 г. во Владивосток прибыл японский броненосец «Ивами» (бывший «Орел»), а затем появились крейсер «Асахи» и броненосец «Худзен» (бывший «Ретвизан»). В ночь на 5 апреля 1918 г. «неизвестные лица» совершили вооруженное нападение с целью ограбления на Владивостокское отделение японской торговой конторы «Исидо». В ходе этой акции были убиты два японских гражданина. Этот инцидент стал поводом для высадки японского десанта. В итоге к 1 октября 1918 г. на Дальнем Востоке были уже 73 тысячи японских солдат и офицеров.

В ночь на 18 ноября 1918 г. в Омске офицерскими и казачьими частями были арестованы члены так называемой Директории — самозванного антисоветского правительства. Вся власть была сосредоточена в руках

«верховного правителя Российского государства» — адмирала А.В. Колчака. Реальная власть Колчака распространялась на Сибирь, Урал и часть Оренбургской губернии. 30 апреля 1919 г. власть «верховного правительства» признало «Временное правительство Северной области», обосновавшееся в Архангельске, а 12 июня 1919 г. аналогичное решение принял А.И. Деникин.

США предоставили Колчаку кредит в 262 миллиона долларов и в счет его направили в конце 1918 г. свыше двухсот тысяч винтовок и другую военную технику и имущество.

Япония согласилась признать власть Колчака и оказать ему помощь при условии выполнения им следующих требований: 1) объявления Владивостока свободным портом; 2) разрешения свободной торговли и плавания по Сунгари и Амуру; 3) предоставления японцам контроля над Сибирской железной дорогой и передачи Японии участка Чаньчунь — Харбин; 4) предоставления японцам права рыбной ловли на всем Дальнем Востоке; 5) продажи Японии Северного Сахалина.

Колчак мялся: в тылу у него стоял мощный японский экспедиционный корпус, а с другой стороны, принимать японские условия было как-то неудобно — он же как-никак «борец за единую и неделимую».

Японцы же позаботились и об альтернативе Колчаку. Есаул Г.М. Семенов набрал в Харбине «Особый маньчжурский отряд» из офицеров, казаков и деклассированных элементов. 8 апреля 1918 г. Семенов вторгся в Забайкалье, а в мае на станции Борзя он объявил о создании «Временного Забайкальского правительства» во главе с самим собой. «Правительство» это только с весны до осени 1918 г. получило от Японии военной и финансовой помощи почти на 4,5 миллиона рублей. За этот же период Франция оказала помощь есаулу Семенову на сумму свыше 4 миллионов рублей.

Отношения адмирала и есаула явно не клеились. В середине ноября 1918 г. Семенов телеграфировал в Омск об отказе признать верховную власть адмирала Колчака и предлагал на эту высшую должность в русском Белом движении свои кандидатуры — генералов Деникина, Хорвата или атамана Оренбургского казачьего войска Дутова. В телеграмме говорилось: «Если в течение 24 часов я не получу ответа о передаче власти одному из указанных мною кандидатов, я временно, впредь до создания на Западе [Сибири] приемлемой для всех власти, объявляю автономию Восточной Сибири... Как только власть будет передана одному из указанных кандидатов, несомненно и безусловно ему подчинюсь».

От слов бравый есаул перешел к делу и прервал телеграфную связь

между Омском и Дальним Востоком, а на Забайкальской железной дороге задержал поезда с военными грузами, отправленными Антантой Верховному правителю России для создаваемой колчаковской армии.

Верховный правитель Колчак в конце ноября 1918 г. издал приказ № 60, в котором есаул Семенов объявлялся изменником. 1 декабря Колчак, встав на путь конфликта с Японией, издал приказ № 61 о ликвидации «семеновского инцидента». Приказ этот гласил: «Командующий 5-м отдельным Приамурским корпусом полковник Семенов за неповиновение, разрушение телеграфной связи и сообщений в тылу армии, что является актом государственной измены, отрешается от командования 5-м корпусом и смещается со всех должностей, им занимаемых».

Но за Семенова горой встало командование японского экспедиционного корпуса. Японский генерал Юхи заявил, что «Япония не допустит никаких мер против Семенова, не останавливаясь даже для этого перед применением оружия...». Именно такую инструкцию получила дислоцированная в Забайкалье 3-я дивизия императорской армии.

Колчак, без сомнения, был талантливым адмиралом, но в боевых действиях на суше и в политике разбирался слабо. В ноябре 1919 г. ему пришлось с остатками белых войск бежать из Омска к Иркутску. 15 января 1920 г. на станции Иннокентьевская (около Иркутска) он был выдан белочехами Политическому центру — организации меньшевиков и эсеров. 20 января этот Политический центр в Иркутске попросту разбежался, а власть в городе взял большевистский Военно-революционный комитет (ВРК). 7 февраля 1920 г. по постановлению ВРК Колчак был расстрелян.

Еще перед арестом, 4 января 1920 г., Колчак передал Семенову всю полноту военной и государственной власти «на территории Российской восточной окраины», а 8 января Семенов создал «Правительство Российской восточной окраины».

К весне 1920 г. передовые части Красной Армии были приостановлены на рубеже озера Байкал. Это было связано не с сопротивлением белых, а по чисто политическим причинам. Советское правительство желало избежать конфликта с Японией. А как говорил В.И. Ленин, «вести войну с Японией мы не можем и должны все сделать для того, чтобы попытаться не только отдалить войну с Японией, но, если можно, обойтись без нее...».

Поэтому советское правительство решилось на оригинальный ход — создание буферной Дальневосточной республики (ДВР). 6 апреля в Верхнеудинске (ныне Улан-Удэ) на Учредительном съезде полномочных представителей всего населения Забайкалья состоялось ее провозглашение.

В республику организационно вошли Забайкальская, Амурская, Приморская, Камчатская области и Северный Сахалин. Ей же были переданы права России в отчужденной зоне КВЖД.

В январе прошло Учредительное собрание, где руководящая роль принадлежала большевикам. На этом собрании были созданы: орган верховной власти (правительство) во главе с А.М. Краснощековым и исполнительный орган — Совет министров под председательством коммуниста П.М. Никифорова.

Советское правительство признало Дальневосточную республику как дружественное независимое государство.

Народно-революционная армия (НРА) Дальневосточной республики располагала 36 пехотными, 12 кавалерийскими и 17 артиллерийскими полками, 11 бронепоездами, 10 танками, 17 самолетами и 145 автомашинами.

Первоначально власть Временного правительства ДВР фактически распространялась на территорию Западного Забайкалья. В августе 1920 г. исполком Амурской области согласился подчиниться Временному правительству ДВР. Западную и восточную части республики разделяла «Читинская проблема» — район, занятый семеновско-каппелевскими частями и японскими войсками.

Общая численность белогвардейских войск к концу марта 1920 г. в районе Читы составляла около 20 тысяч штыков и сабель, 496 пулеметов, 78 орудий. Активные действия восточнозabayкальских партизан вынуждали белогвардейское командование держать в районах Сретенска и Нерчинска свыше половины своих сил. К западу от Читы и в самом городе белогвардейцы имели до 8,5 тысячи штыков и сабель, 31 орудие и 255 пулеметов.



*Японские интервенты у трупов расстрелянных ими рабочих-*

*железнодорожников. Дальний Восток. 1920 г.*

Японские войска (части 5-й пехотной дивизии) имели до 5,2 тысячи штыков и сабель при 18 орудиях.

К этому времени в состав НРА Дальневосточной республики (главнокомандующий — Г.Х. Эйхе) входили 1-я Иркутская стрелковая дивизия, партизанские отряды П.П. Морозова, Н.Д. Зыкина, Н.А. Бурлова и другие. Кроме того, в стадии формирования находились Забайкальская стрелковая дивизия и Забайкальская кавалерийская бригада. Для наступления на Читу насчитывалось около 9,8 тысячи штыков и сабель при 24 орудиях и 72 пулеметах.

Первая Читинская операция проводилась 10–13 апреля 1920 г. Учитывая, что японские войска держали под своим контролем железную дорогу, войска НРА вели наступление с севера, через перевалы Яблонового хребта. Было создано две колонны войск. Главные силы правой колонны (под командой Е.В. Лебедева; около 2,7 тысячи человек, 8 орудий, 22 пулемета) находились на железнодорожной магистрали, остальная часть наступала на город с юго-запада, стремясь отрезать белогвардейцам путь отступления на юг. Левая колонна (командир В.И. Буров; свыше 6 тысяч человек, 16 орудий, 50 пулеметов) наносила главный удар через перевалы Яблонового хребта.

9 апреля японцы начали отход к Чите по железной дороге. Части правой колонны продвинулись за ними до станции Гонгота. Дальнейшее наступление частей НРА было остановлено белогвардейскими и японскими войсками.

Войска левой колонны к 12 апреля вышли к северной окраине Читы, но японские войска в ходе упорных боев вынудили их отойти к перевалам. Основные причины неудачи наступления войск НРА — отсутствие достаточного превосходства в силах, особенно в технике и вооружении.

К началу второй Читинской операции (25 апреля–5 мая 1920 г.) НРА была пополнена Забайкальской кавалерийской бригадой и Верхнеудинской стрелковой бригадой. Для координации действий партизанских отрядов был создан Амурский фронт (командующий — Д.С. Шилов).

Японские войска пополнились пехотным полком и трехтысячным отрядом, переброшенным со станции Маньчжурия.

Командование НРА разделило свои войска на три колонны, которые наступали: первая (командир Кузнецов, около 5,5 тысячи человек, 6 орудий, 42 пулемета) — в обход Читы с юга; средняя (командир К.А. Нейман, около 2,5 тысячи человек, 3 орудия, 13 пулеметов) — с запада; левая (командир

Буров, около 4,2 тысячи человек, 9 орудий, 37 пулеметов) — с севера и северо-востока. Главные удары наносились с юга и с севера. Партизанские отряды Амурского фронта (12–15 тысяч штыков, 7–8 тысяч сабель, 7 орудий, 100 пулеметов, 2 бронепоезда) должны были овладеть районами Сретенска и Нерчинска.

Осуществить в полной мере замысел операции не удалось, наступление вылилось в ряд разрозненных, несогласованных действий войск. 3 мая противник перешел в контрнаступление и вынудил части НРА к отступлению и переходу (5 мая) к обороне.

Летом 1920 г., несмотря на неудачи наступления НРА на Читу, положение ДВР значительно упрочилось. 17 июля японское командование вынуждено было подписать Гонготское соглашение о прекращении военных действий, а с 25 июля начать эвакуацию своих войск из Читы и Сретенска.

Третья Читинская операция проводилась 1-31 октября 1920 г. Действия регулярных войск НРА западнее Читы были связаны Гонготским соглашением. Поэтому центр тяжести борьбы НРА с белогвардейцами был перенесен в Восточное Забайкалье. Войска Амурского фронта (командующий — Д.С. Шилов, затем С.М. Серышев; около 30 тысяч штыков и сабель, 35 орудий, 2 танка, 2 бронепоезда) получили задачу ликвидировать «Читинскую пробку».

Общая численность белогвардейских войск составляла около 35 тысяч штыков и сабель при 40 орудиях и 18 бронепоездах. Главный удар наносился с северо-востока в полосе Нерчинск — станция Карымская. 1 октября начали активные боевые действия партизанские отряды севернее и южнее Читы. 15 октября в наступление перешли войска Амурского фронта и в ходе упорных боев 22 октября овладели станцией Карымская и Читой.

Попытка противника 23 октября перейти в контрнаступление успеха не имела. 30 октября части НРА захватили станции Бырка и Оловянная. Остатки белогвардейцев бежали в Маньчжурию.

В мае 1920 г. в Благовещенске создается Амурская флотилия, формально входящая в состав вооруженных сил Дальневосточной республики.

Поскольку мониторы и канонерские лодки бывшей военной флотилии находились под японским контролем или были выведены из строя, основу флотилии составили вооруженные пароходы «Труд», «Марк Варягин» и «Карл Маркс», вспомогательные суда «Боткинский», «Муравьев-Амурский» и «Уссури», угнанные в апреле под огнем японцев из Блаженного затона в Хабаровске.



18 мая 1920 г. японцы использовали монитор «Смерч» для огневого прикрытия переправы японских войск через Амур. Однако переправа была сорвана огнем артиллерии войск ДВР и бронепоезда «Коммунист».

С 20 сентября по 12 октября 1920 г. японские войска ушли из Хабаровска и Осиповского затона. Предварительно ими были угнаны на Сахалин наиболее боеспособные корабли Амурской флотилии — монитор «Шквал», канонерские лодки «Бурят», «Монгол», «Вотяк» и многие другие пароходы и суда.

Японцы демонстративно затопили канонерскую лодку «Карел» и посадили на мель монитор «Смерч». С канонерок и мониторов они собрали орудийные замки, части двигателей и паровых машин и утопили в Амуре. Механизмы, надстройки и палубы облили соляной кислотой, а орудия заклинили снарядами, обернутыми смоченной в кислоте паклей. Кроме того, интервенты разрушили на всем протяжении железнодорожную ветку из Хабаровска на базу. Рельсы с нее японцы сняли и бросили в Амур.

В январе 1921 г. состоялись выборы в Учредительное собрание Дальневосточной республики, в результате которых в столице республики — Чите — было создано правительство, руководимое большевиками.

Одновременно с интервенцией на Дальнем Востоке японцы стремились захватить Внешнюю Монголию. Для этого они использовали русских белогвардейцев Семенова и барона Унгерна фон Штернберга, а также маньчжурского милитариста Чжан Цзолина. Последний, будучи полновластным сатрапом Монголии, боролся за власть с пекинским правительством, сотрудничая с японцами.

Барон фон Штернберг с помощью японцев собрал отряд в несколько тысяч человек, ворвался в Монголию и 4 февраля 1921 г. захватил столицу Монголии — Ургу.

В мае 1921 г. войска фон Штернберга (около 10,5 тысячи сабель, 200 штыков, 21 орудие, 37 пулеметов) вторглись в пределы Дальневосточной республики в районе Троицкосавска. Главный удар они наносили вдоль правого берега реки Селенга, вспомогательный — вдоль ее левого берега с целью перерезать Кругобайкальскую железную дорогу и изолировать Дальневосточную республику от РСФСР. В упорных оборонительных боях с 28 мая по 12 июня 1921 г. части Красной Армии отразили попытки белых прорваться к железной дороге по левому берегу Селенги. Войска барона Унгерна понесли большие потери и отступили в глубь Монголии, за реку Иро.

В середине июня 1921 г. красные сформировали экспедиционный корпус 5-й армии под командованием К.А. Неймана в составе 7,6 тысячи

штыков и 2,5 тысячи сабель. Корпус располагал двадцатью орудиями, двумя броневыми автомобилями и четырьмя самолетами. 27–28 июня части экспедиционного корпуса во взаимодействии с НРА ДВР и Монгольской Народно-революционной армией (МНРА) под командованием Сухэ-Батора начали наступление. 6 июля красные взяли Ургу.

22 августа Унгерн фон Штернберг был взят в плен, а 15 сентября расстрелян по приговору революционного трибунала.

11 июля 1921 г. было образовано Народное правительство Монголии, а 5 ноября подписан договор о сотрудничестве с РСФСР. Власть в Монголии<sup>[87]</sup> сосредоточилась в руках революционных элементов, но до мая 1924 г., когда умер последний монгольский хан (богдо-гэгэн), Монголия формально являлась монархией.

12 января 1921 г. войска Дальневосточной республики нанесли поражение белогвардейцам при Волочаевке. 14 февраля был освобожден Хабаровск. Белогвардейские части, прикрываемые японскими войсками, отступили на юг. Народно-революционная армия ДВР успешно продвигалась по направлению к Никольск-Уссурийскому и Владивостоку. Большую помощь революционным войскам оказали партизаны.

Успехи, одержанные НРА и партизанами, с одной стороны, и резкое ухудшение внутреннего и международного положения Японии — с другой, вынудили японское правительство пойти на новые переговоры, на этот раз уже не только с ДВР, но и с РСФСР. В начале сентября 1922 г. в Чаньчуне открылась конференция представителей Японии и объединенной делегации ДВР и РСФСР.

Еще до созыва конференции японцы объявили о выводе войск из Приморья к 1 ноября 1922 г. Делегация ДВР и РСФСР требовала вывода японских войск также и с Северного Сахалина, но японцы отвергли это требование. Чаньчунская конференция была прервана 26 сентября 1922 г.

В два часа дня 25 октября 1922 г. стоявшая в бухте Золотой Рог многочисленная японская эскадра с последними экспедиционными войсками на борту подняла якоря и стала выходить в открытое море. Японцы задержались ненадолго на острове Русском, но через несколько дней ушли и оттуда.

В тот же день, 25 октября, в 16 ч., войска НРА торжественно, без единого выстрела вступили в город Владивосток, население которого приветствовало своих освободителей от интервентов. Гражданская война на Дальнем Востоке завершилась.

Надобность в буферном государстве отпала. В октябре 1922 г. ЦК РКП(б), «учитывая требования трудящихся Дальнего Востока», признал

целесообразным упразднение «буфера». 14 ноября 1922 г. Народное собрание Дальневосточной республики постановило объявить на русском Дальнем Востоке советскую власть и просить ВЦИК распространить на всю территорию края действие советской Конституции. 15 ноября 1922 г. ВЦИК принял декрет, по которому территория упраздненной ДВР (за исключением Северного Сахалина, откуда японские войска эвакуировались только в мае 1925 г.) вошла как составная часть в РСФСР.

20 января 1925 г. в Пекине между СССР и Японией был подписан договор. Согласно его статьи 3: «Японское правительство должно к 1/15 мая 1925 г. полностью эвакуировать войска из Сахалина. Эвакуация должна начаться тотчас же, как только позволят климатические условия. Немедленно вслед за эвакуацией японских войск из всех районов Северного Сахалина и из каждого в отдельности над последними устанавливается полный суверенитет законных властей СССР».

Взамен СССР предоставил концессии Японии на добычу нефти и угля на Северном Сахалине. Забегая вперед, скажу, что эти концессии были аннулированы лишь в 1944 г.

В августе 1925 г. на Амур вернулись угнанные японцами на Сахалин суда. Среди них были монитор «Шквал», канонерские лодки «Бурят», «Монгол» и «Вотяк», бронекатер «Копье», катер № 1, пароходы «Хилок», «Сильный» и пять барж.

## Глава 24

# Захват Японией Маньчжурии

Оккупация Маньчжурии давно планировалась Японией. 25 июля 1927 г. премьер-министр Японии генерал Г. Танаки представил императору Хирохито секретный меморандум, где говорилось: «В Японии окончательно утвердилась веками вынашивавшая концепция японского доминирования в регионе Тихого океана и Азии, известная под лозунгом „хакко итиу“ („восемь углов под одной крышей“»).

В 1920-х годах шло массовое заселение японцами Квантунской области и Маньчжурии. К сентябрю 1931 г. в Квантунской области проживали около 800 тысяч японцев, и еще 200 тысяч — в Маньчжурии.

Заранее был подготовлен и глава будущей марионеточной администрации — последний китайский император Пу И. В 1908 г. императрица Цыси объявила наследником престола двухлетнего принца Пу И. В том же году Цыси скончалась, и почти три года малолетний Пу И числился китайским императором. В октябре 1911 г. в Китае произошла буржуазно-демократическая революция, и Пу И оказался фактически под домашним арестом. В 1924 г. он по наущению японской разведки бежал из императорского дворца в японскую миссию в Пекине.



*Пу И и его младший брат Пу Цзе (1908 г.)*

Китайская общественность сразу же раскусила подоплеку этой японской акции. В газете «Цзин бао» был расписан довольно точный и подробный сценарий дальнейшего развития событий: «Самая мрачная цель заговора заключается в том, чтобы держать его (Пу И. — А.Ш.) до тех пор,

пока в одной из провинций не произойдет какой-нибудь инцидент и определенная держава не пошлет его туда и не восстановит при вооруженной поддержке титул его далеких предков. Провинция будет отделена от республики и защищена этой державой. Затем с ней станут поступать так, как поступают с уже аннексированной страной. Побег Пу И — результат преднамеренного запугивания и постепенного вовлечения его в сети далеко идущих планов. Заинтересованные лица согласны ради его обеспечения идти на любые расходы. Страна купила дружбу всех его последователей; сами того не подозревая, они попали под ее контроль и в будущем будут служить для нее орудием»<sup>[88]</sup>.

В ночь на 2 ноября 1931 г. Пу И, перебравшийся с помощью японцев в Тяньцзинь, был разбужен японским полковником Доихарой<sup>[89]</sup>, который предложил экс-императору выехать в Шэньян и встать во главе новообразованного Маньчжурского государства. Пу И мечтал об императорской короне, да, впрочем, у него и не было выбора.

10 ноября Пу И бежал из японской миссии в Тяньцзине, спрятавшись в багажнике легкового автомобиля. Все было в лучших традициях детективного кино. Машина доставила претендента в порт, где его переодели в форму японского офицера. Пу И вместе с группой японцев сел на маленький пароходик «Хидзияма-Мару», который с погашенными огнями двинулся к устью реки Дагу. На пароходе были установлены бочки с бензином. В случае нападения китайцев японская охрана должна была убить претендента и сжечь пароход.

В устье Дагу Пу И пересел с «Хидзияма-Мару» на морской пароход «Авадзи-Мару», который утром 13 ноября вошел в порт города Инкоу, занятый японцами.

Однако сразу сделать Пу И маньчжурским императором японцы не решились. 9 февраля 1932 г. созданный японцами Административный комитет северо-востока принял решение учредить в Маньчжурии республику. А 18 февраля один из членов этого комитета по указке японского резидента Итагаки объявил о принятии решения о создании республики. Затем была опубликована «Декларация независимости Маньчжурии и Монголии», в которой говорилось: «Несколько месяцев пролетели, как миг, со дня возникновения инцидента на северо-востоке. Народ всегда стремился иметь над собой власть, как жаждущий утолить свою жажду. В настоящее время, в период крупных преобразований, стремление народа к возрождению становится особенно искренним... Создан новый орган власти, состоящий из высших руководителей каждой

провинции Особого района Восточных провинций и Монголии, с присвоением ему названия „Северо-восточный Административный комитет“. О создании этого Комитета было оповещено повсеместно. Этим всякая связь с правительством Чжан Сюэяна была прервана, и Северо-восточные провинции приобрели полную независимость»<sup>[90]</sup>.

Манипуляции с «республикой» потребовались японцам, чтобы ввести в заблуждение иностранные государства, в первую очередь США и СССР, а также «поставить на место» претендента. И действительно, Пу И был страшно напуган и стал беспрекословно выполнять все указания японцев.

По указанию 4-го отдела штаба Квантунской армии в городе Шэньян была собрана «Всеманьчжурская ассамблея», которая 29 февраля 1932 г. приняла «Декларацию о независимости нового Монголо-Маньчжурского государства». Там говорилось:

«Маньчжурия и Монголия начинают новую жизнь. В древние времена Маньчжурия и Монголия не раз были аннексированы и разъединены, но теперь природная связь восстановлена.

Эти земли обладают колоссальными природными богатствами, и народы, здесь живущие, отличаются прямотою и простотой нравов.

С течением лет народонаселение Маньчжурии и Монголии увеличилось, и параллельно этому растет и крепнет народное хозяйство, увеличиваются рынки сбыта сырья и пушнины.

В 1911 г. в Китае произошла революция. С первого же момента по образованию республики деспотическая военщина захватила три восточные провинции.

Военные тираны около 20 лет преступно попирали международное и государственное право, демонстрируя на весь мир исключительную жадность, откровенный грабеж населения и отвратительный разврат.

Все это болезненно отзывалось на народных массах.

В результате дикого управления государством край сделался ареной экономического кризиса. Торговля и промышленность пришли в застой.

Тираны часто выступали за пределы Великой стены и этим вызывали междоусобные кровопролития. В конце концов горе-правители потеряли всякий авторитет и вызвали ненависть всех соседних государств...

К великому счастью тридцати миллионов, рука соседней державы ликвидировала варварскую военщину, освободила измученный край от тирании. Заря новой жизни призывает все народы Маньчжурии и Монголии пробудиться ото сна и начать построение новой жизни во имя лучезарного будущего.

Когда мы вспоминаем, что было внутри Китая и на его окраинах

раньше, с момента революции до самых последних дней, перед нами встанут картины междоусобных войн, начатых беспринципными военными партиями, не имевшими ничего общего с народными массами, от имени которых они выступали.

Эти партии заботились лишь о своем частичном благе, и разве можно назвать их „национальными“? Конечно, нет, так как государственная власть в руках Гоминьдана была синекурой диктаторов — сребролюбцев и бездельников...

Основываясь на том, что Маньчжурия и Монголия раньше были независимыми государствами, мы теперь решили создать мощное независимое государство Маньчжоу-Го из двух этих составных частей...

Новое правительство будет опираться на широкие народные массы, а не на эгоистические интересы правителей.

Все граждане нового государства будут иметь равные права; всякие привилегии — личные, классовые и национальные — отменяются.

Кроме коренных жителей ханьского, маньчжурского и монгольского племен, все другие народности, как ниппонцы (так называли японцев), корейцы, русские и другие, будут пользоваться в нашей стране всеми правами»<sup>[91]</sup>.



*Император Пу И. 1917 г.*

Главой правительства Маньчжоу-Го стал Пу И. Его резиденцией и столицей государства стал город Чанчунь, переименованный в Синь- цзин, что означает «новая столица». Изменилось административное деление страны: теперь вместо трех крупных провинций — Хэйлунцзян, Гирич и Фэнтянь — образовалось двенадцать мини-провинций.

Формально власть в Маньчжоу-Го принадлежала Верховному правителю Пу И, впоследствии названному императором. Он же считался главнокомандующим «национальных вооруженных сил». Государственный совет состоял из министров, только формально назначаемых Пу И, поскольку требовалось предварительно согласовать каждую кандидатуру с японцами. Президентом же Государственного совета был назначен Чжан Цзинхуй, раньше сотрудничавший с Чжан Цзо Линем в интересах Японии. Начальники управлений и департаментов также назначались Пу И, но с одобрения японцев.

Фактически же власть в Маньчжоу-Го принадлежала чрезвычайному и полномочному послу Японии в Маньчжоу-Го. Он же был и главнокомандующим Квантунской армией. Ему подчинялись все японские офицеры-советники в армии Маньчжоу-Го и все японцы, занимавшие любые должности в правительственном аппарате и местных провинциальных органах власти.

При японском посольстве был создан так называемый Департамент общих дел, который контролировал деятельность всех министров и начальников департаментов правительства. Начальник этого департамента (естественно, японец) собирал координационные совещания вице-министров, на которых рассматривались проекты законов и постановлений, и только потом они формально утверждались Государственным советом.

К концу 1932 г. в госаппарате Маньчжоу-Го находились специально подготовленные и командированные из Токио 3000 заместителей и советников-японцев, которые-то и правили государством Маньчжоу-Го.

13 марта 1932 г. министр иностранных дел Маньчжоу-Го послал наркому иностранных дел М.М. Литвинову телеграмму, в которой извещал о создании государства Маньчжоу-Го, заявлял о признании этим государством международных обязательств Китайской республики и предлагал установить «формальные дипломатические отношения».

Москва в ответ промолчала. Но, с другой стороны, советское Генконсульство в Харбине продолжало нормально функционировать. Мало того, правительство СССР разрешило маньчжурским властям открыть пять консульств, в том числе и в Москве. В Маньчжоу-Го также было пять советских консульств. Наркомат иностранных дел объяснял это «практической необходимостью поддерживать фактические отношения с той властью, которая существует в настоящее время в Маньчжурии, где имеется наша дорога, где мы имеем десятки тысяч наших граждан, где мы имеем пять наших консульств и где, кроме власти Маньчжоу-Го, нет никакой другой, с кем можно было бы разговаривать и вести дела»<sup>[92]</sup>.



Любопытно, что японцы были не против создания марионеточного государства, условно назовем его Приморье-Го. С этой целью японские дипломаты в 1929 г. вошли в контакт с самозванным императором Всероссийским Кириллом I, канцелярия которого поддерживала тайные связи с русскими эмигрантами в Китае и Маньчжурии. Об этом в 1954 г. написал личный секретарь «императора» Г.К. Граф<sup>[93]</sup>.

Кирилл подумал и отказался. И, надо сказать, правильно сделал, а то в 1946 г. оказался бы на одной виселице с атаманом Семеновым.

В январе 1932 г. США объявили о планах проведения больших военноморских маневров в Тихом океане. В конце июля представитель японского морского Генштаба Минодзума в беседе с советским морским атташе в Токио Болотовым спросил: как Советский Союз будет себя держать в случае японо-американской войны? Ударит ли в спину Японии, чтобы захватить Маньчжурию, или же сохранит нейтралитет и будет продавать Японии нефть и бензин? Болотов ответил, что, скорее всего, его правительство сохранит нейтралитет, а нефть и бензин будут поставляться на обычных коммерческих основаниях. Тогда Минодзума заявил, что Япония желала бы получить письменные гарантии этого в виде секретных статей в советско-японском пакте о ненападении об обязательстве СССР не нападать на Маньчжоу-Го и продавать нефть Японии в случае японо-американской войны. Болотов сказал, что советское правительство берет на себя эти обязательства, но только открыто, а не в секретных статьях. Советское правительство выразило готовность заключить долгосрочный договор на поставку нефти в Японию, а в случае подписания пакта о ненападении с Токио публично зафиксировать в нем гарантии ненападения на Маньчжурию.

Японцы отказались заключить пакт о ненападении, ссылаясь на то, что японское общество не готово к подписанию пакта. Тем не менее 24 сентября 1932 г. СССР и Япония подписали договор о поставке в Страну восходящего солнца советского авиационного бензина в течение пяти лет, с 1933 г. по 1937 г.

Этот договор, заключенный под давлением командования японского флота, вызвал резкую критику военного министра С. Ароки, который заявил, что «СССР — главный враг», а «Америка и Англия — пустяки»<sup>[94]</sup>.

12 декабря 1932 г. Москва и Пекин (гоминьдановское правительство) обменялись нотами о восстановлении дипломатических отношений, разорванных в 1929 г. Японское правительство рассматривало это как свое крупное поражение, как недружественный акт со стороны Москвы,

означавший ее отход от прежней нейтральной позиции в японо-китайском конфликте и выражение явной симпатии противнику Токио. И на следующий день, спустя год после предложения Москвы заключить советско-японский пакт о ненападении, японский МИД официальной нотой отклонил это предложение.

Как видим, правительство СССР вело очень гибкую и осторожную политику на Дальнем Востоке, стремясь избежать вооруженный конфликт с Японией. В то же время, начиная с 1931 г., происходит резкое наращивание советских вооруженных сил на Дальнем Востоке.

К началу 1931 г. у Советского Союза на Дальнем Востоке не было военно-морских сил, не считая нескольких слабо вооруженных сторожевых кораблей и катеров погранохраны, входивших в состав НКВД. В октябре 1922 г. японцы навязали нам соглашение о демилитаризации района Владивостока. В 1923 г., согласно этому соглашению, Владивостокская крепость была упразднена, а оставшееся после Первой мировой и Гражданской войн вооружение демонтировано.

С лета 1931 г. началось строительство береговых батарей в районе Владивостока. В январе 1932 г. первые три железнодорожные батареи, переброшенные с Балтики, заняли огневые позиции в торговом порту у мыса Эгершельд.

Весной 1932 г. началось воссоздание нашего Тихоокеанского флота. Официальным днем рождения Морских сил Дальнего Востока считается 21 апреля 1932 г. Лишь 11 января 1935 г. Морские силы Дальнего Востока были переименованы в Тихоокеанский флот.

С весны 1932 г. на Дальний Восток непрерывно шли военные эшелоны, в которых товарные и пассажирские вагоны чередовались с обычными (двухосными и четырехосными) и специальными многоосными платформами, на которых стояли тщательно закрытые брезентом танки, торпедные катера, полевые и береговые пушки и даже подводные лодки «Малютки» VI серии.

Теперь советская сторона получила возможность периодически «показывать зубы». Так, 29 августа 1933 г. в Токио во время торжественного обеда, устроенного советским полпредством для иностранных журналистов, полпред К.К. Юренев предупредил, что Советский Союз приближается к пределу своего терпения и выдержки и не только способен встретить любой открытый акт агрессии со стороны японской армии, но и хорошо подготовлен к наступательным действиям на земле и в небе Маньчжурии.

Твердость позиции Москвы подтвердил советский торговый

представитель, заявивший, что еще год назад Советскому Союзу пришлось бы оставить Приморье, а теперь он готов к любому развитию событий.

Советские официальные лица также заявили о намерении Москвы в случае войны полностью уничтожить бомбардировками с воздуха такие города, как Токио и Осака. И это заявление заставило японцев провести в Токио учения по светомаскировке.

Оккупация Маньчжурии Японией стала главным фактором изменения позиции США, упорно не признававших СССР. 16 ноября 1933 г. между США и Советским Союзом были установлены нормальные дипломатические отношения, что стало серьезным предупреждением Японии.

Сильно осложняла отношения между СССР и Японией проблема Китайско-Восточной железной дороги (КВЖД), которая была построена русскими на русские средства в 1898–1903 гг. С тех пор железная дорога эксплуатировалась русскими, а после — советскими служащими и принадлежала нашему государству. 10–11 июня 1929 г. войска маньчжурских милитаристов захватили силой КВЖД. Однако коротким ударом Отдельной Дальневосточной армии китайцы были разбиты и контроль над КВЖД восстановлен.

Но в 1931 г. ситуация в Маньчжурии изменилась коренным образом, и советское руководство поняло, что дорогу удержать не удастся. Уже 29 августа 1932 г. японский посол в Москве Хирота предложил замнаркома иностранных дел Карахану продать КВЖД и признать Маньчжоу-Го. Карахан в ответ призвал не ограничиваться решением отдельных вопросов, а урегулировать все отношения между СССР и Японией путем заключения общего соглашения на несколько лет и включить в это соглашение обязательства о взаимном ненападении. Но, как уже говорилось, японцы не желали заключать с СССР пакт о ненападении.

Советской стороне удалось протянуть еще несколько месяцев, но в июне 1933 г. пришлось приступить к переговорам с японцами о продаже КВЖД. Для начала наша сторона запросила 250 млн золотых рублей (по тогдашнему курсу это 625 млн иен). Замечу, что с учетом вложенных Россией средств в эту дорогу и ее стратегического значения цена эта была более чем демпинговая.

Но японцы не хотели платить и этого. Когда не хватает логических, политических и экономических аргументов, в ход идет грубая сила. В сентябре 1933 г. маньчжурские власти по указке своих желтолицых хозяев арестовали шестерых ответственных сотрудников КВЖД, являвшихся советскими гражданами, и заменили их белоэмигрантами. 28 сентября

советское правительство через полпреда Юренева заявило протест японскому правительству по этому поводу. Но японо-маньчжурская сторона не отреагировала на эту ноту. Тогда советская делегация на токийской конференции о продаже КВЖД, состоявшейся 1 октября, заявила о нецелесообразности и невозможности продолжения переговоров в обстановке, создавшейся после ареста советских служащих. В результате вопрос о продаже КВЖД был отложен еще на 5 месяцев, в течение которых японцы неоднократно предлагали продолжить работу конференции по КВЖД, а советская сторона отклоняла эти предложения. 9 октября в советской прессе были опубликованы документы, из которых стала ясна ведущая роль японских должностных лиц в аресте советских работников.

Тем не менее дорогу пришлось продать. 23 марта 1935 г. в Токио было подписано «Соглашение между Союзом Советских Социалистических Республик и Маньчжоу-Го об уступке Маньчжоу-Го прав Союза Советских Социалистических Республик в отношении Китайско-Восточной железной дороги (Северо-Маньчжурской железной дороги)». СССР уступил «все права» на дорогу за 140 млн иен, то есть за символическую стоимость.

От советско-японских отношений перейдем к устройству государства Маньчжоу-Го. Япония начала быстро колонизировать Маньчжурию. Если до оккупации в Маньчжурии жили 250 тысяч японцев, из них в Квантунской области 115 тысяч, то уже к концу 1932 г. их число достигло 390 тысяч, из которых 170 тысяч — в Квантунской области.

Япония постоянно наращивала свои вооруженные силы в Маньчжурии. Так, в марте 1932 г. из Японии прибыли части 10-й пехотной дивизии, а в начале мая — части 14-й пехотной дивизии и подразделения усиления. К началу 1933 г. численность армии в Маньчжурии была доведена до 100 тысяч человек.

С марта 1932 г. под контролем японских офицеров началось формирование «национальных вооруженных сил» Маньчжоу-Го, которые уже к концу года насчитывали более 75 тысяч человек. Главнокомандующим их являлся Пу И. Реально же войсками командовал чрезвычайный и полномочный посол Японии в Маньчжоу-Го.

Во все воинские соединения Маньчжоу-Го, от взвода до дивизии, назначались японские военные советники и инструкторы, определявшие программы военного обучения и идеологического воспитания и отвечавшие за моральный дух солдат.

При штабах воинских частей были созданы жандармские подразделения, в обязанности которых входила контрразведка. Подразделения эти насчитывали до 18 тысяч человек. Кроме того,

контрразведкой занимались еще 4 тысяч агентов.

К концу 1932 г. в государственном аппарате Маньчжоу-Го состояли около трех тысяч японских советников и консультантов правительственной администрации, к 1935 г. их было уже около пяти тысяч, а к 1945 г. — около ста тысяч человек! Даже рядовой маньчжурский служащий работал под надзором одного-двух советников. Они контролировали абсолютно все и требовали обязательного исполнения всех своих указаний.

С конца 1930-х годов японцы начали внедрять в Маньчжоу-Го культ Божества Небесного сияния — божественного предка японской императорской семьи.

К 1936 г. в Маньчжурии было создано 15 педагогических школ, в которых готовились 2200 учителей для начальных школ. Преподавание в этих школах велось на японском языке и по японским учебникам. Реформа образования проводилась с участием и под руководством более пятисот специалистов-японцев, прибывших по специальной мобилизации. В школьные программы вводилось изучение истории «великой Японии», где к землям империи были причислены территории советского Дальнего Востока и Сибири, вплоть до Урала. Воспитание школьников велось в духе антикоммунизма и вражды к советскому народу.

Японизация коснулась и специального образования. По программам, разработанным японскими советниками, с 1935 г. осуществлялось преподавание в Чанчунском педагогическом институте для женщин, Чанчунском медицинском институте, Гиринском педагогическом институте для мужчин, Мукденском сельскохозяйственном институте, Харбинском политехническом институте, Харбинском медицинском и зубоветеринарном институте. Общее число японских преподавателей в этих учебных заведениях к концу 1937 г. составляло 822 человека, а китайских — 137.

К 1936 г. вся печать Маньчжурии оказалась под контролем Управления надзора и цензуры, подчиненного чрезвычайному и полномочному послу Японии. Большинство газет и журналов выходили на японском языке. Тираж японских изданий к тому времени уже в 9 раз превосходил тираж китайских изданий. Ведущей стала газета «Мансю инти-инти», тираж ее достиг 520 тысяч. Эта газета в принудительном порядке распространялась даже среди тех, кто не знал японского языка.

На экранах немногочисленных кинотеатров и в клубах показывались японские боевики, прославлявшие колониальную политику Японии в отношении Китая и «непобедимость» японской армии.

Штаб Квантунской армии в Маньчжурии стал инициатором создания Общества молодых патриотов, которое затем получило официальное

название «Сэхэхой» (по-японски «Кёвакай»). Задачей общества ставилось «поднятие культурного и морального уровня населения и воспитания у него уважения и верности Японии».

К 1937 г. общество «Сэхэхой» насчитывало 2917 штабов в провинциях и городах Маньчжоу-Го, которые под руководством центрального штаба в Чанчуне развернули фашистскую пропаганду, популяризацию идей японизма и превосходства Японии в Азии. В центральном штабе «Сэхэхой» работали 73 офицера, специально выделенные штабом Квантунской армии.

Японские власти с самого начала оккупации приступили к интенсивной эксплуатации местного населения и вывозу природных богатств. К 1931 г. Маньчжурия занимала важное место в системе экономики Китая. Сельское хозяйство Маньчжурии давало значительные урожаи ячменя, сои, кукурузы, риса, сорго и пшеницы. Посевные площади занимали 32 млн акров (из 54,9 млн акров пригодной для пахоты земли). Ежегодный урожай зернобобовых культур составлял 790 млн. бушелей стоимостью около 200 млн китайских долларов. Кустарная и фабричная промышленность выпускала высококачественный шелк, являвшийся важнейшей статьёй китайского экспорта.

Маньчжурское скотоводство насчитывало до 15 млн голов крупного рогатого скота и давало большой объем своей продукции на экспорт. Маньчжурия также экспортировала строевой лес (площадь лесов в Маньчжурии достигала 89 млн акров).

Рыбные ресурсы Маньчжурии, особенно на побережье Желтого моря и в Бохайском заливе, позволяли ежегодно вылавливать и отправлять на экспорт десятки тысяч тонн рыбы и других морепродуктов. Только в 1930 г. стоимость улова достигла 3 млн китайских долларов.

На основе развитого сельского хозяйства, лесного и рыбного промыслов в Маньчжурии развивались предприятия по переработке продукции этих отраслей. Они производили бобовое масло и жмыхи, спички, строительные лесоматериалы, бумагу, посуду и др.

В Маньчжурии начала создаваться военная промышленность. Один из крупнейших военных арсеналов Китая находился в Мукдене (Шэньяне). Там работало более 9 тысяч рабочих. Арсенал производил ремонт различных систем артиллерийского и стрелкового вооружения, выпускал боеприпасы, инженерно-саперный инструмент и т. д.



*Японский броневладелец «Сумида» (Маньчжурия, 1936 г.)*

Японцы ввели в Маньчжоу-Го плановую систему хозяйства. В начале 1937 г. был принят первый пятилетний план, а в 1941 г. — второй пятилетний план. Экономика страны начала быстро развиваться. Так, за 1936 год в Маньчжурии было выплавлено 850 тыс. т чугуна, 400 тыс. т стали, добыто 11 700 тыс. т угля, 145 тыс. т синтетической нефти (перегонка фушуньских сланцев), 4 тыс. т алюминия, произведено продовольственных культур: риса — 337,2 тыс. т, пшеницы — 966 тыс. т, бобовых — 4201,3 тыс. т, хлопка — 15 тыс. т.

С 1936 г. по 1945 г. японские капиталовложения в этом районе выросли в четыре раза: с 2,4 млрд иен до 11,3 млрд иен, то есть, по тогдашнему курсу, с 1404,1 млн американских долларов до 5595,9 млн долларов, а с учетом вложений правительства Маньчжоу-Го капиталовложения выросли до 24,2 млрд иен.

Любопытный момент — впервые в истории Японии правительство разрешило генералам и старшим офицерам армии в Маньчжоу-Го «по совместительству» участвовать в прибылях предприятий, производящих военную продукцию.

## Глава 25

### Конфликт на озере Хасан

В 1936 г. начались серьезные инциденты и на сухопутной границе. Майор А. Агеев из Гродековского погранотряда в оперативном донесении сообщил, что «30 января 1936 г. в 14 ч. 13 мин. две роты японо-маньчжур нарушили советскую границу на полтора километра в районе пади Мещеряковской. Несмотря на численное их превосходство, наши малочисленные наряды нанесли налетчикам сокрушительный контрудар. Потеряв 31 убитыми, 23 ранеными и 24 обмороженными, налетчики бежали за пределы советской земли. С нашей стороны в бою смертью храбрых пали четыре бойца».

В 1936–1937 гг. японцы попытались занять ряд островов на реке Амур, принадлежащих России. С одной стороны, это была проба сил, а с другой — контроль над островами давал возможность прекратить советское судоходство на Амуре.

30 июня 1937 г. в 16 ч. 40 мин. бронекатера Амурской военной флотилии № 72 и № 74 и канлодка погранохраны № 308 (бывшая канлодка ГВИУ № 7) неожиданно были обстреляны артиллерийским и пулеметным огнем с маньчжурской территории, со стороны деревни Ганьчаза. Обстрел бронекатеров продолжался 10 минут. Бронекатер № 72 был подбит артиллерийским огнем, канлодка № 308 изрешечена пулями.

На бронекатере № 72 были убиты командир капитан-лейтенант Александр Беляев и три члена экипажа. Бронекатер потерял ход и был течением прибит к острову № 514, где и затонул. Остальные 12 человек экипажа направились вплавь к нашему берегу, при этом один человек утонул. Из 11 уцелевших членов экипажа были 6 раненых.

Бронекатер № 74 и канлодка № 308 вместо того, чтобы помочь бронекатеру № 72, быстро вышли из-под обстрела, как было сказано в донесении, «по приказу комдива Глухова». Любопытно, что дело происходило в радиусе действия 152-мм батареи, находившейся на берегу, но батарея молчала.

В тот же день, вечером, командующий Отдельной Краснознаменной Дальневосточной армии, маршал Советского Союза Блюхер приказал:

1. Зейскому отряду бронекатеров Амурской Краснознаменной военной флотилии идти за катером № 72 и привести его к нашему берегу Амура.



2. В случае повторения японо-маньчжурами обстрела наших бронекатеров 152-мм батарее заставить замолчать батарею противника.

Несмотря на сей грозный приказ, 6 июля 1937 г. к затонувшему бронекатеру № 72 подплыло 7 лодок с японцами, и по ним наша артиллерия не стреляла. Позже японцы подняли бронекатер, но в состав Маньчжурской военной флотилии его не вводили. Возможно, он был использован как речной полицейский катер. Любопытно, что С.С. Бережной придумал этому катеру целую легенду, что он «был поднят, восстановлен и вновь введен в строй. Участвовал в Маньчжурской наступательной операции 9.08-2.09.1945 г. 12.01.1949 г. отнесен к подклассу речных БКА. 2.04.1951 г. разоружен и исключен из списков судов ВМС в связи с передачей в ОФИ для демонтажа и разделки на металл»<sup>[95]</sup>.

Взамен бронекатера № 72 ОГПУ передало Амурской флотилии одну из двух собственных канонерских лодок (№ 308 или № 310), которую в Амурской флотилии переименовали в бронекатер № 75. Бронекатера же с № 72 во флотилии больше не было.

В мае-июне 1938 г. милитаристские круги Японии развернули широкую пропагандистскую кампанию вокруг так называемых спорных территорий на границе между Маньчжурией и советским Приморьем. В середине июля 1938 г. посол Японии в Москве Сигэмицу предъявил советскому правительству категорическое требование о передаче Японии «спорных территорий» в Приморье под предлогом необходимости выполнения обязательств Японии в отношении Маньчжоу-Го. В то же время военный министр Итагаки добивался санкции императора на организацию наступательной операции в районе озера Хасан с целью поддержать шаги японской дипломатии в Москве. При этом доказывалось, что этот район наиболее «слабо подготовлен Советами к обороне». 22 июля 1938 г. план нападения на советскую территорию в районе озера Хасан обсуждался на совещании пяти министров японского правительства и был одобрен.

Пока шли переговоры в Москве, у границ советского Приморья были сосредоточены две пехотные дивизии (19-я и 20-я), пехотная бригада, три пулеметных батальона, кавалерийская бригада, отдельные танковые части и 70 самолетов.

Озеро Хасан расположено в самой южной части советского Приморья, у стыка границ Маньчжурии, Кореи и Советского Союза. В этом месте граница, начиная от берега Японского моря, около 25 км тянется по реке Тумень-Ула и отделяет советскую территорию от Кореи, а затем от Маньчжурии, территория которой узким длинным языком вклинивается

между СССР и Кореей.

Здесь, между рекой Тумень-Ула и озером Хасан, в районе сопки Заозерная и Безымянная, развернулись активные боевые действия. Сопки эти сравнительно невысоки (около 150 м), но в условиях окружающей равнинной местности являются господствующими. С высот хорошо просматривались железные и грунтовые дороги японцев, идущие из портов Кореи и из глубины Маньчжурии. В ясную погоду с них хорошо видно все наше побережье, а в бинокль видны даже домики Посьета и дальние острова, расположенные вдоль берега на пути к Владивостоку.

Японцы хорошо понимали важное значение этих высот и с 1933 г. начали топографическую подготовку соседней с озером Хасан пограничной территории Маньчжурии. Одновременно из глубины Кореи и Маньчжурии к этому району японцы прокладывали железные и шоссейные дороги, а в июле 1938 г. стали подводить к высоте Заозерной телефонную линию. За короткий срок они хорошо укрепили в инженерном отношении пограничную зону.

С советской стороны район не был подготовлен для действий войск. Никаких инженерных сооружений вдоль границы возведено не было. Только после того, как было замечено прибытие японских войск, пограничники на высоте Заозерная начали рыть окопы и ставить проволочные заграждения.

В начале лета в район будущих боевых действий прибыли советские части: соединения 39-го стрелкового корпуса в составе 32-й и 40-й стрелковых дивизий, 2-й мотострелковой бригады и 39-го корпусного артиллерийского полка. Эти войска дислоцировались в Приморье на значительном удалении от места будущих боевых действий. Из-за нераспорядительности армейского командования сосредоточение их происходило без всякого плана и очень медленно. Кроме того, наличие всего одной дороги еще более затягивало передислокацию.

Части корпуса имели большой некомплект в личном составе и вооружении. Так, например, штаб 40-й стрелковой дивизии доукомплектовывался наспех перед выходом в район боевых действий, а в штабе артиллерии дивизии был только один начальник штаба. Части 40-й дивизии имели большой некомплект в личном составе и вооружении. В дивизии насчитывалось 45-мм орудий — 26, 76-мм — 33, 122-мм — 31 и 152-мм — 4. Всего 94 орудия вместо 132 по штату.

В 32-й дивизии состояло 82-мм минометов обр. 1936 г. — 12, 45-мм пушек — 26, 76-мм пушек — 22, 122-мм гаубиц — 20 и 152-мм гаубиц — 8. Большая часть артиллерийских лошадей была больна, поэтому в поход

не взяли пушечных батарей и взводов боевого питания дивизионов.

Таким образом, артиллерия дивизии не имела всех штатных артиллерийских средств, а наличная артиллерия не была обеспечена достаточным количеством зарядных ящиков. Не лучше обстояло дело и с личным составом. Как обычно, большая часть солдат и офицеров пребывали в различного рода командировках на работах, и поэтому при орудиях остались по 3–4 номера вместо 6–7 по штату.

Артиллерийский парк дивизии выступил в поход в составе 29 полутонных автомобилей ГАЗ-АА и 48 парных повозок, имея возможность взять лишь около четверти боекомплекта.

39-й корпусный артиллерийский полк имел в своем составе 30 орудий. Во 2-й мотострелковой бригаде было десять 76-мм пушек и пять 122-мм гаубиц.

Прибывавшие к месту сосредоточения войска не имели централизованного руководства. Некоторые подразделения 40-й дивизии находились в подчинении заместителя начальника пограничных войск округа. Кроме того, в действия частей непосредственно вмешивались, минуя прямых начальников, командир 39-го корпуса, командующий 1-й Краснознаменной армией и командующий округом. Так, например, командир 40-й дивизии полковник Базаров одновременно получил три различные задачи — от командира 39-го корпуса, из штаба 1-й армии и из штаба округа.

9 июля пограничники заметили, что японцы устанавливают проволочную связь к высоте Заозерная. Тогда начальник 59-го погранотряда усилил охрану и выслал на высоту Заозерная постоянный наряд пограничников.

16 июля командование 59-го погранотряда обратилось в штаб 1-й армии с просьбой усилить гарнизон высоты Заозерная одним стрелковым взводом из роты поддержки, расположенной в Пакшекори. Взвод этот дали, но 20 июля по каким-то неясным соображениям отвели обратно в Пакшекори.

Лишь 23 июля были приведены в боевую готовность части 39-го стрелкового корпуса, и в район Сандоканца — Заречье прибыли два усиленных батальона 40-й дивизии, поступившие в распоряжение заместителя начальника погранвойск округа полковника Федотова. Одновременно прибыли артиллерия 40-й дивизии и один дивизион 39-го корпусного артполка.

Но прибывшие части расположились подальше от высот Заозерная и Безымянная, которые продолжали обороняться только силами

пограничников.



*Батарея 75-мм зенитных орудий Тип 88*

29 июля в 16 ч. 40 мин. до роты японских солдат напали на высоту Безымянную, на которой находились только одиннадцать пограничников под командованием лейтенанта Махалина. Силы были слишком неравны. Потеряв пять человек убитыми, пограничники отошли с высоты. На помощь из Пакшекори выступили погранзастава лейтенанта Фомичева и рота поддержки лейтенанта Левченко со взводом танков. Танки с ходу поднялись на высоту, разогнали японцев, нанеся им большие потери, и к 18 часам овладели Безымянной.

С рассветом 30 июля батальон 118-го стрелкового полка 40-й дивизии занял оборону на высотах между сопками Безымянная и Заозерная. Полковая батарея, поддерживавшая батальон, расположилась таким образом, что четыре ее орудия были установлены на скатах высоты Заозерная и два орудия (взвод лейтенанта И.Р. Лазарева) — на высоте Безымянная, на которой заняла оборону рота лейтенанта Левченко.

31 июля в два часа ночи после сильной артподготовки два батальона японской пехоты атаковали высоту Заозерная и один батальон — высоту Безымянная. Советские части, переходя в контратаки, отбрасывали японцев, артиллеристы уничтожали пехоту и огневые средства противника. Взвод лейтенанта Лазарева, несмотря на артобстрел, уничтожил в этом бою два противотанковых орудия и три пулемета японцев. Японская артиллерия непрерывно обстреливала советские войска, в то время как нашей артиллерии было запрещено вести огонь по территории противника. Под натиском превосходящих сил японцев советские подразделения и пограничники стали отходить вдоль южного и северного берегов озера Хасан.

Японцы захватили высоты Заозерная и Безымянная. Заместитель

начальника погранвойск округа полковник Федотов в течение 31 июля и 1 августа разрозненными действиями отдельных рот подчиненных ему батальонов пытался отбить высоты. Подразделения вводились в бой последовательно, без артиллерийской поддержки, без танков, несли большие потери, так и не добившись успеха. В результате батальон и пограничники отошли на рубеж Пакшекори — высота Подгорная.

1 августа 1938 г. нарком обороны К.Е. Ворошилов телеграфировал из Москвы: «В пределах нашей границы смести и уничтожить интервентов, занявших высоты Заозерная и Безымянная, применив в дело боевую авиацию и артиллерию».

2 августа командование округа отдало приказ о наступлении на высоты Безымянная и Заозерная.

Японцы к этому времени успели превратить занятые высоты в мощные опорные пункты, усиленные группами пулеметов (по четыре и более), противотанковыми орудиями и соединенные густой сетью ходов сообщения. Между опорными пунктами было организовано огневое взаимодействие. Для пехоты отрыты окопы полного профиля с пулеметными гнездами, обложенными камнями.

Японская артиллерия, в основном, располагалась на южном берегу реки Тумень-Ула, в районах Монтокусан, Иечон, Намупон, Сюунсанден, Намчиенсандон. Резервы японцев находились на обратных скатах сопок.



*75-мм пехотное орудие Тип 41 (обр. 1908 г.). Фото И. Коледенка. Октябрь 2007 г.*

Выгодно используя местность и отсутствие скрытых подступов с советской стороны к переднему краю, японцы укрывались от артогня в щелях и блиндажах, а когда наша артиллерия переносила огонь в глубину и советская пехота поднималась в атаку, японские солдаты занимали свои

места, открывали сильный огонь и забрасывали нашу пехоту гранатами.

Выполняя приказ, 40-я стрелковая дивизия, не закончив сосредоточения, без предварительной рекогносцировки местности, не имея полных данных об обороне и огневых средствах противника, в 9 часов утра 2 августа перешла в наступление, но понесла большие потери и отступила.

Нарком Ворошилов в приказе от 4 августа впервые разрешил вести огонь по японским войскам, расположенным на маньчжурской территории.

5 августа из Раздольного в район боевых действий, совершив двухсоткилометровый марш по размытым дождём дорогам, прибыла 32-я стрелковая дивизия (94-й, 95-й и 96-й стрелковые полки; 32-й легкий и 32-й гаубичный артиллерийские полки, зенитный артиллерийский дивизион, отдельный противотанковый дивизион). Темп марша — 40 км в сутки — по бездорожью, в том числе и ночью, был достаточно высоким.

Таким образом, к 5 августа в районе боевых действий были сосредоточены шесть стрелковых полков (32-й и 40-й дивизий), одна мотострелковая бригада (пять батальонов, из них три танковых), один корпусный артиллерийский полк, два гаубичных и два легких артиллерийских полка, одна 203-мм батарея 187-го артиллерийского полка, два противотанковых дивизиона, два зенитных дивизиона и прочие обслуживающие подразделения.

Для обеспечения действий войск было выделено 250 самолетов, из которых 60 тяжелых четырехмоторных бомбардировщиков ТБ-3, 120 — СБ и Р-5 и 70 истребителей.

Всего в составе корпуса к 5 августа 1938 г. было 45-мм противотанковых пушек — 58, 76-мм полковых и дивизионных пушек — 78, 107-мм корпусных пушек обр. 1910/30 г. — 12, 122-мм орудий — 56, 152-мм орудий — 31, 203-мм гаубиц — 2, танков — 285, бронемашин — 6.

5 августа нарком обороны Ворошилов принял решение возложить руководство боевыми действиями в районе озера Хасан на начальника штаба Дальневосточного фронта комкора Г.М. Штерна, назначив его по совместительству командиром 39-го стрелкового корпуса.

Наступление советских войск было назначено на 6 августа. Утро в тот день было туманным. Только к двум часам дня стало проясняться. Из-за неблагоприятной погоды сразу же был сорван план артиллерийско-авиационной подготовки. Лишь в 15 ч. 30 мин. (вместо 13 ч. 15 мин. по плану) над полем боя появилась авиация, сделавшая один массированный налет, в котором участвовали 130 бомбардировщиков (41 — ТБ-3Р4 и 89 — СБ). Их сопровождали 25 истребителей И-16. Еще 30 истребителей И-15 были использованы для штурма позиций зенитной артиллерии. Было

сброшено 1592 авиабомбы, общим весом 122 тонны. При обстреле с воздуха японских позиций было израсходовано 37 985 пулеметных патронов.

Несмотря на большую плотность бомбометания, результаты были невелики. Фугасные бомбы крупного калибра, разрываясь в песчаном грунте, не давали большого поражения. А так как бомбометание производилось по площади, то многие цели оказались неподавленными. В результате вся тяжесть поддержки пехоты легла на артиллерию. Однако и артиллерия не смогла подавить значительную часть огневых точек противника.

В 40-й дивизии пехота задержалась и несвоевременно вышла на рубеж атаки. В результате между концом артиллерийской подготовки и началом атаки получился разрыв в 30 минут. Японцам хватило этого времени, чтобы привести свои части в порядок и встретить советскую пехоту и танки огнем противотанковых орудий и пулеметов.

Несколько лучше обстояло дело в 32-й дивизии, где сразу после окончания артподготовки пехота дружно поднялась в атаку. Но и здесь наступавшие части были встречены огнем неподавленных пулеметов и противотанковых орудий. 45-мм орудия, сопровождавшие пехоту и танки, попытались расчистить путь, но задача оказалась непосильной. Завязались упорные бои за каждый бугор, за каждую яму.

В полосе 40-й дивизии жестокий бой разгорелся за высоту Пулеметная. Эта высота находилась на пути к высоте Заозерная, и поэтому японцы хорошо ее укрепили. На высоте было установлено 36 пулеметов. Кроме того, эту важную позицию с западного берега реки Тумень-Ула прикрывали 20 пулеметов, два артдивизиона и бронепоезд. Дважды части 40-й дивизии предпринимали атаку, но каждый раз под ураганным огнем артиллерии и пулеметов откатывались обратно.

7 августа дивизии продолжали выполнять поставленные задачи. 94-й полк 32-й дивизии занял оборону у Янканпиен и успешно отражал контратаки японцев с южного берега реки.

Жестокие бои разгорелись за высоты Черная и Безымянная. Особенно упорно оборонялись японцы на высоте Безымянная. Многочисленные атаки нашей пехоты и танков при поддержке огнем артиллерии не приводили к успеху. Высота оставалась в руках японцев.

К середине дня наметился успех в направлении высоты Черная. Овладев ею, командир дивизии принял решение обойти высоту Безымянная с юга и продолжать наступление на Заозерную.

8 августа бои продолжались с большим ожесточением. Наконец, днем

части 40-й дивизии совместно с 96-м полком 32-й дивизии атаковали противника и овладели высотой Заозерная. Водрузив на нее знамя, они приступили к инженерному оборудованию своих позиций.

9 августа японцы попытались контратаковать и вновь захватить высоту Заозерная. 10 августа японцы продолжали контратаки.

А тем временем в Москве происходили ежедневные встречи японского посла М. Сигэмицу с советскими дипломатами. 10 августа сторонам удалось выработать условия прекращения огня и восстановления статус-кво на границе СССР и Маньчжоу-Го. Согласно достигнутой договоренности, советские и японские войска оставались на линии, которую они занимали 10 августа в 24 ч. 00 мин. по местному времени.

11 августа в 10 часов утра советские войска получили распоряжение о прекращении огня с 12 часов дня. В 11 ч. 15 мин. орудия были разряжены. Но наступило 12 ч. 30 мин., а японцы огня не прекратили. Тогда командир корпуса отдал приказ произвести мощный пятиминутный огневой налет. Огонь велся из 70 орудий разных калибров по штабам, живой силе, огневым позициям батарей с полным напряжением, допускавшимся режимом огня. Только после этого налета японцы полностью прекратили огонь из всех видов оружия.

Через несколько часов состоялась встреча представителей обеих сторон и было достигнуто соглашение о перемирии.

Всего за 10 дней боев ТБ совершили 41 самолетовылет, СБ — 346 ССС — 53, Р-3ет — 29, И-15 — 534, И-16 — 25. Противником были сбиты один СБ и один И-15. Повреждения получили 18 И-17, 7 СБ и 4 ТБ-3. Еще два И-15 были потеряны по небоевым причинам.

Любопытен и до конца не исследован случай применения химического оружия в боях у озера Хасан. «8 июля 1938 г. заместитель народного комиссара иностранных дел СССР Б.С. Стомоняков принял японского посла Сигэмицу и обратил его внимание на опасные действия японо-маньчжурской стороны, связанные с применением химического оружия. Вот что записано в стенограмме беседы: „Стомоняков: — Я пользуюсь случаем, чтобы обратить внимание господина посла на следующие происшествия. 28 июня с.г. в Гродековском районе со стороны укрепленных высот на маньчжурской стороне стал поступать на советскую сторону и ясно ощущаться газ с запахом фиалок. У многих лиц на советской территории в результате появилось головокружение, и они были вынуждены надеть противогазы. В результате тщательного произведенного расследования был установлен факт пуска с маньчжурской территории нейтрального газа с концентрацией отравляющих веществ. Это является



вторым случаем подобного рода. Господин посол, вероятно, помнит, что 20 января 1927 г., когда я имел честь быть принятым к нему на обед, я, воспользовавшись этим случаем, сделал ему представление по поводу того, что тогда вблизи Благовещенска с японских самолетов были пущены на нашу территорию отравляющие газы“»<sup>[96]</sup>.

Но на самом деле японцы в июле-августе 1938 г. в боях у озера Хасан ни разу не применяли авиации, японские самолеты даже не приближались к району конфликта. Там безраздельно господствовала советская авиация. Причем на наши аэродромы были доставлены в большом количестве и химические бомбы с отравляющими веществами. В ряде случаев наши оружейники и летчики путали осколочные и химические бомбы и отправлялись с ними бомбить японцев.

Так, 2 августа 4-я эскадрилья 53-й бригады атаковала высоту Заозерная вместо осколочных бомб АО-10 осколочно-химическими бомбами АОХ-10 поскольку внешне они были очень похожи.

Наши авиаторы умудрились забыть одну химическую бомбу на аэродроме. Когда авиация покинула передовые площадки, на нее случайно наткнулись армейские разведчики и решили подорвать там же, где и нашли. Ядовитое облако понесло на автомобильную трассу, и только чудом никто не пострадал<sup>[97]</sup>.

Во время боев у озера Хасан японцы потеряли (по японским источникам) 500 человек убитыми и 900 человек ранеными.

Потери советских войск оказались больше. Погибли 792 человека (из них 134 офицера), были ранены 2752 бойца (из них 290 офицеров), заболели 527 красноармейцев (из них 37 офицеров). Всего 4071 человек (в том числе 461 офицер).

## Глава 26

# Обострение ситуации в районе реки Халхин-Гол

С начала 30-х годов японское правительство вынашивало планы оккупации Внешней Монголии, то есть Монгольской Народной Республики. Еще в 1933 г. военный министр Японии генерал Араки потребовал оккупации Монголии, указывая, что «Монголия обязательно должна быть Монголией Востока»<sup>[98]</sup>. В 1936 г. начальник штаба Квантунской армии Итагаки заявил, что Монголия является «флангом обороны Сибирской железной дороги... Поэтому целью армии должно быть распределение японо-маньчжурского господства на Внешнюю Монголию любыми средствами, имеющимися в распоряжении»<sup>[99]</sup>.

Начиная с 1935 г., на японских официальных картах линия государственной границы в районе реки Халхин-Гол стала переноситься вглубь МНР на расстояние до 20 км. На границе начались военные столкновения. 24 января 1935 г. японо-маньчжурские войска напали на монгольскую погранзаставу в Халхин-Сумэ и захватили всю близлежащую территорию. Это было только началом агрессии Японии против МНР. Следующее вторжение на территорию Монголии произошло 31 января. Колонна из 41 грузовика, груженых японо-маньчжурской пехотой, сопровождаемая полусотней конников, двинулась к погранзаставе в Халхин-Сумэ и заняла ее. Затем японо-маньчжурский отряд подошел к заставе «Монголрыба». Монгольские пограничники, следуя указанию министра МНР, главнокомандующего Монгольской Народно-революционной армией Гэлэгдорижайна Дэмида, оставили обе заставы без боя и отошли в глубь своей территории на 6 километров в районе Нарийна-Нур к Узкому озеру. Правительство МНР посчитало, что из политических соображений это было сделано правильно.

Для предотвращения назревавшего пограничного конфликта в начале июня 1935 г. начались переговоры о демаркации государственной границы между Монголией и Маньчжоу-Го. Переговоры проходили на железнодорожной станции Маньчжурия. Но позиции сторон сразу же разошлись. Каики, представлявший Японию, заявил от имени правительства Маньчжоу-Го: «Маньчжоу-Го откомандирует в

соответствующие пункты на территории МНР (в том числе и в Улан-Батор) для постоянного проживания своих уполномоченных, которые будут держать связь со своим государством, отправлять нужные донесения и будут пользоваться правом свободного передвижения. Если с этими требованиями не согласятся, наше правительство... потребует отвода всех войск МНР, находящихся к востоку от Тамцак-Сумэ (то есть Тамцак-Булака)».

13 июля 1935 г. представительство МНР объявило, что «требования правительства Маньчжу-Го о командировании уполномоченных в подходящие для них пункты для постоянного проживания и установки телеграфных линий для связи с ними правительство МНР отвергает как прямое покушение на суверенитет и независимость МНР».

В итоге в ноябре 1935 г. переговоры были прерваны. При этом представитель правительства Маньчжоу-Го заявил: «...в дальнейшем все вопросы мы собираемся решать по своему усмотрению».

В марте 1936 г. на монголо-маньчжурской границе произошло несколько мелких стычек. В ответ на это 12 марта между СССР и МНР был подписан протокол о взаимной помощи, а еще ранее, 1 марта, Сталин заявил американскому журналисту Рою Говарду: «В случае, если Япония решится напасть на Монгольскую Народную Республику, покушаясь на ее независимость, нам придется помочь Монгольской Народной Республике... Мы поможем МНР так же, как мы помогли ей в 1921 году».

Выступая на третьей сессии Верховного Совета СССР 31 мая 1936 г., председатель Совнаркома СССР и нарком иностранных дел В.М. Молотов высказал по адресу Японии предупреждение: «По существующему между СССР и Монгольской Народной Республикой договору о взаимопомощи мы считаем своей обязанностью оказывать Монгольской Народной Республике должную помощь в охране ее границ. Мы серьезно относимся к таким вещам, как договор о взаимопомощи, который подписан Советским Правительством. Я должен предупредить, что границу Монгольской Народной Республики, в силу заключенного между нами договора о взаимопомощи, мы будем защищать так же решительно, как и свою собственную границу».

В соответствии с Протоколом о взаимопомощи от 12 марта 1936 г. в сентябре 1937 г. в Монголию был введен «ограниченный контингент» советских войск в составе 30 тысяч человек, 265 танков, 280 бронемашин, 5000 автомобилей и 107 самолетов. Штаб корпуса советских войск, получивший наименование 57-го особого, обосновался в Улан-Баторе. Командовал корпусом комдив Н.В. Фекленко.

В состав корпуса входили 36-я мотострелковая дивизия, 11-я танковая бригада, 7-я, 8-я и 9-я мотоброневые бригады. 36-я мотострелковая дивизия была дислоцирована у населенного пункта Сайн-Шанда. В состав дивизии входили 24-й и 149-й стрелковые полки<sup>[100]</sup>, 175-й артиллерийский полк и танковый батальон. В составе 175-го артполка находились восемь 76-мм дивизионных пушек обр. 1902/30 г. и шестнадцать 122-мм гаубиц обр. 1910/30 г. В танковом батальоне состояло 50 легких танков Т-26. Здесь я заранее оговорюсь, что в конфликте на реке Халхин-Гол с советской стороны участвовали только легкие танки, и в дальнейшем, говоря о советских танках, прилагательное «легкий» я буду опускать. Равно как единственной дивизионной пушкой, действовавшей на реке Халхин-Гол, была 76-мм дивизионная пушка обр. 1902/30 г. Что же касается сведений об участии в боях 76-мм пушек Ф-22 и даже УСВ, то пусть они останутся на совести «компетентных» авторов. К примеру, в одной книге есть даже фото с подписью: «Танкисты и артиллеристы из состава сводного отряда Быкова перемещают 76-мм пушку Ф-22 образца 1936 г. Район реки Халхин-Гол, май 1939 г. (АВЛ)». На снимке же видна 76-мм пушка УСВ образца 1939 г.

Но вернемся к войскам 57-го особого корпуса. Все мотобригады имели одинаковую структуру: один бронеполк, один разведывательный батальон, два стрелково-пулеметных батальона и один артиллерийский дивизион. Итого, в бригаде по штату полагалось 80 бронеполков, в основном, БА-6 и БА-10. В артиллерийском дивизионе состояли четыре 76-мм пушки обр. 1902/30 г. и восемь 122-мм пушек обр. 1910/30 г. В 11-й танковой бригаде по штату должно было состоять 278 танков БТ-5, БТ-7, ХТ-26 и Т-37А. Для справки: танк ХТ-26 — химический танк, имел на вооружении огнемет, и поему позднейшие историки «для приличия» именовали его «огнеметный танк ОТ-26».

Тем не менее японцы продолжали готовиться к вторжению во Внешнюю Монголию. Японское командование не случайно выбрало местом для вторжения район у реки Халхин-Гол. К этому району со стороны Маньчжурии вели две железные дороги: одна (бывшая КВЖД) проходила в 125 километрах от указанного района, другая вела из Солуни на Ганьчжур. Ближайшая станция этой дороги — Хандагай — находилась в 60 км от намеченного района боевых действий.

Совсем в других условиях находились советско-монгольские войска. Ближайшая железнодорожная станция Борзя находилась в 750 км от района боевых действий. Растянутасть коммуникаций сильно осложняла сосредоточение войск и их снабжение боеприпасами и продовольствием.

К началу 1939 г. район река Халхин-Гол охранялся силами

монгольского погранкорпуса. Однако его командование проявило беспечность и разгильдяйство. Маньчжурская граница за рекой Халхин-Гол фактически не охранялась, да и на южной стороне реки не было стационарных постов наблюдения. К южной стороне иногда подъезжали монгольские конные дозоры. Комсостав 57-го особого корпуса охраняемого района не изучал. Рекогносцировок пограничных районов не было. Полевой выход с комсоставом был один, в 1939 г. Бойцы отвлекались на лесозаготовки на длительные сроки. К моменту японского нападения бойцы в большинстве своем оказались на дровозаготовках.

Выбрав район действий, японцы приступили к его изучению. Задолго до военного выступления они произвели рекогносцировку избранного района, издали отличные карты, совершили много полетов не только в приграничной полосе, но и над монгольской территорией. С комсоставом предназначенных для операции частей и соединений были проведены полевые выезды. Войска обучались с учетом условий данной местности.

С января 1939 г. японцы начинают устраивать провокации в районе Халхин-Гола. 16 января начальник 7-й заставы и помощник начальника 4-го монгольского погранотряда были обстреляны с дистанции 500 м пятью японо-маньчжускими всадниками.

17 января в двух километрах западнее Номон-Кан-Бурд-Обо 13 японо-маньчжур (иногда их называли японо-баргутами) напали на сторожевой дозор в составе начальника заставы и двух цириков<sup>[101]</sup>. Монгольские пограничники вынудили японо-маньчжур отойти, но те через короткое время вместе с подошедшим подкреплением из двадцати человек окружили пограничников. Один раненый цирик вышел из окружения, а начальник заставы и второй цирик с ручным пулеметом были взяты в плен.

28 января в районе места боя была найдена 21 листовка, сфабрикованная японо-маньчжурами, за подписью захваченного в плен начальника 7-й заставы, призывающая к разрыву дружественных отношений между МНР и СССР.

29 января на этом же участке группа японо-маньчжур из 50 человек пыталась захватить сторожевой пост без прикрытия огня. Пограничники, не открывая огня, отошли в глубь своей территории. 30 января ночью и 31 января эти попытки повторились.

8 февраля пограничники открыли огонь по отходящей группе японо-маньчжур, проникшей в глубь территории Монголии на 4 км. В результате перестрелки был ранен один японо-маньчжур, которого подобрали монгольские пограничники.

17 марта пограничниками был убит один японо-маньчжур на

территории МНР. По визитной карточке и фотографии, найденной у убитого, определили, что он японец по фамилии Кавано-Канцира, начальник отдела Ту-Цюаньской полиции.

В середине мая 1939 г. японцы приступили к развертыванию боевых действий.

11 мая около двухсот японо-маньчжуров в сопровождении грузового автомобиля и пикапа, вооруженные ручными пулеметами и 50-мм минометами, нарушив границу МНР в районе Номон-Кан-Бурд-Обо, совершили нападение на монгольскую заставу численностью в 20 человек и преследовали их до реки Халхин-Гол, проникнув в глубь территории МНР на 20 км. К пограничникам подошло подкрепление, и завязался бой, длившийся около 12 часов. Нарушители были отброшены.

14 мая триста японо-маньчжурских всадников вновь нарушили границу МНР, заняли Дунгур-Обо и вышли к реке Халхин-Гол.

15 мая пограничники наблюдали в районе Дунгур-Обо до семисот всадников, семь бронемашин, один танк и автомашины с пехотой.

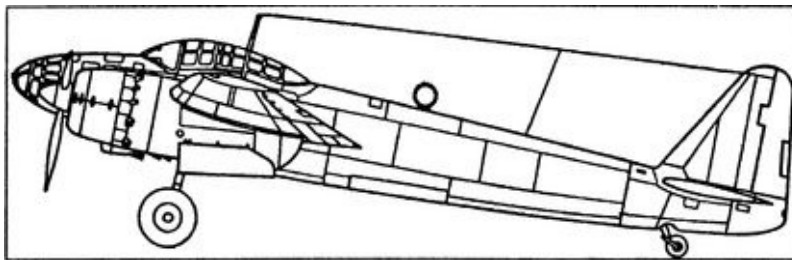

*Бомбардировщик P1Y1 «Гинга»*

С 14 мая начались полеты японской разведывательной и бомбардировочной авиации над Восточной Монголией, сопровождавшиеся обстрелом и бомбометанием монгольских погранзастав. Так, 15 мая пять японских бомбардировщиков совершили налет на расположение 7-й заставы (западнее Дунгур-Обо) и сбросили 52 бомбы. В результате налета были убиты 2 и ранены 19 цириков.

Все эти события за период 11–15 мая явно указывали на то, что японцы развертывают серьезную операцию, но командование 57-го особого корпуса, беспечно относившееся к защите границ МНР, продолжало расценивать их как «мелкие пограничные пустяки».

В то время как в районе реки Халхин-Гол уже с 11 мая шли бои пограничников с регулярными японо-маньчжурскими войсками, поддерживаемыми авиацией, командование особого корпуса утром 15 мая выехало на лесоразработки за 130 км от Улан-Батора.

Только приказ наркома обороны К.Е. Ворошилова от 16 мая заставил командование особого корпуса принять меры к приведению войск в боевую готовность и организации разведки.

17 мая к реке Халхин-Гол из Тамцак-Булака командованием особого корпуса были направлены 6-я кавалерийская дивизия МНР, разведгруппа от стрелково-пулеметного батальона 11-й танковой бригады, рота бронемашин и 76-мм батарея с весьма ограниченной задачей — не ввязываясь в бои, «разведывать» противника. Командовал группой командир стрелково-пулеметного батальона Быков.

20 мая стрелково-пулеметный батальон 11-й танковой бригады выслал разведку на восточный берег реки Халхин-Гол. Разведчики были обстреляны с высоты Ремизова<sup>[102]</sup> и отошли обратно.

22 мая 6-я монгольская кавалерийская дивизия, переправившись на восточный берег Халхин-Гола и легко отбросив немногочисленные разведывательные части противника, к 8 часам вечера вышла к государственной границе.

К 8 вечера 25 мая 6-я кавалерийская дивизия занимала оборону:

15-й кавалерийский полк (60 сабель, четыре станковых пулемета, одно 45-мм противотанковое орудие) — 6–8 км северо-западнее Номон-Кан-Бурд-Обо.

17-й кавалерийский полк (80 сабель, два станковых пулемета, одно 45-мм противотанковое орудие) — 6 км западнее Номон-Кан-Бурд-Обо.

Сводный эскадрон (60 сабель, четыре станковых пулемета) — на южном берегу реки Хайластын-Гол (6 км юго-западнее Номон-Кан-Бурд-Обо).

Маневренная группа (три взвода, два станковых пулемета) — в 5 км восточнее устья реки Хайластын-Гол.

Артиллерия дислоцировалась на опорном пункте, 8 км восточнее устья реки Хайластын-Гол. Бронедивизон — на западном берегу реки Халхин-Гол, у устья реки Хайластын-Гол, откуда вел разведку на восток и север.

Отряд Быкова переправился на восточный берег Халхин-Гола с задачей выйти на линию 6-й кавалерийской дивизии монгольской армии: одной ротой — на левый фланг 15-го кавалерийского полка, другой ротой — на правый фланг сводного кавалерийского эскадрона.

До 20 мая действия японской авиации, в основном, выражались в бомбардировке отдельными самолетами погранчастей МНР. К 21 мая японцы, сосредоточив в районе боевых действий до двух-трех рот бомбардировочной и истребительной авиации, начали проявлять большую активность. 22 мая во второй половине дня произошел первый воздушный

бой. В этот же день японцы сбили советский самолет Р-5, работавший по связи с 6-й кавалерийской дивизией. Одновременно японская авиация начала действовать над полем боя и производить глубокую разведку тыловых районов.

С повышением активности японской авиации командование особого корпуса, располагая данными о переброске новых авиачастей противника в район боевых действий, начало сосредотачивать воздушные силы на территории МНР. 70-й истребительный авиаполк (38 истребителей И-15) и 150-й смешанный полк (СБ и Р-5), дислоцировавшиеся на территории МНР, подтянулись ближе к линии фронта. К 26 мая из Забайкальского военного округа на аэроузел в район Тамцак-Булак перебросили 22-й истребительный авиаполк, в составе которого было 63 истребителя И-15 и И-16. Еще через несколько дней в Монголию прибыл 38-й бомбардировочный авиаполк в составе 59 двухмоторных бомбардировщиков СБ.

Теперь перейдем к дипломатическому аспекту конфликта. 19 мая 1939 г. японский посол в Москве господин Того был вызван на Кузнецкий Мост, в Народный комиссариат иностранных дел, где Молотов от имени советского правительства сделал ему официальное заявление: «Мы получили сведения о нарушении границы Монгольской Народной Республики японо-маньчжурскими войсками. Поскольку между СССР и МНР имеется пакт о взаимопомощи, то по поводу указанного нарушения границы МНР я должен сделать послу заявление. За последнее время, 11–12 мая и позже, имел место ряд нарушений границы МНР японо-маньчжурскими частями, которые напали на монгольские части в районе Номон-Кан-Бурд-Обо, а также в районе Донгур-Обо.

В воинских частях МНР имеются раненые и убитые. В этом вторжении в МНР участвовали также японо-маньчжурские самолеты. Имеются, таким образом, грубые нарушения границы МНР и другие недопустимые действия со стороны японо-маньчжурских частей. Я должен предупредить, что всякому терпению есть предел, и прошу посла передать японскому правительству, чтобы больше этого не было. Так будет лучше в интересах самого же японского правительства».

Японский посол немедленно передал в Токио текст заявления советского правительства. Но японское правительство даже не удосужилось ответить. Еще бы! 20 мая на совещании пяти японских министров было принято решение о присоединении Японии к военному пакту Германии и Италии. В такой ситуации командующему армией требовался хоть небольшой успех, чтобы оказать нужное воздействие как



на колеблющихся членов собственного кабинета, так и на Германию. Теперь оставался «последний довод королей» — большие пушки.

## Глава 27

### Баин-Цаганское сражение

С 25 мая 1939 г. японцы приступили к сосредоточению в районе Номон-Кан-Бурд-Обо больших сил из состава 23-й пехотной дивизии и маньчжурской конницы, объединенных в сводный отряд под командованием командира 64-го пехотного полка Ямагата.

К 27 мая японцы подтянули в район Номон-Кан-Бурд-Обо 64-й пехотный полк (без двух батальонов), разведывательный отряд 23-й пехотной дивизии, 8-й маньчжурский кавалерийский полк, часть 1-го и 7-го кавалерийских полков и до 40 самолетов.

На рассвете 28 мая японо-маньчжуры начали внезапное наступление и, оттеснив монгольский 15-й кавалерийский полк и левофланговую роту отряда Быкова, глубоко охватили левый фланг всех частей, находившихся на восточном берегу Халхин-Гола, угрожая переправе. Монголо-советские части, плохо управляемые, в беспорядке отошли на Песчаные бугры, в 2–3 км северо-восточнее устья реки Хайластын-Гол, где и задержали наступление противника.

В это время 149-й стрелковый полк, подошедший на автомобилях из Тамцак-Булака, не дождавшись сосредоточения всех сил, с хода вступил в бой. Подразделения 149-го полка действовали неорганизованно, без взаимодействия с артиллерией. Управление боем было организовано плохо, а с наступлением темноты и вовсе утеряно. Бой с отдельными группами шел всю ночь.

На рассвете 29 мая была установлена связь с командным пунктом 57-го особого корпуса, который в это время расположился в Тамцак-Булаке.

С утра 29 мая части, приведенные в порядок, возобновили наступление с целью отбросить противника за государственную границу МНР. К 16 часам 29 мая 149-й стрелковый полк достиг высоты Ремизова, но дальше продвинуться не мог.

В это время наблюдатели донесли о том, что с востока подходят автоколонны противника. Начальник оперативной группы сделал вывод, что противник подбросил свежие силы, и отдал приказ на отход на западный берег Халхин-Гола. Этот приказ был утвержден командиром 57-го особого корпуса. Части начали отходить на западный берег неорганизованно, при выходе из боя ими никто не управлял. Командование

корпуса не было в курсе происходившего боя.

В оперсводке № 014 штаткор доносил, что наши части отошли на западный берег реки Халхин-Гол под натиском противника, тогда как противник, истощенный боями, оставив прикрытие из снайперов, сам поспешно уходил за границу на тех машинах, подход которых был обнаружен наблюдателями. Наша разведка не сумела раскрыть ухода противника за границу до 3 июня, и только 3 июня разведка 149-го стрелкового полка установила, что противника на территории МНР нет.

В первых же воздушных боях выявилось превосходство японской авиации. Первое боевое столкновение советской истребительной авиации с истребителями противника произошло в 12 ч. 20 мин. 22 мая. С советской стороны в бою участвовали три истребителя И-16 и два И-15, со стороны японцев — пять истребителей И-96. В этом бою сгорели один И-16 и, предположительно, один японский истребитель.

27 мая эскадрилья И-16 в составе восьми самолетов находилась в засаде с задачей при появлении воздушного противника взлететь и уничтожить его. Всего за этот день эскадрилья произвела четыре вылета по тревоге. При первых трех вылетах встреч с противником не было, но зато два летчика сожгли моторы своих машин. Во время четвертого вылета у командира эскадрильи не запустился мотор. Он приказал летчикам, которые запустили моторы, взлететь раньше его. Летчики взлетели и взяли курс в сторону фронта. Командир эскадрильи, запустив мотор, взлетел последним. Шесть истребителей И-16 следовали на фронт по одному, по два, на маршруте к фронту набирая высоту. На фронте эти самолеты-одиночки, находясь на высоте 2000–2200 м, встретились с двумя звеньями истребителей противника, которые шли в строю. После первых атак, произведенных нашими самолетами, бой превратился в преследование, так как наши самолеты после первой же атаки, сделав перевороты, стали уходить, а противник, находясь выше, преследовал их до аэродрома и даже расстреливал после посадки.

В итоге из шести взлетевших экипажей два летчика погибли (в том числе и командир эскадрильи), один летчик был ранен, два летчика сожгли моторы, один летчик сел на аэродром с пробоинами в самолете.

В тот же день, 27 мая, у командования 57-го особого корпуса состоялся неприятный разговор по прямому проводу с наркомом обороны Ворошиловым, который высказал большое неудовлетворение Москвы потерями советской авиации.

На следующий день, 28 мая, в район боевых действий вылетели две эскадрильи: одна в составе десяти истребителей И-15 и вторая — в составе

десяти И-16. Во время пребывания в воздухе начальник штаба получил от командира авиабригады приказ привести в боевую готовность 20 самолетов И-15, что и было выполнено. Через некоторое время поступило новое приказание: «Самолетам вылететь в район действия наземных войск». После взлета первого звена поступило приказание: «Вылет прекратить». Начальник штаба доложил, что одно звено уже вылетело. Приказ «Вылет прекратить» был подтвержден и выполнен (вместо двадцати истребителей вылетело звено И-15, которое с фронта не возвратилось).

Две эскадрильи И-15 и И-16, летавшие на фронт, противника не встретили и вернулись на свой аэродром. После их посадки командир полка получил приказание: «Готовиться к повторному вылету в том же составе». Не успел командир полка отдать указание эскадрильям о подготовке к вылету, как получил приказ о немедленном вылете двух эскадрилий. Командир полка доложил, что эскадрилья И-15 к вылету еще не готова, но, несмотря на это, приказание о вылете было подтверждено: «Вылетать эскадрилье И-16, не дожидаясь готовности эскадрильи И-15». Это приказание было выполнено. Через 25–30 минут вылетело десять И-15 во главе с помощником командира полка.

Взлетевшие десять истребителей И-16 противника не встретили и вернулись на аэродром, а оставшиеся в воздухе десять И-15 встретили 15–18 самолетов противника и вступили с ними в бой.

По докладам летчиков и показаниям очевидцев, наблюдавших за боем с земли, после первой атаки японцам удалось поджечь самолет помощника командира полка. Помкомполка свою машину потушил, но преследовавший его на бреющем полете японец атаковал его и сбил.

Командир эскадрильи был ранен в голову и потерял сознание. Почти у самой земли он пришел в сознание, сумел выровнять машину и благополучно вернулся на свой аэродром.

После выбытия из боя помкомполка и командира эскадрильи оставшиеся истребители И-15 рассеялись, стали выходить из боя и возвращаться на свой аэродром. По свидетельствам наблюдавших за боем с земли очевидцев, японцы стали преследовать советские одиночные самолеты и сбивать их. Если бы И-15 не удирали в панике из боя, а дрались, поддерживая друг друга, таких потерь бы не было. В результате из десяти вылетевших летчиков четверо погибли в бою, один пропал без вести, ранены двое, один летчик выпрыгнул с парашютом из горящего самолета и через двое суток появился в своей части, а один летчик вернулся на свой аэродром с многочисленными пробоинами в самолете. Противник же по-прежнему потерь не имел.

После 28 мая советская авиация не появлялась в районе Халхин-Гола до 16 июня.

К концу июня японцы сосредоточили в районе боевых действий всю 23-ю пехотную дивизию, 3-й и 4-й танковые полки, 26-й пехотный полк и часть 28-го пехотного полка 7-й пехотной дивизии, 4-й, 5-й и 12-й маньчжурские кавалерийские полки и остатки 1-го, 7-го и 8-го кавалерийских полков. Эти части они усилили артиллерией частей Квантунской армии. Кроме того, японцы стянули не менее двухсот самолетов из разных районов Маньчжурии, с Китайского фронта и из Японии.

Своей целью противник ставил внезапный и быстрый разгром советских частей и удар главными силами через гору Баин-Цаган по западному берегу Халхин-Гола.

По плану японского командования, наступлению наземных войск должны были предшествовать разгром советской авиации на аэродромах и завоевание господства в воздухе. Ударная группа под командованием генерал-майора Кобаяси в составе 71-го и 72-го пехотных полков, усиленных артиллерией, имела задачу в ночь со 2 на 3 июля переправиться через Халхин-Гол севернее горы Баин-Цаган и продвигаться на юг, отрезая пути отхода нашим частям. 26-й пехотный полк 7-й пехотной дивизии под командованием полковника Суми, посаженный на автомобили, имел задачу действовать на заходящем фланге ударной группы и не допускать подхода наших резервов, а в случае отхода наших частей преследовать их. Переправу и продвижение ударной группы обеспечивал 23-й инженерный полк. Прикрывал переправу отряд в составе одного эскадрона 23-го кавалерийского полка, взвода пехоты и пулеметной роты 64-го пехотного полка.

Сковывающая группа под командованием генерал-лейтенанта Ясуока в составе 64-го пехотного полка (без одного батальона), батальона 28-го пехотного полка, 4-го, 5-го и 12-го кавалерийского полков Хинганской дивизии, 3-го и 4-го танковых полков имела задачу в течение 1 и 2 июля обеспечить фланговый марш и сосредоточение в исходном районе для наступления ударной группы, а 3 июля наступать, охватывая пехотными и танковыми полками левый фланг советских войск на восточном берегу Халхин-Гола, а конницей — правый фланг, и уничтожить советские части на восточном берегу Халхин-Гола.



*Июль 1939 г. Халхин-Гол. Советские летчики в перерыве между боями играют в домино. На заднем плане истребитель И-16*

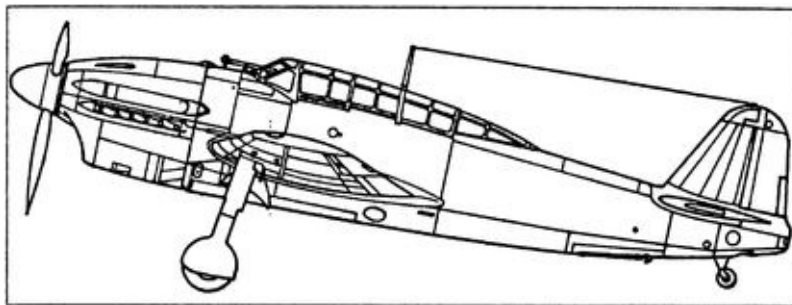

*Пикирующий бомбардировщик D4Y2*

Резервный отряд под командованием полковника Ики в составе одного батальона 64-го пехотного полка, 23-го кавалерийского полка и одной батареи двигался за ударной группой.

Командование 57-го особого корпуса имело данные о сосредоточении противника в районе Джинджин-Сумэ и озера Яньху и ожидало наступления противника. Было неясно только, куда противник направит главный удар. Поэтому решено было подтянуть резервы из Тамцак-Булака и сосредоточить их к утру 3 июля в районе горы Баин-Цаган.

Между тем советское командование принимает экстренные меры для усиления ВВС. 29 мая с Центрального московского аэродрома на трех транспортных самолетах «Дуглас» к месту боевых действий вылетела группа летчиков-асов во главе с заместителем начальника ВВС РККА Яковом Смушкевичем. Другая группа опытных летчиков, уже воевавших в

Испании и Китае, была отправлена поездом. В Чите летчики получили самолеты, облетали их и отправились к линии фронта.

26 мая на аэродром в Баин-Тумен был перебазирован 70-й истребительный авиаполк.

К 22 июня 1939 г. ВВС 57-го особого корпуса в своем составе имели: 70-й истребительный авиаполк — 60 истребителей И-16 и 24 истребителя И-15; 22-й истребительный авиаполк — 35 И-16 и 32 И-15; 150-й смешанный авиаполк — 57 бомбардировщиков СБ и 38-й средний бомбардировочный полк — 59 СБ. Всего 267 самолетов.

ВВС противника в своем составе имели: 1-й боевой отряд — 25 истребителей И-97 и 19 разведчиков; 11-й боевой отряд — 50 И-97; 24-й боевой отряд — 25 И-97; 59-й боевой отряд — 25 И-97; 10-й смешанный боевой отряд — 27 разведчиков; 15-й смешанный боевой отряд — 30 разведчиков; 12-й и 61-й боевые отряды — по 19 тяжелых бомбардировщиков в каждом. Всего 239 самолетов.

В двадцатых числах июня 1939 г. в районе озера Бунр-Нур завязались крупные воздушные бои, в которых советская авиация взяла реванш у японцев. 22 июня произошло три воздушных боя с участием 95 советских истребителей против 120 японских. 24 июня также произошло три воздушных боя с участием 96 советских истребителей против 60 японских. 26 июня был один воздушный бой 50 советских истребителей против 60 японских. В этих боях советская сторона потеряла 23 истребителя, в основном, И-15, а японцы — 64 самолета.

Японцы, ошеломленные таким неожиданным исходом воздушных боев, решили ответить внезапным ударом по аэродромам советской авиации. Рано утром 27 июня 23 японских бомбардировщика под прикрытием 80 истребителей атаковали стоянки самолетов 22-го истребительного авиаполка в районе Тамцак-Булак. Японцам удалось достичь тактической внезапности, и наши И-16 взлетели уже в ходе налета. По советским данным, в воздушном бою было потеряно всего три машины, а у японцев сбито пять самолетов.

Одновременно была атакована и стоянка 70-го истребительного авиаполка. Телефонная линия, связывавшая посты воздушного наблюдения и командование 70-го авиаполка, оказалась перерезанной японскими диверсантами. В результате было уничтожено, по советским данным, 16 самолетов И-15 и И-16, а японцы потерь не имели.



*Советские танкисты осматривают брошенный на поле боя японский танк Типа 95 «Ха-го». Халхин-Гол. Июль 1939 г.*

Наземное наступление японцы начали в ночь со 2 на 3 июля. В 9 часов вечера советские части — 3-й батальон 149-го стрелкового полка и 6-я батарея 175-го артиллерийского полка, находившиеся в боевом охранении, — были атакованы танками и пехотой. 6-я батарея старшего лейтенанта Алешкина открыла огонь. В упорном бою артиллеристы подбили 15 японских танков, но превосходство оставалось на стороне противника. Танки прорвались на огневую позицию и пытались раздавить орудия, засыпать щели с укрывшимися в них бойцами. Но легкие японские танки не смогли нанести существенного вреда. Поломав у орудий правила и поутюжив щели с бойцами, танки стали уходить. Тогда артиллеристы выскочили из укрытий и открыли огонь по отходящим танкам, подбив еще несколько машин. Развернувшись, танки снова атаковали батарею. Так повторялось трижды. Наконец атака была отбита. Около тридцати танков противника осталось на поле боя, остальные ушли на маньчжурскую территорию.

Утром 3 июля батальон и батарея получили приказ отойти на основной рубеж.

6-я кавалерийская дивизия всю ночь со 2 на 3 июля вела тяжелый бой с японскими войсками и к рассвету отошла на западный берег Халхин-Гола. Под ударами танковых полков группы Ясуока левофланговый батальон 149-го стрелкового полка и 9-я танковая бригада вынуждены были отойти к реке, развернувшись фронтом на север.

Ударная группа Кобаяси, сломив слабое сопротивление 15-го монгольского кавалерийского полка, подошла к реке в районе горы Баин-Цаган и начала переправу. К 8 часам утра 3 июля японцы переправились на другой берег и быстро двинулись на юг. Положение войск, находившихся



на восточном берегу Халхин-Гола, становилось угрожающим, так как на западном берегу не было советско-монгольских частей, кроме 3-го дивизиона 185-го артполка и командного пункта 175-го артполка. Но решительность и находчивость командира 175-го артполка майора Н.И. Полянского спасли положение. Как старший из находившихся там командиров, он приказал командиру подошедшего бронедивизиона 6-й кавалерийской дивизии прикрыть переправу и дорогу на Тамцак-Булак. Бронедивизион действовал смело и решительно. Вместо того чтобы обороняться, он атаковал наступающие японские войска, посеял среди них панику и принудил остановиться. Нанеся противнику значительные потери, дивизион отошел и занял удобный для обороны рубеж.

В 10 часов утра 3 июля начала наступление 11-я танковая бригада. Бригада атаковала двумя группами — с юга на север вдоль реки Халхин-Гол одним батальоном и с запада на восток двумя батальонами поддержки артдивизиона бригады. В артдивизионе на тот момент было шесть самоходных установок СУ-12, представлявших собой небронированный автомобиль ГАЗ-ААА с 76-мм полковой пушкой обр. 1927 г. на тумбовой установке.

Вместе с 11-й танковой бригадой должны были наступать 24-й мотострелковый полк и отряд монгольской конницы, но они начали атаку «без организованного по времени и месту взаимодействия с танковой бригадой». Артиллерийской поддержки танковой бригады в начале атаки не было вообще, и лишь в конце боя был открыт «слабый» артиллерийский огонь.

Тем не менее атака 132 танков произвела на японцев большое впечатление — в Китае они ничего подобного не видели. Танки прошли сквозь японские позиции и повернули назад недалеко от японской переправы через Халхин-Гол. Этот рейд обошелся бригаде в 36 подбитых и 46 сгоревших танков, погибли более двухсот членов экипажей.

Тем временем 24-й мотострелковый полк вышел совсем в другом месте, именовавшемся «Развалины», и лишь после полудня повернул к югу. В 13 ч. 30 мин., развернувшись в боевой порядок южнее озера Хуху-Усу-Нур, 24-й полк перешел в наступление, нанося удар с запада на восток. В 15 часов вступила в бой 7-я мотоброневая бригада под командованием полковника Лесового.

Японская авиация непрерывно атаковала наши позиции. Противник оказался охваченным в районе горы Баин-Цаган с северо-запада, запада и юга. С востока протекала река. Но японцы сумели быстро укрепиться на горе Баин-Цаган, организовали противотанковую оборону и оказали

упорное сопротивление. Бой длился весь день 3 июля. Около семи часов вечера советско-монгольские войска начали одновременную атаку с трех сторон, но японцы отразили ее. Бой продолжался и с наступлением темноты.

Утром 4 июля японцы попытались пойти в контратаку, в то время как большая группа японских самолетов пыталась атаковать с воздуха советско-монгольские части. Но советские летчики вступили в бой и вынудили японские самолеты вернуться на свои аэродромы. Предпринявшие же контратаку японцы были встречены ураганным огнем советской артиллерии и быстро ретировались в свои укрепления.

Вечером 4 июля советско-монгольские части предприняли третью общую атаку по всему фронту. Бой длился всю ночь, японцы стремились во что бы то ни стало удержать гору Баин-Цаган. Только к 3 часам дня 5 июля сопротивление противника было сломлено. Не выдержав натиска советско-монгольских частей, в особенности советских танков, японцы в беспорядке побежали на восточный берег Халхин-Гола. Но единственный понтонный мост, наведенный японцами для переправы, был уже взорван самими же японцами. В панике японские солдаты и офицеры бросались в воду и тонули на глазах у советских танкистов. Остатки японцев на западном берегу были уничтожены в рукопашном бою. Только болотистые берега и глубокое русло Халхин-Гола помешали нашим танкам и бронемашинам переправиться на восточный берег.

После баин-цаганских боев японское командование еще не раз пыталось разгромить советско-монгольские части на восточном берегу реки Халхин-Гол. Так, в ночь с 7 на 8 июля японцы нанесли удар из района Номон-Кан-Бурд-Обо по правофланговому 2-му батальону 149-го стрелкового полка и по батальону 5-й стрелково-пулеметной бригады, которая к этому времени подошла к району боевых действий. Этот батальон оборонялся левее 149-го стрелкового полка. Удар был неожиданным, и 2-й батальон с приданной ему 5-й батареей начал отходить, в то время как 1-й батальон с 4-й батареей продолжал отражать атаки противника. С рассветом же и этот батальон вынужден был оставить занимаемый рубеж.

Таким образом, в результате этих боев советско-монгольские части отошли и заняли позиции на высотах в 3–4 км от реки.

11 июля японцы нанесли новый удар в направлении высоты Ремизова. Имея значительное превосходство в силах, противник захватил высоту, но дальнейшее его продвижение было приостановлено огнем артиллерии и контратаками танков.

После 11 июля стороны, занимая оборону, продолжали сосредотачивать дополнительные войска. Так, в район боевых действий из Уральского военного округа стали прибывать части 82-й стрелковой дивизии. В составе дивизии было два артиллерийских полка. В 82-м легком артполку состояло двадцать 76-мм пушек обр. 1902/30 г и шестнадцать 122-мм гаубиц обр. 1910/30 г., а в 32-м гаубичном полку — двенадцать 152-мм гаубиц.

Несколько позже прибыли 57-я стрелковая дивизия с 57-м артполком, 212-я авиадесантная бригада, 6-я танковая бригада, 85-й зенитный полк, 37-й и 85-й отдельные дивизионы противотанковой артиллерии.

Впервые появилась и корпусная артиллерия: 185-й корпусный артиллерийский полк в составе двадцати четырех 107-мм пушек обр. 1910/30 г.<sup>[103]</sup> и двенадцати 152-мм пушек обр. 1934 г.; 1-й дивизион 126-го артполка (двенадцать 107-мм пушек) и 1-я бригада 297-го тяжелого артполка (четыре 122-мм пушки обр. 1934 г.).

1 июня в Москву был срочно вызван заместитель командующего войсками Белорусского ВО Г. К. Жуков. На следующее утро он был принят Ворошиловым и получил приказ лететь в Монголию. В тот же день, 2 июня, в 16 часов с Центрального аэродрома вылетел самолет с Жуковым и несколькими офицерами Генштаба. Утром 5 июня Жуков прибыл в Тамцак-Булак, в штаб 57-го особого корпуса, где встретился с Н.В. Фекленко. Жуков традиционно начал с разноса: «...можно ли за 120 км от поля боя управлять войсками» и т. д. В тот же день Жуков связался с Москвой. 6 июня из Москвы пришел приказ наркома Ворошилова об освобождении комдива Н.В. Фекленко от командования 57-м корпусом и о назначении на эту должность Г.К. Жукова. Вскоре из всех войск, сосредоточенных у реки Халхин-Гол, была создана 1-я армейская группа под командованием комкора Жукова.

В июле наша авиация несколько раз атаковала аэродромы противника на территории Маньчжоу-Го. Так, 27 июля 1939 г. девять истребителей И-16 под прикрытием десяти И-16 вылетели на штурмовку аэродрома Ухтын-Обо, в 15 км юго-западнее Ганьчжура, где находилось около двадцати истребителей противника. Японцы явно не ожидали атаки. Машины стояли незамаскированными, моторы их были обращены к центру аэродрома. Штурмующие И-16 с доворотом влево на 10–15° с высоты 1200–1500 м вошли в пикирование и на высоте 1000 м открыли прицельный огонь: ведущее и правое звено — по южной и западной группам самолетов, левое звено — по бензозаправщикам, стоявшим за самолетами, и по самолетам. Было выпущено от трех до пяти длинных очередей. На высоте 300–500 м

огонь был прекращен и самолеты выведены из пикирования.

Девяткой И-16 было произведено всего две атаки, отдельными самолетами — две-три атаки. Выпущено 9000-10 000 патронов.

По донесениям летчиков, участвовавших в атаке, на аэродроме горело четыре-пять самолетов и два бензозаправщика. Все советские самолеты вернулись на базу.

29 июля самолеты 22-го истребительного авиаполка атаковали японский аэродром в 7 км севернее озера Узур-Нур, то есть приблизительно в 12 км в глубь маньчжурской территории. На аэродроме находились 8–9 истребителей и 4–5 бомбардировщиков.

В первом вылете в 7 ч. 15 мин. в атаке участвовало 19 машин И-16 под прикрытием восьми И-16. Первый заход был совершен в направлении со стороны солнца на высоте 2000 м. При обнаружении цели истребители спикировали на нее, сделав небольшой доворот, вышли на цель и, снизившись до высоты 150–100 м, открыли огонь, а затем вышли из атаки с левым боевым разворотом. После первой же атаки загорелись два японских самолета.

Второй заход был совершен в направлении с юга на север, со стороны озера Узур-Нур, вдоль фронта расположения самолетов. Огонь открылся с дистанции 450–500 м и велся короткими очередями, переносясь с одной цели на другую. Во время этого захода японцы обстреляли советские истребители из зенитных пулеметов.

Третий заход был произведен в направлении с северо-запада на юго-восток. Перед атакой один японский истребитель И-97 взлетел и ушел на максимальной скорости в том же направлении, в котором производилась атака.

После третьей атаки у большинства самолетов патроны и снаряды были израсходованы, но у некоторых летчиков, в том числе и у ведущего (командира полка), патроны еще были, что дало возможность произвести четвертый заход в направлении с юго-востока на северо-запад и с левым разворотом уйти на свой аэродром. В период всей атаки восемь И-16 прикрывали штурмовой налет девятнадцати И-16 на высоте 3500 м.

В тот же день в 9 ч. 40 мин. была произведена повторная штурмовая атака, в которой участвовало десять истребителей И-16 (в основном, пушечные). Первый организованный заход был произведен в направлении с запада на восток, последующие заходы (от трех до шести заходов) совершались отдельными самолетами (один-два самолета). Противодействия со стороны противника также не было, атаки продолжались до полного израсходования патронов и снарядов.

По сведениям советских летчиков, в результате штурмовой атаки до десяти самолетов противника были уничтожены на земле, а два И-97 сбиты на взлете.

2 августа в 7 ч. 25 мин. 70-й истребительный авиаполк в составе 23 И-16 под прикрытием девятнадцати И-16 произвел штурмовую атаку по самолетам противника, находящимся на аэродроме, в 20 км северо-западнее Джинджин-Сумэ. Атакуемыми объектами на аэродроме были самолеты, лагерь и база, расположенная в 2–3 км северо-восточнее аэродрома. Японские самолеты не были рассредоточены, моторы их были обращены в разные стороны, и с воздуха казалось, что из самолетов образован круг. Внутри этого круга находились палатки и юрты, по-видимому, это был лагерь. На базе было много автомобилей, имущества и юрт, а в центре стояла кирпичная постройка. Все объекты на аэродроме не были замаскированы.

Атаки производились одиночными самолетами. Вывод из атаки происходил на высоте 100–200 м. За время атаки штурмовики успевали выпускать две-четыре очереди и переносить огонь на другие цели. Всего было произведено от двух до восьми заходов и выпущено до 18 тысяч патронов.

По донесениям летчиков, во время атак было уничтожено до 12 самолетов противника, из них 6 самолетов зажжено на земле, 4 самолета зажжено в воздухе при взлете, 2 самолета не загорелись (по-видимому, они были без горючего), но по ним всей группой было произведено от двух до четырех атак. Один самолет взлетел и ушел в северном направлении. Были видны горевшие автомобили и склады.

С 13 по 18 августа в районе боевых действий были низкая облачность, проходящие дожди и плохая видимость, поэтому активных действий советская авиация не проводила.

Со стороны противника за весь период боевых действий ночных бомбометаний не было.

С 18 по 26 августа группы тяжелых бомбардировщиков (от 3 до 20 четырехмоторных бомбардировщиков ТБ-3) каждую ночь производили бомбометания по скоплению войск и артиллерийским позициям противника в районах Хайластын-Гол, озеро Узур-Нур, озеро Яньху, Джинджин-Сумэ и Дедден-Сумэ. Целью ночных бомбежек было «изнурение и уничтожение противника». Ночное бомбометание производилось одиночными самолетами с 8 часов вечера до полтретьего ночи с интервалами в 15–30 минут, с высоты от 500 до 2000 м. Бомбовая нагрузка ТБ-3 составляла от 1200 до 1800 кг.

Любопытная оценка действий бомбардировщиков ТБ-3 дана в секретном издании: «По докладам летного состава и наблюдениям наших передовых наземных частей, результаты бомбометания были отличные. Ночные бомбометания изнуряли противника и в то же время воодушевляли наши передовые части»<sup>[104]</sup>. В одном абзаце — и за здоровье, и за упокой! Что мог наблюдать летный состав в ходе бомбежек? И если бы стал известен хоть какой-то результат этих бомбежек, например, уничтожение полевой пушки противника, то этот факт непременно бы вошел в отчет.

## Глава 28

### Поражение японцев

К середине августа японо-маньчжурские войска занимали укрепленный рубеж с передним краем: южная кромка Больших песков (10 км северо-восточнее Нурен-Обо), Пески в 2–3 км севернее Нурен-Обо, Песчаные бугры в 4 км юго-восточнее и восточнее Дунгур-Обо, Бугры на северном берегу река Хайластын-Гол, в 3–4 км восточнее Халхин-Гола, высоты в 5 км юго-восточнее горы Баин-Цаган, район северо-восточнее «Развалин».

Противник имел на фронте 71-й, 26-й, 64-й и 72-й пехотные полки, 8-й погрангарнизон, все дивизионные части 23-й пехотной дивизии, три тяжелых артполка, 7-й и 23-й инженерные полки, 2-й и 8-й маньчжурские кавалерийские полки и смешанную бригаду маньчжур. Для усиления противотанковой обороны японцы перебросили в состав 23-й пехотной дивизии противотанковые батареи всех полков 1-й пехотной дивизии. Кроме того, подводились к фронту части 14-й пехотной бригады (28-й пехотный полк и 6-й охранный батальон).

Советско-монгольские войска занимали плацдарм по восточному берегу реки Халхин-Гол, в 3–5 км восточнее реки.

Советское правительство сочло более невозможным терпеть присутствие японских войск на территории МНР. Советская разведка получила сведения о том, что японцы во второй половине августа собираются начать новое наступление. А главное, в Европе со дня на день могла начаться мировая война, Советскому Союзу разгром японцев на Халхин-Голе был крайне необходим, чтобы произвести нужное впечатление на Германию и развязать себе руки на востоке.

Согласно приказу из Москвы, Военсоветом 1-й армейской группы был составлен план операции по разгрому японских войск. Суть плана состояла в том, чтобы сковать противника с фронта и, ударив сильными группами с обоих флангов, окружить его в районе между Халхин-Голом и государственной границей и уничтожить. Для этой цели были созданы три группы: Южная, Центральная и Северная.

Приказом № 0068 от 17 августа 1939 г. были поставлены задачи:

1) Южной группе под командованием полковника Потапова (57-я стрелковая дивизия, 8-я мотоброневая бригада, 6-я танковая бригада (без 1-

го батальона), 8-я кавалерийская дивизия, 185-й арtpолк, дивизион СУ-12, два танковых батальона и стрелково-пулеметный батальон 11-й танковой бригады, 37-й дивизион противотанковых орудий, рота танков ХТ-26): наступать в направлении Номон-Кан-Бурд-Обо и во взаимодействии с Центральной и Северной группами окружить и полностью уничтожить японскую группировку южнее и севернее реки Хайластын-Гол; ближайшая задача — уничтожить противника на южном берегу реки Хайластын-Гол, в дальнейшем — на северном берегу реки Хайластын-Гол; при появлении резервов уничтожить их в первую очередь; 8-я монгольская кавалерийская дивизия обеспечивала правый фланг.

2) Центральной группе (82-я и 36-я мотострелковые дивизии): атаковать с фронта, сковав противника огнем на всю глубину и лишив его возможности маневра к флангам.

3) Северной группе под командованием полковника Алексеенко (7-я мотоброневая бригада, 601-й стрелковый полк, 82-й гаубичный полк, два батальона 11-й танковой бригады, 87-й противотанковый дивизион, 6-я монгольская кавалерийская дивизия): наступать в направлении озер северо-западнее Номон-Кан-Бурд-Обо и во взаимодействии с 36-й мотострелковой дивизией и Южной группой окружить и уничтожить противника севернее реки Хайластын-Гол. 6-й кавалерийской дивизии монгольской армии обеспечивать левый фланг.

4) Резерву (212-я авиадесантная бригада, 9-я мотоброневая бригада, 1/6 танковой бригады): к утру 20 августа сосредоточиться в районе 6 км юго-западнее Сумбур-Обо и быть в готовности развить успех Южной или Северной группы.

5) Военно-воздушным силам: нанести удар до артподготовки по ближайшим резервам и по главной полосе обороны.

Истребители должны прикрывать действия бомбардировщиков СБ и наземных войск, а в случае подхода резервов противника обрушиться на них всеми силами. Продолжительность артподготовки — 2 часа 45 минут.

Особое место в плане и в подготовительных мероприятиях занимал вопрос дезинформации противника с целью создать у него впечатление о переходе наших частей к обороне. Для этого войскам рассылались «Памятка бойцу в обороне». Передавались ложные сводки о построенных оборонительных сооружениях и запросы на инженерное имущество. Все передвижения войск производились только ночью. Шум танков, сосредотачиваемых на выжидательных позициях, заглушался шумом ночных бомбардировщиков и ружейно-пулеметной стрельбой. Чтобы создать у японцев впечатление об укреплении нашими частями



центрального участка, радиостанции работали только в центре фронта. Прибывшая на фронт мощная звуковещательная станция произвела имитацию забивки кольев, создавая полное впечатление больших оборонительных работ. Чтобы приучить японцев к шуму танков, за 10–12 дней до наступления вдоль фронта постоянно курсировало несколько машин со снятыми глушителями. Все эти мероприятия оказались весьма эффективными. Японское командование действительно было введено в заблуждение.

Командиры всех степеней и родов войск, а также и штабы провели тщательную рекогносцировку расположения противника. В целях маскировки командный состав одевался в красноармейскую форму, а танкисты — в общевойсковую.

Данные о системах оборонительных сооружений противника и его группировке уточнялись воздушной разведкой, во время которой производилось фотографирование местности, и ночными поисками, сопровождавшимися захватом «языка».

Большую пользу как для маскировки начала генерального наступления, так и для проверки разведанных принесли бои 7 и 8 августа, предпринятые некоторыми нашими частями с ограниченной целью.



*Политрук проводит политинформацию. Район р. Халхин-Гол. Июль 1939 г.*

Советские историки настолько любили выпячивать роль партийно-политической работы в ходе боевых операций, что уже в 1970-х годах читатели словосочетание «партийно-политическая работа» встречали с усмешкой. Тем не менее партийно-политическая работа сыграла

значительную роль в разгроме японцев. 8 августа в район боевых действий прибыл начальник Политуправления РККА, комиссар 1-го ранга Мехлис. По его указанию началась массовая политическая обработка личного состава групп. Основными тезисами пропаганды были: рассказы о большом числе правительственных наград, которыми удостоили участников боев за Хасан, японцы боятся штыковой атаки, японцы зверски расправляются с пленными, сдача в плен — измена Родине со всеми вытекающими отсюда последствиями для самих пленных и для их семей. Эти тезисы, в принципе, соответствовали реальности, за исключением того, что на самом деле японцы всегда стремились сблизиться с противником и бесстрашно действовали в рукопашном бою. Другой вопрос, что политработникам было приятно рассказывать, а новоприбывшим красноармейцам слушать, как японцы боятся русского штыка.

По указанию Мехлиса политработники были обязаны рассмотреть до 19 августа все заявления о приеме в партию и комсомол и выдать партийные и комсомольские документы. За период подготовки к наступлению в партию были приняты 1138 человек и в комсомол — 1280 человек.



*Писатель В. Ставский с захваченным японским почтовым голубем. Район р. Халхин-Гол. Август 1939 г.*

На позиции был направлен целый десант членов Союза писателей СССР. Среди них были Вл. Ставский, Л. Славин, Б. Лапин, З. Хац ревин, К. Симонов и другие. Братия писателей в силу своих способностей стала развлекать и «накачивать» красноармейцев. Особое рвение проявлял Константин Симонов. В поэме «Баин-Цаган» он писал о безграмотной танковой атаке:

Японцы прямой наводкой

Стреляли на сто шагов,  
Но танки стальной лавиной  
Обрушились на врагов.  
Летели на воздух пушки,  
Люди, грузовики,  
Трупы горой лежали  
На берегу реки.  
Нате вам, получайте!  
Раз война, так война:  
Ни одного японца  
Не оставим на семена!

А в «Записной книжке» Симонов писал:

Мы всякую жалость забудем в бою,  
Мы змей этих в норах отыщем,  
Заплатят они за могилу твою  
Бескрайним японским кладбищем!

Рано утром, в 5 часов, 20 августа 150 бомбардировщиков СБ под прикрытием 144 истребителей нанесли мощный и сокрушительный удар по скоплениям войск и артиллерийским позициям японцев в районах северного и южного берегов реки Халхин-Гол, озера Узур-Нур, Песчаных бугров (в 10 км юго-западнее Номон-Кан-Бурд-Обо) и Джинджин-Сумэ. Бомбометание производилось на высоте 2000 м на максимальных скоростях с уходом от цели с левым разворотом. Эти действия советских бомбардировщиков вынудили японцев открыть зенитный огонь, что помогло истребителям обнаружить расположение зенитных точек. По обнаруженным позициям зенитной артиллерии истребительная группа подавления нанесла успешный штурмовой удар. В результате такого внезапного комбинированного удара бомбардировщиков и истребителей огонь зенитной артиллерии противника был подавлен.

В результате предварительного подавления огня зенитной артиллерии противника в этом районе второй эшелон наших бомбардировщиков действовал с высот 4000–5000 м.

Независимо от подавления огневых точек зенитной артиллерии нашей истребительной авиацией при подходе к целям второго эшелона

бомбардировщиков по этим огневым точкам зенитной артиллерии вела огонь наша дальнобойная артиллерия.

Перед началом общего наступления, с 8 ч. 45 мин. до 9 ч. 15 мин., в том же районе и по тем же целям был произведен повторный налет в составе 52 бомбардировщиков СБ под прикрытием 167 истребителей. Повторный налет был произведен таким же порядком и имел такие же результаты, как и первый. Затем в течение всего дня боевая работа бомбардировочной авиации сводилась к обеспечению продвижения наших наземных войск.

С 11 до 19 часов вся работа советской авиации слагалась из бомбардировочных действий по сосредоточению войск, артиллерийским позициям и железнодорожным эшелонам противника.

11 ч. 30 мин. — бомбометание тремя группами по девять машин в районе озера Узур-Нур.

12 ч. 30 мин. — бомбометание двумя группами по девять машин по железнодорожной станции Халун-Аршан.

14 ч. 45 мин. — бомбометание двумя группами по девять машин в районе Песчаных бугров (5 км северо-западнее Номон-Кан-Бурд-Обо).

15 ч. 45 мин. — бомбометание тремя группами по девять машин.

17 ч. 20 мин. — бомбометание двумя группами по девять машин в районе Номон-Кан-Бурд-Обо.

Наряду с прикрытием бомбардировщиков и патрулированием истребительная авиация в течение дня провела ряд воздушных боев и штурмовых атак.



*Советские солдаты рассматривают остатки сбитого японского самолета. Район р. Халхин-Гол. Август 1939 г.*

Описание наиболее характерных боевых действий советских ВВС приведено ниже.

В 8 ч. 20 мин. в районе Баин-Цаган произошел воздушный бой на высоте 4000 м, в котором участвовало 64 истребителя И-16 и 12 истребителей И-153. О количестве самолетов противника данных нет. В результате боя сбито два японских истребителя И-97.

В 9 ч. 10 мин. в районе Дунгур-Обо развернулся воздушный бой на высоте 3500 м, в котором участвовали 23 истребителя И-16 против тридцати И-97. Советские летчики сбили два японских истребителя.

В 10 ч. 35 мин. в районе озер Узур-Нур и Яньху 48 советских И-16 штурмовали автоколонну и конницу противника. По данным летного состава, эта атака дала хорошие результаты.

С 11 до 13 часов в районах Джинджин-Сумэ и станции Халун-Аршан 32 советских истребителя И-16 штурмовали скопления японо-маньчжурских войск.

В 16 ч. 20 мин. пятнадцать И-16 под прикрытием двадцати пяти И-16 атаковали аэродром в районе Джинджин-Сумэ, на котором находились 37 самолетов И-97 и один «Дуглас». В результате на земле были уничтожены шесть И-97 и самолет «Дуглас», еще 6–7 самолетов подожжено и сбито в воздухе два И-97.

В 16 ч. 50 мин. в районе горы Хамардаба, на высотах от 2000 до 5000 м, произошел воздушный бой, в котором участвовали 23 истребителя И-16 и одиннадцать И-153 против сорока И-97. Сбито пять японских машин.

20 августа в течение дня истребительная авиация, в основном, обеспечивала действия бомбардировочной авиации и уничтожала подходящие резервы противника. Всего за день советская авиация произвела 1094 самолетовылета.

За день было сбито и уничтожено самолетов противника: истребителей И-97 — 15, самолетов типа «Дуглас» — 1. Итого 16 машин.

В воздушном бою было сбито 2 советских истребителя, и не вернулось после боя еще 3 истребителя, итого 5 машин.



*Захваченные в районе реки Халхин-Гол трофеи. Красный командир осматривает 70-мм пехотные орудия Тип 92. Август 1939 г.*

В 9 часов утра 20 августа в атаку по всему фронту пошла советская пехота. В результате исходных боев к концу дня части заняли следующее положение: Южная группа овладела большими Песчаными буграми (10 км юго-восточнее Номон-Кан-Бурд-Обо), 82-я и 36-я мотострелковые дивизии, имея перед собой сильную оборону противника, продвинулись незначительно. Северная группа, разгромив и отбросив за границу 2-й и 8-й маньчжурские кавалерийские полки, окружила на высоте «Палец» сильный оборонительный узел противника (разведотряд 23-й пехотной дивизии и две роты 26-го пехотного полка с артиллерией).

Однако не все шло так гладко. Например, 6-я танковая бригада не выполнила задачи: она задержалась на переправе из-за плохо подготовленных съездов и въездов, опоздала на 4 часа и не приняла участия в бою. На участке Северной группы части не смогли овладеть оборонительным узлом противника на высоте «Палец». Командование 7-й мотоброневой бригады, долгое время занимавшей позиции против этого оборонительного узла, считало, что против бригады имеется не более двух рот противника, и недооценило его. На самом же деле там был сильный опорный пункт, для уничтожения которого потребовалось несколько дней.

На следующий день, 21 августа, войскам была поставлена задача закончить окружение противника. В этот день в бой вступила 6-я танковая бригада. К вечеру части 8-й мотоброневой и 6-й танковой бригад и правофланговые части заняли «Большие и Малые пески». Таким образом, японо-маньчжурским частям, находящимся южнее реки Хайластын-Гол, был отрезан выход на восток.

82-я и 36-я мотострелковые бригады в этот день продвинулись незначительно. В Северной группе атака опорного пункта на высоте

«Палец» опять была безуспешной.

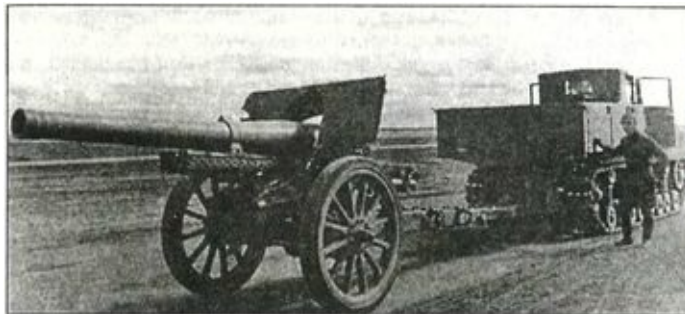

*Советский тяжелый гусеничный тягач «Комсомолец» буксирует трофейное японское 150-мм орудие. Халхин-Гол. Август 1939 г.*

Командование советско-монгольских войск обеспокоилось положением на северном участке. Опорный пункт на высоте «Палец» не давал возможности завершить окружение, и противник, прикрываясь этим опорным пунктом, мог перебрасывать силы на другие участки или выйти из окружения. Еще в ночь на 21 августа Северной группе из резерва придали 9-ю мотоброневую бригаду. К вечеру бригада, обойдя высоту «Палец» с севера, вышла в район 10–12 км восточнее высоты «Палец».

Остальные части Северной группы продолжали блокировать опорный пункт противника на высоте «Палец». Этот центр сопротивления представлял собой хорошо укрепленный район диаметром до полутора километров с круговой обороной. Часть блиндажей имела бетонированные перекрытия. Имелись «лисы норы», ходы сообщения, блиндажи для машин и лошадей и проволочные заграждения. Противника пришлось выбивать штыками и гранатами, в плен никто не сдавался.

22 августа части Южной группы, разгромив в районе «Малые пески» и западнее артиллерийские позиции и резервы японцев (71-й пехотный полк), приступили к ликвидации уцелевших отдельных узлов сопротивления. Каждую огневую точку приходилось штурмовать. Орудия стреляли в упор, огнеметные танки выжигали огневые точки, а затем пехота с танками завершала их уничтожение.

23 августа к исходу дня после четырех дневных боев войсками Северной группы была взята высота «Палец». Из окопов и блиндажей извлекли более шестисот трупов японских солдат. Но у противника сохранилось еще три крупных очага сопротивления, с наиболее сильным из них в центре.

82-я и 36-я мотострелковые дивизии продолжали активно сковывать противника с фронта, постепенно продвигаясь на своих внешних флангах.

С целью срыва наступления советско-монгольских войск японцы 24 августа силой до двух пехотных полков перешли в контрнаступление против 80-го стрелкового полка 57-й стрелковой дивизии на «Больших песках», но с большими потерями были отброшены. К Южной группе подтянулся 1-й стрелковый полк 152-й стрелковой дивизии.

Северная группа была усилена 212-й авиадесантной бригадой (из резерва) и двумя ротами батальона пограничников, которые заняли разрыв между Северной группой и 6-й монгольской кавалерийской дивизией.

25 августа противник снова пытался атаковать 80-й стрелковый полк, но и эта атака была отбита. Батальон 6-й танковой бригады уничтожил при этом до 80 японских солдат.

26 и 27 августа японо-маньчжурские части, окруженные 57-й и 82-й стрелковыми дивизиями в районе «Песчаной» и «Зеленой» высот, пытались вырваться из окружения. На рассвете 27 августа отряд японцев (до батальона) попытался отойти на восток по долине реки Хайластын-Гол, но был встречен огнем артиллерия, частью уничтожен, а частью отошел на северный берег Хайластын-Гола. В этот же день еще одна группа пехоты с батареей артиллерии пытались выйти из окружения в этом же направлении, но японцы были встречены огнем советской артиллерии, побросали оружие и в беспорядке отошли на северный берег Хайластын-Гола, где попали под огонь 9-й мото-броневой бригады и были полностью уничтожены.



*150-мм гаубица Тип 36. Халхин-Гол. Август 1939*

К 12 часам дня 27 августа 82-я и 57-я стрелковые дивизии, уничтожая уцелевшие группы противника, вышли на южный берег реки Хайластын-Гол. К утру 28 августа все очаги противника на южном берегу Хайластын-Гола были ликвидированы. Оставался последний, наиболее укрепленный очаг на северном берегу, на высоте Ремизова. В этот же день этот очаг был блокирован со всех сторон силами 602-го, 149-го, 24-го, 601-го, 127-го и



293-го стрелковых полков и 5-й стрелково-пулеметной бригады. Остальные части занимали фронт вдоль границы, не допуская подхода резервов противника. 28 августа после сильной артподготовки высота Ремизова была взята советско-монгольскими войсками. В ночь с 28 на 29 августа шли бои по уничтожению японцев, разбегающихся с высоты Ремизова.

29 и 30 августа ликвидация противника продолжалась, и только к 6 часам утра 31 августа он был полностью ликвидирован. Территория МНР была очищена от японо-маньчжурских захватчиков.



*Перед вылетом. Район р. Халхин-Гол. Август 1939 г.*

С 21 по 31 августа советская авиация в полном смысле этого слова господствовала в воздухе.

21 августа почти весь день, с 7 ч. 30 мин. до 17 ч. 50 мин., группы бомбардировщиков СБ по 9 машин непрерывно наносили удары по японским позициям.

В 5 часов утра состоялся воздушный бой в районе горы Хамардаба, на высоте 3000–3500 м с японскими истребителями, прикрывающими бомбардировщики. В бою участвовали с советской стороны 54 И-16 и 10 И-153, со стороны противника — до 40 самолетов (истребителей и бомбардировщиков). Бой продолжался около часа. В результате было сбито два бомбардировщика противника.

В 8 ч. 30 мин. произошел воздушный бой в районе Дунгур-Обо, на высоте 2000 м. В бою участвовали 52 советских истребителя И-16 и до сорока японских И-97. Этот бой также длился около часа. Советские летчики сбили три японских истребителя.

В 10 часов в районе Тамцак-Булак, на высоте 4500–5000 м состоялся один из крупных воздушных боев с японскими истребителями,

прикрывавшими бомбардировщики. В этом сражении участвовали, с постепенным накоплением, до ста советских И-16 и до пятидесяти И-153, а со стороны противника — до пятидесяти истребителей и до сорока бомбардировщиков. Бой продолжался около часа. Были сбиты 15 японских самолетов: 13 истребителей И-97 и два бомбардировщика.

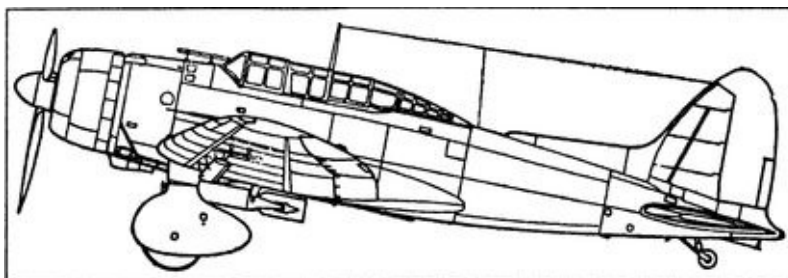

*Пикирующий бомбардировщик D3A2*

В 14 ч.40 мин. на высоте 2000–5000 м развернулся воздушный бой в районе озера Яньху. С советской стороны в бою участвовали 11 И-153 и 58 И-16, у японцев же взлетели тридцать И-97, прикрывавших пять бомбардировщиков. Этот бой длился 45 минут, 3 японских бомбардировщика и 7 истребителей были сбиты.

В 15 ч. 10 мин. воздушный бой произошел в районе озер Узур-Нур и Яньху. Бой велся на высоте 2000–3000 м. В бою участвовали 52 советских истребителя И-16 и 10 японских И-97. Два японских истребителя были сбиты.

В 17 ч. 30 мин. начался воздушный бой в районе боевых действий на высоте 3000–5000 м. В бою участвовали 52 советских И-16 и 8 И-153, а у японцев было до шестидесяти И-97. Два японских истребителя были сбиты.

Всего за день наша авиация произвела 1138 самолетовылетов.

За день сбито самолетов противника: истребителей — 27, бомбардировщиков — 7.

Потери советских самолетов:

сбито в воздушных боях истребителей — 3, бомбардировщиков — 1;

не вернулось с поля боя бомбардировщиков СБ — 1;

сбито огнем зенитной артиллерии бомбардировщиков СБ — 2;

уничтожено на аэродроме Тамцак-Булак при бомбометании бомбардировщиков СБ — 1.

Итого — 8 самолетов.

Наиболее характерным действием авиации противника за 21 августа

стал его налет на аэродром в районе Тамцак-Булак. В этом налете участвовало до пятидесяти бомбардировщиков под прикрытием сорока истребителей. Особенностью этого налета был переход линии фронта на большой высоте с дальнейшим планирующим полетом с приглушенными моторами до высоты 3500 м, что обеспечило противнику внезапность подхода к самой цели. Японцы стали сбрасывать бомбы не по одной цели всей группой, а по четырем целям одновременно, действуя расчлененно, мелкими группами (по 6–8 самолетов). При этом налете был сожжен один советский истребитель, прямым попаданием в щель (окоп) убиты 4 человека.

22 августа бомбардировщики СБ произвели 53 самолетовылета, кроме того, 6 тяжелых бомбардировщиков ТБ-3 бомбили японские позиции. Советские истребители за день произвели 528 самолетовылетов.

Боевые действия японской авиации в течение дня, в основном, слагались из бомбометания мелкими группами (по 3–5 бомбардировщиков под прикрытием истребителей) по наземным войскам на поле боя и проведения ряда мелких воздушных боев. За день 22 августа были сбиты один советский истребитель и один бомбардировщик СБ, у японцев сбито три истребителя И-97.

В последующие три дня советская авиация действовала с прежней активностью.

23 августа над территорией, занятой японцами, был подбит И-16 с командиром 70-го истребительного авиаполка В.М. Забалуевым. Его самолет совершил вынужденную посадку. Тогда знаменитый советский ас С.И. Грицевич посадил свой И-16 рядом с разбитой машиной командира полка. Грицевичу удалось втащить Забалуева в узкое пространство между бронеспинкой и бортом, взлететь и благополучно вернуться на свой аэродром. Позже Грицевич получил звание Героя Советского Союза.

Справедливости ради надо сказать, что японские летчики несколько раз сажали свои самолеты и увозили с собой своих сбитых летчиков. Именно по этой причине за весь период боевых действий советским войскам удалось взять в плен только пятерых японских летчиков. Так, к примеру, 27 июня двадцатитрехлетний сержант Бундзи Иосияма сбил в воздушном бою три истребителя И-16 и один И-15. Возвращаясь обратно, он заметил, что на территории, контролируемой советскими войсками, приземлился на парашюте японский летчик. Иосияма, не раздумывая, посадил свой самолет рядом, затащил в кабину своего неудачливого коллегу, сержанта Эйсаку Судзуки, взлетел и был таков. Видимо, посадка на вражеской территории Иосияме понравилась. И вот 20 августа в

воздушном бою Иосияма подбил еще один И-16, но добить его не смог, поскольку патроны в пулеметах закончились. Тогда храбрый сержант сел рядом с советским самолетом, вылез из кабины и застрелил советского летчика, затем, взяв пистолет ТТ и часы убитого, взлетел и благополучно сел на своем аэродроме.

На реке Халхин-Гол состоялось и первое боевое применение 82-мм реактивных снарядов РС-82. Сразу замечу, что речь идет о первом применении РС-82, а не вообще об авиационных неуправляемых ракетах, которые, как известно, широко применялись на Западном фронте в ходе Первой мировой войны. Другой вопрос, что кому-то хочется доказать, что «Россия — родина слонов» и именно на Халхин-Голе ракетное оружие впервые в мире было применено в боевой обстановке.

5 августа пять истребителей И-16, оснащенных 8 ракетами РС-82 каждый, прибыли в район боевых действий, командовал звеном капитан Н.И. Звонарев. Первое боевое применение ракет состоялось в 16 часов 20 августа. С расстояния около одного километра пятерка И-16 произвела одновременный залп по группе японских истребителей и сбила два японских самолета.

Все И-16, вооруженные ракетами, участвовали в 14 воздушных боях и сбили 13 японских самолетов. Звено капитана Звонарева не потеряло ни одной машины.

Эти цифры обычно приводили все маститые авторы, писавшие о неуправляемых ракетах, и... ставили точку. У внимательного читателя возникает вопрос: почему же тогда все истребители не вооружались реактивными снарядами и не сняли пулеметно-пушечного вооружения? Обратим внимание, что никто из десятков горе-специалистов, списывавших друг у друга сведения о тринадцати сбитых японских самолетах, не упоминает о взрывателях ракет РС-82. Судя по всему, ракеты имели дистанционные взрыватели с жестко заданным временем подрыва — где-то секунд пять. Как летчик мог на глаз точно определить дистанцию до вражеского самолета, рассчитать его и свой курс и скорость, можно только гадать. А если еще учесть огромное рассеивание снарядов РС по дальности на сотни метров, а боковое — десятки метров и радиус поражения осколками снаряда 6–7 метров, то можно сказать, что поражение даже одного японского самолета было большой удачей.

К вечеру 25 августа советско-монгольские наземные части, закончив окружение противника, перешли к уничтожению отдельных очагов сопротивления.

Боевые действия советской бомбардировочной авиации, успешно

выполнившей поставленные перед ней задачи по уничтожению и подавлению войск противника, свелись только к ведению разведки. За весь этот период на разведку произведено шесть самолетовылетов бомбардировщиков СБ в районы: Бурду-Нур, озера Табун, железнодорожных станций Солунь и Халун-Аршан, озера Буир-Нур, Керуленского моста и Дунду-Тово-Хошу-Сумэ.

В то же время авиация МНР (самолеты Р-5) произвела 15 вылетов в районы скопления войск противника — в Джинджин-Сумэ и Депден-Сумэ. Бомбометание производилось одиночными самолетами с интервалами 10–15 минут на высоте 1500–2000 м.

Кроме того, 26–28 августа было произведено три самолетовылета бомбардировщиков ТБ-3 для ночного бомбометания по скоплению войск противника в районах Джинджин-Сумэ и Депден-Сумэ.

С 28 по 31 августа истребительная авиация совершала штурмовые налеты на позиции японцев и на их аэродромы на маньчжурской территории. Так, 28 августа с 10 часов до 15 ч. 25 мин. было произведено три налета (88 самолетовылетов И-16) на аэродром противника в районе северо-восточнее озера Яньху. В результате на земле было уничтожено 18 самолетов: десять И-97, пять Р-97 и три самолета «Дуглас».

В официальных изданиях указывается, что 31 августа 1939 г. конфликт на реке Халхин-Гол закончился и с 1 сентября советско-монгольские войска приступили к охране государственной границы МНР.

Однако на самом деле бои продолжались. 4 сентября 1939 г. два батальона 2-й пехотной дивизии вторглись на территорию МНР, но были отброшены советскими войсками, потеряв около 35 человек.

Наиболее интенсивные боевые действия шли в воздухе. Советская бомбардировочная авиация регулярно проводила разведку на глубину до 150 км в глубь маньчжурской территории в районах Ламыйн-Сумэ, озера Табун, озера Бурду-Нур, озера Буир-Нур, Керуленского моста и Дунду-Тово-Хошу-Сумэ. Бомбометание было произведено лишь один раз — 2 сентября в 12 ч. 25 мин. по району устья реки Нумургин-Гол. Бомбардировка велась с высоты 2 км под прикрытием истребителей.

Истребительная авиация ежедневно вела патрулирование в районах Тамцак-Булак, Ханьширэ, озера Узур-Нур, Номон-Кан-Бурд-Обо, озера Яньху и озера Буир-Нур. Велась разведка маньчжурской территории в районах устья реки Нумургин-Гол, озера Узур-Нур, Ганьчжур и озера Буир-Нур. Проводились штурмовые действия по скоплениям войск противника в районах реки Нумургин-Гол и Эрис-Ульин-Обо.

1 сентября произошел воздушный бой в районе реки Хайластын-Гол,

на высоте 3500–5000 м. В бою участвовали 188 советских истребителей и до 120 истребителей противника. Бой этот продолжался больше часа. Советские летчики сбили двадцать японских самолетов: 19 И-97 и один Р-97. Один из японских летчиков, выбросившийся на парашюте, приземлился на монгольской территории и при попытке захватить его в плен застрелился.

2 сентября происходили воздушные бои в районе горы Хамардаба и реки Нумургин-Гол, на высоте 3500–5000 м. В бою участвовали 175 советских истребителей и до 100 истребителей противника. Бой продолжался от 30 минут до одного часа. Было сбито 8 японских самолетов: шесть И-97 и два И-95. Советская сторона тоже понесла потери: из боя не вернулся один истребитель.

4 сентября произошло два воздушных боя: в районе юго-восточнее Ширен-Обо и в районе устья реки Нумургин-Гол. В бою участвовали 57 советских истребителей и 24 японских И-97. Бой длился от 20 до 45 минут. В результате было сбито десять И-97. В воздушном бою были сбиты два наших истребителя и еще один пропал без вести.

5 сентября на высоте 2000 м в районе устья реки Нумургин-Гол произошел воздушный бой 62 советских истребителей и 25 японских истребителей (20 И-95 и 5 И-97). Бой продолжался 30–45 минут. Советские летчики сбили семь И-95 и один И-97 и потеряли два своих самолета: один был сбит огнем зенитной артиллерии и еще одна машина не вернулась из боя.

14 сентября в воздушном бою было сбито четыре японских истребителя, с советской стороны потерь не было.

15 сентября произошел последний крупный воздушный бой, завязавшийся при отражении воздушного налета противника (до 120 бомбардировщиков и истребителей) на аэродромы 22-го истребительного авиаполка в 45 км юго-западнее горы Хамардаба и 56-го истребительного авиаполка в 35 км западнее горы Хамардаба. Бой велся на высотах от 600 до 3000 м. В этом бою с советской стороны участвовало 212 истребителей, а со стороны противника — до 180 самолетов. Советские летчики сбили двадцать И-97 и один японский бомбардировщик, потеряв при этом пять своих машин.



*Совместная фотография советско-монгольской и японской делегации на переговорах по прекращению огня в районе р. Халхин-Гол. (17 сентября 1939 г.)*

Всего с 1 по 16 сентября советская авиация произвела 2010 самолетовылетов. Из них бомбардировщики СБ сделали 57 вылетов — 40 на бомбометание и 17 на разведку. Истребители произвели 1953 вылета, из которых 89 на штурмовку войск противника и 140 на разведку.

За этот период был сбит 71 японский самолет, из них истребителей — 68, бомбардировщиков — 1 и разведчиков — 2. Интересно, что среди сбитых японских самолетов впервые появились устаревшие истребители И-95.

На правительственных переговорах было достигнуто соглашение о прекращении военных действий. С двух часов дня 16 сентября 1939 г. боевые действия наземных войск и авиации с обеих сторон были прекращены.

Согласно достигнутой договоренности, 23 сентября советские войска открыли доступ японским похоронным командам на территорию МНР, в район военных действий. По условиям соглашения, японские офицеры были при саблях, а солдаты — при штыках, огнестрельное оружие провозить было запрещено. Откапывание и вывоз трупов длились целую неделю. Над японскими позициями по ту сторону границы с утра до поздней ночи стлался черный дым — японцы жгли останки своих воинов.

## Глава 29

### Военные итоги конфликта

1 сентября 1939 г. газета «Правда» официально заявила о поражении японцев на реке Халхин-Гол: «20 августа монголо-советские войска во взаимодействии с монголо-советской авиацией перешли в наступление по всей линии к востоку от реки Халхин-Гол. В течение 21–28 августа японо-маньчжурские войска, окруженные с обоих флангов монголо-советскими войсками, понеся большие потери в людском составе и материальной части, были ликвидированы.

Попытки небольших частей японо-маньчжуров снова перейти в наступление были отбиты монголо-советскими войсками. В ночь с 28 на 29 августа остатки японо-маньчжурских войск были ликвидированы на территории МНР и монголо-советские войска прочно закрепились на рубеже вдоль государственной границы МНР.

На сторону монголо-советских войск добровольно перешли 294 маньчжура с оружием, во главе с офицерами 14-го пехотного полка 1-й смешанной бригады маньчжурских войск.

При ликвидации японо-маньчжурских частей советско-монгольскими частями захвачено: орудий 155-мм — 5; 150-мм — 7; 105-мм — 12; 122-мм — 3; 75-мм — 50; 37-мм — 67; всего 144 орудия; станковых пулеметов — 67; ручных пулеметов — 98; минометов — 36; винтовок — 9000; снарядов разных калибров — 12 000; танков — 8; бронемашин — 8; тракторов — 14; машин грузовых — 68; машин легковых — 19.

Японская авиация, стремясь оказать помощь атакованным наземным войскам, бросалась в бой крупными соединениями. В ряде воздушных боев, происходивших с 20 по 27 августа, монголо-советской авиацией было сбито 164 японских самолета, из них истребителей — 123, бомбардировщиков — 36 и 5 многоместных штабных самолетов. Монголо-советская авиация потеряла при этом 16 самолетов.

Кроме того, 28 августа монголо-советской авиацией сбито 11 японских самолетов, монголо-советская авиация потерь не имела; 29 августа сбито 8 японских самолетов, монголо-советская авиация потеряла 1 самолет, и 30 августа сбит 21 японский самолет, монголо-советская авиация потеряла при этом 1 самолет».

В целом это сообщение соответствовало действительности. Но



офицеры 14-го пехотного полка, добровольно перешедшие вместе с оружием и 294 подчиненными на советскую сторону, существовали только в воспаленных головах советских пропагандистов. Да и откуда правдистам было знать, что калибра 122 мм в японской артиллерии попросту нет. Или, может, имелось в виду, что японцы захватили советские 122-мм орудия, а потом наши их отбили обратно? Кстати, и в послеперестроечное время авторы «серьезных» монографий писали о захваченных у японцев 220-мм пушках. Боюсь, что эти молодцы даже не представляют себе, сколько должны весить 220-мм длинные пушки.

Как заранее обещали войскам политработники, на участников боев посыпался шквал наград. Семидесяти бойцам и командирам РККА было присвоено звание Героя Советского Союза, причем 21 человек это звание получили посмертно. Больше всего Звезд Героев получили танкисты — 33 и летчики — 23.

Различные ордена получили почти 5 тысяч участников боев. Более 9 тысяч были удостоены медалей «За отвагу» и около 3 тысяч — медалей «За боевые заслуги». Орденоносными стали 24 соединения, части и подразделения. Среди них 36-я мотострелковая дивизия, 100-я скоростная бомбардировочная авиабригада, 7-я мотоброневая бригада, 24-й стрелковый полк, 175-й артиллерийский полк, 22-й, 56-й и 70-й истребительные авиаполки, отдельная специальная танковая рота огнеметных танков и другие.

По данным статистического исследования 1993 г.<sup>[105]</sup>, советские войска на реке Халхин-Гол (до середины сентября 1939 г.) понесли следующие потери в личном составе.

**Потери советских войск на реке Халхин-Гол (до середины сентября 1939 г.)**

Виды потерь	Командиры	Младшие командиры	Бойцы	Всего
<i>Безвозвратные потери:</i>				
Убиты и умерли на этапах санитарной эвакуации	1063	1313	4455	6831
Пропали без вести	71	120	925	1143
<b>Итого — безвозвратных потерь</b>	<b>1134</b>	<b>1433</b>	<b>5407</b>	<b>7974</b>
<i>Санитарные потери:</i>				
Ранены, контужены, обожжены	1335	2123	11 793	15 251
Заболели*	85	127	489	701
<b>Итого — санитарных потерь</b>	<b>1420</b>	<b>2250</b>	<b>12 282</b>	<b>15 925</b>

\* В таблице приведены данные о количестве больных, проходивших лечение в госпиталях Забайкальского военного округа.

Общее количество ранений личного состава (15 251), показанное в таблице, имеет следующее распределение по их видам (%):

пулевых — 44,2 %;

осколочных (снаряды, мины, гранаты) — 48,4 %;

осколочных (авиабомбы) — 6,5 %;

от холодного оружия — 0,9 %.

При сравнительном анализе количества ранений в верхние и нижние конечности следует иметь в виду, что в июле 1939 г. среди бойцов и частично младших командиров 603-го стрелкового полка, состоявшего из приписного состава, было значительное число умышленных ранений (саморанений), которые делались, в основном, в верхние конечности. Прекратились они после серий расстрелов, произведенных по указанию Жукова.

Из поступивших в госпитали 15 251 военнослужащего РККА, по неполным данным, возвращены в строй 3964 человека, уволены из РККА 355 человек и 720 умерли.

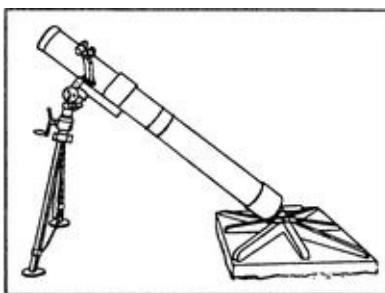

*Японский 150-мм миномет*

Пленных с обеих сторон было сравнительно немного. СССР и Япония после окончания боевых действия провели два обмена военнопленными. 27 сентября 1939 г. Советский Союз выдал Японии 88 пленных, и 27 апреля 1940 г. японцы СССР вернули 116 человек. Обмен производился «один на один» по указанию наркома обороны, маршала К.Е. Ворошилова. Судя по всему, несколько десятков японцев остались в плену и после этих разменов.

В различных наших изданиях, начиная с 70-х годов, систематически повторяется Тезис, что по результатам боев на Халхин-голе «был сделан вывод о необходимости разработки модели танка с противоснарядной броней, защищающей от огня противотанковых орудий калибра до 37–47 мм»<sup>[106]</sup>.

В послевоенных мемуарах маршал Жуков писал: «Танки БТ-5 и БТ-7 слишком огнеопасны». Увы, это было «остроумием на лестнице».

На самом деле в совершенно секретных отчетах о боях на Халхин-Голе говорится совсем иное. Так, полковник П.И. Другов пишет: «Танки БТ-5 и особенно БТ-7 показали себя в боях прекрасными боевыми машинами, способными решать все боевые задачи, какие можно возложить на легкие танки, в соответствии с мощностью их оружия и брони.

К недостаткам этих танков нужно отнести расположение бензобаков с большой боковой площадью, что являлось основной причиной пожара этих танков от японских бронебойно-зажигательных снарядов 37-мм орудия. Требуют также усиления отдельные детали танка, не нарушая в целом его конструкции.



*Трофейный японский танк. Район р. Халхин-Гол. Август 1939 г.*

Танки Т-26 в боях на р. Халхин-Гол показали себя с лучшей стороны. Несмотря на слабый мотор, прекрасно ходили по барханам. Очень большая живучесть танка. Были случаи нескольких попаданий в танк, и он не выходил из строя.

В 82-й стрелковой дивизии с 23–27.8 14 Т-26 ежедневно участвовали в атаках, и даже по несколько раз в день, 5 танков было подбито, из них 3 танка были восстановлены в тот же день. Танк горит очень редко»<sup>[107]</sup>.

В общем, «все хорошо, прекрасная маркиза». Как показали себя эти «прекрасные боевые машины» через семь месяцев после составления отчета на полях Украины и Белоруссии, общеизвестно. А написать честно, что японцы практически не умели бороться с танками и что «игра была равна — играли два г...», у полковники Другова совести не хватило.

Похвалив основные танки, Другов более-менее объективно оценил

другие бронетанковые объекты: «Артиллерийские установки СУ себя не оправдали. Они не могут сопровождать танки в атаке — будут немедленно выведены из строя. Их трудно с машиной закопать в землю, в силу чего являются весьма благодарной мишенью для артиллерии и авиации противника.

ХТ-26 показали себя исключительно с хорошей стороны. Они своим действием наводили ужас на японскую пехоту. Как правило, японская пехота, находясь в окопах, огня этих танков не выдерживала и бежала.

Бронемашин: БА-10 — это лучшая из броневых машин, но мотор слаб, при открытых жалюзях перегревается, при толчках лопаются кронштейны рессор, стойки амортизаторов отрываются. Ломаются рессоры, горит сцепление при нагрузке машины вследствие малой поверхности трения диска сцепления. БА-20 — это только связная машин, для боя слаба, нет пушки» [\[108\]](#).

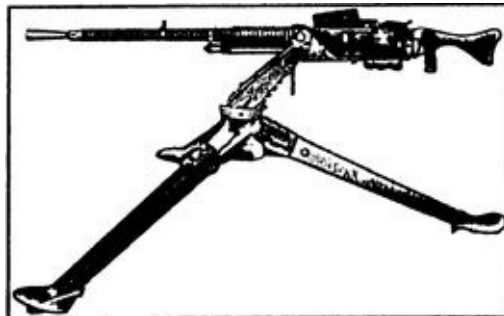

*Японский 13,2-мм крупнокалиберный пулемет тип 93*

Раз уж зашла речь о ХТ-26, сразу замечу, что 57-й особый корпус химических частей не имел, были лишь химические подразделения: 11-й танковой бригады (два взвода ХТ-26, по 5 танков в каждом), 7-й и 9-й мотобронеполки (по одному химическому взводу БХМ-1, по 2 машины во взводе). Всего имелось ХТ-26 — 10 единиц, а небронированных БХМ — четыре. Химические подразделения обеспечивались с расчетом использования ХТ-26 на огнеметание, а БХМ-1 — на дымопуск. Соответственно этому, в химических подразделениях имелись: огнеметной смеси три зарядки и дымосмеси две зарядки. Кроме того, на пункте снабжения имелось еще четыре зарядки огнеметной смеси и шесть зарядок дымосмеси.

Позже в состав группы было включено несколько десятков химических танков ХТ-130. 20–29 августа в боях участвовали все имевшиеся в наличии химические танки, но «работали только на огнеметание». Наиболее интенсивная работа была в период с 23 по 26

августа, в эти дни ХТ-130 ходили в атаку по 6-11 раз.

За период конфликта химические подразделения израсходовали огнеметной смеси 32 тонны и потеряли 12 химических танков.

Японцы утверждали, что советская сторона использовала на реке Халхин-Гол химическое оружие. В ответ 14 июля 1939 г. агентство ТАСС заявило: «Что касается слухов, пускаемых Квантунским штабом, о применении советско-монгольскими частями отравляющих веществ и бактериологических средств борьбы, то в штабе советско-монгольских войск считают эти слухи наглой ложью и гнусной клеветой». Автор ни подтвердить, ни опровергнуть это не может. Однако до сих пор все сведения о советском химическом оружии 1930-х и 1940-х годов лежат в российских архивах с грифом «совершенно секретно», что не может не наводить на мысль, что у кое-кого «рыльце в пушку».

Точного числа подбитых танков и безвозвратных потерь ни открытые, ни закрытые источники не приводят. Все сведения носят обрывочный характер. Так, в ходе августовской операции танки только одной 11-й танковой бригады получили 242 пробоины. Причем места пробоин распределялись так: башня — 57, боковая броня — 77, лобовая броня — 35, задняя броня — 19 и ходовая часть — 64.

«Бутылочники» и минеры на первых порах наносили значительные потери танкам. Из осмотренных 20 танков 11-й танковой бригады во время июльской операции установлено, что два танка были подожжены до того, как они были подбиты артогнем. Использование мин на бамбуковых шестах давало большие результаты, чем бутылки с горючей жидкостью. Так, из осмотренных 12 танков 11-й танковой бригады четыре имели поражения от мин. Когда был установлен шахматный боевой порядок взвода и было мобилизовано внимание пехоты на борьбу с «бутылочниками» и минерами, потери танков от «бутылочников» и минеров стали ничтожными. Причем от бутылки с горючей смесью танк загорался только тогда, когда бутылка попадала в моторное отделение и только при неработающем моторе. За весь период августовской операции в 6-й танковой бригаде один танк сгорел от бутылки и у двух-трех машин гусеницы были подорваны минами.

Минирование местности японцы производили редко, и за период всех боев имели место единичные случаи поражения танков на минах. Так, 4-й танковый батальон 11-й бригады нарвался на минное поле. Двум танкам БТ-5 порвало бандажу колес и гусеницы. Двум танкам ХТ сорвало катки, балансиры и гусеницы. Среди членов экипажей потерь не было.

Крупнокалиберные японские пулеметы и винтовки с бронебойными

пулями даже с самых близких дистанций не приносили никакого вреда танку, а делали в броне лишь небольшую вмятину и омеднение.

Броня советских танков легко пробивалась как 37-мм противотанковыми пушками типа 94, так и 70-мм пехотными гаубицами типа 92. Другой вопрос, что действие 37-мм бронебойного снаряда было крайне не эффективно. Вот, к примеру, в 82-й стрелковой дивизии в один танк попало пять 37-мм снарядов, все они пробили броню, но танк не загорелся и после боя своим ходом отправился в тыл.



*Японский солдат-смертник атакует танк кумулятивным снарядом*

Мины, как уже говорилось, японцы использовали редко, а эффективных противотанковых мин у них вообще не было.

Японская артиллерия часто по непонятным причинам не добивала поврежденных и обездвиженных советских танков. Например, в ходе августовских боев у танка капитана В. Копцова была разбита гусеница. Танк потерял ход и 8 часов простоял посреди японской позиции. Японские солдаты несколько раз пытались захватить танк, но были отбиты пушечно-пулеметным огнем. Почему никто не догадался подтянуть 70-мм гаубицу типа «92», можно только гадать. А к вечеру подошли советские танки и отбуксировали в тыл машину капитана Копцова, получившего впоследствии звание Героя Советского Союза.

Потери от японской авиации были крайне незначительными. За все время боев в 11-й танковой бригаде от прямого попадания бомбы сгорел один танк, а от осколков бомб повреждено восемь танков, и то, в основном, в ходовой части.

Японцы свои танки применяли редко, так, 28–29 мая в боях участвовало до 10 танков и 2–5 июля — до 100 танков. Японские танки оказались значительно слабее советских и старались не вступать с ними в бой.

Точных потерь в артиллерийских орудиях совершенно секретные источники также не приводят. По данным отчета «Действия 1-й Армгруппы в Халхин-Голской операции» за период боевых действий, по неполным данным, подбито: 12 — 45-мм противотанковых пушек, 9 — 76-мм пушек обр. 1902/30 г., 7 — 76-мм пушек обр. 1927 г., 2 — 76-мм зенитные пушки обр. 1931 г., 4 — 107-мм пушки, 26 — 122-мм гаубиц обр. 1910/30 г. и 6 — 152-мм гаубиц.

Из всей подбитой матчасти отправлены в СССР три 45-мм противотанковые пушки, одна 76-мм пушка обр. 1927 г., одна 76-мм зенитная пушка, одна 107-мм пушка, одна 122-мм гаубица и одна 152-мм гаубица. Остальные орудия были отремонтированы своими силами в армейских мастерских.

#### **Количество боеприпасов, израсходованных в течение всех боевых действий**

Боеприпасы	Июнь	Июль	Август
82-мм мины	2452	5861	38 286
45-мм снаряды	3781	63 726	201 402
76-мм снаряды обр. 1927 г.	7565	34 399	104 338
76-мм снаряды обр. 1902/30 г.	2576	34 486	61 031
76-мм зенитные снаряды обр. 1931 г.	2842	6553	16 979
107-мм снаряды обр. 1910/30 г.	—	2869	16 528
122-мм снаряды обр. 1910/30 г.	6244	22 293	66 305
122-мм снаряды обр. 1931 г.	—	—	522
152-мм снаряды обр. 1909/30 г.	—	2800	12 650
152-мм снаряды обр. 1934 г.	468	3793	6149

В августовских боях участвовало 58 минометов калибра 82 мм. Из них 16 состояло в 36-й мотострелковой дивизии, 8 — в 57-й стрелковой дивизии, 28 — в 82-й стрелковой дивизии и 6 — в 1-м стрелковом полку 52-й стрелковой дивизии. Командование группы отметило эффективность действия 82-мм минометов.

В боях на реке Халхин-Гол советская ПВО имела 76-мм зенитные пушки (в основном, образца 1931 г.), 12,7-мм пулеметы ДК и 7,62-мм пулеметы «Максим». Зенитных автоматических пушек в группе не было, равно как тогда и во всей РККА.

25 июля в район боевых действий прибыл 85-й зенитно-артиллерийский полк в составе пяти дивизионов. По штату в дивизионе должно было быть шестьдесят 76-мм пушек. Кроме него, в боях

участвовало три отдельных зенитных дивизиона — 63-й, 66-й и 150-й. В каждом дивизионе должно было быть по три четырехорудийные батареи. Кроме того, 36-я мотострелковая и 57-я стрелковая дивизии имели в своем составе по четыре 76-мм зенитные пушки.

В боях на Халхин-Голе было использовано 12 спаренных 7,62-мм установок и 75 счетверенных 7,62-мм установок, а также 50 одноорудийных 12,7-мм установок ДК.

За все время боевых действий наша зенитная артиллерия сбила 27 японских самолетов<sup>[109]</sup>.

В заключение рассмотрим итоги действий авиации. К 20 августа 1939 г. советские ВВС состояли из:

70-го истребительного авиаполка (77 — И-16, 2 — И-15, 30 — И-153);  
22-го истребительного авиаполка (82 — И-16, 1 — И-15, 13 — И-153);  
56-го истребительного авиаполка (64 — И-16, 18 — И-15, 24 — И-153).

Итого — имелось 311 истребителей.

150-го среднебомбардировочного авиаполка (71 бомбардировщик СБ);  
38-го среднебомбардировочного авиаполка (53 бомбардировщика СБ);  
56-го среднебомбардировочного авиаполка (57 бомбардировщиков СБ).

Итого — 181 бомбардировщик СБ.

Кроме того, имелась ночная группа тяжелых бомбардировщиков из 23 самолетов ТБ-3.

Японские ВВС к 20 августа 1939 г. в своем составе имели: 1-й боевой авиаотряд (25 — И-97); 11-й боевой отряд (50 — И-97); 24-й боевой авиаотряд (25 — И-97); 59-й боевой авиаотряд (25 — И-97) и 12-й учебный авиаотряд (37 — И-97). Всего 162 истребителя И-97. 10-й боевой авиаотряд — 9 бомбардировщиков и 18 — Р-97; 12-й боевой авиаотряд (19 бомбардировщиков); 15-й боевой авиаотряд (12 бомбардировщиков и 18 — Р-97); 61-й боевой авиаотряд (45 бомбардировщиков) и 9-й учебный авиаотряд (27 бомбардировщиков). Всего 112 бомбардировщиков и 36 — Р-97.

**Потери материальной части в период боевых действий с 16 мая по 15 сентября 1939 г.**

Потери противника<sup>[110]</sup>



Период	Истреби-тели	Разведчики	Бомбарди-ровщики	Транспортные самолеты	Всего самолетов
16.05—3.06	1	—	—	—	1
17.06—27.06	53	—	2	—	55
28.06—12.07	103	2	—	—	105
21.07—8.08	161	6	6	—	173 самолета и 1 аэростат
9.08—20.08	32	—	—	1	33
20.08—31.08	146	22	35	5	208
1.09—15.09	68	2	—	—	71
<b>Итого</b>	<b>564</b>	<b>32</b>	<b>44</b>	<b>6</b>	<b>646</b>

### Наши потери

Период	Истребители				Бомбардировщики			Всего самолетов
	И-16	ИП-16	И-153	И-15	СБ	ТБ-3	Р-5	
16.05—3.06	3/3*	—	—	12	0/1	—	0/1	16/4
17.06—27.06	17/3	—	—	25/2	0/1	—	—	42/6
28.06—12.07	13/1	—	—	6	12/3	—	—	31/4
13.07—20.07	0/1	—	—	—	—	—	—	0/1
21.07—8.08	23/3	2	1/1	13/2	14/1	0/1	—	53/8
9.08—20.08	4/5	—	0/4	—	4/2	—	—	8/11
21.08—31.08	—	—	—	—	—	—	—	—
1.09—15.09	24/8	2	15/1	—	15/0	—	1/0	57/9
<b>Итого</b>	<b>84/24</b>	<b>4</b>	<b>16/6</b>	<b>56/4**</b>	<b>45/8</b>	<b>0/1</b>	<b>2/0</b>	<b>207/43</b>

\* В числителе указаны потери боевые, в знаменателе — не боевые.

\*\* Следует отметить, что истребители И-15 в период с 20 по 31 августа в боевых действиях не участвовали.

Японские потери явно завышены. Любопытно, как при 646 сбитых самолетах, а воздушные бои шли в большинстве случаев над монгольской территорией, в плен попали всего пять японских летчиков. Сами же японцы утверждали, что с 22 мая по 15 сентября сбили 1340 советских самолетов в воздухе и еще 30 уничтожили на земле, а сами потеряли только 120 своих машин.

В период с 21 мая по 15 сентября 1939 г. советские истребители совершили 18 509 самолетовылетов, а бомбардировщики — 19 813 самолетовылетов. За этот же период советские самолеты выпустили почти

8 млн пуль из 7,62-мм пулеметов ШКАС, 1 млн пуль из 7,62-мм пулеметов ПВ-1 и 32,5 тысячи снарядов из 20-мм пушек ШВАК. Пулеметы ШКАС давали большое количество задержек, вследствие чего в воздушных боях летчикам удавалось использовать не более 70–75 % патронов из боекомплекта (поданным 22-го истребительного авиаполка.)

С 22 мая по 1 августа 1939 г. было сброшено бомб: ФАБ-250 — 405 штук, ФАБ-100 — 1646, ФАБ-50 — 4077, ФАБ-32 — 517, АО-25 — 150, АО-20 — 1426, АО-15 — 306, АО-10 — 4880, АО-8 — 10 448 и АО-2,5 — 3075 штук.

С 20 по 31 августа было сброшено бомб: ФАБ-100 — 3451, ФАБ- 50 — 1470, АО-20 — 154, АО-15 — 316, АО-10 — 1182, АО-8 — 11 879 и АО-2,5 — 21 220 штуки. (Бомбы других калибров не использовались).

Всего с 22 мая по 1 августа было сброшено 39 550 бомб, включая зажигательные и осветительные, а с 20 по 31 августа — 44 956 бомб.

В заключение стоит сказать о действии советской военно-транспортной авиации. Транспортная группа состояла из 15 бомбардировщиков ТБ-3 и трех — пяти транспортных самолетов «Дуглас». Всего в ходе конфликта было переброшено 2235 тонн грузов, из которых на ТБ-3 приходится 1885 тонн, а на «Дуглас» — 350 т. 60 % грузов приходится на боеприпасы и вооружение, 25 % — на различные технические средства и 5 % — на продукты питания.

Из СССР в район конфликта были переброшены до 2000 человек, а обратно, включая раненых, 5056 человек.



*Советские специалисты знакомятся с устройством 150-мм японского орудия Тип 89 (район реки Халхин-Гол, август 1939 г.)*

## Глава 30

### Политические итоги конфликта

События на реке Халхин-Гол по терминологии 1960-1970-х годов являлись классической локальной войной. Действительно, район наземных боев по фронту не превышал 60–80 км, а в глубину — 20 км. Район боевых действий авиации был несколько больше. Но самолеты обеих сторон не залетали глубже, чем на 10–20 км за пределы района боевых действий сухопутных сил.

Между тем наиболее эффективным методом действия ВВС обеих сторон в конфликте было нанесение мощных ударов по коммуникациям противника, в том числе по гужевым и железным дорогам в глубину на десятки и сотни километров. Да и вообще участок Маньчжурской железной дороги между станциями Халун-Аршан и Хандагай проходил приблизительно на расстоянии 15 км от монгольской границы, и советские 122-мм пушки обр. 1931 г. и 152-мм пушки обр. 1934 г. могли бы элементарно вывести ее из строя, ведя огонь со своей территории. Но, увы, ничего подобного сделано не было.

Ход боевых действий определялся не военной целесообразностью, а политическими и психологическими мотивами советского и японского руководства.

Первая более или менее внятная информация о конфликте появилась в сообщении ТАСС от 26 июня 1939 г. В заявлении говорилось: «11 мая монгольские пограничные заставы, расположенные в районе Номон-Кан-Бурд-Обо (юго-восточнее озера Буир-Нур и в 16–20 км восточнее реки Халхин-Гол), подверглись неожиданному нападению со стороны японо-маньчжурских войск и вынуждены были отойти на запад от границы, к реке Халхин-Гол. Начиная с 12 мая, в течение 10 дней в этом районе почти ежедневно происходили пограничные столкновения, в результате которых были убиты и ранены с обеих сторон. 22 мая усилившиеся японо-маньчжурские войска, попытавшиеся атаковать наши части и углубиться на территорию МРН, со значительными потерями были отброшены за границу. 28 и 30 мая японо-маньчжурские войска, получив свежие значительные подкрепления японскими войсками, прибывшими из Хайлара с танками, бронемашинами, артиллерией и с большим количеством авиации, вновь вторглись на территорию Монгольской Народной

Республики. Подошедшими войсками Монгольской Народной Республики налетчики были разбиты и рассеяны. Оставив на поле боя много убитых, раненых и брошенного вооружения, маньчжуро-японские войска отступили на свою территорию. В этом бою маньчжуро-японские войска потеряли более 400 убитыми.

Монгольская Народная революционная армия потеряла в этих боях 40 убитых и 70 человек раненых...

25 июня не отмечено никаких инцидентов на границе МНР и Маньчжоу-Го.

Советско-монгольские войска занимают все пункты на границе с Маньчжурией восточнее реки Халхин-Гол. За весь период столкновений советско-монгольские войска ни разу не нарушили установленной границы, если не считать отдельных случаев, когда советско-монгольская авиация, преследуя японо-маньчжурскую авиацию, оказывалась вынужденной залетать на территорию Маньчжурии».

Обратим внимание на терминологию — «налетчики».

Сообщения ТАСС от 27 и 28 июня содержали информацию о воздушных боях. Так, в сообщении от 28 июня говорилось: «27 июня отмечено новое нападение японо-маньчжурской авиации на территорию МНР в районе Тамцак-Булак, отстоящем от границы на 120 километров. Количество японо-маньчжурской авиации составляло около 80 истребителей и 30 бомбардировщиков... От бомбардировки пострадали два домика в Баин-Тумене<sup>[111]</sup>, при этом были ранены 5 человек».

Я не поленился проверить по карте расстояние от Тамцак-Булак до границы, оказалось 50 или 60 км, но никак не 120. Забавен и детский лепет на лужайке про два домика, пострадавших от 30 бомбардировщиков.

На самом деле в мире летом 1939 г. шла большая политическая игра, а конфликт на Халхин-Голе был одной из карт, разыгрываемых японским правительством.

5 мая 1939 г. советский разведчик Рамзай (Рихард Зорге) передал по радио в Москву информацию о секретных японо-германских переговорах в Токио. На этих переговорах японцы пытались уговорить немцев заключить военный пакт, направленный исключительно против СССР. Немцы же хотели иметь руки свободными и навязывали японцам пакт, направленный как против СССР, так и против Англии и Франции. Но министр иностранных дел Японии Х. Аrita и командование ВМС Японии были категорически против обострения отношений с Англией и США.

Представители англичан и французов вели в Москве переговоры с советским правительством о противодействии агрессии Германии, но они

не имели должных полномочий на заключение договора. Это давало основание советскому правительству подозревать западные державы в двойной игре.

Да что Англия и Франция, двойную игру вела даже Польша, судьба которой буквально висела на волоске. Так, 18 ноября 1938 г. в беседе с советником германского посольства в Варшаве Рудольфом фон Шелия вице-директор политического департамента МИД Польши Кобылянский заявил: «Если Карпатская Русь отойдет Венгрии, то Польша будет согласна впоследствии выступить на стороне Германии в походе на Советскую Украину. Если же Карпатская Русь останется очагом беспокойства, то такое выступление вы сделаете для нас невозможным»<sup>[112]</sup>.

29 июня 1939 г. начальник Генерального штаба вермахта, генерал-полковник Гальдер в сопровождении пяти высших офицеров прибыл в Хельсинки, а затем отправился на осмотр финских укреплений на Карельском перешейке.

Возникает резонный вопрос: должен ли был СССР летом 1939 г. идти на конфликт с Германией и рисковать началом войны на два фронта — в Европе и на Дальнем Востоке? Добавим еще позицию пограничных стран — Польши и Финляндии, каждая из которых имела серьезные территориальные претензии. Правительство «маленькой миролюбивой» Финляндии требовало присоединения Карельской АССР, Кольского полуострова и части Архангельской и Вологодской областей. А финские правые партии мечтали иметь границу по Енисею, то есть влезть в сферу влияния Японии.

В 4 часа 45 минут утра 15 августа 1939 г. шифровальщик германского посольства в Москве разбудил посла графа фон Шуленбурга и вручил ему срочную телеграмму министра иностранных дел фон Риббентропа.

В телеграмме говорилось: «Прошу Вас лично связаться с господином Молотовым и передать ему следующее... интересы Германии и СССР нигде не сталкиваются. Жизненные пространства Германии и СССР прилегают друг к другу, но в столкновениях нет естественной потребности... У Германии нет агрессивных намерений в отношении СССР. Имперское правительство придерживается того мнения, что между Балтийским и Черным морями не существует вопросов, которые не могли бы быть урегулированы к полному удовлетворению обоих государств...

Имперское правительство и Советское правительство должны на основании всего своего опыта считаться с тем фактом, что капиталистические демократии Запада являются неумолимыми врагами как Национал-Социалистической Германии, так и Советского Союза. Сегодня,

заклучив военный союз, они снова пытаются втянуть СССР в войну против Германии. В 1914 г. эта политика имела для России катастрофические последствия. В общих интересах обеих стран избежать на все будущие времена разрушения Германии и СССР, что было бы выгодно лишь западным демократиям...

Имперский Министр иностранных дел фон Риббентроп готов прибыть в Москву с краткосрочным визитом, чтобы от имени Фюрера изложить взгляды Фюрера господину Сталину».

В сложившейся ситуации Сталин принял единственное решение, соответствовавшее интересам СССР, и согласился принять в Москве Риббентропа.

19 августа 1939 г. посол Шуленбург направил в Берлин текст советского пакта о ненападении.

20 августа в 16 ч. 55 мин. Гитлер отправил Сталину телеграмму:

«Господину Сталину, Москва.

Заклучение пакта о ненападении с Советским Союзом означает для меня определение долгосрочной политики Германии. Поэтому Германия возобновляет политическую линию, которая была выгодна обоим государствам в течение прошлых столетий. В этой ситуации Имперское правительство решило действовать в полном соответствии с такими далеко идущими изменениями.

Я принимаю проект пакта о ненападении, который передал мне Ваш Министр иностранных дел господин Молотов...

Я еще раз предлагаю принять моего Министра иностранных дел во вторник, 22 августа, самое позднее — в среду, 23 августа. Имперский Министр иностранных дел имеет полные полномочия на составление и подписание как пакта о ненападении, так и протокола».

Ровно через сутки Сталин отправляет ответ:

«21 августа 1939 г.

Канцлеру Германского государства господину А. Гитлеру

Я благодарю Вас за письмо.

Я надеюсь, что германо-советский пакт о ненападении станет решающим, поворотным пунктом в улучшении политических отношений между нашими странами...

Советское правительство уполномочило меня информировать Вас, что оно согласно на прибытие в Москву господина Риббентропа 23 августа. И. Сталин».

Телеграмма была получена в Германии в тот же вечер, до 21 часа. Поздно вечером рейхсминистр Риббентроп сообщил, не вдаваясь в подробности, японскому послу Осиме о повороте в русско-германских отношениях. Подробнее обо всем Осима узнал, прибыв в полночь к статс-секретарю германского МИДа Вейцекеру, который доложил Риббентропу: «Японский посол, как всегда, держался хорошо. В то же время я заметил в нем некоторое беспокойство, которое возросло в ходе беседы. Сначала я описал Осиме естественный ход событий, который привел нас к сегодняшнему заключению пакта о ненападении. После того как Осима выразил свое беспокойство, мы в конце концов пришли к соглашению о том, как Осима может убедить свое правительство в необходимости и выгоде текущих событий».

Жесткий тон статс-секретаря вынудил Осиму признать, что «нет никакой пользы в протестах против свершившихся фактов». Далее Вейцекер категорически заявил, что Германия надеется, что «Япония в данный момент не ищет японо-русского конфликта». «У меня даже создалось впечатление, что русская сторона будет приветствовать соглашение между Москвой и Токио», — доложил статс-секретарь Риббентропу.

23 августа Риббентроп и Молотов подписали в Москве «Договор о ненападении между Германией и Советским Союзом». Там было четко сказано: «В случае, если одна из Договаривающихся Сторон окажется объектом военных действий со стороны третьей державы, другая Договаривающаяся Сторона не будет поддерживать ни в какой форме эту державу».

Автор просит извинения у читателей за столь обильные цитаты дипломатических документов. Но без них станет голословным утверждение, что конфликт на реке Халхин-Гол решили дипломаты, а не военные.

Бесспорно, что разгром японцев 1-й Армгруппой поднял престиж Советского Союза, дал нашим дипломатам хорошие козыри в переговорах с японцами, тем не менее это частный успех, а не разгром японской армии. Японцы по-прежнему обладали мощной армией в Маньчжурии и многократным перевесом на море и вполне могли устроить новый локальный конфликт или даже развязать большую войну. Причинами того,

что Халхин-Гол стал последним советско-японским конфликтом, стали советско-германский договор и война в Европе, начавшаяся 1 августа 1939 г.

Теперь СССР почти на два года получил передышку и мог в случае необходимости перебросить на Дальний Восток значительные части своей армии и ВВС и выбить японцев из Маньчжурии.



## Глава 31

# Капитуляция Японии

Рассказом о мирных переговорах или капитуляции принято заканчивать описание боевых действий. Но августовская война 1945 г. уникальна в истории тем, что противник поднял вопрос о капитуляции на второй день войны, и тем, что война продолжалась в полном объеме и после капитуляции. Поэтому я просто вынужден предварить описание войны рассказом о капитуляции Японии, поскольку иначе ход боевых действий останется не понятным читателю.

Начну с того, что руководство СССР тщательно маскировало подготовку к нападению на Японию. Зачем была нужна такая сверхсекретность, толком никто из отечественных политиков до сих пор не объяснил. Не надо путать 22 июня 1941 г. с 9 августа 1945 г. Если бы в июне 1941 г. советское руководство доподлинно узнало за два-три дня, что вторжение немцев неминуемо<sup>[113]</sup>, то оно могло предпринять ряд кардинальных мер, которые могли изменить ход войны. Так, например, проведение мобилизации и приведение войск западных военных округов в полную боевую готовность, перевод промышленности на военное производство и др.

Японское же правительство в августе 1945 г. практически ничем не могло помочь Квантунской армии и гарнизонам на Курилах и Южном Сахалине, даже если бы узнало за месяц о начале вторжения. Это хорошо показали события августа 1945 г.

По моему мнению, больших жертв в августе 1945 г. с обеих сторон можно было бы избежать, если бы советское правительство, пусть даже через неофициальные каналы, объяснило японскому правительству цели и задачи наступления советских войск. Можно было популярно объяснить японцам, что Россией движет не жажда кровавой мести за поражения 1904–1905 гг., интервенцию 1918–1922 гг. и обиды 1930-х годов, а свои государственные интересы. А слюни о Порт-Артуре и мучениях Лазо — лишь «агитки» для нижних чинов и малограмотного младшего состава.

Государственные же интересы СССР требовали вмешательства в войну на Тихом океане. Нетрудно смоделировать ситуацию в случае дальнейшего сохранения нашего нейтралитета. Япония, безусловно, была обречена на поражение, пусть даже не в 1945 г., так в 1946-м.

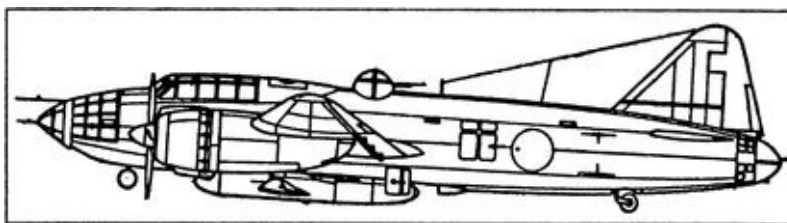

*Самолет-носитель G4M2e с подвешенным в бомбоотсеке самолетом-снарядом «Ока» («Цветок вишни») модель 11, специально созданном для летчиков-смертников.*

В течение последующих месяцев войны, несомненно, окреп бы союз Чан Кайши с американцами. Еще до нападения Японии в Китае высадились бы американские войска. После же капитуляции Японии СССР оказался бы в кольце американских баз на Курильских островах и Южном Сахалине. А вдоль всей огромной границы с Китаем дислоцировались бы многочисленные армии Чан Кайши, поддерживаемые американской авиацией.

Вступление СССР в войну с Японией обезопасило наши границы с Китаем почти на 20 лет и дало возможность свободного выхода в океан нашего Тихоокеанского флота.

Считать наступление советских войск в августе 1945 г. агрессией и нарушением советско-японского договора о нейтралитете могут только недобросовестные историки или набитые дураки. Риторический вопрос: можно ли требовать выполнение договора (контракта, условий сделки и др.) от умершего или находящегося в предсмертной агонии человека? Смерть человека или его агония автоматически прекращают действие всех договоров и сделок, заключенных им. Другой вопрос, что когда речь идет о межчеловеческих отношениях, то в договорах участвует и третья сторона — наследники умершего, и, разумеется, государственные структуры, которые могут и должны выполнять обязательства покойного или недееспособного человека.

В договоре между СССР и Японией не было ни третьей стороны, ни правопреемников договаривающихся сторон. Поэтому недееспособность одной из сторон автоматически делает любой международный договор ничтожным. Так было и так будет всегда. Развал любого государства всегда затрагивает интересы его соседей — великих держав и автоматически приводит к вмешательству. Кризис власти в России в 1918 г. привел к интервенции стран Антанты и Японии, кризис Польского государства в середине сентября 1939 г. привел к вводу на его территорию советских

войск, развал Югославии в 1990-х годах привел к вмешательству в ее дела стран НАТО и т. д.

Еще один риторический вопрос: что бы делала Япония, если бы немецкие войска к зиме 1941 г. вышли на линию Архангельск- Казань — Астрахань? Как уже говорилось, Япония имела соответствующие планы и была готова привести их в исполнение.

Но вернемся к 9 августа 1945 г. Есть достаточно оснований полагать, что если бы японское правительство было бы уведомлено о том, что единственной целью вооруженных сил СССР является обеспечение безопасности своих границ от войск США и Чан Кайши, то оно могло бы отдать приказ своим войскам попросту «сыграть в поддавки» и открыть зеленую улицу нашей армии и флоту. Увы, этого не произошло. Последствиями просчетов советских дипломатов и пассивности командования ТОФ стали Корейская война и превращение Японии в непотопляемый авианосец США. А ведь был и иной путь — вспомним послевоенный статус Австрии и Финляндии.

Об объявлении Советским Союзом войны в Японии узнали 9 августа в 4 часа утра через перехваченную агентством «Домэй Цусин» радиопередачу. Некоторые официальные лица, например, министр иностранных дел Того, услышав сообщение ТАСС, даже высказали сомнение относительно его подлинности.

Получив сообщение о вступлении СССР в войну, Ставка отдала 9 августа директиву повсеместно подготовиться к оборонительным действиям против Советского Союза. В директиве говорилось:

«1. Советский Союз объявил войну Японии и с 9 часов 9 августа перешел к боевым действиям, которые еще не развернулись в крупных масштабах.

2. Ставка считает, что главная задача сейчас — отражая наступление противника расположенными в пограничных районах силами, быть в готовности перейти на всех участках к оборонительным боям против Советского Союза.

3. Войска 17-го фронта с 6 ч. 10 августа включаются в состав Квантунской армии.

4. Главнокомандующему Квантунской армией, отражая наступление противника расположенными в приграничных районах силами, быть в готовности к ведению на всех участках боевых действий против Советского Союза.

В соответствии с вышеуказанным Квантунской армии следует основные усилия сосредоточить против Советской Армии; одновременно

минимальными силами быть в готовности отразить наступление американской армии против южной части Кореи.

5. Главнокомандующему экспедиционными войсками в Китае быть в готовности к немедленной переброске части сил и военных материалов в Южную Маньчжурию; одновременно имеющимися в распоряжении силами отразить нападение Советской Армии.

6. Разграничительная линия между Квантунской армией и экспедиционными войсками в Китае — Шаньхайгуань, Дачэнцзы, озеро Далай-Нор, Югодзир-Хид (все пункты для экспедиционных войск в Китае включительно).

Командующему 5-м фронтом выполнять ранее поставленную задачу: отражая наступление противника расположенными в приграничном районе силами, быть в готовности к ведению военных действий против Советского Союза по всему фронту».

9 августа 1945 г., в первой половине дня, открылось заседание Высшего совета по руководству войной, на котором премьер-министр Судзуки заявил, что в настоящее время окончание войны на базе принятия Потсдамских решений признается совершенно неизбежным шагом. Судзуки просил членов Совета высказать их мнения, после чего разгорелись ожесточенные споры по поводу условий капитуляции. Подробное описание позиций японских лидеров вряд ли представит интерес для большинства читателей, а остальных я отсылаю к книге Такусиро Хаттори «Япония в войне 1941–1945», Москва, Воениздат, 1973 г., с. 559–571.

Итак, после ожесточенных споров ночью с 9 на 10 августа (время токийское) Кабинет министров поручил Министерству иностранных дел уведомить союзные державы о согласии Японии принять условия Потсдамской декларации. К 6 часам утра 10 августа был составлен текст телеграммы с просьбой к правительствам Швейцарии и Швеции передать заявление японского правительства правительствам США, СССР и Китая. В заявлении говорилось: «Императорское правительство, основываясь на желании Его Величества императора, решило принять условия, выдвинутые совместной декларацией, которая была провозглашена 26 июля 1945 г. в Потсдаме и к которой присоединилось правительство СССР. Императорское правительство решило принять эти условия, поскольку указанная декларация не содержит никакого требования, которое затрагивает прерогативы Его Величества как суверенного правителя».

В ночь с 12 на 13 августа группа экстремистски настроенных армейских офицеров попыталась устроить путч в Токио, чтобы заставить

императора продолжать войну до победного конца. Однако путч был подавлен в течение нескольких часов.

15 августа в 12 часов по токийскому времени по японскому радио после исполнения национального гимна была передана запись выступления императора, где он сообщил о принятии условий Потсдамской декларации и о своем решении прекратить войну, чтобы установить вечный мир.

Как писал известный японский военный историк Такусиро Хаттори: «10 августа иностранные радиостанции передали сообщение, что Япония принимает Потсдамскую декларацию, а 11 августа — сообщение о повсеместной капитуляции японских войск. Эти сообщения вызвали серьезное замешательство среди соединений и частей японских войск за рубежом.

Немедленно от командования Южного фронта в Ставку поступила телеграмма следующего содержания: „11 августа в радиопередаче из Токио на английском языке говорилось, что японское правительство получило последнее сообщение из Потсдама. Просим сообщить подробности“.

Командование войск в Китае послало всем подчиненным ему войскам предупреждение: „Иностранные телеграфные агентства сообщают, что Япония якобы приняла условия Потсдамской декларации.

К этим сообщениям следует относиться с недоверием и рассматривать их как политическую диверсию со стороны противника“.

В связи с этим 11 августа начальник генерального штаба направил телеграмму за № 487 всем армиям, непосредственно подчиненным Ставке. Телеграмма гласила: „Мирные переговоры действительно начаты, но японские солдаты должны быть по-прежнему готовы с честью умереть за нашу родину и императора“»<sup>[114]</sup>.

Надо ли говорить, как подобная ситуация сказалась на боеспособности войск? Отдельные части и гарнизоны могли по-прежнему храбро обороняться, но организовывать наступательные операции теперь не хватало не только топлива, но и желания личного состава. На всех уровнях японского командования с 11 августа царило замешательство. Во многих местах находились офицеры-фанатики, считавшие необходимым сражаться до конца, но подавляющее большинство генералов и офицеров не знали, что делать.

Позицию японских военных еще можно понять, но самое забавное, что речь императора произвела буквально панику в... США. Позже министр обороны США Стимсон писал: «В связи с заявлением о капитуляции Японии президент Трумэн собрал высокопоставленных лиц в Белом доме. Вашингтон был взволнован, мало кто верил в правдоподобность

случившегося». Государственный секретарь США Э. Стеттиниус утверждал: «Накануне Крымской конференции начальники американских штабов убедили Рузвельта, что Япония может капитулировать только в 1947 г. или позже, а разгром ее может стоить Америке миллиона солдат».

Американцы ни морально, ни организационно не были готовы к капитуляции Японии. Быстрее всех пришел в себя главнокомандующий американскими силами на Тихом океане генерал Макартур. Генералу очень хотелось красочного шоу, где главным героем был бы он сам. Ему удалось навязать Объединенному комитету начальников штабов решение, что подписание соответствующих актов на различных фронтах пройдет только после того, как он подпишет главный документ. А пока не было ни мира, ни войны.

16 августа начались непосредственные радиопереговоры на английском языке между штабом Макатура в Маниле, японским правительством и Ставкой. В этот день в 16 часов Ставка передала приказ о прекращении войны всем войскам армии и флота. Для полного прекращения военных действий необходимо было вести конкретные переговоры с противником на местах. Для этого Ставка направила специальную директиву: 16 августа — Квантунской армии, а 19 августа — 5-му фронту. В директиве говорилось: «В период окончания войны разрешаем на местах вести соответствующие переговоры о прекращении военных действий и о порядке передачи оружия».

Лишь 27 августа американские войска высадились в бухте Сагами в Токийском заливе. В ходе высадки произошел забавный инцидент, который хорошо иллюстрирует страхи американцев перед русскими.

К месту высадки прибыла группа советских дипломатов. Замечу, что в течение всего августа советское посольство оставалось в Японии. Дипломаты наблюдали за высадкой американцев. Внезапно к ним подлетел виллис с американскими солдатами, которые под угрозой оружия заставили дипломатов ехать к командиру дивизии, командующему высадкой.

Лейтенант, командовавший захватом дипломатов, представил их командиру дивизии: «Вот те русские, о которых докладывал майор из разведки». Полковник, не дослушав рапорта лейтенанта, стал истерично орать: «На каком основании русские первыми прибыли в базу Йокосука, разве вам не известно указание Макатура о том, что именно его дивизия занимает базу?» Когда полковник остановился, чтобы перевести дух, дипломаты объяснили ему, что к чему. Бравый полковник быстро сменил тон и стал расточать комплименты русским<sup>[115]</sup>. Этот эпизод показывает, что американцы были готовы увидеть советские войска даже в Токио.

Акт капитуляции был подписан 2 сентября 1945 г. По поручению японского правительства акт должны были подписать министр иностранных дел Сигэмицу и представитель Ставки, начальник Генерального штаба Умэдзу. Их сопровождали девять человек: по три представителя от Министерства иностранных дел, Военного министерства и Военно-морского министерства.

Указанные представители были доставлены на американском эсминце к борту американского линкора «Миссури», который стоял на якоре в Токийском заливе. На палубе линкора японские представители, которым даже не разрешили взять с собой холодное оружие, молча встали перед представителями союзных войск. Церемония подписания акта началась в 9 часов утра. В 9 ч. 04 мин. акт подписал первым Сигэмицу, а за ним — Умэдзу. Сигэмицу подписал акт «от имени императора и правительства и по их приказу», Умэдзу — «от имени Ставки и по ее приказу». В 9 ч. 08 мин. в качестве стороны, принимающей капитуляцию, акт подписал Верховный главнокомандующий союзных держав генерал Макартур. Кроме него, акт подписали представители США, Китая, Англии, СССР, Австралии, Канады, Франции, Голландии и Новой Зеландии.

## Глава 32

# Оборонительные мероприятия Тихоокеанского флота

5 августа 1945 г. штаб Тихоокеанского флота получил из Читы от главнокомандующего советскими войсками на Дальнем Востоке, маршала А.М. Василевского телеграмму об установлении разграничительной линии между зонами действия на Дальнем Востоке флота СССР и флота США. Разграничительная линия проходила через мыс Болтина (Корея), через точки: ш = 40°, д = 135°; ш = 45°, д = 140° и дальше по параллели 45°45' до линии, соединяющей мыс Крильон (южная оконечность острова Сахалин) с мысом Соя-Мисаки (северная оконечность острова Хоккайдо).

К северу от этой границы действовали флот и авиация Советского Союза, к югу — флот и авиация США.

Охотское море было объявлено зоной совместных действий (в порядке взаимной согласованности) флотов и авиации СССР и США. В Беринговом море также была установлена зона совместных действий, ограниченная с севера, востока и юга линией, проходившей от мыса Дежнева до острова Диомид, далее вдоль границы территориальных вод СССР и США до параллели 15°30' и через точки: ш = 50°35', д = 157°00'; ш = 49°50', д = 135°20'. Далее эта линия проходила по параллели 49°50' до Четвертого Курильского пролива. Остальная часть Берингова моря и прилегающие к нему районы Тихого океана являлись зоной действий флота США.

На суше разграничительная линия шла от мыса Болтина на Чанчунь и далее на Ляоюань.

Таким образом, разграничительная линия проходила в Японском море на удалении 90-120 миль от берега, а в Тихом океане и в Беринговом море (в отдельных местах) — на 15–25 миль от побережья Советского Союза.

Как позже оправдывались наши адмиралы: «Установление разграничительной линии, естественно, ограничило возможности для нашего флота вести оперативную разведку»<sup>[116]</sup>.



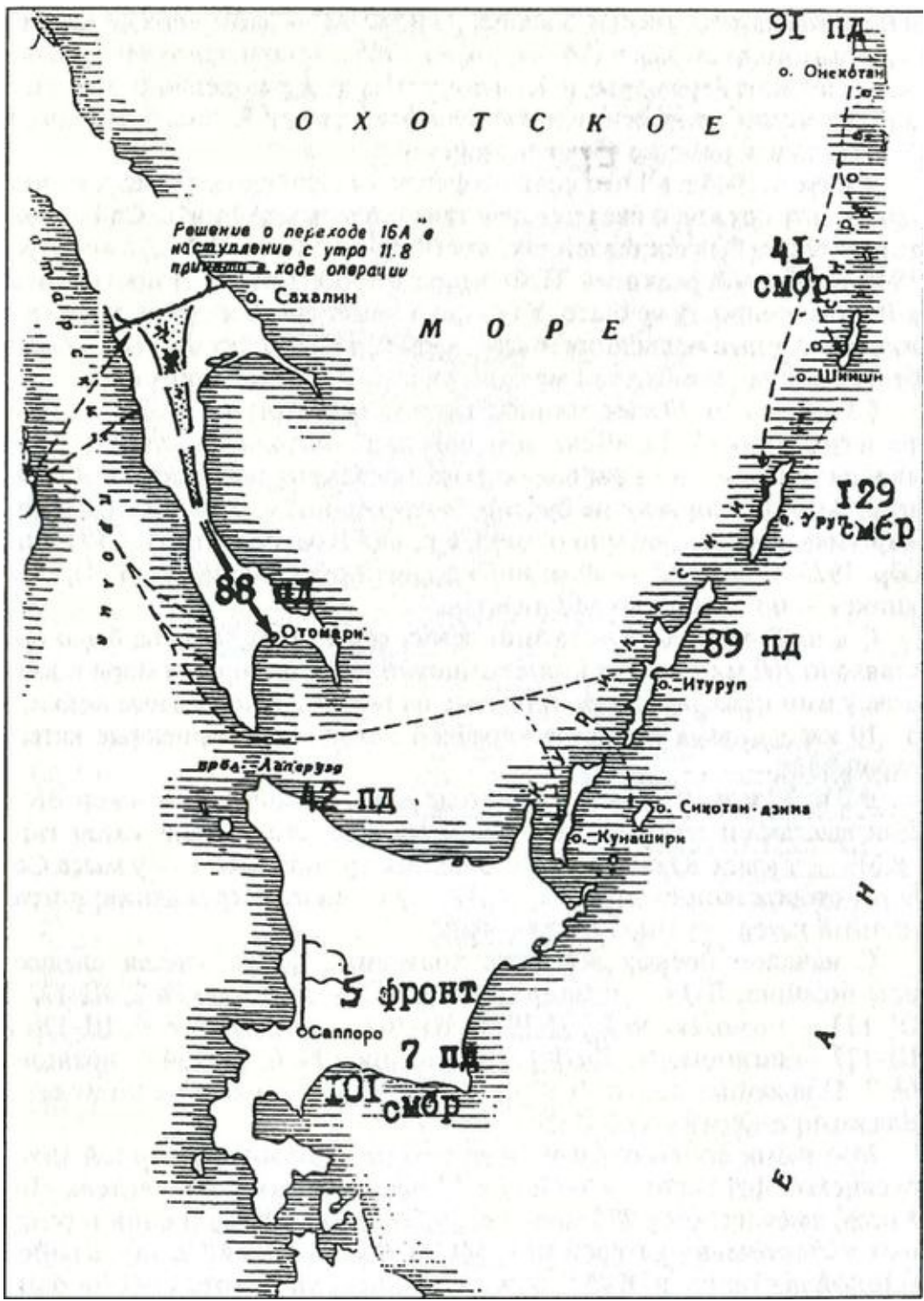

*Боевые действия советских войск на Сахалине и Курильских островах в августе 1945 г.*

Подобные высказывания лишь свидетельствуют о некомпетентности и трусости нашего командования. Под трусостью я в данном случае

подразумеваю боязнь проявить инициативу, чтобы потом не нести ответственности. Как и в 1904 г., наши военные готовы были умереть в бою, но патологически боялись начальства — дабы чего не вышло! А вот американцы как в 1941-м, так и в 1945 г. летали, где хотели, включая советское Приморье и Камчатку. Наши же морские разведчики вполне могли провести полную аэрофотосъемку Курил, Сахалина и Хоккайдо в первые же 48 часов войны<sup>[117]</sup>.

9 августа 1945 г. в 1 час ночи по флоту был дан сигнал о разрешении применять оружие и введен в действие оперативный план. Сей оперативный план был составлен так, как будто шел июль 1941 г., а не август 1945-го. Первой реакцией ТОФ было самозащититься от противника, которого попросту не было. У баз флота выставили минные заграждения и дозорные подводные лодки. Активные же действия сводились к бессистемным бомбежкам малыми силами японских портов.

9 августа в 0 ч. 20 мин. минные заградители «Аргунь» и «Теодор Нетте» и тральщики Т-12, «Чека» и «Проводник» вышли из залива Стрелок для постановки мин в районе острова Аскольд на центральном фарватере. Заградители вели на буксире по два торпедных катера. На борту «Аргуны» имелось 360 мин обр. 1926 г., на «Теодоре Нетте» — 400 мин. обр. 1926 г., на Т-12 — 90 минных защитников, на «Чеке» и «Проводнике» — по 35 минных защитников.

С 6 ч. 22 мин. до 8 ч. 16 мин. к югу от острова Аскольд было выставлено 760 мин и 125 минных защитников. Со стороны моря постановку мин прикрывали развернутые на позициях подводные лодки, в 5-10 кабельтовых мористее кораблей находились торпедные катера охранения.

В 0 ч. 30 мин. 9 августа на подходе к Владимиро-Ольгинской ВМБ был выставлен дозор в следующем составе: сторожевой катер типа «КМ» — у мыса Южный; сторожевой катер типа МО-1 — у мыса Собора; сторожевой катер типа «КМ» — у сетевого заграждения; пограничный катер — у мыса Низменный.

С началом боевых действий подводные лодки заняли следующие позиции: Л-14 — позицию № 1; Л-17 — позицию № 2; Щ-122 и Щ-123 — позицию № 3; Щ-102 и Щ-104 — позицию № 4; Щ-126 и Щ-127 — позицию № 5; Щ-133 — позицию № 6; Щ-134 — позицию № 7. Подводные лодки М-9 и М-12 вступили в дозор на подходах к Владимиро-Ольгинской ВМБ.

Минными постановками были заняты и корабли Северной Тихоокеанской флотилии. 9 августа в 13 часов минный заградитель

«Гижига», имея на борту 200 мин обр. 1912 г., вышел в охранении торпедных и сторожевых катеров типа МО-4 в Сахалинский залив, в район минной постановки. В 19 ч. 56 мин. минный заградитель «Астрахань» поставил 465 мин на оси фарватера в Татарском проливе. Постановку обеспечивали сторожевой корабль «Зарница» и несколько истребителей. В 20 ч. 30 мин. корабли стали на якорь на перекате в ожидании полной воды и рассвета.

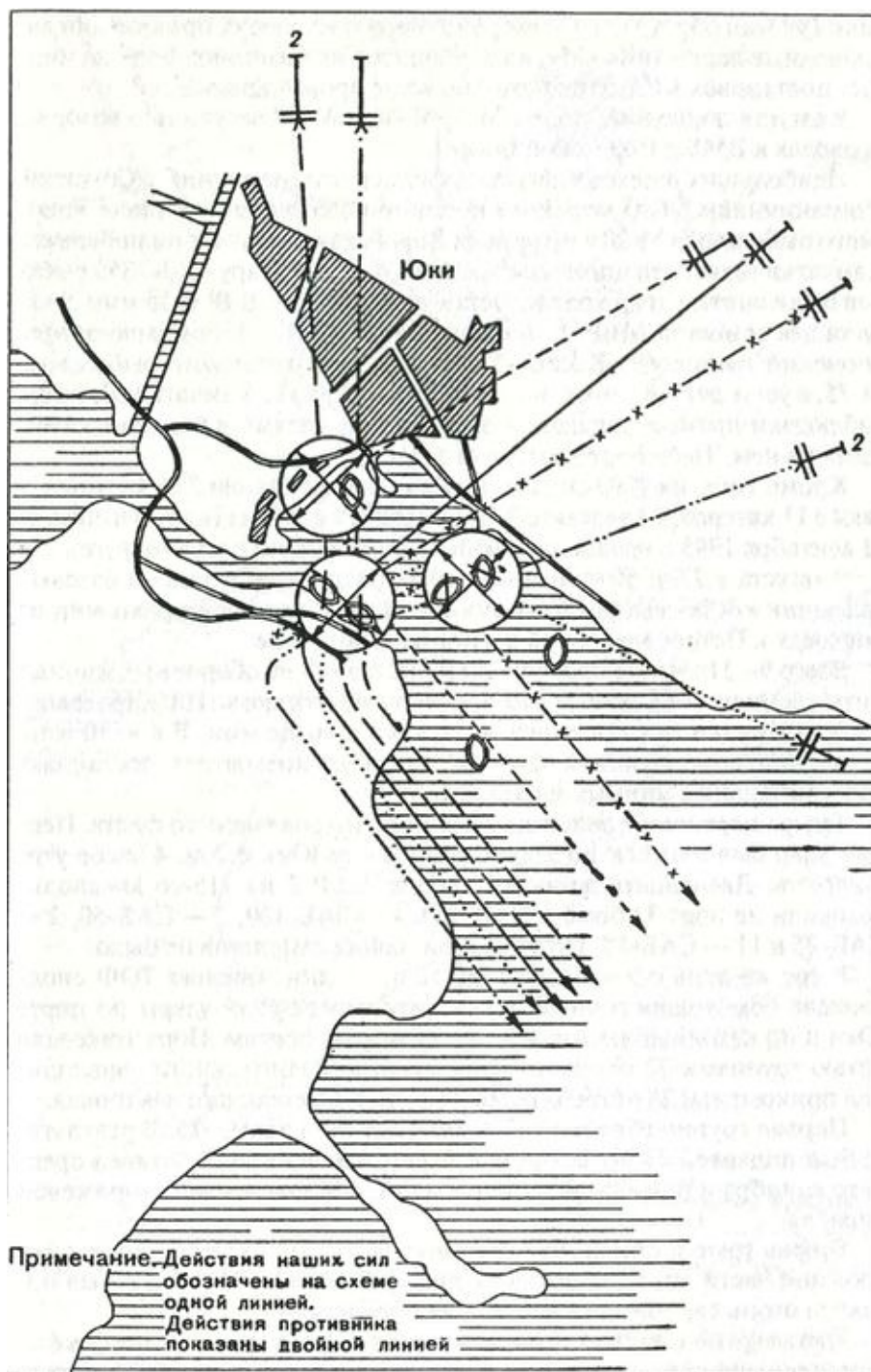

*Атака японских транспортов в порту Юки самолетами МБР-2 115-го авиаполка с 2 ч. 00 мин. до 4 ч. 00 мин. 9 августа 1945 г.*

10 августа в 8 часов утра минный заградитель «Гижига» приступил к постановке мин в Сахалинском заливе. За четыре часа было выставлено 199 мин обр. 1912 г. Со стороны моря постановку прикрывали две подводные лодки типа «М», находившиеся на позициях. Больше минных

постановок в Сахалинском заливе не производилось.

9 августа подводные лодки М-5, М-46 и М-47 вступили в дозор на подходах к ВМБ в Советской Гавани.

Наибольших успехов 9 августа добились... пограничники Камчатки. Пограничники 60-го морского пограничного отряда в районе японского рыбозавода № 20 в устье реки Воровская, на западном побережье Камчатки захватили японский транспорт «Рухо-Мару № 2». 355 рыбаков были сняты с парохода и доставлены на берег. В 18 ч. 15 мин. 9 августа два самолета МБР-2, принадлежавшие НКВД, бомбардировали японский транспорт «Касадо-Мару» в районе японского рыбозавода № 75, в устье реки Кихчик, на западном побережье Камчатки. Летчики наблюдали прямые попадания бомб в судно, пламя и большие клубы дыма на нем. Транспорт этот затем затонул.

Кроме того, на Камчатке пограничники захватили 776 японцев, а также 11 катеров, 3 кавасаки, 37 кунгасов и 8 исабунэ (из донесения от 11 сентября 1945 г. начальника войск Приморского погранокруга).

9 августа в 23 ч. 50 мин. минный заградитель «Охотск» и базовый тральщик «Веха» вышли из Авачинской губы для постановки мин на подходах к Петропавловской военно-морской базе.

Всего 9-11 августа корабли ТОФ выставили на оборонных минных заграждениях 1788 мин и 170 минных защитников. Планировалось в последующие дни выставить в пять раз больше мин. В 6 ч. 10 мин. 12 августа командующий флотом приказал прекратить постановку оборонительных минных заграждений.

Теперь перейдем к действиям авиации Тихоокеанского флота. Первый удар был нанесен по корейскому порту Юки с 2 до 4 часов утра 9 августа. Двенадцать летающих лодок МБР-2 из 115-го авиаполка сбросили на порт 33 бомбы ФАБ-100, 4 — ЗАБ-100, 2 — САБ-50, 2 — САБ-25 и 11 — САБ-15. Потерь среди наших самолетов не было.

В тот же день с 9 ч. 51 мин. до 10 ч. 11 мин. авиация ТОФ снова нанесла бомбардировочный и пулеметно-пушечный удары по порту Юки и по находившимся там японским транспортам. Порт атаковали пятью группами 32 самолета Ил-2 37-го истребительного авиаполка под прикрытием 28 истребителей 38-го истребительного авиаполка.

Первая группа сбросила 12 бомб ФАБ-50 и 96 АО-25. В результате был подавлен огонь японской береговой зенитной батареи среднего калибра и прямым попаданием ФАБ-50 поврежден сторожевой корабль.

Вторая группа атаковала береговые зенитные батареи противника в южной части порта, сбросив на них 12 ФАБ-50 и 96 АО-25, был подавлен

огонь двух батарей и подожжен транспорт.

Третья группа самолетов из четырех Ил-2 гранулированным фосфором атаковала склады и мелкие плавсредства противника в Лихтерной гавани порта. Удалось поджечь два склада, а также летчики заметили очаги пожара на сторожевом корабле и барже.

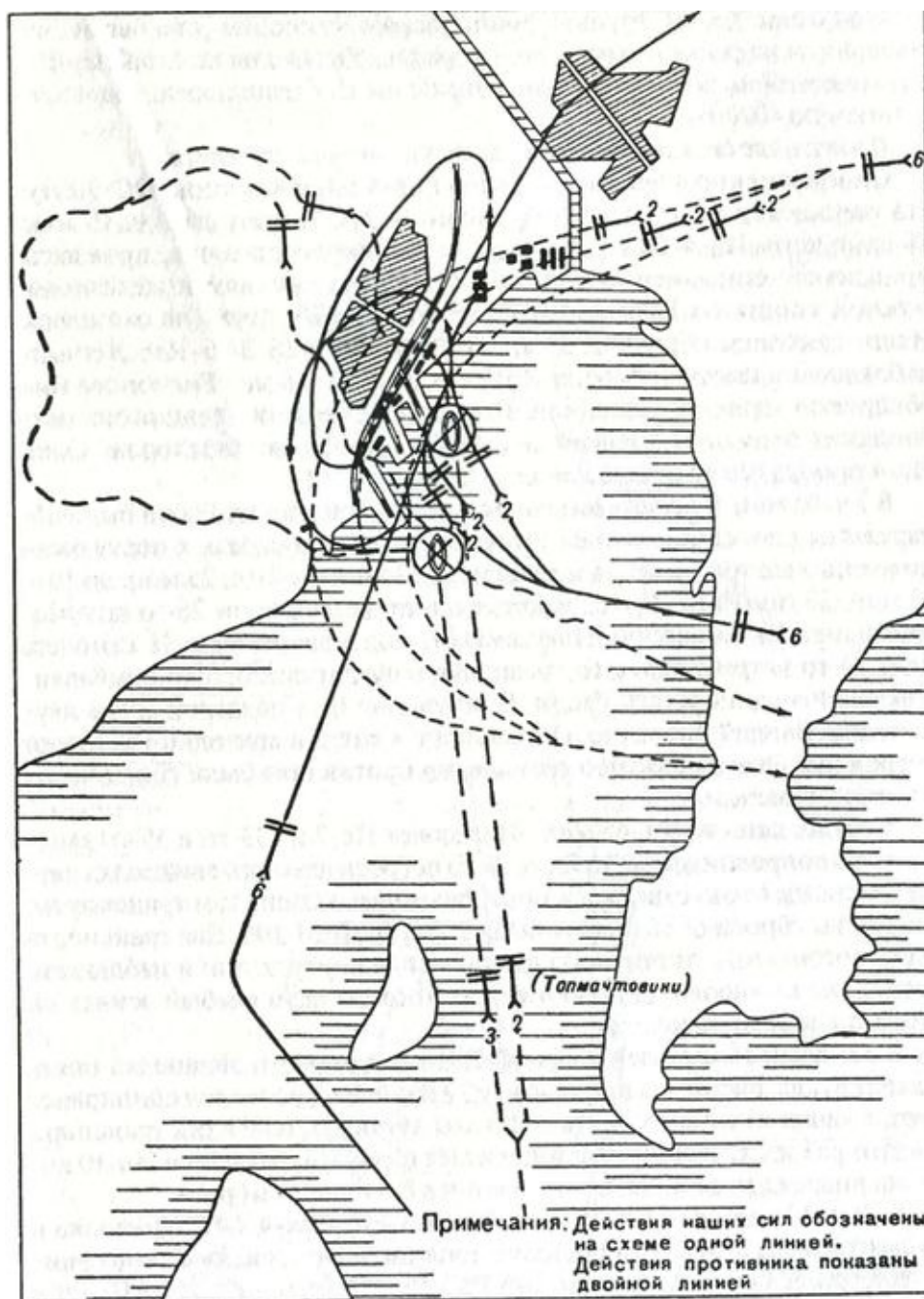

*Атака японских транспортов и зенитных батарей в порту Расин с 10 ч. 25 мин. до 10 ч. 45 мин. 9 августа 1945 г.*

Четвертая группа самолетов сбросила 16 ФАБ-250 по трем транспортам и обстреляла их из пушек и пулеметов. Один транспорт, водоизмещением 1500 т, был поврежден и, по наблюдениям летчиков, потом затонул.

Самолеты пятой группы топмачтовым способом атаковали три транспорта на рейде и сторожевой корабль, сбросив на них 16 ФАБ-250. По донесениям летчиков, были потоплены два транспорта, водоизмещением по 4000 т.

В этих налетах авиация ТОФ потеряла четыре самолета.

Одновременно с бомбардировкой порта Юки авиация ТОФ 9 августа наносила удары и по порту Расин. С 2 ч. 10 мин. до 3 ч. 10 мин. 16 самолетов Ил-4 4-го авиаполка, действуя поодиночке, произвели прицельное бомбометание по портовым сооружениям и железнодорожной станции в Расине. Японских кораблей в порту не оказалось. Наши самолеты сбросили 39 бомб ФАБ-500 и 15 ЗАБ-100. Летчики наблюдали в порту четыре крупных пожара, а у мыса Родионова был обнаружен горящий транспорт. По нашим самолетам вели огонь пять японских зенитных батарей и работали шесть прожекторов. Один Ил-4 пропал без вести, не дойдя до цели.

В 7 ч. 05 мин. 9 августа воздушной разведкой в порту Расин были обнаружены японские эсминец и транспорт, а на подходах к порту были замечены еще три эсминца и транспорт. Поэтому с 10 ч. 25 мин. до 10 ч. 45 мин. 23 самолета Ил-10, ведомые лично командиром 26-го штурмового авиаполка майором Николаевым, под прикрытием 31 самолета Як-9 14-го истребительного авиаполка нанесли повторный бомбардировочный удар по порту Расин. В результате был подавлен огонь двух зенитных батарей, потоплены транспорт и катер и еще один транспорт поврежден. Огнем зенитной артиллерии противника были сбиты четыре наших самолета.

В тот же день в 16 ч. 45 мин. 41 самолет Пе-2 из 33-го и 55-го авиаполков в сопровождении 16 Як-9 19-го истребительного авиаполка двумя группами вновь атаковали порт Расин и стоявшие там транспорты. Самолеты сбросили 82 бомбы ФАБ-250 и 78 ФАБ-100. Два транспорта были потоплены, уничтожено два склада, в порту летчики наблюдали несколько пожаров в районе пирсов. Японцы вели слабый зенитный огонь по нашим самолетам.

В 17 часов 14 самолетов Ил-10 26-го штурмового авиаполка опять бомбили порт Расин. Их прикрывали 12 Як-9. Был потоплен один транспорт, стоявший у пирса, и, по докладам летчиков, еще один транспорт.

На этот раз зенитный огонь японцев был сильным, один наш Ил-10 получил повреждения и при возвращении в базу упал в море.

С 21 ч. 13 мин. до 21 ч. 18 мин. 19 самолетов Ил-4 4-го авиаполка и 18 самолетов ДБ-3 52-го авиаполка поодиночке и звеньями снова бомбардировали порт Расин, сбросив на него 90 ФАБ-500, 35 ЗАБ-100 и 35 САБ-100. По наблюдениям летчиков, были потоплены два транспорта водоизмещением по 1600 т, еще два транспорта повреждены, разрушены складские помещения и средний причал. Японцы вели интенсивный зенитный огонь, но все наши самолеты благополучно вернулись обратно.



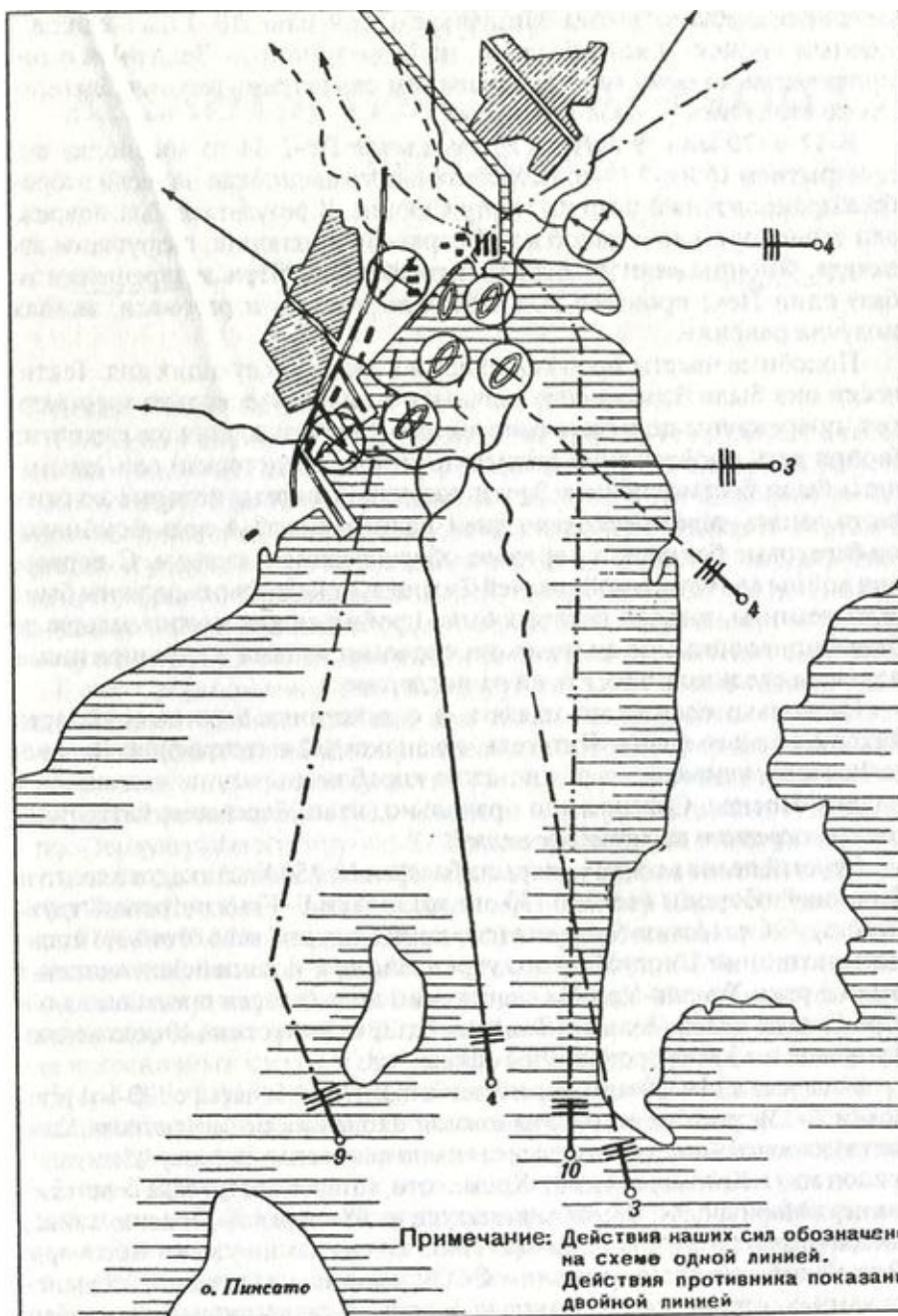

*Атака японских транспортов и объектов в порту Расин самолетами 4-го и 52-го авиаполков 2-й авиадивизии с 21 ч. 13 мин. до 21 ч. 18 мин. 9 августа 1945 г.*

Одновременно с атаками портов Юки и Расин авиация ТОФ бомбардировала и порт Сейсин. 9 августа с 2 ч. 15 мин. до 3 ч. 57 мин. 18 самолетов ДБ-3 52-го авиаполка поодиночке атаковали порт Сейсин. По наблюдениям летчиков бомбы попадали в склады, причалы и здания металлургического завода Мицубиси. Один наш ДБ-3 был атакован ночным

японским истребителем, но безрезультатно. Зенитный огонь противника не причинил вреда нашим самолетам, все они благополучно вернулись на свой аэродром.

В 17 ч. 20 мин. 9 августа 28 самолетов Пе-2 34-го авиаполка под прикрытием 16 Як-9 19-го истребительного авиаполка нанесли второй бомбардировочный удар по порту Сейсин. В результате был поврежден транспорт, уничтожено до 20 баркасов и шлюпок, разрушены два склада. Японцы вели слабый зенитный огонь. При возвращении на базу один Пе-2 произвел вынужденную посадку и разбился, экипаж получил ранения.

Подобные налеты производились и в два последующих дня. Тактически они были более-менее удачны: потоплено несколько транспортов, повреждены портовые сооружения. С точки зрения же стратегии (война есть продолжение политики иными средствами) эти авианалеты были бессмысленны. Зачем разрушать порты, которые должны были занять через несколько дней наши войска? А ведь бомбились не береговые батареи, а портовое оборудование и склады. С первого дня войны единственной задачей Тихоокеанского флота должны были быть десанты, задачей которых было пробиться как можно дальше до окончания войны, не считаясь ни с какими зонами разграничения, а все силы следовало бросить на их поддержку.

Несколько слов стоит сказать и о действиях береговых батарей Тихоокеанского флота. Читатель, не знакомый с географией Дальнего Востока, удивится, ведь японские корабли ни разу не подходили к нашим берегам. Совершенно правильно, наши береговые батареи ни разу не стреляли по морским целям.

Первый огонь по врагу открыла батарея № 250 Хасанкского сектора береговой обороны (четыре 130-мм установки Б-13 на острове Фурунгельма). С 6 ч. 14 мин. 9 августа и до конца дня она вела огонь по японским позициям Сиосусайского укрепрайона и полицейской заставе в районе реки Тумень-Ула. На следующий день батарея продолжала обстрел тех же целей. Только 10 августа батарея выпустила 40 осколочно- фугасных и 65 полубронебойных снарядов.

14 августа в 14 ч. 50 мин. береговая батарея № 945 (четыре 130-мм установки Б-13), расположенная на южной оконечности полуострова Камчатка, на мысе Лопатка, открыла огонь по японскому острову Шимушу<sup>[118]</sup> (район мыса Котомари-Саки). Кроме того, батарея обстреляла советский танкер «Мариуполь». Всего было выпущено 68 снарядов. Поясню: танкер «Мариуполь» (7024 брт) 14 ноября 1943 г. сел на камни у мыса Котомари-Саки. Экипаж был эвакуирован в СССР, а японцы на

танкере, стоявшем на камнях, устроили наблюдательный пункт и разместили малокалиберные зенитные орудия.

Береговая батарея № 945 и в последующие дни продолжала вести огонь по противнику до капитуляции острова Шимушу.

## Глава 33

# Десанты Тихоокеанского флота

### *Десант в порт Юки*

Поскольку японский флот боевых действий на море не вел, а готовил эвакуацию войск и вывоз ценностей из портов Северной Кореи, командующий Тихоокеанским флотом, адмирал И.С. Юмашев принял решение: внезапной высадкой десанта в порт Юки овладеть портом и городом и удерживать его до подхода частей 25-й армии 1-го Дальневосточного фронта. По данным разведки, предполагалось, что при высадке десанта в Юки японцы не окажут серьезного сопротивления, так как их гарнизон в городе был деморализован налетами советской авиации.

Были сформированы две разведгруппы, являвшиеся одновременно и первым броском десанта, под общим командованием капитана 3-го ранга Колюбакина. Для проведения десантной операции были выделены следующие силы и средства: 75-й батальон морской пехоты 13-й бригады морской пехоты (783 человека) и две разведгруппы (139 человек). Первую разведгруппу — 140-й разведывательный отряд разведывательного отдела Штаба флота (68 человек) под командованием старшего лейтенанта Леонова — должны были перебросить в Юки торпедные катера Т-567 и Т-578, вторую разведгруппу под командованием старшего лейтенанта Девятова (71 человек) — катера Т-569 и Т-579. Для перевозки основного десанта под командованием майора Маркина предназначались сторожевые корабли ЭК-7 и ЭК-10, тральщик типа «АМ» Т-271, два пограничных катера, ПК-3 и ПК-4, и четыре торпедных катера — Т-514, Т-515, Т-516 и Т-531. Командиром высадки был назначен контрадмирал Ивановский, командиром десанта — майор Маркин.

11 августа в 15 часов первая разведгруппа на торпедных катерах Т-576 и Т-568 (оба типа «Воспер», водоизмещение 43,5, скорость хода наибольшая — 39,3 узла, вооружение: одна 20-мм пушка Эрликон) вышла из бухты Новик (район Владивостока) и уже в 19 ч. 10 мин. вошла в порт Юки. Высадившись, десантники выяснили, что японцы 10 августа уже покинули порт и отошли в северном направлении.

В 21 ч. 30 мин. отряд кораблей с основным десантом вышел из бухты

Новик, но из-за густого тумана был вынужден стать на якорь в заливе Посьет.

С 5 часов утра до 5 ч. 30 мин. 12 августа торпедные катера Т-569 и Т-579 (типа «Воспер») высадили в порту Юки вторую разведывательную группу. Около 9 утра 12 августа десантники встретили в городе Юки передовые отряды 393-й стрелковой дивизии 1-го Дальневосточного фронта, которые, узнав о нахождении в Юки советских моряков, обошли город и ушли на юг.

В 10 часов утра 12 августа отряд кораблей с основным десантом снялся с якоря и в 16 ч. 20 мин. прибыл в порт Юки. В 16 ч. 30 мин. в порту высадились рота автоматчиков, а в 18 ч. 30 мин. началась высадка основного десанта, которая благополучно закончилась в 20 ч. 10 мин. К этому времени советские десантники полностью овладели портом и городом Юки. В порт были перебазированы четыре торпедных катера и два больших «охотника».

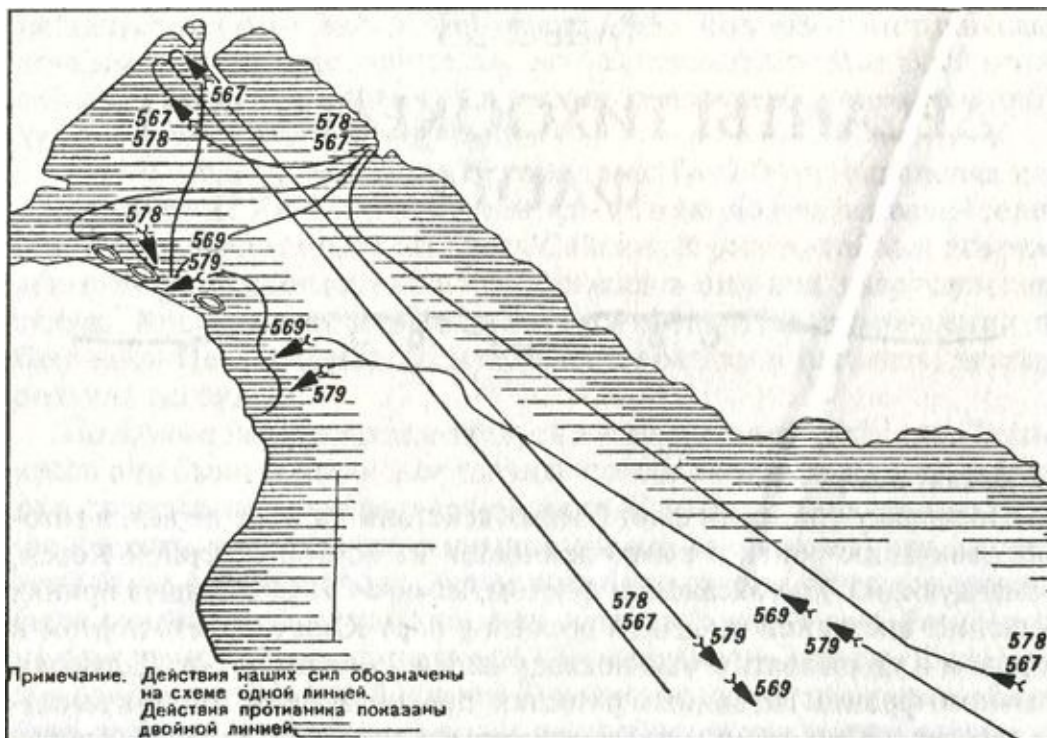

*Высадка десанта в порт Юки в ночь на 12 августа 1945 г. (1-й бросок)*

### ***Десант в порт Расин***

11 августа торпедные катера типа «Воспер», Т-549 и Т-550, при

видимости 3–5 кабельтовых произвели набег на порт Расин. Катер Т-550 первым атаковал японский транспорт в порту и потопил его одной торпедой. Сделав разворот, катер вторично пошел в атаку и вторым залпом подбил еще один транспорт. Катер Т-549 атаковал транспорт сразу двумя торпедами и потопил его.

Днем шесть торпедных катеров 1-й бригады под командованием капитан-лейтенанта Малика вышли из бухты Троицы в набег на порт Расин и с 17 ч. 30 мин. до 18 часов нанесли удар по порту, потопив там три японских транспорта. Затем катера без потерь вернулись в базу.

10-11 августа авиаразведка и разведка торпедных катеров обнаружили в порту Расин восемь японских транспортов и много мелких судов. Порт и город горели. Японцы эвакуировали свои войска из Расина в южные порты Кореи и в метрополию. Чтобы помешать эвакуации противника и использовать порт Расин для базирования советских легких сил и авиации, командующий ТОФ решил высадить в Расин десант и захватить порт и город. В состав десанта были выделены следующие силы: Первый бросок первой группы десанта — рота автоматчиков (95 человек) 354-го отдельного батальона морской пехоты — на больших «охотниках» БО-303 и БО-305. Командир первого броска первой группы — капитан 2-го ранга Миронов. Первый бросок второй группы — разведотряд разведотдела Штаба флота (68 человек) — на торпедных катерах типа «Воспер» Т-567 и Т-568, командир — капитан 3-го ранга Колюбакин. Основной десант — 358-й отдельный батальон морской пехоты (617 человек) при четырех 76-мм и двух 45-мм орудиях и рота 63-го разведывательного морского отряда (99 человек) Артемовского сектора сухопутной обороны. Для высадки этого десанта были выделены сторожевой корабль ЭК-5, тральщики типа «АМ» Т-279 и Т-281, катера типа МО-4 — МО-8 и МО-16, пограничные катера ПК-27, ПК-28, ПК-29 и ПК-30. Командиром основного десанта был назначен капитан Свищев, командиром высадки — капитан 1-го ранга Полтавский.

Десанту ставилась задача овладеть портом и городом Расин и удерживать его до подхода частей 1-го Дальневосточного фронта.

12 августа в 9 ч. 35 мин. БО-303 и БО-305 высадили в порту Расин первую группу первого броска десанта, не встретив при этом сопротивления японцев. «В дальнейшем противник силой до взвода пехоты оказал сопротивление, но был сломлен, и в 10 ч. 00 м. наш десант полностью овладел портом Расин»<sup>[119]</sup>. В переводе на русский язык это означает, что какие-то отдельные японские солдаты пытались оказать сопротивление.

В 10 часов утра 12 августа из бухты Золотой Рог в порт Расин вышла основная группа кораблей десанта (сторожевой корабль ЭК-5, два тральщика, два катера типа «МО-4» и четыре пограничных катера), имея на борту 358-й отдельный батальон морской пехоты и роту разведчиков 63-го разведывательного морского отряда, всего 716 человек. Высадка в порту Расин была произведена 13 августа в 2 ч. 30 мин.

Лишь за пределами города Расин моряки-десантники обнаружили отступающих японцев, да и те не приняли боя. Зато в 14 часов десантники попали под огонь своих же сухопутных войск, наступавших со стороны города Юки.

Одновременно (в 14 часов) два торпедных катера подорвались на американских минах недалеко от порта Расин. Оба получили повреждения, но самостоятельно возвратились в базу.

В ходе занятия города Расин потери десантников составили 7 человек убитыми и 37 ранеными.

13 августа в 13 ч. 30 мин. на рейде порта Расин тральщик Т-279 подорвался на трех минах. Корабль серьезных повреждений не получил.

Как позже выяснилось, за несколько дней до 9 августа американская авиация выставила на подходах к портам Расин и Сейсин до 700 неконтактных мин.

14 августа наши торпедные катера начали траление американских неконтактных мин у порта Расин. Торпедные катера Т-502, Т-563, Т-565, Т-566 и Т-599 сбросили 33 глубинные бомбы на скорости хода 28 узлов. Взрывами бомб было уничтожено четыре мины. Затем катера Т-514, Т-515, Т-516 и Т-531 сбросили еще 16 бомб МГБ и уничтожили еще четыре мины.

14 августа тральщик Т-279 подорвался на трех американских минах, но остался на плаву.

16 августа в 11 ч. 20 мин. в порту Расин торпедный катер Т-565 подорвался на mine и затонул.

14 августа в Расин вошли части 393-й стрелковой дивизии, которые помогли морякам полностью занять город.

### *Десант в порт Сейсин*

Для высадки разведывательного отряда в порту Сейсин были выделены шесть торпедных катеров 1-й бригады (Т-562, Т-563, Т-564, Т-565, Т-566 и Т-568), 140-й разведывательный отряд (60 человек) и 2-я рота 390-го батальона автоматчиков (121 человек). Для усиления первого

броска десанта в Сейсине командующий ТОФ, адмирал Юмашев решил высадить там еще 355-й батальон морской пехоты и приказал командиру этого батальона, майору Бараболько захватить порт и город Сейсин и удерживаться там до подхода следующих частей.

13 августа в 13 ч. 35 мин. десант в составе 355-го батальона морской пехоты на сторожевом корабле ЭК-2 (460 человек) и на тральщике Т-278 (250 человек) под командованием капитана 3-го ранга Беспалова вышел из бухты Новик в порт Сейсин.

Тем временем моряки, высадившиеся в Сейсине, несколько раз вступали в перестрелку с отходящими группами японцев. В бою участвовали до сотни японцев с двумя противотанковыми орудиями и несколькими легкими минометами.

К 22 ч. 30 мин. 13 августа наши десантники вышли на северо-восточную окраину Сейсина.

В 14 часов 14 августа сторожевой корабль ЭК-2 и тральщик Т-278 вошли в порт Сейсин и высадили без противодействия противника 355-й отдельный батальон морской пехоты.

С 12 ч. 09 мин. до вечера сторожевой корабль ЭК-2 и тральщик Т-278 по запросам командира 355-го отдельного батальона морской пехоты постреливали по Сейсину.

С 18 ч. 50 мин. до 19 часов два МБР-2 бомбили мыс Колокольцева, где предполагалось наличие японской береговой батареи. Поскольку стояла сильная облачность, результаты бомбометания не наблюдались.

Днем 13 августа командующий ТОФ решил усилить десантные силы в Сейсине. Туда было отправлено три десантных отряда. В состав их вошли сторожевые корабли ЭК-1, ЭК-3, ЭК-8, ЭК-9, «Вьюга» и «Метель», тральщики Т-275 и Т-280, большие «охотники» БО-304, БО-306, БО-307 и БО-317 и десять десантных судов. На них были посажены свыше пяти тысяч десантников, большинство которых составляли четыре батальона 13-й бригады морской пехоты.

В 5 часов утра 14 августа корабли с десантом покинули бухту Новик под Владивостоком. На море стоял туман, видимость была около 2 кабельтовых. В 12 часов командир 2-го десантного отряда обнаружил отсутствие в строю большого «охотника» БО-306 и двух десантных судов, но флагману об этом не доложил. Видимость по-прежнему была около 2 кабельтовых. В 14 ч. 01 мин. со сторожевого корабля ЭК-1, имевшего американскую радиолокационную установку, на «Вьюгу» был передан семафор: «По пеленгу 307° — неопознанная цель идет на сближение». В 14 ч. 12 мин. сторожевой корабль «Вьюга» и большой «охотник» БО-307



открыли артиллерийский огонь по этой цели. В 14 ч. 14 мин. в тумане был опознан большой «охотник» БО-306, который оторвался от 2-го десантного отряда. Огонь по нему был немедленно прекращен. Все же БО-306 получил несколько пробоин, на нем были убиты 6 человек и ранены 10 человек личного состава. Поврежденный корабль был взят на буксир.

В 19 ч. 25 мин. 14 августа тральщик Т-280 обнаружил подводную лодку и атаковал ее. Было «много шума из ничего». Как позже выяснилось, в этом районе не могло быть ни американских, ни японских подводных лодок.

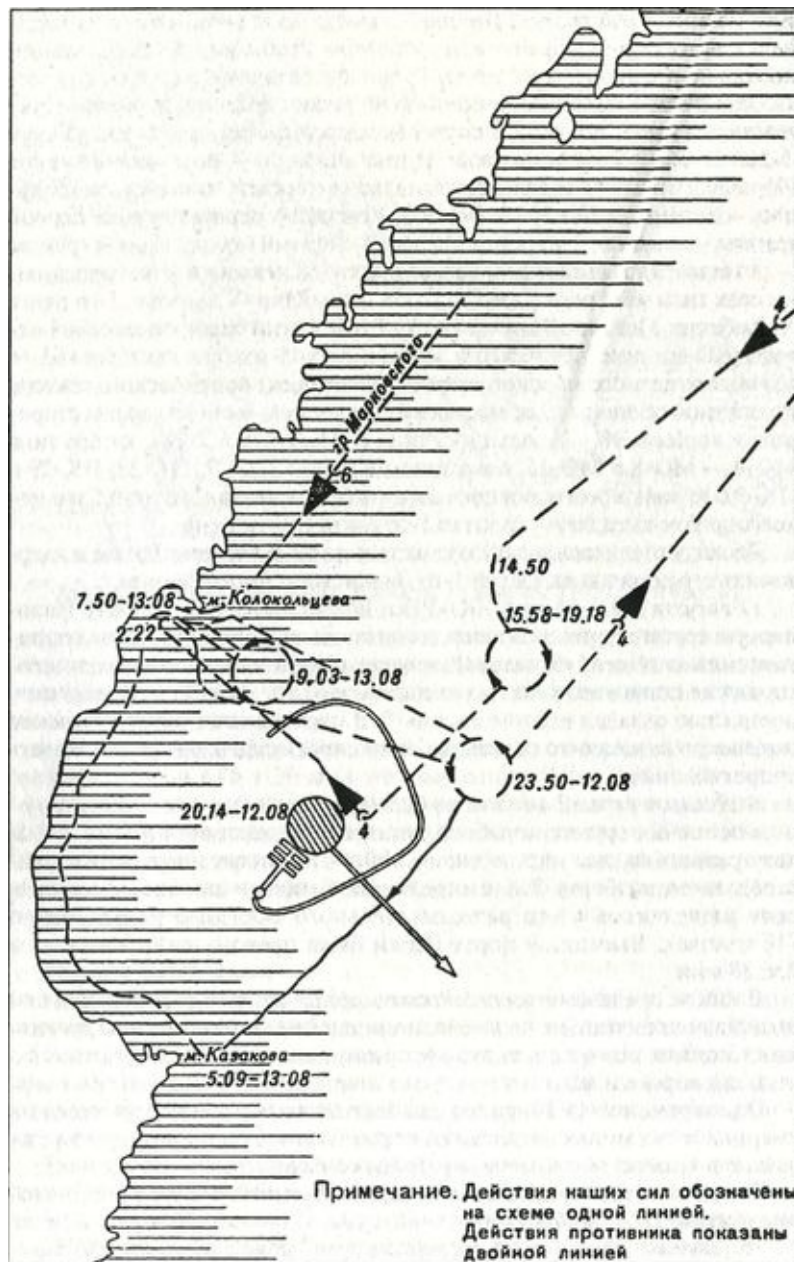

*Действия торпедных катеров по разведке порта Сейсин 12–13 августа 1945 г.*

Днем 14 августа командующий флотом решил направить в Сейсин еще и танки. Уже вечером, 19 ч. 17 мин., танко-десантное судно ТДС-03 в сопровождении эсминца «Войков» вышло из бухты Новик. На борту ТДС-03 были семь танков Т-26, два автомобиля с боезапасом и бензовоз. Пришли они в порт Сейсин в 16 ч. 30 мин. 15 августа.

В 2 ч. 25 мин. 15 августа началась высадка 2-го десанта в Сейсине. Сопротивления противника практически не было. С западной части города корабли обстреляли пушки, но огнем корабельной артиллерии они были подавлены. Несколько раз за ночь корабли с десантом открывали огонь по неопознанным самолетам, но, судя по всему, никаких самолетов там не было. К 5 ч. 10 мин. 15 августа пять тысяч десантников закончили высадку.

В 6 часов утра 15 августа на mine подорвался тральщик Т-280, но остался на плаву.

Организованного сопротивления в Сейсине не было. Зато потом будет сложено много легенд о героях-десантниках. «Коммунисты личным примером увлекали бойцов. Командир отделения 76-го батальона морской пехоты сержант Маслов, член ВКП(б), будучи ранен, не покинул поля боя; продолжая вести свое отделение вперед, он лично уничтожил в бою 7 японцев. После боя, следуя в санчасть, Маслов доставил на пункт сбора 12 пленных японских солдат»<sup>[120]</sup>. Риторический вопрос: как в бою один герой мог захватить в плен 12 японских солдат? Просто солдаты попросили раненого героя проводить их до места сбора военнопленных.

Командующий ТОФ отдал приказ 10-й авиадивизии с утра 15 августа начать бомбежку железнодорожных станций Ранан и Фуней и разрушить железнодорожное полотно в 3–5 км западнее города Сейсин. Интересно, комфлотом что, за японцев играл? Это им нужно разрушать железнодорожные станции и полотно, а вот советским десантникам нужно было занимать эти станции и ехать по железной дороге на юг!

Днем 15 августа 29 самолетов Пе-2 55-го авиаполка и 28 самолетов Пе-2 34-го авиаполка бомбили железнодорожные пути. В результате на станции Ранан разрушена водонапорная башня, уничтожен стоявший на путях эшелон (видимо, брошенный японцами), разрушены три железнодорожных моста и несколько десятков метров железнодорожного полотна.

Тем временем комфлотом, адмирал Юмашев решил высадить в Сейсине третий десант в составе 186-го истребительного противотанкового

дивизиона (173 человека, 9 — 45-мм и 9 — 57-мм пушек, 25 автомобилей); 188-го отдельного артиллерийского дивизиона (312 человек, 16 — 76-мм пушек, 38 автомобилей); 502-го минометного дивизиона (150 человек, 12 — 120-мм минометов, 31 автомобиль); батальона артиллерии (7 — 45-мм и 4 — 76-мм пушки) и трех самоходных установок СУ-76.

16 августа в 5 ч. 30 мин. при подходе третьего десанта на mine подорвались транспорты «Ногин» и «Дальстрой». В 6 ч. 25 мин. корабли с десантом отшвартовались в порту Сейсин. К полудню закончилась высадка личного состава десанта, а к 18 часам — выгрузка матчасти.

В 7 ч. 20 мин. 16 августа из бухты Новик в порт Сейсин в сопровождении сторожевого корабля ЭК-4 вышло танкодесантное судно ТДС-01, имея на борту семь танков Т-26, два автомобиля и бензовоз.

16 августа 28 советских самолетов Пе-2 34-го авиаполка опять бомбили железнодорожные пути в районе Сейсина.

К 18 августа японские войска, сражавшиеся на окраинах Сейсина, окончательно отошли к городу Ранан. Но к этому времени наши сухопутные войска (393-я стрелковая дивизия) овладели городом Ранан и двинулись на юг.

Командующий флотом приказал занять город Одецин. Для проведения десантной операции в порт Одецин были выделены сторожевой корабль «Метель», шесть торпедных катеров типа «Воспер» (Т-547, Т-548, Т-549, Т-550, Т-569 и Т-590), 77-й батальон 13-й бригады морской пехоты (600 человек), рота автоматчиков 390-го батальона автоматчиков (200 человек), шесть 45-мм пушек и шесть 82-мм минометов.

В 16 ч. 35 мин. 18 августа корабли с десантом вышли из порта Сейсин и уже в 18 часов подошли к причалу порта Одецин. Японцев там не было, они ушли накануне утром.

18 августа из бухты Золотой Рог (Владивосток) вышел конвой с частями 335-й стрелковой дивизии и на следующий день в 14 часов прибыл в порт Сейсин. Противодействия японцев не было, собственно, это был уже не десант, а рутинная перевозка войск.

### ***Десант в порт Гензан***

В 2 часа ночи 20 августа командующий флотом отдал приказ морским силам, находившимся в районе Гензана, захватить к 9 часам утра 21 августа порт Гензан.

Для овладения портом Гензан были выделены следующие корабли и

части: миноносец «Войков», сторожевой корабль ЭК-3, тральщики типа «АМ» Т-277 и Т-282 и шесть торпедных катеров (Т-548, Т-550, Т-561, Т-563, Т-566 и Т-579). В состав десантных войск вошли 76-й батальон морской пехоты (347 человек), 168-я рота противотанковых ружей, батарея 120-мм минометов, батарея 45-мм пушек, разведывательный отряд (82 человека), 125-я санитарная рота (165 человек) и другие части, всего 1847 солдат и офицеров.

Высадка десанта в порту Гензан была проведена с 10 ч. 15 мин. до 16 ч. 21 августа. Противодействия японцев не было. В ходе высадки десанта у причалов собрались до пяти тысяч корейцев с красными флагами.

Японцы в порту Гензан имели довольно большие силы (около пяти тысяч человек). Береговая оборона порта включала в себя две 280-мм и четыре 75-мм батареи, на близлежащем аэродроме было сосредоточено до 50 самолетов. При желании японцы могли легко уничтожить советский десант, но командир японской военно-морской базы Гензан контр-адмирал Хори и командир крепости, полковник Тадо не знали, что предпринять. Они знали о капитуляции Квантунской армии, но не имели приказа о капитуляции от своего непосредственного командования.

Начальник штаба Тихоокеанского флота, вице-адмирал А.С. Фролов передал по радио приказание командиру советской ВМБ Гензан капитану 1-го ранга Студеничкинову занять оборону порта и предупредить японцев, что если они не капитулируют, то наша авиация будет действовать в полной мере и мы будем поступать с японцами, как с людьми, находящимися вне закона.

В 17 ч. 20 мин. 21 августа вице-адмирал Фролов приказал: японского адмирала и группу офицеров взять на наш корабль под надзор, откуда адмирал и может давать указания своим войскам.

После длительных переговоров на флагманский корабль (ЭК-3) прибыли японский контр-адмирал Хори и полковник Тадо. Им было предъявлено требование о немедленной капитуляции. К исходу дня японские войска сосредоточились в городе и ночью зашли в тыл нашим оборонявшимся частям. Нашему десанту было приказано повернуть фронт и окопаться. Однако ожидавшегося нападения японцев не последовало.

22 августа на аэродром в Гензан приземлилась группа советских транспортных самолетов и высадила десантников.

30 августа истребители Тихоокеанского флота посадили на аэродром Канко, в 45 милях севернее порта Гензан американский самолет Б-29. Самолет вначале отказывался от посадки, поэтому был обстрелян нашими

истребителями.

## Глава 34

# Захват Южного Сахалина

9 августа в 6 часов утра японские пограничные наблюдательные посты были внезапно обстреляны с советской стороны.

Командир 88-й дивизии, генерал-лейтенант Минэки, находившийся в Тоёхара, узнал о нападении Советского Союза в 5 часов утра из сообщения американского радио и немедленно приказал войскам занять позиции на границе.

К этому времени в составе советского 56-го корпуса находились 79-я стрелковая дивизия, 2-я стрелковая бригада, отдельный Сахалинский стрелковый полк, отдельный стрелковый батальон, 214-я танковая бригада, 178-й и 678-й отдельные танковые батальоны и отдельная артиллерийская бригада.

С воздуха 56-й стрелковый корпус поддерживала 255-я смешанная авиадивизия в составе 106 самолетов.

11 августа в 9 ч. 35 мин. передовые части 56-го корпуса атаковали цепь передовых опорных пунктов, находившихся в 6 км от госграницы. За этими опорными пунктами в 10 км шла основная линия японской обороны, так называемый Харамитогский укрепрайон. Однако, несмотря на большое превосходство в силах, 56-й корпус до 17 августа не сумел прорвать оборону японцев у Харамитогского укрепрайона. 18 августа гарнизоны Харамитогского укрепрайона (общей численностью 3300 человек) капитулировали.

Более успешно действовали моряки Северной Тихоокеанской флотилии. В ночь на 11 августа шесть летающих лодок МБР-2 СТОФ бомбили склады в районе портов Эсутору и Торо, на западном побережье острова Сахалин. Результаты операции неизвестны.

10 августа авиация в портах Нода и Усиро не обнаружила военных судов, там были только рыболовные катера и кунгасы. На аэродромах Эсутору и Усиро японских самолетов не было.

Тем не менее 11 августа авиация Северной Тихоокеанской флотилии (13 самолетов) бомбила пустой аэродром Торо. (Зачем? Чтобы помешать использовать его советской авиации?). В порту Эсутору зачем-то бомбили бумажную фабрику, чем вызвали четыре пожара. Еще там получила повреждение землечерпалка.

12 августа авиация Северной Тихоокеанской флотилии опять бомбила порты Эсутору и Усиро, сделав 59 самолетовылетов, и топила кунгасы.

К часу дня 12 августа сухопутные войска овладели опорными пунктами японцев в Хандаса и Чисио и полицейским постом Муцк. Взяты в плен шесть японцев.

14 августа японцы держали оборону в 2 км севернее населенных пунктов Кетон и Хандаса.

К 15 августа 56-й стрелковый корпус по-прежнему находился в районе государственной границы. Командующий СТОФ, контр-адмирал В.А. Андреев решил на свой страх и риск высадить 365-й батальон морской пехоты в порту Торо, о чем и сообщил командующему 2-м Дальневосточным фронтом, генералу армии М.А. Пуркаеву.

В 13 ч. 30 мин. 15 августа в штаб СТОФ пришла телеграмма от заместителя начальника штаба 2-го Дальневосточного фронта: «В связи с тем, что 56-й стрелковый корпус от намеченного Вами района высадки десанта находится на удалении около 200 км... командующий войсками фронта пока не рекомендует Вам выбрасывать десант, так как он ввиду своей малочисленности, даже при условии усиления его батальоном 113-й бригады, может подвергнуться удару превосходящих сил противника со стороны Найро».

Однако через 3,5 часа (в 17 ч.) от Военного совета 2-го Дальневосточного фронта была получена телеграмма: «Ожидается капитуляция Японии. В целях использования благоприятной обстановки в момент капитуляции необходимо овладеть южной частью острова Сахалин силами Северной Тихоокеанской флотилии с одним-двумя батальонами 113-й стрелковой бригады. В Совгавани подготовить десант для захвата порта Маока».

Комментарии к изменению настроения наших генералов, думаю, излишни.

Для высадки в Торо были выделены следующие корабли: сторожевой корабль «Зарница», тральщики Т-522, Т-589, Т-590 и Т-591, большие «охотники» БО-310 и БО-314, четыре катера типа «МО-4», 19 торпедных катеров и транспорт «Петропавловск».

15 августа в 21 час 27 мин. «Зарница» и катера МО-27, МО-29, МО-32 и МО-34 вышли из Советской Гавани и направились в порт Торо.

16 августа с 2 ч. 40 мин. до 5 ч. 10 мин. семь самолетов МБР-2 бомбили поселок Торо и казармы в городке Тайхэй.

С 5 ч. 07 мин. до 5 ч. 17 мин. разведывательный отряд в составе 156 человек высадился в порту Торо без сопротивления со стороны противника.

К 6 часам утра отряд очистил порт Торо от противника. Были убиты 37 японцев и взяты в плен семь человек.

К 9 ч. 42 мин. в порту Торо высадился второй десантный отряд в составе 334 морских пехотинцев.

К 10 часам утра разведгруппе удалось овладеть поселком Торо. Были убиты 47 и взяты в плен 22 японца. (Возможно, среди них были и местные жители, проверить это сейчас невозможно.)

С 17 ч. 22 мин. до 18 ч. 50 мин. в Торо был высажен третий эшелон десанта в составе 900 человек.

Вечером 16 августа десант начали поддерживать с воздуха самолеты Ил-2 и истребители Як-9. Потери японцев неизвестны, но один Ил-2 обстрелял своих — убиты командир эшелона десанта и два бойца.

В ночь на 17 августа в порт Торо из Советской Гавани была перевезена 22-я отдельная пулеметная рота.

В 8 ч. 10 мин. 17 августа шесть Ли-2 и четыре Як-9 бомбили японцев в городе Яма-Сигаи, при этом большая часть бомб упала, на свои войска (убит офицер из 113-й стрелковой бригады).

В 9 ч. 30 мин. город Яма-Сигаи и прилегающие к нему с юга высоты были очищены от противника.

В 8 ч. 50 мин. десантный отряд прибыл в порт Торо и приступил к высадке десанта.

Подводная лодка Щ-118 17 августа высадила разведгруппу в составе пяти человек в 15–20 км южнее порта Маока. Но при высадке была повреждена радиостанция, и связи с группой не было.

18 августа в Советской Гавани началось формирование десантного отряда для занятия порта Маока на юге Сахалина. В отряд вошли большие «охотники» БО-302 и БО-314, тральщики Т-588, Т-583, Т-522 и Т-591, четыре малых «охотника», пять транспортов и четыре торпедных катера. Огневую поддержку десанта должны были осуществлять сторожевой корабль «Зарница» и сетевой заградитель типа «Онега».

Десантные войска состояли из 113-й стрелковой бригады (около 2500 человек) и сводного батальона матросов Северной Тихоокеанской флотилии (897 человек).

19 августа части 16-й армии наконец-то вышли в район поселка Котон. В тот же день в 3 часа утра из Советской Гавани вышел десант в порт Маока.

На следующий день, 20 августа, в 7 ч. 40 мин. началась высадка десанта в порту Маока. Некоторым кораблям удалось высадить войска без противодействия японцев, остальные же десантники во время высадки



периодически обстреливались ружейно-пулеметным огнем. При этом катер МО-35 перепутал место высадки и вошел в северную бухту порта Маока вместо центральной. Там он сел на мель в 10 км от берега и открыл огонь по берегу из 45-мм пушки. Увидев всплески выстрелов у берега, командир сторожевого корабля «Зарница» приказал подавить «огневую точку противника» из 37-мм автоматов 70К. В МО-35 попало два снаряда, шесть членов экипажа ранено, а катер поврежден. Вскоре он был снят с мели большим «охотником» БО-302 и под огнем противника отбуксирован в безопасное место.

Высадившись на берег и развивая успех первого броска десанта, батальон моряков и бойцы 113-й бригады к полудню 20 августа овладели портом Маока, а также восточной и центральной частями города.

К 16 ч. 30 мин. 113-я стрелковая бригада совместно с батальоном моряков полностью овладела городом Маока и железнодорожными станциями Томамай и Атакай.

Еще в начале высадки десанта в порт Маока Военный совет 2-го Дальневосточного фронта сообщил по телеграфу, что с 16 часов 19 августа части 88-й японской пехотной дивизии на острове Сахалин начали капитулировать. В целях ускорения оккупации всего Южного Сахалина Военный совет фронта приказал: «После высадки 113-й стрелковой бригады в районе Маока, определив ситуацию на Южном Сахалине, используя корабли, вышедшие в порт Маока, с батальоном морской пехоты во взаимодействии со 113-й стрелковой бригадой — оккупировать порт Отомари не позднее 23.08.45 г.».

Для овладения портом и городом Отомари в распоряжение командующего СТОФ были выделены из состава Владимиро-Ольгинской ВМБ четыре тральщика типа «УМС» (Т-592, Т-593, Т-595 и Т-596) и большой «охотник» БО-319. В составе десанта должны были быть стрелковая и пулеметная рота — всего 300 человек. В 17 часов 20 августа этот отряд вышел из бухты Владимир и направился в порт Маока.

К утру 21 августа передовые отряд 16-й армии овладели населенным пунктом Найро.

113-я стрелковая бригада продвигалась в направлении поселка Футомата, встречая ожесточенное сопротивление групп японцев. Чтобы «деморализовать» противника, командир бригады попросил огневую поддержку у кораблей. В 6 ч. 58 мин. минный заградитель «Океан», находясь на якоре у стенки в центральной гавани порта Маока, открыл огонь из двух 130-мм орудий по поселку Футомата, произведя 18 выстрелов. В 7 ч. 18 мин. «Океан» сделал 19 выстрелов по городу Осака.

В 11 ч. 20 мин. 21 августа 365-й отдельный батальон морской пехоты занял порт и город Усиро.

В то же время для содействия 113-й стрелковой бригаде по заявке командира бригады авиация СТОФ бомбила узлы сопротивления японцев. Так, с 12 ч. 40 мин. до 12 ч. 50 мин. восемь самолетов Пе-2 в сопровождении шести Як-9 нанесли удар по железнодорожным станциям Осака и Футомата. В Осаке было разрушено здание станции, сожжены склады и постройки вокруг станции в радиусе до 150 м и разбит железнодорожный состав. В Футомате был взорван склад боеприпасов, разрушены и сожжены склады и служебные постройки в районе станции.

В 13 часов из Советской Гавани в порт Маока вышли тральщики Т-524, Т-590 и Т-599 с 570 десантниками на борту, имея на буксире шесть торпедных катеров.

В 10 часов вечера командир 113-й стрелковой бригады получил приказ из штаба СТОФ оставить один батальон для прикрытия Маоки и недопущения отхода противника из Тайохары, а остальными силами продвигаться с сильным огнем в направлении Осаки, Сутоматы и к исходу 23 августа оккупировать Рудака, где тоже оставить один батальон. Затем остальными силами продвигаться к Отомати, который занять к исходу 24 августа с задачей не дать противнику эвакуировать имущество с Сахалина.

22 августа в 1 час 30 мин. в порт Маока прибыл десант из бухты Владимир. Бойцы были высажены без противодействия противника.

В 20 ч. 50 мин. 22 августа из бухты Улиса в порт Маока вышли подводные лодки Л-11 и Л-18, каждая из которых имела по 60 десантников на борту.

В ночь на 23 августа и в течение всего дня ВВС Тихоокеанского флота непрерывно бомбили железные дороги на Южном Сахалине, в районе станций Футомата и Томамай, и разрушали мосты через реку Осана-Гава. Зачем все это было нужно, остается только гадать.

В 8 часов утра 22 августа в порт Маока прибыл десантный отряд (тральщики Т-524, Т-590 и Т-599 и шесть торпедных катеров), вышедший накануне из Советской Гавани.

Части советского десанта, находившиеся в порту Маока, вели разведку в направлении Футомата и Осака. Японцы эпизодически оказывали сопротивление. 1-й сводный батальон моряков СТОФ продвинулся на 30 км к югу от Маока.

Продвигаясь в направлении Футоматы, 113-я стрелковая бригада не могла преодолеть сопротивление японцев и возвратилась на исходные позиции в Маока.

В 8 ч. 30 мин. 22 августа из Владивостока в порт Маока вышел конвой ВКМА-1, который перевозил 355-ю стрелковую дивизию 87-го стрелкового корпуса (35 армия), ранее находившегося в резерве 1-го Дальневосточного фронта. В составе конвоя были транспорты «Менделеев», «Невастрой», «Дальстрой», «Урал» и «Новороссийск», эсминцы проекта 7 «Рьяный» и «Разящий», сторожевые корабли ЭК-2 и ЭК-9, тральщики типа «АМ» Т-331 и Т-332 и большие «охотники» БО-303 и БО-305. Замечу, что это был первый выход эсминцев проекта 7 в ходе войны.

К утру 23 августа на фронте перед 16-й армией японцы полностью прекратили сопротивление. Части 16-й армии вышли в район Комисисука и заняли Тойохара<sup>[121]</sup>. 113-я стрелковая бригада прошла населенный пункт Футомата.

23 августа в два часа дня из Владивостока в поселок Маока вышел конвой ВКМА-2, перевозивший 342-ю стрелковую дивизию и 215-й артиллерийскую бригаду (обе из 87-го стрелкового полка).

24 августа в 5 ч. 30 мин. утра из порта Маока в порт Отомари был направлен конвой с десантом в составе двух сводных батальонов моряков СТОФ (1301 человек) и сводного батальона морской пехоты Владимиро-Ольгинской ВМБ (300 человек). В конвой входили минный заградитель «Океан», восемь тральщиков (Т-524, Т-589, Т-590, Т-592, Т-593, Т-595, Т-596 и Т-599), три больших «охотника» (БО-302, БО-314 и БО-319), два малых «охотника» (МО-24 и МО-25) и шесть торпедных катеров (Т-88, Т-118, Т-616, Т-642, Т-645 и Т-646).

Однако из-за поднявшегося волнения (до 6 баллов) было решено высаживаться не в порту Отомари, а в порту Хонто. В 9 ч. 20 мин. корабли с десантом подошли к порту Хонто и в 10 часов высадили десант в порт с малых «охотников». Японцы сопротивления не оказывали. При входе советских кораблей в порт гражданское население, полиция и японские войска собрались на набережной. Мэр города заявил о безоговорочной капитуляции. Порт и город Хонто были заняты силами наших десантных частей.

В 14 ч. 50 мин. 24 августа командир высадки этого десанта получил от Военного совета СТОФ приказание: в порту Хонто оставить одну роту, малые охотники и торпедные катера, а тральщикам с десантом следовать в порт Отомари и занять его с рассветом 25 августа. В связи с минной опасностью в проливе Лаперуза тральщики Т-589 и Т-590 в 18 ч. 15 мин. были посланы на контрольное траление пролива.

В 19 ч. 46 мин. остальные шесть тральщиков и большие «охотники» БО-312 и БО-319 с десантом вышли из Хонто в Отомари. Минный

заградитель «Океан» был оставлен в порту Хонто.

В 10 часов утра 25 августа подводные лодки Л-11 и Л-18 с десантом, вышедшие из бухты Улис 22 августа, благополучно прибыли в порт Маока.

Конвой, вышедший из порта Хонто, к 5 ч. 36 мин. 25 августа подошел к порту Отомари и начал высадку десанта. В 7 ч. 40 мин. советский десант занял аэродром в Отомари.

В 9 ч. 10 мин. с суши в Отомари начали входить части 113-й стрелковой бригады. К 10 часам утра город был полностью занят советскими войсками. Японцы сопротивления не оказывали. Гарнизон города в составе 3400 человек сдался в плен. В 11 ч. 50 мин. на аэродроме Отомари приземлились три самолета «Каталина», а затем еще шесть Ил-2, шесть Як-9 и еще одна «Каталина».

К полудню 25 августа японцы на всем Южном Сахалине полностью капитулировали.

Конвой ВКМА-1 в 16 часов 25 августа прибыл в порт Маока, где и высадил 355-ю стрелковую дивизию.

В тот же день, в 9 ч. 20 мин. из Владивостока вышел конвой ВКМА-3 с 264-й стрелковой дивизией. В составе конвоя были транспорты «Жан Жорес», «Лев Толстой», «Джурма», «Ломоносов», эсминцы «Ретивый» и «Резкий», сторожевые корабли ЭК-1 и ЭК-8, тральщики типа «АМ» Т-271 и Т-278, большие «охотники» БО-316 и БО-318 и танкодесантное судно ТДС-2.

Конвой ВКМА-2 прибыл 26 августа в 14 ч. 25 мин. в порт Маока. А вот следующий конвой — ВКМА-3 — из-за поломки гребного винта на транспорте «Лев Толстой» зашел в бухту Владимир, где и простоял до 28 августа.

Сталин приказал объединить все войска, действовавшие на Камчатке, Сахалине и Курильских островах. Результатом этого стал приказ маршала Василевского: «Командующему 1-м Дальневосточным фронтом все войска, прибывающие из 1-го Дальневосточного фронта, к 24 ч. 00 м. 30 августа передать в состав 2-го Дальневосточного фронта. До 31 августа овладеть и закрепить за собой острова Кунасири<sup>[122]</sup>, Итуруп (в южной части Курильской гряды). Для обеспечения передаваемых войск завести и создать на острове Сахалин 10-месячный запас продфуража и не менее 20 заправок ГСМ.

Командующему 2-м Дальневосточным фронтом принять передаваемые войска на острове Сахалин и Курильских островах с указанным запасом по актам. Объединить все войска, действующие на Камчатке, Курильских островах и острове Сахалин в руках командующего 16-й армией, штаб

которой разместить в южной части острова Сахалин, обеспечив надежными средствами связи и сообщения с войсками.

Части расположить: 255-ю стрелковую дивизию — на полуострове Камчатка; 101-ю стрелковую дивизию — на северной группе Курильских островов; от 87-го стрелкового корпуса — одну стрелковую дивизию и 113-ю сборную бригаду расположить в южной части Курильских островов, другие две стрелковые дивизии разместить на Южном Сахалине, с усилением их одной танковой бригадой за счет войск фронта; в северной части Сахалина — одну стрелковую дивизию, две сборные части и части УР, объединив их в состав 56-го стрелкового корпуса».

29 августа в 15 ч. 30 мин. БО-119 и пограничный катер № 33 высадили 40 десантников на мыс Ниси-Ноторо-Мисаки. 700 японцев, составлявшие местный гарнизон, сдались без сопротивления.

30 августа в 13 ч. 30 мин. в порт Маока прибыл конвой ВКМА-3, вышедший 28 августа из бухты Владимир.

1 сентября в 18 ч. 55 мин. подводные лодки Щ-119, М-1 и М-5 и «Танкер № 2» доставили из Советской Гавани в порт Отомари топливо и машинное масло для советских кораблей. Остается только гадать, зачем потребовались подводные лодки для перевозки горюче-смазочных материалов. Ведь Отомари — не Севастополь в 1942 г.!

2 сентября была полностью закончена перевозка частей 87-го стрелкового корпуса на остров Сахалин.

## Глава 35

### Занятие Курильских островов

В ночь на 15 августа главнокомандующий советскими войсками на Дальнем Востоке, маршал А.М. Василевский отдал приказ командующему Тихоокеанским флотом, адмиралу И.С. Юмашеву о подготовке и проведении операции по захвату острова Шимушу.

Для проведения десантной операции на остров Шимушу были выделены 138-й и 373-й стрелковые полки из 101-й стрелковой дивизии Камчатского УРа, 1-й дивизион 428-го гаубичного артполка, 279-й артиллерийский полк, 169-й отдельный истребительный противотанковый дивизион, батальон морской пехоты Петропавловской ВМБ (1000 человек).

Высаживать десант должны были 17 транспортов, 17 пехотно-десантных судов типа «LCI», две самоходные баржи Камчатстроя и четыре рыболовецких катера типа «Кавасаки».

Огневую поддержку десанта должны были осуществлять сторожевые корабли «Киров» и «Дзержинский» и минный заградитель «Охотск». С воздуха операцию прикрывала 128-я смешанная авиадивизия (истребители «Аэрокобра» и бомбардировщики Б-25) и шесть летающих лодок МБР-2 из 2-го отдельного легкомобильного морского авиаполка НКВД. Для прикрытия десанта в район Второго Курильского пролива вышла подводная лодка Л-8.

18 августа с 2 ч. 38 мин. до 4 ч. 50 мин. батарея № 945 с мыса Лопатин обстреляла остров Шимушу, израсходовав 200 снарядов.

В 4 ч. 22 мин. 18 августа началась высадка десанта на остров Шимушу, причем высаживались из-за тумана совсем в другом месте.

В 4 ч. 24 мин. «Киров», «Дзержинский» и «Охотск» открыли огонь по берегу. Стрельба велась по площади, без конкретно поставленной цели.

Японцы оказывали сильное сопротивление. Большие потери понесло десантное судно № 7, на котором из 29 человек команды остались в живых только пятеро. Тем не менее к 7 часам утра 18 августа батальону морской пехоты и 302-му стрелковому полку удалось продвинуться в глубь острова и занять ряд высот. Японцы попытались контратаковать десантников при поддержке 20 танков, но, потеряв 15 танков и около 100 человек пехоты, отошли на исходные позиции.

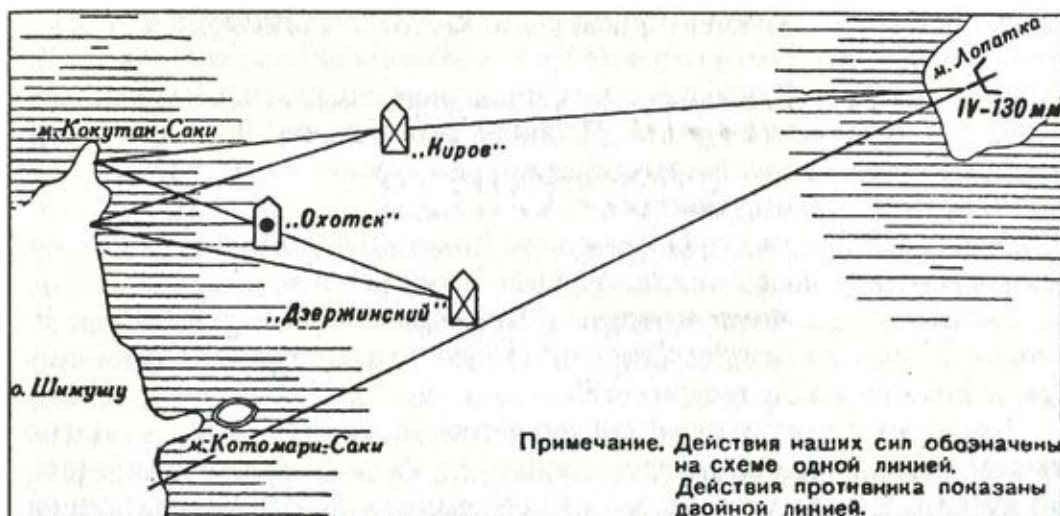

*Стрельба отряда поддержки при высадке первого броска и первого эшелона десанта на остров Шимушу*

Около 7 ч. 25 мин. со второго эшелона кораблей началась высадка основных сил десанта. Тем временем японцы, ошеломленные внезапностью первого удара, несколько привели себя в порядок и открыли сильный кинжальный огонь по нашим кораблям и десанту на берегу.

В 7 ч. 26 мин. десантное судно № 43, сильно поврежденное артогнем противника, выбросилось на мель севернее мыса Котомари-Саки.

В 9 ч. 20 мин. пограничный катер № 8, высадив Штаб второго эшелона десанта, отошел от берега острова Шимушу и попал под огонь японской артиллерии с мыса Котомари-Саки. В катер попало несколько снарядов, он загорелся и взорвался от собственных глубинных бомб.

В 9 ч. 30 мин. японцы сосредоточили значительные силы пехоты и шесть танков и перешли в контратаку. Наш передовой отряд был вынужден отойти на склоны высоты 171 и здесь перейти к обороне.

В 10 ч. 07 мин. над районом высадки десанта появился японский самолет. Он сбросил из полосы тумана три бомбы и обстрелял из пулемета сторожевой корабль «Киров», на котором были ранены два пулеметчика.

К 8 часам вечера 18 августа высадка десанта на остров Шимушу закончилась. Но артиллерия, автомобили, танки и другая тяжелая техника еще находились на кораблях. Для выгрузки техники из спасательных плотиков транспортов был построен причал и сходни из бревен.

За время высадки десанта артиллерийским огнем противника были потоплены пограничный катер № 8, десантные суда № 5, 43, 46 и 47; серьезно повреждены десантные суда № 1, 2, 3, 4, 7, 8, 10 и 59.

В течение дня (18 августа) минный заградитель «Охотск» выпустил

636 снарядов, сторожевые корабли «Дзержинский» и «Киров» — 257 и 251 снаряд, соответственно, 945-я батарея — 663 снаряда.

На следующий день, 19 августа, к 16 часам закончилась выгрузка боевой техники десанта. В середине дня к нашим десантникам прибыл японский парламентар с просьбой прекратить наступление. Японцам было предложено немедленно и безоговорочно сложить оружие и сдаться в плен.

В 16 ч. 30 мин. командующий японскими войсками на Курильских островах выслал своего парламентаря к командованию советского десанта на острове Шимушу с предложением прекратить боевые действия и начать переговоры об условиях капитуляции. В 6 часов вечера японское командование северной части островов Курильской гряды подписало акт о капитуляции.

В 18 ч. 37 мин. в штабе Северной Тихоокеанской флотилии было получено следующее приказание командующего флотом:

1. Совместно с командующим Камчатским оборонительным районом до 25 августа оккупировать северную часть островов Курильской гряды до острова Симусиро-То<sup>[123]</sup>.

2. На всех участках, где сопротивление японцев будет прекращено, немедленно прекращать боевые действия. Разрешается самостоятельно входить в связь с японским командованием и устанавливать порядок приема и разоружения войск противника.

В 19 часов в штабе Северной Тихоокеанской флотилии было получено приказание начальника штаба флота об использовании в полной мере подводных лодок на путях отхода японцев с островов Шимушу и Парамусир<sup>[124]</sup> на юг до 12 часов дня 20 августа. После указанного срока действия подводных лодок надлежало прекратить.

Подводной лодке Л-8, прикрывавшей высадку десанта на остров Шимушу, было приказано немедленно занять Четвертый Курильский пролив и до 12 часов 20 августа торпедами уничтожить все японские корабли, отходившие с островов Шимушу и Парамусир вдоль восточного и западного побережья. После указанного срока Л-8 должна была прекратить боевые действия и возвращаться в базу. Попросту говоря, командирам наших подводных лодок было приказано плевать на капитуляцию японцев и топить все суда с беженцами.

Согласно условиям капитуляции гарнизона острова Шимушу, отряд советских кораблей в сопровождении японского лоцмана должен был прибыть на остров в ВМБ Катаока и занять его.

20 августа в 6 часов утра туда направился отряд в составе минного



заградителя «Охотск», сторожевых кораблей «Киров» и «Дзержинский», тральщика Т-525, транспорта «Емельян Пугачев» и гидрографического судна «Полярный» под командованием капитана 1-го ранга Пономарева. Но в условленном месте японского лоцмана не оказалось, и Пономарев решил следовать в Катаока самостоятельно.

В 8 ч. 10 мин. при входе во Второй Курильский пролив корабли неожиданно подверглись артобстрелу с островов Шимушу и Парамусир. В «Охотск» попало три 75-мм снаряда, в результате чего были повреждены рулевое управление и надстройки, убиты двое и ранены 13 человек. Прикрываясь дымовыми завесами и ведя ответный огонь, корабли отошли в море.

Около 9 часов утра недалеко от Второго Курильского пролива корабли были атакованы японским самолетом-торпедоносцем, до 9 ч. 45 мин. самолет преследовал «Охотск», но был отогнан огнем корабельной артиллерии.

В 11 ч. 15 мин. советские корабли вернулись в Первый Курильский пролив. О сложившейся ситуации было донесено командующему Тихоокеанским флотом и командующему фронтом. В течение дня в районе стоянки кораблей периодически появлялись наши и японские самолеты. В час дня корабельной артиллерией по ошибке был сбит наш самолет «Аэрокобра», появившийся в районе стоянки кораблей.

Весь день 20 августа продолжались переговоры об условиях капитуляции японских войск на острове Шимушу. Советские и японские войска находились на позициях, занятых к началу переговоров, советские корабли стояли в Первом Курильском проливе. Боевых действий не было.

21 августа также боевых действий на острове не велось, если не считать бомбежки острова ранним утром одиночной летающей лодкой «Каталина». Японцы тянули с капитуляцией, а советское командование боялось ненужных потерь. Дело дошло до самого Сталина. В 9 ч. 15 мин. 21 августа командование десанта на Шимушу получило от штаба ТОФ сообщение: «Верховный главнокомандующий разрешил приостановить на один-два дня наступление по очистке острова Шимушу и действия флота по овладению портом Катаока. Этот дополнительный срок должен быть использован Вами для детальной подготовки к наступлению по очистке острова Шимушу к утру 23 августа. К этому сроку генерал Гречко обязан усилить свои войска на острове Шимушу переброской двух стрелковых полков с Камчатки. Операцию по овладению островом Парамусир провести немедленно после очищения острова Шимушу, базируясь на последнем».

22 августа наконец завершились переговоры о капитуляции японских

войск. В два часа дня командующий японскими войсками на северных островах Курильской гряды, генерал-лейтенант Цуцуми-Фусаки принял условия капитуляции и отвел свои войска на острове Шимушу с позиций для сдачи в плен.

К 15 ч. 30 мин. 23 августа десантные войска заняли остров Шимушу, а также северную часть расположенного рядом острова Парамусир. Советские транспорты и десантные суда перешли из Первого Курильского пролива в бухту Касивабара. Были разоружены около 14 тысяч японских солдат и офицеров, захвачены 45 танков, артиллерия и другое оружие.

Согласно «Хронике боевых действий Тихоокеанского флота в войне с Японией», за время боевых действий на острове Шимушу японцы потеряли убитыми 369 солдат и офицеров. Наши потери только по морским частям составили 290 человек убитыми и пропавшими без вести и 384 человека ранеными. Из них личный состав кораблей потерял 134 человека убитыми и пропавшими без вести и 213 человек ранеными. Остальные потери приходятся на личный состав батальона морской пехоты Петропавловской ВМБ.

24 августа боевых действий не было. На острове Шимушу продолжался прием пленных японцев и подсчет трофеев.

Поскольку еще 23 августа командующий северной группой японских войск на Курильских островах, генерал-лейтенант Цуцуми-Фусаки отдал по радио приказ: «23 августа 1945 г. всем войскам северной части Курильских островов, включительно остров Уруппу<sup>[125]</sup>, по прибытии советских войск с представителями моего штаба немедленно складывать оружие и выполнять распоряжения советского командования», — то 24 августа командующий Тихоокеанским флотом решил частями Петропавловской ВМБ во взаимодействии с войсками Камчатского оборонительного района оккупировать острова северной части Курильской гряды (до острова Симусиру). Для этого им были введены следующие силы и средства.

Войска: 138-й, 198-й, 302-й и 373-й стрелковые полки, один авиаполк 128-й авиадивизии, 279-й артиллерийский полк (без одного дивизиона) и учебный батальон 101-й стрелковой дивизии.

Корабли: сторожевые корабли «Киров» и «Дзержинский», тральщики типа «АМ» № 334 и № 339, базовый тральщик «Веха», тральщик типа «УМС» № 525, десантные суда ДС-3, ДС-6 и ДС-49, гидрографическое судно «Полярный», военный транспорт «Емельян Пугачев», транспорты «Туркмен», «Урицкий», «Волхов», «Менжинский», «Москальво» и «Рефрижератор № 2». Все эти силы были сведены в два разведывательных

отряда и в отряд главных сил.

В состав разведывательного отряда входили тральщик № 525, десантные суда ДС-3 и ДС-49, военный транспорт «Емельян Пугачев» и мелкие плавсредства. Отряду была поставлена задача произвести минную разведку по курсу перехода советского десанта, а также мест высадки десантных войск на островах Ширинки, Маканруши, Онекотан, Харумукотан, Экарма, Шиакотан<sup>[126]</sup> и Циринкотан-то.

2-й разведывательный отряд состоял из одного сторожевого корабля «Дзержинский», на борту которого находился представитель штаба 91-й японской пехотной дивизии. «Дзержинский» должен был произвести разведку японской обороны на островах Мацува-то<sup>[127]</sup>, Кетой, Симусиру, а затем на острове Уруп. Остальные острова и скалы были необитаемы и осматривались с моря без высадки разведотрядов.

Утром в Усть-Большерецке на Камчатке «Полярный», «Вежа» и ДС-49 приняли на борт 198-й стрелковый полк и в 10 часов утра высадили его на острове Парамусир, в бухте Кадзиро-Ван. Примерно в то же время десантные суда ДС-3 и ДС-6 и мелкие плавсредства перевезли с мыса Лопатка (Камчатка) на остров Парамусир 7-й отдельный батальон. Эти десанты не встретили сопротивления японцев и к полудню овладели северо-западной и западной частями острова.

В 12 ч. 40 мин. командующий Камчатским оборонительным районом со своим пехотным штабом перешел с острова Шимушу на борт «Кирова». Вскоре «Киров» в сопровождении тральщика Т-334 вышел из бухты Катаока на острове Шимушу в пункты посадки десанта. В то же время тральщик Т-525 и десантное судно ДС-3 с высадочными средствами на буксире вышли из бухты Катаока в разведку по курсу перехода десанта. С этими кораблями шел японский офицер — представитель командующего северной группой японских войск на Курильских островах.

В половине десятого вечера «Дзержинский» вышел из бухты Катаока в разведку к острову Мацува-то.

Транспорты, корабли обеспечения и другие плавсредства стояли в Усть-Большерецке, у мыса Лопатка и в бухте Катаока, где продолжалась посадка десантных войск на суда.

25 августа наш разведывательный отряд к полудню закончил обследование островов Ширинки, Маканруши и высадил взвод автоматчиков на остров Онекотан.

В час дня «Емельян Пугачев» и ДС-49 вышли из бухты Катаока для усиления наших разведывательных отрядов, высаженных на Курильских

островах, эвакуации имущества и военнопленных.

В два часа дня «Дзержинский» подошел к острову Мацува-то и через японского представителя вручил начальнику японского гарнизона острова, полковнику Уэда приказ о капитуляции. После этого начался прием пленных и вооружения японского гарнизона.

К трем часам дня транспорты «Менжинский», «Москальво», «Урицкий», «Туркмен» и «Рефрижератор № 2» закончили посадку десанта и начали стягиваться в район Второго Курильского пролива. Из-за штормовой погоды и плохих метеоусловий высадка десанта была перенесена на следующие сутки.

В девять вечера тральщик Т-525 и десантное судно ДС-3 закончили обследование острова Шиакотан и высадили на него взвод автоматчиков. Японский офицер — представитель Штаба командующего японскими войсками на северной группе Курильских островов — вручил начальнику гарнизона острова приказ о капитуляции. Разведывательный отряд приступил к приему пленных и вооружения.

26 августа из бухты Катаока на острове Шимушу (Второй Курильский пролив) вышел отряд кораблей с главными силами советского десанта, предназначенного для оккупации островов Парамусир, Харумокатан, Экарма, Шиакотан, Мацува-то, Рашаю<sup>[128]</sup>, Кетой и Симусиру. В составе отряд были транспорты «Менжинский», «Москальво», «Урицкий», «Туркмен» и «Рефрижератор № 2», сторожевой корабль «Киров», базовый тральщик «Веха», тральщики типа «АМ» Т-334 и Т-339 и десантное судно ДС-6. На этих кораблях находились следующие части: 302-й стрелковый полк, 279-й авиаполк, 198-й отдельный стрелковый полк, 373-й стрелковый полк и 367-й отдельный артдивизион.

В течение дня продолжалась оккупация островов северной части Курильской гряды. Японцы не оказывали сопротивления.

К 12 часам дня к острову Онекотан подошли «Емельян Пугачев» и ДС-49, вышедшие накануне из бухты Катаока. Они доставили на остров войска для усиления разведотряда. В то же время «Дзержинский», оставив на острове Мацува-то нашего коменданта и охрану, вышел к острову Шимушу.

В 3 часа транспорты «Урицкий» и «Туркмен», базовый тральщик «Веха» и тральщик Т-339 подошли к юго-восточной части острова Парамусир. Они начали высадку десанта в составе двух батальонов 373-го стрелкового полка и 279-го артполка (без двух дивизионов). Из-за технических трудностей и бестолковости начальства высадка затянулась до 31 августа.

Остальные корабли отряда двинулись дальше, к острову Мацува-то.

26 августа в 13 ч. 30 мин. два самолета «Каталина», имея на борту 30 автоматчиков 364-го отдельного батальона морской пехоты Владимиро-Ольгинской ВМБ, вылетели с аэродрома Великая Кема для захвата японского аэродрома на острове Итуруп. Из-за тумана самолеты в 19 ч. 30 мин. произвели посадку на воду в районе этого острова. Автоматчики высадились на берег и направились на аэродром.

27 августа в 8 часов утра сторожевой корабль «Киров», десантное судно ДС-6 и транспорты «Москальво», «Рефрижератор № 2» и «Менжинский», имея на борту десантные войска, подошли к острову Мацува-то и стали на якорь. «Менжинский» приступил к высадке десанта на остров. Высадка была закончена лишь к 30 августа. На Мацува-то были высажены 302-й стрелковый полк (без двух батальонов) и средства усиления.

В тот же день в два часа дня тральщик Т-525 и десантное судно ДС-3 приняли пленных японцев с острова Шиакотан и вышли к острову Харумукотан, куда и прибыли к пяти часам. Здесь на берег был высажен разведотряд, который взял в плен японский гарнизон острова. Затем оба корабля вышли к острову Онекотан. К концу дня они подошли к этому острову. Там в это время уже находился военный транспорт «Емельян Пугачев».

«Дзержинский», шедший к острову Симусиру, из-за сплошного тумана в середине дня встал на якорь у северо-восточной оконечности острова. С улучшением видимости наши разведчики с корабля обследовали восточное побережье острова, японских войск так обнаружено не было. В три часа дня «Дзержинский» вышел к острову Уруп.

27 августа были сформированы силы для занятия островов южной части Курильской гряды и островов Малой Курильской гряды. В состав этих сил вошли сторожевые корабли ЭК-4 и ЭК-6, минный заградитель «Гижига», тральщики типа «УМС» Т-273, Т-274, Т-522, Т-524, Т-589, Т-590, Т-591, Т-594 и Т-596, большие «охотники» БО-309 и БО-313, десантные суда ДС-31 и ДС-34 и транспорты «Всеволод Сибирцев», «Находка», «Новороссийск», «Ташкент», «Краболов № 3», «Новосибирск» и «Ванцетти», а также 355-я стрелковая дивизия 87-го стрелкового корпуса (387-й, 442-й и 484-й полки), 113-я стрелковая бригада, отряд морской пехоты Владимиро-Ольгинской ВМБ, два дивизиона 83-го артполка, саперный батальон, батальон связи и другие подразделения.

К 12 ч. 50 мин. 27 августа в порту Отомари на тральщики Т-589 и Т-590 были посажены две роты 113-й стрелковой бригады. Тральщики с

войсками вышли из Отомари на остров Итуруп.

28 августа в 9 часов утра транспорты «Москальво», «Рефрижератор № 2», десантное судно ДС-6 в охранении сторожевого корабля «Киров» и тральщика Т-334 подошли к северной части острова Уруп и стали на якорь. Затем судно ДС-6 вышло в бухту Токотан острова Уруп, чтобы разведать удобные места для высадки войск. К 10 часам к острову подошел «Дзержинский» и высадил на берег разведотряд. На западном побережье Урупа японских войск обнаружено не было.

В 11 ч. 30 мин. «Киров» и тральщик Т-334 начали обследование западного и восточного побережья острова Уруп. В 13 ч. 34 мин. они вошли в бухту Токотан и стали на якорь. Здесь уже находились «Дзержинский» и ДС-6. На западном побережье удобных мест для высадки десанта не было, поэтому транспортам с десантом главных сил было приказано следовать в порт Товано на острове Уруп. В 17 ч. 30 мин. «Киров», «Дзержинский», Т-334 и ДС-6 вышли для дальнейшего обследования острова. В море стоял густой туман.

В 8 часов вечера 28 августа с острова Парамусир, из бухты Касивабара к Урупу вышел транспорт «Волхов», имея на борту 1-й батальон 198-го стрелкового полка и 2-й дивизион 279-го артиллерийского полка для усиления советского десантного отряда на острове.

В тот же день, 28 августа, в южной части Курильской гряды в 13 ч. 15 мин. тральщики Т-589 и Т-590, вышедшие накануне из порта Отомари, в сплошном тумане вошли в бухту Рубецу на острове Итуруп, стали на якорь в полутора кабельтовых от берега и на корабельных шлюпках высадили на берег разведгруппу. Разведка обнаружила на острове пять японских самоходных барж, которые затем были использованы в качестве высадочных средств. Вскоре к месту высадки советских войск прибыли представители японского командования с заявлением о готовности гарнизона острова капитулировать. На острове Итуруп дислоцировалась 89-я японская пехотная дивизия в составе 13,5 тысячи человек. К 14 ч. 30 мин. высадка советского десанта на остров завершилась, и тральщики отошли на рейд для обороны десанта с моря.

В полночь на 29 августа отряд судов в составе сторожевых кораблей «Киров» и «Дзержинский», тральщика Т-334 и десантного судна ДС-6 находился у южной оконечности острова Уруп. «Дзержинский» отделился от отряда и пошел на разведку порта Товано. В 3 ч. 40 мин. остальные корабли отряда стали на якорь в безымянной бухте, в 20 милях южнее Товано. К 5 ч. 30 мин. «Дзержинский» пришел на рейд порта Товано.

В 6 часов утра 29 августа советские транспорты с главными силами

десанта вышли из района северной оконечности острова Уруп в порт Товано, куда и прибыли к 12 ч. 35 мин. К этому времени «Киров», Т-34 и ДС-6 тоже пришли на рейд порта Товано и встретились с нашими транспортами. Было установлено, что японцы оставили этот порт со всем его оборудованием. В это же время из района северной части острова Уруп в Товано пришли транспорты «Менжинский» и «Москальво».

В 15 ч. 30 мин. «Киров» и «Дзержинский» вышли из порта Товано к острову Симусиру.

К 10 часам вечера 29 августа транспорт «Менжинский» высадил в порту Товано одну роту десанта. В 23 ч. 10 мин. «Киров» и «Дзержинский» прибыли на остров Симусиру и начали высаживать десант в составе двух неполных рот 302-го стрелкового полка. Высадка десанта была закончена к пяти часам утра 30 августа.

Японских войск на острове Симусиру не было. Покидая остров, японцы сожгли все жилые и служебные помещения.

В 8 часов утра 30 августа «Дзержинский» вышел к острову Мацува-то, куда прибыл к 4 часам дня. «Киров» пошел к острову Шимушу, в бухту Катаока.

К этому времени на острове Мацува-то сдались в плен 3795 японских солдат и офицеров. Трофеями советских десантников стали 2127 винтовок, 81 легкий пулемет, 464 тяжелых пулемета, 98 гранатометов, 153 оптических прибора и 83 050 патронов.

В 10 ч. 20 мин. советский десантный отряд, стоявший в порту Товано, на острове Уруп, в полном составе подошел к северной части острова Уруп. Здесь транспорты «Москальво» и «Рефрижератор № 2» высадили два батальона (без одной роты) 302-го стрелкового полка, которые заняли оборону в районе пирса.

В этот день, 30 августа, окончательно сложил оружие 10-тысячный японский гарнизон острова Итуруп.

31 августа в полдень в результате оккупации северной части Курильской гряды были разоружены следующие японские части: 91-я пехотная дивизия, 41-й отдельный пехотный полк и 129-я пехотная бригада. При этом взяты в плен: 4 генерала, 1280 офицеров, 4045 унтер-офицеров, 25 ИЗ солдат. Захвачены трофеи: 20 108 винтовок, 429 легких пулеметов, 340 тяжелых пулеметов, 101 зенитный пулемет, 165 пушек всех калибров, 37 гаубиц всех калибров, 101 миномет, 60 танков, 139 автомобилей, 77 лошадей и 7 самолетов.

Части Камчатского оборонительного района к исходу 31 августа занимали следующее положение.

На острове Шимушу находились 138-й стрелковый полк, учебный батальон 101-й стрелковой дивизии, 2-й дивизион 428-го гаубичного артиллерийского полка, 123-й отдельный зенитно-артиллерийский дивизион, 169-й отдельный истребительно-противотанковый дивизион, специальные подразделения 101-й стрелковой дивизии и один авиаполк 128-й авиадивизии.

На острове Парамусир находились 198-й отдельный стрелковый полк (без батальона), 367-й отдельный зенитно-артиллерийский дивизион, штаб 101-й стрелковой дивизии, 373-й стрелковый полк (без батальона), 279-й артиллерийский полк (без двух дивизионов) и 7-я отдельная стрелковая бригада.

На острове Онекотан были 1-й батальон 373-го стрелкового полка и 1-й дивизион 279-го артиллерийского полка.

На острове Харумукотан находились взвод 9-й роты 373-го стрелкового полка, 1-й батальон 198-го стрелкового полка и 2-й дивизион 279-го артиллерийского полка.

На острове Шиакотан была 4-я стрелковая рота 373-го стрелкового полка.

На острове Мацува-то находились 302-й стрелковый полк (без двух батальонов) и средства усиления.

На острове Уруп были 2-й батальон 302-го стрелкового полка и 3-й батальон 302-го стрелкового полка (без роты).

Операция же по захвату южной части Курильской гряды и Малой Курильской гряды затянулась.

31 августа с острова Сахалин, из порта Отомари на остров Сикотан<sup>[129]</sup> (Малая Курильская гряда) вышел отряд советских кораблей в составе тральщиков Т-594, и Т-596 и минного заградителя «Гижига». На кораблях находились 796 человек наших войск с тыловыми частями. К 5 ч. 05 мин. по приказу адмирала Юмашева тральщик Т-590 принял на борт 100 бойцов и, взяв на буксир японскую шхуну, вышел из бухты Рубецу для высадки десанта на остров Кунасири<sup>[130]</sup>. В это же время из Отомари на Кунасири вышли сторожевой корабль ЭК-4 и десантные суда ДС-31 и ДС-34, имея на борту около 400 человек десанта.

Несмотря на заявление командующего Камчатского УРа об окончании оккупации северной части Курильской гряды, высадка советских войск на острова продолжалась. Так, днем 1 сентября «Дзержинский» высадил на остров Араидо роту 373-го стрелкового полка. Находившиеся на острове 30 японцев были взяты в плен. В тот же день была закончена высадка на



остров Уруп 101-й стрелковой дивизии с транспортов «Москальво» и «Рефрижератор № 2».

1 сентября в 5 ч. 40 мин. у острова Кунасири отряд советских кораблей, вышедший накануне из порта Отомари (ЭК-4, ДС-31 и ДС-34), встретился с тральщиком Т-590, который шел для высадки десанта на этот остров. Первую группу советских десантников, высадившихся на берег, встретили японские парламентарии и сообщили, что гарнизон острова (1250 человек) готов капитулировать.

В 9 часов утра десантный отряд (Т-594, Т-596 и «Гижига»), вышедший накануне из порта Отомари, подошел к острову Сикотан. Здесь тоже на берег прибыли японские парламентарии и сообщили, что японский гарнизон острова готов сложить оружие. На Сикотане дислоцировались 4-я японская пехотная бригада и полевой артдивизион, всего 4800 человек. Высадившись на берег, советские десантники заняли круговую оборону и приступили к приему военнопленных, оружия и техники.

В 11 ч. 10 мин. 1 сентября десантный отряд в составе транспортов «Всеволод Сибирцев» и «Новосибирск» с личным составом и тыловыми частями 113-й стрелковой бригады (2479 человек) вышел из порта Отомари к острову Кунасири. Для боевого обеспечения отряда были выделены сторожевой корабль ЭК-6 и тральщики типа «АМ» Т-273 и Т-274.

2 сентября с 8 часов утра и до 7 часов вечера тральщик Т-590 доставил на остров Итуруп для усиления его гарнизона 100 бойцов с острова Кунасири.

В 8 ч. 20 мин. минный заградитель «Гижига» и тральщики Т-594 и Т-596 с трофеями вышли с острова Сикотан в порт Отомари.

В 12 ч. 50 мин. транспорт «Находка» с частями 113-й стрелковой бригады (1300 человек) в охранении тральщика Т-591 вышел из порта Отомари к острову Кунасири.

3 сентября в 4 часа утра десантный отряд в составе транспортов «Всеволод Сибирцев» и «Новосибирск», сторожевого корабля ЭК-6 и тральщиков Т-273 и Т-274, вышедший 1 сентября из Отомари, подошел к острову Кунасири. Высадка войск производилась с рейда корабельными шлюпками. К 5 ч. 30 мин. острова Кунасири, Итуруп и Сикотан были оккупированы.

Оккупация островов южной части Курильской гряды и Малой Курильской гряды, в основном, была закончена 4 сентября. Японцы не оказывали сопротивления. В дальнейшем производилась планомерная перевозка на острова войск 87-го стрелкового корпуса, эвакуация с островов пленных японцев и военной техники на советскую территорию.

После 3 сентября на островах были пленены около 20 тысяч японских солдат и офицеров. Общая же численность пленных, захваченных на островах Курильской гряды, достигала 50 442 человек.

## Глава 36

# Итоги боевых действий Тихоокеанского флота

2 сентября в 11 ч. 30 мин. Тихоокеанский флот был переведен на оперативную готовность № 2.

Согласно «Хронике боевых действий Тихоокеанского флота в войне с Японией» (с. 139), Тихоокеанский флот в войне понес следующие потери: убито 39 человек офицеров, 69 сержантов и старшин, 174 человека рядового состава; ранены 16 офицеров, 78 сержантов и старшин, 278 человек рядового состава; пропали без вести 3 человека из состава сержантов и старшин и 11 человек из рядового состава. Кроме того, из личного состава Петропавловской ВМБ были убиты 167 человек, ранены 384 человека, пропали без вести 123 человека.

Статистическое исследование «Гриф секретности снят. Потери вооруженных сил СССР в войнах, боевых действиях и военных конфликтах» (С. 303) дает совсем другие цифры:

### Потери личного состава Тихоокеанского флота

Общий итог за 25 суток

Потери	Офицеры	Старшины и сержанты	Матросы и солдаты	Всего
Убиты и умерли на этапах санитарной эвакуации	195	201	507	903
Пропали без вести, попали в плен	23	12	60	95
<b>Всего</b>	<b>218</b>	<b>213</b>	<b>567</b>	<b>998</b>

Таким образом, к 1993 г. число убитых на Тихоокеанском флоте увеличилось с 488 до 903 человек, то есть почти в два раза. Как видим, наши военные бессовестно ввали даже в секретных документах. Вполне возможно, что и цифры 1993 г. занижены, поскольку они суммировались по документам 1940-х годов.

Согласно «Хронике...», потери Тихоокеанского флота с 9 августа по 3 сентября 1945 г. составили: одна подводная лодка (Л-19), один торпедный катер, два пограничных катера, катер-тральщик, пять десантных судов (три из них выбросились на берег); незначительно повреждены минный

заградитель, гидрографическое судно, сторожевой корабль, 11 десантных судов, 2 больших охотника, 4 торпедных катера и один морской охотник, подорвались на минах 4 тральщика, 4 транспорта и танкер<sup>[131]</sup>.

По той же «Хронике...», боевые потери ВВС ТОФ составили 35 самолетов. Из них: бомбардировщиков и торпедоносцев — 10, штурмовиков — 12, истребителей — 9, разведчиков — 4. Кроме того, в результате аварий и катастроф было потеряно 10 боевых самолетов. Потери ВВС СТОФ составили 6 самолетов, из них: 5 истребителей и 1 штурмовик. Два самолета разбились в результате боевых повреждений, а остальные — при взлетах и посадках на своих аэродромах<sup>[132]</sup>.

В статье М. Морозова «Военно-воздушные силы Тихоокеанского флота в борьбе с Японией» в журнале «Мир авиации» № 2.2000 приводятся несколько другие данные потерь: «Наши потери составили 57 машин, из которых 37 считались погибшими от боевых причин. 25 самолетов сбила зенитная артиллерия, 5 пропало без вести и 7 было уничтожено в разного рода авариях и катастрофах при совершении боевых вылетов. За это же время поступило 223 самолета, в т. ч. 14 Ту-2, 20 А-20, 25 Ил-2, 10 Ил-4, 123 Р-63, 20 Як-9, 3 „Каталины“. В ВВС погибли 55 человек: 23 летчика, 9 штурманов, 8 радистов и стрелков-радистов, 14 стрелков и 1 механик».

Авиация ТОФ совершила 4724 боевых вылета, из которых 1174 вылета пришлось на авиацию СТОФ.

Согласно «Хронике...», Тихоокеанский флот потопил следующее количество японских кораблей: эсминцев — 2, транспортов — 28, танкеров — 3, катеров — 5, барж и шхун — 12<sup>[133]</sup>.

Данные эти, мягко выражаясь, не совсем корректные. К примеру, двумя эсминцами оказался один японский фрегат типа «D» № 82. Это было единственное боевое судно Японии, потопленное Тихоокеанским флотом. Его водоизмещение составляло 740 т, скорость 17 узлов, вооружение: 2 — 120-мм орудия и 24 — 25-мм автомата. Его потопили у мыса Болтина (у берегов Северной Кореи) самолеты Ил-4, которыми командовал майор Попович. За этот бой Попович получил звание Героя Советского Союза.

Долгие годы советские историки представляли захват Южного Сахалина, Курильских островов и ряда портов Северной Кореи как блестящую победу Тихоокеанского флота. При этом наши великие историки, как в кителях, так и в штатском, забывали одну маленькую деталь — отсутствие неприятеля. Ведь за все время боевых действий ни разу наши корабли не подверглись нападению японских кораблей или авиации. Боевые действия вели лишь отдельные японские гарнизоны, а

чаще всего — разрозненные и неорганизованные группы японских солдат.

ТОФ же вел боевые действия так, как будто перед ним стоял в полной боевой готовности весь императорский флот. Наши корабли ставили многочисленные оборонительные минные заграждения, а потом немедленно начинали их тралить. Авиация флота топила транспорты в портах Северной Кореи и Сахалина, уничтожала там железнодорожные станции, мосты, промышленные предприятия только затем, чтобы через несколько дней наши моряки и сухопутные войска приступили к восстановлению разрушенного. Причем как за первые действия, так и за вторые было получено множество наград и повышений по службе.

Основные ударные силы флота — два крейсера, лидер, десять эсминцев, два мощных монитора и большинство подводных лодок — вообще не участвовали в боевых действиях.

Между тем Тихоокеанский флот имел достаточные силы и средства, чтобы в первую же неделю войны высадить стрелковый корпус на Сахалин, корпус или два — на Хоккайдо, а в последующие недели высадить десанты на всем корейском побережье Японского моря, вплоть до Фузана (Пусана). Естественно, это привело бы к большим потерям (хотя и не соизмеримым со штурмом Берлина), но зато могло кардинально изменить всю послевоенную историю Дальневосточного региона. К примеру, оккупация советскими войсками острова Хоккайдо стала бы серьезным козырем в последующих переговорах и направила бы Японию по пути Австрии, то есть сделала ее нейтральным демилитаризованным государством.

## Глава 37

# Подготовка операции по захвату острова Хоккайдо

15 августа 1945 г. в Москву был представлен на согласование американский план капитуляции японских войск. В этом плане был опущен вопрос о Курильских островах. На следующий день Сталин отправил послание Трумэну, в котором предложил исправить упущение в отношении Курил. Он писал: «Включить в район сдачи японских вооруженных сил советским войскам *все* Курильские острова, которые, согласно решениям трех держав в Крыму, должны перейти во владение Советского Союза».

Кроме того, Сталин предложил отвести СССР район принятия капитуляции на севере Хоккайдо, что было равносильно требованию советской зоны оккупации в Японии. 18 августа Трумэн прислал ответ. Он отклонил предложение Сталина о северном Хоккайдо, но согласился включить *все* Курильские острова в район принятия капитуляции советскими войсками. Одновременно Трумэн выразил пожелание, чтобы СССР предоставил Америке право иметь на Курилах авиационную базу. Сталин ответил резким отказом.

19 августа в 4 часа утра командование Тихоокеанским флотом получило радиограмму главнокомандующего советскими войсками на Дальнем Востоке, маршала Василевского: «Командующему 1-м Дальневосточным фронтом, копия начальнику Генштаба Красной Армии, начальнику штаба Главкома советских войск на Дальнем Востоке, командующему ТОФ.

Исходя из задач, поставленных перед советскими войсками на Дальнем Востоке, приказываю:

Первому Дальневосточному фронту в период с 19 августа по 1 сентября оккупировать половину острова Хоккайдо к северу от линии, идущей от города Кусиро до города Румои, и острова южной части Курильской гряды, до острова Симусиру-То включительно.

Для этой цели при помощи судов ТОФ и частично морского флота в период с 19 августа по 1 сентября 1945 г. перебросить две стрелковые дивизии 87-го стрелкового корпуса.

В те же сроки перебазировать на Хоккайдо и Курильские острова одну истребительную и одну бомбардировочную авиационную дивизию 9-й

воздушной армии.

Одновременно с выполнением указанной задачи категорически требую от всех организаций немедленного учета и вывоза на свою территорию захваченного вооружения, продовольствия, оборудования и промышленных предприятий. № 10. Василевский, Проценко».

Замечу, что к 9 августа 1945 г. на острове Хоккайдо дислоцировались 7-я и 17-я пехотные дивизии и 101-я смешанная бригада.

21 августа в 8 ч. 15 мин. штаб Тихоокеанского флота получил радиограмму маршала Василевского. Ввиду пикантности ситуации с десантом на остров Хоккайдо процитирую ее полностью:

«Командующим 1-м и 2-м Дальневосточным фронтом, командующему ТОФ, главкому авиации.

Срок начала операции по высадке наших войск в северной части острова Хоккайдо и в южной части Курильских островов будет дополнительно указан Ставкой Верховного Главнокомандования. Высадку наших войск на острова произвести с южной части острова Сахалина. Для чего:

1. Используя благоприятную обстановку в районе порта Маока, немедленно и ни в коем случае не позднее утра 21 августа приступить к погрузке 87-го стрелкового корпуса с техвойсками; в предельно минимальные сроки сосредоточить его в южной части Сахалина, в районе порта Отомари и города Тойохара.

2. Командующему ТОФ адмиралу Юмашеву с необходимыми средствами от морского торговля задачу переброски 87-го стрелкового корпуса считать для себя основной. План переброски 87-го стрелкового корпуса доложить мне шифром не позже 12 ч. 00 м. 21 августа.

3. Командующему войсками 2-го Дальневосточного фронта, не ожидая высадки головной части 87-го стрелкового корпуса 1-го Дальневосточного фронта, продолжать операции по очистке южной части острова Сахалин от войск противника, с тем чтобы порт Отомари и район города Тойохара занять не позже утра 22 августа. После выхода в этот район войск 87-го стрелкового корпуса освободившиеся войска 2-го Дальневосточного фронта использовать для обороны острова Сахалин или, в зависимости от обстановки, для усиления своих войск, действующих на Курильских островах.

4. Командующему авиацией Красной Армии и

командующему ТОФ немедленно, после занятия нашими войсками южной части Сахалина, приступить к перебазированию основной массы авиации 9-й воздушной армии и ТОФ на остров Сахалин и не позднее 23 августа иметь ее в готовности принять участие по захвату северной части острова Хоккайдо.

Общее руководство как в вопросах перебазирования, так и по вопросу планирования боевых действий предстоящей операции авиации 9-й воздушной армии и ТОФ возлагаю на Главного Маршала авиации. План перебазирования и использования авиации доложить мне не позже 14 ч. 00 м. 22 августа.

5. Командующему ТОФ адмиралу Юмашеву после захвата нашими наземными войсками южной части острова Сахалин и порта Отомари перебазировать сюда необходимое количество боевых кораблей и торпедных средств, с тем чтобы по получении указаний Верховного Главнокомандования немедленно начать десантную операцию с южной части острова Сахалин на остров Хоккайдо. При планировании десантной операции учесть одновременно переброску на остров Хоккайдо не менее двух пехотных дивизий, в два-три эшелона каждую.

6. Командующему 1-м Дальневосточным фронтом и командующему ТОФ свои соображения о предстоящей операции доложить мне не позже 23 ч. 00 м. 22 августа.

7. Еще раз подчеркиваю, что операцию по переброске 87-го стрелкового корпуса на остров Сахалин, в район порта Маока необходимо начать немедленно. Сроки начала десантной операции на остров Хоккайдо будут указаны мной дополнительно. Основной базой в этой операции как для наземных войск, так и для авиации ТОФ должен явиться остров Сахалин. Срок готовности для этой операции — к исходу 23 августа 1945 г.».

21 августа подводные лодки Л-12 и Л-19 заняли позиции в районе порта Румои на острове Хоккайдо, имея задачей вести разведку на подходах к западной части острова и к порту Румои, а также уничтожать там корабли противника. Подводной лодке Л-19, находившейся на позиции на подходах к проливу Лаперуза, была поставлена задача форсировать этот пролив, пройти в залив Анива, на подходы к порту Отомари и уничтожать японские транспорты, уходящие на юг.



22 августа получен приказ Сталина: «От операции по десантированию наших войск с острова Сахалин на остров Хоккайдо необходимо воздержаться впредь до особых указаний Ставки. переброску 87-го стрелкового корпуса на остров Сахалин продолжать. В связи с заявлением японцев о готовности капитулировать на Курильских островах прошу продумать вопрос о возможности переброски головной дивизии 87-го стрелкового корпуса с острова Сахалин на южные Курильские острова (Кунасири и Итуруп), минуя остров Хоккайдо».

28 августа командующий ТОФ получил экстренную телеграмму от начальника Штаба главнокомандующего советскими войсками на Дальнем Востоке, генерал-полковника С.П. Иванова: «Во избежание создания конфликтов и недоразумений по отношению союзников главком приказал категорически запретить посылать какие-либо корабли и самолеты в сторону Хоккайдо».

1 сентября разведывательные самолеты ТОФ произвели аэрофотосъемку западного побережья островов Хоккайдо, Хонсю и северных районов Кореи. Однако на этом подготовка к десанту на Хоккайдо и закончилась.

## Глава 38

# Боевые действия Амурской флотилии

### *Амурская Краснознаменная флотилия к началу войны с Японией*

К началу боевых действий с Японией в строю Амурской флотилии находились пять мониторов типа «Ленин» и один монитор «Активный»; канонерские лодки специальной постройки «Монгол», «Пролетарий» (бывшая «Вотяк») и «Красная Звезда» (бывшая «Вогул»); канонерские лодки, переделанные из мобилизованных речных пароходов, КЛ-30, КЛ-31, КЛ-32, КЛ-33, КЛ-34, КЛ-35, КЛ-36 и КЛ-37; 52 бронекатера, из которых 10 было старой постройки, а остальные — проектов 1124 и 1125; 12 тральщиков, 36 катеров-тральщиков и ряд вспомогательных судов.

Два монитора, «Киров» и «Дзержинский», две канонерские лодки, «Красное Знамя» и «Бурят», находились в ремонте. Кроме того, 26 новых бронекатеров, большинство из которых было проекта 1125, находились в стадии приемки Амурской флотилией. В боевых действиях они не участвовали.

Кроме кораблей, в состав Амурской флотилии входили 45-й отдельный истребительный авиаполк и 10-й отдельный авиаотряд самолетов — корректировщиков артиллерийского огня.

К началу войны Амурская флотилия была разделена на три бригады речных кораблей (1-ю, 2-ю и 3-ю), Зее-Бурейскую бригаду речных кораблей и Сретенский отдельный дивизион речных кораблей, а также на Уссурийский и Ханкайский отдельные отряды бронекатеров. Поскольку эти соединения находились за сотни километров друг от друга, их боевые действия рассмотрены в отдельных главах.

### *Действия 1-й бригады речных кораблей в устье Сунгари*

К началу войны 1-я бригада речных кораблей базировалась на Хабаровск. В ее состав входили:

Монитор «Ленин» (полное водоизмещение 1000 т, скорость хода максимальная 27/16 км/ч. (по течению/против течения), вооружение: 8 —

120/50-мм пушек, 2 — 85-мм пушки 90К, 2 — 37-мм автомата 70К, 6 — 20-мм пушек Эрликон), «Красный Восток» (вооружение: 8 — 120/50-мм пушек, 2 — 85-мм пушки 90К, 2 — 37-мм автомата 70К, 6 — 20-мм пушек Эрликон) и «Сунь-Ятсен» (вооружение: 6 — 120/50-мм пушек, 2 — 85-мм пушки 90К, 2 — 37-мм автомата 70К, 6 — 20-мм пушек Эрликон);

1-й отряд бронекатеров в составе четырех катеров проекта 1124, вооруженных двумя 76-мм пушками обр. 1927/32 г. (БК-11, БК-12, БК-14 и БК-23);

2-й отряд бронекатеров в составе четырех катеров, из которых БК-20 и БК-47 проекта 1124, вооруженные двумя 76-мм пушками Ф-34, вступили в строй летом-осенью 1944 г. Еще два катера — БК-91 (бывший «Тревога») и БК-92 (бывший «Партизан») — были введены в строй в 1932 г. Их водоизмещение составляло 55,6 т, скорость хода 41/23 км/час, вооружение: одна 76-мм пушка Лендера и два 7,62-мм пулемета;

1-й отряд минных катеров состоял из семи минных катеров типа Я-5 МК-41, МК-42, МК-43, МК-44, МК-45, МК-46 и МК-47 (водоизмещение 23 т, скорость хода на тихой воде 18 км/час, вооружение: одна реактивная установка М-8-М с 82-мм реактивными снарядами М-8, два 12,7-мм пулемета);

1-й дивизион речных тральщиков РТЩ-2, РТЩ-54, РТЩ-55 и РТЩ-56;

1-й и 2-й отряды катеров-тральщиков, всего 12 катеров;

Две зенитные плавучие батареи: № 1234 «Зенит» (бывший буксир, вооружение: 4 — 45-мм пушки 21 КМ, 3 — 37-мм автомата 70К и 4 — 12,7-мм пулемета) и № 1231 (десантная баржа).

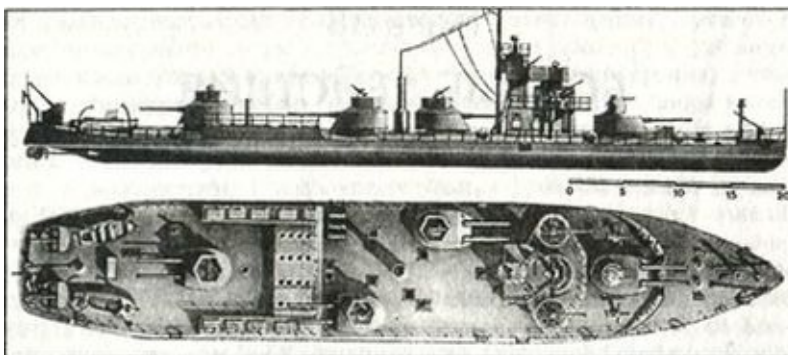

*Монитор Амурской флотилии «Ленин»*

К утру 8 августа корабли 1-й бригады речных кораблей выдвинулись в район поселка Ленинское. Форсирование Амура и Усури началось рано утром 9 августа. 1-я бригада речных кораблей высадила 2-й батальон 394-го стрелкового полка в 10 км ниже устья Сунгари, на остров Татарский,

контролировавший вход в реку. Сопротивления японцев не было, и к 8 часам утра остров был занят советскими частями, так что выход японской Сунгарийской флотилии в Амур был отрезан в первые же часы военных действий.

Перед высадкой бронекатер БК-11 из 1-й бригады был выделен для личного использования командующим 2-м Дальневосточным фронтом, генералом армии М.А. Пуркаевым. Специально для него на БК-11 в первом кубрике дополнительно установили 10-мм броневые щиты. Но, судя по всему, генерал садиться на бронекатер все-таки не решился.

По сообщениям разведки, японское командование начало отвод своих войск к городу Тунцзян (Лахасусу). В связи с этим командование флотилией приказало 1-й бригаде речных кораблей высадить на участке остров Татарский — устье Сунгари 361-ю стрелковую дивизию и оказать ей артиллерийскую поддержку в штурме Тунцзяна.

10 августа бронекатера 1-й бригады в протоке Кукелево приняли на борт 361-ю стрелковую дивизию и глубокой ночью вышли к Тунцзяну. После затяжных дождей река Сунгари вышла из берегов и разлилась на 20–25 км в ширину. В условиях нулевой видимости, в темноте, под проливным дождем, при отсутствии данных о навигационной обстановке и минной опасности бронекатера с десантниками, преодолев за ночь 70 км, с рассветом ворвались на Фуцзиньский рейд. Вызвав огонь на себя, бронекатера выявили огневые точки японцев и подавили большинство из них. Затем на захваченном участке берега с бронекатеров и монитора «Сунь-Ятсен» был высажен тактический десант — штурмовая рота десанта, до батальона десантников и четыре танка 171-й танковой бригады. Позднее в этом районе произвели высадку десанта мониторы «Ленин» и «Красный Восток», а затем подошли другие корабли флотилии с десантом.

Закончив высадку, бронекатера и мониторы стали поддерживать десант огнем своей артиллерии, маневрируя на закрытых огневых позициях. Танки же из-за разлива Сунгари и бездорожья удалось применить только к вечеру.

### *Действия 2-й бригады речных кораблей в устье Сунгари*

К началу боевых действий 2-я бригада речных кораблей базировалась на Хабаровск. В ее состав входили:

мониторы «Свердлов» (4 — 130/55-мм пушки обр. 1913 г.; 2 — 85-мм установки 90К; 4 — 37-мм автомата 70К; 6 — 20-мм пушек Эрликон) и

«Дальневосточный комсомолец» (4 — 152/50-мм пушки; 2 — 37-мм автомата 70К; 4 — 20-мм пушки Эрликон).

2-й отряд бронекатеров из четырех катеров проекта 1124, вооруженных реактивными установками 16-М-13 (БК-13, БК-21, БК-22 и БК-24).

3-й отряд бронекатеров из четырех катеров проекта 1124 (БК-51, БК-52, БК-53 и БК-54).

2-й дивизион речных тральщиков (РТЩ-50, РТЩ-51, РТЩ-52 и РТЩ-53).

3-й отряд катеров-тральщиков (КТЩ-18,19, 24, 25, 26, 27).

Кроме того, в бригаду входили две плавучие зенитные батареи,

№ 1232 (самоходная десантная баржа) и № 1230 (несамоходная десантная баржа). Каждая батарея была вооружена четырьмя 85-мм универсальными установками 90К и шестнадцатью 37-мм зенитными автоматами 70К.

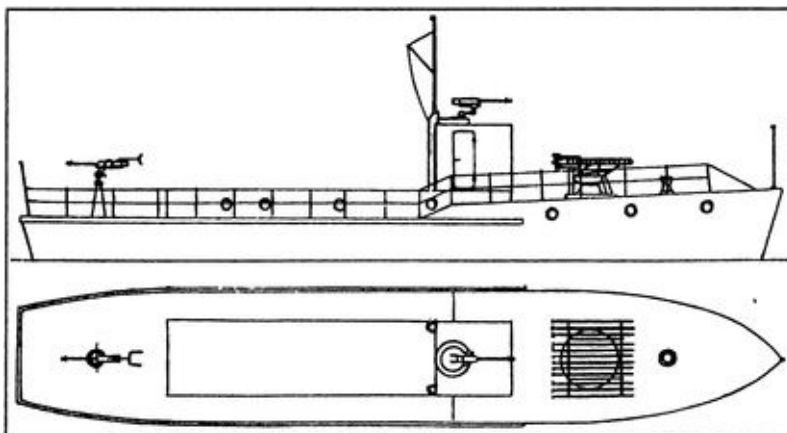

*Минный катер А-5 (Чертеж А.Е. Лютова)*

К утру 8 августа 2-я бригада речных кораблей прибыла из Хабаровска в район поселка Нижне-Спасское, расположенного на левом берегу Амура, напротив селения Фуюань. Посередине Амура имелся довольно большой остров Малайкин, который надежно прикрывал наши корабли от наблюдателей противника.

В ночь на 9 августа на бронекатера 2-го отряда БК-13, БК-21, БК-22 и БК-24 была посажена рота автоматчиков (200 человек). Кроме автоматов, в роте имелись ручные пулеметы и минометы. На каждый бронекатер были приняты по 50 автоматчиков, по одному пулемету и миномету.

Перед отрядом бронекатеров ставилась задача на полном ходу пересечь Амур, высадить первый бросок десанта, захватить плацдарм и

удерживать его до подхода второго эшелона десанта, а затем обеспечить его высадку.

В 4 ч. 30 мин. 9 августа катера с десантом отошли от берега и в кильватерном строю двинулись по протоке Малайкина.

Высадка предполагалась в двух пунктах. В южной части Фуюаня у скалистого берега в Амур впадает неширокая, но глубокая речка Нунгдян, в устье этой реки есть небольшой, но удобный для прохода бронекатеров распадок. Туда должен был высадиться десант с катеров БК-13 и БК-21. Бронекатера БК-22 и БК-24 должны были высадить десант в северной части Фуюаня, вблизи небольшой пристани.

Как только бронекатера с десантом вышли из-за острова, с БК-13 была произведена пристрелка несколькими выстрелами из носового орудия по японским укреплениям. Полученные данные пристрелки были переданы по радиации на все бронекатера отряда. Затем все четыре катера одновременно по команде командира отряда произвели пуск реактивных установок 16-М-13. В залпе было выпущено одновременно 60 реактивных снарядов калибра 132 мм. Затем катера повернули на 90° влево и на полном ходу устремились к местам высадки.

Первоначально японцы почти не оказывали сопротивления — сказался фактор внезапности. Но при продвижении десанта открыли огонь доты, расположенные на возвышенностях в нескольких сотнях метров от берега.

Через два часа после высадки первого десанта к пристани Фуюаня подошла канлодка «Пролетарий» со вторым эшелоном десанта в составе 274 человек, а еще через полчаса подошла зенитная плавбатарея № 1232. При подходе к берегу ни канлодка, ни плавбатарея не встретили противодействия противника. Личный состав бронекатеров принял швартовы этих кораблей, помог отшвартоваться и наладить сходни для высадки бойцов и выгрузки техники. Высадка второго эшелона прошла успешно. Но, сойдя на берег, десантники вступили в бой с окопавшимися на возвышенностях японцами и начали теснить их.

К 16 часам 9 августа населенный пункт Фуюань был занят советским десантом. Потери десантников составили: убиты — 21 человек, ранены — 51 человек. Потери японцев: до 70 человек убитыми и 150 человек взяты в плен. Оставив в Фуюани небольшую группу бойцов, десант погрузился на корабли, которые пошли вверх по Амуру. Предстояло овладеть еще тремя узлами сопротивления, примыкавшими к реке в районах Циндели, Эту и Гайцзы.

Утром 10 августа корабли подошли к Циндели, но к этому времени узел сопротивления был уже взят советскими сухопутными войсками.

Поэтому высадка десанта не производилась и корабли пошли дальше. У села Покровское 2-я бригада речных кораблей взяла на борт 3-й батальон 630-го стрелкового полка и направилась к Эту. Но и этот узел сопротивления оказался уже занятым советскими войсками. Отряд пошел дальше.

В 19 ч. 25 мин. 10 августа монитор «Свердлов» и три бронекатера высадили десантный отряд в устье реки Гайцзы, а монитор «Дальневосточный комсомолец» высадил стрелковую роту севернее селения Гайцзы. Так как основные силы японцев покинули узел сопротивления еще накануне, 9 августа, нескольких залпов с советских мониторов оказалось достаточно, чтобы обратить остатки японского гарнизона в бегство.

### *Действия 3-й бригады речных кораблей*

3-я бригада речных кораблей к началу войны базировалась на Хабаровск. В состав бригады входили:

1-й дивизион канонерских лодок: «Пролетарий» (водоизмещение 383 т; скорость хода максимальная 22/10 км/час; вооружение: 2 — 100/56-мм установки Б-24-БМ, 1 — 37-мм автомат 70К) и «Монгол» (водоизмещение 320 т, скорость хода максимальная 23,5/10,5 км/час; вооружение: 2 — 76/40-мм пушка ТУС-ККЗ, 2 — 45-мм пушек 21 К).

3-й дивизион канонерских лодок: КЛ-30 «Кузнецк», КЛ-31 «Якутск» (обе имели водоизмещение 410 т, скорость хода максимальная 21,2/11,0 км/час; вооружение: 2 — 100/56-мм установки Б-24-БМ, 2 — 37-мм автомата 70К), КЛ-36 «Новороссийск» и КЛ-37 «Баку» (у обеих водоизмещение 376 т, скорость хода максимальная 25/14 км/час, вооружение: 2 — 76/55-мм пушки 34К, 3 — 37-мм автомата 70К).

4-й отряд бронекатеров, куда входили катера БК-31, БК-32, БК-33 и БК-34. Все проекта 1124, вооруженные 76-мм пушками обр. 1927/32 г.

4-й и 7-й отряды катеров-тральщиков (12 катеров).

Минный заградитель «Сильный» (водоизмещение 300 т, вооружение: 3 — 45-мм пушки 21 К, 150 мин типа «Р»).

Зенитная плавбатарей № 1233 (самоходная десантная баржа, вооруженная 4 — 85-мм универсальными установками 90К и 16 — 37-мм автоматами 70К).

Непосредственно перед началом боевых действий 3-му отряду бронекатеров была поставлена задача форсирования Уссури 5-м отдельным

стрелковым корпусом.

За первые четыре дня боевых действий 3-я бригада перевезла через Уссури из села Васильевское в поселок Жаохэ около 6 тысяч человек, 50 орудий и минометов, 150 автомобилей, большое количество боеприпасов и военного имущества. При этом особо отличился экипаж КЛ-30 «Кузнецк». Моряки круглосуточно без отдыха, грузили на борт боевую технику и доставляли ее на противоположный берег. Стоя по пояс в воде, члены экипажа обеспечивали погрузку и выгрузку по сходням тяжеловесных грузов.

Закончив переброску 5-го стрелкового корпуса, 3-я бригада речных кораблей была направлена на помощь кораблям 1-й и 2-й бригад, обеспечивавших переправу войск через Амур на участке Ленинское — Лунцзян.

16 августа 3-я бригада речных кораблей прибыла в Ленинское.

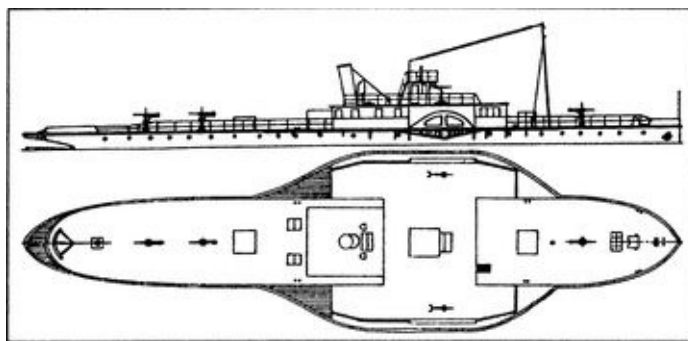

*Канонерская лодка КЛ-30*

### ***Действия Зее-Бурейской бригады речных кораблей***

Зее-Бурейская бригада речных кораблей перед войной базировалась в районе Благовещенска, в поселках Сазанка, Астрахановка и Малиновка. В состав бригады входили:

монитор «Активный» (полное водоизмещение 314 т; скорость хода максимальная 23,7/13,3 км/час; вооружение: две 102/45-мм установки в башне МБ-2—4—45; две спаренные 45-мм башенные установки 41К; одна 37-мм установка 70К);

канонерская лодка «Красная Звезда» (полное водоизмещение 338 т; скорость хода максимальная 28,1/13,4 км/час; вооружение: две 100/56-мм/кб установки Б-24-БМ; три 37-мм установки 70К);

2-й отдельный дивизион канонерских лодок в составе КЛ-32



«Гродеково» (полное водоизмещение 252 т, скорость хода максимальная 21/12 км/час; вооружение: две 76/40-мм установки ТУС-ККЗ; две 37-мм установки 70К), КЛ-33 «Хабаровск» (водоизмещение полное 274 т; скорость хода максимальная 21/12 км/час; вооружение: две 76/40-мм установки ТУС-ККЗ; две 37-мм установки 70К), КЛ-34 «Новосибирск» (водоизмещение полное 274 т; скорость хода максимальная 21/12 км/час; вооружение: две 76/40-мм установки ТУС-ККЗ; две 37-мм установки 70К) и КЛ-35 «Комсомольск» (водоизмещение полное 274 т; скорость хода максимальная 21/12 км/час; вооружение: две 76/40-мм установки ТУС-ККЗ; две 37-мм установки 70К);

1-й отдельный дивизион бронекатеров, имевший в составе два отряда бронекатеров. В 1-й отряд бронекатеров входили катера проекта 1124 БК-41, БК-42, БК-43 и БК-44 (водоизмещение полное 41,7 т; скорость хода максимальная 42/24 км/час, вооружение: две 76-мм пушки обр. 1927/32 г. в башнях танка Т-28); во 2-й отряд бронекатеров входили такие же катера БК-45, БК-46, БК-55 и БК-56;

2-й отдельный дивизион бронекатеров в составе 1-го отряда бронекатеров, в который входили катера проекта 1124 БК-61, БК-62, БК-63 и БК-64, вооруженные двумя 76-мм пушками обр. 1927/32 г. в башнях танков Т-28; и 2-го отряда бронекатеров, в который входили бронекатера типа «К» (бывшие канонерские лодки Военного ведомства): БК-71, БК-73, БК-74 и БК-75 (водоизмещение полное 31 т; скорость хода максимальная 33/21,5 км/час; вооружение: две 76/16,5-мм короткие пушки обр. 1913 г.);

3-й отдельный дивизион речных тральщиков в составе РТЩ-56, РТЩ-57, РТЩ-58 и РТЩ-59;

5-й отряд катеров-тральщиков в составе КТЩ-20, КТЩ-21, КТЩ-22, КТЩ-23, КТЩ-40 и КТЩ-41;

2-й отряд глиссеров (10 единиц).

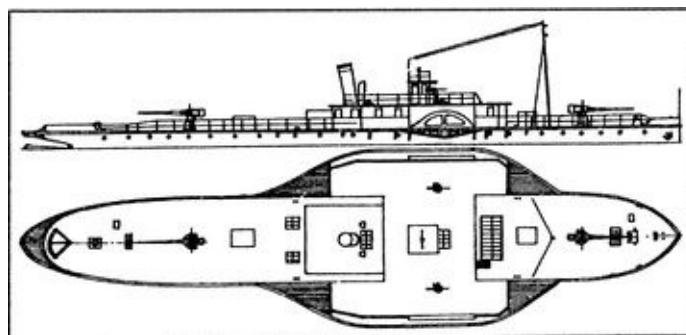

*Канонерская лодка КЛ-36*

Форсирование Амура у Благовещенска началось на второй день военных действий, после того как обозначился крупный успех в Маньчжурской наступательной операции. Здесь действовала 2-я Краснознаменная армия, части 101-го укрепрайона, Зее-Бурейская бригада речных кораблей и истребительная авиация 10-й воздушной армии.

По плану, преодоление водного рубежа у Благовещенска составляло первый этап Сахалинской наступательной операции, завершить которую должны были штурм Сахалинского и Суньусского укрепрайонов противника и захват плацдарма на правом берегу Амура.

Но советские войска не встретили у Сахалина почти никакого сопротивления. Японцы начали отводить войска почти по всему Верхнему и Среднему Амуру. Разведка установили, что уже к исходу первого дня военных действий японские войска стали отходить как из Сахалинского, так и из Суньусского укрепрайонов. Все это позволило приступить к выполнению Сахалинской наступательной операции, не дожидаясь, пока к Благовещенску будут стянуты основные силы 2-й Краснознаменной армии.

Операция началась в ночь с 9 на 10 августа. Стояла сплошная облачность, периодически моросил дождь, видимость не превышала ста метров. Вспыхнувшие на территории противника пожары освещали весь Сахалинский рейд, бросая густую тень на береговую черту и сосредоточенные под берегом суда японцев. К трем часам ночи 1-й и 2-й отряды глассеров (три глассера и три полуглассера) и дивизион катеров-дымзавесчиков заняли исходные позиции у острова Затонский. В целях скрытности глассеры подошли сюда самосплавом. В 3 ч. 30 мин. 2-й отряд 1-го отдельного дивизиона и 2-й отряд 2-го отдельного дивизиона бронекатеров вышли к реке Зея и в 4 ч. 05 мин. скрытно, с выхлопом под воду вошли на Сахалинский рейд. В 4 ч. 30 мин. по сигналу командира бригады, находившегося на флагманском бронекатере, 2-й отряд 1-го дивизиона, а через 5 минут 2-й отряд 2-го дивизиона, не меняя курса, открыли огонь по берегу. Первый залп бронекатеров служил сигналом к открытию огня артиллерией 101-го укрепрайона. Огневые задачи были распределены так, что корабли поражали только непосредственно наблюдаемые цели, преимущественно плавсредства противника, а артиллерия 101-го укрепрайона вела огонь по невидимым целям, в том числе и по 280-мм установкам противника.

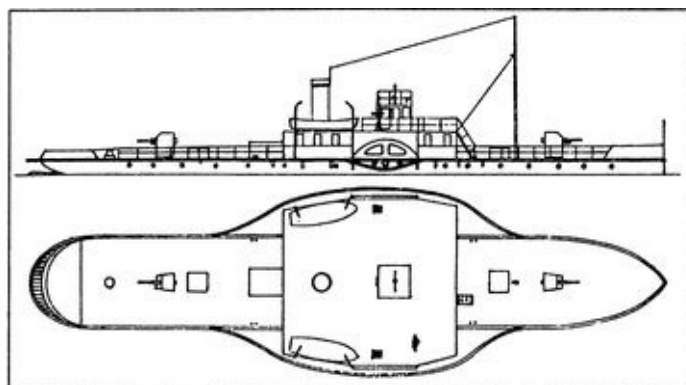

*Канонерская лодка КЛ-35*

Через 10 минут японская четырехорудийная батарея открыла ответный огонь, бронекатера подверглись также и оружейно-пулеметному обстрелу. В результате сосредоточения огня 101-го укрепрайона и бронекатеров огневые точки противника были подавлены.

Выполнив задачу, бронекатера повернули на обратный курс. Они уничтожили шесть судов противника, склад горючего и другие объекты в речном порту. В результате набега было установлено, что противник начал отход на вторую линию обороны, уничтожая военно-промышленные и хозяйственные объекты города. В связи с этим было решено ускорить начало второго этапа, чтобы не дать японским частям закрепиться на новых рубежах и предотвратить разрушение объектов и города.

В 11 ч. 45 мин. 10 августа 2-й отряд 1-го отдельного дивизиона бронекатеров и 2-й отряд 2-го отдельного дивизиона бронекатеров высадили десанты на набережную города Сахалин. Через 20 минут сюда же с катеров 56-го пограничного речного дивизиона высадились пограничники. Противник начал быстро отходить. Десантники приступили к ликвидации очагов сопротивления в городе и на его окраинах.

Получив донесение командира бригады речных кораблей об овладении городом Сахалин, командующий 2-й армией в 12 ч. 30 мин. приказал бригаде сосредоточить все суда в Благовещенске для переброски в Сахалин мотострелкового батальона танковой бригады и других ее частей. Переброска началась в 14 ч. 20 мин.



*Японский пулемет на позиции. 1945 г.*

Сахалинская переправа действовала до капитуляции Квантунской армии. С 10 августа по 1 сентября были перевезены 22 845 солдат и офицеров, 425 орудий и минометов, 277 танков и бронемашин, 1459 автомобилей, 1574 лошади, 118 тонн боезапаса и много других грузов. Личный состав перевозился на различных плавсредствах, в том числе и на боевых кораблях.

В 13 ч. 55 мин. 10 августа командующий 2-й армией приказал командиру бригады речных кораблей срочно подготовить силы и захватить город Аргунь. Это позволяло создать вспомогательный плацдарм для наступления частей 2-й армии на укрепленный сектор Лянцзятунь и обеспечить поддержку наступающих частей огнем корабельной артиллерии.

Высадка десанта в укрепленном секторе Айгунь началась сразу же после захвата плацдарма в Сахалине. Эта задача была решена 2-м отрядом 1-го отдельного дивизиона, 2-м отрядом 2-го отдельного дивизиона бронекатеров и 56-м речным дивизионом, высадившим десант — 256-й отдельный стрелковый батальон. Командовал высадкой командир 1-го отдельного дивизиона бронекатеров, капитан-лейтенант Филимонов.

Через полчаса после получения приказа, в 14 ч. 50 мин. 10 августа, катера вышли на выполнение задания. К 17 часам высадка стрелкового батальона закончилась. Овладев железнодорожной станцией Айгунь, батальон форсировал реку Гунбеллахэ. На другом берегу реки наши бойцы встретили ожесточенное сопротивление противника, засевшего в долговременных оборонительных сооружениях укрепленного сектора. Здесь было 42 дота и дзота со 105-мм орудиями. Командующий 2-й армией направил к Айгуню корабли для артиллерийской поддержки наших войск. В 16 ч. 10 мин. 12 августа монитор «Активный», канонерская лодка «Красная Звезда» и бронекатера 1-го отряда 1-го отдельного дивизиона

прибыли в назначенный район, заняли огневые позиции и установили связь с командным пунктом командира 256-го отдельного стрелкового батальона.

Первоначально планировалось, что монитор и канлодка будут вести огонь с амурского плеса, а бронекатера прорвутся в устье реки Гунбелахэ, поднимутся вверх по течению и огнем реактивных установок подавят на участке 12–18 км огневые точки противника. Но по результатам гидрографической разведки пришлось отказаться от этого плана, так как глубина устья Гунбелахэ не позволяла пройти там бронекатерам. Поэтому бронекатера заняли огневые позиции у левого берега Амура с задачей охранения рейда и прикрытия крупных кораблей.

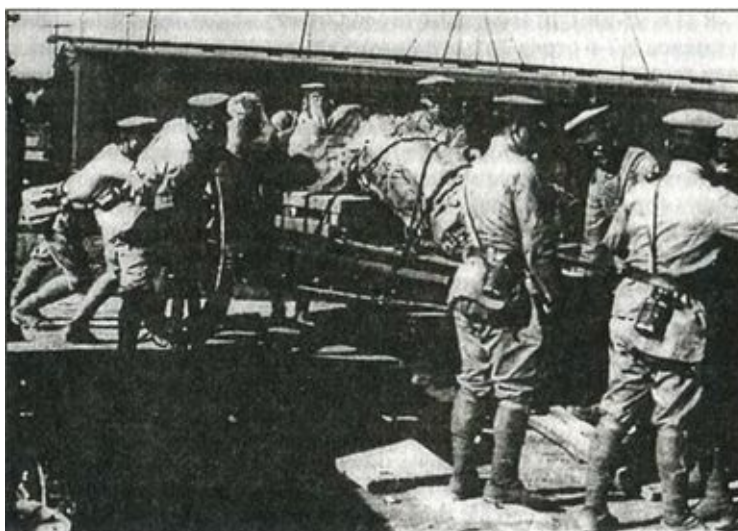

*Погрузка японской полковой артиллерии на железнодорожную платформу. 1945 г.*

«Активный» и «Красная Звезда» открыли огонь, с командного пункта командира батальона сообщили о разрыве снарядов в районе цели. В 16 ч. 35 мин. батарея противника начала ответную стрельбу. Снаряды ее первого залпа легли в 200 м за кормой канонерской лодки, разрывы постепенно приближались к кораблю. «Красная Звезда» прекратила стрельбу, снялась с якоря и через 20 минут заняла запасную огневую позицию.

В течение 33 часов корабли бригады вели огонь по батареям и оборонительным сооружениям японцев. За это время было подавлено девять батарей противника, одна батарея уничтожена, рассеяны японские пехотные части. Это позволило танковым частям и десанту обойти укрепленный сектор и в 1 час ночи 14 августа внезапно овладеть городом Айгунь с тыла.

Пока часть кораблей бригады действовала в районе города Айгунь,

другая часть налаживала Константиновскую переправу для переброски войск 2-й армии в этом районе. К вечеру 10 августа на правом берегу Амура, напротив села Константиново стрелковый батальон овладел селением Хадаян и участком берега между городами Айгунь и Цикэ. Для переправы войск в Константиново по приказу командира бригады был сформирован 1-й маневренный отряд. В него вошли две канлодки, 2-й отряд 1-го отдельного дивизиона бронекатеров, два бронекатера из другого отряда, два речных тральщика, один пароход, буксиры и баржи Верхне-Амурского речного пароходства. Командовал переправой командир бригады, имевший непосредственную и телефонную связь с командным пунктом 2-й армии. В его распоряжение был выделен саперный батальон для расширения и дооборудования фронта посадки и высадки.

11 августа, в 6 ч. 40 мин., 1-й маневренный отряд прибыл в район Константиново, куда стягивались войска 2-й армии. Началась перевозка войск. Константиновская переправа действовала в течение всего периода наступления. С 11 августа по 1 сентября через нее были перевезены 64 891 солдат и офицер, 747 танков и бронемашин, 406 орудий, 3545 автомашин, 4933 лошади и около 15 тысяч тонн других грузов.

К вечеру 10 августа начался захват города Цикэ. Для этого был сформирован 2-й маневренный отряд, в который вошли 1-й отряд 2-го отдельного дивизиона бронекатеров, 5-й отряд катеров-тральщиков и оперативно подчиненный бригаде 75-й речной дивизион. Отряд должен был перевезти на набережную города Цикэ 214-й стрелковый полк.

11 августа в 2 ч. 40 мин. бронекатера после кратковременного огневого налета с дистанции 1500 м высадили десант в назначенное место. Японцы встретили катера артиллерийским и ружейно-пулеметным огнем, но сопротивление было непродолжительным, вскоре японские огневые точки были подавлены и десантники закрепились на позициях в Цикэ. До 6 ч. 25 мин. катера перебрасывали части усиления, и к вечеру город был взят.

Отличительной чертой Сахалинской операции стали ее размах и темп. Береговая черта протяженностью в полторы тысячи километров была очищена от противника в течение двух суток. Однако в сложившихся условиях темп мог быть еще более высоким. Так, если бы во время ночного набега 10 августа была произведена более тщательная разведка, стало бы ясным, что плацдарм мог быть занят силами корабельных десантов. Это сократило бы сроки операции не менее чем на шесть — восемь часов.

После завершения действий на Сахалинском направлении отряд кораблей Зее-Бурейской бригады в составе монитора «Активный», канонерской лодки «Красная Звезда» и 1-го дивизиона бронекатеров 15

августа вышел из Благовещенска на реку Сунгари для содействия войскам 15-й армии, наступавшим на Хабаровск.

### *Действия Сретенского отдельного дивизиона речных кораблей*

Сретенский отдельный дивизион речных кораблей (СОДРК) перед началом боевых действий базировался на Сретенск и Падь-Даван на реке Шилке. В его состав входили 1-й и 2-й отряды бронекатеров и плавбаза ПБ-1. В 1-м отряде находились бронекатера БК-16, БК-17, БК-18 и БК-19 проекта 1125 (водоизмещение полное 26,8 т, скорость хода максимальная 45,8/33,9 км/час, вооружение: одна 76-мм пушка обр. 1927/32 г. в башне танка Т-28). Во 2-й отряд входили бронекатера БК-93 и БК-94 (бывшие «Копье» и «Пика»; водоизмещение 25 т, скорость полным ходом на тихой воде 16 км/час; вооружение: одна 76-мм горная пушка обр. 1909 г.), БК-81 и БК-84 (оба типа «Н»; водоизмещение полное 18 т, скорость полным ходом 19/7 км/час; вооружение: одна 76-мм короткая пушка обр. 1913 г.).

СОДРК должен был поддерживать 74-й погранотряд в охране границы по рекам Айгунь и Амур, от начала Амура до поселка Джалинда, находящегося на меридиане станции Сковородино, где железнодорожная ветка от основной магистрали подходит к берегу Амура. Также в задачу отряда входило взаимодействие с соседним погранотрядом, расположенным ниже Джалинды по течению Амура. На случай боевых действий в верховьях Амура отрабатывалось взаимодействие СОДРК с 368-м горнострелковым полком 2-й армии, который дислоцировался в городе Ерофей Павлович.

Основным направлением совместных действий СОДРК и пограничников был маньчжурский уездный город Мохэ, где находился сильный японский гарнизон.

Приказ о начале боевых действий был получен вечером 8 августа. Катера 2-го отряда, приведенные в боевую готовность, ночью вышли по Амуру к поселку Покровка.

На рассвете 10 августа катера 2-го отряда приняли на борт пограничников и вошли в устье реки Аргунь, обстреляв там из пулеметов посты и наблюдательные пункты японцев. Высаженный с катеров десант захватил основной опорный пункт японцев в поселке Элехэхада, уничтожив там засады и группу смертников.

Катера 2-го отряда поднялись вверх по Аругню только на 10–15 км, дальше идти не позволяли глубины, и там стали действовать малые

пограничные катера.

Одновременно 1-й отряд бронекатеров направился вниз по Амуру, уничтожая артиллерийским и пулеметным огнем японские наблюдательные посты и заставы на правом берегу Амура. Высаженные с бронекатеров десантники захватили японские заставы в Логухэ, Нацинхда и другие.

Основной же задачей был захват города Мохэ, расположенного напротив поселка Игнашино. В Мохэ находились основной гарнизон и командование японских войск, действовавших в верховьях Амура и на реке Аргунь. 368-й горнострелковый полк за ночь перешел из города Ерофей Павлович в Игнашино, чтобы переправиться через Амур и захватить Мохэ.

На рассвете 10 августа бронекатера 2-го отряда высадили десант в двух-трех километрах выше Мохэ, а бронекатера 1-го отряда прямой наводкой обстреляли огневые точки и другие цели в Мохэ у уреза воды и заняли огневые позиции для огневой поддержки высадки основного десанта 368-го горнострелкового полка. Под прикрытием бронекатеров части 368-го горнострелкового полка были посажены на плавбазу ПБ-4 и малые пограничные катера и начали высадку на берег непосредственного в городе Мохэ.

Бронекатера 1-го отряда дали два-три залпа по штабу и казармам японцев. Части горнострелкового полка и пограничников вошли в город и стали продвигаться в глубину. Не прошло и часа, как на зданиях города появились белые флаги, а мирные жители направились к порту также с белыми флагами в руках. Артиллерийский огонь с бронекатеров был прекращен. Тем временем японский гарнизон вместе с семьями ушел таежными тропами в горы, предварительно запалив склады с оружием и продовольствием.

Части 368-го полка продвинулись в город на километр-полтора. Пограничники начали преследование отступающего противника и проверку окрестностей города на наличие засад и групп смертников.

После захвата Мохэ 368-й горнострелковый полк был отозван на другое направление. Корабли Сретенского дивизиона переправили его обратно на левый берег Амура, откуда войска направились к железнодорожной станции Ерофей Павлович. В Мохэ и других захваченных опорных пунктах японцев остались подразделения 74-го погранотряда.

В результате боевых действий на кораблях потерь личного состава не было, среди пограничников несколько человек получили ранения.

Последующие несколько дней бронекатера дивизиона находились в Мохэ в повышенной боевой готовности на случай вылазок японцев. Только



когда все побережье устья реки Аргунь до селения Джалинда, все дороги и тропы в глубину побережья на три-пять километров были проверены пограничниками и засад там не обнаружено, корабли дивизиона отошли на левый берег Амура, в район Покровки и перешли на повседневный режим.

### *Действия Уссурийского и Ханкайского отрядов*

Уссурийский отдельный отряд бронекатеров базировался в поселке Лесозаводск, на реке Уссури. В составе отряда находилось четыре бронекатера проекта 1125 с 76-мм пушками обр. 1927/32 г. (БК-26, БК-27, БК-28 и БК-29).

9 и 10 августа Уссурийский отряд бронекатеров поддерживал огнем наступающие части 35-й армии при занятии Хутоуского укрепленного района и узлов сопротивления японцев на левом берегу реки Сунгач. Далее катера пошли вверх по реке Уссури. 13–15 августа бронекатера обеспечивали переправу войск 35-й армии на левый берег Уссури в районе Имана.

Ханкайский отдельный отряд бронекатеров перед войной базировался в поселке Камень-Рыболов, на восточном берегу озера Ханка. В отряде было четыре бронекатера проекта 1124 с 76-мм пушками обр. 1927/32 г. (БК-15, БК-25, БК-65 и БК-66).

С 9 по 11 августа включительно отряд бронекатеров на озере Ханка артиллерийским огнем поддерживал наступление сухопутных войск, подавляя огневые точки противника, уничтожая его оборонительные сооружения в Данбичжэнь, Лунванмяо и в других пограничных населенных пунктах.

Следует заметить, что боевые действия отряд вел 9 и 10 августа при шквальном дожде и сильном северо-восточном ветре, когда в штормовом озере бронекатера буквально заливало водой.

Огнем бронекатеров были уничтожены 8 наблюдательных вышек, радиостанция, 3 сторожевых катера и 2 дота.

## Глава 39

### Поход на Харбин

Захватив устье Сунгари, войска 15-й армии развернули наступление по обоим берегам реки: по правому берегу продвигались части 361-й стрелковой дивизии и 171-й танковой бригады, а по левому — 34-й стрелковый дивизион. Но передвижению войск сильно мешало плохое состояние прибрежных дорог, размытых ливневыми дождями. Войска растягивались, тылы отставали, так что армейское командование лишилось возможности наносить быстрые и сосредоточенные удары крупными силами по укрепленным районам японцев. Поэтому большие надежды возлагались на корабли Амурской флотилии, которые, приняв на борт сухопутные подразделения, становились передовыми отрядами.

Для перехода вверх по Сунгари были выделены 1-я, 2-я и 3-я бригады речных кораблей. Готовясь к боевым действиям в течение нескольких лет, командование Амурской флотилии не удосужилось добыть ни навигационных, ни даже лоцманских карт реки Сунгари.

Уже после войны флагманский штурман 2-й бригады речных кораблей В.И. Янковенко писал: «Движение кораблей по незнакомой реке проходило, в общем-то, успешно лишь потому, что противник не создавал нам искусственных навигационных препятствий... При входе в устье реки Сунгари и продвижении вверх по реке мы были удивлены тем, что навигационная обстановка противником не разрушена, створные и прижимные знаки находятся на штатных местах... Удивительно, но факт: война, а противник не пытался затруднить движение наших кораблей по реке. Впоследствии, будучи в Харбине, я уточнил через лоцмана, в чьем ведении находилась служба навигационной обстановки. Оказалось, ею владели не японцы, а маньчжурские власти, и управление находилось в Харбине. Так вот, фонарщики-китайцы, очевидно, намеренно не уничтожили знаков навигационной обстановки»<sup>[134]</sup>.

От себя добавлю, дело, конечно, не в «фонарщиках-китайцах», а в полной деморализации японского командования. Офицеры штаба Сунгарийской флотилии были ошеломлены нападением Советского Союза на Японию, а уже 10–11 августа узнали о переговорах о капитуляции. Тут было не до затопления грузовых судов и барж на фарватере Сунгари и не до минных постановок.

Кстати, и канонерские лодки Сунгарийской флотилии могли если не остановить, то по крайней мере надолго задержать продвижение советских кораблей. При удачном выборе позиции и удачной маскировке японские канлодки могли стать неуязвимыми как для советских мониторов, так и для авиации. О возможности этого свидетельствует пример действий Волжской военной флотилии в 1942 г. под Сталинградом.

10 августа в 15 часов 1-й бригаде речных кораблей была поставлена задача овладения портом Фуцзинь, в 70 км выше от устья реки Сунгари. Командир бригады, капитан 2-го ранга В.А. Кринов решил создать два отряда кораблей. В первый, дозорно-разведывательный отряд вошли монитор «Сунь-Ятсен», три бронекатера и отряд катеров-тральщиков. А отряд прикрытия состоял из мониторов «Ленин» и «Красный Восток» и трех бронекатеров. Впереди сухопутных войск было решено выдвинуть танковую бригаду для движения на Фуцзинь вдоль правого берега Сунгари. В десантный отряд вошли два батальона и штурмовая рота. На монитор «Ленин» был посажен 1-й батальон 345-го стрелкового полка, на монитор «Сунь-Ятсен» — 3-й батальон 364-го стрелкового полка, на бронекатера — штурмовая рота.

11 августа в 5 ч. 40 мин. оба отряда направились вверх по Сунгари. Бронекатера и катера-тральщики дозорно-разведывательного отряда шли в 30 кабельтовых (5,5 км) впереди. Через 15–20 км монитор «Ленин» причалил в районе поселка Сусикэ и высадил батальон, который оттуда начал наступление параллельно реке вдоль дороги на Фуцзинь.

На дальних подходах к городу японцы затопили на фарватере две баржи, тем самым перекрыв путь нашим кораблям. Но катера-тральщики нашли обходной фарватер, и в 7 ч. 20 мин. дозорно-разведывательный отряд был уже на рейде Фуцзиня. Через четыре минуты по кораблям отряда японцы из дотов и дзотов, расположенных на набережной на правом берегу, открыли огонь. Советские корабли, не останавливаясь, вели ответный огонь.

Три монитора, бронекатера и катера-тральщики, маневрируя, вели огонь по японцам с коротких дистанций. Советские корабли стреляли прямой наводкой, и к 8 ч. 30 мин. все огневые точки противника в районе пристани и часть дотов и дзотов на набережной были подавлены. В это же время бронекатера, прорвавшись к берегу, высадили штурмовую роту, а через 15 минут началась высадка батальона с монитора «Сунь-Ятсен», которая через 4 минуты уже была завершена. Батальон закрепился и начал наступление в глубь города. В 9 часов утра в Фуцзинь с севера вошла 171-я танковая бригада, и город был быстро очищен от противника.

В ночь на 12 августа к Фуцзиню по берегу прибыли два стрелковых батальона и артиллерийский дивизион 364-го стрелкового полка. 13 августа из Лобея подошел усиленный стрелковый батальон 83-го полка 34-й стрелковой дивизии. Теперь для окружения и штурма Фуцзиньского укрепрайона сил стало достаточно, и к полудню 13 августа этот укрепрайон был взят.

В эти же дни части 34-й стрелковой дивизии вели наступление по дороге Лубэй — Цзямусы, проходящей в 100–120 км от левого берега Сунгари. У Синьшаньчжень советские части натолкнулись на упорное сопротивление японцев. Оставив отряд для ликвидации укрепленного сектора, командир дивизии с остальными силами к 14 августа подошел к Линьцзянкоу. Планы советского командования с ходу овладеть городом Цзямусы были сорваны, так как японцы взорвали мост через Сунгари, а все попытки частей 34-й дивизии форсировать реку были отражены противником.

Сопротивление противника все усиливалось, размытые ливнями дороги замедляли темпы продвижения 15-й армии. В связи с этим 13 августа Военный совет 2-го Дальневосточного фронта поставил перед Амурской флотилией задачу во взаимодействии с десантными войсками 361-й и 388-й стрелковых дивизий и 171-й танковой бригады овладеть городом Цзямусы, находящимся более чем в 200 км от устья Сунгари.

14 августа в 5 ч. 35 мин. корабли 1-й бригады речных кораблей закончили посадку 349-го полка неполного состава 361-й стрелковой дивизии, сводного отряда 83-го полка 34-й стрелковой дивизии и пошли вверх по Сунгари. Движению сильно мешал сплошной поток бревен и плотов, спущенных противником с верховьев реки. В населенных пунктах Кэхома и Синьсаньдженя японцев не оказалось, да и вся местность вокруг была затоплена вышедшей из берегов Сунгари, поэтому высадку тут решено было не производить. 15 августа в 10 ч. 25 мин. советский десант был высажен в 40 км ниже города Цзямусы.

При подходе кораблей 1-й бригады к Цзямусы, в 22 часа, японцы взорвали железнодорожный мост, но корабли нашли проход между разрушенными фермами и уже в 22 ч. 15 мин. вошли на рейд Цзямусы. Несколько пленных японских солдат и офицеров показали, что части японской 134-й дивизии, оборонявшей Цзямусы, еще 13 августа отошли на Саньсин, но в городе остались до пятисот «смертников». 7-я смешанная японо-маньчжурская бригада численностью до 3500 человек с оружием и техникой отошла в район Мангали. На основании полученных сведений командующий Амурской флотилией решил части 632-го стрелкового полка

с кораблей 2-й бригады, вышедшей в 21 час 14 августа из Фуцзина, высадить в район Мингали с задачей отрезать отход 7-й япономаньчжурской бригады и внезапным ударом заставить ее капитулировать.

16 августа в 11 часов с 3-го отряда бронекатеров и 3-го отряда катеров-тральщиков 2-й бригады речных кораблей были высажены по роте автоматчиков, отряд разведывательного отдела штаба флотилии и корректировочные посты. Мониторы заняли огневые позиции и находились в полной готовности к открытию огня и высадке основного десанта. Через полтора часа командир 3-го отряда бронекатеров, командовавший высаженным десантом, донес: «Разоружение и пленение частей 7-й бригады идут успешно». В 15 ч. 30 мин. мониторы высадили на пристань Цзямусы остальные части 632-го стрелкового полка, которые совместно с частями 361-й стрелковой дивизии полностью очистили город от противника.

В ночь на 16 августа передовая рота 34-й стрелковой дивизии донесла, что ведет бой с превосходящими силами противника на левом берегу Сунгари, южнее Линьцзянкуу. В этот район были высланы бронекатера 2-й бригады, которые артиллерийским огнем поддержали передовой отряд, и японцы, понеся большие потери, капитулировали.

16 августа в 14 ч. 29 мин. вверх по Сунгари вышел разведывательный отряд в составе монитора «Сунь-Ятсен» и трех бронекатеров, БК-20, БК-23 и БК-47. В 17 ч. 30 мин. в 30 км выше Цзямусы, напротив селения Аоцин отряд был обстрелян с берега ружейно-пулеметным огнем. Корабли открыли ответный артиллерийский огонь и одновременно высадили корабельный десант в составе 27 человек и разведотряд штаба Амурской флотилии в составе 16 человек. При огневой поддержке своих кораблей высаженный десант стремительно атаковал японцев, находившихся в селении Аоцин. По официальным донесениям, после короткого боя японцы сдались, потеряв 27 человек убитыми. В плен сдались 686 японцев, среди них оказался начальник 4-го военного округа Маньчжурии. Среди трофеев советских десантников были 20 станковых и ручных пулеметов, 3 миномета, 600 винтовок, 5000 патронов и другое военное имущество. По воспоминаниям же командира монитора «Сунь-Ятсен» В.Д. Корнера, в плен взяли 337 японцев, а об убитых вообще ничего не говорится. Можно ли предположить, что 43 десантника разгромили гарнизон в составе 713 японцев с 20 пулеметами и тремя минометами? Это ведь не придурковатый американский фильм с Рембо. Видимо, японцы попросту сдались без боя или сразу после нескольких выстрелов корабельных орудий.

В тот же день, 16 августа, в 19 ч. 20 мин. монитор «Сунь-Ятсен»

отошел от берега и взял курс на Саньсин. Выше Аоцина поток плывущих по Сунгари бревен и плотов стал еще плотнее, и монитор с большой осторожностью пробирался сквозь завалы, но в сгустившейся темноте все же натолкнулся на большой плот и стал на якорь, чтобы освободиться от бревен. Бронекатера, следовавшие за монитором, также бросили якоря. Только к двум часам ночи общими усилиями аварийной и боцманской команд удалось освободить от бревен монитор. Съемка с якоря была назначена на 5 часов утра 17 августа, но в 4 часа на реку опустился такой густой туман, что о дальнейшем движении не могло быть и речи. Только к 8 часам утра туман стал редеть, тут же была дана команда выбрать якорь, и монитор очень медленно стал подниматься по Сунгари.

Вскоре сигнальщики разглядели сквозь туман, что впереди через реку тянутся какие-то провода, немедленно об этом было доложено командиру. Направив бинокль выше кромки тумана, командир увидел воздушную высоковольтную линию электропередач, которая прямо по курсу имела наибольший провис. Чтобы не задеть ее, пришлось резко изменить курс и пройти вплотную от правого берега реки.

Около 11 часов утра 17 августа монитор «Сунь-Ятсен» открыл огонь по селению Хунхэдао с дистанции 10–12 кабельтовых (1830–2196 м). Японцы открыли ответный огонь. За первые восемь минут боя в монитор попало три снаряда калибра 37–75 мм, но ни один из них не пробил броню и не повредил жизненных частей корабля. Корабельные же 120-мм осколочно-фугасные снаряды наносили противнику, находящемуся на открытой местности, заметный урон. На 15-й минуте боя по монитору открыла огонь японская батарея 105-мм гаубиц. Первым же залпом монитор был накрыт, два снаряда легки недолетом, а один попал в кранец волнореза для хранения продовольственных запасов впереди 1-й башни. Там лежало три мешка муки, силой взрыва вся мука была поднята в воздух и белой пеленой окутала носовую часть корабля. Японцы решили, что монитор взорвался, и даже отправили об этом телеграмму в Харбин, но серьезных повреждений корабль не получил.

Еще через несколько минут в район ходового мостика попало два малокалиберных снаряда. Одним снарядом был выведен из строя левый зенитный автомат и ранены три человека его прислуги, второй снаряд угодил в ящик с 37-мм патронами для зенитных автоматов. С большим трудом личному составу удалось выбросить горящие патроны за борт.

Монитор и бронекатера прошли мимо японских позиций и в нескольких километрах за крутым изгибом Сунгари укрылись от наблюдателей противника. На этой позиции монитор стал дожидаться

остальных кораблей флотилии. В 16 часов 17 августа к «Сунь-Ятсену» подошли основные силы 1-й бригады речных кораблей. В 16 ч. 25 мин. мониторы и бронекатера открыли огонь по селению Хунхэдао. В 17 ч. 30 мин. монитор «Ленин» под прикрытием огня других мониторов и дымзавесы с бронекатеров высадил батальон, который закрепился на берегу и повел наступление на Хунхэдао. К 23 часам 17 августа сопротивление противника в Хунхэдао было сломлено.

Сняв с берега десант, корабли продолжили движение к Саньсину. В 7 ч. 15 мин. 18 августа в Юйцзятуне к 1-й бригаде речных кораблей присоединилась 2-я бригада, которая вышла из Цзямусы 17 августа в 17 ч. 15 мин.

Утром 18 августа четыре бронекатера с десантом двинулись к Саньсину. По пути они догнали китайский или японский пароход, пытавшийся уйти вверх по реке, и потопили его артиллерийским огнем. Затем катера высадили бойцов из 632-го стрелкового полка на набережную Саньсина. Японцы вяло отстреливались, а вскоре и вообще прекратили сопротивление.

В 10 часов утра 18 августа на борт монитора «Дальневосточный комсомолец» прибыл начальник штаба 134-й японской пехотной дивизии, подполковник Фудзимото и заявил о готовности подчиненных ему частей капитулировать. 632-й стрелковый полк приступил к разоружению японских частей. Всего в Саньсине были разоружены 1780 японских солдат и офицеров. Трофеями Амурской флотилии стали 5 буксиров, пароход, 2 земснаряда, 19 барж, несколько складов с боеприпасами, топливом и продовольствием.

В 20 часов 18 августа командующий Амурской флотилией приказал отряду из восьми бронекатеров (БК-13, БК-21, БК-22, БК-24, БК-51, БК-52, БК-53 и БК-54) под командованием капитан-лейтенанта В.Н. Дорошенко идти на Харбин. Выход был назначен на 3 часа ночи 19 августа. На Харбинский рейд бронекатера прибыли в 8 часов утра 20 августа. Сопротивления японцев не было, катера пришвартовались к пристани недалеко от здания штаба японской Сунгарийской флотилии. Через некоторое время десантники привели на борт катера БК-13 командующего японской флотилией. Это был пожилой китаец в звании генерал-лейтенанта.

Вопрос о занятии Харбина довольно спорен. Фактически Харбин был захвачен еще 16 августа... местным русским населением. В Харбине было советское консульство и, кроме того, несколько советских организаций. 240 советских граждан объединились во главе с сотрудником консульства (из

какого ведомства — нетрудно догадаться) Н.В. Дрожжиным и образовали отряды обороны. Основной же силой, разоружившей японцев в Харбине, стали две-три тысячи русских эмигрантов. Они взяли под охрану радиостанцию, железную дорогу, пароходы, водонасосные станции и склады.

18 августа в 19 часов на аэродроме Харбин приземлились советские транспортные самолеты. С них был высажен десант в составе 120 человек. Однако это были не ВДВ, а солдаты 20-й мотоштурмовой инженерной саперной бригады 1-го Дальневосточного фронта. Вместе с десантниками вылетел заместитель начальника штаба фронта, генерал-майор Г.А. Шелахов. Фактически это был не десант, а конвой ответственного парламентаря. В 19 ч. 30 мин. на аэродроме состоялась встреча Шелахова с группой японских генералов, возглавляемых начальником штаба Квантунской армии, генерал-лейтенантом Хата.

Переговоры затянулись, но к 23 часам 18 августа, как и было обусловлено на переговорах с японцами, в консульство прибыл командующий 4-й японской армией со своим начальником штаба и вручил в письменной форме ответы на предъявленные условия о капитуляции, а также приказ командующего Квантунской армией о прекращении боевых действий и о разоружении, именной список генералов и сведения о личном составе частей Харбинского гарнизона, насчитывавшего свыше 43 тысяч человек.

В 7 часов утра 19 августа начальник штаба Квантунской армии генерал-лейтенант Хата с группой японских генералов и офицеров были отправлены с Харбинского аэродрома одним самолетом на командный пункт 1-го Дальневосточного фронта.



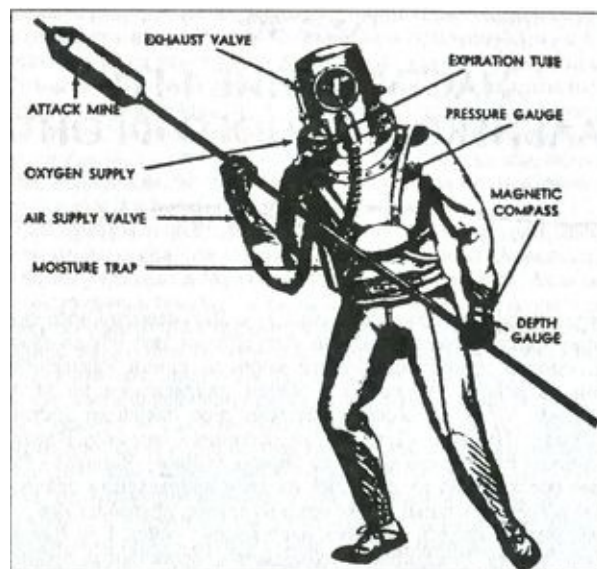

*Японский подводный диверсант-смертник*

К моменту прихода кораблей Амурской флотилии 120 десантников реально контролировали только аэродром Харбина. Поэтому можно считать, что первыми в Харбин пришли моряки-амурцы. Вслед за бронекатерами в Харбин прибыли и мониторы «Ленин», «Сунь-Ятсен» и «Красный Восток».

Трофеями Амурской флотилии стали почти все корабли японской Сунгарийской флотилии, в том числе 4 башенные канонерские лодки, 3 колесные канлодки, 9 бронекатеров, 8 сторожевых катеров, 30 буксирных пароходов, 20 грузопассажирских пароходов, много барж и других плавсредств. Любопытно, что на башенных канлодках отсутствовали 120-мм универсальные орудия. Еще зимой 1944–1945 гг. японцы сняли их и использовали как зенитные пушки на суше для прикрытия какого-то важного для них объекта.

Символично, что в СССР командующий Квантунской армией, генерал Отодзо Ямада был доставлен на корабле Амурской флотилии — боносетевом заградителе ЗБ-1 (типа «СБ-58»). До 9 августа 1945 г. этот корабль охранял Хабаровский мост через Амур от мин и диверсантов.

Поход Амурской флотилии на Харбин не имел аналогов в истории войн XX века. Ее корабли действовали полностью самостоятельно, фактически без прикрытия авиации. Сухопутные части отстали от кораблей флотилии на многие десятки километров. Моряки флотилии действовали храбро и решительно. Грамотно действовали и командиры. К недостаткам можно отнести неудовлетворительное ведение разведки сил противника и незнание театра военных действий. Поход на Харбин можно было начать

на несколько дней раньше, сразу же после захвата устья реки Сунгари.

Боевые потери Амурской флотилии оказались незначительными: убиты 4 офицера и 28 старшин и матросов. Для раненых эти цифры составили 3 и 44 человека. Потерь в судовом составе не было.

## Глава 40

# Наступление 1-го Дальневосточного фронта

Перед наступление командование 1-го Дальневосточного фронта получило приказ нанести главный удар силами двух общевойсковых армий, одного механизированного корпуса, одной кавалерийской дивизии из района Гродеково в общем направлении на Мулин — Муданьцзян, чтобы к двадцать третьему дню операции достигнуть рубежа Боли — Нингута — Дунцинчэн — станция Саньчаоку. В дальнейшем войскам предстояло выйти на линию Харбин — Чанчунь — Ранан. С целью обеспечения их действий на этом направлении планировались два вспомогательных удара: один на севере, другой на юге.

В час ночи 9 августа началось наступление войск 1-го Дальневосточного фронта. Внезапности нападения способствовал проливной грозовой дождь. Противник был застигнут врасплох. Хотя японские гарнизоны и получили приказ о готовности к отражению возможного наступления, предпринять что-либо они не успели. Передовые батальоны, с которыми в качестве проводников шли группы пограничников, точно выходили к намеченным объектам и уничтожали долговременные сооружения противника. О роли пограничников свидетельствует тот факт, что за два дня, 9 и 10 августа, в Приморском пограничном округе только без вести пропали 14 человек. Замечу, что потери пограничников в общие сводки не включены и полностью до сих пор не посчитаны.

За передовыми частями перешли в наступление главные силы фронта. В полосе 35-й армии войска форсировали реки Уссури и Сунгари и в тот же день прошли 10 км. Боевые действия войск 1-го Дальневосточного фронта затруднялись тем, что они велись в тайге и при полном бездорожье. Для движения артиллерии, танков и автомобилей прокладывались колонные пути, для устройства которых создавались отряды, куда входили несколько танков, подразделения автоматчиков и саперов. Танки валили деревья, а автоматчики и саперы растаскивали их и расчищали путь шириной до 5 м, затем дороги совершенствовались специальными частями.

Для ликвидации групп противника, окруженных в отдельных узлах сопротивления и опорных пунктах, оставлялись подразделения с

артиллерией и авиацией. Японские гарнизоны этих пунктов оказывали ожесточенное сопротивление вплоть до 26 августа.

Главные силы фронта в трудных условиях горно-лесистой местности за двое суток на отдельных направлениях продвинулись на 75 км и овладели центрами укрепрайонов Хутоу, Пограничная, Дуннин и другими населенными пунктами. Активную помощь наземным войскам оказывала фронтовая авиация. Она наносила массированные удары по городам Хутоу, Чанчунь и Муданьцзян. Истребительная авиация надежно прикрывала свои войска с воздуха. Японские же самолеты лишь изредка, в основном, по одному, реже — небольшими группами, осмеливались пересекать линию фронта.

Чтобы прикрыть подступы к Центральной Маньчжурии, японское командование сосредоточило основное внимание на удержании рубежа по рекам Мулинхэ и Муданьцзян, и особенно города Муданьцзян. Здесь оборонялись войска 5-й японской армии в составе пяти пехотных дивизий, усиленных артиллерией. Подступы к Муданьцзяну прикрывались многочисленными долговременными железобетонными сооружениями, насыщенными пулеметами и артиллерией.

На муданьцзянском направлении наступали войска ударной группировки фронта — 1-я Краснознаменная и 5-я армии. С воздуха их поддерживали соединения бомбардировочной и штурмовой авиации, которые наносили эффективные удары по узлам сопротивления противника, отступающим войскам и подходящим резервам. 59-й стрелковый корпус 1-й армии с 75-й танковой бригадой сломил упорное сопротивление японцев в районе станции Машаньчжань и овладел крупным узлом дорог — городом Линькоу, в результате чего Муданьцзян был отрезан с севера.

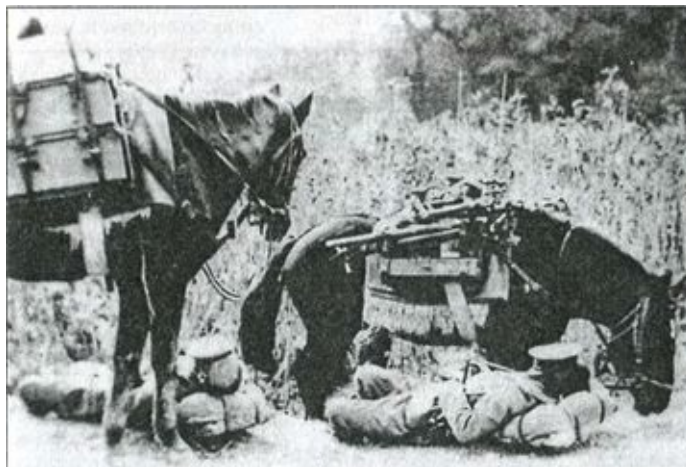

### *Японская горная батарея на привале. 1945 г.*

26-й стрелковый корпус с 257-й танковой бригадой, уничтожая отдельные группы японцев, передовым отрядом форсировал реку Муданьцзян и ворвался с севера в город Муданьцзян. Здесь начались ожесточенные бои, доходящие до рукопашных схваток. Одновременно войска 5-й армии прорвали сильно укрепленную оборонительную полосу противника, овладели городом Мулин и развили наступление на Муданьцзян с востока.

Понимая важное оперативно-стратегическое значение Муданьцзяна, японцы принимали все меры к тому, чтобы удержать город в своих руках и этим воспрепятствовать продвижению советских войск в Центральную Маньчжурию. Японское командование перегруппировало свои войска с целью усиления муданьцзянской группировки. В результате этого только в полосе 5-й армии действовали 10 артиллерийских и 11 минометных батарей. На подступах к городу японцы заблаговременно подготовили оборону. Бои за Муданьцзян приняли напряженный характер.

14 августа бои за Муданьцзян развернулись с новой силой. Ломая сопротивление противника, советские бойцы продвигались к городу. Наиболее тяжелая обстановка сложилась в частях 26-го стрелкового корпуса, который вел бои в самом городе. Японцы неоднократно переходили в контратаки. Сотни смертников охотились за советскими офицерами и генералами, уничтожали танки и автомобили. Под натиском превосходящих сил противника передовые части корпуса были вынуждены покинуть город и отойти на 8-10 км на северо-восток.

Войска левого крыла фронта (25-я армия) успешно развивали наступление на Ванцин, а частью сил 12 августа овладели северокорейским портом Расин.



## *Пулеметный расчет Квантунской армии*

За шесть дней непрерывных боев части и соединения 1-го Дальневосточного фронта прорвали долговременную оборону японцев, продвинулись в глубь Маньчжурии на 100 км и завязали бои за Муданьцзян. Одновременно были созданы благоприятные условия для наступления на юг, в Корею, и для изоляции японских сил в Маньчжурии от войск в Корее.

17 августа части 35-й армии овладели городом Боли, где взяли в плен до двух тысяч японских солдат и офицеров.

Успешно развивалось наступление и на главном направлении. Группировка противника в Муданьцзяне оказалась полуокруженной. 1-я армия подошла к городу с севера, а части 5-й армии — с востока. Советские войска начали новую подготовку к штурму города. Командование 26-го стрелкового корпуса решило нанести удар по противнику с двух направлений. 22-я стрелковая дивизия, форсировав реку Муданьцзян в 10–12 км севернее города, должна была овладеть северо-западной его частью; 300-я стрелковая дивизия с 257-й танковой бригадой — восточной и юго-восточной частями.

В 12 часов 15 августа из района севернее Муданьцзяна перешла в наступление 300-я стрелковая дивизия и в результате ожесточенного боя улучшила свои позиции. В 19 часов 22-я стрелковая дивизия на подручных средствах приступила к форсированию реки. К утру 16 августа войска сосредоточились на левом берегу и были готовы нанести удар по городу с севера. В 7 часов утра 16 августа корпус возобновил наступление. Пехота противника, опираясь на поддержку артиллерии и укрепления полевого типа, оказала упорное сопротивление. Однако благодаря абсолютному превосходству в силах советские войска прорвали японскую оборону.

300-я стрелковая дивизия с 257-й и 77-й танковыми бригадами (последняя подошла сюда в ходе боя 15 августа) овладели станцией Эхо, расположенной в 5 км восточнее Муданьцзяна, вышли к реке и приступили к ее форсированию.

Тем временем 22-я стрелковая дивизия, сломив сопротивление противника, ворвалась в город с северо-запада. Боясь окружения, японцы стали отходить. Этим воспользовались части 300-й дивизии, которые на плотах и рыбацких лодках переправились через реку Муданьцзян и ворвались в город с востока.

В результате действий 26-го стрелкового корпуса был взят город Муданьцзян — крупный промышленный центр, узел дорог и опорный

пункт, прикрывавший выход в центральные районы северо-восточного Китая. Здесь были разгромлены основные силы 5-й японской армии. Позже об этом рассказал ее бывший командующий, генерал-лейтенант Симидзу Норицунэ: «Мы не ожидали, что русская армия пройдет через тайгу, и наступление русских внушительных сил со стороны труднодоступных районов оказалось для нас совершенно неожиданным. Потери 5-й армии составили более 40 тысяч, то есть около 2/3 ее состава. Оказывать дальнейшее сопротивление армия не могла. Как бы мы ни укрепляли Муданьцзян, отстоять его не представлялось возможным».

Утром 16 августа перешли в наступления и войска советской 5-й армии. Они прорвали долговременную оборону восточнее Муданьцзяна, подошли к окраинам города и здесь были остановлены, так как в городе уже успешно действовали войска 1-й армии. 5-я армия получила приказ развить наступление на Гири́н, а 1-я армия — на Харбин.

Войска 25-й армии, 16 августа освободив город Винцин, а 17 августа — город Тумынь, развивали наступление в северные районы Кореи. Одновременно часть сил наступала вдоль восточного побережья Северной Кореи на город Сейсин.

14 августа, как уже говорилось, в Сейсине был высажен морской десант. 16 августа в город вступили подразделения 393-й стрелковой дивизии, входящей в состав 25-й армии.

18 августа передовой отряд 1-й армии из района Муданьцзяна двинулся на Харбин. 25-я армия и 10-й механизированный корпус развивали наступление на Гири́н.

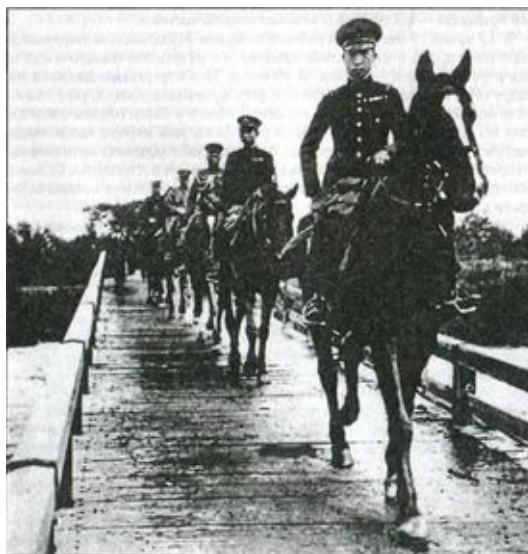

*Японская конница (1945 г.)*

Стремясь ускорить капитуляцию Квантунской армии, советское командование решило высадить в наиболее крупных городах северо-восточного Китая воздушные десанты. Как и в Харбине, эти десанты производились посадочным способом, а десантники представляли собой конвой высокопоставленных парламентариев.

19 августа в 12 часов дня на военном аэродроме Чанчуня сел один самолет Си-47, эскортируемый девятью истребителями Як-9. На борту самолета находился уполномоченный командующего Забайкальским фронтом, полковник И.Т. Артеменко в сопровождении пяти офицеров и шести рядовых. Вместе с Си-47 на аэродром сели три Як-9, а остальные улетели. Через некоторое время на аэродром прибыл заместитель начальника штаба Квантунской армии, генерал Мацуока с группой офицеров. После нескольких часов переговоров Ямада согласился со всеми условиями и издал приказ о разоружении 15-тысячного гарнизона Чанчуня.

Почти одновременно с десантом в Чанчуне в 13 ч. 15 мин. 19 августа был высажен десант в Мукдене (Шэньяне). Парламентарием в десанте был уполномоченный Военного совета Забайкальского фронта, начальник политотдела, генерал-майор А.Д. Притула. Вместе с ним прилетели 225 солдат и офицеров из 6-й Гвардейской танковой армии. Вскоре по прибытии Притула вступил в переговоры с командующим 3-м фронтом, генералом Усироку Дзюн.

Тем временем на Мукденском аэродроме десантники захватили «ценный приз» в виде последнего китайского императора Пу И. После нападения Советского Союза главнокомандующий Квантунской армией, генерал Отодзо Ямада потребовал от Пу И, чтобы он переехал в Корею для последующей отправки в Японию. 12 августа Пу И покинул столицу Маньчжоу-Го, город Чанчунь и со своей свитой на следующий день прибыл поездом по назначению. Однако самолетов для отправки Пу И в Японию на корейских аэродромах не оказалось. Поэтому рано утром 17 августа он был переправлен на самолете в Мукден, чтобы пересесть на большой самолет и вылететь в Японию. Через несколько дней после ареста советские власти императора Пу И и его брата Пу Цзе отправили в СССР.

К 19 часам 19 августа переговоры с Усироку Дзюн были закончены, и японский гарнизон начал сдаваться.

19 августа в 15 ч. 30 мин. из Харбина в штаб 1-го Дальневосточного фронта был доставлен начальник штаба Квантунской армии, генерал-лейтенант Хикосабуро Хата, где он был принят маршалами А.М. Василевским и К.А. Мерецковым. В состоявшейся беседе маршал



Василевский предупредил генерала Хата, чтобы японские войска сдавались организованно, вместе со своими офицерами. Согласившись с требованиями советского командования, Хата высказал свою просьбу: до прихода советских войск в Харбин, Чанчунь, Ранан (о высадке советских десантов он еще не знал) и другие населенные пункты северо-восточного Китая и Кореи оставить у японских солдат оружие, так как «население там ненадежное». Такое признание лишней раз свидетельствовало об отношении к японцам местного населения.



*Пехота Квантунской армии*

Маршал Василевский через генерала Хата вручил ультиматум командующему Квантунской армией, генералу Ямада. В ультиматуме советское командование требовало «немедленно прекратить боевые действия частей Квантунской армии повсюду, а там, где окажется невозможным быстро довести до сведения войск приказ о немедленном прекращении боевых действий, прекратить боевые действия не позднее 12.00 20 августа 1945 г.».

Где-то между 21 и 23 августа войска 1-го Дальневосточного фронта вступили в Харбин. Обстоятельства и время занятия Харбина советскими сухопутными войсками постоянно «смазывались» нашими официальными военными историками. Ясно лишь одно, что первыми Харбин заняли моряки Амурской флотилии и лишь спустя несколько дней — сухопутные войска. Причем неясно, сумели ли опередить войска 1-го Дальневосточного фронта своих соседей — 15-ю армию 2-го Дальневосточного фронта.

## Глава 41

# Наступление 2-го Дальневосточного фронта

В оперативную зону действия 2-го Дальневосточного фронта входили тысячи километров границы, от реки Бикин на востоке до слияния рек Аргунь и Газимур на западе. Согласно плану наступления, фронт наносил главный удар силами 15-й армии из района Ленинское на сунгарийском направлении и вспомогательный, силами 5-го стрелкового корпуса, из района Бикин на жаохэйском направлении. Остальным войскам фронта предстояло перейти в наступление на следующий день. 15-я армия должна была во взаимодействии с двумя бригадами речных кораблей Амурской флотилии и при поддержке авиации 10-й воздушной армии форсировать Амур по обе стороны устья реки Сунгари, овладеть городом Тунцзян и развивать наступление на Цзямусы и Харбин.

Войска 2-го Дальневосточного фронта начали наступление в ночь на 9 августа. В начале операции активные наступательные действия велись на двух направлениях — сунгарийском (вдоль реки Сунгари) и жаохэйском. Сунгарийское направление считалось главным, там действовали войска 15-й армии. На жаохэйском направлении действовали войска 5-го стрелкового корпуса. Лето 1945 г. выдалось дождливым, в июле и августе шли проливные дожди, вода в реках поднялась, вышла из берегов и затопила окрестности. Это сильно осложняло наступление советских войск. Места, намеченные для сосредоточения войск, оказались затопленными, дороги размыты. Заболоченные берега Амура крайне затрудняли подход к реке и выбор участков для переправ. Поэтому места сбора войск и пункты переправ приходилось намечать вновь и далеко от обороны противника.

Чтобы обеспечить форсирование Амура, командование 2-го Дальневосточного фронта усилило 15-ю армию переправочными средствами: понтонными парками, плавающими автомобилями и баржами Амурского речного пароходства. Но главную роль сыграли корабли Амурской флотилии. Они переправили большую часть войск и боевой техники, а также подавляли артиллерийским и пулеметным огнем огневые точки противника, располагавшиеся на берегу и мешавшие форсированию реки. Преодолевая сопротивление японцев, передовые отряды 9 августа заняли несколько островов на Амуре, плацдарм севернее города Тунцзян и

овладели городом Фуюань, разгромив там японский гарнизон.

В это время 5-й стрелковый корпус, действовавший на жаохэйском направлении, форсировал на подручных средствах реку Уссури и овладел японским опорным пунктом Дунаньчжэнь (Дуньянь). Южнее этого города был захвачен второй плацдарм. Передовые отряды 2-й Краснознаменной армии установили, что японцы оставили на побережье Амура лишь небольшие группы прикрытия и гарнизоны в отдельных опорных пунктах, а главные силы отвели на 10–15 км в глубь Маньчжурии.

Оценив сложившуюся обстановку, командующий 2-й Дальневосточной армией генерал армии М.А. Пуркаев принял решение о переходе в наступление основных сил фронта. В ночь на 10 августа началась переправа основных сил на сунгарийском направлении. За ночь корабли Амурской флотилии переправили 361-ю стрелковую дивизию в составе более четырех тысяч человек с артиллерией, автомобилями и боеприпасами. С утра 10 августа, не дожидаясь полного сосредоточения дивизии, переправившиеся подразделения при активной поддержке самолетов 253-й штурмовой авиадивизии перешли в наступление и овладели городом Тунцзян.

Войска 15-й армии продолжали развивать наступление на Цзямусы и Харбин. Упорные бои развернулись за город Фугдин и Фугдинский укрепрайон. На южной окраине Фугдина находился хорошо оборудованный и приспособленный к круговой обороне военный городок. Он был окружен противотанковым рвом и валом с пулеметными дотами и дзотами. В самом городке была целая система артиллерийских и пулеметных дотов и дзотов, замаскированных под жилые дома и соединенных между собой траншеями и ходами сообщения. На подступах к городку с севера и с востока располагалось несколько опорных пунктов. Обороняли городок три батальона 134-й японской пехотной дивизии.



*Сдача оружия японцами. 1945 г.*

В ночь на 12 августа в Фугдин вошли главные силы 361-й дивизии и 171-й танковой бригады. С утра 13 августа части дивизии при поддержке танков и артиллерии кораблей Амурской флотилии атаковали военный городок. Вскоре весь гарнизон городка был разгромлен, а к вечеру 14 августа закончилась ликвидация японских войск во всем Фугдинском укрепрайоне. Перед 15-й армией был открыт путь на Цзямусы.

Войска 5-го стрелкового корпуса на жаохэйском направлении также действовали успешно. Утром 10 августа советские части подошли к городу Жаохэ и предложили его гарнизону сдаться, но в ответ японцы открыли огонь по нашим позициям. Тогда войска корпуса пошли в атаку, после короткого боя овладели Жаохэ и двинулись на Баоцин. Этот город был взят 14 августа.

Командование 2-м Дальневосточным фронтом отдало приказ о переходе в наступление 2-й армии. 9-10 августа ее передовые отряды совместно с моряками Зее-Бурейской бригады речных кораблей Амурской флотилии захватили плацдарм на противоположном берегу Амура, в районе южнее населенных пунктов Благовещенск, Константиновка и Полярка. 11 августа 2-я армия продвигалась по направлению на Цицикар.

В связи с отставанием тылов от передовых частей фронта началось снабжение войск с воздуха. Транспортная авиация 10-й воздушной армии, насчитывавшая 24 самолета, перевезла для танковых частей 2-го Дальневосточного фронта 104 тонны горючего и 302 тонны боеприпасов.

2-я армия к исходу дня 17 августа в районе Сунью завершила разгром крупных сил 4-й японской отдельной армии, взяв в плен 20 тысяч солдат и офицеров. После этого танковые части стали быстро продвигаться на юг. 20 августа 74-я танковая бригада вошла в города Байаньчжэнь (Байань).

Для захвата города Цзямусы на реке Сунгари из состава 34-й стрелковой дивизии был выделен батальон, а из 361-й стрелковой дивизии — полк (обе дивизии принадлежали 15-й армии), из 388-й стрелковой дивизии, принадлежавшей 2-й армии, тоже был выделен полк. Эти силы на кораблях Амурской флотилии были высажены в Цзямусы.

После овладения городом войска 15-й армии начали наступление на Харбин по обоим берегам Сунгари. Одновременно 5-й стрелковый корпус, который с 15 августа действовал в составе 15-й армии, успешно продвигался к городу Боли.

В полосе действий 2-й армии в районе Сунью капитулировала 123-я японская пехотная дивизия во главе со своим командиром. Было разоружены и взяты в плен 17 065 солдат и офицеров. Войска 15-й армии,

развивая наступление от Цзямусы в юго-западном направлении, заняли города Таньюань и Саньсин (Илань).

Заканчивая рассказ о боевых действиях 2-го Дальневосточного фронта, стоит упомянуть и довольно темную историю со 126-м горнострелковым корпусом, а по другим сведениям, он был просто стрелковым корпусом. В его составе были 3-я, 12-я стрелковые дивизии и 396-я то ли горнострелковая, то ли стрелковая дивизия. Этот корпус осенью 1945 г. был перевезен морем из Владивостока в... Анадырь, то есть на расстояние 4300 км. Неужто кто-то из начальства думал, что Япония в процессе капитуляции решится на большой десант в Анадырь? Или у начальства имелись идеи о близлежащей Аляске?

## Глава 42

# Боевые действия Забайкальского фронта

Согласно плану, главный удар Забайкальского фронта должен быть нанесен силами 39-й, 53-й, 17-й общевойсковых и 6-й Гвардейской танковой армий в общем направлении на Чанчунь. Армиям были поставлены конкретные задачи. 17-я армия должна была наступать из района Югодзыр-Хид в направлении на Дабаньшан. 6-я танковая армия получила задачу нанести главный удар на Чанчунь, не позднее пятого дня операции овладеть районом Лубэй — Туцюань, закрепить за собой перевалы через Большой Хинган и не допустить подхода резервов противника из центральной и южной частей северо-восточного Китая, а в затем выйти на линию Чанчунь — Мукден. 39-я армия главный удар наносила из района юго-восточнее Тамцак-Булага в направлении на Солунь, обходя Халун-Аршанский укрепрайон с юга. Она должна была отрезать солуньской группировке японцев пути отхода на юго-восток и занять район Солунь. Часть сил армия выделяла для удара на северо-восток в общем направлении на Хайлар с целью изоляции солуньской группировки и оказания помощи 36-й армии в разгроме хайларской группировки японских войск.

Для обеспечения действий ударной группировки с севера 36-я армия должна была наступать основными силами из района Старый Цурухайтуй на Хайлар с задачей разгромить хайлардарскую группировку противника, а частью сил — из района Отпор с целью разгромить Маньчжуро-Чжалайнорский укрепрайон и в дальнейшем развивать наступление на Хайлар.

Конно-механизированная группа получила задачу нанести удар из района Молцок-Хид в направлении на Долоннор, обеспечивая действия ударной группировки с юга. В состав этой группы входили советские войска (43-я танковая, 25-я и 27-я мотострелковые бригады, 59-я кавалерийская дивизия, 35-я истребительно-противотанковая артиллерийская бригада, 1914-й и 1917-й зенитные артполки, 350-й истребительный авиационный полк, 60-й гвардейский минометный полк и 969-й инженерно-саперный батальон) и войска монгольской Народной революционной армии (5-я, 6-я, 7-я и 8-я кавалерийские дивизии, 7-я бронетанковая бригада, 3-й артиллерийский полк, авиационная дивизия и полк

связи).

В зоне действия Забайкальского фронта не было сплошного фронта. Армии, а иногда и части Забайкальского фронта были оторваны на десятки и сотни километров от своих соседей. Поэтому об операциях каждой армии будет рассказано отдельно.

Как уже говорилось, стык зоны действий Забайкальского и 2-го Дальневосточного фронтов находился у впадения реки Газимур в реку Аргунь. На всем более чем 400-километровом участке советской границы от стыка армий до границы с МНР крупная группировка войск 36-й армии была сосредоточена лишь в двух местах: Даурия — Забайкальск и Досантуй — Старый Цурухайтуй, то есть там, где к границе подходила железная дорога. В остальных пограничных районах действовали пограничники и мелкие войсковые группы, силами до полка включительно.

В первые три дня боевых действий частями Забайкальского пограничного округа в пограничной полосе Маньчжурии ликвидировано: 5 пограничных полицейских отрядов, 4 опорных пункта Маньчжуро-Чжалайнорского укрепрайона, 6 районных пограничных полицейских отрядов, 38 малых пограничных полицейских отрядов, 3 пограничных поста, 27 вооруженных войсковых групп японо-маньчжур. В результате проведения операций частями округа уничтожены 592 солдата и офицера противника, взят в плен 541 человек<sup>[135]</sup>.

Даурский погранотряд в 12 часов 8 августа получил приказ командующего 36-й армией на ликвидацию японских кордонов и опорных пунктов. К началу дня 9 сентября отряд успешно выполнил задачу по ликвидации японцев на флангах частей 36-й армии, штурмовавших Маньчжуро-Чжалайнорский укрепрайон, а также в промежутке между соединениями фронта (Абагайтуй — Старо-Цурухайтуй) — на фронте 110 км. Погранотрядом уничтожены четыре опорных пункта укрепрайона, один основной и шесть малых погранполицейских отрядов, очищена от противника территория Маньчжурии против участка отряда на фронте 250 км и в глубину до 60 км. Уничтожены 119 солдат и офицеров противника, взяты в плен 40 человек. Захвачены трофеи: 3 пулемета, 125 винтовок, 19 тысяч патронов и другое вооружение и боеприпасы.

С продвижением частей Забайкальского фронта в глубь Маньчжурии в связи с полным отсутствием частей и подразделений по охране тыла Даурский и другие погранотряды занялись охраной тыла и коммуникаций фронта.

Нерчинскозаводский погранотряд ликвидировал четыре гарнизона противника, 12 малых полицейских отрядов, 11 войсковых групп японцев в

тылу, занял 31 населенный пункт, в том числе три города (Драгоценку, Шивей и Джурганхэ) и шесть крупных населенных пунктов. Противник потерял 277 человек убитыми и 95 пленными. Советские пограничники захватили большие трофеи, среди которых 144 600 патронов и 1200 гранат, а также другое вооружение и боеприпасы. Перед фронтом отряда была полностью очищена территория на 380 км по фронту и до 150 км в глубину.

Оперативная группа Нерчинскозаводского погранотряда на территории Маньчжурии (в Трехречье), в 50 км от границы, обнаружила и разгромила в несколько раз численно превосходящую группу японцев (до 500 человек), не ликвидированную проходившими частями и подразделениями Красной Армии.

Шилкинский погранотряд ликвидировал два японских гарнизона, девять малых погранполицейских отрядов, три войсковые группы японцев в тылу. Были уничтожены 98 японцев, среди которых 48 человек — офицеры, взяты в плен 132 человека. Перед фронтом отряда полностью очищена от противника территория по фронту 340 км и в глубину до 100 км.

Оперативная группа отряда в труднопроходимой горно-таежной местности, в 100 км от границы и своих баз, преследовала сильно вооруженную группу японцев, которую настигла и уничтожила. Всего занято 14 населенных пунктов, в том числе три крупных населенных пункта и два города — Мохэ и Чекая. Отрядом захвачены большие трофеи: 13 складов с вооружением, боеприпасами и продовольствием и один японский пароход.

Джалиндинский погранотряд ликвидировал один погранполицейский отряд, два районных и одиннадцать малых полицейских отрядов, три погранпоста, девять отдельных войсковых групп японцев и уничтожил два парохода. Противник потерял убитыми 50 человек, из них 13 офицеров, взяты в плен 150 человек. Перед фронтом отряда полностью очищена от противника территория 427 км по фронту и до 80 км в глубину. Взято 24 населенных пункта, в том числе один город (Оупу) и шесть крупных населенных пунктов. Отрядом захвачены большие трофеи, вооружение, боеприпасы, 8 продовольственных и вещевых складов, 4 баржи с грузом и один японский пароход.

В боевых действиях принимал участие и 3-й легкособомбардировочный авиаполк НКВД. Он нес разведывательную службу на маньчжурском и хайларском направлениях, успешно выполнил задания командования 36-й армии по разведке, произвел аэросъемку всех объектов противника, сделал в этот период 214 самолетовылетов.



Части 36-й армии наступали на двух направлениях: главными силами из района Старо-Цурухайтуй на Хайлар, а частью сил из района Отпор на станцию Маньчжурия и город Аргунь и продвигались по дороге на Хайлар.

До самого Хайлара советские части не встретили сопротивления противника. Ожесточенные бои развернулись лишь у этого города, где японцы создали мощный укрепрайон из нескольких узлов сопротивления. Подступы к ним прикрывали различные препятствия: проволочные заграждения, минные поля, эскарпы, противотанковые рвы. Этот укрепрайон оборонялся трехтысячным гарнизоном.

Подразделения передового отряда 36-й армии к вечеру 9 августа заняли мост через реку Аргунь, который находился в нескольких километрах от Хайлара. Но дальнейшее продвижение советских войск было остановлено огнем противника. Одновременно японцы открыли сильный огонь из узла сопротивления на горе Обору, в 10–12 км северо-западнее Хайлара. Начались упорные бои, в ходе которых части 36-й армии добились только незначительных успехов.

Весь день 10 августа передовой отряд 36-й армии вел упорные бои, но существенных успехов не добился — японцы оказывали ожесточенное сопротивление. Лишь к утру 11 августа удалось занять железнодорожную станцию, электростанцию и военный городок.

11 августа в районе Хайлара шли кровопролитные бои, в ходе которых советские войска заняли несколько дотов, большую часть города и аэродром. С 12 по 14 августа развернулась упорная борьба 94-й и 210-й дивизий на основных узлах сопротивления Хайларского укрепрайона.

На правом фланге 36-й армии войска, преодолев сопротивление мелких групп японцев, овладели станцией Маньчжурия и городом Чжалайнор, а затем двинулись на Хайлар, где приняли участие в ликвидации узлов сопротивления противника. Для скорейшего разгрома остатков Хайларского укрепрайона командующей 36-й армией 14 августа создал группу в составе 94-й и 293-й стрелковых дивизий и двух отдельных артиллерийско-пулеметных бригад, усиленных артиллерией. Эти войска и завершили разгром японцев — 18 августа остатки японских войск капитулировали.

Еще раньше некоторые части 36-й армии, преодолев хребет Большой Хинган, начали наступление на город Цицикар и 19 августа достигли его окрестностей. К 20 августа части 36-й армии заняли без боя Цицикар, где разоружили до шести тысяч японских солдат и офицеров. Части 275-й стрелковой дивизии, вступившие в город, были радостно встречены местным населением, которое выходило на улицы со знаменами и цветами

в руках. На этом боевые действия 36-й армии были закончены.

Теперь перейдем к действиям центральной ударной группировки Забайкальского фронта, костяк которой составляли 39-я армия, 6-я Гвардейская танковая армия и 17-я армия, дислоцированные на территории МНР.

Любопытно, что части 39-й армии дислоцировались в районе боев на реке Халхин-Гол в 1939 г. Преодолевая сопротивление японцев, войска 39-й армии вышли в предгорье Большого Хингана, за двое суток преодолели его и стали развивать наступление на Солунь и Ваньмяо. По пути движения на Ваньмяо советские войска неоднократно встречали ожесточенное сопротивление отдельных групп японцев из Халун-Аршанского укрепрайона. Этот район с деревоземляными и железобетонными огневыми точками имел длину по фронту до 40 км и в глубину до 6 км. Гарнизон укрепрайона составляли 90-й полк 107-й японской пехотной дивизии и один погранотряд.

12 августа части 124-й стрелковой дивизии заняли город Халун-Аршан, но отдельные, разрозненные группы японцев, бежавшие из этого района, а также части, отходившие в глубь Маньчжурии с запада, продолжали действовать в районе между Ваньмяо и Халун-Аршан до 30 августа.

13 августа, освободив города Солунь и Ваньмяо, соединения 39-й армии вышли в Центральную Маньчжурию.

К 14 августа части 39-й армии, наступая вдоль железной дороги, оказались в 40 км от города Байчен (Таоань). К этому времени войска 6-й Гвардейской танковой армии заняли Туцюань и Лубэй. 17-я армия заняла Лам-Хурэ-Сумэ и подошла к Дабаньшану.

Далее Верховное командование приказало Забайкальскому фронту захватить Мукден, чтобы затем выйти к Порт-Артуру. Эта задача была возложена на 6-ю танковую армию. 39-я армия наступала на Чанчунь и Сыпин. 36-я армия должна была выйти в район Цицикар, Тайлай, Аньгуан. Для ликвидации разрыва, наметившегося в ходе наступления между 17-й и 6-й танковыми армиями, командующий Забайкальским фронтом использовал второй эшелон — 53-ю армию, которая должна была выйти в район города Кайлу.

В течение 16 и 17 августа соединения конно-механизированной группы полностью овладели городом Чжанбэй и успешно развивали наступление на Калган. В Чжанбэе сдались в плен две дивизии Внутренней Монголии (войска князя Дэвана) со штабом и полным вооружением. Войска 17-й армии овладели городом Чифын.

Дальнейшее наступление 6-й танковой армии замедлилось. Заканчивалось горючее, ливневые дожди размывали дороги, танки и автомобили застревают в грязи, люди по несколько суток не получали хлеба и горячей пищи. Но советские войска не останавливались. От города Тунляо на юго-восток танковые части продвигались по железнодорожному полотну, так как все дороги были размывы только что прошедшими ливнями. На протяжении 120 км танки шли со скоростью 4–5 км/ч, а автомобили — 5–6 км/ч.

39-я армия сосредоточилась в районе Таоань для дальнейшего наступления в юго-восточном направлении. Частью сил она вела бои по уничтожению отдельных групп японцев, оставшихся после ликвидации Халун-Аршанского укрепрайона. В ночь на 16 августа передовые части армии отразили северо-западнее города Солунь шесть контратак противника, в каждой из которых участвовало до батальона пехоты. В 70 км севернее Ваньмяо упорные бои, против 107-й японской пехотной дивизии вела 221-я стрелковая дивизия 94-го корпуса. В этих боях были уничтожены более тысячи японцев. 30 августа группировка противника капитулировала — в плен сдались более 7300 японских солдат и офицеров. Затем 39-я армия по железной дороге была переброшена в Порт-Артур.

Поскольку с 17 августа подавляющее большинство японских частей стали сдаваться в плен, а советское командование стремилось овладеть как можно большими территориями, то в войсках фронтов из танковых батальонов, артиллерийских противотанковых батарей, стрелковых подразделений на автомашинах создавались армейские передовые отряды. В 17-й армии было три таких отряда, в 39-й армии — семь. Но и эти подвижные отряды не могли всюду быстро продвигаться, так как из-за дождей дороги стали труднопроходимыми или вовсе не проходимыми, разлились реки. Районы городов Ляюань, Факу, Мукден и Сыпин оказались залитыми водой.

20 августа передовые отряды 6-й танковой армии заняли Мукден. В Мукдене наши войска освободили узников японского лагеря военнопленных. Там, в основном, находились американцы и англичане. Среди них были вице-маршал авиации Великобритании Малтби, американские генералы, командиры корпусов Джонс, Шарп Ченович, генералы командиры дивизий Втофер, Пиэрс, Фонк, Орэйк, Стивенс, Лоф Бийби, всего 28 генералов, а также 1670 солдат и офицеров. Сейчас многие малограмотные демократы болтают, что-де американцы и англичане по дурости выдали власовцев и подобную публику советским властям. На самом деле западные страны делали лишь то, что было в их интересах.

Отказ в передаче всех военнопленных и других советских граждан, оказавшихся в западной зоне оккупации, Красной Армии мог повлечь за собой адекватные действия советской стороны.

Для быстрейшего захвата Ляодунского полуострова в города Порт-Артур и Дальний 22 августа были выброшены воздушные десанты. Десант в Дальний возглавлял генерал А.А. Яманов. Забегая вперед, скажу, что в Дальнем подразделением НКВД был арестован атаман Семенов. Вместе с ним взяли и генерала Нечаева — начальника белоэмигрантского бюро, генерала Токмакова — бывшего коменданта Читы, генерала Семенова — дядю атамана Семенова, генерала Шулькевича, генерала Ханжина — бывшего командующего 5-й армией у Колчака.

22 августа в 3 часа утра десять самолетов Си-47 взлетели с Мукденского аэродрома и, прикрываемые истребителями, отправились к Порт-Артуру. Десант возглавил заместитель командующего Забайкальским фронтом, генерал-лейтенант В.Д. Иванов, его сопровождали четыре офицера и 200 солдат из 6-й Гвардейской танковой армии. В 17 ч. 30 мин. самолеты сели на аэродроме в Порт-Артуре. Через некоторое время Иванов вступил в переговоры с начальником японского гарнизона, вице-адмиралом Кобаяси. Тот сразу согласился на капитуляцию и отдал Иванову свой самурайский меч. Однако, согласно имеющемуся на этот счет приказу Сталина, холодное оружие оставлялось бывшим японским офицерам, и Иванов вернул меч Кобаяси.



*Переправа японских войск через реку. 1945 г.*

С утра 23 августа началось разоружение японского гарнизона. В 19 ч. 03 мин. 24 августа в Порт-Артуре сели шесть летающих лодок «Каталина» с десантом моряков Тихоокеанского флота. В десанте находился генерал-лейтенант Е.Н. Преображенский. Командовал десантом капитан 1-го ранга А.В. Трипольский. Одновременно двенадцать «Каталин» приземлились в порту Дальний. Всего в обоих десантах было 265 человек.

Части же 6-й Гвардейской танковой армии были попросту посажены в железнодорожные эшелоны и с комфортом прибыли 24 августа в Порт-Артур. Вслед за ними на Ляодунском полуострове появились войска 39-й армии. Они заняли города Инкоу и Гайпин, а на востоке полуострова вошли в город Аньдун.

28 сентября из Владивостока вышел конвой кораблей ТОФ, прошел Цусимским проливом и 5 октября прибыл в Порт-Артур.

Чтобы понять причины столь быстрого продвижения войск Забайкальского фронта к Порт-Артуру, следует сказать несколько слов и о событиях на дипломатическом фронте.

30 июня 1945 г., в соответствии с решением Ялтинской конференции, начались переговоры между правительством СССР и Китая (гоминьдановцами). Переговоры закончились подписанием 14 августа договора о дружбе и союзе и целого пакета соглашений между Советским Союзом и Китаем. Согласно его условиям, КВЖД и Порт-Артур передавались в совместную собственность СССР и Китая, а Дальний объявлялся свободным портом.

Своевременное подписание пакета соглашений с Китаем было серьезной дипломатической победой СССР. Статус советских войск в Китае был узаконен и не зависел от условий капитуляции или мирного договора с Японией. Своевременным он был потому, что американское правительство потребовало от командования ВМФ высадить десант в Дальнем и Порт-Артуре, но американские адмиралы категорически отказались. Те прекрасно понимали, что десант может привести к вооруженному конфликту с Красной Армией.

Чтобы закончить вопрос о Порт-Артуре, скажу, что там была экстренно собрана сильная группировка советских войск из 39-й армии. Всего на Ляодунском полуострове дислоцировались: 5-й стрелковый корпус (17-я, 19-я и 91-я стрелковые дивизии), и 113-й стрелковый корпус (124-я, 192-я и 338-я стрелковые дивизии), а также 7-й механизированный корпус (36-я и 57-я мотострелковые дивизии)<sup>[136]</sup>.

Из Владивостока через Харбин на Ляодунский полуостров прибыло четыре 130-мм железнодорожные батареи Тихоокеанского флота (№ 866, № 867, № 868 и № 3). Сравнительно недалеко от Порт-Артура находились части всех трех советских фронтов. Нетрудно догадаться, чем закончилась бы высадка любого американского десанта на Ляодунский полуостров. Что же касается атомного оружия, то о нем и японские, и советские войска фактически ничего не знали. Да и к ноябрю 1945 г. у США была лишь одна, готовая к применению атомная бомба.

Теперь перейдем к действиям конно-механизированной группы под командованием генерал-полковника И.А. Плиева, действовавшей на правом фланге Забайкальского фронта. Действия группы проходили изолированно от других советских соединений. Справа от группы не было никаких наших частей, а слева части 17-й армии находились на расстоянии 200–250 км.

В первые дни наступления конно-механизированная группа попросту рассеяла небольшие конные отряды князя Дэвана — главы прояпонского монгольского правительства. Основными проблемами наступавших советских войск были бездорожье и отсутствие воды. Монголы Дэвана отравляли немногочисленные колодцы при подходе советских войск и цириков Сухэ-Батора. Наступавшие советские войска конфисковывали у местного населения лошадей и продовольствие «в кредит», как позже писал об этом сам Плиев<sup>[137]</sup>.

К середине дня 11 августа подвижная группа конно-механизированной группы обогнула озеро Арчаган-Нур с восточной стороны и с ходу захватила монастырь Бор-Хошуну-Хурал. 12 августа подвижную группу попыталась атаковать 1-я кавалерийская дивизия князя Дэвана. Дикая монгольская конница не имела ни бронетехники, ни артиллерийской и авиационной поддержки. Для начала по коннице был нанесен штурмовой удар советской авиации, а затем в атаку пошли танки Т-34. Как писал И.А. Плиев: «Рев моторов навел ужас на людей и лошадей. Масса конников задвигалась из стороны в сторону, еще больше уплотняя строй. Обезумевшие животные, шарахаясь друг на друга, сбрасывали седоков и табуном мчались по степи, унося на себе чудом удержавшихся в седле всадников. После этой безумной скачки поле покрылось трупами»<sup>[138]</sup>.

14 августа подвижная группа после небольшой перестрелки овладела городом Долоннор. Об отсутствии организованного сопротивления в Долонноре можно судить хотя бы по тому, что японцы и монголы даже не уничтожили там запасов горюче-смазочных материалов. Благодаря этому были направлены танки и автомобили 25-й мотострелковой бригады и 43-й танковой бригады, у которых кончалось горючее.

Почти одновременно части конно-механизированной группы захватили дворец князя Дэвана в Барун-Сунитване. Войска князя разбежались, а сам Дэван удрал в сторону города Гуйсуй. Наступление конно-механизированной группы проходило при отсутствии японской авиации. Лишь утром 15 августа юго-восточнее поселка Аиаймяо советские войска подверглись нападению четырех японских бомбардировщиков типа 96.

К 10 часам утра 15 августа передовая мотомехгруппа конно-механизированной группы подошла к городу Чжанбэй, где находились две дивизии князя Дэвана. Советское командование предложило монголам и японским советникам капитулировать, но ответа не последовало. На следующий день советские войска пошли на штурм Чжанбэя. Завязались уличные бои. К вечеру 16 августа город был полностью захвачен, а командовавший частями Дэвана генерал-лейтенант Дамрин-Сурун капитулировал.

19 августа части конно-механизированной группы начали штурм Калганского укрепрайона. Часть японских войск сопротивлялась, но большинство капитулировали. К вечеру 20 августа центральный узел укрепрайона был взят. В результате этой операции советские войска открыли себе путь на Калган и Пекин, то есть в глубь Центрального Китая, простиравшегося южнее Великой Китайской стены.

20 августа части конно-механизированной группы овладели городом Калган (Чжанзянькоу). Японские части отошли по дороге на Пекин.

Как писал Плиев: «Для конно-механизированной группы дальнейшими объектами наступления являлись города Калган и Жэхэ. После этого ударом по сходящимся направлениям нам предстояло овладеть Пекином, где располагался штаб Северного фронта японской армии в Китае, а затем выйти на побережье Чжилейского залива, в районе города Таньцзин»<sup>[139]</sup>.

Для наступления на Жэхэ (Чэндэ) был составлен передовой подвижный отряд в составе 25-й мотобригады, 43-й танковой и 35-й истребительно-противотанковой бригад. Однако гарнизон Жэхэ организованно капитулировал без сопротивления. В плен сдались 8136 солдат и офицеров. Советским войскам достались хорошие трофеи: 9126 винтовок, 81 легкий пулемет, 42 тяжелых пулемета, 15 минометов, 3 танка и 300 автомобилей.

Овладение городом Жэхэ имело большое оперативно-стратегическое значение. Оно открывало путь к Пекину и на побережье Ляодунского залива.

20 августа части конно-механизированной группы двинулись к Пекину. 5-я и 6-я монгольские кавалерийские дивизии захватили город Аньцзянтунь и к середине дня достигли Великой Китайской стены, которая здесь проходила по границе Внутренней Монголии с Китаем.

Наши войска без боя заняли город Кубэй, расположенный в том месте, где река Чаохэ пересекает Великую Китайскую стену.

Позже Плиев писал: «К тому времени, когда поступил приказ

командующего Забайкальским фронтом, запрещающий переходить южную границу Маньчжурии и Внутренней Монголии, наши соединения уже овладели городом Шизячжэнь и находились на полпути от Жэхэ к Пекину. До столицы Китая остался один „прыжок“. Но пришлось приостановить наступление и отойти из пределов Центрального Китая на север, за Великую Китайскую стену»<sup>[140]</sup>.



## Глава 43

### Итоги августовской войны

2 сентября 1945 г. Сталин обратился к гражданам СССР: «Поражение русских войск в 1904 г. в период Русско-японской войны оставило в сознании народа тяжелые воспоминания. Оно легло на нашу страну черным пятном. Наш народ верил и ждал, что наступит день, когда Япония будет разбита и пятно будет ликвидировано. Сорок лет ждали мы, люди старшего поколения, этого дня. И вот этот день наступил. Сегодня Япония признала себя побежденной и подписала акт безоговорочной капитуляции. Это означает, что Южный Сахалин и Курильские острова отойдут к Советскому Союзу, и отныне они будут служить не средством отрыва Советского Союза от океана и базой японского нападения на наш Дальний Восток, а средством прямой связи Советского Союза с океаном и базой обороны нашей страны от японской агрессии».

Можно по-разному относиться к личности Сталина, но не приходится сомневаться в том, что в сентябре 1945 г. с этими его словами были согласны 99,9 % русских людей внутри страны и подавляющее большинство русских людей, находившихся в эмиграции с 1922 г.

Именно Красная Армия, а не американские ядерные бомбы заставили капитулировать Японию. Американские и британские штабы подготовили планы десантных операций на 1946-й и даже на 1947 годы. Поэтому в августе 1945 г. все американцы приветствовали вступление СССР в войну. Сенатор Т. Коннэли, узнав о заявлении советского правительства 8 августа 1945 г., воскликнул: «Благодарение богу! Война уже почти окончена». Американский генерал К. Ченнолт, командовавший тогда военно-воздушными силами США в Китае, заявил корреспонденту «Нью-Йорк Таймс»: «Вступление Советского Союза в войну против Японии явилось решающим фактором, ускорившим окончание войны на Тихом океане, что произошло бы даже в том случае, если бы не были применены атомные бомбы. Быстрый удар, нанесенный Красной Армией по Японии, завершил окружение, приведшее к тому, что Япония оказалась поставленной на колени»<sup>[141]</sup>.



*Допрос японских генералов советскими офицерами*

Что же касается двух ядерных бомб, сброшенных на Хиросиму и Нагасаки, то они привели к уничтожению лишь нескольких десятков тысяч мирных граждан, военный же ущерб от бомбежек был близок к нулю. После бомбардировки Нагасаки и до конца 1945 г. американцы располагали лишь еще одной боеготовой ядерной бомбой. Взрыв же 20-килотонной бомбы над полевыми войсками привел бы к уничтожению максимум одного батальона. А оппонентов я отправляю к уставам и наставлениям американских войск по применению ядерного оружия, а также к отчетам по действию американских ядерных бомб по кораблям на острове Бикини и советских — на Новой Земле. По расчетам, взрыв в 1 мегатонну, то есть в 50 Хиросим, на расстоянии в 700 м от крейсера проекта 68 или 68 бис не мешал ему немедленно применить орудия главного калибра.

Разгром японских войск в Маньчжурии обошелся Красной Армии сравнительно дешево. За весь период боев Забайкальский фронт потерял убитыми 2228 человек, ранеными и заболевшими — 6155 человек. Для 2-го Дальневосточного фронта эти цифры составили 2449 и 5583 человека, а для 1-го Дальневосточного фронта — 6324 и 14 765 человек. Итого — вместе с Тихоокеанским флотом и Амурской военной флотилией убиты были 12 031 человек, а ранены и заболели 24 425 человек. Кроме того, небольшие потери понесли пограничники. Самые большие потери были в Приморском пограничном округе — 78 человек убиты и пропали без вести, 176 человек ранены.

Наши союзники — циприки МНР — потеряли 72 человека убитыми и 125 человек ранеными.

Потери японских войск составили свыше 700 тысяч солдат и офицеров, из них около 84 тысяч убитыми и более 640 тысяч пленными, из которых 609,5 тысячи — японцы. В это число не вошли пропавшие без вести и дезертиры. В Маньчжурии сдались в плен 148 генералов японской императорской армии.

Данные по советским трофеям расходятся в различных источниках. Но

только в сентябре-ноябре 1945 г. советское командование передало (по неполным данным) командованию китайской армии следующие виды вооружения и боевой техники: 252 877 винтовок и карабинов, 2307 пулеметов, 5586 орудий и минометов, 896 танков и бронемашин, 839 самолетов. Кроме того, было передано 1032 автомашины, трактора и тягача, значительное количество радиостанций, инженерно-саперного имущества и боеприпасов.



*Сдача в плен японского автомобильного батальона*

Ввод советских войск в Северный Китай значительно усилил коммунистические войска, предводительствуемые Мао Цзэдуном. В октябре 1945 г. гоминьдановцы собирались высадить десант в порту Дальнем, чтобы зайти в тыл коммунистам. Но советское правительство не позволило высадить там десант, заявив, что этот порт, в соответствии с советско-китайским соглашением от 14 августа 1945 г., предназначен для перевозки товаров, а не войск. Еще более весомым аргументом стало наличие восьми советских дивизий в районе порта Дальний.

Присутствие советских войск на севере Китая послужило сдерживающим фактором для участия США в гражданской войне в Китае. Ну а если говорить прямо, то именно августовская война привела к созданию Китайской Народной Республики.

Однако нерешительность советского политического руководства, а также пассивная позиция командования Тихоокеанским флотом в отношении высадки на Хоккайдо привели к тому, что Япония в 1945 г. в отличие от Германии стала единолично управляться США.

## Глава 44

# Послевоенные отношения России и Японии

29 августа 1945 г. командующий американскими войсками на Тихом океане, генерал Макартур получил предписание из Вашингтона, которым предписывалось действовать в Японии так, чтобы при любых обстоятельствах в стране было создано и функционировало правительство, «поддерживающее цели Америки». Главной целью американских оккупационных войск в Японии стало не искоренение японского милитаризма, а недопущение прихода к власти левых сил. Так, к примеру, американцы неоднократно запрещали забастовки рабочих в частных японских фирмах, угрожая применением оружия. В 1948 г. правительство США окончательно отказалось от обязательств произвести репарационные поставки из Японии.

3 мая 1947 г. в Японии вступила в силу новая Конституция, составленная по указанию американских политиков и военных. Согласно Конституции, в Японии устанавливается парламентская монархия, возглавляемая императором Хирохито, являющимся «символом государства». Высшим органом законодательной власти является парламент, состоящий из двух палат: нижней — палаты представителей; и верхней — палаты советников. Срок полномочий членов палаты представителей — 4 года, членов палаты советников — 6 лет, причем каждые 3 года половина состава палаты советников переизбирается. Высший орган исполнительной власти — Кабинет министров — ответственен перед парламентом, но имеет право его досрочного роспуска.

В статье 9 Конституции говорится: «Искренне стремясь к международному миру, основанному на справедливости и порядке, японский народ на вечные времена отказывается от войны как суверенного права нации, а также от угрозы или применения вооруженной силы как средства разрешения международных споров.

Для достижения цели, указанной в предыдущем абзаце, никогда впредь не будут создаваться сухопутные, морские и военно-воздушные силы, равно как и другие средства войны. Право на ведение государством войны не признается».

Тем не менее японцы с санкции США немедленно начали создавать

вооруженные формирования, используя для этого самые различные вывески. В 1946 г. в «полицейских формированиях» находились 93 тысячи человек, а в 1948 г., после очередной реорганизации численность их была доведена до 150 тысяч. Только центральное управление состояло из 30 тысяч человек, преимущественно бывших офицеров императорской армии. Кроме того, в Департаменте охраны на море, созданном в том же году, служили 10 тысяч офицеров и матросов, а в составе железнодорожной полиции — еще 20 тысяч человек. В 1950 г. был дополнительно сформирован так называемый резервный полицейский корпус в составе 75 тысяч человек, ставший ядром будущей японской армии.

1 января 1950 г. генерал Макартур в новогоднем послании японскому правительству откровенно написал: «Какие бы доводы ни приводились, положения, зафиксированные в новой Конституции, никоим образом нельзя истолковать в смысле абсолютного отрицания неоспоримого права Японии на самооборону против напавшего на нее противника». В дальнейшем Макартур и его японские поклонники сумели в своей пропаганде конкретизировать «самооборону против напавшего на нее противника», подставив под общее понятие «противник» конкретное название — «коммунистический агрессор».

Любопытно, что уже через пять дней, 6 января 1950 г., вышла Директива главнокомандующего оккупационными войсками США, генерала Макартура об отстранении от политической деятельности 24 членов ЦК компартии Японии. В июне было запрещено издание газеты «Акахата» — центрального органа КПЯ.

Война в Корее 1950–1953 гг. стала буквально манной небесной для японских военных и промышленников. Страна стала большим тылом американских войск, сражавшихся в Корее. Бомбардировщики Б-29 американских ВВС регулярно вылетали с японских аэродромов бомбить Корею.



*Министр обороны Японии Тодзио*

Мало того, американские самолеты с японской территории регулярно совершали дальние разведывательные полеты над территорией СССР. Так, в конце 1953 г. на аэродроме в Комаки, в Японии, была сформирована специальная группа в составе 15-й разведывательной эскадрильи ВВС США. На восьми самолетах RF-86F сняли вооружение и установили фотоаппаратуру с фокусным расстоянием от 152 до 1000 мм. Для увеличения дальности полета на RF-86F, помимо двух основных топливных баков, емкостью 850 л, навешивали еще два бака по 450 л.

С апреля 1954 г. по июль 1955 г. RF-86F совершили свыше 12 дальних полетов над территорией Китая и СССР. Им удалось пролететь над районами Владивостока, Советской Гавани, Сахалина, Дайрена, Порт-Артура и др. Обычно в полете участвовало от двух до четырех машин. Они летели днем на высоте 13,5-14,5 км и только при таких метеорологических условиях, когда отработанное топливо не оставляло видимых следов в атмосфере.

31 января 1952 г. японское правительство заявило о необходимости создания «войск самообороны», то есть регулярной армии. Войска самообороны Японии с самого начала и по сей день комплектуются на контрактной основе. В конце 1950-х годов новобранец получал оклад, примерно равный зарплате среднего рабочего, младший командный состав — в два раза больше, а высший командный состав — в 5-12 раз больше. Милитаристская пропаганда и хорошие оклады привели к тому, что на одно место рядового в 1950-1970-х годах в среднем приходилось от двух и более кандидатов.

В 1954 г. правительство Японии ввело закон о создании резерва. По

данным на 31 марта 1971 г., в составе обученного резерва находились 39 тысяч человек. Обученный резерв обычно приписан к соответствующим воинским частям по месту работы и ежегодно привлекается на пятидневные сборы в частях по месту приписки.

Первые 11 лет после окончания войны Япония не имела ни мирного договора, ни дипломатических отношений с СССР. Безусловно, обе стороны были заинтересованы в развитии торговли, взаимовыгодном решении проблем рыболовства, безопасности на море и т. д.

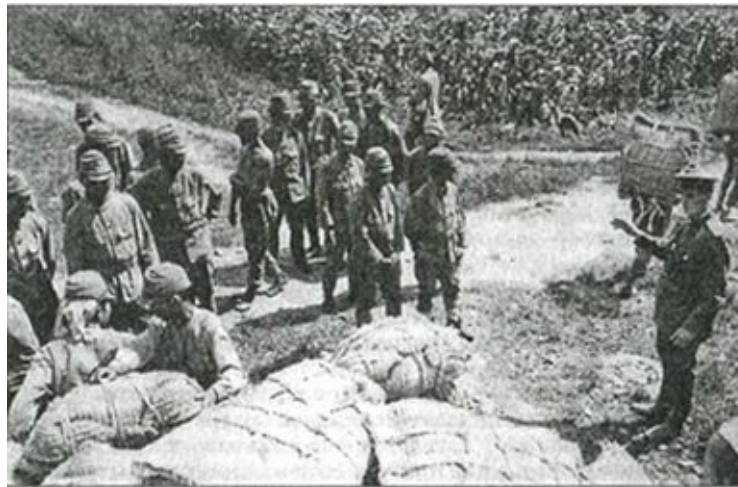

*Японские пленные под руководством советского офицера используются как носильщики-кули*

В декабре 1954 г. только что сформированное правительство Итиро Хатояма, сменившее откровенно проамериканский кабинет С. Иосида, дало знать Москве о своей готовности нормализовать японо-советские отношения. В ответ в январе 1955 г. временно исполняющий обязанности советского торгового представителя в Токио А.И. Домницкий провел с Хатояма неофициальные консультации по этому вопросу.

В конце сентября 1956 г. перед поездкой в Москву премьер-министра Японии Итиро Хитояма дал интервью спецкорам газеты «Правда», находившимся в Японии. Премьер сказал: «Вы — первые иностранные журналисты, которым я с удовольствием сообщаю: в самое ближайшее время японская делегация, которую я возглавляю, отправится в Москву. Лидер советского государства Хрущев, которого я глубоко уважаю, ждет нас... Мы отправляемся на переговоры, несмотря на серьезное противодействие со стороны внутренних и внешних противников сближения с Советским Союзом. Деловые круги Японии давно требуют нормализации всесторонних связей с СССР.

Не стану скрывать: Япония остро нуждается в поставках угля, нефти, леса и бокситов. Сегодня все это мы импортируем издалека, например, из Австралии, Канады и Новой Зеландии. Огромные валютные средства переплачиваем на морских перевозках, а ведь Владивосток и остров Сахалин — рядом.

Сегодня, чтобы добраться самолетом из Токио до Москвы, приходится лететь через Южную Азию, Средний Восток и Западную Европу. Нормализация отношений откроет нам более короткий и удобный маршрут: Токио — Москва — Токио.

Развивая торгово-экономические связи, мы в обмен предлагаем нашим советским партнерам высокие технологии, разнообразную продукцию, в частности, электронику и фотоаппаратуру. Согласны делиться и научно-техническими достижениями, принимать по обмену в наши высшие учебные заведения советскую молодежь. Хотели бы также, чтобы и японские студенты учились в вузах Москвы, Ленинграда, Киева и других городов».

Ну что ж, вполне разумные высказывания. Но дальше Хатояма занесло: «На переговорах в Москве мы намерены поставить перед советским руководством вопрос о возвращении Японии островов Шикотан, Хабомаи, Итуруп и Кунашир, захваченных советскими войсками в 1945 г. Это исторически наши земли. Думаю, что Хрущев, порвавший с экспансионистскими устремлениями Сталина, поймет наши надежды и чаяния. Решение вопроса о возвращении нашей стране северных территорий упрочит японо-советские отношения, увеличит ряды сторонников дружбы с Советским Союзом в Японии».

Далее вообще начался японский юмор: «Американские войска и базы находятся у нас в соответствии с договоренностью, достигнутой в Сан-Франциско. Они имеют сугубо оборонительное значение. Их присутствие не направлено против Советского Союза, который после смерти Сталина больше не угрожает независимости Японии. Американское присутствие в Японии — это гарант стабильности и демократии в стране. Смею заверить Москву, что американские войска и военные базы находятся под полным контролем нашего правительства и парламента».





*Император Японии Хирохито на смотре танковых войск*

Получается, что янки завезли атомное оружие в Японию для защиты ее правительства от коммунистов или правых сил. Ну, а пассаж «полного контроля» японского правительства и парламента над американскими войсками и военными базами — это просто нахальное вранье. Ни тогда, ни сейчас, в 2008 году, полного контроля как не было, так и не будет. Американская сторона даже не изволит сообщать японцам, есть ли на борту заходящего в японский порт корабля ядерное оружие или нет.

В Москве подобное заявление вызвало раздражение, и интервью было опубликовано через... 49 лет!

С 13 по 19 октября 1956 г. в Москве прошли переговоры Итиро Хатояма с Н.С. Хрущевым и Н.А. Булганиным. Еще ранее дипломаты договорились, что дальнейшие переговоры целесообразно вести на основе так называемой формулы Аденауэра — восстановление дипломатических отношений без подписания мирного договора.

Стратегической целью советского правительства был вывод американских сил и ликвидация их баз на японских островах. Ради этого Хрущев был согласен пойти на серьезные уступки Японии. Так, СССР согласился на прием Японии в состав членов ООН, где наша страна имеет право вето в Совете Безопасности. СССР отказался от всех репарационных претензий к Японии. Наконец, Хрущев пообещал (именно пообещал), так сказать, сделал декларацию о намерении передачи Японии Южнокурильских островов.

«Из протокольной записи беседы от 17 октября 1956 г. между Н.С. Хрущевым — членом советской делегации, первым секретарем ЦК КПСС, и Итиро Коно — членом японской делегации, министром земледелия и лесоводства Японии, видно, что наш государственный интерес в возможной передаче Малой Курильской гряды Японии состоял в том, чтобы оказать давление на США с целью возвращения под японский суверенитет Окинавы и других территорий, находящихся под контролем США.

Вот что предлагал Хрущев: „Можно было бы в Совместную Декларацию включить пункт о передаче Японии островов Хабомаи и Шикотан после заключения мирного договора и возвращения Японии Окинавы и других территорий, находящихся под контролем США, но, помимо этого, устно, без записи, договориться, что мы передадим указанные территории после заключения мирного договора и не будем связывать эту передачу с возвращением Окинавы и других территорий. Мы хотим помочь Японии добиться освобождения Окинавы и других территорий. А для этого наш вариант решения территориального вопроса был бы весьма приемлем. Япония в этом случае могла бы привести в пример Советский Союз и на этом примере мобилизовать внутреннее и международное общественное мнение на поддержку борьбы за освобождение Окинавы“»<sup>[142]</sup>.

Тем не менее правительство Японии 19 января 1960 г. подписало новый «договор безопасности» с США, а через пять месяцев палата депутатов ратифицировала этот договор.

Понятно, что ни СССР, ни КНР, ни вообще кто-либо не собирался нападать на Японию, это понимали и сами японцы. В июне 1960 г. четыре всеобщие забастовки против «договора безопасности» срывают визит в Японию президента США Эйзенхауэра, намеченный на 16 июня, и вынуждают премьер-министра Киси подать в отставку. Во главе правительства становится Икэди.

27 января 1960 г. советское правительство направило памятную записку правительству Японии. Там говорилось: «Увековечение договором фактической оккупации Японии, предоставление ее территории в распоряжение иностранной державы, отрыв от Японии островов Окинава и Бонин, неизбежно вытекающая из положений договора военная, экономическая и политическая зависимость Японии — все это вызывает законный вопрос: что же в действительности останется от суверенитета Японии после вступления в силу договора?..

Ввиду этого Советское правительство считает необходимым заявить, что только при условии вывода всех иностранных войск с территории Японии и подписания мирного договора между СССР и Японией острова Хабомаи и Сикотан [Шикотан] будут переданы Японии, как это было предусмотрено совместной Декларацией СССР и Японии от 19 октября 1956 года»<sup>[143]</sup>.

Итак, Хрущев в январе 1960 г. поставил точку в разговорах о передаче островов.

Можно спорить, была ли в 1956 г. целесообразность передачи этих островов в обмен на полный нейтралитет Японии и ликвидацию всех американских баз. Но бесспорно другое — Декларация 1956 года касалась намерения совершить сделку и не являлась обязательством передать острова Японии. Причем точные условия сделки вообще выработаны не были. Япония же, подписав договор с США, сама поставила крест на переговорах об этих островах.



*Подписание Совместной Советско-японской декларации о развитии торговли. Москва. 19 октября 1956 г.*

Однако японское правительство не только не прекратило выдвигать свои претензии, но и заявило о новых. 5 февраля 1960 г. в Памятной записке СССР оно сообщило, что «правительство Японии не может одобрить позицию Советского Союза, выдвинувшего новые условия осуществления положений Совместной декларации по территориальному вопросу и пытающегося тем самым изменить содержание декларации не только по островам Хабомаи и Сикотан, но также и другим исконным японским территориям»<sup>[144]</sup>.

С этого времени отношения между двумя странами постоянно омрачаются территориальными претензиями Японии. Споры нет, экономическое сотрудничество России и Японии с 1960 г. неуклонно растет, но, увы, в недостаточной степени, и опять же по вине японских политиков.

В 1967 г. в Японии для обозначения территориальных претензий к СССР был введен специальный термин «северные территории». Позже было даже создано Министерство по делам северных территорий. (Представим на секунду: как бы реагировали в США, если бы в Москве открылось Министерство по делам Аляски?) Любопытно, что содержание термина «северные территории» в Японии всякий может трактовать как угодно. Так, «в официозе МИД Японии „Токи-но угоки“ (1968, № 11) указывалось, что Кунашир, Итуруп, Шикотан и Хабомаи образуют

Северные территории в „узком смысле“, а в „широком смысле“ в эти северные территории входят все остальные Курильские острова и южная часть Сахалина с прилегающими островами. К таковым относятся остров Монерон и остров Тюлений.

Японские националисты с того времени стали включать в „северные территории“ такие территории СССР и России, как Камчатка, Приморье, Приамурье и Северный Сахалин (Сюкан дзидзи, 1968, № 51).

В статье 6 Указа № 246 от 16 сентября 1969 г. о введении в действие Закона об Ассоциации по северным территориям, ответственность за деятельность которой несет премьер-министр, состав северных районов определен следующим образом: „Острова Хабомаи, Шикотан, Кунашир, Итуруп, а также другие северные районы по решению премьер-министра“. При такой методике определения понятия все, что севернее Японии — до Северного полюса, — несомненно, может быть объявлено „северными территориями“»<sup>[145]</sup>.

Помимо пропагандистской обработки населения страны и дипломатических демаршей к правительству СССР, а позже РФ, японские правители не исключают и силового варианта возвращения «северных территорий». Формально пока об этом японские политики не говорят, но военные изредка проговариваются. Так, к примеру, 24 февраля 1977 г. Совет министров СССР принял постановление «О введении временных мер по сохранению живых ресурсов и регулированию рыболовства в районах Тихого океана и Северного Ледовитого океана, прилегающих к побережью СССР», которым эти меры распространялись на прибрежные районы шириной 200 миль.

После опубликования этого постановления в Москву срочно вылетел министр земледелия и лесоводства Японии Д. Судзуки для встречи с министром рыбного хозяйства СССР А.А. Ишковым. Министры договорились провести с 15 по 31 марта 1977 г. советско-японские переговоры по рыболовству и продлить до истечения этого срока промысел рыбы японскими судами в морских районах СССР.

На переговорах японская делегация выдвинула ряд политических вопросов: она возражала против признания суверенных прав СССР на биоресурсы в морских районах, против контроля за ведением промысла советской стороной, настаивала на выделении вопроса о промысле в районе Южных Курильских островов из общего соглашения и увязки его с проблемой «северных территорий».

2 мая 1977 г. правительство Японии приняло Закон о территориальных водах в рыболовной зоне Японии. Ширина территориальных вод

увеличивалась с 3 до 12 миль, рыболовная зона устанавливалась шириной 200 миль. Принятию закона предшествовала развернутая японскими СМИ кампания антисоветского характера. Премьер-министр Японии Фукуда в одном из телеинтервью сказал, что Япония никогда не пойдет на уступки в вопросе о возвращении занимаемых СССР четырех Курильских островов и закон о 200-мильной рыболовной зоне будет применяться в отношении района вокруг этих островов. Выступая в парламенте при обсуждении закона, начальник управления национальной обороны Японии Михара заявил: «Право страны на самооборону распространяется и на проектируемую 200-мильную зону. В случае нападения на Японию в пределах указанной зоны японские силы самообороны вступят в бой, чтобы защитить Родину»<sup>[146]</sup>.

Вот так — самураи вновь готовы «вступить в бой» за возвращение «северных территорий».

И, увы, это не только слова. Япония уже стала сверхдержавой не только в экономической, но и в военной области. Ее вооруженные силы не так уж и велики, но с учетом стратегически удачного положения Японии, не имеющей общих сухопутных границ с другими государствами, и огромной огневой мощи и превосходства в радиоэлектронных средствах борьбы она представляет угрозу для любой страны в Азиатско-Тихоокеанском регионе. Замечу, что как в 1960 г., так и в XXI веке никто не собирается нападать на Японию и ни одна страна мира не имеет к ней территориальных претензий.

Риторический вопрос: зачем же Японии нужна такая военная мощь?

В 2003 г. военный бюджет Японии составил 41,4 миллиарда долларов США. Регулярные вооруженные силы доведены до 240 тысяч человек. Резерв — 47 тысяч человек. К этому надо добавить Департамент морской охраны — 12 250 человек. Мобилизационные ресурсы составляют 30,7 миллиона человек.

В составе сухопутных войск 148 тысяч человек. Организационно они сведены в 11 дивизий и 5 бригад, не считая артиллерийских, инженерных, зенитных и других частей. В армейской авиации состоят 20 самолетов и около 450 вертолетов.

В Военно-воздушных силах служат 45,6 тысячи человек. Боевой состав — около 300 самолетов, ядро отрядов составляют свыше 150 истребителей-бомбардировщиков F-15. Вспомогательная авиация располагает 307 самолетами и 40 вертолетами.

В Военно-морских силах служат 44,4 тысячи человек. В составе флота 111 боевых кораблей, 30 катеров, 23 вспомогательных судна, 116 самолетов

и 107 вертолетов.

В составе флота находятся 22 большие дизель-аккумуляторные подводные лодки, вооруженные торпедами и ракетами «Суб Гарпун».

Ядро надводных кораблей составляют четыре эсминца-вертолетоносца водоизмещением 500–700 т; 5 эсминцев типа «Конго», полным водоизмещением 10 000 т, а также 38 эсминцев других типов.

Кроме того, в состав флота входят 9 фрегатов, 9 ракетных катеров и 40 кораблей противоминной обороны. Замечу, что среди них есть не только морские тральщики, водоизмещением 510–620 т, но и крупные корабли размером с крейсер, как, например, «Урага», водоизмещением 8400 т.

Десантные силы представлены 8 десантными кораблями и 17 десантными катерами. Три больших корабля-дока типа «Осуми» имеют водоизмещение 18 600 т и способны одновременно перевозить по 10 танков и 350 человек десанта.

Управление безопасности на море — нечто типа пограничной охраны в РФ, располагает 90 (!) патрульными кораблями и 285 патрульными катерами. Я не зря написал «нечто». Вот, к примеру, патрульный корабль «Шикишима» имеет полное водоизмещение 9350 т. Да какой это патрульный корабль? Это крейсер! Он отлично вооружен и снабжен ангаром на два тяжелых вертолета. Дальность плавания огромная — 20 тысяч километров при 18-узловом ходе. Суда типа «Музуно» имеют водоизмещение 5204 т и т. д.

Возникает риторический вопрос: зачем Японии столько патрульных судов? Неужели какие-либо злодеи-супостаты денно и ночью вторгаются в территориальные воды Японии? Я лично не слышал о вторжениях в терводы Страны восходящего солнца, хотя какие-то отдельные инциденты и могут иметь место. Так зачем же нужна такая армада «Управления безопасности на море»? На самом деле армада обеспечивает безопасность японских рыболовецких судов, ведущих незаконный лов рыбы в чужих территориальных водах. Ну, а в случае войны «патрульные корабли» будут выполнять задачи ПЛО и ПВО. Кстати, разместить «Гарпуны» и «Томагавки» на больших патрульных кораблях — вопрос двух-трех дней.

Кстати, а зачем японскому ВМФ ледоколы? Так, например, в 1982 г. в строй был введен «Shirase AGB-5002», полным водоизмещением 19 тыс. т. Дальность плавания ледокола составляет 25 тысяч миль при 15-узловом ходе. Формально на судне нет артиллерии, но на самом деле там имеются установочные части, погреба и другое оборудование для артиллерийских установок калибра до 100 мм и пусковых установок ракет. Ледокол перенасыщен радиоэлектроникой, включая разведывательное

оборудование. Ледокол снабжен ангаром для двух тяжелых и одного легкого вертолетов.

Зачем такая машина Японии? Может, проводить караваны судов зимой в Нагасаки? Но у них вроде бы и льда-то не бывает, разве что на лужах на острове Хоккайдо. А может, ледоколы нужны для операций у берегов Чукотки или «освоения» Севморпути? А пока такая возможность не предоставляется, оный ледокол решили использовать для вывоза мусора с японской антарктической станции. Неужели не нашлось какой-нибудь ржавой посуды?

Огневая мощь надводных кораблей Японии очень высока. На вооружении эсминцев и фрегатов состоят новейшие американские ракеты «корабль — корабль» «Гарпун», зенитные ракеты «Стандарт» и «Си Спэрроу» и противолодочные ракеты «Асрок». Артиллерийское вооружение представлено 127-мм американскими универсальными артсистемами Mk.42, 76-мм установками «Ото Мелара» и шестиствольными 20-мм автоматами «Вулкан-Фаланкс».

Любопытно, что пять новых эсминцев типа «Конго» (еще несколько единиц находятся в стадии строительства) имеют американские универсальные установки вертикального пуска шахтного типа. Универсальность их в том, что они могут стрелять как зенитными ракетами «Стандарт» (система «Иджис»), так и крылатыми ракетами «Томагавк». На каждом эсминце размещено 90 ракет в любом соотношении. Напомню, что дальность стрельбы ракетами «Томагавк» — 2500 км. Таким образом, при желании японские эсминцы типа «Конго» могут выпустить в одном залпе 450 крылатых ракет «Томагавк», которые поразят цели до Байкала и даже дальше.

Формально японцы отрицают наличие «Томагавков» на своих кораблях. Но если есть пусковые установки, то загрузить туда ракеты — дело нескольких часов, тем более что сотни «Томагавков» складированы на базах американских ВМС в Японии.

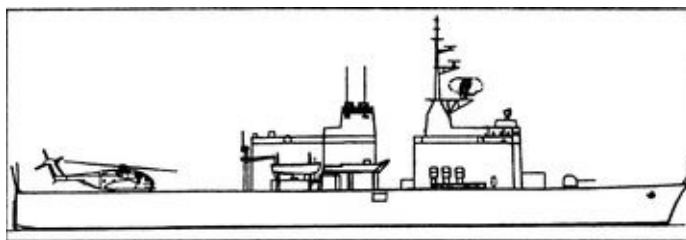

*Корабль противоминной обороны «Ураган»*

Но самураям XXI века этого недостаточно. Вот сообщение ИТАР-ТАСС от 24 декабря 2007 г.: «Правительство Японии сегодня утвердило решение о приведении в действие национальной системы противоракетной обороны, состоящей из двух эшелонов — морского и наземного. Постановление принято с учетом успешного испытания противоракеты SM-3 17 декабря в районе Гавайских островов. Она успешно поразила баллистическую ракету условного противника, которая была запущена с американского полигона...

Согласно постановлению правительства Японии, сфера действия национальной ПРО теперь не будет ограничиваться только зоной Токио. Более того, в экстренных случаях решение о перехвате вражеских ракет будет принимать министр обороны, не дожидаясь одобрения со стороны главы правительства.

Американские зенитные ракеты SM-3 уже установлены на японском эсминце „Конго“, который после успешных испытаний у Гавайев выдвигается сейчас в Японское море на боевое дежурство. Всего к весне 2011 г. Токио будет иметь четыре таких боевых корабля, оснащенных системами „Иджис“. Эти системы предназначены для того, чтобы одновременно отслеживать большое число летящих целей и сбивать их за пределами земной атмосферы. (Испытанные SM-3 выступают в системе в качестве оружия перехвата.)

Прорвавшиеся через первый эшелон обороны ракеты противника будут расстреливаться на подлете зенитными комплексами американского производства „Patriot“ последней модификации. Две батареи таких установок уже развернуты у Токио. К 2010 г. еще около тридцати будут дислоцированы на 11 базах по всей стране».

А как реагируют в Кремле на «наращивание мускулов» у соседа, официально претендующего на часть нашей территории? Да никак!

Не пора ли признать, что с учетом технического состояния кораблей и систем вооружений Тихоокеанского флота, а также степени обученности его личного состава японский флот за несколько дней может устроить Тихоокеанскому флоту вторую Цусиму, и похлеще первой. До сих пор японцы опасались ответного удара российских ракет по их островам. Но что произойдет, когда самураи получат противоракетный зонтик?



## Глава 45

### Проблема «северных территорий»

Поскольку Курильские острова являются камнем преткновения между Россией и Японией, о них стоит рассказать подробнее. Как уже говорилось, националистически настроенные политики и движения требуют отторжения от России всех Курильских островов, а правительство — только южных островов этого архипелага.

Аргументы японского правительства довольно слабые и спорные. Мол, Южные Курильские острова были захвачены русскими в 1945 г., уже после окончания боевых действий. Что, мол, вообще Южные Курильские острова не являются Курильскими, а представляют собой вместе с островом Хоккайдо какую-то особую группу островов и т. д.

Начнем с терминологии. Что такое острова Хабоман? У нас их называют Малой Курильской грядой. При этом многие наши политики, включая министра иностранных дел Лаврова, считают, что это 2 или 4 острова. На самом же деле их 18: 1) Шикотан; 2) Дальний; 3) Грига; 4) Айвазовского; 5) Девятый вал; 6) Средний; 7) Полонского; 8) Дёмина; 9) Осколки; 10) Лисьи со скалами Пещерная и Парус; 11) Шишки со скалой Свеча; 12) Зеленый; 13) Юрий; 14) Анучина; 15) Танфильева; 16) Сигнальный; 17) Сторожевой; 18) Рифовый.

Самые южные острова Малой Курильской гряды расположены в нескольких километрах от острова Хоккайдо, и правительство Японии построило специальные смотровые башни, чтобы японские обыватели, подкрепившись чашечкой саке, могли лично лицезреть оные острова.

Но вот вопрос — почему они японские? Хоть они и рядом, но первыми там появились русские.

Третий сёгун Иэмицу тремя последовательными указами (1633, 1636 и 1639 годы) под угрозой смертной казни запретил японцам покидать пределы своей страны, а также строить большие суда для дальнего плавания. Одновременно страна была закрыта и для иностранцев. Исключение было сделано только для голландцев и китайцев, торговым судам которых разрешалось в ограниченном количестве заходить в Нагасаки, где на острове Дэсима происходил торг.

В 1739 г. по указанию Адмиралтейств-коллегии состоялась экспедиция капитана М.П. Шпанберга вдоль Курильских островов в поисках морского

пути в Японию. В состав экспедиции был включен бот «Гавриил», оставшийся еще от экспедиции Беринга. Кроме того, Шпанберг построил в Охотске бригантину «Архангел Михаил» и дубельшлюпку «Надежда».

В ходе экспедиции были обследованы и нанесены на карту все Курильские острова, в том числе и острова Малой Курильской гряды. Многим из них были даны русские названия, например, остров Шикотан назван Фигурным, а остров Сибоцу — Зеленым<sup>[147]</sup>. С 1796 г. по инициативе английского мореплавателя У. Броутона остров Шикотан на многих картах стал именоваться островом Шпанберга.

Помимо официальных экспедиций, субсидируемых государством, с 1730 г. на Курильские острова отправлялись казаки для сбора ясака с местного населения и организации промысла пушнины и морского зверя. Например, в 1760–1764 гг. на островах с первого по десятый был с отрядом казаков якутский приказчик Е. Новиков. Отряд казачьего сотника И. Черного в 1768 г. дошел до Итурупа, где собрал ясак с айнов. Черный оставил подробное описание Курильских островов, с третьего до девятнадцатого (Итурупа).

В 60-х годах XVIII века императрица Екатерина II разрешила русским купцам торговать с айнами на Южных Курилах. В 1765 г. на Кунашир прибыл первый русский купец А. Толстых.

В 1775–1779 гг. купцы Г. Шелихов и П. Ласточкин организовали на свои средства экспедицию на Южные Курилы. Возглавили экспедицию сибирский дворянин И. Антипин и иркутский посадский Д. Шабалин. В 1775 г. они дошли до Урупа, где и обосновались. В 1778 и 1779 годах экспедиция ходила на Хоккайдо, в то время называемый русскими остров Матсмай. Там в бухте Аккэси русские попытались завязать торговлю с местным населением.

В 1795 г. на Урупе, в бухте Алеутка, на юго-восточном побережье острова промысловая компания купцов Шелихова и Голикова основала русское поселение Александра, управляющим которого был назначен Василий Звездочетов. Колонистов было немного — всего человек сорок, и просуществовало поселение до 1855 г. Во многих документах того времени и сам остров Уруп стали именовать островом Александра.

С 1799 г. монопольное право на хозяйственное освоение Курильских островов и использование их природных ресурсов принадлежало Российско-Американской компании. В 1828 г. эта компания восстановила поселение Александра.

Руководство компании построило ряд поселений на Южных Курилах, население которых должно было заниматься скотоводством и земледелием

для обеспечения продовольствием жителей Камчатки и побережья Охотского моря. В сентябре 1855 г. в ходе Крымской войны фактория Александра была сожжена десантным отрядом англофранцузской эскадры.

Подробная история Курильских островов выходит за рамки нашего повествования, но и уже сказанного достаточно для выяснения, кто открыл Курильские острова и кто начал их колонизацию.



*Патрульный корабль (крейсер) «Шикишима». Фото И. Коledenка. Октябрь 2007 г.*

В 1875 г. в Петербурге был подписан русско-японский договор, по которому Южный Сахалин становился русской территорией, а все Курильские острова отдавались Японии. На тот момент Александр II и его окружение считали эти острова абсолютно бесполезной землей и предложили их японцам, чтобы те сумели «спасти лицо». Тем не менее, нападение Японии на Россию в 1904 г. перечеркнуло Петербургский договор 1875 г.

Что же представляли собой Курильские острова в начале XX века? За ответом обратимся к довольно точному и объективному источнику — Военной энциклопедии, т. XIV, изданному в Петербурге в 1914 г. «Курильские острова (по-японски Чисима, т. е. 1000 островов) архипелаг, простирающийся на 1270 км в длину и состоящий из 36 больших островов, поверхностью около 14 тыс. кв. км (51–42° с. ш. и 145–157° в. д.), от мыса Лопатка на юге Камчатки к юго-западу до японского острова Иезо, или Хоккайдо»<sup>[148]</sup>.

Далее перечисляются наибольшие острова, в числе которых Итуруп, Кунашир и Шикотан. Итак, ни в России и ни в одной стране мира до 1945 г.

никто не отделял Кунашир и Шикотан от остальных Курильских островов.

Далее: «Климат холодный и суровый, со средней температурой, значительно понижаемой относительно широты холодными морскими течениями, приносящими с собою плавающие льды, бури и туманы... К земледелию по климатическим условиям острова не пригодны. Море и многочисленные проливы, омывающие их, богаты рыбой и морскими животными, но опасны для судов из-за частых бурь и сильных течений... Вследствие бедности природы и суровости климата постоянное население не превосходит человек 600 курильцев... На островах живут переселенцы — камчадалы, около 100 человек, на южных аборигены — айно и курилы. Жители стоят на очень низкой степени развития, поклоняются звездам, занимаются охотой на пушных зверей и рыболовством»<sup>[149]</sup>.

Итак, 600 человек курильцев, стоящих «на очень низкой степени развития», и из-за них такой базар длится свыше 50 лет? Я уж не говорю, что на Южных Курилах население не превышало 300 человек.

Правда, в 1945–1946 гг. с Курильских островов были выселены 17 тысяч японцев. Но откуда они взялись? Что, за 30 лет (с 1914 г. по 1944 г.) на Курильских островах произошел небывалый в истории демографический взрыв и население увеличилось в 30 раз?

Ничуть не бывало. В 1930-х и начале 1940-х годов японцы построили на Курильских островах значительное число военно-морских баз и аэродромов, предназначенных для агрессии как против СССР, так и против США. Для строительства многочисленных портов, взлетно-посадочных площадок, казарм, укреплений и т. д. на Курилы были доставлены тысячи гражданских строителей, причем среди них были не только японцы, но и корейцы, китайцы и представители других национальностей. Вместе с военными прибывали и их семьи. Для обслуживания военных и их семей требовалась инфраструктура, то есть столовые, прачечные, магазины, больницы и т. д. Так что подавляющее большинство японцев прибыли на Курильские острова за 10 или 20 лет до прихода русских, и их пребывание там было связано с вооруженными силами империи.

Из залива Хитокаппу (ныне бухта Касатка) на Итуруп к Гавайским островам 26 ноября 1941 г. направилось японское авианосное соединение. 7 декабря 1941 г. самолеты, поднявшиеся с японских авианосцев, разгромили в гавани Пёрл-Харбор главные военно-морские силы США на Тихом океане. Летом 1942 г. Япония использовала остров Парамушир в качестве базы для захвата двух западных островов Алеутского архипелага: Атту и Кыска.

Таким образом, стенания и вопли японских министров, тысячекратно

усиленные японскими СМИ, об изгнанниках, «лишенных земли предков», рассчитаны на малограмотных людей.

Кстати, с Южного Сахалина были выселены еще больше японцев, и даже с концессий на Камчатке были выселены около тысячи японцев. А всего в 1945–1947 гг. с территорий, вышедших из юрисдикции Японии, были выселены 6,3 млн мирных жителей.

Наконец, и японское правительство, и русские «демократы» напрочь забыли о более чем шестистах японских островах в Марианском, Маршалловом и Каролинском архипелагах. К 1939 г. на них жили 70 тысяч японцев и 50 тысяч аборигенов. После войны эти острова были захвачены США и стали колониями. Причем не колониями США, а колониями вооруженных сил США. С 1945 г. по 1980-е годы «Голос Америки» болтал нам о свободе передвижения американцев по всему миру в отличие, мол, от советских граждан. А тут не то что простой гражданин США, но и сенатор не мог посетить большинство островов Микронезии без специального разрешения высшего военного командования.

В чем же дело? Может, 17 тысяч японцев с Южных Курил были первосортными японцами, а 70 тысяч японцев из Микронезии относились к третьему сорту или были вообще некондицией?

После окончания войны на Тихом океане присоединение всех без исключения Курильских островов было признано официальными представителями и США, и Японии. Меморандумом главнокомандующего союзных держав Макартура № 677 от 29 января 1946 г. японскому императорскому правительству было предписано прекратить осуществление или попытки к осуществлению государственной или административной власти вне Японии, в том числе и на Курильских (Тисима) островах, так называемой группе Хабомаи (Хабомадзе, т. е. Малой Курильской гряде), включая острова Сусио (Танфильева), Юри (Юрий), Акиюри (Анучина), Сибоцу (Зеленый), Тараку (Полонского), а также остров Сикотан (Шикотан). Таким образом, союзники исключили эти острова (а также Южный Сахалин) из состава Японии. Это ясно видно на карте, приложенной к меморандуму. Только после этого Курильские острова были включены в состав СССР.

С учетом Ялтинского соглашения, Потсдамской декларации и названного меморандума Указом Президиума Верховного Совета СССР от 2 февраля 1946 г. на территории Южного Сахалина и Курильских островов была образована Южно-Сахалинская область Хабаровского края РСФСР (центр — г. Тойохара), которая со 2 января 1947 г. вошла в самостоятельную объединенную Сахалинскую область РСФСР (центр — г.

Александровск-Сахалинский).

В соответствии с рядом директив главнокомандующего союзных держав Макартура (от 16 марта 1946 г., 7 мая 1946 г., 10 сентября 1946 г., 9 марта 1949 г. и т. д.) репатриировано японское население с Южного Сахалина и Курильских островов.

Выгода от присоединения японцами Южных Курил несоизмеримо мала по сравнению с упущенными выгодами от совместной с русскими разработки огромных богатств Дальнего Востока и Сибири. Но Курильские острова нужны правящим кругам Японии не сами по себе, а как повод для накручивания военной истерии, наращивания вооруженных сил (кстати, само существование которых запрещено японской Конституцией) и подготовки населения к будущей агрессии. Вспомнив «Бориса Годунова», можно сказать, что Курильские острова — «лишь предлог раздора и войны». А перефразируя Вольтера: «Если бы не существовало Курильских островов, их следовало бы выдумать»<sup>[150]</sup>.

В официальном правительственном документе «Белая книга по обороне Японии» за 1996 г. (которая имела многообещающий подзаголовок «К новой эпохе») «северные территории» обозначены весьма фривольно — севернее острова Итуруп, а «спорные территории» простираются до середины острова Сахалин и полуострова Камчатка. В одной же из последних разработок японского Военного ведомства, опубликованной, в частности, в Интернете 13 января 2002 г., авторы оставляют за Россией один из островов Курильской гряды, расположенный непосредственно у южной оконечности полуострова Камчатка, очевидно, Шумшу, на котором в ходе освобождения Курил советскими войсками шли самые ожесточенные бои. Показательно то, что карта с фривольным обозначением границ опубликована в разделе «Миссия японских сил самообороны».

Опасность картографических фальсификаций заключается в том, что ложные географические карты активно используются для воспитания у японской молодежи не дружественных по отношению к России, реваншистских настроений. На обложке и на 26 из 66 страниц «Общественно-политического атласа Японии для начальной школы» и на 25 страницах из 150 «Нового географического атласа мира для старших классов японской средней школы», изданных в начале 1980-х годов, южные части исконно русских островов Сахалин и Курильской гряды изображены как спорные, а на некоторых картах — и как японские территории. На красочной настенной «Полной карте Японии» эти русские земли тоже обозначены как «спорные», а площадь Японии указана с учетом вхождения в Японию Южных Курил. Карта эта издана в апреле 1997 г. под эгидой

японского Министерства строительства.

Увы, наши «демократы» доказывают народу, что-де Южные Курилы русские используют экономически не эффективно, местное население бедствует, а японцы, мол, много заплатят за острова. Но, сколько бы японцы ни заплатили, все эти деньги уйдут в бездонные карманы чиновников, как это было с огромным займом в 1992 г. Во всем мире и во все времена существовала практика, что если король не умеет должным образом управлять своими землями, то это не повод отдавать земли соседям, а повод предложить королю отречься, в случае же отказа устроить ему, как принято на Руси, «геморроидальные колики» или «апоплексический удар».

Сейчас правительство Японии говорит только о южных островах Курильской гряды, но это лишь «коготок», от которого «всей птичке пропасть».

Однако не так опасны прямые сторонники передачи Курильских островов Японии, как скрытая «пятая колонна». Вот, к примеру, три серьезные организации — Министерство обороны Российской Федерации (Институт военной истории, Военный университет), Российская академия наук (Институт Дальнего Востока), и Российская академия естественных наук (Секция военной истории и наук о войне) — выпустили солидную монографию В.П. Зимонина «Последний очаг Второй мировой» (Москва, 2002). Ситуация на Дальнем Востоке в 1930–1945 гг. и даже в последующие годы изложена, в основном, верно. Видимо, большая часть написана Зимониным и другими авторами еще до 1991 г. А затем идет «за упокой»: «На наш взгляд, дальнейшее сокращение или ликвидацию российских объектов на Южно-Курильских островах следует производить лишь по мере ослабления или полного исчезновения взаимных военных угроз. В перспективе может быть достигнута полная демилитаризация не только Южных Курил, но и всего Курильского архипелага, Хоккайдо и Сахалина»<sup>[151]</sup>.

«Вот тебе, бабушка, и Юрьев день!» В этой же книге, на странице 482, Зимонин пишет: «Остров Хоккайдо, прилегающий непосредственно к данному району, все еще рассматривается военно-политическим руководством США и Японии как основной плацдарм для эскалации военных действий на Дальнем Востоке в случае военного конфликта с Россией. В связи с этим на нем дислоцирован более чем 50-тысячный контингент японских войск, включающий 3 пехотные и 1 танковую дивизию и располагающий около 700 танками, 800 артиллерийскими и минометными системами, имеющий до 90 боевых самолетов и около 10

пусковых установок противокорабельных ракет. Построенный между островами Хоккайдо и Хонсю туннель позволяет быстро наращивать эту группировку (до 5 дивизий в сутки)».

Итак, японцы за сутки смогут без проблем перебросить 5 дивизий на Хоккайдо. А сколько недель, а скорее, месяцев потребуется нашему Тихоокеанскому флоту, чтобы перебросить 5 дивизий на Курильские острова? Да и вообще, а есть ли сейчас в России 5 боеспособных дивизий? Не исключено, что если не считать войск, находящихся в Чечне, а также охраняющих покой московского начальства — Кантемировской, Таманской и им. Дзержинского дивизий, — то вообще есть ли у нас сейчас боеспособные части?

Эдакая демилитаризация по Зимонину есть предательство интересов России на Дальнем Востоке. На мой взгляд, демилитаризация Курильских островов и Сахалина возможна лишь в ответ на демилитаризацию Гавайских островов и восточного побережья США.

Попробуем хотя бы ориентировочно прикинуть, что потеряет Россия в случае передачи Японии Малой Курильской гряды.

Экономический потенциал этих островов и прилегающих к ним морских акваторий отличается от остальных Курил своим богатством и многообразием. Из полезных ископаемых здесь имеются золото, серебро, медь, свинец, железо, титан, цинк, ванадий, сера. Так, общие ресурсы рудного золота на Курильских островах (Кунашир, Итуруп, Уруп, Парамушир) оцениваются в 1867 тонн, серебра — в 9284 тонны. В 1998 г. здесь было открыто единственное на Земле месторождение рения промышленного значения.

К островам прилегают обширные площади островного шельфа, до 500 метров глубиной, пригодные для нефтегазоразведки. На этом шельфе предполагается наличие нефтегазоносных месторождений. Основные перспективы обнаружения залежей углеводородного сырья связаны со Срединно-Курильским прогибом, где на юго-западном его продолжении, во впадинах Нисибecu и Токати (о. Хоккайдо) открыты газовые месторождения. Прогноз распределения начальных суммарных ресурсов дает ожидаемое количество месторождений порядка 70, в том числе 64 — с извлекаемыми запасами углеводородов менее одного миллиона тонн условного топлива и 6 — с извлекаемыми запасами углеводородов более трех миллионов тонн нефти и 15 миллиардов кубометров газа. Наиболее крупное месторождение нефти оценивается в 15 миллионов тонн. В целом ресурсы углеводородов Срединно-Курильского прогиба ориентировочно оцениваются в 1,6–1,8 миллиарда тонн условного топлива. Учитывая более



благоприятные географические условия (малая глубина моря, меньшее расстояние транспортировки, отсутствие ледового покрова и др.), разработка месторождений углеводородов на Курильском шельфе может оказаться более экономичной, чем на Сахалинском.

Богаты эти острова и биологическими ресурсами. Особо выделяется значение рыболовной отрасли. Район островов давно освоен для промышленной добычи морепродуктов: лососевых, палтуса, тунца, акулы, трески, сельди, камбалы, крабов, морских моллюсков, нерпы, сивуча, котиков и морских водорослей. Одних только ценных пород лососевых рыб вылавливается здесь около миллиона тонн в год и более 500 тысяч тонн другой продукции моря. Здесь добывается третья часть рыбных ресурсов для производства консервов в стране. В 1992 г. общая стоимость выловленной рыбы в островной зоне оценивалась в 1 млрд долларов. С учетом последующей переработки стоимость рыбопродукции возрастает в 2,5–4 раза. В 1994 г. Россия получала из данного региона 25 % годового улова по всей стране. За оплату квот на вылов рыбы в районе Курильских островов Россия получает от Японии 1,3 млрд йен ежегодно. Потеря этого региона лишит Россию миллиардных доходов и приведет к необходимости увеличить затраты на закупку рыбной продукции за рубежом.

С передачей островов Малой Курильской гряды Японии резко ухудшится положение Тихоокеанского флота и системы ПВО страны. В частности, будет существенно затруднен выход в океан кораблей и подводных лодок, базирующихся во Владивостоке и других военно-морских базах Приморья.

Как уже говорилось, японское правительство первые десять послевоенных лет признавало вхождение островов Малой Курильской гряды в состав СССР. Где гарантия, что после перехода их к Японии не возникнут новые претензии, на сей раз к остальным Курильским островам, Сахалину, Камчатке и т. д.?

Кстати, не ясно, кому РФ должна отдавать остров Сахалин — то ли Японии, то ли Китаю. Уже сейчас китайские историки довольно своеобразно обосновывают историческую принадлежность Сахалина, говоря, что «еще со времен империи Цзинь остров был китайским», «Сталин отнял Сахалин у Китая», «Сахалин — это китайская территория»<sup>[152]</sup> и т. п.

Не следует забывать, что на части территории РФ претендуют не только Япония, но и Финляндия, Эстония, Украина, Китай и другие страны. Ряд политиков США высказались за интернационализацию Сибири, то есть желают сделать ее международной колонией. Соответственно, потеря

Россией хотя бы одного маленького острова неизбежно приведет к «эффекту домино».

Давайте вспомним наше недавнее прошлое — Беловежскую Пущу, вывод войск из бывшей ГДР и т. п. Каждая новая уступка России не только не приносила ей какой-либо выгоды, но и порождала новые претензии «партнеров».

Что же следует предпринять России в такой ситуации? Ответ тривиален — вести политику кнута и пряника. Кнут — это отказ от всяких переговоров по территориальным вопросам и усиление военной активности в регионе. Пряник — это приглашение японских промышленников к разработке богатств Сибири.

В политику кнута должны входить и меры психологического характера. Не пора ли нашей Госдуме законодательным путем определить порог применения тактического ядерного оружия и одновременно принять закон о посягательстве на территориальную неприкосновенность Российской Федерации, по которому любой государственный чиновник, включая президента, предавался бы суду даже за ведение переговоров о передаче иностранцам той или иной части Российской Федерации? Замечу, что аналогичные законы есть в западных странах, включая США. И в царской России даже попытка посягательства на территориальную целостность империи каралась смертной казнью через повешение.

Жители Сахалина и депутаты Сахалинской областной думы давно требуют установки в Южно-Сахалинске памятника Сталину, Черчиллю и Рузвельту. «По нашему мнению, лучшим и зримым напоминанием о договоренностях в Ялте, как нам — жителям области, так и нашим соседям-японцам, часто ее посещающим, мог бы стать памятник „Большой Тройке“. Тем более что памятник такой существует. Он создан президентом Академии художеств России Зурабом Церетели. Размеры его относительно невелики — высота 4,1 метра, длина 6,7 метра. Памятник представляет собой сидящие фигуры переговорщиков — Черчилля, Рузвельта и Сталина.

Усилиями администрации области в 2005 году в Южно-Сахалинске установлены памятники Героям Советского Союза, получившим эти звания за военные подвиги на Сахалине и Курилах. Логичным продолжением этой линии был бы переход от индивидуальных судеб, от памяти об отдельных бойцах и командирах к более массовым событиям, по сути, мирового значения. В отношении Ялтинской конференции, определившей послевоенное мироустройство, это не преувеличение, а лишь констатация факта.

Установка памятника наглядно показала бы имеющуюся связь

образования Сахалинской области с событиями мировой истории. Это способствовало бы росту ее авторитета, известности, туристической привлекательности, укреплению национального самосознания.

Поэтому мы поддерживаем аналогичное предложение Сахалинской региональной общественной организации „За неотделимость Российских восточных территорий“ и резолюцию митинга, проведенного в Южно-Сахалинске 2 февраля сего года.

Некоторые средства массовой информации, во-первых, необоснованно отождествляют памятник Ялте с памятником Сталину, а, во-вторых, скатываются до крайности, до запрещения изображать Верховного главнокомандующего, с которым страна одержала великую победу в борьбе за самосохранение, и Председателя Совнаркома, подписавшего знаменательное (первое и важнейшее) постановление СНК СССР № 263 „Об административном устройстве и введении советских законов на Южном Сахалине“ от 02.02.1946, человека, тридцать лет управлявшего нашей страной. Мотивируется это возмущением „сталинскими“ репрессиями.

Нельзя вместе с водой выплескивать ребенка. Нельзя из-за тех или иных поступков и действий руководителя нашей страны (а мы из тех, кто свою страну называют нашей, а не обзывают „этой“) пытаться вообще вычеркнуть его из истории и забыть саму эту историю. Говорят, что в тех, кто стреляет в прошлое из пистолета, будущее выстрелит из пушки. У нас нет особой любви ни к тогдашнему Президенту США Рузвельту, ни к давнему и известному врагу Советской России Черчиллю, ни, естественно, к необоснованным репрессиям. Но Черчилль и Рузвельт — руководители стран наших боевых союзников»<sup>[153]</sup>.

Ну и наконец, чтобы раз и навсегда отбить охоту у самураев переходить границу как у реки, так и в узком проливе, не пора ли нашей армии совместно с Тихоокеанским флотом провести учения на островах Южно-Курильской гряды по «фолклендскому варианту»? Для молодых читателей напомним, в марте 1982 г. «группа аргентинских трудящихся» внезапно высадилась на Фолклендских островах. Когда британские пограничники начали их вытеснять отсюда, то на острова вторглись регулярные аргентинские войска. Англичанам с большим трудом удалось через три месяца вернуть себе Фолклендские острова.

В «курильском варианте» учений на острова с десятков рыбацких судов пытаются высадиться сотни или тысячи жителей «Оранжевой страны». Погранохрана РФ действует жестко — два предупреждения, а дальше — огонь на поражение. Корабли и самолеты «оранжевых»

используют действия пограничников как предлог для вторжения и открывают по ним огонь. И вот тут-то корабли Тихоокеанского флота и авиация наносят массированные ракетные удары по кораблям «оранжевых» с применением спецбоеприпасов. Взрывы спецбоеприпасов традиционно имитируются сбросом бочек с бензином, которые, взрываясь, создают весьма эффектные грибовидные облака. Подобное учение лучше проводить днем, дабы с Хоккайдо хорошо были видны наши корабли, самолеты, а главное, «грибы» от бочек с бензином.

Разумеется, требуются и экономические меры. Почему бы не создать на всех Курилах и Сахалине особую экономическую зону с большими льготами как для отечественных, так и для западноевропейских предпринимателей? Лично я уверен, что даже чрезвычайные меры, как то: отказ на 50 лет от сбора любых федеральных налогов на Курилах и Сахалине, увеличение пенсий местным пенсионерам и инвалидам в 10 (!) раз и т. д. С одной стороны, эти меры по карману государству, сидящему на «нефтяной трубе», а с другой — в ближайшие годы окупятся с лихвой как в политическом, так и в экономическом отношении.

# Приложение 1

Обращение

Сахалинской областной думы

Утв. Пост. СОД от 17.11.2005 № 3/5/457-4

Президенту Российской Федерации

В.В.Путину

Уважаемый Владимир Владимирович!

Исполнился год с того времени, когда (14.11.2004 г.) Министр иностранных дел Российской Федерации С. В: Лавров предложил передать Японии часть российской территории. При этом Малую Курильскую гряду, состоящую из островов: 1) Шикотан; 2) Дальний; 3) Грига; 4) Айвазовского; 5) Девятый вал; 6) Средний; 7) Полонского; 8) Дёмина; 9) Осколки; 10) Лисьи со скалами Пещерная и Парус; 11) Шишки со скалой Свеча; 12) Зеленый; 13) Юрий; 14) Анучина; 15) Танфильева; 16) Сигнальный; 17) Сторожевой; 18) Рифовый, — Министр почему-то назвал «двумя южными островами». Его оговорка соответствует традициям японской пропаганды, в которой преуменьшается объем территориальных претензий, но эта оговорка противоречит Федеральному закону «О наименованиях географических объектов» и российским картам. Непонятно, зачем российскому Министру было необходимо применять «японский счет» к обитаемым отечественным островам. На Шикотане, например, находятся два поселка: Малокурильское и Крабозаводское, а также база морских пограничников.

Несмотря на то что статья 9 Советско-японской Декларации 1956 года утратила силу, г-н Лавров заявил, что «как государство-продолжатель мы эту Декларацию признаем», более того, сообщил: «Мы всегда признавали наличие территориальной проблемы в отношениях с Японией».

Между тем общеизвестен тот факт, что, начиная с 1960 г., в течение трех десятилетий Советский Союз в своих официальных заявлениях не признавал наличия «территориальной проблемы» в отношениях двух стран. Например, в памятной записке советского Правительства Правительству Японии от 22 апреля 1960 г. было отклонено утверждение японской стороны, что «будто по Совместной Декларации стороны договорились считать, что территориальный вопрос оставляется для дальнейшего обсуждения». «Советское правительство, — было записано в этом документе, — отклоняет такое утверждение, поскольку подобной

договоренности в действительности не было и не может быть. Территориальный вопрос между СССР и Японией решен и закреплен соответствующими международными соглашениями, которые должны соблюдаться» («Правда», 22 апреля 1960 г.).

Считаем, что Министру иностранных дел РФ — «государства-продолжателя» следовало бы знать, что в четырех памятных записках советского Правительства от 27 января, 5 февраля, 24 февраля и 22 апреля 1960 г., направленных японскому Правительству, обстоятельно объяснялись причины отказа Советского Союза от статьи 9 Советско-японской Декларации 1956 года, в которой содержалось обещание передачи Японии островов Малой Курильской гряды.

То обстоятельство, что часть 2 Советско-японской Декларации 1956 года утратила силу, подтвердилось в ходе парламентских слушаний в Сахалинской областной Думе 12–13 сентября 2001 г. и в Государственной думе Федерального собрания Российской Федерации 18 марта 2002 г. Об этом неоднократно заявляла Сахалинская областная дума — представительный орган заинтересованного субъекта Российской Федерации (постановления от 11.11.2004 № 1/3/32—4, от 25.11.2004 № 1/4/58-4).

Считаем, что руководству страны давно пора прервать состояние неопределенности и завершить начатый процесс денонсации этой антиконституционной нормы с учетом как допущенных при ее принятии нарушений, так и новых обстоятельств, возникших за последние 50 лет (образование 200-мильных экономических зон и т. п.)

16 ноября 2004 г. Премьер-министр Японии Д. Коидзуми отказался принимать «в подарок» Малую Курильскую гряду («Асахи Симбун», вечерний выпуск, 16 ноября 2004 г.), настаивая на одновременной передаче Японии также Итурупа и Кунашира. Таким образом, Россию от территориальных уступок спасло лишь желание японских должностных лиц получить больше, чем им предложили. Более того, 22 февраля 2005 г. палата представителей, а 9 марта 2005 г. и палата советников японского парламента рекомендовали Правительству «активизировать переговоры с Россией, разрешив проблему принадлежности Хабомаи, Шикотана (так в Японии и российском МИДе называют Малую Курильскую гряду), а также Кунашира, Итурупа и других северных территорий».

Приходится констатировать, что объектом притязаний Японии стали не только Курильские острова, но и Камчатка и все другие российские территории по направлению к Северному полюсу — новому географическому пределу японского экспансионизма. Например, уже в

апреле 2005 г. делегация жителей Курил, посетившая Японию в рамках безвизовых обменов, получила от японской стороны разговорники, на картах которых половина Курильских островов включена в состав Японии, другой половины нет в составе России, а материковая территория России не замкнута на юге Камчатки и к востоку от Чукотки (с. 193–199). Таким образом, считаем, показан перспективный путь к желаемой японо-американской границе за счет территории России.

Вы поздравили японскую сторону со 150-летием Симодского договора об уступке части Курильских островов. Заметим, что этот договор окончательно утратил силу с вероломным нападением Японии на российский флот еще сто лет назад, в 1904 г. К сожалению, население России не дождалось поздравления федеральных властей с Днем Победы над Японией, установленным действующим Указом Президиуму Верховного Совета СССР от 2 сентября 1945 г. Все это не может не настораживать.

Обозначившийся во внутренней политике поворот к социально-экономическому развитию Курильских островов измеряется увеличением числа визитов в Сахалинскую область федеральных чиновников, которые в большинстве своем так и не могут долететь до Курил, и их обещаниями о будущем финансировании.

Между тем в проекте федерального бюджета на 2006 год отсутствует адресная федеральная программа по развитию Курил — геостратегически важной территории для нашей страны.

Встревоженные сахалинцы и курильчане на массовом митинге в Южно-Сахалинске, Сахалинская областная дума в своих обращениях и заявлениях от 11 и 24 ноября 2004 г., в многочисленных письмах в федеральные органы власти обращались к Вам как Президенту России с просьбой прояснить свои намерения на предстоящих переговорах в Токио.

Наконец, 27 сентября 2005 г., отвечая в прямом телеэфире на вопрос из Южно-Сахалинска, заданный уроженцем Южно-Курильска, Вы как Президент России прояснили некоторые свои позиции:

во-первых, Российская Федерация обладает суверенитетом над теми Курильскими островами, на которые претендует Япония;

во-вторых, этот факт закреплен: а) результатами Второй мировой войны; б) международным правом;

в-третьих, эти факты и обстоятельства российская сторона обсуждать не собирается.

Мы приветствуем эту новую и здравую позицию, соответствующую конституционному принципу территориальной целостности России (статья

4 Конституции России).

Одновременно выражаем сожаление, что Вы так и не побывали на Курильских островах, где уже который год десятки должностных лиц, включая японского министра так называемых северных территорий, губернатора Хоккайдо, парламентариев, сопровождаемых множеством японских активистов реваншистских организаций, ведут информационно-психологическую войну против России и ее населения. Иначе Вы не назвали бы двадцать российских островов, на которые претендует Япония, «четырьмя островами».

В преддверии Вашего визита в Японию мы надеемся, что озвученные Вами 27 сентября 2005 г. позиции будут реализованы во внешней и внутренней политике России и, в частности, доведены до сведения японской стороны. Призываем Вас:

— проконтролировать выполнение Правительством Российской Федерации ранее данных поручений по социально-экономическому развитию Курильских островов;

— быть последовательным и заявить об отказе передачи каких-либо территорий Японии, реваншизм которой, чем дальше от 1945 г., тем становится более сильным и опасным.

Полагаем, что это успокоит население Сахалинской области и всех граждан России, заинтересованных в ее суверенитете.

Председатель областной Думы В.И. Ефремов



## Приложение 2

*Ю. Ефименко (почётный член Приамурского географического общества)*

### **Забывтый иск**

Резкое заявление премьер-министра Японии с требованием вернуть всю южную часть Курильского архипелага (и без разговоров!) вызвало наконец-то в России кое-какой интерес к той самой части наших взаимоотношений, о которой уже давно говорили знатоки. О том, что в переговоры с Японией, если их вести разумно, на правовой основе, в данном случае следует вложить и те накопленные проблемы, которые рано или поздно надо решать. Или — обоюдно закрыть, чтобы жить далее спокойно и свободно — без встречных исков. Скажем, по-соседски: доброжелательно и дружно, со взаимной пользой и выгодой. Без камня за пазухой.

В российской прессе заговорили наконец о том, что Японии пора бы вернуть нам должок: прихваченные, а потом и замыленные финансовые ресурсы Российского государства. «Колчаковское золото» с накрученными на нем многократно процентами. Плюс оплату царского правительства за так и не поставленное снаряжение, коль были союзниками в Первую мировую. К тому можно прибавить, как утверждают историки, уворованный через атамана Семёнова по КВЖД вагон с золотом. А еще и запасы Владивостокского отделения Госбанка, напрямую ограбленного японской военщиной, с вывозом золота на крейсере в Японию.

Сложить все — очень немалые средства. Хотя сказать, положила руку на сердце: добрую часть этих богатств помогли сплавить те самые ребята, кого принято именовать белогвардейцами. Военные и штатские равно. То есть жулики и с нашей стороны. Просто японские дельцы, тоже — военные и штатские, не дали потом им возможности побаловаться, прикарманив все себе.

Словом, выставить эти требования можно, но для начала следует провести непростое международное расследование. С точным определением вины и ответственности, как и точных сумм. Иначе — болтовня.

Зато есть давно, ровно 80 лет назад, и добросовестно сделанные документы, которым хоть сейчас можно дать ход. Была бы политическая воля. Речь о «дальневосточном иске» Советского Союза, подготовленном

по всем государственным и международным правилам по итогам расследования пятилетней оккупации Японией российского Дальнего Востока и Забайкалья. Японским политикам о нем хорошо известно. Если же кому-то из них — нет, то какие же они политики!

### **Миру мир!**

Вообще-то мирный договор между нашими странами уже был. Так называемый Портсмутский мир, подписанный в сентябре 1905 г. при американском «посредничестве» и в США, в г. Портсмут, по печальным для России итогам Русско-японской войны.

Припомним в год ее столетия: началом стало вероломное нападение японского флота на русские корабли «Варяг» и «Кореец», находившиеся в корейском порту Чемульпо, а затем и на русскую эскадру, бездарно и никчемно, словно специально под удар, выставленную на внешний рейд Порт-Артура.

Припомним и другое: в России к ней отнеслись, откровенно говоря, плево. «Желтые», «узкоглазые», «макаки» должны были пасть ниц при первых же ответных русских выстрелах. Всерьез как врага Японию не воспринимала даже российская государственная верхушка, которой «по месту работы» следовало бы следить за развитием событий на Дальнем Востоке попристальнее и профессиональнее, чем бульварной прессе. Было примерно то же и так же, как у нынешних президентов России, кто перед телекамерой разносил Чечню в пух и прах в считанные часы.

Припомним, наконец, и то, что война коснулась не только Маньчжурии, как думают многие. Японские войска высадились и повели боевые действия и на сугубо российской территории. На Сахалине прежде всего, который был полностью оккупирован. На Камчатке (где камчадалы действительно разнесли десант в пух и прах). Регулярно обстреливались с моря Владивосток (со стороны Уссурийского залива) и другие прибрежные селения Дальнего Востока. Сунулись было и к Николаевску, но здесь спас «амурский адмирал» Невельской, еще за полвека предвидевший такую возможность и настоявший на сооружении крепости Чныррах. Несколько выстрелов крепости быстро успокоили посланцев японского императорского флота.

Русские солдаты, матросы и офицеры появились в Японии только в качестве военнопленных. Владивостокская группа крейсеров (ярко описанная в романе В. Пикуля) подходила в ходе дерзких рейдов к берегам Японии, прошла даже по Сангарскому проливу, но по селениям не стреляла.

В качестве трофея победившая Япония получила по Портсмутскому

миру Южный Сахалин, который, кстати, русский царь не собирался отдавать. Но, очевидно, в благодарность за само предложение мира и, как считают некоторые из исследователей, по просьбе американских посредников самостийно подарил русский посланец, граф С.Ю. Витте. Эпизод в известной степени загадочный. Говорят, на волоске повисела и судьба Камчатки.

Как бы там ни было, Портсмутский мир Россия признала и выполняла, подписывая и далее «мирные» соглашения, вплоть до Договора о русско-японском союзе 1916 года.

Факт, на который следует обратить внимание.

Как и на другой. В январе 1925 г. в Пекине была подписана совместная Конвенция об основных принципах взаимоотношений между СССР и Японией. СССР признал действительность Портсмутского договора, но специально оговорил, что это «никоим образом не означает, что Правительство Союза разделяет с бывшим царским правительством политическую ответственность за заключение названного договора». Оговорка, реализованная двадцать лет спустя, в августе 1945-го. В обстоятельствах, созданных самой Японией.

К моменту подписания Конвенции советское правительство располагало обширными и подробными итогами японской интервенции на Дальнем Востоке, совокупным счетом, готовым к предъявлению Японии. Японские государственные деятели, судя по всему, тогда пренебрегли и оговоркой, и счетом. И напрасно.

### **Иск без срока давности**

Японская интервенция и оккупация, стержень всех погромных действий и событий на Дальнем Востоке с 1918-го по 1922 год, особой оригинальностью не отличались. Вначале, в эру «союзных» отношений, еще до революции, Дальний Восток наводняется японской агентурой. Первая ее волна. Затем, в начале 1918-го, во Владивостоке вдруг гибнут мирные японские подданные, которых следовало срочно защитить, и 5 апреля высаживаются войска. Вторая волна. А за ней и третья — коммерческая: из посланцев японских фирм и компаний.

«Сибирский экспедиционный корпус» вобрал в себя половину всей японской армии. Особую роль в нем играли победоносные квантунцы с опытом сокрушительного разгрома русских войск. Но и их навыки не сгодились в упрямой России. Налет за налетом и бой за боем партизаны быстро приучили японских военных держаться скученно, большими гарнизонами, а по деревням и просёлкам хаживать только крупными соединениями и не слишком далеко от железной дороги. Отыгрывались на

мирном населении. И при любых потерях год за годом шёл откровенный грабеж.

Комиссии по выяснению убытков и жертв интервенции начинали свою работу по мере вытеснения японских войск на юг, в Приморье, еще при Дальневосточной республике. По свежим следам. Первые папки легли на стол в 1921 г. Документы страшные, погружаться в них и ныне тяжело. Дальневосточная Хатынь, село Ивановка (в Амурской области), сожженное и расстрелянное в марте 1919 г. вместе с его жителями, включая женщин, стариков и детей, было вовсе не исключением. За ним последовали деревни Сохатино, Серновская, Заливка, Крутой Лог. Жгли села в Приамурье, жгли в Забайкалье и в Приморье. Всего в Амурской области японскими оккупантами было сожжено 1685 построек, а в Приамурье — 1617.

«Анкеты о лицах, погибших или искалеченных по вине интервенции» вызывают откровенный ужас. Вот одна из деревень Спасского уезда: «Федорец Д.И. 22 лет. Заколот штыками японцами, как партизан. Якуб А.С. 21 года. Также заколот штыками японцами. Андрущенко З.М. 51 год. Зарыт японцами в землю живым». Акт из села Черниговка: крестьяне И. Сапоцкий, В. Сапоцкий и С. Болтенко (57 лет) застрелены японцами без всякого повода. На разъезде 724-й версты Амурской железной дороги японские солдаты сожгли 12 рабочих. Там же, в Амурской области, в с. Дамбуки расстреляны 14 человек, на Владимирском и Улачинском приисках — 22 человека, в д. Усть-Умлекон замучены 3 крестьянина, в д. Белоногово — 12 человек, в с. Жариково людей заживо сжигали на кострах. И так по всему Дальнему Востоку и Забайкалью.

Особенно кровавыми выдались для дальневосточников 4–5 апреля 1920 г. — дни бессмысленного и жестокого японского путча, «авторов» которого давно бы следовало найти и назвать поименно. Во Владивостоке и его окрестностях японцами убиты около 2000 человек. В Никольск-Уссурийском — 800. В Спасске — 500. В Шкотове — 300 (многие обезглавлены). В Раздольном — 100. В Алексеевке — 100. В районе Хабаровска — более 2500 жертв. И так далее.

Более всех пострадал Хабаровск. Дома буквально расстреливались из орудий. До сих пор сохранились отметины. Только железнодорожное хозяйство станции Хабаровск 5 апреля понесло убытков на 2 392 231 руб. золотом. Амурская железная дорога предъявила японским интервентам счет с сентября 1918 г. по апрель 1920-го на 12 776 174 руб. золотом. Разгром базы Амурской флотилии оценивался в 13 000 000 руб. золотом.

Одновременно грабилось население. Лишь в Амурской области японскими военными было «изъято» у крестьян 286 490 пудов фуража и

продовольствия. Гондатыевское сельское общество (Приморье) сообщает: «Наносят насильный и нахальный воровской вред, ломают замки, забирают все ценное и понравившееся, стреляют в людей в страх, дабы не мешали грабежу куриц, яиц, молока, сахару, чая, спичек, сала, ножей, кружек...» Угнаны тысячи лошадей и голов скота. «Реквизировались» пароходы и баржи. Вывозились трубы, станки, инструменты, котлы, рельсы и шпалы, пряжа, чугун, сталь, цветные металлы, сера и фосфор, воск, резина и селитра, квасцы, спички, кофе, чай, нафталин, военное обмундирование и снаряжение, балки и трос и т. д и т. п., громились школы, телеграфные станции. Вот данные Владивостокской таможни о вывозе в Японию в одном 1920 г.: цинка — 106 831 пуд, серы комковой — 58 678 пудов, проволоки — 83 962 пуда, серной кислоты — 15 832 пуда, мануфактуры — 12 619 пудов, машин — 7 629 пудов, суперфосфата — 10 889 пудов, меди — 3 334 пуда, кофе (в зернах) — 5 635 пудов, аппаратов связи — 909 пудов, разных грузов — 51 410 пудов. Одного зерна в 1921–1922 годах было вывезено в Японию 8 284 000 пудов.

Дальневосточные Верещагины, как видим, были дотошливы и неотступны.

А еще — рыба. Только с рыболовных участков Приморья японскими рыбопромышленниками было вывезено сельди: в 1919 г. — 14 374 449 штук (52 % всего улова), в 1920-м — 14 889 864 шт. (63 % всего улова), в 1921–1925 гг. 924 361 шт. (75 % всего улова). Из района Николаевска-на-Амуре в 1922 г. — 1 185 950 пудов рыбы (81,1 % всего улова).

А еще — лес. За годы интервенции в Японию ушло более 20 млн куб. футов.

Все это — без таможенной уплаты.

Всего Приморской области японские интервенты нанесли ущерб, оцениваемый в 206 632 126 рублей золотом.

Честно говоря, масштабы ограбления Дальнего Востока поражают воображение. И если бы не начало 90-х годов из истории нашей страны, достойны были бы книги рекордов Гиннеса.

К сему: аналогичные иски были собраны и к американским «миротворцам», и к английским, и прочим. И до сих пор висят долги Владивостокской таможне: чехословацкого командования — 23 397 035 руб. золотом, английского — 9 836 774 руб. 23 коп. золотом, итальянского — 1 680 178 руб. 81 коп. золотом.

Признав себя правопреемником Советского Союза и даже начав выплачивать по претензиям тех, кто пострадал за рубежом от Октябрьской революции 1917 г., у нас есть все основания затребовать оттуда и старые

должки Советской России, как и Дальневосточной республике. Иначе как-то странно получается...

**Из всего этого следует**

Точную цифру должны назвать специалисты. Предварительно же, переводя это все в любимые у.е., можно заговорить о десятках миллиардов долларов.

С возвращением нашей стране Южного Сахалина и Курил, с отработкой на наших стройках и шахтах японских военнопленных об этих подсчетах и исках понемногу забыли. Принципиально потеряли значение.

С возобновлением японских требований они столь же объективно должны быть возвращены в обиход переговоров как предварительное условие для дальнейшего их хода, а не в качестве торга. Разумеется, если мы — уважающая себя страна. А точнее — если наша верховная власть умеет уважать себя и свою страну. Да вот в том-то и весь вопрос!

## Иллюстрации



*Японский император и его лукавые доброжелатели. Лубочный плакат 1904 г. Увы, карикатура была также актуальна в 30-х годах XX века и не менее актуальна сейчас*



*Боевая песенка донцов. Лубочный плакат 1904 г.*

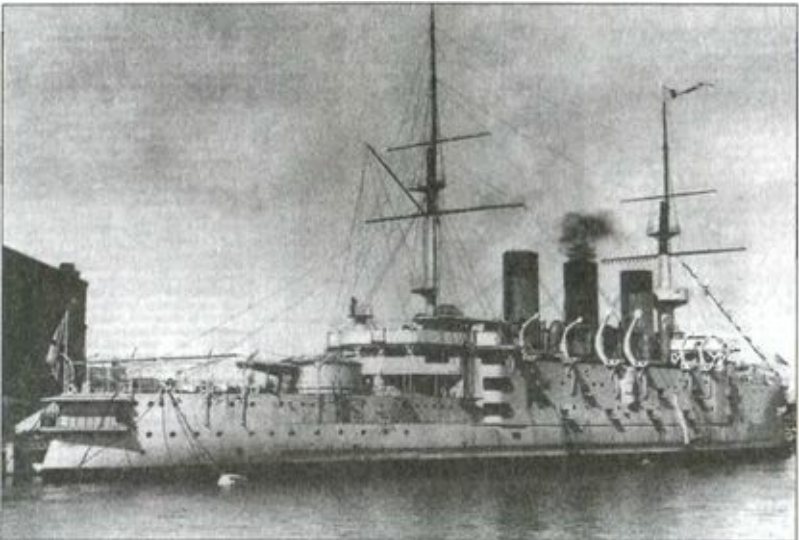

*Броненосец «Победа»*



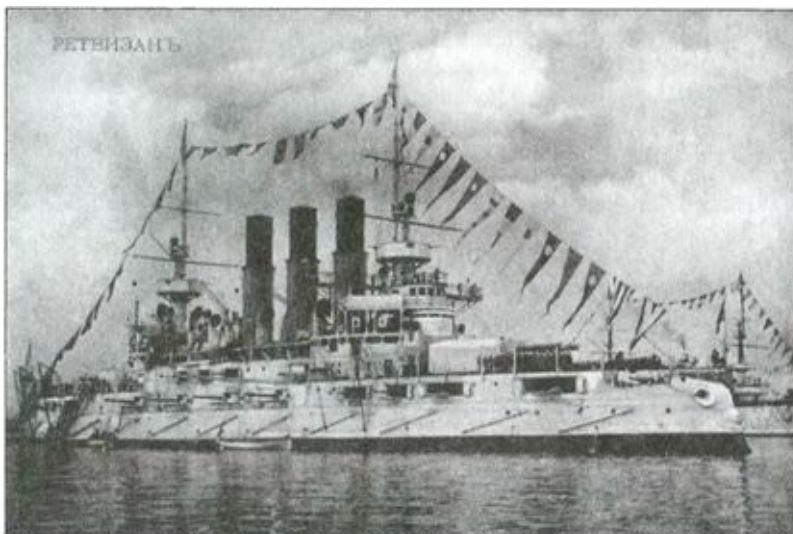

*Броненосец «Ретвизан» в Порт-Артуре*

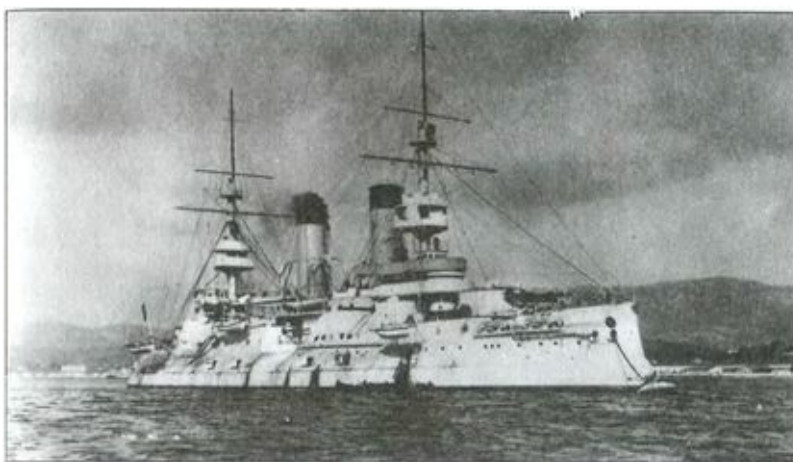

*Броненосец «Цесаревич» в Порт-Артуре*



*Наместник Алексеев и генерал Куропаткин в Порт-Артуре*

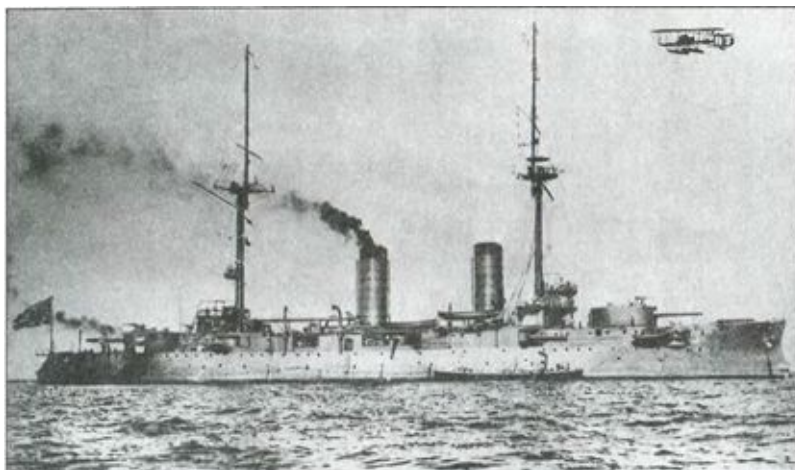

*Броненосец «Ивами», бывший броненосец «Орел», захваченный в Цусимском бою*



*На палубе броненосца «Асахи»*

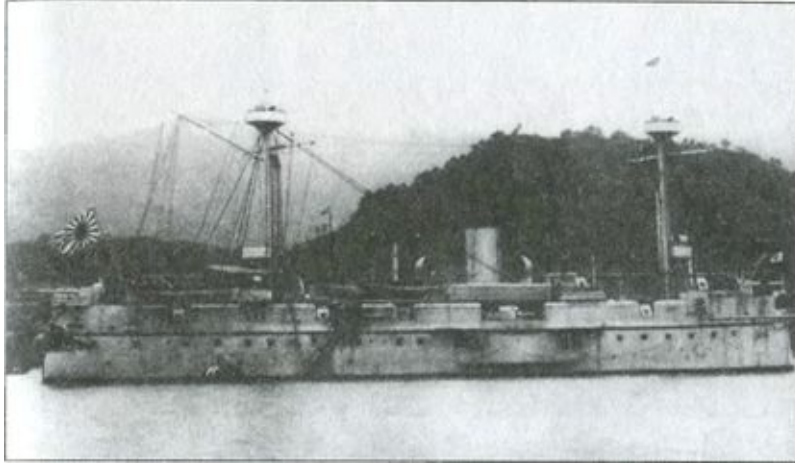

*Броненосец «Фу́со»*



*Свозка на берег японских пленных во Владивостоке. 1904 г.*



*«Народы Европы, оберегайте наши священные права». Рисунок Вильгельма II, олицетворяющий поддержку России Германией*



*Император Японии Муцухито*



*Пленный русский офицер среди членов семьи раненого японского офицера. Мацуяма. 1904–1905 гг.*



*Казнь японцами китайцев, состоявших на русской службе. Маньчжурия. 1905 г.*



*Военная подготовка молодых священнослужителей. Токио. 1936 г.*



*Японские мальчики на военных строевых занятиях. 1930-е гг.*



*«Всесоюзный староста» М.И. Калинин, чрезвычайный и полномочный посол Японии Сегимицу, нарком иностранных дел М.М. Литвинов. Москва. 1936 г.*



*Советские танкисты осматривают военную технику, брошенную японцами в районе горы Баин-Цаган. Июль 1939 г.*



*Советские летчики катаются на трофейном японском штабном автомобиле Тип 95 фирмы «Куроган». Район р. Халхин-Гол. Август 1939 г.*



*Полномочный посол СССР в Монголии И.А. Иванов (в штатском) и маршал МНР Х. Чойбалсан (в центре) осматривают места недавних боев. Район р. Халхин-Гол. Август 1939 г.*



*Полномочный посол СССР в Монголии А.М. Иванов и маршал МНР Х. Чойбалсан в сопровождении группы командиров осматривают трофейные японские тягачи. Халхин-Гол. Июль 1939 г.*



*Японский самолет-разведчик Ки. 15, разбившийся на советской территории 12 февраля 1940 г.*



*Гитлер и Мацуока после переговоров приветствуют с балкона рейхсканцелярии нацистскую демонстрацию. Берлин. Март 1941 г.*





*Милитаристский психоз в Японии*



*Японская пехота. Квантунская армия. 1945 г.*

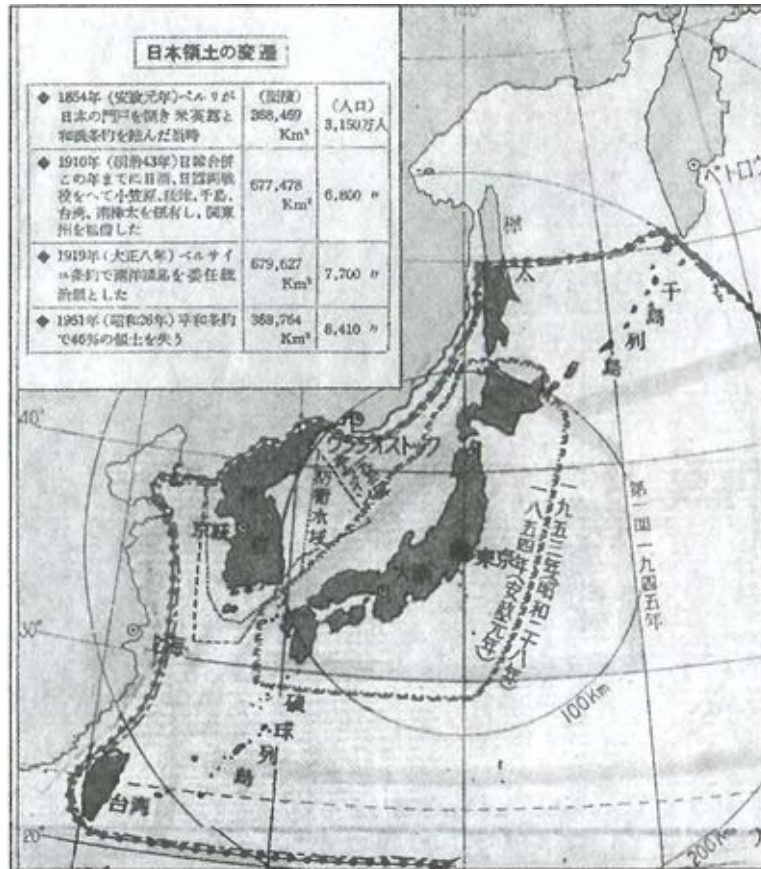

Карта из японского «Новейшего атласа административного деления Японии по префектурам». 1954 г. (фрагмент)

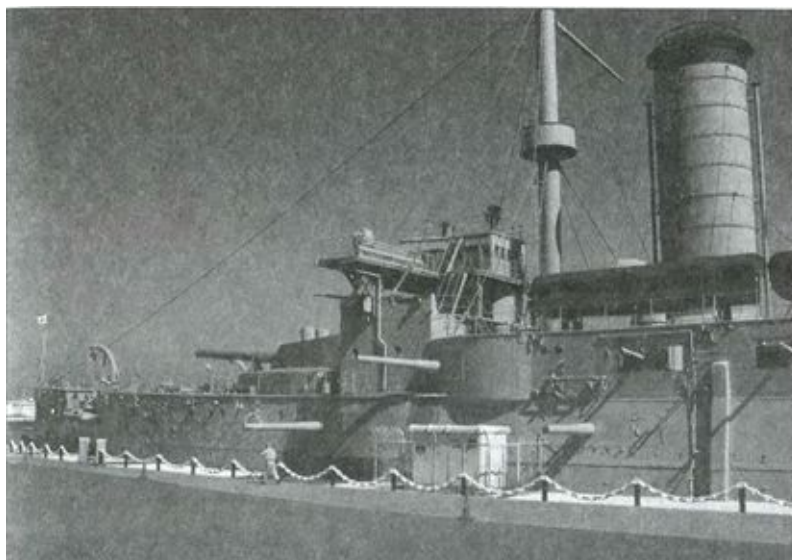

Корабль-памятник «Микаса». Фото И. Коледенка. Октябрь 2007 г.



*Муляж 305-мм установки на броненосце «Микаса». Фото И. Коledenка. Октябрь 2007 г.*

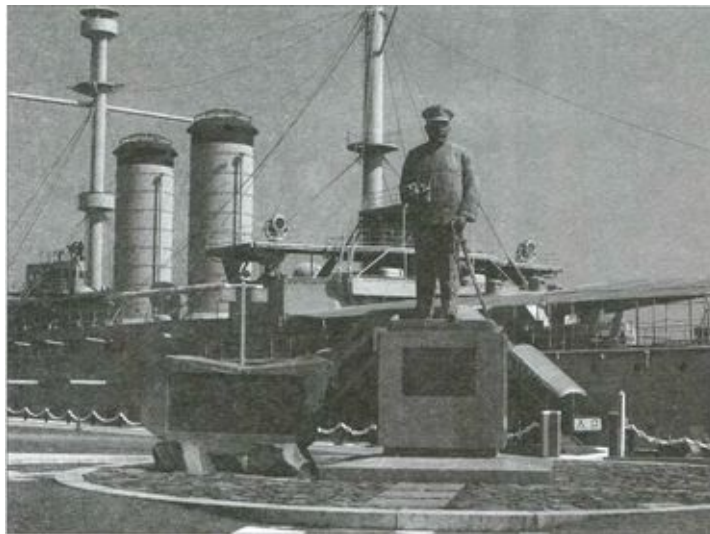

*Памятник адмиралу Того на фоне броненосца «Микаса». Фото И. Коledenка. Октябрь 2007 г.*



*Снаряд крупного калибра у борта броненосца «Микаса». (В 1905 г. снарядов такой формы у японцев не было. Это — 1920-1930-е годы. «Липу» любят не только российские музейщики). Фото И. Коledenка. Октябрь 2007 г.*



*Памятник японским кораблям, погибшим в годы Второй мировой войны. Фото И. Коledenка. Октябрь 2007 г.*



*Митинг, посвященный 60-летию со дня образования Южно-Сахалинской области в составе Хабаровского края и Сахалинской области Российской Федерации. Площадь им. Ленина, г. Южно-Сахалинск. 2 февраля 2006 г.*



*Подводная лодка «Ояшио» SS590. Фото И. Коledenка. Октябрь 2007 г.*

## Список литературы

*Аблова Н.Е.* КВЖД и российская эмиграция в Китае. Международные и политические аспекты истории (первая половина XX века). М.: Русская панорама, 2005

*Амурцы на защите рубежей Отечества.* Сборник / Сост. Н.И. Горшков. М.: Орлов и сын, 1996

*Багров В.Н., Сунгоркин Н.Ф.* Краснознаменная Амурская флотилия. М.: Воениздат, 1976

*Белов А.* Броненосцы Японии. СПб, 1998

*Бережной С. С.* Линейные и броненосные корабли. Канонерские лодки. М.: Воениздат, 1997

*Бескровный Л.Г.* Армия и флот России в начале XX в. М.: Наука, 1986

*Бескровный Л.Г.* Русская армия и флот в XIX веке. М.: Наука, 1973  
*Боевая деятельность Краснознаменной Амурской флотилии в войне с Японией.* Сборник материалов по опыту боевой деятельности Военно-морских сил Советского Союза. М.: Воениздат, 1947

*Боевой путь советских Вооруженных сил /* Под ред. В. Воробьева. М.: Воениздат, 1960

*Боевые действия авиации в Монгольской Народной Республике.* Май-сентябрь 1939 г. Отчет Главного управления ВВС РККА. М.: Воениздат, 1940

*Бои у Халхин-Гола.* Партийно-политическая работа в боевой обстановке/ Под ред. Д. Ортенберга, М.: Воениздат, 1940

*Болтунов М.Е.* Невидимое оружие ГРУ. М.: ОЛМА-ПРЕСС, 2002  
*Боровский В., Мощанский И.* Бои в районе реки Халхин-Гол 11 мая — 16 сентября 1939 года. ПКВ, 2001

*Брук С.* Население мира. Этнографический справочник. М.: Наука, 1981

*Бунин И.* Порт-Артурская ловушка. СПб: Облик; Зенит, 1999  
*Великая Отечественная война 1941–1945.* Энциклопедия / Под ред. М.М. Козлова. М.: Советская энциклопедия, 1985

*Великий князь Кирилл Владимирович.* Моя жизнь на службе России. СПб: Лики России, 1996

*Веселого Ф.Ф.* Краткая история русского флота. М. — Л-д: Военмориздат, 1939

*Вильсон Х.* Броненосцы в бою. Борьба на Востоке в 1894–1895 годах.

СПб, Издание Военно-морского ученого отдела ГМШ, 2000

*Виноградский А.* История Русско-японской войны 1904–1905 гг. СПб: Типография Товарищества п. ф. «Электро-Ти», 1909 *Vumme С.Ю.* Избранные воспоминания. М.: Мысль, 1991 Военная энциклопедия / Под ред. К.И. Величко, В.Ф. Новицкого, А.В. фон Шварца и др. В 18 томах. Петербург. 1911—1915

*Гагин В.* Воздушная война в Китае и Монголии. Воронеж, 1999 *Гельфонд Г.* Советский флот в войне с Японией. М.: Воениздат, 1958 *Голицын В.* Очерк участия охранной стражи КВЖД в событиях 1900 г. в Маньчжурии: Харбин, 1910

*Горбунов Е.А.* Схватка с Черным драконом. Тайная война на Дальнем Востоке. М.: Вече, 2002

*Гордиевский О., Эндрю К.* КГБ. Разведывательные операции от Ленина до Горбачева. М.: Центрполиграф, 1999

*Городецкий Г.* Роковой самообман. Сталин и нападение Германии на Советский Союз: М.: РОССПЭН, 1999

Гражданская война и военная интервенция в СССР. Энциклопедия / Под ред. С.С Хромова. М.: Советская Энциклопедия, 1983

*Граф Г. К.* На службе императорскому дому России. 1917–1941. Воспоминания. СПб.: Русско-Балтийский информационный центр БЛИЦ, 2004

*Грибовский В.* Эскадренный броненосец «Бородино». СПб: Гангут, 1995

*Грибовский В., Познахирев В.* Вице-адмирал З.П. Рожественский. СПб: Цитадель, 1999

*Грибовский В., Черников И.* Броненосец «Адмирал Ушаков». СПб: Судостроение, 1996

*Григоренко П. Г* В подполье можно встретить только крыс. Нью-Йорк, 1981

Гриф секретности снят. Потери Вооруженных сил СССР в войнах, боевых действиях и военных конфликтах / Под ред. Г.Ф. Кривошеева. М.: Воениздат, 1993

Дальний Восток России в период революций 1917 года и Гражданской войны. Сборник научных статей. Владивосток: РАН, Дальневосточное отделение, 1998

*Дацышен В.Г.* Русско-китайская война 1900 г. Поход на Пекин. Альманах «Цитадель», СПб, 1999

Действия 1-й Армгруппы в Халхын-Голской операции. Отчет Генерального штаба. М.: Воениздат, 1940

*Джанибебян В.* Провокаторы. Воспоминания, мысли и выводы. М.: Гея итэрум, 2000

*Дирксен фон Г\* Москва, Токио, Лондон. Двадцать лет германской внешней политики. М.: ОЛМА-ПРЕСС, 2001

Дневники императора Николая II / Под ред. К.Ф. Шацилло. М.: Орбита, 1991

Документы внешней политики СССР. Т. 16. М.: Политиздат. 1970  
*Доливо-Добровольский Б.И.* Тихоокеанская проблема. М.: Высший военный редакционный совет, 1924

*Доценко В.Д.* Мифы и легенды Российского флота. М. — СПб, ОЛМА-ПРЕСС; Издательский дом «Нева», 2000

*Другов П.И.* Из опыта действий АБТВ на р. Халхын-Гол. Хабаровск, 1940

*Жуков Е.М., Гальперин А.И. и др.* Очерки новейшей истории Японии. М.: Наука, 1957

*Захаров С., Багров В.* Тихоокеанский флот. М.: Воениздат, 1966

*Зиланов В.К. Кошкин А.А. Латышев И.А. Плотников А.Ю. Сенненко И.А.* Русские Курилы. История и современность. М.: Алгоритм, 2002

*Зимонин В.П.* Последний очаг Второй мировой. М.: Институт проблем безопасности и разйития Евразии, 2002

*Золотарев В.Козлов И.* Русско-японская война 1904–1905 гг. Борьба на море. М.: Наука, 1990

*Иванов М.И.* Япония в годы войны. М.: Наука, 1978

*Иойрыш А.И., Морохов И.Д., Иванов С.К.* А-бомба. М.: Наука, 1980  
История Великой Отечественной войны Советского Союза. 1941–1945 / Под ред. П. Поспелова. М.: Воениздат, 1963

История дипломатии / М.: Государственное издательство политической литературы, 1963

История железнодорожного транспорта России и Советского Союза / М.-СПб, 1997

История отечественной артиллерии / Под ред. К. Казакова. М. — Л-д. Воениздат, 1964

История Русско-японской войны / Под ред. М. Бархатова, В. Фун- ке. СПб: Т-во Р. Голике и А. Вильборг, 1907

История стран Азии и Африки в Средние века / Под ред. Л. Симоновской, Ф. Ацамба. М.: Издательство Московского университета, 1968

Казачьи войска / Сост. В. Казин. Справочная книжка императорской Главной квартиры. 1912



*Керсновский А.А.* История русской армии. М.: Голос, 1994 *Клавинг В.В.* Япония в войне. 1931–1945. СПб: Ольга, 2000 *Ковалев И.* Транспорт в Великой Отечественной войне (1941–1945 гг.). М.: Наука, 1981

Крах первого нашествия империалистов на Страну Советов / Под ред. Н. Азовцева. М.: Воениздат, 1973

*Кремлев С.* Россия и Япония: Стравить! М.: Яуза, 2005 Кризис и военно-фашистское движение в Японии. Т. V. Хабаровск, 1936

*Крылов А.Н.* Мои воспоминания. Л-д: Судостроение, 1984 *Кудрина Ю.* Императрица Мария Федоровна Романова. М.: ОЛМА- ПРЕСС, 2001

Курилы — острова в океане проблем / Сост. Ю.В. Гергиев. М.: РОССПЭН, 1998

*Кутаков Л.* Россия и Япония. М.: Главная редакция восточной литературы, 1988

*Кэгл М. у Мэнсон Ф.* Морская война в Корее. М.: Воениздат, 1962 *Любавский М.* Обзор истории русской колонизации. М.: Издательство Московского университета, 1996

Материалы судебного процесса по делу бывших военнослужащих японской армии, обвиняемых в подготовке и применении бактериологического оружия. М.: Госполитиздат, 1950

Международные отношения на Дальнем Востоке (1870–1945 гг.) / Под ред. Е. Жукова. М.: Госиздательство политической литературы, 1951

*Мелихов Г.В.* Белый Харбин, середина 20-х. М.: Русский путь, 2003

*Мелихов Г.В.* Маньчжурия далекая и близкая. М.: Главная редакция восточной литературы РАН, 1994

Мир между войнами. Избранные документы по истории международных отношений 1910— 1940-х годов /Сост. А. Мальгин. М., 1997

*Можейко И.В.* Западный ветер — ясная погода. Мг; Наука, 1984

*Молодяков В.Э.* Несостоявшаяся ось: Берлин — Москва — Токио. М.: Вече, 2004

Морской атлас. Т. III. Описания к картам / Под ред. С. Горшкова. М: Издание Главного штаба ВМФ, 1966

*Мошин В.* Оборона побережья с древнейших времен до наших дней. СПб: Типография Н.В. Васильева, 1901

*Мошков Ф.А.* Морская пограничная охрана России: от Петра I до наших дней. М.: Граница, 2003

*Накамура С.* Японцы и русские. М.: Прогресс, 1983

*Ольденберг С.С.* Царствование императора Николая II. Белград, 1939 Первая половина моей жизни. Воспоминания последнего императора Китая

Пу И. СПб, 1999

*Перечнев Ю.* Советская береговая оборона. М.: Наука, 1976

*Плиев И.А.* Через Гоби и Хинган. М.: Воениздат, 1965  
Победа на реке Халхин-Гол / Под ред. П. Жилина. М.: Наука, 1981

Пограничные войска в годы Великой Отечественной войны. Сборник документов / Сост. А.И. Чугунов, Т.Ф. Каряева, Е.В. Сахарова и др. М.: Наука, 1968

Пограничные войска СССР. 1929–1938. Сборник документов и материалов / М.: Наука, 1972

Пограничные войска СССР. 1939 — июнь 1941. Сборник документов и материалов / М.: Наука, 1970

Подготовка и начало интервенции на Дальнем Востоке России (октябрь 1917 г. — октябрь 1918 г.). Документы и материалы. Владивосток: РАН, Дальневосточное отделение, 1997

*Поленов Л.* Крейсер «Аврора»: Судостроение, 1987

*Пономарев С.А.* Наши Курилы и японские притязания. Южно-Сахалинск: Сахалинское книжное издательство, 2003

*Попов А.* Операция на реке Халхын-Гол, май — сентябрь 1939 г. М.: Артакадемия, 1943

*Роскилл С.* Флот и война. М.: Воениздат, 1967

Российская эмиграция в Маньчжурии: военно-политическая деятельность (1920–1945). Сборник документов / Сост. Е.Н. Чернолуцкая. Южно-Сахалинск, 1994

Россия и Япония на заре XX столетия / Под ред. В.А. Золотарева. М.: АРБИЗО, 1994

Россия. XX век. Документы. 1941 год / Под ред. В.П. Наумова. М.: Международный фонд «Демократия», 1998

Русская разведка и контрразведка в войне 1904–1905 гг. Документы / Сост. И.М. Деревянко. М.: Прогресс, 1993

Русско-японская война 1904–1905 гг. Сборник документов. М.: Воениздат, 1941

*Сапожников Б.* Китай в огне войны. 1931–1950. М.: Наука, 1977

*Сафронов В.* СССР, США и японская агрессия на Дальнем Востоке и Тихом океане. 1931–1945 гг., М., Институт российской истории РАН, 2001

*Сафронов В.П.* СССР, США и японская агрессия на Дальнем Востоке и Тихом океане. 1931–1945 гг. М.: Институт российской истории РАН, 2001

*Сидихменов В.* Маньчжурские правители Китая. М.: Наука, 1985

*Смирнов Л.Н., Зайцев Е.Б.* Суд в Токио. М.: Воениздат, 1984

Советское военно-морское искусство. М.: Воениздат, 1951

Советско-монгольские отношения. 1921–1974. Документы и материалы, М., 1975

Советско-японская декларация 1956 года и проблемы национальной безопасности Федерации / Авторы-составители С.А. Пономарев, Л.С. Арефьева. Южно-Сахалинск, 2002

Совместный сборник документов по истории территориального размежевания между Россией и Японией. МИД Российской Федерации — МИД Японии

*Сорокин А.* Оборона Порт-Артура 1904–1905. М.: Воениздат, 1952

СССР — Германия. 1939. Документы и материалы о советско-германских отношениях с апреля по октябрь 1939 г. Вильнюс: Mokslas, 1989

СССР в борьбе за мир накануне Второй мировой войны. Документы и материалы. М.: Политиздат, 1971

*Тренев В.* Путь к океану. М.: Советский писатель, 1958

*Трухановский В.Г.* Уинстон Черчилль. Политическая биография. М.: Мысль, 1977

*Усов В.Н.* Последний император Китая. Пу И (1906–1967). М.: ОЛМА-ПРЕСС, 2003

Финал / Под ред. М. Захарова. М.: Наука, 1969

*Хаттори Т.* Япония в войне 1941–1945. М.: Воениздат, 1973

Хроника боевых действий Тихоокеанского флота в войне с Японией. (9 августа — 3 сентября 1945 г.). М.: Воениздат, 1949

*Худяков П.* Путь к Цусиме. М.: Типолитография Русского товарищества печатного и издательского дела, 1908

*Цывынский Г.* 50 лет в императорском флоте. Рига: Ориент, 1935

*Широкопад А.Б.* Русско-японские войны 1904–1945, Минск, Харвест, 2003

*Широкопад А.Б.* Дальневосточный финал. М.: АСТ; Транзиткнига, 2005

*Широкопад А.Б.* Падение Порт-Артура. М.: АСТ; Ермак, 2003

*Широкопад А.Б.* Россия и Китай. Конфликты и сотрудничество, М., Вече, 2004

*Шишкин С.* Боевые действия Красной Армии у реки Халхин-Гол в 1939 г. М.: Воениздат, 1946

*Шишов А.В.* Россия и Япония. История военных конфликтов. М.: Вече, 2000

Японский милитаризм / М., Наука, 1972

---

**notes**

## **Примечания**

**1**

Сёгун — титул верховного правителя государства (предводитель, военный вождь).

После 1945 г. этому острову было возвращено название Зеленый.

Фрегатов тогда на Дальнем Востоке вообще не было.



Шлюп был вооружен пушками, но принадлежал Российско-Американской компании, и его не было в списках боевых и вспомогательных кораблей императорского флота.

Номинальная л.с. — это расчетная единица, мощность в индикаторных л.с. была больше.

Накамура С. Японцы и русские. МЛ: Прогресс, 1983. С. 198–199.

Болгурцев Б. Стратегическая ошибка князя Горчакова. СПб: Гангут. Выпуск 5. 1993.

Подробнее об этом см.: Широкопад А.Б. Русско-турецкие войны. Минск: Харвест; Москва: АСТ, 2000.

Витте С.Ю. Избранные воспоминания. М.: Мысль, 1991. С. 334–335.

Мелихов Г.В. Маньчжурия далекая и близкая. М.: Главная редакция восточной литературы РАН, 1994. С. 52.

«Политехник» № 10.1970. С. 75–76.



Гернгросс Александр Алексеевич. Родился в 1851 г. Участник русско-турецкой войны. С 1893 г. служил в Средней Азии. В 1897 г. полковник Гернгросс назначен главным начальником Охранной стражи КВЖД.

Тем более что у клана великих князей Михаила Николаевича и Сергея Михайловича, управлявших нашей артиллерией, имелись свои личные интересы в перевооружении армии 3-дюймовыми скорострельными пушками обр. 1900 г., которые они отдали на откуп Путиловскому заводу.

Хунгузами (хунхузами) называли шайки профессиональных грабителей. Единого руководства у этих шаек не было, но они зачастую находились под покровительством местных китайских властей, с которыми делились частью добычи.

Сановник, выполнявший обязанности премьер-министра.

Д.Д. Покотиллов — представитель русского Министерства финансов в Пекине и директор пекинского отделения Русско-Китайского банка.

Дацышен В.Г. Русско-китайская война 1900 г. Поход на Пекин. Альманах «Цитадель», СПб, 1999. С. 26.

Он тогда служил вахтенным начальником на броненосном крейсере «Россия».

К. Маркс, Ф. Энгельс, Сочинения. Издание 2-е. Т. 10. С. 535.



Подробнее об «Особом запасе» см.: Широкопад А.Б. Русско-турецкие войны. С. 536.

ЦФИА, ф. 497, оп. 1, д. 345

Сорокин А. Оборона Порт-Артура 1904–1905. М.: Воениздат, 1952. С. 35.

Россия и Япония на заре XX столетия / Под ред. В.А. Золотарева. М.: АРБИЗО, 1994. С. 519.

Там же.

Там же.

Там же. С. 520.

Там же. С. 522.



Военная энциклопедия / Под ред. К.И. Величко, В.Ф. Новицкого, А.В. фон Шварца и др. В 18 томах. Петербург. 1911–1915. Т. XV. С. 121.

Разница во временных поясах.

Дневники императора Николая II / Под ред. К.Ф. Шацillo. М.: Орбита, 1991. С. 193.

Доценко В.Д. Мифы и легенды Российского флота. М. — СПб, ОЛМА-ПРЕСС; Издательский дом «Нева», 2000. С. 112–113.

Там же. С. 117–118.

Там же. С. 115–116.

Кэгл М., Мэнсон Ф. Морская война в Корее. М.: Воениздат, 1962. С. 68.

Русско-японская война 1904–1905 гг. Сборник документов. М.: Воениздат, 1941. Кн. 1. с. 71.







Дневники императора Николая II. С. 194.

Доценко В.Д. Мифы и легенды Российского флота. С. 81.

Там же. С. 82.

Доценко. С. 84.

Там же. С. 85.

Там же. С. 93–95.



Великий князь Кирилл Владимирович. Моя жизнь на службе России.  
СПб: Лики России, 1996. С. 204.

Русско-японская война 1904–1905 гг. Сборник документов. С. 47.

Там же.

Описание военных действий на хморе в 1937–1938 гг. Мейдзи (в 1904–1905 гг.). Т. 1.С. 139.

Авизо — в японском флоте нечто среднее между посыльным судном и легким крейсером, в русском флоте такого класса кораблей не было.

Керсновский А.А. История русской армии. М.: Голос, 1994. Т. 3. С. 65.

Сорокин А. Оборона Порт-Артура 1904–1905. С. 85.

Марезуке Китен Ноги родился в 1849 г. в древней самурайской семье, в 1871 г. поступил на военную службу. В 1894–1895 гг. Ноги командовал 1-й бригадой, сражался с ней под Цзиньчжоу и Порт-Артуром, за что был произведен в генерал-лейтенанты и возведен в баронское достоинство. В 1900–1904 гг. находился в запасе, с началом войны с Россией вернулся на службу и получил командование над оставшимися в Японии гвардейскими частями, но вскоре был назначен командующим 3-й армией. В июне 1904 г. произведен в полные генералы (маршалы), а в 1907 г. — в графское достоинство. Верный традициям самураев, после смерти японского императора вместе с женой 13 сентября 1912 г. в Токио сделал себе харакири.



Сорокин А. Оборона Порт-Артура 1904–1905. С. 85.

Керсновский А.А. История русской армии. Т. 3. С. 68.

Русско-японская война 1904–1905 гг. Сборник документов. С. 113.

Там же. С. 113–114.

Маркиз Ойяма поступил на военную службу в конце 60-х гг., участник гражданских войн, в качестве наблюдателя участвовал во Франко-прусской войне 1870–1871 гг. В ходе японо-китайской войны 1894–1895 гг. командовал армией и взял штурмом Порт-Артур. С началом Русско-японской войны маршал Ойяма был назначен главнокомандующим всеми японскими армиями.

Восточный отряд 6 августа был переименован в III Сибирский корпус. Вместе с X армейским корпусом они составляли Восточную группу.

Отряд подполковника Шестакова, расположенный в Бенсиху, подчинялся полковнику Грулеву.

Военная энциклопедия. Т. XV. С. 86–87.



Кондратенко Роман Исидорович, родился в 1857 г., окончил Полоцкую военную гимназию, Николаевское инженерное училище, Николаевскую инженерную академию и Академию Генерального штаба. В 1883 г. составил проект Михайловской крепости в Батуме. Перед началом Русско-японской войны командовал 7-й Восточно-Сибирской стрелковой бригадой, позже развернутой в дивизию. С 17 июля по 2 декабря — начальник сухопутной обороны Порт-Артура.

Вообще-то она называлась Хуйинсан, но советские авторы называли Куинсан, а Юзеф Веслав Дискант называл Хуинсань.

С 22 февраля 1904 г. К.А. Фок командовал 9-й Восточно-Сибирской стрелковой дивизией.

В разных источниках дается от 384 до более 400 орудий, я же привожу наиболее достоверную цифру.

Сорокин А. Оборона Порт-Артура 1904–1905. С. 110.

Французский завод признал свою ошибку в проектировании машин для корабля и выслал в Порт-Артур новые эксцентрики, но их успели доставить только до Шанхая.

«Топи их всех» (англ.).

Здесь и далее я делаю предположения, лишь когда они проверены практикой, пусть в другое время, но при тех же условиях.



Вооружение вспомогательных крейсеров хорошо иллюстрирует тупость бюрократов из Морского министерства. Приравнять вспомогательные крейсера к большим броненосным крейсерам типа «Россия» было нельзя, поэтому их записали в крейсера 2-го ранга, как, например, «Новик» (водоизмещение 3000 т, вооружение: 6 — 120/45-мм/клуб пушек). И, раз так, то и, как положено крейсерам 2-го ранга, вспомогательные крейсера вооружались 120/45-мм пушками. Но «Москва»-то по водоизмещению не уступала самым мощным броненосцам и вполне могла нести 10–16 152-мм пушек Кане. Это в равной степени касается и других больших вспомогательных крейсеров.

Не путать со статс-секретарем Александром Михайловичем Безобразовым, главой «безобразовской клики».

Мельников Р.М. «Рюрик» был первым. Л-д: Судостроение, 1989. С. 172–173.

Там же. С. 174.

Золотарев В., Козлов И. Русско-японская война 1904–1905 гг. Борьба на море. М.: Наука, 1990. С. 128.

Военная энциклопедия. Т. XIV. С. 576.

Миноносцы водоизмещением 300 и более тонн иногда называли истребителями.

Сорокин А. Оборона Порт-Артура 1904–1905. С. 218.



Их оказалось только 76 человек.

Декларацию «О дальнейшем неучастии в этой войне» подписали контр-адмирал Ухтомский и 441 флотский и армейский офицер.

Русско-японская война 1904–1905 гг. Сборник документов. С. 354.

Керсновский А.А. История русской армии. Т. 3. С. 75.

Военная энциклопедия. Т. XVI. с. 474.

«Новое Время». 1906 г. № 11 029.

«Новое Время». 1906. № 11 035.

Время гибели броненосца «Император Александр III» в разных сообщениях варьируется от 18 ч. 45 мин. до 18 ч. 55 мин. 14 мая 1905 г.



Капитан 2-го ранга Судзуки, командовавший миноносцами 4-го дивизиона, впоследствии стал адмиралом и последним премьер-министром императорского правительства Японии в 1945 г.

Поленов Л. Крейсер «Аврора». Ленинград: Судостроение, 1987. С. 125.

Ольденберг С.С. Царствование императора Николая II. Белград, 1939.  
Т. I.C. 291.

Внешней Монголии.

Первая половина моей жизни. Воспоминания последнего императора Китая Пу И. СПб, 1999. С. 216.

Доихара — знаменитый японский разведчик, знаток Китая. Родился в 1894 г. С 1913 г. служил в Китае в составе Квантунской армии. Доихара говорил на нескольких китайских диалектах, на монгольском языке, а также еще на одиннадцати, а по другим данным — на тринадцати языках. В 1939 г. он будет участвовать в боях на Халхин-Голе. Доихара дослужится до полного генерала. Доихара и Пу И последний раз встретятся на Токийском процессе, где первый будет военным преступником, а второй — свидетелем обвинения. 22 декабря 1948 г. Доихара будет повешен во дворе токийской тюрьмы.

Цит. по: Усов В.Н. Последний император Китая. Пу И (1906–1967). М.: ОЛМА-ПРЕСС, 2003. С. 152–153.

Там же. С. 159–162.



Документы внешней политики СССР. Т. 16. М.: Политиздат, 1970.  
С. 192–194.

Граф Г.К. на службе императорскому дому России. 1917–1941. Воспоминания. СПб.: Русско-Балтийский информационный центр БЛИЦ, 2004. С. 191.

Документы внешней политики СССР. Т. 15. 1969. С. 796.

Бережной С.С. Линейные и броненосные корабли. Канонерские лодки.  
М.: Воениздат, 1997, С. 285.

Цит. по: Зимонин В.П. Последний очаг Второй мировой. М.: Институт проблем безопасности и развития Евразии, 2002. С. 34–35.

Котельников В. «Было дело на Хасане...» // «Авиамастер» № 2.2003.  
С. 15.

Рагинский, Розенбит. Международный процесс главных японских военных преступников. М.: АН СССР, 1950. С. 260.

Там же.



В боевых действиях участвовали только эти два полка.

Цирик — солдат маньчжурской армии.

Высота названа в честь геройски погибшего в боях 7–8 июля командира 149-го полка майора Ремизова.

Далее я буду просто писать «107-мм пушки», т. к. здесь других не было.

Боевые действия авиации в Монгольской Народной Республике. Май-сентябрь 1939 г. М.: Воениздат, 1940. С. 56.

Гриф секретности снят. Потери Вооруженных сил СССР в войнах, боевых действиях и военных конфликтах / Под ред. Г.Ф. Кривошеева. М.: Воениздат, 1993.

Победа на реке Халхин-Гол / Под ред. П. Жилина. М.: Наука, 1981.  
С.109.

Другов П.И. Из опыта действий АБТВ на р. Халхин-Гол. Хабаровск, 1940. с. 29.



Там же. с. 29–30.

Действия 1-й Армгруппы в Халхин-Голской операции. М.: Воениздат, 1940. С. 36.

Таблица потерь противника составлена на основании донесений командования ВВС 1-й Армии.

Ныне город Чойбалсан.

СССР в борьбе за мир накануне Второй мировой войны. Документы и материалы. М.: Политиздат, 1971. С. 82.

Противоречивые сообщения разведки в счет не идут. К 22 июня «достоверные источники» сообщили в Москву более десятка дат начала войны с Германией, но все они благополучно прошли, и не было никакой уверенности, что очередная дата — 22 июня — станет роковой.

Хаттори Т. Япония в войне 1941–1945. М.: Воениздат, 1973. С. 572.

Иванов М.И. Япония в годы войны. М.: Наука, 1978. С. 218.



Хроника боевых действий Тихоокеанского флота в войне с Японией. (9 августа-3 сентября 1945 г.). М: Воениздат, 1949. С. 12.

Там же.

Ныне остров Шумшу.

Хроника боевых действий Тихоокеанского флота в войне с Японией.  
С. 50.

Хроника боевых действий Тихоокеанского флота в войне с Японией.  
С. 68.

Ныне г. Южно-Сахалинск.

Ныне остров Кунашир.

Ныне остров Симушин.



Ныне остров Парамушир.

Ныне остров Уруп.

Ныне остров Шиашкотан.

Ныне остров Матуа.

Ныне остров Расшуа.

Ныне остров Шикотан.

Ныне остров Кунашир.

Хроника боевых действий Тихоокеанского флота в войне с Японией.  
С. 139.



Там же.

Там же.

Амурцы на защите рубежей Отечества. Сборник / Сост. Н.И. Горшков.  
М.: Орлов и сын, 1996. С. 178, 180.

Поданным сводки Забайкальского пограничного округа.

20 августа 1945 г. 7-й механизированный корпус был передан в 39-ю армию из 6-й гвардейской танковой армии. Сама же 39-я армия в сентябре 1945 г. была переведена из состава Забайкальского фронта в подчинение Приморского военного округа.

Плиев И.А. Через Гоби и Хинган. М., Воениздат, 1965. С. 63.

Там же. С. 66.

Там же. С. 112.



Там же. С. 1138.

«The New York Times», August. 15, 1945.

Пономарев С.А. Наши Курилы и японские притязания. Южно-Сахалинск: Сахалинское книжное издательство, 2003. С. 12–13.

Газета «Правда» от 29 января 1960 г.

Совместный сборник документов по истории территориального размежевания между Россией и Японией. МИД Российской Федерации — МИД Японии. С. 46–47.

Пономарев С.А. Что такое «северные территории»? // Вестник восточного университета. Февраль 2008 г.

Мошков Ф.А. Морская пограничная охрана России: от Петра I до наших дней. М.: Граница, 2003. С. 256.

После 1945 г. этому острову было возвращено название Зеленый.



Военная энциклопедия. Т. XIV. 1914. С. 405.

Военная энциклопедия. Т. XIV. 1914. С. 406.

«Если бы не было Бога, его следовало бы выдумать» — фраза, принадлежащая Вольтеру.

Зимонин В.П. Последний очаг Второй мировой. С. 484.

Цит по: Забровская Л.В. Дискуссия об исторической принадлежности острова Сахалин в современной китайской историографии. // Информационно-аналитический бюллетень Морского государственного университета им. адм. Г.И. Невельского. N94, октябрь 2007 г. — март 2008 г.

«Преемственность в защите интересов России». Депутаты Сахалинской областной Думы В. Белоусов, А. Болотников, Б. Борисов, С. Иванова, О. Тин Ха, С. Пономарев, депутат Южно-Сахалинского городского Собрания С. Колмаков, председатель областного Совета ветеранов Всероссийской организации ветеранов войны, труда, Вооруженных сил и правоохранительных органов В. Филатов, заместитель председателя областного Совета ветеранов Ю. Андреев, председатель СРОО «За неотделимость российских восточных территорий» А. Марисов, атаман отдельного Сахалинского окружного казачьего общества Ю. Бердюгин.