

РОССИЙСКАЯ АКАДЕМИЯ НАУК
ИНСТИТУТ АРХЕОЛОГИИ

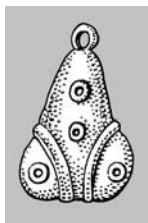

Е. А. Армарчук, А. В. Дмитриев

ЦЕМДОЛИНСКИЙ КУРГАННО-ГРУНТОВЫЙ МОГИЛЬНИК



Нестор-История
Москва • Санкт-Петербург
2014

УДК 902(653)
ББК 63.444
А83

Армарчук Е. А., Дмитриев А. В.

А83 Цемдолинский курганно-грунтовый могильник. — М. : ИА РАН; СПб. : Нестор-История, 2014. — 132 с.

ISBN 978-5-4469-0245-3

Монография представляет собой полную публикацию материалов проведенных в 1998 г. раскопок средневековых курганов и грунтовых погребений у с. Цемдолина под Новороссийском. В ней подробно описан погребальный обряд и вещевой инвентарь урновых кремационных и разнотипных ингумационных погребений, а также определена их датировка в пределах XI — начала XV в. В итоге с привлечением других материалов делается вывод о существовании воинского сословия и дружинной культуры в том племенном объединении, которое существовало в Северо-Восточном Причерноморье по меньшей мере в XI—XII вв. и приписывается касогам.

Для археологов, историков, музейных работников и краеведов.

УДК 902(653)
ББК 63.444

ISBN 978-5-4469-0245-3



9 785446 902453

© Е. А. Армарчук, А. В. Дмитриев, 2014
© Издательство «Нестор-История», 2014

ОГЛАВЛЕНИЕ

Введение	4
<i>Глава 1</i>	
История изучения средневековых могильников Северо-Восточного Причерноморья	
X–XIV вв.	6
<i>Глава 2</i>	
Погребальный обряд	10
Курганы с трупосожжениями	10
Курганы с трупоположениями	12
Грунтовые трупоположения	13
Погребения коней	13
<i>Глава 3</i>	
Погребальный инвентарь	15
Предметы вооружения	15
Конское снаряжение	24
Орудия труда	31
Предметы обихода	32
Туалетные принадлежности	36
Ременная гарнитура	36
Детали костюма	38
Украшения	39
Прочие предметы	50
<i>Глава 4</i>	
Распределение погребального инвентаря по комплексам. Датировка погребений	52
<i>Глава 5</i>	
Дружинная культура племенного объединения XI — начала XIII в. в Северо-Восточном	
Причерноморье (к постановке вопроса в качестве заключения)	57
Литература	60
Список сокращений	66
Рисунки	67

ВВЕДЕНИЕ

Данная работа основана на результатах раскопок и исследования материалов 14 курганов, находившихся в с. Цемдолина под Новороссийском, в лесополосе к югу от ул. Золотая рыбка. Эти курганы некогда входили в обширный некрополь, впервые описанный П. С. Уваровой, проездом посетившей здешние места в 1886 и 1888 гг. [Уварова, 1887; 1891]. По ее описанию, некрополь раскинулся на обоих берегах Цемеса в 9 верстах от города у Анапской дороги, причем правобережные курганы, тянувшиеся до подножия гор, имели маленькие щебнистые насыпи, а курганы на левом берегу отличались большими черноземными насыпями [Уварова, 1891. С. 17–19]. По инициативе Уваровой здесь было вскрыто несколько курганов. По всей видимости, часть этого же некрополя между левым берегом Цемеса и Анапской дорогой обследовал в 1886 г. В. И. Сизов, раскопав две насыпи «в 10 верстах от Новороссийска в конце долины». Он отметил большую протяженность могильника и разнообразие курганных конструкций [Сизов, 1889. С. 77–80, табл. VII].

Устройство виноградников в 1960–1970-х гг. почти уничтожило могильник: сносились насыпи с каменными гробницами, при раскорчевках на поверхности оказывались вещи средневекового и скифского времени. Некрополь вторично попал в поле зрения археологов: в 1972 г. Н. А. Онайко пыталась раскопками обнаружить античные захоронения, а новороссийские археологи во главе с А. В. Дмитриевым несколько лет проводили осмотр его территории и подъемные сборы. В итоге были определены северная и восточная границы могильника и зафиксированы сохранившиеся в лесополосе курганы. Правда, эти исследования касались западной, правобережной части огромного некрополя, описанного П. С. Уваровой и В. И. Сизовым. В 1995 г. в связи с отводом земель под казачье поселение под руководством А. А. Малышева была раскопана часть могильника на бывшем винограднике, в т. ч. выявленное ранее «пятно» погребений скифского времени, а в 1998 г. под руководством А. В. Дмитриева исследовались на снос

примыкавшие к ней 14 курганов в лесополосе [Малышев, 1996; Дмитриев, 1998]. Средневековые материалы раскопок 1995 г., а также материалы скифского времени и относящегося к нему участка некрополя уже изданы [Армарчук, Малышев, 1997; Малышев и др., 1999]. Предлагаемая публикация вводит в научный оборот результаты раскопок 1998 г.

Исследованные в 1998 г. курганы и погребения представляют интерес в нескольких аспектах.

Первый аспект: относительно хорошая сохранность цемдолинских курганов на фоне общего состояния археологических памятников в регионе. В данное время курганные могильники Северо-Восточного Причерноморья активно грабятся при помощи металлоискателей, а задолго до этого в конце XIX — начале XX в. грабеж осуществлялся в поисках целых стеклянных сосудов и других вещей из каменных ящиков (быстрее и легче обнаруживаемых), которые скупали торговцы древностями. Хотя курганы в лесополосе имели к началу раскопок определенные разрушения и половина из них оказалась в разной степени повреждена, в основном это коснулось насыпей, а не самих погребений. Распашка уничтожила юго-западные части насыпей курганов 2 и 12 и южную часть насыпи кургана 3, а дорожно-строительные работы — насыпь кургана 6, северо-западную часть насыпи кургана 10 и повредили северную половину насыпи кургана 14. Наиболее пострадал курган 6 на краю лесополосы у дороги, где большая грабительская яма задела конское погребение и уничтожила основное захоронение. Несмотря на это, в курганах 2, 3, 10, 12 и 14 сохранились сами погребения. Более того, в первых трех курганах их можно считать основными, исходя из распространенной топографии подкурганных объектов. Наличие там же впускных или других синхронных погребений маловероятно, поскольку их следы или остатки не обнаружены. В курганах 12 и 14 погребения трактуются однозначно.

Второй аспект: курганы в лесополосе демонстрируют разные погребальные обряды «в чистоте»,

то есть в курганах с кремациями отсутствуют впускные или синхронные ингумации, а в курганах с ингумациями нет кремаций. Хотя могильник относится к *биритуальным* по наличию в нем курганов с кремационными (курганы 2–11, 13, 14) и ингумационными (курганы 1 и 12) погребениями, сами курганы являются *моноритуальными*, т. к. не сочетают под одной насыпью погребения, совершенные по разным обрядам. Особняком стоят парное ингумационное погребение возле насыпи кургана 1, не затронувшее ее полу, и погребения в каменном ящике 3 возле насыпи кургана 12, которые в обоих случаях следует отнести к грунтовым.

Третий аспект: раскопанные погребения дали в основном непо потревоженные погребальные комплексы. Это выгодно отличает их от материала, полученного в 1995 г. с соседнего участка могильника. Там некоторые комплексы оказались разрозненными, растащенными плугом при пахоте, и потому нельзя было установить связь ряда кремаций и ингумаций с погребениями коней и/или другими объектами [Армарчук, Малышев, 1997. С. 92, табл. I]. В итоге раскопок 1998 г. был получен своего рода «ключ» для трактовки некоторых неясных моментов, касающихся этого могильника.

Четвертый аспект: грунтовые погребения у полу кургана 1 и в каменном ящике возле кургана 12 наводят на мысль, что такие захоронения могли совершаться и возле других курганов в *межкурганном* пространстве, которое не изучалось раскопками. Отдельные обнаруженные в 1995 г. погребения на распаханной части могильника, не совпадающие с характерным типом подкурганых ингумаций в каменных ящиках, теперь можно рассмотреть в ином ракурсе и предположить, что некоторые из них тоже были грунтовыми. В дальнейшем для проверки этой гипотезы здешние курганные могильники целесообразно раскапывать сплошной площадью, а не ограничиваться вскрытием лишь курганов. Особенно это касается могильников с большой скученностью насыпей.

Ввиду отсутствия антропологических, количественных и половозрастных определений остатков праха, при трактовке кремаций мы руководствовались следующими соображениями. Одна урна

в кургане принималась за одно погребение. Последующие захоронения урн в тот же курган, если они стратиграфически четко определяются как вторичные, трактуются так же. При наличии под одной насыпью нескольких урн каждая урна считалась нами за погребение одного индивидуума, т. к. все они содержали кальцинированные кости человека и самостоятельный набор вещей. Ситуация одновременного захоронения нескольких урн прослежена в курганах 7 и 8. В кургане 7 урны 1 и 2 стояли в одном и том же зольном пятне, а третья была ввпущена в насыпь, что позволяет принять ее за вторичное погребение. В кургане 8 все четыре урны стояли компактно в одном месте и были накрыты треснувшим жерновом. Если бы хоть одна урна из синхронных была без вещей, можно было бы думать, что для праха покойника не хватило одного сосуда и его высыпали в два (или более) вместилища, а погребальный инвентарь положили только в один сосуд. Против данной версии есть следующие аргументы: во-первых, такие случаи пока не встречены; во-вторых, накопленный при раскопках других могильников региона материал свидетельствует, что обычно прах умещался в одной урне.

Размеры урн варьировались: например, для захоронения ребенка иногда было достаточно небольшого лепного горшка, а для захоронения взрослого использовались более вместительные сосуды вплоть до пифосов. Скорее можно предположить обратное, то есть что в одну урну ссыпался прах нескольких особей. Подсчеты ингумаций даже при неполной в ряде случаев сохранности костей делались по черепам.

Авторы выражают благодарность всем, кто принял участие в раскопках цемдолинских курганов, а также сотрудникам Новороссийского музея А. В. Шишлову, А. В. Колпаковой и Н. В. Федоренко за большую помощь при работе с коллекцией. Считаем своим долгом также высказать признательность художникам А. Н. Лехницкой и Е. Бахаревой за оформление иллюстраций, переделку чертежей и авторских рисунков находок, а также рецензентам, взявшим на себя труд ознакомления с работой.

Глава 1

ИСТОРИЯ ИЗУЧЕНИЯ СРЕДНЕВЕКОВЫХ МОГИЛЬНИКОВ СЕВЕРО-ВОСТОЧНОГО ПРИЧЕРНОМОРЬЯ X–XIV вв.

Археологическое изучение средневековых могильников Северо-Восточного Причерноморья началось в 1886 г., когда В. И. Сизов исследовал многочисленные курганные некрополи на территории от Анапы до Геленджика¹. Преимущественно методом закладки шурфов и траншей он провел раскопки на 9 курганных группах, вскрыв суммарно 25 насыпей, многие из которых содержали по несколько захоронений. Основываясь на сходстве вещей и характера погребений, В. И. Сизов распределил могильники по трем группам [Сизов, 1889. С. 141–150]. I группа включала могильники с ингумациями в каменных ящиках с северной и северо-западной ориентировкой у станиц Натухайской и Раевской, в Цемесской долине и в с. Кабардинском, которые исследователь связал с адыгским племенем натухайцев. Правда, в эту группу вошли также смешанные могильники на северном берегу Геленджикской бухты и у горы Мысхако под Новороссийском, которые, по наблюдениям Сизова, сочетали курганы двух типов — низкие щебнистые с кремациями в урнах, до полуметра высотой и более высокие с ящичными ингумациями, высотой до метра.

Погребальный инвентарь I группы В. И. Сизов охарактеризовал по находкам из двух могильников — на хуторе Карпенко у станицы Натухайской и на земле Полонского у станицы Раевской. Благодаря наличию монет золотоордынских ханов Узбека и Джанибека он датировал их XIV в., и такую же дату получили почти все памятники этой группы. Умерших сопровождали бытовые предметы, керамические и стеклянные сосуды, оружие и доспехи, поясные наборы и украшения. Однако Сизов указал на явные различия керамических комплексов урновых и ящичных погребений: керамика из каменных ящиков отличалась, на его взгляд, однообразием

форм, плохим обжигом и большим числом лепной посуды по сравнению с посудой из урновых захоронений. Сами сожжения в урнах у г. Мысхако он отнес к предшествующему времени, «близкому к X в.» [Сизов, 1889. С. 147]. Видимо, из-за малочисленности раскопанные кремационные погребения не образовали самостоятельную группу в обобщениях В. И. Сизова.

II группу составил могильник в лесу к востоку от Геленджикской бухты, где каменные гробницы с ингумациями северной ориентировки отличались более грубой конструкцией из необработанных плит «дикаря» и большим числом оружия при погребенных (стрелы, копья, секира, кинжал или короткий меч). В. И. Сизов предположил, что они немного древнее погребений I группы.

В III группу вошли преимущественно три впускных подкурганых воинских погребения могильника у ст. Раевской на р. Маскаге возле Ногай-калы, ныне известной как «Раевское городище». Они резко выделялись из массы погребений в каменных ящиках, т. к. были совершены в деревянных колодах с западной и восточной ориентировкой, с оружием (сабли) и доспехами (кольчуга и шлем) и дважды сопровождалась захоронениями взнузданных лошадей слева от «хозяина». В. И. Сизов датировал их XII в. и отметил более этническое, чем хронологическое их отличие, обратившись при анализе этих комплексов к половецким каменным бабам в ГИМе.

В дальнейшем подтвердились следующие выводы В. И. Сизова: во-первых, типологическое и хронологическое различие курганов с трупосожжениями и трупоположениями; во-вторых, сходство вещевого инвентаря ящичных погребений золотоордынского времени с древностями северокавказских курганов тогдашних Кубанской и Терской областей; в-третьих, своеобразие погребений в колодах с широтной ориентировкой в сопровождении коней, которые локализовались в северной части региона ближе к Анапе.

В 1894–95 гг. под Анапой, у станицы Раевской и Новороссийска Н. И. Веселовский вскрыл

¹ В данном обзоре мы ограничиваемся участком побережья от Анапы до Геленджика. Краткий историографический очерк, охватывающий период до начала XXI в. и касающийся всех археологических памятников побережья от Анапы до Адлера, см.: Армарчук, 2003. С. 207–209.

13 курганов в четырех новых могильниках с ингумациями в каменных ящиках и ямах: под Анапой на г. Макитре и у дороги на Варваровку, в 12 верстах от Анапы у тракта на Новороссийск и в 3 верстах от Новороссийска по дороге к Мысхако [ОАК за 1894 г. С. 12–13, 82–97; ОАК за 1895 г. С. 27–28, 135 и сл.]. Кое-где были обнаружены сопровождающие конские погребения, и только один могильник на Макитре содержал помимо курганов с ящичными ингумациями курган с урновым сожжением.

Н. И. Веселовскому наряду с известными встретились новые варианты ингумационных погребений в каменных ящиках и простых грунтовых ямах, отличающиеся применением деревянных перекрытий или обшивок, а также впущенные детские плитняковые гробнички. По инвентарю курганы датировались им XI–XII вв., а могильник на Макитре — XIII–XIV вв., не считая более раннего кургана с кремацией. По мнению исследователя, район от Анапы до Новороссийска продемонстрировал «особый погребальный тип кочевого народа». С сегодняшних позиций работа Н. И. Веселовского выглядит как первый опыт детального анализа погребального обряда средневековых курганов региона, но без этнических «привязок».

В 1909 г. А. А. Миллер исследовал разрушающийся курганный могильник в Геленджике с курганами двух типов (низкие щебнистые с урновыми трупосожжениями и щебнисто-земляные с ингумациями в каменных ящиках), раскопав 4 последних. Погребения имели северо-восточную ориентировку и содержали бытовые вещи, керамику, скромные украшения. На основе находок серебряных золотоордынских монет при общности инвентаря они были датированы XIV в. [ОАК за 1909–1910 гг. С. 160–162].

Все вышеперечисленные исследования затронули могильники, визуально легко обнаруживаемые либо выявленные в ходе человеческой деятельности. К сожалению, до нашего времени не сохранилась полная полевая документация по упомянутым объектам, а многие вещевые комплексы оказались разрозненными. Однако эти раскопки явились первым, ознакомительно-разведочным этапом исследований, результатом которого стало начальное осмысление и обобщение материала.

Второй этап работ начался с планомерных и крупномасштабных по тем временам раскопок В. В. Саханева в 1911–13 гг. на Борисовском археологическом комплексе возле Голубой бухты у Геленджика, разрушаемом дачным освоением. Комплекс состоял из трех разновременных и частично перекрытых один другим могильников: грунтового с погребениями VI–IX вв., курганного на склоне горы с погребениями IX–XV вв. («племени Адиге») и позднего курганного в береговой части у бухты [датировка по: Саханев, 1914. С. 175 и сл.].

В. В. Саханев вскрыл 27 курганов с разными по обряду погребениями: урновыми и безурновыми кремациями, ингумациями в каменных ящиках и деревянных гробовищах. Вслед за В. И. Сизовым и А. А. Миллером он отметил внешнее различие курганов с разными погребальными обрядами; достаточно подробно разобрал детали обряда в обоих случаях, снабдив публикацию планами и разрезами курганов, а погребальный инвентарь разделил на две соответствующие группы и описал каждую, подчеркнув сходство обеих групп. Кроме того, Саханев обособил самые поздние курганы [об этих курганах второй половины XIV — начала XV в. см.: Армарчук, 2004]. Все это было прогрессивным новшеством в методике обработки материала и оценке полученных данных.

В. В. Саханев поддержал тезис В. И. Сизова о предшествовании подкурганных трупосожжений подкурганным трупоположениям в каменных ящиках, сделав новое наблюдение: курганы с кремациями отдельно не встречаются и не составляют самостоятельных могильников, всегда находясь на одном месте с курганами с каменными ящиками. На этом основании с учетом общности инвентаря обе борисовские курганные группы он приписал одному кавказскому племени — натухайцам из объединения Адиге, в этническом определении выступив преемником В. И. Сизова.

После лакуны 1920-х — начала 1930-х гг. несколько курганов с каменными ящиками XIII–XV вв. на Тонком мысу у Геленджика в 1937 г. раскопал М. А. Миллер [Миллер, 1937]. В 1939 г. И. И. Аханов исследовал восточнее и южнее Геленджика два могильника, у Керченской (20 курганов) и Адербиевской (14 курганов) шелей, которые отнес соответственно к XIII–XIV и XIV–XV вв. [Аханов, 1939]. В первой группе преобладали кремационные погребения, во второй встретились только ингумационные захоронения.

В 1968 г. В. Б. Ковалевская продолжила исследование могильников в этом районе, раскопав два кургана, предположительно, X–XII вв. с урновыми кремациями и погребениями коней на большом некрополе у р. Жанэ. По ее предварительным выводам, этот памятник с учетом Прикубанья оказался самым восточным пунктом ареала таких курганов, оставленных *касогами*, которые заселили эти места раньше адыгских племен [Ковалевская, 1968; Ковалевская и др., 1969].

В 1970–1980-х гг. в период активного курортного строительства археологические работы в Геленджике и его округе вел М. Г. Минеев, открывший курганный могильник в с. Криница и вместе с А. Б. Григорьевым исследовавший могильник «Потомственный» на пахотных землях у р. Пшадда, материалы которого еще не опубликованы [Минеев, 1982; 1984]. Севернее, в с. Кабардинка в 1990 г. на обширном курганном некрополе

экспедицией ГМИНВ (совр. «Государственный музей Востока») под руководством Л. М. Носковой был раскопан 51 курган обоих типов — с кремациями XII—XIII вв. и каменными ящиками XIV—XV вв.; материалы этих раскопок опубликованы [Носкова, 1991; 1992; 2010]. В 1996 г. на территории б/о «Чайка» в с. Криница А. В. Дмитриев раскопал семь курганов с кремациями и сопровождающими конскими погребениями, датированными им XIII—XIV вв. [Дмитриев, 1996]. В 1997 г. он же на территории санатория им. Ломоносова доследовал восемь курганов рубежа XV—XVI вв. с погребениями в деревянных гробах, по обряду, инвентарю и датировке идентичных поздним борисовским курганам [Дмитриев, 1997]. В 2007 г. в с. Кабардинка новороссийские археологи раскопали 19 курганов биритуального могильника «Кедровая Роща» XII—XIII вв. [Шишлов и др., 2010. С. 328].

В Анапском районе проводилась и к 1972 г. была завершена работа по составлению археологической карты, которая впоследствии дополнялась благодаря разведкам А. И. Салова. Средневековые погребальные памятники представлены на карте грунтовыми (VIII—XII вв.) и курганными (XII—XIV вв.) могильниками у хутора Бужор, пос. Ленинский Путь и сел Сукко и Гай-Кодзор [Салов, 1979]. А. М. Новичихин пополнил этот перечень могильником в Андреевской щели, рекогносцировочные раскопки которого в 1991—1992 гг. показали, что он сочетает грунтовые погребения X—XII вв. с распаханными курганами XIII—XIV вв. [Новичихин, 1993; 1998]. В 1989 и 2002 гг. краснодарские археологи провели небольшие раскопки разграбляемого курганного могильника Лобанова щель XII—XIV вв. в Анапском районе, вскрыв суммарно 6 курганов с каменными оградками разных типов. Один из них с типовыми погребениями в каменных ящиках относится ко второй половине XIV в., другие содержали урновые кремации и ингумации [Марченко, Пьянков, 2002; Козюменко, Раев, 2002].

В окрестностях Новороссийска с 1970-х гг. до наших дней на разрушающихся и попадающих в зону строительства средневековых могильниках периодически работают сотрудники Новороссийского исторического музея-заповедника. Ими исследованы различные моно- и биритуальные могильники в Шесхарисе, Южной Озерейке, Владимировке, Васильевке, на г. Сапун, у станицы Раевской, Мысхако и др.; результаты исследований содержатся в полевых отчетах.

Итак, за более чем вековой период раскопок археологических памятников Северо-Восточного Причерноморья X—XIII вв. получены большие коллекции, хранящиеся в музеях Анапы, Новороссийска, Геленджика, Туапсе, Краснодар, Москвы и Санкт-Петербурга. Впервые археологические материалы средневековых восточнопричерноморских могильников вместе

с данными по Северо-Западному Кавказу и Закубанью 30—50 лет тому назад обобщила Е. П. Алексеева в цикле работ по древней и средневековой истории и культуре черкесов, которые снабдила списком памятников и историографическими очерками. В трактовке восточнопричерноморских курганов как адыгских Е. П. Алексеева в основном следовала мнениям предшественников, особенно имея в виду курганы XIII—XIV вв., а нестандартные погребения в колодах с лошадьми у станицы Раевской (III группа по В. И. Сизову) предположительно отнесла к половецким [Алексеева, 1959. С. 16—17; 1964. С. 183—184]. Она показала аланские параллели для отдельных категорий вещей погребального инвентаря X—XIII вв. и выявила тесную связь «адыгской» и аланской материальной культур того времени [Алексеева, 1964. С. 183].

Рассматривая восточнопричерноморские курганы XIII—XIV вв. как самую западную группу «черкесских могильников», Е. П. Алексеева включала туда вместе с погребениями в каменных ящиках и деревянных гробовищах урновые сожжения под щебнистыми насыпями. Она определяла эти кремации как захоронения знати или захоронения иной племенной группы — абазинов или, что менее вероятно, пришлых «кочевников-тюрок» [Алексеева, 1959. С. 17; 1971. С. 192—196]. Таким образом, обрядовое отличие объяснялось социальным или этническим факторами, а сами кремации датировались вплоть до XIV в. Мнение исследовательницы о подкурганных кремациях в дальнейшем менялось, и их преобладание в «адыгской» среде она ограничила XIII в. Современные данные не опровергают ее вывод о том, что число кремаций резко возрастает в Восточном Причерноморье и Закубанье в VIII—IX вв. [Алексеева, 1971. С. 192—194; 1975. С. 42—43]. Иначе стоит вопрос о появлении самого курганного обряда в регионе, которое она относила к рубежу IX—X вв. До сих в Северо-Восточном Причерноморье нам не известны курганы, которые можно было бы твердо датировать рубежом IX—X вв., X в. или хотя бы началом XI в. Это время пока представлено только грунтовыми погребениями — главным образом кремациями и, реже, ингумациями.

В оценке восточнопричерноморских средневековых могильников Е. П. Алексеева основывалась на прямолинейном отождествлении оставившего их населения с адыгами, хотя и признавала наличие в нем иноэтничных групп (половцев, алан и др.) [Алексеева, 1964. С. 183—184]. Такой подход долго существовал и по инерции еще существует сейчас в археологии Северо-Западного Кавказа. Однако современные требования к привлечению письменных источников не позволяют механически соотносить встречающиеся в них этнонимы с периодами, хронологически предшествующими этим источникам. Иными словами, если термин «адыги» начинает встречаться в письменных источниках

с XV в. (труд о черкесах Джорджи Интериано), то его допустимо использовать только для этно-культурных определений памятников и древностей, датируемых не ранее XV в. и позднее.

Другое мнение об этнической принадлежности восточнопричерноморских кремаций высказала В. Б. Ковалевская, отнеся два раскопанных кургана на р. Жанэ к памятникам касогов [Ковалевская, 1968. С. 24]. Хотя в дальнейшем она не разрабатывала этот вопрос, ее точка зрения совпала с нынешней трактовкой таких погребений рядом исследователей.

А. В. Дмитриев на основе курганных материалов выдвинул гипотезу о массовом заселении данного региона в первой половине XIII в. разноэтничными племенами, чье внезапное перемещение было вызвано монгольским вторжением в Восточную Европу [Дмитриев, 1988. С. 77–78]. Подкурганные кремационные погребения с конем он осторожно связал с притоком в регион каких-то кочевнических групп из половецкого племенного союза, но не напрямую с половцами, и датировал их главным образом первой половиной XIII в., а подкурганные погребения в каменных ящиках — XIV–XV вв. [Дмитриев, 1984. С. 8–9; 1988. С. 77–78]. Данная гипотеза зависит от точности датировки, которая невозможна без создания типологии и хронологической классификации курганных материалов. К сожалению, такая работа пока не проделана, и потому предложенная А. В. Дмитриевым узкая дата восточнопричерноморских курганов с кремациями остается необоснованной. Подкурганные урновые погребения, в том числе с сопровождающими конскими, типологически и хронологически неоднородны и, кроме того, предполагается их генетическая связь с предшествующими грунтовыми кремациями VIII–IX вв. в регионе [Армарчук, 2003. С. 224].

Две составляющие процесса изучения средневековых могильников Северо-Восточного Причерноморья X–XIV вв. — раскопки и научное исследование полученных благодаря им материалов — не всегда сопутствовали друг другу. До недавнего времени наблюдалось отставание аналитической обработки и публикации материалов от их накопления, а также преобладание постановки вопросов над их решением. Отчасти это объяснимо тем, что долгие годы в археологии региона доминировало античное направление, оставлявшее в тени средневекистику. В последнее десятилетие XX в. началось изучение погребального обряда и материальной культуры населения Северо-Восточного Причерноморья X–XIII вв., выделились отдельные проблемы и пути их решения: например, происхождение курганного обряда захоронений в регионе, взаимосвязь кремаций VIII–IX и X–XIII вв., этническая принадлежность ингумаций с конем, создание хронологи-

ческой классификации предметов материальной культуры, выявление памятников X–XI вв. и др. Отметим начавшееся изучение могильников с кремационными погребениями VIII–XIII вв. всего Северо-Западного Кавказа, что привело к выделению их локальных групп, наметило хронологическую динамику распространения и варианты погребального обряда [Успенский, 2010. С. 336–340; 2012. С. 388–390].

Начало созданию хронологической классификации средневековых курганных древностей на базе современных раскопок положила упомянутая статья А. А. Малышева и Е. А. Армарчук, содержащая сравнительно-типологическую характеристику погребального инвентаря XII–XIV вв. и этно-культурную оценку погребений одного могильника [Армарчук, Малышев, 1997]. Однако это был первый шаг, и данная работа должна продолжаться. Кроме того, благодаря раскопкам средневековых поселений XII–XIV вв. Глебовское и Борисовка стало возможным сопоставить древности курганных могильников и синхронных им поселений в свете общей оценки материальной культуры региона и определения взаимосвязи погребальных и поселенческих памятников.

Обзор достигнутого к началу XXI в. в изучении средневековых курганных могильников Северо-Восточного Причерноморья содержится в томе серии «Археология» (ранее «Археология СССР») «Крым, Северо-Восточное Причерноморье и Закавказье в эпоху средневековья. IV–XIII века. М., 2003». К нему наравне со старыми были привлечены свежие археологические материалы, в общих чертах охарактеризованы погребальный обряд и инвентарь в динамике их изменения. На основании идентичности материалов кремационных могильников Северо-Восточного Причерноморья и Западного Закубанья XI–XIII вв. высказано мнение об их принадлежности к одной культуре, носителями которой могли быть летописные касоги [Армарчук, 2003. С. 224]. Однако характер этого издания не позволил сконцентрировать внимание на конкретных комплексах и частных вопросах. Заметим, что до сих пор нет полной публикации погребальных комплексов ни одного копаншегося восточнопричерноморского средневекового курганного могильника. Выборочная подача материалов отдельных цемдолинских комплексов в упомянутой статье А. А. Малышева и Е. А. Армарчук и объединение вещей из борисовских курганов в две группы в давнишней работе В. В. Саханева не удовлетворяют современным потребностям в таком опубликовании. В свете этого полное издание цемдолинских курганных комплексов, безусловно, является необходимым.

Глава 2

ПОГРЕБАЛЬНЫЙ ОБРЯД

По предложенному делению курганных могильников Северо-Восточного Причерноморья X–XIII вв. Цемдолинская курганная группа входит в число средневековых биритуальных могильников *с преобладанием кремаций* [Армарчук, Дмитриев, 2003. С. 216]. К ним относятся Шесхарис, Борисовский, у Керченской щели и на отроге г. Сапун под Новороссийском. Могильник Шесхарис к моменту раскопок А. В. Дмитриева 1971 и 1973 гг. подвергся масштабным разрушениям при хозяйственном освоении территории и поэтому исследовался не сплошной площадью, а «точечно», разрозненными локальными зачистками-доследованиями. Видимо, он тоже был курганным. Могильники Борисовский, у Керченской щели и на отроге г. Сапун раскопаны более предствительно, но тоже не полностью.

Цемдолинские курганы по устройству и погребальному обряду распадаются на два типа: 1 — с урновыми трупосожжениями и подквадратными каменными оградками (11 курганов), 2 — с трупоположениями в каменных ящиках и кольцевидными оградками или без них (2 кургана). Наконец, курган 6, несмотря на разрушение насыпи и отсутствие погребения человека, можно отнести к первому типу, поскольку несопровождающие захоронения коней в курганах Северо-Восточного Причерноморья пока не встречены. Конские захоронения здесь всегда сопутствуют воинским погребениям, располагаясь с ними под одной насыпью, но не являясь основными. Вследствие этого одно конское погребение, раскопанное в межкурганном пространстве могильника «Кедровая Роша» XII–XIII вв., отнесено к ритуальным захоронениям [Шишлов и др., 2010. С. 328].

Кроме того, Цемдолинский могильник содержал погребения вне курганных насыпей, которые следует отнести к грунтовым. На этом основании могильник правомерно считать курганно-грунтовым.

При анализе материала за *погребальный комплекс* была принята урна, погребение в каменном ящике, грунтовое погребение (в этом могильнике

все они имели инвентарь) и погребение коня. Курганы содержали под насыпями 29 комплексов: 23 основных, с захоронениями человека, и 6 сопровождающих захоронений шести коней. Добавим к этому 2 грунтовых погребения возле курганов 1 и 12 и одно полуразрушенное погребение коня возле кургана 2. Полученные в итоге 25 основных комплексов включают погребения 31 человека: 19 из них были кремированы, 12 ингумированы.

Из шести сопровождающих конских погребений два находились в кургане 4 и относились к основному одиночному погребению человека. Наконец, седьмое конское погребение, которое находилось возле кургана 2, нельзя безоговорочно отнести ни к сопровождающим, ни к основным. С одной стороны, оно функционально могло быть посвященным, так как располагалось вне насыпи кургана (погребения такого рода известны, например, в Змейском позднеаланском могильнике на Северном Кавказе). С другой стороны, нельзя исключать, что над ним первоначально находилась своя насыпь, которую полностью уничтожили распашка и строительство дороги. Правда, отсутствие в пахоте следов человеческого погребения подводит к первой версии.

Таким образом, всего в могильнике насчитывается 32 погребальных комплекса. Учитывая типологические различия курганов и погребений, необходимо рассматривать их по отдельности.

Курганы с трупосожжениями

Насыпи и оградки: к началу раскопок курганы имели нечеткие округлые очертания. Их высота составляла от 30–40 до 70 см от современной поверхности, диаметр от 6 до 10 м с преобладанием 7–7,5 м. Насыпи состояли преимущественно из темного суглинка, в нескольких курганах с включением щебня (курганы 6, 8, 9, 12 и 14). Несмотря на вторичный микрорельеф на месте снесенного кургана 6, в бровке хорошо видна погребенная почва и вышележащие остатки его насыпи,

перекрытые грунтом, сдвинутым при устройстве виноградника.

Все курганы, за исключением разрушенного 6-го, по периметру имели оградки, абрис и состояние которых различны. Оградки сделаны из равных каменных плит местных пород, чуть вкопанных в грунт в один ряд, и ориентированы углами по сторонам света с небольшими отклонениями. Плиты обнаружены в наклонном состоянии, но, вероятно, изначально стояли вертикально. В курганах 2, 5, 10 и 11 они окружают всю насыпь (рис. 6, 12, 23, 25). Форма оградок почти квадратная с размером сторон от 340–420 до 500–520 см. В кургане 7 очертания оградки приближаются к прямоугольнику, сама она сохранилась короткими отрезками (рис. 16). В курганах 3, 4, 8 и 13 оградки представлены двумя, а в курганах 9 и 14 — тремя смыкающимися стенками (рис. 8, 10, 18, 30). Размеры этих стенок колеблются от 500–550 до 650–710 см. Возможно, у насыпей этих курганов оградки тоже первоначально были подквадратными замкнутыми, но из-за распушки сохранились не полностью.

Стратиграфия показывает, что насыпи не выходили за пределы оградок. Видимо, насыпи сразу делались невысокими, иначе с течением времени они расплылись бы и погребли под собой окружающие их вертикальные камни. Однако оградки перекрыты только верхним гумусно-дерновым слоем и кое-где чуть выступают на поверхность. Они удержали насыпи, которые лишь немного вывернули их камни наружу при расползании.

Трудно понять, чем больше объясняется такое ограждающее курганы устройство, обрядово-мировоззренческими или практическими соображениями. Их необходимость отчасти можно объяснить спецификой данной предгорной зоны с сильно пересеченным рельефом. Под могильники часто выбирались места на покатых склонах холмов и небольших горных возвышенностей, где ограды могли удерживать насыпи от сползания.

Квадратные оградки средневековых курганов известны с начала археологического изучения региона наряду с другими видами каменных курганных обкладок, которые были очень распространены здесь в Средневековье, но делались по-разному. В 1886 г. В. И. Сизов застал курганы в Цемесской долине в 9 верстах от Новороссийска почти разрушенными и оставил их зарисовки. Судя по его рисунку, образец кургана с аналогичной вертикальной квадратной оградкой, в отличие от цемдолинских курганов в лесополосе, содержал впускенное в насыпь ящичное погребение; сам курган не копался [Сизов, 1889. С. 77, рис. 1.2а]. Такие же оградки зафиксированы во всех раскопанных курганах с кремациями на отроге г. Сапун и одиножды в кургане 3 с кремацией и конем могильника Кабардинка [Дмитриев, 1985; 1986; Носкова, 1991. С. 4–6; 2010. Рис. 3]. В других могильниках

курганы с кремациями имели иную каменную конструкцию. Так, насыпи у Керченской щели окружала кольцевая оградка из вертикальных плит, а два раскопанных кургана некрополя на р. Жанэ были ограждены по подошве круглой насыпи плитами, уложенными плашмя в несколько рядов [Аханов, 1939. С. 1–5; Ковалевская, 1968. С. 14–22, рис. 15–16, 27–28].

Обряд кремации восстанавливается в следующем виде: сожжение совершалось на стороне, причем покойник сжигался вместе с вещами. Затем прах ссыпался в урну, которая устанавливалась на выбранное под будущую насыпь место. В курганах 2, 3, 7 и 10 вместе с прахом перенесли и остатки погребального костра, о чем говорит наличие на древнем горизонте округлых зольно-угольных пятен-линз без костей и отсутствие прокала грунта под ними (рис. 7.1, 9.1, 16, 23). Эти остатки были насыпаны компактно нетолстым слоем. В двух случаях урны вкопали дном в такие зольные линзы, а в двух других поставили рядом с ними. Один раз под зольник была выкопана небольшая ямка в материке.

В качестве урн были использованы 19 гончарных сосудов разных категорий, форм и размеров².

Во-первых, четыре сделанные на кругу большие двуручные корчаги из курганов 5, 8 и 11 (рис. 36.2–36.4, 37.1).

Во-вторых, шесть византийских амфор из курганов 7–10, 13 и 14. В четырех курганах амфоры представлены лишь корпусом без верхней части (рис. 39.1, 39.3, 39.4 и 39.7). В кургане 9 кроме разрозненных стенок амфоры сохранилось ее горло с ручками (рис. 39.5), а в насыпи кургана 8 — устье с корнями отбитых ручек той амфоры, которая послужила урной (рис. 39.2, 39.6).

В-третьих, гончарные кувшины. К ним относятся два одноручных сосуда из курганов 3 и 13 (рис. 38.4, 37.7). Далее, три двуручных сосуда из курганов 7 и 13 (рис. 37.2, 37.3, 37.6) и фрагменты четвертого такого кувшина из заполнения ямы и зольного пятна в кургане 3, который, вероятно, тоже был урной (рис. 37.4).

В-четвертых, крупные сосуды-пифоиды из курганов 2 и 4 (рис. 36.1, 38.3).

В-пятых, лепной горшок из кургана 8.

Устья урн в курганах 3, 5, 7, 8 и 11 были накрыты одной или двумя каменными плитками (рис. 9, 13, 17, 19, 26). Стратиграфия показывает пять способов размещения урн в курганах:

1) впускены дном в материковую ямку глубиной 23–25 см от древнего горизонта, 2 случая — курганы 3, 5 (рис. 9.2, 13.3);

² Керамика из Цемдолинского могильника здесь характеризуется лишь в общих чертах, поскольку подробно рассмотрена в монографии о керамике Северо-Восточного Причерноморья, готовящейся к публикации.

2) впущены в древний горизонт на разную глубину, иногда до материкового суглинка, 6 случаев — курган 8, урны 1–3; 11; 13, урны 2 и 4 (рис. 19.2, 26.4, 32.2–32.6);

3) поставлены на древний горизонт, 3 случая — курган 7, урна 2; 8, урна 4; 13, урна 3 (рис. 17.1; 32.2);

4) поставлены на подсыпку на древнем горизонте высотой 10–20 см, 3 случая — курган 2; 7, урна 1; 10 (рис. 6.1, 7.1, 17.2, 24.2);

5) находятся в верхней части насыпи, 5 случаев — курган 4; 7, урна 3; 9; 13, урна 1; 14 (рис. 17.1, 21.2, 32.3, 34.2).

Вероятно, при последнем способе урны первоначально выступали на поверхность насыпи, но со временем их верхушки разбились. Количественно преобладают ситуации, когда урны впущены дном в древний горизонт. Далее следует размещение урн в насыпи, с которым сближается их установка на невысокой подсыпке. Наконец, реже всего урны захоронены в материковых ямках. В тех курганах, где кремации сопровождалась погребениями коней в материковых ямах, урны всегда находились выше них в насыпи или на древнем горизонте. В итоге последовательность видится такой: сначала хоронили коня и лишь затем — урну с прахом его хозяина или человека, которому посвящался этот конь.

Анализ топографии урн показывает, что их помещали в любом из четырех секторов кургана. Однако выявляется наибольшее тяготение к западной половине насыпи, затем к центру и восточной половине, а наименьшее — к северной ее части. Какая-либо специфика в топографии урн не замечена. По отношению к конскому погребению они находились либо в отдалении от него, либо возле передних или задних ног коня у края могильной ямы.

Курганы с труположениями

Курган 1 (рис. 3–4): его двукратная насыпь из темного суглинка имеет правильную круглую форму диаметром 10 м, высотой 80 см, без оградки. По центру в материк на 15 см был впущен **каменный ящик 1**, перекрытый двумя плоскими крупными плитами, уложенными горизонтально. Ящик ориентирован по линии восток-запад, его длина 196, ширина от 28 до 34 см, глубина 25 см. Сложен из шести грубообработанных плит неправильной формы, близкой к прямоугольнику, вкопанных вертикально на треть высоты, — по две в продольных стенках и по одной в торцах. Торцевые плиты ограничивали перекрытие ящика и возвышались над ним. Внутри находился скелет взрослого человека, уложенного на спину головой на запад. За исключением нескольких ребер, кости располагались в анатомическом порядке. У левого бедра погребенного лежали нож, кольцо и пряжка, справа у пояса — кресало с кремнем и шило, а у левого колена — наконечники стрел, обращенные остриями вниз, к пяткам.

В 150 см от центра к югу был обнаружен **каменный ящик 2**, «севший» на поверхность первичной насыпи над предыдущим погребением, которую повредила распашка. Его устройство повторяло вышеописанное, но от конструкции остались три плиты, его перекрытие не сохранилось. Ящик длиной 183, шириной 42 и глубиной 42 см располагался по линии запад-восток. В нем находились неполные наборы костей трех скелетов — двух взрослых и ребенка. Кости были перемешаны, сосредоточены в основном в центре ящика и заметно меньше — у его стенок. Вдоль северной стенки лежала сабля, остальные предметы найдены среди костей и включают: обработанный рог, привеску из раковины, кресало, нож, наконечник сабельных ножен, наконечник стрелы, 3 пуговицы, височное кольцо, предмет из туалетного набора, 3 бусины и два золотоордынских дирхема с пробитыми отверстиями.

Снаружи у северного подножья насыпи обнаружилось грунтовое погребение («погребение 3 кургана 1»), о котором скажем ниже (рис. 5).

Курган 12 (рис. 27–29): его насыпь была почти срезана, ее сохранившаяся часть возвышалась примерно на метр от дневной поверхности. С северо-востока и юга уцелели остатки круговой оградки, сооруженной из плоских плит. В центре кургана на глубине 20 см от дневной поверхности выступило перекрытие **каменного ящика 1**, сложенное из трех крупных плит. Ящик ориентирован по линии восток-запад. Его длина 213, ширина от 42 до 47 см, глубина 27–35 см. Стенки устроены так же и из таких же плит, как и ящика 1 в кургане 1. В гробнице находились два скелета. Один лежал по продольной оси, на спине, черепом на запад. Кости второго были смещены к стенкам в восточной части ящика, череп находился в его северо-западном углу. Внутри были найдены следующие предметы: справа у черепа — нож, справа у бедра — пряжка, у колена — кресало с кремнем и оселок, у ног пучок стрел и остатки колчана из дерева. Среди разрозненных костей были найдены спиральные кольца, бусы, янтарная пронизка, пучок железных игл.

У обкладки в юго-восточной части насыпи на уровне дневной поверхности был также обнаружен **каменный ящик 2**, перекрытый пятью плитами, уложенными поперек. Он был ориентирован аналогично предыдущему и составлен из шести плит — по две в длинных стенках и по одной в коротких торцевых. В гробнице находились два скелета: останки захороненного черепом на запад ребенка лежали в центре в анатомическом порядке, кроме сдвинутых костей ног; кости второго, потревоженного скелета были аккуратно разложены по стенкам, а череп залегал рядом с черепом ребенка. Возле черепов с северо-западной стороны лежали зеркало, бусины, костяная застежка и фрагменты ножиц, а с юго-восточной стороны — золотоордынская медная монета, нож и бусина.

Грунтовые труположения

Грунтовые погребения обнаружены на могильнике дважды, возле курганов 1 и 12. В обоих случаях их нумерация продолжила нумерацию погребений в этих курганах. Они были совершены по обряду ингумации.

Во-первых, это ямное погребение у северной подошвы кургана 1, или «*погребение 3 кургана 1*», которое выявилось благодаря провалу грунта могильной ямы. Оно является парным, то есть одновременным захоронением двух индивидуумов, и было перекрыто (заложено) некрупными плоскими плитами рваного камня (рис. 5). Заклад локализовался над южным костяком, и только одна обособленная плита покрывала кости стоп и нижнюю часть берцовых костей северного костяка. Обращает на себя внимание отличие плит заклада от тех крупных, подтесанных и более толстых плит, из которых обычно сооружались местные гробницы в виде каменных ящиков, в том числе на данном могильнике.

Оба костяка располагались параллельно, один вдоль другого, в анатомическом порядке. Они принадлежали взрослым индивидуумам, уложенным на спину с вытянутыми конечностями, головой на запад. При южном костяке найдены железные кольца на бедрах, пряжка в области пояса и 5 наконечников стрел под правым предплечьем. При северном костяке находился нож между бедренных костей, а из поясничного позвонка выступал наконечник стрелы. Из-за современных разрушений верхнего слоя могильника нельзя понять, была ли насыпь над этими погребениями. По имеющимся в нашем распоряжении признакам они причислены к грунтовым погребениям.

Такая же ситуация, то есть наличие двух грунтовых погребений (и одного конского) в межкурганном пространстве, выявлена в синхронном могильнике «Кедровая Роща» в Кабардинке [Шишлов и др., 2010. С. 328–329]. Это положение дел свидетельствует о назревшей необходимости изменения методики раскопок тех курганных могильников, которые характеризуются большой плотностью или частым расположением насыпей, и о предпочтительности их вскрытия сплошной площадью.

Во-вторых, к грунтовым относятся погребения в «*каменном ящике 3 кургана 12*», который находился за обкладкой с северо-западной стороны насыпи кургана. Каменный ящик представляет собой прямоугольную гробницу размерами 205 на 28 см, без торцевых стенок (рис. 29.3, 29.4). В ней находились переотложенные разрозненные кости двух скелетов, а под ними — обломки кольца, трех ножей и кресало.

Обращает на себя внимание, что грунтовые погребения располагались возле курганов с ингумационными, а не кремационными захоронениями.

В итоге ингумационный погребальный обряд в данном могильнике характеризуется следующими признаками:

- 1) применение камня в устройстве обкладко-оградки насыпи;
- 2) применение камня для сооружения каменных ящиков-гробниц, перекрытий, кроющих выкладок над погребениями;
- 3) западная ориентировка погребенных;
- 4) положение погребенных в вытянутой позе на спине;
- 5) сопровождение вещами;
- 6) практика подзахоронений в семейные гробницы.

Подобная картина с последующими подзахоронениями и смещением костей первичных погребений часто наблюдается в курганах с каменными ящиками XIII–XV вв. В этих случаях бывает трудно определить принадлежность сопутствующего инвентаря конкретному индивидууму и вещи приходится рассматривать совокупно.

Погребения коней

Кони были погребены по обряду ингумации в материковых ямах неправильной овальной формы. Их глубина варьируется от 55 до 80 см и только один раз составляет 35 см. Из-за распашки не удалось проследить яму конского погребения *возле кургана 2*, условно названного «конским погребением кургана 2». Коней укладывали по продольной оси ям на правый бок с подогнутыми ногами, головой на северо-запад, в двух случаях с большими отклонениями к северу и западу (рис. 6.1, 7.2, 20.1, 33.1). Нестандартны для этого могильника положение коня на левом боку в кургане 6 и ориентировка головой на юго-запад обоих коней в кургане 4 (рис. 15, 11). В курганах 3, 4, 9 и 14 ямы параллельны ближайшей стороне оградки (рис. 8–10, 11, 20, 33). В пяти курганах кони захоронены в северной половине подкурганного пространства, а в курганах 2 и 6 разрушения не позволяют установить топографию их захоронений (рис. 6, 7, 14).

Поверх засыпи ямы с погребением коня в кургане 9 залегал зольный слой, со временем вместе с самой засыпью просевший в яму под тяжестью курганной насыпи (рис. 20.2). В остальных случаях засыпи ям были однородными.

Зооисторический материал раскопок 1998 г. не определялся, поэтому термином «конь» (и его производными) мы пользуемся в данной работе условно, без полового разделения животных. Кости коней из раскопа 1995 г. на раннем и средневековом участках могильника изучала Ек. Е. Антипина. Целесообразно привести ее выводы, поскольку раскопки обоих сезонов затронули один памятник, а средневековые погребения относятся к одному периоду: 1 — все захороненные особи были

взрослыми жеребцами 8–10 лет, т. е. лучшей физической формы; 2 — различия в размерах лошадей из погребений римского и средневекового времени не обнаружены, все они характеризуются в основном как лошади среднего роста от 135 до 145 см в холке. В средневековой выборке полностью отсутствуют тонконогие особи. Сходство популяций лошадей из разновременных погребений объясняется близкими природно-экологическими условиями их содержания в этом регионе, а также существованием здесь в течение длительного периода времени, включая римский и средневековый этапы, устойчивой экологической формы (аборигенного отродья или породы), отвечающей предгорьям и горам [Антипина и др., 2001. С. 38–39].

Анализ местоположения сбруйных предметов в могилах позволяет восстановить два варианта обряда конского захоронения. *Первый вариант:* поскольку все удила найдены во рту животных, можно думать, что коней вели к месту погребения под

узды и хоронили взнузданными, предварительно умертвив и затем уложив в могильную яму или на предназначенной площадке. Судя по тому, что стремяна с путлищными и подпружными пряжками лежали поверх костей, но на положенном им месте, их клали сверху, а, значит, лошади не были оседланы в момент погребения. Следы или остатки самих седел в могилах не обнаружены, если не считать названные предметы (исключением является ситуация в кургане 3, о чем будет сказано ниже).

Второй вариант: упряжь клали возле коня или сверху на него на соответствующие места, взяв из погребального костра. Это показывают следы огня на вещах и кучное расположение стремян в области холки коня в кургане 14. При таком варианте в сбруйные предметы могли случайно попадать не относящиеся к ним вещи: например, пуговицы, бубенцы, пряжки португалии или колчаных ремней и т. д.

Глава 3

ПОГРЕБАЛЬНЫЙ ИНВЕНТАРЬ

Погребальный инвентарь разнообразен и включает предметы вооружения и конского снаряжения, бытовые вещи, украшения, детали костюма, туалетные принадлежности и предметы рукоделия. Коллекция вещей содержит 7 комплектов конского снаряжения, 12 наборов оружия, 10 наборов украшений. В нее также входят 4 фрагмента посуды (из одного погребения и, вероятно, остатков тризн в насыпях) и мелкий осколок стеклянного сосуда из кургана 14.

Предметы вооружения

Предметы вооружения представлены оружием *ближнего* (саблями и наконечником пики) и *дистанционного боя* (наконечниками стрел, остатками колчанов и луков) и защитным снаряжением — спешейся кольчугой. Поскольку оружие сжигалось в погребальном костре вместе с умершим воином, от него оставались только железные детали, не считая костяных или роговых накладок луков. В погребениях полностью отсутствуют рукояти сабель, древки стрел и пики, корпуса колчанов и сабельных ножен, а также основы луков и налучий.

Сабли: находились в девяти курганах в виде девяти целых экземпляров и фрагмента клинка десятиго. В кремационных погребениях их местоположение различно. В курганах 2, 3, 7 они находились в зольных пятнах на небольшом отдалении от погребальных урн с прахом, в курганах 5, 13 и 14 были положены рядом с урнами, а в курганах 9 и 4 лежали возле захороненных в ямах боевых коней, которые сопровождали погребенных воинов. В ингумационном погребении каменного ящика 2 в кургане 1 сабля располагалась вдоль стенки ящика рукоятью к ногам покойника.

Четыре клинка оказались прямыми, неповрежденными (рис. 40.1, 40.3, 41); пять сабель были умышленно деформированы в ходе погребального обряда, т.е. согнуты или скручены в спираль (рис. 40.2, 42, 43, 45.11). Все показатели сабель, обычно учитываемые при классификации и характеристике этого вида оружия, сведены в таблицу 1.

Клинки сабель относятся главным образом к типу длинных узколезвийных с обоюдоострым концом, на который приходится от одной шестой до одной четверти длины клинка. У отдельных сабель полотно клинка имеет сглаженное, но заметное ребро на обеих сторонах, прослеживаемое до исчезновения спинки. В таких случаях сужение к лезвию начинается не от спинки, а с середины клинка, и его сечение становится пятиугольным. Кривизна недеформированных клинков небольшая, она определялась расстоянием от спинки клинка до касательной, проведенной от основания спинки до острия клинка. Можно полагать, что скрученные клинки тоже были слегка изогнутыми; их параметры и типологические признаки позволяют относить эти клинки к категории сабель.

Черенки рукоятей имеют небольшой наклон к лезвию, в основном не более 5 градусов. Все они плоские, сужаются к концу и снабжены одним или тремя отверстиями для крепления рукояти. У восьми сабель основание клинка «обернуто» накладной пластинчатой оковкой с длинным узким тяжем-язычком, примерно на десять сантиметров спускающимся вдоль лезвия и прикрывающим его с обеих сторон. В пяти случаях эти язычки оказались фигурно вырезанными, что можно считать элементом декора сабли (рис. 41, 42, 43). Как наиболее близкую им назовем оковку сабли из разрушенного погребения в Нежине на Черниговщине, датированного второй половиной XII — первой половиной XIII в. и отнесенного к кругу черноклобуцких [Кирпичников, Коваленко, 1993. С. 122, рис. 2.2]. Подобная оковка основания клинка встречается у многих восточноевропейских сабель X—XIII вв., но наибольшее распространение она имела, пожалуй, в XI—XII вв. (южнорусские земли — Княжа Гора и курганы в Поросье, Волжская Болгария и Посурье, Северный Кавказ, в т.ч. Западное Закубанье). В Южной Сибири такие элементы зафиксированы на древнекыргызских палатах и саблях с IX—X по XIII в. [Худяков, 1980. С. 37–38; Кызласов, 1980. С. 157, рис. 7], а на Северном Кавказе

Таблица 1

Сабли

№ кург.	длина клинка (в см)	ширина клинка у основания (в см)	длина дуэлев. конца (в см)	макс. кривизна клинка (в см)	место макс. кривизны на клинке	тип перекрестия	угол наклона черенка к лезвию (в град.)	длина черенка (в см)	тип навершия рукояти	тип наконечника ножен	деформация
1, п. 2	90,5	2,7	14,5	1	примерно середина	III	3	8	—	3	отсутствует
2	83	2,7	13	?	?	I	4	7	2	2	согнута
3	99,5	2,8	21,5	?	?	II-Б	5	> 4 (фрагм.)	1	фрагм.	согнута
4, л.1	98	3	19,5	2,8	нижн. треть	II-Б	4	10	—	1	отсутствует
4, л.2	102	3	22,5	2,5	середина	II-Б	5	9,5	—	1	отсутствует
5	108,5	3,2	25,5	1,9	нижн. четверть клинка	II-А	5	11	1	1	отсутствует
7	98	3	23,5	?	?	II-В	7	9	2	1	согнута
9	102,5	3	21,5	?	?	II-Б	5	9,7	—	1	согнута
13	> 17 (фрагм.)	3	—	—	—	II-Б (фрагм.)	—	—	1	—	—
14	100	3,4	20	?	?	II-Б	5	10,5	1	1	согнута

оковка с язычком есть уже на сабле начала VIII в. из Галиата [Каминский, 1997. Рис. 2.5].

По сечению, длине, наклону черенка рукояти близкими цемдолинским являются сабельные полосы из Абинского-4 могильника конца XI — начала XIII в. в Западном Закубанье [Пьянков, 1993. С. 127] и из Змейского могильника. Кривизна и длина цемдолинских сабель укладываются в соответствующие параметры сабель черноклобуцких древностей XII — первой половины XIII в. [Плетнева, 1973. С. 17–18; Кирпичников, Коваленко, 1993. С. 122].

Все обнаруженные сабли имели *перекрестия*. В курганах 1 и 13 вместо целого перекрестия положено по половине (*pars pro toto*), в кургане 5 оно было разломано пополам (рис. 44.33, 58.5, 53.22). Перекрестия сабель напускные челночные, снабжены овальной заглубленной пластиной с шелью для черенка. По форме делятся на три основных типа.

I тип — прямое, в плане ладьевидное, слегка асимметричное, с чуть оттянутыми, почти не выделенными концами и подтреугольным передним боковым щитком (курган 2, рис. 45.12). Такие перекрестия (ранее неточно названные «линзовидными») встречаются в домонгольских погребениях распаханной части этого же могильника [Армарчук, Малышев, 1997. С. 95]. Они обнаружены в Северо-Восточном Причерноморье и Западном Закубанье в погребениях XI–XIII вв. могильников Кабардинка, Ленинахабльский, Циплиевский и Абинский-4 [Носкова, 1991. Рис. 10.5; 1999. Рис. 12.5; Пьянков А. В., 1989. Рис. 366.1; 1993. Рис. 11.3]. Они встречаются также на Южном Урале в курганах IX–XI вв.

[Мажитов Н. А., 1981. Рис. 61, 69.9, 71] и в Волжской Болгарии, где выделены И. Л. Измайловым в тип IV и датированы XIII в. [Измайлов, 1997. С. 31, рис. 8.5]. Близкие образцы происходят с Золотаревского поселения на Суре [Белорыбкин, 2001. С. 142, рис. 84.9].

II тип — прямые или слегка изогнутые, в плане овальной формы, с четко выделенными выступающими стержнями с расширениями на концах. В зависимости от формы концов и наличия или отсутствия бокового щитка различаются варианты:

II-А — слегка изогнутое с подтреугольным боковым щитком и опущенными вниз стержнями с расширениями-шариками на концах (курган 5, рис. 53.22). Аналогии ему, датирующиеся в пределах X–XII вв., происходят из цемдолинского погребения 20 [Армарчук, Малышев, 1997. Рис. 18.4], Змейских катакомб [Ростунов, 1983. Рис. 127; Шестопалова, 1995. Рис. 57] и Волжской Болгарии [Измайлов, 1997. С. 28, рис. 7.1]. Морфологически этот вариант восходит к перекрестиям аланских, венгерских и раннеболгарских сабель VIII–IX вв. [Ковач, 1980. С. 41; Ancient Hungarians, 1996. P. 363, 397; Казаков, 1992. Рис. 19.50; Каминский, 1997. Рис. 2]. Такую же форму имеют перекрестия сабель второй половины X — XI в. из Шестовиц, Сахновки, Киева и Гочево, объединенные А. Н. Кирпичниковым в тип I-А [Кирпичников, 1966. С. 68, рис. 13]. Подобное перекрестие встречено у сабли из кочевнического погребения половецкого времени на Булганацком городище в Крыму [Храпунов, 1991. С. 21, рис. 38.1]. В материалах Северо-Западного Предкавказья выделены в подтип II-А наверший, бытовавший в X–XII вв. [Кочкар, 2008. С. 32, табл. XVI].

II–Б — прямые без бокового щитка, с тонкими стержнями с раструбообразными или шарообразными концами (курганы 3, 4, 9, 13, 14, рис. 41, 46.7, 55.15, 58.5, 60.24). Этот вариант перекрестий преобладает. Он известен по распаханным цемдолинским погребениям домонгольского времени и встречается в погребениях кочевников XII–XIII вв. [Федоров-Давыдов, 1966. С. 23; Рассемакин, 2003. Рис. 5.1].

II–В — прямое, овальное в плане, без бокового щитка, с конусовидными стержнями, равномерно расширяющимися к концам (курган 7, рис. 54.12). Многочисленные аналогии дают здешние причерноморские и закубанские могильники XI–XII вв. [Армарчук, Малышев, 1997. С. 96, рис. 9.12 рис. 9–12; Сорокина, 2001. С. 182–183, рис. 58.5; Схатум, 2012. Рис. 1.1]. Соответствует подтипу I–В классификации У. Ю. Кочкарова [Кочкаров, 2008. С. 34, табл. XVI].

III тип — прямое, без бокового щитка, с длинными тонкими стержнями, слегка уплощенными с боков (из каменного ящика 2 кургана 1, рис. 44.33). Представлено фрагментом; вероятно, было овальным в плане и могло иметь ромбическое расширение посреди длины наподобие типа III (XIII в.) по классификации А. Н. Кирпичникова [Кирпичников, 1966. С. 70, 72, рис. 13]. Аналогии дают цемдолинское погребение 16 и Золотаревское поселение [Армарчук, Малышев, 1997. Рис. 7.11; Белорыбкин, 2001. Рис. 84.5]. Такие перекрестия из Болгара отнесены к концу XIII — XIV в. [Савченкова, 1996. С. 68, рис. 31.4].

Навершия рукоятей в виде железных овальных или округлых в плане колпачков с выпуклым верхом зафиксированы у шести сабель. Они дают представление о толщине рукоятей и представлены двумя типами:

I тип — мелкие, с двумя короткими, противоположными «отростками» вниз для крепления к деревянной или костяной рукояти (курганы 3, 5, 13 и 14, рис. 46.6, 53.20, 58.6, 60.17). Рукоять через «отростки» насквозь пробивалась заклепкой, в одном случае снабженной петелькой для крепления темляка. На Северном Кавказе маленькие навершия-колпачки с «отростками» изготавливались для палашей хазарского времени VIII–IX вв. [Габуев, 2005. Илл. 117]. Они встречаются в курганах XII–XIII вв. могильника Кабардинка в Причерноморье и в кремационных погребениях Циплиевского могильника XI–XII вв., а также в половецких погребениях в Запорожье и Крыму, в черноклобуцком нежинском погребении той же эпохи [Носкова, 2010. Рис. 16.12; Храпунов, 1991. Рис. 36.5; Рассемакин, 2003. Рис. 5.1; Кирпичников, Коваленко, 1993. С. 122, рис. 2.2]. За более позднюю модификацию данного типа можно принять навершие из кургана 4 Старонижестеблиевского 1 могильника, уплощенным верхом от-

личающееся от близких к нему наверший из цемдолинских курганов 5 и 13; публикаторы отнесли этот курган к концу XIII — первой половине XIV в. [Дружинина и др., 2011. С. 83, 151, рис. 35.2].

2 тип — глубокие и чуть уплощенные с боков с сужением-перехватом гладкого или граненого корпуса, с короткими округлыми выступами для заклепки (курганы 2 и 7, рис. 45.13, 54.13). Одно навершие также имело петлю для темляка на конце заклепки. Эти навершия продолжают линию развития наверший венгерских и аланских сабель парадного варианта X–XI вв. (например, сабля «Карла Великого» и сабли из Змейских катакомб 9 и 109). Они соответствуют типу II («грушевидные»), выделенному А. Н. Кирпичниковым в древнерусских материалах только по одному гочевскому экземпляру, не выходящему за пределы XI в. [Кирпичников, 1966. С. 68, рис. 13]. Такие навершия встречаются в комплексах закубанских могильников X–XII вв. Колосовка-1, Абинский-4, Черноклен, Ленинахабльский. Они выделены в тип III наверший рукоятей сабель Северо-Западного Предкавказья [Кочкаров, 2008. С. 29, табл. XVI].

Наконечники ножен сабель находились в девяти курганах, только в кургане 13 наконечник ножен отсутствовал. Они представляют собой сужающуюся к концу овальную в сечении железную трубку-оковку с округлым или уплощенным донцем. Их длина соотносится с длиной обоюдоострого конца сабельного клинка, хотя не абсолютно от него зависит. Сами ножны изготавливались из древесины, судя по ее остаткам внутри наконечника в кургане 4. По форме, длине и оформлению устья наконечники различаются следующим образом:

I тип — длинные, с треугольным вырезом «углом» на лицевой и тыльной сторонах устья (курганы 4, 5, 7, 9 и 14, рис. 50.1, 51.15, 53.25, 54.14, 55.16, 60.25). Длина составляет от 24 до 29 см. У некоторых донце выпуклое с перехватом, у других плоское без перехвата. Такие наконечники хорошо известны по погребениям Цемдолинского и других могильников здешнего региона, например, на отроге г. Сапун под Новороссийском и в Кабардинке, а также закубанских кремационных могильников XI–XII вв. Ленинахабльский, Чернокленовский и Циплиевский-1 [Носкова, 1999. Рис. 12.9; 2010. Рис. 17.11]. Они встречаются в могильниках Змейском катакомбном и Колосовка-1 [Шестопалова, 1995. Рис. 30; Дитлер, 1985. Табл. 1]. Соответствуют наконечникам типа III, по У. Ю. Кочкарову [Кочкаров, 2008. С. 34, табл. XVI].

2 тип — длиной в 14 см, с фигурным вырезом устья с лицевой стороны и повторяющим его очертания заостренным вырезом под ним (курган 2, рис. 46.1). Донце выпуклое, грушевидное. Аналогии X–XI вв. дают могильники Ленинахабльский, Абинский-4, Циплиевский-1, Змейские катакомбы, Колосовка-1.

3 тип — короткий, с зубчато обрезанным краем на лицевой стороне, зубцы сглажены. Длина этого наконечника из каменного ящика 2 кургана 1 равна 9,5 см, донце уплощенное (рис. 44.21). Аналогии происходят с городища Сахновка Киевской области, где такой наконечник датируется XII — первой половиной XIII в., и из могильников XIII—XIV вв. у хутора Беляево на Кубани и Кабардинка [Кирпичников, 1966. Табл. XXXV (7); Тарабанов, 1994а. Рис.123; Носкова, 2010. Рис. 4.7, 16.4].

Длинные наконечники ножен первых двух типов отличают здешние сабли от кочевнических, снабженных короткими наконечниками, что хорошо показывают материалы из Поросья и Закубанья [Кирпичников, 1966. Табл. XXXIV (4); Зеленский, 1998. Рис. 3].

Еще одним элементом сабельной гарнитуры являются железные обоймы ножен — оковки с петлями (антапки), необходимые для подвески сабли к портупейным ремням. Как правило, они тщательно изготавливались из нескольких мелких деталей в парном комплекте. Остатки антапок найдены во всех комплексах и представлены двумя видами:

1 — пластинчатые из плоской металлической ленты шириной от 0,5 до 1,5–2 см из курганов 3, 4, 7, 9, 13, 14 (рис. 46.9–46.11, 50.2, 50.3, 53.23, 55.19, 58.9, 58.10, 60.18). Иногда края или внешние, лицевые концы обойм фигурно обрезаны, или же пластины имеют декоративные расширения. Способ крепления обойм реконструируется так: сначала на деревянных ножнах в двух нужных местах вырезались миниатюрные полукруглые выступающие ушки, которые с боков и торца обертывались тонкими полосками металла. Вероятно, эти детали спаивались для прочности, а фигурно обрезанные короткие концы вертикальной полоски, покрывающей торец ушка, отгибались и прижимались к ножнам. Обойма охватывала ножны, а ее концы, заходящие на ушко с двух противоположных сторон, вместе с ним насквозь пробивались толстым железным пробоем-заклепкой с петлей на конце (для переходного кольца или шнура). Подобная технология изготовления установлена для деталей ножен из Золотаревского поселения [Белорыбкин, 2001. С. 142].

2 — из дрота подтреугольного сечения с ромбическим внешним концом из кургана 2 (рис. 45.14).

Аналогии пластинчатым и дротовым оковкам с петлями есть в материалах как местных и северокавказских могильников (Цемдолинское погребение 33, Кабардинка, Колосовка-1, Абинский-4), так и городищ и поселений других регионов (Волжская Болгария, Золотаревское на Суре, Княжа Гора) вплоть до памятников Южной Сибири [Носкова, 2010. Рис. 16.13, 17.10; Измайлов, 1997. Рис. 6.4–6.6; Белорыбкин, 2001. Рис. 85.17, 85.19, 85.21; Кирпичников, 1966. Табл. XXXV (6); Кызласов, 1980. С. 157, рис. 7; Худяков, 1980. Табл. VI (2)].

Кроме того, в коллекции имеется оковка иного ушка ножен — эсвидная, П-образная в сечении (рис. 45.17). Следовательно, ушко было другой формы, близкой к петлям ножен венгерских и аланских сабель X–XII и предшествующих веков [Шестопалова, 1995. Рис. 30; Фидаров, 2003. Рис. 47.20; Каминский, 1997. Рис. 5].

Таким образом, можно констатировать, что цемдолинские сабли и их детали имеют ближайшие аналогии в материалах XII–XIV вв. могильников Северо-Восточного Причерноморья, смежного с ним Западного Закубанья и аланского Змейского могильника X–XII вв., а прототипы некоторых типов деталей (наверший, перекрестий, наконечников) обнаруживаются в алано-венгерском материале VIII–X вв.

Из общего числа цемдолинских сабель перекрестием, самым коротким клинком, архаическим навершием рукояти и наконечником ножен выделяется сабля из кургана 2. Эти особенности позволяют датировать ее XI в., т. к. аналогии ей дают древневенгерские погребения в Венгрии, Змейские катакомбы, материалы закубанских могильников Колосовка-1, Ленинахабльский, Абинский-4, Циплиевский-1. Вторая сабля, из погребения 2 кургана 1, совершенного в каменном ящике, тоже отличается от остальных небольшой длиной, перекрестием, наконечником. Ее нельзя датировать ранее второй половины XIII в. Остальные экземпляры относятся к XII — началу XIII в.

Пика обнаружена в единственном экземпляре рядом с урной в кургане 3 (рис. 46.5). Она находилась в зольном пятне на уровне крышки урны, возле которой лежала согнутая сабля. Длина пера 11,5, длина втулки 16,5 см; таким образом, соотношение пера и втулки составляет 1:1,5. Перо узкое, ромбическое в сечении. Втулка коническая, разомкнутая на конце, с четырьмя отверстиями для крепления к древку.

Копья и пики — редкое оружие в здешних погребениях. Аналогичная пика найдена в погребении 2 могильника Потомственный, в Закубанье — в могильнике Колосовка-1 [Дитлер, 1961. Табл. XVI (9)] и в Змейских катакомбах X–XII вв. на Северном Кавказе, где пики тоже редки [Кузнецов, 1962. С. 37, рис. 8.1; Шестопалова, 1995. Рис. 61]. Близкие наконечники происходят из Волжской Болгарии и Золотаревского поселения на Суре, где они датируются широким периодом XI–XIII вв. [Измайлов, 1997. Рис. 35.2; Белорыбкин, 2001. С. 148, рис. 86.2, 86.3]. По форме пера, переходу к втулке и ее форме данный наконечник к типу венгерских пик конца X — начала XI в., но у тех перо вдвое длиннее втулки [Ковач, 1980. Табл. 42.1]. По Ковачу, такие пики принесены венграми с востока. Однотипная пика найдена в Убинском могильнике и отнесена к группе инвентаря второй половины XIII — XIV в., но ее отличает более длинная втулка [Схатум, 2003. Рис. 2.2].

В классификации средневекового воинского вооружения с территории Северо-Западного Кавказа этот «пиковидный наконечник» отнесен к копьям типа III—B, распространение которых здесь отнесено к XI—XIII вв. [Кочкаров, 2008. С. 57—58, табл. XXIX (70)].

Наконеч, в каменном ящике 2 кургана 1 находились три фрагмента железного изделия общей длиной 17 см с уплощенной (черешковой?) частью прямоугольного сечения и прямым обломанным лезвием линзовидного сечения (рис. 44.18). Возможно, это остатки боевого кинжала, выкованного из полосы одной ширины, без уступов к черешку.

Остатки луков представлены только костяными накладками, найденными в трех курганах. Они различаются по форме, набору и сохранности.

Первый комплект из погребения лошади в кургане 3 состоит из двух парных накладок, целой и фрагментированной (рис. 47.33, 47.34). Целая накладка толщиной до 5 мм и длиной 16,3 см плавно расширяется от одного конца, шириной 1,4 см, до другого, шириной 3 см. В профиле она слегка и равномерно изогнута. Лицевая выпуклая сторона широкого конца и один бок накладки имеют косые длинные неглубокие насечки (для лучшего склеивания с обмоткой). На плоской тыльной стороне глубокие насечки в виде ложбинок нанесены по краям и на широком конце для прочного сцепления с основой. От второй накладки сохранился широкий конец — фрагмент длиной 6,5 см, шириной 2,7—3 см с аналогичными насечками на обеих сторонах. Широкие концы обеих накладок утоньшены. Накладки лежали у спины лошади в 15 см друг от друга. Рядом находились остатки колчана со стрелами, отделанного узкими железными оковками, и тонкие костяные обкладки (рис. 47.36—47.39; 48.3—48.7).

Вероятно, это были срединные фронтальные накладки на рукоять («нижние», по терминологии А. Ф. Медведева, т. е. обращенными к лучнику) и крепились они узкими концами встык посередине рукояти. В таком случае их общая реконструируемая длина могла достигать 33 см. Именно такое размещение предполагает А. Ф. Медведев для пары аналогичных срединных накладок, дополненных двумя боковыми овальными, из слоя второй половины XII в. Новгорода [Медведев, 1959. С. 144, рис. 8.4, 8.5, 10.5]. Аналогичные накладки найдены в погребении 14 на распаханной части Цемдолинского могильника и в кочевническом погребении половецкого времени у с. Благовещенка Херсонской области [Армарчук, Малышев, 1997. С. 100, рис. 4.2, 4.3; Толочко, 2003. Рис. 39.5].

Длинные срединные фронтальные накладки с расширенными концами, часто называемые «велообразными», в Восточной Европе встречаются изредка в огузо-печенежских погребениях X—XI вв. [Иванов, Гарустович, 2001. С. 87, рис. 19.23 рис.

19—23]. Экземпляры, похожие на цемдолинские, найдены в слое конца X — начала XI в. в Саркеле и в поросских кочевнических курганах XII — первой половины XIII в. в Зеленках и Гадомке [Флерова, 2001. С. 46, рис. 8.4; Медведев, 1966. Табл. 3.9; Плетнева, 1973. Табл. 11.1, 16.7]. Они обнаружены и в древнекыргызских погребениях Южной Сибири [Худяков, 1980. С. 69—71, табл. XVII (1.3)], но, кажется, нигде не достигают такой длины и, главное, нигде не являются цельными, а не составными.

Другие накладки с широкими, т. н. «лопатообразными» концами с уступчатым переходом к расширениям найдены в восточноевропейских кочевнических погребениях и в Биляре [Федоров-Давыдов, 1966. С. 25, рис. 3.7 3—7]. Билярские экземпляры по новгородским аналогиям датируются второй половиной XII в. [Хузин, 1985. С. 133, табл. XLV (1)]. Наибольшее распространение луки с такими накладками получают в монгольское время [Худяков, 1991. С. 99, 103]. Цемдолинские образцы из кургана 3 не имеют прямых аналогий среди позднего материала и, следовательно, могут датироваться XI—XII — началом XIII в.

Второй комплект происходит из погребения лошади 2 кургана 4 и включает две целые парные накладки длиной 17,2 и 15 см (рис. 52.14, 52.15). Обе они узкие, в профиль почти прямые и плавно расширяются к внешним концам от 1 до 1,5 см. В сечении накладки сегментовидные, толщиной до 0,6—0,7 см. Их плоская тыльная сторона изрезана глубокими продольными насечками по всей поверхности; на выпуклой лицевой стороне такие насечки нанесены только на внешние расширенные концы, а остальная поверхность покрыта косой сеткой мелких царапин. Широкие концы не утоньшаются. Накладки лежали возле брюха лошади на одной линии в 20 см друг от друга, другое оружие (сабля и колчан со стрелами) находилось возле холки.

Затруднительно точно определить место этих накладок на луке. Если он был положен в погребение целым, а не сломанным, из их расположения следует, что они усиливали обращенные к стрелку плечи лука, стыкуясь с деревянной рукоятью. Пример усиления плечей дает хорошо сохранившийся аланский лук хазарского времени, найденный в Мощевой балке в 1978 г.: на его рукояти с внутренней стороны соединяются роговые накладки, которые заходили на плечи, а сбоку к ней крепятся костяные трапециевидные боковые накладки [Каминский, 1982. С. 48]. Южносибирские образцы *плечевых фронтальных* накладок луков X—XII вв. (четвертого типа, по Ю. С. Худякову) достигают 30 см в длину и этим отличны от цемдолинских, если последние принять за плечевые [Худяков, 1980. Табл. XV (3)].

Учитывая сходство накладок из кургана 4 с предыдущими, предположим, что они укрепляли рукоять, т. е. были *срединными фронтальными*.

Аналогичную форму и обработку имеют цельная срединная фронтальная костяная накладка длиной 26,5 см — единственная на сохранившемся луке из половецкого погребения на р. Молочной в Запорожье, а также цельные накладки древнекыргызских луков IX–X вв. (третьего типа, по Ю. С. Худякову), но те почти вдвое короче и сочетаются с парой срединных боковых [Рассамакин, 2003. С. 216, рис. 6.5; Худяков, 1980. Табл. XVII (2)]. На восточноевропейской территории в огузо-печенежское время луки, имевшие одновременно срединные фронтальные и боковые накладки, являлись редкостью в отличие от VII–IX вв., давших прекрасные образцы сложных рефлексирующих луков с числом накладок до девяти — по три на рогах и рукояти [Флерова, 2000. С. 156; Иванов, Гарустович, 2001. С. 87].

Морфологические параллели цемдолинскому комплексу дают южноуральские материалы: Бекешевский курган 2 IX–X вв. и курган 6 XII — начала XIII в. кыпчакского могильника Лебедевка-VIII [Мажитов, 1981. Рис. 29.18; Кригер, 1984. С. 111, рис. 2.18, 2.19]. Подобные накладки обнаружены также в поросских курганах Краснопольки и Юзефовки домонгольского времени, а кроме того — в кочевническом погребении могильника Кривуша в степном Прикубанье второй половины XIII–XIV вв. [Медведев, 1966. Табл. 3.7–7; Плетнева, 1973. Табл. 20.9; Блохин и др. С. 191, рис. 9.6].

Третий комплект из кургана 14 состоит из девяти обломков накладок разных типов. Они вместе с кресалом, наконечниками стрел и железными деталями колчана были компактно уложены в погребение рядом с согнутой саблей; все эти вещи побывали в погребальном костре. Изначальное число накладок остается неясным, так как часть их рассыпалась. В комплект входят:

1 — прямой в плане и профиле узкий фрагмент длиной 10,5 см, шириной 1,5 см, самый крупный (рис. 59.36). Он имеет сегментовидное сечение 0,6 см толщиной и глубокие продольные насечки только на тыльной стороне. Короткий аналогичный фрагмент длиной 3 см мог принадлежать этой же накладке (или парной ей), тогда ее длина без обломанных концов превышала 14 см. Из-за фрагментарности трудно определить вид этой накладки, которую можно отнести как к *срединной фронтальной*, так и к *концевой фронтальной*.

2 — три обломка более широких накладок (или одной накладки) с насечками на обеих сторонах: первый длиной 4 см, шириной 1,8 см с зауженным концом; второй длиной 4,5 см, шириной 2 см; третий длиной 4 см, шириной 1,7 см (рис. 59.32, 59.37, 59.38). Сечение всех обломков сегментовидное, достигает 0,7 см в толщину. На тыльной стороне насечки продольные и косые, но глубокие, а на внешней — такие же, но мелкие. У первого обломка с лицевой стороны они имеются только на зауженном конце.

Если обломки принадлежали одной накладке, ее общая длина была не менее 12 см.

Более всего они близки *срединным боковым* накладкам овальной формы, с IX–X вв. часто встречающимися в разных регионах от Южной Сибири [Худяков, 1980. Табл. XVI (1.3)] до восточноевропейской территории [Федоров-Давыдов, 1966. С. 25, рис. 3.6; Медведев, 1966. Табл. 5.10–10; Плетнева, 1973. Табл. 14.6]. Подобная срединная накладка лука (с княжеской тамгой) происходит из Тмутаракани [Крым, 2003. Табл. 69.13]. Вероятно, срединными боковыми являются две похожие по форме и обработке спаренные накладки шириной 2 см из кремационного погребения 20 распаханной части Цемдолинского могильника [Армарчук, Малышев, 1997. Рис. 10.12].

3 — фрагмент узкой накладки шириной в 1,5 см, длиной 6 см с сегментовидным сечением в 0,3 см толщиной (рис. 59.35). На одном конце сбоку имеется прямоугольная выемка-вырез, но самый конец обломан. На другом обломанном конце есть отверстие диаметром 3 мм. Лицевая сторона украшена циркульно-штриховой гравировкой, плоская тыльная иссечена тонкими царапинами. Эта накладка, судя по вырезу, могла быть *концевой боковой*. Обломки двух тонких и узких крючков, одним из которых, возможно, она заканчивалась, есть среди обгоревших костяных осколков, не поддающихся реставрации (рис. 59.30, 59.31).

Аналогии таким крючкам не найдены. Редко применявшийся прием декоративной гравировки концевых накладок приводит А. Ф. Медведев [Медведев, 1966. Табл. 5.1.4], а образцы подобной гравировки дают кочевнические материалы — Саркел и его могильник X — первой половины XI в., а также Биляр домонгольского времени [Хузин, 1985. С. 137, табл. XLVII (4); Флерова, 2001. Рис. 14.15–15; Плетнева, 1990. Рис. 15.1]. Может быть, парной для этой накладки являлась другая, от которой уцелел обломок длиной 6,3 см с гладкой выпуклой лицевой поверхностью и плоской тыльной, покрытой мелкими насечками косой сеткой (рис. 59.29). Такую же поверхность и сечение имеет концевая накладка из Тмутаракани [Крым, 2003. Табл. 69.22].

Таким образом, перед нами накладки разных типов: в двух курганах это *срединные фронтальные* (они же «внутренние», «нижние»), а в третьем кургане — *срединные фронтальная* и *боковая* и, возможно, *концевые — боковые* и *фронтальная*. Делать выводы о типах сложных луков на этом малочисленном материале преждевременно. Пока твердым доказательством тому, что здешние лучники в XII–XIII вв. пользовались луками, укомплектованными одновременно концевыми и срединными накладками, служит неопубликованный набор таких накладок, лежавших *in situ* по абрису лука в кургане 4 могильника на г. Сапун [Дмитриев, 1985. Рис. 55; Армарчук, 2006б. Рис. 55.2]. Длина этого

лука составляла не менее 114 см, что сближает его с аланскими экземплярами длиной от 120 см и более. Цемдолинские материалы показывают, что параллельно в регионе существовали луки с меньшим числом костяных накладок, т.е. только со срединными фронтальными (курганы 3 и 4) или со срединными боковыми (погребение 20). Неизвестно, использовались ли в этих случаях другие накладки, которые могли быть деревянными.

Остатки колчанов представлены разными деталями.

Во-первых, это тонкие узкие железные оковки-каркасы из курганов 3, 4, 13 и 14 (рис. 48.3–48.7, 50.7–50.11, 59.4, 60.3–60.7). Они имеют скругленные концы и фигурные, полукруглые односторонние выступы с отверстиями для сохранившихся кое-где тонких длинных гвоздиков, которые скрепляли стенки и днище колчана. Благодаря изгибам оковок, в двух случаях восстанавливается сегментовидная форма днища. Корпус колчана, следовательно, был округло выпуклым, имел прямую плоскую спинку и, возможно, сужался вверху. Колчаны подобной формы с таким же дном обнаружены в Змейских катакомбах, а аналогичные оковки — в закубанских кремациях, могильнике Колосовка-1, Мартан-Чуйских катакомбах, суммарно относящихся к X–XII вв. [Дитлер, 1961. Табл. XX (5); Виноградов, Мамаев, 1985. Рис. 13; Носкова, 1999. Рис. 8.13; Пьянков, 1993. Рис. 4.7, 5.12]. Они найдены также в раннеболгарском Танкеевском могильнике [Казаков, 1992. С. 151]. Колчаны с такой отделкой происходят из дружинных черниговских курганов X–XI вв. в Березках [Бліфельд, 1965. С. 136, табл. V (2)]. Кроме того, однотипные металлические оковки имели венгерские колчаны X–XI вв. [Kiss, 2000. Кер. 30; The Ancient Hungarians. P. 308, fig. 2; P. 277, fig. 1, 2; Федоров-Давыдов, 1966. С. 29]. В средневековых погребениях восточноевропейских кочевников в основном попадают костяные детали колчанов.

Во-вторых, это железные колчаные петли двух типов:

1) короткие с пластинчатыми раскованными концами и двумя штифтами для крепления, обнаруживаемые обычно парой — курганы 3, 4, 14 (рис. 48.8, 52.9, 52.10, 60.1, 60.2);

2) длинные узкие с вытянутыми концами — курган 13 (рис. 59.3).

Короткие петли имеют аналогии в змейских материалах и кочевнических погребениях XII–XIV вв. в Прикубанье и Восточном Приазовье [Шестопалова, 1995. Рис. 30; Фидаров, 1994. С. 80; Зеленский, 1998. Рис. 8.6; Дружинина и др., 2011. С. 58, 150, рис. 21.11]. Круг соответствий длинным петлям территориально широк: они встречены в Танкеевском могильнике, закубанских кремациях, аланских катакомбах, древнерусских дружинных курганах и датируются в основном X–XI вв.

В-третьих, это костяные узкие тонкие накладки из кургана 3 с косыми насечками на тыльной стороне для лучшего приклеивания к кожаной, берестяной или деревянной основе (рис. 47.36–47.39). Представлены обломками и сочетаются с железными колчанными оковками. Однотипные накладки происходят из домонгольского Биляра, из слоя XI в. Саркела и из древневенгерского могильника Х в. Карош-2, где они обрамляли устье колчана [Хузин, 1985. С. 137; Флерова, 2001. С. 50–51; The Ancient Hungarians, 1996. P. 101, fig. 33]. Орнаментированные накладки этого типа зафиксированы на приемниках древнекыргызских колчанов IX–XII вв. [Худяков, 1980. С. 113]. Подобные костяные накладки встречаются и в кочевнических погребениях Прикубанья половецкого времени [Зеленский, 1998. Рис. 2.3 Рис. 23]. Другие аналогии с циркульным орнаментом из кочевнических погребений в Восточном Приазовье отнесены публикаторами к накладкам лука XIII–XIV вв. и накладкам колчана XIV в. [Нарожный, Плютов, 2009. С. 275–280, рис. 1; Дружинина и др., 2011. С. 35–36, 149]. Наконец, однотипные костяные накладки есть в комплексе случайных находок середины XI — первой половины XII в. из Колосовки, который включает набор седельных обкладок [Савенко, 2009а. Рис. 2.5, 2.6]. Все это говорит о том, что узкие костяные накладки использовались довольно долго и исследователями трактуются неоднозначно.

Добавим, что железные оковки, оба типа петель и подобные костяные накладки с циркульным орнаментом обнаружены в цемдолинских распаханых погребениях и других местных кремациях [Армарчук, Малышев, 1997. С. 99].

В-четвертых, остатки колчана обнаружены в погребении 1 — каменном ящике 1 кургана 12. К ним относятся деревянный овальный фрагмент (от днища?), пять расслоившихся оловянных бляшек и дуговидно изогнутая костяная пластина (рис. 57.20, 57.21, 57.23). Она могла обхватывать придонную часть подобно металлическим оковкам или же горловину колчана.

Возможно, к колчану относилась железная плоская фигурная фрагментированная пластина с отверстием из кургана 13, украшенная вдоль одного края выпуклостями (рис. 59.2). Подобные цельные железные пластины найдены в закубанских кремациях могильников Абинский-4 и Черноктен, а похожие бронзовые — в танкеевском погребении 909, где они трактуются как колчаные [Пьянков, 1993. Рис. 5. 19; Казаков, 1992. Рис. 56.2]. Правда, форма закубанских пластин позволяет гипотетически отнести их к горитам-налучьям, а не колчанам.

Таким образом, описанные детали относятся к колчанам двух разных способов отделки. Колчаны с железными оковками и петлями (к ним примыкают почти все цемдолинские из кремаций) А.Ф. Медведев отнес ко второму типу,

датированному им концом IX — началом XI в., которым пользовались, судя по курганным материалам, древние венгры и русские дружинники [Медведев, 1966. С. 20–21, табл. I (8)]. Приведенные выше аналогии подтверждают это мнение, но нужно учитывать, что причерноморские курганы с кремациями датируются более поздним временем, XI–XIII вв. Колчан из ингумационного погребения XIII–XIV вв. в каменном ящике кургана 12 был иным, укрепленным не металлическими оковками, а костяной пластиной; кроме того, его украшали оловянные бляхи.

К сожалению, имеющийся фрагментарный материал не позволяет судить, какого типа были эти колчаны — закрытые с крышкой или открытые с карманом.

Наконечники стрел обнаружены в четырех ингумационных погребениях курганов 1 и 12 и в четырех погребениях курганов 3, 4, 13 и 14 с кремациями. Всего их 68 — 66 железных и 2 костяных.

Оба *костяных наконечника* относятся к типу пулевидных втульчатых. Первый, длиной 3,6 и диаметром 1 см в основании, найден в погребении 3 кургана 1 (рис. 45.7). Второй наконечник, длиной 4,2 и диаметром 1 см в основании, находился в кургане 3 (рис. 47.35). Считается, что такими стрелами пользовались в военных и охотничьих целях. Они были широко распространены и в течение долгого времени востребованы как средневековыми кочевниками, так и оседлым населением [Федоров-Давыдов, 1966. С. 29, рис. 3–10 3.10]: например, активно использовались в Волжской Болгарии [Культура Биляра. С. 26, 33; Закирова, 1988. С. 226; Хузин, Набиуллин, 1999. С. 94], встречаются в домонгольском слое Казани и в Саркеле [Хузин, Ситдилов, 2005. Рис. 15.7; Флерова, 2001. С. 47].

Железные наконечники все черешковые, с круглым сечением черешка. По сечению пера они делятся на группы: тонкие плоские, линзовидные и объемные (бронебойные). Для определения типов по форме пера использована классификация средневековых восточноевропейских наконечников стрел, разработанная А. Ф. Медведевым. Железные стрелы из кремаций и ингумаций различаются типами и состоянием.

Наконечники из кремаций имеют лучшую сохранность и выглядят тщательнее выкованными, они достаточно унифицированы. Колчаный набор из этих погребений обязательно сочетает средние (иногда крупные) площадки с небольшими узкими бронебойными и/или гранеными наконечниками в виде кинжалчиков. В среднем в него входит около десятка стрел.

Большинство площадок имеют утолщение-упор в основании пера, хорошо заметное в профиль. Группа плоских наконечников включает следующие формы:

— *ромбические* с расширением на середине длины пера, с прямыми плечиками и режущими сторонами типа 45 (2 экз.) — курганы 3, 4/л. 2 (рис. 49.19, 52.6);

— *ромбовидные* с узким острием и расширением в нижней трети длины пера, с прямыми режущими сторонами и вогнутыми плечиками типа 41 (5 экз.) — курганы 3, 4/л. 2, 13, 14 (рис. 49.18, 52.2, 58.30, 58.31, 60.19);

— *ромбовидный* с узким острием и расширением в верхней трети длины пера, с прямыми плечиками и режущими сторонами типа 52 (1 экз.) — курган 4/л. 2 (рис. 52.1);

— *ромбовидные* с широким острием и расширением в верхней трети длины пера, с прямыми плечиками и режущими сторонами типа 53 (2 экз.) — курган 3 (рис. 49.16, 49.17);

— *лавролистный* (1 экз.) — курган 4/л. 2 (рис. 52.5);

— *листовидные* без упора (4 экз.) — курганы 13, 14 (рис. 58.29, 60.20, 60.22, 60.23);

— *листовидные* с овальной продольной лункой на оси пера, без упора или с небольшим утолщением при переходе пера в черешок (7 экз.) — курганы 4/л. 2, 13, 14 (рис. 49.20, 52.4, 58.21–58.24, 60.21);

— *двурогие срезни* («жаловидные треугольные», по Г. А. Федорову-Давыдову) (4 экз.) — курганы 3, 4/л. 2, 13 (рис. 49.21, 49.22, 52.3, 58.25).

Бронебойные наконечники имеют более короткие (и узкие) перья и черешки. Эта группа представлена экземплярами: шиловидным *четырёхгранным* квадратного сечения (рис. 58.26), *трехгранным* с ромбической головкой (рис. 49.29), *долотовидным* прямоугольного сечения (рис. 60.14), *треугольным* с головкой линзовидного сечения (рис. 58.27), *ланцетовидными* ромбического и линзовидного сечения (рис. 48.16, 48.19), *ромбовидными с уплощенной боевой головкой* линзовидного и ромбического сечения и длинной шейкой с перехватом (рис. 48.20, 58.28, 60.15). Бронебойные наконечники, как правило, имеют шейку с перехватом и уступ при переходе к черешку.

К «кинжалчикам» относятся граненые узкие наконечники средних и небольших размеров с упором-утолщением или без него и ромбическим сечением (рис. 48.17, 48.18, 49.23–49.28, 52.7, 52.8, 60.16). Большинство их находилось в кургане 3 с удвоенным комплектом стрел из 20 экземпляров. Эти наконечники тоже являлись бронебойными. Многообразие бронебойных наконечников в арсенале лучников, видимо, отражает их функциональную дифференциацию, т. е. использование против доспехов разного вида. Кроме того, считается, что тонкие длинные стрелы употреблялись для стрельбы на дальние дистанции, а утолщенные короткие — для выстрелов с близкого расстояния [Каминский, 1997. С. 66].

Следует остановиться на оригинальном типе стрел — листовидных с продольной овальной

двусторонней лункой из курганов 3, 13 и 14. Они имеют соответствия только в здешних и закубанских кремационных погребениях XI–XII вв., в т. ч. могильников Черноклен и Абинский-4 [Армарчук, Малышев, 1997. Рис. 12; Пьянков, 1993. Рис. 5. 22]. Самый крупный наконечник этого типа с отломанным черешком из кургана 13 (рис. 58.21) можно причислить к сулицам. Аналогично выковано перо втульчатой «рогатины» из домонгольской Волжской Болгарии — единственного там экземпляра такого типа [Измайлов, 1997. С. 72, рис. 42.4].

Если смотреть не на отдельные типы наконечников, а в целом на колчаный набор стрел из кремационных погребений, можно заметить его тождественность наборам из закубанских кремаций и позднеаланских северокавказских катакомб XI–XII вв. Они включали плоские ромбические, листовидные и бронебойные наконечники и двурогие срезни [Пьянков, 1993. Рис. 9; Носкова, 1999. С. 200 Рис.; Кузнецов, 1962. С. 37; Савенко, 1986. Рис. 4]. Очевидна также близость комплектам из дружинных погребений и поселений на южно-русской территории, где тоже присутствуют подобные площадки, двурогие срезни и разнообразные бронебойные стрелы аналогичных типов [Каргер, 1940. Рис. 18; Веремейчик, 2003. Рис. 1; Коваленко, Ситий, 2004. Рис. 5]. Некоторые бронебойные наконечники (см. рис. 48.16, 49.23, 60.15) сходны с таковыми из черноклобуцкого погребения второй половины XII — первой половины XIII в. в Нежине [Кирпичников, Коваленко, 1993. С. 123, рис. 1.1, 1.2]. Невелико совпадение с кочевническими наборами, где стрел примерно вдвое меньше [Гарустович, Иванов, 2001. С. 87, рис. 20; Федоров-Давыдов, 1966. Рис. 3].

Ввиду всех этих наблюдений наконечники стрел из кремаций можно датировать в пределах XI — начала XIII вв.

Наконечники из ингумаций находятся в худшей сохранности, из-за чего складывается впечатление, что они грубее откованы. Колчаные наборы из этих погребений индивидуальны, и потому их стоит рассмотреть по отдельности. В погребении 1 в каменном ящике 1 кургана 1 комплект из восьми стрел очень плохой сохранности лежал у правого колена усопшего. В него входят: три узких *ромбовидных наконечника* с расширением внизу пера линзовидного сечения (рис. 44.2, 44.6, 44.7), обломанный *трехгранный* (рис. 44.4), *подтреугольный* (рис. 44.3), *бронебойный* квадратного сечения (рис. 44.9) и два *листовидных* линзовидного сечения (рис. 44.5, 44.8). Эти наконечники сильно корродированы, что затрудняет детальное определение их формы и сечения. Судя по их виду, некоторые не имели упора и были разломаны надвое.

Единственный наконечник без упора из погребения 2 (каменного ящика 2) того же кургана имеет листовидное перо линзовидного сечения, его края

обломаны (рис. 44.19). Первоначальное его положение неясно, так как кости и инвентарь были смещены при подзахоронениях. Аналогии листовидным и ромбическим стрелам таких пропорций имеются в тождественных ящичных погребениях курганных могильников данного региона (Кабардинка, распаханная часть Цемдолинского) и в Россавских курганах, но ни один из них не является узко датирующим [Носкова, 2010. Рис. 8.25, 9.31, 9.32, 9.33, 12.6; Армарчук, Малышев, 1997. Рис. 7, 13, 15; Dabrowska, 1958. Рис. 8, табл. I (2)].

В погребении 3 кургана 1 под правым предплечьем южного костяка находились четыре железных наконечника и один костяной пулевидный, а в поясничном позвонке северного костяка застрял железный наконечник. Все они имеют формы, которые встречаются в кремациях: два в виде *кинжалчиков* ромбического сечения с упором в виде уступа (рис. 45.2, 45.3), два *листовидных* — средний плоский с расширением в верхней трети пера и упором в виде валика (рис. 45.4) и мелкий линзовидного сечения с упором в виде уступа (рис. 45.6), а также один мелкий *ромбический* линзовидного сечения с вогнутыми плечиками без упора (рис. 45.5).

В погребении 1 кургана 12 стрелы с остатками колчана обнаружены в ногах одного из двух погребенных в каменном ящике. Их набор состоит из семи небольших наконечников: двух *узких срезней* с дугообразным острием и упором в виде утолщения (рис. 57.10, 57.11) и пяти мелких — *ромбического* с упором (рис. 57.13), *ромбовидных* без упора (рис. 57.14, 57.17), *листовидного* (рис. 57.12) и *шилового* бронебойного с обломанным острием и упором в виде уступа (рис. 57.15). За исключением ромбического наконечника, их черешки обломаны.

Несовпадение комплектов стрел из ингумаций можно объяснить разной датировкой самих погребений. Так, семейные погребения в каменных ящиках в курганах 1 и 12 по совокупности инвентаря не выходят за пределы XIV — начала XV в., причем захоронения в каменном ящике 2 кургана 1 датируются второй половиной этого века по двум вторично использованным пробитым золотоордынским дирхемам. Парное погребение 3 в грунтовой яме к кургану 1 не относится. Оно было совершено рядом с ним и по инвентарю датируется XII — началом XIII в., а отличие его стрел от тех, которые использовали носители обряда погребений в каменных ящиках, подтверждает это. Обращает на себя внимание одинаковое число стрел и схожий их набор в погребениях в каменных ящиках курганов 1 и 12, что находит соответствие в воинском погребении в каменном ящике на Паметском некрополе в горах Ингушетии, совершенном в середине XIV в. [Чакхчиев, 1998. С. 92–104].

Почти все наконечники из кремационных и ингумационных погребений встречены при раскопках распаханной части этого же могильника

и других могильников данного региона [Армарчук, Малышев, 1997. С. 98–99; Крым, 2003. Табл. 99, 102]. Многие из них (листовидные, ромбовидные, подтреугольные, ряд бронебойных) датируются широко и были распространены на обширной территории вплоть до Южной Сибири.

Защитное снаряжение представлено единственной кольчатой броней в виде остатков *кольчуги*, которая спекшимся комком лежала в угольном слое над урной кургана 3 (рис. 47.11–47.13). Ее размеры и техника изготовления деталей остались неясными. Еще два фрагмента кольчужного плетения находились в самой урне, к одному из них «прикипели» бубенчики разных размеров. Возможно, это остатки кольчужной шапочки. В дальнейшем необходимо специально исследовать все кольчатые доспехи из могильников данного региона, в том числе сопоставляя их по весу, что при плохой сохранности материала может оказаться более информативным для определения изделий.

Все кольчужные фрагменты состоят из одинаковых проволочных колечек диаметром 8 мм, имеющих круглое и полукруглое поперечное сечение. Толщина проволоки не превышает 1,5 мм. Места клепки колечек невооруженным глазом не фиксируются. Возможно, кольца были соединены по тому же принципу, что засвидетельствован на кольчугах XI–XIII вв., в основном происходящих из южно-русских земель и Поросья: четыре сваренных продеты в одно склепанное [Кирпичников, 1971. С. 9, 13–14, рис. 2.4–2.6]. По наблюдениям А. Н. Кирпичникова, плоские кольца в кольчужном доспехе начинают использовать на рубеже XII–XIII вв. В таком случае, технология изготовления кольчуг служит хронологическим индикатором, с учетом которого кольчугу из кургана 3 можно предварительно датировать в пределах XI–XII вв.

Обращает на себя внимание дуговидный фрагмент узкого, шириной 4 мм, железного обода сегментовидного сечения с мелким прямоугольным расширением, в котором сделано отверстие (рис. 58.16). Он происходит из урны 1 кургана 13 и отличается от колчаных оковок. Более всего этот обломок напоминает **оковку щита**. Морфологически близкие, но не тождественные оковки щитов сохраняются в закубанских и восточнопричерноморских могильниках XIII–XIV вв. [Схатум, 2003. Рис. 1.3; 2012. Рис. 2.4 2–4]. В древнерусских материалах IX–XIII вв. подобные детали отсутствуют [Кирпичников, 1971. С. 34–38]. В кремационных погребениях остатки щитов не встречены.

Конское снаряжение

Предметы конского снаряжения найдены только в погребениях лошадей в шести курганах и составляют семь комплексов (курган 4 содержал два

конских погребения). Они представлены функциональными и декоративными изделиями: сбруйными пряжками, удилами и стременами из железа; бляшками, решмами, уздечными застежками, пряжками и бубенчиками из цветных металлов и сплавов, костяными застежками-цурками и привесками из раковин. Конструкция сбруи, т. е. расположение бляшек, пряжек, застежек и пр., обоснованно восстанавливается тогда, когда они сохраняются в погребении *in situ*. Остатки наборных узд зафиксированы на черепах коней в курганах 3, 4 и 14. Кроме того, в кургане 14 украшения сбруи лежали возле груди и крупа коня, что позволяет реконструировать весь убор.

Стремена (12 экз.) в курганах 3, 4, 9 и 14 находились парами, по два экземпляра, а в частично разрушенных курганах 2 и 6 — по одному. Характеризуются отсутствием специально выделенной петли для путлища и наличием вместо нее щелевидной прорези вверху дужки. По форме стремени, коррелирующей с сечением дужки, делятся на:

1 — кольчатые, с круглой в сечении прутовидной дужкой и сильно выгнутой, удлинненно-овальной в плане подножкой средней ширины с незначительным утолщением-валиком посередине, 2 экз. (рис. 48.1, 48.2). Соответствуют типу IV–1 предложенной Е. А. Армарчук классификации причерноморских стремян [Армарчук, 2006б. С. 22–23].

2 — кольцевидные, с раскованной пластинчатой дужкой с килевидным выступом вверху над узкой прорезью для путлища, 3 экз. (рис. 50.6, 55.18, 55.25). Сильно выгнутая подножка узкая, линзовидная в плане и у двух стремян имеет небольшой валик посередине. Как и у кольчатых, она достигает почти половины общей высоты стремени. Эти образцы относятся к типу IV–2а той же классификации [Армарчук, 2006б. С. 23–24].

3 — подтреугольные со скругленными углами и раскованной пластинчатой дужкой без выступа над прорезью для путлища, 5 экз. (рис. 46.2, 50.4, 53.26, 61.1). Прорезь у этого типа шире, чем у предыдущего. Подножка узкая выгнутая, удлинненно-овальная в плане и занимает треть общей высоты стремени. У четырех экземпляров посередине подножки имеется валик. Разновидностью этого типа является стремя с килевидным выступом над прорезью (рис. 55.18). Эти образцы относятся к типу IV–3 указанной классификации [Армарчук, 2006б. С. 27–29].

4 — арочные, с четырехгранной прутовидной дужкой, широкой прорезью для путлища и прямой, линзовидной в плане подножкой средней ширины с валиком посередине, 2 экз. (рис. 51.18, 51.19). Дужка при переходе в подножку образует маленькие выступы-кулачки. Относятся к типу IV–5 указанной классификации [Армарчук, 2006б. С. 31].

Стремена последних двух типов отличаются приземистостью, т. к. их высота уступает или равна ширине (табл. 2).

Таблица 2

Метрические признаки стремян

№№ погребений	Высота стремени (в мм)	Ширина стремени (в мм)	Ширина подножки (в мм)	Ширина прорези для путлища	Тип авторской классификации	Примечание
Курган 2, погр. лошади	133	147	37	27	3	1 стремя в погребении
Курган 3, погр. лошади	142	131	39	26	1	
	134	139	37	35	1	
Курган 4, погр. лошади 1	135	135	31	27	3	
	140	131	25	19	2	
Курган 4, погр. лошади 2	112	134	42	29	4	
	116	145	41	30	4	
Курган 6, погр. лошади	131	134	37	30	3	1 стремя в погребении
Курган 9, погр. лошади	138	130	28	20	2	
	130	130	32	22	2	
Курган 14, погр. лошади	137	139	40	28	3	

Подтреугольные и арочные стремена типов IV–3 и IV–5 являются самыми распространенными в средневековых курганных погребениях Северо-Восточного Причерноморья, тогда как кольчатые типа IV–1 для них в целом не характерны, а кольцевидные типа IV–2а представлены малочисленными находками.

Кольчатые стремена происходят из конского погребения 1 (XI в.) могильника Южная Озерейка под Новороссийском; в северокавказском регионе они изредка встречаются в ингумационных и кремационных погребениях XI–XII вв. Циплиевского-1 и Ленинахабльского грунтовых закубанских могильников и Змейского катакомбного [Армарчук, 2006б. С. 22–23; Пьянков, 2000. Рис. 4.14; Носкова, 1999. Рис. 7.18, 11.20; Кузнецов, 1963. Табл. II (3)]. Они соответствуют типу V классификации А. Н. Кирпичникова, умеренно и дисперсно распространенному на территории Восточной Европы в X–XIII вв., и типу III отдела 3 классификации Г. А. Федорова-Давыдова [Кирпичников, 1973. С. 48–49; Федоров-Давыдов, 1966. С. 14].

Кольцевидные стремена в Причерноморье найдены в погребении 31 конца XII – XIII в. на распаханном участке Цемдолинского могильника, примыкающем к описываемым курганам, а в декорированном варианте — в могильнике Ленинский путь [Армарчук, Малышев, 1997. Рис. 11.1; Армарчук, 2006б. С. 23–24, рис. 9]. Кроме того, в Западном Закубанье они известны по погребению 28 могильника Абинский-4 XII в. и погребению 33 могильника Ахтырский лиман-I, которое датируется XIII — началом XIV в. [Пьянков, 1993. Рис. 10.29; Армарчук, Сорокина, 2001. Рис. 3.16]. Надо сказать, что морфологически идентичные декорированные подножья происходят из уже упоминавшегося воинского чернокопцевского погребения с конем в Нежине на Днепровском Левобережье [Кирпичников, Коваленко, 1993. С. 124, рис. 2.5]. Все они приближаются к отделу Г классификации Г. А. Федорова-Давыдова,

не имея полного сходства с его типами. Эту форму А. Н. Кирпичников датирует XII — первой половиной XIII в., выделяя в тип IXа стремена, дужки которых нередко орнаментировались. По его наблюдениям, кроме общерусского распространения они имели хождение в Киевском Поросье и Северном Причерноморье, что подтверждают новые находки [Кирпичников, 1973. С. 53].

Подтреугольные стремена постоянно присутствуют в причерноморских курганных и бывших курганных (распаханных) могильниках XII–XIII вв., как то: на г. Сапун, Цемдолинский, Потомственный, Кабардинка, Андреевская щель [Армарчук, Малышев, 1997. Рис. 12.23, 12.24; Армарчук, 2006б. С. 27–29]. В Западном Закубанье они обнаружены в могильниках XII в. Черноклен, Циплиевский-1 и Абинский-4 [Пьянков, 1993. Рис. 7.1; 2000. Рис. 4.3]. Единичные находки в Ленинахабльском могильнике второй половины XI в. и более массовые в Змейских катакомбах XI–XII вв. позволяют предположить, что такие стремена распространяются на Северном Кавказе примерно с XII в. В XI в. здесь преобладали стремена другой формы, с дужкой округлого сечения. Только по общему абрису, но не по описанию, они сопоставимы с типами VII и IX в сводной таблице классификации А. Н. Кирпичникова, которые он датирует XII–XIII вв.; бытование типа IX сужается им до 1150–1250 гг. [Кирпичников, 1973. С. 50, 52, табл. XV (3), XV (10)]. Приближаются они также к типам II и III отдела Д классификации Г. А. Федорова-Давыдова [Федоров-Давыдов, 1966. С. 13].

Арочные стремена с прямой подножкой тоже встречаются в причерноморских курганных могильниках, но несколько реже, чем предыдущие [Армарчук, 2006б. С. 31–32]. Они почти одинаковы с типом VII (XII–XIII вв.) классификации А. Н. Кирпичникова, по его мнению, пришедшим на Русь из степных южных районов [Кирпичников, 1973. С. 50, рис. 29.VII]. Прямых соответствий в классификации Г. А. Федорова-Давыдова арочные стремена

не имеют, но общим контуром напоминают тип II отдела Ж [Федоров-Давыдов, 1966. С. 13].

Таким образом, в классификации А. Н. Кирпичникова обнаруживается больше визуальных параллелей цемдолинским стременам, чем у Г. А. Федорова-Давыдова. Видимо, это объясняется большей, в сравнении с кочевническими, вариативностью стремян, распространенных на Руси и в южнорусских землях, граничащих со степью.

Удила (6 экз. из пяти курганов) по числу звеньев-грызел и их внешним концам относятся к двусоставным однокольчатым. У всех сохранившихся удила концы одного грызла загнуты в петли в одной плоскости, концы другого — во взаимно перпендикулярных плоскостях. Стержни грызел четырехгранные, в основном квадратного сечения, сами грызла неравномерны по длине (табл. 3) (рис. 50.5, 52.16, 53.27, 55.20, 55.22, 55.23). Относятся к типу Б1–2б классификации Е. А. Армарчук [Армарчук, 2006б. С. 45–47].

Четыре экземпляра удила сохранились полностью, пятый представлен одним грызлом с обломанными петлями и двумя бронзовыми кольцами, на внешних сторонах одного из которых есть сглаженные поперечные насечки. От шестого экземпляра остались два бронзовых кольца с фрагментом грызла (рис. 49.2, 49.3).

Все удила имеют подвижные трензельные кольца, продетые по одному во внешнюю петлю грызел. Считается, что они совмещали функцию псалиев и поводных колец. В трех случаях эти кольца бронзовые. Удила с такими кольцами найдены в катакомбных могильниках X–XII вв. Кольцо-гора и Змейский и в подкурганых всаднических погребениях XI–XIII вв. здешнего региона [Савенко, 1983. Рис. 1; Ростунов, 1983. Рис. 215; Фидаров, 2002. С. 32–34; Крым, 2003. Табл. 98.12.12].

Кроме того, удила из кургана 14 снабжены бронзовыми стержневидными псалиями, вставленными в петлю грызла вместе с поводным кольцом (рис. 61.12). Они завершаются на концах шишечками с косыми насечками и имеют боковой прямоугольный щиток с двумя отверстиями (для петли

грызла и ремня оголовья с переходным кольцом или без него).

Редкий на Руси вариант удила с подобными стержневидными псалиями А. Н. Кирпичников выделяет в упрощенный тип Iб и датирует X–XI вв., привлекая аналогии из Подонья и с Северного Кавказа [Кирпичников, 1973. С. 15, 19]. Подобный псалий найден в хазарском слое Саркела второй половины IX — X в., а полностью аналогичный — в конском погребении 33 распаханной части Цемдолинского могильника [Сорокин, 1959. Рис. 7.4; Армарчук, Малышев, 1997. С. 101, рис. 12.26 12–26]. Для Северо-Восточного Причерноморья в XII–XIII вв. они не характерны, но их прототипы есть как в местных и закубанских предшествующих кремациях, так и в донских катакомбах VIII–IX вв., где они соединяются с дупетельчатыми грызлами [Армарчук, 2006б. С. 43–45]. Гораздо чаще разновидности стержневидных псалиев, в том числе из бронзы, встречаются в Змейских аланских катакомбах [Кузнецов, 1961. Табл. XI (6); Шестопалова, 1995. Рис. 87]. На Северо-Западном Кавказе изредка обнаруживаются их т. н. «крылатые» варианты, как, например, в Колосовке и курганном могильнике Шебш (раскопки В. Г. Житникова 2000 г.) [Савенко, 2009а. Рис. 1.2]. Таким образом, и современные находки указывают на Северный Кавказ как область устойчивого распространения стержневидных псалиев в XI–XII вв.

Сбруйные пряжки из железа обнаружены по одному экземпляру в четырех курганах: 2, 3, 9, 14 — и пять штук в погребении лошади 2 кургана 4. Возможно, этот комплект предназначался для обоих погребенных в этом кургане коней. Пряжки относятся к типу рамчатых и имеют длинные и изогнутые хоботком граненые язычки квадратного или прямоугольного сечения. По форме делятся на круглые, овальные и полуовальные или сегментовидные. Среди круглых две пряжки, диаметром 35 и 40 мм, имеют рамку круглого сечения (рис. 46.3, 49.7), а у третьей, диаметром 48 мм, рамка расплюснутая, плоская с тыльной стороны и только под крепежной петлей язычка имеет квадратное

Таблица 3

Метрические и типологические признаки удила

№№ погребений	Длина грызел (в мм)	Диаметр подвижных колец (в мм)	Тип по классификации А. Н. Кирпичникова	Тип по классификации Г. А. Федорова-Давыдова	Примечание
Курган 3	—	28, 28	IV	Г-I	Конь взнуздан. Грызла расслоились, кольца из бронзы
Курган 4, погребение лошади 1	94, 90	28, 29	IV	Г-I	Конь взнуздан. Кольца из бронзы
Курган 4, погребение лошади 2	68, 64	33–34, 33	IV	Г-I	Конь взнуздан
Курган 6, погребение лошади	66, 55	40, 38–39	IV	Г-I	Конь взнуздан
Курган 9, погребение лошади	90	35, 30	—	—	Конь взнуздан. Сохранился фрагмент одного грызла. Кольца из бронзы
Курган 14, погребение лошади	87, 85	31–32, 31–32	Iб	—	Конь взнуздан. Псалии из бронзы

сечение (53.11). Так же сделаны почти все остальные пряжки — 2 овальные размерами 44 × 35 и 28 × 32 мм (рис. 49.8, 53.10) и четыре полуовальные, которые максимально раскованы спереди под острием язычка (рис. 51.16, 51.17, 53.12, 61.1). Размеры последних 44 × 45, 26 × 28, 31 × 27 и 40 × 51 мм.

Судя по размерам пряжек, они предназначались для разных частей сбруи. Пряжки с «проемом» в 1,6–1,9 и 2 см, вероятно, использовались для ремней оголовья, с «проемом» в 2,5, 3–3,2 и 3,5 см — для ремней путлища (о чем также свидетельствует ширина прорезей в дужках стремян), подпруги и других. Расположение пряжки у задних ног коня в кургане 3 показывает, что при погребении они были не только согнуты, но и стянуты ремнем. Аналогичная картина наблюдалась в конских погребениях распаханной части Цемдолинского могильника [Армарчук, Малышев, 1997. С. 105].

В целом все железные пряжки типичны для конской упряжи XI–XIII вв. с территории Восточной Европы и узко датирующимися не являются. Полуовальные и круглые сбруйные пряжки встречаются в кочевнических погребениях и древнерусских памятниках, на городищах и селищах Волжской Болгарии XI — первой половины XIII в. [Культура Биляра, 1985. Табл. LXVI (11); Казаков, 1991. Рис. 36.9, 36.10; Руденко, 2000. Рис. 13–15, 16, 37, 43, 46]. Болгарские полуовальные пряжки, как и описываемые, тоже имеют уплощенное сечение скругленной передней части рамки. В отличие от Ф.Х. Хузина, К.А. Руденко называет их не «полукруглыми», а «сегментовидными». Подобное изготовление пряжек прослеживается по приуральским и тувинским материалам XI–XII вв. [Мажитов, 1981. С. 158]. В Северо-Восточном Причерноморье самыми распространенными были полуовальные сбруйные пряжки, мелкие экземпляры которых идентичны найденным на памятниках Подонья IX–X вв., а средние находят аналогию в кургане Восточного Приазовья, отнесенном к XIV в. [Армарчук, 2006б. С. 38–39; Ляпушкин, 1958. Рис. 15; Сорокин, 1959. Рис. 7.11, 7.12; Дружинина и др., 2011. С. 46, 149, рис. 13.8].

Кроме того, в погребении лошади 2 кургана 4 находилась бронзовая литая пряжка размерами 20 × 17 мм с округлой рамкой с чуть приостренным мысиком, двумя петлевидными выступами у спинки и остатками железного язычка (рис. 53.9). Тыльная сторона уплощена. Аналогии ей не найдены.

Три дуговидные **костяные цурки** с прямо срезаемыми концами и широким отверстием в каждой (рис. 49.13–49.15) найдены при коне в кургане 3 и лежали между стремянами на его левых ребрах ближе к позвоночнику. Их количество наводит на мысль, что это остатки положенных в погребение пут для стреноживания коня, какие известны по этнографическим данным. В.А. Могильников на алтайско-тувинских материалах VIII–XI вв.

подробно разобрал варианты более широкого использования цурок, т. е. для застегивания уздечных и прочих сбруйных ремней и седельных тороков при подвешивании к седлу сумок, колчанов и одежды [Могильников, 2002. С. 97]. В данном случае, судя по местоположению, они, вероятно, могли относиться к седлу и застегивали седельные тороки. Цурки, встречаемые по одному экземпляру в конских подкурганых погребениях с кремациями, использовались как простые сбруйные застезки. Это подтверждают материалы из кургана 2 Борисовского могильника под Геленджиком и другие данные [Армарчук, Малышев, 1997. С. 104; Армарчук, 2006б. С. 39–40]. Однотипные застезки происходят из могильника Колосовка, слоя Саркела конца X в. и кочевнических древностей евразийских степей IX–XIII вв. [Савенко, 2009а. Рис. 1.6; Флерова, 2001. С. 67, рис. 17.9; Федоров-Давыдов, 1966. С. 21; Иванов, 1984. Рис. 12.8].

Две **привески-бляхи из раковин** обнаружены в погребении лошади 2 кургана 4 и в кургане 9. Первая представляет собой белую овальную выгнутую пластину из обточенной раковины толщиной 5 мм и размерами 50 × 60 мм (рис. 51.5). В центре ее просверлено отверстие для железной заклепки, выступающие наружу концы которой расплюснены. Судя по месту в могиле и зазору между головкой заклепки и бляхой, она приклепывалась к свисающему кожаному ремешку толщиной не менее 2 мм под подбородком лошади. От второй привески сохранилась тонкая, слегка выгнутая половинка полукруглой формы размерами 32 × 19 мм. Эта бляха изначально тоже была круглой с отверстием по центру (рис. 55.24). Выгнутая ее поверхность имеет светлозеленый цвет, возможно, от соприкосновения с окислившимся медным предметом. Лезла с внешней стороны шеи лошади.

Подобные бляхи из раковин иногда встречаются в здешних подкурганых конских погребениях возле морды коней [Армарчук, Малышев, 1997. С. 101–102; Армарчук, 2006б. С. 104–105, рис. 58]. Они входили в оголовье в качестве подбородочной привески или подвешивались к шее коня и, возможно, кроме декоративной выполняли охранно-магическую роль наподобие этнографически известных шейных украшений «наузов» [Даль, 1955. С. 488]. Аналогичные цемдолинским обточенные раковины находились на шее коня в комплексе № 170 Змейского катакомбного могильника [Шестопалова, 1995. Рис. 87]. Похожие крупные дисковидные бляхи из раковин встречены среди вещей в катакомбах Дмитриевского могильника, где трактуются как пуговицы [Плетнева, 1989. Рис. 56.5].

Другой разновидностью сбруйных привесок являются крупные бронзовые **бубенцы и решмы**, обнаруженные в трех курганах. Все они изготовлены методом тиснения из вертикальных половинок

с последующей спайкой. Имеют рельефный декор, который выдавлен при тиснении, шелевидную прорезь внизу и проволочную петлю сверху.

Рассмотрим сначала **бубенцы** (4 экз.). Все они объемные, овальные в поперечном сечении, со слегка уплощенным профилем. Шумящий элемент у всех экземпляров отсутствует.

В кургане 3 бубенец *грушевидной* формы лежал между черепом и шеей лошади, и, вероятно, подвешивался, как и амулеты из раковин (рис. 48.14). Однако он мог попасть сюда случайно вместе с височным кольцом и пуговкой (аналогичные бубенцы находились в урне). Он имеет размеры 31 мм в длину и 22 мм в ширину и расширения-вздутия внизу по бокам, окаймленные дуговидными валиками.

Каплевидный бубенец из конского погребения 1 кургана 4 длиной 30, шириной 15 мм украшен вертикальным слаженным рифлением в нижней части каждой створки (рис. 51.11). Другой бубенец из этого погребения имеет *сферо-коническую* форму, т.е. удлинённый конический верх и полусферическую нижнюю часть (рис. 51.13). Декорирующий валик опоясывает место перехода верхней конической части в нижнюю полусферическую. Проволочная петля приделана в одной плоскости с корпусом, в нее продето переходное проволочное колечко. Длина 26, ширина 17 мм. Этот бубенец абсолютно повторяет форму мелкого бубенчика трехчастной решмы конского убора из погребения 5 (вторая половина XI в.) могильника Андреевская шель под Анапой, отличаясь от него большими размерами [Армарчук, Новичихин, 2004. Рис. 3г].

Удлиненно-грушевидный бубенец из кургана 14 длиной 28, шириной 14 мм декорирован дуговидными валиками внизу по бокам, окаймляющими выпуклость-«перл», имеет пластинчатую петлю (рис. 61.4). Он лежал у крупа лошади, как и бубенцы в погребениях 18 и 31 распаханной части Цемдолинского могильника, и, вероятно, подвешивался к хвосту [Армарчук, Малышев, 1997. Рис. 9, 11].

Все описанные бубенцы весьма оригинальны по форме и штампованному декору, полные аналогии им за пределами данного региона не найдены. Ограниченные морфологические параллели отыскиваются в металлопластике Северного Кавказа, Подонья и Волжской Болгарии [Армарчук, 2006б. С. 61–62]. Например, грушевидные уплощенные сбруйные бубенцы без декора происходят из конских погребений Змейского катакомбного могильника [Фидаров, 1994. Рис. 16; Ростунов, 1983. Рис. 78]. Крупный сферо-конический бубенчик или подвеска найден в слое IX–X вв. Саркела, а подобные по очертаниям половинчатые «каплевидные» литые подвески из Болгара, по Г. Ф. Поляковой, узкой даты не имеют [Артамонов, 1958. Рис. 30; Полякова, 1996. С. 189, рис. 63.38].

Решмы представляют собой плоско-выпуклые, сегментовидные в поперечном сечении однотипные

полые подвески с плоской тыльной и выпуклой лицевой сторонами (5 экз.). Они имеют почти правильную сферо-коническую форму. Их лицевая сторона украшена рельефом: двумя горизонтальными ложбинками, между которыми по бокам находятся выпуклости-«перлы» (рис. 51.12). Тыльная сторона гладкая. Проволочная петля приделана в одной плоскости с корпусом. Длина 32, ширина 23 мм. Аналогичную форму и технологию изготовления имеют привески-решмы парадного оголовья из кургана 5 конца XII — начала XIII в. могильника на г. Сапун под Новороссийском [Армарчук, Дмитриев, Конькова, 2004. Рис. 3.1; Армарчук, 2006б. С. 75–78].

Сбруйные застёжки (4 экз.) происходят из трех курганов. Все они бронзовые, литые и представлены тремя вариантами двух типов:

1а — Т-образная с расширяющейся книзу плоской ножкой и стержневидной поперечной головкой-перекладной, из погребения лошади 1 кургана 4 (рис. 51.14). Размеры 24 × 15 мм. На обороте ножки два крепежных штифта с плоскими шайбами и остатками кожаного ремня.

1б — Т-образная с плоской подпрямоугольной ножкой, резко суженной при переходе в поперечную стержневидную головку (рис. 49.9). Размеры 30 × 13 мм. На обороте ножки два штифта. Найдена на черепе взнузданной лошади в кургане 3 и атрибутируется как застёжка для ремней оголовья.

2а — якоревидная с кольцевидным завершением стержневидной ножки и поперечной стержневидной головкой на другом ее конце, 2 экз. в кургане 14 (рис. 61.3). На обороте ножки два крепежных штифта с шайбами и остатками кожаного ремня. Размеры 39 × 22 мм. Одна застёжка относилась к узде, другая располагалась в области шеи и холки лошади.

Все эти застёжки по конструкции и использованию одинаковы, т.к. крепились ножкой к концу ремня и при определенном наклоне их свободная головка продевалась в продольную прорезь встречного ремennого конца и затем разворачивалась поперек него, блокируя соединение. Подобным образом употребляют костяные или деревянные цурки, чаще пропуская не в прорезь, а в ремennую или веревочную петлю. Схожая Т-образная бронзовая литая застёжка обнаружена в погребении 33 на распаханной части могильника, а за пределами данного региона близкий к типу 1а из кургана 4 экземпляр (единственная замеченная аналогия) происходит из курганного «черноклобуцкого» комплекса XII–XIII вв. в Николаевке [Армарчук, Малышев, 1997. Рис. 12.28; Кирпичников, 1973. Табл. XII; Армарчук, 2006б. С. 89–90].

Сбруйные бляхи и бляшки найдены в пяти комплексах курганов 2, 3, 4 (оба конских погребения), 14 и различны по типам, размерам и месту в упряжи. Крупные бляхи скрепляли перекрестья ремней

разных частей сбруи и украшали подфейный, шейный и нагрудный ремни, а мелкие бляшки в сочетании с крупными бляхами и решмами покрывали уздечку. По технике изготовления все они классифицируются по трем отделам: I — литые бронзовые, II — штампованные бронзовые, III — комбинированные, они же составные (бляхи с решмами).

Отдел I подразделяется на группу А — орнаментированные — и группу Б — неорнаментированные гладкие. В группе А декор выполнен рельефом, полученным при литье в орнаментированную форму. Внутри групп выделяются типы по форме:

I А 1 (2 экз.) — кольцевидные плоские бляшки диаметром 14 мм, орнаментированные снаружи кольцом ложной зерни с валиками по краям. На обороте два штифта с шайбами (рис. 61.6, 61.7).

I А 2 (1 экз.) — фигурная продолговатая накладка с плоской тыльной и орнаментированной лицевой сторонами размерами 26 × 11 мм. В центре имеет отверстие, оформленное в виде низкой цилиндрической трубочки, от которой в противоположные стороны отходят две овальные лопасти, украшенные на концах выпуклостями. На обороте два штифта (рис. 53.3).

I Б 1 (23 экз.) — дисковидные, со скошенным краем-фаской или без нее, толщиной в 1,5 и 2 мм, трех устойчивых диаметров — 20, 27, 30 мм и одна бляха — 32 мм (рис. 49.6, 49.11, 49.12; 51.6—51.8, 51.10, 53.13, 61.5). Оборудованы толстыми крепежными штифтами, число которых у малых блях равно двум, а у крупных варьируется от двух до пяти, но обычно составляет четыре. Иногда сохраняются пластинчатые шайбы штифтов и остатки кожаных ремней шириной 16–18 мм на тыльной стороне блях. По их расположению ясно, что такие бляхи скрепляли как прямые перекрестия ремней, так и просто украшали ремни. У одной бляхи снаружи имеются остатки тонкого покрытия белым металлом (плакировка или амальгама? — рис. 46.4), в остальных случаях внешнее покрытие не зафиксировано.

I Б 2 (1 экз.) — подтреугольная плоская бляшка-заклепка размерами 14 × 10 мм со штифтом с шайбой (рис. 51.9).

Отдел II включает мелкие штампованные или тисненые фигурные бляшки толщиной в 0,5 мм с одним тонким штифтом на обороте, снабженным квадратной шайбой. Эти бляшки снаружи были посеребрены — покрыты тонким слоем белого металла. Они плохо сохранились, в основном от них остались одни штифты в толще ремней. Такие бляшки составляли наборные узды и представлены следующими типами по форме:

II–1 — продолговатые гусеницеобразной формы, состоящие из трех сомкнутых выпуклостей-полусфер (рис. 53.5, 61.10), размерами 9 × 3 мм. Крепились поперек ремня вплотную друг к другу. Сохранились на остатках уздечных ремней шириной от 16 до 18 мм.

II–2 — «трехлепестковые» подтреугольной формы, состоящие из трех округлых выпуклостей, размерами 11 × 8 мм (рис. 51.1, 51.2, 53.2).

II–3 — «пятилепестковые» такой же формы с пятью выпуклостями, размерами 13 × 7 мм (рис. 51.1, 51.2).

«Лепестковые» бляшки обоих типов прикреплены к ремню с небольшим интервалом.

II–4 — продолговатые в виде восьмерки с широким перехватом, размерами 10 × 4 мм (рис. 53.1). Закреплены поперек ремня вплотную друг к другу, как и бляшки типа II–1.

К **отделу III** относятся комбинированные двухчастные изделия, состоящие из верхних литых блях и нижних штампованных или литых решм в виде бубенцов-привесок (11 экз.). Они встречены только в кургане 14 и, судя по местоположению, украшали узду, шейный, нагрудный и подфейный ремни. Имеют одинаковые плоско-выпуклые бубенцовые привески с шумящей горошиной, идентичные по форме, сечению и технике изготовления типу II–1 бубенцов. Рельефный геометрический орнамент привесок состоит из валиков — продольного сверху и двух поперечных внизу. Решмы различаются по типам верхних блях:

III–1 (4 экз.) — гладкие дисковидные бляхи без фаски диаметром 30 мм (рис. 61.11). Идентичны бляхам типа I Б 1 первого отдела, но в отличие от них имеют внизу две поперечные петли для оси шарнирного соединения с привеской. На обороте 5 штифтов для крепления к перекрестиям ремней, остатки которых шириной 14–15 мм сохранились на некоторых бляхах.

III–2 (5 экз.) — длинные узкие колодочки размерами 40 × 8 мм с такими же петлями внизу и двумя штифтами на обороте. Их выпуклая лицевая сторона орнаментирована поперечными рисками, как бы имитирующими навивку (рис. 61.8).

III–3 (2 экз.) — короткие прямоугольные колодочки размерами 16 × 9 мм с двумя поперечными петельками внизу и рельефным орнаментом в виде ложной зерни по краям и фигурных выпуклостей по центру (рис. 61.9).

Аналогии для изделий I отдела. Идентичные типу I Б 1 дисковидные бронзовые бляхи диаметром 32 мм входят вместе с кольцевидной бляшкой без зерни и Т-образной застежкой в уздечный набор из погребения 33 (XII–XIII вв.) на распаханном участке Цемдолинского могильника [Армарчук, Малышев, 1997. Рис. 12.27–12.29]. В Западном Закубанье такие же экземпляры чуть большего диаметра с обтяжкой серебром найдены в комплексе 25 (VIII в.) Молдовановского могильника [Пьянков, Тарабанов, 2004. Рис. 7.10–7.15]. Данная технология изготовления используется здесь долго и зафиксирована на круглых уздечных бляхах с прорезями и плакировкой серебром из Ленинахабльского могильника второй половины XI в. [Носкова, 1999.

Рис. 5.12, 5.13]. Малые дисковидные бляшки с двумя штифтами содержит конский убор из комплекса 184 Змейского катакомбного могильника [Фидаров, 1994. Рис. 16, 17, 20]. Однотипные большие и малые сбруйные бляшки происходят из Стерлитамакского могильника в Приуралье и катакомб Дмитриевского и Маяцкого могильников в Северном Подонцовье и Подонье, датируемых главным образом IX в. [Ахмеров, 1955. Табл. VII]. Более того, сбруйный набор из Дмитриевской катакомбы 173 тоже изготовлен методом покрытия бронзовых блях тонким листовым серебром [Плетнева, 1989. С. 81, 165, рис. 36, 39]. В восточноевропейские кочевнические конские уборы X–XI вв. входили иные круглые бляхи: полусферические или плоские с загнутым вниз бортиком [Гаврилина, 1987. Рис. 2, 3].

Кольцевидные бляшки с ложной зернью есть в группе сбруйных украшений в погребении 1 кургана 2 могильника Колосовка-1 (X–XI вв.) в Адыгее, а также в кочевническом погребении X–XI вв. в Булгаково в Северном Причерноморье [Дитлер, 1961. С. 161, табл. XV (9); Орлов, 1984. Рис. 8.7].

Соответствия фигурным штампованным бляшкам II отдела на восточноевропейской территории ограничены только Южным Приуральем и Прикамьем и происходят из погребений IX–X вв., где они украшали уздечные и поясные ремни и женские кожаные головные венцы. Это равные типу II–4 «восьмиобразные с перехватом» из Больше-Тиганского могильника и старо-халиловских курганов [Халикова, 1976. Рис. 8.1; Мажитов, 1981. С. 129, рис. 56.7]. Далее, равные типу II–3 «сердцевидные» из II-Бекешевского и Хусаиновского курганных могильников [Мажитов, 1981. С. 66–67, 126, рис. 26.9, 34.30; он же, 1977. Табл. I (174)]. Наконец, равные типу II–2 «трехлепестковые» из Бекешевских и Ямаши-Тауского курганных могильников [Мажитов, 1977. Рис. 3.2, 4.1в; он же, 1981. С. 129, рис. 18к; Пшеничнюк, 1984. С. 70, рис. 4.4, 6.13]. Названные памятники исследователи относят к кругу протовенгерских и протобашкирских.

Кроме того, трехлепестковые бляшки нашей классификации стоят в одном ряду с единственной трехчастной бляшкой типа II A VII из кочевнического погребения, по Г. А. Федорову-Давыдову, параллели которой он обнаружил в материалах IX–XI вв. из Прикамья и Сибири, а восьмиобразные бляшки родственны серии бляшек типа II K XIX его же систематики [Федоров-Давыдов, 1966. С. 50, 53, рис. 8]. Наконец, гусеницеобразные бляшки типа II–1 нашей классификации по форме одинаковы с бляшками релкинской культуры Среднего Приобья VII–IX вв., но те толще и крупнее и снабжены двумя штифтами [Могильников, 1987. Табл. CI (41)].

Комбинированные решмы третьего отдела известны по другим курганам здешнего региона и имеют параллели только в змейских материалах

[Армарчук, Дмитриев, Конькова, 2004. Рис. 3.1–3.4]. Это касается как самой идеи двухчастного соединения разных блях с бубенцами, так и отдельных деталей, технологии их изготовления и декора ложной зернью. В змейской коллекции тоже есть решмы с грушевидными уплощенными или сферическими бубенцами, длинными колодочками или круглыми, но иного типа литыми бляхами [Фидаров, 1994. Рис. 16; он же, 2002. Рис. 21.8д].

Таким образом, четко вырисовывается доминирующее родство декоративных элементов сбруйно-уздовой гарнитуры из цемдолинских курганов, с одной стороны, и памятников салтово-маяцкого круга (и близких к ним) в Подонье, Прикамье, Приуралье, Предкавказье и позднеаланских северокавказских (Змейские катакомбы) — с другой. Сходство с восточноевропейским кочевническим материалом минимально, а с древнерусским совсем не прослеживается.

Так как в каждом случае бляшки составляли конкретный убор, целесообразно рассмотреть их по комплексам.

Курган 2: здесь найдена одна дисковидная бляха типа I Б 1 диаметром 30 мм.

Курган 3: на черепе взнузданной лошади находились, во-первых, такие же дисковидные бляхи перекрестий диаметром 30 (1 экз.) и 27 мм (2 экз.). Во-вторых, остатки уздечного ремня шириной от 16 до 18 мм с гусеницеобразными бляшками. Кроме того, в оголовье входили описанные выше Т-образная застежка типа 1б и грушевидный бубенец со вздутиями.

Курган 4, погребение лошади 1: этот комплекс характеризуется большим числом бляшек и бубенцов и наборной уздой. В него входят, во-первых, дисковидные бляхи двух диаметров: 27 (8 экз.) и 20 мм (4 экз.). Во-вторых, бляшка с подтреугольной головкой. В-третьих, Т-образная застежка типа 1а. От наборной узды уцелели обрывки кожаных ремней с бляшками двух типов — трехлепестковыми и пятилепестковыми.

Курган 4, погребение лошади 2: в этом погребении обнаружены, во-первых, четыре дисковидных бляхи диаметром 27,5 мм; во-вторых, фигурная накладка с трубочкой типа I А 2; в-третьих, остатки уздечных ремней с фигурными бляшками двух типов отдела II — пятилепестковыми, как в погребении лошади 2, и продолговатыми в виде восьмерки с перехватом; в-четвертых, описанная выше бронзовая литая пряжка; в-пятых, расслаивающаяся оловянная полусферическая бляха с отверстием по центру типа грузика-пломбы или ворворки диаметром 16 мм (рис. 53.4). Кроме того, среди вещей обнаружены маленькие бронзовые кольца: одно сплошное дровотное, диаметром 18 мм (видимо, соединительное), другое из тонкой проволоки, спиральное в 2 оборота, диаметром 17 мм, а также железная заклепка с выпуклой круглой головкой на толстом штифте.

Назначение накладки с трубочкой не вполне ясно: вряд ли она служила застежкой, будучи плотно приклепана к ремню. На наш взгляд, эта накладка близка алтайским наносным султанчикам раннего типа, датируемого первой половиной X в., хотя они крупнее, и сопоставима с султанчиком из кимакских древностей середины X — второй половины XI в. [Шиготарова, 2000. Рис. 2.1; Могильников, 2002. Рис. 218.4].

Курган 14: здесь был погребен взнузданный конь с большим набором сбруйных украшений, сохранившихся на положенных им местах. На черепе находились остатки уздечных ремней с гусеницеобразными бляшками (как в кургане 3), двумя кольцевидными бляшками, шестью разными решмами типов III-1 и III-2 и застежкой-«якорьком» типа 2а. Возле холки лежали три решмы типов III-2 и III-3, дисковидная бляха диаметром 32 мм с пятью штифтами и застежка-«якорек» типа 2а. У крупа найдены две решмы типа III-2, две дисковидные бляхи того же диаметра и хвостовой бубенец типа I-2.

Орудия труда

Представлены серпом, роговым острием, шильями и ножницами.

Серп находился в урне кургана 11 (рис. 56.41) и относится к типу складных серпов, известных в Восточной Европе с VIII по XIII вв. [Минасян, 1978. С. 81]. Он изготовлен из железа, имеет очень короткий, петлевидно загнутый наружу «черенок» (обычно в эту петлю продевалось подвижное кольцо для подвешивания серпа). Основание полотна пробито железной заклепкой, крепившей роговую рукоять, фрагменты которой находились в урне. Лезвие с одной стороны иссечено короткими частыми насечками, образующими мелкие зубцы.

Такие серпы использовались в данном регионе с VIII—IX по XIII в. Полное представление о них дают находки из кремационных погребений могильников Борисово, Дюрсо, Бжид, у пос. Ленинский Путь и местных курганов, например, могильника на г. Сапун [Пьянков, Сторчевой, 1992. Рис. П.3; 2001. Рис. 1.19; Крым, 2003. Табл. 92.6, 92.7, 100.19]. Их рукоятью и футляром служил обработанный рог с продольным пропилом с одной стороны, в который убиралось лезвие. Соединение этих частей было шарнирным, рукоять поздних образцов иногда украшалась гравировкой. По-видимому, фрагменты рогового изделия из кургана 11 являются остатками именно такой рукояти (рис. 56: 30, 31). Кроме того, складные серпы встречаются в Западном равнинном и предгорном Закубанье в кремационных погребениях VIII—IX и XI—XII веков (могильники Казазово-1 и 2, Молдавановский, Черноклен, Циплиевский, Шизе IV) [Тарабанов,

1992. С. 76—78; Пьянков, 1988. С. 63—64; 2000. Рис. 4.21; Дружинина и др., 2004. С. 262].

Однотипный складной серп с насечками и без футляра происходит из культурного слоя Дмитриевского селища-1 [Плетнева, 1989. С. 61, рис. 29.19]. Складные «степные» серпы для накоса травы лошадям можно считать характерными для салтово-маяцкой культуры в Подонье и Подонцове, в особенности для кремационных погребений. Примеры дают могильники у с. Тополи, Новая Покровка и Сухая Гомольша [Кухаренко, 1951. С. 102; Плетнева, 1967. С. 101, 147]. В Саркеле изготавливались рукояти для таких орудий [Флерова, 2001. С. 92—93, рис. 45]. Эту категорию предметов считают одним из вещественных доказательств этно-культурного родства носителей обряда кремаций, расселившихся на Северо-Западном Кавказе и в Подонье в хазарскую эпоху [Пьянков, Тарабанов, 1998. С. 23—24]. В кочевническом материале X—XIV вв. серпы очень редки и зафиксированы только в Поросье [Федоров-Давыдов, 1966. С. 86]. Вместе с тем, складной серп X в. с гравированным футляром встречен в Ани на Кавказе [Аракелян, 2003. С. 342, табл. 156.5].

Обычно в здешних курганах складные серпы обнаруживаются в комплекте с оружием и сбруей, что позволяет относить их к всадническому снаряжению. Однако в кургане 11 захоронение коня и оружие отсутствовали, а инвентарь погребения не является гендерно показательным.

Острием является небольшой обработанный слегка изогнутый рог, полый, выдолбленный сверху и сплошной у острия. Он обнаружен среди перемещенных вещей в каменном ящике 2 кургана 1 (рис. 44.26). Его длина составляет 12 см, диаметр поверху 1,2 см. Верхняя половина покрыта гравировкой в виде косой сетки и снабжена сквозным отверстием. Подобные, иногда орнаментированные изделия встречаются в погребениях второй половины XIV — первой половины XV в. могильника Пшиш в Закубанье, более ранние — на Таманском городище, в Саркеле и Болгаре [Носкова, 2005. С. 192, рис. 5.5, 5.6; Крым, 2003. Табл. 69.17; Флерова, 2001. С. 71—72, рис. 30; Закирова, 1988. С. 230, рис. 100.10]. Такие предметы атрибутируют как острия для развязывания узлов, проколки для расширения отверстий в ремнях, а также как рукояти плетей и ножей, хотя последнее, по мнению В.Е. Флеровой, маловероятно. По ее наблюдениям, идентичные саркельские острия изготавливались из глазного отростка оленьего рога [Флерова, 2001. С. 73].

Вероятно, эти предметы можно считать в определенной степени универсальными. Известны другие их находки на большой территории, расширяющие их датировку: например, в раннеболгарских Новинковских курганах на Самарской Луке, болгарском некрополе XI в. в Одерце в Западном

Причерноморье и в Изборске на Руси [Матвеева, 1997. Рис. 118.8; Дончева-Петкова, 2005. Табл. СП; Седов, 2002. С. 75, рис. 24.7]. Изборскую находку В. В. Седов отнес к псалиям, но от роговых дуговидных псалиев IX–XI вв. она отличается отсутствием двух характерных отверстий по центру для крепежной железной скобы. В том же Изборске был найден классический образец удила с роговыми двудырчатыми орнаментированными псалиями, которые наглядно демонстрируют их отличие от этого остря [Седов, 2002. Рис. 44].

К шильям или проколкам относятся два железных изделия:

1 — стержень длиной 7,7 см, круглого сечения диаметром 4 мм, находившийся в зольном пятне кургана 2 вместе с обломком кресала и деталями сабли (рис. 45.19, 45.21). Его противоположный отломанному острию конец-черенок уплощен наподобие миниатюрной стамески. Подобные шилья встречаются в кремационных погребениях XI–XII вв. закубанских могильников Абинский-4 и Черноктен [Пьянков, 1993. Рис. 6.10], в домонгольских слоях Биляра и Чаллынского городища в Волжской Болгарии [Культура Биляра, 1985. С. 61, табл. XXVI; Хузин, Нигамаев, 1999. Рис. 4.15], на Золотаревском поселении на Суре [Белорыбкин, 2001. Рис. 56.7, 56.23]. Последние, в отличие от цемдолинских, имеют плечики при переходе плоского черешка в стержень с рабочим острием круглого сечения.

2 — стержень длиной 6 см с небольшим утолщением квадратного сечения в месте перехода острия в короткий черенок. Находился возле правой руки усопшего в каменном ящике 1 кургана 1 (рис. 44.10). Аналогичные шилья есть в материалах золотоордынского времени из Болгара и среди билярских домонгольских находок [Савченкова, 1996. С. 40, рис. 13.3, 13.4; Культура Биляра, 1985. С. 61, табл. XXVI (3)].

В этом же погребении найден другой стерженек, длиной 5 см, прямоугольного сечения, с коротким, косо срезанным черенком, более всего напоминающий бронебойный наконечник стрелы (рис. 44.9).

Ножницы обнаружены дважды в погребениях обоих типов и типологически одинаковы (2 экз.). Они относятся к пружинным, т. н. «овечьим». Экземпляр из каменного ящика 2 кургана 12 фрагментирован, длина сохранившейся части 15 см (рис. 57.30). У ножниц из урны 1 кургана 8 обломаны острия лезвий, их общая длина превышала 17 см (рис. 54.15). Они изготавливались из единого железного стержня круглого сечения, у которого концы ковкой расплющивались в лезвия, а также проковывалось место сгиба. Их отличительным признаком является отсутствие кольцевидного изгиба вверху: верхушка без уступов переходит в прямые стержни.

Пружинные ножницы характерны для местной материальной культуры на протяжении длительно-

го времени. Они встречаются в курганах с кремационными и ящичными ингумационными погребениями, в т. ч. Гостагаевского грунтового могильника XIII–XV вв. [Алексеева, Шавырин, 1979. Рис. 235; Носкова, 1991. Рис. 4.1; 2005. С. 191, рис. 4.8, 4.9; 2010. Рис. 6.12, 12.14, 13.22]. Они долго были в ходу на Северном Кавказе, что доказывают находки из закубанских могильников и Змейских катакомб X–XII вв. и адыгских, кабардинских и других курганов XIV–XV вв. [Носкова, 1999. Рис. 4–6; Кузнецов, 1962. С. 38; Милорадович, 1954. Рис. 3.1]. Вне этих областей пружинные ножницы часто обнаруживаются на памятниках салтово-маяцкой культуры, но в целом имеют широкий хронологический и территориальный диапазон, включая северные древнерусские территории [Плетнева, 1989. С. 93, рис. 47; Седов, 2002. Рис. 24.9]. В кочевнических погребениях X–XIV вв. преобладают шарнирные ножницы, потому обращают на себя внимание находки пружинных ножниц в Яблоновских курганах XII–XIII вв. в Поросье [Федоров-Давыдов, 1966. С. 84; Гарустович, Иванов, 2001. С. 91; Моця, Покас, 1998. С. 66].

Предметы женского рукоделия представлены железными иглами, которые сохранились в виде пучка из четырех тонких слипшихся иголок длиной не менее 3,5 см, найденного в погребении — каменном ящике 1 в кургане 12 (рис. 57.16). Аналогичные иглы встречаются в слое XIV — начала XV в. Болгарского городища [Савченкова, 1996. С. 40, рис. 13.1, 13.2], но известны и в предшествующее время [Казаков, 1991. С. 78, рис. 30.1].

Предметы обихода

Бытовые предметы включают ножи, оселки, кресала.

Ножи находились в 17 погребениях 10 курганов и в грунтовом парном погребении возле кургана 1 (всего 25 экз.). Все определимые экземпляры черешковые, с прямым клиновидным в сечении лезвием. Черешки преимущественно стержневидные, сужающиеся к концу, отверстия для крепления рукоятей в них отсутствуют. Ножи из ингумационных погребений отличаются плохой сохранностью металла, ножи из кремаций благодаря огневой патице сохранились лучше. В урнах курганов 9, 10 и 14 находились короткие обломки лезвий ножей (рис. 55.2, 56.11, 59.6).

В основном ножи относятся к универсально-бытовым. Они представлены разными типами в зависимости от формы лезвия, черешка и его перехода к лезвию.

1 тип (1 экз.) — с прогнутой спинкой (рис. 44.1). Черешок широкий, пластинчатый, без уступов переходит в лезвие. Острие лежит чуть ниже оси черешка. Лезвие сильно корродировано, с отпечатками древесины ножен. Находился у левого бедра

погребенного в каменном ящике 1 кургана 1. Подобные ножи и кинжалы с широкими плоскими черенками, иногда в деревянных ножнах, найдены в здешних курганах XIV — начала XV в. [Армарчук, 2004. Рис. 1.4, 3.14].

2 тип (11 экз.) — с прямой спинкой. Острие слегка возвышается над осью черешка. Переход черешка в спинку уступчатый, в брюшко — плавный. Максимальная ширина лезвия приходится на его основание. Черешок в сечении прямоугольный, иногда толще лезвия (рис. 44.17, 45.1, 45.18, 54.10, 54.11, 54.19, 56.37, 57.33, 57.34, 59.5, 60.11). Ножи этого типа найдены как в ингумационных погребениях, так и в урнах или возле них. В парном погребении возле кургана 1 нож лежал у внутренней стороны правой бедренной кости северного скелета (вероятно, был подвешен к поясу). В ящичных погребениях кургана 12 ножи второго типа обнаружены среди переотложенных костей и предметов.

Ножи такой формы происходят из Биляра и могильника Пшиш второй половины XIV — первой половины XV в. в Закубанье [Культура Биляра, 1985. Табл. XXIII (8); Носкова, 2005. Рис. 4.5].

3 тип — с прямой спинкой. Конец лезвия находится на одной оси с черешком или чуть возвышается над ней. При переходе к черешку спинка обычно под прямым углом образует уступ-плечико, а брюшко имеет оттянутый к низу уступ (6 экз., рис. 55.6, 56.38, 59.7). Характерно, что плечики лежат не на одной линии: верхнее находится ближе к острию, нижнее — ближе к концу черешка. Отсюда следует, что торец рукояти, обращенный к острию, был косо срезанным. Другой особенностью ножей данного типа является наличие на одной или обеих сторонах лезвия мелкой узкой канавки-дола вдоль спинки. Эти ножи найдены только в кремационных погребениях, их отличают небольшие размеры и аккуратная выделка. Аналогии им происходят, во-первых, из могильника Кабардинка под Геленджиком, хотя полное совпадение не наблюдается [Носкова, 2010. С. 170, рис. 17.6]; во-вторых — из могильника Колосовка-1 X—XI вв. в Восточном Закубанье и могильников XI—XII вв. Абинский-4 и Черноклен в Западном Закубанье [Дитлер, 1961. Табл. XVI (10); 1985. Табл. 1.21–2; Пьянков, 1993. Рис. 2.5, 3.10, 5.25]. Универсально-бытовые ножи похожей формы, но без дола и с более длинным лезвием есть в материалах из Болгара; аналогичные ножи с одним долом найдены на I Измерском селище X—XIII вв. [Савченкова, 1996. С. 28, рис. 9–11; Казаков, 1991. С. 77, рис. 30–37]. Близкие по форме, но не абсолютно идентичные изделия происходят из погребений степняков — это первый и широко датирующийся тип ножей по Г.А. Федорову-Давыдову, который доминирует в кочевнических древностях [Федоров-Давыдов, 1966. С. 85, рис. 12].

Из ножей этого типа выделяются, во-первых, маленький, сильно и, вероятно, специально

сточенный нож-бритва из урны 2 кургана 13 с тремя поперечными насечками на спинке возле черешка (рис. 58.17). Во-вторых, нож из комплекса вещей возле урны 1 в этом же кургане, спинка которого слегка выгнута, долы отсутствуют, но на одной стороне лезвия вдоль спинки прочерчены две параллельные линии (рис. 58.1).

4 тип — с чуть выгнутой, дуговидной спинкой и плавным переходом черешка в лезвие (3 экз.). Спинка составляет одну линию с черешком, который у всех экземпляров обломан (рис. 46.12, 54.16, 54.24). Найдены в зольном пятне кургана 2 и в урнах кургана 8.

5 тип — спинка и брюшко прямые, переход от черешка к лезвию плавный (1 экз.). Острие лежит ниже оси черешка (рис. 57.18). Найден за черепом нижнего костяка в каменном ящике 1 кургана 12.

6 тип — спинка и брюшко прямые, лезвие под прямым углом образует уступы при переходе к черешку (1 экз.). Конец лезвия обломан (рис. 57.29). Острие реконструируется на одной оси с черешком. На черешке сохранились остатки деревянной рукояти толщиной в 1 см, насаженной снизу. Находился среди смещенных костей и предметов посреди каменного ящика 2 кургана 12. Судя по параметрам и прямому клинку, этот нож мог являться боевым, так как близкие размеры имеют боевые ножи из закубанских позднесредневековых могильников Пшиш и Ленинахабль [Носкова, 2005. С. 191, рис. 4.1, 4.2]. Однако в данной гробнице захоронены ребенок и женщина, о чем говорят остальные вещи погребального инвентаря.

Однотипные ножи найдены в погребениях в каменных ящиках Гостагаевского могильника XIII — XV вв. и в памятниках Волжской Болгарии: Балынгузском-III селище конца XIV — начала XV в. и Биляре [Алексеева, Шавырин, 1979. Рис. 15; Валиулина, 2004. Рис. 12.2; Культура Биляра, 1985. Табл. XXIII (23)].

Из таблицы 4 следует, что ножи первого, пятого и шестого типов являются самыми длинными в нашей коллекции, а их лезвия более широкие и толстые, чем у основной массы ножей из урновых погребений, от которых они отличаются и морфологически. Ножи этих типов показательны для ящичных погребений конца XIII—XIV вв. Для урновых погребений характерны ножи третьего и четвертого типов, а изделия второго типа можно считать долго бытовавшими, поскольку они встречаются в разных погребениях.

Оселки, они же точильные бруски, обнаружены в курганах 7, 8, 11 и 12 в количестве 5 экземпляров. Четыре из них происходят из урн (рис. 54.1, 54.3, 54.23, 56.39). Пятый оселок найден вместе с кресалом и кремнем в каменном ящике 1 в кургане 12 у колена погребенного индивидуума: по видимому, эти вещи находились в одном чехле

Таблица 4

Параметры ножей из цемдолинских курганов (в см)

Комплекс	Длина лезвия	Длина черешка	Макс. ширина лезвия	Конец лезвия	Переход черешка в лезвие	Макс. толщина лезвия (в мм)	Тип
кург. 1, к/я 1	11	6	16	острый	не выражен	4	1
кург. 1, к/я 2	8,3	4,7	17	закруглен	уступчатый	5	2
парное погр. возле кург. 1	8	2,3	13	обломан	уступчатый	3	2
кург. 2, зольное пятно	9,5	> 2,5 (обломан)	16	острый	уступчатый	2,5	2
кург. 3, горелый слой	7,7	> 1,7 (обломан)	12	острый	плавный	3	4
кург. 7, возле урны 1	10,5	5	15	острый	уступчатый	3	2
кург. 7, урна 3	7,5	> 1,5 (обломан)	14	острый	сглаженно-уступчатый	5	2
кург. 8, урна 1	6,8	> 4,5 (обломан)	13	закруглен	плавный	2	4
кург. 8, урна 2	> 7	3	13	обломан	сглаженно-уступчатый	3	2
кург. 8, урна 4	8	> 3,7 (обломан)	14	закруглен	плавный	3	4
кург. 9, зольное пятно	9,2	3	16	обломан	уступчатый	3	3
кург. 9, урна	> 4 (фрагмент)	—	—	острый	—	3	?
кург. 11, урна	8,3	3,7	17	острый	уступчатый	4	3
кург. 11, урна	9	5,5	17	острый	сглаженно-уступчатый	3	2
кург. 12, к/я 1	13	4,5	19	острый	сглаженно-уступчатый	6	5
кург. 12, к/я 2	14,2	6,5	25	обломан	уступчатый	4	6
кург. 12, к/я 3	10,3	обломан	13	закруглен	сглаженно-уступчатый	5	2
кург. 12, к/я 3	> 4 (фрагмент)	обломан	14	—	сглаженно-уступчатый	2	2
кург. 12, к/я 3	> 9 (фрагмент)	обломан	12	острый	—	3	?
кург. 13, возле урны	> 9,3	3,3	17	обломан	уступчатый	3	3
кург. 13, урна 2	4,5	> 3 (обломан)	10	острый	уступчатый	2,5	3
кург. 13, урна 4	> 8	3,5	13	обломан	уступчатый	3	2
кург. 14, урна	> 8,3	3	16	обломан	уступчатый	3	3
кург. 14, возле урны	9,5	3,5	15	закруглен	уступчатый	3	2

или сумочке, которая подвешивалась к поясу (рис. 57.22). Все оселки с просверленным отверстием на одном конце и сглаженными углами изготовлены из серого камня. Они не имеют явных следов сточенности и несколько различаются в длину и ширину при толщине около 1 см. Два узких брусковидных экземпляра имеют размеры 12 × 1,6 и 13,5 × 1,7 см, ширина третьего, продолговатого оселка равна 2,5 см при длине 13,6 см. Четвертый, размерами 9,5 × 3 см, имеет округлый, плавно обточенный верхний край и прямо срезанный нижний. Пятый оселок, из кургана 12, овальной формы, размерами 10 × 2,7 см.

В курганах 7, 8 и 11 оселки сопровождалась ножами и кресалами (кроме урны 1 в кургане 7, где отсутствовал нож, но находилось кресало). Эти предметы и составляли скромный инвентарь данных урновых погребений, являясь одним из типичных наборов сопровождающих вещей.

Брусковидные узкие оселки были распространены в здешней культуре в Средневековье, судя по материалам Глебовского и Борисовского поселений XII–XIV вв. и курганных могильников [Саханев, 1914. Рис. 51.16, 52.8; Носкова, 2010. Рис. 5.31, 14.28]. Аналогичные экземпляры найдены в кремационных закубанских могильниках Лени-нахабльский, Циплиевский-1, Черноклен, Коло-совка-1 [Тарабанов, 1984. Рис. II.12; Пьянков, 2000. Рис. 4.27 4–27; Дитлер, 1985. Табл. 1.71–7], а широкие оселки — в катакомбах Дмитриевского могильника IX — начала X в. в Подонцовье [Плетнева, 1989. Рис. 46]. В погребениях восточноевропейских кочевников X–XIV вв. оселки встречаются редко, но типологически они идентичны цемдолинским [Федоров-Давыдов, 1966. С. 85].

Кресала обнаружены в 14 погребениях девяти курганов (18 экз.). Все они относятся к типу односторонних, изготовлены из граненого прута,

прокованного там, где располагается лезвие. Кресала разнообразны по форме и различаются концами и наличием или отсутствием выступа-язычка на внутренней стороне лезвия. В нескольких случаях они сопровождалась кремешками: например, в каменном ящике 1 кургана 12 и в урне кургана 5.

1 вариант — калачевидные подтреугольные со сведенными и загнутыми наружу, т.н. «завитыми» концами и треугольным язычком посреди ударного лезвия (9 экз.). В ингумационном погребении в каменном ящике 1 кургана 1 такое кресало вместе с шилом лежало возле правой руки погребенного индивидуума (рис. 44.11), а в каменном ящике 2 того же кургана — в группе перемещенных вещей и останков. У последнего экземпляра язычок уплощен с боков (рис. 44.20). В кремационных погребениях курганов 5, 8 (урны 2 и 4) и 14 кресала этого варианта находились в урнах (рис. 53.14, 54.18, 54.27, 60.13). У экземпляра из урны 4 в кургане 8 концы обломаны.

Особенностью кресал этой формы является широкое распространение и датировка по меньшей мере X—XV вв. В Новгороде они встречаются в слоях X — начала XII в., в Киевской Руси были характерным типом кресал [Колчин, 1959. С. 99, рис. 8.1, 8.2; Кучера, 1962. С. 14, рис. 15.6]. Такие кресала происходят с поселений и городищ Волжской Болгарии, [Культура Биляра, 1985. С. 123, табл. XLIII (5); Савченкова, 1996. С. 53, рис. 22.2, 22.4; Казаков, 1991. Рис. 26.12, 26.13]. Однако для ранней Волжской Болгарии они не характерны и появляются там примерно с конца X в. [Казаков, 1992. С. 123, рис. 78]. Калачевидные подтреугольные кресала использовались средневековыми кочевниками, а на основании южнорусских курганных материалов С.А. Плетнева попыталась ограничить их датировку XI в. [Гарустович, Иванов, 2001. Рис. 23.33, 23.36, 23.38 23—33, 36, 38; Плетнева, 1958. С. 169]. Иногда их называют лировидными. На Северном Кавказе их поздним признаком считают большую приподнятость концов, которые иногда бывают спирально загнуты [Крупнов, Мунчаев, 1963. С. 239].

2 вариант — калачевидное подтреугольное без язычка, с близко сведенными, но не сомкнутыми концами, загнутыми наружу. Единственный экземпляр найден в кургане 9 (рис. 55.17). Аналогии ему происходят из слоя конца XI—XII в. Древнего Новгорода и Волжской Болгарии [Колчин, 1959. С. 99, рис. 8.4.6; Савченкова, 1996. С. 53, рис. 22.6; Культура Биляра, 1985. Табл. XLIII (6)]. По Б.А. Колчину, в Новгороде они датируются концом XI — первой половиной XIII в. [Колчин, 1982. Рис. 4].

3 вариант — калачевидные с несомкнутыми и незагнутыми концами и треугольным язычком (4 экз.). По форме они приближаются к овальным (рис. 53.15, 54.4, 55.8, 58.7). Обнаружены в урнах курганов 5, 7 (урна 2), 9 и 13. Концы кресал из урны

2 в кургане 7 и кургана 13 обломаны; кроме того, у первого вместо язычка на лезвии имеется небольшое утолщение. Кресала этого варианта имеют аналогии в кочевническом материале (тип Б—I по Г.А. Федорову-Давыдову), в том числе из степного Прикубанья, и среди находок из болгарских поселений и городищ домонгольского времени и XIII—XIV вв. [Федоров-Давыдов, 1966. С. 84, рис. 12.8; Зеленский, 1998. С. 33; Савченкова, 1996. Рис. 22.3; Хузин, Набиуллин, 1999. Рис. 6.3]. Они встречаются в могильнике Кабардинка [Носкова, 2010. Рис. 4.11, 16.6].

4 вариант — калачевидные овальные со сведенными и слегка загнутыми наружу концами и треугольным язычком посреди ударного лезвия (2 экз.). Находились в урне 1 кургана 7 и урне 1 кургана 8 (рис. 54.2, 54.17). Аналогии встречаются с X в., в т.ч. в новгородских материалах X — середины XII в. [The Ancient Hungarians, 1996. P. 268, fig. 30; Колчин, 1982. Рис. 4].

5 вариант — калачевидное овальное из урны кургана 11 (1 экз.). Это кресало имеет сведенные, утоншенные и петлевидно загнутые концы и прямое лезвие без язычка (рис. 56.40). Ударной у него была боковая часть лезвия с небольшой выемкой. В билярских материалах калачевидные кресала без язычка датируются XII в. [Культура Биляра, 1985. С. 126]. Кресало с аналогичным лезвием с выемкой, но с несомкнутыми концами найдено в курганном могильнике Варданэ под Сочи, датированном Ю.Н. Вороновым XIII—XIV вв. [Воронов, 1979. Рис. 61.14]. В Северо-Восточном Причерноморье предшествующими этому варианту являются кресала из могильника Дюрсо IX в. без загнутых концов [Крым, 2003. Табл. 92.17].

6 вариант — с лезвием без язычка и прямыми, перпендикулярными лезвию обломанными концами. Это кресало обнаружено в кургане 2 (рис. 45.20). Вероятно, его форма была С-образной, которая встречается у кресал из ряда могильников: Дюрсо IX в., поволжских болгарских IX—XI вв. и кремационного Сухогомольшанского конца IX — начала X в. в Подонцовье [Крым, 2003. Табл. 92.19, 92.20; Казаков, 1992. С. 142, рис. 53.7; Михеев, 1986. С. 171, рис. 6.23 6—23]. Для пользования этими кресалами на их концы насаживалась рукоять, в отличие от треугольных и овальных калачевидных. Кресала с такими концами и лезвием найдены в слое X—XI вв. Саркела и в Саркельском могильнике, а также в погребении 12 Ленинахабльского кремационного могильника второй половины XI в. в Западном Закубанье [Плетнева, 1990. С. 54, рис. 17, 23; Носкова, 1999. С. 207, рис. 8.6]. Вслед за Л.М. Носковой надо признать, что С-образные кресала не были распространены на Северном Кавказе. Близкий, но не идентичный экземпляр встречен в кочевническом погребении XII—XIII вв. в Подонцовье, а аналогичный — в одном из древнехакасских курганов

XI–XII вв. в Южной Сибири [Швецов, 1984. Рис. 1.2; Кызласов, 1975. Рис. 8.7].

В итоге, мы видим, что калачевидные кресала с язычком доминируют в коллекции. Они часто обнаруживаются в курганных могильниках Северо-Восточного Причерноморья домонгольского и золотоордынского времени. Их варианты без язычка являются здесь более редкими находками, как и S-образное кресало. Время бытования этих редких форм ограничено в сравнении с обычными калачевидными кресалами и не достигает XIV в.

Туалетные принадлежности

Туалетные принадлежности единичны. Они дважды обнаружены в женских погребениях курганов с каменными ящиками и единожды — в кургане с урновым погребением. Это ногтечистка, зеркало и пинцет. **Бронзовая ногтечистка** из погребения 2 кургана 1 представляет собой витой, обломанный сверху стерженек длиной 3,5 см с дуговидным загнутым расплюснутым рабочим концом (рис. 44.35). Такие ногтечистки часто встречаются в аналогичных ингумационных погребениях, совокупно датирующихся XIV–XV вв. (могильники Борисовский, Кабардинка, Южноозереевский, Гостагаевский) [Саханев, 1914. Рис. 52.6; Сизов, 1889. Табл. XIV (9); Крым, 2003. Табл. 102.3; Носкова, 2010. С. 180, рис. 10.7]. Обычно они сочетаются с копоушкой и миниатюрной дырчатой ложечкой-«блохоловкой», образуя туалетный набор, подшиваемый к поясу. Аналогичные ногтечистки найдены в ящичном погребении 36 на распаханной части Цемдолинского могильника, датированном по дирхему хана Токты не ранее конца XIII — начала XIV в. [Армарчук, Малышев, 1997. С. 107, 109, рис. 15.13, 15.14].

Литое **бронзовое зеркало** найдено в погребении 2 кургана 12 (рис. 57.28). Его диаметр равен 80 мм, толщина 2,5 мм. Лицевая сторона гладкая, тыльная без бортика со скошенным краем и низкой петелькой в центре. Она украшена двумя взаимоперпендикулярными валиками-диаметрами, образующими крестовидный орнамент. Такие зеркала встречаются в здешних курганных могильниках XI–XIV вв. В основном они характерны для ингумационных погребений домонгольского времени, их почти нет в кремациях [Армарчук, Малышев, 1997. С. 107, рис. 13.11; Крым, 2003. Табл. 100.50]. На Северном Кавказе они обнаружены в позднеаланских катакомбах XI–XII вв. (например, Змейского могильника) и погребениях XII–XIII вв. в каменных ящиках на Нижне-Архызском городище [Кузнецов, 1963. С. 32, табл. IV (5); 1993. С. 205, рис. 129.11, 136.14]. На Кубани зеркала с крестовидным орнаментом найдены в домонгольском погребении половчанки у станицы Темижбекской, в могильнике конца XII — XIII в. у хутора Беляевского, который

автор раскопок отнес к адыгским памятникам [Зеленский, Цокур, 2003. С. 209, рис. 2.4 2–4; Тарабанов, 1995. С. 179].

Зеркала с таким орнаментом, иногда с валиком по краю, бытовали также у восточноевропейских кочевников в половецкое время (тип E I, по Г. А. Федорову-Давыдову), в Волжской Болгарии в XII–XIV вв. и в Золотой Орде [Федоров-Давыдов, 1966. С. 81, рис. 13; Полякова, 1996. С. 223, 237, рис. 69.16; Степи Евразии, 1981. С. 217, рис. 84.21; Недашковский, Ракушин, 1998. С. 37–38, рис. 3–12; Руденко, 2004. С. 115, рис. 1.19 1–19]. Аналогичные зеркала происходят из курганных могильников XI–XIII вв. Зеленки и Яблоновка в Поросье [Плетнева, 1973. Табл. 6.3; Моця, Покас, 1998. С. 66, рис. 3].

Распространение крестовидных элементов орнамента на северокавказских зеркалах X–XII вв. С. Н. Савенко считает явлением не случайным, а связанным с активной христианизацией аланского общества, протекавшей в это время в Центральном и Западном Предкавказье. В христианской символике на тех вещах, которым отводилась заметная роль в языческих погребальных обрядах, он видит отражение синкретизма религиозных представлений здешнего населения [Савенко, 1985б. С. 97–109]. Кроме того исследователь отмечает рост производства зеркал в этих районах в X–XII вв. Можно предположить, что зеркала в то время поступали в Северо-Восточное Причерноморье из Алании, но этот вопрос требует специального исследования. В этой связи интересно мнение, что происхождение половецких зеркал связано с алано-кавказской традицией производства бронзовых зеркал [Полякова, 1977. С. 80–81].

Железный пинцет находился среди оружия возле урны в кургане 14 (рис. 60.10 60: 10). Он изготовлен из узкой длинной пластины, согнутой П-образно, и прикреплен к бронзовому колечку с заходящими концами в один и три четверти оборота. Его сужающиеся концы обломаны, длина изделия 70 мм. Обычно пинцеты расширяются на концах, и именно такие варианты были распространены в здешнем регионе и в Подонье в хазарскую эпоху [Крым, 2003. Табл. 87.24, 87.25; Плетнева, 1996. Рис. 50.1853; 1989, рис. 55]. Аналогией выступает пинцет без расширений из погребения 2 конца I тыс. н. э. могильника Рим-Гора 2, раскопанного А. П. Руничем [Савенко, 2009б. Рис. 3.21].

Ременная гарнитура

К этим предметам относятся пряжки, накладки и соединительные кольца. Не всегда удается четко разграничить поясные пряжки и пряжки портупей для подвески оружия, колчана и лука, поэтому они рассматриваются совокупно как ременная гарнитура. В коллекции отсутствуют ременные наколенники и почти нет накладок-бляшек. Учитывая

материалы из других курганных могильников Северо-Восточного Причерноморья, можно говорить об отсутствии здесь в XI–XIII вв. наборных поясов. Изучение конского снаряжения этого времени из данного региона привело к выводу, что в тот период информативно-знаковая роль наборных воинских поясов временно переходит здесь к уздечке [Армарчук, 2006б. С. 128].

Пряжки (13 экз.) обнаружены в девяти курганах и сделаны из железа, кроме одной бронзовой. Почти все они рамчатые и снабжены четырехгранным прогнутым язычком, который вместе с ремнем крепится к задней части рамки и у некоторых экземпляров обломан. Судя по просветам пряжек, ширина ремней варьировалась от 1 до 2 см.

Пряжки представлены следующими типами:

1 — *квадратная с прямыми углами* и размерами сторон 27, 26, 26 и 32 мм (рис. 44.13). Изготовлена из прута квадратного сечения, передняя стенка рамки заметно утолщена и имеет круглое сечение. Находилась слева на тазовых костях погребенного в каменном ящике 1 кургана 1 (справа находились кресало с кремнем и шило). На бедренных костях ближе к тазу лежало по одному железному кольцу из дрота диаметром 34 мм, которые, вероятно, посредством ремешков соотносились с поясом.

Аналогичные пряжки встречаются в здешних ящичных погребениях XIII — начала XV в., в кочевническом могильнике Мамай-Гора XIV в. в Нижнем Поднепровье [Алексеева, Шавырин, 1979. Рис. 6; Ельников, 2004. Рис. 4.10]. Эти пряжки были распространены в XIV–XV вв. на Северном Кавказе и в Закубанье, где они найдены, например, в могильниках Пшиш и Шенджий [Милорадович, 1954. Рис. 2.25; Носкова, 2005. С. 188, рис. 3.3].

2 — *квадратная со скругленными углами*, размерами 26 × 26 мм. Фрагментирована, язычок утрачен. Тыльная сторона плоская, лицевая выпуклая. Находилась в урне кургана 5 (рис. 53.16). Пряжки такой формы встречаются в ингумационных погребениях в Кабардинке [Носкова, 2010. С. 180, рис. 5.19, 9.16].

3 — *круглые дровые* (3 экз.). Одна пряжка диаметром 25 мм из дрота толщиной 5 мм обнаружена в комплексе оружия в кургане 13 (рис. 59.1), другая диаметром 35 мм, найдена в аналогичном комплексе в кургане 3 (рис. 49.7). Третья происходит из кургана 9 и имеет диаметр 30 мм при толщине 3 мм (рис. 55.1). Пряжки этой формы универсальны и широко распространены, в том числе в Северо-Восточном Причерноморье среди материалов XI–XII и последующих веков [Носкова, 2010. С. 180, рис. 7.15, 14.12].

4 — *со скругленной передней и прямой задней частью рамки* (6 экз.). Эти пряжки имеют сегментовидную (длина меньше ширины) либо полуовальную форму (длина превышает ширину), их рамки отличаются плоской тыльной и выпуклой лицевой стороной. Передняя часть рамки всегда уплощена ковкой.

Сегментовидная пряжка длиной 25 и шириной 30 мм найдена в области пояса южного костяка в парном погребении возле кургана 1 (рис. 45.9). Кроме того, как и в каменном ящике 1 этого кургана, на бедренных костях южного костяка лежало по одному железному кольцу.

Полуовальные пряжки находились: в урне 2 кургана 7 — размерами 25 × 25 мм (рис. 54.9), в урне 4 кургана 8 — длиной 24 и шириной 22 мм (рис. 54.26), в урне кургана 9 — длиной 28 и шириной 25 мм (рис. 55.7). Пряжка из урны 1 кургана 13 деформирована, но в длину была не меньше 20 мм (рис. 58.12). Фрагментированная пряжка из кургана 11 была такой же длины при ширине 22 мм (рис. 56.32).

Пряжки обеих разновидностей часто встречаются в здешнем регионе [Носкова, 2010. С. 180, рис. 4.4, 7.34, 8.16].

5 — *лировидная* бронзовая, литая, длиной 30 и шириной 27 мм (рис. 49.1). Передняя часть рамки расплющена, слегка заострена под язычком и имеет легкий рельеф в виде поперечного рифления-насечек. На прямой задней части сохранились остатки железного язычка. Лежала вместе с круглой железной пряжкой, бронзовым кольцом удил и бронзовым проволочным височным кольцом в полтора оборота среди остатков колчана и лука за черепом коня в кургане 3. Видимо, относилась к поясу, а не португее, но, против обыкновения, наряду с некоторыми другими предметами, принадлежавшими захороненному индивидууму, оказалась не в урне. Это свидетельствует о том, что прах не всегда тщательно собирался с погребального кострища в урну и часть вещей, которые относятся к одежде и убору, оказывалась не в ней, а вместе с оружием.

Лировидные пряжки этого типа имели широкое хождение в Восточной Европе в X–XI вв., в частности, в Древней Руси и Волжской Болгарии с сопредельными территориями [Седова, 1981. С. 144, рис. 56.5; Казаков, 1991. С. 127, рис. 43.7; Архипов, 1984. Рис. 19.5]. По мнению М. В. Седовой, они использовались до середины XII в. [Седова, 1997. С. 86, рис. 21.9]. Известны их находки из степных курганов, Херсона, Саркела, Змейского катакомбного могильника и закубанских кремационных могильников XI–XII вв. [Федоров-Давыдов, 1966. С. 42–44; Плетнева, 1973. Табл. 33.6; Гарустович, Иванов, 2001. Рис. 24.21; Крым, 2003. Табл. 37.71; Артамонова, 1963. С. 79, рис. 47.10; Кузнецов, 1961. Табл. XI (8); Пьянков, 1993. Рис. 8.15]. В Северо-Восточном Причерноморье аналогичная пряжка найдена в погребении 11 в христианском храме в Лоо, датированном X–XI вв. [Овчинникова, 2010. С. 406–407, рис. 11.12].

6 — *рамчато-щитковая составная*. Круглая рамка диаметром 18 мм сделана из дрота толщиной 5 мм (рис. 54.5). Ее прямоугольный щиток длиной 3,2 и шириной 1 см, вероятно, был подвижно соединен с рамкой. Он состоит из двух пластин,

лицевой и тыльной, между которыми, предположительно, крепился ремень. Спекшиеся в огне детали не позволяют полностью понять конструкцию этого изделия: возможно, пластинки являлись накладками ремня, а пряжка не имела щитка. Ясно лишь, что пряжка была рассчитана на узкий ремень не более 1 см шириной. Она находилась в урне 2 кургана 7 вместе с описанной выше полуовальной пряжкой. Аналогии ей не найдены.

7 — *рамчато-щитковая цельная*, из комплекса оружия возле урны в кургане 14 (рис. 60.9). Приемная овальная рамка размерами 20 × 16 мм переходит в щиток длиной 30, шириной 8 см с отверстием для петли тонкого (утерянного) язычка. В щитке две заклепки для крепления к ремню. Аналогии датируются X–XI вв. и происходят из материалов Болгара и болгарских поселений, из Саркела, Змейского могильника и кочевнических погребений огузо-печенежского времени [Полякова, 1996. С. 204, 218, рис. 66.14; Казаков, 1991. С. 129, рис. 43.17; Сорокин, 1959. Рис. 7.7; Шестопалова, 1995. Рис. 33.19д; Федоров-Давыдов, 1966. С. 47, рис. 7; Гарустович, Иванов, 2001. Рис. 24.28].

Таким образом, среди пряжек преобладают два типа — со скругленной передней частью рамки и круглые. Остальные их типы представлены единичными находками.

Накладки сделаны из бронзы и, подобно описанным выше пряжкам некоторых типов, также единичны и индивидуальны. Аналогии им не обнаруживаются. Все экземпляры происходят из кургана 14 и представлены следующими видами:

1 — *прямоугольные*, очень тонкие пластинки с неровными краями, вырезанные из листа металла, с мелкими крепежными штифтами, которые насквозь пронзают пластинки (рис. 60.8, 60.12). На тыльной стороне штифты снабжены круглыми шайбами. Размеры накладок 14 × 10, 16 × 11, 9 × 9 мм, таких образцов не менее 6 штук. Они найдены вместе с рамчато-щитковой пряжкой и четырьмя небольшими бронзовыми кольцами в комплексе оружия и, вероятно, относились к поясу или портупейным ремням. Одна пластинка вследствие горения «прикипела» к бронзовому кольцу. Возможно, эти пластинки являлись прокладками между ремнем и несохранившимися бляшками, к которым и были припаяны штифты.

2 — *восьмивидная* гладкая плоская накладка-бляшка размерами 31 × 25 мм с неравными частями «восьмерки» (рис. 59.13). Большая часть достигает 25 мм в диаметре, меньшая — 9 мм. Обе имеют круглое отверстие в центре диаметром 5 мм в большей, 3 мм в меньшей части. На тыльной стороне по периметру расположены семь крепежных штифтов с квадратными шайбами. Накладка находилась в урне. Прямые аналогии ей не найдены, но отметим, что такую же форму имеет сделанная из дрота привеска из Новинковского кургана 14 в Самарском Поволжье,

датирующегося концом VII — первой половиной VIII в. [Матвеева, 1997. Рис. 123.3].

3 — *удлиненная прямоугольная* с отверстиями на концах, длиной 40, шириной 12 мм. Эта накладка тоже гладкая и плоская (рис. 59.16).

К этому виду изделий можно отнести еще один экземпляр — круглую *лепешковидную* оловянную бляшку диаметром 17 мм с отверстием в центре, происходящую из зольного слоя в кургане 9 (рис. 55.14).

Кольца представлены железными дротовыми и бронзовыми экземплярами. Поскольку их нередко сопровождают пряжки, они отнесены к ремненной гарнитуре. *Железные кольца* (5 экз.) встречаются только в трех ингумационных погребениях. В каменном ящике 1 кургана 1 (диаметром 34 мм, рис. 44.15) и у южного костяка в парном погребении возле этого кургана они находились *in situ* на бедренных костях захороненных индивидуумов, ближе к тазу, по одному кольцу справа и слева. Во втором случае одно из колец уплощенное, диаметром 31 мм и имеет пять поперечных рисок, другое, из круглого в сечении дрота, обломано (рис. 45.8, 45.10). В каменном ящике 3 кургана 12 кольцо диаметром 38 мм находилось среди перемещенных вещей (рис. 57.32). Вероятно, все они соединялись с поясом посредством кожаных или тканых ремешков.

Бронзовые кольца (30 экз.) найдены только в кремационных погребениях (рис. 45.22; 47.7–47.10, 47.19–47.22, 48.12, 54.8, 54.28, 54.29, 55.12, 55.13, 56.35, 58.3, 58.11, 58.18, 59.10, 60.12). Конкретное их назначение не всегда ясно: иногда они сочетались с бытовыми предметами (ножом, оселком), в других случаях — с пряжками. В погребениях они обнаруживаются в количестве от одного до нескольких штук. Все кольца литые, толщиной в 2–3 мм; имеют диаметр в основном от 21 до 27 мм, два экземпляра — 29 мм, два других — 17 и 18 мм (последнее кольцо уплощенное). Видимо, некоторые кольца относились к поясу, т. е. служили соединительными, а также для подвешивания предметов первой необходимости — ножей, кресал, оселков. По предположению Г. А. Федорова-Давыдова, такую роль выполняли плоские бронзовые кольца из погребений кочевников [Федоров-Давыдов, 1966. С. 62]. В курганах 3 (6 экз.), 10 (1 экз.), 11 (3 экз.), 14 (1 экз.) и в урне 4 кургана 8 (2 экз.) бронзовые кольца обнаружены вместе с украшениями. Это позволяет предположить, что некоторые из них могли входить в головной убор, выполняя роль височных колец.

Детали костюма

К деталям костюма относятся пуговицы, которые сделаны из сплавов на основе меди. Пуговками могли одновременно служить мелкие бубенчики, которые от пуговиц отличаются наличием щелевидной прорези и шумящего элемента-горошины внутри.

Пуговики являются частыми находками в могильниках Северо-Восточного Причерноморья XI–XIV вв. Они обнаружены в десяти цемдолинских курганах в количестве 1–2 штук в погребении; как исключение, в кургане 14 находилось 13 экземпляров. Минимальное количество пуговиц в погребении говорит о том, что они использовались для застегивания одежды у ворота или на плече: в таком случае одежда могла быть цельнокроенной с разрезом для головы или распашной типа кафтана с глубоким запахом, который помимо пояса фиксировался одной-двумя застежками. Обилие пуговиц в кургане 14 можно расценить как признак другого варианта костюма либо отнести их к другим нашивным деталям.

По технике изготовления пуговицы разделяются на *штампованные полые* и *цельнолитые*.

Штампованные абсолютно преобладают, они составлены из спаянных горизонтальных половинок, снабжены припаянной проволочной петлей и отличаются мелкими размерами. Ввиду хрупкости они нередко деформированы, иногда от них остаются только верхние половинки. В зависимости от формы делятся на типы:

1 тип — сферические. Их диаметр колеблется от 7 до 11 мм, в двух случаях составляет 13 мм, но преобладают пуговицы размером в 7–8 мм. Они представлены как простыми гладкими (33 экз., рис. 47.5, 54.7, 54.30, 54.31, 55.4, 55.5, 58.14, 58.20, 59.19), так и орнаментированными, с гравировкой на нижней половинке (4 экз.). Некоторые гладкие имеют от одного до четырех мелких круглых отверстий (рис. 47.27, 56.15). Гравировка орнаментированных пуговиц выполнена одинарными, двойными или тройными линиями, составляющими гирлянду, розетку или треугольник (рис. 47.4, 47.28, 50.14). Аналогичные мелкие гравированные пуговицы встречены в катакомбе 154 Змейского могильника, литая пуговица с насечками — в кремационном погребении в Кабардинке [Шестопалова, 1995. Рис. 33.146; Носкова, 2010. С. 172, рис. 6.18 6–18]. Прототипом некоторых из них можно, например, считать литые пуговицы из Дубовского могильника X–XI вв. в Марийском Поволжье [Архипов, 1984. Рис. 8.1, 8.2].

Пуговица из урны кургана 11 диаметром 13 мм отличается наличием маленького пупырчатого выступа внизу (рис. 56.36). Изделия такой же формы есть в материалах XI–XII вв. из Крыма и синхронных кочевнических погребений [Крым, 2003. Табл. 48.18; Глебов, Яценко, 1998. Рис. 3.3].

2 тип — грушевидные (2 экз.). Обе пуговицы размерами 9 × 8 и 12 × 10 мм (без петли) найдены в кургане 3 — в конском погребении и зольном слое (рис. 47.2, 48.11).

Аналогии пуговицам обоих типов многочисленны и происходят в первую очередь из закубанских кремационных погребений XI–XII вв. и аланских катакомб X–XI вв. В целом на Северном Кавказе они встречаются с X по XIII в. [Носкова,

1999. С. 206; Пьянков, 1993. Рис. 9.22, 9.26 9–22, 26; 2000. Рис. 4.6; Виноградов, Мамаев, 1985. Рис. 3.6; Шестопалова, 1995. Рис. 59]. Соответствия сферическим также дают Саркельский могильник и кочевнические курганы XII–XIII вв. в Поросье [Артамонова, 1963. Рис. 45.2г; Плетнева, 1973. Табл. 2.6].

Шаровидные и грушевидные гладкие пуговицы (как и бубенцы, о которых скажем ниже) были довольно широко распространены в развитое Средневековье у кочевников, на Руси и в других регионах [Федоров-Давыдов, 1966. С. 69–70, рис. 12; Седова, 1981. С. 155]. Их технология, как правило, подразумевала литье, гораздо реже — тиснение, но, к сожалению, она не всегда характеризуется в публикациях, что затрудняет корректное сравнение изделий этой категории.

Цельнолитые пуговицы найдены в каменном ящике 2 кургана 1 (3 экз.). Представлены одним типом: *грибовидные* (рис. 44.28). Имеют крупную пластинчатую петлю с отверстием и коническую шляпку, общая длина 17, ширина 8 мм. Пуговицы такого типа распространяются примерно с X в., о чем свидетельствуют, к примеру, находки из Дмитриевского могильника IX — начала X в. в Подонцовье и на территории Болгарии, Венгрии и Словакии [Плетнева, 1989. С. 107, рис. 56.1; Дончева-Петкова, 2005. С. 127, рис. 16]. В Северо-Восточном Причерноморье они характерны, в основном, для ящичных погребений XIII–XIV вв. [Федоренко, 1992. С. 4, рис. 28; Армарчук, Малышев, 1997. С. 107, рис. 13.21, 16.22]. Литые пуговицы из кремационных погребений в Кабардинке отличаются от них формой, близкой к биконической [Носкова, 2010. С. 172].

Таким образом, пуговицы из цемдолинских курганов оказываются достаточно выразительными изделиями, морфологические признаки которых зависят от технологии изготовления. Они распадаются, в основном, на две хронологические группы — полые штампованные XI–XII вв. и цельнолитые с пластинчатой петлей XIII–XIV вв.

Украшения

К немногочисленным, в целом, украшениям относятся разнообразные по виду и материалу привески, височные кольца и бусы, тогда как браслеты и перстни в погребениях отсутствовали. Украшения находились в 10 комплексах, но в основном были сосредоточены в урнах курганов 3, 10 и 14.

ПРИВЕСКИ

Привески включают бубенчики, металлическую не бубенцовую привеску, обработанные раковины и монеты с дырочкой для подвешивания. К ним также отнесен нательный крест — предмет христианского культа, который в данном контексте, скорее всего, играл декоративную роль.

Бубенчики обнаружены в шести курганах в урнах или возле них в количестве 34 штук. В курганах 8, 9, 10 и 13 находилось по одному-два экземпляра, в кургане 3 — 18, а в кургане 14 — 12 экземпляров. Представлены крупными вытянутыми и мелкими изделиями разных пропорций. Изготовлены как литьем, так и штамповкой с последующей спайкой половинок, у всех внизу есть щель. Те целые экземпляры, у которых шумящий элемент-горошина отсутствует, вероятно, служили пуговицами.

Штампованные бубенчики абсолютно преобладают (30 экз.). Как и пуговицы, они делятся на простые гладкие и орнаментированные гравированными кружками и/или рельефным декором, который получен при тиснении; имеют щелевидную прорезь. От двух бубенцов сохранился только верх с петлей и потому их форма не определяется. По форме бубенцы представлены следующими типами:

1 тип — *сферические* (2 экз.). Изготовлены из горизонтальных половинок, снабжены проволоочной петлей. Оба найдены в кургане 3: один бубенчик диаметром 15 мм — в урне (рис. 47.24), другой диаметром 13 мм — в горелом слое (рис. 47.3). Этот экземпляр орнаментирован в нижней части гравированными дугами из двойных линий.

Аналогии происходят из позднеаланских катакомб и закубанских кремаций XI–XII вв. [Фидаров, 2002. Рис. 21.8д; Савенко, 1986. Рис. 5.1; Пьянков, 1987. Рис. 62.2]. Прототипы дают бубенцы третьего типа из Дмитриевских катакомб IX — начала X в., а также некоторые из Новинковских курганов конца VII — первой половины VIII в. [Плетнева, 1989. С. 107, рис. 57.4; Матвеева, 1997. Рис. 123.11]. Особенно, по мнению исследователей, стоит серия *тисненых* шаровидных бубенцов с линейной прорезью из слоев XI — начала XIV в. древнего Новгорода, которые не встречаются в других древнерусских памятниках и славянских курганах [Седова, 1981. С. 156]. Они сопоставимы с цемдолинскими сферическими бубенчиками.

2 тип — *сферо-конические*, с коническим верхом и округлой нижней частью (16 экз.). Изготовлены из горизонтальных половинок, снабжены проволоочной петлей. Их высота без петли колеблется от 14 до 12 мм, ширина от 8 до 13 мм. Найдены в урнах: в кургане 3 — 5 экземпляров (рис. 47.25, 47.26), в кургане 9 — 1 экземпляр (рис. 55.3) и в кургане 14 — 10 экземпляров, из которых 9 одинаковых (рис. 59.17, 59.18). Бубенчики из кургана 3 украшены гравировкой в виде циркульных кружков на концах щели.

Аналогии этому типу отыскиваются в закубанских кремационных погребениях, в захоронениях на Нижне-Архызском городище, в Кольцегорских и Змейских катакомбах XI–XII вв. [Пьянков, 1993. Рис. 4.20, 8.10; 2000. Рис. 4.8, 5.4; Носкова, 1999. Рис. 6.2; Ростунов, 1983. Рис. 93; Кузнецов, 1993. Рис. 115.13, 115.15; 1963. Рис. 4; Савенко, 1986.

Рис. 1.12 1–12]. Подобные бубенцы найдены также в Саркельском могильнике [Артамонова, 1963. Рис. 45.3з].

3 тип — *грушевидные*, «со вздутиями» внизу по бокам, подчеркнутыми дуговидными валиками. Составлены из вертикальных створок-половинок с рельефным декором (9 экз.) и в профиле слегка уплощены. 7 одинаковых экземпляров размерами 28 × 19–21 мм найдены в горелом слое и в урне кургана 3, в т.ч. прикипевшими к обрывку кольчуги вместе с двумя сферическими пуговицами (рис. 47.1, 47.12, 47.16). Они морфологически идентичны бубенцу из погребения коня в этом же кургане, который чуть крупнее (рис. 48.14). Некоторые из них с лицевой стороны украшены гравировкой в виде мелких циркульных кружков с отверстием в центре (рис. 47.14). Восьмой бубенец из кургана 3 размерами 40 × 24 мм украшен двойными дуговидными валиками внизу по бокам, имеет пластинчатую тонкую петлю (рис. 47.15). Девятый бубенец «со вздутиями», от которого сохранилась мягкая створка, происходит из урны 1 кургана 13 (рис. 58.13).

Прямых аналогий этим изделиям нет, однако подобную форму имеют гладкие бубенцы из конского погребения в Змейском могильнике [Ростунов, 1983. Рис. 78].

4 тип — *каплевидные* (1 экз.). Представлен одной вертикальной створкой с рифлением в нижней части из урны кургана 14 (рис. 59.21). Этот фрагмент демонстрирует, что проволоочная петля для подвешивания бубенца имела длинные, впущенные внутрь концы. Идентичный бубенец найден в конском погребении 1 кургана 4.

Литые бубенцы обнаружены в трех курганах в количестве 4 штук. Отлиты вместе с петлями. Делятся на два типа по форме:

1 тип — *шаровидные* с щелевидной прорезью (3 экз.). Они украшены рельефным пояском из нескольких линий, т.н. «линейным орнаментом». Два бубенца диаметром 24 мм с овальной петлей найдены в урне 3 кургана 8 (рис. 54.22), третий экземпляр диаметром 20 мм с пластинчатой петлей — в урне кургана 10 (рис. 56.12).

Эти бубенцы хорошо известны по многим восточноевропейским памятникам X–XIII вв. В Болгаре, Новгороде, Суздале и древнерусских поселениях они датируются, главным образом, XII — серединой XIII в. [Полякова, 1996. С. 201; Мальм, Фехнер, 1967. С. 136–137, рис. 20.3; Седова, 1981. С. 156, рис. 62.6; 1997. Рис. 64.12]. В Крыму они бытовали как в XI–XII, так и в XIII–XIV вв., судя по погребениям в Корчеве [Петровский, 2002. С. 91; Крым, 2003. Табл. 48.47].

2 тип — *грушевидные*, представлен одним бубенцом размерами (без петли) 20 × 18 мм с крупной округлой петлей высотой 7 мм из кургана 14 (рис. 59.22). В нижней половине украшен частым вертикальным рифлением-каннелюрами,

горизонтальной линией отделенными от верхней половины.

Данный тип изделий ограничен во времени и аналогиях и явно тяготеет к алано-болгарской материальной культуре. В Северо-Восточном Причерноморье такие бубенцы начинают встречаться с IX в., если судить по могильникам Борисовский и у поселка Ленинский Путь, тогда же они бытовали и в Хазарском каганате [Крым, 2003. Табл. 78.21; Пьянков, 2001а. Рис. 1.12; Плетнева, 1989. Рис. 57]. Они есть в материалах X—XI вв. могильников Колосовка-1 и Мартан-Чу на Северном Кавказе, Семеновского селища второй половины X — XI в. в Волжской Болгарии и Золотаревского домонгольского городища на Суре [Дитлер, 1985. Табл. IV (16); Виноградов, Мамаев, 1985. Рис. 3.3 и др.; Казаков, 1991. С. 119, рис. 40.43 40—43; Белорыбкин, 2001. Рис. 29.16].

Морфологический анализ бубенчиков выявляет их своеобразие на фоне изделий из других регионов. Оригинальностью отличаются штампованные варианты, кроме самых простых сферических: распространение мелких сферо-конических бубенчиков ограничено Северным Кавказом, а крупные грушевидные и каплевидные даже в позднеаланской металлопластике пока прямых аналогов не обнаруживают. Иначе обстоит дело с литыми бубенчиками, из которых шаровидные с линейным орнаментом были широко распространены на восточноевропейской территории в развитом Средневековье. Но и в этой группе один тип, грушевидный с рифлением, самобытен и не выходит за пределы ареала алано-болгарских культурных традиций.

Исследования древнерусских курганов показывают, что бубенчики относились к числу *женских* украшений и использовались разными способами, т. е. наряду с бусами, другими привесками и каури составляли ожерелья, подвешивались к поясу и на грудь, входили в головной убор, а иногда служили пуговицами. Издавая звон, они играли роль амулетов-оберегов и, возможно, нашивались на одежду также с этой целью [Мальм, Фехнер, 1967. С. 138—140]. По меньшей мере одну из этих функций подтверждают наши материалы: в курганах 10 и 14 вместе с бубенчиками находились такие украшения, как бусы, каури и другие привески, которые являются остатками ожерелий. Обилие бубенцов в кургане 3 объясняется тем, что они могли украшать одежду и, возможно, кольчатый доспех. Традиция применения в costume многочисленных мелких бубенчиков присуща позднеаланской культуре, судя по находкам из змейских и других аланских катакомб. В свою очередь, влияние этой культуры на Северо-Восточное Причерноморье прослежено в таких сферах, как ювелирное дело и металлопластика, изученных на примере конского снаряжения [Армарчук, 2006б. С. 94—99].

Металлические привески: одна гладкая плоская бронзовая привеска найдена в урне кургана 14 (рис. 59.20). Возможно, она вместе с мелкими раковинами-каури и стеклянными бусами входила в ожерелье. Изготовлена небрежно, имеет неправильную овальную форму размерами 25 × 19 мм и маленькое отверстие сверху. На тыльной стороне по центру расположена крюковидная петля для дополнительного крепления. Подобная бляшка с петлей на обороте, но без отверстия найдена в Ленинахабльском кремационном могильнике XI—XII вв. [Носкова, 1999. Рис. 7.5].

Монеты с пробитыми отверстиями, использованные в качестве привесок (3 экз.), обнаружены в двух ингумационных погребениях в каменных ящиках: два дирхема — в погребении 2 кургана 1 (колл. № НМ 9314/21, 22) и одна медная — в погребении 2 кургана 12 (колл. № НМ 9314/316). Все относятся к одному типу: Узбек-хан, чекан Крыма, 713 г. х. [Лебедев, 2000. С. 7, № 19; Волков, 2005. С. 354, № 9]³. Медная монета — фальшивая, на ее поверхности видны остатки серебрения. По И. В. Волкову, на данном этапе максимальная концентрация таких фальшивок замечена на поселении Ангелинский Ерик в плавнях Кубани.

Вес серебряных монет: колл. № НМ 9314/21 — 0,77 г, 600 проба; колл. № НМ 9314/22 — 0,85 г, 900 проба. Это показывает их соответствие весовой норме «даник» в 0,78 г.

Лицевая сторона. Сплошной двойной круглый ободок, в который вписан точечный квадрат. Внутри квадрата надпись в 3 строки:

Хан	خان
справедливый	العادل
Узбек	اوزبک

Во внешних сегментах должны быть выпускные данные, которые ни на одном экземпляре не просматриваются, но восстанавливаются по аналогии:

Чекан	ضرب
Крыма	قریم
года	تسنده
713	٧١٣

Оборотная сторона. Внешний ободок — круглый точечный, в него вписан сплошной двойной круглый ободок. Внутри — надпись в 3 строки (символ веры):

Аллаха	*الله*
Нет Бога кроме Мухаммед	لا اله الا محمد
Посланник Аллаха	سول الله

Пробитые монеты обнаруживаются изредка в подкурганых погребениях Северо-Восточного Причерноморья, в основном золотоордынского времени (к примеру, золотоордынские дирхемы

³ Монеты любезно определил И. В. Волков, за что авторы искренне ему благодарны. Выражаем также большую благодарность А. В. Колпаковой, Н. В. Федоренко и А. В. Шишлову (НИМЗ) за фотографии монет.

XIV–XV вв. в могильниках у сел Владимировка и Южная Озерейка под Новороссийском), но их публикации пока отсутствуют.

Привески из раковин представлены, во-первых, двумя обточенными, подтреугольной формы фрагментами крупных морских раковин белого цвета. Обе имеют широкое просверленное отверстие сверху. Одна привеска высотой 4,5 см, шириной в основании 3 см изготовлена из спирально закрученной раковины (рис. 44.25). Найдена в каменном ящике 2 кургана 1, где в перемещенном состоянии находились кости мужчины, женщины и ребенка. Возможно, она относилась к детскому погребению, поскольку в здешних курганах привески из раковин чаще всего обнаруживаются в детских ингумационных погребениях [Федоренко, 1992. С. 5–6]. Другая привеска, сделанная из створки раковины, плоская, размерами 4 на 3,7 см, происходит из урны кургана 14 (рис. 59.14). Аналогичные перламутровые створки морских раковин использовались, например, древними венграми как наконечники украшений, что хорошо фиксируется в их погребениях [The Ancient Hungarians, 1996. P. 267, fig. 25]. В курганах Северо-Восточного Причерноморья с кремациями крупные привески из раковин встречаются в погребениях лошадей, так как входили в конский убор в качестве шейных подвесок, и, кроме того, один экземпляр обнаружен в урне кургана 40 могильника Кабардинка. В последнем случае находка трактуется как ритуальный предмет [Носкова, 2010. С. 172, рис. 16.8].

Во-вторых, к привескам относятся мелкие раковины каури с маленьким поперечным отверстием сверху: по одной раковине найдено в курганах 3 и 10, девять штук — в кургане 14 (рис. 47.18, 56.25, 59.15). Эти украшения относительно часто встречаются в здешних курганах с кремациями. Каури с давних времен многими народами использовались в качестве амулетов, чаще в сочетании с каменными или стеклянными бусами и мелкими предметами в низке ожерелья, а также в виде нашивок на одежду. Как известно, они привозились издалека, из мест обитания этого теплолюбивого моллюска вида *Cypraea moneta* — Средиземноморья и Индийского океана [Сорокина, 2006. С. 88–90]. В археологическом отношении их ареал широк во времени и пространстве. Назовем несколько примеров: они встречаются в ожерельях из могильника Саркела, в ожерельях X в. у древних венгров, среди украшений населения Волжской Болгарии и в погребениях XIII–XIV вв. в Корчеве [Артамонова, 1963. Рис. 53; The Ancient Hungarians, 1996. P. 266, fig. 24; P. 382, fig. 2; Казаков, 1991. С. 149; Крым, 2003. Табл. 48.38].

Вероятно, привеской являлась перламутровая тонкая дисковидная пластинка диаметром 15 мм из кургана 3 с обломанным краешком, в котором могло быть отверстие (рис. 47.23).

Нательный крест. К категории привесок можно отнести литой бронзовый нательный крест из урны кургана 10 размерами 50 × 30 мм (рис. 56.1). Вверху он снабжен крупной, поперечной корпусу петлей для подвешивания, тыльная его сторона гладкая. Имеет легкий рельеф: центральное поле ветвей слегка приподнято по отношению к краям, углы концов припухлые, скругленные. В средокрестии расположено круглое каст-гнездо с маленьким бортиком. Возможно, первоначально каст имел стеклянную вставку, как у крестов из ряда христианских погребений VI–IX вв. в Крыму и из комплекса случайных находок у аула Тауйхабль в Адыгее [Джигунова и др., 2010. С. 72–77, рис. 1.4].

Относится к «византийскому» типу крестов с расширяющимися к концам ветвями («мальтийский тип с капельками на концах», по одной из западных классификаций). Ближайшая его аналогия происходит из кремационного погребения кургана 1 могильника XI–XIII вв. в урочище Макитра в Северо-Восточном Причерноморье, раскопанного Н. И. Веселовским [ОАК за 1995 г. Рис. 325]. Другим почти идентичным изделием является бронзовый крест — случайная находка с площади могильника *Nagykenderföldek* второй половины X в. в Венгрии [The Ancient Hungarians, 1996. P. 291, fig. 2]. К этим соответствиям добавим литой серебряный нательный крест из раскопок храма у пос. Веселое под Сочи, датированный второй половиной X — первой половиной XI в., который в их ряду является типологической вариацией [Армарчук и др., 2012. С. 83–84, рис. 4.2]. Без учета материала изделий и расхождения деталей можно говорить, что эта форма крестов архаична и имеет исходные образцы в раннем Средневековье, в том числе на Кавказе [Воронов, 2002. Рис. 8.14; Крым, 2003. Табл. 100.42, 141.5, 143.10].

Судя по другим курганным материалам, такие относительно редкие в регионе предметы христианского культа, как нательные крестики, в ряде случаев носились местными женщинами наряду с другими украшениями в ожерельях. При дальнейшем накоплении и изучении крестиков можно будет сделать более определенные выводы об их функции, будь то декоративная, культовая или сочетающая обе эти роли.

Височные кольца

Эту категорию украшений принято классифицировать на группы по контуру кольца, определяемому заготовками и технологиями, с применением которых оно сделано (проволочные, бусинные, щитковые, лучевые, лопастные), внутри групп делить на отделы по форме и относительным размерам (перстне- и браслетообразные, фигурные, средних размеров и т. д.), а затем на типы по оформлению концов (замкнутые сплошные, несомкну-

тые, завязанные, с заходящими концами и пр.) [Левашева, 1967. С. 13]. В исследуемом нами материале височные кольца, обнаруженные в погребениях обоих видов, относятся к трем группам: проволочные, бусинные и трубчатые. Все они несомкнутые, т. е. с неспаянными концами; изготовлены из сплавов на основе меди, кроме бусинных, сделанных из белого металла, которые визуальнo определяютс я как серебряные.

Группа 1 Проволочные

Височные кольца этой группы сделаны из проволоки толщиной 1–2, реже 3 мм, и представлены двумя отделами: *перстнеобразными* и *среднего размера*.

Отдел *перстнеобразные*

Этот отдел включает два типа колец (13 экз.), диаметр которых близок 2 см или превышает его на несколько миллиметров:

1 тип — простые со сведенными несомкнутыми концами (2 экз.). У тонкого кольца из погребения коня в кургане 3 концы слегка утоньшенные (рис. 48.13). Кольцо из урны в кургане 10 сделано из проволоки толщиной 3 мм (рис. 56.7). Возможно, к этому типу относится маленькое колечко диаметром 1,3 см из урны 3 в кургане 8 с одним заостренным и другим обломанным концами (рис. 54.21).

2 тип — с заходящими концами (11 экз.). Эти кольца преобладают в данном отделе, но различаются по обороту концов:

Подтип а — с чуть заходящими концами. Найдены в курганах 10 (3 экз., рис. 56.5) и по одному экземпляру в каменном ящике 1 кургана 12 (рис. 57.2) и в урне кургана 14 (рис. 59.8).

Подтип б — с концами, заходящими в полтора оборота. Одно кольцо найдено в каменном ящике 2 кургана 1 (рис. 44.24), другое — в кургане 3 (рис. 49.10). Толщина проволоки этих колец не превышает 2,5 мм.

Подтип в — с концами, заходящими в один и три четверти оборота (2 экз., рис. 59.11). Найдены в урне кургана 14. Такие же кольца происходят из могильника Черноклан и змейской катакомбы 74.

Подтип г — с концами, заходящими в два с четвертью оборота (рис. 59.9). Это кольцо обнаружено в урне кургана 14. Аналогии в серебре есть среди материалов кремационного могильника Лениных-Абальский в Закубанье [Носкова, 1999. Рис. 13.2].

Подтип д — пружинovidные диаметром 2 см, закрученные в один и три четверти оборота (2 экз., рис. 57.1). Имеют вид растянутой пружины и внешне напоминают дутые изделия. Изготовлены из проволоки толщиной 3 мм. Обнаружены в каменном ящике 1 кургана 12 среди смещенных вещей. Эти украшения часто встречаются в восточнопричерноморских погребениях в каменных ящиках, совершенных

в золотоордынское время и по традиции приписываемых адыгам [Сизов, 1889. Табл. XIV (14); Армарчук, Малышев, 1997. С. 106, рис. 15.11; Крым, 2003. Табл. 102.3]. В предыдущей публикации о раскопках Цемдолинского могильника эти кольца были условно названы «дутыми», хотя таковыми не являются. Это подтверждают и находки из ингумационных погребений в Кабардинке, аналогичные цемдолинским, то есть сделанные из толстого прута-дрота [Носкова, 2010. С. 179, рис. 7.31, 8.18, 9.3, 12.3, 13.1, 13.2, 13.3, 13.12, 14.10, 15.2, 15.3].

Нетрудно заметить, что височные кольца с заходящими концами морфологически неустойчивы. В этом смысле исключением являются толстые пружинovidные, которые изготавливались по одной технологии и одному стандарту. По стабильности и числу находок их можно считать характерными для здешнего региона в XIV в. Височные кольца с заходящими концами всех остальных подтипов имеют близкие соответствия в украшениях из могильников Саркельского, Змейского, Абинского 4 и из погребений на Нижне-Архызском городище, а также среди материалов Золотаревского городища на Суре и многих других памятников [Артамонова, 1963. С. 84; Пьянков, 2000. Рис. 4.5; Кузнецов, 1993. Рис. 115.11; Белорыбкин, 2001. Рис. 28.9, 28.10].

Установлено, что перстнеобразные височные кольца первого и второго типов в хронологическом и этническом отношении не показательны. Как минимум в период X–XIII вв. они были распространены на территории Древней Руси, Волжской Болгарии и шире, в том числе у восточноевропейских кочевников [Федоров-Давыдов, 1966. С. 39, 41; Левашева, 1967. С. 15; Седова, 1981. С. 13; Казаков, 1991. С. 114–116, рис. 40.1.19]. Однако по статистике В. П. Левашевой, перстнеобразные кольца явно преобладают на юге древнерусской территории [Левашева, 1967. С. 37]. Кроме того, исследователями замечено, что эти изделия не обязательно входили в состав головного убора: они носились кочевниками как серьги, а населением Древней Руси иногда и в составе ожерелий [Федоров-Давыдов, 1966. С. 37; Левашева, 1967. С. 7, 15]. Нельзя также исключить использование некоторых типов колец в качестве перстней. Например, кольца первого типа встречены в Болгарии XI–XII вв. в качестве не только височных украшений, но и серег, что показывает материал из некрополя Одерце XI в. [Дончева-Петкова, 2005. С. 58–60].

Завершая характеристику колец этого отдела, заметим, что не всегда удастся уверенно атрибутировать некоторые бронзовые кольца из цемдолинских курганов. Так, в погребении коня 2 кургана 4 проволочное перстнеобразное колечко в два оборота диаметром 15 мм из латунной проволоки находилось среди деталей уздечки (рис. 53.8); аналогичное кольцо лежало в зольном слое кургана 2 среди сабельной гарнитуры (рис. 45.23).

Отдел *среднего размера*

Кольца среднего размера (9 экз.) имеют диаметр 3 см и более, делятся на три типа:

1 тип — простые с несомкнутыми концами (3 экз.). Пара колец диаметром 37 мм находилась в урне кургана 11 (рис. 56.34). Они изготовлены из проволоки толщиной 3 мм. Третье кольцо со сведенными несомкнутыми концами из толстой проволоки в 35 мм обнаружено в урне 3 кургана 13, его размеры 42 × 35 мм (рис. 58.19).

2 тип — с заходящими концами. Сделаны из проволоки толщиной 2,5 мм. Представлены двумя подтипами:

Подтип а — с чуть заходящими концами, размерами 35–40 мм (1 экз.). Найдено в урне кургана 10. На дужке в двух местах с интервалом в полтора сантиметра навита в три ряда тонкая проволока (рис. 56.4). По-видимому, она фиксировала несохранившуюся крупную напускную бусину. Если это так, данное украшение следует отнести к группе бусинных височных колец. В погребениях кочевников встречаются проволочные кольца большого диаметра с заходящими концами — тип XI классификации Г. А. Федорова-Давыдова, который сопоставим с данным подтипом [Федоров-Давыдов, 1966. С. 39]. Территориально ближайшая аналогия есть в кочевническом курганном комплексе из Восточного Приазовья, который публикаторы относят к XIV в. [Дружинина и др., 2011. С. 47, 48, 149, 150, рис. 17.4, 17.5].

Подтип б — с концами, заходящими в полтора оборота (4 экз., рис. 59.12). Диаметр 35–37 мм, изготовлены из проволоки толщиной в 2,5 мм. Найдены в урне кургана 14. Эмиссионно-спектральный анализ пробы одного из колец показал, что оно изготовлено из латуни [Конькова, 2006. Табл. 2, № 11]. Конкретные аналогии происходят из погребения 22 могильника Черноклен в Закубанье и Золотаревского поселения на Суре [Пьянков, 1987. Рис. 106.9, 106.10, 159.4; Белорыбкин, 2001. С. 41, рис. 28.19]. Такие кольца встречаются на поселениях Волжской Болгарии [Казаков, 1991. С. 114–116, рис. 40.20.21].

3 тип — втульчатое, у которого один конец раскован и согнут в миниатюрную кубическую втулку, а второй обломан (1 экз., рис. 59.3). Размеры 43 × 33 мм, слегка деформировано. Находилось в урне кургана 10 и, возможно, составляло пару кольцу с навивкой. По наблюдениям В. П. Левашевой, проволочные втульчатые кольца разных размеров являются редкими находками на территории Древней Руси, но как датирующие и локальные украшения интереса не представляют [Левашева, 1967. С. 18]. Аналогии как в местном и северокавказском материале, так и вне этого региона нами не обнаружены.

Согласно В. П. Левашевой, проволочные кольца средней величины были менее распространенными на древнерусской территории, чем

перстнеобразные, но бытовали так же долго и потому хронологическим показателем не являются. В целом на группу проволочных височных колец приходится 70% всей категории этих украшений Древней Руси [Левашева, 1967. С. 13, 15].

Группа 2
Бусинные

Представлена тремя разнотипными несомкнутыми кольцами одного отдела, изготовленными из белого металла. Кольца литые, с толстыми дужками; напускные полые бусины составлены из двух штампованных половинок, украшенных сканью и зернью. Согласно классификации В. П. Левашевой, типы выделяются на основании вида бус.

Отдел *однобусинные*

1 тип — гладкие со сканью. Нить скани опоясывает шов спайки. По форме бус делятся на подтипы:

Подтип а — представлен одним экземпляром с биконической бусиной диаметром по ребру 22 мм, найденным в кургане 10. Диаметр кольца 42 мм, дужка толщиной 4 мм (рис. 56.2). Характерная для этих украшений проволочная навивка у концов бусины для ее фиксации отсутствует, но три разнонаправленных витка скани покрывают ее ребро.

Это украшение относится к типу IV кочевнических височных колец и серег [Федоров-Давыдов, 1966. С. 39–40, рис. 6]. Аналогии ему происходят, во-первых, с Киевщины и из Поросья: из кладов в Княжей Горе, Девичьей Горе, Пивцах и Пишках и могильников Краснополка и Зеленки [Корзухина, 1954. С. 130–132. Табл. LIV (1, 2, 4, 5), L (11); Плетнева, 1958. Рис. 9.2, 9.3; ОАК, 1900. С. 63, рис. 156; Ивакин, Козюба, 2003. С. 43]; во-вторых, из кочевнических погребений у с. Флоринское в Побужье, XII в. [Гарустович, Иванов, 2001. С. 90, рис. 30.6], у г. Ясиноватой под Донецком, XII–XIII вв. [Привалова, 1998. С. 166, рис. 5.2, 5.3] и у ст. Староминской на Кубани, конец XI — начало XIII в. [Анфимов, Зеленский, 2002. Рис. 1]; в-третьих, из курганов Гочевского некрополя [Моця, 1993. Рис. 45].

В группу аналогий входит также фрагмент серебряного с золочением височного кольца с напускной бусиной из погребения в каменном ящике в Нижнем Архызе, которое датируется XI–XII вв. и приписывается половчанке [Кузнецов, 1993. С. 170, 242, рис. 129.6]. Вместе с тем, кольца с биконической бусиной с XI по XIV в. были распространены на Балканах, в Македонии и Болгарии, найдены они также в Коринфе [Дончева-Петкова, 2005. С. 61, рис. 4]. В золотоордынское время в этих украшениях меняется бусина, став асимметричной, оттянутой вниз, и в таком виде они распространяются на Северном Кавказе, включая его черноморское побережье [Носкова, 2010. Рис. 9.14].

Подтип б — представлен одним экземпляром с округлой бусиной, найденным в кургане 14 (рис. 59.28). Кольцо диаметром 40 мм с дужкой той же толщины. Бусина длиной 18 мм и диаметром 15 мм украшена двумя рядами скани по спайке половинок. Для фиксации дужка у концов бусины обмотана простой проволокой в один оборот. Бусина помята, скань местами не сохранилась.

В классификации Г. А. Федорова-Давыдова нет височных колец такого типа, равно как и в материалах славянских курганов, Древней Руси, Волжской Болгарии, где однобусинные кольца имеют иной облик благодаря другим бусинам. Аналогии ему в золоте и серебре происходят из могильников X—XI вв. у Саркела-Белой Вежи и кочевнических погребений: огузо-печенежского в могильнике Коминтерн на Херсонщине и Ново-Троевского половецкого XI—XII вв. в Самарском Поволжье [Артамонова, 1963. С. 84, рис. 44.1; Плетнева, 1990б. С. 54, рис. 21.2; Гарустович, Иванов, 2001. С. 90, 197, рис. 30.7; Ключникова, Сташенков, 1996. С. 239—240, рис. 4.1, 4.2]. Распространение таких колец только у кочевников натолкнуло исследователей на предположение, что они могли изготавливаться самими кочевниками [Ключникова, Сташенков, 1996. С. 240].

2 тип — с рогатой бусиной, украшенной сканью и зернью (рис. 59.27). Это кольцо составляло пару предыдущему. Бусина биконическая, с коническими выступами-рогами, по три на каждой половинке с лицевой стороны. Диаметр кольца 48 мм, диаметр бусины по ребру 21 мм. В декоре бусины использована скань: ею в пять рядов обвито ребро для спайки половинок, в два ряда — дужка у концов бусины для ее фиксации, еще по витку скани положено у основания каждого рога. Из рогов в целом виде сохранился только один с шариком зерни наверху, остальные обломаны. Так как оба височных кольца из кургана 14 (самые дорогие украшения в комплексе) повреждены, возможно, это не случайность, а следы ритуальной порчи вещей — распространенной черты кремационного погребального обряда в Северо-Восточном Причерноморье в VIII—XII вв.

Это кольцо соответствует типу V кочевнических височных колец и серег. Такие височные кольца были найдены в с. Воздвиженском на Маныче и в погребении 2 кургана 1 могильника Большенаполовский в Ростовской области, причисленном к половецким [Рогудеев, 2010. Рис. 39], в кургане 297 XII в. могильника Зеленки в Поросье [Плетнева, 1973. Табл. V (1)], в крымском кургане 9 XI—XIII вв. в Филатовке [Бессонова и др., 1984. С. 59, рис. 12.1], на Дону в кургане XIII—XIV вв. у Нижней Козинки [Горбенко и др., 1975. С. 289] и в Нижнем Поволжье [Культура средневековых кочевников, 2001. С. 27, Илл. XV].

Височные кольца с биконической гладкой или рогатой напускной бусиной давно получили в ли-

тературе название «половецкие серьги». Перечень аналогий показывает, что в большинстве случаев они найдены в курганных погребениях степняков и поэтому справедливо причисляются к кругу кочевнических украшений. Существует мнение о принадлежности их черным клобукам [Федоров-Давыдов, 1966. С. 39—40, 153; об этом см. также: Армарчук, 2006а. С. 204—205]. Однако анализ находок пока не позволяет уверенно связать их с каким-то одним кочевым народом. На наш взгляд, височные кольца с округлой или биконической гладкой или рогатой напускной бусиной не являются этноопределяющим (племенным) украшением наподобие славянских височных колец, а лишь маркируют ту пеструю кочевническую среду, которая сложилась в XI—XIII вв. в восточноевропейских степях.

Конкретное использование этих колец демонстрируют половецкие каменные бабы. В ушах изваяний иногда изображены идентичные серьги с биконической или круглой напускной бусиной [Плетнева, 1974. С. 44, рис. 14]. Однако размеры, мощные дужки и тип найденных таких украшений ставят их в один ряд с височными кольцами, что и позволяет нам вслед за другими исследователями применять к ним этот термин.

Надо добавить, что в урне кургана 3 находился обломок дужки толщиной 35 мм из белого металла (рис. 47.22). Возможно, он тоже принадлежал серебряному височному кольцу, ибо другие изделия из серебра в погребальном инвентаре могильника не обнаружены.

Группа 3 Трубчатые

Эти кольца (4 экз.) отличаются своеобразной технологией изготовления и имеют ограниченный круг аналогий. Процесс их изготовления представляется следующим: тонкая узкая металлическая лента, видимо, в горячем состоянии продольно сворачивалась на полтора оборота в трубочку, которую затем сгибали в кольцо; пайка не применялась. Они представлены одним типом одного отдела.

Отдел *среднего размера*

1 тип — простые со сведенными несомкнутыми концами (рис. 54.25). Кольцо из урны 4 кургана 8 диаметром 33 мм внутри заполнено темной твердой массой, внешним видом напоминающей стекло (свинец?). Остальные три кольца полые, найдены в урне кургана 5 (рис. 53.17—53.19). Диаметр одного из них 32 мм, второго — 27 мм, третье кольцо представлено обломком с грубо обломанным концом. У второго кольца один конец тоже обломан, после чего оба конца аккуратно сведены вплотную друг к другу. Поперечное сечение этих колец спиралевидное диаметром 5 мм.

Сделанные подобным образом из серебра или бронзы с серебрением несомкнутые полые височные кольца в полтора оборота встречены в половецких погребениях XII — начала XIII в. в Запорожье (раскопки А. И. Кубышева) и степном Прикубанье [Толочко, 2003. Рис. 38.5; Пьянков, Хачатурова, 1995. С. 154–156, рис. 1.3 1–3; Голубев, 2004. С. 250, рис. 1.4 1–4]. Идентичные кольца найдены в кургане могильника Поповичевский II в Восточном Приазовье с широкой датировкой XII–XIV вв. [Дружинина и др., 2011. С. 70, 74, 150, рис. 29.1, 29.2]. Они обнаружены в биритуальных могильниках Убинский в Закубанье, а также Бжид-1 и Шесхарис в Северо-Восточном Причерноморье, материалы которых не опубликованы. Аналогии трубчатым височным кольцам с заполнением вне этого региона нам неизвестны.

Итак, среди височных колец количественно и типологически лидируют проволочные, но обращает на себя внимание присутствие наряду с ними бусинных и полых трубчатых, обычно относимых к кочевническим украшениям.

Бусы

Бусы (39 экз.) находились в десяти погребениях девяти курганов, из них семь погребений являются кремационными, три — ингумационными. Хотя бусина в кургане 11 обнаружена возле урны, а в кургане 3 — в зольном пятне рядом с урной, мы условно отнесли их к инвентарю урновых погребений. Число бус в кремациях колеблется от одной до пяти и только в кургане 10 достигает пятнадцати, где они, вероятно, составляли низку. Ингумации содержали от двух до пяти бусин.

При классификации прежде всего выделяются группы по материалу: 35 бусин сделаны из стекла, 4 из камня. Далее следует устоявшееся деление на отделы по форме поперечного канала сечения и на типы по форме продольного сечения. Кроме того, для стеклянных бус после групп вводится деление на подгруппы по признаку наличия или отсутствия орнамента, а после типов — деление на виды по цвету и прозрачности. Это, в сущности, повторяет основные принципы классификаций А. В. Арциховского, Ю. Л. Шаповой, В. Б. Деопик (Ковалевской), З. А. Львовой, Г. А. Федорова-Давыдова и М. Д. Полубояриновой. Обычно в классификации стеклянных бус основополагающим является первичное деление их на группы по технике изготовления [Шапова, 1963. С. 102]. Хотя технология в данном случае нами детально не рассматривалась, сложилось впечатление, что стеклянные бусы из цемдолинских курганов сделаны путем навивки или обертывания стекломассы вокруг стержня, а не из тянутых трубочек. Надеемся, при дальнейшем изучении местных бус этот пробел восполнится, и они получат точное технологическое определение.

Многие стеклянные бусы из-за обычая сжигать покойников вместе с вещами в разной степени деформированы и приобрели неправильную конфигурацию, их поверхность стала шершавой, матовой. У темных бусин цвет стекла определялся на просвет, но в нескольких случаях он остался неясен из-за внешней темной корки. В определении размера бус мы придерживались опробованной градации: по диаметру (или высоте) к крупным отнесены бусины более 10 мм, к средним — от 6 до 10 мм, а к мелким — до 6 мм [Полубояринова, 1988. С. 152].

I группа — каменные (4 экз.)

По породе камня подразделяются на сердоликовые (2 экз.) и халцедоновые (2 экз.), хотя в геологии эти породы причисляются к одной группе «халцедонов». Представлены двумя отделами.

Отдел I — граненые в поперечном сечении

Обе крупные сердоликовые бусины этого отдела относятся к типу усеченно-бипирамидальных, иногда называемых «бипирамидальными». Различаются числом граней и цветом. Бусина из урны кургана 3 шестигранная, полупрозрачная, оранжево-красного цвета (рис. 47.31); бусина из урны кургана 10 семигранная, мутно-белая с розовыми прожилками (рис. 56.21). Возможно, характерная яркая сердоликовая окраска изменилась здесь под воздействием огня. Подробную справку о широком распространении бипирамидальных сердоликовых бус приводит М. Д. Полубояринова [Полубояринова, 1991. С. 27]. На территории от Древней Руси до Средней Азии они наиболее часто встречаются в древностях XI–XII вв. и, реже, XIII в., включая соответствующие новгородские слои, болгарские городища и селища X–XI вв. и славянские курганы [Древний Новгород, 1985. Фото 242; Казаков, 1991. Рис. 47.8]. Такие бусы известны по могильнику Саркела-Белой Вежи конца X — начала XII в., хотя там преобладают семи- и восьмигранные, а шестигранные исключительно редки [Артамонова, 1963. С. 62, рис. 49.1]. Сердоликовые бипирамидальные бусы вместе с двумя нателными крестиками и другими каменными и янтарными бусинами входили в состав ожерелья из ингумационного погребения кургана 11 могильника на г. Сапун XII–XIII в. [Крым, 2003. Табл. 97.13].

Отдел II — круглые в поперечном сечении

Это две светло-серые халцедоновые бусины средних размеров, также представляющие один тип — шарообразные (сферические). Находились в урне кургана 14 (рис. 59.23). Подобные экземпляры обнаружены в Болгаре в домонгольских и золотоордынских слоях, на Северном Кавказе в памятниках VIII–XI вв., в Беловежском могильнике [Полубояринова, 1991. С. 38; Артамонова, 1963. Рис. 49.82].

II группа — стеклянные (35 экз.)**Подгруппа А — неорнаментированные****Отдел I — круглые в поперечном сечении****Тип 1 — зонные**

Вид 1 — *синие прозрачные* (3 экз.). Одна крупная, слегка деформированная бусина находилась в урне кургана 3 (рис. 47.29). Чуть меньшая вторая, темно-синяя — в ящичном погребении 2 кургана 1 (рис. 44.29). Третья, средняя, найдена в ящичном погребении 2 кургана 12 (рис. 57.27). Аналогии им дают древнерусские материалы X—XI вв. и новгородский слой XII—XIII вв., домонгольский и золотоордынский слои Болгара и верхний горизонт культурного слоя Биляра, среднеазиатские памятники, а также северокавказские аланские могильники X—XII вв. [Древний Новгород, 1985. Фото 238, 244; Полубояринова, 1988. С. 165; Валиулина, 2005. С. 89].

Вид 2 — *светло-желтые прозрачные* (10 экз.). Все находились в урне кургана 10 и чуть превышают размер средних, некоторые из них деформированы (рис. 56.17–56.19, 56.24, 56.26–56.28). В болгарском материале такие бусы, иногда близкие к шаровидным, причисляются к русскому импорту конца XI — начала XIII в.; в Биляре они характерны для слоя начала XII — первой трети XIII в. [Полубояринова, 1988. С. 159, 162, 165; Валиулина, 2005. С. 88]. Аналогичная бусина найдена в яме на поселении Борисовка XII — начала XIV в. под Новороссийском.

Вид 3 — *густо-фиолетовая прозрачная*, средняя (1 экз.). Найдена в урне кургана 10, как и предыдущие (рис. 56.23). Аналогии происходят из домонгольских слоев Болгара и Серенска [Полубояринова, 1988. С. 165].

Вид 4 — *черная непрозрачная*, средняя (1 экз.). Найдена в ящичном погребении 1 кургана 12 (рис. 57.7). Аналогии дают новгородский слой XII—XIII вв., домонгольские и золотоордынские слои Болгара [Древний Новгород, 1985. Фото 244; Полубояринова, 1988. С. 165].

К этому типу формы относятся еще две бусины из урновых погребений курганов 7 и 14, цвет которых не удалось определить (рис. 54.6, 59.26). Зонные средние и крупные одноцветные бусы изредка встречаются в кремационных и ингумационных курганных погребениях XII—XIV вв. в Северо-Восточном Причерноморье [Крым, 2003. Табл. 100.40].

Тип 2 — шарообразные

Вид 1 — *светло-желтая прозрачная*, средняя (1 экз., рис. 57.6). Найдена в погребении 1 кургана 12. Такие бусы присутствуют в новгородских материалах XII—XIII вв. [Древний Новгород, 1985. Фото 244].

Вид 2 — *черная прозрачная*, крупная (1 экз., рис. 57.26). Найдена в погребении 2 кургана 12. В Болгаре такие бусы чаще обнаруживаются в золотоордынских слоях [Полубояринова, 1988. С. 163].

В целом зонные и шарообразные монохромные стеклянные бусы были повсеместно распространены в эпоху Средневековья на территории Восточной Европы [Дончева-Петкова, 2005. С. 64–65].

Тип 3 — эллипсоидные

Эту форму имеют две крупные бусины: одна из них — *желтая прозрачная* из урны кургана 10 (рис. 56.18), цвет другой бусины, из урны кургана 14, не определен, ее поверхность расслаивается (рис. 59.24). Аналогичные желтые бусы обнаружены в Болгаре в слое середины XIII — начала XIV в. [Полубояринова, 1988. С. 167].

Тип 4 — кольцеобразные

Представлен одной *белой непрозрачной* средней бусиной из погребения 2 кургана 1 (рис. 44.30). Большинство болгарских разноцветных, но не белых бус этого типа датируется XIII—XIV вв. [Полубояринова, 1988. С. 166].

Тип 5 — бочонкообразные

Вид 1 — *синяя прозрачная* средняя бусина из погребения 1 кургана 12 (рис. 57.4). Подобные бусы происходят из объектов XI—XII вв. Биляра и слоя Болгара середины XIII — начала XIV в. [Валиулина, 2005. С. 89; Полубояринова, 1988. С. 165].

Вид 2 — *белая непрозрачная* из урны кургана 14 (рис. 59.25). Мелкие бусы такой формы встречаются в золотоордынском слое Болгара [Полубояринова, 1988. С. 165–166].

Тип 6 — усеченно-биконические

К нему относится одна средняя *бледно-голубая прозрачная* бусина из погребения 1 кургана 12 (рис. 57.5).

Отдел II — граненые в поперечном сечении**Тип 1 — усеченно-бипирамидальные**

Представлен единственной *черной непрозрачной* бусиной данного отдела, которая имеет пять граней в сечении и происходит из горелого слоя кургана 3 (рис. 47.32). Такие бусы встречены в новгородском слое XI—XII вв. [Древний Новгород, 1985. Фото 242].

Отдел III — розетковидные в поперечном сечении**Тип 1 — эллипсоидные**

В этот тип и отдел входит одна крупная *желтая прозрачная* бусина, покрытая темной коркой (цвет стекла определен по сколу). Найдена в погребении 2 кургана 1 (рис. 44.27). Такие бусы называются в литературе «рифлеными», «(продольно)-ребристыми» или «рубчатыми» [Шапова, 1997. С. 83]. В Болгаре и Белоозере стеклянные бусы этого типа, но других цветов, относятся к XIII—XIV вв.; тогда же они были распространены в Крыму [Полубояринова, 1988. С. 170; Крым, 2003. Табл. 47.2].

Цемдолинский экземпляр является мелкоресбристым. Подобная, но бочонкообразная крупная желтая ребристая бусина происходит из погребения 8 кургана 1 могильника Лебеди-VI [Дружинина и др., 2011. С. 29, 149, рис.7.4].

Отдел IV — уплощенные в поперечном сечении
Тип 1 — подтреугольные

Единственная крупная *черная непрозрачная* бусина этого отдела и типа характеризуется сглаженными углами (рис. 57.8). По асимметричной форме (относительно поперечной оси) и вертикальному каналу ее можно причислить к «напускным» бусам, которые подвешивались к височным кольцам, серьгам или поясу [Полубояринова, 1991. С. 30]. Находилась в погребении 1 кургана 12.

Подгруппа Б — орнаментированные
Отдел I — круглые в поперечном сечении
С линейно-волнистым узором (2 экз.)
Тип 1 — зонные

Единственная двуцветная бусина этого типа — крупная, гладкая с широким каналом, неправильной формы (рис. 47.30). Она украшена нитью белого непрозрачного стекла, уложенной тремя витками по спирали крупной волной. Цвет бусины неясен, на просвет не определяется (черный?). Найдена в урне кургана 3. Данный декор иначе называют «полосчатым», «спиральным» или «пластичным», если он рельефно выделяется [Полубояринова, 1988. С. 174; Шапова, 1997. С. 83, 86]. По М.Д. Полубояриновой, такие бусы были распространены с конца X по XIV в., с преобладанием в золотоордынское время, на широкой территории от Новгорода до Средней Азии и от северо-запада русских курганов до Подонья и Нижней Волги [Полубояринова, 1988. С. 175]. Аналогичный экземпляр в черно-белой гамме найден в новгородском слое XII в., более мелкие — в отложениях второй половины X — первой трети XIII в. болгарского города Джукетау [Древний Новгород, 1985. Фото 245; Хузин, Набиуллин, 1999. С. 95]. Надо сказать, что на золотоордынских бусах этого типа «волны» — мелкие и частые и чередуются с прямыми нитями. Кроме того, такие бусы встречаются к западу от Древней Руси, например, в погребениях XI в. болгарского некрополя Одерце, затем в Румынии, а также в Византии [Дончева-Петкова, 2005. С. 85].

Тип 2 — цилиндрические

К нему относится одна крупная двуцветная непрозрачная бусина, покрытая патиной иризации (рис. 44.34). Изготовлена из темно-синего (?) стекла с наложением толстых желтовато-белых нитей узором «лист папоротника». Могла быть напускной, носившейся в вертикальном положении. Найдена в погребении 2 кургана 1.

Такой узор встречается на древнерусских бусах, в том числе новгородских с полихромной инкрустацией из слоя XII в., а также на импортированных в Юго-Восточную Европу стеклянных флаконах-алабастрах передневозосточного производства как античного времени, так и XII–XIII вв. [Шапова, 1997. Табл. 62.78, 62.107; Древний Новгород, 1985. С. 130, фото 245; Джанполадян, Калантарян, 1988. С. 22]. Из материалов XIII–XIV вв. раскопок В.И. Сизова происходит крупная «глиняная» бусина с таким декором [Сизов, 1889. Табл. XIV (2)]. Кроме того, среди украшений в здешних ящичных погребениях этого времени встречаются большие цилиндрические бусы аналогичной формы, украшенные не волнами, а зигзагами [Крым, 2003. Табл.102.5].

С крапчатым узором (1 экз.)
Тип 1 — зонные

Тип и отдел представлены одной бусиной среднего размера (рис. 54.20). Она найдена в урне 3 кургана 8, где больше бус не было. Непрозрачная, близкого к бурому цвета, с мелкими частыми желтыми круглыми крапинами-глазками, неравномерно расположенными на тулове бусины. Подобные бусины с разноцветными крапинами встречаются в слое XII в. Новгорода [Древний Новгород, 1985. Фото 245]. От болгарских бус с «пятнистым узором», которые датируются золотоордынским временем, отличается большим числом крапин-глазков [Полубояринова, 1988. С. 173–174]. Этот признак и форма объединяют ее с мозаичными бусами из ящичных погребений могильника Кабардинка [Носкова, 2010. С. 179, рис. 7.30, 8.37, 8.40].

С плоскими глазками (2 экз.)
Тип 1 — шарообразные

Половинка крупной гладкой бусины этого типа найдена в урне кургана 5, где другие бусы отсутствовали (рис. 53.21). Изготовлена из темно-синего непрозрачного стекла и украшена, во-первых, крупными плоскими глазками — желтыми в красном, а некоторые дополнительно и белом обводе (т.н. «слоистые» глазки в виде концентрических кружков). Во-вторых, очень мелкими белыми крапинами-глазками, отчего фон напоминает мозаичный. По наблюдениям М.Д. Полубояриновой, такая орнаментация встречается у бус из Болгара, но она не характерна для золотоордынского времени [Полубояринова, 1988. С. 179]. Аналогии дают новгородский слой XII в., могильник и слой городища Саркел-Белая Вежа конца X — начала XII в. [Древний Новгород, 1985. Фото 239; Львова, 1959. С. 330; Артамонова, 1963. Рис. 51.12ж].

Тип 2 — зонные

Представлен единственным экземпляром, который находился возле урны в кургане 11. Это крупная темно-синяя бусина с темно-синими глазками

в белом обводе, на месте некоторых глазков остались сколы (рис. 56.33). Аналогии отыскиваются в новгородском материале XII в. и в кургане 5 IX–X вв. Старо-Халиловского могильника на Южном Урале [Древний Новгород, 1985. Фото 239; Мажитов, 1981. Рис. 23.38]. Похожие, но не идентичные бильярские бусы из темно-синего стекла со слоистоститковыми концентрическими бело-голубыми глазками стратиграфически датируются концом XI — началом XII вв. [Валиулина, 2005. С. 98–99, рис. 29.47]. С. И. Валиулина отмечает широкую распространенность в Европе таких бус с темно-синей основой с VIII–IX до XII в. Бусы этого типа найдены в Адыгее, в могильнике Колосовка-1, относящемся, судя по описанию, к X — первой половине XI в. а экземпляры из черного стекла с сине-белыми глазками — в катакомбном Змейском могильнике XI–XII вв. [Дитлер, 1985. С. 125; Кузнецов, 1963. Табл. V (26)]. Подобные бусы встречаются и на западном побережье Черного моря на памятниках X–XI вв. [Дончева-Петкова, 2005. С. 83–84].

С выпуклыми глазками (1 экз.)

Данный экземпляр представляет собой крупную бусину бочонкообразного типа из темного, винно-красного прозрачного стекла с тремя черно-белыми реснитчатыми глазками (рис. 56.22). Глазки крупные, сильно выпуклые, имеют вид коротких цилиндров — отрезков цветного стержня, утопленных в тулово бусины на равном расстоянии друг от друга. Бусина найдена в урне кургана 10. Подобный образец из слоя XII–XIII вв. имеется в новгородской коллекции [Древний Новгород, 1985. Фото 244].

В целом, глазчатые шарообразные и зонные бусы имеют древнее происхождение и большую распространенность в средние века на территории Евразии.

Отдел II — подтреугольные в поперечном сечении

С выпуклыми глазками (1 экз.)

Тип 1 — кольцевидные

Этот отдел представлен одной средней бусиной с выпуклыми глазками, которая из-за сильной уплощенности сопоставима с бусами-«таблетками» из белозерских могильников XI в. [Кузина, 2009. С. 31]. Бусина травянисто-зеленая, непрозрачная; сильно выпуклые желтые глазки округлые, гладкие, размещены на одинаковом расстоянии друг от друга, из-за чего поперечное сечение бусины приближается к треугольнику (рис. 56.16). Находилась в урне кургана 10.

В литературе такие бусы названы «трехбугорчатыми» или «треугольными». Бусина в аналогичной гамме найдена в Болгаре вне слоя; другие многочисленные аналогии дает Саркел и его могильник, где они есть и в трехцветной гамме [Полубояринова, 1988. С. 178; Львова, 1959. С. 329; Артамонова, 1963. Рис. 51.11в]. Серия мелких трехбугорчатых бус происходит из болгарского I Измерского селища.

Е. П. Казаков датирует их X–XI вв. и усматривает их прототипы в желто-синих образцах из материалов поздних танкеевских погребений [Казаков, 1991. С. 147–148, рис. 47.79 47–79].

«Треугольные» бусы разного цвета, но обычно с желтыми глазками, встречены также в средневековых памятниках Болгарии. Их распространение от южнорусских степей до Средней Европы падает на период X — начала XII в. [Дончева-Петкова, 2005. С. 84]. О более широком европейском ареале «треугольных» бус (от Рейна до Волги и от Нижнего Дуная до Прибалтики и Скандинавии) и их бытование там с IX по середину XII в. пишет С. И. Валиулина, по мнению которой их заметное появление в Волжской Болгарии приходится на середину XI в., а распространение (и, возможно, изготовление) в этой области ограничено серединой XII в. [Валиулина, 2005. С. 99–105, рис. 29.1–29.6, 47]. Массовое распространение «треугольных» бус в Волжской Болгарии отмечает и И. Н. Кузина, публикуя такие бусы из могильников XI в. в Белозерье и предположение Ю. Л. Шаповой об их византийском столичном производстве [Кузина, 2009. С. 30–31, рис. 3.10].

После классификации бус рассмотрим их типолого-видовое распределение по группам погребений. На долю кремаций приходится 28 бусин, на долю ингумаций — 11.

В кремациях находились все каменные и следующие стеклянные:

- монохромные — светло-желтые, синяя и густо-фиолетовая зонные, белая бочонкообразная, желтая эллипсоидная, черная бипирамидальная;
- полихромные — глазчатые всех встреченных разновидностей, крапчатая и с узором «крупной волной».

Среди монохромных лидируют светло-желтые, а полихромные представлены каждая одним экземпляром. В целом бусы из кремаций по приведенным аналогиям широко датируются XI–XIII вв., но эти рамки можно сузить до XII — начала XIII вв. с учетом следующих деталей. Во-первых, граненые сердоликовые бусы не встречаются в здешних ящичных погребениях золотоордынского времени; во-вторых, распространение светло-желтых зонных бус из стекла укладывается именно в этот интервал; в-третьих, полихромные бусы несколько отличны по декору от орнаментированных бус эпохи Золотой Орды.

Предложенная более узкая датировка цемдолинских бус из кремаций подкрепляется их сравнением с комплексами бус из северокавказских памятников: поздних аланских катакомб X — первой половины XI в., могильника Мартан-Чу-1 и грунтовых погребений биритуального могильника X–XI вв. Колосовка-1. Прежде всего, там бусы обнаружены в изобилии и составляли преимущественно шейные ожерелья и ручные браслеты или обшивку

рукавов. Далее, в их числе много экземпляров, орнаментированных выпуклыми глазками «в обводах» и плоскими реснитчатыми глазками, а также много бисера, что в совокупности не характерно для цемдолинских кремаций [Виноградов, Мамаев, 1985. Рис. 3.8; Савенко, 1985а. Рис. 1, 2; Дитлер, 1985. С. 125]. В кремационных и биритуальных могильниках Закубанья и Адыгеи XI — начала XIII в. наблюдается аналогичная нашей картина, то есть и там бусы относительно редки, единичны и представлены монохромными стеклянными зонными и янтарными неправильных форм [Носкова, 1999. С. 205; Пьянков, 2000. С. 18].

Из ингумаций происходят следующие стеклянные бусы:

- одноцветные — синие зонные и бочонкообразная, черная зонная, белая кольцевидная, голубая усеченно-биконическая, светло-желтая и черная шарообразные, желтая ребристая и черная напуская;
- двуцветная узорчатая цилиндрическая.

Эти бусы по аналогиям также относятся к XIII—XIV вв. Бусы из погребения 2 кургана 1 и погребения 2 кургана 12, благодаря наличию в них золотоордынских монет, получают более узкую датировку в пределах второй половины XIV — начала XV в. В такой же цветовой гамме сделаны бусы из ящичных погребений в Кабардинке [Носкова, 2010. С. 179].

Ожерельем-низкой можно считать единственный в нашей серии набор из 15 бус из урнового погребения кургана 10. Он включал обе бусины с выпуклыми глазками, сердоликовую бипирамидальную и прозрачные зонные — фиолетовую и бледно-желтые. Вероятно, в ожерелье входили найденные здесь же бронзовый литой крест с расширенными концами ветвей и маленькая раковина каури. Облик бус позволяет датировать этот набор в рамках конца XI — начала XIII в. Многочисленные бусы нехарактерны для здешних кремационных курганных погребений. В Северо-Восточном Причерноморье бусы чаще встречаются в ящичных курганных и грунтовых погребениях XIII—XIV вв. (например, могильники Южная Озеревка, Лобанова щель, Гостагаевский, Кабардинка, Бжид и др.), но и там не образуют низок. Судя по их местоположению, они использовались как пуговицы и скромные украшения-привески, в том числе напусковые в серьгах. Облик этих поздних бус иной: среди стеклянных много полихромных мозаичных, глазчатых и спирально-полосчатых с зигзагами; встречаются ребристые голубые, в том числе фаянсовые.

Наличие многочисленных аналогий цемдолинским бусам в слоях Новгорода не удивляет по причине двойственной специфики этого города как крупного и долго живущего торгового центра, для которого характерна насыщенность древних сло-

ев находками и их разнообразие. Качественные цветные фотографии новгородских бус в использованном нами альбоме 1985 г. оптимальны для сравнения декора при отсутствии возможности ознакомиться непосредственно с самими находками.

Прочие предметы

Гвозди: все они железные кованые, разного вида.

Во-первых, это гвозди длиной 30 мм из погребения в каменном ящике 1 кургана 1 — три целых с расплющенной подквадратной шляпкой и ножкой круглого сечения, два в обломках (рис. 44.14). Они были обнаружены под верхней частью скелета. Кованые гвозди нередко встречаются в ящичных погребениях XIII—XV вв. в данном регионе [например, см.: Алексеева, Шавырин, 1979. Рис. 193, 324]. По-видимому, они скрепляли деревянные гробовища или какие-то погребальные сооружения, которые не сохраняются.

Во-вторых, семь гвоздей длиной 40 мм с четырехгранной загнутой ножкой и выпуклой круглой шляпкой диаметром 18 мм были найдены в кургане 3 в группе предметов вооружения (рис. 48.15). Возможно, они скрепляли днище и стенки колчана, но не исключено другое, неясное нам их назначение. Такие же гвозди найдены на Золотаревском поселении [Белорыбкин, 2001. Рис. 40.4].

В-третьих, это пять своеобразных Г-образных гвоздей-скоб из кургана 9 — три целых, два обломанных (рис. 55.9—55.11). Они изготовлены из четырехгранного стержня длиной 50 мм, изогнутого под прямым углом. Один его конец заострен, другой расплющен и тоже загнут под прямым углом. Похожие изделия также имеются в материалах из Золотаревского поселения, где они отнесены к гвоздям [Белорыбкин, 2001. Рис. 40.12, 40.17, 40.18]. Подобные железные скобы-гвозди без расплющенного конца были найдены в Болгаре и половецком погребении XII—XIII вв. на р. Молочной в Запорожье, где они предназначались для деревянных конструкций [Савченкова, 1996. С. 50, рис. 21.10.15; Рассамкин, 2003. Рис. 3.3].

Изделия из кости: к ним относится точеная костяная поделка бочонковидной формы высотой 23 мм из кургана 10 (рис. 56.9, 56.10). Она имеет круглое плоское основание диаметром 21 мм, выдвинутой поперечный клин и проходящее через него широкое сквозное отверстие, сделанное по вертикальной центральной оси. Поделка украшена двумя выгравированными поясками линейного орнамента. Ближайшая аналогия этому своеобразному изделию обнаружена в этом же регионе в урновом погребении 6 могильника Шесхарис у Новороссийска [Дмитриев, 1971. С. 16, рис. 39]. Другие аналогии с таким же клином происходят из средневекового Коринфа [Corinth, 1952. Pl. 124:2584—2588].

Другое изделие из кости найдено в каменном ящике 2 кургана 12 и представляет собой круглую, сегментовидную в сечении точеную поделку диаметром 25 мм с плоским основанием, выпуклым верхом и отверстием в центре (рис. 57.25). Такая форма обычно присуща костяным пуговицам-застежкам, часто встречающимся в средневековых памятниках и кочевнических погребениях [Федоров-Давыдов, 1966. Рис. 12]. В курганах Северо-Восточного Причерноморья попадают как крупные, так и мелкие костяные точеные пуговицы-застежки. Их назначение универсально, использовались они и в сбруе.

Оба предмета обладают маленьким весом по сравнению с традиционными пряслицами, изготовленными из глины или камня, что не позволяет отнести их к этой категории изделий. Возможно, поделка с клинышком тоже использовалась в женском рукоделии, но в ином качестве.

Поделка из янтаря: уплощенная дисковидная поделка округлой формы с большим отверстием в центре могла быть застежкой (рис. 57.3). Ее

размеры составляют 27 × 22 мм, толщина 10 мм. Она обнаружена в ингумационном погребении в каменном ящике 1 кургана 12. Аналогичное изделие происходит из каменного ящика кургана 7 Кабардинки и отнесено к категории центральных бусин в ожерельях или к самостоятельным подвескам [Носкова, 2010. С. 179, рис. 5.3].

Изделия из железа: еще два предмета не поддаются уверенной трактовке, назначение их остается непонятным. Это, во-первых, **железный стержень** с обломанными концами длиной 40 мм, толщиной в полсантиметра, находившийся в конском погребении 1 кургана 4, который можно отнести к черенку стрелы (рис. 50.12). Во-вторых, дуговидная широкая **железная пластина** длиной 83, шириной 16 мм, с овальным отверстием в центре (рис. 48.21). Формой она напоминает подкову, но слишком тонкая для нее. Похожие пластины найдены в могильнике Абинский-4 в Закубанье и в Болгаре [Пьянков, 1993. С. 132, рис. 9.28 9–28; Савченкова, 1996. С. 64, рис. 29.9].

Глава 4

РАСПРЕДЕЛЕНИЕ ПОГРЕБАЛЬНОГО ИНВЕНТАРЯ ПО КОМПЛЕКСАМ. ДАТИРОВКА ПОГРЕБЕНИЙ

Рассмотрев погребальный инвентарь, проанализируем распределение его категорий по комплексам и погребениям (табл. 5). Половая принадлежность кремированных индивидуумов по причине отсутствия антропологических определений устанавливается только по составу погребального инвентаря. Оружие традиционно считается мужским атрибутом, сопровождающее конское погребение также соотносится с мужским захоронением, а украшения, предметы туалета и рукоделия, как правило, входят в инвентарь женских погребений. Однако здесь возникают два затруднения.

Первое: в погребениях воинов в курганах 3 и 14 находились остатки ожерелий и височные кольца, а в кургане 5 — трубчатые височные кольца «половецкого» типа. Эти украшения можно принять за женские дары усопшим, поскольку такой обычай существовал у многих народов в эпоху Средневековья. Зафиксирован он также в местном регионе и Западном Закубанье IX–X вв. Вместе с тем нельзя абсолютно исключить вариант сожжения с умершими воинами их жен или наложниц-рабынь.

Второе: в некоторых урнах курганов 7, 8 и 13 находились единичные и гендерно непоказательные вещи (бусина, ножичек, универсальное бронзовое кольцо), свойственные и мужским, и женским погребальным наборам. В таких случаях без антропологического анализа костных остатков невозможно определить пол погребенного. Наконец, в кургане 6 погребение *homo sapiens* уничтожено грабительской ямой.

В целом мы видим, что в цемдолинских курганах почти половина погребений приходится на воинские, представленные как кремациями, так и ингумациями. Всего уверенно насчитывается пятнадцать мужских, не менее семи женских и четырех детских погребений. К детским относятся два маленьких костяка в каменных ящиках — семейных гробницах: сопровождаемое ножичком захоронение праха ребенка в небольшом лепном горшке-урне 4 кургана 13 и погребение в урне 3 кургана 8 с литыми шаровидными бубенцами, мелким колечком и бусинкой (именно такие бубенцы обнаружены

в детских ингумациях в Сапунском могильнике). Остальные погребения в поло-возрастном отношении по вещам неопределимы.

Теперь перейдем к датировке курганов и погребений (табл. 6). Не вызывает сомнений датировка погребений в каменном ящике 2 кургана 1 в интервале не ранее второй половины XIV — начала XV в. В пользу этого говорят золотоордынские дирхемы Узбека (1313–1341) крымского чекана 713 г. х. (1313–1314 г. н. э.), использованные как привески. После Узбека в Золотой Орде при хане Джанибеке центры местной чеканки перестали выпускать серебряные монеты, за некоторыми исключениями их полностью вытеснили столичные и гюлистанские дирхемы [Федоров-Давыдов, 2003. С. 14, 47]. По-видимому, не позже 1360-х гг. местное серебро, выпущенное при Узбеке, выходит из обращения и получает вторичное использование, в том числе в качестве украшений.

Погребение в каменном ящике 1 кургана 1 является более ранним, судя по его локализации в центре кургана и следам первичной насыпи, то есть совершено не позже середины XIV в. Также в интервале от второй половины XIV в. до начала XV в. на основании фальшивой медной монеты, имитирующей дирхем хана Узбека того же чекана, датируется погребение в каменном ящике 2 кургана 12.

Достаточно уверенно определяется время погребения в кургане 2 — по сабле и С-образному кресалу, а также в кургане 3 — по кольчатым стременам, уздечке, лировидной пряжке, бусам и мелкой металлопластике. Надежным хронологическим ориентиром служат трубчатые и бусинные височные кольца из курганов 5, 8, 10 и 14, а также шаровидные литые бубенчики с линейным орнаментом из кургана 8. В определенной мере показательны амфоры, служившие урнами для шести погребений. По определению И. В. Волкова, они относятся к группе византийских триллийских амфор и датируются им второй половиной XII в. Это т. н. «амфоры с веретенообразным туловом и высокоподнятыми ручками» XII–XIII вв., по классификации А. Л. Якобсона [Якобсон, 1979. С. 111, рис. 68].

Таблица 5

Состав погребального инвентаря

Погребение	Оружие, доспехи	Сбруя	Бытовые предметы	Орудия труда	Предметы рукоделия	Туалетные принадлежности	Детали одежды и пояса	Украшения	Половозр. опр.
К. 1, к/я 1	стрелы	—	нож, кресало	шило	—	—	пряжка	—	М
К. 1, к/я 2	сабля, стрела	—	нож, кресало	роговое острие	—	ногте- чистка	пуговка	височное кольцо, бусы, привески	М + Ж + Д
парное погребение возле к. 1	стрелы	—	—	—	—	—	пряжки	—	М + М
К. 2 + погр. коня рядом	сабля	удила, стремена, бляшка	нож, кресало	шило	—	—	пряжки	—	М
К. 3	сабля, пика, стрелы и лук; кольчуга	удила, стремена, бляшки	нож	—	—	—	пряжка, пуговки	бусы, фрагмент височн. кольца, бубенцы	М
К. 4	2 сабли, стрелы и лук	удила, стремена, бляшки	—	—	—	—	пуговка	—	М
К. 5	сабля	—	кресало	—	—	—	пряжка	бусина, височн. кольца	М
К. 6, погребение коня	—	удила, стремена	—	—	—	—	—	—	?
К. 7, урна 1	сабля, боевой нож	—	кресало, оселок	—	—	—	—	—	М
К. 7, урна 2	—	—	кресало, оселок	—	—	—	пряжки, пуговка	бусина	?
К. 7, урна 3	—	—	нож	—	—	—	—	—	?
К. 8, урна 1	—	—	нож, кресало	ножницы	—	—	—	—	Ж
К.8, урна 2	—	—	нож, кресало	—	—	—	—	—	?
К. 8, урна 3	—	—	—	—	—	—	—	бусина, бубенец, височное кольцо	Ж или Д
К. 8, урна 4	—	—	нож, кресало, оселок	—	—	—	пряжка, кольца, пуговки	височное кольцо	Ж?
К. 9	сабля	удила, стремена	нож, кресало	—	—	—	пряжка, пуговки	—	М
К. 10	—	—	фрагмент ножа	—	пряслице?	—	пуговки	височные кольца, крестик, бусы, бубенец	Ж
К. 11	—	—	ножи, оселок, кресало	серп	—	—	пряжка, пуговка	бусина, височное кольцо	М
К. 12, к/я 1	стрелы	—	нож, оселок, кресало	—	иглы	—	—	височные кольца, бусы	М + Ж
К. 12, к/я 2	—	—	нож	ножницы	—	зеркало	застежка	бусы	Ж + Д
погребения в к/я 3 возле кургана	—	—	ножи, кресало	—	—	—	—	—	М?
К. 13, урна 1	фрагмент сабли	—	—	—	—	—	пряжка, пуговка	бубенцы	М
К. 13, урна 2	—	—	—	—	—	бритва	кольцо ремня	—	М?
К. 13, урна 3	—	—	—	—	—	—	пуговка	височное кольцо	Ж или Д
К. 13, урна 4	—	—	нож?	—	—	—	—	—	?
К. 13, комплекс оружия	стрелы	—	нож?	—	—	—	—	—	?
К. 14	сабля, стрелы и лук	удила, стремя, бляшки	ножи	—	—	пинцет	пуговки,	привески, височные кольца, бусы, бубенцы	М (+ Ж?)

(обозначение погребений: М — мужское, Ж — женское, Д — детское)

Таблица 6

Хронология погребений

Погребение	Дата	Опорные датированные предметы, другие обоснования
курган 1, к/я 1	не позднее вт. пол. XIV в.	стрелы, поясная пряжка, нож
курган 1, к/я 2	вт. пол. XIV (после 1360-х гг.) — нач. XV в.	монеты, сабля, пуговицы, ногтечистка
парное грунтовое погр. возле кургана 1	XII — XIII вв.	стрелы, нож
курган 2	XI — нач. XII в.	сабля, кресало
погр. коня возле кургана 2	XII — перв. пол. XIII в.	стремена, удила
курган 3	(конец) XI — XII в.	стремена, уздечка, лировидная пряжка, бусы, бубенцы
курган 4	(конец) XI — XII в.	стремена, уздечка, бубенцы
курган 5	XII — нач. XIII в.	трубчатые височные кольца, бусина
курган 6	XII — XIII вв.	стремена
курган 7, урна 1	вт. пол. XII — нач. XIII в.	сабля, амфора триллийской группы (по И. В. Волкову)
курган 7, урна 2	вт. пол. XII — нач. XIII в.	стратиграфическая позиция: захоронена одновременно с урной 1
курган 7, урна 3	конец XII — нач. XIII в.	стратиграфическая позиция: впускное погребение в насыпь
курган 8, урна 1	вт. пол. XII — нач. XIII в.	амфора триллийской группы (по И. В. Волкову)
курган 8, урна 2	вт. пол. XII — нач. XIII в.	стратиграфическая позиция: захоронена одновременно с урной 1
курган 8, урна 3	вт. пол. XII — нач. XIII в.	шаровидные бубенцы с линейным орнаментом; стратиграфическая позиция: захоронена одновременно с урной 1
курган 8, урна 4	вт. пол. XII — нач. XIII в.	трубчатые височные кольца; стратиграфическая позиция: захоронена одновременно с урной 1
курган 9	конец XI — перв. пол. XII в.	стремена, сабля, кресало, амфора триллийской группы (по И. В. Волкову)
курган 10	сер. — вт. пол. XII в.	височные кольца с напускной бусиной, бусы, амфора триллийской группы (по И. В. Волкову)
курган 11	XII в.	бусина, кресало
курган 12, к/я 1	XIV в.	стрелы, спиральные височные кольца; стратиграфическая позиция: предшествует каменному ящику 2
курган 12, к/я 2	вт. пол. XIV в. (после 1360-х гг.) — нач. XV в.	монета, нож
погребения в к/я возле кургана 12 («к/я 3 к. 12»)	вт. пол. XIII — XIV в.	тип погребального сооружения (каменный ящик)
курган 13, урна 1 и комплекс оружия возле нее	XII — нач. XIII в.	бубенчик, сабля, стрелы
курган 13, урна 2	вт. пол. XII — нач. XIII в.	амфора триллийской группы (по И. В. Волкову); стратиграфическая позиция: вторичное погребение
курган 13, урна 3	XII — нач. XIII в.	стратиграфическая позиция: вторичное погребение
курган 13, урна 4	XII — нач. XIII в.	стратиграфическая позиция: основное погребение
курган 14	XII — нач. XIII в.	оружие, височные кольца с напускной бусиной, бубенцы, амфора триллийской группы (по И. В. Волкову)

В итоге анализ погребального инвентаря из Цемдолинского курганно-грунтового могильника приводит к следующим выводам.

1 — материал четко делится на две хронологические группы, т.е. инвентарь кремационных погребений, суммарно датированный от XI до первой половины XIII в., и инвентарь ингумационных погребений в каменных ящиках, относящийся к XIV — началу XV в. Промежуточную позицию занимают грунтовые захоронения. Так, парное погребение возле кургана 1 совершено в рамках XII—XIII вв., а погребения в «каменном ящике 3 кургана 12», размещенном вне обкладки его насыпи, — в интервале от второй половины XIII до XIV в. Пока у нас нет оснований для сужения этих датировок. Приблизительно с середины XIII в. в регионе стала происходить смена материальной культуры (параллельно со сменой погребального обряда), которая к XIV в. приобрела иной облик.

2 — хронологические группы различаются, во-первых, составом погребального инвентаря. В урнах отсутствуют монеты, туалетные принадлежности, предметы женского рукоделия, которые встречены в каменных ящиках. В свою очередь, в каменных ящиках и грунтовых погребениях там, где присутствуют стрелы, нет луков.

Во-вторых, различие проявляется в облике инвентаря, т.е. в типах вещей, что наглядно демонстрируют оружие (сабли и стрелы), ножи, украшения и детали одежды. Вместе с тем некоторые типы бытовых вещей, например, ножей и кресал, использовались длительный период.

3 — ряд предметов из урновых погребений (отдельные виды украшений и бубенчиков, элементы сабель, сбруйные украшения, серп и др.) архаичны, имеют прототипы в культурах здешнего региона и Северного Кавказа VIII—X вв. Более того, отчасти

прослеживается генетическая связь с культурой Хазарского каганата и той части его населения в Подончье, которая сжигала своих покойников.

4 — инвентарь цемдолинских кремационных погребений, имея множественные прямые аналогии в инвентаре таких же погребений XI—XII вв. в Западном Закубанье, составляет с ним одну материальную культуру. Благодаря исследованиям биритуальных и кремационных могильников XI—XII вв. в Западном Закубанье (в низовьях и бассейне левых притоков Кубани — поздняя хронологическая группа Казазово-1, Циплиевский-1, Черноклен, Абинский-4, Ленинахабльский, ранняя хронологическая группа Убинского, Псекупс-2 и 4) обозначилось большое их сходство с могильниками Северо-Восточного Причерноморья конца XI — первой половины XIII в. [Армарчук, Малышев, 1997. С. 109]. Такое сходство наблюдается и для предшествующего периода VIII—IX вв., и кремации обеих областей объединяются в одну «абинско-новороссийскую» или «кубано-черноморскую» группу [Каминский, 1993. С. 110; Пьянков, Тарабанов, 1998. С. 18—32; Гавритухин, Пьянков, 2003. С. 198—199]. Закубанские могильники этого времени и XI—XII вв. тоже сопоставлялись исследователями в поисках корней [Пьянков, 1993. С. 136—137; 1988; 2000. С. 21—22; Носкова, 1999. С. 191—192]. Заметную при этом лакуну X — начала XI в. можно объяснить невыявленностью соответствующих древностей в этих областях и отсутствием разработанной хронологической классификации вещей.

Ранее носителей кремационного погребального обряда на этих территориях исследователи определяли как абазин [Алексеева, 1971. С. 191—196], угров [Тарабанов, 1994. С. 58—59] или представителей тюркских или тюркоязычных племен, вышедших из болгарской группировки [Дмитриев, 1979. С. 56; Пьянков, 1986; Каминский, 1993. С. 110]. Позже их отождествили с *касогами* русских летописей (они же *Каѣак* или *кашаки* арабоязычных письменных источников и *черкесы* источников с середины XIII в.) [Пьянков, 2001б. С. 198—213; Гаритухин, Пьянков, 2003. С. 199; Пьянков, 2008. С. 852—853; Армарчук, 2003. С. 224—225]. Сведения нарративных источников X—XIII вв. о расселении касогов совпадают с ареалом этого обряда и сопряженной с ним материальной культуры в тех формах, какие выявлены в Северо-Восточном Причерноморье и Западном Закубанье. Сохранилось важное в этой связи свидетельство ал-Масуди о кашаках, что этот народ исповедует религию магов («*маджус*»). В. Ф. Минорский обратил внимание на этот термин, который мусульманские авторы применяли к древним русам и норманнам, видимо, из-за их обычая сжигать мертвых, известного этим авторам со слов Ибн Фадлана, но искаженно понятого как «огнепоклонничество» магов [Минорский, 1963. С. 206, прим. 81].

В итоге можно в целом говорить о существовании на Северо-Западном Кавказе в последней четверти I тыс. н. э. — первой четверти II тыс. н. э. единой археологической культуры, основными, но не единственными носителями которой являлись касоги. Наряду с ними здесь присутствовали другие этнические группировки, оставившие грунтовые захоронения как под каменным закладом, так и в каменных ящиках. Одни из них, возможно, оставлены зихами — народом, фигурирующим на побережье с раннего Средневековья.

Вместе с тем заметно значительное сходство инвентаря цемдолинских погребений (некоторых сабельных клинков и видов конского снаряжения, складного серпа, пружинных ножниц, зеркала и височных колец с напускными бусинами) с материалами из курганов Поросья, в первую очередь Яблоновского могильника XI—XII вв. Общность касается и практики кремационного погребального обряда, который, правда, в Яблоновских курганах продемонстрирован малым процентом погребений.

Яблоновский могильник связывают с *ясами* и *касогами* на основании его отличия от других южнорусских (славянских) могильников и сведений письменных источников об этнических группировках на южных границах Руси в начале XI в. [Моця, 1993. С. 125—126; Моця, Покас, 1998. С. 62—72]. Термин «*ясы*» является русскоязычным аналогом этнонима *ās-*, в разных источниках обозначающего аланов [Алемань, 2003. С. 32—35]. По мнению А. В. Гадло, летописные *ясы* — это не северокавказские аланы, а носители салтово-маяцкой культуры, удержавшиеся на Дону после ее разгрома в конце IX в. [Гадло, 1994. С. 55—56]. Это мнение перекликается с данными Кембриджского документа, где в описании событий X в. «царь Азии» и «царь аланский» упоминаются раздельно [Алемань, 2003. С. 434—437].

Разгром Русью центров Хазарского каганата привел к временному равновесию между Аланским царством и объединением касогов, под контролем которых находилась Тмутаракань, как предполагал А. В. Гадло [Гадло, 1994. С. 73]. Касоги часто фигурируют в русских летописях в связи с Тмутараканским княжеством в описании событий XI в. В 1022 г. они воюют с Мстиславом Тмутараканским, в 1023 г. вместе с *козарами* (хазарами) участвуют в походе на Киев против его брата Ярослава, а в 1066 г. упоминаются как данники Ростислава Тмутараканского [Алемань, 2003. С. 491, прим. 13]. Высказано мнение об оседании части касогов на Северной земле в ходе событий 1023 г., которое отразилось на местной топонимике, а также о том, что в 1029 г. Ярослав Мудрый после похода на ясов привел в Поднепровье яский полон и расселил южнее Киева по Роси [Гадло, 1994. С. 92—93]. Наконец, в 1116 г. князь Ярополк Владимирович ходил походом в донские половецкие земли и в качестве

пленных привел с собой ясов: полагают, что в этих землях находилось либо подчиненное половцам яское поселение, либо какая-то значительная яская группировка с представителями знатных родов в качестве пленников или заложников [Алемань, 2003. С. 492–493].

Вместе с тем в Поросье с 1060-х до 1140-х гг. русские летописи упоминают торков, печенегов и берендеев, а после 1140-х гг. — «черных клобуков», чье название явилось собирательным для потомков этих племенных группировок [Плетнёва, 1958. С. 218; Федоров-Давыдов, 1966. С. 144].

Недавно И. А. Дружининой, В. Н. Чхаидзе и Е. И. Нарожным была предложена новая трактовка Цемдолинского могильника, базирующаяся на его выборочно опубликованных материалах с раскопанного в 1995 г. участка [Армарчук, Малышев, 1997]. По их мнению, такие его компоненты, как «серьги» с напускными бусинами, сабли и погребения с конем типа БХІІІ (по Г. А. Федорову-Давыдову), косвенно указывают на длительное присутствие в Северо-Восточном Причерноморье «черных клобуков» и иных выходцев из южнорусских степей [Дружинина и др., 2011. С. 224]. Эти же признаки характеризуют некоторые из 17 кочевнических погребений ХІІІ–ХІV вв. в Восточном Приазовье, раскопанных в 1970–1980-х гг. Северокавказской археологической экспедицией ИА АН СССР и изданных в 2011 г. названными исследователями. Публикаторы объясняют это сходство перемещением части кочевнического населения из Восточного Причерноморья в Восточное Приазовье в первой половине ХІV в., то есть этно-культурным смещением [Дружинина и др., 2011. С. 233–234].

Отождествить население, оставившее цемдолинские подкурганские кремационные погребения, с какой-то из черноклобуцких группировок нам мешает, во-первых, принципиальное отличие их погребального обряда. Письменные источники и археологические данные не отражают использование

«черными клобуками» кремирования умерших ни на территории восточноевропейских степей, ни в Восточном Причерноморье. Во-вторых, погребения с конем типа БХІІІ составляют отдельную группу среди курганных ингумационных погребений Северо-Восточного Причерноморья и в большей степени соотносятся с половецкими, чем с черноклобуцкими [Армарчук, 2001. С. 37–41]. В-третьих, «серьги» (височные кольца) с напускной бусиной являются не надежным этноориентиром, а украшением, имевшим хождение в сложной многокомпонентной степной кочевнической среде ХІІ–ХІІІ вв., но среди определенного социального слоя [Армарчук, 2006. С. 210–212]. Наконец, в-четвертых, сабли как оружие ближнего боя имеют ряд устойчивых признаков, независимых от их территориального и культурного распространения.

В завершение этого пассажа отметим, что И. А. Дружинина и В. Н. Чхаидзе, на наш взгляд, правомерно обращают внимание на поливариантность погребений Цемдолинского могильника (что показывают и публикуемые нами новые материалы) и предполагают большую близость восточноприазовских кочевнических погребений к половецким, нежели чем к «неполовецким» (черноклобуцким. — *Е. А.*). К последнему, альтернативному мнению склоняется, главным образом, Е. И. Нарожный [Дружинина и др., 2011. С. 241–243]. Нам представляется более оправданной трактовка цемдолинских кремационных погребений как касожских, но при этом перспективным видится изучение возможного «яского следа» с привлечением более широкого материала.

5 — инвентарь ингумационных цемдолинских погребений в каменных ящиках ХІІІ–ХІV вв. также имеет аналогии в отдельных категориях изделий на Северном Кавказе, но они не столь многочисленны. В целом в этот период Северо-Восточное Причерноморье вошло в зону влияния золотоордынского государства и его культуры.

Глава 5

ДРУЖИННАЯ КУЛЬТУРА ПЛЕМЕННОГО ОБЪЕДИНЕНИЯ XI — НАЧАЛА XIII В. В СЕВЕРО-ВОСТОЧНОМ ПРИЧЕРНОМОРЬЕ (К ПОСТАНОВКЕ ВОПРОСА В КАЧЕСТВЕ ЗАКЛЮЧЕНИЯ)

К вопросу о существовании дружинного воинского сословия в Северо-Восточном Причерноморье в XI–XIII вв. нас подводят, прежде всего, археологические материалы из исследованных могильников. Но прежде чем обратиться к ним, посмотрим, что считается признаками дружинной культуры в славяно-русской археологии, где эта тема разрабатывается с XIX в. — с первых раскопок дружинных курганов в Гнездове и на Черниговщине возле крупных населенных пунктов.

Характерными признаками существования дружинного сословия в том обществе, которому принадлежали восточноевропейские протогородские и городские центры VIII — начала XIII в., считаются:

1 — стабильное совместное присутствие и заметное на общем фоне количество предметов вооружения, снаряжения верхового коня и всадника;

2 — наличие тяготеющих к прото- и раннегородским центрам дружинных курганов со специфическим обрядом (срубные или камерные гробницы) и воинским инвентарем.

В определенных случаях исследователи на базе такого материала ставят вопрос о стадийном, а не инновационном характере этого явления, т. е. о расслоении местного общества, выделении племенной знати и, как следствие, появлении воинских княжеских дружин [Седов, 1982. С. 256; 2002, С. 92].

Археология Северо-Восточного Причерноморья (за исключением Таманского полуострова)

в отличие от славяно-русской археологии не располагает средневековыми городскими материалами. Однако благодаря активным раскопкам могильников IX–XIII вв. в районе от Анапы до Геленджика за последние десятилетия накоплены данные, стимулирующие более пристальное изучение истории и культуры этого региона. В археологическом отношении для Северо-Восточного Причерноморья весьма показательны компактные грунтовые (VIII–X вв.) и курганные (XI–XIII вв.) могильники, объединенные кремационным погребальным обрядом и родственным инвентарем. Курганные некрополи преобладают по численности в регионе и в основном датируются относительно узкими хронологическими рамками конца XI — первой половины XIII в. (мы не касаемся курганов позднего периода). Характерная их особенность — «всаднические погребения» в виде урновых трупосожжений в сопровождении боевых коней с оружием и упряжью, что хорошо показывает Цемдолинский могильник. Доля таких погребений в исследованных могильниках составляет от четверти до трети всех кремаций, а среди общего числа воинских захоронений на всаднические приходится 60–70 % могил (табл. 7).

Таким образом, курганам Северо-Восточного Причерноморья присущ первый из указанных основных археологических признаков дружинного сословия (в кремационных погребениях не обнаружены пока такие предметы экипировки всадника,

Таблица 7

Воинские погребения в могильниках Северо-Восточного Причерноморья (фоном выделены кремации)

Могильник	Общее число погребений		Число воинских погребений		% воинских в общем числе погребений		Число всаднических погребений		% всаднических в числе воинских погребений		Общее количество раскопанных курганов (или могил)
Борисовский курганный	11	28	6	6	54,5	21,4	1	0	16,6	0	24
Шехарис б. курганный	16	2	8	1	50	50	6	0	75	0	23
Сапун курганный	26	38	11	10	42,3	26,3	8	1	72,7	10	26
Потомственный б. курганный	7	2	3	1	42,8	50	1	0	33,3	0	10
Цемдолинский б. курганный	11	44	4	23	36,4	52,3	4	3	100	13,4	43
Цемдолинский курганный	23	12	8	4	34,8	33,3	5	0	62,5	0	14

как шпоры и плети). Местный материал позволяет добавить к нему три следующих признака:

2 — сопровождающие захоронения боевых коней;

3 — высокий процент всаднических погребений в общем числе воинских;

4 — характер сопутствующего инвентаря.

Правда, наиболее археологически информативными оказываются не просто фиксация «дружинных» признаков, а местные самобытные *формы их проявления*. Проиллюстрируем это с учетом мнений других исследователей северокавказского региона по данному вопросу, который был поставлен после раскопок в 1957 г. первых катакомб Змейского могильника с богатыми всадническими погребениями [Кузнецов, 1963. С. 38; 1995. С. 360–361].

В позднеаланских катакомбных погребениях Центрального Предкавказья (могильники Змейский, Мартан-Чу, Кольцо-гора) показателем существования дружинного сословия является не только наличие определенных предметов конского снаряжения, но в первую очередь сочетание их со сбруйными комплектами — скромными, более богатыми и, реже, пышными уздечными наборами и другими украшениями сбруи [Савенко, 1983. С. 106; Каминский, 1990. С. 73–75]. *Во-вторых*, это наличие клинкового, сугубо всаднического оружия — палашей и сабель, считающихся, как и на Руси, индикаторами высокого социального статуса погребенных. Сюда следует добавить встречающиеся иногда оборонительные доспехи — кольчуги и шлемы [Кузнецов, 1984. С. 229, 235; 1995. С. 360]. Присутствие в инвентаре одного из этих элементов еще не является достаточным доказательством существования дружинного сословия, так как могло быть всего лишь боевым трофеем. Наоборот, сочетание этих признаков, особенно в парадных видах инвентаря (украшенные сабли и упряжь), позволяет исследователям выделять в массе захоронений богатые дружинные погребения воинов-профессионалов и констатировать внутрисословное расслоение [Кузнецов, 1963. С. 38; Савенко, 1986. С. 82–83]. *В-третьих*, это захоронения коней с упряжью, которые в аланских могильниках, как правило, самостоятельные, а не сопровождающие. Они трактуются как ритуальные или посвященные на дружинных участках некрополей [Савенко, 1983. С. 106; Сосранов, 1986. С. 92–100]. *В-четвертых*, характер могильного инвентаря — присутствие в нем редких импортных и/или дорогостоящих вещей, а также обилие и разнообразие предметов, в том числе таких символических индикаторов причастности к всадническому сословию, как амулеты и вотивные предметы [Савенко, 1986. С. 82; 2009б. С. 334].

На Северо-Западном Кавказе сбруйные комплекты, наступательное и оборонительное вооружение как в скромном, так и в более богатом видах тоже присутствуют в погребениях X–XII вв.

Это демонстрируют могильники Колосовка-1, Ленинахабль и Кужорский в Адыгее [Дитлер, 1961; Ловпаче, 1978; 1980; Носкова, 1999], а в Северо-Восточном Причерноморье — могильники «Андреевская щель» под Анапой, на отроге г. Сапун, Цемдолинский под Новороссийском и «Потомственный» у Геленджика. Кроме того, с Северо-Западного Кавказа происходят высокохудожественные парадные образцы клинкового оружия, доспехов (шлемы) и конского убранства (золоченые уздечные наборы с решмами и начельниками). Такие вещи были не массовыми, а единичными, но при этом стабильно присутствующими. Однако в Северо-Восточном Причерноморье и Закубанье они существовали на фоне других, менее украшенных и более распространенных изделий. К престижным вещам относятся сабли и их гарнитура с элементами декора (с насечкой цветным металлом), в т. ч. из могильников «Андреевская щель» и Цемдолинский курганный; стремяна, украшенные насечкой, аппликацией и чеканкой, найденные в могильниках Ленинахабль, Южная Озерейка и Ленинский путь; уздечные наборы с решмами и начельниками из курганных могильников Цемдолинский и на отроге г. Сапун. Для сравнения напомним, что на Руси наборные узды распространились в период обособления воинской верхушки и создания дружин в IX–XI вв., а декорированные стремяна бытовали в дружинной среде и у зажиточных горожан вплоть до XII–XIII вв., являясь определенным иерархическим знаком [Кирпичников, 1973. С. 22, 55].

О местной специфике второго «дружинного» признака надо сказать следующее. В Северо-Восточном Причерноморье в могильниках Цемдолинском и Сапунском имеются четыре случая одновременного погребения не одного, а двух коней с оружием и упряжью. В погребениях 14 и 31 на распаханной части Цемдолинского могильника упряжь и оружие при лошадях были скромными, уздечные наборы отсутствовали [Армарчук, Малышев, 1997. С. 92, 112, рис. 4, 11]. Это относится к погребению коней в кургане 4 Сапунского могильника [Дмитриев, 1985. С. 8]. Нельзя утверждать, что эти погребения были самостоятельными, а не сопровождали кремационные, которые могли находиться стратиграфически выше костяков коней и сильно пострадать при вспашке данной части некрополя. Если же принимать эти захоронения за самостоятельные, то по аналогии с аланскими их можно толковать как жертвенно-посвященные. Третий случай парного погребения коней зафиксирован в цемдолинском кургане 4. Здесь оба коня сопровождали урновое кремационное захоронение и имели наборную нарядную узду. Предстоит выяснить, не является ли такой вариант обряда дополнительным признаком особого статуса погребенного в кургане воина.

В этой связи интересны аналогичные случаи парных сопровождающих погребений коней, которые встречаются в дружинных курганах Древней Руси:

1) Плакунская сопка [Михайлов, 1997. С. 112]. Аналоги — в погребениях вождей в Западной Европе, Скандинавии.

2) Курган 17 могильника Березки в Чернигове [Блифельд, 1954. С. 156; 1965, С. 135].

3) Курган 100 Тимеревского могильника в Ярославском Поволжье [Недошивина, 1991. С. 173–174].

К ним можно добавить курган 53 у с. Ковали в Поросье [Бобринский, 1901. С. 122]. Во всех этих случаях сами погребения отличались обилием инвентаря и были не рядовыми, а более богатыми на общем фоне. Удвоение сопровождающих боевых коней в кургане считается признаком социальной значимости погребенного. Любопытен и тот факт, что размещение коня сбоку погребальной камеры в плакунской сопке и черниговском кургане (как в кочевнических погребениях) расценивается как хазарское или печенего-венгерское влияние на обряд и проникновение степняков в древнерусскую дружину [Петрухин, 1993]. Участие представителей степного мира в черниговских дружинах предполагал и В. В. Седов [Седов, 2002. С. 560–561].

Итак, материалы могильников XI–XIII вв. Северо-Восточного Причерноморья, на наш взгляд, явно свидетельствуют о существовании в местной среде воинского дружинного сословия. На основании пока небольшой серии более богатых, выделяющихся комплексов можно предварительно

ставить вопрос и о социальной неоднородности этой общности, хотя какова была степень внутрисословного расслоения, покажут дальнейшие исследования по мере накопления материалов. В отличие от Древней Руси, здесь пока не выявлены те крупные торгово-ремесленные населенные пункты и племенные центры, которые перерастают в прото- и раннегородские поселения, консолидирующие дружинные элементы [Булкин и др., 1978. С. 139–142]. Возможно, в данном регионе эти пункты территориально удалены от побережья, но при этом мы не имеем в виду такие памятники на Таманском полуострове, как Таманское городище и Фанагория.

При противоречивости, спорности мнений историков и археологов о характере и форме зихско-касожского объединения X–XIII вв. (этно-территориальное, территориально-политическое или военно-политическое) исследователи сходятся в одном — наличии в нем «военно-феодальной» княжеской верхушки, обеспечивавшей свою власть силой дружин. Это отражено в письменных источниках относительно касожских племен (эпизод русской летописи о столкновении касожского князя Редеди с тмутараканским князем Мстиславом в 1023 г.) и археологических материалах Северо-Западного Кавказа и Северо-Восточного Причерноморья, как мы попытались показать при первом приближении к этому сложному вопросу применительно к причерноморской территории [Лавров, 1955. С. 33, 42; Алексеева, 1967. С. 94–99, 127–128; Гадло, 1994. С. 73; История народов Северного Кавказа, 1988; Тарабанов, 1997. С. 34–35].

ЛИТЕРАТУРА

- Алексеева Е. П.* Очерки по истории черкесов в XIV–XV вв. // Труды КЧ НИИИЯЛ. Вып. III. Серия историческая. Черкесск, 1959.
- Алексеева Е. П.* Материальная культура черкесов в средние века // Труды КЧ НИИИЯЛ. Вып. IV. Майкоп, 1964.
- Алексеева Е. П.* Очерки истории Карачаево-Черкесии. Главы 2, 3. Ставрополь, 1967.
- Алексеева Е. П.* Древняя и средневековая история Карачаево-Черкесии. М., 1971.
- Алексеева Е. П.* Погребальный обряд и материальная культура раннесредневековых адыгских племен // МАДИСО. Вып. III. Орджоникидзе, 1975.
- Алексеева Е. М., Шавырин А. С.* Отчет о работе Анапской экспедиции в 1979 г. // Архив ИА РАН. 1979. Р-1, № 9485.
- Алемань Агусти.* Аланы в древних и средневековых письменных источниках. М., 2003.
- Антипина Ек. Е., Армарчук Е. А., Гей А. Н., Лебедева Е. Ю., Малышев А. А., Александровский А. Л., Гольева А. А., Вязкова О. Е.* Междисциплинарные исследования археологических памятников предгорий Северо-Западного Кавказа // Древности Боспора. 2001. Вып. 4.
- Анфимов И. Н., Зеленский Ю. В.* К вопросу о датировке предметов из разрушенного позднекочевнического погребения у станции Староминской // Материалы и исследования по археологии Кубани. Вып. 2. Краснодар, 2002.
- Аракелян Б. Н.* Армения в IX–XIII веках. Ремесло, декоративное искусство, письменность // Археология: Крым, Северо-Восточное Причерноморье и Закавказье в эпоху средневековья. IV–XIII века. М., 2003.
- Армарчук Е. А.* О половцах на Северо-Западном Кавказе // Поволжье в средние века. Нижний Новгород, 2001.
- Армарчук Е. А.* Памятники Северо-Восточного Причерноморья X–XIII вв. // Археология: Крым, Северо-Восточное Причерноморье и Закавказье в эпоху средневековья. IV–XIII века. М., 2003.
- Армарчук Е. А.* Позднесредневековые погребения Борисовского могильника, раскопки В. В. Саханева 1912 г. // КСИА. 2004. Вып. 217.
- Армарчук Е. А.* Половецкие серьги // Средневековая археология евразийских степей. Москва — Йошкар-Ола, 2006.
- Армарчук Е. А.* Конское снаряжение из могильников Северо-Восточного Причерноморья X–XIII веков. М., 2006.
- Армарчук Е. А., Дмитриев А. В.* Памятники Северо-Восточного Причерноморья X–XIII вв. Курганные могильники // Археология: Крым, Северо-Восточное Причерноморье и Закавказье в эпоху средневековья. IV–XIII века. М., 2003.
- Армарчук Е. А., Дмитриев А. В., Конькова Л. В.* Парадное конское оголовье из средневекового курганного погребения в Северо-Восточном Причерноморье // РА. 2004. № 2.
- Армарчук Е. А., Малышев А. А.* Средневековый могильник в Цемесской долине // ИАА. 1997. Вып. 3.
- Армарчук Е. А., Мимоход Р. А., Седов Вл. В.* Христианский храм у пос. Веселое: предварительная публикация результатов раскопок 2010 г. // РА. 2012. № 3.
- Армарчук Е. А., Новичихин А. М.* Украшения конской упряжи X–XII вв. из могильника «Андреевская шель» // КСИА. 2004. Вып. 216.
- Армарчук Е. А., Сорокина И. А.* Богатое средневековое погребение воина-всадника в Западном Закубанье // Средневековые древности евразийских степей. 2001. Вып. 15.
- Артамонов М. И.* Саркел — Белая Вежа // МИА. 1958. № 62.
- Артамонова О. А.* Могильник Саркела — Белой Вежи // МИА. 1963. № 109.
- Архипов Г. А.* Дубовский могильник // Археология и этнография Марийского края: Новые памятники археологии Волго-Камья. Вып. 8. Йошкар-Ола, 1984.
- Аханов И. И.* Отчет по археологическим раскопкам Геленджикского районного краеведческого музея в 1939 г. // Архив ИИМК. 1939. Ф. 35. Оп. 1. № 1, 1а.
- Ахмеров Р. Б.* Могильник близ города Стерлитамака // СА. 1955. Вып. XXII.
- Белорыбкин Г. Н.* Золотаревское поселение. СПб., 2001.
- Блифельд Д. И.* К исторической оценке дружинных погребений в срубных гробницах Среднего Поднепровья // СА. 1954. Вып. XX.
- Блифельд Д. И.* Древнерусский могильник в Чернигове // Археология. Т. XVIII. Київ, 1965.
- Бессонова С. С., Черных Л. А., Куприй С. А.* Курганы у с. Филатовка // Курганы степного Крыма. Киев, 1984.
- Бобринский А. А.* Курганы и случайные археологические находки близ местечка Смелы // Дневники работ 1889–1897 гг. о курганах Звенигородского, Каневского и Роменского уездов. Т. III. СПб., 1901.
- Булкин В. А., Дубов И. В., Лебедев Г. С.* Археологические памятники Древней Руси IX–XI веков. Л., 1978.

Валиулина С. И. Батынгузское (Торецкое) III селище и проблема преемственности городской культуры в округе Билярского городища в золотоордынский период // ТА. 2004. № 1–2 (12–13). Валиулина С. И. Стекло Волжской Булгарии (по материалам Билярского городища). Казань, 2005.

Веремейчик О. Дружинні старожитності з поселення Ліскове // Дружинні старожитності Центрально-Східної Європи VIII–X ст. Матеріали Міжнародного польового археологічного семінару. Чернігів, 2003.

Виноградов В. Б., Мамаев Х. М. Марган-Чуйский 1-й могильник в Чечне (материалы раскопок 1977–78 гг.) // Средневековые погребальные памятники Чечено-Ингушетии. Грозный, 1985.

Волков И. В. Золотоордынское поселение Ангелинский Ерик в Краснодарском крае (предварительное сообщение) // Материалы и исследования по археологии Кубани. Вып. 5. Краснодар: НИИ археологии и этнологии КубГУ, 2005.

Воронов Ю. Н. Древности Сочи и его окрестностей. Краснодар, 1979.

Воронов Ю. Н. Археологические древности и памятники Абхазии (V–XIV вв.) // ПИФК. Вып. XII. Москва — Магнитогорск, 2002.

Габуев Т. А. Аланский всадник. Сокровища князей I–XII веков. Каталог выставки / Автор-составитель Т. А. Габуев. М., 2005.

Гаврилина Л. М. Сбруйные украшения у кочевников Восточной Европы X–XI вв. // Археологические исследования Калмыкии. Элиста, 1987.

Гаврилухин И. О., Пьянков А. В. Древности и памятники VIII–IX вв. // Археология: Крым, Северо-Восточное Причерноморье и Закавказье в эпоху средневековья. IV–XIII века. М., 2003.

Гадло А. В. Этническая история Северного Кавказа X–XIII вв. СПб., 1994.

Глебов В. П., Яценко В. В. Позднекочевническое погребение на севере Ростовской области // Донская археология. № 1. Ростов-на-Дону, 1998.

Голубев Л. Э. Новые погребения половецкого времени из степного Прикубанья // Материалы и исследования по археологии Кубани. 2004. Вып. 4.

Горбенко А. А., Коренько В. А., Максименко В. Е. Позднекочевническое погребение из кургана у х. Нижняя Козинка // СА. 1975. № 1.

Даль В. И. Толковый словарь живого великорусского языка. Т. II. М., 1955.

Жанполадян Р. М., Калантарян А. А., 1988. Торговые связи средневековой Армении в VI–XIII вв. (По данным стеклоделия). Ереван, 1988.

Джигунова Ф. К., Пьянков А. В., Тов А. А., Хушт М. А. Комплекс предметов с христианским крестом из фондов Национального музея республики Адыгея // Археологический журнал. Вып. III–IV. Армавир, 2010.

Дитлер П. А. Могильники в районе пос. Колосовка на р. Фарс // СМАА. Т. II. Майкоп, 1961.

Дитлер П. А. Могильник Колосовка-1 (Раскопки экспедиции АНИИ 1962 г.) // ВАА. Майкоп, 1985.

Дмитриев А. В. Отчет об археологических разведках в районе Новороссийска в 1971 г. // Архив ИА РАН. 1971. Р-1. № 4645–4645а.

Дмитриев А. В. Могильник эпохи переселения народов на реке Дюрсо // КСИА. 1979. Вып. 158.

Дмитриев А. В. Проблемы изучения средневековых памятников в районе Новороссийска // Материалы к научно-практическому семинару археологов. Краснодар, 1984.

Дмитриев А. В. Отчет о дослідованні средневекових пам'яток на трасі ЛЕП к заводу «Прибой» в 1985 г. // Архив ИА РАН. 1985. Р-1. № 10760–10760а.

Дмитриев А. В. Отчет о дослідованні средневекових пам'яток в зоні будівництва ЛЕП заводу «Прибой» і в зоні спорудження оросительных систем с/х «Равевский» близ г. Новороссийска. 1986 г. // Архив ИА РАН. Р-1. 1986. № 11598–11598а.

Дмитриев А. В. К вопросу об этнической принадлежности погребений с конем в средневековых курганах в районе Новороссийска // XV Крупновские чтения по археологии Северного Кавказа: ТД. Махачкала, 1988.

Дмитриев А. В. Отчет о дослідованні часті средневекового курганного могильника на території бази відпочинку «Чайка» в с. Криница г. Геленджика в 1996 г. // Архив ИА РАН. 1996. Р-1. № 20092.

Дмитриев А. В. Отчет о дослідованні курганного могильника на території санаторія ім. М. В. Ломоносова в Геленджикі. 1997 г. // Архив ИА РАН. 1997. Р-1, № 21675–21676.

Дмитриев А. В. Отчет о дослідованні курганного могильника в с. Цемдолина г. Новороссийска Краснодарского края // Архив ИА РАН. 1998. Р-1. № 21694–21695.

Дончева-Петкова Людмила. Одрци. Некрополи от XI век. Том 2. София, 2005.

Древний Новгород. Прикладное искусство и археология. М., 1985.

Дружинина И. А., Кочкаров У. Ю., Чхаидзе В. Н. Раскопки средневековых курганов на реке Абин // АО 2003 года. М., 2004.

Дружинина И. А., Чхаидзе В. Н., Нарожный Е. И. Средневековые кочевники в Восточном Приазовье. Армавир — Москва, 2011.

Ельников М. В. Грунтовый кочевнический могильник Мамай-Гора XIV в. из Нижнего Поднепровья // ТА. № 1–2 (12–13). Казань, 2004.

Закирова И. А. Косторезное дело Болгара // Город Болгар. Очерки ремесленной деятельности. М., 1988.

Зеленский Ю. В. Типология сопроводительного инвентаря из половецких погребений степного Прикубанья и Восточного Закубанья // Древности Кубани. Вып. 13. Краснодар, 1998.

Зеленский Ю. В., Цокур И. В. Погребение половецкой из Прикубанья // Материалы и исследования по археологии Кубани. Вып. 3. Краснодар, 2003.

Івакін Г., Козюба В. Нові поховання X–XI ст. Верхнього Києва (з розкопок архітектурно-археологічної експедиції 1997–1999 рр.) // Дружинні старожитності Центрально-Східної Європи VIII–X ст. Матеріали Міжнародного польового археологічного семінару. Чернігів, 2003.

Іванов В. А. Погребения кыпчаков в бассейне р. Урал // Памятники кочевников Южного Урала. Уфа, 1984.

Іванов В. А., Гарустович Г. Н. Огузы и печенеги в евразийских степях. Уфа, 2001.

Ізмайлов И. Л. Вооружение и военное дело населения Волжской Булгарии X — начала XIII в. Казань — Магадан, 1997.

История народов Северного Кавказа с древнейших времен до конца XVIII в. М., 1988.

Казаков Е. П. Булгарское село X–XIII веков низовий Камы. Казань, 1991.

Казаков Е. П. Культура ранней Волжской Болгарии. М., 1992.

Каминский В. Н. О конструкции лука и стрел северокавказских аланов // КСИА. Вып. 170. М., 1982.

Каминский В. Н. Конская узда у алан Северного Кавказа // XVI Крупновские чтения по археологии Северного Кавказа. Ставрополь, 1990.

Каминский В. Н. Военное дело алан Северного Кавказа // Древности Кубани и Черноморья. Краснодар, 1993.

Каминский В. Н. Вооружение племен Северного Кавказа в раннем средневековье // ИАА. 1997. Вып. 3.

Каргер М. К. Погребение киевского дружинника X в. // КСИИМК. 1940. Вып. V.

Кирпичников А. Н. Древнерусское оружие. Выпуск первый. Мечи и сабли IX–XIII вв. САИ. 1966. Вып. Е1–36.

Кирпичников А. Н. Древнерусское оружие. Выпуск третий. Доспех, комплекс боевых средств IX–XIII вв. САИ. 1971. Вып. Е1–36.

Кирпичников А. Н. Снаряжение всадника и верхового коня на Руси IX–XIII вв. САИ. 1973. Е1–36.

Кирпичников А. Н., Коваленко В. П. Орнаментированные и подписные клинки сабель раннего средневековья // Археологический вестник. Вып. 2. СПб., 1993.

Ключникова Р. М., Сташенков Д. А. Ново-Троеское погребение // Краеведческие записки. Выпуск VIII, посвященный 110-летию музея. Самара, 1996.

Ковач Л. Вооружение венгров — обретателей Родины: сабли, боевые топоры, копья. Канд. дисс. // Архив ИА РАН. 1980. P-2. № 2286.

Ковалевская В. Б. Отчет Причерноморского отряда Сарматской экспедиции за 1968 г. // Архив ИА РАН. 1968. P-1. № 3694–3694а.

Ковалевская В. Б., Воронов Ю. Н., Михайличенко Ф. Е. Исследования средневековых памятников Северо-Западного Кавказа // АО 1968 г. М., 1969.

Коваленко В. П., Ситий Ю. М. «Свої погани» чернігівських князів // Стародавній Іскоростень і слов'янські гради. Київ, 2004.

Козюменко Е. В., Раев Б. А. Курганный могильник Лобанова шель (по раскопкам 2002 г.) // Материалы и исследования по археологии Кубани. Вып. 2. Краснодар, 2002.

Колчин Б. А. Железообрабатывающее ремесло Новгорода Великого // МИА. 1959. № 65.

Колчин Б. А. Хронология новгородских древностей // Новгородский исторический сборник. 50 лет раскопок. М., 1982.

Корзухина Г. Ф. Русские клады IX–XIII вв. М. — Л., 1954.

Кочкаров У. Ю. Вооружение воинов Северо-Западного Предкавказья VIII–XIV вв. (оружие ближнего боя). М., 2008.

Кригер В. А. Погребения кыпчакского времени в могильниках у пос. Лебедевка Уральской области // Памятники кочевников Южного Урала. Уфа, 1984.

Крупнов Е. И., Мунчаев Р. М. Бамутский курганный могильник XIV–XVI вв. // Древности Чечено-Ингушетии. М., 1963.

Археология: Крым, Северо-Восточное Причерноморье и Закавказье в эпоху средневековья. IV–XIII века. М., 2003.

Кузина И. Н. Могильники Белозерья в XI в. (сравнительный анализ по материалам находок стеклянных бус) // Средневековая археология Поволжья. Материалы и исследования по археологии Поволжья. Вып. 4. Йошкар-Ола, 2009.

Кузнецов В. А. Змейский катакомбный могильник (по раскопкам 1957 г.) // МАДИСО. Т. I. Орджоникидзе, 1961.

Кузнецов В. А. Аланские племена Северного Кавказа // МИА. 1962. № 106.

Кузнецов В. А. Исследования Змейского катакомбного могильника в 1958 г. // МИА. 1963. № 114.

Кузнецов В. А. Очерки истории алан. Орджоникидзе, 1984.

Кузнецов В. А. Нижний Архыз в X–XIII веках. Феодальный город Алании. Ставрополь, 1993.

Кузнецов В. А. Раскопки Змейского катакомбного могильника в 1959 г. // Аланы: история и культура. Владикавказ, 1995.

Культура Биляра. Булгарские орудия труда и оружие X–XIII вв. М., 1985.

Культура средневековых кочевников и городов золотой орды. Каталог выставки. Волгоград, 2001.

Кухаренко Ю. В. О некоторых археологических находках на Харьковщине // КСИИМК. Вып. XLI. М., 1951.

Кучера М. П. Древний Пліснеськ // Археологічні пам'ятки УРСР. Т. XII. Киев, 1962.

Кызласов И. Л. Аскизские курганы на горе Самохвал (Хакасия) // Средневековые древности евразийских степей. М., 1980.

Кызласов Л. Р. Курганы средневековых хакасов // Первобытная археология Сибири. Л., 1975.

Лавров Л. И. Адыги в раннем средневековье // Сборник статей по истории Кабарды. Нальчик, 1955.

Лебедев В. П. Каталог монет Крыма в составе Золотой Орды (середина XIII–XV вв.) // Вестник Одесского музея нумизматики. №1. Одесса, 2000.

Леваишева В. П. Височные кольца // Очерки по истории русской деревни X–XIII вв. Труды ГИМ. 1967. Вып. 43.

Ловпаче Н. Г. Художественная обработка металла у адыгов (X–XIII вв.) // Культура и быт адыгов (Этнографические исследования). Вып. II. Майкоп, 1978.

Ловпаче Н. Г. Изображение зверей в торевтике адыгов // Культура и быт адыгов (Этнографические исследования). Вып. III. Майкоп, 1980.

Львова З. А. Стекланные браслеты и бусы из Саркел-Белой Вежи // МИА. 1959. № 75.

Ляпушкин И. И. Памятники салтово-маяцкой культуры в бассейне р. Дона // Труды Волго-Донской археологической экспедиции. Т. I. МИА. № 62. М.—Л., 1958.

Мажитов Н. А. Южный Урал в VII–XIV вв. М., 1977.

Мажитов Н. А. Курганы Южного Урала VIII–XII вв. М., 1981.

Мальм В. А., Фехнер М. В. Привески-бубенчики // Очерки по истории русской деревни X–XIII вв. Труды ГИМ. 1967. Вып. 43.

Мальшев А. А. Отчет об исследованиях в Цемесской долине (Новороссийский район Краснодарского края) в 1995 г. // Архив ИА РАН. 1996. P-1. № 19482–19484.

Мальшев А. А., Розанова Л. С., Терехова Н. Н. Воинские захоронения в могильнике скифского времени из Цемесской долины // ИАА. 1999. Вып. 5.

- Марченко И. И., Пьянков А. В. Курган 37 могильника Лобанова щель (материалы раскопок 1989 г.) // Материалы и исследования по археологии Кубани. Вып. 2. Краснодар, 2002.
- Медведев А. Ф. Оружие Новгорода Великого // МИА. 1959. № 65.
- Медведев А. Ф. Ручное метательное оружие (лук и стрелы, самострел) VIII–XIV вв. САИ. 1966. Вып. Е1–36.
- Милорадович О. В. Кабардинские курганы XIV–XVI вв. // СА. 1954. Вып. XX.
- Миллер М. А. Краткий отчет о работах на Тонком мысу у Геленджика в августе 1937 г. // Архив ИИМК РАН. 1937. Ф. 2. Оп. 1. № 216.
- Минасян Р. С. Классификация серпов Восточной Европы железного века и раннего средневековья // АСГЭ. 1978. Вып. 19.
- Минеев М. Г. Исследование археологических памятников в зоне строительства курорта Геленджик // Конференция по археологии Северного Кавказа: XII КЧ. ТД. М., 1982.
- Минеев М. Г. Исследование и охрана памятников археологии на территории Геленджика в 1982–1983 гг. // Материалы к научно-практическому семинару археологов. Краснодар, 1984.
- Михайлов К. А. Погребение воина с конями на вершине плакунской сопковидной насыпи в свете погребальных традиций эпохи викингов // Древности Поволжья. СПб., 1997.
- Михеев В. К. Сухогомольшанский могильник // СА. 1986. № 3.
- Могильников В. А. Угры и самодийцы Урала и Западной Сибири // Археология СССР: Финно-угры и балты в эпоху средневековья. М., 1987.
- Могильников В. А. Кочевники северо-западных предгорий Алтая в IX–XI вв. М., 2002.
- Моця О. П. Населення південно-руських земель IX–XIII ст. Киев, 1993.
- Моця О. П., Покас П. М. Яблунівські кургани: хронологія та етнічна приналежність населення // Археологія. № 2. Київ, 1998.
- Нарожный Е. И., Плотов В. И. Костяные орнаментированные накладки на луки из средневековых кочевнических захоронений XIII–XIV вв. (некоторые аспекты изучения) // Пятая Кубанская археологическая конференция. Краснодар, 2009.
- Недашковский Л. Ф., Ракушин А. И. Средневековые металлические зеркала с Увекского городища // ТА. № 1. Казань, 1998.
- Недошивина Н. Г. Предметы вооружения, снаряжения всадника и верхового коня // Материалы по средневековой археологии Северо-Восточной Руси. М., 1991.
- Новичихин А. М. Исследование средневекового могильника Андреевская щель в 1991 и 1992 гг. // Вторая Кубанская археологическая конференция. ТД. Краснодар, 1993.
- Новичихин А. М. Итоги работ археологического отряда Анапского музея в 1991–1995 гг. // Древности Кубани. Апель. Краснодар, 1998.
- Носкова Л. М. Отчет о работе Приморского отряда Кавказской археологической экспедиции ГМИНВ в 1990 г. // Архив ИА РАН. 1991. Р-1. № 15175.
- Носкова Л. М. Исследования средневековых курганов в пос. Кабардинка // Археологические раскопки на Кубани в 1989–1990 годах. Ейск, 1992.
- Носкова Л. М. Кремационный урновый могильник близ бывшего п. Ленинахабль в Адыгее // Материальная культура Востока. М., 1999.
- Носкова Л. М. Средневековые погребения могильника на р. Пшиш в Адыгее // Материальная культура Востока. Вып. 4. М., 2005.
- Носкова Л. М. Средневековый могильник в поселке Кабардинка близ Геленджика (по материалам раскопок 1990 года) // Материальная культура Востока. Вып. 5. М., 2010.
- ОАК за 1894 г. СПб., 1896.
- ОАК за 1895 г. СПб., 1897.
- ОАК за 1909–1910 гг. СПб., 1913.
- Овчинникова Б. Б. Лооский храм Большого Сочи // Диалог культур и народов средневековой Европы. К 60-летию со дня рождения Евгения Николаевича Носова. СПб., 2010.
- Орлов Р. С. Північнопричорноморський центр художньої металообробки у X–XI ст. // Археологія. № 47. Киев, 1984.
- Петровский В. А. Православные памятники Тепе-Кермена // Православные древности Таврики (Сборник материалов по церковной археологии). Киев, 2002.
- Петрухин В. Я. Варяги и хазары в истории Руси // Этнографическое обозрение. 1993. № 3.
- Плетнева С. А. Печенеги, торки, половцы в южно-русских степях // МИА. 1958. № 62.
- Плетнева С. А. От кочевий к городам // МИА. 1967. № 142.
- Плетнева С. А. Древности черных клобуков // САИ. 1973. Вып. Е1–19.
- Плетнева С. А. На славяно-хазарском пограничье. Дмитриевский археологический комплекс. М., 1989.
- Плетнева С. А. Печенеги и гузы на Нижнем Дону. М., 1990.
- Плетнева С. А. Саркел и «шелковый путь». Воронеж, 1996.
- Полубояринова М. Д. Стекланные изделия Болгарского городища // Город Болгар. Очерки ремесленной деятельности. М., 1988.
- Полубояринова М. Д. Украшения из цветных камней Болгара и Золотой Орды. М., 1991.
- Полякова Г. Ф. К вопросу о систематизации зеркал Волжской Болгарии // Древности Волго-Камья. Казань, 1977.
- Полякова Г. Ф. Изделия из цветных и драгоценных металлов // Город Болгар. Ремесло металлургов, кузнецов, литейщиков. Казань, 1996.
- Привалова О. Я. Богатые кочевнические погребения из Донбасса // Археологический альманах. № 7. Донецк, 1998.
- Пшеничнюк А. Х. Курганы средневековых кочевников на Южном Урале // Памятники кочевников Южного Урала. Уфа, 1984.
- Пьянков А. В. Новый средневековый могильник у аула Казазово // XIV Крупновские чтения по археологии Северного Кавказа. ТД. Орджоникидзе, 1986.
- Пьянков А. В. Отчет о раскопках девяти курганов у г. Абинска Краснодарского края в 1986 г. // Архив ИА РАН. 1987. Р-1. № 11616.
- Пьянков А. В. Средневековый могильник Черноклен из Краснодарского края // XV Крупновские чтения по археологии Северного Кавказа. ТД. Махачкала, 1988.

Пьянков А. В. Отчет о раскопках курганов в урочище Циплиевский кут Краснодарского края в 1988 г. // Архив ИА РАН. 1989. Р-1. № 13448.

Пьянков А. В. Средневековый могильник Абинский-4 // Древности Кубани и Черноморья. Краснодар, 1993.

Пьянков А. В. Биритуальный средневековый могильник Циплиевский из Западного Закубанья: предварительное сообщение // Вестник Абинского народного музея. Вып. 3. Абинск, 2000.

Пьянков А. В. Раннесредневековый могильник у п. Ленинский Путь // Третья кубанская археологическая конференция. Краснодар — Анапа, 2001.

Пьянков А. В. Касоги—касахи—кашаки письменных источников и археологические реалии Северо-Западного Кавказа // Материалы и исследования по археологии Кубани. Вып. 1. Краснодар, 2001.

Пьянков А. В. Народ касоги и страна Каса (к этнополитической ситуации на Северо-Западном Кавказе в VIII—X вв.) // Материалы по изучению историко-культурного наследия Северного Кавказа. Вып. VIII. Крупновские чтения, 1971—2006. М., 2008.

Пьянков А. В., Сторчевой А. А. Раскопки средневекового могильника Бжид-1 // Археологические раскопки на Кубани в 1989—1990 годах. Ейск, 1992.

Пьянков А. В., Тарабанов В. А. Кремационные погребения Кубани и Подонья салтовского кремния: единство происхождения или случайное сходство // Древности Кубани. Вып. 13. Краснодар, 1998.

Пьянков А. В., Тарабанов В. А. Воинский комплекс 25 из Молдовановского могильника (Раскопки 1989 г.) // Материалы и исследования по археологии Северного Кавказа. Вып. 3. Армавир, 2004.

Пьянков А. В., Хачатурова Е. А. Погребение половчанки из степного Прикубанья // ИАА. Вып. 1. Армавир — М., 1995.

Рассамакин Ю. Я. Погребение знатного кочевника на реке Молочной: опыт реконструкции вещевого комплекса // Степи Европы в эпоху средневековья. Том 3. Половецко-золотоордынское время. Донецк, 2003.

Рогудеев В. В. Исследования курганов в Боковском и Сальском районах Ростовской области // АО 2007 года. М., 2010.

Ростунов В. В. Отчет о раскопках Змейского катакомбного могильника в Кировском районе СО АССР в 1983 г. // Архив ИА РАН. 1983. Р-1. № 11371.

Руденко К. Тюркский мир и Волго-Камье в XI—XII вв. (археологические аспекты проблемы) // ТА. 2000. № 1—2 (6—7).

Руденко К. Металлические зеркала золотоордынского времени из собрания Национального музея Республики Татарстан // ТА. 2004. № 1—2.

Савенко С. Н. Конские захоронения на могильнике X—XII вв. н. э. Кольцо-Гора // Кочевники Азово-Каспийского междуморья. Орджоникидзе, 1983.

Савенко С. Н. Раскопки Мартан-Чуйского 1-го могильника в 1980 году // Средневековые погребальные памятники Чечено-Ингушетии. Грозный, 1985.

Савенко С. Н. Хронологические особенности зеркал X—XII вв. н. э. Центрального Предкавказья // Проблемы хронологии археологических памятников Северного Кавказа. Орджоникидзе, 1985.

Савенко С. Н. Этнокультурная характеристика богатых погребений конца XI — первой половины XII в.

могильника Кольцо-Гора // Этнокультурные проблемы бронзового века Северного Кавказа. Орджоникидзе, 1986.

Савенко С. Н. Еще один интересный набор всаднических предметов середины XI — первой половины XII в. н. э. из Колосовки в фондах Ставропольского государственного музея-заповедника // Пятая Кубанская археологическая конференция. Краснодар, 2009.

Савенко С. Н. Аланские всадники в письменных источниках и в археологических данных: вопросы сравнительного анализа // Материалы по изучению историко-культурного наследия Северного Кавказа. Вып. IX. Ставрополь, 2009.

Савченкова Л. Л. Черный металл Болгара. Типология // Город Болгар. Ремесло металлургов, кузнецов, литейщиков. Казань, 1996.

Салов А. И. Материалы для археологической карты Анапского района // КСИА. 1979. Вып. 159.

Саханев В. В. Раскопки на Северном Кавказе в 1911—1912 гг. // ИАК. Вып. 56. Петроград, 1914.

Седов В. В. Восточные славяне в VI—XIII вв. М., 1982.

Седов В. В. Изборск — протогород. М., 2002.

Седова М. В. Ювелирные изделия древнего Новгорода (X—XV вв.). М., 1981.

Седова М. В. Суздаль в X—XV веках. М., 1997.

Сизов В. И. Восточное побережье Черного моря. Археологические экскурсии. МАК. Вып. II. М., 1889.

Сорокин С. С. Железные изделия Саркела-Белой Вежи // Труды Волго-Донской археологической экспедиции. Т. II. МИА. № 75. М. — Л., 1959.

Сорокина Г. Детские амулеты и талисманы в традиционном ювелирном искусстве // Ювелирное искусство и материальная культура. СПб., 2006.

Сорокина И. А. Курганные могильники Закубанья. Краснодар, 2001.

Сосранов Р. С. Захоронения коней на Змейском могильнике как показатель дружинной организации аланского общества в X—XII вв. // Этнокультурные проблемы бронзового века Северного Кавказа. Орджоникидзе, 1986.

Схатум Р. Б. Щит в комплексе вооружения оседлых племен Северо-Западного Кавказа в золотоордынский период // Материалы и исследования по археологии Кубани. Вып. 3. Краснодар, 2003.

Схатум Р. Б. Предметы вооружения Убинского могильника: общая характеристика и датировка // Первые «Анфимовские чтения» по археологии Западного Кавказа. Краснодар, 2012.

Тарабанов В. А. Средневековые погребения Ленинохальбского могильника (по раскопкам 1975 г.) // ВАА. 1984. Вып. III.

Тарабанов В. А. Раскопки средневекового кремационного могильника у с. Молдавановское Крымского района в 1989 г. // Археологические раскопки на Кубани в 1989—1990 годах. Ейск, 1992.

Тарабанов В. А. Отчет об исследованиях средневековых поселений и могильника на южном берегу Краснодарского водохранилища в районе хутора Беляевского Белореченского района Краснодарского края // Архив ИА РАН. 1994. Р-1. № 19040—19042.

Тарабанов В. А. Кремационные погребения VIII—X вв. на территории Краснодарского края и их этническая принадлежность // XVIII Крупновские чтения по археологии Северного Кавказа. ТД. Кисловодск, 1994.

- Тарабанов В. А.* Исследования памятников близ хутора Беляево в Краснодарском крае // АО 1994 года. М., 1995.
- Тарабанов В. А.* Социальные отношения адыгов в X—XV вв. // Древности Кубани. XII. Краснодар, 1997.
- Толочко П. П.* Кочевые народы степей и Киевская Русь. СПб., 2003.
- Уварова П. С.* Кавказские путевые записки. М., 1887.
- Уварова П. С.* Кавказ. Абхазия, Аджария, Шавшетия, Посховский участок. Путевые заметки. М., 1891.
- Успенский П. С.* Об одном из вариантов погребального обряда кремаций XI—XIII вв. в Закубанье // Проблемы хронологии и периодизации археологических памятников и культур Северного Кавказа. XXVI Крупновские чтения по археологии Северного Кавказа. Тезисы докладов. Магас, 2010.
- Успенский П. С.* Могильники с трупосожжениями VIII—XIII вв. на Северо-Западном Кавказе (территория и динамика распространения) // Новейшие открытия в археологии Северного Кавказа: Исследования и интерпретации. Махачкала, 2012.
- Федоренко Н. В.* Отчет об исследовании археологических памятников в пос. Мысхако в зоне строительства спортивно-оздоровительного комплекса объединения «Пермьлеспром» в 1992 г. // Архив ИА РАН. 1992. Р-1. № 17285, 17286.
- Федоров-Давыдов Г. А.* Кочевники Восточной Европы под властью золотоордынских ханов. М., 1996.
- Федоров-Давыдов Г. А.* Денежное дело Золотой Орды. М., 2003.
- Фидаров Р. Ф.* Отчет о раскопках Змейского катакомбного могильника в Кировском районе РСО в 1993 г. // Архив ИА РАН. 1994. Р-1. № 17838, 17839.
- Фидаров Р. Ф.* Отчет о раскопках Змейского катакомбного могильника в Кировском районе РСО в 2001 г. // Архив ИА РАН. 2002. Р-1. № 24764.
- Флерова В. Е.* Лук из катакомбы № 29 могильника Клин-Яр III // Приложение к кн.: В. С. Флеров. Аланы Центрального Предкавказья V—VIII веков: обряд обезвреживания погребенных. М., 2000.
- Флерова В. Е.* Резная кость Юго-Востока Европы IX—XII веков: искусство и ремесло. СПб., 2001.
- Халикова Е. А.* Больше-Тиганский могильник // СА. 1976. № 2.
- Храпунов И. Н.* Булганакское позднескифское городище (по раскопкам 1981—1989 гг.) // МАИЭТ. Вып. II. Симферополь, 1991.
- Худяков Ю. С.* Вооружение енисейских кыргызов. Новосибирск, 1980.
- Худяков Ю. С.* Вооружение центральноазиатских кочевников в эпоху раннего и развитого средневековья. Новосибирск, 1991.
- Хузин Ф. Ш.* Снаряжение всадника и верхового коня // Культура Биляра. М., 1985.
- Хузин Ф. Ш., Набиуллин Н. Г.* Булгарский город Джукетау на Каме (по материалам раскопа III 1991 и 1993 гг.) // Археологическое изучение булгарских городов. Казань, 1999.
- Хузин Ф. Ш., Нигаматов А. З.* Раскопки на территории пригородов Чаллынского городища // Археологическое изучение булгарских городов. Казань, 1999.
- Хузин Ф. Ш., Ситдииков А. Г.* Древняя Казань. Казань, 2005.
- Чакхчиев Д. Ю.* Воинское погребение золотоордынского времени Паметского некрополя Горной Ингушетии // Археология и этнография Северного Кавказа. Краснодар, 1998.
- Шестопалова Э. Ю.* Отчет о раскопках Змейского катакомбного могильника в Кировском районе РСО в 1991 г. // Архив ИА РАН. 1995. Р-1. № 16813.
- Шиготарова Т. Г.* Типология наносных султанчиков (по материалам средневековых памятников Алтая) // Наследие древних и традиционных культур Северной и Центральной Азии. Новосибирск, 2000.
- Шишлов А. В., Колпакова А. В., Федоренко Н. В.* Работы Новороссийского исторического музея-заповедника // АО 2007 года. М., 2010.
- Шапова Ю. Л.* Стекланные изделия средневековой Тмутаракани // Керамика и стекло древней Тмутаракани. М., 1963.
- Шапова Ю. Л.* Украшения из стекла // Археология: Древняя Русь. Быт и культура. М., 1997.
- Якобсон А. Л.* Керамика и керамическое производство Средневековой Таврики. Л., 1979.
- Corinth. Volume XII. The Minor Objects. (By Gladys R. Davidson). Princeton, New Jersey, 1952.
- Dabrowska Elzbieta.* Kurhany Rassawskie // Archeologia. T. VIII. 1956. Leszyt 1. Warszawa — Wrocław, 1958.
- Kiss Gábor.* Vas Megye 10—12. Századi sir-és Kincsleletei. Szombathely, 2000.
- The Ancient Hungarians. Exhibition Catalogue. Budapest, 1996.

СПИСОК СОКРАЩЕНИЙ

АО	Археологические открытия. Москва	МАДИСО	Материалы по археологии и древней истории Северной Осетии
АСГЭ	Археологические сообщения Государственного Эрмитажа. Ленинград	МАИЭТ	Материалы по археологии, истории и этнографии Таврии. Симферополь
ВАА	Вопросы археологии Адыгеи. Майкоп	МАК	Материалы по археологии Кавказа
ГИМ	Государственный исторический музей	МИА	Материалы и исследования по археологии СССР
ИА РАН	Институт археологии Российской Академии наук	ОАК	Отчет Императорской археологической комиссии
ИАА	Историко-археологический альманах. Армавир — Москва	ПИФК	Проблемы истории, филологии и культуры. Москва — Магнитогорск.
ИАК	Императорская археологическая комиссия	РА	Российская археология
КСИА	Краткие сообщения Института археологии	СА	Советская археология
КСИИМК	Краткие сообщения Института истории материальной культуры	САИ	Свод археологических источников
КЧ	Крупновские чтения	ТД	Тезисы докладов

РИСУНКИ

Условные обозначения:











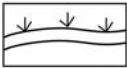
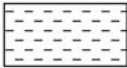
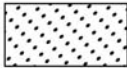

	- дерн		- глина		- кольчуга
	- темный суглинок		- щебенка		- дерево
	- светлый суглинок		- суглинок со щебнем		- урна
	- погребенная почва		- уголь		- заполнение урны
	- современный мусорный слой		- зола		- каменная крышка урны
	- перекоп (грабительская яма)				



Рис. 1. Местонахождение Цемдолинского могильника (показан черным)

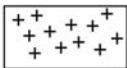

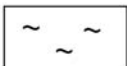
Рис. 2. План Цемдолинского могильника



Рис. 3. Курган 1:
1 — план; 2 — разрез по линии А-Б (вид с юга); 3 — профиль бортов прирезки

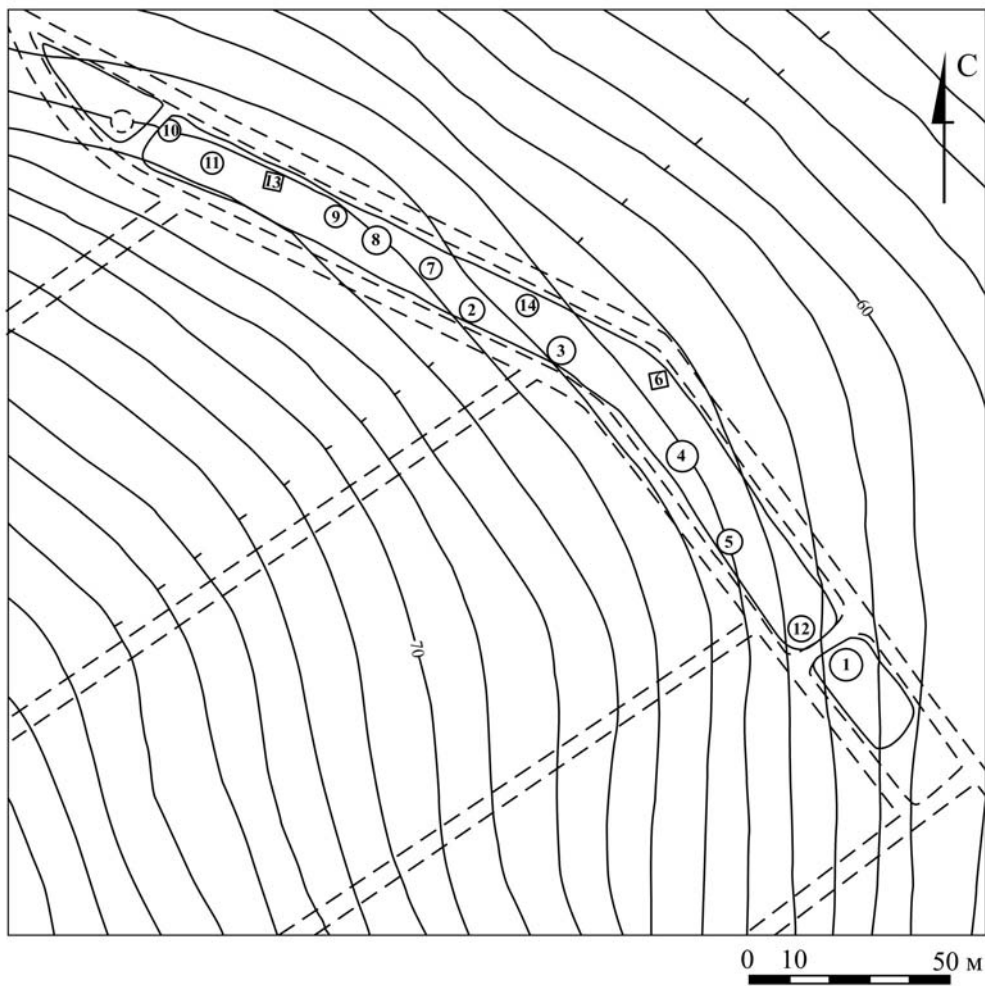

Рис. 4. Курган 1:

1 — план погребения 1; 2 — фасы стенок (а — северной; б — южной; в — восточной; г — западной) и план перекрытия (д) каменного ящика, погребение 1; 3 — план погребения 2; 4 — фасы стенок (а — северной; б — западной; д — южной) каменного ящика, погребение 2

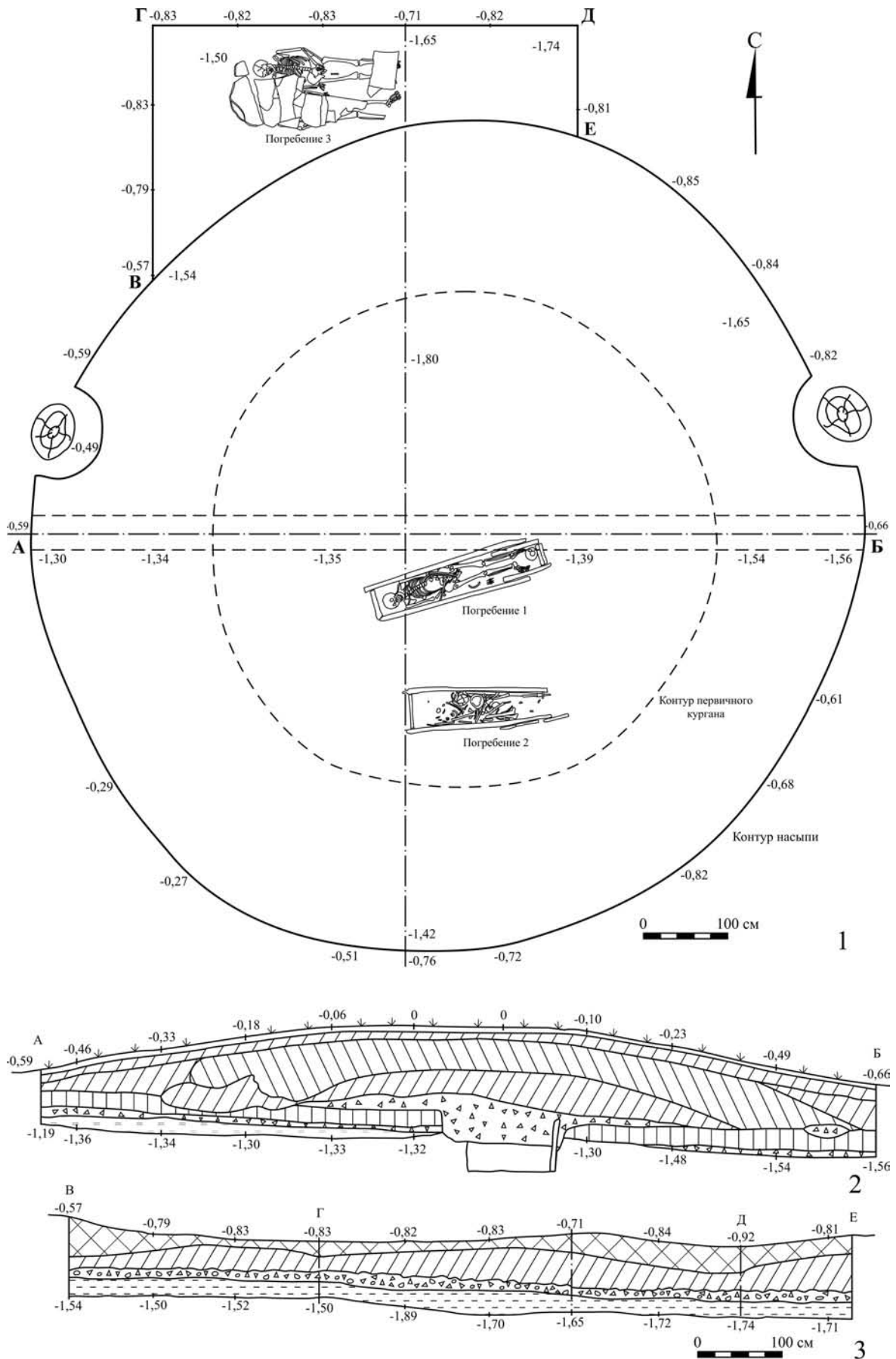

0 10 50 см

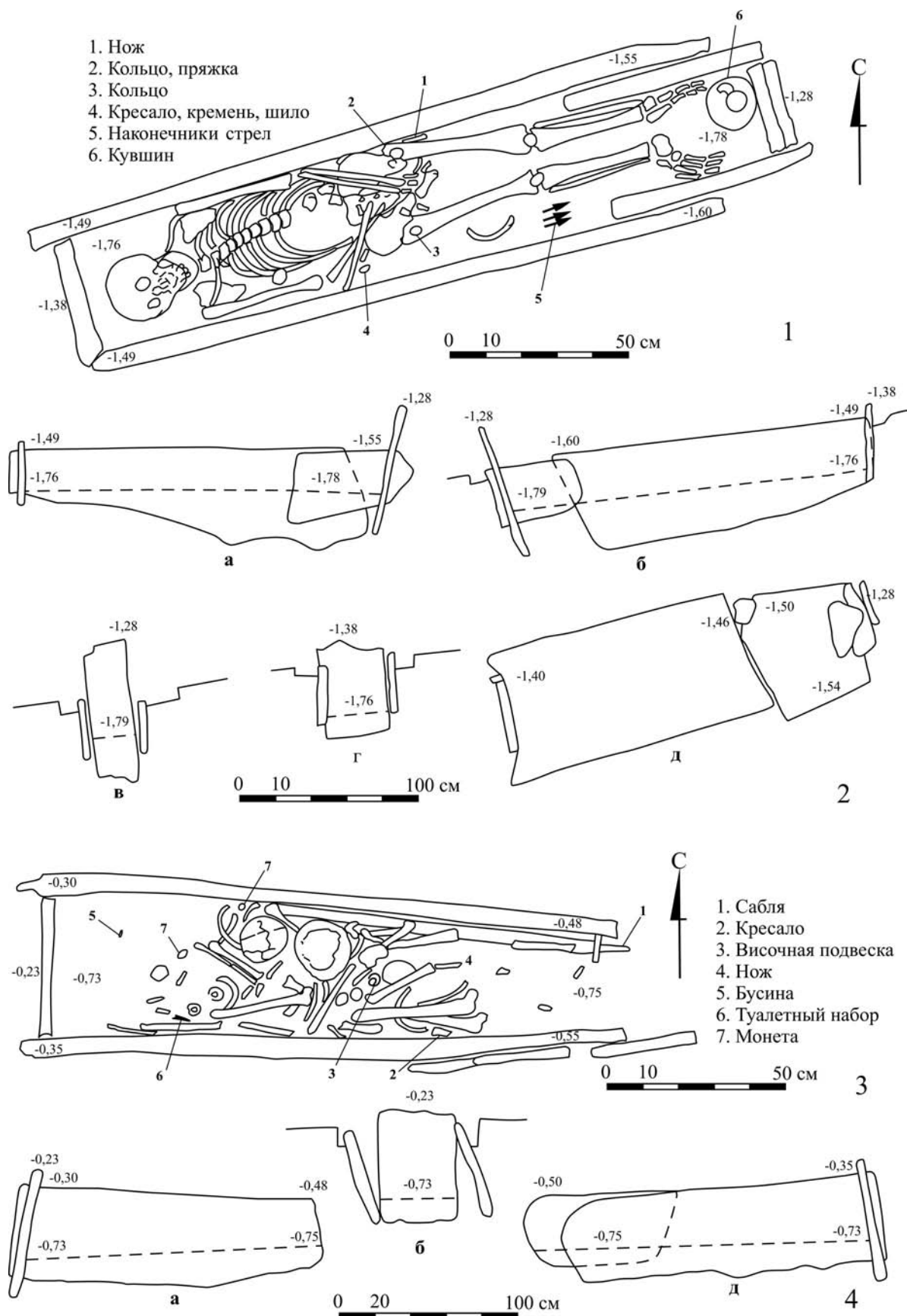
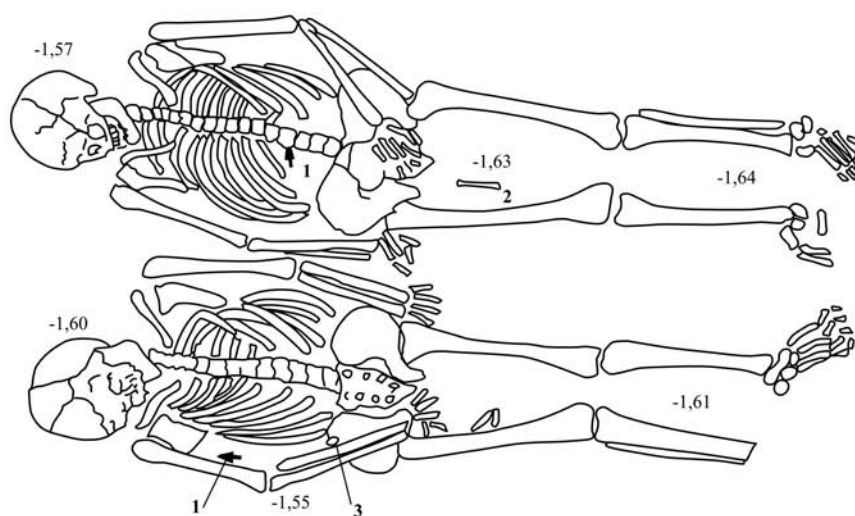
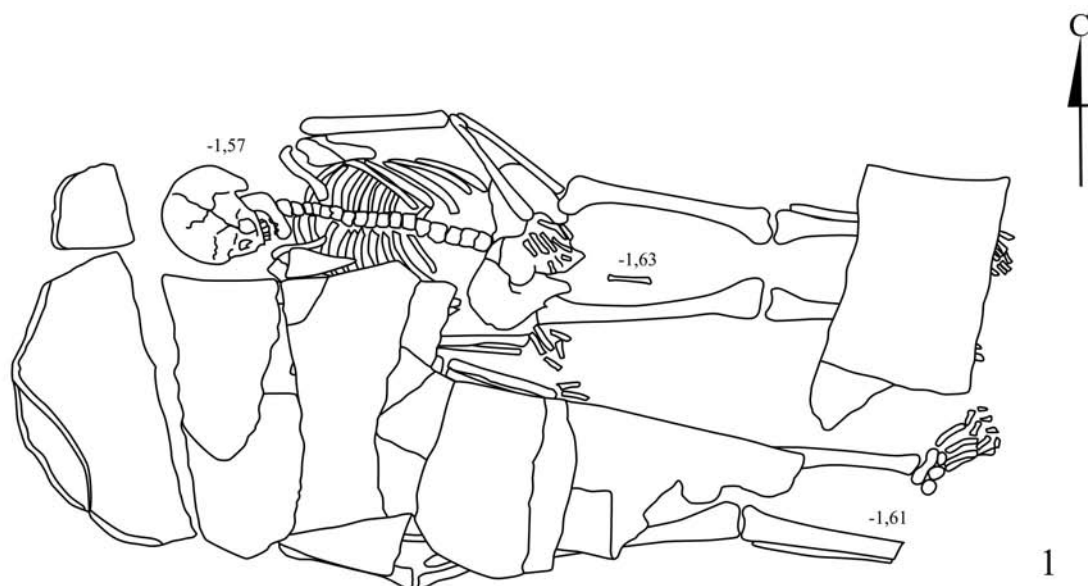
1. Наконечники стрел
2. Нож
3. Кольцо, пряжка

Рис. 5. Парное погребение возле кургана 1:
1 — план каменного заклада; 2 — план погребения



Рис. 6. Курган 2.

1 — план; 2 — разрез по линии А-Б (вид с востока); 3 — развёртка каменной обкладки



Рис. 7. Курган 2:
1 — план кремационного погребения и зольного пятна; 2 — план погребения лошади

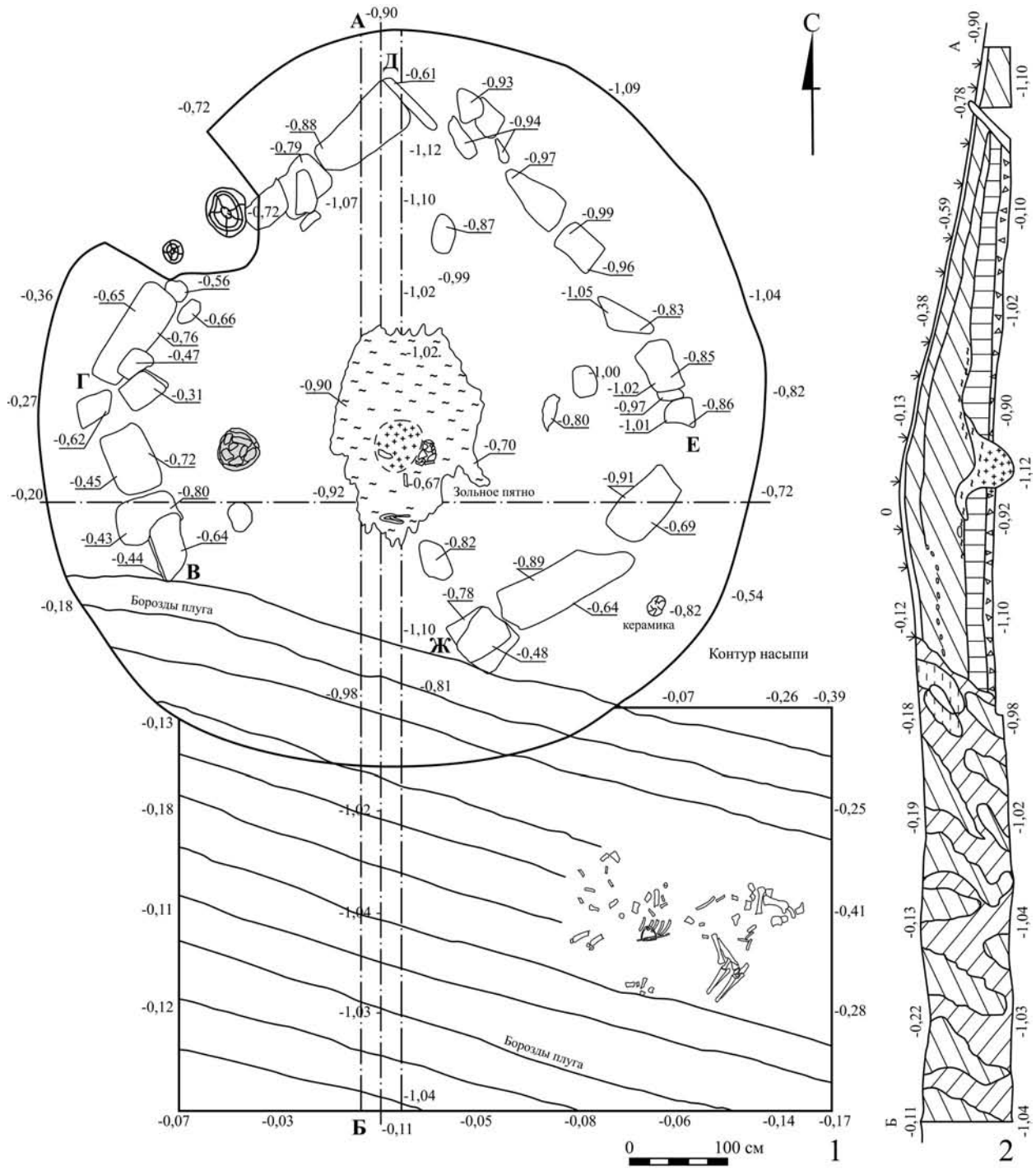

Рис. 8. Курган 3:

1 — план; 2 — разрез по линии А-В; 3 — развертка каменной обкладки

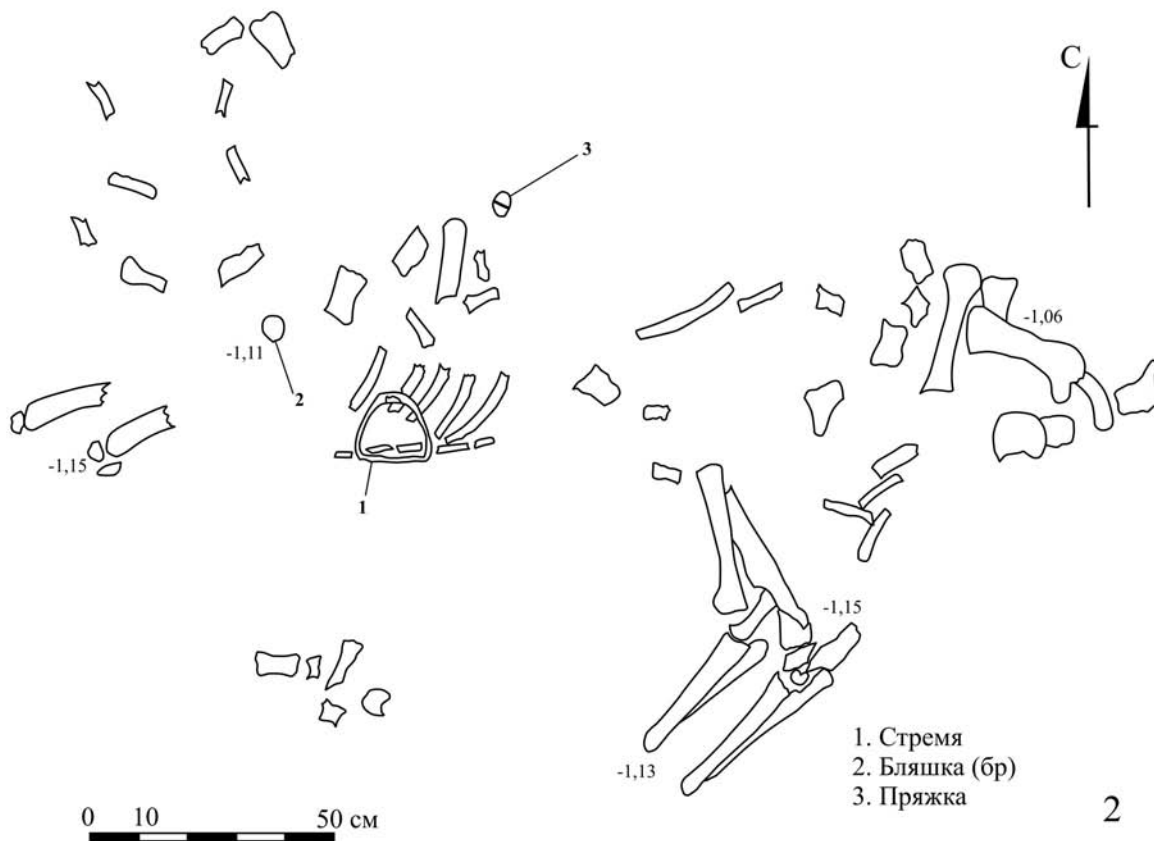
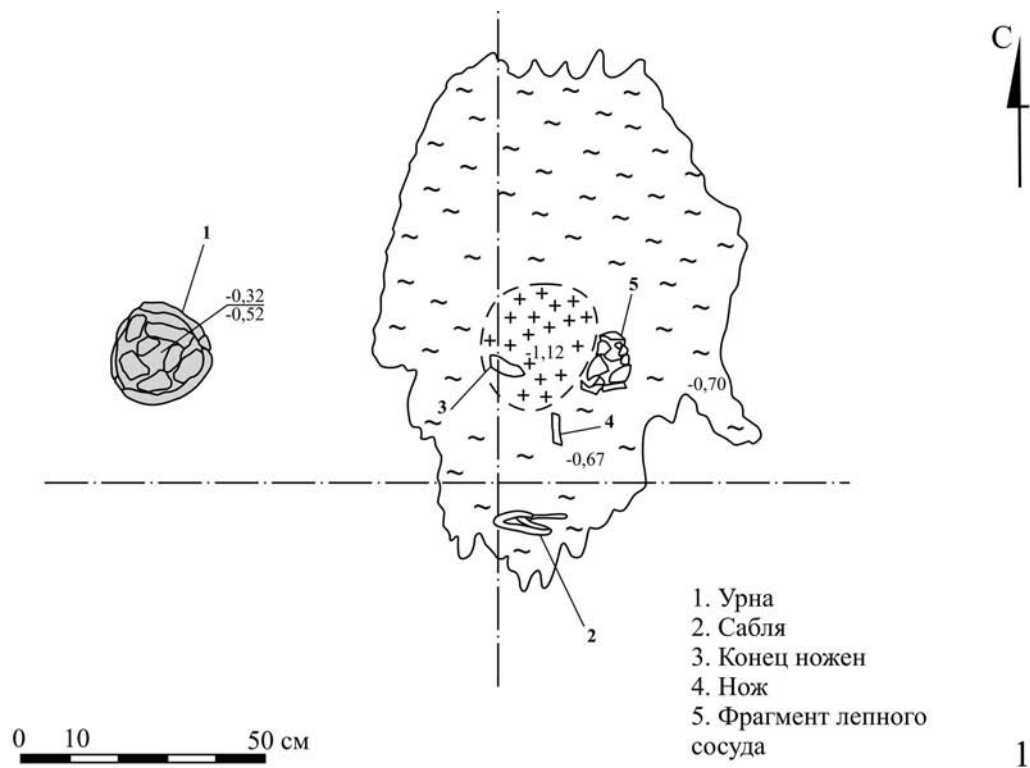

Рис. 9. Курган 3:

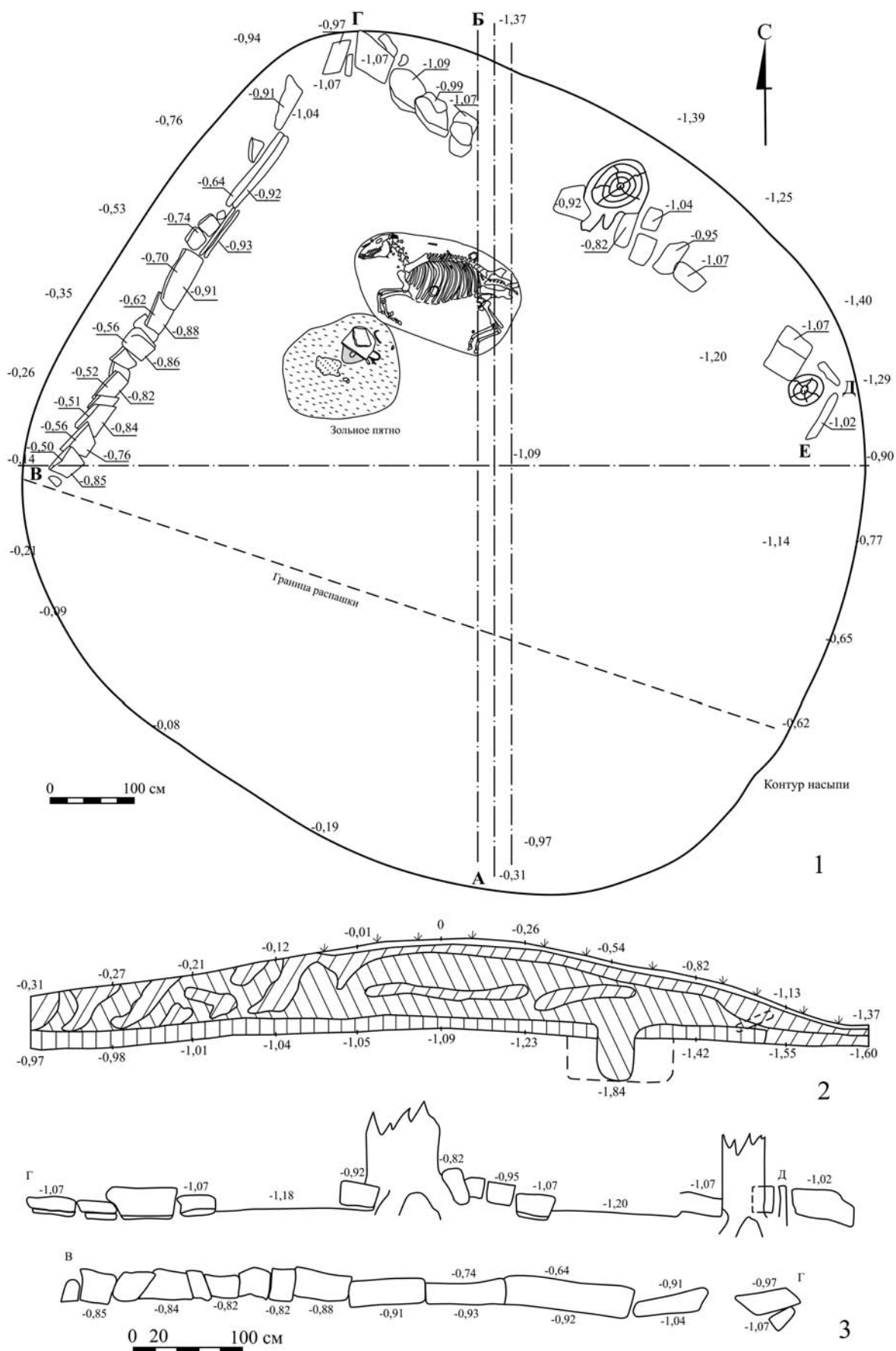
1 — план зольного пятна с кремационным погребением и погребения лошади;
2 — разрез зольного пятна (вид с юго-востока)



Рис. 10. Курган 4:
1 — план; 2 — разрез по линии А-Б (вид с запада); 3 — развертка каменной обкладки

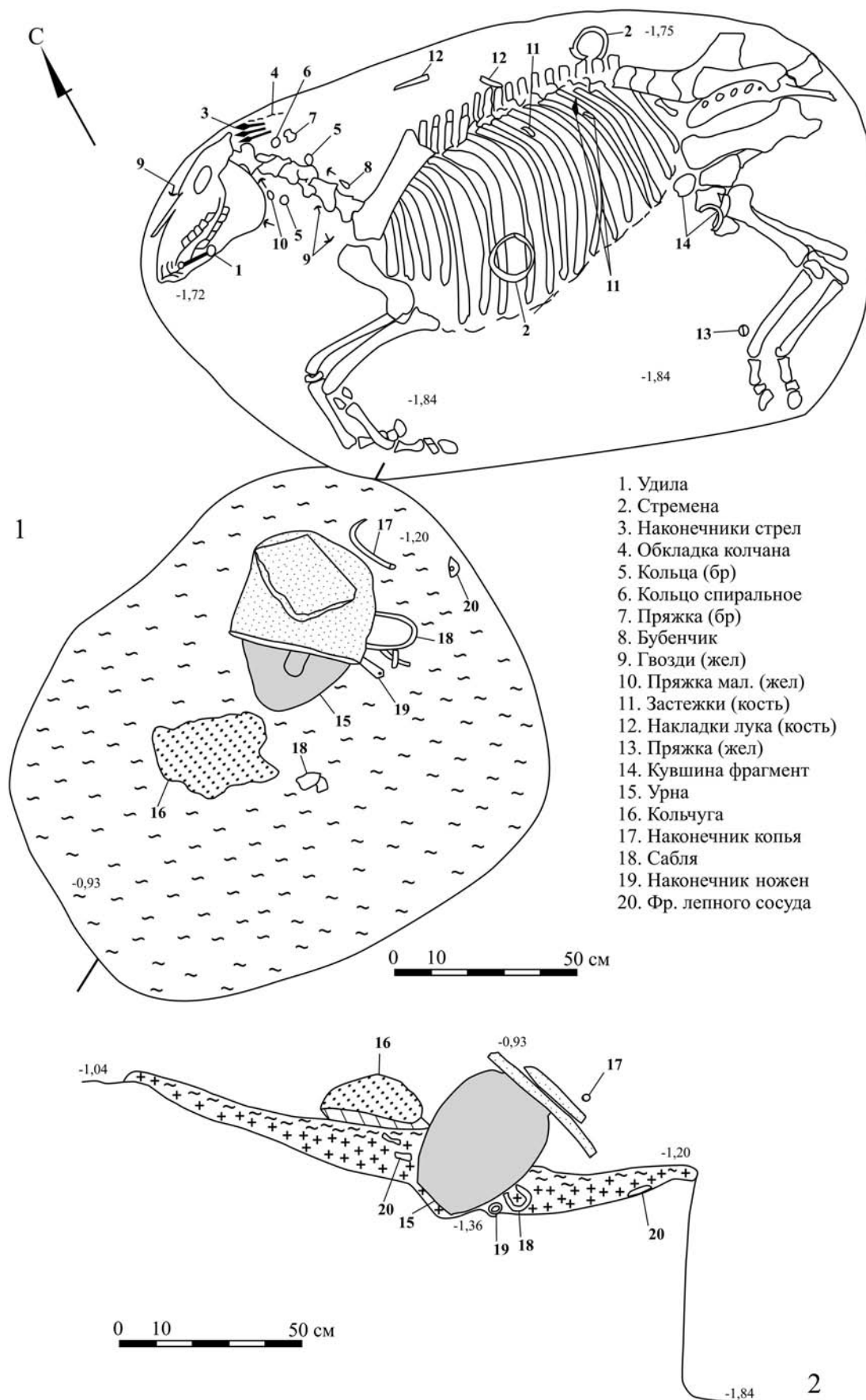

Рис. 11. Курган 4:

1 — план погребения лошади 1; 2 — план погребения лошади 2

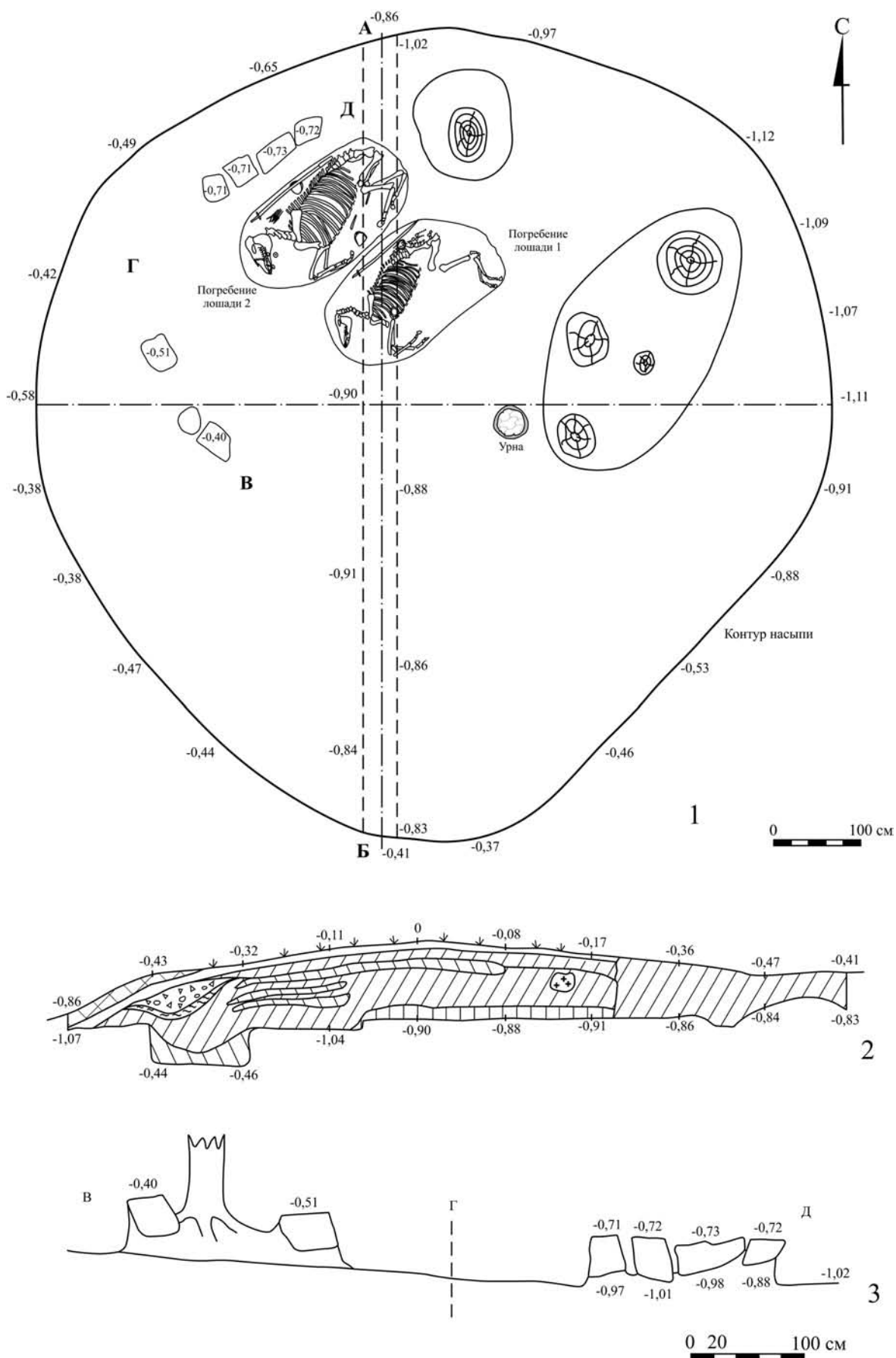

Рис. 12. Курган 5:

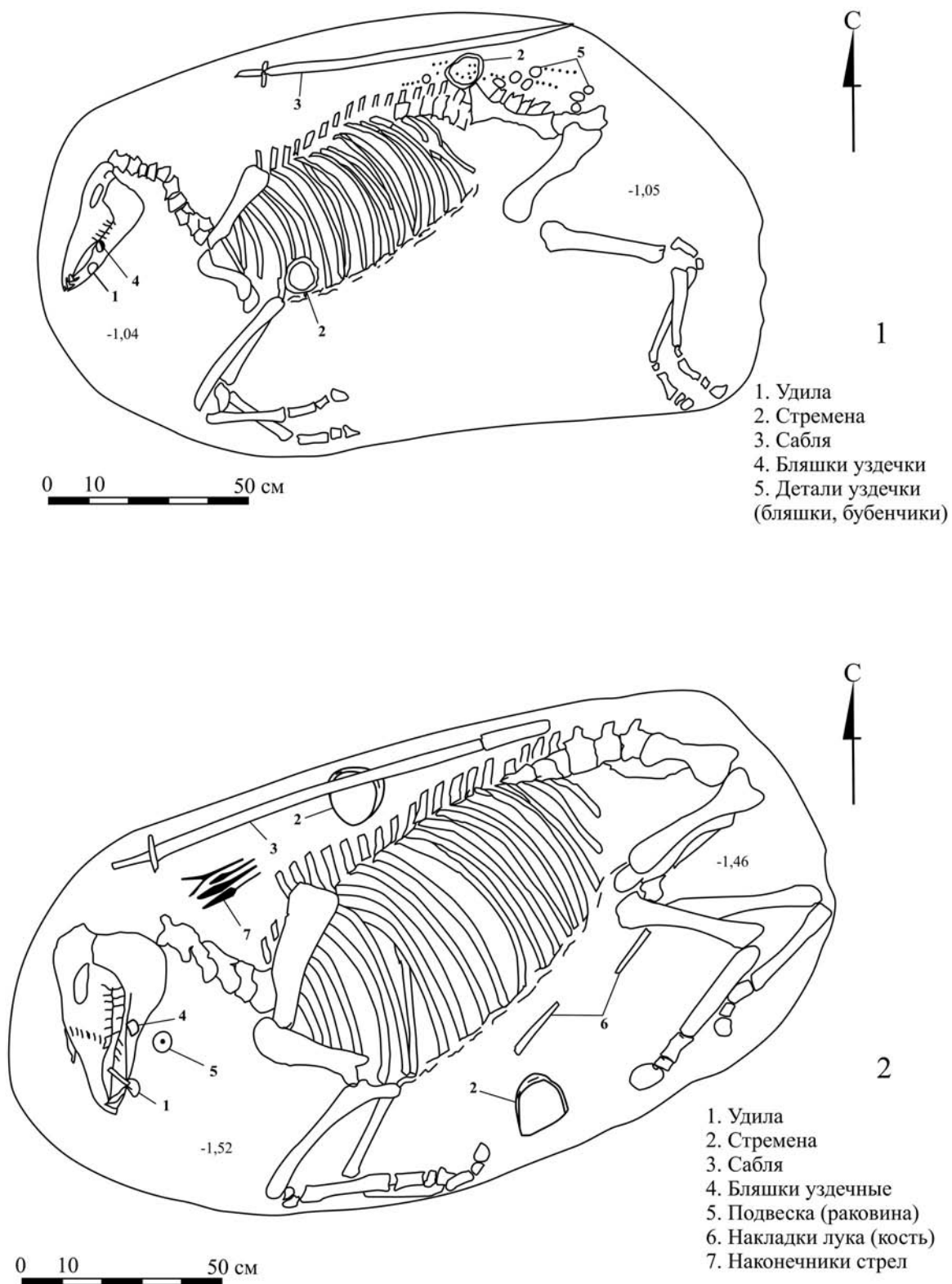
1 — план; 2 — разрез по линии А-Б (вид с востока); 3 — развертка каменной обкладки



1

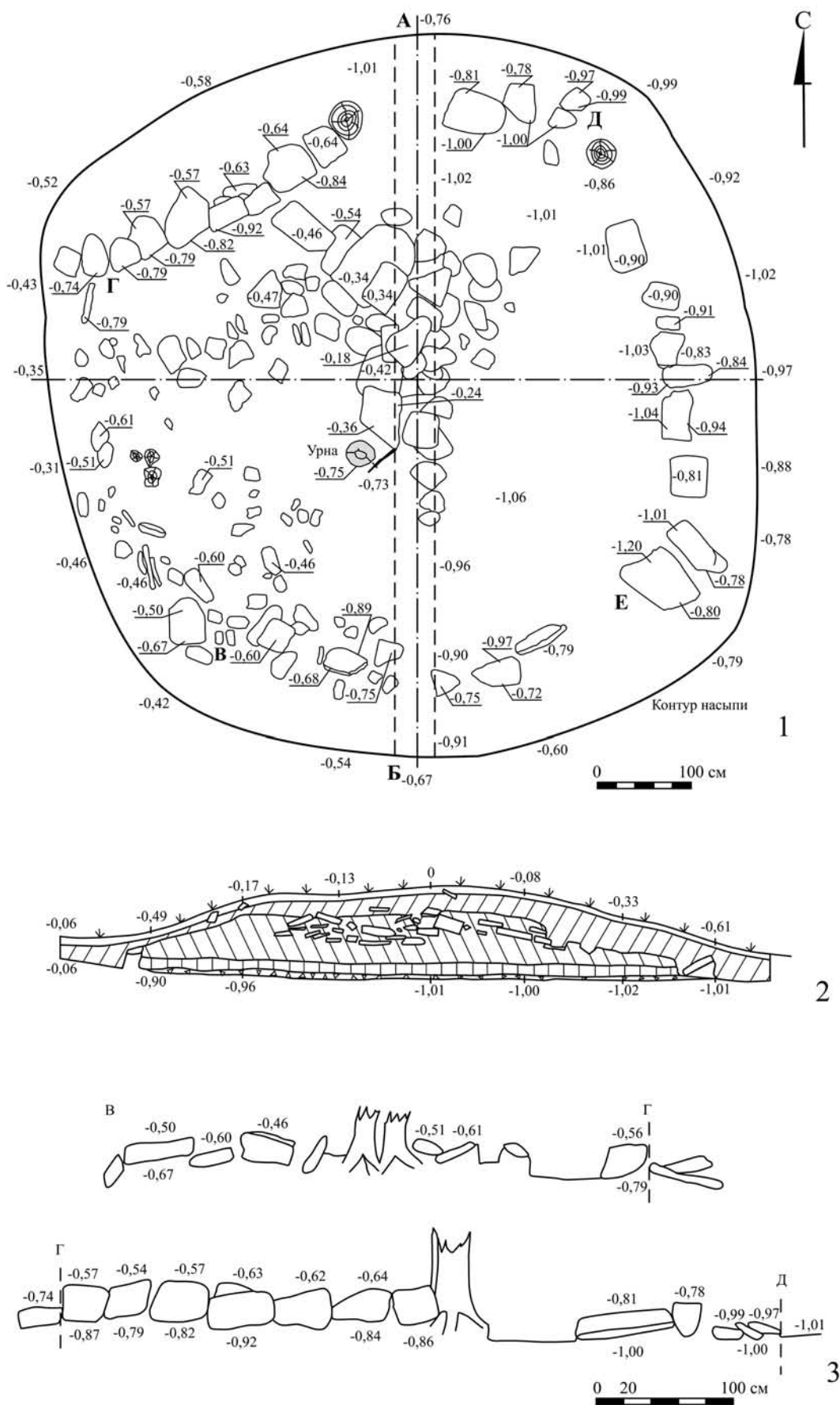
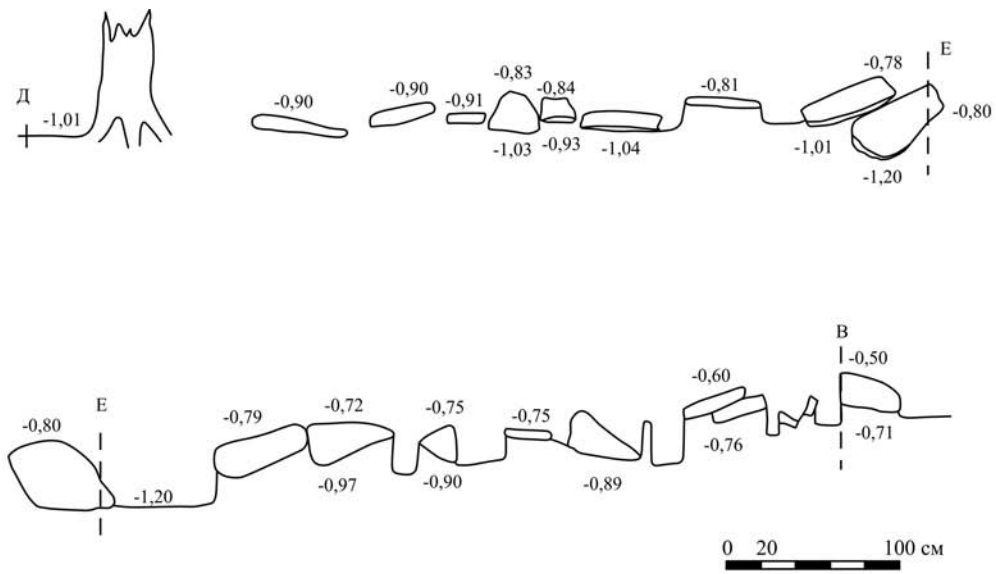
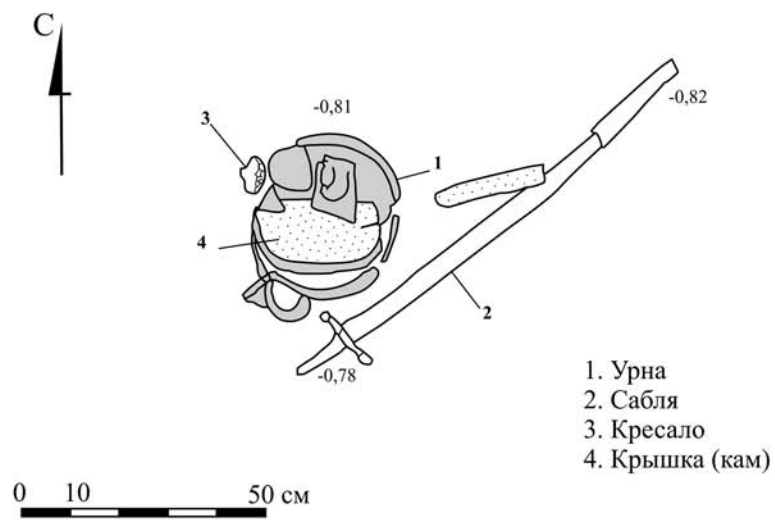

2

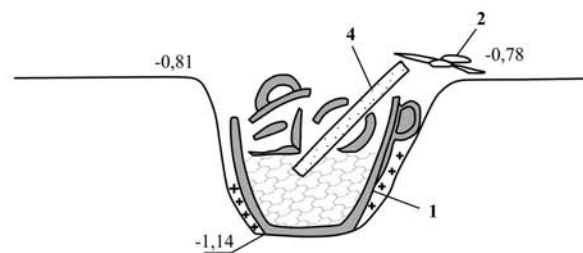

3

Рис. 13. Курган 5:

1 — развертка каменной обкладки (продолжение); 2, 3 — план и разрез кремационного погребения



Рис. 14. Курган 6:
1 — план; 2 — разрез по линии А-Б (вид с севера)



Рис. 15. Курган 6. План погребения лошади

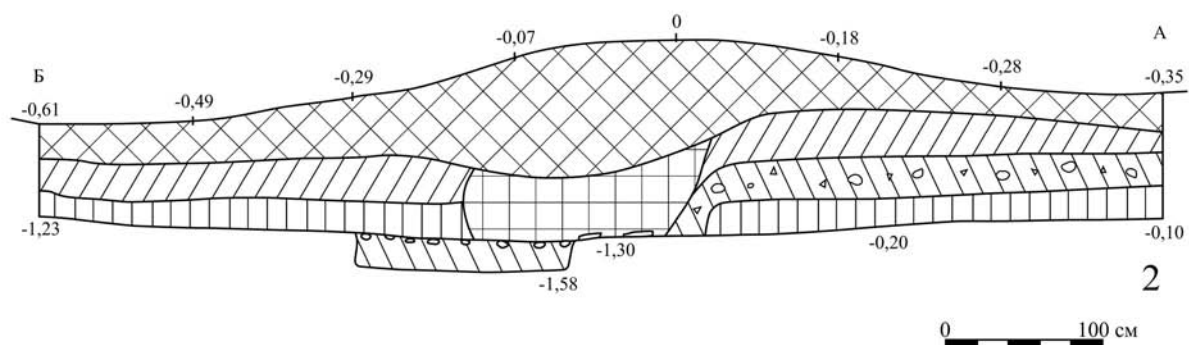
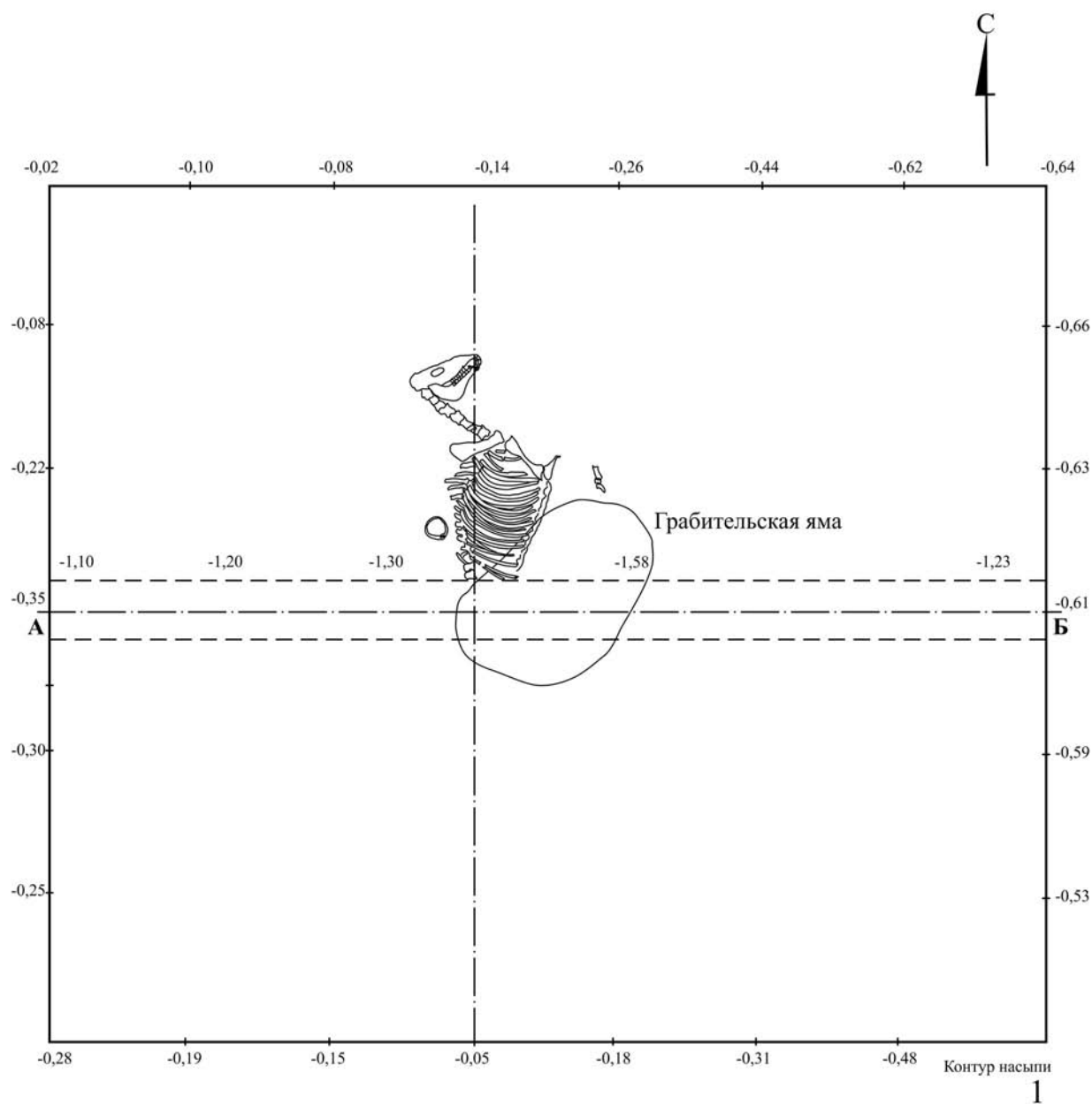

Рис. 16. Курган 7:

1 — план; 2 — разрез по линии А-В (вид с востока); 3 — развёртка каменной обкладки

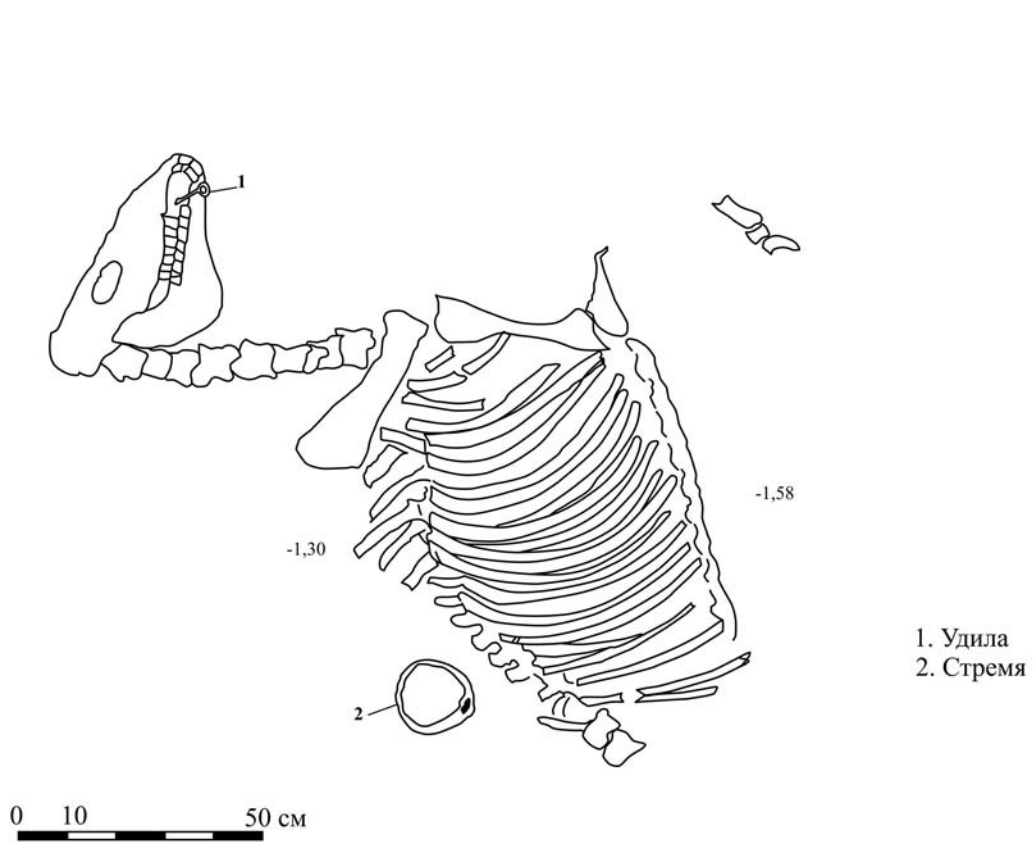

Рис. 17. Курган 7:

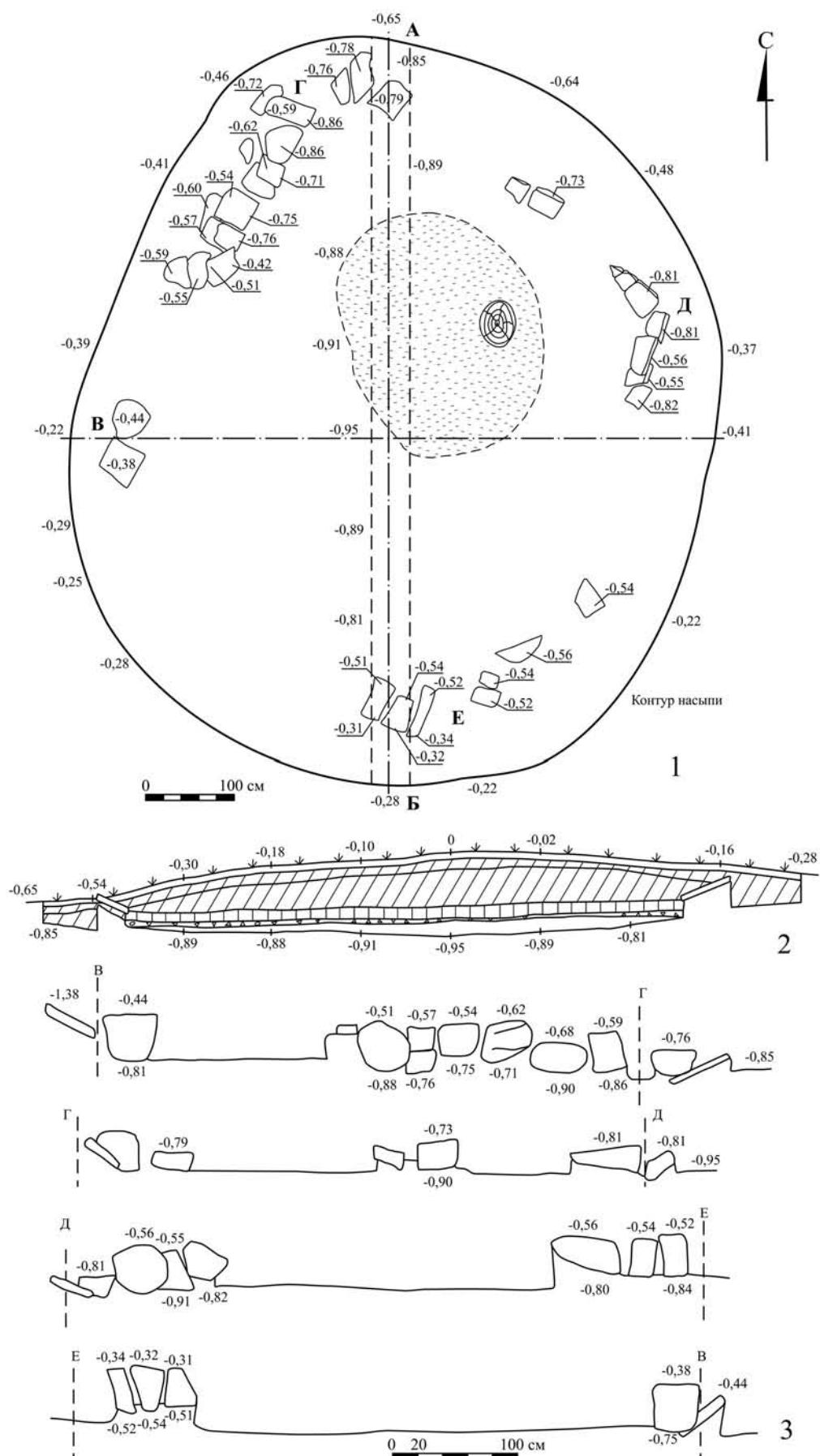
1 — разрез зольного пятна (вид с юга); 2 — план зольного пятна и кремационного погребения 3

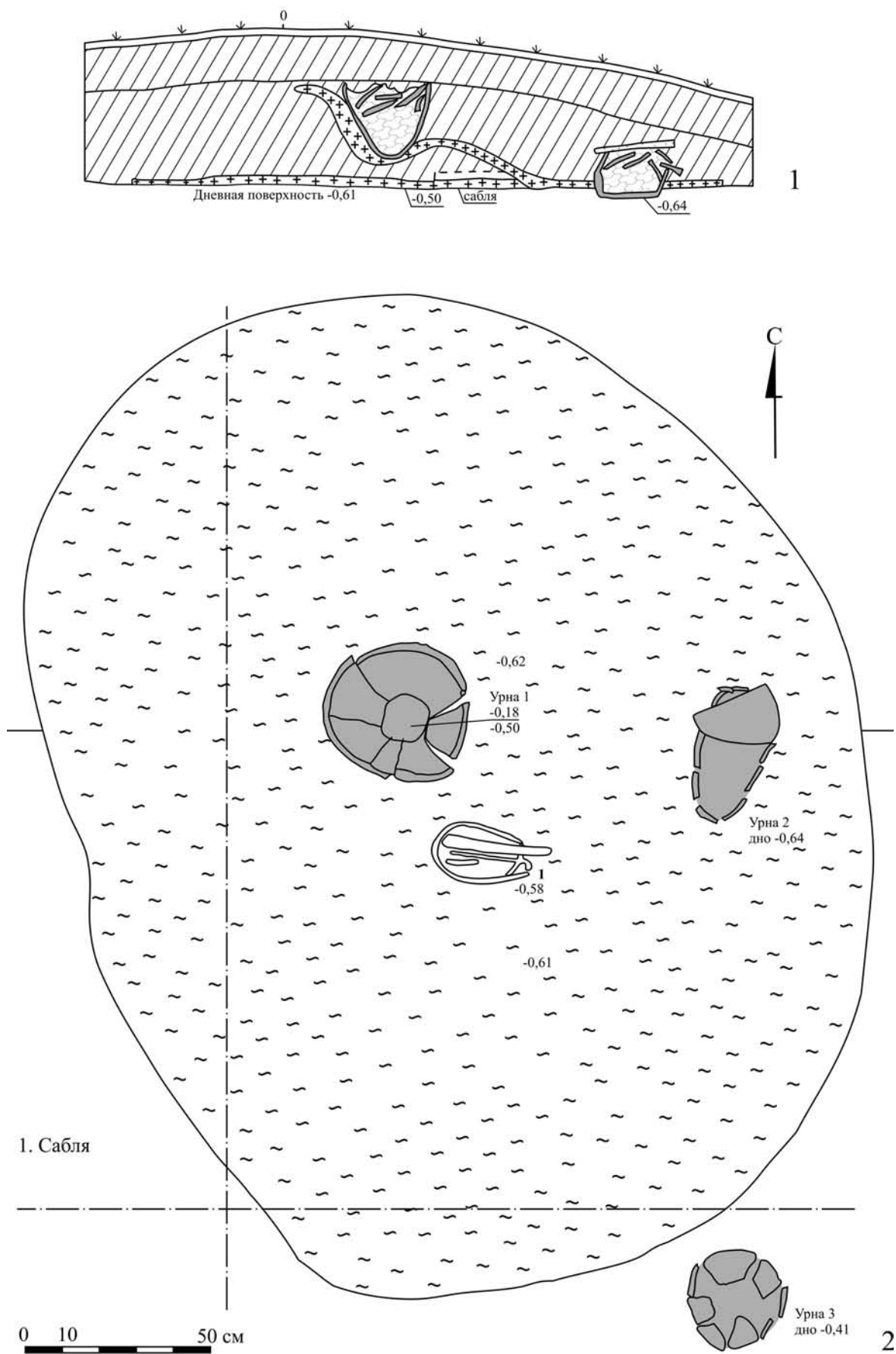

Рис. 18. Курган 8:

1 — план; 2 — внутренние фасы каменной обкладки

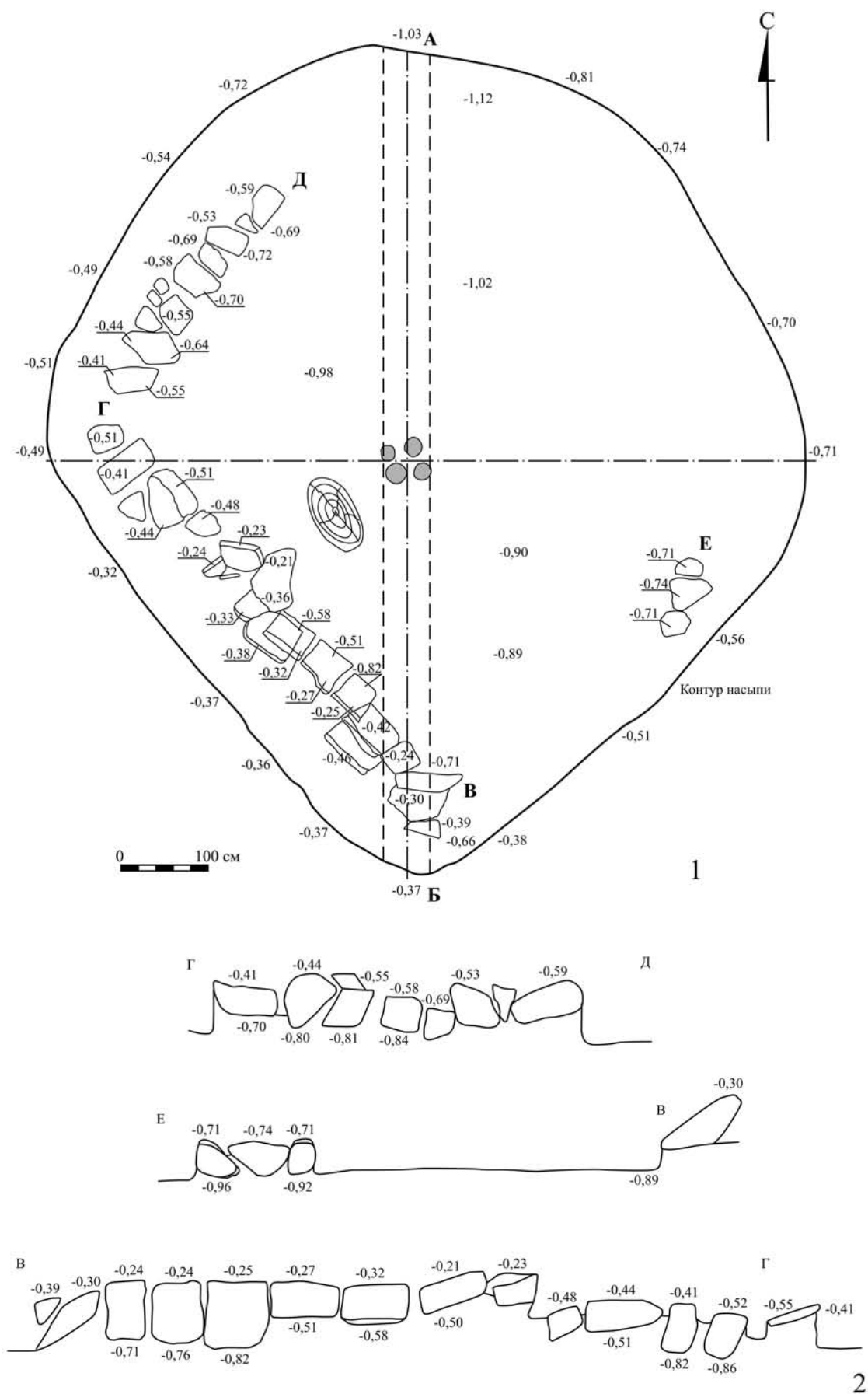

Рис. 19. Курган 8:

1 — каменный заклад кремационных погребений (урн); 2 — план расположения урн;
3 — разрез урн (вид с юга); 4 — разрез кургана (вид с востока)



Рис. 20. Курган 9:
1 — план; 2 — разрез по линии А-Б (вид с востока); 3 — развертка каменной обкладки

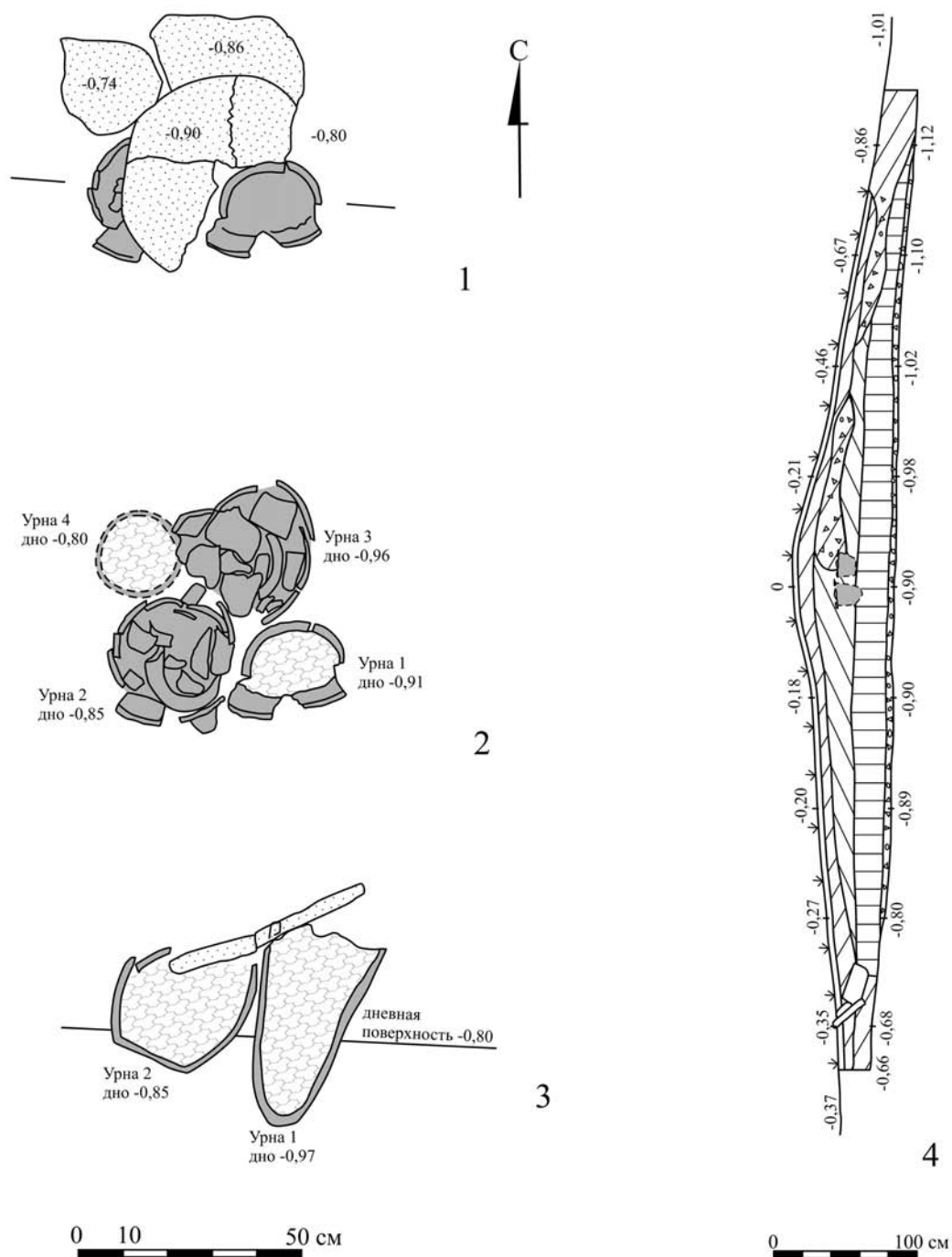

Рис. 21. Курган 9:
1 — разровка каменной обкладки (продолжение); 2 — план погребений

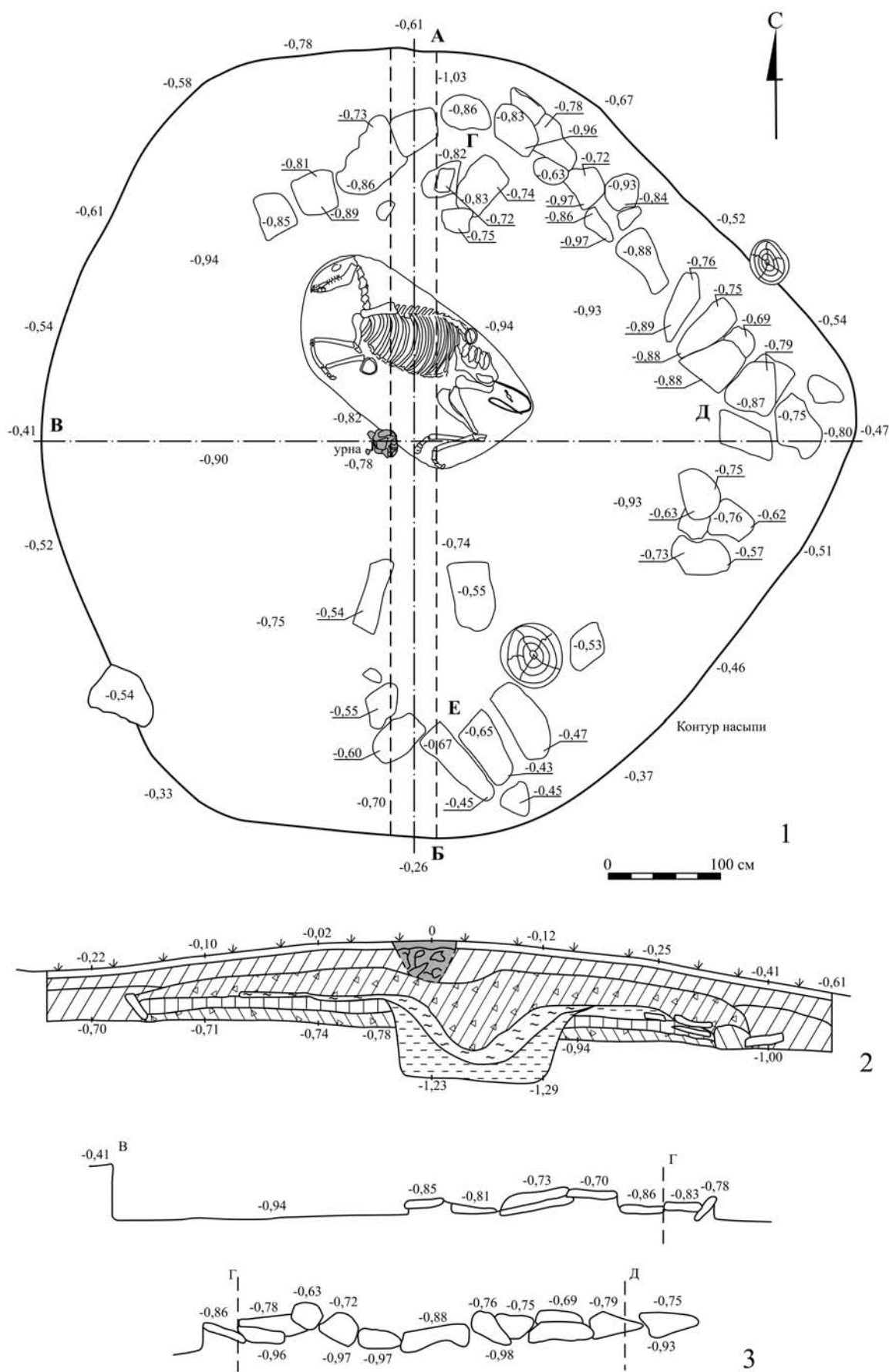

Рис. 22. Курган 9: разрез зольного пятна (вид с запада)

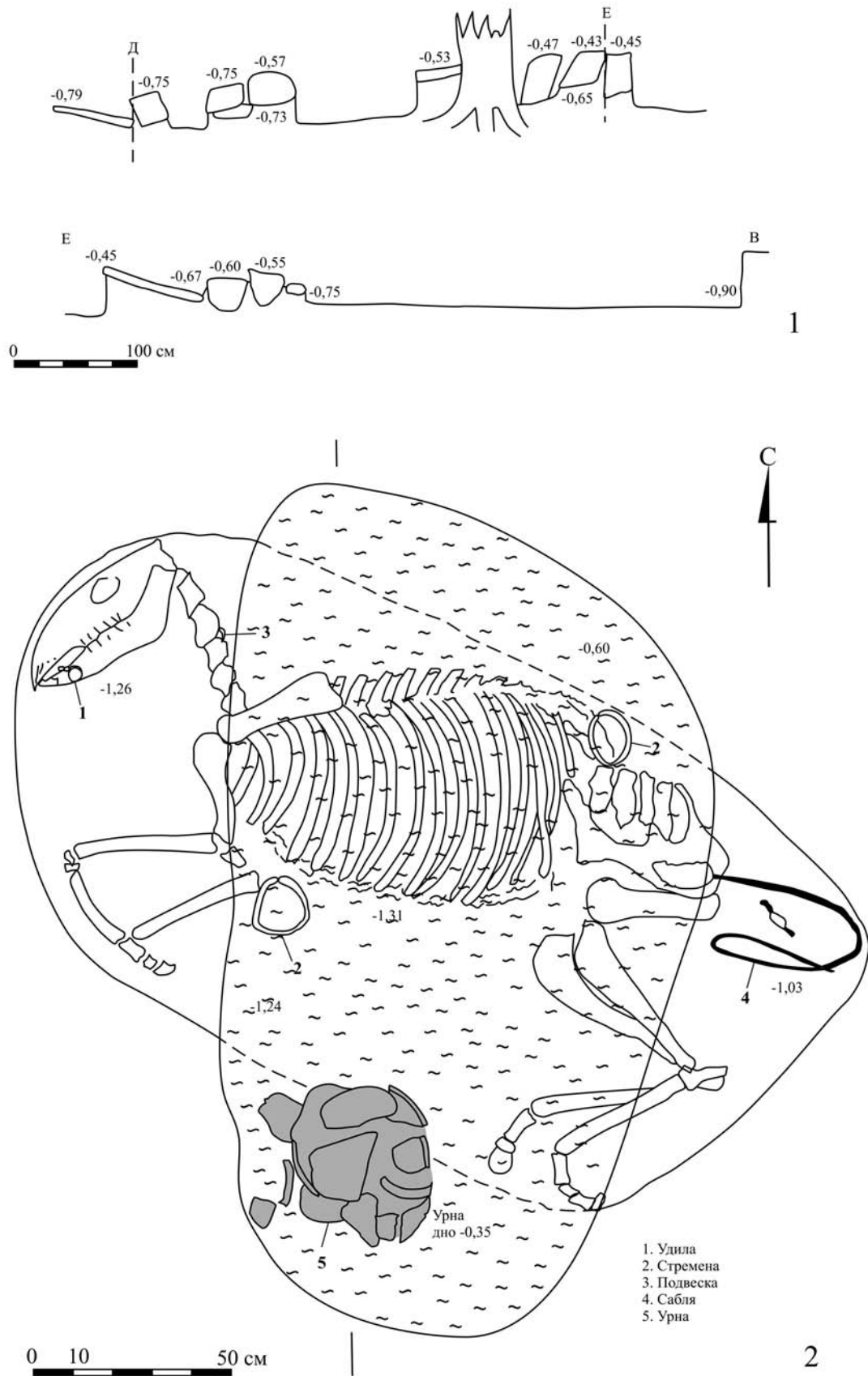

Рис. 23. Курган 10:

1 — план; 2 — разрез по линии А-В (вид с востока); 3 — развертка каменной обкладки

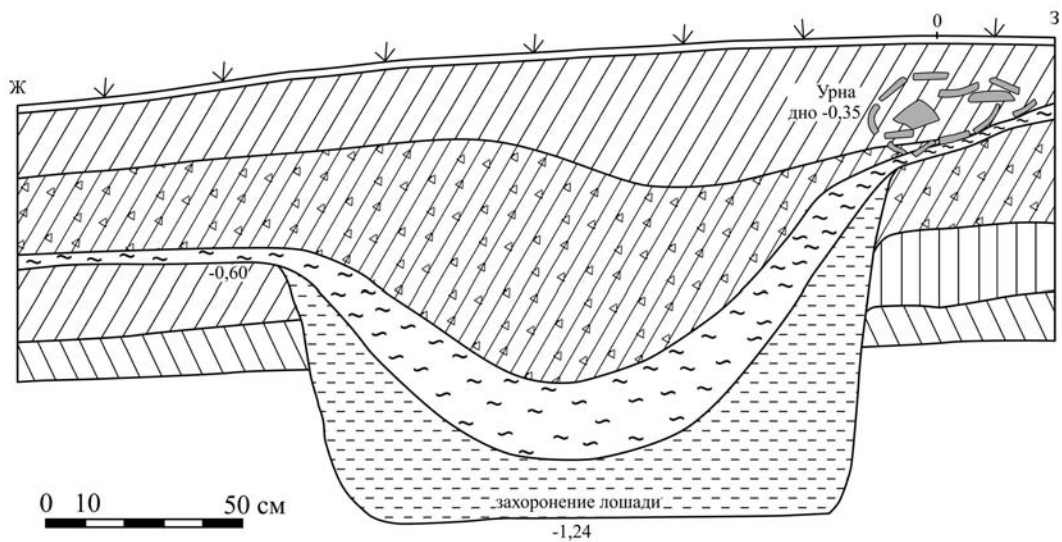

Рис. 24. Курган 10:

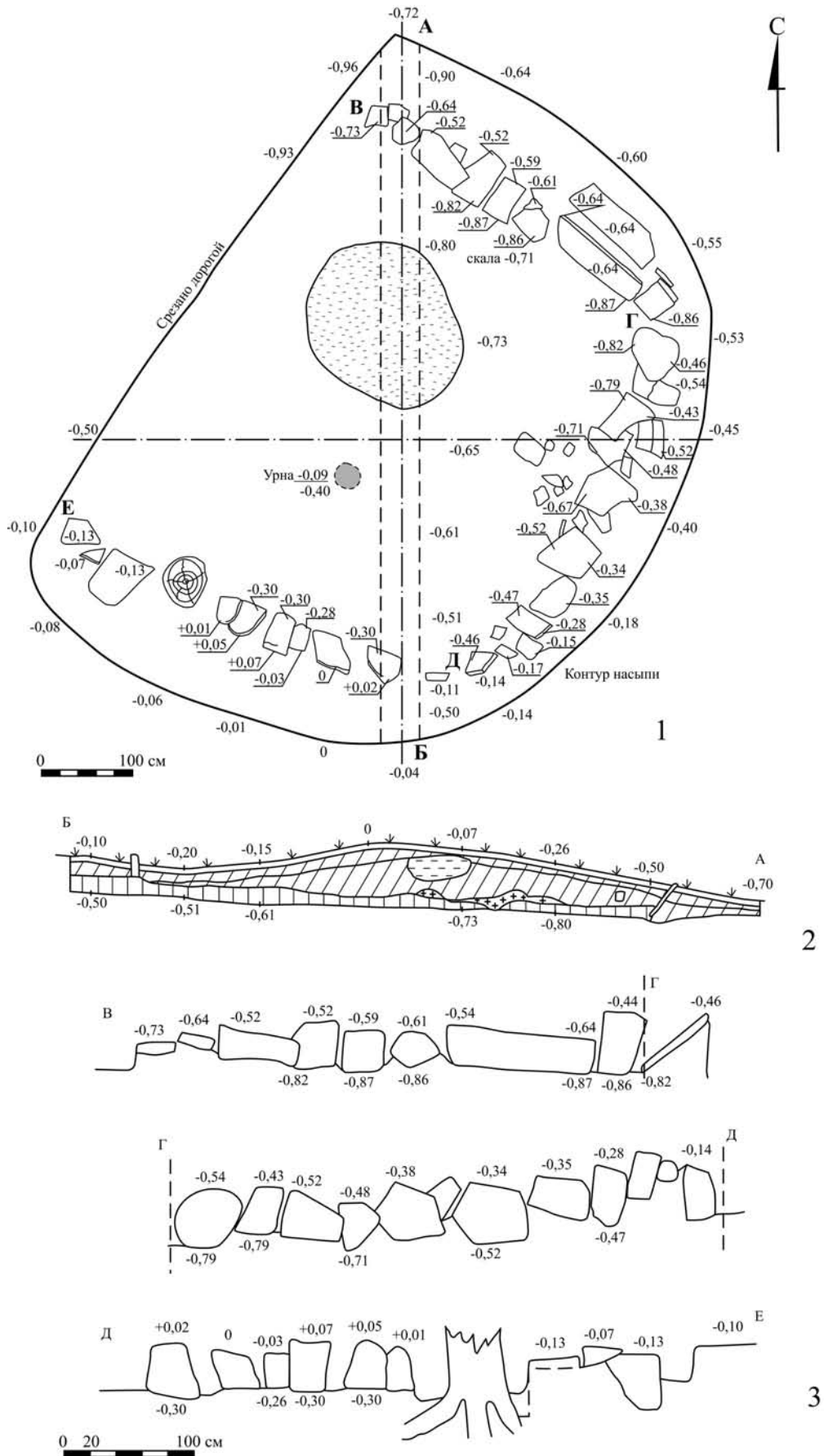
1 — план кремационного погребения и зольного пятна;
 2 — разрез зольного пятна и урны кремационного погребения (вид с запада — юго-запада)

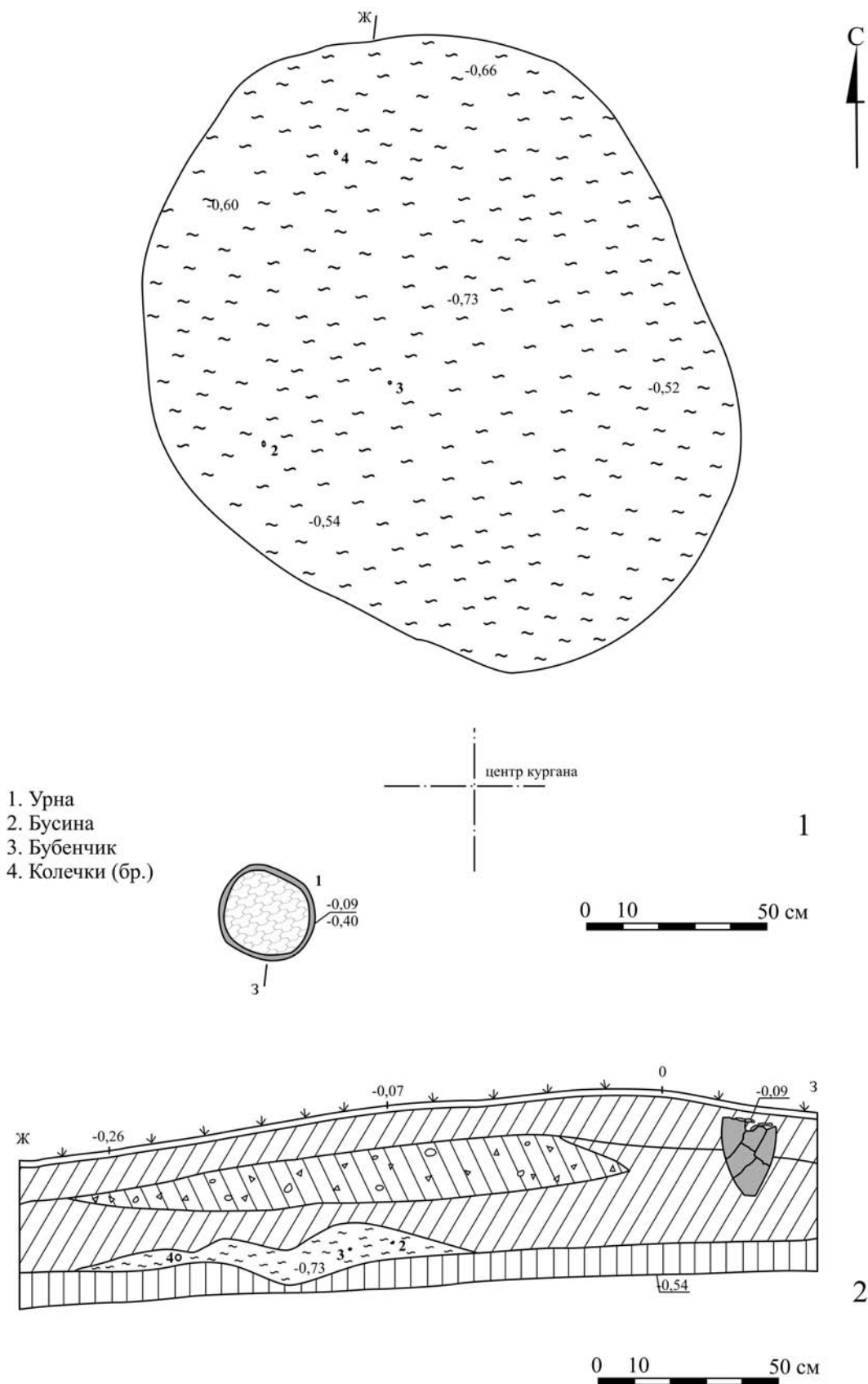

Рис. 25. Курган 11:

1 — план; 2 — разрез по линии А-Б (вид с севера); 3 — развртка каменной обкладки

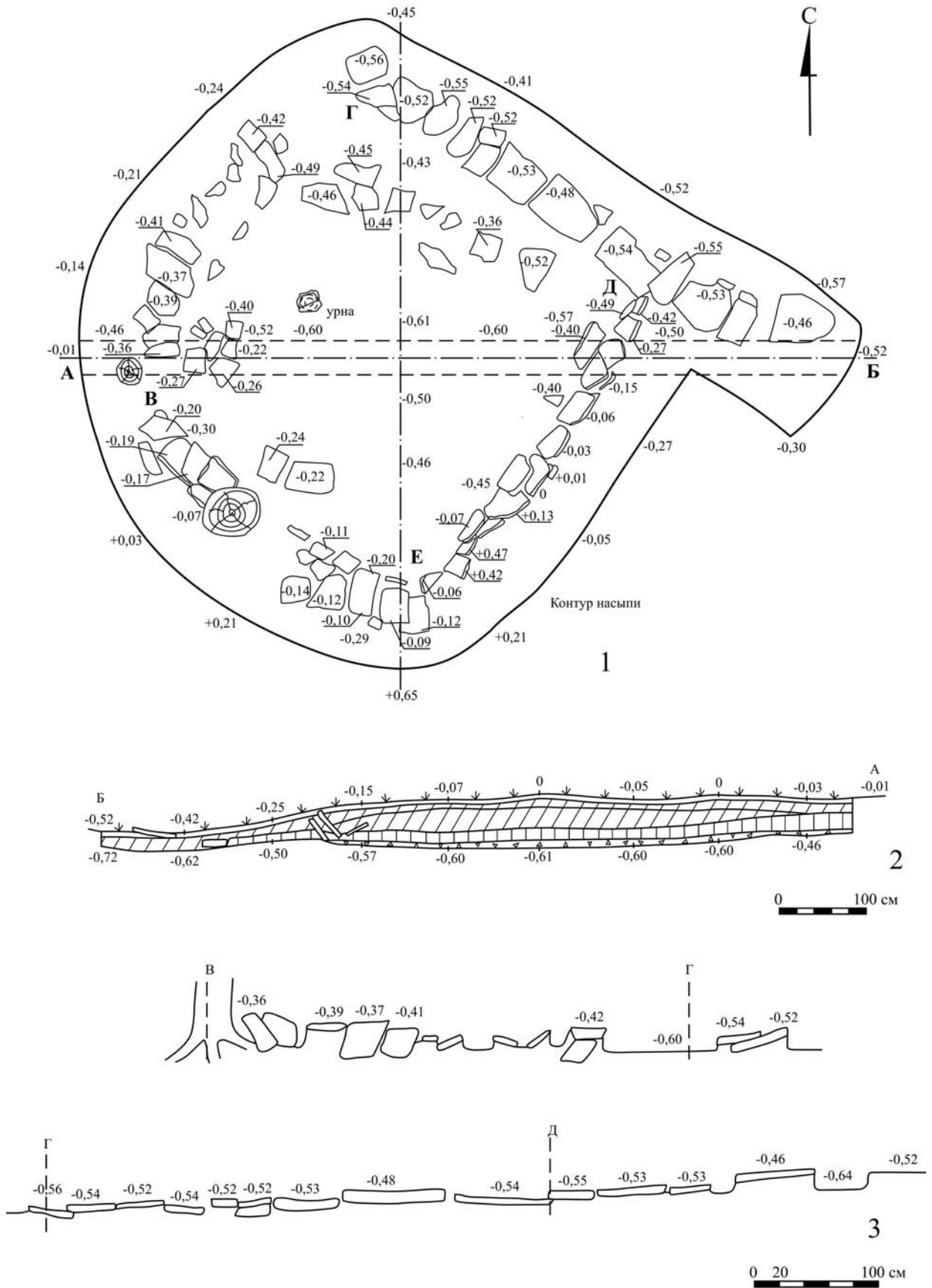

Рис. 26. Курган 11:

1 — развертка каменной обкладки (продолжение); 2 — заклад урны; 3 — урна; 4 — разрез кремационного погребения

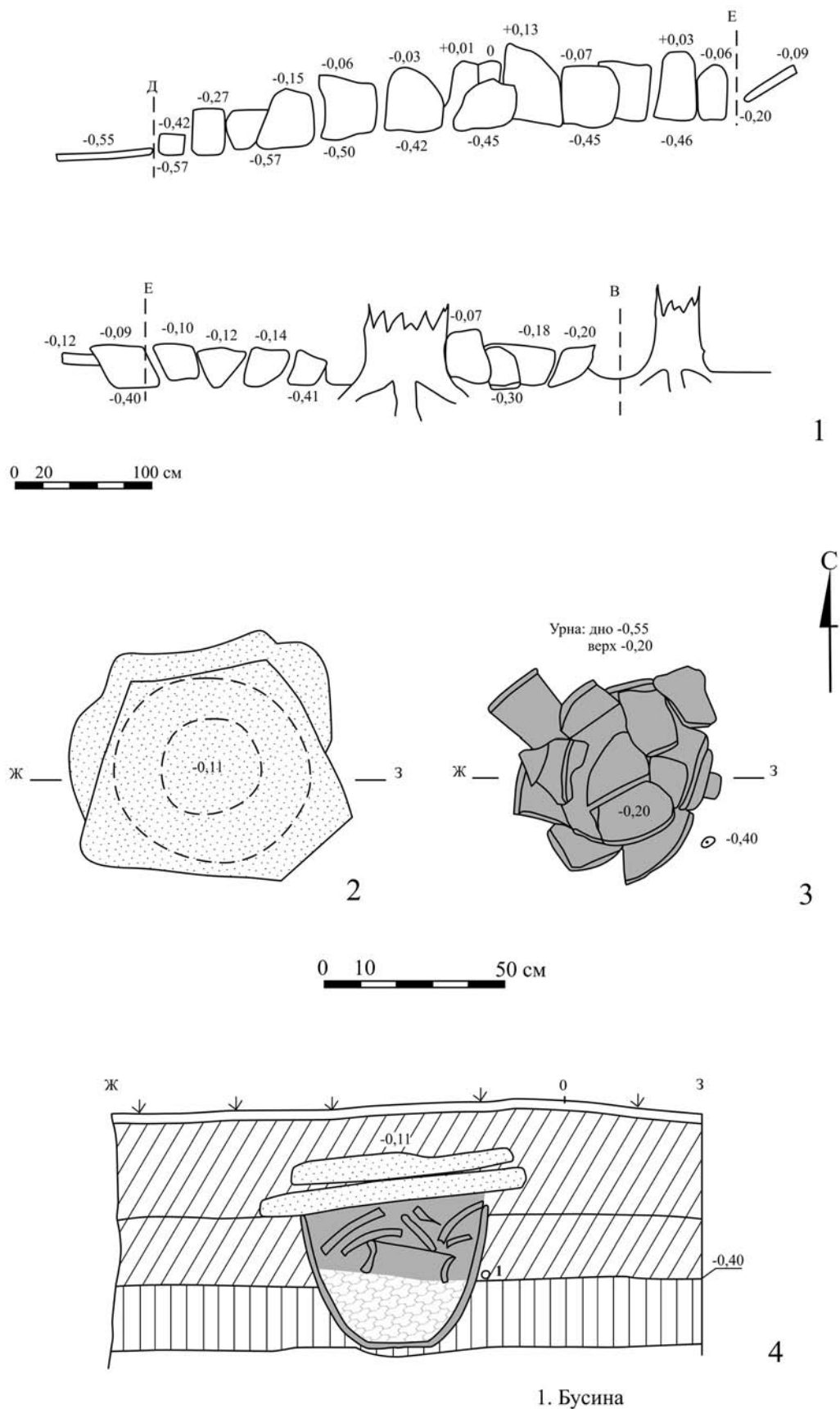

Рис. 27. Курган 12:

1 — план; 2, 3 — разрез по линии А-Б (соответственно вид с юга и севера)

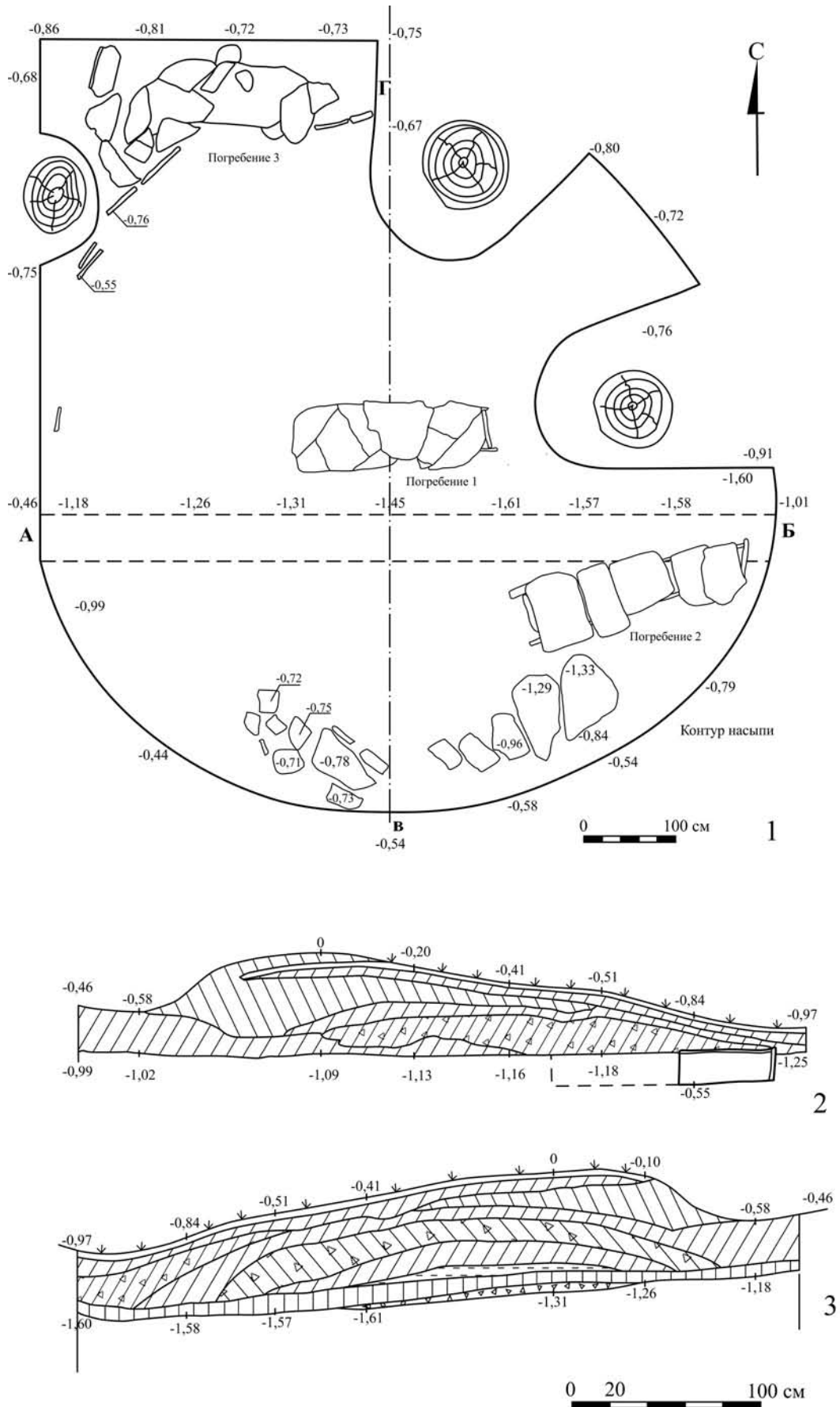

Рис. 28. Курган 12:

1 — развёртка каменной обкладки; 2 — план погребения 1; 3 — фасы стенок (а — южной; б — северной; в — западной; г — восточной) и план перекрытия (д) каменного ящика, погребение 1

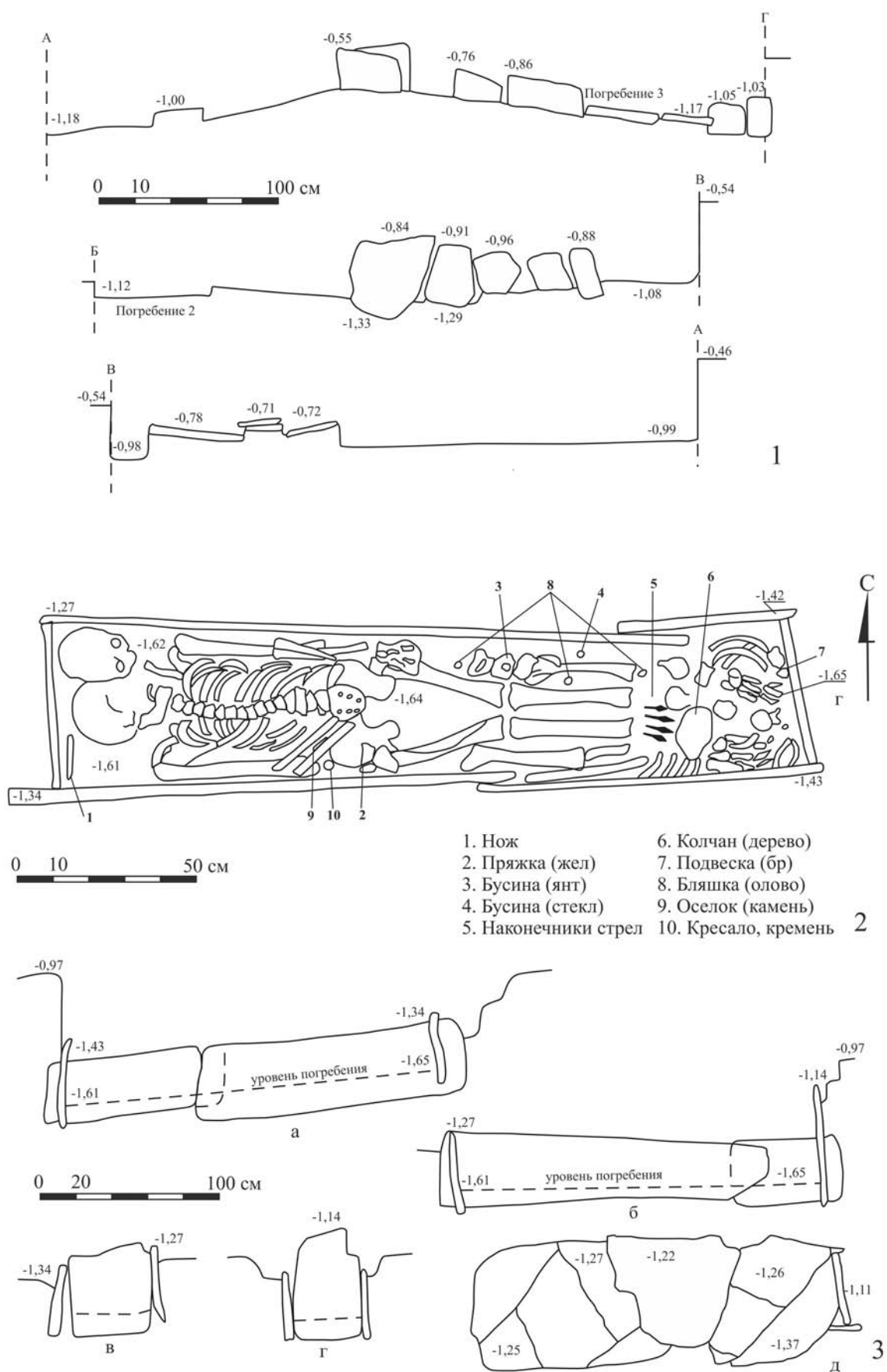

Рис. 29. Курган 12:

1 — план погребения 2; 2 — фасы стенок (б — западной; в — южной; г — восточной; д — северной) и план перекрытия (а) каменного ящика, погребение 2; 3 — план погребения 3; 4 — фасы стенок (б — северной; в — южной) и план перекрытия (а) каменного ящика, погребение 3

**Рис. 31.** Курган 13:

1 — план расположения урн и комплекса 1; 2 — развертка каменной обкладки (продолжение)

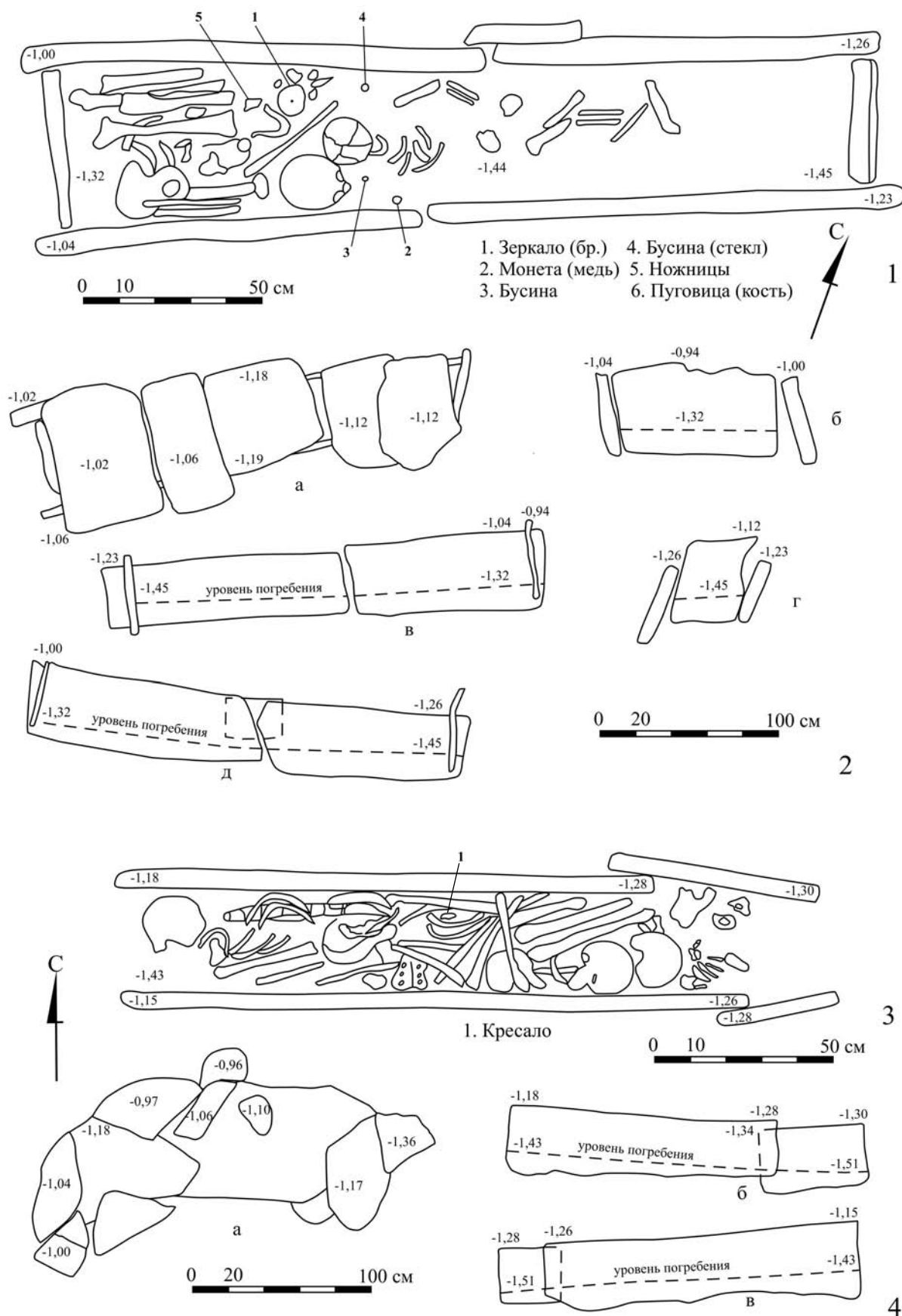
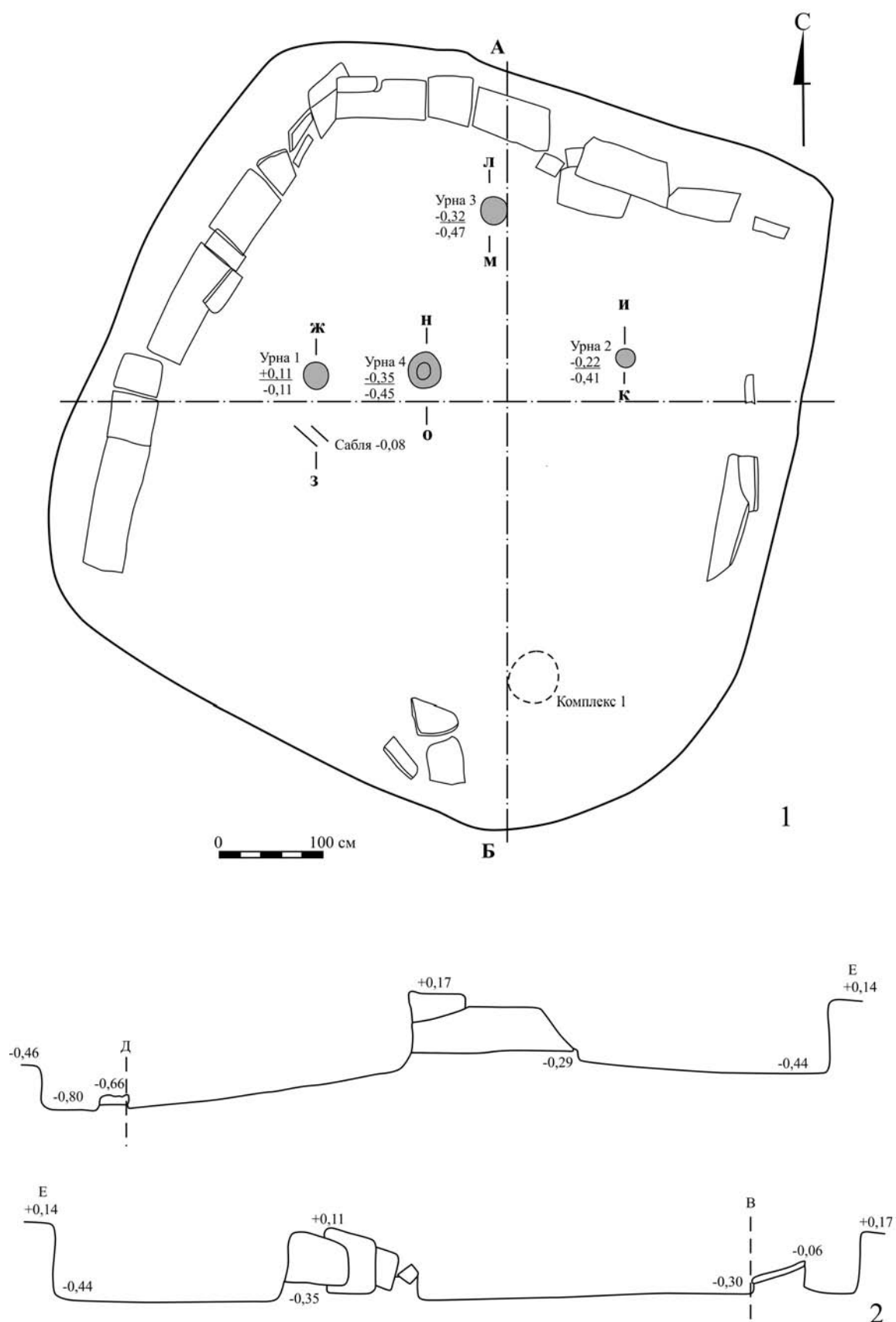

Рис. 32. Курган 13:
1 — план комплекса 1; 3–6 — разрезы кремационных погребений



Рис. 33. Курган 14:

1 — план; 2 — разрез по линии А-Б (вид с востока); 3 — развертка каменной обкладки

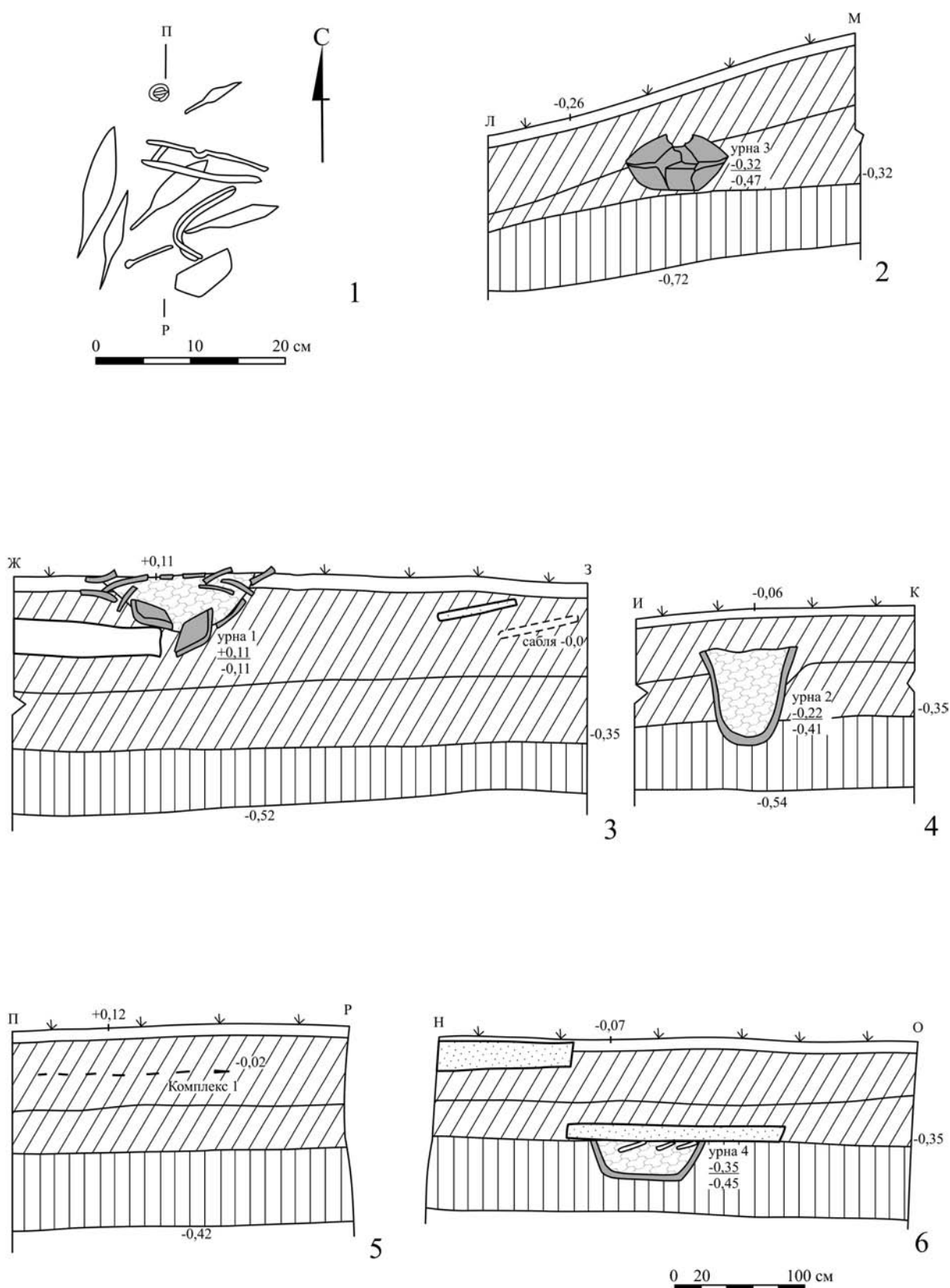

- 1. Урна
- 2. Крышка
- 3. Сабля
- 4. Ножны
- 5. Деталь рукояти

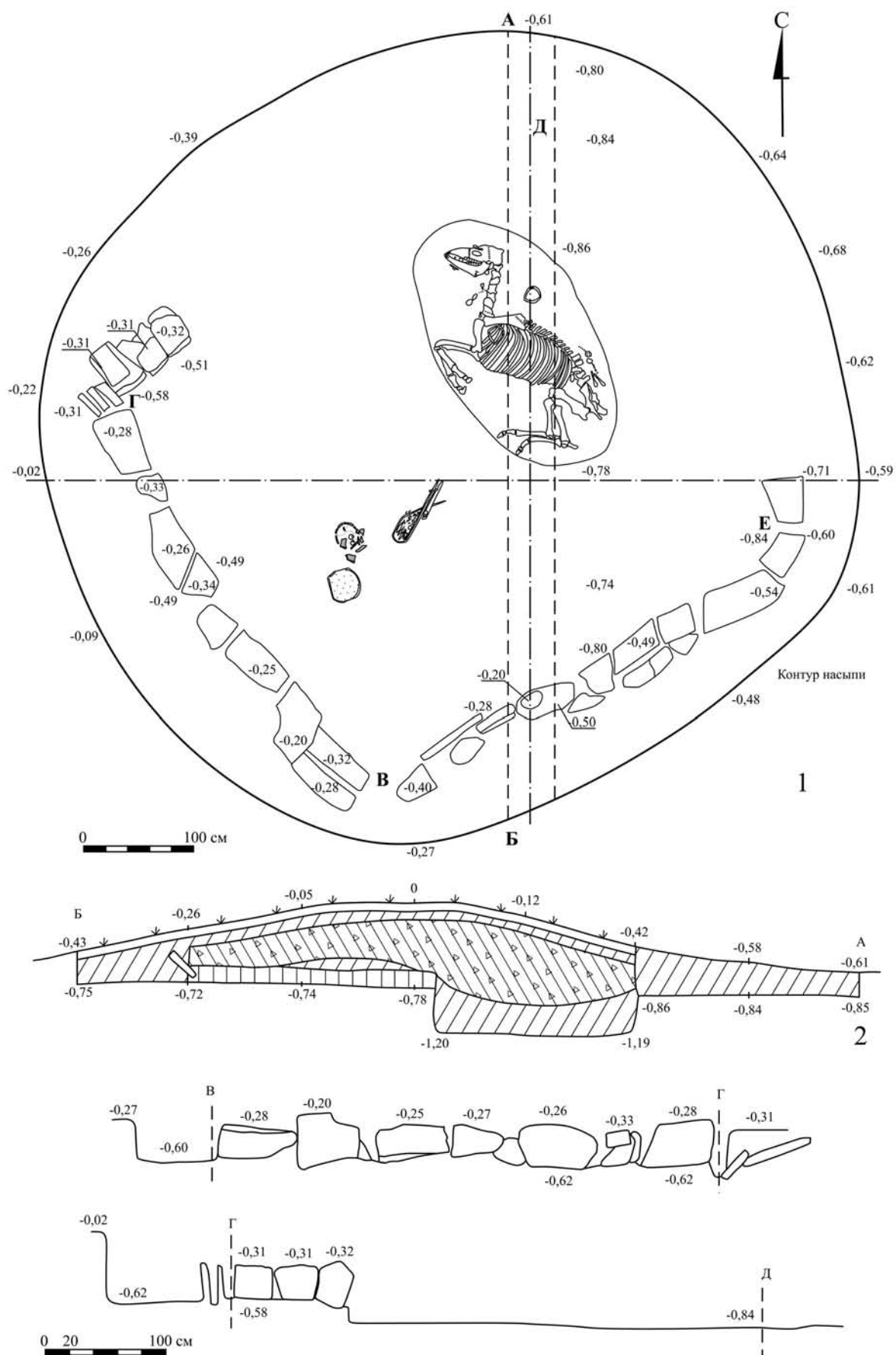
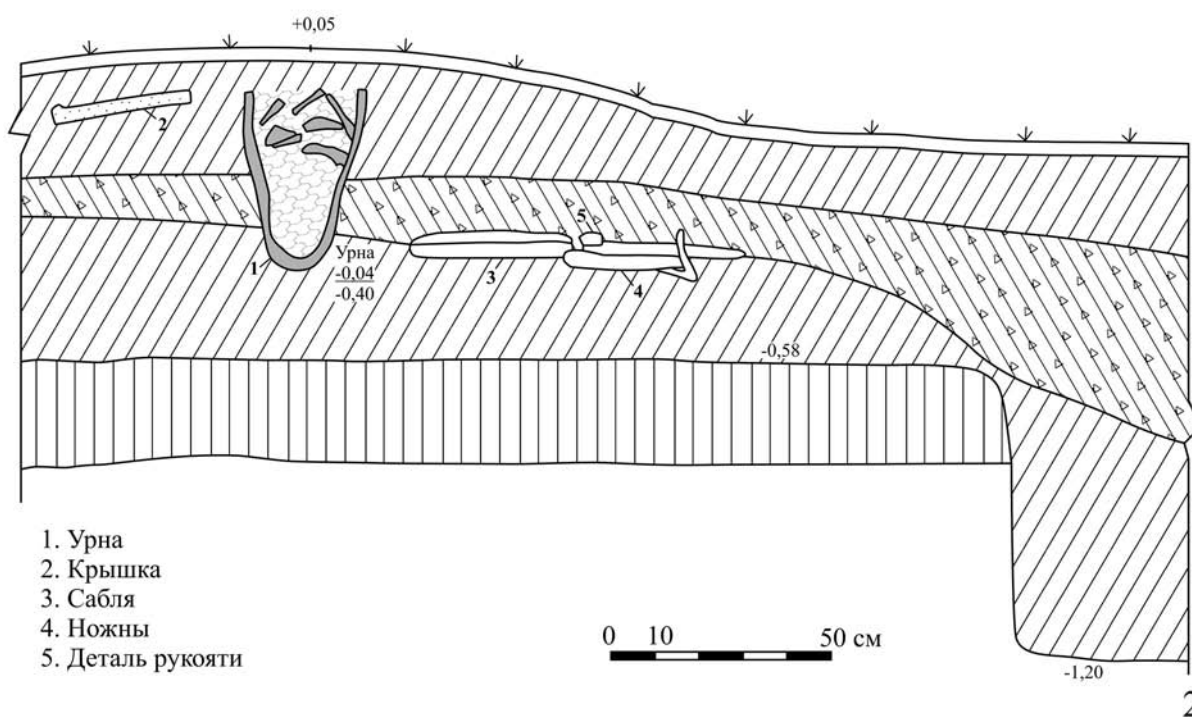
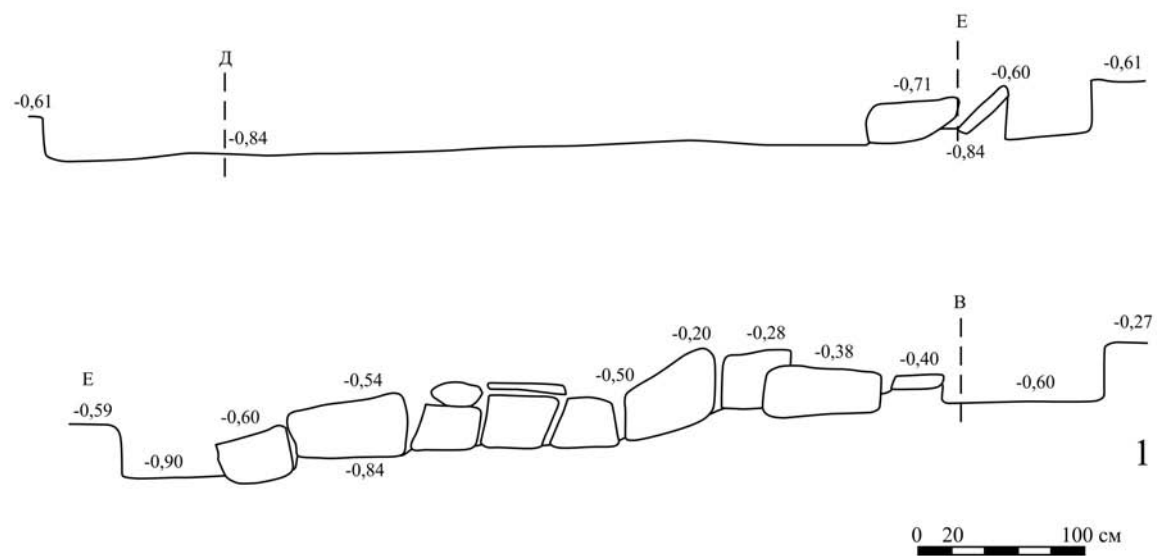
Рис. 34. Курган 14:

1 — развётка каменной обкладки (продолжение);
 2 — разрез кремационного погребения (место разреза см. на сл. рис.)

1. Удила
2. Стремена
3. Детали упряжи (бр)

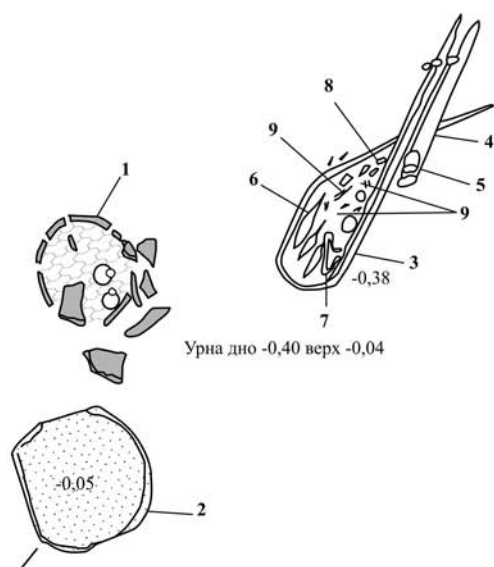
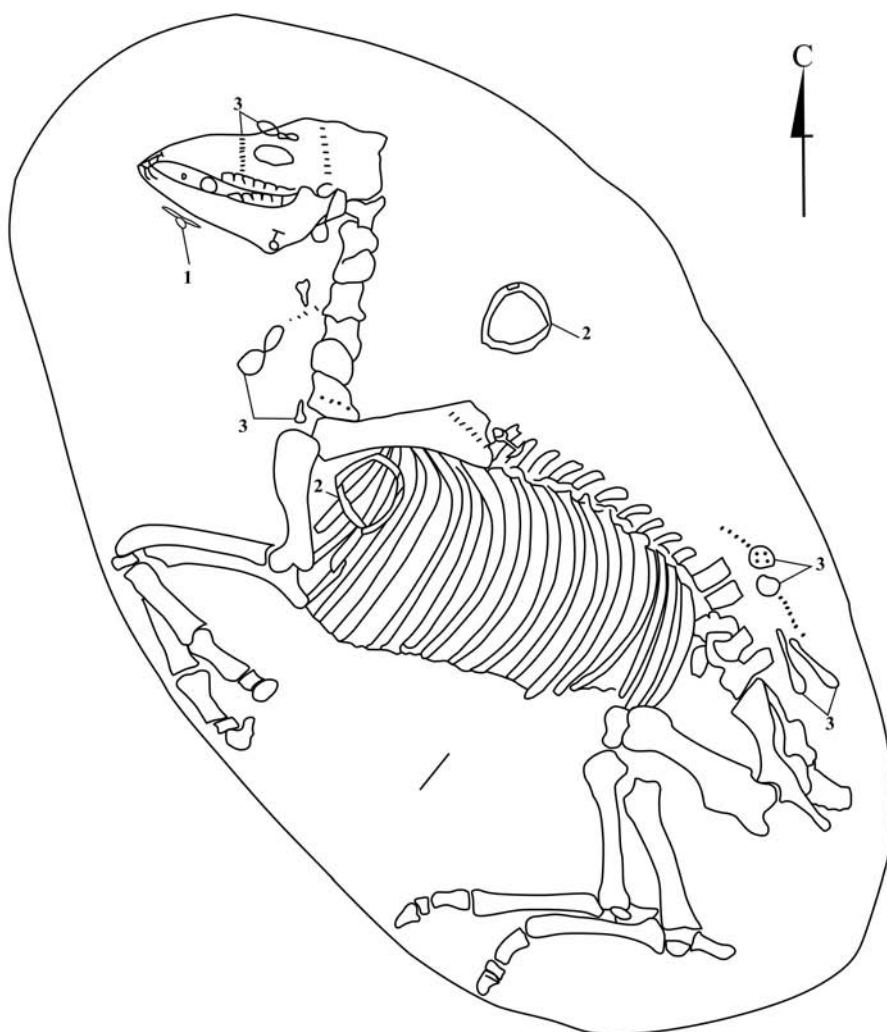

Урна дно -0,40 верх -0,04

1. Урна
2. Крышка
3. Сабля
4. Ножны
5. Деталь рукояти
6. Наконечники стрел
7. Кресало
8. Накладки лука (кость)
9. Пинцет, пряжка, пластинки (бронз.), пуговицы, нож, детали колчана

Рис. 35. Курган 14:

1 — план кремационного погребения с захоронением лошади



Рис. 36. Керамические урны из Цемдолинского могильника:
 1 — курган 4; 2 — урна 3, курган 8; 3 — курган 5; 4 — урна 2, курган 8. Рис. П. С. Успенского



Рис. 37. Керамические урна (1) и кувшины (2–7) из Цемдолинского могильника:
 1 — курган 11; 2 — урна 2, курган 7; 3 — урна 1, курган 13; 4 — из засыпи ямы и зольного пятна, курган 3;
 5 — погребение 1, курган 1; 6 — урна 3, курган 7; 7 — урна 3, курган 13. Рис. П. С. Успенского

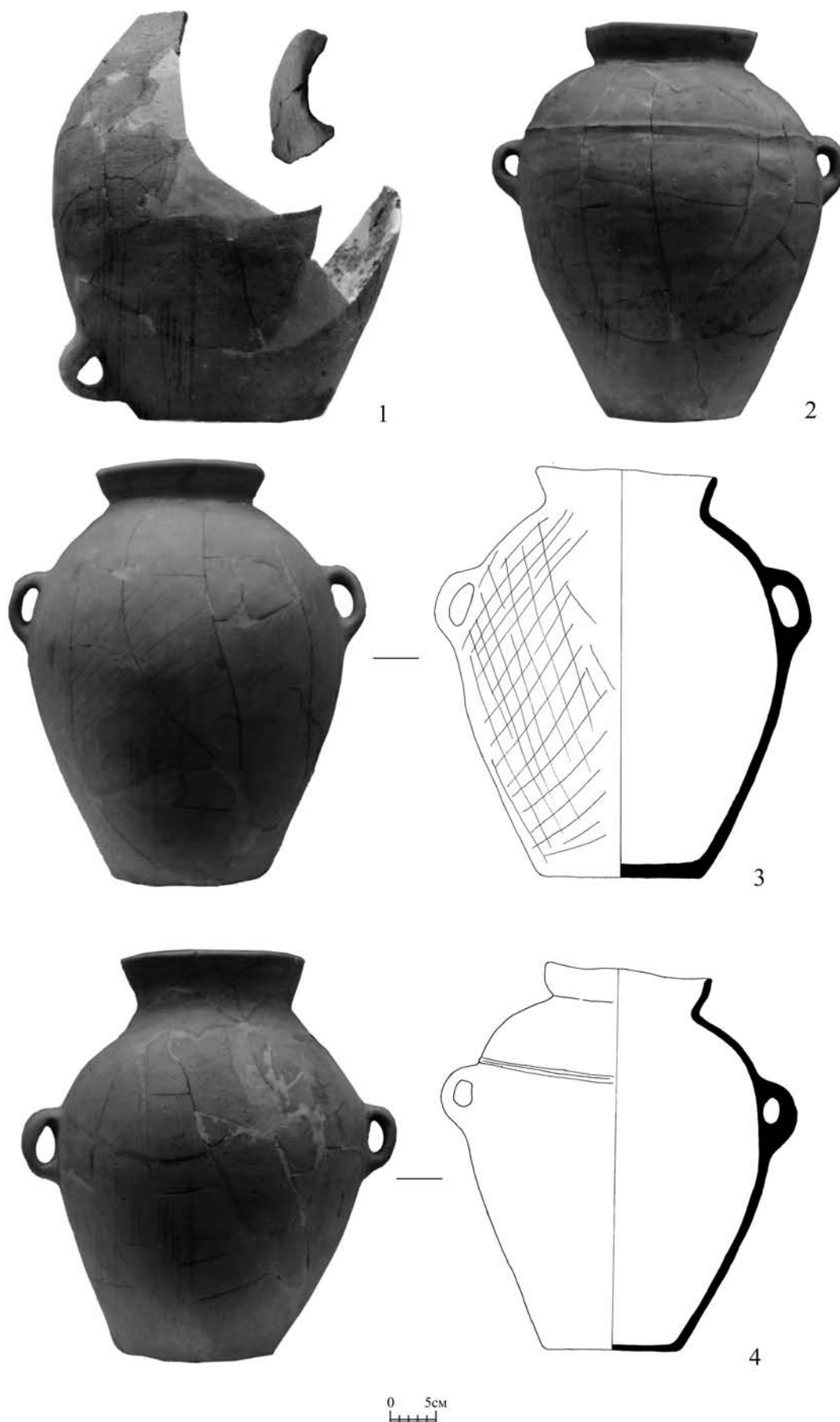

Рис. 38. Сосуды из Цемдолинского могильника:
1 — из насыпи кургана 7; 2 — из насыпи кургана 11; 3 — урна, курган 2; 4 — урна, курган 3. Рис. П. С. Успенского

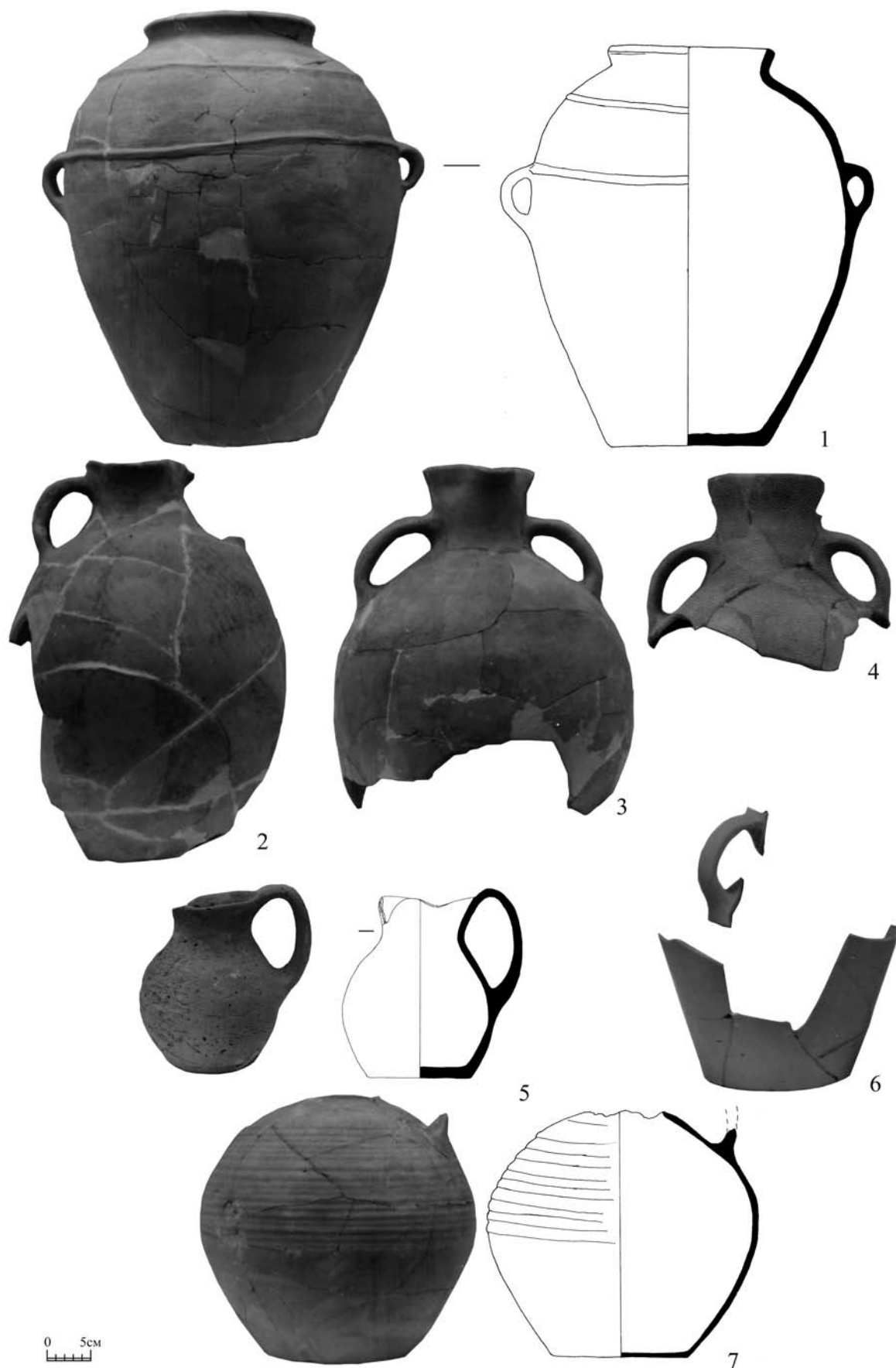

Рис. 39. Амфоры из Цемдолинского могильника:
 1 — урна 1, курган 7; 2 — урна 1, курган 8; 3 — урна 2, курган 13; 4 — урна, курган 10; 5 — урна, курган 9;
 6 — из насыпи кургана 8; 7 — урна, курган 14

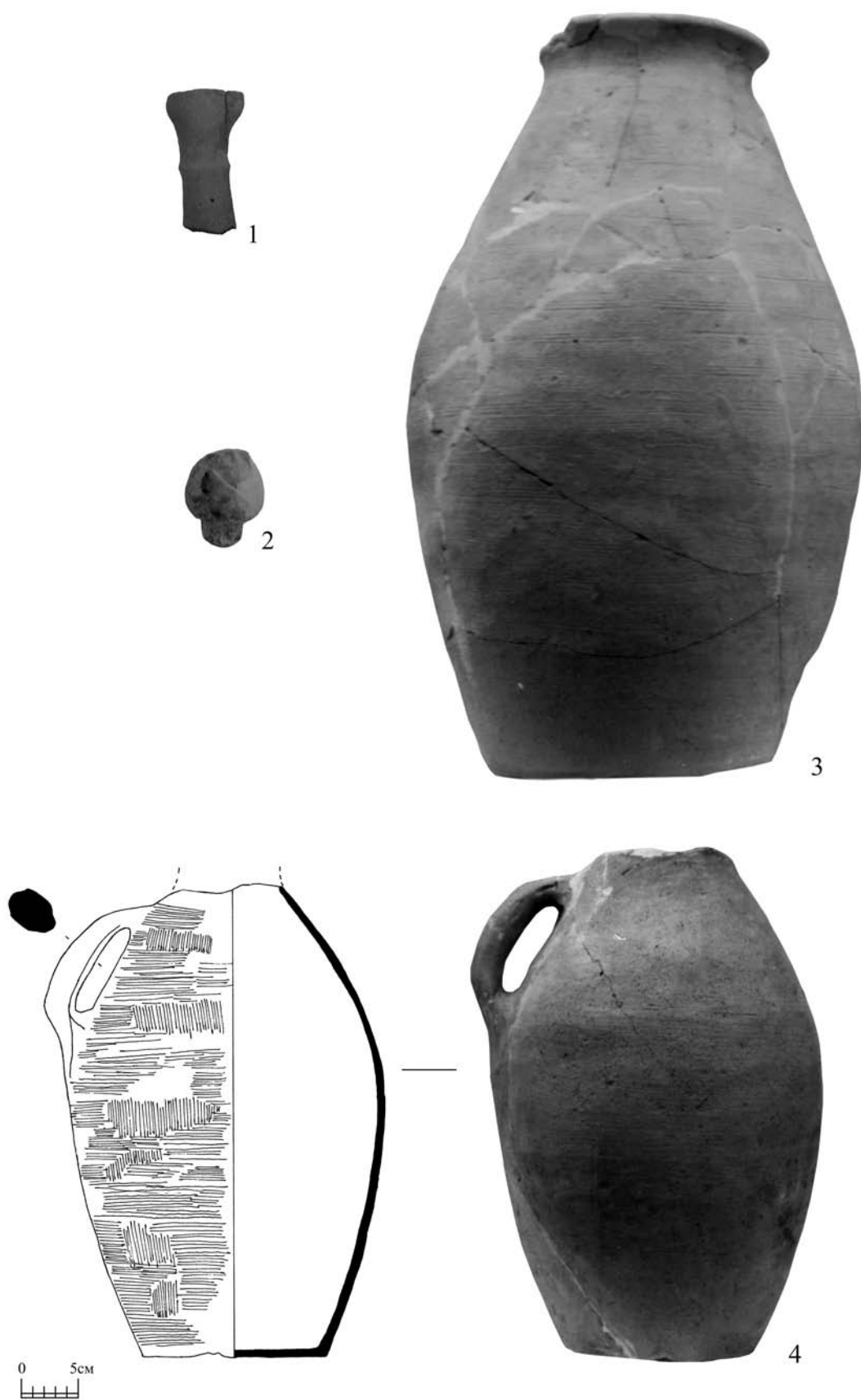

Рис. 40. Сабли:
 1 — курган 1, погребение 2; 2 — курган 3, горелый слой; 3 — курган 5

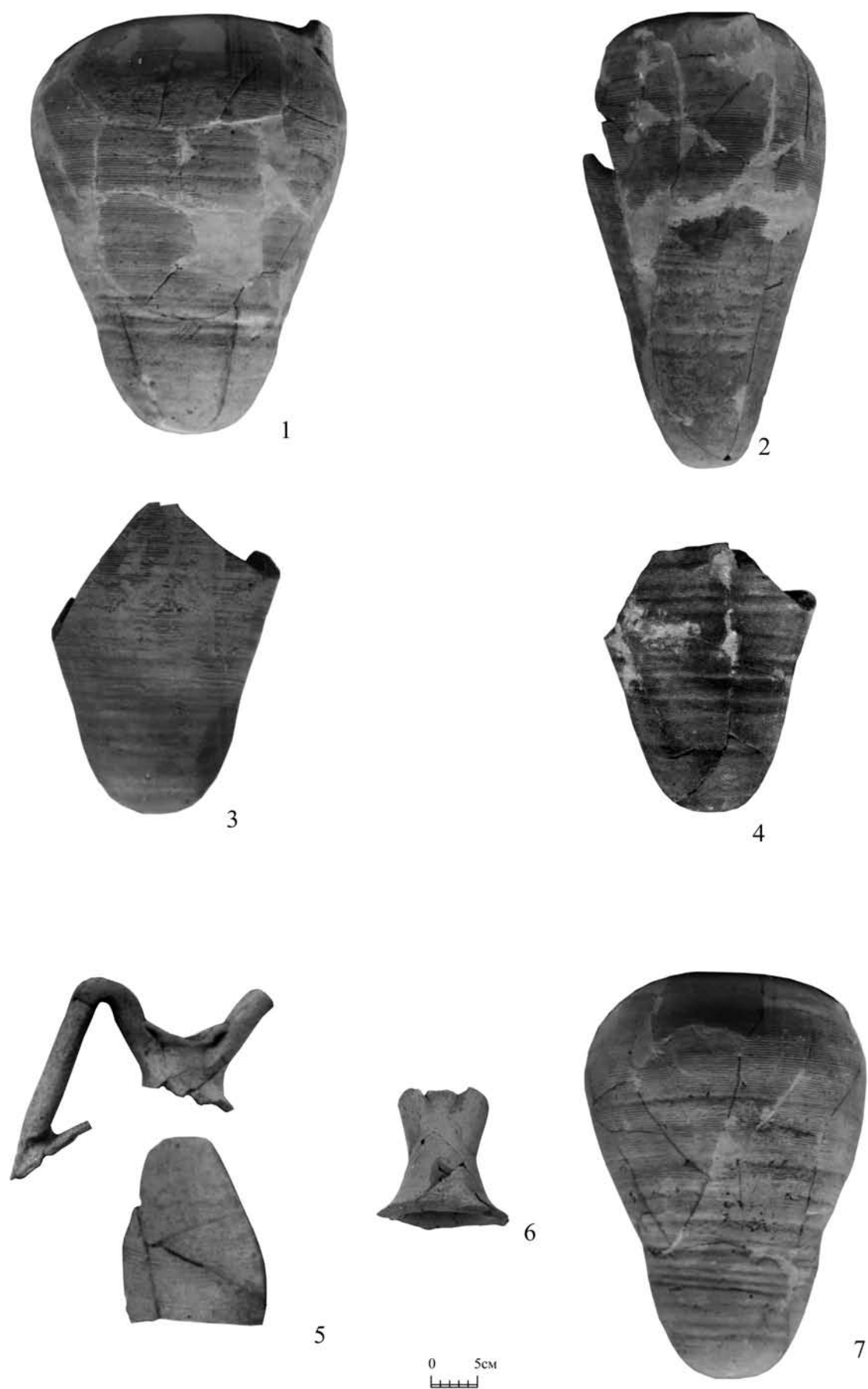

Рис. 41. Сабли:

1 — курган 4, погребение лошади 1; 2 — курган 4, погребение лошади 2

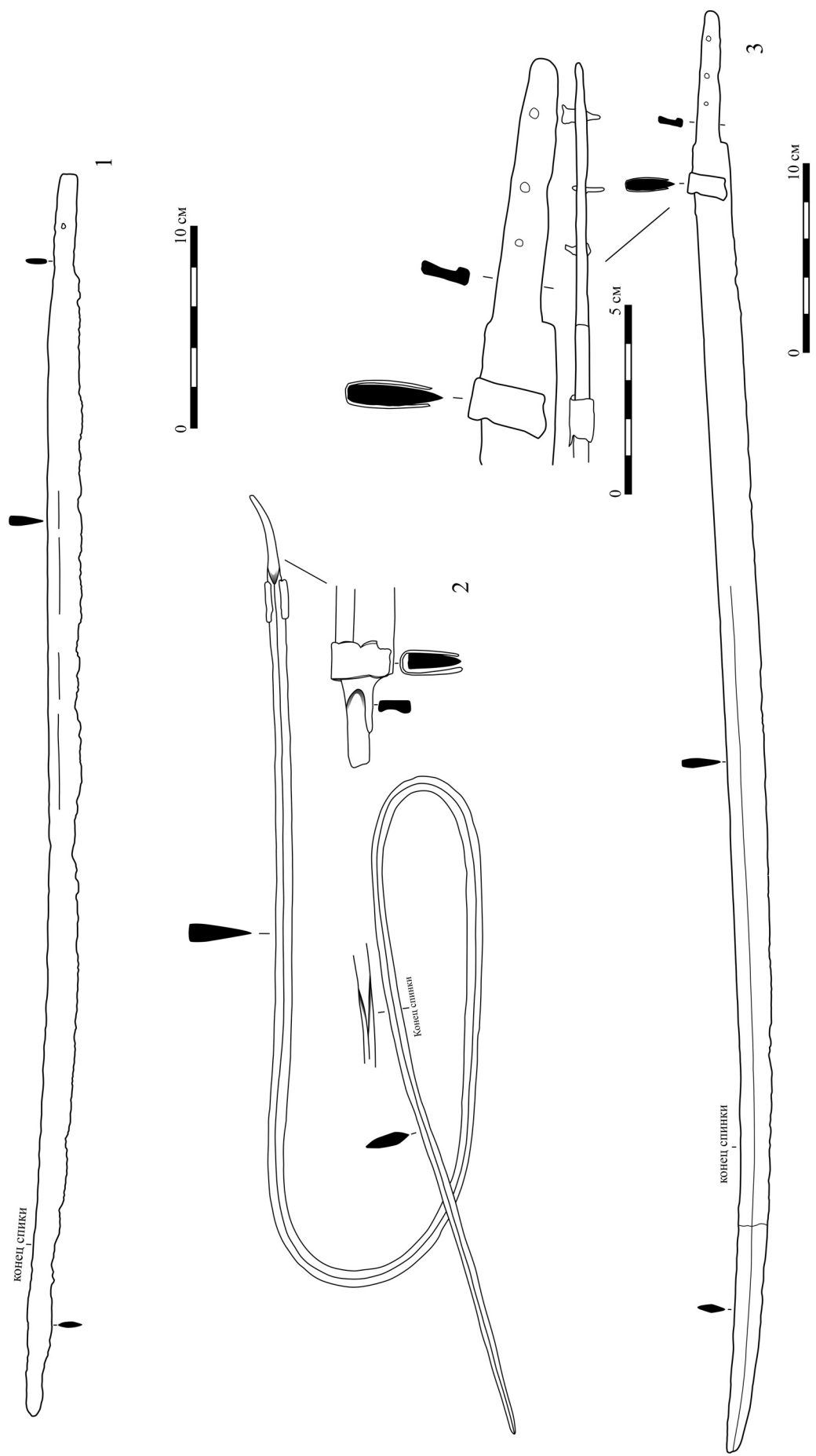

Рис. 42. Сабля из кургана 7

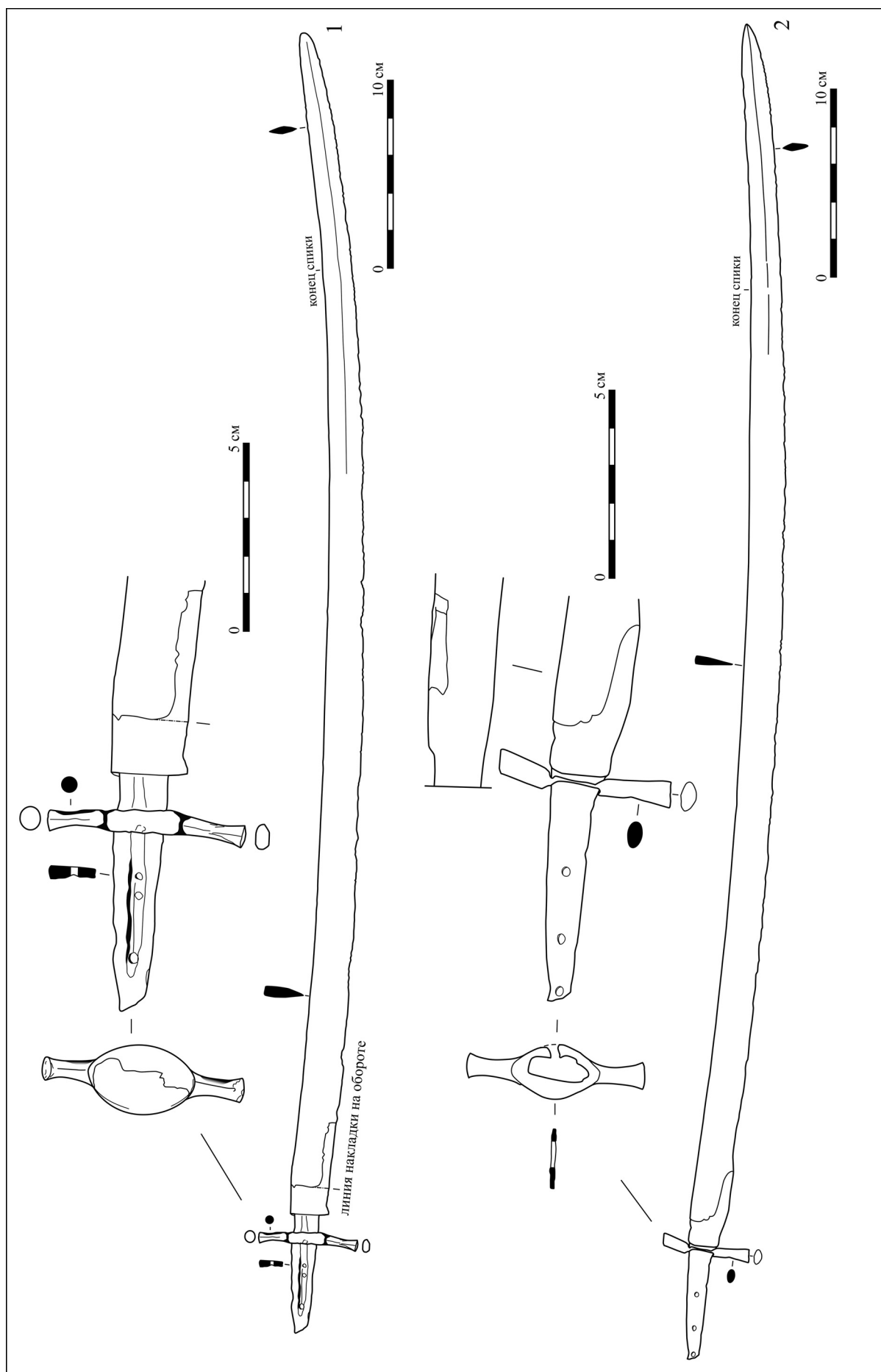

Рис. 43. Сабля из кургана 9

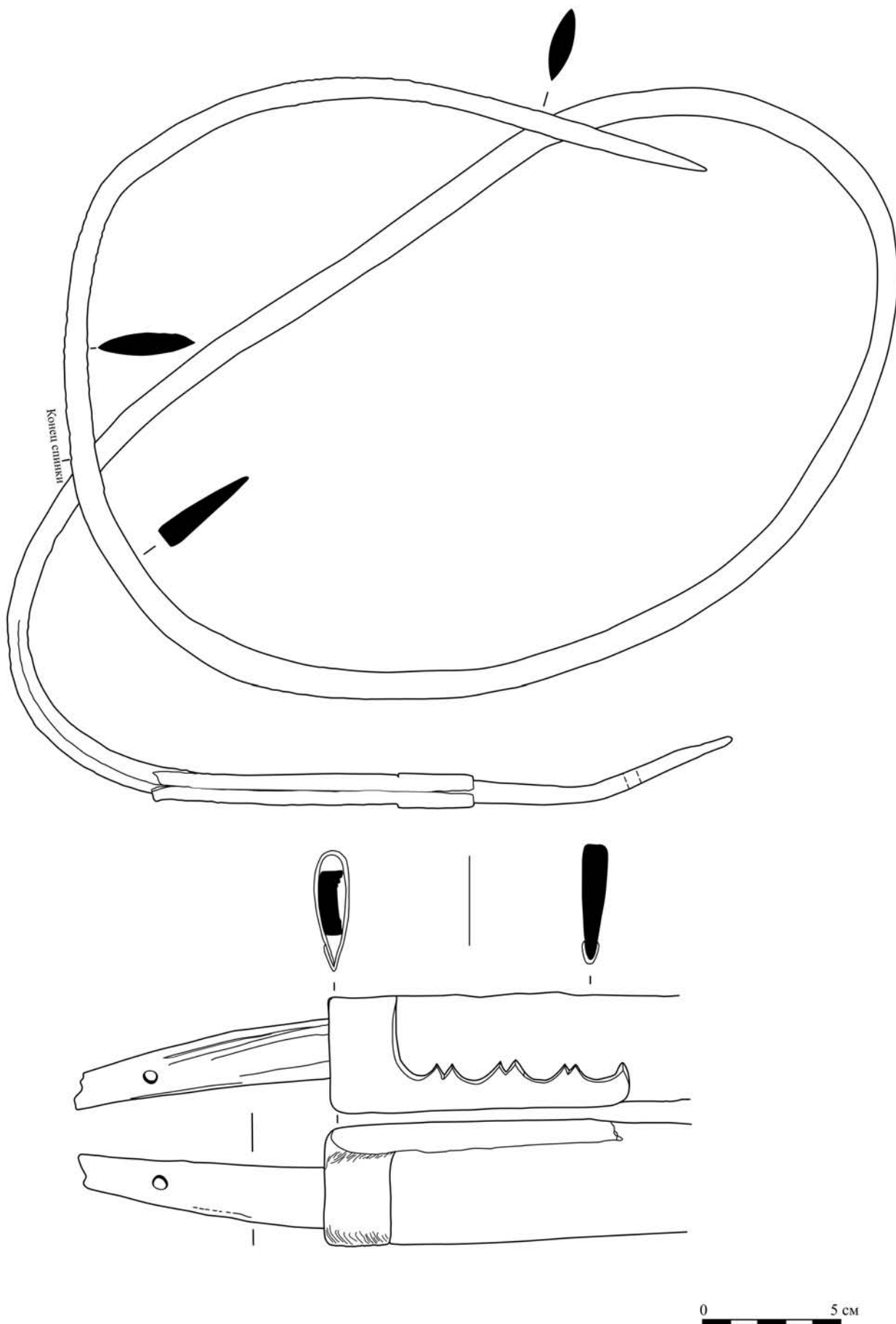

Рис. 44. Погребальный инвентарь:

1, 17 — ножи; 2-9, 19 — наконечники стрел; 10 — шило; 12 — кресальный кремь; 11, 20 — кресала; 13 — пряжка; 14 — гвоздь; 15, 16 — кольца; 18 — фрагмент лезвия; 21 — наконечник ножен сабли; 22, 23 — монеты (золотоордынские дирхемы); 24 — височное кольцо; 25 — привеска; 26 — острие; 27, 29, 30, 34 — бусы; 28 — пуговка; 31, 32 — фрагменты обойм сабельных ножен; 33 — фрагмент сабельного перекрестия; 35 — фрагмент ногтечистки. Материал: 1-11, 13-21, 31-33 — железо; 12 — камень; 22, 23 — серебро; 24, 28, 35 — бронза; 25 — раковина; 26 — рог; 27, 29, 30, 34 — стекло

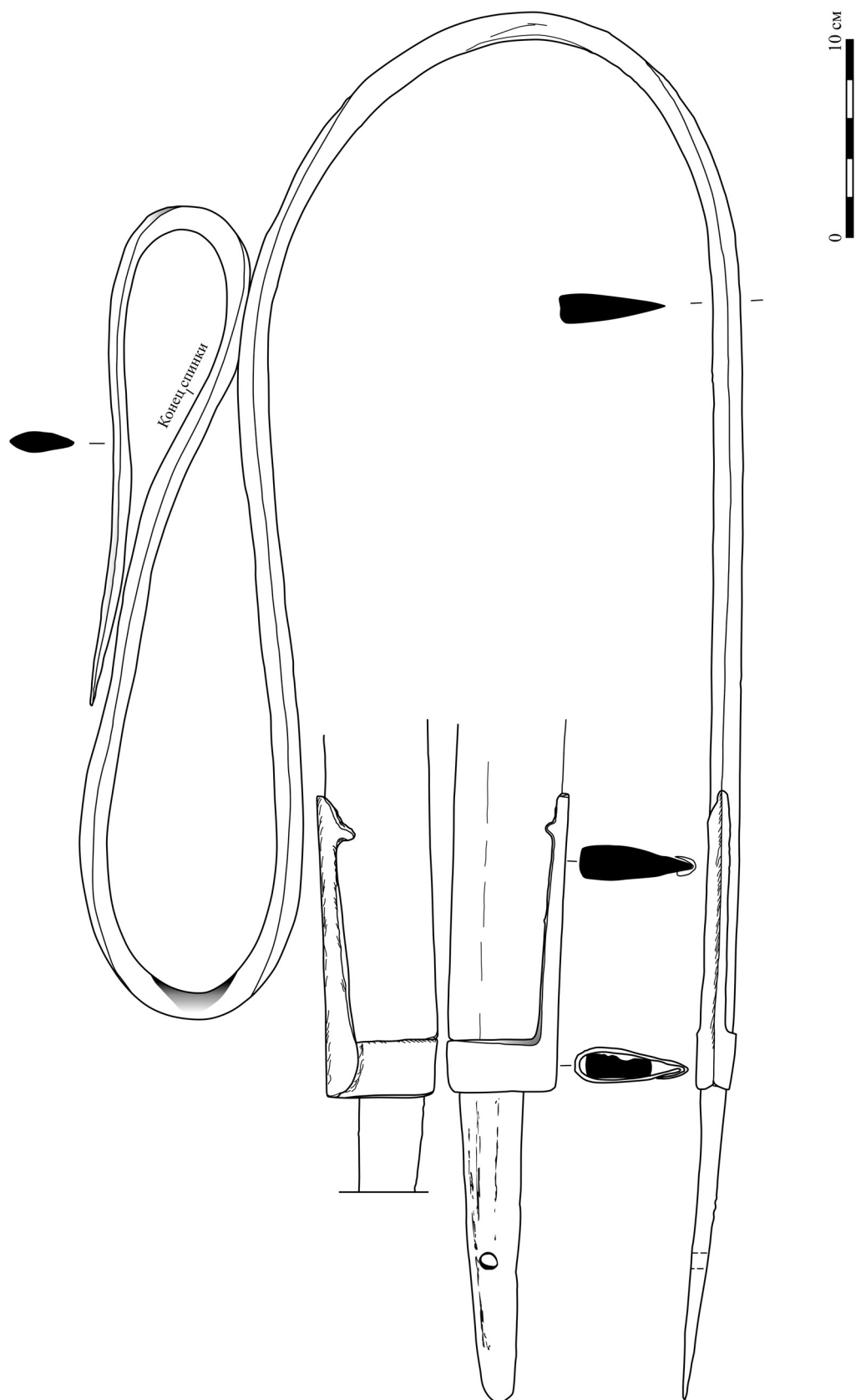

Курган 1

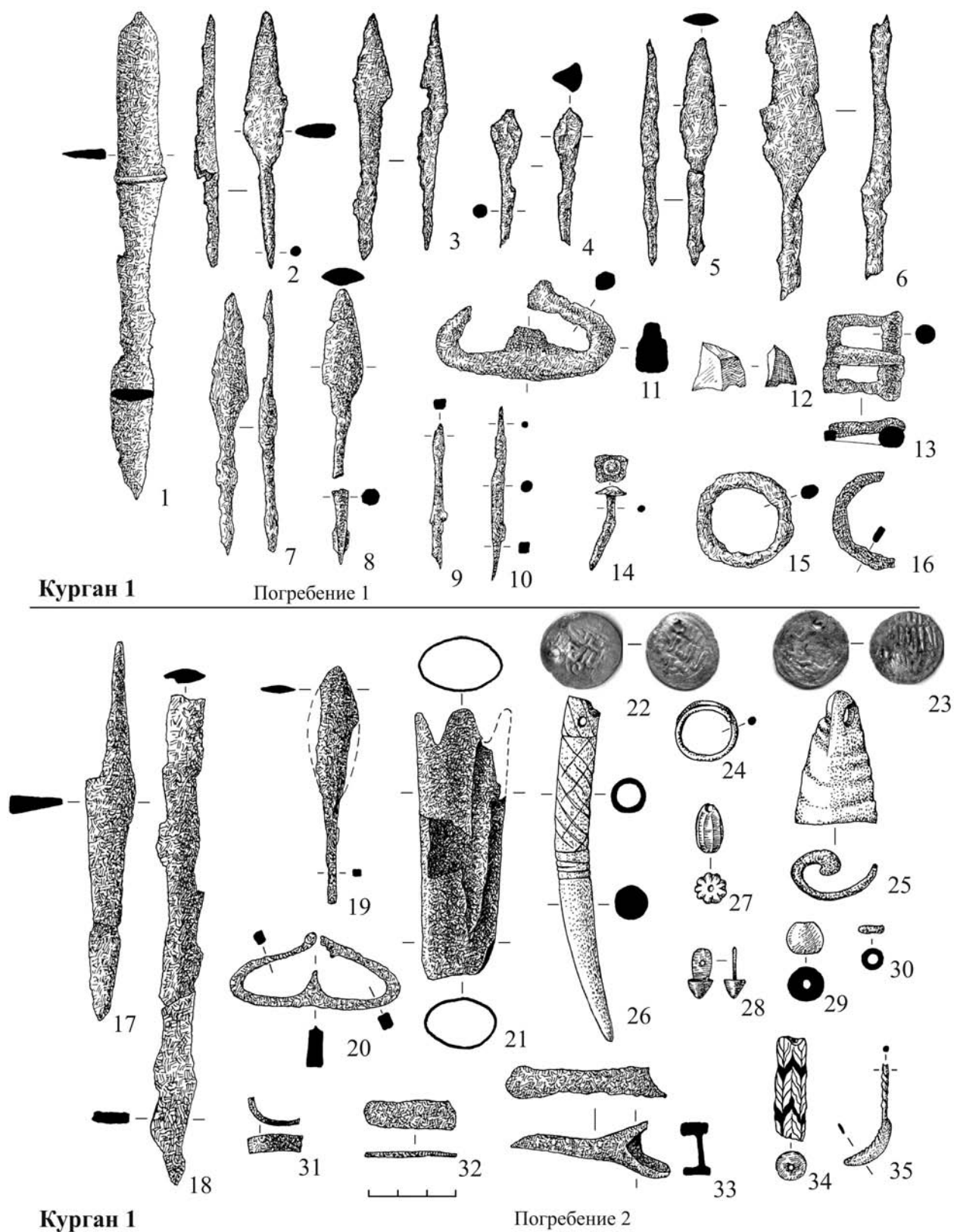
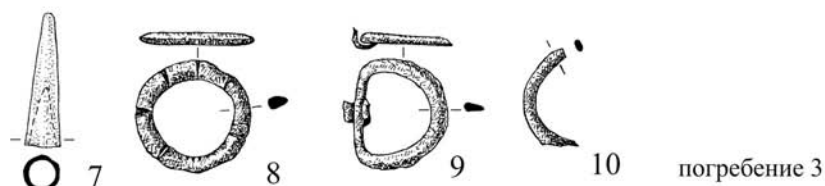
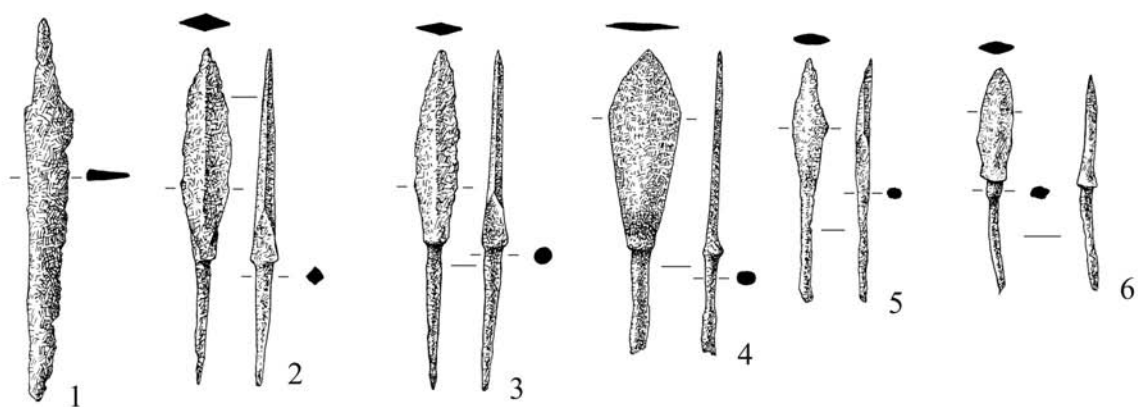
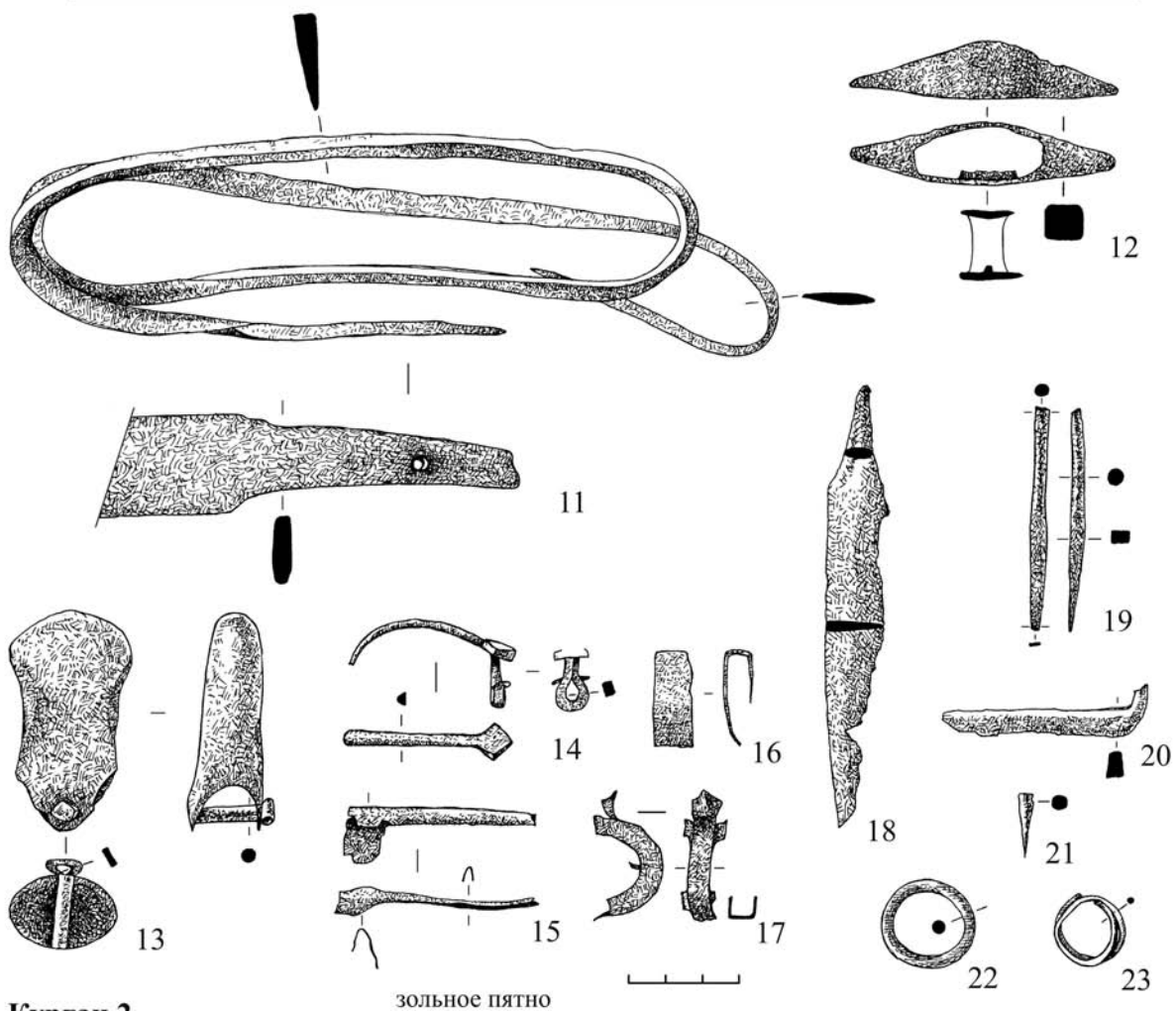

Курган 2

Рис. 45. Погребальный инвентарь:

1, 18 — ножи; 2–7 — наконечники стрел; 8, 9, 10 — пряжки; 11 — сабельный клинок; 12 — сабельное перекрестие; 13 — навершие сабельной рукояти; 14, 17 — обоймы сабельных ножен; 15, 16 — накладки на сабельный клинок; 19, 21 — шило; 20 — фрагмент кресала; 22, 23 — кольца. Материал: 1–6, 8–21 — железо; 7 — кость; 22, 23 — бронза

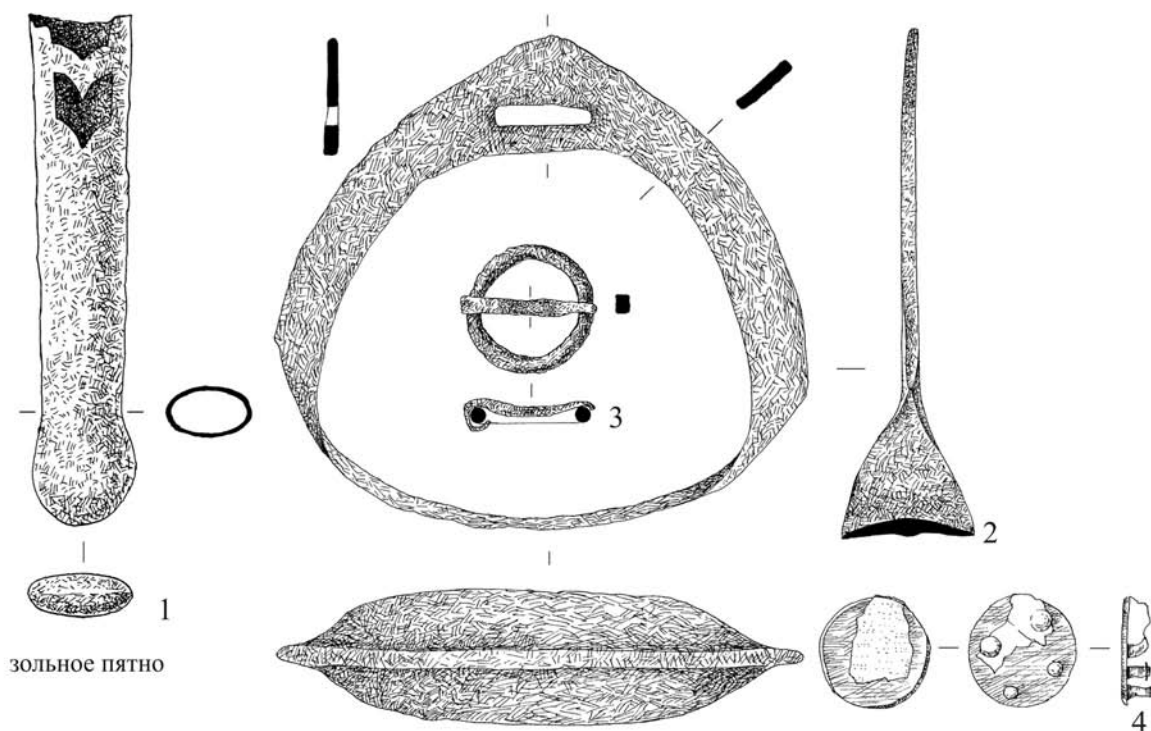

Курган 2

из погребения лошади

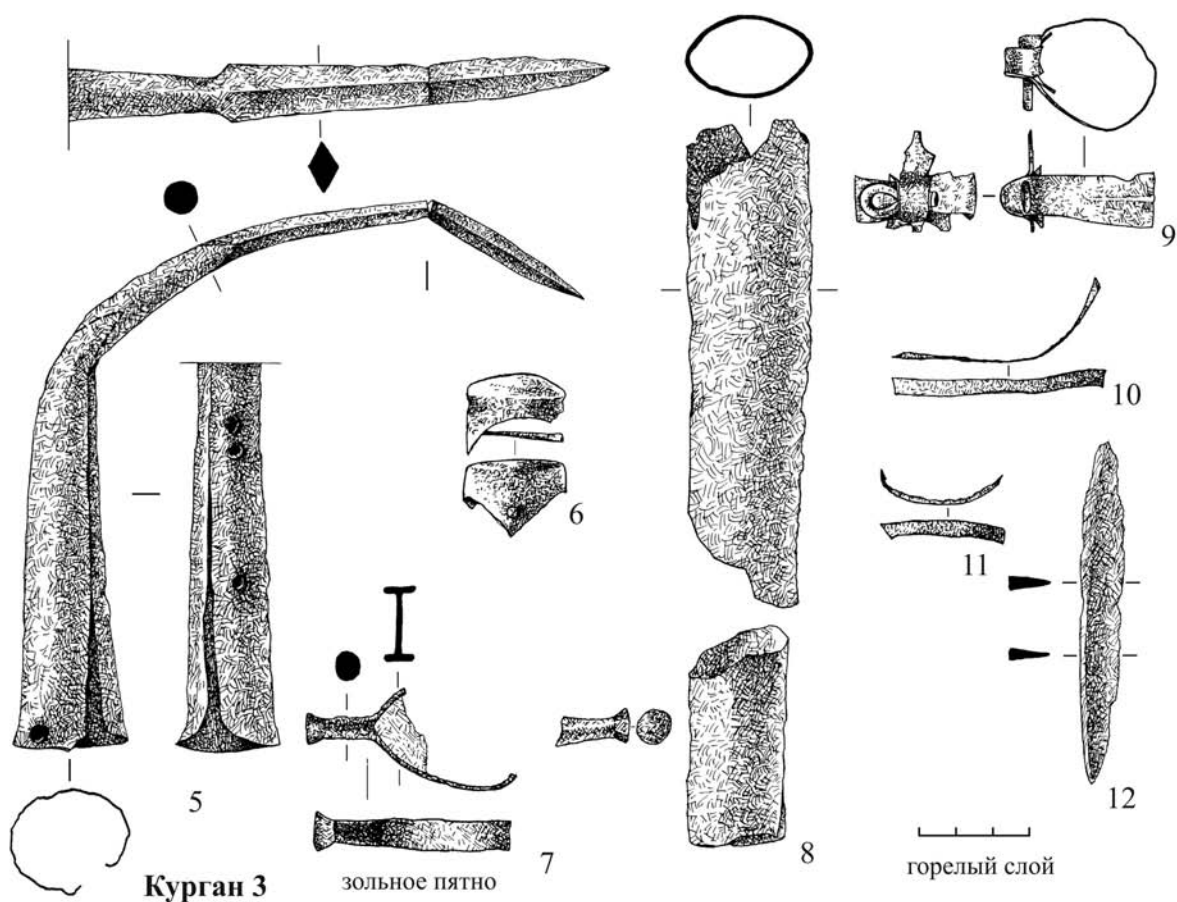

Курган 3

Рис. 46. Погребальный инвентарь:

1, 8 — наконечники сабельных ножен; 2 — стремя; 3 — пряжка; 4 — бляшка; 5 — наконечник пики;
6 — навершие сабельной рукояти; 7 — сабельное перекрестие; 9—11 — обоймы сабельных ножен, 12 — нож.
Материал: 1—3, 5—12 — железо; 4 — бронза, серебро, кожа



Рис. 47. Погребальный инвентарь:

1, 14–16 — бубенцы-привески; 2–5, 24–28 — пуговицы; 7–10, 19–22 — кольца и их фрагменты; 11–13 — фрагменты кольчуги; 17 — петля от бубенчика; 18 — привеска; 23 — фрагмент бляшки; 29–32 — бусины; 33, 34, 36–39 — костяные накладки; 35 — наконечник стрелы. Материал: 1–10, 12, 14–17, 19–21, 24–28 — бронза; 11–13 — железо; 18, 23 — раковина; 22 — белый металл (серебро); 29, 30, 32 — стекло; 31 — сердолик; 33–39 — кость

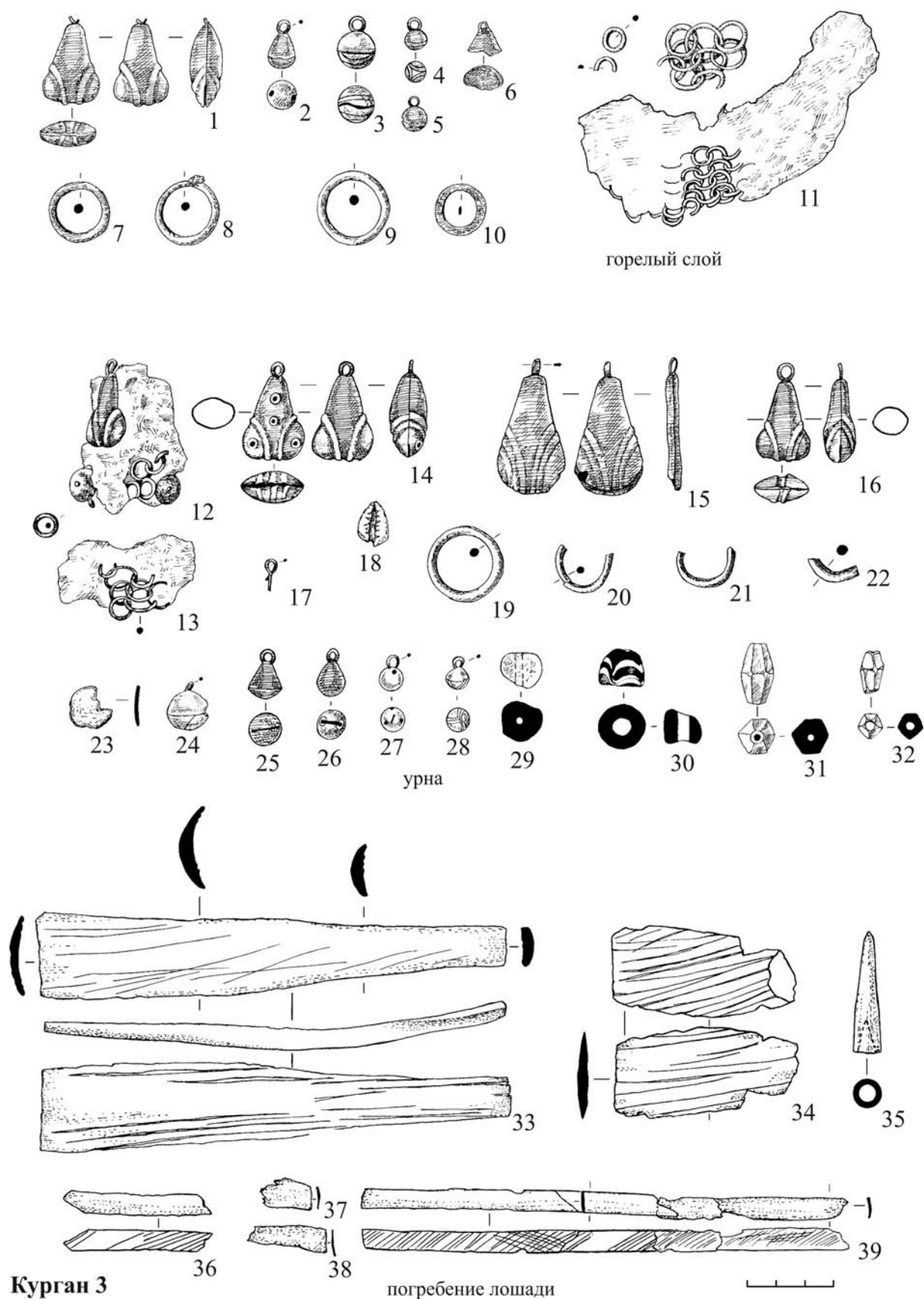
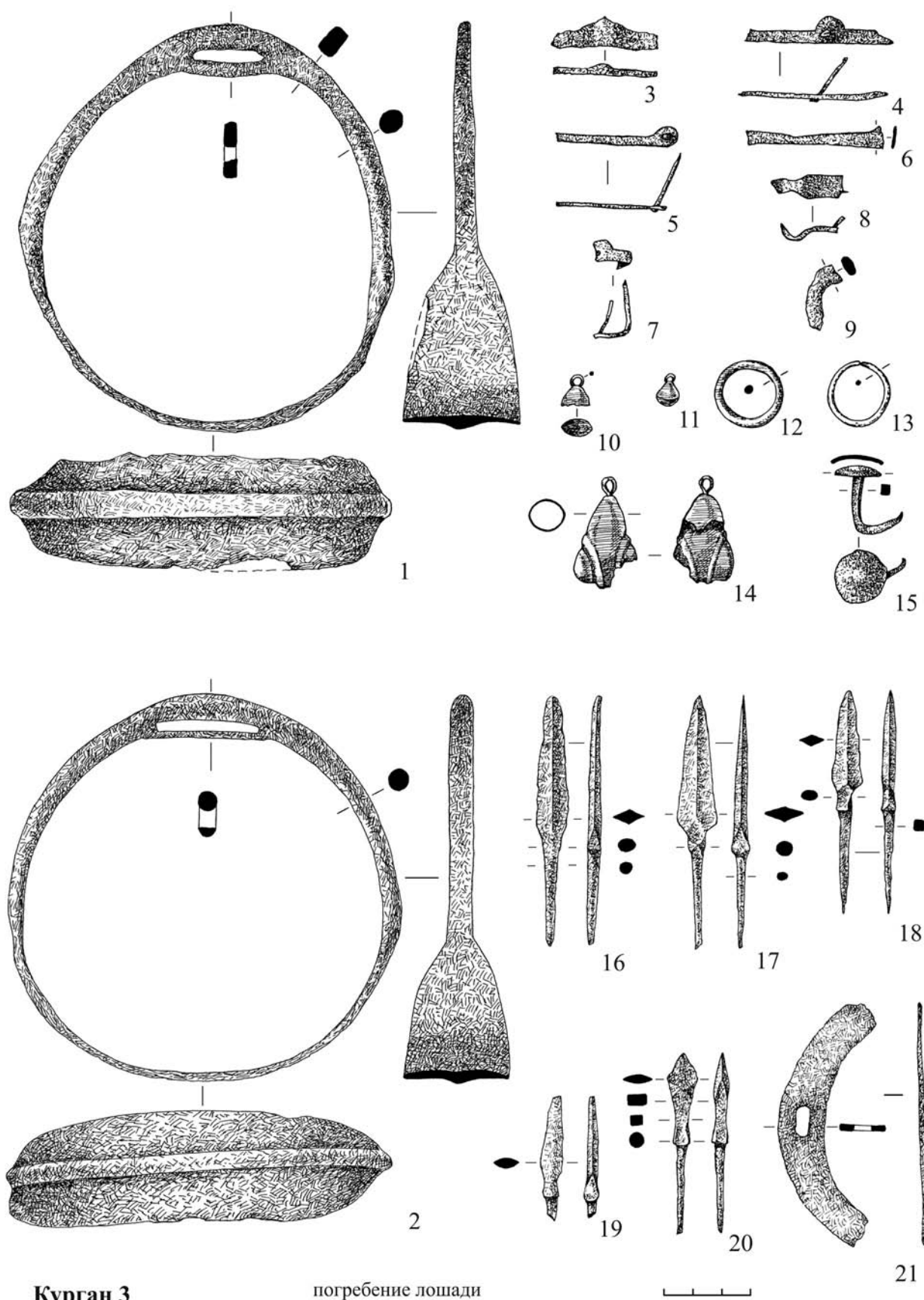

Курган 3

погребение лошади

Рис. 48. Погребальный инвентарь:

1, 2 — стремяна; 3–7 — оковки колчана; 8 — колчанная петля; 9 — фрагмент пряжки; 10, 11 — пуговицы-бубенчики; 12, 13 — кольца; 14 — бубенец; 15 — гвоздь (7 экз.); 16–20 — наконечники стрел; 21 — фрагмент изделия (колчанная петля?). Материал: 1–9, 15–21 — железо; 10–14 — бронза

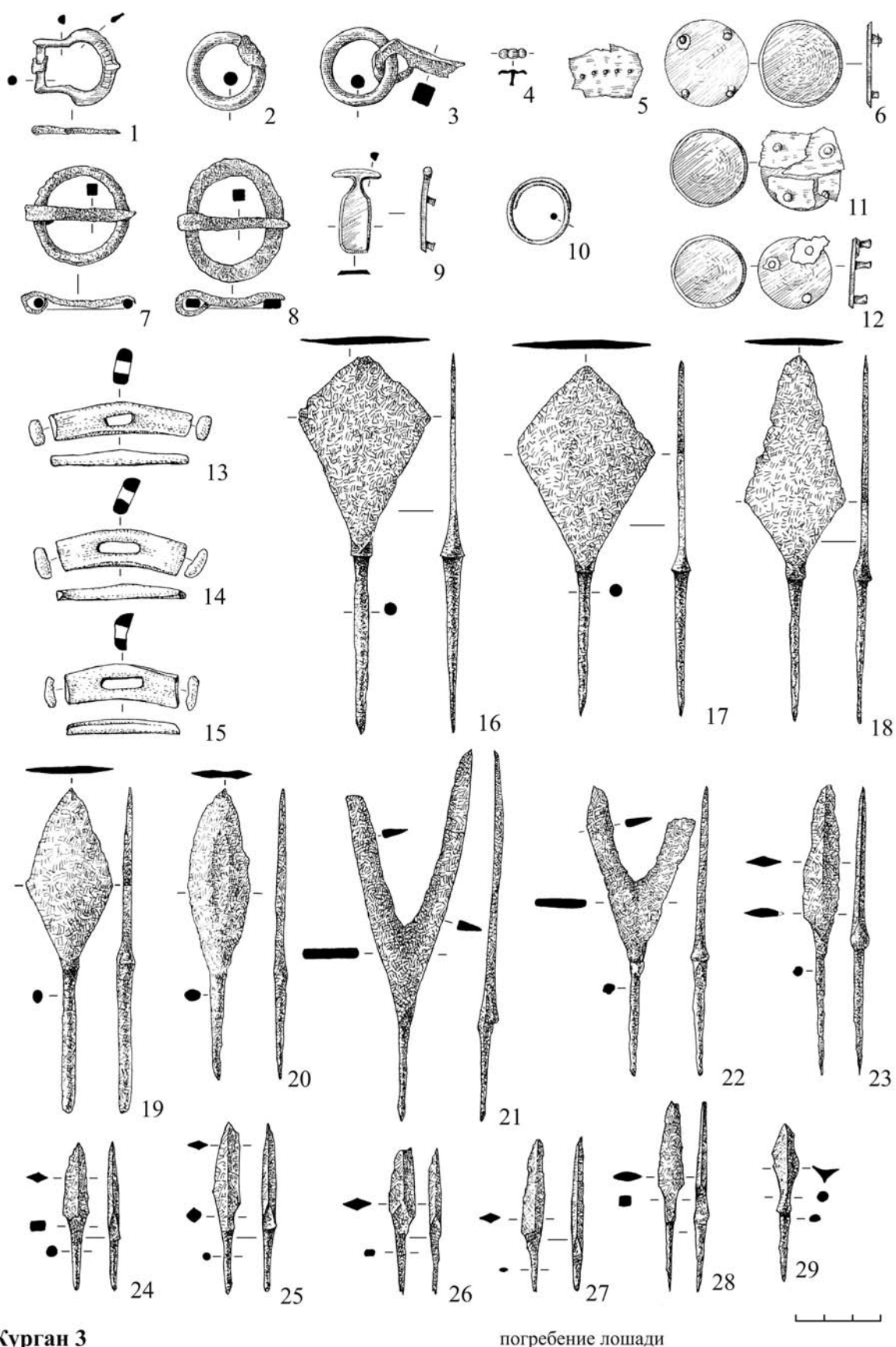

Курган 3

погребение лошади

Рис. 49. Погребальный инвентарь:

1, 7, 8 — пряжки; 2, 3 — остатки удили с бронзовыми кольцами; 4, 6, 11, 12 — бляхи; 5 — остаток ремня со штифтами бляшек; 9 — бляха-застежка; 10 — височное кольцо; 13–15 — цурки; 16–29 — наконечники стрел. Материал: 1, 4, 6, 9–12 — бронза; 5 — кожа; 13–15 — кость; остальное — железо

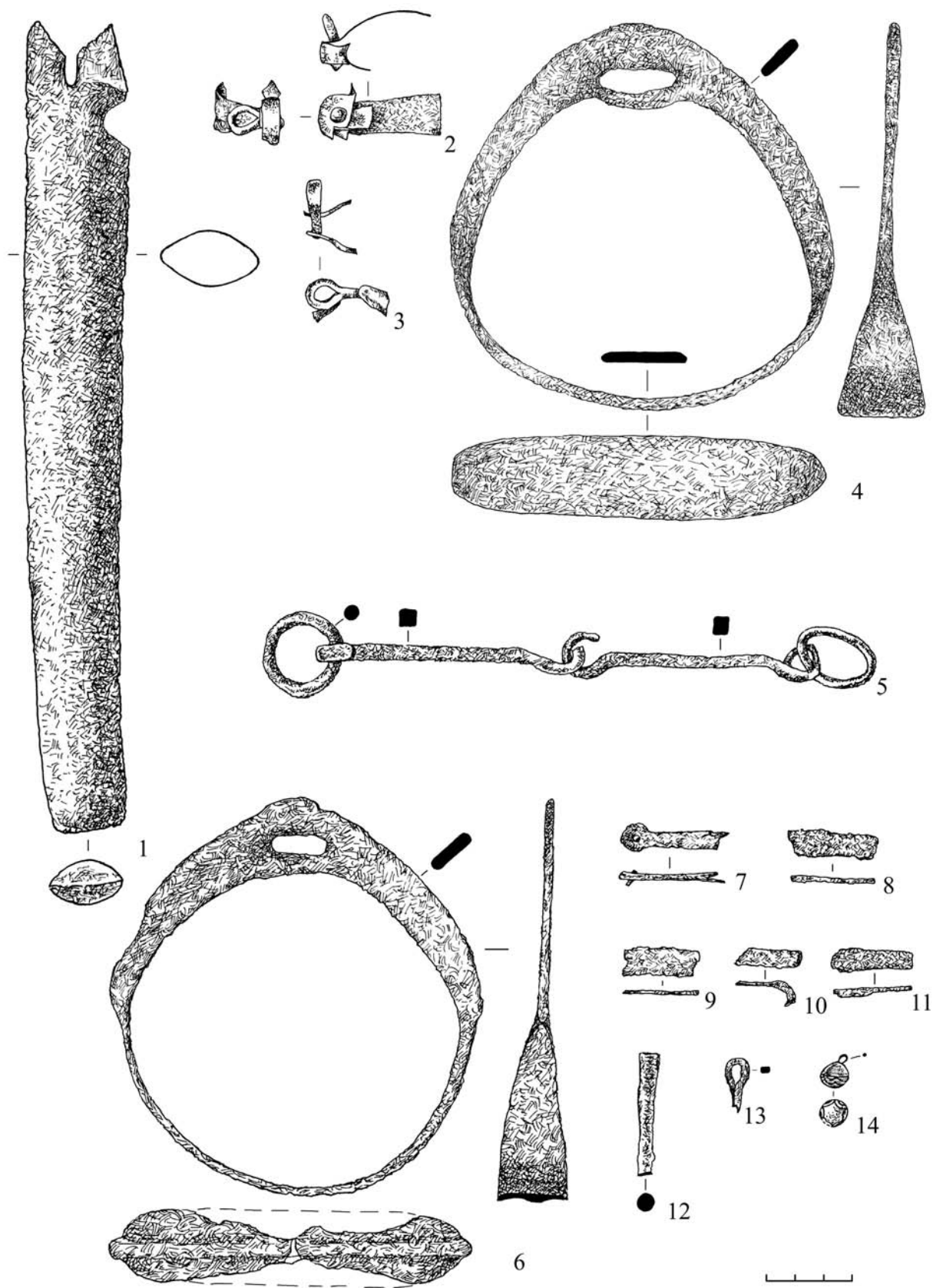

Курган 4

погребение лошади 1

Рис. 50. Погребальный инвентарь:

1 — наконечник сабельных ножен; 2, 3 — оковки сабельных ножен; 4, 6 — стремена;
 5 — удила с бронзовыми кольцами; 7–11 — оковки колчана; 12, 13 — фрагменты изделий; 14 — пуговка.
 Материал: 14 — бронза; остальное — железо

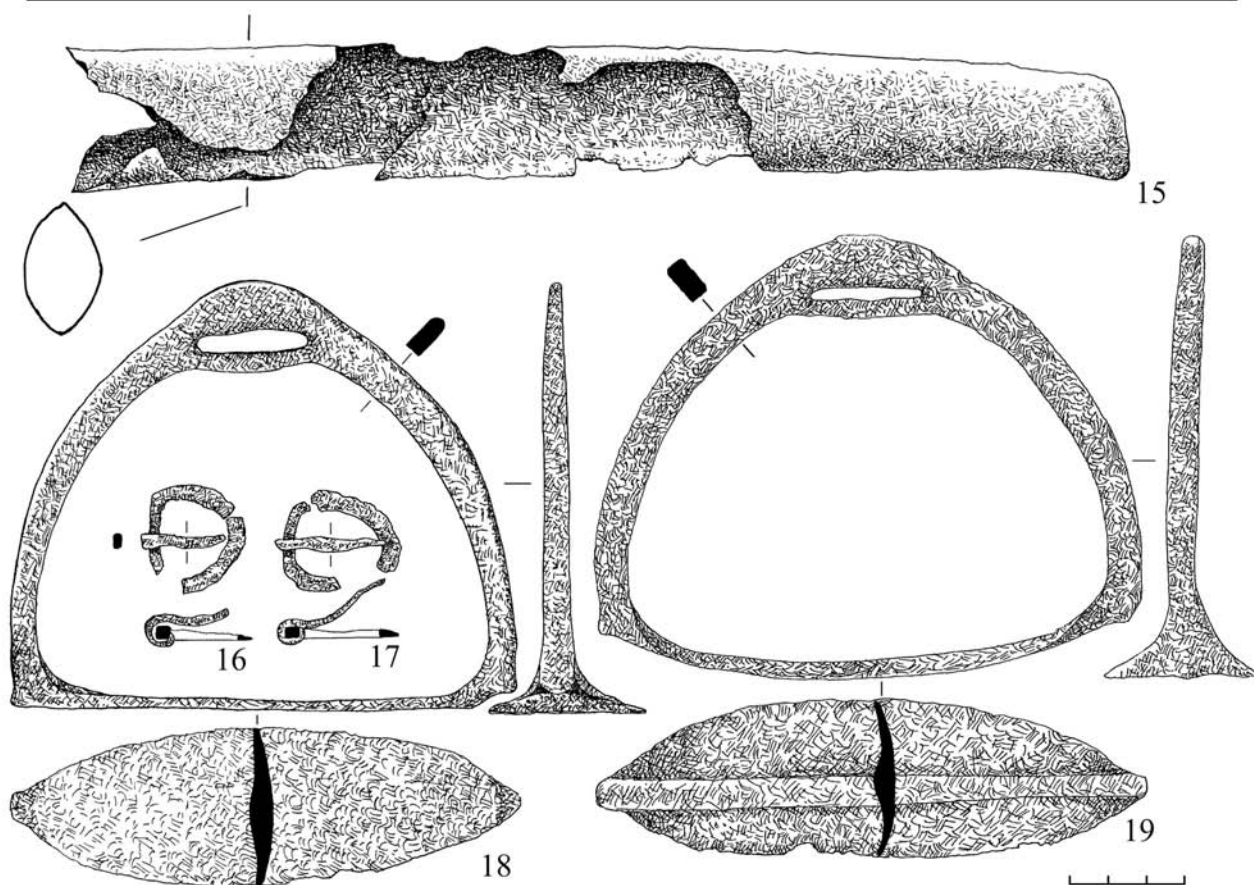
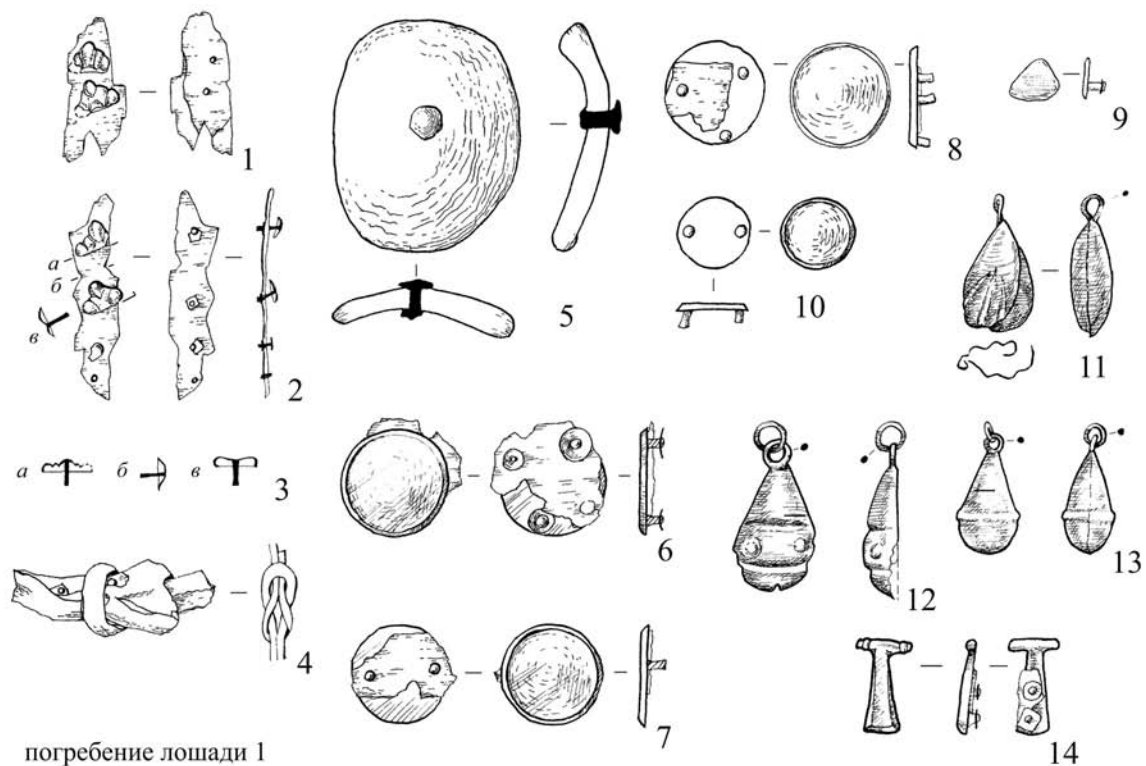

Курган 4

погребение лошади 2

Рис. 51. Погребальный инвентарь:

1–4 — остатки кожаных ремней с бляшками (3 — сечение бляшек); 5 — раковина с заклепкой; 6–10 — бляшки; 11–13 — бубенцы; 14 — бляха-застежка; 15 — наконечник ножен сабли; 16, 17 — пряжки; 18, 19 — стремена. Материал: 1, 2, 4, 6–8 — кожа, бронза; 3, 9–14 — бронза; 5 — раковина, железо; 15–19 — железо

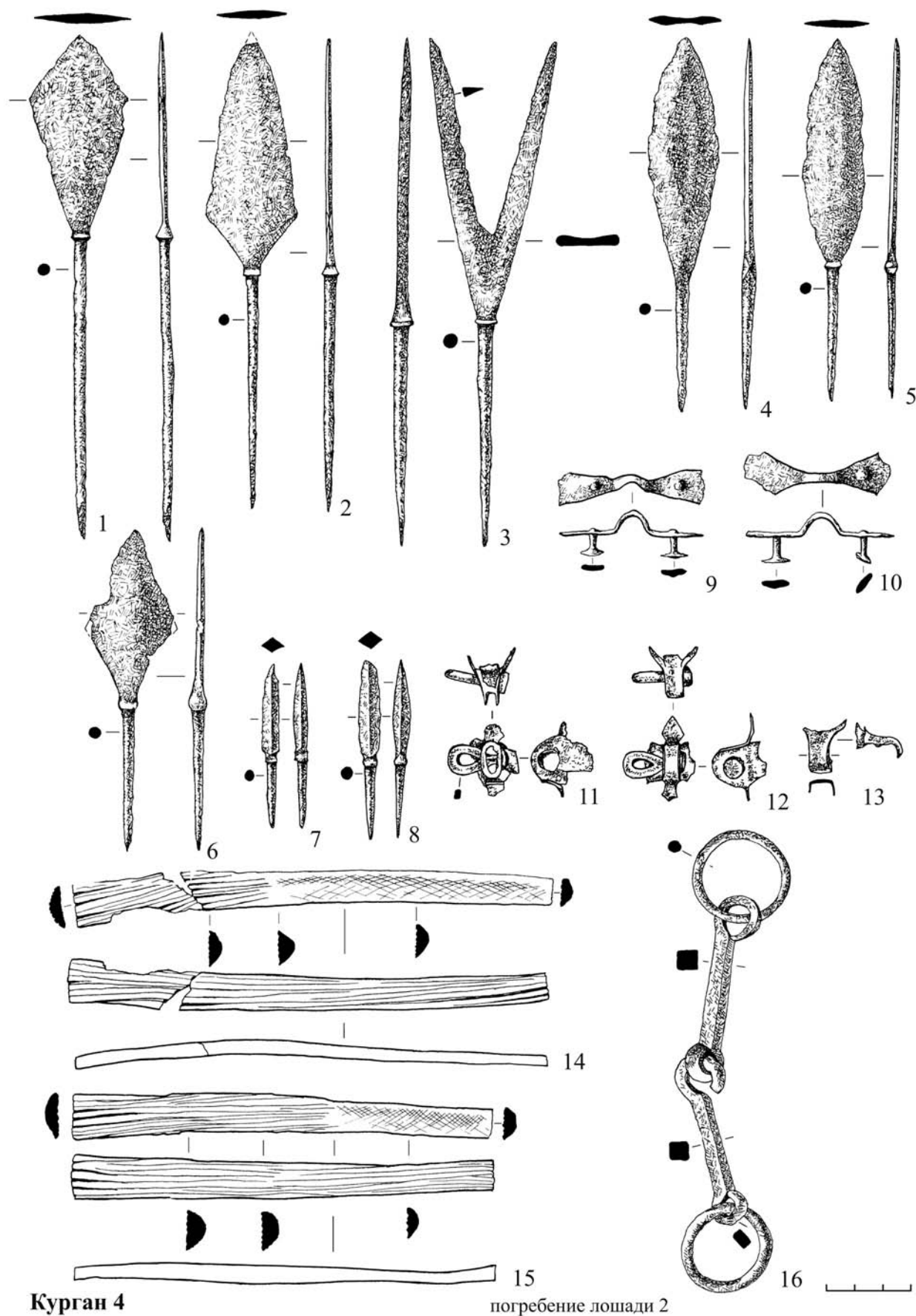

Курган 4

погребение лошади 2

Рис. 52. Погребальный инвентарь:

1-8 — наконечники стрел; 9, 10 — кожаные петли; 11-13 — оковки сабельных ножен; 14, 15 — накладки на лук; 16 — удила. Материал: 1-13, 16 — железо; 14, 15 — кость



Рис. 53. Погребальный инвентарь:

1, 2 — обрывки ремней с бляшками; 3, 5, 13 — бляшки; 6 — заклепка; 7, 8 — кольца; 9–12, 16 — пряжки; 14, 15 — кресала; 17–19 — височные кольца; 20 — навершие сабельной рукояти; 21 — бусина; 22 — сабельное перекрестие; 23 — оковка ножен; 24 — кресальный кремь; 25 — наконечник сабельных ножен; 26 — стремя; 27 — удила.
 Материал: 1, 2 — кожа, бронза; 3, 5, 7–9, 13, 17–19 — бронза; 4 — олово; 6, 10–12, 14–16, 20, 22, 23, 25–27 — железо; 21 — стекло; 24 — камень

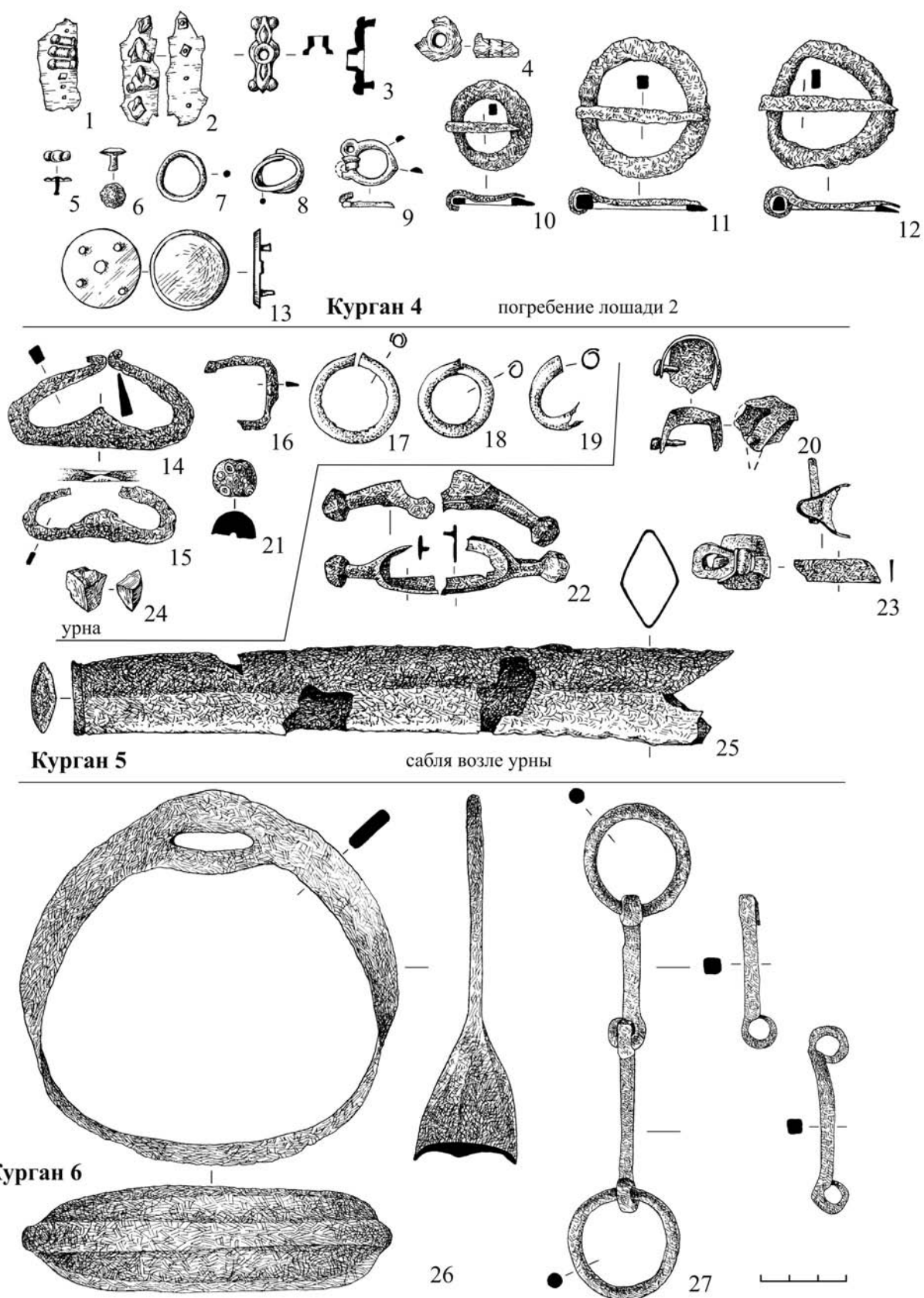
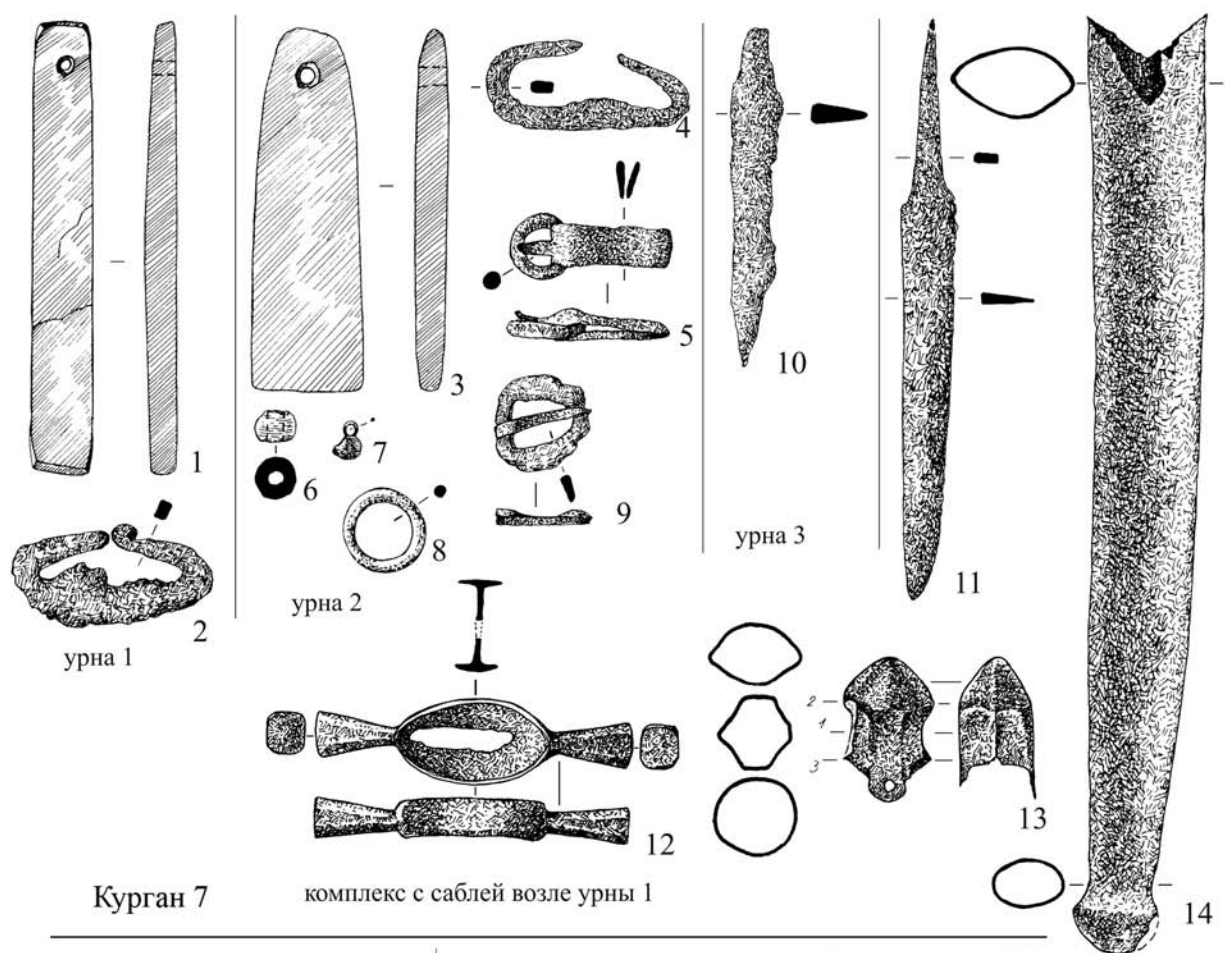

Курган 7

комплекс с саблей возле урны 1

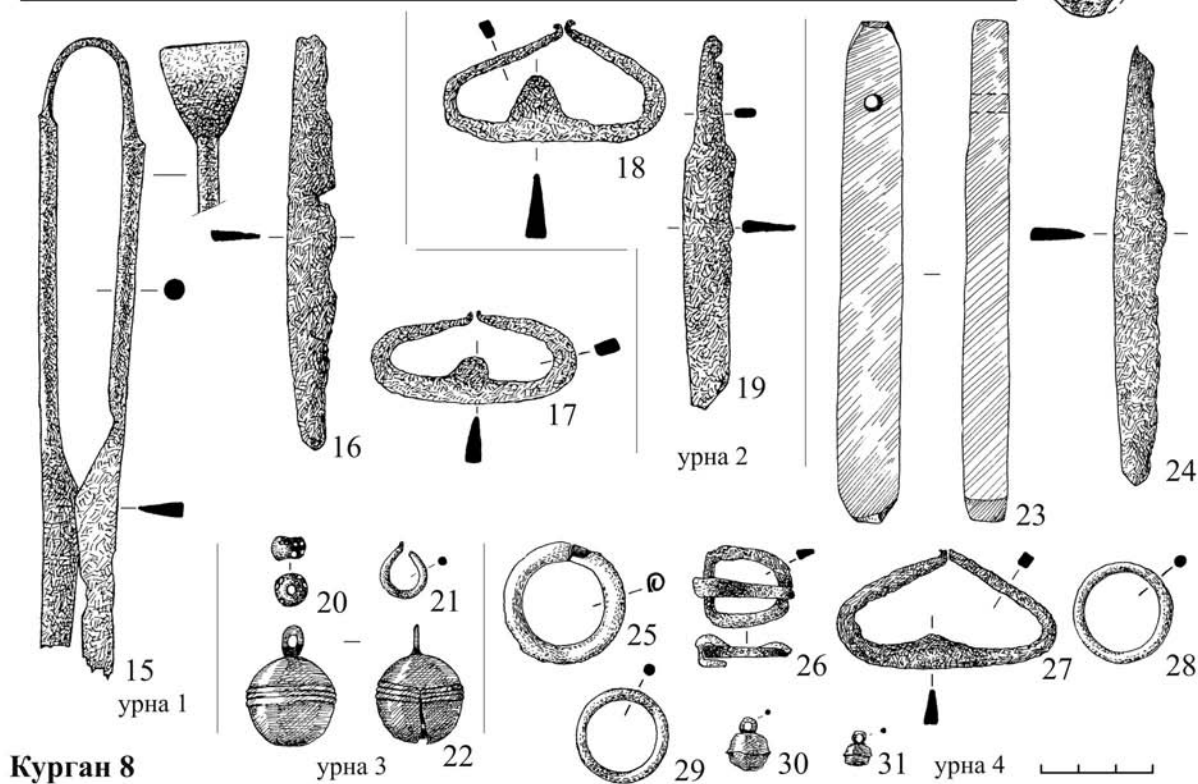

Курган 8

Рис. 54. Погребальный инвентарь:

1, 3, 23 — оселки; 2, 4, 17, 18, 27 — кресала; 5, 9, 26 — пряжки; 6, 20 — бусины; 7, 30, 31 — пуговицы; 8, 28, 29 — кольца; 10, 11, 16, 19, 24 — ножи; 12 — сабельное перекрестие; 13 — навершие сабельной рукояти; 14 — наконечник сабельных ножен; 15 — ножницы; 21 — серьга; 22 — бубенец; 25 — височное кольцо. Материал: 1, 3, 23 — камень; 6, 20 — стекло; 7, 8, 21, 22, 28–31 — бронза; 25 — бронза с заполнением черной массой; остальное — железо

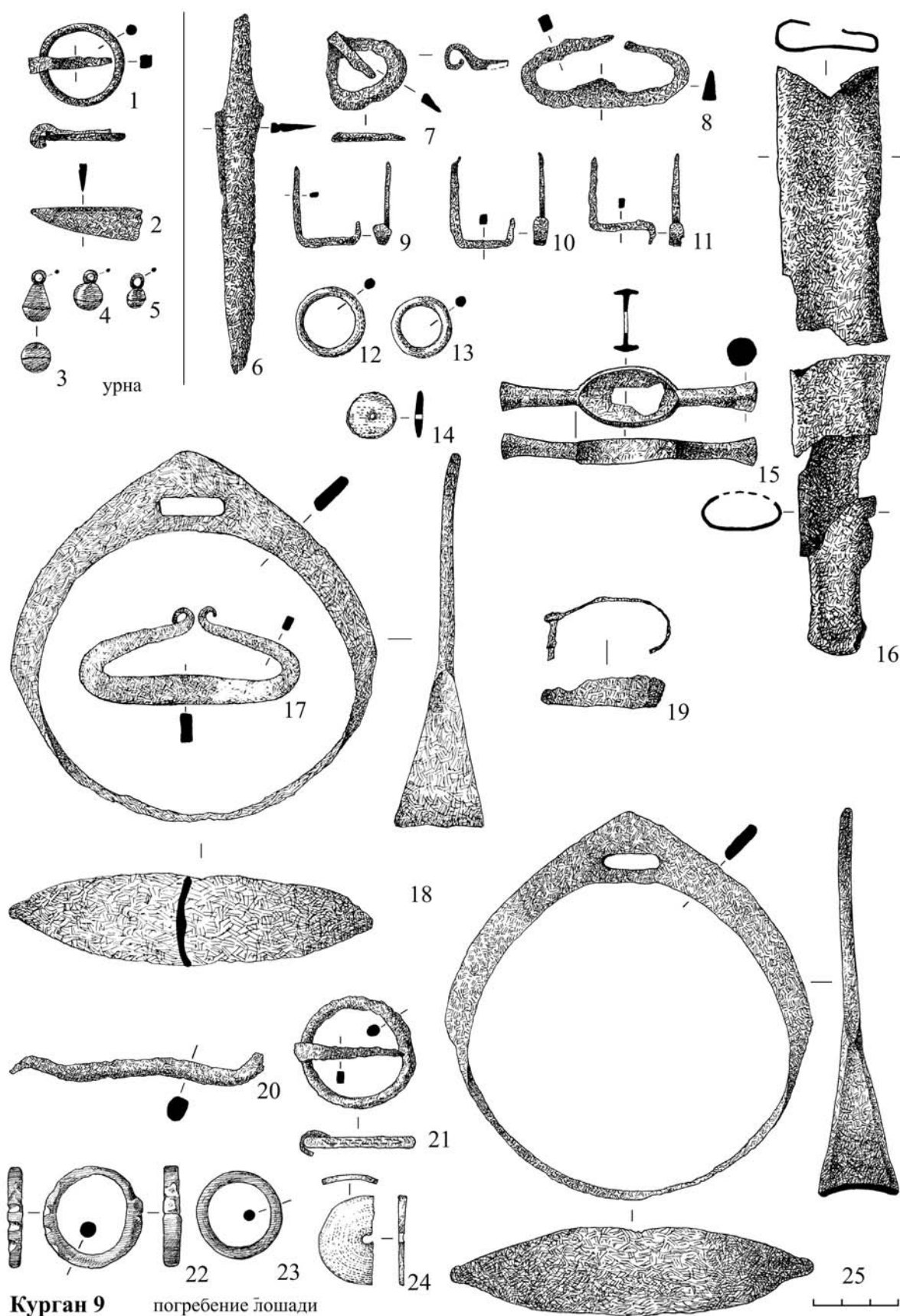

Курган 9 погребение лошади

Рис. 55. Погребальный инвентарь:

1, 7, 21 — пряжки; 2, 6 — ножи; 3–5 — пуговицы; 8, 17 — кресала; 9–11 — костыльки; 12, 13 — кольца; 14 — бляшка; 15 — сабельное перекрестие; 16 — наконечник сабельных ножен; 18, 25 — стремена; 19 — оковка сабельных ножен; 20 — грызло удила; 22, 23 — кольца удила; 24 — привеска. Материал: 1, 2, 6–11, 15–21, 25 — железо; 3–5, 12, 13, 22, 23 — бронза; 14 — олово; 24 — раковина

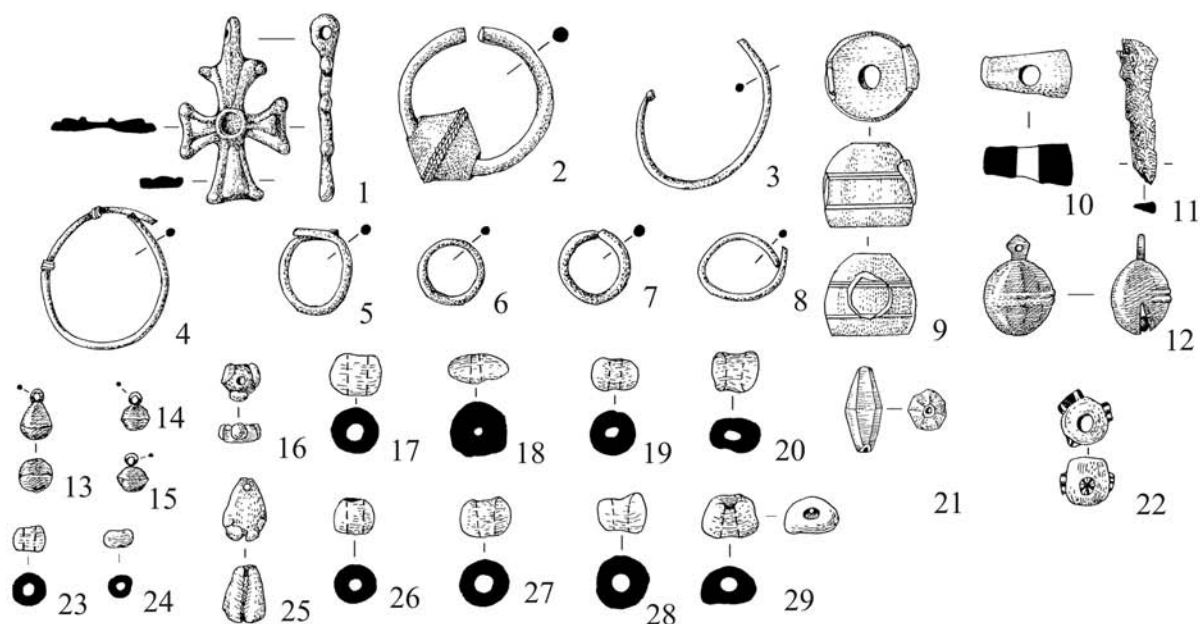

Курган 10

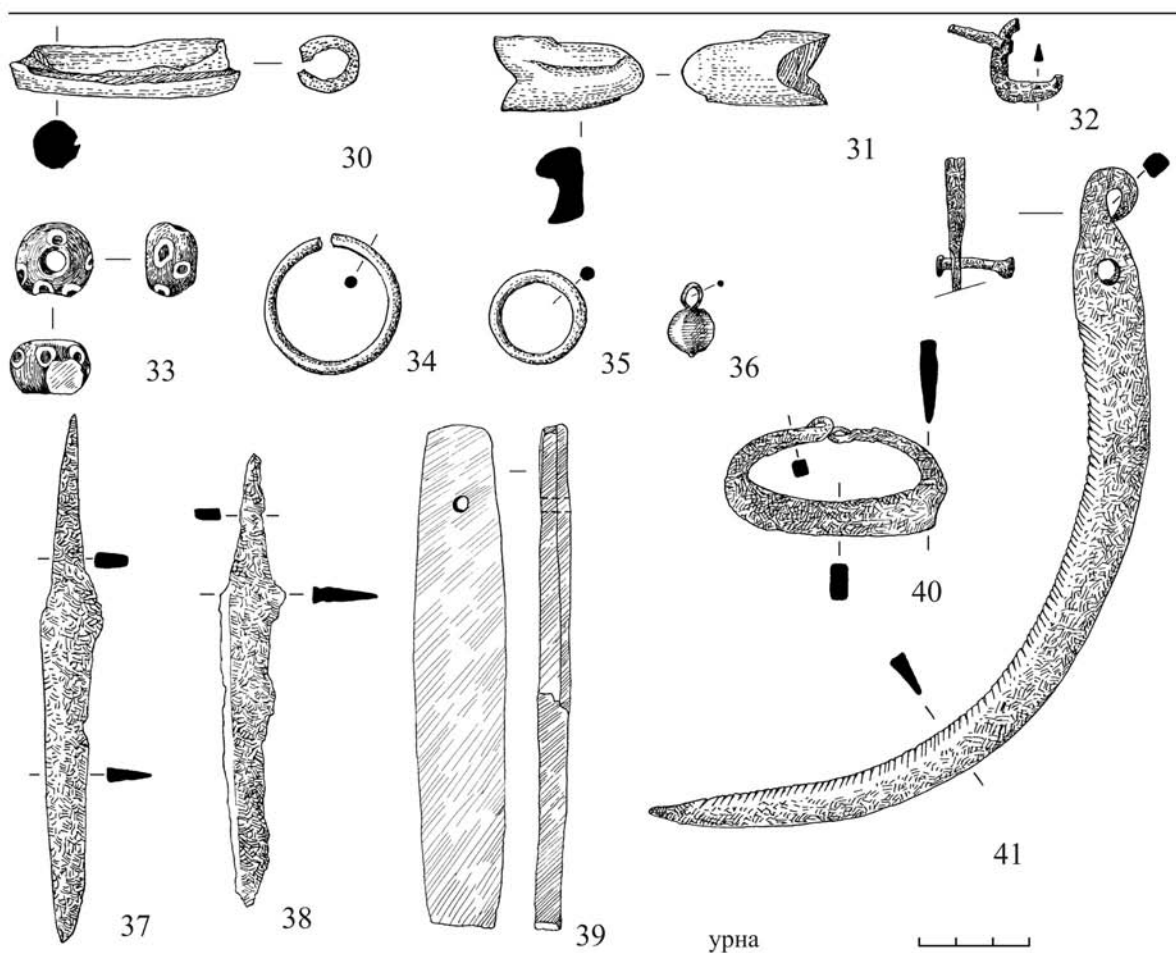

Курган 11

Рис. 56. Погребальный инвентарь:

1 — крестик; 2–4, 33 — височные кольца; 5, 7, 8 — серьги; 9, 10 — поделка с выдвижным клином; 11 — обломок изделия; 12 — бубенчик; 13–15, 36 — пуговицы; 16–24, 26–29, 33 — бусины; 25 — привеска; 30, 31 — фрагменты футляра серпа; 32 — пряжка; 34 — височное кольцо; 35 — кольцо; 37, 38 — ножи; 39 — оселок; 40 — кресало; 41 — серп. Материал: 1, 3–8, 12–15, 34–35 — бронза; 2 — серебро; 9, 10 — кость; 16–20, 22–24, 26–28, 33 — стекло; 21 — сердолик; 25 — раковина; 30, 31 — рог; 32, 37, 38, 40, 41 — железо; 39 — камень

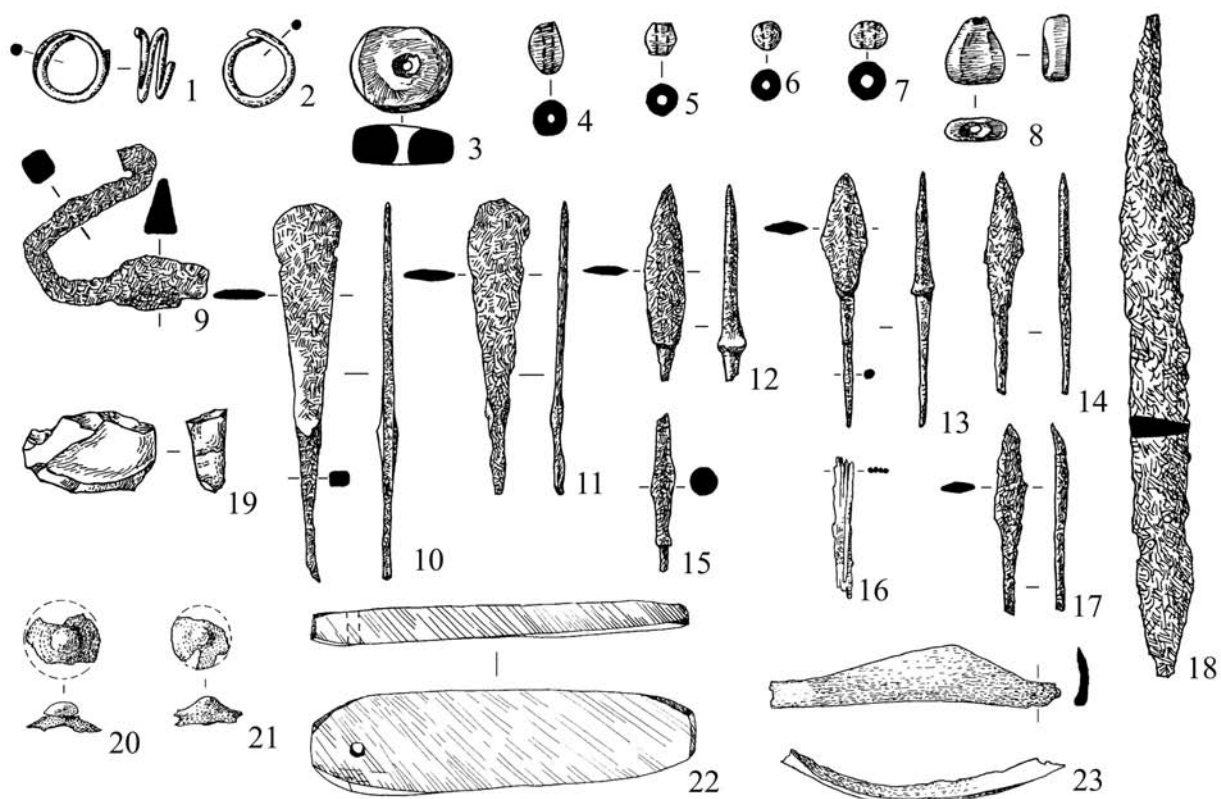

погребение 1

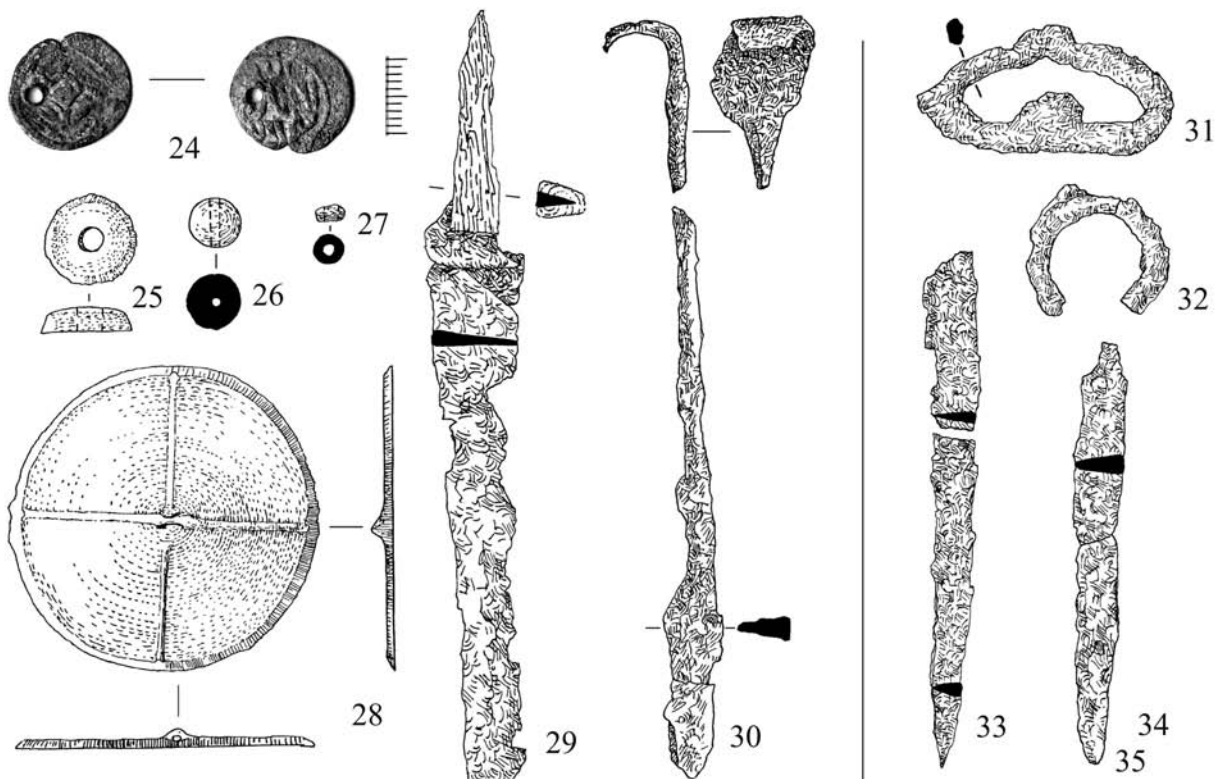

Курган 12

погребение 2

погребение 3

Рис. 57. Погребальный инвентарь:

1, 2 — височные кольца; 3 — пуговица-застежка; 4–8, 26, 27 — бусы; 9, 31 — кресала; 10–15, 17 — наконечники стрел; 16 — иглы; 18, 29, 33, 34 — ножи; 19 — кресальный кремь; 20, 21 — накладки; 22 — оселок; 23 — колчанная накладка; 24 — золотоордынский фельс; 25 — пуговица; 28 — зеркало; 30 — фрагмент ножниц; 32 — кольцо. Материал: 1, 2, 28 — бронза; 3 — янтарь; 4–8, 26, 27 — стекло; 9–18, 29–34 — железо; 19, 22 — камень; 20, 21 — олово; 23, 25 — кость; 24 — медь



Рис. 58. Погребальный инвентарь:

1, 17 — ножи; 2, 3, 11, 18 — кольца; 4 — фрагмент сабельного клинка; 5 — фрагмент сабельного перекрестия; 6 — навершие сабельной рукояти; 7 — кресало; 8 — заклепка; 9, 10 — оковки сабельных ножен; 12 — фрагмент пряжки; 13, 15 — фрагменты бубенчиков; 14, 20 — пуговицы; 16 — фрагмент оковки щита; 19 — височное кольцо; 21–31 — наконечники стрел. Материал: 1, 4–10, 12, 16, 17, 21–31 — железо; 2, 3, 11, 13–15, 18, 20 — бронза; 19 — белый металл

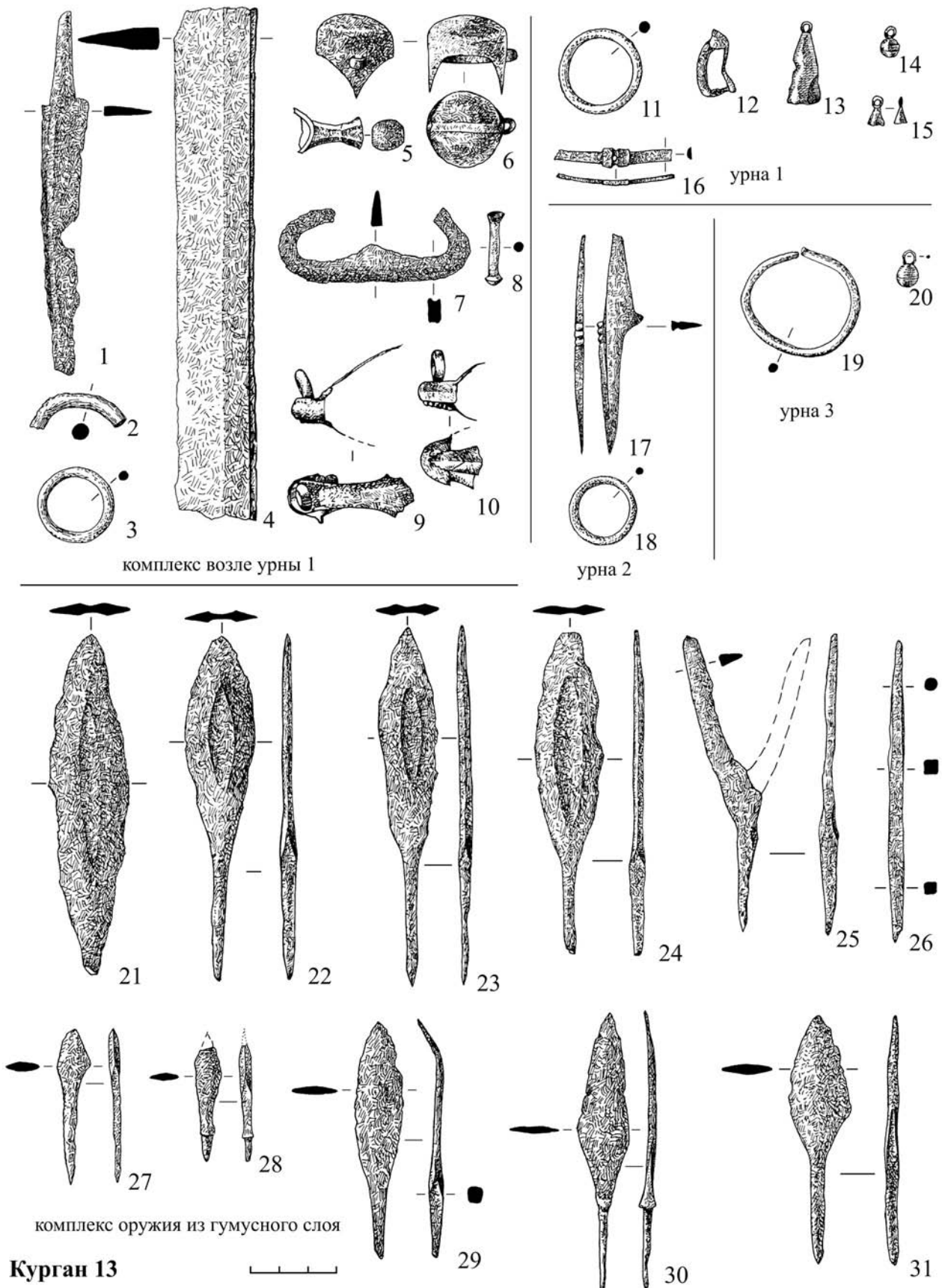
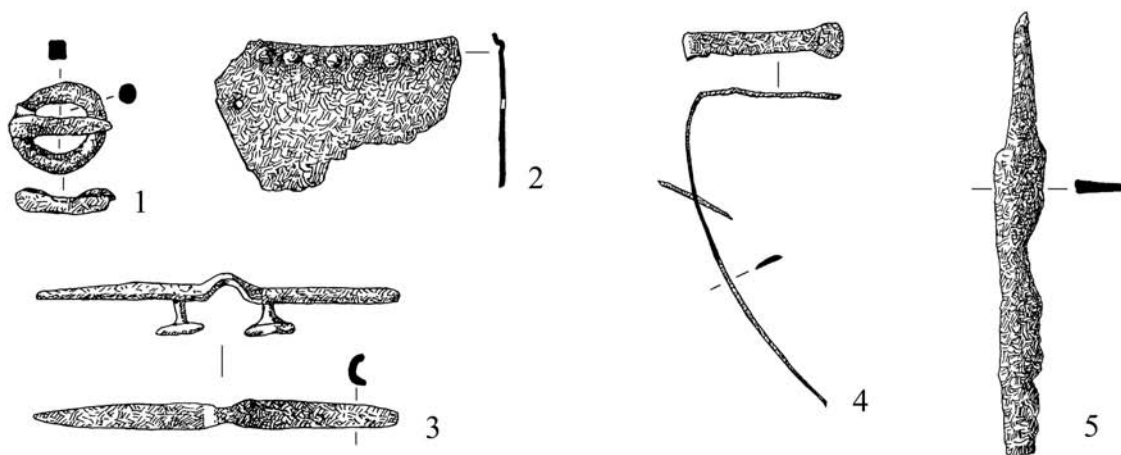

Курган 13

комплекс оружия

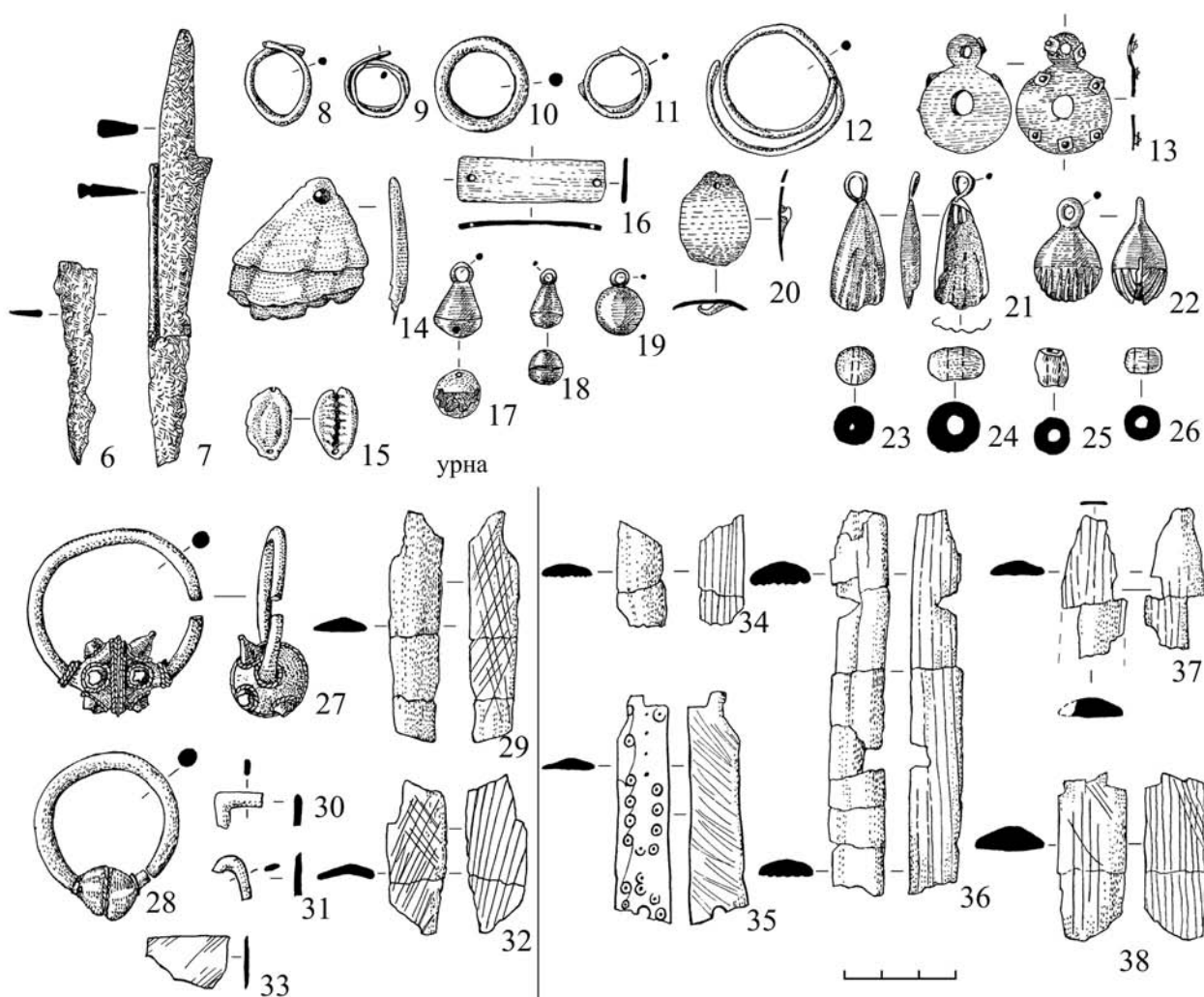

Курган 14

урна

комплекс оружия рядом с урной

Рис. 59. Погребальный инвентарь:

1 — пряжка; 2 — фрагмент обкладки; 3 — колчанная петля; 4 — фрагмент оковки колчана; 5–7 — ножи; 8, 9, 11, 12, 27, 28 — височные кольца; 10 — кольцо; 13, 20 — бляшка; 14, 15 — привески; 16 — накладка; 17–19 — пуговицы; 21, 22 — бубенцы; 23–26 — бусы; 29–32, 34–38 — накладки лука; 33 — фрагмент сосуда. Материал: 1–7 — железо; 8–13, 16–22 — бронза; 14, 15 — раковина; 23 — камень; 24–26, 33 — стекло; 27, 28 — белый металл (серебро); 29–32, 34–38 — кость

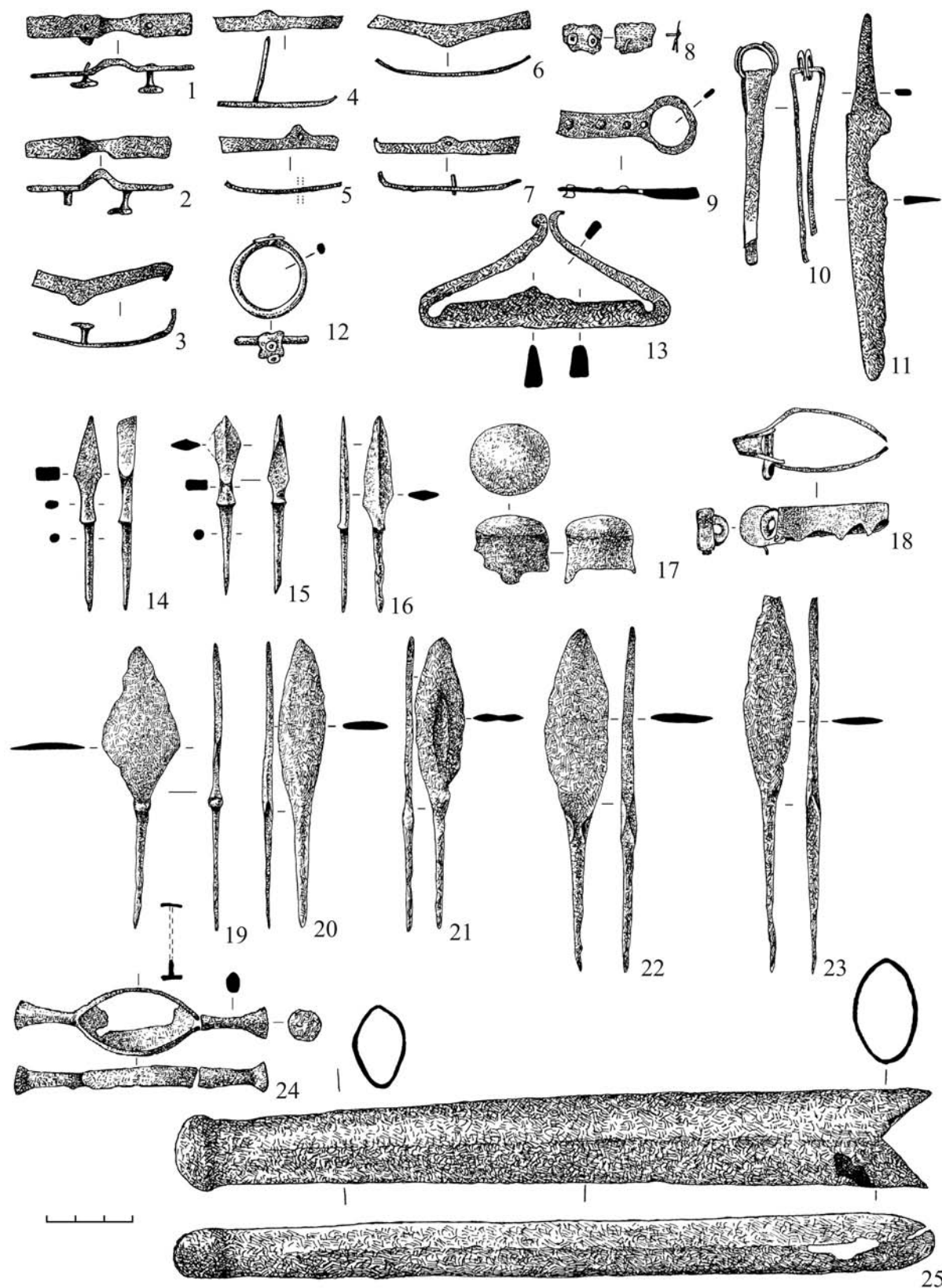

Курган 14

комплекс оружия возле урны

Рис. 60. Погребальный инвентарь:

1, 2 — колчанные петли; 3—7 — оковки колчана; 8 — накладная пластина; 9 — пряжка; 10 — пинцет; 11 — нож; 12 — кольцо; 13 — кресало; 14—16, 19—23 — наконечники стрел; 17 — оголовок сабельной рукояти; 18 — оковка сабельных ножен; 24 — сабельное перекрестие; 25 — наконечник сабельных ножен. Материал: 1—7, 9—25 — железо; 8 — бронза; 12 — бронза и железо

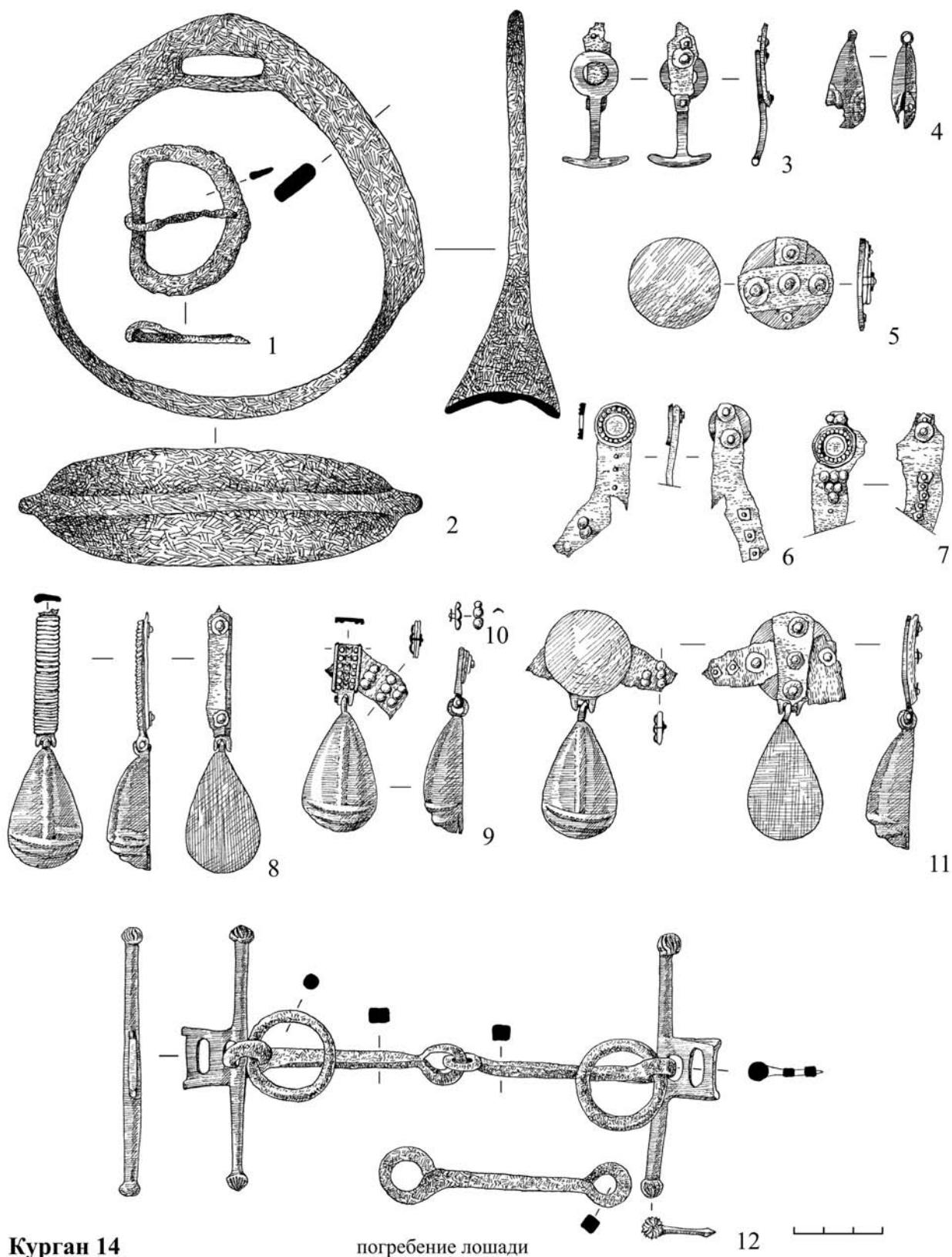

Курган 14

погребение лошади

12

Рис. 61. Погребальный инвентарь:

1 — пряжка; 2 — стремя; 3 — бляшка-застежка с остатком ремня; 4 — бубенец; 5, 6, 7 — бляшки с остатками ремней; 8, 9, 11 — бляхи-решмы; 10 — уздечная бляшка; 12 — удила с бронзовыми псалиями.

Материал: 1, 2, 12 — железо; 3, 5, 6, 11 — бронза, кожа; 4, 8 — бронза



Рис. 62. Сабля из кургана 14

Екатерина Александровна Армарчук
Александр Васильевич Дмитриев

ЦЕМДОЛИНСКИЙ КУРГАННО-ГРУНТОВЫЙ МОГИЛЬНИК

Выпускающий редактор *М.В. Беглецова*
Корректоры *М.С. Семиколенных, В.Т. Мусбахова*
Оригинал-макет *Л.Е. Голод*
Дизайн обложки *Н.С. Сафронова*

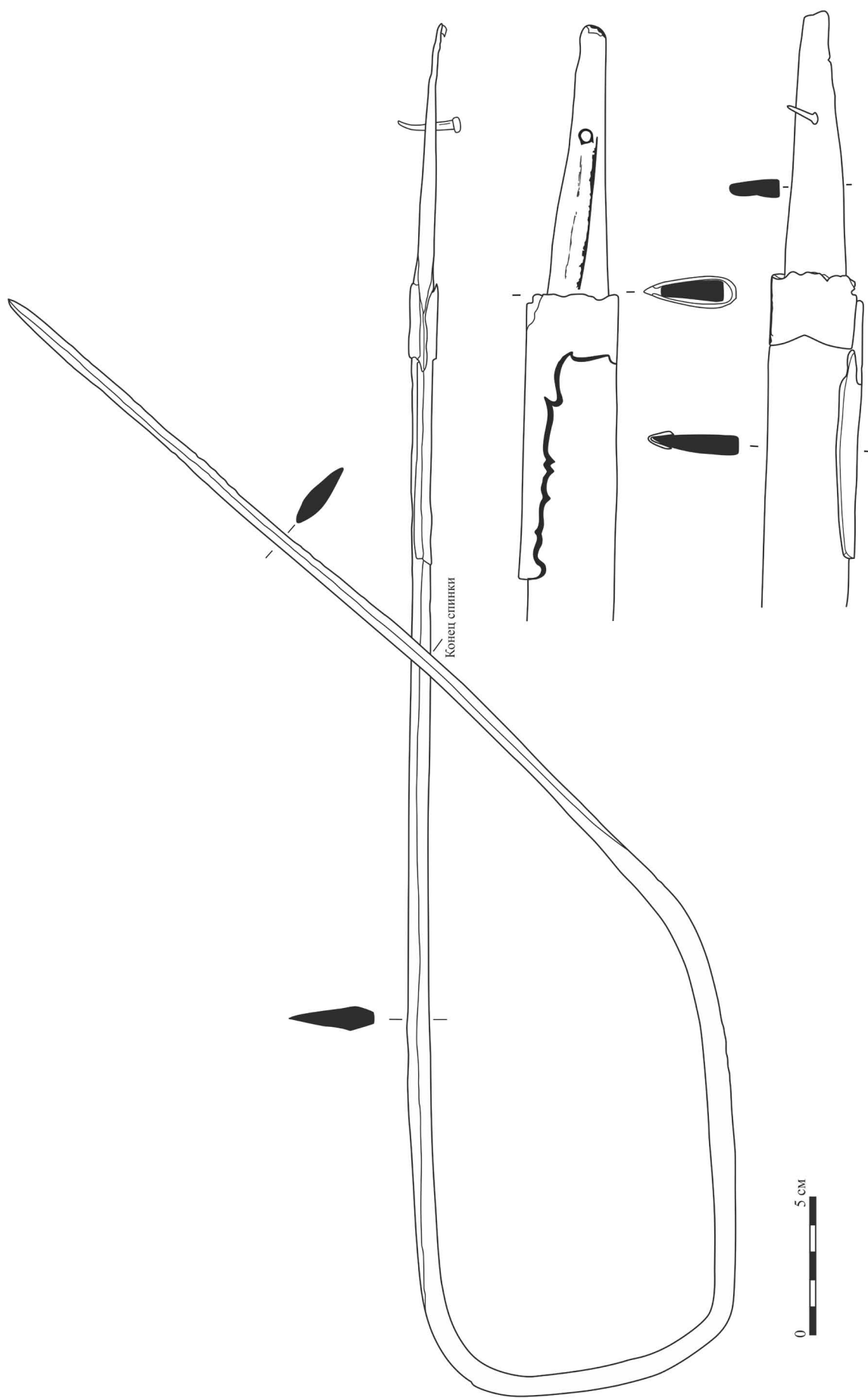
Подписано в печать 03.03.2014. Формат 60×90 ¹/₈
Бумага офсетная. Печать офсетная
Усл.-печ. л. 16,5
Тираж 250 экз. Заказ № 3550

Издательство «Нестор-История»
197110 СПб., Петрозаводская ул., д. 7
Тел. (812)235-15-86
e-mail: nestor_historia@list.ru
www.nestorbook.ru

Отпечатано в типографии издательства «Нестор-История»
191119 СПб., ул. Правды, д. 15
Тел. (812)622-01-23