



Галина Дайн

# ЛОСКУТНЫЕ МЯЧИКИ

ИЗ ХОТЬКОВА



Хотьковъ Женскій Монастырь



**Н**ародная  
культура  
и православие -  
в игрушке

*"...вглядитесь в душу народную....  
Тут целен человек. Польза есть не только  
польза, но она есть и добро, она и  
прекрасна, она и свята."*

*Павел Флоренский*

Народная игрушка, её искусство и ремесло тесно связаны с православной культурой, с художественной жизнью монастырей. Сергиев Посад - центр православия и историческая столица русской игрушки. Это уникальное и символическое слияние. Промысел сергиевской игрушки развивался рядом с Троице-Сергиевым монастырем. У истоков этого богоугодного дела народ поставил самого Сергия Радонежского. Сквозь столетия прошло предание о том, что Преподобный собственноручно резал деревянные игрушки, одаривая ими детей прихожан Троицкой обители. Потом игрушечный посад так и лепился к Троице-Сергиевой лавре, жил под её крылами, от нее питался духом и мастерством. Сергиевская

игрушка - уникальный сплав живого народного творчества с монастырской художественной культурой, переплав православных художественных традиций по законам традиций фольклорных. Именно эта восприимчивость определила расцвет и высокий профессионализм искусства и ремесла сергиевской игрушки в 19 веке. Культурной питательной почвы хватило промыслу и на первые десятилетия 20 века. Сергиевская матрёшка своим ярким узнаваемым стилем во многом обязана иконописной традиции, опыту местных иконописцев. В тесном соседстве с женским рукодельным промыслом шитья и вышивки церковной утвари для монастыря развивалось и ремесло кустарно-одевальщиц кукол.



**Монахини.** 1991 г.  
Дерево, резьба, окраска.  
Д. Иванов, Сергиев Посад.

**Неваляшка "Монашка".** 2002 г.  
Дерево, роспись.  
Н. Воронина, ЗАО "Сергиево-Посадская игрушка".

**Преподобный Сергий и дети.**  
1993 г. Дерево, резьба.  
А. Варганов, Сергиев Посад.



Мать и дитя - типичный сюжет в русской народной игрушке. Дамы с ребёнком, барыни с близнецами, кормилицы с младенцами, мамки, няньки-ведучки - все эти архаичные образы исследователи связывают с древнеязыческой традицией поклонения женскому божеству, с культом плодородия. Однако явно и то, что игрушечные фигурки, статично и монументально предстоящие перед зрителем, исторически несут и влияние христианской культуры, духовной и художественной. Это благодатное воздействие особенно ощутимо в игрушке, сделанной мастерами Сергиева Посада. Резные деревянные барыни в модных нарядах, расписные куклы из папье-маше и, конечно, матрёшки в русских народных костюмах - не просто отражение жизни и стиля эпохи. В кукольном материнстве, полном благородной красоты и достоинства, прочитывается создающее животворящее начало особо почитаемого и сопереживаемого в России образа Богородицы, который всегда был пред глазами православного мастера - игрушечника.

*Кормилица. 2-я половина 19 в.  
Папье-маше, окраска, роспись.  
Сергиевский Посад, Московская губ.  
ХГМИ*



**Модель - игрушка "Троице-Сергиева лавра".**

2-я половина 19 в.

Дерево, столярная работа, резьба,  
окраска, роспись.

Сергиевский Посад, Московская губ.  
ХГМИ

**Матрёшка "Семья". 1992 г.**

Дерево, роспись.

Е. Латышева, Сергиев Посад.



**Щепной голубь.** Кон. 19 - нач. 20 вв.  
Дерево, резьба, расщепление.  
Архангельская губ.  
ХГМИ



В традиции русской северной игрушки также можно найти связь с жизнью монастырей, с ремеслами скитников. Раньше на Севере бытовал обычай вешать деревянных щепных птиц в красном углу, над киотом с иконами или над обеденным столом. Известный писатель-путешественник Сергей Васильевич Максимов, посвятивший себя народоведению, в книге "Год на Севере", изданной в 1859 году, несколько раз упоминает о голубках, сделанных из лучинок, "которыми любят украшать потолки своих чистеньких зал все богачи побережья Белого моря". Таких голубков из лучинок, подвешенных к потолку - "досужество умелых скитников" - встретил писатель в доме настоятеля Топозерского скита Кемского уезда. Конечно же, голубки эти были сделаны "досужими мастерами" не только ради украшения. Они символизировали образ Святого Духа, о чём говорит их название и их место - в красном углу избы над иконами. Теперь, когда прежнее значение голубка давно забыто, он стал популярной архангельской игрушкой и сувениром. Щепную птицу дарят на новоселье и называют в народе птицей счастья.

**Козуля "Рожественская звезда".** Нач. 20 в.  
Муляж архангельского пряника.  
ХГМИ.

**Козуля "Ангел".** Нач. 20 в.  
Муляж архангельского пряника.  
ХГМИ.

*Подручник - молитвенный коврик.  
с. Абашево, Пензенская обл., 1993 г.  
Г. Осиненко, Хотьково. Реконструкция.  
2005 г.*



*Погребальная лестовка (чётки). 1993 г.  
Лоскут, шитьё.  
М. Ворожейкина, с. Абашево,  
Пензенская обл.*

Наследная рукодельная традиция, освященная духом православной веры, не иссякла в русском народе до сих пор. В экспедициях по деревням можно ещё встретить такие искренние её проявления, что встретится душа. В древнем селе Абашево Пензенской области, где живо старообрядчество, издавна лепят знаменитую глиня-

ную игрушку. Кроме того, женщины и сейчас занимаются лоскутным шитьем. Шьют подручники - стёганные молитвенные коврики, на которые староверы полагают руки при земных поклонах. Традиционно расположенные квадратные лоскуты на "подрушниках" означают девять ангельских чинов. И сейчас здесь собирают матерчатые лестовки -





**Куколка - старообрядка. 2008 г.**  
Ткань, шитьё, роспись.  
Г. Осиненко, Хотьково.

чётки для себя, соседей и для своих "упокойников". Эти трудоёмкие изделия требуют особого мастерства, знания традиции и желания её сохранить. Из тех же «шаболов» (так называют здесь тряпки) могут сшить и тряпичную куклу, как делали это раньше бабушки для своих внуков. Всё из одних трудолюбивых женских рук: и предметы ритуального духовного предназначения, и детские игрушки.

Мягкие лоскутные игрушки шили раньше и в самих монастырях. В культуре монастырского рукоделия можно отыскать даже мяч, любимую детскую забаву. Красивые мячики - гремушки делали насельницы Покровского Хотькова женского монастыря. Тому есть разные свидетельства. Писатель Иван Шмелёв в автобиографичной повести "Богомолье" вспоминает своё путешествие к Троице с остановкой в Хотькове в 80-е годы 19 в.:

" ... - Уж заночуйте у родителей Преподобного, - говорит нам монахиня, помолитесь, панихидку по родителям отслужите, схимонаху Кириллу и схимонахине Марии. И услышит вашу молитву Преподобный. У нас хорошо, порядливо...под Покровом Владычицы обитаем. Родители-то у нас под спудом...кутьющей сытовой родителей помяните, спаси вас Господи. Рукодельница наши поглядите, кружевки, пояски... деткам мячики подарите лоскутные с вышивкой, нарядные какие...".

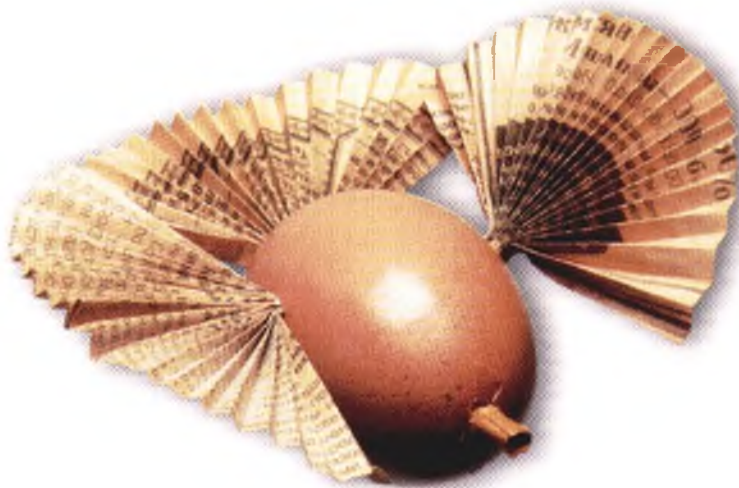

**Голубочек на Пасху.** 1994 г.  
Яичная скорлупа, газетная бумага.  
А. Мельникова, д. Климово,  
Мышкинский р-н, Ярославская обл.

Хотьковские монастырские мячики, - действительно, оригинальные образцы русской игрушки, выполненной в технике лоскутного шитья. Они сочетают в себе разумную простоту и естественность народной дидактики с затейливой выдумкой и украшательством светских изделий. Интересная хотьковская забава - "две в одной": ручной мячик для тех, кто ловко им манипулирует, и весёлая погремушка для малышей, кого больше привлекает звук, цвет и фактура приятного на ощупь мягкого шарика. Многоцветные гремучие мячики - плоды терпеливого труда и тёплой женской заботы ради детской радости.



**Кукла - странник.** 1999 г.  
Ткань, поролон, шитьё, вышивка.  
В. Булыгина, Хотьково.



*Хотьковские мячи-гремушки. Нач. 20 в.  
Ткань, мох, канитель, шитье.  
ХПМИ.*

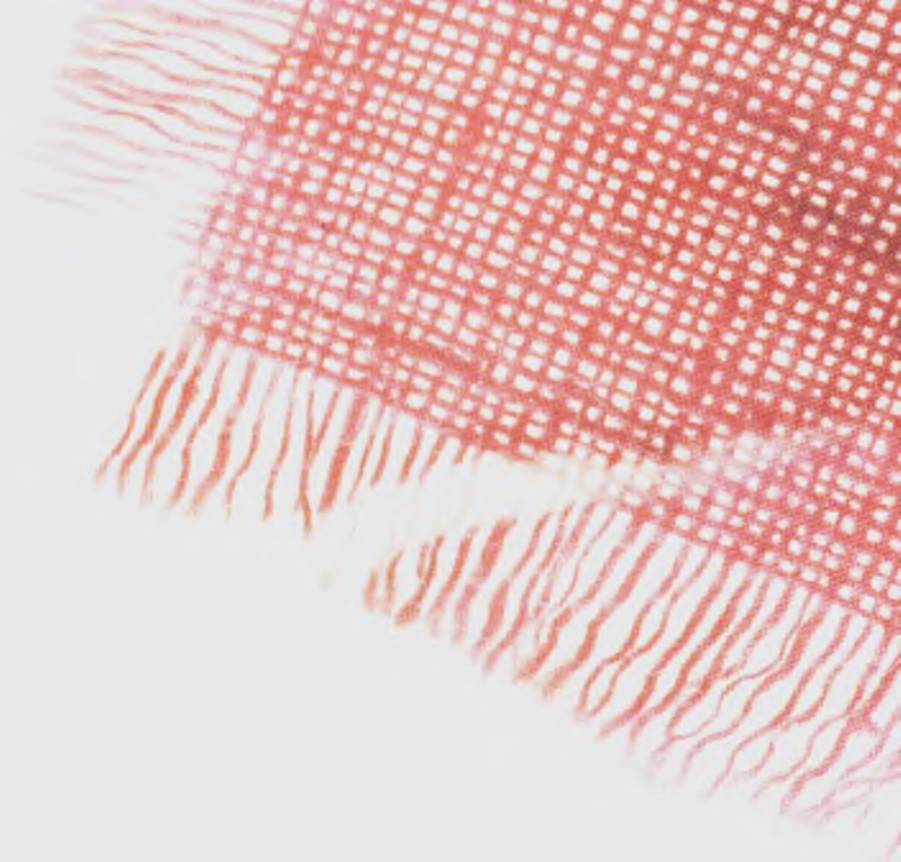

**М**ячеки,  
шитки,  
попинухи...



**Мяч-шитка.** Диаметр 6 см. 1995 г.  
д. Мартыново, Мышкинский р-н, Ярославская обл.  
Г. Дайн, реконструкция.

Такие незатейливые ручные мячики бытовали повсеместно. Комок тряпья, ветоши или шерсти обшивали (отсюда название «шитка») тряпкой без всякой особой выкройки. Обшивкой мог послужить даже старый штопанный чулок или носок, для перетяжки мяча использовали пряденые и сучёные льняные или шерстяные нитки.

Ручной мячик - легкий упругий шарик, способный летать и прыгать, готовый в любой момент вступить в игру.

**Мяч** - древнеславянское слово. В разных славянских языках оно созвучно: в украинском - **мяч** и в белорусском тоже **мяч**, болгарское **мечка** значит "хлеб с сыром в форме шара", а сербохорватское **меча** - "что-либо мягкое, мякиш хлеба". Лингвисты полагают, что старейшее значение слова "мяч", по-видимому, "мякиш, мягкий шар, предмет, который можно стиснуть, сжать" - от корня \***тєкъ-**, \***тєкъкъ** - мягок, смякать.

Отголоски древнего звучания долго сохранялись в русском языке, в разговорной речи. В народе до сих пор говорят вместо мячик - мячек, а еще ранее было "мечик". В трудах историка И.Е.Забелина, изучавшего царские описи 17 века, можно прочесть такую запись: "Мечики появлялись у царевен очень рано. Въ 1627 г. Авг. 22, когда царевнь Иринь Мих. исполнилось всего только четыре мѣсяца, для нея было изготовлено семь сафьяновыхъ мечиковъ съ бубенчиками внутри".

В разных этнокультурных традициях мяч заслужил всевозможные прозвища, меткие и образные. Болгары называют его **топка**, поляки - **пилка**, словены - **крогла**, хорваты - **лопта**, почти как лапта, старинная русская игра с мячом.

В России тряпичные мячики звали **шитки**, исходя из способа их изготовления, - шитья

из тряпок. Ручной мяч кликали и "попинухой" - от действия с ним в игре ногами: попнуть, пинать.

Известно множество традиционных игр с мячом, бытовавших повсеместно в детском сообществе ещё в середине 20 века. Поднебески, свечки, хватки, в подкидку, в перекидку, перевёртышки, катыши, колеса, пришлёпы, пятнашки, круговая лапта - эти старинные названия из детства ещё помнят люди старшего поколения. "Мячевые" игры развивали силу и ловкость рук, меткость глаза, быстроту реакции. Полезность такого подвижного тренинга обеспечивала долгую жизнь и спутнику игр, мячику - летучке, сохраняясь в детской игровой культуре сотни лет.

Игры с мячом знали ещё в Древней Руси. Об этом свидетельствуют археологические находки. При раскопках Новгорода, Пскова, Москвы и других древних городов в слоях 10-16 веков найдено множество кожаных мячей. Только в 50-е годы 20 в. новгородские археологические экспедиции обнаружили 120 мячей: тогда впервые стало известно о широком распространении в русском быту среди детей и взрослых игры в мяч. Добротное качество исполнения кожаных мячей говорит о том, что их делали ремесленники - сапожники. А в 15-16 веках появились даже специальные мастера по изготовлению мячей - мячники.



*Мячи кожаные. Диаметр 3 - 6 см.  
Новгород. 12-13 вв.*

*Из Новгородской археологической  
экспедиции МГУ, 1965 г. ГИМ*



*Мяч кожаный. Диаметр 10 см.  
Россия, конец 18 в. ГИМ*



**Мячи шерстяные.** Диаметр 7, 6, 5 см. 2008 г.  
Белая овечья шерсть, шерстяная нить,  
валяние, шов впrikреп.  
О. Иванова, г. Усть - Катав, Челябинская обл.



**Шерстяной мячик.** Диаметр 8 см. 2008 г.  
Г. Осиненко. Хотьково.

Шили мячи разных размеров. Малые мячики, вероятно, служили для игр типа лапты. Мячи большого диаметра от 15 до 20 см могли использовать для игр, подобных современному футболу и волейболу.

Старинные мячи сделаны из хорошо продубленной кожи, что предохраняло изделие от намокания. Они состоят из трёх деталей. Выкраивали два одинаковых кружка диаметром от 2 до 15 см и прямоугольную полосу кожи, равную по длине окружности заготовок. С ней сшивался сначала один кружок, а затем - второй. Через оставленное небольшое отверстие мяч туго набивали шерстью, мхом или кострикой. Детали сшивались между собой выворотным или потайным швом, для прочности мастера использовали еще узкие ремешки-прокладки, украшенные иногда тонкими серебряными нитями.

Бытовали раньше и мячи необычной цилиндрической формы, которые, очевидно, катали во время игры типа "катание яиц".

Более совершенную форму шара имеют кожаные мячи 18 века. Они сшиты потайным и украшены верховым декоративными швами из 8 одинаковых частей в виде равносторонних треугольников. Со всех сторон мяча читается узор - равноконечный крест в круге - вполне вероятное отражение в игрушке древней символики солнца и земли.

В русской традиции 19 века бытовали

кожаные мячи, скроенные из эллипсообразных ластовиц. Сшитую оболочку размачивали в воде и набивали овечьей шерстью, нитками, куделью, конским волосом. После высыхания мяч превращался в ровный плотный шарик.

В деревнях делали также мячики, плетённые из лыковых или берестяных ремешков, красивые и лёгкие. Иногда внутрь насыпали песок или заплели комок глины - такой мяч "с тяжестью" дальше летел и годился для игры ногами.

Повсеместно в России дети играли в шерстяные мячики. Овечью шерсть сначала скатывали в руках в плотный клубок, затем бросали в кипяток и оставляли там на полчаса. Сжавшийся шарик снова катали в руках, пока он не станет твёрдым, "как дерево". После просушки выходил замечательный упругий мячик, не уступавший прыгучестью резиновому сопернику.

Тряпичные мячики тоже были в самом широком употреблении. Мастерили их разными способами.

В Тульской губернии делали скрученные мячики. Остатки цветных тканей или старую одежду разрывали на полосы шириной "с палец" и туго скручивали в клубок. Между собою полосы не сшивали и не связывали, а просто накладывали одну на другую при сматывании. Кончик заправляли за предыдущий слой ленты. Получался



**Мяч-погремушка.**  
Диаметр 5 см. 2008 г.  
Береста, плетение.  
С. Казакова, Киров



**Волосяной мяч - путанка.** Диаметр 6 см. 1977 г.  
г. Данилов, Ярославская обл.  
Из экспедиции Г. Дайн

Известно, что очёсы волос при расчёсывании никогда не выбрасывали. Их собирали в комочек и прятали за зеркалом, хранили. Волосяной путанкой набивали подушечки - игольницы - эта традиция бытовала в деревне и даже в городе ещё в первой половине 20 века. Упругий волосяной шарик мог также стать хорошей набивкой для тряпичного мяча.



кожаные мячи, скроенные из эллипсообразных ластовиц. Сшитую оболочку размачивали в воде и набивали овечьей шерстью, нитками, куделью, конским волосом. После высыхания мяч превращался в ровный плотный шарик.

В деревнях делали также мячики, плетённые из лыковых или берестяных ремешков, красивые и лёгкие. Иногда внутрь насыпали песок или заплетали комок глины - такой мяч "с тяжестью" дальше летел и годился для игры ногами.

Повсеместно в России дети играли в шерстяные мячики. Овечью шерсть сначала скатывали в руках в плотный клубок, затем бросали в кипяток и оставляли там на полчаса. Сжавшийся шарик снова катали в руках, пока он не станет твёрдым, "как дерево". После просушки выходил замечательный упругий мячик, не уступавший прыгучестью резиновому сопернику.

Тряпичные мячики тоже были в самом широком употреблении. Мастерили их разными способами.

В Тульской губернии делали скрученные мячики. Остатки цветных тканей или старую одежду разрывали на полоски шириной "с палец" и туго скручивали в клубок. Между собою полоски не сшивали и не связывали, а просто накладывали одну на другую при сматывании. Кончик заправляли за предыдущий слой ленты. Получался



**Мяч-погремушка.**  
Диаметр 5 см. 2008 г.  
Береста, плетение.  
С. Казакова, Киров



**Волосяной мяч - путанка.** Диаметр 6 см. 1977 г.  
г. Данилов, Ярославская обл.  
Из экспедиции Г. Дайн

Известно, что очёсы волос при расчёсывании никогда не выбрасывали. Их собирали в комочек и прятали за зеркалом, хранили. Волосяной путанкой набивали подушечки - игольницы - эта традиция бытовала в деревне и даже в городе ещё в первой половине 20 века. Упругий волосяной шарик мог также стать хорошей набивкой для тряпичного мяча.



**Скрученные тряпичные мячики.**

Диаметр 6 - 7 см. 2008 г.

И. Агаева, Народный мастер России, г. Тула.

твёрдый и прыгучий мячик - клубок. Такие игрушки дети катали по полу, сидя друг против друга и расставив ноги. В уличных играх подбрасывали мяч вверх, разматывая его за кончик. Выигрывал тот, кто при полёте мяча сможет размотать более длинный кончик ленты. Эти редкие сведения собрала музейный сотрудник и мастер народной игрушки Ирина Агаева в этнографических экспедициях по Одоевскому, Белевскому, Суворовскому и Дубенскому районам Тульской области в начале 90-х годов, 20 в.

Происхождение клубковых мячей скорее всего связано с тканьем половиков и вязанием лоскутных ковриков, для чего полосы разноцветных тканей сматывали в клубки. Естественно, разноцветные тряпичные шарики вызывали у детей желание превратить их в любимую игрушку. Потакая ребенку, взрослые стали делать клубковые мячики. Их скручивали гораздо туже и ровнее, добиваясь круглой формы и прыгучести шарика.

Повсеместно встречались и сшитые тряпичные мячики, набитые ветошью, шерстью, куделью. Они повторяли конструкции старинных кожаных мячей. И в то же время с распространением фабричных тканей игрушки превращались в художественные изделия лоскутного шитья. Здесь-то и проявилось искусное умение монастырских насельниц, которые несли культуру рукоделия в народ.



В Тульской области с конца 19 века и в первой половине 20 столетия были особенно популярны лоскутные мячики, сшитые из 6 разноцветных клинышков. Их украшали пуговичками, кусочками фольги, фантиками от конфет. Образец такого мячика исполнила в начале 90-х годов 20 в. художник по текстилю Н. Комарова из Тулы. Тульские тряпичные игрушки подарены Народным мастером России Ириной Агаевой в музей "Детский народный календарь" Культурного центра Хотьково.

**Тряпичная кукла "Мальчик с мячиком". 2008 г.**  
И. Агаева, г. Тула

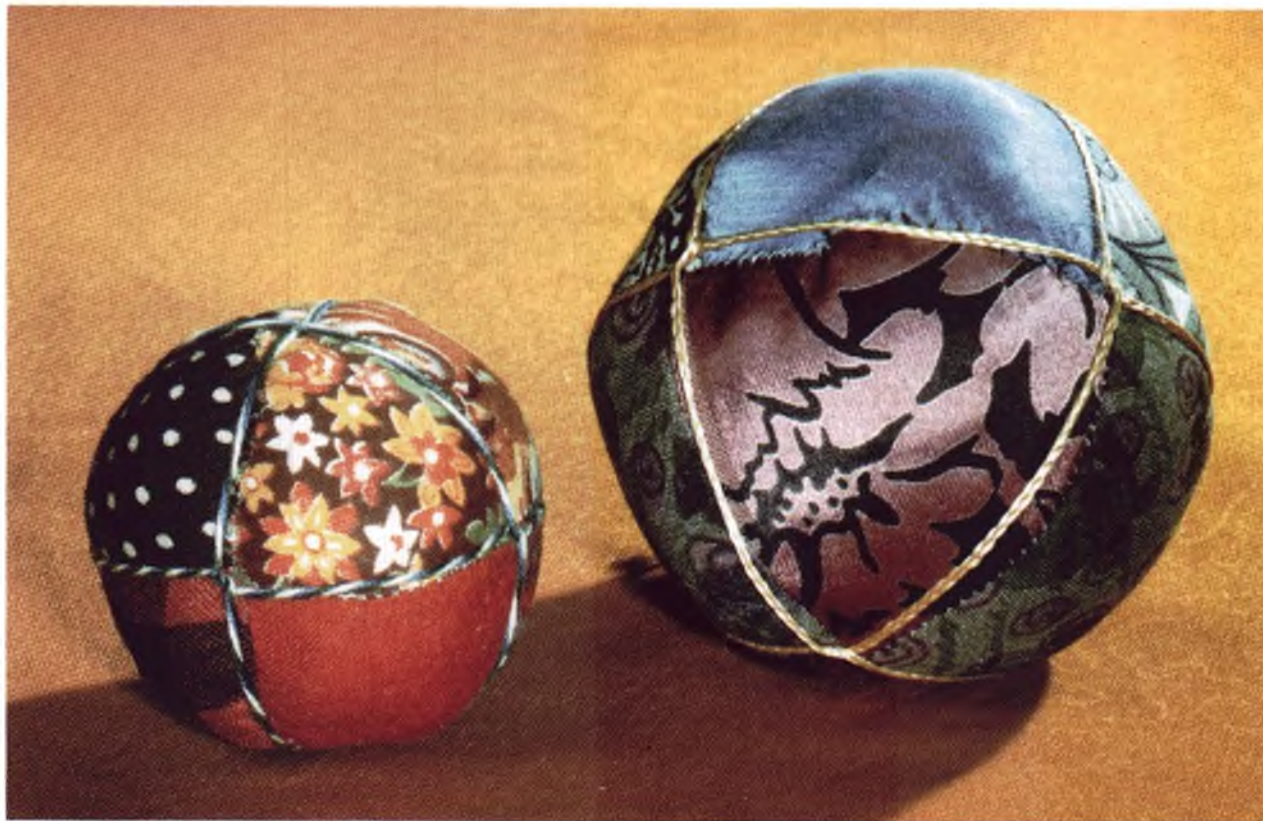

**Мячики «тряпошные».**

Диаметр 7 - 9 см. 1991 г.

Лоскут, ветошь, плетёный шнурок.

О. Белобородова, с. Патракеевка, Приморский р-н,  
Архангельск. обл.

Замечательные лоскутные мячики шили в Архангельской области. Образцы этих народных игрушек изготовила нам 85-летняя мастерица **Ольга Власовна Безбородова**. Её детство прошло в селе Патракеевка Приморского района в 60 километрах от Архангельска. "В семье нас было семеро детей, и всем мама нашьёт мячиков. И больших, и маленьких, с чайную чашечку. Так и играли в них лет до 15. Раньше ведь всё берегли, тряпка зря не бросали. Однако из портна (домотканого холста) мячики

не шили, старались взять тряпки покультурнее. Деревня у нас была богатая, жило много судовладельцев. И одевались хорошо. И ситцы были, и в шёлковых платьях ходили по праздникам. Так что тряпки красивые дома были. В них мы играли, из них и мячики подбирали. В деревне у многих были швейные машины, и у нас тоже. Мама рукодельница была, всё сама шила. И мячик мигом скроит на глаз, и тут же сострочит на машинке. Туго набьет оленьей шерстью, и он отскакивал, как настоящий, и летел далеко. Да ещё перетянет по швам тесёмочкой или ссученной ниткой, и совсем будет красиво. У монашек мама видела такие мячики, они ведь рукодельные были. От них и научилась", - вспоминает Ольга Власовна. Достает мешочки с тряпками, они у неё рассортированы: в одном мешочке - шёлковые лоскутки, в другом - ситцевые и сатиновые, в третьем - шерстяные, суконные. Совсем, как в наставлении "Домостроя" 16 века под названием: "Добрые жёны рукодельные - плоды и береженьё всему; и что скроит и остатки и обрезки беречи", где сказано: "А рубашки красные, мужские и женские, и порты-то все самой дати при себе кроити, и всякие остатки и обрезки - камчатые, и тафтяные, и дорогие, и дешёвые, и золотное, и шелковое, и белое, и красное, и пух и оторочки, и спорки, и новые, и ветшаное, - все бы было прибрано мелкое в мешочках, а остатки сверчено и



**Подвеска для колыбели из лоскутных шариков.**  
2008 г. Г. Дайн, реконструкция.

*Цветастые тряпичные шарики, похожие на мячики, привлекали внимание ребёнка ещё в колыбели. Их набивали тряпьем, обшивали яркими лоскутками и привязывали на веревочке к зыбке. В Архангельской области такие потехи называли "кругляпушки" - от местного слова "ляпак", означавшего маленький цветной лоскуток. Лоскутные мозаичные шарики служили красивой и полезной дидактической игрушкой-забавой, с младенчества раскрывая ребенку совершенство и многоцветность мира.*

связано, а все разобрано по числу (по размеру) и упрятано, и как чего поделатъ ветшана или у нового недостало (как потребується сделать чего из ветхого или нового не хватило) - то все есть в запасе, в торгу (на рынке) того не ищешь: дал Бог, у доброго промысла, у совершенного разума все ся лучило дома". Эти домостроевские советы запасливым и рачительным хозяйкам схожи, как видим, с принятым и в крестьянском обиходе порядком хранить лоскут.

Достав мешочки, Ольга Власовна не спеша, тщательно подбирает "тряпки" одинаковой фактуры, прикладывая их друг к другу, сразу на несколько мячиков, а потом каждый лоскуточек "выутюжит". Наблюдая за мастерицей, делаем тряпичный мяч.



**Мячик «русский».**

Диаметр 6 см. 1997 г.

Сатин, ситец, шнурок, вата.

Борис Карпеня, 9 лет, педагог Л. Целавина.

Начальная школа №3 Хотьково.

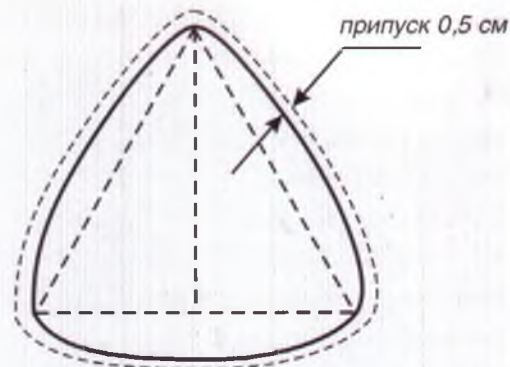

**Выкройка для традиционного "русского" мячика.**  
Оптимальный размер стороны треугольника от 3 до 6 см.

Вырезаем из бумаги выкройку - равносторонний треугольник, соединяя его вершины дугообразными линиями. Для одного мяча понадобится 8 одинаковых треугольников. Нарезаем по выкройке ткань (припуск 0,5 см) и сшиваем четыре лоскутка-треугольника с изнанки. Получилась полусфера - половинка мяча. Так же сшиваем вторую половинку, следя за чередованием подобранных лоскутков. Половинки стачиваем так, чтобы совпадали швы. Последние 1,5-2 см не зашиваем, чтобы можно было вывернуть оболочку мяча и набить его ватой, старыми шерстяными нитками или другим наполнителем. Набиваем туго, пока мяч не примет ровную форму шара, и зашиваем отверстие потайным швом. Теперь перетягиваем мяч по швам плетёным шнурочком или скрученными цветными нитками. Можно оставить короткую или длинную петельку - для подвешивания красивой лоскутной игрушки.



**С** АФЬЯНОВЫЕ,  
БАРХАТНЫЕ,  
ЗОЛОТНЫЕ...



**Мальчик с мячом.**

Портрет Александра Энгельгардта. (1825 г.)  
З. Петровский, художник первой половины 19 в.  
ГИМ

Красота лоскутных изделий прямо зависит от выбора тканей, многих и разных. Где их взять? - не вопрос. "...И остатки и обрезки беречи..." - известная черта русской ментальности.

Скопидомный порядок хранить лоскут по специально сшитым мешочкам входит в традицию народного лоскутного шитья, подогревая женский интерес к рукоделию. Разбирая лоскутные залежи, дети играли, и тут естественно рождалось желание свернуть куклу, сшить наряд, смастерить мячик. Стародавняя русская привычка беречь обрезки тканей происходит совсем не от бедности. Традиция эта типична не только для деревни, она до сих пор живёт и в городе в семьях самого разного достатка. Сохранять лоскутки - признак доброй домовитости, благоразумной бережливости хозяйки - категория нравственная. Кроме того, собирать цветные узорные тряпочки - увлекательное занятие, как любое коллекционирование. Но самое интересное, что этим подомостроевски занимались и в царских хоромах.

Известный русский историк Иван Егорович Забелин (1820-1908) в книге "Домашний быт русских цариц в XVI и XVII ст." в главе "Царицены наряды, уборы и одежда" пишет: "...сохранность одежд и разных других предметов обнаруживала, с одной стороны, великую бережливость и, можно сказать, великое скопидомство, каким





**Мяч бархатный.** Диаметр 7 см. 2007 г.  
Лоскут, метанитовый вязаный  
шнур, бусины.  
Г. Дайн, Хотьково.



**Мяч бархатный.** Диаметр 9 см. 2008 г.  
Лоскут, выюнчик метанитовый.  
С. Шваюн, Хотьково.



**Мяч парчëвый - погребушка.**  
Диаметр 10 см. 2008 г.  
Лоскут, выюнчик метанитовый.  
С. Шваюн, Хотьково.



**Мяч шёлковый.** Диаметр 6 см. 2007 г.  
Лоскут, серебристая нить,  
декоративный верховой шов - "козлик".  
Г. Дайн, Хотьково.



**Мяч "светский".** Диаметр 7 см. 2007 г.  
Бархат, шёлк, метанитовый шнурок.  
Г. Осиненко, Хотьково.



**Интерьер губернаторского дома. 80-е годы 19 в.**  
И.Х. Петерсон, художник первой половины 19 в.  
Государственный музей А.С. Пушкина.



**Портрет великих княжон Ольги Николаевны  
и Татьяны Николаевны. Царское Село. 1897 г.**  
ГИМ

В состоятельных семьях дети играли в мяч не только летом на улице. Такими забавами часами развлекались в любое время года дома в просторных залах особняков. Об этом упоминает русский писатель И. Гончаров в романе "Обрыв" в 1869 году, о том же свидетельствуют произведения изобразительного искусства.

отличалось государево и особенно царицыно хозяйство до последних мелочей. Последний вершок ткани, остаток и обрезок сохранялся и шёл в дело или в домовом обиходе, или в дар. В расходных царицыных записках часто встречаются отметки, что тому или другому её родственнику или служащему лицу выдавались именно вершки тканей, золотники шелков и т.п.

Здесь старое хозяйство было верно своему старому исконивечному Домострою, который учил: "остатки и обрезки (от кройки тканей и др. предметов) ко всему пригодируются в домовитом деле: поплатить ветчано-во товож портища или к новому прибавить, или какое-нибудь починить; а остаток и обрезок как выручит, а в торгу устанешь прибираючи в то лицо, втридорога купишь, а иногда и не приберешь". Этот добрый совет не оставался пустою речью или одним только поучительным присловьем, а водворялся в действительности, даже и в таком богатом и широком обиходе, каков был обиход царицы".

Всё это добро хранилось в Мастерской палате или царицыной кладовой в разных поставцах, коробьях, шкатулках, ларцах, ящиках и сундуках и выдавалось по назначению с записью в выходных книгах: "Камки двоеличной шелкъ рудожелтъ да празелень 9 вершковъ 1643 г. Мая 9 приняла въ хоромы девка Марфа Голохвастова, а сказала, что царевнамъ на потехи". Потехами



**Темари.** Игрушки детей Николая II.  
Дерево, ткань, шёлковая и металлическая нити. Окружность: 40,9; 39,3; 31,3.  
Из книги "На детской половине".  
Пинакотека, 2000 г.  
ХГМИ.

были те же лоскутные мячики, только украшенные "не по простонародному, а, как подобало в царских хоробах для государевых детей, более богато, красиво и великолепно". Мячики появлялись в детских потехах очень рано, "как только ребенок начинал смыслить. Для четырехмесячной царевны Ирины Мих. 1627 г. Августа 22 было изготовлено из сафьяновых лоскутьев семь мя-

Пёстрые шарики темари - традиционная японская игрушка, символизирующая приход весны. Темари - деревянный полый шарик, обвитый разноцветными шёлковыми нитями. Они искусно переплетены в красивые причудливые узоры, изображающие звёзды, солнечные лучи, цветки хризантемы или вишни-сакуры. Внутри полого шарика иногда вкладывали бубенчик, к шарику прикрепляли кисточки и вкладывали игрушки в плетеную сетку - для сохранности.



чиков с бубенчиками внутри. Но, конечно, с возрастом ребенка мячик становился особенно любимой игрушкой. Царь Алексей Мих. четырех лет играл в мячики, а трехлетнему его сыну Симеону Алекс. в 1668 г. Мая 16 сделано было двадцать мячиков в бархатах гладких, в алом, в червчатом, в зеленом, в голубом; потом 19 Августа сделано еще 10 мячиков, бархат виницейский по серебряной земле морхъ рудожелт. Мячики сафьяновые, бархатные и золотные и др. набивались хлопчатой бумагой и украшались серебряным или золотным голуном; в средину их клали медные круглые колокольчики, т.е. бубенчики".

Среди игрушек царских детей были также мячи иностранного происхождения. Дочери Николая II играли японскими шариками те-мари (на фотографии они видны под столом). Эти традиционные игрушки были привезены великим князем Николаем Александровичем из путешествия по Востоку в 1890-1891 годах, а через 30 лет поступили в музей игрушки из Александровского дворца - музея (Детское Село), став носителями русской истории.

**Новогодняя открытка "С Рождеством Христовым".**

Нач. 20 в. Хромофотография.

**Мой Мишенька. Детская книжка.**

Москва, 1911 г.

**Пасхальная открытка "Христос Воскресе".**

Нач. 20 в. Хромофотография.

Поздравительные открытки начала 20 века свидетельствуют о том, что мячик, наряду с другими игрушками, был желанным праздничным подарком для детей.



# **М**ОНАСТЫРСКИЕ **МЯЧИКИ-ГРЕМУШКИ**

В коллекции Художественно-педагогического музея игрушки РАО (ХПМИ) в Сергиевом Посаде хранятся пять лоскутных мячиков из Хотькова. Три красивых мячика с украшением поступили в собрание в 1919 году и помечены в инвентарной книге как изделия монахинь Хотьковского монастыря. Два других - попроще, без нарядной отделки - были сделаны в сергиевской артели "Единение", основанной в Посаде в 1919 году. Где же на самом деле шили столь необычные лоскутные мячики? И зачем монахиням-затворницам мирские занятия? Неужели в монастыре бывает такое послушание - делать игрушки? Для ответа на эти вопросы понадобился не один год...

В декабре 1980 года начались реставрационные работы по восстановлению Покровского монастыря. Их вёл трест "Мособлреставрация" при поддержке Хотьковского горисполкома под председательством А.Г. Гор-

чакова. Реставрации содействовало и Загорское отделение Всероссийского общества охраны памятников истории и культуры, ведя надзор за ходом работ. Общественным инспектором на хотьковский объект была назначена Г.Л. Дайн, хранитель Музея игрушки. Тогда и произошло знакомство с **Серафимой Михайловной Григорьевой**, сторожем Покровского и Никольского храмов. Это она помогла в 1982 году определить происхождение лоскутных музейных мячиков.

Серафима Михайловна родилась в 1911 году в Желтикове и всю жизнь проработала на Горбуновской ткацкой фабрике. В 1928 году рабочим дали жилье в монастыре, и Григорьева тоже переселилась в бывшую келью. В 80-е годы пенсионерка жила там же и, как неотлучный часовой, охраняла соборы, где шла реставрация. Она знала здесь каждый кирпичик и видела, как рукодельничали здешние монашки. Вспомнила и про





**Мячи-погремушки.** Диаметр 8; 6,6; 9,6 см. Начало 20 в.  
Лоскут, мох, фольга, канитель, вышивка.  
Покровский Хотьков женский монастырь, Московская губ.  
ХГМИ

Лоскутный мячик-погремушка из фондов ткани Государственного Исторического музея (ГИМ), - вероятно, самая старая из всех сохранившихся игрушек подобного типа. Происхождение редкого экспоната неизвестно. Однако, судя по оригинальной конструкции мячика-погремушки, подбору тканей и манере украшения игрушка была исполнена монахинями Хотькова Покровского монастыря. Их изделия расходились по всей России, радуя детей разных сословий. Таким мячиком вполне мог играть и маленький Пушкин. Не случайно в экспозиции Государственного музея А.С. Пушкина в Москве находится такой "хотьковский" мячик, реконструированный реставратором Н. Грековой по подлиннику из Музея игрушки в Сергиевом Посаде.



**Мячик-погремушка.**  
Россия. Конец 18 века.  
Хлопчатобумажная ткань, фольга, трунцал.  
ГИМ



**Монахиня Евстафия**, старшая в золотошвейной мастерской, с родственниками.  
Фото кон. 19 - нач. 20 вв.

мячики из подушечек, внутрь которых клали горох в берестяной коробушке. Г. Дайн уговорила Григорьеву выбраться в музей игрушки - на опознание. Серафима Михайловна согласилась, приехала и сразу вспомнила: "Точно - они, наши, монастырские, хотьковские. Мне в детстве такие покупали". Теперь лоскутные мячики получили музейный паспорт с пропиской в Покровском монастыре Хотькова. Цепочка разысканий потянулась дальше: к литературным источникам, по местным деревням.

"Всему миру, можно сказать, известны были хотьковские шитые "мягкие" игрушки, а также всякое художественное вышиванье - вещи для светского обихода-украшательства и для церковного. Мастерством шитой игрушки и высокой золотошёлковой вышивкой именит был Хотьковский девичий монастырь. Здесь было истинное гнездо искусства женского. Художницы, монахини и белицы, в большинстве местные уроженки, творческой своей радостью питали высокую монастырскую технику...", - читаем в дневниках Б.В.Шергина, впервые опубликованных в 1978 году. Известный русский писатель многие годы жил в Хотькове и знал местную старину; будучи еще и художником, интересовался народным искусством и игрушкой.

Рукодельная хотьковская игрушка вошла и в мемуары. "...Мне хочется вспомнить



Хотьково, в котором мы жили летом в 1924-1925 годах... Я немного помню Хотьковский монастырь. В Хотьково бывали по определенным дням большие ярмарки, и монахини подрабатывали тем, что шили и продавали маленьких тряпочных куколок. Мы их называли куклятами. Куколки, вероятно, были дешёвые, нам их покупали сразу по несколько штук, и мы их очень любили", - это воспоминания жены писателя Даниила Андреева Аллы Андреевой из книги "Плаванье к небесному Кремлю".

Искренние свидетельства известных людей всегда волнуют, значит, нужно ходить по домам, спрашивать и искать игрушки.

Оказалось, в хотьковской округе монастырские игрушки имели большое распространение. Во всех ближних деревнях удалось найти памятливых старожилов. Правда, технологии монастырского лоскутного мячика никто не знал - её пришлось восстанавливать личным опытным путем. Зато местные старики и богомольные в душе старушки помнили, как рукодельничали прежние монашки. Стегали одеяла по заказам, шили церковную одежду, а из остатков материи делали игрушки. Собирали лоскут и у местных портних, шили маленьких тряпичных зайчиков и белок с глазами-бусинками, набивали их опилками. Но больше всего мастерили мячики-погремушки. Сшитые из выпуклых подушечек, набитых сухим мхом, они выглядели гранёными моза-

ичными шарами. А внутри гремят камушки, замурованные в бересту. Сверху "гремучие" мячики украшены цветной фольгой, витой канителью, вышитыми крестиками - получались красивейшие игрушки. Готовый товар сдавали скупщикам из Сергиева Посада, продавали на местных покровских ярмарках, на торговой площади в монастырских лавках вместе с предметами православного обряда: иконками, образками, крестиками, ладанками, цветами. Монашки ходили и по деревням, как офени, разносили мячики в корзинках, предлагая купить недорогую игрушку - забаву.

**Василий Васильевич Прохоров** (1908 г.р.) из Комякино хорошо помнил монастырь: "Я и последнюю игуменью Варсонофию не раз видел. Держала порядок. Монашки в монастыре были работающие. У них были и коровы и лошади, рабочие и выездные. На монастырском поле был идеальный порядок. Пример для всех хозяев. У них была связь с населением. Жители могли купить у них теленка, ягнят на племя. Игрушек делали много. Из Посада приезжали скупщики и забирали у них товар. А какие красивые мячики делали монашки! Продавали их на ярмарках у Южных ворот и в большой застекленной лавке. Она стояла сразу за колодцем, у боковых ворот. Там и продавали игрушки вместе с иконками, крестиками. Этим благоразумно привлекали в церковь детей. Мудро делали..."



*Девочка с куклой  
(Н.Н. Колесникова,  
жительница  
Хотькова, 1929 г.),  
д. Комякино.  
Фото сделал отец  
Н.И. Колесников,  
имеющий  
фотоателье в  
Хотькове.*

*Фото. Таня  
с мишкой  
и клоуном.  
(Т.В. Смирнова).  
1938 г.*



*Фото. Вера  
с мишкой,  
сделанным  
матерью  
М.П. Кругловой в  
цехе Хотьковской  
фабрики. 1962 г.,  
д. Морозово.*



**Клавдия Егоровна Андреева** (1898 г.р.), коренная жительница деревни Мутовки, говорила, причитая: "Зажилась я, поганка, какая давность в голове держится. Так и вижу, как через поле зелёное идут к нам монашки в чёрной монашеской одежде, несут корзинки. А там игрушки, зайчики, белки, а всё больше мячики. И продавали их по деревне. Купят родители, подбросишь его, а он гремит. Прыгаешь, сама не своя от радости..."

Действительно, хотьковские мячики - гремушки отличаются рукодельной выдумкой и мастерством, служат оригинальным образцом совершенства традиционного искусства русского лоскутного шитья. И родились они не на пустом месте, а на благодатной почве церковной художественной культуры.

Около трёх веков, а возможно, и более, насчитывает традиция местного монастырского рукоделья. "Прежде заведения общежития с прошедшего века монахини и белицы стали заниматься прядением тонких ниток и вязанием кружев, чем и содержали себя. Рассказывают, что Петр Великий во время посещения Хотькова монастыря, увидев многое число инокинь, приказал им во время, свободное от молитвы, заниматься женскими рукоделиями и обещал выписать из Голландии мастериц, что и исполнил... Когда началось общежитие, тогда стали совершенствоваться эти рукоделия и при-

ходить в лучший вид и доброту... В золотошвейном деревянном доме вышивают золотом по карте, плетут золотом, делают золотые кресты и звезды для риз, шьют ризы и другие церковные одежды; занимающихся сим двенадцать с ученицами; в общежительном корпусе отделяют иконы фольгою и бисерами, оклеивают картины, делают картонные и стеклянные коробочки, цветы и восковые фрукты, вышивают ладанки, ткнут пояса с молитвами, шьют мячики, вяжут тамбуром, вышивают гладью и шьют по канве... Всеми этими рукоделиями занимаются до пятидесяти послушниц, и каждое рукоделие производится в особенной комнате под смотрением старших, опытных в рукоделии, монахинь", - повествует церковная летопись Хотькова девичьего монастыря 1870 года.

Историки Сергиева Посада Л. Спирина и О. Зарицкая, изучая монастырские описи и коллекцию шитья Сергиево-Посадского музея, впервые опубликовали имена хотьковских мастериц, искусных золотошвеек и вышивальщиц. Македония Борисова, Ксанфиппа Тихонова, Иринарха Антипьева, Араксана Филиппова, Прасковья Шатилова, Наталья Баскакова прославили своим мастерством Покровский монастырь ещё в 18 веке.

Никогда ещё не было выставки хотьковских монастырских изделий, где с богатым церковным убранством соседствовали бы

мягкие игрушки. Как интересно поставить их рядом! Шитые шелками по глазету пелены и нарядные покровцы украшены бусами, блёстками, цветными стёклами, раковинами... Обрезками такой же фольги, остатками среброзолочёной канители, кусочками той же синели наряжают и красивые лоскутные мячики. Сразу понятно, что шили их из бережливости и бережности к тканям и дорогим отделкам. Грех пропадать всякому, даже малому добру, если можно ещё и ребенка обрадовать!



*Индития "Голгофский крест", 1795 г.  
Вышивальщицы П.Я. Шатилова, Н.Е. Баскакова и др.  
Сергиево-Посадский ИХМЗ.*



*Мастерская росписи на заводе С.Г. Дунаева в Митино. Хотьково.*

*Фото - кон. 19 - нач. 20 вв.*



*Изделия Хотьковской женской трудовой артели кустарных изделий.*

*Фото - 20-е годы 20 в.*

С начала 20-х годов 20 в. в монастыре происходили страшные события. Старожилы помнят, "как церковное кладбище всё разорили, разрыли могилы родителей Преподобного Сергия, надругались над их прахом. Вся округа знала, когда ночью приехали за церковным добром. Монашки били тревогу, звонили в колокола, созывали народ на помощь. Только разве тут можешь...". "Помним, как монашки ночью звонили в колокола, били тревогу, когда приехали к ним разорять монастырь. Мы слышали, да боялись все, сидели по домам, никто не спал. Некоторые мужики побежали да вернулись. Что сделаешь? Беда пришла..." - рассказывала **Алексахина Прасковья Алексеевна** (1901 г.р.) из деревни Комякино. **Корякова Прасковья Ивановна** (1899 г.р.) родом из Житникова вспоминает: "Когда в 1928 году в монастырь заселили нас, рабочих с Горбуновки, 3-4 монашки продолжали жить в монастыре. Они-то и шили зайчиков и мячики. Потом и их выселили". Опустила обитель...

Однако традиция монастырского женского рукоделия с этим не исчезла. Она, как эхо, отозвалась за стенами монастыря в артельной мягкой игрушке 20 века. Первое такое объединение, "Хотьковская женская трудовая артель кустарных изделий", было организовано в 1920 году. Артель находилась близ монастыря в Бобыльской слободке в бывшей торговой лавке. Состояли в артели и монашки, только жили уже по

квартирам, а работали отдельно, в монастыре, в подвальном помещении Южных ворот. По-прежнему стегали одеяла, готовили на экспорт вышитые платки, полотенца, покрывала и также шили лоскутные мячки-гремушки. Терпеливые рукодельницы были бескорыстными наставницами молодых неопытных артельщиц. "Для нас монашки были лучшими мастерами, руководили нашей работой, обучали шить мягкие игрушки. Помню, как учила меня добрая монашка Евдокия Калинкина, как сидели мы за длинными столами, набивали опилками зайцев, белочек, медведей, собачек, кукол. А наряды им шили портнихи. Делали и маленькие мячки на резинке, - их очень любили дети. А гремотушки шили только монашки. Совсем девчонками работали - мне было 12 лет. Многие бегали тогда в артель пешком из соседних деревень, я ходила из Морозова", - вспоминала **Анна Васильевна Голубева**, (1914 г.р.), старейшая хотьковская игрушечница.

**Николай Николаевич Широков** (1914 г.р.) из деревни Быково тоже помнит, "как в 1927-1928 годах монашки шили в артели мячи-погремушки, шили и зайцев, белок и куклы с тряпичными туловищами и головками. Лица им раскрашивали, а одевали кукол портнихи. Набивали игрушки опилками. Я им сам опилки возил. Столярничал тогда и резал, опилок было много и отдавал их на гожее дело. А потом артель закрыли и перевели в Морозово".



**В цехе артели "Майолик" на улице Митина в Хотьково. 30-е годы 20 в.**  
Работницы прорезают глаза на кукольных головках.



**Кукла с фарфоровой головкой с клеймом «Дунаев А.С. Хотьково».**  
Нач. 20 в. Коллекция С. Романова. Москва.

**Куклы с дунаевскими головками из терракоты  
из коллекции С. Романова. Москва.**

Фото - А. Карпухин.



**Мальчик в крестьянской одежде**  
10-е - 20-е годы 20 в.



**Кукла в национальном костюме  
с дунаевской головкой. 10-е годы 20 в.**  
ХПМИ

Игрушки делали не только в Покровском монастыре. Фарфоровые и терракотовые кукольные головки выпускал в Хотькове фарфоровый завод С.Г. Дунаева, основанный в Митино в 1893 году вблизи монастыря. С 1902 года головки отправляли в Сергиев Посад, где работали кукольники. Кукол одевали в народные костюмы разных губерний России и экспортировали в Америку, другие страны. На образцах хотьковских головок ставили марку "Дунаев А.С. Хотьково" - такие редкие экземпляры дунаевских изделий сохранились в коллекции Музея игрушки в Сергиевом Посаде, в собрании московского коллекционера С.Романова. В советское время в 30-е годы 20 в. кукольные головки продолжала выпускать хотьковская артель "Майолик", память о которой сохранилась в названии улицы Майолик.



*Девочка в шляпке с дунаевской  
головкой из терракоты.  
10-е годы 20 в.*



*Сестра милосердия.  
1914-1917 гг.*



*Клоун. 10-е годы 20 в.*

**Хотьковские мягкие игрушки из коллекции С. Романова. Москва. 20-е - 70-е годы 20 в.**  
Фото - А. Карпухин.

**Сергей Романов** - известный московский коллекционер, исследователь и реставратор игрушки, член Союза художников РФ. За 20 лет собрал около 4500 различных игрушек 19-20 веков, создал одну из крупных и лучших игрушечных коллекций в мире. Она экспонировалась более чем на 50 выставках в России и действует постоянно для посетителей в Московском Городском Дворце Детского Творчества на Воробьёвых горах.



**Белка, заяц с морковкой, слон. 1930 гг.**

В деревне Морозово близ Хотькова ещё недавно стояло на бугре деревянное здание бывшей артели "Мягкая игрушка". Здесь в 30-е - 50-е годы 20 в. работало большинство местных женщин. В редком доме не занимались игрушкой, были и целые династии игрушечников.

"Когда в 1934 году хотьковскую артель перевели к нам в Морозово, тут уже многие умели хорошо работать, - рассказывали морозовские игрушечницы **Макуева Татьяна Павловна** (1905 г.р.) и **Макуева Татьяна Ивановна** (1913 г.р.) - Сначала сидели по домам, а в 1940 году перешли в новое, специально отстроенное помещение - уже для всех. Человек сто работало в артели. Были и хотьковские надомники, а пришлые из деревень Филимоново, Варавино, Иванково, Кобылино, Рязанцы жили по квартирам. Кто только не работал! И малолетние, и старики. Набивщиками были молоденькие, девочки совсем. Бывало, ткнутся в корыто деревянное с опилками и спят. Всех артель спасала. Ведь в войну-то паёк получали - по 400 грамм хлеба. Не везде его заработаешь. Шили рукавицы, гимнастерки, телогрейки, ватные брюки - на фронт. А потом снова стали игрушки делать, ёлочные украшения из ваты, набивали медведей плюшевых - от 15 до 50 см, из крашеной байки кроили лис и кошек. Головки зверям лепили в формах из бумаги и обтягивали тканью, носы нашивали из сатина, вышивали усы, глазки ставили стеклянные, выбирали, кому что идёт.





1. Медведи. 30-е годы 20 в.

2. Мишка из рыжевого плюша.  
60-е годы 20 в.

3. Белка. 60-е - 70-е годы 20 в.

4. Черная собачка. 60-е - 70-е годы 20 в.



**Заяц, кошка, собачка-подушечка.** 30-е годы 20 в.  
Артель "Художественная игрушка", Москва.  
ХГМИ.

Артельная игрушка 1930-х годов чётко отражает идеи советского воспитания, принципы социалистического реализма. Географически разные производства выпускали однотипные игрушки по всей стране. Благо, что авторами образцов были московские художники-профессионалы: А.Изергина, С. Россинская, С. Поливанова, М. Широкова и др. По их выкройкам и работали артели. Тряпичные набивные фигурки животных и зверей делали как полноценные объёмные скульптурки. Текстильная пластика отвечала педагогическим требованиям сходимости с натурой и правдоподобия: медведь непременно коричневый, заяц обязательно белый, лиса только рыжая... Однако, при всех идеологических ограничениях, производственной бедности и скудости материалов, авторы-игрушечники умудрялись создавать в мягкой анималистике живые художественные образы. Кроме того, это были экологически чистые, как теперь говорят, здоровьесберегающие игрушки.



**Утка с утятами.** 30-е годы 20 в.  
Артель "Слепой труженик" г. Новочеркасск.  
ХГМИ.

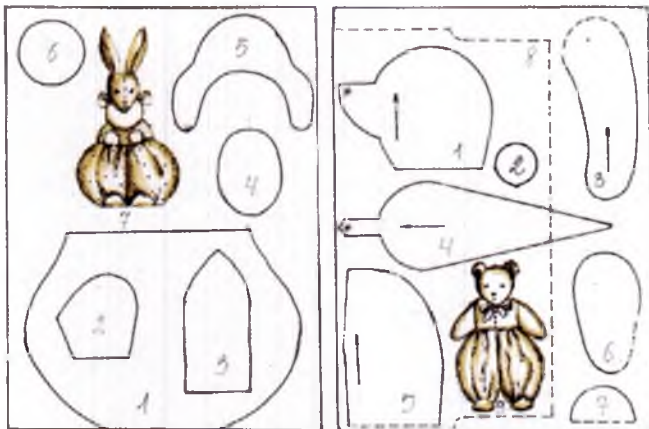

**Выкройка игрушки  
"Зайка из утиля". 1943 г.**

А.Н. Изергина, Москва.

1- мешочек - туловище; 2-голова; 3 - ухо;  
4 - нижняя лапа; 5 - воротник; 6 - верхняя лапа и  
хвост; 7 - готовая игрушка.

**Выкройка игрушки  
"Мишка в шароварах". 1943 г.**

А.Н. Изергина, Москва.

1 - голова; 2 - нос; 3 - верхняя лапа; 4 - клин в  
голову; 5 - четверть туловища; 6 - нижняя лапа;  
7 - ухо; 8 - шаровары; 9 - готовая игрушка.

Шили и тряпичные мячики - как без них!  
Конечно, не такие красивые, как монастыр-  
ские погремушки, а тоже хорошие. Ткани  
давали бедные, а с отделкой и того хуже.  
Шили мячики только в два цвета: из синих и  
жёлтых, красных и синих клиньев, полоса-  
тые, как арбузы. И они тогда были в ра-  
дость ребятишкам!"



**Хотьковский 12-тидольный мячик.**  
Диаметр 10 см. Реконструкция. 2007 г.  
Г. Дайн. Хотьково.



**Мишки. 30-е годы 20 в.**  
Артель им. Н.К. Крупской, г. Таганрог  
Артель "Слепой труженик", г. Новочеркасск.  
ХПМИ.



Фото. Работницы артели "Мягкая игрушка" в д. Морозово 1956 г.



Фото. Работницы цеха мягко-набивной игрушки в Хотьково. 1967 г.



**Мишка "Хотьковский".** Высота 45 см. 60-е годы 20 в. Сделан А.А. Табаковой, работницей цеха мягко-набивной игрушки Хотьковской фабрики резных художественных изделий. Сшит из жёлтого коротковорсового плюша, набит ватой. С медведем играли более 30-и лет дети разных поколений в семье Волосовых в д. Морозово.

**Мишка плюшевый.**

Высота 45 см. Начало 60-е годы 20 в. Изготовлен в цехе мягко-набивной игрушки в Хотькове, сшит из длинноворсового жёлтого плюша, набит стружкой. С этим медведем выросли дети и внуки семьи З.С. и А.С. Табаковых в д. Морозово. Оба медведя подарены жителями д. Морозово Культурному центру Хотьково.

Такие большемерные медведи стали входить в моду, начиная с 50-х годов 20 в. Выпускали их и местные производства мягкой игрушки. На Хотьковской фабрике подарочных медведей от 50 см и выше делали по специальным заказам - на юбилеи. Такие памятные образцы ещё хранятся в домах и семьях как семейная реликвия. А вспомните свадебный "автопоезд" 50 - 80-х годов 20 в. На капоте или бампере машины жениха тоже восседал большой плюшевый медведь! Как же вдруг появился такой обычай?

Привязанность русского человека к медведю имеет крепкие родовые корни. Об этом свидетельствуют народные сказки про "толстопятого", знакомые с раннего детства каждому ребенку. Ловкий, сильный и неустрашимый зверь, сказочный медведь - большой добродушный увалень и сладкоежка. "Хозяин леса" Михайло Иваныч даже собирается жениться на девочке Маше. А герой волшебных сказок Иван Медведко, чудесно рожденный от брака человека с медведем, обладает огромной силой, может переставлять горы, владеет многопудовой палицей и одерживает победу над чудовищным противником.

Мифический медведь, имеющий сходство с человеком и умеющий ходить на задних лапах, считался в древности первопредком людей, был тотемным животным. В народе его всегда называли с почтением: дедушка, батюшка, хозяин... Вот почему "русский медведь" давно занимает столь прочную культурную нишу, легко входит и в современную национальную символику. Не удивительно, что на советской свадьбе, лишённой православной традиции, вдруг появился игрушечный медведь - жених. Народная память достала из своей щедрой копилки тот образ, что наделён не менее мощным смыслом, чем кукла. Невеста "хорошенькая как куколка", а жених "сильный как медведь" - доступная зрелищная реклама из жизни советского обывателя.



**Медведь подарочный.** Высота 50 см. 70-е годы 20 в.  
Из семьи Л.И. Кретовой, Хотьково.

Мягкую хотьковскую игрушку больше не делают. Не выдержав конкуренции с зарубежной продукцией, захлестнувшей российский рынок, она погибла в постсоветской перестройке в начале 90-х годов 20 в.

К счастью, традиция народной игрушки в Хотьково не исчезла - так жизнотворна местная культурная почва...

На радость всем вновь возрождается Покровский Хотьков женский монастырь. Его насельницы снова занимаются рукоделия-

ми, обучают этому традиционному ремеслу детей воскресной школы и воспитанниц приюта - пансиона. Придёт пора, и вернутся в умелые руки местных монахинь хотьковские мячики-гремушки, ставшие образцом русского лоскутного шитья.

Уже 10 лет в начальной школе №3 на уроках народоведения и труда дети шьют лоскутные мячики. Их реконструировали по музейным образцам и вернули к жизни в новых вариантах педагоги Г. Дайн и Г. Осиненко.



Ученики хотьковской начальной школы №3 с педагогом Г.Л. Дайн за шитьем лоскутных мячиков. Фото 2008 г.

## МЯЧ - ПОГРЕМУШКА

Традиционный монастырский мяч набивается мхом. Мох заготавливают летом, высушивают на чердаке или в сарае, но не на жарком солнце, чтобы стебли не стали слишком хрупкими и ломкими, а сохраняли упругость.

Для изготовления мяча нужно 12 подушечек. Подобрал лоскутки ситца или сатина, сошьём квадратной формы мешочки (4x4 см.; 5x5 см.) и вывернем их лицевой стороной. Затем приготовим набивку - 12 моховых подушечек того же размера, что и мешочки. Свернув небольшой пучочек стеблей мха, перевяжем его крест-накрест обычными швейными нитками, поместим в мешочек, стараясь заполнить углы, и зашьём подушечку наглухо.

Готовые подушечки сшиваем верховым швом "через край" с изнаночной стороны: сначала по 4 шт. вместе, а затем соединяем "верх" и "низ" мяча, вшивая между ними остальные четыре подушечки. Перед тем как пришить последнюю подушечку, внутрь мяча можно поместить камеру с камешками или горохом, свёрнутую из бересты или картона, - для звучания погремушки.

Швы между подушечками прикрываем тесьмой, шнуром, скрученными цветными нитками, завершив перетяжку мяча петелькой - для подвешивания игрушки. Для



*Хотьковские мячи-погремушки.  
Диаметр 8 и 9 см. 2008 г.  
Г. Осиненко, Хотьково*



**Хотьковский мяч - погремушка**  
в процессе изготовления.



окончательной отделки формы в центр каждой подушечки прикрепляем декоративным швом кусочки фольги, цветной бумаги или лоскутики лёгкой ткани. Украшением могут служить и бисер, пуговицы, бусинки - это зависит от вашего вкуса и фантазии. Получится красивый многогранный мяч - произведение лоскутной пластики.

Используем мы и другой вариант конструкции лоскутного мяча-погремушки.

Сначала на картоне средней плотности чертим основу мяча: квадраты (4x4 см; 5x5 см) или треугольники (3x3x3 см; 6x6x6 см; 8x8x8 см), - их количество (4, 6, 12) зависит от формы погремушки. Затем вырезаем фигуры, чуть скругляя острые углы, - для лучшего обтягивания тканью.

Теперь подберём пёстрые лоскутики ситца и нарежем их по картонной выкройке, прибавив с каждой стороны не менее 1 см - припуск на обтягивание. Положим на картонку слой ваты (в середине он должен быть более плотным и выпуклым), накроём тканью и обтянем картонку снизу, стягивая вокруг неё края ткани равномерными стежками.

Готовые ватные подушечки сошьём друг с другом с изнаночной стороны, последние соединительные швы выполняем снаружи. При завершении работы внутрь объёма кладем камешки, горох или фасоль - для звона погремушки. Теперь, когда она собрана и прочно сшита, маскируем швы.





Лоскутный кубик- погремушка шит из 6-ти лоскутных подушечек, набитых верблюжьей шерстью. Внутри в картонной коробочке гремят мелкие камешки. Подушечки сшиты из лоскута домотканых шерстяных и льняных тканей кон. 19 - нач. 20 вв., привезённых из экспедиций по Русскому Северу искусствоведом, известным специалистом по народному искусству, О.В. Кругловой в 60-е годы 20 в. Для украшения погремушки использованы перламутровые и обтяжные пуговицы середины 20 века. Подвеска погремушки набрана из цветных пуговиц, образующих красивый декоративный ряд. Пуговицы можно передвигать и перепорать по нитке, что нравится детям. Получилась памятная вещица, экспонат для коллекции Хотьковского музея "Детский народный календарь".

**Мяч-коробочка. 2008 г.**  
Г. Осиненко, Хотьково.



**Раскладка мяча-коробочки**



**Лоскутный кубик - погремушка. Размер 7x7 см. 2008 г.**  
Дайн, Хотьково.

**Хотьковский мяч-игольница.**

Диаметр 10 см. 2008 г.

Г. Дайн, Хотьково.

**Тряпичная подставка - кольцо  
для игольницы** скручена из ткани  
в виде бублика.



Накладываем на них и прикрепляем мелкими стежками тесьму, ленты, нитки: в процессе перетяжки их можно скручивать, переплетать, завязывать узелками, петлями и кисточками - как позволит умение. Затем, как и в моховой погремушке, украшаем каждую подушечку разными отделками, сочетая их по цвету и фактуре с тканью, - завершаем общую композицию.

Изменяя основу мяча, можно делать игрушки самых разных размеров и форм. Варьирование тканями и отделками практически исключает повтор - каждый мяч получается оригинальным изделием лоскутного шитья.



**Лоскутные мячи-погремушки. 1991 г.**

Картон, вата, лоскут.

Г. Дайн, Хотьково.

Отдел художественных ремёсел Государственного историко-художественного и литературного музея-заповедника "Абрамцево".

С этих экспериментальных мячиков началось возрождение хотьковской лоскутной игрушки. Они сделаны Г. Дайн в Центре сергиевской традиционной культуры, который с конца 80-х годов 20 в. занимался восстановлением традиций народных ремёсел и художественных промыслов в Сергиевом Посаде. Автор показала, что на основе технологии старого монастырского мячика-гремушки можно создавать новые современные лоскутные игрушки различных форм: домик, кубик, пирамидка. В 90-е годы 20 в. в Хотькове шитьё лоскутных мячиков стало творческим направлением в работе с младшими школьниками. Этот позитивный опыт уже нашёл продолжение в педагогической практике многих учреждений детского творчества Москвы, Подмосковья, других городов и регионов России.

**Лоскутные мячики. 1987 г.**

Детские учебные работы ДХШ №1,  
педагог Г. Васильева. Сергиев Посад.

**Галина Васильева** считает русское народное искусство лучшей школой для воспитания художника. По личной инициативе ещё в 1986-1987 годах она давала детям задание по шитью лоскутных мячиков. Превратить графический эскиз в объёмную форму - шар, составленную из модулей, выделить её в пространстве цветом, орнаментом, фактурами - теперь это называется "текстильный дизайн".



**Мастера за шитьём "хотьковских" мячииков:**

Г.П. Денисова, иерей Алексей Кузнецов,  
Е. Ю. Кузнецова, Е.И. Вернидубова - руководитель  
Семейного центра мастерства и ремёсел. На стене  
мастерской - портрет митрополита Волгоградского и  
Камышинского Германа.

Фото - Н. Фомин.



Замечательно, что хотьковские мячииков-погремушки возродились не только на родине. Их успешно мастерят и на волгоградской земле. 1 октября 2007 года при Никольском кафедральном соборе города Камышин по инициативе старшего священника иерея Алексея Кузнецова и по благословению настоятеля собора Высокопреосвященнейшего Германа, митрополита Волгоградского и Камышинского открыт Семейный центр мастерства и ремёсел. Здесь занимаются все желающие: педагоги, студенты, пенсионеры, домохозяйки. Руководитель центра Е. Вернидубова включила в программу обучения разным ремеслам и шитье лоскутных мячииков. Технологию хотьковских лоскутных погремушек освоили по публикациям сотрудника Культурного центра Хотьково Г. Дайн. И теперь "хотьковские" мячииков из Камышина участвуют на рождественских и пасхальных выставках, живут в семьях мастеров и учеников, уже побывали в Иерусалиме и во Франции, представляя там русское художественное ремесло.



**"Хотьковские" мячииков-погремушки. 2007-2008 гг.**

Ткань, ватин, береста, горох, тесьма, шнур, пуговицы,  
бусины, блёстки.

Семейный центр мастерства и ремёсел, г. Камышин,  
Волгоградская обл.

Фото - Н. Фомин.

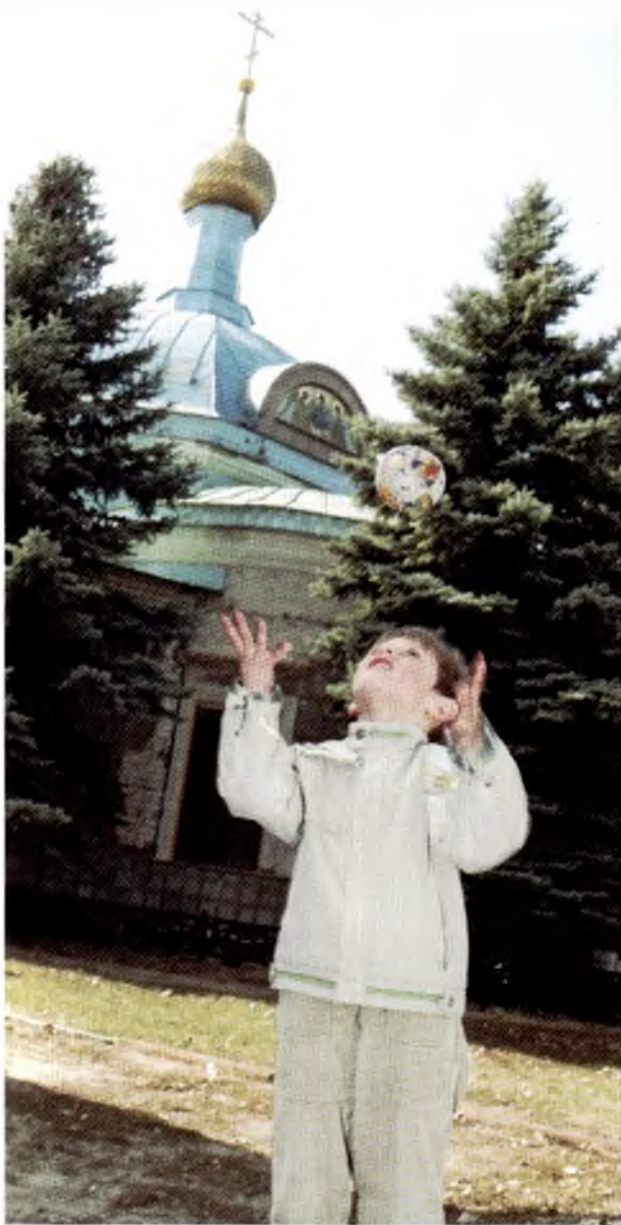

Алёша Кузнецов, сын иерея Алексия Кузнецова и ученик воскресной школы, с "хотьковским" мячиком-погремушкой, г. Камышин, Волгоградская обл.  
Фото - Н. Фомин.



**Тряпичная кукла-мальчик с "хотьковским" мячиком-погремушкой.**

Высота 25 см, диаметр мячика - 2,5 см. 2008 г.  
Хлопчатобумажная ткань, льняная кудель, сухая трава, береста, цветные нитки, шнур.  
Е. Вернидубова, г. Камышин, Волгоградская обл.

Автор создала в кукле характерный образ русского крестьянского мальчика. Кукла сшита по традиционной технологии из тряпичных трубочек, набита сухой душистой травой лавандой и одета в народный костюм. На голове надет плетённый берестяной ободок - знак принадлежности к занятиям каким-либо ремеслом. Необычная деталь в игрушке - миниатюрный "хотьковский" мячик, искусно сшитый по всем правилам из 12 лоскутных подушечек. Как и положено, мяч - малютка еще и погремушка: внутри звенят зернышки проса. Оригинальная кукла - подарок Е. Вернидубовой в коллекцию музея "Детский народный календарь" Культурного центра Хотьково.



*За благословением. Глеб Фадеев. 13 лет*

Темы истории города и местных ремёсел звучат в творческих работах учеников Детской художественной школы №2 Хотьково, в чём несомненная заслуга коллектива преданных делу преподавателей: А.Ш. Солодиловой, Н.М. Москвитина, А.Д. Истомина, Л.В. Подкорытовой, А.А. Васильевой. В год празднования 700-летия Покровского Хотькова женского монастыря дети разных национальностей в живописных композициях одинаково искренне передают свои представления и впечатления о жизни православной святыни. Серия детских рисунков «Монастырские мячики» выполнена в ДХШ №2 Хотькова специально для этого издания.



*Радужные мячики. Даша Лящук. 10 лет*



*Храм радости. Нигяр Агджаева. 12 лет*



*Хотьковские монахини-трудницы.  
Настя Левченко. 10 лет.*



*На радость детям. Соня Степанец. 10 лет.*



*Покупатели мячиков. Юля Белоусова. 14 лет*



*Красивая монахиня. Лиза Поликашина. 13 лет.*



*Купите мячики, люди деревенские.  
Маша Доленко. 12 лет*



*Продаём нарядные мячики. Лиза Лукьянова. 12 лет*





*Примирение. Настя Хрусталёва. 10 лет*

В Хотьково много художников декоративно-прикладного искусства. Среди них есть и такие, кто разделяет свой талант с игрушкой. **Валентина Булыгина, Татьяна Бирюкова, Вера Брысина, Ольга Егупец, Галина Осиненко** в образных авторских куклах и мягконабивной анималистике поднимают статус детской забавы до уровня художественного произведения.

**Галина Осиненко** - в прошлом инженер, в настоящем - художник и педагог, жительница Хотьково. С начала 90-х годов 20 в. занимается куклой и игрушкой из текстиля и папье - маше, работая на основе русской народной традиции. Участник районных художественных выставок, лауреат Девятого фестиваля вертепных представлений - Москва, 2004.

Автор создала в тряпичной кукле «Галля» с расписной головкой собирательный портретный образ девочки военного времени, 40-х годов 20 в. Художник использует в игрушке подлинные детали детской одежды: байковое пальто 1943 года, трикотажные чулочки, пристёгнутые на резинках с металлическими застёжками к лифчику, фланелевое платье, сшитое из старых распахонки. Всё это делает кукольный образ убедительным и особенно трогательным. Уникальная творческая работа Г. Осиненко - художественное произведение музейного достоинства.



**Кукла «Галля Круглова».** Высота 67 см. 2006 г.  
Ткань, папье-маше, роспись, синтепон.  
Г. Осиненко, Хотьково.

**Мяч 10-тидолный.** Диаметр 8 см. 2008 г.  
Хлопчатобумажная ткань, пуговицы, ветошь.  
Г. Дайн. Реконструкция мяча 30-х годов 20 в. Хотьково.

Мягкий мишка, которому пошёл второй век, - любимая детская игрушка. Начиная с 20-х годов 20 в., разных шарнированных медведей выпускали местные хотьковские артели мягкой игрушки. К этой утраченной традиции и обращается Г.Осиненко. Сшитые вручную медведи возвращают нас в детство 30-х годов 20 в., несут эстетику рукодельной игрушки ушедших лет. Художница создала пластически выразительные образы "страшных" игрушечных медведей, творчески используя старые образцы и выкройки. У её мишек характерная звериная мордочка с горящими глазами и острым носом, длинные лапы, природная горбинка на спине и выпуклый живот. Пятишарнирные фигурки сидят как куклы, наряженные в красивые воротнички - детали вышедшей из моды женской одежды. Очеловеченные мягкие зверушки, известные каждому по русским сказкам, вызывают самые тёплые чувства у детей и взрослых. Автор показывает нестареющую ценность рукотворной игрушки и для современных детей.



**Мишка-матросик.**  
Высота 24 см. 2007 г.  
Бархат, ткань, бусины,  
искусственное волокно.  
Г. Осиненко, Хотьково.



**Три медведя.** Высота 32; 28; 17 см. 2005-2006 гг.  
Плюш, бархат, хлопчатобумажные ткани, медные гвозди,  
кружево, искусственное волокно.  
Г. Осиненко, Хотьково.



**Мишка.** Высота 38 см. 2008 г.  
Хлопчатобумажный бархат, искусственное  
волокно, медные гвозди.  
Г. Осиненко, Хотьково.

**Ольга Егупец** - выпускница Абрамцевского художественно-промышленного колледжа им. В.М. Васнецова, член Союза художников РФ. житель Хотькова. С 2000 года профессионально занимается куклой из современных материалов, участвует в международных и всероссийских выставках по декоративно-прикладному искусству.

Достигнув мастерства в новейших технологиях, О. Егупец проводит мастер-классы по изготовлению куклы в разных городах России и стран ближнего зарубежья. Чаще всего художница использует в работе паперклеи. Это - один из самозатвердевающих пластиков, куда входит бумага. Паперклеи пластичен, легко лепится и обрабатывается. тонируется любыми красителями, начиная с акварели.

Работы О. Егупец - не игрушки в привычном понимании. Сочинённые художницей декоративно-образные композиции, так называемые артобъекты, - произведения камерного интерьерного назначения. Её персонажами часто выступают дети. их игрушки, в том числе и красивые мячики.

**Кольбельная.** Высота 28 см. 2002 г.  
Пластиформ, текстиль.  
О. Егупец, Хотьково.

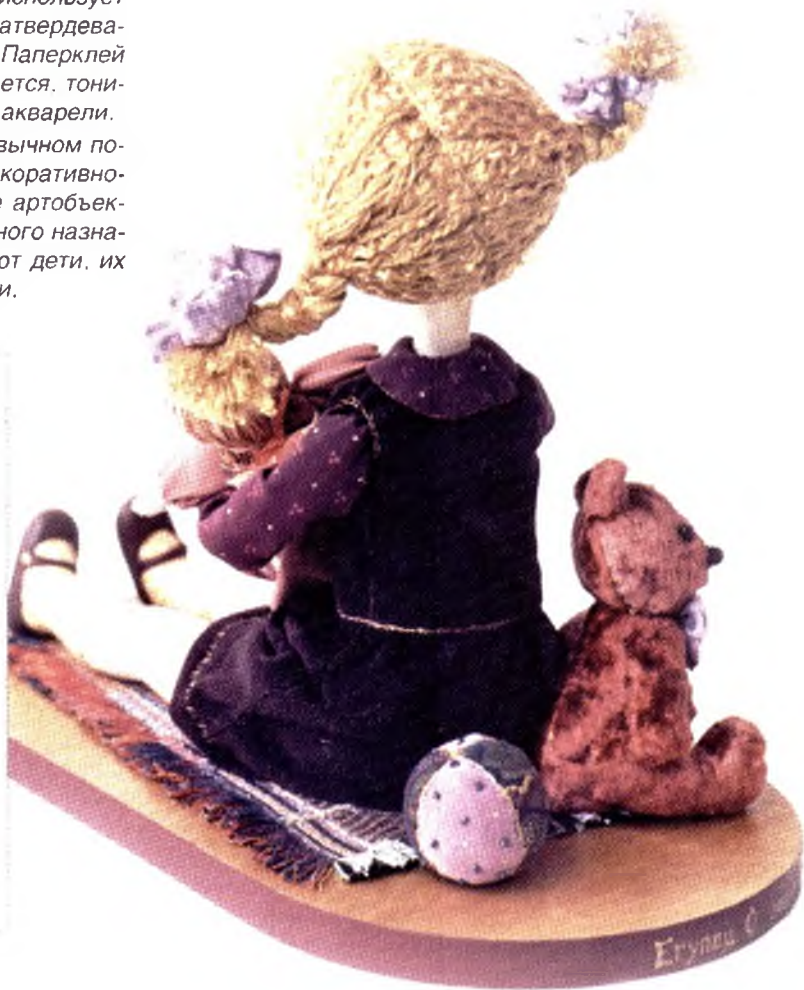

Эскиз к композиции "Кольбельная".



**Забавушка.** Высота 23 см. 2002 г.  
Пластик, дерево, текстиль.  
О. Егупец, Хотьково.



**Семейное фото.** Высота 45 см. 2003 г.  
Паперклей, текстиль.  
О. Егупец, Хотьково.

**Татьяна Бирюкова** - художник, преподаватель Абрамцевского художественно-промышленного колледжа им. В.М.Васнецова, участник более 20 выставок. С 2002 года занимается куклой, реализуя профессиональные возможности скульптора и модельера.

Её куклы во многом портретны. Они слеплены с живой природы: дочери, детей знакомых и заказчиков. В пластике фарфоровых фигурок художник передаёт трогательные пропорции, позы и жесты ребенка. У кукол - большая головка, пухлые ручки, маленькие неустойчивые ножки с характерной "косопалостью". Одежды куклы по всем законам модельерного искусства. Их роскошные стильные наряды придуманы и исполнены автором. Такие куклы - предмет любования для взрослых и мечта для девочки, желающей превратиться в подобную красавицу.



**Кукла "Василиса"** из серии "Куклы - цветы полевые". 2003 г. Фарфор, литье, натуральные ткани, антикварное кружево.  
Т. Бирюкова, Хотьково



**Кукла "Лизонька"**. Высота 46 см. 2006 г. Фарфор, литье, ткани, кружево, бисер, дерево.  
Т. Бирюкова, Хотьково



**Кукла "Маковка"** из серии "Куклы - цветы полевые". Высота 46 см. 2003 г.  
Фарфор, литьё, натуральные ткани, антикварное кружево.  
Т. Бирюкова. Хотьково



**Кукла "Флёрик"**.  
Высота 23 см. 2008 г.  
Литьевой пластик, натуральные ткани, антикварное кружево.  
Т. Бирюкова, Хотьково



**Арлекин с куклой**.  
Высота 32 см. 2007 г.  
Паперклей, флюмо.  
Т. Бирюкова. Хотьково



**У**НИВЕРСАЛЬНАЯ  
ИГРУШКА



Мяч - одна из древнейших игрушек человечества. Тряпичные мячи 2-го тысячелетия до н.э. найдены в раскопках Египта, а игры с мячом древних египтян, судя по изображениям на барельефах, отличались разнообразием и замысловатостью.

Игровые мячи разных размеров и названий использовали в Древней Греции и Риме, где для этих популярных развлечений уже тогда были устроены особые дома. Игры с мячом проходили по правилам, сопровождаясь пением и танцами.

Мяч, шарик совершенной формы, был символом солнца, луны и земли, ему приписывали божественное происхождение. Античная богиня красоты Афродита говорит богу любви Эросу: "Я дам тебе чудесную игрушку: это шар быстро летучий, иной лучшей забавы ты не добудешь...". У древних мексиканцев Холотл был богом игры в мяч и лучшим игроком среди богов.

В разных традиционных культурах мяч был двулик: служил игрушкой-забавой и считался магическим ритуальным предметом. Эскимосы игрой в мяч встречали чужеземцев и ежегодно праздновали победу над зловредным мифическим существом Зедна. У американских индейцев он был священным предметом, до которого нельзя было касаться руками.

Мяч фигурирует и в древнерусской литературе. В "Сказании об Александре Маке-

донском" 15 века воинственный персидский царь Дарий послал Александру игрушки, юлу и мяч: "Играй ею и верти шар, которым младенцы играют", намекая тем самым на несостоятельность малолетнего Александра управлять государством после смерти отца. На что Александр мудро ответил: "Послал ти есмь мячь" и "самодержцу земли уподобил меня - шар ведь этот всю землю изображает"...

Каждый народ вложил в эту универсальную игрушку свои культурные традиции. В многонациональной России они на редкость разнообразны. В пёстрой россыпи игральных шариков образный характер русских лоскутных мячиков особенно ощутим.

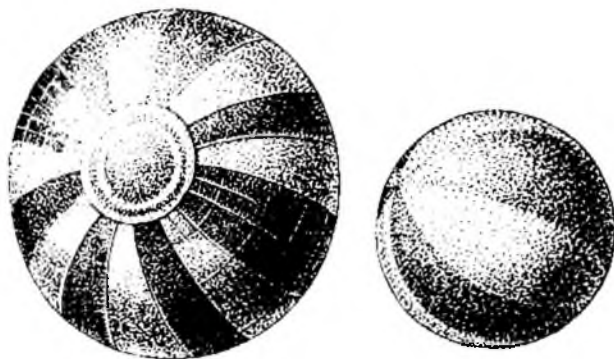

**Мячи из ткани, перетянутые окрашенными листьями растений.**

*Древний Египет, 2 тыс. до н.э.*



**Традиционный башкирский мяч.**

Диаметр 5 см. 1987 г. Коровья шерсть, валяние.

З. Мухаметкужина, д.Магадеево,  
Бурзянский р-н, Башкирия.

Из экспедиции Г. Дайн.

Такие мячи делали повсеместно весной во время линьки скота. Шерсть собирали с коровы влажной рукой, смоченной слюной, скатывая её в маленький шарик. Затем его катали прямо по коровьим бокам, увеличивая до нужного объема. Получалась хорошая игрушка - прыгучий мячик, необходимый детям в летних подвижных играх.



**Мордовский мяч - каток.** Диаметр 10 см. 1993 г.

А. Макарова, с. Кочелай,  
Кочкуровский р-н, Мордовия.

Из экспедиции Г. Дайн.

Такой простой тряпичный мяч-каток, набитый тряпьем и обшитый красной тканью, делали обычно перед Пасхой - этим, вероятно, объясняется его символический цвет. Мяч-каток использовали для пасхальной игры "катание яиц". Дети выбирали ровное место, проводили черту и ставили на неё по одной крашенке (печёному или вареному крашеному яйцу) на расстоянии до полуметра друг от друга. Отойдя от черты на 2-3 метра, игроки по очереди катали по земле мяч, стараясь попасть в чужую крашенку. Попавший в цель забирал себе выкатанное яйцо и продолжал игру до тех пор, пока не промахнётся. На один кон прокатывали мяч все игроки. Потом на пустые места снова ставили крашенки, и игра повторялась. После праздника тряпичный мяч служил детям в других играх.



**Чукотский мяч.**

Диаметр 6 см. 1987 г. Кожа и шерсть оленя.

Е. Рахтытагина, пос. Тавайваам, Анадырский р-н.

Из экспедиции Г. Дайн на Чукотку.

Традиционный мяч сшит по принципу мешочка. После стягивания нижнего края по центру с изнанки вшит маленький круг (диаметр 2 см). После выворачивания оболочки и набивки мяча оленьей шерстью, в верхний стянутый край также вшит кружок кожи наружным швом.



**Лоскутный мяч по-хакасски.**

Диаметр 7 см. 2008 г.

Лоскут, ветошь, цветные нитки.

Г. Дайн, Хотьково.

Традиционный **хакасский мяч** делали из кожи, сшивая по окружности два круга. Чтобы придать мячу круглую форму, вывернутую оболочку размачивали в воде и набивали овечьей шерстью. В середину мяча закладывали камешек - для дальности полета игрушки. При плотной набивке кожа растягивалась, и после высыхания получался тугий круглый мяч. В лоскутном варианте при сшивании кругов с изнанки их нужно простегать швом "вперед иголку" и стянуть после набивки за концы ниток - для придания сферическим половинкам круглой формы.



**Нанайский мяч - пакан.**

Рисунок. 2007 г.

Л. Ермилова, Хотьково.

**Нанайский мяч - пакан** искусно сшит из отлично обработанной - до белизны и мягкости - рыбьей кожи, украшен узорной аппликацией, расцвеченной натуральными красителями. Трудоёмкая, красивейшая работа! Однако нанайцы связывали такой мяч с миром духов, враждебных человеку, видя в его узорах следы "нечистой силы". Пакан служил вместилищем для грехов и пороков, от которых хотели избавиться и тем защитить детей. "Черного" мячика боялись, он мог наказать злой судьбой. Поэтому для обычных игр, скручивали безобидные соломенные и травяные мячики.

**Эскимосский мяч. 60-е годы 20 в.**

Чукотский окружной краеведческий музей, Анадырь.

Раскрой. Художник Людмила Чубарова. Москва. 1987 г.

Крой мяча передала  
мастер Ухсима из бухты Провидения

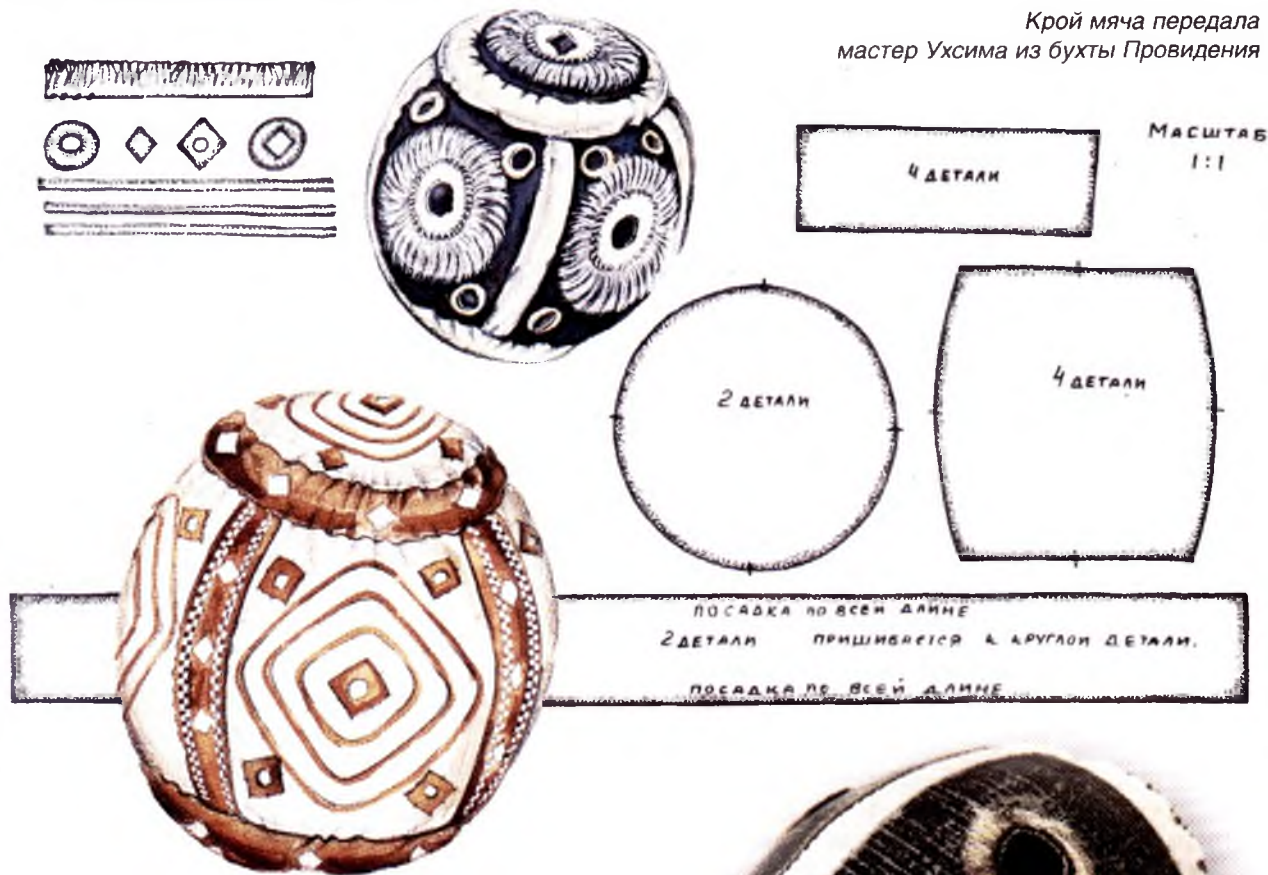

Мяч шит из кожи нерпы - мандарки, белой и красно-коричневой, крашеной ольхой. Декорирован аппликацией из кожаных нашивок, камусной щеткой (стриженный мех оленя), продержками из узких кожаных ремешков.

**Эскимосский игровой мяч. 1987 г.**

Кожа, клеёнка, шерсть оленя.

Пос. Сиреники, Провиденский р-н.

Из экспедиции Г. Дайн на Чукотку.



Эскимосские девочки с мячами  
изготовленными на уроках труда  
Сирениковская средняя школа  
педагог О.М. Мумихтыкак  
Фото - Г. Дайн



**Эскимосский мяч.** Диаметр 13 см. 1987 г.  
Кожа, шерсть, нитки из сухожилий оленя.  
Р. Выйе, пос. Сиреники,  
Провиденский р-н., Чукотка.  
Из экспедиции Г. Дайн.

Традиционный **эскимосский мяч - анкак** - подлинное произведение искусства, рождённое национальной мифологией. Он выкроен из нерпичьей или оленьей кожи и состоит из 12 частей, 4 квадрата с закругленными краями, 2 круга, 4 коротких и 2 длинных полосы - все детали сшивают вручную идеально ровным швом, а затем туго набивают вывернутую оболочку оленьей шерстью. Со всех сторон мяча на тёмной, как ночь, бархатистой коже сияют белые круги из камусовой щётки, блестя стриженными оленьими волосками - лучиками. Есть в орнаментации мяча и светлое солнце, и бледная луна, и звёзды - эта традиция имеет древние корни. Прежде такой мяч служил для исполнения обряда встречи солнца, был игрушечной моделью вселенной. Об этом его значении говорится во многих эскимосских сказках, где мяч, сделанный женщиной из небесных светил, "огнём горит, лучи во все стороны разбрасывает, всё вокруг себя высвечивает..."



**Эскимосский мяч по-русски.** Диаметр 13 см. 2008 г.  
Лоскут, кружево, метанит, монеты.  
Г. Дайн, Хотьково.

Мяч шит из 12 деталей, выкроенных из лоскутов ситца и сатина. Туго набит ветошью. Украшен полосками ручного мерного кружева и аппликацией из на- сборенных лоскутных кругов - розеток, отделан простёжкой и вышивкой швом "козлик", исполненным блестящим метанитом. Серебряные монеты, копии старинных монет 15-19 вв., исполнены Б. Дайн. Трудо- ёмкий декор превращает изделие в произведение ху- дожественного лоскутного шитья.





**Саамский мяч-паалл.** Диаметр 6 см. 1994 г.  
Кожа, бисер, выжигание. г. Мурманск.



**Саамский мяч по-русски.** Диаметр 6 см. 2008 г.  
Г. Дайн, Хотьково.

**Саамский мяч-паалл** шивают из 6 меховых деталей, напоминающих форму лепестков. Мех располагают по-разному, как снаружи, так и изнутри. При сшивании деталей в швы вставляют полоски цветного сукна, чередуя красную с синей или жёлтой. Это любимые цвета саамов, они символизируют время года, цвета тундры. Весной она зелёная, летом - красная, осенью - жёлтая, а зимой - синяя. В какое время года шили мяч, тот цвет сукна и использовали в сочетании с красным - цветом «Большого солнца». Место стыковки кожаных или меховых лепестков закрывали кружком из красного сукна с вышивкой бисером из 3-4 кругов, а снизу украшали мяч традиционными треугольничками из сукна 4 цветов, подвешенными на бисерной нитке. Эти обереги "теп-тяпа", охраняющие детей и оленей, подвешивали также к колыбелям, оленьей упряжи, к обуви. Иногда лепестки кожи украшали ещё узором, выжженным проволокой, нагретой на огне. Мягкого рисунка орнамент из набора ромбов, крестов, точек располагали строго симметрично. Когда смотришь на паалл сверху, кажется, что меховой шарик словно схвачен упругими цепкими обручами. Они делают его форму ребристой, скульптурной, энергичной. Такой мяч не должен прыгать над землей, ему - летать в небо, к солнцу, чьи горячие лучи будто отражаются в нём. Красивый мяч служил не просто игрушкой. С ним проводили игры- заклинания. Вставляли лицом к солнцу, подбрасывали паалл высоко в небо и кричали свои пожелания. Поймаешь мяч - исполнятся заветные желания...

6-тидольный мяч шит из лоскута домотканой пестряди и льняного полотна. При соединении долек между ними вставляется объёмный кант (внутри полоски красной ткани пропущен шнурок) - все три детали прошиваются одновременно. Мяч украшен вышивкой, бусинами, кисточкой.

Ребристая форма мяча требует тугой плотной набивки.

**Темари** - традиционный японский мячик, игрушка и декоративный шарик, красивый национальный сувенир. В нач. 21 в. технологию изготовления темари освоили и российские мастера. Теперь узорные "японские" мячики экспонируются на московских выставках игрушек и текстильного дизайна, восхищая зрителей многоцветием и орнаментальным богатством вышитых узоров.

Заготовкой для темари может послужить шарик из дерева, пенопласта, поролона или ватина, завернутый в тонкую ткань или полиэтилен. Заготовку равномерно обматывают хлопчатобумажными нитками, превращая её в идеально круглый "клубок", на котором удобно вышивать. Обмотку шарика используют и как фон для узоров.

Затем с помощью полоски бумаги делают разметку шарика на секции (4, 8, 12...). Линии маркировки перетягивают тонкой нитью, обозначая структуру орнамента и закрепляя места пересечения нитей цветными булавками.

Узор вышивки основан на заполнении разных геометрических фигур (квадратов, треугольников, ромбов...), на ритмичном чередовании и сочетании выбранных цветов и их оттенков. Стёжки делают прямой длинной иглой.

Вышитый шарик перетягивают блестящим метанитом, лентами, шнуром, украшают шёлковыми кистями. Технология темари позволяет создавать множество узорных вариаций, проявить авторское мастерство и творчество.



**Японские шарiki - темари.**

Диаметр 7-10 см. 2007-2008 гг.

А. Кальчева, О. Бордкина. Москва.

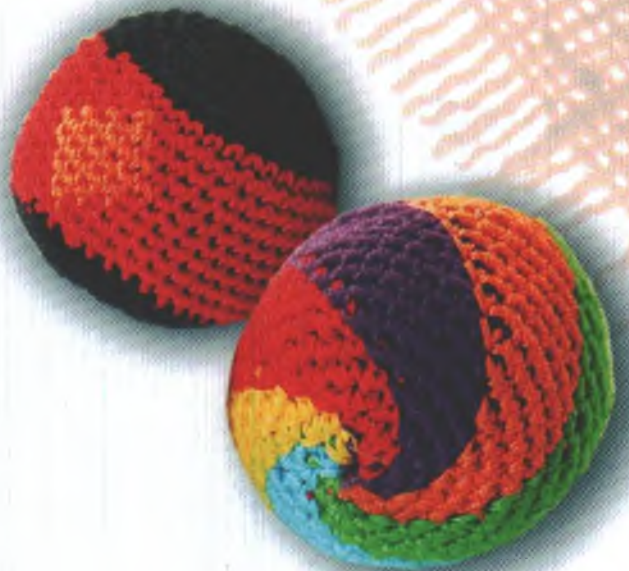

**Сокс.** Диаметр 5 см. 2008 г.

Цветные нитки, пластмасса, плёнка.

Китай.

**Сокс** появился в Америке в 70-е годы 20 в. и быстро приобрёл международную популярность. SOCKS в переводе с английского - "носки", что объясняет происхождение и назначение мячика. Считается, что первоначально предметом для игры служил обычный носок, набитый бобами, горохом или чем-либо сыпучим. Современные мячики - это вязанные из разноцветных ниток шарiki, набитые мелкой "лапшой" из пластмассы, помещённой в пакет из пленки. При подкидывании набивка неблагоприятно шуршит, зато издаваемый звук делает удар слышимым для игроков. Благодаря подвижности наполнителя, сокс легко удерживать на носке ноги. Игроки встают в круг и чеканят мячик ногами, подбрасывая его носком, пяткой, коленом. Отпасовывать сокс друг другу можно даже плечом или грудью. Единственное условие - не трогать его руками. За нарушение полагается штраф в виде пинка от каждого игрока команды. Упавший мяч поднимают с земли тоже ногами.

В начале 90-х годов 20 в. сокс начал распространяться в России среди подростков, молодёжи и студентов.



В этой коллекции, наполненной красотой и смыслом национальных культур и народных традиций, русские мячики можно узнать сразу. У них весёлый нрав. В них - теплота лоскутного одеяльца, радостная пестрота тряпичных ковриков и половиков. Яркие мозаичные шарики - от влечения к красочному многоцветию в русской природе и творчестве.



*Лоскутные мячики -  
работы учеников начальной школы №3. 2008 г.  
Педагоги Г. Дайн, Г. Зайцева, Е. Григорьева. Хотьково.*

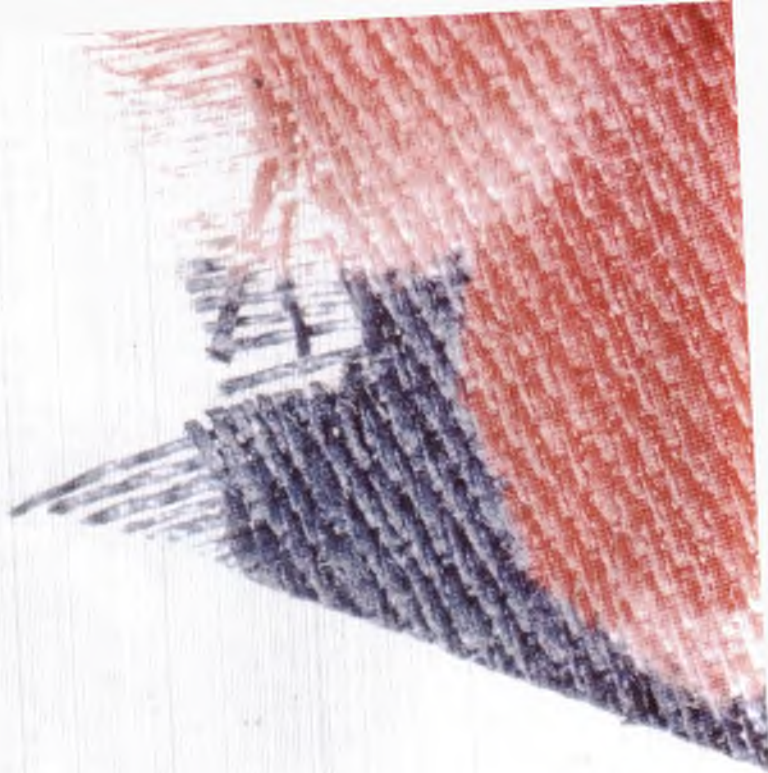

# **Ш**ЬЁМ **ЛОСКУТНЫЕ** **МЯЧИКИ**

10 лет возрождается в Хотькове утраченная русская традиция шитья лоскутных мячиков. Младшие школьники на уроках народоведения делают самые простые тряпичные узелки, зернушки, полосатые мячики. Более сложные образцы лоскутных мячей исполняют педагоги, руководители кружков рукоделия Культурного центра Хотьково. К увлекательному занятию подключились и жительницы Хотькова, любители художественного рукоделия. В их изделиях проявились фантазия и изобретательность авторов в лоскутном творчестве. Красочные тряпичные мячики служат памятным подарком ребенку на именины и день рождения, на праздник. Лоскутный мячик - оригинальная ёлочная игрушка, веселая крутящаяся подвеска в автомобиле, декоративное украшение интерьера. А самое замечательное, что лоскутный мячик может сделать каждый, взрослый и ребёнок, - "на радость-забаву да в утеху".

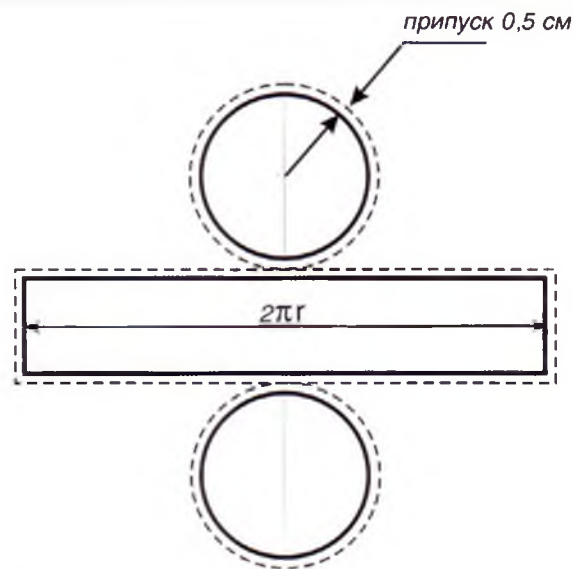

#### **Раскрой "древнерусского" мячика**

*Вырезаем из ткани два одинаковых круга и полосу по длине окружности (по косой нитке). Сшиваем детали швом "через край", оставив отверстие для набивки на месте соединения концов полосы. Сшитый мяч похож на круглую катулочку, на старорусские мячики.*



**Лоскутный мяч "древнерусский".**  
Диаметр 7 см. 2008 г. Г. Дайн, Хотьково.

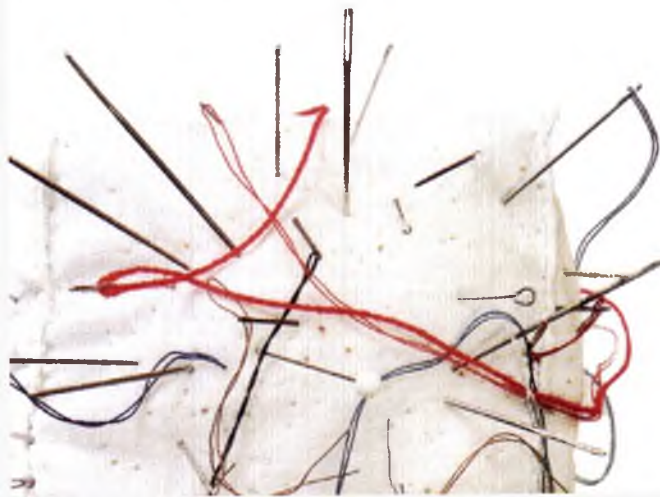

**Подвеска из узелков. 2008 г.**

Ткань, сухие душистые травы: мята, ромашка, календула.  
Коллективная детская работа, 3 кл. Педагог Г. Зайцева.  
Хотьковская начальная школа №3.



Берём квадрат ткани, складываем вчетверо, срезаем углы так, чтобы получился круг. Прошиваем край по кругу швом "вперед иголку" и стягиваем, оставив отверстие для набивки. Прочно стянутые узелки перевязываем шнурком, сплетённым из цветных ниток, по очереди соединяя их друг с другом. Получается красивая подвеска с приятными запахами - результат совместной работы детей.



**Узелок "на память". 2008 г.**  
Г. Дайн, Хотьково.

Памятный узелок сделан из бракованного ситца, купленного в Хотькове в конце 70-х годов 20 в. - времени всеобщего дефицита. Очередь за ситцем занимали задолго до открытия магазина, простояв в ней 3-4 часа. Из доставшейся ткани шили обычно постельное бельё, мешочки для хранения круп, сухих трав.

**Узелок "российский". Высота 11 см. 2008 г.**  
Г. Суслова, Хотьково.





**Лоскутные бусы в процессе изготовления.**  
Длина 70 см. 2008 г.  
Г. Дайн, Хотьково.

Бусы нанизаны из лоскутных ситцевых шариков трех размеров: Диаметры кругов - 4, 5, 6 см. Бусина - шарик сшита из кружка ткани, обмётана по краю (без подгиба), затем набита ватой, стянута и зашита. Бусины, сшитые из тонких шёлковых тканей, имеют более мелкую сборку, выглядят более ровными и аккуратными. Однако в ярких пёстрых бусах есть своя прелесть.



### **Мячи - попинухи.**

Диаметр 5 и 6 см. 2007 г. Ткань, сухой речной песок.  
Г. Дайн, Хотьково.

Ручной тряпичный мячик, набитый песком или опилками, использовали в русской игровой традиции и для игры ногами. Игроки пинали мяч по очереди, стремясь подбросить его пинком как можно выше. За самый низкий полет мяча проигравшего подвергали наказанию. Он должен был пробежать назначенное расстояние, а остальные бежали за ним и бросали вдогонку мяч, стараясь по сильнее ударить убежавшего.

Любимым развлечением повсеместно было качание на качелях, где также участвовал мяч. Его бросали со стороны тому, кто качается, а тот должен был подбросить мяч пинком. Поймавший мяч получал право садиться на качели. В северных областях эта забава называлась "Попинуха". отсюда и название мяча - попинуха.

Были также и другие игры, в которых мяч вовсе не брали в руки и перебрасывали только ногами.



### **Чеканка или лямка.**

Диаметр 7 см. 2008 г.

Мех, свинец, нитки. Реконструкция.

Б. Дайн, Хотьково.

В детской игровой традиции ещё в середине 20 века бытовала популярная мальчишеская игра "в лямку" или "в чеканку" (в разных местах её называли по-своему). Дети мастерили "лямку" из кусочка меха, к которому пришивали грузик из свинца. Её чеканили внутренней стороной стопы правой ноги, стоя обычно на левой. При подбрасывании чеканка летела вниз подобно парашютику. Счет ударов велся обязательно вслух. Игрок, сделавший большее число непрерывных ударов, считался победителем. Наиболее ловкие игроки выбивали до 300 ударов и больше, рискуя заработать грыжу.

"Чеканку" использовали и для другой игры. Дети становились в круг и гоняли лямку носком ноги, не давая ей упасть на землю. Эти манипуляции аналогичны современной игре в сокс.

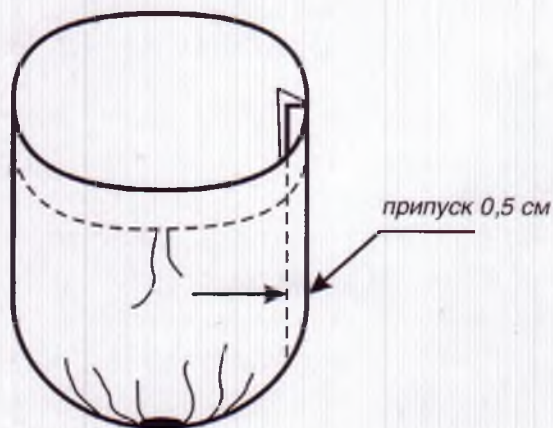

**Мяч-зернушка** в процессе изготовления. Сшитая оболочка мяча в сложенном виде имеет форму квадрата (с припуском на шов и стяжки 0,5 см)



Своим рождением в Хотьково - в 2008 году мяч-крупенец обязан традиционной кукле-зернушке, которая также шьётся в виде мешочка. Возьмём прямоугольный лоскут ткани и сошьём его с боку. Простегаем с одного конца швом "вперёд иголку" и стянем, заматывая нитку по месту стяжки. Вывернув мешочек, прошьём его также с другого конца и насыплем в него зерно или крупу (не полный). Стягиваем края, пряча необработанный край внутрь. Место стяжки можно закрыть пуговицей, вышивкой или нашивкой из ткани. Крупенец приятно держать в руках, ощущая пальцами движение зёрнышек внутри мячика.



**Узелок с зерном.**  
Высота 7 см. 2008 г.  
Р. Хапова, Хотьково.

Такое изделие - знаковый сувенир на праздник нового урожая с пожеланием достатка и благополучия.

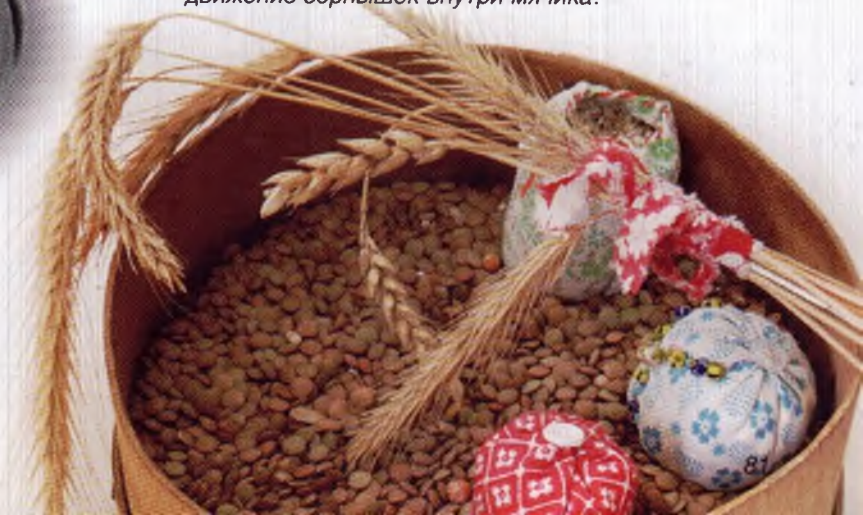

**Мячи - зернушки или крупенички**  
в композиции «Хотьково 700 лет».  
Коллективная детская работа 3 кл.  
Педагог Г. Зайцева.  
Хотьковская начальная школа №3.





## МЯЧИКИ МНОГОДОЛЬНЫЕ

Оболочку для мяча, похожего на полосатый арбуз, сшиваем из долек, выкроенных из разных лоскутков цветных тканей одинаковой плотности и фактуры. Доек может быть любое количество, но не менее пяти. Выбрав количество долек и диаметр мяча, нужно сделать расчёт размеров дольки - для выкройки. Длина дольки определяется по известной формуле  $\pi D/2$ , а ширина - по формуле  $\pi D/n$ , где  $\pi=3,14$ ;  $D$  - диаметр мяча;  $n$  - число долек.

По размерам дольки делаем выкройку и вырезаем по ней из подобранных лоскутков заготовки для мяча с припуском по краям не менее 0,5 см. Теперь стачиваем заготовки на швейной машинке или сшиваем вручную с изнаночной стороны. Последний шов выполняем не до конца, через полученное небольшое отверстие выворачиваем оболочку и набиваем паклей, опилками, сеном, ватой, тряпками или другими набивочными материалами. Затем зашиваем отверстие потайным швом вручную. При хорошем подборе лоскутков и аккуратном исполнении получатся красивые полосатые мячики.

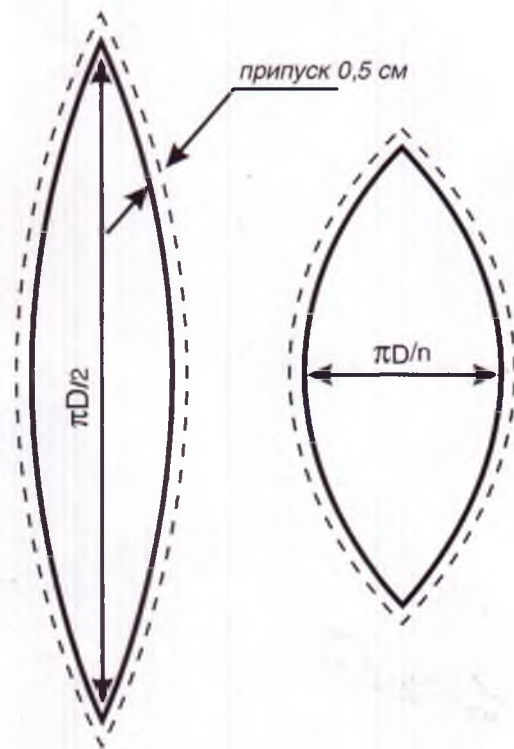

Выкройки для многодольных мячиков  
(из 10 и 6 долек)



Мяч-зернушка (6-тидольный).  
Диаметр 7 см. 2008 г.  
Р. Хапова, Хотьково.

**Мяч с хороводом.**

Диаметр 8 см. Кукла высота - 5-6 см. 2008 г.  
Р. Хапова, Хотьково.

Интересное лоскутное изделие - оригинальный подарок. Кроме мяча, автор дарит весёлый игрушечный хоровод: при развязывании тесьмы он легко разбирается на 7 куколок.





**Мячи - яблоки.**

Диаметр 6-7 см. 2008 г.  
Лоскут, шпагат льняной,  
роспись гуашью по холсту.  
Г. Суслова, Хотьково.

В своих изделиях автор ассоциирует мяч с живыми природными формами. Собирает из многодольных мячииков пузатое тыквенное семейство, развешивает на яблоне плоды - мячики разных фактур, цветов и оттенков. Листочки превращаются в бантики, клубочная навивка из лент имитирует многослойную луковичную скорлупку, петельки из льняного шпагата уподоблены веточкам и сучочкам декоративных фруктов - мячииков. Авторская фантазия преобразует лоскутный шарик и в женскую или мужскую фигурку, похожую на неваляшку.

**Тряпичные куклы - новгородская парочка.**  
2008 г. М. Мишина, Санкт-Петербург.

*Подвеска из мячиков. 2008 г.  
Коллективная детская работа. 3 кл. Педагог Е. Григорьева.  
Хотьковская начальная школа №3.*



*Мяч - «700 лет». 2008 г.  
Ефим Самофалов, 3 кл.,  
педагог Е. Григорьева.  
Начальная школа №3, Хотьково.*



*Мячики "праздничные".  
Диаметр 7 и 8 см. 2008 г.  
Лоскут крепдешиновый, шёлковая лента, блёстки, бусины.  
Г. Сулова, Хотьково.*



**Мячики - неваляшки.**  
Диаметр 6, 9 и 8 см.  
Высота 9, 14 и 9 см. 2008 г.  
Г. Сулова, Хотьково.

**Мяч узелковый - луковичка.**  
Диаметр 5 см. 2008 г.  
Ткань, набивка, шёлковые ленты.  
Г. Сулова, Хотьково.

**Мячики-тыквы.** Диаметр 6, 8 и 13 см. 2008 г.  
Лоскут, шёлковая лента.  
Г. Сулова, Хотьково



**"Бабушкин" мяч - погремушка.**  
Диаметр 9 см. 2007 г.  
Г. Дайн, Хотьково.

Мяч шит по принципу мешочка из льняного полотна от края праздничной дедушкиной рубахи, вышитой художественной гладью бабушкой автора Е.Л. Кругловой (Е. Травниковой) в 1954 году. По местам стяжки сверху и снизу мяча пришиты обтяжные бельевые пуговицы, широко применяемые в первой половине 20 века. Внутри мяча в картонной трубочке гремят мелкие камушки.

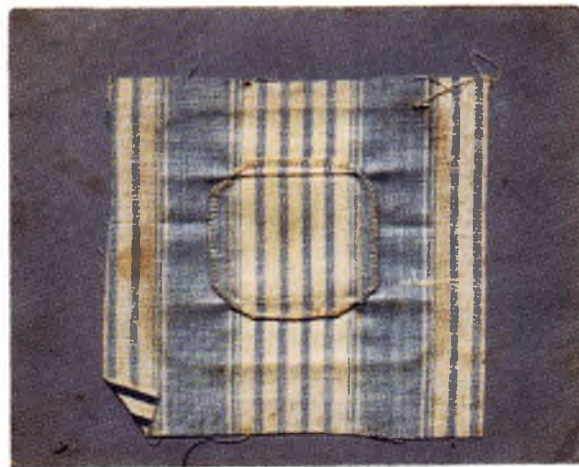

**Образцы учебных заданий по рукоделию**  
воспитанницы женской гимназии Е. Травниковой.  
Санкт-Петербург, 1905-1906 гг.



**Мяч - клубок.** Диаметр 6 см. 2008 г.  
Клубок, цветные нитки, переплетение.  
Г. Дайн, Хотьково.

Клубок ниток, круглый плотный шарик, уже сам по себе вызывает естественное желание поиграть с ним как с мячиком. Даже старый клубок можно легко превратить в красивый мяч, украсив его узорным переплетением из цветных ниток.



Посаженная заплатка абсолютно незаметна с лицевой стороны ткани.

Дырка на кружеве идеально восстановлена двухсторонним переплетением нитей.



**Мяч "кружевной".**  
Диаметр 8 см. 2008 г.  
Г. Дайн, Хотьково

Мяч шит по принципу мешочка с ватной набивкой. На оболочку из малинового бархата нашито вприкреп белое ручное кружево от прошивки на постельную подушку. Прошивка, связанная крючком из белых ниток в 50-е годы 20 в. бабушкой А.А. Максимовской, входила в приданое внучке - автору вместе с другими вязаными изделиями. Красивый мячик - памятное напоминание о родном доме, детстве и предках.



**Ягодная корзиночка для внучки Маши. 1972 г.**

Л.В. Круглов, г. Данилов, Ярославская обл.

Клубок самопряденных льняных ниток. 50-е годы 20 в.

А.Ф. Зелёнка, д. Денисовичи, Ганцовический район, Брестская обл.



### **Новогодний шар «снежок».**

Диаметр 8 см. 2008 г.

Шелковый лоскут, синтепон, метанит,  
декоративный шов "козлик".

Р. Хапова, Хотьково.

Украшение рождественской ёлки самоделками - давняя семейная традиция. Домашнюю коллекцию новогодних игрушек можно пополнить рукодельными лоскутными шариками, мячиком или погремушкой - такие ёлочные украшения послужат и прекрасным подарком для детей от деда Мороза.

Шарик сшит из 12 равных пятиугольников, выкроенных по вырезанному шаблону (сторона - 3 см). Сначала пришиваем пять деталей к шестой, центральной, затем сшиваем соседние детали. Получилось полушарие. Повторяя операцию с оставшимися деталями, делаем вторую половинку мяча. Сшиваем полушария по ломаной линии, оставив отверстие для набивки. Выворачиваем, набиваем мяч и зашиваем отверстие потайным швом. Готовое изделие напоминает волейбольный мяч.

Автор использует технологию американского лоскутного шитья, называемого "квилт" или "пэчворк". Лоскутные мячики - одна из его разновидностей. Они сконструированы по принципу строгого математического расчёта поверхности шара. Оболочка мяча составлена из геометрических фигур самых разных конфигураций в различных комбинациях, рассчитанных по формулам вплоть до миллиметра. Известный автор таких разработок - американский дизайнер Джинни Бейер из Грейт Фолз. В своей книге "Лоскутные мячики - пазлы" (2005) она предлагает готовые выкройки с наглядными схемами, где показана последовательность сборки сложных многофигурных мячей с количеством деталей до 30 и более. Лоскутные мячики максимально приближены к совершенной форме шара и тем привлекательны. Рациональный подход к проектированию лоскутных изделий характерен для американского текстильного дизайна.

Традиция русского лоскутного шитья отлична от "квилта". В ней больше простоты и естественности, больше рукодельной теплоты и живой творческой импровизации. Прекрасным образцом русского лоскутного шитья служит хотьковский мяч-погремушка.





**Мячик "волейбольный"**. Диаметр 8 см. 2008 г.  
Р. Хапова, Хотьково.



**Лоскутные мячики-пазлы**, детали и схемы для их сборки. 2005 г. Д. Бейер, США.

Технические рисунки из книги Джинни Бейер "Лоскутные мячики-пазлы" (2005, с. 20).

Мячик сшивают в 3 этапа. Детали пронумерованы для правильного чередования цветных лоскутов-пятиугольников. На схеме 1 они расположены против часовой стрелки, на схеме 2 - по часовой. Для точности сшивания половинок мяча детали 2 и 5 скреплены булавками. Через это отверстие мяч выворачивают и набивают.



1

3

2

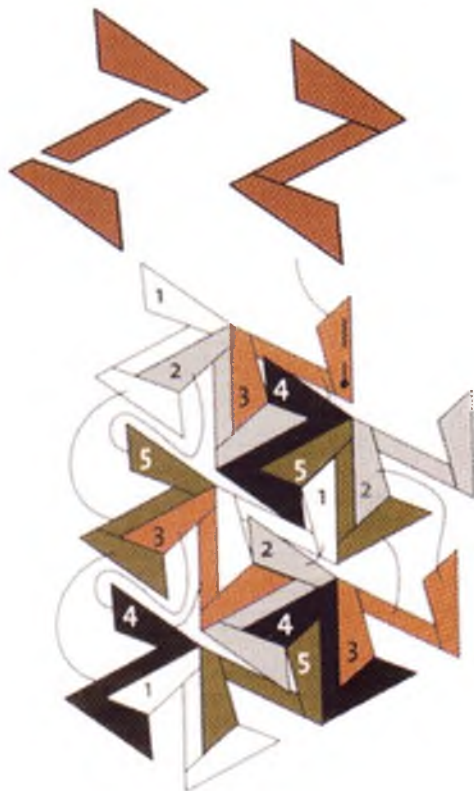



**Мячик-погремушка «новогодний».** Диаметр 6 см. 2008 г.  
Шелковый лоскут, синтепон, метанитовый шнур.  
Г. Осиненко, Хотьково.

**Шарик-раскидай.**

Диаметр 5 см.  
1984 г.  
Прессованная бумага, фольга, искусственная кожа, резинка.  
Гатчинский з-д  
"Авангард"  
Ленсовета.



Раскидай сделан по аналогии с китайскими мячиками на резинке, популярными в России в первой половине 20 века. Эти любимые детьми игрушки развозили повсеместно "тряпошники" или "старьёвщики", предлагая их в обмен на старое тряпье. Шарик, верх которого напоминал китайский зонтик, крепился на резинке. Надев её за петельку на палец, дети чеканили мячик на весу. Раскидай летал и прыгал во все стороны, переливаясь при вращении цветными кругами. Это одна из памятных игрушек советского детства.



**Вязаный мяч на резинке.** Диаметр 6 см. 1993 г.  
Л.П. Устинова, г. Пенза.



**Мяч "китайский".** Диаметр 7 см. 2008 г.  
Шелковый лоскут, нитки, сухие водоросли.  
Г. Дайн, Хотьково.

Мяч сшит по принципу мешочка и набит сухой морской водорослью - "камка". Для украшения мячика нужно вырезать 6 кругов из ткани, подобрав их по цвету и размеру. Наложим по 3 круга один на другой, скрепив их между собой, а затем прикрепим их к мячику сверху и снизу. Теперь нужно перетянуть мяч цветными нитками, разделив его форму на выбранное количество долек (12, 16, 18 и т.д.). Получается нарядный декоративный мяч, напоминающий цветной китайский фонарик.



Детали "восточного" мячика - кулёчки.

**Мяч "восточный".** Диаметр 8 см. 2008 г.

Ситцевый лоскут, синтепон.

Р. Хапова, Хотьково.

**Схема процесса изготовления "восточного" мячика**

Мячик сшит по технологии японского шарика - те-мари. Он собран из 12 кулёчков, набитых синтепоном. Кулёчек сшит из 2 четвертинок круга (24 шт.), образующих боковые стороны, и лепестка - внешней его стороны (12 шт.). (Схема 1). Детали сшиваются с изнаночной стороны, отверстие для набивки лучше оставить ближе к остроконечной вершинке кулёчка. (Схема 2). Сборка мяча проходит в три этапа. Сначала соединим за вершинки 4 кулёчка. (Схема 3). Затем сошьём их за края лепестков, чтобы они образовали крестик.

Теперь сформируем средний поясок мячика. Соединим 4 кулёчка за края лепестков, а вершинки их сошьём в центре - получился круг. Совместим его с "крестиком", сшивая в центре вершинки, а снаружи - края лепестков кулёчков. Оставшиеся 4 кулёчка нужно пришить по очереди: сначала - за края лепестков, затем - за вершинку. Получился интересный мячик, своего рода лоскутная головоломка. Хитроумная конструкция лоскутного шарика имеет и образное начало, напоминая красочное соцветие или созвездие.

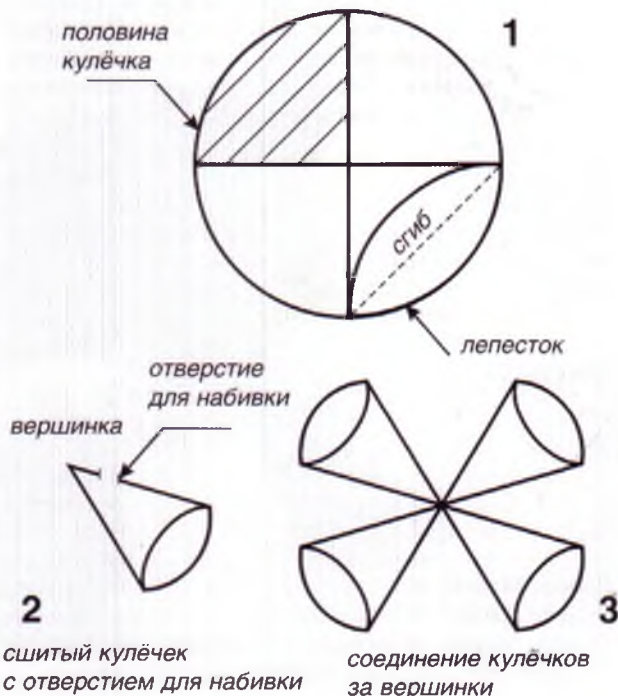

Лоскутные игрушки подарены художником - педагогом С. Побегайло и Челябинской Государственной академией искусств Культурному центру Хотьково в честь празднования 700-летия Покровского Хотькова женского монастыря.



В основу конструкции игрушек положена набивная лоскутная подушечка и квадратные лоскутки, из которых выполнены дополнительные детали: птицы на дереве, ушки и хвост кота, клюв, гребешок, крылья и лапки птицы. Лоскутная яблоня сшита из 30 подушечек. Её шаровидная крона не что иное, как преобразённый "хотьковский мяч". Многогранный шар произрастает на стволе словно на пьедестале. В колористической гамме автор перебирает зеленые, охристые, красно-коричневые оттенки тёплых тонов, украшает дерево живым "тамбурным" швом и вышивкой гладью золотистых и жёлто-красных плодов. Художник создал гармоничную форму богатой фактуры и тонкой красочной палитры. Получилась сказочная яблоня "с молодильными яблоками", образное эпическое дерево. Оно больше чем игрушка - это подлинное произведение искусства.



**Птица, яблоня, кот.**

Размер модуля 7x7 см. 2008 г.

Лоскут, тесьма, цветные нитки, метанит, вышивка.

С. Побегайло, Челябинск, ДХШ.

# СОДЕРЖАНИЕ

Народная культура и православие - в игрушке .....	5 стр.
Мячки, шитки, попинухи .....	15 стр.
Сафьяновые, бархатные, золотные .....	25 стр.
Монастырские мячики - гремушки .....	31 стр.
Универсальная игрушка .....	66 стр.
Шьём лоскутные мячики .....	76 стр.
Литература .....	96 стр.



## ЛИТЕРАТУРА

Бердникова Т. Лоскутные шары.// журнал "Профи. Текстильное творчество: народные традиции". Челябинск, 2008, с.159-163.

Дайн Г. Лоскутные мячики. //газета "Искусство". М, 2004, №5, с.5

Дайн Г. Хотьковская монастырская игрушка.// журнал "Славянка", январь-февраль 2008, с. 94-97

Забелин И.Е. Домашний быт русского народа в XVI и XVII ст. М., 1915, т.11, с.87, 98.

Изюмова С.А. К истории кожевенного и сапожного ремесел Новгорода Великого.// Материалы и исследования по археологии СССР (№65). М.,1959,с.215-216.

Покровский Е.А. Детские игры преимущественно русские. М.,1895; С-Петербург, 1994, с. 235-274.

Рабинович М.Г. Очерки этнографии русского феодального города. М.,1978,с.167.

Харузина В. Игрушки у малокультурных народов.// Игрушка. Её история и значение. М., 1912, с.85 - 139.

Чадаева А. Национальная игрушка. Хабаровск, 1986г.

Черных П.Я. Историко-этимологический словарь русского языка. М., 1994, т. 2, с. 553.

Шергин Б. Поэтическая память. М., 1978, с.76

Джинни Бейер. Лоскутные мячики-пазлы. США, 2005 (англ.)

«Живые традиции Радонежья» - под этим названием открывается серия выпусков о культурной жизни Хотькова, значимой части Радонежского края.

"Лоскутные мячики из Хотькова" - первая в России книга о мячиках, любимой всеми детской игрушке. Её написала Галина Львовна Дайн, кандидат искусствоведения, сотрудник Культурного центра Хотьково, автор ряда книг и более 250 публикаций о русской игрушке.

Книга подготовлена в издательском доме "Весь Сергиев Посад" по инициативе Администрации и Совета депутатов городского поселения Хотьково.

Издание посвящено празднованию 700-летия Покровского Хотькова женского монастыря, где зародилась традиция изготовления хотьковской мягкой и лоскутной игрушки.



ISBN 978-5-91582-002-8



9 785915 820028

