

С.Н.АЗБЕЛЕВ

Историзм
былин



и
специфика
фольклора

АКАДЕМИЯ НАУК СССР
ИНСТИТУТ РУССКОЙ ЛИТЕРАТУРЫ
(ПУШКИНСКИЙ ДОМ)

С. Н. Азбелев

Историзм
былины
и специфика
фольклора



ЛЕНИНГРАД
«НАУКА»
ЛЕНИНГРАДСКОЕ ОТДЕЛЕНИЕ
1982

Редакторы:

Н. И. КРАВЦОВ, Ф. Я. ПРИЙМА

(ответственный редактор)

Рецензенты:

М. М. ПЛИСЕЦКИЙ, Ф. М. СЕЛИВАНОВ

Проблема историзма былин — одна из самых важных, сложных и спорных в фольклористике. Столетие идут споры вокруг нее. Высказано несколько мнений, в том числе противоположные мнения Б. А. Рыбакова и В. Я. Проппа. Но вопрос требует дальнейшей разработки. Ценность монографии С. Н. Азбелева прежде всего в том, что она будет содействовать решению проблемы историзма былин.

С. Н. Азбелев подходит к русским былинам с позиций их исторического изучения. Критикуя работы сторонников других направлений, он в то же время высказывает о них позитивные суждения. К задаче выяснения исторических основ сюжетов и персонажей былин он подходит многосторонне и основательно. Марксистско-ленинское понимание истории народа, своеобразия тех этапов феодального строя, которые имели значение для жизни былин и определили их содержание и идейный смысл, понимание социально-классового характера народного творчества, эволюции народного самосознания и фольклорного творческого процесса обеспечили глубокую трактовку вопросов. Одним из основных положений, с которым, по мнению автора, связаны многие особенности фольклора, и в частности былин, служит положение о том, что фольклор — искусство памяти, а историческая народная память — основа специфики героического эпоса. С. Н. Азбелев считает, что большинство сюжетов средневекового эпоса восходит в конечном счете к реальным фактам.

Монографию С. Н. Азбелева можно назвать отличной работой, что определяется рядом ее особенностей, а именно: в ней соединены теоретический и исторический подходы

к проблеме; она строится на богатом историческом и фольклорном материале; автор вводит много новых неиспользованных материалов; в ней сопоставляются не отдельные факты, а система фактов; учитывается своеобразие изменений исторических фактов в устном бытовании и былинная их передача; сюжеты русских былин сопоставляются с сюжетами южнославянских юнацких песен, что помогает прояснить типологические вопросы; автор принимает во внимание своеобразие фольклорного творческого процесса; к работе приложены графические схемы, на которых показаны генетические взаимоотношения былинных вариантов.

В монографии все подчинено доказательству основных положений автора, для чего используются многочисленные и разносторонние факты истории и фольклора, сопряженные логикой исследователя, критика недостатков подхода к былинам ученых, которые отступают от их исторического изучения. Все это делает работу весьма убедительной. Строение монографии обоснованно, выделены существенные вопросы, рассмотрение которых проясняет проблему историзма былин и представляет ее более конкретно, нежели это бывает свойственно фольклористическим работам.

Монография С. Н. Азбелева — весьма содержательная, серьезная работа, которая много дает для понимания сущности вопроса.

Н. И. Кравцов

Заметной вехой в истории нашей фольклористики явилась дискуссия об историзме народного эпоса, главными участниками которой были В. Я. Пропп и Б. А. Рыбаков.¹ Не только в основном, но и в существенных деталях именно тогда особенно ясно обозначились два главных аспекта проблемы: как соотносятся в принципе былины и исторические события и каким путем следует идти, чтобы конкретно это соотношение выяснять. Конечно, далеко не все, что написано с тех пор о былинном эпосе, тяготеет к названным двум вопросам. Однако по существу проблема отражения исторической действительности народным эпосом остается центральной в исследовательской интерпретации былин.

Предыстория сравнительно недавней дискуссии имеет более чем вековую протяженность.² В советской фольклористике расхождения двух течений эпосоведения начали появляться в первые послереволюционные годы и закрепились в 1950-х гг. Поэтому целесообразно напомнить коротко отправные тезисы. Работы исторического направления в советской науке, основывающейся на марксистско-ленинской методологии, при всех его расхождениях

¹ Устная дискуссия состоялась в апреле 1964 г. в Москве. Связанные с ней работы двух названных авторов: *Рыбаков Б. А. Исторический взгляд на русские былины.* — История СССР, 1964, № 5 и 6; *Пропп В. Я. Об историзме русского эпоса.* — Рус. лит., 1962, № 2; *Рыбаков Б. А. Древняя Русь. Сказания. Былины. Летописи.* М., 1963; *Пропп В. Я. Об историзме русского фольклора и методах его изучения.* — Учен. зап. ЛГУ, № 339. Сер. филол. наук, Л., 1968, вып. 72.

² Начало ей положили в сущности противостоявшие друг другу известные труды А. В. Майкова и В. В. Стасова еще в 60-х гг. XIX в.

с трудами старой исторической школы, в такой же степени основывались на убеждении, что «исходной точкой всякого устного поэтического произведения» является «исторический факт в тесном смысле слова или в широком смысле» (т. е. «историческая обстановка, бытовая картина жизни среды исторической эпохи, которая и служит сама по себе предметом поэтической обработки»),³ что «былина создана после факта, который она на себе отразила».⁴ Отправной тезис другого направления советских эпосоведов — направления, противопоставившего себя исторической школе, состоял в следующем: «Былины отражают не единичные события истории, они выражают вековые идеалы народа».⁵ «Эпос идет не позади истории, а выражает „чаяния и ожидания народные“», т. е. «идеалы, лежащие впереди».⁶

Соответственно различались методика и конкретные задачи. Представители исторического направления давно усматривали их в том, чтобы «вскрыть историческую основу большинства русских былин путем сближения самой их фабулы с теми или иными историческими фактами, занесенными в летописные сборники, и таким образом подойти к хронологии создания той или иной былины».⁷ Противостоящее направление сочло первой задачей изучения всякой былины «раскрытие идеи», которая в ней заключена. «Идея есть решающий критерий для отнесения песни к той или иной эпохе».⁸

Казалось бы, одно не так уж противоречит другому. Идея произведения может проявляться в том, на какие именно события оно откликнулось и каким образом. Идеалы народа былина может выражать, отзываясь на конкретные факты его истории. Но В. Я. Пропп, как ясно видно из его труда, считал подобное согласование принципиально недопустимым. В этом он разошелся с А. П. Скафтымовым — первым и, пожалуй, наиболее тонким критиком дореволюционных работ исторической

³ Сперанский М. Н. Русская устная словесность. М., 1917, с. 95.

⁴ Там же, с. 97.

⁵ Пропп. Героический эпос, с. 26. (Здесь и далее см. Список сокращений).

⁶ Там же, с. 27.

⁷ Сперанский М. Н. Русская устная словесность, с. 97.

⁸ Пропп. Героический эпос, с. 25.

школы. А. П. Скафтымов не сомневался, что основа былины восходит к факту.⁹ В сущности он выступил не против задач и общей методики исторического направления, а против ее конкретного применения В. Ф. Миллером и его последователями.¹⁰

Книга В. Я. Проппа противостояла предшествовавшим работам о былинах: почти все главные результаты этих работ автор считал глубоко ошибочными. Он предложил свою историю русского былинного эпоса, основанную на прочтении В. Я. Проппом основной идеи каждой из наиболее распространенных былин. Б. А. Рыбаков в своей книге резко критиковал В. Я. Проппа за отказ от конкретно-исторического анализа, за признание принципиально неверным обращения при изучении былин к письменным источникам, за отрицание реальных прототипов былинных героев и событий. Б. А. Рыбаковым были предложены конкретные исторические интерпретации целого ряда былин. Отчасти он принимал выводы своих предшественников — представителей исторического направления. В. Я. Пропп упрекнул Б. А. Рыбакова в том, что он (как и его предшественники по исторической школе) не понимает жанровой специфики народного героического эпоса.

После дискуссии принципиальным сторонникам позиции В. Я. Проппа оставалось либо следовать не только общим его положениям, но и конкретным выводам (дополняя их в частности), либо предлагать что-либо свое, разделяя исходные тезисы В. Я. Проппа и соглашаясь с ним в неприятии исходных позиций исторической школы. Работы второго рода важны тем, что позволяют конкретно оценивать позитивные исследовательские возможности представленного ими направления.

⁹ Скафтымов, с. 100—102.

¹⁰ См. обмен мнениями по этому и смежным вопросам: Аникин В. П. А. П. Скафтымов — критик «исторической школы» и его теория эпоса в книге «Поэтика и генезис былины». — Очерки истории русской этнографии, фольклористики и антропологии. М., 1974, вып. VI; Емельянов Л. И. Методологические принципы исторической школы и их критика в советской фольклористике. — Русский фольклор. Л., 1976, т. XVI; Аникин В. П. Советская историческая школа в былинноведении (40—60-е годы) и Всеволод Миллер. — Русский фольклор. Л., 1979, т. XIX; Емельянов Л. И. О границах метода и «единицах историзма». — Там же.

Если не главный, то наиболее обоснованный упрек в адрес исторической школы еще со времен А. П. Скафтымова состоял в следующем: основное историческое зерно некоторых былин разными исследователями усматривалось не в одних и тех же исторических фактах (освещенных письменными источниками). Следствием бывало различие предлагавшихся датировок; иногда оно достигало нескольких веков. Теперь есть возможность сопоставить научные результаты тех, кто либо счел необходимым специально заявить о своей приверженности взглядам В. Я. Проппа, либо просто последовал его методическим рекомендациям. К первым относится Д. М. Балашов,¹¹ ко вторым — В. Г. Смолицкий. Оба они выгодно отличаются от иных противников исторического направления компетентностью общего подхода и основательным знанием материала. Работы этих двух авторов опираются на все доступные им варианты каждой былины.¹²

Показательным примером может служить весьма популярная былина о Дунае (точнее — один из двух соединенных сюжетов — повествование о женитьбе и гибели этого богатыря). Оба исследователя посвятили ей по обстоятельной статье; весьма важное место в этих статьях принадлежит датировке. Оказалось, что интервал между датировкой Д. М. Балашова и датировкой В. Г. Смолицкого — не менее тысячи лет.

Каждый автор по-своему прочел идею произведения и подыскал эпоху, какая, по его мнению, давала пищу для выражаемых такой идеей народных чаяний. Д. М. Балашов связывает былинку (где Дунай женится на побежденной им в бою Настасье — полянице, хорошо стрелявшей из лука) с предполагаемыми славяно-сарматскими отношениями первых веков нашей эры. Он напоминает,

¹¹ Балашов Д. М. Из истории русского былинного эпоса. — Русский фольклор. Л., 1975, т. XV, с. 28.

¹² Правда, учет их не всегда точен. Так, Д. М. Балашов ищет по поводу одной из двух частей былины о Дунае: «Имеется ряд вариантов женитьбы Владимира, где он сам совершает подвиги и добывает жену (Астахова, II, с. 164, 185; Шахматов, с. 10; Соколов-Уичеров, с. 119)» (Балашов Д. М. «Дунай». — Русский фольклор. Л., 1976, т. XVI, с. 97; далее ссылка на страницы этой статьи даются в тексте). То, что автор сообщает как номера страниц, — на самом деле номера текстов; но указание на № 185 второго тома Астаховой неточно и по существу: Владимир здесь подвигам сам не совершает и жену не добывает.

что «Тацит во II в. н. э. пишет о частых перекрестных браках славян с сарматами» (с. 99), а «о женщинах-воительницах (в основном девушках-стрелках из лука) у сарматов широко известно из истории и по археологическим данным» (с. 101). Отсюда — вывод: «Сюжет „Дунай“, посвященный отношениям со степными воительницами, должен был возникнуть в пору актуальности подобной темы в славянском мире, т. е. в первые века нашей эры или несколько позже, но во всяком случае еще до аварского нашествия, т. е. до VII в. н. э.» (с. 101).

Иным путем шел В. Г. Смолицкий. Для него основой послужила преимущественно другая часть былины (Д. М. Балашовым рассмотренная вскользь), где рассказывается о добывании Дунаем в Литовской земле невесты князю Владимиру: эта часть соотносится, по мысли исследователя, с реальной действительностью XV—XVI вв.¹³ Она не опиралась на какой-либо исторический факт, а «была создана в конце XV—начала XVI в., как произведение о далеком прошлом» (с. 123).

В. Г. Смолицкий совсем иначе объяснял то, что позже послужило Д. М. Балашову основанием для датировки. Отметив «комический характер сочетания понятий „женщина“ и „воин“» (с. 128), В. Г. Смолицкий пишет: «Лихие воинственные наездницы были известны у других народов, в частности у татар. Но на Руси дева-богатырка была явлением фантастическим. И былина не забывает, что Дунай сражается пусть с богатыркой, но все же с женщиной. От этого эпизод зачастую приобретает комический характер: с женщиной надо уметь обращаться, и даже в бою против нее надо употреблять не те приемы, которые употребляются в борьбе двух мужчин. Да и победа над женщиной носит своеобразный характер: Дунай не убивает ее, а женится на ней» (с. 128).

¹³ В. Г. Смолицкий тут же отводит возможное предположение о его принадлежности исторической школе: «Мы совсем не хотим, — пишет он, — чтобы нас поняли в том смысле, что в основе былины о Дунае лежит какое-то конкретное событие или несколько таких событий XV—XVI вв. Нет, эти события явились только почвой, на которой выросла былина», обязанная «творческой фантазии ее создателей» (Смолицкий В. Г. Былина о Дунае. — Славянский фольклор и историческая действительность. М., 1965, с. 123; далее ссылки на страницы этой статьи даются в тексте).

Наиболее впечатляющая часть былины — ее финал, где Дунай, после того как он уже стал мужем Настасьи, проиграв состязание с ней в стрельбе из лука, убивает жену, несмотря на ее мольбу о пощаде ради будущего сына-богатыря, а затем, рассекив чрево убитой и удивившись в правдивости ее слов, кончает самоубийством. Каждый исследователь прочтенную им здесь идею считает приметой именно той эпохи, к какой он отнес появление былины.

Вот трактовки и объяснения Д. М. Балашова. «Одолов Настасью, Дунай привозит ее с собой в качестве жены, но, оказывается, поляница еще не укрощена. На пиру она перечит Дунаю, „сбивая“ его с хвостовства, да еще утверждает, что сама превосходит Дуная в чем-то, а именно — в стрельбе из лука. <...> Терпеть упреки Настасьи Дунай не может, потому что этот спор — спор славян с сарматской военной организацией; вопрос: кто — кого? <...> Дунай убивает Настасью. <...> Но Дунай поднял руку на нее в тот момент, когда Настасья уже стала его женой и не просто женой, — в этом-то все и дело! — а матерью будущего героя. И Дунай, таким образом, поднял руку на патриархальное родовое право, то самое, защищать которое он был призван всеми своими силами. <...> По суровым воззрениям предков потомок богатырского рода дорожке стоял, чем женщина-жена, и жена ценилась как мать в первую очередь. <...> Дунай совершает единственный оставшийся ему подвиг, по-прежнему утверждающий в Дунае героя, — убивает себя» (с. 104—106).

А вот трактовки и объяснения В. Г. Смолицкого. «Разгневанный Дунай хочет застрелить Настасью. <...> Вина Настасьи в том, что она посмела перечить мужу, пойти против своего „господина“. Она нарушила заповедь „да убьется жена мужа“, и поэтому сама понимает необходимость наказания. <...> Настасья молит не убивать ее, Дунай неумолим. <...> Поведение Дуная, разгневанного тем, что жена показала свое превосходство над ним, объяснимо и закономерно с точки зрения морали XV—XVI вв. <...> И Дунай, совершив ужасное убийство, раскаивается в нем, поняв, что он убил не противника в битве, не соперника в состязании, а жену, мать своих славных детей, не успевших еще родиться. В этом сострадании к судьбе женщины — глубокий гуманизм бы-

лины, волнующей певцов и слушателей до сего времени. <...> Ее создатель, как и герои его произведения, как бы находятся на распутье. Он еще полностью в рамках „древлего“ быта, но вместе с тем он уже чувствует непреодолимое дыхание нового: нового отношения к женщине, новых критериев морали. Это новое еще не оформилось, и поэтому так противоречив герой и его поведение, так необычна его судьба, так трагичен его конец» (с. 129—130).

Как видим, этот трагический конец вписался одинаково закономерно у Д. М. Балашова именно в эпоху становления славянского этноса, а у В. Г. Смодицкого — именно в эпоху начавшегося преодоления норм средневековой морали. Соответственно вписываются в разделенные тысячелетием эпохи основная идея былины (как понимает ее по-своему каждый из исследователей) и даже то обстоятельство, что сюжет о женитьбе Дуная соединился здесь с сюжетом о добывании невесты Владимиру.

По Д. М. Балашову, «древняя изначальная часть былины выглядит так: Дунай встречает девушку-поляницу — Настасью и выдерживает с нею тяжелейший бой, настолько тяжелый, что результат его долго неясен. <...> Поляница — искуснейший стрелок из лука из рода сарматских женщин-воительниц, и Дунай справляется с ней только в ближнем бою. Здесь поэтически отразился типичный вариант древнерусских столкновений со степью» (с. 104). Именно в подобном ракурсе, считает Д. М. Балашов, «представляли конфликт и наши предки, древние создатели этой былины». «Потому-то именно Дунай оказывается достоин добыть невесту князю, что он выдержал от лица своего племени спор со степью, утвердил национальное начало в межэтнических брачных отношениях» (с. 105). По убеждению Д. М. Балашова «Дунай, добывающий невесту Владимиру, знаменовал передачу традиций древнего славянского придунайского центра новому центру — киевскому. Так поэтически выражалась преемственность этнических традиций» (с. 107).

Иначе выглядит идея объединенной былины в прочтении В. Г. Смодицкого: «Если бы существовала только вторая часть» (т. е. история Дуная и Настасьи), то «трагизм ее не воспринимался бы так глубоко и выглядел бы единственно как жестокость, ведь тогда бы за плечами

Дуная не стоял его героический подвиг» (т. е. добывание невесты Владимиру). «Связь обеих частей придает характеру основного героя сложную трагическую противоречивость. И значение этой былины в первую очередь заключается в осознании этой противоречивости человеческого характера». Дело в том, что именно «в конце XV—начале XVI в. делалось немало попыток изобразить человека с нескольких, с разных сторон», и в образе Дуная «впервые мы встречаемся в русском эпосе с такой фигурой, в которой сила и мужество сочетались с такой необузданностью права, приводящей к трагической развязке». В этой именно былине «центр тяжести с самого подвига переместился в сторону личности, совершающей этот подвиг, в сторону внутреннего мира человека и его переживаний» (с. 125).

Третья точка зрения принадлежит В. Я. Проппу. Он считал, что «торжество идеи былины заключено в гибели Дуная», который относится «к изменникам, предпочитающим службу у зарубежного князя службе Владимиру» (поскольку в былине иногда упоминается, что Дунай в прошлом служил у литовского короля). Согласно трактовке В. Я. Проппа, «для Дуная нет ничего святого», он «обнаруживает, что он не герой, а подлый, себялюбивый убийца», который в былине не только «осужден», но и «должен еще быть уничтожен».¹⁴ Датировка этой былины В. Я. Проппом очень приближительна: она связана с тем, что сюжеты о сватовстве он считает одними из наиболее древних. Хронологически она или где-то посередине между датировками В. Г. Смолницкого и Д. М. Балашова, или несколько ближе к датировке последнего.

Как видим, не только датировки весьма различны. Прочтения основной идеи былины тремя исследователями ее, единодушными в своей исходной посылке (и в своем отмежевании от исторической школы), оказались совершенно несовместимы.

Для ученых исторического направления эта былина представляла один из трудных случаев. В особенности — как раз та часть ее, где речь идет собственно о судьбе Дуная. Основному содержанию этой части, естественно, не удалось найти соответствия в летописях и других

¹⁴ Пропп. Героический эпос, с. 135, 143, 153.

письменных источниках, которые вообще не проявляли интереса к семейным конфликтам. Однако обнаружилось, что в XIII столетии реально существовал довольно известный тогда русский воевода Дунай, служивший популярному у современников князю Владимиру, что этот Дунай был в такой же мере причастен к польско-литовским делам, как и герой былины. Разумеется, этого немного, но это — твердо установленная реальность. Что касается остального содержания соответствующей части былины, то представители исторической школы ограничивались осторожными, но достаточно обоснованными гипотезами, которые нет нужды здесь повторять.¹⁵

Противники исторической школы, как мы только что убедились, с большой категоричностью предлагают взаимоисключающие интерпретации, в одинаковой мере свободные от реальных обоснований. Если говорить конкретно о рассмотренном здесь примере, то увлекательное эссе Д. М. Балашова, при достаточно очевидной, на наш взгляд, модернизации (историческая зрелость понимания своих идейно-художественных задач жившими полторы тысячи лет назад предполагаемыми слагателями былины), содержит заслуживающую серьезного внимания идею: мотив военной борьбы русского богатыря и «поляницы» можно возвести к пережиткам матриархата и к столкновениям с народами, более заметно сохранявшими такие пережитки.

У В. Г. Смолницкого при, может быть, менее заметной модернизации (сознательно вымышленное произведение о далеком прошлом, созданное в XV—XVI вв.) серьезного внимания заслуживает мысль, что трагический конфликт былины мог вызывать специфический интерес в связи с общим нарастанием психологизма. Но зарождение мотива — совсем не то же, что появление содержащего этот мотив сюжета, а возникновение такого сюжета совсем не обязательно должно быть вызвано возросшим интересом к противоречивости человеческого характера. Оба названных автора как бы забывают, что

¹⁵ См., например: *Миллер*. Очерки. М., 1897, т. I, с. 128—135; *Сперанский М.* Русская устная словесность. М., 1917, с. 270. Д. М. Балашов и В. Г. Смолницкий, впрочем, не оспорили эти построения В. Ф. Миллера и не обнаружили знакомства с ними в своих статьях (так же, как и с предположениями Б. А. Рыбакова; см.: *Рыбаков*. Древняя Русь, с. 49—50).

трагические случаи вполне реального убийства мужьями своих жен (по самым разным личным или социальным причинам) — явление живой действительности от глубокой древности и до наших дней.

Кроме того, весьма существенно обстоятельство, хорошо понятое еще учеными исторического направления и понимаемое некоторыми из его противников (например Д. М. Балашовым), но практически недостаточно учитываемое (хотя теоретически признанное) В. Я. Проппом и другими (в частности, В. Г. Смолицким): дошедшие до нас памятники народного эпоса в большей или меньшей степени являются плодами переработок более раннего эпического материала.

Естественно, что этапы истории национального эпоса могут быть конкретно определены только путем соотношения с данными письменных источников о событиях и явлениях народной жизни, отраженных эпосом. Принципиальный отказ признавать отправным пунктом реальное событие приводит к тому, что и датировки, и интерпретации былин в чрезвычайно большой степени определяются личным вкусом ученого: в работах Д. М. Балашова не только былина о Дунае, но и другие датируются очень ранней эпохой — до VIII в. нашей эры. А в работах В. Г. Смолицкого, напротив, рассмотренные им былины оказываются, как правило, возникшими довольно поздно — в XV—XVII вв. Оба исследователя недавно посвятили по специальной статье небольшому циклу былин о Святогоре. Датировки также оказались разделены тысячей лет. Столь же резко различаются и трактовки идейного содержания.¹⁶

Поскольку связь былин с историей народа мыслится не как соотнесенность с какими-либо событиями этой истории, а только как соотнесенность обращенной вперед идеи произведения с общим историческим фоном, открывается почти безграничный простор для его «подбора» — соответственно тому, какую идею усмотрел в произведении исследователь. В результате вместо порой кропотливых, но дававших точные ориентиры источниковедческих разысканий исторического направления более или менее широкими мазками характеризуется эпоха, а вер-

¹⁶ См.: *Смолицкий В. Г. Былина о Святогоре.* — В кн.: *Славянский фольклор.* М., 1972; *Балашов Д. М. Из истории былинного эпоса. Святогор.* — *Русский фольклор.* Л., 1981, т. XX.

нее сказать, те «участки» общей исторической картины, какие исследователю «подходят». В подобных случаях полнота характеристики, естественно, оказывается невозможна, объективность — затруднительна, а точность — проблематична.¹⁷

При очевидных методических несовершенствах, вызванных отказом от основной исходной посылки исторического направления и приводящих к явно выраженной субъективности выводов, работы названных авторов, как уже говорилось, выгодно отличает от других знание совокупности записей изучаемой былины и понимание необходимости сопоставлять ее варианты. Иначе обстоит дело у некоторых других противников исторической школы. Обычно они предпочитают оперировать многими былинами сразу, налагая на материал свободные от обращения к фактам истории народа общие схемы, чтобы предложить довольно категорично универсальную концепцию относительно всех или большинства сюжетов русского народного эпоса.¹⁸ Но даже авторы вполне компетентных работ этого направления нередко предпочитают писать их в форме эссе. Она избавляет от необходимости рассматривать доводы представителей другой точки зрения (и даже упоминать их), позволяет излагать собственную концепцию, не уделяя большого внимания доказательствам.¹⁹ Субъективизм этого направле-

¹⁷ Заметим, что в цитированной статье Д. М. Балашова исторические сведения (не очень точные) приводятся без библиографических указаний, даже когда автор цитирует письменный источник. В. Г. Смолитский, напротив, дает почти во всех случаях ссылки, но сам круг источников порой оказывается у него (как и у его предшественников) недостаточен, что иногда приводит к отступлениям от истины в характеристике исторического фона (откровенно это будет показано в главе III на примере былины «Добрыня и Василий Казимирович»).

¹⁸ См., например: *Мирзоев В. Г.* 1) Историческое познание в русском героическом эпосе. — В кн.: Из истории методологии исторических наук. Ростов н/Д., 1974; 2) Эпическое отношение к действительности (по материалам русских былин). — В кн.: Вопросы историографии и методологии исторической науки. Ростов н/Д., 1975; *Венедиктов Г. Л.* 1) Эволюция социального протеста в былине и проблема коллективного сознания крестьянства. — Русский фольклор. Л., 1975, т. XV; 2) Идеино-художественные принципы былины как отражение дофеодальной и феодальной эпохи. — Там же, 1976, т. XVI.

¹⁹ Странники исторического направления иногда тоже пишут статьи подобного профиля, но публикуют их в журналах, не пре-

ния становится все очевиднее. Игнорирование конкретной аргументации предшественников, нередкое уже в труде В. Я. Проппа, прогрессировало в работах его последователей.

Стремление «прочсть» былину, отправляясь только от ее текста и не вдаваясь в поиски возможных ее источников, в сущности уводит научную мысль из сферы исследования в сферу «игры ума». Между тем важность таких поисков даже учеными, не принадлежавшими к историческому направлению, прежде осознавалась. Н. П. Андреев, например, замечал: «Возможно, что былины использовали исторический материал не непосредственно, а уже прошедшим сквозь преломляющую призму традиции и художественной обработки — в виде героических преданий и сказаний. Существование подобных сказаний подтверждается наличием их, например, в летописях».²⁰

Но обращение к летописям было в принципе отвергнуто В. Я. Проппом. «Мы не будем, — писал он, — заново сравнивать летопись с былиной: это различные произведения; былина не восходит к летописи, не может быть рассмотрена как искажение ее».²¹ На это резонно возразил Б. А. Рыбаков: «Дело не в том, что былины надо понимать как соответствие или как искажение летописи, а в том, что и летопись, и былинная поэзия одинаково восходят к реальной жизни, но по-разному ее отражают. И там и здесь возможны искажения фактов, различие в оценке событий, но все же исторически осмыслить былинный эпос мы сможем только тогда, когда сделаем все возможное для сопоставления былин со всеми видами других исторических материалов, когда мы с возможной при данных условиях точностью определим тот отрезок реальной жизни русского народа, который воспет в былине или цикле былин».²²

Авторы работ, подобных рассмотренным, соотносят по-своему былины с той или иной исторической эпохой. Однако соотносительность эта зиждется, в сущности, на

тендующих на научность (см., например: Членов А. М. На родине Добрыни Никитича. — Дружба народов, 1975, № 8).

²⁰ Андреев Н. П. Былины. — В кн.: Былины. Русский героический эпос/ Вступит. статья, ред. и примеч. Н. П. Андреева. Л., 1938, с. 15.

²¹ Пропп. Героический эпос, с. 304.

²² Рыбаков. Древняя Русь, с. 86.

понимании самих былин как своего рода устных народных сочинений на псевдоисторические темы. Но героический эпос требует исследования в ином качестве — том, какое составляло его общественную функцию, ясно осознававшуюся исполнителями и слушателями былин: надо изучать их как сокровищницу *народной исторической памяти*. Это требует учета закономерностей эпического творчества, обусловленных спецификой фольклора в его целом.

Важно возможно полнее привлечь непосредственно отзывавшиеся на исторические факты произведения, служившие материалом для слагателей былин. Поэтому, выбирая объекты конкретного анализа, представилось целесообразным обратиться прежде всего к устно-поэтической традиции о событиях относительно недавних. Именно здесь мы имеем, помимо самих былин, достаточный материал зафиксированных письменно произведений иной жанровой принадлежности — произведений, менее долговечных в устном репертуаре, чем былины, но более явно, нежели они, связанных своим содержанием с реальными фактами истории народа. Думаем, что былинный историзм лучше может быть уяснен, если в достаточной мере соотнести объекты изучения как с самой этой историей, так и с главными особенностями фольклорного творческого процесса.

Нам представляется, что с методической точки зрения сейчас наиболее оправдано конкретное и достаточно детальное изучение совокупности данных, относящихся к наиболее показательным примерам. Такое изучение посвящены главы II, III и IV, где анализируются (по всем вариантам) былины, сопоставляемые с историческими событиями XIV—XVII вв. и с разножанровым материалом русского (для двух случаев — и южнославянского) фольклора, на эти события отозвавшегося. Выявленные факты межнациональных связей соотнесены с общей проблематикой в главе V. Междужанровых связей эпоса и обрядовой поэзии касается рассмотренный в главе VI пример, относящийся к событиям X в. и демонстрирующий возможности сопоставительного изучения историзма при большой хронологической удаленности отправных событий. Исходные теоретические посылки и методологические позиции автора книги кратко излагаются в главе I. Последняя, VII глава суммирует

(в сравнении с литературой) сущность специфики творческого процесса на основе предшествовавших глав, прямо посвященных анализу материала.²³

Исследования предшественников привлечены в той степени, какая диктовалась непосредственными задачами каждой главы. В книге не характеризуется совокупность основных трудов, посвященных историзму былин, и не дается общая история изучения былинного историзма. Эти вопросы требуют особого рассмотрения. Оно было осуществлено в ряде специальных работ.²⁴

²³ В предварительном виде главы и их разделы печатались отдельными статьями в следующих изданиях: Русский фольклор. М.; Л., 1962, т. VII, с. 44—51 (гл. V, 3); 1968, т. XI, с. 78—101 (гл. III, 3, 5); Л., 1971, т. XII, с. 162—180 (гл. IV, 1—3, 5); 1972, т. XIII, с. 77—102 (гл. IV, 4); 1975, т. XV, с. 55—76 (гл. III, 1, 2, 6, 7; гл. IV, 7); 1978, т. XVIII, с. 3—17 (гл. VI); 1979, т. XIX, с. 157—166 (гл. VII); 1981, т. XX, с. 3—9 (гл. I, 2); Славянский и балканский фольклор. М., 1971, с. 53—74 (гл. IV, 6); Проблемы фольклора. М., 1975, с. 21—30 (гл. I, 1); Советское славяноведение, 1970, № 6, с. 50—57 (гл. III, 4); 1976, № 4, с. 64—75 (гл. V, 1, 2); Рус. лит., 1977, № 4, с. 200—210 (Введение; гл. I, 3); 1982, № 1, с. 97—114 (гл. II).

²⁴ См., например, главы II и III книги М. М. Плясецкого «Историзм русских былин» (М., 1962), вторую главу кн. А. М. Астаховой «Былины. Итоги и проблемы изучения» (М.; Л., 1966), гл. VII и VIII кн. Л. И. Емельянова «Методологические вопросы фольклористики» (Л., 1978), три выпуска учебного пособия В. П. Андикина «Теоретические проблемы историзма былин в науке советского времени» (М., 1978—1980).

СПЕЦИФИКА ФОЛЬКЛОРА
И ЗАКОНОМЕРНОСТИ ЭПИЧЕСКОГО ТВОРЧЕСТВА

I

Говоря о специфике фольклора, обычно отмечают прежде всего особенность его социальной природы как *народного* творчества, указывают на то, что и жизненное содержание произведений фольклора, и его идейная сущность отражают эту социальную природу. Такая характеристика справедлива прежде всего для тех исторических эпох, когда культура народных масс резко противостоит культуре господствующих классов, — например для России XIX в. Характеризуя отличия фольклора, говорят о его художественной специфике, которая связана с высокой степенью *коллективности* творческого процесса. Конкретные проявления ее разнообразны и в целом достаточно известны: традиционность эстетических принципов и художественных средств (несмотря на значительную роль импровизации), вариативность произведений, сравнительно небольшой удельный вес индивидуального творчества профессионалов и т. д. Такие особенности более всего заметны, когда мы сравниваем, например, крестьянский фольклор XIX в. с профессиональным искусством нового времени. Важная особенность фольклора справедливо усматривается в том, что основным средством его является *устное слово* (часто в сочетании с напевом).

Очевидно, однако, что при всей важности такого рода признаков не они — основа специфики фольклора среди других видов искусства. Особенности эти могут рассматриваться скорее как важнейшие результаты, зависящие в той или иной степени от конкретных условий (а при определенных условиях характерные и для нефольклорных форм творчества). Говоря о специфике фольклора, необходимо, как нам представляется, полнее учитывать

то обстоятельство, что он «подчиняется общим законам искусства, для всех видов которого критерии, очевидно, должны быть одинаковыми».¹

Виды искусства различаются способами овеществления авторского замысла, материальной фиксации, сохранения и передачи результатов творческого процесса. У каждого вида искусства свой способ материализации произведений. Различий между системами образов, воспроизводимых разными видами искусства и по-разному воспринимаемых органами чувств, не могло бы существовать, если бы эти виды не различались способами овеществления произведений. Некоторые расхождения в предмете искусства связаны с неодинаковыми техническими возможностями отражения этого предмета. Восприятие ряда видов и разновидностей искусства требует многократных воспроизведений созданного автором; однако его творение материально закреплено — будь то роман или живописное полотно, скульптура или текст драмы, партитура или кинолента. Для всех видов искусства, за исключением одного, обязательно бытие произведения в виде вещи, которая может существовать без изменений независимо от того, жив ли автор и есть ли исполнители. Исключение составляет фольклор: ему свойствен особый способ материализации результатов творческого процесса.

Материальное бытие фольклорного произведения — хранение его памятью в «закодированном» виде. Для его восприятия необходимо, чтобы кто-то воссоздал произведение по памяти. Цепь воссозданий по памяти остается естественной формой использования фольклора, причем внешнее существование произведений имеет место только в момент исполнения (хотя в наше время фольклор воспринимается и через посредство печати, радиовещания, грамзаписи и т. п.).²

¹ Фольклор как искусство слова/ Под ред. Н. И. Кравцова. М., 1969, вып. 2, с. 6.

² На роль памяти давно было обращено внимание в русской фольклористике. Как замечал Орест Миллер, «народная память в продолжение долгих веков была, так сказать, единственным архивом произведений народного творчества» (Чтение О. Ф. Миллера. — Сб. Археол. ин-та. СПб., 1880, кн. 3, отд. III, с. 67). Позднее А. А. Потебня писал: «Противоположность безличного и личного творчества сказывается в характере преемственности литературных произведений. Закрепление таких произведений письменностью сразу отодвигает воспроизведение от нового создания, ибо

До появления усовершенствованных форм письма не могло обособиться ни одно из так называемых временных искусств, кроме фольклора. Бытие произведений исключительно в памяти — это, несомненно, исконная его особенность; она намного старше признаков, которые обязаны разделению общества на классы, разграничению народного искусства и «ненародного». Каждое из сравнительно молодых временных искусств выросло на почве фольклора — предтечи литературы, современной музыки, современного театра. Отличия их от фольклора связаны с фиксацией произведений в формах, независимых от сохранения в памяти.

Создание произведения в литературе, например, — это работа, требующая многократных обращений автора к создаваемому, причем каждый существенный этап творческой работы фиксируется в письменном тексте. Между тем до развития письменности все, созданное предшественниками, и весь процесс собственного творчества фиксировались только памятью. Попробуем представить себе в подобном положении современного писателя: ему пришлось бы помнить в совершенстве и при необходимости воспроизводить на память текстуально целиком все свои уже созданные произведения, все предварительные заготовки и первоначальные варианты произведений еще незаконченных. Стоит задуматься над этим обстоятельством, чтобы уяснить, насколько изменило пользование письменными текстами характер творческой работы и сами творческие возможности. Естественно, что в фольклоре постоянно использовались многократно проверенные художественные приемы, что ему несвойственна сложность композиции, что в нем обычны текстовые заимствования

дает возможность точного повторения и тем предохраняет повторяемое от медленного перерождения бессознательным варьированием» (*Потебня А. А. Эстетика и поэтика*. М., 1976, с. 399). См. также: *Миллер О. Ф.* Публичные лекции по русской народной словесности. — *Филол. зап.*, 1874, вып. 1, с. 7—8.

Из недавних работ, касавшихся этого вопроса, см.: *Богатырев П. Г.* Вопросы теории народного искусства. М., 1971, с. 370—375; *Гусев В. Е.* Эстетика фольклора. Л., 1967, с. 73; *Чистов К. В.* Специфика фольклора в свете теории информации. — В кн.: *Типологические исследования по фольклору*. М., 1975 (то же в журн. «Вопросы философии», 1972, № 6). Специальная работа: *Паисевич М. М.* Роль памяти в фольклорном процессе. — В кн.: *Проблемы фольклора*. М., 1975.

и вместе с тем велика роль импровизации, что изобразительные средства гораздо традиционнее, чем в литературе нового времени, и т. д. Высокая степень *коллективности* фольклорного творческого процесса обусловлена ограниченными возможностями человеческой памяти.

Важная черта фольклора как коллективного творчества — *изменяемость* произведений, это столь же естественный результат отсутствия закрепленного текста. Дело, конечно, не только в дефектах памяти. В фольклоре новые общественные потребности чаще реализовались не путем создания совершенно новых произведений, а путем переработки существующих, в процессе их воспроизведения по памяти.

Излишне доказывать, что *устность* передачи фольклора неразрывно связана с хранением в памяти. То же можно сказать о его *синтетичности*. Будучи более всего словесным искусством, фольклор органически сочетает со словом музыкальные, драматические и хореографические элементы, так как память равно хранила и текст, и напев, являясь по существу единственным, универсальным фиксатором и обрядовых действий, и танца, и народной драмы.

С тем обстоятельством, что фольклор не нуждается в письменных текстах, связана и его *народность*. Фольклор гораздо полнее, чем литература, отражал настроения и запросы угнетенных классов, а представители этих классов гораздо менее участвовали в создании и использовании литературы, чем фольклора. Дело, конечно, не только в уровне грамотности и образованности. В классовом обществе литература подвергается цензуре — государственной или церковной — довольно легко, особенно после распространения книгопечатания. Фольклор находится в ином положении, вследствие невозможности сколь-нибудь полно контролировать то, что сохраняется только в памяти и передается без вещественного опосредования. Естественно, что угнетенные классы вынуждены были предпочитать литературе фольклор.

Вместе с тем фольклор (как и литература) — это не только искусство: дифференциация форм общественного сознания более или менее условна, их реальное разграничение происходило постепенно, когда фольклор уже существовал. Вполне отчетливые следы этого — в функциональном синкретизме многих фольклорных жанров.

Для некоторых эстетическая функция вообще не является основной, а само существование таких жанров в репертуаре определяется функциями иного рода (достаточно напомнить хотя бы об исчезновении заговоров с утратой веры в их магическую силу).³ Уверенность исполнителей в исторической достоверности героического эпоса постоянно отмечалась собирателями (справедливо усматривавшими именно здесь главную причину его сохранности).⁴

2

Как фиксация в памяти — основа специфики классического фольклора, так народная историческая память — основа специфики героического эпоса. Устный эпос в своем развитии — не только отражение истории народа, но и часть ее: история эпоса — важный факт народного самосознания и национальной культуры. В этом отношении особенности русских былин выступают рельефнее при сопоставлении с инонациональным материалом.

Длительность эволюции национальных эпосов весьма различна; далеко не одинакова бывала и степень ее интенсивности. Зависимость от общественного уклада, от пульса исторической жизни в целом и даже от привнесимых извне факторов экономической и политической истории не подлежит здесь никакому сомнению. Действие «внутренних» законов эпического творчества регулировалось «внешними» для эпоса обстоятельствами истории народа. Этим далеко не исчерпывается, но, может быть,

³ П. Г. Богатырев подчеркивал, что «былины и исторические песни выполняли, вне всякого сомнения (...) и функцию исторических повествований» (Богатырев П. Г. Народная песня с точки зрения ее функций. — В кн.: Вопросы литературы и фольклора. Воронеж, 1973, с. 208).

Аргументацию положенных выше тезисов см. в статьях: Азбелев С. Н. 1) К определению понятия «фольклор». — Рус. лит., 1974, № 3 (здесь же разбор литературы вопроса); 2) Фольклор в системе общественного сознания. — В кн.: Проблемы фольклора. М., 1975.

⁴ См., например, сводку данных в книге М. М. Плисецкого, который верно заключает: «Отношение певцов русских былин к тексту, их стремление к точности передачи, убежденность в достоверности содержания (...) свидетельствуют о былевом эпосе как об эпосе по преимуществу историческом» (Плисецкий М. М. Историзм русских былин, с. 149).

определяется в основном конкретное многообразие конечных результатов. Не всегда перед нами — окончательные результаты, поскольку кое-где развитие может еще продолжаться. Однако надежного материала для сопоставлений вполне достаточно.

Пожалуй, первое, что бросается при этом в глаза — разнотипность эпического материала. Если сопоставить, например, бурятские улигеры и украинские думы, то об однозначном жанровом определении тех и других, конечно, не может быть речи. Вместе с тем и то и другое — народный героический эпос. В системе жанров украинского фольклора думы занимают приблизительно такое же место, какое в системе жанров бурятского фольклора принадлежит улигерам. Можно было бы привести немало примеров аналогичного рода, демонстрирующих не менее, а иногда и более существенные различия. Вероятно, в примерах нет особой нужды — реальная многозначность понятия «народный героический эпос» вполне очевидна, хотя столь же очевидна и относительность этой многозначности: к одному типу художественной формы разновидности героического эпоса сведены быть не могут, притом они выполняют хотя и не вполне идентичные, но весьма сходные общественные функции.

Поскольку к героическому эпосу относят обычно *один* из жанров национального фольклора, не возникает затруднений при определении жанровой принадлежности, пока речь идет об исследовании материала в национальном контексте. Таких затруднений почти нет и при изучении многонациональных регионов, объединенных сходством исторических судеб и соответственно сходством эпических традиций (в частности, регионов с межнациональным героическим эпосом, как например нартский эпос Кавказа).

Но при более широких сопоставлениях обнаруживается вполне ясно, что перед нами множество жанров, составляющих ряд жанровых типов: в пределах одного и того же типа национальные жанры различаются по более или менее второстепенным признакам. Так, например, об улигерах и олонхо можно было бы сказать, что это два сходных жанра, представляющих один жанровый тип. К нему же следует отнести и некоторые другие национальные жанры, различающиеся между собой иногда более существенно.

При значительном числе национальных жанровых разновидностей самих типов не так уж много. Почти каждый из этих немногих типов может рассматриваться как закономерная стадия эволюции героического эпоса.

О стадийных разновидностях эпоса говорил в свое время А. Н. Веселовский, эрудиция которого позволяла обобщить историю эпоса на материале различных стран мира. Благодаря недавней публикации стала широко доступной принадлежащая А. Н. Веселовскому стройная и достаточно универсальная схема закономерностей, которым подчиняется эволюция национального эпоса.⁵

А. Н. Веселовский различал четыре стадийные формы эпоса.

Первая форма — «лирико-эпические песни», которые слагались «по горячим следам исторического события».⁶ Такую форму он называл «лирико-эпическая кантилена: это — песнь, вызванная событием, взволновавшим народное воображение».⁷

«Вторая форма эпоса — эпическая песня, по выражению А. Н. Веселовского, — главный контингент эпоса. Тот стиль повторений, образность, то, что зовется в эстетиках эпоса „retardatio“ — любовь к изложению спокойному, так как песнь стала уже чем-то данным». Эта форма эпоса возникает тогда, когда «ряд событий, отразившихся в кантиленах, переживает поколения, интерес уменьшается, песнь становится спокойнее».

«Третья пора, согласно А. Н. Веселовскому, та, когда поются песни о героях, песни, родственные между собой, связанные подвигами одного лица, из которых образуются циклы <...> Песни спевались, несколько песен становилось подряд, как бы составляя продолжение задуманного целого организма».

⁵ *Веселовский А. Н.* Из лекций по истории эпоса/ Публ. В. М. Гацака. — В кн.: Типология народного эпоса. М., 1975. К сожалению, остается неизданной рукопись А. Н. Веселовского «Эпос» (послужившая основой его лекционных курсов), где присутствует та же общая схема эволюции эпоса (ИРЛИ, архив А. Н. Веселовского, ф. 45, оп. 1, № 149; объем рукописи 145 л.).

⁶ *Веселовский А. Н.* Историческая поэтика. Л., 1940, с. 492.

⁷ *Веселовский А. Н.* Из лекций..., с. 294. «Всякий эпос, — говорил А. Н. Веселовский, — зарождается, несомненно, после того, как в истории является известное историческое движение. Все эпосы, за исключением карело-финского, имеют историческую подкладку» (там же, с. 292—293).

«Четвертая форма эпоса — цельный, полный эпос <...> Очевидно, существование эпопей, — говорил А. Н. Веселовский, — предполагает отдаление от известных событий, эпос прожил несколько поколений, отложился. Второе условие, необходимое для сложения народных эпопей, — художественная свобода, ограниченная народным пониманием преданий». В результате этой четвертой стадии «эпос сложился, эпос живет в народе, развивается в связи с историей народа».⁸

Наиболее важный принципиально момент в концепции А. Н. Веселовского — это понимание им исходного, отправного пункта эпического творчества. Исходная точка народного эпоса — исторический факт. Конечно, не каждый вообще факт мог составить основание эпоса: «Во всяком случае историческое событие могло сильно затронуть ближайшие интересы народа», — писал А. Н. Веселовский; «в результате могла получиться та лирико-эпическая песня былевого содержания, которая *лежит в начале развития всякого эпоса*».⁹

Сама по себе идея стадийности эпического творчества признается практически всеми. Но за последнее время в нашей фольклористике получило распространение иное представление и о самих стадиях развития эпоса, и об отношении его к исторической действительности. В некоторых работах это представление трактуется весьма решительно как истина, установленная путем анализа «материалов эпического творчества многих народов». Она состоит в том, что «эпос развивается от обобщенно-фантастических форм историзма к формам, где структурообразующую роль постепенно начинает играть историческая конкретность».¹⁰

Если признавать, что народный эпос отражает действительность, то приведенное утверждение в сущности опирается на заведомо ложный тезис, будто обобщение явлений действительности может предшествовать конкретному познанию их. А. Н. Веселовский был гораздо

⁸ Там же, с. 294—295.

⁹ Веселовский А. Н. Историческая поэтика, с. 469 (курсив мой, — С. А.).

¹⁰ Путилов В. Н. Типология фольклорного историзма. — В кн.: Типология народного эпоса, с. 168. То же в кн.: Путилов В. Н. Методология сравнительно-исторического изучения фольклора. Л., 1976, с. 228.

ближе научной теории отражения, усматривая в народном эпосе развитие от частного к общему, от конкретности к обобщениям.

За представлением, что обобщенно-фантастические формы эпоса вообще стадильно предшествуют конкретно-историческим его формам, стоит аберрация исследовательского восприятия. Она оказалась здесь возможна как раз вследствие незакрепленности актов эпического творчества. В сфере изучения материальной культуры вряд ли кто-нибудь решился бы, например, утверждать, будто пирамиды стадильно предшествуют рядовым погребениям: остатки древнейших погребений, в процессе эволюции которых со временем появились пирамиды, реально засвидетельствованы археологическими данными.

Эпос, развившийся в условиях родового строя, выразил присущую этой формации идеологию. Но «идеологическая древность» такого эпоса не мешает ему быть вершиной развития от простых форм к сложным, от конкретности к обобщениям, — эволюции, протекавшей, конечно, в рамках верований и представлений родового строя. Неудивительно, что обобщения здесь в особенно сильной степени пронизаны фантастикой. Естественно, что фантастика играет меньшую роль в эпосах, эволюция которых протекала на более близкой к нам стадии общественного развития, — в эпосах, выражающих идеалы самоутверждения народности, борьбы за независимость против угнетения. В случаях, когда эпос не успел пройти все стадии, о которых говорил А. Н. Веселовский, степень исторической конкретности обычно тем выше, чем «первичнее» стадия, фиксированная записью.

Можно в определенной последовательности выстроить ряд эпических памятников, сформировавшихся на разных стадиях общественного развития; иной будет последовательность ряда памятников, представляющих разные стадии самого эпического творчества. Это *две системы* классификации эпических жанров. Они взаимозависимы, но взаимозаменяемы. Для иллюстрации одной из них воспользуемся перечнем, содержащимся в предисловии редактора к цитированному сборнику «Типология народного эпоса»: «первый стадильный ряд» — это «якутские олонхо, бурятские улигеры, алтайские сказания, руны „Калевалы“, „Нарты“, „Амирани“ и др.»; «второй стадильный ряд» — «„Давид Сасунский“, русские былины,

„Манас“, „Алпамыш“, „Джангар“ и т. д.); «третий стадильный ряд» охватывает круг явлений «от украинских дум до историко-героических песен народов Кавказа, от ранних русских исторических песен до песен разинского, пугачевского циклов и др.».¹¹ Степень исторической конкретности во втором ряду больше, чем в первом, в третьем ряду больше, чем во втором. В хронологическом отношении (по «абсолютному возрасту») памятники первой группы в большинстве своем древнее остальных, а произведения третьей группы моложе того, что перечислено в двух первых. Но из этого *не следует*, что руны «Калевалы» или якутские олонхо представляют более раннюю стадию развития эпоса, чем русские былины, что былины *стадильно* предшествуют украинским думам и т. п.

Почти все памятники первой группы — разновидности того, что А. Н. Веселовский называл «мифическим» эпосом. Перед нами, если можно так выразиться, различные формы «симбиоза» мифа и эпоса.¹² По наблюдениям А. Н. Веселовского, «миф в таком эпосе преобладает: условия героизма слишком слабы, чтобы стать на первом плане, часто элементы мифический и героический сливаются. В этом случае можно говорить о более прочных отношениях эпоса с мифом. Возьмем „Калевалу“: трудно уследить, где кончается миф и начинается героизм; существуют боги, существуют и герои, но и они участвуют в создании света, нет дифференциации между эпосом и мифом».¹³ Можно спорить, во всех ли подобных случаях преобладает миф, но, думается, сущность того, что мы назвали «симбиозом» мифа и эпоса, была верно определена А. Н. Веселовским: «Не миф перешел в эпос, а эпос повлиял на образы мифа»;¹⁴ «миф, насколько он антропоморфический, мог отразить образность эпоса».¹⁵

Перед нами, строго говоря, не стадия эволюции собственно эпоса, а своеобразное «поглощение» эпоса мифом. Конечно, оно могло произойти только в условиях господ-

¹¹ Типология народного эпоса, с. 4.

¹² «Мифический эпос <...> предполагает существование зачатков, по крайней мере схем, эпоса с содержанием героическим, человеческим» (Веселовский А. Н. Эпос, л. 12).

¹³ Веселовский А. Н. Из лекций по истории эпоса, с. 295.

¹⁴ Там же, с. 297.

¹⁵ Веселовский А. Н. Эпос, л. 143.

ства «мифического мышления», т. е. на ранних ступенях эволюции общественного сознания. Но нет оснований полагать, будто сам по себе «мифический» эпос непременно служил почвой, на которой вырос эпос «немифический».¹⁶ Остатки и рудименты «мифического мышления» веками воздействовали в различной степени и на эпос, и на другие жанры устной поэзии. Но собственно эпос «представляет не истечение мифа, а новую формацию».¹⁷

Для исследователя русского эпоса еще более непосредственный интерес представляет соотношение второй и третьей группы эпических памятников.

Если бы мы согласились, что вторая группа предшествует третьей как стадия развития эпоса, это неизбежно повело бы к следующему псевдологическому построению: 1) о том, что произошло сравнительно недавно (примерно до 500 лет назад), эпос повествует более или менее детально, конкретно, при сравнительно небольшой, как правило, доле несомненного вымысла; 2) о временах более давних в эпосе говорится более обобщенно, менее конкретно, причем роль вымысла очень велика; 3) следова-

¹⁶ Е. М. Мелетинский пишет, что большинство произведений классических эпосов «непосредственно формируется на основе исторического предания» (*Мелетинский Е. М. Происхождение героического эпоса. М., 1963, с. 436*). Противостояние героя эпоса герою мифа удачно охарактеризовано М. И. Стеблиным-Каменским: «... хотя конкретное историческое лицо, послужившее прообразом для эпического героя, не всегда удается установить <...> такой реальный прообраз должен был или во всяком случае мог существовать у всякого эпического героя. <...> Мифический герой — это, конечно, целиком продукт фантазии. <...> Конкретный образ личности, не имеющий прообразом какого-либо конкретного лица, уступил место идеальному образу личности, имеющему прообразом конкретное лицо» (*Стеблин-Каменский М. И. Миф. Л., 1976, с. 75; подчеркнуто автором, — С. А.*).

¹⁷ *Веселовский А. Н. Эпос, л. 143. Ср.: Крацов Н. И. Проблемы славянского фольклора. М., 1972, с. 129—135. По словам Е. М. Мелетинского, «историческим эпосом в полном смысле этого слова являются русские былины», причем «ядро» их «составляют песни, непосредственно порожденные героикой борьбы со степью», хотя остается открытым «вопрос об отношении русских былин к эпической архаике» (*Мелетинский Е. М. Происхождение героического эпоса, с. 445*). Напомним в этой связи замечание Б. А. Рыбакова, что в условиях языческого комплекса «новое не вытесняет старое, а наслаивается на него, добавляется к старому» (*Рыбаков Б. А. Языческое мировоззрение русского средневековья. — Вопросы истории, 1974, № 1, с. 4*).*

тельно, еще в раннем средневековье люди неспособны были конкретно, детально и правдиво повествовать о реальных событиях. — Вывод, конечно, ложный, но именно к подобному построению ведет распространившееся среди части наших эпосоведов мнение, будто конкретный историзм — вообще завоевание относительно недавнего времени.¹⁸ Согласно этому мнению, пока такая пора не наступила, эпос «в принципе не допускает „хроникальности“», то есть построения эпического повествования на основе цепи действительно имевших место в истории фактов, на основе прагматического воспроизведения определенных событий», а «по-своему конструирует историю, создает своеобразную модель с характерными временными и пространственными представлениями, со своим составом исторических персонажей, со своим предметно-бытовым миром, со своим уровнем культуры, со своим набором исторических событий».¹⁹

Естественно, что сама по себе способность «прагматически» воспроизводить в устном повествовании «определенные события» всегда была свойственна разумному человеку с тех пор, как он стал таковым. И столь же естественно, что эпическое повествование, лишь «хроникально» излагающее цепь фактов, не могло бы сохраняться в изустной передаче на протяжении одной или нескольких тысяч лет. Свойственные «классическим» формам народного эпоса идеализация, гиперболизация, условность, ситуативность, вообще «эпическое переосмысление» реальности отнюдь не есть органическое свойство некоего

¹⁸ Впрочем, есть и прямые высказывания, соответствующие такому выводу, но лишённые, разумеется, каких-либо доказательств. В. Я. Пропп писал: «Русский человек раннего средневековья не мог изображать в своем словесном искусстве реальную действительность», — и в качестве аргумента ссылался на иконописца (Пропп В. Я. Фольклор и действительность. Избр. статьи/Сост., ред., предисл. и примеч. Б. Н. Пугилова. М., 1976, с. 126; статья 1968 г. перепечатана здесь со многими купюрами, но это место передано точно, — С. А.). Для параллели к изображению событий в средневековом эпосе можно привлечь миниатюры средневековых летописей (например, более шестисот рисунков в знаменитой Радзивилловской летописи, представляющих собой копии XV в. с миниатюр XIII в.). Они изображают достаточно конкретно именно реальную действительность (см.: Арциховский А. В. Древнерусские миниатюры как исторический источник. М., 1944).

¹⁹ Пугилов Б. Н. Типология..., с. 173. То же в кн.: Пугилов Б. Н. Методология..., с. 233 (подчеркнуто мной, — С. А.).

«эпического сознания», начавшего будто бы уступать место реально-историческому сознанию где-то в середине второго тысячелетия н. э. Жанры «прагматического» эпического повествования конечно же существовали всегда и везде.²⁰ Но повествования такого рода гораздо менее долговечны в устной традиции, чем обобщенные, формализованные и выразившие народные идеалы произведения, сформировавшиеся в традициях классических эпосов.

Сами эти традиции конечно же исторически обусловлены. Эпос, в той или иной степени «поглощенный» мифом, сформировался на более ранней ступени развития общества, чем эпос, только несущий более или менее существенные рудименты «мифического мышления». В этом смысле руны «Калевалы», например, действительно старше дум (где рудиментов такого рода практически почти нет). Но ступени общественного развития — не то же, что стадии эволюции эпоса. Украинские думы в большинстве своем представляют как раз *первичную* стадию: это собственно и есть «лирико-эпические песни», сложенные «по горячим следам исторических событий». Сопоставляя восточнославянский материал, А. Н. Веселовский писал: «Лирико-эпическая песня стоит в хронологической и генетической связи с эпосом: различие между нею и последним мы можем заметить наглядно, на примере, сравнивая наши былины с малороссийскими думами, в которых несравненно более лиризма, чем в наших былинах. Лирико-эпическая песня однако далеко не то же, что лирика в нашем смысле».²¹

²⁰ Существовали они, вне всякого сомнения, и в первобытном обществе, когда героический эпос только зарождался. Е. М. Мелетинский, например, пишет о появлении «элементов эпической героики» «в фольклоре доклассового общества, в недрах различных жанров, из которых надо особо выделить», в частности, «исторические предания о конкретных родо-племенных столкновениях» (Мелетинский Е. М. Происхождение героического эпоса, с. 425).

²¹ Веселовский А. Н. Историческая поэтика, с. 464—465. «Историко-героические думы, — пишет Б. П. Кирдан, — как правило, создавались или во время события, которое они запечатлевали, или же вскоре после него» (Украинские народные думы/ Изд. подгот. Б. П. Кирдан. М., 1972, с. 34). Подход А. Н. Веселовского представляется более отвечающим материалу, чем «установления» о «типах эпического мышления» и «уровнях» эпического творчества (см.: Смирнов Ю. И. Славянские эпические традиции. М., 1974, с. 153—155).

Концепция А. Н. Веселовского выдержала испытание временем не только вследствие серьезности общего подхода и логической стройности. Она объясняет реально существующую совокупность фактических данных, как обнаруживается, и таких, которые введены в науку после смерти А. Н. Веселовского. Но было бы, конечно, неоправданно теперь принимать его построение во всех частностях. Так, например, исходная форма эпоса не всегда лиро-эпическая кантилена (для былин, как увидим, и прозаическое предание, и отзывавшееся на конкретный факт сказание, представлявшее собой нечто среднее между лиро-эпической песнью и эмоционально приподнятым историческим рассказом). В данном случае существенно не столько оформление первичного материала эпоса, сколько отношение этих первичных форм его к событиям национальной истории.

Сам же исходный материал эпоса — это не только начало дальнейшей эволюции, но и спутник ее, особенно для тех случаев, когда в естественную смену форм эпоса вмешиваются новые исторические потрясения. Достаточно очевидно, что в XIV—XV столетиях русский эпос проходил по крайней мере вторую стадию эволюции, согласно периодизации А. Н. Веселовского, когда назревшая давно мощная реализация героических возможностей народа привела к перерыву постепенного развития эпоса. Третья стадия его все же наступила. Но о четвертой форме по существу не приходится говорить: историческая жизнь народа успела измениться слишком существенно ко времени, когда могло бы сформироваться то, что А. Н. Веселовский определял как цельный эпос в форме больших эпопей. Русские былины в XVIII—XIX вв. утратили необходимую для завершения интенсивной эволюции степень жизненной актуальности.²² Однако общая законо-

²² «Для образования эпопей, — считал А. Н. Веселовский, — необходимы события, которые можно назвать решающими в смысле будущего. <...> Вот почему ни в Сербии, ни в Испании нет цельного эпоса, нет эпопей. Когда там совершались события, дававшие основу для эпопей, то жизнь уже пошла дальше, не представляя условий для эпического творчества, что и заставило эпос остановиться на полдороге.

Тут же следует указать и на русский эпос, состоящий из рядов песен, группирующихся вокруг чисто внешнего центра. <...> Но почему же эти ряды песен не связаны внутренним единством? Потому что борьба с татарами <...> кончилась в то время,

мерность спорадически проявлялась — в тенденции присоединять одни былины к другим: «Хорошие певцы, — замечал А. Д. Григорьев, — стараются расположить разные старины об одном и том же богатыре в порядке времени его подвигов».²³ Следующая ступень — «объединение сюжетов во временной последовательности»: по словам А. М. Астаховой, это «как бы подготовительная работа на пути к эпосе»; здесь «проявилось ощущение сказителями внутреннего единства эпоса».²⁴ Полнее всего оно выражено в так называемых сводных былинах. Эпосеями их назвать, конечно, нельзя, но стремление соединить в одно последовательное целое основные сюжеты национального эпоса обнаруживается вполне отчетливо.

Эпический репертуар первой стадии, разумеется, всюду содержал отклики на относительно недавние события. Способ обработки на последующих стадиях зависел от мировоззрения эпохи и господствовавшей поэтической традиции. Обработывалось, конечно, только то, что сохраняло актуальность. Очевидно, эпоха «сгущения» важных в народном сознании фактов создавала основу богатого «обобщающего» эпоса. В период «разверженности» или отсутствия их «просеивались» и уснащались вымыслом сюжеты, формализовался и консервировался стиль. Чем длительнее и результативнее такой период, тем менее восприимчив обобщенный эпос к новым фактам (отсюда, например, «непроницаемость» олонхо). Но мощный напор их в решающий момент национальной истории мог наполнить новым смыслом патристические сюжеты старого эпоса. Так произошло с былинами в эпоху победоносной борьбы против ордынского владычества. Длительная интенсивность нового периода возросшей исторической ак-

когда условия жизни уже не могли способствовать созданию цельного эпоса» (*Веселовский А. Н.* Из лекций по истории эпоса, с. 293).

Употребленное здесь А. Н. Веселовским слово «татары» соответствует терминологии изучаемых фольклорных и литературных памятников русского средневековья: это обозначение ордынских завоевателей (эпический состав которых был пестрым), не имеющее в виду национальную принадлежность. Так употребляется этот термин и мною — в соответствии с традицией русской науки, — С. А.

²³ *Григорьев*, т. 1, с. XIV (см. также т. II, с. 27).

²⁴ *Астахова А. М.* Русский былинный эпос на Севере. Петрозаводск, 1948, с. 124.

тивности народа дает начало новому эволюционному циклу. Примерами могут служить думы на Украине (первая стадия, переходившая во вторую), «старшие» исторические песни центральной России (вторая стадия со следами первой).

Было бы полезно на материале разных народов охарактеризовать жанровые типы героического эпоса, выстроить их в стадийный ряд, исходя из закономерностей, о которых говорил А. Н. Веселовский. Тогда соотношение с конкретными особенностями исторической судьбы народов позволит точнее определить особенности самих жанров. А это, в свою очередь, способствовало бы дальнейшему уяснению других аспектов историзма национального эпоса.

3

Историзм эпоса в самом широком смысле давно не составляет проблемы.²⁵ Она заключается теперь не в том, соотносится ли народный эпос с эпохами народной исто-

²⁵ Даже эпосоведы, не принадлежащие к историческому направлению, в последние десятилетия писали достаточно определенно относительно характера эпического историзма. В. М. Жирмунский заявляя, например, что «эпос представляет историческое прошлое народа в масштабах героической идеализации» (*Жирмунский*, с. 169). По утверждению Е. М. Мелетинского, «единственно верным является подлинно исторический подход к произведениям эпического творчества», при котором «эпос должен трактоваться как отражение исторической жизни народа», а «исторические реалии должны рассматриваться как материал эпических обобщений» (*Мелетинский Е. М. Происхождение героического эпоса*. М., 1963, с. 13). Такие представления по существу не расходятся с известными высказываниями видного советского историка Б. Д. Грекова: «Былины — это история, рассказанная самим народом. Тут могут быть неточности в хронологии, в терминах, тут могут быть фактические ошибки, объясняемые тем, что опозитивированные предания не записывались, хранились в памяти отдельных людей и передавались из уст в уста, иногда заменялись аналогичными более поздними фактами, но оценка события здесь всегда верна и не может быть иной, поскольку народ был не простым свидетелем событий, а субъектом истории, непосредственно творившим эти события, самым непосредственным образом в них участвовавшим» (*Греков Б. Д. Киевская Русь*. М., 1949, с. 5). Резко критикуя буржуазных исследователей исторической школы, Д. С. Лихачев писал: «Былины выражают отношение народа к происходящим событиям, к историческим явлениям крупного масштаба, рисуют социальные отношения древней Руси,

рии, а в том, как он соотносится с конкретными историческими событиями. При этом весьма существенный и далеко не столь ясный, как кажется на первый взгляд, вопрос состоит в следующем: что же именно принадлежит к событиям историческим?

Говоря о далеком прошлом, историческими обычно называют те события, о которых сообщают письменные источники. Вместе с тем несомненно, что полнота их весьма ограничена — не только слабым развитием в те времена средств информации, но и отбором материала, чаще всего в интересах того или иного феодального центра, той или иной группировки господствующего класса. Но даже когда летопись проводила идею общенародного патриотизма и даже в тех очень редких случаях, когда летописец стремился выразить настроения угнетенных классов, он считал ненужным отмечать очень многие факты и обстоятельства из числа тех, какие могли бы привлечь внимание теперь. Следует признать, что устные источники не менее важны для определения историчности фактов отдаленного прошлого. Если событие настолько запечатлелось в сознании современников, что повествования о нем передаются на протяжении веков, то перед нами надежное удостоверение исторической значимости.

В принципе любой факт частной жизни любого члена общества мог оказаться событием историческим, если получал широкий общественный резонанс. Этим обнаруживалось, что он особенно ярко отразил важную для своей эпохи историческую закономерность. Именно здесь загадка странного лишь на первый взгляд обстоятельства, что как раз те события, о каких повествует народный эпос, порой слабо освещены или совсем не упомянуты в летописях и хрониках. Напомним высказанную почти столетие назад мысль А. Н. Веселовского: «...факты, которые летопись затрагивает лишь стороной, могли возбуждать интерес массы, иногда, может быть, и по праву, ибо вопрос об исторически важном часто решается нами с точки зрения летописи, причем не принимается во внимание народная поэзия, которая есть тоже своего рода исторический суд».²⁶ Степень историчности события не

как их понимал народ» (Лихачев Д. С. «Эпическое время» русских былин. — В кн.: Академику Борису Дмитриевичу Грекову ко дню семидесятилетия. Сб. статей. М., 1952, с. 56).

²⁶ Веселовский А. Н. Из лекций по истории эпоса, с. 299.

должна ставиться в исключительную зависимость от степени полноты сохранившихся письменных источников. Бесспорное их преимущество — в способности передавать детальное описание факта современником. Однако сохранившиеся летописи — это, как правило, результаты переписок и переработок (нередко многократных) материала летописей более ранних и до нас не дошедших. Каждая переработка проводилась с учетом политических интересов своего времени.²⁷ *Интерпретация* факта письменным источником далеко не всегда принадлежит современнику этого факта.

Устный эпос очень редко сохраняет точность фактических деталей, но у него есть другое важное преимущество: эпос может хранить веками без радикальных изменений ту обобщенную *оценку сущности* события, которая отложилась в сознании широкой общественной среды. Разумеется, былины подвергались переработкам, многократные наслоения могли изменять не только детали, но и сюжет. Это хорошо понимал еще А. Н. Веселовский; но он же не раз подчеркивал, что причиной как появления эпического памятника, так и переработок его были реальные факты, и считал материалом эпоса произведения, непосредственно на такие факты откликавшиеся.²⁸ Существенно, что в одном эпическом памятнике объединялись далеко не всякие исторические впечатления. «Мы имеем, таким образом, в эпосе, — говорил А. Н. Веселовский, — накопление сходных событий», вследствие чего «является возможность взойти от эпоса к истории, проследить, как какой-нибудь исторический факт соединялся в представлении народа с другими сходными с ним фактами, затем обобщался, чтобы дать один какой-нибудь былинный образ, который, взятый сам по себе, никогда не приведет к историческому лицу».²⁹

Противники исторического подхода к изучению фактической основы былины приписывают его сторонникам представления о «летописно-историческом характере» былинного эпоса о существовании «летописного содержания

²⁷ См. в особенности: *Присяжков М. Д.* История русского летописания XI—XV вв. Л., 1940.

²⁸ См., например: *Веселовский А. Н.* 1) Историческая поэтика, с. 470—475, 492; 2) Из лекций по истории эпоса, с. 294.

²⁹ *Веселовский А. Н.* Там же, с. 303.

эпической песни».³⁰ Между тем ни один исследователь никогда не отождествлял былину и летопись.³¹ Генетическая же их связь несомненна. Исторический факт фиксируется прежде всего устными рассказами его очевидцев. Такие рассказы отражались в летописях — как непосредственно, так и через посредство последующей устной традиции в виде исторических преданий и героических сказаний. Источники дошедших до нас памятников народного героического эпоса в значительной мере те же, что и устные источники летописи. Правда, чем древнее исторический факт, отразившийся в былине, тем меньше обычно возможности выявления непосредственных ее источников; причина в том, что сами такие источники в устной традиции, как правило, менее долговечны или, во всяком случае, менее устойчивы текстуально.

Общность летописи и былины, если речь идет об отношении их к исторической действительности, пожалуй, наиболее существенна в трех моментах: 1) единство исходного материала: былины и летопись различным образом отражают выборочно одну и ту же общую совокупность фактов истории народа; 2) общность источников: летопись и былины восходят к рассказам очевидцев и к устным произведениям, в которых фольклорная традиция перерабатывала принадлежавшие сначала современникам повествования о реальных фактах; 3) сходность идейной устремленности: при весьма крупных порой расхождениях в классовых позициях, местных симпатиях и других моментах идейного содержания былины и летопись отражают общенародные интересы в том, что касается защиты от вражеских нашествий, борьбы против иноземных угнетателей; патриотизм героического эпоса близок патриотизму летописи.

Обстоятельства эти требуют максимального привлечения летописных данных, когда изучается отношение бы-

³⁰ Пугилов Б. Н. 1) Севернорусская былина в ее отношении к древнерусскому эпосу. — В кн.: Фольклор и этнография Русского Севера. Л., 1973, с. 181; 2) Методология..., с. 235.

³¹ См. об их различии в кн.: Рыбаков. Древняя Русь, с. 86. См. также разделы «Былины как исторический источник», «Эпос и летопись» в кн.: Липец Р. С. Эпос и Древняя Русь. М., 1969, с. 9—34; статью Д. С. Лихачева «„Единичный исторический факт“ и художественное общение в русских былинах» в сб.: Славяне и Русь. К шестидесятилетию акад. Бориса Александровича Рыбакова. М., 1968, с. 429—436.

лий к исторической действительности. Накопленный советскими исследователями быллин опыт конкретной работы свидетельствует, что использование летописей дает реальные и доказуемые результаты при соблюдении определенных условий.

1. Нужна основательная ориентация не только в самих летописных текстах, но и в посвященных им исследованиях. Это помогает привлекать весь необходимый летописный материал и в наиболее авторитетных версиях (учитывая вместе с тем возможность влияния на саму летопись изучаемого эпического памятника).

2. Следует опираться на результаты возможно более полного текстологического анализа существующих записей самих былин. Это позволяет брать за основу ту версию или редакцию, которая, согласно данным этого анализа, не содержит случайных привнесений из других устных, а тем более из литературных источников, либо содержит их в минимальной степени.

3. Надо прежде всего искать соответствия существенных компонентов эпического сюжета фактическому ходу событий, искать в былине совокупность реалий, принадлежащую одному историческому факту или ряду взаимосвязанных фактов. Недостаточно совпадений с данными летописи только в отдельных исторических именах, либо отдельных географических и иных реалиях, так как отдельные реалии сравнительно легко «мигрируют» в устной традиции.

4. Важно не упускать из виду, что событие отражалось сначала в рассказах его участников, затем в переработавших такие рассказы устных произведениях, которые далее могли усваиваться трансформировавшей их по-своему былинной традицией. Нет нужды непременно искать в былине прямой отзвук исторического факта. Когда позволяет материал, следует определить взаимоотношения ее вариантов с тематически близкими произведениями других жанров, более непосредственно отражавшими исходные события.

5. Необходимо исследовать былины как произведения искусства, учитывая в достаточной степени закономерности эпического творчества, приводящие к неизбежным и порой весьма значительным отклонениям от исторической реальности. Гиперболы, общие места, фантастика, «неисторичные» персонажи и другие проявления стихийного

художественного вымысла в нормах эпической традиции сами по себе не дают оснований отрицать связь былины с фактами, отраженными летописью.³² Вместе с тем жанровая природа былины налагает существенные ограничения на принципиальную возможность соответствий между содержанием эпического памятника и реальным ходом исторических событий.

Если без предвзятости приглядеться к работам представителей исторического направления, то нетрудно увидеть причину отдельных просчетов в сопоставлении былин и летописи: не во всех случаях такого рода условия соблюдались. Критики же исторической школы иногда доходят до прямого противопоставления былин и летописи, до утверждений о научной неправомочности каких бы то ни было соотнесений устного эпоса с отраженными в письменных источниках историческими событиями. Такие утверждения конкретно ничем не обосновываются. Приходится объяснять их слишком общими представлениями об истории народа и слишком недостаточным вниманием к тому, каким именно образом эта реальная история отражалась в летописи.

Разумеется, недостатки преодолимы. Для их преодоления обычно требуется внимательная проработка большой совокупности весьма разнородных и иногда совсем новых для исследователя материалов. Но конкретно выявить, как соотносится та или иная былина с историей — задача первостепенной важности. И разумеется, решаться она должна не упрощенно, а во всей сложности.

Прошло полвека с тех пор, как Б. М. Соколов, напомнив, что «былина есть прежде всего художественное произведение, а не летописное свидетельство или архивно-исторический документ», подчеркивал: «по своему существу и самому художественному заданию многие наши былины и так называемые „исторические песни“, что бы ни говорили, являются „поэтизацией“ исторических событий и явлений, то есть в своей основе имеют тот или другой конкретный исторический субстрат».³³ Сходную мысль

³² «Былины отразили историческую действительность в образах, реальная основа которых обогащена фантастическим вымыслом» (Аникин В. П. Теория фольклорной традиции и ее значение для исторического исследования былины. М., 1980, с. 259).

³³ Соколов Б. Об историко-социологическом методе изучения былин. (По поводу «критики» проф. А. Брюкнера). — В кн.: Памяти П. Н. Сакулина. М., 1931, с. 267—268.

несколько раньше высказывал А. П. Скафтымов. Заметив, «при одинаковой общей эстетической направленности былины о богатырских подвигах сильно разнятся и обособляются друг от друга по своим сюжетам» и что «объяснить происхождение этого разнообразия одними целями эстетического воздействия не представляется возможным», А. П. Скафтымов писал: «Нужно предположить какое-то сюжетное ядро, которое в былине когда-то дорого было самой фактичностью своею, как воспроизведение определенного события подлинной жизни, всем известного и имеющегося в виду».³⁴

Правильность этих методологических позиций порой оспаривается до сих пор, а самого А. П. Скафтымова даже называют первым среди ученых, которыми будто бы «выявлена» «фактическая и методическая несостоятельность» исследований исторической школы.³⁵ Впрочем, уже современниками труд А. П. Скафтымова так не воспринимался. Недавно опубликованы ценные разработки Б. М. Соколова по теории и поэтике фольклора. Среди них — относящийся к 1924 г. разбор книги А. П. Скафтымова «Поэтика и генезис былины». Он оканчивается таким выводом: «Хорошо подчеркнута мысль, что былина не равна документу. Надо помнить об ее художественном задании. Но разве это не понимает историческая школа? Вообще, кончая третью главу, Скафтымов вновь восстанавливает историческую школу»³⁶ (третья глава является последней, — С. А.).

Поскольку Б. М. Соколов сам принадлежал к исторической школе, его можно было бы заподозрить в пристрастной оценке этой работы. Однако А. П. Скафтымов в третьей главе приводит конкретные примеры, давая довольно подробный анализ одного из них. Он прослеживает по вариантам эволюцию песни о Кострюке (имея, очевидно, в виду итог развития, А. П. Скафтымов называет ее былиной). Не станем повторять ход мысли исследова-

³⁴ Скафтымов, с. 100.

³⁵ Путилов Б. Н. Типология... с. 176. Аналогично в кн.: Путилов Б. Н. Методология... с. 235. Ср. критику этих представлений: Емельянов Л. И. Методологические вопросы фольклористики, с. 123—163.

³⁶ Из разработок Б. М. Соколова по теории и поэтике фольклора/ Публ. В. М. Гацака. — В кн.: Фольклор. Поэтическая система. М., 1977, с. 309.

теля (см. с. 102—105 книги А. П. Скафтымова), заметим лишь, что как раз этот конкретный пример позволил Б. М. Соколову написать в своем разборе: «Полное восстановление исторической школы».³⁷

А. П. Скафтымов непосредственно привлекал около пятидесяти вариантов «Кострюка». Сейчас их известно в два раза больше, причем выводы автора подкрепляются и новыми записями.³⁸ Надо, однако, сказать, что пример, избранный для анализа А. П. Скафтымовым, далеко не самый удачный (хотя автор и писал, что это «наиболее счастливый случай фактической иллюстрации раскрываемого процесса сюжетных изменений»). Он брал только группу былин о богатырских подвигах и среди них наиболее подходящим примером оказался «Кострюк», причем А. П. Скафтымов указывал, что «и здесь мы не располагаем необходимой полнотой и документальностью восстанавливаемой исторической картины, давшей фактическую основу песенному сюжету».³⁹ По этой или по другой причине основная идея былины, определяющая, так сказать, ее индивидуальное лицо, не была выявлена А. П. Скафтымовым: он ограничился констатацией «центрального и вдохновляющего эффекта победы героя над противником»,⁴⁰ свойственного не только этому сюжету, но и ряду других.

Бывают «элементарные» случаи, когда идея произведения проста, самоочевидна и исключает разные ее толкования (однако и здесь понимание идейного содержания неполно, если мы не знаем, по какому поводу, в каком идейном контексте произведение создавалось). Большинство же былин к этой «простой» категории не отно-

³⁷ Там же.

³⁸ Среди них, например, варианты, записанные Онежской экспедицией 1926—1928 гг., давшие (как и записи А. М. Астаховой) основание В. К. Соколовой отметить, что в Прионежье «Кострюк» не только «утрачивал исторические черты и забывался»: «М. С. Мякишев превратил его в длинную былину, включив в нее былинные эпизоды и общие места. А. Б. Суриков перенес действие в Киев-град к князю Владимиру» (Соколова, с. 48).

³⁹ «Кроме того, — писал он, — и здесь, так же как и в других случаях, возникновение отдельных вариантов песни не имеет хронологической документации, и наша хронологическая линия в конце концов будет доказательна лишь по мере внутренней логической очевидности» (Скафтымов, с. 102).

⁴⁰ Скафтымов, с. 105.

ство. Преимущественно потому, что почти во всякой былине до нас дошедшей, заключена не только идея, доминировавшая при ее сложении (или при последней ее идейной переработке), но и «рудименты» того, что присутствовало в былинах, ей предшествовавших и при ее сложении использованных. Отсюда вполне реальная для исследователя опасность «за деревьями не увидеть леса». В трудных случаях определить, что является основной идеей былины, оказывается возможно, только выяснив, *каким путем* она появилась.⁴¹ А это требует осмысления исторических событий, послуживших фактическим основанием былин. Чем полнее удастся установить такие события, тем надежнее и точнее окажется наше понимание центральных идей былинного эпоса.

⁴¹ «Объектом изображения в былинах служила не вся действительность, а лишь некоторые стороны ее, освобожденные от ряда сложных и бесконечно разнообразных связей, причем многие из них, как это устанавливается в исследованиях исторического направления, утрачивались в процессе длительного бытования произведений» (Селиванов Ф. М. *Изображение человека в былинах.* — В кн.: *Фольклор. Поэтическая система.* М., 1977, с. 206).

**ПОЭТИЗАЦИЯ ИСТОРИЧЕСКОГО ФАКТА
В НАРОДНОМ ЭПОСЕ
(песни и былина о Михаиле Скопине)**

1

Если не ограничивать себя группой былин, о которых конкретно писал А. П. Скафтымов, то можно избрать несравненно более показательный, чем песня о Кострюке, пример «былинной поэтизации исторического сюжета».¹ По счастливой случайности мы располагаем уникальным материалом, позволяющим наблюдать весь процесс такой поэтизации в русском эпосе начиная от прозаических рассказов о реальном событии и от непосредственного лиро-эпического песенного отклика на него, через ряд промежуточных стадий, — вплоть до быliny «киевского цикла», полностью принадлежащей тысячелетней традиции былинного сказительства, и даже до перехода собственно эпической песни в песню обрядовую.

Речь идет о цикле произведений, посвященных М. В. Скопину — одному из ярких деятелей русской истории, талантливому полководцу, сыгравшему видную роль в национально-освободительной борьбе так называемого «смутного времени», но трагически погибшему на пороге решающего военного успеха.

Для исследователей русского эпоса пример уникален в нескольких отношениях: исходные исторические события известны из надежных письменных источников настолько, что не составляет большого труда соотнесение с реальностью каждого восходящего к ней мотива фольклорных произведений; письменные их фиксации имеют значительный хронологический диапазон и не слишком удалены от исходных фактов: первая запись осуществлена через десять лет, дальнейшие через 150, 200, 300 лет; жанровая принадлежность записанных текстов разнородна

¹ Скафтымов, с. 109.

и позволяет конкретно, а не умозраительно проследить путь жанровых трансформаций.

Кроме более или менее свободной передачи устных произведений о М. В. Скопине в составе летописи, исторической повести и других письменных памятников, существуют в записи: 1) лиро-эпический песенный отклик на гибель Скопина, 2) несколько разновидностей эпической песни о его отравлении, не являющейся былинной, 3) былина о смерти Скопина и 4) песня о его подвигах (всего 39 записей).² Этому циклу посвящено несколько специальных работ.

Проследить эволюцию песен о Скопине впервые попытался Б. А. Алборов, изучивший около 20 записей. Согласно его выводам, «тяжесть потери избавителя Родины вызвала чувство грусти и печали в народе; оно получило

² Привожу их хронологический перечень. XVII в.: текст, записанный для Р. Джемса (*ИП XVII 30*); XVIII в.: тексты в сборнике Кирши Данилова (*32*), в песеннике Чулкова (*50*); XIX в., первая половина: запись в Пошехонском уезде из сб. Суханова (*31*), записи в Сольвычегодском уезде (*34*) и в Осташкове (*60*), А. М. Языкова в с. Ярыкле (*ИП XVII 36*); более точно: *Язык. 43*), Д. А. Валуева в Симбирске (*ИП XVII 37*); более точно: *Язык. 44*); XIX в., вторая половина: запись С. И. Гуляева от Л. Тупицына в Барнауле (*ИП XVII 39*), П. Н. Рыбникова от Т. Г. Рябичина в Кижской вол. (*61*), А. Ф. Гильфердинга от него же там же (*62*), Н. А. Янчука от его сына в Москве (*63*), А. В. Маркова от А. М. Крюковой в Нижней Зимней Золотце (*35*), М. Карпинского на Тереке (*53*), В. Г. Богораза на Колыме (*48*), И. В. Помяловского (*54*); XX в., первая половина: записи А. В. Маркова на Терском (и Зимнем?) берегу Белого моря (*52, 57—59*), А. Строжецкого на Колыме (*49*), Н. Е. Ончукова на средней Печоре (*44—46*), А. М. Астаховой там же (*Астахова 51; ИП XVII 40—42*), Н. П. Леонтьева на Нижней Печоре (*43*), Е. П. Родиной от Н. В. Кигачева на Пудогe (*38*), Э. В. Бородиной и Р. С. Липец от М. С. Крюковой (*Крюкова 112*), Б. Н. Путилова на Тереке (*ИП XVII 54—56*), Н. В. Габышева в Русском Устье (*33*); XX в., вторая половина: записи Н. П. Колпаковой на средней Печоре (*47*), Т. А. Селюковой на Колыме (*Селюкова, с. 67*), В. И. Зоркина и В. Д. Осиповой там же (*Современный русский фольклор Сибири. Новосибирск, 1979, с. 183—184*), С. Н. Азбелева там же (*ИРЛИ, р. V, к. 268, п. 1, № 2*).

Кроме этих 39 записей, мне известно 4 текста, к рассмотрению не привлекаемых: четырехстрочный отрывок с Печоры (*БПЗВ 56*), два отредактированных текста, восходящих к песеннику Чулкова (*Летописи русской литературы и древности. М., 1862, т. IV, с. 23—26*) и незаданная краткая запись 1938 г. из Прионежья, книжного происхождения (*АКФ, р. III, оп. 1, к. 7, № 64*).

свое выражение в коротеньких плачах и рассказах о деяниях и смерти героя; теми и другими воспользовались народные певцы и придали им форму песни, при этом одни из них взялись за обработку тех частей плачей и рассказов, в которых говорилось об отравлении и смерти Скопина, другие же — тех частей, в которых говорилось о подвигах его. Первый сюжет давал больше простора фантазии певцов; пользуясь свободно имеющимся у них былинным материалом, они разукрасили смерть героя чертами, взятыми из былин, а в конце концов, осложнив ее сказочным материалом, развили в стройную былинку, ничем не уступающую лучшим былинам Владимировского цикла. Сюжет песен второй группы, по-видимому, не так интересовал народных певцов, и песни, прославляющие подвиги Скопина, хотя значительно развились и осложнились, но не успели перейти в такие стройные былины, как песни первой группы».³

Вторым исследователем был В. Ф. Ржига, привлечший еще три записи и невысоко оценивший работу Б. А. Алборова. Выводы В. Ф. Ржиги могут быть сведены к следующему. Путь эволюции «был прежде всего путем утраты исторических элементов песенного прототипа»; последний «наиболее полно» сохранился в варианте Кирши Данилова. Идущие от прототипа варианты (кроме дефектных) — это 4 особых песни: олонечкая, где Скопин «освобождает Москву от литовского засилья с помощью Никиты Ромаповича»; якутская, в которой Скопин, «торговый человек, не послушавшись матери, гибнет от отравы кумы»; симбирская — «хотя и сохраняющая исторические черты <...> но изменяющая фабулу <...> — гибнет не Скопин, а кума отравительница»; «архангельский тип» песни, «изменяющий фабулу вставными эпизодами и добавлением новых развязок, выдвигающих роль матери Скопина».⁴ Текст, записанный в 1619—1620 гг. для Ричарда Джемса, согласно убеждению В. Ф. Ржиги, — «чисто лирическая композиция», она по «характеру своему стоит со-

³ Алборов Б. А. Песни о Михаиле Васильевиче Скопине-Шуйском. — Изв. Северокавказского пед. ин-та. Владикавказ, 1924, т. II, с. 163.

⁴ Ржига В. Ф. Повесть и песни о Михаиле Скопине-Шуйском. — Изв. по русск. яз. и словесности АН СССР, Л., 1928, т. 1, кн. 1, с. 130.

вершено особо от той песни-былины», какая представлена остальными записями.⁵

Спустя четверть века К. Стиф, опираясь на все изданные тогда записи, рассмотрел совершенно особо лирическую песню, а эпическую песнь о подвигах Скопина — отдельно от песен о его гибели. Последние К. Стиф подразделял на записи XVIII в., варианты вологодский, сибирские, севернорусские, сибирские, терские казачьи и отмечал воздействие других былинных сюжетов на изменения песен о Скопине. В эволюции этих песен он видит постепенное стирание индивидуальных черт; в вариантах песен о гибели Скопина К. Стиф усмотрел постепенное снижение — от драмы, вызванной политической обстановкой до истории о солдатском посягательстве на достоинство женщины.⁶

В исследовании В. К. Соколовой были учтены и новые записи и работы предшественников. Подробно рассматривая все разновидности песен о Скопине, В. К. Соколова согласилась с В. Ф. Ржигой относительно восхождения песни о подвигах к общему с другими песнями прототипу. Согласно ее наблюдениям, эта песня возникла как самостоятельное произведение в войске Скопина, набранном в Новгородской земле. Варианты же песен об отравлении, записанные на Печоре, — «уже не песни, а именно „старини“ — былины со всеми их специфическими чертами, и исполняются они на былинные напевы». Но В. К. Соколова укоряет Б. А. Алборова и В. Ф. Ржигу за стремление трактовать на этом примере законы эпического творчества «имманентно, без учета реальной исторической и социальной обстановки»; по словам исследовательницы, «Ржига и Алборов не учитывали всего разнообразия вариантов песни о Скопине и, проследив процесс превращения песни в былинку формально, не раскрыли его существа, не показали, как меняются в связи с этим содержание и образы». Согласно выводу В. К. Соколовой, переработка песни в былинку была «в основном формальной, а не творческой», причем идейное и художественное содержание произведения оказалось обеднено, а образ главного героя — огрублен и снижен.⁷

⁵ Там же, с. 132.

⁶ *Stief C. Studies in the russian historical song.* København, 1953, p. 47—53, 96—135.

⁷ *Соколова, с. 88—90.*

При всем внимательном отношении к материалу исследователи не рассматривали вопросы, являющиеся, на наш взгляд, весьма существенными:

1. Почему из исторических песен XVII столетия только песня об отравлении Скопина превратилась в былинку?

2. Какой аспект исторической канвы реальных событий лег в основу центральной идеи былины и в чем, собственно, состоит эта идея?

3. Почему песня о заслугах Скопина в национально-освободительной войне имела гораздо меньшую популярность, чем превратившаяся в былинку песня о его смерти?

Ответы на такие вопросы могли бы способствовать уяснению сущности былинной поэтизации в русском эпосе. Проследим на нашем примере, как конкретно развивался этот процесс.

По письменным документам историческая основа фольклорных произведений о гибели М. В. Скопина может быть изложена схематически следующим образом.

Во главе собранного им на Севере России русского войска (и вместе с союзными шведскими полками) М. В. Скопин (племянник царя Василия Шуйского) очистил от интервентов, сторонников Лжедмитрия II и других отрядов значительную территорию, освободив несколько крупных городов и сняв блокаду Москвы. Популярность М. В. Скопина в народе и в армии была исключительно велика, в противоположность ненависти к Василию Шуйскому. Часть враждебных последнему войск прислала депутацию к Скопину, предлагая содействие в захвате власти. Эти предложения были Скопиным категорически отвергнуты. Но у Василия Шуйского появились подозрения и опасения относительно целей Скопина; против него интриговали завистники, в особенности брат царя Дмитрий Шуйский, бывший воеводой до назначения Скопина и потерпевший неудачу. Хотя Скопину надо было продолжать поход, царь вызывает его в Москву — для воздания почестей. Близкие убеждали Скопина не ехать, сознавая опасность; вместе с тем отказ прибыть по царскому вызову был бы, конечно, интерпретирован врагами Скопина как подтверждение домыслов о его намерении отнять престол у Василия Шуйского. Скопин приехал в Москву, в его честь были устроены официальные торжества. Затем князь И. М. Воротынский пригласил его быть

крестным кумом своего сына. Крестная кума — жена Дмитрия Шуйского (дочь Малюты Скуратова) на пиру по случаю крестин поднесла ему кубок, выпив который, Скопин почувствовал себя плохо. Его отвезли домой, где он умер, оплакиваемый матерью. Скопин был по требованию народа похоронен в Архангельском соборе Кремля.⁸

Рассказы современников отражены, например, в пересказе Псковской летописью, где говорится, что «сотвориша пир дядия его, не яко любве ради желажу его, но убийства, и призваща, и яша, и пиша <...> княгиня Дмитриева Шуйского Христина, Малютина дочь Скуратова⁹ <...> прииде к нему с лестию, нося чашу меду с отравою. Он же незлобивый, не чая в ней злаго совета по сродству, взем чашу и испит ю; в том часе начат сердце его терзати; вземше его свои и принесоша ѿ в дом, <...> и предаст дух свои <...>».¹⁰ Более обстоятельно о событии говорится в специальной повести. Но она следует уже не только за устными рассказами, но и за появившимися ко времени ее составления песнями о смерти М. В. Скопина, причем часть текста повести справедливо оценивалась исследователями как вольный пересказ такой песни, в отдельных оборотах ее цитирующий.¹¹ Далее в повести речь идет о причитаниях по умершем, есть их цитация. Хотя подобные пассажи составляют одно из традиционных явлений средневековой письменности и нередко текстуально сле-

⁸ См. подробный обзор и анализ письменных источников в статье: *Иконников В. С.* Князь Михаил Васильевич Скопин-Шуйский. — Чтения в Историческом о-ве Нестора-летописца. Киев, 1879, кн. 1, с. 102—173. Как писала В. П. Адрианова-Перетц, «решающее значение для героизации этого деятеля имели известия о его победах над интервентами», а вследствие слухов «об отравлении князя боярами» Скопин «был включен в ряд народных героев и врагов боярства» (Русское народное поэтическое творчество. М.; Л., 1953, т. 1, с. 376).

⁹ На самом деле она носила имя Екатерина. Искажение вызвано, вероятно, недослышанными сведениями о крестинном пиру, где Скопин был отравлен крестной кумой. На это первым обратил внимание С. М. Соловьев.

¹⁰ Псковские летописи/ Пригот. к печ. А. Н. Насонов. М.; Л., вып. 1, 1941, с. 125.

¹¹ См. публикации по разным рукописям: *Попов А. Н.* Изборник славянских и русских сочинений в статей, внесенных в Хронографы русской редакции. М., 1869, с. 379—388; РИБ. 2-е изд. СПб., 1909, т. XIII, с. 1323—1348; *Моисеева Г. Н.* Новый список исторической песни о Михаиле Скопине-Шуйском. — Русский фольклор. Л., 1978, т. XVIII, с. 208—209.

дуют литературным клише, в данном случае достаточно оснований полагать, что повесть передает, по крайней мере частично, реальные воспоминания о причитаниях, звучавших именно по этому поводу (что тоже отмечалось исследователями).¹²

Предположение обращается в уверенность при сопоставлении данных повести с лиро-эпическим песенным отрывком, записанным в 1619—1620 гг. для Ричарда Джемса: повесть упоминает, в частности, о причитываниях купцов и предводителя союзного шведского войска. В песне говорится:

А расплутца гости москвѣичи:
«А тепере наши головы загибли,
Что не стало у нас воеводы
Васильевича князя Михаила!»

А расплутца свецкие немцы:
«Что не стало у нас воеводы
Васильевича князя Михаила!»

ИП XVII 30

Конечно, сами песенные формулы традиционны, но столь индивидуальная тематическая переключка песни и повести при отсутствии какого-либо подобия текстуального сходства говорит о независимом восхождении к исторической реальности.

К реальности восходит и остальное содержание лиро-эпического отрывка. В. Ф. Ржига верно замечал, что «в сжатых словах девятнадцати стихов песня выражает думы и чувства современников».¹³ Своим лиризмом этот текст существенно превосходит остальные записанные варианты песен о Скопине.¹⁴ Б. А. Алборов, однако, верно подчеркивал, что «песня Джемса является не просто лирической, а лиро-эпической песней», что «в ней оба элемента (лирический и эпический) пока уравновешиваются», а «былинный размер и выражения, характерные для народной эпической поэзии, указывают на то, что она прошла через руки профессионального певца», передавшего «содержание, известное ему из заплачек и других устных сказаний о смерти Скопина».¹⁵

¹² См.: Алборов Б. А. Песни..., с. 139; Соколова, с. 84.

¹³ Ржига В. Ф. Повесть и песни..., с. 133.

¹⁴ См. о нем в особенности: Stief C. Studies..., p. 47—53.

¹⁵ Алборов Б. А. Песни..., с. 141.

Лирическое начало было весьма сильно и в других ранних песенных откликах, насколько можно судить не только по пересказу в повести, но и по утверждению бывшего тогда в России голландского писателя Элиаса Геркмана: из песен, которые русские «поют в честь Скопина», видно, насколько твердо народ убежден, что Скопин «попал в руки изменников, отравивших его». ¹⁶ Записи XVIII—XX вв. относятся уже к собственно эпическим песням.

2

Варианты эпической песни о смерти Скопина, не относящиеся к былинной обработке, мы подразделяем на следующие разновидности: 1) основная версия, восходящая к недошедшей первоначальной редакции песни; в составе этой версии три редакции: беломорская, колымская, предбылинная; 2) поволжская версия; 3) казачья версия. ¹⁷

В первоначальной редакции песня имела, очевидно, экспозицию, где говорилось о победах Скопина, освобождении им русских городов. Следы этого сохранились в записях А. В. Маркова на Терском берегу Белого моря «Ище взял-то Скопин ровно три города» (*ИП XVII 57*). Названия двух городов здесь явно вымышлены, третий обозначен как «город кумы Малютихи-вдовы». Этим объяснена причина ее «великой» обиды, приведшей к отрав-

¹⁶ Сказания Массы и Геркмана о Смутном времени в России. СПб., 1874, с. 315. Не вдаюсь в обсуждение занимавшего некоторых историков вопроса, верным ли было это всенародное убеждение и действительно ли причиной внезапной смерти М. И. Скопина явилось отравление. Отсылаю интересующихся к обстоятельному разбору показаний русских и иностранных источников, выполненному В. С. Иконниковым. Здесь не только объяснены причины и обстоятельства отравления, но и указан основной компонент яда (широко применявшегося в те времена для подобных целей в странах Европы), симптомы действия которого описаны свидетелями гибели М. В. Скопина (см. с. 146—173 статьи В. С. Иконникова). Неудавшаяся попытка отравить И. И. Болотникова, предпринятая незадолго до того окружением Василия Шуйского, вполне засвидетельствованная источниками и не вызывавшая сомнений, также иллюстрирует методы этой боярской группировки.

¹⁷ Они показаны на схеме I Приложения I. Ср. близкое, но менее дифференцированное подразделение у В. К. Соколовой (*Соколова*, с. 86).

лению Скопина.¹⁸ Как видим, позднейшее наивное объяснение повода к злодеянию в сущности не так уж далеко от истины и скорее всего появилось в процессе переосмысления первоначального текста. Именно освобождение русских городов отрядами Скопина и вызвало его популярность, а как следствие ее — интригу, окончившуюся поднесением отравленной чары дочерью Малюты Скуратова. Всем было, конечно, пошито, что настоящей причиной явилась если не прямая измена, то «великая обида» крайне непопулярных в пароде бояр на Скопина в связи с его военными успехами, и песня об отравлении вполне могла ограничиться общими словами по этому поводу, не повествуя подробно о военных действиях.

Следы такой экспозиции видны и в записи Н. П. Леотьева на Нижней Печоре:

Много Скопин по землям бывал,
Много Скопин городов видал,
Не нашел он себе-ка поединщика.

III XVII 43

Затем песня переходит к предупреждениям матери Скопина, которые этим вариантом тоже сохранены в явно деформированном виде.¹⁹

Хорошо передают смысл предупреждений две записи А. В. Маркова (одна от А. М. Крюковой, паспортные данные второй утрачены):

«Уж ты, душенька Михайло да ты Васильевич,
Уж ты тот ли князь де Скопин-от!
Ты не ездй, Скопин да за Москву-реку:
Там поставят тебя-то ведь не на пир зовут,
Не на пир тебя зовут-то, не пировать с тобой...»

III XVII 35

¹⁸ В вариантах 58 и 59 аналогично: первый город «купецкий», второй «неверного царя» или «крестьянский», третий «кумы да Малютых».

¹⁹ «Уж ты ой еси, Скопин Федор Михайлович,
Не водись ты с девками со к.....,
Не водись ты с жонками со б.....,
Погубят они твою буйну голову!

III XVII 43

Далее речь идет о крестинах, на которые зовут Скопина, и предупреждение:

«Ты не пей-ко-се у их да зелёнá вина,
Ты не кушай-ко у их всё есвы сахáрныя;
Да уходит тебя кума да доць Малю́тьева!»

ИП XVII 35

Во второй записи мать Скопина, затем сестра, потом жена его предупреждают

«Ты не ездитко Скопин, да за реку́ за Москву,
Ты ко той ли ко кумы да ко Малютицих;,
Да уходит тя кума, кума Малютициха!»

ИП XVII 52

Очевидно, близкие М. В. Скопина настойчиво предостерегали его от поездки в Москву, «зная без сомнения тамошнее настроение умов». ²⁰ Во всяком случае, о предостережениях матери ясно говорится уже в повести, где плач ее оканчивается словами: «И сколько я тебе, чадо, в Александрову слободу приказывала: не ездй во град Москву, что лихи в Москве звери лютые, а пышат ядом змиинным изменничьим». ²¹ Если эти слова в повести восходят к песне того времени, то значит, уже в первом десятилетии после события песня содержала такие предупреждения (хотя бы *post factum*) и, может быть, усматривала причину смерти Скопина не только в зависти бояр, но и в измене их. Предупреждения в общей форме сохранены большинством вариантов песни и составили один из устойчивых ее мотивов (несомненно под влиянием распространённости подобного мотива в эпосе).

Группа записей, о которой сейчас идет речь, выделяется тем, что только в них совершенно отсутствует вымышленный мотив похвалы героя как причины его гибели. Подробнее других о самом отравлении говорит вариант А. М. Крюковой; общее содержание его следующее: Скопин едет «за Москву-реку», мать и жена уговаривают не ехать, или по крайней мере, только участвовать в крестинах, на которые он приглашен, но не пить и не есть у дочери Малюты Скуратова; Скопин приезжает «ко кня-

²⁰ Иконников В. С. Князь Михаил Васильевич..., с. 136.

²¹ РИБ, т. XIII, с. 1335.

зю-то ко московському», который устроил ему торжественную встречу и пригласил на пир; герой, не подозревая дурного («да ничего-то все не думает»), принял участие в крестинах («одержал же он своего восприемника»), после чего князь «на радости» собирает пир:

На своих-то князьей да он на бояров,
Для того-то собирает больше Скопиня-кума,
Для того ли-то князя Михайла Васильевича.
Да садит он его во большо место,
Во большо его место да ише все к себе.
Ише тут ведь бояра всё зло подумали;
Розговорили они да всё княгиню тут,
Насыпали в стакан ему зелья лютого;
Подносила кума все ему крестовая.

ИП XVII 35

Выпивая, Скопин все еще не ожидает злого умысла, но, почувствовав действие яда, восклицает: «Опоила ты меня да зельём лютым»; он просит отвезти его к матери, сказав на прощанье пригласившему его князю:

«Ишше я-то на вас зла не думаю:
Уходила меня кума-злодейка зла,
Да злодейка та зла доць Малютяна.

ИП XVII 35

Скопин приезжает к матери и жене; войдя в палаты предупреждавшей его матери, «сам слезно да уливантсе»; совершив церковное покаяние «с души он скоро представился: да сгорело у ёго-то тут ретиво сердце».

В образе кумы — дочери эпически знаменитого злодеяниями Малюты Скуратова — как бы персонифицирована враждебная Скопину группа московских бояр, возглавляемая Василием и Дмитрием Шуйскими. Скопин мог не ехать из Александровой слободы на торжества в Москву, а отправиться в дальнейший поход, как то подсказывали соображения стратегической целесообразности.²² Он поехал вопреки предупреждениям. Современниками трагизм ситуации был верно оценен, оценено было и душевное величие бескорыстного защитника родины, сделавшего выбор: в трех вариантах этой же группы мотив выбора вполне ясен, хотя и выражен довольно упрощенно

²² См.; Иконников В. С. Князь Михаил Васильевич..., с. 135.

в словах самого героя, который будто бы просто не хочет, как крестный отец, «прогневить» крестную мать.²³

Рассмотренные варианты (мы относим их к беломорской редакции основной версии) утратили много частных реалий, сохраненных другими записями, но лучше сохранили главное в идейном содержании песни, идущем от исторической действительности. Здесь присутствуют следующие мотивы: 1) герой является победителем, чьи военные успехи послужили причиной его отравления; 2) близкие убеждают героя не ехать на торжество, где его могут изменнически погубить; 3) зная, что ему может грозить опасность, герой идет ей навстречу, дабы не дать повода для несправедливых обвинений; 4) из поведения героя следует, что он не верит в предательство, хотя и знает о возможности его; 5) исключительные почести, воздаваемые герою, явились для его завистников последним толчком к преступлению; 6) герою дают отравленное питье; 7) он возвращается к близким, которые укоряют его и оплакивают его смерть. Эта редакция представлена вариантами 35, 52, 57, 58 и 59, записанными на Терском и Зимнем берегах Белого моря, а также вариантом 43 с Нижней Печоры.²⁴ Ни одна из записей не дает хорошей сохранности всех мотивов, но тесная близость вариантов в совпадающих частях общего повествования указывают на их принадлежность единой редакции и позволяет гипотетически восстановить первоначальный состав основной версии произведения в его целом.

Три варианта из перечисленных являются переходными к трем другим разновидностям песни. Так, печор-

²³ «Мне-ка цыра та принеть — дак самому живу не быть,
Мне другáредь не принеть — дак куму прогневить!»
Принимал тут Скопин за правú руку,
Выпивал тут Скопин да на единой дух.

ИП XVII 52

Сходно в вариантах 57 и 59 той же редакции. Этот мотив перешел и в казачью версию — песню о Ставре-Лавре, где присутствует, однако, и мотив похвалы на пиру, а мотив смерти героя утрачен и заменен наказанием кумы самим Ставром-Лавром (№ 53—56).

²⁴ Условно сюда же может быть отнесен вариант М. С. Крюковой (*Крюкова 112*): это индивидуальная импровизация, основанная на не слишком удачном соединении беломорской редакции с текстом Кириши Давилова, известным, вероятно, сказительнице из книжного источника.

ский вариант 43 сохранил только мотивы 1, 2, 6 и 7, причем утрачено представление о социальной среде, к которой принадлежит сам герой и враги его. Дальнейшая трансформация сюжета — в колымской редакции (варианты III XVII 48 и 49, а также записи Зоркина и Осиповой, Селюковой, Азбелева). Здесь полностью утрачен важный мотив 1, враги героя принадлежат иногородней купеческой среде, причины преступления непонятны, основная идея сведена к тому, что герой гибнет вследствие нарушения наказа матери не водиться с дурными людьми. Важная особенность этой редакции не в содержании ее, а в бытовом применении и жанровой трансформации: все варианты записаны в функции обходной песни, причем три последних уже и по форме должны быть отнесены к песням обрядовым: после каждого их стиха исполнялся припев «да виноградье красно-зеленое да» (хотя везде сохранены имена Скопина и дочери Малюты Скуратова). Переход эпических песен (былин и исторических) в обрядовые был засвидетельствован в разных местностях применительно к разным сюжетам. Касавшийся специально этого вопроса В. Ф. Миллер отмечал, что для «утилизации в качестве „виноградья“» такого рода песня подходила в случаях, когда «главное ее содержание не припоминалось с достаточной полнотой, тем более что для обрядового исполнения ее необходимо приходилось сократить».²⁵

Если колымская редакция появилась как следствие выпадения важных мотивов, отражавших историческую действительность, то другие редакции и версии, напротив, развились в результате ассоциативного привнесения мотивов, исходными фактами непосредственно не продиктованных.

Переходным к одной из них является упоминавшийся выше вариант 59 с Терского берега. Здесь первый мотив реализован не в экспозиции песни, а подставлен на место

²⁵ Миллер. Очерки, т. III, с. 351. В нашем случае (который В. Ф. Миллером не затрагивался) конкретный повод для такой утилизации, думается, в общем достаточно ясен: среди новогодних добропожеланий хозяину дома исполнялась песня, аллегорический смысл которой — предостеречь от того, чтобы доверяться заезжим купцам, стремившимся дешево скупать в этих местах пушнину, подпаивая местных жителей, промышлявших преимущественно охотой на пушного зверя.

пятого мотива; непосредственным поводом к отравлению Скопина служит следующее: выпив поднесенное вино, он «прирасхвастался» — говорит, что, не послушавшись предостережений близких, поехал за Москву-реку и взял три города:

«Ище первой-от город купеческой взял,
А другой-от город крестьянской взял,
Ище третей — кумы тебя Малютчихи»...

ИП XVII 39

Вариант дефектный,²⁶ нет оснований считать, что он прямо отразил промежуточную стадию между двумя редакциями, видимо, это результат влияния редакции, в которой мотив похвалы героя был разработан хотя и не исторически достоверно, но поэтически оправданно.

Из пяти вариантов этой редакции (32, 34, 38, 50, 51) полностью паспортизована только одна запись (38) от Н. В. Кягачева (который усвоил через книжный источник текст Кириши Данилова). Места записи, известные приблизительно, относятся к разным регионам. Назовем эту редакцию предбылинной, к чему, как увидим, есть достаточные основания.

Состав эпизодов полнее всего представлен записью из Сольвычегодского уезда (34).

1. Мать и жена отговаривает Скопина ехать в Москву, убеждают не водиться «со князьями-боярами <...> со Малютвой дочерью Курлатовой <...> князя Дмитрия Петровича Шустовой женой».

2. Скопин «своей матушки не слушает», приезжает в Москву, здесь он

Скумился с кумой крестовою
С Малютвою дочерью Курлатовой.
С Курлатовой, Щербатовой,
Князя Дмитрия Петровича Шустовой женой.

ИП XVII 34

3. На княжеском пиру бояре похваляются (в традициях былинного пира); Скопин противопоставляет их пустому бахвальству свою похвалу: он «Москву прио-

²⁶ Дефектность видна, между прочим, из того, что поездка «за Москву-реку» как бы предшествует тут самим военным действиям Скопина: города взяты им, согласно этому тексту, уже за Москвой-рекой и как будто в нарушение предостережений матери.

чистил всю» (у Кирши Данилова: «очистил царство Московское и велико государство Российское» — *ИП XVII 32*).

4. Отравление трактуется как результат обидных слов Скопина:

За беду боярам слово показалось,
За досаду куме объявилось.

ИП XVII 31

Кума велит отравить чару вина и поднести Скопину. У Кирши Данилова отраву подносит сама кума, но мотивировка аналогична:

А и тут боярам за беду стало,
В тот час они дело сделали:
Поддержали зелья лютого,
Подсыпали в стакан, в меды сладкие,
Подавали куме его крестовья.

ИП XVII 32

5. Почувствовав отраву, Скопин уезжает с пира; мать, встречая его, причитывает:

«Не кума ли ты, дитяtko, уподчивала,
Не крестова ли ты, дитяtko, учествовала?»

Скопин умирает; его торжественно погребают в соборе Михаила Архангела, причем описаны и детали:

Клали его тело белое
Во ту фату мелкотравчату,
Клали его тело белое
Во ту колоду белодубову.

ИП XVII 34

Сольвычегодский вариант не только полнее других по составу эпизодов, но и сохранил две уникальные реалии (в соответствии с исторической правдой): указание на погребение в Архангельском соборе Кремля, упоминание (хоть и в искаженной форме), что отравительница — жена Дмитрия Шуйского. Вариант Кирши Данилова тоже сохранил важную реалию: указание на крестины у князя Воротынского (но она есть и в тексте Чулкова). В вариантах Чулкова и Помяловского (50 и 51) центральный эпизод несколько менее ясен: в первом похвальба Ско-

пина задевает только его куму (хотя по смыслу должна была обидеть не ее, а бояр). Во втором похвальба изменена:

Похваюсь я добрым копом,
Своим копьём, саблей вострою,
Как пойду я на Литву, на врагов наших,
Я убью самого короля литовского!

ИП XVII 51

Из самого текста неясно, почему кума, услышав это, отравляет Скопина. Оба варианта начинаются прямо с пира (и не упоминают о погребении Скопина). Таков же состав эпизодов в тексте Кирии Данилова, но там опущение первого эпизода «возмещено» особой песней о подвигах Скопина (об этом подробно скажем далее).

Таким образом, отличия редакции обязаны преимущественно разработке мотива похвальбы на пиру. Важность этого подчеркивал еще В. Ф. Ржига, но не раскрывал «механизм» отхода от исторической реальности (частично объясненный позже К. Стифом). Процесс обязан художественной ассоциации: упоминание о пире (нужное в первоначальной редакции как указание на обстоятельства отравления) повлекло за собой описание самого пира в традиции былинного *locus communis* (в вариантах 34 и 50 упомянут даже Владимир); сказав о традиционных похвальбах пирующих, нельзя было оставить безмолвным героя песни, ибо он-то действительно имел «право» на похвальбу; сведения о его заслугах вложены теперь в его уста, и отпадает нужда в экспозиции, где о них шла речь. Реальная досада бояр на реальные подвиги Скопина как причина отравления была ясна в подтексте первоначальной редакции; теперь конфликт внешне упрощен и снижен: бояр задевает похвальба героя. Но отравительница — кума, поэтому интерес начинает концентрироваться на ней; однако с забвением реалий из текста становится неясно, в чем связь между ее действиями и настроениями бояр.

Видоизменение сюжета, обязанное введению былинного мотива похвальбы, облегчило последующую переработку песни в былинную. Прежде чем о ней говорить, упомянем о других версиях самой песни.

Поволжская версия представлена двумя сходными вариантами 36 и 37. Перед нами переработка предбылинной

редакций, появившаяся довольно рано, — когда некоторые реалии конфликта Скопина с Шуйскими и их окружением не были еще забыты. Состав эпизодов почти тот же, что и у Кириши Данилова, но есть два радикальных отличия. 1. Похвальба Скопина прямо направлена против его недоброжелателей: он угрожает Шуйским и Воротынским. 2. Отравление не состоялось: Скопин предлагает куме самой выпить отравленное вино и срубает ей голову. Вариант 36 уникален упоминанием реального имени Алексея — крестника Скопина; упоминания боярских фамилий Шуйских и Воротынских верны, но обесмыслены в варианте 37 (см.: *Язык*. 44, строки 20—21). Достаточно ясно, что песня послужила объектом переработки, когда была еще богата историческими реалиями; ясно и то, что цель переработки — максимально заострить социальную направленность песни (даже в ущерб исторической достоверности). Можно поэтому думать, что версия обязана появлением и сохранностью в Поволжье крестьянским войнам под руководством С. Т. Разина и Е. И. Пугачева. Она бытовала, по-видимому, не только здесь, так как повлияла на вариант 57 Терского берега: несмотря на сохранность в нем главных отличительных черт беломорской редакции, Скопин, прибыв на пир, обещает срубить голову куме, а выпив отраву, исполняет свою угрозу.²⁷

Казачья версия, записанная на Тереке, представлена четырьмя вариантами (53—56). По-видимому, она бытовала и в среде уральских казаков.²⁸ Если отвлечься от второстепенных мотивов, обязанных посторонним источникам,²⁹ то видно, что версия образовалась из предбылинной редакции основной версии: герой на пиру в от-

²⁷ В торговых селах Терского берега, расположенных у самого моря, постоянно бывали заезжие купцы и команды судов, поэтому занос сюда версий и редакций, чуждых местной традиции, но повлиявших на отдельные ее варианты, легко объясним (обязанные этой среде ипородные вкрапления на фоне устойчивого местного репертуара постоянно попадались нам с Д. М. Балашовым в процессе записей здесь еще в 1960-х гг.). Иначе объясняется, по-видимому, спасение Скопиным головы куме в варианте Н. В. Книгачева: он идет через книгу от Кириши Данилова, где действие яда на Скопина передано образно: «голова с плеч покатилася» (III XVII 32); стремление разъяснить повлекло за собой внесение желаемого нового смысла.

²⁸ См. об этом: *Соколова*, с. 93.

²⁹ О них см. там же, с. 92—94.

вет на традиционную похвалю бояр похваляется своими военными заслугами; тогда женщина пытается его отравить (все исторические имена забыты), но он выплескивает ей в лицо отравленное питье (в концовке, помимо отмечавшегося воздействия посторонних источников, видно и влияние поволжской версии самой песни о Скопине).

Обе упомянутые версии содержат одинаковый сюжетный «дефект», зародившийся еще в предбылинной редакции основной версии: затемнявшееся там объяснение побуждений кумы, подносящей яд Скопину (он оскорбил не ее, а бояр), здесь затемнено совершенно: никаких связующих нитей между отравительницей и боярами уже нет, их объединяет только присутствие на пиру.³⁰ Напрашивается вопрос: какая же обида нанесена героем самой отравительнице? Ответы на него оказались в былине.

3

Былина о Михаиле Скопине известна в девяти вариантах (*ИП XVII 39—42, 44—47; Астахова 51*) и, судя по месту их записи, оформилась на Средней Печоре.³¹ Как

³⁰ В. К. Соколова писала, что варианты, записанные на Тереке, отразили не только деформацию содержания, но и трансформацию жанра: историческая песня превратилась в бытовую балладу (*Соколова*, с. 94). А. В. Кулагина называет «типичной балладой» текст, относимый нами к Колымской редакции, в противоположность небалладным текстам Р. Джемса и Кириши Данилова (*Кулагина А. В. Русская народная баллада*. М., 1977, с. 100). А. А. Дубровин относит к балладам все без исключения варианты, где речь идет об отравлении Скопина, и пишет о переходе исторических баллад в бытовые (*Дубровин А. А. Повесть о Михаиле Скопине-Шуйском и русское народно-поэтическое творчество*. Автореф. М., 1978, с. 8—9). Для нас это не имеет сейчас первостепенной важности, тем более что необходимо дальнейшее уточнение самих жанровых границ: после работы Ф. М. Селиванова, вновь серьезно поставившего вопрос о жанре исторических песен, существование такого жанра все еще временами оспаривается (см.: *Селиванов Ф. М. О специфике исторической песни*. — В кн.: *Специфика фольклорных жанров*. М., 1973, с. 52—67; *Балашов Д. М. О родовой и видовой систематизации фольклора*. — *Русский фольклор*. Л., 1977, т. XVII, с. 29—30). Считаем, однако, совершенно неоправданной проявляющуюся иногда тенденцию относить к жанру баллады и собственно былинную обработку сюжета о смерти Скопина.

³¹ Вариант *ИП XVII 39*, записанный С. И. Гулиевым на Алтае, принадлежит традиции, занесенной сюда с севера Европейской

писал В. Ф. Миллер, «на Печоре в устах сказителей исторический кн. Скопин-Шуйский, народный герой смутного времени, погибший преждевременной смертью и оплакиваемый народом, превратился в богатыря кн. Владимира, и вся эпическая обстановка — Киев, Владимир, Апраксия, Илья Муромец, Добрыня Никитич — явились на сцену из эпического склада. Яркий пример возникновения былины Киевского цикла из очень позднего материала, из московской песни XVII века».³² Это мнение разделялось всеми исследователями песни об отравлении Скопина. Различались лишь оценки качества былины. Так, Б. А. Алборов приходил к выводу, что народные певцы развили этот сюжет «в стройную былину, ничем не уступающую лучшим былинам Владимирового цикла»;³³ по мнению же В. К. Соколовой, «превратившись в былину, песня проиграла в художественном отношении».³⁴ Думается, что истина в данном случае посередине; важно иметь в виду, что число текстов былины невелико и среди них нет записей от первоклассных исполнителей. В. Ф. Миллер располагал четырьмя записями (включая сибирскую); пять записей позднейшего времени иллюстрируют уже процесс забывания на фоне начавшейся деградации былинной традиции.

Из анализа содержания былинных вариантов в их совокупности видно, что предбылинная редакция основной версии песни послужила материалом былинной обработки в том приблизительно составе эпизодов, какой представлен рассмотренным выше сольвычегодским вариантом (34). Однако в генезисе былины участвовала, очевидно, и беломорская редакция, так как присутствующий в ней и весьма важный в быдине мотив выбора вариантами предбылинной редакции не сохранен.

Главное внешнее отличие всех былинных вариантов от песенных: похвальба Скопина на пиру оказывается оскорбительной для дочери (или жены) Малюты, отравление выглядит как ее личная месть за нанесенную

России, что было выяснено еще самим собирателем. По справедливому мнению В. К. Соколовой, «этот вариант фиксирует, возможно, начало той переработки, которой подверглась песня на севере» (Соколова, с. 89).

³² Миллер. Очерки, т. II, с. 288.

³³ Алборов Б. А. Песни..., с. 163.

³⁴ Соколова, с. 90.

обиду.³⁵ Сначала в этой похвальбе обычно говорится о военных победах, но оканчивается она всегда унижением Малютинной дочери:

«Да и много Скопин да по землям бывал,
Кабы много Скопин городов бирал,
Да не взявши от города не отъезживал,
Не боялся Скопин да двадцати полков,
Двадцати пяти полков, да полков тысячных;
Да Малютяна князя во служенье брал,
Да Малютну Скурятьевну во служаюцьки,
Чашки-ложки я мыть да повареюцьки».

III XVII 46

В таком виде это место присутствует в четырех записях (III XVII 40, 46, 47; Астахова 51), близких текстуально и по составу. Здесь, по-видимому, отразилась более ранняя стадия обработки сюжета в былинной манере по сравнению со второй группой записей. Но в ней вариант 45, наиболее полный по составу эпизодов, позволяет лучше видеть общее внешнее направление этой обработки.

Подробное развитие получил образ матери Скопина, что привело к появлению ряда новых по сравнению с песней эпизодов. В варианте 45 всего их семь: 1) у князя Владимира родилось «чадо», нужен кум, Добрыню посылают за Скопиным; 2) Добрыня приезжает «в Малу Галичу» (в теремах Скопина он дважды обознается, думая, что встретил его матушку) и передает приглашение Владимира; 3) Скопич просит благословение у матери, она сначала отказывает, говоря, что он «во хмелю да не сурядливой», а в Киеве «злые бояришка подмолвщики», но Скопин приезжает в Киев; 4) окрестив младенца пируют, все похваляются, Скопин произносит свою похвальбу, причем здесь (как и в остальных вариантах этой группы) говорит, что Малютину дочь он держал «полюбовницей»; 5) она подносит Скопину отравленную чару; 6) мать оплакивает и хороит сына; 7) затем она едет в Киев, требует выдать отравительницу и расправляется с ней.

³⁵ В алтайской записи С. И. Гуляева похвальба Скопина касается ее отца:

«Брал я Малюту за черны кудри,
Бил я Малюту о сыру землю,
За тое за измену за великую».

III XVII 39

В других вариантах этой группы некоторые эпизоды разработаны подробнее. Так, в записях 42 и 44 описание похорон несомненно представляет собой трансформацию соответствующей реалии, сохраненной песенным вариантом 34:

Преставился Скопин сын Михайлович,
Да сделали ему гроб да право вечной дом,
Наверх обтянули да хрущатой камкой.
Да хоронили Скопина сына Михайловича.

ИП XVII 44

Во второй записи виднее сущность пародного отношения к герою былины:

Хоронили Скопина сына Иванова,
Украшали по заслуге его:
В буйну́ голову́ клали меч-кладенец,
Во праву́ руку да саблю вострую,
А во леву́ руку́ клали ту́гой лук с каленой
стрелой,
А во резвы ноги копейцо бурзомеческо.

ИП XVII 42

В той или иной форме каждый из былинных вариантов (кроме основательно забытого 41) сохраняет память о крестинах; например, в записи 44 эта тема обыгрывается цинично самой дочерью Малюты: неся отравленную чару, она «во левой руке выносит свое цядо милое» и с поклоном обращается к Скопину:

«У ты ой есть, Скопин да сын Михайлов!
Поздравить надо нам любима крестника».

ИП XVII 44

Еще более выпукло предстает образ отравительницы в другом варианте:

«Да вчера мы ведь с кумушкой кумилисе,
Да сегодня ведь крестника поздравить надь».

Наливала она цяру зелена вина,
Наливала не малу — полтора ведра,
Да положила она тут зелья лютого,
Да положила она сала змеиного,
Да подносит Скопину сыну Ивановичу,
Лоближешенько она да придвигается,

Понижешенько она да покланяется:
«Ох ты ой есть, Скопин да сын Ивановичь!
Уж ты выкушай цяру да зелена вина».

ИП XVII 46

Важный мотив выбора, отразивший в песне, как уже говорилось, реальную ситуацию, в которой оказался исторический М. В. Скопин-Шуйский (и утраченный в известных нам вариантах предбылинной редакции), сохранен и подчеркнут почти всеми вариантами самой былины:

Ай-я говорит ле Скопин да таковы слова:
«Ох ты ой еси, солинышко Владимир-князь!
А ще не пить мне-ка цяры — виновату быть,
А ще как выпить мне цяру — живому не быть».
А ще как берет Скопин во праву руку,
А ще как выпил Скопин к едину духу.

ИП XVII 41

В других записях значение этого мотива акцентировано обращением к богатырям и к дружине:

«Ох вы ой есь, дружинюшка хоробрая!
Вы хоробрая дружина да заговорная!
Уж вы русьские могущие богатыри!
Уж как пать мне-ка цяра — живому не быть,
А не пить мне-ка цяра — дак виновату быть.
Уж я выпью как цяру да зелена вина,
Вы тащите меня вои на улицу,
Посадите меня вы на добра коню,
Привезите меня да ко добру коню,
Спроводите меня да ко свою двору,
Пусть и знат про меня да родна матушка».

ИП XVII 46

Следует согласиться с тем, что по сравнению с песней былина утратила «историческую конкретность», но лишь отчасти — с тем, что она утратила «предельно сжатую, но четкую характеристику образов». ³⁶ Образ героя и персонафицировавший враждебные ему силы образ отравительницы в своих главных чертах былиной обрисованы более четко. Подтекст, явствующий из текста, объясняет казалось бы странное поведение героя: и сам Скопин и мать его догадываются, что предстоит; потому она не

³⁶ Соколова, с. 90.

Заметим, что ни в одном варианте былины не поясняется, почему и в чем Скопин «виноват», если не выпьет подносимую чару, хотя сам этот мотив всюду подчеркивается, так же как подчеркиваются и признаки ядовитого питья.

Достаточно ясно, что былина дает эпическое переосмысление центрального конфликта. Именно в том, что Скопин принимает и выпивает чару, состоит главный его подвиг. Эпическое величие героя, его исключительность, поставившая Скопина в один ряд с богатырями Киевской Руси, обусловлены не военными его победами для освобождения родины, хотя без них он не имел бы права на свое место в эпосе. Военные победы такого же значения были одержаны и другими героями «смутного времени» уже после гибели Скопина и именно их, а не его успехи сыграли в войне решающую роль. Но решающие военные победы оказались подготовлены победой нравственной.

Думается, что подлинное значение М. В. Скопина в истории России оказалось народом понято вернее, чем многими профессиональными историками. В тяжкое время всеобщей «смуты», когда борьба за власть между претендовавшими на «законность» (но мало различавшимися степенью беспринципности) правителями и военачальниками приняла формы ожесточенные и уродливые, нравственный подвиг был для народа не менее важен, чем подвиг воинский.

В песне, сохранявшей сначала верность частным историческим реалиям, центральный конфликт не был еще обнажен. Песня описывала, так сказать, «внешние факты», ибо всем ясна была их внутренняя сущность. По мере забывания деталей на географической периферии искажался и смысл песни. Примеры тому — поволжская и казачья версии, отчасти колымская редакция. Новгородские земли не были периферией: Скопин собрал свое войско как раз здесь и из Новгорода он начал свой победоносный поход. Неудивительно, что историческая память о нем сохранялась дольше среди потомков тех, кто составлял основу его армии. По свидетельствам современников, именно в ней его прочили на престол вместо Василия Шуйского.³⁸ Но сам Скопин не разделял этих настроений, заботясь только о выполнении долга, что за-

³⁸ См.: *Иконников В. С. Князь Михаил Васильевич...*, с. 134.

свидетельствовано в летописи: «Он же, беззлобивый ни во уме сего помысли еже о царстве, но токмо еже пострадати противу безбожных за божия церкви и за царя своего дядю и за все православное христианство».³⁹

Современники и их потомки понимали, что исключительность Михаила Скопина проявлялась в его нежелании противозаконно захватить власть (хотя он имел к тому реальную возможность), в его готовности riskнуть жизнью ради доказательства этого нежелания, вопреки клевете своих врагов, и в смерти во имя нравственной над ними победы. В народном сознании утрачивались, конечно, детали исторической ситуации, но надолго закрепилось общее понимание причин исключительности героя: победитель, защитник родины доказал свою высокую правоту, приняв смерть от заслуживающих презрения недоброжелателей. На основе сохранявшихся еще в устной традиции немногих реалий, и пользуясь средствами былинной поэтики, невозможно было передать это прямо. Былина передала сущность через условность.

Исследователи обращали должное внимание на весьма значительные заимствования из других былин в былине о Михаиле Скопине: и поездка Добрыни за героем по поручению князя Владимира, и то, что Добрыня в одном варианте дважды принимает служанок за мать героя, и то, что мать его приобрела черты поляницы, что она осуществляет возмездие после его гибели (и даже сказочный по происхождению эпизод оживления Скопина в одном из вариантов), как и ряд других мотивов, — все это, конечно, не имеет прямого отношения к исторической основе былины. Но можно было бы показать, что в той или иной степени каждое из этих заимствований несет художественную «нагрузку», служебную по отношению к центральной идее былины. Как верно писал А. П. Скафтымов по отношению к былине о Кострюке, «забывая исторические подробности, песня пополнялась иными приемами художественной техники слагателя, всасывая в себя ходячие формулы его искусства».⁴⁰ Сейчас мы не станем на этом задерживаться, поскольку процесс отбора и консолидации заимствований остался здесь незавершенным. При большой стабильности центральной

³⁹ Псковские летописи, вып. 1, с. 125.

⁴⁰ Скафтымов, с. 105.

части повествования состав привнесших эпизодов в былине неустойчив: хотя варианты распадаются на две основные группы, почти каждый из них даже внутри своей группы более или менее отличается от других не только по оформлению, но и по составу.

Былина была застигнута записями до того, как «отстоялась», а по-настоящему «отстояться» она не успела из-за угасания былинной традиции. Пожалуй, именно благодаря этому варианту былины о подвиге Скопина дают особенно наглядную иллюстрацию правильности общего наблюдения А. П. Скафтымова: «Сохраняя главный выдвинувшийся или поразивший эмоционально-психологический стержень и выражающую его основную сюжетную ситуацию, былина вольнее распоряжается более отдаленными и, с этой точки зрения, второстепенными деталями, или совершенно опускает их, или пользуясь ими как подсобным материалом к построению главного духовного эффекта и по мере надобности и пригодности применяя разные, но равнозначные положения то в качестве опричинивающей мотивировки главного поступка, то в качестве предварительного, настраивающего и интригующего средства, то в виде резонирующего фона и рельефа. Так происходит перестройка сюжетной схемы в сторону наибольшей и исключительной сосредоточенности на основном эмоционально-эстетическом эффекте».⁴¹

4

Необходимо рассмотреть еще песню о военных подвигах Скопина (*ИП XVII 31—33, 60—63*), причем начинать приходится с вопроса о ее существовании. В. Ф. Ржига считал, что такой песни в качестве самостоятельного произведения не было: он расценивал ее варианты как фрагменты первоначально единой песни о подвигах и об отравлении, песни, сохранившейся целиком только в сборнике Кирши Данилова.

Это мнение опровергается рядом соображений. 1. Как мы видели, песня об отравлении в первоначальной редакции основной версии имела вступление, сохранившееся в беломорской редакции и частично — в наиболее полном

⁴¹ Там же, с. 102.

варианте предбылинной редакции. В тексте же Кирши Данилова повествование об отравлении прямо начинается с пира. 2. Только у Кирши Данилова похвальба Скопина на пиру завершается фразой:

«Еще ли мне славу поют до веку,
От старого до малого,
А от малого до веку моего!»

ИП XVII 32

Здесь несомненное влияние концовки песни о подвигах Скопина, помещенной перед тем у Кирши Данилова:

И велику славу до веку поют
Скопину князю Михайлу Васильевичу.

ИП XVII 32

Такая концовка — традиционное эпическое завершение рассказа о подвигах, она часто употреблялась в былинах разными сказителями, но без того, чтобы продолжать за ней повествование о том же герое. 3. Само соединение достаточно заметно у Кирши Данилова некоторой неловкостью смыслового перескока в тексте: непосредственно за пением великой славы Скопину, «как бы малое время замешкавши, а во той же славной каменной Москвы» крестят княжича. Текстуальный шов здесь еще виднее, чем в былине об Алеше и Тутарине, разные версии которой помещены у Кирши одна за другой.⁴²

Песня о военных подвигах Скопина, насколько позволяют судить известные варианты, не была переработана в былинку, но одна из линий ее эволюции указывает на предпринимавшиеся в этом направлении попытки, причем здесь проявились аналогичные приемы сказительской работы.

Первоначальная версия представлена записями Кирши Данилова (*ИП XVII 32*), Суханова (*31*) и Габышева (*33*). Историческая основа передана более полно текстом Кирши, но в некоторых деталях точнее запись Суханова и даже поздний вариант Габышева.

По письменным источникам факты, отраженные песней, следующие:

⁴² Техника контаминирования аналогична: тут и там первая песня помещена целиком, текст же второй начинается прямо с указания того же места действия, о котором шла речь в конце первой.

1) литовско-польские войска (а также отряды Лжедмитрия II и др.) почти полностью окружили Москву;

2) М. И. Скопин отправился в Новгород для заключения союза с Швецией, взяв с собой шурина С. В. Головина. Они вели переговоры, в результате чего Головину удалось заключить договор, по которому царь Василий Шуйский получал от Швеции войско, уступив за это Корельский уезд;

3) к Скопину прибыл шведский отряд (12 000 шведов, шотландцев и французов под начальством Якова Понтуса Делагарди);

4) М. И. Скопин весьма успешно повел военные действия (основная масса его войск состояла из русских отрядов, собранных на севере), частью разбил, частью вынудил уйти все главные неприятельские силы, угрожавшие Москве;

5) в Москве М. И. Скопин был с ликованием встречен народом, последовали официальные торжества, награды, угощения за царским столом.⁴³

Песня соответственно повествует об этом так.

1. По Кирше Данилову, Московское царство со всех четырех сторон облегла Литва, а с нею — «сорочина долгополая», «черкасы пятигорские», калмыки, татары, башкирцы, «чукши со олюторами»; этот перечень будто бы союзных с Литвой народов (далее еще дважды приведенный в песне), конечно, позднейшее привнесение, не соответствующее реальной военной обстановке начала XVII в. Точнее варианты Суханова и Габышева, называющие только Литву.

2. По Кирше Данилову, Скопин — «правитель царству Московскому» — прибывает в Новгород, здесь в «съезжей избе» пишет «любимому брату названому» королю Карлу в «Свицкую землю, Саксонскую», просит помощи против упомянутых народов, «закладывает» три русских города; посылает с письмом «своего любимого шурина, а того Митрофана Фунтосова». Последнее имя, как уже отмечалось исследователями, — неуместное в таком контексте искаженное упоминание шведа Якова Понтуса. Вариант Суханова верно говорит о посылке «воеводы Головина» (но к «голстинскому королю Карлусу»). Вариант

⁴³ См. по документам: *Иконников В. С.* Князь Михаил Васильевич..., с. 116—136.

Габышева разъясняет, что для писания Скопин прибыл «во посольской дом, в юрту съезжую» (и просил силу из трех земель: «немцов-каливерцов», из земли греческой и земли шведской).

3. Только вариант Кириши Данилова говорит, что «в полувецкой орде» шведский король Карл получает послание и присылает в Новгород 40 тысяч «ратного люду ученого» — силы «свицкия», «саксонския» и «школьския». Вариант Суханова сообщает лишь, что Скопин пришел в Новгород, «скопив» 40 тысяч войска (в записи Габышева этот эпизод не отражен).

4. У Кириши упомянуто кратко, что Скопин отслужил заутреню, в вариантах Суханова и Габышева подробнее говорится о молебне в церкви Софии Премудрой (патрональный храм Новгорода) и о молитвах на одоление врагов.

Далее, согласно варианту Кириши, Скопин отправляется в поход «подымавши знаменье царские» и очищает «царство Московское», причем реалии снова подробны и целиком вымышлены, с вопиющим нарушением географических соответствий: на востоке войска Скопина победили «чудь белоглазую» и «сорочину долгополую», на юге — «черкас пятигорских» (еще none тут Малороссия), — на севере — калмыков и башкир, на западе — «чукши с олюторами». В вариантах Суханова и Габышева нет окончания: отсутствуют этот эпизод и следующий.

5. Вариант Кириши повествует о торжественных богослужениях в честь победы в Москве, о великом пире и пении славы Скопину.

Таким образом, в тексте Кириши Данилова довольно много заведомого вымысла в главных реалиях; позднейшие варианты Суханова и Габышева — кое в чем более точные, но много опускающие, относят, однако, все события ко времени Ивана Грозного.

Достаточно ясно, что уже к середине XVIII века песня о подвигах Скопина хуже сохраняла историческое правдоподобие, чем песня о его отравлении; это наглядно видно при сопоставлении обоих текстов в сборнике Кириши Данилова.

Упоминание о пении славы в конце варианта Кириши Данилова отражает, может быть, не только поэтическую традицию, но и реальность торжественной встречи

М. В. Скопина в Москве. В. Ф. Миллер резонно замечал, что «вероятно Скопину фактически пели славу при этом случае».⁴⁴ Дошедшая до нас песня могла быть специально для этого случая сочинена. Позже она забывалась гораздо быстрее, чем песня об отравлении, потому что победы М. В. Скопина не были явлением столь исключительным. Отход от исторической правды сопровождался контаминациями, примером чего является версия, представленная одной записью из Остафьева (60). Здесь вначале — малоудачное соединение с песней о Лжедмитрии, а концовка существенно изменена: не дождавшись королевской помощи, Скопин

Усгрѣб тесницку дубовую,
Поцал тесницкой помахивать:
Куды махнѣт — туды улица,
Куды отмахнет — переулоцек.
У три часа, у три цетверти
Прибил всю Литву нехресцоную,
Оццстил Москву просвещоную
И дом пресвятыя богородицы.

ИП XVII 60

Воздействие былинной поэтики, особенно заметное в финальной части этого варианта, почти столь же сильно и в тексте Кириши Данилова. Но здесь изменен уже сюжет.

Более существенное изменение его — в прионежской версии, записи которой произведены от Т. Г. и И. Т. Рябичиных (61—63). Обращения к шведскому королю тут нет, Скопин обращается к новгородцам:

Сбирал он мужиков новгородских,
Говорил-то таковы слова:
«Ай же, мужики новгородские!
Собирайте-ка мне силы сорок тысячей
Повыгнать из Москвы Литва поганая!»
Эти мужики новгородские
Ему силушки собрали сорок тысячей.
Садился тут Скопин на добра коня,
Ехал с силушкой великой к каменной Москвы.

ИП XVII 61

С точки зрения исторической правды такая замена обращения к шведам не вступает в существенное проти-

⁴⁴ Миллер В. Ф. Исторические песни из Сибири. — Изв. Отд-ния рус. яз. и словесности. СПб., 1904, т. XI, кн. 1, с. 31.

воречие с действительностью: хотя Скопин собрал здесь не 40 тысяч, а значительно меньше, войска его состояли преимущественно из жителей новгородских земель. Это обстоятельство способствовало, вероятно, и сохранению в местном репертуаре самой песни.

Исключительное внимание к шведам в первоначальной версии (непропорциональное реальному значению шведской помощи) служит аргументом в пользу предположения, что сама песня была сочинена по случаю торжественной встречи Скопина в Москве: вместе с ним прибыл Делгарди, ему оказывались почести со стороны правительства, весьма заинтересованного в продолжении союза со шведским королем. Упоминания о его содействии сохранены вариантами, записанными вне пределов Новгородской земли. В Новгороде же благожелательная оценка шведов сохраняться не могла: вскоре после смерти Скопина Делгарди отвел свои войска в Новгород, они оккупировали окрестную территорию, вели себя как завоеватели и оставили недобрую память, что отразила уже лироэпическая песня, записанная для Р. Джемса.

Однако косвенное воздействие опущенных эпизодов о шведской помощи можно усмотреть в прионежской версии: если в тексте Кирши Данилова говорится о присылке королем в помощь Скопину «того ратного люду ученого», то в вариантах Т. Г. Рябина Скопину оказывает помощь Микитушка Романович, действующий колдовским образом — так же, как Волх Всеславьевич и Роман Митриевич в былинах о Волхе и о братьях Ливиках.

Использование былинного материала здесь весьма существенно (половина варианта 61 текстуально соответствует названным былинам). Но тем не менее это скорее внешнее воздействие былинной традиции на существовавшую песню, чем процесс возникновения новой быliny: в произведении нет оригинальной стержневой идеи, а центр тяжести перемещается с действий Скопина на колдовские способности Микиты Романовича. Контаминация могла содействовать некоторому оживлению интереса к забывавшейся песне, но решающего значения не имела: ни от потомков И. Т. Рябина, ни от других сказителей Прионежья эта песня уже не была записана.

Однако имя Скопина вошло в эпос не только с былинной о его смерти: среди имен русских богатырей оно присутствует и по другим поводам: Скопин оказывается

на богатырской заставе при Илье Муромце, участвует в свадьбе Владимира и привезенной Дунаем Апраксии,⁴⁵ указывает невесту для Владимира (*БПЗБ 33*). Можно с полным правом сказать, что М. В. Скопин — единственный из исторических деятелей XVII в., введенный народом в русский былинный эпос, и что главная причина этого — эпическая исключительность обстоятельств его гибели.

Судьба же песни о военных успехах М. В. Скопина — косвенное подтверждение приведенных выше соображений относительно центральной идеи былины о нем и причин введения этого героя в сонм богатырей русского эпоса: нравственный подвиг М. В. Скопина оказался для народа важнее военных побед. Скорее всего и сама песня о военных успехах сохранялась в репертуаре преимущественно благодаря тому, что именно Скопин был ее главным героем.

А. Н. Веселовский писал, что от исторической песни «нельзя ожидать, чтобы она с точностью сохранила именно факты; она передает обычно лишь впечатление, произведенное ими на современников, тот идеальный образ, которым известное происшествие или героическая личность отразились в народном сознании».⁴⁶ Если в былинах «мифической» эпохи «историческая струя <...> менее ощутительна для нас, то это объясняется просто тем, что эти былины дольше жили в народе и более исказились от пересказов, от чего иное историческое указание стало общим местом и могло безразлично переходить из одной былины, где оно имело фактический смысл, в другую, где ему быть не следовало».⁴⁷ А. Н. Веселовский считал, что «если бы, напр[имер], песни о Грозном, более близкие к нам, прожили в народе еще лет 200—300, при тех условиях, при каких существовали владимировские былины <...> если бы притом наша развивающаяся историческая наука <...> не давала нам с каждым днем больше возможности раскрыть историческую суть этих песен — они поразили бы нас лет через 200 такою же загадоч-

⁴⁵ См. об этом: *Миллер. Очерки*, т. II, с. 285. Скопин попал в качестве действующего лица и в песню о вятии Азова (*ИП XVII 98*).

⁴⁶ *Веселовский А. Н. Две варшавские диссертации*. — *Вестн. Европы*, 1872, № 10, с. 908—909.

⁴⁷ Там же, с. 907.

ностью своего содержания, какую поражают теперь былины о Владимире и его богатырях. Тут, стало быть, разница во времени, а не в существенном отличии былины от исторической песни». ⁴⁸

Разобранный нами пример подтверждает эти заключения А. Н. Веселовского, но не в полной мере. Историческую суть былины о Скопине удастся раскрыть благодаря достаточности исторических данных; без них ее содержание было бы для нас загадочно. Но разница между исторической песней и былиной в этом случае — не столько следствие искажений, вызванных длительным бытованием (оно не было очень продолжительным), сколько результат постепенного перехода от передачи непосредственного впечатления, произведенного на современников историческим фактом, к концентрации внимания на его этической сущности.

Центральная идея былины о подвиге Михаила Скопина — в прославлении героя-патриота, принявшего смерть ради утверждения своей нравственной правоты. Идущая от конкретной действительности, от исторической обстановки, в которой эта идея имела первостепенную актуальность, она со временем обобщенно закрепились в былине через эпическую условность. Стадиальность эволюции здесь видна наглядно: устные рассказы современников события и лиро-эпические песни → историческая песня → былина (боковые линии: историческая песня → обрядовая колядная песня; историческая песня → баллада). Перед нами наиболее ясный и простой пример появления былины на основе исторического факта через посредство произведений иной жанровой принадлежности и с использованием сюжетного наследия былинной традиции.

⁴⁸ Там же

ОТРАЖЕНИЕ РАЗНОВРЕМЕННЫХ СОБЫТИЙ В ОДНОМ БЫЛИННОМ СЮЖЕТЕ

(„Добрыня и Василий Казимирович“)

1

Значительно более сложный пример представляет собой былина о свержении татарского ига («Добрыня и Василий Казимирович»). Как увидим позже, поэтизация фактов оказывается здесь во многом принципиально аналогична предыдущему примеру. Однако выявление исторической основы и исследование пути эпических трансформаций в данном случае требует приложения гораздо большего труда и привлечения гораздо более разнородных материалов. При этом некоторые компоненты общего построения неизбежно остаются гипотетическими — вследствие временной ограниченности общего фонда существующих записей и скудости свидетельств письменных источников.

Трудная для изучения и неоднократно изучавшаяся, эта былина особенно интересна в двух отношениях. Перед нами один из наиболее любопытных случаев историзма эпоса, когда и сюжет как будто не соответствует реально совершившимся фактам, и персонажи к событиям, которые былина отразила, в действительности отношения как будто не имели. Любопытна и история ее изучения. Это выразительный пример того, насколько различны могут оказаться выводы в тех случаях, когда подкрепляющие их построения базируются либо на самых общих представлениях об эпохе, либо на традиционных, но критически не проверенных по первоисточникам оценках конкретных событий.

Былина известна нам в 27 записях. Они распадаются на три версии, основная версия имеет три редакции. Характеристику состава этой версии удобнее начать с онежской редакции, записывавшейся особенно часто, но почти всегда — в соединении с былинной о неудачной женитьбе

Алеши Поповича¹ (эпизоды последней, однако, легко могут быть выключены без ущерба для цельности повествования; такое выключение их было осуществлено самим исполнителем или его предшественником в варианте *ОБ 9*).² Если отвлечься от этих вставок и второстепенных различий, общая схема содержания сводится к следующему.

1. Василий Казимирович, Добрыня Никитич и Иван Дубрович по поручению Владимира везут дань неверному царю.

2. Царь предлагает богатырям состязания. Участвующий в них по поручению Василия Казимировича Добрыня обыгрывает царя в шахматы, затем побеждает его лучших стрелков из лука и, наконец, успешно побарывает многих татарских борцов.

3. Борьба переходит в бой русских богатырей со всей татарской силой, и они побивают войско вражеского царя.

4. Царь просит пощадить остатки его военной силы, отдает дань и обязуется впредь платить ее Владимиру.

В мезенско-алтайской редакции³ Василия Казимировича сопровождает один Добрыня. Богатыри здесь отказываются везти русскую дань в Орду, а отправляются туда (с согласия Владимира), дабы получить дань от татарского царя. В алтайском варианте (*Гуляев 10*) Владимир даже пишет по просьбе своих послов (инициатива принадлежит Добрыне) грамоту с требованием дани от Батура. Прочтя это письмо, издевательски переданное богатырями, Батур грозит Василию Казимировичу, что ему «отсель не уехати». Состязания аналогичны онежской редакции, выигрывает их Добрыня, причем после стрельбы угроза царя повторяется. Избиение татар после третьего

¹ Рыбников 8; Гильфердинг 80; И. Г. Рябинин-Андреев, прил. 6; П. И. Рябинин-Андреев 5; *ОБ 9, 39, 97, 102, 108*; Астахова 134; *АКФ, ф. 1, оп. 1, к. 2, № 39 (РЭПК 40)*; *АКФ, ф. 1, оп. 1, к. 69, № 2*; *ФА, ФВ, № 710/1—711*; с добавлением былины о поединке Добрыни и Алеши: *ИРЛИ, р. V, к. 165, п. 22, № 12*; кратко в составе сводной былины о Добрыне: *АКФ, ф. 1, оп. 1, к. 2, № 68*.

² Это видно из следующего: в коптампнированных текстах Добрыня, согласно былине о женитьбе Алеши, едет проститься с матерью и договаривается поэтому с Василием Казимировичем о встрече у камня Латыря. Встреча происходит после прощания Добрыни. В варианте *ОБ 9* также говорится о встрече богатырей на этом месте, хотя из предыдущего ясно, что они не разъезжались (на это обстоятельство обратил внимание Ф. М. Селиванов).

³ *Гуляев, 10*; *Григорьев, 352, 358, 419*.

состязания богатыри прекращают, получив обещание царя отдать Владимиру «дани и пошлыны за те годы за прошлые, за те времена — за двенадцать лет».

Плохо сохранилась нижегородско-шенкурская редакция. В сокращенном и полуразрушенном, но содержащем некоторые существенные детали нижегородском варианте (*Киреевский, вып. II, с. 90*) с Василием Казимировичем тоже едет только Добрыня. Привезших дань богатырей царь Батырь встречает насмешкой: «Не бывать вам молодцам на святой Руси». Из состязаний сохранилась только стрельба, но видно, что цель состязания (происходящего по инициативе Добрыни) — завоевать право вернуться на Русь. Затем богатыри избивают татар, Батырь просит оставить «хошь на семены» и отказывается от русской дани. Несколько лучшей сохранности по степени полноты шенкурские варианты (*Киреевский, вып. II, с. 83 и 83 примеч.*), где кроме Добрыни героя сопровождает Марк паробок. Эти тексты испытали влияние мезенско-алтайской редакции, нарушившее логичность содержания: богатыри уезжают без дани (отказавшись взять ее), но, приехав, предлагают Батырю принять дань. Тот не торопится ее взять, а назначает состязания. Победив в них, богатыри возвращаются в Киев, так и не отдав дани.

Сопоставление всех вариантов трех редакций заставляет полагать, что главные эпизоды, перечисленные при общей характеристике первой из них, входили и в состав архетипа основной версии. В нем присутствовали, очевидно, и некоторые мотивы, утраченные большинством вариантов, но сохранившиеся в удаленных друг от друга географически и по составу вариантах разных редакций, что свидетельствует об исконности этих мотивов для версии. Сюда относятся независимое поведение богатырей при встрече с вражеским царем и стремление его не отпускать послов обратно на Русь (чем и мотивированы состязания в вариантах *Киреевский, вып. II, с. 90* и *Гуляев 10*).

Крупные отличия имеет печорская версия,⁴ испытавшая существенное воздействие других былин. Богатыри везут здесь дань-пошлыну на кораблях, состязания мотивируются тем, что иноземный царь отказывается ее при-

⁴ *Ошукон, II, 65; Леонтьев, 13; ВПЗБ, 69.*

нять, требуя от богатырей службы; богатыри обычно убивают его, забирают богатства и возвращаются на Русь. Главным героем оказывается в одном случае Василий Буслаев, в другом Дунай; Добрыня присутствует только в двух записях, причем роль его здесь гораздо менее значительна. Относительно позднее появление этой версии, обязанной воздействию других былин, может быть показано текстологически.

Беломорская версия, представленная одним вариантом (*Марков—Маслов—Богословский*, ч. I, 16) будет подробно охарактеризована в дальнейшем.

А. В. Марков, кажется, первым обратился (хотя и очень бегло) к вопросу об исторической основе былины и времени ее сложения, которое он определял XV в. «Имя новгородского посадника Василия Казимира, — писал А. В. Марков, — встречается в летописях под 1471—1481 гг. Он подносил дары московскому великому князю; былины сделали из ненавистного новгородцам московского властителя — иноземного царя и отправили к нему с Василием Казимировичем дань, но ее предметами выставили соколов и кречетов, издавна поставлявшихся к московскому двору из Новгородской земли».⁵

Подробно рассматривавший былинку В. Ф. Миллер считал, что она отразила исторический факт прекращения выплаты русской дани татарам при Иване III. Дав обзор некоторых летописных свидетельств о современнике события (и падения независимости Новгорода) новгородском посаднике Василии Казимире, В. Ф. Миллер приходит к заключению, что это был, главным образом, политик и дипломат, боровшийся против Москвы, в связи с чем «былинный Василий Казимирович, как исполнитель дипломатических поручений, до некоторой степени напоминает исторического». Исследователь отметил также, что «новгородский Василий Казимир пострадал от великого князя: был им посажен в тюрьму и затем освобожден вследствие ходатайства боярской новгородской партии. Это сидение в тюрьме должно было привлечь к нему, как к пострадавшему, симпатии людей его партии, увеличить его популярность».⁶ Наконец, В. Ф. Миллер замечает, что

⁵ *Марков А. В.* Бытовые черты русских былин. — Этнографическое обозрение, 1903, кн. LVIII, № 3, с. 46.

⁶ *Миллер.* Очерки, т. II, с. 207.

«врагами исторического Василия Казимира были <...> конечно, московские бояре, окружавшие великого князя», и напоминает, что в одном из вариантов (*Ончуков 65*) «мы находим такое же враждебное отношение княжеских бояр к Василию Казимирову».⁷

В. Ф. Миллер датировал былинку началом или первой половиной XVI в. по следующим основаниям. 1. Поскольку настоящим героем былины является, по мнению исследователя, Добрыня, то надо думать, что былина появилась до того, как Добрыня в эпосе был оттеснен на второе место Ильей Муромцем, а это, согласно выводам В. Ф. Миллера, произошло во второй половине XVI в. 2) Поскольку в былине Василий Казимирович фигурирует «в качестве служилого лица при князе Владимире и стоятеля за общерусские государственные интересы», тогда как его исторический прототип был «упорный стоятель за новгородскую вольность и враг великого князя», то значит, после деятельности исторического Василия Казимира должно было пройти достаточно много времени, чтобы такая метаморфоза могла произойти; это мешает отнести сложение былины к XV столетию.⁸ 3. Поскольку князь Владимир в одном варианте (*Григорьев 352*) изображен «грозным властителем вроде московского царя Грозного» (готов за неуместное слово казнить, окружен боярами «подмолвщиками», держит «в погребе» богатыря, вина которого в былине не объяснена, богатыри падают князю в ноги), то «все это, по-видимому, черты времени». «Наличность новгородского имени — Василия Казиминова, — писал В. Ф. Миллер, — указывает на новгородский район сложения былины».⁹ Этим новгородским происхождением ее В. Ф. Миллер и объяснял отмеченное В. Ф. Марковым «упоминание соколов и кречетов в инвентаре дави», подчеркивая, что он расходится с А. В. Марковым не только «в определении времени сложения былины», но и «в предположении ее первоначального значения», поскольку «перелицовка московского великого князя в татарского царя Батюга <...> представляется маловероятной».¹⁰

⁷ Там же, с. 208.

⁸ Там же, с. 209—210.

⁹ Там же, с. 210.

¹⁰ Там же, с. 209.

М. Н. Сперанский полагал, что имя Василия Казимировича (прототип которого был «ловкий организатор борьбы против Москвы») «покрыло собой другое, раньше бывшее в бытине тогда, когда в новгородской области перерабатывалась наша бытина». Автор считал, по-видимому, что само сложение «сюжета о посольстве Добрыни» могло произойти еще в XV в., на основе исторического факта прекращения уплаты дани татарам при Иване III, а переработка — в XVI в. М. Н. Сперанский допускал также предположение, что образцом послужила бытина о Дунае — несколько развивая этим, как и остальным своим построением, общую концепцию В. Ф. Миллера, тоже отмечавшего сходство этих бытин.¹¹

Возражал В. Ф. Миллеру А. П. Скафтымов, считавший отмеченные черты сходства между персонажем бытины и новгородским посадником Василием Казимиром недостаточными, «чтобы его считать историческим прототипом бытинного Василия Казимировича». А. П. Скафтымов отмечал, что сидению исторического Василия Казимировича в княжеской тюрьме соответствует только в одном варианте сидение Василия Казимировича в «погребе глубоком» у Владимира. «Впрочем, — заключает А. П. Скафтымов, — едва ли верил сам Миллер в эти сходства», — и приводит слова В. Ф. Миллера: «Мы не в состоянии уяснить себе мотивы, вызвавшие внесение имени Василия Казиминова в бытину так называемого киевского цикла, кроме разве того, что это имя в свое время пользовалось широкой известностью».¹² Возражения эти хотя и несколько поверхностны, но небезосновательны. Можно было бы к ним добавить, что, например, изображение Владимира самодержцем вроде Ивана Грозного — тоже индивидуальная для данной бытины особенность одной из ее записей, легко объясняемая влиянием исторических песен и позднейшей исторической обстановки. Во всяком случае, при датировке произведения рискованно опираться на данные такого рода, если нет аргументов, которые объясняли бы причины исчезновения этих черт в подавляющем большинстве вариантов.

Построению В. Ф. Миллера во многом следует статья В. Г. Смолицкого (хотя выводы В. Ф. Миллера названы

¹¹ Сперанский М. Н. Русская устная словесность, с. 247—249.

¹² Скафтымов, с. 14.

в ней ошибочными). По его мнению, главный герой былины — Василий Казимирович, а образ Добрыни использован в новой былине «в качестве символа той силы, на которую опирается» этот «политик и дипломат». Поскольку он в некоторых вариантах отказывается везти дань, это сближает его с историческим Василием Казимиром — лицом, «которое действительно находилось в оппозиции к великому князю».¹³ Стремясь уточнить обстоятельства появления былины, В. Г. Смолицкий приходит к заключению, что исходным событием была отправка в 1480 году даров Ахмед-хану, ибо он не взял их, а потребовал приезда самого Ивана III. В. Г. Смолицкий говорит о двух версиях былины. Печорская версия, по его мнению, древнейшая, так как в ней вражеский царь отказывается принять дань; затем возникла версия, где богатыри сами отказываются везти дань; варианты, записанные в Прионежье, а также *Киреевский*, вып. II, с. 83 и 90 — переходные: в них богатыри едут с данью, но нет отказа царя принять ее.

Тот факт, что в печорских вариантах (как и в большинстве остальных) нет никаких намеков на противоречие героя князю, В. Г. Смолицкий объясняет забыванием. Этой же причиной объясняет он и отсутствие во всех вариантах, кроме печорских, отказа царя принять дань. По мысли В. Г. Смолицкого, оппозиция исторического Василия Казимира князю по вопросу о независимости Новгорода перешла в нежелание быллинного героя везти дань татарам в результате того, что в XVI в. «от образа Василия Казимира достоверно исторического осталось только то, что он неоднократно находился в конфликте с князем и был современником „стояния на Угре“». Противопоставляющий свои позиции работам исторической школы автор пишет: «Идея былины как бы носилась в воздухе в разрозненных исторических припоминаниях различных фактов и оценках различных исторических событий. Фан-

¹³ *Смолицкий В. Г. Из истории русского героического эпоса. — Советская этнография, 1963, № 5, с. 17—18.* В 1950-е годы резкую критику предшественников (прежде всего ученых исторической школы) нередко совмещали с позитивным использованием без ссылок их конкретных наблюдений и выводов (первые главы коллективного труда «Русское народное поэтическое творчество». М.; Л., 1953, т. 1; книга В. Я. Пронца, и др.). У последователей этих работ стало довольно обычным не давать позитивных ссылок на своих «противников».

тазия и талант народа-художника переплавили весь этот разнородный материал в стройное, самостоятельное поэтическое произведение». ¹⁴

Идея о существовании в былине противоречия между героем и князем восходит к труду В. Я. Проппа, который, правда, полагал (на основании варианта *Гуляев 10*), что Добрыня отражает точку зрения народа, требующего сопротивления врагу, а Василий Казимирович, начавший действовать как исполнитель воли Владимира, постепенно переходит к точке зрения Добрыни. В. Я. Пропп считал, что «содержанием былины является постепенное разоблачение слабости врага и сознание превосходства и перевеса русских. Это приводит к сознанию, что татарская власть держится не своей силою, а слабостью и нерешительностью князей, готовых платить дань вместо того, чтобы оказывать сопротивление. Требуется только незначительный толчок для окончательного свержения этого ига, и такой толчок дается героями, носителями народной исторической мысли». ¹⁵ По мнению В. Я. Проппа, произведение возникло гораздо ранее событий 1480 г. — даже до того, как Русь начала активную борьбу за свержение татарского ига: былина «исторична в том смысле, что правильно передает историческую обстановку: она указывает, что народ осознал свои силы; она показывает, с какими мыслями и чувствами войны шли на бой, когда возникали решительные столкновения, одним из которых позднее была Куликовская битва». ¹⁶

Построение В. Я. Проппа выглядит логичным, но не основывается на верном учете конкретных исторических данных: общая обстановка, подобная тому, о чем пишет В. Я. Пропп, имела место не до Куликовской битвы, а лишь столетие спустя, когда действительно существовала общественная оппозиция нерешительности московских властей в конфликте с татарским ханом во время «стояния на Угре», результатом которого и явилось освобождение от татарского ига. Впрочем, В. Я. Пропп справедливо отмечал, что «в таких формах, в каких в былине совершается это событие, оно в истории происходить не могло». ¹⁷

¹⁴ Там же, с. 18.

¹⁵ Пропп, Героический эпос, с. 366.

¹⁶ Там же, с. 368.

¹⁷ Там же, с. 355.

Б. А. Рыбаков в своем труде не подвергал былинку специальному рассмотрению, но попутно высказал о ней несколько важных соображений. Он писал: «Почти все детали этой быliny — поздние, отражающие, очевидно, эпоху „ордынского выхода“, но в некоторых вариантах сохранились очень старые подробности, позволяющие говорить о большой древности былинной основы». Б. А. Рыбаков называет эти подробности: отчество князя Владимира — «Сеславъич» и название «земля Поленецкая», употребленное вместо Орды. «Можно предположительно сопоставить основу этой быliny, — продолжает автор, — с первым походом Владимира Святославича в качестве киевского князя в 981 г., когда он зашел в землю польских Полян „и зая грады их Перемышль, Чървен и ины грады, иже суть и до сего дъне под Русю“. В этом же году был совершен удачный поход и в другом направлении: „В сем же лете и Вятичи победи и възложи на ня дань от плуга“. Этими двумя успешными походами открывалось княжение Добрыниного племянника. Победная песня о наложении дани на Червенские города „Поленецкой земли“ могла быть хорошим продолжением песни о победе над Полоцком в предыдущем 980 г. Удачный дебют юного князя, в первый же год увеличившего казну новой данью, вполне мог быть воспет в виде быliny о Добрыне, его государственном опекуне; воспевались не военные действия, а их результат — „дани-пошлины“. Напомнив о важности для киевского князя и его дружины дани, приобретение новых объектов которой «могло стать предметом воспевания на дружинных цирах „ласкова князя Владимира Сеславъича“», Б. А. Рыбаков замечает: «После отказа от выплаты ордынской дани в XIV—XV вв. былина приобрела свой современный вид».¹⁸

Последний по времени отражения в печати опыт изучения этой быliny — в кандидатской диссертации Ф. М. Селиванова. Автор пришел к выводу, что сохранившиеся варианты (кроме печорской версии) отразили «переработку более раннего эпического произведения», содержание которого «заключалось не в освобождении Киева от уплаты дани „царю неверному“, а в том, что русские сами сумели взять дань с непокорного власти-

¹⁸ Рыбаков. Древняя Русь, с. 67 (курсив автора, — С. А.).

теля и поставить его в зависимое положение».¹⁹ Ф. М. Селиванов считал, что героем былины являлся Добрыня (но воздержался от предположения, какой именно конкретный поход за данью послужил отправным историческим фактом). Позднейшая переработка ее происходила постепенно, что по-разному отразилось в вариантах.

Предположение о связи с посадником Василием Казимиром Ф. М. Селиванов отверг, признав неубедительными доводы А. В. Маркова и В. Ф. Миллера относительно схождения между историческим персонажем и былинным. «Кроме того, — писал Ф. М. Селиванов, — трудно допустить, чтобы новгородский посадник, один из предводителей „литовской партии“, оказавшийся в эпоху острого столкновения классовых интересов при решении исторических судеб Новгородской земли (присоединение к Московскому государству) не на стороне широких народных масс, стал героем народного произведения».²⁰ Соответственно автор отверг и предположение, что переработка былины происходила в Новгороде, а время переработки отнес к эпохе, предшествовавшей освобождению от татарского ига. Особенности печорской версии Ф. М. Селиванов объяснял предположением, что основу ее составило недошедшее эпическое произведение, отразившее события X в. — русские походы по Волге и Каспийскому морю или разгром Хазарского царства Святославом.

В диссертации основательно аргументирована гипотеза о существовании былины, посвященной поезде Добрыни за данью. Внимательно разобрав довольно многочисленные упоминания в разных былинах о сборе богатырями дани, автор показывает, что исполнителем такого поручения оказывается, как правило, Добрыня. Выясняется, кроме того, что стилистически описания отправки богатырей с данью в былине «Добрыня и Василий Казимирович» аналогичны описаниям отправки за данью в других былинах, а сама номенклатура дани в изучаемой былине более соответствует эпохе Киевской Руси, чем татарского ига. По заключению Ф. М. Селиванова, в окончании ряда вариантов «дело представляется так, что не

¹⁹ Селиванов Ф. М. Традиционные формулы русского эпоса. (К вопросу о его исторической основе). Автореф. М., 1964, с. 15—16.

²⁰ Там же, с. 16. Дальнейшие ссылки даются на саму диссертацию, любезно присланную мне автором.

Владимир должен платить дань за 12 лет иноземному царю, а наоборот».²¹ Своей гипотезой автор объясняет не только это, но и другие «странности» былины: богатыри ведут себя дерзко перед вражеским царем порой и в тех вариантах, где дань ему привезена, привоз же ее воспринимается обычно царем как ничего не значащий факт, царь стремится, по-видимому, погубить с помощью состязаний богатырей, хотя они привезли ему дань и т. п.

Мнение автора, будто все это — только результат переделки былины о походе Добрыни за данью, может быть оспорено. Думаем, однако, что сама гипотеза о существовании такой былины и о воздействии ее на былину о свержении татарского ига плодотворна. Она позволяет, как нам кажется, объяснить теперь обстоятельство, смущавшее еще В. Ф. Миллера: послом отправлен Василий Казимирович, но он требует, чтобы вместе с ним ехал Добрыня, а по прибытии в Орду Добрыне и поручает главный персонаж участие в предлагаемых вражеским царем состязаниях, всякий раз прямо заявляя, что надеется на Добрыню. Раз истинная цель поездки состояла в том, чтобы заменить отвоз дани получением ее, то естественно, что герой берет своим помощником богатыря, хорошо известного как раз умением получать дань от грозного и хитрого иноземного властителя.²²

Такова в сущности весьма разноречивая историография вопроса. В обзоре ее мы не касались экскурсов, посвященных преимущественно параллелям к эпизодам состязаний в эпосе других народов (главным образом в трудах В. В. Стасова и О. Ф. Миллера), а также беглых упоминаний и краткого рассмотрения в общих курсах, не дающих оригинальной разработки по данному сюжету. Как видим, несмотря на крупные расхождения существующих воззрений, между ними есть все же общее, отра-

²¹ Селиванов Ф. М. Традиционные формулы русского эпоса, с. 228.

²² Заметим, что предполагаемое Ф. М. Селивановым произведение естественнее всего могло сохраняться как раз в репертуаре Новгородской земли, где интерес к нему должен был поддерживаться поездками за данью на Северо-Восток, очень часто имевшими характер военных предприятий. С другой стороны, в Новгородской земле гнет татарского ига ощущался несравненно слабее, чем в «низовских» княжествах Руси, где произведение подобного содержания оказалось бы в слишком разительном несоответствии с действительностью.

жающее самоочевидный факт: былина, в том ее виде, какой известен нам по записям XIX—XX вв., появилась в эпоху борьбы с татарами.

2

Чтобы определить, какие конкретно события этой борьбы могли послужить основой былины, целесообразно суммировать сначала основные компоненты содержания сохранившихся ее версий. Один из них должен быть сразу же отведен вследствие очевидного несоответствия истории. Только «логика народного героического эпоса» отразилась в том, что «русские богатыри вместо дачи дани сами получают ее с властителей орды».²³ Это уже само по себе свидетельствует против допущения, что былина появилась на основе устных повествований о реальном факте освобождения от татарского ига. Для былины факт был слишком «односторонним»: перестав платить дань татарам, Русь, однако, не стала сама получать дань от них. За вычетом этого мотива (отсутствующего, впрочем, не только в печорской версии, но и в некоторых вариантах основной версии), главное содержание былины — описание богатырского посольства, отправленного зависимым от татар русским князем к татарскому царю по поводу русской дани; посольства, результатом которого, из-за агрессивности татарского царя, явилось истребление русскими богатырями почти всей татарской силы. Эти два взаимосвязанных стержневых мотива былины оказываются достаточным определителем отправных исторических событий. Рассмотрим их по методу исключения.

В наиболее тяжелые времена татарского ига на протяжении ста пятидесяти лет русские князья и их послы многократно ездили в Орду, но итог таких поездок бывал слишком далек от былинной ситуации, не говоря уже об отсутствии значительных поражений татарских войск: военный разгром татарской армии, сопровождавшийся почти полным ее истреблением русскими, происходил только в последней четверти XIV в.

В XV столетии сколько-нибудь крупных военных побед над татарами не было. Отправка дани в Орду прекратилась после 1480 г., в котором Иван Товар-

²³ Плисецкий М. М. Историзм русских былин, с. 184.

ков ездил к Ахмед-хану с дарами от Ивана III. Но это не сопровождалось разгромом вражеских войск. Генерального сражения между противостоявшими армиями русских и татар, как известно, не произошло.²⁴ Следовательно, не эти события послужили основой рассматриваемой былины.

Военные успехи XVI столетия происходили уже на совершенно ином фоне общих взаимоотношений Руси и татарских ханств: о посольствах к татарам по поводу русской дани в то время речи уже не могло быть. Ханства эти одно за другим завоевывались и включались в состав Русского государства. События XVI в. не могли послужить исторической основой былины.

Вернемся к фактам последней четверти XIV в. Первая крупная победа русских — битва на р. Воже в 1378 г. — не связана с какими-либо посольствами или переговорами относительно дани (и была одержана не над армией татарского царя, а над отрядом одного из его воевод). Таким образом, отпадает и этот исторический эпизод.

Остаются события 1380 г. Именно они дают искомое соединение в реальной исторической действительности двух как будто противоположных по своему смыслу фактов. В этом году русское посольство с богатыми дарами было отправлено к татарскому царю, состоялись переговоры по поводу русской дани, после чего огромное войско этого царя было русскими разбито и почти полностью истреблено. Если обратимся к летописям, то обнаружим не только в этом главном, но и в некоторых частностях достаточно очевидную аналогию былинной ситуации.

Еще в начале 70-х гг. XIV в. московский великий князь Дмитрий Иванович, пользуясь ослаблением Орды, добился договоренности об уменьшении размера дани по сравнению с той, которая выплачивалась ранее при хане Джанибеке. После того как русские разбили татар на р. Воже, Мамай, к тому времени укрепивший свою власть

²⁴ По сведениям летописи дело кончилось тем, что отошли русские, а затем татары: «И бе дивно тогда видети: едини от других бежаху», — заметил по данному поводу русский летописец (ПСРЛ, М.; Л., 1949, т. XXV, с. 328). Как видно из этих слов, реальные причины отступления татар — их частные неудачи, рейд русского войска в глубокий тыл Ахмед-хана и др. — оставались малоизвестны современникам.

в Орде, собрал огромную армию для приведения Руси к прежней покорности. Летописная повесть о Куликовской битве сообщает, что, придвинув свое войско к границам Русской земли, «нача Мамай слати ко князю великому Дмитрию выхода просити (т. е. требовать дани, — С. А.), как было при Чанибеке цари». Дмитрий Иванович, «не хотя кровопролития, и хотяше ему выход дати по крестиянской силе и по своему докончанию, как с ним докончал» (т. е. согласно последней договоренности). Однако Мамай «не восхоте» этой уменьшенной дани, «но высоко мысляше». ²⁵ Затем описывается Куликовская битва, окончившаяся истреблением татарских войск и бегством Мамаю, говорится о захвате русскими богатой добычи. В Повести о Мамаевом побоище сказано, что Дмитрий Иванович, узнав о приближении войск Мамаю, «избра юношу доволна смыслом, имянем Захарию Тошкова, и дав ему два толмача, умеюща языку еллинскому (здесь: татарскому, — С. А.) и злата много отпусти с ним ко царю». ²⁶ Сопоставление этих данных приводит к заключению, что предъявленное Мамаем требование увеличенной дани как раз и явилось своеобразным ответом на дары, которые привез ему от русского великого князя Захарий Тютчев. ²⁷

Вообще же и посольство Тютчева, и ответное требование Мамаю явились, по-видимому в основном тактическими маневрами. Как явствует из совокупности данных Летописной повести о Куликовской битве и Повести о Мамаевом побоище (в ее наиболее достоверных частях), Мамай был настроен весьма агрессивно. Он привел огромную армию не для того, чтобы путем психологического

²⁵ ГПБ, F.IV.238, л. 247.

²⁶ Снегирев, с. 11—12. Характеристику Летописной повести о Куликовской битве и Повести о Мамаевом побоище см. в моей статье «Об устных источниках летописных текстов. (На материале Куликовского цикла)». — В кн.: Летописи и хроники, 1976. М., 1977; Летописи и хроники. 1980. М., 1981.

²⁷ В Летописной повести о Куликовской битве говорится, что еще до этих требований Мамай Дмитрий Иванович получил вести о союзе литовского князя Ягайла с Мамаем. Цитированный же нами текст о Тютчеве сообщает далее, что в начале своего пути к Мамаю Тютчев получил сведения об этом союзе и немедленно отправил гонда тайно передать их Дмитрию Ивановичу. Отсюда следует, что хронологически поездка Тютчева предшествовала получению требований Мамаю.

нажима вынудить русских увеличить дань, а с целью учинить такой разгром русских земель, который вернул бы русско-татарские отношения к стадии, последовавшей за нашествием Батыея.²⁸ Русским же необходимо было получить сведения о силах и намерениях врага и выиграть время для сбора своих сил. Понимая, вероятно, истинную цель посольства Тютчева, Мамай, ожидавший своего литовского союзника, стремился, как видно, возможно дольше не отпускать Тютчева назад, а затем отправил к русскому князю своих послов с требованием увеличения дани. Дмитрий Иванович, в свою очередь, вероятно, задержал татарских послов. Именно такая картина довольно ясно угадывается за содержанием некогда весьма популярных фольклорных произведений, отразивших посольство Захария Тютчева.

Связь их с былиной о Добрыне и Василии Казимировиче (и другими былинами, о которых далее пойдет речь) оказывается настолько тесной, что для установления непосредственных источников и способов усвоения их былинной традицией эти произведения должны быть рассмотрены детально.

3

Сюжет о подвигах русского посла, как обнаружилось, существует в трех версиях. Одна записана в XIX в. на Русском Севере, другая — на Балканах, третья отражена рукописями средневековой Повести о Мамаевом побоище.

Начнем с последней. Полнее сказание о Тютчеве излагается в распространенной редакции Повести. Здесь схема его такова.²⁹ Великий князь Дмитрий, узнав о военных планах Мамаея, сначала решает задобрить его богатыми дарами и отправляет с ними Захария Тютчева. Принимая посла, Мамай снимает башмак и требует, чтобы Захарий поцеловал его ногу, ибо такова «наша царская почеть». Захарий выполняет это. Тогда Мамай выражает пренебрежение к дарам Дмитрия, заявляет, что он разорит Русскую землю, а самого Дмитрия заставит «пасти стадо

²⁸ Ср.: Греков И. Б. Восточная Европа и упадок Золотой Орды (на рубеже XIV—XV вв.). М., 1975, с. 127—136.

²⁹ См.: Повести, с. 119, 121—124; Шамбинаго. Повести, тексты, с. 83, 85—89.

верблюжьей». Захарий возражает с достоинством, что это не во власти Мамай. Тот останавливает придворных, намеревавшихся убить посла за дерзость. Мамай предлагает Захарию перейти к нему на службу. Захарий притворно соглашается, но требует, чтобы ему сначала дали завершить выполнение поручений князя Дмитрия. Мамай посылает с Захарием ответное оскорбительное послание и велит четверем своим князьям с отрядом сопровождать его. С дороги Захарий через гонца тайно предупреждает об этом Дмитрия. Тот высылает навстречу русский отряд, который берет в плен татар. Захарий разрывает грамоту Мамай и с одним из татар отсылает ее назад (велел передать: «служить яз тебе, царю, рад своим мечем над твоею головою»), доставляет связанных татар Дмитрию и сообщает ему о бывшем в Орде. Князь устраивает пир и щедро одаривает Захария. Тот советует быстрее собирать войска, ибо Мамай уже идет на Русь. Дмитрий следует этому совету.

Устная основа рассказа была достаточно очевидна исследователям Повести о Мамаевом побоище. Впрочем, иную точку зрения высказал Б. Н. Путилов. По его мнению, «вопрос о том, существовал ли в фольклоре сюжет о подвиге Захария (в виде былины, песни или предания), остается открытым».³⁰ Но это недоразумение: сюжет о под-

³⁰ Вместе с тем он демонстрирует фольклорность ряда мотивов этого повествования, имеющих аналогии в былинах; сюда относятся, например, отправка дорогих подарков татарскому царю и попытка последнего «унизить русского посла и в его лице — князя»; «как и в былинах, смелый и независимый ответ» героя, «едва не стоит ему жизни»; Мамай спрашивает Захария о Дмитрии подобно тому, как Идолище спрашивает об Илье Муромце: «с предложением перейти на службу» также «обычно обращается татарский царь к богатырю в былинах»; простодушная доверчивость Мамай аналогична такому же качеству былинного Батыги; «вполне в духе былины» заключительный пир и награждение героя. Б. Н. Путилов счел, что в Повести о Мамаевом побоище «как бы соединились в одном цельном рассказе эпические мотивы», но приписал это соединение работе книжника, а не устному творчеству, но следующим соображениям: в Повести «нет ничего эпически-фантастического. Захарий — не богатырь, и он не совершает богатырских подвигов. Весь эпизод доведен до максимального правдоподобия. Стилистически он, за исключением одного-двух случаев, далек от эпоса»; в изложении отразилась «религиозно-благочестивая концепция автора, преданность его идее княжеской власти, ориентация на литературный стиль с элементами некоторой украшенности и витиеватости». По мысли

вигах Захария реально засвидетельствован в фольклоре и в виде сказания, близкого к былинам, и в виде песни.

В собрании А. Н. Афанасьева издан текст, озаглавленный здесь «Про Мамаю безбожного» (по новейшим изданиям — № 317).³¹ Произведение не является сказкой. Уже И. А. Худяков, первым из фольклористов обратившийся к изучению этого рассказа, именовал его преданием.³² В примечаниях к последнему изданию собрания А. Н. Афанасьева В. Я. Пропп определил текст как историческое предание.³³ Оно записано А. Харитоновым в Шенкурском уезде Архангельской губернии. Представленная записью версия отводит Тютчеву центральное место в событиях, предшествовавших Куликовской битве, и в самой битве; В. Я. Пропп отмечал, что «по изложению повествование во многих местах обнаруживает сходство с различными былинами воинского содержания». Здесь же он писал, что предание «имеет много общего с древнерусскими литературными повестями о Куликовской битве (в частности, с «Задонщиной») и, возможно, восходит к ним».³⁴ Что касается сходства с былинами, то эта черта объединяет книжный текст о Тютчеве и текст фольклорный. Если первый близок к былинам своими мотивами, то второй, как увидим, не только мотивами, но и стилем. Для нас очень важно проверить, су-

Б. Н. Путилова, «скорее данный рассказ можно рассматривать не как изложение уже существовавшего в фольклоре произведения, а как вполне литературный сюжет, созданный на основе былинных образцов» (*Путилов Б. Н. Куликовская битва в фольклоре.* — ТОДРЛ, М.; Л., 1961, т. XVII, с. 115—119). Ошибочно замечание Б. Н. Путилова, что «в других редакциях повести» имеется всего «несколько фраз» о посольстве Захария. На самом деле подробные рассказы о нем есть и в некоторых других редакциях. Далее они будут рассмотрены.

³¹ *Афанасьев*, т. III, с. 36—42.

³² *Худяков И.* Народные исторические сказки. — ЖМНП, 1864, ч. 121, № 3, с. 62—63. Более обстоятельно об этом тексте писал несколько позднее С. П. Тимофеев (см.: *Тимофеев С. П.* Сказание о Куликовской битве. — ЖМНП, 1885, ч. 240, № 8, с. 207—210). О последовавших работах будет сказано ниже. См. также: *История русской литературы*, т. II. Литература 1220—1680 гг. М.; Л., 1945, ч. 1, с. 218 (автор раздела С. К. Шамбинаго).

³³ *Афанасьев*, т. III, с. 415.

³⁴ Там же. Подобное предположение высказал еще А. Н. Афанасьев, который думал, что источник этого устного текста — рукописное «Сказание о Мамаевом побоище» (*Народные русские сказки А. Н. Афанасьева.* 2-е изд. М., 1873, кн. 4, с. 466).

ществуют ли реальные основания возводить устный текст, записанный А. Харитоновым, к литературным источникам.

Рассматривая Повесть о Мамаевом побоище, С. К. Шамбинаго утверждал, что «сказка про Мамаю безбожного <...> представляет народную обработку» книжной повести в редакции Синописа; сама же эта повесть, согласно заявлению С. К. Шамбинаго, «в народ <...> попала через лубочные картинки».³⁵ А. В. Марков в рецензии на работу С. К. Шамбинаго справедливо отметил, что «это указание решительно ничем не мотивировано; читатель не знает даже, случал ли эти произведения сам исследователь? Такие глухие указания, конечно, не имеют цены».³⁶ Д. А. Ровинский, автор капитального труда о лубочных картинках, за 15 лет до того изучил комплект из 24 картинок с подписями, на который ссылается С. К. Шамбинаго. Д. А. Ровинский установил, что текст под картинками, представляющий описание Куликовской битвы, заимствован из Синописа.³⁷ Но сопоставление его с текстом «сказки», напечатанным у А. Н. Афанасьева, привело Д. А. Ровинского к убеждению, что между одним и другим нет «никакого сходства».³⁸

Очевидно, для решения вопроса нужны текстологические сопоставления. В интересах дальнейшего анализа необходимо сначала коротко изложить содержание и привести образцы стиля того большого текста, который опубликовал А. Н. Афанасьев. (Это изложение понадобится и для сравнения с былинами в следующей главе). Ска-

³⁵ Шамбинаго. Повести, с. 373 (ср.: Шамбинаго С. К. Исторические переживания в старинах о Сухане. — В кн.: Сборник статей, посвященных В. О. Ключевскому. М., 1909, ч. II, с. 513—514). Первое из этих утверждений не так давно было повторено Л. А. Дмитриевым в академическом издании повестей о Куликовской битве (Повести, с. 446).

³⁶ Марков А. [Рец. на кн.: С. Шамбинаго. «Повести о Мамаевом побоище»]. — ЖМНП, Новая серия, 1908, с. 14, № 4, с. 445.

³⁷ Существуют две разновидности таких картинок: комплект из 24 миниатюр с подписями (его имел в виду С. К. Шамбинаго), фигурирующий у Д. А. Ровинского под № 304, и одно большое изображение с прустранной подписью — у Д. А. Ровинского № 303. Тексты этих разновидностей в части, связанной с интересующим нас сюжетом, сколько-нибудь существенных различий не имеют.

³⁸ Ровинский Д. Русские народные картинки. Кн. IV. Примеч. и доп. — СОРЯС, СПб., 1881, т. XXVI, с. 382. Ср.: то же, кн. II. Листы исторические, календари и буквари. — СОРЯС, СПб., 1881, т. XXIV, с. 23—54 (№ 304).

зание, записанное А. Харитоновым, содержит двенадцать крупных эпизодов. Им предпослана краткая экспозиция: русский князь Дмитрий Иванович отправляет своего посла Захария Тютрина с данью к Мамаю.

1. Содержание первого эпизода (русский посол у Мамаю) собственно и определяет дальнейшие события. Посол с самого начала ведет себя вызывающе. Услышав требование Мамаю омыть его ноги и поцеловать обувь, Захарий выражает свое возмущение и дерзко заканчивает: «Пусть поганый татарин, Мамай безбожный, буде есть вера, целует ноги русского посла Захария Тютрина». В тексте не сообщается, действует ли так Захарий по своей инициативе или по поручению князя Дмитрия (скорее можно предположить первое, так как князь отправил посла с данью). Однако слушателю ясно, что именно посол вызывает освободительную для русских войну, провоцируя гнев Мамаю. «Разъярился собака-татарин, рвал свои черные кудри, метал их на землю — по застолью, княжеские бумаги придрал и писал свои ярлыки скорописчатые: „Когда будет овес кудряв, баран мохнат, у коня под копытом трава и вода, втепор Мамай безбожный будет с святой Русью воевать; втепор мне ни воды, ни хлеба не надо“».

2. На обратном пути Захария встречают «тритцать без одного сильных могучих богатырей», вероломно посланные Мамаем убить русского посла. Но тот расправляется с ними по-былинному: «Учил Захарко поворачиваться, учал он уразиной гостей чествовать: кого раз ударит — грязьей сделает». Скоро в живых остается только пять татар, «да и те уразиной испроломаны, кушаками головы завязаны». Татары просят пощады, и посол отпускает их к Мамаю: «Скажите, каково обидеть русского посла Захарья Тютрина».

3. Далее Захарий в сущности берет на себя функции военного руководителя: «Испридрал ярлыки Мамаю поганого и писал свои листы скорописчатые», «чтоб Задонский князь Дмитрий Иванович собирал по городам и селам и по дальним деревням рать-силу несметную». Захарий не едет прямо в Москву: поймав «двенадцать ясных соколов да тридцать белых кречетов», он отправляет свои листы с ними к князю Дмитрию, а сам отправляется «собирать мохначей, бородачей — донских казаков».

4. По зову князя Дмитрия съезжаются на совет «со всех концов Москвы белокаменной все князи и бояра, сильные могучие богатыри и все поленицы удалые». Князь обращается к ним с «печальной весточкой» о том, что Мамай «со всема своима ордами некрещеными, идет святую Русь воевать; будет нам от Мамаея-собаки пить горькая чаша». Дмитрий приглашает собравшихся бежать, но князья и бояре предлагают иное: «соберем рать-силу великую и будем драться с Мамаем безбожным, псом смердящим, до последней капли крови — и будет на Мамаея безбожного победа».

5. Далее описываются военные приготовления. В соответствии с советом Захария «Задонский князь Дмитрий Иванович чинил крепкие наказы, чтоб собирали рать-силу несметную по городам с пригородками, по селам с приселками и по всем дальним печищам [деревням], оставляли бы дома только слепых да хромых, да малых ребят-подростков им в печальники». Воины собираются в Москве, после чего все прибывают на Куликово поле. Здесь войско разделили на три полка, распределили командование ими и бросили жребий: «Кому первому на татаровой поганых идти? Первый жребий выпал русскому послу Захарию Тютрину, с мохначами, бородачами — донскими казаками; другой — Семену Тупику, Ивану Квашнину и семи братьям Белозерцам, третий жребий выпал Задонскому князю Дмитрию Ивановичу».

6. Шведский король и турецкий король услышали, что готовится «великое побоище»; каждый посылает на Куликово поле «силы сорок тысяч» (далее этот эпизод будет рассмотрен отдельно).

7. Внимание слушателей обращается к Куликову полю. «Засряжалась рать-сила могучая на поле на Куликове на кровавое побоище: перед держал русский посол Захарий Тютрин с мохначами, бородачами — донскими казаками. Палась им встречу сила Мамаея безбожного, когда сила с силою сходились, мать сыра земля подгибалась, вода подступалась». Появляется татарский богатырь, который требует себе поединщика. У князя Дмитрия нет подходящего воина, и он решает выступить сам: «Не на кого мне-ка надеяться; самому пришлось идти супротивником-поединщиком на Кроволина-татарина!» Князь надевает доспехи, вооружается и отправляется на поединок. Незнакомый русский воин его останавливает:

«Обороню я тебя, Задонский князь Дмитрий Иванович, от первья смерти! Буде я побью Кроволина-татарина, то бейся и дерись ты с окаянным ворогом, с Мамаем безбожным, псом смердящим, до последней капли крови: и будет на Мамаю безбожного победа!» Князь меняется конями с незнакомым воином и благословляет его на бой. Картинно описывается сам поединок: «Съехались два сильные, могучие богатыря на чистом поле на Куликове в бою-драке переведаться. Палицами ударились — палицы по чивья поломались; копьями соткнулись — копы извернулись; саблями махнулись — сабли исчербились; скакали они со добрых коней, и бились они рукопашным боем, и бились они три дня, три ночи, три часа не пиваючи, бились не едаючи; на четвертый день оба тут и упокоились». Князь Дмитрий Иванович с честью хоронит русского поединщика.

8. В следующем эпизоде ситуация повторяется с некоторыми отличиями. Второй татарский богатырь грозит уже не только побить один все русское войско, но вырвать очи у самого князя Дмитрия. Новый заместитель князя, меняясь с ним конем, советует: «А буде Квашнинок-богатырек побьет меня, садись на моего доброго коня; увезет он тебя от смерти от скорыя». После гибели обоих противников Дмитрий второму своему заместителю воздает те же почести.

9. Начинается общее сражение. «Втепор русский посол Захарий Тютрин с мохначами, бородачами — донскими казаками напускался на силу Мамаю безбожного. Светлый день идет ко вечеру, а бой-драка еще не кончилась. Когда кончилась драка, учили смечать: у кого сколько силы пало? У русского посла Захария Тютрина на одного мохнача, бородача — донского казака по две тысячи по двести татаровой выпало». На другое утро битва возобновляется, в нее вступает второй полк «Семена Тупика, Ивана Квашнина и семи братьев Белозерцев»; после полудня татары начали одолевать его. Тогда выезжает сам князь Дмитрий Иванович: «Живет он в силе Мамаю безбожного, как острая коса в сеностав в мягкой траве; куда проедет на коне — там улица, поворотится — переулочек, оборота даст — площадью силу сделает». Но и князь-богатырь оказывается не в силах победить бесчисленное вражеское войско. «Невмогúту стало биться Задонскому князю Дмитрию Ивановичу: за-

брызгал он свои очи ясные поганую татарскою кровью, тут у него и свет выбрало — отемнел». Князь просит, чтобы конь увез его «от скорья смерти».

10. Тогда «привозил его конь в поле чистое к кудрявой березе, а оприч тое кудрявой березы на поле нет ни лесинки». Князь отпускает коня: «Побегай, мой добрый конь, в чистые поля, в широкие луга, ешь шелковую траву, пей свежую воду; не достанься, мой добрый конь, поганому Мамаю безбожному, псу смердящему». Дмитрий влезает на дерево и видит, как «по небу через поле чистое» летит «стадо белых лебедей», а «по чисту полю» бежит «стадо серых волков». Князю кажется, что это предзнаменования торжества врагов. Он молится за Русскую землю и забывается сном.

11. Продолжается рассказ о событиях на Куликовом поле. «Втепор сила Мамаю безбожного нашу силу побивать стала». Захарий, другие воеводы и русское войско уже не могут сдержать напор врага. Они зывают к Христу и богородице. В этот момент в бой вступает засадный полк, который и решает исход сражения: «Из-за тех ли темных лесов, зеленых дубрав выезжает сильное воинство; ударилось оно на силу Мамаю безбожного. Побежали поганые татары, по чисту полю, прибежали поганые татары в зыбкую брду, в этой брде поганые татары и живот скончали».

12. Последний эпизод посвящен опять князю. «Схватила рать-сила могучая Задонского князя Дмитрия Ивановича». Захарий и остальные воеводы спрашивают воинов, «не пометил ли кто пути-дороги Задонского князя Дмитрия Ивановича?» Ответа нет, и опечаленные воеводы решают, что князь погиб. Победители отправляются в обратный путь. Захарий видит одинокое дерево, на нем он различает князя. «В ноги пал он князю Дмитрию Ивановичу: „Возрадуйся, Задонский князь Дмитрий Иванович! Постояли мы за матушку Русь православную, победили Мамаю безбожного, пса смердящего!“ Сходит князь Дмитрий Иванович с кудрявой березы: на восток он три раза земно кланяется. Настигали они рать-силу могучую, находили в том радость и веселие».

Сличение текстов показывает, что к этому Сказанию ближе всего распространенная редакция Повести о Мамаевом побоище, а отнюдь не редакция Синописа. Не спасают утверждения С. К. Шамбинаго и дубочные кар-

тинки. Изображения точно следуют тексту Синописа и ни в коей мере не могут служить звеном, дополнительно сближающим его с текстом Сказания.³⁹

Однако содержание Сказания представляет аналогию лишь к относительно очень небольшим по общему объему отдельным местам повести. Если допустить, что она — источник Сказания, то последнее должно было бы рассматриваться как устная переработка не самой повести, а недошедшего чрезвычайно сокращенного извлечения из ее распространенной редакции.

С другой стороны, многие очень важные моменты Сказания вообще не имеют аналогии в Повести. Сюда относятся: в 1-м эпизоде — отказ посла выполнить унижительное требование Мамаю; полностью 2-й эпизод; в 3-м эпизоде — отправка послом грамоты Дмитрию с указанием собирать войска; в 4-м эпизоде — предложение великого князя спастись бегством, выступление князей и бояр против этого; весь 6-й эпизод; в 7-м эпизоде — вызов татарским богатырем на поединок самого князя Дмитрия, замена его русским поединщиком; в 10-м эпизоде — все мотивы, связанные с конем Дмитрия, влезание князя на дерево и т. д.; в 12-м эпизоде — встреча с воинами, не дождавшимися отыскания князя. Всего этого нет в книжной повести.

Те эпизоды Сказания, которым находится соответствие в Повести, имеют в ней иную окраску (не только в стилистическом отношении). Это связано главным образом с тем, что в Сказании Захарий не просто посол: он собирает войско донских казаков; он командует одним из трех полков (по повести их было больше); он сосчитывает русские войска перед боем; в битве он и его полк первыми бросаются на татар; он назван первым среди размышляющих князя; он находит князя и извещает его о победе. В письменной повести об участии Захария Тютчева в военных приготовлениях и в самой битве вообще не говорится.

³⁹ В атласе Д. А. Ровинского эти картинки (№ 304) не воспроизведены. Они издавались несколько раз почти без изменений. См., например: ГПБ, Отд. эстампов, № 15. 34.1. 20 и другие номера. Д. А. Ровинский ошибался в своем указании на пользование картинками Синописа в издании 1680 г. Они использовались изданием 1714 г. или одно из последующих, так как содержат в начале главы «О приметах Дмитрия Волынского» текст «предувещания», которого еще не было в Синописе издания 1680 г.

В Сказании кроме Захария, князя Дмитрия и Мамая конкретно названы еще Семен Турик, Иван Квашнин и семь братьев Белозерцев. Среди множества имен, называемых повестью, можно найти соответствия: один из разведчиков, посланных вперед задолго до битвы, носил имя Василий Турик; один из воевод сторожевого полка — Иван Родионович Квашня; в составе полка, которым командовал великий князь, упоминаются несколько белозерских князей. Все эти лица (в числе многих других), согласно повести, погибли в бою, кроме Василия Турика, об участии которого в самой битве не упомянуто. Согласно же Сказанию, все они остались невредимы, а в бою все они вместе командуют одним из полков.

Как видим, сходство между Сказанием и Повестью в целом довольно приблизительно. Оно могло бы быть объяснено тем, что и повесть и сказание восходят в конечном счете к одним историческим фактам. Однако есть некоторые детали, указывающие на генетическую связь текстов. Эти данные заставляют полагать, что не Сказание пользовалось Повестью, а, напротив, Повесть пользовалась Сказанием.

Согласно Сказанию (эпизод 4), великий князь, узнав о готовящемся нападении татар, рассылает вестников по Москве, приказав собрать к себе на совет князей, бояр и богатырей. Аналогичный мотив в Повести составляет одну из отличительных особенностей поздней редакции в летописи Хворостинина, известной по существу, в единственном списке.⁴⁰

Согласно Сказанию (эпизод 5), по прибытии русских к месту боя, уже в виду неприятеля, войско сосчитывают. В Повести такой мотив — одна из отличительных особенностей одной небольшой группы списков, относящихся к основной редакции.⁴¹

В Сказании оба поединка (в эпизодах 7 и 8) происходят следующим образом: сначала противники бьются на конях, затем — пешие;⁴² когда оба гибнут, их тела

⁴⁰ См.: *Повести*, с. 474.

⁴¹ См.: *Русские повести XV—XVI веков*. Сост. М. О. Скрипиль. Л., 1958, с. 28. Ср.: *Повести*, с. 454—458. В другой группе списков той же редакции есть аналогичный эпизод, но он помещен в ином месте (см. там же, с. 180—181 и 464—466).

⁴² Книжная обработка подобного описания поединка исследована М. В. Николаевой в «Истории о Ярополе царевиче». Сравне-

внимательно осматривают, убеждаются, что рука или край одежды русского воина покрывает татарина; на основании этого признают русского победителем, что истолковывается как предзнаменование общей победы. Среди множества списков Повести такие детали обнаружены при описании поединка Пересвета только в группе из трех списков, относящихся к распространенной редакции.⁴³

Если допустить, что указанные особенности пришли в Сказание из Повести, то придется считать, что Сказание формировалось на базе соединения не только трех разных редакций Повести, но и наиболее редких списков этих редакций: как показывает текстологическая работа исследователей Повести, особенности эти не восходят к ее первоначальной редакции, а относятся к числу поздних добавлений в некоторых списках. Исследователи Повести предполагали, что подобного рода добавления делались на основании устных источников. Текст, опубликованный А. Н. Афанасьевым, доказывает, что в устных произведениях о Куликовской битве такие детали действительно присутствовали. Остается только признать, что в числе устных источников, служивших для пополнения Повести, были варианты Сказания, записанного впоследствии А. Харитоновым и изданного А. Н. Афанасьевым.

Тогда становится ясным, что к одной из версий этого же Сказания восходит и тот подробный рассказ о подвиге Захария Тютчева, который находим в распространенной редакции Повести, особенно если принять во внимание показанное Б. Н. Путиловым обилие в этом рассказе фольклорных мотивов и элементы устно-поэтического стиля в самом его изложении Повестью.

К иной разновидности Сказания восходит, очевидно, и рассказ о посольстве Тютчева, помещенный в некоторых рукописях основной редакции: он короче рассказа распространенной редакции, некоторые мотивы последнего в нем отсутствуют, но есть и дополнительные под-

ние материала, привлеченного исследовательницей наглядно убеждает, что в Сказании, которое записал А. Харитонов, поединок описан именно в духе былинной, а не основанной на былинах литературной трактовки этого общего для ряда произведений мотива. См.: Николаева М. В. «История о Ярополе царевиче» и сказочно-былинная традиция. — ТОДРЛ, М., Л., 1949, т. VII, с. 54—55.

⁴³ ГПБ, Q.IV.354, л. 136—139; ЛОИИ, колл. 11, № 45, л. 217; Повести, с. 470—471.

робности, а также некоторые разпоречия (далее различия эти будут рассмотрены). В нем меньше эпических мотивов. В целом есть основания думать, что в списках основной редакции отразился более ранний этап эволюции Сказания в устной традиции.⁴⁴

Наиболее интересен, конечно, устный вариант, записанный А. Харитоновым. Этот текст не только наполнен эпическими мотивами. Близость к былинам его стилистического облика, как мы видели, не нуждается в аргументировании. Присутствуют и элементы эпической фантастики, и богатырские подвиги. По временам текст хорошо упорядочен ритмически. При всем том это, конечно, не былина и не пересказ былины, а именно устное героическое сказание, испытавшее на себе воздействие былинной поэтики.⁴⁵

Лучшей сохранности в XIX в. устного героического сказания, связанного с Куликовской битвой, трудно, конечно, было бы ожидать после ломки старой культуры и исторических потрясений XVII—XVIII вв. Неудивительно, что более или менее развернутое повествование представлено единственным вариантом, записанным еще в первой половине XIX в. в одном из глухих углов русского Севера, — тем, где фольклорная традиция отлича-

⁴⁴ Рассказ же о посольстве Тютчева, помещенный в Синописе явился, как и вся эта редакция Повести о Мамаевом побоище, в основном результатом литературной переработки распространенной редакции. Подробно о взаимоотношении их см. в моей статье «Младшие летописи Новгорода о Куликовской битве» в кн.: Проблемы истории феодальной России. Л., 1971.

⁴⁵ После того как мною было отмечено, что Б. Н. Путилов не учел в своей работе этот и другие фольклорные тексты о Куликовской битве (см.: *Азбелев С. Н. Куликовская битва в славянском фольклоре. Русский фольклор. М.; Л., 1968, т. XI*), Б. Н. Путилов напечатал статью «„Сказка“ „Про Мамаю безбожного“ и эпическая традиция» (ТОДРЛ, Л., 1969, т. XXIV, с. 288—292). Здесь продемонстрировано, что использованные исполнителем Сказания стилистические обороты, характерные для былил, имеют порой весьма близкие соответствия в бывальщине «Алепа Попович», записанной А. Харитоновым в том же Шенкурском уезде и в некоторых былинах, записанных там же другими собирателями. Приводимые Б. Н. Путиловым примеры свидетельствуют, что все эти тексты записаны, по-видимому, от представителей одной сказительской школы. К вопросу о генезисе Сказания, посвященного Тютчеву, и о длительности его бытования в устной традиции представленный Б. Н. Путиловым материал реального отношения не имеет (вопреки мнению автора статьи).

лась наибольшей архаичностью (кроме того, существуют в ряде записей краткие местные предания о событиях 1380 г.).

4

Южнославянская версия известна нам в двух записях — Вука Караджича и Манойло Кордунаша. Вторая, изданная 90 лет назад (и несколько раз изучавшаяся), представляет более подробную и, как увидим, стадиально более раннюю редакцию, чем напечатанный несколько лет назад, но давно записанный вариант Караджича (однако обе редакции, несомненно, восходят независимо друг от друга к несохранившейся первоначальной редакции этой версии).⁴⁶ Хотя в обеих южнославянских редакциях имя героя иное (Петрения), не вызывает никаких сомнений то обстоятельство, что перед нами версия сюжета о подвигах Захария Тютчева. При изложении ее мы берем за основу текст Кордунаша, оговаривая существенные отличия второй редакции.

Песня состоит из восьми эпизодов, которым предшествует в записи Кордунаша небольшое вступление — обращение к богу и святому Георгию.

1. «Цар Татарин» пишет письмо на Русь царю Дмитрию и великому кралю Владимиру, требуя прислать огромную дань:

Све од мушка до три оке злата,
А од женска до триста дуката.⁴⁷

2. Получив «книгу» татарского царя, опечаленный Дмитрий совещается с приближенными. По совету Владимира созывают «господу», которая решает согласиться на требование татар.

Па господу сву созваша редом,
Они једно в'јело учинише —
Што в'јешаше, то и завјешаше:
Дати арач цару татарскоме.

⁴⁶ Запись Вука Караджича, хранящаяся в ГНБ, опубликована в 1974 г. (*Караџић. Из необјављ., IV, с. 3—7*). М. Кордунаш впервые напечатал свою запись в 80-х гг. XIX в., я пользуюсь его же изданием 1891 г. (*Кордунаш, с. 141—148*).

⁴⁷ В записи Караджича фигурирует «краль Димитрије», Владимир не упоминается, требования татарского царя сопровождаются угрозами.

3. Царь Дмитрий ищет, кто бы отвез ответное письмо, обещая щедро наградить посла.

Дао би му земље и градове
Све од Лиске па до Бањелуке
И поста' би мојијем већилом.

Охотника не находится, тогда объявляет о своем согласии «Петренија слуга». Он отказывается от награды, потребовав лишь в дорогу «чудновату капу кубашлју», которая может укрыть всадника вместе с конем от солнца и непогоды.

Во второй редакции эти два эпизода отличаются весьма существенно: Петрения сам приходит к Дмитрию, тот рассказывает о татарских требованиях; Петрения советует написать ответное письмо и берется отвезти его (так как если поедет Дмитрий, то он погибнет). Краль Дмитрий, собрав небольшую дань, дает Петрении ответное письмо и напутствует его:

«О, за Бога, Петреније слуго,
Када дођеш под Карадаглијом
Немој лудо, изгубити главу!»

4. В пути Петрения распечатывает «књигу» и убеждается в том, какое известие ему вверено:

Кад он виђе, што му књига каже,
Књига каже, а истина права:
Дати арач цару татарскоме.

Посол рвет это письмо и затем является к татарскому царю.

5. Царь спрашивает о цели приезда. Петрения отвечает, что приехал убить его. По знаку, поданному царем, посла едва не лишают жизни, но три молодых бега добиваются его помилования. Тогда Петрения говорит, что он послан своим царем по поводу дани.

Да ми дадеша пљаду Турака
И јеш о њима до три бега млада,
Да и' водим у Русију равну,
Да покупе арач по Русији —
Све од мувила до три оке злата,
А од женска до триста дуката,

Татарский царь обрадован, он награждает Петрению и отправляет с ним на Русь трех молодых бегов с тысячей турок.⁴⁸

6. По совету посла царь Дмитрий рассылает турок на почлег, приказав каждому хозяину убить своего постояльца. Три бега остаются с Петренней и утром узнают, что все турки убиты. Петренния отпускает бегов и велит сказать татарскому царю, что русские ждут его с войском.

Одје ћемо мегдан под'јелити,
Тко добје мегдан у Русији,
Нека купи арач по Русији.

В редакции, записанной Караджичем, эпизод начинается с того, что Петренния приходит на Русь «пред бијелом црквом Аранђела», где его останавливает «протопоп Нећелко», Петренния сообщает ему свой замысел истребления татар; тогда бросают клич, чтобы все пришли к храму:

«Ко од Руса не дође пред црквом,
У Русију да му стања није!»

Собрались русские соколы:

Скупише се Руси соколови:
А да ти се нагледати побро,
Колико је војске у Русију,
Све јунака, сви соколова,
Не би војску роса преклонила
Ни у подне прегријало сунце!

(Можно предположить, что эта характеристика русского войска перенесена певцом из следующего эпизода, где она была бы более уместна и где повторен тот же призыв). Каждый русский берет одного гостя, сам Петренния взял «Соколовић'пашу», Дмитрию дал великого визиря. (Не сказано, чтобы кто-нибудь из турок получил пощаду).

⁴⁸ В записи Караджича Петренния сначала издевательски заявляет, что он — король Дмитрий и привез дань, потом, однако, сам изъявляет готовность служить татарскому царю, но царь велит убить его, трое сербских воевод, находящихся в татарском стане, останавливают царя и убеждают послать Петрению на Русь за данью. Тот выражает свою готовность и по приказу царя берет с собой турок из татарского лагеря. Петреннии обещана царем должность визиря, если он привезет русскую дань и самого Дмитрия.

7. Русские готовятся к сражению, татары тоже собирают силы:

Оде Петар цару Дмитрији
И великом краљу Владимиру;
Они силну сакупише војску,
Изведоша у Русију равну.
Ал'ето ти цара татарского
И он силну сакупи војску.

Петрениа молит бога, чтобы ему довелось встретиться в бою с татарским царем.

В тексте Караджича говорится только о сборе русского войска, которое разделили на три части: с одной отправился Петрениа, с другой «краль» Дмитрий, а «с бродовима протопоп Нефелко».

8. Начинается битва. Сам царь Дмитрий и краль Владимир поражают врагов, но некоторым удается спастись от их мечей. Зато никто не может спастись от меча Петрении. В страхе перед ним бежит с поля боя сам татарский царь:

У кочији на четири вранца,
Завука се баш у прво трье,
Не би њег' до'ватили врази,
А камо ли Петренија слуга.

Согласно второй редакции, русские ударили с трех сторон, разгромили вражеское войско:

Уфатише жива Татарина
И побоше у земля татарској,
Татарију Руси напунише —
Како тадар, тако и данаске!

Появление этой песни в южнославянском фольклоре — факт, конечно, весьма примечательный. Особенно если иметь в виду, что по крайней мере в той части старых записей русского фольклора, которая вошла в научный обиход, песенных текстов со сходным содержанием пока не известно.⁴⁹

⁴⁹ Сделанная здесь оговорка обусловлена прежде всего существованием в значительной своей части пока не изданного и еще не полностью разобранным архива П. В. Киреевского. Один из многих деятелей русской культуры, отдавших свои записи в его собрание, П. И. Якушкин писал в 1864 г.: «По сборнику песен П. В. Киреевского я полагаю, что самая старинная песня солдат-

Запись М. Кордунаца изучалась и в Югославии, и в СССР. Справедливо указывалось, что сюжет посвящен освободительной войне 1380 г., что сражение, о котором говорится в песне, это Куликовская битва, что «цар Дмитрија» — великий князь Дмитрий Иванович Донской, «велики краљ Владимир» — Владимир Андреевич князь Серпуховский, а «цар Татарин» — Мамай. В центре внимания стоял вопрос не об отправном историческом событии, в данном случае достаточно очевидном, а о конкретных источниках. Уже первые наблюдения показали, что южнославянская песня основана на переложении какого-то русского текста. Так, были отмечены русизмы в языке: *к мени оправио* (ко мне отправил), *како Рус умије* (умеет), *врази* — для обозначения военного неприятеля,⁵⁰ *свјета* — в качестве эпитета к *Русија*.⁵¹ Указывалось, что ритм текста требует в некоторых строках пропозитива на русский лад, что в песне проскальзывают достаточно определенно нотки русского патриотизма (например, «*ћераћу га руски и јуначки, нек зна, бојан како Рус умије*»).⁵² Было обращено внимание и на то, что в отличие от других связанных с Россией южнославянских песен в данном случае «явление русской действительности, послужившее предметом песни, берется так, как это представляется глазам самих русских».⁵³

Однако произведение имеет несомненные признаки длительного бытования у южных славян. В этой связи указывали на следующее: «Татарский хан, запрашивая с Руси дань, измеряет ее оками и дукатами. Русский царь Дмитрий, вызывая гонца к царю Татарину, обещает смельчаку сербские земли от Лиски до Банья-Луки. Петр,

ская про Куликовскую битву. Но этой песни у меня нет под рукой, а ежели бы и была, я не имел бы права ее приводить» (Сочинения П. И. Якушкина. СПб., 1884, с. 149. Пока эта запись не обнаружена. Данным указанием я обязан З. И. Власовой).

⁵⁰ См.: *Погодин А.* Српска народна песма о Куликовом боју 1380 г. — Прилози за књижевност, језик, историју и фолклор. Београд, 1938, књ. 18, св. 1—2, с. 504.

⁵¹ См.: *Шенгаев Л. С.* Сербская песня о Куликовской битве. — Русский фольклор. М.; Л., 1963, т. VIII, с. 183.

⁵² *Погодин А.* Српска народна песма..., с. 504—505.

⁵³ *Емельянов Л. И.* Отражение исторической действительности в фольклоре: Русские исторические песни XIV—XVI вв. Л., 1958. — ИРЛИ, р. 1, оп. 49, № 89, с. 251 (я получил возможность ознакомиться с этой работой благодаря любезности автора).

отправляясь с Руси к царю Татарину, проезжает через Черногорию. Царь Татарин выступает в окружении бегов и великого визиря». ⁵⁴ Отмечалось, что зачин песни характерен именно для южнославянского фольклора, что в ней фигурируют такие понятия, как краль, юнак, диван, сербские суффиксы в именах русских персонажей, турецкие имена врагов, ⁵⁵ что само слово «татары» порой заменяется словом «турки». ⁵⁶ (Заметим, что почти все особенности, подобные перечисленным, могут быть отмечены и в недавно изданной записи Вука Караджича).

Выдвигалось несколько предположений о гепезисе этого текста. А. Л. Погодин думал, что он образовался из двух или трех песен разного происхождения. В основу легла, как он считал, переделка русского духовного стиха, где говорилось, что Дмитрий и Владимир на требование дани посылают отказ, с которым Петр и едет в орду, разгневанный татарский царь ведет на Русь войско, оно терпит поражение и царь бежит. Иному источнику обязана, по мысли А. Л. Погодина, вся центральная часть песни.

Почему главный первоисточник должен был быть по жанру духовным стихом, для читателя статьи остается неясным. По-видимому, автор был сильно ограничен кругом доступных ему русских изданий, так как замечает с сожалением об отсутствии духовных стихов, посвященных Дмитрию Донскому. ⁵⁷ Между тем существует прямо посвященный этому князю стих «Дмитровская суббота», который непосредственно связан как раз с Куликовской битвой. Текст был издан еще в 1861 г. в сборнике П. А. Бессонова. ⁵⁸

Стих предлагает объяснение обстоятельств, при которых было установлено поминование в Дмитровскую субботу павших на Куликовом поле.

Накануне субботы Дмитровской
Во соборе святом Успенским
Обедню пел Киприан святой.
За обедней был Дмитрией князь

⁵⁴ Шенгаев Л. С. Сербская песня о Куликовской битве, с. 183.

⁵⁵ Там же, с. 181, 182.

⁵⁶ См.: Погодин. Српска народна песма..., с. 505.

⁵⁷ Там же.

⁵⁸ Бессонов. Калики, вып. 3, с. 673—675 (№ 156). См. об этом стихе в работе: Тимофеев С. П. Сказания о Куликовской битве, с. 205.

С благоверной княгиней Евдокией,
Со князьями ли со боярами,
Со теми со славными воеводами.

Во время церковной службы князю Дмитрию является видение — он как бы переносится на место недавней Куликовской битвы:

А видит он чистое поле,
То ли чистое поле Куликово.
Иауслано поле мертвыми телами,
Христианами да татарами:
Христиане-то как свечки теплятся,
А татары-то как смола черна.

По полю сражения движется богородица в сопровождении апостолов и ангелов: «отпевают они мощи православных». Богородица спрашивает апостола Петра, почему нет среди павших князя Дмитрия. Петр отвечает:

А Дмитрией князь в Московском граде,
Во святом Успенском соборе,
Да и слушает он обедню
Со своей княгиней Евдокией,
Со своими князьями-боярами,
Со теми ли славными воеводами.

В тексте угадывается намек на сведения, сохраненные Повестью о Мамаевом побоище, о том, что Дмитрий Донской перед боем поменялся одеждой с Михаилом Бренком, который был принят татарами за великого князя и убит.

И рече мать пресвятая богородица:
«Не в своем Дмитрий князь месте.
Предводить ему лики мучеников,
А его княгине — в моем стаде».

Видение пропадает. Очнувшийся князь истолковывает его как предвестие своей скорой смерти. Он произносит со слезами:

«Ах, знать близок час моей смерти!
Скоро буду в гробе я лежати,
А моей княгине быть во черницах!»

Князь решает воздать должное воинам, павшим на Куликовом поле, увековечив их память:

А на память дивного видения
Уставил он Дмитровску субботу.

Нетрудно видеть, что содержание произведения достаточно далеко от южнославянской песни. Ее источником оно явиться не могло. Других духовных стихов, посвященных Дмитрию Донскому, не известно.⁵⁹

Разнородный состав южнославянской песни приводит, по мнению Л. Л. Погодина, к смысловым недоразумениям: исследователю кажется немотивированным эпизод, в котором Дмитрий не нашел никого, кто бы отвез последние татарскому царю.⁶⁰ Между тем совершенно аналогичная ситуация в русской былине «Добрыня и Василий Казимирович»: никто из богатырей не берется выполнить поручение князя Владимира отвести в орду дань и «повинную грамоту»;⁶¹ дело в том, что это «поручение, недостойное богатыря», и «роль такого посла не почетная, а унижительная».⁶² В данной связи справедливо было замечено, что в южнославянской песне русский посол «берется за это поручение потому, что знает, что не выполнит его».⁶³ В других же случаях вернее было бы видеть не «утрату смысла» (как думает А. Л. Погодин), а недомолвки, обычные в произведениях фольклора, где многое должно дорисовываться размышлением самих слушателей.

⁵⁹ Косвенно связан с Куликовской битвой стих о Дмитрии Солунском, зафиксированный рядом записей: Мамай угрожает городу Салуму или Салуку; святой Дмитрий, Салунский чудотворец, отбивает вражеское нашествие; но Мамаю удается похитить двух девушек; они подвергаются испытаниям и, в награду за свою верность святому Дмитрию, чудесным образом возвращаются в Салуку. Стих о Дмитрии Солунском неоднократно изучался. См., например: *Кирпичников А. И.* 1) Источники некоторых духовных стихов. — ЖМНП, 1877, ч. 193, № 10, с. 146—147; 2) Особый вид творчества в древнерусской литературе. — ЖМНП, 1890, ч. 268, № 4, с. 306—313; *Соколов Б.* Св. Дмитрий Солунский и Мамай в духовном стихе и на иконе. — Этнографическое обозрение, 1909, № 2—3, с. 182—185; *Бегунов Ю. К.* Греко-славянская традиция почитания Дмитрия Солунского и русский духовный стих о нем. — *Byzantinoslavica*, t. XXVI (1975), fasc. 2, s. 149—172. В данной связи может быть еще упомянута одна из довольно бессвязных по содержанию ритуальных песен хлыстов, где, между прочим, говорится, что «люди божьи» «ходили на Мамай» и названо «Куликовское» поле. См. публикацию в статье: *Мельников П. И.* Тайные секты. — Рус. вестн., 1868, т. 75, май, с. 23—24.

⁶⁰ *Погодин А.* Српска народна pesma..., с. 504.

⁶¹ См., например: *Гильфердинг*, т. II, с. 68—69.

⁶² *Пропл.* Героический эпос, с. 360.

⁶³ *Емельянов Л. И.* Отражение исторической действительности в фольклоре, с. 237.

Разнородность текста А. Л. Погодин усматривает и в том, что начало и окончание песни (возводимые им к духовному стиху) верно называют врагов Руси татарами, а центральная ее часть (о военной хитрости посла), совершенно забыв про татар, именует их турками.⁶⁴ Исследователь ошибся: песня называет турками только тот вражеский отряд, который заманил и истребил Петрения, о чем повествуется в 5-м и 6-м эпизодах. Однако на протяжении этих же двух эпизодов шесть раз фигурирует «цар Татарин» и трижды употребляется эпитет «татарский». Идейный смысл такой замены татар турками легко понять на общем фоне проникновения в песню отголосков отношения к туркам в период кровавого османского владычества. Согласно трактовке южнославянских певцов, турок, оказавшихся в татарском войске, Петрения заманивает, чтобы предать позорной смерти еще до сражения с татарами. Это ясно указывает на эпоху, когда представители Порты воспринимались как наиболее презренные и ненавистные враги. Перед нами обычное для фольклора переосмысление под воздействием острых явлений живой действительности.

Окончательно ответить на вопрос, органична или неорганична в южнославянской песне ее центральная часть, позволяет сравнение с русским фольклором. Аналогичное повествование о действиях русского посла Захария Тютчева, обязанное фольклорным источникам, содержится, как мы только что видели, в текстах Повести о Мамаевом побоище. Издания их, видимо, не были доступны А. Л. Погодину. Не привлекал их и Л. С. Шептаев, который, однако, в общей форме заявил о несогласии с А. Л. Погодиным относительно неоднородности песни. Л. И. Емельянов сопоставил ее с одной из разновидностей Повести — с распространенной редакцией. Он справедливо предположил, что в ней отразилось народное предание, связанное генетически с южнославянской песней.⁶⁵

Основное содержание Сказания по этой редакции изложено выше. Сопоставления с русскими текстами могут быть расширены за счет привлечения других редакций Повести. Интересны в данной связи некоторые спи-

⁶⁴ См.: Погодин А. Српска народна pesma..., с. 505.

⁶⁵ Емельянов Л. И. Отражение исторической действительности в фольклоре, с. 240.

ски основной редакции. Здесь говорится, что, узнав о намерениях Мамай, великий князь Дмитрий «велики опечалился»; он призывает своего брата князя Владимира, других князей, бояр и служилых людей и совещается с ними.⁶⁶ Для гарантии возвращения Захарии и по его же совету Мамай отправляет сопровождать посла трех своих приближенных, «да с ними 200 татаринов». По прибытии в Москву «всех татар поймаша», а затем «разосла по градам и заточи». Узнав о происшедшем, Мамай «возъярися яростию великою и рече: „Аще како Москву возму, князя их убью, а тому же Захарию сам главу отсеку за его ложное слово“». ⁶⁷ В распространенной редакции рассказ местами дальше отстоит от содержания песни, зато другие моменты, напротив, еще более сближают здесь Повесть с песней.

Наиболее близкие соответствия между содержанием русского Сказания, отразившегося в Повести, и содержанием южнославянской песни относятся к ее 2-му, 5-му и 6-му эпизодам. С этим фактом нельзя совместить гипотезу А. Л. Погодина о позднейшей вставке из нерусского источника, который будто бы привнес в песню повествование о военной хитрости (т. е. эпизоды 5 и 6).

По какой-то досадной случайности ни один из трех исследователей южнославянской песни не привлек для сравнения героическое сказание, записанное А. Харитоновым. Первые четыре эпизода песни не имеют прямого соответствия в Сказании: его краткая экспозиция, как мы видели, сообщает только, что князь Дмитрий отправил своего посла с данью к Мамаю. 5-му эпизоду песни во многом аналогичен первый эпизод Сказания, хотя отъезд татарского отряда мотивирован там иначе, чем в песне. 6-му эпизоду песни соответствует второй эпизод Сказания, где посол, однако, уничтожает врагов не хитростью, а в открытом бою. Далее в Сказании идет эпизод, связанный основным мотивом, но не идеей с 4-м эпизодом песни: Захарий рвет татарские ярлыки. Следующий эпизод Сказания связан аналогичным образом со 2-м эпизодом песни: Дмитрий созывает совет, предлагая бегство, но по настоянию собравшихся решает дать бой татарам. 7-му эпизоду песни в общем аналогичен пятый эпизод

⁶⁶ ГПБ, собр. Погодина, № 1555, л. 34 об.—38.

⁶⁷ Там же, л. 40 об.—44.

Сказания. Мотив же поединка, присутствующий в 7-м эпизоде песни, подробно разработан в седьмом и восьмом эпизодах Сказания. Краткому 8-му эпизоду песни в Сказании соответствуют его девятый и одиннадцатый эпизоды, где о сражении говорится гораздо более подробно. Но общие моменты налицо: в бою участвуют непосредственно и князь Дмитрий, и Захарий, битва завершается бегством врага.

Вторая редакция песни в некоторых моментах еще ближе к Сказанию: и там и тут акцентирован мотив сбора русских войск; в обоих текстах говорится о разделении русского войска на три части, причем одной командует Дмитрий, другой — сам русский посол. Однако в целом вторая редакция, записанная Вуком Караджичем, несколько далее от русского Сказания, но не ближе к исторической действительности. Видно, однако, что эта редакция испытала «вторичное» воздействие доходивших на Балканы в устной традиции сведений именно о событиях 1380 г. Так, упоминания о протопопе Нефелко, вероятно, обязаны переосмыслению сведений о роли Сергия Радонежского, согласно которым он не только словесно укреплял решимость великого князя, встретившегося с ним перед походом, но отправил в поход двух иноков, сыгравших потом такую важную роль в сражении, и прислал ободряющее письмо уже перед началом Куликовской битвы.⁶⁸

5

Мы рассмотрели три версии сюжета о подвигах русского посла. Самой ранней из них и по времени письменной фиксации, и по степени соответствия историческим фактам является версия, отразившаяся в Повести о Мамаевом побоище. Разновидности Сказания, повлиявшие на разные редакции Повести, не имели, насколько можно судить по этим редакциям, очень крупных различий. Наиболее

⁶⁸ Вместе с тем запись Вука Караджича содержит и некоторые привнесения, несомненно навеянные русско-турецкими войнами нового времени (и, возможно, сведениями о завоевании Крымского татарского ханства): протопоп Нефелко командует моряками и даже везет пушку; сказав о победе русских войск, певец добавляет, что они заняли татарскую землю, и восклицает: «Как тогда, так и теперь!»

характерная особенность этой первой версии (условно назовем ее так) по сравнению с последующими: неизвестно, участвовал ли Захарий Тютчев в самой Куликовской битве — о нем говорится только в связи с событиями, ей предшествовавшими. Вторая версия, записанная А. Харитоновым, удалилась от версии, отраженной Повестью, в двух основных моментах: 1) вместо удавшейся хитрости посла — неудавшаяся хитрость Мамаея, со сходным, однако, результатом; 2) Захарий оказывается одним из главных действующих лиц и в сражении. Третья версия, отраженная в южнославянской песне, во втором пункте принципиально сходна с версией Сказания, зато эпизоды песни, посвященные военной хитрости посла, в основных своих моментах повторяют первую версию. Собственная особенность песни — ее 3-й и 4-й эпизоды. Впрочем, эпизод с поисками кандидата на поездку в Орду основан на трансформации идеи, намеченной еще в первой версии. «И потом князь великий нача избирати от двора своего от юных отроков. Избраша <...> Захарию Тютчева».⁶⁹ Эпизод, в котором посол уничтожает «книгу», тоже основан на повторении, хотя и с иным идейным смыслом, аналогичного мотива первой и второй версий.

Как мы видели, почти все мотивы южнославянской песни так или иначе присутствуют и в русских версиях. В песне нет ни одного эпизода, который полностью мог бы быть объяснен как результат инородного включения и не был бы связан с той или иной русской версией.

Исследователи песни не рассматривали вопрос о возможности ее русского литературного источника. Между тем в принципе не исключено, хотя и маловероятно, что проникшая на Балканы Повесть о Мамаевом побоище породила здесь песню. Проверим такое допущение путем текстологических сопоставлений. Оказывается, песня соединяет черты, являющиеся отличительными особенностями не только списков разных редакций этой Повести, но даже разных произведений о Куликовской битве.

В песне, например, присутствуют такие весьма важные для сюжета моменты: русский посол разрывает грамоту, которую ему поручено было отвезти; после того как посол блестяще выполнил свой хитрый замысел, он посылает издевательски известить об этом татарского царя.

⁶⁹ Повести, с. 119.

И то, и другое присутствует в распространенной редакции Повести. Но этого нет в рассказе о подвиге Тютчева, который помещен в списках основной редакции. Зато в этих списках есть другие моменты, совпадающие с песней, но не совпадающие с распространенной редакцией: татары, отправившиеся вместе с русским послом к Дмитрию, схвачены по прибытии на место (а не в дороге, с помощью заранее высланного навстречу русского отряда, как в распространенной редакции); во главе их татарский царь отправил трех вельмож (а не четырех, как в распространенной редакции). 1-й эпизод песни (татарский царь посылает Дмитрию требование о выплате дани) — имеет соответствие только в Летописной повести о Куликовской битве, где посольство Тютчева вообще не упоминается.⁷⁰ Наконец, песня завершается описанием самой битвы, в которой активно участвует и проявляет наибольшую доблесть именно посол, на что нет даже намека ни в одной редакции Повести. Соответствие этому обнаруживает только устный текст, опубликованный А. Н. Афанасьевым.⁷¹ Таким образом, посредничество какого-либо литературного источника между русским Сказанием и южнославянской песней, по-видимому, исключается. Во всяком случае, подобные источники неизвестны.

Несомненно, однако, что записанные собирателями XIX в. устные тексты Сказания и песни несут и следы сравнительно поздних наслоений. Сама же вторая версия Сказания, записанная А. Харитоновым, любопытна тем, что ее короткий шестой эпизод, на первый взгляд, вовсе не связан с реальной историей. Приведем его здесь полностью.

«Втепор слышал шведский король про великое побоище, набрал силы сорок тысяч: „Подите, воины мои любимые, на поле Куликово, Москвы не хватаючи; станьте, мои воины, на бугры на высокие: станет Задонский князь Дмитрий Иванович побивать Мамай безбож-

⁷⁰ Ср.: Кордунаш, с. 141, 144—147; Повести, с. 31, 122—123, 452.

⁷¹ Присутствующий только во второй редакции песни мотив: требование татарского царя, чтобы к нему прибыл сам Дмитрий, — есть в распространенной редакции Повести (Повести, с. 123). Он появился, очевидно, в устной традиции под влиянием слухов о реально предъявленном аналогичном требовании Ахмед-хана во время переговоров с русскими сто лет спустя после Куликовской битвы.

ного — по Дмитрию Ивановичу пристаньте; буде Мамай безбожный побивать Дмитрия Ивановича — по Мамаю пристаньте“. Лукав был шведский король, велел по правой силе приставать! Турецкий король слышал про великое побоище, приказал набрать силы сорок тысяч и посылал их на поле Куликово — сам наказывал: „Воины мои любимые! Какую силу побивать будут, по той пристаньте“. Прост был турецкий король, по виноватой силе велел приставать!»⁷² (Далее не говорится, участвовало ли в битве какое-нибудь из этих войск).

Вопреки первому впечатлению, только сами упоминаемые шведского короля и «короля» турецкого — инородные наслоения в содержании этого эпизода, навеянные, конечно, русско-шведскими и русско-турецкими войнами не ранее XVII в.

Согласно свидетельствам русских летописей, к Куликову полю, кроме армий Мамаю и Дмитрия Донского, двигались еще два войска: литовского великого князя Ягайла и рязанского князя Олега, обещавших помощь Мамаю. Первый из них опоздал на один день и, узнав о победе русских, повернул назад, об участии в битве второго летописи не говорят. Со многими подробностями явно фольклорного происхождения эта тема трактуется Повестью о Мамаевом побоище, причем есть и совершенно аналогичный нашему Сказанию мотив, обязанный, конечно, устному источнику — Олегу приписываются слова: «Ныне же, кому господь поможет, к тому присягу имею».⁷³

Упоминание же турецкого войска могло быть обязано среде казаков, столь долгое время выполнявших задачу обороны от татарского Крыма и оттоманской Турции. Именно на эту среду вполне определенно указывает другая сравнительно поздняя деталь второй версии Сказания: как мы помним, Захарий, поручив князю Дмитрию Ивановичу собирать русские войска, сам едет «в свое место», «собирать мохначей, бородачей — донских казаков».⁷⁴ Далее он предводительствует полком этих казаков, который вступает в бой первым и сражается успешнее других. Такого рода детали свидетельствуют, во всяком случае, что ареал распространения Сказания некогда был гораздо шире, чем тот, где тексты записаны в XIX в.

⁷² Афанасьев, т. III, с. 39.

⁷³ Снегирев, с. 32.

⁷⁴ Афанасьев, т. III, с. 37.

В каком именно оформлении произведение могло попасть к южным славянам, прямых данных нет. Однако некоторые особенности текста свидетельствуют, как мы видели, что южнославянская песня, используя содержание своего русского источника, испытала и некоторое воздействие его фразеологии и даже ритмической формы. А это говорит в пользу того, что он попал на Балканы в форме ритмизированного сказания или песни.⁷⁵

Сопоставление отражений Сказания о Захарии Тютчеве в Повести о Мамаевом побоище с фольклористическими записями XIX в. на Русском Севере и на Балканах позволяют судить об эволюции этого Сказания на протяжении нескольких столетий.

Отчетливо видно, что наиболее важные изменения происходили в двух направлениях. Первое из них — развитие образа самого посла. В той версии Сказания, которая отражена Повестью о Мамаевом побоище, Захарий Тютчев — юный отрок, преданный и исполнительный слуга великого князя. Подвиг, совершенный послом, — большая услуга князю Дмитрию, но она сама по себе не определяет ни начала конфликта, ни исхода борьбы с врагом. При всех различиях, которые имеются между старшим видом Сказания, отразившимся в списках основной редакции, и видом младшим, который отражен распространенной редакцией Повести, относительная роль подвига Тютчева в разворачивании событий трактуется примерно одинаково. Но одно существенное отличие в распростра-

⁷⁵ На Балканах произведение не только претерпело некоторую общую переработку в духе местной фольклорной традиции, но, может быть, и взаимодействовало с песнями местного происхождения. Об этом свидетельствует материал, который А. Л. Погодин приводил в качестве параллели. В той же местности была записана в разных вариантах песня «Војевање на Беч». В ней сербский царь просит у русского царя помощи против турок. Русский царь присылает войско, которое их побеждает. (Песня является откликом на исторические события 1680 г., в которых на самом деле русские не участвовали). В обеих песнях вражеский царь присылает письмо с требованием дани, причем в одном из вариантов песни об освобождении Беча от турок враг именуется «цар Татарин» — так же, как в песне о Куликовской битве. С другой стороны, в последней герой именуется не Захарий, а «Петренија слуга» — так же, как персонаж песни об освобождении Беча. Обе песни содержат и некоторые другие одинаковые частности.

нейной редакции есть: исполнив свое поручение и доложив обо всем, Захарий на другой день уже по своей инициативе снова приходит к великому князю и наставляет его, чтобы тот собрал войска для отпора Мамаю. Этот частный мотив гораздо отчетливее звучит во второй версии Сказания. Вообще Захарий здесь играет уже, как мы видели, едва ли не главную роль в событиях. Песня отчасти идет в этом направлении дальше: одна ее редакция рисует посла нарушителем полученных инструкций, отказавшимся следовать унижительной для национального достоинства политике; другая редакция с самого начала приписывает послу инициативу военной хитрости.

Если образ русского посла получал все большее развитие как образ героический, то обратную эволюцию претерпел образ князя Дмитрия. В Повести великий князь — главный организатор борьбы, хотя он и советуется в наиболее ответственных случаях со своим окружением. Во второй версии Сказания о Тютчеве князь Дмитрий Иванович в бою сражается как богатырь, но не обладает в отличие от посла мужеством государственного деятеля: получив известие о военных намерениях татар, он только под давлением князей, бояр и богатырей решается принять бой. Сама победа в битве добывается по существу без его участия. В песне Дмитрий готов капитулировать перед требованиями татар и только благодаря послу капитуляция не происходит. Исполнителем воли посла оказывается Дмитрий и далее. В самой битве он сражается вместе со всеми, но не так успешно, как «Петренија слуга».

Главное направление изменений сюжета видно с достаточной определенностью. Очевидно, что первая версия Сказания, использованная в Повести, вторая версия, записанная А. Харитоновым, и третья версия, представленная южнославянской песней, отражают именно в такой последовательности этапы его эволюции. (Однако несомненно, что разные версии существовали одновременно и взаимодействовали: следы этого особенно видны во второй редакции южнославянской песни). Можно допустить, что эволюция Сказания — отчасти следствие влияния былин, где постепенное снижение образа великого князя прослеживается отчетливо и не раз отмечалось. Но на сказание, посвященное подвигам Захария Тютчева, влияли не только былины.

Хотя в целом подробная вторая версия Сказания о Захарии Тютчеве, записанная уже в XIX в., удалена весьма существенно от реальной исторической достоверности, некоторые детали ее помогают не только выявить дополнительно источники, но и прояснить историческую основу ранних устных описаний Куликовской битвы.

Самое раннее из них, отразившееся в Летописной повести, содержит не вполне ясное указание на то, что великий князь Дмитрий Иванович «увидев окаянныя полки татарския, наеха наперед в сторожевых полцех на поганого царя Теляка, нареченнаго плотного дьявола Мамаю. Паче по [то]м, не долго попустя, отъеха князь великий в полк, но воеводы удержаша его, не даша ему наперед своим полком битися».⁷⁶ Далее повествуется, как войска сошлись (из текста Повести о Мамаевом побоище явствует, что бой начался поединком Пересвета с татарским воином).

По-видимому, рассказ, отразившийся в Летописной повести, сообщал о намерении Дмитрия Ивановича самому начать бой поединком с Мамаем. Но, как видно из последующего в сопоставлении с переосмысленной трактовкой этого факта в Сказании о Захарии Тютчеве, Мамай отказался от поединка с великим князем и послал в качестве поединщика татарина, который сочтен был русскими воеводами недостойным по своему рангу для личного боя с предводителем русских войск. Отсюда и поединок Пересвета, и своеобразная интерпретация этого поединка в Сказании о Захарии Тютчеве.

Повесть о Мамаевом побоище, связанная, очевидно, своим составлением с Троице-Сергиевым монастырем, сообщает только об одном поединке его героя Пересвета. Между тем неопределенный исход этого поединка делает весьма правдоподобными в своей основе сведения Сказания о Захарии Тютчеве, что за первым поединком, после гибели обоих его участников, последовал второй поединок. Несомненно, что сведения о втором поединке бытовали в устной традиции задолго до появления записанной А. Харитоновым версии Сказания о Тютчеве. Отражения их есть и в некоторых рукописях Повести о Мамаевом побоище. Вопрос о том, кто был со стороны русских участником второго поединка, нуждается в исследовании

⁷⁶ ГПБ, F.IV.238, л. 251—251 об.

(возможно, упоминаемый некоторыми рукописями в числе павших Григорий Капустин). Явно ошибочно погибшим в этом втором поединке называет Ослябю «переделка» распространенной редакции Повести о Мамаевом побоище.⁷⁷ Можно полагать, что второй русский поединщик был в отличие от Пересвета воином незнатного происхождения, поэтому специальные сведения о самом этом поединке бытовали только в более или менее «демократичных» версиях устных сказаний о Куликовской битве.

Вместе с тем сказания эти, наиболее популярным из которых оказалось посвященное Захарю Тютчеву, несомненно влияли друг на друга: некоторые мотивы настолько сходны, что трудно объяснить такую близость только восхождением к общим историческим фактам и использованием общего фонда изобразительных средств устной традиции. По-видимому, устное повествование о подвиге Захария Тютчева, по мере роста его популярности, усваивало такие мотивы непосредственно и из устного Сказания о Мамаевом побоище, составившего основу Повести о нем.⁷⁸

6

Вернемся к былине. Сопоставление с известными нам версиями Сказания о Тютчеве, во-первых, приводит к выводу, что одни и те же события 1380 г. послужили фактической основой как Сказания, так и былины. Во-вторых, близость ее и к таким деталям этих текстов, которые являются результатом фольклорного домысла, убеждает, что источником былины явилась не непосредственно историческая действительность, а ее отражение в фольклоре. Нетрудно видеть, что из существенных мотивов былины не имеют прямых параллелей в Сказании о Захарии Тютчеве только состязания и отдача дани вражеским царем.⁷⁹

⁷⁷ См.: *Шамбинаго*. Повести, тексты, с. 159. На самом деле Ослябя не погиб в Куликовской битве, последующая его биография отчасти известна по источникам.

⁷⁸ Некоторые сравнительно малозначительные случаи воздействия самого Сказания о Захарии Тютчеве на рукописи Повести о Мамаевом побоище не были здесь рассмотрены.

⁷⁹ Впрочем, Сказание содержало некоторое смысловое соответствие и эпизодам состязаний. В тех вариантах былины о свер-

Вместе с тем ни в одной из охарактеризованных выше версий и редакций самой былины сходство со Сказанием не оказывается настолько близким, чтобы можно было говорить о прямых следах контаминации Сказания и предполагаемой, но недошедшей былины о поездке Добрыни за данью. Сходство между Сказанием и почти всеми вариантами былины, до нас дошедшей, скорее «идейно-содержательное», чем текстуальное.

Иную картину дает беломорская версия былины, представленная одной записью (*Марков—Маслов—Богословский*, ч. I, 16). Еще В. М. Миллер заметил, что данный текст стоит «особняком» и «значительно отстает от обычного типа, усвоенного этому сюжету».⁸⁰ Запись произведена А. В. Марковым от одного из лучших сказителей Беломорья — Г. Л. Крюкова, репертуар которого включал былины из трех районов — Зимнего берега, Мезенского берега и верхней Мезени.⁸¹ Особенности этого варианта, отличающегося от остальных прежде всего простотой и краткостью, не могут быть признаны результатом современного А. В. Маркову «золотицкого былинного творчества», которое, по справедливому замечанию А. М. Астаховой, напротив, «характеризуется введением новых добавочных эпизодов».⁸² По тем же причинам вариант нельзя отнести и к новациям Мезени, для которых характерен «процесс дальнейшего развития героического цикла в направлении именно осложнения и развертывания».⁸³ Четкость и завершенность текста Г. Л. Крюкова не позволяет также признать его полузабытым и разрушенным. Есть все основания думать, что перед нами довольно прочно устоявшееся образование.

Главный герой здесь — Дунай Иванович, сопровождают его Добрыня и Михаил Игнатьевич. Очень резко

жении татарского ига, где мотивировка состязаний сохранилась, она состоит или в нежелании вражеского царя отпустить русских послов назад, или в требовании, чтобы богатыри ему «послужили». В Сказании Мамай как раз и предлагает Тютчеву службу у себя, не желая его отпускать. Чтобы выполнить до конца поручение князя, Захарю Тютчеву пришлось продемонстрировать свое превосходство над врагами.

⁸⁰ Миллер. Очерки, т. II, с. 195—196.

⁸¹ См.: *Марков—Маслов—Богословский*, ч. I, с. 9.

⁸² Астахова А. М. Русский былинный эпос на Севере. Петрозаводск, 1948, с. 361.

⁸³ Там же, с. 352.

выражен отказ героя везти дань: Дунай заявляет даже, что готов расправиться с самим татарским царем, причем на предложение Владимира дать ему, в таком случае, «силы сколько надобно», Дунай отвечает, что не хочет «губить народ понапрасному» и обещает с двумя своими спутниками навсегда избавить Русь от татарской зависимости:

«Разорим ёго всё царство жа,
Что навеку не вспомянут нашей дани-пошлины».

Столь же решителен ответ богатырей на вопрос татарского царя о цели их приезда. Эпизоды состязаний здесь совершенно отсутствуют, сюжет развивается иначе, чем в основной версии. Татарский царь отвечает богатырям:

«Ой не дам-то вам я дани-пошлины;
А да соберу я свою силу-множество,
Пошлю я своих сильных богатырей, —
А да как ведь тут разорят славён Киев-град;
А да созову на чисто полё своих богатырей».

Тогда Дунай велит своим спутникам умертвить двенадцать лучших татарских богатырей. Добрыня и Михаил Игнатьевич убивают их и извещают об этом вражеского царя. Он созывает все свое войско — «силу бесчётную». Происходит бой этой силы с русскими богатырями: «зачели они рубить-то всё татаровей да по широку двору поеживать», в результате чего «царь-от сам-от на побег бёжит».

Финал былины во многом аналогичен основной версии: татарский царь останавливает истребление своего войска обещанием отдать дань и платить ее впредь; но когда богатыри получили «дань да за вси годики», царь в отличие от всех других вариантов дает обещание: «Я не буду находить веком на князя на Владимирера».

Видно, что этот текст испытал влияние сходной по ситуации былины о Дунае. С ней он сближается не только именем главного персонажа и второстепенностью роли Добрыни, но и некоторыми частностями изложения. Так, например, царь Батырин задает приехавшим богатырям вопрос:

«А вы пошто пришли ко мне, приехали:
Али вы пришли послом посланы,
Или служить мне-ка пришли верой-правдою,
А верой-правдою пеизменою?»

Однако подобный вопрос — не только обычная деталь былины о Дунае. Почти в такой же форме сходный вопрос задает русскому послу «цар Татарин» в южнославянской песне:

«Je л' те царе мени оправно?
Јал' си доша' мени подворити?
Јал' си доша' порад моје главе?»⁸⁴

Сам по себе этот пассаж слишком трафаретен, чтобы служить указателем генетической связи текста еще и с южнославянской песней. Но непосредственно следующая за ним косвенная угроза героя убить татарского царя — «Већ сам доша' пораз твоје главе» — уже достаточно определенно сближает песню с аналогичным заявлением Дуная о татарском царе в беломорском варианте: «Да как могу ему сечь да буйну голову». Ни в одном другом из вариантов нашей былины этого нет. Центральная часть беломорского варианта воспринимается уже как обработка в былинном стиле мотивов Сказания о Захарии Тютчеве, отразившихся особенно близко в южнославянской песне и в тексте, записанном А. Харитоновым. Это угроза вражеского царя разорить Киев-град (ср. I версию и вторую редакцию III версии), отправка царем против русских своих отборных богатырей (все три версии), уничтожение их русскими (II и III версии), извещение об этом татарского царя (все три версии), созывание войска татарским царем (первая редакция III версии), обращение его в бегство при виде разгрома своего войска (первая редакция III версии). В связи с восходящей к Сказанию о Захарии Тютчеве угрозой царя отправиться на Киев находится, очевидно, и позднейшее обещание его никогда не воевать против Владимира. Из шести явных сходжений два или три могли бы быть объяснены влиянием других былин, где аналогичные мотивы встречаются. Но в такой последовательности все шесть мотивов есть только здесь и в Сказании о Тютчеве.

Характер переработки мотивов особенно показателен в третьем из названных примеров, где беломорский вариант ближе всего именно к южнославянской песне. В обеих ее редакциях отборный отряд татарского царя разводят по домам на ночлег, затем по указанию русского посла хозяева этих домов обезглавливают татар. В былине

⁸⁴ Кордунаш, с. 144.

действия богатырей не могли противоречить цельности их героического образа. В беломорском тексте русские богатыри сначала будят спящих «зысьным голосом»; двенадцать татарских богатырей просыпаются:

Как увидели русьских-то двух богатырей,
Как тут богатыри Батырина да испугалисе,
На уес поехали ко городу к Батылю.

Только тогда Добрыня и Михаил Игнатьевич «состыгли их да на чистом поли, осекли им по плеч да буйны головы».

Эта версия появилась, очевидно, на основе контаминации былины со Сказанием о Захарии Тютчеве. Последнее было использовано в недошедшем его виде, отразившем, по всей вероятности далекий общий протограф записанных в XIX в. II и III версий, более близкий к последней из них. Контаминация былины и сказания — естественное явление для общего процесса взаимодействия «между жанрами, близкими между собою по тематике, сюжетам и сюжетным мотивам»,⁸⁵ — взаимодействия, облегчаемого в данном случае и «родственностью их структуры».⁸⁶ Особенно «повезло» в этом отношении как раз Сказанию о Захарии Тютчеве, о котором еще С. К. Шамбинаго замечал, что «эпизод нравился чрезвычайно» и «попал в некоторые сюжеты старин».⁸⁷

Есть достаточные основания полагать, что беломорская версия является наиболее ранней: в пользу этого говорят охарактеризованные только что ее особенности. По-видимому, именно здесь перед нами результат переработки несохранившейся былины о поездке Добрыни за данью — переработки на основе использования Сказания о Захарии Тютчеве и былины о Дунае.

Сказание несомненно было весьма злободневным в период борьбы за окончательное уничтожение татарского ига, но сохраняло свою популярность, конечно, и позднее. Длительное соседство в устном репертуаре доказывается почти одновременными записями былины и Сказа-

⁸⁵ Кравцов Н. И. Система жанров русского фольклора. — В кн.: Кравцов Н. И. Проблемы славянского фольклора. М., 1972, с. 96.

⁸⁶ Там же, с. 97.

⁸⁷ История русской литературы. М.; Л., 1945, т. II, ч. 1, с. 218.

пия в одном и том же Шенкурском уезде уже в XIX в. По-видимому, взаимодействие продолжалось после появления новой былины. Об этом свидетельствует присутствие самостоятельных частных схождения со Сказанием в разных редакциях и даже в отдельных ее вариантах. Не только это Сказание оказывало дальнейшее воздействие на уже сложившуюся былину — оказывали на нее воздействие и былины близкой тематики. Существенная переработка беломорской версии дала основную версию, где появились осложнившие сюжет эпизоды состязаний, которые разработаны с явным использованием других былин (в частности — той же былины о Дунае). Но главным героем в этой версии является уже не Дунай, а новый для былинного эпоса персонаж — Василий Казимирович.

7

Необходимо внести определенность в вопрос об отношении былины к историческому Василию Казимиру. Можно, конечно, предположить, что имя главного персонажа в былине предшествовало появлению на исторической арене этого новгородского посадника и что былинный герой восходит к какому-то другому историческому прототипу, не оставившему следов в письменных источниках.⁸⁸ Но предположение это, в силу последнего факта, недоказуемо, а само допущение относительно совпадения двух исторических имен представляется маловероятным вследствие инородности имени Казимир для русских. Поэтому попытаемся отыскать иное объяснение.

Василий Александрович Казимир был одним из наиболее известных деятелей второй половины XV столетия. С 1456 по 1481 г. он многократно фигурирует во многих летописях — не только новгородских, но и московских, а также в псковской, смоленской и устюжской; если речь идет о группе лиц, то его, как правило, называют первым, часто же он оказывается единственным, кто назван по имени; летописи ненавгородские упоминают его иногда даже ошибочно. Если бы мы допустили, что произошло совпадение реального исторического имени с уже существ-

⁸⁸ См.: Селиванов Ф. М. Традиционные формулы русского эпоса, с. 274—276.

вовавшим былинным, то несомненно, что в былинне персонаж все равно бы ассоциировался у новгородских исполнителей с широко известным новгородским историческим лицом — современником свержения татарского ига. А все записи, кроме двух, были сделаны в пределах Новгородской земли.

Выясняется, что традиционное мнение (идушее еще от Ив. Беляева и Д. И. Иловайского), будто Василий Казимир был упорный борец за независимость Новгорода, один из вождей «литовской» партии и закоренелый враг объединительной политики Ивана III (а по выведенному отсюда заключению — соответственно и враг народных устремлений)⁸⁹ — результат недоразумения. Основанием для него послужили два засвидетельствованных летописями исторических факта: 1) в 1471 г., во время войны Ивана III против Новгородской республики, посадник Василий Казимир был одним из воевод, предводительствовавших новгородским войском и взятых в плен; 2) спустя десять лет, в 1481 г., Иван III «поймал» Василия Казимира. Однако летописные данные о нем далеко не исчерпываются этими известиями.

Было бы неоправданно исходить из упрощенного и, как это теперь установлено, ошибочного в целом представления, будто народные массы Новгорода боролись за полное подчинение московскому великому князю, а боярство — за подчинение польско-литовскому королю, обещавшему сохранение вечового строя. В Новгороде шла борьба между двумя партиями бояр, одна из которых активно выступала как раз за признание Ивана III «государем» Новгорода; что же касается городских низов, то они, по-видимому, в весьма значительной своей части стремились к сохранению республиканских порядков (не только поддерживавших иллюзию пародовластия, но и на деле обеспечивавших некоторый демократизм в политической жизни), справедливо опасаясь полного уничтожения вечового строя великим князем московским. Благодаря этому «литовской» партии бояр удалось поднять сорокатысячное ополчение для отражения похода Ивана III на Новгород в 1471 г.⁹⁰ Одной из причин разгрома этого

⁸⁹ Там же, с. 275.

⁹⁰ Черепнин Л. В. Образование русского централизованного государства в XIV—XV веках. М., 1960, с. 855—874; Вернад-

ополчения было отсутствие единодушия среди возглавлявших его феодалов Новгорода, часть которых вела, очевидно, двойственную политику. Архиепископ Феофил, например, в том же 1471 г. вообще запретил своему полку сражаться против войск великого князя. Очевидно, что не все бояре, предводительствовавшие ополчением, были действительными приверженцами союза с Литвой. Это доказывает резко различная судьба попавших в плен воевод. Летопись сообщает, что Дмитрию Борецкому, трем другим названным по именам пленникам и «их товарищом» Иван III «повеле главы отсеци», а «Василья Казимира и его товарищов 50 лутших» после недолгого заключения отпустил в Новгород.⁹¹

Позднее летописи, особенно московские, постоянно упоминают Василия Казимира на первом месте среди виднейших политических деятелей Новгорода. Из контекста летописных известий достаточно ясно видно, что боярин этот не только не относился к вождям разгромленной в 1471 г. «литовской» партии, но и не принадлежал к политическому «болоту» Новгорода, куда склонен был его относить В. Н. Бернадский.⁹² Несомненно, что Василий Казимир и его новгородские сторонники вели политику соглашения с московской великокняжеской властью.⁹³ Когда Иван III в 1486 г. поехал в Новгород, то среди лиц, встречавших его в пути, одной из первых была группа бояр и житых людей, возглавляемая Василием Казимиром.⁹⁴ Прибыв в Новгород, великий князь разбирал жалобы на некоторых новгородских бояр. При этом он отклонил просьбу архиепископа Феофила о помиловании группы бояр, а позднее помиловал только тех,

ский В. Н. Новгород и новгородская земля в XV веке. М.; Л., 1961, с. 264—290.

⁹¹ ПСРЛ, СПб., 1853, т. VI, с. 193. Это известие есть и в других летописях. Вологодско-Пермская, например, уточняет, что после ходатайства архиепископа Феофила о «Казимере и о прочих товарищах его» Иван III их «всех отпусти с честью» (ПСРЛ, М.; Л., 1959, т. XXVI, с. 243).

⁹² См.: Бернадский В. Н. Новгород и Новгородская земля в XV веке, с. 276.

⁹³ Как заметил В. Л. Янин, сообщение псковской летописи об аресте Василия Казимира в 1475 г. — «несомненная ошибка», опровергаемая данными московской летописи. См.: Янин В. Л. Новгородские посадники. М., 1962, с. 298.

⁹⁴ ПСРЛ, т. VI, с. 200.

за которых ходатайствовали вместе с архиепископом Василием Казимир и его приверженцы. Затем Иван III пировал по очереди у новгородских сановников, подносявших ему богатые дары. После пира у архиепископа первым был пир у Василия Казимира.⁹⁵ Когда великий князь покидал Новгород, то его провожала группа бояр, среди которых первым назван тот же Василий Казимир.⁹⁶

После уничтожения вечевого строя Иваном III в 1478 г. бояре и житьи люди Новгорода «били челом великому князю в службу»; сразу после этого (как только «вышли от него»), по сообщению московского летописца, «князь велики выслал за ними Ивана Товаркова к Казимеру, да к брату его к Коробу (далее поименованы еще десять бояр, — С. А.); а велел им князь велики говорити: „На которой грамоте великим князем крест целовали есте, по той бы грамоте государем своим и правили есте по тому же крестному целованию. А что услышит кто у брата у своего у новгородца о великих князех о добре и о лихе, и вам то сказати своим государем великим князем. А что учнут великие князи с вами говорити которое свое дело, или бояре великого князя кое с кем имут которое дело великих князей говорити, и того государьского дела не проносити по тому крестному целованию“». ⁹⁷ Столь откровенное разъяснение, сделанное доверенным лицом Ивана III, свидетельствует, что эти двенадцать бояр во главе с Василием Казимиром были наиболее близки московской великокняжеской власти.⁹⁸ Со службой их Ивану III связывались, вероятно, надежды на сохранение своих экономических позиций в условиях только что происшедшего полного подчинения Москве и начавшейся конфискации земельных владений новгородского боярства.

Очевидно, что Василий Александрович Казимир был центральной фигурой в тех кругах Новгорода, которые готовы были тесно сотрудничать с московской властью, перейдя — как мы бы теперь сказали — от узкого новгородского патриотизма к патриотизму общерусскому. Очевидно, что они готовы были служить и самому насущному

⁹⁵ Там же, с. 203—204.

⁹⁶ ПСРЛ, М., 1965, т. XII, с. 167.

⁹⁷ ПСРЛ, т. VI, с. 249; ср.: т. XVIII, с. 198.

⁹⁸ Об ответе их московский летописец говорит менее определенно: «И те бояре все на том молвели, на чем к ним, к своим государем великим князем крест целовали» (там же).

в то время общерусскому делу — освобождению от татарского ига.

В 1479 г. Иван III казнил более сотни новгородских бояр, выслал около тысячи семей из Новгорода и даже самого архиепископа Феофила отослал в Москву, однако меры эти никак не затронули Василия Казимира. Он оставался не только номинально, но и фактически на великокняжеской службе. Летописи сообщают об участии его «с новгородскою силою» в войне против Ливонского ордена в 1481 г., когда «посылал князь великий воевод своих немецкие земли воевати», причем «новгородских бояр воевода был Василей Казимир, да Олександр Сампсонов, и иные мнози».⁹⁹

Только после победы в этой войне великому князю, очевидно, уже не нужен стал престарелый новгородский воевода, бывший самым влиятельным, но достаточно независимым сторонником его власти в Новгороде. Власть эта была теперь настолько упрочена, что Иван III приступил к окончательной конфискации земельных владений сохранявших еще свое положение новгородских бояр; в том же году он «поймал» Василия Казимира и его брата Якова Короба.¹⁰⁰ Тот факт, что Василий Казимир разделил в конце концов участь других новгородских бояр, отнюдь не свидетельствует о его враждебности к Москве. Все без исключения новгородские землевладельцы, в том числе и сторонники «московской» партии, были лишены Иваном III своих владений в Новгородской земле. По заключению В. Н. Бернадского, этого не избежали даже самые ревностные приверженцы Ивана III, оказывавшие «немалые услуги великому князю»: «Своей усердной службой они добились лишь того, что были „сведены последними“».¹⁰¹

Таким образом, не оказывается противоречия между историческим смыслом былины о свержении татарского ига и реальной деятельностью исторического Василия Казимира. Как свидетельствуют источники, он действительно

⁹⁹ ПСРЛ, СПб., 1913, т. XVIII, с. 269. Ср. также: Устюжский летописный свод. М.; Л., 1950, с. 95. Здесь назван в качестве предводителя новгородского войска в этой войне один Василий Казимир, а сами события отнесены ошибочно к 1484 г.

¹⁰⁰ ПСРЛ, т. XII, с. 213.

¹⁰¹ Бернадский В. Н. Новгород и Новгородская земля в XV веке, с. 323.

был «служилым лицом» при великом князе и даже проявил себя на службе в качестве «стоятеля за общерусские государственные интересы» в период борьбы за уничтожение татарского ига. Следовательно, отпадают и те причины, которые помешали в свое время В. Ф. Миллеру отнести сложение этой былины к XV столетию.

Более точной датировке основной версии могут помочь данные о местах записей былины. Как уже говорилось, все они, кроме двух, произведены на Русском Севере, в пределах древней Новгородской земли. Вариант *Гуляев 10* записан на Алтае, русское население которого — главным образом потомки переселенцев с того же Новгородского Севера, что было установлено еще самим собирателем.¹⁰² Особняком стоит запись *Киреевский, вып. II, с. 90*, произведенная в середине XIX в. в Нижегородской губернии. Этот факт представляет особый интерес в связи с тем, что именно сюда было выселено большое число новгородцев Иваном III, конфисковавшим их земли вскоре после уничтожения самостоятельности Новгорода. С. Б. Веселовский, отмечая полную неизученность вопроса о судьбе новгородцев, выселенных Иваном III, писал: «В разных источниках мы находим новгородцев в первой половине XVI в. и позже в центральных и восточных уездах государства. Исключительно большое количество их мы находим в Нижегородском уезде».¹⁰³ Летописи сообщают, что в 80-х гг. XV в. было произведено массовое выселение из Новгорода землевладельцев, испомещенных затем в разных местах Московского государства. Рассмотрим два известия Софийской второй летописи, которая особенно подробно освещает события, связанные с присоединением Новгорода. В 1488 г., по приказанию Ивана III, «привели из Новгорода более семи тысяч житиих людей на Москву».¹⁰⁴ В той же летописи под 1489 г. сообщается, что вывезенных из Новгорода житиих людей великий князь повелел «вести в Новгород Нижний».¹⁰⁵ Исследовавший этот вопрос В. Л. Янин приходит к заключению, что «в рассказе 1488 г. и в рассказе 1489 г. речь идет об

¹⁰² См.: *Гуляев, с. 47.*

¹⁰³ *Веселовский С. Б. Феодальное землевладение в Северо-восточной Руси. М.; Л., 1947, т. I, с. 295.*

¹⁰⁴ *ПСРЛ, СПб., 1853, т. VI, с. 238.*

¹⁰⁵ Там же, с. 238—239.

одних и тех же лицах».¹⁰⁶ О выселении в это время новгородцев в Нижегородский уезд сообщают коротко и другие летописи. В результате такого единовременного «вывода» семи тысяч людей в Нижегородском уезде появилась многочисленная группа населения, обособленность которой поддерживалась насильственностью их водворения здесь и воспоминаниями о былом благополучии в Новгороде.

Естественно, что население это сохранило свой новгородский фольклор, в частности былины.¹⁰⁷ Новгородская былина, записанная недалеко от Нижнего Новгорода в селе Павлово, очевидно, и представляет собой один из остатков традиции, занесенной при массовом переселении новгородцев в Нижегородский уезд в конце XV в.¹⁰⁸

Если это так, то основная версия интересующей нас былины появилась не позже 80-х гг. XV в. Создание данной версии приблизительно совпадает хронологически и с реальной службой за полное освобождение Руси от татарского ига, и с реальной службой великому князю исторического Василия Казимира. Вместе с тем, как по-

¹⁰⁶ Янин В. Л. Новгородские посадники, с. 326.

¹⁰⁷ Сомнительно перенесение сюда былины сто лет спустя в связи с новгородским походом Ивана Грозного. Из летописей известно, что в 1569 г. он «взял» из Новгорода 150 семей в Москву, а в 1570 г. лишь «немногих» новгородцев «повеле по иным градам разсылати на жителство» (Новгородские летописи. СПб., 1879, с. 129 и 345). При выселении владельцев земель, взятых в опричнину, не было «никакой системы или плана: выселенцам, помещикам и вотчинникам, давали землю там, где они ее прискали и где можно было дать», причем эти выселенцы «должны были сами разыскивать „порозжие“ и подходящие земли» (Веселовский С. В. Исследования по истории опричнины. М., 1963, с. 180, 181). Если кто-то из новгородских помещиков и получил землю в Нижегородском уезде, перенос из Новгорода былинной традиции и закрепление ее здесь в этом случае несравненно менее вероятны, чем при одновременном переселении семи тысяч человек Иваном III.

¹⁰⁸ Точных сведений о путях расселения новгородцев по территории Нижегородского уезда по-видимому, нет. Согласно преданию, возникновение села Павлово относится к началу XVI в. См.: Смирнов А. Павлово и Ворсма, известные стальное-слесарным промыслом села Нижегородской губернии. М., 1864, с. 10; Описание села Павлова Горбатовского уезда. — АГО, р. 23, оп. 1, ед. хр. 26. л. 1—1 об. Вместе с этой былинной в Павлово было записано еще несколько былины и песен. Одна из них посвящена самому селу Павлово. Это доказывает, что записки отражают местную традицию, а не репертуар заезжего исполнителя.

казал предшествовавший анализ, историческим зерном былины послужили не сами события 1480 г., а происшедшее за сто лет до того посольство Тютчева и Куликовская битва, отразившиеся в былине через посредство героического сказания, успевшего пройти уже довольно значительный путь эволюции.

Рассмотрим детальнее события 1480—1481 гг. Во время войны с Ахмед-ханом войска Ордена, пользуясь этим, «приходили ратню» на Псков. «И князь великий за то послал на них рать», — сообщает Никоновская летопись. Посылка этой рати, в которой, как мы уже знаем из других летописей, с новгородскими полками участвовал Василий Казимир, произошла, очевидно, сразу же после возвращения войск с Угры: «стояние на Угре» окончилось в ноябре 1480 г., а войско, посланное против Ордена, уже в феврале 1481 г. выступило из Пскова.¹⁰⁹ У нас нет прямых сведений о том, участвовали ли возглавляемые Василием Казимиром новгородские силы только в действиях против Ордена или они входили и в состав русской армии, выступавшей непосредственно перед тем против Ахмед-хана. Угроза его нашествия на Русь потребовала тогда мобилизации всех сил, которыми мог располагать Иван III, поэтому использование против татарской армии и новгородцев, за два года до того «бивших челом в службу» московскому князю, представляется более чем вероятным. Следовательно, есть все основания предполагать, что Василий Казимир действительно был непосредственным участником событий, приведших к свержению татарского ига. Завершившая эти события успешная война с Орденом, в которой Василий Казимир несомненно участвовал, окончилась весной 1481 г.¹¹⁰ Очень коротко говорящая об этой войне летопись буквально в следующей фразе сообщает, что Иван III «тое же весны поймал Казимера».¹¹¹

Высылка великим князем только что вернувшегося с победой известнейшего воеводы Новгорода, естественно, должна была еще более увеличить здесь его популярность. Одновременно распространилась весть, что не только войска Ордена разбиты, но и само татарское иго

¹⁰⁹ См.: ПСРЛ, т. XII, с. 203, 213.

¹¹⁰ Там же, с. 213.

¹¹¹ Устюжский летописный свод, с. 95.

окончилось — в результате действий русской армии, в которых участвовал (по крайней мере, на заключительном этапе) Василий Казимир. Вряд ли приходится сомневаться, что именно ему в Новгороде народная молва и стала приписывать главную роль в уничтожении татарского ига, а саму его высылку стали, вероятно, объяснять происками завистников — московских бояр, окружавших великого князя, которому так честно и славно послужил Василий Казимир.

Становится понятным, что основная версия былины о свержении татарского ига, в которой главный персонаж — Василий Казимирович, появилась в Новгородской земле именно «по свежим следам» этого факта. Тогда, когда здесь уже не было самого героя, но еще не было и преданий, отражавших более или менее близко к истине реальные факты 1480 г. Именно этим и объясняется то обстоятельство, что «фактический материал» былины восходит к устной традиции о громком событии столетней давности. О событии, которое казалось — по его фольклорной интерпретации — аналогичным только что происшедшему.

Таким образом, схематически история появления былины «Добрыня и Василий Казимирович», посвященной свержению татарского ига, рисуется в следующем виде.

1. После Куликовской победы возникает основанное на исторических фактах сказание, посвященное подвигам русского посла Захария Тютчева. Оно получает широкую известность, впитывает мотивы других устных сказаний о событиях 1380 г. и эволюционирует в нескольких версиях (одна из которых — уже с другим именем главного персонажа — получает распространение как юнацкая песня на Балканах).

2. Не дошедшая до нас версия этого сказания перерабатывается в XV столетии в былину о разгроме татар (с использованием былины о Дунае и на основе недошедшей былины о поездке Добрыни за данью). Эта первоначальная версия новой былины сохранилась на Зимнем берегу и представлена записью А. В. Маркова.

3. В 80-х гг. XV в., под воздействием событий 1480 и 1481 гг. (освобождение Руси от ордынской зависимости и от уплаты дани в результате «стояния на Угре» и вы-

сылка Иваном III причастного к этим событиям популярного новгородского посадника Василия Казимира), происходит переработка первоначальной версии: главным персонажем былины становится вместо Дуная Василий Казимирович, добавляются новые эпизоды (с изменением некоторых мотивов прежней версии) на основе использования других былин. Эта версия (получившая значительное распространение в ряде разновидностей) продолжала испытывать некоторое воздействие источников первоначальной версии, в частности Сказания о Тютчеве (в свою очередь усваивавшего былинные мотивы).

Основная идея былины — превосходство героя, самоотверженно противопоставившего верность Родине, достоинство и личную доблесть наглой самоуверенности обладающего огромной военной мощью врага Русской земли.

ЦИКЛ БЫЛИН, ОБЪЕДИНИВШИЙ ВОСПОМИНАНИЯ О ФАКТАХ, РАЗДЕЛЕННЫХ ХРОНОЛОГИЧЕСКИ И ГЕОГРАФИЧЕСКИ

(разгром вражеского нашествия)

1

Пожалуй, наиболее труден для изучения былинного историзма цикл произведений, отразивший кульминацию национально-освободительной борьбы русского народа против ордынского владычества: разгром татарского нашествия. В сущности это центральная тема былинного эпоса. В наибольшей степени ей посвящены три произведения: «Камское (Мамаево) побоище», «Илья Муромец и Калин-царь», «Илья Муромец, Ермак и Калин-царь». При исследовании их историзма важны и тесная взаимная зависимость этих былин, и генетические связи их с предшествовавшими былинами и со многими иными произведениями, не только песенными и не только русскими по происхождению. К патриотической теме в былинах исследователи нашего героического эпоса обращались нередко, но занимающие столь существенное место названные три произведения в целом оставались все же наименее изученными. Одна из причин в том, что эти сюжеты взаимосвязаны и не могут быть с должной полнотой исследованы по отдельности. Изучение же их в совокупности требовало одновременного охвата большого материала и должно было, в свою очередь, опираться на ряд предварительных разысканий. Несомненно, что эпос о борьбе с нашествиями татар основан на переработках более раннего эпоса о борьбе с нашествиями половцев и печенегов. Б. А. Рыбаков с полной очевидностью продемонстрировал это обстоятельство, показав массу несомненных исторических переключек в былинах «татарского» цикла с событиями «дотатарскими».¹ Наша задача состоит в выяснении того, как соотносится последняя крупная переработка

¹ Рыбаков. Древняя Русь, с. 85—98.

этого цикла с решающими событиями борьбы против татарских нашествий в XIV в.

Былины, которые анализируются в этой главе, связаны между собой настолько тесно, что при конкретной исследовательской характеристике и при научном комментировании они нередко рассматривались суммарно.² Вместе с тем именно эти три произведения признаются «наиболее сложными композициями героического цикла».³ Каждая из них описывает уничтожение вторгшегося в пределы Русской земли огромного татарского войска. В реальной исторической действительности такие события происходили несколько раз, начиная с 1378 г. Наиболее крупным и памятным из них была Куликовская битва 1380 г. Попытаемся определить конкретно, каково соотношение между этими историческими фактами и названными тремя былинами.⁴ Вопрос не был предметом специального изучения, но общие суждения по данному поводу высказывались в нашей фольклористике не раз.

Крупнейший представитель исторической школы В. Ф. Миллер писал, что «в былинах мы можем отметить только незначительные отголоски Куликовской победы в нескольких именах, быть может, впрочем, зашедших в них в сравнительно позднее время и не без книжного влияния».⁵ Эта мысль повторялась и в ряде других работ, написанных как учеными исторической школы, так и некоторыми из ее критиков. Аргументация сводилась к тому, что в былинах нет имени великого князя Дмитрия Донского, что имена Мамаю и Пересмёты (Пересвета?), названия Куликова поля и Мамаева побоища хотя и встречаются, но недостаточно устойчиво связаны именно с сюжетами о разгроме татар, что сами сюжеты эти не дают реального описания Куликовской битвы.

² См., например: *Астахова*, т. I, с. 595—598; т. II, с. 753—754; *Пропл. Героический эпос*, с. 301—354; *Илья Муромец/ Подгот. текстов, статья и коммент. А. А. Астаховой*. М.; Л., 1958, с. 462—464.

³ *Астахова*, т. I, с. 595.

⁴ Названия даны условно по именам главных персонажей, встречающимся наиболее часто. Вражеский царь в ряде вариантов назван Мамаем, Кудреваном, Скурлыком и т. п. В третьей былине есть и варианты, не сообщающие о действиях Ильи Муромца. Сюжет «Камское побоище» в вариантах имеет и иные названия.

⁵ *Миллер*. Очерки, т. III, с. 79. Ср. там же, с. 80—81.

С противоположных позиций подошел к вопросу В. Я. Пропп. Он считал «более чем сомнительной» самую мысль, что народ «о победе стал петь уже только после того, как она была одержана». Исследователь полагал, что «фольклор всегда обращен вперед» и что поэтому «народ пел о победе уже тогда, когда этой победы еще не было», ибо «песня выражала не отдельные факты побед или поражений; в дни бедствий песня выражала несокрушимую волю народа к победе и тем ее подготовляла и способствовала ей».⁶ Под этим углом зрения В. Я. Пропп рассматривал и весь материал соответствующих былин, не соотнося его с Куликовской битвой или другими военными победами над татарами.⁷

Таковы два ответа на интересующий нас вопрос. Оба они представляются уязвимыми. В. Ф. Миллер писал, что, «ознакомившись с содержанием былин, со взглядом народа на „страшных“ татар, изображаемых поголовно хвастунами, трусами, дураками, с поголовным истреблением татарских орд подвигом одного только богатыря или изредка нескольких богатырей во главе с Ильей Муромцем, мы убедимся, что былина переносит нас в XVI и XVII века, когда русская сила уже торжествовала над татарами, когда татарское иго уже давно было сброшено и татарские царства — Казанское, Астраханское, Сибирское прекратили свое существование. От XIII, XIV и даже XV века сохранились лишь имена некоторых татарских царей и только детальный анализ литературной истории той или другой быliny может открыть в ней исторические отголоски первого появления татар, завоевания Руси и тяжелых времен ордынского ига».⁸ Очевидно, что обстоятельства, отмеченные здесь автором не без некоторого преувеличения, свидетельствуют на самом деле всего лишь о том, что в XVI—XVII вв. окончилось интенсивное творческое развитие данных былин. Если же правомерны поиски в эпосе отголосков установления на Руси татар-

⁶ Пропп. Героический эпос, с. 288.

⁷ Но В. Я. Пропп обнаруживал в былинах, вслед за А. С. Орловым, конкретные отражения некоторых фактов противоположного рода, наблюдая переключку былин с летописными описаниями успешной осады татарами Киева в 1240 г. и Москвы в 1382 г., «чем подкрепляется достоверность как летописи, так и песни» (Пропп. Героический эпос, с. 349; см. также с. 313 и 350).

⁸ Миллер. Очерки, т. III, с. 68.

ского ига, то не менее естественно было бы ожидать найти и отголоски крупных успехов в борьбе за его свержение.

В. Я. Пропп писал: «Историки литературы утверждали, что песни об изгнании татар создавались после того, как татары были изгнаны». Он не согласен с этим, ибо «это означало бы, что во время ига народ вообще не имел песен или цел о тяжести ига или о чем-нибудь другом, но не о победе».⁹ Однако, во-первых, изгнание разгромленных татарских армий происходило еще в последней четверти XIV в., а окончательное избавление от татарского ига наступило только сто лет спустя. Следовательно, борясь за уничтожение ига, народ имел возможность петь о военных победах, уже совершившихся. Во-вторых, до того как русские выиграли первое крупное сражение с татарами (1378 г.), были временные успехи иного рода, например успешное восстание против татарских насилий в 1327 г., отражением которого большинство исследователей считают столь распространенную песню о Щелкане. Таким образом, фольклор мог выражать волю народа к победе, отсылаясь на реальные успехи и не выдавая желаемое за действительное.

То обстоятельство, что победы русских над татарскими полчищами изображены в былинах как подвиги одного или нескольких богатырей, естественно, объясняется природой жанра. Ожидать от былин сколько-нибудь приближенного к реальности описания, например, Куликовской битвы, разумеется, нельзя; столкновений противостоящих армий в былинах вообще не происходит. Связь этих былин с историческими фактами не непосредственная, а опосредованная. Странно было бы думать, что известная нам былина о разгроме татарского царя Кáлина — произведение, созданное кем-то на основе своих живых впечатлений от участия в битве с войском Мамай в 1380 г. Но неоправданной представляется и мысль, что былины оформились тогда, когда побед над татарами еще не было. Вопрос, разумеется, не только и даже не столько в самой датировке, сколько в уяснении конкретных путей генезиса этих былин.

В работе использованы 139 записей, относящихся к рассматриваемым сейчас трем сюжетам. Выводы осно-

* Пропп. Героический эпос, с. 287—288.

ываются на результатах сравнительного изучения всех вариантов. При рассмотрении каждой былины за основу берется схема сюжета в виде перечня главных эпизодов, которые, по данным текстологического анализа, восходят к архетипу (почти всегда это эпизоды, присутствующие либо во всех полных вариантах, либо в большинстве их).¹⁰

2

Наименее сложна в отношении разнообразия вариантов былина «Илья Муромец, Ермак и Калин-царь» (30 записей).¹¹ Ее основное содержание может быть сведено к следующему.

1. Нашествие на Русь войск татарского царя.
2. Угрозы и требования татар.
3. Совет у Владимира об организации отпора.
4. Юноша Ермак изъявляет желание биться против врагов. Ему отказывают, ссылаясь на его молодость и неопытность.
5. Ермак все же оказывается в поле, вопреки запрету или добившись разрешения пересчитать вражескую силу.
6. Он один вступает в бой с татарским войском и сражается весьма успешно.
7. Старшие богатыри (иногда один Илья Муромец) тоже вступают в битву и стараются спасти Ермака.
8. Битва завершается победой. Но Ермак (в некоторых вариантах) гибнет от полученных ран.

Такие моменты, как нашествие врага, его наглые требования, организация отпора и уничтожение в бою вражеских сил, обычны для былин о разгроме татарского войска. Присущие именно этой былине мотивы участия в бою юноши, которого сначала отговаривают и на по-

¹⁰ Изложение хода текстологической работы над 139 записями слишком увеличило бы объем книги. Главные результаты этой работы по каждой из трех былин представлены в графических схемах (см. приложение I). На этих схемах показаны только основные взаимосвязи достаточно полных текстов. В приложении II дается библиография записей по всем былинам, анализируемым в книге, а также по другим героическим былинам (связанным в той или иной мере с рассматриваемыми здесь сюжетами).

¹¹ См. в приложении I схему V, в приложении II — с. 284.

мощь которому приходит затем старший богатырь, восходят, по-видимому, к былине «Данила Игнатьевич и его сын», на что уже обращали внимание исследователи обоих сюжетов. Отмечались и некоторые дополнительные черты сходства, прослеживаемые в отдельных вариантах: указания на то, что отец Ермака (как и Данила Игнатьевич) в монастыре; едва не происшедший по ошибке бой Ермака с явившимся ему на выручку Ильей, и др.¹² Только два существенных обстоятельства резко отличают рассматриваемую былину от всех остальных сюжетов о разгроме татар: имя главного персонажа и мотив его гибели. О гибели Ермака прямо говорится только в двух текстах,¹³ однако еще в некоторых она, очевидно, подразумевается, ибо когда богатыри возвращаются после победы, Ермака среди них нет. Хотя большинство вариантов утратило мотив гибели главного героя, трудно сомневаться, что этот мотив присутствовал в архетипе.¹⁴

Исследователи былины историческим прототипом ее героя считали широко известного деятеля последней четверти XVI в., завоевавшего Сибирское ханство, погибшего в этой борьбе и оставившего значительный след в фольклоре последующего времени. Между тем такое отождествление двух персонажей по совпадению их имен — вполне очевидная натяжка. Дело не только в том, что персонаж времен Ивана Грозного не отражал татарских нашествий на Русь, а совершал походы за Уралом уже после того, как наследовавшие Золотой орде Казанское и Астраханское ханства вошли в состав Русского государства. Победивший войска Кучума атаман Ермак Тимофеевич прославился в зрелом возрасте как опытный военачальник. Былина же изображает Ермака неосмотрительно ввязавшимся в бой и погибшим от своей военной неопытности юношей. Еще О. Ф. Миллер, по-видимому,

¹² См., в особенности: *Веселовский А. Н.* Южнорусские былины. — СОРЯС, СПб., 1881, т. 22, № 2, с. 40—53; *Миллер.* Очерки, т. II, с. 61—64; *Миллер О. Ф.* Илья Муромец и богатырство киевское. СПб., 1869, с. 694—710.

¹³ *Рыбников 7; ОБ 38.*

¹⁴ Анализируя былину, В. Я. Пропп подчеркивал, что те варианты, где Ермак остается в живых и участвует в общей победе, «художественно менее значительны и интересны» (*Пропп В. Я.* Русский героический эпос. Л., 1955, с. 323; во втором издании книги этот раздел выпущен).

ощущал крайнюю слабость этого отождествления, замечая, что герой былины «очень мало походит на исторического Ермака».¹⁵

В такой натяжке и нет необходимости. Имя Ермак не уникально. Задолго до того, как С. И. Гуляев опубликовал первую запись былины «Илья Муромец, Ермак и Калин-царь», была издана запись исторического предания, устный протограф которого, очевидно, и послужил некогда одним из источников этой былины. Предание записано в той местности, где в 1378 г. происходила первая успешная для русских битва с войском Мамаю на р. Воже. Это типичное «местное предание», содержание которого тесно связано с топографией окрестностей Рязани, где оно бытовало и где его записал собиратель. Имя героя предания — Ермак.

Но этот Ермак жил в XIV в., был по происхождению рязанец и явился «главным помощником в ратном деле 1378 года на Воже». Согласно преданию, «он, со своими сотнями, все время скрывался в перелесках между Вожи и Быстрицы, и внимательно подстерегал врагов, засевши в одном болоте; а когда русские устали биться насмерть, Ермачок выскочил из своей засады и решил дело; но смятый бегущими врагами, сам попал с ними в свое болото и погиб там. Это болото и теперь еще называется Ермачково». Прямых данных о возрасте персонажа в переданном собирателем тексте нет. Но то обстоятельство, что имя героя употребляется всякий раз в уменьшительной форме, трудно расценить иначе чем указание на его крайнюю молодость. Предание называет также имена двух его сподвижников — «богатырей» Рогожи и Чайцы.¹⁶ Единственный анахронизм предания о Ермаке можно было бы усмотреть в том, что он назван «казакком». Но, как установил по письменным источникам еще А. И. Соболевский, «наши предки, с XIV по XVII век, называли каза-

¹⁵ Миллер О. Ф. Илья Муромец и богатырство киевское, с. 697.

¹⁶ Русские предания, изд. М. Н. Макаровым. М., 1838, кн. 1, № 28, с. 71—72. Это предание сохраняется в устном бытовании среди жителей Рязанской области до сих пор (см.: Соколова В. И. Исторические предания Рязанской области. — В кн.: Литературоведческий сборник. Рязань, 1972, с. 43—44). В русском фольклоре известны и другие персонажи, носящие имя Ермак. См., например: Кондратьева Т. Н. Собственные имена в русском эпосе. Казань, 1967, с. 21—25.

ком работника, батрака, по преимуществу сельского».¹⁷

Нет оснований для предположения, что предание о Ермачке возникло на основе былины. Против этого говорит и местная приуроченность предания, и то, что в нем герой предводительствует своими «сотнями», и реально правдоподобная в отличие от былины характеристика самого участия Ермачка с его сподвижниками в битве. Остается признать генетическую зависимость былины от предания. Следовательно, появление былины «Илья Муромец, Ермак и Калин-царь» нет необходимости отодвигать в конец XVI или в XVII в., хотя отчество ее героя «Тимофеевич», очевидно, появилось уже впоследствии под влиянием исторических песен о покорителе Сибирского ханства.

Те варианты былины, которые известны в записях XIX и XX вв., по всей видимости, успели значительно удалиться от первоначального ее вида, испытавшего, вне сомнения, и ряд влияний со стороны других былин сходной тематики. Можно с уверенностью считать, что это было произведение, отразившее (через посредство предания о Ермаке) именно исторические припоминания о битве 1378 г. Но оно принадлежало уже былинной традиции с присущими ей формой историзма и нормами поэтики. Соответственно этому и преломились в содержании мотивы, восходившие к преданию о битве 1378 г. А для этого нужна была, помимо всего прочего, и некоторая историческая перспектива. В вариантах можно различить отблеск более позднего и гораздо более значительного события — Мамаева побоища. В былине «Илья Муромец, Ермак и Калин-царь» постоянно сквозит несколько небрежное отношение старших богатырей к описываемой здесь битве как к событию не первостепенной важности. Это проявилось, например, в словах Ильи, обращенных к Ермаку перед боем:

«А ты, млад Ермак Тимофеевич!
А поди ты на гору на высокую,
На тое на шеломя оскатное.
Смотри во трубочку подзорную

¹⁷ *Соболевский А.* О тиле Ильи Муромца. — Живая старина, 1892, вып. 2, с. 119. Сославшись на великорусские средневековые источники (старший из них 1396 г.), автор замечает, что такое употребление слова «казак» «сохраняется дотепе в Вологодской губ.».

На эту на силу на татарскую:
Многим ли нам молодцам ехать,
А двум ли, грем молодцам ехать,
Али всем русским богатырим?»

Рыбников 120

Четыре варианта былины «Илья Муромец, Ермак и Калин-царь» содержат в конце добавление: одолев татар, богатыри хвастают, что победили бы и силу небесную; после этого убитые враги воскресают, увеличиваясь в числе.¹⁸ Однако для данной былины такое окончание неорганично: даже у одного исполнителя (В. П. Щеголенка) оно в трех случаях присутствует, в одном — нет.¹⁹ Перед нами — контаминация с былинной «Камское побоище», которая представляет уже иной сюжет.²⁰

3

Былина «Камское побоище» нам известна в 41 записи. Они отличаются довольно значительным разнообразием, но почти все представляют одну версию.²¹ Однако не все

¹⁸ Рыбников 74; Гильфердинг 121; Куреевский, вып. IV, с. 158; ОБ 131.

¹⁹ Традиционное окончание — в записи РБСНЗ 10.

²⁰ Вариант Куреевский, вып. I, с. 58 содержит добавленное в конце повествование о бое с Латынгоркой (здесь названа Мамашной). Контаминация этого рода характерна для золотичских вариантов «Камского побоища» (см. ниже). В данном же случае дело объясняется, видимо, тем, что исполнитель, по его признанию, очень плохо помнил то, что услышал некогда от своего деда, певшего не одну эту, а много былин в семейном кругу. См. сведения собирателя: Гуляев С. И. Былины или побывальщины. — ИпоОРЯС, СПб., 1853, т. II, Прибавления, стб. 157. Некоторые варианты былины о Ермаке включают мотивы, заимствованные из былин «Илья и Калин-царь», «Илья и Идолище», «Илья в ссоре с Владимиром».

²¹ 24 записи содержат только былинку «Камское побоище»: это 17 более или менее полных и 4 отрывочные записи основной ее версии, одна запись сокращенной переработки ее о победе над «чудью белоглазой», две записи краткой версии о конце богатырей. Еще 17 вариантов основной версии записаны в контаминациях: в трех случаях добавлено повествование о бое Добрыни, затем Ильи с Латынгоркой или ее дочерью; в пяти, кроме этого, добавлен сюжет о бое Ильи с сыном; четыре записи — упомянутое выше присоединение к былинке о Ермаке окончания былины «Камское побоище»; записано окончание ее в составе много-

исследователи признавали эту былину отдельным произведением: В. Я. Пропп высказывал мнение, что записи, о которых сейчас идет речь,²² относятся к былине «Илья Муромец и Калин-царь», отличаясь от других ее вариантов «особой версией конца».²³ Эта мысль, однако, не подкреплялась сравнением эпизодов, предшествующих окончанию былины. Такое сопоставление убеждает, что перед нами разные произведения, различающиеся достаточно значительно и в центральной своей части. В былине «Камское побоище» основных эпизодов одиннадцать.

1. Татарский царь с огромным войском — своим и подчиненных ему властителей — подступает к Киеву.

2. Татарский посол отправляется к Владимиру с наглыми требованиями.

3. Обсуждение татарских условий и переговоры с врагом.

4. По Руси рассылают весть об угрозе и призыв к богатырям прибыть на защиту Киева.

5. Богатыри съезжаются в Киев.

6. Они отправляются в поле и разбивают свой лагерь.

7. Перед боем богатыри совещаются и договариваются о совместных действиях.

8. Столкновение Ильи Муромца с татарским царем.

9. Общий бой богатырей с татарским войском, уничтожение его и возвращение богатырей в свои шатры.

сюжетной сводной былины; в четырёх случаях сокращенное изложение «Камского побоища» присоединено к другим сюжетам: к былине «Илья Муромец и Калин-царь» (развернутое начало второй ее версии), к былине о встречах Ильи со Святогором и отцом Святогора (добавлено о встрече с Моисеем), дважды к повествованию о бое Добрыни, затем Алеши с нахвальщиком. Взаимотношения вариантов основной версии (кроме отрывков ее) показаны в приложении I на схеме VI. Все варианты перечислены в приложении II на с. 284, 285, 287.

²² Одна из них вызвала дискуссию по вопросу о степени ее текстовой подлинности. См.: *Митропольская Н. К.* К вопросу о научной оценке текстов русских былин. (Былины о борьбе Ильи Муромца с Калином-царем). — Учен. зап. Вильнюсского гос. ун-та. Сер. ист.-филол. наук. Вильнюс, 1955, т. II, с. 101—117; *Пропп*. Героический эпос, с. 339; *Ухов П. Д.* О подлинности текста былины, записанной Меем. — Науч. докл. высшей школы. Филол. науки. М., 1958, № 1, с. 86—99; *Астахова*. Былины, с. 125—127; *Новиков Ю. А.* Былинное сказительство и книга (в печати).

²³ *Пропп*. Героический эпос, с. 339.

10. Двое не участвовавших в сражении богатырей (три варианта называют их «братьями Суздальцами») вызывают воскрешение татарской силы кощунственным хвастовством.

11. Богатырям приходится снова биться с умножающимся врагом.

Здесь варианты расходятся: в ряде случаев богатыри, видя бесполезность борьбы, уезжают (13 вариантов, в шести из них это мотивировано страхом богатырей); иногда вражеская сила «пропадает» сама (3 варианта) или в результате молитвы богатырей (2 варианта); немало текстов, где богатыри побеждают и в новом бою: 14 вариантов (в остальных результат боя неясен). Ставшее почти традиционным второе название этой былины — «Гибель богатырей» — не имеет за собой достаточных оснований: о гибели богатырей говорится в двенадцати вариантах из сорока одного.

Вопрос об исторической основе былины «Камское побоище» не раз рассматривался специально и долгое время считался как бы решенным. В работах ряда исследователей, главным образом А. Н. Веселовского, Н. П. Дашкевича и В. Ф. Миллера, было обосновано предположение, что былина посвящена поражению русских войск от татар на р. Калке в 1223 г.²⁴ Скептически отнесся к этому А. П. Скафтымов, заметивший, что сложение былины «могло быть вызвано и иным военным событием», но не предложивший какого-либо нового объяснения.²⁵ Впрочем,

²⁴ См., в особенности: *Майков Л.* О былинах Владимирова цикла. СПб., 1863, с. 26; *Дашкевич Н.* К вопросу о происхождении русских былин. Былины об Алеше Поповиче и о том, как перевелись богатыри на святой Руси. — Унив. изв., Киев, 1883, № 5, с. 226—236; *Веселовский А. Н.* Южно-русские былины. III—XI. — СОРЯС, СПб., 1884, т. 36, № 3, с. 274—286; *Миллер.* Очерки, т. II, с. 32—59. В. Ф. Миллер убедительно опроверг гипотезу А. В. Маркова, предположившего, что былина повествует о неудачном походе новгородцев на Югру в 1357 г. (Ср.: *Марков А. В.* Беломорская былина о походе новгородцев на Югру в XIV веке. — В кн.: Юбилейный сборник в честь В. Ф. Миллера. М., 1900, с. 150—162).

²⁵ *Скафтымов*, с. 17—18. Косвенная критика им этой гипотезы не была достаточно серьезной: А. П. Скафтымов признал построение В. Ф. Миллера столь же малоубедительным, как и построение А. В. Маркова, на том основании, что слабые места последнего, отмеченные В. Ф. Миллером, имеют аналогии в других работах самого В. Ф. Миллера.

сомнения А. Ф. Скафтымова ощутимо не поколебали доверия к традиционной гипотезе, которая продолжала фигурировать в обобщающих работах вплоть до 1950-х гг.²⁶

В. Я. Пропп высказал несогласие с выводом, что былина «отражает историческое поражение русских при Калке».²⁷ По его убеждению, мотивы безуспешного боя богатырей с воскресшим врагом, их молитвы и т. п. — это позднейшее добавление, сделанное с целью «унизить воинское достоинство русских богатырей», — добавление, обязанное своим происхождением «полукулацкой и зажиточной среде» и распространявшееся «среди сказителей, тяготеющих к церковной книжности, к церквям и монастырям» (имеются в виду В. П. Щеголенок и Г. Л. Крюков — «наиболее типичные представители такого направления в исполнении и трактовке эпоса»)²⁸. Однако В. Я. Пропп не рассматривал конкретную аргументацию сторонников прежней точки зрения.

Обратимся к этой аргументации. Все более или менее существенные доводы были суммированы в очерке В. Ф. Миллера «К былине о Камском побоище». Они сводятся к следующему.²⁹

а) Весь ход повествования в начале былины свидетельствует, что предстоит «опасная борьба, требующая напряжения всех сил». Битве при Калке предшествовал сбор дружин почти всех русских князей.

б) В былине богатыри выезжают из Киева в поле и ставят там шатры. Перед боем при Калке русские войска выступили в степь.

в) Былина сообщает сначала о победе русских. Перед своим поражением при Калке русские разбили передовые отряды татар.

г) В былине говорится «о шестидневной кровопролитной битве и об изнурении богатырей». По-видимому, это переработка известия об их поражении, произведенная очень поздно — тогда, «когда татары перестали быть страшны государству».

²⁶ См., например: Русское народное поэтическое творчество. М.; Л., 1953, т. 1, с. 265.

²⁷ Пропп. Героический эпос, с. 338.

²⁸ Там же, с. 341—342. См. также с. 335—343 и 581—583.

²⁹ Миллер. Очерки, т. II, с. 54—58.

д) В былине «неосторожная похвальба богатырей <...> ведет за собой кару свыше, воскрешение и удвоение татар». Соответственно этому «в летописных рассказах о Калкском погроме выражается мысль, что это несчастье было карой господней за грехи, за гордость князей и за уверенность их в своих силах».

е) Два варианта былины сообщают о самоубийстве похваставшего Алеши Поповича, некоторые другие — о том, что русские богатыри уехали, после чего они окаменели или скончались в Киевских пещерах. В летописных известиях о битве при Калке есть указания, что в ней были убиты Александр Попович и 70 других богатырей. Особенности текста этих указаний свидетельствуют, что их источник — устный эпос.

ж) Народное название большинства вариантов былины — «Камское побоище» — произошло, возможно, от искажения слова «Калкское».

Недостаточность этой аргументации вполне ощутима, даже если иметь в виду только десять вариантов былины, которые были в то время известны. Битва при Калке окончилась полным поражением русских войск. В былине же описывается (во всех без исключения вариантах) полная и решительная победа русских над татарами в долгой, кровопролитной битве. Невозможно согласиться с В. Ф. Миллером, что это лишь отражение успешной стычки с передовыми отрядами врага. Почти ни в одном из вариантов нельзя усмотреть намека на последующий военный разгром всех русских сил. В пользу связи былины именно с фольклорной традицией о событиях 1223 г. определенно говорят лишь два обстоятельства: упоминание в числе главных персонажей Алеши Поповича и возможное происхождение названия «Камское». Все же остальное в несравненно большей степени указывает на другую эпоху и другие события. Главные эпизоды былины обнаруживают вполне ясное соответствие историческим фактам 1380—1382 гг., насколько они известны по летописи и Повести о Мамаевом побоище. Факты эти следующие.

1. Мамай собрал огромное по тому времени войско подвластных ему татарских князей и подошел к границам Русской земли.

2. По Руси были разсланы гонцы с известием о нависшей угрозе и с призывом прислать войска для отпора.

3. Войска из Москвы и подвластных великому князю земель собрались в Коломне.

4. К великому князю Дмитрию Ивановичу прибыло посольство Мамай с требованием дани в таких размерах, какую Русь давно перестала выплачивать.

5. Дмитрий Иванович отверг требования врага, соглашаясь только на небольшую дань; переговоры остались безрезультатными.

6. Русская армия подошла к Дону, где стала лагерем, готовясь к решительному сражению.

7. В русском лагере состоялся военный совет, на котором было распределено командование и выработан план расположения сил в бою.

8. Куликовская битва началась поединком русского витязя с татарским.

9. В долгом, тяжелом и небывало кровопролитном сражении русские одержали решительную победу, завершившуюся истреблением почти всех вражеских сил. Остатки войск Дмитрия Донского возвратились на Русь.

10. Через два года новый татарский хан Тохтамыш неожиданно появился с новым войском под стенами Москвы. Два суздальских княжича — сыновья уклонившегося от участия в Куликовской битве князя Дмитрия Константиновича — явились вместе с татарами. Эти два суздальца поклялись защитникам Москвы, что татары никого не тронут, если жители сами выйдут из города без оружия. Москвичи поверили, и татары всех перебили.

11. Руководившие Куликовской битвой русские князья и их воеводы с приближением Тохтамыша успели уехать для сбора новых войск. Тохтамыш обманом захватил Москву. Великий князь Дмитрий Иванович и его двоюродный брат Владимир Андреевич собрали два крупных отряда. Второй из них выдержал бой с частью татарских войск и разбил ее. Тогда Тохтамыш, опасаясь нового разгрома, ушел из Москвы и увел все свои войска.

Аналогия схемы исторических событий и плана былины достаточно очевидна. Невозможно объяснить случайностью такое близкое сходство смысла и последовательности эпизодов былины с фактами реальной истории. Вместе с тем нет оснований думать, что известные нам варианты былины — только результат переработки предшедшего устно-поэтического произведения, конкретно описывавшего исторические факты 1380—1382 гг.

Предыдущие примеры позволяют подойти в этом вопросе к реальности. Былина и предание о Ермаке — разные произведения, каждое из которых в течение веков жило в устном репертуаре самостоятельно. Былина о Ермаке — не вершина эволюции предания о нем, а произведение, возникшее, по-видимому, на основе одной или нескольких более ранних былин (не имевших отношения к событиям 1378 г.) и усвоившее мотивы предания, очевидно, в период наибольшей его популярности. Приблизительно также соотносится сказание о Тютчеве и былина о Добрыне и Василии Казимировиче; близка к такому соотношению и взаимосвязь былины о Скопине с песней о его гибели.

Вряд ли принципиально иначе могла появиться былина «Камское побоище». Весьма вероятно, что она содалась на основе былины, откликавшейся на побоище Калкское. Бесспорные переделки устных произведений под воздействием новой обстановки достаточно многочисленны и достаточно хорошо известны еще в недавнем прошлом. Противопоставление же Куликовской победы именно поражению при Калке содержалось и в Задонщине, и в Сказании о Мамаевом побоище. Сейчас трудно отграничить более или менее определенно, что именно унаследовала рассматриваемая нами былина от прежней былины, отразившей битву на Калке.³⁰ Тем более что

³⁰ Например, воспоминание о предательском поступке двух суздальских княжичей в 1382 г. могло nascиться на мотив хвастовства двух суздальских князей перед Липицкой битвой 1216 г., который, как предполагал В. Ф. Миллер, повлиял на сюжет, посвященный битве при Калке (ср.: Миллер. Очерки, т. II, с. 69—86). Любопытны также в этой связи сведения А. Д. Григорьева об указании исполнителя былины «Камское побоище», что другое название этого произведения — «Мамаево побоище» (Григорьев, т. III, с. 592). Название это в несколько искаженном виде фигурирует и в одном из записанных вариантов нашей былины — *Ончуков 26* («Маево»). М. Н. Сперанский высказывал в общей форме мысль, что «тема о Калкской битве, лежащая в основе песен об исчезновении богатырей на Руси, впоследствии, видимо, осложнилась <...> преданиями и сказаниями о битве на Куликовом поле с Мамаем, оставившей, естественно, глубокий след в народной памяти» (Сперанский М. Н. Русская устная словесность, с. 271). По предположению Б. А. Рыбакова, «известная в нескольких вариантах былина о гибели богатырей», в которой «нельзя не видеть отзвука тяжелых событий 1380—1382—1409 гг., взятых вместе», — «это не отображение событий, а придуманный сказителями-скоморохами или, вернее, калками, стилизованный

в реальной исторической канве того и другого события были сходные моменты. По-видимому, в генезисе былины «Камское побоище» участвовало не одно, а несколько произведений, восходящих к временам, более ранним, нежели Куликовская битва. Такие мотивы, как обращенная к врагам просьба об отсрочке, подкуп татарского посла и ряд других, конечно, являются отзвуками иных исторических фактов.

Вместе с тем несомненно, что общий идейный смысл былины отражает именно общественные настроения после славных и трагических событий 1380—1382 гг. Одержана была великая победа на Куликовом поле, стоившая огромного напряжения сил и огромных жертв. И уже через два года результаты этой победы были как будто сведены на нет новым татарским полчищем (главному успеху его — взятию Москвы и истреблению жителей — способствовал предательский поступок двух печально памятных нашим летописям братьев-суздальцев). Татарское иго осталось, и в течение еще многих десятилетий не было достаточных сил для нанесения врагу окончательного удара.

По-видимому, на возникавшую в этой обстановке былинку оказало воздействие несколько сказаний или песен, отражавших разные аспекты действительности. В пользу этого свидетельствует, в частности, разноречивость вариантов в изложении заключительного эпизода. Исторические факты 1382 г. не однозначны. После неожиданного нашествия Тохтамыша было и уклонение от решительных столкновений с врагом малочисленных русских сил, и успешное сражение с татарами наскоро собранной небольшой армии, и неожиданный уход врагов из захваченной ими Москвы. Были, несомненно, и жаркие молитвы об избавлении от татарских полчищ. Нет поэтому нужды относить (вслед за В. Я. Проппом) соответствующие акценты былины «Камское побоище» только на долю позднейших исполнителей.³¹ Вообще же мотивы вызова

под былинку ответ на вопрос — куда делись русские богатыри, и сочинен этот ответ был, по всей вероятности, не ранее XVI в., когда борьба с татарским господством была уже позади» (*Рыбаков. Древняя Русь*, с. 153—154).

³¹ Но именно на их долю следует, вероятнее всего, отнести тенденцию тех вариантов, где русские богатыри одерживают полную и решительную победу над воскресшим татарским войском.

небесным силам, кары за кощунственное хвастовство и т. п., оразившиеся в заключительных эпизодах былины «Камское побоище», относятся к древнейшим международно распространенным эпическим мотивам и должны изучаться скорее в аспекте межнациональных эпических взаимодействий, чем в аспекте связей данной былины с историческими фактами.³²

Однако реализация мотивов подобного рода именно в этой былине может быть все же соотнесена с событиями 1380 г., хотя и не прямо. Сама похвальба, вызвавшая якобы воскрешение уничтоженной богатырями татарской силы, почти во всех вариантах одинакова, выражена в традиционных эпических формулах и состоит обычно из двух частей (иногда присутствует только вторая часть):

Кабы было золото кольцо в земле,
Поворотили бы мы мать землю,
Как была бы нонче на небо лестница,
Мы присекли бы силу небесную.

Опчурков 26

Трудно оспаривать смысловую переключку этих мотивов с теми, которые сохранила Повесть о Мамаевом побоище. В ней рассказывается, в частности, о следующих двух случаях участия в событиях потусторонних сил. В ночь перед боем великий князь Дмитрий Иванович и воевода Дмитрий Волынец выехали вдвоем в поле. Волынец знал приметы. Он припал ухом к земле и долго слушал. Потом поведал князю, что слышал под землей рыдания татарской женщины и тихий плач русской девушки. Это означает, сказал он, что бог дарует русским победу, но и их падет великое множество. В ту же ночь одному из выставленных в степи русских «сторожей» открылось видение: на небе появилась несметная татарская сила два светлых юноши с мечами (святые Борис и Глеб) по-

Закрепление такой трактовки финала естественнее всего объяснить воздействием более поздней и оптимистичной былины «Илья Муромец и Калин-царь».

³² Параллели в эпическом наследии славянских и неславянских народов приводились давно — в работах А. Н. Веселовского, М. Е. Халапского и др. Ср. недавнюю работу по этому вопросу: Алексеев Н. И. Былины о татарщине и былины о гибели богатырей. (К вопросу о сравнительно-историческом изучении эпоса). — Учен. зап. Горьков. пед. ин-та, 1968, вып. 87.

разили врагов Руси. Об этом видении воин поведал великому князю и тот воспринял его как предвестие победы.³³ Первая из легенд вошла, вероятно, еще в устное Сказание о Мамаевом побоище. Вторая перекликается со сходным эпизодом Жития Александра Невского, которое, как считали его исследователи, пользовалось и материалом устной традиции. Эти легенды могли повлиять, в частности (может быть, через посредство других устных произведений), и на формирование былины «Камское побоище».³⁴

Общая трагическая окрашенность ее сюжета определялась не присутствием в нем религиозно-мистических мотивов, которые, скорее напротив, были одним из проявлений такой окрашенности. Происхождение этой былины невозможно, однако, связывать только с отзвуками событий 1382 г. — в силу упомянутой уже неоднозначности их. К тому же, согласно былине, второй бой с появившимися вновь врагами ведут те же богатыри, которые только что уничтожили татарское войско; трудно представить себе столь простое объединение в одной былине эпических переосмыслений противоположных исторических фактов 1380 и 1382 гг. как двух последовательных эпизодов, разделенных, согласно повествованию былины, не более чем несколькими днями. Разумеется, наложение позднейших исторических припоминаний на более ранние для эпоса естественно. Но чтобы оно произошло, нужен достаточный аналог в самой эпической трактовке этих ранних событий.

Связь былины с историческими фактами XIV в. может быть вполне убедительно объяснена только в том случае, если общая сумма впечатлений от нашествия Тохтамыша наложилась здесь на что-то иное. Скорее всего, — на более конкретные воспоминания о каком-то трагическом

³³ См., например: *Снегирев*, с. 46—48; *Шамбинаго*. Повести, тексты, с. 25—26, 60—61, 110—111, 154—156, 182—183.

³⁴ Помимо упомянутых существенных контаминаций, в ее вариантах есть частные заимствования из других былин: это былина «Илья Муромец и Калин-царь» (из второй ее версии — эпизоды ссоры Ильи с Владимиром в записях *Астахова 12* и *33*; из этой же былины мотив: Илья стрелой из лука призывает на помощь других богатырей — в записях *Астахова 33*, *Григорьев 111*, *Кривоногова 27*), былина о Василии Игнатьевиче (ряд мотивов из нее в варианте *Астахова 86*). О других заимствованиях подробно см. ниже.

эпизоде, который произошел сразу после составивших реальную основу новой былины славных событий 1380 г. В летописях нет каких-либо упоминаний о подобном эпизоде. Однако такой факт действительно имел место.

Обнаруживается, что перед нами случай как раз того рода, какие имел в виду А. Н. Веселовский, когда говорил, что «нужно стать на почву эпической песни и воссоздать, насколько можно, исторические факты, которые так или иначе могли лечь в основание эпоса» и что «иногда таким путем можно будет восстановить исторические факты, которые летописец обошел молчанием, но которые тем не менее представляют известный интерес».³⁵ В данном случае факты, как увидим, представляют существенный интерес и с собственно исторической точки зрения, и для истории эпоса: они повлияли не только на былину «Камское побоище». Поэтому вопрос заслуживает отдельного рассмотрения.

4

Подобно охарактеризованному в предыдущей главе Сказанию о Захарии Тютчеве, материалом для былин явилось отразившее иной аспект событий 1380 г. Сказание о новгородцах. Но оно в отличие от Сказания о подвигах посла не дожило в устной традиции до собирателей XIX в. и известно только по неполным фиксациям в рукописях Повести о Мамаевом побоище. Здесь нет нужды в специальном рассмотрении этих текстов.³⁶ Напомним только то, что особенно важно для сопоставления с былинами.

В рукописях сохранились следы записей и литературных обработок трех версий Сказания о новгородцах. В первоначальной версии речь шла о том, что в Новгороде на вече обсуждают немедленную отправку военной помощи Дмитрию Донскому: «Уже нам не поспеть на пособь к великому князю Дмитрею, кажут он Оку реку перевозится. А токо нам к нему не ехать, а ему будет не пособь, ино нам будет Новым городом не отсадится». Новгородцы быстро снаряжают войско и отправляют его. Войско до-

³⁵ Веселовский А. Н. Из лекций по истории эпоса, с. 301.

³⁶ Они рассматривались в моей статье «Сказание о помощи новгородцев Дмитрию Донскому» (Русский фольклор. Л., 1972, т. XIII, с. 77—102).

гоняет армию великого князя, он благодарит за помощь.³⁷ В связи с прибытием новгородцев в той же рукописи упомянуто, что литовский князь остановил движение своего войска, шедшего на помощь Мамаю.³⁸

Пространная версия Сказания не только расширила повествование, но и исключила мотив сомнений: узнав об угрозе московскому князю, новгородцы без колебаний решают на вече послать в помощь ему половину имеющегося войска. Эта версия сообщает имена воевод, возглавивших новгородский отряд: «Избраще шесть воевод крепких и храбрых зело: первого — Ивана Васильевича, второго — посадника, сына его, Аньдрея Волосатого, третьяго — Фому Михайлова Красного, четвертаго — Дмитрия Даниловича Заберского, пятого — Михаила Панальевича, шестаго — Георгия Захарьича Хромого».³⁹ После прибытия новгородцев великий князь устроил смотр всем войскам, на котором новгородцы «особ стояще чинно, велми уряжены по достоянию, яко немочно зрети на полки великого князя».⁴⁰ Перед началом Куликовской битвы новгородцы находились на правом крыле русской армии. Кроме этих (и других, менее важных) упоминаний о новгородском войске, обязанных новгородскому устному Сказанию, к нему же, по-видимому, восходит присущий всем его версиям пространный перечень в Повести числа погибших в 1380 г. воевод, прибывших из разных русских земель (где на третьем месте — после московских бояр и белозерских князей — названы воеводы новгородские).⁴¹

Фольклорное происхождение этих текстов отмечалось исследователями не раз и никем серьезно не оспаривалось. Но содержание их, как правило, признавалось полностью недостоверным и даже квалифицировалось как баснословие. В общеисторических трудах давно утвердилось мнение, что Новгород не принял участия в освободительной войне 1380 г. Мнение это обосновывали ссылками на то, что летописи молчат об участии в Куликовской битве новгородского войска.⁴² Правда, иначе думал

³⁷ ГИМ, собр. Уварова № 802, л. 184—185 об.

³⁸ Там же, л. 187 об.—188.

³⁹ ГПБ, Q.XVII.22, л. 175 об.—176.

⁴⁰ *Шамбинаго*. Повести, тексты, с. 101.

⁴¹ Третья, краткая версия Сказания не содержит важных для сопоставления с былинами особенностей.

⁴² См., например: *Карамзин Н. М.* История государства Российского, т. V, примеч. 65; *Соловьев С.* Об отношениях Новгорода

А. А. Шахматов. В числе сведений Повести о Мамаевом побоище, которые, по его мнению, «самый скептический ум не решится признать вымышленными», А. А. Шахматов называл и упоминание о прибытии новгородского войска на помощь Дмитрию Донскому.⁴³ Но в работах по русской истории традиционное мнение продолжало повторяться,⁴⁴ так как источниковедческий анализ совокупности свидетельств о помощи новгородцев Дмитрию Донскому произведен не был.⁴⁵ Между тем для нас этот вопрос имеет первостепенную важность.

Известно, что до падения независимости Новгорода отношения его с Москвой по большей части оставались натянутыми, нередко враждебными, переходя и в открытые военные столкновения. Но около двадцати лет отношения эти были настолько дружественными, что превратились тогда в военный союз, оформленный договором. Этот период падает как раз на правление Дмитрия Донского. Оборонительный союзный договор между ним и Новгородской республикой, заключенный в первой половине 70-х гг. XIV в. (т. е. за 5—8 лет до Куликовской битвы), предусматривал взаимные обязательства против потенциальных общих противников, точно названных в тексте. Татары, непосредственно никогда не угрожав-

к великим князьям. М., 1845, с. 121, 191; *Иловайский Д.* Куликовская победа Дмитрия Ивановича Донского. М., 1880, с. 58.

⁴³ *Шахматов.* Отзыв, с. 175. С. К. Шамбинаго не высказывался на этот счет определенно, но можно заключить, что он признавал прибытие новгородского отряда скорее фактом, чем вымыслом (см.: *Шамбинаго.* Повести, с. 320).

⁴⁴ Единственное известное мне исключение — беглое замечание В. Д. Грекова: «По недавно открытым материалам можно считать, что и какая-то часть новгородского войска участвовала в Куликовской битве. Но автор, к сожалению, не сообщал, что это за материалы, где и кем они открыты. См.: *Греков В. Д.* и *Якубовский А. Ю.* Золотая Орда и ее падение. М.; Л., 1950, с. 241.

⁴⁵ Новейшая работа, специально посвященная выяснению исторической основы Повести о Мамаевом побоище и привлекающая много малоизвестных данных, не касалась этого вопроса. См.: *Бегунов Ю. К.* Об исторической основе «Сказания о Мамаевом побоище». — В кн.: Слово и памятники, с. 477—523. Точка зрения Л. А. Дмитриева по данному вопросу, по-видимому, менялась, поскольку в одной работе он упоминает известия об участии новгородцев в Куликовской битве как достоверные (см.: *Русские повести XV—XVI веков*, с. 363), а в другой — как недостоверные (см.: *Слово и памятники*, с. 426, примеч. 54). Но причины изменения не поясняются.

шие Новгороду, в договоре не упомянуты. Но зато на первом месте названы литовские князья, не раз воевавшие до того и против Новгорода, и против Москвы. Договор обязывал новгородцев в случае войны Литвы против московского великого князя Дмитрия Ивановича оказать ему помощь войсками.⁴⁶

Летописная повесть о Куликовской битве сообщает, что Ягайло вступил в союзные отношения с Мамаем и что литовское войско отправилось на соединение с татарским, как только Мамай вступил в пределы русских земель. Об участии литовских войск в этой войне на стороне татар сообщают и независимые от русских летописей немецкие хроники того времени (ниже их сведения будут приведены). Следовательно, Новгород должен был оказать военную помощь Москве вследствие своих договорных обязательств.⁴⁷

Согласно Летописной повести, великий князь узнал о выступлении войск Ягайла на помощь татарам довольно поздно — уже в августе 1380 г., т. е. не более как за месяц до сражения на Куликовом поле, — когда войска Мамаева были уже у русских границ.⁴⁸ Еще через несколько

⁴⁶ «Аж будет обида со князьми литовскими <...> Новгороду всести на конь со мною со князем великим и с моим братом со князем Владимиром с одного». См.: ГВНП, с. 31, № 16. Здесь этот договор датирован 1371—1372 гг., все предлагавшиеся позже датировки также имеют в виду заключение его ранее 1380 г.

⁴⁷ Тем более, что уже весной 1380 г., т. е. всего за несколько месяцев до пачала военных действий, взаимные обязательства были, очевидно, подтверждены прибывшим в Москву новгородским посольством, беспрецедентным по авторитетности его участников. Новгородская летопись сообщает, что во время этих переговоров великий князь торжественно подтвердил свои прежние обязательства по отношению к Новгороду. Вряд ли можно сомневаться, что аналогичные заверения были даны и со стороны Новгородской республики. От ее имени переговоры вел архиепископ Алексей, два посадника и три боярина от городских концов (таким образом, очевидно, каждый из пяти концов Новгорода прислал своего отдельного полномочного представителя). См.: Новгородская первая летопись старшего и младшего изводов. М.; Л., 1950, с. 376. Краткое известие об этом посольстве в Новгородской четвертой и Софийской первой летописях: ПСРЛ, т. IV, ч. 1, вып. 1, Пг., 1915, с. 341; т. V, СПб., 1854, с. 238.

⁴⁸ «Бысть же месяца августа придоша орды таковыя вести ко христоролюбивому великому князю Дмитрию Ивановичю, оже воздвизаются на христяны измаилтяне. Олгу же отпадшю сана своего <...> послав к великому князю Дмитрию Ивановичю весть лестную, что „Мамай идет со всем царством <...> и князь литов-

дней эта весть могла достичь Новгорода. Собрать ополчение в разгар полевых работ, вооружить его и совершить пеший переход на расстояние около тысячи километров было невозможно за короткий срок, оставшийся до ожидаемого соединения войск Мамаея и Ягайло. Очевидно, этот вопрос и обсуждался на новгородском вече, о чем говорится в Сказании.⁴⁹

Как бы то ни было, но в ситуации, отраженной летописями, была реально осуществима только весьма ограниченная помощь московскому князю со стороны Новгорода: отправка сравнительно небольшого конного войска из числа сил, бывших в готовности. Правители Новгородской республики, ожидая войны с Литвой, граница которой проходила вблизи Новгорода, и имея к тому же постоянную угрозу со стороны Тевтонского ордена, не могли оставить сам Новгород без достаточной защиты. Значительная часть его наличных войск не должна была покидать пределы Новгородской земли. Очевидно, это и отразилось в Сказании.

За именами новгородских воевод в пространной версии Сказания могут быть узнаны реально существовавшие деятели Новгорода. Во всяком случае, имена двух первых воевод идентифицируются довольно просто. Первый воевода — Иван Васильевич, вероятно, новгородский боярин Иван Васильевич Машков, трижды упоминаемый в новгородских летописях под 1366—1399 гг. Два первых упоминания представляют особый интерес: в 1366 г. он и его отец были неожиданно и без всякой вины схвачены в Москве по приказу великого князя Дмитрия Ивановича в качестве заложников в связи с походом новгородских ушкуйников и только в следующем году были отпущены

скии идти на тебя же со всею силою своею» (ГПБ, F.IV.238, л. 250). То же известие в других летописях (см., например, ПСРЛ, т. IV, ч. 1, вып. 1, с. 312; т. VI, СПб., 1853, с. 91).

⁴⁹ Весьма вероятно, что на Руси давно ждали известий подобного рода и что Дмитрий Иванович гораздо ранее получил сведения о сношениях Ягайло с Мамаем. Возможно, что эти сведения как раз и обсуждались в Москве на переговорах с новгородцами и что их помощь уже тогда была обещана и размеры ее оговорены. Если это так, то Дмитрий Иванович вправе был ожидать, что Новгород подготовится к войне заблаговременно. А правители Новгорода, в свою очередь, возможно, ожидали подтверждения слухов о союзе Ягайла с Мамаем.

в Новгород.⁵⁰ Назначение именно боярина И. В. Машкова первым воеводой отряда, посылаемого в помощь тому же Дмитрию Ивановичу, могло иметь политический подтекст: Новгород как бы подчеркивал этим, что выполняет взятые обязательства, невзирая на прежние обиды со стороны Москвы.

Второй воевода, названный Андреем, сыном предыдущего, посадником, — это, по-видимому, боярин Андрей Иванович, который действительно был посадником, но не в 1380 г., а позднее — в первой четверти XV в. Новгородские летописи упоминают его четыре раза.⁵¹ Ему же, как посаднику, адресована берестяная грамота, датируемая 10—20-ми гг. XV в.⁵² Понятно, почему Сказание, перечисляя воевод, посадника упоминало на втором месте, а не на первом. В 1380 г. Андрей Иванович был еще молод и его назначили вторым воеводой при отце. Но впоследствии он был одним из самых известных посадников Новгорода (отец же его вообще не стал посадником). В Новгороде, видимо, хорошо знали, о ком конкретно идет речь в Сказании, и естественно, что боярина, избранного затем посадником, стали соответственно этому и называть.⁵³ Не имеем пока достаточных данных для иденти-

⁵⁰ Новгородская первая летопись, с. 369; ПСРЛ, т. IV, ч. 1, вып. 1, с. 292—294. Третье упоминание — о постройке И. В. Машковым каменной церкви Алексея у Богородицы в Торгу — под 1399 г. См.: ПСРЛ, т. IV, ч. 1, вып. 2, с. 383.

⁵¹ В 1401 г. он был взят в плен москвичами, но вскоре отбит. В 1411 г. он — воевода новгородского войска, ходившего на шведов; в 1415 г., будучи уже посадником, он вводит в дом св. Софии новоизбранного архиепископа Симеона; в 1421 г. против этого посадника восстают Неревский и Славенский концы. См.: Новгородская первая летопись, с. 396, 402, 405; ПСРЛ, т. IV, ч. 1, вып. 2, с. 390, 411, 414, 431; т. XXX, М., 1965, с. 166, 179.

⁵² Арциховский А. В., Борковский В. И. Новгородские грамоты на бересте. (Из раскопок 1956—1957 гг.). М., 1963, с. 142, № 310.

⁵³ Посадник Андрей Иванович упомянут также в данной грамоте Палеостровскому монастырю (ГВНЦ, с. 147, № 90), датирующейся по этой причине 1415—1421 гг. В. Л. Янин, на основании упомянутых здесь же других имен, отнес этот документ к 30-м гг. XV в., — ко времени «второго» Андрея Ивановича, бывшего степенным посадником в 1434—1435 гг. (Янин В. Л. Новгородские посадники, с. 279—281). Позже В. Л. Янин отнес эту грамоту к 40-м гг. XV в., а упомянутого в ней Андрея Ивановича — к середине XV в. (см.: Янин В. Л. Новгородская феодальная вотчина. М., 1981, с. 52—53). Такая датировка делает маловероятной идентификацию «второго» посадника Андрея Ивановича с боярином Андреем Ивановичем, упоминаемым летописью под

фикаций остальных воевод.⁵⁴ Впрочем, она не столь важна. Важно соответствие их общего числа обычной именно в то время для Новгорода военной практике.

Летописная повесть о Куликовской битве крайне суммарно говорит о сборе войск русских земель под знамена великого князя московского: «И собрав вой своих 100 тысяч и сто опроче князей русьских и воевод местных <...>. Бяше всее силы и всех ратей числом с полтораста тысяч или с двесте тысяч».⁵⁵ Здесь вообще не упомянуто ни одного княжества и ни одной области. Неудивительно, что написанная уже в период враждебных отношений между Москвой и Новгородом Летописная повесть об участии его в войне не сообщает. Для нас представляют интерес ее известия о литовском войске. Здесь говорится, что «Ягайло князь Литовский приде со всею силою литовскою и ляцкою Мамаю пособляти и татарам поганым на помощь, а христианам на пакость. Но и от тех бог избавил: не поснеща на срок за малым, за едином днище или меньши». Узнав об исходе битвы, «Ягайло со всею силою литовскою побеже назад со мноюю скоростию, никим же гоним: не видеша бо тогда князя великого, ни рати его, ни оружия его, токмо имени его бояхуся и трепетаху».⁵⁶

Прокомментируем сначала первый отрывок. Здесь явное преувеличение. Ягайло не мог прибыть «со всею силою литовскою», так как в Литве происходила в то время борьба за власть между Ягайлом и другими членами княжеского рода.⁵⁷ В помощь Мамаю могло быть направлено лишь сравнительно небольшое литовское войско. Присоединение его к огромной армии татар пред-

1401 г. Но ничто, по-видимому, не мешает идентифицировать последнего с другим посадником Андреем Ивановичем, о котором в летописи идет речь под 1415 и 1421 гг.

⁵⁴ С воеводой Юрием Захарьевичем может быть сопоставлен Юрий Захарын, упомянутый в документе начала XV в. как один из послухов при покупке Карельского наволока за 2000 белок (ГВНЦ, с. 185, № 128).

⁵⁵ ПСРЛ, т. VI, с. 91. Ср.: т. VIII, СПб., 1859, с. 35 и др. В позднейших летописях встречаются и более крупные цифры — до 400 000.

⁵⁶ ГПБ, F.IV.238, л. 255; ПСРЛ, т. VI, с. 96.

⁵⁷ См., например: Соловьев С. М. История России с древнейших времен. М., 1960, кн. II, с. 278—280; Греков И. В. Восточная Европа и упадок Золотой Орды, с. 98—104.

ставляло бы меньшую опасность для Руси, чем неожиданный удар литовцев в тыл или во фланг. Литовская граница проходила тогда примерно в семидесяти километрах на запад от Куликова поля и угроза такого удара должна была быть достаточно очевидна. Поскольку Новгород, согласно договору, обязывался оказать военную помощь именно против Литвы, естественнее всего было использовать как раз новгородское войско в качестве заслона от ожидавшегося удара со стороны Ягайла. В Сказании о новгородцах разработан мотив отправки новгородского войска и скомкан мотив соединения с московским войском (по пространной версии новгородцы так и не влились в него, а «особ стояше» и далее двигались самостоятельно). Очень возможно, что новгородский отряд действительно не должен был вливаться в главные силы русской армии.

Поскольку до подхода русских к Куликову полю отряды Ягайла не появились, предстояло обезопасить себя на случай их внезапного флангового удара в день самого боя. Поэтому вполне правдоподобны сведения пространной версии Сказания о расположении новгородцев на правом фланге в день Куликовской битвы. Однако сражаться им пришлось не против литовского войска. Оно предпочло дожидаться исхода боя. Очевидно, что как раз на это и намекает отмеченный выше мотив замешательства литовского князя, когда тот узнал о прибытии новгородцев на помощь Москве. Иная трактовка того же обстоятельства скрывается, скорее всего, за ссылкой Летописной повести на божью помощь, благодаря которой произошел удивительный факт: Ягайло «не успел» к Куликовской битве всего на один дневной переход или даже меньше.

Рассмотрим второй отрывок Летописной повести. Когда литовцам стал известен результат сражения на Куликовом поле, у них не могло быть причин «бежать со мноюю скоростью», скорее — напротив. Куликовская победа досталась дорогой ценой: согласно летописям, из двухсоттысячного русского войска в живых осталось сорок или пятьдесят тысяч. В то время не литовцам следовало опасаться нападения со стороны остатков русской армии, а возвращавшимся с поля боя русским — нападения литовских сил, не участвовавших в битве. Летописная повесть сообщает коротко лишь о возвращении войск Дмитрия Донского в Москву. Новгородцы же должны

были, очевидно, двигаться в Новгород не через Москву, которая находилась в стороне от направления их пути, а вдоль литовской границы, проходившей в то время недалеко от Тулы, через Калугу, вблизи Ржева и севернее Торонца. Сведений о возвращении новгородского отряда в русских источниках нет. Немалую ценность представляют в данном случае показания немецких хроник: они помогают объяснить молчание почти всех новгородских летописей об участии в этой войне новгородцев.

Две современные событиям хроники Детмара и Иоганна фон Позильге сравнительно подробно сообщают под 1380 г. «о великой битве» между русскими и татарами: «Там сражалось пароду с обеих сторон четыреста тысяч. Русские выиграли битву. Когда они отправились домой с большой добычей, то столкнулись с литовцами, которые были позваны на помощь татарами и «литовцы» отняли у русских их добычу и убили их много на поле» (цитировано по Детмару).⁵⁸ Сходно сообщает о Куликовской битве и писавший сто лет спустя немецкий историк Альберт Кранц, ошибочно отнесший, однако, событие к 1381 г. Здесь же он указывает, что в этом году в Любеке собрался съезд представителей всех городов Ганзы.⁵⁹ На последнее обстоятельство обратил внимание Н. М. Карамзин, заметивший, что «оно может изъяснить, каким образом сведения в Германии о Донской битве: купцы ганзейские, в 1381 году имевшие съезд в Любеке, могли привезти туда вести из Новгорода, с ними союзного». ⁶⁰ Действительно, Детмар писал свою хронику как раз в Любеке, а Позильге — в Ризенбурге,⁶¹ расположенном вблизи

⁵⁸ Detmar-Chronik von 1101—1395 mit der Fortsetzung von 1395—1400. — Die Chroniken der deutschen Städte vom 14. bis 16. Jahrhundert. Leipzig, 1884, Bd 19, S. 568. В сходном тексте это известие есть и в более ранней хронике Детмара, доведенной только до 1386 г. (ibid., S. 180). Позднее оно было повторено почти дословно так называемой хроникой Руфуса (см.: ibid., Leipzig, 1899, Bd 26, S. 257). Ю. К. Бегунов цитировал, переводил и комментировал сведения немецких хронистов по более раннему и менее полному изданию их (см. с. 507—509 названной статьи Ю. К. Бегунова).

⁵⁹ Krantz A. Vandaliae, Hanoviae, 1619, p. 207.

⁶⁰ Карамзин Н. М. История государства Российского, т. V, примеч. 81.

⁶¹ О хронике Позильге см.: Lorenz O. Deutschlands Geschichtsquellen im Mittelalter von der Mitte des Dreizehnten, bis zum Ende Vierzehnten Jahrhunderts. Berlin, 1870, S. 183—186. Текст хроники

Данцига и Эльбинга, представители которых были на ганзейском съезде в Любеке в июне 1381 г. Это был особенно крупный съезд и как раз на нем обсуждался целый ряд вопросов, непосредственно относившихся к Новгороду.⁶²

Несомненно, что и хроника Позильге, и хроника Детмара, и «Вандалия» Кранца в данном известии имеют один общий немецкий источник. Это доказывается их общей географической ошибкой: они сообщают, что победа русских над татарами в 1380 г. произошла «у Синей Воды» («bi Blowasser», «bie dem bloen Wassir»), причем даже латинский текст Кранца дает название по-немецки («Flawasser»). Место Куликовской битвы ошибочно отождествлено с местом сражения, происшедшего на Украине между литовцами и татарами в 1363 г.⁶³ Характер ошибки подтверждает догадку Н. М. Карамзина. По всей видимости, перед нами неверно понятое и — отсюда — неверно переведенное русское словосочетание «у синего Дона».⁶⁴ Именно немецкий купец, которому русские рассказали о великой битве с татарами у синего Дона, мог перевести это потом своим соотечественникам как «bie dem bloen Wassir» — возможно, истолковав по созвучию географическое указание своего устного источника как совпадающее с местом другого боя с татарами «у Синей Воды». Следовательно, информатор, от которого эти сведения попали к хронистам, пользовался именно русским устным рассказом. Значит, сам рассказ этот скорее всего исходил

с упомянутым известием о Куликовской битве — в кн.: *Scriptores rerum Prussicarum*, Leipzig, 1836, t. 3, p. 114—115. Там же краткое известие об этой битве Торунского анналиста, не содержащее интересующих нас деталей, кроме указания места боя «Blowasser» (p. 114).

⁶² См.: *Die Recesse und andere Acten der Hansetage von 1256—1430*. Leipzig, 1872, Bd II, S. 278—288; Leipzig, 1875, Bd III, S. 329—330. С 1381 по 1386 г. (до которого доведена впервые включившая это известие хроника Детмара) состоялось еще много ганзейских съездов, причем свыше десяти — в Любеке. Но они были менее связаны с Новгородом.

⁶³ «В 1363 г. войска Ольгерда разбили татарских князьков на Синей Воде» (Очерки истории СССР. Период феодализма IX—XV вв. II. М., 1953, с. 251). Синяя Вода — приток Южного Буга.

⁶⁴ А. И. Никифоров, анализируя выражение «Слова о полку Игореве» «позрим синего Дону» в сопоставлении с записями фольклора, пришел к выводу, что словосочетание «синий Дон» устно-фольклорного происхождения, подобно сочетаниям «синее море», «синяя мгла». См.: *Никифоров*, с. 364.

(непосредственно или опосредованно) именно от новгородских участников войны, так как Ганза имела свои конторы на Руси только в двух пунктах — Новгороде и соседнем с ним Пскове.

Очевидно, что новгородский устный рассказ, к которому восходят сведения немецких хронистов, сообщал не о судьбе главных сил Дмитрия Донского. Летописная повесть о Куликовской битве, весьма раздраженно отзывающаяся о союзниках Мамай, не умолчала бы о нападении литовцев на войско, возвращавшееся в Москву. Московские летописи сообщают о враждебных действиях Олега Рязанского в отношении тех, «кто поехал с Доновского побоища домовь, в Москве, сквозе его отчину Рязанскую землю», хотя это были не боевые столкновения военных отрядов, а всего лишь случаи задержания отдельных лиц, затем отпущенных после отнятия добычи.⁶⁵

Остается признать единственно приемлемым самое естественное объяснение. Немецкие хроники сообщали о нападении литовского войска на новгородский отряд, возвращавшийся со своей частью военной добычи в Новгород вдоль литовского рубежа. Весьма возможно, что справедливо дополнительное указание Крайца, который пишет, что в этом нападении участвовали и татары: часть бежавших с Куликова поля татар могла присоединиться к литовским отрядам. О том, что такое нападение действительно произошло, позволяет судить и совершенно независимый от новгородской устной традиции источник. Сохранилась запись Епифания Премудрого (бывшего в то время монахом Троице-Сергиева монастыря) на богослужбной рукописи, датированная 20 сентября 1380 г. (т. е. через 12 дней после Куликовской битвы): «... весть приде, яко литва грядут с агаряны» (т. е. татарами, — С. А.).⁶⁶ Эта весть, заставшая, по-видимому, войско Дмитрия Донского на подходе к Коломне, вероятно, и побудила его приостановить здесь с 21 сентября на четыре дня свое обратное движение к Москве.⁶⁷ Однако столкновение с

⁶⁵ ПСРЛ, т. VI, с. 97: «... ведел имати и грабити и нагих пущати». Ср.: ПСРЛ, т. VIII. СПб., 1859, с. 41; т. XXV. М.; Л., 1949, с. 205 и др.

⁶⁶ Срезневский И. И. Древние памятники русского письма и языка (X—XIV веков). 2-е изд. СПб., 1882, стб. 241.

⁶⁷ Об остановке в Коломне см., например: ПСРЛ, т. XI. СПб., 1897, с. 67. Ср. соображения Ю. К. Бегунова: Слово и памятники, с. 509.

новгородцами, очевидно, исчерпало военный потенциал литовского войска, а отнятая добыча побуждала вернуться, не подвергаясь риску сражения с более крупными русскими силами. Остатки же новгородского отряда принесли в Новгород вести, которые попали отсюда к немецким хронистам через участников ганзейского съезда 1381 г.

Легко понять, почему старшие летописи Новгорода не поместили специальных записей о роли новгородцев в войне 1380 г. Эта война окончилась победоносно для всех участвовавших в ней на стороне Москвы русских войск, за исключением новгородского. Так как оно было сравнительно небольшим, эпизод сочли недостаточно существенным для закрепления в летописи.⁶⁸ Тем более, что в 1382 г. произошел разгром Москвы Тохтамышем, а затем ухудшились ее отношения с Новгородом, что привело к войне между ними уже в 1386 г.

В 1381 г. в Новгороде возводят два каменных храма: Дмитрия Солунского на Славкове улице и Рождества Христова на Поле. Старшие летописи Новгорода сообщают об этом очень скупо. Однако уже из одного факта постройки церкви в честь небесного патрона Дмитрия Донского на другой год после Куликовской битвы очевидна тесная связь одного события с другим. Более подробные данные содержат новгородские летописи XVII в.⁶⁹

⁶⁸ Новгородские летописи того времени не раз умалчивали и о других военных мероприятиях новгородцев. Сведения о происходивших в тот же период походах новгородских ушкуйников известны по преимуществу из не-новгородских источников, хотя эти походы сопровождалась взятием важных городов и возглавлялись иногда видными новгородскими боярами, один из которых впоследствии был даже посадником. См. исследование о походах ушкуйников XIV—XV вв. в кн.: В. Н. Бернадский. Новгород и Новгородская земля в XV веке. М.; Л., 1961, с. 36—51.

⁶⁹ В первоначальной редакции Новгородской Погодинской летописи читаем: «Того же лета заложиша в Великом Новеграде новгородцы по завету о победе на Мамае церковь каменну святого великомученика Дмитрия на Славкове улице, и совершиша на другое лето» (ГИМ, собр. Черткова, № 331, л. 135). С несущественными отличиями данное известие есть в краткой редакции этой летописи. Сокращенная ее редакция эти сведения опустила. Но в одном из списков, среди внесенных добавлений, читается: «Того же лета создан святой храм во имя великомученика Дмитрия Солунского на Славкове улицы по обещанию великого князя Дмитрия Донского» (БАН, 17.8.25, лл. 256 об.—257). Известие, очевидно, представляет собой выписку из краткого ле-

Дополнительные детали, довольно часто добавляемые младшими летописями Новгорода в более лаконичные известия его старших летописей, во многих случаях удалось проверить. Источниками их оказались синодичные записи, копии древних надписей и т. п.⁷⁰ Что касается храма Рождества, то его синодик прямо называл Дмитрия Донского создателем этой церкви в 1381 г.⁷¹ Постройка церкви «по обещанию», по «завету», даваемому в критических обстоятельствах, — довольно обычное явление в средневековой Руси. Но естественно, что Дмитрий Донской не был бы причастен к постройке этих церквей, если бы Новгород, в нарушение договора с ним, не принял участия в войне. Если «обещание» самого великого князя расценивать как позднейший домысел летописца церкви Дмитрия Солунского, то в таком случае построить в Новгороде «обещанную» церковь в связи с войной 1380 г. могли только участвовавшие в этой войне новгородцы.

И. А. Шляпкиным был опубликован один из древнейших русских синодиков, принадлежавший новгородской церкви Бориса и Глеба на Торговой стороне. Основная часть синодика переписана в середине XVI в. В этой части содержится поминовение «на Дону избяеных братии нашей при велицем князи Дмитреи Ивановичи». Несомненно, что речь идет именно о павших в 1380 г. новгородцах, так как все остальные поминовения этого раздела синодика явно относятся только к жителям Новгорода и Новгородской земли, погибшим в разных военных столкновениях с 1240 по 1456 г.⁷² Существенно, что последним

тописца самой церкви Дмитрия Солунского. Один из списков этого летописца находится сейчас в Новгородском музее. Там есть аналогичное сообщение (публикацию этого списка см. в статье: *Азбелев С. Н.* Новгородские местные летописцы. — ТОДРЛ, М.; Л., 1958, т. XV, с. 367—368).

⁷⁰ См.: *Азбелев С. Н.* Новгородские летописи XVII века. Новгород, 1960, с. 88—133.

⁷¹ *Макарий.* Археологическое описание церковных древностей в Новгороде и его окрестностях. М., 1860, ч. I, с. 558—559. Кроме Дмитрия Донского синодик, по свидетельству Макария, называл 13 других имен, среди которых на первом месте стояло имя Андрей (очевидно, это новгородцы, вернувшиеся с войны 1380 г.). Макарий сообщал, что синодик был переписан с древнего в XVIII в.

⁷² Приводим полностью соответствующий отрывок: «Покоп господи избяенных на Неве от немец при велицем князе Александре Ярославичи и княжих воевод, и новгородьских воевод и

по хронологии является поминовение новгородцев, погибших в 1456 г. под Русой от войск Василия Темного, когда потерпевший поражение новгородский отряд составлял всего 5000 воинов; но нет поминовения павших в 1471 г. в Шелонской битве от войск Ивана III, когда было разгромлено сорокатысячное новгородское ополчение, потерявшее только убитыми 12 000 человек. Это свидетельствует, что оригинал интересующей нас части синодика был написан, во всяком случае, до 1471 г.

Таким образом, упоминание синодика о новгородцах, убитых на Дону при великом князе Дмитрии Ивановиче, заслуживает полного доверия. Это прямое свидетельство надежного источника окончательно убеждает в том, что непосредственное участие новгородцев в освободительной войне 1380 г. — исторический факт.⁷³

Поскольку отразившее этот факт Сказание о новгородцах доступно изучению только по фрагментам в составе Повести о Мамаевом побоище, полный состав его текста, конечно, остается гипотезой. Однако рассмотренные только что исторические данные свидетельствуют, что в финальных эпизодах Сказания речь должна была идти о внезапном появлении союзников только что разбитого врага и о безуспешности второго боя. Использование этого Сказания былиной «Камское побоище» объ-

всех избяеных братий нашей; и на ледом избяеных от немец братии нашей; и на Ракоборе избяеных от немец братии нашей; и у Венца избяеных от немец при князе Андреи; и у Выбора избяеных от немец братии нашей при князе Юрьи; и в Орехове скончавшихся братии нашей; и под Корельским городом избяеных от немец братии нашей; и на Нарове избяеных при князе Александре Ярославлице; и на Мурманех, и на Печере, и в Перме, и на Югре избяеных братии нашей; и под Псковом избяеных братии нашей; и в полону скончавшихся братии нашей, и в поганьском языке; и на Дону избяеных братии нашей при велицем князе Дмитрии Ивановичи; и под Торьком избяеных братии нашей от князя Михаила, и згоревших от огня в Торьку; и в Новомгороде избяеных братии нашей; и на Русе избяеных бояр новгородцких и иных братию нашу от князя Василья Васильевича». См.: *Шалкин И. А.* Синодик 1552—1560 г. новгородской Борисоглебской церкви. — Сборник Новгородского общества любителей древности. Новгород, 1911, вып. V, с. 6—7 (отдельной пагинации). Контекст убеждает в неосновательности предположения М. Н. Тихомирова и Л. А. Дмитриева о том, что слова «на Дону избяеных <...> Дмитрии Ивановичи» «могли быть взяты из общего поминовения убитых в битве 1380 г.» (*Повесть*, с. 287).

⁷³ Ср.: *Кирпичников А. Н.* Куликовская битва. Л., 1980, с. 40.

ясняет до конца и объясняет исторически просто как раз ту особенность ее, которая в наибольшей степени смущала исследователей.

5

Историческое значение Куликовской битвы, отчасти как бы заслоненное сперва в народном сознании горечью потерь и событиями 1382 г., постепенно все более прояснялось. Все очевиднее становился частный и временный характер успеха Тохтамыша и позднейших попыток Орды вернуть свое былое владычество (самой крупной из них был неожиданный набег в 1408 г. Эдигея, не сумевшего, однако, взять Москву). Ничто не могло уже повернуть новый ход исторического развития, определенный сражением на Куликовом поле. По мере того как победа становилась фактом прошлого, а окончательное избавление от татарской зависимости оставалось делом будущего, росла потребность в более полном историческом осмыслении славного «Донского побоища». Рассказы и сказания о событиях 1380 г. начинают записывать, составлять на их материале подробные повествования в летописи; очевидно, на базе записи устных сказаний создается Повесть о Мамаевом побоище.^{73а} И на основании этих текстов, достаточно обильно донесенных до нас рукописной традицией, и на основании преданий и песен, донесенных даже до собирателей XIX в., хотя и в небольшом числе, традицией устной, можно представить себе ту общественную атмосферу, какой обязана своим появлением былина «Илья Муромец и Калин-царь».

Сюжет относится к числу популярных. Количество известных нам записей составляет 68.⁷⁴ Варианты отли-

^{73а} Подробно см. в статьях: *Азбелев С. Н.* 1) Об устных источниках летописных текстов (на материале Куликовского цикла). — В кн.: *Летописи и хроники*, 1976 г. М., 1976 (начало); *Летописи и хроники*, 1980 г. М., 1981 (окончание); 2) Фольклоризм «Задонщины» и «Слово о поюку Игореве». — В кн.: *Литература древней Руси*. М., 1981, вып. 3 (здесь же обзор литературы вопроса).

⁷⁴ Из них 41 запись содержит только эту былинку, в 23 случаях к ней присоединено от одного до четырех других сюжетов, 4 текста находятся в составе многосюжетных сводных былин (см. прил. II, с. 284—285). Значительное число записей представляет былинку в неполном составе основных эпизодов или настолько сокращенной, что принадлежность варианта к рассмат-

чаются значительным разнообразием и распадаются на две версии, ранняя из которых представлена двадцатью одной записью.⁷⁵ Для этой версии характерны следующие эпизоды.

1. Татарский царь с огромным войском движется на Русь, угрожая Киеву.

2. Наглые требования татар, передаваемые обычно их послом.

3. Переговоры с татарами.

4. Совет у Владимира.

5. Поездка одного или нескольких богатырей к татарам.

6. Илья едет в ставку богатырей, возглавляемых Самсоном, и упрощает их выступить на защиту Киева.

7. Богатыри устанавливают свой боевой порядок перед битвой.

8. Илья начинает бой один (в некоторых вариантах — вместе с другими богатырями).

9. Попытка татар пленить Илью с помощью «подкопов», в которые Илья попадает.

10. Разговор Ильи (обычно уже связанного врагами) с татарским царем. Последний предлагает Илье почетную службу, Илья с презрением отказывается.

11. Илья освобождается от пытающихся удержать его врагов и начинает один избивать их.

12. Он призывает в бой остальных богатырей.

13. Богатыри приходят на помощь Илье и совместно уничтожают вражеское войско.

риваемому сюжету иногда определяется лишь тем, что речь идет о победе Ильи Муромца над вражеским войском и в тексте нет примет, характерных для былины об аналогичных подвигах других богатырей. Это препятствует выяснению генетических взаимоотношений подобных вариантов с другими. Поэтому в приложении I на схемах VII-а и VII-б представлены далеко не все 68 записей.

⁷⁵ Варианты этой версии контаминируются со следующими сюжетами: «Обретение силы Ильей Муромцем», «Илья и Святогор», «Первая поездка Ильи», «Илья и Идолище», «Ссора Ильи с Владимиром», «Илья и разбойники», «Три поездки Ильи», «Илья и Сокольную»; все эти сюжеты встречаются и в сочетаниях со второй версией былины «Илья Муромец и Калин-царь», кроме того, с этой версией контаминируются: «Илья Муромец и голы кабацкие», «Камское побоище», а также сюжет «Бой Ильи с Латынгоркой» (в отдельном виде не записанный, кроме текста от М. С. Крюковой). В некоторых случаях проявляется воздействие былины о Ермаке: при обычной для былины «Илья Муромец и Калин-царь» схеме сюжета Ермак оказывается соратником Ильи.

14. Татарский царь или остатки его войска бегут с поля боя (в ряде вариантов при этом дают зарок никогда не воевать против Руси).

15. Торжество после победы и награждение участников боя.

Вторая версия осложнена темой заточения Ильи Владимиром. До нашествия татар Владимир несправедливо заточает Илью в «погреб» (чаще всего по ложному навету бояр), обрекая его на голодную смерть; княгиня или иная женщина (обычно родственница Владимира) тайно посылает Илье пищу. После появления врагов она сообщает, что Илья жив, Владимир упрасивает его защитить Киев. Илья сначала, как правило, отказывается, но затем соглашается. В вариантах второй версии эти и сопутствующие им эпизоды бывают развернуты весьма подробно за счет сжатия и исключения ряда эпизодов основной версии. При всей важности этой социальной темы, в данной былине она является, по-видимому, вторичным привнесением.⁷⁶

Вернемся к основной версии. В отличие от «Камского побоища» былина «Илья Муромец и Калин-царь» представляет собой отражение не двух противоположных по историческому смыслу событий, а одного — победоносной войны 1380 г. Отсюда и большая идейно-художественная цельность. Вместе с тем произведение уже несколько дальше отстоит от общей исторической канвы реальных фактов. Сюжет здесь значительно сложнее, чем в былине «Данила Игнатьевич и его сын», которую В. И. Чичеров признавал одним из эпических источников былины «Илья Муромец и Калин-царь».⁷⁷ Последняя имеет множество аналогий и тождеств с устными произведениями иных жанров, дающими конкретное историческое отображение войны 1380 г. Это прежде всего Сказание о Захарии Тютчеве, особенно — в версиях, пред-

⁷⁶ Этот вывод относится именно к рассматриваемой былине, состав архаича которой восстанавливается сопоставлением записанных ее вариантов. Несомненно, однако, что целый ряд представленных в ней мотивов, как и исторические прототипы ряда имен, встречающихся в ее вариантах, гораздо древнее. Исследование этих древних мотивов и имен в сопоставлении с историческими событиями Киевской Руси см. в кн.: Рыбаков. Древняя Русь, с. 87—98.

⁷⁷ См.: Чичеров В. Об этапах развития русского героического эпоса. — В кн.: Историко-литературный сборник. М., 1947, с. 33—35.

ставленных записью А. Харитонова и южнославянской песней, и Сказание о новгородцах в двух его версиях, охарактеризованных выше.

Остановимся на некоторых из таких сходжений. Эпизоды 5 и 10 в былине трудно расценить иначе, как обобщенную обработку мотивов, конкретнее и подробнее разработанных Сказанием о Захарии Тютчеве, опиравшимся на исторические факты. В Сказании подробно рассказывается, как Захарий вез грамоту великого князя, независимо держал себя перед Мамаем, не поддался на посулы вражеского царя. В какой степени точно это отражает реальные факты, судить, конечно, трудно. Но бесспорно, что это те самые мотивы, которые присутствуют и в былине. Несравненно большая историческая конкретность соответствующих эпизодов в Сказании указывает, что мотивы эти попали сюда отнюдь не из былины. По-видимому, какая-то версия Сказания о Захарии Тютчеве была в числе источников былины «Илья Муромец и Калин-царь».

Некоторые мотивы, представляющиеся в вариантах этой былины как бы неожиданными и случайными, при ближайшем рассмотрении оказываются рудиментами детально разработанных и хорошо увязанных с общей композицией эпизодов в сохранившихся версиях этого Сказания. Так, например, в южнославянской песне татарского царя, чуть не расправившегося сгоряча с русским послом, удерживают три молодых бега. Далее они отправлены царем вместе с этим послом на Русь во главе татарского отряда. Отряд на Руси истребляют, но бегов посол щадит и отправляет обратно, дабы они побудили татарского царя вывести все свое войско, которое русские затем и разбивают. В 10-м и 13-м эпизодах былины сохранились следы этих эпизодов в лице царевича, который удержал своего отца от расправы со связанным Ильей и был за это пощажён богатырями после полного разгрома татар. Но таких вариантов всего два, один из них сибирский (*РБСНЗ 12*), другой от А. М. Крюковой (*Марков 3*).⁷⁸ Только первый из этих двух мотивов при-

⁷⁸ Данные мотивы отсутствуют в варианте *Киреевский*, вып. IV, с. 38, который, согласно наблюдениям А. М. Астаховой, был использован А. М. Крюковой через посредство хрестоматии Оксенова (см.: *Астахова А. М. Русский былинный эпос на Севере*. Петрозаводск, 1948, с. 320). Присутствие этих мотивов в си-

сутствует в варианте *Гуляев 2*. Еще более слабый след — в варианте *Гильфердинг 304*, где «татарченок малый» способствует успеху переговоров Ильи с Калином.

Другой пример. В варианте *Леонтьев 12*, после того как татары подступили к Киеву, Добрыню отправляют в ставку Калина с грамотой, содержащей прошение об отсрочке. Однако прибыв во вражеский лагерь, Добрыня палицей пролагает себе путь к царскому шатру и, в довершение, отсекает голову самому царю, хотя вначале речь шла об отсрочке именно из-за того, что Киев некому защитить. В Сказании о Захарии Тютчеве сходные мотивы подчинены общему замыслу: Тютчев вызывающе держит себя в Орде для того, чтобы ускорить этим выступление врага, а сам отправляется собирать русские войска. В упомянутом же варианте былины русские богатыри неожиданно оказываются на обратном пути Добрыни. Сама поездка с грамотой и действия посла, противоречащие смыслу этой грамоты, наиболее подробно и логично описаны в южнославянской песне.

Шестой эпизод былины на первый взгляд имеет в основе исключительно мотив социальный. Илья едет в ставку богатырей, во главе которых Самсон, и убеждает их защитить Киев. Богатыри отказываются, ссылаясь на прежние обиды от Владимира. В большинстве случаев они после уговоров наконец соглашаются, но все же не торопятся выступить. Есть и такие варианты, где богатыри едут без возражений. В некоторых же случаях они остаются непреклонными. Все это слишком явно напоминает отражения устной традиции об участии в войне 1380 г. новгородского войска. Согласно Задонщине (в редакции Софония), новгородцы, узнав о татарской угрозе Москве, говорят на своем вече, что они «не успеют» на помощь великому князю. По первоначальной версии Сказания о новгородцах они, несмотря на это, все же отправляются. Согласно пространной версии того же Сказания, новгородский отряд без всяких проволочек выезжает на соединение с войском великого князя Дмитрия Ивановича. Хотя тексты и отразили устную тради-

бирском варианте препятствует отнесению их (вслед за А. М. Астаховой) к плодам личной выдумки А. М. Крюковой (ср.: там же, с. 324). По-видимому, источником варианта А. М. Крюковой, помимо хрестоматии, был какой-то устный текст этой былины.

цию, содержание их настолько исторически конкретно, что о заимствовании из былины не может быть речи.

В данной связи новый смысл приобретает замеченное уже давно исследователями совпадение имени и отчества богатыря Самсона Кольвановича и известного по летописям новгородского воеводы XIV в.⁷⁹ Весьма вероятно, что былинный Самсон действительно в какой-то мере представляет собой фольклоризованный образ этого исторического лица, поскольку поведение Самсона и подчиненных ему богатырей в нашей былине аналогично фольклорным версиям поведения именно новгородских воевод в соответствующей ситуации. Тождество увеличивается тем, что в конце XIV и первой половине XV в. Новгородская республика не раз враждовала с московским великим князем, который даже ходил на Новгород войной через несколько лет после Куликовской битвы. Поэтому обиды былинного Самсона с его богатырями на князя имеют столь же ясные (хотя и не вполне «синхронные») исторические параллели.

Если не с самим Сказанием о новгородцах, то с его исторической основой может быть соотнесено и присутствие социального мотива во второй версии былины. Новгородский воевода, возглавивший войско, пришедшее на помощь московскому князю, по приказанию того же князя ранее был схвачен и задержан на длительное время (см. выше). Этому факту достаточно близок былинный мотив заточения Ильи Муромца; историческая аналогия, вероятно, способствовала эпической контаминации.

Седьмой эпизод былины представляет еще более любопытную параллель реальным фактам. Накануне Куликовской битвы руководившие походом князя подробно распределили между собой командование и расположение сил на поле боя. Это «уряжение полков» особенно детально описано на основе рассказа участника войны в Летописной повести о Куликовской битве (полк пра-

⁷⁹ По-видимому, первым это обстоятельство отметил в печати П. Д. Квашнин-Самарин, который, впрочем, ссылаясь уже на Ф. Н. Гиларова (см.: *Квашнин-Самарин П. Д. О былинах, содержащихся в сборнике П. С. Ефименка. — Известия имп. Общества любителей естествознания, антропологии и этнографии. М., 1878, т. 30, вып. 2, с. 8*). Позднее А. В. Марков строил на этом свою гипотезу относительно былины «Камское побоище», где имя Самсона тоже встречается (см. выше).

вой руки, полк левой руки, головной полк и др.) с перечислением двадцати двух князей и воевод.⁸⁰ Знает данный эпизод и записанная уже в XIX в. фольклорная традиция: во второй версии Сказания о Захарии Тютчеве, записанной А. Харитоновым, говорится: «Разделили ту силу несметную на три полка: первый полк взял Задонский князь Дмитрий Иванович, другой — русский посол Захарий Тютрин, третий полк взяли: Семен Тупик, Иван Квашни и семь братьев Белозерцев. Учали они кидать жеребьи: кому первому на татаровой поганых идти?»⁸¹ Дальнейшая трансформация мотива — в эпизоде, предшествующем началу боя в былинне:

Метали жеребей промежь себя:
Кому из них ехать в руку правую,
Кому из них ехать в руку левую,
Кого поставить в середку силы, в мѣтицу;
Доставалася Самсону рука правая,
Никите с Алешей рука левая,
Илейке доставалась середка силы, мѣтица.

Киреевский, вып. IV, с. 33

Почти во всех вариантах былины исход боя решает появление богатырской дружины, которая до того в сражении не участвовала (эпизод 13). Соответствие этому находим и в героическом сказании: «Из-за тех ли темных лесов, зеленых дубрав выезжает сильное воинство; ударилось оно на силу Мамаю безбожного. Побежали поганые татары по чисту полю, прибежали поганы татары в зыбкую орду, в этой орде поганые татары и живот скончали».⁸² Данный эпизод кратко передает решающий момент реального хода сражения на Куликовом поле: действия «засадного полка» описаны участником боя, устный рассказ которого передан в Летописной повести, о них говорилось, очевидно, в устном Сказании о Мамаевом побоище, легшем в основу рукописной Повести о нем.

Число подобных примеров можно было бы значительно увеличить. Почти каждому эпизоду былины «Илья Муромец и Калин-царь» есть соответствия в представлен-

⁸⁰ Соответствующий отрывок Повести опубликован: ПСРЛ, т. IV, ч. 1, вып. 2, с. 486.

⁸¹ Афанасьев, т. III, с. 38.

⁸² Там же, с. 41.

ных записями XIX в. конкретно-исторических фольклорных текстах, посвященных событиям 1380 г., и в отраженных этими текстами исторических фактах, которые зафиксированы в Летописной повести о Куликовской битве, а также в Повести о Мамаевом побоище.

Одно-два таких совпадения можно было бы объяснить случайностью. Но когда бóльшая часть былины (в подавляющем большинстве полных ее вариантов) может быть соотнесена и с историческими фактами, и с произведениями фольклора, несомненно описывающими именно данные факты, это уже нельзя объяснить иначе, как генетической связью текстов и восхождением былины, через посредство других произведений, к реальной истории.

Трудно предполагать, что использование произведений, посвященных событиям 1380 г., произошло одновременно. Более вероятно, что былина «Илья Муромец и Калин-царь», формируясь на основе былин предшествующих (и отражавших более древние, но сходные исторические события), постепенно все более насыщалась мотивами подобного рода в процессе довольно длительного сосуществования в устном репертуаре. Конечно, влияние не было односторонним. Сказание о Захарии Тютчеве, особенно во второй его версии, записанной на русском Севере, и в третьей версии, которую отразила южнославянская песня, вне всякого сомнения несет следы воздействия былинной поэтики. Подобные следы справедливо усматривались и в тех фрагментах Сказания о новгородцах, которые могут расцениваться как запись, а не литературный пересказ. Очевидно, что когда в произведениях этого рода оказываются поэтические приемы, представляющие собой общие места многих былин, то перед нами результат влияния этих последних. Но когда в былине о разгроме татарского нашествия оказывается группа эпизодов, аналогичных по смыслу более конкретным фольклорным описаниям реальных фактов борьбы с татарами, то перед нами воздействие на былинку таких описаний. Не все мотивы былины «Илья Муромец и Калин-царь», о которых шла речь выше, содержались в ее пратексте. Некоторые присущи одним редакциям, но отсутствуют в других. В одних случаях это может быть объяснено утратами в позднейших редакциях, в других же случаях, напротив, новыми заимствованиями.

Однако один из весьма существенных мотивов былины не может быть возведен к сказаниям или песням, конкретно отражавшим разгром татарского нашествия. Трудно было бы возвести этот мотив (по крайней мере в той подробной его разработке, какая дошла до нас) и к несохранившимся былинам, отразившим борьбу с нашествиями печенегов и половцев. Между тем эпизод присутствует не только в названной былине, но и в былинах «Камское побоище», «Илья Муромец, Ермак и Калин-царь» и в некоторых других. Этот случай требует особого рассмотрения.

6

В довольно значительной части вариантов трех былин, о которых выше шла речь, а также былин «Василий Игнатьевич», «Михаил Данилович», «Саур Ванидович», «Суровец-суздалец» русский богатырь убивает царя, предводительствующего вражеским войском. Этот эпизод не может быть поставлен в соответствие с историческими фактами русско-татарских отношений. Ближе других к былинам реалия 1380 г.: Мамай после своего бегства с Куликова поля стал собирать новую армию, но потерпел поражение от Тохтамыша, бежал, бросив войско, в Крым и был там убит генуэзцами. Однако обстоятельства этого факта слишком далеки от былинных мотивов. В русском эпосе татарского царя всегда убивает богатырь, являющийся главным персонажем данной былины. Он обычно один (или с несколькими товарищами) оказывается в центре вражеского лагеря, проникает даже в шатер царя, а убив его, начинает сокрушать татарское войско. В русской истории вообще нет подобного эпизода: поединок Мстислава с Редедей в 1022 г., насколько он известен по «Повести временных лет», представлял собой нечто иное: единоборство (без оружия) двух князей — вместо столкновения двух войск.⁸³ Чего-либо более

⁸³ См., например: Шахматов А. А. Повесть временных лет, т. 1. Вводная часть. Текст. Примечания. Пг., 1916, с 186—187. Трудно счесть правомерным предположение О. Янсена, что исторической основой былины «Илья Муромец и Калин-царь» является смерть темника Ногая (1299 г.), который был одян в поле обезглавлен воином хана Тохты, казнившего за это убийцу (см.: Jansen O. Собака Калин царь. — Slavia, Praha, 1939, гош. XVII, seš. 1—2, s. 82—98).

близкого к былинному мотиву в письменных источниках не засвидетельствовано. Вместе с тем громкий факт подобного рода вряд ли мог бы остаться неупомянутым летописью.

Это заставляет думать, что перед нами результат взаимодействия былины с фольклорной традицией какого-то другого народа. Поиски источника предпринимал В. Ф. Миллер: он возвел мотив убийства вражеского царя к оразившемуся в поэме Фирдоуси иранскому эпосу, проведя параллель между переданным в «Шахнаме» сказанием о бое Ростема с Колуном и русской былинной «Илья Муромец и Калин-царь».⁸⁴ Однако позднее исследователь признал «решительно недопустимым» выведение имени былинного царя Калина из имени тюркского богатыря Колуна и предложил иную этимологию имени «Калин». При этом В. Ф. Миллер указал, что он вообще «не повторил бы приведенной схемы (аналогий между иранским сюжетом и русским, — С. А.), так как она не была выведена из изучения и сравнения всех наличных вариантов былины».⁸⁵ Вопрос о происхождении эпизода остался открытым. В настоящее время опубликовано более полусотни содержащих его записей былин, но искать источник заимствования в «Шахнаме» действительно нет оснований: Ростем убивает не царя и даже не предводителя вражеского войска, а командира высланного в засаду или в дозор небольшого отряда (в ходе стычки с этим отрядом, а не в неприятельском лагере);⁸⁶ в былинах аналогий этому нет.

Гораздо естественнее предположить, что источником послужила традиция южнославянская: убийство вражеского царя является кульминационным пунктом косовского цикла юнацких песен у сербов, хорват и болгар. Именно здесь данный мотив является исконным и основан на уникальном историческом факте: 15 июня 1389 г. в день знаменитой битвы сербов с турками на Косовом поле Милош Кобилнич, пробравшись в центр турецкого войска, нанес смертельную рану султану Мураду I.

⁸⁴ См.: Миллер В. Экскурсы в область русского народного эпоса. М., 1892, с. 76—77.

⁸⁵ Миллер. Очерки, т. II, с. 60.

⁸⁶ См.: Фирдоуси. Шахнаме/ Изд. подгот. Ц. Б. Бану, А. Лахути, А. А. Стариков. М., 1957, т. 1, с. 327—334.

Если это предположение справедливо, то перед нами интересный факт межнационального взаимодействия в области героического эпоса. Для проверки считаем необходимым выяснить: 1) соотношение исторической обстановки и общественных настроений на Руси и на Балканах в тот период; 2) степень известности самого исторического факта; 3) возможность заимствования обязанных ему мотивов в условиях родства эпических традиций; 4) конкретные условия переноса устных сведений о событии; 5) соответствие разработки эпизода в русской былине деталям, отраженным в эпосе южнославянском; 6) возможность восхождения былинного эпизода к литературному источнику; 7) конкретные обстоятельства усвоения мотивов былинным эпосом; 8) дальнейшую судьбу заимствованного эпизода в былинной традиции. Основу проверки должно составить сопоставление всех доступных вариантов — не только соответствующих былин, но и песен о Косовской битве.⁸⁷

1. В 1389 г. на Косовом поле турецкая армия наносит решительное поражение Сербии, которая перед тем находилась в зените своего могущества. Эта битва положила начало установлению на долгие века оттоманского ига на Балканах. Если в своем главном итоге решающие события 80-х гг. XIV в. были для Руси и для южных славян противоположны, то в конкретных проявлениях имели много сходного (для современников же ощутимы были, в первую очередь, именно конкретные проявления и ближайшие результаты). Куликовская битва оказалась победой, купленной дорогой ценой: Русь была слишком обескровлена и ей пришлось еще сто лет терпеть зависимость от Орды. Косовская битва, хотя она окончилась поражением сербов, являлась тяжелым ударом и для турок: старший сын убитого Мурада султан Баязид, опасавшийся за свою власть, не смог использовать в сколь-

⁸⁷ Библиографии косовских песен приводились в работах: *Кустий Б.* Постановок и развој народних песама о Косовском боју. — В кн.: Трећи конгрес фолклориста Југославије, држао од 1—9. IX 1956 г. У Црној гори. Цитиње, 1958, с. 92—93; *Димитрова А., Янакиев М.* Предания за исторически лица в българските народни умотворения. — В кн.: Известия на Семинара по славянска филология при Университета в София, кн. VIII и IX за 1941—1943 год. София, 1948, с. 465. Привлечены и известные мне публикации, появившиеся позже названных работ.

ко-нибудь полной мере результаты победы; Сербия стала вассалом Турции, но не подверглась опустошению и сохраняла остатки независимости до 1459 г.

В глазах русских и южнославянских современников и там, и здесь произошло небывалое по кровопролитности столкновение православных христиан с мусульманскими поработителями; в обоих сражениях христиане уберегли свою землю от вражеского погрома, показав образцы мужества и стойкости, но их потери были очень велики; и там и здесь, несмотря на славные подвиги христианских витязей, государи их вынуждены были уступить и примириться с подчинением мусульманским владыкам. Естественно, что внимание современников этих событий — как на Руси, так и на Балканах — привлекли особенно запомнившиеся подвиги их участников. На Руси сказания о таких фактах оказались особенно устойчивы, отразились и в средневековой литературе, и в героическом эпосе. Аналогично обстояло дело в южнославянских землях, причем среди воспоминаний о Косовской битве подвиг Милоша приобрел особую известность не только в песенном эпосе, но и в преданиях, содержание которых аналогично содержанию песен.⁸⁸ Но песни удобнее для сравнений с былинами, так как богато представлены изданными полными записями за длительное время бытования — в отличие от преданий.

2. Уже в конце XIV—начале XV в. об этом эпизоде было известно (хотя и недостаточно точно) в странах Европы, менее, чем Московская Русь, связанных с Сербией. Слухи о нем отразили, например, письмо флорентийцев королю Боснии, датированное 20.X.1389 г.,⁸⁹ пу-

⁸⁸ Еще А. Ф. Гильфердинг, путешествуя по Балканам, познакомился «с рассказами самих косовских жителей, которые хотя и не поют с...» песен о Милоше и Лазаре, однако живо представляют себе их подвиги и их копчину в том же точно виде, как и народный эпос; стало быть, — заключает А. Ф. Гильфердинг, — и эпос, и местные рассказы имеют основанное одно общее предание, установившееся в сербском народе». См.: *Гильфердинг А. Ф. Собр. соч.* СПб., 1873, т. III, с. 183. Тождество основного содержания песен и преданий подтверждается новейшими записями. См. недавнюю публикацию: *Овчянова Е. Косовска битка* отражена в няколикo књиги фолклорни творби. — В кн.: *Исследования в чест на М. Арнаудов.* София, 1970.

⁸⁹ См.: *Макушев В. В.* Прилози к српској историји XIV. и XV. века. — Гласник српског ученог друштва. Београд, 1871, књ. XXXII, с. 173—175. Флорентийцы поздравляют с успехом на

тевые записки кастильца де Клавихо, составлявшиеся в 1403—1406 гг.,⁹⁰ турецкое сочинение Ахмеди, написанное в 1402—1410 гг.,⁹¹ болгарская летопись, датируемая 1413—1420 гг.⁹² На Русь самое раннее известие о сражении на Косовом поле, вероятно, привезли в 1390 г. лица, сопровождавшие в Константинополь митрополита Пимена. Один из них — иеродиакон Игнатий — оставил описание этого путешествия, где коротко пересказаны и вести, услышанные в июне 1389 г.: «Бяше бо прежде нас турскии царь Амурат пошел ратию на сербьского царя Лазаря и слышано бысть, яко на суиме обою убиша. Преже Амурата царя убил лестию верный слуга Лазарев, именем Милош, и в той час турки поставиша царем Баозита, сына Амурата царя. И пакы турки превозмогоша и яша сербьского царя Лазаря руками, и князей его, и воевод его, и бояр его, и слуг, и все воинство его овех убиша, овех же руками яша. Повеле ж Баозит царь турскии сербьского царя Лазаря мечем посеци».⁹³ Югослав-

Косовом поле короля Твртко в связи с тем, что султан Мурад убит, по слухам, одним из двенадцати вельмож, прорубившихся до его шатра сквозь турецкое войско.

⁹⁰ См.: *Рюи Гонзалес де Клавихо. Дневник путешествия ко двору Тимура в Самарканд в 1403—1406 гг.* Подлинный текст с переводом и примечаниями под ред. И. И. Срезневского. — СОРЯС, СПб., 1881, т. XXVIII, № 1, с. 147—148. Христианина, который убил султана Мурада, Клавихо именует «граф Лазаро».

⁹¹ См., например: *Braun M. «Kosovo». Die Schlacht auf dem Amselfelde in geschichtlicher und epischer Überlieferung.* Leipzig, 1937, S. 51—52. Ахмеди говорит, что один неверный, скрывшийся среди трупов, внезапно подскочил к султану и поразил его кинжалом.

⁹² *Bogdan J. Ein Beitrag zur bulgarischen und serbischen Geschichtschreibung.* — *Archiv für slavische Philologie.* Berlin, 1891, Bd XIII, S. 529. Летописец кратко сообщает, что Мурада убил Милош.

⁹³ Русский времяяник спречь летописец содержащий российскую историю от 6370/862 лета до 7189/1681 лета. М., 1790, ч. 1, с. 248. Оборот «на суиме» неверно поняли еще издатели «Русского времяяника», напечатавшие второе слово с прописной буквы. Оно вызывало затем недоумение исследователей, предпринимавших безуспешные поиски соответствующего топонима на Косовом поле (см., например: *Subotić D. Ygoslav popular ballads. Their origin and development.* Cambridge, 1932, p. 74; *Braun M. «Kosovo», S. 38*). Между тем это не собственное имя: «суим» означало «схватка». См.: *Срезневский И. И. Материалы для словаря древнерусского языка по письменным памятникам.* СПб., 1903, т. III, стб. 614.

ские исследователи согласились с выводом Дж. С. Радойчича, что в приведенном отрывке самому Игнатию принадлежит только первая фраза, а все остальное — позднейшее добавление.⁹⁴ Тем не менее очевидно, что если лапидарное известие о Косовской битве попало даже в записки Игнатия, цели которых не были связаны с описанием сербско-турецких отношений, то следует полагать, что этот факт произвел достаточно большое впечатление на русских. Гораздо подробнее узнавали о нем, конечно, от сербов и болгар, эмигрировавших на Русь в конце XIV—первой половине XV в., после установления турецкого владычества в Сербии и Болгарии, когда началось формирование юнацких песен о Косовской битве.

3. Хотя жанровые различия былин и юнацких песен довольно значительны, существует немало общего между песнями косовского цикла и былинами о разгроме татарского нашествия. Это было продемонстрировано уже более ста лет назад О. Ф. Миллером, который рассмотрел почти все основные мотивы, сходные в известных тогда вариантах косовских песен и былин о борьбе с татарами.⁹⁵ Позднейшие публикации дали не очень много для пополнения перечня. Напомним общие мотивы с учетом этих публикаций (отвлекаясь пока от интересующего нас эпизода): вражеский царь появляется с войском и присылает письмо с ультимативными требованиями; получивший письмо князь обескуражен; предложению спастись бегством противостоит решимость героя вступить в борьбу; воины собираются на призыв князя; герой отправляется высмотреть силы врагов; воины выезжают в поле, разбивают лагерь и пируют накануне боя; сражаясь в окружении врагов, герой призывает своих соратников; герой схвачен врагами из-за того, что конь его попал в ловушку; приведенный к предводителю вражеского войска, герой держит себя с достоинством.

⁹⁴ См., например: *Динић М.* Два савременика о боју на Косову. — Глас Српске краљевске академије. Београд, 1940, т. CLXXXII, с. 138; *Шкриванић Г.* Косовска битка (15 јуна 1389). Цетиње, 1956, с. 9. Только первая фраза приведенного отрывка читается в краткой редакции «хождения». См.: *Прокофьев Н. И.* Хождение Игнатия Смольянина. Археографическое вступление в текст. — В кн.: Литература Древней Руси. М., 1978, вып. 2, с. 138.

⁹⁵ См.: *Миллер О.* Илья Муромец и богатырство киевское, с. 717—720.

Мотивы эти, более или менее обычные для вариантов русских былин о разгроме татар, встречаются и в самых ранних по времени записи вариантах косовских песен (*Богишић, 1; Милетић, 64; Караџић, 49*) и в позднейших. Перечень мог бы быть продолжен — и за счет указания схождений более частных, и за счет мотивов слишком обычных для героического эпоса вообще. Каждый такой мотив выводится из исторического опыта народа в средние века (многие мотивы могут при этом восходить к эпосу древней славянской общности). Нет нужды объяснять, такие схождения заимствованием. Иначе обстоит дело, когда соответствия не покрываются обобщенными формулпровками, вроде только что приведенных, а содержат «индивидуальные» частности или отражают события уникальные. Сюда как раз и относится рассматриваемый пример. Он достаточно выделяется на фоне общих схождений былин с песнями о Косовской битве 1389 г., в которых это событие «объяснено относительно объективно и верно».⁹⁶

4. Культурные взаимодействия Руси и южнославянских стран в рассматриваемый период довольно основательно изучены. Это эпоха так называемого «второго южнославянского влияния» на русскую письменность и культуру. Специально исследовавший вопрос В. А. Мошин пишет: «Обычно появление второго южнославянского влияния в русской письменности связывается с южнославянской эмиграцией в Восточную Европу в эпоху завоевания Балкан турками. В известной мере это мнение справедливо, поскольку быстрое завоевание сербских и болгарских земель после Косовской битвы 1389 г. заставило многих южных славян уйти с родины на север. В первой половине XV в. в России появляются наиболее выдающиеся представители нового литературного движения: Григорий Цамблак в 1409 г. в Москве и Пахомий Логофет в 1438 г. в Новгороде».⁹⁷ Новгород и Москва, два важнейших центра культурной жизни Руси того времени, притягивали основную массу южнославянских эмигрантов.

В Новгородской земле, расположенной вдали от мест, где разыгрывались драматические события борьбы про-

⁹⁶ Кравцов Н. И. Проблемы славянского фольклора, с. 162.

⁹⁷ Мошин В. О периодизации русско-южнославянских литературных связей X—XV вв. — ТОДРЛ, М.; Л., 1963, т. XIX, с. 103.

тив татаро-монгольских нашествий, естественнее могло сформироваться отражение этих событий с сохранением унаследованных от более древних былин имен Владимира и его богатырей, названия Киева и т. п., что вряд ли оказалось бы жизненно, например, в землях московских или рязанских. «Поскольку речь идет о передаче отдельных фактов, — замечал М. Браун об эпосе южнославянском, — историческая точность в значительной степени зависит от их отдаленности во времени и в пространстве». Когда она достаточно значительна, «распад может <...> навязать слушателям картину событий, созданную его собственным творческим воображением на основе общеизвестной поэтической традиции».⁹⁸ Русские былины о борьбе с татарами созданы на основе предшествовавшей эпической традиции, воздействие которой сильно деформировало передачу этих фактов. В условиях столь существенной эпической деформации исторической основы в принципе вполне возможно и усвоение группы мотивов, ставших известными в идейно сходном контексте описания борьбы против мусульманского нашествия на Балканы.⁹⁹

5. Сравнение текстов удобнее начать с былины «Камское побоище», где чаще встречается интересующий нас эпизод: его содержат более половины всех доведенных до конца записей основной версии. Эта былина бытовала главным образом на Мезени, Кулое и Зимнем берегу (Зимняя Золотица). Немногочисленные варианты из других мест почти все представляют собой сокращенные или полузабытые, скомканные тексты.¹⁰⁰ Они свидетельствуют

⁹⁸ Браун М. Историческая действительность в южнославянской эпической поэзии. — ИЮЛЯ, 1958, вып. 6, с. 528—529.

⁹⁹ «Не может быть сомнения, — писал М. Браун, — что песенная традиция охотно перенимает всякого рода сюжеты, мотивы и стилистические детали из всевозможных доступных ей источников; связь с эпическим, а вероятно, и с книжным творчеством других народов совершенно очевидна» (там же, с. 532).

¹⁰⁰ Это следующие записи: Киреевский, вып. IV, с. 108 — контаминация, основной сюжет фрагментарен (к окончанию этого текста восходит, по-видимому, запись: МГУ, 1958, п. 3, г. 13, № 104); Ончуков 26 — сюжет скомкан за счет пространной вставкой; Астахова 86 — полузабытый краткий текст, вторая половина пересказана прозой; ОБ 18 — сюжет передан коротко и схематично; БПЗБ 96 — сокращение почти вдвое текста, слышанного от Г. Л. Крюкова; БПК 40 — сильно сокращенный вариант в контаминации; БС 42 — краткое окончание сюжета «Камское побоище» в составе сводной былины; две записи от

о некогда более широком ареале, но не дают надежного материала. Из золотичских вариантов рискованно доверять последним записям от М. С. Крюковой вследствие пристрастия ее к импровизационным переработкам.¹⁰¹ Остаются девятнадцать полноценных записей мезенско-кулойско-золотичской традиции. При этом наиболее сохранными в целом выглядят как раз варианты с Мезени, в отношении которой А. М. Астахова передавала утверждением М. С. Крюковой, что именно там «сохраняется подлинная эпическая старина».¹⁰² Эти двенадцать мезенских записей, пять золотичских и две кулойских — все содержат эпизод убийства татарского царя Ильей Муромцем.¹⁰³ Согласно выводу А. М. Астаховой, «единоличный подвиг Ильи Муромца, убивающего предводителя вражеских полчищ», относится к древнейшим компонентам местных северных творческих композиций «на старые сюжеты времен татарщины».¹⁰⁴ Рассмотрим сначала этот эпизод по варианту былины, лучше других передающему архетип (и старейшему по времени записи).¹⁰⁵

Собравшиеся для боя с войском Мамай русские богатыри поручают Илье решить, кого послать

Посмотреть войско изрядное, —
Со которой стороны начинать нам будет?

Илья, отведя по разным причинам Самсона, Дуная и других богатырей, решает ехать сам. Однако из дальнейшего видно, что настоящая цель поездки Ильи во вражеский стан другая. Он ничего не говорит о своем пред-

М. Д. Кривополеновой (*Григорьев 111* и *Кривополенова 27*) содержат контаминацию с былиной «Илья Муромец и Калин-царь»; четыре текста в контаминации с былиной о Ермаке кратко передают лишь самое окончание сюжета «Камское побоище» (*Рыбников 7А. Гильфердинг 121*, *Киреевский*, вып. IV, с. 158, *ОБ 131*).

¹⁰¹ Имеем в виду позднюю запись: *Крюкова 34*. Отбрасываем также текст *Марков 104*, где собиратель ограничился записью одного только эпизода сбора богатырей, и два начальных фрагмента в звукозаписях.

¹⁰² *Астахова А. М. Русский былинный эпос на Севере*, с. 360.

¹⁰³ *РБСНЗ 8*; *Марков 81, 94*; *Григорьев 276, 303, 394, 402, 415*; *ИРГО, 1929*, т. 61, вып. 1, с. 112; *Астахова 12, 33, 44*; *БПЗБ 141, 143*; *ПФМ 216*; *ИРЛИ*, р. V, к. 90, п. 1, № 10; *ИЭ, Архангельский отряд 1971 г.*, л. 88; *МГУ, 1976*, п. 1, т. 6, № 6 и № 8.

¹⁰⁴ *Астахова А. М. Русский былинный эпос на Севере*, с. 135.

¹⁰⁵ *РБСНЗ 8*. Записан в г. Мезени, по-видимому, в 1873 г.

стоящем возвращении после осмотра татарской силы. Илья наказывает богатырям быть готовыми вступить в бой, как только они услышат, что он уже поражает татар во вражеском лагере:

«На третьи сутки соряжайтесь
И к ратному делу поезжайте.
Как зазвенит палица боевая
И зачвкает моя сабля острая,
И затрублю я во турий рог,
И во середку силы не ездите;
А рубите силу со краю на край
И не оставляйте силы ни старого, ни малого,
И никого не оставляйте Мамаю на семя».

Сам же Илья едет отнюдь не сосчитывать врагов:

И поехал стар во рать силу великую,
И пробивался старый до бела шатра до Мамаева,
Соскакивал тут старый со добра коня,
И заходил старый во шатер белополотняный.

Мамай, увидев в своем шатре «человека странного», задает вопрос о цели его прихода. Далее между Ильей и Мамаем происходит диалог, заимствованный из былины «Илья и Идолище»: рассерженный ответом Ильи, Мамай бросает в него нож, Илья увертывается,

И ухватил старый вострый нож во белы руки,
И обратил старый острый нож,
И заколол старый Мамаю и срубил ему буйну голову;
И разбил палачей много множество,
И добрался до своего добра коня.
Скоро старый на коня вскочил,
И затрубил старый во турий рог <...>
И засвистела у его палица боевая,
И зачвкала его сабелька острая.

Богатыри вступают в бой и уничтожают татарское войско.

По мнению А. М. Астаховой, заимствование в этом сюжете из былины «Илья и Идолище» относится к сравнительно поздним привнесениям.¹⁰⁶ Вместе с тем тот факт, что оно содержится во всех наиболее подробных вариантах былины, в том числе и на Кулое, и на Зимнем берегу,¹⁰⁷ свидетельствует, что заимствование было иско-

¹⁰⁶ Астахова А. М. Русский былинный эпос на Севере, с. 135.

¹⁰⁷ Ср. также: Марков 81 и 94; Григорьев 276 и 303; ВПЗБ 141.

ным для мезенско-кулойско-золотницкой традиции. Даже в тех записях, которые самого диалога не содержат, следы этого включения остались: в двух вариантах вражеский царь первым наносит удар, от которого Илья увертывается (*Григорьев 402, 415*); в трех случаях само имя царя — Идолище.¹⁰⁸ Устойчивость включения доказывает, что оно не было случайным, определяясь каким-то важным для сюжета моментом, а не только стремлением исполнителей к более эффектной трактовке расправы Илья над татарским царем.

В былинне «Илья и Идолище» антагонистом героя является не царь, а менее значительная фигура (за которой некоторые исследователи усматривали татарского баскака), возводимая в своем историческом прототипе к половецкому послу XI в.¹⁰⁹ Использование в новой былинне давно устоявшегося и популярного эпизода было, очевидно, вызвано, во-первых, отсутствием в предшествовавшем эпическом наследии более подходящего для данной ситуации и вместе с тем достаточно разработанного клише. Во-вторых, тем, что в самой былинне «Илья и Идолище» эффект эпизода основан на том, что Идолище не знает, кто перед ним: Илья приходит в одежде калиты, скрывая не только свою обычную паружность, но и свои истинные намерения.

В былинне «Камское побоище» сокрытие Ильей своих намерений несомненно присутствовало. Следы этого поразному отразились в вариантах: в приведенном случае Илья едет якобы посмотреть вражескую силу; в другом варианте татары почему-то дают ему свободный путь (*БПЗБ, 143*); есть даже такая запись:

Как заехал в середивушку сплунки Кудреванковой,
И одной рукой подал Кудреванку скорый ерлык,
Де как другой рукой он успел Кудреванку снять
и голову.

Астахова 44

Все указывает на то, что в архетипе речь шла о какой-то военной хитрости, примененной героем, чтобы проехать

¹⁰⁸ Астахова 12; БПЗБ 141 и 143 (все эти три варианта — поздние, и имя Идолища, очевидно, результат осознаваемого, но уже почти не воспроизводимого исполнителями факта близости эпизода к более распространенной былинне).

¹⁰⁹ См. убедительную расшифровку Б. А. Рыбакова: *Рыбаков. Древняя Русь*, с. 109—111.

через татарский стан и проникнуть в шатер царя. Истинное же намерение героя убить его иногда прямо им сообщается соратникам:

Да и сам говорил да таково слово
Уш своим-ле братьям да он товарищам:
«Я поеду старой да серединою,
А лоеду царя-та каг до Калена,
Я срублю у его да буйну голову».

Григорьев 391

Как и в других вариантах, богатыри должны вступать в бой уже после того, как Илья, убив царя, начнет биться с вражеским войском. Очевидно, что поездка Ильи в татарский лагерь должна предшествовать началу общего боя — это тоже устойчивый для вариантов момент.

Материал с достаточной определенностью ведет к аналогичным мотивам косовского цикла. При этом — к мотивам, которые отразили наиболее древние стадии развития косовской традиции, первичную обработку исходного исторического факта. Приведем соответствующие места косовских песен.

Милош заранее сообщает соратникам о своем намерении утром в день боя пробраться в царский шатер и убить султана Мурада:

«Него теби обећавам прид свом овом прид господом
Прије нег' сутра сунце буде на источној овој страни,
Хоћу ти се је наћи под царевим под шатором.
И хоћу га ханшаром ударити в срце живо,
И још ћу га одвећ десном ногом притиснути!»

Своим слугам Милош говорит, что едет осматривать турецкое войско:

«Поћ'те, слуге, оседла'те ви јуначке коње добре,
Ере ћемо ми поћи турску војску уходити!»

Рано утром, еще до восхода солнца, Милош приезжает к царскому шатру, его вводят в шатер. Происходит диалог между Милошем и султаном:

Над је дош'о Милошу прид цара прид честитого,
Поће њему овако св'јетли царс говорити:
«Што си дош'о, Милошу војску моју уходити?»
Али Милош Обяловић св'јетлу цару одговара:

«Ја сам ти се одвр'о од војске Лазара кнеза,
И дош'о сам у помоћ теби цару честитому».
Опета је Милошу свјетли царе говорио:
«Оваки су закони, Милошу у земли мојом,
Ко год к мени доходи да ми се л'јепо поклони,
Пак да моје пољуби кољено од десне ноге».

В этом диалоге существенны два мотива: 1) Милош скрывает свои намерения, объявляя себя перебежчиком; 2) султан своим ответом стремится унижить Милоша. Общий смысл диалога, как видим, во многом тот же, что и введенного в былинну «Камское побоище» диалога Ильи с Идолицем. Милош делает вид, что готов на унижение:

Поће ти се Милошу св'јетлу цару да поклони,
И прыгну се да му љуби кољено од десне ноге,

и в этот момент наносит вражескому царю смертельную рану:

Златан халдар повадио и њим га је ударио,
И још се је повратио и ногом га притиснуо.

Милош вскакивает на коня и начинает избивать турок:

Ма кад виђе Милошу врле турке око себе,
С сабљом се је у руди прима њима изврцу
Много бьеше турака с сабљом својом погубио.

Приведенная схема мотивов не является особенностью цитированной нами старейшей записи (*Богинић I*), относящейся к середине XVIII в. Такая схема обычна для косовских песен, дающих более или менее развернутое описание подвига Милоша. Это не только сербские песни,¹¹⁰ но и хорватские,¹¹¹ болгарские,¹¹² македонские,¹¹³ боснийская¹¹⁴ и даже албанские.¹¹⁵ В тех же относительно немногих песнях, где подробного описания нет, а об убийстве султана Милошем говорится очень кратко или содержится только намек на это, отдельные мотивы обыч-

¹¹⁰ *Караџић*. Из необјављ, 30; *Петрановић* 26; *Босанска вила*, г. 1, 42.

¹¹¹ *Matica hrvatska* 58, 59, s. 573.

¹¹² *Качановский* 177; *Воянов*; *Ватев* 113.

¹¹³ *Веркович* 195; *Ружичић*.

¹¹⁴ *Parry* 204.

¹¹⁵ *Елезовић*; *Hasluk*. Сюда же относится, по-видимому, и албанский вариант *Ћорђевић*, фрагментарно переданный собирателем.

ной схемы все равно присутствуют.¹¹⁶ В вариантах она имеет лишь частные отклонения от текста Богшича.¹¹⁷ Разумеется, на основании одних только записей XVIII—XIX вв. трудно говорить о присутствии всех этих мотивов на ранней стадии развития косовской традиции — в XV в., когда создавались русские былины, откликнувшиеся на Куликовскую битву. Но существует ряд письменных свидетельств, позволяющих судить о тогдашнем составе если не самих песен, то устных преданий о Косовской битве. Эти свидетельства давно собраны и систематизированы.¹¹⁸ По мнению исследователей, уже в древних песнях о Косове сообщалось, как минимум, что Милош утром в день боя прибыл к султану Мураду, выдавая себя за перебежчика, что Мурад протянул ему ногу для поцелуя и Милош в этот момент нанес ему смертельную рану.¹¹⁹

¹¹⁶ Таковы, например, данное заранее обещание Милоша убить вражеского царя (*Караџић 49-3 и 49-4; Босанска вила, г. IV, 218*), связь подвига Милоша с осмотром вражеской силы (*Милетић 64; Караџић 49-3 и 49-4*), раннее прибытие его на Косово поле (*Босанска вила, г. XXVIII, 63*), избивение Милошем многих турок (*Караџић 44-2*). В единичных случаях говорится кратко только об убийстве султана и гибели самого Милоша (*Драганов 5*) либо повествуется об избивении Милошем турецкого войска — при отсутствии мотива убийства султана (*Качановский 176*). Не рассматриваем те немногие из косовских песен, где Милош только упоминается (*Богшић 2; Караџић 50*) или совсем не назван (*Милетић 66; Караџић 45, 46, 47, 48; Маргинов 48*).

¹¹⁷ Так, иногда Милош с двумя или тремя юнаками силой прорубается сквозь турецкое войско к царскому шатру (например: *Веркович 195*). Однако и в этих случаях, если описание подробно, сообщается, что Милош приблизился к царю с притворным изъявлением покорности (*Качановский 177; Боянов*). Спутники — побратимы Милоша в других текстах тоже выдают себя за перебежчиков (*Петрановић 26; Елезовић*) или сами турки пропускают всех их, думая, что они едут с мирными предложениями (*Босанска вила, г. 1, 42; Matica hrvatska 58*). В одном случае Милош едет с письмом, паши подозревают его, но султан велит его пропустить (*Parry 204*). Убивает царя Милош всегда один — или ударив кинжалом в сердце, или «распоров» от пояса до горла. Впрочем, в некоторых вариантах Милош султана разрывает (*Боянов; Matica hrvatska 58; Ружичић*) или срубает голову (*Веркович 195*).

¹¹⁸ Подробная сводка их в кн.: *Vrahn M. «Kosovo», S. 8—60*. После выхода этой книги было обнаружено еще несколько таких свидетельств, не вносящих, однако, принципиально нового.

¹¹⁹ См., например: *Крстић Б. Постановок и развој народних песама о Косовском боју, с. 96*.

6. Сведения об исходном историческом факте попали на Русь не только в устной традиции, но и в письменных текстах. Древнейший из них — приведенная выше краткая запись иеродиакона Игнатия. Самое подробное из известных на Руси в XV—XVI вв. письменных повествований об этих событиях содержит Житие деспота Стефана Лазаревича, написанное в начале 30-х гг. XV в. Существуют русские его списки, датируемые серединой XV в.¹²⁰ Они представляют краткую редакцию Жития, которая является сокращением полной редакции. Последняя, хотя и представлена списком только первой половины XVI в., появилась на Руси до середины XV в., так как текстологически краткая русская редакция восходит к русскому же изводу полной редакции, а не к сербскому.¹²¹ Содержание представляющей для нас интереса части этого текста далеко не покрывает собой того, что в записях косовских песен оказывается аналогично русским былинам.¹²² Следовательно, отпадает возможное

¹²⁰ См.: *Соболевский А. И.* Переводная литература Московской Руси XIV—XVII веков. СПб., 1903, с. 25.

¹²¹ См.: *Розанов С. П.* Житие сербского деспота Стефана Лазаревича и русский хронограф. — ИОРЯС, СПб., 1906, т. XI, кн. 2, с. 62—68.

¹²² Приводим описание Косовской битвы по тексту полной редакции Жития. «И сражению бывшу на месте нарицаемом Косове. Бысть сице. Мужем ратным срастующимся пред снпштры. Бе же некто, благодороден zelo своему господину, его же облыгаху, зависти ради, и неверна мняху. Ты же яко да покажет веру, вкупе же и мужество. Обрете подобно время, устремися к самому великому начальнику, яко отбзаает. Ему же яко путь сътворише. Егда же близ бысть и абие оплчается и възви мечь в того самого гордаго и страшнаго самодръжца. Ту же и сам от них падает. И впръвие убо удолевают сущи о Лазаре и восприемлют победу. Но по уже время забавленна бе. Того ради и сын того даря възмогает паки в тои брани и удолеает. Богу тако подустившу, яко да и великии сии мучениа вепнем увязетя, и иже с ним, что убо по сих блаженныи конец достизает усечением главиим. Пржеде еговы възделени друзи предваряюще его многэ умилецным молешнем о иже пржеде его конец прияти, яко да егову концину не узрят. Бысть же сиа брань в лето 6897, месяца июня 15» (ГПБ, Кирилло-Белозерское собр., № 31/1270, л. 154—154 об., исправлены мелкие описки). Сходный текст и в краткой редакции. См.: *Попов А.* Изборник славянских и русских сочинений и статей, внесенных в хронографы русской редакции. М., 1869, с. 103—104. Из русского извода первой полной редакции Жития Стефана Лазаревича рассказ о Косовской битве попал в Русский Хронограф, а оттуда — в Никоновскую летопись, где текст Хронографа слегка сокращен и слит с хоздешним Ни-

предположение о книжном источнике заимствования в былинах.

7. Использование косовских мотивов былинной «Камское побоище» и другими былинами этого цикла облегчалось существованием тематически близких мотивов в том русском материале, который, несомненно, оказал на эти былины воздействие. В героических сказаниях о Куликовской битве присутствовал поединок Пересвета с Челебеем; соответственно эпизод убийства Ильей вражеского царя нередко изображается как поединок. В этих сказаниях повествовалось, как Захарий Тютчев мужественно держался перед татарским царем, а затем уничтожил отряд татар. Ассоциации с этим эпизодом могли способствовать и использованию косовских мотивов, и введению эпизода из быliny «Илья и Идолище», где Илья, как и Захарий Тютчев, своими ответами вызывает ярость татарского царя и одерживает над ним моральную победу.

По-видимому, на былинную «Камское побоище» повлияли не сформировавшиеся уже песни о Косовской битве, а занесенные переселенцами с Балкан рассказы о самом подвиге Милоша. В былине отразился только один комплекс мотивов косовской традиции, наиболее тесно связанный с историческим фактом убийства Мурада I. Остальное содержание косовских песен, в том числе такие важные компоненты, как несправедливое публичное обвинение Милоша князем Лазарем в измене накануне боя и измена Вука Бранковича, не оставили в былине никаких следов. Между тем компоненты эти присутствовали в довольно развитом виде уже на той стадии эволюции косовской традиции, которую зафиксировали письменные тек-

мена в Царьград, описанным диаконом Игнатием» (Попов А. Обзор хронографов русской редакции. М., 1869, с. 50). См. также: Розанов С. П. Житие сербского деспота Стефана Лазаревича и Русский Хронограф, с. 96. Почти столь же кратки сведения о подвиге Милоша в появившейся около трехсот лет спустя на русском языке переделке сочинения Мавро Орбина: «Поутру же егда приспе другой день, на разсветани поехал Милош на коне до табору турецкого, будто посланник, и бысть введен в шатер к Амурату. Егда же к нему приблизился, приклонив главу поцеловать его руку, вынял един мечик схороненной в пазухе, и ткнул в чрево Амуратова, и дал ему тем ударением смерть. Но сам Милош во исхождении из шатра и в побеге своем бысть ранен и убит». См.: Книга Историкография початия племени славы и расширения народа славянского <...> Собрана <...> через господина Мавроурбина <...> СПб., 1722, с. 251.

сты конца XV—XVI в. (Л. Црневич, Б. Курипешич, М. Орбин).

Принесенное с Балкан устное повествование о недавнем убийении неверного царя бытовало, очевидно, у русских в одном ряду со сказаниями об эпизодах недавней Куликовской битвы и связанных с нею фактах борьбы против татар. На географической периферии этой борьбы слухи о том, что Мамай убит, естественно, должны были способствовать объединению мотивов сказаний о Куликовской битве с мотивами предания о подвиге Милоша. Былина «Камское побоище» в отличие от всех других былин этого цикла повествует сначала о победе, а затем о поражении русских богатырей. Это также способствовало усвоению ранней косовской версии, согласно которой сербы после убийения вражеского царя стали одерживать верх и только на последующем этапе боя были разбиты.

8. Заимствованные из косовской традиции мотивы первоначально использованы, очевидно, именно былиной «Камское побоище», где они представлены более полно. В других былинах число вариантов, содержащих убийение татарского царя, сравнительно невелико, близость к косовским песням оказывается менее тесной, а сам эпизод обычно не имеет достаточной сюжетной обусловленности.

Былина «Илья Муромец и Калин-царь», испытавшая воздействие былины «Камское побоище», как правило, однако, убийения царя не содержит. Здесь более органичен отвечающий исторической правде эпизод бегства татарского царя, который зарекается никогда не воевать против Руси. В тех же вариантах, где царь оказывается убит, мотив этот присутствует в довольно разнообразном оформлении.¹²³ Одна группа вариантов усвоила его, по-видимому, от редакции былины «Камское побоище», не содержащей еще включения из былины «Илья и Идолице». Наиболее любопытным представителем этой группы является упоминавшийся уже вариант *Леонтьев 12*, где Добрыня (а не Илья) везет Калину ярлык, татары его не хотят пропускать, но он пробивается к царскому

¹²³ *Кирша Данилов 25; Рыбников 141; Гильфердинг 170, 257, 320; Марков 2; Астахова 157; Крюкова 2, 3; Леонтьев 12; ПФМ 216, 221; ГБЛ, ф. 160, п. 7, ед. хр. 1, л. 251; ИРЛИ, р. V, к. 90, п. 1, № 5; АКФ, ф. 1, оп. 1, к. 8, № 52; АКФ, ф. 1, оп. 1, к. 70, № 1; РЭНК 6; МГУ, 1957, п. 1, т. 1, № 22; МГУ, 1962, п. 3, т. 18, № 41.*

шатру. Войдя в шатер якобы для мирных переговоров, Добрыня срубает голову царю. Затем едет назад, избивая татар, и встречает остальных богатырей, которые довершают истребление врагов. Здесь очевидна контаминация мотива, идущего от косовской традиции, с реминисценциями Сказания о Захарии Тютчеве. Вообще приезд богатыря именно в шатер татарского царя, после чего происходит его убийство (иногда в ходе поединка), — момент здесь достаточно устойчивый.¹²⁴ Былина «Суровец-суздалец» содержит этот мотив в одном варианте, где герой переименован в Илью Муромца (*БРМЭ* 65). Воздействием былины «Илья Муромец и Калин-царь» объясняются, очевидно, два случая присутствия данного мотива в генетически близкой былине «Илья Муромец, Ермак и Калин-царь».¹²⁵ Только в одном случае содержит его былина «Саур Ванювич» (*Кирша Данилов* 26), причем само изложение указывает здесь, скорее всего, на прямое воздействие помещенного в этом же собрании варианта былины «Илья Муромец и Калин-царь».

В варианте Кирши Данилова убийство Калина-царя Ильей Муромцем описано следующим образом:

Схватал он Калина в белы руки,

 Согнет ево корчагою,
 Воздымал выше буйны головы своей,
 Ударил ево о горюч камень.

Кирша Данилов 25

¹²⁴ *Гильфердинг* 170, 257; *Крюкова* 3; *ПФМ* 216. Как правило, царь бывает убит после каких-либо переговоров с ним Ильи. В другой группе вариантов Илья оказывается приведен к царю после падения в устроенные врагами подкопы; но здесь мотив убийства есть лишь в отдельных вариантах (*Рыбников* 141; *Гильфердинг* 320). Падение Ильи в татарские подкопы, вероятно, восходит к былине о Михаиле Даниловиче. В ней этот мотив почти обязателен, и в тех вариантах, где говорится об убийстве, оно совершается богатырем после того, как его связанным привели к царю (*Киреевский*, вып. III, с. 41; *Марков* 76; *Григорьев* 289, 343, 385; *Опчухов* 96; *РБНПЗ* 43, 44). Можно думать, что это результат обратного воздействия более популярной былины «Илья Муромец и Калин-царь», так как в большинстве вариантов былины о Михаиле Даниловиче интересующего нас мотива нет.

¹²⁵ *Гильфердинг* 69; *ВПК* 20; во втором из них видно смешение с былинной «Илья и Идолице»: Калин оказывается за столом Владимира, где его и убивает Ермак.

Сходное описание встречается еще в нескольких записях. Сравним известный текст летописи о борьбе юноши-кожемяки с печенежским богатырем: «И ястася, и почаствя кренько държати, и удави печенежина в руку до съмърти, и удари имь о землю».¹²⁶ Судя по упоминанию в Никоновской летописи, устные повествования об этом подвиге бытовали еще в XVI столетии.¹²⁷ Впечатляющий способ, каким кожемяка лишил жизни своего надменного противника в единоборстве, определившем исход столкновения русских с печенегами, как видно, перенесен был некоторыми исполнителями в былинную о разгроме нашествия татар. Таким образом, если сам мотив убийства татарского царя появился в ней под влиянием традиции южнославянской, то изображение поединка как одной из форм реализации этого мотива обязано было собственной устной традицией.

Несколько особый случай представляет былина «Василий Игнатьевич». Обычный для нее мотив — стрельба Василия в татарский стан. При этом он убивает кого-нибудь из приближенных татарского царя, что, как это давно отмечалось, связано, вероятно, с реальным эпизодом обороны Москвы от войск Тохтамыша. Убийства же самого царя в подавляющем большинстве вариантов нет. Но в ряде текстов Василий, направляя стрелу в царский шатер или в поле, заговаривает ее именно на царя, и тот оказывается ею поражен.¹²⁸ (В нескольких сильно скомканных и разрушенных вариантах — Василий убивает царя в бою).¹²⁹ В этой былине заимствованный эпизод как бы завершает эволюцию в сторону полного исчезновения: сопутствующих мотивов уже нет, и, может быть, именно царский шатер послужил здесь связующим звеном, побудившим использовать ассоциации с былинной, повествующей, как в шатре богатырь убивает самого

¹²⁶ Шахматов А. А. Повесть временных лет, с. 157. Несколько иначе — в описании борьбы Мстислава с Редедей: «И яста ся борети кренько с...» удари имь о землю, и вынз ножь, зареза Редедю» (там же, с. 186—187).

¹²⁷ Позже сюжет перешел в сказку и в таком оформлении записывался многократно еще в XIX в. См. подробно: Азбелев С. И. Летописание и фольклор. — Русский фольклор. М.; Л., 1963, т. VIII, с. 6—12.

¹²⁸ Гильфердинг 66; Григорьев 214, 237, 314, 319, 324, 337, 369; Олчуков 18.

¹²⁹ Рыбников 81; Гильфердинг 116; РВСНЗ 40; Астахова 181.

царя. Не содержит этого мотива ни в одном из вариантов входящая в тот же цикл былина о Сухане.¹³⁰

Очевидно, по мере удаления от событий конца XIV в. творческие стимулы к использованию эпизода ослабевали. После свержения татарского ига более актуальной становилась тема унижения некогда грозного и надменного врага, а не физической с ним расправы. Но для эпического творчества XV в. убийства предводителя татарского войска как бы недоставало в реальном историческом материале, который отразили былины, посвященные разгрому нашествия. Введение косовского эпизода придавало былинам в тогдашней обстановке дополнительную художественную убедительность.

Есть основания думать, что взаимодействие косовской традиции и русских былин не было однократным. Это естественно, так как культурное общение с балканскими славянами продолжалось несколько столетий. Трудно допустить, что одной только случайностью объясняются такие, например, частные соответствия отдельных вариантов: и Илья, и Милош иногда для сокрытия своей цели используют передачу вражескому царю письма; Милош, как и русский богатырь, иногда силой прорубается к царскому шатру; Илья, как и Милош, иногда едет к вражескому царю не один, а берет с собой спутников.

Сопоставление с полученными ранее данными свидетельствует, что взаимовлияние русского и южнославянского эпоса, откликавшегося на Куликовскую и Косовскую битвы, было обоюдным. Русские использовали мотивы убийства вражеского царя — преимущественно в былинах, отзывавшихся на Куликовскую битву. Южнославянские певцы заимствовали у русских целое произведение о Куликовской победе, воспринимаемое, вероятно, как своего рода идейный противовес историческим впечатлениям от наступившего в то время торжества мусульманских поработителей на Балканах.

¹³⁰ Но спорадически мотив встречается в некоторых былинах, хотя и связанных с борьбой против татар, но не посвященных разгрому нашествия. Так, он присутствует в печорской версии быliny «Добрыня и Василий Казимирович» (*Опчухов 65; Леонтьев 13; БПЗБ 69*).

Мы убедились, что цикл былин, посвященных борьбе против татарского нашествия, может рассматриваться не только как ряд сюжетов, но и как ряд составляющих эти сюжеты мотивов. Многие из них не закрепились за одной какой-нибудь былиной, а встречаются в вариантах нескольких (иногда даже всех) произведений цикла. Значительная часть мотивов идет от предшествовавшего эпического наследия. Мотивы, идущие от реальных фактов борьбы с татарами, попали в былины из откликавшихся на такие факты рассказов, песен, героических сказаний, преданий, легенд. По-видимому, ядро каждой былины о разгроме татарского нашествия составил достаточно древний сюжетный каркас, конкретное заполнение которого, обладая меньшей устойчивостью, насыщалось новыми мотивами, перешедшими в эпос из особенно популярных в тогдашнем живом репертуаре произведений, отражавших злободневную историческую реальность. Переход таких мотивов в эпос неизбежно сопровождался большей или меньшей трансформацией их, приведением в соответствие с нормами былинной поэтики.

Постоянный процесс актуализации былин патриотической тематики протекал особенно энергично, очевидно, в те отрезки времени, когда устная традиция интенсивно перерабатывала впечатления от наиболее сильно потрясших народное сознание исторических событий (сражение при Калке, нашествие Батыея, бой на Воже, Куликовская битва и т. п.). Именно с подобного рода событиями и связано в конечном счете появление новых былин, возникавших как результат переработки былин более древних и тематически близких, но по-иному конкретизировавших данную схему эпического сюжетного типа.

Хотя далеко не все эпизоды былин о борьбе с татарами ведут свое начало в самой былинной традиции от реальных событий именно этой эпохи, почти все такие эпизоды вполне могут быть с нею соотнесены: если мы попытаемся мысленно переводить былинный мотив из области эпической условности в область исторической конкретности, то обнаруживается, что и мотивы, которые сами по себе гораздо древнее татарского вторжения на Русь, легко сопоставимы с реальными фактами борьбы против татар (нашествие полчищ врага, осада им рус-

ского города, требование дани, успешный бой русской дружины с численно превосходящим вражеским войском, поединок двух воинов на виду противостоящих армий). Даже если обратиться к мотивам менее, если можно так выразиться, масштабным (присылка врагами ультимативного послания, отказ находящегося во вражеском стане русского выполнить унизительный для него ритуал, требование татарского военачальника отдать ему жену или дочь русского князя и т. п.), то и они, как правило, соотносимы без каких-либо натяжек с реальной историей русско-татарских отношений XIII—XV вв.

Вместе с тем общие закономерности, проявившиеся в ясной соотнесенности былии о разгроме татарского нашествия с реальной историей, не исключают, конечно, хронологических и географических смещений.

Полученные в ходе конкретного рассмотрения результаты показывают неосновательность мнения, будто дошедшие до нас былины «татарского» цикла созданы до реальных побед над татаро-монголами (хотя само название татар как реальных противников уже тогда могло начать вытеснять название половцев в существовавших былинах). Сложнее определить верхнюю хронологическую границу. Злободневная актуальность всего, что было связано с Куликовской битвой, естественно, уменьшилась с окончанием политической зависимости Русского государства от Орды, т. е. после 1480 г. Правда, и позднее совершались грабительские набеги татар, по масштабам и по результатам, однако, уже несравнимые с тем, что происходило в предыдущие столетия. Новый решительный поворот относится к середине XVI в.: после крупных военных операций пал главный оплот таких набегов — Казанское царство (а вслед за ним и Астраханское). Теперь уже именно эта тема становится ведущей в освещении русско-татарских отношений и фольклором, и литературой.

Рассмотренные произведения формировались, конечно, до названных событий. Вероятнее всего — еще тогда, когда актуальность самой темы была особенно сильна, т. е. в XV в. Особенности же содержания былины «Камское побоище» заставляют полагать, что она сложилась уже в ближайшие десятилетия после 1380 г. Разумеется, варианты, записанные в XIX и XX вв., далеко не адекватны текстам, исполнявшимся четыре столетия назад.

В. Ф. Миллер был прав, говоря о ясных следах эпохи полного торжества Руси над прежними своими угнетателями. Однако перед нами не более как следы, оставленные событиями позднейшими на произведениях, созданных ранее и сыгравших, очевидно, свою роль в подготовке этих событий. Следует согласиться с В. Я. Проппом в том, что былины о победе над татарами создавались прежде, чем само иго было окончательно сброшено, но, разумеется, не в том, что появление таких былин вообще предшествовало активной борьбе.

Некоторые особенности содержания рассмотренных произведений обусловлены особенностями их происхождения. Еще В. Ф. Миллер писал о неосновательности традиционного признания новгородскими только тех немногих былин, где само действие происходит в Новгороде. «Давно уже уяснено, — напоминал он, — что присутствие имени Владимира и прикрепление места действия былины к Киеву не говорит ничего в пользу давности ее сложения, так как <...> былина с этими именами могла быть слагаема и в XV, и в XVI, и даже в XVII столетиях сказителями, не выдавшими Киева, а проживавшими где-нибудь в северных городах. <...> Ничто не препятствует нам допустить, — заключает автор, — что в Новгородской области, или в новгородском культурном районе, могли быть слагаемы былины, не прикрепленные содержанием к Новгороду или прикрепленные к Киеву и его эпическому князю».¹³¹

На основе своих наблюдений над географическим распределением сравнительно еще немногочисленных тогда записей былин В. Ф. Миллер делал предположение, что «уже в XV, XVI столетиях не все области, населенные великорусским племенем, были равно богаты былевыми песнями» и что «главным очагом былинного творчества» являлись в то время лишь «места, наиболее подчиненные древненовгородскому культурному влиянию».¹³²

Гипотеза В. Ф. Миллера недавно подкреплена и уточнена С. И. Дмитриевой. Она учла и закартографировала почти все записи русского героического эпоса, произве-

¹³¹ Миллер. Очерки, т. I, с. 88—89. Однако для былин, создававшихся в «дотатарское» время, Киев, конечно, прямая географическая реальность, а не только исторический центр Руси.

¹³² Там же, с. 93—94.

денные в XIX—начале XX в. на гораздо более обширной территории, чем к тому времени, когда писал В. Ф. Миллер. Как показало сопоставление с историческими и лингвистическими данными, былинные очаги сосредоточены на Европейском Севере только в местах новгородской колонизации. Там же, где преобладала низовская колонизация, былин нет. Правомерен вывод исследовательницы: к XIV—XV вв., т. е. ко времени усиленной колонизации из Ростово-Суздальской и Московской земель, былин здесь уже не было. Дополнительное привлечение разнообразных фольклористических данных позволило заключить, что «к XIV—XV вв. былин не было на всей территории Руси, кроме Новгородской земли»; в итоге сделано правомерное предположение: «известная нам былинная традиция является новгородской интерпретацией русского эпоса».¹³³

Наблюдения эти не колеблют широко известных выводов о формировании большинства сюжетов русского героического эпоса в эпоху Киевской Руси, о широкой распространенности его в XI—XIII вв. Новгород и Новгородская земля не были разгромлены и опустошены нашествием Батыя, и ужасы татарского ига, которое, по известному выражению К. Маркса, иссушало самую душу народа, ставшего его жертвой, гораздо слабее давали себя знать в пределах Новгородской республики, чем в других областях Руси. Эти обстоятельства целесообразно учитывать в объяснении фактов, на которых основана упомянутая гипотеза.

Особый интерес она представляет в связи с конкретными результатами изучения былин, посвященных разгрому татарского нашествия. Появление их, как мы видели, следует, очевидно, относить к XV столетию. Исторической основой послужили Куликовская битва и другие факты борьбы против иноземных поработителей в конце XIV в. — факты, влиявшие на создание былин через посредство устных произведений, повествовавших о реальных событиях. Но само сложение былин, отра-

¹³³ *Дмитриева С. И.* Географическое распространение русских былин. По материалам конца XIX—начала XX в. М., 1975, с. 93. Ср.: *Дей О. І.* Дослідження былини історико-географічним методом. — Народна творчість та етнографія, Київ, 1975, № 6, с. 78—79; *Азбелев С. Н.* Былины. Новые книги. — В кн.: Русский фольклор. Л., 1977, т. XVII, с. 176—178.

живших эти события, представляло собой не новотворчество. Это было как бы воссоздание «на старой основе», но с применением новых «строительных материалов» древних былин Киевской Руси, откликавшихся на тогдашние события борьбы против степных кочевников.

Обратим внимание на следующие особенности этих новых былин. Предводитель разгромленного татарского войска нередко назван Мамаем, а сама битва еще чаще — Мамаевым побоищем. Название Куликова поля тоже прочно вошло в былинный эпос. Однако богатыри всегда избавляют в нем от нашествия полчищ Мамаия не Москву, а Киев.¹³⁴ Русский князь везде сохраняет имя Владимир. В былинах, посвященных разгрому татар, не отмечено ни одного имени, которое хотя бы отдаленно напоминало кого-либо из московских великих князей или их воевод. Возглавляет победоносное войско почти всегда Илья Муромец, причем часто подробно описывается собрание им богатырей. Приведем один из наиболее характерных примеров:

Писал ярлык скоронисчатые
Ко своим ко братьяцам ко названным:
Во-первых-то к Самсону Колувану,
Во вторых-то к Дунаю Ивановичу,
Во третьих-то к Василию Касимерову,
Во четвертых-то к Михайлушке Игнатьеву
с племянником.
Во пятых-то к Потоку Ивановичу,
Во шестых-то ко Добрынюшке Никитичу,
Во семых-то к Алеше Поповичу,
В восьмых-то к двум братьям Иванам,
Да еще к двум братьям, двум Суздальцам.

РБСНЗ 8

Кроме имен, в эпосе широко распространенных и возводимых еще к домонгольской Руси (Добрыня, Алеша, Дунай, Потык, Михаил Игнатьевич), а также нескольких более или менее редких и случайных, присутствуют почти непременно персонажи «новгородского происхождения». Это прежде всего Самсон, историческим прототипом которого не без оснований принято считать новгородского воеводу Самсона Колывановича (но который, однако,

¹³⁴ Единичные упоминания в этих былинах Москвы составляют редчайшие исключения некоторых поздних записей.

с Мамаем не воевал и погиб до Куликовской битвы). Богатырь Самсон Кольванович обычно возглавляет дружину, которая выручает Илью Муромца и решает этим исход битвы с татарами. Как мы видели, этот былинный эпизод имеет близкие параллели с героическим сказанием, конкретно отразившим участие в Куликовской битве новгородцев (но не содержащим имени Самсона). Иногда в таком перечне оказывается и Василий Бустаев, попавший сюда явно не из истории, а из былин о нем. Василий Казимирович (в данном перечне тоже фигура случайная) — герой новгородской былинны, посвященной свержению татарского ига.

В героических былинах XV столетия, повествующих об успешной борьбе русских богатырей с татарским войском, налицо следующие тенденции: 1) возрождение старинных эпических сюжетов и мотивов применительно к новой исторической обстановке; 2) стихийный отбор вносимых новых исторических реалий — отбор, как бы игнорирующий роль Москвы и ее деятелей; 3) выделение новгородских персонажей.

Нельзя не заметить сходства этих тенденций с теми, которые проявились в том же XV в. в зодчестве, литературе и других областях культуры Новгорода. В былинах отразилось то же противоречие: с одной стороны, население Новгородской земли горячо сочувствовало борьбе против татаро-монгольских поработителей (к которой оно было непосредственно причастно в 1380 г., а возможно — и в 1480 г.). С другой стороны, отрицательное отношение к действиям тогдашних московских князей, стремившихся совершенно упразднить новгородскую «вольность», было, по-видимому, весьма распространено и оказалось устойчивым. Это определило некоторые особенности не только культуры самого Новгорода в XV в., но и устного эпического творчества Новгородской земли.¹³⁵

¹³⁵ «Новгородская» тенденция чувствуется и в отношении былинной традиции к позднейшим событиям XVI—XVIII вв. Из распространенных исторических песен XVI столетия былинной стала в итоге только песня о Кострюке. К Новгороду она отношения не имеет, но основа сюжета — юмористическая. Из исторических фигур XVII столетия в былинный эпос попал только Михаил Скопин, деятельность которого связана с Новгородом настолько, что в сущности и сама гибель Скопина — косвенный результат военных побед его войска, собранного в Новгородской земле. Из былинных новообразований позднейшего времени могут быть

Отпечаток, который в сравнительно поздних былинах определен их «новгородским» происхождением, думается, несколько снизил возможную вообще для былин степень исторической конкретности в некоторых сюжетах патриотического плана. Но этим не снижается ни сам их патриотический пафос, ни сила художественного воздействия.

Былины о разгроме татарского нашествия близки между собой не только по историческому материалу, по времени создания, но и по идейному содержанию. При всей традиционности древних средств поэтического выражения на первом месте все же не физическое могущество и не торжество воинской мощи богатырей. Главная идея этих былин — в безоглядной решимости избавить родную землю от вражеского вторжения. Былина о Ермаке поощряет стремление вступить в бой, невзирая на недостаточность сил. В былине «Камское побоище» осознается мудрое мужество предельного напряжения всех сил героев в решающей борьбе. Былина «Илья Муромец и Калин-царь» прославила отрешение от взаимных обид во имя патриотического подвига.

Но если в первом и во втором случаях центральная идея может быть сформулирована однозначно, то идейный смысл третьей быliny в сущности полифоничен. В ней ясно прослеживается и идея, главная для быliny «Добрыня и Василий Казимирович», и основная идея быliny «Камское побоище», и осуждение произвола великокняжеской власти.

упомянуты лишь мало распространенные быliny о Рахте Рагозерском и о Бутмане Колыбановиче. Согласно преданиям, первый — уроженец и житель Новгородской земли; прототип второго, согласно историческим данным, действовал на новгородском Севере.

ИСТОРИЗМ БЫЛИН
И НАЦИОНАЛЬНЫЕ ВЗАИМОСВЯЗИ

I

Героический эпос любого народа неотделим от его истории; сравнительное изучение памятников устного эпического творчества, созданных несколькими народами, должно основываться на сравнении их исторических судеб. Общность происхождения, сходство условий дальнейшего исторического развития, географическая близость и связанная с этим традиция культурных контактов должны были оставить достаточно заметные следы по крайней мере на некоторых из произведений героического эпоса. В самом общем виде все это представляется истинами, не требующими доказательств. Но при обращении к конкретному материалу необходимо исследование конкретных фактов. Оно не может быть заменено констатацией случаев более или менее близкого сходства, отвлеченно объясняемых как проявление единства общих закономерностей развития эпоса. Между тем именно так еще обстоит дело, например, в ряде работ, посвященных взаимоотношениям русских былин и южнославянских юнацких песен.

При серьезном сравнительном изучении эпоса этот материал особенно благодарен по нескольким причинам: во-первых, все перечисленные только что общие условия здесь налицо; во-вторых, реализация этих условий облегчалась близостью языка и вероисповедания, игравшего весьма существенную роль в идеологии средневекового общества; в-третьих, на протяжении нескольких столетий рукописная литература этих народов в значительной своей части была единой: существовал комплекс произведений (в том числе таких, которые тематически близки устному эпосу), распространенных в рукописной традиции как русских, так и южных славян.

Надо сказать, что обстоятельства эти нередко учитывались в достаточной мере уже исследователями XIX столетия, которым принадлежит несколько убедительных конкретных сопоставлений южнославянского и русского эпического материала. Сперва обнаруженные сходжения не столько анализировались, сколько констатировались и описывались. Позднее усиливаются поиски источников заимствования сюжетов и мотивов, преимущественно в эпосах азиатских и западноевропейских народов. Увлечения некоторых филологов конца XIX в. и первой половины XX в. приводили подчас к тому, что констатация более или менее близкого сходства (иногда только кажущегося) почти автоматически влекла за собой предположение о влиянии одного эпоса на другой. При этом редко ставился вопрос о возможности заимствования, например сербами у русских, русскими у болгар и т. п., или шире — о генетических взаимоотношениях восточнославянского и южнославянского эпоса: искали чаще всего общий источник в иранском или индийском, монгольском или византийском, германском или романском устном эпосе либо в памятниках средневековой письменности этих и других народов.

В качестве своеобразной реакции на такие увлечения может рассматриваться известная работа В. М. Жирмунского — виднейшего исследователя древнегерманского и тюркского эпоса, представленная им как доклад IV Международному конгрессу славистов.¹ В. М. Жирмунский писал: «При сравнении между собой исторических явлений необходимо четко дифференцировать различные, хотя и взаимосвязанные проблемы исследования, смешение которых неизбежно приводит к путанице, отражающейся в выводах сравнительно-исторического анализа. Мы различаем в дальнейшем.

1. Простое сопоставление сходных литературных явлений.

2. Сравнение историко-генетическое, рассматривающее сходство как результат генетического родства, происхождения из общего источника и последующих исторически обусловленных расхождений.

¹ См.: Жирмунский В. М. Эпическое творчество славянских народов и проблемы сравнительного изучения эпоса. М., 1958. Переиздано с небольшими изменениями в цитируемом ниже сборнике 1962 г.

3. Сравнение историко-типологическое, объясняющее сходство генетически не связанных между собой явлений сходными условиями общественного развития.

4. Сравнение, устанавливающее связи между явлениями на основе международных культурных взаимодействий, «влияний» и «заимствований», обусловленных исторической близостью данных народов и культурным обменом между ними. Связи такого рода тоже имеют генетический характер, но они не предполагают первоначальной общности происхождения (генетического «родства») исторически сходных явлений и представляют результат относительно более позднего, вторичного сближения в условиях сходного общественного и культурного развития».²

Ясное понимание таких различий было свойственно и многим предшественникам В. М. Жирмунского. Один из наиболее показательных примеров — труды А. Н. Веселовского. В. М. Жирмунский в своих формулировках отразил представления, которым практически следовал не только А. Н. Веселовский, но и другие серьезные исследователи международных явлений в области культуры. Poleмический пафос В. М. Жирмунского направлен против «беспринципного смешения „взаимосвязей и взаимодействий“ разного типа, сводящегося в практике зарубежного и русского компаративизма старого стиля к объяснению всякого сходства между явлениями литературы или культуры механически понимаемыми „влияниями“ и „заимствованиями“».³ Увлечшись, автор допустил неточности в изложении критикуемых представлений, что вызвало возражения одного из крупных южнославянских филологов.⁴ Поставив в центр своих обобщений славянский эпос, В. М. Жирмунский почти совершенно не привлек болгарский и украинский материал, а в привлечении материала сербскохорватского и русского проявил иногда недостаточную осведомленность, что было поставлено ему на вид еще участниками съезда славя-

² Жирмунский, с. 76—77.

³ Там же, с. 78—79.

⁴ См.: Ванашевич Н. [Ред. на кн.: Жирмунский В. М. Эпическое творчество славянских народов и проблемы сравнительного изучения эпоса]. — Прилози за књижевност, језик, историју и фолклор, књ. XXV, св. 3—4, Београд, 1959, с. 298—301.

стов.⁵ Несмотря на это, выступление В. М. Жирмунского сыграло положительную роль тем, что привлекло особенное внимание к историко-типологическим сравнениям.

Главенствующую роль именно этой разновидности сравнительно-исторического изучения эпоса и постарался продемонстрировать в своей работе В. М. Жирмунский. Однако часто такая демонстрация фактически свидетельствовала об односторонности его подхода, о неоправданном стремлении слишком многое отнести к типологическим параллелям.

Если прежние исследователи отмечали общность сюжетной ситуации в эпосе разных народов (например, южных славян и германцев) и на основании одинаковых деталей делали выводы о заимствовании, то В. М. Жирмунский приводил еще несколько примеров, отразивших аналогичную ситуацию, восходящую в конечном итоге к типичным жизненным фактам. Типичность исходной жизненной ситуации отводит, по его мнению, предположения о заимствовании в отражавших такую ситуацию фольклорных произведениях. Предшественники В. М. Жирмунского отмечали, например, сходство между южнославянской песней, где Вукашин, пригласив на охоту Уроша, которому он должен был уступить царство, убивает его в тот момент, когда Урош склонился к воде напиться, и Песней о Нибелунгах, где Хаген во время охоты убивает Зигфрида при аналогичных обстоятельствах. Эта деталь была отмечена и в некоторых других произведениях южнославянского, а также старофранцузского эпоса. В. М. Жирмунский приводит другие примеры из средневекового эпоса европейских народов, свидетельствующие, что об убийстве во время охоты повествовалось довольно часто, а сами описания такого убийства в целом довольно разнообразны. Автор справедливо объясняет распространенность в эпосе мотива убийства на охоте «типичностью» злодеяния такого рода в реальной жизни феодального общества. Это верное

⁵ См.: IV Международный съезд славистов: Материалы дискуссии. М., 1962, т. 1, с. 49—50, 478—479, 483, 484. (Выступления М. Я. Гольберга, Х. Вакарельски, И. М. Шентунова, Н. И. Кравцова). Недостаточное знакомство В. М. Жирмунского с болгарским материалом отметили при издании болгарского эпоса Р. Ангелова, Ст. Стойкова и Цв. Романска. См.: Български юнашки епос. София, 1971, с. 176, 181.

само по себе наблюдение, по-видимому, и приводит В. М. Жирмунского к утверждению, что при явном сходстве деталей убийства Уроша и Зигфрида «вряд ли, однако, кто-нибудь решится утверждать, что здесь имеет место генетическая зависимость».⁶ Фактически перед нами подмена тезиса: одно дело — типологическое сходство общей эпической ситуации (убийство на охоте), порожденной аналогичными, но независимыми друг от друга жизненными фактами, довольно обычными для данной стадии развития общества; другое дело — описание способа, которым совершается убийство: впечатляющая картина предательского удара сзади в момент, когда не ожидающий дурного герой наклонился к источнику, — это уже не описание типичной жизненной ситуации. Материал средневековых письменных памятников, отчасти приводимый самим В. М. Жирмунским, не оставляет сомнений в том, что убийство на охоте совершалось при чрезвычайно разнообразных обстоятельствах.

Категорическое отрицание В. М. Жирмунским генетической зависимости для подобного рода случаев вызвало возражения уже при обсуждении его доклада. Так, А. Н. Робинсон замечал, что «с позиций типологии нам еще трудно разъяснить совпадение таких конкретно-поэтических ситуаций, как убийство на охоте в тот момент, когда герой наклонился испить воды, и т. п. В подобных случаях типология может засвидетельствовать совпадение единичных фактов действительности в их адекватно-поэтическом отражении. Иначе говоря, подобные сходения выступают как единообразно опозитизированная случайность. Таким образом, исходя из наиболее широких закономерностей исторического развития, типологический принцип в его последовательном применении к поэтическому материалу едва ли может избежать апелляции к совпадению случайностей. Поэтому в этих и подобных случаях, как нам кажется, было бы еще рано оставлять в стороне попытки разыскания генетических и исторических связей».⁷

⁶ Жирмунский, с. 143.

⁷ Робинсон А. Н. Выступление по докладу В. М. Жирмунского «Эпическое творчество славянских народов и проблемы сравнительного изучения эпоса». — Русский фольклор. М.; Л., 1960, т. V, с. 308. То же в кн.: Робинсон А. Н. Литература Древней

В. М. Жирмунский по существу оказался в противоречии со своей верной, но несколько декларативной оговоркой, что «наличие типологических сходжений <...> не снимает, разумеется, вопроса о возможности культурных и литературных взаимодействий», и что, «напротив, именно сходство общественной ситуации является предпосылкой подобных взаимодействий».⁸ Впрочем, сама эта оговорка фактически почти снимается заключительным утверждением автора: «... черты сходства между героическим эпосом разных народов имеют почти всегда типологический характер».⁹

Соглашаясь с тем, что «в позднем эпосе (рыцарском романе, «балладе») большое распространение получают международные сюжеты новеллистического характера, удовлетворяющие требованию занимательности»,¹⁰ В. М. Жирмунский почти пачисто исключал что-либо подобное для эпоса, предшествовавшего рыцарскому роману и балладе. Poleмически заостряя свою мысль, он писал: «В таких случаях сопоставления, рассматривающие всякое сходство или тень сходства как заимствование, легко опровергаются указанием на более широкий типологический характер данной черты».¹¹

Оспаривая, например, правомерность сравнения Югвичей южнославянского эпоса «с семью сыновьями Эмери Нарбоннского, которые все хотят принять участие в битве, даже самый младший из них», В. М. Жирмунский писал: «Это сопоставление теряет убедительность при более широком охвате типологически сходных сюжетов: мотив героизма молодого витязя, который рвется в бой вопреки советам старших, тщетно пытающихся уберечь его от опасности, принадлежит к числу широко распространенных шаблонов героического эпоса всех народов. Так жервуются в бой юный сын Джангара и его сверстники в калмыцком эпосе, внуки Гороглы в эпосе узбекском, сыновья Урака в эпосе казахском и побивают несметные вражеские полчища в отсутствие старших богатырей,

Руси в литературном процессе средневековья XI—XIII вв. Очерки литературно-исторической типологии. М., 1980. с. 123.

⁸ Жирмунский, с. 150.

⁹ Там же, с. 194.

¹⁰ Там же.

¹¹ Там же.

своих отцов».¹² Автор напоминает в данной связи «такой же героический задор молодого Константинушки, сына Саула Леванидовича (Кирша Данилов, № 26, и др.), или юного Ермака Тимофеевича, который спешит выехать на бой с татарами, несмотря на запрещение своего дяди князя Владимира. Ср.: Гильфердинг, II, № 2:

«Дядюшка, князь Владимир стольнокневский!
А ты дашь прощеньице, повьеду,
Аль не дашь мне прощепица, повьеду!»¹³

Необходимо устранить неточности в обращении к русскому материалу: Константин Саулович в тексте *Кирша Данилов 26* отправляется в поход не «вопреки советам старших», но, напротив, во исполнение отцовского завета; под «и др.» могла в то время подразумеваться единственная запись *Киреевский, вып. III, с. 113*, где дело обстоит так же¹⁴ (так же дело обстоит еще в трёх записях этой былины, опубликованных недавно;¹⁵ неизданных записей ее нам пока неизвестно). Прочитывая из собрания А. Ф. Гильфердинга (не вполне точно) текст № 92 (ссылка на № 2 — следствие опечатки), В. М. Жирмунский не говорит о существовании опубликованных к тому времени двадцати других записей этой былины,¹⁶ в подавляющем большинстве которых запрещения нет. Надо полагать, что указания на эпос западноевропейских и азиатских народов у автора более точны: владение материалом позволило ему в этих случаях обойтись без библиографических ссылок.

Аргумент В. М. Жирмунского в данном примере, как и в ряде аналогичных, сводится к следующему: если бы наличествовало сходство только между южнославянским эпосом и западноевропейским, то оно могло бы иметь значение для поисков генетической связи сходных мотивов, но раз подобные мотивы есть, кроме того, в русском эпосе,

¹² Там же, с. 155.

¹³ Там же, с. 16—17.

¹⁴ Запись переиздана недавно: *Язык. 17*. Другие записи, кроме этих двух, тогда не были известны (см.: *Пропп В. Я. Русский героический эпос*. Л., 1955, с. 252—253).

¹⁵ См.: *РНБП 192*; *Русский фольклор*. М.; Л., 1976, т. XVI, с. 132—133; *РЭПК 46*.

¹⁶ Их перечень был напечатан еще в 1951 г.: *Астахова*, т. II, с. 753.

в эпосе калмыцком, узбекском и казахском, то это значит, что перед нами «шаблон», свойственный «всем народам», т. е. типологическое совпадение. Конечно, существовали и существуют «шаблоны» в самой жизни. Так, например, порыв молодого воина вступить в бой, даже если старшие его удерживают, легко объясним общечеловеческой психологией. Без исторических соотнесений ясно, что подобный мотив мог возникать на основе жизненных фактов у разных народов независимо. Но речь идет не об общей жизненной основе эпического мотива, а о деталях его разработки.

Не вполне убедительна внутренняя посылка основного рассуждения В. М. Жирмунского: если в принципе могло существовать общение южнославянского эпоса с французским, то почему не могло существовать культурного обмена между южными и восточными славянами, почему не могло быть такого же общения между народами, несколько столетий входившими в состав монгольской империи? При обсуждении доклада В. М. Жирмунского славист из МНР Б. Ринчеп советовал точнее привлекать материалы монгольских и тюркских народов: «Двуязычие существовало с XII—XIV вв. у монгольских пукеров и русских дружинников, у русских и монгольских служилых людей и значительных масс простого народа славянского происхождения, попадавшего в Золотую Орду или в глубинную Монголию в этот период. Русские слушали исполнение монгольскими сказителями монгольских былин, и монголы, понимавшие русскую речь в ту эпоху, также интересовались русскими богатырскими сказаниями и сказками. Взаимовлияние в эпическом творчестве этих народов несомненно. Знакомство печенегов, половцев и других тюркских народов со славянскими относится к эпохе еще более ранней и продолжалось дольше, чем взаимосвязи монгольских и славянских народов».¹⁷

Нельзя не признать, что в соображениях подобного рода паличествуют историзм и логика, которых иногда недостает чрезмерно категоричным «историко-типологическим» построениям в области фольклора с их далеко не всегда оправданным порицанием предшественников, исследования которых будто бы создавали «убеждение,

¹⁷ IV Международный съезд славистов. Материалы дискуссии, т. 1, с. 513.

что эпос данного народа не столько отражает героические воспоминания его национального прошлого, сколько пересказывает своими словами литературные сюжеты, занесенные из-за рубежа».¹⁸

Конечно, эпос каждого народа основан прежде всего на воспоминаниях о его национальной истории. Но в дошедших до нас формах эпос — не точное воспроизведение исторических событий, а, как правило, художественное переосмысление их. Оно допускало, конечно, использование мотивов чужого эпоса при разработке собственного исторического сюжета. Ничто не могло помешать народному певцу пополнять свой репертуар произведениями, возникшими у других народов, но отвечающими запросам его национальной аудитории.

Создается впечатление, что при написании своей работы В. М. Жирмунский как бы исходил из мысли, будто заимствование фольклорного мотива, а тем более сюжета одним народом у другого вообще является чем-то унижающим престиж самобытного эпического творчества. Ошибочность подобного мнения легко видеть на примерах письменной литературы. Никто не ставит заимствование сюжетов в упрек Шекспиру, Байрону или Пушкину. С другой стороны, никто пока не засвидетельствовал в доступной всестороннему изучению литературе нового времени случаев независимого появления одинаковых сюжетов у разных народов на основе типологических совпадений, столь свойственных эпосу минувших эпох по мысли В. М. Жирмунского и его многочисленных в этом убеждении последователей.

Последователи пошли далее В. М. Жирмунского. В книге Б. Н. Путилова, названной им «сравнительно-типологическим исследованием» русского и южнославянского героического эпоса, прямо утверждается, что вообще «возможность прямых контактов (равно, впрочем, как и связей через посредников) в эпическом творчестве восточных и южных славян должна быть практически исключена».¹⁹

Напомним замечание Н. Банашевича, сделанное им еще по поводу доклада В. М. Жирмунского: изучение

¹⁸ Жирмунский, с. 150.

¹⁹ Путилов Б. Н. Русский и южнославянский героический эпос. Сравнительно-типологическое исследование. М., 1971, с. 23.

международных культурных взаимодействий в эпосе — это, по словам Н. Банашевича, «по меньшей мере такая же важная и интересная работа, как и отыскание типологически сходных черт в литературе и фольклоре народов, которые не имели никаких взаимных контактов. Притом, это гораздо более трудная работа, ибо в таких исследованиях количество проблем, которые приходится решать, гораздо больше, чем когда констатируются и поясняются „типологические сходства“».²⁰

Надо сказать, что упомянутая книга Б. Н. Путилова в сущности не является «историко-типологическим» исследованием (по терминологии В. М. Жирмунского), так как автор ее сознательно абстрагировался от бесперспективного, по его мнению, соотнесения эпоса с конкретной историей; рецензент этой работы справедливо замечает, что «лейтмотивом сквозь книгу проходит мысль о неисторичности персонажей, сюжетов, ситуаций, эпического пространства» и что «отмечаемый типологическими соответствиями» путь развития славянских эпосов «читатель видит преимущественно в эволюции, свободной от конкретной истории народов».²¹ Освобожденное и от обращения к истории и от выявления каких бы то ни было взаимосвязей, исследование подобного рода фактически представляет собой, согласно определению В. М. Жирмунского, «простое сопоставление сходных литературных явлений». В данном случае оно основано на параллелях, подавляющее большинство которых уже было выявлено предшественниками автора этой книги, не разделявшими, однако, его нежелания видеть конкретные связи национального эпоса с национальной историей и с эпическим творчеством родственных соседних народов.

Следует отдать должное В. М. Жирмунскому: несмотря на односторонность общего подхода, дефекты аргументации и неточности в обращении с конкретным славянским материалом, автор по существу был прав в исходном тезисе, хотя и не сформулировал его достаточно четко. Действительно, культурные влияния не возникают беспричинно. Сходство исторических стадий и конкретных исторических условий развития общества порождает

²⁰ Банашевич Н. [Рец. на кн.: Жирмунский В. М. ...], с. 298.

²¹ Селиванов Ф. М. [Рец. на кн.: Путилов Б. Н. Русский и южнославянский героический эпос]. — Русский фольклор. Л., 1974, т. XIV, с. 303.

сходство культурных запросов. Сходные культурные запросы вызывают к жизни сходные по своим основным идеям произведения устного эпоса. Заимствование же эпических мотивов или сюжетов одним народом у другого возможно лишь при наличии сходства общественных запросов заимствующей среды с теми запросами, которые вызвали к жизни объект заимствования. Кроме того, необходимы условия коммуникации: географическое соседство народов или реальные контакты при его отсутствии, близкое языковое родство или существование двуязычия у части исполнителей и т. п. При наличии же этих условий обмен в области фольклора не может вызывать сомнений. Вопреки мнению В. М. Жирмунского, нет оснований делать исключение для героического эпоса, так как его несомненная связь с историей народа не есть простая регистрация фактов этой истории.

2

Необходимо внимательно исследовать многообразие соотношений южнославянского и восточнославянского героического эпоса. Как известно, русские былины достаточно резко отличаются от украинских дум, а радикального общего различия между юнацкими песнями болгарскими и сербскохорватскими не существует (хотя частные различия имеются). Поэтому для предварительного выяснения некоторых принципиальных вопросов не только уместно, но и неизбежно сопоставление былин и южнославянских юнацких песен в их совокупности. Суммируем очень коротко сущность двух фактов, рассмотренных в предыдущих двух главах и представляющих именно принципиальный интерес.

Записанная в прошлом столетии дважды на территории нынешней Югославии юнацкая песня представляет собой местную обработку сюжета, появившегося на Руси как поэтический отклик на Куликовскую битву 1380 г. Версия, записанная на Балканах, несет следы длительного бытования в среде южнославянских исполнителей и следы взаимодействия с другими юнацкими песнями, местными по происхождению.²² Перед нами, таким образом, не вы-

²² См. также: *Кравцов Н. И.* Историко-сравнительное изучение эпоса славянских народов. — В кн.: Основные проблемы эпоса восточных славян. М., 1958, с. 308.

зывающий никаких сомнений факт заимствования у русских целого сюжета и его усвоения в репертуаре южнославянского юнацкого эпоса.

Среди двухсот с лишним записей русских былин, посвященных разгрому татарского нашествия, более полусотни вариантов содержат мотивы убийства русским богатырем вражеского царя, предводительствовавшего татарским войском. Главные мотивы этих былин восходят к засвидетельствованным в письменных источниках реальным фактам борьбы Руси против татарских нашествий и предшествовавших им вторжений других степных кочевников. Но в ряду подобного рода фактов нет случая, когда русскими был бы убит хан, возглавлявший иноземное войско. Такой факт имел место в истории южных славян во время Косовской битвы 1389 г. и получил широкое отражение в косовском эпическом цикле юнацких песен балканских народов. Он современен циклу русских былин о разгроме татарского нашествия. Выяснилось, что в былинах, где описывается убийство вражеского царя, отразился комплекс мотивов косовского цикла. Степень сходства деталей в русских былинах с обязанными реальной истории деталями косовских песен настолько значительна, что исключается правдоподобность иных объяснений, кроме усвоения косовских мотивов слагателями былин.

Перед нами два факта взаимодействия южнославянского и русского героического эпоса. В первом случае южными славянами заимствовано от русских произведение, идейное содержание которого — победа над мусульманскими поработителями — было особенно актуально для славян на Балканах в период кровавого оттоманского владычества. Во втором случае русские исполнители воспользовались эпическими мотивами, позволявшими с наибольшей для того времени художественной убедительностью передать собственный исторический материал — тот, который былины о разгроме татарского нашествия почерпнули из реальных впечатлений освободительной борьбы XIV в. и из собственного эпического наследия.

Оба заимствования произошли в типологически сходных исторических обстоятельствах и представляют собой примеры культурного обмена типологически близким эпическим материалом. В этих случаях факты взаимовлияния оказались доказуемы вследствие того, что сами объекты

занимавшаяся были отзвуками исторических событий достаточно уникальных и достаточно полно освещенных современными им письменными свидетельствами. В подавляющем большинстве случаев установить «исходный пункт» заимствования или даже его направление бывает труднее, либо сами выводы оказываются менее обязательными. В особенности это относится к таким случаям, когда один и тот же мотив, комплекс мотивов или даже сюжет обнаруживается в эпосах нескольких народов, а исходное историческое событие не установлено или не является уникальным. Именно такого рода сложности делают соблазнительной интерпретацию подобных фактов как типологических совпадений, которая «автоматически» избавляет исследователей от чрезвычайно трудной (и не всегда выполнимой) работы по распутыванию клубка, нить которого может иной раз тянуться через Среднюю Азию, Европейскую Россию и Балканы в Западную Европу, либо в обратном направлении, или иным каким-нибудь путем, — сквозь пестрый калейдоскоп культурных контактов, осуществлявшихся между соседними народами в условиях типологически сходных исторических обстоятельств.

При решении подобных задач особый интерес представляют контакты русско-болгарские, так как каждый из этих народов, многовековое культурное взаимодействие которых временами оказывалось особенно интенсивным, в свою очередь связан был с эпической традицией как азиатской (культурные ареалы монгольской и османской империй), так и европейской (связи Новгорода со Скандинавией и Германией, Болгарии — через сербов, хорват и далматинцев — с итало-французским культурным ареалом), не говоря уже о более древних контактах с представителями иранских, тюркских и других языковых групп, с Византией и т. п.

Однако для плодотворной работы в данной области недостаточно, конечно, потенциальных возможностей существования подобного рода взаимосвязей. Нужны реальные их следы в дошедших до нас частях средневекового эпоса (некогда, несомненно, гораздо более богатого, чем тот репертуар, который оказался записан в XIX—XX вв.). Материала, к сожалению, сохранилось не очень много. Болгарские исследователи, подготовившие на эту тему доклад VI Международному конгрессу славистов, заме-

чали, что «одинаковые сюжеты с общими подробностями в болгарских юнацких песнях и русских былинах встречаются редко».²³ Обстоятельство это, однако, не дает оснований полагать, что вообще сходство болгарского и русского эпоса имеет только типологический характер.

Второй из описанных выше примеров, относящийся и к болгарскому юнацкому эпосу, доказывает, что использование его могло составлять часть русско-болгарского культурного общения. Существует ряд фактов, не поддающихся сколько-нибудь убедительному объяснению, если исключать взаимообщение подобного рода. В тех же былинах о разгроме татарского нашествия присутствуют и иные мотивы, где сходство с болгарским эпосом относится к деталям, которые не могут быть результатом типологических совпадений. Например, мотив воскресения убитых врагов в увеличивающемся числе (обычно вследствие кощунственного хвастовства) давно уже отмечался как имеющий явные параллели в болгарском эпосе А. Н. Веселовским и в двух работах М. Г. Халанским.²⁴ Публикации относящихся сюда болгарских текстов появлялись и позже этих указаний.²⁵ Данный мотив встречается, как известно, не только в русском и болгарском эпосе, ареал его, несомненно, гораздо шире, но особенная близость наличествует между материалом болгарским и русским. При этом в произведениях, общность которых, как правило, не ограничивается только этим мотивом.

Вторая версия русской быliny «Илья Муромец и Калин-царь» содержит комплекс мотивов, которые В. М. Жирмунский относил к первому из рассматривавшихся им специально «типологических схождениям»: «Государь несправедливо бросает в темницу (или изгоняет из царства) лучшего из своих богатырей. При нашествии врага освобожденный (или возвращенный) бога-

²³ Ангелова Р., Живков Т. Изв., Романска Цел., Стойкова Ст. Генетически връзки и типологични сходства на българския юнашки епос със сръбохърватските юнашки песни, руските былини и украинските епически песни. — Славянска филология. Софля, 1968, т. VI, с. 195.

²⁴ См. суммарные указания в кн.: Халанский М. Южнославянские сказания о Кралевице Марке в связи с произведениями русского былевого эпоса. Варшава, 1893—1896, с. 703—731.

²⁵ См., например: Мартинов А. И. Народописни материали от Граово. — СБНУ. София, 1958, кн. 49, с. 65.

тырь становится спасителем государства».²⁶ При столь обобщенной формулировке часть подпадающих под нее этических мотивов действительно может быть объяснена типологией сходных исторических ситуаций. Но конкретные совпадения материала русского и болгарского в целом значительно полнее и вряд ли могут получить удовлетворительное объяснение без учета собственно фольклорных взаимодействий.²⁷

Столь же любопытная параллель, правда, не в юнацкой песне, а в колядной к былине «Илья Муромец, Ермак и Калин-царь», а возможно, и к послужившей одним из ее источников былине о малолетнем богатыре Михаиле: в болгарском тексте фигурирует именно это имя, хотя сам ее герой по имени не назван.²⁸ Можно было бы увеличить круг примеров, относящихся к былинам данного цикла. Позволим себе отослать к упомянутой книге М. Г. Халанского, сопоставления которого заслуживают более пристального внимания, чем это могло бы показаться после критики В. М. Жирмунским некоторых его лингвистических промахов при обращении к немецким средневековым текстам.

Генетические связи русского и болгарского народного эпоса отразились и в произведениях, не имеющих прямой связи с национально-освободительной борьбой. В их изучении уже были добыты важные результаты. К наиболее интересным работам принадлежит сравнительно небольшой, но весьма содержательный этюд крупного болгарского историка, этнографа и фольклориста М. С. Дринова, обнаружившего в болгарском эпическом материале поразительно близкие параллели русской былине «Святогор и тяга земная»: здесь, помимо тождества основных мотивов, настолько явное сходство деталей их разработки, что не возникает никаких сомнений в существовании генетической связи между русским произведением и болгарским.²⁹

²⁶ Жирмунский, с. 130.

²⁷ Ср., в особенности: Болгарские песни: Сборник П. Р. Славейкова. СПб., 1855, с. 19—24; Миладиновци. Сборник, 1861—1961. Скопје, 1962, с. 271—274.

²⁸ См.: Вагъев Ст. Песни периодически и религиозни от Софийско. — СБНУ, София, 1890, кн. 3, с. 9—10.

²⁹ См.: Дринов М. Сказание о Святогоре и земной тяге в южнославянской народной словесности. — В кн.: Тр. Восьмого археологического съезда в Москве, 1890. М., 1895, т. II, с. 10—19. (Переведано в кн.: Съчинения на М. С. Дринова. София, 1911,

Довольно многочисленны чрезвычайно близкие сходения некоторых болгарских юнацких песен с так пазываемыми повеллистическими быльями. Такова, например, былина о Ставре, имеющая несколько соответствий в записях болгарских песен по своим главным мотивам.³⁰ Немало совершенно очевидных генетических, а не типологических параллелей к быльине «Добрыня и Алепа». ³¹ Столь же очевидна генетическая связь ряда болгарских песен с финальными эпизодами быльины о Дунае.³² Можно было бы привести и немало других данных для дополнения сведений, которые были использованы авторами упомянутого доклада VI Международному конгрессу славистов.

Сравнительное изучение русского и южнославянского героического эпоса — достаточно многообещающая область, разработка которой на современном уровне по существу только начинается.

3

Взаимодействие русского народного эпоса с эпическим творчеством неславянских народов в прошлом изучалась интенсивнее, чем в настоящем, но методология многих работ устарела. Вместе с тем накоплен и продолжает накапливаться значительный материал зафиксированных

т. II, с. 460—473). Болгарские материалы, относящиеся к данному примеру, не исчерпываются тем, что было некогда привлечено М. С. Дриновым. Ср., например: Сборник от македонски български народни песни/ Събрал Н. К. Тахов. София, 1895, с. 35—36.

³⁰ См., например: Болгарские песни из сборников Ю. И. Венелина, Н. Д. Катранова и других болгар/ Издал П. Бессонов. М., 1855, с. 19—31; Българский народен сборник/ Събран, нареден и издаден от В. Чолакова. Болград, 1872, с. 353—355; Миладиновци, с. 122—123, 268—270.

³¹ См., например: Български книжици. Цариград; Галата, 1858, год. 1, ч. II, кн. 13, с. 208—211; Народне песме македонски бугара/ Скупно С. И. Верковић. Београд, 1860, књ. 1, с. 329—331; Българский народен сборник, с. 322—323; Миладиновци, с. 83—89.

³² См., например: Болгарские песни..., с. 63—66; Български книжици. Цариград; Галата, 1859, год. II, ч. II, кн. 12, с. 388—389; Сборник от разни български народни приказки и песни/ Сбрали и издали Г. Х. П. Лачоглу, А. М. Астарджиев. Русчук, 1870, ч. 1, с. 112—113; Българский народен сборник, с. 263; Български народни песни/ Publiées et tradites par A. Dozon. Paris, 1875, p. 118—119.

параллелей. Появившаяся после работы В. М. Жирмунского тенденция без разбора относить все это к типологическим совпадениям упрощает задачу таких исследователей, но не способствует продвижению вперед. Достаточно ясно, что, минуя конкретное (и порой весьма трудное) рассмотрение каждого параллельного примера, вопрос о его происхождении решать нельзя.

Нельзя решать такие вопросы и минуя предварительное выяснение связей эпоса с национальной историей. Устанавливать эти связи обычно сложнее для так называемых новеллистических былин: отраженные ими реальные события относятся, как правило, к фактам, редко фиксировавшимся современниками в письменных текстах. Вместе с тем как раз новеллистические былины своей установкой на занимательность давали гораздо больший простор для международного обмена мотивами и сюжетами, чем былины воинские, хранявшие дорогие народу воспоминания о героическом прошлом.

Степень историзма многих новеллистических былин довольно высока (даже при явной фантастике). Проявляется она преимущественно в верной передаче общей атмосферы древнерусской действительности. Блестящими примерами могут служить старины о Садке и Василии Буслаеве. Можно полагать, что историзм их не ограничивается этим, что были и реальные события, отзвуками которых они явились, что у героев были реальные прототипы. Но доказать это в одном случае трудно, в другом — пока невозможно.

Летописное упоминание под 1171 г. о смерти «посадника Васки Буславича», присутствующее в немногих текстах XVI—XVII вв., несомненно обязано самим былинам, так как в новгородских летописях более раннего времени имя с подобным отчеством не встречается и в перечнях новгородских посадников не значится.³³

³³ Ср.: Янин В. Л. Новгородские посадники, с. 104. Нет и упоминаний об отце Василия Буслаева. Неизвестно, на чем основано утверждение П. Д. Ухова, что «образ былинного богатыря Василия Буслаева некоторые исследователи связывают с именем новгородского посадника XII в. Василия Буслаева, совершившего в 1171 г. поход на Югру» (Ухов П. Д. Былины. — В кн.: Русское народное поэтическое творчество: Пособие для вузов/ Под общ. ред. П. Г. Богатырева. М., 1954, с. 279). Сведений о походе Буслаева в летописях нет.

Несравненно сложнее вопрос об историческом прототипе былинного Садка. Как известно, летописи сообщают, что в 1167 г. некто Сотко Сытинич заложил в новгородском Детинце каменную церковь Бориса и Глеба, существовавшую до конца XVII в. Согласно былинам, Садко построил в Новгороде одну или несколько церквей (среди них нет церкви Бориса и Глеба, но есть церковь Николы).

А. Н. Веселовский писал, что в былине отразился реальный Сотко Сытинич, строитель церкви Бориса и Глеба. Сравнение культов Бориса и Глеба и Николы привело исследователя к выводу о их близости: «Борис и Глеб связаны с Николой и временем чествования, и общением в чудесах, и известными сторонами народного типа».³⁴ По мнению А. Н. Веселовского, реальный Сотко Сытинич, спасенный во время бури Борисом и Глебом, построил в их честь церковь, что и отмечено в летописи. Народное же предание заменило Бориса и Глеба более популярным Николой. Как замечал В. Ф. Миллер, «летопись не называет Садка торговым гостем, но нетрудно предположить, что исторический Сотко свои богатства, давшие ему средства построить каменный храм, приобрел, как многие другие новгородские богачи, путем обширной внешней торговли».³⁵ Новгородская же былина запомнила «имя этого исторического храмосоздателя (в Софийском временнике он называется *Сотко богатой*)».³⁶ Последнее указание В. Ф. Миллера (встречающееся и у других авторов) ошибочно.³⁷ Но выраженное этими двумя исследова-

³⁴ *Веселовский А. Н.* Былина о Садке. — ЖМНП, 1886, ч. 248, декабрь, с. 279.

³⁵ *Миллер.* Очерки, т. 1, с. 288.

³⁶ Там же, с. 287.

³⁷ В тексте Софийского временника не говорится «Сотко богатый» — там сказано просто «Сотко». См.: Софийский временник или русская летопись с 862 по 1534 год/ Издал Павел Строев. М., 1820, ч. 1, с. 155. Нынешнее название соответствующей части «Софийского временника» — Софийская первая летопись, в ней читается «Сотко» во всех списках (см. последнее издание: ПСРЛ, Л., 1925, т. V, вып. 1, с. 130). Основой для недоразумения послужило, очевидно, примечание П. М. Строева к слову «Сотко» в издании «Софийского временника» (с. 155): «В печат. Соф. приб. *погагой*; то-есть *богагой*». П. М. Строев привел здесь различение по изданию: Российская летопись по списку софийскому Великого Новгорода в продолжение издаваемых манускриптов Библиотеки Академии наук по ее повелению, ч. 1. СПб., 1795, с. 114. Оно пред-

телями общее мнение давно утвердилось и не раз повторялось. Однако оно требует критической проверки.

О построении этой церкви Бориса и Глеба сообщают более двадцати летописных памятников. Двенадцать летописей содержат известие о закладке ее Сотко Сытиничем в 1167 г. Приводим текст по древнейшей из них — Новгородской первой старшего извода: «На ту же весну заложил Съдко Сытиничъ церковь камяну святую мученику Бориса и Глеба, при князи Святославе Ростиславици, при архиепископе Илии».³⁸ В остальных случаях текст или совпадает с приведенным, или сокращен, или несколько распространен внесенным топографических уточнений («в каменном граде», «в Околотке», «над Волховом по конец Пискупли улицы»). Уточнения согласуются между собой и соответствуют местоположению церкви на древних планах Новгорода. В дальнейшем она многократно упоминается в летописях и актах: сообщается об ее освящении в 1173 г., о восстановлении ее после пожара в 1441 г., о разборке за ветхостью в 1682 г. В одном из таких упоминаний (под 1350 г.) говорится, что церковь «ставил Сотко Сытиничъ».³⁹ Девятнадцать летописей упоминают ее, вместе с именем ее строителя, еще в другой связи. Сообщая о гибели от пожара в 1049 г.⁴⁰ деревянной церкви св. Софии (после чего был построен каменный Софийский собор), летописцы указали, что деревянная София стояла на том месте, где впоследствии построена церковь Бориса и Глеба: «Месяца марта в 4, в день субботный, сгоре святая Софея; беаше же честно устроена и украшена, 13 верхи имущи, а ту стояла святая Софея конец Пискупле улице, идеже ныне поставил Сотьке церковь камяну святого Бориса и Глеба над Волховом»⁴¹ (цитирую по Новгородской первой млад-

ставляет собой незавершенную публикацию начальной части Новгородской Уваровской летописи, о ней речь будет идти ниже. А. А. Шахматов, а за ним и другие исследователи условно именовали «Софийским временником» Новгородскую владычную летопись, составившую, как установлено А. А. Шахматовым, основу раннего новгородского летописания. Но она не сохранилась. В реально дошедших летописях, которые, согласно имеющимся исследованиям, ее отразили, нет слова «богатой».

³⁸ Новгородская первая летопись, с. 32.

³⁹ ГБЛ, Собр. О-ва истории и древностей российских, № 127, л. 251 об.; Новгородские летописи. СПб., 1879, с. 230.

⁴⁰ В некоторых из этих летописей дата искажена.

⁴¹ Новгородская первая летопись, с. 181.

шего извода, так как в старшем этого известия нет; в других летописях встречаются несущественные для нас сейчас сокращения и дополнения, аналогичные тем, какие наличествуют в приведенном выше известии 1167 г.). Таким образом, несомненно, что церковь Бориса и Глеба действительно построена в Новгороде в 1167 г. и что ее строителем был Сотко Сытвич.

Следует выяснить, какие данные реально сближают его с былинным Садком. Остановимся на тождестве имен. Во всех летописях имя читается почти одинаково: Сотко (в подавляющем большинстве случаев), Сътко, Содко, Съдко, Сотка, Сотке, Сотьке; в одном случае явно испорчено — Съткомо (Тверская летопись). Незначительно варьируется и отчество: Сытвич (в большинстве случаев), Сытвичь, Сытвищ, Сытенич, Сытънич, Сытвичи, Сътнич, Сотич; в одном случае испорчено: Сочник (Новгородская вторая летопись). Вопрос о происхождении отчества не имеет особого значения, поскольку в былине оно не встречается (в «Словаре древнерусских имен» Н. М. Тупикова имя Сыта включено со ссылкой на источник).⁴²

Имя строителя (в форме Садок) есть в месяцеслове русской церкви.⁴³ В различных видоизменениях, иногда как отчество или прозвище, оно сравнительно часто встречается в летописях в древнерусских актах, например, новгородский посол Семен Судовов (под 1353 г.),⁴⁴ начальник сторожевого отряда Григорий Судок (под 1380 г.),⁴⁵ воевода Судок (под 1445 г.),⁴⁶ вотчинник Иван Федорович Судок Монастырев (под 1464 и 1473 гг.),⁴⁷ Судок Иванов сын Есипов (под 1503 г.),⁴⁸ митрополитий

⁴² Тупиков Н. М. Словарь древнерусских личных собственных имен. СПб., 1903, с. 384.

⁴³ Архим. Сергей. Полный месяцеслов Востока. М., 1875, т. II, с. 45, 278.

⁴⁴ ПСРЛ, т. XXV, М.; Л., 1949, с. 179; т. XXVI, М.; Л., 1969, с. 116.

⁴⁵ ПСРЛ, т. XXVI, с. 129, 331.

⁴⁶ ПСРЛ, СПб., 1910, т. XXIII, с. 151; Иоасафовская летопись. М., 1957, с. 32.

⁴⁷ Акты феодального землевладения и хозяйства XIV—XVI веков. М., 1951, ч. 1, с. 252—253.

⁴⁸ Духовные и договорные грамоты великих и удельных князей XIV—XVI веков. М.; Л., 1950, с. 351.

дьяк Судок (под 1504 г.),⁴⁹ крестьянин Сотко (под 1565 г.), Каргопольский отчинник Сотко Григорьев сын Дворянинов (XVI в.).⁵⁰ Таким образом, само имя являлось, очевидно, довольно распространенным. В пользу отождествления летописного персонажа с былинным может быть приведен лишь сам факт построения церкви Сотко Сытиничем. Строительство церквей отдельными лицами было, однако, обычным явлением в Новгороде, о чем свидетельствуют те же летописи. Например, есть сведения о возведении в Новгороде церквей в честь Николы: князь Мстислав заложил в 1113 г. Никольский собор на Ярославовом дворище, архиепископ Давыд — в 1312 г. церковь Николы в Неревском конце, архиепископ Евфимий II — в 1436 г. храм Николы на Вяжищах. Если исходить из заключения А. Н. Веселовского, что церковь Николы в былинне является первичной, то в принципе любой из названных строителей мог быть прототипом былинного Садка (ибо название церкви — реалия в такой же мере, как имя строителя). Этому препятствует лишь невероятность предположения, что о князе или архиепископе сложили былинку как о гуляре и торговом госте. Но кроме имени и отчества, о строителе церкви Бориса и Глеба летописи не сообщают никаких сведений: догадки, что Сотко Сытинич был купцом, разбогатевшим на заморской торговле, самой летописью не подкрепляются. М. К. Каргер писал в «Истории русского искусства», что «отождествление этого знатного боярина, имя которого упоминается летописью „с отечеством“, с былинным гостем Садко, давно принятое в исторической и археологической литературе, требует еще серьезных обоснований».⁵¹

⁴⁹ Акты феодального землевладения и хозяйства XIV—XVI веков, ч. 1, с. 48.

⁵⁰ *Тупиков Н. М.* Словарь... с. 370.

⁵¹ *Каргер М. К.* Новгородское зодчество. — В кн.: История русского искусства/ Под общ. ред. И. Э. Грабаря, В. С. Кеменова и В. Н. Лазарева. М., 1964, т. II, с. 34. Нельзя обосновать такое отождествление размерами церкви Бориса и Глеба. Правда, существует изображение Новгородского Детинца на Хутынской иконе XVI—XVII вв., где эта церковь выглядит больше, чем Софийский собор (*Гусев П. Л.* Новгород XVI века по изображению на Хутынской иконе «Видение пономаря Тарасия». СПб., 1900, с. 24—26). Однако крупнее Софии нарисована здесь и звонница; она сохранилась без существенных переделок до сих пор и реальные

Выводы А. Н. Веселовского о близости между культом Николы и Бориса и Глеба, в сущности, дают мало: при всей своей эрудиции данных в пользу того, что Борис и Глеб считались, как Никола, покровителями мореплавателей, А. Н. Веселовский отыскать не мог; он констатировал: «Представлялись ли они (Борис и Глеб, — С. А.) чудесными помощниками на водах — нам неизвестно».⁵² Следовательно, остается гадательным предположение, что в былине или в предании, которое она отразила, фигурировали Борис и Глеб, позже замененные Николой.

Гипотеза, что прототипом былинного Садка являлся упомянутый древней летописью новгородец Сотко Сытинич, была бы крайне шаткой, если бы у нас не оказалось свидетельств уверенности самих новгородцев XVI—XVII вв. в тождестве героя былины и упоминаемого летописью исторического лица.

Новгородская вторая летопись, составленная в конце

ес размеры не могут идти в сравнение с Софийским собором. Соотношение величины предметов на древнерусских иконах и миниатюрах произвольно. На другом изображении Детинца, примерно того же времени (XVII в.), церковь Бориса и Глеба выглядит в несколько раз меньше Софии (*Мацулевич Л. А. Храмы Детинца на неизданном плане Новгорода XVII века. — В кн.: Сборник Новгородского общества любителей древности. Новгород, 1910, вып. 3, с. 3—7, табл. I, II*). Каких-либо современных рисунков церкви Бориса и Глеба, кроме этих двух, не сохранилось. Археологическими раскопками вскрыт фундамент церкви. Площадь его в два раза меньше площади основания Софийского собора. См.: *Строков А. А. Раскопки в Новгороде в 1940 году. — ИСИИМК, М.: Л., 1945, XI, с. 66, чертеж на с. 69. Ср. планы Новгородской Софии, например в «Истории русского искусства», т. II, с. 18. Там же на с. 20 М. К. Каргер пишет о Софии, что «в результате исследований последних лет вновь возникло уже давно высказанное предположение об одновременности всех основных частей здания». Но даже если считать, вслед за Н. Бруновым и Н. Травиным, что первоначально Софийский собор имел меньшие размеры, чем теперь, то и в этом случае его площадь значительно превосходила площадь церкви Бориса и Глеба (см. план в статье: *Брунов Н., Травин Н. Собор Софии в Новгороде. — В кн.: Сообщения Ин-та истории и теории архитектуры. М., 1947, вып. 7, с. 17*). Таким образом, реальные размеры церкви Бориса и Глеба не дают оснований согласиться с Д. С. Лихачевым, что именно ее величина послужила причиной появления былины о строителе (поскольку о построении гораздо большего по размерам Софийского собора былины нет). Ср.: *Русское народное поэтическое творчество. М.: Л., 1953, т. 1, с. 230.**

⁵² *Веселовский А. Н. Былина о Садке, с. 279.*

XVI или самом начале XVII столетия,⁵³ сообщает под 1045 г.: «Заложил князь Володимир Ярославич и владыко Лука святую Софию каменую в Великом Новгороде, Сотко Сытиничъ и сытине».⁵⁴ Историческая недостоверность добавления видна из того, что заложение Сотко Сытиничем церкви Бориса и Глеба произошло спустя 126 лет после заложения Софии. Конструкция самого текста свидетельствует, что имя Сотко Сытинича добавлено к уже завершенной фразе. Вряд ли можно сомневаться, что интерполяция обязана своим происхождением именно былине, приписывавшей Садку постройку церкви «во имя Сафеи премудрая».⁵⁵ Аналогичное происхождение имеют добавления в известиях о построении Сотко Сытиничем церкви Бориса и Глеба. В новгородском летописце, обнаруженном А. Н. Насоновым в рукописи середины XVI в., об этой церкви сказано, что ее построил «Сотке богатой».⁵⁶ Такую же замену «Сотко Сытиничъ» на «Сотко богатой» находим в Новгородской Уваровской летописи, составленной в конце XVI или начале XVII в.,⁵⁷ и в последующих новгородских летописях. Конечно, переделка «Сотко Сытиничъ» на «Сотко богатой» вызвана уверенностью летописца, что строитель церкви Бориса и Глеба — это «Садко богатый гость», о котором поется в былинах.

Былинам о Садке посвящена значительная литература. Основное внимание уделялось происхождению эпизодов фантастического содержания о чудесном получении Садком богатства и его путешествии в подводное царство. Многие исследователи считали это заимствованиями из фольклора других народов, но конкретные гипотезы различны, ибо параллелей указано довольно много. Отмечались параллели и в русском фольклоре, но менее близкие, чем в иноязычном.

Для решения этих вопросов имеет значение в данном случае состав записей. Автор последней по времени сле-

⁵³ Текст доведен до 80-х гг. XVI в., а палеографические приметы древнейшего списка указывают на конец XVI или начало XVII в. (см. предисловие в последнем издании летописц. ПСРЛ, М., 1965, т. XXX, с. 5).

⁵⁴ Там же, с. 177.

⁵⁵ *Кирша Данилов*, с. 146.

⁵⁶ ГБЛ, ф. 304, № 805, л. 386.

⁵⁷ ГИМ, собр. Уварова, № 568, л. 148 об. Обоснование датировки см. в моей книге «Новгородские летописи XVII века», с. 32.

циональной работы, Т. М. Акимова, проанализировав его, убедительно показала, что следует говорить не об одной былине, а о трех.⁵⁸ Действительно, три сюжета о Садке по количеству записей слишком неравнозначны: оно соотносится как 1 : 3 : 4. Из известных нам шестидесяти записей (включая неизданные), только шесть явно содержат все три сюжета. Но из них две восходят к книжному источнику,⁵⁹ две представляют собой тексты дефектные⁶⁰ и только две записи от одного исполнителя (Андрея Сорокина) дают полноценное соединение трех сюжетов о Садке.⁶¹

Независимое существование трех песен, соединявшихся позднее, предполагал Б. Мериджи, считавший, что каждая из этих песен, вероятно, первоначально имела своего героя и что двух героев позже вытеснил третий, вследствие его популярности, — подобно Марку Кралевичу во многих южнославянских юнацких песнях.⁶² Это предположение заслуживает внимания уже потому, что только один из трех сюжетов (состязание Садка с Новгородом) мог существенно опираться на реальность. В ряде записей этот сюжет связывается с постройкой церкви; трудно не согласиться с В. Ф. Миллером, считавшим его исходным.

В нашу задачу не входит исследовать заново вопрос генезиса былин о Садке. Ограничимся принципиальным соображением по поводу одной из гипотез относительно международных связей третьего сюжета (Садко в подводном царстве). Она принадлежит А. Н. Веселовскому и в сущности является бесспорной, хотя основывается на параллели в книжном произведении — французском средневековом романе. Герой его по имени Садок, плывя в бурю на корабле, по жребию принужден броситься в море (как виновник опасности), чтобы не погибли его спутники; после этого буря утихает, а сам Садок спасается. Как предполагал А. Н. Веселовский, «и роман, и

⁵⁸ См.: Акимова Т. М. Структура былинного цикла о Садко. — В кн.: Вопросы литературы и фольклора. Воронеж, 1973, с. 153—166.

⁵⁹ АКФ, ф. 1, оп. 1, к. 1, № 64 (от Н. В. Квигачева) и АКФ, ф. 1, оп. 1, к. 12, № 16 (от А. М. Пашковой).

⁶⁰ Гильфердинг 2; Астахова 94.

⁶¹ Рыбников 134; Гильфердинг 70.

⁶² См.: Meriggi B. La byline de Sadko. — Revue des études Slaves, t. 39. Paris, 1961, p. 91—103.

былина независимо друг от друга восходят к одному источнику». ⁶³ Что это был за источник — вопрос открытый. Но генетическая связь несомненна: невозможно объяснить случайностью соединение столь значительной близости сюжетов с фактическим тождеством имен героев.

Трудно сомневаться, что произведение, восходившее к этому источнику, став известным исполнителю былины о Садке, оказалось воспринято как повествование о другом приключении того же Садка. В данном случае второстепенен вопрос о национальной принадлежности устной традиции, где бытовал этот источник: интенсивная заморская торговля Новгорода открывала почти неограниченные возможности международных контактов.

Разумеется, благодаря таким контактам новгородцам доводилось знакомиться с огромной массой крайне разнообразного фольклорного материала на разных языках (так же как и передавать свой фольклор в иноязычную среду). Но усваивалось и оседало в местном репертуаре только то, что в наибольшей мере отвечало местным запросам (переданным же другому народу оказывалось то, что подходило ему).

Затронутый здесь пример — отнюдь не первостепенной важности деталь для истории былинной традиции, а для изучения былинного историзма — момент периферийный. Но он помогает уяснить соотношение исследований историзма былин с выяснением национальных взаимосвязей.

Исторический подход к анализу народного эпоса в особенности требует не упускать из виду тех методологических координат, без которых продуктивность сравнительного изучения существенно снижается. Наша наука исходит из представления о закономерностях исторического развития. Единые закономерности порождают типологически сходные процессы в экономической, социальной и политической истории народов. Как следствие этого неизбежны типологические сходства в области культуры. Но само по себе типологическое сходство не может оказаться совпадением. Когда исследователь сталкивается с близкими совпадениями в конкретных проявлениях общей

⁶³ Веселовский А. И. Былина о Садке, с. 283.

типологической параллели (при потенциальной возможности иных ее проявлений), следует искать генетическую связь: либо заимствование, либо восхождение к общему культурному архетипу. В области народного эпоса подобного рода поиски нередко облегчаются, но порой и усложняются его связью с историей. Большинство сюжетов средневекового эпоса восходит в конечном счете к реальным фактам. Поэтизация фактов происходила, разумеется, по единым законам мышления, но на основе собственной художественной традиции каждого национального эпоса. Появление эпического произведения всегда обуславливалось множеством специфических для каждого случая конкретных обстоятельств, не поддающихся полному учету, но всегда в совокупности исключавших практическую возможность независимого возникновения у разных народов одинаковых эпических сюжетов, даже когда исходные факты были типологически тождественны. Напротив, наличие типологических соответствий в самой истории как раз и побуждало заимствовать уже существующий в фольклоре соседнего народа (или восприятый «издалека») сюжет, если он отвечал собственным культурным запросам. Переработка ставшего известным сюжета (или мотива, или совокупности мотивов) применительно к собственной эпической традиции в подобном случае, конечно, наиболее простым способом удовлетворяла общественные потребности.

Восхождение былины к эпической традиции Древней Руси — факт вполне очевидный и никак серьезно не оспариваемый. Спор может идти лишь о том, в каких своих частях и в какой степени зафиксированный собирателями былинный эпос передает это древнее наследие. Иначе обстоит дело с эпосом украинским; современные исследователи дум согласны в том, что появление их следует относить лишь к XV столетию.¹ Однако давно уже ставился вопрос, насколько результативны могут быть поиски следов древнерусского героического эпоса в украинском обрядовом фольклоре. Особый интерес представляют в данной связи обходные величальные песни: одно из отличий их от почти всех русских песен аналогичного бытового назначения — в присутствии значительных элементов эпики и историзма, проявляющегося порой в реалиях, возводимых к временам довольно далеким. Украинский материал подобного рода имеет подчас явные параллели в фольклоре южнославянском и западнославянском.

Факты свидетельствуют, что в функции величальных обрядовых песен исполнялись произведения героического эпоса. Обильные примеры этого дает южнославянский материал. Достаточно обратиться к классическим собраниям болгарских народных песен, которые опубликовали Васил Стоин и продолжатели его работы. Они вполне определенно указывают на многочисленные примеры исполнения исторических, юнацких и гайдуцких песен как песен колядных.²

¹ См., например: *Курдан В. П.* Украинские народные думы. М., 1962.

² См.: Народни песни от Тимок до Вита/ Редактира В. Стоин. Софил, 1928 — здесь помещены записанные в качестве колядных

Такого же рода данные, хотя и в небольшом числе, дает материал восточнославянский, чему был в свое время посвящен очерк В. Ф. Миллера «Былины и исторические песни в качестве обрядовых».³ Исполнение былины как обходной песни отмечалось в Вологодской, Вятской губерниях и в Сибири, а в ином обрядовом применении былина была зафиксирована и у гребенских казаков. Отмечено и исполнение в функции винограда исторической песни. Уже В. Ф. Миллер обратил внимание на то обстоятельство, что при обрядовом исполнении наблюдается явная тенденция к сокращению и искажению текста, сближающегося с колядой введением припева и обычной для колядных песен концовки. Собиратели высказывали по поводу своих материалов даже такую мысль: «При ближайшем ознакомлении с этими колядами нужно прийти к заключению, что они, лишь некоторыми чертами своего содержания напоминая былину, составляют, однако, совершенно особый род великорусских песнопений».⁴ Перед нами случай трансформации эпической песни в песню обрядовую.

Рассмотренный во второй главе конкретный пример эволюции песни о Михаиле Скопине помогает историческому осмыслению подобного материала. Мы видели, что лиро-эпические песни, возникшие под воздействием пла-

исторические песни (№ 82—84, 148, 150, 160), юнацкие и гайдуцкие (№ 39—50, 90, 92, 111—114, 138); Народни песни от средна и северна България/ Редактира В. Стоин. София, 1931 — исторические песни (№ 154—158, 162, 254, 255), юнацкие и гайдуцкие (№ 307—309, 312, 317, 322—324, 327, 334); Родоски песни/ Нотирани и записани от В. Стоин. — Сб. за народни умотворения и народопис, кн. 39. София, 1934 — историческая песня № 24. См. также: Народни песни от северозточна България, т. 1/ Съставители Р. Кацарова, И. Качулев, Е. Стоин. София, 1962 — исторические песни (№ 167, 175—200, 222), юнацкие и гайдуцкие (№ 50, 109—115, 160—162, 164); т. II/ Съставител и редактор И. Качулев. София, 1973 — исторические песни (№ 96, 207, 217—228), юнацкие и гайдуцкие (№ 136—139, 141, 167—171, 174, 175, 195—201, 206, 208, 283).

³ См.: Миллер. Очерки, т. III, с. 344—351. Позже этого вопроса касались А. И. Никифоров, В. И. Чичеров и др. Ср. также последнюю работу: Бернштам Т. А. и Лапин В. А. Виноградье — песня и обряд. — В кн.: Русский Север. Проблемы этнографии и фольклора. Л., 1981.

⁴ Песни русского народа: Собраны в губерниях Вологодской, Вятской и Костромской в 1893 году/ Зап. Ф. М. Истомин, С. М. Ляпунов. СПб., 1899, с. XIII.

чей, перешли в песню собственно эпическую; эпическая песня оказалась в одних регионах усвоена былинной традицией, а в других превратилась в виноградь, т. е. песню обрядовую.⁵ Как показывают исследования, такого рода процесс происходил и в более отдаленном прошлом.

Некоторые конкретные сопоставления румынского и украинского материала были выполнены еще А. Н. Веселовским в его очерке «Балладные и эпические мотивы колядок». А. Н. Веселовский пришел к заключению, что «древних отголосков древней народной лирики и эпоса следует искать именно в обрядовой песне, свадебной или колядной, открывавших, в известных своих отделах, доступ подобным влиянием и простиравшим на приставшие к ним песенные мотивы охранительную руку консервативного обряда». Заметив, что следует, конечно, избегать натяжек при изучении воздействия эпоса на обрядовые песни, А. Н. Веселовский указывал: «Этим путем могла вторгнуться в них действительно историческая песня, песня-предание». Но он предположил, что «из общих упоминаний Царьграда и турецкого царя в колядках малорусских едва ли можно извлечь что-либо кроме общего места».⁶

Сравнительно недавно Б. Н. Путилов писал, что «архаизация колядок исследователями ни на чем не основана», а «мотивы и образы, которые могут быть как-то соотнесены с определенными историческими периодами, не уходят в историю далее конца XV столетия» и что «исторический элемент в колядках не только поздний, но и явно вторичного происхождения».⁷ Эти выводы опира-

⁵ Любопытно, что еще в 90-х гг. XIX в. В. Г. Богораз записал ее как историческую песню, исполняемую при колядовании (Богораз В. Г. Областной словарь колымского русского наречия. СПб., 1901, с. 280—282). В 1961 г. Т. А. Селюкова в тех же местах записала эту песню в сокращенном и искаженном виде, но уже с припевом «да виноградь красно-зеленой да» после каждой строки. В 1973 г. В. Д. Осипова и В. И. Зоркин, а в 1977 г. С. Н. Азбелев записали это виноградь там же, с таким же припевом и с еще большим искажением и сокращением исходного текста исторической песни.

⁶ Веселовский А. Н. Разыскания в области русского духовного стиха, VI—X. — Записки имп. Академии наук. СПб., 1883, т. 45, Прил., с. 290—291.

⁷ Путилов Б. Н. Русский историко-песенный фольклор XIII—XVI веков. М.; Л., 1960, с. 50—51.

ются только на общие соображения автора: ни один конкретный случай по вариантам не рассмотрен.

Надо сказать, что А. Н. Веселовский, бегло высказавший сомнение в историчности тех колядок, где она соотносилась с упоминаниями Царьграда и турецкого царя, специально не занимался именно этими песнями. Одну из них обстоятельно исследовал по вариантам В. М. Гацак. Он привлек украинский материал (содержащий упоминания турецкого царя) в связи с материалами восточнороманскими и пришел к выводу, что украинская коляда — это одновременно «и величание и в известной мере песня исторического содержания».⁸ Правда, в работе В. М. Гацака речь идет о взаимодействиях между эпическими и колядными песнями в период не ранее XV столетия. Но исследователь оговаривался, что его «сомнения по поводу „дотатарской“ древности дошедшей до нас коляды об отражении набега не распространяемы на жанр в целом: он конечно, один из самых древних в восточнославянском фольклоре».⁹

Соотношение календарных величаний и древнего исторического эпоса славян требует, конечно, монографического изучения, опирающегося на совокупность имеющихся материалов. Однако в рамках нашей задачи целесообразно рассмотреть конкретно соотношенность с историей на отдельных примерах.

Прежде всего необходимо напомнить результаты исследований филологов и музыковедов относительно формы эпических и обрядовых песен славян. Не так давно эти результаты были суммированы В. Л. Гошовским. Он пишет, что «еще до создания календарно-обрядовых песен и весенне-новогодней обрядовости у предков нынешних украинцев и у некоторых других славянских племен существовали колядковые структуры и типы, применяемые в различных в те отдаленные времена бытовавших жанрах». Произведенный анализ, по словам автора, «подтвердил также гипотезу, отстаиваемую Срезневским, Потерб-

⁸ Гацак В. М. Эпос и героические коляды. — В кн.: Специфика фольклорных жанров / Отв. ред. В. П. Кирдан. М., 1973, с. 50.

⁹ Там же, с. 49. Довольно прямолинейно возводил былины к древним колядным песням А. И. Никифоров (см.: История русской литературы. Л., 1941, т. 1, с. 241).

ней и главным образом Колессой, что русский „эпический“ (то есть былинный) стих и стих украинских колядок развивались из общей основы — 10-сложного стиха с цезурой посередине (5+5) — и что украинские колядки исторического содержания и русские былины были в равной мере продуктом древнерусского дружинного эпоса домонгольского периода.¹⁰ Названный здесь Ф. М. Колесса писал, что признаки глубокой древности видны не только из стихотворной формы колядных песен и их поэтического стиля, но и из содержания. В данной связи он приводил перечень древнейших сюжетов украинских колядных песен.¹¹

Остановимся на одном из этих сюжетов. Наиболее широко он представлен в украинском фольклоре, но свойствен также колядам белорусским, польским и болгарским. В самом обобщенном виде содержание этих песен сводится к следующему: герой угрожает городу военной силой; жители пытаются откупиться, поднося своему противнику дары, но они его, однако, не удовлетворяют; тогда выводят девушку, могущую быть достойной невестой для героя песни; он благодарит и прекращает военные действия.

В. Б. Антонович и М. П. Драгоманов предприняли первую попытку сопроводить публикацию записей этой коляды (как и ряда других) обстоятельным историческим комментарием. Напечатав 7 украинских вариантов песни, среди которых были такие, где город именовался «Царивград» и говорилось, что угроза этому городу озадачила самого царя и заставила собрать «раду», после чего последовали дары, В. Б. Антонович и М. П. Драгоманов писали: «Основной сюжет приведенных колядок, быть может, происхождения мифологического, но он принял на себя явную окраску героического века. <...> Нельзя не признать весьма близкого родства текста колядок с рассказом летописи о походе на греков князя Святослава Иго-

¹⁰ *Гошовский В.* У истоков народной музыки славян. М., 1971, с. 119. Ср.: *Срезневский И.* Мысли об истории русского языка. СПб., 1850, с. 105—106; *Потебня А. А.* Объяснения малорусских и сродных народных песен. II. Колядки и щедровки. Варшава, 1887, с. 5.

¹¹ См.: *Колесса Ф.* Українські народні думи у відношенню до пісень, віршів і похоронних голосинь. — Записки Наукового товариства ім. Шевченка. Львів, 1922, т. 132, с. 54—56.

ревича и о посылке ему различных подарков греческим царем и его боярами».¹² Далее авторы приводили для сравнения текст «Повести временных лет», сообщающий, как Святославу, подошедшему с войском к Царьграду, обескураженный византийский песарь, посоветовавшись со своими боярами, послал в подарок «злато и паволокы», принятые Святославом так же небрежно, как принимает герой колядной песни посланные ему «злато» и «коня в наряді». Параллель не раз обращала на себя внимание исследователей. Уже недавно Б. А. Рыбаков писал: «Этот единственный пример совпадения устной и книжной традиции для „предвладиминова“ времени может быть объяснен тем, что в сказании о Святославе прославлялось то редкое у князей качество, которое так ценил народ — пренебрежение к золоту, к материальным ценностям».¹³

Первым откликом на издание В. Б. Антоновича и М. П. Драгоманова была рецензия Н. И. Костомарова, где он замечал по поводу упомянутой коляды, что «этот старопесенный мотив <...> виден в наших летописных рассказах: о Святославе, воюющем с греками, а особенно о Владимире, добывающем Херсонес и напоследок примиряющемся с греками на условии брака с греческой царевной».¹⁴ Были, впрочем, и другие толкования. Еще в 1839 г. Ж. Паули, опубликовавший вариант, где молодец угрожает Львову, а главный дар, состоящий из оседланного коня, сабли «в серебре» и панны «в карете», предлагают «паны и гетманы», высказывал мнение, что это отзвук осады Львова в 1648 г. Богданом Хмельницким, который снял осаду, взяв выкуп в 80 000 талеров.¹⁵

А. А. Потебня, посвятивший сюжету одну из глав своего исследования, принял объяснения В. Б. Антоновича, М. П. Драгоманова и Н. И. Костомарова, заметив, что «это, равно как и поход Олега, могло бы объяснить ту, во всяком случае не новую черту, что в нескольких из приведенных песен есть Царів-город, Царь-город». А. А. Потебня заключал: «Не вижу оснований сомневаться в том, что мы имеем дело с мотивом не исключительно малорус-

¹² Антонович, Драгоманов, т. 1, с. 21.

¹³ Рыбаков. Древняя Русь, с. 51.

¹⁴ Костомаров Н. Историческая поэзия и ее новые материалы. — Вестник Европы, 1874, т. 6, с. 580.

¹⁵ Pauli, s. 139—140.

ским, в южной Руси — доказанским. Несмотря на упоминание в числе городов Львова в вар[иантах] не только галицких, но и сегобочних, отношения колядок к выкупу, взятому со Львова Хмельницким в 1648 г., не видно».¹⁶

Таким образом, древность сюжета для А. А. Потебни была совершенно очевидна, а историческая основа усматривалась им в трех событиях X столетия: в походах Олега и Святослава к Константинополю, добывании Владимиром невесты — сестры константинопольских императоров.¹⁷ А. А. Потебня выявил в текстах этой колядной песни ряд частных, но бесспорных параллелей к былинам, доказывающих общность некоторых поэтических приемов.

А. М. Лобода, детально исследовавший отражения последнего из этих событий в восточнославянском эпосе, согласился с мнением А. А. Потебни относительно связи колядного сюжета с деяниями исторического Владимира. «Это не значит еще, — справедливо писал А. М. Лобода, — что рассмотренные песни целиком пошли от известного исторического события», тем более что «мотив известен не одним русским. Но особенная, исключительная популярность его на Руси, некоторые характерные детали, вроде Царя-города, все же наводят на мысль, что он получил у нас какое-то особенное значение». При всей осторожности своих выводов вообще, А. М. Лобода заключал, что «сближение сватовства Владимира с добыванием

¹⁶ Потебня А. А. Объяснения..., с. 658—659. Исследователь оговаривался, что «возможные применения этого мотива к историческим лицам и событиям не устраняют возможности его мифологических объяснений»; автор ссылаясь на соответствующую оговорку В. Б. Антоновича и М. П. Драгоманова, но замечал, что эти объяснения, «однако, не могут быть доказаны тем, что в некоторых вар[иантах] при изображении битвы употреблены сравнения, составляющие общее место».

¹⁷ Н. И. Коробка, подвергший сравнительному разбору работы А. Н. Веселовского и А. А. Потебни, признал большую убедительность построения последнего в том отношении, что христианское колядование, пришедшее из Рима и Византии, лишь внешне переоформило отчасти материал местного языческого происхождения. «Таким образом, — заключал автор, — обычай колядования только сохранил эти песни, которые древнее его. Каковы бы ни были позднейшие наслоения в этих песнях, в них до сих пор хранятся остатки глубокой старины» (Коробка Н. И. К изучению малорусских колядок. — ИОРЯС, СПб., 1902, т. VII, кн. 3, с. 276).

девицы в колядках и других подобных песнях имеет свое основание». ¹⁸

Накопившийся с тех пор материал позволяет решать вопрос гораздо более определенно.

2

Охарактеризуем материал записей, относящихся к этому межславянскому колядному сюжету.

Особняком стоят болгарские варианты, дающие почти во всех случаях одно и то же название города, которому угрожает юнак — Гюргювград (с некоторыми вариациями этого названия), в одном случае — Будинград. Юнак, или просто «лудо младо», стремится «запалить» (или зажигает) город с помощью своего огнедышащего коня. Жители предлагают ему золото, жито, иногда вино или другие дары, но юнак прекращает свои попытки (или гасит город, если он уже загорелся) только после того, как ему выводят или обещают молодую девушку. ¹⁹ В одном случае угроза зажечь город исходит от облака, из которого затем показывается юнак. ²⁰ Эта группа вариантов, пожалуй, в целом далее всех других отстоит от предполагавшейся исследователями исторической основы.

Несколько ближе ей в отдельных деталях польские варианты. Общая их особенность, несомненно поздняя, состоит в том, что молодец последовательно получает от горожан в виде подарков различные предметы одежды (число их разновидностей может быть велико, но перечень в целом довольно однообразен), после чего сле-

¹⁸ Лобода А. М. Русские былины о сватовстве. Киев, 1904, с. 256. Сходную точку зрения высказывал А. А. Шахматов, думавший, однако, что в летописи отразилась былина, которая «приурочила к Владимиру известный мотив», «исходя из факта взятия Владимиром греческого города Корсуния, после чего, в силу мирного договора, состоялась женитьба его на греческой царевне» (Шахматов А. А. Корсунская легенда о крещении Владимира. — Сборник статей, посвященных «...» В. И. Мамаласкому по случаю 50-летия его ученой деятельности. СПб., 1908, ч. 2, с. 1148—1149).

¹⁹ См.: Балсков, с. 56, № 1; Воишев, с. 154, № 119; СБНУ, кн. 8, с. 14, № 11; СБНУ, кн. 25 (7), с. 40—41, № 2; Върбански, с. 54—55, № 52; СБНУ, кн. 35, с. 72, № 37; Кацарова—Качулев—Стоил, с. 43, № 70; Качулев, с. 81, № 145; с. 82, № 146, с. 82—83, № 147 (текст, по-видимому, не окончен).

²⁰ См.: Кацарова—Качулев—Стоил, с. 42, № 69.

дуют иногда дары, традиционные для вариантов украинских — золото, конь, а затем выводят девушку. Польские варианты этой колядной песни (как и другие польские коляды для парней) претерпели такую трансформацию под влиянием чрезвычайно распространенных в Польше колядных песен для девушек, содержащих подробнейшее перечисление предметов девичьего наряда.²¹ Но в польских вариантах нет сказочно-мифологического огнедышащего коня, а говорится о попытке молодца силой оружия захватить город. Как правило, это Львов,²² иногда — Краков.²³

Украинские варианты многочисленны и разнообразны. Именно здесь в ряде случаев герой осаждает Царьград.²⁴ В большинстве же случаев это Львов,²⁵ иногда — Галич,²⁶ реже — Вышгород,²⁷ Хотин;²⁸ в отдельных случаях упомянуто три разных города, от каждого из которых герой

²¹ См.: *Виноградова Л. В. Композиционный анализ польских колядных обрядовых песен.* — В кн.: *Славянский и балканский фольклор.* М., 1971, с. 130—131.

²² См.: *Конопка, s. 90, No 4 (Kolberg, t. 5, s. 232, No 35); Kozłowski, s. 188—190, No 12 (Kolberg, t. 24, s. 107, No 39); ZWAK, t. 10, s. 118—190, No 9; t. 14, s. 44, No 6; Gloger, s. 54, No 100; Świętek, s. 80, No 11; МААЕ, s. 143—144.*

²³ См.: *Конопка, s. 90—91, No 5; Kolberg, t. 5, s. 232, No 36; Gloger, s. 54, No 101.*

²⁴ См.: *Антонович-Драгоманов, с. 14—15, № 4-А; Kolberg, t. 29, s. 104—105, № 10; Кравченко, с. 25—26, № 62; Гнатюк, с. 51—52, № 185-М.*

²⁵ См.: *Pauli, s. 140—141, № 4 (Антонович-Драгоманов, с. 15—16, № 4-Б); Мета, с. 165—166, № 2; Головацкий, ч. II, с. 63—64, № 15; с. 64, № 16; с. 162—164, № 16; т. III, с. 22—23, № 29; с. 53—55, № 29; с. 56—57, № 31; с. 57—58, № 32; с. 114—115, № 1; с. 115, № 2; с. 129—130, № 3; Kolberg, t. 29, s. 114—115, № 19; Колесса, с. 3, № 4; Шухевич, с. 90—91, № 6; с. 91—92, № 7; с. 92—93, № 8; Гнатюк, с. 41—42, № 185-А (Дей, с. 203—204); с. 42, № 185-Б; с. 43—44, № 185-В; с. 44—45, № 185-Г; с. 45—47, № 185-Д (Дей, с. 201—203); с. 47, № 185-Е; с. 49—50, № 185-І; с. 56, № 185-Р; Дей, с. 207—208; с. 210—211; с. 211—212.*

²⁶ См.: *Головацкий, ч. II, с. 62—63, № 14; т. III, с. 46—48, № 20; Гнатюк, с. 48, № 185-Ж (вариант не окончен); с. 48—49, № 185-З.*

²⁷ См.: *Метлинский, с. 334 (Антонович-Драгоманов, с. 18—19, № 4-Е); с. 335 (Чубинский, с. 276—277, № 5; Антонович-Драгоманов, с. 19—20, № 4-Ж); Чубинский, с. 296—297, № 32-В (Антонович-Драгоманов, с. 18, № 4-Д).*

²⁸ См.: *Головацкий, ч. III, с. 50—51, № 24; Гнатюк, с. 50—51, № 185-К.*

получает дар (от последнего — панну).²⁹ Есть несколько записей со случайными, иногда испорченными названиями;³⁰ есть варианты, где город вообще не назван.³¹ Наконец, есть несколько вариантов, где сам сюжет подвергся существенной контаминации с другими сюжетами колядок или с песнями свадебными.³²

Не приходится удивляться такому разнообразию в указании центральной географической реалии. Естественно, что перед нами следствия многочисленных новаций, вносящихся не только как бессознательный порой отзвук той или иной осады города, памятной исполнителями данного региона, но и просто для замены малознакомого названия названием, которое всем известно. Самые древние реальные события, соотносимые в наибольшей степени, чем какие-либо иные, с сюжетом колядной песни, относятся все же к Царьграду (обычное у славян с глубокой древности название Константинополя).

В белорусских вариантах речь идет собственно не об осаде города, а просто о военных действиях молодца,³³ но в качестве его противника назван в одном случае «белый царь»,³⁴ в другом — «царь Турко» (в этом варианте подразумевается осада города, хотя о нем прямо не говорится).³⁵ Половина же белорусских вариантов, могущих быть отнесенными к этому сюжету, намеков на военные действия не содержит.³⁶

²⁹ См.: Чубинский, с. 295—296, № 32-А (Антонович-Драгоманов, с. 17—18, № 4-Г); Гнатюк, с. 51, № 185-Л; с. 57—58, № 185-Т (здесь герой высуживает эти города, а не осаждает их); Дей, с. 209.

³⁰ См.: Чубинский, с. 281, № 14; с. 296, № 32-Б; Головацкий, ч. II, с. 54—55, № 4; Малинка, с. 93—94, № 138 (Дей, с. 206—207); Шухевич, с. 93—94, № 9 (Дей, с. 213—214); Гнатюк, с. 52—53, № 185-Н; Дей, с. 205.

³¹ См.: Сем. библ., с. 18—19; Чубинский, с. 282, № 16; Антонович-Драгоманов, с. 16—17, № 4-В; Головацкий, ч. II, с. 64—65, № 17; Гнатюк, с. 53—54, № 185-О; Дей, с. 208; с. 209—210.

³² См.: Правда, с. 563, № 2; Коробка, с. 291; Малинка, с. 95; № 139 (Дей, с. 205—206); Гнатюк, с. 54—55, № 185-П; с. 56—57, № 185-С; Дей, с. 213.

³³ См.: Бессонов, с. 13, № 15; Шейн 1837, с. 63—64, № 46; Васильева, с. 74—75 (в последнем случае нет речи о военных действиях, но есть некоторые основания предполагать их).

³⁴ См.: Шейн 1873, с. 386—389, № 149 (волошебная песня).

³⁵ См.: Булгаковский, с. 36—37, № 12.

³⁶ См.: Романов, вып. I—II, с. 446—447, № 3; Дембовецкий, с. 505; Янчук, с. 91, № 54; Радченко, с. 113, № 7; Романов, вып. VIII, с. 118.

О более широкой распространенности в прошлом этой величальной песни свидетельствует одна «лирическая» свадебная песня у русских и белорусов. Как заметил М. М. Плисецкий, сюжет этой свадебной песни — близкий к сюжету песни колядной, но «значительно видоизмененный, затемненный позднейшими бытовыми чертами».³⁷ В русской редакции говорится обычно, что зять «у ворот убивается, просит свое суженое, свое ряженое»; тещи или теща выводит ему коня, зять возражает, что не это — его суженое, ряженое; ему предлагают какой-нибудь другой дар (кованый ларец, шубу, сундук с добром, коробку с бельем, сокола, голубя, корову, деньги, часы и т. д.), зять возражает то же; после его третьей (иногда — четвертой) просьбы выводят невесту, он подтверждает, что это — его суженое, ряженое.³⁸ Белорусская редакция песни сохранилась, по-видимому, в менее трансформированном виде; зять здесь еще не похож на просителя, «убивающегося» около ворот тещи:

По морю, по синему,
 Волна сивая бьець,
 По полю по чистому
 Орда спальная идзець,
 А ў той ордзе
 Молодзец ў передзе,
 Прибываецца ён
 К цесьцеву двору...³⁹

Сюжетная близость свадебной песни и колядки настолько существенна, что не оставляет сомнений в их генетическом родстве (к тому же ареалы обеих песен не только соседствуют, но частично и совпадают).

Поскольку тема песни — добывание невесты, можно было бы предположить, что исконной является та версия, какая присутствует в записях свадьбы, а календарная

³⁷ Плисецкий М. М. Взаимосвязи русского и украинского героического эпоса. М., 1963, с. 20.

³⁸ См., например: *Киреевский НС*, с. 89, № 270; с. 136, № 455; с. 144, № 491; с. 223—224, № 812; *Шейн*, 1900, с. 441—442, № 1504; с. 473, № 1591; с. 480, № 1617; с. 557—558, № 1847; с. 612, № 2044; *Соколовы*, с. 378, № 258; *Лисогнадов*, т. V, с. 216—219, № 186—188; *Иваницкий*, с. 96, № 479; *Колпакова*, с. 33, № 54, 55; *Зырянов*, с. 110—111, № 428, 428а—е, 429, 429а; *Славянина*, с. 75—76, № 134.

³⁹ *Шейн* 1890, с. 466—467, № 20. Ср., например: *Шейн* 1890, с. 449—450, № 32; *Добровольский*, с. 107, № 223; с. 141, № 327.

версия произошла от свадебной. Иными словами, в принципе не исключено, что традиционное величание жениха как участника свадьбы перешло в календарное величание холостого молодца как потенциального жениха. Такая догадка могла бы получить права гипотезы при двух условиях:

1) если бы содержание свадебной версии было органично связано с традиционным ритуалом самой свадебной игры;

2) если бы содержание календарной версии могло быть удовлетворительно объяснено как результат трансформации версии свадебной.

Оба эти условия отсутствуют.

1. В традиционной свадебной игре ни у русских, ни у белорусов нет эпизодов, где бы родственники невесты предлагали жениху подарки, побуждая этим отказаться от получения высватанной девушки. Неизвестно каких-либо указаний и на существование подобного обычая в прошлом.⁴⁰ Гораздо естественнее поэтому признать, что присутствие такой «лирической» песни в свадебном обряде — явление не исконное, а результат перехода в традиционный репертуар произведения, которое только содержанием последней строфы (где говорится о выводе девушки к жениху) соприкасается с реальным моментом свадебной игры.

2. Если бы мы допустили вторичность календарной версии по отношению к свадебной, то пришлось бы считать позднейшими привнесениями календарной песни не только упоминания царя и царской дочери, но и географические указания, и такие мотивы, как совецание осажденных относительно того, что предположить в качестве выкупа осаждающим, и даже сам мотив военной осады города, обязательный почти для всех вариантов колядной песни. Можно ли вывести подобный «художественный домысел» из самих жанровых традиций календарного величания?

Но если бы мы все же попытались признать все это результатом художественного вымысла, нам пришлось бы

⁴⁰ Ни древний обычай «умыкания» (насильственного похищения будущей жены или тайного увоза с ее согласия), ни случаи подмены высватанной невесты другой девушкой не могут рассматриваться как заслуживающие внимания параллели к содержанию рассматриваемой свадебной песни.

признать еще и другое — что плоды такого вымысла *случайно* оказались в близком соответствии с громкими событиями десятого столетия: и с получением царьградской царевны в жены русским князем, осадившим царский город, и с попыткой правителей осажденного Царьграда откупиться дарами от другого русского князя, и с небрежным отношением третьего русского князя, шедшего с войском на Царьград, к дарам, посланным от царя после его совещания с приближенными.

Как видим, чтобы принять объяснение генезиса нашей обрядовой песни, противоположное тому, какое предлагали А. А. Потебня, Н. И. Костомаров и другие знатоки материала еще в XIX в., пришлось бы прибегнуть к ряду допущений, противостоящих здравому смыслу.

Материал для дополнительной проверки их выводов дают варианты, в то время еще неизвестные.

Наиболее любопытные детали относятся к тому, как охарактеризованы персонажи, являющиеся, так сказать, объектами действий героя колыдной песни. В варианте *Кравченко*, с. 25—26, № 62, где говорится об осаде Царьграда, читаем:

... Сказав гармати
Понабивати
Під Царів-город
Повистреляти.
Цар цьому дивус —
Хто-ж то воює?
Міщани ходять,
Радовьки радять:
— Що-ж тому паняті
За дари дати? ...

Герой получает в конце концов царскую дочь (аналогичен по существу вариант *Антонович-Драгоманов*, с. 14—15, № 4-А, где наряду с Царьградом фигурирует «панна в короні», достающаяся герою песни). В вариантах *Дей*, с. 208 и *Дей*, с. 211—212 он получает «царьскую дочку», а в первом из них объектом его военных действий оказываются «цари», что соответствует реальному правлению двух императоров во время «военного сватовства» исторического Владимира:

... Зібрав військо — стало землі тяжко.
Військо собирає, місто обступає,
Місто обступає, з гармати стріляє,
Як б'є та палить по царському двору.

Вийшли до нього царі, городяни,
Царі, городяни і славні міцями. . .⁴¹

Наконець, в варіанте *Дей*, с. 209—210 герой песни — «князь Володимир», діяння його направлені «на царів», котрі, після спроб откупитися дарами, не удививши Владимира, «вивели йому панночку-царівну». Приводим цей текст повністю:

Що князь Володимир коняка сідлає.

Приспів:

Щедрий вечір, добрий вечір!

Коняка сідлає, на гору ступає,
На гору ступає на царів стріляє!
Ой винесли йому полумисон злата.
А він на той дар а не подивився,
І шапочки не зняв, і не покловився.
Ой винесли йому золотої зброї,
А він на той дар а не подивився,
І шапочки не зняв, і не покловився.
Ой вивели йому панночку-царівну.
Він на той дар і подивився,
Шапочку зняв, низенько вклонився.

Приведем для сопоставлення отрывки из Повести временных лет. О сватовстве Владимира: «И посла Володимер къ цесарема, Василию и Костянтину, глаголя сице: „се, град ваю славьныи възях; слышу же се, яко сестру имата девою, да аще ея не въдаста за мя, сътворю граду вашему, якоже и сему сътворих“. < . . . > И послушаста цесаря и посластаста сестру свою < . . . >».⁴² О дарах Святославу: «И поиде Святослав къ граду, воюя < . . . > И съзъва цесарь боляры своя в полату и рече им: „Чьто съворим, яко не можем противу ему стати?“ И реша ему боляре: „посъли к нему дары“ < . . . > И послаша к нему злато и паволокы < . . . >. И рече Святослав, кроме зря, отроком своим: „съхраните“. < . . . >И посла цесарь, глаголя сице: „не ходи къ граду, нъ възьми на нас дань, еликоже хочещи“; за малъм бо бе не дошъл Цесаряграда».⁴³ Об осаде Царьграда Олегом: «И приде к Цесарюграду < . . . > и повоева около града < . . . >. Видевъше же Гръци, убояшася, и реша, высълавъше къ Ольгови: „не погубляи града;

⁴¹ В варианте *Дей*, с. 205 герой отправился «до царя на двор» (Антонович—Драгоманов, с. 16—17: «на королів двор»).

⁴² Шахматов А. А. Повесть временных лет, т. I, с. 138—139.

⁴³ Там же, с. 83—84.

имемъся по дань, якоже хоцещи“». ⁴⁴ Как видим, не только существо фактов, зафиксированных летописью, соответствует основным мотивам колядной песни. Некоторые из исторических деталей уникальны. Нет возможности объяснить случайным совпадением присутствие этих же деталей в вариантах коляды.

Странно было бы полагать, что наиболее значительные эпизоды борьбы славянских народов против стремления Византийской империи поставить их в политическую и экономическую зависимость не получали широкого общественного резонанса. Безусловно, к наиболее впечатляющим из этих событий относилось как раз то, о чем только что шла речь. Невозможно представить себе, чтобы такие крупные военные предприятия, вовлекавшие силы нескольких славянских племен, не сопровождались реакцией в их устном репертуаре и чтобы произведения об этих исторических фактах не существовали какое-то время в устной традиции. Вероятно, подобного рода произведения исполнялись и в подходящих им обрядовых ситуациях. Естественно, что происходило взаимодействие этих произведений, эмоциональный настрой которых определяло величание, основанное на описании деяний уже совершенных, с величальными произведениями, адресуемыми тем, для кого описание такого рода деяний могло бы служить уместным пожеланием на будущее.

3

Трудно сомневаться, что еще задолго до введения христианства исполнение эпических или лиро-эпических произведений, особенно посвященных прославлению тех, в чью честь совершалось то или иное празднество, сопровождало пирам, военным состязаниям и иным элементам дружинных обычаев и обрядов. К сожалению, сведения письменных источников о славянах, относящиеся к дохристианской эпохе, небогаты. Характеризуя же обычаи славян, источники эти, естественно, говорят преимущественно о том, что привлекало внимание отличиями от обычаев, свойственных народам, к которым принадлежали сами авторы дошедших до нас исторических свидетельств.

⁴⁴ Там же, с. 29—30.

Есть, однако, некоторые косвенные данные о существовании у славян еще в V в. обычая повествовать о деяниях военного предводителя в погребальных песнях.⁴⁵ Более определенное свидетельство сообщает, что в VI в. у славян был обычай исполнять хвалебные песни по случаю одержанной победы.⁴⁶

Каково могло быть содержание и какова жанровая природа песен, исполнявшихся древними славянами по случаю победы, на похоронах удачливого военного предводителя и в других подобного рода обрядовых или близких к обрядовым ситуациям? Трудно думать, что это было что-нибудь совершенно непохожее на песни, исполнявшиеся

⁴⁵ Это описание Иорданом похорон Аттилы. Пересказывая пошедшее сочинение Приска (лично знавшего Аттилу), Иордан пишет, что «то место, где он был положен» (до предания тела земле) обезжали «отборнейшие всадники», которые «поминали его подвиги» в «погребальных песнопениях». На связь гунского обычая со славянским указывает дальнейший текст Иордана: «После того как он был оплакан такими стенаниями, они справляют на его кургане „страву“ (так называют они это сами), сопровождая ее громадным пиршеством» (*Иордан. О происхождении и деяниях гетов. М., 1960, с. 117*). Уже И. И. Срезневский справедливо замечал, что «слово „страва“ до сих пор известно в этом смысле многим славянам» (*Срезневский И. И. Исследования о языческом богослужении древних славян. СПб., 1848, с. 92*). А. А. Котляревский доказал исконно славянское происхождение термина «страва»; он усматривал «довольно прочные залоги, если не славянского происхождения погребального обряда гуннов, то, по крайней мере, его родственной близости славянам» (*Котляревский А. А. О погребальных обычаях языческих славян. М., 1868, с. 41*). В данной связи Л. Нидерле справедливо писал, что «поданные Аттилы в средней Венгрии должны были быть славянами» (*Нидерле Л. Славянские древности. М., 1956, с. 213*). Сводка данных по поводу слова «страва», означавшего в чешских и польских источниках XIV и XV вв. погребальный пир, приведена в фундаментальном труде Л. Нидерле, где разбираются и другие несомненно славянские слова, употреблявшиеся древними авторами при описании обычаев гуннов (см.: *Niederle L. Slovanské starožitnosti. Praha, 1906, d. II, sv. 1, s. 136--137*).

⁴⁶ В Хронике Феофана под 592 г. повествуется, что после того как славяне взяли город, эпидемия в один день погубила среди них множество людей, включая семерых детей их предводителя. Поэтому, сообщает Феофан, «вместо победоносного торжества, псанов и несней варвар проливал слезы и терзался неутешной печалью» (цитирую перевод, приведенный в подборке А. В. Мишулина «Древние славяне в отрывках греко-римских и византийских писателей по VII в. н. э.» — *Вестн. древней истории, 1941, № 1, с. 274*).

по такого же рода поводам у других народов на той же приблизительно стадии исторического развития.

Разбор вопроса на весьма широком международном материале был выполнен А. Н. Веселовским.⁴⁷ Приводимые им примеры достаточно подтверждают центральную мысль: непосредственные выражения радости и печали, сопровождаемые сначала краткими, отрывочными повествованиями, подчиненными общему настроению, выражаемому при такого рода обстоятельствах, представляют первичную стадию процесса, приводящего постепенно к появлению того, что можно уже с полным на то основанием относить к эпосу. Было бы, конечно, неосмотрительно полагать, будто такой путь появления эпической песни единственно возможный в тот период. Но нет реального материала, противостоящего выводу А. Н. Веселовского о существенной роли именно этого момента в генезисе эпоса героического в тесном смысле слова.

Несколько ранее А. Н. Веселовского на славянском материале вопрос рассматривался И. Н. Ждановым. Он напоминал такой, например, факт, что в Ипатьевской летописи под 1251 г., после описания победы Даниила и Василько Галицких над ятвягами, говорится: «Многи крестьяны от пленения избависта, и песнь славу пояху има».⁴⁸ Сопоставляя тексты русских былин и украинских дум, оканчивающихся во многих случаях провозглашением славы главному персонажу, И. Н. Жданов приводил несколько примеров, которые легко могли бы быть значительно умножены.⁴⁹ Такие концовки произведений устного

⁴⁷ См.: *Веселовский А. Н.* Историческая поэтика, с. 235—271.

⁴⁸ Летопись по Ипатьевскому списку. СПб., 1871, с. 540.

⁴⁹ Привожу суммарные данные только по одному собранию былин А. Ф. Гильфердинга (как раз им пользовался в данной связи И. Н. Жданов). Прямым провозглашением славы здесь оканчиваются 28 записей. Из них только в двух случаях оно имеетронический оттенок (в былинах «Добрыня и Алеша» — № 23 и 118) и только в четырех случаях относится к убитым противникам (№ 51, 74, 193, 218). Как правило же, слава провозглашается здравствующему герою былинны прямо (№ 4, 6, 46, 58, 114, 116, 124, 127, 232) либо косвенно (например: «тому да всему славу поют» — № 70; разноречья к вариантам Рыбникова, № 4; № 75, 79, 128, 129) и значительно реже — герою погибшему (№ 54, 81, 102, 119, 125, 259, 262). Кроме того, в концовках 16 записей само слово «старина» употреблено в значении тождественном или близком упоминанию «славы» (№ 148—153, 155, 157, 158, 162, 221, 224, 228—231); во всех случаях, кроме двух, это относится к здравствующему герою былинны.

героического эпоса И. Н. Жданов интерпретировал как «выражение традиционного взгляда на былевую песню. И в Слове о полку Игореве, — писал он, — и в современной песне замечается один и тот же прием. Былевая песня должна оканчиваться провозглашением славы, должна соединяться с народным величанием». И. Н. Жданов при этом не игнорировал реальную многовековую историю эпоса: «В позднейших былевых песнях, — писал он далее, — припевка „слава“ повторяется, конечно, только по привычке, по установившемуся обычаю. Но позволительно думать, что обычай этот имел древнейшее бытовое обоснование».⁵⁰ «С древнейших времен, — заключал в другой работе И. Н. Жданов, — были песни исторического содержания. Эти песни носили характер величаний, поэтому их можно назвать лиро-эпическими, а не просто эпическими».⁵¹

Бытовое обоснование эпической песни отмечалось и применительно к эпосу южпославянскому, например для тех случаев, когда исходным был не обряд прославления, а обряд оплакивания. Приведем сравнительно недавние высказывания, принадлежащие видному собирателю и исследователю народных плачей Н. Шауличу, использовавшему свои полевые наблюдения над еще живой народной традицией. Напомнив, что следы восьмисложных стихов в описании Косовского боя являются следами плачей, Н. Шаулич пишет: «К гуслиам, пока длится первый траур, не обращаются, дабы не вызвать желания петь, ибо пение связано с победой, но не с поражением. Во время траура плакальщицы вдохновляют гуслиаров свежими эмоциональными излияниями, а через рассказы выявляется развитие событий и отдельные эпизоды; приведением и разработкой событий эмоциональный элемент оттесняется на второй план, сильнее становится эпическая часть песни, чему способствует описание личности или среды, в то время как психологические коллизии вносят в них драматическую динамику». Как замечает Н. Шаулич, «песни гусли-

⁵⁰ Жданов И. Н. Сочинения. СПб., 1904, т. I, с. 352—353 (статья «Русская поэзия в домонгольскую эпоху», впервые напечатанная в 1879 г.).

⁵¹ Жданов И. Н. История русской словесности. СПб., 1893, с. 53—54. См. также: Русское народное поэтическое творчество, т. I, с. 147, 205, 242—243; Адрианова-Перетц В. П. Древнерусская литература и фольклор. Л., 1974, с. 35—36, 42.

ров не сразу стали обладать всеми качествами эпоса. Первые эпические песни о косовском поражении сохраняют характер плачей. <...> Когда речь идет о поражении, гуслир самой подготовкой к игре, ударами пальцев по струнам, интонацией и припевами в начале песен и в тех местах, где говорится о гибели героев, переходит и голосом и аккомпанементом на плачевую мелодию». ⁵²

И обряд оплакивания, и обряд прославления победителей несомненно сохраняют традицию языческой эпохи; живое бытование первого вплоть до современности и ясные указания письменных источников на существование второго у славян вплоть до позднего средневековья не дают нам никаких коррективов относительно дохристианского происхождения как первого, так и второго обряда. В дошедшем до нас славянском эпосе удельный вес произведений, явно сохранивших следы таких обрядов, относительно невелик. Но почти все записи осуществлены спустя десять веков неумолимой деятельностью по искоренению языческой обрядности. В этой связи вспоминаются слова В. Ягича: «Сколько погибло народных обычаев, а с ними и песен, певшихся в этих случаях, — кто в состоянии определить!» ⁵³ Можно, однако, определить, что не только обрядовая поэзия славян влияла на эпическую, но и сами обряды послужили в отдельных случаях сохранению остатков древнего исторического эпоса. Отзвуки исторических событий в обрядовых песнях могут, таким образом, помочь прояснению историзма менее устойчивых текстуально песен собственно эпических.

Что касается событий, связанных с женитьбой Владимира, то влияние их на обрядовую песню, пожалуй, более осязаемо, чем влияние тех же событий на былинку о Дунае, специально рассмотренное в упомянутом исследовании А. М. Лободы. Некогда М. Г. Халанский писал, что «не с великорусскими былинами в руках, а с ле-

⁵² Шаулич Н. К вопросу о происхождении сербских героических песен косовского цикла. — В кн.: Русский фольклор. М.; Л., 1963, т. VIII, с. 175—176. См. также: Шаулич Н. Причитания в лирической и эпической традиции славянских народов. — В кн.: Славянская филология. Сб. статей. М., 1958, т. III, с. 316—333.

⁵³ Jagić V. Gradja za slovinsku narodnu poeziju. — Rad Jugoslavenske akademije znanosti i umjetnosti, knj. 37. Zagreb, 1876, s. 52.

тописью надо отыскивать следы древней истории в современной малорусской песенности». ⁵⁴ Однако как раз данный пример свидетельствует, что историческое событие, память о котором в трансформированном виде сохранила великорусская былина, отразилось и в «малорусской» колядной песне. И как раз летопись позволяет в данном случае установить, что колядка и былина восходят в конечном счете к одному историческому факту.

Если мы вспомним зарегистрированные собирателями несомненные случаи перехода эпических песен в обрядовые величания — перехода, сопровождаемого трансформацией, упрощением эпического текста и усвоением традиционных элементов песен календарных, то можно уяснить происхождение рассмотренной выше колядной песни. Как замечал А. Н. Веселовский, «колядка — не летописный памятник, от которого можно ожидать отдельной памяти о событиях, сплывающихся, по неизвестным нам законам творчества, в синтезе народной песни». ⁵⁵ Раздельная память о событиях десятого столетия содержалась в непосредственно на эти события откликавшихся лиро-эпических величаниях, подобных тем, о каких писал в свое время И. Н. Жданов. Календарное величание синтезировало (вероятно, через посредство не дошедших до нас эпических песен) то, что представлялось достойным примером согласно языческому мировосприятию и соответствовавшим ему этическим нормам.

Нельзя, конечно, считать этот колядный сюжет исконно украинским. Сложение великорусской, украинской и белорусской народностей относится к XIV—XV вв. ⁵⁶ Географическое распределение записей, передающих ближе других исторические реалии десятого столетия, в целом соответствует местам древнего расселения тех славянских племен, какие, согласно летописным данным, непосредственно в событиях участвовали. Большинство этих племен относилось к единой тогда древнерусской народности. Став впоследствии свадебной, т. е. изменившись функционально, величальная песня потеряла свой первоначальный смысл, утратила следы историзма

⁵⁴ Халанский М. Великорусские былины киевского цикла. — Русский филологический вестн., 1885, № 3, с. 151.

⁵⁵ Веселовский А. Н. Разыскания..., с. 238.

⁵⁶ См., например: Очерки истории СССР. Период феодализма IX—XV вв., ч. II (XIV—XV вв.). М., 1953, с. 556—561.

и наполнилась некоторыми бытовыми подробностями (отчасти, вероятно, при ассоциации с номенклатурой приданого).⁵⁷

Многообразные связи героического эпоса с обрядовыми традициями требуют, конечно, дальнейшего изучения. Непосредственно привлеченный здесь материал свидетельствует, как нам представляется, о следующем. Эпическое произведение, возникшее на основе величания определенного лица в связи с фактически совершенными им действиями, впоследствии могло трансформироваться в традиционное величание любого лица определенной социальной категории — в связи с деяниями, какие это лицо могло бы «в идеале» совершить. Не каждый памятник древнерусского героического эпоса появлялся подобным образом, и только немногие претерпевали затем подобное перевоплощение. Однако обстоятельства эти свидетельствуют о методической правомерности поисков в песнях обрядовых следов произведений эпических. Они свидетельствуют о генетическом родстве былин и обрядовых песен, сохранивших отзвуки исторических событий.

⁵⁷ О «перемещении некоторых видов календарных песен в свадебные» как явления достаточно древнее см.: *Аникин В. П.* Календарная и свадебная поэзия. М., 1970, с. 73.

СПЕЦИФИКА ТВОРЧЕСКОГО ПРОЦЕССА И ИСТОРИЗМ ЭПОСА

I

После конкретного рассмотрения ряда аспектов историзма и генезиса былин целесообразно вернуться к одному из вопросов более общих.

Как мы попытались показать вначале, новейшие противники исторического направления, полагая, что они соотносят былины с историей, в сущности трактуют памятники народного героического эпоса как своего рода сочинения на псевдоисторические темы. Такого рода сочинения вполне реальны для художественной литературы нового времени. Но они не могли существовать в устном эпосе — уже потому только, что сам творческий процесс здесь имеет достаточно радикальные отличия от литературного творчества. Существование этих отличий, однако, не относится к числу самоочевидных фактов. Напротив, в нашей фольклористике долго (и авторитетно) пропагандировалась мысль о почти полном тождестве фольклора и литературы по всем заслуживающим внимания признакам.

Так, в широкоизвестных работах Ю. М. Соколова «совершенно отчетливо» утверждалось, что «фольклор есть часть литературы».¹ Ю. М. Соколов считал, что «фольклор не может быть противопоставлен литературе»² ни по одному из существенных признаков, что, напротив, по всем таким признакам ее «отличия от фольклора лишь в степени, в количестве».³ Говоря об особенностях, «бесспорно присущих и всей литературе,

¹ Соколов Ю. М. Фольклористика и литературоведение. — В кн.: Памяти П. Н. Сакулина. М., 1931, с. 285.

² Там же.

³ Соколов Ю. М. Природа фольклора и проблемы фольклористики. — Литературный критик, 1934, № 12, с. 132.

но в фольклорных произведениях ярче выраженных», он называл только две таких особенности. Это «многопластность» произведений⁴ и «различия в технике сохранения и передачи материала» — различия, которые «предполагает» устная форма «большинства произведений фольклора».⁵

Разговор об историзме былины в соотнесенности со спецификой фольклора должен поэтому затронуть достаточно конкретно и вопрос о специфике фольклорного творчества в сравнении с творчеством литературным.

Народная историческая память фиксирована в устном эпосе по законам, определяемым не «эпическим сознанием», а общей для фольклора спецификой творческого процесса. Как раз славянский эпический материал позволяет особенно наглядно прослеживать действие этих общих закономерностей. Живая традиция устного эпоса восточных и южных славян отражена записями превосходных исполнителей при значительном числе повторных и даже многократных фиксаций. Их хронологический диапазон — от нескольких дней до десятков лет между вариантами произведения в исполнении того же сказителя, гусяра, бандуриста. Их «персональный охват» — от детального исследования творчества одного певца до комплексных изучений ряда исполнительских школ в нескольких поколениях. Вместе с тем классическая литература именно здесь создавалась одновременно с научным освоением фольклорной классики. Это помогает характеризовать ее закономерности в сопоставлении с природой литературного процесса, известного на примерах «творческой лаборатории» Пушкина, Мицкевича, Толстого и их выдающихся современников.

Теперь, когда закончилось естественное бытование былинного эпоса, обнаруживается, насколько своевременны были работы А. М. Астаховой, обобщившей собственные полевые наблюдения начавшей угасать традиции в сравнении с записями и наблюдениями своих предшественников XIX—начала XX в. Принципиально важными остаются выводы А. М. Астаховой о трех типах сказительского творчества.⁶ Эти выводы оказались не

⁴ Соколов Ю. М. Фольклористика и литературоведение, с. 288.

⁵ Там же, с. 287.

⁶ См.: Астахова, т. I, с. 70—85.

только шире, но и объективнее результатов привлекавшей значительное внимание мировой фольклористики работы М. Парри и А. Лорда: под впечатлением особенно эффективных проявлений искусства южнославянских певцов А. Лорд абсолютизировал тот случай, когда «пение, исполнение, сочинение являются аспектами единого акта».⁷ Между тем и более или менее точная передача по памяти, и импровизационное исполнение, основанное на знании сюжета и поэтических формул, и создание нового на базе уже известного материала справедливо отмечались как в русском и южнославянском, так и в украинском эпосе.⁸

Эти разновидности, свойственные в фольклоре не только эпосу, далеко не исчерпывают многообразия творческих проявлений устной традиции — общий диапазон их значительно шире: от точного воссоздания по памяти текстов, которым приписывалась магическая функция, до совершенно свободного, не связанного никакими поэтическими нормами изложения преданий, легенд, слухов.

Воссоздание по памяти произведений народного эпоса — не столько точное «репродуцирование» фиксированного памятью материала, сколько творческое воссоздание и «пересоздание» (с участием импровизации, с учетом реакции аудитории и т. п.). Этот «воспроизводящий» творческий процесс не одинаков для устного эпоса и литературы, хотя внешне и представляется в некоторых случаях весьма сходным, даже тождественным. Так, например, нет как будто принципиальных различий в произнесении стихов и рассказов эстрадным чтецом (или самим автором) перед аудиторией и аналогичной как будто творческой деятельностью народного сказителя, исполнявшего былинку. Между тем для подобных паралле-

⁷ Lord A. B. The singer of tales. Cambridge, Massachusetts, 1960, p. 13. Р. Менендес Пидаль справедливо писал, что «Парри и Лорд, ослепленные неожиданным блеском импровизации в Югославии, пренебрегли исполнением эпоса по памяти» (Менендес Пидаль Р. Югославские эпические певцы и устный эпос в Западной Европе. — Изв. АН СССР. Сер. лит. и яз., 1966, вып. 2, с. 107).

⁸ См.: Кирдан Б. П. Думы. — В кн.: Украинские народные думы / Изд. подгот. Б. П. Кирдан. М., 1972, с. 14—15. Выделенные здесь три разновидности творчества кобзарей близки разновидностям, которые выделила А. М. Астахова в творчестве северных сказителей.

лей принципиальная разница состоит в том, что первый член сопоставления подразумевает наличие созданных писателем или композитором литературного текста, нотной партитуры и т. п. Функция исполнителей (даже в тех довольно редких случаях, когда исполнителем является сам автор) состоит в воспроизведении этого «жестко» фиксированного результата, а различия между исполнениями одного произведения определяются разницей в актерской интерпретации заученного или читаемого по бумаге авторского текста, остающегося неизменным даже в том случае, если никто не исполнял его десятки или сотни лет.

Подобная ситуация невозможна для фольклора: подавляющее большинство произведений его погибло безвозвратно только потому, что с утратой общественного интереса или вследствие иных социальных причин эти произведения переставали исполняться. Мы имеем представление о древнерусском устном героическом эпосе только потому, что несколько десятков былин в живом исполнении сохранялись на Севере еще в XIX столетии (и дожили до середины XX в.), а письменные источники свидетельствуют, что героический эпос древней Руси далеко не исчерпывался произведениями, которые удалось записать собирателями XIX—XX вв. Если бы не оказались в свое время записаны Песнь о Роланде, Песнь о Нибелунгах, Беовульф и т. п., то были бы основания утверждать, что крупнейшие неславянские народы Европы никогда не имели своего героического эпоса, — подобно тому, как это нередко утверждается в отношении западных славян, поскольку их эпос в древности записан не был, а в полноценном живом бытовании не дождал до времени исследовательского интереса к фольклору.⁹

⁹ Даже такой крупный южнославянский филолог, как В. Ягич, сопоставляя устную поэзию всех славянских народов и отметив живую эпическую традицию у южных и восточных славян, высказывал мнение, что западные славяне, по-видимому, вообще не были способны к эпическому творчеству (см.: *Jagič V. Gradja za slovinsku narodnu poeziju*).

Существование и эволюция былины, как и любого фольклорного произведения, представляет собой сочетание исполнений с сохранением в памяти. Анализ сущности подобных сочетаний помогает точнее уяснить специфику творческого процесса в устном эпосе (как и вообще в фольклоре) сравнительно, например, с литературой. Для наглядности и экононости изложение результатов такого анализа опирается на графические схемы. Это помогает увидеть «скелет» живой плоти творческого процесса (ненсчерпаемого в многообразии конкретных проявлений). Сопоставление главных его различий в фольклоре и литературе требует отказа от иллюстрирования наглядными примерами. В них и нет реальной необходимости: берутся типичные общие явления, каждое из которых в отдельности достаточно известно специалистам. Мы будем сравнивать эти явления именно в их существовании, отвлекаясь, по возможности, от частного и второстепенного.

Наиболее простой случай появления произведения и его восприятия фольклорной традицией представлен (с максимальной степенью обобщения) на схеме 1. Условные обозначения: *A* — совокупность внешних стимулов (побуждающее к творчеству воздействие окружающей среды, жизненные впечатления, знакомство с уже существующими произведениями и т. д.); *N* — сознание субъекта творческого процесса (слагателя былины, автора устного рассказа и т. п.), которое испытывает воздействие этих стимулов; *B* — сам протекающий в сознании творческий акт; *C* — его внешний результат: звучащий текст произведения; *M* — сознание слушателей этого звучащего текста.¹⁰

Схема 1а представляет столь же обобщенно появление

¹⁰ Схема не изменится и для тех случаев, когда произведение не ограничивается звучащим текстом, а включает, например, инструментальную музыку, танец и т. д., и даже для таких произведений, в которых нет словесного текста (например, танец в сочетании с музыкой). Для подобных случаев элемент схемы, обозначенный литерой *C*, будет символизировать соответственно не текст (с напевом или без него), а игру на музыкальном инструменте, телодвижения танцора и т. п.

произведения и его восприятие в литературной традиции. Здесь N — сознание автора, C — письменный текст, M — сознание его читателей, причем связи $C \rightarrow M$ (восприятие литературного текста) должно предшествовать обращению читателя к этому тексту (связь $M \rightarrow C$).¹¹

Принципиальное различие схем 1 и 1а в том, что для первого случая (фольклор) компонент C (устный текст) материально существует (в форме звуковых колебаний) только при исполнении произведения и связь $C \rightarrow M$ одновременна. Для второго случая (литература) компонент C (письменный текст) материально существует в принципе как угодно долго и связь $C \rightarrow M$ может повторяться любое число раз без нового участия в процессе компонентов A , N и B (т. е. не требуется нового творческого воспроизведения, которое в фольклоре необходимо для каждого нового восприятия).

Практически в фольклоре дело не ограничивается простым повторением процесса $A \rightarrow NB \rightarrow C \rightarrow M$. Бытование произведения в сколько-нибудь широкой общественной среде (без чего вообще трудно отнести его к фольклору), как и само его существование в течение длительного времени требуют продолжения и «разветвления» цепи, изображенной на схеме 1. Восприятие прозвучавшей былинки, песни, сказки и т. п. во многих случаях оказывается стимулом для последующих ее исполнений некоторыми из слушателей. В этом случае компонент C вы-

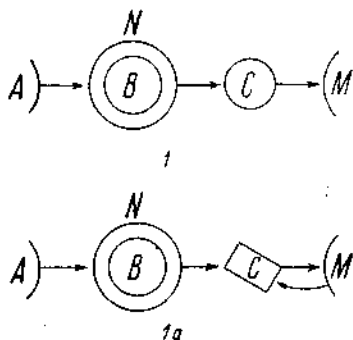

¹¹ Схема 1а останется принципиально той же и для ряда других видов искусства, не относящихся к фольклору. Так, для изобразительного искусства литера C обозначала бы, например, живописное полотно, а литера M — сознание зрительно воспринимающих его лиц. Для литературной драмы, музыки композитора и т. п. схема 1а потребовала бы частичного «удвоения»: $A \rightarrow NB \rightarrow C_1$ (письменный текст, партитура и т. п.) $\rightarrow M_1$ (сознание исполнителя) $\rightarrow C_2$ (звучащая музыка, игра актера и т. п.) $\rightarrow M_2$ (сознание слушателей, зрителей).

полняет функцию компонента A для последующих «отрезков» цепи:

$$\begin{aligned}
 A \rightarrow NB \rightarrow C (A_1) \rightarrow N_1 B_1 \rightarrow C_1 \rightarrow M_1 \\
 (A_2) \rightarrow N_2 B_2 \rightarrow C_2 \rightarrow M_2 \\
 (A_3) \rightarrow N_3 B_3 \rightarrow C_3 (A_4) \rightarrow N_4 B_4 \rightarrow C_4 \\
 (A_5) \rightarrow N_5 B_5 \rightarrow C_5
 \end{aligned}$$

В проиллюстрированном примере каждый из трех первых слушателей затем сам исполнил услышанное произведение. Из этих трех новых исполнений два имели результатом только восприятие (M_1 и M_2), а третье — новое исполнение двумя слушателями N_4 и N_5 .

Принципиально иным способом происходит усвоение произведения широкой общественной средой в литературной традиции. При наличии единственного письменного текста картина следующая:

$$A \rightarrow NB \rightarrow C \rightarrow M_1, M_2, M_3 \dots M_n$$

Общее количество возможных читателей — n измеряется, в частности, продолжительностью физической сохранности самого текста. В рукописной средневековой литературе происходило разветвление цепи, отчасти сходное с бытованием фольклорного произведения:

$$\begin{array}{ccc}
 A \rightarrow NB \rightarrow C \rightarrow M_1, M_2, M_3 \dots M_n & & \\
 & \downarrow & \downarrow \\
 & C_2 & C_n \\
 & \downarrow & \downarrow \\
 & M_{2,1} \dots & M_{n,1} \dots
 \end{array}$$

Читатели M_2 и M_n переписали текст, каждый из появившихся новых экземпляров затем испытывал в принципе ту же судьбу, что и первый экземпляр C . В печатной литературе нового времени картина упрощается:

$$\begin{aligned}
 A \rightarrow NB \rightarrow C \rightarrow M \rightarrow C_a \rightarrow M_{a1} \dots M_{an} \\
 C_b \rightarrow M_{b1} \dots M_{bn} \\
 C_n \rightarrow M_{n1} \dots M_{nn}
 \end{aligned}$$

Здесь компонентом M является издательство, а компонентами $C_a \dots C_n$ — экземпляры выпущенного тиража; число возможных читателей зависит не только от физической сохранности каждого экземпляра, но и от их количества.

Обращение современного читателя к литературе происходит вне непосредственной связи с создающим или воспроизводящим творческим актом; использование средневековой рукописной литературы только в тех случаях бывало связано с подобного рода творческим актом, когда переписчик не ограничивался копированием текста, а сознательно изменял его. В фольклоре распространение произведений требует множества творческих актов; даже при стремлении точно передавать былинку совершенно неизменной исполнитель должен сначала запомнить ее, а позднее сам воспроизвести то, что сохраняется в его памяти (в подобном же положении — любой исполнитель любого фольклорного произведения, будь то песня, рассказ, танец и т. п.). Такое воспроизведение несомненно творческий акт, принципиально отличающийся, например, от «творчества», состоящего в копировании рукописи, лежащей перед переписчиком, переиздании (и тем более чтении) печатной книги.¹²

Возвращаясь к схеме 1 необходимо напомнить, что она максимально обобщает акт появления произведения в фольклоре: сам процесс творчества одного лица N , протекающий, разумеется, более или менее длительное время, на этой схеме не показан (как не показан на схеме 1а и процесс творчества писателя). Если мы попытаемся изобразить оба процесса графически (даже очень упрощенно), то получим значительно более полное представление о сущности имеющих различий. Этой цели служат схемы 2 и 2а.

Главные обозначения здесь аналогичны схемам 1 и 1а, но сознание субъекта творческого процесса изображено в виде полосы $N_0 \rightarrow N_x$, а направление условного отсчета времени указывает находящаяся слева стрелка $0 \rightarrow X$ (начало отсчета обозначено нижней линией $0-0$). Фигура, заключающая в себе литеры B , расширениями символизирует периоды активизации творческого процесса, а сужениями — периоды сохранения в памяти результатов

¹² Разумеется, воспроизводящим творческим актом являются в нефольклорной традиции всякое исполнение произведений композитора, драматурга и т. п. Но здесь существенное отличие от традиции фольклорной в том, что исполнитель располагает текстом драмы, нотной партитурой и т. п., к которым он может обращаться подобно тому, как переписчик может сверяться с копируемым текстом.

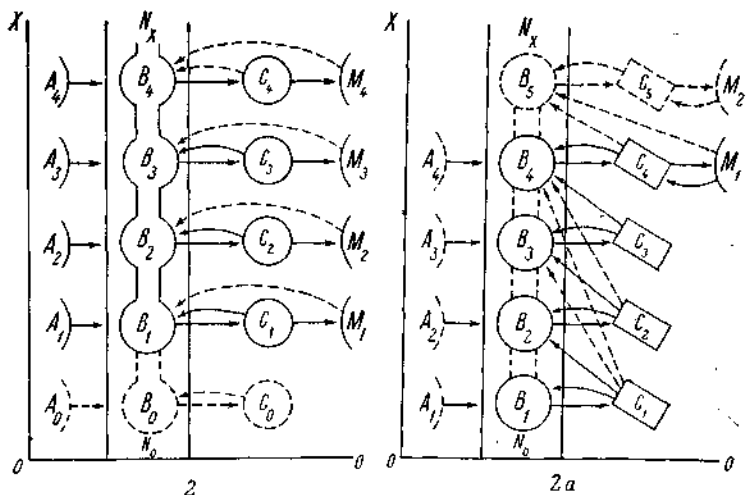

предшествовавшего творчества. Стрелки, изображенные пунктиром, обозначают необязательные связи между компонентами схемы, а обозначение пунктиром целых ее звеньев означает необязательность их для «типичного» творческого процесса.

Удобнее рассмотреть сначала схему 2а, иллюстрирующую творческую историю произведения в литературе. Совокупность внешних стимулов A_1 вызывает в сознании автора N активизацию творческого процесса (B_1). Первым его результатом является черновик C_1 . Он используется автором на следующем этапе творчества (B_2), дающем следующий черновик C_2 . Далее, на стадии B_3 (и всех последующих стадиях, число которых может быть велико), автор использует, как правило, черновик, относящийся к непосредственно предшествовавшему этапу творчества, но порой и более ранние черновики (в данном случае — C_1). Конечно, и само создание одного только черновика — не мгновенный акт, а более или менее длительный процесс, характеризуемый не только «прямой» связью ($B \rightarrow C$), но и «обратной» ($C \rightarrow B$): автор активно воспринимает создаваемый текст, что влияет на дальнейшую работу над ним в течение данного этапа творчества.

На каком-то из последующих этапов (условно он обозначен B_4) работа с черновиками приводит к созданию окончательного текста, который автором предназначается

для печати и публикуется (C_4). Этот текст — объект восприятия читателями (на схеме они суммарно обозначены литерой M_1). Их реакция, а в особенности отзывы критики, могут явиться стимулом авторской переработки (т. е. выполнить функцию намеренно не обозначенного на схеме компонента A_5). В результате появляется необязательный «дополнительный» этап творческого процесса B_5 и переработанное издание C_5 ; оно может иметь уже иной состав читателей — M_2 . Однако большинство литературных произведений или не переиздается, или переиздается по первым публикациям. Звено $M_1 \rightarrow B_5 \rightarrow C_5 \rightarrow M_2$ не является типичным для творческого процесса в литературе.¹³ Внешние стимулы (A) в литературе обязательны только для начала работы автора над произведением. Последующие этапы творческого процесса могут стимулироваться теми или иными внешними обстоятельствами, новыми жизненными наблюдениями и т. п., но главным стимулом, как правило, является стремление самого автора довести начатую работу до конца.¹⁴

Обратимся теперь к схеме 2. Она с такой же приблизительно степенью упрощения иллюстрирует наиболее сопоставимый с литературой «типичный» ход творческого процесса, протекающего в индивидуальном сознании, но подчиняющегося закономерностям не литературной, а фольклорной традиции.

В этом случае, естественно, нет письменных черновиков, как нет и окончательного текста. Результатом каждого творческого акта является вариант готового произведения, но вариант, который никогда не является окончательным. Некоторую аналогию типичному для литературы процессу работы над черновиками представляет отнюдь не обязательный для фольклора этап, изображенный нижним звеном схемы 2: $A_0 \rightarrow B_0 \rightarrow C_0$ — прежде чем впервые сообщить произведение слушателям, автор исполняет его только для себя. Собираателями фольклора были

¹³ Отвлекаемся от других необязательных звеньев, типичной картины по существу не меняющих: предварительное ознакомление некоторых читателей с рукописью до издания, чтение ее автором вслух своим друзьям, единичные случаи появления небольшого произведения сразу в окончательном тексте без черновиков и т. д.

¹⁴ В соответствии с этим на схеме 2а компоненты A_2 — A_4 обозначены пунктиром (но A_1 должен быть сплошным).

засвидетельствованы сообщения некоторых исполнителей о том, что подобный прием ими практикуется. Но для фольклора этот «предварительный» этап столь же необязателен, как и упомянутый выше «дополнительный» этап творческого процесса для литературы. Дело в том, что при зарождении фольклорного произведения первое исполнение в одних случаях вообще не требует предварительного оформления (например, рассказ очевидца о реальном событии, который позже, после многократных повторений перед разными слушателями и последующих пересказов, может отлиться в устойчивое предание), в других случаях не может по самим обстоятельствам исполнения «репетироваться», а возникает стихийно, на основе жизненного факта, и поэтически оформляется путем использования традиционных формул (например, причитания ближайших родственников по умершем). Для исполнителей, обладающих природным даром и хорошо владеющих поэтической техникой, бывает достаточно усвоения самой темы, чтобы затем экспромтом исполнить перед слушателями произведение в достаточно оформленном виде.

Для фольклорной традиции наиболее «типичным» начальным этапом творческого процесса над новым произведением является звено $A_1 \rightarrow B_1 \rightarrow C_1 \rightarrow M_1$ (с обязательной «обратной связью» $C_1 \rightarrow B_1$ и необязательной $M_1 \rightarrow B_1$). В данном случае существенно и то обстоятельство, что новое произведение фольклора в гораздо большей степени, чем литературное произведение, опирается на готовый материал, усвоенный «автором»: то, что можно считать, например, новой былинной, по оформлению является обычно в той или иной степени переделкой какого-либо из известных слагателю произведений предшествовавшей былинной традиции. Вообще связь $A_1 \rightarrow B_1$ отличается от последующих связей этого рода ($A_2 \rightarrow B_2$ и т. д.) тем, что в первом случае происходит либо усвоение произведения, которое затем исполняется, либо усвоение того, что служит основой для создания нового произведения.

Если в литературе публикация обычно совпадает с окончанием творческой работы, то в фольклоре творческий процесс возобновляется при каждом новом исполнении перед аудиторией. Если в литературе этапы творческого процесса диктуются главным образом внутренними побуждениями автора, то для фольклорной традиции гораздо более характерны внешние стимулы каждого но-

вого этапа; обычно это либо просьбы потенциальных слушателей, обращенные к лицу, известному своим исполнительским мастерством (былинщику, сказочнику и т. п.), либо « типовые » жизненные обстоятельства (обряд, с которым произведение связано, бытовая ситуация, побуждающая к исполнению).

Пожалуй, наиболее существенным различием в « механизме » творческого процесса является само соотношение между последовательными его этапами. В фольклорной традиции определяющую роль играют « прямые » связи $B_1 \rightarrow B_2 \rightarrow B_3 \rightarrow \dots B_x$, так как после первого исполнения произведение всякий раз « извлекается из памяти » исполнителем и таких этапов, в принципе равнозначных, может быть как угодно много (при этом особенности запросов той или другой аудитории могут влиять на оформление извлекаемого из памяти материала). В литературе автор, как правило, работает над уже закрепленными (но для читателя еще не предназначенными) результатами предшествующих этапов своего труда. Писатель может иметь любой продолжительности интервалы между периодами активной творческой работы над уже начатым произведением. На каждом новом этапе он обычно обращается к предшествующему черновику, а не к тому, что отложилось в памяти (произведение может почти не сохраняться в памяти автора, когда он, взяв одну из своих старых рукописей, возобновляет работу над вещью, некогда задуманной, но не завершенной).¹⁵ Для литературы характерна « зигзагообразная » связь $B_1 \rightarrow C_1 \rightarrow B_2 \rightarrow C_2 \rightarrow B_3 \rightarrow C_3 \rightarrow B_4$, причем смысл каждого следующего этапа в приближении к окончательному тексту. Для фольклорной традиции, где нет « окончательного » текста, результаты предшествовавших исполнений учитываются для последующих главным образом в тех случаях, когда аудитория активно реагировала и воспоминания об этом побуждают автора внести изменения при последующем исполнении.

Постоянная фиксация любых результатов творчества только памятью наиболее кардинально определяет в конечном счете все особенности творческого процесса, свойственного как устному эпосу, так и вообще фольклорной

¹⁵ В соответствии с этим на схеме 2а связи $B_1 \rightarrow B_2 \rightarrow B_3 \rightarrow B_4$ обозначены пунктиром.

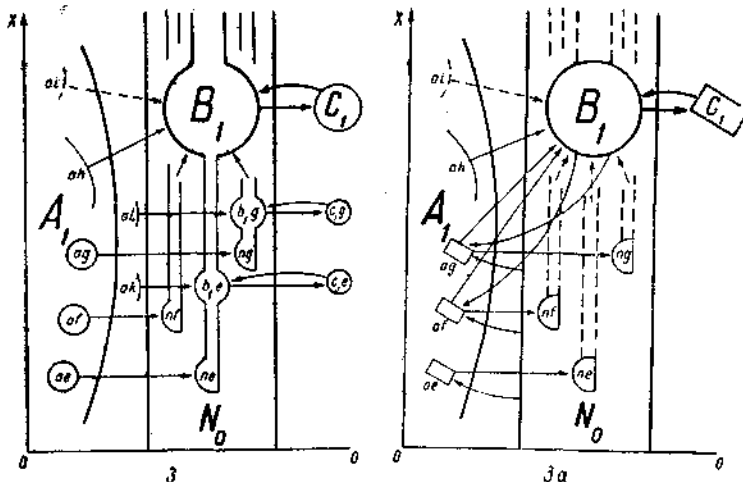

традиции. Для любого из других видов искусства характерно использование материально закрепленных результатов предшествовавшего творчества: это не только черновики и разного рода заметки писателя, но и эскизы живописца, первоначальные наброски партитуры композитора, пластические заготовки скульптора, предварительные чертежи архитектора и т. п. Данное обстоятельство относится не только к соотношению компонентов B_1 , B_2 , B_3 и т. д., но и к соотношению компонентов A_1 и B_1 .

Сущность различий между «типичными» реализациями связи $A_1 \rightarrow B_1$ в фольклоре и в литературе иллюстрируют схемы 3 и 3а. В левой части схемы 3 представлены «составные части» компонента A_1 в фольклорной традиции: 1) некогда слышанные фольклорные произведения — ae , af , ag ; 2) собственные жизненные впечатления — ah ; 3) возможные (но не обязательные) побуждения к творчеству со стороны потенциальных слушателей нового произведения — ai . В сознании N акты восприятия ранее слышанных произведений обозначены соответственно ne , nf , ng ; далее эти произведения сохранялись в памяти N , причем два из них были им самим исполнены под воздействием внешних факторов ($ak \rightarrow b_1e \rightarrow c_1e$ и $al \rightarrow b_1g \rightarrow c_1g$). В этих случаях творческие акты сводились только к воспроизведению сохраняемого в памяти. Но они в известной

мере подготавливали появление нового произведения, т. е. творческий акт B_1 : появившееся произведение основывалось на переработке ранее слышанного произведения ae (цепь: $ae \rightarrow ne \rightarrow b_1e \rightarrow B_1$); оно использовало в некоторой степени два других произведения (цепи: $af \rightarrow nf \rightarrow B_1$ и $ag \rightarrow ng \rightarrow b_1g \rightarrow B_1$) и, конечно, жизненные впечатления самого автора ($ah \rightarrow B_1$). Результат — первый прозвучавший текст нового произведения: C_1 .

Иная картина в литературе. Здесь ae , af , ag — чужие литературные произведения, к которым обращался некогда автор и которые после актов их восприятия (ne , nf , ng) оставили, разумеется, след в его памяти. Но подобного рода след, как правило, — нечто существенно отличающееся от сохранения произведений в фольклорной традиции памятью исполнителя, способного полноценно воспроизвести усвоенный им устный репертуар. Поэтому сами по себе связи $ne \rightarrow B_1$, $nf \rightarrow B_1$ и $ng \rightarrow B_1$ (показанные на схеме За пунктиром) в литературе оказывают, как правило, далеко не столь непосредственное воздействие на творческий акт B_1 . Но потребности собственного творчества нередко побуждают автора вновь обращаться к уже прочитанным ранее вещам, в результате чего создание нового происходит под живым впечатлением от соприкосновения с творениями предшественников. На схеме За это «двойные» цепи $N \rightarrow af \rightarrow nf \rightarrow B_1 \rightarrow af \rightarrow B_1$ и $N \rightarrow ag \rightarrow ng \rightarrow B_1 \rightarrow ag \rightarrow B_1$.

Схема За демонстрирует то обстоятельство, что писатель (так же как композитор, скульптор, живописец и т. п.) принципиально свободен в обращении по собственному усмотрению ко всему наследию своих предшественников, т. е. к оригиналам или к адекватным копиям их произведений, существующим как материальные вещи, «жестко» фиксирующие результаты творчества этих предшественников. Напротив, в фольклоре, как это видно из схемы З, автор принужден обращаться к подобного рода наследию лишь в том его виде, какой сохранен его памятью.

Поэтому в литературе, как и в других нефольклорных видах искусства, степень традиционности творчества определяется в первую очередь самой творческой традицией, тогда как в фольклоре традиционность произведений диктуется прежде всего далеко не безграничными возможностями человеческой памяти. Материальная фиксация

произведения в виде вещи, которая существует уже вне авторского сознания и доступна постоянному восприятию, определяет конечность творческого процесса. В фольклоре принципиальное отсутствие подобных фиксаций определяет принципиальную бесконечность этого процесса, всякий раз возобновляемого при необходимости приобщить или приобщиться к его результатам.

Схема 2 обрывает условно творческий процесс B на стадии B_4 , но в действительности он сводится к «формуле» $B_1 \rightarrow B_2 \rightarrow \dots B_x$, даже если иметь в виду одного только первого исполнителя, например слагателя былины, ставшей затем достоянием фольклорной традиции. В самой же этой традиции происходит «разветвление», о котором говорилось выше при интерпретации суммарной схемы 1. Соответственно может быть конкретизовано продолжение творческого процесса. Оно поддается упрощенной иллюстрации с использованием главных элементов схемы 2:

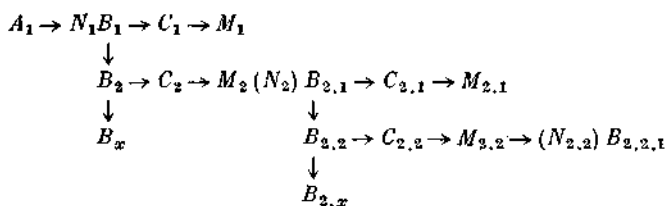

Здесь представлено творчество первого и второго исполнителей (N_1 и N_2) и указано появление третьего исполнителя ($N_{2,2}$), причем произвольно обозначено ответвление «цепи» в сторону начиная от второго этапа творческого процесса как у первого, так и у второго исполнителя. В действительности вариации подобных ответвлений, конечно, крайне разнообразны.

Весьма разнообразны, разумеется, и конкретные проявления «технологии творчества». Некоторые из этих проявлений, не обладающие, однако, универсальностью, довольно обстоятельно исследовались (например, привлечение особое внимание после работы А. Лорда «формульное» воспроизведение устного эпоса). Очень многое еще ожидает исследования, в особенности мало изучавшиеся явления, проиллюстрированные схемой 2. По-видимому, как раз им принадлежит центральное место в специфике фольклорного творческого процесса сравнительно с твор-

чеством в художественной литературе и других видах искусства. Конечно, реальная «творческая действительность» куда сложнее и многообразнее, чем рассмотренные здесь схемы. Творческий процесс нельзя трактовать механистически. Но изучение конкретных его проявлений, способное давать объективный научный результат (а не индивидуальные впечатления того или иного интерпретатора), требует однозначной договоренности относительно существа изучаемого процесса.

Появление новой былины, например, подчинялось закономерностям, о которых шла речь при интерпретации схемы 3. Она суммарно иллюстрирует то, что рассматривалось конкретно в главах второй, третьей и четвертой. Эта же схема иллюстрирует и процесс перехода обрядового лиро-эпического величания в эпическую песнь, и переход эпической песни в обрядовую. Усвоение былиной дополнительных мотивов (в частности, и мотивов иноязычного происхождения) — одно из проявлений закономерности, совокупно демонстрируемой схемами 2 и 3.

На примере сопоставлений с литературой мы проследили, каким образом нефольклорный творческий процесс оказывается взаимодействием авторского сознания с закрепленными вне его плодами предшествовавшего творчества. Мы убедились, что в устном эпосе (как и вообще в фольклоре) такого взаимодействия нет: существование и эволюция произведения — это сочетание его исполнений с сохранением в памяти. Появление нового произведения — результат взаимодействия фиксированной памятью традиции и усвоенных ею жизненных впечатлений. Отличие фольклорного творчества от литературного не только в «технике сохранения и передачи материала». Исторические впечатления, усваиваясь через индивидуальное сознание, отстаивались на основе традиции и хранились в традиционном оформлении.¹⁶ Отзываясь на запросы аудитории, «коллективная память» исполнителей отливала этот материал в устойчивые обобщения соответственно народным оценкам сущности исторических фактов.

¹⁶ Детальное изучение динамики сохранения эпосом частных исторических реалий недавно начато обстоятельной работой В. М. Гацака (*Гацак В. М. Поэтика эпического историзма во времени.* — В кн.: Типология и взаимосвязи фольклора народов СССР. М., 1980).

Очевидная для всех общая соотнесенность былины с эпохами истории народа для понимания историзма народного эпоса, разумеется, недостаточна. Недостаточно и констатации столь же очевидной истины, что былина — отнюдь не точная фиксация действительного происшествия. Как это ясно почти всем, былинный сюжет не есть и поэтическое отображение «всего» события в его конкретной неповторимости. Но несомненно ошибочно мнение, будто в основе всякой былины — художественный вымысел, соотносимый лишь своей общей идейной направленностью с народными чаяниями определенной эпохи.

Почти каждая былина фиксировала и сохраняла в веках народное понимание *сущности* исторического события. Далеко не всякого события, а только деяний, исключительность которых запечатлелась в сознании современников и оставила след в народной памяти. Былинный эпос собственно и есть закрепление таких деяний в народной памяти. Народными чаяниями и народными идеалами определялся отбор фактов, отображенных былинным эпосом. Своей центральной идеей былина передавала сущность события в народной интерпретации. С большей или меньшей полнотой былина сохраняла следы исторической конкретности: имена, реалии, жизненные эпизоды или фрагменты их (помимо общего бытового фона эпохи) — в преломлении, диктуемом поэтической традицией. Сюжет же в его целом отливался из сплава поэтизированных отзвуков реального события и традиционных эпических мотивов. Но и становившиеся традиционными устойчивые мотивы народного эпоса при зарождении своем основывались на поэтизации фактов.

В самой исторической действительности бывали факты, разделенные и хронологически, и географически, но весьма сходные в своем существе — настолько, что часто вообще невозможно тот или иной мотив былины возводить лишь к одному какому-нибудь событию. Это позволяло народным певцам применять эпическое наследие к новой исторической обстановке, использовать уже существующие былины в качестве основы былин создаваемых. Поэтому многие сюжеты былинного эпоса могут иметь не единственную датировку, а две или более, в зависимости от числа подобных переработок.

Факты истории народа, по-видимому, не тотчас отражались в былинах. Более непосредственными отзвуками происшедшего оказывались рассказы участников и очевидцев, лиро-эпические песни и сказания, связанные с народными величаниями и плачами, исторические предания и исторические песни. Часть этого устно-поэтического материала переплавлялась в новые сюжеты и мотивы былинного эпоса (нередко посредством контаминаций с его прежними мотивами и сюжетами). Другая часть служила только стимулом актуализации и переработок ранее существовавших былин.

Общественное предназначение былины — в художественно убедительной форме сохранить память о сущности события, воспринимаемого как исключительный пример, жизненно актуальный своей этической значимостью. Верная передача центральной идеи не нуждалась в следовании всем деталям факта. Напротив, былина часто пользовалась мотивами, идущими от «посторонних» фактов. Не связанные происхождением с отправным для былинного сюжета событием, они привлекались в той мере, в какой способствовали верной передаче его идейного смысла. Этим объясняются и закономерность международного обмена актуальными для своего времени эпическими мотивами, и частая соотнесенность одного былинного сюжета не с одним, а с несколькими событиями национальной истории.

Трансформация устного отклика на конкретный факт в эпический мотив, трансформация в былинный сюжет «прагматического» описания реальных событий — закономерное явление для устного эпоса. (Это стало ясно исследователям былин уже в XIX столетии). Объяснение такой закономерности следует искать в специфике фоль-

клора, отличие которого от других видов искусства состоит в фиксации произведений исключительно памятью. Здесь же надо искать причину частой переработки старых былинных сюжетов под воздействием сходных новых исторических событий (вместо создания новых сюжетов), частого использования традиционных эпических мотивов (вместо новой эпической обработки сходных фактов) и т. п. Такие особенности бытования былин, как изменение в зависимости от запросов аудитории не только акцентов в трактовке деталей повествования, но даже нюансов в передаче центральной идеи былины — следствия общих особенностей творческого процесса, обусловленных сохранением в памяти. Эти же его особенности давали возможность исполнителям веками удерживать почти неизменными и саму идею былины, и основу ее сюжета, и главные мотивы ее — благодаря устойчивости сложившихся форм былинной поэтики. Вместе с тем сохраненные былиной реалии исходного события, даже облекшись в традиционную форму, не утрачивали обычно своей исторической индивидуальности.

Это и позволяет устанавливать связь былины с историей, соотнося мотивы былин с эпизодами летописи. Особенность былинного повествования такова, что аналогии его с летописью могут быть только приблизительны. Былинное повествование не может восприниматься как *непосредственное* отражение описанных в летописи фактов. Но аналогии становятся бесспорными аргументами, когда находится промежуточное звено в виде, например, исторической песни или сказания, совпадающего по главным своим мотивам и с былиной, и с летописью, но занимающего «промежуточное» положение по степени исторической конкретности.

В былинном эпосе отлагалась, как правило (в поэтически концентрированной форме), память о событиях, весьма важных с точки зрения народной этики. Обстоятельство это в достаточной мере поясняет «двустороннюю» генетическую связь былин и величаний. С одной стороны, и сами былины, и служившие часто для них материалом песни исторические трансформировались при определенных условиях в традиционные обрядовые песни. С другой стороны, и исторические, и лиро-эпические песни, оказывавшиеся в отдельных случаях материалом для былин, по-видимому, нередко создавались на основе

величаний и плачей, возникавших по конкретным историческим поводам. Некоторые из таких величаний усваивались со временем обрядовой традицией вследствие особой значимости породивших их поводов для утверждения актуальных этических норм.

Данное обстоятельство важно для уяснения соотносительности с историей тех былин, параллелей содержанию которых не обнаруживается в дошедших до нас исторических песнях, сказаниях или песнях лиро-эпических. В подобных случаях даже слабо связанная с фактом обрядовая песня может служить указанием на существование в прошлом устных произведений, прямо посвященных факту, отзвук которого слышится в былине и фиксация которого сохранилась в летописи.

Труды выдающихся представителей исторического направления эпосоведов давали верный в основном материал для уяснения историзма былин. Отправные события многих мотивов и сюжетов выявлены достаточно убедительно. Но работа должна быть продолжена и с целью добывания эмпирических результатов, и с целью дальнейшего теоретического их осмысления.

Состав сюжетов былинного эпоса насчитывает не менее шести десятков самостоятельных произведений, существующих в вариантах. Общее число записанных вариантов былин превышает три тысячи. Не приходится сомневаться, что в той или иной степени содержание почти каждой былины восходит к фактам русской истории. Имена исторических лиц, известные по письменным источникам, бытовые, географические и иные реалии помогают устанавливать фактическую основу их. Но далеко не все былины восходят к фактам, оставившим достаточные следы в летописях и подобных им источниках, введенных в научный обиход. Следует, очевидно, продолжать поиски еще неизвестных источников и поиски в источниках уже известных. Нужно полнее изучить механизм соотносительности былинных сюжетов и исторических событий: важно выявить общие закономерности эпической поэтизации фактов. Но для этого необходимо значительно расширить круг произведений, исследованных детально (по всем их вариантам, редакциям и версиям) для установления и самой фактической основы, и конкретных путей эволюции в былину первичных откликов на исторический факт.

Продолжая работу по выяснению исторической основы былинных сюжетов, важно не упускать из виду, что эпос вообще создавался о событиях, оставивших значительный след в жизни и сознании народа, и относиться с доверием к народной памяти, усиленной убежденностью самого народа в ценности и правдивости содержания эпоса.¹ Задача книги состоит в том, чтобы конкретно выполняя часть этого большого дела, содействовать прояснению актуальных для его успешного продолжения теоретических и методологических вопросов.

¹ Об этом писалось уже не раз. См., например: *Плисецкий М. М.* Историзм русских былин, с. 239; *Рыбаков.* Древняя Русь, с. 43; *Кравцов Н. И.* Проблемы славянского фольклора, с. 148.

ПРИЛОЖЕНИЕ I

СХЕМЫ ГЕНЕТИЧЕСКИХ ВЗАИМООТНОШЕНИЙ ТЕКСТОВ

Для ознакомления с теми результатами текстологической работы, которые в книге подробно не представлены, используются графические схемы. На них изображены генетические взаимоотношения вариантов, редакций и версий для песен и былины о Михаиле Скопине, для былин «Добрыня и Василий Казимирович», «Илья Муромец, Ермак и Калин-царь», «Камское побоище» и «Илья Муромец и Калин-царь». Показаны также основные источники их. Подобные схемы неизбежно являются приближенными, упрощая реальную картину в тем большей степени, чем более разнится число записанных достаточно полных вариантов былины с числом ее исполнений, оставшихся незафиксированными.

О соотношении таких приближенных схем с истинным взаимоотношением записанных и незаписанных вариантов см. в моей статье «Основные понятия текстологии в применении к фольклорному материалу» (в кн.: Принципы текстологического изучения фольклора. М.; Л., 1966). Дальнейшее изучение былин, связанных генетически с названными выше, как и введение в науку новых записей, может естественно повлечь за собой уточнение схем: каждая из них в той или иной степени представляет собой графически выраженную гипотезу.



Схема I. Песня о гибели Скопина.



Схема III. Песня о подвигах Скопина.

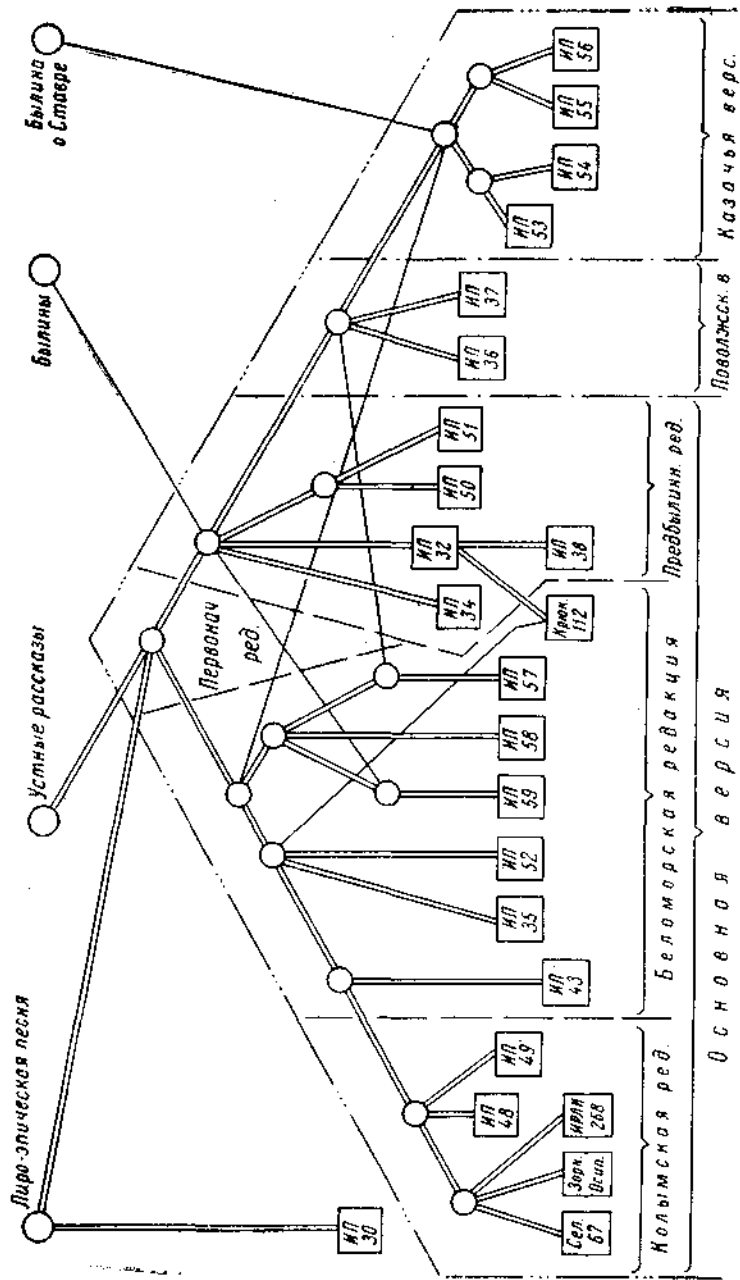

Схема II. Былина о Скопине.

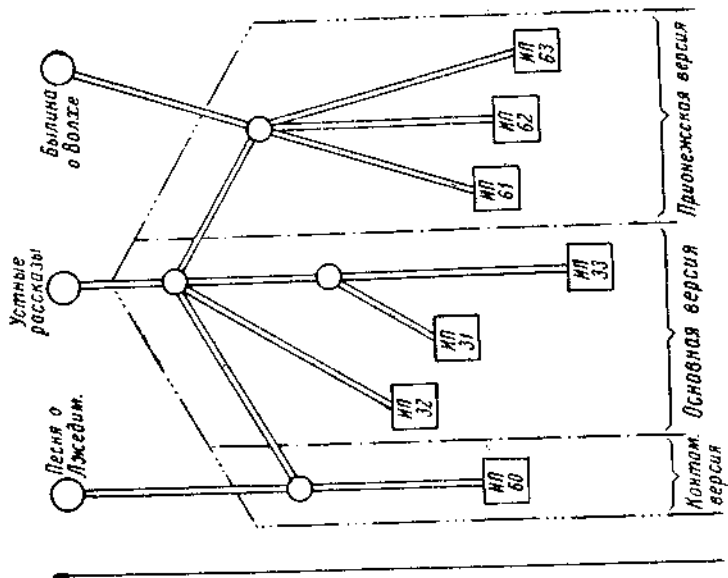

Схема V. Былина «Илья, Ермак и Калин».

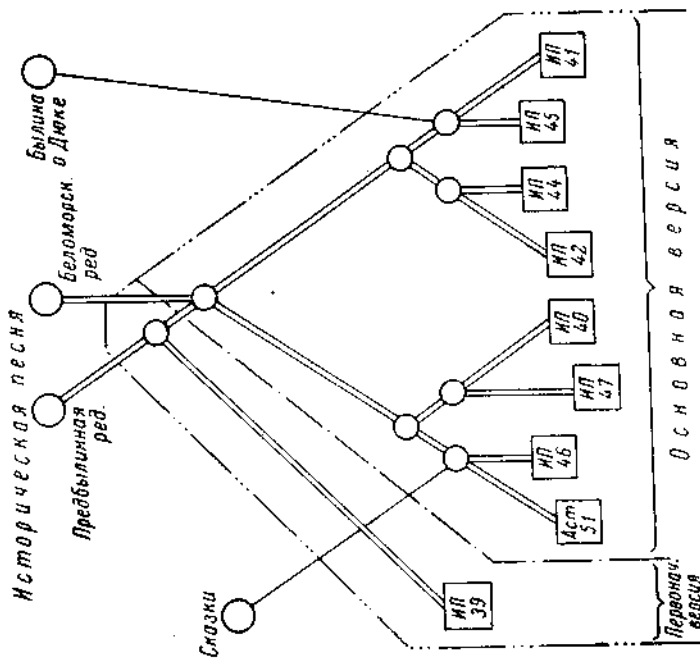

Схема VI. Былина «Камское побоище», основная версия.

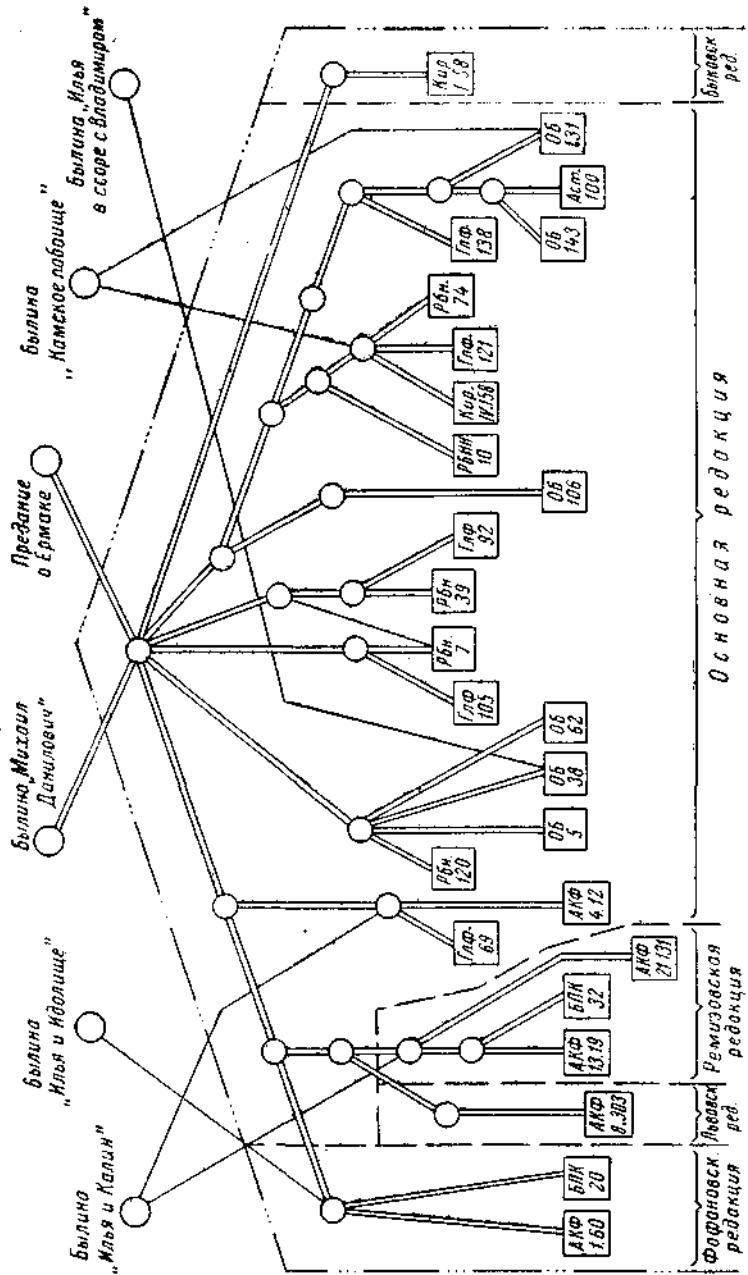

Схема VII—а. Былина "Илья и Калин", первая версия.

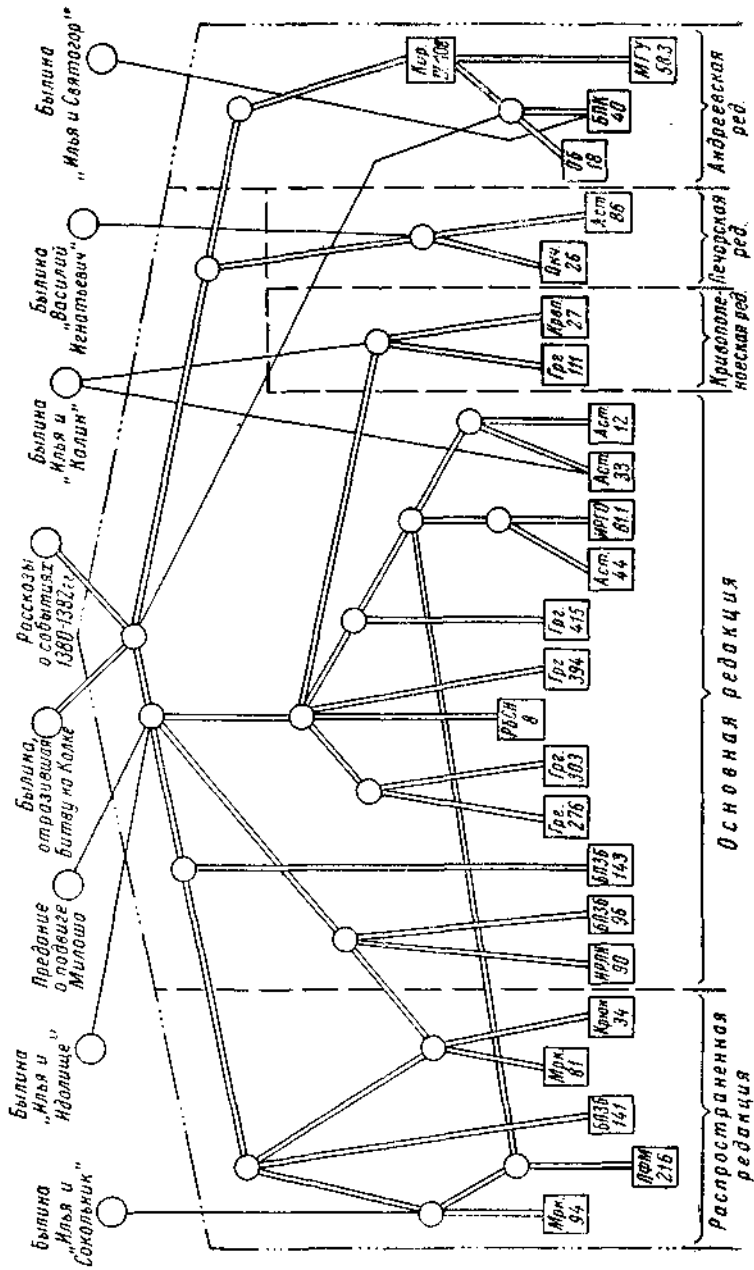

Схема VII—б. Былина «Илья и Калин», вторая версия.

ПРИЛОЖЕНИЕ II

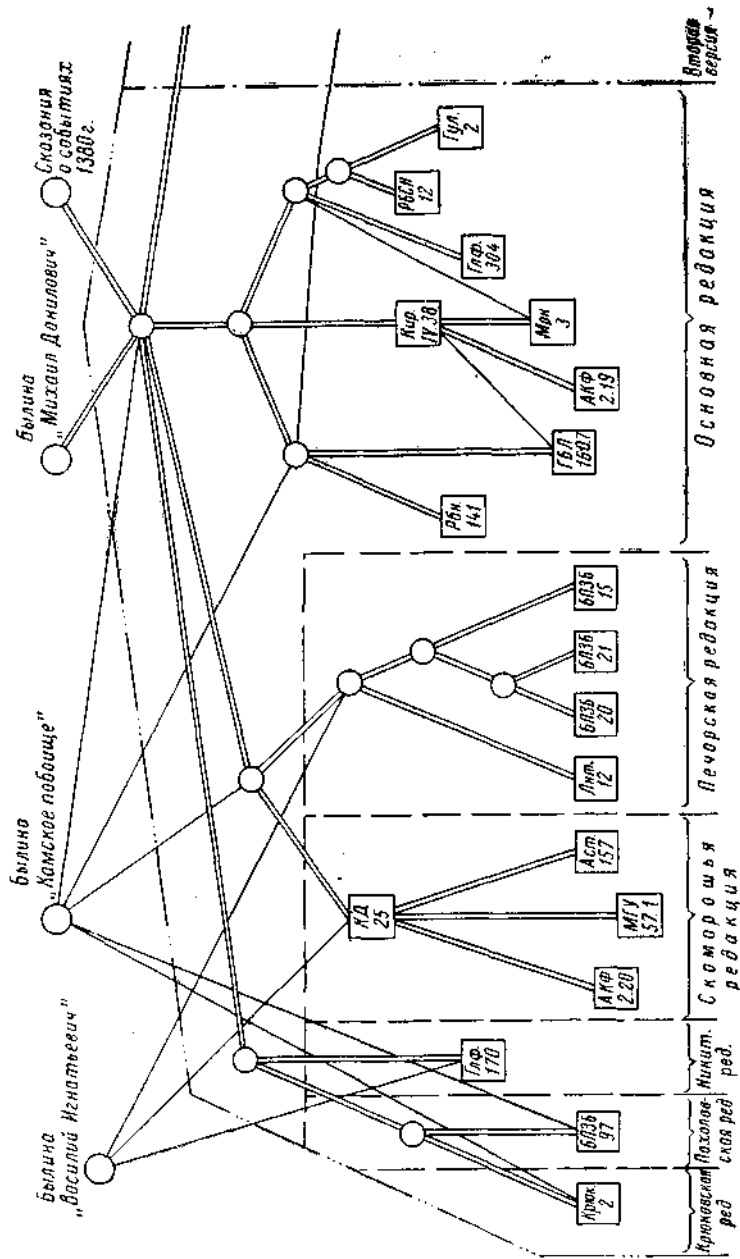
УКАЗАТЕЛЬ СЮЖЕТОВ И ВАРИАНТОВ ГЕРОИЧЕСКИХ БЫЛИН

Приводимый ниже общий перечень традиционных сюжетов былин, записывавшихся в отдельном виде, снабжен библиографией вариантов для всех былин об Илье Муромце и других былин героического содержания¹ (а также для зарегистрированных мной случаев сочетания их с остальными былинами). Главные разновидности сюжетов обозначены литерами, которые затем использованы, вместе с порядковыми номерами самих сюжетов, для обозначения состава контаминированных текстов. Каждый тип контаминации дается после того, как указаны самостоятельные варианты сюжетов, входящих в это сочетание (заимствования лишь отдельных эпизодов и мотивов в указателе не отражены).

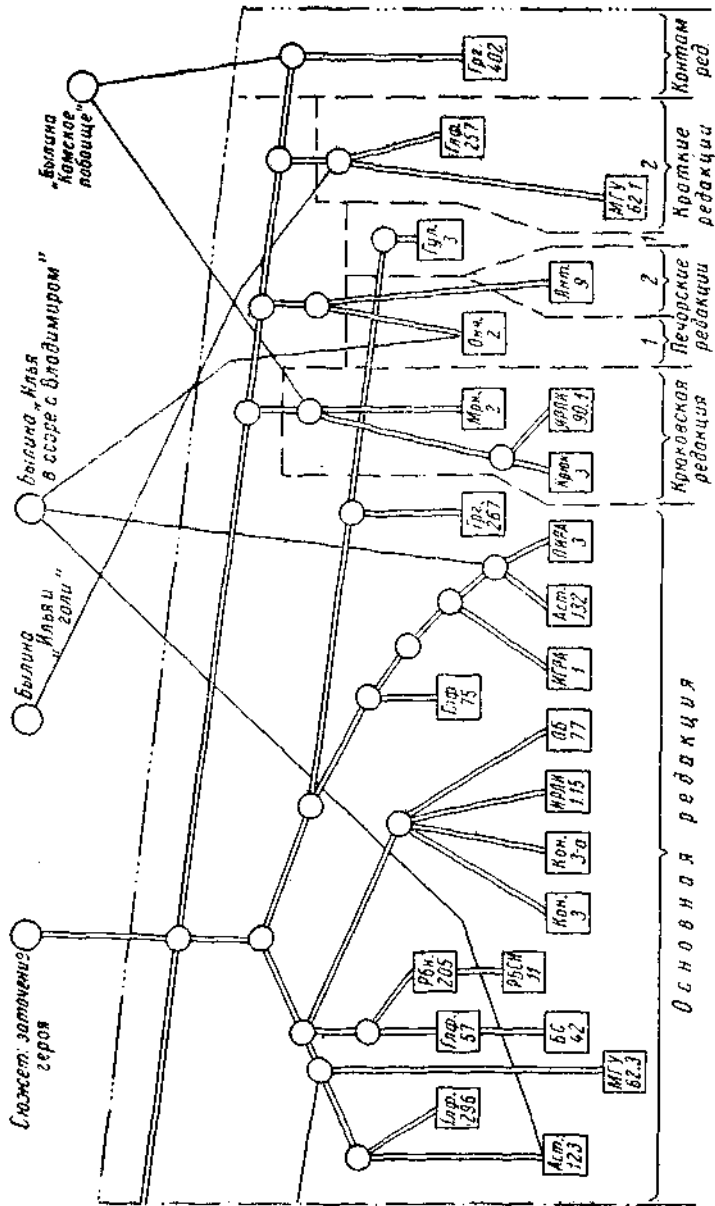
Перечни записей даются в последовательности географических регионов: Западное Прионежье (ЗП), Выгозеро (Во), Восточное Прионежье (ВП), Кенозеро (Ко), Каргополье (Кл), Моша (Мш), Вага (Вг), Пивега (Пн), Северная Двина (СД), Онега (Он), Карельский берег (КБ), Терский берег (ТБ), Зимний берег (ЗБ), Кулой (К), Мезень (М), Печора (П), Приуралье (Пу), Средняя Волга (СВ), Белоозерье (Бо), Северо-Запад (СЗ), Центр (Ц), Дон (Д), Кубань (Кб), Терек (Т), Нижняя Волга (НВ), р. Урал (Ур), Западная Сибирь (ЗС), Верхний Енисей (ВЕ), Верхняя Лена (ВЛ), Прибайкалье (Пб), Северная Сибирь (СС), далее сообщаются тексты, относительно которых место записи неизвестно (МЭН). В пределах региона варианты былин сгруппированы по населенным пунктам (соответственно алфавиту их названий), затем — по хронологии (но тексты одного исполнителя помещены рядом); записи, осуществленные в одном месте и в одно время от разных лиц, следуют по исполнителям (точка с запятой разделяет материал разных населенных пунктов, запятая — записи одного пункта, тире разделяет записи от одного исполнителя).

Для каждого варианта после библиографических данных сообщается в скобках количество стихов, либо что вариант прозаический (пр.) или полупрозаический (полупр.) или является звукозаписью (зв.). Библиографические данные указывают издание и порядковый номер текста в нем (либо номер страницы начала текста),

¹ Единичные записи, в которых традиционное для былины имя героя заменено другим, указываются среди прочих вариантов сюжета. Сказочные обработки былин в указателе не отражены.

а для неизданных записей — место хранения и архивный шифр (номер листа начала текста сообщается, если без этого текст трудно найти). При нескольких изданиях одной записи названо наиболее доступное научное издание (если текст вошел в сводные сборники былины — наиболее употребительный из них). Если экземпляры неизданной записи находятся в разных местах, указывается одна коллекция центрального хранилища.² Об отрывочности звукозаписи сообщается (отр.), когда эта неполнота обусловлена целями собирателя, а не степенью сохранности былины в памяти исполнителя. Часто встречающиеся архивные шифры крупнейших собраний переданы упрощенно: для собрания МГУ всюду опущены первые цифры года записи («19»), следующие за годом цифры указывают номера папки, тетради и записи; для собрания АКФ опущены указания «фонд 1, опись 1», цифры указывают номера коллекции и записи; для собрания ИРЛИ опущено «разряд V», цифры указывают номера коллекции, папки и записи. В редких случаях, когда шифр имеет особый характер, упрощения не применяются.

1. Обретение силы Ильей Муромцем

ЗП: МГУ, 60, 1, 5, 10 (пр.). ВП: АКФ, 8, 32 (пр.); ОБ, 195 (48), АКФ, 2, 11 (106); МГУ, 60, 2, 17, 39 (пр.); АКФ, 8, 44 (пр.). Ко: МГУ, 58, 3, 14, 36 (пр.); МГУ, 58, 3, 4, 4 (пр.); МГУ, 58, 3, 8, 31 (пр.); МГУ, 58, 3, 8, 36 (пр.); МГУ, 62, 1, 2, 46 (пр.); МГУ, 58, 3, 6, 6 (11+пр.); МГУ, 59, 5, 5, 1 (пр.); МГУ, 59, 5, 5, 20 (пр.); МГУ, 62, 1, 3, 6 (6); МГУ, 63, 1, 7, 113 (пр.); МГУ, 58, 3, 18, 17 (пр.). КП: МГУ, 63, 3, 25, 97 (пр.); МГУ, 63, 1, 2, 135 (8) — МГУ, 63, 1, 2, 136 (пр.); МГУ, 61, 2, 7-а, 101 (пр.); Рбн. 190 (пр.); МГУ, 62, 3, 22, 41 (пр.). Пн: Аст. 194 (пр.). Оп: МГУ, 64, 3, 28, 164 (пр.). КБ: АКФ, 34, 90 (140). ЗБ: Мрк. 91 (пр.); ИРЛИ, 266, 2, 30 (пр.); Мрк. 67 (пр.), ИРЛИ, 90, 1, 1 (748), БПЗБ, 126 (38). М: МГУ, 76, 1, 7, 5 (пр.); МГУ, 75, 1, 8, 4 (пр.); МГУ, 75, 1, 13, 8 (пр.); МГУ, 76, 1, 10, 3 (пр.); МГУ, 76, 1, 8, 3 (пр.); МГУ, 76, 1, 5, 3 (пр.). П: Аст. 92 (31). ЗС: БС, 82 (71). Пб: БС, 73 (31); БС, 80 (6+пр.).

1+краткие припоминания о других былинах. Кп: МГУ, 61, 2, 5-а, 118 (пр.). СД: МГУ, 67, т. 10, № 209-а (пр.). Он: МГУ, 65, 2, 26, 169 (пр.). ЗБ: БПЗБ, 159 (107); Мрк. 42 (395), Крюк. 11 (434). М: МГУ, 75, 1, 16, 1 (пр.). Пб: БС, 81 (пр.).

2. Илья Муромец и Святогор

2А. *Илья и Святогор.* ВП: АКФ, 14, 23 (пр.), АКФ, 21, 63 (пр.) — АКФ, 21, 64 (пр.); МГУ, 60, 1, 5, 40 (пр.); АКФ, 18, 64 (пр.); ОБ, 1 (166); МГУ, 60, 1, 8, 24 (пр.) — МГУ, 60, 1, 4, 31 (пр.); МГУ, 59, 4, 39, 7 (пр.); ОБ, 75 (7+пр.); АКФ, 2, 11 (106); МГУ, 60, 3, 20, 43 (пр.). Ко: МГУ, 62, 2, 14, 52 (пр.); МГУ, 62, 1, 6, 2 (пр.); МГУ, 59,

² Полные сведения о местах хранения каждой записи см. в моей статье «Неопубликованные записи былины» (Русский фольклор. Л., 1981, т. XX, с. 162—195). Здесь приведены и паспортные данные. Для опубликованных записей подсчет количества строк в подавляющем большинстве случаев принадлежит Л. А. Астафьевой (я пользовался карточками, написанными ею для подготавливаемого нами издания былины в серии «Эпос народов СССР»).

5, 5, 3 (пр.); Глф. 273 (67). Кн: МГУ, 63, 3, 25, 96 (пр.); МГУ, 61, 2, 7-а, 102 (пр.); МГУ, 62, 3, 22, 43 (пр.); МГУ, 63, 1, 6, 31 (пр.); МГУ, 63, 3, 27, 50 (пр.). ЗБ: Мрк. 66 (пр.). К: Грг. 273 (пр.). М: МГУ, 75, 1, 11, 3 (пр.); МГУ, 75, 1, 19, 3 (26+пр.); МГУ, 75, 1, 6, 9 (пр.); ПФМ, 218 (3+пр.); МГУ, 75, 1, 17, 2 (пр.); Аст. 25 (пр.). П: Лнт. 4 (60); БПЗБ, 71 (83); Овч. 61 (пр.). 2Б. *Илья и Святогор, Илья и жена Святогора*. ВП: Рбн. 138 (пр.); АКФ, 2, 12 (152). ЗБ: Мрк. 61 (255) — ИРЛИ, 90, 1, 3 (1346) — Крюк. 8 (468). 2В. *Илья и Святогор, Илья и отец Святогора*. ЗП: Рбн. 2 (23+пр.). ВП: Глф. 1 (117); АКФ, 8, 40 (130). Пн: Грг. 166 (пр.). П: Лнт. 3 (131). 2Г. *Илья и отец Святогора*. ЗС: БС, 32 (пр.). 2Д. *Святогор побеждает вражеское войско, Илья и Святогор*. М: Грг. 350 (217). 1+2А. ВП: ОБ, 178 (61); АКФ, 8, 23-а (пр.); МГУ, 57, 1, 1, 4 (пр.). Кн: Аст. 201 (пр.). М: Грг. 354 (193). 1+2Б. ЗП: Рбн. 51 (пр.).

8. Первая поездка Ильи Муромца

3А. *Илья проезжает по непроходимой дороге, освобождает город, побеждает Соловья-Разбойника*. ВП: Рбн. 116 (334); РБННЗ, 2 (132), БПК, 53 (175) — РЭПК, 32 (162); ОБ, 193 (181); Рбн. 170 (312). Пн: Грг. 38 (140). ЗБ: Мрк. 107 (196); Мрк. 68 (254), ММБ, 1, 10 (276); РБСНЗ, 5 (184). К: Грг. 285 (227), Грг. 297 (143); Грг. 224 (109); Грг. 264 (131), Грг. 248 (125). М: Аст. 32 (150+пр.); МГУ, 76, 1, 5, 2 (пр.). 3Б. *Илья освобождает город, побеждает Соловья-Разбойника*. ЗП: ИТР, 3 (25), ФА, ФВ, 716/1 (зв. отр.) — ОБ, 96 (361) — Аст. 131 (311) — ПИРА, 2 (315); Рбн. 61 (131); Аст. 122 (118+пр.); Рбн. 4 (233) — Глф. 74 (272), Аст. 141 (166) — ОБ, 104 (310); АКФ, 76, 35 (30). ВП: Глф. 212 (159); Глф. 3 (255); ИРЛИ, 192, 1, 1, с. 207 (222); ОБ, 184 (226); БПК, 17 (425) — ИРЛИ, 165, 22, 13 (333); Глф. 56 (284); РЭПК, 25 (131). Кн: Рбн. 191 (147). Вр: Кир. I, с. 77 (324). ЗБ: ИРЛИ, 90, 1, 2 (1031) — Крюк. 1 (631). П: БПЗБ, 35 (76). СВ: Кир. I, с. 34 (204). МЗН: БЗП, 2 (73), БЗП, 4 (6), БЗП, 5 (37), БЗП, 3 (36), БЗП, 1 (пр.), БЗП, 6 (115), БЗП, 7 (103), БЗП, 8 (59), БЗП, 9 (60). 3В. *Илья побеждает Соловья-Разбойника*. ЗП: Рбн. 82 (81) — Глф. 104 (107); ОБ, 107 (99); МГУ, 56, 1, 1, 74 (1); Глф. 112 (111); МГУ, 60, 1, 5, 1 (46+пр.). ВП: МГУ, 57, 1, 1, 21 (140); МГУ, 59, 4, 39, 36 (пр.); АКФ, 2, 13 (279). Ко: МГУ, 58, 3, 6, 29 (5+пр.). Кн.: МГУ, 61, 2, 7-б, 12 (пр.). Пн: Аст. 192 (27+пр.). ЗБ: БПЗБ, 161 (164). К: ФА, ФВ, 839/1 (зв. отр.). М: Аст. 39 (116+пр.); ПФМ, 217 (4+пр.); МГУ, 75, 1, 13, 4 (пр.); МГУ, 76, 1, 9, 1 (пр.); МГУ, 76, 1, 8, 8 (пр.); МГУ, 76, 1, 8, 4 (пр.). Ц: Кир. I, с. 30 (20). МЗН: КД, 49 (175). 3Г. *Илья на ростани, Илья побеждает Соловья-Разбойника*. ВП: ОБ, 61 (460). Ко: МГУ, 62, 1, 14, 53 (пр.); МГУ, 59, 5, 5, 2 (пр.); МГУ, 59, 2, 16, 40 (пр.). Кн: МГУ, 61, 1, 4, 110 (пр.); МГУ, 62, 3, 22, 42 (пр.). П: Аст. 69 (79+пр.); Аст. 48 (23+пр.). 3Д. *Первая поездка Ильи, начало былин*. ЗП: ИГРА, прил. 2 (15). ВП: ОБ, 3 (31). СВ: РБСНЗ, 2 (27).

1+3А. ВП: Рбн. 139 (286). П: Аст. 95 (280+пр.); БПЗБ, 44 (16+пр.). 1+3Б. ЗП: АКФ, 76, 82 (пр.). ВП: АКФ, 17, 98 (269); ОБ, 70 (336), АКФ, 15, 1 (419) — Кон. 1 (397) — ФА, ДЛ, 207 (зв.). Ко: МГУ, 62, 1, 6, 3 (пр.). СД: Кир. IV, с. 1 (157). Он: МГУ, 65, 1, 14, 9 (пр.). М: ПФМ, 222 (пр.). П: БПЗБ, 77 (246). МЗН: БЗП,

13 (84); БЗП, 14 (193). *1+3В*. М: Аст. 28 (136+пр.). П: Лвт. 2 (238). *1+3В*. ЗП: АКФ, 72, 5 (пр.); МГУ, 60, 1, 5, 17 (пр.). ВП: АКФ, 21, 191 (пр.). МГУ, 60, 1, 8, 20 (пр.); АКФ, 8, 231 (120+пр.); МГУ, 60, 1, 1, 64 (пр.); МГУ, 60, 3, 20, 38 (полупр.). Ко: МГУ, 58, 3, 13, 102 (пр.); МГУ, 62, 1, 4, 2 (пр.); МГУ, 62, 3, 18, 11 (пр.) — МГУ, 63, 1, 7, 103 (пр.), МГУ, 63, 1, 7, 106 (пр.). Кп: МГУ, 63, 1, 8, 60 (пр.); МГУ, 59, 2, 11, 65-66 (пр.). Бо: Сок. с. 306 (пр.). Он: МГУ, 65, 1, 9, 4 (пр.). ТЕ: ИРЛИ, 172, 2, 231 (пр.). ЗБ: БПЗБ, 92 (399). П: ПИЯЛИ, КЗ, 501/4 (зв.). СВ: ФСО, 4 (264). *1+3Г*. ВП: ОБ, 170 (120). Ко: МГУ, 58, 3, 7, 37 (пр.). Кп: МГУ, 63, 3, 23, 32 (пр.); МГУ, 62, 2, 16, 46 (пр.). СД: БПЗБ, 121 (107+пр.). СЗ: БС, 38 (пр.). *1+3В+2В*. ВП: ОБ, 57 (пр.). *3А+2А*. ВП: ОБ, 196 (173).

4. Илья Муромец и Идолище

4А. Илья побеждает Идолище в Киеве. ЗП: Глф. 106 (28); Рбн. 62 (103) — Глф. 144 (117); Аст. 124 (111); Рбн. 6 (85). Во: Глф. 178 (58), Глф. 186 (180). ВП: Глф. 4 (138); БПК, 18 (184). — ИРЛИ, 165, 22, 11 (150), АКФ, 21, 65 (пр.); Глф. 22 (107); МГУ, 58, 3, 8, 35 (пр.); ОБ, 6 (334); МГУ, 60, 1, 4, 32 (пр.); Кон. 2-а (91+пр.) — Кон. 2 (90) — ФА, ДЛ, 203 (36); МГУ, 58, 3, 15, 85 (пр.); АКФ, 2, 13 (87). Ко: МГУ, 62, 3, 18, 56 (пр.); Глф. 245 (81); МГУ, 62, 1, 6, 5 (полупр.). СД: Кпр. IV, с. 18 (88). КБ: РФ, XVI, 1976, с. 125 (44). ЗБ: Мрк. 92 (пр.); Мрк. 43 (224), ИРЛИ, 90, 1, 6 (468) — Крюк. 7 (396). М: Грг. 323 (123). МГУ, 75, 1, 4, 3 (пр.). П: Лвт. 8 (40); Аст. 78 (151). *4Б. Илья побеждает Идолище в Царьграде.* ВП: Рбн. 118 (202) — Глф. 48 (344); Рбн. 140 (132); Глф. 196 (128). Кп: РБСНЗ, 13 (161). Пн: Грг. 90 (56); Грг. 112 (211) — Крвн. с. 38 (225). СД: Кпр. IV, с. 22 (144). *4В. Илья побеждает Идолище в Новгороде.* Ц: РБННЗ, прил. 9 (48). СС: РБННЗ, 4 (45). *4Г. Илья побеждает Идолище в поле.* ВП: Рбн. 24 (46). *4Д. Илья побеждает Идолище в его земле или его доме.* ЗП: Рбн. 87 (пр.). Пн: Грг. 138 (40).

1+4А. ЗП: АКФ, 61, 306 (30). Ко: МГУ, 61, 1, 1, 105 (пр.). *2А+4А.* Ко: МГУ, 58, 3, 5, 4 (пр.). М: Грг. 418 (196). *1+3Б+2А+4А.* ВП: ОБ, 44 (52+пр.). *1+3В+4А.* ВП: АКФ, 20, 8 (пр.). МЗН: БЗП, 10 (197), БЗП, 11 (199), БЗП, 12 (179). *1+4А+3В.* СВ: ФСО, 6 (пр.). *3В+4А.* ВП: БПК, 62 (191). МЗН: БЗП, 26 (350). *3В+4А.* СВ: ФСО, 5 (пр.). ВЕ: РБННЗ, 3 (90). *4Д+3Г.* ВП: МГУ, 58, 3, 8, 30 (пр.).

5. Илья Муромец

в ссоре с князем Владимиром

5А. Неузнанный Илья неучествован на пиру Владимира. ВП: АКФ, 2, 16 (116). ЗБ: ИРЛИ, 90, 1, 7 (634). СД: Кпр. IV, с. 46 (78). Он: Кпр. IV, с. 49 (79). ЗБ: Крюк. 5 (307), БПЗБ, 95 (134). СВ: РБННЗ, 8 (60). *5Б. Непозванный на пир к Владимиру (или обиженный на его пиру) Илья устраивает пир для голей.* ЗП: ФА, ФВ, 704/5-705/1 (зв.) — ИГРА, 2 (126); Глф. 76 (122). ВП: Рбн. 119 (73) — Глф. 47 (140); ОБ, 8 (227+пр.); ОБ, 78 (87) — АКФ, 15, 36 (72) — Кон.

4 (84) — ФА, ДЛ, 206, 208, 209 (зв.), БПК, 2 (234). Ко: МГУ, 58, 3, 16, 6 (пр.).

3Б+5А. ЗС: Гул. 1 (257). 3А+5Б. ВП: Рбн. 127 (808) — Глф. I, с. 685 (815); РБННЗ, 1 (305). 3Б+5Б. ВП: Глф. 210 (471); ОБ, 55 (587). 3В+5Б. ВП: ОБ, 169 (90). 5А+4А. ЗБ: Мрк. 44 (320).

6. Илья Муромец и голи кабацкие

Ко: Глф. 281 (59); Глф. 249 (69); Рбн. 175 (76) — Глф. 220 (91), ОБ, 203 (79); ОБ, 232 (34); Глф. 239 (125). Мш: РБННЗ, 9 (34). ЗБ: Крюк. 6 (434). К: Грг. 240 (20). П: Онч. 62 (59).

6+4А. М: Грг. 355 (315). П: Онч. 20 (338), Аст. 78 (154). 6+4Б. Ко: Глф. 232 (208), ОБ, 248 (194). 6+3Г+4Д. Ко: ОБ, 255 (128).

7. Илья Муромец на Соколе-корабле

7А. *Илья на Соколе-корабле устрашает Салтана*. СД: ИРЛИ, 202, 1, 3 (99). ВЕ: КОПС, 23 (55); КОПС, 21 (80), БС, 47 (21), личный архив А. И. Мехнецова, 77-1-16 (зв.), там же, 77-5-121, 122 (зв.); КОПС, 22 (36); РБННЗ, 17 (81). МЗН: БЗП, 49 (80). 7Б. *Илья на Соколе-корабле обращает в бегство крымцев или горцев*. СВ: РФ, II, 1957, с. 274 (41) — БРМЭ, 78-а (21); Кир. I, с. 22 (22); БРМЭ, 78 (36); ГЛМ, ФС, к. п. 5/9110/1, л. 101 (34). Кб: Тум. 3 (54), БРМЭ, 78-б (10). Т: РБННЗ, 19 (18); СОРАС, 1902, № 4, с. 42 (11); Пякр. с. 21 (25). ЗС: Гул. 5 (27). Пб: БС, 64 (21), БС, 65 (44). СС: РБННЗ, 18 (35). МЗН: БЗП, 47 (27); БЗП, 48 (26). 7В. *Илья на Соколе-корабле убивает орла*. Ур: РБСНЗ, 17 (20); Мкш, с. 5 (35); РБСНЗ, прил. II-д (21). 7Г. *На Сокол-корабль приглашают девицу*. Т: ПГК, 136 (33); ПГК, 113 (27).

7Б+4Г. СС: БС, 110 (23).

8. Илья Муромец и разбойники

ВП: РБННЗ, 12 (44); АКФ, 2, 17 (57). Ко: МГУ, 62, 1, 4, 3 (пр.). Мш: ФА, ФВ, 3047/2 (зв., отр.). Пя: Грг. 153 (62); Грг. 158 (22), Грг. 155 (46), Аст. 208 (44), ИРЛИ, 165, 4, 1 (37); Грг. 206 (28), Грг. 208 (36); Грг. 141 (49); Грг. 161 (35), Грг. 162 (33); Аст. 216 (36+пр.). ЗБ: Мрк. 45 (69). П: Аст. 59 (34); Аст. 53 (14); БПЗБ, 29 (55); БПЗБ, 19 (46); БПЗБ, 47 (48). СВ: Кир. VII, прил. с. 7 (53); Язык. 6 (16). Ц: БРМЭ, 77 (10); Кир. I, с. 16 (23); РБСНЗ, 3 (27); Кир. I, с. 15 (32). Д: Лист. I, 5 (107); РБННЗ, 13 (36). Т: РБННЗ, прил. II-а (27); БРМЭ, 101 (20); РБННЗ, 14 (27). Ур: Мкт. с. 10 (17); РБННЗ, 16 (16), Мкт. с. 9 (14); РБННЗ, 15 (22); РБСНЗ, прил. II-в (38). ЗС: БС, 34 (44). ВЕ: ГЛМ, ФС, к. п. 4/1274/30, л. 2 (21). МЗН: КД, 69 (47).

1+8+3В. ЗП: Аст. II, прил. II, № 2 (54), ОБ, 130 (121). ВП: АКФ, 8, 16 (100+пр.). М: Грг. 393 (212). П: БПЗБ, 46 (207). 1+8+3Б+4А. ЗБ: БПЗБ, 145 (пр.). 8+3В. М: Грг. 312 (256). 8+3В. Ко: Глф. 274 (124). 8+3В+5Б. ВП: ОБ, 53 (109). 8+3Б. ВП: ОБ, 199 (376). 8+3Б+4А. МЗН: БЗП, 20 (130), БЗП, 24 (107), БЗП, 15 (128), БЗП, 17 (126), БЗП, 18 (32), БЗП, 21 (128), БЗП, 23 (45), БЗП, 16 (127), БЗП, 19 (86), БЗП, 22 (126), БЗП, 25 (80).

8+3В+4А. КБ: ГБЛ, ф. 160, п. 7, ед. хр. 1, л. 253 (72+пр.).
7Б+8. СВ: Кир. I, с. 40 (46). Ц: Костромская старина, 1912,
вып. 7, с. 35 (30).

9. Три поездки Ильи Муромца

9А. *Илья на ростани, поездки Ильи по дорогам, где быть убиту, быть женату и быть богату.* ЗП: АКФ, р. 3, оп. 1, № 119 (зв.). ВП: Глф. 58 (147), ОБ, 7 (202); Рбн. 128 (140); АКФ, 7, 58 (127), АКФ, 6, 90 (140); АКФ, 2, 18 (104); Рбн. 154 (184). Ко: Глф. 287 (148); МГУ, 58, 3, 8, 6 (пр.); Глф. 271 (118); МГУ, 62, 3, 25, 24 (104), МГУ, 63, 1, 3, 1 (полупр.); МГУ, 58, 3, 15, 45 (пр.); МГУ, 58, 3, 6, 55 (88); Рбн. 176 (159) — Глф. 221 (153), МГУ, 58, 3, 16, 24 (97+пр.) — МГУ, 59, 5, 1, 2 (95); МГУ, 62, 4, 38, 130 (125); Глф. 266 (148); ОБ, 231 (94); РБСНЗ, 6 (141). Он: Кир. I, с. 86 (124). ЗБ: ИРЛИ, 72, 2, 11 (555) — Крюк. 4 (563). К: Грг. 304 (207). П: БРМЭ, 56 (187).

9Б. *Илья на ростани, поездки Ильи по дорогам, где быть убиту и быть женату.* Во: Глф. 190 (105). Ко: Глф. 291 (117); ОБ, 209 (108); ОБ, 211 (96); МГУ, 59, 1, 1, 33 (пр.). Мш: Глф. 305 (110). КБ: Грг. 21 (82), Грг. 32 (78). М: Аст. 13 (209) — БРМЭ, 36, ст. 1—19 (отр.).

9В. *Илья на ростани, поездка Ильи по дороге, где быть убиту.* ВП: Глф. 197 (51); Глф. 216 (50). Ко: МГУ, 58, 3, 16, 4 (36); ОБ, 272 (65). МГУ, 63, 3, 25, 58 (пр.); МГУ, 59, 5, 2, 62 (17); МГУ, 58, 3, 5, 16 (30), МГУ, 59, 5, 4, 11 (34); ОБ, 278 (71); МГУ, 59, 1, 1, 36 (пр.). КБ: ГБЛ, ф. 160, п. 7, ед. хр. 1, л. 69 (51); РФ, XVI, 1976, с. 126 (64), РЭПК, 51 (51), АКФ, 35, 182 (58) — РНПКП, 178 (58), АКФ, 35, 3 (38), АКФ, 35, 247 (20), АКФ, 35, 251 (32), МГУ, 68, т. 24, № 64 (36); ИРЛИ, 76, 3, 17 (65), ИРЛИ, 57, 3, 29 (45), АКФ, 35, 55 (42) — РНПКП, 191 (43); АКФ, 58, 47 (59); МГУ, 66, 1, 14, 1 (44) — МГУ, 66, 3, 25, 51 (полупр.) — АКФ, 130, 65 (48); АКФ, 26, 8-а (65); Аст. 227 (79) — БРМЭ, ст. 1—14 (отр.), Аст. 232 (45), МГУ, 68, т. 8, № 53 (пр.); ГБЛ, ф. 160, п. 7, ед. хр. 1, л. 107 (7). ЗБ: Мрк. 97 (75). К: Грг. 232 (135); Грг. 278 (56). СВ: Кир. I, с. 20 (36); Язык. 9 (44); Кир. I, с. 19 (56). Т: РБСНЗ, прил. II-6 (32). Ур: РБСНЗ, 4 (32).

9Г. *Илья на ростани, поездка Ильи по дороге, где быть женату.* Ко: МГУ, 58, 3, 8, 2 (пр.); МГУ, 58, 3, 7, 2 (4+пр.). ЗБ: БПЗП, 94 (130), БПЗБ, 117 (65+пр.).

9Д. *Илья на ростани.* ВП: МГУ, 57, 1, 1, 7-8 (20). Ко: МГУ, 1958, 3, 11, 28 (3); МГУ, 58, 3, 5, 20 (14); МГУ, 59, 5, 2, 57 (10+пр.); МГУ, 58, 3, 6, 62 (9); МГУ, 58, 3, 6, 5 (30); МГУ, 58, 3, 18, 9 (3); МГУ, 58, 3, 13, 78-а (5). Кн: МГУ, 62, 3, 22, 5 (полупр.). КБ: МГУ, 68, т. 9, № 91 (21).

1+9А. Ко: ОБ, 261 (163). М: МГУ, 75, 1, 13, 2 (пр.). 1+9В. КБ: АКФ, 27, 177 (94). МЗН: АКФ, 40, 205 (78). 1+9А+3Б. ВП: БПК, 3 (481) — АКФ, 12, 12-а (732). 1+3Г+9Б. Мш: МГУ, 59, 4, 34, 103 (пр.). 1+9А+3В. Ко: ОБ, 237 (пр.). 1+9В+3В. П: Онч. 19 (293), Аст. 80 (пр.). 1+9В+3В. П: Лит. 1 (182); Онч. 53 (359). 1+9В+4Д+3В. ЗП: Глф. 120 (425). 1+3Г+4Д+9Б. ВП: БПК, 31 (568). 9А+3В. Во: Рбн. 110 (343) — Глф. 171 (285). 3Б+9Б. М: Грг. 360 (441). 3В+9Б. Ко: МГУ, 58, 3, 18, 2 (пр.); МГУ, 62, 1, 7, 88 (пр.). ЗБ: Мрк. 1 (220). 3В+9Г. М: МГУ, 76, 1, 6, 7 (полупр.). 9В+3В. Во: Рбн. 103 (72). М: Аст. 1 (181). СВ: Язык. 1 (190); Кир. I, с. 31 (106). 9В+4Д+Илья посещает город, где его просят остаться защитником +3В. ЗП: РБСНЗ, 7 (225).

9Б+4Д. Ко: МГУ, 58, 3, 6, 48 (26+пр.). 9В+4Б. ЗБ: Мрк. 69 (251). 9В+2В+Илья побеждает поляницу-невесту + 4А. М: Аст. I, прил. 2 (26+пр.), Аст. 5 (54+пр.). 9А+6. ВП: Рбн. 165 (124+пр.). 9А+женильба Илья. ЗП: РБННЗ, 11 (79). 9А+Илья разбивает кабах. Ко: Глф. 240 (113). 9А+Илья убивает чудище. ВП: Рбн. 142 (110).

10. Илья Муромец и Сокольник

10А. Богатыри на заставе, бой Илья с назвальщиком. ЗП: Рбн. 80 (214); АКФ, 68, 17 (125). ВП: АКФ, 20, 9 (пр.); БПК, 19 (237) — ИРЛИ, 165, 22, 10 (183) — АКФ, р. 3, оп. 1, № 59 (зв. отр.); АКФ, 2, 15 (189); МГУ, 60, 3, 20, 42 (пр.). Ко: Глф. 250 (145). Кп: Рбн. 199 (203). Вг: Кир. I, с. 46 (211). СД: Кир. IV, с. 6 (208). КБ: АКФ, 35, 2 (85). ЗБ: Мрк. 98 (123), ИРЛИ, 90, 1, 8 (501). П: ВПЗБ, 78 (119). 10Б. Бой Илья с назвальщиком. ЗП: Глф. 114 (115); МГУ, 56, 3, 36, 6 (пр.). Ко: МГУ, 58, 3, 13, 103 (63). ЗБ: ИРЛИ, 90, 1, 9, (420) — Крюк. 10 (476). СВ: ГЛМ, ФС, к. п. 5/9110/1, л. 103 (43); Язык. 3 (41). Пу: Язык. 9 (22). ЗС: Гул. 4 (25); ГЛМ, ФС, к. п. 23/4643/7500, л. 8 (18). 10В. Молодость Сокольника, богатыри на заставе, бой Илья с сыном. ЗБ: Мрк. 70 (226). К: Грг. 288 (354). М: Грг. 392 (188); Грг. 368 (301); Аст. 40 (113+пр.); Грг. 364 (221). П: Лвт. 7 (283); ВПЗБ, 10 (250). 10Г. Молодость Сокольника, бой Илья с сыном. Ко: МГУ, 62, 3, 18, 55 (5+пр.). К: Грг. 299 (218). М: Грг. 389 (78); МГУ, 75, 1, 14, 6 (пр.); ПФМ, 215 (238); МГУ, 75, 1, 17, 3 (пр.); Грг. 346 (220). П: ВПЗБ, 67 (149). 10Д. Богатыри на заставе, бой Илья с сыном. ЗП: АКФ, р. 3, оп. 1, № 120, 125 (зв.); Рбн. 5 (326) — Глф. 77 (353). ВП: АКФ, 4, 27 (89). Ко: Глф. 246 (106); Рбн. 177 (187); ОБ, 247 (162). СД: Кир. IV, с. 12 (169). Он: Грг. 2 (208); Кир. I, с. 52 (135). КБ: ГБЛ, ф. 160, п. 7, ед. хр. 1, л. 166 (67+пр.), РНПКП, 179 (77); Грг. 26 (86). ТБ: ММБ, I, 21 (155). ЗБ: Мрк. 4 (243), Крюк. 14 (526) — Крюк. 63 (1088), ВПЗБ, 93 (228). М: Грг. 320 (352), Грг. 308 (278), Грг. 336 (216); Аст. 20 (142+пр.) — ФА, ФВ, № 350/1 (зв. отр.); Аст. 2 (331) — ФА, ФВ, 327/2 (зв. отр.); Грг. 417 (271), ПФМ 214 (170); МГУ, 75, 1, 13, 6 (пр.); Аст. 11 (374) — ФА, ФВ, 360/1 (зв. отр.); Грг. 396 (220). П: Аст. 57 (188+пр.), БРМЭ, 59-а, ст. 1—4 (отр.), ВПЗБ, 53(177); ВПЗБ, 51 (227), ИРЛИ, 172, 3, 8 (216+пр.). ПИЯЛИ, КЗ, 512/1, 513/1 (зв.), ИРЛИ, 172, 3, 10 (235); Лвт. 6 (170); Онч. 6 (145); Аст. 87 (209); ВПЗБ, 91 (147); ИРЛИ, 6, 1, 38 (4); ВПЗБ, 59 (7); ВПЗБ, 73 (45+пр.); ВПЗБ, 22 (15+пр.); Аст. 70 (165), Аст. 79 (110), ВПЗБ, 43 (354), ИРЛИ, 172, 3, 6 (177, зв.); Онч. 1 (421). Ц: ЖС, 1906, вып. I, отд. 2, с. 5 (197). СЗ: Гул. 7 (118); Гул. 8 (71). 10Е. Бой Илья с сыном. ЗП: ИГРА, 3 (192) — ИГРА, прил. 3 (9). ВП: Рбн. 117 (155) — Глф. 46 (238); ОБ, 175 (348); ОБ, 4 (182); МГУ, 60, 1, 8, 25 (пр.) — МГУ, 60, 1, 4, 33 (пр.); РБСНЗ, 14 (144); АКФ, 2, 14 (82). Ко: Глф. 219 (154); Глф. 228 (338); Глф. 283 (144), ОБ, 277 (162). Пв: Грг. 40 (67). Он: Грг. 5 (81). КБ: АКФ, 35, 176 (71), РНПКП, 183 (пр.). К: ФА, ФВ, 835/1 (зв. отр.). М: МГУ, 76, 1, 6, 5 (пр.); МГУ, 75, 1, 4, 2 (пр.). П: ВПЗБ, 66 (50); Лвт. 5 (192). Пб: БС, 59 (40+пр.). 10Ж. Богатыри на заставе. П: ВПЗБ, 30 (8). Т: РБННЗ, 10 (28); Пвкр. 6 (20). 1+10В. КБ: Грг. 8 (171+пр.). 1+10Е. КБ: ГБЛ, ф. 160, п. 7, ед. хр. 1, л. 279 (пр.). 1+3А+10Б. ВП: РЭПК, 7 (357). 1+3В+

+10Б+5. КП: МГУ, 63, 1, 6, 30 (пр.). *10Д+2А*. Ко: Глф. 265 (134). *1+10Б+9Д*. СВ: Язык. 2 (59). *10Е+бой Добрыни, потом Ильи с Гориникиной*. МЗН: КД, 50 (145).

11. Илья Муромец, Ермак и Калин-царь

ЗП: РБСНЗ, 10 (197); Глф. 105 (188); Глф. 138 (351), ОБ, 143 (123) — Аст. 100 (128) — БРМЭ, 16, ст. 1—12 (отр.); ОБ, 106 (163); Рбн. 39 (150) — Глф. 92 (166); Рбн. 7 (289). ВП: БПК, 32 (236) — АКФ, 13, 19 (246), АКФ, 8, 303 (169), АКФ, 21, 131 (76) — АКФ, 21, 132 (пр.) — АКФ, 21, 128 (пр.); Рбн. 120 (340); БПК, 20 (151) — АКФ, р. 3, оп. 1, № 60 (зв.); ОБ, 38 (230), ОБ, 5 (314); ОБ, 62 (387); Глф. 69 (521); АКФ, 4, 12 (174) — АКФ, р. 3, оп. 1, № 66/2 (зв. отр.).

11+бой Ермака, потом Ильи с Мамашиной. СЗ: Кпр. I, с. 58 (285).

12. Камское (Мамаево) побоище

12А. Камское побоище. ВП: ОБ, 18 (35). Ко: МГУ, 58, 3, 13, 104 (24). Пн: Грг. 111 (309) — Крви. с. 27 (305) — ФА, ФВ, 885/3 (зв. отр.). ЗБ: Мрк. 104 (18); БПЗБ, 143 (89), ИРЛИ, 90, 1, 10 (699), БПЗБ, 96 (278). К: Грг. 303 (307); Грг. 276 (161). М: Аст. 33 (209+пр.); ИРГО, 1929, т. 61, вып. 1, с. 112 (231) — Аст. 44 (224); Грг. 415 (390); РБСНЗ, 8 (320); Аст. 12 (279) — БРМЭ, 40, ст. 1—8 (отр.); Грг. 394 (147). П: Аст. 86 (64+пр.); Онч. 26 (389). *12Б. Чудь белоглазая*. Ко: ОБ, 215 (40). *12В. Конец богатырей*. ВП: РБСНЗ, 70 (24). Он: МГУ, 65, 2, 43, 4 (пр.).

12А+бой Добрыни, потом Ильи с Латынгоркой. ЗБ: Мрк. 81 (432), БПЗБ, 141 (182+пр.), Крюк. 34 (884). *12А+бой Добрыни, потом Ильи с Латынгоркой+10Е*. ЗБ: Мрк. 94 (530). М: ПФМ, 216 (243+пр.) — ИЭ, Архангельский отряд 1971 г., л. 88 (240) — МГУ, 76, 1, 6, 8 (115) — МГУ, 76, 1, 6, 6 (полупр.). *11+12А*. ЗП: Рбн. 74 (36) — Глф. 121 (219) — Кпр. IV, с. 158 (49+пр.); ОБ, 131 (164). *12А+2В+встреча Ильи с Моисеем*. ВП: БПК, 40 (236).

13. Илья Муромец и Калин-царь

13А. С призванными на помощь богатырями Илья побеждает вражеское войско. ВП: Рбн. 141 (251); АКФ, 2, 19 (280). Мш: Глф. 304 (277). СД: Кпр. IV, с. 38 (267). КВ: ГБЛ, ф. 160, п. 7, ед. хр. 1, л. 251 (22+пр.). ЗБ: Мрк. 3 (307). ЗС: РБСНЗ, 12 (174). *13Б. Туры; Илья (или Добрыня) с другими богатырями побеждает вражеское войско*. П: БПЗБ, 15 (62); Лнт. 12 (142); БПЗБ, 21 (56+пр.), БПЗБ, 20 (118). *13В. Илья побеждает вражеское войско*. Во: Глф. 170 (155). ВП: МГУ, 57, 1, 1, 22 (184); АКФ, 2, 20 (167). ЗБ: Крюк. 2 (803), БПЗБ, 97 (159). П: БПЗБ, 49 (65). СЗ: Глф. 320 (76). ЗС: Гул. 2 (165). МЗН: КД, 25 (226). *13Г. Заточение Ильи, с призванными на помощь богатырями Илья побеждает вражеское войско*. ЗП: ИГРА, 1 (632); РБСНЗ, 11 (408); Аст. 123 (242); Глф. 75 (616). ВП: Глф. 57 (305); Кон. 3 (233) — Кон. 3-а (118) — ИРЛИ, 1, 15, 21 (21); РБННЗ, 5 (59). Ко: МГУ, 62, 3, 18, 41 (64+пр.); Глф.

296 (240). Кп: РБн. 205 (312). К: Грг. 267 (120). *13Д. Заточение Ильи, Илья побеждает вражеское войско.* ВП: АКФ, 8, 52 (пр.); МГУ, 60, 1, 1, 65 (пр.); МГУ, 59, 4, 39, 36-а (пр.). ЗБ: Мрк. 2 (355). М: МГУ, 75, 1, 13, 5 (пр.). П: Онч. 2 (213+пр.). ЗС: Гул. 3 (151). *13Е. Илья и Калин-царь, отрывок.* ВЕ: БС, 56 (19).

13В+13Д+Илья избивает бояр. П: Лнт. 9 (204). *1+13Д.* М: МГУ, 75, 1, 6, 5 (пр.). *1+3В+13Д.* ВЕ: БС, 58 (пр.). *1+3Г+13Д.* П: БПЗБ, 11 (134+пр.). *3В+13В.* ВП: АКФ, 4, 16 (169). *3Б+13Д.* ВП: АКФ, 20, 77 (152). *3В+13Д.* М: МГУ, 76, 1, 7, 6 (пр.). *13Д+бой Ильи с Латынгоркой.* ЗБ: ИРЛИ, 90, 1, 4-5 (436+654). *1+3Б+4А+13А.* ВП: ОБ, 77 (865). *8+3Б+4А+13Д.* М: Аст. 47 (32+пр.). *13В+4Д.* ВП: РБСНЗ, п. ил. II-г (76). *4А+13Д+10Б.* Ко: ОБ, 238 (пр.). *4А+5Б+13Д+10Г.* М: ПФМ, 221 (пр.). *5А+6+13Г.* ЗП: Аст. 132 (352+пр.) — ПИРА, 3 (385+пр.). *6+13Д.* Кп: МГУ, 62, 1, 6, 4 (пр.). Ко: Глф. 257 (190). *1+13Д+6+2А.* П: ИРЛИ, 6, 1, 35 (169). *8+13Д.* ЗБ: Крюк. 3 (730). *9В+3В+13Д.* П: БПЗБ, 1 (235). *1+9Г+13Д+10Д.* М: ПФМ, 220 (пр.). *1+10Б+2А+3Г+13Д.* ЗП: Аст. 165 (530). *Заточение Ильи + 12А.* М: Грг. 402 (290).

Сводные былины об Илье Муромце: А. Объединяющие более чем по пять самостоятельных сюжетов. ЗП: Аст. 157 (867) — АКФ, 70, 1 (1230) — АКФ, р. 3, оп. 1, № 75/1 (зв. отр.); РЭПК, 6 (651). Ко: ОБ, 269 (пр.). Кп: МГУ, 59, 1, 8, 71 (пр.). П: БПЗБ, 12 (313). Пб: БС, 42 (1470). *Б. Включающие небывальные сюжеты либо сюжеты о других былинных героях.* ВП: КПИ, 1973, кассета 3 (пр.); АКФ, 2, 43 (154). Ко: МГУ, 57, 1, 1, 10 (пр.). КП: МГУ, 62, 2, 17, 24 (пр.); МГУ, 61, 2, 7-а, 104 (пр.); МГУ, 63, 1, 6, 1 (пр.). Пя: Грг. 180 (278). Он: МГУ, 65, 2, 43, 3 (пр.); МГУ, 62, 4, 39, 22 (пр.).

14. Поединок Добрыни Никитича с Ильей Муромцем

14А. Бой Добрыни с Ильей. Пя: Грг. 186 (49); Грг. 113 (192) — Крвп. с. 46 (189) — ФА, ФВ, 884/3, 885/4 (зв. отр.). ЗБ: Мрк. 108 (143); Мрк. 71 (203), Мрк. 46 (151), ММЕ, I, 11 (183), БПЗБ, 142 (79+пр.), ИРЛИ, 90, 1, 12 (532) — Крюк. 17 (529), БПЗБ, 99 (260), БПЗБ, 133 (81); РБСНЗ, 15 (126). К: Грг. 229 (306), Грг. 235 (245); Грг. 254 (138), Грг. 266 (114). М: Аст. 26 (24); МГУ, 75, 1, 6, 7 (пр.). Ц: РБНЗ, 20 (18). *14Б. Состязание Добрыни и Ильи в борьбе.* М: Грг. 391 (121).

14А+10Г. Пя: Грг. 129 (155).

15. Добрыня Никитич и Змей

15А. Добрыня побеждает Змея и отпускает, побеждает вторично и освобождает Забаву Путятичну. ЗП: Аст. 148 (270+пр.) — РЭПК, 16 (264); Глф. 79 (369). ВП: АКФ, 8, 301 (пр.); Глф. 64 (421); БПК, 54 (134) — РЭПК, 31 (124), АКФ, 8, 55 (140); Глф. 59 (384), ОБ, 10 (319); ОБ, 30 (178) — АКФ, 15, 32 (148) — Кон. 5 (156) — ФА, ДЛ, 210, 214 (зв.). КБ: ДиА, 9 (41+пр.). ЗБ: Мрк. 73 (290), Мрк. 5 (162), ИРЛИ, 90, 1, 13 (894). ЗС: Гул. 9 (397). *15Б. Добрыня побеждает и щадит Змея.* ЗП: ИТР, 2 (239), ФА, ФВ, 714 (зв. отр.) — ОБ, 98 (171) — Аст. 188 (198) — ПИРА, 4 (164) — АКФ,

69, 3 (169); БПК, 21 (201). Пн: Грг. 87 (89+пр.); Грг. 114 (79) — Крвп. с. 53 (77). ЗБ: Крюк. 20 (395). М: Аст. 23 (56). СВ: Кир. VII, прил. с. 10 (28). 15В. *Добрыня побеждает и убивает Змея*. Ко: МГУ, 58, 3, 4, 1 (23). Кп: МГУ, 63, 3, 25, 32 (пр.). ТБ: ЭО, 1905, кн. 4, с. 48 (34). М: Грг. 370 (103); МГУ, 75, 1, 5, 3 (65+пр.) — МГУ, 75, 1, 6, 6 (50+пр.); ПФМ 204 (39+пр.). П: Аст. 60 (43+пр.); БПЗБ, 68 (158+пр.). ВЕ: БС, 75 (54), БС, 76 (57+пр.). СС: ИРЛИ, 1, 15, 5 (79); РБННЗ, 21 (76). 15Г. *Добрыня побеждает Змея и освобождает Забаву Путятичну*. ЗП: ФА, ФВ, 706/1 (зв. отр.) — ИГРА, 4 (309); Рбн. 40 (58). ВП: РЭПК, 35 (252). ЗБ: Крюк. 21 (488). М: Грг. 408 (84). СС: БС, 105 (70); БС, 104 (91); ААН, ф. 47, оп. 2, № 171, л. 61 (79). МЗН: КД, 48 (136). 15Д. *Добрыня побеждает Змея и освобождает его пленников*. Ко: Глф. 289 (46). 15Е. *Добрыня (или Дунай) увозит у Змея похищенную им девицу и женится на ней*. П: Оич. 59 (172); БПЗБ, 45 (194) — БПЗБ, 45-а (16). Во: Глф. 191 (96). 15Ж. *Добрыня побеждает Змея, с его помощью добывает из-за моря королевскую дочь и привозит ее Владимиру*. ЗП: Глф. 123 (190). 15З. *Добрыня побеждает Змея и впрягает его в плуг*. ВП: АКФ, 13, 29 (240). 15И. *Бой Добрыни со Змеем, отрывки*. ЗП: ИГРА, прил. 4 (8); Глф. 93 (67). Ко: МГУ, 59, 5, 1, 4 (2+пр.); МГУ, 58, 3, 15, 87 (13); МГУ, 58, 3, 13, 71 (15). Кп: МГУ, 63, 1, 6, 32 (пр.). ТБ: ММБ, II, 22 (21). К: Грг. 269 (42). ФА, ФВ, 831/1 (зв. отр.). ВЕ: БС, 51 (52); БС, 35 (64); БС, 77 (21+пр.). СС: БС, 106 (57); ИРЛИ, 205, 1, 9 (7). МЗН: АКФ, 40, 15 (44); АКФ, 40, 16 (74).

16. Добрыня Никитич и Маринка

15А+16. ВП: АКФ, 1, 62 (284). 15Б+16. СВ: Язык. 12 (108). 15В+16. Ко: Глф. 241 (113). 15Д+16. Ко: ДиА, 12 (42).

17. Добрыня Никитич и Настасья

15А+17. ВП: Рбн. 25 (314) — Рбн. 25-а (258) — Глф. 148 (336). 15Г+17. ВП: АКФ, 2, 67 (185).

18. Добрыня Никитич и Алеша Попович

16+15А+17+18. ВП: Глф. 5 (360). 16+15А+18. П: БПЗБ, 75 (пр.). 15А+17+18. ЗП: Глф. 157 (589); РЭПК, 9 (615). ЗБ: БПЗБ, 98 (1014). М: ИЭ, Арханг. отр. 1971 г., л. 96 (пр.). Бо: Сок. с. 302 (пр.). МЗН: Кир. II, с. 23 (594). 15А+18. ЗБ: ММБ, I, 12 (376). 15Б+15Е+18. К: Грг. 301 (246). 15Б+15В+18. ТБ: ЭО, 1905, кн. 4, с. 45 (138). 15Б+16+18. Ко: МГУ, 58, 3, 15, 113 (87); ОБ, 273 (99), МГУ, 58, 3, 5, 9 (42), МГУ, 58, 3, 4, 13 (пр.); ОБ, 271 (88). 17+18+15Б. ВП: МГУ, 60, 2, 17, 38 (пр.). 15Б+18. К: Грг. 228 (323). 17+15В+18. ВЕ: ДиА, 79 (106). 15В+18. ВП: БПК, 6 (307). Кп: Рбн. 193 (232). М: Грг. 339 (124); ПФМ, 212 (93); ПФМ, 213 (103); Грг. 342 (445). 15В+16+18. Ко: ДиА, 34 (33). 15Г+17+18. Пн: Грг. 52 (217). 15Г+18. ВП: АКФ, 2, 3 (155); МГУ, 60, 3, 20, 41 (пр.). 14А+18+15В. М: Грг. 351 (310).

19. Добрыня Никитич и Василий Казимирович

19А. Добрыня с Василием Казимировичем, победы в состязаниях и разгроме вражеское войско, получают обратно русскую дань. ЗП: ОБ, 102 (108). ВП: ОБ, 9 (229). Вг: Кир. II, с. 83 (178), Кир. II, с. 83, прим. (178). СВ: Кир. II, с. 90 (101). М: Грг. 419 (189); Грг. 358 (233), Грг. 352 (277). ЗС: Гул. 10 (374). 19Б. Прибыл с данью на кораблях и разгроме врагов, богатыри увозят богатства на Русь. П: Онч. 11 (172); БПЗБ, 69 (336); Лнт. 13 (274); Онч. 65 (229). 19В. Дунай, Добрыня и Михаил Игнатъевич побивают вражеских богатырей и получают обратно русскую дань. ЗБ: ММБ, I, 16 (163).

15Б+17+19А+18. ВП: АКФ, 2, 68 (869). 19А+18. ЗП: ФА, ФВ, 710/1, 711 (зв. отр.) — ИГРА; прил. 6 (39), ОБ, 97 (1063) — Аст. 134 (1127) — ПИРА, 5 (1027) — АКФ, 69, 2 (1021); ОБ, 108 (718); Рбн. 8 (926) — Глф. 80 (1022). ВП: ОБ, 39 (405), РЭПК, 40 (289). Поединок Добрыни с Алешей+19А+18. ВП: ИРЛИ, 165, 22, 12 (445).

Редкие героические былины о Добрыне Никитиче. А. Победа над вражеским войском. ВП: Рбн. 211 (78). Мш: Глф. 313 (40). Б. Бой с Горыничкой. ЗБ: Крюк. 25 (237). ВЕ: БС, 53 (пр.).

20. Алеша Попович и Тугарин

20А. Алеша побеждает Тугарина в поле. ЗП: Глф. 99 (53). ВП: МГУ, 57, 1, 1, 1 (35). МГУ, 60, 1, 11, 53 (пр.). АКФ, 2, 22 (119). ЗБ: Мрк. 47 (166), Крюк. 29 (556). 20Б. Алеша побеждает Тугарина в Киеве. ЗП: Рбн. 27 (53). Пн: Грг. 43 (35); Грг. 50 (83); Грг. 212 (114). М: Грг. 334 (113). П: Онч. 85 (194); Онч. 64 (134). Бо: Сок. с. 301 (пр.). Д: Лист. I, 23 (66), Лист. I, 25 (32); РВНЗ, прил. 11 (93); РВНЗ, 40 (67). Кб: Тум. 6 (24). Т: РБСНЗ, прил. IV-а (39). НВ: Дог. 3 (27). Ур: РВНЗ, 41 (27). ЗС: РБСНЗ, прил. IV-в (пр.); Гул. 13 (193). ВЕ: БС, 55 (пр.). СС: БС, 102 (89), БС, 101 (110), РБСНЗ, 29 (145); БС, 88 (103); РВНЗ, 39 (119). МЗН: БЗП, 27 (47). 20В. Алеша побеждает Тугарина в поле, затем в Киеве. ЗП: Аст. 125 (174). — БРМЭ, 1, ст. 1—11 (отр.). ВП: ОБ, 13 (пр.). МЗН: КД, 20 (344). 20Г. Алеша и Тугарин, отрывки. ВП: Песни Карельского края, Петрозаводск, 1977, № 166 (30). Д: БСЗ, 3 (39). ВЛ: БС, 68 (21).

Алеша побеждает вражеское войско +20Б. ВП: ВПК, 5 (531).

21. Алеша Попович и сестра Збродовичей

Редкие героические былины об Алеше Поповиче. А. Бой Алешы с нахвальщиком. ЗБ: ММБ, II, 6 (72), Крюк. 30 (426). Б. Бой Добрыни, потом Алешы с нахвальщиком, оживление Добрыни. ЗБ: Мрк. 63 (209) — Крюк. 31 (479). СВ: БРМЭ, 69 (53).

Б+12А. МЗН: Кир. IV, с. 108 (218). ВП: АКФ, 2, 21 (196). 1+Алеша побеждает вражеское войско, Илья и Святогор побеждают вражеское войско. ВП: МГУ, 57, 1, 1, 5 (полупр.). Алеша побеждает вражеское войско +10Е. М: РБСНЗ, 31 (590).

22. Дунай Иванович и королева

23. Поединок Дуная Ивановича с Добрыней Никитичем

ЗБ: Мрк. 99 (112); Крюк. 19 (461). К: Грг. 281 (171). Грг. 286 (96); ИРЛИ, 12, 1, 1 (53); Грг. 226 (126), Грг. 233 (307); Грг. 246 (126), Грг. 253 (158+пр.). М: Грг. 321 (472), Грг. 310 (193); Грг. 416 (248); Грг. 412 (95); Грг. 341 (297). П: Аст. 66 (36); Овч. 7 (139), Аст. 52 (53+пр.), Аст. 49 (79+пр.); БПЗБ, 42 (16); Аст. 82 (106).

24. Дунай Иванович — сват

24А. Дунай и Добрыня добывают невесту для Владимира, встреча Дуная с Настасьей и женитьба, состязание и гибель их. ЗП: Рбн. 70 (243) — Глф. 102 (329); Рбн. 83 (216) — Глф. 108 (176), ФА, ФВ, 706/2 (зв. отр.) — ИГРА, 6 (501); Аст. 158 (310) — ФА, ФВ, 21/1 (зв. отр.) — РЭПК, 2 (347) — АКФ, р. 3, оп. 1, № 75/2 (зв.) — АКФ, 70, 35 (352); ОБ, 149 (370) — Аст. 110 (470) — ФА, ФВ, 3493/2 (зв. отр.); Глф. 139 (270), РВННЗ, 61 (408), Аст. II, прил. I, № 3 (206) — ОБ, 132 (265); РЭПК, 12 (117); Рбн. 42 (286) — Глф. 94 (316), РВСНЗ, 35 (164); РВСНЗ, 33 (230); Рбн. 9 (297) — Глф. 81 (453) — Глф. II, с. 754 (45); ОБ, 116 (198). ВП: БПК, 7 (351); БПК, 44 (261). Пн: Грг. 37 (163+пр.). КБ: РВННЗ, 62-6 (245); Грг. 18 (114+пр.). ЗБ: Мрк. 75 (490), ИРЛИ, 72, 2, 4 (1395), БПЗБ, 127 (248). К: Грг. 282 (360), Грг. 284 (342), Грг. 298 (164); Грг. 217 (415) — ИРЛИ, 12, 1, 5 (356); Грг. 245 (385). М: Грг. 384 (248), ПФМ, 229 (23+пр.); Аст. 34 (259); ИРГО, 1929, т. 61, вып. 1, с. 107 (328) — Аст. 45 (321), Аст. 46 (174+пр.); Грг. 309 (342); Грг. 420 (224), Аст. 38 (165+пр.); Грг. 377 (382), МГУ, 75, 1, 14, 4 (пр.); Аст. 3 (396); Грг. 403 (291); Грг. 345 (379). П: Овч. 86 (260); Лвт. 11 (236); Овч. 45 (299). Бо: Сок. с. 305 (172). МЗН: КД, 11 (387). 24Б. Дунай и Добрыня добывают невест для Владимира и Дуная, состязание Дуная с Настасьей и гибель их. ЗП: РВСНЗ, 36 (138) — Глф. 125 (217). К: Грг. 220 (317). Вг: Кир. III, с. 52 (139). 24В. Дунай и Добрыня добывают невесту для Владимира, встреча Дуная с Настасьей и женитьба. ЗП: Глф. 34 (164); Аст. 106 (14+пр.). ВП: ОБ, 79 (225) — АКФ, 15, 10 (208) — Кон. 13 (195) — ФА, ДЛ, 227, 242 (зв.). ЗБ: РВСНЗ, 32 (247). М: Аст. 18 (70+пр.). 24Г. Дунай с другими богатырями добывают невесту для Владимира, по его приказу убивают в поле сестру ее. ЗБ: Мрк. 109 (261). 24Д. Дунай и Добрыня добывают невесту для Владимира. ЗП: ОБ, 112 (43+пр.); Шхм. 9 (143). ВП: Рбн. 23 (139); Глф. 214 (72); Аст. 185 (108). Ко: Глф. 272 (97). Пн: Грг. 63 (57+пр.). КБ: ИРЛИ, 57, 3, 5 (55). ТВ: РВННЗ, 65 (43). ЗБ: Мрк. 9 (184) — ИРЛИ, 90, 5, 10 (948+пр.) — Крюк. 44 (1125), БПЗБ, 102 (380). К: ИРЛИ, 12, 1, 2 (66) — ФА, ФВ, 797/1 (зв. отр.); Грг. 227 (316); ФА, ФВ, 838/1 (зв. отр.). М: Аст. 27 (119); МГУ, 75, 1, 18, 3 (26); Грг. 367 (356); ПФМ, 228 (100); Аст. 41 (68+пр.) — ФА, ФВ, 426/1 (зв. отр.), ПФМ, 234 (60); Грг. 362 (289). П: Аст. 65 (60); БПЗБ, 63 (71); Аст. 76 (62), Аст. 85 (95+пр.), Аст. 72 (77), Лвт. 10 (187) — БПЗБ, 33 (186); БПЗБ, 26 (119). 24Е. Владимир сам добывает себе невесту с помощью богатырей. ЗП: Аст. 164 (81) — ОБ, 119 (81); Шхм. 10 (80). 24Ж. Поединок Дуная и Настасьи, женитьба, состязание и гибель их. ЗБ: Мрк. 10 (156). 24З. Поединок Дуная и

Настасья. ЗБ: Крюк. 43 (434). 24И. *Женитьба Дуная на Настасье, состязание и гибель их*. ЗБ: Крюк. 45 (680). П: БПЗБ, 23 (25+ пр.). ЗС: БС, 36 (73). 24К. *Состязание и гибель Дуная и Настасьи (Пепра и Дон)*. ВП: АКФ, 21, 134 (пр.); Глф. 50 (103); ОБ, 16 (82); Рбн. 121 (91); АКФ, 6, 91 (76). Ко: МГУ, 62, 1, 1, 34 (55); Народное образование Олонецкой губернии, 1919, № 3—4, с. 77 (66) — ОБ, 214 (59). ЗС: Гул. 23 (63). 24Л. *Дунай — свят, отрывки*. ЗБ: БПЗБ, 150 (71), БПЗБ, 135 (53). М: ПФМ, 230 (19), ПФМ, 231 (30); Грг. 398 (79), ПФМ, 232 (12+ пр.). Т: Пчкр. с. 8 (18); РБСНЗ, 34 (18). МЗН: ФА, ФВ, 3046/1 (зв. отр.).

22+24А. Ож: Кпр. III, с. 58 (293). КБ: РВННЗ, 63 (236). ТБ: ММБ, II, 29 (280); РВННЗ, 64 (209); ММБ, II, 28 (277); ММБ, II, 27 (216). 15А+24Д+17+18. ВП: АКФ, 8, 132 (585). 24Д+4А. М: Грг. 349 (186). 5Б+24К. ВП: БПК, 33 (133) — ИРЛИ, 165, 22, 15 (138); АКФ, 2, 46 (263).

25. Чурило Пленкович и князь Владимир

26. Дюк Степанович и Чурила Пленкович

15В+14А+26. К: Грг. 213 (178).

27. Чурило Пленкович и Катерина

28. Сорок калик со каликою

29. Соловей Будимирович

30. Ставр Годинович

3Г+30. ВП: МГУ, 57, 1, 1, 18 (пр.).

31. Сватовство Идолица

Пн: Грг. 69 (54). КБ: АКФ, 30, 80 (56). ЗБ: Мрк. 49 (349), Мрк. 79 (219), ММБ, I, 14 (128), Крюк. 48 (764). М: Грг. 404 (126), Грг. 411 (104). П: Ожч. 73 (216); БПЗБ, 83 (131).

29+31. ЗБ: Мрк. 65 (276).

32. Иван Годинович

32+4А. Пн: Грг. 165 (191); Грг. 126 (284). 32+24В. М: Аст. 43 (279).

33. Михайло Пётлык

34. Данило Ловчанин

34+24Д. М: ПФМ, 233 (86).

35. Хотен Блудович**36. Иван гостинный сын****37. Сухан Домантьевич**

37А. Сухан побивает вражеское войско и совершает самоубийство, оскорбленный князем Владимиром. ВП: БПК, 68 (78); Глф. 63 (199); БПК, 23 (240); ОБ, 15 (96), БПК, 69 (131); ОБ, 84 (99) — АКФ, 15, 7 (101) — Кон. 8 (108) — ФА, ДЛ, 228, 229 (зв.), ОБ, 69 (64); Мал. с. 177 (148) — АКФ, р. 3, оп. 1, № 64 (зв.); Рбн. 148 (198). КБ: АКФ, р. 3, оп. 1, №№ 104, 105 (зв.) — Мал. с. 181 (125), Мал. с. 184 (72); ИРЛИ, 178, 1, 2 (32) — ИРЛИ, 172, 1, 17 (70) — АКФ, 36, 202 (38). ЗБ: Мрк. 11 (170), Крюк. 38 (423) — Мал. с. 158 (536), БПЗБ, 101 (237). К: Грг. 274 (154). М: Грг. 332 (97). П: БПЗБ, 80 (70). *37Б. Сухан побивает вражеское войско и умирает, привезенный князем Владимиром.* ЗС: Мал. с. 153 (67). *37В. Сухан, отрывки.* ВЕ: БС, 48 (62).

37А+3А. Бо: Шереметев П. Зимняя поездка в Белозерский край. М., 1902, с. 71 (пр.).

38. Михаил Данилович

38А. Михаил Данилович побеждает вражеское войско благодаря отцу. Во: Глф. 192 (170); Рбн. 104 (328). Он: Кпр. III, с. 41 (251). КБ: РВНЗ, 44 (76). ТБ: ММБ, II, 31 (132); ММБ, II, 32 (150), ММБ, II, 30 (200). ЗБ: Мрк. 76 (272) — РВНЗ, 43 (271), Мрк. 12 (199), Крюк. 37 (549) — Крюк. 36 (439). К: Грг. 289 (334), Грг. 293 (303); Грг. 231 (558); Грг. 258 (67). М: Грг. 385 (322); Грг. 343 (384). СВ: Язык. 16 (75). Ц: РВНЗ, 46 (123). СС: РВНЗ, 45 (171); БС, 89 (115); Сел. 1 (60+пр.); Сел. 1-а (46+пр.); ААН, ф. 47, оп. 2, № 171, л. 57 (116); БС, 108 (106); БС, 99 (110); БС, 109 (54). *38Б. Михаил Данилович (Потан) побеждает вражеское войско.* М: Грг. 344 (179). П: Онч. 72 (246); Онч. 96 (80). *38В. Михаил Данилович побеждает вражеское войско и заточен по ложному навету.* Бо: Сок. с. 307 (163). МЗН: БЗП, 28 (186). *38Г. Михаил Данилович, отрывок (с именем Сухана).* СС: БС, 92 (50).

39. Василий Игнатьевич

39А. Туры; Василий Игнатьевич побеждает вражеское войско. ЗП: Рбн. 81 (75) — Глф. 116 (49). ВП: Рбн. 209 (115); Аст. 181 (36); Глф. 18 (91); ОБ, 83 (40) — Кон. 9 (76) — ФА, ДЛ, 236 (зв.); ОБ, 94 (41). К: Грг. 222 (261). М: Грг. 319 (331), Грг. 314 (254), Грг. 337 (234). П: Аст. 64 (198); Онч. 18 (282); Аст. 89 (122); Аст. 68 (259). ЗС: Гул. 17 (93). МЗН: РСНЗ, 40 (39). *39Б. Василий Игнатьевич побеждает вражеское войско.* ЗП: Вестн. МГУ, Сер. ист.-филол., 1958, № 1, с. 159 (40). ВП: Рбн. 174 (76). ЗБ: ИРЛИ, 90, 1, 11 (706) — Крюк. 75 (454), БПЗБ, 100 (334). К: Грг. 219 (98). М: Грг. 324 (222); ПФМ, 236 (29+пр.); ПФМ, 235 (54). П: Аст. 81 (93). *39В. Туры; Василий Игнатьевич с помощью хитрости истребляет вражеское войско.* ЗП: РСНЗ, 38 (141); Глф. 41 (116). Во: Глф. 181 (156). ВП: Рбн. 161 (177) — Глф. 66 (264); Глф. 60

(196). Ко: Глф. 258 (202); Глф. 231 (113). Кл: РБн. 194 (160). 39Г. *Василий Игнатьевич с помощью хитрости истребляет вражеское войско.* ВП: ОБ, 14 (122+пр.). 39Д. *Туры; Василий Игнатьевич приводит врагов в Киев, затем побеждает их.* Пн: Грг. 105 (263). 3Б: Мрк. 77 (206). К: Грг. 237 (392); Грг. 270 (399). М: Грг. 369 (337); Грг. 363 (296). П: Онч. 4 (255+пр.). 39Е. *Василий Игнатьевич приводит врагов в Киев, затем побеждает их.* К: Грг. 214 (301). П: Онч. 17 (104). СВ: Кпр. II, с. 93 (96); РБННЗ, 47 (148). 39Ж. *Туры; Василий Игнатьевич, начало.* К: Грг. 250 (202). М: ИЭ, Архангельский отряд 1971 г., л. 55 (28). П: Онч. 87 (73). 39З. *Туры.* ВП: АКФ, 15, 38 (75) — ФА, ДЛ, 217 (зв.); АКФ, 4, 44 (22). КБ: ИРЛИ, 271, 2, 124 (16, зв.); Грг. 33 (27), Грг. 36 (6); ГБЛ, ф. 160, оп. 7, ед. хр. 1, л. 24 (18). ТБ: ММБ, II, 33 (26), ММБ, II, 34 (29). 3Б: Мрк. 13 (48), ГЛМ, ФС, к. п. 9/6422/6, л. 22 (51) — ИРЛИ, 72, 3, 3 (96) — Крюк. 74 (173). П: БПЗБ, 65 (22); БПЗБ, 50 (37) — ПИЯЛИ, КЗ, 509/6 (зв.). Д: Лист. I, 55 (72); РБННЗ, 50 (41). Т: РБННЗ, 51 (48); РБННЗ, 49 (44). Ур: РБННЗ, 52 (20). СС: РБННЗ, 48 (41).

40. Василий Буслаев и новгородцы

41. Поездка Василия Буслаева

42. Садко

43. Волх Всеславьевич

3П: РБн. 38 (187) — Глф. 91 (204). ВП: Глф. 15 (45) — Глф. I, с. 695 (43); ОБ, 76 (58) — АКФ, 15, 41 (35) — Кон. 12 (40) — ФА, ДЛ, 237, 239 (зв.); АКФ, 2, 25-а (117). КБ: АКФ, 32, 144 (62). 3Б: Мрк. 51 (211), ИРЛИ, 90, 1, 17 (415) — Крюк. 39 (468). П: Онч. 84 (49). 3С: Гул. 22 (28). СС: БС, 84 (84+пр.). МЗН: КД, 6 (200).

44. Вольга и Микула Селянинович

43+44. 3П: РЭПК, 5 (212).

45. Святогор и тяга земная

45+2А. 3П: Барс. с. 12 (233) — Кпр. IV, с. 184 (233). Ко: Глф. 270 (46). М: МГУ, 75, 1, 13, 7 (пр.). П: БПЗБ, 79 (59). 45+2Б+3В. СД: МГУ, 51, 22, 28, 2 (пр.).

46. Глеб Володьевич

47. Суровец-Суздалец

47А. *Суровец-Суздалец побеждает вражеское войско.* ВП: БПК, 59 (57). Вг: БРМЭ, 65 (86). СВ: Язык. 15 (103); РБННЗ, 54 (28). Мал. с. 186 (30), ТСУАК, 1908, вып. 24, с. 129 (62), ФСО, 3 (17); РБСНЗ, 65 (101). Т: РБННЗ, 6 (20); Вестн. Харьковского ист.-филол. о-ва, 1912, вып. 2, с. 41 (28); ПГК, 1 (18). ВЕ: Кпр. IV, прил., с. XXVII (67). СС: ААН, ф. 47, оп. 2, № 171, л. 63 (41); БС 116 (69). МЗН: БЗП 46 (76). 47Б. *Суровец-Суздалец ищет поединщика.* МЗН: КД, 58 (57).

48. Саур Ванидович и Кюстаантин

48А. Саур виручает сына, КБ: РФ, XVI, 1976, с. 132 (96); РЭПК, 46 (44) — РНПКП, 192 (40). МЗН: КД, 26 (324). 48Б. Сын Саура виручает отца. СВ: Язык. 17 (89).

49. Князь Роман и братья Ливики

49А. *Наезд литовцев.* ЗП: РБСНЗ, 69 (165); Рбн. 45 (152); Аст. 152 (152); Глф. 42 (138). ВП: Рбн. 164 (197); Рбн. 114 (134) — Глф. 12 (174); БНК, 24 (417); Глф. 61 (199), ОБ, 17 (133); Рбн. 135 (341) — Глф. 71 (419); ОБ, 85 (122) — АКФ, 15, 39 (50) — Кон. 10 (124) — ФА, ДЛ, 235, 238 (зв.); РЭПК, 27 (113); ВПК, 43 (202); Рбн. 152 (241). П: Аст. 88 (138); Онч. 54 (125), Онч. 37 (245). СС: БС, 107 (76); РОНБЯФ, ф. 5, оп. 1, ед. хр. 84, л. 8 (64). 49Б. *Митрий Бранский и Данило Борисович.* П: Онч. 51 (173).

50. Королевичи из Крюкова

ЗП: ФА, ФВ, 709/2 (зв. отр.) — ИГРА, 8 (172) — ИГРА, прил. 7 (11), Аст. II, прил. I, 7 (159) — ОБ, 99 (326) — Аст. 135 (274) — ФА, ФВ, 3486/1 (зв. отр.) — ПИРА, 7 (291) — АКФ, р. 3, оп. 1, № 57 (зв.); РБННЗ, 71 (93); Глф. 136 (84); Глф. 147 (130), ОБ, 134 (94); РБННЗ, 70 (306); Рбн. 21 (320) — Глф. 87 (306). Во: Глф. 182 (92). ВП: Глф. 200 (118); АКФ, 10, 25 (260) — АКФ, 10, 25-а (260). Ко: Глф. 302 (171).

51. Михайло Козарин

51А. *Козарин освобождает из плена девушку, оказавшуюся его сестрой.* Пн: Грг. 187 (17); Грг. 157 (47); Грг. 205 (35) — Аст. 202 (17), Грг. 204 (33); Грг. 84 (126); ФА, ФВ, 176/2 (зв. отр.) — Аст. 221 (53); Грг. 56 (217); Грг. 60 (96), Грг. 70 (71), Грг. 76 (37). КБ: ГБЛ, ф. 160, п. 7, ед. хр. 1, л. 108 (20), ГБЛ, ф. 160, п. 7, ед. хр. 1, л. 222 (74+пр.), ГБЛ, ф. 160, п. 7, ед. хр. 1, л. 234 (71), АКФ, 35, 1 (110); Грг. 25 (98); МГУ, 68, т. 15, № 20 (54). ТБ: ММБ, II, 39 (161); ММБ, II, 38 (99). ЗБ: Мрк. 102 (85); Крюк. 32 (485) — Крюк. 61 (908), БПЗБ, 110 (315). М: Грг. 328 (167); МГУ, 76, 1, 7, 4 (пр.); МГУ, 75, 1, 8, 4 (113) — МГУ, 75, 1, 8, 5 (112+пр.) — ФА, ФМ, 1063. 017 (зв.); Грг. 357 (81); Грг. 380 (152); Грг. 405 (156). П: Онч. 93 (277); Онч. 39 (98). Д: Лист. I, 28 (95). ЗС: Гул. 16 (161); Гул. 15 (77). МЗН: КД, 22 (266). 51Б. *Узнав, что сестра в плену Козарин освобождает ее.* Пн: Грг. 148 (52). КБ: ИРЛИ, 57, 3, 2 (126), АКФ, 35, 248 (34), РНПКП, 185 (146+пр.), АКФ, 35, 252 (21); ИРЛИ, 57, 3, 26 (139), РЭПК, 42 (132), — РНПКП, 198 (94), АКФ, 35, 44 (102); АКФ, 36, 27 (32) — АКФ, 36, 29 (38) — РНПКП, 204 (24); ИРЛИ, 172, 1, 6 (20) — АКФ, 36, 197 (19). ТБ: АКФ, 37, 40 (30), АКФ, 54, 197 (33). М: Грг. 347 (115). 51В. *Узнав, что сестра в плену, Козарин освобождает ее, затем узнав, что в плену брат, освобождает брата.* Пн: Грг. 89 (156). 51Г. *Сестра Козарина спасает его в детстве и воспитывает, возмужав, он спасает ее от похитителей.* ЗБ: Мрк. 17 (180) — Мрк. 16 (199). 51Д. *Алеша Попович, отправившись за невестой, освобождает сестру.* ЗБ: Мрк. 64

(218). 51Е. *Илья Муромец освобождает из плена девушку*. М: Грг. 400 (33). 51Ж. *Козарин, отрывки*. КБ: ИРЛИ, 57, 3, 9 (19); ИРЛИ, 57, 3, 20 (36). ЗБ: РБННЗ, 68 (49). БПЗБ, 136 (25).

4Г+51А. ЗБ: РБННЗ, 67 (152), ИРЛИ, 72, 2, 2 (387). ТБ: РБННЗ, 69 (112). 4Г+Козарин освобождает сестру, унесенную семиглавой змеей. ЗБ: Мрк. 110 (89). 20В+51Б. Пн: Аст. 212 (пр.). 15Г+51А. КБ: АКФ, 47, 41 (291). *Козарин побеждает семиглавую поляницу* + 51А. КБ: АКФ, 58, 49 (148). *Татары в отсутствие Романа захватывают его жену* + 51Б. КБ: АКФ, 35, 249 (112).

52. Солбман и Василий Окулович

53. Михайло Скопина

53А. *Гибель Скопина от отравы, которую он выпивает, чтобы доказать свою правоту*. П: Аст. 63 (62+пр.). БПЗБ, 56 (4); Онч. 81 (172); Аст. 51 (36); Аст. 91 (143); Онч. 60 (134); Аст. 74 (101); Онч. 5 (145), БПЗБ, 57 (63). 53Б. *Гибель Скопина от отравы*. ЗС: Гул. 37 (69).

Местные героические былины. А. *Кострюк*. ЗП: ОБ, 158 (67) — ФА, ФВ, 786 (зв.) — Аст. 116 (74) — ФА, ФВ, 3493 (зв.); ОБ, 140 (68) — ФА, ФВ, 726—727/1 (зв.). Б. *Калика-богатырь*. ЗП: Глф. 101 (74). ВП: Глф. 207 (120). В. *Рахта Рагнозерский*. ВП: БПК, 41 (215); Глф. 11 (109); ОБ, 32 (127); ОБ, 197 (43); БПК, 42 (283) — АКФ, р. 3, оп. 1, № 63 (зв.). Г. *Братья Дородовичи*. Ко: Глф. 252 (60); Глф. 247 (92).

СПИСОК СОКРАЩЕНИЙ

А. Издания

- Агр.* — *Агренева-Славянская О. Х.* Описание русской крестьянской свадьбы. Тверь, 1889, ч. 3.
- Антонович-Драгоманов* — Исторические песни малорусского народа с объяснениями Вл. Антоновича и М. Драгоманова. Киев, 1874, т. I.
- Астахова (Аст.)¹* — Былины Севера, т. I/Записки, вступит. статья и коммент. А. М. Астаховой. М.; Л., 1938; т. II/Подгот. текста и коммент. А. М. Астаховой. М.; Л., 1951.
- Астахова. Былины Афанасьев* — *Астахова А. М.* Былины. Итоги и проблемы изучения. М.; Л., 1966.
- Народные русские сказки А. Н. Афанасьева в трех томах/Подгот. текста и примеч. В. Я. Проппа. М., 1957, т. I—III.
- Бар.* — Песни оренбургских казаков с напевами в 3-х выпусках/Собр. и положил на ноты Ф. Н. Баранов. Оренбург, 1913, вып. 2.
- Барс.* — *Барсов Е.* Памятники народного творчества в Олонецкой губернии. СПб., 1873.
- Бессонов* — Белорусские песни с подробными объяснениями их творчества и языка, с очерками народного обряда, обычая и всего быта, издал П. Бессонов. М., 1871.
- Бессонов. Калики БЗП* — Калики перехожие. Сб. стихов и исслед. П. Бессонова. М., 1861, вып. 3.
- Былины в записях и пересказах XVII—XVIII веков/Изд. подгот. А. М. Астахова, В. В. Митрофанова, М. О. Скрипиль. М.; Л., 1960.
- Блъсков* — Съвремени книжки за прочитание на сепкиго. Кн. II. Теменуга. С приложение на стари българ. обичай, песни, гатанки и прч. Събрани от източ. страна на княжеството/Урежда Ил. Р. Блъсков. Варна, 1881.
- Богинић* — Народне пјесме из старијих највише приморских записа/Сабрао и на свијет издао В. Богинић,

¹ В скобках даны сокращения, используемые в приложениях.

- кв. 1. — Гласник Српског ученог друштва, од. II, кв. 10, Београд, 1878.
- Бончев** — Сборник от български народни песни/Събрал Н. Бончев. Варна, 1884.
- Босанска вила** — Босанска вила. Сарајево, 1886, год. I; 1889, год. IV, 1913, год. XXVIII.
- Боянов** — Песни из политическыя живот от Разлошко/Записал С. Ив. Боянов. — Сборник за народни умотвореня, наука и книжнина. София, 1890, кн. III, Книжовен отдел.
- БПЗБ** — Былины Печоры и Зимнего берега (новые записи)/Изд. подгот. А. М. Астахова, Э. Г. Бородина-Морозова, Н. П. Колпакова, Н. К. Митропольская, Ф. В. Соколов. М.; Л., 1961.
- БПК** — Былины Пудожского края/Подгот. текстов, статья и примеч. Г. Н. Париловой и А. Д. Сойманова. Петрозаводск, 1941.
- БРМЭ** — Былины. Русский музыкальный эпос/Сост. Б. М. Добровольский, В. В. Коргузалов. М., 1981.
- БС** — *Сидельников В.* Былины Сибири. Томск, 1968.
- БСЗ** — *Егоров О. П.* Четыре былины старой записи. — Учен. зап. фак. яз. и лит. Ростов. гос. пед. ин-та, Ростов н/Д., 1938, т. I.
- Булгаковский** — Пивчуки. Этнографический сборник/Собр. в Пинском у. Минской губ. Д. Г. Булгаковский. СПб., 1890.
- Васильева** — *Васильева А. Я.* Рождественские святки у крестьян Мозырского уезда. — Минские губернские ведомости, 1878, № 5 (цвт. по переизд. в кн.: Зимовья песни. Калядки і шчадроўкі/Укладанне, сістэматызацыя тэкстаў, уступны артыкул і каментары А. І. Гурскага. Мінск, 1975).
- Ватев** — Народни песни от Софийско и от близките краища — Брезнишко, Трънско, Кюстендилско, Радомирско, Берковско и др./Записал Ст. Ватев; Под редакцията на М. Арнаудов. — Сборник за народни умотвореня и народопис, кн. XLIII. София, 1942.
- Веркович** — *Лавров П. А.* Сборник Верковича. I. Народные песни македонских болгар. — СОРЯС. Пг., 1920, т. XCV, № 5.
- Върбански** — Песните на бердянските българи/Събрал и наредил А. В. Върбански. Ногайск, 1910.
- ГВНП** — Грамоты Великого Новгорода и Пскова/Под ред. С. Н. Валка. М.; Л., 1949.
- Гильфердинг (Глф.)** — Онежские былины, записанные А. Ф. Гильфердингом летом 1871 года. 4-е изд. М.; Л., 1949, т. I; 1950, т. II; 1951, т. III.
- Гнатюк** — Колядки і шедрівки, т. II/Зібрав В. Гнатюк. Етнографічний збірник/Відає Етнографічна комісія Наукового товариства ім. Шевченка. Львів, 1914, т. 36.

- Головацкий* — Народные песни Галицкой и Угорской Руси, собранные Я. Ф. Головацким, ч. II и ч. III. М., 1878.
- Григорьев (Грг.)* — Архангельские былины и исторические песни, собранные А. Д. Григорьевым в 1899—1901 гг. М., 1904, т. I; Прага, 1939, т. II, СПб., 1910, т. III.
- Гуляев (Гул.)* — Былины и песни Южной Сибири/Собрание С. И. Гуляева. Новосибирск, 1952.
- Дея* — Колядки та щедрівки/Упорядкування, предмова і примітки О. І. Дея. Київ, 1965.
- Дембовецкий* — Опыт описания Могилевской губернии <...> по программе и под редакцией <...> А. С. Дембовецкого, кн. I. Могилев, 1882.
- ДиА* — Добрыня Никитич и Алеша Попович/Изд. подгот. Ю. И. Смирнов и В. Г. Смолицкий. М., 1974.
- Добровольский* — Смоленский этнографический сборник/Сост. В. Н. Добровольский. СПб., 1893, ч. II.
- Дог.* — Былины и песни астраханских казаков <...>/Собрал и на ноты положил А. А. Догадин. Астрахань, 1911, Вып. I.
- Драганов* — Македонско-славянский сборник с приложением словаря/Сост. П. Драганов. Вып. I. — Зап. имп. Русского геогр. о-ва по Отделению этнографии. СПб., 1894, т. XXII, вып. 1.
- Ђорђевић* — *Ђорђевић Т. Р.* Из арбанашког народног предања. — Прилози проучевању народне поезије. Београд, 1934, књ. I, св. 1—2.
- Елезовић* — *Елезовић Гл.* Једна арнаутска варијанта о боју на Косову. — Архив за арбанаску старину, језик и етнологију. Београд, 1923, књ. 1, св. 1—2.
- Жел.* — Песни уральских казаков/Зап. А. и В. Железновы. СПб., 1899.
- Жирмунский* — *Жирмунский В. М.* Народный героический эпос. М., 1962.
- ЖМНП* — Журнал Министерства народного просвещения.
- ЖС* — Живая старина.
- Зырянов* — *Зырянов И. В.* Сюжетно-тематический указатель свадебной лирики Прикамья. Пермь, 1975.
- Иваницкий* — Песни, сказки, пословицы, загадки, собранные Н. А. Иваницим в Вологодской губернии/Подгот. текстов, вступит. статья и примеч. Н. В. Новикова. Вологда, 1960.
- И. Г. Рябинин-Андреев (ИГРА)* — Былины Ивана Герасимовича Рябинина-Андреева/Подгот. текстов и примеч. А. М. Астаховой. Петрозаводск, 1948.
- ПОЛЯ* — Известия Академии наук СССР, Отделение литературы и языка.
- НОРЯС* — Известия Отделения русского языка и словесности Академии наук.
- ИпоОРЯС* — Известия имп. Академии наук по Отделению русского языка и словесности.
- ИП XVII* — Исторические песни XVII века/Изд. подгот. О. Б. Алексеева, Б. М. Добровольский, Л. И.

- Емельянов, В. В. Коргузалов, А. Н. Лозанова, Б. Н. Путилов, Л. С. Шептаев. М.; Л., 1966.
- ИРГО** — Известия Русского геогр. о-ва.
- ИТР** — *Ляцкий Е.* Сказитель И. Т. Рябинин и его былинны. — Этнографическое обозрение, 1894, кн. XXIII, № 4 (и отдельно: М., 1895).
- Караџић** — Српске народне пјесме/Скупио их и на свјет издао Вук Стеф. Караџић. Књ. II у којој су пјесме јуначке најстарије. Београд, 1958.
- Караџић.** — Српске народне пјесме из необјављених рук описа
- Из необјављ.** Вука Стеф. Караџића. Београд, 1974, књ. II, IV.
- Каџарова-** — Народни песни от Североизточна
- Качулев** България/Съставили Р. Каџарова, И. Качулев, Е. Стоин. София, 1962, т. I.
- Стоин** — Памятники болгарского народного творчества, вып. I: Сб. западноболгарских песен/Собр. Е. Качановский. — СОРЯС, СПб., 1882, т. XXX, № 1.
- Качулев** — Народни песни от Североизточна България. Съставител и редактор И. Качулев. София, 1973, т. II.
- Киреевский** — Песни, собранные П. В. Киреевским/Изд. О-вом
- (Кир.)** любителей российской словесности. М., вып. I (2-е изд.), 1868; вып. II, 1861; вып. III, 1861, вып. IV (2-е изд.), 1879; вып. V, 1863; вып. VI, 1864; вып. VII, 1868; вып. VIII, 1870; вып. IX, 1872, вып. X, 1874.
- Киреевский НС** — Песни, собранные П. В. Киреевским. Новая серия. М., 1911, вып. I.
- Кирша** — Древние российские стихотворения, собранные
- Данилов (КД)** Киршею Даниловым. 2-е доп. изд. подгот. А. П. Евгеньева и Б. Н. Путилов. М., 1977.
- Колесса** — Галицько-руські народні пісні з мельодіями/Зібрав у селі Ходовичах I. Колесса. — Етнографічний збірник Наукового товариства ім. Шевченка, т. XI. Львів, 1902.
- Колпакова** — Лирика русской свадьбы/Изд. подгот. Н. П. Колпакова. Л., 1973.
- Кон.** — Сказитель Ф. А. Конашков/Подгот. текстов, вводная статья и коммент. А. М. Липевского. Петрозаводск, 1948.
- КОПС** — Календарно-обрядовая поэзия сибиряков/Сост., вступит. статья и примеч. Ф. Ф. Болонцева и М. Н. Мельникова. Новосибирск, 1981.
- Кордунаш** — Српске народне пјесме/Скупио по бившој Горњој Крајини и за штампу приредио М. Кордунаш. Нови Сад, 1891.
- Коробка** — Колядки и щедровки, записанные в Волинском Полесье/Зап. Н. И. Коробка. — Живая старина, год 11, вып. 2. СПб., 1901.
- Кравченко** — Этнографические материалы, собранные В. Г. Кравченко в Волинской и соседних с ней губерниях. — Тр. О-ва исследователей Волины. Житомир, 1911, т. V.

- Кривополенова* — Озаровская О. Э. Бабушкины старины [М. Д. Кривополеновой]. Пг., 1916.
(Крив.)
- Крюкова* — Былины М. С. Крюковой/Зап. и коммент. Э. Бородинна и Р. Липец. М., 1939—1941, т. I—II.
(Крюк.)
- КСИИМК* — Краткие сообщения о докладах и полевых исследованиях Института истории материальной культуры АН СССР.
- Леонтьев* — Печорские былины и песни/Зап. и сост. Н. П. Леонтьев. Архангельск, 1979.
(Лют.)
- Листопадов* — *Листопадов А.* Песни донских казаков. М., 1949, т. I, ч. 4; 1954, т. V.
(Лист.)
- Мал.* — *Мальшев В. И.* Повесть о Сухане. (Из истории русской повести XVII века). М.; Л., 1956.
- Малишка* — Сборник материалов по малорусскому фольклору/Собр. А. П. Малишка. Чернигов, 1902.
- Марков (Мрт.)* — Беломорские былины, записанные А. Марковым. М., 1901.
- Марков—Маслов—Богословский (ММБ)* — Материалы, собранные в Архангельской губернии летом 1901 года А. В. Марковым, А. Л. Масловым и Б. А. Богословским. М., 1905, ч. I; 1911, ч. II.
- Мартинов* — *Мартинов А. П.* Народописни материали от Граово/Под ред. на Ст. Романски. — Сборник за народни умотворения и народопис. София, 1958, кн. XLIX.
- Мета* — «Мета». Львів, 1863, № 2.
- Метлинский* — Народные южнорусские песни/Изд. А. Метлинского. Киев, 1854.
- Милетић* — *Недић В.* Епске народне песме у зборнику Аврама Милетића. — Зборник Матице српске за књижевност и језик. Суботица, 1964, књ. XII, св. 1.
- Миллер.* — *Миллер В. Ф.* Очерки русской народной словесности. Т. I. М., 1897; т. II. М., 1910; т. III. М.; Л., 1924.
- Мкт.* — Песни оренбургских казаков/Сбор. сотник А. И. Мякутин. Т. II. Песни былевые. Оренбург, 1905.
- Мки.* — Сборник уральских казачьих песен/Собр. и изд. Н. Г. Мякушин. СПб., 1890.
- Никифоров* — *Никифоров А. И.* Слово о полку Игореве — былина XII века. Л., 1940. (Машинопись). — ИРЛИ, р. V, к. 120, № 1.
- ОВ* — Онежские былины/Подбор былин и научн. ред. текстов Ю. М. Соколова; Подгот. текстов к печати, примеч. и словарь В. Чичерова. М., 1948.
- Ончуков (Онч.)* — *Ончуков Н. Е.* Печорские былины. СПб., 1904.
- ПГК* — Песни гребенских казаков/Публ. текстов, вступит. статья и коммент. Б. Н. Путилова. Грозный, 1946.
- Петрановић* — Српске народне пјесме из Босне и Херцеговине. Епске пјесме старијег времена/Скупио Б. Петрановић. Београд, 1867.

- П.И.Рябинин-Андреев (ПИРА) Пикр.* — Былины Петра Ивановича Рябинина-Андреева/Подгот. текстов к печ., статья и примеч. В. Вазанова. Петрозаводск, 1940.
- Гребенцы в песнях. Сб. старинных бытовых, любовных, обрядовых и скоморошских песен гребенских казаков/Собр. Ф. С. Папкратов. Владикавказ, 1895.
- Повести* — Повести о Куликовской битве/Изд. подгот. М. Н. Тихомиров, В. Ф. Ржига, Л. А. Дмитриев. М., 1959.
- Правда* — «Правда». Письмо науке и литературе. Львів, 1868, ч. 47.
- Пропл. Героический эпос ПСРЛ. ПФМ* — *Пропл В. Я.* Русский героический эпос. 2-е изд. М., 1958.
- Полное собрание Русских летописей.
- Песенный фольклор Мезени/Изд. подгот. Н. П. Колпакова, Б. М. Добровольский, В. В. Митрофанова, В. В. Коргузалов. Л., 1967.
- 50 песен Сарат.* — 50 песен русского народа для мужского хора из собранных в 1902 году в Саратовской губ. И. В. Некрасовым и Ф. И. Покровским. СПб., 1907.
- Радченко* — Гомельские народные песни (белорусские и малорусские)/Записаны <...> З. Радченко. СПб., 1888 (Зап. Русского геогр. об-ва по Отделению этнография, т. XIII, вып. 2).
- РВНЦЗ* — Русские былины новой и недавней записи из разных местностей России/Под ред. В. Ф. Миллера, при ближайшем участии Е. Н. Елеонской и А. В. Маркова. М., 1908.
- РВСНЗ* — Русские былины старой и новой записи/Под ред. Н. С. Тихонравова и В. Ф. Миллера. М., 1894.
- РНПКП* — Русские народные песни Карельского Поморья/Сост.: А. П. Разумова, Т. А. Коски, А. А. Митрофанова. Л., 1971.
- Романов* — *Романов Е. Р.* Белорусский сборник. Киев, 1886, вып. I—II; Вильна, 1912, Вып. VIII.
- Ружичий* — *Ружичий Г.* Народна епика у Велесу. — Прилози проучавању народне поезије. Београд, 1934, књ. I, св. 1—2.
- РФ* — Русский фольклор.
- Рыбаков Древняя Русь Рыбников (Рбн.) РЭПК* — *Рыбаков Б. А.* Древняя Русь. Сказания. Былины. Летописи. М., 1963.
- Песни, собранные П. Н. Рыбниковым. 2-е изд. М., 1909, т. I; 1910, т. II, III.
- Русские эпические песни Карелии. Изд. подг. Н. Г. Черняева. Петрозаводск, 1981.
- СБНУ* — Сборник за народни умотворения, наука и книжнина. София, 1892, кн. 8; 1909, кн. 25 (7). Сборник за народни умотворения и народопис, 1923, кн. 35.

- Селюкова*
(Сел.) — *Селюкова Т. А.* Новые записи произведений устного народного творчества русского нижнеколымского населения (по следам В. Г. Богораза). — Зап. Чукотского краеведческого музея. Магадан, 1967, вып. IV.
- Сем. библ.* — «Семейная библиотека», год I. Львов, 1885, кн. 1.
- Скафтымов* — *Скафтымов А. И.* Поэтика и генезис былин. Москва; Саратов, 1924.
- Славянина* — Старинная севская свадьба/Зап. и свод О. А. Славяниной; Подгот. текстов к печ. и ред. Ф. М. Селиванова. М., 1978.
- Слово и памятники*
Снегирев — Слово о полку Игореве и памятники Куликовского цикла. М.; Л., 1966.
- Поведеление и Сказание о побойце великого князя Дмитрия Ивановича Довского/Изд. И. Снегирева. — В кн.: Русский исторический сборник. М., 1838, т. III, кн. 1.
- Соколова* — *Соколова В. К.* Русские исторические песни XVI—XVIII вв. М., 1960.
- Соколовы*
(Сок.) — Сказки и песни Белозерского края/Зап. Б. и Ю. Соколовы. М., 1915.
- СОРЯС* — Сборник Отделения русского языка и словесности Академии наук.
- ТОДРЛ* — Труды Отдела древнерусской литературы Института русской литературы (Пушкинский дом) АН СССР.
- ТСУАК*
Тум. — Труды Саратовской ученой архивной комиссии.
- Песни казаков-некрасовцев/Запись песен, вступит. статья и сведения о сказителях Ф. В. Тумлевича. Ростов н/Д., 1947.
- ФСО* — Фольклор Саратовской области/Сост. Т. М. Акимовой. Саратов, 1946, кн. I.
- ЧОИДР* — Чтения в Обществе истории и древностей российских при Московском ун-те.
- Чубинский* — Труды Этнографическо-статистической экспедиции в Западнорусский край. Югозападный отдел/Матер. и исслед., собр. П. П. Чубинским. СПб., 1872, т. III.
- Шамбинаго.*
Повести
Шахматов
Отзыв — *Шамбинаго С.* Повести о Мамаевом побойце. СПб., 1906.
- *Шахматов А. А.* Отзыв о сочинении С. К. Шамбинаго «Повести о Мамаевом побойце». — В кн.: Отчет о двенадцатом присуждении имп. Академиею наук премий митрополита Макария в 1907 году. СПб., 1910.
- Шейн* — Русские народные песни, собранные П. В. Шейном. Песни былевые. М., 1877.
- Шейн 1873* — Белорусские песни, собранные П. В. Шейном. — Зап. Русского геогр. о-ва по Отделению этнографии. СПб., 1873, т. V.
- Шейн 1887,*
1890 — Материалы для изучения быта и языка русского населения Северо-Западного края, собранные и

- приведенные в порядок П. В. Шейном. СПб., 1887, т. I, ч. 1; 1890, т. I, ч. 2.
- Шейн 1900* — Великорусс в своих песнях, обрядах, обычаях, верованиях, сказках, легендах и т. п./Матер., собр. и привед. в порядок П. В. Шейном. СПб., 1900, т. I, вып. 2.
- Шухевич* — *Шухевич В.* Гуцульщина, ч. IV. — Материали до українсько-руської етнології. Львів, 1904, т. VII.
- Шхм.* — Фольклорные записи А. А. Шахматова в Прионежье/Подгот. текстов, статьи и примеч. А. Астаховой и С. Шахматовой-Коплан. Петрозаводск, 1948.
- ЭО* — Этнографическое обозрение.
- Язык.* — Собрание народных песен П. В. Киреевского/Зап. Языковых в Симбирской и Оренбургской губ. Подгот. текстов к печ., статья и коммент. А. Д. Соймонова. Л., 1977, т. I.
- Янчук* — *Янчук И.* По Минской губернии. (Заметки из поездки в 1886 г.). — Изв. О-ва любителей естествознания, антропологии и этнографии. М., 1889, т. 61. Тр. Этнографического отдела, кн. IX, вып. 1.
- Gloger* — *Pieśni ludu/Zebrał Z. Gloger* (w latach 1861—1891). Kraków, 1892.
- Hasluk* — *Hasluk M.* An albanian ballad on the assassination in 1389 of sultan Murad I on Kosova plain. — In: Occident and Orient. Being studies in semitic philology and literature, jewish history and philosophy and folklore in the widest sense. In honour of M. Gaster's 80-th birthday. London, 1936.
- Kolberg* — *Kolberg O.* Dzieła wszystkie. Wrocław; Poznań, t. 5, 1962; t. 24, 1963; t. 29, 1962.
- Konopka* — *Pieśni ludu krakowskiego/Zebrał J. K[onopka]*. Kraków, 1840.
- Kozłowski* — *Lud. Pieśni, podania, baśnie, zwyczaje i przesady ludu z Mazowsza Czerskiego, wraz z tańcami i melodiami, zebrał K. Kozłowski.* Warszawa, 1869.
- MAAE* — *Materiały antropologiczno-archeologiczne i etnograficzne.* Kraków, 1910, t. II.
- Matica hrvatska* — *Hrvatske narodne pjesme/Skupila i izdala Matica hrvatska, od. I. Junačke pjesme, knj. I. Uredili I. Broz i S. Bosnac.* Zagreb, 1896.
- Parry* — *Serbrocroatian heroic songs/Collected by M. Parry. Edited and translated by A. B. Lord. Vol. I, Novi Pasar: english translations.* Cambridge and Belgrade, 1954.
- Pauli* — *Pieśni ludu ruskiego w Galicyi/Zebrał Ż. Pauli.* Lwów, 1839, t. I.
- Świętek* — *Świętek I.* Lud Nadrabski. (Od Gdowa po Bochnie). Obraz etnograficzny. Kraków, 1893.
- ZWA K* — *Zbiór wiadomości do antropologii krajowej.* Kraków, 1886, t. 10; 1890, t. 14.

Б. Хранилища архивных материалов

- ААН** — Архив Академии наук СССР (Ленинград).
АГО — Архив Географического общества СССР (Ленинград).
АКФ — Архив Карельского филиала АН СССР (Петрозаводск).
БАН — Библиотека Академии наук СССР (Ленинград). Отдел рукописей.
ГБЛ — Гос. Библиотека СССР им. В. И. Ленина (Москва). Отдел рукописей.
ГИМ — Гос. Исторический музей (Москва). Отдел рукописей.
ГЛМ — Гос. Литературный музей (Москва).
ГПБ — Гос. Публичная библиотека им. М. Е. Салтыкова-Щедрина (Ленинград). Отдел рукописей.
ИРЛИ — Институт русской литературы (Пушкинский дом) АН СССР (Ленинград). Отдел рукописей.
ИЭ — Институт этнографии АН СССР (Москва). Архив.
КПИ — Карельский педагогический институт (Петрозаводск). Кафедра литературы.
ЛОИИ — Ленинградское отделение Института истории СССР АН СССР. Архив.
МГУ — Московский гос. университет. Кабинет фльклора.
ПНЯЛИ, КЭ — Институт языка, литературы и истории Карельского филиала АН СССР (Петрозаводск). Кабинет звукозаписи.
РОНБЯФ — Рукописный отдел Научной библиотеки Якутского филиала АН СССР (Якутск).
ФА — Фонограммархив Института русской литературы АН СССР (Ленинград).

- Адрианова-Перетц В. П. 48, 244
 Азбелев С. Н. 3, 4, 23, 55, 101, 164, 166, 192, 197, 229
 Анимова Т. М. 224
 Алборов Б. А. 44—46, 49, 61
 Александр Попович, участник битвы на р. Калке 146
 Александр Ярославич Невский, вел. кн. владимирский 164, 165
 Александрова слобода под Москвой 52, 53
 Алексеев Н. Н. 150
 Алексей, новгородский архиепископ 155
 Алена Попович, эп. 146, 172, 198
 Алтай 60, 129
 Амурат см. Мурад I
 Ангелова Р. 204, 214
 Андреев Н. П. 16
 Андрей Александрович (Городецкий), вел. кн. суздальский 165
 Андрей Волосатый, новгородский воевода 153, 157
 Андрей Иванович, новгородский боярин, посадник 157, 158
 Андрей Иванович («второй») новгородский боярин, посадник 158
 Андрей, новгородец 164
 Анникин В. П. 7, 18, 39, 247
 Антонович В. Б. 231—233, 235, 236, 239, 240
 Апраксия, эп. 61, 74
 Арнаудов М. 177
 Архангельская губерния 92
 Арциховский А. В. 30, 157
 Астарджиев А. М. 216
 Астахова А. М. 9, 18, 33, 41, 44, 60, 62, 77, 120, 135, 143, 151, 169, 170, 181—184, 190, 192, 207, 224, 249, 250
 Астраханское ханство 136, 139, 195
 Аттила, предводитель гуннов 242
 Афанасьев А. Н. 92, 93, 100, 114, 115, 172
 Ахмед (Ахмат), хан Большой Орды 82, 88, 114, 131
 Ахмеда, турецкий историк 178
 Байрон Дж. Н. Г. 209
 Балашов Д. М. 8, 9, 10—15, 59, 60
 Балканский полуостров (Балканы) 90, 112, 113, 116, 132, 176, 177, 180, 181, 189, 190, 193, 211—213
 Банашевич Н. (Банашевич) 203, 209, 210
 Бану Ц. Б. 175
 Баян-Лука г. 103, 106
 Барнаул г. 44
 Батый (Батыга, Батырив, Ба-

¹ Приложения в указателе отражены только названиями произведений (включая их цифровые обозначения в контаминациях).

Сокращения: вел. — великий, г. — город, кн. — князь, р. — река, св. — святой, ц. — церковь, эп. — персонаж произведений народного эпоса.

- тырь, Батур), эп. 77, 78, 80, 91, 121, 123
- Батый, хан Золотой Орды 90, 194, 197
- Балзид I (Баозит), султан Турции 176, 178
- Бегунов Ю. К. 109, 154, 160, 163
- Белое море 44
- Белозерцы братья, эп. 95, 96, 99
- Беляев И. Д. 125
- Бернадский В. Н. 125—128, 163
- Бернштам Т. А. 228
- Бессонов П. А. 107, 216, 236
- Блѣсков И. Р. 234
- Боброк-Болынский Дмитрий Михайлович, кн., воевода Дмитрия Дюжского 98, 150
- Богатырев П. Г. 21, 23, 217
- Богшиный В. 180, 186, 187
- Богораз-Тан В. Г. 44, 229
- Богословский Б. А. 79, 120
- Болгария 179, 213
- Болотников И. И., предводитель крестьянского восстания 50
- Бончев Н. 234
- Борецкий Дмитрий Исаакович, новгородский посадник 126
- Борис, св. 150, 218, 222
- Борковский В. И. 157
- Бородина Э. В. 44
- Босния 177
- Боянов С. И. 186, 187
- Бранкович Вук, сербский феодал 189
- Браун М. (Braun) 178, 181, 187
- Бренко Михаил Андреевич, участник Куликовской битвы 108
- Брунов Н. И. 222
- Будинград 234
- Булгаковский Д. Г. 236
- Былина «Алеша Попович и сестра Збродовичей» 287
- «Алеша Попович и Тугарин Змеевич» 69, 287, 293
- «Алеша Попович побеждает вражеское войско» 287
- «Бой Алеша Поповича с нахвальщиком» 287
- «Бой Добрыни Никитича, потом Алеша Поповича с нахвальщиком» 143, 287
- «Бой Добрыни Никитича, потом Ильи Муромца с Горышничкой (Латынгоркой)» 142, 284
- «Бой Добрыни Никитича с Горышничкой» 287
- «Бой Ермака, потом Ильи Муромца с Мамашничой» 142, 284
- «Бой Ильи Муромца с Латынгоркой» 167, 285
- «Братья Дородовичи» 293
- «Бутман Кольбанович» 200
- «Васялий Буслаев и новгородцы» 291
- «Васялий Игнатъевич» 151, 174, 192, 274, 275, 290
- «Волх Всеславъевич» 73, 271, 291
- «Вольга и Микула Селянинович» 291
- «Гибель богатырей» см. былина «Камское (Мамаево) побоище»
- «Глеб Володьевич» 291
- «Данила Игнатъевич и его сын» см. былина «Михаил Данилович»
- «Данило ловчанин» 289, 290
- «Добрыня Никитич и Алеша Попович» (неудавшаяся женитьба Алеша) 76, 77, 216, 244, 272, 286, 287, 289
- «Добрыня Никитич и Василий Казимирович» 15, 76—87, 90, 109, 119—124, 128, 132, 148, 193, 199, 200, 269, 272, 287; версии: беломорская 79, 120, 124, 132, 133, 272; основная 76, 87, 121, 124, 272; печорская 78, 82, 84, 85, 87, 193, 272; редакция основной версии: мезенско-алтайская 77, 78, 272, нижегородско-пенкурская 78, 272, онежская 76, 272
- «Добрыня Никитич и Змей» 285—287, 289, 293
- «Добрыня Никитич и Марипка» 286
- «Добрыня Никитич и Настасья» 286, 287, 289
- «Добрыня Никитич побеждает вражеское войско» 287
- «Дупай Иванович и королева» 288, 289

- «Дунай Иванович — сват» 8, 9—14, 81, 121—124, 132, 216, 245, 272, 288, 289
- «Дюк Степанович и Чурило Пленкович» 271, 289
- «Иван Годинович» 289
- «Иван гостинный сын» 290
- «Илья Муромец в ссоре с князем Владимиром» 142, 167, 273, 276, 280, 281, 283, 285, 289
- «Илья Муромец, Ермак и Калин-царь» 134, 138, 140—142, 148, 167, 182, 191, 200, 269, 273, 284; ее редакции 273
- «Илья Муромец и голи кабацкие» 167, 276, 281, 283, 285
- «Илья Муромец и Идолище» 142, 167, 183, 184, 189—191, 273, 274, 280—283, 285, 289, 293
- «Илья Муромец и Калин-царь» 134, 142, 143, 150, 151, 166—169, 172—175, 182, 190, 191, 200, 214, 215, 269, 272—276, 284, 285; первая (основная) версия 167, 168, 275; ее редакции 275; вторая версия 143, 151, 167, 168, 214, 276; ее редакции 276
- «Илья Муромец и разбойники» 167, 281, 285
- «Илья Муромец и Святогор» 143, 167, 274, 278—280, 283—285, 291
- «Илья Муромец и Сокольник» 142, 167, 274, 283—285, 287
- «Илья Муромец на Соколекорабле» 281
- «Калика-богатырь» 293
- «Камское (Мамаево) побоище» 134, 135, 142—146, 149—152, 165, 167, 168, 171, 174, 181, 182, 184, 186, 189, 190, 195, 200, 269, 273—276, 284—287; основная версия 142, 143, 181, 274; ее редакции 274; другие версии 142
- «Князь Роман и братья Ливики» 73, 292
- «Королевичи из Крякова» 292
- «Кострюк» 41, 67, 199, 293
- «Михаил Данилович» («Данила Игнатъевич и его сын») 139, 168, 174, 191, 215, 273, 275, 290
- «Михайло Козарин» 292, 293
- «Михайло Пóтык» 289
- «Михайло Скопин» 44—47, 60—68, 73—75, 148, 269, 271, 293; ее версии 271
- о битве на р. Калке 148, 274
- о братьях Ливиках см. былина «Князь Роман и братья Ливики»
- о Добрыне Никитиче сводная 77
- о Козарине см. былина «Михайло Козарин»
- о неудавшейся женитьбе Алеши Поповича см. былина «Добрыня Никитич и Алеша Попович»
- о поездке Добрыни за данью 84—86, 120, 123, 132, 272
- о свержении татарского ига см. былина «Добрыня и Василий Казимирович»
- о Скопине см. былина «Михайло Скопин»
- «Обретение силы Ильей Муромцем» 167, 278—285
- «Первая поездка Ильи Муромца» 167, 279—283, 285, 289, 291
- «Поединок Алеши Поповича с Добрыней Никитичем» 77
- «Поединок Добрыни Никитича с Ильей Муромцем» 285, 286, 289
- «Поединок Дуная Ивановича с Добрыней Никитичем» 288
- «Поездка Василия Буслаева» 272, 291
- «Рахта Рагнозерский» 200, 293
- Садко в подводном царстве» 224
- «Саур Ванюдович и Константин» («Саул Леванидович») 174, 191, 292
- «Сватовство Идолища» 289
- «Святогор и тяга земная» 215, 291
- «Соловей Будимирович» 289
- «Солман и Василий Окулович» 293

- «Сорок калик со каликою» 289
- «Ставр Годинович» 216, 270, 272, 289
- «Суroveň-суздалец» 174, 191, 291
- «Сухан Домантьевич» («Сухман Одихмантьевич») 290
- «Три поездки Ильи Муромца» 167, 282—285
- «Хотен Блудович» 290
- «Чурило Пленкович и Катерина» 289
- «Чурило Пленкович и князь Владимир» 289
- Былины «Владиминова» цикла 45, 74
- о разгроме вражеского нашествия 134, 138, 179, 181, 193, 194, 196—198, 200, 212, 214, 215
- о Садке 217, 224, 225, 291
- о Святогоре 14
- об Илье Муромце сводные 285
- «татарского» цикла 134, 195
- Быстрица р. 140
- Вакарельски Х. 204
- Валуев Д. А. 46
- Василий Александрович Казимир, новгородский посадник 79—82, 85, 124—128, 130—132
- Василий Буслаевич, эп. 79, 199, 217
- Василий Васильевич Темный, вел. кн. московский 165
- Василий Иванович Шуйский, царь 47, 50, 53, 66, 70
- Василий Игнатьевич, эп. 192
- Василий Казимирович, эп. 77—83, 86, 124, 132, 133, 198, 199
- Василий II, император Византии 240
- Васильева А. Я. 236
- Василько Романович, кн. владимирово-волинский 243
- Ватев С. 186, 215
- Венгрия 242
- Венедиктов Г. Л. 15
- Венелин Ю. И. 216
- Венец (Ландскрона), крепость 165
- Веркович С. И. (Верковић) 186, 187, 216
- Веселовский А. Н. 25—29, 31—36, 74, 75, 139, 144, 150, 152, 203, 214, 218, 221—225, 229, 230, 233, 243, 246
- Веселовский С. Б. 129, 130
- Византийская империя (Византия) 213, 233, 241
- Виноградова Л. В. 235
- Владимир, эп. 9, 11, 12, 41, 58, 61, 62, 64, 67, 74, 75, 77, 78, 80, 81, 83, 84, 86, 109, 121, 122, 138, 143, 151, 167, 168, 170, 181, 191, 196, 198, 207
- Владимир Андреевич Храбрый, кн. серпуховский и боровский 102, 105—107, 111, 147, 155
- Владимир Василькович, кн. волинский 13
- Владимир Святославич, кн. киевский 84, 232—234, 239, 240, 245
- Владимир Ярославич, кн. новгородский 223
- Власова З. И. 105
- Вожа р. 88, 140, 194
- Волга 85
- Вологодская губерния 228
- Волх Всеславьевич, эп. 73
- Волхов р. 219
- Волинский Дмитрий см. Боброк-Волинский
- Воротынский Алексей 59
- Воротынский И. М. кн. 57
- Воротынские, князья 59
- Восточная Европа 180
- Вукашин, король Сербии 204
- Върабански А. В. 234
- Выборг (Выбор) г. 165
- Вышгород г. 235
- Вятская земля 84
- Вятская губерния 228
- Габышев Н. В. 44, 69—71
- Галич г. 62, 235
- Ганза, союз северо-немецких городов 160, 162
- Гапак В. М. 25, 40, 230, 360
- Гданьск (Данциг) г. 161
- Георгий св. 102
- Георгий Захарьич Хромоу, новгородский воевода 153, 158

Геркман Э. 50
Германия 160, 213
Гильфердинг А. Ф. 44, 77, 109,
142, 170, 177, 182, 190—192,
207, 224, 243
Гилларов Ф. Н. 171
Глеб, св. 150, 218, 222
Гнатюк В. 235, 236
Головацкий Я. Ф. 235, 236
Головин С. В., русский дипло-
мат 70
Гольберг М. Я. 204
Горбатовский уезд 130
Гороглы, эи. 206
Гошовский В. Л. 230, 231
Грабарь И. Э. 221
Греков Б. Д. 34, 35, 154
Греков И. Б. 90, 159
Греческая земля 71
Григорик Судок, начальник сто-
рожевого отряда 220
Григорий Цамблак, писатель 180
Григорьев А. Д. 33, 77, 80, 148,
151, 182—185, 191, 192
Гуляев С. И. 44, 60, 62, 77, 78,
83, 129, 140, 142, 170
Гусев В. Е. 21
Гусев П. Л. 221
Гюргювград 234

Давыд, повгородский архиепи-
скоп 221
Даниил Романович, кн. галицко-
волинский 243
Данила Игнатьевич, эп. 139
Данциг см. Гданьск
Дашкевич Н. П. 144
Дей А. И. 197, 236, 237, 239, 240
Делагарди Я. П., шведский
полководец 70, 73
Дембовецкий А. С. 236
Джангар, эп. 206
Джанибек (Чаңибек), хан Золо-
той Орды 88, 89
Джемс Р. 44, 45, 49, 60, 73
Дмитрова А. 176
Диний М. 179
Дмитриев Л. А. 93, 154, 165
Дмитриева С. И. 196, 197
Дмитрий Вольнец см. Боброк-
Вольнский
Дмитрий Иванович Донской,
вел. кн. владимирский и мос-

ковский 88—91, 94—99, 102—
109, 111, 112, 114—118, 135, 147,
150, 152, 154—157, 159, 162—
165, 172.

Дмитрий Константинович, вел.
кн. суздальско-нижегород-
ский 147

Дмитрий Солунский, св. 109

Добровольский В. Н. 237

Добрыня, дядя кн. Владимира
Святославича 84

Добрыня Никитич, эп. 61, 62, 67,
77—80, 82—86, 120, 121, 123,
170, 190, 191, 198

Дон 147, 161, 164, 165

Донская битва см. Куликов-
ская битва

Драганов П. 187

Драгоманов М. П. 231—233, 235,
239, 240

Древняя Русь 34, 227, 251

Дринов М. С. 215, 216

Дубровин А. А. 60

Дунай, воевода кн. Владимира
Васильковича 13

Дунай Иванович, эп. 8—12, 74,
79, 120—122, 133, 182, 198

Горбевий Т. Р. 186

Евдокия Дмитриевна, жена вел.
кн. Дмитрия Ивановича Дон-
ского 108

Европа 50, 177, 251

Европейская Россия 60, 61, 213

Евфимий II, новгородский ар-
хиепископ 221

Елезовий Г. 186, 187

Емельянов Л. И. 7, 18, 40, 106,
109, 110

Елифанний Премудрый, писатель,
монах Троице-Сергиева мо-
настыря 162

Ермак, герой битвы на р. Воже
140, 141

Ермак Тимофеевич, предводи-
тель казаков, 139, 140

Ермак Тимофеевич, эп. 138, 139,
141, 167, 191, 207

Жданов И. Н. 243, 244, 246

Живков Т. И. 214

Жирмунский В. М. 34, 202—211,
214, 215, 217

- «Житие Александра Невского» 151
 «Житие деспота Стефана Лазаревича» 188
- Заберский Дмитрий Данилович, новгородский воевода 153
 Задонский князь Дмитрий Иванович см. Дмитрий Иванович Донской
 «Задонщина» 92, 148, 166, 170
 Западная Европа 213
 Захарьи Юрий, новгородец 158
 Зигфрид, эп. 204, 205
 Зимний берег Белого моря 44, 54, 120, 132, 181, 183
 Золотая Орда 77, 84, 86—89, 91, 113, 139, 166, 170, 176, 195, 208
 Зоркин В. И. 44, 55, 229
 Зырянов И. В. 237
- Иван Васильевич, новгородский воевода 153, 156
 Иван Дубрович, эп. 77
 Иван III, вел. кн. московский 79, 81, 82, 88, 125—131, 133
 Иван IV Грозный, царь 71, 80, 81, 130, 139
 Иваницкий Н. А. 237
 Иваны братья, эп. 198
 Игнатий Смольянин, писатель-пероидиакон 178, 179, 188, 189
 Идолице, эп. 91, 184, 186
 Иконников В. С. 48, 50, 52, 53, 66, 70
 Иловайский Д. И. 125, 154
 Илья Муромец, эп. 61, 74, 80, 91, 135, 136, 138, 139, 141, 143, 151, 167—172, 182—186, 189—191, 193, 199
 Илья, новгородский архиепископ 219
 Иордан, готский историк 242
 Испания 33
 Истомян Ф. М. 228
- Кавказ 24, 28
 Казанское ханство 136, 139, 195
 Калинин, эп. 170, 175, 185, 190, 191
 Калка, р. 144—146, 194
 Калкская битва 1223 г. 146, 148
 Калуга, г. 160
- Капустин Григорий, участник Куликовской битвы 119
 Карадаг, гора 103
 Караджич (Караић) В. С. 102, 104, 105, 107, 112, 114, 180, 186, 187
 Карамзин Н. М. 153, 160, 161
 Каргер М. К. 221, 222
 Карельский наволоок 158
 Карл IX, король Швеции 70, 71
 Карпинский М. 44
 Каспийское море 85
 Катрашов Н. Д. 216
 Кацарова Р. 228, 234
 Качановский Е. 186, 187
 Качулев И. 228, 234
 Квашин (Квашня) Иван Родионович, воевода 95, 96, 99, 172
 Квашин-Самарин Н. Д. 171
 Квашининок, эп. 96
 Каменев В. С. 221
 Кигачев Н. В. 44, 56, 59, 224
 Киев 41, 61, 62, 78, 84, 121, 122, 136, 143, 145, 167, 168, 170, 181, 196, 198
 Киевская Русь 34, 66, 85, 169, 197, 198
 Кижская волость 44
 Киприан, московский митрополит 107
 Кирдан Б. П. 32, 227, 230, 250
 Киреевский П. В. 78, 82, 105, 129, 142, 169, 172, 181, 182, 191, 207, 223, 237
 Кирьячников А. И. 109
 Кирьячников А. Н. 165
 Кирша Данилов 44, 54—60, 68, 69, 70—73, 190, 191, 207
 Клавиho де, Рюи Гонсалес 178
 Ключевский В. О. 93
 Козарин см. Михайло Козарин
 Колесса Ф. М. 231, 235
 Коломна г. 147, 162, 163
 Колпакова Н. П. 44, 237
 Колун, эп. 175
 Колыма р. 44
 Кондратьева Т. Н. 140
 Константин VIII, император Византии 240
 Константин Саурович, эп. 207
 Константинополь (Царьград) 178, 189, 231—233, 235, 236, 239, 240

- Кордунаш М. 102, 106, 122
 Корела (Корельский город) 165
 Корельский уезд 70
 Короб Яков, новгородский боярин 127, 128
 Коробка Н. И. 233, 236
 Корсуль см. Херсонес
 Косово поле 175, 176, 178, 187
 Косовская битва 1389 г. 176, 177, 179, 180, 187, 193, 212, 244, 245
 Костомаров Н. И. 232, 239
 Котляревский А. А. 242
 Кравцов Н. И. 4, 20, 29, 123, 180, 204, 211, 263
 Кравченко В. Г. 235, 239
 Краков г. 235
 Краиц А. (Krantz), немецкий хронист 160—162
 Кривополенова М. Д. 151, 182
 Кроволия, эп. 95, 96
 Крстић Б. 176, 187
 Крым 174
 Крымское ханство 112, 115
 Крюков Г. Л. 120, 145, 181
 Крюкова А. М. 44, 51, 52, 169, 170
 Крюкова М. С. 44, 54, 167, 182, 190, 191
 Кудреван, эп. 135, 184
 Кулагина А. В. 60
 Куликово поле 95—97, 107—109, 114, 115, 135, 148, 149, 155, 159, 162, 166, 172, 174, 198
 Куликовская битва 1380 г. (Донская битва) 83, 89, 92, 93, 100, 101, 106—109, 112—114, 116, 118, 119, 131, 132, 135—137, 147, 148, 153, 154, 158—163, 166, 170, 187, 189, 190, 193—195, 197, 199, 211
 Кулой р. 181, 183
 Курипешч Б. 190
 Кучум, сибирский хан 139

 Лазарев В. Н. 221
 Лазарь Хребелянович, сербский князь 177, 178, 186, 188, 189
 Ламанский В. И. 234
 Лапин В. А. 228
 Латырь камень, место встречи богатырей 77
 Лахути А. 175

 Лачоглу Г. Х. П. 216
 Летопись Вологодско-Пермская 126
 — Иоасафовская 221
 — Ипатьевская 243
 — краткая ц. Дмитрия Солунского в Новгороде 163, 164
 — Никоновская 131, 192
 — Новгородская владычная 219
 — Новгородская вторая 220
 — Новгородская первая 155, 157, 219, 220
 — Новгородская Погодинская 163
 — Новгородская Уваровская 219, 223
 — Новгородская четвертая 155
 — «Повесть временных лет» 174, 232, 240
 — Псковская 48, 67, 124, 127
 — Радзивиловская 30
 — «Русский временник» 178
 — Смоленская 124
 — Софийская вторая 129
 — Софийская первая 155, 218
 — «Софийский временник» 218, 219
 — Тверская 220
 — Устюжская (Устюжский летописный свод) 124, 128, 131
 — Хворостинина 99
 Лжедмитрий I, царь 72
 Лжедмитрий II, претендент на русский трон 47, 70
 Леонтьев Н. П. 44, 51, 78, 170, 190
 Ливонский орден, филиал Тевтонского ордена 128, 131
 Липец Р. С. 37, 44
 Липицкая битва 1216 г. 148
 Лиска, гора 103, 106
 Листопадов А. М. 237
 Литва (Литовская земля) 9, 58, 70, 126, 155, 156, 158, 159, 162
 Лихачев Д. С. 34, 35, 37, 222
 Лобода А. М. 233, 245
 Лорд А. (Lord) 250, 262
 Лука, новгородский епископ 223
 Львов г. 232, 233, 235
 Любек г. 160, 161
 Ляпунов С. М. 228

 Майков А. В. 5, 144

- Макарий (Миролюбив Н. К.) 164
- Макаров М. Н. 140
- Макушев В. В. 177
- Мала Галича см. Галич
- Малинка А. Н. 236
- Малороссия см. Украина
- Малюта, Малютин кн. см. Скуратов-Бельский
- Малютицха кума, Малютина дочь, Малютка Скурлатевна см. Шуйская Е. М.
- Мамаево побоище 136, 141, 198
- Мамаишна, эп. 142
- Мамай, правитель Золотой Орды 88—99, 106, 109, 111, 113, 115, 117, 118, 120, 137, 140, 146—148, 155, 156, 158, 162, 163, 169, 172, 174, 190, 198, 199
- Мамай, эп. 135, 182, 183
- Марко Кралевич, эп. 224
- Марк паробок, эп. 78
- Марков А. В. 44, 50, 51, 79, 80, 85, 93, 120, 132, 144, 169, 171, 182, 183, 190, 191
- Маркс К. 197
- Мартинов А. П. 187, 214
- Маслов А. Л. 79, 120
- Машков Иван Васильевич, новгородский боярин 156, 157
- Мацулевич Л. А. 222
- Мезенский берег Белого моря 120
- Мезень г. 182
- Мезень р. 120, 181, 182
- Мей Л. А. 143
- Мелетинский Е. М. 29, 31, 34
- Мельников П. И. 109
- Менендес Пидаль Р. 250
- Мериджи В. (Meriggi V.) 224
- Метлицкий А. Л. 235
- Микита, Микитушка Романович см. Никита Романович
- Милadiniы Д. и К. (Милadiniовцы) 215, 216
- Милетий А. 180, 187
- Миллер В. Ф. 7, 13, 55, 61, 72, 74, 79—81, 85, 86, 120, 129, 135, 136, 139, 144—146, 148, 175, 196, 197, 218, 224, 228
- Миллер О. Ф. 20, 21, 86, 139, 140, 179
- Милош Кобдич (Обдич), герой Косовской битвы 175, 177, 178, 185, 185—187, 189, 193
- Мирзоев В. Г. 15
- Митропольская Н. К. 143
- Митрофан Фунтосов см. Делгарди
- Михаил Игнатиевич, эп. 120, 121, 123, 198
- Михаил Панальович, новгородский воевода 153
- Михайло (Иванович) Пóтык, эп. 198
- Михаил Ярославич, вел. кн. тверской 165
- Мицкевич А. 249
- Мишулин А. В. 242
- Мойсеева Г. Н. 48
- Мойсей, эп. 143
- Монголия, Монгольская империя 208, 213
- Москва 44, 45, 47, 52, 53, 56, 69—73, 79, 81, 94, 95, 99, 108, 110, 111, 127—130, 136, 146, 149, 154—160, 162, 163, 166, 170, 180, 192, 198, 199; в Москве: Архангельский собор 48, 57, 104; Успенский собор 107, 108
- Москва-река 51, 56
- Московское государство 57, 70, 71, 85, 114, 129
- Мошин В. А. 180
- Мстислав Владимирович, кн. новгородский, вел. кн. киевский 174, 192, 221
- Мурад I (Амурат), султан Турции 175, 176, 178, 187, 189
- Мурманская земля (Мурман) 165
- Мякишев М. С. 41
- Нарова р. 165
- Насонов А. Н. 48, 223
- Настасья Микулична, эп. 8, 10, 11
- Нева, р. 164
- Нежелко, эп. 104, 105, 112
- Нидерле Л. (Niederle L.) 242
- Нижегородская губерния 129, 130
- Нижегородский уезд 129, 130
- Нижний Новгород 129, 130

- Нижняя Зимняя Золотица, село 44, 181
- Никита Романович, эп. 45, 73, 172
- Никифоров А. И. 161, 228, 230
- Никола, св. 218, 221, 222
- Николаева М. В. 100
- Новгород Великий 66, 70, 71, 73, 79, 82, 85, 125—132, 152—165, 171, 180, 196, 197, 199, 213, 218—225; в Новгороде: Детинец 221, 222; Неревский конец 157; Славонский конец 157; ц. Алексея у Богородицы в Торгу 157; ц. Бориса и Глеба в Детинце 218—223; ц. Бориса и Глеба на Торговой стороне 164; ц. Дмитрия Солунского на Славковом улице 163; ц. Николая в Неревском конце 221; ц. Николая на Вяжищах 221; Никольский собор 221; ц. Рождества Христова на Поле 163, 164; ц. Софии деревянная 219; Софийский собор 71, 219, 221—223; Ярославово дворец 221
- Новгородская земля 46, 66, 73, 79, 81, 85, 86, 125, 128, 129, 132, 156, 164, 180, 196, 197, 199, 200
- Новгородская республика 125, 154—156, 171, 197
- Новгородский Север 129, 197, 200
- Новиков Ю. А. 143
- Ногай, темник Золотой Орды 174
- Огнянова Е. 177
- Ока р. 152
- Оксенов А. В. 169
- Олег Иванович, вел. кн. рязанский 115, 156, 162
- Олег, кн., правитель Древней Руси 232, 233, 240
- Ольгерд, вел. кн. литовский 161
- Ончуков Н. Е. 44, 78, 80, 148, 150, 181, 191, 192
- Орбин М., далматинский историк 189, 190
- Орда см. Золотая Орда
- Орден см. Ливонский орден
- Орехов (Орешек, Шлиссельбург) г. 165
- Орлов А. С. 136
- Осипова В. Д. 44, 55, 229
- Ослябя Родион, участник Куликовской битвы 119
- Осташков г. 44, 72
- Оттоманская империя (Порта) см. Турция
- Павлово, село 130
- Палеостровский монастырь 157
- Парри М. (Parry M.) 186, 187, 250
- Паули Ж. (Pauli Z.) 232, 235
- Пахомий Логофет, писатель 180
- Пашкова А. М. 224
- Перемышль г. 84
- Пересвет, герой Куликовской битвы 100, 118, 119, 135, 189
- Пересмѣта, эп. 135
- Пермская земля (Пермь) 165
- Песни о М. В. Скопина 44—46, 50, 75, 228, 269
- юнацкие Косовского цикла 175, 179, 185, 189, 190, 212
- Песня лироэпическая о гибели М. В. Скопина 44, 49, 73, 229, 269
- о взятии Азова 74
- о Кострюке 43, 199
- о Лжедмитрии I 72, 271
- о подвигах М. В. Скопина 44, 46, 47, 58, 68—74, 271; версии ее: основная (первоначальная) 69, 271, прионежская 72, 73, 271, контаминированная 72, 271
- о Щелкане 137
- солдатская о Куликовской битве 105
- эпическая о гибели М. В. Скопина 44, 47, 50—61, 64, 65, 68, 71, 148, 228, 229, 269—271; основная версия 50, 54, 59—61, 68, 269; ее редакции: первоначальная 50, 58, 68, 270, беломорская 50, 54, 59, 61, 68, 270, 271, колымская 50, 55, 60, 66, 270, предбылинная 50, 56, 58—61, 64, 68, 270, 271; казачья версия 50,

- 54, 59, 66, 270; поволжская версия 50, 58, 60, 66, 270
- южнославянская о подвигах русского посла 102, 109—111, 113, 114, 116, 117, 122, 169, 170, 173; редакции ее: первая 102, 117, 122, вторая 102—104, 112, 114, 117, 122
- южнославянская об освобождении Беча 116
- Петр, апостол 108
- Петрановић Б. 186, 187
- Петрениа (Петренија, Петр), эп. 102—105, 107, 110, 116, 117
- Печора р. 44, 46, 51, 54, 60, 61, 165
- Пимен, московский митрополит 178, 188, 189
- Плисецкий М. М. 18, 21, 23, 87, 237, 268
- Повести о Куликовской битве 93
- Повесть «История о Ярополе черевиче» 100
- летописная о Куликовской битве 89, 114, 118, 155, 158, 159, 162, 171—173
- о Мамаевом побоище 89—93, 98—101, 108, 110, 111, 113—119, 146, 150, 152—154, 165, 166, 172, 173; редакции ее: первоначальная 100, основная 99, 100, 111, 114, 116; распространенная 90, 97, 98, 100, 101, 110, 111, 114, 116—118, редакция летописи Хворостинина 99, редакция Синописа 97, 101
- о М. В. Скопине-Шуйском 44
- Поволжье 59
- Погодин А. Л. 106, 107, 109, 110, 111, 116
- Поленецкая (Полянская) земля 84
- Полоцк г. 84
- Польша 235
- Помяловский И. В. 44, 57
- Попов А. Н. 48, 188, 189
- Порта см. Турция
- Потебня А. А. 20, 21, 230—233, 239
- Поток Иванович см. Михайло
- Пóтык
- Пошехонский уезд 44
- Предание о Ермаке 140, 141, 148, 273
- о подвиге Милоша Кобилича 192, 274
- Прионежье 41, 44, 73, 82
- Приселков М. Д. 36
- Приск, писатель 240
- Прокофьев Н. И. 179
- Прощ В. Я. 3, 5—8, 12, 14, 16, 30, 82, 83, 92, 109, 135—137, 139, 143, 145, 149, 196, 207
- Псков г. 131, 162, 165
- Пугачев Е. И., предводитель крестьянской войны 59
- Путилов Б. Н. 27, 30, 37, 40, 44, 91, 92, 100, 101, 209, 210, 229
- Пушкин А. С. 209, 249
- Радойчић Дж. С. 179
- Радченко З. 236
- Разия С. Т., предводитель крестьянской войны 59
- Раковор (Ракобор) г. 165
- Редед, косожский кн. 174, 192
- Ржев г. 160
- Ржига В. Ф. 45, 46, 49, 58, 68
- Ризенбург г. 160
- Римская империя (Рим) 133
- Ринчен Б. 208
- Робинсон А. Н. 205
- Ровинский Д. А. 93, 98
- Рогожа, эп. 140
- Родина Е. П. 44
- Розанов С. П. 188, 189
- Роман Митриевич, эп. 73
- Романов Е. Р. 236
- Романска Ц. 204, 214
- Россия, Российское государство 34, 57, 88, 106, 139, 180, 195
- Ростем, эп. 175
- Ростово-Суздальская земля 197
- Ружичий Г. 186, 187
- Руса (Старая Русса) г. 165
- Русский Север 47, 90, 101, 116, 129
- «Русский Хронограф» 188
- Русское Устье р. Индигирки 45
- Русь, Русская земля 9, 78, 79, 83, 84, 86, 87, 89—91, 94, 95, 97, 102—107, 120, 130, 131, 133, 135, 136, 138, 139, 143, 146—149, 151, 156, 159, 162, 164, 167—169, 176, 177, 180,

- 188, 190, 194, 196, 197, 211, 212
- Рыбаков Б. А. 3, 5, 7, 13, 16, 29, 37, 84, 134, 148, 149, 169, 184, 232, 268
- Рыбников П. Н. 44, 77, 139, 142, 182, 190—192, 224, 244
- Рябинин И. Т. 72, 73
- Рябинин Т. Г. 44, 72, 73
- Рябинин-Андреев И. Г. 77
- Рябинин-Андреев П. И. 77
- Рязанская земля 162
- Рязанская область 140
- Рязань г. 140
- Садко, эп. 217, 218, 220—225
- Садок, герой французского средневекового романа 224
- Саксонская земля 70
- Сакулин П. Н. 39, 248
- Самсонов Александр, новгородский боярин 128
- Самсон Кольбанович, эп. 167, 170—172, 182, 198, 199
- Самсон Кольванович, новгородский воевода 171, 198
- Саур (Саул) Ванидович, эп. 207
- Святослав Ростиславич, кн. новгородский 219
- Свицкая земля см. Швеция
- Святослав Игоревич, кн. киевский 82, 231—233, 240
- Селиванов Ф. М. 42, 60, 77, 84—86, 124, 210
- Селюкова Т. А. 44, 55, 229
- Семен Тулик, эп. 95, 96, 99, 172
- Сербия 33, 176, 177, 179
- Сергий Радонежский, св., основатель Троице-Сергиева монастыря 112
- Сергий (Спасский И.) 220
- Сибирское ханство 136, 139, 141
- Сибирь 228
- Симбирск г. 44
- Симеон, новгородский архиепископ 157
- «СинOPSIS, или краткое собрание от разных летописцев...» И. Гизеля 93, 97, 98, 101
- Синяя Вода р. 161
- Сказание о Мамаевом побоище 119, 148, 151, 172
- «Сказание о Мамаевом побоище» рукописное см. Повесть о Мамаевом побоище
- о новгородцах 152, 153, 156, 157, 159, 165, 168, 170, 173, 199; версии его: первоначальная 152, 168, 170, странная 153, 159, 168, 170, краткая 153
- о подвигах Захария Тютчева 97—101, 110—112, 114—120, 122—124, 132, 133, 148, 152, 168—170, 173, 191, 272; версии его: первая 112, 113, 116, 117, вторая 113—115, 117, 118, 122, 169, 172, 173, третья 113, 114, 117, 122, 132, 169, 173, недошедшая 132
- Сказания о Куликовской битве 119, 275
- Скандинавия 213
- Скафтымов А. П. 6—8, 40, 41, 43, 67, 68, 81, 144, 145
- Скопин-Шуйский М. В., кн., русский полководец 43—75, 99
- Скрипиль М. О. 99
- Скуратов-Бельский Малюта, деятель опричнины 53, 62, 65
- Скурлык, эп. 135
- Славейков П. Р. 215
- Славянина О. А. 237
- «Слово о полку Игореве» 161, 166, 244
- Смирнов А. 130
- Смирнов Ю. И. 32
- Смолицкий В. Г. 8—15, 81, 82
- Снегирев И. М. 89, 115, 151
- Соболевский А. И. 140, 141, 188
- Соколов Б. М. 39, 40, 41, 109, 237
- Соколов Ю. М. 9, 237, 248, 249
- Соколова Валентина Конст. 140
- Соколова Вера Конст. 41, 46, 50, 59—61, 64, 65
- Соколовий паша, эп. 104
- Соловьев С. М. 48, 153, 159
- Солунь (Салун, Салым) г. 109
- Сольвычегодский уезд 44, 56
- Сорокин А. П. 224
- Сотко Григорьев сын Дворянинов, каргопольский отчинник 221
- Сотко, крестьянин 221

- Сотко Сытинич, строитель ц.
Бориса и Глеба в Новгород-
ском Детинце 218—223
- Софоний, рязанец 170
- Сперанский М. Н. 6, 15, 81, 148
- Средняя Азия 213
- Срезневский И. И. 163, 178, 230,
231, 242
- СССР 106
- Ставр-Лавр, эп. 54
- Стариков А. А. 175
- Стасов В. В. 5, 86
- Стеблин-Каменский М. И. 29
- Стиф К. (Stief C.) 46, 58
- Стих «Дмитровская суббота»
107
- Стих о Дмитрие Солунском 109
- Стоин В. 227, 228
- Стоин Е. 228, 234
- Стойкова С. 204, 214
- Строев П. М. 218
- Строжецкий А. 44
- Строков А. А. 222
- Судок, воевода 220
- Судок, дяк 221
- Судок Иван сын Есипов 220
- Судок Монастырев Иван Федо-
рович, вотчинник 220
- Судоков Семен, новгородский
посол 220
- Суздальцы братья, эп. 144, 198
- Суриков А. Б. 41
- Суханов М. 44, 69, 70, 71
- Татарин, эп. 102, 105—107, 110,
116, 122
- Тахов Н. К. 216
- Тацит П. К., римский историк
9
- Твртко I, король Боснии 178
- Тевтонский орден, организация
рыцарей в Прибалтике 156
- Терек р. 44, 59, 60
- Терский берег Белого моря 44,
50, 54, 55, 59
- Тимофеев С. П. 92, 107
- Тихомиров М. Н. 165
- Товарков Иван Федорович, мос-
ковский боярин 87—88, 127
- Толстой Л. Н. 249
- Торжок г. 165
- Торопец г. 160
- Торунский анналист 160
- Тохта, хан Золотой Орды 174
- Тохтамыш, хан Золотой Орды
147, 149, 151, 163, 166, 192
- Тошков см. Тютчев
- Травин Н. 222
- Троице-Сергиев монастырь 118,
162
- Тула г. 160
- Тупик Василий, участник вой-
ны 1380 г. 99
- Тупиков Н. М. 220, 221
- Тупицын Л. Г. 44
- Турко, эп. 236
- Турция (Османская Порта)
110, 115, 177, 213
- Тютчев (Тютрин, Тошков) За-
харий, русский посол 89—92,
94—99, 101, 102, 110—117,
119, 120, 131, 169, 170, 172,
189
- Угра р. 82, 83, 131, 133
- Украина 34, 71, 161
- Урак, эп. 206
- Урал (Уральские горы) 139
- Урош V, король Сербии 204, 205
- Ухов П. Д. 143, 217
- Феофил, новгородский архиепи-
скоп 126, 128
- Фома Михайлов Красный, нов-
городский воевода 153
- Хаген, эп. 204
- Хазарский каганат 85
- Халанский М. Г. 150, 214, 215,
245, 246
- Харитонов А. 92, 94, 100, 101,
111, 114, 118, 122, 169, 172
- Херсонес г. 232, 234
- Хмельницкий Б., украинский
гос. деятель, полководец 232,
233
- «Хождение Игнатия Смольня-
нина» 179
- Хотин г. 135
- Хроника Детмара 160, 161
- Иоганна фон Позильге 160,
161
- Руфуса 160
- Феофана 242

Худяков И. А. 92

Царьград см. Константинополь
Приевич Л. 190

Чайца, эп. 140

Чанибек см. Джанибек

Челибей (Темир-мурза), участ-
ник поединка на Куликовом
поле 189

Червен г. 84

Червенские города 84

Черепнин Л. В. 125

Черногория 107

Чистов К. В. 21

Чичеров В. И. 9, 169, 228

Членов А. М. 46

Чолаков В. 216

Чубинский П. П. 235, 236

Чулков М. В. 44, 57

Шамбинаго С. К. 90, 92, 93, 97,
119, 123, 151, 153, 154

Шауляч Н. 244, 245

Шахматов А. А. 9, 154, 174, 192,
219, 234, 240

«Шахнаме» Фирдоуси 175

Швеция (Свицкая земля) 70

Шейн П. В. 236, 237

Шекспир В. 209

Шенкурский уезд 92, 101, 124

Шенгаев Л. С. 406, 407, 410

Шептунов И. М. 204

Шкриваний Г. 179

Шляпкин И. А. 164, 165

Шуйская Е. М. (дочь Малюты
Скуратова) 48, 51—53, 56,
61—63, 65

Шуйские, князья 59

Шуйский В. И. см. Василий
Иванович

Шуйский Д. И., кн., русский
полководец 47, 48, 53, 56, 57

Шухевич В. 235, 236

Щеголенок В. П. 142, 145

Эдигей (Идигу), правитель Зо-
лотой Орды 166

Эльбинг г. 160

Эмери Нарбоннский, эп. 206

— «Алпамыш» 28

— «Амирани» 27

— «Беовульф» 251

— «Давид Сасунский» 27

— «Джангар» 28

— «Калевала» 27, 28, 31

— «Манас» 28

— «Нарты» 27

— «Песнь о Нибелунгах» 204,
251

— «Песнь о Роланде» 251

Юговичи, эп. 206

Югославия 106, 241

Югорская земля (Югра) 144,
165

Южная Русь 233

Южный Буг р. 161

Юрий, кн. новгородский 165

Ягайло, вел. кн. литовский 80,
115, 155, 156, 158, 159

Ягич В. (Jagić V.) 245, 251

Языков А. М. 44

Языковы 59, 207

Якубовский А. Ю. 154

Якушкин П. И. 105

Яванцев М. 176

Янип В. Л. 127, 129, 130, 157,
158, 217

Янсен О. (Jansen) 174

Янчук Н. А. 44, 236

Ярыкла, село 44

Bogdan J. 178

Braun M. см. Браун

Dozon A. 216

Gloger Z. 235

Hasluk M. 186

Jagić V. см. Ягич

Jansen O. см. Янсен

Kolberg O. 235

Konopka J. 235

Kozłowsky K. 235

Krantz A. см. Кранц

Lord A. В. см. Лорд

Lorenz O. 160

Meriggi V. см. Мериджи

Niederbe L. см. Нидерле

Parry M. см. Парри

Pauli Z. см. Паули

Stief C. см. Стиф

Subotić D. 178

Swętek I. 235

- Автор 20, 21, 250, 251, 256—259
 Архетип 78, 138, 139, 168, 182, 184
- Баллада 60, 75, 206
 — бытовая 60
 — историческая 60
- Былина 3—18, 23, 29—47, 55, 58, 61, 63, 65—69, 73—79, 88, 90—92, 101, 117, 119, 120, 123, 124, 128—130, 132—152, 166—176, 181—184, 189—201, 207, 208, 211, 212, 214—217, 221, 225, 227, 228, 233, 234, 243, 244, 247, 250, 251, 255, 258, 262, 263, 265—267
 — героическая 138
 — новеллистическая 216, 217
 — сводная 33, 166, 181
- Былинная поэтика 67, 72, 101, 141, 173, 194, 266
- Былинный историзм 3, 4, 17, 18, 134, 141, 201, 217, 225, 248, 249, 267
- Бытование произведений фольклора 4, 42, 55, 75, 101, 140, 177, 249, 251, 266
- Вариант 4, 11, 15, 21, 38, 40, 41, 45, 46, 49—59, 61—63, 66—69, 71—73, 76, 78—82, 84, 86, 100, 101, 116, 119—122, 124, 129, 133, 135, 138, 139, 141—144, 146—150, 166—170, 172—175, 179—186, 190—195, 231, 233—236, 239—241, 249, 257, 267
- Вариативность 19, 21
- Взаимосвязи национальных эпосов 193, 210, 212, 213, 215
- Величание 230, 238, 244, 263, 265—267 см. также песня величальная
- Версия 38, 50, 54, 55, 58—61, 66, 69, 72, 73, 76, 78, 79, 82, 90, 92, 100, 102, 112, 113, 117—124, 129, 130, 132, 142, 143, 152, 153, 159, 167—171, 173, 190, 193, 237, 238, 267
- Вид искусства 19, 20, 253, 260, 263
- Винограды 44, 228
- Воспроизведение, воссоздание произведения 20, 22, 250, 253, 260, 262
- Вымысел 29, 39, 154, 238, 264
- Генезис героического эпоса 243, 248
 — произведения 61, 101, 107, 137, 149, 224, 239
- Генетические связи сходных мотивов в эпосе 141, 205, 215, 216, 226
 — связи текстов 99, 122, 134, 138, 167, 173, 205
- Географические указания в эпосе 38, 71, 161, 196, 236, 267
- Географическое распределение записей былин 196
- Героическое сказание 37, 111, 131, 172, 189, 194, 199 см. также сказание
- Герой произведения 7, 11—13, 25, 28, 29, 41, 46, 54, 58, 65—

- 67, 69, 74, 75, 79, 80, 82, 83, 85, 86, 102, 120, 121, 124, 139—141, 179, 184, 199, 200, 217, 224, 225, 231, 232, 239, 244
- Гиперболизация в эпосе** 30, 38
- Датировка произведения** 8, 9, 12, 14, 80, 81, 129, 137, 155, 157, 178, 188, 265
- Достоверность содержания эпоса** 23, 268
- Дума** 24, 28, 31, 211, 227, 243
— историко-героическая 32
- Духовный стих** 107, 109, 110
- Жанр (фольклорный)** 22—25, 27, 29, 31, 38, 60, 107, 123, 137, 168, 230 см. также синкретизм, система жанров
- Жанровые типы эпоса** 24, 25
- Заговор** 23
- Занемствования в фольклоре** 21, 171, 173, 180, 183, 202, 204, 209, 211, 213, 223, 226
- Закономерности эпического творчества** 17, 23, 25, 38, 201
- Заплатка** 49
- Идеализация в эпосе** 30
- Идейное содержание эпоса** 3, 14, 37, 41, 46, 54, 110, 113, 149, 200, 212, 265
- Идея произведения** 6—8, 11, 12, 14, 41, 42, 47, 55, 67, 74, 75, 82, 133, 200, 264—266
- Импровизация** 19, 22, 54, 182, 250
- Искусство памяти** 3
- Исполнитель** 20, 61, 77, 142, 148, 149, 211, 249, 255, 258, 261, 262 см. также певец, сказитель
- Исполнительская школа** 249
- Историзм фольклорных жанров** 5, 17, 26, 34, 76, 227, 245, 246, 248, 264 см. также былинный историзм
- Историческая действительность** 5, 6, 26, 37—39, 46, 54, 75, 81, 83, 88, 106, 119, 135, 176, 199, 265
— основа произведения 3, 6, 8, 16, 36, 41, 42, 47, 67, 69, 74—76, 79, 88, 118, 119, 128, 131, 132, 144, 152, 154, 171, 193, 200, 233, 234
— школа в фольклористике 6—9, 12, 13, 15, 34, 39—41, 82, 135 см. также историческое направление
- Исторический факт** 4, 6, 8, 9, 17, 26, 36, 38, 75, 79, 80, 85, 99, 112, 119, 125, 132, 135, 137, 146, 147, 149—152, 165, 169, 173—176, 185, 188, 189, 211, 241, 267 см. также факт, исходный факт
- эпизод 88, 174, 190, 192, 241
- Историческое имя в эпосе** 38, 124
— лицо 29, 36, 125, 191, 222, 233, 267
— направление в фольклористике 5—8, 12, 14—16, 34, 39, 42, 248, 267 см. также историческая школа
- событие 5, 17, 25, 26, 30, 31, 35, 39, 42, 43, 82, 87, 106, 116, 169, 173, 194, 209, 213, 233, 245, 264, 266, 267 см. также событие, исходное событие
- История народа** 3, 6, 14, 15, 17, 23, 25, 26, 30, 33—37, 39, 87, 88, 114, 147, 173, 195, 199, 201, 209, 210, 217, 225, 226, 230, 264—267
- Источник исторический** 35—38, 76, 160, 163, 267
— произведения, текста 16, 38, 54, 56, 59, 60, 90, 92, 93, 100, 106, 107, 111, 113—116, 118, 119, 128, 133, 140, 161, 168—170, 175, 176, 181, 189, 202, 224
- Исходное событие (исходный факт) фольклорного произведения** 55, 82, 185, 188, 213, 226
- Коллективность творчества** 19, 22

- Колядование 229, 233 см. также песня колыбельная
- Конкретный историзм в эпосе 27, 30, 168
- Контаминация, контаминирование 72, 73, 77, 120, 123, 142, 167, 171, 181, 182, 191, 236, 265
- Культурное общение народов 180, 193, 201, 203, 206, 208, 210, 212, 213
- Легенда 151, 194, 250
- Летописные известия 39, 79, 126, 136, 146, 155, 158, 163, 217, 223, 231, 232, 246
- Летопись 12, 16, 30, 35—39, 44, 67, 79, 88, 115, 124—127, 129—131, 136, 146, 152, 153, 155—160, 163, 166, 170, 175, 178, 188, 192, 218—220, 222, 223, 231, 234, 241, 266, 267
- Лирика 31, 45, 229 см. также песня лирическая
- Лирико-эпическая кантата 25, 32 см. также песня лиро-эпическая
- Литература 19, 21, 22, 177, 195, 199, 209, 248, 250, 252, 254, 256, 259, 260, 261, 263
- Международные связи эпоса 17, 150, 176, 206, 225
- Миф 28, 29
- Мотив (фольклорный) 13, 52, 54—56, 58, 59, 63, 65—67, 78, 87, 91, 92, 98—101, 111—113, 115, 117, 119, 122, 123, 132, 133, 138, 139, 145, 148—151, 153, 159, 168—172, 174—176, 179—181, 185—187, 189—195, 199, 202, 208, 209, 212—215, 217, 226, 229, 232—234, 238, 241, 264—267
- Народная историческая память 3, 17, 23, 66, 264, 268 см. также память
- этика 266
- Народное сознание 3, 23, 33, 67, 74, 194, 268
- Народность фольклора 19, 22
- Народные чаяния и идеалы 6, 8, 264
- Обобщение в эпосе 26, 27, 34, 36
- Образ художественный 12, 36, 46, 53, 62—64, 74, 116, 117, 123, 171, 229
- Обряд, обрядовая поэзия 17, 227, 229, 238, 241, 242, 244, 245, 259 см. также песня обрядовая
- Обрядовое исполнение эпической песни 55, 228
- Общее место (locus communis) 38, 41, 58, 74, 173, 233
- Общественная функция народного эпоса 17, 24, см. также функциональный синкретизм, функция
- Овеществление произведений искусства 20
- Олонхо 24, 27, 28, 33
- Память 3, 17, 20—23, 34, 66, 148, 250, 255, 259—261, 263, 266 см. также народная историческая память
- Патриотизм 33, 35, 37, 106, 127, 194, 200
- Певец народный 23, 45, 49, 61, 104, 110, 112, 193, 209, 250, см. также исполнитель, сказитель
- Пение, провозглашение славы, 69, 71, 72, 243, 244
- Переработка устного произведения 14, 22, 36, 46, 58, 59, 61, 80, 84—86, 98, 116, 122—124, 133, 134, 142, 265
- Песня 25, 31, 37, 45—52, 54, 55, 58—61, 63, 65, 68—74, 84, 91, 92, 102, 105—107, 110, 111, 113, 114, 116, 117, 122, 130, 136, 137, 148, 149, 166, 174, 176, 177, 180, 186—189, 194, 201, 211, 214, 224, 255
- албанская 186
- белорусская 231, 236, 237
- болгарская 186, 211, 214, 216, 227, 231, 234

- величальная 227, 237, 242, 246
- гайдуцкая 228
- историко-героическая 28
- историческая 28, 34, 39, 55, 60, 61, 71, 75, 81, 141, 199, 227—229, 265—267
- календарная 230, 238
- колядная 75, 215, 227—239, 241
- лирическая 46, 49
- лиро-эпическая (лирико-эпическая) 25, 26, 31, 32, 43, 49, 75, 228, 244, 265—267
- обрядовая 43, 55, 75, 227—230, 245—247, 263, 266, 267
- обходная 55, 228
- польская 231, 234, 235
- предание 229
- ритуальная 109
- сербская 186, 211
- свадебная 229, 236—238, 246
- солдатская 105
- украинская 231, 235, 236
- хорватская 186, 211
- этическая 25, 37, 43, 46, 50, 55, 152, 228—230, 243—245, 263
- южнославянская 4, 106, 109, 111, 122, 169
- юнацкая 4, 132, 175, 179, 201, 211, 212, 214, 215, 224, 227, 228
- Письменность 20, 21, 48, 180, 202
- Письменный источник 7, 8, 13—15, 35, 36, 39, 43, 48, 69, 76, 124, 140, 175, 241, 251, 267
- Плач 45, 54, 244, 245, 265, 267
- Повесть 44, 48—50, 52, 89, 90, 92, 93, 97—100, 108, 110, 112—114, 118, 146, 150, 154, 155, 158, 159, 165, 166, 171—173
- Поэтизация исторического материала в эпосе 6, 39, 43, 47, 76, 226, 264
- Предание 16, 26, 32, 34, 91, 92, 110, 132, 140, 148, 166, 177, 187, 190, 194, 218, 222, 250, 258
- местное 102, 140
- историческое 29, 31, 37, 92, 140, 265
- Причитание 48, 49, 258
- Прототип 7, 29, 45, 46, 80, 81, 124, 139, 168, 184, 217, 219, 222
- Рассказ письменный 91, 92, 100, 101, 114, 129, 250
- устный 32, 37, 38, 48, 75, 92, 161, 162, 166, 172, 177, 189, 194, 255
- современника, очевидца 43, 45, 48, 171, 258, 265
- Реалии 34, 38, 54, 57—59, 61, 63, 66, 67, 71, 174, 196, 199, 227, 236, 246, 263, 264, 266, 267
- Редакция 38, 50, 54—56, 58—61, 65, 66, 68, 76—78, 80, 92, 98, 99—102, 110—114, 117, 119, 120, 122, 124, 163, 170, 173, 178, 188, 190, 237, 267
- Репертуар (устный) 23, 33, 59, 73, 86, 120, 123, 131, 148, 173, 209, 213, 225, 238, 241
- Ритм текста 101, 106, 116
- Руны 28, 31
- Синкретизм фольклорных жанров 22
- Синтетичность фольклора 22
- Система жанров фольклора 24, 27
- Сказание (устное) 16, 27, 32, 90, 92—94, 99—101, 112, 116—120, 123, 132, 148, 149, 151, 153, 156, 157, 159, 165, 166, 170, 172—174, 177, 190, 208, 265—267 см. также героическое сказание
- Сказитель 69, 120, 145, 148, 196, 249, 250 см. также исполнитель, певец
- Сказительская школа 101
- Сказка 92, 192, 208
- Событие 6, 9, 14, 16, 17, 26, 30, 33—36, 38, 42, 43, 47, 52, 66, 71, 76, 92, 112, 113, 119, 131—134, 141, 146—152, 166, 176, 180, 181, 188, 193—199, 217, 236, 239, 241, 244, 246, 258, 264, 265, 267 см. также историческое событие, исходное событие
- Современник события 36, 74, 75, 79, 176, 177

- Специфика героического эпоса 3
 — творческого процесса 248, 249
 — фольклора 17, 19, 23, 265, 266
 Стадии общественного развития 27, 31, 205, 210, 243
 — развития эпоса 25—29, 31—34
 Стиль эпоса 33, 92, 93, 100, 101, 181
 Сюжет 3, 4, 8, 9, 11—13, 15, 33, 38, 40, 41, 45, 46, 55, 58, 61, 62, 76, 80, 90, 91, 92, 102, 112, 113, 117, 120, 123, 124, 134, 135, 137—139, 142, 143, 147, 151, 166, 167, 175, 181, 182, 184, 192, 194, 199, 202, 209, 211—214, 217, 224—226, 231—234, 236, 237, 246, 250, 264—268
 Творческий акт 252, 255, 256, 260, 261
 — процесс 3, 4, 17, 18, 20, 248—250, 252, 255—263, 266 см. также специфика творческого процесса
 Текст 9, 16, 22, 23, 38, 45, 48, 49, 56, 58, 60, 64, 68, 69, 71, 73, 77, 78, 92, 93, 98, 101, 102, 106, 107, 110, 112, 115, 116, 119, 120, 122, 123, 138, 140, 146, 152, 153, 161, 165, 166, 167, 173, 181, 182, 187, 188, 192, 195, 207, 215, 219, 224, 228, 231—233, 250—254
 Текст письменный 21, 22, 188—190, 217, 245, 154
 — устный 92, 93, 114, 170
 — фольклорный 92, 101, 173 см. также генетические связи текстов
 Типологические соответствия в эпосе 204—210, 212—217, 225, 226
 Типы героического эпоса 25, 34
 — сказительского творчества 249
 Традиция былинная 38, 61, 68, 73, 75, 90, 130, 141, 176, 197, 199, 225, 229, 258
 — местная 59, 116, 131
 — обрядовая 238, 247, 267
 — устная 31, 37, 38, 67, 101, 112, 114, 118, 119, 132, 151, 152, 162, 166, 170, 188, 192, 194, 225, 232, 241, 250
 — фольклорная 16, 17, 31, 37, 60, 101, 116, 130, 146, 172, 182, 184, 185, 252, 255, 257—262
 — эпическая 24, 39, 176, 181, 213, 226, 227, 251
 Улитеры 24, 27
 Условность в эпосе 30, 67, 75, 194
 Фабула 6, 45
 Факт 3, 4, 6, 7, 15—17, 30, 32—39, 43, 66, 69, 71, 76, 87, 118, 132, 134, 136, 146, 147, 152, 159, 165, 168, 171, 173—175, 177, 181, 190, 194, 212, 217, 234, 241, 264—267 см. также исторический факт, исходный факт
 Фантастика в эпосе 27, 38, 39, 101, 217
 Формула 49, 150, 250, 258
 «Формульное» воспроизведение эпоса 263
 Функциональный синкретизм фольклорных жанров 22
 Функция исторических повествований (у былин и исторических песен) 23
 — эстетическая 23
 Хроника 35, 155, 160—162
 Эволюция героического эпоса 23, 25—27, 34, 189
 — произведения 40, 45, 46, 69, 75, 101, 116, 117, 131, 143, 228, 252
 Эпизод (повествовательный) 45, 56—59, 61—63, 67, 68, 71, 73, 77, 78, 91, 94—99, 102—104, 109—115, 120, 123, 124, 133, 138, 143, 146—148, 150—152, 163, 165—167, 179, 181, 182, 184, 189, 190, 193, 194, 199,

- 223, 238, 244 см. также исторический эпизод
- Эпическое творчество 26, 27, 32—34, 38, 181, 193, 199, 208, 209, 216
- Эпос 5, 14, 16, 17, 23—36, 52, 66, 73, 80, 91, 134, 135, 145, 146, 151, 176, 177, 180, 194, 196, 201—216, 226, 227, 229, 230, 231, 243, 244, 247, 249, 250, 251, 263—268
- алтайский 27
 - болгарский 203, 214, 215
 - бурятский 24
 - былинный 7, 17, 36, 74, 176, 198, 264, 266, 267
 - византийский 202
 - восточнославянский 202, 211, 233
 - германский 202
 - древнерусский 247, 251
 - индийский 202
 - иранский 202
 - исторический 23, 29, 245
 - казахский 206
 - калмыцкий 206
 - карело-финский 25
 - классический 29, 31
 - межнациональный 23
 - «мифический» 28, 29
 - монгольский 202
 - национальный 14, 23—25, 33, 34, 210, 226
 - нартский 24
 - обобщенный 27, 33
 - романский 202
 - русский 15, 28, 29, 32, 33, 43, 47, 174, 193, 203, 207, 212, 214, 216, 250
 - сербскохорватский 203
 - славянский 245
 - средневековый 3, 30, 204, 213, 226
 - старофранцузский 204, 208
 - тюркский 202
 - узбекский 206
 - украинский 24, 28, 203, 250
 - цельный 26, 32, 33
 - южнославянский 176, 181, 193, 202, 204, 207, 208, 211, 212, 216, 250
 - якутский 28 см. также специфика героического эпоса, стадии развития эпоса, стиль эпоса, типы героического эпоса
- Эпопея 26, 32, 33

ААН

ф. 47, оп. 2, № 171 286, 290, 291

АГО

р. 23, оп. 1, ед. хр. 26 130

АКФ

р. 3, оп. 1, № 57 292

р. 3, оп. 1, № 59 283

р. 3, оп. 1, № 60 273, 284

р. 3, оп. 1, № 63 293

р. 3, оп. 1, № 64 290

р. 3, оп. 1, № 66/2 284

р. 3, оп. 1, № 75/1 285

р. 3, оп. 1, № 75/2 283

р. 3, оп. 1, № 104 290

р. 3, оп. 1, № 105 290

р. 3, оп. 1, № 119 282

р. 3, оп. 1, № 120 283

р. 3, оп. 1, № 125 283

р. III, оп. 1, к. 7, № 64 44

ф. 1, оп. 1, к. 1, № 62 286

ф. 1, оп. 1, к. 1, № 64 224

ф. 1, оп. 1, к. 2, № 3 286

ф. 1, оп. 1, к. 2, № 11 278

ф. 1, оп. 1, к. 2, № 12 279

ф. 1, оп. 1, к. 2, № 13 279, 280

ф. 1, оп. 1, к. 2, № 14 283

ф. 1, оп. 1, к. 2, № 15 283

ф. 1, оп. 1, к. 2, № 16 280

ф. 1, оп. 1, к. 2, № 17 281

ф. 1, оп. 1, к. 2, № 18 282

ф. 1, оп. 1, к. 2, № 19 275, 284

ф. 1, оп. 1, к. 2, № 20 275, 284

ф. 1, оп. 1, к. 2, № 21 287

ф. 1, оп. 1, к. 2, № 22 287

ф. 1, оп. 1, к. 2, № 25-а 291

ф. 1, оп. 1, к. 2, № 39 77, 272

ф. 1, оп. 1, к. 2, № 43 285

ф. 1, оп. 1, к. 2, № 46 289

ф. 1, оп. 1, к. 2, № 67 286

ф. 1, оп. 1, к. 2, № 68 77, 287

ф. 1, оп. 1, к. 4, № 12 273, 284

ф. 1, оп. 1, к. 4, № 16 285

ф. 1, оп. 1, к. 4, № 27 283

ф. 1, оп. 1, к. 4, № 44 291

ф. 1, оп. 1, к. 6, № 90 282

ф. 1, оп. 1, к. 6, № 91 289

ф. 1, оп. 1, к. 7, № 58 282

ф. 1, оп. 1, к. 8, № 16 281

ф. 1, оп. 1, к. 8, № 23-а 279

ф. 1, оп. 1, к. 8, № 32 278

ф. 1, оп. 1, к. 8, № 40 279

ф. 1, оп. 1, к. 8, № 44 278

ф. 1, оп. 1, к. 8, № 52 190, 285

ф. 1, оп. 1, к. 8, № 55 285

ф. 1, оп. 1, к. 8, № 132 289

ф. 1, оп. 1, к. 8, № 231 280

ф. 1, оп. 1, к. 8, № 301 285

ф. 1, оп. 1, к. 8, № 303 273, 284

ф. 1, оп. 1, к. 10, № 25 292

ф. 1, оп. 1, к. 10, № 25-а 292

ф. 1, оп. 1, к. 12, № 12-а 282

ф. 1, оп. 1, к. 12, № 16 224

¹ Сокращения (помимо раскрытых на с. 302): ДЛ — диски лабораторные, ед. хр. — единица хранения, к. — коллекция, к. п. — книга поступлений, оп. — опись, п. — папка, р. — ряд, собр. — собрание, т. — тетрадь, ф. — фонд, ФВ — фонд валиков, ФМ — фонд магнитозаписей, ФС — фольклорное собрание.

Ф. 1, оп. 1, к. 13, № 19 273, 284
Ф. 1, оп. 1, к. 13, № 29 286
Ф. 1, оп. 1, к. 14, № 23 278
Ф. 1, оп. 1, к. 15, № 1 279
Ф. 1, оп. 1, к. 15, № 7 290
Ф. 1, оп. 1, к. 15, № 10 288
Ф. 1, оп. 1, к. 15, № 32 285
Ф. 1, оп. 1, к. 15, № 36 280
Ф. 1, оп. 1, к. 15, № 38 291
Ф. 1, оп. 1, к. 15, № 30 292
Ф. 1, оп. 1, к. 15, № 41 291
Ф. 1, оп. 1, к. 17, № 98 279
Ф. 1, оп. 1, к. 18, № 64 278
Ф. 1, оп. 1, к. 20, № 8 280
Ф. 1, оп. 1, к. 20, № 9 283
Ф. 1, оп. 1, к. 20, № 77 285
Ф. 1, оп. 1, к. 21, № 63 278
Ф. 1, оп. 1, к. 21, № 64 278
Ф. 1, оп. 1, к. 21, № 65 280
Ф. 1, оп. 1, к. 21, № 128 284
Ф. 1, оп. 1, к. 21, № 131 273, 284
Ф. 1, оп. 1, к. 21, № 132 284
Ф. 1, оп. 1, к. 21, № 134 289
Ф. 1, оп. 1, к. 21, № 191 280
Ф. 1, оп. 1, к. 26, № 8-а 282
Ф. 1, оп. 1, к. 27, № 177 282
Ф. 1, оп. 1, к. 30, № 80 289
Ф. 1, оп. 1, к. 32, № 144 291
Ф. 1, оп. 1, к. 34, № 90 278
Ф. 1, оп. 1, к. 35, № 2 283
Ф. 1, оп. 1, к. 35, № 3 282
Ф. 1, оп. 1, к. 35, № 44 292
Ф. 1, оп. 1, к. 35, № 55 282
Ф. 1, оп. 1, к. 35, № 176 283
Ф. 1, оп. 1, к. 35, № 182 282
Ф. 1, оп. 1, к. 35, № 247 282
Ф. 1, оп. 1, к. 35, № 248 292
Ф. 1, оп. 1, к. 35, № 249 293
Ф. 1, оп. 1, к. 35, № 251 282
Ф. 1, оп. 1, к. 35, № 252 292
Ф. 1, оп. 1, к. 36, № 27 292
Ф. 1, оп. 1, к. 36, № 29 292
Ф. 1, оп. 1, к. 36, № 197 292
Ф. 1, оп. 1, к. 36, № 202 290
Ф. 1, оп. 1, к. 37, № 40 292
Ф. 1, оп. 1, к. 40, № 15 286
Ф. 1, оп. 1, к. 40, № 16 286
Ф. 1, оп. 1, к. 40, № 205 282
Ф. 1, оп. 1, к. 47, № 41 293
Ф. 1, оп. 1, к. 54, № 197 292
Ф. 1, оп. 1, к. 58, № 47 282
Ф. 1, оп. 1, к. 58, № 49 293
Ф. 1, оп. 1, к. 61, № 306 280
Ф. 1, оп. 1, к. 68, № 17 283

Ф. 1, оп. 1, к. 69, № 277, 272, 287
Ф. 1, оп. 1, к. 69, № 3 285, 286
Ф. 1, оп. 1, к. 70, № 1 190, 285
Ф. 1, оп. 1, к. 70, № 35 288
Ф. 1, оп. 1, к. 72, № 5 280
Ф. 1, оп. 1, к. 76, № 35 279
Ф. 1, оп. 1, к. 76, № 82 279
Ф. 1, оп. 1, к. 130, № 65 282

БАН

17.8.25 163

ГБЛ

собр. ОИДР, № 127 219

Ф. 160, п. 7, ед. хр. 1 190, 282—
284, 292

Ф. 304, № 805 223

ГИМ

собр. Уварова, № 568 223

собр. Уварова, № 802 153

собр. Черткова, № 331 163

ГЛМ

ФС, к. п. № 4/1274/30 281

ФС, к. п. № 5/9110/1 281, 283

ФС, к. п. № 9/6422/6 291

ФС, к. п. № 23/4643/7500 283

ГПБ

Кирилло-Белозерское собр.,
№ 31/1270 188

собр. Погодина, № 1555 111

F.IV.238 89, 118, 156, 158

Q.IV.354 100

Q.XVII.22 153

ИРЛИ

р. I, оп. 49, № 89 106

р. V, к. 1, п. 15, № 5 286

р. V, к. 1, п. 15, № 21 284

р. V, к. 6, п. 1, № 35 285

р. V, к. 6, п. 1, № 38 283

р. V, к. 9, п. 1, № 2 279

р. V, к. 12, п. 1, № 1 288

р. V, к. 12, п. 1, № 2 288

р. V, к. 12, п. 1, № 5 288

р. V, к. 57, п. 3, № 2 292

р. V, к. 57, п. 3, № 5 288
 р. V, к. 57, п. 3, 9 293
 р. V, к. 57, п. 3, № 20 299
 р. V, к. 57, п. 3, № 26 292
 р. V, к. 57, п. 3, № 29 282
 р. V, к. 72, п. 2, № 2 293
 р. V, к. 72, п. 2, № 4 288
 р. V, к. 72, п. 2, № 11 282
 р. V, к. 72, п. 3, № 3 291
 р. V, к. 76, п. 3, № 17 282
 р. V, к. 90, п. 1, № 1 278
 р. V, к. 90, п. 1, № 3 279
 р. V, к. 90, п. 1, № 4—5 190,
 276, 285
 р. V, к. 90, п. 1, № 6 280
 р. V, к. 90, п. 1, № 7 280
 р. V, к. 90, п. 1, № 8 283
 р. V, к. 90, п. 1, № 9 283
 р. V, к. 90, п. 1, № 10 182, 274,
 284
 р. V, к. 90, п. 1, № 11 290
 р. V, к. 90, п. 1, № 12 285
 р. V, к. 90, п. 1, № 13 285
 р. V, к. 90, п. 1, № 17 291
 р. V, к. 90, п. 5, № 10 288
 р. V, к. 120, № 1 298
 р. V, к. 165, п. 4, № 1 281
 р. V, к. 165, п. 22, № 10 283
 р. V, к. 165, п. 22, № 11 280
 р. V, к. 165, п. 22, № 12 77, 272,
 287
 р. V, к. 165, п. 22, № 13 279
 р. V, к. 165, п. 22, № 15 289
 р. V, к. 172, п. 1, № 6 292
 р. V, к. 172, п. 1, № 17 290
 р. V, к. 172, п. 2, № 231 280
 р. V, к. 172, п. 3, № 6 283
 р. V, к. 172, п. 3, № 8 283
 р. V, к. 172, п. 3, № 10 283
 р. V, к. 178, п. 1, № 2 290
 р. V, к. 192, п. 1, № 1 279
 р. V, к. 202, п. 1, № 3 281
 р. V, к. 205, п. 1, № 9 286
 р. V, к. 266, п. 2, № 30 278
 р. V, к. 268, п. 1, № 2 44, 270
 р. V, к. 271, п. 2, № 124 291
 ф. 45, оп. 1, № 49 25

ИЗ

Архангельский отряд 1971 г.
 182, 284, 286, 291

КНИ

1973, кассета 3 285

ЛОНИ

к. 11, № 45 100

МГУ

1954, п. 22, т. 28, № 2 291
 1956, п. 1, т. 1, № 74 279
 1956, п. 3, т. 36, № 6 283
 1957, п. 1, т. 1, № 1 287
 1957, п. 1, т. 1, № 4 279
 1957, п. 1, т. 1, № 5 287
 1957, п. 1, т. 1, № 7—8 282
 1957, п. 1, т. 1, № 10 285
 1957, п. 1, т. 1, № 18 289
 1957, п. 1, т. 1, № 21 279
 1957, п. 1, т. 1, № 22 190, 275,
 284
 1958, п. 3, т. 4, № 1 286
 1958, п. 3, т. 4, № 4 278
 1958, п. 3, т. 4, № 13 286
 1958, п. 3, т. 5, № 4 280
 1958, п. 3, т. 5, № 9 286
 1958, п. 3, т. 5, № 16 282
 1958, п. 3, т. 5, № 20 282
 1958, п. 3, т. 6, № 5 282
 1958, п. 3, т. 6, № 6 278
 1958, п. 3, т. 6, № 29 279
 1958, п. 3, т. 6, № 48 283
 1958, п. 3, т. 6, № 55 282
 1958, п. 3, т. 6, № 62 282
 1958, п. 3, т. 7, № 2 282
 1958, п. 3, т. 7, № 37 280
 1958, п. 3, т. 8, № 2 282
 1958, п. 3, т. 8, № 6 282
 1958, п. 3, т. 8, № 30 280
 1958, п. 3, т. 8, № 31 278
 1958, п. 3, т. 8, № 35 280
 1958, п. 3, т. 8, № 36 278
 1958, п. 3, т. 11, № 28 282
 1958, п. 3, т. 13, № 71 286
 1958, п. 3, т. 13, № 78-a 282
 1958, п. 3, т. 13, № 102 280
 1958, п. 3, т. 13, № 103 283
 1958, п. 3, т. 13, № 104 181, 274,
 284
 1958, п. 3, т. 14, № 36 278
 1958, п. 3, т. 15, № 45 282
 1958, п. 3, т. 15, № 85 280
 1958, п. 3, т. 15, № 87 286
 1958, п. 3, т. 15, № 113 286
 1958, п. 3, т. 16, № 4 282
 1958, п. 3, т. 16, № 6 281
 1958, п. 3, т. 16, № 24 282
 1958, п. 3, т. 18, № 2 282

- 1958, п. 3, т. 18, № 9 282
 1958, п. 3, т. 18, № 17 278
 1959, п. 1, т. 1, № 33 282
 1959, п. 1, т. 1, № 36 282
 1959, п. 1, т. 8, № 71 285
 1959, п. 2, т. 11, № 65—66 280
 1959, п. 2, т. 16, № 40 279
 1959, п. 4, т. 31, № 103 282
 1959, п. 4, т. 39, № 7 278
 1959, п. 4, т. 39, № 36 279
 1959, п. 4, т. 39, № 36-a 285
 1959, п. 5, т. 1, № 2 282
 1959, п. 5, т. 1, № 4 286
 1959, п. 5, т. 2, № 57 282
 1959, п. 5, т. 2, № 62 282
 1959, п. 5, т. 4, № 11 282
 1959, п. 5, т. 5, № 1 278
 1959, п. 5, т. 5, № 2 279
 1959, п. 5, т. 5, № 3 278, 279
 1959, п. 5, т. 5, № 20 278
 1960, п. 1, т. 1, № 64 280
 1960, п. 1, т. 1, № 65 285
 1960, п. 1, т. 4, № 31 278
 1960, п. 1, т. 4, № 32 280
 1960, п. 1, т. 4, № 33 283
 1960, п. 1, т. 5, № 1 279
 1960, п. 1, т. 5, № 10 278
 1960, п. 1, т. 5, № 17 280
 1960, п. 1, т. 5, № 40 278
 1960, п. 1, т. 8, № 20 280
 1960, п. 1, т. 8, № 24 278
 1960, п. 1, т. 8, № 25 283
 1960, п. 1, т. 11, № 53 287
 1960, п. 2, т. 17, № 38 286
 1960, п. 2, т. 17, № 39 278
 1960, п. 3, т. 20, № 38 280
 1960, п. 3, т. 20, № 41 286
 1960, п. 3, т. 20, № 42 283
 1960, п. 3, т. 20, № 43 278
 1961, п. 1, т. 1, № 105 280
 1961, п. 1, т. 4, № 110 279
 1961, п. 2, т. 5-a, № 118 278
 1961, п. 2, т. 7-a, № 101 278
 1961, п. 2, т. 7-a, № 102 279
 1961, п. 2, т. 7-a, № 104 285
 1961, п. 2, т. 7-6, № 12 279
 1962, п. 1, т. 1, № 34 289
 1962, п. 1, т. 2, № 46 278
 1962, п. 1, т. 3, № 6 278
 1962, п. 1, т. 4, № 2 280
 1962, п. 1, т. 4, № 3 281
 1962, п. 1, т. 6, № 2 278
 1962, п. 1, т. 6, № 3 279
 1962, п. 1, т. 6, № 4 276, 285
 1962, п. 1, т. 6, № 5 280
 1962, п. 1, т. 7, № 88 282
 1962, п. 1, т. 14, № 53 279
 1962, п. 2, т. 14, № 52 278
 1962, п. 2, т. 16, № 46 280
 1962, п. 2, т. 17, № 24 285
 1962, п. 3, т. 18, № 11 280
 1962, п. 3, т. 18, № 41 190, 276,
 284
 1962, п. 3, т. 18, № 55 283
 1962, п. 3, т. 18, № 56 280
 1962, п. 3, т. 22, № 5 282
 1962, п. 3, т. 22, № 41 278
 1962, п. 3, т. 22, № 42 279
 1962, п. 3, т. 22, № 43 279
 1962, п. 3, т. 25, № 24 282
 1962, п. 4, т. 38, № 130 282
 1962, п. 4, т. 39, № 22 285
 1963, п. 1, т. 2, № 135 278
 1963, п. 1, т. 2, № 136 278
 1963, п. 1, т. 3, № 1 282
 1963, п. 1, т. 6, № 1 285
 1963, п. 1, т. 6, № 30 284
 1963, п. 1, т. 6, № 31 279
 1963, п. 1, т. 6, № 32 286
 1963, п. 1, т. 7, № 103 280
 1963, п. 1, т. 7, № 106 280
 1963, п. 1, т. 7, № 113 278
 1963, п. 1, т. 8, № 60 280
 1963, п. 3, т. 23, № 32 280
 1963, п. 3, т. 25, № 32 286
 1963, п. 3, т. 25, № 58 282
 1963, п. 3, т. 25, № 96 279
 1963, п. 3, т. 25, № 97 278
 1963, п. 3, т. 27, № 50 279
 1964, п. 3, т. 28, № 164 278
 1965, п. 1, т. 9, № 4 280
 1965, п. 1, т. 14, № 9 279
 1965, п. 2, т. 26, № 169 278
 1965, п. 2, т. 43, № 3 285
 1965, п. 2, т. 43, № 4 284
 1966, п. 1, т. 14, № 1 282
 1966, п. 3, т. 25, № 51 282
 1967, т. 10, № 209-a 278
 1968, т. 8, № 53 282
 1968, т. 9, № 91 282
 1968, т. 15, № 20 292
 1968, т. 24, № 64 282
 1975, п. 1, т. 4, № 2 283
 1975, п. 1, т. 4, № 3 280
 1975, п. 1, т. 5, № 3 286
 1975, п. 1, т. 6, № 5 285
 1975, п. 1, т. 6, № 6 286
 1975, п. 1, т. 6, № 7 285

1975, п. 1, т. 6, № 9 279
1975, п. 1, т. 8, № 1 292
1975, п. 1, т. 8, № 5 292
1975, п. 1, т. 11, № 3 279
1975, п. 1, т. 13, № 2 282
1975, п. 1, т. 13, № 4 279
1975, п. 1, т. 13, № 5 285
1975, п. 1, т. 13, № 6 283
1975, п. 1, т. 13, № 7 291
1975, п. 1, т. 13, № 8 278
1975, п. 1, т. 14, № 4 288
1975, п. 1, т. 14, № 6 283
1975, п. 1, т. 16, № 1 278
1975, п. 1, т. 17, № 2 279
1975, п. 1, т. 17, № 3 283
1975, п. 1, т. 18, № 3 288
1975, п. 1, т. 19, № 3 279
1976, п. 1, т. 5, № 2 279
1976, п. 1, т. 5, № 3 278
1976, п. 1, т. 6, № 5 283
1976, п. 1, т. 6, № 6 284
1976, п. 1, т. 6, № 7 282
1976, п. 1, т. 6, № 8 182, 284
1976, п. 1, т. 7, № 4 292
1976, п. 1, т. 7, № 5 278
1976, п. 1, т. 7, № 6 285
1976, п. 1, т. 8, № 3 278
1976, п. 1, т. 8, № 4 279
1976, п. 1, т. 8, № 8 279
1976, п. 1, т. 9, № 1 279
1976, п. 1, т. 10, № 3 278

ПНЯЛН, КЗ

№ 501/1 280
№ 509/6 291
№ 512/1 283
№ 513/1 283

РОНБЯФ

Ф. 5, оп. 1, ед. хр. 84 292

ФА

ДЛ, № 203 280
ДЛ, № 206 281

ДЛ, № 207 279
ДЛ, № 208 281
ДЛ, № 209 281
ДЛ, № 210 285
ДЛ, № 214 285
ДЛ, № 217 291
ДЛ, № 227 288
ДЛ, № 228 290
ДЛ, № 229 290
ДЛ, № 235 292
ДЛ, № 236 290
ДЛ, № 237 291
ДЛ, № 238 292
ДЛ, № 239 291
ДЛ, № 242 288
ФВ, № 21/1 288
ФВ, № 176/2 292
ФВ, № 327/2 283
ФВ, № 350/1 283
ФВ, № 360/1 283
ФВ, № 426/1 288
ФВ, № 704/5 280
ФВ, № 705/1 280
ФВ, № 706/1 286
ФВ, № 706/2 288
ФВ, № 709/2 292
ФВ, № 710/1 77, 272, 287
ФВ, № 711 77, 272, 287
ФВ, № 714 285
ФВ, № 716/1 279
ФВ, № 726 293
ФВ, № 727/1 293
ФВ, № 786 293
ФВ, № 797/1 288
ФВ, № 831/1 286
ФВ, № 835/1 283
ФВ, № 838/1 288
ФВ, № 839/1 279
ФВ, № 884/3 285
ФВ, № 885/3 284
ФВ, № 885/4 285
ФВ, № 3046/1 289
ФВ, № 3047/2 281
ФВ, № 3486/1 292
ФВ, № 3493 293
ФВ, № 3493/2 288
ФМ, № 1063.017 292

ОГЛАВЛЕНИЕ

Предисловие (Н. И. Кравцов)	3
Введение	5
Глава I. Специфика фольклора и закономерности эпического творчества	19
Глава II. Поэтизация исторического факта в народном эпосе (песни и былина о Михаиле Скопине)	43
Глава III. Отражение одновременных событий в одном былинном сюжете («Добрыня и Василий Казимирович»)	76
Глава IV. Цикл былин, объединивший воспоминания о фактах, разделенных хронологически и географически (разгром вражеского нашествия)	134
Глава V. Историзм былин и национальные взаимосвязи	201
Глава VI. Героический эпос и обряд	227
Глава VII. Специфика творческого процесса и историзм эпоса	248
Заключение :	264
Приложение I. Схемы генетических взаимоотношений текстов	269
Приложение II. Указатель сюжетов и вариантов героических былин.	277
Список сокращений	294
Указатель имен и названий	303
Предметно-терминологический указатель	316
Указатель шифров рукописей и звукозаписей	322

**Сергей Николаевич
Азбелев**

**ИСТОРИЗМ
БЫЛИН
И СПЕЦИФИКА
ФОЛЬКЛОРА**

*Утверждено к печати
Институтом русской литературы (Пушкинский Дом)
АН СССР*

Редактор издательства С. Е. Арро
Художник Л. А. Яценко
Технический редактор М. Э. Карлайтис
Корректоры Э. Н. Липпа, А. Х. Салтанова,
Е. В. Шестакова

ИБ № 20284

Сдано в набор 14.12.81. Подписано к печати 17.05.82.
М-29153. Формат 84 × 108¹/₁₆. Бумага типографская № 1.
Гарнитура обыкновенная. Печать высокая. Печ. л. 10³/₄ =
= 17,22 усл. печ. л. Усл. кр.-отг. 17,22. Уч.-изд. л. 19,48.
Тираж 9700. Изд. № 8097. Тип. зан. 1020. Цена 1 р. 60 к.

Ленинградское отделение издательства «Наука»
199164, Ленинград, В-164, Менделеевская линия, 1

Ордена Трудового Красного Знамени
Первая типография издательства «Наука»
199034, Ленинград, В-34, 9 линия, 12

ИСПРАВЛЕНИЯ И ОПЕЧАТКИ

<i>Страница</i>	<i>Строка</i>	<i>Напечатано</i>	<i>Должно быть</i>
27	8 снизу	но	но не
68	9 сверху	варианту	варианты
88	5 снизу	других	другых
130	18 сверху	службой	борьбой
178	11 »	быть	бысть
219	16 снизу	Пискиле	Пискупле
294	14 »	Калики	Калеки
300	15 сверху	Поведение	Поведание

С. Н. Азбелев