

Ольга Литвина

Оригинальные модели
из кожи и драпа,
обвязанные крючком

RIMIR

Способы изготовления изделий из кожи и драпа	3	Модели	12
Подготовка материала и инструменты	3	Покрывало «Домашнее»	12
Способы обвязки деталей из драпа, кожи и замши	5	Покрывало «Галактика»	14
Изготовление лекал и раскрой деталей изделия	9	Подушки «Геометрия», «Бабочка», «Колокольчики»	16
Построение чертежа выкройки юбки из клиньев	10	Грелка на чайник «Петушок»	20
Обработка верхнего края юбки под резинку	11	Юбка «Космос» с жакетом	22
		Костюм «Сиреневый туман» со свитером	26
		Юбка «Уголки» с жилетом «Цветной»	30
		Костюм «Облачко» со свитером	34
		Юбка «Ассиметричная» со свитером	39
		Сумочка «Прогулка»	42
		Сумочка «Сундучок»	44
		Кошелек «Уголки»	46
		Сумочки «Квадратики»	48
		Шапочка «Жокейская»	52
		Берет «Вальс»	54
		Шляпка «Коко Шанель»	56
		Жилет «Штрихи»	58
		Жилет «Флажки»	61
		Жилет «Иксы»	64
		Жилет «Венецианский»	66
		Сарафан «Елочка»	69

СПОСОБЫ ИЗГОТОВЛЕНИЯ ИЗДЕЛИЙ ИЗ КОЖИ И ДРАПА

Подготовка материала и инструменты

В этой книге представлено одно из направлений вязания крючком, с использованием несыпучих, натуральных материалов.

Это направление позволяет дать новую жизнь вашим любимым, но устаревшим вещам из качественного материала. Интересно и оригинально выглядит сочетание двух фактур: фабричного материала из натуральной кожи и ручного вязания крючком. Подкупает экономичность расхода материала, так как отсутствуют припуски на швы, подгибы и обтачки. В данной технике все детали соединяются вручную, без применения швейной машины. А самое главное, ручная работа – это наслаждение творчеством, в результате которого появляется практичная вещь, произведение искусства.

Для изготовления представленных в этой книге изделий используйте несыпучие натуральные материалы: драп, кожу и замшу. Можно взять бывшие в употреблении изделия: пальто, куртки, плащи, юбки, брюки. Обновите свой гардероб, не выходя из дома. У многих из вас найдутся дома такие вещи, которые вышли из моды, стали малы или просто надоели. На любимых вещах может появиться пятно или дырка на самом неподходящем месте. Предлагаю варианты использования несыпучего материала и вязания крючком как сочетание двух фактур в одном изделии.

Изделия из драпа распорите, уберите с изнанки валики пыли. Используйте для этого поролоновую губку, корку черного хлеба или терку для пяток. Постирайте куски вручную. Отпарьте куски драпа с изнанки. Драповую ткань можно купить в магазинах «Мерный лоскут». Чем меньше длина куска, тем он дешевле.

Изделия из кожи и замши не порите, а срезайте швы ножницами. Если необходимо, протрите кожаную поверхность влажной тканью, а затем сухой. Замшевую поверхность почистите ре-

зиновой щеткой или используйте аэрозоли для чистки замши. Не огорчайтесь, если на деталях бывшего изделия остались потертости. При раскрое мелких деталей для нового изделия бракованные места можно обойти.

Куски кожи и замши от бывшего изделия отпарьте через влажную ткань с изнанки. Сделайте это для придания кускам товарного вида и для проверки реакции материала на тепловую обработку. Некоторые тонкие и нежные куски кожи могут сморщиться при отпаривании. Их придется исключить.

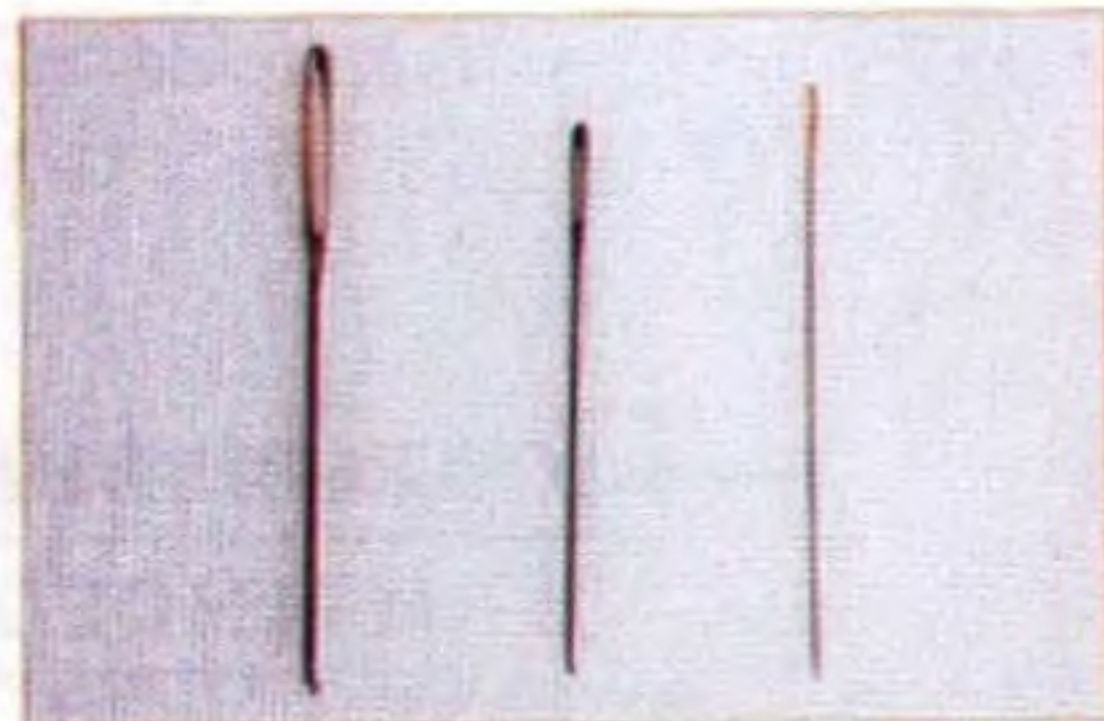

Надо быть уверенным, что при отпаривании готового изделия не будет неприятных сюрпризов.

Новые шкуры одежной кожи и замши можно купить в специализированных магазинах. В такой магазин идите, захватив с собой выкройку будущего изделия, а именно лекала крупных деталей. Шкуры с браком в виде пятен и дыр продают дешевле шкур без изъяна. Раскиньте лекала на кожаной шкуре и

убедитесь, что брак не попадет на деталь вашего изделия. Размер шкуры без дефектов определите, разложив лекала деталей изделия на столе.

Для пробивки дырочек на драпе, коже и замше используйте металлический, закаленный пробойник с отверстием 2 мм. Такой пробойник можно купить в магазине по продаже оборудования для обувных мастерских. Пробивать дырочки таким пробойником надо на

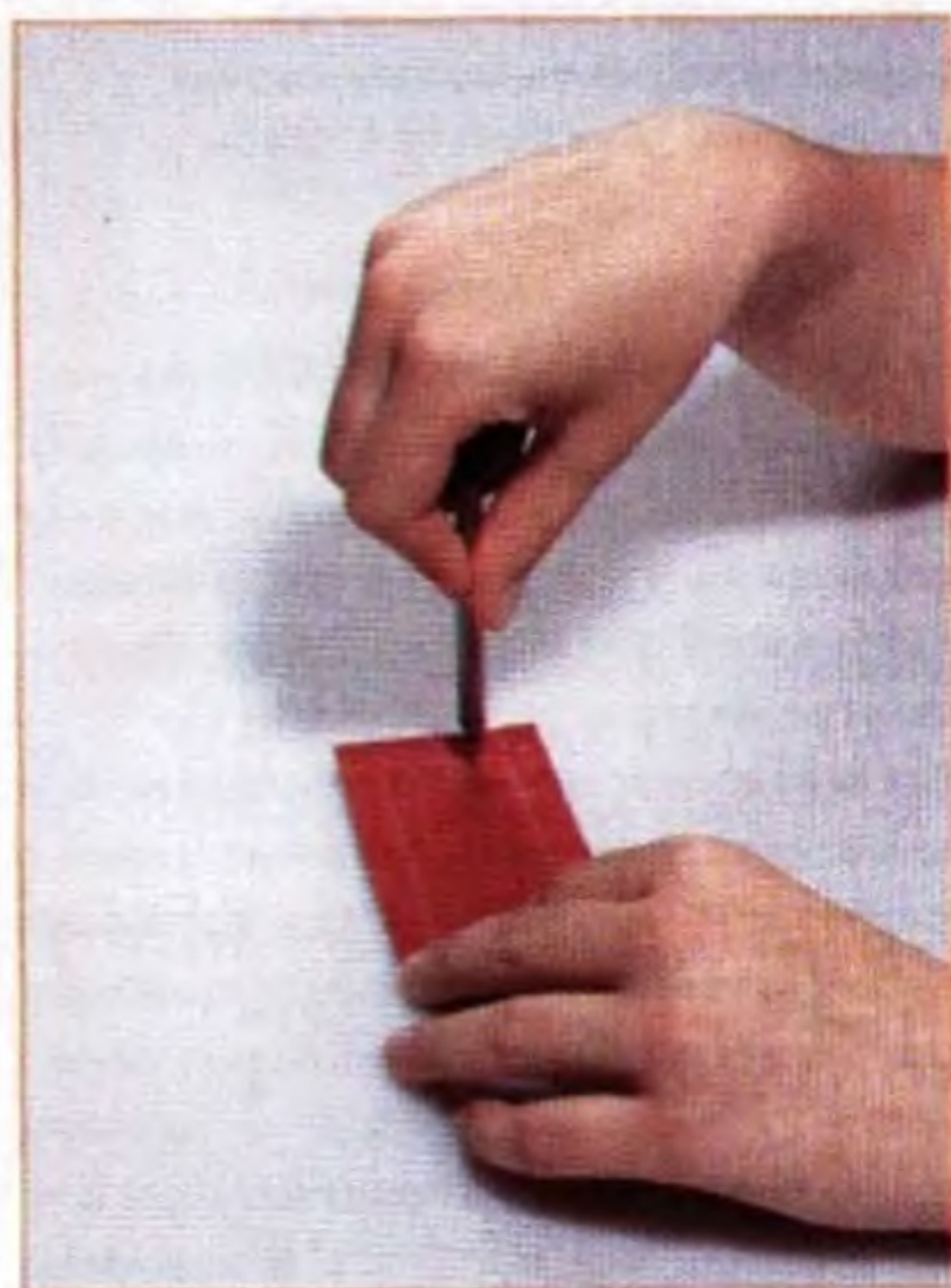

толстой резине (хоккейная шайба), на мягкой древесине горизонтального среза (пенек). Ударьте один раз молотком по вертикально стоящему пробойнику. Если пробойник хорошо заточен, то отверстия на ткани можно выдавливать без помощи молотка. Тогда на пробойнике сделайте ручку, перпендикулярную корпусу, как у штопора. Пробойники-дыроколы в виде плоскогубцев с барабанчиком на шесть

отверстий разного диаметра продаются в магазинах по продаже товаров для рукоделия.

Крючок для обвязки драповых деталей нитью средней толщины (400 м/100 г) – 2,5 мм, а для обвязки кожи и замши хлопчатобумажной нитью «Ирис» – 2,0 мм.

Для соединения обвязанных деталей используйте иглы с большим ушком (штопальные, гобеленовые, для вышивки).

Способы обвязки деталей из драпа, кожи и замши

Выполните образец обвязки и соединения деталей. Сделайте разметку дырочек на изнаночной стороне детали из драпа. Проведите линию сухим мылом, параллельную краю детали. От края детали отступайте 0,7–0,8 см. На рыхлой или ветхой ткани проведите параллельную линию, отступая от края 1,0 см. Делайте разметку для дырочек, с интервалом в 1,2 см. Используйте для разметки картонный шаблон, шириной в 1,1 см. На уголках деталей пересекаются линии, параллельные краю. На пересечении их будет дырочка. Делайте разметку дырочек от уголков то справа, то слева, двигаясь постепенно

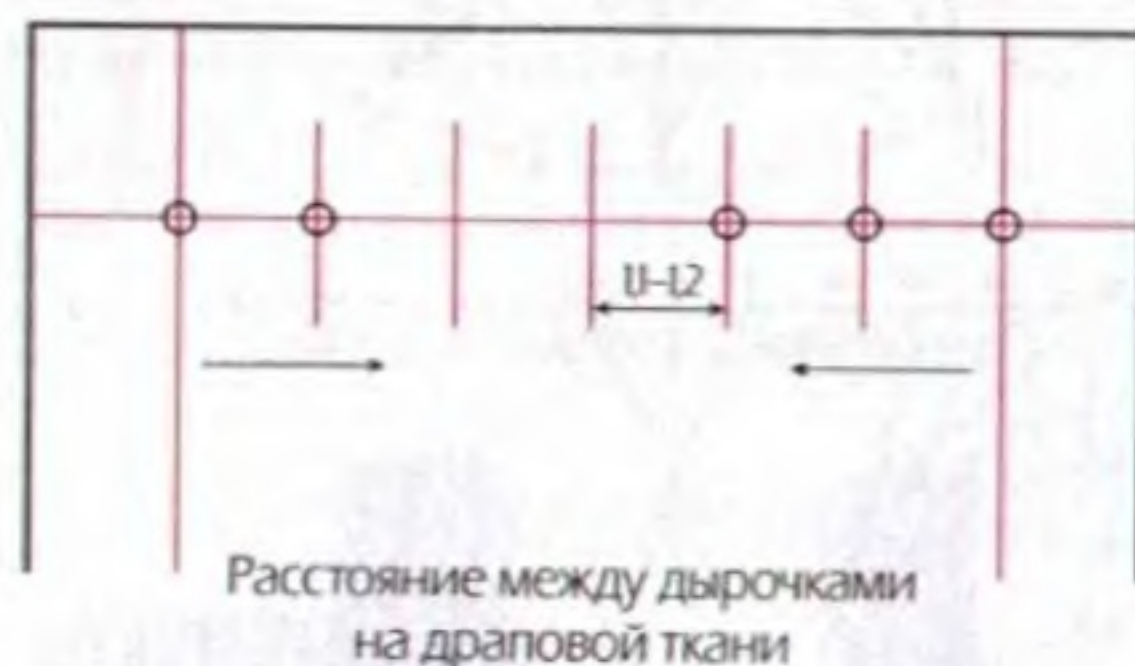
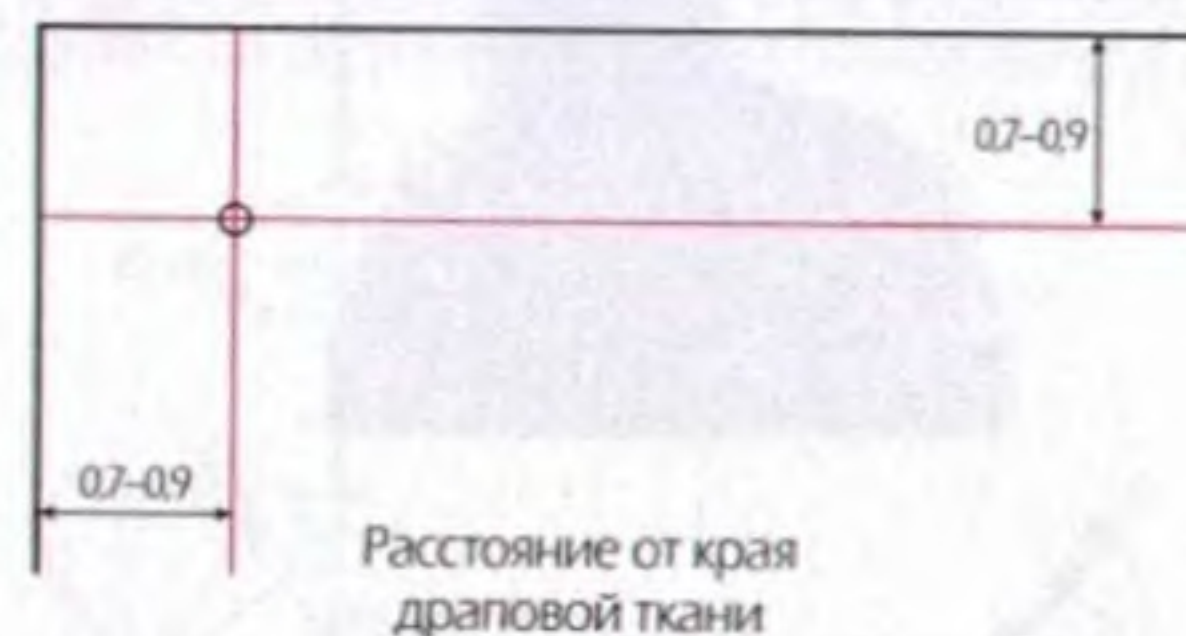

Разметка дырочек на драпе

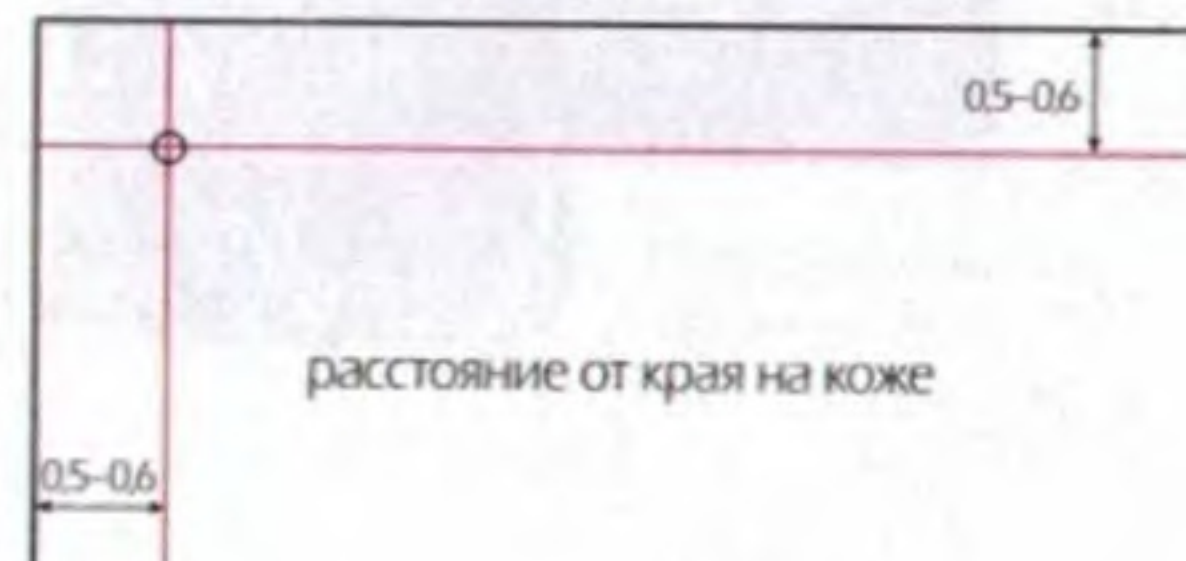

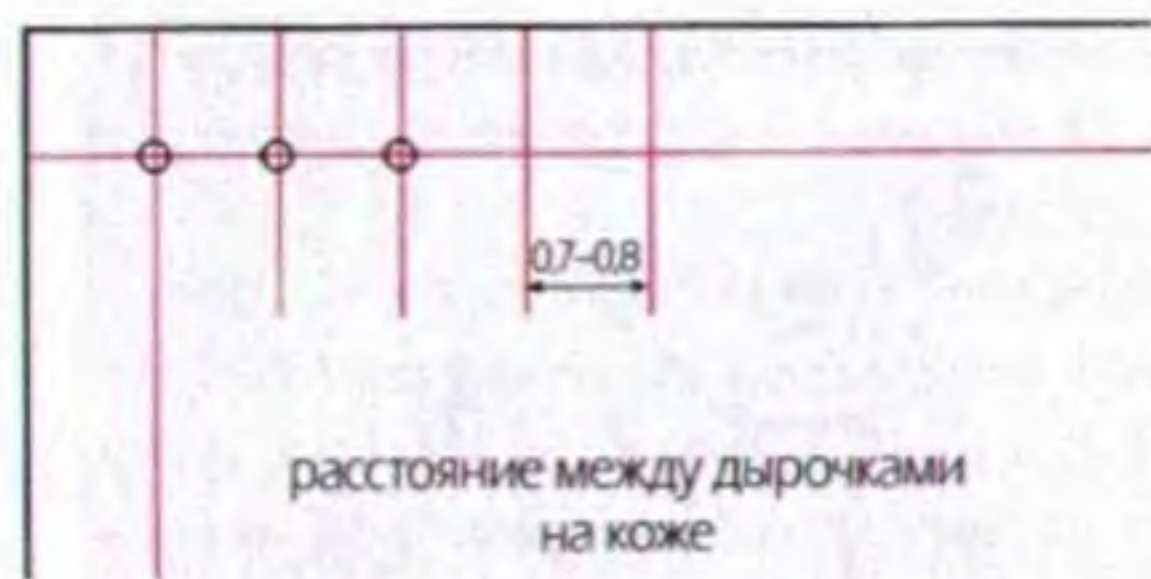

Способ обвязки вогнутой линии



количество столбиков в одну дырочку на прямом участке

к середине стороны. На середине стороны скорректируйте расстояние между последними двумя - тремя дырочками, чуть уменьшая или увеличивая его. Пробейте дырочки в соответствии с разметкой.

Разметку для пробивания дырочек на коже делайте по лицевой стороне. Ставьте точки гелевым перламутровым или металлизированным стержнем. Расстояние от края детали делайте 0,5 см, а расстояние между дырочками – 0,8 см.

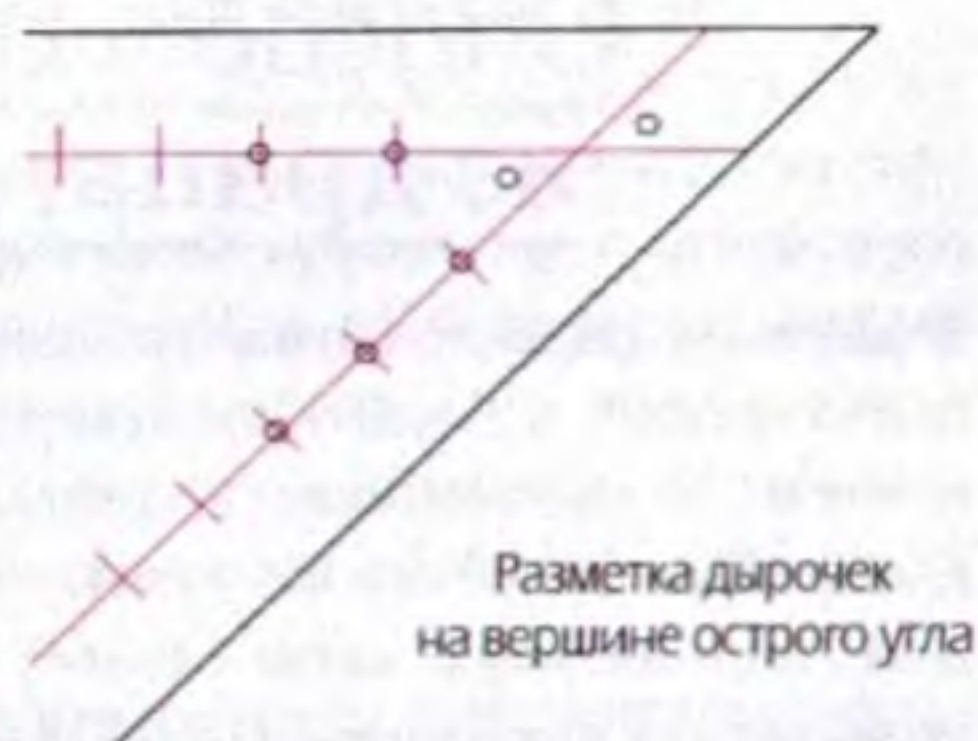

На остром уголке делайте две дырочки вместо одной выше и ниже пересечения линий разметки. На внутреннем уголке на пересечении линий дырочка отсутствует. На выпуклой линии уменьшайте расстояние между дырочками, имитируя прибавку на расширение. На вогнутой линии увеличивайте расстояние между дырочками, имитируя убавку.

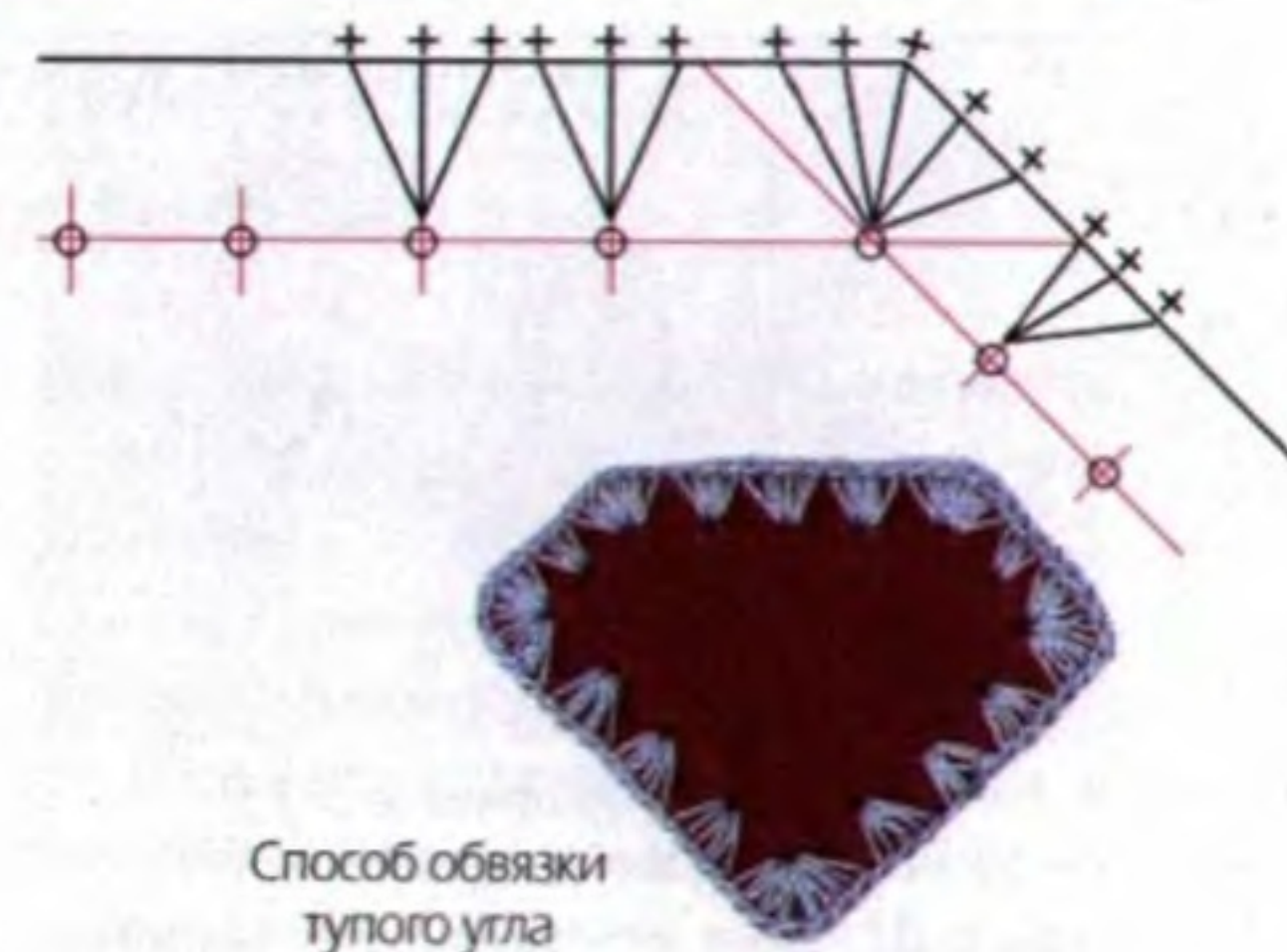
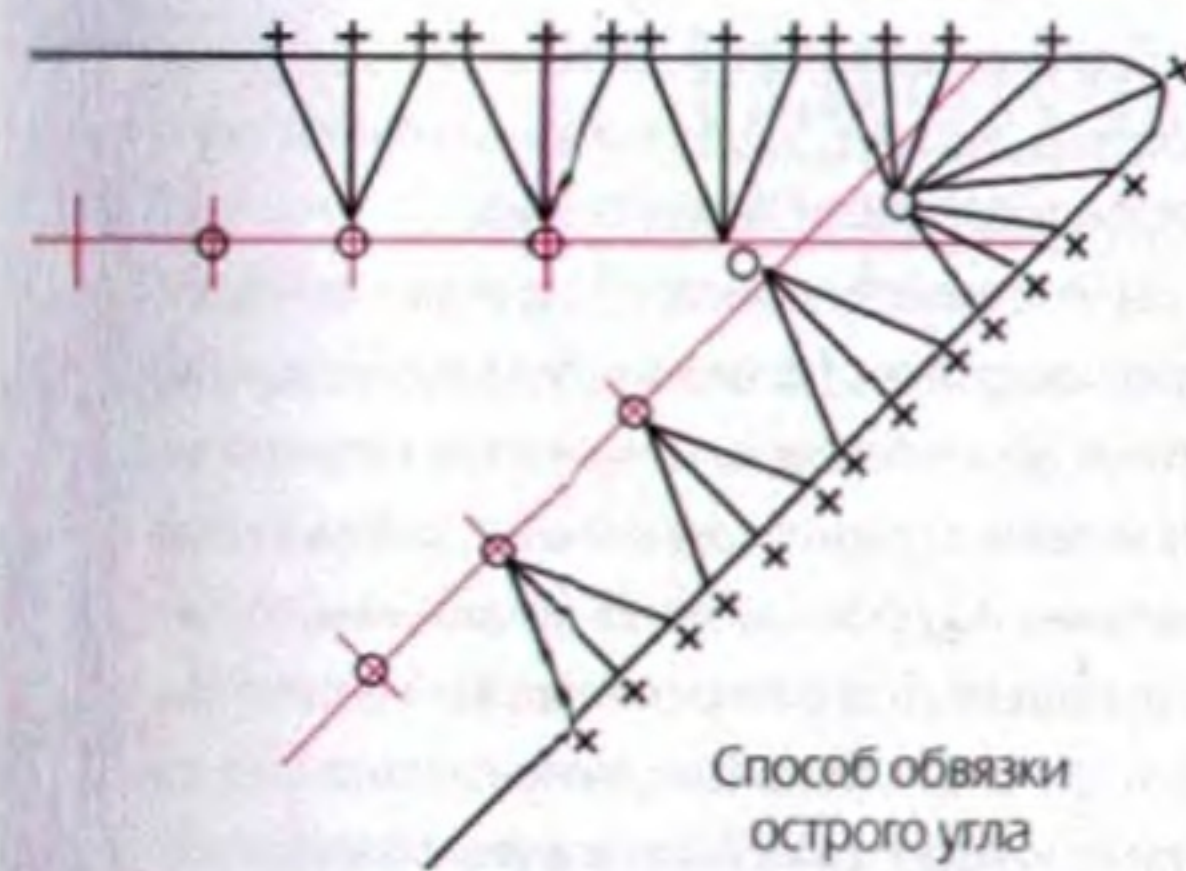
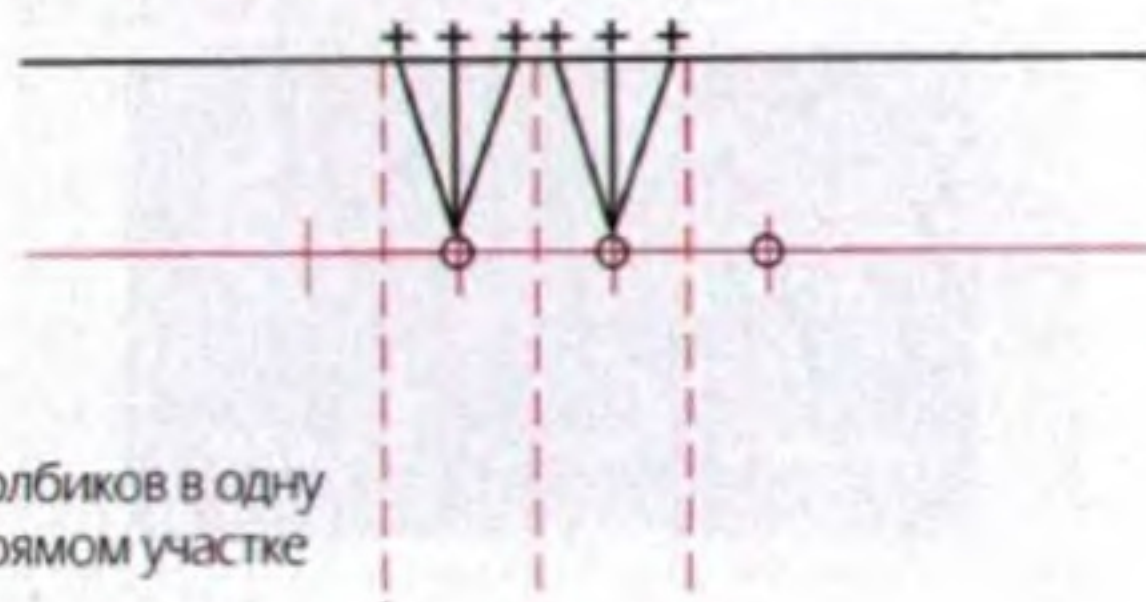

Способ обвязки тупого угла

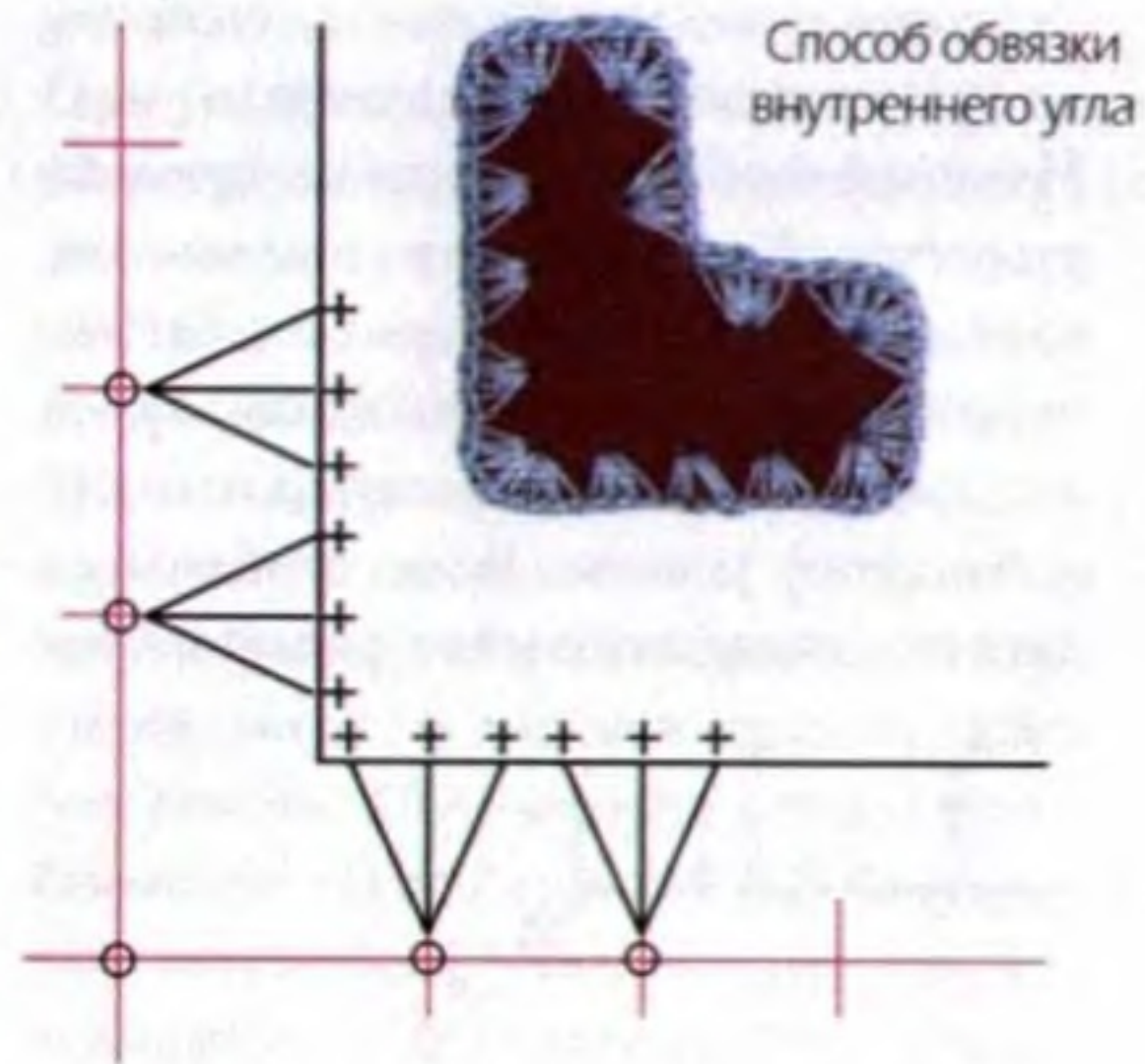

Способ обвязки внутреннего угла

Обвязывайте деталь столбиками без накида, вводя крючок в пробитые дырочки. На прямом отрезке в каждую дырочку провязывайте по три столбика без накида. Если по определенным причинам расстояние между дырочками уменьшено, то делайте по два столбика без накида в одну дырочку. При увеличении расстояния между дырочками вяжите по четыре столбика без накида в одну дырочку. При обвязке детали толстыми нитками уменьшайте количество столбиков, провязанных в одну дырочку, или увеличивайте расстояние между дырочками. При обвязке детали тонкими нитками увеличивайте количество столбиков, провязанных в одну дырочку, или уменьшайте расстояние между дырочками (кожа, замша).

При обвязке прямого угла на повороте вяжите семь столбиков без накида в одну дырочку. При обвязке тупого угла вяжите пять столбиков без накида в



Способ обвязки прямого угла



Способы соединения деталей
иглой с ниткой

одну дырочку. При обвязке острого угла вяжите девять столбиков без накида в одну дырочку. В дырочку, находящуюся ниже угла, вяжите столбики, по три с каждой стороны угла.

Начинайте обвязку детали на середине стороны. Хвостик нити ввязывайте, чтобы не убирать его отдельно. Заканчивайте обвязку полустолбиком. Хвостик нити уберите на изнанку иглой с большим ушком. Если необходимо сделать дополнительные ряды основ-

ной или отделочной нитью, увеличивая размер детали, то делайте соответствующие прибавки или убавки.

Сшейте между собой две детали по прямой стороне. Используйте ту же нить, что и для обвязки. Возьмите штопальную или гобеленовую иглу с большим ушком. Закрепите нить с изнанки, протягивая ее под стежками столбиков туда и обратно. Делайте шов с лица через край, захватывая обе полупетли правого и левого полотнищ. Детали при этом должны плоско лежать на столе. Оставьте свободными петли, находящиеся на вершинах углов. Эти петли подхватывайте, пришивая третью деталь.

Отпарьте с изнанки образец. Измерьте расстояние между двумя тканями, это будет соответствовать ширине шва и ширине обвязки двух деталей. При обвязке деталей одним рядом из столбиков без накида эта величина составит 0,5 см. Дополнительные ряды увеличат промежуток между тканями.

Изготовление лекал и раскрой деталей изделия

На разрисованной по модели выкройке проставьте номера деталей. Номера ставьте так, чтобы они определяли верх и низ детали. Это избавит от нанесения дополнительных стрелок, указывающих направление ворса на ткани.

Все линии на выкройке сделайте маркером, ширина линии которого равна 0,4–0,5 мм. Эта ширина соответствует обвязке и шву между двух деталей.

На выкройку положите лист кальки и повторите широким маркером все линии на выкройке. Проставьте соответствующие номера деталей. Вырежьте лекала для раскроя, срезая линии маркера. Разложите лекала на выкройку, чтобы убедиться в наличии каждого. Если детали надо кроить из разных по цвету материалов, то, снимая с выкройки, разложите их по разным стопкам.

При раскрое деталей из драпа, бывшего в употреблении, надо придерживаться направления долевой нити с возможными небольшими отклонениями на симметричных деталях. Сначала разложите на изнанку ткани все лекала изнанкой вверх, чтобы убедиться, что материала достаточно. Направление деталей верх – низ можно не соблюдать. На лекало положите груз и обведите лекало сухим мылом. Поставьте сухим мылом номер детали. Так обведите все лекала. Вырежьте детали по намеченным линиям и раскладывайте их на выкройку.

Если драповая ткань новая, то сначала определите направление ворса. Прове-

дите с усилием влажным пальцем вдоль кромки ткани, сначала в одном направлении, а рядом в другом направлении. Более темная полоска указывает направление против ворса. Поставьте несколько стрелок сухим мылом в направлении ворса на изнанке. Ворс на ткани должен смотреть вниз. Направление деталей верх – низ соблюдайте обязательно. Проводите раскрой с изнанки, где можно стряхнуть щеткой неудачную линию, поставить номер.

При раскрое деталей из кожи и замши обратите внимание, что в центре шкуры, вдоль позвоночника, кожа более крепкая и прочная. Края кожаной шкуры обычно тонкие и мягкие. Направление раскроя вдоль позвоночника схоже с направлением раскроя по долевой нити. Раскладывайте лекала лицом вверх на лицевую сторону кожи или замши. Положите на лекало груз и обведите лекало гелевой перламутровой авторучкой. На кожаные или замшевые детали приклеивайте с изнанки самоклеящиеся бумажки с номером детали. По окончании работы удалите эти номера на бумажках.

Прибавка на тупом уголке
в дополнительном ряду

Прибавка на остром уголке
в дополнительном ряду

Прибавка на прямом уголке
в дополнительном ряду

Условные обозначения

- ⊕ – столбик без накида
- | – столбик с накидом
- – петля для подъема
- ▲ – полустолбик



Построение чертежа выкройки юбки из клиньев

При изготовлении юбок из деталей, обвязанных крючком, можно пользоваться одним из вариантов построения чертежа выкройки юбки, а именно представить юбку как «многоклинку». Количество клиньев может быть любое. Оно зависит от размера фигуры и от модели.

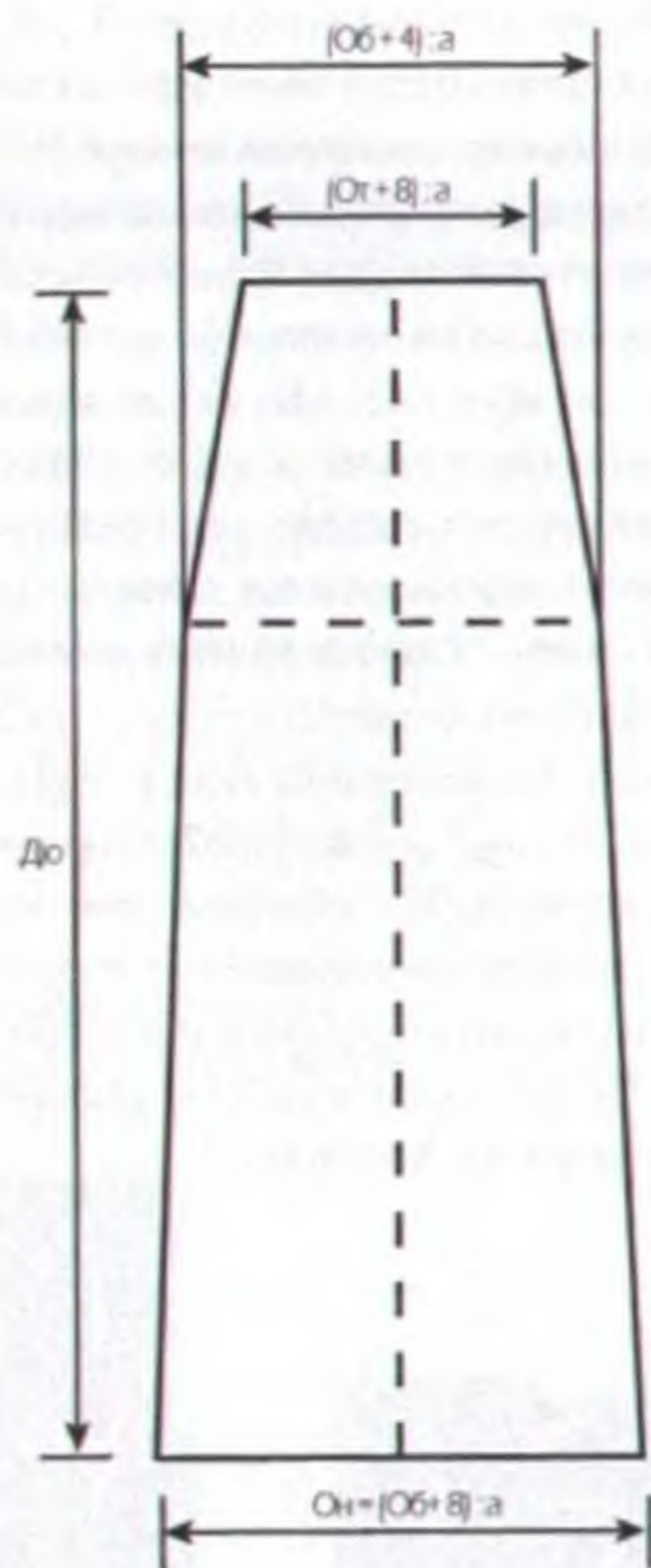

Построение чертежа
клина юбки

Снимите мерки со своей фигуры:

1. Окружность талии (От)
2. Окружность бедер (Об)
3. Длина юбки (Дю)

Сделайте прибавку к мерке «От» — 8,0 см для обработки верхнего края юбки под резинку. Сделайте прибавку к мерке «Об» — 4,0 см для свободного облегания юбки на линии бедер.

Определите количество клиньев на юбке. Проведите вертикаль. Отложите на ней мерку «Дю». От вершины по вертикали отложите 19–20 см, уровень линии бедер. Проведите горизонтальные линии на талии, на бедрах и по линии низа. На горизонтальной линии талии отложите величину $(Ст + 8 \text{ см})$: количество клиньев (а) симметрично по обе стороны вертикали. На горизонтальной линии бедер отложите величину $(Сб + 4,0 \text{ см})$: количество клиньев симметрично по обе стороны от вертикали. На горизонтальной линии низа отложите величину расширения юбки по низу, по модели, симметрично по обе стороны от вертикали. Полученные точки соедините прямыми линиями. Приступайте к внутренней разрисовке клина в соответствии с моделью.

Обработка верхнего края юбки под резинку

Обвяжите верхний край юбки столбиками без накида в прямом и обратном направлениях, то есть делайте лицевые и изнаночные ряды. Ряды не замыкайте полустолбиками. Так вяжите пояс на высоту широкой резинки. Закончите пояс, провяжав лицевой ряд. Первый ряд подгиба пояса вяжите столбиками с накидом, изнаночным рельефным способом. Продолжите вязание подгиба пояса полотном «сетка». Отмерьте широкую резинку по окружности талии и зашейте ее в круг. Подшейте с изнанки подгиб пояса юбки, вокруг замкнутой в круг резинки.

Можно использовать другой вариант. Свяжите пояс юбки столбиками без

накида. Приложите с изнанки к поясу замкнутую в круг широкую резинку. Закрепите резинку цепочкой из воздушных петель, прикрепляя цепочку столбиками без накида то у основания пояса, то у верхнего края пояса.

Если широкая резинка соответствует по цвету юбке или в цвет обвязки, то можно связать по верхнему краю юбки один ряд из столбиков с тремя накидами, полотном «сетка». При этом держите замкнутую в круг широкую резинку у верхнего края юбки. Провязывайте столбики «сетки» то перед резинкой, то за резинкой. Так резинка будет продернута в дырочки «сетки».

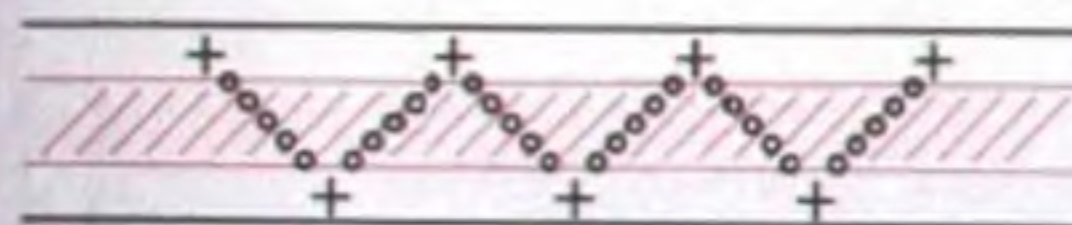

Закрепление резинки цепочками
из воздушных петель
с изнаночной стороны пояса юбки



Закрепление резинки одним рядом «сетки»
на верхнем крае юбки

МОДЕЛИ

Покрывало «Домашнее»

Материал: на покрывало размером 150 см × 200 см потребуется около 400 г шерстяной или полушерстяной пряжи средней толщины (400 м/100 г), драповой ткани четырех-пяти цветов по 70–80 см каждой, при ширине ткани 140 см. Возможно использование ткани, бывшей в употреблении.

Крючок: 2,5 мм.

Основной идеей этого изделия является создание квадрата 50 × 50 см или 40 × 40 см, состоящего из отдельных деталей. Все детали квадрата имеют прямоугольную форму, но отличаются по цвету. Цвет нити для обвязки должен повторять цвет одной из деталей. Нежелательно использовать меланжевую пряжу для обвязки деталей. Для придания пряже нужного оттенка можно добавить лишь одну тонкую нить другого цвета.

Приготовьте лекала деталей, которые отражают ширину обвязки. Проведите раскрой деталей. Сделайте с изнанки разметку дырочек и пробейте их пробойником. Обвяжите каждую деталь столбиками без накида через пробитые дырочки. Последовательно сшивайте детали квадрата по лицу швом через край, подхватывая обе полупетли каждой детали.

Не отпаривайте отдельные детали. После того как детали собраны в квадрат,

нанесите сухим мылом на одеяло, лежащее на столе, контур выкройки квадрата. Наколите булавками квадрат по контуру выкройки и отпарьте через влажную ткань или утюгом с отпаривателем.

Такой квадрат может являться подушкой. Из нескольких квадратов можно собрать покрывало на кресло, кровать или диван. Все квадраты делайте одинаковыми и соединяйте их между собой, раскладывая в одном направлении. Сделайте общую обвязку по периметру изделия столбиками без накида. Закончите обвязку «рачьим шагом».

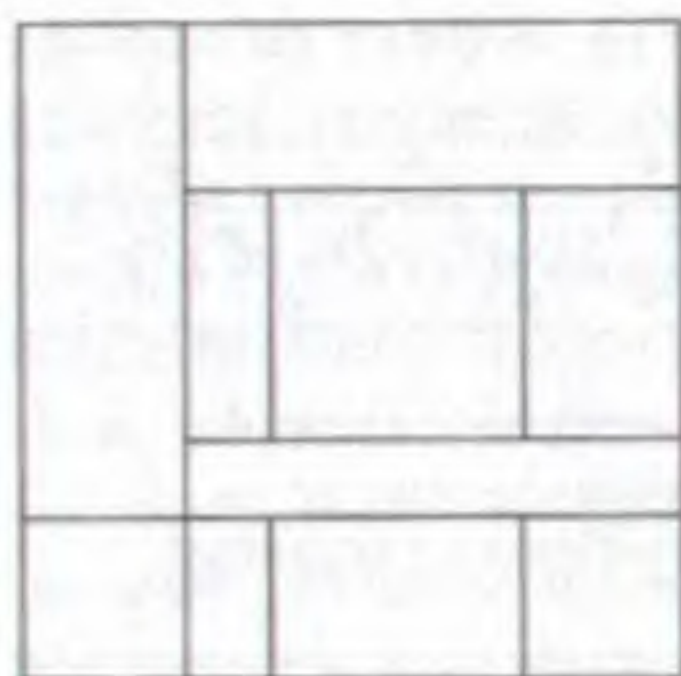

Выкройка квадратов для покрывала «Домашнее»

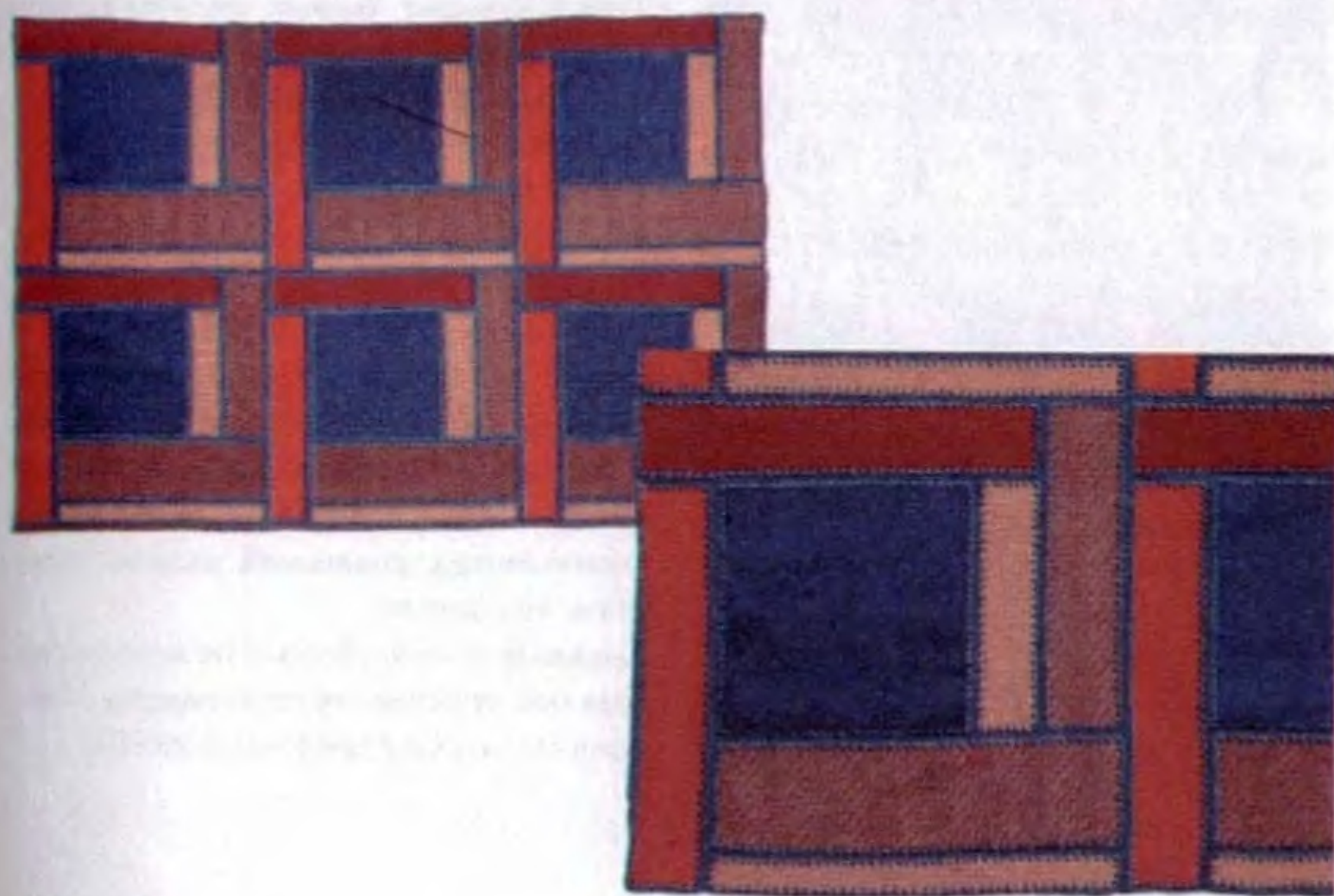
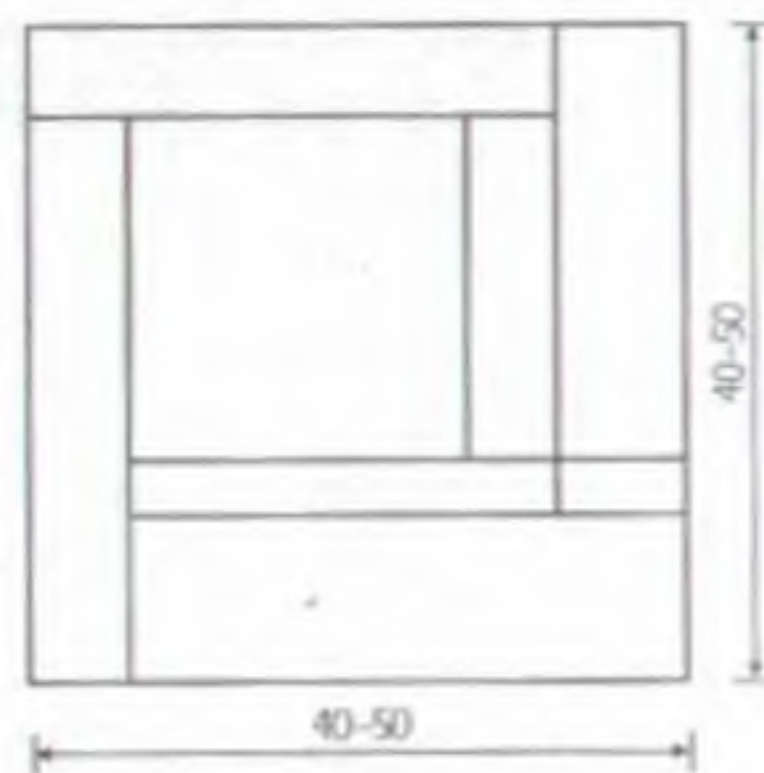

Покрывало «Галактика»

Материал: на покрывало размером 150 см × 200 см потребуется около 400 г шерстяной или полушерстяной пряжи средней толщины (400 м/100 г), драповой ткани четырех-пяти цветов по 80–90 см каждой при ширине ткани 140 см. Возможно использование ткани, бывшей в употреблении.

Крючок: 2,0 мм.

Основной идеей этого изделия является создание квадрата 50 × 50 см, состоящего из отдельных деталей. Все детали квадрата имеют определенную форму и отличаются по цвету. Цвет нити для обвязки должен повторять цвет одной из деталей. Нежелательно использовать меланжевую пряжу для обвязки деталей. Для придания пряже нужного оттенка можно добавить лишь одну тонкую нить другого цвета.

Приготовьте лекала деталей, которые отражают ширину обвязки. Проведите раскрой деталей. Если при раскрое становится очевидным, что детали не укладываются, то можно их разделить на две-три части, убирая на разделительной полосе двойную ширину обвязки. Недостающую площадь ткани при раскрое можно компенсировать дополнительными рядами обвязки из столбиков без накида или столбиков с накидом. Дополни-

тельные ряды можно делать на определенных сторонах или по всему периметру детали.

Сделайте с изнанки разметку дырочек и пробейте их пробойником. Обвяжите каждую деталь столбиками без накида через пробитые дырочки. Последовательно сшивайте детали квадрата по лицу швом через край, подхватывая обе полупетли каждой детали.

Не отпаривайте отдельные детали. После того как детали собраны в квадрат, нанесите сухим мылом на одеяло, лежащее на столе, контур выкройки квадрата. Наколите булавками квадрат по контуру выкройки и отпарьте через влажную ткань или утюгом с отпаривателем.

Такой квадрат может являться подушкой. Из нескольких квадратов можно собрать покрывало на кресло, кровать или диван. Все квадраты делайте одинаковыми, но соединяйте их между собой, раскладывая по определенной схеме. На листочке в клеточку изобразите необходимое количество квадратов с одинаковым рисунком, соответствующим выкройке квадрата. Разрежьте листочек на квадраты и составьте из них любую композицию, совмещая разные стороны квадратов.

Сделайте общую обвязку по периметру изделия столбиками без накида. Закончите обвязку «рачьим шагом».

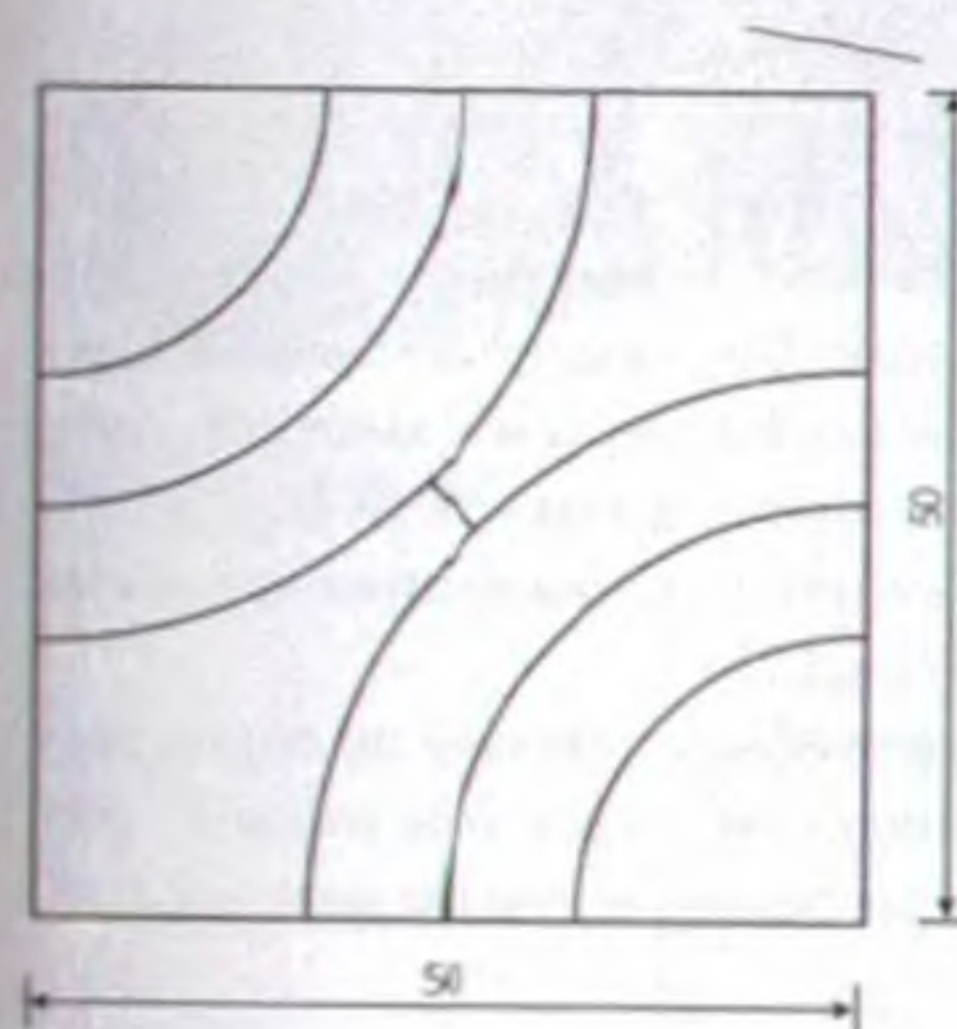

Выкройка квадратов для покрывала «Галактика»



Подушки «Геометрия», «Бабочка», «Колокольчики»

Материал: небольшие куски драповой ткани разного цвета, около 40–50 г шерстяной или полшерстяной пряжи средней толщины (400 м/100 г).

Крючок: 2,5 мм.

Основной идеей этого изделия является создание квадрата, состоящего из отдельных деталей. Все детали квадрата имеют определенную форму и отличаются по цвету. Цвет нити для обвязки должен повторять цвет одной из деталей. Нежелательно использовать меланжевую пряжу для обвязки деталей. Для придания пряже нужного оттенка можно добавить лишь одну тонкую нить другого цвета.

Приготовьте лекала деталей, которые отражают ширину обвязки. Проведите раскрой деталей. Если при раскрое становится очевидным, что детали не укладываются, то можно их разделить на две-три части, убирая на разделительной полосе двойную ширину обвязки. Недостающую площадь ткани при раскрое можно компенсировать дополнительными рядами обвязки из столбиков без накида или столбиков с накидом. Дополнительные ряды можно делать на определенных сторонах или по всему периметру детали.

Сделайте с изнанки разметку дырочек и пробейте их пробойником. Обвяжите каждую деталь столбиками без накида через пробитые дырочки. Последовательно сшивайте детали, раскладывая их на выкройке. Сшивайте детали на столе, на выкройке, по лицу швом через край, подхватывая обе полупетли каждой детали.

Не отпаривайте отдельные детали. После того как детали собраны в квадрат, нанесите сухим мылом на одеяло, лежащее на столе, контур выкройки квадрата. Наколите булавками квадрат по контуру выкройки и отпарьте через влажную ткань или утюгом с отпаривателем.

Такой квадрат может являться подушкой. Из нескольких квадратов можно собрать покрывало на кресло, кровать или диван. Все квадраты сделайте одинаковыми. Рассмотрите вариант, где у всех квадратов одинаковый фон, а цвет внутреннего рисунка на всех квадратах различный.

Сделайте общую обвязку по периметру изделия столбиками без накида. Закончите обвязку «рачьим шагом».



Подушка «Геометрия»

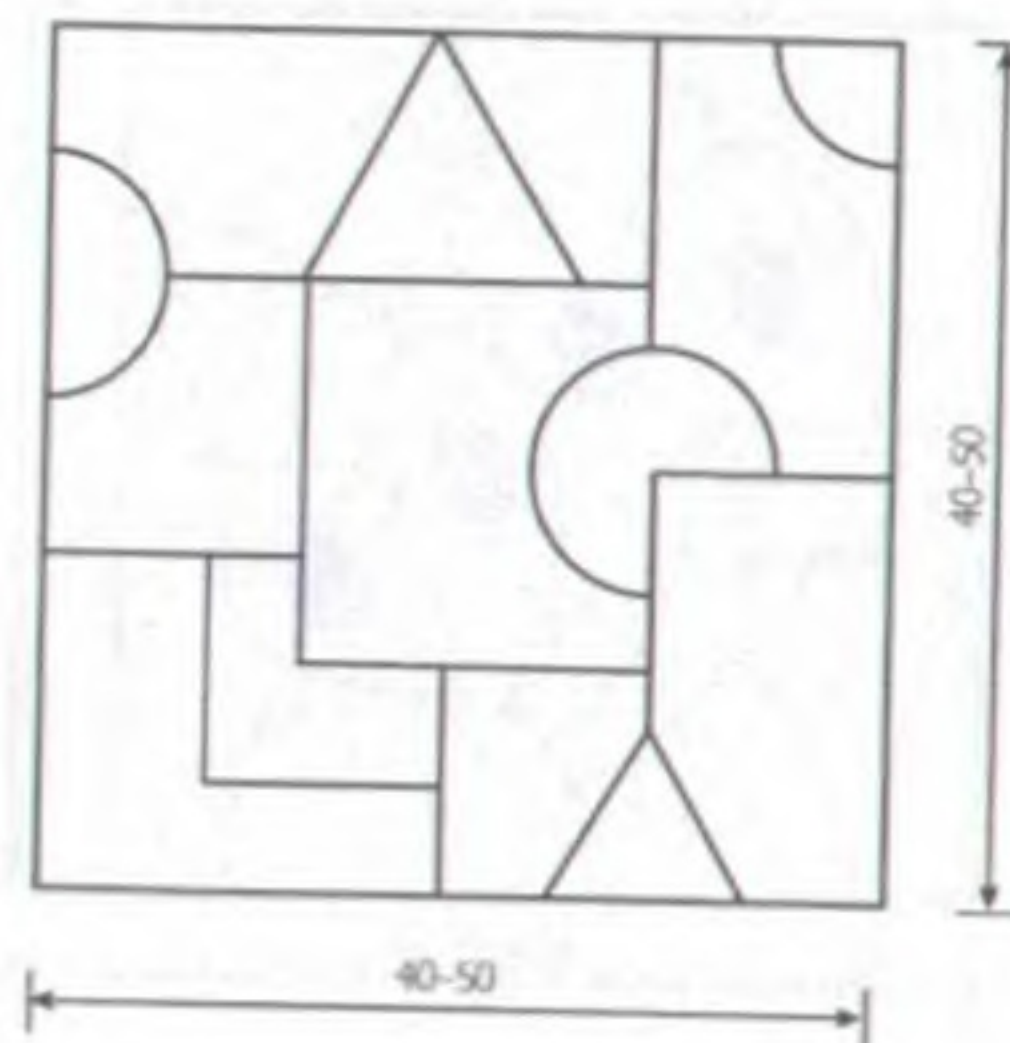

Выкройка подушки
«Геометрия»

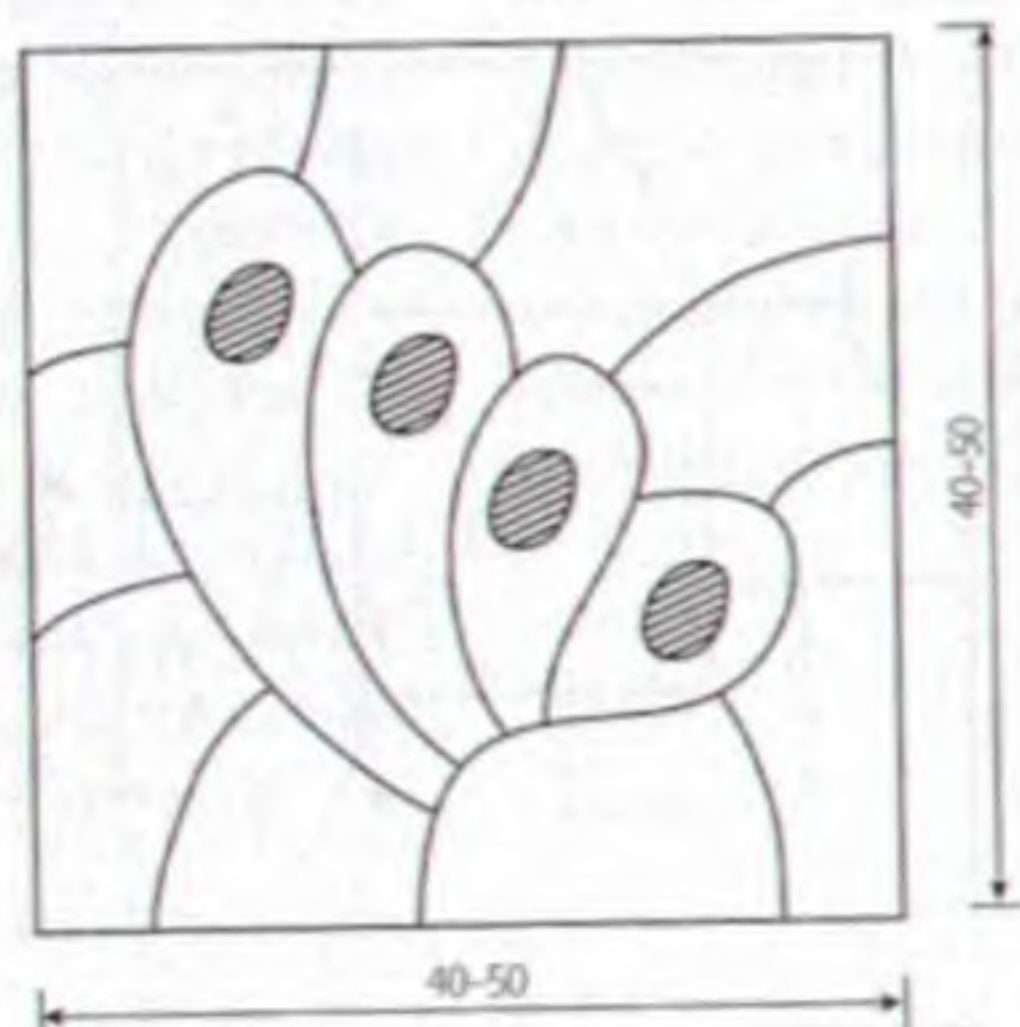

Подушка «Бабочка»

Выкройка подушки
«Бабочка»

Подушка «Колокольчики»

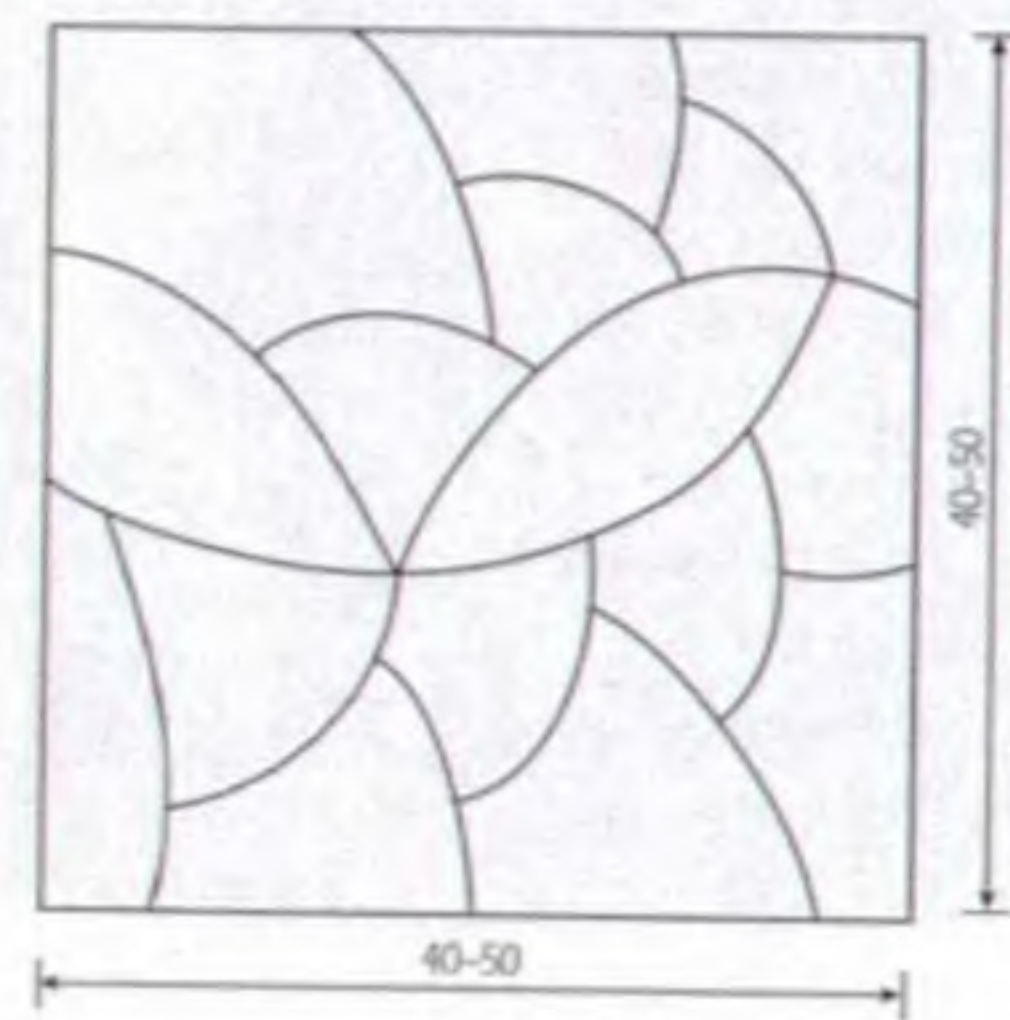
Выкройка подушки
«Колокольчики»

Грелка на чайник «Петушок»

Материал: куски драпа трех цветов для туловища, красный драп для гребешка и бородки, красная кожа для клюва. 10–20 г пряжи средней толщины. Утепляющая прокладка (ватин или синтепон), хлопчатобумажная подкладка. Можно использовать готовую, стеганую на ватине или синтепоне, подкладку.

Крючок: 2,5 мм.

Сделайте по выкройке лекала и раскроите симметричные детали из драпа разного цвета. Деталь гребешок в единственном числе. Сделайте с изнанки разметку дырочек и пробейте дырочки металлическим пробойником. Обвяжите детали одним рядом из столбиков без накида. Заканчивайте обвязку полустолбиком. Убирайте нить на изнанку иглой с большим ушком. Сшейте детали между собой по выкройке. Отпарьте левую и правую стороны туловища. Обвяжите гребешок с внешней стороны. Сложите гребешок пополам и подшейте его к одной из деталей в соответствии с выкройкой.

Вырежьте из красной кожи две детали клюва. Склейте их между собой клеем «Суперцемент». У основания клюва сделайте пробойником две дырочки. Пришейте клюв по месту, через две дырочки (как пуговицу).

Вырежьте из белой кожи два круга диаметром 3 см и закрепите их на месте глаз бусиной, блесткой или мелкой пуговкой.

Вырежьте по выкройке подкладку с утеплителем. На двух симметричных деталях подкладки делайте припуск на подгиб в 1,5–2,0 см. Пришейте подкладку с изнанки к правой и левой детали швейной нитью косыми стежками.

Соедините правую и левую детали туловища. Пришейте под клювом необвязанную бородку. Сделайте по низу изделия общий ряд столбиками без накида.

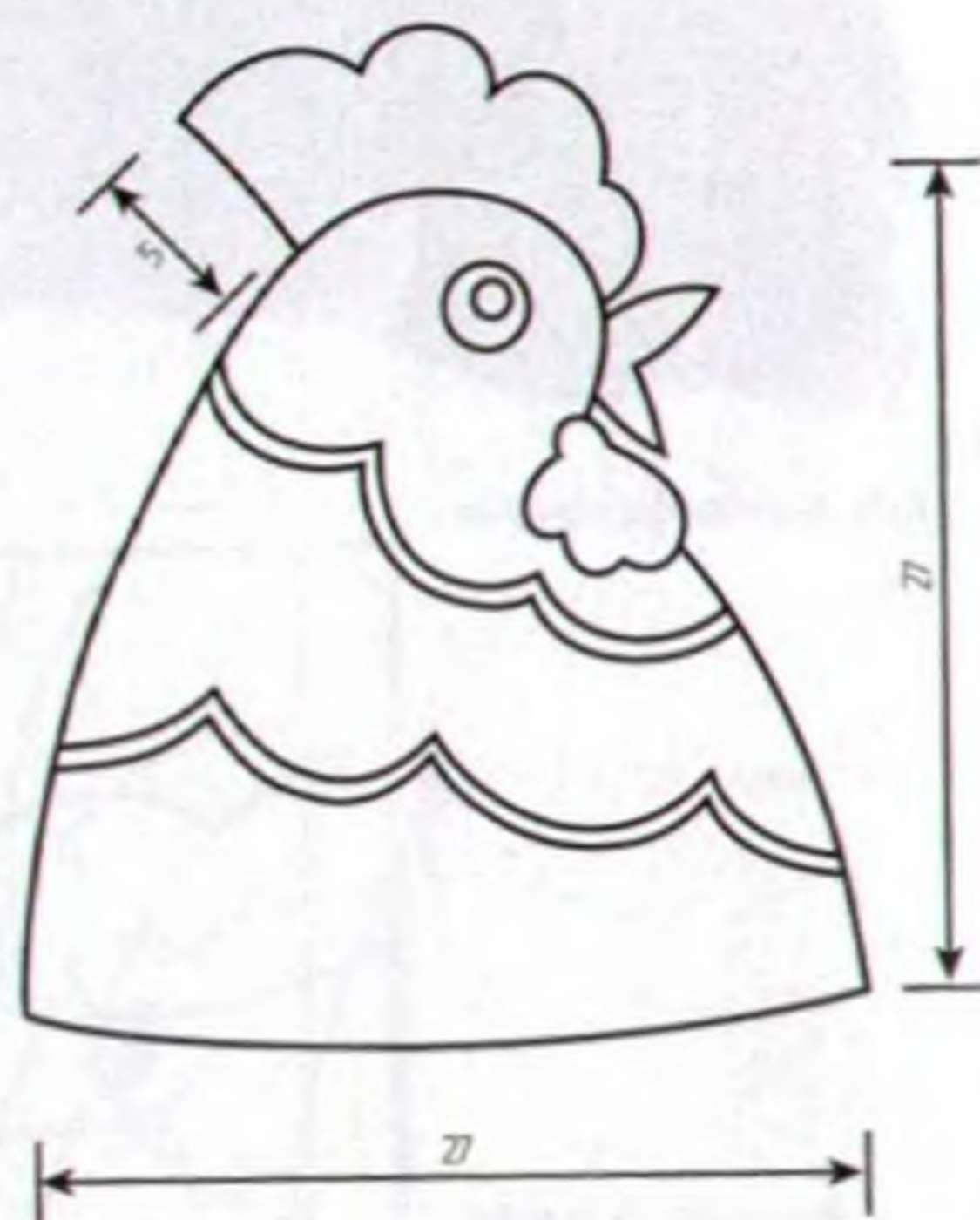

Выкройка грелки «Петушок»



Юбка «Космос» с жакетом

Материал: 50–60 см драповой ткани, при ширине 140 см, 50–70 г шерстяных или полушерстяных ниток средней толщины (400 м/100 г). Разноцветная пряжа для валяния (войлочная пряжа, пряжа для фильцевания), игла для валяния (фильцевания), плотный поролон, бисер.

Крючок: 2,5 мм.

Юбка состоит из шести или восьми клиньев. Сделайте выкройку одного клина. Каждый клин может состоять из одной, двух или трех деталей. Сделайте лекала деталей. Выкроите детали юбки по лекалам с припуском в 0,5–0,7 см. При раскрое учитывайте направление ворса ткани вниз. Нанесите на деталь рисунок для валяния, определите его формы и размеры. Разложите на детали войлочную пряжу по габаритам рисунка. Положите деталь на плотный поролон. Делайте иглой для валяния проколы, соединя войлочную

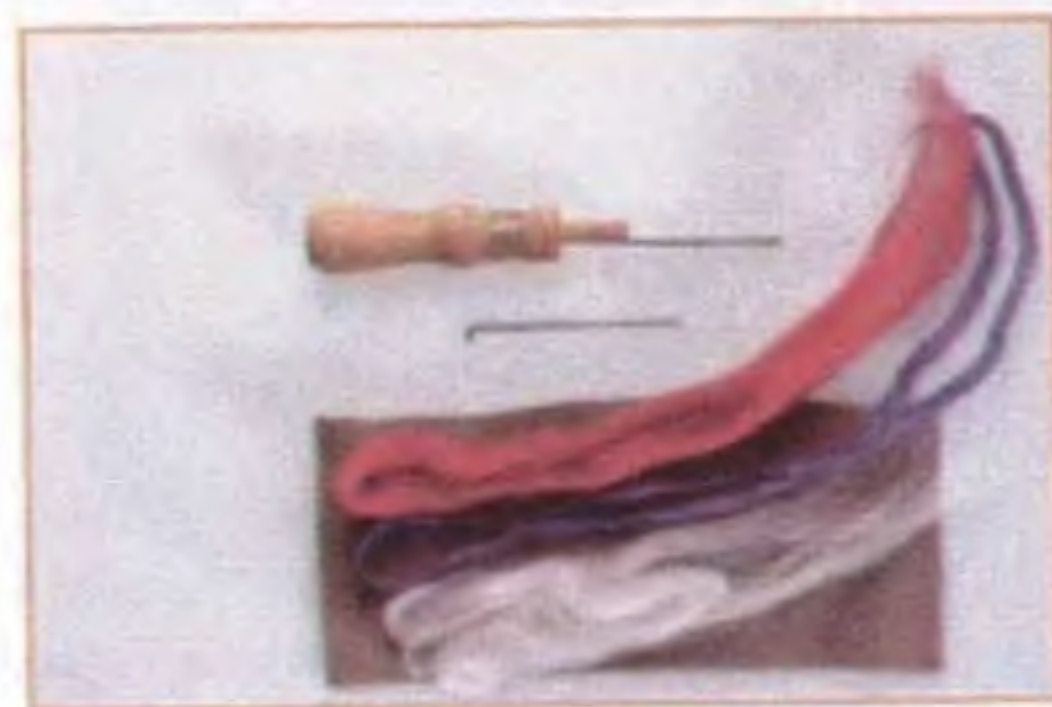

пряжу с драпом, до полного их слияния, объединения. Отпарьте детали с изнанки. Сделайте окончательный раскрой деталей по лекалам, отражающим ширину обвязки. Пробейте дырочки на деталях. Обвяжите детали одним рядом из столбиков без накида. Сначала сшейте детали клиньев. Затем соедините клинья переднего и заднего полотнищ. Отпарьте переднее и заднее полотнища. Завершите рисунок из войлочной пряжи вязаной аппликацией. Нашейте по центру рисунка кружочек, связанный столбиками без накида. Дополнением может служить вышивка бисером. Соедините боковые швы. Сделайте один общий ряд столбиками без накида по линии низа. Закончите обвязку линии низа «рачьим шагом». Обработайте верхний край юбки под резинку. Сделайте аксессуары в технике валяния (фильцевания). Чтобы свалять шарики для бус, надо отщипнуть войлочную пряжу, тонкую или смесовую. Соберите, ска-

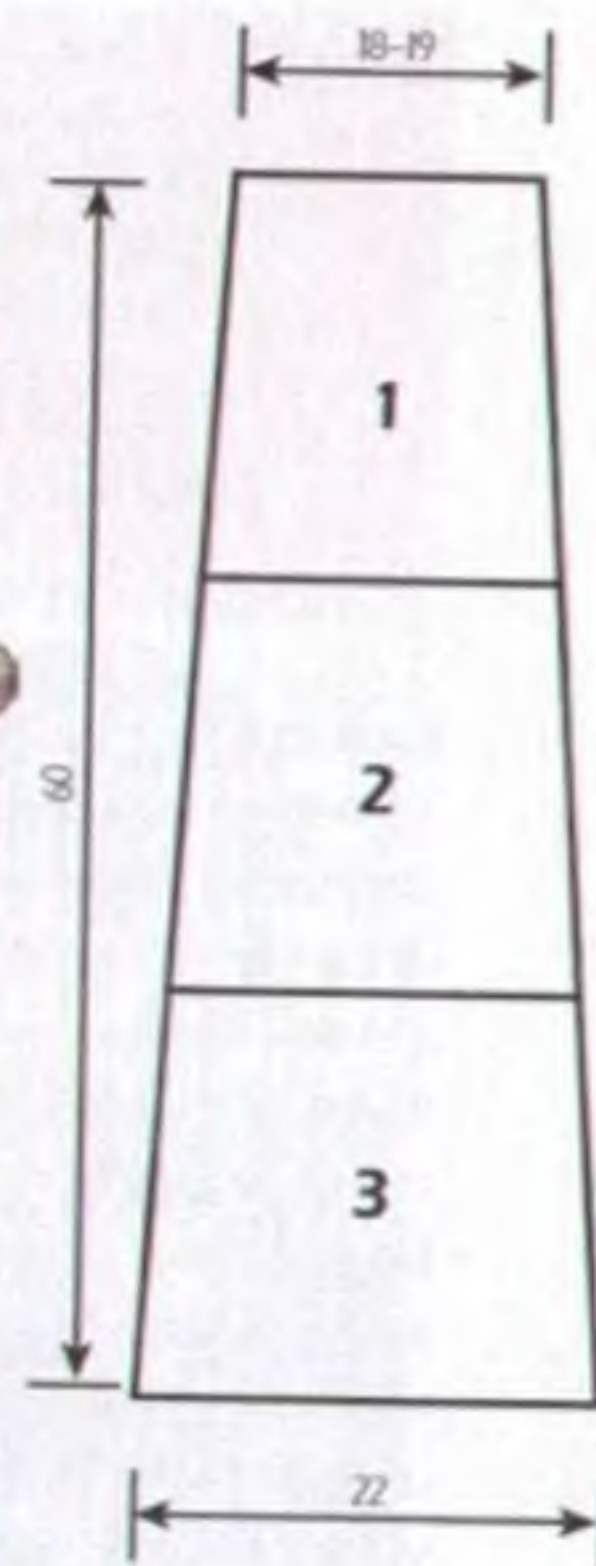

Выкройка клина юбки «Космос»

тайте войлочную пряжу в комочек. На плотном поролоне иглой для валяния уплотняйте пряжу, прокалывая со всех сторон, формируя плотный шарик. Готовые шарики надо нанизать на прочную нить, чередуя их с бисером. Между бусин можно вставить кожаные листочки.

Сделайте из войлочной пряжи цветок. Свалите полотно в виде веера. Вырежьте на полотне лепестки. Из темной пряжи сваляйте прямоугольную полоску и надрежьте ее с одной стороны. Так получатся тычинки. На концы тычинок нашейте бисер. Полоску с тычинками сверните рулетом у основания и оберните основание тычинок лепестками. Закрепите основание цветка тонкими швейными нитками в цвет цветка.

Жакет. Свяжите жакет из 600 г тонкой шерстяной пряжи (1600 м/100 г) четырех цветов, из которых 250 г пряжи основного василькового цвета и по 100 г отделочной пряжи темно-синего, синего и голубого цвета, 50 г отделочного золотистого цвета.

Крючок: 2,5 мм.

Вяжите жакет в поперечном направлении по выкройке с втачным рукавом. Детали спинки и рукавов начинайте от цепочки из воздушных петель, проходящей по средней линии деталей. Основное полотно вяжите, чередуя два ряда, по лицу столбиками с накидом, а по изнанке столбиками без накида. В каждом лицевом ряду добавляйте к основной нити, взятой в два сложения, отделочную нить в два сложения. На протяжении ряда меняйте цвет отде-

лочной нити. У линии низа детали располагайте более темную отделочную нить, а в верхней части детали добавляйте светлую отделочную нить. В изнаночных рядах повторяйте цвета отделочных нитей. После каждых шести-восьми лицевых рядов делайте два лицевых ряда из контрастных отделочных ниток. За каждым лицевым рядом следует изнаночный ряд того же цвета. Чтобы приталить жакет, надо в области талии сделать переход в лицевых рядах на столбики без накида.

По верхнему краю деталей делайте прибавки и убавки, в соответствии с выкройкой. Вторую сторону деталей (спинки и рукавов) вяжите от начальной цепочки, начиная с лицевого ряда из столбиков с накидом.

Вязание полочек можно начинать от начальной цепочки из воздушных петель, проходящей по краю борта или по боковому шву. В первом случае в области груди делайте рассеянные убавки на величину раствора нагрудной вытачки. Распределите убавки в рядах от вершины груди до бокового шва. В одном ряду можно делать одну-три убавки, с некоторым интервалом. Во втором случае вместо убавок делайте прибавки.

Готовые детали отпарьте в два-три приема, сохраняя эффект вытачек. Соедините детали по швам, вшейте рукава. Обвяжите жакет кантом из столбиков без накида по нижнему краю рукавов, по бортам и горловине. Ширина канта 3,0 см. На канте правого борта семь петель для пуговиц.

Для отделки жакета свяжите листочки из отделочной золотистой пряжи.



Схема листочка



Схема основного полотна жакета

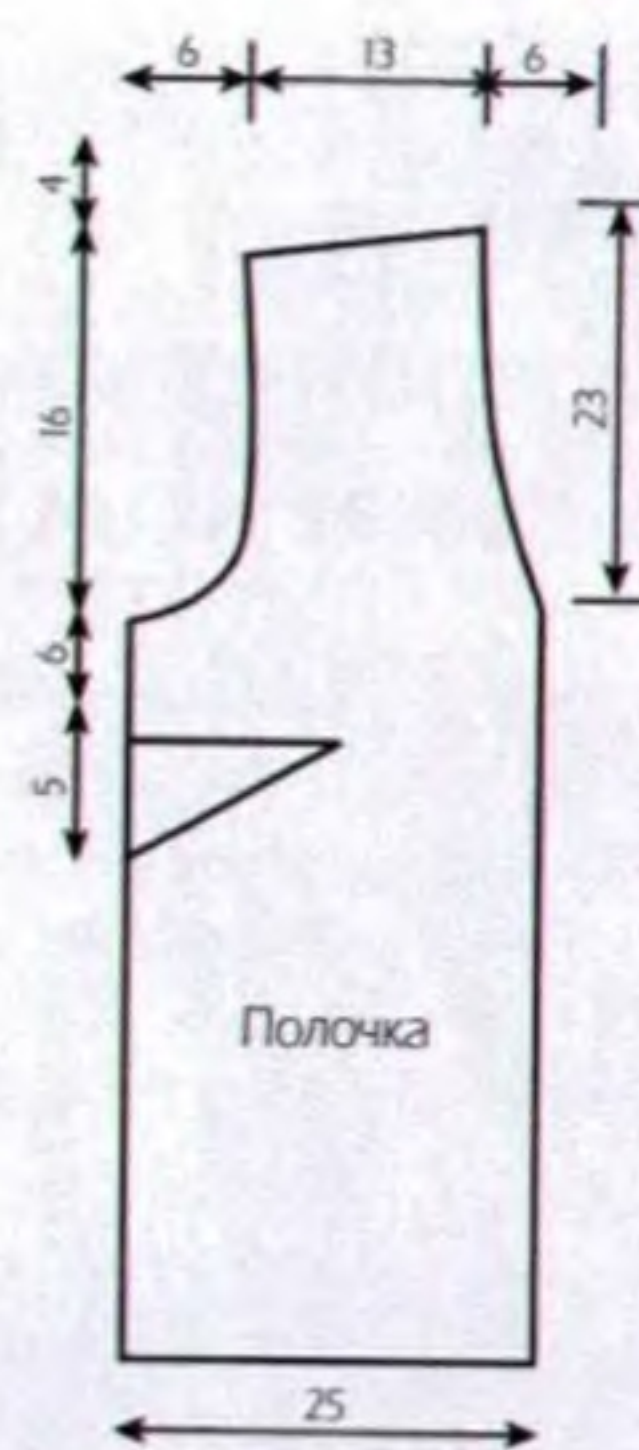
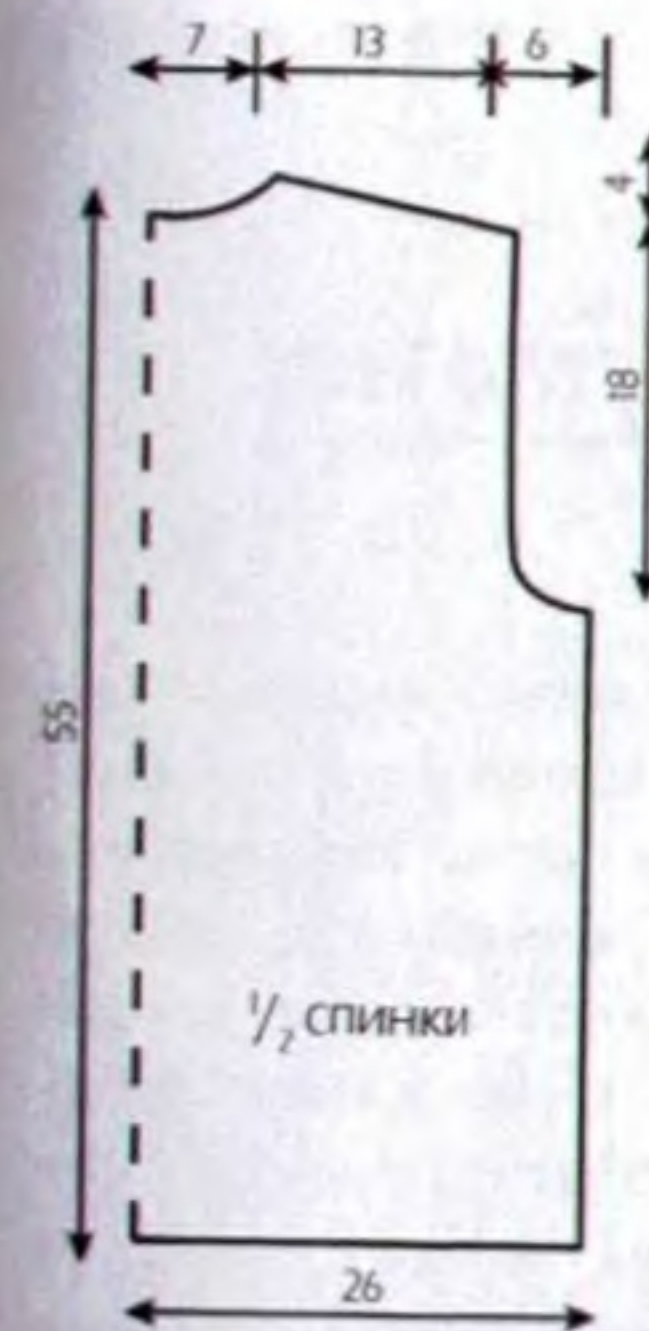

Лепестки цветка

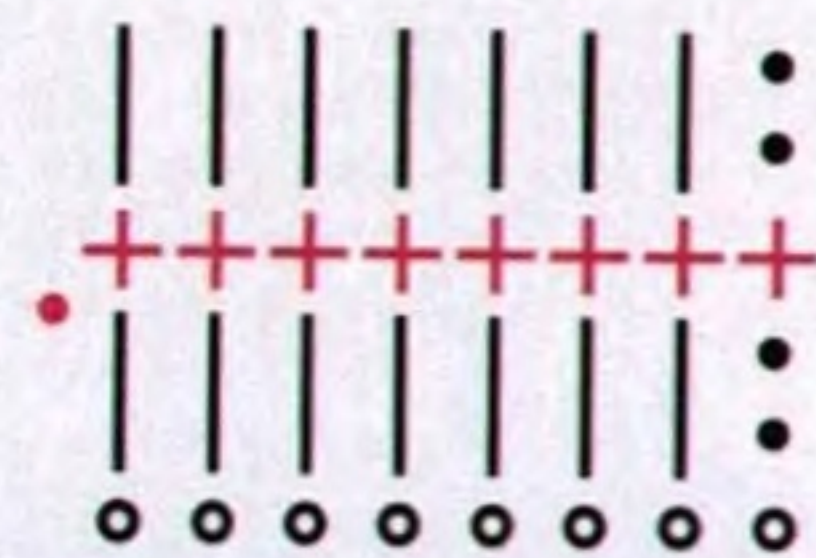
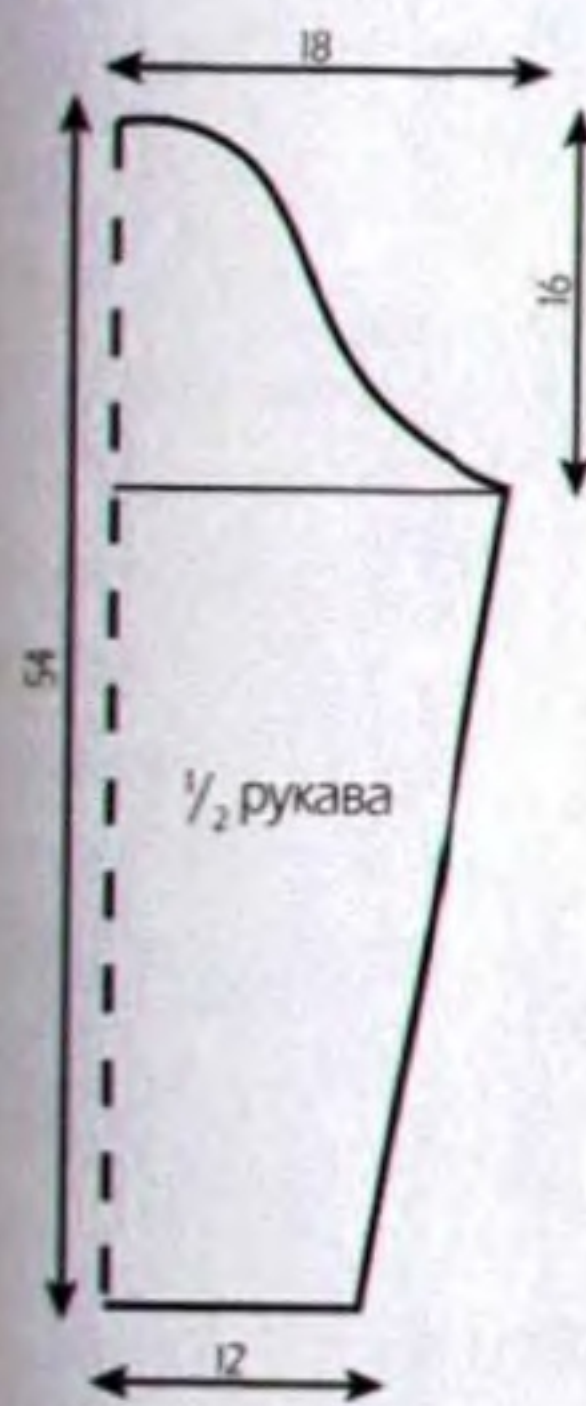

Тычинки для цветка

Условные обозначения:

- – воздушная петля цепочки
- – петля для подъема
- + – столбик без накида
- | – столбик с накидом
- ⊥ – прочный столбик
- ▲ – полустолбик
- ⊕ – 2 столбика с накидом, провязанные вместе

Выкройка жакета к юбке «Космос»



Костюм «Сиреневый туман» со свитером

Материал: драповая ткань трех оттенков одного цвета, по 30–40 см каждого, при ширине ткани 140 см. 100 г шерстяной или полушерстяной пряжи для обвязки деталей средней толщины (400 м/100 г). 250 г мохеровой пряжи (150 м/50 г) для свитера.

Крючок: 2,5 мм.

Тунисский крючок: 7,0–8,0 мм.

Юбка состоит из восьми клиньев. Сделайте выкройку одного клина. Разделите клин на три части. Каждая часть состоит из трех деталей, где средняя деталь № 7, одинаковая для каждой части. Сделайте лекала деталей, учитывая ширину обвязки деталей. Все детали обвязаны одним рядом из столбиков без накида через пробитые дырочки. На детали № 7, на закругленной стороне, планируйте сделать дополнительный ряд «сетки». При под-



Выкройка юбки
«Сиреневый туман»

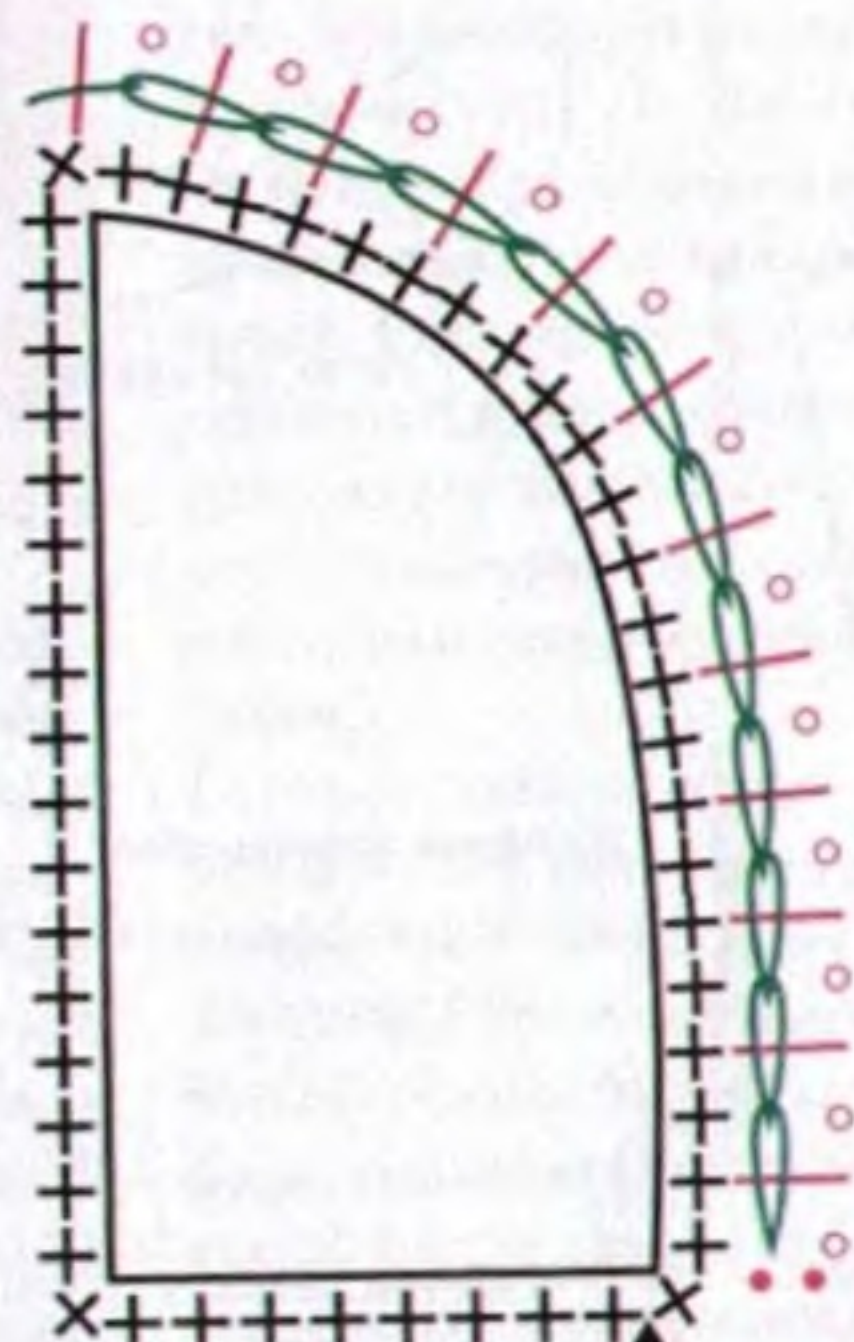

Способ обвязки детали № 7
и продержки через «сетку»

Условные обозначения:

- – воздушная петля
- – петля для подъема
- +
- столбик без накида
- столбик с накидом
-
- петли прорезки



готовке лекал отметьте высоту дополнительного ряда «сетки» на детали № 7. Детали № 1, 3, 5 выкраивайте из ткани цвета «А», а детали № 2, 4, 6 выкраивайте из ткани цвета «Б». Детали № 7 выкраивайте из ткани цвета «В». Все детали начинайте обвязывать через пробитые дырочки на середине стороны детали. Обвязку детали № 7 начинайте на вершине нижнего правого угла. По окончании первого ряда сделайте полустолбик и две петли для подъема на высоту дополнительного ряда «сетки».

Сшейте детали частей клина. Сделайте прорезку мохеровую нитью через дырочки «сетки» на детали № 7. Вяжите цепочку из воздушных петель. Соедините клинья переднего и заднего полотнищ. Отпарьте переднее и заднее полотнища. Соедините боковые швы. Сделайте один общий ряд обвязки столбиками без накида по линии низа. Обработайте верхний край юбки под резинку.

Свитер: 250 г мохеровых ниток (150 м / 50 г), крючки тунисские 5,0 мм, 6,0 мм, 7,0 мм. Свяжите свитер из мохеровых ниток тунисским вязанием по выкройке с втачным рукавом. Начните вязание переда и спинки снизу вверх крючком 7,0 мм. В области талии перейдите постепенно на крючок 6,0 мм, а затем на крючок 5,0 мм. Провяжите 10–13 см и постепенно вернитесь к вязанию крючком 7,0 мм. Вырез горловины переда - «лодочка».

Рукава: Вяжутся крючком 7,0 мм.

Соедините детали по швам. Обвяжите горловину одним рядом из столбиков без накида. Посчитайте их количество. Наберите цепочку из воздушных петель, равную количеству столбиков обвязки горловины. Свяжите прямоугольный воротник, высотой 10–12 см. Последний ряд воротника пришейте к горловине.

Свяжите свитер из мохеровых ниток тунисским вязанием. Украсьте свитер вязаным цветком. Вяжите цветок тунисским вязанием из пяти лепестков. Серединой цветка будет колечко из 10–12 воздушных петель. Все лепестки, выходящие из колечка, делайте разного размера. Первый лепесток на цепочке из 10 воздушных петель, второй лепесток на цепочке из 20 воздушных петель, третий лепесток на цепочке из 17 воздушных петель, четвертый лепесток на цепочке из 13 воздушных петель, пятый лепесток на цепочке из 15 воздушных петель. Способ вязания лепестка показан на схеме. Для серединки цветка свяжите кружочек столбиками без накида диаметром 3,0 см. Свяжите отдельно тычинки цепочками из пяти и семи воздушных петель и возвращайтесь по цепочке полустолбиками. Два хвостика тычинки проденьте наизнанку и завяжите узелком.



Схема основного полотна

Условные обозначения:

- - воздушная петля цепочки
- ⊗ - колечко из восьми воздушных петель
- ⊕ - столбик без накида
- ┌ - наборная петля тунисского полотна
- ~ - провязка наборной петли

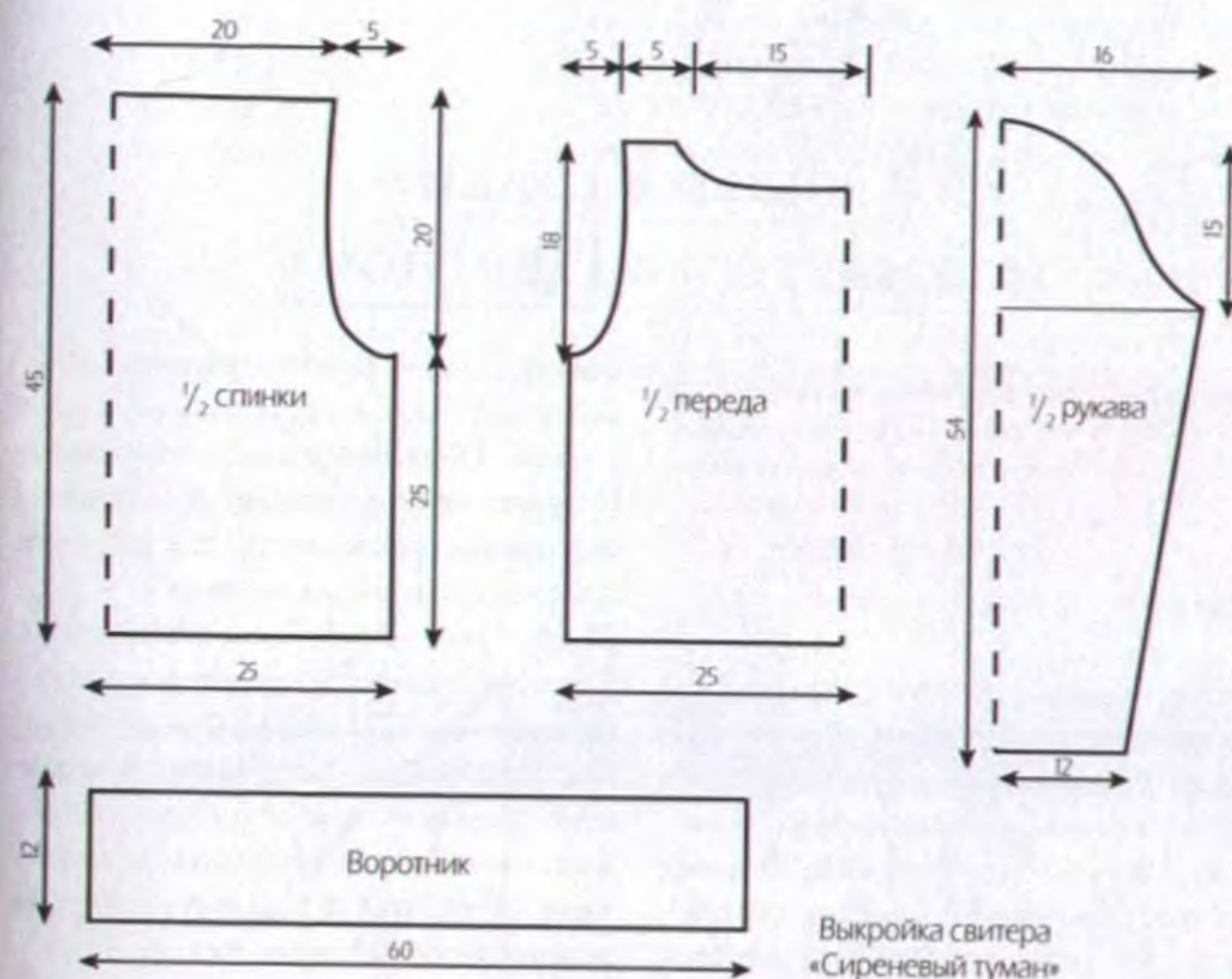
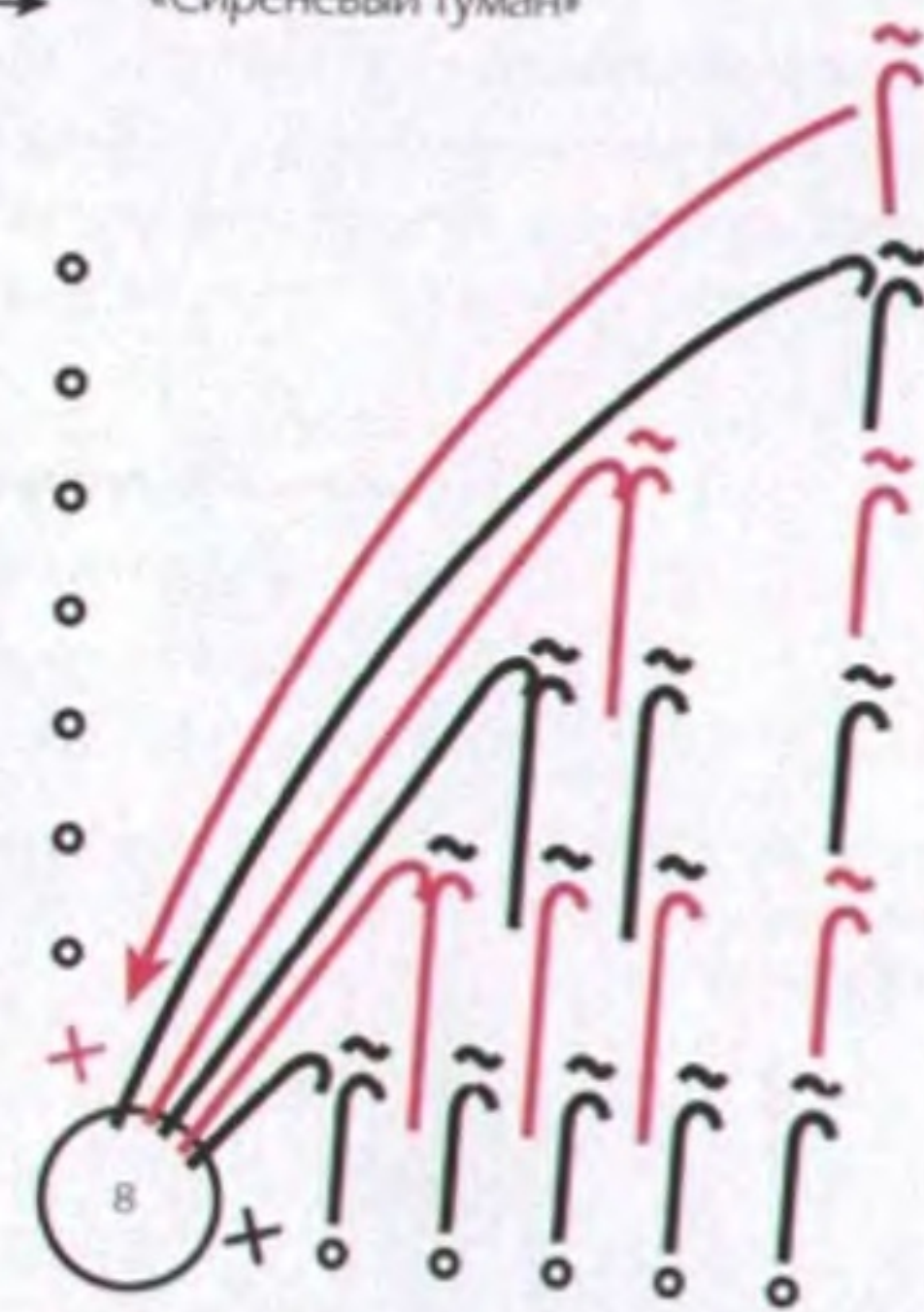

Лепесток «тунисского» цветка к свитеру «Сиреневый туман»

Юбка «Уголки» с жилетом «Цветной»

Материал: две шкуры натуральной кожи по 60–70 мм, мелкие куски кожи отделочного цвета. 100 г хлопчатобумажной нити «Ирис».

Крючок: 2,0 мм.

Сделайте выкройку одного клина юбки. На выкройке определите местоположение уголков. Уголки делайте трех размеров: маленький, средний и большой. Отметьте на выкройке ширину обвязки деталей одним рядом из столбиков без накида. Наметьте ширину дополнительного ряда «сетки» на одной из вертикальных сторон клина и на двух сторонах треугольников, обращенных к середине клина. Сделайте

Условные обозначения:

- + — столбик без накида
- — воздушная петля цепочки
- — петля для подъема
- | — столбик с накидом

Способ обвязки
треугольника
на юбке «Уголки»

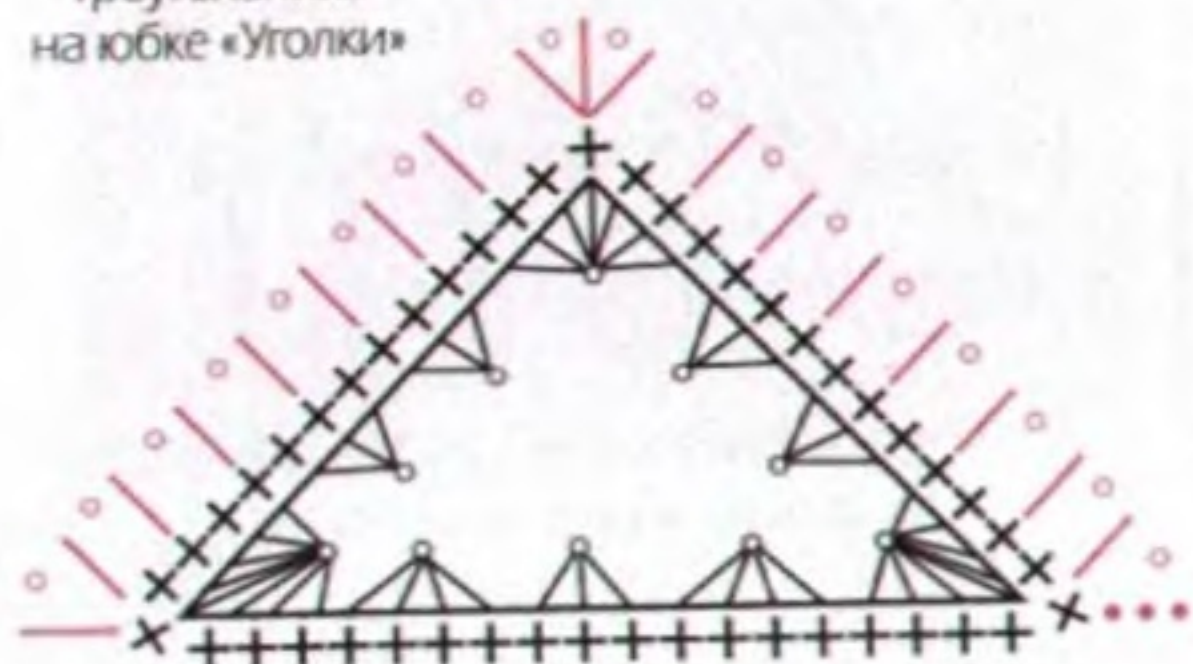

лекала деталей. Выкроите детали, пробейте дырочки в соответствии с разметкой. Обвяжите детали. Начинайте и заканчивайте обвязку столбиками без накида в том месте, где начнется дополнительный ряд «сетки». Сшейте между собой детали клиньев. Соедините клинья переднего и заднего полотнищ. Отпарьте переднее и заднее полотнища. Соедините боковые швы. Сделайте один общий ряд обвязки по линии низа столбиками без накида. Обработайте верхний край юбки под резинку. Можно для этого использовать шляпную резинку. Зашейте два-три отрезка шляпной резинки в круг. Обвязывайте верхний край юбки двумя-тремя рядами из столбиков без накида, ввязывая в каждый ряд замкнутую в круг резинку. Дополнением к юбке будет служить сумочка-кошелек, выполненная из той же кожи. Раскроите детали сумочки и обвяжите их через пробитые дырочки. Донышко закрепите к передней и задней детали одним рядом из столбиков без накида. Заготовьте три шлевки шириной 1,5 см, длиной 8 см. Обвяжите их с четырех сторон. Пришейте крышку к задней детали, одновременно вшивая шлевки. Через шлевки проденьте любой готовый ремень, подходящий по цвету.

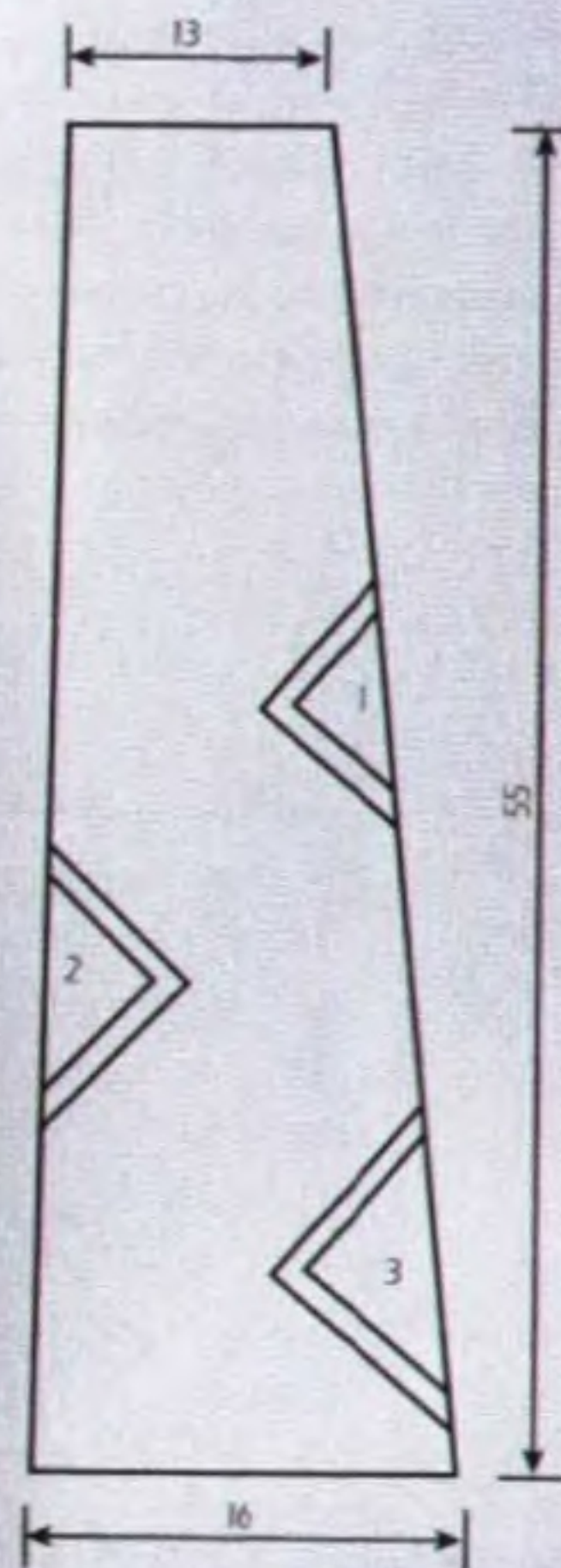

Жилет «Цветной»

Материал: мелкие кусочки натуральной кожи или замши трех цветов. 150 г тонкой шерстяной, полушерстяной пряжи (600 м/100 г), или 150 г хлопчатобумажной нити «Ирис».

Крючок: 2,0 мм.

Жилет собирайте по выкройке 46–48 размера из трех основных деталей (№ 1 цвета «А», № 2 цвета «Б», № 3 цвета «В»). Остальные детали, нестандартные или имеющие определенную форму, разного цвета, располагайте у плечевых швов, у линии проймы, у горловины, у нагрудной вытачки. Боковой шов на жилете отсутствует. Сделайте выкройку жилета. Разрисуйте выкройку на детали. Определите цвета деталей жилета. Проставьте номера деталей. Обведите детали широким маркером, определяющим ширину обвязки детали одним рядом из столбиков без накида через пробитые дырочки.

Условные обозначения

- – воздушная петля цепочки
- – петля для подъема
- ⊕ – столбик без накида
- ⊥ – столбик с накидом
- ▲ – полустолбик

Схема вязаного квадрата для замены кожаных деталей «В» жилета «Цветной»

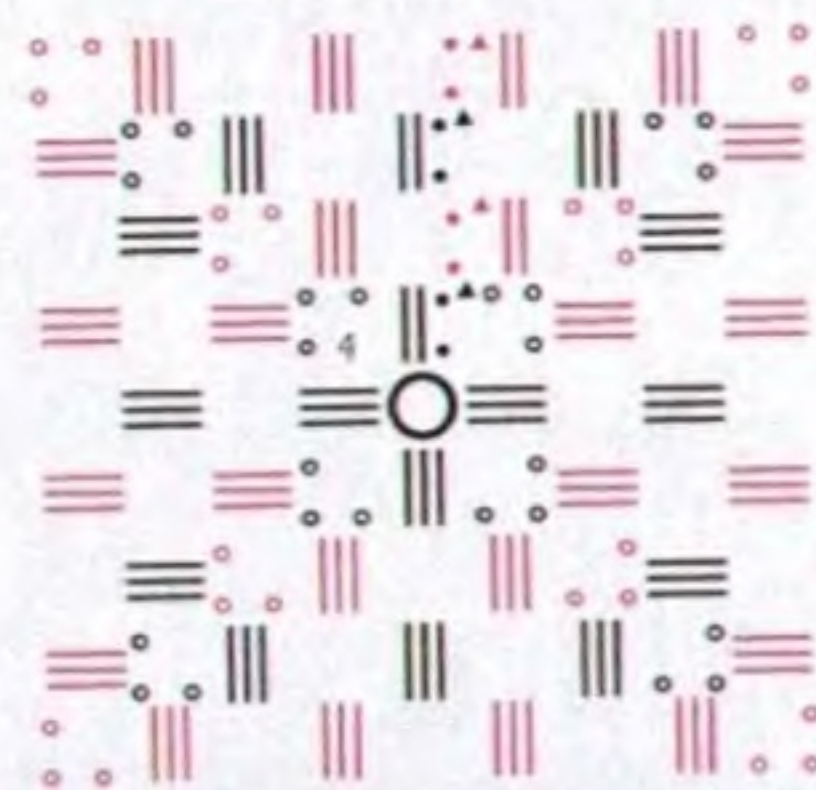

Сделайте лекала деталей и проставьте на них номера. Для основных деталей сделайте лекало из картона. Нестандартные детали и детали определенной формы вырезайте в зеркальном отображении друг к другу. Однотонные детали (№ В 22 – В 26) можно связать по схеме квадрата.

Обвяжите детали жилета и соедините их между собой по выкройке с лица швом через край встык. Сначала соберите блок из трех основных деталей. Соедините два блока вместе. Собирайте детали жилета ярусами, начиная с нижнего яруса. Постепенно заполняйте выкройку. В определенных местах, между деталями, оставляйте отверстия. Сшейте все детали, кроме нагрудной вытачки. Отпарьте полотно жилета в развернутом виде. Сшейте нагрудную вытачку и плечевые швы.

Обвяжите нижний край, борта, горловину и проймы одним рядом из столбиков без накида. Сделайте «рачий шаг».

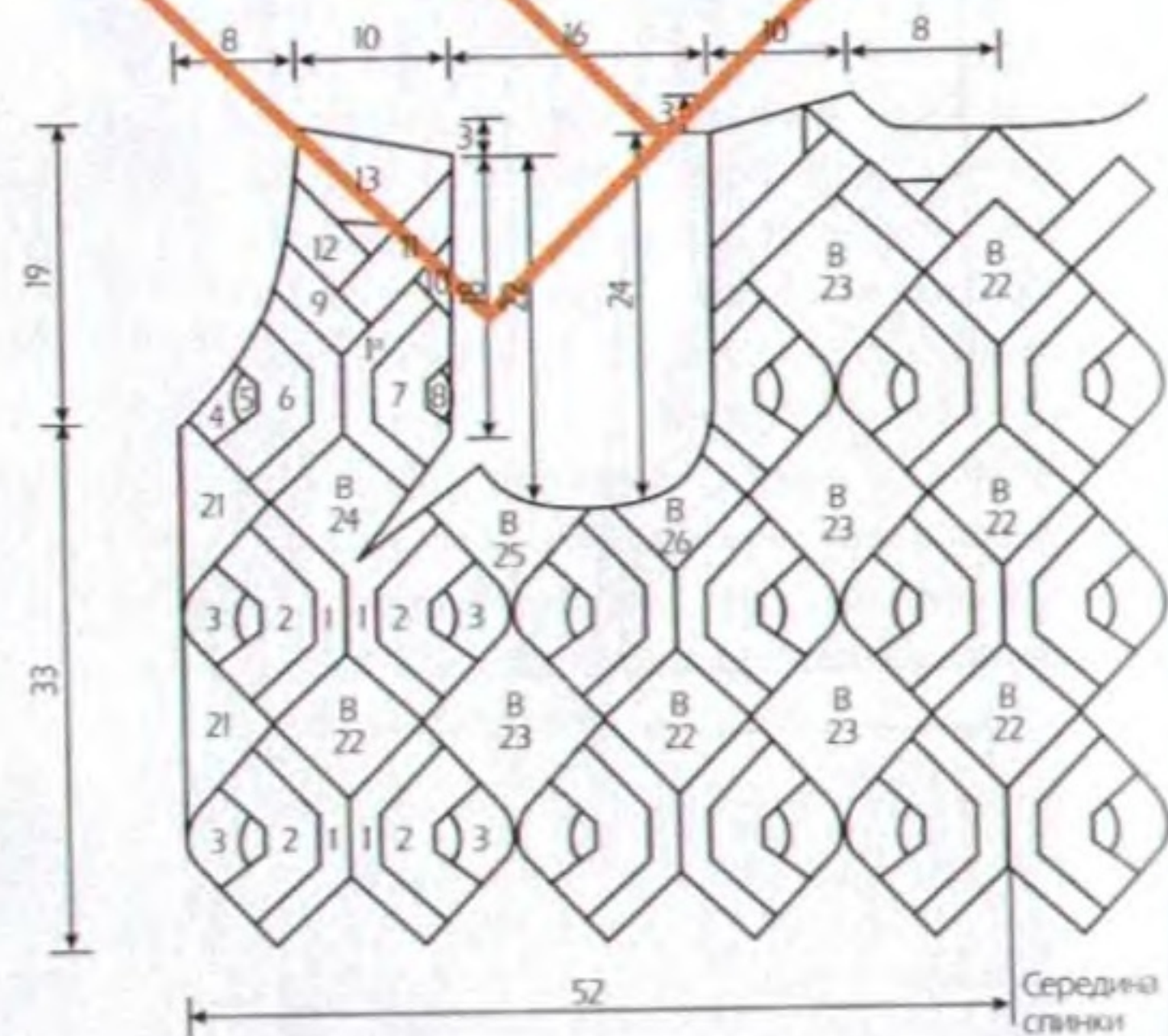

Костюм «Облачко» со свитером

Свитер

Материал: 50 г шерстяной пряжи (108 м/100 г), 25 г тонкого мохера (225 м/25 г).

Крючок: тунисский 7–8 мм, «вилка» шириной 3 и 7 см.

Вяжите свитер по выкройке с втачным рукавом. Длина лифа ниже талии на 2–3 см, длина рукава 7/8.

Вяжите все детали снизу вверх, «классическим» полотном, приталивая по боковому шву на 2–3 см. У горловины

переда разрез на глубину 10 см. Желательно сделать нагрудную вытачку. Скос нагрудной вытачки выполняется так же, как скос плеча. Различают два способа вывязывания скоса: левый и правый. Например: ширина плеча 9 петель, а высота скоса 2 ряда. 9 петель: $(2+1) = 3$ петли, где «1» является постоянной величиной. Посмотрите на схеме, что на одном плече надо делать общий выравнивающий ряд, а на другом плече общее провязывание наборных петель.

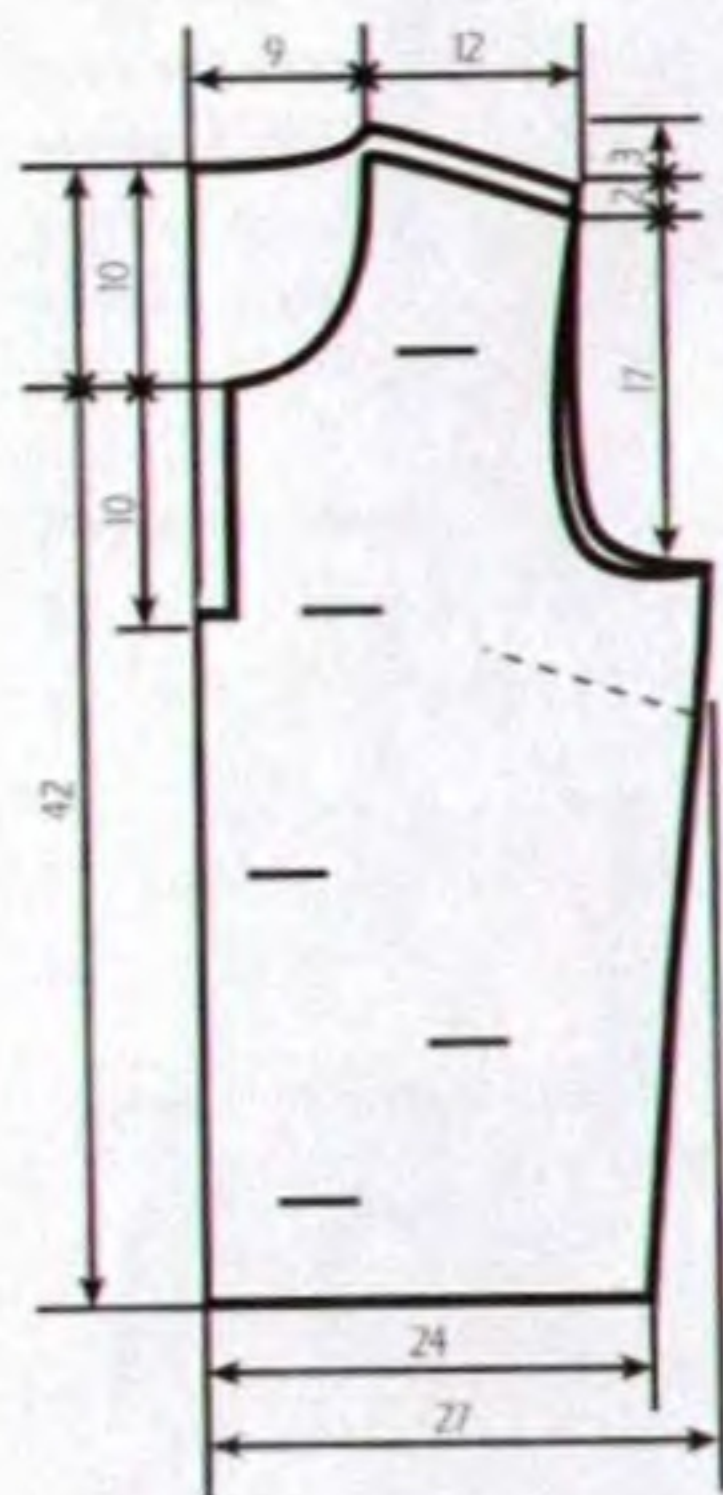

Выкройка свитера «Облачко»



Схема основного полотна



Схема убавок на пройме и горловине





Схема вывязывания скоса
левого и правого плеча



Способ убавок в верхней части
оката рукава

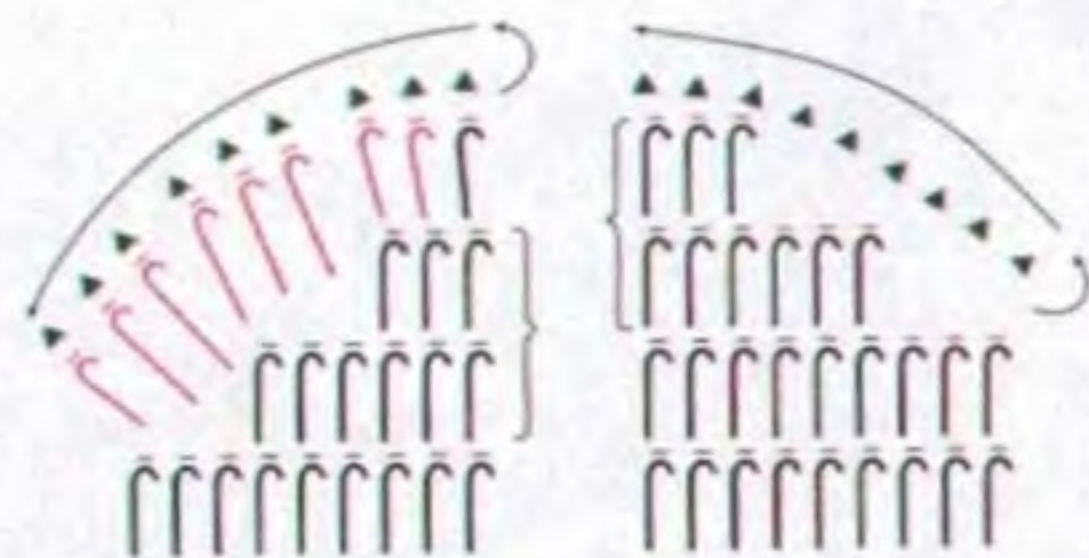

Способ прибавок по краю
полотна



Схема вывязывания
горизонтального отверстия

При вывязывании оката рукава делайте убавки на нижней части оката такие же, как на нижней части проймы. Среднюю часть оката вяжите, чередуя ряды с убавками и без них. В верхней части оката увеличьте убавку, провязывая по три наборные петли вместе. Чтобы не стянуть полотно по краю, поднимите крайние петли на одну воздушную петлю.

На полотне можно расположить симметрично или абстрактно горизонтальные отверстия шириной 3 см. Для этого при наборе петель в определенных на выкройке местах делайте полустолбики. Провязывая наборные петли, над полустолбиками делайте воздушные петли-цепочки.

Готовые детали отпарьте и соедините по швам. Вшейте рукава.

Обвяжите края свитера одним рядом из столбиков без накида.

Отделкой свитера являются ленты, связанные на «вилке». Для отверстий на полотне свитера свяжите на «вилке» ленту шириной 3 см, отрезки ленты длиной 4–5 см. Начиная и заканчивая эти отрезки, оставляйте концы нити длиной около 10 см. Этими нитями пришейте ленту сверху над отверстием с изнанки, а снизу под отверстием с лица.

Для нижнего края свитера и для низа рукава свяжите ленты на «вилке» шириной 7 см, длиной от 8 до 12 см. Соединяйте ленты между собой без дополнительной нити. Продевайте две петли правой ленты в две петли левой ленты и т.д. Замкните получившуюся полоску в круг и подшейте с изнанки. Соберите воротник из лент шириной 7 см. Высота воротника 8 см, длина воротника равна

длине горловины, к краям воротника присоедините отрезок ленты, связанной на «вилке», шириной 3 см. Длина этой ленты равна длине разреза у горловины плюс высота воротника. Подшейте получившуюся деталь с изнанки по горловине и разрезу у горловины.

Юбка

Материал: натуральная кожа, драповая ткань, возможно бывшие в употреблении, мелкие куски кожи для цветов и листьев. 150 г шерстяной или полушерстяной пряжи для обвязки драповой ткани, для обвязки кожи 150 г хлопчатобумажных ниток «Ирис».

Крючок: 2,0–2,5 мм.

Юбка состоит из десяти клиньев. На ней чередуются: один клин с цветком и листьями № 10 и один клин с листьями № 11–13. Сделайте выкройку одного клина юбки и повторите его. На каждом клине нанесите модельные линии, определяющие количество деталей. Вырежьте детали цветка и листьев (№ 1–9), обвяжите нитками в цвет и сшейте их между собой по выкройке. Отпарьте эти композиции. Приложите их к выкройкам для определения более точного нижнего края клиньев. Сделайте лекала деталей с учетом ширины обвязки. Деталь № 10 по верхнему краю имеет дополнительный ряд из столбиков с накидом, а по боковым сторонам имеет дополнительный ряд «сетки».

Деталь № 11 имеет дополнительный ряд из столбиков с накидом по верхнему краю, а по боковым сторонам име-

ет дополнительный ряд «сетки». Детали № 12 и 13 имеют дополнительные ряды «сетки» на боковых сторонах. Сделайте лекала деталей № 10–13, вырежьте и пробейте дырочки.

Начните и закончите обвязку детали № 10 от вершины правого нижнего угла столбиками без накида через пробитые дырочки, чтобы в этом месте начесть второй дополнительный ряд по трем сторонам детали. По нижнему краю пришейте цветок с листьями.

Начните и закончите обвязку детали № 12 от вершины правого нижнего угла столбиками без накида через пробитые дырочки, чтобы в этом месте начесть второй дополнительный ряд по правой стороне детали.

Начните и закончите обвязку детали № 13 от вершины левого верхнего угла столбиками без накида через пробитые дырочки, чтобы в этом месте начесть второй дополнительный ряд по левой стороне детали. Соедините детали № 12 и 13 со стороны «сетки» швом по лицу через край.

Обвяжите деталь № 11 одним рядом из столбиков без накида через пробитые дырочки. Пришейте ее к деталям № 12–13. Сделайте общую обвязку получившегося клина одним дополнительным рядом по боковым сторонам и по верхнему краю. Пришейте листья по нижнему краю клина.

Соедините клинья между собой, кроме последнего вертикального шва. Отпарьте полотно юбки и сделайте последний вертикальный шов. Обвяжите нижний край юбки общим рядом из столбиков без накида. Обработайте верхний край юбки под резинку.

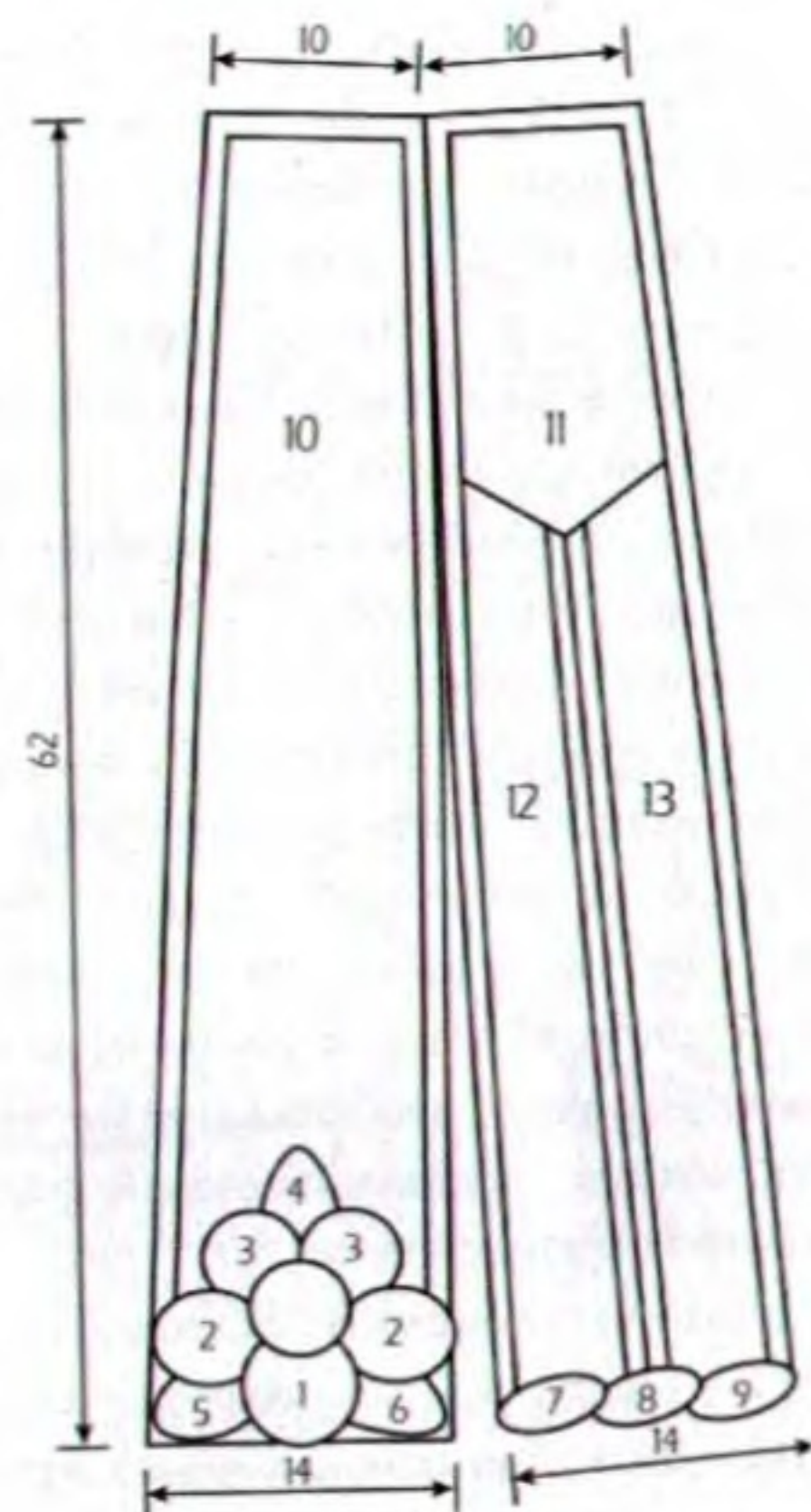

Выкройка юбки «Облачко»

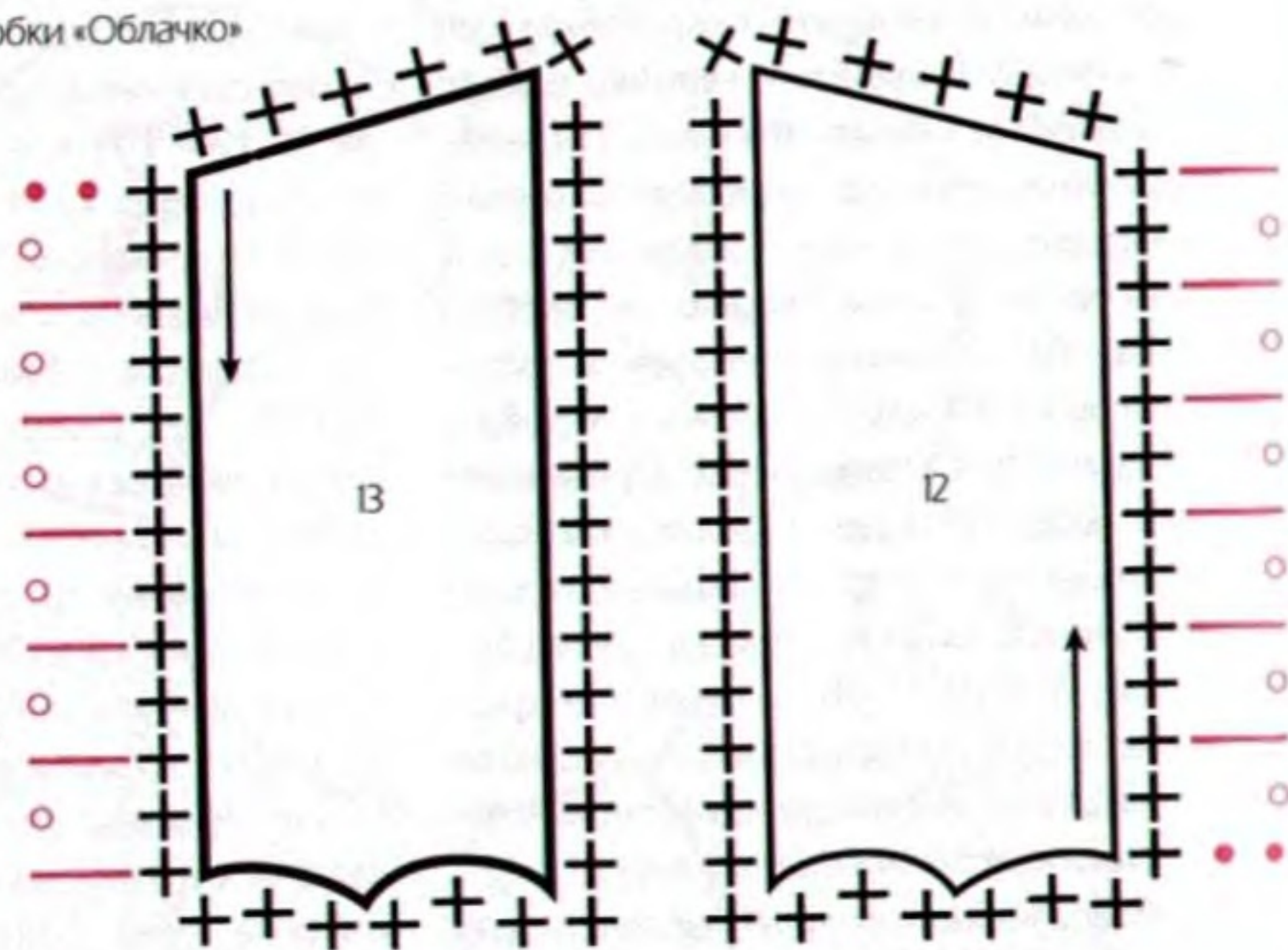
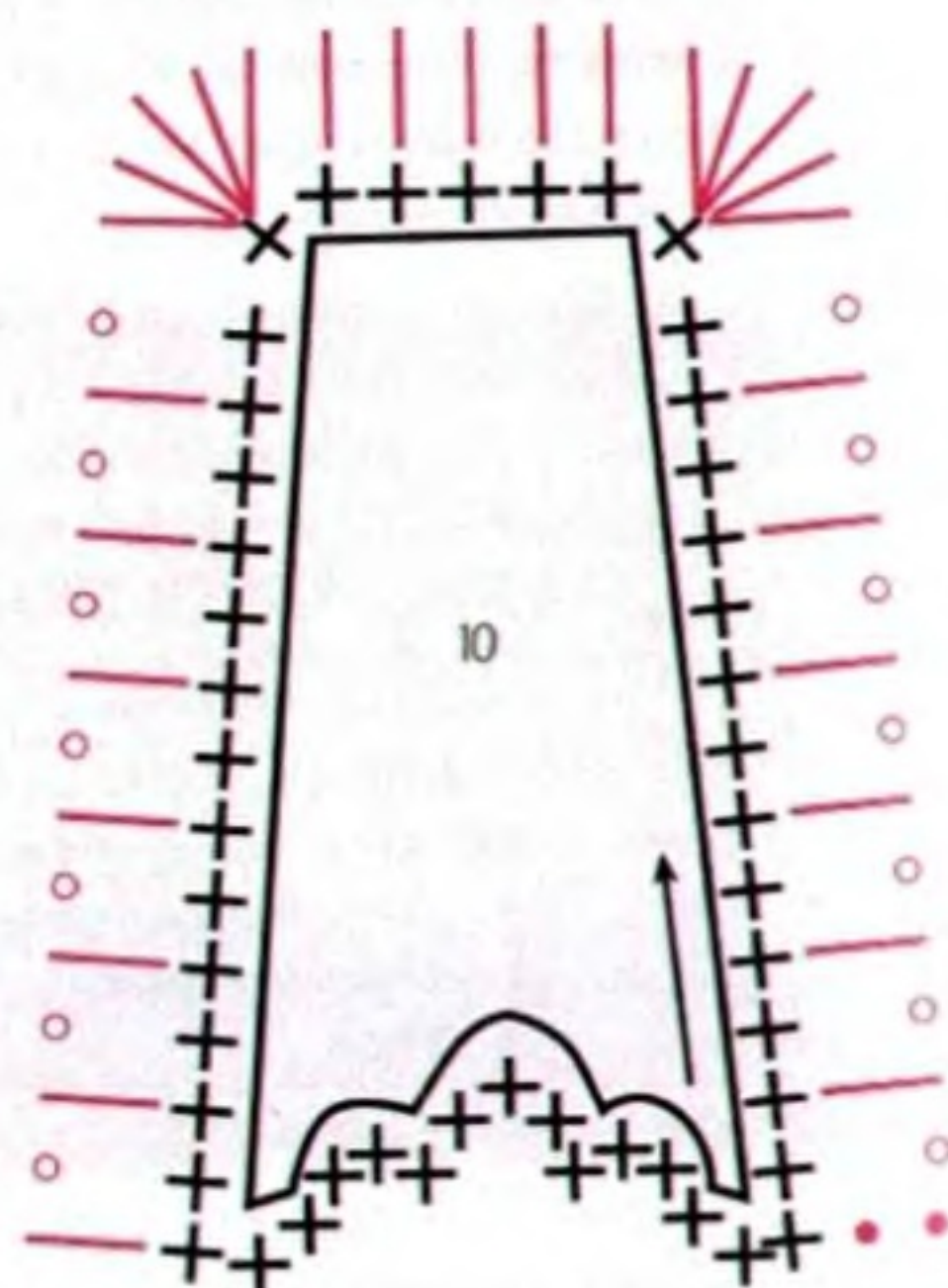

Условные обозначения:

- – воздушная петля цепочки
- – петля для подъема
- ⊕ – столбик без накида
- ⊖ – столбик с накидом

Способ обвязки деталей юбки «Облачко»

Юбка «Асимметричная» со свитером

Материал: драповая ткань трех цветов в разном количестве. 150–200 г шерстяной или полушерстяной пряжи средней толщины (400 м/100 г) в цвет одной из драповых тканей.

Крючок: 2,5 мм.

Сделайте выкройку в разворот одного из двух одинаковых полотнищ юбки. При построении выкройки учитывайте прибавки к мерке полуокружности талии (Ст) – 4,0 см, а к мерке полуокружности бедер (Сб) – 2,0 см. Вытачки на талии отсутствуют, поэтому приподнимите вершины боковых швов на 1,5–2,0 см. Сделайте плавной линией верхний край юбки. Нижние углы боковых швов поднимите на 1,5–2,0 см и сделайте плавной линией нижний край юбки. Нанесите форму и размеры деталей в соответствии с количеством ткани определенного цвета.

Сделайте лекала деталей. Выкроите симметричные детали и сделайте разметку дырочек. При разметке распределите дырочки так, чтобы одна отходила от края на 0,7 см, а следующая на 1,3 см и так чередуйте их. Пробейте дырочки в соответствии с разметкой. Обвяжите детали. Сшейте детали переднего и заднего полотнищ. Если какая-либо деталь контрастирует с остальными, то сделайте на ней вышивку

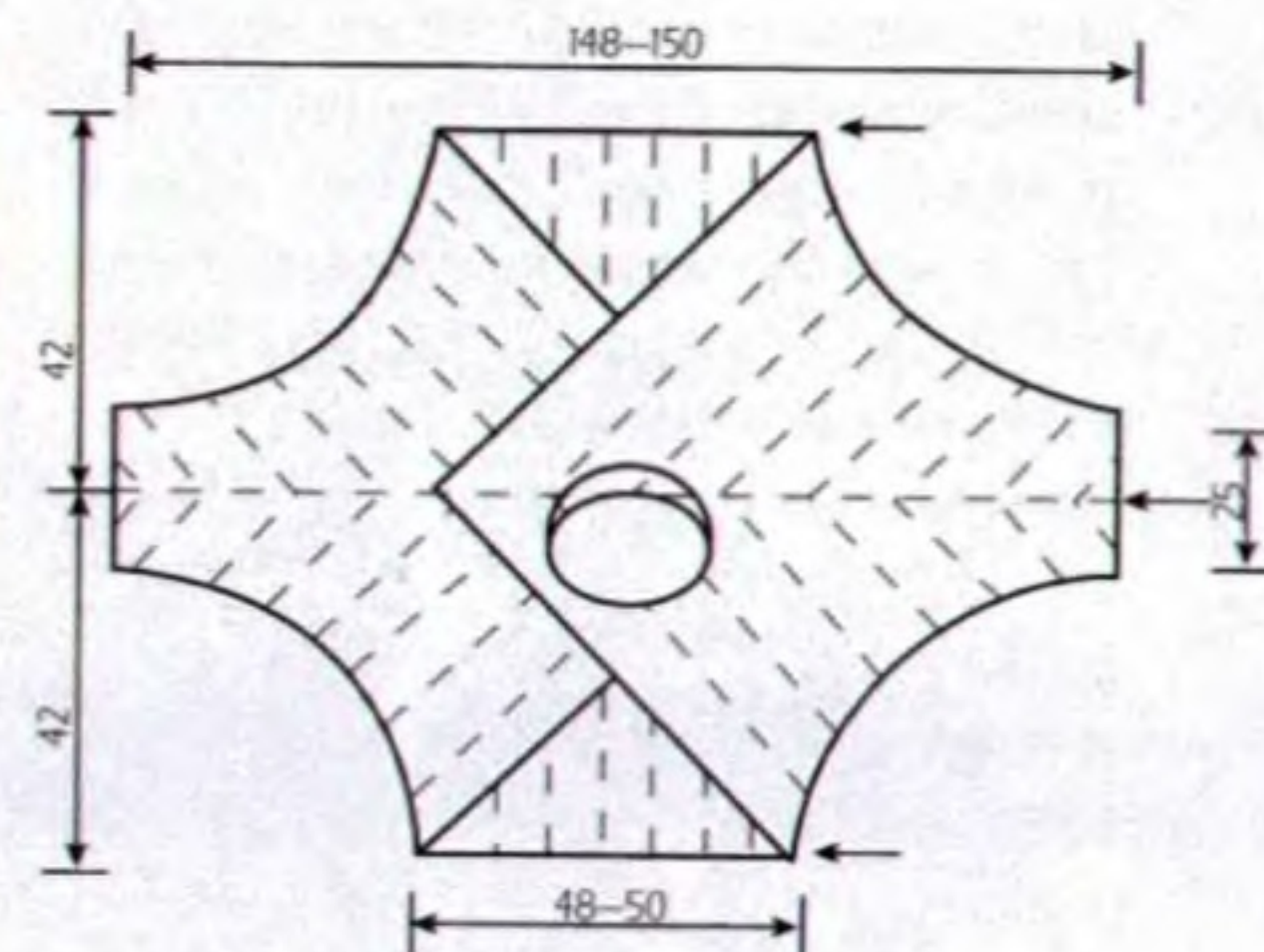

Выкройка свитера «Асимметричный» в развернутом виде

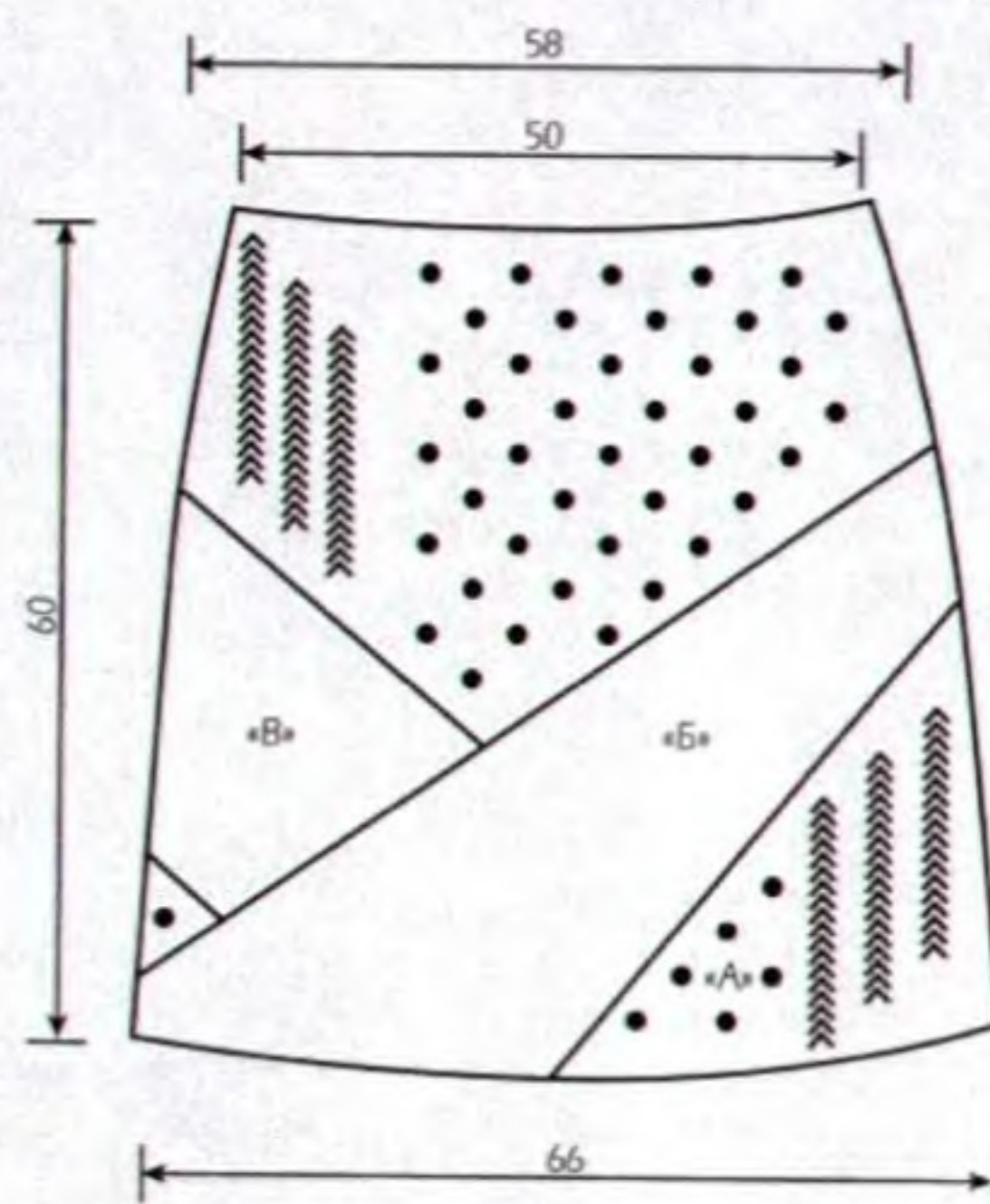

Выкройка юбки «Асимметричная»

через пробитые дырочки нитками для обвязки. Через пробитые дырочки в виде двух-трех вертикальных полос сделайте косые стежки. Единичные дырочки, пробитые в шахматном порядке, обойдите по кругу прямыми стежками.

Отпарьте переднее и заднее полотнища. Соедините боковые швы. Обвяжите нижний край юбки одним рядом из столбиков без накида и сделайте «рачий шаг». Верхний край юбки обработайте под резинку.

Свитер: Свяжите свитер из 600 г шерстяной пряжи средней толщины (400 м/100 г) крючком 2,5 мм. Используйте выкройку с цельнокройным рукавом. Свитер состоит из четырех

деталей: два рукава и две нижние части переда и спинки. По средней линии рукава делайте прибавки, образующие прямой угол. Основное полотно состоит из трех рисунков, которые отделяются друг от друга горизонтальным рельефным рубчиком.

Готовые детали соедините по швам. Свяжите манжеты, воротник-стойку и полосу для отделки низа горизонтальной резинкой. Набирайте цепочку из воздушных петель на высоту резинки для манжет и низа 6–7 см, для воротника на высоту 12–14 см. Вяжите резинку столбиками без накида за заднюю полупетлю. Полоски резинки замкните в круг и пришейте по окружности, с изнанки, швом через край.

Условные обозначения:

- – воздушная петля цепочки
- – петля для подъема
- ⊕ – столбик без накида
- | – столбик с накидом
- ⌋ – рельефный лицевой столбик с накидом
- ⊖ – три столбика с двумя накидами, провязанные вместе



Схема основной вязки свитера



Способ обвязки края деталей из драпа

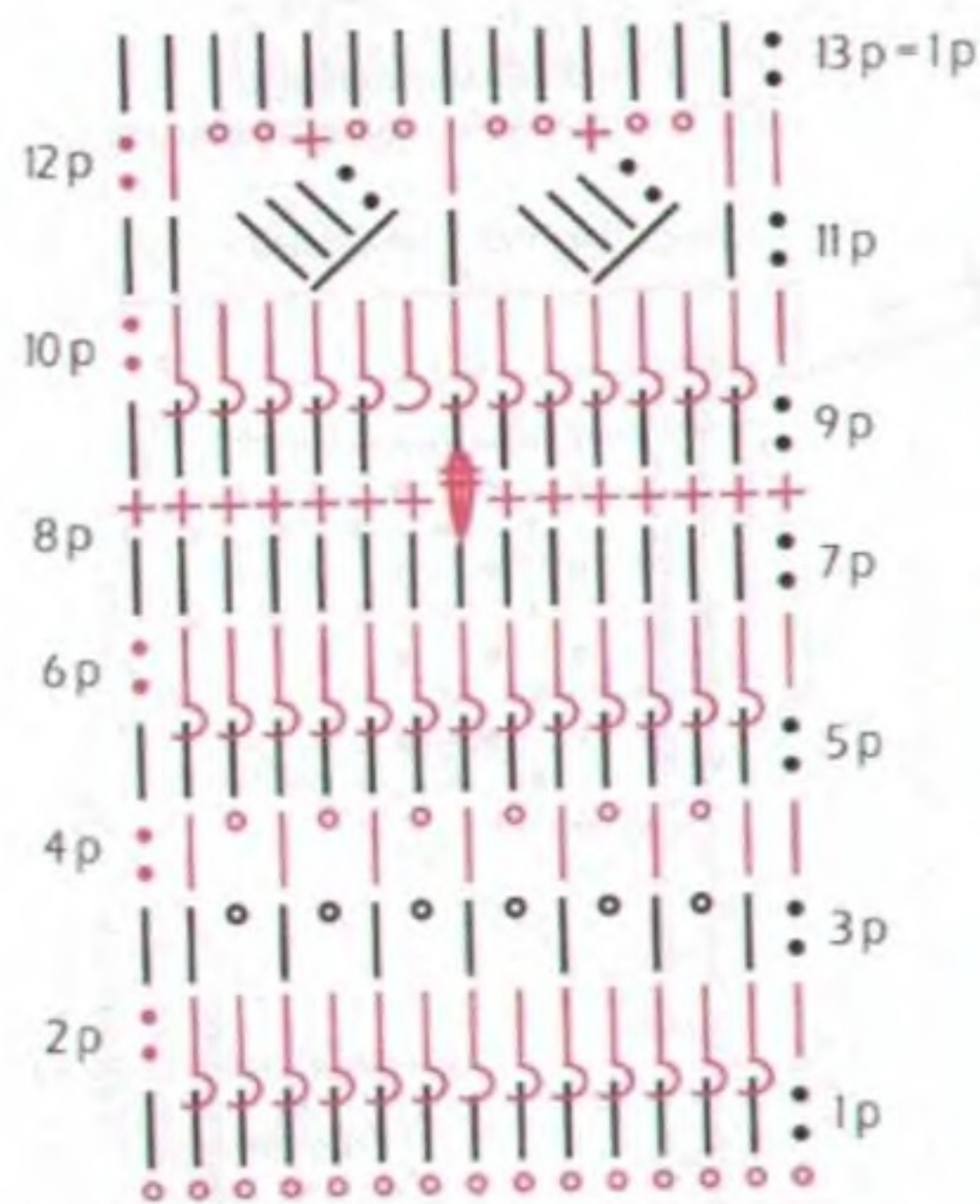
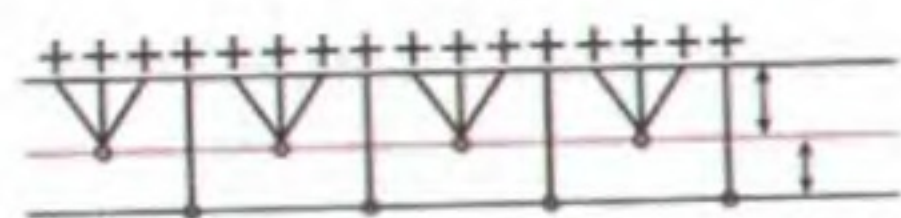

Сумочка «Прогулка»

Материал: небольшие куски натуральной кожи основного и отделочного цвета, подкладочная ткань, застежка «молния» длиной 20 см. 25 г хлопчатобумажных ниток «Ирис».

Крючок: 2,0 мм.

Сделайте выкройку сумочки. Обозначьте на выкройке детали, исходя из имеющегося материала. В верхней части передней половинки спланируйте горизонтальный шов, для застежки. Боковины, переходящие в доньшко, могут состоять из нескольких частей. Раскроите детали сумочки и обвяжите их одним рядом из столбиков без накида через пробитые дырочки. Соберите детали передней и задней половинки сумочки. Между двух деталей вшейте застежку «молния». Раскроите по той же выкройке подкладку. Пришейте к подкладке необходимые кармашки. Соедините детали подкладки и подшейте ее по краям застежки «молния». Приготовьте кожаную полоску для ручки сумочки длиной 35–40 см, одинарную или двойную. Концы ручки пришейте к верхним краям передней и задней половинки сумочки. Соединяйте переднюю половинку с боковиной и заднюю половинку с боковиной одним рядом из столбиков без накида.

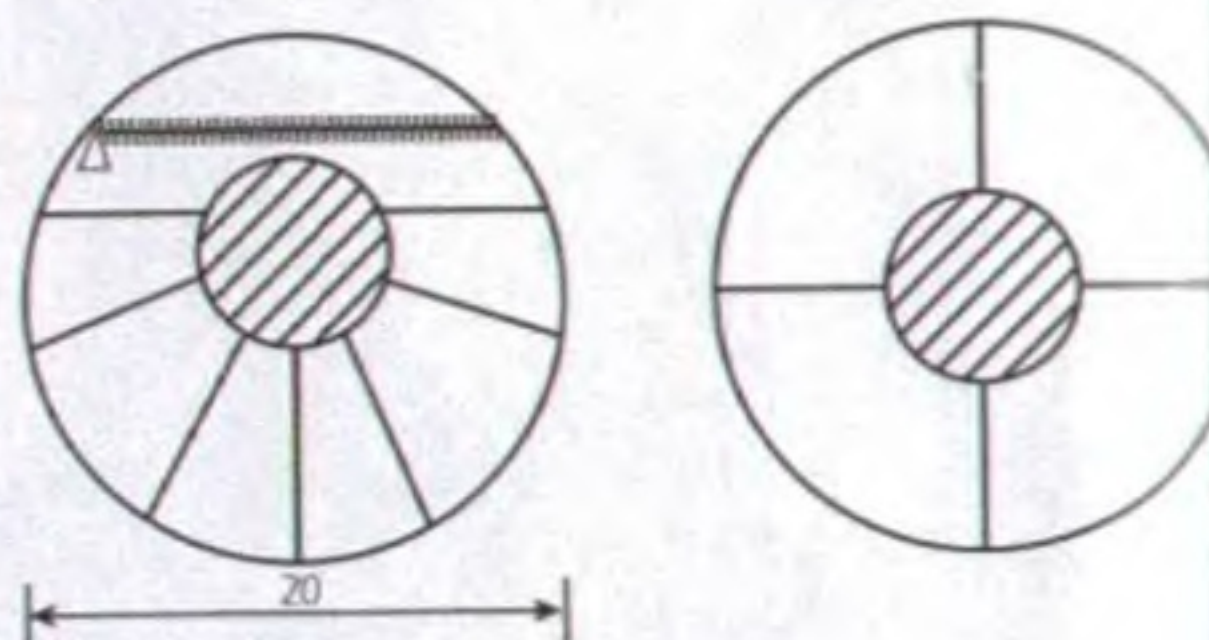

Передняя и задняя сторона сумочки

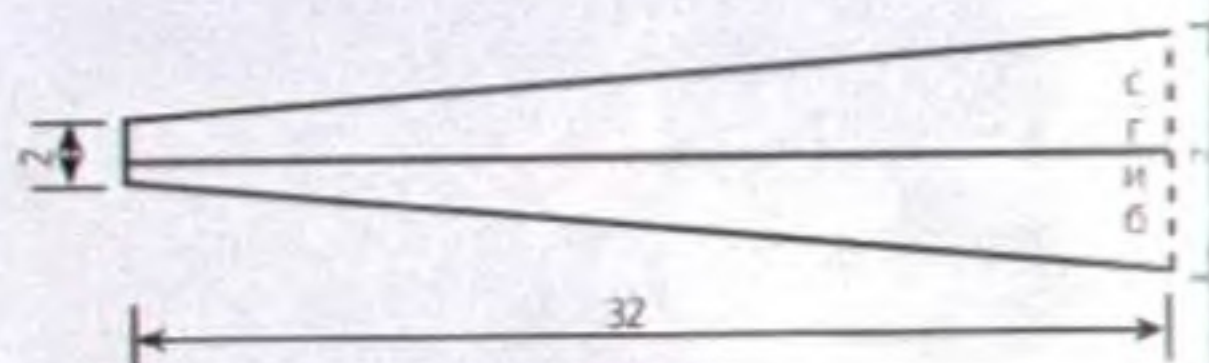

Доньшко-боковина сумочки

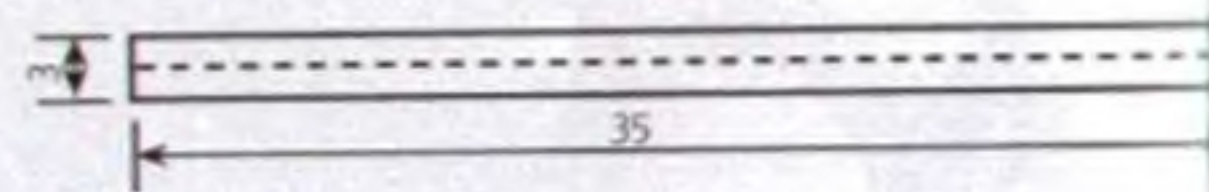

Ручка сумочки



Сумочка «Сундучок»

Материал: небольшие куски натуральной кожи основного и отделочного цвета, подкладочная ткань, застежка «молния» длиной 40–45 см, 25 г хлопчатобумажных ниток «Ирис».

Крючок: 2,0 мм.

Сделайте выкройку сумочки. Обозначьте на выкройке детали, исходя из имеющегося материала. Боковины состоят из двух прямоугольных деталей, между которыми будет застежка «молния». В нижней части боковин расположите детали, дополняющие длину боковин, компенсирующие длину застежки «молния». Дношко равно ширине боковин. Составьте из разных кусочков кожи переднюю и заднюю часть сумочки.

Сделайте лекала деталей, учитывая ширину обвязки. Вырежьте детали. Обвяжите детали одним рядом из столбиков без накида через пробитые дырочки. Пришейте к боковинам застежку «молния». Подготовьте подкладку с внутренними кармашками. Пришейте подкладку с изнанки вдоль застежки «молния». Сшейте мелкие детали передней и задней части сумочки. Соедините переднюю и заднюю части сумочки с боковиной одним рядом из столбиков без накида. Сделайте «рачий шаг». Пришейте две одинарные или двойные ручки. Длина ручек 25 см.

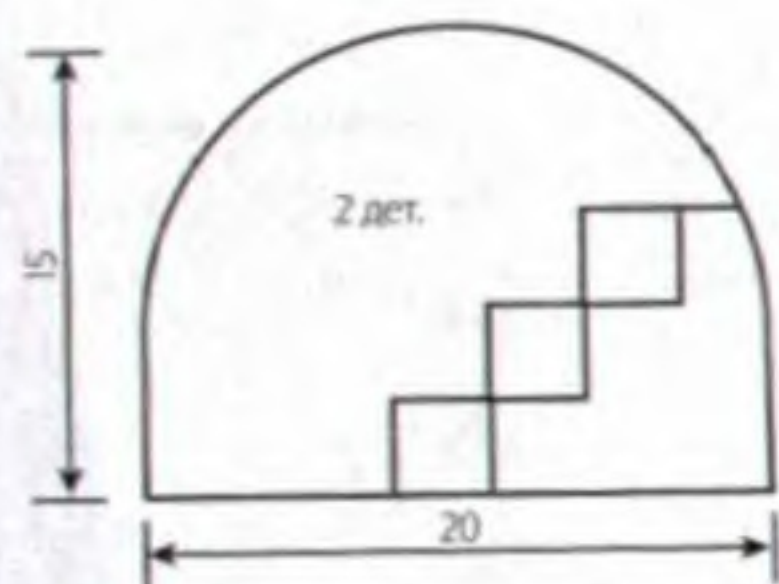

Передняя и задняя сторона сумочки

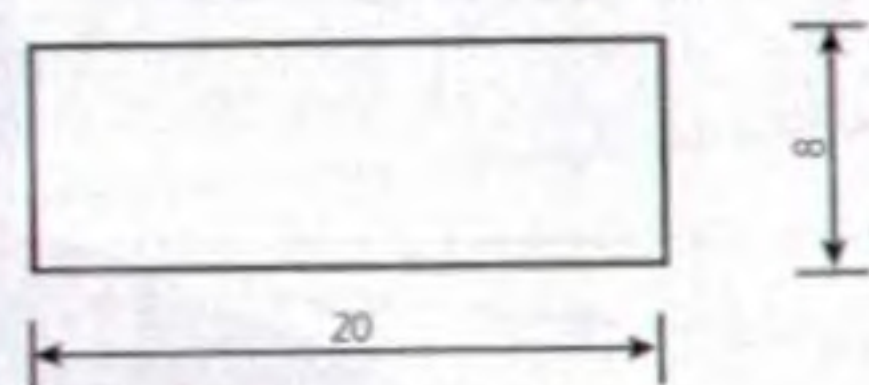

Дношко сумочки

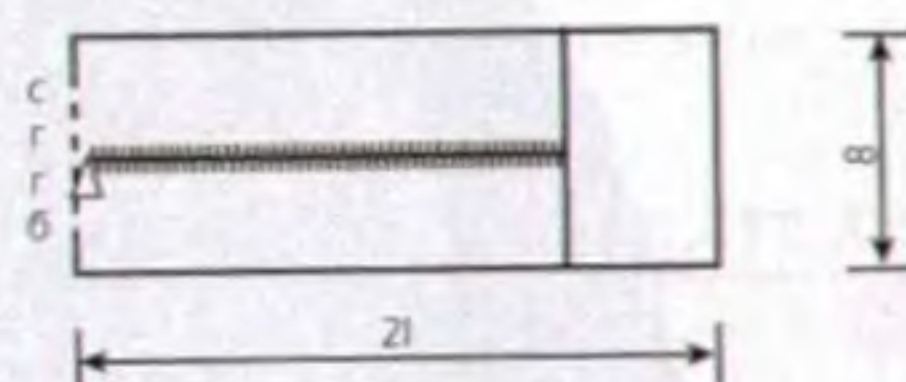

Боковина сумочки

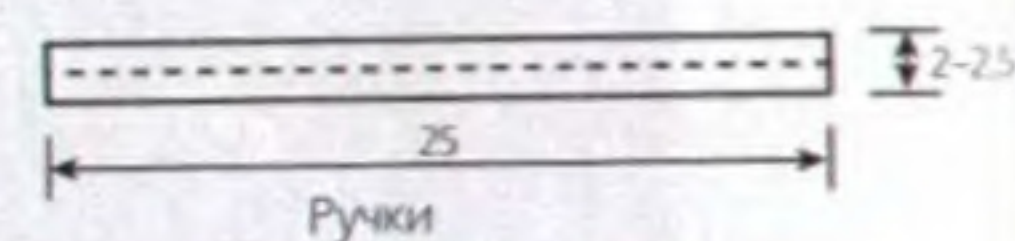

Ручки



Сумочка-кошелек «Уголки»

Материал: мелкие кусочки натуральной кожи двух-трех цветов, 10 г хлопчатобумажных ниток «Ирис».

Крючок: 2,0 мм.

Дополнением к юбке будет служить сумочка-кошелек, выполненная из натуральной кожи. Сделайте выкройку сумочки. На передней части у нижнего края и у верхнего края крышки расположите цветные треугольники.

Раскройте детали сумочки и обвяжите их через пробитые дырочки. Подкладкой для крышки служит кожаная деталь, соответствующая крышке. Дношко закрепите к передней и задней детали одним рядом из столбиков без накида. Заготовьте три шлевки шириной 1,5 см, длиной 8 см. Обвяжите их с четырех сторон. Пришейте крышку к задней детали, одновременно вшивая шлевки. Обвяжите край крышки, соединяя ее одновременно с кожаной подкладкой, одним рядом из столбиков без накида.

Через шлевки проденьте любой готовый ремень, подходящий по цвету. Сумочка может быть без подкладки.

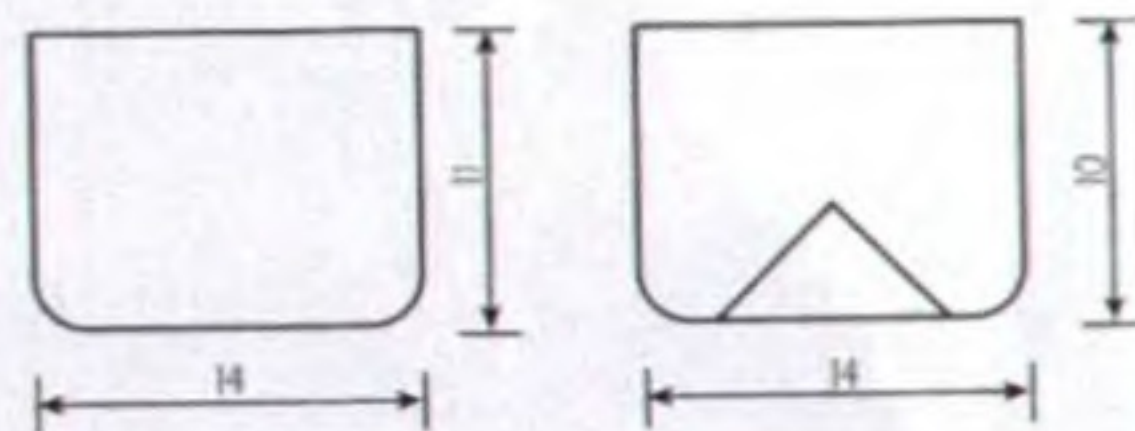

Задняя сторона сумочки

Передняя сторона сумочки

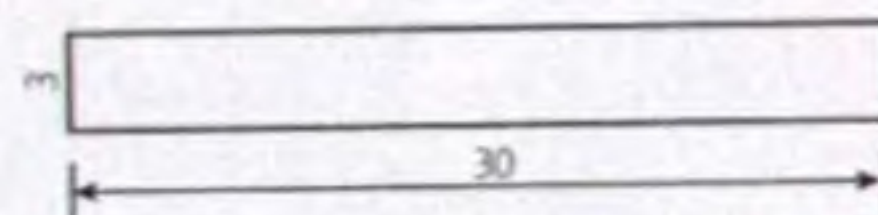

Боковинка-дношко сумочки

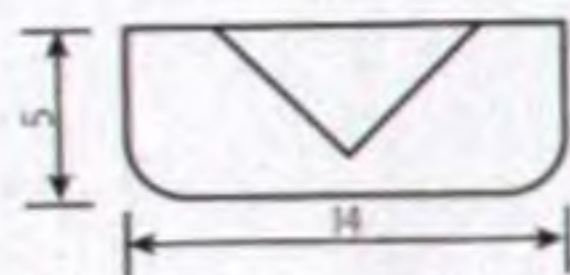

Крышка сумочки (2 детали)

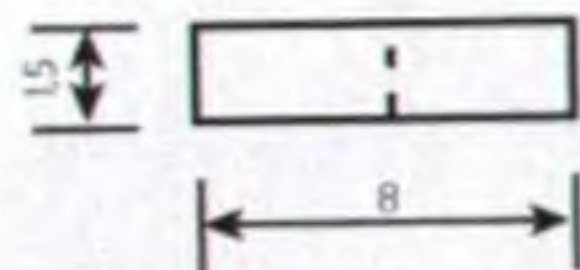

Шлевка к сумочке (3 детали)



Сумочка «Квадратики»

Материал: квадратные кусочки кожи двух-трех цветов, со стороной 6–10 см. 25–30 г хлопчатобумажных ниток «Ирис».

Крючок: 2,0 мм.

Используйте выкройку сумочки варианта «а» или «б». Размер квадратов и количество цветов определите индивидуально.

Для варианта «а» вырежьте двадцать четыре квадрата. На четырех квадратах, определенных для верхнего края сумочки, сделайте переход от квадрата к ручке сумочки. Ширина ручки сумочки 1,5–2,0 см, длина ручки до середины 35–40 см. Ручки могут быть одинарные или двойные. Вырежьте для двойных ручек полоски кожи соответствующей длины и ширины.

Обвяжите квадраты одним рядом из столбиков без накида через пробитые дырочки. Сшейте квадраты между собой по выкройке варианта «а» в виде общего полотна. Сделайте швы, придающие сумочке определенную форму. Состыкуйте ручки сумочки. Сделайте обвязку внутреннего и внешнего края ручек, переходя на верхний край сумочки. При обвязке на одной из сторон между квадратами верхнего края сделайте петельку для пуговки из 15–17 воздушных петель цепочки. Сделайте «рачий шаг». По выкройке сумочки раскроите подкладку с припусками на швы и подгиб 1,0–1,5 см. Сделайте на подкладке необходимые карманы. Соедините подкладку по швам, вставьте в сумочку и пришейте потайными стежками.

Выкройка сумочки «Квадраты», вариант «а»

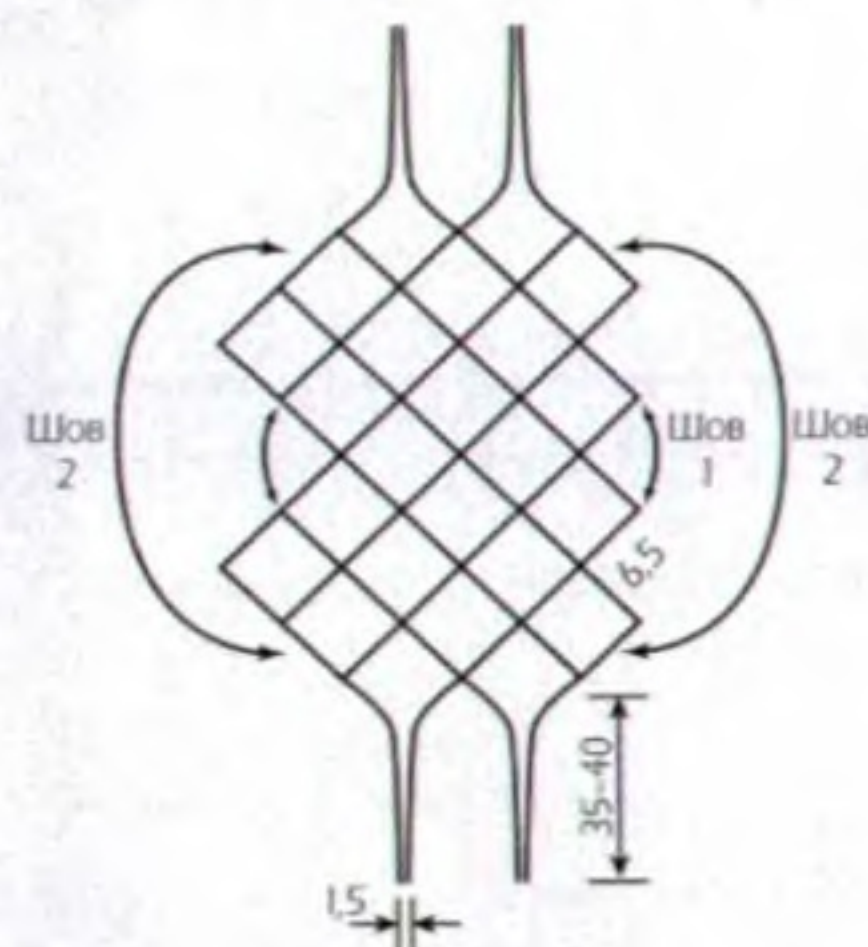

Выкройка сумочки «Квадраты», вариант «б»

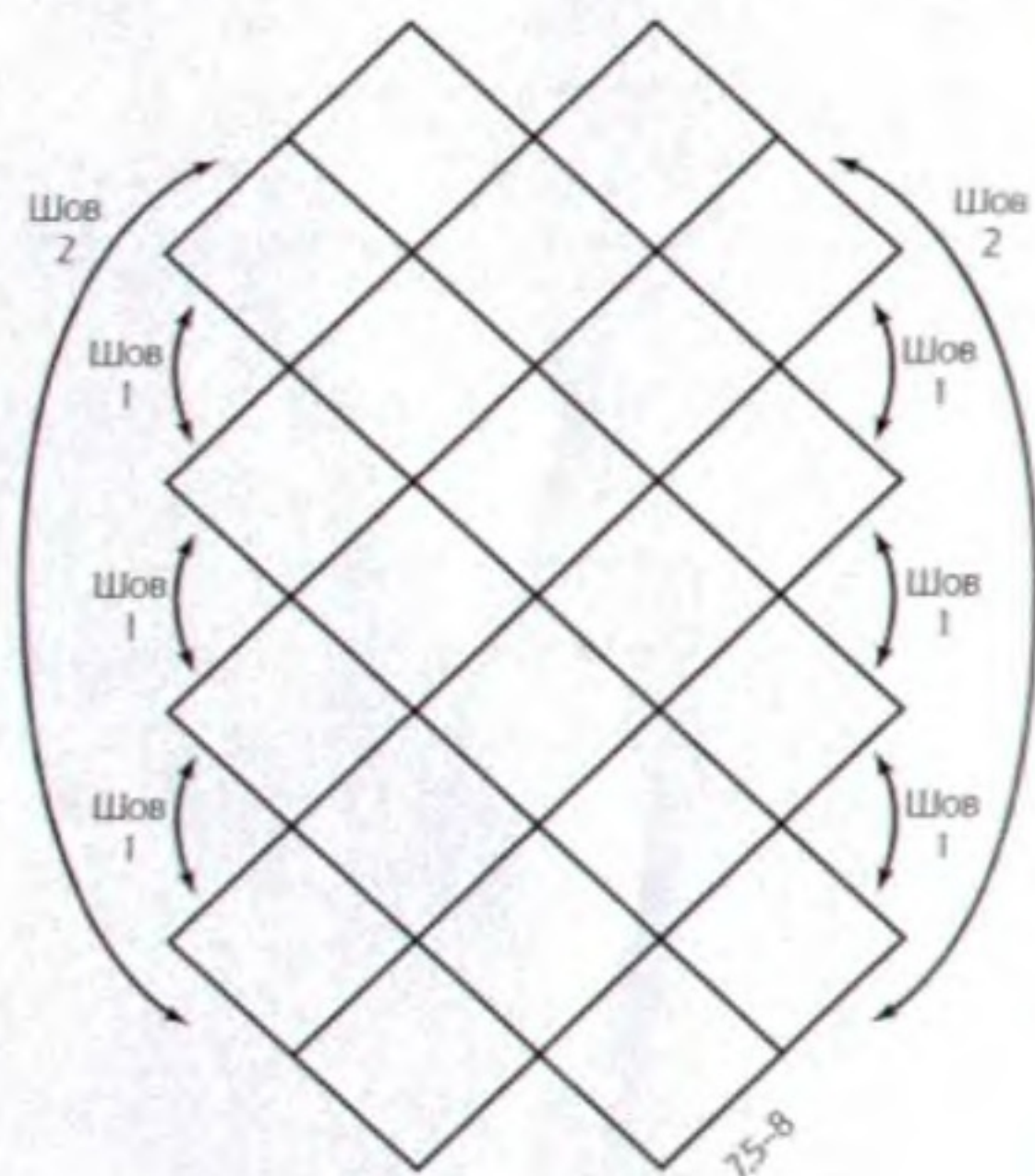



Для варианта «б» вырежьте двадцать два квадрата. Обвяжите квадраты одним рядом из столбиков без накида через пробитые дырочки. Сшейте квадраты между собой по выкройке варианта «б» в виде общего полотна. Сделайте швы, придающие сумочке определенную форму.

Сделайте обвязку верхнего края сумочки. При обвязке на одной из сторон, между квадратами верхнего края, сделайте петельку для пуговицы из 15–17 воздушных петель цепочки. На вершинах углов верхних квадратов сделайте в процессе обвязки навесные, обвязанные петли для ручек. Вырежьте две одинарные ручки длиной 35–40 см, шириной 1,0 см. Пробейте на ручках дырочки для обвязки по средней линии ручек. Пробивайте дырочки с положенным интервалом, а третью и четвертую дырочку от концов ручки, на сгибе, пропустите. Проденьте ручку через навесную петлю и обвяжите одну, а затем вторую сторону ручки, захватывая и закрепляя подгиб ручки.

По выкройке сумочки раскроите подкладку с припусками на швы и подгиб 1,0–1,5 см. Сделайте на подкладке необходимые карманы. Соедините подкладку по швам, вставьте в сумочку и пришейте потайными стежками.



Шапочка «Жокейская»

Материал: мелкие кусочки натуральной кожи двух-трех цветов, 50 г тонких шерстяных ниток (600 м/100 г).

Крючок: 2,0–2,5 мм.

Шапочка состоит из пяти клиньев. Проверьте соответствие ширины нижнего края выкройки вашему размеру окружности головы ($1/5 \text{ ОГ}$). Уменьшите или увеличьте ширину выкройки. Сделайте лекала деталей с учетом ширины обвязки деталей одним рядом из столбиков без накида **1** без пробитые дырочки. Вырежьте детали из кожи разного цвета и обвяжите их.

Сшейте детали каждого **1** клина. Отпарьте клинья. Соедините клинья между собой. Обвяжите нижний край колпачка одним рядом из столбиков без накида.

Вырежьте две детали козырька. Обвяжите каждую деталь отдельно одним рядом из столбиков без накида через пробитые дырочки. Соедините две детали общим рядом **2** по периметру. Пришейте козырек к нижнему краю колпачка. Обвяжите нижний край колпачка, переход козырек, **2** «одним шагом».

сгиб

2 дет.

Выкройка козырька

Выкройка клина шапочки (5 дет)



Берет «Вальс»

Материал: мелкие кусочки натуральной кожи. 120 г шерстяной пряжи средней толщины (400 м/100 г).

Крючок: 2,5 и 3,5 мм.

Берет состоит из восьми клиньев. На доньшке берета восемь клиньев из кожи. Вырежьте восемь кожаных деталей по выкройке. Выберите один из вариантов размера детали, исходя из количества кожи.

Сделайте трафарет разметки дырочек на детали, чтобы все детали были обвязаны одинаково. Обвяжите детали и сшейте их между собой, раскладывая по выкройке.

Возьмите основную нить в два сложения и крючок 3,5 мм. Делайте ряды вокруг уголков кожаного доньшка столбиками без накида за заднюю полупетлю. Начните первый ряд от внутреннего уголка. В начале ряда провяжите два столбика без накида вместе. Учитывая, что увеличилась толщина нити и размер крючка, пропускайте на сторонах углов в первом ряду каждый четвертый или каждый пятый столбик обвязанной детали. На вершинах углов делайте прибавки по пять столбиков без накида в одну петлю. На внутреннем уголке пропускайте по две петли, по одной с каждой стороны угла. В конце ряда провязывайте два столбика без накида вместе. Ряды не замыкайте и

вяжите в прямом и обратном направлениях.

Продолжайте вязать с прибавками и убавками до тех пор, пока расстояние от центра доньшка до вершины угла не достигнет 21–22 см. Сделайте шов у внутреннего уголка. Последовательно заполняйте основным вязанием промежутки между уголками.

Петлю на вершине угла оставляйте свободной. Закрепите нить на следующей петле. Провязывайте по два столбика без накида вместе в начале и в конце ряда, до окончания заполнения уголка. На внутреннем уголке делайте убавку, пропуская две петли. Провяжите с такой убавкой три–четыре ряда. После этого чередуйте убавку на внутреннем уголке, пропуская то четыре петли, то две петли. Так вяжите, пока не кончатся столбики. Сделайте полустолбик и оборвите нить. Переходите к следующему заполнению.

По вязаному полотну определите, как по образцу, сколько столбиков надо связать по размеру окружности головы. Общее количество столбиков разделите и распределите на восемь клиньев. В первом ряду из столбиков без накида, связанных по кругу, получится посадка вязаного полотна берета. Следующие ряды вяжите по кругу, по спирали, без прибавок и убавок на высоту бортика 1,5–2,5 см. Сделайте «рачий шаг».

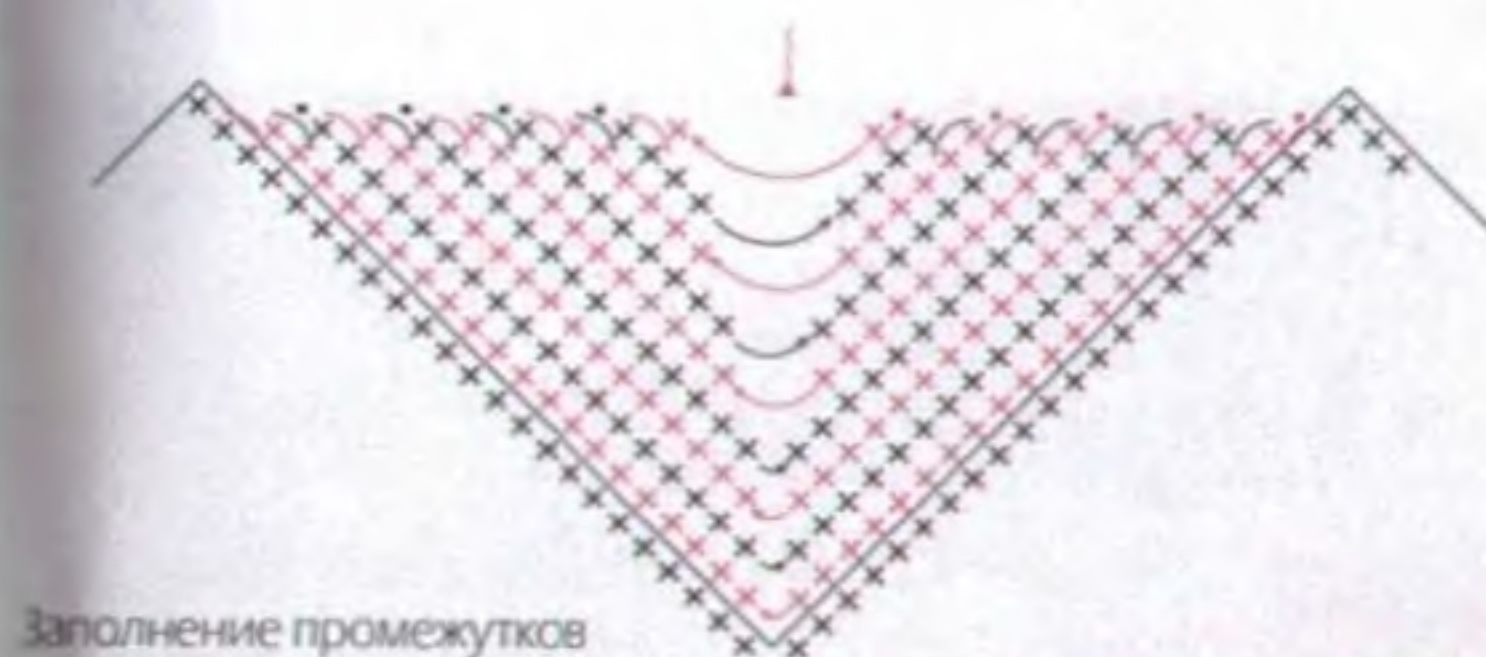

Заполнение промежутков между клиньев берета «Вальс»

Условные обозначения:

- – петля для подъема
- ⊕ – столбик без накида
- ⊕⊕ – подвязать два столбика вместе
- ▲ – полустолбик



Шляпка «Коко Шанель»

Материал: 200 г шерстяной пряжи средней толщины (400 м/100 г), куски натуральной кожи для двойных полей.

Крючок: 2,5 и 3,0 мм.

Свяжите по схеме вязаный колпачок основными нитками в два сложения крючком 3,0 мм. Колпачок вяжите столбиками с накидом, и в четных рядах располагайте «улитки» в шахматном порядке. Чтобы сделать «улитку», надо провязать два столбика с накидом в одну петлю и обвязать пятью столбиками без накида левый столбик с накидом, а затем обвязать пятью столбиками без накида правый столбик с накидом. В колечко из четырех воздушных петель цепочки сделайте двенадцать столбиков с накидом. Первым столбиком ряда считаются две петли для подъема. Во втором ряду сделайте две петли для подъема и столбик с накидом в основание петель для подъема. На следующей петле сделайте «улитку». Далее вяжите по схеме. Закончите колпачок шестнадцатым рядом.

Провяжите один ряд столбиками без накида с небольшой посадкой до размера окружности головы плюс 2 см. Сделайте «рачий шаг».

Выкроите из кожи или драпа верхние и нижние поля. Поля могут иметь один, два, три, четыре стыковочных шва. Обвяжите детали верхних и ниж-

них полей. Соедините общей обвязкой верхние и нижние поля между собой. По внешнему краю полей сделайте «рачий шаг». С внутренней стороны полей провяжите ободок из трех-четырёх рядов столбиками без накида. Нашейте колпачок с лица на ободок полей, оставляя его на изнанке.

Способ вязания «улитки»



Схема вязания колпачка шапочки «Коко Шанель»



Сгиб

Выкройка кожаных полей (4 дет.)

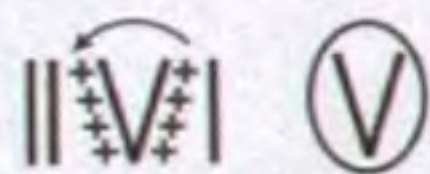
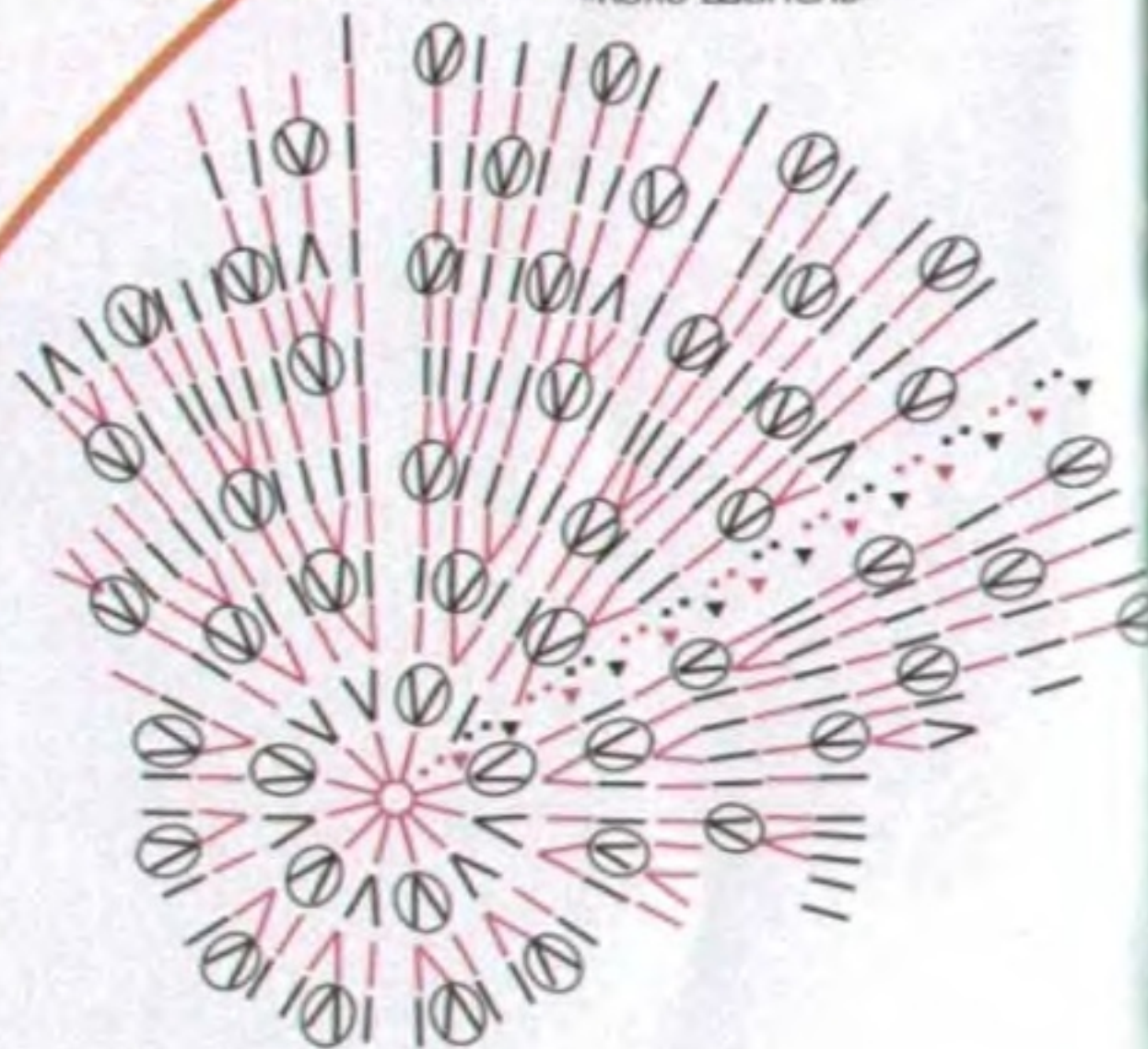

Жилет «Штрихи»

Материал: маленькие кусочки кожи или замши одного-трех цветов. 150 г хлопчатобумажных ниток «Ирис».

Крючок: 2,0 мм.

Жилет состоит из вертикальных полос, которые собираются из мелких одинаковых деталей № 1. У горловины и плечевых швов основные детали становятся нестандартными и имеют свои номера. Выкройка с деталями определенной формы и величины дана на 46–50-й размер фигуры. Нижний край середины переда опущен, что заменяет нагрудную вытачку. Между вертикальных полос из мелких деталей находится вертикальная полоска «сетки». Шириной полоски «сетки» можно регулировать размер жилета.

Сделайте выкройку жилета. Обведите основные и нестандартные детали широким маркером. Эти линии отразят ширину обвязки деталей одним рядом из столбиков без накида через пробитые дырочки. Приготовьте лекала деталей и проставьте на них номера. Прямые полоски кожи у края борта и ступенчатые полоски кожи по линии низа можно сделать рядами из столбиков без накида.

Детали правой и левой стороны жилета симметричны. При раскрое деталей правой стороны жилета пользуйтесь лицевой стороной лекала, а для

раскроя деталей левой стороны жилета пользуйтесь изнаночной стороной лекала. Для раскроя деталей № 1 сделайте лекало из картона. На лекало из картона нанесите местоположение дырочек. Сначала разметьте дырочки на одной из сторон лекала, а затем на другой стороне в зеркальном отображении. Пробейте дырочки на лекале из картона и пользуйтесь этим трафаретом для разметки дырочек на деталях. Обвязанные детали сшивайте между собой на определенном выкройкой отрезке. Начинайте и заканчивайте обвязку детали с того места, где начнется шов между деталями. По окончании обвязки детали сделайте полустолбик. Оборвите нить длиной 15 см, чтобы сделать ею шов между деталями.

Соберите из деталей вертикальные полоски. Свяжите полоски полотном «сетка», где начальная цепочка равна ширине полоски. Длину полоски определите по выкройке. Соедините полоски из деталей с полосками «сетки», оставляя свободные места между деталями. Пришейте обвязанные полоски кожи по ступенчатому нижнему краю, по бортам и горловине переда.

Обвяжите жилет по линии низа, горловине, бортам и по пройме одним рядом из столбиков без накида. Сделайте «рачий шаг».

1

Выкройка основной детали жилета «Штрихи»



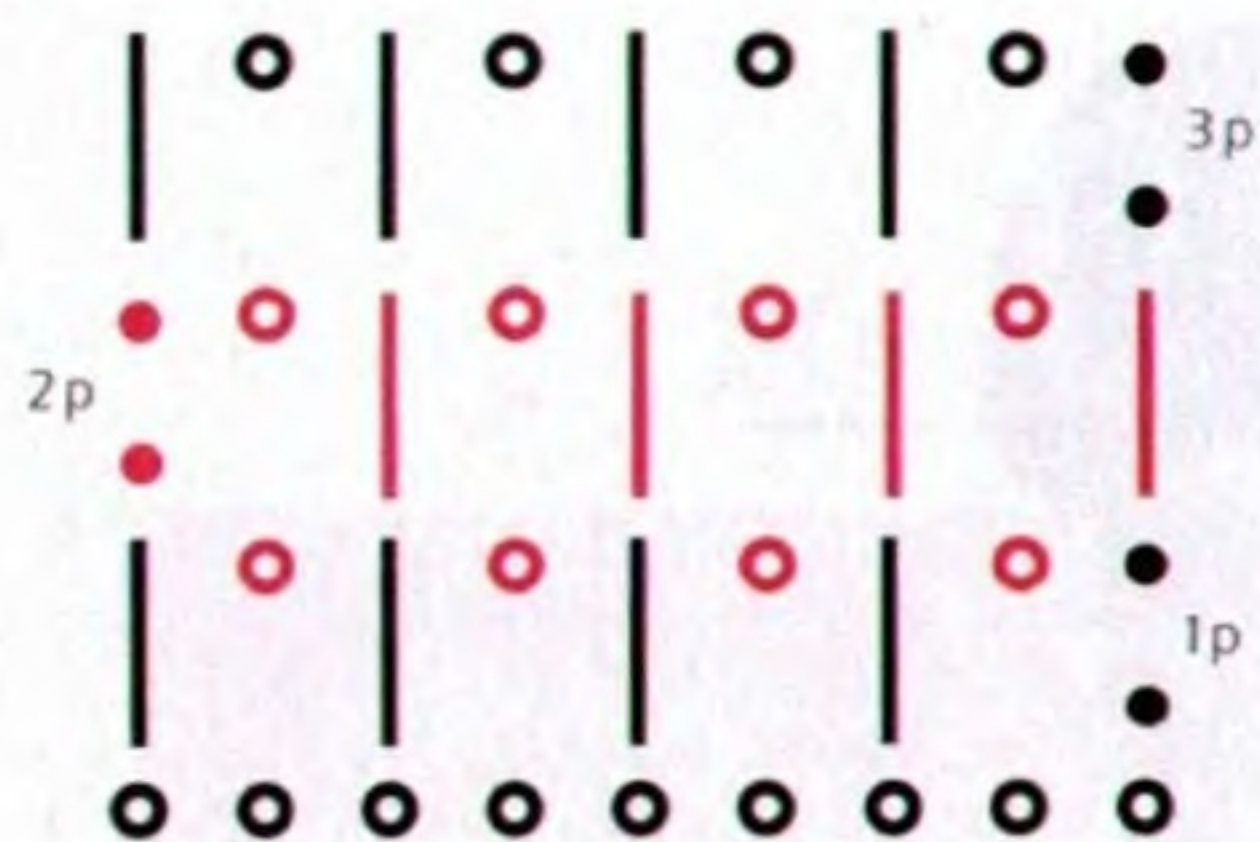

Полоска «сетки» для жилета «Штрихи»

Условные обозначения:

- — воздушная петля цепочки
- — петля для подъема
- | — столбик с накидом

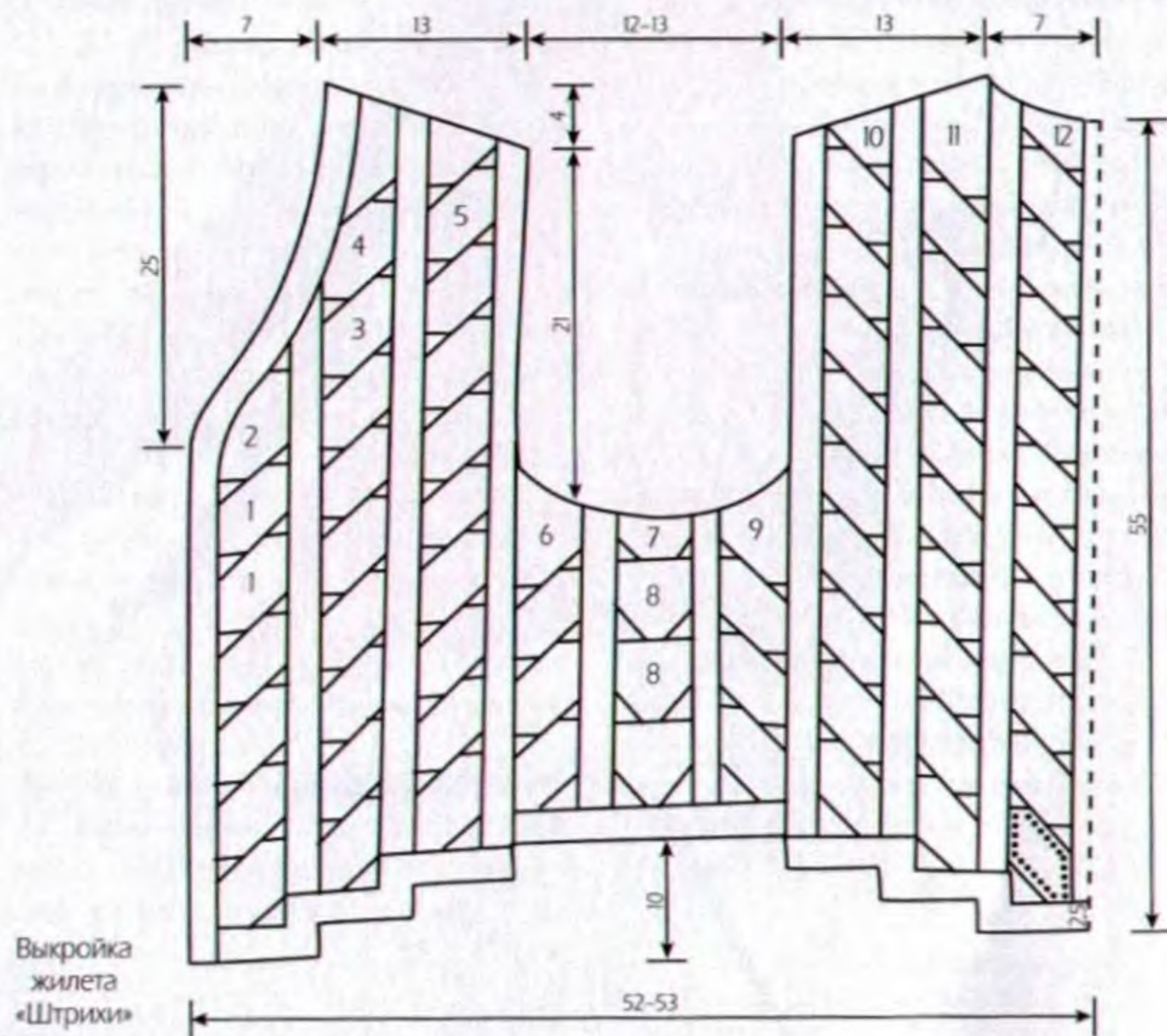

Выкройка жилета «Штрихи»

Жилет «Флажки»

Материал: маленькие кусочки натуральной кожи или замши одного-трех цветов. 150 г тонкой шерстяной, полушерстяной пряжи (600 м/100 г) или 150 г хлопчатобумажной нити «Ирис».

Крючок: 2,0 мм.

Жилет собирайте по выкройке 48–52-го размера из деталей «флажки». Основная деталь — № 1. У плечевых швов, у линии проймы и у горловины расположите нестандартные детали. Нижний край середины переда опущен относительно нижнего края спинки на 2,0–3,0 см, заменяя нагрудную вытачку. Средние детали нижнего края переда тоже нестандартные, так как увеличены по высоте. Сделайте выкройку, разрисуйте ее на детали и проставьте номера деталей.

Все детали обвязывайте одним рядом из столбиков без накида через пробитые дырочки. Делайте дополнительный ряд плотном «сетка». Сделайте образец обвязки и измерьте высоту обвязки. Отметьте на выкройке высоту обвязки на детали № 1 и на нестандартных деталях. Сделайте лекала деталей и проставьте на них номера. Вырежьте детали.

Обвяжите детали с соответствующими прибавками и убавками в дополнительных рядах. Сшейте детали между собой по выкройке.

Обвяжите края жилета одним-двумя рядами из столбиков без накида. В первом ряду обвязки делайте по два столбика без накида в каждую дырочку «сетки». На уголках нижнего края жилета повесьте кисточки.

Выкройка основной детали жилета «Флажки»

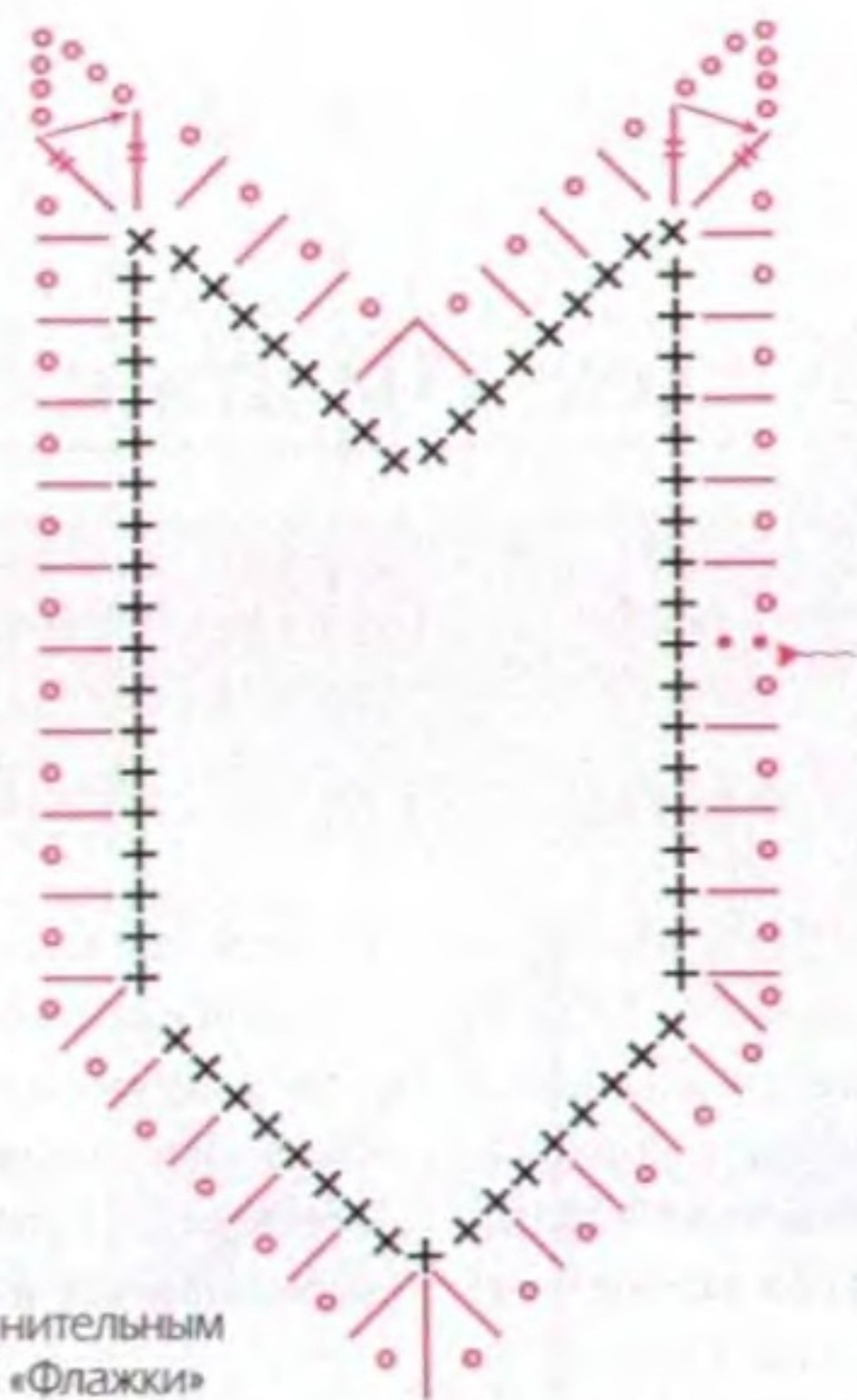

Способ обвязки дополнительным рядом детали жилета «Флажки»

Условные обозначения:

- – воздушная петля цепочки
- ⊕ – столбик без накида
- ⊥ – столбик с накидом
- ⊕⊕ – столбик с 2 накидами
- ▲ – полустолбик

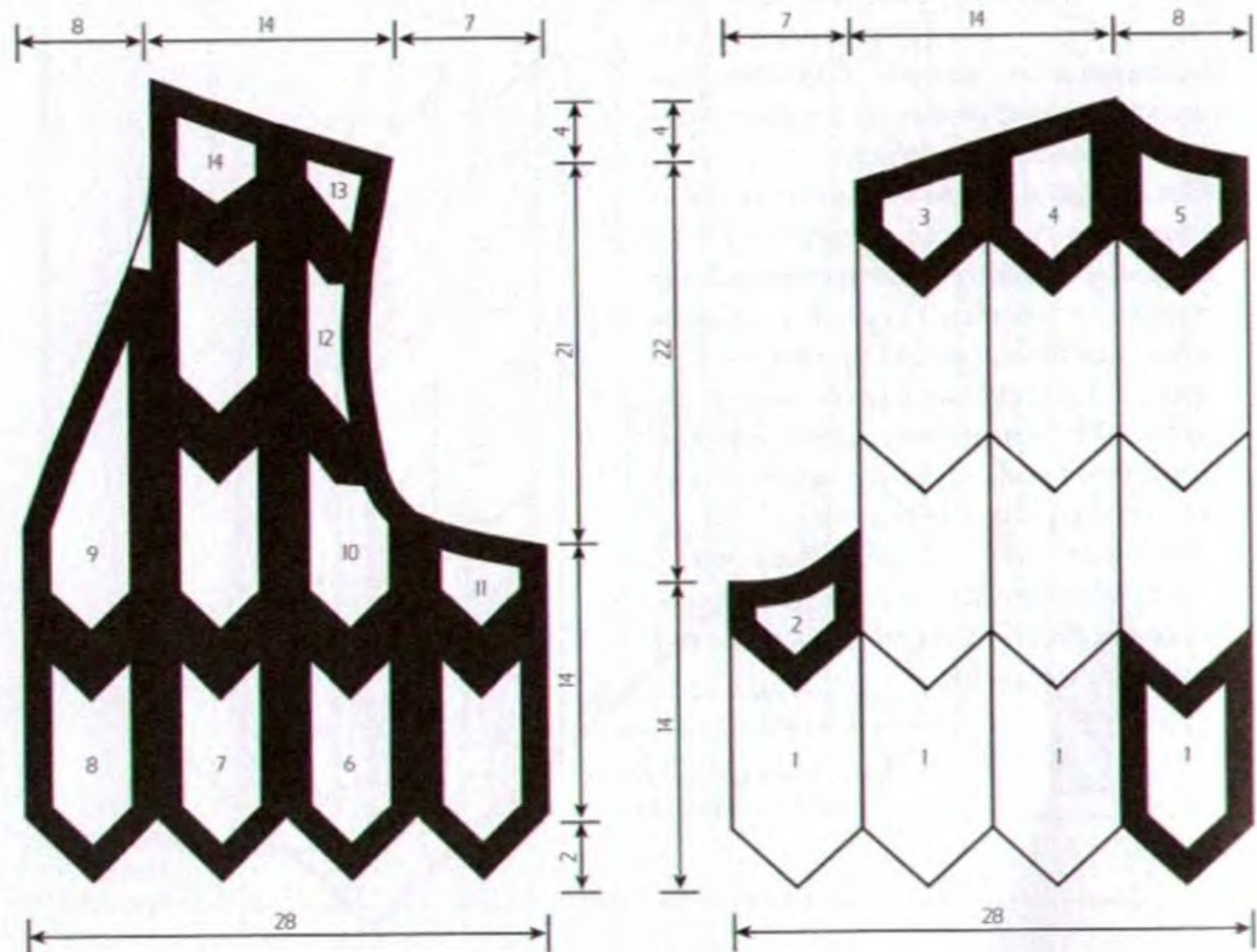

Выкройка жилета «Флажки»



Жилет «Иксы»

Материал: мелкие кусочки натуральной кожи или замши одного-двух цветов, 150 г тонкой шерстяной, полушерстяной пряжи (600 м/100 г) или 150 г хлопчатобумажной нити «Ирис».

Крючок: 2,0 мм.

Жилет собирайте по выкройке 50–54-го размера из основных деталей «иксы». Основная деталь — № 1. Дополнительная деталь — № 2, квадратик. У плечевых швов, у линии проймы, у горловины, по боковым швам и у нагрудной вытачки расположите нестандартные детали. Сделайте выкройку, разрисуйте ее на детали и проставьте номера деталей. Обведите детали широким маркером, определяющим ширину об-

вязки детали одним рядом из столбиков без накида через пробитые дырочки.

Сделайте лекала деталей и проставьте на них номера. Для основной детали сделайте лекало из картона. Нестандартные детали вырезайте в зеркальном отображении друг к другу.

Верхние и нижние стороны основных деталей «иксы» присоединяйте к сторонам квадратика. Жилет собирайте ярусами, начиная с нижнего яруса. Сшейте с лица детали спинки, детали переда, кроме нагрудной вытачки. Отпарьте полотно спинки и передние полотна. Сшейте нагрудную вытачку, боковые и плечевые швы. В боковых швах оставьте разрезы на высоту 12–15 см. Обвяжите нижний край, борта, горловину и проймы одним рядом из столбиков без накида. Сделайте «рачий шаг».

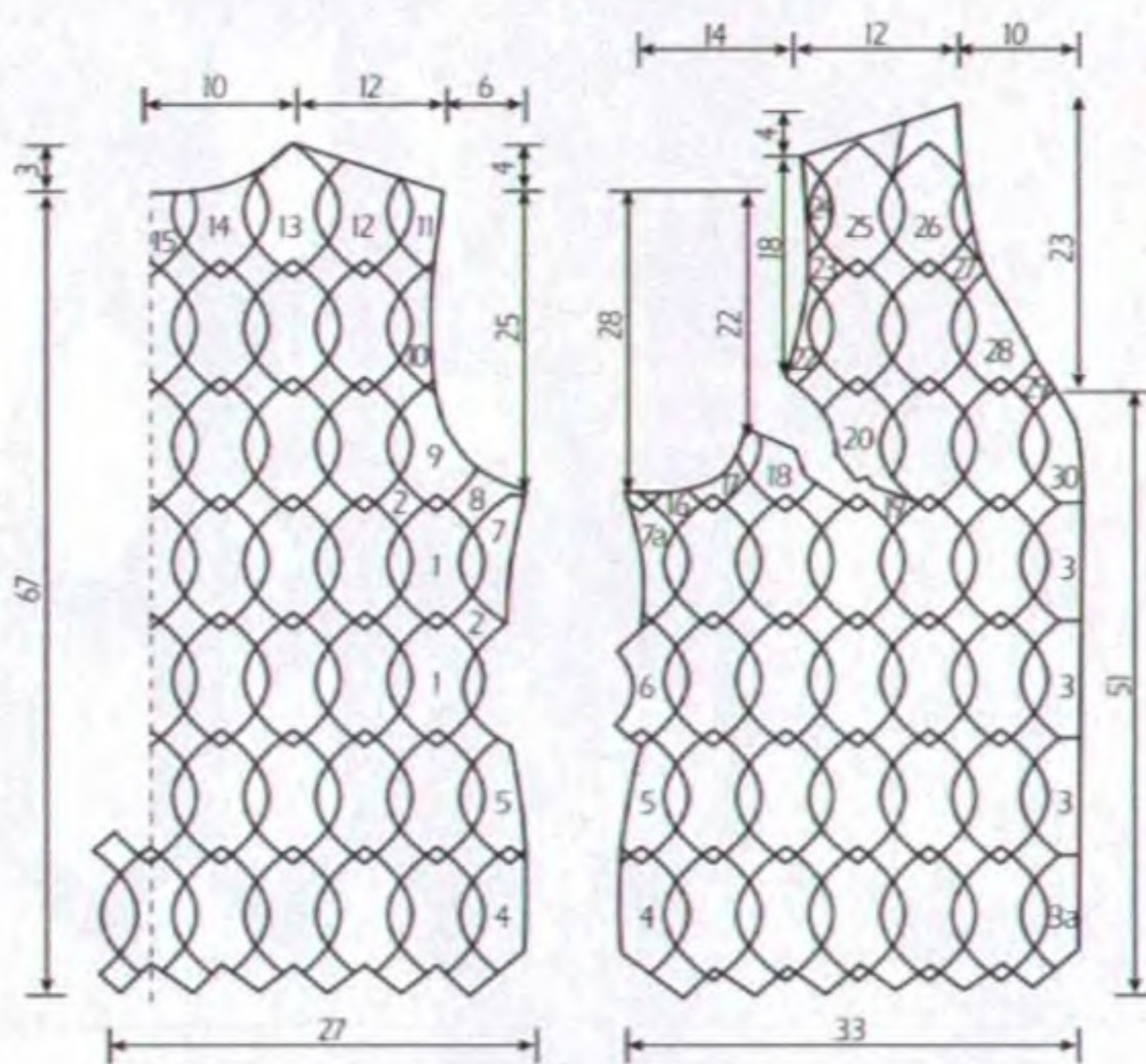

Выкройка жилета «Иксы»



Жилет «Венецианский»

Материал: 55–60 см драповой ткани при ширине 140 см, возможные куски драповой ткани, бывшей в употреблении, куски плательной шелковой ткани. Полоска клеевой «паутинки» длиной 2,0 м. 150 г шерстяной или полушерстяной пряжи средней толщины (400 м/100 г), 50 г бисера.

Крючок: 2,5 мм.

Используйте выкройку для швейных изделий своего размера. Вам предложена выкройка на 52–54-й размер. На полочках делайте вертикальную нагрудную вытачку, переходящую в

вертикальный рельеф. На спинке делайте плечевую вытачку, переходящую в вертикальный рельеф. На середине спинки делайте шов. Для полуприлегающего силуэта сделайте подрезной бочок. Каждая из двух средних деталей спинки и двух средних деталей переда состоит из четырех вертикальных полос. По краям остальных деталей наметьте вытачки на талии.

Широким маркером обведите все детали, отражая ширину обвязки одним рядом из столбиков без накида через пробитые дырочки. Сделайте лекала деталей, срезая линии широкого маркера.

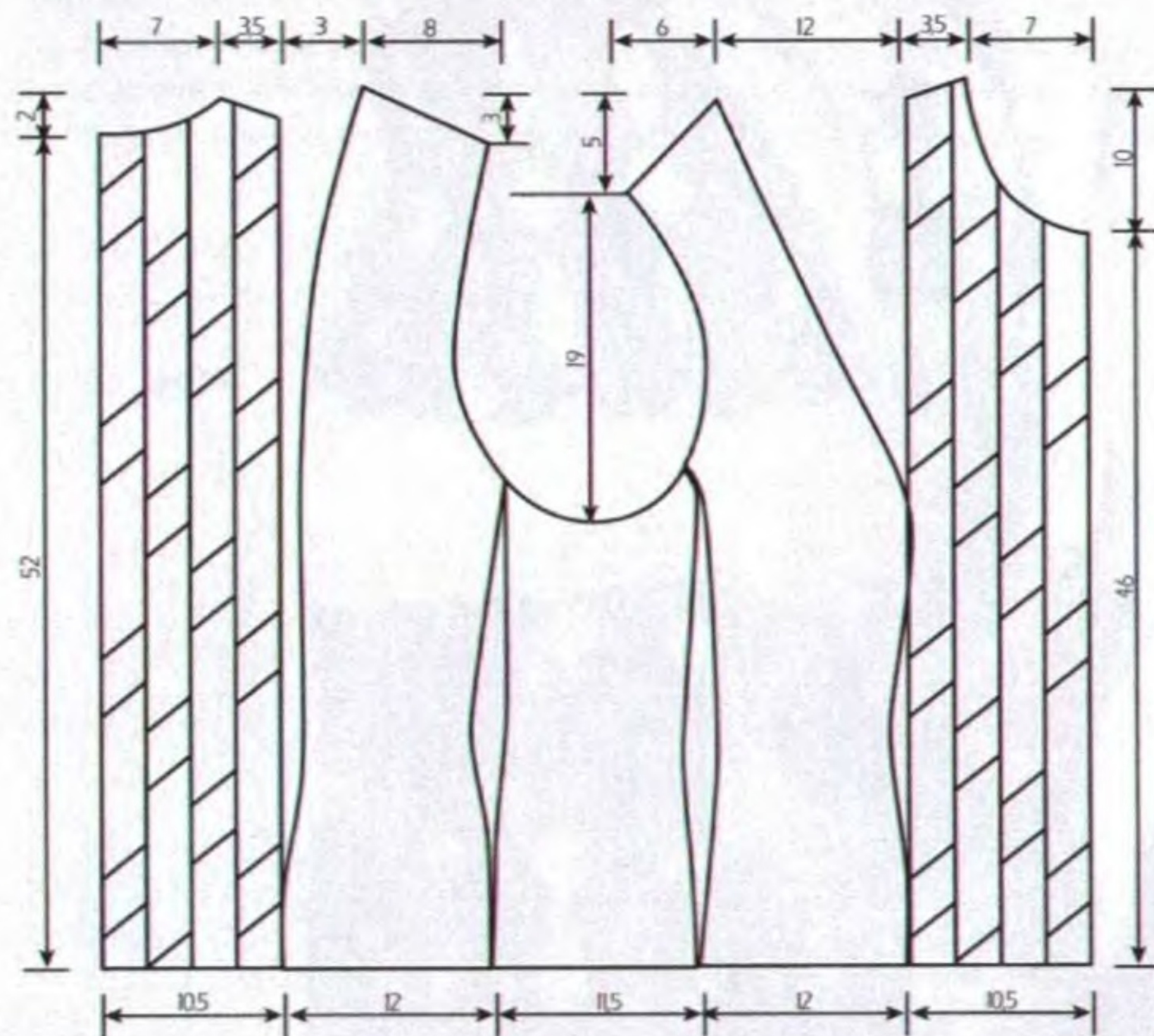

Выкройка жилета «Венецианский»



Вырежьте симметричные детали из драповой ткани и две симметричные детали подрезного бочка из шелковой ткани. На детали подрезного бочка с лицевой стороны положите друг за другом отрезки клеевой «паутинки», заполняя ими всю площадь детали. Положите сверху на «паутинку» деталь подрезного бочка из шелка. Прогладьте деталь со стороны шелковой ткани сухим утюгом.

Пробейте дырочки в соответствии с разметкой на изнанке. Обвяжите все детали одним рядом из столбиков без накида через пробитые дырочки.

Нарежьте полоски шелковой ткани по долевой или по поперечной нити. Ширина полос 5–6 см плюс 1,5 см припуск на шов. Длину полоски определите по выкройке. Сделайте шов на шелковых полосках с изнанки на ширину лапки. Выверните полоски на лицо. Заутюжьте полоски так, чтобы шов оказался на середине изнаночной стороны получившейся ленты.

Сшивайте вертикальные драповые полоски средних деталей переда и спинки, оставляя прорезы для продержки шелковых лент. Продергивайте шелковые ленты через прорезы между драповых полос в шахматном порядке. Продержку на правой и левой стороне переда и спинки делайте в зеркальном отображении друг к другу. При продержке ленты оставляйте на изнанке припуск 1,0–1,5 см. У края борта сделайте подгиб шелковой ленты. Подшейте подгиб тонкой швейной нитью потайными стежками. Сшейте средний шов на спинке. На одной из шелковых лент сделайте подгиб и нашей-

те его на припуск противоположной ленты.

Края драповых полос, лежащих над лентой, нашейте на ленту тонкой швейной нитью иглой для бисера. Делайте шов за иголку и на каждом стежке прикрепляйте бисерину.

Отпарьте средние детали спинки и переда. Соедините все остальные вертикальные и плечевые швы. Обвяжите нижний край, борта, горловину и проймы одним-двумя рядами из столбиков без накида. На правом борту сделайте пять-шесть навесных петель для пуговиц.

Сделайте стеганые пуговицы из шелковой ткани для лент. Вырежьте из шелковой ткани квадратик со стороной 8–10 см. Прочной швейной нитью проложите прямые стежки по окружности, отступая от края квадратика 1,5 см. Стяните шов, собирая ткань в кулечек, заправляя края ткани внутрь. Стегайте кулечек насквозь до полного его уплотнения.

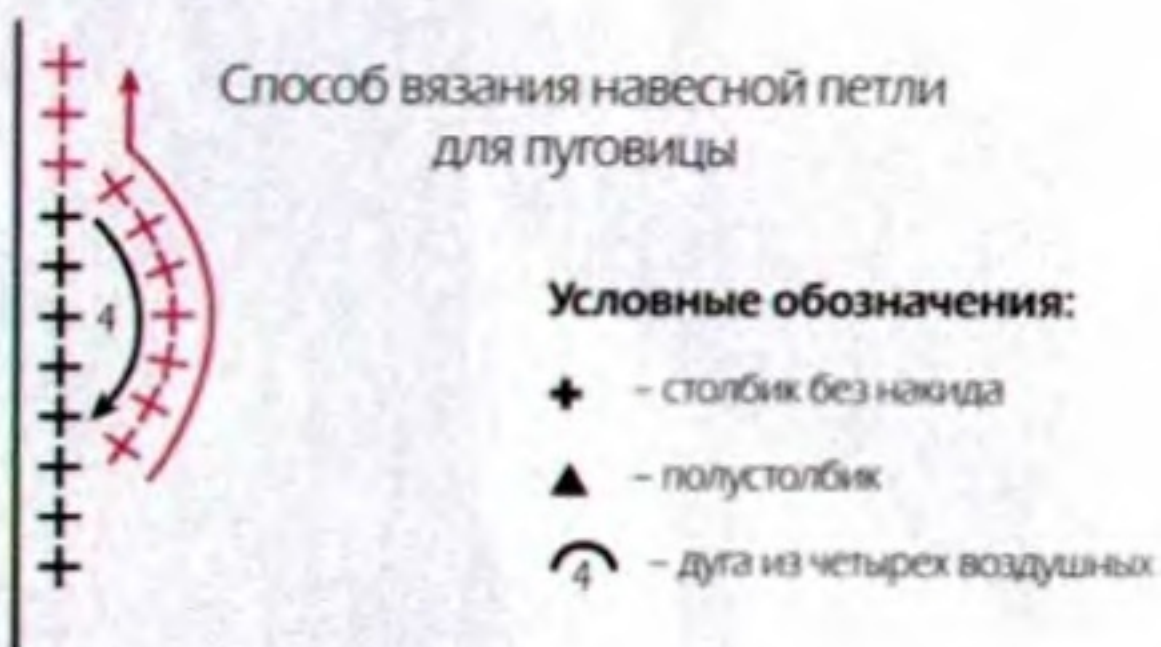

Сарафан «Елочка»

Материал: мелкие кусочки натуральной кожи трех цветов для юбки и куски кожи средних размеров для лифа. 150 г хлопчатобумажных ниток «Ирис».

Крючок: 2,0 мм.

Сарафан состоит из однотонного лифа и юбки, собранной из мелких кусочков кожи трех цветов. Собирайте лиф сарафана по своей выкройке для швейных изделий. Вам предлагается выкройка сарафана 44–46-го размера. Рельефные линии делят нижний край лифа на восемь равных частей. Юбка состоит из восьми равных клиньев. Разрисуйте клин юбки на детали. На средней линии клина расположены квадратики из кожи в цвет лифа сарафана. Вместо квадратиков из кожи можно сделать квадратик, связанный из пряжи для обвязки. На выкройке проставьте номера и обозначьте цвет детали. Обведите все линии на выкройке широким маркером, отражающим ширину обвязки деталей одним рядом из столбиков без накида через пробитые дырочки. Сделайте лекала деталей, срезая линии широкого маркера. Вырежьте детали по восемь штук каждой. Обратите внимание, что детали одного яруса находятся в зеркальном отображении друг к другу и отличаются по цвету. Пробейте на деталях дырочки в соответствии с разметкой.

Обвяжите детали лифа и юбки одним рядом из столбиков без накида через

пробитые дырочки. Сшейте детали лифа, кроме среднего переднего шва. Соберите детали юбки в клинья. Сшейте клинья между собой, кроме последнего вертикального шва. Отпарьте полотно юбки. Пришейте юбку к нижнему краю лифа.

Обвяжите проймы, горловину и борта тремя рядами из столбиков без накида, где первый и третий ряды лицевые, а второй ряд изнаночный. В первом ряду обвязки просчитайте количество столбиков правой и левой стороны, соблюдая симметрию. Последний третий ряд по борту продолжите по нижнему краю юбки. В зависимости от длины застежки «молния» (40–50 см) сделайте шов на середине переда от линии низа вверх. Оставьте свободный край на высоту 40–50 см. Вшейте между свободными краями борта застежку «молния».

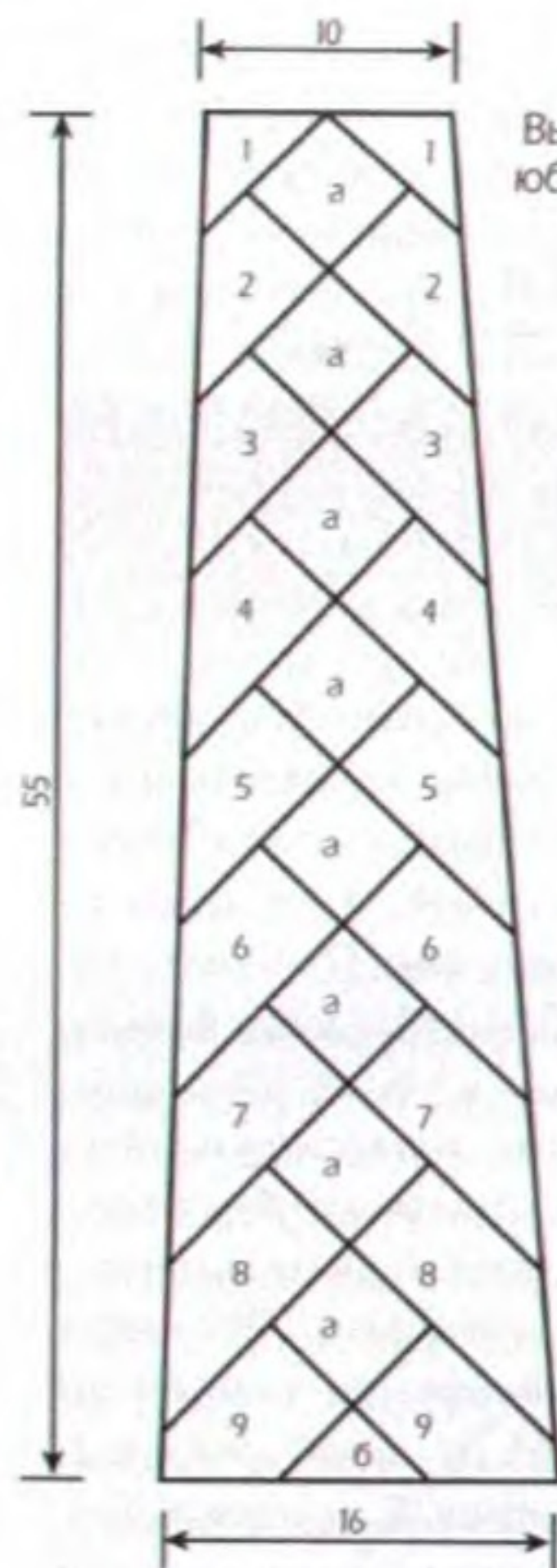

Выкройка одного клина юбки сарафана «Ёлочка» (8 дет.)

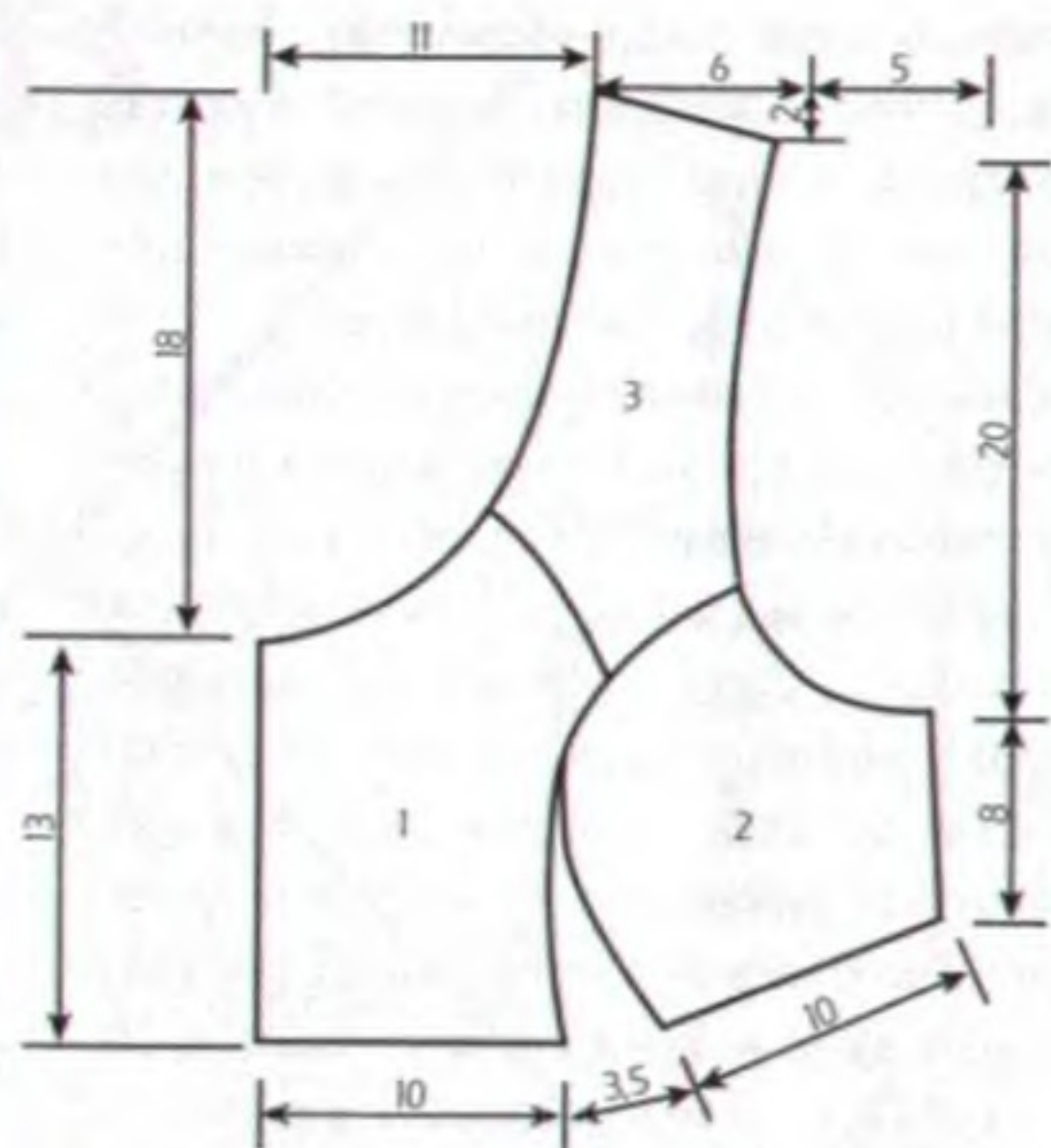
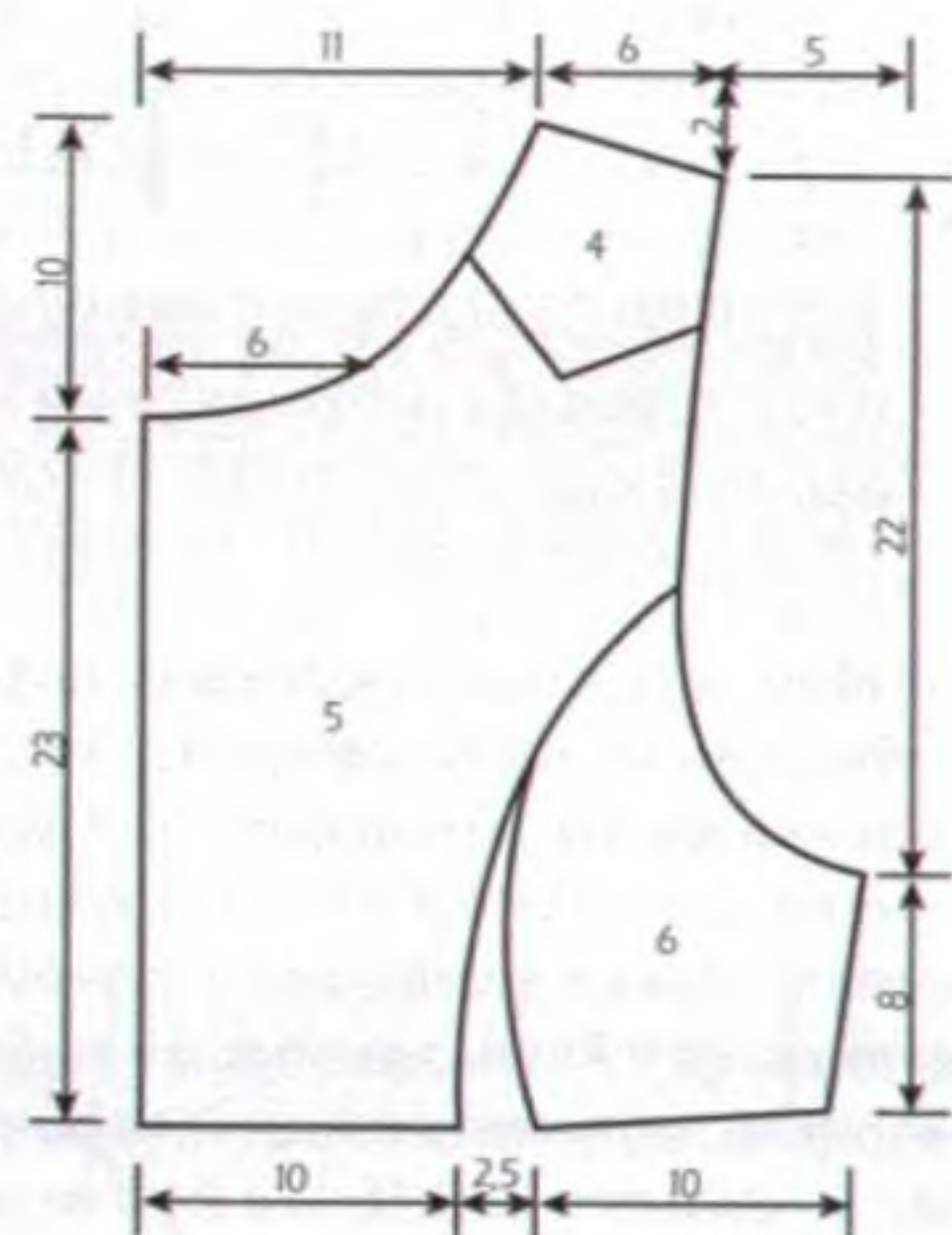

Выкройка лифа сарафана «Ёлочка»

