

В.В. Докучаев, Л.Н. Докучаева

Семейная энциклопедия ИСТОКИ



НАСЛЕДНИКИ РОДА

МИНИСТЕРСТВО ОБРАЗОВАНИЯ РОССИЙСКОЙ ФЕДЕРАЦИИ
ДЕПАРТАМЕНТ ПО МОЛОДЕЖНОЙ ПОЛИТИКЕ
МЕЖДУНАРОДНАЯ ШКОЛА РОДОВОЙ КУЛЬТУРЫ СЕМЬИ
РЕГИОНАЛЬНЫЙ ОБЩЕСТВЕННЫЙ ФОНД «СЕМЬЯ – XXI ВЕК»
НЕГОСУДАРСТВЕННОЕ ОБРАЗОВАТЕЛЬНОЕ УЧРЕЖДЕНИЕ
АКАДЕМИЯ ЧЕЛОВЕКА «ЛАНИД»

В.В. Докучаев, Л.Н. Докучаева

СЕМЕЙНАЯ ЭНЦИКЛОПЕДИЯ «ИСТОКИ»

НАСЛЕДНИКИ РОДА

Екатеринбург, 2007

Проект *Семейная энциклопедия «ИСТОКИ»* - победитель конкурса социальных программ федеральной целевой программы «Молодежь России», 2001 г. ; победитель общероссийского конкурса социальных проектов «Наши Родители», 2007 г.

НАСЛЕДНИКИ РОДА - первая книга проекта. Она предназначена для молодых людей, вступающих в брак, для молодых семей и специалистов по работе с семьей.

Докучаев В.В., Докучаева Л.Н. Семейная энциклопедия «ИСТОКИ»
Книга 1. Наследники Рода. 2-е издание. - г. Екатеринбург, 2007. - ... с.

Авторы показывают, как формируются взаимоотношения в молодой семье с учетом наследственной предрасположенности супругов и их детей.

© Докучаев В.В., Докучаева Л.Н.
© НОУ АЧ «ЛАНИД»
© МШРКС

НАСЛЕДНИКИ РОДА

ОГЛАВЛЕНИЕ

Глава	Тема	Стр.
Введение	Семья – наследница Рода	
Глава 1	Законы моего Рода	
Глава 2	Супружеская пара – зодчие семьи	
Глава 3	Родители и дети - новый взгляд на старые проблемы	
Глава 4	Я или обстоятельства – психология жертвы	
Глава 5	Диалог культур – межнациональные браки	
	Об авторах	
	Литература	

СЕМЬЯ – НАСЛЕДНИЦА РОДА

Семья – наследница Рода - непривычное для нас выражение сегодня. Мы на время забыли о том, что мы являемся наследниками и продолжателями своего Рода, что каждый из нас – это звено в непрерывной цепи жизни, протянутой из прошлого в будущее нашими предками и нашими потомками. Нам важно понять, что молодую семью создают не просто два человека – мужчина и женщина, молодую семью создают несколько Родов, каждый из которых несет свою культуру, свои особенности, обычаи и традиции, свои законы. Именно эти законы развития Рода и определяют жизненные сценарии молодых людей, во многом, определяя их семейное благополучие.

Культура взаимоотношения в Роду всегда занимала важное место в мировоззрении наших предков. Ответственность перед своим Родом, своими предками являлась определяющим фактором в жизни нашего народа. Крупнейший российский историк В.О. Ключевский писал: *Изучая дедов, узнаем внуков, то есть, изучая предков, узнаем самих себя. Без знания родовой истории мы должны признать себя случайностями, не знающими, как и зачем мы пришли в мир, как и для чего в нем жили, как и к чему должны стремиться.*

К сожалению, после революции 1917 года вместе с сословиями постарались уничтожить и память о Роде, о родовой культуре семьи, что сказалось на духовно-нравственном состоянии нашего общества и явилось одной из причин современного кризиса семьи.

Сегодня в российском обществе все больше пробуждается интерес к своим родовым корням. Возникают направления в науке, связанные с изучением законов развития Рода. Такие, например, как родология. Это направление в науке мы заявили в 2005 году, развивая его в течение десяти лет теоретически, и, используя его на практике в социально-психологической работе с семьями, особенно молодыми семьями.

Важной составляющей культуры семьи является ее Родовая культура, благодаря которой семья благополучно живет и развивается.

Родовую культуру семьи мы определяем так:

- знание своей родословной, истории своего Рода;
- понимание законов развития своего Рода;
- осознание собственных индивидуальных особенностей сквозь призму законов развития Рода;
- использование законов развития Рода для эффективного развития;
- сохранение и передача потомкам родословной и знаний о законах развития своего Рода.

Долгие годы считалось, что специфика семейных отношений зависит только от воспитания, образования и не зависит от наследуемости определенных законов развития Рода, передаваемых из поколения в поколение. На самом деле, есть наследуемая предрасположенность к тому или иному типу поведения, которая актуализируется или модифицируется конкретной окружающей средой.

Оба эти фактора влияют на выбор партнера, способ поведения в семейных отношениях, бессознательное повторение законов Рода в своей семье, способность к сохранению или разрушению своей семьи. Так, например, исследования поведения приемных детей показали, что они воспроизводят во многом модели поведения своих биологических родителей, а не приемных. Это обстоятельство создает проблемы в семье, которые можно преодолеть, зная и понимая законы наследственности.

Сегодня возникает необходимость по-новому ставить и решать многие традиционные вопросы психологии семьи, связанные, прежде всего, с изучением фактора наследственности. Образовательные программы в области родологии позволяют каждому из нас осознать законы развития своего Рода и своей семьи, которые определяют наше поведение в жизни. И не только осознать, но и изменить, если они являются неэффективными для нас, нашей семьи и наших детей.

Любая проблема повторяет себя из поколения в поколение до тех пор, пока не будет однажды осознана. Но для того, чтобы вырваться из плена «генетических обстоятельств», нужно их, прежде всего, знать. А многие из нас, к сожалению, не знают свою родословную, не знают истории своего Рода. Вот люди порой и не понимают, почему с ними происходит то или иное. Поэтому так важно знать историю своего Рода, описать ее, бережно ее сохранять и передавать своим потомкам, чтобы обрести Силу своего Рода.

С целью возрождения родовой культуры семьи и подготовки специалистов по работе с семьей Свердловский региональный общественный Фонд "Семья - XXI век" совместно с негосударственным образовательным учреждением Академия Человека ЛАНИД создали Международную Школу родовой культуры семьи. Для поддержания уровня компетентности специалистов организована Лига профессиональных родологов.

Семья – Род – Народ – Родина - под таким названием уже несколько лет подряд в Свердловской области проходят Форумы Уральских Родов. Основная цель Форумов: *возрождение родовой культуры семьи; сохранение культурного наследия и традиций уральских Родов; осознание взаимосвязи семьи с историей Рода, Народа, Родины.*

Организаторами Форума являются Департамент по делам молодежи Свердловской области, Свердловский региональный общественный Фонд «Семья- XXI век», Уральское историко-родословное и генеалогическое общества. Символично, что Форум Уральских Родов проходит в рамках Фестиваля молодых семей Свердловской области «Семья – XXI век», который получает семейную эстафету из рук предков и передает ее потомкам.

В Форуме принимают участие потомки старейших уральских родов, сохранившие память о своих предках, трудившихся во славу Урала на протяжении столетий, сохранившие родовые реликвии и свою родословную, бережно передаваемую из поколения в поколение.

На Форуме мы обращаемся к истории Уральских Родов. Непростой это процесс, потому, что по разному приходили на Урал люди, многие из них не по своей воле. И скрывалась, замалчивалась история таких семей, и теряли устойчивость семьи потомков, оторванные от своих родовых корней. А ведь именно чувство принадлежности к своему Роду, знание собственной родословной позволяет каждому из нас лучше понимать самих себя, понимать, что мы унаследовали от наших предков, чтобы разумно распорядиться их наследством и передать его нашим детям и внукам.

В очередной раз мы убедились в этом на Фестивале молодых семей Свердловской области, когда участники его представляли свое «Родовое Древо». Именно этот конкурс вызвал наибольший интерес и самый живой отклик у молодых людей. Мало кто из них знал своих предков в нескольких поколениях. Большинство заинтересовались своими родовыми корнями впервые. И пусть они пока не сумели составить поколенные росписи своего Рода, но они сумели восстановить живую память своей семьи, прикоснуться к своим истокам, почувствовать Силу своего Рода, осознать себя его продолжателями, восстановить «Родовое Древо» и Летопись своей семьи.

Красной нитью сквозь Форум Уральских Родов проходит мысль: *Семья – это живая ячейка Рода и ее благополучие определяется Силой этого Рода.*

Сегодня мы вновь обретаем себя и восстанавливаем связь времен, когда-то насильно разорванную на *старый* и *новый* мир. Для каждого из нас это единый Мир, в котором жили наши предки, живем мы с вами и будут жить наши потомки. От нас с Вами зависит, каким будет этот Мир! И многое для его благополучия можно почерпнуть в книге НАСЛЕДНИКИ РОДА.

ГЛАВА 1

ЗАКОНЫ МОЕГО РОДА

Авторы показывают, как в соответствии с законами Рода формируются взаимоотношения в молодой семье с учетом наследственной предрасположенности супругов и их детей

В главе 1 рассмотрены следующие вопросы:

О чем должен знать каждый, вступая или вступив в брак.

Законы семьи и наследственность.

Роль наследственности и среды в жизни человека.

История семьи и её дальнейшие последствия в нескольких поколениях.

Генетический транс.

Рок какой-то – пример из практики работы родолога.

О чем должен знать каждый, вступая или вступив в брак

Долгие годы считалось, что специфика семейных отношений зависит только от воспитания и образования и не зависит от наследуемости определенных законов Рода, передаваемых из поколения в поколения. На самом деле, есть наследуемая предрасположенность к тому или иному типу поведения, которая актуализируется и модифицируется конкретной окружающей средой. Оба эти фактора влияют на выбор партнера, способ поведения в семейных отношениях, бессознательное повторение законов Рода в своей семье, способность к сохранению или разрушению своей семьи. Так, например, исследования поведения приемных детей показали, что они воспроизводят во многом модели поведения своих биологических родителей, а не приемных.

Сегодня возникает необходимость по-новому ставить и решать многие традиционные проблемы в психологии семьи, связанные, прежде всего, с изучением индивидуальности и индивидуального развития. Исследования в области родологии позволяют каждому из нас осознать законы своего Рода и своей семьи, определяющие наше поведение и нашу жизнь. И не только осознать, но и уметь использовать их в интересах нашей семьи и наших детей. Использование родологического подхода раскрывает еще одну богатую практическими приложениями область знания о законах семьи и наследственности.

Можно сколько угодно устилать благими намерениями дорогу к благополучию семьи, но, не зная законов ее развития, светлого будущего достичь так и не удастся.

Удивительно устроен мир. Память пронизывает временные пласты его существования на сотни лет столь эффективно, что ответ на свой вопрос любое поколение людей может запросить из глубокого прошлого. И найти ответ на каком-либо материальном носителе. Будь то рукописи, которые *не горят* - они и на бумаге, и на пергаменте, и на тонко выделанных шкурах, и вырезаны на кости, и выбиты на камне. Бережно упаковала природа ответы на наши вопросы в слоях планеты нашей Земли. Археологи прочитывают в них нашу историю, наше прошлое и приносят ответы на наши вопросы.

А как изящно и тонко передается память от человека к человеку. В популяции человеческой в ее сегодняшнем дне в головах всех людей присутствует огромное знание – фантастическая библиотека, которая сохраняется в пересказах ли, в искусстве ли, в эмоциях ли, в поведении ли, в делах ли... Все это знание охватывает большие временные промежутки существования человека.

Легко и непринужденно сквозь время идет уникальная, сверхсовременная, сверхкодированная информация, записанная генным кодом - почерком наших предков в каждой из наших хромосом. И как красиво раскрывается генная информация при включенных чувствах, при соитии людей в уникальный коллектив, название которому – семья.

Семья, как коллектив людей, связанных родственными узами, подразумевает наличие законов его развития. А закон есть закон. И от нас зависит: насколько правильно мы выстроим с ним свои отношения.

Например:

1. Мы не знаем закон, но мы доверяем интуиции. Мы выстраиваем свою жизнь в русле радости, любви, счастья. Так живут или стараются жить многие семьи в мире

Хорошо, если интуиция дает верный совет на наш запрос: *Хочу быть счастливым в семье, удачливым в жизни и на работе.* А что, если интуиция *руководствуется* какими-то старыми, сбитыми ориентирами ?

2. Мы знаем закон развития семьи. Можно рассмотреть три варианта развития событий:

первый вариант, живем по закону ;

второй вариант, пытаемся обойти закон ;

третий вариант, знаем закон и знаем, как его использовать во благо.

Третий вариант на наш взгляд самый конструктивный:

Поэтому мы и предлагаем Вам знания по основным законам создания и развития семьи. Знания, которые показывают: *как закон формируется и путешествует по Роду и как с этим законом взаимодействовать.*

Законы семьи и наследственность

Юная мамаша воркует над новорожденным и повторяет без конца: *Ну, вылитый папочка.* Папочка её не понимает. Он в шоке. В сморщенном плаксивом личике не видит он своих мужественных черт, волевого подбородка, стремительного разлета бровей, глубокого ясного взгляда. Младенец взрослеет. Вот он уже игрив. Вот он уже пошел. Вот он уже за что-то уцепился, уверенно держит. И, вдруг, решительно заявляет: *Моё!*

Обратите внимание, у ребенка всегда есть тактическая - сиюминутная цель. Надо достать именно эту игрушку. Препятствий много. Но ребенок все их преодолевает. И, если своих сил не достаточно, он своим способом, но включит в дело своих ближайших родственников.

Вот тут-то отец вдруг начинает отмечать: у мальчика, оказывается подбородок, ну очень похож на подбородок отца и брови столь же решительны в разлете, да и упрям и хитер в достижении цели. Что же получается? Папин подбородок у сына, а подбородок папы такой же, как у его отца, т.е. у бабушки мальчика. Приходится согласиться, что подбородок путешествует во времени по Роду. А брови в разлет?

И когда в народе говорят, глядя на мальчика: *вылитый дед.* Этим самым констатируют тот факт, что многие очертания тела мальчика похожи на деда по отцовской линии. Но, если прислушаться, то фраза *вылитый дед* гораздо более емкая. Оказывается, мальчик так же упрям. Он достигнет того, чего хочет. Он такой же улыбчивый как дед. Что-то все это тянет на более глубокое подобие мальчика своим предкам отцу и деду. *Некоторые черты его поведения аналогичны чертам поведения его ближайших родственников !*

С тем, что ребенок может унаследовать некоторые особенности тела своих предков, пожалуй, сегодня никто спорить не станет. Остается только понять, как это наследование получается. А вот как быть с заявлением, что ребенок может унаследовать некоторые характерные черты поведения своих ближайших предков?

Одни будут утверждать с фактами и горячностью, что генетически такое наследование не возможно. Что похожесть в поведении совершенно точно определена тем, что ребенок скопировал поведение отца и деда уже после своего рождения. Другие будут доказывать, что

эти самые поведенческие черты унаследованы генетически и только развиты копированием ребенка с отца и деда.

Самое время вспомнить слова известного российского ученого биолога-генетика с мировым именем Н.В. Тимофеева-Ресовского: *Наследуются не только типы характеров, типы высшей нервной деятельности наследоваться может все, повторяю, все .*

К чему столь длинный страстный разговор о мальчике ? Нам бы поближе к обозначенной теме – к законам Рода. Поверьте, что самое главное мы уже прошли. Обозначим это главное еще раз: *одновременно с внешними признаками ребенок наследует и предрасположенность к определенным чертам характера, моделям поведения.* Помните, как говорят в народе: *Весь в деда.* И тут же мы вспоминаем, как, отвечая на наши многочисленные уже не совсем детские вопросы, мудрая бабушка говорила: *А, характер, милый внучек, и есть твоя судьба .*

Что же такое получается ? Если ребенок унаследовал определенные черты характера, значит, он уже унаследовал определенные черты своей судьбы от своих предков? В дрожь бросает от такого предположения. *Чушь собачья,- хочется кричать - я сам делаю свою жизнь...!*

Ведь разум - мой холодный аналитик отмечает еще одну особенность: дедушка у мальчика умер в 40 лет, папа умер в 42 года. Встревоженная мать начинает метаться: *а мальчик мой, что обречен? Ужели его ждет смерть в таком же возрасте?* Есть ли на этот вопрос ответ ? Конечно, есть. Помните, *знаем закон и знаем как его использовать себе во благо !*

Приведем два примера наследования стереотипов семейных отношений, которые вы можете неисчерпаемо дополнить из своего жизненного опыта.

1.Трудно приживались друг к другу молодые в только что созданной ими семье. В народе говорят: *Стерпится, слюбится.* Преодолели они трудности. Сначала жили по принципу: *А что люди скажут ?* Потом жили вместе ради детей. А потом по привычке *Куда уж нам разводиться – всю жизнь вместе прожили?* Или, с оглядкой на других: *Что на старость - то лет людей смешить своим разводом.*

2. Другая семья. Молодые сошлись в радости и любви на совместную жизнь, да через неделю занеладилось занеладилось. Расстались молодожены и навсегда. Часто при этом бывшая молодая жена остается одинокой матерью: *один на один с ребенком.* Ничто не остановило молодых перед разводом.

Одолело любопытство. Поговорили с родственниками и той и другой семьи. И обнаружили такое. Глаза загорелись. Оказалось: *В первой семье*

в обозримой родословной никто из родственников не разводился; *Во второй семье* и по материнской линии и по мужской - сплошные двойные браки.

Для объективности нужна статистика. Собрали сто молодых семей, которые развелись в первый год жизни, и видим - в 85 браков у предков этих семей были разводы и повторные браки. Берем следующие сто семей таких, у которых молодожены перенесли тяготы различные и остались в браке. Видим - в 85 случаев в их родословных разводов не было. Вот это уже аргументы !

Они подтверждают слова Н.В. Тимофеева – Ресовского *наследоваться может, повторяю, все.* Вот мы подкрались, потрогали закон руками. Вероятность того, что молодые разведутся, если их предки создавали повторные семьи, велика.

А что значит: *создать или не создать повторную семью?* Это ведь способ решения какой-то задачи. В одном случае я выбираю способ решения задачи, оставаясь в своей единственной семье. В другом случае я пытаюсь решить задачку через создание второй семьи. Если такой способ решения проходит сквозь время и предков, значит, он наследуется.

Мы говорим: *предрасположенность к такому поведению (способу решения возникающей задачи) наследуется из поколения в поколение.* А формы, которые обретет эта предрасположенность, т.е. в какой форме будет разрушена или сохранена семья, определяются взаимодействием человека с культурой, социумом, семьей сегодняшнего дня.

Да, дух захватывает от перспективы - есть закон наследования, значит, мы можем с ним работать. В таком случае, например, - мы любим человека, а законом нам *предписано* расстаться. Мы знаем закон и так выстраиваем свои отношения с любимым человеком, что остаемся вместе - расставание нам не грозит !

Мы решили проблему разводов между любящими людьми. Ура! Закон на то он и закон. Он передан нам во плоти через генную структуру. И мы все сделаем, чтобы его выполнить. Как быть ? Не зря придумала природа психологов: они бросают нам спасательный круг:

А. де Шапл: *В душевной жизни нет феномена более мощного, чем вера. И сильная воля не существует без веры....* Так ... так.

Ага, если я знаю закон и сильно верю, что мы с любимым человеком никогда не расстанемся, значит, у меня появится воля, чтобы осуществить мое желание. Это уже кое - что.

А может быть, зная закон, можно так выстроить свое поведение, что закон трансформируется-изменится. Да это так! И есть целые программы

у родологов, психологов, социальных работников, которые позволяют работать с трансформацией законов Рода.

Роль наследственности и среды в жизни человека

Итак - есть закон, и он определяет наше поведение. Этот закон заставляет нас делать так, а не иначе. Жить так, а не иначе. Любить так, а не иначе. Все это заложено генетически. В таком случае, с меня взятки гладки. Привет предки! Не обессудьте папа, мама, дети, жена....

Однако, радость или горе, прозвучавшие только что, в произнесенных словах, несколько преждевременны. На передний план решительно выходит *СРЕДА* - что это? За этим словом - все, в чем живет человек. *СРЕДА* - она уже несколько иная, нежели у предков.

Природные условия. Семья, в которой родился ребенок. Место, где он родился. Отношение к его зачатию родителей. Степень комфорта во время пребывания с момента зачатия в животике у мамы. Способ его рождения и особенности протекания родов. Условия, в которых родился и растет ребенок, в которых он вырастает, в которых он совершает первые детские и, впоследствии, взрослые шаги. Желанный – не желанный ребенок. Отношение к родившемуся ребенку. Его имя, родственники, знакомые, незнакомые, тип государства, социальных отношении, религия, культура и т.д. и т. п. Все это - *СРЕДА* !

Именно она – окружающая среда активно актуализирует те предрасположенности, с которыми родился ребенок - все то, что принес ребенок в своем генетическом коде, сформированном из 23 хромосом от мамы и 23 хромосом от папы.

Вот они и сошлись на поле жизни: *ЗИГОТА* – оплодотворенная женская яйцеклетка – будущий младенец и *СРЕДА*, в которой протекает развитие этого младенца из зиготы. Каковы взаимоотношения зиготы и окружающей среды с самого первого мгновения их встречи ? Пассивны ли ? Активны ли ? Односторонни ли ? Идут они с самого мгновения возникновения зиготы *рука об руку*: окружающая среда и зигота или у них возникают сложные отношения конкуренции друг с другом ?

Вопросы, на которые сегодня пока можно ответить только приблизительно.

Вспомним слова известного российского генетика В.П. Эфроимсона ... *Индивид не семя, прорастающее там, куда его занесло, а существо, довольно активно выбирающее себе свое окружение...* Обращаем ваше внимание на то обстоятельство, что человек активно востребует из окружающей среды то, что ему надо.

Чтобы не потеряться в научных спорах, мы можем с вами допустить, что наследственность (генетическая информация, сосредоточенная в

ЗИГОТЕ) и СРЕДА делят между собой участие в формировании человека 50 процентов на 50.

История семьи и ее дальнейшие последствия в нескольких поколениях

Как-то предыдущие разговоры далеко увели нас от радостного трепетно-простого ключа для продолжения жизни: *я люблю!* - и этим все сказано !

Как было бы здорово и не надо было бы писать книг. Если бы эта фраза жила с человеком всю его жизнь, и создавал бы он в неограниченном количестве радость, любовь и детей своих на счастье всего мира. К сожалению, многое требует понимания, пояснения, прояснения, переделки, доделки для того, чтобы создать условия, в которых человек может быть счастлив.

Помощником в анализе, хорошим проводником-помощником может служить семья. Обратите внимание на одно удивительное обстоятельство. Все мы дети семьи. И весь наш Род состоит из многочисленных семей: папы-мамы, дедушки-бабушки; прадедушки-прабабушки.... Даже если семьи не традиционно полные, они все равно являются собой устойчивое формирование, имя которому - *семья*.

А может быть в таком случае проследить по родословной папы-мамы и т. д. историю уклада семей Рода. Законы, по которым жили семьи Рода, и понять, как работают эти законы сегодня.

Это же здорово - история Государства Российского в событиях и фактах истории моей семьи. Да, это здорово! И хотелось бы при этом, чтобы уклад семьи соответствовал сегодня этой самой окружающей среде. А может быть, по каким-то причинам уклад в семье сохранился таким, каким он был 150 лет назад. А сегодня совсем другая действительность. Не станет ли семья в положение, удручающее ее создателей?

Вот хотя бы семья недавнего прошлого России состояла из 5 –14 человек и такое количество детей в одной семье считалось нормой. А теперь посмотрите вокруг. Зайдите в семьи, в которых сегодня по 4-5 детей. Задайте вопросы прохожим на улицах, и вы увидите, что сегодня семья стала другой. А наследственные законы сформированы для многодетной семьи. И как же сегодняшняя семья преодолевает-трансформирует эти законы ? Вот.. вот...

Трудновато ей. Сколько невестребованной женской ласки не дождалась несостоявшиеся дети. Перебор партнеров, отказ от детей, психологические запреты на рождение детей и т.д. А вот в Англии, например, стабильность государственного уклада долгое время

позволяла сохранять стабильный уклад семьи. Дети впитывали этот уклад *с молоком матери*.

По истории семьи воистину можно наблюдать историю любого государства. Тонка нежная ткань семьи - сплошь в *узелках* и *затяжках* государственной жизни. И вот ведь какая незадача. Трудно привести эту ткань в хорошее состояние, потому как *затяжки* передаются из поколения в поколение по определенным законам. Желательно, эти законы знать, чтобы выправить ткань семьи снова в первоначально ясное кружево.

Генетический транс

Во всех наших предыдущих рассуждениях есть одно обстоятельство, которое незримо присутствовало по ходу повествования. А мы - то сами кто? Творцы или слепые исполнители законов? Спешу удовлетворить ваш запрос. В подавляющем большинстве мы – слепцы. Покорно идем по жизни за поводырем. Имя поводырю - закон Рода. Состояние слепца, ведомого законом, мы называем - *генетический транс*.

Все прекрасно и замечательно. Живи и радуйся - тебя ведут ! Все бы хорошо. Опять это: все бы хорошо, да... Было бы все хорошо, если бы хорошо вели. А то - ведут, ведут. Идешь, идешь и вдруг – провал....

Зачем-то так нужно. Может быть генетический транс, предусмотренный природой, давал правила отбора в популяции. Общеизвестно, что юноша, девушка интуитивно ищут себе партнера, во многом напоминающего девушке – отца, юноше - мать. Причем, порой даже отрицая своего родителя, они привлекают себе партнера все равно близкого по образу своему родителю.

Это механизм бессознательной ориентации в бесконечном количестве возможных вариантов. И этот механизм прекрасно задуман природой. Но вот только сам собой напрашивается вопрос: *А если поведение родителя далеко от совершенства, а порой настолько далеко, что хочется бежать из дома, что делать?* А природный механизм продолжает работать. И что, мы обречены привлекать такого партнера, от которого через короткий промежуток приходится бежать *без оглядки* ? Где же здесь счастливая семья?

Получается, что если ваше поведение деструктивно, то оно усиливается и *родовая веточка* отмирает. Остаются те *родовые веточки*, которые более жизнестойки. А поскольку детей было много, то вариаций в продолжение Рода было много.

Теперь, зная, что мы во власти законов Рода, можно оглянуться назад. Мы можем посмотреть вперед. Мы можем остановиться и подумать. А собственно, *кто - что* дергает за ниточки и управляет нами. Нравится

нам этот закон или нет. Если он деструктивен и не нравится нам, значит надо что-то *подрегулировать*. Значит мы уже не слепцы и от нас, именно от нас самих многое зависит в нашей с вами жизни.

Законы Рода на то они и законы, чтобы бесстрастно существовать. И как мы уже выше обсуждали: *не знание закона не освобождает от ответственности*. Как зарождаются эти законы и что делать, если закон вас не устраивает? Можно ли изменить – отменить закон?

Давайте вспомним закон гравитации. Мы с вами на сегодняшний день научились прекрасно не отменять его, а использовать в своих интересах. **Несколько примеров.** Человек прыгнул с высоченной башни. Мы строго логично все посчитали. И уже затаили внутри себя *Упокой....*, как вдруг за спиной падающего вспыхивает белоснежное облако парашюта. Мы облегченно вздохнули, ибо тоже знаем, что дальше будет. Человек, прыгнувший с башни, находит удовольствие в игре с адреналиновым возбуждением. Спуск с горы – захватывающая феерия каскадов, скоростей, а ведь не будь закона гравитации. Этого всего не было бы.....

Сейчас мы познакомим вас с художественным пересказом одного случая из практики родолога с его комментариями. Может быть, вы уже увидите и проведете некоторые параллели между тем материалом, который прочитали и теми событиями, которые описываются в рассказе.

Рок какой-то

Как толпа болельщиков на любимого кумира кинулась разновозрастная, разноодетая, разнооснащенная различными предметами хозяйства толпа людей на электричку, которая своей опрятной простотой являла диссонанс в этом штурме. Казалось, она не выдержит сейчас и отлетит прочь под таким неистовым напором. На удивление страждущие поглощены были чревом вагонов полностью. Медленно-медленно электричка тронулась, и хаос начал упорядочиваться в вагоне. Люди оказались правильно распределенными по салону, плотно прижавшись к своим креслам.

Сквозь дрему настойчиво влезал в уши его громогласный голос. *Исповедь на заданную тему*, подумал я. При большом стечении народа, который и не собирался для этой исповеди, но был использован для неё рассказчиком. Он словами так живописал события, будто читал сборник рассказов для семейного пользования.

Что удивительно, сознательно или не сознательно его слушали все, кто находился в салоне. Никто не проявлял активного начала, чтобы остановить рассказчика. Люди или вынуждены было смириться с ним

как с жужжащей мухой, или он своими рассказами затронул что-то такое в каждом, что требовало осмысления и вызывало неподдельный интерес. Я, несколькими днями позже, по памяти восстановил его рассказ.

Невеста друга оказалась из Нижневартовска. На свадьбе мы многое сделали совместно с Катей - подругой невесты: танцевали, поздравляли, участвовали в шутках, многочисленных фотографированиях, *приколах*... и локальные тосты друг для друга, и тосты на брудершафт ... Чувствовалось, что у нас с Катей складываются отношения. А после ночных событий мы с ней однозначно решили, что едем вместе в Нижневартовск.

К великой радости молодоженов мы составили веселую радостную компанию, которая незаметно преодолела утомительный полуторасуточный переезд в поезде далеко не повышенного комфорта. Нас встречала шумная ликующая молодежная *тусовка*. С лозунгами, типа *Невестам Нижневартовска лучших парней России*. Родители Кати оказались предками что надо. И через неделю, благодаря ненавязчивому устремлению Катиной мамы, забрезжили контуры нашей свадьбы.

Как это случилось ? Будто что-то со мной произошло, но на нашей с Катей свадьбе я танцевал с ее подругой. Я танцевал и танцевал с ней. Иногда брошу взгляд на Катю. Она тоже нарасхват в танцах со своими друзьями. Улыбнется мне или помашет ручкой...

Только проснулся я в квартире, которая не напоминала Катину квартиру, и рядом со мной была совсем не Катя, а как выяснилось Вера. Вера настолько меня волновала, что я тут же заключил её в объятия и не собирался выпускать. Так прошли день и еще день.

А наутро через два дня раздался телефонный звонок. Вера с кем-то очень бурно говорила. Потом отправила кого-то очень далеко и хлопнула телефонной трубкой по столику, даже не пытаясь попасть ею на её законное место лежания.

Вера уставилась огромными глазищами на меня и спросила с какой-то пронзающей простотой:

- Ты меня любишь ?

Я вдруг ощутил, что где-то есть Катя, что её нет для меня и что Вера это та женщина, ради которой я приехал в Нижневартовск.

- В общем так, миленький, наша *тусовка* дала нам с тобой время до поезда на материк. Если мы не уедем, то можем считать , что нас с тобой среди живых не найдут больше. А до поезда осталось полтора часа.

Через трое суток нас с Верой в Воронеже встречали её счастливые родители. Прошрое не омрачало нашего настоящего. Мы с Верой облазили весь родной её город. Где только не целовались, не обнимались. Её родители, глядя на нас, были счастливы. У них

появилась уверенность, что Вера нашла себе на жизненном пути единственного и неповторимого.

Мы все друг для друга казались неповторимыми. Жили мы с Верой в отдельной комнате. С родителями Веры тепло общались и часто собирались за утренним чаем. Всё было мило, дружно, влюбленно и на всю жизнь. Через месяц Вера сказала мне о своем - нашем общем секрете. Я был согласен, счастлив и понял однозначно, что официально отношения наши надо узаконить.

Родителям было объявлено о нашем желании пойти в ЗАГС. После обсуждения, мама Веры подвела итог: Поход в ЗАГС должен закончиться церемонией, а ритуал один - свадьба. Мы отдались счастьем жениха и невесты. Примеряли, разыскивали, заказывали, покупали, подавали.

И день настал. Шикарная невеста в сопровождении немногочисленных родственников и друзей садится на переднее место девятки рядом с водителем - своим братом Сережей. Так она захотела в поездке до ЗАГСа. А на заднее сиденье сел я. Меня посадили между собой свидетели. Под общее непринужденное веселье наш кортеж из трех машин тронулся.

Мы непрерывно болтали, и, в какой-то эйфории счастья, моя рука вдруг притронулась к бедру свидетельницы. Меня просто обожгло огнем, и я ощутил всем телом, что ей это касание не безразлично. Водитель тоже в состоянии праздничного возбуждения, что-то рассказывая, повернулся к свидетелю, сидевшему слева от меня.

Повернулся он резко через левое плечо, чтобы успеть не выпустить дорогу из поля зрения, но не успел. Почему-то машина последовала за его поворотом и на скорости, выскочив в левый ряд, ударилась правой передней дверцей о, затормозивший перед светофором, камаз. Удар был несильным, но хлестким. Сергей быстро выправил машину. Мы как-то нервно враз заговорили. Инцидент, казалось, был исчерпан. Камаз и не почувствовал нашего удара.

Не участвовала в разговоре почему-то Вера. Дальше я только помню звериный крик Сергея: *Верка!* Вера сидела в своей прежней позе прекрасная в своем свадебном облике. Она была неподвижна и настолько спокойна, что ужас охватил всех. Моя соседка, перед тем как потерять сознание, вытянула руку, показывая на голову Веры. Это увидел только я. Фата на правом виске Веры прямо на глазах тяжелела от крови....

Похоронили Веру через неделю. Осталась странная семья. Я один в чужом городе, целиком погруженный в горе в Верином доме. В комнату

Веры зайти я не смог больше и ночевал на краю кладбища у маленького костерка. Мне все казалось, что так я не расстанусь с Верой.

На девятый день около могилки Веры собралось много народу. Её родители просили меня вернуться в город и обрести цивилизный вид. Я остался ночевать на кладбище.

Поздно уже ночью пришла машина легковушка. Двое ребят, которых я смутно помнил из Вериного окружения, молча подошли к моему костерку. Один сказал: извини. Они затоптали костер, уверенно жестко взяли меня под руки, посадили в машину. Спокойно, но решительно меня доставили в город. Привели в однокомнатную квартиру. На кухне были налиты три стакана водки. Меня мягко усадили за стол. Молча подняли стаканы. Только здесь я увидел, что хозяйка за столом - свидетельница на нашей так трагически не состоявшейся свадьбе.

Она сказала: *Пусть земля будет ей пухом*, - и мы выпили. Я сразу отключился. Очнулся в ванной, ванна плавала у меня перед глазами. Было тепло и приятно лежать, но какие-то руки настойчиво извлекали меня из дремотного состояния. Они гладили и гладили меня. Я сосредоточился и понял, что меня моют в ванной и моют очень ласково. Я прижался к этим рукам, и слезы покатались из моих глаз.

Несколько дней я был в полудремотном состоянии, будто ушла куда-то моя энергия, а я - управляемый манекен. Она делала для меня все. Одежда моя была выстирана, отглажена. Я сам был вымыт, ухожен, побрит, подстрижен. Меня кормили. Меня нянчили как маленького ребенка. Выхаживали как слабого больного после длительной, изнурительной болезни.

Я постепенно начал фиксировать некоторые детали, реагировать на её приход, разговаривать пока односложно. А я ведь даже не знал, как её зовут, чем она занимается, где её мужчина. Постепенно у меня появился интерес. Я захотел узнать ее имя. Мне захотелось определиться во времени. Я начал ощущать себя мужчиной. У меня начала появляться тяга к работе, все равно какой. Когда её не было я начал её ждать.

И, однажды, неожиданно для себя, когда я услышал звук открываемой двери, я не пошел, а бросился к ней на встречу. Осторожно прикасаясь к ней, помог снять пальто. Увидел, как она на меня смотрит. И вдруг так её обнял, что она полностью очутилась в моих объятьях. У меня появилось чувство, что она маленькая девочка, а я - её единственный защитник. Я всем телом ощутил, что она полностью моя...

Время полетело. Я стремительно жил, наверстывая упущенное. Наши отношения с Ниной радовали её и меня. Они развивались во всех направлениях так естественно и легко, будто мы были созданы друг для друга в благодарность за пережитое.

Мама Нины отнеслась ко мне без всякой настороженности так просто и открыто, что это вызвало во мне чувство безграничного доверия. Я пристрастился к её загородному дому. Начал совершать там такие преобразования, которые может сделать только мужчина, истосковавшийся по работе.

Во мне крепла уверенность, что эти женщины мои и именно я делаю их счастливыми. Вот только, где-то далеко пока, у меня внутри начала появляться мысль. Которая пока меня даже не тревожила, поскольку была она очень далеко. Но я присутствие этой мысли в себе все-таки ощущал. Эта мысль касалась наших с Ниной взаимоотношений с обществом. Ни Нина, ни её мама даже полунамеком не задевали этого направления наших взаимоотношений.

Только раз, проснувшись ночью, я вдруг ясно ощутил, что боюсь. Я панически боюсь потерять Нину и, почему-то это мое ощущение было связано с законным браком. В этом месте рассказчик замолчал

Я обнаружил, что он затронул своим рассказом не только мой профессиональный интерес, но и чисто человеческий. В салоне вагона загородной электрички была тишина. Я огляделся, меня поразило, что все люди вокруг смотрели в сторону рассказчика и даже сместились на своих скамейках, чтобы лучше его видеть. Глядя на них, я понимал, что они полностью в рассказе и перед каждым из них появилась обеспокоенность за судьбу неизвестной доселе для них семейной пары. У каждого назревало желание хоть как-то помочь рассказчику.

Сейчас рассказчик, как я понял, ехал в загородный дом, где ждали его приезда Нина с мамой. Информация, которая была сообщена в рассказе, заинтересовала меня профессионально. Уже все было ясно. Мне было понятно, как разрешить проблему рассказчика. Но нужно было подтверждение некоторых моих догадок, которое могло возникнуть только из личной беседы.

Так уж я устроен, что пропустил свою остановку и вышел вместе с рассказчиком. Мы познакомились. Провели вместе целый день. Мои догадки подтвердились. На обратную электричку меня уже проводили Нина и Матвей, так звали рассказчика. Судьба свела Матвея со мной. И теперь я мог спокойно ехать дальше в уверенности, что счастье этой семейной пары не будет сиюминутным.

Во время беседы мы вместе с Матвеем построили *сфокусированную многослойную геносоциограмму*, если на уровне жаргона, то просто - *генеограмму* – формализованную схему генеалогического древа Рода Матвея.

При построении генеограммы использованы следующие обозначения :

1- □ (квадрат) - мальчик, мужчина;

- 2- ○ (круг) - девочка, женщина;
- 3- — (горизонтальная линия) - супружеские отношения;
- 4- | (вертикальная линия) - линия, на которой обозначены дети той супружеской пары, от горизонтальной линии которой идет эта вертикальная линия;
- 5- ↘↘ - разрыв семейной связи в результате ухода из жизни того партнера, ближе к которому стоят две черных стрелки;
- 6- ↘ - разрыв брака по инициативе того партнера, ближе к которому стоит обозначение;
- 7- □ ↘ ○ - уход из жизни;
- 8- ■ - политические репрессии;
- 9- При нескольких браках около имени инициатора повторного брака поставлены цифры, соответствующие номеру брака по порядку;
- 10- В квадратике или круге поставлен цифрой возраст ухода из жизни;
- 11- Рядом с квадратом, кругом - дополнительная информация (имя человека, который представлен этим кругом или квадратом; год рождения; какие-то характерные черты; события; болезни).

Горизонтальные линии расположены так, что одно поколение - папы, мамы на одном уровне, на другом уровне - дедушки, бабушки и т.д. Временная ось в генограмме из прошлого в будущее направлена сверху вниз.

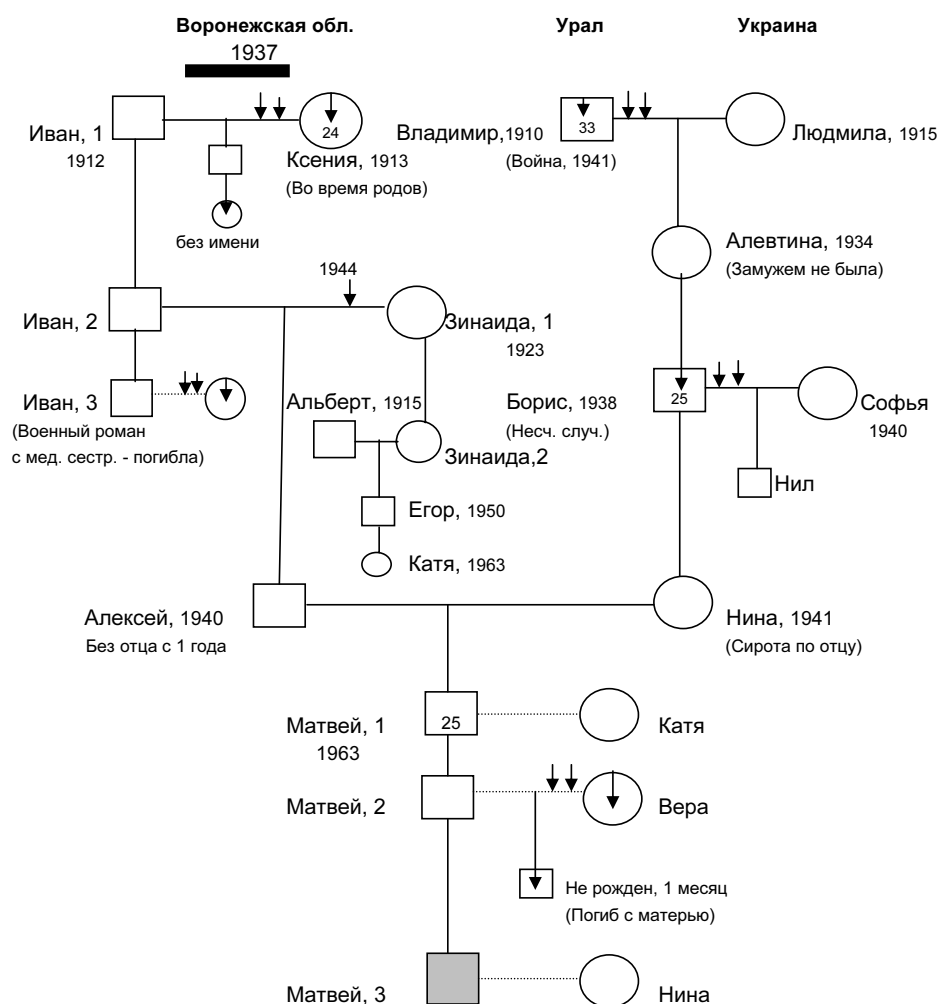

Комментарий родолога.

Неоспоримы в этой истории следующие факты:

1. Дед Матвея по отцовской линии Иван был репрессирован в 1937 году и с семьей выслан на Урал. При переезде умерла в возрасте 24 лет жена Ивана во время родов второго ребенка
2. Иван повторно женится в 1939 году. На момент женитьбы его жене Зинаиде – бабушке Матвея – 17 лет. Их брак официально не зарегистрирован. В 1940 году у Ивана и Зинаиды рождается мальчик Алексей - в будущем отец Матвея.
3. На Великой Отечественной Войне (ВОВ) у Ивана возникает серьезный роман с медсестрой, которая в 1942 году в возрасте 22 лет погибает.
4. Жена Ивана Зинаида оставляет своего мужа и официально вступает в брак с другим мужчиной в 1944 году в возрасте 22 лет.
5. Отец Матвея Алексей остается без родного отца в возрасте 1 года.
6. Дед Матвея по материнской линии Владимир в возрасте 33 лет в 1943 году погибает на ВОВ.
7. Мать Матвея Нина никогда не видела своего отца.
8. Брат Нины Борис погиб в результате несчастного случая на производстве в возрасте 25 лет
9. Матвей делает попытки создать свою семью. Но, неожиданно для всех и для себя, в день свадьбы бросает молодую жену Катю и уходит к другой женщине Вере.
10. Матвей делает вторую попытку создать семью уже с Верой. Но Вера в день свадьбы погибает вместе с сыном, которому в утробе матери был всего 1 месяц.
11. Через некоторое время Матвей делает третью попытку создать семью теперь уже с подругой Веры Ниной. Семья начинает *вызревать*. Но при этом у Матвея начинает формироваться панический страх официального брака. Ему кажется, что если его отношения с Ниной будут признаны официально, то его молодая жена уйдет из жизни. Его жене в это время 22 года.

Интерпретируя эти факты, проделаем следующие рассуждения:

1. В родословной Матвея формируется закон Рода – *Уход*.
2. Этот закон начинает формироваться по женской линии на фоне беззаконья, возникшего в стране, и в результате сильного психологического удара, который испытал дед Иван. Власть

лишила его дома, хозяйства. Разрушена его семья: из жизни **уходят** жена Ивана и его ребенок.

3. Жизнелюбие деда Ивана дает ему возможность подняться и попытаться снова создать семью, дом, очаг. Он женится. Рождается сын. В семейные отношения Ивана снова вмешивается внешняя социальная сила - национальная трагедия - война. Он уходит из дома на войну. Его сын в возрасте 1 года теряет своего отца.
4. На войне закон Рода - **Уход** может привести к неминуемой гибели. Интуитивно понимая смертельную опасность, Иван пытается преодолеть ее. Он на войне уходит от войны в любовь. И снова от него **уходит** – погибает его любимая женщина.
5. В тылу от Ивана **уходит** вторая официальная семья. Его молодая жена Зина, – бабушка Матвея, вместе с сыном-отцом Матвея уходит от своего мужа Ивана и официально выходит замуж за другого мужчину.

Обратите внимание: от Ивана **уходят** любимые женщины, с которыми он пытается создать семью. Они погибают или уходят, чтобы создать другую семью.

6. Закон **Ухода** формируется и по родословной матери Матвея.
7. У бабушки по материнской линии Людмилы **уходит** дед – он уходит на войну и там погибает.
8. Бабушка пытается сама вытянуть семью с тремя детьми, но при этом старшая дочь не создает семью. А ее сын **уходит** из жизни в результате несчастного случая, едва только он успевает создать семью.
9. Мы наблюдаем по материнской линии **уход** любимых мужчин. В силу разных обстоятельств они уходят из жизни. Семья теряет кормильца.

На жизненном пути создают семью два человека – родители Матвея. Они выросли без отцов. На бессознательном уровне притянулись друг к другу идеальные исполнители закона Рода - **Уход**.

Он на бессознательном плане **предрасположен к уходу** любимой женщины. Она **предрасположена к потере** – к **ожиданию ухода** любимого мужчины. Интересное есть свойство у формирующегося закона. Формирующийся в поколении, он с большой степенью вероятности в следующем поколении находится в скрытом состоянии. Возникает *затишье перед бурей*.

Поколение отец-мать Матвея живут в поддержке друг друга. Они пережили детьми все те потери, которые произошли у дедушек-бабушек. Они стремятся создать устойчивый наполненный дом. Это им удается. Вот только возникли трудности с эмоциональной сферой. У отца Матвея - Алексея не было опыта безусловной родительской любви. Потому он воспитывал своего сына в долженствовании следования определенным человеческим традициям.

Но закон генетического наследования ярко (доминантно) вспыхивает в следующем поколении. На бессознательном уровне их сын Матвей стремится создать семью. Он, как и его дед Иван, активен, влюбчив. Он наделен привлекательными мужскими чертами. Но..... Происходят непонятные для него поступки, которые совершает он. Или совершают люди вокруг него. В результате почти созданная семья рушится.

В народе говорят: *яблоко от яблоньки не далеко падает*. Не надо высокой науки, чтобы, глядя на генограмму деда Ивана, сказать внуку Матвею, как говорят в народе: *Весь в деда*. Да только у этой констатации факта нет лекарства от несчастья.

Важно – Матвей получил в наследство закон Рода -*Уход*. Это значит, что из семьи *уходят* значимые - любимые люди. Все эти события в родословной Матвея развиваются на фоне страшного преступления перед семьей: **репрессия**, за которой последовали клеймо общества, потеря дома, потеря семьи.

Возникает вопрос: *Можно ли помочь Матвею ?*

Да! Матвей совместно с Ниной смогли выполнить программу переобучения, выстроенную родологом. Они уберегли свой союз. Они создали такую модель своего поведения, которая помогла им противостоять деструктивным проявлениям родового закона. Фактически они научились по-новому жить.

Поясним некоторые элементы помощи, которая была оказана Матвею.

По неразрывной цепи причинно-следственных связей *предки – я – потомки* постоянно идет передача материальных и духовных ценностей Рода. Если на этом непрерывном пути появляется препятствие, то возникает запас – копилка ценностей, силы, энергии. В последующих поколениях это накопление может быть реализовано потомком, который для этого получает дополнительную мотивацию и энергию. О таком потомке говорят, что он наполнен Силой своего Рода.

Фактически, потомок получил на уровне генетической предрасположенности, сформировавшуюся у предков, социально-психологическую Установку – *реализовать то, что предки не смогли реализовать*. Сквозь призму такой Установки потомок интуитивно

выстраивает свою жизнь. У него возникают поведенческие модели, которые способствуют эффективной реализации полученного наследства.

Интересно, что реализация в сегодняшнем социуме такого накопления - наследства может носить как позитивную, так и негативную направленность. Поэтому возникает необходимость в поиске первопричин, которые привели к формированию подобных Установок. Помощь потомку по применению Силы своего Рода в эффективном для него направлении – задача, которую решает специалист родолог.

Приводим примеры условий, в которых возникает Установка.

1. В результате эффективной, самоотверженной работы предки для своих потомков наработали духовные и материальные богатства. От имени Государства все наработки предков были насильственно перераспределены. У потомков, использование богатого опыта предков, окрасилось страхом смерти. Сформировалась социально-психологическая Установка: *Опасно быть богатым*. Имея логику возникновения в определенном поколении, такая Установка в последующих поколениях потомков начинает тормозить развитие и продолжает разрушать в человеке чувство достоинства и хозяина.

2. Любовь - прекрасное чувство, она призывает партнеров друг к другу. Они соединяются в пару, создают потомство и обеспечивают его будущее. Предки запретили – не признали брак по любви. Возникла Установка: *Если создашь семью по любви, то будешь отвергнут своими предками*. Имея такую Установку, потомок бессознательно на уровне поведенческих моделей – поступков делает все для того, чтобы не рассматривать любимого человека кандидатом в супруги.

3. Репрессия по национальному признаку. Например, после 1941 года у многих российских немцев сформировалась Установка: *Немцем быть опасно*. В результате потомок живет в дискомфорте, отрекаясь от своей национальной культуры – сути своего естества.

Конкретно в случае Матвея.

В результате репрессий, войны – мужчины теряли любимых женщин – *Восстановление утраченного – восстановление любимой женщины в статусе жены* – энергией для поиска такой женщины наделен потомок – это Сила его Рода. Но Сила заблокирована страхом: *потерять любимую женщину*.

В поступковом плане мужчина делает все для того, чтобы такую женщину найти и это ему легко удастся – в этом его Сила. При этом, на бессознательном уровне он делает все, чтобы потерять найденную любимую женщину – это его страх. У потомка срабатывает психологическая защита, и он теряет свою любимую женщину.

Итак, имеем Силу Рода – энергию и мотивацию для поиска любимой женщины и для создания с нею семьи. Наша с вами задача освободить потомка от страха:

1. Сформировать у потомка убеждение: реальный страх возник у его деда. Для этого были причины. Но это совсем не значит, что у потомка будет то же самое. Страх внука – это страх его деда.
2. Сформировать у потомка веру, что он имеет право и возможности на реализацию тех форм поведения, которые ведут его к счастью. Мы легко воспроизводим на автомате поведенческие модели наших предков. Если они ведут к счастью – прекрасно. Если они обусловлены страхом – плохо. Следовательно, потомок с нашей помощью понимает-осознает, что эти поведенческие модели – наследство, которое он получил от своего деда. Ему такие поведенческие модели не подходят. Он - другой человек.
3. Сформировать у потомка Установку: *Я хочу, я могу, и я создаю семью с любимой женщиной, при этом моя любимая женщина жива, счастлива, здорова*

Каждому из нас желательно проанализировать историю семей своего Рода. Выявить повторяющиеся события и закономерности. Осознать, что в своей жизни мы бессознательно начинаем повторять эти закономерности. Осознать, чьи модели поведения мы воспроизводим в своей жизни, чьи особенности характера мы унаследовали.

Увидев и осознав закономерности, мы фактически становимся хозяевами своей судьбы! С момента осознания мы выбираем свою модель поведения и свою модель семьи. Мы начинаем понимать, что наши мамы - папы, бабушки - дедушки, наши родственники - это родные нам люди. Мы на них похожи. Но, они - это они, а мы - это мы.

Мы разные люди! Мы живем уже в других социальных условиях. Мы обладаем знаниями, необходимыми для построения счастливой и благополучной семьи. Если же у нас возникают конкретные проблемы, с которыми бывает трудно справиться самостоятельно, то мы обращаемся за профессиональной помощью к родологу, психологу. Желательно помнить и верить, что очень многие свои проблемы мы можем решить сами, имея поддержку и понимание в своей семье. И Сила нашего Рода – надежная наша опора.

Каждый из нас является *ступенью ракеты*, запущенной на орбиту жизни нашими предками задолго до нашего рождения. Но именно от нас с вами зависит, по какой траектории *ракета* полетит дальше - в будущее наших потомков.

Предлагаем Вам, уважаемый читатель, до встречи в следующей главе книги выполнить следующее домашнее задание:

1. Нарисуйте свое родовое древо. *Оттолкнитесь* от генограммы, которая приведена в рассказе. А можете представить родовое древо

своей семьи в таком виде, который вам больше всего понравится, с фотографиями, рисунками.

Не отчаивайтесь, если путешествие во времени не продолжится дальше бабушек-дедушек. Важно, что Вы получите собственный опыт общения со своим удивительным прошлым.

2. Постройте *Вселенную* вашей семьи. Ваша семья в центре, а на орбитах те семьи, люди, которых вы привлекли в свою *Вселенную*.

Возможно, вам будет интересно для себя отметить на схеме качество ваших взаимоотношений с привлеченными в вашу жизнь людьми. А может быть у вас возникнет вопрос: почему качество взаимоотношений именно такое, а не иное? Мы верим, ответ на этот вопрос вы найдете в следующих главах.

ГЛАВА 2

СУПРУЖЕСКАЯ ПАРА – ЗОДЧИЕ СЕМЬИ

Авторы показывают, как в соответствии с законами Рода выбирается партнер для создания семьи и как влияет система ожиданий и бессознательных установок на формирование правил, по которым живет семья.

В главе 2 рассмотрены следующие вопросы:

Вы намерены создать счастливую и благополучную семью.

От чего зависит выбор партнера.

Надежда есть всегда - пример из практики работы родолога.

Система ожиданий и бессознательные Установки.

Правила, по которым живет ваша семья.

Правила, по которым мы строим свою семью.

Повседневная жизнь семьи.

Семья в системе родственных связей.

Семья в обществе.

В этой главе нам хотелось бы обратить ваше внимание, уважаемый читатель, на Восточную мудрость:

*Любовь – это драгоценный сосуд
Из тонкого стекла, который может
Разбиться, если его держать или слишком
Неуверенно, или слишком крепко.*

Мы добавим к этому :

*Семья – это глиняный горшок,
Который побывал: и в золе, и в
Горячих углях, и в пламени печи,
Но выдержал и сохранил в себе
Драгоценный сосуд из тонкого
Стекла под названием любовь.*

Давайте пройдем в этой главе вместе по дороге жизни и поговорим о наших семьях.

Вы намерены создать счастливую и благополучную семью

Два человека сливаются в чувственном экстазе и призывают из вечности – материализуют информацию из прошлого в прелестном младенце, который уже снабжен матрицей знания будущего. Этот тонкий механизм прочтения и материализации требует высокой культуры знания, навыков и умения. Знания хранятся в нас от рождения, но кто-то должен пробудить их в нас к жизни. Ибо, если мы не овладеем этими знаниями, с нами может случиться то, о чем уже сказано было много веков назад:

Человек ! Если ты знаешь, что делаешь, ты благословен, но если не знаешь, ты проклят как преступивший закон . Из “Codex Beza1 “

И потому культура общения и взаимопередачи информации у людей и всего живого чрезвычайно сильно и изощренно развита. Надо только уметь видеть, слышать, чувствовать каждого человека и каждое событие в окружающем нас мире.

Самое ценное, что Вы можете сделать для другого человека, это не просто поделиться своим богатством, но открыть ему глаза на его собственное . Б. Дизраэли

Мы хотим увидеть, услышать, почувствовать законы, по которым живет наш многогранный мир. Мы хотим прочесть эти законы. Мы хотим понять, как они проявляются на любом уровне взаимоотношений: живого с живым, живого с неживым, неживого с живым, неживого с неживым. Мы хотим знать эти законы, чтобы использовать их во благо. Ибо, если мы нарушаем закон даже по незнанию, то результат будет обусловлен бесстрастной причинно-следственной связью событий. Или, как сказал А. Эйнштейн: *Бог всемогущ, но не злонамерен .*

Лишь *толику* законов напомним мы вам и себе в этой главе, которые описывают человеческие взаимоотношения друг с другом. Особенно на таком красивом – плодородном поле, как семья. Помните пословицу у россиян: *Что посеешь, то и пожнешь!* И, передвигаясь по этому полю, повторяем, оставленную для нас несколько десятков лет назад заповедь:

Господи, дай мне терпение – смириться с тем, что я не могу изменить, дай мужество – изменить то, что изменить в моих силах, и дай мудрость – чтобы отличить одно от другого .

Приведем несколько высказываний о браке, о семье, которые сохранились во времени, и являются уже достоянием нашего активного знания. Обладая знанием на этом поле, мы каждый решаем для себя: устраивают эти высказывания нас или нет. В чем мы можем их улучшить или изменить во благо в первую очередь себе и своей семье.

Брачный союз христиан, в истинном смысле своем, представляет не только внешнее соединение мужа и жены, но и внутреннее единение их душ, для взаимного вспомоществования при стремлении к нравственному усовершенствованию .

И. Златоуст

В самой своей основе семья является сообществом, предполагающим защиту и удовлетворение элементарных потребностей своих членов, биосоциальной структурой, ограждающей от голода и деприваций, в формах которой развивался человеческий Род .

Н. Пезешкиан

Семья – это команда. Кто-то играет сильнее, кто-то слабее. Но игроки не могут выиграть друг без друга. В команде неизвестно, кто вносит больший вклад. Тот, кто забивает голы, или тот, кто держит оборону. Ты можешь выиграть только тогда, когда выиграют все члены твоей команды. При всем при этом ты один ответственен за все происходящее.

С другой стороны, семья – это коллектив, некое общество. Для того, чтобы любое общество было стабильным, нужен лидер. На лидере, более опытном, более умном, более сообразительном, более сознающем, лежит ответственность за игру всей команды .

Л. Тетерников

Не будет ни согласия, ни любви между супругами, когда каждый из них станет требовать любви и преданности от другого, не стараясь сам об исполнении своих обязанностей. А необходимым плодом строгой заботливости каждого из супругов об исполнении своих обязанностей должно быть взаимное между ними согласие и мир. Ради же общего благополучия, по взаимной любви друг к другу, каждый из супругов должен быть снисходителен к недостаткам другого, должен запастись

терпением на случай самых горьких неудовольствий, обид и взаимных огорчений .

И. Златоуст

От чего зависит выбор партнера

Что тут спрашивать - от чего зависит..? Есть любовь - есть партнер. Нет любви – стерпится, слюбится. Нет партнера, нет проблем - нет семьи. Один - совсем один. Правда, вот в учении св. Златоуста сказано: *браки по любви, лучше сказать, по страсти.....бывают очень несчастливы.*

В нас тут же все встрепенулось. Мы готовы гнев свой в литературной и не литературной форме обрушить на голову того, кто это сказал. Есть, правда, такая память в народе, которую мы сегодня немного подзабыли. Помните, раньше был институт свахи.

Были такие женщины-свахи, которые все знали про родословные. Свахи много знали про каждый Род и говорили: *Этих женить нельзя - у них будет то-то. Кровосмешение нельзя - будет то-то .* Мудрый был институт у народа. Он ориентирован был в первую очередь на то, чтобы семья дала полноценное и здоровое потомство. Чтобы родители в полной мере передали своим потомкам заветы своих предков.

Что это они все на любовь *наезжают*? Даже сформировалось у практичных людей определение любви как *временное помрачение рассудка*. И девушки иногда кричали в лицо партнеру своему: *Мне же люди говорили: кто ты есть. А я, дура, влюблена в тебя была до безумия!* Что-то здесь такое припрятано для наших с вами поисков.

Давайте для начала скажем: *Семья - для продолжения Рода .* Но это же через чувственность. Один партнер привлекателен, другой не привлекателен. Да это сразу видно. Этот нравится, этот не нравится. Из тех, которые нравятся, развиваются те, которых хочется полюбить и это случается и все получается. Почему-то только не всегда все счастливо складывается, да и дети иногда не такие здоровые, как хотелось бы. Может быть, на этом направлении что-то есть такое, что нам следовало бы понять.

Оказывается все очень просто. Характер нравится. А для того, чтобы нравился характер, на бессознательном уровне у человека существуют определенные психологические установки. Благодаря установкам, именно этот человек характером своим как магнитом меня тянет.

Хорошо. Значит дело в характере. Посмотрим на свой Род. Оказывается, точно такой же характер был у предков. Ну, прямо как магнитом притягивались люди друг к другу и создавали семьи. Только вот при таком механизме притяжения почему-то в некоторых семьях

кончалось тем, что мужчины рано умирали и оставались девушки - женщины вдовами.

Вот она глубинная суть. Его притягивает ко мне его наследственная установка - *уйти из жизни молодым*. А меня к нему моя наследственная установка - *потерять мужа в расцвете лет*.

Мы проходим сквозь дебри анализа и науки, чтобы такие простые вещи для себя открыть. А цыганка или сваха глянут и говорят: *Сойдешься ты с этим человеком, да не будет его с тобой, как только сыну твоему пять годочков исполнится*.

Вот оно в чем дело - притяжение притяжению рознь. Надо хорошо подумать. Желательно бы *родологический паспорт* молодоженам составить, чтобы знали они о своих партнерах чуточку больше, нежели - *меня свели с ума его губы....*

А как оно на самом деле – в жизни ? Мы предлагаем вам случай из практики родолога в художественном пересказе.

Надежда есть всегда

Перед глазами встала вся в слезах супружеская пара, безоблачно-счастливый стаж совместной жизни, которой насчитывал 48 часов. Преисполненный важности экстрасенс, без спроса вошел в их юную семью и поделился с *молодыми* своим видением: *Зачнете Вы в счастье ребенка, но как только он появится на свет, так погибнет отец его, но молодая мать утешится в следующем браке и будет счастлива*.

И задали мне *молодые* вопрос: *Так ли это, а если так, то возможно ли что-то изменить?*

Беседа наша растянулась на несколько часов. Мы путешествовали во времени – увлекательная составляющая моей работы. Я рисовал на бумаге свои значки, который складывались в стройную генограмму – удивительную схему родословной - слепок остановленного времени.

Ведомые моими вопросами, они рассказывали о своих родителях, родственниках, дедушках, бабушках. В этом путешествии во времени они совершали настоящие открытия. Оживало полотно родословной. Они входили в красочный мир своих предков с широко открытыми глазами. Надо же такому было случиться. Обе бабушки молодой женщины Лены потеряли своих мужей (см. Рис. 2).

Бабушка по маме – Анастасия - красивая, крепкая телом. Тогда совсем еще молоденькая, легко родила дочку в хорошо протопленной деревенской бане. Приняла девочку сельская повитуха. Похвалила за легкие роды и вручила роженицу с дитем мужу-отцу Ивану.

Да недолгое счастье отсияло в доме. На беду свою счастье семья обрела в 1928 году. Через неделю после появления дочки Машеньки пришли в дом *коллективизаторы* и вознамерились увести со двора корову с годовалым теленком в коллективную конюшню. Воспротивился хозяин и в суматохе получил вилами в бок смертельную рану. Не проехать беду - не объехать. Осталась молодая вдова с ребенком на руках без живительного молока.

Через год пришел из армии друг детства, сделал предложение. Обрела дочка отчима, который души в ней не чаял. Выросла она в красивую деревенскую рукодельницу в любви и ласке. Да вот только порой забежит на кладбище деревенское в соседнем лесочке и осядет – обомрет у неприметного ухоженного холмика с деревянным крестом.

Вот такая мама Маша – сельская учительница у молодой женщины Лены. Тревожно сидела Лена у меня в гостях с молодым своим мужем Николаем. Она рассказывала мне - незнакомому мужчине о своих далеких и близких родных. Молодые интуитивно понимали, что может быть отведена беда, распахнувшая уже ворота для их счастья.

Бабушка по папе Елизавета старинного Рода дворянского. Потомственная горожанка. Воспитание имела классическое. Говорила и писала на трех языках. Но женское начало столь сильно в ней заложено было от природы, что сострадания чужой боли не могла она в себе превозмочь. Совсем еще юной пошла в госпиталь сиделкой к раненым красным командирам. Там положил на неё глаз Григорий - молодой курчавый командир-красавец летчик. Диковинная для тех времен профессия, как он говорил - *ангельская*.

Ничто не помешало им пожениться. И в тягостные времена страны нашей обрели они счастье в любви взаимной. Только с детьми почему-то была задержка. Но не омрачала она жизни молодых. Он летал в радости, осваивая только рождавшиеся фигуры высшего пилотажа. А она ждала его на земле и училась в медицинском институте. Почему-то интересовало ее все, что касалось головы человеческой.

На третий год семейной жизни она забеременела. Без хлопот особых выносила и родила на радость многочисленным друзьям мальчика Рому. Отец взял отпуск, носил жену вместе с ребенком на руках и не прилично громко кричал на улицах какие-то счастливые стихи.

Через две недели он оставил их, чтобы сбегать в полк и показать *молодым*: как надо летать. Или жизнь, или судьба, или что-то другое вымарывают порою целые страницы человеческого счастья. Не вернулся он из полка. Отказал мотор на выходе из *Нестеровской петли*. Сорвался в штопор самолет. Но он был настоящим ассом и одним из первых по тем временам вывел самолет из штопора совсем над самой землей. Для

дальнейшего маневра скорости не хватило. И посадил он самолет рядом с аэродромом - сломалось шасси. Удар головой был столь сильным, что спасти *ангела* не удалось.

Осиротевшая семья полностью опекалась *полком летунов*. И предложения делали. Да словно окаменело сердце у вдовы, и всю жизнь она отдала сыну и врачебному искусству, став одним из лучших *череповиков* России. И знала уже она в войне 1941- 45 после многочисленных операций на голове, что могла бы теперь спасти своего *ангела*. Да время безжалостное не поворачивается вспять.

Тем временем мальчик вырос. Возмужал. И стал хорошим специалистом совсем земной профессии, правда, с крылатым уклоном. Молодой биолог настойчиво пытался ответить на вопрос:

Бабочка летает потому что она машет крыльями или машет крыльями потому что летает ?

В поисках ответа на свой вопрос он и не заметил, как в одной из подмосковных деревень оказался по уши влюбленным в молодую сельскую учительницу. Случилась у них взаимная любовь и родилась от этой любви в законном браке дочка Леночка, которая выросла в красивую молодую женщину, сидевшую со своим мужем у меня в гостях. Она верила, что я - кудесник и разведу тучи над их молодой семьей.

Для Николая и Лены возможно я выгляжу кудесником, но как говорит моя жена: *не знание закона не освобождает человека от необходимости его выполнения*. И, если знаешь этот закон, то для человека, который его не знает ты выглядишь настоящим прорицателем. Никто не удивится, пожалуй, и не назовет меня кудесником и прорицателем, если я скажу: *выйти из окна с двенадцатого этажа равносильно смерти, которая наступит через столько-то времени и будет протекать так-то*. Но, если я, глядя на такую чистую родословную, задам вопрос:

- Леночка, Вам наверное очень трудно отпустить мужа из дома, ибо Вы уверены, что без Вас с ним обязательно что-то произойдет, случится что-то непоправимое?

То я уверен, что ответ последует незамедлительно, без раздумий, будто бы наболевший, и он действительно мгновенно срывается с губ Лены:

- Да !

И снова, уже в который раз, изумленно поднятый на меня взгляд,

- а ... Вы откуда знаете? Я стараюсь это скрывать, чтобы не причинить неудобства Николаю. У него ведь профессия такая-он постоянно передвигается. То полночь в лаборатории, то в командировке, то в поле.

Если я сейчас скажу молодой паре, что могу достаточно точно, даже не беседуя с Николаем, нарисовать его родословную, основываясь только на родословной Лены, то конечно они утвердятся в мысли, что имеют дело с прорицателем. А если я скажу, что экстрасенс был прав, то в представлении молодоженов место мое окажется рядом с ним.

И они пойдут в своей беде дальше, пока не случится непоправимое. Потому они и пришли к нам, ибо молва народная уже давно уверяет, что *чужую беду я рукой отведу* или как моя жена говорит: *Чужую беду я рукой отведу, а своей бедой я болею*.

Собственно, жена в нашем семействе и является настоящим ученым-специалистом, как говорят *от бога*. Она закономерности наследования не просто знает, но уже и чувствует, глядя на человека, на его походку, на его манеру разговора, на его заболевание....

Молодая пара к ней и пришла. Но так случилось, что в это время она работала в другом городе с человеком, который *таял на глазах* у родственников и уходил в своей болезни все дальше и дальше от них. И врачи уже начали говорить о чуде, которое случается с одним из ста безнадежных пациентов – встает, вдруг, умирающий и начинает жить да так, что медики только разводят руками. И приходит в голову уже вечное теперь выражение: *Есть многое на свете, друг Горацио, что и не снилось нашим мудрецам*.

После беседы, для молодой семейной пары была построена генограмма – формализованная схема генеалогического древа Рода - удивительный слепок остановленного времени.



Рис. 2.

Комментарий родолога.

Из истории родословной Лены - Николая следует несколько неоспоримых фактов.

1. Оба деда Лены и Николая ушли из жизни в молодом возрасте.
2. Деды Лены ушли из семьи в тот самый момент, когда в их счастливой семье родился первенец. И был этот первенец совсем еще мал.
3. Папа и мама Лены выросли сиротами по отцу.

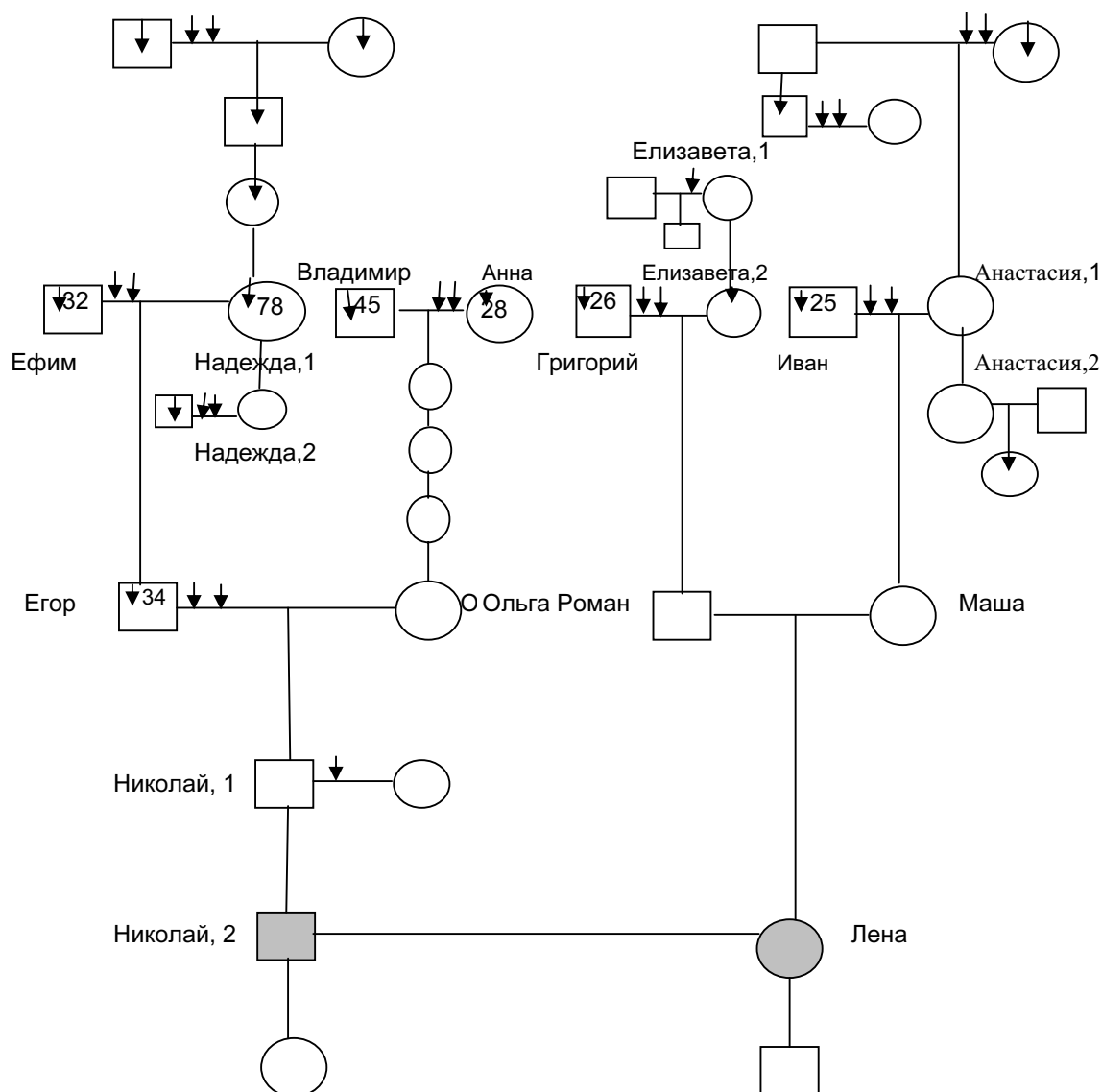
Интерпретируя эти факты, мы можем сделать следующие выводы:

1. Налицо в родословной Лены сформировавшийся закон Рода **Уход**. Неосознанно подчиняясь этому закону, мужчины последующих поколений выбирают определенную форму (модель – pattern) поведения на жизненном пути. Эта форма поведения в конкретной ситуации может быть разной, но она всегда предопределена законом.

Конкретно для истории Лены. Сильный психологический удар – гибель дедушки, безвозвратно изменил психический микроклимат в семье бабушки.

Трагедия привела к тому, что с момента гибели своего мужа бабушка чувствует и ведет себя уже как вдова. Её ребенок (мать Лены)-единственный от любимого человека и второго уже никогда не будет. Любовь к мужу частично переносится на ребенка. Ребенок вырастает в семье без тактильной ласки отца и с ощущением, что у него *папы нет и не может быть никогда*.

Все эти факторы усиливают люди вокруг семьи, которые нет-нет да и бросят при встрече из самых лучших побуждений, выражая свои чувства: *Какой у тебя был папка или - сиротка ты наша !*

2. Исподволь начинают формироваться психологическая Установка – доминанта - внутреннее убеждение: *любимого человека нельзя оставлять одного, любимый человек обязательно тебя покинет, мужчина не надежен, ибо в самый ответственный момент он уйдет*.

3. Установка начинает предопределять поступки человека. Он интуитивно делает все для того, чтобы *не любить, чтобы не рожать от любимого человека* и т. д.

Вполне естественно нашли друг друга родители Лены, но их поиск уже несколько отличался от аналогичного поиска тех людей, у которых семьи были в полном составе. Они более обостренно, нежели в других семьях, хотели бы любимому человеку заменить ушедшего отца или увидеть в нем ушедшего отца...

Эта окраска чувств не мешает создать прекрасную полную семью, но некоторые моменты в их взаимоотношениях будут до душевной боли обострены. Например, поездка одного из супругов в командировку будет в другом вызывать неадекватное напряжение и, к сожалению, для этого имеются причины из опыта семейных отношений родителей. Напряжение может выражаться различными способами на *поступковом* плане: от легкой грусти до конфликта или болезни.

Внуки, в рассматриваемой истории - Лена, попадают в такой семье даже в более сложную психологическую обстановку, чем её родители.

Во-первых, память о сильном психологическом ударе, который перенесли её родители в результате потери отцов, уже становится генетическим приобретением.

Во-вторых, поведение мамы и папы при воспитании ребенка будет уже отличаться в силу тех поведенческих моделей, которые сформировались у родителей как у сирот выросших без отцов.

Звучит вопрос: *Можно ли изменить закон Рода ?* Отвечаем: *Да, можно!*

Для этого, **во-первых**, закон этот надо знать. **Во-вторых**, начать его трансформацию, т.е. изменять его путем целенаправленной работы.

Для выявления Силы Рода в этой семье, обратим внимание на следующие обстоятельства:

- Род мужа сформировал Установку: *Любую ситуацию можно разрешить выходом из нее* – наработан поведенческий стереотип - Уход.
- Род жены сформировал Установку: *Мужчина не надежен* – его все равно не будет, наработанный стереотип - система ожидания в отношении мужчины – *Все равно уйдет*.

Установки аккумулируют в потомках энергию Рода. Чемпион Тойч ввел понятие: **VID** – *тайная молитва предков*, которое можно сопоставить понятию: Установка. Обычно, Силу Рода человек проявляет бессознательно – у него легко получается то, что он задумал. Его что-то толкает на совершение действия. У него есть мотивация и энергия для этого действия. Но, если ему показать в чем состоит мотив, то он сможет использовать эту Силу Рода для своего блага сознательно и более эффективно.

Для приведенного примера

- вариант деструктивного разворота событий в семье, Муж: *Начальству не прикажешь – мне надо ехать в командировку* Жена: *и вечно ты куда-то срываешься, когда надо взять на себя ответственность. Постоянно приходится мне вместо тебя выходить на решение... Мужик ты или тряпка....*

- вариант конструктивного разворота событий с сознательным использованием Силы Рода, Муж: *Милая, не волнуйся, я сейчас слетаю в командировку, вернусь и мы с тобой вместе разрешим любую проблему. Я тебе буду звонить, а ты хотела, чтобы я тебе привез вот это, а где его там поискать.....*- это форма снятия мужем напряжения у жены, который понимает, что ее тревога генетически обусловлена страхом потерять партнера. Сила в данном случае в том, что мужчина легко без напряжения передвигается – командировки для него способ жизни, значит, его работа должна быть спланирована с учетом этой сильной стороны.

Жена переключает свое внимание с тревоги по поводу отъезда мужа на радость его встречи по возвращению. Делает встречу желанной, радостной. Таким образом, переключение внимания включает энергию жизни – ожидание нового – встречи с партнером.... Муж такой встрече естественно будет рад. Он всегда будет стремиться домой. И, таким образом, любой уход мужчины из дома будет постепенно восприниматься под углом зрения радости встречи. Сформируется новая Установка: *Муж уходит и обязательно возвращается, он жив, здоров и благополучен*. И эта Установка через систему ожидания каждого из членов семьи будет формировать другие – более комфортные взаимоотношения.

Система ожиданий и бессознательные Установки

Можно отметить, что в приведенном художественном пересказе у Лены были все основания интуитивно ощущать, что над её любимым мужчиной нависла опасность. Это ощущение перерастет в тревогу, когда у нее родится ребенок. Такое ощущение определит и поступки Лены в семье.

Неосознанно возникает целая система ожидания *ухода любимого мужчины*. Бессознательно, наталкиваясь на эту систему у любимой женщины, мужчина опять же неосознанно старается удовлетворить это ожидание. И начинает совершать необходимые для этого поступки. Ну, например, он выбирает специальность (или у него возникает увлечение), степень риска которой достаточно велика...

Под влиянием внешних факторов – *СРЕДЫ* в бессознательном у человека формируются определенные психологические Установки. **Например.** Вы увидели столб, с которого свисают провода. Незнакомый человек шел мимо столба и, играя, схватил провод. Неожиданно для вас и для него самого провода оказались под напряжением - удар электрическим током оказался смертельным... Приехала *скорая* – спасти человека не удалось. Вы пережили сильный стресс – психологический удар.

Удар может быть тем сильнее, чем значимее для вас был человек. Этот случай стимулировал возникновение психологической Установки: *неизвестность таит в себе смертельную опасность*. Эта установка сильна тем, что она активизировала *архетип страха смерти*. Именно эта Установка будет определять в последствии ваше поведение при соприкосновении с неизвестностью. Именно об этой психологической Установке Ваш ребенок получит информацию уже на генетическом носителе и у него появится предрасположенность к определенному типу взаимодействия с неизвестностью. Так психологическая Установка начинает свое путешествие по времени, используя в качестве транспорта генетический носитель.

Безусловно, такое свойство нашей памяти не доставляет нам радости. Но жизнь такова, что случаи, которые могут нанести нам сильный психологический удар, реально многолико существуют. Поэтому нам желательно знать на уровне техники безопасности: что делать?

Во-первых. Если вы реально попали в ситуацию сильного психологического удара, то ваш первый помощник – психолог, который имеет специальные знания для того, чтобы помочь вам снять энергию стресса и не дать ей путешествовать по времени в вашем бессознательном.

Во-вторых. Если вы получили психологическую Установку в наследство, то вам следует обратиться к родологу. Он имеет профессиональные знания для идентификации нежелательных энергетических пассажиров, которые путешествуют во времени, используя ваш генетический код. Они диктуют вам выбор той или иной формы поведения.

В-третьих. Вы должны быть уверены в том, что названные специалисты совместно с вами успешно решат задачу освобождения вашего бессознательного от нежелательных путешественников.

Правила, по которым живет ваша семья

Правила – очень важная часть семейных отношений. При изменении их меняются взаимоотношения. Попробуйте прямо сейчас сформулировать и проанализировать правила, по которым живет ваша семья, отвечая на следующие вопросы:

- Какие правила в вашей семье?
- Какую функцию они выполняют сейчас в жизни вашей семьи?
- Какие из настоящих правил вас устраивают?
- Какие новые правила вы хотите ввести?
- Какие правила вы хотите изменить?
- Какие правила вы хотите отбросить?
- Что вы вообще думаете о правилах в вашей семье?
 - Они открытые, гуманные, своевременные?
 - Они скрытые, жестокие и устаревшие?

Сквозь призму наших правил мы понимаем реакцию свою и нашего партнера. Если они позволяют задавать вопросы, вы можете спросить человека, почему он поступил так или иначе, и во всем разобраться. Если же вы не можете этого сделать и попытаетесь понять, что же произошло на самом деле, ваша догадка может оказаться неверной.

Например. Вздох может означать многое: я вздохнул, потому что все надоело; я вздохнул, потому что злюсь на вас; я вздохнул, потому что не люблю вас; я вздохнул, потому что ночь не спал и с трудом сдерживаю зевок. Многовариантность толкований каждого нашего движения в семейной жизни столь велика, что очень часто возникает необходимость, особенно в критических случаях взаимоотношений, иметь четкое представление о том, как вас истолковали и как вы истолковали. Для этого семейные правила должны позволять любому члену семьи задавать уясняющие вопросы до тех пор, пока каждый не понял истинную суть происходящего.

Или, допустим, правила, регламентирующие способы проявления любви между членами семьи. Чувство сильное. Любое его проявление,

неверно истолкованное, или запрещенное может привести к серьезным последствиям, вплоть до заболеваний. На основе форм проявления отеческой ласки отца, подрастающая девушка, формирует себе стиль отношений со своими будущими мужчинами. В тоже время, когда просыпается сексуальная энергия у ребенка, отец может запретить себе: любые ласки ребенка и т. д. В тоже время ласка отца совершенно необходима. Значит, нужен поиск, а не запрет. Нужен поиск таких правил проявления любви, которые укрепили бы взаимоотношения отца и дочери, а не превращались в растущее напряжение не проявленной отцовской и детской любви.

Любые правила, осознанно или не осознанно сформированные в семье, должны служить главной цели: *семья - очаг, у которого не болят, а радостно вкушают жизнь.*

Вы *перебрали багаж* правил в семье и обнаружили, что не все так сложилось, как хотелось бы. Что делать? Изменить то, что сложилось можно разными способами. Главное - цель, которую вы преследуете, совершая преобразования. Допустим, хотелось бы изменить *правило встречи*. У вас сложилось, например, так, как порой звучит в пересказах старых друзей: *моя дома опять пилу включит – хоть не ходи.*

Такого рода правило сложилось, сначала может быть в шутку, потом на него наложились: усталость, отрицательные эмоции. А тенденция к тому, что мужу (жене) хотелось бы где-то побыть с друзьями...- нет желания возвращаться домой. И вот вы решили ввести новое правило. Встреча: *вас ждут, обнимут, поцелуют, помогут раздеться. Посадят за стол, накормят. Расспросят, посочувствуют, дадут совет, скажут, что будет интересного в телевизоре, расскажут хорошие новости....*

Вы уже сделали целых два шага в направлении введения нового правила. **Первый** – решили изменить правило встречи; **второй** – создали, как говорят психологи, *мыслеформу*, т.е. вы придумали и представили себе выполнение нового ритуала-правила встречи. Вы, наконец, сформулировали для себя цель, ради которой взялись менять правило встречи: *мне хорошо дома в семье!*

А теперь нужно совершать поступки для достижения поставленной цели. Шагов для достижения цели придется сделать не мало, но *лиха беда начало*. Ваши шаги при достижении поставленной цели могут быть самыми разнообразными. Характер этих шагов зависит именно от вас – он индивидуален. Но есть ряд основных положений, которые характерны для многих.

Первое. Вы анализируете себя: что я такого делаю, что меня так встречают? Вы приходите домой. Пришел любимый муж, отец. Уже по характеру вашего звонка или стука в дверь все в доме знают, что пришел

хозяин (или хозяйка). Как вы думаете, что произошло с вашими *домочадцами* ? А вы подумайте !

Правило встречи было таким, что тепла при встрече не было, а была гипертрофированная форма проявления тепла, которая выражалась вашими словами: *опять пилить будет*. Значит, после вашего звонка за дверью воцарилась атмосфера обычного правила встречи. Еще раз подчеркиваем: *вы анализируете себя – свое поведение!*

Второе. После анализа вы вдруг обнаружили много деталей своего поведения, которые характерны для вас, но которые служат причиной для *начала – запуска* общения после вашего входа в дом. Ну, например, ваш звонок столь продолжителен, нетерпелив, резок - он звучит до того момента, пока вам не откроют двери. Это ваша привычка и вы не видели в ней ничего плохого. Она же из хороших побуждений: *знайте и ликуйте все - вернулся хозяин дома*.

Представьте себе на минуточку, что дома в этот момент ваша жена или ваш ребенок *принимают ванну*. Какова будет реакция их организма на ваш звонок ? Представьте себя на их месте. Конечно тот, кто дома, приложит все усилия, чтобы немедленно открыть дверь. Однако, его реакция на вас может быть несколько искаженной.

В вашей воле отрегулировать характер звонка. Сначала вы будете забывать – это привычка, ее трудно изменить. И не ругайте себя, если не получилось. Вы можете придумать и другое. Допустим, извиниться за такой резкий и продолжительный звонок перед тем, кто открыл вам дверь. Постепенно у вас начнет получаться.

Третье. После анализа вы совершаете поступки. Подчеркиваем, вы сами совершаете поступки. Не навязываете своим *домочадцам*, а сами совершаете поступки. Например, в дополнение к случаю со звонком. Вы входите в дом и не идете в грязной обуви в комнату, а аккуратно снимаете у входа и говорите спасибо за то, что вам открыли двери. Вы обнимаете жену, говорите ей что-то ласковое, или дарите что-то, что принесли с собой, или ласково на нее посмотрели..... Вы, вдруг, замечаете, что дома стало теплее.

Четвертое. Вы уже чувствуете, что можете собрать свою семью за столом и сказать, что хотели бы поговорить о правиле встречи. И рассказать, как вам хочется, чтобы вас встречали. Спросить: как кому хотелось бы, чтобы его встречали. И договориться, что вы постараетесь друг другу помочь выполнить его желание.

Вот и свершилось великое событие. Значимость этого события трудно переоценить. Вы собрали первую **семейную конференцию**. Вы ввели новое правило в семейных отношениях. Теперь есть, допустим, раз в неделю *круглый стол - семейный стол*, за которым каждый может

сказать то, что ему хотелось бы сказать: *как встретить праздник, как провести отпуск, кому что купить и т.д.*

У вас появилось знание, которое поможет избежать семейному кораблю разрушительных штормов самого бурного моря – *моря житейских будней.*

Правила, по которым мы строим свою семью

Изложенное выше, во многом уже говорит о том, что создание семьи можно сопоставить с осуществлением целого проекта строительства прекрасного архитектурного ансамбля. Здание можно построить из песка и на песке – ветер его сдует, волна набежавшая, смочет. А можно все хорошо продумать и создать дворец, в котором в любую непогоду будет всегда теплый домашний очаг.

Как и в любом строительстве: на стадии мечты – всеобщая влюбленность в образ-цель, а при реализации мечты появляются другие стадии, например, эскизный проект, рабочий проект.... – все они требуют своего вдумчивого внимания. В настоящем проекте так много всего просчитано: *для чего - кого строим, где строим, из чего строим, когда строим, сколько времени строим, когда построим, сколько понадобится денег на полное осуществление проекта и т.д.*

А при реализации мечты - счастливая семья ? Как-то у человека в основном преобладает чувство, которое на стадии реализации проекта окрашивает действительность в романтические тона. Жизненную реальность проекту придают, как правило, ближайшие родственники. А теперь представьте себе - молодые притянулись друг к другу по таким моделям поведения, что ближайшее совместное будущее не столь светло, как хотелось бы. Что делать?.

Так и хочется сказать: *Любовь это любовь - порыв души. Семья- это прекрасное воплощение в жизнь проекта-мечты, в котором можно на многие годы сделать людей - участников проекта счастливыми, а можно сделать их на всю жизнь несчастными.*

Конечно хотелось бы совместить любовь в головах влюбленных с проектом семьи для радости и счастья во всех поколениях. Для этого уже юному человеку желательно было бы :

1. Осознать, семья – проект мечты, проект, который требует серьезного строительства.
2. Внимательно с предполагаемым супругом или супругой изучить *родологический паспорт* семьи, чтобы увидеть Силу Рода каждого из партнеров, чтобы реально оценить возможные *подводные камни* при строительстве семьи.

- Знать, с чего начать реализацию проекта, чтобы это было совместное творение влюбленных, свободных, счастливых, радостных людей, которые, *засучив рукава*, воплощают в жизнь светлый замысел своей мечты.

Повседневная жизнь семьи

Взаимоотношения в семейном быту, если они не построены, напоминают ржавчину, которая постепенно съедает самое светлое чувство своим ежедневно необходимым присутствием. Можно ввести инженерные понятия целесообразности, своевременности и в конечном итоге коэффициента полезного действия затрат на обустройство быта.

Вспомните: раковину моем, следим, чтобы она не засорилась, краны закрываем, ремонтируем, чтобы не текли, туалет прибираем, моем, пылесосим, моем полы, окна, делаем косметические ремонты, ремонты капитальные, еду готовим, стол накрываем, продукты приносим, обувь сушим и т.д. Достаточно для того, чтобы понять – это цех, это целый производственный цех.

В зависимости от того, как налажена его работа, в подавляющем большинстве зависит душевный и физический комфорт всех членов семьи. Конечно, образ *семейный быт - цех* слишком схематичен. Ибо наш с вами домашний быт пронизан специфическими отношениями, которые лишены строгой иерархии, и позволяют многовариантность в решении задач. Но из этого образа следует: бытовая нагрузка на членов семьи значительна.

А коль скоро это так, то кто-то эту нагрузку должен выполнять. Кто-то эту нагрузку должен распределить между членами семьи. И кто-то должен определить степень завершенности тех или иных работ. Кто-то в семье добровольно с желанием должен взять на себя эту миссию. Вопрос о *добровольце* – сложный вопрос. В нашей культуре такого человека в семьях не готовят.

Получается, что у такого важного участка работы нет достойного *куратора-руководителя-хозяина*. Следовательно, будет велика вероятность низкого коэффициента полезного действия в этой сфере. А это чревато тем, что кто-то из членов семьи будет жить в дискомфорте. Возникнет образ быт - *страшилка*. А теперь, представьте, пожалуйста, честно сферу быта в своей семье. Вы поймете, почему в народе существует представление о быте как о ржавчине, которая способна разъесть самые прочные узы.

В нашей культуре образ руководителя по быту в семье чаще всего коллективный – часть на себя берет мужчина, часть женщина. Они взаимодополняют друг друга определенными качествами, затем

подключаются дети. Но именно в сфере качеств, которые дополняют друг друга, мы наблюдаем интересную практику.

Считалось, что самая физически емкая часть быта выполняется мужчиной. Возник даже образ благородного мужчины-хозяина – *надежда и опора дома-семьи*. Но вот в консультативной практике мы часто встречаем случаи, когда мужчина перестал быть надеждой и опорой. Сначала в прямом смысле - *вернулся с войны без ног*, и женщина вынуждена была взять на себя *мужскую работу по дому*.

Но вот пришли следующие поколения. Мальчиков интуитивно начинают беречь. Женщина становится более доминантной. Она принимает основные решения. Она привлекает к себе мужчину такого, который бы ей не перечил. И в народе появляется образ женщины, который, к сожалению, имел основания для своего появления, но задержался в нашем представлении. Вырос стереотип новой женщины: *я в доме мужик и баба; как она скажет - так и будет; да у нее мужик-тряпка*.

Этот новый стереотип оборачивается семейной трагедией, ибо из домашнего очага ушло тепло. Семья стала набором руководителей и подчиненных. Что делать ?

Возникает необходимость в целой программе переобучения мужчин и женщин.

Во-первых. Надо разобраться и понять с какого *случая - события* началась в родословной трансформация понятия мужчина-женщина.

Во-вторых. Желательно научиться цивилизованным способам работы с болью обиды, оскорбления. Не стесняться использовать знания профессионалов.

В-третьих. Принять и простить тех предков, на которых пришлось реальная тяжесть события. **Например.** Понять бабушку, к которой вернулся муж - любимый вами дед, с войны без ног. И она вынуждена была взгромоздить на себя *мужскую работу*.

В-четвертых. Четко понять, что вы - *не ваша бабушка*. Вы, в отличие от неё, живете в новых социальных условиях и можете быть настоящей женщиной, о которой мечтает мужчина.

Работая по первому-четвертому пунктам, вы расчистили в себе и для своей семьи место под новый фундамент для строительства архитектурного ансамбля своего будущего.

Теперь можете точно определить цели, ради которых вы создали семью и средства, с помощью которых вы этих целей достигните в любви и взаимной нежности со своим мужем.

И *семейные конференции*, о которых мы уже упоминали, станут нормальным, искренним, праздничным способом решения всех задач, которые возникают перед вашей семьей.

Семья в системе родственных связей

Невозможно себе представить существование семьи вне временных связей при той системе передачи информации между людьми, которая ранее была описана. Даже, если супруги оба сироты. Что мы понимаем под связью времен ? Мы условно для удобства восприятия разделяем родственников на тех, которые живут в одно с нами время – горизонтальные временные связи и на тех, которых уже нет с нами – вертикальные временные связи. Родственники, которых уже нет с нами, представляют из себя огромные родовые кланы *бабушек-дедушек-прадедушек-прабабушек.....*

Прекрасные были правила в семьях России, Англии, когда родственный клан вертикальной временной связи присутствует ежесекундно со своими потомками в художественных полотнах портретов, в фотографиях, сохраняемых, оберегаемых, почитаемых, передаваемых из поколения в поколение. Наши генетические связи выстроены таким образом, что частица каждого нашего предка присутствует в каждой частице нашего тела.

Память прошлого позволяет нам сегодня высоко держать марку Рода перед препятствиями и консолидировать усилия, ныне живущих, перед лицом уже ушедших. Эта своеобразная *портретотерапия* позволяет наглядно связывать определенные законы нашего Рода с конкретными носителями – основоположниками этих законов. И, если мы сегодня начинаем использовать какие-то модели поведения, то у нас всегда есть возможность *сверить часы* с часами наших предков. И провести работу по реконструкции того или иного закона, если он на сегодняшний *день оброс* деструктивными моделями поведения.

Часто. Достаточно часто приходится обращать внимание на взаимоотношение родственников по горизонтальной временной связи, т.е. между родственниками ныне живущими. Как часто мы более не терпимы к недостаткам именно своих родственников, нежели к недостаткам чужих людей, с которыми мы общаемся на работе ли, на улице ли.

Желательно, чтобы мы хорошо понимали, что именно родственные связи при нарушении взаимоотношений, наносят сильный удар по нашей нервной системе. Эффективно, энергетически гораздо выгоднее иметь хорошие отношения со всеми ныне здравствующими нашими родственниками.

Семья в обществе

Семья – ячейка общества. Семья плоть от плоти своего народа - своей страны. Семья взаимодействует с большим количеством людей, находящихся вблизи и вдали от нее.

Вы можете составить себе графический аналог солнечной системы. Поставить в центр свою семью. Нарисовать и с любопытством обнаружить, что ваша семья вовлекла в орбиту своего *внимания - общения*: друзей, людей знакомых, людей не знакомых, целые организации. Выяснится, что есть круг людей, с которым вы часто и с удовольствием общаетесь. Есть круг подальше, с которым вы общаетесь, но редко. И есть дальний круг, в котором находятся люди, семьи, организации, с которыми вы общались очень давно и, возможно, уже ни когда не будете общаться.

Вы даже можете построить модель социальной активности своей семьи. Если примете в качестве инструмента для анализа постулат: *Люди, которых привлекла моя семья, зеркально отражают глубинную суть моей семьи* . Вы получите интересные сведения о своей семье, о которых возможно ранее и не подозревали.

Предлагаем Вам, уважаемый читатель, до встречи в следующей главе:

1. Описать правила, по которым живет ваша семья.
2. Подготовить и провести *конференцию* вашей *семьи*. Желательно на этой семейной встрече использовать некоторые правила коммуникации: выслушивать мнение каждого члена семьи из позиции *ДА*; при сопоставлении разных точек зрения постараться в любой из них найти как можно больше положительных моментов; принимать решение только тогда, когда каждый удовлетворен тем, что его услышали.
3. При общении начинать свое высказывание со слов: *Я думаю.... Я чувствую.... Мне нравится..... Меня напрягает.....* Вместо привычного: *Ты все делаешь не правильно..... Ты всегда.... Ты нервируешь меня....*

Мы желаем вам активной, влюбленной, жизнерадостной, благополучной семьи, в которой много счастливых детей !

РОДИТЕЛИ И ДЕТИ - НОВЫЙ ВЗГЛЯД НА СТАРЫЕ ПРОБЛЕМЫ

Авторы показывают, как в соответствии с законами Рода ребенок, при грамотном обращении с ним, может стать прекрасным учителем для своих родителей.

В главе 3 рассмотрены следующие вопросы:

О чем должен знать каждый, готовящийся стать родителем.

Сознательное родительство.

Ребенок как ценность или как средство.

Детско-родительские отношения и закон Рода – пример из практики работы родолога

Ребенок как отражатель и выразитель проблем семьи.

Словесное кодирование детей. Ярлыки.

Роль матери и отца в коррекции неэффективных моделей поведения.

Бабушки-дедушки и внуки.

Мадонна с младенцем во все времена воспринималась с благоговением. В работах великих художников и скульпторов изображалась такая безмятежность и гармония между матерью и ребенком, которая современному человеку кажется нереальной.

В тоже время многие великие мыслители со времен Сократа сетовали на непокорность, неуважение к старшим и недисциплинированность современной им молодежи.

Противоречие вполне объяснимо взрослением младенца и тем, насколько родители осознают свое соответствие каждому мгновению этого взросления.

Такая точка зрения на противоречие делает понятным утверждение: *Безнадежных детей нет. Есть только родители, которые порой не осознают свой собственный вклад в каждый случай, который вызывает их сожаление, разочарование или порицание.*

Наша цель - для установления атмосферы искренности, гармонии и счастья, соответствующей духовному идеалу, изложенному в начале, отметить некоторые *родительские незнания* и показать их влияние на развитие ребенка.

О чем должен знать каждый, кто намерен стать родителем

Нам хотелось бы вслед за известным российским генетиком В.П. Эфроимсоном обратить внимание родителей на стадии становления любого признака у ребенка:

- наследственная программа (*информация на уровне генной памяти*);
- чувствительный период;
- предопределение пути развития;
- формирование признака (*самообучение*).

Сегодня мы с вами знаем, что человек обладает генетической структурой, которая в основном сосредоточена в ядрах его родных биологических клеток. В ядре клетки гены упакованы в хромосомы. Таких хромосом в ядре каждой клетки организма человека в норме 23 пары. Нет сомнений у науки в том, что объединения генов - хромосомы являют собой обширную *библиотеку* информации. По мере жизни человека информация из *библиотеки* разворачивается - определяет параметры тела человека и модификацию его поведенческих моделей.

Удивительным у генной структуры является то обстоятельство, что в свою *библиотеку* она записывает своим *буквенным языком* все обстоятельства жизни человека. Казалось бы зачем? Оказывается, преемником этой информации является *младенец – наследник* в прямом и переносном смысле. Он наследует всю *библиотеку*, которую скопили его предки на момент образования зиготы-оплодотворенной клетки, которая состоит из 23 хромосом папы и 23 хромосом мамы. Именно, благодаря наличию наследственной *библиотеки*, у зарождающегося младенца в *должное время* происходит *должное*.

Возникает очень интересный вопрос: когда начинает формироваться *библиотека* для младенца? Сегодня ответ на этот вопрос прост: *библиотека* формировалась и формируется всегда - из поколения в поколение. Сам собой напрашивается вывод. Каждым днем своей жизни мы продолжаем дополнять, модифицировать *библиотеку* для своего будущего младенца. Чем интереснее мы с вами сформируем *библиотеку*, тем будет интереснее пользоваться ею нашему наследнику.

Таким образом, оказывается наш с вами наследник, который находится еще в состоянии зиготы – оплодотворенной клетки (*клетка эта в поперечнике имеет размер всего-то 10^{-7} метра*) уже обладает огромным набором информации, сопоставимым с нашим собственным. Вот тут – то слегка призадумайся. Как обращаться с родившимся младенцем, который *проинформирован* наравне с тобой.

Делаем для себя **первый вывод**: *уже на уровне подбора пары папа - мама мы определяем состав будущей библиотеки нашего наследника.*

Как тут не вспомнить культуру народной профессии – свахи. Фактически, благодаря уровню культуры, знаний, навыков свахи сформировалась наша библиотека.

И в каких же условиях происходит формирование и рост нашего с вами ребеночка, т.е. в каких условиях начинает он пользоваться своей *библиотекой* ?

В общем – то условия во многом однотипны: семья, люди вокруг семьи, социальные и природные условия, в которых живет семья. В каждом из этих условий содержится определенный набор вариаций. Допустим семья. Семья может быть полной: папа – мама - дедушка - бабушка – братья – сестры – дяди – тети... А может быть семья, в которой нет никого, кроме младенца.

Семья может быть счастливой, не счастливой, так себе и т. д. И тогда напрашивается вопрос: *что из своей библиотеки востребует растущий ребенок сам, а в чем необходима помощь родителей?* Вот тут - то и выясняется, что не все удастся прочитать ребенку из того, что хотелось бы прочитать. Один прочитал *бегло*, другой - *полностью и взахлеб*, а третий так и не понял: *прочитал он что-то или не прочитал.*

Приходим ко **второму существенному выводу**: *от того, как мы организуем условия для развивающегося младенца с момента образования зиготы, так он и воспользуется своей библиотекой.*

Сознательное родительство

Из предыдущей главы следует, что к рождению ребенка родителям желательно отнестись со знанием дела. Знания, которыми должны располагать родители, обширны. И почерпнуть их можно из многочисленных источников.

Мы намерены осветить в русле предыдущего параграфа два направления:

Первое. *Внимательный анализ той информации, которая придет с генетической памятью.* Что можно в этом направлении предпринять, чтобы улучшить качественно библиотеку будущего наследника?

1. Изучаете опыт предыдущего поколения (особенно того поколения, которое станет дедушками - бабушками для вашего наследника), отмечаете опыт положительный и опыт отрицательный.

С отрицательным опытом необходимо провести серьезную работу с использованием специальных знаний (*специалисты, литература, опыт знакомых*). Ну, например, кто-то из ваших родителей не смог выносить ребенка: ребенок родился раньше намеченного срока, ребенка при родах не удалось спасти, пришлось использовать кесарево сечение и т. д.

Или, мама не выдержала родов и погибла. Ребенок – вы или ваша жена остались сиротой – без мамы. В связи с тем, что вы остались без мамы, у вас по мере жизни накопился целый багаж порой деструктивных эмоций, поведенческих моделей в отношении женщин или в отношении мужчин. И только специалист поможет вам зафиксировать факт своеобразности ваших отношений и показать направление их эффективной трансформации

Положительный опыт стараетесь использовать, опираясь на возможности-ресурсы вашего Рода, помогая ребенку реализовать потенциальные задатки.

2. Прикладываете усилия для того, чтобы ваше духовное, душевное и физическое здоровье к моменту зачатия ребенка было в норме. Вы сознательно готовитесь к творению своего наследника по образу и подобию своему. Вы исключаете возможность зачатия в нетрезвом виде...

Второе. *Вы стараетесь создать максимум благоприятных условий в окружающей среде, понимая, что овладеть библиотекой ваш ребенок начнет сразу же с появления зиготы-оплодотворенной клетки.*

Например:

1. Ребенок ожидаем и тем и другим из родителей;
2. Желательно не иметь в этот период ярко выраженного желания того или другого пола ребенка - *Вы любите своего ребенка независимо от того, какого он пола;*
3. Мама испытывает только положительные эмоции во время беременности;
4. Мама не использует наркотические вещества и сильные химические реагенты...;
5. Папа делает все для эмоционального комфорта будущей мамы. С любовью оборудует и готовит место жительства ожидаемого наследника.

Будущие родители фактически исповедуют культуру здоровья духа, души и тела с тем, чтобы будущий ребенок и на генетическом уровне и на уровне влияния окружающей среды получил по возможности доброкачественный *материал* для своего развития.

Ребенок как ценность или как средство

Помните, ваш младенец - ваше дитя – наследник - продолжение двух Родов. Род папы наработал веками огромный опыт и сегодня в вашем ребенке он соединяется с огромным опытом Рода мамы. Ваш ребенок становится обладателем уникальных ценностей – в нем сходитя опыт двух Родов. На нас с вами – родителей ложится почетная перед природой обязанность сохранить и развить этот опыт в нашем наследнике. Для выполнения нашей почетной миссии, оказывается, надо обладать солидными знаниями и опытом.

Давайте поговорим о перинотальном [гр.лат.<peri вокруг, близко + natalis имеющее отношение к родам] периоде - событиях, которые непосредственно предшествуют биологическому рождению, связаны с ним или следуют сразу за ним. В этот период закладываются основы успешности взаимодействия будущего человека с окружающей средой.

Во-первых. Во время родов нарушается то психическое состояние равновесия, в котором пребывал ребенок в животике у мамы. Там ему было комфортно – работали все системы жизнеобеспечения.

Непосредственно перед родами и во время родов негативная нагрузка на психику плода резко возрастает - плод попадает в дискомфортное состояние (страхи мамы; химические реагенты, выделяемые организмом для *буддирования схваток*; гидравлические удары и, наконец, прохождение по родовым путям – в результате, совершенно другая среда – принципиально другая среда).

Во-вторых. На этом этапе жизни плода-младенца у женщины включается сильное чувство безусловной любви. Она готова гладить, ласкать, целовать, прижимать к себе ребенка – не требует от него ничего взамен. Около трех лет такой без условной любви требуется подарить ребенку, чтобы он нормально справился с напряжениями, сопряженными с рождением.

К сожалению, в последнее время наблюдается тенденция: *подмена любви безусловной на любовь условную, которая впитала в себя значительную долю рассудочности.*

Например. *Если ты перестанешь кричать – я тебя покормлю. Будешь кричать – не подойду - лежи мокрым. С возрастом – сделаешь так, как я прошу или хочу – буду тебя любить. Ты не хороший мальчик (девочка) – не буду тебя любить.*

Мы даже не задумываемся над тем, что мы говорим. Мы считаем, что это такая шутка. *Я то ведь знаю, что я люблю своего ребенка.* Однако, ребенок постоянно нуждается в подтверждении родителями любви к

себе. Можно ведь сказать и так: *Помни, дочка (сынок), я тебя люблю и буду любить всегда, что бы с тобой не случилось и, что бы ты ни сделал... Давай вместе сделаем так, а не так, чтобы тебе и маме было радостно.*

В-третьих. Самая большая ошибка, которая возможна во время принятия решения: *зачать ребенка*, состоит в том, что он не рассматривается как изначальная, самостоятельная ценность. А рассматривается как средство – предмет торга. Торга ли за внимание мужчины, за социальное ли внимание, за материальные ценности ли. Именно, при таком решении мы закладываем в фундамент благополучия своего и нашего наследника тот самый камень, который разрушится в момент нарастания нагрузки. И все здание надежд, которое вы построили в лице своего ребенка на таком фундаменте, рухнет.

Пример. Вы любите мужчину. Вы хотите родить от него ребенка. А мужчина увлекся вашей подругой. Вы принимаете самостоятельное решение – *ребенка родить*. Вы думаете, что когда мужчина узнает, что вы ждете от него ребенка – он к вам вернется. И последний оплот вашего решения – *я рожу ему мальчика, он не сможет устоять и вернется ко мне и к своему сыну. Он все равно будет со мной.*

Остановитесь. Вы совершили уже две ошибки, которые негативно скажутся на развитии вашего будущего ребенка.

Первая. Ребенок стал средством - он не самоценность, которая зачата в любви – он зачат из рациональных соображений. Уже на старте он не получил любви и сколько ее еще не получит.

Вторая. У вас получилась девочка. Она в ваши планы не входила. Вы ждали только мальчика. Вы думали, что только через мальчика можно решить задачу – *вернуть любимого мужчину.*

В этом случае желательно задуматься: *а что я не добавлю своему любимому мужчине?* Для вас, для вашего мужчины и для вашего потомства будет больше пользы, если вы, вдруг, остановитесь и подумаете: *что не получает от меня любимый мною мужчина?* Вы обнаружите какие-то причины в себе, вы так переменитесь, что ваш возлюбленный прозреет и вернется к вам.

Правда, возможен и другой разворот событий. Вам, **например**, стало очевидным, что вы торопили события, чтобы не упустить мужчину, который во многом вам подходит как муж. А теперь вы прозрели и увидели, что любви при этом не было. И его увлечение вашей подругой не случайно.

Детско-родительские отношения и закон Рода

Основная форма передачи информации на генетическом уровне отражена принципом *конвариантной редупликации*. Этот принцип означает, что вся информация в клетке передается без искажения от носителя преемнику. Образно - *ксерокопирование*. Создается *дубликат* информации, которая совершенно идентична информации на носителе. В таком случае, *изменения - результат мутационных процессов* на генном уровне, которые являются следствием взаимодействия индивида с окружающей средой, с *социумом*, передаются в следующее поколение без изменений. С генетическим материалом информация идет из поколения в поколение. И, именно, на ее фундаменте формируются поведенческие модели, которые использует индивид в *социуме* сегодняшнего дня.

Тотально заложенный в живом принцип *конвариантной редупликации*, когда – *наследуется все*, позволяет нам оставаться людьми. Именно этот принцип и позволяет сохранять для потомков через генную структуру любые *изменения – поломки*. Эти *поломки* при развитии будущего человек могут привести к изменениям в теле или психике

Пример. Рассмотрим реальный случай из консультативной практики. Имена в предлагаемом материале изменены и получено согласие консультируемого на публикацию материала в открытой печати. Ольга адресовала свой запрос консультанту – родологу в следующей формулировке:

Помогите разобраться во взаимоотношениях с сыном Владимиром и понять, как помочь ему реализоваться.

После беседы, была построена генограмма – формализованная схема генеалогического древа Рода.



Рис. 3.

Мы приводим некоторые заметки консультанта при работе с Ольгой.

Мать Ольги была репрессирована по политическим мотивам. После выхода из лагеря вышла замуж и первого ребенка-мальчика потеряла в 3 месяца. Родила Ольгу. Второго сына потеряла в 6 месяцев и умерла. Ольга осталась без матери в 2 года.

Отец женился на воспитательнице Ольги из детского сада.

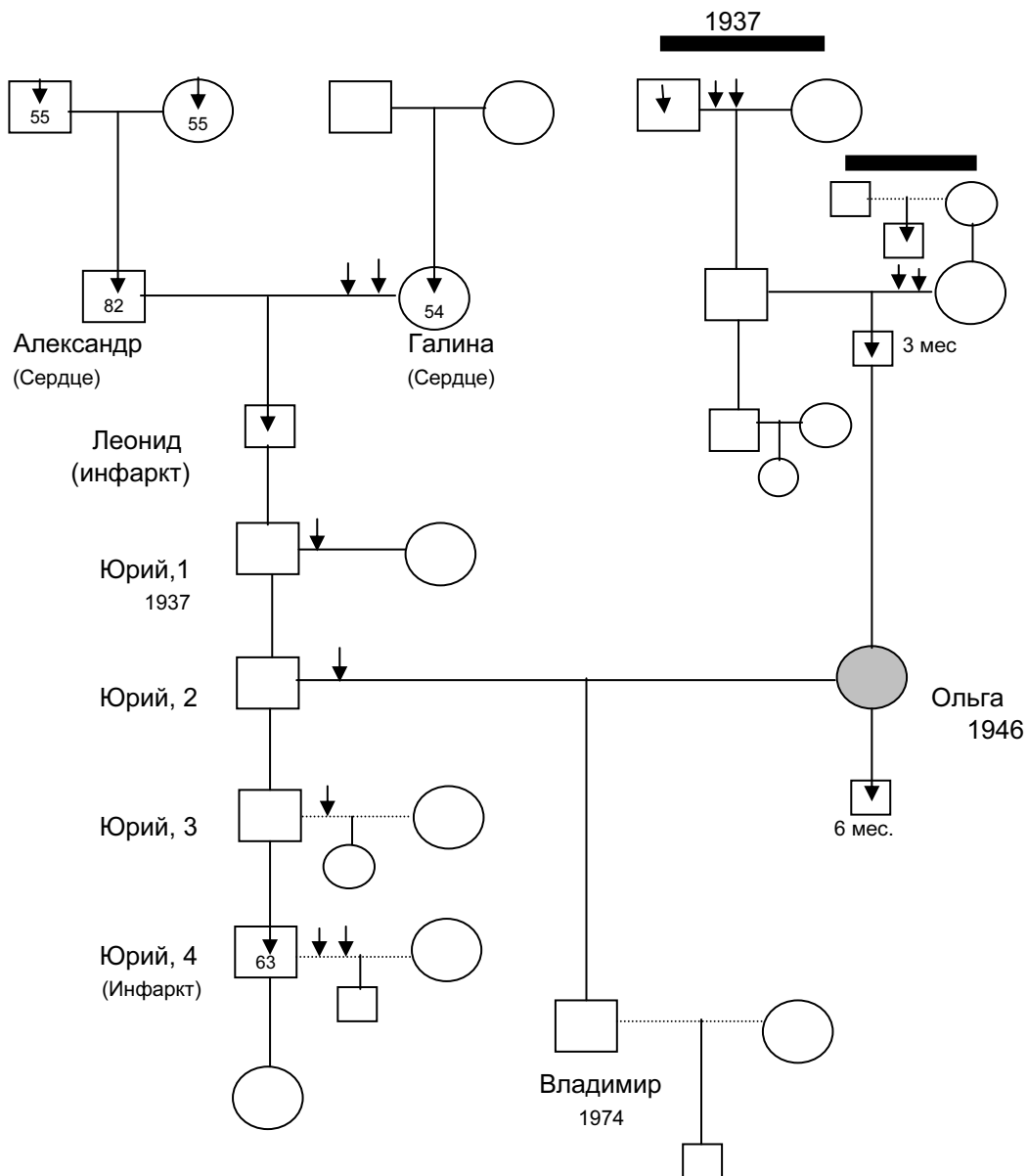
Ольга рассказывает: *Новая жена отца обидела меня несколько раз. Я от этого была в шоке:*

- В садике я засунула голову между ступеньками лестницы и не могла вытащить. Она сказала: надо отрезать голову;
- Она сказала, что намажет мне язык и отрежет его .

В семье Ольги не принято было говорить о том, что родители отца и мать подверглись репрессиям со стороны государства – это была запретная тема для разговора (Обратите внимание, это была тайна, на

которую ребенок постоянно натыкался. Он чувствовал, что родители что-то от него скрывают.).

С одной стороны, Ольга была любимой дочерью матери и отца. Это обстоятельство способствовало формированию энергичного ребенка, способного ставить цели и достигать их. С другой стороны, мать умерла, а отец, по словам Ольги, *отключился от нее, когда ей исполнилось 7 лет*. Такой ребенок начинает действовать на жизненном пути из побудительного внутреннего мотива:

- Не доверять окружающим, особенно представителям власти – результат репрессий дедушек-бабушек-мамы.
- Не доверять окружающей среде, все контролировать, возможна смертельная опасность – дед по отцу был репрессирован и погиб, у мамы в первом браке сын умер; два сына во втором браке - родные братья Ольги умерли; сама Ольга остается без матери в два года, а с семи лет отец перестал обращать на нее внимание.

У ребенка начинает формироваться бессознательная Установка: *держу все под контролем*, которая вызревает на благоприятной почве закона Рода: *Уход*. Она диктует соответствующие модели поведения. При этом, особый контроль должен быть за любимым мужчиной, чтобы защитить его, ибо – *он может уйти и не просто уйти, а уйти в смерть*.

С набором аналогичных внутренних установок выросла из девочки женщина Ольга. Она находит себе соответствующую работу, конечно же - в *органах*. Она находит себе и соответствующего мужа, который только что ушел из своей первой семьи. Он - известный музыкант. Он постоянно в гастрольных поездках (обратите внимание, его постоянно нет дома – его поведение реальное воплощение закона Рода *Уход*). Ольга чаще всего одна и, чтобы удержать мужа, для нее актуально родить для него сына.

Посмотрите, как выстраивает она свои отношения с мужем: *Я всегда с мужем советовалась. Я могла сделать по - своему, но всегда делала так, чтобы инициатива исходила от него*. На фоне таких отношений она говорит консультанту: *Сначала муж не хотел ребенка ... Я зачала ребенка только тогда, когда муж согласился на это*. Можно предположить, что рождение ребенка Ольга использовала для того, чтобы удержать мужа. При этом она использовала свой принцип, *всегда делать так, чтобы инициатива исходила от мужа*.

Родился сын! Как вы думаете, как себя Ольга ведет с сыном? Вы правы. Ожидание опасности, что с сыном что-то может случиться, привело к тотальному контролю за его поведением. **Система ожидания** столь сильна, что практически каждый год с мальчиком что-то случается.

И вот как мама реагирует на эти случаи: *Практически каждый год у сына сотрясение мозга, как и у меня, он вину за всех брал на себя - это мое.* Своей гиперопекой мать лишает сына самостоятельности, навязывая ему свою систему ожидания.

Отец Володи окончательно уходит из дома и создает новую семью. Володя в 13 лет вступает в устойчивые сексуальные отношения с женщиной, которая старше его на 4 года. Затем пробует и начинает увлекаться наркотиками. С помощью мамы отходит от наркотиков, но в 17 лет приводит в дом жену, которой 16 лет. Растущий мальчик всеми силами пытается прорвать плотное *кольцо материнской защиты-блокады*.

Ольга совершенно искренне со всей своей недюжинной энергией пыталась сохранить свою семью. Она делала из сына достойного преемника - продолжателя искусства отца. Результат гиперопеки оказался противоположным ожидаемому: *Ольга потеряла контакт с любимыми мужчинами.*

Мы показали вам на примере родословной Ольги, что ее жизнь складывается под действием сформированного закона Рода *Уход*. Противостоять этому закону можно. Надо только четко понять, что закон вырос из психологической Установки: *опасно иметь рядом любимого человека, так как он может погибнуть.*

Эта психологическая Установка должна быть трансформирована-изменена. После этого человек откроется миру. Он снимет суперконтроль. Он даст возможность почувствовать свободу своему сыну, который как - то обронил: *Я дома, как в концлагере*.

Таким образом, смысл понятия *родительская ответственность* нуждается в серьезном рассмотрении сквозь призму законов развития Рода. Смысл родительской ответственности в приведенном примере *защита от напастей внешнего мира слабого, беспомощного ребенка*. Такой подход уничтожает достоинство ребенка, лишает его самостоятельности, приводит к эрозии личности. Постоянно сравнивая его с эталонами, образцами других значимых детей, мы утрачиваем собственный вкус к независимому мнению о личности своего ребенка.

Чьими глазами вы смотрите на своего ребенка? - научитесь видеть своими. Научитесь не принимать решения за своего ребенка. Научитесь получать удовольствие от принятия решения самим ребенком.

Разные ориентации при решении задач: ребенок чаще ориентируется на ближайшие результаты и последствия, родители – на отдаленные. Доверяя ребенку, родители добиваются и сиюминутных преимуществ

(бесконфликтного общения), и долгосрочных. Ребенок постепенно научается видеть отдаленные последствия своих решений.

Тренируйтесь думать: *Мой ребенок имеет все необходимое для того, чтобы принимать собственные решения и распоряжается своей собственной жизнью.*

Освободитесь от привычки тотального контроля !

Родители только тогда воспитают ответственное поведение у своего ребенка, когда сами научатся отвечать за свое поведение.

Ребенок как отражатель и выразитель проблем семьи

Родители из лучших побуждений делают все, чтобы, зафиксированная у ребенка на генном уровне, информация развернулась. И это прекрасно. Они помогают ребенку *прочитать*, осмыслить и начинать использовать на практике материалы своей богатейшей наследственной *библиотеки*.

Поскольку ребенок - *плоть от плоти* своих родителей, то при взаимодействии с ними возникает любопытный эффект: ребенок начинает непосредственно выражать скрытые (можно сказать *секретные* для окружающих), потаенные мысли, желания и эмоции своих родителей. В том числе и такие, которые родители и сами не осознают, ибо существуют они на бессознательном уровне.

Ребенок выражает состояние своих родителей непосредственно, не ведая, что он делает что-то такое, что родителям не хотелось бы *обнародовать*. Это естественный процесс. И его надо воспринимать как природный закон.

Вот только сложности начинаются тогда, когда родители становятся не искренними. Тогда они ребенка ставят сами в безвыходное положение. Он в силу естественного закона отражает их внутреннее напряжение, а им не хочется, чтобы супруг или кто-то знали об этом напряжении. Ребенок совсем не к месту, с точки зрения родителей, реагирует плачем ли, игрой ли... Родители, не понимая причин такого поведения ребенка, неадекватно реагируют вплоть до наказания ребенка.

Получается, что родители, в тайне обвиняющие друг друга за неприемлемое поведение, будут неизбежно вынуждать ребенка выражать их тайные мысли, либо в адрес подавляющего супруга, либо в адрес того, кто заслужил порицание. Ребенок, выросший в такой семье, может на всю жизнь приобрести привычку действовать как выразитель скрытых мыслей и эмоций других людей.

Муж, лгущий жене относительно своих выпивок, или каких-то темных делишек, вынуждает своих, обычно преданных, сына или дочь лгать в жизненных ситуациях, которые для них могут быть чрезвычайно важны.

Такое поведение, как правило, очень раздражает родителя-обманщика, который не понимает, что он видит в ребенке отражение его собственных прегрешений, в которых виноват только он сам.

Семья, живущая по закону критики политических и общественных деятелей, вынуждена иметь критически настроенных детей, которые не осознают, что они подчиняются законам, установленным задолго до их рождения.

Расточительная мать, чувствующая себя в глубине души виноватой из-за своего поведения, часто не вербально командует мужу или ребенку ругать ее, казалось бы, без видимой причины, а на самом деле в полном соответствии с применимым здесь законом. Как не существует случайностей, точно также и не существует того, что называют иррациональным поведением.

Неизбежно, ни в чем не повинный ребенок вынужден выражать то, что один или оба родителя не выразили из-за своей робости или страхов. В аналогии с Библией, можно сказать так: *нет ничего тайного, что не было бы явным, и то, что вы прошептали про себя, будет выкрикнуто с крыш для всех – вашим ребенком или супругом.*

У родителей, закодированных на лицемерие, будет ребенок, который либо точно повторит их, либо восстанет против лицемерия, выразив то (обычно в самых неподходящих обстоятельствах), что они тщательно пытаются скрыть. Правда выйдет на поверхность. Жизнь не успокоится, пока мы не усовершенствуемся и не станем вести себя правильно, хотя для этого и потребуется некоторое время.

Родители, живущие по закону подавления (репрессии), обязательно будут иметь хотя бы одного ребенка – драчуна, который, к ужасу окружающих, никому не даст спуска. Но, в конце концов, такое поведение имеет целительный эффект. Действительно, правда делает человека свободным, тогда как лицемерие и скрытность поработают его, закрепляя в состоянии, существенно отличающемся от преимуществ праведной жизни.

Словесное кодирование детей родителями. Ярлыки

В обыденной жизни наша с вами речь чрезвычайно любопытна для анализа. Если наши домашние высказывания, разговоры (тайно) записать на магнитофон и дать нам прослушать, то мы увидим – услышим себя в новом свете. Представьте себе широко распространенное ныне словосочетание - *паразит: как бы*. В нашей обыденной жизни оно вошло в такие предложения, что при взгляде со стороны они кажутся абсурдными, а мы на полном серьезе их используем. Ну, например, из разговора родителей: *Ты меня любишь,*

Ваня ? Конечно, **как бы** люблю! При этом, абсурда не замечают оба партнера.

Перед нами дитя, которое за каждым нашим словом видит истину - воспринимает искренне и навсегда. Необходимо тщательно следить за каждым родительским словом, чтобы избежать нежелательного повторения его ребенком и глубокого запоминания им смысла, которого вы даже и не имели в виду. Человек, который использует такие фразы как *До слез обидно*, не должен удивляться, что его маленький сынишка плачет по самому ничтожному поводу. Мама, которая говорит своему мужу и ребенку: *От вас заболеть можно*, часто запускает в движение тенденцию повторения болезни ребенком, который подсознательно записывает это словесное выражение в своем всегда активном подсознании, которое, в конце концов, вызывает болезнь в ребенке.

Ребенок, которого называют *идиотом*, практически обречен на то, чтобы проявлять соответствующие качества либо сразу же, либо в будущем. В самом деле, поскольку родительские слова отражаются в его подсознании, он будет вынужден делать вещи, которые он сам или другие сочтут идиотическими, либо он может потерпеть в чем-то неудачу в тот момент, когда он менее всего этого ожидает.

К той же категории относятся высказывания типа *ты такой же упрямый, как твой отец* или *ты такая же неряха, как твоя мать*, или же *ты – позор для нашей семьи*. Послушный ребенок будет следовать этим определениям, тогда как бунтарь будет сознательно их отвергать и все же, рано или поздно, предсказание станет правдой.

Обратите внимание на содержание и построение ваших повседневных, привычных фраз. Например, на два типа высказываний.

- **Ты - высказывание** – способ сообщения другому информации о нем, создающее впечатление вашей правоты и неправоты другого. Обобщения, обвинения, воздействие на самооценку, – ответная агрессия.

- **Я - высказывание** – способ сообщения другому о собственных нуждах, чувствах или оценках. Прямое воздействие на самооценку отсутствует. Без осуждения. Без давления. Всегда начинается с нейтрального описания не удовлетворяющей вас ситуации. Затем – ссылка на свои реакции. Вежливое описание того, что бы вы желали. Модель эта выглядит следующим образом:

Когда ты – *необвинительное описание поведения другого человека;*

Я чувствую – *ваши ощущения или эмоции в связи с этим поведением;*

Потому что – *почему это поведение составляет для вас проблему, или как оно действует на вас;*

Я бы хотел, я был бы вам признателен, я бы предпочел – *описание вашего желания.*

Желательно некоторое время в качестве самотренировки, завершая день, произносить или прописывать несколько фраз, которые начинаются со слов: *Я чувствую.., Я хочу.., Я люблю.., Я собираюсь....*

Желательно заменить отрицательные высказывания в отношении действий ребенка на положительные, например, вместо: *Ты никогда не можешь быстро одеться - Мне нравится, когда ты быстро одеваешься.*

Роль матери и отца в коррекции неэффективных моделей поведения

Как мы видели выше, малышу распаковать свою *библиотеку* помогают в первую очередь папа, мама. Именно от их поведения - взаимоотношения друг с другом, взаимоотношения каждого из них с ребенком, особенно в чувствительный период (до 6 лет по Эфроимсону), зависит в конечном итоге духовное, душевное и физическое здоровье ребенка.

Особенно роль родителей возрастает, когда история Рода изобилует отрицательными психологическими встрясками. Родители берут на себя функцию обеспечения ребенка не только обычным набором, необходимым для развития здорового ребенка: эмоциональное, тактильное взаимодействие, полноценное питание.... Но и особое внимание обращают на трансформацию деструктивных законов Рода. Они осторожно помогают распаковать ребенку в его *библиотечке* важные моральные ориентиры. Они искренне избегают таких взаимоотношений, как, например:

- Многие семьи живут по закону, основанному на притворстве *любви и доброты*. Этот вид двойственности ведет к проявлению в ребенке неискренности и обмана;
- Во многих семьях считается недопустимым выражение гнева, гнева как эмоции. Закон подавления, вытекающий отсюда, вынуждает ребенка чувствовать себя виноватым, даже тогда, когда он честен. Это может привести к болезни, если такое положение станет нестерпимым для него;
- Жена ругает своего мужа за его спиной в присутствии ребенка. В результате ребенок учится быть хитрым и неискренним, он начинает оговаривать родителей или других значимых людей в их отсутствие;
- Вне всякого сомнения, чувство вины или неполноценности у ребенка могут возникнуть из-за привычки родителей

сравнивать его с братом (сестрой), лучше успевающим в учебе, спорте или других делах;

- Оценка поступка, а не личности ребенка. **Например, Ты плохой мальчик - дернул Свету за косичку** – оценка личности, желательно сказать: *Мальчик, ты совершил плохой поступок – дернул Свету за косичку;*
- Распространенное *склеивание* ребенка с образом жизни, с поступками, а порой и с трагической кончиной хорошего родственника, близкого человека через имя. Мы в порыве чувства называем своего ребенка именем близкого человека, тем самым неосознанно подталкиваем ребенка к повторению определенных моделей поведения этого человека.

Легко видеть, что каждая форма поведения должна быть тщательно проанализирована, чтобы избежать нежелательного для родителей и ребенка усиления генетической предрасположенности к деструктивным поведенческим моделям.

Родители должны научиться осознавать, что жена (муж), а также дети обладают такой же духовной жизнью, как и они сами. Нужно научиться уважать другого, как самого себя.

Бабушки-дедушки и внуки-внучки

Особая роль в семье принадлежит бабушкам-дедушкам. В нашей жизни мы знаем, что наличие бабушек-дедушек значительно облегчает положение родителей. Они более свободны. У них больше времени отдаться работе или конструктивному общению с детьми. Все знают, что дети лицом или характером напоминают бабушек-дедушек, которые реально перед своими глазами видят: реального продолжателя Рода, реальную работу наследования, реальных себя в далеком детстве. В связи с этим возникает особая форма общения дедушек-бабушек с внуками-внучками. Они гораздо больше позволяют, они готовы любить безусловно (не требуя выполнения того-то и того-то за свою любовь). Они имеют возможность провести с ребенком больше времени и стать сопереживающим в его духовной, *секретной* области жизни.

В таком случае, бабушки-дедушки помогают наследникам Рода прочитать в *библиотеке* их памяти много добрых-душевных страниц. Есть, правда, одна сторона взаимоотношений, которая требует пристального внимания со стороны бабушек - дедушек. Их каждое слово, дело, поступок, реакция воспринимаются ребенком как истина в последней инстанции, требующая запоминания, использования в дальнейшем.

Представьте себе на минутку, что жизнь кого-то из дедушек-бабушек была не совсем гладкой. И именно кто-то из них перенес некий сильный психологический удар: *потеря ли любимого человека, политическая ли репрессия, природная катаклизма ли...*

Значит перед ребенком, реально находится человек, который является автором возникновения записи на генном уровне. В таком случае, запись не просто определяет предрасположенность к определенной форме поведения. Она активно востребуется к жизни автором: бабушкой-дедушкой. И ребенок начинает вести себя так, как повели бы себя дедушка – бабушка. А не так, как повел бы себя он сам в реальной ситуации сегодняшнего дня. В этом плане для внука-внучки дед-бабушка – живая легенда.

И именно этой живой легенде легче всего актуализировать предрасположенность в конструктивном или деструктивном плане. В этом высокая миссия бабушки-дедушки. В этом их мудрость, когда, не поддаваясь эмоциям сильного потрясения из прошлого, они мудро направляют энергию потомка в конструктивное русло именно сегодняшнего дня.

В рассказе мы преследовали одну цель: *подарить нашему наследнику таких родителей, о которых мы с вами мечтали в детстве !*

Предлагаем Вам, уважаемый читатель, до встречи в следующей главе книги проделать с удовольствием и проанализировать небольшое домашнее задание:

1. Воспользуйтесь диктофоном или магнитофоном. Нажмите кнопку записи во время обычного телефонного разговора со своим ребенком. Потом прослушайте запись. Вы придете к интересному выводу, слушая свой разговор.
2. Составьте перечень выражений, при помощи которых вы одобряете и поддерживаете своих детей и близких.

Вы с интересом увидите себя со стороны, глазами ваших близких. Вы сможете проанализировать тон своих ответов, вопросов. Вы услышите слова, порой целые словесные паттерны – законченные слововыражения, которыми наполнена ваша речь. Вы услышите вопросы, может быть крик или мольбу своего ребенка, на которые в суете обыденной жизни не успевали обратить внимание.

И эти словесные паттерны могут оказаться для вас сигналами, которые помогут расшифровать тайну вашей людской вселенной – *а, собственно, почему эти люди находятся в окружении меня, моего ребенка, моей семьи ! ?*

Я ИЛИ ОБСТОЯТЕЛЬСТВА - ПСИХОЛОГИЯ ЖЕРТВЫ

Авторы показывают, как в соответствии с законами Рода могут формироваться виктимологические особенности в семейных взаимоотношениях и предлагают выход из состояния, обусловленного сознанием жертвы.

В главе 4 рассмотрены следующие вопросы:

О чем должен знать каждый, чтобы не стать жертвой обстоятельств или своей семьи.

Виктимология (Victim) как наука о жертве и ее законы.

Насилие в семье.

Особенности российского менталитета.

Отдаленные социально-психологические последствия политических репрессий и войн во втором, третьем, четвертом поколениях.

Психология жертвы.

Бей, пока не поумнеет – пример из практики работы родолога.

Процесс девиктимизации.

В этой главе нам хотелось бы обратить ваше внимание, уважаемый читатель, на то обстоятельство, что все мы по рождению своему взаимодействуем с самыми разными людьми. Но не всегда обращаем внимание на то, из какой позиции мы взаимодействуем.

Или мы всегда, в любой ситуации чувствуем себя комфортно, если молча слушаем других, и лишь иногда оброним слово. Или мы живо участвуем в дискуссии. Или мы постоянно говорим, а нас слушают. Все три ситуации, перечисленные выше, имеют место быть.

И все бы хорошо, если бы в какой-то ситуации мы не испытывали состояние дискомфорта. **Например**, подруга (друг) говорит и говорит о своих горестях и бедах. Прервать вроде бы не удобно. И в тоже время мне от этого потока становится грустно, у меня портится настроение, а у друга (подруги) наоборот. А потом еще и он (она) радостно говорит: *Спасибо тебе. Мне полегчало* .

Или на работе ваш начальник постоянно позволяет себе делать вам нелицеприятные замечания, граничащие с оскорблением, а вы терпите и переживаете, что терпите и объясняете себе: почему вы терпите. В конечном итоге заболеваете и пытаетесь найти причину в гриппе ли, в плохом питании ли и т.д.

Неприятное состояние зависимости, в которое человек попадает, определено как **состояние жертвы**. Анализу этого состояния посвящено

значительное количество литературы. Правда, преимущественно анализируется поведение человека, который приводит другого в состояние жертвы.

Естественно возникает вопрос: как помочь человеку выйти из состояния жертвы? Значительный шаг в ответе на поставленный вопрос сделали супруги Чемпион и Джоэл Тойчи. Они в своем докладе на 1-м Международном Симпозиуме по виктимологии в 1973 году в Иерусалиме выдвинули постулат, что *жертва и преследователь представляют собой единую функциональную единицу межличностных отношений*. На базе этого постулата возможна конструктивная работа по снятию взаимозависимости *преследователь - жертва*.

Некоторые высказывания супругов Тойчей из обозначенного выше доклада приведены в нижеследующих параграфах.

О чем должен знать каждый, чтобы не стать жертвой обстоятельств или своей семьи

У ребенка, порой, может сформироваться сознание состояния жертвы из-за правильной или неправильной интерпретации родительского отношения, выраженного словом или действием. Его брат, к которому относятся сходным образом, может интерпретировать действия родителей более благоприятным для себя образом. Он будет в любой ситуации знать, что его все любят и принимают таким, какой он есть.

Удивительно, но тот, кто считает себя жертвой, в примере – первый брат, будет притягивать к себе преследователей. Ими могут оказаться учителя, одноклассники, начальники, коллеги, супруг (супруга) и даже посторонние люди, в полном соответствии с неблагоприятно сформированным состоянием сознания. Его брат будет иметь значительно более благоприятные взаимоотношения с людьми.

Для того, чтобы сформировалось сознание жертвы, совсем не обязательно быть жертвой реального случая (насилия, аварии, пренебрежения...). Порой достаточно просто через воображение или идентификацию себя с родителем, имевшим опыт жертвы, либо благодаря книге, фильму или популярной песне впечатлительный человек настолько проникается подобным состоянием, что у него формируется сознание жертвы. С другой стороны, в силу тех же процессов, у человека может сформироваться сознание преследователя.

И люди начинают по-разному модифицировать под себя события, сфокусированные в судьбах других. Сознание преследователя или жертвы у таких людей начинает проявляться в самых различных сферах

их жизнедеятельности - профессиональной, семейной, в сфере увлечений и т.д.

Наглядным примером может служить история Анны. С раннего детства она считала себя объектом для жалости. После того, как в течение восьми чудесных лет она была единственной радостью своего отца, родилась ее сестра Мария, и Анна перестала быть центром внимания. Мария оказалась болезненным ребенком, который постоянно нуждался в медицинском лечении. Притворяясь любящей сестрой, главным образом, чтобы сделать приятное своим обеспокоенным родителям, Анна в тайне завидовала сестре и одновременно жалела ее. Ее беспристрастный ум зарегистрировал жалость, и это стало центральной темой ее жизненной философии или закона.

Этот закон, сформировавшийся в ее мозгу, пробудил вихрь, вращающийся по спирали от центра к периферии *личной солнечной системы* Анны. Согласно субъективному восприятию, ее беспристрастное подсознание в конечном итоге сформировало обобщение - она стала воспринимать каждого человека или создание, включая кошек и собак, как нуждающихся в жалости.

Как и все *человеческие солнечные системы*, система Анны имела сильную генетическую основу. Это означает, что она существовала даже до ее рождения. Давайте обратим внимание на ее красивую бабушку Алису по материнской линии.

Эту женщину не принял бы во внимание даже Зигмунд Фрейд, пионер психиатрии, который ограничивался в своей теории пациентом и его родителями. Алиса жалела себя по двум убедительным причинам. Первой из причин было то, что ее часто бил ее ревнивый супруг, дед Анны, ошибочно обвинявший ее в том, что она его обманывает. Вторая причина - у него постоянно были романы с другими женщинами. Эта несчастная женщина, по рассказам, беспрестанно плакала и умерла, когда ей не было еще и сорока лет. Ее дочери Елизавете, матери Анны, в то время было 14 лет.

Рано потеряв мать, Елизавета тоже жалела себя. Это состояние подогревалось, согласно семейному закону, частым отсутствием Арнольда, ее мужа, отца Анны, который вынужден был часто уезжать по работе. Константой Рода было - отсутствие супруга. Причины были разные: вследствие неверности - в одном поколении, в связи с бизнесом - в другом.

Анну интересовало, почему она начала плакать, став матерью. Никто не мог дать ей удовлетворительного ответа. Но она сразу же приняла наше объяснение. Согласно тому, что отложилось в ее мозгу, материнство было связано со слезами. Только, в ее случае причина ее

жалости отличалась от причины слез матери и бабушки. У Анны был верный муж Алексей, который всегда был рядом. Но она родила мальчика по имени Дима вместо девочки, которую она отчаянно хотела.

По семейному закону, она заслуживала жалости, и причина была для нее правдоподобной. В ее случае, это был пол ребенка. Постепенно Анна навязывала свое субъективное чувство потребности в жалости всем, кого знала и встречала. Например, во время просмотра фильма о ветеранах ВОВ она горько плакала о павших воинах, моряках и летчиках, которых она не могла знать. Вся ткань ее жизни была пропитана законом жалости. Как и большинство людей, она не осознавала, пока ей не показали, что она повторяет историю своих предков по женской линии, только в изменившихся современных обстоятельствах. Если мы образно уподобим Анну солнцу, то свет или восприятие, исходящее от нее, точно отражались человеческими планетами, вращающимися вокруг нее на соответствующих орбитах.

Как в поговорке: *рыбак рыбака видит издалека*, Анна притягивала к себе людей, послушных тому же самому закону жалости, по которому жила она сама. Таким образом, она усиливала страдания тех, кого воспринимала.

К сожалению, большинство людей имеют сознание, напоминающее, по крайней мере, в основе своей сознание Анны. Встречаются два человека, которые имеют скрытое от их сознания стремление: причинить боль другому человеку. Они будут усиливать способности друг друга. Между ними возникает состояние *взаимозависимости* - закрепившаяся реакция на стресс, которая с течением времени становится скорее образом жизни, нежели соответствующим средством выживания.

Взаимозависимые находят для общения соответствующих партнеров, которые позволяют им оставаться в состоянии постоянного кризиса: духовного, душевного и физического.

Интересно. Состояние взаимозависимости – некий характерный закон существования живого или оно - прерогатива людских коллективов?

Давайте вспомним интереснейшие опыты, описанные Лоренцем. Возьмите пару семейных рыб – *цихлид* и поместите к ним в аквариум какой-нибудь источник конфликтов – третью *цихлиду* или другую задиристую рыбку. Пара *цихлид* будет с ними драться, а между собой поддерживать самые добрые отношения.

Уберите объект агрессии – и через некоторое время самец начнет нападать на самку. Теперь разделите аквариум пополам и в другую половину поместите другую пару *цихлид*. Пары будут враждовать между собой через стекло, а в результате внутри каждой пары будет царить

мир. Сделайте стекло полупрозрачным – и в обеих парах возникнут конфликты.

Наблюдается некоторый аналог поведения человека с поведением рыб, когда накопленная агрессия взрывает изнутри маленькие замкнутые коллективы людей. **Например.** На зимовку или в экспедицию выезжают несколько дружных, уважающих друг друга человек, твердо знающих, что в таких условиях конфликтовать нельзя. Проходит время, и, если нет внешнего объекта для проявления агрессивности, то в группе начинает расти напряженность во взаимоотношениях.

В обычной жизни разомкнутого коллектива, открытого для общения, агрессия, составляющих его людей, разряжается через массу незначительных конфликтов со многими людьми других коллективов. В результате, появляется возможность управления негативными эмоциями и поддержания комфортных отношений в коллективе.

Виктимология (Victim) как наука о жертве и ее законы

В предыдущем параграфе на реальном примере мы рассмотрели один из многочисленных вариантов возможного начала и протекания обстоятельств генетического и внешнего плана, которые способствуют формированию комплекса жертвы. Было бы все грустно и печально, если бы не было замечательной науки виктимологии, которая рассматривает закономерности формирования комплекса жертва-преследователь и оптимистично смотрит в будущее. Она дает возможность конструктивно работать с комплексом жертвы, спасая и ограждая человека от деструктивной зависимости.

Посмотрим этимологию слова виктимология [\leftarrow лат. Victimologia – victim жертва + logos учение] – учение о жертве. В криминологии виктимология – предмет, изучающий преступность и преступление, их причины и личность преступника. Предмет виктимологии, как науки об определенном аспекте человеческого поведения и опыта, длительное время принято было считать научно несостоятельным и не заслуживающим внимания.

Мы никогда не разделяли такой точки зрения, так как всегда считали и считаем, что в единой Вселенной, управляемой естественными законами, любые взаимосвязи, в том числе между жертвой и преследователем, закономерны. Они не зависят от случая или чьего-то каприза. В таком случае законы, которые мы открыли для неживой природы, могут быть трансформированы в законы, по которым живет живая природа. Ибо суть закона остается и нужна только его адаптация в нашем сознании к поведению биологических объектов.

Нам необходимо выработать новый взгляд на повседневные явления межличностных взаимоотношений. Конкретизируем некоторые определения.

Жертва. Согласно словарю, *жертва* - это живое существо, умерщвленное во имя какого-то божества или религиозного обряда, тот, кто был убит, ранен или перенес страдания, а также тот, кто подвергся обману или мошенничеству. В большинстве культур жертва является объектом жалости, презрения или иллюстрацией к человеческой жестокости и несправедливости. За одним существенным исключением. Имеются в виду случаи, санкционированные законом, религией или общественным мнением, когда наказание преступника является возмездием за незаконное деяние.

Нет сомнения в том, что пример наследования состояния жертвы, приведенный в первом параграфе, имеет, в том числе, и генетическую природу. Этим объясняется, почему усыновленные дети часто воспроизводят паттерн поведения и опыта своих настоящих, хотя и неизвестных для них родителей и бабушек-дедушек, а не своих приемных родителей.

Сознание. *Виктимизация* – процесс возникновения взаимозависимости, как и всякая форма человеческого опыта, обусловлена сознанием. Сознание является жизненной константой, невидимым атрибутом, которым обладает каждое человеческое существо. По мере формирования сознания, оно становится структурированным и затем – индивидуальным.

Так, например, младенец может иметь подсознательное представление о многих вещах, Однако, по мере того, как он фиксируется на каком-либо действии или предмете, в его сознании начинает формироваться алгоритм этого действия или представление о чем-то. Ребенок, не осознавая, может сформировать под оценочным влиянием родителей сознание жертвы, а затем притягивать к себе преследователей. В каждом случае мозг как беспристрастный механизм, стимулирующий реакцию, безучастно выдает результат в соответствии с тем, что было в нем заложено эмпирически или в виде идеи.

Функциональная единица. Очевидно, что жертва не существует без преследователя, который может быть представлен как человеческим, так и не человеческими факторами, такими, например, как природа, болезнь, несчастный случай или смерть. Жертва и преследователь неизбежно объединяются в одну *межличностную* (межперсональную) функциональную единицу, в которой преследователь представляет реализующий ожидание фактор, тогда как жертва является ожидающим фактором.

Существование (протекание во времени) *функциональной единицы межличностных отношений* можно сопоставить четырехступенчатому циклу. Сопоставим, например, с процессами цикла, характерного для двигателя внутреннего сгорания. Процесс *межличностного притяжения* (впрыскивание горючей смеси); *состояние, предваряющее стадию жертвы* (компрессия-сжатие горючей смеси); собственно *стадия жертвы* (зажигание - взрыв горючей смеси); неактивная *стадия разъединения* (выхлопной удар- выброс отходов после взрыва горючей смеси). Или, например, чрево матери, которое только что исторгло ребенка и готово к приему следующего.

Два обстоятельства заслуживают особого внимания. Не бывает жертвы, которая бы не осознавала и, следовательно, не идентифицировала бы себя с преследователем. И точно так же не может быть преследователя, который не осознавал бы и, следовательно, не идентифицировал бы себя с жертвой.

В результате, по мере того, как *сознание жертвы* модифицируется, оно может становиться в определенный момент *преследующим фактором* в новой функциональной единице. **Например**, в рассказе Бруно Беттельбойма о том, как заключенные концлагеря издевались над другими заключенными точно так же, как над ними самими издевались охранники-нацисты.

Во всех наших рассуждениях сквозит уверенность в том, что между преследователем и жертвой возникают силы притяжения. Если это так, то что нам мешает воспользоваться закономерностями, описывающими притяжения и отталкивания в области физики? Тогда мы получили бы мощный логический аппарат для фиксации явлений, их анализа и, в конечном итоге, предотвращения или трансформации.

В этом направлении чрезвычайно интересный шаг сделал известный американский ученый Чампион Тойч. Он выделил физическую величину, которая открывает доступ в любые математические построения физика, математика. Эта величина называется *масса*. Если в межличностных отношениях ввести понятие масса, то через нее мы можем попасть в мир математического формализма. Такую величину Чампион Тойч ввел и назвал ее *масса сознания человека* $m_{с.ч.}$.

Масса сознания человека формализована настолько, что позволяет использовать законы физики в анализе межличностных отношений. При этом масса сознания является сложной функцией таких, присущих человеку понятий, как: мотивация - M ; идентификация со своими или чужими переживаниями - A ; интерпретация или синтез отношения и реакции - R ; ряда жизненных опытов - N ; влияние наследственности - I ; степень вины - G ; влияние устойчивых моделей поведения - H ; степень неуспеха - C :

$$m_{c.ч} = \frac{M \times A \times R \times N}{I \times G \times H \times C}$$

Насилие в семье

Насилие в семье является одной из самых острых и распространенных социальных проблем в мире. Отсутствие четких определений, исчерпывающей информации о масштабах и причинах применения силы, создают препятствия для усилий, направленных на разрешение этой проблемы. С нашей точки зрения насилие в семье является типично виктимологическим проявлением.

Домашнее насилие – это повторяющийся с увеличением частоты цикл: физического, словесного, духовного и экономического оскорбления с целью контроля, запугивания, внушения чувства страха.

Это ситуации, в которых один человек контролирует или пытается контролировать поведение и чувства другого. Как следует из самого термина, случаи домашнего насилия происходят в семейной среде или среди людей, ведущих общее семейное хозяйство. Один человек подчиняет себе всех других путем морального или физического принуждения. Причем, женщины и дети составляют 70% всех жертв тяжких насильственных посягательств, совершенных в семье.

В конечном счете, можно сказать, что насилие против женщин является функцией убеждения в том, что мужчина превосходит женщину, и, что жена является его собственностью, которой он может распоряжаться по собственному усмотрению.

Насилие над женщиной и ребенком представляет собой нарушение прав человека, поэтому правительство любой страны предпринимает шаги для борьбы с насилием, даже если оно совершено в семейном кругу.

Выделяют четыре типа насилия в семье:

- со стороны родителей по отношению к детям;
- со стороны одного супруга по отношению к другому;
- со стороны одного ребенка по отношению к другому ребенку;
- со стороны детей и внуков по отношению к престарелым родственникам.

Каждый конкретный тип насилия – самостоятельная проблема, обладающая специфическими чертами. Причины, условия, формы проявления насилия, последствия насильственных действий будут иметь

свои особенности, которые необходимо учитывать при анализе ситуации в семье.

У всех типов насилия как у виктимологического процесса есть общая закономерность - цикличность протекания. Условно цикл можно разбить на три временных периода:

1. Нарастание напряжения.

Характеризуется нарастанием словесных оскорблений и мелкими физическими столкновениями. Женщина старается успокоить своего партнера, отчаянно пытаясь избежать серьезного конфликта. Ее чувство беспомощности и страха растет по мере того, как конфликты становятся более серьезными. Данный период длится неделями или даже годами до тех пор, пока психическое напряжение не достигнет экстремального значения.

2. Сам факт насилия.

Представляет собой начало серьезного насилия. Женщина не в состоянии повлиять на исход второго периода и может только лишь пытаться защитить себя и своих детей.

3. Последствия.

Мужчина может проявлять раскаяние, любовь и намерение измениться. Данный период порождает надежду женщины на то, что насилия прекратятся. С течением времени третий период становится все короче и короче.

Психосоциальная помощь жертвам насилия заключается в том, что она направляется одновременно на позитивное изменение среды, в которой находится жертва насилия, и на изменение *системы ожиданий* самой жертвы.

Важная особенность концепции помощи жертвам насилия: *не обвинять, а помочь измениться*. Такой подход позволяет работать не директивно, а формируя мотивацию. Работа, как правило, выполняется командой специалистов разных направлений. Главное, создать все условия для *разидентификации* участников конфликта с позицией жертвы и сформировать устойчивую мотивацию на трансформацию агрессивных энергий.

Особое место занимает работа с родителями по поводу жестокого обращения с детьми. Родители обращаются за помощью, как правило, отнюдь не с проблемами своего поведения в отношении детей и не с желанием измениться, а с жалобами на ребенка. Ребенок, подвергающийся моральному и физическому насилию, может вести себя как виктимизатор, транслируя жестокость в отношении родителей, по отношению к другим людям или как жертва, *притягивающая* жестокое

обращение сверстников и учителей. Именно эти проявления, как правило, и являются содержанием жалобы родителей.

Они даже не предполагают, что происходящее с ребенком является проявлением, в том числе и их собственного опыта, приобретенного и унаследованного.

Например. В консультативной практике Ч. Тойча описан такой случай. У него на консультации мама с ребенком, которому семь лет. Суть запроса состояла в том, что мальчик в последние месяцы буквально не выходит из состояния преследуемого - жертвы. Его избивают сверстники на улице. Он падает и ломает руку. Его обвинили ложно в том, что он разбил стекло...

Выслушав, Ч.Тойч попросил маму выйти. За большим столом напротив друг друга сидят два человека. Один - убеленный сединами мастер-консультант, с другой - маленький мальчик. И, вдруг, у Ч.Тойча возникает внутреннее, казалось немотивированное желание, ударить мальчика. Он понимал всю абсурдность ситуации, но такой импульс у него возник.

После детального консультативного разбора выяснилась подробность, которая Ч. Тойчу все объяснила. Мама мальчика во время войны в семилетнем возрасте стояла с братиком в немецком концлагере в скорбной очереди - в газовую печь. Фашист схватил мальчика и увел. А девочка осталась жить.

Тот животный страх, который пронесла через всю свою жизнь бедная женщина, сфокусировался теперь в мальчике, постоянно разогреваемый ее бессознательной системой ожидания.

Приведем некоторые особенности детского опыта родителей, которые испытывают сложности при взаимоотношении со своими детьми.

Первая особенность. Серьезные проблемы в их собственном детстве. Они также испытывали моральное и физическое насилие со стороны своих родителей. В общении со своим ребенком они снова и снова воссоздают ситуацию своего детства, не умея расстаться с ней.

Вторая особенность. Она является прямым следствием первой особенности. Родители не умеют быть *хорошими родителями*. Они не понимают своих детей, эмоционально отстранены, не знают как выразить позитивные чувства. Их поведенческий репертуар беден.

Третья особенность. Родители не имеют позитивных целей воспитания ребенка. Их действия непоследовательны и хаотичны.

Особенности российского менталитета

Слово *жертва* имеет в России глубокий подсознательно положительный смысл. В менталитете России, как ни в одной другой стране, принято жертвовать собой ради общего дела, общества, коллектива, других, близких людей и т. д. В отличие, например, от *Западных стран*. Там всегда приоритет Личности со всеми ее правами и вытекающими отсюда последствиями.

В России на протяжении всей ее истории прослеживаются *общинность* и примат коллективной психологии практически во всех сферах бытия. Привычка ставить себя и свои интересы после интересов общества складывалась веками. Такое распределение приоритетов считалось *принятым, правильным* и действовало у большинства россиян *на автомате*. Отсюда, торжество жертвенности во имя коллектива - привычка жертвовать собой ради других как нечто само собой разумеющееся.

Примеры.

Самосожжение скитов - семьями сгорали люди в скитах во имя торжества веры.

Социалистическая революция смогла победить именно в России, ведь все ее лозунги обращались к многолетней подсознательной привычке народа: *Пожертвовать собой ради идеи, овладевшей коллективом*.

Именно россияне показали в ВОВ - не победить народ, в котором каждый индивид готов принести себя в жертву во имя победы. Подвиги Гастелло, Матросова - явления не единичные – это проявление характера народа.

Феномен Сталина – экстремальное проявление паразитирования на глубинных установках россиян. Лозунг: *Сталин – вождь народа*. Следовательно, каждая отдельно взятая личность – ничто. А отсюда – она может пожертвовать собой за Сталина. Ею можно пожертвовать – результат – многомиллионный ГУЛАГ.

Психологией *жертвенности* мы *пропитаны* насквозь, на протяжении многих и многих поколений. Мы приводим искреннее высказывания А. Платонова: *Отчаяние, мука и смерть – вот истинные причины человеческой героической деятельности и мощные моторы истории. Мы должны мучиться, миллионами умирать, падать неистощимой любовью...*

А как сегодня у нас в России? Вот что пишет в журнале *Родина* А. Мещеряков: *Жива ли мифологема самопожертвования сейчас, когда сделан значительный шаг по направлению к более цивилизованному, а значит, и более рациональному обществу? Судите сами: последний раз массовая решимость пожертвовать собой была продемонстрирована в*

августе 1991 года, когда десятки тысяч москвичей и гостей столицы прикрыли собой российский Белый дом в ожидании нападения. Их сила была в безоружности, т.е. в неприкрытой готовности к жертве.

Эта готовность была чиста, ненасильственна и потому достойна восхищения. И, одновременно, чудовищна. Ибо что это за цивилизованное общество, где чувство собственного достоинства покупается лишь угрозой смерти?

Из всего вышесказанного - самый главный вывод: *нам, россиянам, чрезвычайно сложно в своем подсознании разделить два диаметральных понятия: **жертва** - кому нанесли урон и **жертвенность** – осознанное принесение своих интересов во имя интересов своего народа.*

Отдаленные социально-психологические последствия политических репрессий и войн во втором, третьем, четвертом поколениях

Политические репрессии и войны в истории нашей страны способствовали появлению целого *социального слоя **потомков репрессированных и погибших в войнах** - это дети, внуки и правнуки репрессированных и погибших в войнах.* В настоящее время официально вычленяется только категория самих репрессированных и их детей, пострадавших в результате репрессий родителей. Но не учитываются отдаленные последствия политических репрессий и войн в третьем и четвертом поколениях.

В ходе работ, проводимых Академией Человека “ЛАНИД” (г. Екатеринбург) с населением Свердловской области, выяснилось, что среди обращающихся за психологической помощью потомки репрессированных и погибших в войнах составляют 90%. Авторы исследования (Л.Н. Докучаева, В.В. Докучаев) установили, что *среднестатистический потомок репрессированных и погибших в войнах обладает рядом характерных особенностей.*

Особую тревогу вызывают неэффективные модели поведения, обусловленные синдромом постстрессового расстройства. Предрасположенность к ним унаследована от предков, переживших социальные катаклизмы. Сегодня она актуализируется в виде неэффективных моделей поведения. Вот некоторые из них:

Паттерн прерывания - прерывание начатого дела, не доведение его до конца, не получение в связи с этим желаемого результата.

Например. Молодой человек периодически теряет работу, молодая женщина постоянно меняет место жительства, молодой бизнесмен теряет свое дело и т.д.

Казалось бы, какое отношение к этим потерям имеет тот факт, что их деды были раскулачены и репрессированы, т.е. были лишены результатов своего труда, дома, семьи, были расстреляны или в лучшем случае сосланы? Самое непосредственное. В силу наследственной предрасположенности их потомки уже в других социально-политических условиях продолжают терять результаты своего труда, не осознавая причин этого. Константой Рода здесь является прерывание - не достижение желаемого результата, а переменной - конкретные способы в определенных социальных условиях.

Паттерн ухода - ранний уход из жизни в результате массовых репрессий и войн мужского населения порождает у его потомков, чаще всего, немотивированные уходы из семьи, из дела, из жизни, уход в алкоголизм, наркоманию, трудоголизм, в болезни и т.д.

Паттерн потери - в самых различных сферах жизни.

Паттерн жертвы - неспособность установить пределы и ограничения, страх как доминирующее чувство, обязательное стремление к близости, неадекватность реакций, экстремальное мышление, пассивность, самообвинение и чувство вины, физические заболевания и различные вредные пристрастия, упадок духа. И, в конце концов, жертвы привлекают к себе тех, кто подавляет их, или они сами становятся обидчиками по отношению к другим.

Недоверие к власти - чувство незащищенности, бесправия, конфликты с властными структурами и, как крайнее выражение, конфронтация власти, обостренное чувство справедливости.

Сегодня в острой форме встала проблема беспризорности. Для профилактики и предотвращения беспризорности принимаются многочисленные программы, в которых, к сожалению, не учитываются истоки этого явления - не учитывается фактор наследственности.

На наш взгляд волна сиротства и беспризорности связана с аналогичной волной в период и после Великой Отечественной войны. Сегодняшние социальные сироты – это правнуки, внуки тех, кто погиб на войне или получил постстрессовые расстройства и тех, кто остался сиротами. Без учета данного фактора невозможно решить данную проблему как сегодня, так и в последующих поколениях. Необходимы: разработка и внедрение новых технологий по коррекции унаследованных моделей поведения, не соответствующих современным условиям жизни.

Наш Российский Народ в борьбе за светлые идеалы потерял значительную часть своего активного населения - в нашей популяции начались процессы, которые можно выправить только через осознание того, что с нами происходит

С целью коррекции неэффективных моделей поведения у потомков репрессированных и погибших в войнах в Академии Человека “ЛАНИД” разработаны и реализуются специальные образовательные программы и технологии по работе с данной категорией населения.

Накоплен определенный положительный опыт в решении их личностных, профессиональных, семейных проблем, в вопросах самоопределения и социальной адаптации.

Социальный слой потомков репрессированных и погибших в войнах достаточно широк. Необходима поддержка на уровне Государства по преодолению отдаленных последствий репрессий и войн.

Психология жертвы

Состояние *жертвы* - особое деструктивное состояние психики человека, в которое он попадает в зависимость от обстоятельств или от другого человека. Мы приводим, собранные воедино, некоторые черты, характерные для человека, который находится в состоянии жертвы (*если для нас такое состояние характерно, то лучше, чтобы мы его знали в лицо*):

1. Неспособность установить пределы и ограничения - в чувственной и физической сфере. Не способность установить границы, которые никто не имеет права нарушить без вашего полного согласия;
2. Страх – доминирующее чувство - любая ситуация рассматривается сквозь призму опасности;
3. Обязательное стремление к близости - навязчивое желание быть нужным;
4. Неадекватность реакций - терпит, терпит оскорбление – взрыв;
5. Экстремальное мышление - видеть все происходящее только в черно-белом цвете;
6. Пассивность;
7. Самообвинение и чувство вины;
8. Физические заболевания и пристрастия - стрессы, отсутствие заботы о себе;
9. Упадок духа-накопление обид-чувство беспомощности -депрессия;
10. Жертва сама становится обидчиком по отношению к более слабому. Она готова выплеснуть в виде агрессии чувство внутренней обиды, собственной вины на партнера или на обстоятельства.

Мы приводим Вам, уважаемый читатель, художественный пересказ случая из практики работы родолога с потомками репрессированных. Мы уже давно отметили, что случаи, казалось бы, немотивированных

экстремальных поступков наших солдат - юношей носят характер глубокой генетической предрасположенности, сформированной предшествующими поколениями.

Бей пока не поумнеет

Часть 2.

На сцену вышла женщина - не красавица, не богатая. Речь её не блистала ни голосом, ни правильностью языка. Одета - в темный брючный костюм, худенькая. Русые волосы скручены в бесформенный комок, который был каким-то образом прикреплен к голове и казался вообще инородным телом. Хотя туфли на ее ногах выглядели изящно и были подобраны со вкусом.

И, если внимательно присмотреться, то она была женщиной в полном смысле этого слова. Но на эту женщину будто одет был невидимый скафандр какой-то беды. Беда сковала ее и превратила в робкого, перепуганного человека, который, казалось, никогда не слышал о том, что можно жить, широко расправив плечи. Она вышла робко, передвигаясь как-то одним боком вперед, не зная, куда себя определить на сцене. Хотя кресло для нее было поставлено. В зале возникло некоторое внутреннее напряжение, которое можно было интерпретировать не высказанным пока ещё в слух вопросом. *А нам это надо, слушать ее проблемы?*

Но уже заявка проблемы, которую она хотела бы разобрать публично с помощью консультанта, насторожила зал и привлекла внимание. После знакомства, на вопрос ведущего: *и какую же мы с вами будем решать задачку?* Она ответила быстро, четко, не раздумывая: *о смерти*. Видимо, сформулирована проблема была задолго до встречи в этом зале. Она уверенно заявила её одной фразой с какой-то беспощадной силой обреченности - *о смерти!*

Шел дождь – холодный, осенний с ветерком. Иногда он превращался в летний, отвесный ливень с той лишь разницей, что в нем ощущалось дыхание льда, который суют тебе за шиворот.

Вода у солдата хлюпала не только в ботинках. Ремень мокрого автомата врезался в плечо и не добавлял тепла. В промозглой луже сумеречного холода, казалось, с листьями плавали и его мысли. Собственно не мысли, а какие-то обломки мыслей нагромождались друг на друга:

-...дернуть за крючок и все... А там... наплевать что там. Главное, не так как сейчас. И этот ангар темный и страшный с покатыми, мокрыми боками. Какой он к черту военный объект? Ходить, караулить...что тут

караулить всякий хлам - он лежит и лежит. Ему наплевать, что солдатик бегаёт вокруг него промокший, холодный, голодный, злой и играет в службу. *Дернуть за крючок и все* - нет никакой службы.

А там, в караулке, плешивый *дембиль - бугай* доедает посылку Васьки. Мамаша - наивная дура деревенская нацарапала на пакетике с носками: *Осень, Васенька, холодная будет, носочки теплые одевай - ножки береги. Варенье любимое твое так упаковала, что оно дойдет в сохранности. Ты ребят всех угости, хоть какая-то будет у Вас радость...*

Большая радость. Ваське досталось из посылки только ящик выбросить. Содержимое посылки *дембиля - бугай* с чемоданом, сожрали, еще и над запиской поиздевались. *Дернуть за крючок и все* - нет никаких *бугаев, чемоданов*. *Бугай* в караулке целыми днями спит в Васькиных носках.

А я тут с Васькой по полсуток в *наряде* - слово - то такое дурацкое придумали для этой беготни вокруг ангара...

Далеко за полночь зашлепало по лужам. Вскинуть автомат замерзшие руки были не в состоянии. Шлепки приблизились. Васькин шепот снял накативший страх:

Живой ?.. Топай в караулку, пока эти спят, погреешься... я тебе там сухарей намочил в кипятке.

Много ли надо человеку для счастья. Можно пойти в караулку, где этот проклятый военный сарай можно увидеть из окна, если только очень сильно захотеть, а если не хочешь, то его нет. Выпить горячей воды с сухарями. Вылезти из этого мокрого *наряда* и, пока храпят *дембиля*, поспать или, как говорят солдатики-первогодки, они же - *молодые*, они же - *нырки*: *увидеть дом и умереть*.

Мечты, мечты... *Бугай* стоял на пороге караулки в исподнем и мочился на дорожку. Он, *разинув* рот в зевоте, презрительно глядел на солдатика. Тот с трудом тащил на себе свое мокрое обмундирование после полусуточного голодного стояния у *военного объекта*. Волна непреодолимого желания шлепнуть этого мокрого жалкого солдатика - *нырка*, как таракана, накатила на *бугая*. Он, не сдвигаясь с места, направил струю на солдатика и заорал: *Как стоишь нырок перед дембилем... ?*

Неизвестно от сердца ли, от ног ли, но откуда-то такая волна изнутри кинула солдатика в жар животной ненависти, что он как на зачете в *учебке* вскинул автомат и с упоением *дернул за крючок*. Раскатистый грохот рванул ночь. Автомат затрясся в руках. Неправдоподобно звериный рёв *бугая*, кинувшегося на солдатика, и, успевшего придавить его своей стокилограммовой тушей.... и тишина....

Стало солдатику тепло под *бугаем*, который неправдоподобно беспомощный согревал его своим обнаженным телом. Солдатык с трудом выполз из - под него и начал вытаскивать свой автомат. Он беспомощно толкал *бугая*, пытаясь спихнуть его с автомата, но силы как - то резко ушли из его тела. Он уже не знал что делать.

Да и не было уже необходимости в его потугах. Дверь *караулки* распахнулась и оттуда вылетел *чемодан* с автоматом. Увидев лежащего голого *бугая* он, не раздумывая, даванул на спусковой крючок автомата. Снова полыхнуло пламя в ночи. Солдатык упал сначала от недостатка сил, но сразу как- то безвольно затих. А *чемодан* все вбивал и вбивал пули в этот жалкий комок холодного мокрого тела в каком- то упоении не выстраданной мести.

Потом перескочил через тела и бросился на пост к ангару, но там резанул крик часового:

- Стой, буду стрелять!....
- Ах ..твою.. *нырка*, мать..

Завопил *чемодан* и снова даванул на спуск. Часовой оказался проворнее. Он как на учебном плацу выполнил Устав. Тело *чемодана* поползло в судорогах по холодной луже куда-то в грязь, в желтую траву, в холод вечности. Часовой все стрелял и стрелял, пока не щелкнул патронник пустым звуком кончившихся патронов....

Ни криков, ни воплей, ни грохота в смутной пелене остатков холодного света, размазанного над военным сараем в верхушках сосен. И, сникший человек с автоматом, нависший в ужасе над полуодетым трупом караульного деспота ... да морозящий холодный за шиворот дождь.

Тишина будто пеленой черного покрывала зависла над залом какого-то ирреального комфорта. Еще несколько мгновений назад в нем сидели преисполненные ленивых мыслей отдыха люди. Их вдруг сделали соучастниками страшной тайны. Художника самого надо было рисовать. Его поза с открытым ртом и кистью, занесенной для мазка, с которой стекает каплями крови краска только звук этих, падающих капель, отсчитывал в зале ритм какого-то всеобщего небытия....

В приведенном рассказе описан случай из консультативной практики родолога. Ниже построена реальная генограмма – формализованная схема генеалогического древа Рода.



Рис.4.

Комментарий родолога.

К сожалению, истоки приведенного примера типичны. Мы видим в поведении первого солдата проявление целого ряд характерных признаков жертвы:

Во – первых. Солдат не смог отстоять свою независимость перед *дембиями*. Он позволил им перейти границы дозволенного в отношении себя.

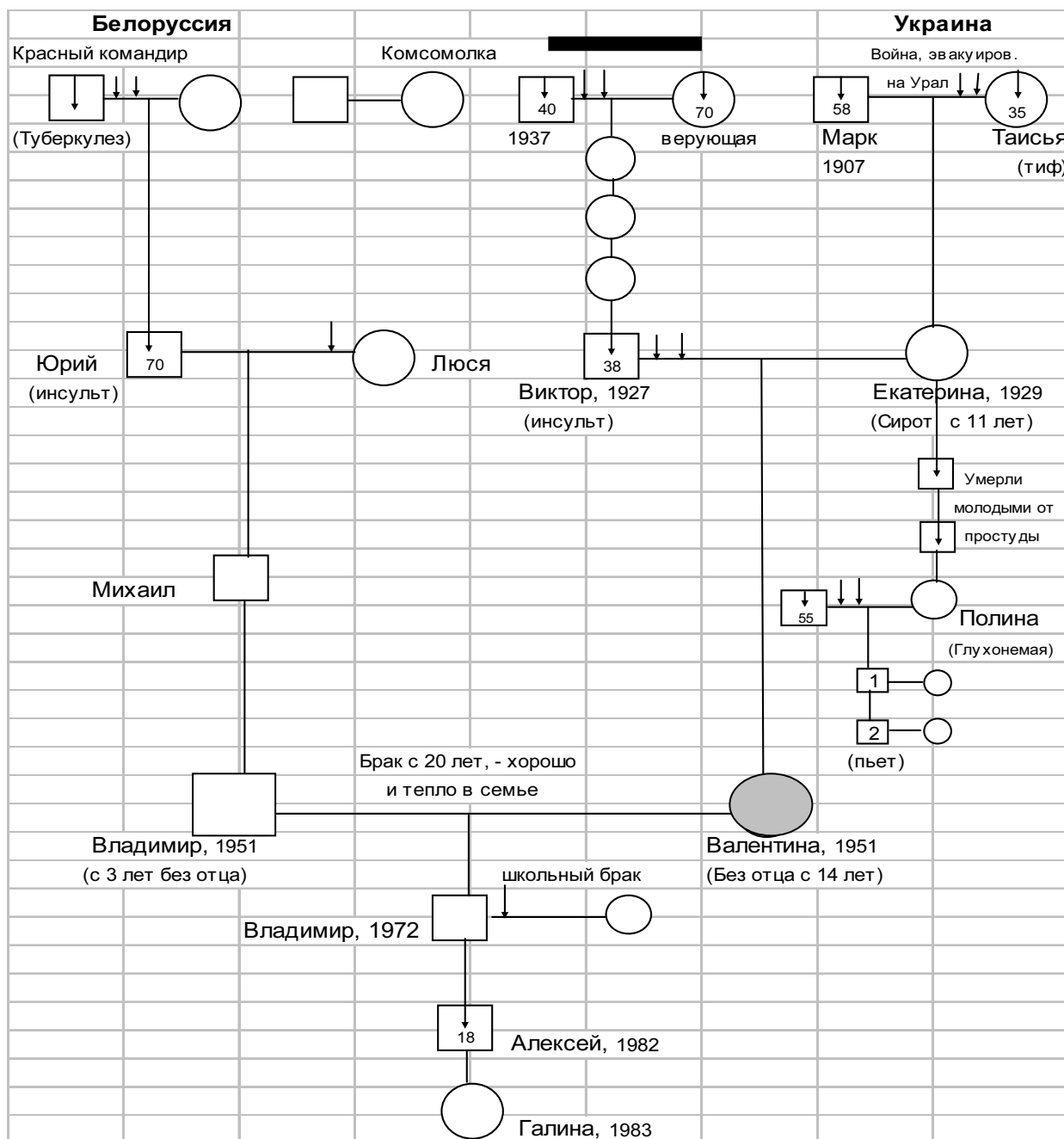
Во-вторых. В мыслях солдата все окрашено в черно-белый цвет. Все время, которое он провел в *наряде*, было окрашено негативными мыслями.

В-третьих. Он слишком долго терпел. Он не знал, как разрядить негативные эмоции. У него даже возникло представление в словах как можно все разрешить *дернуть за крючок и все*. И, когда возникла провоцирующая ситуация с прямым оскорблением, его сознание было бессильно перед энергией бессознательного – солдат, как автомат, подчинился бессознательной установке *дернуть за крючок и все*.

Для энергетической разрядки именно в такой форме – прямой экстремальной конфронтации с *дембилем* - представителем жестко организованной армейской структуры у солдата должна была быть генетическая предрасположенность.

Действительно, оказалось, что **прадед** солдата по материнской линии был **репрессирован** – лишен всего хозяйства, сослан и не вернулся. Через много лет он был оправдан. Деду было в это время 10 лет. У **отца** солдата возникли **сложности с законом** – представители ГАИ ложно обвинили его в совершении ДТП. Складывается уже на генетическом плане картина предрасположенности к неадекватному поведению при взаимодействии с представителем структуры-власти.

Эта предрасположенность реализовалась в конкретную модель поведения под влиянием внешних обстоятельств, которые описаны в рассказе.

Армия отличается от гражданской жизни еще и тем, что солдат – защитник отечества. Ему в руки именем государства дают оружие. Вот ситуация, в которой должно быть четко доведено до сознания понимание Силы своего Рода. От уровня этого понимания будет зависеть уровень качества нашего защитника.

В данном примере. Предыстория солдата показывает, что его предки были необоснованно лишены хозяйства - результатов их труда. Сделало это государство. А, став солдатом, потомок стал представителем этого государства. И, как он распорядится теперь оружием, зависит во многом от того, как будет сформирована среда его окружения.

Если сразу учесть его сильную сторону – он хозяин. Если во время сложностей солдатской жизни постоянно давать ему возможность приобретать навыки знания, повышения, авторитет и т.д. То он будет воспринимать эти элементы как доказательство того, что ему государство возвращает некогда отнятое. А, если его поставить в ситуацию человека, у которого отбирают, лишают, то неадекватность его реакции будет обусловлена генетически. Предрасположенность может быть спровоцирована в реальное действие любой мелочью солдатского быта.

Следовательно, защитник отечества в первую очередь, кроме звания защитник, должен быть усилен знанием Силы Своего Рода и оснащен умением эту Силу применить-появлять через себя. Как минимум, для этого надо знать предысторию будущего солдата. Идентифицировать

его с сильными поведенческими моделями его предков по мужской линии. Разидентифицировать его с теми поведенческими моделями предков, которые грозят неадекватным взрывом.

Процесс девиктимизации

Приводим некоторые элементы коррекции, которые могут быть систематизированы в программу переобучения.

1. Осознание – вы понимаете, что в вашем поведении проявляются некоторые черты, характерные для жертвы. Вы понимаете, что это не болезнь, что это манера поведения, для которой есть какие-то причины. В этом случае желательно обратиться к специалисту родологу, который поможет вам уяснить происхождение причин, обуславливающих ваше поведение.
2. Работа по налаживанию механизма отреагирования - своевременного сброса энергии эмоций. Учеба по трансформации *взрыва* эмоций в цивилизованную форму постоянного эмоционального реагирования.
3. Работа по растождествлению (*разидентификации*) себя с тем человеком или с теми обстоятельствами, которые послужили причиной вашего состояния.
4. Принятие, прощение, понимание позиции того человека или тех обстоятельств, которые послужили причиной вашего поведения из позиции: *Не судите, да не судимы будете.*

Каждый из этих пунктов желательно начать отрабатывать с помощью специалистов, владеющих соответствующей аналитической и тренинговой практикой работы с людьми.

Предлагаем Вам, уважаемый читатель, до встречи в следующей главе книги проанализировать следующее небольшое домашнее задание:

1. Соотнесите с психологическими особенностями жертвы ваши служебные взаимоотношения с сослуживцами, с вашими непосредственными руководителями (У ребенка взаимоотношения с товарищами и с учителями).
2. Соотнесите с психологическими особенностями жертвы ваши отношения в семье

Посмотрите, нет ли общих характерных черт вашего поведения на службе и на работе. В случае преобладания психологических черт,

характерных для жертвы, желательно обратиться за помощью к специалисту.

Проведите анализ полученных материалов совместно - всей семьей на очередной *семейной конференции* и окажите помощь тому, кто чувствует себя не совсем комфортно.

ГЛАВА 5

КТО Я? ДИАЛОГ КУЛЬТУР – МЕЖНАЦИОНАЛЬНЫЕ БРАКИ

Авторы показывают, как в соответствии с законами Рода формируются взаимоотношения в молодой семье с учетом особенностей межнациональных отношений

В главе 5 рассмотрены следующие вопросы:

Проблема самоидентификации.

Кто Я? – пример из практики работы родолога.

Принятие или отрицание.

Понимание как механизм взаимодействия.

Отдаленные последствия межнациональных и религиозных конфликтов.

О чем должен знать тот, кто создает свою семью с представителем другой национальности или вырос в многонациональной семье.

Диалог культур внутри семьи и его влияние на последующие поколения.

Как часто по жизни мы задаем вопрос – *Кто Я?* Мы задаем его в далеком детстве: *мама, я девочка или мальчик?* Мы задаем его отцу: *папа, я мужчина или мальчик?* С возрастом вопрос разрастается до вселенских масштабов: *В масштабах Вселенной - Человек, Ты кто?* У взрослого человека, вдруг, снова повторяется детский вопрос, но порой уже с некоторым жизненным надрывом: *я мужчина или женщина?* И в этом вопросе меньше физиологии, а больше всего души.

Давайте поговорим в этой главе, уважаемый читатель, о том, как человек соотносит себя с реальностью бытия. *Я есть....* Как это нам удалось определить: *Кто Я есть..?* Помните, как было просто в далеком детстве: *Мальчик, ты кто? – Я, Иванов Петя!*

После экстремальных переживаний (*тяжелое ранение, временная потеря жизни, сильное нервное потрясение...*) мы иногда обнаруживаем, что человек не может ответить на вопрос: *Кто он?* Возникла необходимость идентификации человека с помощью других людей (допустим, опознание) или с помощью определенных методов (например, ДНК-идентификация).

Значительно сложнее включить в человеке что-то такое, чтобы он сам сказал: *Я - Иванов*. Когда это произошло, мы говорим: *Он идентифицировал себя*.

Проблема самоидентификации

Функция реальности – самое ценное и самое трудное из проявлений духа... невроз есть потеря соприкосновения с реальностью... потеря функции реальности

П. Жанэ

Когда мы здоровы духом, душой и телом нам не приходится думать о том, насколько реально мы отображаем внешний мир, как работает наше тело, кроме случаев, когда устройство тела - наша профессия. Нам даже в голову не придет задавать себе вопросы типа: *с какой скоростью циркулирует наша кровь или какое количество волос на нашей голове...или - Кто Я?*

Меж тем, даже в состоянии покоя, мы так тесно связаны с внешним миром, что в нашем организме, не прекращаясь, идет постоянная обработка информации, которая приходит по многочисленным каналам. Тело человека ее обрабатывает. Доводит до сознания, осознания.....

Любое рассогласование в чрезвычайно сложной системе работы нашего организма может привести к нарушению реальности восприятия окружающего мира. Именно тогда мы начинаем говорить о нарушении *функции реальности*. Именно тогда мы вынуждены поинтересоваться устройством нашего тела, чтобы понять - в каком из блоков сложнейшего организма произошел сбой.

Именно тогда мы скажем: *человек не учел такой-то физический закон, например, и получил такие-то повреждения на теле*. Или, мы скажем: *человек получил такие-то душевные травмы, потому что он нарушил закон взаимоотношения между людьми, например, Относись к другому так, как ты бы хотел, чтобы относились к тебе*.

Мы удивительно легкомысленно пользуемся своим организмом и забываем, что мы вписаны в огромный мир, у которого есть свои многочисленные законы бытия. Было бы очень хорошо, чтобы наше становление после рождения включало в себя детальное изучение кодекса эти законов. С тем, чтобы жили мы красиво, долго и счастливо.

А пока, мы стремимся понять, нарушение каких законов приводит нас к потере реальности восприятия.

Приведем несколько примеров.

- Неудачные роды. Ребенок не с мамой в первые дни после родов – психическая травма для младенца, который появился в новом для него

мире, и встречает его *враждебное* воздействие. В последующем, при взаимодействии с окружающей средой ребенок-взрослый любую новую информацию будет обрабатывать в первую очередь с позиции: *опасно не опасно*. Он будет смотреть на мир как на угрозу его благополучию в самых различных сферах взаимодействия с окружающей средой, будь то люди, будь то неживой мир....

- Взрослый человек-участник войны. Много раз видел, как человек уходит из жизни. Он начинает понимать, что мир враждебный отбирает у него значимого человека. Ему трудно уже приспособиться – войти адекватно в мирную жизнь. Но значительно страшнее то обстоятельство, что информацию о настороженности к окружающей среде он передаст своим детям, а те - своим. В результате - внук, ничего не подозревая, начинает неадекватно реагировать на запросы окружающей среды, которые кроме всего прочего почему-то становятся жесткими, порой на грани жизни и смерти.

- Приходит на консультацию женщина. Стройная, подтянутая, в джинсах. Мальчишеская стрижка. Ну, мальчик. Запрос: *нет партнера для создания семьи*. Начинаем разбираться. Выясняется. *Родители активно ждали мальчика*. Даже купили игрушки мальчишеские. И имя дали Женя. Родилась девочка. У родителей - шок. Надо перестраиваться. Мало того, что девочка все время нахождения в животике у мамы не была принята. Она не получила ожидаемой ласки от родителей и при рождении. Да и имя ей дали Женя. Папа ребенка назвал своим и с любовью *делал из девочки мальчика*. Результат ? Мы получили взрослую девушку в мальчишеском облике, которая хотела бы стать любимой женщиной и матерью детей.

- В нашей многонациональной стране, даже выросший в благополучной семье якута и русской, ребенок задает вопрос: *Так я якут или русский ?* Если ребенок вырастает в счастливого человека, то он вопросов не задает. *Функция реальности* позволила сохраниться цельным. А если по национальному вопросу был нанесен сильный психологический удар. Тогда как ?

Мы приводим вам художественный рассказ, в котором достоверно описана судьба *русского немца*, который пришел на консультацию к родологу и прямо задал вопрос: *Кто Я ?*

КТО Я ?

*В Берлине на холодной сцене
Пел немец, раненный в Испании,
По обвинению в измене
Казненный «за глаза», заранее...*

Витьку по кличке *данке шён* провожали всей *кодлой* бездомных военных пацанов. Он сидел на телеге, поджав под себя грязный ноги в рваных галошах, мокрый, холодный с огромной царапиной на левой щеке и смотрел на нас глазами полными слез. Слезы в его глазах что-то делали с нами. Мы никогда не видели такого. Мы били. Нас били. Мы плакали – злились, мстили. Но слезы без боли, без драки да еще у Витьки на глазах. Для нас это было впервые и запомнилось на всю жизнь.

Мы встретились много лет спустя. Случайно, как это часто бывает. Совершенно случайно. Я летел на конференцию в Москву самолетом авиакомпании *Люфтганзе*. В середине полета со стороны кабины летчиков появился и пошел по моему проходу между креслами высокий сухощавый человек. Его странно молодое лицо было окаймлено длинными седыми волосами. Живые голубые глаза и летная форма делали его чертовски привлекательным.

Один из пилотов, подумал я и отвел глаза. Но сердце в груди моей так резко ёкнуло, что я снова внимательно посмотрел ему в лицо. Он был уже метрах в двух от меня. И тут я ясно увидел белую полосу на лице пилота поперек левой щеки. Прежде чем подумать, что чувство всегда опережает логику нашего восприятия. Я уже вскочил и встал перед ним с распахнутыми руками. Он только успел выдохнуть: *Бориска!*. И мы на долгие минуты замерли, стиснув друг друга в объятьях.

Обстоятельно мы уже встретились у него дома в Саратове. Вспоминали время, ребят. Многих помянули, к сожалению, молчаливым тостом без слов. Через столько лет я впервые услышал историю Витьки, искореженную грохотом репрессий – тылового боя государственной машины с беззащитным населением своей страны.

Он сбежал с эшелона, в котором мать и его многочисленные братья, сестры в *товарняке* ехали в далекий Карабутаг из родного Саратова. Он вышел за водой и сбежал. Он бежал и падал. Он знал куда бежит. Он знал, что расскажет главному начальнику, он покажет ему орденскую книжку своего отца, которую носил на груди. Он докажет, что его отец герой, а не предатель...

От голода и обиды мысли его путались. Он не видел куда бежит, но твердо знал, что ему надо к главному начальнику над всеми военными.... Он очнулся в непривычно теплом, мягком месте. Губы так запеклись, что пришлось помочь руками, чтобы разлепить их. Темно. Рядом чье-то тяжелое дыхание. Он тихонечко ощупал себя. Оказалось, он лежит совершенно голым. Он испуганно зашарил вокруг руками – где моя книжка, которая спасет отца, где она, кто ее взял ? Он выполз из-под фуфайки, которая его закрывала, и окончательно проснулся. Оказалось, он лежал на полу на ватном одеяле. На ощупь рядом с ним какая-то доска. Поднимаясь по ней рукой, он обнаружил перекладину у доски и понял - скамейка. На скамейке лежала стопка теплой одежды. Он потянул к себе одежду, и что-то темной тенью шлепнуло его по лицу. Он испуганно отпрянул, но быстро успокоился. Наощупь узнал свою-отцову книжку, прижал ее к груди и погладил.

Одежда оказалась его. Она была теплой мягкой, приятной. Он начал тихонько одеваться. Вся одежда была поглажена, как когда -то давно делала это мама. Он оделся и тихонечко сел на скамейку. Слабый свет проходил сквозь стекло окна, которое было от него в двух шагах. Глаза начали привыкать. На полу еще кто-то лежал и даже не один.

Что-то заняло внутри. Захотелось домой на Волгу. Нет теперь дома. Мама куда-то едет в поезде. Папа и тут его захлестнуло - ему же надо к главному начальнику. Надо скорее выбраться отсюда. Пока он здесь разлеживает, папе нужна помощь.

Он подобрался к окну. За окном ничего не было видно, тогда вдоль стены он стал тихонечко пробираться и натолкнулся на кольцо, вбитое в стену. Он потянул его на себя. Стена шевельнулась - дверь....

Его задержал патруль на окраине степного городка. Доставили в комендатуру. Он производил впечатление мальчика, у которого в голове есть какой-то план. Он твердил только одно, что ему надо к самому главному военному начальнику. Его напоили чаем с хлебом с сахаром. Утром пришел начальник комендатуры в военной форме – самый главный начальник. Погладил его по голове. Посадил к себе на колени и сказал: *Ну, давай рассказывай.*

Он все еще недоверчиво спросил:

- Вы самый главный начальник над военными ?
- Да, я.

Тогда он достал из-под вязочки, которой были привязаны штаны к телу, книжку и с доверием протянул начальнику. Тот взял орденскую книжку, внимательно ее посмотрел. Потом еще и еще раз.

- Чья это книжка ?

Спросил он мальчика.

- Моего папы.

Последовал гордый ответ.

- А почему ты с этой книжкой один ночью в городе? Откуда ты?
- Я искал вас, чтобы вы спасли моего папу. Его забрали военные. Увезли. Мы все плакали, а потом я сказал маме, что найду папу. Но тут опять приехали военные, посадили нас в вагон и повезли куда-то. Тогда я убежал и стал искать вас, чтобы спасти папу...

Комендант обнял его за плечи, прижал к себе и долго смотрел на мальчишку, который явно был истощен и, судя по коростам на лице, нуждался в лечении... Он явно взвалил на себя непосильную ношу. И верил, что нашел спасителя и защитника....

Он снова сбежал - уже из больницы, когда увидел в окно, что самый главный начальник идет по улице с завязанными за спиной руками, а по обе стороны от него два человека в обыкновенной одежде.

Мы встретились с ним поздно вечером на вокзале, когда за ним гналась здоровенная тетка, в руке у него был сверток, завязанный платочком. Наша *кодла* как раз вышла в поисках еды. Мы с разных сторон вбежали между ним и теткой с воплями: *Грабят!* Она растерялась и остановилась. Тогда мы рассыпались в разные стороны.

Нашли его сразу. Он сидел в углу между столбом и бревенчатым домом, в руке у него был здоровенный гвоздь. Мы сошлись с ним сразу. Он нам всем понравился. Наша *кодла* ему тоже понравилась. У нас были свои правила. Теперь можно сказать, не писанный кодекс поведения: *мы не обижали девчонок, нищих, не лазали по квартирам, а добывали только еду....*

За год мы объехали несколько уральских городов, постепенно пробираясь в сторону Волги. В каждом городе нам приходилось отстаивать свои права перед такими - же, как мы. Но мы так были сплочены и верили друг в друга, что очень быстро нас признавали...

Видимо мать у него была отчаянная. Она подняла на ноги даже тех, кто не в ладах с законом. Нас нашли. Ему передали письмо от матери. Что там было написано, мы не знали, да и знать не могли, даже если бы увидели письмо. Читать умел только он, а остальные делали первые шаги, так как он настоятельно вталкивал в нас грамоту почти на ощупь, лежа ночью в каком-нибудь очередном подвале.

Только стало всем нам ясно, что Витька нас оставляет и едет к матери, как он сказал: *поднимать семью.*

Прошло много лет. Воронова Виктора Алексеевича знали уже многие. Он *поднялся* и, обладая хорошей грамотой, сумел стать военным летчиком. Создал семью. Восстановил квартиру в Саратове. Теперь у

него трое детей. После выхода с военной службы стал гражданским летчиком. Казалось, детство оставило его после испытаний. Но нет-нет, да всколыхнет его - отец, где мой отец? Спросить уже не у кого...

И беспокоит его младшая дочь, которая справная женщина. Учитель немецкого языка. Но что-то с ней не так. С семьей не ладится у нее. Нет-нет, да и задаст она вопрос: *Кто я?* То, вдруг, услышит музыку немецкого композитора и заплачет. А на днях ее пригласили переводчиком к делегации из Германии. Она ходила счастливая, а при расставании сняла с груди самое ценное, что у нее было – подарок отца - аметистовые бусы и подарила-отдала немке из состава делегации....

Я жил у них целую неделю. Мне показали все достопримечательности Саратова. Мы много провели времени в беседах. Будто прорвало его и меня. Мы не могли наговориться. А были ведь мы знакомы почти год в десятилетнем возрасте, казалось бы, какие у нас разговоры...

С Анной, его дочерью, я говорил особо. Она отнеслась ко мне с большим доверием. Сказала, что никогда не видела отца таким раскрепощенным, каким-то свободным в общении, а ведь обо мне никто в семье ничего не знал. Я говорил с Анной - я с ней работал. Я не говорил, что я с ней работаю ни Виктору, ни ей самой. Но я очень серьезно с ней работал.

Постепенно из лоскутков информации передо мной складывалась вся величественная панорама трагедии целого народа, которая как в зеркале истории отразилась в семье моего друга. Мне было радостно, что наша взрослая встреча с Виктором не разочаровала нас, а только укрепила. И даже в таком возрасте повеяло чем-то надежным, крепким, настоящим в человеческих отношениях.

В средину 18 столетия уходят корни этой старинной семьи. Некогда, помогая *Петру* в повышении технической культуры государства Российского, приехали они на Волгу и занялись делом. Строили красивые дома, железные дороги....

В 1936 дед Анны уехал добровольцем в Испанию. Его совершенное знание немецкого языка оказало неоценимую помощь молодой республике. За что и получил он две правительственные награды от *Советского командования*.

Безжалостна *надстройка* к своему народу. Выполняя план по *зачистке территории от врагов народа*, прихлебатели и тыловые подхалимы, перевыполняли безнравственный, античеловеческий план. Сгинул в 1939 году боевой офицер - отец Виктора в застенках.

Осталась огромная семья без кормильца. Мало этого показалось *надстройке*. Всю эту семью с ручным скарбом в *товарняке* отправили в степи Казахстана на верную погибель. Добились своего. Надломилась и

мать Рода - шизофрения и маниакальный депрессивный синдром были ей наградой за то, что в тяжелейшие годы подарила государству 9 детей. Но культура есть культура. Не сгинула семья в степях. Там малолетние дети возмужали. Они выстроили себе дом и обустроили хозяйство на зависть многим...

Да вот только мальчишка Виктор всю свою жизнь служит Родине сердцем под именем чужим, отчеством и фамилией не своими. И дочь его взвалила на плечи свои непосильную ношу памяти предков. И психика её не выдерживает такой нагрузки, и прорисовываются контуры вымирания Рода. Что делать? Немой вопрос от Виктора и его детей. Он срывается с уст многих наших соплеменников. Что делать? – Вопрос стоит перед целым народом, который каждое мгновение все больше и больше теряет своих униженных, оскорбленных, лишенных чести соплеменников в бездне времени.

Помнишь, Витька, как говорил Уленшпигель Тиль: *Пенел Клааса стучит в моем сердце!* Я, от имени моего народа говорю тебе: *Ты теперь глава Рода. И никакой ты не Воронов Виктор Алексеевич. Ты - глава древнего Рода и имя тебе - Боргер Вальтер Яковлевич. Назови своих детей истинными их именами и Сила твоего – их Рода проявится через них...*

Мы расставались со слезами на глазах. Генриетта Вальтер Боргер (бывшая Анна) никак не хотела отпускать меня, и только клятвенное заверение мое и отца ее Вальтера Яковлевича, что скоро приедут они ко мне в гости успокоили ее.

На примере российского немца мы хотели показать-сказать, что потомкам репрессированных, сосланных, униженных, уничтоженных *государственной машиной* надо понять – осознать главное: **безопасно быть** немцем, евреем, крымским татаринном, потомком репрессированного ... Сегодня необходимо вернуться – припасть к истокам своего Рода, принять величие предков, которое сегодня присутствует в каждом из нас.

По этой подлинной истории была построена генограмма – формализованная схема генеалогического древа Рода.



Рис. 5.

Комментарий родолога

Закон Рода *Уход* особенно показателен на этом примере. Из поколения в поколение он безжалостно диктует, проявляясь в различных *моделях поведения* - *уход* из дела или из семьи, или из жизни.

Принятие или отрицание

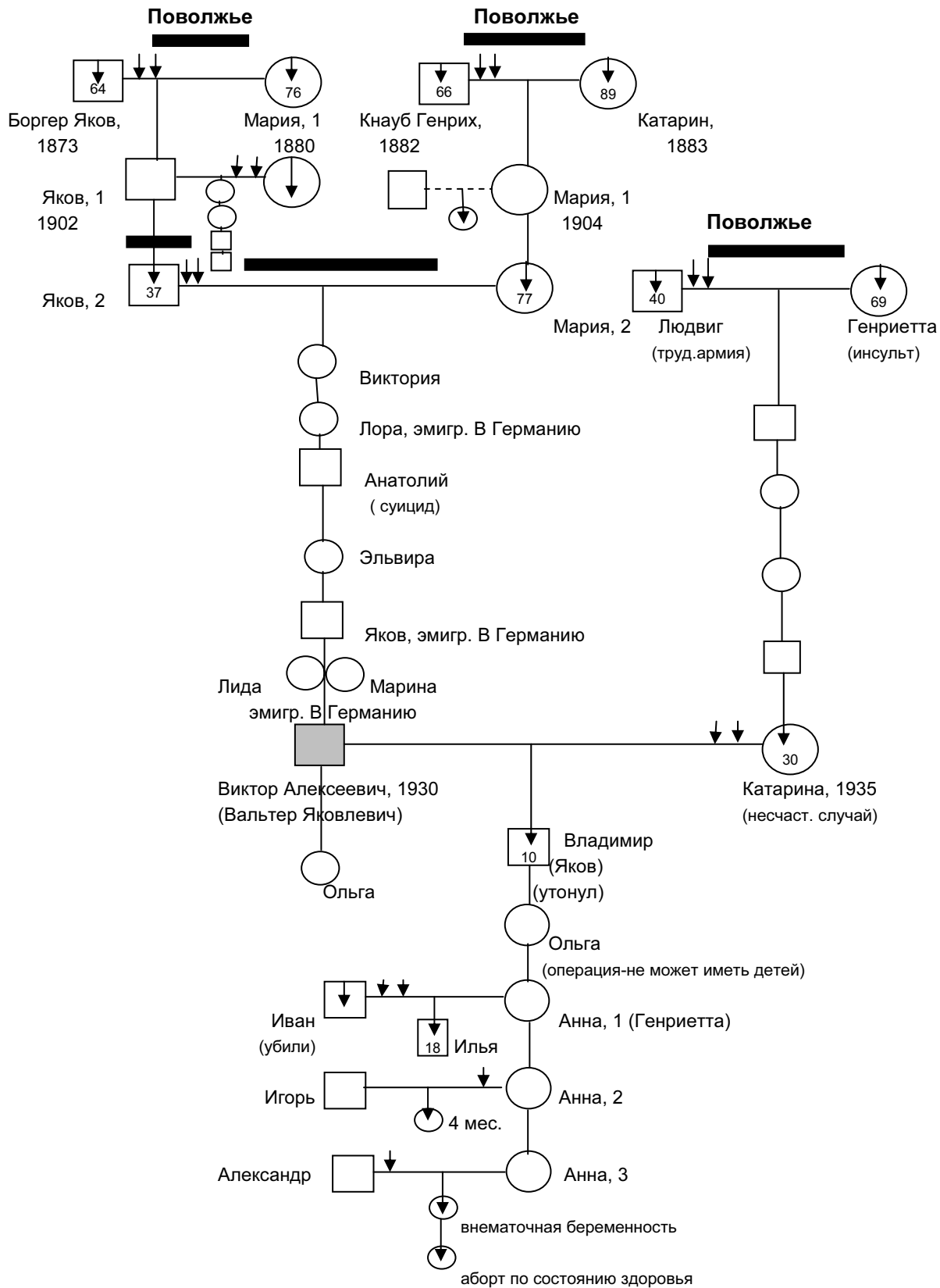
Разберем реакцию человека на события, если его *функция реальности*, на входе информации *сдвинута* в сторону *принятия*

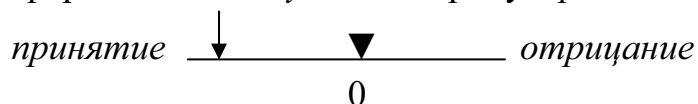

Например.

● Я доверяю миру, в котором живу и принимаю его таким, какой он есть. В таком случае мне не надо напрягаться постоянно. Я всегда буду с доверием относиться к людям, к окружающей среде. Люди, окружающие меня, заметив такую мою особенность, сами начнут относиться ко мне с доверием, ибо не ждут от меня подвоха.

В случае природной *катаклизмы* я буду отдавать себе полный отчет в том, что именно сам выбрал для своего дома это место на земле. Что именно в этом месте возможны сильные землетрясения. Но остаюсь здесь жить, потому что очень увлекательная, красивая природа. Много не тронутых человеком мест, богатая охота, гейзеры, теплые озера.... И в момент разрушительного землетрясения я буду реагировать адекватно на ситуацию. Делать все, чтобы не поддаться панике, помочь своим близким и друзьям. Я знаю, я сам сделал выбор и знал, что при этом выборе от меня потребуются дополнительные человеческие качества.

● Я получился в результате страстной любви татарина и еврейки. Я получил для своего развития много дополнительных качеств. Я люблю татарский народ. Я знаю все разновидности проявления культуры татарской национальности. Я - крымский татарин. Но вырос я в Казахстанских степях, хорошо владею конем и в совершенстве татарским языком.

Я люблю еврейский народ. Много говорят люди разного в разговорах о национальностях. Но я - еврей, у которого половина крови татарина. Так получилось, что я мало знаю культуру еврейского народа. Но я уже понимаю, когда говорят на иврите, знаю все буквы и немного пишу, уже побывал в Еврейской автономии России и обязательно съезжу в Израиль.

Разберем реакцию человека на события, если его *функция реальности*, на входе информации *сдвинута* в сторону *отрицания*

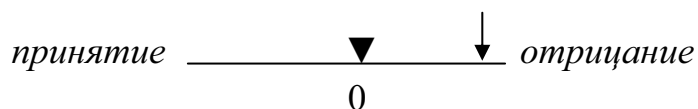

■ И что меня дернуло поселиться именно в этом месте, раз в год так трясет, что уже трое моих соседей стали калеками. Дом фактически не достроил, т. к. все время хочу уехать на материк. Но держит то, что не знаю, куда податься на материке. А здесь все под боком: еда, свобода. И, когда в очередной раз потрянуло, дом развалился. Я проклял все на свете. И рванул на материк. Сколько не искал. Нет ничего хорошего. То заводы дымят, то вода отравлена. То - болота. Поселился - вроде место ничего. Но летом комары. Надо бежать, *куда глаза глядят*. Да появились дети, придется потерпеть, пока они вырастут.

■ Я получился, как родители говорят: *от их страстной любви*. Мать моя русская, а отец чистокровный индус. Стыдно признаться в обществе какой я национальности. Толком русский язык не понимаю. А когда папаша *затрубит на своем родном языке*, охота бежать из дому *хоть к черту на рога*. В свидетельстве записали русский. В паспорте *маялся - не знал*, какую национальность записать. Хорошо графу национальности отменили. Но вот, девушка мне понравилась. Спрашивает она меня на первом свидании: *и где же тебя делали, смуглячок ты мой, православный?* Меня как резануло. Я развернулся и больше ее не видел.

Давайте вспомним. Папа подарил мне 23 хромосомы и мама тоже 23 хромосомы. Переплелись эти хромосомы в 23 пары. И я вырос из их переплетения. Что же получается? Если какую-то национальность: папы ли, мамы ли я не принимаю, значит, в теле моем нет единения. Я половину тела своего, я половину информации, подаренную мне при рождении, не принимаю. В таком случае, я отрицаю сам себя, а тут уже не далеко и до болезни. Получается, что если *функцию реальности* я навсегда переведу в положение *принятие*

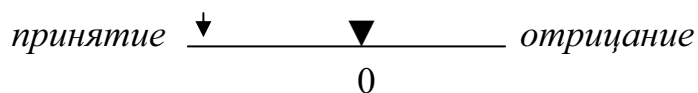

то это как у моряков - барометр моего самочувствия всегда будет на *ясно*. А это значит - солнце, улыбка и комфорт при жизни мне всегда будут обеспечены.

Понимание как механизм взаимодействия

В таком случае очень важно для меня понять, что мир, в котором я родился, не собирается специально меня уничтожить. Получается, что в

моей власти настроить *барометр моей жизни* на ясно. Мои две половинки: мужская и женская используют тогда всю силу своего разнообразия, чтобы я наиболее полно и в радости выполнил свое предназначение на Земле.

И, когда я общаюсь с другими людьми, я не только являю собой образец единения духа-души-тела, но верю, что в другом человеке это единение тоже возможно. Я слушаю другого человека, чувствую-вижу, что он не в гармонии с собой. Я его хорошо понимаю. Стараюсь не трогать те струны его души-тела, которые больно отзываются у него в душе. Я предлагаю ему манеру взаимодействия такую, которая будет учитывать его особенности. Я думаю, вы согласитесь со мной, что тогда мы решим с ним любую задачку, ради которой встретились: *совместного ли бизнеса, создания ли семьи или подготовки сценария какого-нибудь праздника.*

Вот и посмотрите теперь на простеньком тесте: на *ясно* ли настроена ваша *функция реальности*. Для этого ответьте на следующие вопросы:

1. Вы любите больше слушать, чем говорить ?
2. Вы всегда можете найти тему для разговора даже с незнакомым человеком ?
3. Вы всегда внимательно слушаете собеседника ?
4. Любите ли вы давать советы ?
5. Если тема разговора вам не интересна, станете ли вы показывать это собеседнику ?
6. Раздражаетесь, когда вас не слушают ?
7. У вас есть собственное мнение по любому вопросу ?
8. Если тема разговора вам не знакома, станете ли вы ее развивать ?
9. Вы любите быть центром внимания ?
10. Есть ли хотя бы три предмета, по которым вы обладаете достаточно прочными знаниями ?
11. Вы хороший оратор ?

Если вы ответили положительно на вопросы 1, 2, 3, 6, 7, 8, 9, 10, 11, можете засчитать себе по одному баллу за каждый из них. А теперь посчитаем.

1 – 3 балла. Трудно сказать, то ли вы молчун, из которого не вытянешь ни слова, то ли настолько общительны, что вас стараются избегать, но факт остается фактом: общаться с вами далеко не всегда приятно, а порой даже тяжело. Вам бы следовало над этим задуматься.

4 – 9 баллов. Вы, может быть, и не слишком общительный человек, но почти всегда внимательный и приятный собеседник. Вы можете быть

и весьма рассеянным, когда не в духе, но не требуете от окружающих в такие минуты особого внимания к вашей персоне.

9 – 11 баллов. Вы, наверное, один из самых приятных в общении людей. Вряд ли друзья могут без вас обойтись. Это прекрасно. Возникает только один вопрос: не приходится ли вам иногда играть, как на сцене ?

Отдаленные последствия межнациональных и религиозных конфликтов

Удивительная страна Россия. Масштабные площади. Масштабное разнообразие национальностей. Много веков назад межобщинная рознь привела к тому, что правителем объединенной страны стал приглашенный иноземец. В страшные 1917-1945 годы, когда страна испытала все ужасы гражданской войны и войны с иноземными захватчиками, не возникало межнациональной конфронтации.

Наоборот, люди различных национальностей сплотились. И поистине судьбоносное решение было принято Первым Российским Президентом: *мы все - РОССИЯНЕ*, сохраняя при этом культуру любой национальности. У нас нет границ внутри страны. Любой россиянин может поселиться в любой части своей страны. Представители различных религиозных конфессий имеют паству среди нашего народа. И между ними нет противостояния, переходящего в конфликт.

Эта безоблачная картина была бы слишком идеальной, если бы не нанести на нее реалии многочисленных, спровоцированных конфронтаций, религиозного ли, национального ли толка. Давайте вспомним. Массовое взаимоуничтожение народа и его ценностей в Гражданской войне. Массовое искоренение *религиозного дурмана*. Уничтожение – осквернение храмов, построенных чаще всего на деньги и руками народа. Массовые насильственные переселения народов (крымские татары, поволжские немцы....), которые происходили кроме всего прочего с уничижительным ярлыком: *предатель, враг*.

Мы верим, что все это в прошлом. Мы верим, что преодолеем страшные последствия. Но у каждой веры должна быть *святыня*, которая оберегает и помогает. А у каждого человека – память - его *святыня!* Вот здесь нам - россиянам есть над чем подумать, чтобы сохранить свою Россию сильным и миролюбивым, особенно к своим гражданам, государством.

Наша память выстраивается в первую очередь на генетическом уровне, на котором *записано все* или словами Н. В. Тимофеева-Ресовского *...наследоваться может, повторяю, все*.

Что значит *все* в контексте наших рассуждений ? Да это значит, что память о любом значимом для человека событии передается по наследству в виде кодировки, которая определяет предрасположенность человека к той или иной форме реакций и поведения и, что удивительно, эта кодировка привязана к возрасту человека. Она *буквально диктует* – буддирует его из бессознательного, как будильник, что пора, пора что-то сделать!

Человек не знает, что именно надлежит ему сделать, но вероятность очень велика, что именно в этот период он примет какое-то решение, которое может оказаться далеко не самым удачным.

Представьте себе, в семь лет у русского немца отобрали дом и переселили с Волги в казахстанские степи. Сильная психологическая установка *оживает* в бессознательном в третьем - четвертом поколениях. И человек начинает совершать *нелепые-неадекватные* – не понятные для него самого и для окружающих поступки: начинает строить *нелепый дворец*, или становится *бомжом*, или, не смотря на все свои усилия, теряет свое дело, работу, семью....

Как вы думаете, кем чувствует себя человек, у которого **дед** был всеми уважаемым лицом значительного духовного сана, а потом сослан без суда и назван **врагом народа**. А **отец** этого человека - **герой труда**. Кем себя ощущает потомок - Героем своего народа или врагом, со всеми вытекающими отсюда последствиями ?

Слава богу, о механизме передачи психологических установок мы уже многое знаем. Мы уже помогаем многим из тех, кто *потерялся* в сегодняшнем непростом социуме.

О чем должны знать те, кто создает свою семью с представителем другой национальности или вырос в такой семье

Представьте себе на минуточку: Вы в юности с энергией и силой выбрали себе на *планете по имени Россия* точку, в которой бы хотели жить, творить и работать. Все складывалось для вас благоприятно. Вы были любимым ребенком папы. Энергии вам не занимать. Вы уверены, что всегда добьетесь поставленной цели. Вы приехали. Вы начали работать. Все прекрасно и замечательно. Пришла весна. Вы влюбились. Вы полны энергии и чувства. Девушка ответила вам взаимностью. И свадьба уже не за горами.

Да только вот, готовясь к очередному докладу, вы обратили в библиотеке внимание на книжонку, выпущенную в г. Москве, аж в 1905 году. Да и грех было бы - не обратить внимание. Вы же собрались

жениться, а книжка называется *О христианском браке и об обязанностях мужа и жены* - Учение Св. Иоанна Златоуста.

И вас как холодной водой обдало. Там, в этой книжке, черным по белому написано: ... *кроме браков по расчету бывают браки по любви, или, лучше сказать, по страсти, в которые нередко вступают люди молодые с неустоявшимся образом мыслей и неопытные в жизни. Так как в большей части подобных браков причиной страсти служат не душевные достоинства избираемого лица, а его внешняя красота и другие внешние качества, то неудивительно, что браки по страсти бывают очень несчастливы.*

Ваш бунт против написанного был искренним и сильным. Вы отбросили книжонку. Но, когда поздно вечером возвращались домой, в голову само собой пришло: *А какой же национальности моя девушка и какую веру она исповедует ?*

Слава богу, вы слушали в университете дисциплину такую, название которой родология. Мысли уже не остановить. Вы начали с увлечением разбираться в своей национальности, в своем отношении к вере. И вспоминать мельчайшие детали разговоров со своей любимой.

Я - татарин, несколько раз был в мечети. Верю, что есть непознанное таинство-высший разум, который нас сотворил и желал бы, чтобы мы жили и работали в счастье. А избранница моя с открытой обаятельной улыбкой, скорее всего русская, так я решил. А в отношении церкви или мечети разговора у нас не было. Хотя, по некоторым наброскам, отец ее - хирург. Мама - учитель ботаники в школе после окончания университета. Скорее всего, так мне показалось, что избранница моя закоренелая атеистка. *Выбросить* мысли из головы по поводу слов книжных не смог. С ними я и уснул. И приснилось мне, что стоим мы с возлюбленной обнаженные перед яблоней, а ветки у яблони вздымаются высоко, и не можем мы достать плодов ее. Вдруг, поднялся ветер, яблоки посыпались сверху. Девушке моей яблоко попало чистое и яркое, а мне - сморщенное зеленое, поеденное червем. Проснулся я бодрым, энергичным, отдохнувшим. Но сон в голове до мельчайших деталей помнил.

Легко мне стало. Я все понял. Быстро оделся. Поехал на другой конец города к девушке своей без предупреждения. Она обрадовалась. Но с тревогой впустила в дом к себе, где папа ее и мама завтракали. И, норовила меня в комнату к себе провести после обоюдного: *здравствуйте*. Но, я остановился посреди комнаты и предложил ей выйти за меня замуж, если есть на то ее добрая воля и воля ее родителей.

Счастлива ли будет такая семья? А я все - таки встретился с молодыми родителями, когда уже у них родилась девочка через два года после рождения мальчика. Я задал вопрос папаше: *А как же писание Иоанна Златоуста ?* А он мне в ответ: *А что, Валерий Васильевич, хорошо ли я вам в университете сдал родологию ?* Я потому и приехал, что между мной и этим талантливым папашей возникли дружеские отношения именно на поприще раздела родологии - психогенетической теории поведения. Когда он представил курсовую работу по методам трансформации неэффективных моделей поведения.

Я начал действовать активно, *рассказывал мне за семейным столом Альберт*, когда прочитал книжку и увидел сон. Я сразу поехал и сделал предложение моей девушке. Я понял, что зеленое червивое яблоко, которое во сне мне попало - символ моего сомнения через знание. Затем я все досконально узнал о культуре, существовавшей в Роду моей невесты. Сопоставил со своей культурой. Ужаснулся.

Я выехал из чисто татарской деревни, и мои родители не отнеслись бы спокойно к моему браку. Культура отношения к женщине, которую я унаследовал, была совершенно другой. Мы с моей невестой несли в себе две разные культуры. Именно они на бессознательном уровне не в последнюю очередь определили бы наши отношения. Затем свои выкладки и рисунки я показал своей невесте. Мы вместе разобрали все по полочкам. Так здорово, когда тебя понимают! Мы принялись за дело.

Еще до свадьбы посвятили в свое знание родителей невесты. Затем совершили самое трудное. Пригласили в гости моих родителей. Мы так в течение недели с ними поработали, что они стали нашими настоящими - искренними сторонниками. Только после этого мы завели разговор о свадьбе и прислушались к их совету. Мы сделали две свадьбы. Одну по канонам моей невесты и ее Рода, другую по канонам моего Рода у меня в деревне. Реакция моих деревенских родственников была столь радостной и светлой, что мы поняли. Нас поддерживают оба наших Рода. Теперь счастье в наших руках.

Диалог культур внутри семьи и его влияние на последующие поколения

Две родословные разных культурных национальных традиций сошлись воедино и появились дети. Много реальных вариантов возможного развития этих детей на судьбах известных нам семей можно рассмотреть. Мы посмотрим тот, который возник в примере, описанном в предыдущем параграфе.

Ребенок до 6 лет, по Эфроимсону проживет впечатлительный период. Он все без оценки принимает на веру. Он запоминает на всю жизнь мельчайшие детали своего чувственного и словесного опыта общения с родителями и с окружающей средой. Это самое мудрое, что придумала природа. Именно в этот период родители сознательно ненавязчиво помогали ребенку вспомнить положительные поведенческие стереотипы и той и другой культуры. Они исходили из гипотезы: *Ребенок знает все, надо только помочь ему вспомнить.*

Как они это делали? Мама пела, укачивая ребенка, русские песни, читала напевные стихи, а затем включала магнитофон и начинала тихо-тихо звучать татарская музыка. Городская квартира была поделена на русскую и татарскую половины. Между ними по полу была проведена граница, которая со временем стиралась. Каждая половина была наполнена игрушками, населена картинами и книгами своей национальности.

Ребенок, переползая из одной национальной комнату в другую, путешествовал в разных культурах. Он постепенно перемешивал игрушки. Записи, книги. Постепенно он начинал осознавать мелодии, характерных сказочных героев. Он начинал понимать, что два богатыря, соединенные в нем, вбирают силу двух народов...

Со временем, взрослея, ребенок осознал, что в одной комнате стоит Библия, и мир вокруг нее окрашен такими-то правилами, мифами, героями. А в другой комнате стоит Коран. Можно потрогать и попросить папу почитать. В доме описываемой семьи любили бывать и русские и татары. Можно было посидеть взрослым на той половине, которая им нравится. Церемония разговоров за чаем совершалась с выполнением национальных традиций на русской половине, или на татарской.

Хозяйка дома выучила многое. Она старалась вести разговор на татарской половине на татарском языке. Это было так сначала трогательно наивно, что только ради такого чаепития приезжали родственники мужа из деревни. К шести годам первенец-мальчик-наследник говорил на русском и татарском языках. Он делал большие успехи в испанском языке – детская мечта папы: *выучить испанский язык и съездить на корриду.*

Через много лет я встретился снова с этой удивительной семьей. Подрастал внук Тагир. Папа уже как само собой разумеющееся поделил свой дом на три части: Испания, Татарстан, Россия. Осуществилась мечта деда. Вся семья съездила в Испанию.

Папа Тагира учился в Испании верховой езде, участвовал в международных соревнованиях. Женился на испанке. Привез ее в Россию. Теперь он - судья международного класса по конному спорту. В семье достаточно свободно говорят на татарском, русском, поют песни

на испанском языках. Все дружно поддерживают увлечение Тагира испанской гитарой. Папа решил, что искусству игры на гитаре сын будет обучаться в Испании. Его испанские родственники *ждут - не дождутся* в гости своего внука россиянина - испанца.

Надо ли говорить, что только мы с вами - родители можем пробудить в своем ребенке светлые, богатейшие стороны различных культур.

Преодолевая в людях многовековые межнациональные сложности взаимоотношений, через мир и согласие в себе, внутри семьи мы придем к согласию в нашем большом доме по имени *планета Земля*.

Желаем Вам, уважаемые читатели, в совершенстве овладеть

Силой своего Рода, чтобы величие Предков воплотили
наши Потомки в Величие нашей Родины !

Светлых вам семейных отношений друзья !

ОБ АВТОРАХ

Лариса Николаевна Докучаева – президент Свердловского регионального общественного Фонда «Семья – XXI век», профессор, зав. кафедрой родологии Международной Школы Родовой Культуры Семьи, член общественного экспертного совета Комитета по делам женщин, семьи и детей Государственной Думы Российской Федерации.

Валерий Васильевич Докучаев – к.ф.-м.н., профессор, президент НОУ Академия Человека «ЛАНИД», директор МШРКС.

В.В. Докучаев, Л.Н. Докучаева - Лауреаты национальной премии РФ «Семья России», авторы книг *Генетический транс, Закон Рода, Сделаю Сам, Наследники Рода*.

ЛИТЕРАТУРА

Глава 1.

1. Асмолов А.Г. Психология индивидуальности. М.: Изд-во Моск. Ун-та, 1986.
2. Докучаев В.В. Генетический транс: Психогенетика. Кн.1. – Екатеринбург.: Изд-во Дома учителя, 1999.-56 с.
3. Докучаева Л.Н., Докучаев В.В. Закон Рода.- Екатеринбург.: Изд-во Дома учителя, 2001.-115 с.
4. Равич-Щербо И.В. и др. Психогенетика. Учебник/И.В. Равич-Щербо, Т.М. Марютина, Е.Л. Григоренко. Под ред. И.В. Равич-Щербо – М.: Аспект Пресс, 1999.-447 с.
5. Тимофеев-Ресовский Н.В. Воспоминания / Сост. Н.И. Дубровина. М.: Издательство группа «Прогресс», «Пангея», 1995.-384 с.: илл.
6. Шутценберг Анн. Синдром предков.-М.: Изд-во Институт Психотерапии,2001.- 240 с.

Глава 2.

1. Антонов А.И. , Медков В.М. Социология семьи.- М.: 1996.
2. Докучаева Л.Н. Семейная политика как направление социальной политики государства. Аналитический вестник № 17 (129) Совета Федерации Федерального Собрания Российской Федерации. Семья: XXI век. Проблемы формирования региональной семейной политики.- Москва, 2000 г.
3. Кондаков В.С., Кондакова Т.Ю. Психологическая и психотерапевтическая помощь молодой семье.-Ижевск: Митра-Информ,2000.- с.: ил.
4. Нравственность. Здоровье. Семья: Методическое пособие для учителя. Часть II. Ценностные ориентации семьи / Науч. Ред. А.С. Белкин,- Екатеринбург: Изд-во Урал. Ун-та, 2001.-324 с.
5. Пезешкиан Н. 33 и одна форма партнерства/Пер. с нем..-М.: Медицина,1998.-288 с.: ил.
6. Сатир В. Как построить себя и свою семью: пер. с англ.: улучш. Изд.- М.: Педагогика-Пресс, 1992.-192 с.:ил.
7. Эйдемиллер Э.Г., Юстицкий В.В. Семейная психотерапия.-Л.: Медицина, 1989.-192 с.

Глава 3.

1. Винникотт Д.В. Разговор с родителями/Пер. с англ. М.Н. Почукаевой, В.В. Тимофеева.-М.: Независимая фирма «Класс»,1998.-112 с. – (Б-ка психологии и психотерапии).
2. Докучаева Л.Н., Докучаев В.В. Связь поколений: отдаленные

последствия репрессий и войн. Практическая психология'99. Ежегодник. Том II: Материалы Региональной научно-практической конференции 30 марта – 1 апреля 1999 г. г. Екатеринбург/ Урал. Гос. пед. ун-т.- Екатеринбург ,1999.

3. Думитрашку Т.А. Влияние внутрисемейных факторов на формирование индивидуальности // Вопр.психологии.1991. №1
4. Захаров А.И. Психотерапия неврозов у детей и подростков.- М.: Медицина, 1982.-216 с.
5. Эфроимсон В.П. Генетика этики и эстетики.- СПб: “Талисман“, 1995.- 288 с.

Глава 4.

1. Докучаева Л.Н., Докучаев В.В. Судьба родителей – судьба детей: потомки репрессированных и погибших в войнах. Информационно-методический сборник № 24, Издательство Администрации Губернатора свердловской области.- Екатеринбург, 1998 г.
2. Кох И.А. Конфликтология. Екатеринбург,1997.
3. Селье Г. Стресс без дистресса. Рига, 1992.
4. Смит Э.У. Внуки алкоголиков: Проблемы взаимозависимости в семье: Кн. Для учителя/Пер. с англ. Ю.И. Киреева.-М.: Просвещение,1991.- 127 с.
5. Тойч Д.М., Тойч Ч.К. Виктимология: влияние сознания, межличностной динамики и физики человека. 1-й Международный симпозиум по виктимологии. Иерусалим, сентябрь 1973 г.
6. Шестаков Д.А. Семейная криминология: семья-конфликт-преступление.- СПб.: Издательство С.- Петербургского университета, 1996.- 264 с.

Глава 5.

1. Докучаева Л.Н., Докучаев В.В. ВИД как психический феномен устойчивой ориентации. Практическая психология'2000. Ежегодник. Том II: Материалы Региональной научно-практической конференции 30 марта – 1 апреля 2000 г. г. Екатеринбург/ Урал.Гос. пед. ун-т.- Екатеринбург , 2000 г.
2. Заикина Г.А., Фотева Е.В. Межнациональный брак в массовом сознании // Вестник Российской академии наук.- 1996.- Т. 66 - № 4.
3. Пэйдж С.Супружеская жизнь: путь к гармонии/ Пер. с англ.- М.:Мирт,1995.-416 с.- (Путь к успеху - Путь к счастью).
4. Роджерс К. Психология супружеских отношений. Возможные альтернативы / Пер. с англ. В. Гаврилова. – М.: Изд-во.- ЭКСМО-Пресс, 2002.- 288 с.

**Вы можете заказать в Информационном Центре Международной
Школы Родовой Культуры Семьи**

по тематике *Семейной энциклопедии «ИСТОКИ»:*

**семинары, тренинги, видеофильмы, аудиозаписи семинаров, книги,
образовательные программы**

Наши координаты:

Адрес: 620075, Екатеринбург, ул. Пушкина, 9-130.

Телефон: 343 – 3713 – 626; 8-912-203-7407

E-mail: vdocuch@mail.ru;

Сайт: www.rodolog.ru