



Асриян Ольга Борисовна - практикующий клинический психолог, старший преподаватель кафедры общепсихологических дисциплин ФГБОУ ВО Тихоокеанский государственный медицинский университет Минздрава России. Сфера интересов представлена психологическим сопровождением соматических больных, исследованием психологических составляющих комплаенса.



Кадыров Руслан Васитович - кандидат психологических наук, доцент, заведующий кафедрой общепсихологических дисциплин ФГБОУ ВО Тихоокеанский государственный медицинский университет Минздрава России, практикующий клинический психолог, психолог-эксперт и преподаватель Дальневосточной Ассоциации палиграфологов. Сфера интересов представлена психологическим сопровождением психических соматических больных, личности в кризисных ситуациях жизнедеятельности, исследованием психической травмы на личность.



Капустина Татьяна Викторовна – практикующий психолог в области специальной психологии, преподаватель кафедры общепсихологических дисциплин ФГБОУ ВО Тихоокеанский государственный медицинский университет Минздрава России.

О.Б. Асриян, Р.В. Кадыров, Т.В. Капустина

ПСИХОЛОГИЧЕСКОЕ ЗАКЛЮЧЕНИЕ: ВИДЫ, СТРУКТУРА И СОДЕРЖАНИЕ



ISBN 978-5-9908939-8-6



9 785990 893986

Федеральное государственное бюджетное образовательное
учреждение высшего образования
«Тихоокеанский государственный медицинский университет»
Министерства здравоохранения Российской Федерации
(ФГБОУ ВО ТГМУ Минздрава России)

О.Б. Асриян, Р.В. Кадыров, Т.В. Капустина

ПСИХОЛОГИЧЕСКОЕ ЗАКЛЮЧЕНИЕ: ВИДЫ, СТРУКТУРА И СОДЕРЖАНИЕ

Учебное пособие

Под редакцией Р.В. Кадырова

Ульяновск
Зебра
2016

УДК 61: 316.6: 316.472.4: 316.485 (076.5)

ББК 88.54: 5я23

А 90

Рецензенты:

Серкин Владимир Павлович, доктор психологических наук, профессор, профессор кафедры организационной психологии, ФГАОУ ВО «Национальный исследовательский университет «Высшая школа экономики».

Харитоновна Евгения Владимировна, доктор психологических наук, доцент, профессор кафедры социальной работы, психологии и педагогики высшего образования ФБГОУ ВО «Кубанский государственный университет».

А 90 Асриян О.Б., Кадыров Р.В., Капустина Т.В. Психологическое заключение: виды, структура и содержание: учебное пособие / Под ред. Р.В. Кадырова. – Ульяновск: Зебра, 2016. – 131 с.

Учебное пособие представляет дидактический и практический материал для освоения студентами Федерального государственного образовательного стандарта 3-го поколения по дисциплинам: «Психодиагностика», «Практикум по психодиагностике», «Судебно-психологическая экспертиза» для специальностей «Клиническая психология» и «Психология» с учётом соответствующих компетенций, необходимых для овладения студентами будущей профессии. В пособии раскрываются теоретические основы написания психологического и судебно-психологического заключения, представляются практические примеры описания результатов психологических методик и психологических заключений.

При подготовке представляемого учебно-методического издания использован многолетний опыт его составителей в преподавании соответствующего раздела учебных программ для студентов указанных выше специальностей и опыт психологической практики.

Дисциплины: «Психодиагностика», «Практикум по психодиагностике», «Судебно-психологическая экспертиза» относятся к профессиональному циклу – программам специалитета и бакалавриата по специальностям «Клиническая психология» и «Психология».

Издаётся впервые.

УДК 61: 316.6: 316.472.4: 316.485 (076.5)

ББК 88.54: 5я23

ISBN 978-5-9908939-8-6

© Асриян О.Б., Кадыров Р.В.,
Капустина Т.В., 2016.

ОГЛАВЛЕНИЕ

Введение	4
Глава 1. Теоретические основы написания психологического заключения	5
1.1 Виды отчетности психодиагностического процесса	5
1.2. Правила написания психологического заключения	11
Глава 2. Примеры психологических заключений	40
2.1 Примеры интерпретаций результатов психологических методик	40
2.2 Примеры психологических заключений	42
2.3 Примеры психологических портретов	52
Глава 3. Психологическое заключение в судебно-психологической экспертизе	64
3.1 Особенности заключения судебно-психологической экспертизы	64
3.2 Основные правила, структурно-смысловые звенья и ошибки при написании судебно-психологического заключения	67
Список использованной литературы	83
Тестовый контроль знаний	85
Приложения	91
Приложение 1. Бланк регистрации результатов и анализа рисунка к психологической интерпретации	91
Приложение 2-6. Сырые данные и станаины по методикам	95
Приложение 7. Заключение эксперта-психолога в отношении несовершеннолетней потерпевшей	104
Приложение 8. Заключение эксперта-психолога о способности к осознанно-волевой саморегуляции своих действий и поведения в юридически значимой ситуации	114
Приложение 9. Методы, применяемые при экспериментально-психологическом исследовании в процессе производства судебно-психологических и экспериментально-психологических экспертиз	124
Приложение 10. Методы психодиагностического обследования детей и подростков	128
Приложение 11. Методы обследования семейной сферы детей и подростков	130

ВВЕДЕНИЕ

Психодиагностическая деятельность, неотъемлемой частью которой является написание психологического заключения, представляет собой одно из важных направлений профессиональной деятельности психолога и клинического психолога. Зачастую специалисты при написании психологического заключения опираются лишь на результаты психологических тестов, забывая о важности других психодиагностических методов – наблюдения, беседы и биографического метода. Данная ошибка влечет за собой неправильность интерпретации полученных данных, приводит к поверхностности суждений о личности исследуемого или вовсе к неумению видеть особенности респондента за результатами психологических тестов, при которых происходит обобщение, скрывающее индивидуальность вашего клиента (пациента), что по итогу приводит психолога к ошибкам при постановке психологического диагноза.

Не стоит забывать, что, совершая свои грубые профессиональные ошибки, психолог создает впечатление не только о себе, но и о деятельности специалистов этой же области. И когда в результате этих ошибок снижается доверие к деятельности конкретного психолога, то и начинает отсутствовать доверие к профессиональной деятельности всех психологов.

Данное пособие посвящено не только правилам и требованиям, которые необходимо соблюдать при написании психологического заключения, но и тем ошибкам, которые совершает в своей профессиональной деятельности психолог занимающийся психодиагностикой. В целом пособие демонстрирует единство личного профессионального опыта авторов, теоретического и практического в том итоговом представлении, к которому мы пришли, пытаясь понять, что такое психологическое заключение, какова его структура и содержание.

ГЛАВА 1. ТЕОРЕТИЧЕСКИЕ ОСНОВЫ НАПИСАНИЯ ПСИХОЛОГИЧЕСКОГО ЗАКЛЮЧЕНИЯ

Очень часто перед психологом стоит вопрос о том, как правильнее и лучше написать психологическое заключение, какой должна быть его структура, какие элементы должны в нем присутствовать, помимо интерпретации результатов психодиагностического исследования. В данной главе рассматриваются понятия «психологическое заключение», рассмотрено, что помимо заключений существуют и другие виды отчетности психолога, разобрана структура психологического заключения и требования к его написанию.

1.1 Виды отчетности психодиагностического процесса

Что же такое психологическое заключение? Для современных психологов, занимающихся психодиагностикой, это скорее некий собирательный образ. Психологическим заключением часто называют всё то, что связано с интерпретацией полученных в ходе исследования психодиагностических данных. На самом деле психологическое заключение – это узкое понятие. Для того чтобы это понять, необходимо рассмотреть виды отчетности практического психолога.

Начнем с *психологической интерпретации*. *Интерпретация* (от лат. interpretatio) в словаре Д.Н. Ушакова означает толкование, разъяснение, раскрытие смысла чего-либо. Психологическая интерпретация – это один из этапов психодиагностического процесса, который предполагает толкование результатов психологической диагностики [9]. Если говорить более простым языком, это перевод полученных цифр, букв, значений по используемой методике на доступный психологический язык. Для психолога этот процесс не является простым, несмотря на то, что в каждой профессиональной психодиагностической методике есть свой сжатый или более развернутый интерпретатор. Интерпретатор в отличие от интерпретации лаконичен,

категоричен, в нем нет информации о психологических характеристиках личности, а лишь краткое описание высоких и низких значений шкал методики, в котором присутствует ряд психологических терминов, часто недоступных и непонятных для респондентов. Необходимо обладать профессиональными знаниями и навыками для того, чтобы грамотно преобразовывать интерпретатор в интерпретацию. Для описания этого навыка М.К. Акимов использует понятие «диагностомания», как симптом непрофессионализма диагноста который [3].

Возвращаясь к психологической интерпретации, важно отметить, что она представляет собой описание результатов по одной методике. Анализ совокупности интерпретаций по каждой используемой методике служит опорой для написания других отчетов практического психолога – ***психологического заключения и психологического портрета личности.***

Рассмотрим понятие «психологическое заключение». А. Анастаси [4] отмечает, что психологическое заключение является завершающим этапом психодиагностического процесса. В начале психодиагностики у нас имеется какая-либо цель или вопрос, который требует ответа. Этим ответом и служит психологическое заключение. Тем самым она подтверждает один из своих сформулированных принципов написания психологического заключения, которые более подробно рассматриваются в параграфе 1.2, где будут описаны правила к его составлению.

Что же такое цель? Цель – это представление о конечном результате, который по итогу мы хотим получить, к чему стремимся и для чего, собственно говоря, пишем психологическое заключение. Целью может выступать ответ на вопрос о межличностных отношениях респондента, об уровне его агрессивности или тревожности, о профессиональных предпочтениях и интересах, о профессиональной пригодности, это могут быть педагогические или психологические рекомендации. Можно перечислять до бесконечности.

А.Ф. Ануфриев (2012) трактует психологическое заключение, как оценку настоящего и прогноз будущего состояния респондента, разработку рекомендаций. В данном определении кратко отражается вся суть психологического заключения. Оно характеризуется тем, *что* мы получаем в ходе психодиагностического исследования, *что* мы можем предположить, *что* будет происходить с респондентом, и как те или иные качества будут проявляться после ситуации исследования, а также, что мы с этим можем сделать, *что* порекомендовать исследуемому. Однако не стоит забывать, что в психологическом заключении не всегда могут быть представлены разного рода рекомендации. Так в психологии выделяют **три вида психологического заключения**:

1. *Описательное заключение* – оно представляет собой описание личности респондента и его личностных характеристик и не имеет какой-либо направленности.

2. *Оценочное заключение* – в данном виде психологического заключения психолог в рамках заданной направленности (то есть цели или вопроса исследования) стремится выразить своё профессиональное отношение к личности респондента или к ситуации, в которой находится респондент. Стоит отметить, что понятие «оценочный» не подразумевает оценочные категории, психолог должен оставаться объективным и описывать как положительные, так и отрицательные полюса характеристик личности респондента [10].

3. *Консультативное заключение* – на основании данного вида заключения обязательно составляются рекомендации для развития или коррекции личности исследуемого.

Данная классификация в очередной раз доказывает, что психологическое заключение – это собирательный термин, обозначающий вид отчетности психолога-психодиагноста. Описательным заключением может выступать психологический портрет личности. Оценочное заключение чаще всего используется в судебно-психологической практике.

Об этом более подробно рассказывается в 3 главе пособия. А консультативный вид заключения является его классическим вариантом. Консультативное заключение, как и любой другой вид, не имеет определенной формы, форма определяется той областью психологии, в которой работает психодиагност – психология труда, клиническая психология, педагогическая психология или любая другая. Не стоит также забывать, что в психологическом заключении не должно быть того, в чем не уверен психолог, то есть описания тех интерпретаций, которые не были подтверждены в ходе исследования личности помимо использования тестового материала. Заключение также не должно иметь двойного толкования или быть неоднозначным, чтобы респонденту не приходилось додумывать, что всё-таки хотел сказать своими выводами психодиагност. Заключение должно быть представлено на доступном языке, не обремененном диагностоманией (см. выше).

Перейдем к описательному заключению. Как было указано нами выше, данный вид заключения является *психологическим портретом личности* – это еще один вид отчетности психолога-психодиагноста. Психологический портрет в меньшей степени зависит от поставленных целей, поскольку цель подразумевается изначально – описать психологические характеристики в более широком или более узком варианте. Он может быть, как индивидуальным, так и групповым. Написание группового психологического портрета личности чаще всего используется в социометрическом исследовании, когда нам нужно описать психологический климат в группе и взаимоотношения членов коллектива; также в эмпирических исследованиях, когда необходимо представить, какими психологическими характеристиками обладает исследуемая группа в рамках исследуемого признака. Но более подробно хотелось бы остановиться на индивидуальном психологическом портрете. Д.А. Малкин, С.В. Абрамов, В.Г. Булыгина и др. в своей статье приводят **виды психологических портретов личности** [16]:

1. *Углублённый психологический портрет* составляется согласно результатам комплексного психодиагностического исследования респондента. Здесь описываются личностные особенности исследуемого, структура его мотивов и интересов, ценностно-ориентационная направленность, особенности межличностного взаимодействия, подробное описание сторон интеллектуальной деятельности и когнитивных способностей, поведенческие особенности в стрессовых и проблемных ситуациях, адаптационные возможности. Данный вид портрета показывает личность с разных сторон во всем её проявлении.

2. *Общий психологический портрет* больше приближен к психологическому заключению, поскольку он составляется согласно поставленным целям и задачам. Отличие заключается лишь в том, что портрет более подробен, чем психологическое заключение. Цели и задачи, представленные в данном виде портрета, являются общими. Например, на какие личностные особенности следует опираться при проведении воспитательной работы. При этом описывается все стороны личности респондента, а в выводах прописывается, на что именно следует обратить внимание.

3. *Частный психологический портрет* схож с общим, отличие лишь в том, что он отвечает на вопросы частных задач. Этими частными задачами могут быть – комплексное описание только интеллектуальных способностей респондента, только мотивационной сферы, только ценностно-ориентационной направленности, только сферы межличностного взаимодействия и т.д. Но так же, как и общий портрет, он приближен к психологическому заключению.

4. *Экспресс-психологический портрет* составляется либо без использования тестов и опросников посредством других психодиагностических методик, таких как наблюдение и беседа, либо с использованием экспресс-методик. Данный вид портрета является менее информативным, но в ситуациях в режиме ограниченного времени –

достаточно эффективным. Так, например, в процессе первичного консультирования при взаимодействии с клиентом психолог может составить его экспресс-психологический портрет, опираясь лишь на наблюдение и беседу с ним. Использование экспресс-методик также не может дать полную описательную характеристику респондента, но поможет получить представление о нем.

Таким образом, даже в классификации психологических портретов личности проскальзывают «отголоски» психологического заключения и опять отмечается смешение этих понятий. В связи с этим, необходимо их разграничить. *Психологическое заключение* будет представляться нами как результат поэтапного достижения цели, поставленной в начале психодиагностического исследования, *психологический портрет личности* – как краткое (в редких случаях) и подробное (в частых случаях) описание всех сторон личности или его какой-то одной сферы.

Последнее, на чем необходимо остановиться в данном параграфе, это подходы к интерпретации результатов психодиагностического исследования. А.А. Васищев выделяет два таких подхода: превентивный и презумпционный [10]. В *превентивном подходе* психодиагност учитывает даже менее выраженные признаки, с целью исключения возможных отрицательных последствий для респондента при принятии решения относительно чего-либо. Например, при определении профессиональной ориентированности подростка и той профессии, в которой он, вероятней всего, будет успешен. Если у психодиагноста есть какие-нибудь сомнения в рамках личностных или интеллектуальных способностей респондента, которые могут хоть и косвенно, но мешать при самореализации в той или иной профессии, то психолог исключает эту профессию из списка рекомендуемых.

В *презумпционном подходе* при принятии решения, согласно какой-либо цели, психодиагност учитывает только те характеристики, которые являются выраженными и подтверждаются рядом других

психодиагностических тестов и опросников. Таким образом, психолог пытается быть более уверенным в описании своих результатов. Иными словами, если у психодиагноста имеется сомнение, относительно каких-либо данных, то они сразу же им отметаются. Можно сказать, что эти подходы пытаются предостеречь психолога-психодиагноста от возможных ошибок в своих выводах.

Таким образом, была предпринята попытка найти отличительные черты в смешанных понятиях – психологическая интерпретация, психологическое заключение, психологический портрет личности. Но для упрощения понимания информацией, представленной далее, мы вновь соединим эти понятия в одно – психологическое заключение. И теперь можно переходить к основным правилам для его написания.

1.2. Правила написания психологического заключения

Написание грамотного психологического заключения, отвечающего всем современным требованиям к профессиональной и научной документации должно базироваться на соблюдении научных принципов проведения психологического исследования независимо от его направленности и отражать в той или иной мере все его этапы. Использование диагностических методик неспециалистами приводит, в первую очередь, к неверным оценкам и выводам в отношении психологических свойств и феноменов у разных людей, и, как следствие, к утрате доверия к психологической диагностике и ее методам. Кроме того, даже специалисты психологи, достаточно часто совершают ошибки при написании психологического заключения, например, желая подкрепить свои выводы, включают количественные показатели в текст заключения, тем самым забывая о приоритете качественного анализа, над количественным. Принимая во внимание разрозненный подход к написанию психологической отчетности в различных структурах, где требуется психологическое сопровождение и ведение психологической документации представляется

актуальным унифицировать требования к написанию психологического заключения и сформулировать основные правила, которыми сможет руководствоваться практикующий психолог и студент психологического факультета.

Признаками качественного психодиагностического заключения является не только соблюдение структуры и правильная обработка используемых методик, но и также грамотный стиль изложения заключения. Квалифицированный психолог, помимо высоких знаний в области психодиагностики, должен уметь преподнести свое заключение таким образом, чтобы оно было доступно для понимания, как и другим психологам, так и людям, не имеющим психологического образования. Конечно, у каждого психодиагноста за время его практики складывается свой индивидуальный стиль изложения заключения, что не должно приводить к абсолютной вседозволенности в процессе ведения психологической отчетности.

Независимо от области, в которой проводится психологическое исследование и составляется психологическое заключение, первостепенной задачей психодиагноста является достоверная интерпретация полученных данных адекватным языком, с учетом соблюдения всех этапов психологического исследования. В связи с чем, важно подробно рассмотреть, каким образом каждый этап находит свое отражение в психологической отчетности, после чего еще раз остановиться на каждом требовании, которым должно отвечать психологическое заключение.

Этапы психологического исследования. Основные психодиагностические ошибки на каждом этапе исследования.

Психодиагностическая работа является одной из самых сложных направлений деятельности психолога, требующей, как специальной подготовки, так и сформированности диагностических, прогностических и организаторских умений.

Структурно-содержательные звенья психологического заключения должны отражать каждый этап психологического исследования, начиная с постановки психодиагностической задачи и заканчивая написанием рекомендаций. При этом наиболее сложной задачей, решение которой требует достаточно высокого уровня развития профессиональных компетенций психодиагноста, является формирование целостной общей картины, посредством переработки всего спектра разрозненных данных, полученных в процессе психологического исследования.

Прежде чем рассмотреть правила написания психологического заключения, необходимо проанализировать роль каждого этапа психодиагностической деятельности в соответствии с принципами их отражения в психологическом заключении, а также разобрать основные психодиагностические ошибки, которые существенно влияют на качество заключения.

Проблема классификации психодиагностических ошибок является на сегодняшний день актуальной в современной науке и создает основу для разработки особого раздела в психодиагностике – психологической эрологии, посвященного накоплению, обобщению и классификации психодиагностических ошибок [7].

Первый этап психологического исследования заключается в переводе практического требования в психодиагностическую задачу, поскольку только в этом случае возможно разрешение любого практического запроса с научных позиций, а не интуитивно и необоснованно. Для того, чтобы запрос был преобразован в психодиагностическую задачу, он должен быть дополнен условиями, передающими своеобразие проблемной ситуации и вопросом, на который необходимо найти ответ. Проблемная ситуация детерминирует такие формы активности специалиста как построение планов, программ и моделей психодиагностической деятельности [13]. В заключении данная

информация должна быть отражена, прежде всего, в качестве цели исследования.

Анализ таких базовых для психодиагностики понятий как цель психодиагностического исследования и психодиагностические задачи позволят прийти к выводу, что психодиагностические задачи по своей сути являются определенными этапами по достижению цели в процессе всего психодиагностического исследования. Психодиагностическую задачу определяет «профессиональное поле», в котором раскрываются диагностические функции профессионального мышления специалиста психодиагноста. Для написания психологического заключения требуется, прежде всего, решение поисковых и оценочных задач [5].

В поисковых задачах психолог устанавливает причинно-следственные связи между индивидуально-типологическими особенностями респондента и условиями запроса. Часто такого рода задачи решаются в рамках психологического консультирования. В таких задачах психологические характеристики исследуемого выступают в качестве причин, детерминирующих возникновение запроса. Например, дезадаптации в школе, отклонений в поведении, нарушения психического здоровья, снижения качества жизни.

Оценочные задачи отличаются тем, что в них требуется установить наличие, отсутствие или степень выраженности определенных психологических особенностей у исследуемого. Например, определить наличие агрессивных тенденций в поведении или выявить уровень личностной тревожности.

Как было описано ранее, отличительной особенностью такого вида отчетности, как психологическое заключение, является наличие цели. Целью является ответ на конкретно поставленный вопрос, представляющий собой результат исследования, а не процесс и не действие. Например: «*Уровень профессиональной пригодности*», «*Степень психологической готовности к обучению*», «*Прогноз вероятности*

рецидива противоправного действия». Формирование цели исследования невозможно без соответствующих психологических знаний т.к. достаточно высок риск постановки нереалистичной или неконкретизированной цели, без понимания механизмов формирования и функционирования психологических феноменов.

Основные ошибки, которые часто допускают как практикующие психологи, так и студенты в процессе обучения психодиагностике на данном этапе - это постановка нереалистичных задач, постановка неконкретных задач.

Под нереалистичными задачами понимаются задачи, решение которых невозможно обеспечить с помощью какого-либо вида психологического сопровождения, в том числе психодиагностических стандартизированных методик и проективных методик, т.е. те задачи, которые находятся в не компетенции психолога и психологической науки. Примером нереалистичной психодиагностической задачи может быть: «Выявление причин неуспеваемости ребенка младшего школьного возраста» или «Выявление причин отклоняющегося поведения подростка, задержанного за мелкое хулиганство». Законы развития психических феноменов, в которых ориентируется профессиональный психодиагност, позволяют понять, что конкретную причину в данном случае выявить невозможно, так как возникновение девиации или неуспеваемости обусловлено многообразием факторов первого и второго порядка, которые повлекли за собой изменения в поведении. Адекватной альтернативой в данном конкретном случае будет «Характеристика индивидуально-психологических особенностей респондента, связанных с успеваемостью респондента»

Под неконкретной задачей понимается, формулировка задачи в которой условия не позволяют поставить конкретный вопрос, на который необходимо ответить в заключении. Например, «Определить межличностные связи в группе».

Следовательно, первый этап психологического исследования и представление его результатов в психологическом заключении требует от психодиагноста знаний относительно того, чем отличается психодиагностическая цель и психодиагностическая задача, а также умения ставить перед собой реалистичные и конкретные психодиагностические задачи, пользуясь собственной гностической состоятельностью и специальными знаниями в области психологической науки.

Второй этап психологического исследования подразумевает подробный сбор предварительной информации, необходимой для решения конкретной психодиагностической задачи. Это могут быть психологический анамнез, сведения о семье и ближайшем окружении, медицинские заключения, сведения об успешности выполняемой деятельности (работы или учебы) и т.д.

В психологическом заключении анамнез должен быть полноценно представлен, иначе заключение имеет вид обезличенного и формального. Важным условием является переработка полученных данных профессиональным диагностом, в связи с тем, что именно он должен определить, какая информация является первостепенной и в обязательном порядке подлежит представлению в заключении и сделает результаты психодиагностики целостными. Профессиональная квалификация психодиагноста, подразумевает сформированное умение расставлять приоритеты среди полученных данных, а также выявлять причинно-следственные связи, анализируя жизненный путь респондента.

На сегодняшний момент существует несколько схем сбора психологического анамнеза, наиболее распространенной из которых является схема сбора психологического анамнеза по С.А. Кулакову [17]. Основным достоинством данной схемы является ее универсальность и многофункциональность. При этом специалист, ее использующий, зачастую находится в замешательстве относительно целесообразности ее

использования в полном объеме. На самом деле, такое решение принимается индивидуально в каждой ситуации и должно опираться, прежде всего, на цель исследования, что дополнительно иллюстрирует важность соблюдения всех диагностических процедур на каждом его этапе.

Кроме того, схема сбора психологического анамнеза должна быть выбрана с учетом специфики психодиагностической задачи и условий, в которых проходит процедура исследования. Важно отметить, что данный структурный блок, помимо психологического анамнеза, должен включать в себя информацию о том, как вел себя респондент в процессе исследования, а именно его желание участвовать в процедуре исследования, заинтересованность в получении обратной связи от психодиагноста, желание выглядеть в глазах исследователя социально-одобряемым и т.д.

Наиболее частыми ошибками, касающимися изложения анамнестической информации, являются неструктурированное предоставление разрозненных данных и отсутствие в заключении анамнестической информации.

Неструктурированное представление разрозненных данных является проявлением некорректно собранного анамнеза, когда вопросы не подбираются под конкретную психодиагностическую ситуацию, а формулируются спонтанно, без учета условий диагностической ситуации. *Например*, в случае проведения исследования в клинике, необходимо включение в схему беседы вопросов об отношении к лечению, медицинскому персоналу и т.д.

Отсутствие анамнестической информации делает психологическое заключение обезличенным и не позволяет сформировать целостную картину относительно личности респондента, так как только анализ жизненного пути и образа жизни исследуемого может в полной мере объяснить психологические феномены, описанные в заключении.

Таким образом, второй этап психологического исследования и представление его результатов в психологическом заключении требует формирования таких умений как сбор и анализ информации о потребностях пациента (клиента) или заказчика услуг с помощью интервью, анамнестического метода и других клинико-психологических (идеографических) методов, умение расставлять приоритеты среди полученных данных, а также выявлять причинно-следственные связи, анализируя жизненный путь респондента, умение определить, какая информация является первостепенной и в обязательном порядке подлежит представлению в заключении.

Третий этап психологического исследования подразумевает формулирование гипотез и выбор психодиагностического инструментария, адекватного цели исследования. Следует отметить, что данный этап является одним из самых сложных, как для проведения исследования, так и для написания психологического заключения. Залогом успешности психодиагноста на данном этапе является грамотно сформулированная цель исследования в совокупности с качественно собранным психологическим анамнезом. Недостаточно конкретизированная или нереалистичная цель не позволяет подобрать адекватный методологический аппарат.

Особое внимание уделяется надежности и валидности методик, отобранных для использования в психодиагностике. Здесь же строится общая схема проведения исследования: планируется последовательность процедур, обдумываются возможности по привлечению технических средств и др.

Так же и халатность психодиагноста на втором этапе исследования повлечет за собой ряд психодиагностических ошибок, так как личный опыт каждого респондента (в т.ч. его биографические данные) может влиять на ряд ограничений при использовании методик, либо должен быть учтен в процессе интеграции полученных данных.

Методический аппарат, выбранный психодиагностом, должен быть описан в психологическом заключении, т.к. о достоверности психологической информации можно судить, непосредственно опираясь на инструментарий, который был использован при проведении психодиагностики. Так, например, некорректной можно признать информацию о потребностно-мотивационной сфере респондента, при использовании теста, предназначенного только для оценки темперамента.

На данном этапе психодиагностического исследования и при написании заключения, психодиагностических ошибок совершается больше, нежели на других этапах. Условно их можно разделить на две группы: *ошибки постановки психодиагностической гипотезы* и *ошибки формирования методологического аппарата*. К ошибкам в постановке психодиагностической гипотезы, прежде всего, относятся отсутствие и неоперациональность гипотез.

Под отсутствием гипотезы понимается пропуск этапа выдвижения гипотез и переход к непосредственно выбору методик только на интуитивном основании. В психологическое заключение сама гипотеза не включается, так она является внутренним гностическим звеном в процессе проведения исследования, важность которого трудно переоценить, т.к. именно данный этап позволяет психодиагносту не хаотично использовать методический аппарат, а целенаправленно решать психодиагностическую задачу. Ряд исследований, посвященных проблеме предикатов успешности решения психодиагностических задач, показывает, что существует прямая взаимосвязь между стилем мышления и эффективностью психодиагностической деятельности [8].

Неоперациональность гипотезы подразумевает использование психодиагностом понятий высокого уровня абстракции, которые невозможно проверить с помощью психодиагностических методов и методик.

Такого рода ошибки не имеют конкретного локализованного отражения в психологическом заключении, но приводят к нарушению сразу нескольких правил его написания, в том числе логичности и аналитичности. Примером неоперациональной гипотезы может быть предположение психодиагноста о влиянии эго-защитных механизмов на поведение респондента без конкретизации механизма и разновидности влияния.

Вторая группа ошибок на данном этапе характеризуется еще большим разнообразием:

Некритическое использование зарубежных методик, основанное на непонимании влияния фактора культуры на их результаты. Грамотный психодиагност понимает, что любая зарубежная методика, имеющая определенную направленность в культуральном аспекте, требует адаптации. Например, методика СМИЛ, адаптированная в России Л.Н. Собчик, является более адекватной при создании методологического аппарата, чем ММРІ, адаптированная для группы американских летчиков И. Маккинли и С. Хатэуэй. При этом важно учитывать все данные по адаптации, стандартизации, валидности и надежности используемой методики на отечественной выборке, для того чтобы учесть их при подборе батареи методик психологического исследования.

Использование методик без отчетливого понимания того, что они измеряют; доверие к названию, «ярлыку» методики без попытки понять историю ее создания и развития (а иногда изменения) представления об измеряемых ею характеристиках. При этом, психологу необходимо понимать, что частое применение методики другими коллегами по измерению этих характеристик, не говорит о качестве их измерения. Каждый психолог лично отвечает, за результаты исследования и обоснованность подобранных методик.

Желание психодиагноста использовать как можно больше методик. Важной задачей является формирование батареи методик исходя

из цели исследования. **Например:** *«Цель: Индивидуально-психологические особенности осужденного. Используемые методики: наблюдение, беседа, «Стандартизированный многофакторный метод исследования личности», «Методика диагностики межличностных отношений», «Метод цветowych выборов» полностью отвечают цели исследования и дополняют друг друга, позволяя получить более полную картину исследования, пользуясь принципом необходимости и достаточности. Беседа в данном случае нам необходима для сбора психодиагностического анамнеза, чтобы психологическое заключение на респондента не выглядело обезличенным и формальным. Методика «Стандартизированный многофакторный метод исследования личности» является в данной батарее базовой и позволяет раскрыть индивидуально-психологические характеристики с учетом действия защитных механизмов и прочих факторов, оказывающих влияние на результаты. Методика «Методика диагностики межличностных отношений» в адаптации Л.Н. Собчик достаточно хорошо зарекомендовала себя в сочетании с предыдущей, а так же позволяет более полно раскрыть специфику межличностного взаимодействия и особенности самооценки. «Метод цветowych выборов» подкупает лаконичностью и простотой, как в предъявлении, так и в интерпретации, способностью выявлять наиболее непосредственные, неподвластные сознанию проявления индивидуально-личностных свойств. При этом все методики разработаны с опорой на теорию ведущих тенденций Л.Н. Собчик и поэтому являются комплементарными.*

Таким образом, наиболее важными задачами на данном этапе, от реализации которых будет зависеть качество заключения, являются грамотная постановка гипотезы исследования и подбор методик исходя из цели исследования. Если исследование проводится по определенному запросу, то цель формулируется исходя из запроса. Кроме того все методы

и методики должны дополнять друг друга, быть валидными, надежными и адаптированными с учетом социокультурных и возрастных особенностей.

Четвертый, и один из важнейших, для написания психологического заключения, этап исследования представляет собой собственно проведение психологического исследования, а также анализ и интерпретацию его результатов. На данном этапе психологического исследования особое значение приобретает стиль изложения результатов исследования и способность к аналитической деятельности.

В процессе проведения исследования необходимо корректное предоставление психодиагностических материалов респонденту и соблюдение требований к проведению беседы. Важное для психодиагностического исследования проведение беседы нельзя назвать успешно осуществлённым, когда на его проведение неблагоприятно влияют внешние факторы окружающей обстановки, например, неправильно подобрано время проведения исследования или во время беседы присутствуют посторонние люди, что находит свое отражение в заключении. Например, *«во время исследования Ольга Б. проявляла нетерпеливость, тяготилась ситуацией исследования, находилась в напряжении».*

Самой распространенной ошибкой является **перегруженность предложений психологической терминологией**, без раскрытия их содержания. Данный феномен, как уже говорилось ранее, в психодиагностике называют *диагностоманией*. Так, например, часто указывается тип темперамента или тип реагирования респондента, но не поясняются их особенности: *«Респонденту присущи черты холерика»* или *«Исследуемому присущи черты холерического темперамента»*, *«...для респондента характерен стеничный тип реагирования».* Также, примерами перегруженности терминами являются следующие предложения: *«..у Анны В. наблюдается повышенная чувствительность, обидчивость, частые перемены настроения, склонность к аффектам.»*,

«Характерен инфантилизм, непостоянство в своих мыслях и чувствах.»,
«Для нее может быть характерна низкая откликаемость на проблемы социального микроклимата, отсутствие тактичности при общении с людьми», *«Склонность к деструктивному поведению (употребление алкоголя, наркотиков и психотропных веществ) вероятна в состоянии стресса и фрустрации»*, *«Несмотря на выраженный эгоцентризм, Владислав стремится к нивелированию возможных конфликтов»*, *«...так же конгруэнтность и избирательность в контактах с окружающими»*, *«...наблюдается стремление к отстаиванию престижной роли в референтной группе»*. Отдельно стоит отметить предложения с использованием медицинской терминологии, например: *«В ситуации стресса Владислав проявляет выраженные вегетативные реакции, что может способствовать возникновению психосоматических заболеваний»*.

Также в качестве ошибки на данном этапе можно отметить **использование в заключениях сложносочиненных и сложноподчиненных предложений с употреблением причастных и деепричастных оборотов**, что, в свою очередь, затрудняет восприятие информации и отвлекает от сути содержания. Например: *«В межличностных отношениях респонденту свойственны властность, деспотизм, конфликтность, стремление к доминированию, неконформность, повышенное чувство независимости и отталкивание от навязываемых авторитетов; проявляются трудности социальной адаптации, трудности в установлении новых контактов»*, *«Таким образом, исходя из результатов психодиагностического исследования, можно предположить, что основными индивидуально-личностными особенностями Михаила являются высокая активность и возбудимость, переходящие в агрессивность и враждебность, жестокость, эмоциональность и чувствительность, самодовольство, чувство собственного достоинства над окружающими, зажатость, неудовлетворенность, настойчивость и прямолинейность, властность,*

конфликтность, стремление к доминированию, неконформность, недоверие к окружающим и подозрительность», «Для Владислава характерен смешанный тип реагирования, в котором сочетаются динамичность процессов возбуждения с выраженной инертностью и неустойчивостью, всплески активности могут быстро сменяются фазой пассивности».

Следующей ошибкой является *использование количественных данных в тексте заключения.* Как упоминалось ранее, использование сырых показателей в тексте заключения указывает на неуверенность психодиагноста в собственных аналитических способностях и стремление опереться на результаты методики в процессе формирования выводов. Тот же эффект будет вызывать использование в тексте заключения названий шкал и субтестов. **Например,** *«Игорю свойственны такие черты характера, как интернальный локус контроля, ответственность и педантичность, т.к. респондент имеет высокие (90%) показатели по шкале общей интернальности».*

Можно заключить, что четвертый этап и его отражение в психологическом заключении, требует от психодиагноста умения создать благоприятные условия для проведения психодиагностической процедуры, аналитических способностей, а так же умения работать с текстом, излагая итог своей аналитической деятельности в доступной для заказчика форме.

Пятым этапом является формулирование основных выводов и заключений, вытекающих из полученных диагностических результатов, а также формирование психологического диагноза на основе полученных данных. Основным требованием к заключению на данном этапе является соответствие выводов поставленной задаче, а также их обоснованность и аргументированность.

Как правило, выводом в психологическом заключении является психологический диагноз. Одно из значений термина *диагноз* в переводе с греческого языка – **«распознавание».** Диагностика понимается как

распознавание чего-либо (например, болезни в медицине, отклонения от нормы в дефектологии, неисправности в работе какого-либо технического средства и т.д.).

Психодиагностика предполагает, что полученные с ее помощью результаты будут соотноситься с какой-то точкой отсчета либо сравниваться между собой. В связи с этим можно говорить о двух типах диагноза.

Во-первых, это диагноз на основе констатации наличия или отсутствия какого-либо признака. В этом случае полученные при диагностировании данные об индивидуальных особенностях психики исследуемого соотносятся или с нормой (при определении патологии развития), или с неким заданным критерием.

Во-вторых, это диагноз, позволяющий находить место исследуемого или группы исследуемых на «оси континуума» по выраженности тех или иных качеств. Психодиагностические методики призваны достаточно быстро и надежно обеспечивать сбор данных об исследуемом для формулирования психологического диагноза.

На данном этапе, как и на предыдущем, очень важным является понимание психодиагностом, того, что заключение, как основной вид отчетности психолога, представляет собой итог аналитической работы. Определяющее значение имеет интеграция информации, полученной в беседе с клиентом с результатами используемых методик, анамнезом, а также дополнительными данными, такими как генограмма, геносоциограмма и наконец, данные наблюдения.

Как правило, психодиагностические выводы излагаются в итоговой части психологического заключения и содержат конкретный ответ, *полученный в ходе решения психодиагностической задачи. Например, «Таким образом, исходя из результатов психодиагностического исследования, можно предположить, что основными индивидуально-личностными особенностями Антона являются импульсивность,*

возбудимость, повышенная чувствительность и обидчивость, которую респондент может не показывать окружающим людям. Для респондента характерны перепады настроения, в случаях ущемления своего достоинства – склонность к эмоциональным вспышкам. На внешнее давление со стороны других людей реагирует внешним противодействием и вспышками агрессии, обидчивости, конфликтности. Выявлена склонность к алкоголизации или же другим формам деструктивного поведения, к которым респондент может прибегать в ситуации стресса».

На данном этапе психодиагностического исследования, ошибки в заключении существенно влияют на качество заключения, кроме того могут нивелировать все усилия затраченные на предыдущих этапах.

Использование перечислений вместо полноценного вывода, когда просто перечисляются отдельно взятые характеристики, описанные в разных смысловых блоках. То есть, отсутствуют выводы об их взаимовлиянии и взаимосвязи друг с другом. **Например**, «*В эмоционально-волевой сфере исследуемой наблюдается повышенная чувствительность, обидчивость, частые перемены настроения, склонность к аффектам.*», «*Самооценка исследуемой в пределах нормы. Ольга Б. является уверенным в себе человеком.*», «*В сфере межличностного взаимодействия у респондента наблюдается избирательность в контактах, субъективизм в оценке людей.*»)

Вместо обоснованного вывода в заключении предоставляется **краткий ответ на вопрос**, поставленный в психодиагностической задаче, без анализа психологических феноменов, детерминирующих данный ответ. **Например**, «*предполагаемый прогноз противоправного поведения среднеблагоприятный*».

Еще одной разновидностью ошибок на данном этапе является **наличие специальной терминологии в выводах**, которая сложна для понимания человеком без психологического образования (например,

термин «неконформность», «сангвинистический тип темперамента и т.д.»). Данные понятия не раскрыты и не описаны в доступной для понимания исследуемым или заказчиком форме. Вероятно, это может свидетельствовать о том, что у психодиагноста недостаточно сформирован уровень профессиональной компетенции, позволяющий объяснить примененную ими терминологию доступным для понимания языком.

Таким образом, основными компетенциями на данном этапе, от реализации которых будет зависеть качество заключения, являются умение анализировать и описывать взаимосвязь полученных диагностических данных и данных анамнеза, умение анализировать и описывать психологические характеристики и их взаимосвязь, взаимовлияние в разных сферах психической активности респондента, умение интегрировать и интерпретировать полученную информацию и излагать свои выводы доступным языком.

Шестой этап психодиагностического исследования предполагает, что психодиагност должен определить те виды помощи и психологических воздействий, которые желательны в отношении исследуемого индивида или группы. Предоставление психологических рекомендаций может быть детерминировано либо условиями запроса, либо спецификой психодиагностической ситуации. Основные сферы применения психодиагностики образование, медицина, психологическое консультирование, профессиональная диагностика, пенитенциарная психология, судебно-психиатрическая экспертиза. В основном рекомендации оправданы в образовании, медицине, профессиональной диагностике, при психологическом сопровождении осужденных. В консультировании рекомендации предусмотрены исключительно по запросу. Рекомендации в заключении следуют после общих выводов и являются закономерным следствием всей ранее проведенной работы. **Например**, *«Деятельность респондента не должна быть монотонной и однообразной, так как подобная работа вызывает раздражительность у*

исследуемого. При дисциплинарном воздействии не рекомендуется использовать авторитарный тон, так как в случае давления и ущемления достоинства Виталий легко теряет контроль над своим состоянием. В воспитательном процессе основные усилия к коррекции поведения должны быть направлены на мотивацию исследуемого к контролю своего состояния, своих желаний и импульсивных поступков».

Наиболее часто встречающиеся ошибки на данном этапе написания заключения:

Рекомендации не опираются на результаты исследования, а существуют изолированно от него. Например, когда исследование проводилось с целью оценить психологическую готовность к обучению, а в рекомендациях приводится информация о необходимости коррекции семейной ситуации, при этом не описано как данные меры могут влиять на готовность к обучению.

В психологическом заключении даются слишком абстрактные или нереалистичные рекомендации. Например, «Необходимо создать благоприятный эмоциональный климат в душе для респондента».

Можно заключить, что на шестом этапе крайне важно понимание психодиагностом практической значимости своего исследования, его прикладного значения в сочетании с последовательностью и умением ориентироваться в формах психологического сопровождения. Шестого этапа как такового может и не быть в заключении, в связи с тем, что сама психодиагностическая задача не предполагает рекомендовать какое-либо психологическое сопровождение в результате диагностики.

Таким образом, каждый этап психологического исследования предполагает формирование определенных психодиагностических компетенций специалиста, таких, как знание закономерностей развития психологических феноменов, умение формулировать корректные реалистичные задачи, умение использовать данные анамнеза при написании заключения, способность анализировать и описывать

взаимосвязь полученных диагностических данных и данных анамнеза, умение ставить перед собой психодиагностические гипотезы и грамотно подбирать методологический аппарат для их подтверждения, владение психологическим языком, в том числе свободно от терминов. Кроме того каждый этап исследования должен найти свое отражение в психологическом заключении.

Унифицированные требования к написанию психологического заключения.

Проанализировав каждый этап психодиагностического исследования и психодиагностические ошибки, влияющие на корректность психологической отчетности, представляется необходимым еще раз остановиться на каждом правиле написания психологического заключения.

*1. Психологическое заключение должно быть четким, неперегруженным психологическими терминами или с адекватной формой их раскрытия. Важно, чтобы заключение соответствовало потребностям, интересам и уровню подготовки тех, кто его получит. Наиболее частой ошибкой является **использование психологических терминов** там, где их использование необоснованно. **Например:** «По результатам исследования для Даниила характерен **высокий уровень ситуативной и личностной тревожности**; в сфере межличностных взаимоотношений респондент обозначает себя скорее как **экстраверт**, однако это качество выражено весьма незначительно; можно предположить, что Алена реалист и **прагматик**; у Анатолия **эвристический стиль мышления**».*

Другой крайностью, проявление которой также отрицательно сказывается на качестве заключения, является **использование житейского языка**. **Например:** «выглядеть получше», «приписать на свой счет что-то лишнее», «осознаёт свои «плюсы» и «минусы», «самоконтроль не всегда приходит ему на помощь», «способность постоять за себя, дать сдачу может легко», «желание контролировать свою злость», «особо

выраженных страхов нет», «сильная потребность к теплу извне», «оптимистично настроенный реалист», «довольно удачное желание».

2. В начале заключения обязательно должна быть обозначена цель диагностического исследования. Цель – это тот конечный результат, который в итоге мы хотим получить, к чему стремимся и для чего, собственно говоря, пишем психологическое заключение. Без обозначения цели сложно судить о корректности психологического заключения т.к. именно сообразность цели – важный критерий качественного заключения.

Например: *«Индивидуально-психологические особенности осужденного, состоящего на учете в филиале Первомайского района ФКУ УИИ ГУФСИН России по ПК», «Характеристика межличностных отношений респондента», «Уровень профессиональной пригодности работника».*

3. Психологическое заключение должно быть достоверным. Достоверностью считается истинность полученных результатов в ходе психодиагностического исследования. В качестве методологического аппарата должны быть подобраны только надежные и валидные методики, в соответствии с целью исследования. В психодиагностическом заключении достоверность выражается в таких факторах как: точность в кодировке, соответствие интерпретации данным кодировки, умение соотнести данные различных методик в одном заключении так, чтобы получилась полная картина личности респондента, умение выделять главное, работая с интерпретатором, умение обобщать интерпретируемые признаки, а не описывать их отдельно друг от друга. Перед написанием заключения необходимо провести описание первичных результатов исследования: по каждой методике используя сырые баллы, особенности ее проведения, которые могли повлиять на результат, данные наблюдения и взаимодействия исследуемого с психологом, а также, при необходимости провести статистическую обработку данных с обоснованием используемых статистических критериев. При необходимости результаты исследования могут представляться в виде таблиц, графиков и диаграмм.

В заключении необходимо указать результаты в форме кодировки при указании используемых методик, чтобы была возможность сопоставить выводы, приведенные в заключении, с сырыми данными. В целях более объективной интерпретации проективных методик обязательно использование пострисуночного опроса и протокола ведения процедуры. Все сырые данные, протоколы беседы, рисунки, протоколы пострисуночного опроса прилагаются к психологическому заключению, а не входят в само заключение.

4. *В психологическом заключении должен соблюдаться баланс между констатацией и предположением. Это значит, что наличие определенных психологических свойств и качеств психодиагност может констатировать в результате интеграции всего многообразия полученных данных. При этом, достоверно знать, как данные психологические характеристики будут проявлять себя в поведении респондента, не представляется возможным. В связи с чем в заключении должен использоваться вероятностный стиль изложения с четким пониманием для чего он используется. **Например:** «Респонденту присущ гиперстеничный тип реагирования, что свидетельствует о значительном превалировании возбудимых черт в характере. Это может выражаться в свойственной для исследуемого импульсивности и раздражительности, в проявлении конфликтного взаимодействия с другими людьми и подчеркнутым стремлению к доминированию», Примером некорректного использования констатации и вероятностного характера будет категоричность психодиагноста: «Самооценка завышена. Анастасия склонна переоценивать собственные возможности, при этом проявляется самодовольство, чувство собственного превосходства над окружающими».*

В заключение следует использовать слова, которые указывают не на сомнительность заключения, а на вероятность наличия полученных данных у исследуемого. Если используются такие вводные слова как

«видимо», «скорее», «скорее всего», «вероятнее всего», «предположительно» и т.д., то тем самым под сомнение ставится достоверность результатов психодиагностики. Поэтому уместнее использовать называемую нами «триаду вероятности»: «возможно», «вероятно» и «можно предположить», комбинируя их в тексте. При этом не стоит забывать, что не следует употреблять эти слова слишком часто, поскольку заключение будет очень сложным для восприятия из-за массы повторов этой триады в тексте.

5. *Необходимо вести описание в психологическом заключении не по методикам, а по смысловым блокам.* Формирование смысловых блоков в заключении может варьироваться в зависимости от цели исследования и технических характеристик методологического аппарата, но при этом должно подчиняться внутренней логике заключения. Например, психологическое заключение с целью оценки индивидуальных психологических характеристик, может включать в себя следующие структурные блоки: психологический анамнез, особенности прохождения респондентом процедуры диагностики, психофизиологические характеристики, эмоционально-волевая сфера, самооценка и самоотношение, мотивационно-потребностная сфера, межличностное взаимодействие, ценностно-смысловая сфера, резюме, рекомендации. Основной ошибкой при интерпретации методик является то, что часто исследователи опираются на результаты каждой методики по отдельности, хотя должны рассматривать всю батарею методик в совокупности. В результате этой ошибки чаще всего они приходят к противоречивым выводам в своих заключениях, которых можно было бы избежать, смотря не на результаты каждой методики, а на общую картину. **Примером** такой ошибки может служить одно из заключений, в котором даются противоречивые утверждения: *«Самооценка завышена. Анастасия склонна переоценивать собственные возможности, при этом проявляется самодовольство, чувство собственного превосходства над*

окружающими» и второе утверждение: «Присутствует неуверенность, тревожность, трудности при принятии решений, преобладание конформных установок, податливость мнению окружающих» Если рассматривать методики отдельно друг от друга, то можно прийти к таким противоречивым выводам. В этом контексте происходит явное расхождение характеристик личности респондента, при этом, читая заключение, невозможно представить четкий психологический портрет.

б. Содержание психологического заключения состоит из интерпретации полученных данных и выводов, полученных в итоге аналитической работы психодиагноста, и, поэтому, не может сводиться к перечню формально полученных данных. При этом важно учитывать, что записи тестов и другие данные могут прилагаться отдельно для иллюстрации или пояснения подхода. Необходимо связывать результаты методик между собой, а также с данными анамнеза и наблюдения. Большое значение имеет интеграция информации, полученной в беседе с клиентом, с результатами используемых методик, анамнезом, а также дополнительными данными (например, можно получить информацию при беседе с родственниками, из характеристики, из медицинской карты и т.д.). Достаточно распространенной ошибкой является использование количественных данных в тексте заключения. Причина такого явления в желании опереться на конкретные методики и полученные данные как на абсолютную истину, при низком уровне собственной компетентности.

Кроме того, перенасыщенность психологического заключения перечислениями так же указывает на некорректно проведенный качественный анализ полученной информации. **Например,** *«В процессе проведения психодиагностического исследования Ирина проявила такие качества как доброжелательность, общительность, открытость, позитивный интерес и заинтересованность в получении результатов», «Ведущими потребностями будут являться потребность в ярких переживаниях, общении, потребность в гармоничных отношениях с*

окружающими, потребность в помощи и доверии, в признании, стремление достичь большего, постоянная активность, высокая потребность самореализации», «В межличностных отношениях Ирине свойственна скромность, застенчивость, склонность брать на себя чужие обязанности, также может проявляться замкнутость, трудности социальной адаптации, трудности в установлении новых контактов».

*7. Психологическое заключение должно быть ориентированно на действие. Как правило, психологическое заключение предполагает формирование конкретных рекомендаций относительно программ обучения, типа лечения, выбора профессии. Рекомендации необходимо составлять, исходя из цели психологического заключения, т.е. конкретного запроса. Рекомендации представляют собой обоснованную последовательность включения в работу с клиентом тех или иных специалистов, определение ведущего направления, последовательность собственно психологической работы (использование тех или иных программ, хотя бы приблизительное определение длительности и формы развивающей и коррекционной работы). **Например,** «В качестве рекомендаций можно указать следующую информацию: В воспитательном процессе основной упор делать на психологически комфортные условия для Сергея в связи со склонностью соматически реагировать на стресс, что способствует развитию вегетативных реакций. Нуждается в одобрении, поощрении успешных действий, уважении со стороны окружающих в связи с тем, что имеются признаки внушаемости, мягкости».*

8. Заключение эффективно, если в нем отражены отличительные свойства конкретного индивида, поэтому недопустимо использование заготовок и штампов в его содержании. Психолог не должен опираться на готовые шаблоны, так как каждый человек индивидуален и к каждому необходим индивидуальный подход. Во избежание штампов и заготовок

необходим индивидуальный подход при написании заключения, т.е. не должен просто быть вставлен текст интерпретатора. Особенно на игнорирование психодиагностом данного правила указывает употребление в тексте психологического заключения следующих фраз: «такие люди», «подобные мужчины (женщины)» и т.д. **Например:** *«Денису свойственно проявлять пренебрежение к социальным и корпоративным нормам и ценностям для достижения нужного результата. Как правило, индивидуальные особенности, характерные для подросткового периода и ранней молодости, в более поздние годы сглаживаются естественным путем или при помощи психологической коррекции».*

9. *Психологическое заключение должно включать в себя интеграцию и объяснение психологических детерминант функционирования всех сфер психической активности респондента.* Соблюдение данного требования представляет наибольшую сложность для практикующих психологов по причине того, что объяснение детерминант психической активности респондента не представляется возможным при формальном отношении к процедуре исследования, а требует высоких аналитических способностей диагноста. Нередко в процессе психодиагностической процедуры психодиагност получает противоречивые данные, используя батарею методик. На самом деле, такого рода противоречия, в случае соблюдения всех требований к процедуре психодиагностики, представляют собой богатый материал для оценки и объяснения индивидуальных психологических особенностей респондента и выдвижения ряда промежуточных гипотез, доказательство или опровержение которых может существенно повысить прогностическую ценность психологического заключения. **Например,** сочетание низких показателей по шкале личностной тревожности в результате проведения методики Спилбергера-Ханина с регистрируемыми показателями тревожности при применении проективной рисуночной методики «Несуществующее животное» и при проведении пострисуночного опроса может натолкнуть психодиагноста на

мысль о желании респондента предстать по результатам исследования более хладнокровным, либо на мысль о наличии у респондента психологических защит в ситуации оценки.

10. Важно понимать приоритет качественного анализа над количественным в процессе переработки психодиагностической информации. Особенно данное требование актуально при психодиагностике общих и специальных способностей, исследование которых предполагает использование тестов мощности, скорости, а так же смешанных тестов. Необходимо понимать, что психодиагност должен не только формально учитывать правильность и быстроту ответов, но и качественно оценивать все поведение респондента во время прохождения тестирования, в том числе его реакции на успех или не успех, способность к самомотивации и т.д. Кроме того, введение дополнительных процедур стандартизации полученных данных, как правило, может пойти не на пользу при проведении психодиагностики. Следует помнить, что специалист в данной области должен осуществлять свою деятельность не только в рамках номотетического подхода, но и применяя методологию идеографического подхода. **Например,** анализ результатов проективных методик будет малоэффективен, если провести его на основе только выявления и ранжирования неких признаков, без качественного анализа.

11. В психологическом заключении необходимо учитывать динамику тех или иных психологических феноменов Статический подход к исследуемым индивидам, фактическое отрицание развития при прогнозе приводят к неоправданно категоричным выводам в заключении. Важно правильное понимание соотношения между относительной константностью и изменчивостью индивидуальности. Изменчивость индивида во времени, в процессе онтогенеза сочетается с относительной константностью условий развития, обеспечивающих его стабильные взаимодействия с окружающей средой, сохраняющих константность структуры индивидуальности. В заключении необходимо описать

предполагаемый прогноз, возможное развитие тех или иных психологических феноменов и чувствительность респондента к коррекционно-компенсаторным воздействиям. **Например,** *«Иван А. не стремится к статусу лидера, но становится им в силу субъективной необходимости. Ему присущи осторожность, анализ расстановки своих сил без демонстрации истинных способностей. У респондента наблюдается высокая личностная тревожность, что проявляется в опасные для его самооценки и самоуважения моменты. Иван не терпит насмешки, непризнание и осуждение со стороны окружающих. В случае попадания в стрессовую ситуацию возможен уход от проблем»*

12. Для обозначения субъекта, по отношению к которому проводится процедура психодиагностики, корректным является использование термина «респондент», «исследуемый» либо имя и заглавная буква фамилии. Согласно принципам гуманистического подхода, который указывает на ценность и целостность каждой личности, некорректным будет применение таких терминов как «испытуемый», «обследуемый», «объект психодиагностики», так как подобная терминология может унижать честь и достоинство человека, в отношении которого проводятся психодиагностические мероприятия.

13. Объем и содержание психологического заключения должны быть подчинены принципу необходимости и достаточности. Некорректным со стороны психодиагноста будет предоставление психологического заключения объемом менее одной и более трех страниц (за исключением заключения по итогу судебно-психологической экспертизы). Такие рамки определяются в первую очередь в связи с тем, что заключение является итогом аналитической работы психолога-диагноста, а значит не должно включать в себя излишних разрозненных данных. При этом необходимо всегда помнить, что объем заключения, прежде всего, зависит от целей и стоящих перед психологом задач при написании заключения.

Вопросы для самоконтроля

1. В чем отличие интерпретатора психодиагностических методик от психологической интерпретации?
2. В чем специфичность описательного, оценочного и консультативного видов заключений?
3. Что такое «диагностомания»?
4. От чего зависит выбор вида индивидуального психологического портрета?
5. Чем превентивный подход к интерпретации результатов психодиагностического исследования отличается от презумпционного?
6. Что представляет собой психодиагностическая задача?
7. В чем специфичность представления психологического анамнеза в заключении?
8. Какого рода психодиагностические ошибки совершаются на этапе подбора методологического аппарата исследования?
9. Что такое психодиагностическая гипотеза?
10. Что является итогом психологического заключения?
11. В чем заключается некорректность использования количественных показателей в тексте заключения?
12. В каких случаях заключение не предполагает рекомендаций?
13. Что из себя представляет адекватная форма раскрытия психологических терминов?
14. Какова структура психологического заключения?
15. Каким образом в психологическом заключении реализуется принцип гуманизма?

Литература

- Акимова М.К. Психологическая диагностика: учебное пособие / Часть IV. Современные проблемы психологической диагностики. – СПб.: Питер, 2005. — С.222-280.
- Анастаси, А. Психологическое тестирование / А. Анастаси, С. Урбина. – 7-е изд. – СПб.: Питер, 2007. – 688 с.
- Ануфриев А.Ф. Виды психодиагностических задач психолога // Психологос– 2014. – №1.– С. 42-44.
- Ануфриев А.Ф. Практическая диагностика. Система основных понятий. – М.: Ось-89, 2012. – 192 с.
- Ануфриев А.Ф. Рыжкова А.Н. Типичные ошибки психолога-диагноста// Педагогика и психология образования– 2011. – №2.– С. 105-111.
- Ачина А.В. Анализ взаимосвязей между стилями мышления и параметрами решения психодиагностических задач у студентов-психологов и психологов-практиков // Российский психологический журнал– 2012. – том 9, №3.– С. 65-71.
- Бурлачук Л.Ф. Психодиагностика: учебник для вузов / Глава 2. Психодиагностика как наука. – СПб.: Питер, 2003. – С. 99-151.

Васищев. А.А. Организация и проведение психодиагностических обследований // Научно-методические основы психологической помощи осужденным / под ред. Дебольского М.Г. – М.: «Права человека», 2001. – С. 34-64.

Костромина С.Н. Психодиагностика в образовании // Вестник СПбГУ – 2010 – сер 12 - №3 – С.18-30.

Малкин Д.А., Абрамов С.В., Булыгина В.Г. и др. Клинико-психологическое обследование осужденных в исправительных учреждениях уголовно-исполнительной системы // Психическое здоровье. – 2012. – №2.– С. 5-16.

Слабинский В.Ю. Психодиагностическое исследование в психотерапии: учебное пособие / В.Ю. Слабинский, И.Г. Ульянов, Н.А. Гордиенко, Е.А. Колотильщикова. – Владивосток: Издательство Дальневосточного университета, 2006. – 200 с.

ГЛАВА 2. ПРИМЕРЫ ПСИХОЛОГИЧЕСКИХ ЗАКЛЮЧЕНИЙ

Помимо теоретической основы для правильности и корректности написания психологического заключения очень важны конкретные примеры. В интернете можно найти ряд таких примеров, но зачастую в них очень много ошибок и неточностей. Например, заключение представляет собой куски интерпретатора методики, или отсутствует индивидуальность исследуемого, или нет информации о биографических данных респондента, или вовсе не формулируется цель исследования, а даже если и формулируется, то методики могут ей не соответствовать. Поэтому плавно переходим от теории к практике и в этой главе представляем вам примеры психологических интерпретаций – стандартизированной и проективной методики, примеры психологических заключений и примеры психологических портретов личности – частного, общего, углубленного и экспресс, соответствующих всем требованиям к написанию психологического заключения.

2.1 Примеры интерпретаций результатов психологических методик

Пример психологической интерпретации рисуночной методики «Несуществующее животное»

Исследуемая: Вероника Р.

Возраст: 8 лет 3 месяца

Дата исследования: 9 марта 2016 г.

Согласно результатам методики для Вероники характерны такие личностные черты, как общительность и доверчивость. Девочка любознательна, посвящает много времени своим увлечениям – танцам, участию в мероприятиях школы и класса.

Можно предположить, что у исследуемой повышенный уровень самооценки, она стремится к хорошему отношению и похвале со стороны

близких и сверстников, ей необходимо больше уверенности в том, что ее поддержат. Вероятно, девочка может изменять свое мнение или свое поведение под влиянием или давлением со стороны окружающих, что иногда влечет за собой боязнь перед активными действиями. Согласно результатам исследования можно предположить, что Вероника испытывает нехватку родительского тепла. В целом исследуемая дружелюбна и доброжелательна при взаимодействии с окружающими, легко привязывается к людям, однако в конфликтных ситуациях в виде защитной реакции может проявлять агрессивное поведение (пример бланка регистрации результатов и анализа рисунка см. в Приложении 1).

**Пример психологической интерпретации
стандартизированной методики
«Интегративный тест тревожности»
А.П. Бизюк, Л.И. Вассерман, Б.В. Иовлев.**

Исследуемая: Вера Афанасьевна Н.

Возраст: 48 лет

Дата исследования: 3 июля 2016 г.

Согласно результатам методики, для Веры Афанасьевны свойственен нормальный уровень личностной тревожности, что проявляется в адекватном восприятии происходящих с ней событий и гармоничных взаимоотношениях с окружающей средой.

В структуре тревожности наиболее выраженными являются проявления астенизации, что указывает на наличие усталости, расстройств сна, вялости и пассивности, быстрой утомляемости на фоне истощения психологических ресурсов исследуемой, а так же проявления эмоционального дискомфорта, что говорит о недостаточной удовлетворенности актуальной эмоциональной ситуацией в сочетании с несколько сниженным эмоциональным фоном Веры Афанасьевны.

Кроме того, полученные результаты указывают на то, что исследуемая адаптирована в сфере социальных контактов, достаточно уверена в себе и

не испытывает невротизирующих страхов касаясь текущего положения дел, а также не проявляет общей озабоченности будущим на фоне повышенной эмоциональной чувствительности (сырые данные и стенограммы см. в Приложении 2).

2.2 Примеры психологических заключений

Пример психологического заключения № 1

Дата исследования: 8.06.2016, 10.06.2016

Ф.И.О.: К. Николай Александрович

Пол: мужской

Возраст: 85 лет

Семейное положение: вдовец

Количество детей: 3

Используемые методики: биографический метод, метод тестирования - Методика диагностики социально-психологических установок личности в мотивационно-потребностной сфере О.Ф.Потемкиной; проективный метод –Методика цветowych метафор И.Л. Соломина, Тематический апперцептивный тест Г. Мюррея (Необработанные результаты исследования см в Приложении 3).

Цель: описание характеристик мотивационно-потребностной сферы личности.

ЗАКЛЮЧЕНИЕ

Николай К. проживает в Седанкинском доме-интернате для престарелых и инвалидов. В процессе проведения психодиагностического исследования проявил такие качества как доброжелательность, общительность, заботливость. При этом у респондента возникало много вопросов, затрудняющие ответы на психодиагностические задания, в связи с тем, что значение некоторых слов ему было трудно понять. Также трудности возникли при общении с Николаем К., так как он имеет плохой слух и общается при помощи слухового аппарата. Время психодиагностического исследования в связи с этим было увеличено, но, несмотря на то, это респондент оставался бодрым, активно вел беседу, задавал интересующие его вопросы. Исследуемый, является вдовцом, с трепетом вспоминает о своей последней жене, с которой прожил три с

половиной года. Был женат четыре раза, имеет троих детей от первого и второго брака, шестерых внуков. Говоря о семье, отмечает, что в жизни с работой повезло ему намного больше, чем с семейной жизнью. Детские воспоминания связаны с военными годами и родителями. С большой охотой рассказывает истории из детства и рабочего процесса. На актуальных проблемах со здоровьем не акцентирует внимание, а говорит о тех, что возникали раньше, а именно переломы в детстве; инфаркт, который объясняет тем, что довела до такого вторая супруга, а также про опоясывающий герпес.

Вероятно, одной из главных ценностей в жизни исследуемого является его взаимоотношения с любимым человеком и родителями. Разлука с близким человеком может стать причиной стресса и депрессии. В настоящее время, Николай К. не может в полной мере удовлетворять эту потребность, так как проживает один и большую часть времени проводит в одиночестве.

Одной из главных потребностей для исследуемого, является свобода. Помимо этого, Николай К. может достигать результата в своей деятельности вопреки помехам, неудачам. Также имеют место альтруистические ценности, часто идущие в ущерб себе.

Большое значение респондент придает своей работе, объясняя это тем, что в карьере повезло ему гораздо больше, чем в семейной жизни. Вероятно, исследуемому, приносит больше радостей и удовольствия труд, чем какие-то иные занятия. Из беседы ясно, что актуальной потребностью является работа на собственном участке возле дома, которая доставляет удовольствие собственные увлечения, природа, а также карьера.

Исследуемого заботят неудачи, одиночество, конфликты, материальное благополучие и его прошлое. Планы на будущее состоят лишь в увлечении интересующими его занятиями.

Таким образом, для Николай К., главными потребностями являются взаимоотношения с любимым человеком, семьей, карьерный рост, свобода

и способность заниматься любимым делом. Также исследуемый считает, что счастливая жизнь осталась в прошлом и в настоящий момент его радуют в основном воспоминания о прошедших днях. Одной из ведущих ценностей Николая К. является нереализованные потребности в любви и семье.

Пример психологического заключения № 2

Дата исследования: 18.05.2015

Ф.И.О.: Б. Антон Иванович

Пол: мужской

Возраст: 27 лет

Семейное положение: не женат

Детей нет.

Используемые методики: биографический метод, метод тестирования - Стандартизированный многофакторный метод исследования личности (СМИЛ) Л.Н. Собчик, Диагностика межличностных отношений (ДМО) Л.Н. Собчик, Методика цветowych метафор И.Л. Соломина, проективный метод –Метод цветowych выборов Л.Н. Собчик. (обработанные результаты исследования см. в Приложении 4).

Цель: Оценка индивидуально-психологических особенностей осужденного, состоящего на учете в филиале Первомайского района ФКУ УИИ ГУФСИН России по ПК.

ЗАКЛЮЧЕНИЕ

Антон находится на учете в филиале Первомайского района ФКУ УИИ ГУФСИН России по ПК. В момент проведения психодиагностического исследования респондент имеет установку на своевременное выполнение своих обязанностей, проявляет дисциплинированность и ответственность. В ходе проведения психодиагностического исследования Антон проявил себя как скромный, доброжелательный и ответственный человек. Не смотря на то, что респондент торопился по делам, он тщательно читал предложенные задания и обдумывал свои ответы. Отвечая на вопросы исследователя, Антон находился в закрытой позе.

Согласно результатам психодиагностического исследования можно предположить, что ответы Антона являются откровенными, исследуемый не стремится приукрасить черты своего характера, однако является излишне самокритичным к себе. Вероятно, в ходе проведения исследования респондент находился в напряжении. Полученные данные можно считать достоверными.

Исследуемому в большей степени присущи черты холерического темперамента: порывистость, неуравновешенность эмоций, вспыльчивость, возбудимость. Нервная система респондента имеет свойство долго и постепенно накапливать возбуждение, выдерживая разные психические и физические нагрузки, однако накопленное возбуждение разряжается в виде резкой и внезапной возбудимости. Для него характерно поддержание высокой активности во время деятельности, быстрый темп её выполнения, однако его истощаемость приходит также быстро: Антон становится инертным и медленным.

В эмоциональной сфере наблюдается повышенная чувствительность и обидчивость в сочетании с внешней эмоциональной холодностью. На момент исследования у Антона был снижен эмоциональный фон настроения. Для него характерны такие черты, как ранимость к жизненным невздам, чувство вины. При неудачах исследуемый, вероятно, склонен впадать в отчаяние. Можно предположить, что респондент часто испытывает волнение. В ответ на противодействие у него вспыхивают яркие эмоции, Антон становится возбужденным, но также быстро успокаивается, что связано с особенностями функционирования его нервной системы. Скорее всего, для Антона характерны частые перемены настроения, особенно в случае ущемления своего достоинства – склонность к ярким эмоциональным всплескам.

Особенностями мотивационно-потребностной сферы следующие. Во-первых, у исследуемого наблюдается ослабление волевого контроля. Во-вторых, у респондента выражена противоречивость мотивационной сферы,

которая выражается в одновременном преобладании мотивации достижения успеха с мотивацией избегания неуспеха. При этом мотив достижения успеха у Антона тесно связан с волей к реализации сильных желаний, которые не всегда подчиняются волевому контролю. Для Антона характерна сильная потребность в свободе выбора в принятии решений, в отсутствии временных ограничений или других рамок, которые могут стеснять его. Вероятно, исследуемый хочет быть более уверенным в себе, более независимым от внешнего давления и неблагоприятных обстоятельств. Для Антона ведущими потребностями является потребность в уважении со стороны значимых других, потребность в активности и выполнении какой-либо деятельности.

Самооценка респондента является неустойчивой. Для Антона характерен меняющийся уровень притязаний, часто завышенных, уровень которых зависит от сиюминутных побуждений и внешних стимулов - успеха и неудач. Так, в благоприятных ситуациях самооценка исследуемого высока, он снисходительно относится к себе и своим промахам, является самоуверенным и решительным, не заботится о мнении других людей. В трудных же, стрессовых или неблагоприятных ситуациях самооценка респондента понижается, Антон становится самокритичным к себе и своим недостаткам. Стоит отметить и тот факт, что завышенный уровень притязаний исследуемого часто сочетается с неуверенностью в своих силах, и возможностях к достижению чего-либо, самокритичностью к себе и своим недостаткам, что опять же свидетельствует о противоречивости самооценки респондента. Вероятно, Антон хотел бы быть менее скромным и застенчивым.

В сфере межличностного взаимодействия для респондента характерна отчужденность. Антон избирателен в контактах, субъективен в оценке людей и окружающего социума. Вероятно, у исследуемого затруднена социальная коммуникация, что может привести его к отсутствию четкого представления о том, как необходимо вести себя в той или иной ситуации,

чего именно от него ожидают окружающие. Затрудненность повседневных контактов может приводить к увеличению изоляции от других людей, поскольку ситуации, требующие таких контактов, порождают или усиливают ощущение внутренней напряженности исследуемого. В межличностных отношениях Антон проявляет черты зависимости, ревности, на внешнее давление со стороны других людей реагирует внешним противодействием, обидчивостью. В отношении других Антон склонен к соперничеству, отстаиванию своего мнения, в случае же, если происходит ущемление его личности, респондент склонен к конфликтности.

Согласно полученным результатам можно предположить, что респондент испытывает сложности в адаптации к социуму и окружающим явлениям, противоречивость личностных особенностей респондента может служить почвой создания неблагоприятных стрессовых ситуаций, что может являться причиной алкоголизации.

Таким образом, исходя из результатов психодиагностического исследования, можно предположить, что основными индивидуально-личностными особенностями Антона являются импульсивность, возбудимость, повышенная чувствительность и обидчивость, которую респондент может не показывать окружающим людям. Для респондента характерны перепады настроения, в случаях ущемления своего достоинства – склонность к эмоциональным вспышкам. На внешнее давление со стороны других людей реагирует внешним противодействием и вспышками агрессии, обидчивости, конфликтности.

Дополнительные сведения:

- Выявлена склонность к алкоголизации или же другим формам деструктивного поведения, к которым респондент может прибегать в ситуации стресса.
- Склонности к суициду и членовредительству не было выявлено.

- Степень вероятности рецидива противоправных действий присутствует в неблагоприятном социальном окружении, в случае, если исследуемый прибегает к алкоголю.

Предполагаемый прогноз ожидаемой эффективности применения мер уголовно-правового и исполнительного характера – среднеблагоприятный.

Рекомендации:

1. Деятельность исследуемого не должна быть монотонной и однообразной, так как накопление напряжения у респондента вызывает у него эмоциональные вспышки и раздражительность, в то же время, деятельность не должна быть слишком напряженной.

2. При дисциплинарном воздействии не рекомендуется использовать авторитарный тон – респондент испытывает волнение и переживает это слишком остро.

3. Антон нуждается в одобрении и похвале со стороны инспекторов, хорошее, уважительное отношение способствовало бы увеличению уверенности в себе у респондента.

4. В воспитательном процессе необходимо делать упор на то, чтобы мотивировать исследуемого как можно реже или же вообще не прибегать к алкоголю, так как он может являться важной причиной снижения контроля над собой и своими действиями у респондента.

5. Необходимо мотивировать респондента на выполнение разного рода деятельности, в которой он мог бы выражаться и находить способ выплеска своих отрицательных эмоций.

Пример психологического заключения № 3

Дата исследования: 19.05.2015 г.

Фамилия: Б.

Имя: Григорий

Пол: мужской

Возраст: 11 лет

Используемые методики: Беседа, биографический метод, метод тестирования – методика на измерение личностной тревожности Спилбергера-Ханина.

Цель: Оценка индивидуально-психологических особенностей подростка, находящегося в лечебном учреждении ГБУЗ Приморская краевая детская туберкулезная больница.

ЗАКЛЮЧЕНИЕ

Гриша Б. находится в лечебном учреждении с 18 мая этого года. Отношение к ситуации госпитализации положительное, имеется установка на соблюдение режима и лечебных рекомендаций. Говорит, что сон временами беспокойный, аппетит хороший. По отношению к окружающим Гриша расположен дружелюбно, за короткое время нахождения в стационаре появился один друг. В процессе беседы выявлены следующие особенности социального положения: неполная семья, эмоционально тесная связь с отчимом. Живет в г. Владивостоке, есть младший брат Ваня, мама ребенка в тюрьме. Мальчик учится в 4 классе, он любознательный, любит выполнять поделки своими руками, играть в футбол, любит животных. Говорит, что есть в семье традиция на масленицу стрелять из лука стрелами (которые мальчик с папой сами сделали) в чучело из сена.

В процессе проведения психодиагностического исследования Гриша проявил заинтересованность и открытость к процедуре исследования. Согласно результатам психодиагностического исследования можно предположить, что ответы Григория можно считать откровенными, а полученные данные следует считать достоверными.

Гриша Б. обладает следующими личностными качествами: адекватная самооценка и среднее чувство собственной значимости, в зависимости от ситуации не всегда уверен в своих действиях и результатах

своей деятельности, нерешительность в осуществлении своих намерений и замыслов, отмечается низкая степень агрессивности.

Гриша, в ситуации угрозы самооценке, склонен реагировать выраженным состоянием тревожности. Отмечается высокий уровень личностной тревожности, что говорит о появлении у него состояния тревожности в разнообразных ситуациях, особенно касающихся оценки его знаний и значимости. Уровень актуальной ситуативной тревоги умеренный, возможно, Гриша в момент исследования находился в спокойном состоянии. Обладает хорошим контролем своих эмоций.

Для Гриши характерна потребность в отстаивании собственной позиции, потребность в эмоциональной вовлеченности и защищенности, испытывает высокую потребность в защите, что особенно ярко проявляется при выборе сюжета игры.

В коллективе Гриша, недостаточно контактен, испытывает недостаток общения, яркости и чувство одиночества. В контактах с окружающими он может проявлять агрессивность защитного характера. Возможно, Гриша испытывает трудности при установлении контакта с людьми из-за боязни агрессии с их стороны.

Гриша видит себя как человека, который нетерпим к критике со стороны окружающих, требует к себе уважения, успешен в делах, любит давать советы. Также он представляет себя как очень дружелюбного и любезного человека по отношению к окружающим, ориентированного на принятие и социальное одобрение, стремящегося удовлетворить требования всех и подчеркнуть свою причастность к интересам большинства. Гриша проявляет повышенную ответственность в выполняемых делах и может принять ее на себя за других, стремится помочь всем, добр и отзывчив.

Таким образом, исходя из результатов психодиагностического исследования, можно предположить, что основными индивидуально-личностными особенностями Григория являются адекватная самооценка,

высокая личностная тревожность, малообщительность, в межличностных отношениях в сочетании с внутренней дружелюбностью и отзывчивостью.

Рекомендации:

- Создавать ситуации эмоционального комфорта с помощью поощрения и поддержки ребенка в трудных для него условиях.
- Формировать чувство уверенности и успеха.
- Формировать стремление добиваться результатов, доводить начатое дело до конца.

2.3 Примеры психологических портретов

Пример общего психологического портрета

Респондент: Маша Д.

Возраст: 6 лет 10 месяцев

Цель исследования: выявить, на какие психологические особенности ребенка следует обращать внимание при поведении психокоррекционных мероприятий.

Используемые методы и методики: биографический метод, метод наблюдения, метод тестирования – Нейропсихологическая схема исследования по Л.С. Цветковой, тест «Матрицы Равена» (детский вариант), проективный метод – методики «Проективный рисунок человека» К. Махвер, «Мандала».

Дата исследования: с 11 по 20 октября 2014 года.

Психологический портрет

Маша находится в коррекционном учреждении II вида 8 месяцев, на каникулы возвращается в дом-интернат. Из биографических данных девочки известно, что у неё врожденная двухсторонняя глухота. Исследуемая росла в полной неблагополучной семье, мать и отец часто выпивали. Когда ребенку было 2 года, отец в состоянии алкогольного опьянения убил мать, и девочка поступила в дом-интернат. В 5 лет у Маши диагностировали тотальную глухоту. Взаимодействие с окружающими людьми воспитатели и педагоги оценивают, как агрессивное и импульсивное. Маша часто отказывается выполнять предъявляемые к ней требования, кричит, плачет. Девочка нередко провоцирует других детей – забирает игрушки, толкается, дерется.

На начальном этапе психодиагностического исследования Маша была замкнутой и напряженной. С каждой встречей возрастал интерес к психодиагностической процедуре, увеличивалась уверенность в своих действиях, девочка становилась более открытой, менее сдержанной. Исследуемая часто интересовалась, правильно ли она выполняет задание, нуждалась в похвале, при её отсутствии темп выполнения работы снижался.

В двигательной сфере ребенка наблюдается ряд нарушений. При выполнении упражнений в ряде случаев Маша с трудом переключается на новую позу, повторяет одно из предыдущих движений, что говорит об инертности движений и двигательной сферы в целом. Девочка не может воспроизвести пространственное положение руки, путает левую и правую сторону. Ребенок не может плавно переходить от одного движения к другому, движения изолированы друг от друга. При рисовании не может воспроизвести пространственное расположение элементов, а также соотношения целого и частей, что говорит о нарушении пространственного восприятия.

Внимание неустойчиво, Маша нуждается в сильной мотивации для выполнения упражнений.

Исследование слухоречевой памяти не является возможным в виду особенностей развития девочки. При выполнении проб на зрительную память Маша постепенно заучивала вербальные (буквы) и невербальные (фигуры) стимулы, а повторное воспроизведение улучшало результат, спустя время исследуемая воспроизводила то же число элементов, что и при непосредственном запоминании, что говорит о незначительной замедленности процессов запоминания, но длительном удержании запоминаемой информации.

Пробы на исследование невербального мышления и методику «Матрицы Равена» выполнить не удалось. Маша не поняла инструкции и логику предъявляемого задания. В целом можно отметить ниже возрастной нормы уровень развития мыслительной сферы ребенка (12 баллов, N=18-25).

У Маши были выявлены враждебные чувства по отношению к окружающим, стремление закрыться, уйти от них. Девочка замкнута, присутствует недостаточная смелость в социальных контактах. Вероятно, Маша чувствует ненадежность своего положение в мире, не доверяет окружающему миру, не уверена в себе. В эмоциональной сфере можно

наблюдать тревожность, импульсивность. Для девочки характерно стремление не принимать никакой критики, заглушить ее. У ребёнка имеется потребность в опоре, в тепле, заботе, поддержке и нежности.

Таким образом, согласно результатам психодиагностического исследования, следует рекомендовать:

1. При проведении психокоррекционных мероприятий в первую очередь обратить внимание на особенности нарушенного развития Маши – тотальную двухстороннюю глухоту.

2. Следует акцентировать внимание на напряженности девочки при взаимодействии с другими людьми, её замкнутости, тревожности, агрессивности, импульсивности, желании производить впечатление.

3. При осуществлении психокоррекционной работы необходимо обратить внимание на низкий уровень развития двигательной и мыслительной сфер ребенка, на неустойчивость внимания.

4. Опорной точкой для проведения коррекционной работы следует считать хороший уровень развития зрительной памяти, желание ребенка взаимодействовать,

5. Также следует учитывать жизненную ситуацию девочки и отсутствие у неё близкого человека, которому можно было бы доверять.

Пример частного психологического портрета

Респондент: Елена В.

Возраст: 56 лет.

Цель исследования: описать особенности когнитивной и интеллектуальной сферы респондента.

Используемые методы и методики: беседа, метод тестирования – методики «Таблицы Шульте», «Запоминание 10 слов», Пиктограммы, «Простые аналогии», «Сложные аналогии», «Выделение существенных признаков понятий», тест интеллекта Векслера.

Дата исследования: 17 мая 2016 г.

Психологический портрет

Елена в браке 32 года. С мужем живут дружно, редко ссорятся. Дети, сын и дочь, и внуки часто навещают. 29 лет проработала экономистом в частном предприятии. На данный момент не работает, на пенсии, но планирует трудоустроиться, чтобы не сидеть дома. Муж её в этом поддерживает. В последнее время стала замечать за собой, что забывает какую-либо информацию от мелкой до важной. Долго приходится думать прежде, чем что-то сказать или найти правильный ответ. Ранее за собой этого не наблюдала. Данное явление Елена связывает с падением с лестницы (с уровня 3 метра), когда она сломала правую ногу и сильно ударила головой. Врачи, с её слов, констатировали лишь лёгкое сотрясение. Однако респондент так не считает.

В процессе проведения психодиагностического исследования иногда даже простые инструкции приходилось разъяснять более подробно, Елене требуются дополнительные пояснения и конкретные примеры, чтобы приступить к выполнению заданий. Наблюдается неуверенность в собственных ответах, боязнь ответить неправильно, совершить ошибку. При этом задания исследуемая выполняет охотно, критично оценивая результаты своей работы. Можно отметить направленность на достижение положительного результата, при появлении затруднений или ошибок может отказываться от дальнейшего выполнения упражнения, но, соглашаясь продолжать исследование, что может свидетельствовать об интеллектуальных затруднениях.

Темп работы замедленный на протяжении всей процедуры исследования, также отмечается снижение продуктивности и замедленность темпа мышления, комментарии в процессе работы носят депрессивный характер «У меня не получается», «Наверное, я неправильно делаю», «Что-то я очень долго думаю», что говорит о тенденции к депрессивному мышлению.

Внимание исследуемой относительно устойчиво, отмечается нормальный уровень вработываемости и тренируемости. Истощаемости и утомления психических процессов не возникает, но следует отметить недостаточную концентрацию внимания. Полученные данные свидетельствует о том, что Елена способна посредством сознательного волевого усилия длительно поддерживать свое внимание, даже если какая-нибудь деятельность или процесс не вызывают у неё непосредственного интереса. Исследуемая может длительное время работать в кратковременной или длительной напряженной ситуации, однако продуктивность и эффективность работы будет снижена.

У респондента наблюдается нарушение запоминания, отмечается снижение отсроченной памяти, отсутствует улучшение запоминания при включении процесса мышления. Елена не во всех случаях может при пояснениях в полной мере раскрыть содержательный и эмоциональный смысл какого-либо предмета или явления, ей тяжело быстро подбирать слова.

При исследовании мышления была выявлена способность респондента обобщать, сравнивать, анализировать выделенные признаки у объектов и явлений, однако наблюдается ряд особенностей. Исследуемая не всегда дает развернутое обобщение в речи и не всегда способна объяснить свое решение, часто кратко поясняет сделанный выбор. Мыслительная деятельность характеризуется неустойчивостью. При выполнении проб на мышление респондент периодически теряет нить рассуждений и отвечает первым пришедшим в голову ответом, которое в большой степени связано, по её мнению, с предъявляемым стимулом (понятием), при этом забывается логика самого задания. Во всех этих случаях нарушение динамики мышления не приводит к грубым нарушениям строения мышления. Оно лишь на некоторое время искажает правильный ход суждений, являясь нарушением умственной работоспособности.

Согласно полученным данным, показатели вербального интеллекта выше, чем показатели невербального интеллекта, при этом они соответствуют возрастной норме исследуемой.

Таким образом, у Елены недостаточный уровень концентрации внимания при хорошей его устойчивости и тренируемости. Память исследуемой характеризуется затруднениями при воспроизведении ранее запечатленной информации, неточностью и замедленностью. Наблюдаются нарушения мыслительной деятельности. Мышление характеризуется средним уровнем проведения формально-логических операций – доступность абстрагирования, средний уровень обобщения. Можно отметить, что у Елены смешанный тип мышления, который характеризуется ориентацией на конкретную деятельность, конечный результат и на умение организовывать мыслительный процесс в направлении обобщения. В целом у респондента наблюдается нарушение умственной работоспособности.

Пример углублённого психологического портрета:

Респондент: Евгений Геннадьевич Б.

Возраст: 69 лет.

Цель исследования: комплексно описать личностные особенности респондента, ценностно-мотивационную направленность, особенности межличностного взаимодействия, специфику интеллектуальной деятельности и когнитивных способностей, поведенческие проявления в стрессовых и проблемных ситуациях.

Используемые методы и методики: биографический метод, беседа, метод тестирования – методики «Таблицы Шульте», «Запоминание 10 слов», Пиктограммы, «Исключение понятий», «Простые аналогии», «Сложные аналогии», «Выделение существенных признаков понятий», тест интеллекта Векслера, Стандартизированный многофакторный метод исследования личности (СМИЛ) Л.Н. Собчик, Диагностика межличностных отношений (ДМО) Л.Н. Собчик, Опросник терминальных ценностей (ОТеЦ) И.Г. Сенина, Методика цветowych метафор И.Л. Соломина, Интегративный тест тревожности А.П. Бизюка, Л.И. Вассермана и Б.В. Иовлева, Методика для психологической диагностики способов совладания со стрессовыми и проблемными для личности ситуациями Л.И. Вассермана.

Дата исследования: с 5 по 8 декабря 2015 года.

Психологический портрет

Евгений Геннадьевич живёт с женой, это его второй брак. В данный момент на пенсии, работал судоводителем на протяжении всей своей жизни. Со слов респондента, его жена болеет болезнью Паркинсона, что для Евгения Геннадьевича явилось очень ярким негативным событием.

Отношения исследуемого с родителями имели ряд особенностей. Евгений Геннадьевич был очень привязан к своей матери, он её до сих пор считает идеалом женщины. Взаимоотношения с отцом имели абсолютно противоположный характер. Со слов респондента, отец был своенравен, несколько суров и часто эти качества проявлялись в отношениях с женой и детьми. Евгений Геннадьевич до сих пор держит злость и обиду на своего отца за то, что тот сильно стремился воевать, а когда попал на войну, то получил серьёзное ранение и стал нетрудноспособным. Тогда Евгений Геннадьевич впервые и почувствовал злость на отца, поскольку все мужские заботы легли на его детские плечи (ему тогда было 9 лет). Детства, по его словам, у него не было, поскольку оно прошло за работой. Со сверстниками отношения не складывались, но близкие друзья были и есть до сих пор. Образование у Евгения Геннадьевича 10 классов, которые он окончил на «хорошо» и «отлично», затем пошёл учиться на судоводителя, после чего стал ходить в моря. Женился в 19 лет. Евгений Геннадьевич хотел, чтобы его жена была похожа на его мать. Но она, по его словам, оказалась «современной женщиной» и особенно его с морей не ждала, как верно ждала его мать отца. В этом было большое разочарование, хоть и прожили они вместе 35 лет, но, по словам респондента, только из-за детей. У Евгения Геннадьевича две дочери и трое внуков, которых он очень любит. Со второй женой они вместе почти 15 лет, но она также не является идеалом, которым, по его мнению, была его мать. Любимое занятие Евгения Геннадьевича – разведение рыбок. Сильно любит животных, но не кошек и собак (так как считает их вредными), а тех, с его слов, с кем всё своё детство провёл вместе: свиньи,

коровы, лошади, которые его понимали. А рыбки тоже много чего понимают, однако ничего сказать в ответ не могут, и это их недостаток. Также Евгений Геннадьевич любит писать стихотворения, но только для себя, поскольку боится критики в свой адрес, причём от тех, которые ничего в этом не понимают.

В целом отношения в его семье и в семьях его близких родственников были разными, каких-либо закономерностей выявлено не было. Однако в связи с тем, что Евгений Геннадьевич очень сильно был привязан к матери, и жену он хотел себе такую же, как мать, но ни первая, ни вторая жены не оправдали его ожидания, поэтому отношения и в первом, и во втором браке достаточно холодные и ровные.

В процессе проведения психодиагностического исследования простые инструкции респондент усваивает с первого предъявления, более сложные – иногда требуют дополнительных пояснений и конкретных примеров. Задания Евгений Геннадьевич выполняет охотно, он активен, отмечается стремление к достижению, поиску правильных ответов. Темп работы средний на протяжении всей процедуры исследования. Можно отметить устойчивое внимание, что свидетельствует о хорошем уровне сосредоточенности в режиме ограниченного времени. У исследуемого нормальный уровень вработываемости и тренируемости, истощаемости психических процессов не наблюдается, эффективность работоспособности среднего уровня. Это говорит о том, что Евгений Геннадьевич может длительное время продуктивно работать в кратковременной или длительной напряженной ситуации, что является предпосылкой преодоления трудностей, активного и безошибочного выполнения заданий и быстрого принятия решений в сложной обстановке.

Динамика запоминания недостаточно продуктивна, снижена отсроченная память. Процесс запоминания улучшается при включении мыслительной деятельности. Евгений Геннадьевич может при пояснениях в полной мере раскрыть содержательный и эмоциональный смысл

стимула, быстро подбирать слова. Полученные результаты свидетельствуют о доминировании конкретно-образного мышления. Респондент способен обобщать, сравнивать, анализировать выделенные признаки у объектов и явлений, однако в некоторых ситуациях наблюдаются сложности. Не обнаруживается нарушения последовательности суждений, время нахождения правильного ответа не зависит от принципа построения аналогии, не происходит застревания на логике предыдущих заданий. Евгений Геннадьевич дает развернутое обобщение в речи, способен объяснить свое решение. Нахождение простых аналогий является доступным для респондента. При нахождении сложных аналогий происходит смешение категории «степень» с категориями «часть-целое» и «род-вид». Это может говорить о том, что не все варианты логических операций могут быть доступны для исследуемого. Также у респондента наблюдается тенденция к не нахождению правильного ответа из предъявляемых, что можно объяснить попыткой продемонстрировать свою точку зрения, отличную от цепи рассуждения всего задания.

Согласно полученным данным, показатели вербального интеллекта находятся примерно на одном уровне, что и показатели невербального интеллекта, при этом они немного выше возрастной нормы исследуемого.

Для респондента характерна пассивная личностная позиция, Евгений Геннадьевич, вероятно в силу возраста, пессимистично и скептически оценивает свои дальнейшие перспективы. Наблюдается высокий уровень тревожности, связанный именно с ожиданиями от будущего, при этом общий уровень тревожности респондента является средним. Это может быть напрямую связано с ситуацией болезни его жены Евгений Геннадьевич глубоко переживает это событие, хотя старается этого не показывать. Исследуемый склонен к раздумьям и самоанализу, он не терпит критики по отношению к себе, однако сам является самокритичным.

В сфере межличностного взаимодействия Евгений Геннадьевич застенчив, замкнут, вероятно, подвластен чужому влиянию, не уверен в себе. Возможно, респондент компенсирует свою ранимость дистантностью и настороженностью, которые, по мнению исследуемого, необходимо усилить, чтобы окружающие не злоупотребляли уступчивостью и доверчивостью Евгения Геннадьевича. Однако следует отметить выраженную готовность помогать и сочувствовать людям, мягкосердечность, наблюдается попытка справиться с собственной излишней застенчивостью. Евгений Геннадьевич бесконфликтен, можно предположить, что ему не хватает твёрдости в сфере межличностного общения.

Мотивационно-ценностная направленность респондента ориентирована на сферу увлечений и семейную жизнь и в большей мере связана с духовным удовлетворением. Евгений Геннадьевич стремится к глубокому взаимопониманию со всеми членами семьи, духовной близости с ними. Однако данная потребность на данном этапе его жизни является нереализованной. Исследуемый также стремится заниматься своим любимым делом – разводить рыбок и заниматься поэзией, порой он готов отдать все свободное время, получая при этом удовольствие от процесса, а не от результата, стараясь глубже проникнуть в сам предмет увлечения и тем самым уйти от накопившихся проблем. Ведущей мотивационной направленностью исследуемого является избегание неуспеха.

В стрессовых ситуациях исследуемый чаще всего использует стратегию самоконтроля. В ситуации болезни жены он предпринимает попытки преодоления негативных переживаний за счет целенаправленного подавления и сдерживания эмоций, стремления к самообладанию. Евгений Геннадьевич стремится скрывать от окружающих свои переживания и побуждения, боится самораскрытия. Респондент, ввиду сложившейся жизненной ситуации, может уклоняться от ответственности и действий по разрешению возникших трудностей, быть пассивным.

Таким образом, можно отметить, что особенности когнитивных способностей и интеллектуальной деятельности Евгения Геннадьевича соответствуют возрастной норме и даже по некоторым показателям её превышают. На данный момент респондент находится в стрессовой ситуации, связанной с заболеванием его жены, при этом, ввиду его личностных особенностей, респондент старается контролировать свои чувства, не показывать их окружающим, иногда стремится уйти от этой ситуации, увлекаясь хобби. В целом, у Евгения Геннадьевича наблюдается пассивная и пессимистичная позиция по отношению к своей жизни и к своему будущему, что проявляется во всех жизненных сферах в то числе и в сфере межличностного взаимодействия (первичные данные результатов психодиагностического исследования см. в Приложении 5).

Пример экспресс-психологического портрета

Респондент: Наталья И.

Возраст: 23 года.

Цель исследования: описать мотивационно-ценностную направленность и личностные особенности респондента в ситуации планирования жизни.

Используемые методы и методики: беседа, методика цветowych метафор И.Л. Соломина.

Дата исследования: 14 апреля 2015 г.

Психологический портрет

Наталья является студенткой, обучающейся на юридическом факультете. В этом году она заканчивает университет. Респондент сомневается, как дальше строить свою жизнь. У неё есть молодой человек, который хочет с ней создать семью. При этом сама Наталья тоже этого хочет, но не спешит с рождением детей, она стремится построить карьеру.

Согласно результатам психодиагностического исследования, респондент стремится как к семейной жизни, так и к построению карьеры. Для неё важны признание в профессиональной деятельности, материальное благополучие, создание собственной семьи, любовь

потенциального супруга. При этом у Натальи достаточно эмоционального благополучия и возможности удовлетворить стремления, которые связаны с семейной жизнью. Всё, что касается профессионального роста, исследуемая планирует реализовывать в будущем. Наталья считает, что до встречи с молодым человеком, она была наиболее независима, в её жизни наблюдалась стабильность. В настоящее время она так не считает, однако это вызывает у респондента только позитивные эмоции, основанные на доверии и любви к своему будущему супругу. Следует отметить, что рождение ребенка воспринимается исследуемой, как выполнение долга перед будущим мужем. Наталья сомневается в своей готовности стать матерью, мысли об этом вызывают у неё страх. С её слов, вероятно, это связано с боязнью в дальнейшем не иметь возможность построить карьеру, поскольку после декрета придется начинать все сначала. Ей бы хотелось немного заняться карьерой и лишь потом она будет готова к рождению ребенка.

Таким образом, согласно полученным результатам, для Натальи семья и карьера являются равнозначными ценностями. На данный момент исследуемая вполне удовлетворена собой, считает, что ей есть куда стремиться, она хочет самосовершенствоваться. Не выявлено негативных аспектов в её жизни, которые доставляли бы ей сильный эмоциональный дискомфорт за исключением мыслей о возможности рождения ребенка сразу после окончания университета (первичные данные результатов психодиагностического исследования см. в Приложении 6).

ГЛАВА 3. ПСИХОЛОГИЧЕСКОЕ ЗАКЛЮЧЕНИЕ В СУДЕБНО-ПСИХОЛОГИЧЕСКОЙ ЭКСПЕРТИЗЕ

3.1 Особенности заключения судебно-психологической экспертизы

Главной особенностью заключения судебно-психологической экспертизы, в отличие от психологического заключения, является нормативно-правовая заданность прав и ответственности психолога, целей и содержания судебно-психологического заключения.

Судебная психологическая экспертиза (психологическая экспертиза) проводится только по определению суда, следователя с обязательным предупреждением психолога об уголовной ответственности по ст. 307 УК РФ за заведомо ложное заключение эксперта.

Судебно-психологическую экспертизу может проводить, а соответственно и писать заключение по ней может лицо, обладающее *специальными знаниями* (ст. 57 УПК РФ, ст. 85 ГПК РФ, ст. 55 АПК РФ).

При этом всеми процессуальными кодексами определяются *обязанности и права судебного эксперта* (ст. 57 УПК РФ, ст. 55 АПК РФ, ст. 85 ГПК РФ):

- Обязано явиться по вызову судьи (суда) (следователя, дознавателя).
- Обязано заявить самоотвод при наличии оснований.
- Обязано принять экспертизу к производству.
- Эксперт обязан явиться по вызову суда для личного участия в судебном заседании задавать в судебном заседании вопросы лицам, участвующим в деле и свидетелям (ч. 1,3 ст. 85 ГПК РФ).
- Эксперт вправе знакомиться с материалами дела, относящими к предмету экспертизы (необходимыми для ее производства).
- Эксперт вправе ходатайствовать о предоставлении дополнительных материалов, относящихся к предмету экспертизы.
- Эксперт вправе ходатайствовать о привлечении другого эксперта.

- Эксперт вправе участвовать с разрешения дознавателя, следователя, суда в процессуальных действиях и задавать вопросы, относящиеся к предмету судебной экспертизы (ст. 57 УПК РФ).

- Эксперт вправе с разрешения арбитражного суда участвовать в судебных заседаниях, задавать вопросы лицам, участвующим в деле и свидетелям (ч. 3 ст. 55 АПК РФ).

- Эксперт вправе дать заключение.

- Эксперт вправе отказаться отдачи заключения.

- Эксперт вправе обжаловать действия (бездействие) и решения дознавателя, следователя, прокурора и суда, ограничивающие его права.

Заключение судебно-психологической экспертизы является итоговым документом всей работы психолога по проведённой судебно-психологической экспертизе и источником доказательств. Согласно статье 80 УПК РФ доказательством является заключение эксперта: *«представленные в письменном виде содержание исследования и выводы по вопросам, поставленным перед экспертом лицом, ведущим производство по уголовному делу, или сторонами»*, а экспертиза — процессуальное действие по его получению. Кроме того, заключение эксперта не имеет заранее установленной силы, не обладает преимуществами перед другими доказательствами и, как все иные доказательства, подлежит оценке.

Согласно статье 204 УПК РФ в заключение эксперта указываются:

- дата, время и место производства судебной экспертизы;

- основания производства судебной экспертизы;

- должностное лицо, назначившее судебную экспертизу;

- сведения об экспертном учреждении, а также фамилия, имя и отчество эксперта, его образование, специальность, стаж работы, ученая степень и (или) ученое звание, занимаемая должность;

- сведения о предупреждении эксперта об ответственности за дачу заведомо ложного заключения;

- вопросы, поставленные перед экспертом;
- объекты исследований и материалы, представленные для производства судебной экспертизы;
- данные о лицах, присутствовавших при производстве судебной экспертизы;
- содержание и результаты исследований с указанием примененных методик;
- выводы по поставленным перед экспертом вопросам и их обоснование.

При этом *«если при производстве судебной экспертизы эксперт установит обстоятельства, которые имеют значение для уголовного дела, но по поводу, которых ему не были поставлены вопросы, то он вправе указать на них в своем заключении»* (ст. 204, ч. 2 УПК РФ).

Следует отметить, что столь же подробно описание заключения дано и в статье 86 АПК РФ, менее подробно в статье 86 ГПК РФ.

Материалы, иллюстрирующие заключение эксперта (фотографии, схемы, графики и т.п.), прилагаются к заключению и являются его составной частью (ст. 204, ч. 3 УПК РФ).

Таким образом, заключение психолога-эксперта — это мотивированный ответ на поставленные вопросы, к которому он пришел на основании своих специальных знаний, в результате всестороннего, полного и объективного исследования представленных материалов. Если в ходе исследования установлены обстоятельства, по поводу которых вопрос перед экспертом не ставился, но они, по мнению эксперта, имеют существенное значение для рассматриваемого дела, то соответствующие данные также включаются в заключение (Примеры судебно-психологических заключений представлены в Приложениях 7-8).

3.2 Основные правила, структурно-смысловые звенья и ошибки при написании судебно-психологического заключения

При написании судебно-психологического заключения, необходимо учитывать ранее изложенные общие правила и ошибки в написании психологического заключения. При этом, Кудрявцев И.А. и др. считают фундаментальным требованием к написанию судебно-психологического заключения, является *индивидуальный подход к исследованию подэкспертного и сохранение индивидуальности полученных результатов в каждом заключении*. То есть, при наличии единой схемы и принятой терминологии описания поведения, состояния, особенностей психической деятельности, а также личности подэкспертного, не должно быть шаблонов, штампов, формализованных заготовок. Каждое заключение должно учитывать особенности развитие личности подэкспертного и его индивидуальных особенностей, а также их взаимосвязь и проявление в исследуемой психологом ситуации, с необходимым учетом характера поставленных эксперту задач.

Вторым, немаловажным правилом в написании судебно-психологического заключения является *интеграция и обобщения данных, выявленных психологических механизмов и детерминант функционирования когнитивной, эмоционально-волевой и личностной сфер, а также поведения и деятельности в целом*. При этом психологу, опираясь на достижения современной психологии необходимо объяснить, все противоречия, возникающие между результатами психологического анализа материалами уголовного дела, результатами психодиагностического исследования и экспертной беседы с подэкспертным.

Третьим правилом, которое необходимо соблюдать психологу при написании судебно-психологического заключения является **научная доказательность заключения**. Реализуя это правило, психологу

необходимо использовать в своей работе, стандартизированные, валидные, надежные методики с учетом их возможностей и направленности, возрастных особенностей подэкспертных, целей и задач исследования, при этом, самостоятельно не расширяя пределы их строгого эталонного истолкования, общепринятого в науке и практике.

Соблюдение общенаучного правила **необходимости и достаточности** является одним из условий правильного оформления и оптимизации заключения судебно-психологического заключения. В связи с этим включение в результаты исследования точного значения объективных первичных результатов при решении экспертных задач, требующих оценки меры выраженности юридически значимого психического качества, в ряде случаев целесообразно. Заключение психолога должно быть четким, без неуместного использования и/или перегруженности специальными терминами, непонятными другим специалистам (врачу-психиатру, судебно-следственным работникам), или/и с адекватным раскрытием их значения посредством использования содержательно точного эквивалента. При этом психолог не должен выходить за пределы своей компетенции, то есть определять выявленные им феномены, прибегая к понятийному аппарату врача-психиатра, или давать им юридические квалификации.

Существуют формальные требования (как говорилось выше) к оформлению заключения, по содержанию оно состоит из конкретных смысловых блоков, задающих определенную структуру.

В судебно-психологическом заключении (акте экспертизы) различают три части - вводную, исследовательскую и выводы.

Во вводной части указываются:

- номер заключения (акта) и дата его составления;
- указываются фамилия, инициалы и год рождения подэкспертного;

- какое сведущее лицо произвело исследование (его должность, фамилия, инициалы, наименование экспертного учреждения, образование, специальность, ученая степень, звание, стаж экспертной работы);
- документ, на основании которого экспертиза произведена (постановление следователя, прокурора или определение суда);
- подписка судебного эксперта;
- указываются даты и место проведения обследования;
- поставленные перед экспертом вопросы и представленные на исследование материалы;
- кратко - обстоятельства дела, имеющие значение для исследования; кто присутствовал при производстве экспертизы и какие объяснения, замечания сделал.

В исследовательской части заключения при проведении судебно-психологической экспертизы, как правило, приводятся результаты экспериментального исследования личности (анализ материалов дела, биографии испытуемого, процедуры и результатов тестирования и пр.). Описываются все действия эксперта по исследованию - в той последовательности, в которой они выполнялись, а также примененные в ходе исследования приемы, методы и научно-технические средства. При этом разделы исследовательской части могут структурно быть выделены подзаголовками (материалы уголовного дела, психологическое исследование подэкспертного; синтезирующая часть и выводы), а могут иметь только смысловое выделение.

1. Материалы уголовного дела, которые относятся к предмету экспертного исследования. Их указание и краткое изложение крайне важны, поскольку позволяют оценить, какие объективные данные и каким образом эксперт-психолог использовал при решении экспертной задачи и формулирования выводов. При этом необходимо указывать только, то, что относится к предмету экспертного исследования: информация, позволяющая всесторонне оценить исследуемую юридически значимую

ситуацию (что произошло, по мнению потерпевшего, обвиняемого и свидетелей, то есть внешние ситуативные факторы); информация о поведении потерпевшего (обвиняемого) на различных стадиях развития юридически значимой ситуации; информация об индивидуально-психологических и личностных особенностях потерпевшего (обвиняемого), необходимая для реконструкции его эмоционального состояния в юридически значимой ситуации; медицинские документы; заключения других экспертов; протоколы осмотра места происшествия, протоколы очных ставок; видеозаписи допросов и иных следственных действий и т.п.

2. Результаты психологического исследования (экспериментально-психологического исследования), которые обязательно включают в себя:

- информацию о методах, использованных психологом-экспертом;
- изложение результатов интервью (беседы) с подэкспертным (испытуемым);
- результаты исследования по каждому методу;
- психологический анализ ситуации и состояния испытуемого (если этого требует задача, вытекающая из поставленных на разрешение экспертизы вопросов).

Методы и методики исследования. Согласно требованиям УПК (ст. 204) в «Заключении эксперта» должны быть отражены методы и методики, которые применялись в процессе исследования. К методам, применяемым психологом в рамках психодиагностического исследования, относятся: *психологический анализ материалов уголовного дела; клиническая психологическая направленная беседа; наблюдение, в том числе и включенное; метод патопсихологического эксперимента.* К необходимому же минимальному набору экспериментальных методик, охватывающих основные сферы психической деятельности, относят [18]:

а) исследование умственной работоспособности и внимания (отсчитывание; таблицы Шульце (черно-белые и цветные); счет по Крепелину; корректурная проба Бурдона и др.) – не менее 1 методики;

б) исследование памяти (узнавание предметов; запоминание 10 слов; опосредованное запоминание по Леонтьеву; пиктограмма; запоминание коротких рассказов, картинок; пробы на опознание запоминаемых предметов и др.) – не менее 2 методик;

в) исследование ассоциативной сферы (ответные ассоциации; свободные ассоциации; тематические ассоциации; пиктограмма и др.) – не менее 1 методики;

г) исследование мыслительной деятельности (исключение предметов; классификация предметов; исключение понятий; сравнение понятий; признаки понятий; простые и сложные аналогии; объяснение пословиц и метафор; последовательные картинки; сюжетные картинки; проба Эббингауза; незаконченные предложения; проба на чувствительность к логическим противоречиям и др.) – не менее 3 методик, которые должны охарактеризовать операциональную, логическую, смысловую сферы мышления и включать как наглядный, так и вербальный материал;

д) исследование индивидуально-психологических особенностей (различные самооценочные шкалы: по Дембо-Рубинштейн, САН, ПДО и др.; проективные и полупроективные тесты: ТАТ, Роршах, тесты Розенцвейга, Вагнера, рисуночные методики и др.; личностные опросники: ММРІ, опросник Кеттелла и др.) – не менее 1 методики.

Для экспертизы индивидуально-психологических особенностей, аффективных реакций и состояний обвиняемого, с целью исследования индивидуально-психологических особенностей обвиняемого, необходимо использовать – минимум 2 методики в амбулаторных условиях (когда подэкспертный приходит или доставляется в учреждение для проведения исследования в определенное время), 3 – в стационарных (когда подэкспертный госпитализирован для проведения исследования).

При определении уровня психического развития подэкспертных с интеллектуальной недостаточностью, а также малолетних и несовершеннолетних к этому списку необходимо добавить:

а) исследование организации интеллектуальной деятельности, конструктивного праксиса, обучаемости (последовательные картинки, кубики Кооса, доски Сегена с введением элементов обучающего эксперимента) – не менее 1 методики;

б) исследование общего уровня развития познавательной деятельности (опрос по общей осведомленности, практической ориентации, ориентации в социально значимых ситуациях и др. с возможным использованием вопросов теста Векслера; пробы на сформированность основных автоматизированных навыков чтения, письма, счета) – включается в беседу.

Для оценки психического и личностного развития несовершеннолетнего подэкспертного для изучения индивидуально-психологических особенностей должны быть использованы минимум 3 методики.

В судебно-психологической экспертизе способности малолетних и несовершеннолетних свидетелей правильно воспринимать обстоятельства, имеющие значение для дела, и давать о них показания особое внимание необходимо уделять развитию когнитивной сферы подэкспертных, для исследования которой используются специальные короткие методики и пробы. Оцениваются:

а) сформированность восприятия (узнавание предметов, зашумленные фигуры и др.);

б) различные виды памяти – минимум 3 методики;

в) уровень сформированности мыслительных процессов – минимум 4 методики;

г) внушаемость (при помощи специальных проб);

д) склонность к фантазированию (составление рассказов по картинкам, рисуночные проективные тесты) – минимум 1 методика.

При этом выбирая методики для диагностики несовершеннолетних обязательно необходимо учитывать возрастные особенности подэкспертных (испытуемых) [15].

Список вышеизложенных методик может быть больше приведенного выше в зависимости от конкретных задач исследования, сложности случая, наличия предшествующих психологических обследований в рамках данной экспертизы или повторных судебно-психологических и комплексных судебно-психолого-психиатрических экспертиз (примерные перечни методики исходя из цели, предмета, объекта и задач исследования, смотри в Приложениях 9-11).

Из перечисления методов и методик психологического исследования и состоит первый смысловой блок психологического исследования (экспериментально-психологического исследования).

Изложение беседы включает три раздела. Первый отражает психологический статус подэкспертного: его поведенческие и эмоциональные реакции, степень их адекватности и дифференцированности, особенности контакта, эмоциональный фон, способность или неспособность последовательно и в плане заданного отвечать на вопросы, характеристики речи и лексики, экспрессии и вегетативных проявлений (если они обращают на себя внимание). Дается оценка суждениям и высказываниям подэкспертного в процессе беседы по содержательным и качественным параметрам, их специфичности и глубине. Отмечается отношение к проводимому исследованию, судебно-следственной и экспертной ситуации. Второй раздел отражает анамнестические данные (данные о развитии испытуемого – физическом и психическом, личностном и социальном), его самооценке, системы ценностей и т.д. Третий раздел отражает информацию о криминальном событии в восприятии испытуемого, о его состоянии в исследуемый

период, ретроспективную оценку случившегося. При этом рекомендуется отражать только психологические составляющие, не дублировать, данные из предыдущего раздела «Материалы уголовного дела, которые относятся к предмету экспертного исследования». Следует помнить, что метод беседы (интервью) является самостоятельным экспертным методом, и его не стоит включать в раздел экспериментально-психологического исследования.

Изложение результатов экспериментально-психологического исследования включает два раздела. Первый *отражает специфику работы подэкспертного и его статус в эксперименте*. Как правило, в разделе указывается на наличие способности к усвоению и удержанию инструкций, если же имеются выраженные особенности мотивации (колебания, неустойчивость, непоследовательность) и установки (диссимуляция, симуляция, аггравация, гипермотивация и др.), влияющие на весь процесс эксперимента, то это выносится на первый план, причем установочное поведение описывается не в психиатрических, а психологических терминах. Излагаются особенности анализа подэкспертным стимульного материала, организации и контроля им своей интеллектуальной деятельности (ее самостоятельность, целенаправленность, упорядоченность, волевой и интеллектуальный контроль и др.), ее продуктивность и уровень, способность к коррекции ошибок и использованию помощи, обучаемость или отсутствие познавательной активности. Фиксируются реакции на ситуации успеха и неудачи при выполнении заданий, положительную или отрицательную стимуляцию, коррекцию. Отмечаются и особенности эмоционально-волевой регуляции деятельности, пассивность или мобилизация усилий на нахождение верного решения, пресыщаемость, аффективные вспышки. В этом же разделе описываются темп умственной деятельности, особенности работоспособности (переключаемость, истощаемость, колебания), внимания и восприятия. При включении в экспертное задание

вопроса к психологу-эксперту о способности подэкспертного давать показания целесообразно в рассматриваемый блок включать информацию, имеющую отношение к таким характеристикам как внушаемость и фантазирование – например, подверженность провоцирующим замечаниям экспериментатора, искажение непосредственно воспринимаемого стимульного материала и др.

Второй раздел, *описание результатов исследования по каждому используемому психологом-экспертом методу, методике* и состоит из следующих смысловых блоков, сгруппированных по «предметному» принципу: познавательная сфера; ассоциативная сфера; сфера мышления; и индивидуально-типологические особенности (индивидуально-психологические особенности), раскрытие показателей которых, по завершении этого блока, должно носить интегративный характер, а не сводится к разрозненным, внутренне несогласованным выпискам из интерпретаторов отдельных методик.

Итоговая часть экспериментально-психологического исследования должна содержать обобщенное резюме всех результатов исследования и обычно подразделяется на два абзаца – описание особенностей когнитивной сферы и описание личности подэкспертного. При этом резюме не должно сводиться к простым «выдержкам» из общего текста заключения. При его составлении психолог-эксперт ориентирован на то, чтобы в наиболее сжатой и четкой форме представить выявленный им в конкретном случае психологический комплекс (патопсихологический симптомокомплекс), интегрируя и синтезируя данные, изложенные во всех смысловых блоках.

Результаты психологического анализа ситуации и психического состояния испытуемого (если этого требует задача, вытекающая из поставленных на разрешение экспертизы вопросов) включает результаты поиска диагностически значимых факторов с точки зрения личностной значимости, аффектогенности, стрессогенности ситуации либо ее

фрустрирующего характера и обоснование подобной оценки. Психическое состояние является интегративной характеристикой психической деятельности, производной от внешних (ситуативных) внутренних (устойчивых индивидуальных) компонентов, в связи, с чем и рассматривается в заключении психологом-экспертом отдельно, так как способность к тому или иному способу поведения в юридически значимой ситуации определяется психическим состоянием подэкспертного. Следует отметить что, как писал В.Ф. Енгальчев (2015), анализ ситуации не есть перечисление отдельных компонентов юридически значимой ситуации, а поиск диагностически значимых факторов с точки зрения личностной значимости, аффектогенности, стрессогенности ситуации либо ее фрустрирующего характера и обоснование подобной оценки. При этом в основу анализа необходимо положить все источники информации – материалы уголовного (гражданского) дела, результаты беседы (интервью), результаты экспериментально-психологического исследования. То же самое относится и к анализу психического состояния.

3. Заключительным в исследовательской части, является результирующий (синтезирующий) раздел экспертного заключения, где по существу заданных эксперту вопросов, дается развернутое, доказательное, с опорой на полученные в ходе исследования результаты в соотнесении с анализируемыми обстоятельствами дела. То есть исследовательская часть заключения завершается обоснованием мнения психолога-эксперта о достаточности выявленных признаков для определенного вывода.

4. В последней, части заключения формулируются выводы психолога-эксперта, т.е. ответы на поставленные перед ним вопросы. Выводы даются кратко, по существу заданных вопросов, без повторения развернутых положений результирующего (синтезирующего) раздела заключения. При этом мотивированность высказываний и суждений психолог-эксперта обязательна, не только для окончательных выводов, но

и любого промежуточного суждения, используемого для обоснования того или иного вывода.

Как в любой человеческой деятельности, в работе судебного психолога-эксперта возникают ошибки при написании экспертного заключения.

Основные экспертные ошибки [19, С. 183-224] при написании судебно-психологического заключения

1. *Нарушения, связанные с утратой экспертом нейтральной позиции* (как одного из основных этических принципов):

- тенденциозный подбор выдержек из дела;
- искаженная передача описания обследуемого (подэкспертного);
- прямые или косвенные оценки достоверности;
- предвзятость оценки, содержащаяся в выборе терминологии;
- обвинение во лжи;
- морализаторство;
- обесценивающее изображение личности;
- проекция собственных трудностей на проблемы обследуемого, оценивание обследуемого, патерналистский подход.

2. *Нарушения в содержании и структуре заключения:*

- не отражен весь ход исследования;
- последовательность изложения результатов не соответствует последовательности исследования;
- отсутствуют результаты некоторых этапов исследования (например, не приводятся результаты наблюдения, беседы, заявленных экспериментальных методов);
- отсутствует интегративная характеристика индивидуально-психологических особенностей подэкспертного.

3. *Формальные ошибки при составлении заключения:*

- чрезмерное цитирование обширных выдержек из дела;

- отсутствие четкого плана исследования;
- размытость структуры заключения;
- повторы, занимающие целые страницы;
- литературные цитаты, содержание которых должно быть предпосылкой деятельности эксперта;
- большое количество специальной терминологии;
- использование эпонимических названий психодиагностических методов без указания их направленности;
- непоследовательное изложение результатов тестирования (и в соответствии с принципом уровневого анализа и направленностью и тестов);
- преувеличение значения экспериментальных данных.

4. Ошибки при сборе анамнеза:

- формальное применение биографического метода, поверхностность при сборе субъективного анамнеза;
- нарушение последовательности при сборе и изложении анамнеза жизни и медицинского анамнеза;
- игнорирование или формальное использование медицинской документации, иных документов, отражающих важные события в процессе наблюдения подэкспертного психиатром, психологом, важные периоды жизни, развития;
- неиспользование при неполноте данных права ходатайствовать о предоставлении необходимых материалов (медицинских карт, характеристик, послужных списков, результатов психологических и иных специальных обследований и тестирований);
- игнорирование данных амбулаторного и стационарного психоневрологического или психиатрического лечения;

- игнорирование фактов прежних обследований и их результатов, сведений о психическом статусе при проведении предыдущих экспертиз и освидетельствований;

- отсутствие подробного сексуального анамнеза при преступлениях на сексуальной почве;

- отсутствие данных о психофизическом состоянии и о влиянии алкоголя или прочих факторов в момент совершения преступления;

- пробелы в анамнезе, оставленные без внимания и без разъяснения эксперта;

- отсутствие описания причин криминального поведения с точки зрения обследуемого.

5. Нарушения при проведении обследования:

- подмена психологического анализа материалов дела их обычным переписыванием;

- недооценка метода непосредственного наблюдения за обследуемым;

- отсутствие контакта, неблагоприятный психологический климат для беседы, неумение или нежелание выслушать обследуемого, создание препятствий для разъяснения им своей позиции, переживаний, отношения к криминальному событию и др.;

- проведение беседы без надлежащего изучения материалов дела (не позволяет использовать метод максимально эффективно, может быть утрачена возможность заполнения лакун, содержащихся в материалах дела, получения важной психологической информации);

- отказ от детального патопсихологического исследования при наличии заключения психиатров о психическом здоровье или конкретного диагноза;

- ригидная (жесткая) приверженность первоначально избранной гипотезе;

- чрезмерное преобладание диагностического направления, постановка психологического диагноза лишь на основании результатов

тестирования, без сопоставления с тем, как выявленные особенности проявляются в жизненных ситуациях, без сопоставления с данными материалов дела (или игнорирование таковых как не подходящих к предпочитаемой гипотезе);

- переоценка данных экспериментального исследования (даже хорошее знание и владение тестовыми методами не позволяет принимать категорическое решение без глубокого психологического анализа всей совокупности данных и их грамотной интерпретации);

- применение сложных психодиагностических процедур без достаточного владения ими;

- применение сомнительных (ненадежных, не валидных или не апробированных в судебной экспертизе) методов исследования;

- бессистемное применение экспериментальных методов исследования («экспериментальная окрошка»);

- поверхностное описание данных психологического обследования универсальными обтекаемыми формулировками (на все случаи жизни), за которыми теряется индивидуальность обследуемого;

- тавтологическая (проистекающая только из совершенного преступления) характеристика личности;

- повторение данных анамнеза вместо описания результатов психологического обследования;

- определение интеллектуального уровня субъективно (на основании впечатления), без направленного исследования;

- несоответствие экспериментальных результатов сведениям об учебной, трудовой, социальной адаптации подэкспертного.

6. Нарушения при формулировании и обосновании промежуточных и окончательных выводов:

- отсутствие научно обоснованного психологического диагноза или указания причин, затрудняющих однозначную диагностику;

- использование психиатрической терминологии;

- недифференцированное, т.е. неясно обоснованное, применение терминов (таких как «невроз», «психопатизация», «шизоидность», «истероидность» и др.);

- отсутствие каких-либо разъяснений к приведенным данным обследования;

- недостаточное освещение тех данных обследования, которые не вписываются в избранную гипотезу и сделанные выводы;

- невыясненные очевидные противоречия между биографией, впечатлением и результатами психологических тестов (например, неуспеваемость в школе, несмотря на высокий интеллектуальный уровень, при тестировании);

- недостаточное обоснование сделанных выводов (не отражена взаимосвязь между данными психологического обследования и криминальным поведением);

- частое использование или применение громоздкого аппарата сложной специальной психологической терминологии, непонятной неспециалисту, с риском превратного истолкования.

Таким образом, написание обычного психологического заключения от экспертного заключения отличается:

- нормативно-правовой заданностью прав и ответственности эксперта-психолога, целей и содержания психологического заключения;

- необходимостью мотивированных ответов на поставленные вопросы, к которым пришел эксперт-психолог на основании своих специальных знаний, в результате всестороннего, полного и объективного исследования представленных материалов;

- использования терминов «подэкспертный» и «испытуемый» вместо «респондент» в связи с правовой определенностью исследуемого субъекта;

- отсутствием вероятностного стиля в написании заключения, при формулировании и обосновании промежуточных и окончательных

выводов (Примеры судебно-психологических заключений представлены в Приложениях 7-8).

Вопросы для самоконтроля

1. В чем заключается нормативно-правовая заданность прав и ответственности психолога, целей и содержания судебно-психологического заключения?
2. Обязанности и права судебного эксперта?
3. Нормативно-правовые требования к содержанию судебно-психологического заключения?
4. Основные правила написания судебно-психологического заключения?
5. Содержание структурно-смысловых звеньев судебно-психологического заключения?
6. Какие основные экспертные ошибки при написании судебно-психологического заключения Вы знаете?

Литература

1. Кудрявцев И.А., Морозова М.В., Савина О.Ф. Руководство по написанию заключения экспериментально-психологического исследования подэкспертного при проведении однородных судебно-психиатрических и комплексных судебных психолого-психиатрических экспертиз: Руководство для врачей. – М.: ФГБУ «ГНЦССП им. В.П. Сербского» Минздрава России, 2014.
2. Судебная экспертиза: типичные ошибки /под ред. Е.Р. Россинской – М.: Проспект, 2016 - С. 183-224.
3. Енгальчев В.Ф., Шипшин С.С. Судебно-психологическая экспертиза в уголовном и гражданском процессах: вопросы теории и практики: практикум для студентов факультетов психологии высших учебных заведений (специалист, бакалавр, магистратура) /В.Ф. Енгальчев, С.С. Шипшин – М.: Издательство Московского психолого-социального университета; Воронеж: МОДЭК, 2015
4. Сафуанов Ф.С. Судебно-психологическая экспертиза: учебник для академического бакалавриата /Ф.С. Сафуанов. – М.: Издательство Юрайт, 2014.
5. Федеральный Закон № 73 «О государственной судебно-экспертной деятельности в Российской Федерации» от 31 мая 2001 г.

СПИСОК ИСПОЛЬЗОВАННОЙ ЛИТЕРАТУРЫ

1. Гражданско-процессуальный кодекс Российской Федерации (ГПК РФ)1.
2. Уголовно-процессуальный кодекс Российской Федерации (УПК РФ)
3. Акимова М.К. Психологическая диагностика: учебное пособие / Часть IV. Современные проблемы психологической диагностики. – СПб.: Питер, 2005. — С. 222-280.
4. Анастаси, А. Психологическое тестирование / А. Анастаси, С. Урбина. – 7-е изд. – СПб.: Питер, 2007. – 688 с.
5. Ануфриев А.Ф. Виды психодиагностических задач психолога // Психологос– 2014. – №1.– С. 42-44.
6. Ануфриев А.Ф. Практическая диагностика. Система основных понятий. – М.: Ось-89, 2012. – 192 с.
7. Ануфриев А.Ф. Рыжкова А.Н. Типичные ошибки психолога-диагноста// Педагогика и психология образования– 2011. – №2.– С. 105-111.
8. Ачина А.В. Анализ взаимосвязей между стилями мышления и параметрами решения психодиагностических задач у студентов-психологов и психологов-практиков // Российский психологический журнал– 2012. – том 9, №3.– С. 65-71.
9. Бурлачук Л.Ф. Психодиагностика: учебник для вузов / Глава 2. Психодиагностика как наука. – СПб.: Питер, 2003. – С. 99-151.
10. Васищев. А.А. Организация и проведение психодиагностических обследований // Научно-методические основы психологической помощи осужденным / под ред. Дебольского М.Г. – М.: «Права человека», 2001. – С. 34-64.
11. Енгальчев В.Ф., Шипшин С.С. Психодиагностические методы исследования в судебно-психологической экспертизе: Учебное пособие для студентов факультетов психологии высших учебных заведений / Редакторы-составители В.Ф. Енгальчев, С.С. Шипшин. Издание 2-е, исправленное и дополненное. – Калуга: КГУ им. К.Э. Циолковского, 2013. – 355 с.
12. Енгальчев В.Ф., Шипшин С.С. Судебно-психологическая экспертиза в уголовном и гражданском процессах: вопросы теории и практики: практикум для студентов факультетов психологии высших учебных заведений (специалист, бакалавр, магистратура) /В.Ф. Енгальчев, С.С. Шипшин – М.: Издательство Московского психолого-социального университета; Воронеж: МОДЭК, 2015 – 456 с.
13. Костромина С.Н. Психодиагностика в образовании // Вестник СПбГУ – 2010 – сер 12 - №3 – С.18-30.
14. Кудрявцев И.А., Морозова М.В., Савина О.Ф. Руководство по написанию заключения экспериментально-психологического исследования подэкспертного при проведении однородных судебно-психиатрических и комплексных судебных психолого-психиатрических экспертиз:

Руководство для врачей. – М.: ФГБУ «ГНЦССП им. В.П. Сербского» Минздрава России, 2014. – 67 с.

15. Макушкин Е.В., Дозорцева Е.Г., Бадмаева В.Д., Чибисова И.А., Терехина С.А. Ошевский Д.С., Сыроквашина К.В. Комплексная судебная психолого-психиатрическая экспертиза несовершеннолетних: Методические рекомендации. – М.: ФГУ «ГНЦССП им. В.П. Сербского» Минздравсоцразвития России, 2011. – 28 с.

16. Малкин Д.А., Абрамов С.В., Булыгина В.Г. и др. Клинико-психологическое обследование осужденных в исправительных учреждениях уголовно-исполнительной системы // Психическое здоровье. – 2012. – №2. – С. 5-16.

17. Слабинский В.Ю. Психодиагностическое исследование в психотерапии: учебное пособие / В.Ю. Слабинский, И.Г. Ульянов, Н.А. Гордиенко, Е.А. Колотильщикова. – Владивосток: Издательство Дальневосточного университета, 2006. – 200 с.

18. Стандарты судебно-психиатрических экспертных исследований ГНЦ социальной и судебной психиатрии им. В.П. Сербского /Под ред. Т.Б. Дмитриевой и Е.В. Макушкина. – М., 2001. – 39 с.

19. Судебная экспертиза: типичные ошибки /под ред. Е.Р. Россинской – М.: Проспект, 2016 – 544 с., С. 183-224.

ТЕСТОВЫЙ КОНТРОЛЬ ЗНАНИЙ

1. Вид заключения, в котором психолог в рамках заданной цели стремится выразить своё профессиональное отношение к личности респондента или к его ситуации, называют

- а) углубленным заключением;
- б) описательным заключением;
- в) оценочным заключением;
- г) консультативным заключением

2. Какой вид психологического заключения чаще всего используется в судебно-психологической практике?

- а) описательное заключение;
- б) оценочное заключение;
- в) консультативное заключение
- г) все ответы верны

3. Может ли психологический портрет личности быть групповым?

- а) да;
- б) нет;
- в) только в случае использования проективной психодиагностики;
- г) только при использовании тестов достижений

4. Диагностомания – это ...

- а) стремление к использованию большого количества тестов при проведении психодиагностики личности;
- б) тенденция к использованию только проективного метода при психодиагностике личности;
- в) стремление психолога опираться только на данные, полученные с помощью психологического тестирования, без использования других психологических методов (например, беседы, биографического метода);
- г) частое использование специализированных психологических терминов и неумение простым языком описать полученные в ходе психодиагностики результаты

5. Данный вид психологического портрета личности, который приближен к психологическому заключению, но отличается от него более подробным описанием различных сфер личности, называют:

- а) углублённый психологический портрет;
- б) общий психологический портрет;
- в) частный психологический портрет;
- г) экспресс-психологический портрет

6. Данный вид психологического портрета личности составляется согласно результатам комплексного психодиагностического исследования респондента:

- а) углублённый психологический портрет;
- б) общий психологический портрет;
- в) частный психологический портрет;
- г) экспресс-психологический портрет

7. Вид психологического портрета, который может основываться на результатах, полученных с помощью других психодиагностических методов – наблюдения, беседы и т.д.

- а) углублённый психологический портрет;
- б) общий психологический портрет;
- в) частный психологический портрет;
- г) экспресс-психологический портрет

8. Подход в психодиагностике, при котором психолог учитывает даже менее выраженные признаки, с целью исключения возможных отрицательных последствий для респондента при принятии психодиагностических решений, называют:

- а) идеографическим;
- б) номотетическим;
- в) презумпционным;
- г) превентивным

9. Кто может быть экспертом и писать экспертное судебно-психологическое заключение:

- а) психолог, имеющий специальное образование;
- б) специалист, обладающий специальными знаниями и назначенный в порядке, установленном настоящим Кодексом для производства судебной экспертизы;
- в) психолог, имеющий специальное образование и работающий в экспертном учреждении;
- г) психолог, работающий в экспертном учреждении.

10. Необходимый минимальный набор экспериментальных методик, для судебно-психологической экспертизы (выберите два правильных ответа):

а) исследование умственной работоспособности и внимания - 1 методика, исследование памяти - 2 методик, исследование ассоциативной сферы – 1 методика, исследование мыслительной деятельности – 3 методики, исследование индивидуально-психологических особенностей – не менее 1 методики.

б) исследование умственной работоспособности и внимания - 3 методики, исследование памяти - 1 методика, исследование мыслительной

деятельности – 1 методика, исследование индивидуально-психологических особенностей – не менее 3 методик;

в) в зависимости от конкретных задач исследования, сложности случая, наличия предшествующих психологических обследований в экспертизы или повторных судебно-психологических и комплексных судебно-психолого-психиатрических экспертиз;

г) исследование умственной работоспособности и внимания - 1 методика, исследование памяти - 4 методики, исследование ассоциативной сферы – 1 методика, исследование мыслительной деятельности – 5 методик, исследование индивидуально-психологических особенностей – не менее 3 методик.

11. Основные разделы содержания психологической (экспертной) беседы:

а) поведенческие и эмоциональные реакции; степень адекватности и дифференцированности поведения; особенности контакта и эмоциональный фон в настоящем;

б) психологический статус подэкспертного, анамнестические данные, восприятие криминального события;

в) поведенческие и эмоциональные реакции; степень адекватности и дифференцированности поведения; восприятию испытуемым криминального события;

г) психологический статус подэкспертного, анамнестические данные, статус подэкспертного в эксперименте.

12. Описание результатов исследования по каждому используемому психологом-экспертом методу, методике и состоит из следующих смысловых блоков:

а) познавательная сфера; индивидуально-типологические особенности;

б) познавательная сфера; сфера мышления; индивидуально-типологические особенности и психологическое состояние в юридически значимой ситуации;

в) познавательная сфера; ассоциативная сфера; сфера мышления; индивидуально-типологические особенности;

г) специфика работы и статус подэкспертного в эксперименте; познавательная сфера; индивидуально-типологические особенности.

13. Что является признаками качественного психодиагностического заключения (несколько вариантов ответа)?

а) большой объем;

б) соблюдение структуры заключения;

в) адекватная обработка используемых методик;

г) грамотный стиль изложения.

14. В чем заключается первый этап психологического исследования?

- а) в переводе практического требования в психодиагностическую задачу;
- б) в подборе используемых методик;
- в) в формулировании рекомендаций исследуемому;
- г) в собственно проведении психологического исследования.

15. Что понимается под нереалистичными психодиагностическими задачами?

- а) задачи, решение которых нельзя обеспечить с помощью психологического сопровождения;
- б) неконкретные задачи;
- в) устаревшие задачи;
- г) задачи, решение которых не зависит от психодиагноста.

16. Какие качественные ошибки может за собой повлечь некорректно собранный психологический анамнез на втором этапе исследования (несколько вариантов ответа)?

- а) уменьшение объема заключения;
- б) обезличенность заключения;
- в) невозможность объяснения психологических феноменов, описанных в заключении;
- г) отсутствие рекомендаций.

17. В чем заключается третий этап психологического исследования?

- а) в переводе практического требования в психодиагностическую задачу;
- б) в подборе используемых методик;
- в) в формулировании рекомендаций исследуемому;
- г) в собственно проведении психологического исследования.

18. Какие психодиагностические ошибки чаще всего совершаются на этапе выбора используемых методик (несколько вариантов ответа)?

- а) сочетание проективных и стандартизированных методик;
- б) некритичное использование зарубежных методик;
- в) использование методик без понимания их предназначения;
- г) желание использовать как можно больше методик

19. В чем заключается четвертый этап психологического исследования?

- а) в переводе практического требования в психодиагностическую задачу;

- б) в подборе используемых методик;
- в) в формулировании рекомендаций исследуемому;
- г) в собственно проведении психологического исследования.

20. Какие психодиагностические ошибки чаще всего совершаются на этапе формулирования вывода по заключению (несколько вариантов ответа)?

- а) краткий ответ на поставленный вопрос;
- б) наличие терминологии в выводах;
- в) использование перечислений вместо вывода;
- г) вывод, как результат аналитической деятельности психодиагноста.

21. Что понимается под целью в психологическом заключении?

- а) процесс, который направлен на написание заключения;
- б) краткий ответ на поставленный вопрос;
- в) конечный результат, ради которого пишется заключение;
- г) психологический анамнез.

22. Каким образом возможно обеспечить достоверность заключения (несколько вариантов ответа)?

- а) посредством абстрактных рекомендаций;
- б) посредством использования надежных и валидных методик;
- в) посредством объема более 10 страниц;
- г) посредством предварительного описания первичных результатов.

23. Допустимо ли использование в психологическом заключении вероятностного характера?

- а) допустимо наряду с констатацией;
- б) допустимо не более одного раза;
- в) допустимо в каждом предложении;
- г) недопустимо.

24. В психологическом заключении необходимо вести описание по:

- а) батареям тестов;
- б) времени проведения тестов;
- в) смысловым блокам;
- г) методикам.

25. Наибольшую сложность при написании заключения для практикующих психологов представляет собой:

- а) интеграция и объяснение психологических детерминант функционирования всех сфер психической активности респондента;
- б) написание рекомендаций в заключении;
- в) соблюдение всех этапов исследования;
- г) использование адекватного стиля написания заключения.

Ключ к тесту:

№ вопроса	Правильный ответ	№ вопроса	Правильный ответ	№ вопроса	Правильный ответ
1	в	11	б	21	в
2	б	12	в	22	б, г
3	а	13	б, в, г	23	а
4	г	14	а	24	в
5	б	15	а	25	а
6	а	16	б, в		
7	г	17	б		
8	г	18	б, в, г		
9	б	19	г		
10	а, в	20	а, б, в		

ПРИЛОЖЕНИЯ

Приложение 1¹.

Бланк регистрации результатов и анализа рисунка к психологической интерпретации



¹ Благодарим студентку специальности «Клиническая психология» Сазыкину Светлану за использование её исследовательского материала при написании психологической интерпретации рисунка.

Бланк регистрации данных

I. Личные данные пациента	
Фамилия Имя Отчество	<i>Вероника Р.</i>
Возраст	<i>8 лет 3 месяца</i>
Образование	<i>ученица 2 класса</i>
Профессия, должность	-
Семейное положение	-
II. Этап выполнения рисунка	
Отношение пациента к заданию (с интересом, неохотно и т. д.):	<i>Выполняла задание с интересом</i>
Последовательность рисования элементов и деталей рисунка:	<i>Элементы рисунка были изображены в следующей последовательности: летающий единорог, солнце и небо, человек и большой зеленый дом. Воздушные шарики и второй дом рисовались в ходе обсуждения рисунка.</i>
Особенности выполнения рисунка	<i>Красный дом был нарисован только после того, как был задан вопрос: «Где животное живет?». На следующий вопрос: «С кем живет животное?», ответила, что с мамой, которая спит в домике, ничего не добавив в рисунке. После этого был задан вопрос: «Чем животное питается?», тогда исследуемая изобразила в домике два черных объекта, которые назвала мясом. Одно для животного, второе для мамы.</i>
Спонтанные вербальные и эмоциональные реакции пациента в процессе рисования	<i>Выполняла задание в хорошем настроении, но больше оживилась ближе к концу обсуждения рисунка, когда разговор шел о девушке, изображенной на рисунке. Исследуемая рассказала, что девушка идет на день рождения единорога. Животное этого праздника очень ждет и хочет получить свой подарок. В ходе разговора были дорисованы два подарка в зеленом доме – красный для единорога и черный для мамы, а также воздушные шарики.</i>
III. Этап пострисуночного опроса	
Название несуществующего животного. Уточнение семантической структуры смыслового названия и индивидуального значения отдельных частей и названия в целом:	<i>Маленький летающий единорог</i>
Рассказ о животном (дословная фиксация всей вербальной продукции пациента)	
1. Какое животное по характеру	<i>Доброе, общительное. Сильное, защищает слабых животных от тех, кто их обижает</i>
2. Какого оно размера (примерная длина, высота, ширина, диаметр и т. д.); как оценивается животное по размеру:	<i>Небольшого размера</i>
3. Где оно живет, какова среда его обитания:	<i>живет в своем домике с мамой-единорогом</i>
4. Чем питается:	<i>питается мясом</i>
5. Как предпочитает жить	<i>Любит выходить из дома гулять – это его</i>

	<i>любимое занятие. Еще любит смотреть дома мультфильмы.</i>
6. Есть ли у него друзья, если нет, то почему:	<i>У него много друзей, но самых близких только два. Мальчик и девочка.</i>
7. Есть ли у него враги, кто или что может представлять для него опасность	<i>Рядом нет опасных животных, никто не может навредить единорогу.</i>
8. Как оно себя ведет, когда на него нападают	<i>Если нападут, то будет защищаться, даст сдачи</i>
9. Как оно защищено	<i>У него есть рог</i>
10. Каковы его отношения с человеком	<i>Хорошие, у него есть друзья-люди</i>
11. Каков уровень его интеллекта (Умное ли животное?)	<i>Умное</i>
12. Каков его нрав или характер	<i>Добрый, общительный</i>
13. Нравится ли вам придуманное животное в целом:	<i>Нравится</i>
14. Что вам в нем особенно нравится и почему:	<i>Оно умеет летать, так интереснее гулять, можно сверху рассмотреть много интересного</i>
15. Что вам в нем не нравится или, возможно, хотелось бы изменить и почему:	<i>Ничего не хотелось бы изменить</i>
16. Как бы отнесся к этому животному каждый из членов вашей семьи	<i>Животное доброе, поэтому его бы все любили</i>
Изменения рисунка в процессе пострисуночного опроса:	<i>Были дорисованы: красный дом, воздушные шары и два подарка в зеленом доме</i>
Эмоциональные реакции пациента:	<i>Эмоциональные реакции в процессе работы имели положительную окраску, прослеживался интерес в ходе выполнения рисунка и пострисуночного опроса.</i>

Анализ

Характеристики	Параметры рисунка/рассказа
Тревога	<i>Не возникало никаких негативных самооценочных высказываний. Исследуемая без труда рисовала, не сообщала, что у нее ничего не выйдет, была довольна своей работой. Не возникало желаний что-то стереть, исправить. Исследуемая интересовалась у психолога, какой использовать цвет следующим в рисунке. Вероятно, присутствует тревога, связанная с опорой на окружение, необходимо больше уверенности в том, что ее поддержат</i>
Гипотимность	<i>Чаще бывает в приподнятом настроении. Не свойственны пассивность, сниженный фон настроения, ограничение социальных контактов</i>
Интроверсия	<i>Экстравертированное животное. Любит гулять, общаться с людьми, имеет много друзей, любит помогать другим животным</i>
Гипертимность	<i>Характерны повышенный фон настроения, общительность, активность</i>
Мужественность	<i>Животное в случае неудач не отчаивается, а начинает работу заново. Защищает слабых животных от сильных, не дает их в обиду.</i>

Выводы

Вероники характерны такие личностные черты, как уверенность в себе, общительность, доверчивость. Вероника любознательна, посвящает много времени своим увлечениям – танцам, участию в общественных мероприятиях.

Можно предположить, что у девочки повышенный уровень самооценки, но при этом она не имеет достаточного признания окружающими. Поэтому исследуемая стремится добиться лучшего положения в социуме, имеет тенденцию к самоутверждению и самоконтролю. В целом Вероника дружелюбна в отношении с окружающими, однако может проявляться агрессивное поведение, как защитная реакция в отношении небезопасного для нее внешнего мира. Можно предположить, что она испытывает нехватку родительского тепла, легко привязывается к людям, ей необходимо больше уверенности в том, что ее поддержат. Девочке присуща конформность в суждениях и установках, вероятно, поэтому у исследуемой наблюдается боязнь перед активными действиями.

**Сырые данные и станайны
по методике «Интегративный тест тревожности»
А.П. Бизюка, Л.И. Вассермана, Б.В. Иовлева**

Исследуемая: Вера Афанасьевна Н.

Возраст: 48 лет

Дата исследования: 3 июля 2016 г.

Шкала	Сырые значения	Станайны
Личностная тревожность (ЛТ)	17	6
Эмоциональный дискомфорт (ЭД)	139	7
Астенизация (АСТ)	165	8
Фобический компонент (ФОБ)	25	4
Оценка перспективы (ОП)	100	5
Социальные защиты (СЗ)	71	3

Необработанные результаты исследования к заключению № 1

Беседа

1. Ф.И.О К. Николай Александрович

2. Возраст 85 лет

3. Место рождения? Родился в приморье. Сначала был Ивановский район, потом стал называться Михайловским.

4. Ваше образование, место работы? Приняли после 6 классов обучения машинистом. 7 лет пробыл и в 1954 году ушел в отпуск, дали повестку в армию, но туда не приняли из-за непригодности. Поступал в мореходное, приняли в Арсеневе. Дали квартиру сразу. Получил 5 разряд, потом 6, потом 7. Отработал 7 лет. Практику проходил в Китае, сразу дали 3 разряд бригадиром. Уже был руководителем.

5. Кем работали родители? Мать и отец работали от зари до зари. Папа работал шофером, мама была стекловичницей, закончила курсы и работала на пасеке заведующей. Отцу запретил невропатолог ездить на машине.

6. Семейное положение? вдовец, был женат 4 раза. Первый раз женился в 18 лет (изначально о семье не хотел рассказывать, объясняя это тем, что в работе удалось все, а в семье не получилось счастья). С первой женой прожил 18 лет, из-за ее сложного характера пришлось развестись. Случилось однажды, что она воткнула нож в ногу. Ушел от нее, забрал только мотоцикл. После этого встретил женщину с двумя детьми. Прожил с ней тоже 18 лет(в основном 12 лет, остальные года под одной крышей доживали), позже пришлось развестись. Третья жена ушла от мужа и сошлись с ней. Переехали жить с ней в Хабаровск, потом в Крым. Бабка стала неважно себя чувствовать, вернулись назад на родину, умерла от рака. Встретил свою первую любовь здесь, сжились вместе. Подруга детства отравила ее, прожили вместе счастливо 3 с половиной года. Вместе с ней ходили часто в церковь, стал ближе к Богу благодаря ей.

7. Есть ли у вас дети, внуки? Трое детей. Дочка от первого брака и двое – от второго брака, дети жены. Старшая дочка начала работать учительницей, потом уехала в Израиль. Три правнука и три правнучки.

8. Какие у вас взаимоотношения с родственниками? С биологической дочкой хорошие взаимоотношения, часто приезжает, помогает на огороде и дома, внуки и правнуки тоже навещают. С двумя детьми от второго брака (дети жены) напряженные отношения. Не плохие, но теперь стал не нужен. Редко приезжают. Только пригласила на свадьбу свою дочь, созваниваемся только, чтобы поздравить друг друга с новым годом или днем рождения. С дочкой родной хорошие сейчас отношения, но после первого развода пришлось ее оставить сначала в 10 лет, позже забрал ее. Но теперь оба со слезами вспоминают то время до 10 лет, оно было самым счастливым для дочери и отца.

9. Расскажите немного о своём детстве. Рассказывал много о родителях, дедушке, работе в поле. Была сестренка, умерла в детстве от

скарлатины. Закончил 4 класс и пошел работать на пасеку с мамой. В 1944 году настигла чума деревню, пришлось всех коров пожечь, школьники это делали. Был очень голодный год. С отцом решили делать грабли, получили 30 кг зерна за все сделанные грабли. Крутили муку из этих зерен, так и выжили. Еще вылавливал воробьев. В 5 класс пошел 1 октября 1945 года, ходить в школу было бесполезно, потому что времени не было учить уроки, только на перемене немного успевал. В 1947 году получил паспорт.

10. Чем болели в детстве? как часто? Заработал в детстве ревматизм: колени, плечи. Ломал плечи 3 раза. Первый раз - играли в бешеную корову, стоял последний, брат не удержал, когда полетел и упал на плечо. Бабушка вправила плечо на место. (Бабушка была повитухой). Срослось быстро. Второй раз – с братом играли, споткнулся, упал на лопатку. В третий раз в 4 классе в школе ребята играли в поезд, а я в углу стоял на перемене уроки повторял. Они не удержались и все упали на меня.

11. Как вы учились в школе? Проучился всего 6 классов из-за войны, учиться было очень трудно, так как не было времени на учебу, только что успевал на перемене выучить.

12. Были ли у вас конфликты со сверстниками? Не было конфликтов, дружные ребята были.

13. Расскажите о значимом событии в вашей жизни?

14. Какие переносили заболевания? Обнаружили опоясывающий герпес, от него вылечился, аритмия была. Перенес инфаркт.

15. Имеются ли у вас хронические заболевания? В Казани, когда в командировке был застудил горло – 10 лет мучился, потом перестало беспокоить, последние 2 года гноится, скоро к легочной полости прогниет, гортань гноится.

16. Имеются ли у вас наследственные заболевания? Нет, наследственных нет

17. Какие взаимоотношения складываются у вас с персоналом данного учреждения? Хорошие, очень хороший персонал, который всегда поможет, очень доброжелательный.

18. Какие у вас взаимоотношения с вашими соседями? Со всеми соседями хорошие отношения, только с 10 комнатой не общаюсь, так как там живет конфликтная женщина.

19. За время нахождения в данном учреждении появились ли у вас дружеские отношения? Несколько приятелей есть. Сейчас проживает один. Прежде больше года проживал с соседом по комнате, который покончил с жизнью самоубийством, сам почувствовал неладное, пошел искать его и обнаружил возле железной дороги. С этим соседом было все общее, еда была общая. После этого был сосед – капитан дальнего плавания. С ним не получилось близких отношений, так как сам сосед держался особняком, но конфликтов не было.

Что вы думаете относительно своего будущего? Жизнь прошла, счастливые воспоминания остались позади, осталось только молиться Богу.

Методика диагностики социально-психологических установок личности в мотивационно-потребностной сфере О.Ф.Потемкиной.

Часть первая: выявления установок на "альтруизм – эгоизм", "процесс – результат":

- "Ориентация на процесс": 7
- "Ориентации на результат": 8
- "Ориентация на альтруизм": 7
- "Ориентация на эгоизм": 4

Часть вторая: выявления установок "свобода – власть", "труд – деньги":

- "Ориентация на труд": 7
- "Ориентации на свободу": 9
- "Ориентация на власть": 4
- "Ориентация на деньги": 2

Исследуемый относится к группе с дисгармоничными ориентациями, у которых некоторые ориентации выражены сильно, а другие снижены или отсутствуют.

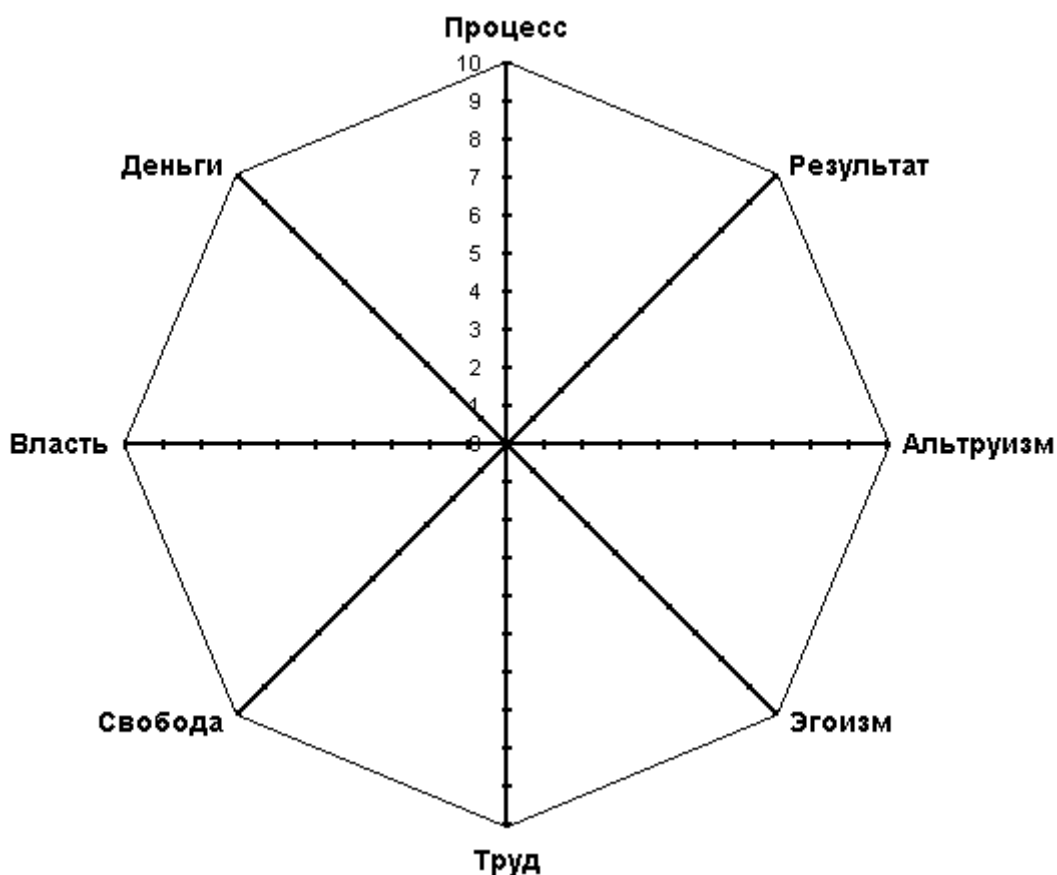

Метод цветowych метафор И.Л. Соломина

Номера цветов, ранжированные по степени их привлекательности

2 (зеленый)	3 (красный)	1 (синий)	5 (фиолетовый)	0 (серый)	6 (коричневый)	7 (черный)	4 (жел)
Общение	Радость	Успех	Знание	Моя учеба	Люди	Неудача	
Свобода	Любовь	Моя мать	Образование	Моя работа	Предназначени е	Одиночество	
Мой отец	Фигура		Заработок	Мой друг	Перемены	Конфликты	
Каким я хочу быть	Семья		Финансы	Какой я на самом деле	Мой дом	Угроза	
Моя жена	Дети			Мой ребенок	Домашнее хозяйство	Конкуренция	
Мое настоящее	Счастье				Бог	Мое прошлое	
Мое увлечение						Печаль	
Интересное занятие						Неприятности	
Мои обязанности						Страх	
Мое будущее						Материальное благополучие	
Моя карьера						Раздражение	
Природа							

Метафорические карточки

1. *Невысокая пожилая женщина стоит, повернувшись спиной к высокому молодому человеку. Последний смотрит вниз со смущенным выражением. (Рисунок Christiana D. Morgana).*

Поссорились. Сын с мамой. Сын виноват, виноватая физиономия у него, мама отвернулась. Сбежал где-то налево или получку пропил. Выговор сделала мама, выдохнула и стоит, ждет, что дальше будет.

2. *Голова женщины на плече мужчины. (Рисунок Samuel Thal).*

Любовь до гробовой доски. Давно не виделись, соскучились. Долгая разлука была. Он был в командировке, как я весь советский союз проездил. По 2-3 месяца. И вот у них встреча.

3. *На полу около дивана сидит, скорчившись, мужчина (или мальчик), с головой, опущенной на правую руку. Около него на полу револьвер. (Рисунок Christiana D. Morgana).*

После пьянки. Приползла и сил не хватило залезть, вот и спит дама. А дети где-то гуляют. А муж спит, не дождался ее. (Помню, отец один раз пришел домой пьяный, через порог переступил, упал. Мать тащила его. После этого не видел его ни разу пьяным. Сам не пью и в роду никто не пьет.)

4. *Обнаженный мужчина цепляется за канат. Он либо поднимается, либо спускается. (Рисунок Samuel Thal по незаконченному наброску Daumier).*

Это артист какой-то. Только артисты лазают по канатам. Там публика вокруг, любит, как он лазает по тросам. Или артист или спортсмен в одних плавках, мышцы накаченные. Настроение хорошее, спортивное. Потом покажет номер и спустится. На полу будет показывать номера. Если спортсмен, побежит бегать.

5. *Лодка стоит у берега реки в лесу. На картине нет человеческих фигур. (Фотография H.G. Grainger, © 1934 воспроизведено по специальному разрешению Camera Craft).*

Вытащили лодку на берег, пошли грибы собирать парочка. Или, скорее всего с бутылкой пошли выпить. Может порыбачить пошли. У них хорошее настроение. Насладятся и вернуться в лодку, домой поедут.

Приложение 4

Обработанные результаты исследования к заключению №2

Стандартизированный многофакторный метод исследования личности:

1=55; 2=80; 3=44; 4=77; 5=55; 6=83; 7=62; 8=88; 9=77; 0=58; L=53; F=72; K=49 (86249'015-/53:72:49). Метод цветowych выборов Собчик: 43216507.

Методика диагностики межличностных отношений: 1 – 4, 5, 4, 3, 4, 1, 4, 0; 2 – 7, 3, 5, 2, 0, 1, 2, 3.

Генограмма Евгения Геннадьевича Б.

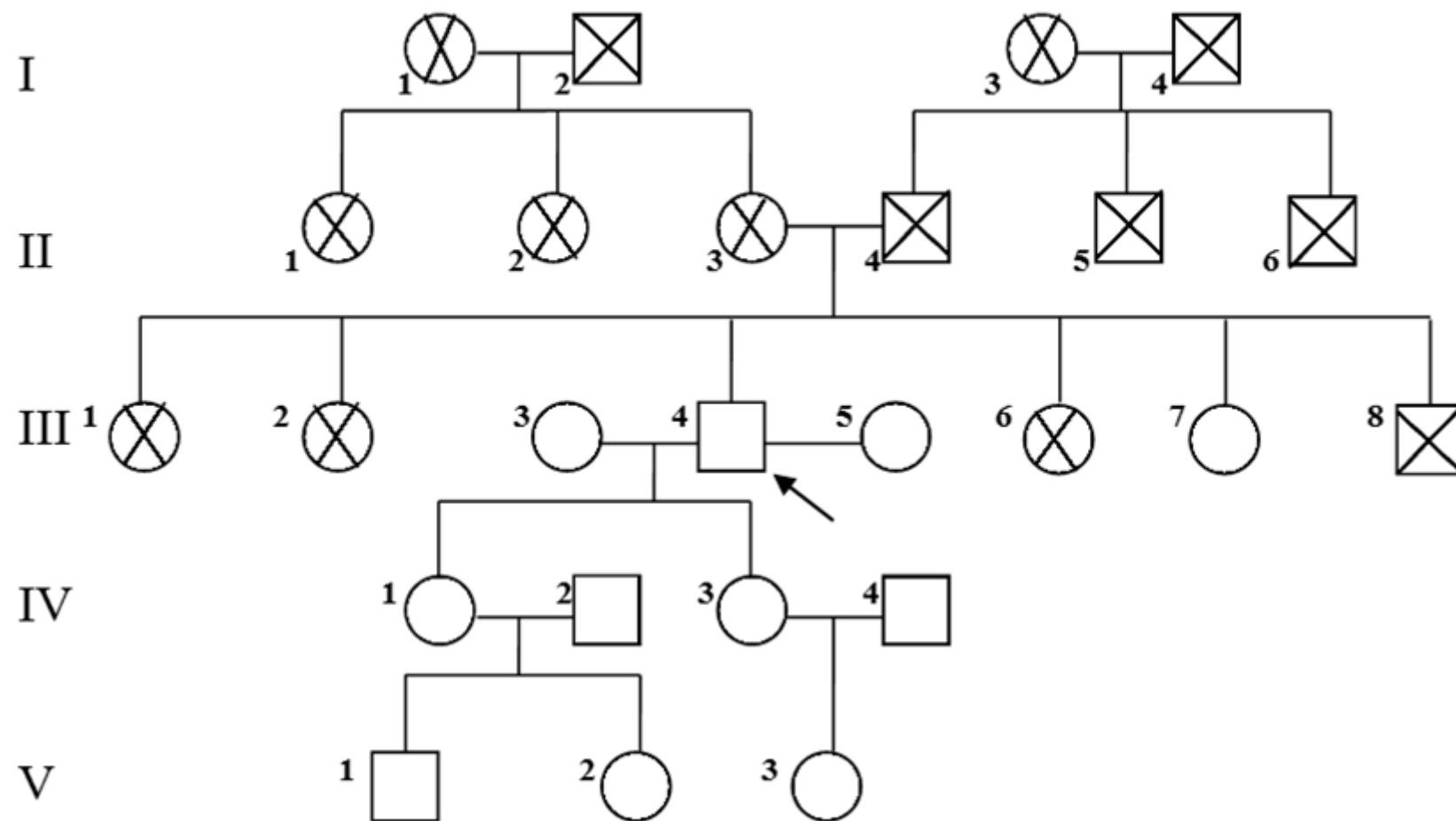

Приложение 6
Бланк ответов Натальи И.

Слово-стимул	№ цвета
Радость	3
Интересное занятие	2
Раздражение	7
Сомнение	6
Материальное благополучие	3
Какая я на самом деле	2
Печаль	0
Моя работа	2
Успех	3
Надежность	1
Общение	5
Рождение ребенка	6
Неудача	7
Любовь	3
Стабильность	1
Страх	6
Моё настоящее	3
Мой ребенок	4
Конфликты	7
Какой я хочу быть	3
Моё прошлое	1
Выполнение долга	6
Мой супруг	4
Мое увлечение	3
Независимость	1
Признание	2
Доверие	3
Карьера	2
Моё будущее	2
Вступление в брак	5
Заработок	3
Счастье	3
Моя семья	3
Неприятности	7

Цветовой выбор:

3	2	4	1	5	6	0	7
---	---	---	---	---	---	---	---

Номера цветов, ранжированные по степени их привлекательности							
3	2	4	1	5	6	0	7
Радость	Интересное занятие	Мой ребенок	Надежность	Общение	Сомнение	Печаль	Раздражение
Материальное благополучие	Какая я на самом деле	Мой супруг	Стабильность	Вступление в брак	Рождение ребенка		Неудача
Успех	Моя работа		Независимость		Выполнение долга		Конфликты
Любовь	Признание		Моё прошлое		Страх		Неприятности
Моё настоящее	Карьера						
Моя семья	Моё будущее						
Мое увлечение							
Доверие							
Заработок							
Счастье							
Какой я хочу быть							

ЗАКЛЮЧЕНИЕ
судебного эксперта № X от 13 августа 2016 года

по материалам уголовного дела №X в отношении несовершеннолетней потерпевшей М-з	
экспертизу произвел:	
Клинический психолог	ИВАНОВ ИВАН ИВАНОВИЧ, кандидат психологических наук, доцент, имеющий высшее образование «Социальный педагог-психолог» (сокращенное название ВУЗа, серия и номер диплома, дата выдачи, здесь и далее) и «Психолог, Клинический психолог, Преподаватель психологии», прошедший профессиональную переподготовку по программе «Судебный эксперт-психолог», имеющий право на ведение профессиональной деятельности в сфере судебно-психологической экспертизы и прошедший повышение квалификации «Практическая психолого-педагогическая и судебно-психологическая экспертиза», аккредитован на право проведения экспертизы информационной продукции, экспертный стаж работы 17 лет.
На основании постановления следователя прокуратуры Н-ского района Н-ской области, юриста второго класса Ф-а от 12.07.2016 года	
Мне, судебному эксперту Иванову И.И., в связи с поручением произвести экспертизу по уголовному делу № X начальником СЭУ разъяснены права и обязанности эксперта (ст.ст.16, 17 Федерального закона «О государственной судебно-экспертной деятельности в РФ»), а также содержание ст.307 УК РФ, предусматривающей уголовную ответственность за задачу заведомо ложного заключения, о чем даю настоящую подписку:	
А.А.	_____ Иванов
«12» июля 2016 г.	
Вопросы, подлежащие разрешению при исследовании экспертом, и другие разделы «Заключения» излагаются на следующих 10 /десяти/ листах, приложение на 8 /восьми/ листах.	

Экспериментально-психологическое исследование в отношении М-з было проведено 13 июля 2016 года с 10.00 до 16.00 в помещении ООО «Центр клинической и прикладной психологии», по адресу: ул. Невская, д. 38..

Исследование начато 13 июля, окончено 13 августа 2016 года.

На разрешение эксперта поставлены следующие вопросы:

1. Учитывая индивидуальные и возрастные особенности М-з и конкретные условия, в которых происходило событие, могла ли она правильно воспринимать важные для дела обстоятельства?

2. Учитывая психическое состояние М-з в момент восприятия, могла ли она правильно воспринимать важные для дела обстоятельства?

3. Имеются ли у М-з признаки повышенной внушаемости?

4. Имеются ли у М-з признаки повышенной склонности к фантазированию?

5. Имеются ли у М-з индивидуально-психологические особенности (не связанные с психическим расстройством, отставание в психическом развитии, характерологические черты, свойства эмоционально-волевой сферы), которые могли бы существенно повлиять на ее поведение в исследуемой ситуации?

6. Учитывая индивидуально - психологические особенности М-з и содержание исследуемой ситуации, могла ли она понимать характер и значение совершаемых с ним действий?

7. Учитывая индивидуально - психологические особенности М-з и содержание исследуемой ситуации, могла ли она оказывать сопротивление?

И С С Л Е Д О В А Н И Е

В распоряжение эксперта были представлены копии:

- 1) Материалов уголовного дела №Х в 2-х томах;
- 2) Характеристики на студентку училища искусств М-з от 19.03.2016 г.

При проведении исследования были использованы следующие методические материалы и специальная литература:

1. Бассин Ф.В., Проблема бессознательного, 1968
2. Енгальчев В.Ф., Шипшин С.С. Судебно-психологическая экспертиза. Методические указания к практическим занятиям по курсу «Судебно-психологическая экспертиза». Калуга – Обнинск–Москва, 1997.
3. Енгальчев В.Ф., Шипшин С.С. Практикум по судебно-психологической экспертизе: учебно-методическое пособие для экспертов, учебное пособие студентов факультетов психологии высших учебных заведений. – 2-е изд., перераб. и доп. – Калуга: КГУ им. К.Э. Циолковского, 2013.
4. Енгальчев В.Ф., Шипшин С.С. Психодиагностические методы исследования в судебно-психологической экспертизе: Учебное пособие для студентов факультетов психологии высших учебных заведений / Редакторы-составители В.Ф. Енгальчев, С.С. Шипшин. Издание 2-е, исправленное и дополненное. – Калуга: КГУ им. К.Э. Циолковского, 2013.
5. Енгальчев В.Ф., Чижова Д.С. Психодиагностический инструментарий судебного эксперта-психолога: Учебное пособие для студентов факультетов психологии высших учебных заведений. Кн. 1. Изучение психических свойств и состояний личности / Редакторы-составители В.Ф. Енгальчев, Д.С. Чижова – М: РУСАКИ, 2003.
6. Еникеев М.И. Юридическая психология. – М.: Издательская группа НОРМА – ИНФРА-М, 1999.
7. Кадыров Р.В. Посттравматическое стрессовое расстройство (PTSD): состояние проблемы, психодиагностика и психологическая помощь: учебное пособие /Р.В. Кадыров – СПб.: Речь, 2012
8. Полетаева А.В. Психологические механизмы переживания травматического события: монография /А.В. Полетаева – Томск: Издательство ТГПУ, 2008
9. Конева Е.В., Орел В.Е. Судебно-психологическая экспертиза: Учеб. пособие / Ярослав. гос. ун-т. Ярославль, 1998.
10. Коченов М.М. Судебно-психологическая экспертиза: теория и практика. Избранные труды. – М.: Генезис, 2010.
11. Карвасарский Б.Д. Клиническая психология: Учебник для вузов – 4-е изд. – СПб.: Питер, 2011.
12. Кудрявцев И.А., Морозова М.В., Савина О.Ф. Пределы компетенции и предпосылки интеграции экспертов психологов с экспертами сексологами и наркологами при проведении комплексных экспертиз: Методические рекомендации. – М.: ФГБУ «ГНЦССП им. В.П. Сербского» Минздравсоцразвития России, 2012.
13. Кудрявцев И.А., Морозова М.В., Савина О.Ф. Руководство по написанию заключения экспериментально-психологического исследования подэкспертного при проведении однородных судебно-психиатрических и комплексных судебных психолого-психиатрических экспертиз: Руководство для врачей. – М.: ФГБУ «ГНЦССП им. В.П. Сербского» Минздрава России, 2014
14. Медицинская и судебная психология. Курс лекций: учебное пособие /Под ред.

- Т.Б. Дмитриевой, Ф.С. Сафуанова. – 2-е изд., испр. – М. Генезис, 2005.
15. Пергаменщик Л.А. Кризисная психология. Учебное пособие. – Мн.: Вышэйшая школа, 2004.
 16. Рубинштейн С.П., Основы общей психологии, 2009
 17. Рубинштейн С.Я. Экспериментальные методики в патопсихологии. – М.: ЗАО Изд-во ЭКСМО-Пресс, 1999.
 18. Собчек Л.Н. Введение в психологию индивидуальности – М6 ИПП-ИСП, 2000
 19. Сафуанов Ф.С. Судебно-психологическая экспертиза в уголовном Процессе: Научно-практическое пособие. — М.: Гардарика, Смысл, 1998
 20. Сафуанов Ф.С. Судебно-психологическая экспертиза: учебник для академического бакалавриата /Ф.С. Сафуанов. – М.: Издательство Юрайт, 2014.
 21. Херсонский Б.Г. Клиническая психодиагностика мышления. – 2-е изд., стереотипное. – М.: Смысл, 2014.

Исследовательская часть

Объектом исследования психическое состояние несовершеннолетней потерпевшей М-з в период посягательства, особенности ее познавательных процессов, индивидуально-психологические и личностные особенности и их проявление в ситуации сексуального насилия.

Предмет исследования – способность несовершеннолетней потерпевшей М-з понимать характер и значение действий посягателей и оказывать им осознанное сопротивление в период сексуального насилия (посягательства).

Задачи исследования соответствуют проблематике вопросов, содержащихся в постановлении о назначении настоящего судебно-психологического исследования.

Методология исследования: на разрешение эксперта представлен список вопросов, относящихся к компетенции эксперта-психолога. В связи с этим в ходе проведения экспертизы применялась методология исследования, обоснованная в теоретических трудах по теории судебно-психологической экспертизе, а также трудах по психологии сексуального насилия.

Выбор методов исследования определялся поставленными вопросами.

В качестве основных методов исследования были использованы психологический анализ материалов уголовного дела (ПАМУД) и метод экспертной психологической диагностики.

Специфика данного судебно-психологического исследования вызывает необходимость выделения в исследовательской части фабулы дела, то есть краткого описания криминальной ситуации, событий, к ней приведших, а также за ней последовавших и других значимых фактов дела с указанием страниц дела либо другим обозначением источника информации.

С целью выявления существенных для дела психологических феноменов посредством аналитико-синтетической деятельности при изучении и обработке документов использовался один из специальных методов юридической психологии - психологический анализ материалов уголовного дела (ПАМУД) и метод опосредованной ретроспективной диагностики психического состояния (ОРДПС).

Фабула

Из материалов уголовного дела известно, что в ночь с 29 на 30 марта 2015 Т-н и Б-н, находясь в с. К., в автомобиле, имея умысел на изнасилование несовершеннолетней М-з, 28 марта 1999 года рождения, подавляя ее волю и сопротивление физической силой, совершили с ней насильственные половые акты в естественной форме.

Материалы уголовного дела, относящиеся к предмету экспертного исследования

Из показаний М-з следует, что 28 марта 2015 г. у нее был день рождения. 29 марта 2015 г. она, ее двоюродный брат Х., а также трое ее однокурсников - К-ва, Гадж. и Г-н

отмечали ее день рождения в кафе напротив школы в с. П-ское. В кафе пришли в пятером примерно в 20 часов, заказали сок, мороженое, чипсы, жареный картофель и пиво. Примерно в 23 часа она вместе с К-вой вышла на улицу, к ним подошли двое парней, с которыми они познакомилась, парней звали Т-н и Ам. Поговорив, девушки вернулись в кафе, позже парни зашли туда же. Г-н и Х. ушли домой раньше, девушки остались с Гадж., который через некоторое время, увидев своих знакомых за соседним столиком, пересел к ним. За столик к М-з и К-вой подсади уже знакомые им Т-н и Ам., и еще один парень по имени Б-н. Парни и девушки «нормально разговаривали», потом за столик вернулся Гадж.. Далее кто-то из парней спросил девушек, кем им приходится Гадж., они им ответили, что он их однокурсник. Потом парни спросили, где учится М-з, она ответила, они не поверили, тогда она показала студенческий билет, на что Ам. сказал, что часто видел ее и знает, кто она. Кто-то из парней сказал что-то Гадж. на ухо, после чего он встал и сказал, что сейчас вернется, но в кафе он больше не вернулся. Т-н достал из кармана пластиковый тюбик с порошком коричневого цвета и отдал его Ам., тот высыпал его себе в рот. М-з сделала вид, что этого не заметила. В начале первого ночи М-з и К-ва вышли из кафе, чтобы идти домой, но тут М-з вспомнила, что ее ученический билет остался у Ам., тогда же из кафе вышли Т-н, Ам. и Б-н. М-з попросила вернуть ей ее ученический билет, на что Ам. ответил ей, что сейчас не вернет, т.к. она ему понравилась, и если билет останется у него, то будет, повод еще раз с ней встретится. Разговаривали по-русски и по-армянски. М-з долго его просила, в итоге она начала просить Т-н и Б-на помочь ей. Б-н сказал Ам., чтобы он вернул билет, на что тот ответил, что вернет его, если М-з с К-вой сядут в их машину и парни подвезут их до дома. М-з не соглашалась, но Ам. сказал, что их никто не тронет. Ранее в разговоре выяснилось, что М-з знает двоюродного брата Ам.. Известно, что М-з за вечер выпила бутылку пива (0,5 л.), что, по ее словам, на ее состояние не повлияло. М-з села в машину марки «Москвич» синего цвета, за рулем был Б-н. К-ва в это время разговаривала с Т-н, как она села в машину М-з не видела. Но помнит, что когда с ней рядом сел Т-н, то К-ва начала плакать, мотивируя это тем, что Т-н ударил ее по лицу, но тот все отрицал. Когда проехали мимо дома, то К-ва спросила, почему они не остановились. Ребята сказали, что немного покатаются. После этого К-ва начала «паниковать, закатила истерику», стала кричать, что она беременна, что ее тошнит, «на самом деле она придумала все это от страха». М-з тоже волновалась, но почему-то доверяла Ам., с которым у нее есть общий знакомый, и успокаивала К-ву. Выехав на улицу ХХХХ, М-з попросила остановить машину на 7-й линии, там у нее живут знакомые (хотела зайти к ним, чтобы «отделаться» от ребят). Б-н остановился, но Т-н стал ему говорить, чтобы он ехал дальше «на то место», сделав акцент на слове «то». К-ва продолжала кричать, что потеряет ребенка, что ей не простит этого ее парень. Т-н или Ам. сказали М-з, что К-ва врет, что в таком положении она бы не пила. К-ва вышла из машины, с ней вышел Т-н, он стал ее успокаивать. Ам. и М-з тоже вышли из машины, М-з стала успокаивать К-ву, говорить, что ее нужно отвезти в больницу. В тот момент М-з не убежала, потому что, по ее словам, еще не испытывала страха перед ребятами и не могла понять истинные причины истерики К-вой; она поверила в то, что К-вой плохо. Кроме того, Т-н и Ам. были рядом. Сумки девушек были в машине, поэтому вес вернулись в машину, где Ам. вернул М-з ученический билет. Парни сказали, что отвезут К-ву в больницу. Потом проехали мимо больницы в с. К., доехали до школы. Въехав в школьный двор и остановившись возле котельной, все, кроме Б-н, вышли из машины, стали успокаивать К-ву. М-з стала просить Б-на отвезти их домой, по ее словам, она «стала понимать по какой причине их завезли в это место». Предполагала, что их могут изнасиловать, оценила поведение К-вой. Б-н предложил М-з поехать на машине за врачом, а К-ва осталась возле котельной вместе с Т-нм и Ам. М-з и Б-н поехали по с. К минут через пять Б-н остановился на окраине села в безлюдном месте. Когда они ехали, М-з поняла, что они едут в другое место, и спросила

Б-на об этом. Он ответил, что эта дорога ведет в с. Б.С.. М-з не кричала, хотя «стала бояться», попросила вернуться назад.... М-з отталкивала его от себя и пыталась удержать брюки, которые Б-н пытался стащить с нее... М-з не поняла, в какой момент Б-н разделся, но в машине «он был полностью голый». Он лег на М-з, снова стал стаскивать брюки... М-з сначала отбивалась руками, потом Б-н прижал их своим телом, она кричала, он ей сказал, что «они просто расслабятся, а потом поедут домой»... Он стал требовать, чтобы М-з сняла мешавшие ему брюки. На это она ответила ему, что не сделает этого и ему не позволит. Тогда Б-н положил ее на правый бок, лицом к двери, и совершил с ней половой акт в естественной форме в положении сзади. Половой акт он не окончил, т.к. М-з отбивалась, кричала... По словам М-з, она не стала убежать, потому что абсолютно не ориентировалась на месте, знала о том, где находится, со слов Б-на. Кругом было темно, никакого освещения и жилья рядом не было... Б-н говорил всю дорогу, о чем М-з не помнит, т.к. «была в сильном потрясении» и не смотрела в сторону Б-на. Подъехав к котельной, возле которой никого не было, Б-н сказал, что он надеется, что с ее подружкой все уже сделали. У котельной Б-н вышел и пошел за К-вой, М-з не убежала, потому что не хотела оставлять подругу одну. Из котельной вышел Т-н, а не Б-н, он сел за руль машины. На вопрос где К-ва, он ответил, что ее отвез домой человек, которого она не знает. М-з стала кричать, кто он и куда он ее мог увезти. Т-н стал ее успокаивать, пытался ее обнять, говорил, что отвезет ее домой. М-з попыталась открыть дверь, чтобы выйти из машины, но Т-н придержал дверь. При этом он говорил, что М-з «встряла». Она ответила, что он «влип», и если с ней или К-вой что-то случится, то ему будет плохо. Т-н сказал, что его не нужно пугать, у него в милиции все друзья и родственники, ему помогут. На просьбу отвезти М-з домой, Т-н ответил, что у него нет ключей от машины. Он пошел за ключами, а М-з вышла из машины. Она помнит, как увидела идущего к машине Т-н, когда очнулась, то она уже полулежала на переднем пассажирском сиденье, а над ней наклонился Т-н. Он сказал, чтобы М-з больше не теряла сознание, все равно не поможет. М-з не помнит, как потеряла сознание. Т-н сел на водительское сиденье, сказал, что М-з потеряла сознание специально. Он предложил ей вступить в половую связь. М-з отказалась. Т-н сказал, что с ним будет лучше чем с Б-ном, уговаривал он ее около получаса, также сказал, что если она откажет, то придет Ам.. М-з говорила, что их всех поймают и сделают с ними то же, что они хотят сделать с ней. Т-н пригрозил, что в случае отказа он и остальные ребята найдут ее и изнасилуют. Т-н попытался раздеть М-з. она его отталкивала... Т-н разозлился и сказал, что если она не сделает того, что он просит, то он позовет ребят, и они втроем сделают с ней все... Он лег на нее, придавил горло рукой, сказал, что теперь сделает все, что хотел... Т-н приподнял ее и совершил с ней половой акт в естественной форме, находясь в положении сзади... Т-н во время нахождения в машине говорил, что М-з будет отдуваться за подружку, потому что она больная и ненормальная. Т-н пообещал, что сейчас выйдет Б-н и отвезет М-з домой. Но из котельной вышел Ам., он сел в машину на место водителя, начал расспрашивать М-з, что случилось, и кто ее обидел. М-з ему не отвечала, тогда он сказал, что отвезет ее домой. Отъехав от котельной, внезапно Ам. остановился, сказав, что остался только один он. Он предложил М-з вступить с ним в половую связь. М-з отказалась..., сказала ему, что он «может сделать с ней все, что угодно, но это будет у него в последний раз». Он занервничал, сказал, что они едут домой. Ам. не бил и не оскорблял М-з. Он подъехал к котельной, зашел в нее, и сразу же вышел вместе с Б-ном и Т-н. М-з сказала, что ее наверно уже ищут. Въехав в с. Ч., все увидели стоящий на углу милицейский «УАЗ», Ам. сказал, что не хватало еще «сесть из-за нее». Милиция остановила машину, в которой находилась М-з, перед тем как выйти Г-н три раза повторил М-з, что они ее не трогали, а все это время искали К-ву (л.д. 45-50).

Свидетельница К-ва подтвердила показания М-з. Показала, что к ней применяли физическую силу Ам. и Т-н, они затаскивали ее в машину, последний при этом ударил

ее ладонью по щеке. Также она сообщила, что в котельной Ам. пытался снять с нее кофту, она стала плакать, вырываться, но Т-н сказал, что уже ничего не поможет. В отчаянии К-на собрала рукой с пола пыль и вымазала ей себе лицо, потом размазала ее слюнями, чтобы вызвать у ребят отвращение... К-ва прибежала к родителям М-з, рассказала о случившемся, они вызвали милицию (л.д. 53-58).

М-з С. (мать потерпевшей) показала, что 30 марта 2015 г., примерно в начале первого ночи, она увидела, что во двор забежала К-ва, Оксаны с ней не было. К-ва была очень испугана, она плакала, вид у нее был взволнованный. М-з С. выбежала на улицу, на ее вопрос, где дочь, К-ва начала плакать и ответила, что трое неизвестных ребят схватили М-з, а она убежала. Вызвали милицию. Когда милиция привезла М-з. то она была вся бледная, очень испуганная, «она была как - бы в шоке, на вопросы реагировала слабо». Вещи на ней были помяты, на сапожках носки были стертые. Эти полусапожки она одела в первый раз, они были недавно куплены. М-з С. боялась вновь травмировать дочь и поэтому не расспрашивала ее о случившемся. М-з только сказала матери: «С тобой такого не было. Ты не знаешь, что я перенесла, я им никогда этого не прощу» (л.д. 59-63).

Свидетель Гадж. А.Х. показал, что в кафе после того, как к ним за стол подсади трое неизвестных ранее ему парней, они все вместе стали разговаривать на различные темы. Никаких ссор и скандалов не было. Через 20 минут Гаджа. А.Х. отозвал один из ребят и сказал, что бы Гадж. ушел «по-хорошему». Угроз он в его адрес не высказывал, ни психического, ни физического воздействия он на Гаджа. не оказывал. Гадж. ему ничего не ответил. Также ребята спрашивали у него, какого «поведения» девушки, что «из себя представляют». Гадж. им ответил, что девчонки не распущенные, «хорошего поведения». Гадж. ушел из кафе около 24 часов, потому что испугался ребят, т.к. они физически были сильнее его, он не хотел с ними конфликтовать (л.д. 78-79).

Свидетель Бар. показал, что 29 марта 2015 г. он со своими друзьями находился в кафе, которое расположено около школы № 1 в с. Ч.. В этом кафе он увидел свою знакомую девушку М-з, она была с подругой К-вой... Примерно в 22 часа 30 минут в кафе зашли его знакомые ребята из с. К. - Ам., Т-н и Б-н... (л.д. 64-66).

Подозреваемый Б-н в объяснении показал, что 29 марта 2015 г. ни с кем половую связь не вступал и не предлагал никому вступить, при этом знакомства с М-з и К-вой не отрицал (л.д. 7). В дальнейшем он показал, что никакой силы не применял к девушкам и М-з вступила с ним в половую связь добровольно, без принуждения, себя виновным не считает (л.д. 83-86).

Подозреваемый Т-н сообщил, что никакого насилия к девушкам с его стороны не было. Он предлагал вступить М-з с ним в половую связь, но она отказалась и он не настаивал, т.е. с ней в половую связь он не вступал (л.д. 9) В дальнейшем он показал, что М-з по своему желанию вступила с ним в половую связь (л.д. 96-100).

В материалах дела находится письмо директора школы. В нем говорится о том, что М-з за время обучения в школе для одаренных детей продемонстрировала большой потенциал для дальнейших профессиональных занятий музыкой (л.д. 143).

М-з по месту жительства характеризуется как человек уравновешенный, быстро уживающийся в любом коллективе. Пользуется уважением среди сельчан. Характеризуется с положительной стороны (л.д. 144). По месту учебы характеризуется как способная, перспективная студентка, успеваемость по всем предметам хорошая, принимает участие в концертной деятельности, играет в симфоническом оркестре с. П-ское, играет в ансамбле, задолженностей по предметам не имеет. Пользуется авторитетом среди друзей (л.д. 145).

Экспериментально-психологическое исследование.

В процессе экспериментально-психологического исследования были использованы следующие методы: наблюдение, беседа, 10 слов, пиктограмм, исключение понятий (вербальные вариант), теппинг-тест, CF-2A Кетгелла, опросник ИТО (Л. Собчик), опросник К. Леонгарда, фрустрационный гест С. Розенцвейга, МЦВ М. Люшера, сюжеты из ТАТ, пробы на внушаемость, метод опосредованной ретроспективной диагностики психического состояния (ОРДПС).

В ходе экспертного обследования М-з контакту доступна, сдержанна, эмоции старается не показывать. Общий эмоциональный фон сниженный. Все задания выполняет старательно, несколько медлительна. Когда речь заходит о криминальной ситуации, эмоциональный фон настроения резко снижается, начинает плакать.

В беседе о себе рассказала, что родилась в г. Ч. Есть младший брат, 10 лет. Живет с родителями. Мать по профессии - хореограф, отец - водитель. В детстве практически не болела, в 10-11 лет было сотрясение мозга. Со слов, в настоящее время выявляет вегето-сосудистую дистонию, отмечаются простудные заболевания.

В школу пошла с 7 лет, закончила 9 классов. Сначала училась «на отлично», потом «на пятерки и четверки». В настоящее время учится в училище искусств. В дальнейшем собирается поступать в консерваторию. Любит все, что связано с музыкой: много слушает, также сочиняет сама. В свободное время смотрит ТВ - сериалы. Настоящих друзей мало, знакомых - много.

Себя по характеру считает доброй, верной друзьям, близким, спокойной, необидчивой, несмелой. В людях ценит искренность.

О сексуальных взаимоотношениях узнала примерно в 13-14 лет из журналов, ТВ. Первый сексуальный контакт был в 16 лет - «получилось не по согласию, потому что выпила, себя не контролировала». Больше в половую связь ни с кем (до случившегося) не вступала.

О криминальной ситуации рассказывает очень подробно, плачет. Сообщила информацию, совпадающую с изложенной в материалах дела. Поясняет, что т.к. знала брата Ам. (с ним встречалась ее двоюродная сестра), то решила сесть в машину, поверила ему, что «не опасно, к тому же все друг друга знают, не решатся ничего делать»... «Чувство страха за себя отошло на второй план, боялась за К-ву». Когда Б-н остановил машину, поняла, что «не просто сюда приехали». В деталях рассказывает об обстоятельствах совершенных с нею половых актов.

После случившегося не хотелось жить. В настоящее время «состояние такое же». Родители, по ее словам, «не очень поддерживают». Поддерживает только одна подруга, «остальные делают вид, что сочувствуют, а сами радуются».

Результаты экспериментально-психологического исследования показали следующее.

Когнитивная сфера. Внимание устойчиво, распределение и переключение - без изменений. Восприятие (зрительное и слуховое) — без особенностей.

Уровень непосредственного запоминания словесного материала - в пределах нормы (динамика запоминания: 6-8-9-10), отсроченное воспроизведение - 8 слов. Опосредованное запоминание с помощью пиктограмм, отсроченно - 15 из 16 слов. Пиктограммы ирреально-атрибутивные, формальные, упорядоченные, что свидетельствует об отсутствии у испытуемой нарушений в интеллектуальной сфере. С заданием на исключение понятий М-з О. справилась успешно (14 правильных ответов из 17). По результатам решения серий графических задач нарастающей сложности (CF-2A Кетгелла), уровень интеллектуального развития средний (IQ=94).

Индивидуально-типологические и личностные особенности. По данным теппинг-теста, у М-з «средне-слабая нервная система», тормозимый тип высшей нервной деятельности.

Для испытуемой характерны такие черты, как избыточная тревожность, мнительность, боязливость, склонность к навязчивым страхам и паническим реакциям, интровертированность, чувствительность, ориентация на авторитет более сильной личности, «слабый» тип поведения, подвластность воздействию среды. М-з свойственны неуверенность в себе, избыточная ориентация на общепринятые нормы поведения, компромиссность, одновременное стремление к самоутверждению и к избеганию конфликта с референтной группой, склонность к уходу в мир идеалов, застенчивость, замкнутость, чувствительность и ранимость в отношении средовых воздействий, выраженная потребность в глубокой и постоянной привязанности и в защите со стороны более сильной личности. Поведение испытуемой направлено на избегание конфликта, поиск щадящей социальной ниши (ИТО).

По результатам опросника Леонгарда - Шмишека, для испытуемой характерны низкая контактность, пониженный фон настроения, дружелюбие, самокритичность, исполнительность, серьезность, высокая нравственность, добросовестность, справедливость, пассивность, замедленность мышления, инертность психических процессов.

По данным фрустрационного теста Розенцвейга, в конфликтных ситуациях М-з выявляет тенденцию избегания конфликта - рассчитывает на помощь извне, при этом отмечается тенденция и самостоятельного разрешения проблемы. Уровень групповой конформности в условиях конфликта (похожести на поведение большинства) невысок (G.C.R.=42,9%) (за счет низкой внешне направленной активности).

В ситуации психического давления М-з выявляет неуверенность, пассивность - не отстаивает своей позиции, уходит от конфликта, но в то же время не принимает навязываемой позиции. Это свидетельствует об отсутствии у нее повышенной внушаемости, но низком потенциале противодействия давлению со стороны.

Рассказы, составленные по неопределенным сюжетам из ТАТ, краткие, ограничиваются описанием действия и переживаний персонажей, не выходят за рамки сюжета, что свидетельствует о бедности активного воображения испытуемой. М-з, при этом, выявляет признаки выраженного депрессивного состояния, при потребности и стремлении преодолеть это состояние. Повышенная склонность к фантазированию испытуемой не свойственна.

Ретроспективный анализ психического состояния М-з.

Ретроспективный анализ психического состояния (в динамике, на четырех стадиях ее развития, по 17 параметрам, проективно, с помощью метода опосредованной ретроспективной диагностики состояния) показал следующее.

Образ состояния М-з на стадии, когда вечером в кафе за столик подсади обвиняемые, коррелирует с переживанием внезапности (0,47), неуверенностью (0,40), но достаточно высоким уровнем готовности действовать (0,57), при отсутствии переживаний безвыходности (-0,61) и подавленности (-0,52).

На стадии, когда М-з оказалась ночью, в изолированном месте, вместе с Б-ном, образ ее состояния соотносится с переживанием внезапности (1,00) и, одновременно, готовности действовать (0,66). Это согласуется с показаниями М-з о ее активном сопротивлении посягательствам Б-на.

В период взаимодействия с Т-нм, образ состояния М-з коррелирует с неуверенностью (0,50), тревогой (0,36).

После случившегося состояние М-з коррелировало с переживанием внезапности (0,78), готовностью действовать (0,40).

Анализ криминальной ситуации и психического состояния М-з

(по материалам уголовного дела и результатам беседы и экспериментально-психологического исследования) показал следующее.

На начальной стадии развития криминальной ситуации М-з не воспринимала ее как угрожающую. Во-первых, это было связано с тем, что она отмечала свой день рождения, была с друзьями, фон настроения был повышенным. Во-вторых, когда обвиняемые подсади за столик, была не одна (помимо подруги с ней находился еще один знакомый -Гадж.); кроме того, была знакома с одним из подсевших за столик, а потому не испытывала тревоги, была уверена, что ничего плохого ей не сделают. Дальнейшее развитие ситуации было «нелинейным» (предлагали подвезти домой, затем немного покататься), что «маскировало» мотивы поведения обвиняемых (учитывая слабый тип нервной системы испытуемой, присущие ей инертность мышления, стремление к избеганию конфликтных ситуаций). Когда обвиняемые не остановили машину там, где просила М-з, не отреагировали на заявления ее подруги о том, что ей плохо, привезли в изолированное место (к котельной школы), ситуация приобрела угрожающий характер, мотивы обвиняемых стали очевидными для испытуемой. Вместе с тем, готовность Б-н поехать вместе с ней за врачом снизило ситуативную тревогу. При этом свойственные испытуемой высокая нравственность, серьезность, добросовестность, развитое чувство справедливости обусловили доминирование ответственности за подругу, оказавшуюся в тяжелой ситуации. В связи с этим реальные намерения Б-ц в сложившейся ситуации не были для М-з очевидными, поскольку речь шла об оказании помощи подруге. Место, куда привез ее Б-н, было ей незнакомо, изолировано, поэтому она не имела реальной возможности обратиться за помощью, убежать (несмотря на то, что, по ее словам, мысли о бегстве были). В период собственно сексуального насилия испытуемая не имела возможности оказывать действенное сопротивление Б-н (несмотря на попытки этого), как в силу состояния фрустрации - безвыходности (которое возникло у нее, учитывая ее индивидуально-психологические особенности, с одной стороны, и особенности ситуации, с другой), так и вследствие того, что обвиняемый превосходил ее в физической силе (во-первых, являясь мужчиной, во-вторых, -спортсменом - в деле имеется информация о том, что он занимался греко-римской борьбой). Эпизоду с Т-н предшествовал факт насильственного сексуального контакта с Б-н, что однозначно оказало астенизирующее влияние на испытуемую (как в физическом, так и психологическом плане). На степень истощения может указывать тот факт, что М-з на короткое время потеряла сознание. Угрозы группового изнасилования воспринимались ею как реальные, поскольку она уже подверглась сексуальному насилию (со стороны Б-н) и, кроме того, в котельной находились другие участники криминального события. При этом помимо психологического давления, Т-н применялось к ней и грубое физическое насилие. Это обуславливало обострение фрустрирующего характера ситуации (блокировавшего потребность испытуемой к безопасности, свободе выбора, независимости), углубление состояния фрустрации (безвыходности) у испытуемой, что резко снижало способность оказывать действенное сопротивление.

Таким образом, проведенное исследование позволяет прийти к следующему заключению. М-з выявляет средний уровень интеллектуального развития, не обнаруживает каких-либо дефектов восприятия и памяти. Это обстоятельство обуславливает способность испытуемой адекватно воспринимать и запоминать факты и события объективной реальности. В полной мере это относится и к исследуемым событиям. Уровень интеллектуального развития, осведомленность в вопросах сексуальных взаимоотношений, а также опыт сексуальных отношений позволяли М-з в исследуемой ситуации понимать характер и значение совершаемых с нею действий. В период исследуемых событий М-з находилась в состоянии фрустрации

(безвыходности), возникновение которого было обусловлено, как внешними, так и внутренними факторами. К внешним относятся: ночное время суток, изолированность мест происшествия - котельная школы, автотрасса, объективная невозможность обратиться к кому-либо за помощью, участие в криминальном событии троих мужчин, психологическое и физическое насилие, применявшееся к ней. К внутренним факторам, как обусловившим возникновение состояния фрустрации, так и углублявшим это состояние в процессе развития криминальной ситуации, относятся присущие М-з тормозимый тип высшей нервной деятельности, инертность психических процессов, замедленность мышления, подвластность воздействию среды, высокий уровень личностной тревожности, неуверенность в себе, застенчивость, пассивность, избыточная ориентация на общепринятые нормы поведения, компромиссность, тенденция рассчитывать на помощь извне в затруднительных ситуациях, низкий потенциал противодействия давлению извне. Описанные выше индивидуально-психологические (в частности, инертность психических процессов, замедленность мышления, подвластность воздействию среды, компромиссность, тенденция рассчитывать на помощь извне в затруднительных ситуациях, низкий потенциал противодействия давлению извне) обусловили недооценку испытываемой потенциально угрожающего характера криминальной ситуации на начальной ее стадии развития. Состояние фрустрации, в котором находилась М-з в исследуемый период, в силу негативного влияния на психическую деятельность, оказывало резко снижающее воздействие на способность испытываемой оказывать действенное сопротивление. Повышенная внушаемость и повышенная склонность к фантазированию М-з не свойственны.

ВЫВОДЫ

1. - 2. М-з могла правильно воспринимать важные для дела обстоятельства.
3. Признаков повышенной внушаемости у М-з не имеется.
4. Повышенная склонность к фантазированию М-з не свойственна.
5. На поведение М-з, помимо состояния фрустрации (безвыходности), могли существенно повлиять свойственные ей тормозимый тип высшей нервной деятельности, инертность психических процессов, замедленность мышления, подвластность воздействию среды, высокий уровень личностной тревожности, неуверенность в себе, застенчивость, пассивность, избыточная ориентация на общепринятые нормы поведения, компромиссность, тенденция рассчитывать на помощь извне в затруднительных ситуациях, низкий потенциал противодействия давлению извне.
6. М-з могла понимать характер и значение совершаемых с нею действий.
7. Способность М-з оказывать действенное сопротивление была резко снижена вследствие: во-первых, объективных особенностей ситуации; во-вторых, негативного влияния состояния фрустрации (безвыходности); в-третьих, присущих испытываемой индивидуально-психологических особенностей, описанных в исследовании.

Эксперт

кандидат психологических наук, доцент

Иванов А.А.

ЗАКЛЮЧЕНИЕ
судебного эксперта № X от 13 августа 2010 года

на испытуемого	П.В.В.	
рождени я	198 2	в отношении, которого решается вопрос о его способности к осознанно-волевой саморегуляции своих действий и поведения в юридически значимой ситуации
экспертизу произвел:		
Клинический психолог	ИВАНОВ ИВАН ИВАНОВИЧ, кандидат психологических наук, доцент, имеющий высшее образование «Социальный педагог-психолог» (сокращенное название ВУЗа, серия и номер диплома, дата выдачи, здесь и далее) и «Психолог, Клинический психолог, Преподаватель психологии», прошедший профессиональную переподготовку по программе «Судебный эксперт-психолог», имеющий право на ведение профессиональной деятельности в сфере судебно-психологической экспертизы и прошедший повышение квалификации «Практическая психолого-педагогическая и судебно-психологическая экспертиза», аккредитован на право проведения экспертизы информационной продукции, экспертный стаж работы 11 лет.	
На основании постановления следователя прокуратуры Н-ского района Н-ской области, юриста второго класса Ф-а от 12.07.2009 года по уголовному делу №X		
Мне, судебному эксперту Иванову И.И., в связи с поручением произвести экспертизу по уголовному делу № X начальником СЭУ разъяснены права и обязанности эксперта (ст.ст.16, 17 Федерального закона «О государственной судебно-экспертной деятельности в РФ»), а также содержание ст.307 УК РФ, предусматривающей уголовную ответственность за задачу заведомо ложного заключения, о чем даю настоящую подписку:		
А.А. «12» июля 2010 г.		_____ Иванов
Вопросы, подлежащие разрешению при экспертизе, и другие разделы «Заключения» излагаются на следующих 9 /девяти/ листах		

Экспериментально-психологическое исследование в отношении М-з было проведено 13 июля 2010 года с 10.00 до 16.00 в помещении ООО «Центр клинической и прикладной психологии», по адресу: ул. Невская, д. 38..

Исследование начато 13 июля, окончено 13 августа 2010 года.

На разрешение эксперта-психолога поставлены следующие вопросы:

1. С учетом уровня психического развития, индивидуально-психологических особенностей и эмоционального состояния П.В.В., а также конкретных условий ситуации правонарушения, мог ли П.В.В. правильно воспринимать обстоятельства, имеющие значение для дела и давать о них показания?

2. Имеются ли у П.В.В. признаки ПТСР в связи со спецификой профессиональной деятельности (командировка в ЗЧС Чеченская республика) нарушения произвольной саморегуляции?

3. Каковы индивидуально-психологические особенности П.В.В., оказали ли они существенное влияние на его поведение во время ситуации правонарушения?

4. Учитывая индивидуально-психологические особенности П.В.В. и содержание ситуации правонарушения, мог ли П.В.В. понимать характер и значение совершаемых им преступных действий?

5. Учитывая индивидуально-психологические особенности П.В.В. и содержание ситуации правонарушения, мог ли П.В.В. расценивать сложившуюся ситуацию как угрожающую его жизни?

6. Способен ли П.В.В. с учетом его уровня психического развития, индивидуально-психологических особенностей и эмоционального состояния, в ситуациях стресса адекватно оценивать реально происходящее?

И С С Л Е Д О В А Н И Е

В распоряжение эксперта были представлены копии:

- 1) Материалов уголовного дела №Х в 2-х томах;
- 2) Характеристики с места службы

При проведении исследования были использованы следующие методические материалы и специальная литература:

1. Аболин Л. М. Психологические механизмы эмоциональной устойчивости человека. К.: Казанский университет, 1997.
2. Апчел В.Я., Цыган В.Н. Стресс и стрессоустойчивость человека. – СПб.: ВМА, 1999.
3. Бассин Ф.В., Проблема бессознательного, 1968
4. Бодров В.А. Психологический стресс: развитие и преодоление. – М.: ПЕР СЭ, 2006.
5. Васильева Н.В., Горьковая И.А. Судебная экспертиза и ее клинико-психологические основания. СПб., 1997
6. Енгальчев В.Ф., Шипшин С.С. Судебно-психологическая экспертиза. Методические указания к практическим занятиям по курсу «Судебно-психологическая экспертиза». Калуга – Обнинск–Москва, 1997.
7. Енгальчев В.Ф., Чижова Д.С. Психодиагностический инструментарий судебного эксперта-психолога: Учебное пособие для студентов факультетов психологии высших учебных заведений. Кн. 1. Изучение психических свойств и состояний личности / Редакторы-составители В.Ф. Енгальчев, Д.С. Чижова – М: РУСАКИ, 2003.
8. Еникеев М.И. Юридическая психология. – М.: Издательская группа НОРМА – ИНФРРА-М, 1999.
9. Конева Е.В., Орел В.Е. Судебно-психологическая экспертиза: Учеб. пособие / Ярослав. гос. ун-т. Ярославль, 1998.
10. Коченов М.М. Судебно-психологическая экспертиза: теория и практика. Избранные труды. – М.: Генезис, 2010.
11. Магомед-Эминов М.Ш. Личность и экстремальная жизненная ситуация // Вестник Московского университета. Сер. 14, Психология, 1996. – № 4., С. 26-35.
12. Медицинская и судебная психология. Курс лекций: учебное пособие /Под ред. Т.Б. Дмитриевой, Ф.С. Сафуанова. – 2-е изд., испр. – М. Генезис, 2005.
13. Психология экстремальных ситуаций для спасателей и пожарных / Под общей ред. Ю.С. Шойгу. М.: Смысл, 2007.
14. Пергаменщик Л.А. Кризисная психология. Учебное пособие. – Мн.: Вышэйшая школа, 2004.
15. Решетников М.М. Психическая травма: монография. – М.: Издательство: Восточно-Европейский Институт Психоанализа, 2006.
16. Рубинштейн С.П., Основы общей психологии, 2009
17. Рубинштейн С.Я. Экспериментальные методики в патопсихологии. – М.: ЗАО

- Изд-во ЭКСМО-Пресс, 1999.
18. Собчек Л.Н. Введение в психологию индивидуальности – М6 ИПП-ИСП, 2000
 19. Сафуанов Ф.С. Судебно-психологическая экспертиза в уголовном Процессе: Научно-практическое пособие. — М.: Гардарики, Смысл, 1998
 20. Фетискин Н.П. Психотехнологии стрессовосовладающего поведения. – М., Кострома: КГУ им. Н.А. Некрасова, 2007.
 21. Чермянин С.В., Корзунин В.А., Юсупов В.В. Диагностика нервно-психической неустойчивости в клинической психологии. Методическое пособие. – СПб.: Речь, 2010.
 22. Тарабрина Н.В. Психология посттравматического стресса: Теория и практика /Н.В. Тарабрина – М.: Изд-во «Институт психологии» РАН, 2009 и др.

Теоретические положения психологического исследования

В ходе психологического исследования специалист пользовался следующими определениями.

Психологическая травма (психотравма) – это переживание события, связанного с особым взаимодействием человека и окружающего мира, способного вызвать глубокий стресс (*Пергаменецик Л.А., 2004*).

Посттравматическое стрессовое расстройство (ПТСР) – это последующая реакция организма на событие, которое выходит за границы нормального человеческого опыта, возникающее в результате психологической травмы (*Пергаменецик Л.А., 2004, Магомед-Эминов М.Ш, 1996*).

Кризисное событие - это событие, связанное с угрозой жизни, здоровью, психическому развитию, ставшее причиной психологической травмы (*Пергаменецик Л.А., 2004, Решетников М.М., 2006*).

Динамика переживания травматической ситуации включает четыре этапа (*Шойгу Ю.С., 2007*):

Первый этап — фаза отрицания или шока. На этой фазе, наступающей сразу после действия травмирующего фактора, человек не может принять произошедшее на эмоциональном уровне. Этот этап, как правило, относительно непродолжителен.

Второй этап - фаза агрессии и вины. Постепенно начиная переживать случившееся, человек пытается обвинять в произошедшем тех, кто прямо или косвенно имел отношение к событию. После этого у человека появляется агрессия на самого себя и чувство вины.

Третий этап — фаза депрессии. Она сопровождается чувствами беспомощности, брошенности, одиночества, собственной бесполезности.

Четвертый этап — это фаза исцеления. Для нее характерно полное (сознательное и эмоциональное) принятие своего прошлого и обретение нового смысла жизни.

Диссоциация - «отщепление» психической активности, которое может иметь разную степень выраженности (*Бассина Ф.В., 1968*). Выделяют выделяла легкие, обратимые, неполные формы диссоциации или «отщепления», которые могут наблюдаться на определенных этапах онтогенетического созревания в момент зарождения сложных эмоций при самых разнообразных аффективных состояниях, а также при зарождении творческого процесса (*Рубинштейн С.Л., 2009*). Выделяют три уровня степени выраженности диссоциативных процессов. На первом — «отщепление» имеет слабый характер, при котором некоторые переживания недостаточно отчетливо соотносятся с другими психологическими содержаниями и объективными ситуациями. Второй уровень характеризуется наличием изменений качества осознания, когда переживания осознаются, но нормальное их противопоставление объективной действительности нарушается, т.е. граница между «Я» и окружающим миром изменяется. Третий уровень как наиболее глубокий приводит к изменениям осознания, при котором наступает полная диссоциация между

актуальным содержанием переживаний и психической деятельностью. Однако сохраняется приспособительная направленность отщепленной психической деятельности, несмотря на то, что она не контролируется непосредственно сознанием.

Индивидуально-психологические особенности - определенный комплекс свойств индивида, определяющих его как носителя индивидуального начала, самораскрывающегося в контекстах социальных отношений, общения и предметной деятельности (Еникеев М.И., 1999).

Психологическое состояние – это сложное и многообразное достаточно стойкое, но сменяющееся психическое явление, повышающее или понижающее жизнедеятельность в сложившейся ситуации (Еникеев М.И., 1999).

Личностное развитие – это качественное изменение мировоззрения, самосознания, отношений к действительности, характера, способностей, психических процессов, накопление опыта (Еникеев М.И., 1999).

Исследовательская часть

Объектом исследования способность П.В.В с учетом его индивидуально-психологических особенностей, эмоционального состояния, к осознанной-волевой регуляции своих действий и поведения в юридически значимой ситуации.

Предмет исследования – индивидуально-психологические особенности, эмоциональное состояние и способность обвиняемого П.В.В, понимать характер и значение своих действий, с осознанно-волевой регуляцией своих действий и поведения в юридически значимой ситуации.

Задачи исследования соответствуют проблематике вопросов, содержащихся в постановлении о назначении настоящего судебно-психологического исследования.

Методология исследования: на разрешение эксперта представлен список вопросов, относящихся к компетенции эксперта-психолога. В связи с этим в ходе проведения экспертизы применялась методология исследования, обоснованная в теоретических трудах по теории судебно-психологической экспертизе, а также трудах по психологии посттравматического стрессового расстройства.

Выбор методов исследования определялся поставленными вопросами.

В качестве основных методов исследования были использованы психологический анализ материалов уголовного дела (ПАМУД) и метод экспертной психологической диагностики.

С целью выявления существенных для дела психологических феноменов посредством аналитико-синтетической деятельности при изучении и обработке документов использовался один из специальных методов юридической психологии - психологический анализ материалов уголовного дела (ПАМУД).

Введение

П.В.В., родился 16.08.1982 г. в селе Романово, Романоского района Алтайского края, Россия. Паспорт серия _____ выдан _____ ОВД Уссурийского района Приморского края.

Из беседы с испытуемым и анализа представленных документов: Раннее и последующее развитие было без особенностей. Формировался уравновешенным, спокойным, добрым и уважительным. Школу начал посещать своевременно (в 7 лет). Учился удовлетворительно, дисциплину не нарушал, с учителями был корректен, со сверстниками общался мало. После окончания 9 классов общеобразовательной школы продолжил учебу в Романовском СПТУ № 76 по специальности «повар-кондитер», где учился очень хорошо (в дипломе 2 четверки) и нарушений дисциплины не допускал.

Перед призывом в армию в 2002 году женился. Службу в армии проходил во внутренних войсках г. Рубцовск в/ч 6720 в должности «разведчик наводчик» с 10.06.2002 по 14.01.2003. Служить в армию пошел с желанием, отказался быть поваром

и захотел служить в разведке. Через пол года службы был уволен в запас в связи с рождением дочери. После службы в армии 1,5 года работал по специальности «повар-кондитер» в с. Романово. В связи с частыми конфликтами с матерью жены и женой развелся. Имеет дочь 7 лет, с которой поддерживает постоянные теплые отношения. В 2004 году переехал жить в г. Уссурийск Приморского края, где занимался охранной деятельностью до 2006 года. После чего подал документы для работы в органах внутренних дел, где был принят на службу в ППС, а затем по собственному желанию был переведен в ОМОН на должность «милиционера-снайпера». С 14.03.2007 по 14.09.2007 года (6 месяцев) был в командировке в СКР Чеченская республика.

Перед направлением в командировку в СКР Чеченская республика (закключение № 799 от 1 февраля 2007 г.) было проведено психодиагностическое обследование П.В.В. по результатам которого специалистами ЦПД ФГУЗ МСЧ УВД по Приморскому краю сделаны следующие выводы: личностные особенности могут снижать продуктивность службы в условиях повышенных психоэмоциональных нагрузок. Нуждается в обязательном контроле со стороны руководства.

За время командировки ситуаций непосредственной угрозы жизни не было, жалоб на состояние здоровья и самочувствие не было. Со слов исследуемого после возвращения из командировки он не испытывал трудности в адаптации к условиям жизни и не предъявлял жалобы на состояние здоровья. Однако в справке по материалам изучения личного дела предоставленной ОВР УРЛС УВД по ПК говорится следующее: По возвращению из спец командировки, в связи с выявленными у П.В.В. пограничными отклонениями в состоянии здоровья был направлен в Центр реабилитации УВД по ПК для прохождения медико-психологических реабилитационных мероприятий с 01.10.2007 по 05.10.2007 года.

П.В.В. не курит, алкогольные напитки употребляет редко, в небольших количествах.

За время работы в милиции неоднократно поощрялся командованием ОМОН и руководством УВД по Приморскому краю. В настоящее время без отрыва от основной работы проходит обучение в ВФ ДВ ЮИ МВД России.

Из материалов уголовного дела и объяснений П.В.В. следует, что в ночь с 20.05 на 21.05.2009 года он и его сослуживец Е.С. пришли в ночной клуб «Палладиум». Одновременно в этом же заведении находилась компания из трех молодых людей, среди которых находился и погибший впоследствии В.А.Л. Впоследствии, один из компании, А.Р., находясь в состоянии алкогольного опьянения, спровоцировал конфликт, предъявив Е.С. в грубой нецензурной форме претензии в том, что Евгений С. совместно с П.В.В., якобы украли со стола А.Р. бутылку водки. Попытки Е.С. урегулировать конфликт путем устных объяснений - оказались безуспешными, а охрана заведения потребовала от участников конфликта выйти на улицу для дальнейшего разбирательства. При выходе на улицу, непосредственно перед входом в заведение между Е.С. и А.Р. завязалась драка, в которой П.В.В. участия не принимал, а его попытка разнять дерущихся ни к чему не привела. Во время драки из заведения вышел В.А.Л. который, сразу же направился к дерущимся, однако П.В.В. не дал ему приблизиться и оттолкнул В.А.Л. в сторону. Тем не менее, В.А.Л. вновь попытался приблизиться к дерущимся. Препятствуя этому, П.В.В., как следует из показаний свидетелей, нанес В.А.Л. несколько ударов в область головы, после чего В.А.Л. упал и больше не вставал. Тем самым В.А.Л. были нанесены тяжкие телесные повреждения не совместимые с жизнью.

Рассматривая ситуацию правонарушения и психологические реакции П.В.В. в процессе ситуации выявлено, что испытуемый имел до начала ситуации высокий уровень эмоциональной напряженности, накопленный им при необходимости сдерживать себя в процессе профессиональной деятельности. Для разрядки напряженности и для того чтобы забыть о повседневных заботах, испытуемый,

подавшийся на уговоры товарища, пошел отдохнуть в ночной клуб. Саму ситуацию П.В.В. описывает не всегда полно, фрагментарно, многие моменты он не помнит. Расстояния между объектами и схему ситуации описывает с большой не точностью. В начале ситуации испытуемый был спокоен, но в процессе развития конфликта произошло очень быстрое изменение состояния на возбуждение и агрессию, что привело к снижению самоконтроля и невозможности прогноза отдаленных последствий своих действий.

В процессе обсуждения обстоятельства правонарушения П.В.В. неоднократно говорил о том, что он осознавал происходящее и действовал исходя из ситуации возможным для него способом. Желая наказать В.А.Л. за нанесенные ему телесные и словесные оскорбления, П.В.В. цель причинить тяжкий вред не преследовал и о возможных последствиях не думал.

Объективные особенности деятельности испытуемого в ситуации исследования (психическое состояние): Испытуемый выглядит соответственно своим лет, волосы и одежда опрятны. Выражение лица заинтересованное, адекватно содержанию беседы. В месте, времени и задачах исследования ориентирован верно. На вопросы отвечает быстро, но не обстоятельно. Сложно сформулированные вопросы понимает хорошо. Память на события прошлой жизни хорошая. Словарный запас большой. Речь грамотная, спокойная. Запас общих знаний соответствуют биологическому возрасту и уровню полученного образования. Суждения продуманны и грамотно предъявлены. Поведение испытуемого обусловлено желанием соответствовать общепринятым социальным нормам, что выражалось в нежелании говорить о своих реально переживаемых эмоциях и чувствах. На кануне и за несколько дней до правонарушения испытуемый работал и отдыхал в одном режиме. Жалоб на плохое самочувствие, бессонницу и усталость не предъявлял.

Экспериментально-психологическое исследование

В экспериментально-психологическом исследовании использовались методики: исследование психических процессов методика (Р. Амтхауэра: («Поиск аналогий», «Способности к образному синтезу», «Уровень понятийно-интуитивного мышления», «Уровень общей осведомлённости», «Арифметические способности», «Пространственное воображение»), Краткий отборочный тест (КОТ), КЧТ (Шульте), Методика исследования социального интеллекта Дж. Гилфорда и М. Салливена); исследование индивидуально-личностных особенностей (самооценочные шкалы: методика СМИЛ, методика исследования характерологических акцентуаций личности - нервно-психической неустойчивости «ХАЛ-НПН», Личностный опросник агрессивности Басса-Дарки, Уровень субъективного контроля (УСК), Методика ведущих психологических защит К. Плутчика, опросник «Шкала стресса», Анкета участника боевых действий); проективные и полупроективные тесты: тест М. Люшера, методика исследования личности «Hand-test»).

В экспериментальной ситуации установлен доброжелательный контакт, который поддерживается на протяжении всего исследования. Испытуемый рассказывает о себе, отвечает на вопросы, проявляет желание к прохождению тестирования, но при этом не достаточно откровенен. Оценка своих суждений, ошибок, состояния, вообще личности не критична. В экспериментальной ситуации не суетлив, при предъявлении заданий старается их выполнить добросовестно, иногда проявляя формализм. В целом, поведение адекватно ситуации. Естественная защитная реакция на процедуру тестирования. Достаточный уровень субъективного контроля над значимыми ситуациями. Считает, что большинство важных событий в его жизни являются результатом его собственных действий. Чувствует свою собственную ответственность за эти события и за то, как складывается его жизнь в целом.

Усвоение инструкций не затруднено, выполняет методики с первого предъявления, очень быстро. Темп работы не снижен. Обнаружил равномерную работоспособность. Эмоционально спокоен, самоконтроль поведения достаточен. На провоцирующие вопросы экспериментатора испытуемый реагировал с недоумением. Данное обстоятельство свидетельствует об отсутствии повышенной внушаемости, независимость от мнения других людей.

Познавательные процессы испытуемого.

Внимание: по методике Шульте расстройств произвольного, активного внимания не выявлено (время просчитывания трех таблиц в начале и конце ЭПО в пределах 55 с.), признаков повышенной утомляемости не выявлено.

Память: Достаточный уровень запоминания слов. По методике запоминания 10 слов снижения кратковременной памяти, снижения оперативной памяти, процессов запоминания не выявлено.

Мышление: выше среднего уровень понятийно-логического мышления: испытуемый выделяет связи между явлениями, событиями, находит аналогии в различных явлениях, может абстрагироваться от конкретного содержания. Улавливает логические закономерности, умеет оперировать обобщенными категориями, выявлять логические связи происходящих изменений. Может систематизировать отрывочные визуальные данные в целостный образ. Достаточно хорошо взаимодействует с наглядными данными, способен представить объект в пространстве с разных точек зрения. Может оперировать вербальными понятиями, выделять главное в неструктурированном материале и понимать внутренний смысл высказываний и сообщений. Нормально считает «в уме», использует алгоритмические процедуры расчетов, средний уровень умения сформировать алгоритм решения для схожих задач. Средний уровень развития аналитико-синтетического мышления, конструктивности теоретических и практических способностей.

При этом низкие способности адекватно ориентироваться в современном понятийном мире, низкий уровень общей эрудиции, имеет узкий кругозор.

Таким образом, мыслительные операции у П.В.В.: классификация, абстрагирование и аналитико-синтетическая деятельность сформированы в пределах нормы выше среднего уровня, характерного для данного возраста. Обобщает по главным признакам, суждения адекватные, процесс построения обобщающих названий и умозаключений не затруднен. Понятийное мышление сформировано. Словарный запас и объем элементарных знаний достаточен. Память не снижена. Уровень развития общих интеллектуальных способностей соответствует биологическому возрасту и уровню образования.

Социальный интеллект (Субтест 1: 3; Субтест 2: 3; Субтест 3: 4; Субтест 4: 3; КО: 3): Средний социальный интеллект (средневыборочная норма), т.е. исследуемый очень часто способен превосходить поступки людей на основе анализа реальных ситуаций общения (семейного, делового, дружеского). Он умеет четко выстраивать стратегию собственного поведения для достижения поставленной цели, нормально распознает различные смыслы, которые могут принимать одни и те же словесные сообщения в зависимости от характера взаимоотношений людей и контекста ситуации общения.

Индивидуально-психологическая и личностная сферы испытуемого.

Результаты тестирования по методике СМИЛ (личностный профиль: 294-/157:) показали, что профиль личности расположен в пределах средних значений, незначительно повышен по шкале «пессимистичность» (64 Т.б.), шкале «оптимистичность» (62 Т.б.), шкале «импульсивность» (58 Т.б.). Пики находятся в пределах допустимой нормы. У П.В.В. типично мужской стиль полоролевого поведения, жесткость характера, отсутствие сентиментальности. В его характере могут сочетаться разнонаправленные тенденции – высокая поисковая активность и динамичность процессов возбуждения с одной стороны, и выраженная инертность и

неустойчивость с другой. Психологически это проявляется наличием противоречивого сочетания высокого уровня притязаний с неуверенностью в себе, высокой активности, с быстрой истощаемостью, склонностью к перепадам настроения.

По методике исследования характерологических акцентуаций личности - нервно-психической неустойчивости «ХАЛ-НПН», для П.В.В. характерны неустойчивость настроения, легкая смена психического состояния, раздражительность, вспыльчивость, невозможность сдерживать себя при волнении.

По методике Басса-Дарки, у П.В.В. низкий уровень проявления физической и вербальной агрессии. Отсутствует стремление к физическому превосходству над окружающими. Он не способен к проявлению отрицательных чувств посредством вербальных реакций (спора, пререкания, ругань, угрозы, проклятия и т.п.). Выражение негативных чувств в форме крика, угрозы даже в явно конфликтных ситуациях маловероятно. Низкая склонность к проявлению агрессивных тенденций косвенным путём (злые шуточки, остроумия) и склонность к ненаправленности агрессии. Нормальная устойчивость эмоционального состояния, колебания настроения незначительны и случаются не часто.

По методике УСК у испытуемого достаточный уровень субъективного контроля над значимыми ситуациями. Он считает, что большинство важных событий в его жизни являются результатом его собственных действий, что он может ими управлять. Чувствует свою собственную ответственность за эти события и за то, как складывается его жизнь в целом. Способен брать на себя ответственность за успехи или неудачи в достижении поставленных целей. Может быть неуверенным в себе, в своих силах, ненастойчивым в достижении поставленных целей. Будучи способным, брать на себя ответственность, иногда занимает позицию ожидания от окружения, не стремясь преодолевать неблагоприятные для достижения целей условия. Он склонен приписывать ответственность за неудачи другим людям, считать их результатом невезения либо случайного стечения обстоятельств. Плохо учится на собственных ошибках, так как не склонен видеть свою роль в неудачах. Достаточно хорошо контролирует свои формальные и неформальные отношения с другими людьми.

Методика ведущих психологических защит П.В.В. выявляет у испытуемого такой психологический механизм защиты как отрицание, направленный на избегание неприемлемой для него информации.

По методике М. Люшера (формула выбора: Субтест 1: 43012; Субтест 2: 1-й выбор 21045637, 2-й выбор 20453167; Субтест 3: 1302; Субтест 4: 0123; Субтест 5: 0312; Субтест 6: 0132; Субтест 7: 0213; Фигуры 461): Общее настроение П.В.В. характеризуется упрямством в отстаивании требований на неограниченное использование возможностей. Есть тревога и беспокойство, вызванные неудовлетворяющими эмоциональными отношениями, определяющие попытку избавиться от них, отрицая их наличие неадекватным самоутверждением. Он отгораживается, осторожно сдержан, замкнут и скрытен. У испытуемого имеется умеренная потребность в восстановлении и отдыхе. Его энергopotенциал невысок, но вполне достаточен для успешной деятельности в привычных спокойных условиях. При данном уровне энергетике с одной стороны вполне возможна временная эффективная мобилизация перед лицом опасности, а с другой - можно ожидать наибольшей эффективности отдыха и восстановления. В экстремальной ситуации вероятным является запаздывание с ориентировкой и принятием решений. Испытуемый справляется со своими обязанностями в пределах средних, сложившихся требований. В привычной обстановке он переходит от работы к отдыху и обратно, от одного вида деятельности к другому без существенных затруднений, поскольку имеется достаточно времени для переключения. В случае необходимости способен преодолевать усталость волевым усилием, однако после этого в его делах и самочувствии просматривается

длительный шлейф сниженной работоспособности. Необходимым для него является относительно четкое субъективное разделение времени работы и времени отдыха.

Методика исследования личности «Hand-test» показала, что у П.В.В. в личностно значимой ситуации возможно проявление агрессии в поведении без учета чувств и прав других людей.

Методика «Шкала стресса», Анкета участника боевых действий и интервью не позволили выявить какие-либо психологические признаки посттравматического стрессового расстройства после пребывания в командировке в СКР Чеченская республика.

Также испытуемому были предложены методики: Шкала оценки воздействия травмирующего события; Методика исследования жизненных смыслов; Вербальный фрустрационный тест, к выполнению которых испытуемый отнесся формально, в связи, с чем интерпретацию результатов произвести не возможно.

Таким образом, П.В.В. обнаруживает адекватное восприятие окружающей действительности, об этом свидетельствуют результаты проведенной беседы и наблюдения. Средний уровень эмоционально-волевого контроля, суждения продуманы и грамотно предъявлены, запас общих знаний соответствует биологическому возрасту и уровню полученного образования. Поведение адекватно содержанию беседы. В месте, времени и задачах исследования ориентирован верно. Обстоятельства правонарушения П.В.В. осознавал и действовал исходя из ситуации возможным для него способом, но цель причинить тяжкий вред В.А.Л. не преследовал и о возможных последствиях не думал.

Данные выводы подтверждаются и результатами настоящего психологического исследования, выявившего у исследованного: аналитико-синтетическая деятельность, понятийное мышление сформированы. Словарный запас и объем элементарных знаний достаточен. Память не снижена. Испытуемый умеет четко выстраивать стратегию собственного поведения для достижения поставленной цели.

П.В.В. так же обнаруживает склонностью к перепадам настроения, может быть неуверенным в себе, в своих силах, ненастойчивым в достижении поставленных целей. Будучи способным, брать на себя ответственность, иногда занимает позицию ожидания от окружения, не стремясь преодолевать неблагоприятные для достижения целей условия. Он склонен приписывать ответственность за неудачи другим людям, считать их результатом невезения либо случайного стечения обстоятельств.

ВЫВОДЫ

1. Уровень психического развития, индивидуально-психологических особенностей и эмоционального состояния позволяет П.В.В., правильно воспринимать обстоятельства, имеющие значение для дела и давать о них показания.

2. Психологические признаки посттравматического стрессового расстройства (нарушения произвольной саморегуляции) в связи со спецификой профессиональной деятельности (командировка в ЗЧС Чеченская республика) у П.В.В. не выявлены.

3. Выявленные и изложенные выше индивидуально-психологические особенности П.В.В., оказали существенное влияние на его поведение во время ситуации правонарушения. Так эмоциональная неустойчивость свойственная П.В.В., могла привести к тому, что от состояния спокойствия, он мог быстро перейти к состоянию возбуждения, агрессии и к снижению самоконтроля.

4. Выявленные индивидуально-психологические особенности П.В.В. и содержание ситуации правонарушения, не до конца позволяют ему понимать характер и значение совершаемых им преступных действий, так как в процессе развития конфликтной ситуации вследствие сильного эмоционального возбуждения у П.В.В. возможно частичное сужение сознания, сопровождающееся ограничением возможности осознанно и произвольно регулировать свои действия.

5. Выявленные индивидуально-психологические особенности П.В.В. и содержание ситуации правонарушения, не позволяют ему расценивать сложившуюся ситуацию как угрожающую его жизни.

6. П.В.В. способен с учетом его уровня психического развития, индивидуально-психологических особенностей и эмоционального состояния, в ситуациях стресса адекватно оценивать реально происходящее, но не всегда способен осознанно и произвольно регулировать свои действия.

Эксперт
кандидат психологических наук, доцент

Иванов А.А.

Методы, применяемые при экспериментально-психологическом исследовании в процессе производства судебно-психологических и экспериментально-психологических экспертиз [11, С. 13-15]

№	Вид судебно-психологической экспертизы (СПЭ)	Статьи УК РФ	Психодиагностический инструментарий
1.	<p>СПЭ несовершеннолетних обвиняемых. Задачи экспериментально-психологического исследования: диагностика познавательной и эмоционально-волевой сферы, индивидуально-типологических и личностных особенностей с целью выявления способности к осознанно-волевой регуляции поведения в юридически значимой ситуации</p>	<p>ст. 20 ч. 3, 25, 21, 22 основной части УК РФ, ст. 134</p>	<p><i>Познавательная сфера:</i> корректурная проба, «10 слов», «Пиктограммы», исключение понятий (графический и/или вербальный варианты), выделение существенных признаков понятий; классификация понятий, простые и сложные аналогии; графический тест на интеллект Кеттелла (CF-2A), тест Векслера (обязательно 1, 2, 4, 5, 6 субтесты), тест вербального интеллекта.</p> <p><i>Типологические и личностные свойства:</i> основные — опросники Леонгарда-Шмишека, детский вариант индивидуально-типологического опросника Л. Собчик, I6-RF личностный опросник Кеттелла (подростковый вариант), патохарактерологический диагностический опросник П. Личко, фрустрационный тест Розенцвейга; дополнительные - шкала реактивной и личностной тревожности Спилбергера-Ханина, МВЦ Люшера, тест агрессивности Басса-Дарки, проективные методы ТАТ (САТ), «Несуществующее животное», «Нарисуй семью»; пробы на внушаемость; Цветовой тест отношений (для диагностики иерархии ценностей, системы отношений между членами группировки и т.д.); методы ретроспективной диагностики психического</p>
2.	<p>СПЭ свидетелей и потерпевших. Задачи экспериментально-психологического исследования: диагностика познавательной; индивидуально-типологических и личностных особенностей; уровня развития речи; психического состояния в</p>		<p><i>Познавательная сфера:</i> основные - корректурные пробы, восприятие «зашклененных» изображений; «10 слов», «Пиктограммы», исключение понятий (графический и/или вербальный варианты), выделение существенных признаков понятий, классификация понятий, простые и сложные аналогии; графический тест на интеллект Кеттелла (CF-2A), тест Векслера (обязательно 1, 2, 4, 5, 6 субтесты), тест вербального интеллекта; дополнительные - аппаратные методы психофизиологического исследования для изучения психофизиологических особенностей ощущения и восприятия (при необходимости изучения особенностей восприятия в экстремальных ситуациях - в пороговых условиях восприятия, в условиях дефицита времени, информационной перегрузки).</p> <p><i>Типологические и личностные свойства:</i> основные - опросник Стреляу, опросник</p>

	юридически значимой ситуации с целью выявления способности к адекватному восприятию, сохранению и последующему воспроизведению юридически значимой ситуации		формально-динамических характеристик личности Русалова, индивидуально-типологический опросник Л. Собчик; пробы на внушаемость; рассказы по неопределенным сюжетам из ТАТ (САТ), ретроспективное исследование состояния с помощью шкал САН, шкалы состояний Немчика, СУПОС-8 и др.
3.	СПЭ потерпевших по фактам сексуального насилия <i>Задачи экспериментально-психологического исследования:</i> диагностика познавательной сферы; индивидуально-типологических и личностных особенностей; психического состояния в юридически значимой ситуации с целью выявления способности к пониманию характера и значения сексуальных действий, прогнозированию действий обвиняемого, оказанию сопротивления сексуальному посягательству	ст. 131, 132, 133, 134, 135 УК РФ.	<i>Познавательная сфера:</i> «10 слов», «Пиктограммы», исключение понятий (графический и/или вербальный варианты), выделение существенных признаков понятий; классификация понятий; простые и сложные аналогии; графический гест на интеллект Кеттелла (CF-2A), тест Векслера (обязательно 1, 2, 4, 5, 6 субтесты), тест вербального интеллекта. <i>Типологические и личностные свойства:</i> основные - опросник Стреляу, опросники Леонгарда-Шмишека, индивидуально-типологический опросник Л. Собчик, патохарактерологический диагностический опросник П. Личко, 16-РФ Кеттелла, фрустрационный тест Розенцвейга; дополнительные - шкала реактивной и личностной тревожности Спилбергера-Ханина, МВЦ Люшера, шкала контроля действия Ю. Куля (НАКЕМР-90), опросник конструктивного мышления С. Эпштейна, проективные методы ТАТ (САТ), «Несуществующее животное», «Дом-дерево-человек»; пробы на внушаемость; Цветовой тест отношений (для диагностики иерархии ценностей, системы личностных смыслов и т.д.); методы ретроспективной диагностики психического состояния.
4.	СПЭ юридически значимых состояний. <i>Задачи экспериментально-психологического исследования:</i> диагностика	ст. 28 4.1. 107, 113. 162 УК РФ	<i>Познавательная сфера:</i> «10 слов». «Пиктограммы», исключение понятий (графический и/или вербальный варианты), выделение существенных признаков понятий; классификация понятий; простые и сложные аналогии; графический тест на интеллект Кеттелла (CF-2A), тест Векслера {обязательно 1. 2. 4, 5, 6 субтесты), тест вербального интеллекта.

	устойчивых индивидуально-психологических особенностей личности; психического состояния в юридически значимой ситуации с целью выявления способности к осознанно-волевой регуляции поведения в условиях экстремального воздействия		<i>Типологические и личностные свойства:</i> основные - опросник Стреляу, опросники Леонгарда-Шмишека, индивидуально-типологический опросник Л. Собчик, СМЛ (ММРІ), І6-РF Кеттелла, фрустрационный тест Розенцвейга; дополнительные - шкала реактивной и личностной тревожности Спилбергера-Ханина, МВЦ Люшера, шкала контроля действия Ю. Куля (НАКЕМР-90), опросник конструктивного мышления С. Эпштейна, опросник агрессивности Басса-Дарки; проективные методы ТАТ (САТ), «Несуществующее животное», «Дом-дерево-человек»; Цветовой тест отношений (для диагностики иерархии ценностей, системы личностных смыслов и т.д.), методы ретроспективной диагностики психического состояния (САН, шкалы состояний Немчина, СУПОС-8, ОРДПС и др.)
5.	СПЭ по фактам аварий на транспорте и производстве. <i>Задачи экспериментально-психологического исследования:</i> диагностика профессионально значимых индивидуально-психологических особенностей личности (в том числе на психофизиологическом уровне); психического состояния в аварийной ситуации с целью выявления способности к адекватному восприятию опасности, принятия и реализации решения, адекватного требованиям ситуации.	ст. 264 УК РФ	<i>Познавательная сфера:</i> основные - корректурные пробы, таблицы Шульте и Шульте-Горбова, проба Мюнстерберга, восприятие «зашумленных» изображений, объем зрительного восприятия, «10 слов». «Пиктограммы», исследование оперативной памяти, графический тест на интеллект Кеттелла (CF-2A), исследование оперативного мышления; аппаратные (в т.ч. компьютерные) методы психофизиологического исследования для изучения психофизиологических особенностей ощущения и восприятия (при необходимости изучения особенностей восприятия в экстремальных ситуациях - в пороговых условиях восприятия, в условиях дефицита времени, информационной перегрузки), особенностей реакции (простой сенсомоторной, реакции на движущийся объект, реакции в условиях выбора). <i>Типологические и личностные свойства:</i> основные - опросник Стреляу, опросник формально-динамических характеристик личности Русалова, индивидуально-типологический опросник Л. Собчик, 16 РF Кэттелла; тесты мотивации достижения цели и успеха и избегания неудачи Элерса, риска Шуберта; ретроспективное исследование состояния с помощью шкал САН, шкалы состояний Немчина, СУПОС-8, ОРДПС и др.
6.	СПЭ по факту смерти, произошедшей в условиях неочевидности	ст. 110 УК РФ	Психологический анализ материалов уголовного дела, продуктов деятельности (писем, записок, рисунков и т.п.), distance profiling.

	<p>(посмертная экспертиза). Задачи психологического исследования: ретроспективная диагностика психического состояния человека в период, предшествовавший смерти, с целью выявления способности (возможности) к суициду.</p>		
7.	<p>СПЭ личности обвиняемого. Задачи экспериментально-психологического исследования: диагностика познавательной сферы; индивидуально-типологических и личностных особенностей; мотивационной сферы с целью выявления психологических мотивов совершения преступления.</p>	<p>ст. 14, 40 основной части УК РФ</p>	<p><i>Познавательная сфера:</i> корректурная проба, «10 слов», «Пиктограммы», исключение понятий (графический и/или вербальный варианты), выделение существенных признаков понятий; классификация понятий; простые и сложные аналогии; графический тест на интеллект Кеттелла (CF-2A), тест Векслера. <i>Типологические и личностные свойства:</i> основные - опросник Стреляу, опросник формально-динамических характеристик Русалова, опросники Леонгарда-Шмишека, индивидуально-типологический опросник Л.Собчик, СМИЛ (ММРІ), 16-РF личностный опросник Кеттелла, фрустрационный тест Розенцвейга; дополнительные - шкала реактивной и личностной тревожности Спилбергера-Ханина, МВЦ Люшера, тест агрессивности Басса-Дарки, шкала контроля действия Ю-Куля (НАКЕМР-90), опросник конструктивного мышления С.Эпштейна, проективные методы ТАТ (САТ), «Несуществующее животное», «Нарисуй семью»; Цветовой тест отношений (для диагностики иерархии ценностей), шкала ценностей Рокича, определение структуры потребностей по А.Маслоу.</p>

Методы психодиагностического обследования детей и подростков [15, С. 25-26]

Исследуемые сферы	Возрастной период подэкспертных		
	3–7 лет	7–11 лет	11–12 лет и старше
Восприятие	Задания на предметный и пространственный гнозис, работа с парными картинками («выбор по образцу»), складывание разрезной картинки.		
Перцептивно-действенные навыки	«Доски Сегена» или «разборные картинки», складывание разрезной картинки, конструирование по образцу, «Почтовый ящик» или «Коробка форм», рисование свободное и по образцу.		
Внимание	Сравнение парных картинок.	Счет по Крепелину в модификации Шульте.	Таблицы Шульте, тест Крепелина.
Память	Запоминание картинок и предметов, слов, фраз, коротких рассказов, для старших детей – «Пиктограммы» с набором простых понятий.	Запоминание 10 слов, короткого рассказа; «Пиктограммы».	Запоминание 10 слов, короткого рассказа; «Пиктограммы».
Ассоциативная сфера	Для старших дошкольников – «Пиктограммы».	«Пиктограммы».	«Пиктограмм», вербальный ассоциативный тест.
Мышление, речь	«Исключение лишнего» на предметном и вербальном материале, установление последовательности событий на простом наглядном материале, толкование рассказа по вопросам.	«Исключение предметов», «Сравнение понятий», установление последовательности картинок, толкование условного смысла простых метафор, короткого рассказа.	«Исключение предметов», «Сравнение понятий», «Пословицы», тест Эббингауза, «Последовательные картинки», «Простые аналогии».
Общая осведомленность, практическая ориентация, кругозор, навыки	Вопросы на общую осведомленность, «нелепые картинки», задания на оперирование с предметами быта, счет с использованием картинок или счетных палочек.	Вопросы на общую ориентацию, решение простых бытовых проблем, выяснение круга привычных и любимых занятий; проверка навыков автоматизированных умственных действий – чтения, счета, письма	Вопросы на общую и практическую осведомленность, беседа об интересах.
Индивидуально-психологические	«Лесенка», тест детской апперцепции (САТ), тест фрустрационной толерантности	«Лесенка» или методика «Самооценка» Дембо-Рубинштейн,	Тест Розенцвейга, варианты для подростков или взрослых,

особенности	Розенцвейга, детский вариант, «Завершение предложения», Цветовой тест отношений, рисуночные пробы. Наблюдение за деятельностью.	тест детской апперцепции (САТ), индивидуально-типологический детский опросник, тест фрустрационной толерантности Розенцвейга, детский или подростковый вариант, Цветовой тест отношений, рисуночные методики	одна из опросных методик: опросник 16 PF Кеттелла, Индивидуально-типологический опросник или ММРІ в зависимости от интеллектуального развития подэкспертного; «Рисунок человека», Цветовой тест отношений, методика «Самооценка» Дембо-Рубинштейн.
-------------	---	--	--

Методы обследования семейной сферы детей и подростков [15, С. 27]

Семейная сфера	Возрастной период подэкспертных			
	3–4 года	5–7 лет	7–11 лет	11–12 лет и старше
Степень сформированности и содержательное наполнение системы представлений подэкспертного о семье вообще и своей семье, в частности;	«Рисунок семьи», «Рисунок семьи животных», самостоятельная и совместная игровая деятельность.	Направленная беседа, «Рисунок семьи», «Рисунок семьи животных», Цветовой тест отношений (игровой вариант), игровая деятельность.	Направленная беседа, «Рисунок семьи животных», «Рисунок превращенной семьи», Цветовой тест отношений.	Направленная беседа, модификация «Незавершенных предложений», «Рисунок превращенной семьи».
Характер эмоционального отношения к своей семье;		Цветовой тест отношений (игровой вариант), методика Р. Жилия.	Цветовой тест отношений, методика Р. Жилия.	Цветовой тест отношений, методика Р. Жилия.
Внутреннее отношение ребенка к каждому из родителей и другим членам семьи;	Наблюдение за поведением, эмоциональными реакциями, совместной предметной или игровой деятельностью ребенка с каждым из родителей.	Направленная беседа, «Два дома», Цветовой тест отношений, методика Р. Жилия, «Завершение предложения» (В. Михала), проба на совместную деятельность с родителями.	Направленная беседа, Цветовой тест отношений, методика Р. Жилия, методика СОМОР, модификация «Незавершенных предложений», проба на совместную деятельность с родителями.	Направленная беседа, Цветовой тест отношений, методика Р. Жилия, модификация «Незавершенных предложений», методика ДРОП П. Трояновской.
Характер реагирования ребенка на ситуацию семейного конфликта;		Направленная беседа, «Рисунок семьи», тест детской апперцепции (САТ) (Л. Беллака).	Направленная беседа, «Рисунок семьи», тест детской апперцепции (САТ) (Л. Беллака).	Направленная беседа, «Рисунок семьи», «Кинетический рисунок семьи», модификация «Незавершенных предложений», Тест тематической апперцепции (ТАТ), методика Р. Жилия.

Учебное издание

**Ольга Борисовна Асриян
Руслан Васитович Кадыров
Татьяна Викторовна Капустина**

**ПСИХОЛОГИЧЕСКОЕ ЗАКЛЮЧЕНИЕ: ВИДЫ, СТРУКТУРА
И СОДЕРЖАНИЕ**

учебное пособие

Под ред. Р.В Кадырова

В авторской редакции

Подписано в печать 19.10.2016. Формат 60x84/16
Печать оперативная. Усл. п.л. 7,6
Тираж 500 экз. Заказ № 05-15-02.

Отпечатано с готового оригинал-макета в издательстве ЗЕБРА
432072, Россия, г. Ульяновск, ул. Жуковского, 83.