

О.В. Лукьянов

**ПРОБЛЕМА СТАНОВЛЕНИЯ
ИДЕНТИЧНОСТИ В ЭПОХУ
СОЦИАЛЬНЫХ ИЗМЕНЕНИЙ**



О.В. Лукьянов

**ПРОБЛЕМА СТАНОВЛЕНИЯ
ИДЕНТИЧНОСТИ В ЭПОХУ
СОЦИАЛЬНЫХ ИЗМЕНЕНИЙ**



**ИЗДАТЕЛЬСТВО ТОМСКОГО УНИВЕРСИТЕТА
2008**

УДК 159.956.22

ББК 88.3

Л84

Рецензенты:

д-р психол. н. В.И. Кабрин,
д-р психол. н. Э.В. Галажинский

Лукьянов О.В.

Л84 Проблема становления идентичности в эпоху социальных изменений. – Томск: Изд-во Том. ун-та, 2008. – 212 с.

ISBN 978-5-7511-1902-7

Рассматриваются онтологические и экзистенциальные аспекты психологии становления человеческой идентичности в современном мире, методологии интерпретации опыта смещения границ персональной свободы и ответственности. Описывается подход, опирающийся на анализ тенденций становления идентичности, названный автором трансвременным. Предлагается концепция интерпретации так называемых практик себя в категориях темпорального соответствия человеческих выборов и решений.

Для специалистов, разрабатывающих практические системы психогигиены, психологической помощи, психологического образования.

УДК 159.956.22

ББК 88.3

В оформлении обложки использована работа Алены Чье «Встреча»

ISBN 978-5-7511-1902-7

© О.В. Лукьянов, 2008

ОГЛАВЛЕНИЕ

Предисловие	5
Введение	7
Ответ революциям (актуальность проблемы становления идентичности)	7
Актуальность феноменологической интерпретации опыта становления идентичности	14
Конспективное описание феноменологического метода	27
Глава 1. Методология изучения хронологических характеристик идентичности	30
1.1. Идентичность и психология социальных изменений Проблемы изучения в отечественной и зарубежной литературе	30
1.2. Обновление идентичности – предмет и принцип исследования	40
1.3. Проблема аутентичности и модусы становления идентичности	55
1.4. Интенсивностные характеристики идентичности в теории и практике	61
1.5. Связь проблем становления идентичности и психологических объяснений	67
Выводы	69
Глава 2. Экзистенциальный анализ и природа времени. Транстемпоральный характер экзистенциального опыта	71
2.1. Соотношение естественного и сверхъестественного в ситуации становления идентичности	71
2.2. Метамоделю темпоральностей Дж.Т. Фрейзера	75
2.3. Речь – необходимое условие становления идентичности	83
Выводы	90
Глава 3. Модификация феноменологического метода в исследовании проблем темпоральной идентичности. Предположения о транстемпоральном подходе	91
3.1. Общая характеристика феноменологического метода и методологические дополнения в связи с транстемпоральными асpekтами опыта.	91
3.2. Транстемпоральная специфика феноменологического метода в психологии	94
3.3. Структура и процедуры феноменологического исследования	99
Выводы	107
Глава 4. Перформансная коммуникация как психологическая практика формирования темпоральных идентичностей	109
4.1. Перформансная коммуникация и образ изменяющегося мира	109
Выводы	124

Глава 5. Динамика формирования темпоральной идентичности в ситуации социальных изменений	125
5.1. Исследование случаев опыта становления идентичности	135
5.2. Исследование готовности быть родителем у молодого жителя современного города	138
5.3. Темпоральная идентичность в переживании страдания	152
5.4. Исследование качественных характеристик темпоральной идентичности в социотерапевтическом опыте	170
5.5. Феноменологический анализ динамики идентичности	183
Заключение	191
Литература	196

ПРЕДИСЛОВИЕ

Создание этой работы связано с принятой в России традицией защищать ученые степени – «остепеняться». Это, значит, все интересное и подвижное превращать в статичное и специфически беззащитное для критики. Эта работа – продукт попытки остепенения. Я не думаю, что это – лучшая из моих работ. Не будучи уверенным в том, что моя квалификация достигает такой высоты, которая подразумевается словом «степень», я все же постарался представить научный вариант тех идей и вопросов, которые волновали меня все время, особенно пока я официально занимаюсь психологией, и которые давно встречаю в своей психологической практике и в практике многих мастеров, – вопросов о том, каким чудом моя жизнь остается для меня тем, чем была раньше? Почему я не превращаюсь в другого человека, узнавая столько нового и встречаясь с такими изменениями? Неужели другие люди так же устойчиво чувствуют себя самими собой? И почему иногда это странное «Я» так трагически разваливается? Эти вопросы волновали меня и раньше, я с детства помню удивление от чувства, что я – это действительно я, как будто настоящие мои глаза и чувства расположены в каком-то ином измерении – всегда изнутри наружу, на что бы ни смотрел, я становлюсь во всем, что есть. В психологии это называется «Я – интенциональное» (Обуховский, 2003).

Профессия преподавателя психологии, консультанта, экзистенциального терапевта, исследователя-феноменолога предоставила мне некоторое поле возможностей, которое я предпочел рассматривать как свое. Это поле оказалось не очень обжитым, правда, довольно часто атакуемым по краям. Но зато те немногочисленные жители, которые встречались мне на моем научном пути (в поле меня возможного), были замечательными людьми и учеными, людьми знания. Меня не оставляет ощущение, что им давно известно все то, над чем я работал, что моя миссия – не новости, а прояснения. Я не очень надеюсь на то, что мой труд окажется полезным моим учителям. Но когда я писал эту книгу, я внутренне беседовал именно с ними.

У книги есть и безмолвные и очень красноречивые соавторы. Некоторые много лет ждали этой книги, некоторые ее активно писали, и не толь-

ко на бумаге, но и прямо по моей жизни и по своим жизням. Я благодарен безмолвным (именно в этом конкретном контексте безмолвным, потому что они уже достаточно мне сказали раньше) собеседникам – моим учителям и друзьям из Литвы – Римасу Кочюнасу, Александрасу Кучинскасу, Римвидасу Будрису, конечно, Александру Ефимовичу Алексейчику. Учителям из России: Марку Евгеньевичу Бурно, Андрею Владимировичу Гнездилову. Просто друзьям. Они, часто, наверное, и не замечая, насколько это было ценно, подсказывали мне то, чем я дышал годы спустя. Благодарен моим научным руководителям, одновременно являвшимися и фактическими оппонентами – профессорам факультета психологии ТГУ Генриху Владиславовичу Залевскому, Виталию Евгеньевичу Ключко, Валерию Ивановичу Кабрину, Эдуарду Владимировичу Галажинскому, Ольге Михайловне Краснорядцевой. Людей, которые имеют свое мнение и свои научные подходы, трудно обрадовать новым подходом, когда у подходов, разрабатываемых ими самими, большие перспективы. Гораздо разумнее было бы развивать уже провозглашенные ими подходы. Но у них нашлось внимание и на меня. Поэтому их доверие мне особенно ценно. Важное место в процессе написания занимали мои товарищи по сообществу экзистенциальных психологов. Даже мимолетные встречи с ними помогли прояснить идею, защищаемую мной.

В работу существенный вклад внесли мои друзья и коллеги: Татьяна Николаевна Карпунькина – психолог из Кемерово, долгие годы проявляющая интерес к моей работе. Я благодарен за всегда теплое отношение всей их кемеровской компании, такой разной и по возрасту и по интересам. Существенный вклад внесла Нина Николаевна Медведева, которая уже много лет назад, будучи кандидатом медицинских наук, серьезно писала дипломную работу по психологии, послужившую позже образцом феноменологического исследования для многих студентов. Ее исследование психологии страдания вошло в этот текст, и собранные ею материалы послужили и для моей феноменологической интерпретации. Были еще студенты, не часто, но все же делавшие значительный вклад в понимание психологии идентичности.

Многих не перечислил, но помню. В деле исследований я всех встретившихся считаю своими друзьями и буду рад быть им полезным.

Как говорил Гете: «Книга – это приговор автору, окончательный и не подлежащий обжалованию». Но лучше ужасный конец, чем ужас без конца. Я рад, что эта работа завершена и я могу перейти к другим книгам и другим темам.

Томск, 2008

ВВЕДЕНИЕ

Ответ революциям

(актуальность проблемы становления идентичности)

Современным ученым очевидно, что новейшее общество формируется не только динамикой эволюционных, инволюционных и элементарных процессов, но и динамикой процессов революционных (Кун, 1975; Риккерт). Революции, происходящие в различных сферах человеческого бытия, в том числе и в сфере психологии, качественно расширяют горизонт свобод и возможностей человека (то есть не просто перераспределяют некоторые качества, которые можно эмпирически констатировать, такие как капитал, энергия, блага, ресурсы, земли, производственные средства, информация и т.д., а образуют новые качества жизни, формируя новые уровни сложности самоорганизации и саморегуляции психологических систем, уровни многомерности сознания (Клочко, 1998, 2004, 2005)). Революции изменяют структуры жизненных миров и смыслы коммуникативных ситуаций.

Но расширение свобод и возможностей посредством революций является не только благом, но и опасностью. Ситуация революционности требует ответственности не только за потребление (в психологии уровень анализа потребностей, целеполагания и решения проблем), но и за управление рисками (уровень интерпретации ценностей, тенденциональности мышления, проективности сознания) (Бек, 2000; Грейш, 1997). Ситуация социальных изменений способствует постоянному появлению новых видов рисков, часть которых обретают свою форму в психологических явлениях. Специфические риски, связанные с революционными изменениями в психологическом опыте, то есть риски-вызовы, связанные с практиками становления и восстановления личностной целостности, личностного потенциала, личностной компетенции и т.п. (Сивуха, 2002; Скэрдеруд, 2003), находят свое воплощение в проблеме становления идентичности (самотож-

дественности человека в опыте изменений). Выражаясь афористическим языком, в современном мире для того, чтобы стать собой сегодня, необходимо уже быть собой вечность. Кроме того, в обществе изменений быть собой рискованно, быть собой – это значит быть риском.

Ответом индивидуумов и социальных групп на специфические опасности и возможности, связанные с революционностью психологического бытия, является образование структур самосознания и самоощущенности, влияющих на формирование идентичности. Среди этих структур можно выделить и такие, которые обуславливают психологические проблемы и недомогания, становящиеся предметом психологических практик.

В частности, имеет место проблема особого вида психической ригидности, приводящая к неспособности человека адекватно отвечать на вызовы и парадоксы действительности, обусловленной погружением в процесс «хронического становления кем-то» при недостаточной способности «быть кем-то» (Левинас, 2000). Метафорически это можно выразить так: если «Я» – это не путь, значит – иллюзия. Проблема избыточной устойчивости Я-иллюзий выражается на различных уровнях сложности психологических систем и в значительной мере обуславливает нерезультативность, необедительность, неэффективность психологических и социальных практик (Залевский, 2004). Для решения проблем этого вида психической ригидности необходимо изучить феноменологию опыта становления идентичности. Для чего, в свою очередь, необходимо уточнить и усовершенствовать методы феноменологического подхода (методы понимания и интерпретации опыта) к психологии идентичности (Молчанов, 2001; Свасьян, 1987; Серкова, 2003; Смирнова, 1997; Страус, Корбин, 2001; Шпильберг, 2002).

Эпоха научно-технических, клерикальных, политических и культурных революций, создавшая и продолжающая создавать социально-психологический ландшафт современного мира (мира постмодернизма, пострелигиозности, постнеклассической научности, неопрагматизма, неопозитивизма и т.д.), заставляет нас сегодня изменять представления о релевантности подходов изучения психологии личности, коммуникации, социального познания, идентичности (Garfinkel, 1982; Gergen, 1997; Harre, 1989; Henwood, 2003). В психологических исследованиях и психологических практиках современного человека необходимо учитывать не только динамику процессов и обусловленность сознания определенным типом детерминации, например непричинной детерминации, обуславливающей

процессы уровневой саморегуляции и самореализации (Леонтьев, 2003; Галажинский, 2002, 2003), но и динамику бытия, динамику становления. временную структуру и интенциональность психологических праксисов. На «высоких скоростях» самоопределения, не только эмпирический опыт является основанием для понимания проблемных ситуаций, но и опыт экзистенциальный, то есть выраженный в самоописаниях, в понятиях и терминах праксиса становления идентичности живущего человека.

Ситуации социальных изменений соответствует новый «тип человека» – *Homo mutabilis*, человека, выходящего из революций (Розеншток-Хюсси, 2002). Для такого человека изменения являются «материнским лоном» его Я. Выживание в ситуации изменений и ее трансцендирование требуют симфонизации времен, то есть способности и навыков симфонично рассматривать именование, бытие и становление человеческого Я, бытие и становление человеческого поведения в особом отношении смысловых и смысложизненных соответствий, когда Я – это поведение, а поведение – это Я, когда поведение не только управляется ценностями и средствами, но и является ценностью и средством (Бергер, Лукман, 1995; Залевский, 2000).

В этой связи особую актуальность приобретает проблема становления идентичности (формирование контекста тождественности осознаваемого человеческого Я всем потенциальным и реальным аспектам ситуации изменений). Проблема идентичности в определенном смысле актуальна всегда. Как предмет психологических исследований она была актуальна и в эпоху периодической социальной стабильности, и в эпоху периодических социальных изменений (Эриксон, 2000). Но сегодня, когда изменение становится «постоянным» самостоятельным измерением социальной действительности, когда структура временности является важнейшей характеристикой психологических образований, проблема становления идентичности приобретает особенное значение.

Революция, выступающая сегодня в качестве принципа и метода понимания социально-психологических целостностей, захватывает все новые психологические пространства, способствуя появлению новых видов собственности, как это было предсказано в XIX веке (Прудон, 1998). Проблема временной (темпоральной, переходной, возможной) идентичности вызывает все больший интерес в связи с необходимостью изучения согласованности модальных и атрибутивных характеристик временных структур, посредством которых человек соотносит себя с группой и событиями жизни общества в

контексте социальных изменений (Андреева, 2000, 2001). Идентичность человека сегодня понимается как сложная практика последовательной (темпорализованной) фиксированности определенных форм социального взаимодействия, выбираемых человеком из вера постоянно возникающих в процессе познания (психологических) видов собственности, определяющих благополучие, жизненный путь и судьбу конкретных индивидов и групп (Ерофеев, 1999, 2001). Соответствие качеств и смыслов такой «фиксированности» определяет успех и здоровье психологических целостностей (систем, организмов, групп, личностей) (Залевский, 2004; Клочко, 2005)

Современный социально действующий субъект должен обладать не только знаниями (то есть подтверждаемыми и согласованными мнениями) о том, кто он есть, но и о том, кем он может и мог бы стать, а также как он это может, то есть обладать адекватными способами трансформации знаний о становлении своего бытия, интерпретативными способностями и навыками. Представления о мире, изменяющемся благодаря жизнедеятельности человека, приводят современное гуманитарное знание к методологической платформе парадигмы социальных изменений (Андреева, 1999, 2002; Гидденс, 1999; Тоффлер, 2003; Тэшфел, 1984; Штомпка, 1996, 2002; Шихирев, 1999; Юревич, 2001; Ядов, 2005 и др.). *Это делает актуальными исследования на таких уровнях сложности бытия, которые не только показывают или выражают (описывают и объясняют) аспекты социальной реальности, но и расставляют акценты, обеспечивают временную согласованность, связанность и целостность социального познания (симфонизируют сложность времени жизни), учитывают специфику пути приближения к основаниям благополучия – полноте и полноценности жизни.*

В контексте ситуации изменений социальная и персональная идентичность (Белинская, Тихомандритская, 2001) определяется тенденциональностью присутствия (интенсивностью, содержанием и интенциональностью праксисов становления), которая, в свою очередь, зависит от тенденциональности осознания опыта и способов интерпретации человеком ситуации своего бытия. При этом все большее внимание уделяется необходимости понимания не только актуального, но и потенциального бытия (Белинская, 1999).

Время в современной культурной ситуации перестает быть ясной метрикой жизни, а становится вызовом, возможностью, ответственностью, нарративом (Сарбин, 2004). Человек идентифицируется не

столько с атрибутивными характеристиками предметов, сколько с характеристиками модусов бытия, с временами жизни (Эпштейн, 2003). Контекст социальных изменений требует от человека ответа на вопрос: «Чем возмещать периодически недостаточную или избыточную, несвоевременную или несовременную тенденциональность изменений в социальном познании?»

Люди, конструирующие социальную реальность, находятся и в одном времени, и в разных временах сразу (на языке психологии социального познания это определяется как присутствие в разных дискурсах или системах, но ситуацию можно представить и экзистенциально полнее, как присутствие в разных временных мирах, временных телах, временах жизни, примечательно, что формально при этом можно быть и в одном дискурсе, и в разных). *Это определяет актуальность исследований темпоральных аспектов идентичности, темпорального контекста человеческого присутствия.*

Временная несогласованность (темпоральный диссонанс – несогласованность смыслов пребывания во времени, несогласованность смыслов времени, несогласованность дискурсов социального познания) существует как во внутренних пространствах личности (проблема изучения социальной и персональной идентичности), так и во внешних (проблема изучения социальной ситуации). Мы сегодня говорим об антропологическом кризисе, о генералах, готовящихся к прошедшим войнам и обрекающих свои армии заранее на смерть, о предпринимателях и политиках, уничтожающих ресурсы будущих поколений и заставляющих все общество жить мимолетным мгновением, о проблемах потребления в обществах, где человек в первую половину жизни умудряется сделать столько долгов, что не успевает расплатиться за всю оставшуюся жизнь, о материалах двадцать второго века, открытых, и даже использующихся, уже сегодня, но не приносящих благополучия изобретателям, об инфантилизме, присутствующем внешне взрослым людям, об ускорении жизни в столицах и стагнации жизни на периферии, об увеличении информационного потока и уменьшении смысла информационных сообщений, о желании продления молодости и обесценивании жизни, о росте интенсивности жизни в аспектах потребления и уменьшении интенсивности в аспектах труда, творчества, межличностных отношений. Все это есть формы проявления темпорального диссонанса становления идентичности – временного несоответствия взаимодействующих и живущих в, казалось бы, одном времени людей, неадекватности темпоральных идентичностей.

Многочисленные формы проявления темпорального диссонанса становления идентичности определяют и актуальность исследований, направленных на изучение и устранение форм бессмысленного и дегенеративного отношения к бытию во времени. Одним из важных предметов таких исследований является темпоральная идентичность – самоотождествление человека с возможными «Я», с временными состояниями личности, общества, мира (Белинская, 2001).

Значимость тенденциональности и контекстности в понимании и существовании современных социальных целостностей определяет очередной довод в пользу актуальности исследований идентичности – *необходимость понимания социально-психологических ситуаций в терминах временного соответствия, в хронологическом, диахронном и темпорологическом соответствии.*

Болезни и недомогания современного общества сегодня (благодаря развитию психологии смысла, психологии бытия и психологии становления бытия – экзистенциальной психологии) можно более точно квалифицировать в терминах временных форм, чем в терминах фактических закономерностей. Болезни и недомогания психологически точнее трактовать как отказ от тенденции обращения к полноте времен, как неполезность опыта пребывания во времени, как хронопатии и темпоропатии – как неполноту и неаутентичность временных соответствий, конституируемых психологическими установками взаимодействующих субъектов.

Научные данные, получаемые посредством рефлексии различных уровней, сегодня необходимо интенсивно приводить в соответствие с процессами социальных практик. Рефлексия как метод и репрезентация как способ должны быть согласованы с ответственной интерпретацией и перформативностью речи.

Актуальным для психологии сегодня является не только вопрос о смысле и способах социального взаимодействия, но и вопрос о выполнении или невыполнении человеком и сообществами своих экзистенциальных обязанностей по установлению временных соответствий интерпретативных практик, вопрос о горизонтах смысла социального взаимодействия (Леонтьев, 2003).

В практике решения жизненного парадокса современности должны быть объединены религиозный, философский, научный, художественный и обыденный уровни человеческого самоопределения. А для этого *необходимо находить новые переменные, опосредующие человека как субъекта социального познания, новые объекты и предметы социального исследования.*

Проблема свободы творчества, свободы самоограничения (Левицкий, 1995), роста потребления, ответственности в необратимости изменений жизни и проблема смысла в социальном познании определяют сегодня сферу человеческого взаимодействия и, соответственно, сферу научного поиска и социальных практик (Абульханова-Славская, 1991, 1995; Андреева, 2000, 2002; Анциферова, 1993; Асмолов, 1996, 2002; Леонтьев, 2000, 2002, 2005; Петровский, 1996; Стефаненко, 2002, 2004; Ядов, 2005). Проблема ответственности перестает быть сегодня только правовой или психологической, но становится и методологической и технической проблемой. Кроме знания в форме законов, становятся важны и формы знания как теоретико-практической тенденции взаимной ответственности за мир, за будущее и перед будущим (Смирнова, 1997). Ответственность за времена жизни представляется сегодня важным измерением, мерой, которой человек определяет свою свободу, свои права и обязанности, свое творчество и, в целом, пространство своей жизни.

Проблема становления идентичности, ее потенциальности, устойчивости, изменчивости, социальной детерминированности представляется актуальной в теоретическом отношении и интересует многих зарубежных и отечественных исследователей (Белинская, 2006).

Хочется заметить, что для русской психологии эта тенденция к постановке вопроса о душевном, видимом «изнутри» не является чем-то необычным. Напротив, именно этот вектор для русской психологии наиболее характерен, и сегодня он не противоречит мировой тенденции.

С. Франк в работе «Русское мировоззрение» писал: «...может существовать совершенно иная психология [по отношению к «психологии без души», естественнонаучной психологии], которая рассматривает душевное не снаружи, со стороны явления в чувственно-предметном мире, а, если можно так выразиться, по направлению изнутри вовне – именно так, как душевное переживание являет себя не холодному и постороннему наблюдателю, а самому себе, переживающему «я». И это – принципиальная постановка вопроса русской психологией: не в специальном психологическом исследовании, которое по большей части будет находиться под влиянием западной науки, а в общем философском мировоззрении, охватывающем область психического. Рассмотрев душевное по направлению изнутри вовне, как оно существует в наших мечтах, аффектах, страстях, тоске

или переживаемых нами просветлениях, мы получим совершенно иное понятие о нем. Речь не о том, чтобы явления этой области присоединить в пространственно-временном смысле к определенным материальным явлениям и на этом основании выделить им скромное местечко в объективно-предметном мире. Напротив, они образуют особую вселенную, находящуюся в совершенно ином измерении, – неисследимую по своей глубине и богатству содержания, – живут по собственным законам, которые в другом мире бессмысленны и невозможны, здесь же царят с непосредственной очевидностью. Человек, каким он предстает во внешнем мире, видится крошечной частью мирового целого, и сущность его исчерпывается, на первый взгляд, этой видимостью; но фактически тот, кого мы называем «человек», есть в себе и для себя нечто неизмеримо большее и качественно иное, чем маленький осколок мира; это таинственный мир колоссальных потенциально бесконечных сил, внешне втиснутый в малый объем, и его потаенные глубины столь же мало напоминают с себе во внешнем проявлении, сколь огромные, неизмеримые богатства недр или тающие в себе опасные темные пучины соответствуют незаметному их выходу наружу, соединяющему их со светлым, желанным миром земной поверхности» (Франк, 1996, с. 25)

Актуальность феноменологической интерпретации опыта становления идентичности

Кто знает путь, тот и в Аду как дома.
(Афоризм от А.Е.Алексейчика)

Растущий уровень сложности проблемы понимания психологических феноменов требует адекватных категорий и подходов. Более высокие уровни сложности и порядки усложнения психической организации не могут быть исчерпывающе поняты с помощью категорий низших уровней, то есть с помощью методов редукционного анализа. Так, литература не может быть понята только с помощью книг, книга – с помощью букв, картина – с помощью цветочных пятен, общество – с помощью институтов и пр. Для понимания сложных психологических явлений необходима феноменологическая интерпретация – способ увидеть в целом то, что есть, было, будет, могло быть и может стать, и выразить это на понятном языке (Шкуратов, 2002; Кундера, 2002, 2003, 2004). Для феноменологического

описания психологических явлений необходимо учитывать не только фактические характеристики и измерения, но и гипотетические (характеристики возможной, рискованной действительности). Особое значение при этом имеет измерение временных (хронотопических) соответствий. Феноменологическая интерпретация должна быть признана необходимым аспектом всех социальных практик, учитывающих динамику становления человека и жизненного мира.

Но феноменологическая интерпретация в качестве социальной практики часто представляет собой серьезную проблему, так как интуитивно понятое психологическое явление, даже если это понимание близко к истине, должно быть адекватно выражено в контексте социальной практики. А для этого, в свою очередь, необходима достаточная степень готовности к коммуникации соответствующего уровня (Кабрин, 2005).

Готовности различного рода, например готовность к предпринимательской деятельности, к инновациям, к близким отношениям, к смерти и пр., являются традиционным предметом психологических исследований, особенно в наше время, в эпоху социальных изменений. И проблема формирования желаемой готовности неизбежно связана с культурой феноменологической интерпретации.

Феноменологический метод, применяемый не только для описания, но и для понимания современных психологических ситуаций, должен быть дополнен возможностями понимания трансвременных аспектов опыта. Следует заметить, что в данное время в России нельзя говорить о достаточной степени ясности в понимании феноменологического подхода в психологии. Анализ статей, кандидатских диссертаций, дипломных работ показывает низкую степень квалификации психологов в этом отношении, низкую степень аналитической завершенности исследований, слабую распространенность и применяемость этого метода. Это обусловлено не только нежеланием применять его, но и его несовершенством, поэтому уточнение и оформление методов понимания и интерпретации психологического опыта имеют значение и в общепсихологическом отношении, и в психологической практике (Куренной, 2002).

Дополнение феноменологического метода возможностями понимания трансвременных аспектов опыта позволяет строить новые гипотезы практического решения важнейших проблем в различных отраслях психологии, таких как:

1. Интеграция индивидуального и коллективного сознания, нарушающаяся вследствие растущего разрыва между смыслами психоло-

гической теории и практики. Решение проблем готовности к инновационной деятельности.

2. Интеграция традиционных и инновационных социальных практик, нарушающаяся растущим разрывом между цивилизацией и культурой. Решение проблем готовности к лидерству, в том числе к предпринимательской деятельности.

3. Интеграция уровней самоорганизации, нарушающаяся растущим разрывом между поколениями психологических систем. Решение проблем готовности к ответственности.

Практическое решение общих проблем, актуализируемое в различных аспектах готовности. вмещается в проблемы психической ригидности (избыточной устойчивости психологических систем), флексибельности (оптимальной подвижности психологических систем) (Залевский, 2002, 2003, 2004) и временной согласованности психологических систем.

Все эти проблемы, обусловленные современной ситуацией социальных изменений, пересекаются и проявляют себя в проблеме становления идентичности. И каждый человек отвечает на вызов современности своим поведением, то есть динамическим отождествлением себя с формой времени в контексте социальных практик.

Контекст социальных изменений превращает современного человека в практического методолога, психолога, менеджера своего жизненного мира (в постмодернистских концепциях – множества жизненных миров) и требует формирования адекватных подходов конституирования социальных практик (Харре, 1995).

Проблема, решаемая исследованием становления идентичности в мире социальных изменений, – это проблема временного соответствия (в патологических случаях несоответствия) смыслов, порядков и размерностей в поведении, понимаемом как жизненная ценность (предельный смысл) (Леонтьев, 2003, 2007).

Понимание человека в качестве существа, становящегося в своем присутствии¹, требует феноменологического понимания опыта становления идентичности в категориях особых длительностей – длительностей становления.

Императивы современного мира, кроме содержательных, силовых, культурных и других векторов, являются требованием личной от-

¹ М. Хайдеггер писал, что человек – это устоявший в захваченности присутствием. Психологически мы можем не быть собой или становиться не собой, погружаясь в поток событий. Становиться в своем присутствии – это во многом парадоксальная задача стремления человека к достижению условий психологического гомеореза, удержания устойчивости в потоке изменений.

ветственности за обретение и сохранение целостности своего бытия на возрастающих уровнях порядка (экзистенциальной компетентности). При этом в социальных практиках нарастает естественная тенденция к диссоциации, деструкции, стратификации социальной реальности (Вундт, 2002). Многое, что еще недавно представлялось целостным, сегодня мельчает и подвергается инфляции. Образование, помощь, управление, социальное регулирование и другие сферы человеческого взаимодействия, все сильнее дифференцирующиеся по своим ценностным ориентациям, нуждаются в дополнении их технической развитости методами своевременного и адекватного понимания переходных, «короткоживущих» форм социальной и личностной идентичности. Именно переходные формы обеспечивают целостность жизни во времени, преемственность в изменяющемся мире (Markus, Nurius, 1987).

Биология и физика знают и традиционно изучают такие формы. Так, некоторые жизненные формы насекомых живут всего день в году (например, некоторые чешуйчатокрылые (бабочки)), некоторые виды растений цветут несколько минут в несколько лет, и в это время их форма преобразуется, но биологи, не сомневаясь, называют это жизненной формой того же самого организма, а не новым организмом. Коротко живущие формы часто присутствуют в иной среде по сравнению с той средой, в которой обитает организм на основном протяжении жизни. Так, грибница существует в почве, а плодовое тело (видимое и называемое нами грибом) живет на поверхности. Эти коротко живущие формы присутствия выполняют функции размножения и воспроизводства, то есть связывают различные времена жизни организма, вида, рода, популяции, биосферы. Нельзя сказать, что смысл жизни растения в цветке, но цветок временно воплощает смысл жизни и растения, и всей популяции.

В психологической реальности человека переходные формы жизни встречаются гораздо чаще, и сегодня до конца не известно, насколько большую роль они играют. Миг достижения вершины альпинистом короток, но именно он соединяет все моменты жизни в осознаваемое целое. Каждый человек сам определяет, быть ему началом, серединой или концом происходящего в его жизненном мире изменения. В процессе самоопределения, самореализации, самоорганизации, коммуникации личности в контексте социальных изменений формируются временные совокупности отождествлений человеком своего бытия с некоторыми смысложизненными горизонтами, качественными характеристиками темпоральности событий.

Эти временные совокупности и представляют собой такую актуальную сегодня форму психологической компетенции, как готовность к становлению.

В некоторых случаях происходит фиксация переходной формы присутствия. Тогда человек достаточно долгое время продолжает жить в той форме присутствия, которая была призвана быть переходной, неустойчивой, временной. В иных случаях, напротив, человек не достаточно открыт переходным формам бытия и темпоральным идентичностям, избыточно устойчив. Эти случаи характеризуются специфическими процессами психической ригидности (Залевский, 2004), и их смысл определяется чертами присутствия человека в ситуации (Росс, Нисбетт, 2000).

Случаи неаутентичного и аутентичного присутствия можно интерпретировать как темпоральные диссонансы и темпоральные консонансы становления идентичности и предположить, что именно они определяют процесс формирования идентичности в темпоральном отношении. При этом предметом труда психолога могут быть и диссонансы, и консонансы идентичности в зависимости от контекста и масштаба социальной практики.

Если формулировать эту проблему в категориях деятельности, то она представляется как способность к своевременному перемещению центра ответственности из зоны решения проблем в зону управления рисками и обратно.

Для работы с этой способностью и проблемами становления идентичности необходимо изучение ее качественных характеристик. На первом этапе это может быть сделано только феноменологическим методом, который нуждается в дополнении способами понимания трансемпоральных аспектов опыта.

В качестве поясняющего примера приведем такие явления, как патологическое стремление к стройности (анорексия). Например, девушка не идентифицирует себя как стройную, не «имеет себя» как стройная, но она все время становится стройной. Проблематичным является не только ее бытие, но и ее способ понимания своей ситуации. В ее психологическом арсенале, вероятно, отсутствует способ понимания трансемпоральных аспектов идентичности, и поэтому все ее попытки стать стройной приводят к тому, что она становится не стройной, а больной, если не мертвой.

Смыслы опытов «иметь себя», «быть собой» и «становиться собой» могут быть не симфонизированы как на уровне личного опыта, так и на уровне различных психологических систем, что приводит

иногда к катастрофическим последствиям (Лекторский, 1980.). Необходимость понимать смыслы жизни и деятельности в сложном континууме времен ставит перед учеными задачу исследования способов понимания смыслов, что означает изучение и совершенствование феноменологического метода. Необходимо развивать феноменологический метод в отношении контекстной согласованности, интенциональной синхронизации темпоральных и транстемпоральных аспектов экзистенциального опыта, способов описания транстемпоральных аспектов психологии идентичности (Лиотар, 1998, 2001).

Мы предполагаем, что становление идентичности – явление, обусловленное интенциональностью синхронизации опыта идентификации. Соответственно, становление идентичности в ситуации изменений – это опыт самоопределения в условиях недостаточной определенности, опыт, основанный на гипотетическом знании о соответствии смыслов времени. Становление идентичности осуществляется посредством согласования социальных практик самореализации и самопотенциализации в смысловом соответствии, что является транстемпоральным событием (Белинская, 2006).

Целями и задачами исследований проблемы становления идентичности являются генерирование и формулирование гипотез (возможно, линий и рядов гипотез) относительно интенциональной структуры темпоральной синхронизации опыта. Все, что мы можем знать об экзистенциальном времени, представляет собой относительное предположение, то есть является гипотетическим. Но обоснованность подхода, который мы называем транстемпоральным, позволяет гипотезам, сформулированным на основе феноменологического анализа, придавать действенный и достаточно ясный смысл, способствовать аутентичной интерпретации сложных ситуаций вообще и ситуаций изменений в частности.

В данной работе представлены результаты, полученные в процессе решения следующих задач:

1. Осуществить метапсихологический анализ текстов, формирующих традицию понимания человека как существа, становящегося собой в экзистенциальном опыте, во времени своего присутствия (экзистенциальная традиция).

2. Описать специфику феноменов становления темпоральной идентичности в ситуации социальных изменений и сформулировать базовые принципы интерпретации социально обусловленного экзистенциального опыта.

3. Дополнить теорию и процедуру метода феноменологического анализа трансемпоральными аспектами интерпретации опыта.

4. Разработать динамическую модель анализа структуры становления идентичности и соответствующие положения трансемпорального подхода.

5. Разработать теоретико-практическую концепцию, позволяющую строить устойчивые системы терапевтического социального участия в современных практиках, связанных с проблемами идентичности.

В рамках данного исследования идентичность определена как функциональная психологическая форма опыта и социальной практики (Cinnirella, 1998; Marcus, 1991). В связи с этим данные о становлении идентичности могут быть взяты только в качестве описания опыта, и в частности опыта осуществления психологических практик, наиболее человеческой из которых является речь. При этом релевантные данные предоставляет не любая речь, а речь, имеющая действительные последствия, то есть обладающая не только качеством репрезентативности, но и качеством перформативности.

Таким образом, в качестве данных мы можем взять содержание (смыслы) текстов, эксплицирующих опыт становления экзистенции. Эти тексты могут происходить из разных источников: самоописания, литературные, научные, философские описания, интервью, протоколы и т.п., тексты, которые посредством феноменологической редукции открывают структуру процесса становления идентичности в ситуации изменений.

В нашем случае материалом служили тексты, свидетельствующие о формах опыта самоопределения в ситуациях изменений (философские, научные, художественные, рефлексивные, документы и самоотчеты), использовались и материалы эмпирических исследований. Но эмпирические данные и эмпирические выводы имели вспомогательный характер, а исследование по существу было психосемантическим, направленным на понимание гипотетической реальности.

Извлекаемые нами из текстов данные можно обозначить как смысловые соответствия и смысловые структуры артикулированного опыта взаимодействия Человек – Мир – Личность – Ситуация, опосредованного социальным контекстом различных временных масштабов и порядков. Были собраны и изучены тексты нескольких типов:

1. Философские тексты, артикулирующие психологический опыт, окрашенный тенденцией к максимальному абстрагированию и абстрактной точности. Очень обобщенно эти тексты можно назвать текстами, артикулирующими опыт одиночества. Наряду с другими философами особое внимание было уделено текстам Э. Левинаса, М. Бубера, М. Мерло-Понти, М.К. Мамардашвили, Н. Бердяева, Н.О. Лосского, С. Кьеркегора и др.

2. Социологические тексты, артикулирующие психологический опыт освоения мира, опыт власти и социального обмена. Предпочтение отдавалось текстам Г. Зиммеля, Ю. Хабермаса, К. Гегена, П. Бергера и Т. Лукмана, Г. Гарфинкеля.

3. Социально-психологические тексты, артикулирующие опыт психологического и личностного роста в социальных отношениях, опыт социально-психологического творчества и социально-психологической регуляции. Наряду с концептуальными текстами изучались интерпретации наиболее успешных экспериментов с позиций ситуационизма (Л. Росс, Р. Нисбет).

4. Тексты различных типов коммуникации во всемирной сети (INTERNET) (тексты форумов различных тематик, статьи и выступления), артикулирующие опыт информатизации, быстрого превращения опыта присутствия в информацию и опыт восприятия социально редуцированной информации.

5. Литературно-художественные и литературоведческие тексты, артикулирующие опыт сюжетно-образного мышления и осмысления сложности транстемпорального опыта (И. Бродский, В. Гомбрович, М. Анчаров, М. Кундера, А. Сент-Экзюпери др.).

6. Тексты-стенограммы консультационных и терапевтических сеансов, рефлексивных отчетов и творческих эссе.

7. Случайные тексты, среди которых были и тексты, которые можно было бы отнести к предыдущим типам, но их изучение носило оперативный характер «изучения по случаю». К этой группе можно отнести также тексты бесед, анекдоты, элементы массовой культуры, стихи.

Данные обрабатывались процедурой экзистенциальной и феноменологической интерпретации (Dukes, 1984; Giorgi, 1979, 1975, 1992, 1986; Kersten, 1989; Moustakas, 1994; Polkinghorne, 1989). Обработанные (проинтерпретированные) данные становились содержанием образовательных проектов, исследовательских отчетов, материалами лекций и семинаров, содержанием статей, действенных исследований. Тексты, таким образом, в процессе обработки становились

новыми текстами, но теперь уже артикулирующими более сложный порядок смыслового соответствия психологического опыта, что отвечало цели исследования – теоретико-практическому решению проблемы учета темпоральных (хронотопических) аспектов психологического опыта в психологических исследованиях и психологической практике.

Был осуществлен метапсихологический анализ текстов, выражающих традицию экзистенциально-исторического и экзистенциально-прагматического подходов в науках о человеке в соответствии с актуальной ситуацией социальных изменений в российском обществе и в мире. В частности, изучались такие социально-психологические феномены, как преемственность, свобода самоограничения, потребность в психической дистанции, влияние личности на ход жизни и социальную ситуацию, влияние ситуации на самоопределение человека, взаимная ответственность и др., как формы социально обусловленного экзистенциального опыта. Но эти и другие феномены изучались нами не сами по себе, а как соответствия способов и форм выполнения человеком своих экзистенциальных обязанностей, ответственности за удержание и утверждение таких тенденций и состояний человеческого взаимодействия, которые реально способствуют росту благополучия и соответствуют культурно-историческому развитию.

В мировоззренческом и философском аспектах данная работа является развитием экзистенциального и феноменологического подхода, заявленного такими мыслителями, как М. Мерло-Понти, М. Мамардашвили, Н. Бердяев, Л. Шестов, Э. Левинас, Н. Лосский, С. Франк, О. Розеншток-Хюсси, представителями так называемого «Да-экзистенциализма». Но и представители «Нет-экзистенциализма» (Хайдеггер, Сартр, Камю и др.) также служили формированию мировоззренческой позиции.

Базовым методологическим положением являлся тезис М. Мерло-Понти о первичности и дорефлексивности опыта. Согласно этому положению становление человека происходит, прежде всего, как формирование опыта (при этом возникает экзистенциальное время). Затем, рефлексивно себя и свою жизнь, человек имеет дело с опытом, который рефлексивно конституирует как личностный, ментальный, субъективный, социальный и т.д. (так формируется мышление). Но, осознавая себя и мысля, человек создает дефицитарность модусов бытия, так как и мышление, и восприятие человека избирательны, интенциональны и рискованны. Человек

осознает себя, предпочитая одни аспекты и отказываясь от многих других аспектов осознания, ради одного, на котором временно фиксируется. То есть человек, рефлексировав опыт и самореализуясь, «отрезает» множество модусов и возможностей ради временной фиксированности на одном. Но затем человек возвращается к осознанию своих потенций, возможных Я. Этот опыт принято называть экзистенциальным опытом, и именно его структура была предметом нашего исследования. Эти положения разработаны М. Хайдеггером, М. Боссом и др. в различных вариантах экзистенциального анализа.

Процесс конституирования опыта характеризуется «темпоральной плотностью» и «интенциональной аркой», ограничивающими инициативную свободу индивида и детерминированность экзистенции (Мерло-Понти, 1999). Таким образом, основанием, детерминирующим становление идентичности, следует считать темпоральную идентичность и транстемпоральные соответствия.

Особенное значение в данной работе имеют следующие положения:

- специфически характерная для человека действительность познается посредством интуитивного усилия и эксплицируется посредством феноменологической интерпретации;

- содержание опыта постоянно изменяется, поэтому для задач конституирующего исследования более важное значение имеет форма опыта, а его содержание понимается как изменяющийся материал;

- медиатором к опыту является текст, поэтому материалом исследования идентичности являются тексты, выражающие рефлексию опыта;

- проблемы имеют решения тогда, когда они интерпретируются как жизненные парадоксы, вызовы действительности, требующие ответа, как решения теоретико-практической задачи перехода в новое соответствие бытия-в-мире;

- искомым являются не корреляции и повторяемости, а смыслы, интенции ответов и тенденциональность решений. Именно они, будучи открытыми, позволяют понимать способы, механизмы, средства и системные свойства решения проблемы идентичности.

Методологическими основаниями служили различные концепции, авторы которых в свое время и по-своему концептуировали феноменализм как социальную практику и метод понимания. При всем их различии, они объединены тем, что в качестве основных эле-

ментов построения моделей и категориального аппарата их авторами принимались интуитивно постигнутые смысловые соответствия праксисов феноменологической редукции и рефлексии. То есть в них люди выступали как практические методологи, психологи и практики, и источником знания являлись повседневные практики.

В числе изученных можно назвать следующие социологические и социально-психологические концепции:

– *Этогеническое направление в социальной психологии.* (Московичи, 1998; Харре, 1995; Tejfel, Turner, 1979; Джерджен, 2003). Этогеническое направление утвердило представление о социальной реальности как искусственной, сверхъестественной реальности, создаваемой в процессе социального познания. Это позволило рассматривать человека в качестве существа, практикующего создание социальной реальности в изменяющемся социальном контексте, – человека, «читающего текст» своего присутствия. Это, в свою очередь, позволило рассматривать проблему идентичности как систему поведения субъекта в поле своего становления.

– *Динамическая психология и концепция действенных исследований К. Левина* (Левин, 2000, 2001). «Левиновский способ мышления» послужил основой для практической постановки задач исследования временных отношений, позволил интерпретировать всю совокупность данных о социальной ситуации в терминах хронотопов смыслового соответствия различного уровня – плоскостей, полей, поверхностей, пространств, реальностей, сфер, горизонтов и т.д.

– *Символический интеракционизм Д.Мид, Я.Морено (Mead, 1934; Лейтц, 1994) и концепция когнитивного диссонанса Л.Фестингера*, послужили основой для представления социальной реальности как реальности интерпретативной, а человеческого поведения как поведения символического.

Концепции символического интеракционизма позволили перейти к рассмотрению связей между формами жизни, речи, мышления, действия и характером временного существования, то есть изучать поведение взаимодействующих субъектов в терминах соответствия временных сфер, порядков преемственности, характеров времен. Концепция когнитивного диссонанса, будучи классической, позволила предположить наличие феноменов темпорального диссонанса – соответствия и несоответствия смыслов периодизации времени у различных социальных субъектов в процессе диалога, ответственного взаимодействия.

– *Концепция социальных представлений С. Московичи* позволила связать данные о субъективных составляющих социального взаимодействия, получаемые при проведении феноменологических исследований, с данными о закономерностях различных социальных планов бытия и согласовать темпорологические характеристики реальности с психологическими, выделив их как условия и средства социального обмена. Так, мы получили возможность рассматривать тела и формы времени, такие как времена власти, времена уважения, времена труда, времена различных порядков социального обмена – времена стабильности, конфликта, кризиса, революции и т.д.

Существенное значение в процессе подготовки и осуществления исследований имело изучение теорий этнометодологии Г. Гарфинкеля и персонологии С. Мадди (Модель согласованности).

– *Трансперсональное направление в социальной психологии* (Кабрин, 1992, 2005; Гроф, 1993). Не разделяя многие частные аспекты и теории трансперсонального направления в психологии, нельзя не учитывать того вклада, который внесли в социальное сознание приверженцы этого направления. Особенно важными для нашего исследования оказались принципы холизма при понимании структуры психологической реальности и достижения в областях психологии мифа, психологии самотрансцендирования, психологии телесности. Благодаря достижениям в теории и практике трансперсональной психологии определенные состояния, которые могут достигаться человеком не в повседневной жизни, а только в случаях экстатического напряжения всех жизненных сил, стали выступать в роли ценностей, опосредующих социальное взаимодействие. Это позволило временные состояния и временные согласованности рассматривать (интерпретировать) как психологические гипотезы, опосредующие социальное взаимодействие и исследование.

Если «всерьез» учитывать гипотетическую (возможную) реальность, то понятие «транс», часто понимаемое пространственно, как движение через границы пространства (как, например, в понятии «трансценденция»), становится понятием, характеризующим темпоральный аспект бытия, переход от одного временного модуса к другому. Транс – время истечения, перехода от конца к началу временных периодов. Трансперсональная психология, не работая с этим аспектом темпоральности прямо, а разрабатывая характеристики психологических состояний, тем не менее создала эмпирическую базу для постановки вопроса о человеческом и социальном усилиях согласования временных периодов.

Большое значение имели мировоззренчески развитые практические традиции и концепции. Среди них:

Концепция интенсивной терапевтической жизни А.Е. Алексейчика (Алексейчик, 1998).

Концепция экзистенциальной терапии в группах Р. Кочюнаса (Кочюнас, 1996).

Концепция Терапии творческим самовыражением М.Е. Бурно (Бурно, 1989, 1994, 1978, 1988, 2000, 1999).

Теория решения творческих задач, в частности работы В. Зарецкого (Зарецкий, 1991).

Концепция Логотерапии В. Франкла (Франкл, 1997, 1990, 1999, 2004).

Теория личности С. Мадди (модель согласования) (Мадди, 2002).

Особенностью этих концепций являлось то, что в них принципы оценивания человеческого взаимодействия выражаются в терминах смыслов современности и своевременности. В рамках этих концепций уже открыто и постоянно открывается множество важных аспектов и нюансов перформативности человеческого взаимодействия.

В поиске концептуального знания большое значение имеет движение в соответствии с общенаучными тенденциями развития, которые часто находят свое выражение в маргинальных теориях, авторами которых являются ученые, «забегающие вперед». В нашем случае преодолевать периоды замешательства и убеждаться в том, что наше исследование не противоречит общей тенденции научного развития, позволили произведения авторов из различных научных областей.

Метаномика О. Розенштока-Хюсси (Розеншток-Хюсси, 1999, 2000, 2002). В его работах множество убедительных и прямых указаний на перспективу трансвременного подхода в социальных науках. Предложена платформа современной социальной науки метаномики – науки об условиях возможности человеческого взаимодействия, предложена темпоральная концепция происхождения языка, разработано учение о временном спектре и временных сферах в социальном взаимодействии.

Кроме того, О. Розеншток-Хюсси предложил и программу современных социально-психологических исследований. Он сформулировал одну из задач современной социальной психологии, представив образ жизни, к которому должно стремиться современное общество. О. Розеншток-Хюсси считал нашу эпоху не только постмодернистской, но и постхристианской и, исходя из этого, утверж-

дал, что в современном обществе человек должен стремиться, «руководствуясь полнотой собственной истины, тем не менее, быть в состоянии признать истины других людей и даже жить в соответствии с ними» (Розеншток-Хюсси, 2000, с. 596). Он же сформулировал новый принцип смыслового соответствия в мышлении, социальном познании и поиске веры: «Отвечаю, даже если должен буду измениться», сменяющий принцип Декарта («Мыслю, следовательно, существую») и девиз Ансельма Кентерберийского «Верую, чтобы понимать».

Системный анализ. Принципы системного анализа сегодня трактуются чрезвычайно широко. Системный анализ в эпоху научно-технической революции выступает в роли прикладной диалектики. Системный анализ позволил нам осуществлять исследование проблем идентичности в диалектическом единстве между реальностью и моделями реальности, видя их связь и тем самым открывая смысл как свойство психической системы.

Особое значение имели работы И. Пригожина (Пригожин, Стингерс, 2003) и осуществленный им системный анализ принципиальных отношений таких свойств времени жизни, как необратимость, диалектическая связь хаоса и порядка, увеличение уровня порядка. Доказанная им на примерах законов термодинамики реальность возникновения порядка из хаоса и условий сохранения и увеличения порядка в неизбежности изменений позволила рассматривать события различных масштабов социально-психологической реальности в соответствии с законами природных процессов, объединять их моделями, конструктивно рассматривать спонтанность возникновения порядка, относительность возникновения порядка, необратимость и неизбежность изменений. Кроме этого, исследования И. Пригожина, доказав сущностное диалектическое единство различных уровней интенсивности жизни, позволили сконцентрироваться на темпоральных аспектах изучения событий социального творчества.

Конспективное описание феноменологического метода

Феноменологический метод, применяемый в современной психологии, в данном исследовании был модифицирован в направлении расширения границ формализации процедуры. Модификация метода происходила в процессе преподавания феноменологической психологии студентам-психологам. И это позволило наблюдать моменты, требующие уточнения и особого внимания в контексте освоения

метода. Освоение, вероятно, есть самая аутентичная форма практики в ситуации изменений. В данном исследовании, в нашей авторской модификации, процедура феноменологического анализа включает следующие этапы:

Описание и обозначение феноменального поля. При этом ведется поиск явлений, касающихся исследуемого опыта, точно и понятно отражающего некоторые его смыслы и аспекты, но не исчерпывающих его уникальности и существа.

Формирование вопроса о феномене. Благодаря опыту и результату, полученному при описании феноменального поля, возникает возможность сформулировать вопрос о феномене, как вопрос об опыте, в терминах, понятных или, по крайней мере, менее таинственных, чем сам изучаемый феномен и исследуемый опыт.

Сбор материалов. Материалами являются тексты, отвечающие на вопрос о феномене и позволяющие строить гипотезы о структуре сознания и способе придания значений опыту (формах тенденциональности).

Обработка материалов. На этом этапе разнообразным описаниям исследуемого опыта придается однородная и первично систематизированная форма.

Интерпретация данных, формулирование и уточнение гипотез о сущности исследуемого психологического феномена.

Целью проведения процедуры феноменологического анализа является формулирование и уточнение гипотез, которые проверяются в практике или эмпирическом исследовании.

Если попробовать в самом начале познакомить читателя с итогами работы, то кратко итоги можно выразить следующими положениями:

1. Становление идентичности – это опыт трансгрессии ответственности современного человека в континууме времен. Идентичность обеспечивает тождественность личности как темпоральным, так и транстемпоральным соответствиям психологических систем.

2. Действительное (экзистенциальное) время, ответственно переживаемое человеком, является полем соответствия времен различных порядков. Качественные характеристики идентичности определяются диссонансными или консонансными соответствиями психологической системы.

3. Феноменологический метод психологического исследования может быть существенно дополнен принятием условий транстемпоральных соответствий формирования идентичности.

4. Практикой, формирующей темпоральную идентичность, является перформансная коммуникация.

5. Феноменологические исследования опыта формирования темпоральной идентичности показывают, что главным качеством выступает тенденциональность становления человека в мире. Это качество также можно определить как интенциональность синхронизации опыта идентификации.

Глава 1. МЕТОДОЛОГИЯ ИЗУЧЕНИЯ ХРОНОТОПИЧЕСКИХ ХАРАКТЕРИСТИК ИДЕНТИЧНОСТИ

1.1. Идентичность и психология социальных изменений. Проблемы изучения в отечественной и зарубежной литературе

В качестве главной проблемы изучения идентичности выступает проблема невидимости человека в действительности его возможностей. Для короткой иллюстрации приведем две цитаты совершенно различных авторов и по разным поводам, но обращающих внимание на то, что является предметом нашего исследования.

Р.Лэйнг:

«Непреходящую актуальность психоанализа в наше время можно объяснить, прежде всего, прозорливостью Фрейда. Он доказал, что обычный человек является лишь жалким, ссохшимся фрагментом того, чем он мог бы быть» (Лэйнг, 2005, с. 35).

Л.С. Выготский:

«Мир как бы вливается в широкое отверстие воронки тысячами раздражителей, влечений, зовов; внутри воронки идет непрерывная борьба, столкновение; все возбуждения вытекают из узкого отверстия в виде ответных реакций организма в сильно уменьшенном количестве. Осуществившееся поведение есть ничтожная доля возможного. Человек всякую минуту полон неосуществившихся возможностей. Эти неосуществившиеся возможности нашего поведения, эта разность между широким и узким отверстиями воронки есть совершеннейшая реальность, такая же, как и восторжествовавшие реакции» (цит. по: Левитин, 1997, с. 81).

Ситуация изменений – это ситуация не только изменений фактических, но и изменений гипотетических структур, идентичности человека, изменений качеств его присутствия в поле неосуществленных возможностей (Выготский, 1982).

В исторические периоды, которые идентифицируются человечеством с определенными событиями, идентичность человека также может быть представлена соответствием некоторых событий. Так, исследователи XX века определяли идентичность как динамику новоприобретений и потерь, наполняющих жизнь человека. Но эпоха социальных изменений бросает новый вызов: человек вынужден идентифицироваться не с событиями, а с изменениями. Эпоха революций делает изменение постоянным аспектом психологической реальности. В этой связи в психологии возникает ряд перспектив, определяющих проблемное поле исследований не только в смысловом, но и в смысложизненном масштабе (Леонтьев, 2005).

В современной психологии представление о социальном изменении превращается из функциональной характеристики и состояния социального объекта в характеристику ситуации становления психологических систем (Клочко, 2005). Сегодня социальное изменение понимается как нарратив, интерпретация, необходимое эмерджентное свойство психологических систем.

Смысл, подразумеваемый в социологических и психологических текстах и обозначаемый категорией «социальное изменение», очень широк. Например: социальное изменение (Social change) – переход социального объекта из одного состояния в другое; любая модификация в социальной организации общества, его социальных институтах и социальной структуре, установленных в нем образцов поведения (Социологический энциклопедический словарь, 1998). В обыденном сознании социальное изменение ассоциируется с обстоятельствами экономической, политической культурной неопределенности. В личностном опыте социальное изменение – это переживание потери целостности, идентичности с собой, с социальной группой, с этносом и т.п.

В социологии и психологии проблематика социальных изменений изучается уже несколько веков. Сам термин «социальные изменения» был введен в XIX веке. Он встречается в работах многих известных социологов и экономистов. Традиционно с проблематикой социальных изменений связывались вопросы развития общества, дифференциации его ролевой структуры, формирования единой системы ценностей и норм, возникновения социальных стереотипов и идентичности, а также деятельности личности в меняющихся условиях. Существенные различия в современной трактовке этого понятия обусловлены парадигмальным сдвигом, который переживает наука нашей эпохи. Взгляд на жизнь человека как на процесс

пребывания среди объектов (классическая рациональность), процесс развития способов познания и освоения мира (неклассическая рациональность) или процесс становления человеческого в природе, мире, человеке (постнеклассическая рациональность) определяет и трактовку социальных изменений как процессов эволюции, революции, регенерации (детерминации, самодетерминации, самотрансценденции).

В современной литературе за пониманием проблем социальных изменений могут стоять различные типы рациональности. В зависимости от типа рациональности, присущего ученому, определяются предмет и методы психологии социальных изменений, происходит переориентация взглядов на историю изучения социальных объектов.

В современном поле научных исследований одновременно существуют три типа методологических представлений о методе и объекте.

Методология классических представлений о человеке способствовала поиску фундаментальных знаний – знаний об объектах, опиралась на: принцип тотальности, восхождение от абстрактного к конкретному, сведение индивидуального к социальному, концепцию всесторонне развитой гармоничной личности, монополию на истину («истина одна, а заблуждений много») (Федотова, 2001). Психология строилась в виде концепций, объясняющих механизмы репрезентации социальных изменений.

Неклассическая методология опирается не на знание об объекте, а в большей степени на способ познания, эффективность деятельности, указывая на:

1. Невозможность принимать теоретические конструкты за реальность и жить в соответствии с ними.
2. Плюрализм концепций как способ обеспечения разных типов или аспектов деятельности.

Согласно неклассическим представлениям социальные изменения диктуют необходимость гибкости и своевременности перехода от одного уровня интерпретации к другому для обеспечения соответствия интересу, необходимости, успеху. Акцент делается на функциональных аспектах психологии, но репрезентативность ситуации социальных изменений остается главным предметом изучения. Согласно представлениям неклассической психологии смысл результата уже заложен в методе, поэтому метод изменения характеристик социального объекта и является предметом изучения.

Постнеклассическая методология, критикуя фундаментальное знание, указывает на реальность языка как единственную реальность, позволяющую понимать, как первичный опыт превращается в систему познания, и предлагает рассматривать психологию социальных изменений как историю самоповествования личностей, указывает на перформансность психологии социальных изменений (Эйзенштейн, 2002; Трубина, 2002).

Разработка проблем психологии социальных изменений была начата социологами, в числе которых можно назвать Огюста Конта, Герберта Спенсера, Эмиля Дюркгейма, Питирима Сорокина и Вильфредо Парето (Андреева, 1996; Московичи, 1998). В традиционной социологии критики выделяют два подхода, основное различие между которыми – понимание роли и места человека в процессе социальных изменений. В основании этих подходов лежит акцентирование внимания на определенном типе темпоральности, охватывающей структуру осознания социальных изменений: представление о том, что время линейно и необратимо (хронос), и о том, что время циклически замкнуто, хоть и бесконечно по своей величине (космос). По сути дела, в этих подходах речь идет, скорее, о выражении системы методологических установок, а не о феноменологии социальных изменений.

Исходные положения этих подходов следующие:

1. Социальные изменения необратимы, неизбежны и позитивны как для развития общества в целом, так и для отдельной личности. Действия отдельной личности не влияют на ход и результат социальных изменений (О. Конт, Г. Спенсер, Э. Дюркгейм).

2. Социальные изменения имеют циклический характер и тесным образом связаны с деятельностью людей в социальном мире (П. Сорокин и В. Парето).

В рамках первого подхода считалось, что социальные изменения являются некоторым гарантом наличия в обществе дифференцированной групповой структуры, единой системы ценностей (то есть разделяемого большинством способа оценивания мира), коллективных представлений. И социальные изменения, и наличие единой системы коллективных представлений оценивались очень положительно. Предполагалось, что в обществе существует надсубъектная система ценностей, которая разделяется большинством членов этого общества, хотя есть и частные, субъектные системы ценностей, которые являются атрибутом различных социальных групп. Здесь ничего не говорилось об адаптации отдельной личности к новому, о возмож-

ности возникновения у субъекта негативных эмоциональных переживаний. Вопрос, на который отвечали исследователи, разделяющие эту точку зрения, может быть сформулирован так: «Что дают социальные изменения обществу в целом?». При этом подразумевалось, что в целом общество развивается к лучшему.

Исследователи, придерживающиеся второй позиции, сфокусировали свое внимание на людях, на их действиях в изменяющемся мире. Предполагалось, что каждая отдельная личность обладает некоторой психологической характеристикой («тип элиты» – у В. Парето, принадлежность к определенной культуре – у П. Сорокина), которая определяет направление ее деятельности. В зависимости от того, носители какой психологической характеристики составляют большинство, возникает тот или иной тип общества, социальные же изменения происходят тогда, когда большинства как такового нет, и идет борьба между носителями разных психологических характеристик. Здесь отмечается, что люди осознают происходящее, пытаются на него повлиять и после утверждения нового большинства пытаются приспособиться к возникшему типу общества.

Другими словами, в этом подходе признается, что человек – активный участник социальных изменений, он испытывает эмоциональные переживания и пытается адаптироваться к новому. Основной вопрос здесь состоит из двух частей: «Какие люди и как влияют на ход и результат социальных изменений?» и «Как люди переживают социальные изменения?». Достаточно долго вторая часть этого вопроса выпадала из фокуса внимания исследователей, а первая стала, скорее, вопросом политологии и истории, чем социологии или психологии. В последнее время психология и некоторые подходы в социологии (феноменологическое направление) стали фокусироваться как раз на переживаниях (качествах) человеком социальных изменений.

Эрих Фромм обратился к вопросу о чувствах человека и его действиях в ходе социальных изменений. Фромм одним из первых отметил, что в изменяющемся мире возникает противоречие между ценностями и установками человека и требованиями реальности. По его мнению, такое положение дел ведет к росту отчуждения субъекта от общества, от группы. Это может повлечь за собой тяжелейшие переживания, ощущение своей ненужности, беспомощности и бесполезности, которые действительно были предметом работы психотерапевтов XX века (Франкл, 1990). Таким образом, в конце XX века признается многоплановость влияния социальных изменений на от-

дельную личность и подчеркивается необходимость тщательного исследования этого влияния.

В настоящий момент в психологии утвердился такой взгляд на проблему социальных изменений, согласно которому трансформация социальной структуры общества, скорее всего, воспринимается людьми как отступление от некоторой нормы, что приводит к переосмыслению образа мира и системы ценностей, сложившихся у членов общества, ломке стереотипов и социальной идентичности, тяжелым эмоциональным переживаниям. Такое понимание социальных изменений позволяет ответить на вопрос «что происходит?», но оставляет без внимания проблемы адаптации к происходящему, остается неясным, как люди переживают происходящее, на что опираются в переживании изменений (Андреева, 1996, 1997). Говоря об этом, мы обращаемся сразу к целому кругу проблем, связанных с адаптацией к социальным изменениям, и, соответственно, кругу проблем, связанных с психологией бытия и становления личности.

В социальной психологии традиционно уделяется большое внимание изучению феноменов адаптации к нестабильности, неопределенности, риску. В частности, это касается вопросов о доверии власти, государству, миру, выбора стратегий жизни и воспитания, проблем отчуждения, структур ментальности и др. Считается, что вследствие возникновения в государстве социальных изменений гражданам становится очевидной неспособность существующего правительства и профессиональных элит дать гарантии того, что ситуация не будет безостановочно меняться в худшую сторону, обеспечить контроль над происходящими в социально-экономической сфере событиями. Люди осознают, что та власть, которую они выбрали, которой они верили, дискредитировала себя, понимают, что их выбор был неудачен, чувствуют себя обманутыми (Вебер, 1990, 1994). Подобный процесс отмечается и в отношениях личности с группой, социумом. Социальные изменения, воспринимаемые как отклонения, могут приводить к личностному отчуждению, отчаянию, недоверию.

Считается, что социальные изменения вызывают, или могут вызывать, процессы, затрагивающие систему представлений, убеждений, верований и ценностей как индивида, так и общества в целом. Можно говорить о неизбежности пересмотра и переоценки систем базовых убеждений и ценностей, сложившихся за период существования данного общества и личности, что не может быть безболезненным как для отдельного человека, так и для социума. Социальные изменения стимулируют процессы обновления и трансформации социальных представ-

лений, а также нормативно-ценностных систем каждой социальной группы, причем речь идет как о малых, так и о больших социальных общностях. Происходит трансформация иерархии потребностей, потребности более низкого порядка становятся ведущими, от стремления к самоактуализации и самореализации люди обращаются к потребностям в безопасности и физиологическим потребностям. Такие перемены не могут проходить без тяжелых эмоциональных переживаний, без ощущения потери смысла жизни (Аронсон, 2003; Маслоу, 1999).

Таким образом, можно сказать, что в психологии социальных изменений традиционно выделяются три тенденции исследований:

- изучение процессов разочарования в дискредитировавшей себя власти на различных уровнях;
- изучение сходства и различия социальных групп, которые в первую очередь становятся жертвами нестабильной социально-экономической ситуации;
- изучение процессов переоценки базовых систем убеждений и ценностей, а также переходов с высоких на более низкие потребности уровни (как правило, носящих временный характер).

В ряде исследований затрагивается вопрос о факторах, инициирующих социальные изменения, направляющих ход и определяющих особенности их влияния на различные сферы общественной жизни (Тоффлер, 2002). В числе таких факторов называются следующие: технологический прогресс, коренное изменение способов производства и потребления товаров, миграция населения из сельской местности в города и наоборот, перераспределение рабочей силы за счет вовлечения в производственный процесс новых социальных групп, проводимые правительством реформы, смена партийной системы, внешняя угроза, воздействие элит (Вебер, 2003).

В конечном итоге психология социальных изменений сводится к изучению изменений социального поведения и изменению взглядов на социальное поведение. Такое направление социальной психологии, как ситуационизм (Росс, Нисбетт, 2000), показало, что «в разных условиях, разные люди ведут себя по-разному», и нам следует признать, что мы не можем точно предсказать поведение людей в ситуациях изменений, а можем лишь улучшать способы понимания ситуационных факторов. Этот вывод заставляет смириться с недостаточностью психологических объяснений человеческого поведения в теоретическом и концептуальном отношении, но позволяет обратить внимание на полезность психологических объяснений для решения конкретных практических задач.

Это, кроме всего прочего, заставляет обратиться к изучению социальных практик в их многообразии и динамике, что было сделано сторонниками феноменологического подхода, в частности Гарфинкелем (2007). Ситуация социальных изменений способствует появлению новых социальных практик, которые часто становятся психологически понятны уже после того, как станут своего рода нормой поведения. Так, мы можем видеть, что понимание такой социальной практики, как строительство семьи, настолько интенсивно трансформируется, что исследователи едва успевают выделять все новые типы семьи и создавать классификации, которые стремительно устаревают. Изменяются и биологические, и экономические, и психологические аспекты понимания социальных практик.

В связи с развитием и увеличением многообразия социальных практик изучение поведения требует обоснования со стороны психологии переживания, то есть своевременного описания психологических явлений на языке опыта и смыслов жизненного контекста. Последние десятилетия большой интерес вызывает феноменология переживания (Лэнг, 2005; Василюк, 1984). Поведение в этом случае интерпретируется как функция от переживания, при этом функция может быть разного порядка: поведение, детерминированное переживанием, может быть средством, целью, ценностью, символом, фикцией и т.д. Согласно этому подходу в каждом случае необходимо понять смысл переживания и структуру того, как человек осознает и объясняет свои переживания. Именно такое понимание позволяет адекватно интерпретировать и его поведение. Смыслы переживаний в ситуации изменений выступают как качества идентичности (Улановский, 2007).

Системный и феноменологический подходы к изучению идентичности

В научных дискуссиях при всем многообразии возможностей доминирует системный подход. С точки зрения системного анализа идентичность есть система самореференции человека в ситуации (Шнайдер, 2004). Рассматривая идентичность в системе некоторых факторов, ученые приходят к формам системного описания. Шнайдер выражает свой взгляд такой формулой:

$Я + \text{Мое} = \text{const}$ выражает психологический смысл идентичности;

$Я + \text{Мое} = 0$ – утрата идентичности (мазохизм);

$Я + \text{Мое} = \infty$ – утрата идентичности (эгоцентризм);

$Я + \text{Мое} \neq \text{const}$ – утрата идентичности (безумие).

«Таким образом, определяем идентичность как самореферентность – (лат. *Referre* – сообщать) сообщение – на основе ощущения и осознания уникальности своего бытия и неповторимости личностных свойств – самому себе о том, кто Я и что является Моим, при наличии своей принадлежности социальной реальности в форме конкретных жизненных ситуаций» (Шнайдер, 2004, с.101).

Но в таких вариантах описания идентичности выделяется статическая структура предмета, и остается скрытой динамика процесса становления идентичности и тем более праксиса становления идентичности. При таком подходе теряется одно из главных преимуществ системного подхода – его релевантность по отношению к эмерджентным свойствам системы. А в данном случае эмерджентным свойством системы является как раз темпоральная идентичность, согласовывающая окрестности того, что обозначается здесь как константа. Стоит нам изменить подход, например, принять сторону нарративной психологии, и будет не константа, а констатация.

Динамические аспекты идентичности в рамках системного подхода описываются «послойно». Один из аспектов предполагается константой, а два других рассматриваются в соответствии взаимоотношений. Так, например, если предположить, что взаимодействие (интеракции) стабильно, то динамика идентичности воспроизводится в соотношении процессов самоопределения и самоорганизации. Если возможности самоорганизации не реализованы, но реализованы возможности самоопределения, то имеет место кризис идентичности, выражающийся в потере связи с миром (отчуждение от мира), если возможности самоорганизации реализованы, а возможности самоопределения нет, то кризис идентичности переживается как утрата смыслов. Нереализованность обеих плоскостей возможностей представляется как утрата идентичности. И только согласованная реализованность возможностей самоорганизации и самоопределения позволяет формироваться идентичности как динамической структуре (Шнайдер, 2004, с. 97).

При всей привлекательности моделей, построенных посредством системного анализа, следует заметить, что они вызывают больше во-

просов, чем дают ответов о существовании и проблеме идентичности. В приведенном примере незамеченной остается проблема согласованности реализации возможностей самоорганизации и самоопределения. Это связано с тем, что идентичность является не только само-референцией, но и ответственностью. То есть имеет место динамика усложнения именно процессов согласования психологических праксисов, а не только систематизация фактов, результатов.

Понимание аспектов идентичности, не раскрытых посредством системного анализа, осуществляется феноменологическим анализом. В частности, феноменологический анализ позволяет сформулировать гипотезы о временной согласованности и практике становления идентичности. Развитию процедур феноменологического анализа и пониманию транстемпоральных аспектов идентичности и посвящено наше исследование.

Изучение проблемы становления идентичности

Проблема идентичности тесно связана с проблематикой психологии социальных изменений. Именно социальные изменения обуславливают сложность и трудность сохранения тождественности самого себя во времени. Когда мир вокруг изменяется, нельзя оставаться самим собой, не участвуя в этом процессе (Эриксон, 2000). В устойчивые периоды социальной определенности человек обязан следовать императиву: «Становись тем, кем должен стать, и будешь собой». В ситуации изменений к нему добавляется и противоположный императив: «Будь собой в начале, в середине и в конце и станешь собой». Этим императивам нельзя следовать одновременно, но сказать, что они последовательны и логичны также нельзя. Скорее оба императива представляют собой жизненный парадокс, решение которого есть ответственность и свобода (Кочюнас, 2000).

Понятие идентичности (применяемое в отношении осознания человеком самого себя) принадлежит к тезаурусу неклассической методологии. В ситуации социальных изменений индивид не может быть идентичным самому себе во времени вне социального познания, без определенных усилий со своей стороны и подтверждений со стороны социума (Эриксон, 2000). В рамках неклассического подхода были выдвинуты гипотезы о различных видах идентичности, наиболее важными из которых являются: социальная идентичность – отождествление человеком себя и социальных императивов, и личност-

ная, персональная идентичность – отождествление человеком себя со своими собственными, «внутренними» стремлениями.

Аспекты устойчивости и изменчивости идентичности в условиях социальных изменений изучены Е.П. Белинской (2006), которая указывает, что максимально изменчивыми и одновременно максимально подверженными воздействию социальных стереотипов элементами является возможная (темпоральная) идентичность. Возможная идентичность является наиболее информативным конструктом для изучения психологии социальных изменений. Именно с возможным собой идентифицируется индивид, переживая переходы между состояниями социальной реальности.

Можно сказать, что на сегодняшний день психология социальных изменений представляет собой многоплановый и синкретический комплекс интереса к психологии переживания переходов между состояниями. При этом может акцентироваться как переходность границ социальных объектов (трангрессия идентичности), так и переходность качеств субъекта (трансцендирование идентичности). Аутентичный уровень психологического анализа при этом определяется как анализ отношений личность – мир, опосредованных изменяющимся социальным контекстом. Основным конструктом при этом является идентичность, а предметом и принципом исследования – ее обновление, становление и экспликация.

Иными словами, знание о психологии человека как существа, трансцендирующего и трангрессирующего, то есть существа, бытие которого представляет собой согласование различных тенденций активности, а именно, открывание мира и открытость миру, возникает как знание об идентичности человека, его мира и опосредующего их социального контекста.

1.2. Обновление идентичности – предмет и принцип исследования

Новый тип научного знания, учитывающий условия возникновения возможностей, базируется на идее динамики становления бытия и представляет собой поиск адекватной формы выражения предметных областей практики, адекватной событийному характеру изменения социальной реальности. Афористические и метафорические формы выражения этого знания часто бывают более ясными по сравнению с социально сложившимися дискурсами, так как позволяют ухватить целостность соответствия смыслов (так же как анекдот сам по себе гораздо полнее по смыслу, чем его объяснение).

Взгляд на проблему идентичности не только как на проблему предметного соответствия и не только как на метод и способ самоопределения, но и как на праксис обновления идентичности можно выразить в виде решения дилеммы о причине и следствии бытия собой: какой императив следует принять к действию: будь собой и станешь собой или становись собой и будешь собой? То есть что причина, а что следствие, что гипотеза, а что подтверждение, что начало, а что конец? Взгляд, о котором мы говорим, разрешает эту дилемму, заменяя «или» на «и»: «будь собой, становясь собой и становись собой, будучи собой». То есть причиной является не одно из двух, а их соответствие, что есть идентификация с экзистенциальным временем, а не только с атрибутами событий.

Психологии как науке о становлении человеческого бытия (экзистенции) внутренне присущ историзм, который выражается в культурно закрепленном наборе измерений времен, взаимодополняющих друг друга. Время вечности, стремление к системе, к неизменным и универсальным принципам вмещает в себя времена «случайных» событий – непредсказуемое, становящееся время. Сочетание этих измерений создают времена психологических пространств, имеющих свои порядки длительности – темпоральности. Содержание и структура сознания присутствия в конкретных психологических пространствах определяется как идентичность. Идентичность одновременно и универсальна и обновляема.

В диалектическом противостоянии принципиальных подходов к изучению личности идентичность выступает конструктом, обещающим согласование двух противостоящих гносеологических контекстов: контекста понимания личности как совокупности атрибутов индивидуума и контекста понимания личности как модусов бытия, тенденциональности и отношения бытия-в-мире. Все варианты идентичности, представляемые посредством набора атрибутов (например, половая, профессиональная, этническая) или посредством избранных модусов бытия (например, ролевая, возрастная, культурная), являются фиксированными (воплощенными в сознании и в мире) формами темпоральной, временной идентичности (зародышевыми, потенциальными). При этом всякий раз, когда мы обращаем внимание на собственно темпоральную идентичность (отождествление человека со своими возможными Я), неизбежно порождается новый контекст познания, ранее не видимый или не существовавший – контекст обновления, становления, творческого самовыражения. Этот контекст характеризуется перформативностью речи, то есть

осознаваемая в это время психологическая реальность не отражает и не репрезентирует действительность, а превращает ее, придает ей новые смыслы, статусы, границы. Новый контекст переживается как период, характеризующийся неустойчивостью и неопределенностью, и, в свою очередь, порождает новый порядок (в физике аналогичные состояния называются точками бифуркации). Сознание, формирующееся рефлексией такого опыта (временное Я, темпоральная идентичность), не может быть зафиксировано само по себе, вне контекста изменений и обновления. Так же как пауза в музыкальном произведении не может быть понята сама по себе, пауза может быть уместна и своевременна в процессе становления формы. Но целостности перформативных переживаний создают определенные понимания благодаря тому, что совокупность переходных, временных Я, выполнив свою функцию, быстро превращается в фиксированные формы самоопределения (социальные и персональные идентичности), к которым применим либо атрибутивный подход, либо модальный (Мардаршвили, 1968, 2000).

Большинство исследований личности сегодня проводятся в свете предпочтения одного из двух этих подходов и направлены на описание либо фиксируемых, повторяющихся во времени характеристик, либо на описание парадоксальных, модальных, проективных аспектов жизни личности. При том, что современная психология весьма синкретична, для большинства ученых имеет смысл выделение двух традиций изучения личности: структурно-функциональной и феноменологической.

Исследования личности в русле общепсихологических и социально-психологических исследований породили две основные логики ее понимания и анализа. Структурно-функциональная традиция продолжилась в исследованиях личности как совокупности объективно фиксируемых элементов: личностных черт, функций, мотивов и т.д. (Kelly, 1955). Этот подход позволил типологизировать и сравнивать разные «личности» в разные периоды времени их существования.

Феноменологическая традиция продолжилась в логике рассмотрения личности как принципиально уникальной сущности и экзистенциального опыта (Colaizzi, 1978; Creswell, 1998; Denzin, 1989, 2000; Fine, 2000; Lincoln, 2000, 1995, 1985; Tesch, 1990; Vidich, 2000; Willig, 2001; Wolcott, 1994). В этом подходе личность не могла быть типологизирована, разделена или сведена к чему-то меньшему, чем есть ее жизнь, описывалась именно жизнь и процесс ее понимания

человеком – экзистенциальный праксис. Представлялось, что сами по себе люди между собой мало чем отличаются по существу и этими отличиями можно пренебречь, но каждый человек живет уникальную жизнь, которую нельзя свести ни к чему типичному. Следовательно, личность могла быть понята только как временная, актуальная форма самоопределения, праксис определения человеком самого себя через временное отрицание каких-либо своих атрибутов или полноты модусов бытия: телесности, социальности, ролей и т.д. В этом подходе личность выступала как интерсубъективное и транссубъективное взаимодействие с Другим (Бубер, 1999).

Конструкт идентичности «устроивал» оба подхода, так как допускал структурность личности, ее самоопределение и самореализацию одновременно. Все качества подразумевались одновременно при акцентировании характеристик одного из модусов присутствия. Эту одновременность и обеспечивает темпоральность идентичности, соединяя уникальное и типичное в событии обновления жизни.

При том, что категория самоидентификации и понятия, близкие к понятию идентичность, использовались психологами и философами давно, усиленная разработка проблемы идентичности началась в 60-х годах XX века. Характер устойчивых форм идентичности представлялся тогда главным основанием для понимания и объяснения мотивации человеческого поведения в социальном контексте.

Первым фундаментальным вопросом исследований стала проблема кризисов идентичности (Эриксон, 1996; Леви-Стросс, 2001). В этот период исследований время жизни человека представлялось непрерывным. И предполагалось, что на протяжении времени жизни человек переходил в различные состояния, обусловленные социальным и личным опытом, как будто поднимаясь или спускаясь по лестнице. Некоторые переходы были связаны непосредственно с проблемой идентичности и переживались как кризисы. Идентичность представлялась как процесс организации жизненного опыта в индивидуальное «Я». По Э.Эриксону, идентичность выполняет организующую функцию в развитии личности *«оберегает целостность и индивидуальность опыта человека, дает ему возможность предвидеть как внутренние, так и внешние опасности и соизмерять свои способности с социальными возможностями, предоставляемыми обществом»* (Э. Эриксон, 1996. цит. по: Белинская, 2001, с. 242). Идентичность у него выступает центральной составляющей непрекращающегося развития человеческого «Я».

Именно Э. Эриксон задал векторы направлений исследований идентичности как осознания человеком своей временной протяженности (неизменности, целостности) на индивидуальном уровне анализа, ощущения человеком своей неповторимости и тождественности самому себе на личностном уровне анализа и идентичности как внутренней солидарности с социальными, групповыми идеалами и стандартами на социальном уровне анализа. Индивидуальная, персональная и социальная идентичности позже детализировались, и речь уже шла о множестве вариантов идентичности: о полоролевой, этнической, профессиональной, возрастной, культурной и т.д.

Выделение функциональных структур идентичности было продолжено в социологической концепции А. Тэшвела и Дж. Тернера (Tajfel & Turner, 1979), построенной на основании изучения когнитивных процессов (Коффка, 1998). В ней предлагалось понимать идентичность как систему социальной категоризации и самокатегоризации. Формирование идентичности предлагалось изучать как систему включения и исключения человеком себя из общих характеристик и включения и исключения общих характеристик из своих представлений о самом себе. Главным чувством, характеризующим идентичность, считалось чувство принадлежности к группе.

Изучение структурных компонентов идентичности привело к выделению множества различных типов идентичности, особенно при изучении подросткового возраста. Проблемным аспектом при этом выступила диффузность идентичности.

Другой аспект идентичности был представлен в этнометодологическом подходе и исследованиях Г. Гарфинкеля. Он обратил внимание на то, что поддержание тождественности самого себя и себя в группе обеспечивается активным усилием и совокупностью социальных практик. То есть не только в кризисах, но и в периоды определенности субъект активно «трудится» над своей идентичностью. Он доказал это в исследовании случая перехода и достижения полового статуса индивидом с «межполовой» принадлежностью (Случай Агнес), а также в исследованиях социальных целостностей различного масштаба (Гарфинкель, 2007).

Гарфинкель работал с женщиной, которая имела мужские вторичные половые признаки, воспитывалась в детстве как мальчик, а в 17 лет стала «нормальной» женщиной (то есть изменила имидж и стала жить как женщина в отношении всех ролевых систем), готовясь к операции на гениталиях (для этого ей надо было решить вопросы с работой, медицинским учреждением, отношениями с под-

ругами и коллегами), она некоторое время скрывала свою «ошибку природы», обучаясь женским формам поведения, которые для нее не были само собой разумеющимися, а которые надо было увидеть, понять, усвоить и реализовать так, чтобы никто не заметил наличие у нее мужского полового органа. При этом она несколько раз устраивалась на работу и имела отношения с любимым мужчиной, избегая полного сексуального контакта. Позже она сделала операцию по смене пола, вышла замуж и стала жить, считая себя нормальной женщиной во всех отношениях, кроме того, что она не была создана нормальной женщиной по природе, пережив множество сложных ситуаций.

Она постоянно находилась в условиях создания и защиты той идентичности, которую считала аутентичной себе, но которую не разделяли окружающие и не подтверждала природа. Этот случай косвенно показал, что идентичность – плод постоянных системных усилий и что даже от природы «нормальные» люди постоянно поддерживают свою идентичность определенными социальными практиками.

Гарфинкель исследовал процесс обретения Агнес того, что другим видится само собой разумеющимся и всегда существующим, например, того, как понимаются и воспринимаются качества, приписываемые нормальной женщине. Изучил случаи перехода и средства управления переходом (переходом Гарфинкель назвал активное структурирование человеком социальной реальности, направленное на обретение легитимной идентичности). Он доказал, что Агнес является практическим методологом и создателем своей познаваемой личности. То, что для идентичности людей, в отношении которых природа «не ошибалась», является само собой разумеющимся, и для которых практика по поддержанию своей идентичности выглядела однородной, для Агнес было предметом изучения и борьбы. Агнес должна была удерживать свою идентичность частично явной, а частично скрытой. Она была постоянно в ситуации риска. Раскрытие ее тайны грозило унижением, отчуждением, наказанием, непониманием. При том, что Агнес все время двигалась к легитимной идентичности нормальной женщины, к состоянию, характеризующемуся атрибутами нормальной социальной и персональной идентичности, она понимала, что «сделанное природой не исправишь», то есть нормальная идентичность в полном смысле не достижима, но она достижима во времени ее жизни, в некоторой определенной темпоральности (психологической системе).

Гарфинкель на примере этого случая показал, почему люди требуют друг от друга объяснений и представлений своих и чужих поступков в прошлом, актуальных ситуаций и планов на будущее. Зачем нужна многоплановая рефлексия осознания различных аспектов социального и персонального «Я»? Люди таким образом обеспечивают свою и чужую идентичность. В этом процессе «способность давать правдоподобные объяснения не только зависит от поддержания, но и способствует поддержанию устоявшихся шаблонов поведения в повседневной жизни, порождаемых «изнутри» ситуаций как их свойства» (Гарфинкель, 2007, с. 191). Люди своими объяснениями, а точнее своей речью, способствуют превращению или сохранению идентичности постоянно возникают, переживаются и отбрасываются временные идентичности, смысл которых в симфонизации присутствия человека в целостности времен.

Важность личностной активности в поддержании идентичности подтверждена эмпирически и теоретически в работе Е.П. Белинской: «Независимо от специфики отношения человека к социальным изменениям, возможная социальная идентичность как один из вариантов самопрогноза личности в неопределенности содержательно основывается на самоатрибуциях успешности, профессионализма, личной автономии и просоциальной активности и конструируется с опорой на Я-реальное, в то время как основой конструирования возможной персональной идентичности становится актуальная социальная идентичность.

Максимально изменчивыми элементами представлений подростков о себе в будущем оказались те, которые связаны с социальным самоопределением и, соответственно, возможными социальными идентичностями. Одновременно они же оказались в наибольшей степени подвержены влиянию доминирующих социальных стереотипов, что наиболее характерно для социально депривированных и наименее – для активных и социально успешных подростков» (Белинская, 2006, с. 45).

Таким образом, две линии исследования проблемы идентичности могут быть согласованы в постановке вопроса о темпоральной идентичности – идентичности, возможной «там-то» и «тогда-то», «до тех пор, пока», «прежде чем» и т.д.

Соответственно, для практики понимания человеком становления себя в мире необходимо согласовывать смыслы конкретных моментов опыта и смыслы вечных законов становления жизни. Это поэтически выразил Ю. Визбор:

... И уяснить при тлеющей звезде,
Застрявшей между солнцем и луною,
Что жизнь могла быть в общем-то иною,
Да только вот не очень ясно где.

Е.П. Белинская в своей работе подчеркивает, что наибольшее количество исследований идентичности теоретического и эмпирического плана было обращено к когнитивным следствиям ситуации неопределенности. Это привело к эмпирической детализации признаков ситуации неопределенности и проявлению большего или меньшего внимания к определенным когнитивным параметрам в зависимости от акцентирования тех или иных характеристик ситуации.

Так, если в качестве ведущего признака неопределенности ситуации выделяется невозможность контроля за ситуацией и готовности человека действовать в ситуации неопределенности, может рассматриваться когнитивный параметр «принятие риска» (Корнилова, 2003), если ведущим признаком неопределенности является новизна, то рассматривается разнообразие когнитивных средств, антиципации возможных вариантов будущего, наличия развернутой временной перспективы (Леонтьев, 2000).

Существенные изменения в расстановке акцентов произошли с введением конструкта темпоральной (временной, возможной) идентичности (Cinigella, 1998). Хэйзел Маркус и Пола Нуриус определили Возможные «Я» как «посредников между мотивацией и Я-концепцией». В их статье (Markus, Nurius, 1987) дается такое определение и описание возможных «Я»: «Возможные Я (possible selves) – это представление индивида о том, каким он может стать, каким он хотел бы стать и каким он боится стать.

Репертуар возможных Я, содержащихся в системе Я индивида, – это когнитивные манифестации целей, стремлений, мотивов, страхов и опасений. Возможные Я придают этой динамике специфическую когнитивную форму, организацию, направление и релевантный Я индивида смысл. Поэтому они служат существенной связью между Я-концепцией и мотивацией. В ходе исследований было обнаружено, что, например, юноша, который хочет бросить принимать наркотики, не просто питает некоторую смутную надежду на абстрактно хорошую жизнь, но обладает «живыми» возможными Я, то есть видит себя конкретно: здоровым, богатым, покупающим дорогие вещи, имеющим автомобиль определенной марки и людей, которые любят его».

Работая в русле когнитивного подхода, авторы этой статьи указывают на темпоральные характеристики, говоря, что «Я-концепция – не некая монолитная сущность, но скорее система внутренних идентичностей или схем Я, придающих структуру и смысл Я-релевантному опыту индивида. Схемы Я (self-schemas) – это генерализация прошлого опыта, касающегося Я индивида, которые помогают ему интегрировать и объяснять свое поведение. Некоторые из этих схем извлекаются из места индивида в социальной структуре, тогда как другие творчески и избирательно строятся из прошлых мыслей, чувств и поведения в разных областях. В то время как схемы Я у разных индивидов могут быть схожими, индивидуальный набор этих схем уникален.

Схемы Я – наши фундаментальные элементы самоопределения. Они оказывают систематическое и глубокое влияние на то, как перерабатывается индивидом информация, касающаяся его Я. Например, если человек обладает Я-схемой, связанной с лидерством, он будет более чувствительным к вещам, релевантным лидерству, как в своем поведении, так и в поведении других. Он будет реагировать на свой социальный опыт в соответствии с гипотезами и генерализациями, обеспечиваемыми его схемой Я.

Схема Я – не просто интеграция прошлых и настоящих действий. Это заявление о своей ответственности за будущее поведение в определенной области. Таким образом, схемы Я определяют прошлое и настоящее Я, но, что более важно, они определяют будущее, возможные Я. Это – важнейший аспект Я-схемы в оформлении и подпитке поведения. Зачастую в Я содержатся некоторые идеи относительно способов достижения желаемого результата, планы и стратегии. Таким образом, возможные Я – это то, что запускает Я в действие, намечает вероятный курс действий. Возможные Я – это когнитивные мосты между настоящим и будущим. В более социологических терминах, возможные Я обеспечивают связь между выпуклыми (salient) идентичностями и ролевым поведением» (Там же).

В других исследованиях Маркус рассматриваются различные аспекты возможных Я, касающиеся кросскультурных особенностей, особенностей поведения, научения, адаптации и пр. Во всех исследованиях указывается на важность этого конструкта для понимания психологии современного человека, вынужденного самоопределяться в контексте неопределенности.

Но конструкт темпоральной идентичности позволяет обратить внимание не только на принятие неопределенности, но и на то, каким образом человек идентифицирует ситуацию как неопределен-

ную (для этого он соотносит актуальную ситуацию с возможной идентичностью, и именно возможная идентичность выступает в этом процессе как устойчивое основание). Ведь исследования личности доказывают, что при всей изменчивости ситуации первична все же определенность личности, идентичность, даже если видима она лишь в виде интенциональности когнитивных процессов или тенденции становления. Именно идентичность позволяет людям встречаться и быть в ситуации, иначе все люди были бы «разновременниками» и не могли бы иметь общей ситуации и общего поля. Без конструкта темпоральной идентичности, исследования, пытающиеся открыть структуры идентичности в принятии неопределенности, риска, разнообразия, изменений, лишь повторяют свои онтологические допущения. На этом пути, конечно, достигается более точное понимание эмпирического содержания, но не проясняется главный вопрос понимания человеческого взаимодействия, заданный, в частности, Г. Гарфинкелем: «Каким образом в своих обыденных делах, «зная» общество только изнутри, члены общества производят стабильные, объяснимые практические формы деятельности» (Гарфинкель, 2007).

Обзор взглядов на проблему идентичности осуществлялся в отечественной психологии многими учеными, и их общее мнение на данном этапе сводится к признанию значимости того факта, что человек отождествляет себя одновременно с множеством социальных групп, множеством социальных ситуаций и множеством своих состояний во временной трансперспективе, поэтому становление идентичности следует изучать в связи с характером временных соответствий.

Благодаря накопленным знаниям и опыту сегодня мы можем интенсифицировать процесс исследования и коррекции становления идентичности, представив его как ситуацию идентификации индивидуума с его экзистенциальной практикой. Такого рода идентичность существует исключительно в сознании и представляет собой смысловое соответствие. Когда три аспекта опыта – опыт индивидуализации (обобщающий коммуникацию), опыт трансцендирования (обобщающий мышление) и опыт отношения (обобщающий осознание) – определяют друг друга по параметру «мое», мы можем предположить оформившуюся темпоральную идентичность. Такое осознание может иметь место в идентификации субъекта с актуальной экзистенциальной практикой. Переходя к рассмотрению проблемы идентичности в ситуации социальных изменений, рассматривая контекст социальных практик, имеет смысл говорить о темпоральной идентичности и транстемпоральных соответствиях.

Темпоральная идентичность и типы социальных практик

В социальной психологии, объяснительными принципами которой приняты коммуникативная природа человека и актуальность социальных изменений, постулат «бытие определяет сознание» значительно уточняется: сознание определяется опытом усвоения и реализации социальных практик. Идентификация индивида с социальными практиками (в масштабе всей жизни – идентификация с делом своего бытия, с делом своей жизни, экзистенцией, смыслом жизни) представляет собой процесс согласования темпоральных идентичностей (в структуре сознания темпоральные идентичности существуют в виде возможных «Я» – каким я мог бы быть, каким я могу быть). Темпоральные идентичности служат теми структурами, которые позволяют согласованно конституировать ситуации присутствия человека в условиях изменений.

Такая позиция в отношении проблемы становления человеческого «Я» является развитием идеи об аутентичности экзистенции (Бинсвангер, 1999; Мэй, 1997, 2004) – особой подлинности, достоверности, адекватности, честности пребывания человека в мире.

Аутентичность экзистенции – транстемпоральная характеристика, она не может быть окончательно объективированной, вынесенной вне времени и обусловлена целью человеческой деятельности, но может быть основным намерением, смыслом, свидетельством благополучия в поле напряжения между основными намерениями человека и конечными данностями. Что является условием для постановки рациональных целей.

В свете этой характеристики мы можем разработать психологическую типологию социальных практик. Тип темпоральности, в рамках которой определяется актуальная идентичность человека, формируется на пересечениях модуса бытия и длительности. При всем многообразии модусов бытия, основных их четыре: бытие среди мира объектов, внешнее (Umwelt), бытие в отношениях, «между» (Mitwelt), психологическое, внутреннее бытие (Eugenwelt), бытие среди смыслов жизни, духовное (Uberwelt). Длительность надежнее всего разбивается на начало, середину и конец. Близкую по смыслу таблицу представляет в своей работе одна из ведущих специалистов мира в области экзистенциального консультирования Эмми Ван-Дорцен (табл. 1). Правда, она делает это не с целью создания типологии социальных практик, а с целью иллюстрации форм конфронтации человека с конечными экзистенциальными данностями.

Темпоральная идентичность – это идентичность человека с тремя аспектами бытия: с собой, с миром, с социальным контекстом в длительности события становления идентичности, в терминах Э. Ван-Дорцен это идентичность с собой,двигающимся от действительной ситуации к реалистичной цели в свете генеральных намерений. Устойчивые, объективированные формы идентичности могут быть выражением отождествления человеком своей жизни с основными намерениями и конечными данностями. Такие идентичности устойчивы, но эта устойчивость является и причиной психической ригидности, личность (и вообще психологическая система), идентифицирующаяся только с концами длительности события, то есть с генеральными намерениями и с конечными данностями, может быть избыточно устойчива (Залевский, 2004).

Смысл формирования темпоральной идентичности не в том, чтобы ее зафиксировать и превратить в фактическую идентичность, а в том, чтобы согласовать и воспроизвести целостность жизни в континууме реалистических целей вовремя. Заметим, что «вовремя», это не значит сейчас или в какое-то конкретное время. Мы говорим, что нечто произошло вовремя, когда имеет место соответствие смыслов, когда с каких точек ни смотри, а произошедшее имеет смысл. Темпоральная идентичность является условием своевременности события, сохранения целостности человека в изменениях жизни, не только фактов, но и темпов, и порядков опыта.

В табл. 1 представлены примеры того, как можно практически выразить смысл формирования темпоральной идентичности по Э. Ван-Дорцен (2007). В свете этой таблицы мы можем представить условия возможности, например, такой характеристики, как успешность. Успех представляет собой способность разрешать конфликт между основными целями и предельными данностями. Уход от решения этого конфликта приводит к фиксированности внимания (идентификации с какими-либо фикциями, близкими по смыслу к описанным Адлером в его теории фикционного финализма), фиксированности только на целях или только на данностях (Адлер, 1998). И то и другое обрекает на неуспех (хроническое опоздание). Для достижения успеха человек должен формировать реалистические цели из конфронтации основных намерений и конечных данностей. При этом человек должен опираться на совокупность своих возможных Я, то есть на темпоральную идентичность.

Таблица 1

Варианты соотношения основных намерений, экзистенциальных данностей и реалистических целей

Измерение	Основное намерение	Конечная данность	Реалистическая цель	
Физическое (тело)	Здоровье	Болезнь	Выживание	
	Сила	Слабость	Эффективность	
	Счастье	Страдание	Благополучие	
	Жизнь	Смерть	Безопасность	
Социальное (эго)	Успех	Провал	Признание	
	Власть	Бессилие	Влияние	
	Принадлежность	Изоляция	Близость	
	Любовь	Порицание	Уважение	
Измерение	Основное намерение	Конечная данность	Реалистическая цель	
	Личностное (я)	Целостность	Разрушение	Индивидуальность
		Свобода	Растворение	Независимость
		Аутентичность	Неаутентичность	Особенность
Уверенность		Смятение	Индивидуальность	
Духовное (дух)	Правда	Ложь	Понимание	
	Совершенство	Несовершенство	Достоинство	
	Мудрость	Нелепость	Смысл	
	Добро	Зло	Ответственность	

Именно вовремя сформулированная реалистическая цель позволяет человеку быть ответственным за свою жизнь и жизненный мир. В этой задаче и происходит сотрудничество клиента и экзистенциального консультанта. Формирование реалистических целей происходит по принципу множества ключей к одному замку (Обуховский, 2003). Например, такая цель, как выживание, формирующаяся при конфронтации стремления быть здоровым и реальной болезнью, может осознаваться как сохранение спокойствия, выполнение необходимых процедур, поиск врача, перемена местожительства, спасение

души и т.д. Выживание – цель, но она не является точной формулировкой и ее понимание не всегда может быть сведено к конкретному содержанию. Выживание – это одновременно и цель и проект жизни, то есть речь идет о становлении идентичности выживающего, а не о формулировании объекта устремлений и усилий. Реалистичность цели – это во многом качество темпоральной идентичности. Формирование реалистической цели обусловлено отождествлением человека со временем своей жизни, с представлением о себе как существе, становящемся уместным в определенном периоде времени. Этот период времени является временем присутствия. Но смысл и успешность жизнедеятельности человека обусловлены симфонизацией различных времен во времени темпоральной идентичности.

Так, в намерении реализовать свою власть и в конфронтации со своим бессилием человек ищет способы влияния. При этом в своем поиске он опирается на отождествление с временными периодами, с переходными «Я». Например, мать хочет накормить своего ребенка, а ребенок упрямо отказывается. Мать может искать возможности своего влияния в различных временах и периодах. Можно решить этот вопрос системно, в свете режима питания вообще, в свете обязательств и необходимых границ, в свете утраченного или игнорируемого. Именно темпоральные характеристики идентичности обеспечат психическую дистанцию и смысл постановки реалистической цели.

Сама идентичность в некотором смысле является динамичной целью, условием, позволяющим отвечать на вопросы «почему?» и «зачем?» в ситуациях социальных изменений (Лэнгле, 2001). Ответить на эти вопросы означает сформулировать некоторое временное соответствие, высказать «что, когда и как долго». Идентичность – это форма самореализации и самопотенциализации личности в конфронтации парадоксальных тенденций к уверенности и к смятению. В становлении самим собой человек все время вынужден «отслаивать» свое Я от того, что на него «наросло» (Обуховский, 2003). Идентичность системно и последовательно формируется, переживается, конституируется и, в конце концов, откладывается в Umwelt, в «не Я», объективируется.

Объективно заметны именно эти, конечные формы идентичности. Переходные идентичности не заметны, не могут быть окончательно зафиксированы, но именно переходные идентичности обеспечивают целостность жизни человека во временах и в изменениях. В истории психологии значительное место занимают попытки изучения психологии установки. Конструкт установки служит решению тех же вопросов, которыми заняты и мы при построении данной концепции.

В качестве примера можно привести трудность, с которой мы сталкиваемся в психологических практиках, когда решаем задачу перехода от желания здоровья (основное намерение) к принятию ответственности за здоровье (реалистическая цель). Эта трудность обусловлена тем, что такое намерение, как здоровье, формируется во времени физическом, а такая цель, как ответственность, – во времени духовном, смысловом, жизненном. Попытки упростить эту ситуацию опасны, а варианты мышления, позволяющие свести намерение здоровья к ряду упражнений или процедур, как и попытки свести ответственность к формальной аскезе или сосредоточению, приводят не к здоровью, а к личностной и социальной деградации.

Для успешного решения задач такой сложности необходимо достаточно тонко и точно понимать динамику идентичности, то есть соответствие всех возможных «Я», совокупность темпоральных идентичностей.

Перейдем теперь к типологии социальных практик (табл. 2).

Эта типология не является системой дискриминации социальных практик, а является емким феноменологическим описанием. Выделенные типы не отрицают друг друга в принципе, но позволяют понять акценты. Для наивного «психолога» социальная практика любого типа может показаться вполне самодостаточной и все объясняющей. Например, практика самореализации некоторое время назад многим представлялась вполне целостным предметом изучения, противопоставлялась другим социальным практикам (например, практикам адаптации, выживания).

Темпоральный аспект проблемы становления идентичности показывает, что каждой социальной практике свое время, но это время не само по себе, а оно есть поле конфликта и поле согласования всех других практик. Нет самореализации без конфронтации с самооправданием и самосожалением, без самосохранения и адаптации, так же как нет практик только одного модуса бытия без согласования с практиками других модусов.

Таким образом, мы видим необходимость обратить внимание на более интегративный уровень понимания проблемы идентичности – на модусы согласования практик становления идентичности.

Осуществляя какую-либо социальную практику и актуализируя при этом проблему становления, мы в одном времени согласовываем все другие времена. Это происходит не в предмете или месте, хотя, в конце концов, в сознании остаются именно они: места и предметы, а в модусах становления идентичности.

Таблица 2

Типы социальных практик

Измерение	Идентификация с возможностями ценностей	Идентификация с возможностями ограничений	Идентификация с возможностью деятельности
Модус бытия			
Физическое (тело)	Практики предметной, объективной самореализации (здоровье, сила, счастье, жизнь)	Практики самосожаления, самооправдания (болезнь, слабость, страдание, смерть)	Практики самосохранения (выживание, эффективность, благополучие, безопасность)
Социальное (эго)	Практики социальной самореализации (успех, власть, принадлежность, любовь)	Практики самоуничтожения (провал, бессилие, изоляция, порицание)	Практики самоуважения (признание, влияние, близость, уважение)
Личностное (я)	Практики самотрансцендирования (целостность, свобода, аутентичность, уверенность)	Практики саморазрушения (разрушение, растворение, неаутентичность, смятение)	Практики самоорганизации (индивидуальность, независимость, особенность, индивидуальность)
Духовное (дух)	Практики самопожертвования (правда, совершенство, мудрость, добро)	Практики самоотвержения, потери себя (ложь, несовершенство, нелепость, зло)	Практики самообладания (понимание, достоинство, смысл, ответственность)

1.3. Проблема аутентичности и модуса становления идентичности

Проблема аутентичности конкретного человеческого бытия, экзистенции (особого модуса подлинности, полноценного соответствия собственной жизни человека окружающим его трансцендентным сущностям), наиболее пристально рассматривается в рамках направления, называемого экзистенциальным, интенсивно развивающимся и сегодня и в прошлом (Хайдеггер, 1993; Шестов, 2004; Летуновский, 2001).

Являясь в некотором смысле философской классикой (поскольку никто из живущих философов не идентифицирует себя с экзистенци-

ализмом уже несколько десятилетий), в психологии и психотерапии это направление, напротив, является одним из самых бурно развивающихся и проблематичных.

Экзистенциальное направление в современной науке и культуре играет роль специфического интегрального измерения, связывающего в понимаемое целое то, чем уже является человек и его мир, с тем, чем человек в мире должен и может стать. То есть дополняет эмпирические модусы человеческого бытия модусами экзистенциального опыта и атрибуты частей дополняет атрибутами целостностей (систем). Этот своего рода принцип дополнительности делает экзистенциальный подход актуальным в кризисные времена, в те периоды развития общества, когда изменения требуют решительного понимания и действия, исходящего из «внутренних» оснований человеческого бытия, но в соответствии с необходимостью адаптации к изменениям «внешних» императивов, требований ситуации. Во время кризисов совместные действия людей могут опираться только на собственные основания человеческой экзистенции потому, что внешние основания «рушатся» и приходится действовать в ситуации переживания отчаяния.

Кроме того, экзистенциальная позиция, занимаемая в социальных практиках, позволяет размышлять, принимать решения и практиковать на смысложизненном уровне сложности. В экзистенциальном опыте мы можем прожить свою жизнь несколько раз. Это парадоксально с точки зрения некоторых видов логики, но в психологическом опыте вполне реально: прожить все ту же свою необратимую и единственную жизнь, но иначе и несколько раз. Это необходимо для «работы» на смысложизненном уровне.

Для социальной психологии и для понимания проблем идентичности большое значение имеют три ветви экзистенциального направления в философии и науках о человеке: феноменология человеческого духа, феноменология мира отношений и феноменология воспитания человеческого в человеке. Это деление условно и указывает скорее на акценты нашего современного восприятия великих авторов, чем на их собственные позиции.

Первая ветвь открывает три специфические феноменологии духовности и три времени бытия (темпоральности) в жизни человека. К ней можно отнести:

– феноменологию человеческого духа С.Кьеркегора (Кьеркегор, 1993, 1997, 1998) (идентичность в этой традиции выступает как связанная переживанием тревоги трансформация экзистенциального

опыта в индивидуально-религиозной перспективе, то есть как идентичность своего собственного намерения с намерением Бога);

– феноменологию человеческой свободы Н. Бердяева (Бердяев, 1995) (здесь идентичность представляется как жизнь личности, существа, вмещающего в свой жизненный мир все аспекты мира внешнего и свободного силой собственного бытия, учение об экзистенциальном центре, об «экзистенциальном вместилище». Идентичность со свободой для...);

– феноменологию одиночества и опоры человека на самого себя в «апофеозе беспочвенности», свойственном западному рационализму (Л. Шестов). В этом случае идентичность является тождественностью с Богом (или с Другим) в себе.

Вторая значимая ветвь связана в большей степени не с личной, а с социальной жизнью, с миром отношений, с откровением парадоксов бытия через модусы коммуникации:

– экзистенциальная коммуникация Ясперса (идентичность с онтологическими основаниями и историей жизни человека);

– мир отношений Бубера (идентичность с качеством диалога с миром, с миром Я-Ты или с миром Я-Оно и переходами из одного мира в другой) (Лифинцева, 1997);

– диалогический анализ авторства М. Бахтина (идентичность с диалогом между автором и героем);

– социально-историческая общность человека Э. Фромма (социальная идентичность, идентичность с характером принятия ситуации).

Третью ветвь можно связать с духовно-политическим (публичным) и воспитательным модусом бытия, с учением об экзистенциальных границах:

– христианская онтология П. Тиллиха (Тиллих, 1995) (идентичность со способом принятия тревоги небытия, мужество быть);

– политическая ответственность М. Де Уно-Муно (идентичность с ответственностью за свою политическую активность);

– онтология совместности Н. Абаньяно и Э. Левинаса (идентичность человека с его собственным бытием как делом его жизни).

Продолжая, уточняя или оспаривая отдельные установки и положения в общенаучном и методологическом смысле, современное экзистенциальное направление опирается на онтологию М. Хайдеггера (Борисов, 1997; Хайдеггер, 1989) (интерпретация экзистенции человека как просвета в бытии, модуса открытости), феноменологию М. Мерло-Понти (Мерло-Понти, 1997, 1999) (телесность экзистен-

ции как трансформации потенциального в фактическое, духовного в материальное), феноменологию длительности Бергсона (экзистенция – раздвиг бытия).

Можно увидеть, что в каждом взгляде и подходе к пониманию человеческой экзистенции присутствует допущение некоторых экзистенциальных данностей и границ, которые человек воспринимает как императивы, вызовы, ограничения (Бьюдженталь, 1998). Как будто об одном и том же событии говорят люди, занимающие разные места. Так, например, солдат на плацу во время торжественного построения думает: «какая сила в нашем боевом подразделении», командир роты думает: «хорошо, что мы успели достаточно позаниматься строевой подготовкой», свита генерала думает о своей карьере и возможном повышении, генерал о своей старости и пенсии, девушки за периметром вглядываются в лица своих друзей, а линейные стоят по стойке смирно и думают о смене. Но все они понимают и нечто общее: они все понимают, что сейчас время торжественного построения полка, они об этом как будто заранее договорились и заранее приняли себя в качестве некоторых Я в этом времени и в этом месте на основании возможного прошлого и возможного будущего. Их темпоральные идентичности делают ход времени непрерывным и позволяют взаимодействовать как единое целое людям, по существу живущим в разных временах. Человек, вышедший из этой непрерывности, может быть гением или сумасшедшим, но в любом случае он будет неожиданным в своих мыслях, решениях и поступках.

В связи с происходящим в современной науке парадигмальным сдвигом и сменой (часто смешением) типов научной рациональности экзистенциализм «не умирает», как это может показаться людям, попавшим в хроническое замешательство, но «воскресает», актуализируется в новых точках человеческой жизнедеятельности, в частности в сфере социально-психологических практик, которые обеспечивают обновление и преемственность жизни (Василюк, 1984, 1992, 1998).

Экзистенциальная психология, всегда оставаясь наиболее философской психологией, никогда не развивалась отдельно от практики, не была только умозрительной. Благодаря своей манере философствовать, экзистенциально ориентированные мыслители успевали за революционными изменениями и в практическом, и в прикладном аспекте. Наиболее известные психологи, составляющие традицию экзистенциализма, редко были чисто академическими учеными, чаще они были практиками и теоретиками практики (некоторые из них были писателями, политиками, преподавателями, психотерапев-

тами). В XX веке экзистенциальная практика была сконцентрирована на проблемах личности и воплощалась в основном в психотерапевтическом аспекте. Оригинальные системы экзистенциальной терапии и экзистенциального анализа к сегодняшнему дню стали хрестоматийной классикой. А требования к личностным компетенциям, превышающим требования к специалисту, провозглашенные экзистенциальными психологами в середине XX века, давно вошли в педагогические модели. Правда, надо заметить, что психологическое образование в России значительно отстает от западноевропейского в этом отношении. В российской психологии и сегодня экзистенциальное направление часто трактуется как не имеющее традиций в науке, наивное и маргинальное. Хотя, скорее всего, наивность присутствует как раз людям, отрицающим действительность экзистенциальной традиции.

Экзистенциальная психология XX века развивала дискурсы исследования таких личностных переживаний, как экзистенциальный кризис и экзистенциальная фрустрация (В. Франкл), экзистенциальная вина и экзистенциальная тревога (Р. Мей), аутентичность и ответственность человека за свою жизнь (Бинсвангер, Босс) и т.д. Социально-психологический потенциал экзистенциализма оставался в значительной степени не востребуемым в силу того, что социальные психологи стремились как можно дольше не соглашаться с неизбежностью изучения психологии в контексте изменений и искали способы удовлетворять потребность в устойчивости и стабильности. Но избежать рассмотрения человека в контексте изменений не удалось, поэтому до сих пор свою актуальность сохраняют теоретические положения Кьеркегора, Хайдеггера, Ясперса, Левинаса, Бубера, переписываемые на множество ладов.

Экзистенциальная психология, концентрирующая внимание на существовании одинокого человека (включенного в поле взаимодействия, но одинокого в своем бытии), опиралась на важность актуальности экзистенциального события, на интенсивность времени настоящего. Целостность времени рассматривалась как форма «настоящего прошлого», «настоящего настоящего», «настоящего будущего», настоящее предполагалось той точкой, где человек встречается с вечностью, и считалось, что именно настоящее предоставляет нам самые надежные данные. В научном исследовании эта тенденция способствовала пониманию предметов социально-психологического исследования через призму присутствия человека в «здесь и теперь».

Интенсификация социальной жизни, сменяющие друг друга эпохи революций, парадигмальные изменения в естественных науках периодически смещают акценты понимания человеческого бытия-в-мире (Вебер, 2003). Социально ориентированные экзистенциалисты обратили внимание на такие смещения и на то, что при этом изменяется интенсивность жизни, интенсивностные характеристики времени. Так, в некоторых контекстах фронтом психологического опыта становления может быть аспект преемственности прошлого и провозглашения будущего, в других – аспекты новизны, неопределенности, самоопределения в социально конструируемом, ситуативно обусловленном экзистенциальном опыте (Вдовина, 1997; Зайцева, 1991).

Социальные практики при этом требуют адекватной концептуальной основы для их интерпретации и понимания. Розеншток-Хюсси предложил понимать социальные практики через призму аутентичности языка, Мамардашвили говорил о преодолении социальных болезней в практике аутентичного мышления (Мамардашвили, 1984, 1992, 2005), Сент-Экзюпери показал человека как крепость и дом времени бытия, то есть предложил понимать социальные практики в свете аутентичного миростроительства.

Таким образом, в середине XX столетия были актуализированы не вопросы смысла и свободы сами по себе, а вопросы согласования и соответствия способов утверждения форм коэкзистирования, взаимного бытия, симфонизации различных культурно-исторических масштабов экзистенциального опыта. Достоинство экзистенциального подхода не в том, что он обращает внимание на такие измерения человеческого бытия, как тревога, смерть, изоляция, свобода и абсурд, а в том, что он утверждает жизнь, смысл, свободу, абсурд и диалог тогда, когда они не очевидны и может показаться, что их нет.

Накопленные к сегодняшнему дню гипотезы и экзистенциальные описания психологического опыта позволяют предположить, что в ситуации изменений становление человека следует понимать как мудус становления идентичности, то есть «живущего и изменяющегося так же как ...». Для того, что бы изменить что-то в лучшую сторону, необходимо сделать человека живущим иначе. Причем это должно произойти в опыте, в актуальном времени. Изменившийся модус идентичности выявит и изменение атрибутов идентичности (Вежицкая, 1996).

1.4. Интенсивностные характеристики идентичности в теории и практике

В психологии интенсивностные характеристики бытия человека рассматривались с различных точек зрения многими учеными. Общепринятым можно считать подход, опирающийся на предположение о том, что психологическое время есть форма субъективного восприятия, искажения действительности в пользу субъекта так и до тех пор, пока это возможно (Любинская, Лепилин, 2002).

Динамику внутриличностного опыта изучали: Нютген – мотивация и временная перспектива, Кроник – хронометрия (Кроник, Ахмеров, 2003), В.П. Зинченко – время – действующее лицо и жизнь, как творческое произведение. Их исследования были направлены преимущественно на личностное бытие.

Важным нововведением в психологии XX века было описание особой интенсивностной характеристики бытия, появляющейся в человеческой коммуникации. Время было представлено как социальный продукт, ситуация, как атмосфера взаимодействия в группах, как создание совместными усилиями специфической реальности. Этот подход представлен в работах К. Левина, С. Московичи, Розенштока-Хюсси, психотерапевтов А.Алексейчика, Р.Кочюнаса, Б. Хеллингера (Кочюнас, 2008, 1999, 2000, 1996; Левин, 2001, 2000; Хеллингер, 2001, 2003, 2005, 2007; Московичи, 1998, 1984; Розеншток-Хюсси, 2000, 1999, 2002).

Смещение акцента с понимания времени как формы субъективного присутствия, времени – силы, времени – действующего лица, Бога, принципа, метрики бытия, вызова действительности и пр. на понимание времени как продукта человеческого взаимодействия ознаменовало новый этап и в развитии экзистенциальной психологии, и в развитии психологии вообще. В последнее время психологи обращают пристальное внимание на психологию человеческого бытия (Знаков, 2005), психологию творчества (Зинченко, 1995, 1997, 1994, 1976, 2001), психологию жизнестойкости и жизнетворчества (Леонтьев, 2001), гуманитарную психологию (Братусь, 1997, 1999), психологический смысл длительности (Стрелков, 2005). Тематика исследований психологов часто связана с проблематикой транспозиции социальных форм жизни групп и обществ в личностные формы жизни: психология самоактуализации, психология мифа, психология здоровья, транскоммуникация и постметодологическая перспектива, трансспективный анализ и теория психологических систем (Э.И. Мешерякова, Э.В. Галажинский, В.И. Кабрин, Г.В. Залевский, В.Е. Клочко).

При том, что все теоретически полные работы в той или иной мере подразумевают проблему целостности и соответствия временных сфер, масштабов, тенденций, уровней интенсивности; при том, что такие единицы, как хронотоп, квазивременные состояния, перспектива будущего, хронометрия, широко используются для изучения отдельных аспектов социально-психологического опыта, таких как социальная и политическая активность, экономическое поведение и принятие решений, переживание кризисов и социальных изменений, самоактуализация и социальная успешность, динамика симфонизации временных форм идентичности еще не в достаточной степени представлена в качестве приоритетного условия организации психологических систем и психологической практики.

Возможно, это связано с тем, что для достижения ясности и однозначности объяснений предметы психологических практик часто рассматриваются в контекстах однородности, постоянства, определенности дискурса и установок мышления. Если этого не сделать, то психологическое понимание и объяснение приводят к усложнению отношений, повышению уровня экзистенциального напряжения, увеличению числа вопросов (Аршинов, 2002). Действительно, не всегда приходится рассчитывать на собеседника, готового не только принять к сведению информацию, но и готового затратить время на понимание того, какая именно неопределенность актуализируется в вашей практике. Так, например, произведения писателей и художников-абсурдистов не всегда и не всеми людьми могут быть поняты.

Контекст неопределенности приемлем для некоторых жанров философии, искусства, литературы, политики, но редко принимается психологией, в которой считается, что хорошим результатом является не усложнение, а упрощение объяснительной структуры. Например, психологический текст считается хорошим тогда, когда он настолько прост, что читателю не надо затрачивать дополнительные усилия для того, чтобы понять его и привести в соответствие со своей системой мышления.

Иными словами, для того чтобы избежать неоднозначности результата в интерпретации опыта, исследователем просто не учитывается онтологический аспект события и предшествующее осознаваемой форме времени трансвременное соответствие. Так, например, физиологи, изучая развитие и рождение человеческого организма, обращают внимание на физиологические процессы и пренебрегают психическими, психологическими и др. Для ясности своих

конструкций, они игнорируют возможные факторы порядков более высоких уровней интенсивности. В результате они получают достаточно ясное описание явления зачатия, развития и т.д. в физическом и физиологическом времени. Такой подход подразумевает, что становление человеческой личности начинается после того, как сперматозоид оплодотворит яйцеклетку. Но философы могут смотреть на это совершенно иначе. Так, А. Шопенгауэр считал, что становление личности человека начинается тогда, когда родители будущего ребенка почувствовали симпатию друг к другу, то есть не просто раньше, чем считают физиологи, но и в событии совсем другого порядка. Одно не отрицает другого, но исследования физиологов проясняют ситуацию – «расколдовывают» чудо рождения, а размышления Шопенгауэра усложняют – «заколдовывают». Согласование различных онтологических уровней понимания события требует формулировки принципа трансемпоральности.

И только в революционных открытиях дискурс неопределенности сохраняет свою силу и принимается как научное знание. При описании полуконсервативной модели репликации ДНК используется психологический термин. Одна нить ДНК называется имеющей смысл. А другая бессмысленной. Нити играют разную роль в репликации. Нить, имеющая смысл, является действительным источником информации, а нить бессмысленная делает возможным процесс репликации молекулы ДНК.

Принцип трансемпоральности еще не введен в методологический аппарат психологической науки, но имплицитно присутствует во многих концепциях.

Так, в классических теориях личности мы можем видеть, как трансемпоральность (согласованность различных времен в одном конкретном времени) подразумевается в качестве онтологического основания, но не акцентируется в качестве времяобразующего принципа и не объясняется специально.

В ставшем уже классическим анализе и обзоре теорий личности, сделанном С. Мадди более 50 лет назад, можно увидеть множество подтверждений этого предположения. Кроме того, мы можем увидеть это и в теории личности самого Мадди, которую он строит на «модели соответствия». Мадди пишет о динамике увеличения или снижения уровня активации личности. Возможности снижения и увеличения активности личности он использует для описания структуры личности. Сосредоточиваясь на закономерностях и соответствиях этих процессов, Мадди рассматривает тенденции ядра личности,

подразумевая некоторую первичную, контекстную темпоральность, которая и удерживается активностью субъекта, темпоральность, охватывающую моменты активации.

«Тенденция ядра личности – стремление поддержать привычный (характерный для личности) уровень активации. В любой момент активация может быть ниже или выше привычного уровня, что приводит к поиску либо к избеганию дополнительной активации» (Мадди, 2002, с. 501). То есть, по его мнению, в основе структуры личности лежит необходимость согласовать актуальный и привычный уровни активности. Привычный уровень активности – темпоральная характеристика.

Очевидно, что, формулируя такое положение, необходимо было подразумевать постоянство последовательности временных состояний человека, понимать длительность человеческого бытия как последовательность изменений и соответствие интенсивности характеристик времени жизни в некоторой переходной форме идентичности. Мадди предполагает, что человек может находить или избегать дополнительной активации. Но где может находиться источник дополнительной активации, если не на иных уровнях интенсивности, то есть в других темпоральностях? Таким образом, Мадди подразумевает симфонизацию темпоральностей различных уровней, как нечто само собой разумеющееся. Он концентрирует внимание на самом процессе согласования, но подразумевает условия для возникновения возможностей напряженного отношения между темпоральными характеристиками.

Аналогичным образом Мадди анализирует другие теории личности, в частности теорию Мак-Келанда:

«Тенденция ядра личности – стремление минимизировать значительные расхождения между ожиданиями и действительностью, максимизируя в то же время малые различия. Люди стремятся к некоторой (курсив мой. – *О. Лукьянов*) непредсказуемости жизни, чтобы избежать скуки, и, однако, остерегаются большой непредсказуемости, чтобы избежать страха».

Очевидно, что в этом случае подразумевается устойчивость и определенность последовательности отношений будущего к настоящему, ожидаемого и случившегося, соответствие перспективы и факта. Такое определение тенденции ядра личности имеет смысл только в том случае, если допускается существование сквозного времени, в котором живет «некоторость непредсказуемости».

Мы можем видеть, что и в теории Мак-Келанда в основе феномена,

образующего концептуальное основание, лежит транстемпоральное предположение, в частности предположение о том, что предсказуемость имеет количественные характеристики, что предсказуемости может быть «много» или «мало». Но откуда вообще берется предсказуемость и возможность предсказуемости? Условием возможности предсказуемости жизни является сложность актуального времени, предположение о том, что переживаемое человеком настоящее является «битвой» прошлого и будущего. А откуда берется непредсказуемость? Что позволяет воспринимать ее «количество»? Очевидно, что в данной концепции подразумевается онтологическое основание соотношения времен предсказуемости и непредсказуемости в сознании и в событии.

В отношении теории Келли Мадди пишет:

«Тенденция ядра – стремление прогнозировать и контролировать события своей жизни. Человек своего рода ученый, который формулирует конструкты, затем подвергает их проверке: прошедшие проверку конструкты принимаются, не прошедшие – отвергаются либо модифицируются».

Но каким образом человек получает возможность формулировать конструкты, да еще и подвергать их проверке? В каком времени это происходит?

Очевидно, здесь время жизни подразумевается как диахронная целостность, которую человек дифференцирует, систематизирует, объективирует достаточно спокойно, свободно и не спеша. То есть получается, что человек находится как бы над своей собственной жизнью. Преемственность переживаемых периодов времени, позволяющая проверять и отбрасывать созданное, – это воплощение возможности согласовать различные уровни бытия в актуальном событии.

В социологических и социально-психологических теориях мы также можем найти подобную тенденцию ученых подразумевать определенную временную согласованность, не объясняя ее возникновение.

Так, один из самых влиятельных теоретиков социальной реальности Тэшфел ставит в основу своей концепции феномен социального изменения. Он предлагает понимать социальное изменение не только как преобразование технологических, социальных, политических структур, но и онтогенетически: «Старение человека изменяет его реакции на социальное окружение и вынуждает действовать иначе. Изменяя себя, индивид изменяет социальную среду; изменяя ее, изменяется сам» (Tejfel, 1984, с. 243).

Но откуда берется сама возможность социальных изменений? И есть ли что-то, что не является социальным изменением? Есть ли неизменная среда и неизменный человек? Конечно, есть, но с оговоркой: в некотором смысле. Какие условия делают возможными социальные изменения? Условие согласования на актуальном уровне взаимодействия всех других уровней действительности.

С. Московичи (Московичи, 1984), заявляя о перспективах развития социальной психологии, говорит о том, что социальная психология должна стать «наукой движения», что необходимо опираться на то, что создается взаимодействием людей – на социальные представления. Социальные представления действительно символизируют движение, и психология, опирающаяся на них, становится наукой движения. Но «наукой движения» в чем? От каких начал к какому концу? В каких условиях возможно возникновение социальных представлений? В условиях согласования постоянного и изменяющегося, вечного и временного, конечного и бесконечного. И это условие настолько сложное, что его понимание явно нельзя исчерпать социальными представлениями.

Герген (Герген, 1995) утверждает, что социальную психологию следует понимать как историю, поскольку она имеет дело «с фактами, которые подвержены заметным временным флуктуациям и по большей мере неповторимы». Но в каких условиях возможна история? История появляется только в живой, сложноорганизованной общественной системе. Антропологи считают, что до появления человека исторического был продолжительный период доисторический, то есть когда истории у человека не было. Но отношения, представления и сам человек были. (В экономическом языке есть понятие «кредитная история». И у человека, который не брал кредит, этой истории нет. Хотя возможность его кредитной истории есть, поскольку есть банковская система, традиция, информация и все атрибуты факта, который может произойти. И человек ориентируется на феномен кредитной истории, принимая решение о поведении.) Получается, что и концепция Гергена опирается на предположение о согласовании времен различных порядков, как условия психологического опыта.

Можно приводить множество примеров утвердившихся теоретических положений, которые, кроме своего прямого содержания, открывают онтологическое основание, подразумеваемое их авторами представление о способе человека жить во временных

отношениях и устанавливать временные соответствия. То есть опираться на свою темпоральную идентичность, формирующуюся в транстемпоральных соответствиях (Вернадский, 1892, 1988; Роджерс, 1994).

Именно это онтологическое основание лежит в основе практик экзистенциального подхода. Экзистенциальное направление во все периоды развития науки добавляло к уже конвенциализированным формам понимания человеческого бытия измерение соответствия человека и мира в поступке, решении, действии (Маслоу, 1999). Современная социальная психология является экзистенциальной в том смысле, в котором принимает в качестве фундаментального основания социально-психологическую практику. Сами названия ряда социально-психологических теорий указывают на это. Теория социального обмена, теория социального научения, теория социальной идентичности в качестве предмета берут некоторый конвенциализированный вид социальной и психологической практики. Но при этом умалчивается, что, конвенциализируя некоторый тип практики, мы принимаем за данность некоторую форму времени. Как правило, за данность принимаются достаточно большие масштабы длительности, включающие некоторую степень цикличности, импульсивности, спонтанности. Это оправдано для изучения обобщенных, типизируемых форм социальных практик. Но такой масштаб времени ограничивает точность психологического знания. О единичных, вариативных, нетипизированных практиках, в которых происходит становление идентичности, мы знаем слишком мало и наше знание очень приблизительно.

Для того, чтобы знать больше о социальных и психологических практиках, непосредственно воплощающих человеческую свободу и ответственность, необходимо перейти на более сложный уровень рассмотрения временной структуры события.

1.5. Связь проблем становления идентичности и психологических объяснений

Идентичность, кроме того, что она есть переживание человеком своей тождественности возможностям и данностям жизни, является еще и совокупностью объяснений, подтверждений, оправданий сознания со стороны ситуации. Аутентичность и проблема психологических объяснений, вероятно, одни из самых острых вопросов современных социальных и психологических практик.

Социальные практики в постиндустриальном обществе являются, во-первых, канальными факторами, в значительной мере определяющими форму будущего, перспективу социальных изменений, во-вторых, расширяющейся областью личной ответственности человека (Росс, Ниссбетт, 2000).

Психологическое объяснение, необходимое для теоретического обеспечения условий организации социально-психологических практик, часто выглядит либо недостаточным, либо избыточно альтернативным (плюралистическим). Общие психологические объяснения не могут быть «достаточно научными».

Некоторые аспекты, определяющие недостатки общего объяснения в психологии:

- принципиальная сложность смыслов психологического объяснения по сравнению со смыслами объяснения в естественных науках (типы объяснений: генетические, интенциональные, диспозиционные, причинные, функциональные, эмпирические, теоретические и взаимопереходы смыслов и типов объяснений друг в друга) (Р. Браун. Цит. по: Юревич, 2001);

- историческая обусловленность понимания социальных событий («познание изменяет ситуацию, а изменяющаяся ситуация изменяет познание»);

- конвенциональный характер предметов и объектов социально-психологического исследования («есть только то, о чем договорились»);

- онтологическая наивность психологического понимания и объяснения (понимание возможно только в границах уже имеющегося опыта, и имеющийся опыт ограничивает возможность принятия изменений).

Ситуация в психологии требует разработки концепций многоуровневого объяснения. При этом сама по себе уровневость социально-психологической реальности также требует объяснений (Бейтсон, 2000).

В этих условиях «апофеоза беспочвенности», по словам Л. Шестова, опыт интерпретации временной полноты социально-психологических практик приобретает значение онтологического основания. И в этой связи становится понятной значимость и роль темпоральной идентичности как самого устойчивого элемента самознания человека.

Темпоральная идентичность может быть квалифицирована как структура, делающая возможным управление рисками идентично-

сти. Управление рисками идентичности, в свою очередь, представляется нам как интенциональная синхронизация длительностей различного уровня.

В качестве примера рассмотрим феномен готовности к поединку. Готовность явно подразумевает два смысла. Во-первых, готовность означает, что приготовления завершены, то есть человек находится в конечной фазе самостановления. А во-вторых, поединок еще только состоится, и быть готовым к нему означает быть в начальной фазе становления. Готовность к поединку интенционально синхронизирует и весь жизненный опыт, и специальный опыт, и намерения.

В ситуации социальных изменений актуальны исследования рисков идентичности и практик управления этими рисками.

Предложения о методе исследования рисков идентичности

Из вышесказанного и современных методологических положений можно заключить, что адекватным методом для исследования проблем становления идентичности в ситуации социальных изменений, а по существу рисков идентичности, являются методы, построенные на принципах иерархической и интенционально согласованной рефлексии. Так, для понимания идентичности необходима согласованная рефлексия объекта (эмпирический опыт), рефлексия процесса понимания объекта (рациональный, когнитивный опыт) и рефлексия способа существования (экзистенциальный опыт). Аналогично необходима и последовательная рефлексия сущности, существа и существования, предметности, предмета и присутствия и т.д. Главным является принцип согласования порядков рефлексии. То есть феноменологический метод, отражающий самый глубокий уровень рефлексии из рассматриваемых в современной психологии, должен быть дополнен положениями о симфонизации (интенциональной синхронизации), согласованности порядков рефлексии и идентичности.

Выводы

1. Различные виды идентичности, такие как социальная, персональная, этническая, культурная и пр., в своем становлении являются формулировками реалистических целей, призванных согласовать миропроекты людей в конфронтации генеральных намерений и конечных данностей бытия.

2. Понимание идентичности обусловлено принятием значимости определенной совокупности модусов присутствия. Конечные интерпретации идентичности являются выражением первично провозглашенных модусов бытия. Аутентичность экзистенции обеспечивается динамикой темпоральных идентичностей (согласованием актуализируемых модусов бытия).

3. За пониманием закономерностей процессов становления личности и социальной ситуации стоит предположение о темпоральной идентичности и транстемпоральной целостности.

4. Темпоральная идентичность является условием возможности психологических объяснений. Темпоральная идентичность является условием соответствия смыслов в контексте трансгрессии границ ответственности.

Глава 2. ЭКЗИСТЕНЦИАЛЬНЫЙ АНАЛИЗ И ПРИРОДА ВРЕМЕНИ. ТРАНСТЕМПОРАЛЬНЫЙ ХАРАКТЕР ЭКЗИСТЕНЦИАЛЬНОГО ОПЫТА

2.1. Соотношение естественного и сверхъестественного в ситуации становления идентичности

Может ли экзистенциальный анализ – метод, опирающийся на онтологию присутствия, – быть не только методологией практики, но и методом научного гуманитарного исследования? Одновременно этот вопрос означает и такой: может ли научное гуманитарное исследование быть методологически обоснованной практикой? Экзистенциальный анализ мог бы быть признан научным методом не только в гуманитарных, но и в естественных науках, если бы научный дискурс, выражающий представления о природе времени, вмещал в себя формы представлений о природе времени, экзистенциального опыта – времени становления человеческого бытия в мире. Для этого в научный дискурс необходимо ввести понятия, определяющие эмпирическое соответствие двух типов мышления: естественнонаучного мышления (акцентирующего внимание на времени естественных процессов) и гуманитарного (соответственно, акцентирующего внимание на времени специфически человеческих, гуманитарных процессов) (Гершензон, 1994).

Возьмем две современные концепции: естественнонаучную Д. Фрейзера и гуманитарную О. Розенштока-Хюсси. В соответствии с естественнонаучной теорией (Fraser, 1982; Гансвид, 1993, 2001) о времени как конфликте сил (о становлении человеческого в природе) и гуманитарной теорией (О. Розеншток-Хюсси, 2000) о грамматическом методе в качестве методологии гуманитарных наук (о становлении человеческого в человеческом мире) время экзистенциального опыта можно определить как особый тип регулярности, свойственный и пониманию естественных процессов и процессов сверхъестественных. Это время можно обозначить понятием «транстемпоральность» – типом регулярностей, возникающих на границах

естественным и сверхъестественным (человеческим) образом существующих темпоральных миров. Зная о транстемпоральности как метафизическом качестве осознаваемых и переживаемых явлений, выделение отдельных уровней и порядков времен (скоростей, определяющих массу тел, или своевременность, определяющую адекватность поведения), мы можем понять структуру согласования естественного (природного) и сверхъестественного (психологического) в событиях и опыте. Это делает экзистенциальный анализ, если не более научным, то более доступным в качестве практического метода.

Наиболее известными в России экзистенциально-аналитическими подходами в современной психологии являются, вероятно, подходы К. Ясперса, Л. Бинсвангера, М. Босса, В. Франкла (Летуновский, 2001). Подходы Ясперса и Бинсвангера выглядят в большей степени антропоцентрическими. Подходы Босса и Франкла – онтоцентрическими. Интерес ученых различных дисциплин к экзистенциальному анализу, периодически спадая, все же продолжает расти, благодаря сильнейшему потенциалу, заложенному в идее построения исследований и практики на основаниях анализа конкретного человеческого бытия, на онтологии человеческого присутствия. Принцип обновления жизни, на котором строится экзистенциальная аналитика, не отменяется и не «портится» в связи с критикой его конкретных толкований. Критика экзистенциальных концепций и открывающиеся в связи с ней недостатки и противоречия экзистенциального анализа становятся началом нового уровня открытости парадоксам человеческого бытия, подтверждая аутентичность основания – принципа обновляемости и преимственности жизни.

Экзистенциальный анализ в качестве методологического подхода существует не как строгая концепция, а скорее как система установок, позиция исследователя относительно противоречий человеческого бытия, человеческого становления, свободы выбора и выбора свободы, времени человеческой жизни и времени жизни бесчеловечной. Противоречия бытия в экзистенциальном анализе истолковываются как вопросы, императивы, свидетельства, подтверждения и представления целостности. (Если считать, что понятие «система» является синонимом понятия «целостность», то можно говорить о том, что экзистенциальный анализ – это системный анализ, осуществляющийся в терминах факторов формирования и трансформации конкретного бытия, форм присутствия человека в мире. Но поскольку с позиции классической рациональности время экзистенциального опыта считается парадоксальным, не фиксируемым в абстрактных

категориях и предметах, то и экзистенциальный анализ традиционно считается лишь предпосылкой системного анализа. На самом деле то, что рассматривается в качестве системы, часто является метафорой и моделью, конституируемой в определенном человеческом времени).

Одним из важнейших аспектов отношений экзистенциального анализа и всех остальных методологических подходов (ориентированных онтически, а не онтологически, понимающих действительность посредством сущностей, а не существований) является дуализм психологической практики и психологической теории. Не преодоленный (вопреки озабоченности, призывам и предупреждениям великих ученых) и даже специфическим образом обостряющийся сегодня дуализм психологической теории и психологической практики разделяет и концепции экзистенциального анализа. Автор одной из немногих написанных в последнее время диссертаций по психологии, посвященных экзистенциальному анализу, В. Летуновский указывает, что концепция Dasein-анализа М. Босса является онтоцентрированной и не может считаться научным методом в традиционном понимании. Онтоцентрированный экзистенциальный анализ является не методом психологического исследования, а методологией практики, причем не только психологической, но и философской, антропологической, терапевтической, педагогической, экологической и т.д. Антропоцентрированный экзистенциальный анализ Л. Бинсвангера в большей степени соответствует нормативным представлениям науки, так как формирует априорные структуры, конституирующие человеческий опыт и поведение. Опираясь на эти априорные структуры, можно объяснять человека посредством атрибутивных характеристик, конституирующих человеческое поведение, и находить предметы, понятные для всех отраслей психологии.

Тем не менее подход Л. Бинсвангера (в таком понимании), очевидно, менее интересен, менее жив и в достаточной степени теоретически отчужден от собственно бытия. Он представляет собой модель и, как всякая модель, обречен постареть и быть отвергнутым. Онтоцентрированный экзистенциальный анализ (Dasein-анализ) М. Босса является более привлекательным и более мощным, обладающим большей эвристической ценностью по сравнению с антропоцентрированным вариантом именно потому, что он позволяет формировать систему установок и позицию обеспечения большей точности, максимальной близости к действительности, аутентичной жизнедеятельности, экзистенциальной валидности. Онтоцентриро-

ванный экзистенциальный анализ, будучи методологией психологической практики, более реален во временных отношениях. Этот подход сохраняет свою важность от перехода одного человека к другому, связывает этапы, периоды, деятельности, отрасли, профессии, специальности, проблемы, сферы ответственности и пр. Онтоцентрированный экзистенциальный анализ экзистенциально валиден, в отличие от всех антропоцентрированных подходов, валидность которых обеспечена относительностью абстрактных предметов и конвенциализированными представлениями социальных групп. Онтоцентрированный экзистенциальный анализ релевантен представлениям о том, что разные люди в разных ситуациях ведут себя по-разному и что жизнь всегда больше, чем то, что мы о ней думаем.

Но, как уже указывалось выше, методология практики не убедительна сама по себе, так же как не убедительна сама по себе успешность практики. Видимый успех может быть фокусом (трюком, представлением, обманом), иллюзией, недоразумением. Люди, вовлеченные в практику, и люди, наблюдающие практику, находятся на разных полюсах взаимодействия, живут в разных экзистенциальных временах. (По остроумному замечанию М. Анчарова, «даже очень опытная, но бездетная акушерка кое о чем знает только понаслышке»). Для экзистирующего присутствие доводы, объяснения и доказательства не нужны, присутствующего человека обнимает его бытие, и он опирается на сиювременные императивы, ответы, повествования и объективации. Присутствующего человека выражает целостность его бытия. Отвлеченно думающему человеку, абстрактно изучающему чужое или свое собственное, но отчужденное от себя на время исследования бытие, мир противостоит, не обнимает и не «вынашивает его в становлении», не требует и не помогает «сбываться человеку в человеке», а противостоит как часть бытия, как аспект, точка зрения, горизонт, пространство пути и т.д. (Депперт, 1999). Именно поэтому и мир, и человек нуждаются в объяснениях, предварительно согласованных представлениях, средствах верификации и т.д.

Психологическая практика и психологическая теория разделены и связаны человеческой экзистенцией так же, как кулинарный рецепт и реальный пирог разделены и связаны жизнью, трудом, взаимодействием, присутствием людей: кулинаров, крестьян, торговцев, бухгалтеров и всех остальных. Совместность людей соединяет психологическую практику и теорию в каждом событии, но в пространстве рационализаций и опыта они разделены.

Свойственный современности парадоксальный разрыв между психологической теорией и психологической практикой, кроме всего прочего, связан с формами концептуального понимания времени. Длительность события неразрывно связана с его психологическим смыслом. Длительность не может быть изменена так, чтобы и смысл при этом радикально не изменился. Необходимо учитывать и масштаб, уровень, горизонт длительности присутствия (Витгенштейн, 1994). В естественных науках для представления времени как длительности принят термин «темпоральность» и предполагается наличие различных уровней темпоральности, свойственных различным формам существования.

2.2. Мета модель темпоральностей Дж.Т. Фрейзера

Один из ведущих теоретиков проблемы понимания времени Дж.Т. Фрейзер предложил выделять уровни темпоральности для того, чтобы различные формы существования могли быть представлены в соответствии с их системными характеристиками, спецификой присутствия и иерархией порядков изменения, существования, становления (Гансвид, 1993).

Фрейзер предлагает шесть уровней темпоральностей, образующих иерархическую структуру возрастания экзистенциального напряжения системы. Фрейзер исходит из предположения, что увеличение экзистенциального напряжения системы соответствует тенденции развития живой вселенной. Живая вселенная увеличивает уровень своего экзистенциального напряжения, одним из условий при этом является увеличение уровня организации, сложности существования системы. Существо или организм живут и умирают в контексте жизни системы, то есть в контексте жизни сверхсистем и подсистем, уровень которых характеризуется структурой темпоральности. Если уровень экзистенциального напряжения в присутствии конкретного существа уменьшается, мы говорим об его умирании, если возрастает, то о жизни. При изменении контекста, в котором мы конституируем существование, понятия «умирание» и «жизнь» изменяют свои значения и свои временные характеристики.

В модели Фрейзера в соответствии с современной теорией эволюции имеют место шесть стабильных уровней материи и соответствующих им темпоральных уровней (Гансвид, 1993):

1. Мир частиц, всегда движущихся со скоростью света, частиц без массы покоя. Их время – *атемпоральность* (частицы вне времени).

2. Мир частиц, двигающихся со скоростью ниже скорости света и имеющих ненулевую массу покоя. Их время – *прототемпоральность* (время микромира).

3. Мир масс, складывающихся в звезды, галактики, группы галактик, – *эотемпоральность* (космологическое или астрономическое время).

4. Мир живых организмов – *биотемпоральность* (биологическое время).

5. Человеческий мир – *ноотемпоральность* (человеческое, психологическое, личностное время).

6. Коллективные институты человеческого общества – *социотемпоральность* (историческое и социальное время)

Каждый из указанных темпоральных уровней описывается соответствующей теорией:

1. Частицы с нулевой массой покоя – *атемпоральность*, описывается специальной теорией относительности.

2. Частицы с ненулевой массой покоя – *прототемпоральность*, описывается квантовой механикой.

3. Космические тела – *эотемпоральность*, описывается общей теорией относительности.

4. Мир живых организмов – *биотемпоральность*, описывается биологией.

5. Человек – *ноотемпоральность*, описывается психологией.

6. Человеческое общество – *социотемпоральность*, описывается социологией.

Эта модель очень напоминает астрономическую модель Птолемея, которая, как известно, долго была признана не только учеными, но и церковью.

В этой модели земля покоится в центре. Модели человеческого сознания часто также помещают сознание в центре. Как известно, Коперник «перевернул» представление о положении земли, заставив ее кружиться вместе с другими планетами. Само солнце было «запущено» вокруг центра Галактики. При этом до сих пор остается таинной: что же находится в центре Вселенной. Модели сменяли одна другую, и в каждой новой модели время становилось все более относительным и сложным. Открытие Хаббла показало, что Вселенная расширяется.



Рис. 1. Модель Птолемея

Правда, древние Даосы задолго до этого верили, что Вселенная пульсирует. Любая модель является гипотезой, которую невозможно доказать. Любая модель существует только в наших представлениях и не имеет другой реальности. Но хорошая модель и хорошая теория позволяют описывать и предсказывать события. Поскольку Фрейзер разработал метамодель, то мы предполагаем, что в поиске формы сознания все модели имеют свое место и время. И Птолемеевская, и Коперниковская, и модель Большого взрыва. Мы верим в особое, специфически человеческое время, которое соединяет все модели в согласованное представление о становлении бытия и сознания (Денет, 2004). Так, мы до сих пор пользуемся и теорией Ньютона и теорией Эйнштейна, когда они соответствуют масштабам времени.

Для простоты в качестве изображения мы будем использовать подобие Птолемеевской модели, так как она изображает границы между сферами темпоральностей. Для понимания и изучения принципов временной согласованности нам как раз необходима модель с границами и иерархией времен.

В данной работе мы обратим особое внимание на пятый и шестой уровни темпоральности – на то, что происходит на границе этих миров, на мир человеческого бытия, опосредованного социальным контекстом.

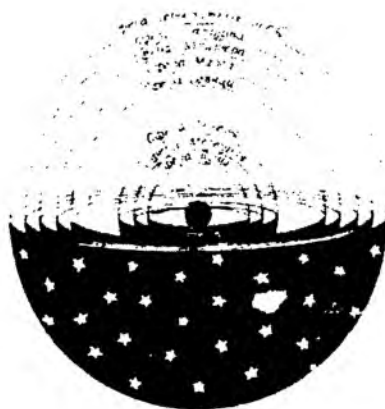
Увеличение экзистенциального напряжения соответствует проблеме становления жизни существа. В экзистенциальной психологии

жизнь представляется как постоянное становление, обновление и освобождение самой себя в формах конкретного присутствия. Каждая темпоральность человеческого существования более высокого уровня содержит в себе темпоральности более низкого и более высокого порядка, не только заполняя собой некоторую пустоту в природе, но и создавая новое качество жизнестановления, новую регулярность и размерность – форму, тело времени.

Темпоральности высшего (человеческого) уровня Фрейзер называет ноотемпоральностью, или поэтическим временем. Это время есть форма присутствия зрелого человеческого разума. Зрелый и разумный человек существует в мире, в котором прошлое, настоящее и будущее четко разделены временными горизонтами. Временные горизонты грядущего и прошедшего представляются ему неограниченными, а горизонт настоящего представляет собой как раз структуру ограничений, связанную с мышлением (Джеймс, 1997, 1992). Мышление, в свою очередь, определяется темпоральными горизонтами восприятия и внимания.

Описание темпоральности этого уровня очень близко к пониманию времени и присутствия в онтоцентрированном экзистенциальном анализе. Экзистенциальный анализ, как методология психологической практики, опирается на феноменологическое понимание модусов бытия, таких как открытость, озабоченность, ответственность, решимость и др. Модус бытия в онтологическом отношении, как становление присутствия, как становление бытия в мире, и есть темпоральный горизонт внимания и восприятия. Смысл становления человека как решительного присутствия в мире – конкретный феномен темпорального горизонта внимания и восприятия. Ноотемпоральность – это длительность становления человеческого в человеке, период между творчеством и производением (творением и тварью). Ноотемпоральное существование – это существование в горизонтах восприятия, вечного, внутри, между и вокруг временного.

Следующий уровень темпоральностей, выделяемый Фрейзером, – биотемпоральность, или биологическое время. Это темпоральная действительность живых организмов, включающая человека постольку, поскольку это касается его биологических функций. Будущее, прошлое и настоящее биологических существ также разделены, но темпоральные горизонты грядущего и прошедшего настолько узки, что настоящее характеризуется минимальной степенью богатства смыслов. Фрейзер, в соответствии с современными представлениями биологов, предполагает, что биологическое насто-

ящее имеет устойчивые видоспецифичные границы и его горизонт определяется не свободой возможностей становиться собой, а только необходимостью быть, соответствовать условиям присутствующего в биологическом «теперь» существа, координировать циклическое функционирование в циклически изменяющейся среде, сохранять в ней внутреннюю согласованность. В биотемпоральности настоящее координирует прошедшее и грядущее в повторяющихся формах.

В экзистенциальном анализе горизонтам биотемпоральности соответствует онтический уровень восприятия, озабоченность не столько существованием – становлением, сколько существованием – существом. Модус необходимости, всеобщности, предметной ограниченности жизни описывается как *Umwelt* – мир вокруг. Биотемпоральность в психологическом смысле сопряжена с отношением к миру вокруг, к миру объектов. Естественное отношение к миру вокруг детерминируется самим миром вокруг, человек лишь реагирует на его стимулы и свободен лишь в отношении к своим реакциям. Биотемпоральное существо живет в мире реакций на мир, притом, что система координирования его реакций может быть структурно достаточно сложной, но смысловая структура такого существа проста. В конкретный период времени жизни такого существа воплощается конкретный смысл необходимой активности по сохранению согласованности организма.

Увеличение или уменьшение экзистенциального напряжения в биотемпоральной системе имеет значение только в больших масштабах – вида, биоценоза, популяции и т.д. Присутствие отдельного организма не создает, а только отражает ход биологического времени.

Следующий уровень темпоральности Фрейзера – эотемпоральность: равнодушное, непрерывное время физического существования. Время существования астрономической вселенной вещества, обладающего массой. Физическое время – чистая последовательность. Физическое время не течет, не направляется, не прерывается. В физическом времени может отмечаться лишь асимметрия раньше – позже. Нет предпочтительного направления времени. В онтологическом отношении на этом уровне в принципе не важно раньше или позже. Случайность является частью закономерности и время является чистой длительностью. В этой бесконечности присутствие не выражает смысла жизни и мир абсурден.

Время мира элементарных частиц Фрейзер называет прототемпоральным. «Прото» обозначает «первая в ряду». Вещи, которые представляют и определяют прототемпоральный мир, счетны, но не упо-

рядочиваемы, точная локализация мгновений лишена смысла, время и пространство недостаточно дифференцированы. События в прототемпоральном мире могут быть локализованы лишь статистически, вероятностным образом. Время в этом мире не имеет направления, оно не текущее и фрагментарное, как в человеческом ощущении, а просто «не непрерывное». Нельзя сказать в позитивной форме какое оно. Предполагается, что каждая частица существует только в своем фрагменте времени, обусловленном собственной массой. Временной целостности, объединяющей присутствие и взаимодействие частиц, нет или ее можно представить как первичный хаос.

Еще более безвременный мир Фрейзер назвал атемпоральным. Движение частиц этого мира происходит с нулевой скоростью света, то есть они не имеют массы. Время присутствия в таком мире невозможно понять «изнутри», ход и последовательность времени изнутри не видны. Атемпоральность – это состояние энергии вакуума.

Уровни темпоральности Фрейзера можно использовать как основу для построения метамоделей многомерного мира, системно организуемых «элементарные» модели. Ноотемпоральность с появлением человека как существа, не только обитающего, развивающегося, но и становящегося, сбывающегося, возникающего в своем присутствии, порождает специфически человеческие формы времени и уровни темпоральности. Становление личности конституирует психологическое время, становление жизни культуры сообществ, цивилизаций конституирует историческое время. Озабоченность целостностью культуры под натиском времени (забота о спасении души) конституирует религиозные смыслы и время сотериологическое. Революционность прогресса человечества конституирует социотемпоральность – разделенность времени различными интерпретациями: время ощущаемое и понимаемое, время труда и досуга, личное и общее. Фрейзер представляет социотемпоральность как время, находящееся в процессе становления. Мы не можем выделить основные и характерные черты этой темпоральности с такой же определенностью, как для времени света, частиц с нулевой массой, покоя, частиц, обладающих массой, и биологического времени. Мы не можем выделить в социотемпоральности постоянных границ, естественных пределов течения времени. Социотемпоральность – это трансгрессирующее время, и она определяется не границами форм существования, а градиентом становления форм взаимодействия.

Уровни темпоральности соответствуют увеличению экзистенциального напряжения, которое проявляется, кроме всего прочего, в

растущей интенсивности становления жизненных форм. Начиная с биотемпоральности, ориентированность во времени определяется потребностями, целями и действиями организма. С ростом уровня интенсивности становления и интенциональности увеличивается способность управления будущим, увеличивается степень свободы, горизонты причинности становятся более широкими, увеличивается число измерений мира. То есть живая материя (формы существования) усложняется, и появляются высшие функции жизнедеятельности.

Метамодель Фрейзера позволяет увидеть многообразие темпоральных миров в виде определенных совокупностей различных регулярностей. Регулярности низшего порядка входят в темпоральный мир человека в качестве воздействий и необходимостей. Человек испытывает воздействие регулярностей атемпоральных, прототемпоральных, эотемпоральных, биотемпоральных миров – то есть существует как вакуум, свет, химическое соединение, космос, организм. И когда приходит время становиться физическим вакуумом, человеку приходится становиться вакуумом. Но в мире человека присутствуют и регулярности высших уровней темпоральности. Эти миры переживаются как специфические воздействия на регулярности низших порядков. Это воздействие нельзя назвать причинным. Высшие уровни регулярности как бы «окрашивают» низшие регулярности, трансформируют их, одухотворяют, придают смысл, совместность, созвучность в контексте роста интенциональности. Например, биологическая регулярность питания переживается человеком не только как потребность, но и как ритуал, праздник, обычай, коммуникация, благо и т.д.

Существуют различные темпоральные миры. Определенный темпоральный мир вмещает в себя регулярности других темпоральных миров. Что происходит между темпоральными мирами, на их границах? Естественнонаучное мышление не может обнаружить переходных форм. Всякая обнаруживаемая нами естественная форма жизни существует в ее собственном темпоральном мире (время и пространство едины). Как пишет исследователь проблем времени Гансвид, «переходные состояния между этими целостными уровнями, по видимому, находятся в немилости у природы. Неизвестны промежуточные формы между живой и мертвой природой, возможно, это короткоживущие метастабильные состояния. В пределах таких метастабильных границ должны протекать маргинальные процессы. Здесь вещество возникает из излучения, из частиц формируется кон-

денсированная материя, материя дает начало жизни, а жизнь разуму. Неустойчивость маргинальных форм гарантирует (само)идентичность уровней, автономность их законов и различие темпоральностей» (Гансвид, 1993).

Атрибутивные характеристики темпорального мира, как и атрибуты всех объектов познания, стабильны и не сводимы один к другому. Темпоральности не «смешиваются» и не «вступают в реакцию».

«Собрали для строительства кремля лучших мастеровых и на долго поселили их вместе для решения большой и благородной общественной задачи. Сволокли этих людей из разных мест России. Появился кремль, но появилось в народе еще одно понятие: «сволочные люди», «сволочи».

Попробуйте подчинить одной цели, пусть самой возвышенной и благородной, десяток мастеров, каждый из которых прежде в одиночку эффективно работал на эту цель.

Смешайте на одном месте семена различных растений.

Займитесь одновременно решением нескольких серьезных дел.

Совместите на одном холсте самые прекрасные пейзажи: океана, пустыни, джунглей, березовой рощи и соснового бора.

Воплотите в одном архитектурном проекте все стили.

Слейте в один бокал несколько изысканных напитков.

Уговорите себя, что любить нужно все то, что любят другие.

Живущих в одном лесу лося, кабана, волка, лису, зайца и медведя посадите в одну самую просторную и красивую клетку.

Соедините свет и тьму, лед с пламенем, движение с покоем.

Соедините электропровода с разным напряжением.

Смешайте истоки чистых энергий в одну. И что получите?

Какую общую цель можно поставить перед священником и профессиональным убийцей, перед экологом и лесорубом, акушером и могильщиком?

Точка и многоточие означают противоположное.

«Два порядка – беспорядок. Два закона – беззаконие. Самый недемократический способ принятия решений – голосование» (Сундаков, с. 336–337, 2001).

Темпоральности не смешиваются и не вступают в реакцию. Но при этом, как говорилось выше, в конкретном темпоральном мире иные миры различных уровней все же взаимодействуют по аналогии с полевыми взаимодействиями. Где место их взаимодействия и в каком времени они взаимодействуют? Фрейзер предполагает, что

темпоральные миры как раз и являются «местом» взаимодействия темпоральностей. Время «теперь» представляет собой неустранимый конфликт жизнестановления, противоречие сил, тенденций, регулярностей (Гомбрович, 1998, 2000). Кроме атрибутивных характеристик темпорального мира время переживается как модус бытия. Уже в самих этих категориях можно увидеть конфликт существующего и становящегося, ожидаемого и случившегося, интуитивного и рассудочного.

2.3. Речь – необходимое условие становления идентичности

Представим себе некое пространство (очевидно, трансцендентное, которое невозможно посетить и постичь), в котором человек не идентифицирует себя ни с чем. То есть такие условия, в которых нет смысла говорить о проблеме идентичности. На одном полюсе этого пространства будет «Не Я», на другом – «Небытие». На этих полюсах, вероятно, не будет и времени, так как идентичность имеет смысл только во времени и изменениях. Между этими полюсами будет находиться возможность становления идентичности – тождественности «Я» с его бытием. В этом пространстве и пребывает человек и человечество. То есть в окрестностях сознания не только то, что не является мной, но и то, где для меня вообще ничего нет.

Очевидно, что эта конструкция существует лишь в нашем сознании и в нашей речи. Речь является условием становления идентичности, вне речи идентичности нет. Именно речь делает жизнь человека настолько сложно устроенной, что в ней могут конфликтовать времена и может достигаться их соответствие.

Заметим, что следует иметь дело не со структурой речи, не с ее содержанием или особенностями, а с самой речью, с ее экзистенцией. Речь – не предмет, а условие, место становления идентичности. В этом параграфе мы осуществим экспликацию положения о том, что речь является необходимым условием становления идентичности. Одним из мыслителей, показавших это, был А. Экзюпери. Его тексты мы и используем. Целью этого этапа нашей работы является феноменологическое понимание того, как происходит становление идентичности в речи.

В философском эссе «Цитадель», которое по объему сравнимо со всем остальным, написанным писателем, Экзюпери идентифицируется с берберским вождем. При том, что в эссе присутствует африканский колорит, и царство и царь вымышленные. Как известно, это эссе не было записано, оно было надиктовано на диктофон тогда,

когда Экзюпери занимался организацией авиационных баз в Южной Америке, а опубликовано уже после его смерти. В эссе Экзюпери, выражаясь от лица вымышленного царя, говорит от своего лица и от лица всех, его понимающих. То есть идентичность Экзюпери, автора «Цитадели», возникает и пребывает в речи. Но и тот Экзюпери, который был награжден орденом Почетного легиона за свою службу в авиации, не исчез и не потерял. Он действительно был таким. Но для читателя «Цитадели» Экзюпери становится тем, от чьего лица говорит, и он вмещает в себя смыслы всех идентичностей с физическими, социальными, психическими, техническими и другими видами опыта. Проблему идентичности автора и героя, как известно, рассматривал и М. Бахтин.

Время есть не только модус бытия, но модус конфликта времен, конфликта темпоральностей. Это обстоятельство не является тем, что человек может устранить или избежать. В опыте становления человек встречается с этим конфликтом, как с вызовом. Конфликт времен требует ответа от человека. В контексте этого конфликта появляются и развиваются формы жизни. Все специфически человеческие времена представляют собой конституирование конфликта силовых линий различных темпоральностей, причем сложность этих связей в процессе жизни растет. Человек – узел в сети времени. Время человеческой жизнедеятельности – фокус конфликта времен. Связывать различные темпоральные миры в короткоживущие, маргинальные формы своих решений и своей жизнедеятельности – экзистенциальная обязанность человека, эта обязанность по мере становления идентичности усложняется, и выполнять эту усложняющуюся обязанность человеку позволяет речь. Не сам по себе язык, слово, мышление, сознание или деятельность, а речь, конституирующая неустранимый конфликт времен.

«Человек получает слова пустыми. Но по мере того как они насыщаются смыслом, они становятся шпорами, уздой, удилами. Появляются жестокие слова, от них плачут. Появляются певучие слова, от них светлеет на сердце» (Сент-Экзюпери, 2003, с. 669).

Конфликт времен не устраним, но в каждый конкретный период времени человеческой жизни он как-то конституируется, переживается. Человек связывает модусы темпорального конфликта в новую темпоральность, которая пока не является его атрибутом, но определяет его жизненную форму, становясь модусом его бытия. Ценность

всякой вещи и в ней самой, и в направленности времени жизни на эту вещь. Ценность существует только в определенном темпоральном мире, но является результатом конфликта темпоральностей.

«Вещь, что обоилась дорого, значима для человека, - вещь, на которую потрачено много времени. В затраченном времени – суть бриллианта, год трудов стал слезой величиной в ноготь. Тачка розовых лепестков – каплей духов. Что мне за дело, чьей будет алмазная слеза, капля аромата? Я заранее знаю: на всех не хватит, но знаю и другое – о культуре судят по вещам, которые она произвела, а не по тому, кто владел этими вещами» (Сент-Экзюпери, 2003, с. 668).

Усложняющиеся системы человеческого времени опираются на тенденциональность конфликта темпоральностей, выражаемую в событиях человеческой речи. Человеческий язык перформативен, и человек выражает то, что в этот момент делает. Язык человека поддерживает время жизненного мира, но и тишина, в которой звучит человеческая речь, – тоже есть что-то воплощенное намерение.

«Я заметил, мой восточный сосед внимателен не к событиям в своем царстве, не к устройству и не к учреждениям, не к вещам, а только к перепаду высот. И если ты захочешь узнать мое царство и отправишься сперва к кузнецам, ты увидишь, они куют гвозди, они влюблены в гвозди, речи их – славословие ковке гвоздей. Потом ты пойдешь к лесорубам, увидишь, как валят они деревья, как увлечены рубкой; первый треск мощного ствола для них – праздник, падение дерева-гиганта – радостное торжество. Ты наведишь астрономов, они погружены в наблюдение за звездами, ты постоишь, послушаешь их молчание. Кузнецы, лесорубы, астрономы любовно делают свое дело. И если я спрошу тебя: «Что творится у меня в царстве? Что у нас будет завтра?» – ты ответишь: «Будут ковать гвозди, валить деревья, наблюдать звезды, у тебя, стало быть, будут запасы гвоздей, древесина, звездные карты». Не видящий дальние собственного носа, ты проглядел строительство корабля. Конечно, никто не сказал тебе: «Завтра мы выйдем в море». Каждый убежден, что служит своему богу. Язык каждого так ограничен, что ему не воспеть бога богов – корабль. Но корабль щедер, благодаря ему кузнец влюблен в свои гвозди.

Ты видел бы будущее яснее, если бы приподнялся над дробностью мира и ощутил ту жажду морского простора, какую я разбудил в

душе моего народа. Тогда ты увидел бы фрегат – он сделан из гвоздей, досок, стволов деревьев, он послушен звездам, он медленно вырастет в тишине, словно кедр, что вытягивает соли и соки из каменной почвы и окунает их в солнечный свет.

Если бы ты встал повыше, это устремление в будущее стало бы для тебя очевидным. Ты не ошибся бы – повсюду, где только возможно, явлено тяготение к морю. Ничего ведь не сделать и с земным тяготением, – я выпустил из руки камень, он непременно упадет на землю» (Сент-Экзюпери, 2003, с. 670).

Конфликтуют слова, а жизнь формирует целостности все более сложного уровня регулярностей. Активность человека в мире, создаваемом его речью, не сводится к собственно речам, а в определенной степени открывает или закрывает человека от темпоральностей более высокого или более низкого порядка, дает и принимает срок.

«Заметки для памяти: не подчинишь работу заранее продуманной идее. Рассудок слеп. А творение совсем не сумма составляющих его частей. Нужно семечко, чтобы возникло тело. Оно будет таким, каковы двигающая тебя любовь. Но предвидеть заранее, каким оно будет, невозможно. Однако логики, историки, критики, пользуясь нелепым языком логики, разнимут твоё творение на составляющие и докажут, что одно в нём надо было бы увеличить, а все остальное уменьшить, и с той же логичностью докажут совершенно противоположное, ведь когда живешь в царстве абстракций, когда кухня и танцевальный зал для тебя только слова, между ними нет особой разницы, ничего не стоит что-то уменьшать, что-то увеличивать. Слова и есть слова. Что бы мы ни говорили о будущем, разговоры наши бессмыслица. Тебя заботит будущее? Строй сегодня. Пробуди страсть, она изменит настоящее, а следом и будущее. Не занимай сегодняшний день завтрашними заботами. Питает тебя настоящее, а если ты отвернешься от него, ты умрешь. Жизнь – это осваивание настоящего, оно сплетено из множества продлевающих нитей, устоявшихся связей, но язык не в силах вместить их и выразить. Равновесие настоящего составлено из тысячи равновесий. И если ты, проводя задуманный эксперимент, нарушишь одно из них, – у слона-великана рассечешь одну узенькую жилку, – слон умрет.

Нет, я не о том, чтобы ты ничего не менял. Ты можешь изменить все. На бесплодной равнине вырастить кедровый лес. Но важно, чтобы ты не конструировал кедры, а сажал семена. И тогда в каж-

дый миг семечко или то, что растет из него, будет в равновесии с настоящим.

С множества точек зрения можно судить об одном и том же. И если с моей вершины я примусь делить людей с точки зрения их права быть сытыми, вряд ли кто-то сочтет мою точку зрения несправедливой. Но если я поднимусь на другую гору и по-иному взгляну на людей, то, полагаю, справедливым мне покажется что-то иное. А мне хотелось бы не позабыть ни об одной из справедливостей. Поэтому я наблюдаю за людьми.

(Справедливость не одна, их бесконечное множество. Я могу распределить моих генералов по возрасту и старейшим воздавать почести и назначать их на все более ответственные посты. Или, наоборот, могу вознаграждать их отдыхом, с годами предоставляя им все больше прав на него и перекладывая ответственность и обязанности на плечи более молодых. Я могу судить обо всем с точки зрения царства. Могу судить с точки зрения частного лица. Могу судить с общечеловеческой точки зрения, ратуя за частное лицо или против него.)

Основа моей армии – иерархия, но стоит мне попытаться определить, что для моей армии справедливо, а что несправедливо, как я попадаю в сеть неразрешимых противоречий. О человеке можно судить по заслугам, по способностям и исходя из соображений высшего блага. Вот я построил лестницу неоспоримых достоинств, но стоило поместить их в другое измерение, как они оказались спорными. И если мне наглядно доказывают, что решения мои чудовищны, я не впадаю в смятение. Я знаю заранее, непременно найдется точка зрения, с которой они поразят именно своей чудовищностью, но я хочу, чтобы новое прижилось к уже существующему, чтобы оно пустило корни, чтобы истина не была словесной, чтобы в ней была осязаемая для всех весомость» (Сент-Экзюпери, 2003, с. 666).

Фрейзер называет многообразные конфликты сил, порождающих различные формы напряжения, экзистенциальным напряжением. В экзистенциальном напряжении взаимодействуют различные формы овременности мира, что и есть жизнь в качестве модусов бытия. Феноменология переживания динамики экзистенциального напряжения описана философами и психологами экзистенциальной ориентации. Можно упомянуть такие модусы бытия, как «искусство любить» Э. Фромма, «мужество быть» П. Тиллиха, «творчество» Н. Бердяева, «открытость бытию» М. Хайдеггера и др. Но дальше

всех в понимании вопросов взаимодействия темпоральностей продвинулись экзистенциалисты диалогической ориентации.

Каким образом человек осваивает времена своего жизненного мира, становясь, сбываясь в темпоральном мире, понял О. Розеншток-Хюсси, создав метод, соединяющий понимание времен личностного, общественного, исторического и теологического опыта (времени человеческого взаимодействия в психологическом, социальном, историческом и религиозном масштабах) (Монастырская, 2001).

Основная идея созданного им «грамматического метода» заключается в видении у человека (социума и культуры) целостности четырех речевых форм, или речевых ориентаций. Розеншток-Хюсси представляет знание как проявление человечности в человеке, формирующееся в потребность присутствовать в лоне четырех ориентаций речи: в повелительно-обращенной (императивной) речи; в субъективной речи; в повествовательной, или «траекторной»; и, наконец, в объективной, ориентированной на внешний мир. Эти речевые ориентации равноправны и взаимосвязаны в жизни человека и общества в целом, но важно их артикулирование в хронологической последовательности. Грамматический метод Розенштока-Хюсси позволяет видеть темпоральность переходного типа – ту самую короткоживущую форму, которую предположил, но не обнаружил Фрейзер, мир «между» – *Mitwelt*, выделяемый в экзистенциальном анализе.

Грамматический метод позволяет всякий человеческий опыт, свершение или проблему рассмотреть и понять в четырех направлениях: в направлении императива, дающего толчок событию; в направлении интериоризации познания на субъективной стадии личностного «я»; в направлении социализации и институализации поступка; в направлении относительной завершенности данного явления как части действительности. Но важна хронологическая последовательность артикуляции, восприятия и ответов, то есть время диалогического присутствия. Нарушенность последовательности и неаутентичность речи создают время неаутентичности жизни. Все болезни человека и общества – это болезни языка. И болезни и выздоровления, таким образом, возникают в особой темпоральности, в длительности модусов артикулирования человеческой речи. Это время и есть время становления человеческого в человеке.

Особая темпоральность, которая понимается нами как время становления и бытия человека и человеческого времени в последовательности четырех направленностей речи, может быть названа транстемпоральностью – временем перехода от конца существующе-

го к началу возникающего, временем слова, начинающего, продолжающего и завершающего времена человека. В буквальном смысле транстемпоральность – это переходность времен. На языке естественных наук транстемпоральность может быть понята как градиент времени, тенденция симфонизации времен.

Жизненные формы транстемпорального мира – это диссонансы и консонансы взаимодействующего становления темпоральных миров и существ. Транстемпоральный диссонанс – это дефективный модус бытия. Транстемпоральный консонанс – эффективный модус.

По мнению Фрейзера, лишь растущее экзистенциальное напряжение может гарантировать существование самоподдерживающихся, открытых, незавершенных процессов. Уменьшение экзистенциального напряжения приводит к хаосу, предшествовавшему конфликту времен, в котором возник актуальный мир. Но в реальности повседневной жизни человека нарастание и уменьшение экзистенциального напряжения – это составляющие социальной ситуации, составляющие ситуации социальных изменений.

Если стремиться к такой форме психологического исследования, которая не будет отчуждением от жизни, то, вероятно, следует признать, что исследование должно симфонизировать тенденции нарастания и уменьшения экзистенциального напряжения, способствуя при этом становлению и утверждению аутентичных форм жизни, то есть исследованию в целом также должно не уменьшать, а увеличивать рост экзистенциального напряжения, то есть соответствовать главной тенденции живого времени. Значит, онтоориентированный экзистенциальный анализ может осуществляться в качестве научного исследовательского метода в контексте специфического темпорального мира – транстемпорального, мира метастабильных состояний, определяющих тенденции переходов времен, градиенты времени, мир, населенный не только существами, обладающими или не обладающими массой, существами с узким или широким горизонтом прошлого и будущего, но с существами и состояниями высокой интенсивности интенциональности, метасуществами, принимающими решения.

«Истину рождает несхожее с ней.

Ты удивлен? Но тебя же не удивляет, что вода, которую ты пьешь, хлеб, который ты ешь, преобразаются в сияние глаз, не удивляет, что солнце становится листвой, плодами, семенами. Хотя в семени нет ничего схожего с солнцем и с будущим кедром тоже.

Порожденное не означает подобное.

Сродство в подспудном течении, оно незримо для глаз, для ума, его чувствует душа. Незримое течение я и имею в виду, говоря, что творение сродни Творцу, плод сродни солнцу, поэзия сродни жизни души, человек, которого я из тебя нарабатываю, сродни укладу моего царства.

Сказанное мной важно. Без чуткости к незримому, подспудно ощущаемому течению ты не увидишь в несхожем преемственности, уничтожишь несхожее и лишишься возможности расти дальше. Ты станешь деревом, которое, не узнав в своих плодах солнца, отгородилось от солнца. Книжки не могут рассказать о породившем их веющем духе, – ученый, тщательно изучив, как они построены, и построив свою книгу, пустую, никчемную, не найдет для нее читателя: все разбежались» (Сент-Экзюпери, 2003, с. 721).

Конвенционализация представлений о транстемпоральном мире, обозначение важности модуса открытости бытию, «чуткости к незримому», утверждение регулярностей становления человеческого в природе, человеке, укладе, жизнедеятельности научным психологическим дискурсом позволит опираться на принципы экзистенциального анализа не только в различных отраслях человеческой практики, но и в фундаментальных исследованиях, целью которых является симфонизация человеческих деятельностей, аутентичное преодоление естественной дробности, сверхъестественным усилием становления и восстановления целостности.

Выводы

1. Темпоральная идентичность является имплицитной (скрытой) структурой осознания человеком своего бытия в мире. Интерпретация ситуации социальных изменений в контексте тенденций роста экзистенциального напряжения позволяет эксплицировать структуры сознания как длительности присутствия. Качественные характеристики темпоральной идентичности могут быть эксплицированы как темпоральные диссонансы и темпоральные консонансы.

2. Онтоцентрированный экзистенциальный анализ (метод познания, опирающийся на анализ конкретного человеческого бытия) может развиваться как научный метод, если будет введена категория временности, соответствующая миру экзистенциальных решений человека. Эту особую форму времени предлагается назвать транстемпоральностью – длительностью становления смысла человеческого присутствия, градиентом времени становления человеческого бытия в мире.

Глава 3. МОДИФИКАЦИЯ ФЕНОМЕНОЛОГИЧЕСКОГО МЕТОДА В ИССЛЕДОВАНИИ ПРОБЛЕМ ТЕМПОРАЛЬНОЙ ИДЕНТИЧНОСТИ. ПРЕДПОЛОЖЕНИЯ О ТРАНСТЕМПОРАЛЬНОМ ПОДХОДЕ

3.1. Общая характеристика феноменологического метода и методологические дополнения в связи с транстемпоральными асpekтами опыта

Напряженная связь системного подхода и феноменологической интерпретации

При рассмотрении проблемы становления идентичности большое внимание уделяется пониманию процессов рефлексии и репрезентации опыта. При этом также обнаруживается важность понимания онтологических оснований рефлексии. А.С. Шаров (2006) выделяет следующие основные функции рефлексии:

- определение и протраивание границ психики, собиpание и связывание их в некоторые психические целостности;
- организация психических деятельностей при движении к основаниям собственной активности;
- самоорганизация интенциональной психической активности на разных уровнях психики (бессознательный и сознательный уровни) для достижения в процессе взаимодействия человека с миром определенного единства, синергизма.

Он также отмечает, что в процессе самоорганизации функции рефлексии реализуются в соответствии с этапами разворачивания рефлексивного механизма, и выделяет пять этапов:

- интенциональный;
- определения и протраивания границ;
- собиpания и связывания границ;
- организации и систематизации границ;
- объективации процесса и результата психической активности.

Мы можем увидеть явную параллель с феноменологическим методом. По существу, и этапы и функции понимания рефлексии как процесса самоорганизации совпадают с функциями и этапами феноменологического анализа. Ведь весь описанный механизм держится на интерпретации, причем ведущим фактором является интенциональность психической активности на разных уровнях организации. То есть речь идет об интенциональной синхронизации психической активности. Основание интенциональной синхронизации психической активности – это и есть темпоральная идентичность.

Можно сказать, что представление о самоорганизующихся системах и все знания, которые мы получаем в виде системных представлений, опираются на феноменологическую рефлексию. Но не всегда ставится с достаточным напряжением и ясностью вопрос об уровне интенсивности рефлексии. Для постановки этого вопроса мы должны акцентировать структуру трансвременного соотношения уровней рефлексии, что является основой метода феноменологического анализа.

Главный смысл исследований темпоральной идентичности – приращение в психологическую практику вообще и в исследование в частности мультиперспективы понимания контекста жизненных изменений, обоснование психологических явлений как свойств и характеристик системы практик становления человеческого бытия в мире. Феноменологический анализ с учетом трансвременных аспектов опыта призван расширять границы мира осознаваемого опыта благодаря видению ситуации из конца времен, из «внешних» временных сфер.

Такое видение позволяет предполагать перспективу развития нового методологического подхода, который мы называем трансвременным. Его специфика состоит в том, что он направлен на описание феноменов временных соответствий. Все принятые ныне методологические подходы направлены на феномены, проявляющиеся во времени (временные). Временные соответствия в сложившихся подходах не описываются специально, занимают пограничное положение и часто оставляются в области социальных практик, искусств, чудес и т.д. Трансвременный подход сохраняет преемственность с экзистенциальным подходом по предмету и методу. Как и в экзистенциальном подходе, в качестве предмета выступает структура экзистенции, а в качестве метода – феноменологический метод описания структур сознания. Но если экзистенциальный подход уже стал философской классикой и служил формулирова-

нию принципов понимания проблем человеческого бытия в эпоху революций, то трансвременный подход является новаторским и направлен на формулирование принципов постреволюционной эпохи. Трансвременный подход в психологии может рассматриваться как методология усовершенствования феноменологического исследования.

В феноменологическом методе заложено одно весьма противоречивое положение, благодаря которому можно в определенном смысле говорить, что феноменологический метод до сих пор не разработан, а сформулирован лишь ряд принципов понимания действительности. Это положение о том, что при сборе данных и интерпретации следует отказаться от уже сформированных концепций и теорий в качестве исходной позиции и открыться действительному опыту в мультиперспективе сознания.

Но отказаться от уже принятых взглядов, концепций и предположений совсем, вероятно, невозможно. Справедливее говорить о необходимости на время отказаться от уже имеющихся взглядов, сохраняя мультиперспективу согласования новообразующегося и состоявшегося сознания, то есть опереться на темпоральную идентичность, отождествить себя во времени не только с атрибутивными характеристиками, но и с самим текущим периодом, с экзистенциальным временем, сфокусироваться (Джендлин, 1999, 2000). Убеждения и унаследованные традиции, по мнению ортодоксальных феноменологов, не позволяют увидеть действительность в ее подлинном становлении, приносят в исследование предрассудки и предубеждения, ограничивают возможности осознания человеческого присутствия. Это положение тоже не обладает полнотой. Конечно, мы должны преодолевать традиции, но это не значит, что ими следует пренебрегать.

Трансвременный подход может дополнить направленность феноменологического метода идеей о том, что концепции, устойчивые теории, кристаллизованные убеждения и традиции необходимо не отбрасывать в никуда, а трансцендировать, практически учитывать в их темпоральном соответствии. Быть в контексте изменений – это, кроме всего прочего, означает, будучи собой, учитывать наличные концепции в качестве аспектов изменяющегося социального контекста, то есть воспроизводить себя в темпоральных идентификациях. Исследователь и практик расширяют пределы мира опыта, не просто отбрасывая все известное до этого в никуда, а возрождая, воспроизводя смыслы, воплощенные в опыте предшествующих периодов

истории, в том числе и смыслы опыта, конституированного в косных, консервативных представлениях. Метафорически можно сказать, что в транстемпоральном подходе мы смогли бы не только выносить все заранее имеющиеся суждения за скобки, но и поднимать или опускать их в архитектуре опыта, освобождая место для собственно нашего экзистирования в вертикальном пространстве между уже известным и еще становящимся.

Одним из радикальных положений феноменологического метода является примат интуиции. Если понимать под интуицией способность увидеть то, что есть, то, что будет, и то, что было сейчас, в подлиннике, уловив смысл целостности жизни, то транстемпоральный подход позволяет уточнять направленность интуитивного усилия (Лосский, 1995), формировать и понимать адекватную темпоральную идентичность. Благодаря принятию ответственности за связь и полноту времен, мы можем интуитивно понимать мир, не только погружаясь в непосредственный опыт (эмпатическое переживание), но и интенционально изменяя уровень своего мышления, рефлексии. Симфонизируя времена, мы способствуем интуитивному пониманию реальности. Направленность и поступательность интуитивному усилию придает психологическая практика. Практика и иницирует, и обуславливает, и подтверждает интуитивное понимание реальности.

3.2. Транстемпоральная специфика феноменологического метода в психологии

В самой основе феноменологического метода заложена онтологическая позиция. Феномен – это, кроме всего прочего, онтологическое основание, то, что было, есть и будет в единстве смысла жизни. В феноменологическом методе подразумевается «вертикальность» времен. То есть вложенность длительностей разного масштаба друг в друга. Эту вложенность времен (возможных длительностей) в одном актуальном времени (в текущей длительности) мы и называем транстемпоральностью и именно на ней акцентируем свое внимание.

Специфика феноменологического метода в психологии характеризуется пятью основными чертами: качественный и описательный характер исследования, ориентация на переживание в качестве предмета исследования, использование рефлексивных данных, отказ от предварительных теоретических допущений и выводов, использование обыденного языка описания (Улановский, 2005).

Рассмотрим специфические черты феноменологического метода в психологии более подробно.

1. *Качественно-описательный характер исследования.* Считается, что феноменологическое исследование стремится раскрыть структурные связи явлений, не предполагая выявления причинно-следственных связей, а интуитивно уловив и эксплицировав смысл явления в терминах субъективного опыта. В трансемпоральном аспекте мы рассматриваем не просто явление, «вырванное» из контекста социальных изменений, но явление в контексте экзистенциального праксиса. в пределах ответственности переживающего субъекта. Так, мы полагаем, что не просто человек переживает некоторый опыт, но он активно и последовательно формирует временной контекст своего переживания (Лукьянов, 2005). Становясь по своему выбору началом, серединой или концом различных периодов психологического опыта (переживания обиды человек не может избежать, но он психологически разбивает его на различные этапы разной длительности, например, на переживания злости, иронии, вины, смирения, возмущения и т.п. От соотношения этих периодов переживания категорически зависят смысл всего переживания и его характер. Человек сам становится переживающим, но и обстоятельства делают его таким). Переживание в трансемпоральном аспекте рассматривается не само по себе, а в контексте активности субъекта, понимаемой нами как психологическая практика творения формы времени. (Так, например, переживание обиды человеком, который воспитывает ребенка, и переживание обиды менеджером, организующим работу предприятия, – это психологически разные переживания, и понять их специфику вне контекста психологической практики нельзя). Феноменологическое исследование может помочь найти некоторые детерминанты в структуре психологической практики, увидеть преемственность временности и экзистенциальных решений. Рассматривая систему практика – переживание, можно говорить даже о причинно-следственных связях, что ортодоксальная феноменология отрицает. В качестве причин формирования определенных переживаний могут быть рассмотрены своевременные и несвоевременные решения, опоздания и хронизация, недостаточная дифференцированность темпорального опыта и т.д. Поскольку мы считаем, что времена жизни – это социальные продукты, то можем говорить о некоторого рода причинности, осознавая, что это есть редуцированное понимание ответственности человека за свою жизнь.

Качественный характер феноменологического исследования проявляется в стремлении сохранить богатство смыслов обыденного языка и не сводить опыт к упрощенным формам выражения: баллам,

знакам, процентам, числам, символам. Переживание феноменологически понимается как качество жизни в некотором определенном временном контексте. Транстемпоральный подход позволяет видеть качество не само по себе, но и качество в количестве (длительности, повторяемости, регулярности времени практики). В контексте социальных изменений, рассматривая не просто переживание, а систему социально-психологическая практика – переживание, мы сохраняем не только обыденный язык, но и учитываем процессы трансформации языка. Феноменологическое исследование в транстемпоральном аспекте опирается на методологию понимания не всякого опыта, а опыта соответствия трех составляющих человеческого присутствия: переживания (качества), практики (ответственности) и языка (детерминированности).

2. *Ориентация на переживание в качестве предмета исследования.* Метод описания качеств и структурных связей осознания явлений используется во многих науках для того, чтобы получить общую характеристику исследуемого явления тогда, когда оно выглядит в большей степени таинственным, новым и когда большее количество информации, которой мы можем располагать, содержится в человеческом восприятии, а не в данных, снятых с измерительных приборов. В естественных науках феноменологический анализ направлен на описание структур наблюдаемых, внешних явлений. В психологии естественнонаучная ориентация выражается в стремлении описать формы поведения. Для того, чтобы выделить структуру поведения, которую можно было бы технически снимать, эта структура должна быть феноменологически описана. Если придерживаться понимания психологии как науки гуманитарной, то феноменологическое исследование предполагает описание структур интенсивного опыта (переживания) как содержания события, а структур поведения как ценностей, то есть в виде форм события (Дильтей, 1996). Узнать об интенсивном опыте мы можем только из повествования субъекта, поэтому материалом для феноменологических исследований всегда является текст (Квале, 2003). Но, строго говоря, и о поведении мы узнаем тоже из повествования субъекта, только при этом считается, что субъект повествует только об очень ограниченном аспекте своего опыта – опыте наблюдения (Гадамер, 1988, 1991). В транстемпоральном отношении мы считаем, что структуры опыта и структуры поведения становятся различимы в силу выделения их темпоральных характеристик. Время опыта и время поведения – это различные по своему психологическому смыслу времена (так, человек может пере-

живать много раз по поводу одного своего поступка). Они охватывают хронологически одно событие (факт), но с различных точек зрения, а значит, с различных уровней присутствия, из разных временных сфер.

Транстемпоральный подход позволяет занять равновесную позицию между двумя крайними точками зрения на предмет психологического исследования: исследовать и опыт и поведение. Опираясь на положения о сложности и целостности времен жизни, мы можем сказать, что поведение и опыт являются различными сторонами одного целого – системы практика – переживание. Ориентация на переживание в качестве предмета исследования в этом случае выглядит как стремление описать переживание (поведение и опыт) в терминах социально-психологической практики. Это особенно уместно в случаях изучения жизнеизменяющих переживаний, когда речь идет о взаимоотношениях человека и мира, опосредованных социальным контекстом.

3. *Использование рефлексивных данных.* Радикальной особенностью человека как объекта психологии является его способность описывать самого себя. Человек способен не только детерминировать и устанавливать психологическую структуру своих переживаний, но и повествовать о том, как он это делает. Транстемпоральное отношение подразумевает возможность различных уровней рефлексии, высшим из которых является трансцендентальная самокритика сознания. Но при этом необходимо понимать, что рефлексия в чистом виде, вне контекста не имеет психологического смысла. Для того, чтобы рефлексивные данные можно было использовать в качестве научных, они должны быть поставлены в соответствие контексту переживаний и контексту рефлексии. Это означает, что использовать рефлексивные данные может человек, который сам участвовал в инициировании, продолжении и завершении переживания, то есть практиковал. В феноменологическом исследовании, не учитывающем транстемпоральную методологию, предполагается, что использовать рефлексивные данные может тот человек, который является достаточно человечески близким к описываемому опыту, главным принципом и условием соответствия является эмпатия. В транстемпоральном отношении главным принципом, позволяющим взять рефлексивные данные в качестве достаточных, является общность социально-психологической практики – согласованность поведения, опыта и речи, совместность. При этом важным условием является учет уровня, степени, времени, смысла и других характеристик совместности.

4. *Отказ от предварительных теоретических допущений и выводов.* Суть этого положения феноменологического метода состоит в том, чтобы принять и поместить на некоторое время в неопределенность все, что считается доказанным и понятным. Осуществить некоторую остановку понимания бытия. В качестве стратегии борьбы со всякого рода неочевидностью, множественностью моделей и схем, произвольностью теоретических интерпретаций эта установка является безусловно ценной. Но нам следует признать, что не во всех случаях мы располагаем полной свободой исследования. Часто психолог действует в определенных обстоятельствах, задающих уровень интенсивности жизни и рефлексии. Исследователь ангажирован ситуацией и должен «следовать за мышлением другого человека», не отставая и не забегая вперед (таким является, например, психотерапевтическое исследование). Исследователь ограничен. Полное выполнение всех шагов процедуры феноменологического анализа не всегда возможно. Не всегда мы можем позволить себе пройти весь путь от взятия рефлексивных данных до максимально подробного убедительного описания. Часто исследователю необходимо быть понятным вовремя. Для этого необходимо не отбрасывать, а принимать теоретические предположения в качестве дополнительных данных. Теоретические предположения следует считать результатом рефлексии, состоявшейся ранее и «закостеневшей» в своем времени. Дополнения к феноменологическому методу в связи с транстемпоральными аспектами изучения продолжают воплощать идею погружения в неопределенность существующих теоретических положений, но учитывается, что эта неопределенность актуально конституируется контекстом социально-психологической практики.

5. *Использование обыденного языка.* В современных качественных исследованиях отдается предпочтение обыденному языку описания в силу того, что обыденный язык предоставляет нам максимально широкие классы имен и описательных понятий. Обыденный язык позволяет улавливать множество нюансов, которые теряются при переводе повествования на некоторый категориальный язык (Лурья, 2000). Транстемпоральное отношение дополняет эту специфическую черту феноменологического метода пониманием временных форм обыденной речи. Императивная, субъективная, повествовательная, объективная речь отражает связь времен, становление человека в качестве звена исторической цепи. Таким образом, усиливается позиция предпочтения языка, стремящегося сохранить текучесть и поток сознания, но не посредством отрицания категориального языка,

то есть языка, стремящегося свести описание к набору нескольких категорий, а посредством преодоления категориальности понимаем того, что категории в свое время были метафорами и именами, возвращая онтологический смысл категорий, слов и понятий (Кондаков, 1976). Емкие общепринятые категории следует поместить в неопределенность социально-психологической практики, сделать их поводом для трансцендентной самокритики сознания. Это позволит воспроизвести смысл категорий, «оживить» их, поместить их в интенсивную действительность переживания. При этом обыденная речь будет трансформироваться в не менее живую и далекую от переживания форму, но станет формальной речью, имеющей статус жизнеизменяющей, обеспечивающей время.

3.3. Структура и процедуры феноменологического исследования

Теоретики качественных исследований отмечают, что при всем многообразии вариантов исследовательских проектов феноменологического метода и их реализаций имеет место общая структура необходимых стадий:

1. Стадия сбора наивных описаний.
2. Стадия анализа наивных описаний с выделением структурных составляющих переживания.
3. Составление отчета, дающего ясные артикулированные описания интересующего феномена (переживания) (Олишевский, 1997).

Транстемпоральное отношение добавляет к этой общей структуре фазу (именно фазу, то есть меру отклонения, а не стадию) установления и описания социально-психологической практики, контекста социальных и жизненных изменений. Это действие должно осуществляться в самом начале исследования и воспроизводиться на всех последующих стадиях. То есть исследователь должен вначале четко выразить (артикулировать) базовую форму времени – смысл психологической практики, а потом все время соотносить опыт рефлексии переживания с опытом практики. Так, в позиции критика при понимании телевизионного реалити-шоу компетентный исследователь не даст себе забыть о том, что те, кого он видит повествующими о своих переживаниях, работают на камеру, предварительно обсудив с большим количеством людей за кадром условия и последовательность их выступления. Кроме того, он учтет, что представленное ему повествование отредактировано и просмотрено авторами шоу. Рассчитано ли то, что ему показывают, на один просмотр или подразумевается продолжительная жизнь шоу-продукта, также не-

обходимо учитывать. Соответственно, зритель, то есть простой потребитель, транстемпоральных соответствий не заметит, и именно на это рассчитывают производители разного рода времяформирующей продукции. Для психологического исследования важны не только переживания, но и структура осознания переживаний в контексте социально-психологической практики. Рассмотрим подробнее элементы структуры и процедур феноменологического анализа.

1. Сбор данных.

Данные для феноменологического исследования поступают из трех источников:

а) отчетов испытуемых, респондентов, полученных в ходе исследовательского интервью, или в виде более свободных форм повествований, зафиксированных в виде письменных текстов;

б) рефлексивных отчетов самого исследователя;

в) различных общекультурных текстов (художественные произведения, философские работы, дневники, мифы, автобиографии и пр.), содержащие развернутое описание внутренней жизни человека и переживания.

Природа этих источников уже показывает нам, что они должны быть объединены некоторой системой предпосылок. Каждый источник данных сам по себе не обладает достаточностью и достоверностью. Отчеты испытуемых всегда не полны и никогда не могут быть совершенно чисты от установок исследователя. Саморефлексию исследователя трудно принять без дополнительных объяснений, так как не сразу становится ясен смысл предпринятого исследователем экзистенциального усилия. Художественные тексты наполнены метафорами, и их интерпретация является отдельным делом, порождающим новые качества сознания.

Но все вместе, связанные пониманием объединяющего их специфического времени психологической практики, они дают возможность интенсивного и аутентичного понимания феноменов становления человеческого бытия в мире.

Если классический феноменологический анализ подразумевает сбор данных, свидетельствующих о взаимодействии человека и мира, то с дополнением транстемпоральных отношений он позволяет собирать данные, эксплицирующие становление человеческого бытия в мире. Взаимодействие человека и мира участвует в этом понимании как один из уровней экзистенциального времени, но рефлексия опыта становления контекста устанавливает присутствие человека, делает исследование исторически и темпорально живым. Надо за-

метить, что термин «живым» следует понимать как соответствующий формам жизни. Это вовсе не значит, что психологическое исследование не может быть мертвым, но это значит, что есть время, когда исследование стало или становится мертвым, и есть время, когда исследование становится живым. Аналогично симфоническое произведение, существующее в виде партитуры или звукозаписи, можно назвать «мертвым», а произведение, исполняемое симфоническим оркестром, можно назвать «живым».

2. Анализ описаний и выделение структурных элементов переживания.

Целью феноменологического анализа является превращение наивных (не преобразованных критикой социального сознания или минимально преобразованных этой критикой) описаний в структурные, синтетические описания (преобразованные критикой социального сознания и устойчивые к ней). В структурных описаниях в ясной артикулированной форме представляются конститутивные компоненты переживания, являющиеся необходимыми и специфическими для изучаемого явления. Анализ описаний выявляет такие «точки» опыта и сознания, устранение которых означает устранение предмета и исследуемого явления. В наивных описаниях компоненты, которые будут выявлены и представлены как конститутивные, присутствуют в «скрытом», точнее сказать, в слишком быстро меняющемся виде. Субъект переживания повествует о переживании так, как слова ложатся сейчас и теперь. Он может догадываться, осознавать и подбирать слова непосредственно в процессе описания. В исследовании нас интересуют формулировки, достаточно устойчивые во времени и не зависящие от ситуативных проявлений. Интуиция исследователя позволяет открывать структурные элементы, так как исследователь, охватывая своей интуицией множество временных сфер, останавливает на некоторое время ход времени изучаемого явления. Структура становится видимой, потому что темпоральные характеристики сознания, становления и присутствия изменяются. Так, на остановленной кинолентке мы можем внимательно рассматривать то, что незаметно при нормальном режиме просмотра.

Интуитивное усилие в феноменологическом психологическом исследовании предпринимается как стремление назвать имеющую место реальность своим именем. Именем, на которое имеющаяся реальность «отзывается» сейчас и будет отзываться в будущем. То есть опыту и интерпретации ищется темпоральное соответствие. Феномены и субфеномены, выделяемые исследователем, выражают смыслы,

точки становления человека в переживании. Выделенные феномены проверяются качественными критериями. Например, критерием онтологической связанности. Если устранить или не учитывать выделенный структурный элемент, то изучаемое переживание перестает быть самим собой. Это является доводом в пользу того, чтобы отнестись к выделенному структурному элементу со всей серьезностью.

Для формализации феноменологического анализа предлагается схема работы с текстами. В общем виде она подразумевает несколько шагов:

1. *Первоначальное прочтение текстов.* Исследователь, читая весь текст от начала до конца, часто несколько раз и, возможно, в течение достаточно долгого времени, составляет общее представление и улавливает общий смысл. Отметим, что акцентирование трансвременного отношения на этом шаге подразумевает улавливание смысла и интенций не только осознания человеком своего опыта, но и интенций описания человеком своих переживаний. В системе практика – переживание мы должны понимать смысл самого высокого уровня рефлексии. Это означает понимание и формулирование смысла социально-психологической практики, посредством которой человек становился собой в переживании. Иногда для выполнения этой задачи необходимо ознакомиться не только с собственно рефлексивными текстами, но и с текстами общекультурными и текстами саморефлексии исследователя. Исследователь должен войти в курс и контекст изучаемого переживания, понять структуру социально-психологической практики, стать практикующим.

Надо сказать, что и сбору, и анализу, и представлению данных предшествует важная работа: определение феноменального поля, уточнение границ определенности и неопределенности изучаемого феномена, принятие реальных возможностей и ограничений исследования. В дискуссиях о методологии эти аспекты и обязанности исследователя часто не рассматриваются специально, а выносятся в область исследовательской этики. Но опыт преподавания курса феноменологической психологии показывает, что при освоении этого метода значительные затруднения вызывают как раз те виды усилий, которые обеспечивают исследовательский контекст, образуют время исследования.

Студенты готовы анализировать и описывать уже конституированную темпоральность, но часто не готовы принимать ответственность на формирование трансвременного отношения. А без этого феноменологическое исследование не имеет смысла. Частые ошибки начинающих исследователей связаны с тем, что они начинают соби-

рать описания и анализировать тексты, не определив феноменально-го поля и даже не поставив вопроса о феномене. Эта ошибка стоит им большого количества потерянного времени, так как такой вариант анализа запутывает исследователя и «выбрасывает» его из мира опыта. Исследователь, прежде чем стать аналитиком, должен пройти необходимый путь психологической практики, которая будет служить времяобразующим контекстом для изучаемого им переживания.

2. *Выделение смысловых единиц.* На этом шаге исследователь фиксирует переходы и изменения опыта переживания в повествовании. Границы изменений указывают на структурные изменения изучаемого явления, а также свидетельствуют о структуре рефлексии, сознания испытуемого. Строгость процедуры требует, чтобы выделенная исследователем смысловая единица воплощала один смысл. Независимо от объема (фраза, абзац, несколько абзацев) выделенный фрагмент текста должен быть однородным в смысловом отношении. Это не просто обеспечить, так как сознание жизненного мира многомерно и в тексте содержится множество смыслов, проявляющихся в соответствии с интенциями исследователя. Здесь необходимо проявить решительность и видеть один смысл в одном смысловом отрезке. Здесь неизбежно некоторое насилие над возможным многообразием интерпретаций. Подтверждением такого решения не могут быть внешние, объективные критерии. Выделение смысловой единицы проверяется временем. То есть выделение данной смысловой единицы должно быть «всерьез и надолго».

Исследователь своим решением определяет значимые изменения и, соответственно, выделяет структурные элементы переживания. Проверить правильность выделения смысловых единиц можно только со временем. От исследователя ожидается принятие на себя большой степени ответственности сейчас для того, чтобы выделяемые им единицы имели смысл далеко в будущем, а не зависели от ситуации или настроения. (Могу признаться, что из моих собственных феноменологических описаний при подготовке отчетов выбрасывается до 70% первоначально выделенных смысловых единиц. Они не проходят проверку временем, при очередном прочтении я сам не вижу их смыслы достаточно устойчивыми.) Повысить валидность процедуры выделения смысловых единиц может привлечение нескольких экспертов к анализу одного текста. То есть, говоря в категориях трансемпорального отношения, мы должны расширить границы временных сфер, усилить присутствие и увеличить вес фактора социально-психологической практики.

Последующий анализ комплекса выделенных единиц, сопоставление и учет экспертных протоколов, также способствуя изменению темпоральных характеристик изучаемой системы практика – переживание, могут помочь устранить ситуативные, слишком оригинальные, субъективные решения экспертов и не работать с ними на дальнейших этапах.

3. *Преобразование смысловых единиц.* На этом шаге задачей исследователя является преобразование смысловых единиц, выделенных из наивных описаний, в описания психологические. Что имеется в виду под психологическим описанием? Психологическое описание может быть разнообразным, но, видимо, следует считать, что это должно быть описание в терминах психологической практики или психологической теории. В качестве материала исследования могут быть использованы самые разные тексты, написанные в различных стилях и жанрах, с использованием различных видов лексики. Смыслы психологического описания должны быть выражены на том языке, на котором говорит и читает аудитория, заказчик исследования. Этот шаг часто вызывает очень большие трудности у исследователей, так как при трансформации смысловых единиц в психологические описания нелегко сохранить соответствие содержания и контекста. Неизбежно редуцируются многие нюансы, связывающие опыт, речь и ситуацию в единое целое переживание. Транстемпоральный подход способствует облегчению выполнения этой задачи. Трансформация смысловых единиц в психологические описания будет осуществляться быстрее и лучше, если в качестве психологического языка будет использован язык определенной и согласованной психологической практики, то есть формальный язык, выражающий соответствующую форму экзистенциального опыта, язык, конституирующий соответствующее время.

4. *Группировка смысловых единиц.* На этом шаге выделенные и трансформированные смысловые утверждения должны быть сгруппированы по темам, а группировки тем сведены к общим темам. Каждая тема должна указывать на некоторый феномен – необходимый аспект переживания. Технически формирование списка тем осуществляется посредством зигзаг-процедуры, когда исследователь возвращается от конца текста к его началу, проверяя и корректируя полученные формулировки тем столько раз, сколько необходимо для ощущения полного соответствия выделенных тем и феноменального содержания.

5. *Составление структурного описания.* На этом шаге исследова-

тель старается дополнить найденные им смыслы всем необходимым для понимания аудиторией, которая его ангажирует. В контексте трансвременного отношения это можно представить так: исследователь долго работает и с переживанием, и с материалами. Он достигает своего понимания не сразу, а во время исследования, которое может быть весьма продолжительным. Для того чтобы передать в своем описании всю полноту смысла, исследователь должен организовать и читателю время пути для понимания, дать читателю путь. Текст отчета должен содержать не только результаты редукции и интерпретации наивных описаний, но представлять собой законченное описание исследуемого явления. Читатель должен не просто взять информацию, он должен понять, а это невозможно без прохождения необходимого пути. Именно этот смысл имеет предпочтение обыденного языка в феноменологических описаниях. Это вовсе не значит, что описание должно быть выполнено языком некомпетентного человека. Это означает, что описание должно быть выполнено на обыденном языке читателя. Если мы говорим о феноменологических описаниях для аудитории профессионалов, то эти описания могут быть достаточно сложными. Хорошим примером профессионального обыденного языка феноменологических описаний является известная работа К. Яспера «Всеобщая психопатология» (Ясперс, 1997, 1996).

Надо сказать, что язык структурного феноменологического описания очень много может сказать о профессиональной компетенции исследователя, в моем личном случае это относится к студентам или начинающим специалистам. Мне приходится регулярно читать тексты описаний, выполняемых студентами психологического факультета, и надо сказать, что иногда приходится встречаться с очень тяжелыми случаями «педагогической запущенности». При этом такой студент выглядит достаточно успешным при изучении психологических дисциплин, в которых не уделяется большого внимания феноменологическому методу получения знаний. Когда-то давно царь Петр I велел на публике выступать «без бумажки», «дабы глупость каждого видна была». Так вот феноменологическое описание в письменной форме сегодня в некотором смысле еще более откровенно, чем публичная устная речь.

Процедура феноменологического исследования достаточно громоздкая, но самой большой ее слабостью является то, что структурированное феноменологическое описание не обладает доказательной силой. Более того, описание подразумевает большую заинтересованность читателя в его адекватном понимании. Это заставляет спе-

циалистов, работающих в рамках феноменологического подхода, в большей степени опираться на свой собственный опыт и психологические практики. При этом исследователь не стремится доказать свою концепцию, а представляет структуру и результаты своей практики. Практика тоже не является доказательством для критикующей общественности, но в этом случае исследователь уверен по крайней мере в лояльности практикующих.

По сути дела, феноменологические описания полезны только людям, объединенным общей психологической практикой. Например, феноменологические описания переживаний, написанные психотерапевтом, интересны и полезны именно психотерапевтам, а не психологам в армии или детском саду. Впрочем, как говорилось в предыдущих главах, сегодня психологические практики занимают настолько большое место в социальной реальности и настолько разнообразны, так быстро появляются и трансформируются, что описания некоторых переживаний могут быть интересны и жертвам и палачам, и голодным и сытым.

Транстемпоральное отношение позволяет усовершенствовать метод феноменологического исследования, сохраняя преемственность схемы и процедур, но добавив смыслы понимания и описания явлений в мультиперспективе становления форм времени. Мы можем предложить следующие дополнения к феноменологическому методу.

1. При общем знакомстве с текстом следует стремиться к пониманию смысла социально-психологической практики, являющейся контекстом исследуемого переживания, пониманию темпоральной идентичности респондента. Общей формой понимания на этом этапе может быть такая: «Участвуя в ..., субъект переживал». Таким образом, общее понимание смысла текста будет сосредоточено не только на субъективных аспектах опыта, но будет представлять собой экспликацию формы экзистенциального времени.

2. В качестве смысловых единиц выделять не любые смыслы, а темпоральности – длительности опыта, однородные по своему смыслу. (Темпоральность – время, длительность конкретного опыта).

3. К преобразованию смысла выделенных длительностей в психологический язык добавить нечего, эта задача полностью соответствует существующим принципам феноменологического исследования.

4. Вместо группировки смысловых единиц и тем необходимо исследовать тенденции и структуры переходов и согласований темпоральностей. Тенденции перехода человека в своем повествовании от

переживания одной длительности к другой показывают нам тенденцию становления его сознания, а значит, тенденцию становления его бытия в мире. Это позволяет нам феноменологически понять человека и его готовность быть, понять смысл его опыта в контексте его экзистенции, а также в изменяющемся социальном контексте, представленном социально-психологической практикой. Таким образом, мы предлагаем получать не списки тем, а описания тенденциональности становления человеческого бытия в мире в терминах конкретного опыта и переживания.

5. Структурное трансвременное описание содержит по сути дела морфологию экзистенциального опыта. Имена времен жизни, тенденции переходов и согласования различных масштабов опыта показывают нам структуру становления человеческого в человеке, мире, космосе, социуме, истории, деятельности и т.д., смотря какую специфику социально-психологической практики мы возьмем в качестве контекста. Трансвременное отношение позволяет формулировать результаты исследования как системообразующие принципы. Близкую точку зрения представляет теория психологических систем В.Е. Ключко (2005).

Выводы

Трансвременный подход может быть представлен как вариант развития положений экзистенциальной психологии и совершенствования феноменологического метода. В современных обстоятельствах методологического плюрализма психологии трансвременное отношение является полезным дополнением к уже имеющимся классическим и неклассическим подходам в свете понимания проблем социально-психологических практик и жизнеизменяющего опыта. Методология феноменологического подхода, дополненная трансвременным отношением, позволяет расширить мир опыта становления человеческого бытия за счет изучения психологии переживаний в контексте времяобразующих психологических практик (определение «времяобразующих» можно заменить на «социально-психологических», так как времена являются социальными продуктами). К выгодам от дополнений трансвременного отношения относятся:

1. Объединение различных источников получения данных (реф-

лексивные описания, саморефлексия исследователя, общекультурные тексты) в одну систему практика – переживание.

2. Возможность оптимизации интуитивных усилий благодаря принятию границ неопределенности, обозначаемых социально-психологической практикой – времяобразующим контекстом.

3. Ориентация на получение списка тем структурного описания может быть заменена на ориентацию описания тенденции становления человеческого бытия в мире, понимаемого в категориях конкретного опыта (опыта интенциональной синхронизации времен). Понимание тенденциональности становления человеческого бытия в переживании может выступать как гипотеза о системообразующих факторах в психологических системах.

Глава 4. ПЕРФОРМАНСНАЯ КОММУНИКАЦИЯ КАК ПСИХОЛОГИЧЕСКАЯ ПРАКТИКА ФОРМИРОВАНИЯ ТЕМПОРАЛЬНЫХ ИДЕНТИЧНОСТЕЙ

4.1. Перформансная коммуникация и образ изменяющегося мира

На переходе от XX столетия к XXI наблюдается возрастающий интерес к анализу и осмыслению феноменов перформанса в различных сферах социальной жизни: искусстве, науке, политике (Почепцов, 2001; Беккет, 1999). Все больше социальных практик интерпретируются и организуются в перформансной динамике (Арутюнова, 1990, 1976, 1999; Остин, 1986, 2004; Налимов, 1979, 1989, 1995). Кроме традиционных практик, таких как изобразительное и драматическое искусство (Деготь, 2000), все большее значение занимают перформансные технологии в информационном бизнесе, организации досуга, политической борьбе, образовании. С этой тенденцией связана необходимость переосмысления опыта и смыслов явлений постмодерна в современной культуре и изменений самой культуры, понимаемой сегодня неклассически, не в качестве поздней надстройки, созданной человеком над природой, а в качестве онтологического основания становления Человека и человеческого (Розеншток-Хюсси, 2001).

В этой связи коммуникация и коммуникативные процессы представляются не просто процессами становления, обмена и взаимодействия, но и пространство-образующими, миро-образующими, подходе-образующими явлениями (Кабрин, 2005) в психологии и социальных науках. В контексте социального познания (Андреева, 2000) ситуации самоопределения людей и групп изменяют смыслы и содержания социальных практик, форм взаимодействия и жизни. (Так, в наше время категорически изменяются такие социальные практики, как бракостроительство, труд и многие другие. Заключение брака уже не является формой, служащей продолжению рода, а часто является как раз, наоборот, способом уйти из родовых отношений, изолироваться от рода и родовой преемственности. Так же и

труд отдельного человека, переставая быть необходимым аспектом выживания рода, становится символом социального престижа и социального права, как и формой экзистенциального абсурда.)

Психологические исследования, вынужденные все более и более конкретизироваться в связи с социальным контекстом, строятся на изучении все более мелких фрагментов действительности. В стремлении охватить и обозначить пределы содержимого нашего сознания психологи «фокусируют» взгляд на все более малых формах присутствия, вмещающих в себя все более великое сознание. Кажется, что сегодня наилучшая психологическая категория – это такая категория, которая обозначает максимально маленький или максимально эфемерный (духовный) аспект содержания бытия, но который воплощает в себе бесконечность и вечность. Коммуникация представляется как форма репрезентативности и репрезентабельности.

Репрезентативность и презентабельность, даже взаимная, характеризуют только один аспект современного понимания коммуникации. Другим важным аспектом является перформансность. Пределом репрезентативности коммуникации является возведение в ранг сверхзначимой реальности Встречи. Перформансная коммуникация подразумевает необходимость предшествующей Встрече Разлуки, Потери, Отчаяния, Абсурда, Поражения, Принятия.

Коммуникация сегодня является не только процессом и условием трансформации человеческой идентичности, но и сама коммуникация трансформируется в ходе становления человека и человеческого присутствия. Коммуникация опосредуется темпоральной идентичностью. Темпоральные идентичности определяют контексты изменений коммуникации. Не только личность, свойство, качество человека и человеческой активности объясняются посредством свойств и качеств коммуникации, но и мы сами, становясь Человеком, объясняем, создаем и трансформируем коммуникацию. Перформансная коммуникация есть трансформирующаяся и трансформируемая нами коммуникация (Коркия, 2006). По динамическим характеристикам именно перформансная коммуникация соответствует ситуации изменений и образу изменяющегося мира. Уточним основные смыслы и характеристики перформансной коммуникации в отношении образа изменяющегося мира.

1. Перформансная коммуникация по своему смыслу может быть противопоставлена репрезентативной коммуникации. Если в репрезентативной коммуникации предмет действительности репрезентируется знаком или символом и мы можем разделить действительность

на два события: опыт и обозначение опыта, то в перформансной коммуникации знак и означаемое сливаются в одно событие. Нет никакой возможности различить опыт и его обозначение. Вопрос «Что это значит?», вполне уместный в коммуникации репрезентативной (в которой нечто, имеющее место, обозначается соответствующим знаком, символом или образом (эйдосом)), в перформансной коммуникации не имеет смысла, так как объяснить состоявшееся коммуникативное событие после или до него во всей полноте его смысла и опыта невозможно, его можно только осуществить и самому осуществиться в нем. Так, в начале прошлого века Даниил Хармс и его товарищи по обществу «ОБЕРИУ» выходили на сцену с плакатами, на которых было написано что-то вроде «Мы – не пироги». Растерянные зрители подходили к ним и спрашивали: «Что это значит?», «Что они хотят этим сказать?». На что поэты отвечали: «А вы считаете, что мы пироги?». Поэты одновременно говорили и то, что буквально было написано на плакатах, и нечто бесконечно большое, что можно было при этом пережить и понять, а также указывали на то, что возникает нечто, чего до этого не было и быть не могло. Создаваемая ими форма была ориентирована на особое время – время перформансной коммуникации, делающей людей современниками. Это всегда проблема, ведь и сегодня не все способны понять Хармса, то есть быть ему современниками, трансформировать свою коммуникацию, какой бы она при этом ни была транс-, мета-, прото-, пато- и пр. коммуникацией, в аутентичную перформансную коммуникацию.

2. В перформансной коммуникации в качестве выразительного средства используются не знаки или символы, а само пространство. В практиках перформансной коммуникации часто тело человека и пространство восприятия являются средствами и каналами передачи информации. (Символы при этом, конечно, тоже могут иметь место, они часто неизбежны, но они не являются главным средством выражения. Так, представители сексуальных меньшинств на своих протестных маршах могут нести какие-нибудь символы, а могут и просто маршировать голыми. В знак протеста можно сжечь флаг или портрет, а можно и себя, смысл коммуникации сохраняется, символ не является необходимым. Необходимым является присутствие человека, разрывающего имеющуюся связь, то есть трансформирующего коммуникацию). Подобно «Черному квадрату» К. Малевича, акты перформансной коммуникации изображают и передают то, что одновременно есть, было, будет, и то, что видит человек всегда, вперые, сейчас в реальном времени жизни.

3. В перформансной коммуникации идентичность человека трансформируется (формируется темпоральная, возможная идентичность), тогда как в формативной (репрезентативной) коммуникации идентичность формируется (то есть фиксируется как ригидная структура, продолжительное состояние, длительностная, достаточно устойчивая социальная, личностная и т.п. идентичность). В событиях перформансной коммуникации человек сначала деиндивидуализируется. Его идентичность растворяется в ритуале, мифе, игре, театре и других социальных событиях. После участия в перформансе человек обретает новую идентичность, становясь собой, а не просто развиваясь, обучаясь, вырастая или изменяясь. В опыте потери и обретения идентичности социологи усматривают смысл такого современного постмодернистского движения, как «Мгновенная толпа» (Flesh-Mob). Правда, пока, подобно изобретениям Леонардо, многие современные психологические изобретения выглядят только игрушками.

4. В перформансной коммуникации события, предшествующие и последующие наблюдаемому действию, включаются в само событие, но не в качестве прошлого и будущего, а в качестве принятия их человеком здесь и сейчас в событии, в деянии. Так, ритуал принятия воинской присяги вмещает в себя и время подготовки, и связанные с этим обязанности солдата, и приезд родственников – зрителей, и исторические, политические, патристические смыслы. Но с точки зрения репрезентативной коммуникации важны смыслы и символы, а в перформансной коммуникации важна полнота события. Это означает, в частности, то, что следует принять и цинизм, и иронию, и формальность, и пустоту этой процедуры, но присягу все же принять по существу и на самом деле. В репрезентативной коммуникации карикатура на пророка Мухаммеда – кошунство, замена символов и разрушение образов. В перформансной коммуникации анекдот про Бога, рассказанный священником, – все та же проповедь.

5. Структура события перформансной коммуникации определяется присутствием зрителя. Даже безмолвный или предполагаемый зритель является главным коммуникатором несмотря на то, каким талантом и достоинством обладает активно выражающийся перед ним субъект. Так происходит в молитве. Молитва может состояться только тогда, когда Бог слышит. При этом «объективных» подтверждений присутствия Бога нет. Бог для молящегося присутствует в самом событии.

6. Перформансная коммуникация соответствует пониманию бытия человека как вложенных друг в друга сфер и возможностей присутствия. Время в этой реальности понимается как время становления человека собой в мире.

Помогающие психологические практики создавались в качестве форм перформансной коммуникации неисчислимо давно. Не использовался только термин. От мистерий древнего мира к современным примерам групповой психотерапии: Интенсивная терапевтическая жизнь А.Е. Алексейчика, театр спонтанности Я. Морено, метод семейных расстановок Б. Хеллингера, жизнеизменяющая психотерапия Дж. Бьюджентала, провокационная психотерапия Ф. Фарелли и другие концепции психотерапии, решая задачу превращения естественного социального сообщества в терапевтическое, практикуют трансформацию не только идентичности человека, но и самой коммуникации, опирающиеся не на модели, символы и средства, а на пространство и тело человека представляют собой формы перформансной коммуникации. В философии и искусстве всегда присутствовал вектор стремления к близости, если не к слиянию интенциональности индивидуального сознания и интенциональности мира (Свасьян, 1990, 2001).

Но в контексте классической научности, рассматривающей в качестве реальной лишь репрезентативную коммуникацию, все авторы были вынуждены приходить к пониманию того, что психологическая практика больше близка к искусству, чем к науке и технике. И эта близость обуславливалась тем, что в искусстве поиск формы выражения имеет большее значение, чем поиск специфического содержания. То есть поэта Гуссерля – форма, которую принимает наше сознание, преобладает над *poesis* – содержанием сознания и всем, что охватывается нашим сознанием.

Перформансная коммуникация происходит как становление присутствия Человека в событии человеческого взаимодействия, когда становящийся сам собой человек находит форму пребывания себя в трансформирующемся взаимодействии, приступает к выполнению своих экзистенциальных обязанностей после погружения в отчаяние и абсурд формативной коммуникации. Такое становление преодолевает деконструкцию постмодернистского отношения к реальности и неопределенность смысла человеческого присутствия в мире.

Анализ и моделирование, взятые отдельно, в качестве самостоятельных социальных практик и способов, не являются релевантным методом понимания явлений перформансной коммуникации. Реле-

вантным методом являются самоорганизующиеся социальные практики, традиционно принятые в сфере искусства, например чтение (не только чтение книг по словам, но и чтение по лицу, по следу, по приметам). Чтение как самоорганизующаяся социальная практика не исчерпывается только восприятием информации, распознаванием значений и т.д. Чтение как искусство подразумевает изменение структуры присутствия человека в мире.

Одним из мыслителей, пытавшимся выразить структуру и смысл преформансной коммуникации и образа изменяющегося мира, был уже упоминавшийся в нашей работе писатель Сент-Экзюпери. Он презирал «ветер слов», понимая важность действия, поступка, присутствия, но при этом строил новый мир именно в словах, в языке, в текстах.

Рассмотрим в качестве примера перформансной коммуникации переживания героя повести А. Сент-Экзюпери «Военный летчик» (Сент-Экзюпери, 2003).

Читая эту драматическую автобиографическую повесть, мы участвуем в событии становления человека в меняющемся мире, представляющем собой неизвестность, в сборах, полете и возвращении на базу военного летчика времен Второй мировой войны. Экзюпери воюет на стороне Франции, которая терпит поражение и в военном отношении потерпела его задолго до начала военных действий, но при этом продолжает войну. Коммуникация в такой ситуации как будто ждет чтобы человек ее трансформировал. Такая коммуникация (война) выглядит больной и заражающей собой мир. Выполнение приказов и вообще участие в этой коммуникации кажется лишенным смысла, но жизнь ждет от человека действия, которое выявит победу Франции, уже существующую, но пока не имеющую формы. От человека требуется трансформировать не себя, а саму войну, то есть саму коммуникацию, посредством своего тела и пространства. Ибо именно таким образом создается длительность войны, люди трансформируют коммуникацию, превращая ее в войну или в нечто, достаточно похожее на войну.

«И только ради того, чтобы она походила на войну, бесцельно обрекают на гибель экипажи самолетов. Никто не хочет признать, что эта война ни на что не похожа, что все в ней бессмысленно, что она не укладывается ни в какую схему, что люди с серьезным видом все еще дергают за ниточки, которые уже оторвались от марионеток. Штабы с полной убежденностью рассылают прика-

зы, которые никуда не дойдут. От нас требуют сведений, которые невозможно добыть. Авиация не может взять на себя задачу растолковывать штабам, что творится на войне. По данным авиационной разведки можно лишь проверить предположения штабов. Но никаких предположений больше не существует. А от полусотни летных экипажей фактически требуют, чтобы они придали этой войне некий порядок или систему, которых нет и в помине. К нам обращаются, словно к какому-то племени гадалок» (Сент-Экзюпери, 2003, с. 268).

По мнению некоторых социологов, и чему нелегко возразить, современный мир находится в состоянии войны. Эти войны ни на что не похожи и носят различный характер, в том числе экономический, информационный, культурный. И часто конкретный человек или социальная группа в этой войне уже проиграли, и война не имеет смысла. Они проиграли до того, как стали осознавать свое участие, и до того, как были включены в формативную коммуникацию. Так, человек, недовольный своей жизнью, считает, что его рождение – трагедия и что он не участвовал в принятии этого решения. Соответственно, и то, что происходит с таким человеком, кажется ему решенным без него. Об этом как причине сумасшествия писал Лев Толстой.

Те, кто побеждают сейчас, будут сами побеждены позже. В принципиальном отношении важна неизбежность поражения и абсурда. Об этом много писали представители экзистенциальной традиции. То, о чем пишет Экзюпери, характерно и для современной коммуникации. Она ни на что не похожа, и те, кто считают себя важнее других, всего лишь с серьезным видом играют в игры, которые давно закончились.

«Царит не подъем, а растерянность. Подъем сопутствует только победе. Победа цементирует, победа строит. И каждый, не щадя сил, носит камни для ее здания. А поражение погружает людей в атмосферу растерянности, уныния, а главное – бессмыслицы» (Там же).

От абсурда не спасает личная значимость и достоинство. Мы можем стремиться к развитию своих способностей и качеств, но коммуникация современного мира уже назначила нам пределы. Мы будем проданы и куплены, использованы и выброшены. Общество потребления держит нас в коммуникативной сети. Мы можем верить или не верить в смысл нашей жизни и деятельности, но надо признать, что наше взаимодействие, понимаемое как коммуникация, бессмысленно. Это положение представлено в творчестве разных авторов.

«Потому что прежде всего они просто бессмысленны, эти наши задания. С каждым днем все более бессмысленны. Все более губительны и все более бессмысленны. У тех, кто отдает приказы, нет иного средства задержать лавину, как только бросить на стол свои последние козыри.

Мы с Дютертром – козыри, и мы слушаем, что говорит нам майор. Он ставит задачу на сегодняшний день. Мы должны совершить дальний разведывательный полет на высоте десять тысяч метров и на обратном пути, снизившись до семисот метров, засечь скопление танков в районе Арраса. Все это он излагает таким тоном, словно говорит:

– Потом сверните во вторую улицу направо и идите до первой площади; там, на углу, купите мне в киоске коробку спичек...

– Ясно, господин майор.

Ровно столько же пользы в нашем задании. И в словах, которыми оно излагается, ничуть не больше лиризма.

Я говорю себе: «Безнадежное задание». Я думаю... думаю о многом. Я подожду, если останусь жив, пока наступит ночь, и тогда буду размышлять. Если останусь жив... И с легкого-то задания возвращается один самолет из трех. Когда оно довольно «скверное», вернуться, конечно, труднее. И здесь, в кабинете майора, смерть не кажется мне ни возвышенной, ни великой, ни героической, ни трагичной. Она – лишь признак развала. Его результат. Группа потеряет нас, как теряют багаж в сутолоке железнодорожной пересадки».

Коммуникация различных уровней и форм шла, идет и будет идти своим чередом, делая нас личностями. Информация передается, и средства коммуникации совершенствуются. Человек скажет свое слово, замолчит, и группа потеряет его, как багаж. Если его слова полны жизнью, их подхватят, повторят, перескажут, но это не избавляет от абсурда. Коммуникация стирает меня и каждого со временем. В коммуникативном мире нет надежды, мы обречены на абсурд. В ситуации абсурда трудно быть ответственным, трудно быть «кузнецом собственного счастья».

Но если мы трансформируем саму коммуникацию, все изменится. Из обреченного на абсурд существа, попавшего в сеть коммуникативных процессов, мы превращаемся в творца своей судьбы. Это и есть перформансная коммуникация, когда перед участным зрителем мы открываем шаг за шагом свою экзистенцию, принимая на себя свои обязанности. Так побеждается страх и сомнения.

«Страх возникает, когда теряешь уверенность в том, что ты это ты. Если я жду известия, которое может осчастливить меня или привести в отчаяние, я словно выброшен в небытие. Пока я пребываю в неизвестности, мои чувства и мое поведение – всего лишь преходящая личина. Время, секунда за секундой, перестает создавать – подобно тому как оно создает дерево, – ту самую личность, которой я стану через час. Это неведомое «я» идет мне навстречу извне, словно призрак. И тогда меня охватывает страх. Дурная весть вызывает не страх, а страдание – это совсем другое дело.

Но вот время перестало течь впустую. Я наконец приступил к своим обязанностям. Я больше уже не проектируюсь в безликое будущее. Я уже не тот, кто, быть может, среди огненного вихря войдет в штопор. Будущее уже не преследует меня подобно какому-то странному видению. Отныне его создают, одно за другим, мои действия. Я тот, кто следит за компасом и держит курс 313 градусов. Кто регулирует шаг винтов и температуру масла. Это насущные, естественные заботы. Это заботы по дому, мелкие повседневные обязанности, за которыми даже не чувствуешь, что стареешь. День становится хорошо прибранным домом, хорошо отполированной доской, хорошо поступающим кислородом. Я как раз проверяю подачу кислорода, потому что мы быстро набираем высоту: шесть тысяч семьсот метров» (Там же, с. 279).

В становлении человеческого присутствия важна не просто коммуникация, какой бы моделью или системой мы ее не представляли. Важна трансформация коммуникации, жизненное изменение. Этот переход нельзя осмыслить посредством изобретения коммуникативной модели, надстраивающей более высокие порядки действительности или подстраивающей более низкие. Модели – всего лишь модели. На какие бы уровни мы не претендовали, перед лицом абсурда, поражения и развала мы имеем лишь знаки и символы, схемы и системы, присутствуем лишь в них, а значит, не побеждаем. Поражение остается поражением, если становления бытия не происходит прямо здесь и теперь.

В становлении идентичности в ситуации изменений имеет место именно перформансная коммуникация, смысл которой – созидание времени становления человеческого присутствия. В вышеприведенном отрывке ясно выражен опыт становления и нестановления идентичности. Именно здесь происходит погружение в страдание. Но отсюда же происходит и спасение. Рациональная вера, практика веры – это практика становления идентичности в ситуации изменений.

«Итак, я живу содержанием каждой минуты. Я испытываю страх не в большей степени, чем зреющий плод. Разумеется, условия моего полета изменяются. И условия и задачи. Но я сам вовлечен в изготовление этого будущего. Время понемногу лепит меня. Ребенок не приходит в ужас оттого, что он терпеливо готовит в себе старика. Он – ребенок, и он играет в свои детские игры. Я тоже играю» (Там же, с. 280).

В перформансной коммуникации мы принимаем реальность не вследствие коммуникации, а заранее как возможность и как неизбежность одновременно. В отношении особо неопределенных жизненных пределов мы принимаем реальность перформансно даже тогда, когда осознаем всю беспочвенность и выдуманность нашего мира, осознаем, что мы всего лишь «тоже играем». Когда нельзя опереться на социальную или личностную фактическую идентичность, мы опираемся на «мужество быть» (Тиллих, 1995), то есть свою возможную идентичность. Быть и моделировать бытие – это разные формы экзистенциального опыта и разные коммуникации. Моделировать – это форматировать, превращать изменения в неизменность, быть – это изменять жизнь и принимать изменения, становиться.

«Какую замечательную схему построят впоследствии историки! Каких только осей они не придумают, лишь бы придать смысл этой каше! Они уценятся за слова какого-нибудь министра, за решение какого-нибудь генерала, за совещание какой-нибудь комиссии и из этой вереницы призраков создадут исторические беседы, на кого-то возложат ответственность, кого-то объявят весьма дальновидным. Они придумают, что один соглашался, другой возражал, один произносил монологи в духе Корнеля, другой совершал предательства. Я-то прекрасно знаю, что такое эвакуированное министерство. Однажды мне случилось посетить одно из них. Я сразу понял, что правительство, покинувшее свою резиденцию, перестает быть правительством. Это как с человеческим телом. Если начать перетаскивать желудок сюда, печень туда, кишки еще куда-нибудь, то все это уже не будет составлять организма. Я пробыл двадцать минут в министерстве авиации. Да, министр может воздействовать на своего секретаря.

Воздействовать чудесным образом. Потому что министра с секретарем еще связывает провод звонка. Неповрежденный провод звонка. Министр нажимает кнопку, и секретарь является. Это уже большая удача.

– Машину, – приказывает министр.

На этом его власть кончается. Секретарь поворачивается кругом. Но секретарь не знает, существует ли на свете автомобиль министра. Электрический провод не связывает секретаря с шофером машины. Шофер затерян где-то во вселенной. Что могут они, правители, знать о войне? Связь до того разладилась, что даже нам и то понадобилась бы теперь целая неделя, чтобы выслать бомбардировщиков против обнаруженной нами танковой дивизии. И какие сведения могут получить правители о стране, из которой вываливаются внутренности? Донесения распространяются со скоростью двадцать километров в день. Телефоны перегружены или работают плохо и не могут передать во всей ее полноте Сущность, которая в это самое время разваливается на части. Правительство висит в пустоте, в полярной пустоте. Время от времени до него доносятся отчаянные вопли о помощи, но вопли абстрактные, сведенные всего к трем строчкам. Откуда правителям знать, не умерли ли уже с голоду десять миллионов французов? А этот вопль десяти миллионов людей содержится в одной фразе. Достаточно одной фразы, чтобы сказать:

– Приходите в четыре часа к Х.

Или:

– Говорят, погибло десять миллионов человек.

Или:

– Блуа горит.

Или:

– Ваш шофер нашелся.

Все это одинаковым тоном. Подряд. Десять миллионов человек. Машина. Восточная армия. Западная цивилизация. Шофер нашелся. Англия. Хлеб. Который час?

Я вам даю семь букв. Эти семь букв взяты из Библии. Попробуйте-ка воссоздать с их помощью Библию!

Историки забудут реальные события. Они выдумают каких-то здравомыслящих людей, связанных таинственными нитями с миром, в котором все для них было ясно, способных на глубокие обобщения и на важные выводы по всем правилам картезианской логики. Они сумеют отличить добро от зла. Героев от предателей. А я задам простой вопрос:

– Чтобы предавать, надо отвечать за что-то, чем-то управлять, на что-то воздействовать, что-то знать. В наши дни для этого надо быть гением. Почему же, спрашивается, предателей не награждают орденами?

Всюду понемногу уже проглядывает облик мира. Но не того четко очерченного мира, который как новый исторический этап обычно следует за войной, ясно завершаемой договором. Это какой-то непонятный период, это конец всего. Конец, который никак не может прийти к концу. Болото, в котором мало-помалу увязает всякий порыв. Приближения развязки – хорошей или плохой – не чувствуется. Напротив. Все мало-помалу погружается в гниль временного, похожего на вечность. Развязки не будет, потому что не за что ухватиться, чтобы вытащить страну из этого состояния, как вытаскивают утопленницу, намотав на руку ее волосы. Все распалось. И даже при самом энергичном усилии в руке остается всего лишь прядь волос. Наступающий мир не есть плод принятого человеком решения. Он распространяется, как проказа».

Но самому Экзюпери удастся и понять и выразить «Сущность, разваливающуюся на части». Почему министерство этого не может? Потому что министерство не трансформирует коммуникацию, а участвует в коммуникации. Играет, но не становится человеком. Министерство становится символами, образами и знаками. А тем временем реальные сущности умирают.

«Существует непреложный закон: побежденных нельзя сразу превратить в победителей. Когда об армии говорят, что сперва она отступала, а теперь дает отпор, то это всего лишь словесное упрощение, потому что отступавшие войска и те, что сейчас ведут бой, не одни и те же. Отступавшая армия уже не была армией. И дело не в том, что эти солдаты были недостойны победить, а в том, что отступление разрушает все связи – и материальные и духовные, – объединявшие между собой людей. Массу разобитых солдат, которые, отступая, просочились в тыл, заменяют свежими резервами, действующими как единый организм. Они-то и задерживают противника. А беглецов собирают в кучу и из этого бесформенного теста снова лепят армию. Если нет резервов, которые можно бросить в бой, первое же отступление становится неоправданным».

В этом важная особенность перформансной коммуникации. Действительно, человек, отступающий перед силой и снова идущий в бой, – не один и тот же человек. Он наступает резервами, которые еще не вступали во взаимодействие. Прежде чем трансформироваться самому, человек трансформирует коммуникацию, вводя в нее новую силу своей жизни.

«Объединяет одна лишь победа. Поражение не только разобщает людей, но и приводит человека в разлад с самим собою. Если беглецы не оплакивают гибнущую Францию, то именно потому, что они побеждены. Потому, что Франция побеждена не вокруг них, а в них самих. Оплакивать Францию значило бы уже быть победителем».

Побежденный не способен на перформанс оплакивания того мира, который он любил, а участвующий в перформансе оплакивания – уже победитель. Так можно увидеть процесс создания времени. Быть человеком, оплакивающим гибнущую родину, – это значит пережить ее гибель, остаться живым и остаться самим собой, а это значит победить. Но оплакивать заранее или оплакивать из желания быть победителем – это совсем другое, это уже моделирование, коммуникация репрезентативная, а значит, не создающая время, а лишь фиксирующая некоторую идентичность вне действительности изменений. Претензии фиксированного существа на обладание высоким смыслом и духом не имеют отношения к действительности, а связаны лишь претензиями и ожиданиями самого человека. В действительности человек занят своими обязанностями.

Перформансная и репрезентативная коммуникации противостоят друг другу в отношении тенденции жизни, как дела жизни и жизни, как досуг, свободного от обязанностей времени. Перформансная коммуникация случается тогда, когда человек своим решением превращает досуг в дело жизни, то есть погружается в действительность. Формативная коммуникация – это стремление жизнь превратить в досуг, то есть отстраниться от действительности.

«Почти всем – и тем, кто еще сопротивляется, и тем, кто перестал сопротивляться, – лицо побежденной Франции явится потом, в часы безмолвия. Сегодня каждый целиком поглощен какой-нибудь протейшей деталью, которая испортилась или отказалась служить, – попавшим в аварию грузовиком, дорожной пробкой, заклинившейся рукояткой сектора газа, бессмысленным заданием. То, что задание становится бессмысленным, – признак катастрофы. Потому что бессмысленным становится любое усилие, направленное на то, чтобы предотвратить катастрофу. Потому что все в разладе с самим собой. Ты оплакиваешь не всеобщую катастрофу, а единственный предмет, который ты способен осязать, за который ты отвечаешь и который пришел в негодность. Гибнущая Франция в море обломков, и каждый из них уже ничего не значит: ни это задание, ни этот грузовик, ни эта дорога, ни эта подлая рукоятка сектора газа.

Конечно, разгром – печальное зрелище. Во время разгрома низкие души обнаруживают свою низость. Грабители оказываются грабителями. Общественные устои рушатся. Армия, дошедшая до предела отвращения и усталости, разлагается в этой бессмыслице. Все это – неизбежные проявления разгрома, как бубоны – проявление чумы. Но если вашу любимую переседет грузовик, неужели вы станете корить ее за уродство?

Поражение накладывает на побежденных печать вины, и в этом его несправедливость. Может ли поражение обнаружить принесенные жертвы, беззаветную верность долгу, добровольные лишения, неусыпные заботы, если бог, решающий исход боев, со всем этим не пожелал считаться? Может ли оно обнаружить любовь? Поражение обнаруживает беспомощность военачальников, разброд в войсках, инертность толпы. Нередко люди и в самом деле уклонялись от исполнения долга, но что означало само это уклонение? Достаточно было распространиться известию о контрударе русских или о вступлении в войну американцев, чтобы люди преобразились. Чтобы их объединила общая надежда. Такой слух каждый раз очищал все, как порыв морского ветра. Не надо судить Францию по результатам постигшей ее катастрофы.

Францию надо судить по ее готовности идти на жертву. Франция приняла бой вопреки правде логиков. Логики нам твердили: «Немцев восемьдесят миллионов. За один год мы не можем создать сорок миллионов французов, которых нам не хватает. Мы не можем превратить наши пшеничные поля в угольные шахты. Мы не можем надеяться на помощь Соединенных Штатов. Так почему же, если немцы посягают на Данциг, – а спасти его не в наших силах! – мы, во избежание позора, должны покончить жизнь самоубийством? Разве позорно, что наша земля дает больше зерна, чем машин, и что нас вдвое меньше, чем их? Почему позор должен лечь на нас, а не на весь мир?» Логики были правы. Война для нас означала разгром. Но разве должна была Франция ради того, чтобы избавить себя от поражения, не принимать боя? Не думаю. И Франция интуитивно пришла к тому же решению: никакие увещания не заставили ее уклониться от боя. Дух в нашей стране одержал верх над Разумом».

В своем пределе смысл перформансной коммуникации – победа смысла в образе изменяющегося мира (то есть Духа) над смыслом образа ригидного мира (то есть над Разумом). Стоит заметить, что добеды духа не уничают то что бы то ни было, а одухотворяют. Но достойна только победа над сильным разумом, а не над безумием.

Поэтому неверно считать, что перформансная коммуникация – это способ выражения протеста и деконструкции. Ведь действительная победа Духа над Разумом усиливает Разум, а не унижает его. Перформансная коммуникация, способствуя формированию темпоральной идентичности, связывает человека с образом изменяющегося мира.

Перформансная коммуникация исходит из принятия реальности абсурда коммуникационных миров современного человека. И прежде чем отвергать имеющий место абсурд, участники перформансной коммуникации создают его образ. Сами акты перформансной коммуникации выглядят абсурдно. Их автор – автор форм, выражающих абсурд. Этот аспект перформансной коммуникации особенно ярко выражен в творчестве А. Камю.

Альбер Камю, кроме написания своих художественных произведений, вел записные книжки. Это было ему нужно для того, чтобы понимать изменяющийся смысл бытия писателем (записная книжка – одна из форм перформансной коммуникации, в отличие от написания книги или статьи, которые, как правило, являются формой выражения репрезентативной коммуникации. Впрочем, некоторые авторы сумели написать этим стилем и книги, например Ф. Кафка и В. Гомбрович).

«Обратительно, когда писатель говорит, пишет о том, чего он не пережил. Но стойте, ведь убийца не самый подходящий человек, чтобы рассказывать о преступлении (однако не самый ли он подходящий человек, чтобы рассказывать о своем преступлении? Даже в этом уверенности нет.) Следует помнить, какое расстояние отделяет творчество от поступка. Настоящий художник находится на полпути между своими вымыслами и своими поступками. Он – человек, «способный на». Он мог бы быть тем, кого он описывает, пережить то, что он описывает. Только поступок ограничил бы его, и он стал бы тем, кто его совершил» (Камю, 2000, с. 98).

Смысл перформансной коммуникации в принятии условия промежуточности человека. Согласно посмодернистским представлениям человек живет не просто в мире, а в соответствии миров, о котором он имеет лишь представления и которые может выразить лишь в описаниях. Таким образом, человек живет между своими вымыслами и своими поступками. Поиск свободы не дает результатов в чем-то одном. Так, нет возможности найти смысл ни в вымыслах самих по себе, ни в поступках, лишенных временного контекста. Принять абсурд участия в переплетении миров – это необходимое условие становления человека самим собой.

Используя в качестве канала коммуникации само пространство, тело, экзистенцию, перформансная коммуникация открывает нам процесс становления времени нашей жизни. В психологических практиках перформансность коммуникации проявляется в виде тенденций становления (Клочко, 2005). Именно тенденция видится нам самым важным и самым устойчивым элементом структуры события. Так, к реальным изменениям жизни ведут не сами по себе моменты кризисов, интимности или откровения, а настойчивое продолжение человеком усилий тенденционального повторения и продолжения этих моментов в своих переживаниях, мыслях, идентичностях, в ответственности становления.

Выводы

1. Темпоральная идентичность, образ изменяющегося мира (тенденциональность), перформансная коммуникация – это три аспекта события идентификации в ситуации изменений. Это динамические аспекты жизненного мира, и именно они служат опорой человеку в осознании себя.

Глава 5. ДИНАМИКА ФОРМИРОВАНИЯ ТЕМПОРАЛЬНОЙ ИДЕНТИЧНОСТИ В СИТУАЦИИ СОЦИАЛЬНЫХ ИЗМЕНЕНИЙ

Как уже говорилось выше, темпоральная идентичность – это совокупность всех возможных Я человека, возможных Я в прошлом, в настоящем и в будущем (память о том, каким я мог бы быть тогда, сейчас, завтра). В отличие от других видов идентичности, определяемых статически, по принципу тождественности, темпоральная идентичность определяется динамически, как процесс интенциональной синхронизации экзистенциального времени. Темпоральная идентичность – это практическая форма решения парадоксов становления себя в изменяющемся мире. Парадоксы становления человеческого бытия в мире (экзистенции) – это парадоксы одновременности и разновременности (синхронности и асинхронности), последовательности и автономности (диахронности и гетерохронности), цельности (монотонности, синтонности) и дробности человеческого Я в событиях становления, изменения, перехода. В частности, эти парадоксы выражаются в императивах одновременной свободы и необходимости быть собой (Я свободен в своем становлении, но мне и необходимо быть собой). Мы можем представить этот опыт как право и обязанность человека самому решать, быть ли ему началом, серединой или концом происходящего с ним психологического события.

Так, необходимость быть собой в темпоральном отношении (то есть достаточно долго) выражается в жесткости структур человеческой личности, в постоянстве характера, убеждений, личностных черт (такая характеристика, как «темперамент», явно указывает на временной характер необходимости быть самими собой). А свобода быть собой во временном отношении (долго) может выражаться в верности, целостности личности, упорстве. Но в обоих аспектах речь идет об опыте пребывания во времени (в длительности).

Необходимость быть тождественным самому себе в разных ситуациях может проявляться в рациональности сознания, в его архитектонике. Свобода быть разным в одной и той же ситуации может

проявиться по-разному человекомерно: как спонтанность, самотрансценденция (Бахтин, 1979, 1986, 1997). Эти два типа опыта неразрывно связаны с пребыванием во времени перехода, истечения, изменения (в транс).

Рассмотрим случай феноменологического исследования, касающийся вопроса темпоральной идентичности. Благодаря существованию так называемых социальных сетей мы располагаем текстами диалогов на самые разные темы. В одной из таких бесед трое молодых людей (по всей видимости, студенты) рассуждают о возможности изменения человека. Виртуальное общение характерно своего рода безответственностью. Так, обычно в виртуальных спорах все остаются при своем мнении, поскольку речь ведется «пальцами», у отвечающего достаточно времени на ответ, а значит, он успевает соотнести свой ответ со всеми возможными идентичностями. Но участники действительно высказываются, коммуницируют. Тексты таких диалогов позволяют улавливать интересующий нас аспект интенциональной синхронизации опыта в речи.

Дискуссия на одной из страниц популярной социальной сети. Феноменологический анализ

	Текст дискуссии	Интерпретация и комментарии
А:	<p>Хм... сегодня посмотрела фильм «Эффект бабочки»... достаточно интересный фильм. Советую посмотреть... Фильм относится к разряду фильмов, которые оставляют впечатление и заставляют задуматься...</p> <p>Люблю фильмы, которые заставляют подуматься над тем, о чем раньше даже и не задумывалась...</p> <p>Вывод после просмотра я сделала такой: мы не творцы своей судьбы в полной мере! Мы можем лишь поменять направление нашей жизни, но мы не можем сотворить ее полностью по своему желанию... нам не подвластны законы природы, жизни... Слишком много мелочей, нами не охватимых в полной мере, которые, в свою очередь, создают узор ковра нашей жизни...</p>	<p>Фильмы и вообще произведения искусства действительно позволяют «выиграть» особый тип времени: времени встречи с новым, задуматься над тем, что еще не привычно. Можно ли отнести этот опыт к опыту изменений? Девушка говорит о возможности изменения «лишь направления своей жизни». Возможное Я окружено множеством «мелочей... законов природы», и оно остается неизменяемым</p>

С:	<p>...Смотря чего ты хочешь.. Если человек желает... если хочет быть хозяином своей судьбы... если он, это правда, очень, сильно хочет и искренне... Тогда все возможно... Абсолютно все...</p>	<p>В ответ собеседник утверждает, что по другую сторону от «не Я» есть «небытие», сверхъестественная реальность воли, желания, в частности желания быть хозяином судьбы. (Судьба по определению, то, что суждено и чему принадлежит человек).</p>
А:	<p>Я говорю про то что мы влияем на свою жизнь и очень сильно, но полностью сотворить свою жизнь как мы хотим не можем...в жизни очень много случайностей которые, увы, мы не всегда можем предугадать...</p>	<p>Инициатор дискуссии обращает внимание, что дело не в вопросе, меняем мы себя или нет, а в том, что возможности этого относительны. И главное в этом – неопределенность</p>
Е:	<p>В жизни далеко не все зависит от самого человека... Очень многое зависит от окружающих его людей... И от кое-чего еще...</p>	<p>В дискуссию вступает еще один участник, склонный уделять внимание миру и ситуации</p>
С:	<p>..Но только от человека зависит, какие люди его будут окружать!.. Только от него зависит, меняет он их или нет!.. Только от человека зависит, каков будет выбор!.. Ссылаться на обстоятельства.. Можно.. Если человек не хочет ничего делать сам, то за него сделает жизнь, время, или другие люди... Но... Если он хочет... Сделать все сам... Быть самому хозяином своей жизни... Он это сделает... И ничто его не остановит...</p>	<p>В ответ «оптимист», видимо, воспитанный на наивной психологии дамских журналов, занимает твердую антропоцентрическую позицию: главным условием является человек. «Только от человека зависит, каков будет выбор». В феноменологии человеческого духа С. Кьеркегора эта позиция определяется как позиция эстетика – самая слабая и уязвимая в духовном и экзистенциальном измерении. Мира для эстетика в действительности нет, вместо него есть «мир чистых возможностей» – небытие</p>
Е:	<p>Хм... Такая тема интригующая... Плохому танцору, как известно, всегда что-то мешает. И недовольному своей судьбой человеку тоже всегда что-то мешает. «Если человек не хочет ничего делать сам, то за него сделает жизнь, время или другие люди...» С этим никто спорить не собирается. данное утверждение является абсолютно истинным и не требует доказательств. Но... Но КАК можно изменить других людей??? Это все равно, что попытаться вычерпать море...</p>	<p>Понять ответ можно так: люди не живут в нашем времени. Их время принадлежит им. Это мы приходим во времена их жизни. Куда менять людей? Куда вычерпывать море?</p>

С:	<p>...Мы же меняемся ради любимых... Ради близких... Кто-то больше... Кто-то меньше... (а кто-то на корню и все:)... Это же они нас меняют!! Их поддержка... любовь... дружба... желание помогать... желание быть рядом... Других людей можно изменить... Как?... Это каждый решает для себя... Если тебе человек дорог... Уверен, что ты придумаешь способ</p>	<p>Логично. Что дискуссия переходит на уровень смыслов: ради чего меняться и менять. Ради любимых. Но любимый уже стал любимым или только становится им? Любовь уже есть или она становится? «Каждый решает для себя» что? С чем идентифицируется решающий изменяться?</p>
А:	<p>Не все люди хотят и готовы меняться.... Не у всех есть такое желание... ты же не можешь изменить ненавистного начальника... ему все равно что ты о нем думаешь по большому счету... ему главное чтобы ты работал... а работа хорошая... всегда будут люди которые тебе не нравятся... так же как всегда будут люди которым ты сам не нравишься...</p>	<p>В некоторых случаях любовь уже есть. Некоторые люди уже любят себя, свою жизнь, свои мнения, свою ситуацию и не собираются меняться. И с этим необходимо считаться. Они не любят тебя, значит у тебя нет шанса или права их менять?</p>
С:	<p>...Изменения не всегда происходят в лучшую сторону... К примеру, можно сильнее ненавидеть, или заставить сильнее ненавидеть... Но это тоже изменение... Никто не говорил, что менять человека к светлому и чистому легко... Порой это очень тяжело... настолько, что хочется все бросить, забыть и распотать... Однако... Это возможно... Пусть не ты напрямую повлияешь... через кого-то... тоже выход... Но это все возможно... Способы всегда есть... Было бы желание...</p>	<p>Но собеседник по имени С. уходит от согласования смыслов. Главное, что средства есть и надо удержать идею: «главное, чтобы было желание». Что означает такая озабоченность значимостью желания? Кроме всего прочего, эта черта характерна для людей, страдающих зависимостью. Мне приходилось работать с этим в консультативной практике. Главное часто буквально «горчит» в образах, но абсолютно исчезает в опытах</p>
Е:	<p>Разрешите внести свои 5 копеек? Пытаться изменить других – наивно... In my humble opinion... Максимум, что может сделать один отдельно взятый человек, – это изменить самого себя. Так, чтобы было удобно другим. Только вот стоит ли? Можно, конечно, попытаться что-то изменить и в других... Допустим, что возможно. Но вот невольно возникает вопрос: а станет ли САМ изменившийся человек от этого счастливее??? Да не станет. Никогда. Потому что он перестанет быть собой, потеряет свое Я. А если это изменение не во благо человеку, то это, простите, чистой воды эгоизм... И еще. Характерологический радикал не меняется. Наукой доказано...</p>	<p>Меняться – это риск. Быть собой – тоже риск. Автор этого сообщения хочет уйти от жестких идентификации и указать на сложность, разрешимую только с учетом временных соотношений. Смысл имеют те изменения, которые подразумевают некоторую специфическую устойчивость и определенность – сохранность своего и чужого Я</p>

С:	<p>...Так как я не имею ни малейшего понятия об этом «тяжелом нуклеотиде») и оперирую только чувствами и собственным опытом... То громкогласно заявляю...»Изменить человека можно»!!!!... Меня изменили! Один отдельно взятый человек... Моя любимая девочка... Она показала мне, какой может быть жизнь... Насыщенной, красочной... приятной(иногда)... Она Очень сильно изменила меня... По сути, перевернула все мои принципы, каноны и проч... И самое главное... Я стал от этого счастливее!! По-настоящему... Искренне... Можно изменить человека... Даже с пользой для него самого.. Это доказано на мне)))</p>	<p>Нет ничего убедительнее актуальной идентичности для самого человека. Но убеждает ли это других. Можно ли этот опыт считать доказательством идеи? Нельзя. Уровень рефлексии настолько поверхностный, что очевидна ригидность психологической системы. Для того чтобы поверить в истину, надо узнать не только сам факт того, что «Я изменился», но и «кто ты после этого?»</p>
А:	<p>Это локальное изменение. Сереж. Глобально вряд ли получится....</p>	<p>Наш вывод подтверждает сообщение А.</p>
Е:	<p>А я опять не согласна. Что поделатъ, тревожно-сомневающийся «тяжелый нуклеотид», точнее, характерологический радикал... Терпите) Можете даже попробовать изменить, вдруг переворот в науке совершите?) Личный опыт – это, конечно, замечательно. Но есть такая наука – психология – которая уже давно все эти проблемы изучила и описала. И вот какие выводы сделали психологи: 1. Человека изменить можно. Но если человек так легко меняется, то возникает вопрос о существовании данного человека. О том, что этот человек из себя представляет. О том, существует ли этот человек как личность. 2. Те, кто хочет изменить других, просто не хотят изменить себя. 3. Если ты меняешь другого человека, то ты должен, во-первых, изменяться сам вместе с ним, а во-вторых, изменять мир так, чтобы в контексте окружающей среды изменяющийся человек оставался собой. Это всё не я придумала, и все претензии, пожалуйста, к психологам. Я не психолог, и даже не учусь. Но данной точке зрения доверяю куда больше, чем личному опыту и живым примерам. Простите.</p>	<p>Апелляция к психологии – популярная в современном обществе вещь. Но к кому мы апеллируем на самом деле, апеллируя к психологии? Мы ищем подтверждения своим гипотезам или новые гипотезы? К сожалению, ответа на этот вопрос пока нет</p>

<p>С: ...Моя девочка Психолог)) Неделю назад защитила диплом!!)... По ее словам ,»это все фигня«))... Уж ей-то точно виднее))</p> <p>3. А кто мешает и самому впитать что-то новое??... Мы учим сами и учимся у других!!! Это как раз попадает под мой случай... Не вижу никакой проблемы.</p> <p>2. Спорно... весьма... Может, и не хотят... Но все равно изменятся из-за влияния другого человека... Если человек легко меняется, значит, он просто открыт для этих изменений! Легко и гармонично вливается... он был к ним готов...</p> <p>Почему, чтобы подтвердить существование своей личности, необходимо «биться головой об стену» и быть закоренелым догматиком....</p> <p>По-моему это абсурд!!!...</p> <p>Тут есть еще один очень важный критерий... Время...!!!</p> <p>И не в каком-то там метафорическом плане... В самом прямом... Человек должен быть «взрослым»... или если точнее, – зрелым... У некоторых это появляется в 15 лет... у кого-то и 60 не проявится... Норма считается(по моему весьма субъективному мнению) лет 22 – 25 и выше... Хоть убейте меня, но я ни за что не поверю в возможность трезвой оценки событий (чтобы измениться, надо это осознать) 15-летнего чада... Даже в 20 лет это далеко</p>	<p>И вот ответ: вовсе не к психологии, а к человеку, которого считаем психологом, идентифицируем как психолога. Но психолог – это не фактическая, а возможная идентичность</p>
<p>Е: Значит, так. Мне это все надоело. Я не люблю неконструктивные диалоги. Вы при своем мнении, я при своем. Лично для меня, все, что вы написали выше, – полная чушь. Я очень рада за Вас и за вашу любимую девочку вместе с ее дипломом. Причем за девочку я рада куда больше, чем за Вас. Ей повезло! Ей попался молодой человек, которым можно крутить-вертеть как хочешь, который будет исполнять каждый ее каприз, который будет МЕНЯТЬСЯ по каждому ее желанию. Нет, честно, это хорошо. Я же тоже девушка, и я очень надеюсь, что скоро все молодые люди станут такими, как Вы, «открытыми к изменениям». А мы будем вас менять. И наконец-то наступит эра матриархата!!! Здорово? Я думаю, что да. А про 15 лет Вы к чему написали? Не поняла. Может, подрасту – пойму, конечно...</p>	<p>Высшего накала дискуссия достигает в юморе, в данном случае в форме иронии. Это не случайно. Сущность юмора как раз и состоит в согласовании времен, в интенциональной синхронизации опыта идентичности.</p> <p>Кстати, дискуссия развалилась по причине того, что один из спорщиков предьявленного юмора не понял и отнесся вполне «серьезно» к «проблеме»</p>

Итогом дискуссии вообще является, надеемся, расширение горизонта идентичности. Не в ошибках и не во мнениях дело. Спасибо авторам этой беседы за возможность подумать. Один посмотрел кино и задумался. Другому девочка показала, какой может быть жизнь, и он все решил про счастье. А мы прочитали и исследовали. Кто из нас прав? Кто мы после этого?

Каждый по-своему синхронизирует опыт становления собой. Это происходит интенционально и на разных уровнях. Человек действительно может меняться, но не менее важно, чтобы действительность при этом не менялась, то есть оставалась сама собой, чтобы человек не погружался в море собственных произведений, становящихся со временем отходами и мусором. Становление идентичности – это, кроме всего прочего, ответственность за мир и перед миром, ответственность за его сохранность и неподчиненность человеческой глупости.

Можно предположить, что опыт пребывания во времени-длительности (темпоральный опыт) связан с самореализацией личности, со способностью реализовывать собственные возможности. С другой стороны, опыт пребывания во времени-переходе (трансцендентный опыт), пребывание в трансе связаны с самопотенциализацией личности – способностью относиться к действительности как к полю возможностей, чувствовать потенциальность ситуации.

Вероятно, опыт разрешения жизненных парадоксов становления себя в мире состоит из согласованности практик самореализации и самопотенциализации (транстемпоральный опыт), то есть практик превращения возможного в действительное и действительного в желаемое (чтобы действительное становилось желаемым, надо видеть в нем желаемого возможного себя). «Склеивающим», систематизирующим элементом этих практик и является темпоральная идентичность – тенденциональная (интенционально синхронизирующаяся) совокупность всех возможных Я.

Формы идентичности, опирающиеся на тождественность фактических (фиксированных в сознании) Я, связаны с психологическими или социальными объектами. Социальная идентичность связана с объектами, формирующими реальность социальной группы (социальными императивами), личностная с самостью человека (потребностями и устремлениями). Темпоральная идентичность опирается на тождественность самосознания и темпоральных «объектов». Темпоральным «объектом» является интенциональность сознания, выраженная в направленном (тенденциональном) опыте становления

собой. (Физической метафорой этого объекта может быть устойчивость велосипеда, возникающая при ускоренном или достаточно быстром движении). Темпоральная идентичность отражает онтологический уровень рефлексии сознания и личности, рефлексии реальности богатства возможностей, о которой говорил Выготский. «Мир как бы вливается в широкое отверстие воронки тысячами раздражителей, влечений, зовов; внутри воронки идет непрерывная борьба, столкновение; все возбуждения вытекают из узкого отверстия в виде ответных реакций организма в сильно уменьшенном количестве. Осуществившееся поведение есть ничтожная доля возможного. *Человек всякую минуту полон неосуществившихся возможностей. Эти неосуществившиеся возможности нашего поведения, эта разность между широким и узким отверстиями воронки есть совершеннейшая реальность, такая же как и восторгествовавшие реакции.*»

Одновременные интенциональность сознания (искажение действительности в свою пользу) и имение действительности в подлиннике (интуиция) в современной психологии «схватываются» только феноменологическим методом. Поэтому для описания динамики формирования темпоральной идентичности уместна модель, принятая в феноменологическом подходе.

Для описания динамики формирования темпоральной идентичности мы использовали известную модель Э. Гуссерля, дополнив ее динамическими характеристиками формирования темпоральной идентичности (Мерло-Понти, 1999, с. 528).



Рис. 2. Динамика формирования темпоральной идентичности

Темпоральная идентичность категория не алгебры, но геометрии времени. Как указывалось выше, не содержание, а форма времени позволяет нам понимать смыслы опыта формирования темпоральной идентичности. Рассмотрим с помощью геометрической модели, как возникает такая форма опыта.

Представим себе, что есть тенденциональные измерения в структуре экзистенции (системе обладания, бытия и становления): горизонтальное и вертикальное. Горизонтальная линия связывает прошлое и будущее. Вертикальная – фиксирует настоящее в соотношении возможностей и устремлений. Допустим, в нижней части от уровня фактической темпоральности расположены возможности (потенции), а выше фактов расположены человеческие устремления (интенции).

Точки, расположенные на горизонтальной линии, видятся как цепь биографических фактов – случившихся, текущих и грядущих. Отрезки этой линии могут быть поняты как варианты идентичности. Например, такие факты, как поступление в университет, написание диплома, зачисление в аспирантуру, защита диссертации, могут быть объединены социальной и персональной идентичностью образованного человека или ученого. Такая идентичность будет объединять факты прошлого, настоящего и будущего, а также возможности и намерения текущего периода времени. Скажем, факту защиты диссертации соответствует устремление реализоваться в качестве ученого и возможности обеспечить себе необходимые возможности для карьерного роста. Фактическое событие выглядит как фигура $b - b' - b_1$, то есть как фигура с вершинами Я фактическое, Я возможное, Я желаемое.

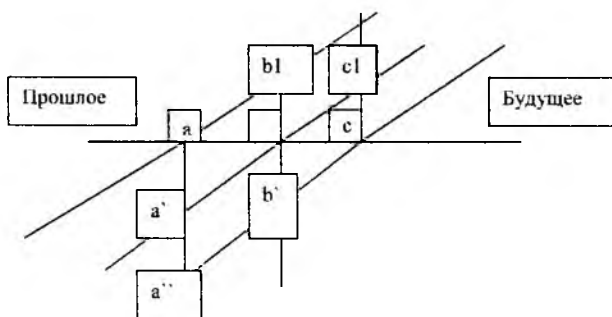
Аналогично предшествующие и предстоящие факты жизни выглядят как $a - a' - a_1$, $c - c' - c_1$. Кроме того, глубина рефлексии может быть увеличена, и тогда могут иметь место ряды возможностей – c', c'', c''' и т.д. И ряды устремлений – c_1, c_2, c_3 и т.д.

Жизнь человека не ограничивается фактами. Неиспользованные возможности (уже не использованные, если они в прошлом, и пока не использованные, если в будущем) также являются содержанием сознания человека и структурируют его экзистенцию. Человек живет, кроме фактов, стремлениями и возможностями, даже если они в текущий момент не реализуются. В становлении идентичности имеет значение контекст стремлений и контекст возможностей. Возможности и стремления вертикально соответствуют фактам, но это соответствие не обязательно однозначно. Факту a могут соответствовать возможности b' и стремления c_1 .

Поскольку человек идентифицирует себя не только с фактами, но и с возможностями, и с намерениями, можно обозначить структуру идентичности диагональными линиями. Так, например, человек может идентифицировать себя с нереализованной возможностью в прошлом, фактом настоящего и намерением будущего. Это может выглядеть так: «Я в прошлом упустил возможность заниматься Йогой, сейчас у меня болит спина, а я уже не могу заниматься, но в будущем я, может быть, буду еще заниматься». Можно предположить различные варианты «кривых», символизирующих связь возможного и желаемого, прошлого и грядущего в настоящем.

Диагональные линии образуются как связь между тем, каким Я человека могло бы быть в действительности, но тогда еще не было, а теперь стало. Аналогично и с будущим. Я человека может стать, но еще не стало.

Если мы рассмотрим темпорализацию как целостность прошлого и будущего, желаемого и возможного в настоящем, то линии, наклонные и перпендикулярные горизонтальному ходу времени, должны быть продолжены до каких-то пор. Это и есть уровень решимости человека и его готовности осознавать (горизонт идентичности).

Наша геометрическая модель позволяет видеть, что актуальное Я окружено горизонтом возможных Я прошлого и будущего. И целостность этих возможных Я обеспечивает переход во времени, сохраняя целостность и преемственность личности. Описание горизонта возможных Я представляет собой темпоральную идентичность. Совокупность психологических качеств, с которыми идентифицируется субъект в темпорализации своего бытия, показывает нам действительное положение вещей в процессе становления человека.

Такая модель позволяет описывать и понимать идентичность человека не только в терминах фактов, но и в терминах устремлений и возможностей, то есть понимать идентичность как систему смысло-жизненного соответствия прошлого, будущего, возможного и желаемого в настоящем (Агафонов, 2003). Такая модель воплощает идею об идентичности как соответствии самореализации и самопотенциализации – психологической системе превращения возможного в действительное и действительного в желаемое.

Обратим внимание, что данная модель подразумевает различные свойства времени и формы рефлексии опыта, такие как необратимость, параллельность, многомерность и другие.

Также важно, что данная модель выражает динамику становления идентичности и позволяет понять тенденциональность ее ста-

новления в конкретных случаях, улавливая пересечения и переломы опыта.

На данном этапе исследования проблемы становления идентичности мы можем реализовать лишь уровень феноменологического исследования, так как концептуально вопросы темпоральности идентичности еще очень неполно разработаны (Андреева, 2000).

Но и феноменологическое понимание динамики становления темпоральной идентичности в отдельных случаях, если оно достаточно ясно, – это не так мало. Понимание одного случая автоматически делает понятными и все аналогичные. Заключение, сделанные посредством понимания и описания темпоральной идентичности, в отдельных случаях не могут быть экстраполированы на массивы данных, но по феноменологическим описаниям случаев мы можем судить о структуре социальных и психологических практик, посредством которых люди достигают осознания согласованности своего бытия в ситуациях изменений.

Транстемпоральность рефлексивных систем идентичности

Для современной социальной психологии всякий исследуемый феномен обусловлен контекстом, в том числе контекстом исследования. Все модели и системы, которые созданы в современной науке, имеют некоторый центр, обозначаемый как нулевая точка или начало системы координат. Но, как известно, начало системы координат указывает на наличие измерения. И в моделях идентичности это измерение и есть транстемпоральность. Покажем это на нескольких примерах.

5.1. Исследование случаев опыта становления идентичности

Становление идентичности – процесс экзистенциально скрытый. Подобно всем психологическим феноменам, онтологически связанным с переходом (временем перехода), таким как феномены растерянности, творческой спонтанности, поступка, личностной трансформации и др., становление идентичности не может быть алгоритмически зафиксировано без потери важных аспектов, составляющих смысл становления идентичности как именно психологического события. Становление идентичности в психологическом смысле – это и есть индивидуальная жизнь. Становление происходит (продолжается) вместе с продолжением (возникновением, ходом, воспроизводством) жизни. При этом становление идентичности – это далеко не само собой разумеющийся процесс, он обусловлен всей психологией челове-

ка. Становление идентичности – это особый вид риска – временной психологической системы, интегрирующей возможности (шансы) и опасности самореализации и самопотенциализации человека.

Человеку надо избежать опасностей становления, но реализовать возможности. Становление может быть несогласованным, и тогда идентичность человека становится диффузной или избыточно ригидной, препятствует раскрытию личностного потенциала (Леонтьев, 2007). Избежать опасностей на пути становления идентичности позволяет темпоральная идентичность. Человек идентифицирует себя со своими возможными Я на некоторое время, на время перехода к социальной и персональной идентичности. В периоды, когда время течет однородно, когда ситуация не является ситуацией изменений, человек опирается на фактические социальные и персональные идентичности. В ситуации изменений для сохранения своей целостности человек формирует темпоральные идентичности. Феноменологический анализ опыта формирования темпоральных идентичностей позволяет нам понять экзистенциальную динамику переживания ситуации изменений.

Темпоральная идентичность – это совокупность всех возможных идентичностей, переживаемых в настоящей действительности, то есть совокупность того, чем может стать или мог бы стать человек и его мир. Психологическая особенность темпоральной идентичности в том, что она не осознается в простом «здесь и теперь», темпоральная идентичность воспроизводится в транспективе становления, то есть «сейчас и тогда». Так, человек не замечает и не осознает бодрости и легкости, присущей ему в детстве, но он вспомнит о ней в старости, когда будет идентифицировать себя постаревшим и ослабевшим. Мы также можем вспомнить, что были счастливы, хотя тогда этого не понимали. Темпоральная идентичность обнимает становление человека. Смысл темпоральной идентичности состоит в том, что бы сознание человека вышло на более высокий уровень экзистенциального напряжения для решения задачи не только становления идентичности «здесь и теперь», но и решения задачи восстановления идентичности «сейчас и всегда».

Темпоральная идентичность обеспечивает устойчивость становления человека в изменениях, то есть синхронность и диахронность социальной и персональной идентичности. Качественные характеристики темпоральной идентичности – это особым образом предполагаемые, интенциональные характеристики, смысложизненные горизонты, интуитивно согласовывающие возможности быть собой

в прошлом, настоящем и будущем в различных временных системах. Темпоральная идентичность – это ответ на вопрос: каким я мог бы быть, должен стать, мог бы стать, могу стать там-то и тогда-то? Темпоральная идентичность не может быть объективно зафиксирована, подобно форме социальной или персональной идентичности (в которых социальная ситуация представляется как аналог тела, то есть форма физического объекта), так же как в биологии не может быть зафиксирована переходная форма между живой и неживой материей, а в физике – форма между волной и частицей. Такого рода переходные формы в современном мировоззрении выглядят только как воспроизводящиеся сами собой явления. Темпоральная идентичность – это переживание, эксплицирующееся в событиях восстановления идентичности в ситуации изменений.

О качественных характеристиках темпоральной идентичности мы узнаем, феноменологически эксплицируя структуры восстановления социальной и персональной идентичности в актуальном диалоге, смыслы опыта и смыслы осмысления опыта. Каждая качественная характеристика темпоральной идентичности является контекстно обусловленной интерпретацией и каждая совокупность качественных характеристик понимается благодаря случаю, дающему возможность посмотреть на событие с конца и в целом.

В эмпирическом исследовании нас могут интересовать и быть доступными в качестве данных множество случаев. Но при этом они остаются случаями, не превращаясь в выборку, и мы их как выборку не исследуем. Это принципиально для становления идентичности. Подобно тому, как для хорошего учителя все его ученики – случаи (становления и его собственной идентичности и идентичности учеников). А «школой» (стадом «пастыря») учеников могут называть только люди, видящие эту ситуацию вне изменений, обобщенно, фиксированно. Учитель, видящий свою школу, смещен. Его идентичность – иллюзия.

Феноменологическое понимание дает онтологическое объяснение, даже если мы изучаем опыт и интерпретируем эмпирические факты. Но опыт феноменологического изучения случаев можно считать и эмпирическим доказательством. Только следует понимать, что доказываем мы не факт и не закономерность, а возможность интерпретации интенций и интуиций сознания. При изучении явлений становления это вполне адекватно.

Для эмпирического доказательства теоретических предположений рассмотрим несколько случаев исследований качественных ха-

рактических темпоральной идентичности и их связи с фактическими идентичностями. Используем метод феноменологического анализа с дополнениями относительно транстемпоральных аспектов опыта становления экзистенции. Напомним, что для мира естественных процессов темпоральная идентичность выглядит как короткоживущая сущность. В длительности физических и биологических процессов зафиксировать ее форму не представляется возможным, так же как невозможно зафиксировать форму горящего в естественных (то есть очень сложных и изменяющихся) условиях огня. Но при этом темпоральные идентичности сохраняют целостность человека во временах, так же как потушенный и вновь зажженный огонь является тем же самым, хоть и новым огнем для того, кто его зажигает.

При исследовании случаев мы получаем данные, которые автоматически не распространяются на другие случаи, не характеризуют выборку и не позволяют прогнозировать ситуацию. Но понимание отдельных случаев существенно способствует осуществлению реальных социально-психологических задач в зонах социальных изменений, там, где проблемное поле синкретично и по сути своей является слабо структурированной совокупностью случаев.

Условиями всех изучавшихся случаев был контекст социальных изменений, то есть человек присутствовал в ситуации изменений своего социального статуса, смыслового горизонта, групповой принадлежности, образа мира, ролевой структуры и других факторов самоопределения. Масштаб изменений был разнообразным, изменения были связаны с возрастом, коммуникативной ситуацией, заболеванием, участием в образовательных программах и т.д.

5.2. Исследование готовности быть родителем у молодого жителя современного города

Методика

В данном исследовании использована методика феноменологического анализа отдельного текста А. Джорджи (1975, 1992, 1986). Эта методика позволяет феноменологически анализировать отдельный текст. При этом подразумевается, что в одном тексте содержится достаточно много материала. Текст признается медиатором к опыту и отражает структуры сознания человека в его переживаниях. Анализ текста является очень трудоемкой процедурой и позволяет эксплицитировать множество смыслов, большая часть из которых в процессе написания отчета сводится к некоторому общему выражению. Даже

если речь идет об одном случае, часто нет возможности воспроизвести в отчете все данные, полученные и использованные исследователем. В процессе экспликации смыслов в расчет принимаются обстоятельства различных планов, интуиции и настроения исследователя и респондента, содержание продолжительных бесед и жизненный опыт. При написании отчета принято опускать материалы, дублирующие и подтверждающие найденные смыслы, в связи с тем, что само по себе феноменологическое описание служит средством понимания, а не объяснения и доказательства. Повторение и убеждение (постигнутое) в данном подходе не являются целью. Целью является получение предположений, расширяющих и согласовывающих горизонты понимания (интерпретации), постижение тайны сознания.

Основным элементом методики является феноменологическая интерпретация содержания и структур осознания опыта с целью выразить смыслы и интенции ответов, которые стоят за переживанием, описанным в анализируемом тексте.

Исследование случаев

Как указывалось выше, темпоральная идентичность – конструкт, выражающий симфонизацию большого количества социально-психологических процессов формирования взаимодействия Человек – Мир, опосредованных изменяющимся социальным контекстом. В отвлеченной редуцированной форме темпоральную идентичность эксплицировать не удастся. Мы можем осмыслить темпоральную идентичность в цепи переходов других идентичностей. Например, мы можем увидеть, как молодой человек в процессе рефлексии и осознания своего опыта становится готовым быть родителем своего ребенка или становится готовым отказаться от родительства. Но это не позволяет нам утверждать, что мы теперь знаем, когда молодые люди станут или становятся готовыми к родительству вообще. И все же при изучении случая мы узнаем нечто необходимое и важное. Экспликации пониманий конкретных темпоральных идентичностей являются смысловыми горизонтами. Они не несут точного знания об объекте, но способствуют уточнению тенденции социального познания и создают поле аутентичной интерпретации опыта. Исследование уникальных случаев не позволяет экстраполировать полученные данные на большие выборки, но позволяет формулировать исследовательские гипотезы.

Анализируемые ниже данные о готовности молодых людей быть родителями собраны в процессе организации научной работы сту-

дентов факультета психологии ТГУ, в сотрудничестве с Александром Марченко. Целью исследования было формулирование гипотез о формировании родительской идентичности у городской молодежи. Исследование проводилось в 2003 году в г.Томске.

Для отчета были выбраны пять случаев. Двое юношей и три девушки в возрасте от 19 до 21 года, живущие в городе. Другие случаи, не вошедшие в отчет, использовались как фоновый материал для выделения наиболее ярких и контрастных аспектов переживания возможности стать родителем.

В классической концепции Э. Эриксона юношеский возраст описан как время, когда формируется первая целостная форма социальной идентичности – юношеская. То есть это своего рода собственно время идентичности, когда мы можем сказать, что именно время самоопределения в ситуации социальных изменений является той формой, которая симфонизирует осознание сложности и изменчивости смыслов опыта, именно становлением идентичности и живет в это время молодой человек на самом деле.

Контекстом и смыслом изменения социальной ситуации в изучавшихся случаях являлась действительная или возможная беременность. Мы предположили, что именно беременность символизирует изменение и переход от идентичности, не связанной с родительством, к идентичности, определяемой родительством.

Мы предположили, что родительская идентичность как идентичность личностная и социальная формируется и существует в достаточно большом диапазоне времени и переживаний. То есть молодые люди пребывают в ситуации перехода. Беременность в юношеском возрасте представляет собой сложный и многоплановый переход, мгновенно изменяющий социальную ситуацию. Молодой человек, переживая реальную или воображаемую беременность (свою, если речь идет о девушке, или своей подруги, если речь о юноше), становится на некоторый период готовящимся быть родителем.

В концепции Я. Морено этот феномен называется спонтанным ролеобразованием. Молодой человек спонтанно оказывается в роли родителя, но психологически может себя с этой ролью не идентифицировать. Юноша или девушка, не будучи уверенны в себе, встречаются с задачей достижения ясной и согласованной темпоральной идентичности, задачей интеграции ситуации изменений и времен своей жизни. Так или иначе эта задача решается. Прерывание беременности является одним из вариантов решения этой задачи и может согласовывать такое же большое многообразие смыслов, как и сохра-

нение ребенка. Изучались особенности осознания опыта идентификации с возможной родительской идентичностью: готовности стать отцом или матерью или отказываться от этой возможной идентичности.

Случаи озаглавлены феноменологическим пониманием общего смысла переживаний.

Случай 1

Страдание

Девушка, 19 лет. Беременность нежелательная, незапланированная и неожиданная с осложнениями. Выбор: аборт или искусственные роды. Из-за болезни аборт не был произведен вовремя. У девушки был постоянный сексуальный партнер. Социальные и экономические условия для рождения и воспитания ребенка могли быть созданы.

Оригинальный текст

«Еще когда я точно не была уверена, что я беременна, я уже тогда знала, что это будет аборт. Меня пугали мысли не столько о беременности, сколько о том, что мне придется делать аборт. Когда я думала, что это будет мини-аборт, я еще могла контролировать свой страх внутри себя. Но в связи с затянувшимся лечением, я так сильно привыкла к тому, что находилось внутри меня. Поэтому, когда я узнала, что это будут искусственные роды, мой страх и ужас вырвались наружу, и у меня начались истерики. Я могла часами рыдать, когда никого не было дома, и в эти моменты я очень много разговаривала со своим ребенком. Я успокаивала его, говоря, что так надо, что так будет лучше для всех, что ему не будет больно и чтобы он простил меня.

Чувство вины перед своим другом и убитым мною ребенком не покидает меня до сих пор. В те моменты мне было очень стыдно за свою трусость. Я просто испугалась взять на себя ответственность за ту жизнь, которую могла родить.

Мне еще никогда в жизни не было так страшно, как в тот момент, когда врач сказал, что это будут искусственные роды».

Интерпретация

Смысл и характер переживания определяются тем, как девушка интерпретирует соответствие между возможными и фактическими изменениями. Решение о прерывании беременности принимается заранее «в момент», переживается как «знание что это будет». Когда в ситуации еще нет уверенности, но появилась вероятность беремен-

ности, уже имеет место определенная готовность к решению. Девушка сосредоточивается на собственно способах выполнения своего решения, на возможных вариантах прерывания беременности, предпочитая наиболее гуманный и наиболее «биологический», с ее точки зрения, вариант. Девушка идентифицируется с определенным периодом времени своей жизни – жизни без ребенка, точнее с периодом, когда она еще не готова быть матерью. Но ситуация меняется. Время упущено и приходится принимать «страшную» возможность. Но и тут имеет место уже определенная готовность. Хоть и страшно до истерик, готовность к искусственным родам уже есть. Девушка отказывается от новой родительской идентичности в социальном и личностном смысле заранее, настраивается на идентичность женщины с опытом мини-аборта, сталкивается с грядущей идентичностью женщины, «убивающей» своего ребенка. Мы видим, что в этот период возникает множество темпоральных идентичностей, но у них есть одно общее качество – все они представляют тождество с молодой девушкой, еще не становящейся матерью.

При этом, в некоторой степени, материнская идентичность формируется: девушка разговаривает со своим ребенком и привыкает к нему, испытывает перед ним чувство стыда. Во время переживания готовности к мини-аборту возникает контакт с существующим возможным ребенком. Уже решив не становиться матерью в социальном смысле, девушка становится ею на некоторое время в силу биологической реальности, отождествляет свою жизнь с возможностью рождения ребенка. Темпоральная идентичность имеет место, и теперь эта идентичность родительская.

Страх искусственных родов был велик, но страх стать матерью навсегда был еще больше. Девушка чувствует вину за «миг» трусости, за то, что не устояла перед большим страхом. Ведь страх аборта она преодолела. Не преодолен страх стать матерью в полном смысле слова, но он и не рефлексивируется в тексте, как будто бы он и не осознавался. Тем не менее смысл опыта состоит именно в идентификации себя с возможностью стать матерью навсегда. Это показывает, что темпоральная идентичность, возможная материнская идентичность была в некотором смысле сформирована и продолжает сохраняться до сих пор. Но именно как темпоральная, как чистая возможность, возникшая в ситуации социальных изменений, но не воплощенная в фактах социального и личностного плана.

Короткоживущая форма идентичности здесь становится хронической формой, превращаясь в неаутентичную персональную идентич-

ность. Мы видим, что темпоральная идентичность не переживается в «мгновениях», которые человек осознает и вспоминает. Упомянутое в тексте мгновение на самом деле – длительности. Темпоральная идентичность является смысловым горизонтом интерпретации ситуации изменений. Девушка была готова страдать от «искусственных родов» в действительности, но боялась этого как возможности. При этом она не была готова становиться матерью в действительности, но стала ею в пространстве своего возможного Я.

Фактической стала идентичность молодой девушки, прервавшей беременность. Идентичность матери осталась темпоральной, не превратившись в фактическую социальную и личностную идентичность, она осталась «тогда возможной» идентичностью. При этом страх материнской идентичности явно не переживался, но зато страдания, с ней связанные, распространились на длительное время после этого события. Материнская идентичность существовала в нескольких временах: и в будущем и в настоящем, при этом и там и там она оставалась не воплощенной фактически, а имела характер возможности, возможного Я.

Темпоральную идентичность готовности быть матерью в этом случае можно квалифицировать как хроническую и негативную. Именно это качество: хроническое и негативное возможное Я выступает здесь основанием, обеспечивающим целостность жизни в ситуации изменений. Это качество близко к тому, что С. Кьеркегор описывал как позицию эстетика – человека, живущего в мире своих выборов из чистых возможностей и верящего в то, что у него есть возможность выбрать лучшее.

Случай 2

Готовность к ответственности

Юноша. 21 год. Есть любимая девушка. В процессе интервью было предложено представить, что он получает известие о том, что его девушка беременна, и описать свои мысли и чувства по этому поводу. В этом случае речь идет о предполагаемом и теоретически возможном изменении ситуации.

Оригинальный текст

«С трудом представляю себе эту ситуацию, поэтому однозначно говорить о своих чувствах, мыслях т.п., связанных с ней, не приходится.

Уверен, что первым чувством (если бы эта ситуация оказалась бы реальной в данный момент) был бы страх, потом радость, потом – опять страх и т.д. Страх – это страх, наверное, ответственности.

К страху бы приплелось нежелание менять свой привычный образ жизни (достаточно вольный по сравнению с грядущим). Радость – это радость от того, что между мной и моей девушкой появилось нечто новое, объединяющее нас. Эта борьба между двумя чувствами может длиться долго. По-моему, длительность этой борьбы и ее итог прямо зависят от отношений между нами, от чувств друг к другу, а не столько от самого меня или моей девушки.

Вообще, в такой ситуации многое зависит от отношений, мысли о том, стоит ли рожать ребенка – в том числе (соответствующее решение – тоже). Я думаю, решение родить ребенка и решение прервать беременность одинаковы по степени ответственности, только в последнем случае она как бы переносится в будущее. И как раз именно наша любовь способна вдохновлять нас на рождение ребенка, а не отказываться от него.

Какие-то внешние обстоятельства – достаток, возраст и пр. – не важны настолько, как любовь и вера друг в друга. Поэтому я уверен, что мы решим оставить ребенка, а событие это будет радостным, а страх быстро уйдет. Беременность, конечно, нарушает наши планы, но от такого подарка мы бы вряд ли отказались. (Я на это искренне надеюсь). В любом случае, незапланированная беременность – самая жесткая и достоверная проверка на прочность наших отношений».

Интерпретация

По мере вживания в предполагаемую ситуацию, молодой человек согласовывает различные времена жизни. Отдельные чувства и состояния, осознаваемые в начале, позже согласовываются с ценностью, пронизывающей жизнь, переживаемую в данный период. В том числе осуществляется темпоральная интерпретация изменений социальной ситуации. Молодой человек говорит, что радость при получении известия о неожиданной беременности связана с возможностью и фактом появления чего-то нового в отношениях с любимой девушкой. Имеется в виду и возможность, и факт нового между ними. Недооценка факторов объективных обстоятельств (достаток, возраст) может свидетельствовать о разном, в том числе о вере в свой успех, то есть о темпоральной идентичности благополучного в будущем человека. Интерпретация ситуации беременности как проверки чувств и отношений также связана с симфонизацией времен жизни, с согласованием возможных ограничений, отказа от нынешнего образа жизни, ценности существующих отношений.

Интерпретация показывает, что в таком спокойном предположении об изменении социальной ситуации, когда нет фактической напряженности и актуального страха, человек спокойно переносит центр личной ответственности в зону готовности к риску, готовности к проверке отношений, по существу опираясь на формирующуюся темпоральную идентичность. Короткоживущая форма идентичности, симфонизирующая время жизни и смысловые горизонты, – это предположение о недостаточности любви. Допустить, что сейчас отношения не надежны для будущего бытия родителями, – это значит разрушить их. Надо сейчас решить, что отношения выдержат возможные изменения, идентифицировать себя именно с такими отношениями.

Родительская темпоральная идентичность данного случая может квалифицироваться как смысловая или этическая, как время принятия ответственности за отношения, их связанность и продолжительность. Молодой человек понимает важность временных и переходных решений. Для него отказаться от нарушающего планы появления нового качества взаимоотношений означает предательство и разрушение настоящего, действительности их отношений. В этом случае темпоральная идентичность действительно симфонизирует времена, способствует повышению уровня экзистенциального напряжения и конституированию аутентичной персональной идентичности. *Темпоральная идентичность этого случая определяется транспективностью, психологической системностью.*

Кроме всего прочего, этот случай показывает, как воображаемая, теоретически возможная ситуация и предполагаемая идентичность определяют ситуацию актуальную и актуальную идентичность. Надежда на то, что любовь сильна, перерастает в уверенность, что она сильна. То есть имеет место не только самореализация, но и самопотенциализация личности – превращение действительного сейчас в желаемое всегда, овозможивание ситуации.

Случай 3

Чужие люди

Молодой человек. 21 год. В процессе интервью предлагалось описать две ситуации: реальную и предполагаемую. В реальной ситуации, уже завершившейся в прошлом, он узнал, что его девушка была беременна и сделала аборт. Тогда это было уже случившимся фактом. В процессе интервью ему также предложили предполо-

жить, что его девушка в нынешней ситуации сообщает ему о своей беременности.

Оригинальный текст

Ситуация 1

«Когда я узнал, что моя девушка была беременна, но сделала аборт... и до сих пор я не знаю, чей это был ребенок, но все сводится к тому, что это все-таки мой... чувства разные. Но какого-то серьезного переживания я не пережил. Не знаю почему... Мне просто важно было узнать, почему она это сделала. И выслушав ее мысли, я понял и принял это».

Ситуация 2

«Если мне моя девушка сообщит, что беременна, и спросит, как поступить... чувства...? Разные. Радость. Грустная радость по поводу факта и сожаление по поводу невозможности состояться этому, так как я реально сейчас не готов к этому и не готов бросить все и отдаться в отцовщину... нужно делать карьеру, встать на ноги, а потом уже заводить ребенка. Так как оставив и приняв ребенка сейчас, я не могу обещать то, что этот ребенок, «испортив мне будущее», будет любимым ребенком... А в воспитании главное любовь, и с недостатком ее ему будет еще хуже. Я так считаю».

Интерпретация

В данном случае идентичность молодого человека связана с согласованностью его планов на будущее и происходящим в нынешней ситуации. В первой ситуации его интересует не то, что его девушка совершила, а почему она так поступила. Вероятно, это связано со стремлением понять именно ее, а не переживанием своей возможности стать отцом, которая тогда не была для этого человека ценной. Она и сейчас остается лишь теоретически ценной. Молодой человек не отождествляется с возможностью отцовства, а в большей степени отождествляется с возможностью романтических отношений. Видимо, их темпоральные идентичности с девушкой в отношении родительства на тот момент были согласованы, и они оба не хотели принимать возможные изменения, стремились зафиксировать ситуацию становления родителями в актуальном состоянии, оставить ее в отдаленном будущем. Сам факт поступка девушки не противоречил пониманию молодого человека, интересовали связанные с ним возможности понимания, соответствие их мотивов.

Для него «испортив будущее» – самый важный сейчас аспект риска изменений ситуации. Именно взаимное согласие с пониманием планов и перспективы жизни, решительные, самостоятельные

и соответствующие его представлениям действия сблизили их с девушкой. Прерывание беременности послужило поводом для более глубокого интереса друг к другу и взаимного понимания (эта информация из их истории, а не из интерпретации приведенного здесь текста интервью).

В этом случае мы видим, что идентичность молодого человека формируется в зоне риска стать отцом, который не любит своего ребенка, потому что ребенок «испортил будущее», потому что молодой человек как отец не может быть «хорошим». Используется даже специальное выражение: «войти в отцовщину» и заключение о себе «я сейчас не готов». Очевидно, что в данном случае родительская идентичность представляется как последовательная цепь достижений социальных идентичностей, связанных с самостоятельностью, карьерой и прочим. Возможность стать отцом помещена в цепь возможностей формирования взрослой идентичности, и предполагается, что принятию этой возможности наступит свое время.

Темпоральная идентичность готовности быть родителем квалифицируется здесь как историческая, как этап, имеющий свое место и время в истории становления персональной и социальной идентичности. Объяснение и расчет – главные качества и виды речи в данном случае переживания возможных изменений. Такая идентичность характеризуется *перспективностью и волевым способом построения своего будущего*.

Мы также можем видеть, что идентификация с возможными Я определяет личность и самосознание человека сейчас, в контексте реальных и возможных изменений. Субъект делает выбор, какие изменения считать важными сейчас, к каким изменениям он готов, а какие изменения не следует потенцировать, то есть делать их возможными на продолжительное время.

Случай 4

Чудо (Благополучие)

Девушка. 21 год. Неожиданная, но желаемая беременность.

Оригинальный текст

«Это было для меня полной неожиданностью. И у меня появился какой-то страх, это был страх перед будущим, т.е. я не могла представить себя в роли мамы, и он (страх) был у меня в течение 3–5 месяцев моей беременности. Потом он ушел, я стала осознавать, что я перешла во взрослую жизнь и у меня впереди целый жизненный путь, который будет зависеть от меня. В течение беременности я часто пред-

ставляла себе своего ребенка наяву, и он часто снился мне во сне. И к моему удивлению, он родился таким, каким я его представляла».

Интерпретация

Что значит в данном случае «полная неожиданность»? Может ли быть неожиданным желаемое? В некотором смысле может. Видимо, неожиданным является превращение темпоральной идентичности в реальную социальную и личностную, то есть то, что беременность уже случилась сейчас, а фактическая идентичность еще не сформировалась. Судя по всему, девушка не могла не ожидать себя в этой роли вообще, но время материнства предполагалось в неопределенном будущем, а позже будущее стало датированным. И что важно отметить, именно благодаря этому настоящее стало действительно собственным настоящим.

Страх, о котором пишет девушка, вероятно, был связан не с происходящими изменениями, не с фактами, а с невозможностью представить и подтвердить себя в роли мамы, то есть с невозможностью сформировать возможную социальную и личностную материнскую идентичность достаточно ясно, прямо сейчас. Чтобы стать мамой, надо ею некоторое время побыть. Переживание, по сути, соответствует переживанию события Веры согласно определению Апостола Павла «Вера – осуществление и получение ожидаемого». Ребенок еще не родился, но психологически он очень реален, ценен. Девушка уже беременна, но для самой себя она как мама не выглядит реальной (не может представить себя в роли мамы). И только через некоторое время, когда сформировались качественные характеристики будущей идентичности, страх неопределенности исчез.

Этот случай показывает, что темпоральная идентичность может формироваться в высших горизонтах становления экзистенции, в событиях Веры, Надежды и Любви. Это «большие» горизонты смысла жизни, о которых не принято говорить как о повседневности, но и они могут выступать основанием для симфонизации времен и формирования идентичности (как темпоральной, так и фактической). Темпоральная идентичность (отождествление человека с комплексом возможных Я) является короткоживущей, переходной жизненной формой, но более точным смысловым горизонтом, позволяющим говорить с таким пафосом и таким напряжением, которые соответствуют человеку в ситуации социальных изменений.

Темпоральная идентичность этого случая может быть квалифицирована как *религиозная и аутентичная*, как олухотворение и переход к более высокому уровню жизни. (Слово «религиозная»

мы предлагаем использовать не в обыденном смысле, а как термин описания психологической структуры: ре – восстановление лигия – связь. Вместе – восстановление связей, целостность)

Случай 5

«Сильный духом человек»

Девушка 19 лет.

Оригинальный текст

«Ровно 1,5 года тому назад я забеременела. Я сразу поняла это, так как у меня была большая задержка, но все же я надеялась, что это просто простуда или перемена климата. Но, купив тест, я поняла, что это не простуда. Не знала, что делать, куда обращаться, ведь раньше я не сталкивалась с такой проблемой. Я, конечно, думала, рожать мне или нет. Но все-таки я решила не оставлять этого ребенка. В общем, я сделала аборт. Из-за всего этого я не очень переживала, т.к. меня поддерживали друзья. Но иногда, по ночам, я вспоминаю те три недели, когда я носила в себе ребенка, и думаю, на кого бы он был похож, на папу или маму?»

Многие мои подруги тоже пережили это, но все очень переживали из-за этого, много плакали, что не оставили этого ребенка или, наоборот, сохранили его (но в редких случаях, когда не было отца или возникли какие-то проблемы).

Но я очень сильный духом человек и поэтому не проронила ни одной слезинки. И сделав аборт, я уже несколько не сомневалась в правильности своего выбора. Может, потому, что я еще очень молодая и хочу пожить для себя!»

Интерпретация

В этом тексте девушка пишет о себе, как о сильном человеке, решительно преодолевшем трудный период жизни. В чем была его трудность? Были некоторые сомнения, которые устранялись проверкой и поддержкой друзей. Эти сомнения были воплощением слабых, маловероятных возможностей: «Я сразу поняла это, так как у меня была большая задержка, но все же я надеялась... но купив тест...», «Я, конечно, думала, рожать мне или нет. Но все-таки я решила не оставлять этого ребенка...». Эти трудности находили решение в том, что первоначальной, но опасной догадке находилось убедительное объективное подтверждение. Второй трудностью является поиск поддержки: «Не знала, что делать, куда обращаться, ведь раньше я не сталкивалась с такой проблемой», «я не очень переживала, т.к. меня поддерживали друзья». Найдя поддержку в разрешении ситуа-

нии, она должна была преодолеть одну трудность: не переживать и не плакать, сделать и не жалеть о сделанном, не показывать, что трудно. То есть отбросить некоторый ряд темпоральных идентичностей. Это в полной мере невозможно. Доминирует темпоральная идентичность соответствия желаемому образу Я. Но за рассказом девушки нетрудно увидеть, что были рассмотрены разные возможности, в том числе и возможность материнства.

Темпоральная идентичность готовности к материнству осталась в непережитом прошлом и теперь иногда переживается как мысли о том, каким мог бы быть ребенок. Девушка в период переживания нежелательной беременности как будто совершает усилие ускорения, отличаясь этим от своих подруг, которые «долго переживали, много плакали, жалели». Она старается быстро сформировать свою темпоральную идентичность, ускоряя ход процесса самоопределения, старается «обогнать» изменения.

Темпоральную идентичность готовности к родительству в этом случае можно квалифицировать как *нарциссическую и ретроспективную*. Ее формирование связано не с воплощением возможности, а с наличием возможности как таковой. При этом главной возможностью видится возможность заботы о себе, о своем образе, ретроспективное воспроизводство своего образа жизни.

Анализ всех случаев в целом показывает, насколько разнообразными могут быть формы становления темпоральной идентичности относительно смысложизненных горизонтов, как по-разному могут симфонизироваться слои и масштабы опыта в смысловой горизонт возможных «Я», какие различные тенденции становления могут выражаться в качественных характеристиках темпоральной идентичности.

Каждый человек проживает уникальную жизнь, собирая ее из типичных вещей и типичных ситуаций. Не только типы формируются человеком как обобщенные формы случаев, но и типичное в жизни превращается человеком в уникальный случай, в уникальные мгновения и периоды. Понимая уникальные случаи, мы можем увидеть некоторые универсальные закономерности. Данное исследование показывает, что темпоральная идентичность как форма самодостоинства человека в мире в ситуации социальных изменений может находиться и в психологическом настоящем, и в психологическом прошлом, и в психологическом будущем субъекта. Темпоральная идентичность формируется как особое время симфонизации

прошлого, настоящего и будущего. Больше всего это напоминает исполнение музыкального произведения, в котором есть и элементы отрепетированности, и элементы авторской продуктивности, и творческой импровизации, и социальной желательности, и преемственности. В исполнении произведения участвуют и автор, и исполнитель, и зрители, и инструменты.

В психологической практике формирование темпоральной идентичности, то есть отождествление субъекта с возможными «Я», можно понять как исполнение им некоторой «мелодии» своей жизни, в которой решения и события играют роль «нот», то есть требуют их переживания и воспроизведения в некоторой последовательности и длительности. В процессе овладения ситуацией исполненная мелодия становится жизнью конкретного человека.

Из приведенного исследования можно увидеть, что в контексте социальных изменений формирование социальной идентичности, в частности родительской идентичности, связано не столько с психологической зрелостью, то есть способностью создавать ясную идентичность (Э. Эриксон), отождествить себя с социальными требованиями и своими собственными намерениями, но в большей степени с психологической готовностью воплотить возможные Я в действительность и с готовностью отнестись к действительности как к желаемой возможности, то есть способностью перенести центр ответственности из зоны решения проблем в зону управления рисками и принять ответственность за воплощение возможности.

В этой связи можно предположить, что социальная устойчивость в мире изменений тесно связана с формой социального познания – соответствием практик самореализации и самопотенциализации. Акцент на решении проблем делает социальную реальность неопределенной и изменяющейся, а субъекта психически ригидным и не готовым к принятию необходимого темпа бытия (смысла жизни). Акцент на управлении рисками (возможностями) согласовывает социальную реальность и стабилизирует ее в горизонтах смыслов жизни. При этом сам человек в своем внутреннем пространстве переживает интенсивные перемены своей социальной и персональной идентичности.

Мы приходим к известному парадоксу: для того, чтобы мир был устойчивым в изменениях, человек должен интенсивно изменяться. Но что это за изменения? Ведь не может быть искусственно, абсолютно произвольно нарушена целостность человека и его жизни, последовательность событий должна быть «правильной». Думается,

что темпоральная идентичность, понятая как форма согласования времен жизни в переживание актуальности, позволяет ответить на этот вопрос.

Главным свойством темпоральной идентичности является ее изменчивость, но устойчивой и определенной является ее тенденциозность, основанная на интенциональности сознания. Изменяется темпоральная идентичность субъекта, превращая диссонансы ответственности в консонансы осмысленности (или наоборот), что обеспечивает целостность и устойчивость жизненного мира или, напротив, его диссоциированность. Не желания и не страхи управляют человеком в ситуации социальных изменений, а способ становления и готовность быть.

В эмпирическом отношении это исследование позволило сформулировать ряд гипотез о качественных характеристиках темпоральной идентичности, а именно о том, что:

- тенденция хронизации темпоральной идентичности обусловлена негативным отношением к действительности,
- тенденция трансперспективности темпоральной идентичности обусловлена системным отношением,
- тенденция перспективности темпоральной идентичности обусловлена волевым отношением,
- тенденция аутентичности темпоральной идентичности обусловлена психологической религиозностью,
- тенденция ретроспективности темпоральной идентичности обусловлена нарциссическим отношением к действительности

5.3. Темпоральная идентичность в переживании страдания

Методика

При исследовании структур сознания и темпоральной идентичности в переживаниях страдания мы совместили методики семантического и феноменологического анализа. Семантический анализ был проведен на материале словарных определений понятий «страдание» и «боль», а феноменологический анализ проводился так, как это принято в клинических исследованиях.

В данном случае для получения данных, позволяющих понимать смыслы становления идентичности, было необходимо провести предварительный семантический анализ понятий, так как феноменальное поле страдания обладает не только «горизонтальной» шириной – многообразием содержаний опыта, но и «вертикальной» глубиной – иерархией смыслов. Уточнив общую ситуацию смыслов

переживания страдания, мы перешли к анализу клинических случаев и феноменологической интерпретации. Полученные данные обобщались в соответствии с гипотезой о роли темпоральной идентичности в структуре личностных переживаний. Такой подход в современной психологии называется нарративным и предполагает брать в качестве данных те смыслы, которые открываются не наблюдением, а повествованием и самоповествованием (Polkinghorne, 1988).

Боль и страдание являются одними из самых сильных модусов присутствия, в которых человеку необходимо проявить себя как существо, становящемуся в симфонизации времен (Шопенгауэр, 1992). Именно боль и страдание инициируют переходы и способствуют психологической практике, конституирующей путь становления самосознания и самоопределения. Времена боли и страдания – это не только времена состояний, но и времена переходов, становления нового, принятия изменений, так как не только актуальность происходящего, но и возможность длящегося страдания существенно влияет на формирование идентичности. Но семантика этих терминов сложна, и необходимо учитывать как темпоральный характер их смыслов, так и вневременной, абстрактный и относительный характер символов боли и страдания¹.

Проведенный семантический анализ показывает, что не только интерпретации терминов «боль» и «страдание» существенно отличаются в контекстах различных социальных практик, но отличаются и планы сознания, в которых формулируется представление о предмете. В каждой формулировке доминирует некоторая предполагаемая темпоральность: биологическая, механическая, религиозная, социальная. И в плане выбранной темпоральности понятия «страдание» и «боль» обретают свои значения, а иногда теряются, становятся ненужными. Онтология боли и страдания также представляется пристрастно выбранной: система защиты организма, социальное оценивание, реакция на раздражитель, путь совершенствования, модус бытия, способ проявления бога и т.д.

На основании семантического анализа можно увидеть, что смыслы понятий «боль» и «страдание» и, соответственно, наших возможностей понимания этих переживаний определяются масштабом осознания времени, о котором идет речь, то есть масштабностью решения проблемы качественных характеристик темпоральной идентичности. В зависимости от того, какой смысловой горизонт имеет

¹ В данной работе мы не приводим полный текст семантического анализа, представляя сразу его результаты.

в виду человек, эти понятия могут означать одно и то же, уточнять друг друга, дополнять, оформлять и трансформировать. Но в любом случае *психологический смысл страдания и боли определяется идентичностью человека с некоторым временным соответствием, временной синхронизацией, порядком темпоральности (биотемпоральности, технотемпоральности, ноотемпоральности, социотемпоральности), а также темпоральности выживания, намерения, жизненного пути, социального оценивания.*

В традиционных западных медицинских практиках темпоральность учитывается крайне приблизительно или не учитывается совсем. Западная медицина предпочитает оперировать прямыми причинно-следственными закономерностями. Можно сказать, что в западной медицине темпоральные аспекты практики перемещены в то, что называется «уход» (забота о больном). Его важность не отрицается, но все-таки этот аспект до сих пор не освобожден от смысла принадлежности скорее к быту, чем к науке.

Большее внимание темпоральности уделяется в альтернативных медицинских практиках, рассматривающих излечение как процесс становления и восстановления человека. Особенно большое значение темпоральность имеет в практиках холистических, опирающихся на предположение о целостности человека и связанности процессов жизни, например в практике гомеопатии.

Рассмотрим несколько случаев из практики врача-гомеопата для того, чтобы феноменологически понять и описать сознание, приводящее человека к идентичности в страдании. При этом будем иметь в виду, что эта практика вмещает и начало переживания, и его процесс, идентичность и решение человека, воплощающиеся либо в освобождении от страдания, либо в его принятии. Случаи изучались вместе с врачом к.м.н. Н.Н.Медведевой и взяты из ее практики. Оговоримся, что в этой работе мы не утверждаем ничего о собственно гомеопатии как о методе лечения. Мы берем повествования и ситуации как случаи переживаний в контексте изменений.

Случай № 1. Женщина. Л.И., 38 лет.

Жалобы при обращении: разрывающая боль в левой молочной железе.

Ситуация: Замужем; двое несовершеннолетних детей; не работает (учитель иностранных языков).

Муж – предприниматель; хронический алкоголизм, доброкачественное течение, стадия II.

Во время очередного праздника муж на несколько дней ушел в запой. После нескольких дней алкоголизации позвонил домой и сооб-

шил жене, что хочет попроситься, так как решил покончить жизнь самоубийством. Разговор с женой вел коротко и решительно.

Описание Л.И. собственного состояния после телефонного разговора.

Л.И.: В течение разговора внутри, в груди, в центре нарастала боль, как будто пилой по живому. Только боль быстро прошла. Как будто что-то внутри распилили и все – *полная пустота*. Сначала какие-то мысли вертели, даже и не помню какие, а потом какие-то обрывки: «Побежать – удержать; побегать – удержать; побегать – убежать».

Вопрос: «Удержать кого или что?»

Л.И.: Задумывается. Сначала, наверно, побегать и удержать мужа. Потом удержать себя... а потом убежать... от себя.

Я положила трубку и убежала из дома. Все молча. У меня было такое чувство, что если сейчас кто-нибудь хоть что-нибудь спросит, то я не выдержу. Я не знаю, сколько я ходила и где ходила. Мне нужно было двигаться. Я бежала, пока не начинала задыхаться, приостанавливалась, потом опять бежала (по отрывочным воспоминаниям местности пробежала около 10 км).

Было ощущение полной пустоты, как будто вокруг тебя нет ничего, не то что никого, а вообще ничего, даже свет исчез, только бело-серый туман вокруг.

Потом увидела, что стою у себя в прихожей, и куртка мужа на вешалке висит, а дочка говорит, что папа лег спать. И я поняла, что умерла. Руки, ноги остались, а я умерла. Все, что во мне жило, умерло. Весь серый туман как будто сжался в одну черную-черную точку, и в этой точке все, что осталось от меня. Я потом, наверно, еще сутки не могла разговаривать, вернее я что-то говорила, а чувство было как будто кто-то за меня губами шевелит. Потом в горячей ванне немножко расслабилась и поплакала.

Вопрос: После плача было ли легче?

Л.И.: Внутри – немного да, а снаружи – как будто серная кислота вместо слез – глаза жгло, кожу, горло.

Вопрос: Когда вы обратили внимание, что молочная железа болит?

Л.И.: Да, наверное, дня через три. Сначала просто спать не могла – все тело как будто избитое, неудобно, всю ночь ворочалась. Потом вся боль как бы в груди собралась. Болит и днем и ночью. Спать не могу. Я пошла в онкоцентр, а там консультация с обследованием 650 рублей, а я сейчас не могу столько.

Феноменологический анализ переживаний показывает следующие феномены:

1. Феномен искажения времени. Нарушение восприятия времени в виде утраты осознания реальности его переживания («...я не знаю, сколько я ходила и где ходила... потом увидела, что стою у себя в прихожей...»).

2. Феномен отчуждения воспринимаемого мира («...было ощущение полной пустоты, как будто вокруг тебя нет ничего, не то что никого, а вообще ничего, даже свет исчез, только бело-серый туман вокруг...»). Аномалия восприятия дополнялась полиморфным гиперстезическим ощущением («...все молча. У меня было такое чувство, что если сейчас кто-нибудь хоть что-нибудь спросит, то я не выдержу...»).

3. Нарушение восприятия собственного тела («...как будто что-то внутри распилили и все – полная пустота...», «...серый туман как будто сжался в одну черную-черную точку, и в этой точке все, что осталось от меня...»).

4. Феномен осознания воплощенного физического присутствия («как будто кто-то за меня губами шевелит»).

5. Изменение осознания собственного наличного бытия («...и я поняла, что умерла. Руки, ноги остались, а я умерла...»).

6. Изменения, затрагивающие соматические чувства:

- изменения, затрагивающие чувственный аспект восприятия объектов («...как будто серная кислота вместо слез...»);
- чувство утраты чувств («...все, что во мне жило, умерло...»);
- инстинктивные моторные действия («...я не знаю, сколько я ходила и где ходила...»).

Далее следует специализированный целенаправленный опрос, по результатам которого назначается препарат: Ig. 6LM.

Если столько аспектов реальности искажены, что остается целостным? О ком Л.И. говорит «Я»? Как интегрировалось временное состояние, о котором говорит женщина? Ее описание показывает практику формирования темпоральной идентичности. Убегание происходит не во времени повседневности, а во времени перехода к новому качеству жизни, именно от новой идентичности убегает Л.И. и пребывает в темпоральной идентичности – неустойчивой и малоосознаваемой форме, конституирующей неопределенность ее самоидентичности. Привычная идентичность была мучительна, но терпима, такое страдание можно принять, но новая идентичность

нетерпима, хотя не понятно почему. Мы можем увидеть здесь особого рода дефицит смыслового горизонта, который оформляется в темпоральную идентичность. Это подтверждает следующий эпизод данного случая.

Повторный прием через месяц

Спустя 3 дня после приема препарата по рекомендованной схеме боль значительно уменьшилась, спустя 10 дней *первичные* жалобы полностью отсутствовали. Помимо устранения болевых ощущений, пациентка отметила, что стала намного спокойнее внутри, стала хорошо спать. На повторном приеме пациентку больше волновали вопросы не о состоянии молочной железы, а о том, можно ли ей посещать занятия по у-шу и можно ли ей принимать лекарство, когда она нервничает.

Отмечена позитивная динамика. Для завершения действия препарата (продолжительность действия данного лекарства 40–50 дней) необходимо выждать. Назначено placebo и повторный прием через 1 месяц. На повторный прием пациентка не явилась.

Через 2 года

Пациентка в течение 2 лет дважды в неделю посещает занятия по У-шу. На вопрос, что дают ей эти занятия, ответила: «После занятий я хорошо себя чувствую».

Рабочую деятельность не возобновила. Считает, что надо посвящать жизнь детям. «Мы с мужем разговариваем по вечерам, как у нас будут внуки, как мы на старости будем гулять по вечерам, здоровьем заниматься». На вопрос, зачем заниматься здоровьем, с непониманием смысла вопроса говорит: «Ну как же... надо же...». В ответ на следующий вопрос: «Для чего вам нужно здоровье? Что бы вы хотели сделать, будучи здоровыми?» очень долго молчит, на глаза наворачиваются слезы, затем отвечает: «Ну, детей вырастить».

Анализ

Согласно клинике и остроте случая был назначен препарат. Свою функцию – устранение **актуальных** страданий на телесном и эмоциональном уровнях – препарат полностью выполнил, однако имеющийся хронический фон не был устранен. Об этом свидетельствуют описания субъективных переживаний.

1. Нечетко выраженное полиморфное нарушение восприятия времени в виде искажения реальности его переживания в настоящий момент с фиксацией на будущих событиях без четкого осознания

смысла этих событий («...у нас будут внуки, мы на старости будем гулять по вечерам, здоровьем заниматься»).

2. Нечетко выраженное нарушение восприятия собственного тела («После занятий я хорошо себя чувствую»).

«Я себя

чувствую

Я себя чувствую

Я себя чувствую *после занятий*

Целостный со своим телом способ существования не восстановлен. Однако пациентка нашла способ компенсации – *однотипные медленные продолжительные* движения на занятиях У-шу. **Болящее тело – тело, лишенное само-обладания.**

Тем не менее от дальнейшей терапии пациентка отказалась, мотивируя отказ хорошим самочувствием.

Именно темпоральная идентичность является основанием поведения Л.И. и в этом эпизоде, то есть в контексте ситуации «позитивных» изменений. Боль и страдание не были преодолены, но были симфонизированы времена боли и страдания, переведены в хроническую форму. В жизнь были введены элементы, компенсирующие остроту темпоральных консонансов. Занятия для здоровья, регулярные беседы о неизбежном будущем, утешение в узком горизонте заботы – это временное состояние, удерживаемое самоотжествлением Л.И. Снижение уровня жизненности до органического, биологического горизонта – общий смысл этой темпоральной идентичности. Но что значит снижение уровня жизненности до биологического горизонта? Важно понимать – Л.И. не перестала быть человеком и не стала «животным», она в ее личностной и социальной идентичности обладает всеми достоинствами и качествами человека. Зафиксировались лишь качества темпоральной идентичности, возможные «Я». И это произошло в связи с переживанием страдания и боли.

В этом случае мы встречаем случай избыточно устойчивой темпоральной идентичности, идентичности, призванной быть переходной и временной, а ставшей постоянной, вневременной, сущностной, предметной. Это и определяет смысл переживания страдания пациенткой.

Можно предположить, что достаточно большое количество случаев страдания могут быть разрешены только в связи с возобновлением динамики становления идентичности, в том числе с возобновлением тревожного опыта становления темпоральных идентичностей.

Случай № 2. Женщина М. 32 года.

Ситуация: Сожитель М., имеющий определенные психологические проблемы, регулярно избивает ее в состоянии алкогольного опьянения. Это продолжается около 4 лет.

Беседа при случайной встрече.

М.: Здравствуйте, Н.Н.! Вы же сейчас на факультете психологии учитесь?

Н.Н.: Да.

М.: У меня такая проблема. Мне нужен какой-нибудь психотерапевт. Вы не могли бы мне кого-нибудь порекомендовать. (Тембр голоса женский, грудной оттенок присутствует, но есть низкие то-скливые тональности и высокие надрывные).

Н.Н.: Конечно, могу, только, если можно, точнее цель. У психотерапевтов есть специфика в методах работы. (Заминка).

М.: Вообще-то это надо не мне. Видите ли, у меня есть друг, мы с ним живем 4 года. Мы с ним много разговаривали на эту тему, но ничего не получается.

Н.Н.: А в чем дело-то?

М.: Он очень хорошо ко мне относится, у нас с ним все очень замечательно в плане секса. То есть и я, и он понимаем, откуда все идет. Он воспитывался в очень строгих правилах. Отец был у него очень жестокий, деспотичный. В обычные дни он поздно приходил домой, и больше всех доставалось матери. А вот в праздники доставалось всем. Если они куда-то собирались, то он на всех кричал, ругался, говорил что все не так: не так оделись, не там стоим, слишком долго все делаем. И сейчас, когда приближаются какие-либо праздники или выходные, он начинает очень сильно нервничать. Чтобы снять это, он выпивает. Он мне уже говорит: «М., уходи от меня, я за себя не ручаюсь. Уходи, а то я убью тебя нечаянно». Он все понимает, но не может справиться. Потом, когда все проходит, он плачет, умоляет, чтобы я его простила. Цветы, подарки дарит, а я... мне уже все равно.

Н.Н.: М., вы плачете после таких эпизодов?

М.: Нет, не могу. Я как замороженная. Я не могу ни плакать, ни смеяться.

Н.Н.: А в компании с друзьями?

М.: Я пробовала как-то отвлечься. Подружки меня зовут на все вечеринки. Я сижу, как не я. Раньше я всегда веселая была, и шутку подхватываю, и сама пошучу. Теперь даже подружки не понимают, что со мной. Я даже думать не могу ни о чем.

Н.Н.: А о других мужчинах, о том, что с другим все будет иначе.

М.: Нет. Не могу. Я даже думать о будущем не могу, мне кажется, что его у меня нет. Я о том, что сейчас думаю с трудом. У меня вся работа стоит. Какое творчество, какие перспективы – все никак. Никаких планов, тут еще налоговая.

Н.Н.: М., Вы думаете, что психотерапевт ему поможет и все изменится?

М.: Не знаю. Он говорит, уходи, брось меня. Я не могу, надо ему помочь. (Плачет).

Анализ описания субъективных переживаний выявил следующие феномены:

1. Феномен искажения времени («...думать о будущем не могу, мне кажется, что его у меня нет...»).

2. Изменения, затрагивающие соматические чувства:

- изменения, затрагивающие чувственный аспект восприятия объектов («...я как замороженная...»);

- чувство утраты чувств («...я не могу ни плакать, ни смеяться...»);

- апатия («...раньше я всегда веселая была...» «...думаю с трудом...» «...вся работа стоит...» «...все никак...»);

- дополнительно был выявлен предменструальный синдром в виде выраженной болезненности молочных желез и тревожно-тоскливого настроения (соматически обусловленная витальная тревога).

Почему М. не может и не хочет думать о будущем и о возможностях быть с другими мужчинами? Она отождествляется с долгом помочь. Она не может помочь сейчас, не могла помочь раньше, но, видимо, взаимные чувства подразумевают готовность помочь. Но похоже, что и готовности помогать уже нет. М. опирается на ту возможную идентичность, которая сформировалась в период зарождения их отношений с мужчиной. То, как стремительно рушится эта идеальная, романтическая идентичность, показывает второй эпизод этого случая. М. не может перейти к пониманию сложившейся ситуации. Страдание связано с необходимостью перехода к другой более зрелой идентичности, а перехода не происходит. Темпоральная идентичность может формироваться как совокупность различных качеств, но ее главным качеством является временность. Темпоральная идентичность мгновенно формируется и мгновенно исчезает (она существует лишь в процессе становления). В тех случаях,

когда она приобретает устойчивую форму, экзистенция человека является неаутентичной, а его социальная и персональная идентичности характеризуются диффузностью и кризисностью. Смысл таких «хронизированных» форм темпоральной идентичности – удержаться в состоянии неготовности, зафиксироваться в зоне озабоченности проблемами, избежать ответственности за управление рисками и воплощение возможностей, стать существом, не изменяющимся в ситуации изменений.

Назначено: Ig. 200С x 1 доза x 1 раз.

Встреча через 2 месяца

Ожидаю М. в приемной. В дверь заходит симпатичный молодой человек с розой в руках, проходит в кабинет. Через некоторое время появляется М. – оживленная, радостная.

М.: Здравствуйте, Н.Н.! Вы хотите что-нибудь заказать?

Н.Н.: Нет, М., я каюсь, что так долго выполняла вашу просьбу. Я принесла адреса и телефоны психотерапевтов, к которым вы можете обратиться. (В глазах легкое недоумение. Заминка).

М.: Ах, да. Спасибо большое, Н.Н., а у меня уже все поменялось. У меня теперь другой молодой человек. У нас все хорошо. А с С. мы больше не видимся. Ну, давайте на всякий случай, если что – я ему передам.

Н.Н.: М., я искренне рада, что у тебя все изменилось в лучшую сторону.

М.: Да, теперь даже не верится. Я думала с ума сойду. Потом когда крупинки выпила, легче было. Первые дни со мной творилось нечто невообразимое – один день я весь вечер прорыдала, другой день я как дурочка смеялась до слез от любого пустяка. Потом также еще несколько дней, только слабее. После этого на меня напала такая сонливость, и сны все такие яркие, живые (ранее отмечались монотонные навязчивые сновидения в серых оттенках). Я спала всю ночь, я засыпала при каждой удобной возможности днем, я даже в автобусе уснула. Таким образом, я проспала около недели, а когда проснулась, то сделала так, как считала нужным, – мы расстались с С. *Я рада*, что я теперь живу по-другому.

Анализ

Отмечена *редукция феноменологической картины*. Пациентка отмечает, каким образом происходило избавление от патологических соматических чувств: «я плакала и смеялась», т.е. в процессе переживания катарсиса, переживания освобождающего страдания.

Переживать – это значит быть, это значит быть живым. Ж. Ж. Руссо писал: «Страдать – это первое, чему должен научиться ребенок, это то, что ему нужнее всего будет знать. Кто дышит и кто мыслит, тот должен плакать».

Динамика, затрагивающая соматические чувства на фоне гомеопатической терапии, очень хорошо видна по состоянию сна и сновидений. Пациентка отмечала повышенную сонливость («... на меня напала такая сонливость. Я спала всю ночь, я засыпала при каждой удобной возможности днем, я даже в автобусе уснула...») с последующим улучшением состояния.

Стать сонной, стать на время бесчувственной, слабой, не обязанной помогать и быть – временное положение при переходе к новой социальной и персональной идентичности свободной и самостоятельной женщины. Если бы М. не сделала «как считала нужным», то должна была бы остаться «сонной» на всю оставшуюся жизнь. В данном случае темпоральная идентичность не стала хронической, а выступала как временная, неустойчивая форма идентичности.

В практике становления идентичности мы не можем стремиться к определенной темпоральной идентичности, но мы можем активизировать становление, понимая процесс и динамику ее становления. В данном случае мы можем увидеть, что активизирующие стимулы могут быть различной природы: гомеопатические «крупинки» произвели эффект, который мог бы произвести и психотерапевтический сеанс, и удачное совпадение, и встреча с дружеской поддержкой, и художественное произведение. Смыслом переживания страдания была фиксированная темпоральная идентичность, а выходом из него – открытая динамика темпоральной идентичности.

Случай № 4. Женщина. Г.А., 40 лет.

Жалобы при обращении: бесплодие.

Ситуация: во время пожара в доме задохнулся старший ребенок. После смерти ребенка лечилась в психиатрическом стационаре. Последние 3 года хотела родить еще ребенка, но в течение 5 лет после события беременность не наступала, несмотря на предпринимаемые в последний год усилия.

Первичный прием:

Г.А.: Я к вам вот по поводу какой проблемы. Мы с мужем хотим еще ребенка – девочку, но у нас пока не получается. *(Речь напористая, быстрая. Тембр звонкий, можно сказать, что бесполой – соответствует голосу ребенка 9–12 лет, допубертатному периоду. Отсутствуют грудные женские нотки, хотя отмечается повышение тональности к концу фразы).*

Док.: Скажите, пожалуйста, как долго вы пытаетесь забеременеть?

Г.А.: В общей сложности около 3 лет, но особенно интенсивно последний год.

Док.: Что вы делали, чтобы забеременеть?

Г.А.: И я, и муж прошли полное обследование по поводу бесплодия. У мужа все очень хорошо. А у нас все равно ничего не получалось. Потом нам написали график. Когда надо спать, чтобы забеременеть. Мы очень старались, больше полугода. Мы очень устали от этого, даже, наверное... *(взгляд вниз влево, голос уставший, печальный, задумчивый, бесполость также прослеживается).* В общем, мы замучили друг друга и как-то плюнули на это *(голос выравнивается)*. Потом мне подруга сказала, что можно попробовать с помощью этой, ну гомеопатии, и я, как только смогла, записалась к вам.

Док.: Скажите, у вас есть дети?

Г.А.: Да, у меня есть сын, ему сейчас 7 лет, скоро в школу пойдет.

Док.: А еще беременности у вас были?

Г.А.: У нас умер один ребенок. 5 лет назад... *(молчание)*.

Док.: Что случилось пять лет назад?

Г.А.: У нас дом есть. Мы его очень долго строили. Все время пока строили, то у родителей жили в двухкомнатной квартире, то у родственников, то на квартире, потом все-таки построили и переехали туда жить. Ремонта почти там не было, но зато места много, а нас ведь четверо. А потом мы в субботу поехали к родителям, маленького взяли с собой, а старший остался дома. Вернулись к вечеру. А возле дома люди везде и пожарная машина. Огня не было, дым только. *(Фразы говорят очень медленно, мучительно и в то же время безвкусно)*. Я еще когда шла к дому знала, что его уже нет. Потом я узнала, что он задохнулся. Я что-то делала, говорила, но все бессмысленно. Плохо помню, что делала. Горло перехватило. Ком в горле. Не плакала.

Док.: Что вы ощущали, когда узнали о смерти ребенка?

Г.А.: Ничего. Как будто все остановилось. Тело не чувствовала. Все тело было как онемевшее (*говорит очень медленно, а здесь быстрее*), а потом завтра все тело было как будто очень сильно избитое. Все-все, до последней клеточки. Очень сильно болело все тело, лежать не могла, болело долго, точно не помню, но долго. Меня потом лечили в НИИ ПЗ, долго, пила какие-то таблетки, вроде, лучше было.

Док.: В тот день вы не могли плакать. А когда вы заплакали?

Г.А.: На следующий день.

Док.: Как вы себя чувствовали, после того как поплакали?

Г.А.: Легче было.

Док.: А сейчас?

Г.А.: Я стараюсь уйти и плакать одна, чтобы никто ни слышал.

Док.: Вы плачете потихоньку?

Г.А.: Нет. Иногда громко, рыдаю, когда знаю, что никто не услышит.

Док.: Как вы себя чувствуете перед плачем?

Г.А.: В груди тяжело, трудно дышать. Потом в горле ком. Сейчас ощущение, что слезы есть всегда, комом в горле стоят, в глазах.

Док.: Что именно вы бы хотели вернуть?

Г.А.: (*говорит очень быстро, почти не раздумывая*). Ребенка.

Док.: А как же другой?

Г.А.: Младшенький? С ним все в порядке.

Док.: А новый малыш?

Г.А.: (*молчит, мнется, смотрит в сторону, потом говорит в сторону*). Я хочу девочку... И муж тоже. Я сейчас как во сне или тумане. Я хочу, чтобы ребенок вернулся. Нет радости. Все не так. (*Плачет*).

Док.: Я обратила внимание, что вы, когда раздевались, сразу взяли с собой платок.

Г.А.: А... да. (*Перестает плакать, сморкается в свой платок, потом улыбается*). У меня насморк, давно уже, когда из К. переехала в Томск жить. Как на улицу выхожу или с улицы в теплое помещение, сразу водичка из носа бежит. Я даже к врачу ходила, мне сказали, что у меня искривление носовой перегородки. Хотели оперировать. Но руки так и не дошли.

Далее беседа согласно опроснику.

Анализ описания субъективных переживаний выявил следующие феномены на момент трагического события:

1. Феномен искажения времени. Нарушение восприятия времени в виде утраты осознания реальности его переживания («...как будто все остановилось...»).

2. Феномен отчуждения воспринимаемого мира («...плохо помню, что делала...»).

3. Нарушение восприятия собственного тела («...все тело было как онемевшее...», «...а потом завтра все тело было как будто очень сильно избитое. Все-все, до последней клеточки. Очень сильно болело все тело, лежать не могла, болело долго, точно не помню, но долго...»).

4. Изменение осознания собственного наличного бытия («...все как во сне или тумане...»).

5. Изменения, затрагивающие соматические чувства:

- чувство утраты чувств («...ничего не чувствовала...»);
- инстинктивные моторные действия («...я что-то делала, говорила, но все бессмысленно»).

Анализ описания субъективных переживаний выявил следующие феномены на момент консультации:

1. Сохраняется феномен измененного осознания собственного наличного бытия («...я и сейчас как во сне или тумане...»).

2. Изменения, затрагивающие соматические чувства:

- апатия («...нет радости... все не так...»).

Назначено: Ig. 200С x 1 доза x 1 раз.

Через 24 дня после приема препарата пациентка по телефону сообщила, что у нее задержка *menses* в течение недели, и беспокоилась по поводу возможного негативного влияния гомеопатического лекарства на ребенка. В настоящее время ребенку 3 месяца.

Отмечена *редукция феноменологической картины*. После назначения препарата пациентка в течение недели отмечала выраженное чувство гнева, которое с трудом удавалось контролировать: «на работе досталось всем, отдел заработал как часы». Несколько дней подряд снились сны, в которых пациентка очень много плакала: «...когда я просыпалась, то с удивлением обнаруживала сухую подушку... от такого количества слез впору было захлебнуться...».

В этом случае, как и в предыдущих, мы можем заметить важность качественных характеристик темпоральной идентичности, указывающих на источник и смысловой горизонт ситуации. Ситуация воплощает форму симфонизации различных времен: времени постройки

дома и жизни вчетвером, времени гибели старшего ребенка, времени невозможности родить третьего ребенка, времени желанного возвращения погибшего. Эти времена Г.А. соединяет своим состоянием, то есть идентифицируется с собой возможной: возможным возвращением ребенка (эта возможность переживалась в момент трагедии, хотя уже тогда что-то подсказывало, что ребенок погиб), возможным рождением девочки.

Мы не знаем, что помогло Г.А. воплотить возможности в реальность и что произошло в ее сознании, но темпоральная идентичность перестала быть устойчивой и стала, как и должна быть, нефиксируемой, переходом между старой и новой формой социальной и персональной идентичностями.

Переход должен быть и должен быть завершен. Этот случай позволяет нам предположить важность такой качественной характеристики темпоральной идентичности, как завершенность. Должна иметь место и переходность, завершенность становления идентичности. Избыточная фиксированность на возможных Я препятствует формированию действительных Я человека.

Случай № 5. Мужчина И.Г., 37 лет.

Жалобы при обращении: бессонница.

Клиническая ситуация: (при опросе была выяснена социальная ситуация и следующая последовательность событий). Физик по образованию, в течение нескольких лет занимался бизнесом. Работа была успешной, однако 4 года назад, благодаря «помощи» компаньонов, лишился всего. В настоящий момент живет, где получится: у знакомых, на квартире. Последние 3 года злоупотребляет алкоголем. Семья влачит жалкое существование.

Беспокоит бессонница. Алкоголь помогает уснуть на 3–4 часа, потом мучается до утра. В итоге утром встает разбитый и вялый. В обед, чтобы приободриться (считает, что алкоголь хорошо тонизирует), выпивает небольшое количество алкоголя. Вечером, чтобы расслабиться и заснуть, опять выпивает.

На консультации ведет себя очень сдержанно. Подробно рассказывает все, что касается соматических жалоб, но не предоставляет никакой информации, содержащей ментальные симптомы.

Анализ описания субъективных переживаний позволил выявить только один феномен:

1. Феномен, относящийся к беспредметным чувствам, – феномен тревоги. Выраженные нарушения сна являются соматическим эквивалентом тревоги.

Назначено: Sulph. 1M x 1 доза x 1 раз.

Повторный прием через 1 месяц:

В процессе беседы выяснилось, что на следующий же день после приема препарата отмечался прилив сил. Пациент отметил, что впервые за много лет легко вставал по утрам, бодрый и энергичный. Снизилась дневная сонливость. В течение первых нескольких дней после приема препарата засыпал с трудом, зато через неделю засыпал сразу, как только голова касалась подушки.

Отметил очень важную для него особенность: меньше хотелось курить и, что самое главное, не хотелось пить – не было желания и потребности. Однако на вопрос, прекратил ли он выпивать, ответил: «Не удастся, работа такая. Зато я сейчас могу контролировать дозу и вовремя остановиться, а раньше не мог. Да и вообще, я понял, почему я пью. Не потому, что весь бизнес развалился и я все потерял. Даже если бы у меня с деньгами было бы все в порядке, для меня все это неинтересно. Это все не то, что мне нужно, я просто не хочу в этом жить и работать. Вот когда я с лазерами экспериментировал, вот это интересно, в этом моя жизнь».

Назначено: placebo (так как продолжительность действия препарата 3 месяца и более).

На повторный прием через 3 месяца пациент не явился.

Анализируя данный случай, отмечаем редукцию актуальных соматических жалоб (бессонница).

Параллельно с ликвидацией телесных страданий и отражающего их психопатологического феномена наблюдается возникновение экзистенциального феномена – феномена смысла бытия. Понимание человеком своего бытия, своей истины, своего смысла: «смысл бытия» и «истины бытия» (Хайдеггер М., 1989)

Вероятнее всего, страдание И.Г. не прекратилось ни в связи с приемом препарата, ни в связи с облегчением соматических симптомов. Возможно, что причина неприхода пациента на повторный прием связана с пониманием того, что источником страдания является ситуация жизни. Нет убедительных оснований считать, что все дело действительно в том, что И.Г. лишился возможности заниматься любимым делом («экспериментировать с лазерами»), но явно то, что эта возможная идентичность занимает существенное место в структуре личности пациента.

И.Г. продолжает опираться на темпоральную идентичность, сформировавшуюся в период, когда пришлось изменить свою жизнь, бросить любимую и осмысленную работу, связанную с наукой. Идентичность того времени можно обозначить как «я мог бы зарабатывать больше денег». Эта переходная идентичность должна была бы привести к новой социальной идентичности – идентичности предпринимателя. Но И.Г. считает, что это невозможно, объектом идентификации являются деньги, независимо от того, много их или мало. Ему не интересно все, связанное с предпринимательством.

Смысл ситуации страдания И.Г. связан с тем, что становление новой фактической идентичности не состоялось, а темпоральная идентичность хронизировалась, приняла форму ригидной идентичности. И.Г. стал человеком, «всегда находящимся в трудном положении». После лечения хоть и появилось больше осознанности, но новая социальная и персональная идентичность так и не были сформированы, и положение осталось трудным.

Одной из характерных особенностей такой идентичности является темпоральный диссонанс, выражающийся в том, что все происходящее, вроде, и правильно, но не вовремя, не до конца или в неправильной последовательности. Поскольку И.Г. не может благополучно идентифицироваться со временем своей жизни, как того требует ситуация социальных изменений, он продолжает идентифицироваться с объектами и поэтому изменения затруднительны, объекты остаются неизменными. Так, он продолжает выпивать даже после того, как перестает чувствовать желание, объясняя это спецификой работы. В этом случае динамика становления идентичности показывает дефицит не только самореализации, но и самопотенциализации личности. И.Г. не может сделать свою действительную ситуацию желаемой, точнее, не может привести в соответствие тенденции становления идентичности в ситуации изменений. Он остается устойчивым в неустойчивом положении, но не потому, что динамичен, а скорее, наоборот, благодаря психической ригидности, удерживающей его в состоянии, смысл которого временность и переходность.

На основании этого случая, рассмотренного в свете проблемы становления идентичности, можно предположить кое-что о проблеме алкоголизма. Алкоголизм как следствие и форма нежелания жить – явление, к сожалению, распространенное, но его распространенность не делает более понятным вопрос о практике помощи и освобожде-

нии, о способе понимания этого явления. Дефицитарность модусов бытия (открытости, согласованности, достаточности и др.) является важнейшим фактором алкоголизма, именно алкоголизма, а не употребления алкоголя. Открытость действительности, открытие и понимание человеком смысла своего бытия и истины бытия в некотором роде катализируют процесс перехода фиксированной темпоральной идентичности в ясную социальную и персональную идентичность, но полная ясность достигается только тогда, когда преодолеваются темпоральные консонансы бытия и человек формирует свой собственный способ симфонизации мира изменений. Поэтому бывшие алкоголики часто говорят, что они остаются алкоголиками, даже когда не пьют.

Окончательное выздоровление от таких болезней, как алкоголизм, связано с решением не только проблемы существования, формы и способа бытия, но и с решением проблемы становления экзистенции, решением проблемы идентичности. Алкоголик перестанет быть алкоголиком тогда, когда перестанет становиться алкоголиком и осознает, что перестал быть алкоголиком, в том числе перестанет становиться бывшим алкоголиком, а будет становиться собой иным вне алкоголизма. Условием этой способности является комплекс факторов, называемый нами готовностью быть, или личностным стилем практик формирования темпоральной идентичности.

Качественные характеристики темпоральной идентичности имеют решающее значение при интерпретации смыслов и содержания переживаний в индивидуальном сознании и переживании ситуации изменений. Диссонансность и консонансность идентичности определяют контекст, в котором человеком организуется и упорядочиваются действительность и устройство жизненного мира. Темпоральная идентичность призвана представлять неустойчивые, переходные формы бытия, но согласованно воплощающие смыслжизненные горизонты событий, обеспечивающие преемственность, целостность жизни человека во времени и временах.

Ситуации, когда темпоральная идентичность перестает быть переходной, оставаясь при этом совокупностью возможных Я, являются ситуациями проблемной идентичности. В этих случаях форма и содержание опыта темпоральной идентичности фиксируются, превращаются в ригидную психическую структуру и детерминируют конституирование времени жизни. Проблема идентичности возникает тогда, когда не происходит перехода к новой социальной и

личностной идентичности, а темпоральная идентичность выступает не в качестве переходной, а в качестве фиксированной, квазифактической, суррогатной идентичности.

Проблема становления темпоральной идентичности, как и проблема становления идентичности вообще, не может быть решена однажды и окончательно, становление человеческого Я происходит в течение жизни и охватывает различные масштабы: и «от рождения до смерти», и «от Адама до Страшного суда» (Алексейчик, 2008). Но мы должны быть готовы решать проблему идентичности с достаточной интенсивностью и экзистенциальным напряжением в реальной, то есть актуальной и контролируемой, ситуации. Ригидность темпоральной идентичности есть психологическое основание и содержание многих аспектов проблем качества жизни, успешности и здоровья.

5.4. Исследование качественных характеристик темпоральной идентичности в социотерапевтическом опыте

Методика

Социотерапия основывается на активном, изменяющем ситуацию понимании динамических соответствий и оснований присутствия человека в группе. Наиболее разработанным элементом этого метода является групповая динамика, используемая сегодня во многих формах интенсивных методов обучения и групповой психотерапии. Групповая динамика создается и регулируется социотерапевтом – лидером, организующим группу. Суть лидерства состоит в организации группы таким образом, чтобы группа выступала в качестве своего рода действующей модели жизненного мира присутствующих людей, участников. Принципы использования и изучения групповой динамики заявлены в прошлом столетии К. Левиным, Я. Морено и их последователями. Они давно заняли свое место и в комплексах исследований личности, и в исследованиях групп. В социотерапевтическом подходе исследование является действенным, то есть результат исследования совпадает с результатом деятельности. В отчете содержится некоторый рефлексивный срез, обратная связь от участников процесса. Целью исследования является не констатация фактов и связей, а решение конкретных социальных и психологических проблем.

В нашем случае мы будем говорить о социотерапии, проводившейся с подростками, проживающими в интернате г. Кемерово, из которых собиралась условно открытая группа для прохождения программы психологической помощи. Подростки, проживающие в интернате и намеренные добиться большего успеха, чем предлагают стереотипы работающих с ними взрослых, кроме всех прочих трудностей, встречаются с необходимостью изменить ситуацию своей жизни, инициативно открыться ситуации перемен. Психологи, если говорить о профессиональных задачах, работали с личностными особенностями подростков, но предметом их работы в процессе социотерапии была изменяющаяся социальная ситуация, в которую были погружены участники, и проблема идентичности участников. Целью исследования было конструктивно изменить и понять динамику изменений жизненной ситуации подростков посредством изучения их идентичности.

В качестве данных, отражающих динамику идентичности, взят дневник, который вел психолог. Такие дневники велись в отношении всех участников и были исследованы процедурой феноменологического анализа. Используемый дневник взят в качестве иллюстрации. При всей уникальности личностного опыта, мы можем усмотреть общее качество во всех случаях. Мы используем несколько страниц дневника для анализа как текст, возвращающий нас к пониманию процессов изменения ситуации и идентичности подростка в социотерапевтической ситуации.

Итак, социотерапевтическая ситуация состояла в преобразовании естественного социального сообщества детского дома в социотерапевтическое сообщество посредством изменения идентичности участников. Переживания участников фиксировались в дневнике, заполняемом социотерапевтом.

Исследование случая

Понимание качественных характеристик идентичности может служить не только для интерпретации личностных переживаний и смыслов, но и для концептуального обоснования социальных практик, в частности программ и пространств коррекционно-образовательного характера. Этот подход на протяжении более пяти лет реализуется группой педагогов и психологов в г. Кемерово (Карпунькина, 2006). Концептуальным основанием для формирования реалистических

целей в их программах является конструкт и проблематика темпоральной идентичности.

Исходным положением принимается ситуация разделения мира взрослых и мира подростков, одновременности этих миров (темпорального диссонанса). В социотерапевтическом пространстве формируется ситуация принятия взаимной ответственности взрослыми и подростками за процессы изменения и становления конкретного жизненного мира (совместности).

Взрослые, принимая ответственность за устойчивость не во всем определенном, но «лучшего» мира, организуют социальные практики таким образом, что ответственность детей переносится из зоны озабоченностью своими проблемами в зону управления возможностями социального взаимодействия (в зону управления рисками). Иными словами, условием сохранения и построения хорошего жизненного мира являются изменения идентичности участников, а подростки ставятся в положение людей, решающих, когда и до каких пор им изменяться. Эти изменения, в конечном итоге, разумеется, касаются всех необходимых аспектов личности, но «освященным» в начале события остается аспект формирования темпоральной идентичности – событий симфонизации действительности и возможных социальных Я. Иногда это уже ясно обозначенные социальные Я, например «стажер», «лидер», а иногда неопределенные: «друг», «близкий», «новенький». Как происходит изменение жизни подростка по мере формирования более интенсивно изменяющихся темпоральных идентичностей (готовностей быть), можно увидеть на примере одного дневника наблюдений, которые ведут педагоги и психологи за каждым участником своих программ.

В таких дневниках отмечается состояние ученика по десяти психологическим параметрам, отражающим его личностную зрелость: эмоциональная устойчивость, самооценочность, инициативность, способность делать осознанный выбор, способность постановки и достижения цели, позитивное восприятие мира, позитивный настрой по отношению к сверстникам, позитивный настрой по отношению к взрослым, способность к выражению любви, сочувствия, заботы, ценность жизни. Оценки по этим параметрам отмечаются во втором столбике. Но, кроме этого, отмечаются аспекты готовности, выразительные действия и слова: колонки «что делает» и «что говорит». Оценки действий и речи, соответствующие оценке по психологическому параметру, позволяют понять уровень го-

товности быть подростка в изменяющихся обстоятельствах, динамику формирования идентичности, характеристики темпоральной идентичности.

На примере одного из дневников проследим изменение качеств темпоральной идентичности. Такой способ исследования позволяет увидеть тенденцию психологического взросления и уровень интенсивности жизни, достигаемый в процессе помогающего сотрудничества.

Перед знакомством с текстами дневника представим качественные характеристики темпоральной идентичности в табл. 3, сравнивающей листы наблюдений. Выбранный нами случай позволяет увидеть тенденцию становления идентичности как увеличение уровня темпоральной консонантности. Мы также можем видеть, как важно для реализации социальной практики понимать переходные формы жизни для того, чтобы весь процесс становления и обновления был понятным и целостным.

Таблица 3

Качественные характеристики идентичности исследуемого случая

	Социальная идентичность	Персональная идентичность	Темпоральная идентичность
Лист 1	Отчужденная, нонконформистская	Диффузная, кризисная	Крайне неясная, диссонансная
Лист 2	Формирующаяся, противоречивая	Незрелая, но открытая	Нарциссическая, романтическая, периодически консонансная
Лист 3	Формирующаяся, меняющаяся в сторону большей зрелости	Кризис развития	Консонансы на основании опыта и возможности быть нужной, любимой. Историческая темпоральная идентичность
Лист 4	Социально адекватная	Достаточно зрелая	Консонансная идентичность на уровне желаний
Лист 5	Социально активная	Зрелая	Консонансная во всех актуальных отношениях

Журнал наблюдения

Ф.И. *** _____

Лист № 1 Дата заполнения 2 апреля 2005_ Период интенсив (гр. часы 0 инд. часы 0 интенсивные часы 48)

Параметры	Как себя чувствует	Что делает	Что говорит
I. Эмоциональная устойчивость	Замкнута, раздражена, ранима, напряжена	Тихо и мало говорит, прячется, часто плачет, кричит, швыряет вещи	Почему в интернате плохие люди?
II. Самоценность	Не уверена в себе, уязвима, низкая самооценка	Остро реагирует на критику, грубит	Я плохая. Я никому не нужна
III. Инициативность	Чувствует апатию	Отсиживается в стороне, пока не позовут	Скажите – я сделаю
IV. Способность делать осознанный выбор	Нерешительность	Избегает ситуаций персональной ответственности	Я не справлюсь
V. Способность постановки и достижения цели	Безразличие к своему будущему, не верит в свои силы	Ставит заниженные цели	Я боюсь делать ошибки
VI. Позитивное восприятие мира	Насторожена, не доверяет людям	Предпочитает больше общаться с природой, чем с людьми	Меня часто предавали...
VII. Позитивный настрой по отношению к сверстникам	Страх одиночества, страх быть отверженной	Имеет большой, но формальный круг общения	У нас в интернате все ненормальное
VIII. Позитивный настрой по отношению ко взрослым	Обида, скрытая злость, разочарование	Бунтует, агрессивует на замечания, избегает близости	Что вам всем от меня надо?!
IX. Способность к выражению любви, сочувствия, заботы	Скрытая потребность в привязанности	Переводит отношения в игру, скрывает свои чувства	Я не хочу любить
X. Ценность жизни	Чувствует внутреннюю пустоту, боль	Проявляет деланное равнодушие к себе и другим	Как хорошо было бы упасть из окошка...

Психолог _____ Подросток _____

Журнал наблюдения

Ф.И. ***Лист № 2Дата заполнения 10 ноября 2005 Период 01.10. –10.11.2005(гр. часы 24 инд. часы 6 интенсивные часы 48)

Параметры	Как себя чувствует	Что делает	Что говорит
I. Эмоциональная устойчивость	Открыта, ранима, напряженно-восприимчива	Учится контролировать эмоции	Кричите громче – я расслабляться буду
II. Самоценность	Не уверена в себе, уязвима, низкая самооценка	Интересуется собой	Я хочу понять
III. Инициативность	Потребность в активности	Заботится о коллективном успехе	Мне важно, что здесь происходит
IV. Способность делать осознанный выбор	Интерес к своим возможностям	Замечает свои ошибки, стремится их исправить	Я попробую
V. Способность постановки и достижения цели	Страх перед трудностями, сомнсения	Соглашается на более высокие цели	Мне сказали: я – дура. У меня ничего не получится
VI. Позитивное восприятие мира	Доверяет близким людям	Радуется общению с близкими	Люди не такие уж и плохие
VII. Позитивный настрой по отношению к сверстникам	Потребность в более тёплых отношениях	Изменился круг общения, стала предъявлять более жесткие требования	Мне стало труднее общаться
VIII. Позитивный настрой по отношению ко взрослым	Контрастные ситуативные чувства	Избирательна в общении, полярно дифференцирует на друзей и врагов	Я хочу, чтоб меня любили!
IX. Способность к выражению любви, сочувствия, заботы	Потребность в привязанности	Открыто проявляет заботу	Я хочу помириться с бабушкой
X. Ценность жизни	Чувствует внутреннюю пустоту, боль, бессилие. Ситуативно проявляется ценность других людей	Проговаривает негативные чувства, срывается	Не доводите Наташу!!!

Психолог _____ Подросток _____

Журнал наблюдения

Ф.И. ***Лист № 3Дата заполнения 15 января 2006 Период 10.11.05-10.01.06(гр. часы 42 нид. часы 9 интенсивные часы 48)

Параметры	Как себя чувствует	Что делает	Что говорит
I. Эмоциональная устойчивость	Открыта, ранима, напряженно-восприимчива	Дистанцируется от ситуации	Я устала
II. Самоценность	Неуверена в себе, уязвима, низкая самооценка	Жалеет себя и ругает одновременно	Я дура и ни на что не способна
III. Инициативность	Страх ответственности	Избегает первых ролей	А чо мы?
IV. Способность делать осозанный выбор	Разочарование в себе	Созидает в пользу других	Мы придумали проект против наркотиков
V. Способность постановки и достижения цели	Страх перед трудностями, сомнения	Сопrotивляется более высоким целям	Я ничего не могу
VI. Позитивное восприятие мира	Паиника перед близостью	Преодолевает сомнения, проверяет отношения с близкими на прочность	Я не достойна того, чтоб меня любили
VII. Позитивный настрой по отношению к сверстникам	Желание побыть одной	Дистанцировалась, плакала, разрушала старые связи	Мальчики меня завалили шоколадками
VIII. Позитивный настрой по отношению ко взрослым	Контрастные ситуативные чувства	Избирательна в общении, полярно дифференцирует на друзей и врагов	Я хочу, чтоб меня понимали
IX. Способность к выражению любви, сочувствия, заботы	Первые проявления нежности	Учится делать искренно подарки	Ты мне нужна...
X. Ценность жизни	Чувствует внутреннюю пустоту, боль, бессилие. Ситуативно проявляется ценность других людей	Проговаривает разные чувства. производит ревизию ценностей	Иногда мне кажется, что я хочу выпрыгнуть из этой жизни. а ты меня крепко-крепко держишь и не отпускаешь

Психолог _____ Подросток _____

Журнал наблюдения

Ф.И. ___ *** _____

Лист № ___ 4 ___

Дата заполнения ___ 15 апреля 2006_ Период _10.01 06-30.03.06_

(гр. часы ___ 72 инд. часы ___ 19 интенсивные часы ___ 48 ___)

Параметры	Как себя чувствует	Что делает	Что говорит
I. Эмоциональная устойчивость	Открыта, ситуативно-раннима	Конструктивно выражает свои эмоции	Я лучше помолчу
II. Самоценность	Значительно более уверена в себе	Проверяет свои силы, рискует	Это же проект, который мы придумали! Я теперь не буду жаловаться, а буду только хвалиться
III. Инициативность	Жажду деятельности	Работает в нескольких проектных группах, говорит первая	Я хочу... Мне важно...
IV. Способность делать осознанный выбор	Силу	Берёт ответственность за себя и за других	Я теперь знаю, чего хочу
V. Способность постановки и достижения цели	Целеустремлённость	Ставит максимальные цели	Я смогу
VI. Позитивное восприятие мира	Доверие к миру	Строит свой мир. Создаёт посильный комфорт и уют	Мы сами делаем ремонт!
VII. Позитивный настрой по отношению к сверстникам	Нужность, востребованность	Стала «мамой» младшим. Проявляет организаторские способности	У меня теперь столько дел
VIII. Позитивный настрой по отношению ко взрослым	Рациональная сдержанность чувств	Избирательна в общении, чаще идёт на компромиссы	Мне теперь всё равно, что говорят другие
IX. Способность к выражению любви, сочувствия, заботы	Уверенная нежность, потребность дарить	Много заботится и сочувствует разным людям, подстраивается под желания других	Я люблю...
X. Ценность жизни	Потребность в наполненности жизни	Стремится везде успеть, появилась ценность времени	Спасибо за...

Психолог _____ Подросток _____

Журнал наблюдения

Ф.И. ***Лист № 5Дата заполнения 20 мая 2006 Период 30.03.06-14.05.06(гр. часы 48 ннд. часы 5 интенсивные часы 48)

Параметры	Как себя чувствует	Что делает	Что говорит
I. Эмоциональная устойчивость	Достаточно уравновешена	Конструктивно выражает свои эмоции	Мне понравилось, я ещё пойду (после сдачи экзамена в университет)
II. Самоценность	Растерянность и гордость за свои успехи	Радуетса успехам других, проявляя самодостаточность	Я не верю, что это я сделала!!!
III. Инициативность	Решительность	Проявление активности во всех сферах жизни	Я хочу... Мне важно...
IV. Способность делать осознанный выбор	Силу	Берёт ответственность за себя и за других	Я буду играть на премьере
V. Способность постановки и достижения цели	Целеустремлённость	Ставит максимальные цели	У нас всё получилось!
VI. Позитивное восприятие мира	Радость	Ценит и создаёт красоту	Этот костёр нельзя показывать людям
VII. Позитивный настрой по отношению к сверстникам	Нужность, востребованность	Стала «мамой» младшим. Проявляет организаторские способности.	Костя такой хороший, он так старается...
VIII. Позитивный настрой по отношению ко взрослым	Искренняя благодарность к значимым взрослым	Избирательна в общении, активно проявляет чувства	Я так рада, что ты есть...
IX. Способность к выражению любви, сочувствия, заботы	Уверенная нежность, потребность дарить	Много заботится и сочувствует разным людям, подстраивается под желания других	Я люблю и благодарю...
X. Ценность жизни	Потребность в наполненности жизни	Стремится везде успеть, ценит и организывает своё время. Много говорит о планах на будущее	Я хочу жить!

Психолог _____ Подросток _____

Листы этого дневника отражают путь, не очень длинный в терминах хронологического времени, но значительный в терминах переживаний и переходов, становления идентичности. Ситуация пребывания подростка в интернате очень напряженная. Вмешательство социотерапевта повышает уровень напряжения. Идентичность подростка «мечется» в сложных и трудных обстоятельствах, ее становление рискованно и проблематично. По существу, каждый момент становления устойчивой консонансной социальной идентичности может привести к провалу, к фиксированности на актуальном переживании и «замерзанию» в обиде, отчуждении, жалости, ригидной пассивности или ригидной активности.

Что позволяло удерживать темп перемен и обеспечило, в конце концов, консонансную социальную идентичность, то есть привело к социотерапевтическому успеху? Все более аутентичная симфонизация времен переживаний в богатую смыслами реальность присутствия. Мы можем видеть, что от начала к концу событий, отражаемых в дневнике, темпоральная идентичность последовательно согласовывала смыслы жизни на все более конкретных уровнях, меняя свои качественные характеристики, выступала канальным фактором в напряженной системе, которой была ситуация социальных изменений. Сначала на уровне ценностей, потом на уровне деятельности, позже на уровне чувств, желаний, и снова на уровнях ценностей и отношений происходила экспликация имплицитной тенденции становления идентичности.

Анализ этого случая позволяет предположить, что в социотерапевтическом процессе решающим фактором является выстраивание тенденциональности становления качеств темпоральных идентичностей в системе усилий управления рисками. На основании проведенного исследования (исследованы были все дневники, в данной работе приведен лишь один) мы можем предположить, что при осуществлении и исследовании социотерапевтической практики важно отслеживать не содержание или методики воздействия, а тенденции формирования темпоральной идентичности. А именно качества диссонансности и консонансности (согласованности и рассогласованности) опыта становления идентичности в ситуации социальных изменений и экзистенциального опыта.

Введение этих критериев в аппарат психологии существенно повышает эффективность моделирования процессов психологического сопровождения, психологической помощи, педагогических и кор-

реакционных систем.

Ниже приводим сводную таблицу, составленную по итогам феноменологического анализа всех дневников наблюдений.

Таблица 3

**Сводная таблица динамики идентичности у подростков – воспитанников
МОУ «Школа-интернат № 64», посещающих социотерапевтическую
программу**

№ п/п	Подросток	Представление о себе и мире до посещения программы	Представление о себе и мире в будущем до посещения программы	Представление о себе и мире после посещения программы.
1	2	3	4	5
1	А.С.	Переживает боль предательства: «Я никому не нужна», «Никому нельзя доверять»	Страх будущего: «Ничего хорошего уже не будет» Одиночество	Осознание своей нужности и важности для других и для самой себя, доверие, близость
2	С.Т.	Стремление быть как все, страх выразить свое мнение, кричит, если наступают на ее границы, нежелание жить	Ориентация на дальнейшую учебу в училище, отрицание своих способностей, движение по накатанному пути	Постановка и достижение реальных целей, поступление в вуз, ценность жизни, ценность отношений
3	Э.К.	Закрытость, боязнь нового	Стремится удержать мир таким, какой он есть, не думает о будущем, живет сегодняшним днем	Открытость, доверие, целеустремленность, желание изменить мир к лучшему
4	Н.А.	Острое переживание потери близкого человека, стремление убежать от существующей реальности, страх близости, пустота, формализм	Одиночество «Зачем привязываться, если придется расстаться», нежелание ничего делать для своего позитивного будущего	Близость, любовь, доверие, стремление быть нужным и важным, ценность жизни

5	Ч.Ю.	Инфантилизм, делает то, что скажут другие, мир представляется в розовом свете	Живет сегодняшним днем, не желает думать о будущем, ждет подсказки как жить	Стремится выразить свое мнение, в том числе негативное, ощущает реальность мира, его разнообразие
1	2	3	4	5
6	Т.К.	Неприятие себя, вытеснение негативного опыта своей жизни, и избегание быть в центре внимания, желание спрятаться	Нереальное представление о будущем, поиск «хорошего папы», который живет в Германии и скоро ее заберет, тогда всё будет хорошо	Первые риски, стремление стать лучше, планы на ближайшее будущее, доверие
7	Т.Н.	Детская непосредственность, неуверенность в себе, избегание ответственности	Поиск лёгкой жизни	Готовность любить и действовать, ответственность, уверенность в себе
8	Н.Т.	Инфантилизм, безоговорочное доверие, навязный интерес	Стремление к зависимому поведению, ориентация на других, нет четких представлений о будущем	Выражение своего мнения, доверие, близость, проявление инициативы
9	Д.В.	Ощущение своей ненужности, все только смеются и издеваются над ним. В этом мире жить плохо, но нужно улыбаться несмотря ни на что, чтобы никто не увидел боли. Аддиктивное поведение	Будущее размыто и нереально, есть одна мечта – поскорее уйти из интерната, неважно как и куда.	Риск говорить о своей боли и о своей радости, доверие, ясно представляет свое будущее – хочет стать водителем
10	Ж.К.	Ориентация на позитивное принятие значимыми взрослыми, подчиняемость, послушание, радуется, когда хвалят	Нереальные представления о будущем, фантазии: «За мной придет мой папа-моряк и заберет меня на море»	Осознание своей ценности как личности, отстаивание своих прав и желаний, близость, доверие
11	Ж.Л.	Эмоциональная неустойчивость, слезы, пустота, боль, нежелание жить, одиночество	«Мир несправедлив ко мне». «Я не знаю как жить дальше», отсутствие целей и планов, будущее – черное пятно	Прощение своего прошлого, проработание своего будущего, близость, новые друзья, доверие

12	М.Ю.	Страх вступления в новый коллектив, отстраненность, легкомысленность	Нежелание видеть позитивные стороны в настоящем и будущем, негативизм: «Хочу машину, квартиру, яхту и жену-красавицу. Можете дать?»	Простраивание своего будущего, осознанные риски, близость, доверие, забота
----	------	--	---	--

Проанализировав данную таблицу, мы можем заметить, что изначально всех подростков, посещающих программу, можно разделить на две группы, определяющим фактором в которых является специфика проблемы идентичности (качество идентичности):

1. Подростки, переживающие пустоту, боль, нежелание жить, одиночество и страх. Очевидно, что эта форма идентичности базируется на идентификации с возможностью бесконечного продления ситуации изменений к худшему (своего рода вариант приобретенной беспомощности).

2. Подростки, еще живущие в детстве (несмотря на свой возраст), – подчиняющиеся воле старших, стремящиеся быть хорошими и послушными. Им свойственны инфантилизм, наивность, отсутствие своего мнения.

Мы можем заметить, что в жизни подростков первой группы к концу года произошли более значимые изменения, это обусловлено, на наш взгляд, тем, что стремление заполнить внутреннюю пустоту стоит более остро, чем стремление проститься с беззаботным детством. То есть темпоральный диссонанс, переживаемый в смысловом масштабе, острее переживается и интенсивнее разрешается в новую идентичность, чем диссонанс в отношении отдельных атрибутов и свойств личности, например идентификации с возрастными особенностями. Но, поскольку изменения затрагивают личность в целом, есть внутреннее движение к изменениям у всех без исключения подростков: близость, доверие, ответственность, принятие себя, других и своей жизни, появление реалистичных планов на будущее – очень значимые, с нашей точки зрения, ценности, образовавшиеся в период занятий.

Кроме того, следует заметить, что констатация представлений о себе до момента идентичности может быть осуществлена в терминах состояний. Но выразить представления о себе после момента идентичности (в нашем случае после прохождения программы) можно только в терминах практики, то есть в темпоральном отношении.

То, что психолог работает с темпоральной идентичностью, яв-

ляется одновременно и возможностью и ограничением. Результат психологической работы не может быть зафиксирован в образах, символах или сравнениях, настоящий результат указывает на тенденцию становления идентичности, не больше и не меньше. Это важно учитывать при организации профессиональной психологической деятельности. Тенденция становления идентичности должна учитываться по возможности точно, ошибки чреваты потерей эффективности самых, казалось бы, надежных средств деятельности.

5.5. Феноменологический анализ динамики идентичности

Феноменологический анализ динамики идентичности был принят с целью совершенствования процедур исследования идентичности и практик социотерапевтической помощи.

Методика

Социотерапия – социальная практика, построенная на основании концепций интеракционизма Я. Морено, динамической психологии К. Левина и современного ситуационизма. Этот подход предлагает рассматривать человека не противостоящим ситуации, а присутствующим в ситуации. Ситуация при этом рассматривается как система сбалансированности многих напряжений из разных источников, как психологическое поле, хронотоп. Решающее значение в изменении состояния психологической системы имеют так называемые канальные факторы – малозаметные на фоне концептуальных представлений, кажущиеся незначительными условия, от которых в действительности зависит устойчивость системы. В социотерапии темпоральная идентичность рассматривается как канальный фактор, тогда как фактическая социальная или персональная идентичность – как устойчивые элементы концентрации напряжения в системе (узлы напряжения).

Как уже указывалось выше, исследование темпоральной идентичности в социотерапевтической практике было построено на основании методологии действенного исследования К. Левина. Деятельностный контекст психологической практики был подчинен контексту становления ситуации, преобразования естественного социального сообщества в терапевтическое, решению проблемы становления аутентичной социальной и персональной идентичности у подростков, поведение которых характеризовалось социальной дезадаптацией, испытывающих отчуждение и затруднения в пере-

живании своего возрастного этапа. Было построено и поддерживалось социотерапевтическое пространство, структурно состоявшее из коррекционно-образовательных мероприятий с большим количеством психологической информации и психологического опыта. Подросткам предлагалось занять свою позицию в рамках созданной социальной структуры. По сути дела, социотерапевтическое пространство представляло собой альтернативный социальный институт, в котором особое внимание уделялось намерениям, смыслам и инициативам подростка.

Время заполнялось социотерапевтическими практиками, направленными на экспликацию структур осознания экзистенциальных оснований и экзистенциальных границ. Материалы, отражающие опыт участников программы, вошли в серию книг «Осторожно, подросток» (Карпунькина, 2006).

Входя во временное пространство программы социальной адаптации, подросток включался в практику становления и восстановления терапевтического сообщества. Встречался с неопределенностью социальной идентичности, например, мог участвовать на разных уровнях и планах компетентности: становился «новеньким», «стареньким», «стажером», «лидером», «близким» и т.д. Социальные изменения симфонизировались в практиках самоопределения на разных уровнях в различных формах рефлексии.

После продолжительного этапа работы (от двух до трех лет) участников просили написать рефлексивные отчеты о том, чем для них явилось время пребывания в сообществе. Рефлексивные тексты исследовались группой экспертов. Группа экспертов формировалась из числа участников (подростков и взрослых), компетентных профессионалов (психологов и педагогов, не участвовавших в мероприятиях), взрослых, не связанных профессиональным интересом и не участвовавших в мероприятиях.

Эксперту предлагалось понять текст и выделить в нем временные периоды, связывающие осознание опыта в некоторую целостность, в смысловой горизонт. То есть предлагалось эксплицировать качественные характеристики темпоральностей.

Кроме этого проводился феноменологический анализ текстов. Результаты экспертиз по каждому тексту согласовывались до достижения консенсуса в группе экспертов. В связи с этим некоторые тексты были исключены из дальнейшего анализа, поскольку относительно них достижение консенсуса было проблематичным.

В результате был получен массив качественных данных, которые

могут быть интерпретированы под разными углами зрения и служить материалом для перспективных исследований.

Ниже мы приводим версию интерпретации одного из текстов (не самого информативного, а скорее выражающего среднюю степень информативности) в свете изучения тенденциональности становления идентичности. Интерпретация остальных текстов не приводится здесь в связи с их объемом и требует специальных тематических публикаций. Скажем только, что интерпретации других текстов этого исследования при всем многообразии их отличий подтверждают сделанные нами выводы.

Текст № 1

С.

«Я помню, как началось всё с выезда в «Шахтер» в сентябре прошлого года. Тогда в «Шахтере» я мало что понимала и помню только много народа, игры, веселье. Но именно тогда Д. и К. придумали дело, которое впоследствии стало и моим делом – стажерская школа. Через некоторое время после «Шахтера» я помню, как в кабинете Т. Н. вместе с остальными (Д., К., С., Р., Я., А., Л.) заполняла договор. Что меня туда потянуло? Зачем я пришла? Сейчас даже не могу этого вспомнить. Наверное, тогда я еще была не готова заниматься психологией, поэтому почувствовала себя не очень комфортно среди остальных. Даже стеснялась немного. И я решила забросить это дело. Скорее всего, я испугалась трудностей...

Второй раз я столкнулась с психологией на фестивале (опять в «Шахтере») «Ты и только Ты», который приготовили первые стажеры. Помню, как они бегали по школе, суетились, все время что-то обсуждали, зависали в кабинете у Т. Н., пропадали по выходным... Мне стало очень интересно, любопытно. И я туда поехала чисто из-за этого любопытства. Еще меня очень уговаривали девчонки: С. и Р. Но я никогда не жалела, что поехала. Это был действительно прикольный фестиваль! Я познакомилась с новыми людьми и поняла, что есть не только школа и общение внутри нее. Больше всего меня поражало то, что фестиваль сделали люди, которых я знаю! Их глаза так светились, они столько вложили в этот фестиваль и столько дарили на нём, что он просто не мог не «зацепить». На фестивале все, кого я знала раньше (из школы), показались мне совсем другими. И жизнь на этом фестивале была какая-то другая. Более медленная, более насыщенная и веселая, нежели в реальности. Такое ощущение, что мы жили отдельно от всего мира. Мы настолько породнились,

что казалось знаем друг друга не четыре дня, а гораздо больше. Естественно, уезжать оттуда совсем не хотелось... Мне до последнего не верилось, что пора... И когда я приехала домой, помню, даже не разбирая сумку и не переодеваясь, легла на диван и долго плакала, потому что не смогла и не хотела перестраиваться на эту реальную жизнь. Хорошо, что родителей не было дома, т. к. хотелось побыть одной. Мне очень трудно было разговаривать с ними вечером. Меня просто раздражали эти вопросы: «Ну, как ты съездила? Что там было?» и т.д. А раздражали тем, что я не могла ничего толком рассказать. Я чувствовала себя в какой-то легкой, прозрачной, уютной оболочке после фестиваля и думала, что своими расспросами они ее разрушают. На фестивале была своя жизнь и, если ты не жил в ней, её очень трудно описать...

После фестиваля я очень скучала по всем и хотела увидеть. Както в выходной Саша позвонила мне и сказала, что все, кто был на фестивале, сейчас собрались в офисе у Т. Н. И спросила, приеду ли я? У меня было 15 мин, но я решила поехать. И мама тоже хотела, чтобы я поехала. Я помню, как долго искала офис Т. Н. и очень волновалась, спохватала от нетерпения. Помню, как зашла и увидела всех. Меня переполнили радость и восторг. Это было такое незабываемое ощущение. Я как будто снова перенеслась на фестиваль. Мы стали встречаться регулярно по воскресеньям. Вот так и родилась стажерская школа. Я всегда с радостью ехала туда, т. к. стала более искренней и лучше узнавала всех. У нас было очень весело. Кстати, именно в то время и пришли девчонки – Эльмира и Настя. Сначала я не воспринимала их всерьез, но потом они как-то плавно вписались в наш круг и стали такими же равными. Стали частью круга. Сейчас у меня чувство, что девчонки всегда были со мной, ведь с ними всегда так весело и шумно. Я уже не представляю себя без них.

Наверное, тогда я слишком ушла в наши отношения в кругу, что совсем забыла об окружающих. Все мои чувства, разговоры, мысли в основном были о круге. Я «забывала» на школу, родителей, родственников и т. д. Именно поэтому я чувствую, не получились игры в «Луизе». Не то, что даже не получились. Просто у меня плохие воспоминания остались. Я совсем не обращала внимания на новых людей (хотя их было немного, и я их уже знала). И мы были озабочены только тем, как бы сделать другому гадость... Один день был хуже другого. Мы как будто специально издевались друг над другом. Разными испытаниями (порой трудно выполнимыми – тупо принести три ведра картошки в жару), тупыми приколами

и т. д. Труднее всего мне было, когда меня привязали к дереву и надо было так стоять неизвестно сколько. Был дождь, комары просто «съедали», и все что-то орут, возмущаются. Но я тогда возмущалась больше всех. Потому что я никак не понимала этого и не хотела понять. «Зачем? Это же садизм!» – думала я. Просто тупость стоять привязанной к дереву и ждать, пока остальные найдут какую-то букву. Мои нервы, эмоции, чувства были на пределе. Я ни в ком не видела поддержки. Мне очень хотелось домой первый раз в жизни. Несмотря на то, что в «Луизе» не было ничего серьезного, я устала. Какой-то груз давил на меня, все раздражало. И в автобусе я тихонько сидела и плакала. На меня навалились чувства разочарования, бессилия, злости...

Летом я долго не виделась со всеми после «Луизы», поэтому в «Спутник» очень хотелось поехать всем вместе. Но в «Спутнике» было продолжение «Луизы», только еще хуже!!!! Народ не набрался, и, кажется, с самого начала все было не так. Я из-за этого переживала. Туда потом приехали Д. и С., и мы дали слово не видеть их, но не сдержали его, и я в том числе. У меня даже не хватило смелости признаться в этом в кругу. Потом еще раз не сдержали слово по поводу выпивки. Все слилось в один кошмар, который, мне казалось, никогда не кончится. Все ходили убитые, переживали. У каждого были свои проблемы, но плохо было всем! Тут еще Л. свалил на меня все, что у него накопилось, и мне стало еще хуже. Та ночь была как в тумане. А на следующей день пацаны уехали. Вот только тогда я поняла, что всё – конец, наш круг умер! Я не выдержала и выплеснула все свои эмоции, накопившиеся за пять дней, в круг. Они даже не попрощались, просто взяли и уехали. Я видела и чувствовала каждого в тот день из тех, кто остался. Но мы держались из последних сил. Старались не говорить о плохом. Мне кажется, что в «Спутнике» очень повзрослели Э. и Н. Они так заботились обо мне. Но все-таки то, что было в «Спутнике», я больше никогда не хотела бы пережить.

Если бы не было «Спутника», мы бы не съездили так классно в Омск. Это единственная поездка, о которой у меня остались только хорошие воспоминания. Там я сдружилась с девчонками и с С. Нас прозвали четверка саботажников. Они стали моими лучшими друзьями. Хотя иногда мы были слишком погружены в наши отношения и не обращали внимание на новых людей. Но с ними мы тоже сдружились. Я так не хотела уезжать оттуда и очень скучаю по Омску и той жизни.

Моей последней поездкой станет Междуреченск. Там я последний раз буду со своими друзьями и хочу отдать им всю свою любовь. В Междуреченске я не хочу никаких загрузок и хочу придумать что-то совершенно новое, в смысле фестиваль. В Междуреченске хочу, чтобы мы просто были вместе...»

Феноменологическая интерпретация

На всем протяжении повествования твердо слышится ясно переживаемое «Я», то есть можно предположить, что идентичность устойчива. При этом мы видим, что ситуация переживания существенно изменяется, меняются и качественные характеристики идентичности. Для начала рассмотрим хронологическую последовательность формирования видимых качеств идентичности.

Последовательность формирования идентичностей (темпоральных по своей природе, но видимых как социальные и персональные идентичности очень коротких периодов) выглядит так:

1. Неготовность принять новую социальную идентичность.
2. Следование силе любопытства и приглашений.
3. Расширение смысложизненного горизонта.
4. Изменение темпа жизни (жизнь стала более медленная, более насыщенная и веселая).
5. Идентификация с социальной группой организаторов фестиваля.
6. Перформативная коммуникация на основании новой темпоральной идентичности.
7. Стремление создать время для новой идентичности с группой (Рождение стажерской школы)
8. Темпоральный диссонанс, бессмысленная претензия на перформативную коммуникацию на следующем фестивале. (Ничего важного не происходит, но имеет место страдание и усталость). Социальная идентичность, сформировавшаяся прежде, при этом устояла.
9. Завершение синтеза социальной идентичности, готовность к последней совместной поездке.

Анализ структуры сознания показывает значимость событий самореализации и самопотенциализации, то есть событий становления темпоральной идентичности. Текст представляет собой рефлекссию следующего опыта:

1. Закрытость идентичности. «Я мало что понимала и помню только много народа, игры, веселье»

2. Упущенная возможность. Неосознанное намерение, упущенная возможность, неготовность, но сохранение тенденции становления – «Что меня туда потянуло? Зачем я пришла? Сейчас даже не могу этого вспомнить. Наверное, тогда я еще была не готова заниматься психологией, поэтому почувствовала себя не очень комфортно среди остальных. Даже стеснялась немного. И я решила забросить это дело. Скорее всего, я испугалась трудностей...» И самореализация и самопотенциализация личности, превращение возможного в действительное и превращение действительного в желаемое совокупны, целостность носит временный переходный характер.

3. Использованная возможность, наблюдение и удивление от фактов самореализации знакомых людей, формирование личного намерения присоединиться к группе в качестве активного участника, готовность к самореализации.

4. Реализованная возможность, осложненная ригидной идентичностью. Темпоральная идентичность зафиксировалась. Светлана переживала хроническое становление «себя в кругу», на некоторое время вызывающее эйфорию. Но поскольку это означало отчуждение от реальности, последовало и проявление соответствующего психологического качества. Отчуждение стало главным качеством идентичности, оно стало возможностью, фактом и в некотором смысле намерением.

5. Кризис идентичности. Желаемое, действительное и возможное не приводятся в соответствие. Это переживается как «бесконечный кошмар».

6. Идентификация с новыми качествами, такими как забота. Несмотря на то, что это переживание в целом оценивается как драматическое и тяжелое, оно включается в систему становления аутентичной экзистенции – «очень повзрослели Эльмира и Настя. Они так заботились обо мне. Но все-таки то, что было в «Спутнике», я больше никогда не хотела бы пережить».

7. Открытость идентичности. Формирование личностного намерения, согласованного с социальной группой и всей жизнью. «В Междуреченске я не хочу никаких загрузок и хочу придумать что-то совершенно новое, в смысле фестиваль. В Междуреченске хочу, чтобы мы просто были вместе...»

В целом мы можем видеть динамику от закрытости идентичности к открытости с риском кризиса, обусловленного специфической

психической ригидностью – ригидностью хронического становления собой как некоторого качества.

Стоит заметить, что такая ригидность совсем не безопасна и, вероятно, играет существенную роль в психических расстройствах людей современного мира. Хронически становятся стройными аноректики, хронически становятся выигрывающими игроманы, хронически удовлетворяющимися становятся люди, не способные к длительным отношениям. Расстройства воли, вероятно, связаны с психической ригидностью становления.

Феноменологический анализ текста позволяет увидеть важность тенденции становления идентичности в поле временного, возможно, переходного. Человек отождествляет себя с группой на основе совокупности обстоятельств и совокупности своих возможных Я. Когда действительность не соответствует возможным идентичностям (тому, каким могло бы все быть), переживается страдание, но если социальная идентичность при этом остается устойчивой, процесс перформативной коммуникации продолжает оставаться значимым и синтез идентичности завершается успешно.

Ситуация, характеризующаяся как благоприятная, то есть обеспечивающая динамику формирования идентичности, интерпретируется достаточно просто: то, что есть в действительности, неожиданно, но желаемо. Ситуация, характеризующаяся неблагоприятными обстоятельствами, интерпретируется и переживается сложнее, так как приходится иметь дело с темпоральным диссонансом: то, что есть, не соответствует тому желаемому, что могло бы быть. Такая ситуация может быть понята как кризис и как неудача. И если рассматривать проблему идентичности только как динамику фактических идентичностей, то принципиально важным является определить ситуацию в этом смысле. Ведь если происходящее – неудача, то следует изменить подходы и пересмотреть происходящее, а если происходящее – кризис, то необходимо искать способ устоять, пройти его, не прекращая процесса.

Но в данном случае динамика практики и опыта такова, что не имеет значения: являются ли трудные переживания кризисом или неудачей. И кризис, и неудача, и «болезнь» в проблеме становления идентичности в ситуации социальных изменений обладают одним общим смыслом: они являются факторами канализации сил и энергий становления идентичности. Неблагоприятные обстоятельства требуют становления темпоральной идентичности, то есть ответа на вопрос: прекратить или продолжить становиться собой, покинуть ситуацию или оставаться в ней?

ЗАКЛЮЧЕНИЕ

Завершая теоретическое и феноменологическое исследование качественных характеристик темпоральной идентичности, мы можем заключить, что положения, выдвигаемые нами в отношении проблемы становления идентичности в ситуации социальных изменений (как и положения всех существующих в этом отношении концепций), по-прежнему остаются гипотетическими. Но удалось уточнить ряд гипотез и модифицировать феноменологический метод. Ход и результаты исследования показали, что в отношении проблемы темпоральной идентичности и проблемы идентичности в ситуации социальных изменений вообще в данное время нельзя говорить в категориях абстрактного времени и в категориях фактов. Психологические структуры и системы, образующиеся в практиках идентификации, в значительной степени гипотетические, то есть состоящие из потенциальных возможностей, условий, форм. Осознание возможных форм соответствия времен жизни и представляет собой содержание темпоральной идентичности.

Феноменологические исследования опыта идентификации в ситуации социальных изменений могут служить основой для организации рискованных социальных практик, то есть таких практик, в которых нет и не может быть готового психологического знания, а необходимо осваивать ситуацию социальных изменений, принимать решения в данное время, исходя из понимания временных соответствий больших масштабов.

Но для этого феноменологический метод должен быть модифицирован в отношении трансемпоральных измерений опыта. Феноменологическая интерпретация смыслов и значений опыта должна осуществляться в категориях трансемпоральных соответствий и тенденциональности становления ситуации.

В отношении проблемы становления идентичности можно сделать несколько выводов:

1. Темпоральная идентичность выражает тенденциональность синтеза идентичности, осуществляемого человеком в контексте социальных изменений – готовности быть.

2. Феноменологический анализ является релевантным методом для исследования темпоральной идентичности при условии его дополнения аспектом трансемпорального отношения. Для стадии сбора данных это означает не только понимание того, какое значение человек придает своему опыту, но и понимание тенденциональности синтеза идентичности. В системе научных интерпретаций, трансемпоральное отношение означает понимание конкретного времени становления человека (длительности, темпоральности) как поля диалектической борьбы других времен. Времена при этом следует понимать как социальные продукты, результаты создания человеком социальной реальности. Феноменологический анализ, таким образом, направлен на экспликацию тенденции и способа симфонизации времен (направления перехода поля конфронтации времен в область того или иного типа темпоральности).

3. Темпоральная идентичность формируется в контексте перформансной коммуникации. В тех случаях, когда перформансность коммуникации не выражена в явном виде, темпоральная идентичность формируется в контексте тенденций перформативности повседневной коммуникации, проявляющихся в речи. В этом случае темпоральная идентичность может быть сведена к феномену готовности быть собой в мире ценой необходимых изменений.

4. Если принять позицию феноменологической психологии, согласно которой поведение является функцией переживания, то качественные характеристики темпоральной идентичности позволяют понять тенденциональность переживаний, смысложизненную перспективу, делают доступным понимание процессов становления новой идентичности.

5. Темпоральная идентичность может быть определена как смысложизненное отношение присутствия человека в парадоксальной реальности одновременности потерь и приобретений себя в мире. Качественные характеристики темпоральной идентичности определяются темпоральным соответствием при выполнении человеком своих экзистенциальных обязанностей возрождения прошлого и провозглашения будущего.

6. Темпоральная идентичность является переходной формой жизни. Избыточная фиксированность темпоральной идентичности

препятствует становлению аутентичной экзистенции и может быть квалифицирована как психическая ригидность темпорализации присутствия – темпоральная ригидность.

7. Темпоральная идентичность не переживается (является скрытым для осознания опытом) в контексте достижения социальной определенности и, напротив, интенсивно переживается в контексте социальных изменений, при переносе центра ответственности из зоны решения проблем в зону управления рисками («предпринимательской» активности).

Если принять в качестве системного принципа понимания ситуации социальных изменений онтологию идентичности, то проблеме становления идентичности в ситуации социальных изменений можно сформулировать следующим образом.

В ситуации социальных изменений проблема идентичности заключается в симфонизации онтологических оснований. Иметь себя, быть собой и становиться собой – это три задачи, которые человек должен решать одновременно в конкретном времени своей жизни. То есть имея себя, быть и становиться собой, становясь собой, быть и иметь себя, пребывая самим собой, и становиться, и иметь себя.

Опосредованность праксиса формирования идентичности социальным контекстом выражается в качестве темпоральности – времени идентичности. Канальным фактором формирования идентичности выступает темпоральная идентичность.

Для описания и понимания опыта формирования идентичности необходимо учитывать транстемпоральное измерение психологических систем.

Темпоральная идентичность формируется как освобождение субъектом некоторого временного интервала тождественности с новым опытом для того, чтобы принять возможность изменений («устоять в захваченности присутствием», по выражению М. Хайдеггера). Это переживается как борьба, конфронтация с существующим, с ситуацией. События этой борьбы могут выступать этапами в нисходящей или восходящей тенденции относительно уровня экзистенциального напряжения, то есть качественные характеристики темпоральной идентичности могут соответствовать увеличению уровня жизненности, его фиксированности или понижению. Практика переходных периодов жизни (становления темпоральных идентичностей) является сочетанием перформансной и репрезентативной коммуникации.

Темпоральная идентичность в контексте социальных изменений определяется интенсивностью и тенденциональностью практик симфонизации различных времен (времена – социальные продукты, результаты социального бытия) и характеризуется качествами (смыслами жизни) временности, переходности присутствия.

Аутентичные варианты темпоральной идентичности связаны с перемещением экзистенциального центра (центра ответственности) из зоны переживания проблем в зону переживания рисков и управления рисками. Качества темпоральной идентичности связаны со специфической психической ригидностью (фиксированностью на переживаниях перехода), задерживающей человека в движении к необходимому смысловому горизонту.

Вышеизложенные результаты позволяют говорить о возможности разработки специального подхода, учитывающего проблемы динамики идентичности. Предлагается назвать этот подход трансемпоральным. Основные атрибуты и элементы этого подхода следующие:

1. Модель динамики идентичности: геометрически представленная психологическая система смысложизненного соответствия прошлого и будущего, возможного и желаемого в настоящем.

2. Проблематизирующий фактор: специфическая форма психической ригидности, обуславливающая кризис идентичности или неудачу идентичности. Смысл такой ригидности в том, что человек становится хронически становящимся собой каким-то.... Это приводит к отчуждению, так как исчезает связь с бытием и обладанием, нарастает дефицитность модусов бытия.

3. Единицы понимания ситуации: темпоральные диссонансы и консонансы – соответствия и несоответствия в динамике темпоральной идентичности. Консонанс – ситуация, характеризующаяся своевременным переходом и образованием ясной персональной и социальной идентичности. Диссонанс – ситуация, характеризующаяся хроническим диффузным процессом, когда темпоральная идентичность занимает место фактической идентичности.

4. Метод: феноменологический анализ, применяемый для анализа структур сознания, экзистенциальный анализ, применяемый для анализа структур экзистенции, реализуемые с учетом трансемпоральных соответствий.

Выводы

Проведенное исследование позволило:

1. Выдвинуть ряд гипотез и положений об актуальности и возможности разработки транстемпорального подхода в психологии. Обосновать его возможность и актуальность, разработать модель интерпретации динамики становления идентичности.

2. Описать качественные характеристики темпоральной идентичности в ситуации социальных изменений

3. Разработать и внедрить теоретико-практическую концепцию психологической помощи «Экзистенциальная социотерапия»

4. Дополнить метод феноменологического анализа в психологии интерпретативной системой транстемпоральных соответствий.

ЛИТЕРАТУРА

- Абульханова-Славская К.А.* Стратегия жизни. М.: Мысль, 1991. 299 с.
- Агафонов А.Ю.* Основы смысловой теории познания. СПб.: Речь, 2003. 62 с.
- Адлер А.* Воспитание детей. Взаимодействие полов. Ростов н/Д: Феникс, 1998. 448 с.
- Психотерапия жизнью: Интенсивная терапевтическая жизнь Александра Алексейчика / Сост. Римантас Кочюнас.* Вильнюс: Институт гуманистической и экзистенциальной психологии, 2008. 416 с.
- Андрева Г.М.* Социальная психология в современном мире. М.: Аспект-Пресс, 2002. 334 с.
- Андрева Г.М.* К проблематике психологии социального познания // Мир психологии. 1999. № 3. С. 15–23.
- Андрева Г.М.* Психология социального познания. М., 2000. 288 с.
- Андрева Г.М., Богомолова Н.Н., Петровская Л.А.* Зарубежная социальная психология XX столетия. М., 2001. 288 с.
- Анциферова Л.И.* Психология повседневности, жизненный мир личности и «техники» ее бытия // Психологический журнал, 1993. Т. 14, № 2, С. 8–17.
- Аронсон Э., Пратканис Э.Р.* Эпоха пропаганды: Механизмы убеждения, повседневное использование и злоупотребление. Перераб. изд. СПб.: прайм-ЕВРОЗНАК, 2003. 384 с.
- Аришинов В.И.* Синергетика // Философия науки. Вып. 8: Синергетика человекомерной реальности. М., 2002. 428 с.
- Арутюнова Н.Д.* Перформатив // Лингвистический энциклопедический словарь. М., 1990. С. 372–373.
- Арутюнова Н.Д.* Предложение и его смысл. М.: Наука, 1976.
- Арутюнова Н.Д.* Язык и мир человека. М.: Языки русской культуры, 1999. 896 с.

Асмолов А.Г. Культурно-историческая психология и конструирование миров. М.: Ин-т практической психологии; Воронеж: МОДЭК, 1996. 769 с.

Асмолов А.Г. По ту сторону сознания: методологические проблемы неклассической психологии. М.: Смысл, 2002. 480 с.

Бахтин М.М. Эстетика словесного творчества. М.: Искусство, 1979. 424 с.

Бахтин М.М. К философии поступка // Философия и социология науки и техники: Ежегодник 1984–1985. М.: Наука, 1986 а. С. 80–160.

Бахтин М.М. Собрание сочинений: В 7 т. Т. 5: Работы 1940-х – начала 1960-х годов. М.: Русские словари, 1997. 732 с.

Бейтсон Г. Экология разума. Избранные статьи по антропологии, психиатрии и эпистемологии. 1969–1972 / Пер. с англ. М.: Смысл, 2000. 476 с.

Бек У. Общество риска. На пути к другому модерну. М.: Прогресс-Традиция, 2000. 384 с.

Беккет С. Театр: Пьесы / Пер. с англ. и фр.; Сост. В. Ланицкий; Вступ. ст. М. Кореневой. СПб.: Азбука, Амфора, 1999. 347 с.

Белинская Е.П. Временные аспекты Я-концепции и идентичности // Мир психологии. № 3. 1999. С. 40–46.

Бергер П., Лукман Т. Социальное конструирование реальности. Трактат по социологии знания. М.: Медиум, 1995. 323 с.

Бердяев Н.А. Царство духа и царство Кесаря. М.: Республика, 1995. 387с.

Бинсвангер Л. Бытие в мире. «КСП+», М.: Ювента; СПб. (при участии психологического центра «Ленато», СПб), 1999. 300 с.

Борисов Е.В. Диалог как судьба. Со-бытие с Другим в экзистенциальной аналитике М. Хайдеггера // История философии. 1997. № 1. Источник <http://www.philosophy.ru/library> – доступ свободный

Братусь Б.С. К проблеме человека в психологии // Вопросы психологии. 1997. № 5. С. 3–20.

Братусь Б.С. Личностные смыслы по А.Н. Леонтьеву и проблема вертикали сознания // Традиции и перспективы деятельностного подхода в психологии: школа А.Н.Леонтьева / Под ред. А.Е. Войскунского, А.Н. Ждан, О.К. Тихомирова. М.: Смысл, 1999. С. 284–298.

Бубер М. Два образа веры. М.: ООО «Фирма «Издательство АСТ», 1999. 592 с.

Булгаков М.А. Мастер и Маргарита. Томск, 1989. 640 с.

Бурно М.Е. Безвольная личность: выход из тупика. М.: Знание, 1989. 64 с.

Бурно М.Е. Письма пациентам. М.: Российское общество медиков-литераторов, 1994. 48 с.

Бурно М.Е. Письма психотерапевта к пациентам: Материал в помощь лектору. Рига: Знание, 1978. 32 с.

Бурно М.Е. Терапия (профилактика) творческим самовыражением... / Под ред. В.Е. Рожнова: Методические рекомендации Министерства здравоохранения СССР. М., 1988. 8 с.

Бурно М.Е. Клиническая психотерапия. М.: Академический Проект, ОППЛ, 2000. 719 с.

Бурно М.Е. Перед смертью (психотерапевтическая повесть). М.: Изд-во Российского общества медиков-литераторов, 1999. 54 с.

Бурно М.Е. Сила слабых (психотерапевтическая книга). М.: ПРИОР, 1999. 368 с.

Бурно М.Е. Терапия творческим самовыражением. М.: Академический Проект: Екатеринбург: Деловая книга, 1999. 364 с.

Бюдженталь Д. Наука быть живым. М.: Независимая фирма «Класс», 1998. 336 с.

Василюк Ф.Е. Методологический анализ в психологии. М.: МГППУ; Смысл, 2003, 240 с.

Василюк Ф.Е. От психологической практики к психотехнической теории // Московский психотерапевтический журнал. 1992. № 1. С. 15–32.

Василюк Ф.Е. Психология переживания. М.: МГУ, 1984. 200 с.

Вдовина И.С. Морис Мерло-Понти: интерсубъективность и понятие феномена // История философии. 1997. № 1. <http://www.philosophy.ru/library>.

Вебер М. Протестантская этика и дух капитализма. М., 2003. <http://www.kaga-murza.ru/books/Veber/index.html> доступ свободный.

Вежицкая А. Язык. Культура. Познание. М.: Русские словари, 1996. 416 с.

Вернадский В.И. Самосознание общества. Из записок. Август 1892 г. <http://kirsoft.com.ru/freedom>.

Вернадский В.И. Философские мысли натуралиста. М.: Наука, 1988. 520 с.

Витгенштейн Л. Философские работы (Часть 1). М.: Гнозис, 1994. 612 с/

Вундт В. Психология народов. М.: ЭКСМО, 2002. 864 с.

Выготский Л.С. Исторический смысл психологического кризиса // Выготский Л.С. Собр. соч.: В 6 т. М., 1982. Т. 1. С. 291–436.

Гадамер Х.-Г. Истина и метод: Основы философской герменевтики. М.: Прогресс, 1988.

- Гадамер Х.-Г.* Хайдеггер и греки // Логос. 1991. № 2. С. 56–68.
- Галажинский Э.В.* Детерминация и направленность самореализации личности: Томск, 2002. 182 с.
- Галажинский Э.В.* Дифференциация смыслов и ценностей в психологии мышления и проблема уровней самореализации личности // Материалы конференции «Творческое наследие А.В. Брушлинского и О.К. Тихомирова и современного психологического мышления». М.: Институт психологии РАН, 2003. С. 75–78.
- Галажинский Э.В. и др.* Личность в психоисторическом контексте: персоногенез? // Личность в парадигмах и метафорах: ментальность–коммуникация–толерантность. Томск, 2002. С. 44–53.
- Галажинский Э.В.* Психическая ригидность как интегральный показатель степени открытости психологической системы (в контексте проблемы самореализации личности) // Сибирский психологический журнал. Томск, 2002. №14. С. 48–54.
- Гансвид И.Н.* Дж. Т. Фрейзер и его теория времени. Доклад на семинаре «Изучение феномена времени» 12.14.1993. Институт исследований природы времени <http://www.chronos.msu.ru/relectropublications>.
- Гансвид И.Н.* Необратимость. Институт исследований природы времени: <http://www.chronos.msu.ru/relectropublications.html> 2001.
- Гарфинкель Г.* Исследования по этнометодологии. СПб.: Питер, 2007. 335 с.
- Герген (Джерджен) К.* Движение социального конструкционизма в современной психологии // Социальная психология: саморефлексия маргинальности. М., 1995.
- Гершензон М.О.* Тройственный образ совершенства. Томск: Водолей, 1994. 64 с.
- Гидденс Э.* Элементы теории структуриации // Современная социальная теория / Бурдье, Гидденс Э., Хабермас. М., 1995. С. 70.
- Гомбрович В.* Из «Дневника» / Пер. с пол. и примечания Ю.В. Чайникова // Новый мир. 1998. № 2. <http://magazines.russ.ru/authors/g/gombrovich/>.
- Гомбрович В.* Фердидурке. СПб.: Амфора, 2000. 350 с.
- Грейш Ж.* Ответственность за будущие поколения: этический смысл трансмиссии / Пер. с франц. И.С. Вдовиной // История философии. № 1. <http://www.philosophy.ru/library>.
- Гроф С.* За пределами мозга. М.: Изд-во Трансперсонального института, 1993. 504 с.

Гуссерль Э. Кризис европейских наук и трансцендентальная феноменология. Введение в феноменологическую философию // Вопросы философии. 1992. № 2. С. 136.

Гуссерль Э. Метод прояснения // Современная философия науки. М.: Логос, 1996. С. 365–375.

Гуссерль Э. Феноменологическая психология. Амстердамские доклады / Пер. с нем. А.В. Денежкина (по изданию *Husserliana*. Bd. 9, Haag: Nij-hoff, 1962), редакция перевода В.И. Молчанова и Г.Г. Амелина. <http://www.philosophy.ru/library>.

Деготь Екатерина. Перфоманс. Центр Современного Танца и Перформанса «Танец без границ» <http://www.arh.ru/~dancer/whatis/wahtis.htm> 2000.

Деннет Дэниел С. Виды психики: на пути к пониманию сонания. М.: Идея-Пресс, 2004. 184 с.

Денперт В. Мифические формы мышления в науке на примере понятий пространства, времени и закона природы. С. 191. Разум и экзистенция: Анализ научных и вненаучных форм мышления. СПб.: РХГИ, 1999. 402 с.

Джеймс У. Воля к вере. М.: Республика, 1997. 31 с.

Джеймс У. Многообразии религиозного опыта. СПб.: Андреев и сыновья, 1992. 418 с.

Джендлин Ю. Субвербальная коммуникация и экспрессивность терапевта: тенденции развития клиент-центрированной психотерапии // Психологическое консультирование и психотерапия: Хрестоматия. Т. 1: Теория и методология / Под ред. А.Б. Фенько, Н.С. Игнатъевой, М.Ю. Локтаева. М.: Московский психотерапевтический журнал, 1999.

Джендлин Ю. Фокусирование. Новый психотерапевтический метод работы с переживаниями. М.: Класс, 2000. 448 с.

Джерджен К. Дж. Социальный конструкционизм: знание и практика. Минск: БГУ, 2003. 232 с.

Дильтей В. Описательная психология. СПб.: АЛЕТЕЙЯ, 1996.

Ерофеев В.В. Бесплезное ископаемое. Из записных книжек. М.: Вагриус, 2001. 174 с.

Ерофеев В.В. Москва-Петушки. Поэма. М.: Вагриус, 1999. 209 с.

Зайцева З.Н. Мартин Хайдеггер: язык и время. М.: Высшая школа, 1991. С. 317.

Залевский Г.В. Понимание как метод наук о психике // Сибирский психологический журнал. 2004. № 20. С. 12–22.

Залевский Г.В. Теория субъекта и фиксированные формы поведения // Психологический журнал. 2003. Т. 24, № 3. С. 32–36.

Залевский Г.В. Фиксированные формы поведения индивидуальных и групповых систем. М.; Томск, 2004.

Залевский Г.В. Фиксированные формы поведения на уровне индивидуальных и групповых систем // Сибирский психологический журнал. 2002. № 12. С. 36–42.

Зарецкий В.К. Если ситуация кажется неразрешимой... М., 1991. 48 с.

Зинченко В.П. Аффект и интеллект в образовании. М.: Тривола, 1995. 64 с.

Зинченко В.П. Посох Мандельштама и трубка Мамардашвили. К началам органической психологии. М.: Новая школа, 1997. 336 с.

Зинченко В.П. Размышления о живой памяти // Психологическая наука и образование, 2001. № 3. С. 5–34.

Зинченко В.П., Моргунов Е.Б. Человек развивающийся. Очерки российской психологии. М.: Тривола, 1994. 304 с.

Зинченко В.П., Мунипов В.М. Эргономика и проблемы комплексного подхода к изучению трудовой деятельности // Труды ВНИИТЭ. Сер. Эргономика, 1976. Вып.10. С. 28–59.

Знаков В.В. Субъект, личность, психология человеческого бытия. М.: Институт психологии РАН, 2005. 384 с.

Интроспекция // Психологический словарь / Под ред. В.П. Зинченко, Б.Г. Мещерякова. 2-е изд., перераб. и доп. М.: ОЛМА-Пресс, 2004.

История философии: Энциклопедия. Мн.: Интерпрессервис; Книжный Дом. 2002. 1376 с.

Кабрин В.И. Коммуникативный мир и транскомуникативный потенциал жизни личности: теория, методы, исследования. М.: Смысл, 2005. 248 с.

Кабрин В.И. Транскомуникация и личностное развитие. Томск.: Изд-во Том. ун-та, 1992. 255 с.

Камю А. Записные книжки. М.: Вагриус. 2000. 206 с.

Карпунькина Т.Н. Душа подростка. Фрагменты из реальной жизни. Новосибирск: Сибтехнорезерв, 2006. 288 с.

Квале С. Исследовательское интервью. М.: Смысл, 2003. 301 с.

Клочко В.Е. Самоорганизация в психологических системах: проблемы становления ментального пространства личности (введение в трансспективный анализ). Томск: Том. гос. ун-т, 2005. 174 с.

Клочко В.Е. Самоорганизация в психологических системах: про-

блемы становления ментального пространства личности (введение в трансспективный анализ). Томск: Том. ун-т, 2005. 174 с.

Клочко В.Е. Становление многомерного мира человека как сущность онтогенеза // Сибирский психологический журнал. 1998. № 8–9. С. 7–14.

Клочко В.Е. Щит Персея и круг Хомы: психоисторический этюд. Сибирский психологический журнал. 2004. Вып. 19. С. 11–18.

Клочко В.Е. Методологические принципы теории психологических систем // Фиксированные формы поведения в образовании, науке и культуре. Бийск, 2000. С. 8–16.

Клочко В.Е. Самореализация личности как проявление самоорганизации в психологических системах // Клочко В.Е., Галажинский Э.В. Самореализация личности: системный взгляд. Томск, 1999. С. 65–144.

Клочко В.Е. Человек как психологическая система // Сибирский психологический журнал. Томск, 1996. Вып. 2. С. 10–13.

Кондаков Н.И. Описание // Логический словарь-справочник. М.: Наука, 1976. 720 с.

Коркия Э.Д. Перформансная коммуникация в контексте социальных процессов эпохи постмодерна: (Электронный ресурс): Дис. ... канд. социол. наук: 22.00.04. М.: РГБ, 2006 (Из фондов Российской Государственной библиотеки) <http://diss.rsl.ru/diss/06/0205/060205041>.

Корнилова Т.В. Психология риска и принятия решений. М.: Аспект-пресс, 2003. 286 с.

Коффка К. Основы психического развития // Гештальт-психология. М.: АСТ-ЛТД, 1998. С. 348–657.

Кочюнас Р. Основы психологического консультирования. М.: Академический проект, 1999. 240 с.

Кочюнас Р. Психотерапевтические группы: Теория и практика. М.: Академический проект: Екатеринбург: Деловая книга, 2000. 240 с.

Кочюнас Р. Экзистенциальная психология и психотерапия: взгляд на дилеммы человеческого бытия // Вопросы ментальной медицины и экологии. 1996. № 2. С. 33–51.

Кроник А.А., Ахмеров Р.А. Каузометрия: Методы самопознания, психодиагностики и психотерапии в психологии жизненного пути. М.: Смысл, 2003. 284 с.

Кун Т. Структура научных революций. М., 1975. <http://www.philosophy.ru/library/kuhn/01/00.html>.

Кундера М. Бессмертие: Роман / Пер. с чеш. Н. Шульгиной. СПб.: Азбука-классика, 2002. 384 с.

Кундера М. Книга смеха и забвения: Роман / Пер. с чеш. Н. Шульгиной. СПб.: Азбука-классика, 2003. 336 с.

Кундера М. Нарушенные завещания: Эссе. СПб.: Азбука-классика, 2004. 288 с.

Кундера М. Неведение: Роман / Пер. с фр. Н. Шульгиной. СПб.: Азбука-классика, 2004. 192 с.

Куренной В.А. Deskриптивная психология: пролегомены к анализу теоретического содержания и общее эпистемологическое затруднение // Герменевтика. Психология. История (Вильгельм Дильтей и современная философия). Материалы научной конференции РГГУ / Под ред. Н.С. Плотникова. М.: Три квадрата, 2002. С. 81–101.

Кьеркегор С. Наслаждение и долг. Ростов н/Д: Феникс, 1998. 416 с.

Кьеркегор С. Повторение. М.: Лабиринт, 1997. 160 с.

Кьеркегор С. Страх и трепет. М.: Республика, 1993.

Левин К. Динамическая психология: Избранные труды. М.: Смысл, 2001. 572 с.

Левин К. Разрешение социальных конфликтов / Пер. с англ. СПб.: Речь, 2000. 408 с.

Левинас Э. Избранное. Тотальность и Бесконечное. М.; СПб.: Университетская книга. 2000. 416.

Леви-Строс К. Структурная антропология / Пер. с фр. Вяч. Вс. Иванова. М.: ЭКСМО-Пресс, 2001. 512 с.

Левитин К.Е. Мимолетный узор. М., 1997. 228 с.

Левицкий С.А. Трагедия свободы. М.: Канон, 1995. С. 512.

Лейтц Г. Психодрама: теория и практика. Классическая психодрама Я.Л. Морено. М.: Издательская группа «Прогресс, «Универс», 1994. 352 с.

Лекторский В.А. Субъект, объект, познание. М.: Наука, 1980. 358 с.

Леонтьев Д.А. Жизнетворчество как практика расширения жизненного мира // 1-я Всероссийская научная конференция по экзистенциальной психологии: Материалы сообщений. М.: Смысл, 2001. С. 100–109.

Леонтьев Д.А. Новые горизонты проблемы смысла жизни в психологии. Проблема смысла жизни в науках о человеке (к 100-летию Виктора Франкла) // Материалы международной конференции (Москва, 19–21 мая 2005 г.). М.: Смысл, 2005. С. 36–49.

Леонтьев Д.А. Психология смысла: природа, строение, динамика смысловой реальности. М.: Смысл, 2003. 429 с.

Леонтьев Д.А., Осин Е.Н. Личностный потенциал как объект психодиагностики // Психологическая диагностика. 2007. № 1. С. 4–7.

Летуновский В.В. Экзистенциальный анализ. История, теория и методология практики: Дис. ... канд. психол. наук. М., 2001.

Лиотар Ж.-Ф. Состояние постмодерна / Пер. с фр. Н.А. Шматко. М.: АЛЕТЕЙЯ; СПб., 1998. 160 с.

Лиотар Ж.-Ф. Феноменология. СПб.: Алетейя, 2001. 160 с.

Лифинцева Т.П. Диалог как структура бытия в религиозном экзистенциализме Мартина Бубера // История философии. 1997. № 1. <http://www.philosophy.ru/library>.

Лосский Н.О. Чувственная, интеллектуальная и мистическая интуиция. М.: Республика, 1995. 400 с.

Лукьянов О.В., Карпунькина Т.Н. Современность – культура одиночества // Вестник ТГУ. 2005. № 286. Серия «Психология». С. 97–105.

Лурья А.Р. Язык и сознание. Ростов-н/Д: Наука, 2000. 528 с.

Лэйнг Р.Д. Феноменология переживания; Райская птичка; о важном / Пер. с англ. Львов: Инициатива, 2005. 52 с.

Лэнгле А. Экзистенциальный анализ: найти согласие с жизнью // Московский психотерапевтический журнал. 2001. № 1. С. 5–23.

Любинская Л.Н., Лепилин С.В. Философские проблемы времени в контексте междисциплинарных исследований. М., 2002. http://www.chronos.msu.ru/relectropublications.html\lubinskaya_filosofskie.htm.

Мадди С.Р. Теории личности: сравнительный анализ / Пер. с англ. СПб.: Речь, 2002. 539 с.

Мамардашвили М. Как я понимаю философию / Сост. и общ. ред. Ю.П. Сенокосова. М.: Изд. группа «Прогресс», «Культура», 1992. 415 с.

Мамардашвили М. Классический и неклассический идеалы рациональности. Тбилиси: Мецниереба, 1984. 82 с.

Мамардашвили М.К. Психологическая топология пути: Лекции. 1984–1985 гг. // www.mamardashvili.ru/ 2005.

Мамардашвили М.К. Формы и содержание мышления. М., 1968.

Мамардашвили М.К. Эстетика мышления. М.: Московская школа политических исследований, 2000. 416 с.

Маслоу А. Мотивация и личность. СПб.: Евразия, 1999. 478 с.

Мерло-Понти М. Пространство // История философии. 1997. № 1. <http://www.philosophy.ru/library>.

Мерло-Понти М. Феноменология восприятия. СПб.: Ювента Наука, 1999. 606 с.

Молчанов В.И. Аналитическая феноменология в «Логических исследованиях» Эдмунда Гуссерля // Гуссерль Э. Собрание сочинений. Т. 3 (1): Логические исследования. Т. II (1): Исследования по феноменологии и теории познания. М.: Гнозис, 2001. С. 109–212.

Монастырская И.А. «Грамматический метод» О. Розенштока-Хюсси как методология гуманитарных наук // Методология гуманитарного знания в перспективе XXI века. К 80-летию профессора Моисея Самойловича Кагана: Материалы Международной научной конференции. 18 мая 2001 г. Санкт-Петербург. Серия «Symposium». 2001. Вып. № 12. СПб.: Санкт-Петербургское философское общество, 328 с. С. 87–92.

Московичи С. Машина, творящая богов. М.: Центр психологии и психотерапии, 1998. 560 с.

Московичи С. Общество и теория в социальной психологии // Со- врем. заруб. социальная психология. Тексты. М., 1984.

Мэй Р. Любовь и воля. М.: REFL-book, Ваклер, 1997. 376 с.

Мэй Р. Открытие Бытия. М.: Институт общегуманитарных исследований, 2004. 224 с.

Налимов В.В. Вероятностная модель языка. М.: Наука, 1979. 304 с.

Налимов В.В. Спонтанность сознания. М.: Прометей, 1989. 463 с.

Налимов В.В., Дрогалина Ж.А. Реальность нереального. Вероятностная модель бессознательного. М.: Мир идей. 1995. 432 с.

Обуховский К. Галактика потребностей. Психология влечений человека. СПб.: Речь, 2003. 296 с.

Олишевский С.Е. Гуманистическая психология и феноменологический подход // Психология с человеческим лицом: гуманистическая перспектива в постсоветской психологии / Под ред. Д.А. Леонтьева, В.Г. Щур. М.: Смысл, 1997. 366 с.

Остин Дж.Л. Перформативы – констативы // Философия языка / Ред.-сост. Дж. Сёрл. М.: Эдиториал УРСС, 2004. С. 23–34.

Остин Дж.Л. Слово как действие // Новое в зарубежной лингвистике. Вып. 17: Теория речевых актов / Общ. ред. Б.Ю. Городецкого. М.: Прогресс, 1986. С. 22–129.

Почепцов Г. Теория и практика коммуникации (от речей президентов до переговоров с террористами). http://www.gumer.info/bibliotek_Vuks/Psihol/Pochep/intro.php 2001.

Пригожин И., Стингерс И. Порядок из хаоса. Новый диалог человека с природой / Пер. с англ. Изд. 4-е, стереотипное. М.: Эдиториал УРСС, 2003. 312 с.

Прудон. Что такое собственность? Или Исследование о принципе права и власти; Бедность как экономический принцип; Порнокрапия, или Женщины в настоящее время / Подгот. текста и коммент. В.В. Сапова. М.: Респубика, 1998. 367 с.

Роговин М.С., Залевский Г.В. Теоретические основы психологического и патопсихологического исследования. Томск, 1988. 234 с.

Роджерс К.Р. Взгляд на психотерапию. Становление человека. М., 1994. 480 с.

Розениток-Хюсси О. Избранное: Язык рода человеческого. М.; СПб.: Университетская книга, 2000. 608 с.

Розениток-Хюсси О. Бог заставляет нас говорить. СПб., 1999. 245 с.

Розениток-Хюсси О. Великие революции. Автобиография западного человека. Библейско-богословский институт св. апостола Андрея, 2002. 650 с.

Росс Л., Нисбетт Р. Человек и ситуация. Уроки социальной психологии. М.: Аспект Пресс, 2000. 429 с.

Сарбин Т.Р. Нарратив как базовая метафора для психологии // Постнеклассическая психология. Журнал конструкционистской психологии и нарративного подхода. 2004. №1. С. 6–29.

Свасьян К.А. Феноменологическое познание: пропедевтика и критика. Ереван: Изд-во АН Армянской ССР, 1987.

Свасьян К.А. Становление европейской науки. Ин-т философ. и права АН Армении. Ереван: Изд-во АН Армении, 1990. 376 с.

Свасьян К.А. Философское мировоззрение Гете. Evidentis. М., 2001. 219 с.

Сент-Экзюпери А. де. Южный почтовый. Ночной полет. Планета людей. Военный летчик. Маленький принц. Цитадель: Сб. / Пер. с фр. / А. де Сент-Экзюпери. М.: НФ «Пушкинская библиотека», ООО «Издательство АСТ», 2003. 893 с.

Сивуха С.В. Психология личности: между теорией и практикой // Психологическая практика: проблемы и перспективы: Сб. научн. трудов / Под. ред. Г.М. Кучинского. Мн.: ЕГУ, 2002. 220 с.

Скэрдеруд Ф. Беспокойство. Путешествие в себя. Самара: Бахрах-М, 2003. 480 с.

Смирнова Н.М. От социальной метафизики к феноменологии «естественной установки» (феноменологические мотивы в современном социальном познании). М., ИФРАН, 1997. 222 с.

Социологический энциклопедический словарь / Ред.-координатор Г.В. Осипов. М., 1998. 488 с.

Стефаненко Т.Г. Этнопсихология. М.: Институт психологии РАН, «Академический проект», 1999. 320 с. http://www.gumer.info/bibliotek_Buks/Psihol/stef/index.php.

Страусс А., Корбин Дж. Основы качественного исследования: обоснованная теория, процедуры и техники. М.: Эдиториал УРСС, 2001. 152 с.

Стрелков Ю.К. Психологический смысл длительности. Известия ТРТУ. Тематический выпуск «Гуманитарные проблемы современной психологии». Таганрог: Изд-во ТРГУ, 2005. № 7 (51). С. 43–47.

Суворова А.Н. Место и функции картины мира в структуре бытия: методологический аспект // Вестник Университета Российской Академии образования, 1996. № 1. С. 119–140.

Сундаков В. Выиграть жизнь. М.: Беловодье. 2001. 462 с.

Тиллих Пауль. Избранное: Теология культуры. М.: Юрист, 1995. 479 с.

Толстой Л.Н. О безумии. Журнал «Толстовский Листок / Запрещенный Толстой». Вып. 5. М.: Пресс-Сол», 1994.

Тоффлер Э. Шок будущего / Пер. с англ.: М.: АСТ, 2002. 557 с.

Трубина Е.Г. Рассказанное Я: отпечатки голоса. Екатеринбург: Изд-во Урал. ун-та, 2002. 280 с.

Тулчинский Г.Л. Трансцендентальный субъект, постчеловеческая персонология и новые перспективы гуманитарной парадигмы // Я. (А. Слинин) и МЫ: к 70-летию профессора Ярослава Анатольевича Слинина. СПб.: Санкт-Петербургское философское общество, 2002. (Серия «Мыслители». Выпуск X). С. 528–555.

Улановский А.М. Феноменологический метод в психологии, психиатрии и психотерапии // Методология и история психологии. 2007. Т. 2, вып 1. С. 130–150.

Франк С.Л. Смысл жизни. М.: АСТ, 2004. 157 с.

Франк С.Л. Реальность и человек. М.: Республика, 1997. С. 6–110, с. 245–292.

Франк С.Л. Русское мировоззрение. СПб., 1996, с. 25., <http://www.gustrana.ru/print.php?nid=14655> доступ свободный.

Франкл В. Доктор и душа. СПб.: Ювента, 1997. 287 с.

Франкл В. Психотерапия на практике. СПб.: Ювента, 1999. 256 с.

Франкл В. Сказать жизни «Да»: психолог в концлагере. М.: Смысл, 2004. 173 с.

Франкл В. Человек в поисках смысла. М.: Прогресс, 1990. 119 с.

Хайдеггер М. Время и бытие: статьи и выступления / Пер. с нем. М.: Республика, 1993. С. 391–407.

Хайдеггер М. О сущности истины // *Философские науки*, 1989. № 4. С. 88.

Харре Р. Метафизика и методология: некоторые рекомендации для социально-психологического исследования // *Социальная психология: саморефлексия маргинальности: Хрестоматия* / Ред.-сост. Е.В. Якимова. М.: ИНИОН РАН, 1995. С. 74–93.

Хеллингер Б. Порядки Любви. Разрешение семейно-системных конфликтов и противоречий. М.: Изд-во Ин-та психотерапии, 2001. 400 с.

Хеллингер Б. Порядки Любви. Как жизнь и любовь удаются вместе. Институт консультирования и системных решений, 2007. 352 с.

Хеллингер Б. И в середине тебе станет легко. М.: Изд-во Института психотерапии, 2006. 204 с.

Хеллингер Б. Источнику не нужно спрашивать пути. М.: Институт консультирования и системных решений, Высшая школа психологии, 2005. 308 с.

Широв А.С. Онтология психологических механизмов рефлексии. Электронный научный журнал «Вестник Омского государственного педагогического университета». Вып. 2006. www.omsk.edu.

Шестов Л. Апофеоз беспочвенности. М.: АСТ, 2004. 21 с.

Шихирев П.Н. Современная социальная психология. М.: ИП РАН; КСП+; Академический Проект, 1999. 448 с.

Шкуратов И.Н. Феноменологический подход в психологии: история и перспективы (по работам Э. Гуссерля): Дис. ... канд. филос. наук. М., 2002.

Шопенгауэр А. Собр. соч.: В 5 т. Т. 1.: Мир как воля и представление / Пер. с нем. Ю.И. Айхенвальда. М.: Московский клуб, 1992.

Шпигельберг Г. Феноменологическое движение. Историческое введение. М.: Логос, 2002. 680 с.

Штомпка П. Социология социальных изменений / Пер. с пол. М., 1996. 416 с.

Эйзенштейн С.М. Психологические вопросы искусства / Под. ред. Е.Я. Басина. М.: Смысл, 2002. 335 с.

Эпштейн М.Н. Философия возможного. СПб.: Алтейя, 2003. 334 с.

Эриксон Э. Детство и общество. СПб.: ИТД «Летний сад», 2000. 416 с.

Эриксон Э. Идентичность: юность и кризис / Пер. с англ.; Общ. ред. и предисл. А.В. Толстых. М.: Прогресс, 1996. 344 с.

Юревич А.В. Методологический либерализм в психологии // *Вопр. психол.* 2001. № 5. С. 3–18.

Ядов В.А. Социальные и социально-психологические механизмы формирования социальной идентичности личности // Мир России. 1995. № 3–4. С. 158–179.

Ясперс К. Общая психопатология. М.: Практика, 1997. 1056 с.

Ясперс К. Смысл и назначение истории. М.: Республика, 1994. 527 с.

Ясперс К. Собр. соч. по психопатологии: В 2 т. М.: Издательский центр «Академия»; СПб.: «Белый кролик», 1996. Т. 1. С. 8–123, Т. 2. С. 91–112.

Cinirella M. The Concept of Possible Social Identities // European Journal of Social Psychology. 1998. № 26(20). P. 181–299.

Cinirella M. Exploring temporal aspects of social identity : the concept of possible social identities // European Journal of Social Psychology. 1998. № 28 (22). P. 227–248.

Colaizzi P.F. Psychological research as the phenomenologist views it // Existential-phenomenological alternatives for psychology / Ed. by R.S.Valle, M. King. New York: Oxford University Press, 1978. P.48–71.

Creswell J.W. Qualitative inquiry and research design: Choosing among five traditions. Thousand Oaks, CA: Sage. 1998.

Denzin N. Interpretative biography. Newbury Park, CA: Sage, 1989. P. 74.

Denzin N.K., Lincoln Y.S. Introduction: The discipline and practice of qualitative research // The handbook of qualitative research. Second edition / Ed. by N.K. Denzin and Y.S. Lincoln. Thousand Oaks, CA: Sage. 2000. P. 1–28.

Dukes S. Phenomenological methodology in the human sciences // Journal of religion and health, 1984, 23 (3). P. 197–203.

Duquesne studies in phenomenological psychology: Vol. 3 / Ed. by A. Giorgi, R. Knowles, D.L. Smith. Pittsburgh: Duquesne University Press, 1979.

Fine M., Weis L., Weseen S., Wong L. For whom? Qualitative Research, representations, and social responsibilities // The handbook of qualitative research. Second edition / Ed. by N.K. Denzin and Y.S. Lincoln. Thousand Oaks, CA: Sage, 2000. P.107–132.

Fraser J.T. The Genesis and the Evolution of Time. Brighton, 1982. P. 115–116.

Garfinkel H. Studies in Ethnomethodology. Cambridge: Polity Press, 1985. P. 666.

Gendlin E.T. Experiencing and the creation of meaning: a philosophical and psychological approach to the subjective. New York, 1962.

Gergen K.J. Realities and relationships: soundings in social construction. Cambridge (MA): Harvard University Press, 1997. P. 1025–1046.

Giorgi A. An application of phenomenological method in psychology // *Duquesne studies in phenomenological psychology: Vol. 2* / Ed. by A. Giorgi, C.T. Fisher, E.L. Murray. Pittsburgh: Duquesne University Press, 1975. P. 82–103.

Giorgi A. Description versus interpretation: Competing alternative strategies for qualitative research // *Journal of phenomenological psychology*. 1992. 23, № 2. P. 119–135.

Giorgi A. Theoretical justification for the use of descriptions in psychological research // *Qualitative research in psychology. Proceedings of the international association for qualitative research in social science* / Ed. by P.D. Ashworth, A. Giorgi, A.J. de Koning. Pittsburgh, PA: Duquesne University Press, 1986. P. 3–22.

Harre R. Metaphysics and methodology: Some prescriptions for social psychological research // *European journal of social psychology*. 1989. Vol. 19. № 5. P. 439–453.

Henwood K., Pidgeon N. Grounded Theory in Psychological Research // *Qualitative research in psychology: Expanding perspectives in methodology and design*. Ed. by Camic P.M. et al. Washington, DC, 2003. P. 131–156.

Kelly G.A. The psychology of personal constructs. N.Y.: Norton, 1955. P. 39–54.

Kersten F. Phenomenological method: Theory and practice. Dordrecht: Kluwer, 1989.

Lincoln Y.S. Emerging criteria for quality in qualitative and interpretative research // *Qualitative Inquiry*. 1995. № 1. P. 275–289.

Lincoln Y.S. Guba E.G. Naturalistic inquiry. Beverly Hills, CA: Sage, 1985. P. 246.

Lincoln Y.S. Guba E.G. Paradigmatic controversies, contradictions, and emerging confluences // *The handbook of qualitative research*. Second edition / Ed. by N.K. Denzin and Y.S. Lincoln. Thousand Oaks, CA: Sage, 2000. P. 163–188.

Marcus H.R., Kitayama Sh. Culture and the Self : implications for cognition, emotion and motivation // *Psychological Review*. 1991. V. 98 (2). P. 224–253.

Markus H., Nurius P. Possible Selves: The Interface between Motivation and the Self-Concept. In Yardley K., Honess T. (Eds). *Self and Identity: Psychosocial Perspectives*. Wiley, 1987. P. 954–969.

Mead J. Mind, self and society. Chicago: University of Chicago Press, 1934. P. 153–168.

Moustakas C. Phenomenological research methods. Thousand Oaks, CA: Sage, 1994. P. 52.

Polkinghorne D. Narrative knowing and the human sciences. Albany: State University of New York Press, 1988.

Polkinghorne D. Phenomenological research methods // Existential-phenomenological perspectives in psychology: exploring the breadth of human experience: with special section on transpersonal psychology / Ed. by R.S. Valle, S. Halling. New York: Plenum Press, 1989. P. 41–60.

Tajfel H. & Turner J.C. An Integrative Theory of Intergroup Conflict. In W. G. Austin & S. Worchel (Eds.), The Social Psychology of Intergroup Relations. Monterey, CA: Brooks-Cole, 1979. P. 33–47.

Tesch R. Qualitative research: Analysis types and Software tools. New York: The Falmer Press, 1990. P. 275–285.

The context of social psychology: A critical assessment / Ed. by Y. Tajfel, J. Israel. New York: Academic Press, 1972.

Vidich A.J., Lyman S.M. Qualitative methods: Their history in sociology and anthropology // The handbook of qualitative research. Second edition / Ed. by N.K. Denzin and Y.S. Lincoln. Thousand Oaks, CA: Sage, 2000. P. 37–84.

Willig C. Introducing qualitative research in psychology: Adventures in theory and method. Maidenhead: Open University Press, 2001.

Wolcott H.F. Transforming qualitative data: Description, analysis and interpretation. Thousand Oaks, CA: Sage, 1994. P. 9–54.

ЛУКЬЯНОВ Олег Валерьевич

ПРОБЛЕМА СТАНОВЛЕНИЯ ИДЕНТИЧНОСТИ В ЭПОХУ
СОЦИАЛЬНЫХ ИЗМЕНЕНИЙ

Редактор *В.С. Сумарокова*
Компьютерная верстка *М.Ф. Шарвэ*

Подписано в печать 17.10.2008 г.

Формат 60x84^{1/16}. Бумага офсетная № 1. Печать офсетная.
Печ. л. 13,4; усл. печ. л. 12,4; уч.-изд. л. 12,6. Тираж 500 экз. Заказ 1506.

ОАО «Издательство ТГУ», 634029, г. Томск, ул. Никитина, 4
ООО «Издательство «Иван Федоров», Томск, Октябрьский взвоз, 1

