

ИСТОРИЯ ПСИХОЛОГИИ

ПЕРИОД ОТКРЫТОГО КРИЗИСА
(начало 10-х – середина 30-х годов XX в.)

ТЕКСТЫ



Издание второе, дополненное.



*Под редакцией
П. Я. Гальперина, А. Н. Ждан*

Рекомендовано Комитетом по высшей школе Миннауки России
в качестве учебного пособия
для студентов высших учебных заведений,
обучающихся по направлению «Психология», специальности «Психология»



Издательство
Московского университета
1992

*Печатается по постановлению
Редакционно-издательского совета
Московского университета*

Рецензенты:

доктор психологических наук **М. Г. Ярошевский**,
доктор психологических наук **О. К. Тихомиров**

История психологии (10-е — 30-е гг. Период открытого кризиса): Тексты. — 2-е изд. / Под ред. П. Я. Гальперина, И90 А. Н. Ждан. — М.: Изд-во Моск. ун-та, 1992. — 364 с.
ISBN 5-211-02153-3

Книга (1-е изд. — 1980 г.) является вторым дополненным изданием учебного пособия «Хрестоматия по истории психологии. Период открытого кризиса» и содержит статьи и фрагменты программных произведений ведущих представителей основных направлений зарубежной психологии — бихевиоризма, гештальтпсихологии, психоанализа, французской социологической школы и культурно-исторической («понимающей») психологии. В данное издание включен новый раздел по методологии психологического исследования.

Для психологов, философов, студентов, а также всех интересующихся зарубежной психологией XX в.

И $\frac{0303000000-162}{077(02)-92}$ 20-92

ББК 88

ISBN 5-211-02153-3

© Сост. и коммент. Гальперина П. Я.,
Ждан А. Н., 1992

Задача данной хрестоматии — дать оригинальные и характерные материалы по основным направлениям так называемого «открытого кризиса психологии» (приблизительно 1912—1935 гг.), одного из наиболее знаменательных периодов в развитии мировой психологической науки. Но всякий, кто вдумается в эти материалы, заметит, что они имеют не только историческое значение. Кризис буржуазной психологии обнажил коренные недочеты ее теоретических основ и не только не устранил их, но даже не вскрыл их общего и подлинного источника. Потому-то этот кризис ничем и не закончился, а перешел в «хроническую депрессию»: его принципиальное решение так и не наметилось, враждовавшие вначале направления начали приходить к «соглашениям» и активный интерес к кризису угас. Однако источник кризиса остался; он и сегодня мешает психологии стать систематической наукой; даже значительные результаты экспериментальных исследований остаются разрозненными, а такие важные разделы, как психология личности, формирование убеждений и так называемой «направленности» в теории обречены на «метафизические гипотезы», а в эксперименте — на «слепые пробы и ошибки».

Подлинным источником «открытого кризиса психологии» был и остается онтологический дуализм — признание материи и психики двумя мирами, абсолютно отличными друг от друга. Характерно, что ни одно из воинствующих направлений периода кризиса не подвергало сомнению этот дуализм. Для этих направлений материальный процесс и ощущение, материальное тело и субъект оставались абсолютно — *toto genere* — разными, несовместимыми, и никакая эволюция не может объяснить переход от одного к другому, хотя и демонстрирует его как факт. И в самом деле, если мыслить их как абсолютно противоположные виды бытия, то этот переход действительно понять нельзя.

С точки зрения диалектического материализма все обстоит решительно иначе. Психика есть свойство высокоорганизованной материи, только свойство, а не субстанция, не идеальное бытие, и все рассуждения о взаимодействии или параллелизме идеального и материального должны быть отброшены «с порога». Но психика — особое свойство, и ее, психическую деятельность, нельзя свести ни к закономерностям нервной деятельности, хотя бы и высшей нервной деятельности, ни к закономерностям общественной жизни (у человека); это опять означало бы отрицание нового качества, новой ступени в развитии материи. Само представление о характерном отличии «психическо-

го» должно радикально измениться по сравнению с унаследованным от Декарта.

Конечно, философские положения должны получить воплощение в материале самой науки, и без этого они в науке «не работают». Здесь возникают новые задачи экспериментального исследования и теоретического мышления. Но к началу второй трети нашего века, когда «кризис» в основном уже закончился, стали появляться и накапливаться новые материалы, которые в этом отношении имеют принципиальное значение: учение о роли ориентировочной деятельности в образовании условного рефлекса, учение о функциональных системах и функциональных органах высшей нервной деятельности, учение о биомеханике так называемых произвольных движений, кибернетика, учение об информации. Эти новые факты и концепции, будучи приведены в систему, реализуют в конкретном материале основные положения диалектического материализма о единстве процессов высшей нервной деятельности и психики. Более того, они вплотную подводят к новому пониманию предмета психологии и к объяснению того, как в этом предмете снимаются отмеченные выше противоречия, которые в период кризиса, когда указанных новых фактов еще не было, не могли быть преодолены.

Перед современной психологией стоит задача — освоить эти новые факты, и одним из лучших условий их осознания является критический пересмотр прежних поисков выхода из тупика. Поэтому для психологов представляет высокий и актуальный интерес анализ тщетных попыток заново построить психологию, оставая нетронутым дуализм «физического и психического» в конкретных вопросах психологической науки. Споры различных направлений «открытого кризиса психологии» послужат вдумчивому читателю хорошим материалом для размышлений об основных проблемах психологической науки.

Профессор,
доктор психологических наук
П. Я. Гальперин

ОБЩАЯ ХАРАКТЕРИСТИКА СОСТОЯНИЯ ЗАРУБЕЖНОЙ ПСИХОЛОГИИ В ПЕРИОД ОТКРЫТОГО КРИЗИСА (начало 10-х — середина 30-х годов XX в.)

В истории зарубежной психологии в период ее существования как самостоятельной науки выделяется этап, который называют открытым кризисом. Этот период является чрезвычайно важным. Он отмечен деятельностью выдающихся зарубежных психологов, таких, как М. Вертгеймер, К. Коффка, В. Кёлер, К. Левин, Дж. Уотсон, З. Фрейд, В. Дильтей, Э. Шпрангер и др. Они выступили с критикой основ той психологии, которую застали к началу своей деятельности. Однако они не ограничивались только критикой. На основе интенсивных экспериментальных исследований, предпринятых ими в различных областях; они выдвинули новые программы, меняющие понимание предмета и методов психологического исследования или вносящие достаточно существенные изменения в трактовку психологических процессов. Эти программы выросли в различные и борющиеся между собой направления — бихевиоризм, психоанализ, гештальтпсихология, французская социологическая школа, «понимающая» психология. Их попытки преодолеть механистический атомизм, антиисторизм, субъективизм, интеллектуализм старой психологии и построить психологическую систему, свободную от этих недостатков, и составили содержание этого периода.

Вопросу о кризисе посвящено большое число критических работ как у нас, так и за рубежом¹. Однако оригинальные ис-

¹ Среди них следует особо выделить исследование Л. С. Выготского «Исторический смысл психологического кризиса» (1926, впервые опубликовано в 1982 г. в изд.: *Выготский Л. С. Собр. соч.*: В 6 т. М., 1982. Т. I), в котором впервые с марксистских позиций дан анализ и критическая оценка основных направлений зарубежной психологии периода кризиса (см.: *Ярошевский М. Г., Гургендзе Г. С. Л. С. Выготский — исследователь проблем методологии науки / Вопр. философии.* 1977. № 8. С. 91—105; см. также: *Выготский Л. С. Современные течения в психологии // Выготский Л. С. Развитие высших психических функций.* М., 1960; *Рубинштейн С. Л. Основы общей психологии.* М., 1946. Гл. III; *Он же.* Проблемы психологии в трудах К. Маркса и философские корни экспериментальной психологии // *Проблемы общей психологии.* М., 1973; *Он же.* Махизм и кризис психологии // *Принципы и пути развития психологии.* М., 1959; *Анцыферова Л. И., Ярошевский М. Г. Развитие и современное состояние зарубежной психологии.* Часть вторая. М., 1974; *Ярошевский М. Г. История психологии.* М., 1976. Гл. 12; *Леонтьев А. Н. Деятельность. Сознание. Личность.* М., 1975; *Гальперин П. Я. Введение в психологию.* М., 1976). Из зарубежных исследований, посвященных периоду открытого кризиса, см.: *Bühler K. Die Krise der Psychologie.* 1 Aufl. Berlin, 1927.

следования, переведенные в 20-х годах, к настоящему времени стали труднодоступны, к тому же переводились далеко не все работы. Хрестоматия ставит целью представить материал из оригинальных работ зарубежных психологов периода кризиса в качестве учебного пособия по этому важному разделу курса «Истории психологии»².

Основываясь на исследованиях Л. С. Выготского, С. Л. Рубинштейна, П. Я. Гальперина, М. Г. Ярошевского, Л. И. Анциферовой, можно считать, что кризисное состояние характерно для зарубежной психологии практически на всем протяжении ее существования и является следствием недостаточности ее методологических основ. «История этой классической буржуазной психологии свидетельствует о том, что уже вскоре после завершения общей конструкции ее сторонники стали испытывать сомнения в ее научной состоятельности. Сомнения затрагивали разные стороны системы, но в конечном счете роковым для нее оказался вопрос о возможности объективного исследования явления сознания»³.

Однако события, развивавшиеся на всем протяжении кризисного состояния психологии, не были однородными, и в зависимости от них в этом процессе можно выделить следующие периоды:

1. Период возникновения кризисной ситуации: третья четверть 70-х годов XIX в. — первое десятилетие XX в.

2. Период открытого кризиса: начало 10-х — середина 30-х годов XX в.

3. Период «затухания» борьбы школ: с конца 30-х годов XX в. по настоящее время.

Первый период отмечен многочисленными отступлениями от традиционной ассоцианистической сенсуалистической психологии — в экспериментальном и теоретическом плане — и в то же время отсутствием какой-либо принципиально новой большой психологической теории. Наиболее распространенным направлением в европейской психологии во второй половине XIX в. была система В. Вундта. Решающим обстоятельством, которое обеспечило этой системе господствующее положение, явилось введение в психологию экспериментального метода: Вундт стал признанным «основателем экспериментальной психологии»⁴. Теоретические идеи, на которых базировалась психология Вундта, с самого начала отличались двойственностью. Вундт разделил всю психологию на две области: «физиологическую психологию», объектом изучения которой являются простейшие психические процессы, а методом — психофизиологический эксперимент, и «психологию народов» — область высших психических

² Биографические справки написаны канд. психол. наук А. Н. Ждан.

³ Гальперин П. Я. Введение в психологию. С. 14.

⁴ Ланге Н. Н. Психология // Итоги науки. Т. VIII. М., 1914. С. 47.

функций, основанную на изучении продуктов, «порождений человеческого духа» (Вундт) — языка, мифов, обычаев и т. д. В его системе эклектически сочетались механицизм и волюнтаризм, психологический атомизм и идеи творческого синтеза, физиологическая обусловленность психических процессов и собственно духовная причинность. Введя в психологию эксперимент, Вундт ограничил возможности его применения областью элементарных процессов. К тому же сам эксперимент, перенесенный в психологию из пограничных областей — физиологии органов чувств, психофизики и психометрии, сохранил свойственный этим областям физиологический характер, лишь дополненный данными самонаблюдения.

Однако вскоре после возникновения эксперимента наблюдается процесс его проникновения практически во все области психологии. Вместе с тем эксперимент меняет свой характер: из физиологического, каким он был по преимуществу у Вундта, он превращается в собственно психологический у Эббингауза, в вюрцбургской школе и др.

Развитие эксперимента сопровождалось быстрым накоплением новых фактов, которые требовали новых теоретических обобщений. В Европе наряду с психологией Вундта и в полемике с ней рождается психология актов Ф. Brentano, австрийская школа (Эренфельс, Мейнонг, Витасек и др.), психология функций К. Штумпфа, вюрцбургская школа психологии мышления и др. В Америке наряду с психологией Э. Титченера, продолжающего идеи В. Вундта, большое влияние получили система В. Джемса и выросший на ее основе функционализм (в различных его вариантах), объективные направления в исследованиях на животных (Э. Торндайк). Яркую картину этого периода в развитии зарубежной психологии дал Н. Н. Ланге: «В этом огромном и новом движении, при явном разрушении прежних схем и еще недостаточной определенности новых категорий, при, так сказать, бродячем и хаотическом накоплении новых терминов и понятий, в которых даже специалисту не всегда легко разобраться, мы получаем такое впечатление, будто самый объект науки — психическая жизнь — изменился и открывает перед нами такие новые стороны, которых раньше мы совсем не замечали, так что для описания их прежняя психологическая терминология оказывается совершенно недостаточной.

При этом, однако, обнаруживается вторая характерная черта новых психологических направлений, на которую мы указали выше: крайнее разнообразие течений, отсутствие общепризнанной системы науки, огромные принципиальные различия между отдельными психологическими школами. Все признают ассоцианизм и сенсуализм недостаточными, но чем заменить прежние, столь простые и ясные, хотя и узкие психологические схемы — на это каждая «школа» отвечает по-своему. Ныне общей, т. е. общепризнанной, системы в нашей науке не существует.

вует. Она исчезла вместе с ассоцианизмом. Психолог наших дней подобен Приаму, сидящему на развалинах Трои»⁵.

Во втором периоде, собственно периоде «открытого кризиса», возникают новые теоретические направления, пришедшие на смену ассоцианистической вундтовской психологии и заявившие о себе как о новых общепсихологических теориях. Этот период начинается с выступления бихевиоризма в 1913 г.

Третий период характеризуется упадком направлений периода открытого кризиса, смещением одних направлений с другими, размытием четких границ между ними, появлением новых психологических концепций, таких, как, например, гуманистическая, в том числе экзистенциальная психология (К. Роджерс, А. Маслоу, Г. Оллпорт, Р. Мей, В. Франкл), когнитивная психология (У. Найсер, Н. Линдсей, Д. Норман и др.). Он начинается с середины 30-х годов нашего века и продолжается по настоящее время.

Такая хронология кризиса позволяет рассматривать период начала 10-х — середины 30-х годов XX в. как особый и относительно самостоятельный этап в развитии зарубежной психологии. Каковы были условия, причины, теоретическая сущность и результаты этого периода?

Можно говорить о трех группах условий, в контексте которых возник и развивался острый кризис в психологии. Это, во-первых, общественно-исторические, в частности культурно-исторические, условия; во-вторых, обстановка в философии и в науке; в-третьих, ситуация внутри психологии, внутренние процессы, приведшие ее к кризису.

Кризис в психологии наметился в сложной обстановке, когда в буржуазном обществе произошло дальнейшее обострение противоречий, обусловленное переходом его к империализму. В этот период в развитии капиталистического общества происходят глубокие экономические и социально-политические сдвиги. Они выразились в росте мирового производства и вместе с тем в качественных изменениях в экономике, в политике и идеологии капиталистических стран. Это развитие процесса концентрации капитала и господства монополий и финансовой олигархии; агрессивная внешняя политика, выражавшая борьбу за перераспределение колоний и рынки сбыта, приводящая к империалистическим войнам, среди которых мировая война 1914—1918 гг. явилась первым из величайших социальных потрясений XX в.

Писатель и гуманист С. Цвейг в своей книге «Вчерашний мир. Воспоминания европейца» художественно и вместе с тем точно изобразил войну как катастрофу, которую невозможно согласовать с разумом и справедливостью. Он назвал ее порой

⁵ Ланге Н. Н. Психология // Итоги науки, Т. VIII. С. 110.

«массового духовного помешательства»⁶, раскрыл губительные последствия разбухшей ею в людях ненависти, жестокости, слепого национализма. Углубление и обострение противоречий капитализма, которые являются результатом господства монополий и финансовой олигархии, привели к образованию массовых политических движений, течений и партий, к обострению борьбы между разными общественными группами и классами и прежде всего между буржуазией и рабочим классом, роль которого как революционного класса неуклонно возрастает. Вместе с этим происходит процесс превращения буржуазии из прогрессивного класса в консервативный и даже реакционный. Естественно, что это обстоятельство нашло свое отражение в больших изменениях буржуазной идеологии. Вскоре после окончания первой мировой войны как продукт перерождения буржуазной демократии и реакции на социалистическую революцию 1917 г. в России и революционный подъем в ряде европейских стран складывается фашизм.

Литературу и искусство затопляют многообразные антиреалистические течения, полные мистических мотивов, настроения страха и отчаяния. Сложность и противоречивость социальной ситуации, разочарования в прежних «добропорядочных» нормах буржуазной морали, оживление волюнтаристических взглядов на общество и историю приводили буржуазную интеллигенцию к ложным представлениям о человеческой личности, к неверию в духовные ценности человека, выливались в проповедь господства «природного», биологического начала в человеке. Рушится господствовавшая до конца XIX столетия патриархальная мораль. Как вспоминает С. Цвейг в уже упомянутой книге, роман «Мадам Бовари» был публично запрещен французским судом как безнравственный, а романы Э. Золя во времена его молодости считались порнографическими. Период начала XX в. ознаменовался революцией нравов. С. Цвейг называл его «зарей Эроса». В науке новое отношение к проблеме отношений между полами нашло свое разрешение у Фрейда, а созданный им психоанализ становится одним из основных течений в психологии XX столетия.

В философии наиболее распространенными течениями в этот период были позитивизм в форме махизма и эмпириокритицизма, интуитивизм А. Бергсона, немецкая идеалистическая философия жизни, феноменология Гуссерля. Продолжалось большое влияние волюнтаристических идей А. Шопенгауэра, Э. Гартмана, Ф. Ницше. Все эти философские направления, конечно, очень разные. Но их объединяет общая черта: они утверждают

⁶ Цвейг С. Вчерашний мир. Воспоминания европейца // Цвейг С. Статьи, эссе. Воспоминания европейца. М., 1987. С. 318; см. также: Юнг К. Г. Проблема души современного человека // Филос. науки. 1989. № 8. С. 114—126.

ограниченность человеческого познания, приходят к заключению, что деятельность разума имеет лишь вспомогательное значение. Наука может дать лишь картину неживой природы. Выдвигаются идеи об иррациональных инстинктивных способах познания, которые якобы превосходят разум, логическое же мышление не может проникнуть в сущность жизни. По оценке Дж. Бернала, «в результате социальных затруднений в конце XIX в. стал воскрешаться антиинтеллектуализм, нашедший свое выражение в философских теориях Сореля и Бергсона. Инстинкт и интуиция стали расцениваться как нечто более важное, чем разум... Разум отвергается как устаревшее понятие...»⁷. Так реальные противоречия между личностью и обществом философии осознавались как результат извечной несовместимости биологической природы человека с моральными требованиями любого общества. Это приводило к оправданию социальной несправедливости, конфликтов, преступлений, войн, невозможности установления нормальных человеческих отношений. Все эти течения западной философии представляют собой разные попытки философского осмысления экономических и политических реалий, научных достижений и теологических представлений, мироощущения человека, ввергнутого в коллизии XX в. Они оказали существенное влияние на психологию. Многие психологи последовали за философией Маха в своей методологии. Как отмечает М. Г. Ярошевский, «несмотря на фиктивность махистских решений, их влияние испытало большинство психологических школ капиталистического Запада»⁸. По оценке известного американского историка психолога Э. Боринга, под влиянием Маха находились Кюльпе и Титченер, гештальтпсихология и бихевиоризм.

В конце XIX — начале XX в. были сделаны фундаментальные открытия в физике, химии и других науках. В. И. Вернадский говорил о взрыве научного творчества в этот период. «Он отличается тем, что *одновременно* почти по всей линии науки в корне меняются все основные черты картины космоса, научно строяемого»⁹. В. И. Ленин писал о «новой революции в естествознании» в конце XIX — начале XX в., охватившей область физико-химических наук. Открытие электронной структуры материи, изменения представлений о времени и пространстве вызвали необычайный эффект в мышлении и привели некоторых физиков к заключению об «исчезновении» материи, неправомерно интерпретировались как свидетельство того, что современные научные исследования опровергают открытия, сделанные в науке в предшествующие периоды. В. И. Ленин отме-

⁷ Бернал Дж. Наука и общество. М., 1953. С. 119.

⁸ Ярошевский М. Г. История психологии. М., 1985. С. 310.

⁹ Вернадский В. И. Избранные труды по истории науки. М., 1981. С. 235.

чал, что сторонники физического идеализма конца XIX — начала XX в. подвергали критике действительные противоречия метафизического механистического материализма, господствовавшего тогда в естествознании. Исходя из диалектико-материалистического понимания процессов познания и объективного мира, Ленин показал, что то описание материи, которое дается новейшей физикой, не опровергает материализма старой физики, но меняет прежние ограниченные понятия о материи и свидетельствует о более глубоком ее познании. Факт бесконечного развития научного знания пришел на смену представлению о науке как о застывшей системе знаний. Глубочайшие изменения идей, возникновение новых понятий о материи в физике, химии, учение о симметрии, брожение идей в астрономии одновременно с ростом физико-химических наук привели к изменению в понимании положения человека в научно создаваемой картине мира. В. И. Вернадский говорил о глубочайшем изменении наук о человеке и о их смыкании с науками о природе как об одном из результатов роста физико-химических наук, этого перелома научного понимания космоса.

В такой ситуации в области философии и науки психология в начале 10-х годов XX в. вступила в период открытого кризиса. Его источником явились запросы практики, необходимость ответить на которые привела как к осознанию недостаточности прежних классических взглядов, развиваемых эмпирической интроспективной ассоцианистической психологией, так и к появлению новых направлений исследований и новых концепций. Как и в естествознании, открытый кризис в психологии явился свидетельством развития этой науки. Преобразование представлений о природе и развитии психики и сознания на основе и в результате мощного развития собственно психологического эксперимента, приложения психологических знаний, в том числе экспериментальных методов, к различным областям науки и практики — медицинской, педагогической, области производства, транспорта, торговли, военного дела и др., развитие объективных исследований в детской психологии и в зоопсихологии способствовали возникновению ряда новых направлений. Каждое из них открывало противоречия в теоретических основах старой психологии, казавшихся до этого бесспорными. Эти выступления были свидетельством недостаточности имеющейся психологической теории, которая покоилась на ложно основанном субъективно-идеалистическом представлении о психике. Собственно в этом и состояла причина кризиса психологии. «Кризис современной психологии, — говорил Л. С. Выготский, — приведший к понятию о двух психологиях (психологии объяснительной и психологии описательной. — А. Ж.), в сущности говоря, есть кризис ее методологических основ и является выражением того факта, что психология как наука в своем фактическом продвижении вперед в свете требований, предъявляемых ей практикой, переросла возможности, допускавшиеся теми ме-

тодологическими основаниями, на которых начинала строиться психология в конце XVIII и начале XIX в.»¹⁰.

Таким образом, в обстановке бурного развития экспериментальной психологии, накопления богатого фактического материала, не соответствующего старым догмам о сознании и психофизическом параллелизме, психология подошла к кризису своих исходных позиций и прежде всего концепции сознания. Требовалось решительное изменение исходных принципов и представлений. Основным содержанием периода открытого кризиса и было возникновение новых психологических направлений, оказавших и продолжающих оказывать большое влияние на современное состояние психологии. Как мы уже отмечали, это были бихевиоризм, психоанализ, гештальтпсихология, французская социологическая школа, «понимающая» (описательная) психология. Каждое из этих направлений выступило против традиционной психологии, основы которой были заложены еще в XVII в. Декартом и Локком и которая сохранила свои наиболее существенные черты на протяжении XVIII—XIX вв.¹¹ Отвлекаясь от второстепенных или частных моментов, основными чертами этой психологии можно считать следующие.

1. Психика отождествляется с сознанием.

2. Область сознания противопоставляется остальным явлениям действительности и отделяется от них «пропастью». Возникает проблема соотношения психического как идеального мира с материальным миром (психофизическая проблема) и, в частности, психического с физиологическим (психофизиологическая проблема).

3. Субъективный метод интроспекции считается единственным прямым методом в исследовании сознания.

4. Сенсуалистический атомизм и, как следствие этого, механицизм.

5. Индивидуализм, изучение явлений сознания в пределах индивидуального сознания, которому они непосредственно даны.

6. Бытие психики исчерпывается ее данностью, переживаемой в сознании. Феномены, выступающие в переживании субъекта, выдаются за адекватную и полную картину сознания.

Каждое из новых направлений выступало по преимуществу против одного из этих моментов. Фрейд разрушил представление, в соответствии с которым психическое отождествлялось с сознанием, а психология объявлялась наукой о содержании сознания. Он подверг анализу факты бессознательной психической деятельности и ее проявлений в поступках здорового и больного человека, в сновидениях и неврозах; он говорил о глубинном строении психики, в котором сознание занимает лишь внешний, поверхностный слой. Тем самым Фрейд поставил под сомнение и возможности самонаблюдения. Поэтому главной за-

¹⁰ Выгодский Л. С. Развитие высших психических функций. С. 474.

¹¹ См. об этом статью Э. Боринга в настоящем издании.

дачей для него стало найти приемы, открывающие область бессознательного, позволяющие проникнуть к бессознательным слоям психики. В общей форме эта задача решалась Фрейдом путем анализа сновидений, ошибок повседневной жизни (описок, оговорок, очиток, затеривания и т. п.), невротических симптомов и затем последующего их истолкования (в значительной мере по аналогии с содержанием и символикой сказок, мифов, острот из фольклора и т. п.). Однако методы Фрейда хотя и имеют дело с объективными феноменами, но лишены строгой научности и доказательности.

Бихевиоризм сформировался на основе острой критики субъективности предмета классической психологии и метода интроспекции. Бихевиоризм требовал объективного подхода не к явлениям сознания, непосредственно недоступным объективному наблюдению, а к поведению. Бихевиоризм в острой форме выдвинул проблему объективности в психологии.

Французская социологическая школа выступила против индивидуализма ассоцианистической психологии с идеями о первично социальной природе человеческой психики и о ее качественном изменении в процессе исторического развития общества. Другую интерпретацию эти идеи (о зависимости психики от общества) нашли в духовно-научной психологии В. Дильтея и затем Э. Шпрангера. Но, подобно социологической школе, они рассматривали сознание человека в отрыве от его реальной практической деятельности. По мнению Дильтея и Шпрангера, изучение сознания невозможно с помощью объясняющих методов, сложившихся в естествознании, в частности экспериментального метода Вундта. Для психологии как одной из наук о духе Дильтей предлагает особый научный метод, который он обозначил как «понимание» целостного по своей природе сознания путем его отнесения к объективным общественным явлениям и видам человеческой деятельности: искусству, науке, экономике и т. д. Хотя по методу эта психология воскрешает спекулятивные направления в психологии, она внесла в зарубежную психологическую мысль новую большую идею историзма.

Против сенсуализма и атомизма ассоцианистической психологии выступила целостная психология — большое течение, имеющее ряд вариантов (описательная психология тоже является одним из направлений целостной психологии). Особенно плодотворное влияние имела берлинская школа гештальтпсихологии. Ее выдающиеся представители М. Вертгеймер, В. Кёлер, К. Коффка, К. Левин «...создали учение о мышлении и восприятии, основанное на большом количестве конкретных фактов»¹², разработали основы экспериментального подхода к проблемам аффектов, воли, потребностей.

¹² *Выготский Л. С.* Развитие высших психических функций. С. 479.

Общую характеристику разных направлений периода кризиса дал Л. С. Выготский. Проследив судьбу каждого из них, он показал, что «...в начале каждого направления стоит какое-нибудь фактическое открытие... Мы имеем дело с новым фактическим материалом, который приносится в психологию каждым новым направлением»¹³. Так, Фрейд установил бессознательные причины ряда психических явлений. Бихевиоризм возник на базе фактов из области экспериментальной зоопсихологии, которые предположительно открывали возможность столь же объективного подхода и к человеку. Факты специфических верований так называемых «примитивных народов» привели к представлениям об историческом развитии психики. Точно так же и описательная психология обратила внимание на связь сознания с явлениями культуры, под влиянием которых оно реально формируется. Затем на базе этих фактов, каждая группа которых дает материал лишь для отдельной главы психологии, как писал Л. С. Выготский, каждое направление строило целую общепсихологическую теорию и в ряде случаев (гештальтпсихология, психоанализ) даже претендовало на значение универсальной концепции и мировоззрения. Однако — и это стало историческим фактом — выполнение роли общепсихологической теории оказывалось не по силам каждому из этих направлений, и поэтому неизбежно наступал следующий этап в жизни этих направлений, когда они были вынуждены — за счет чистоты своей концепции — ассимилировать идеи других направлений. После 1925 г. начинается спад бихевиоризма. После переезда основоположников в США (середина 30-х годов) гештальтпсихология перестает существовать как самостоятельное направление, происходит ее слияние с бихевиоризмом. Фрейдизм претерпел преобразование в ряде неофрейдистских теорий.

Процессу распада этих направлений способствовала их взаимная критика, которая помогла быстрее обнаружить внутренние противоречия, свойственные каждому из них (абсолютизация частных наблюдений, недостаточность экспериментов, неадекватная теоретическая интерпретация их результатов).

Такова судьба направлений, возникших в период открытого кризиса в психологии. Общий итог этому периоду подвел Л. С. Выготский. «Беря все направления, — писал он, — в их исторических границах, во всем том, что они были призваны сделать и что они могли завершить, оставаясь сами собой, я хотел указать на их внутреннюю ограниченность и невозможность выйти за пределы кризиса, преодоление которого все эти направления ставят своей задачей. Очевидно, круг этого кризиса очерчен таким образом, что он вытекает из самой природы того методологического основания, на котором развивается психология на Западе; поэтому внутри себя он не имеет разреше-

¹³ Там же. С. 461.

ния. Даже те попытки, которые исходят из идеи разрешения кризиса и преодоления тех тупиков, к которым он привел, на самом деле не преодолевают тех трудностей, к которым привели психологию механицизм и витализм. И если бы им представилась возможность в течение 10 лет вести разумное исследование, то через 10 лет оно снова привело бы в тупик уже на более высоком фактическом основании, под другим названием, тупик, который будет переживаться неизмеримо трагичнее и острее, поскольку он будет иметь место на более высокой ступени науки, где все столкновения и противоречия оказываются более острыми и неразрешимыми»¹⁴.

Перечисленные направления представляют собой разные варианты общепсихологической теории, пришедшей на смену традиционной. Споры между ними также свидетельствуют о разногласиях по ряду принципиальных вопросов. Однако, несмотря на эти различия, рассматриваемые направления глубоко «связаны между собой!»¹⁵. Все они исходили из старого понимания сознания. Оно и было той догмой, которая довлела над ними и не позволяла пробиться к научному пониманию сознания. Конечно, требование бихевиоризма отбросить сознание выглядит очень радикальным решением. Но, как это хорошо показал С. Л. Рубинштейн, требование Уотсона исключить сознание из предмета изучения психологии само определялось декартовским — интроспективным — пониманием сознания, в то время как задача состояла в преобразовании этого понимания сознания. Другие направления внесли лишь некоторые новые аспекты в понимание сознания, обогатили наши представления о сознании и его процессах, о его движущих силах. Так, высоко оценивая исследование гештальтпсихологии, Выготский писал: «Но если мы возьмем вещи в историческом плане и попытаемся вскрыть последние основания теории, если мы очертим круг исторических возможностей теории, а не то, что сделано на протяжении 10—12 лет, тогда мы должны будем указать, что сторонники гештальтпсихологии с точки зрения исторического пути науки не были способны преодолеть механицизм и витализм по-настоящему»¹⁶. То же относится и к другим направлениям. Выготский указывал на их внутреннюю ограниченность и неспособность выйти за пределы «кризиса, преодоление которого все эти направления ставят своей задачей»¹⁷.

Таким образом, несмотря на попытки преодолеть декартско-локковское понимание предмета и метода психологии, которые предпринимались выдающимися представителями зарубежной психологической науки, им самим — как по линии теории, так и в экспериментальном плане — не удалось освободиться от

¹⁴ Выготский Л. С. Развитие высших психических функций. С. 480—481.

¹⁵ Рубинштейн С. Л. Проблемы общей психологии. М., 1973. С. 90.

¹⁶ Выготский Л. С. Развитие высших психических функций. С. 479.

¹⁷ Там же. С. 480.

такого понимания, и сама борьба велась с его позиций. «Эта концепция психического определила все, в том числе и резко враждебные интроспективной психологии системы. В своей борьбе против сознания представители поведенчества — американского и российского — всегда исходили из того его понимания, которое установили интроспекционисты... Вместо того, чтобы в целях реализации объективного подхода к психическим явлениям перестроить интроспективную концепцию сознания, поведенчество отбросило сознание, потому что ту концепцию сознания, которую оно нашло в готовом виде у своих противников, оно приняло как нечто непреложное, как нечто, что можно либо взять, либо отвергнуть, но не изменить»¹⁸. Итак, все новые теории кризиса пытались перестроить психологию на базе старых представлений о природе психики и сознания. Но «...построение единой психологии на почве старых психологических допущений невозможно. Самый фундамент психологии должен быть перестроен»¹⁹.

Изменить понимание сознания, объяснить условия порождения и функционирования сознания — вот в чем состояла задача. Плодотворные пути ее решения были намечены советскими психологами в 20—30-е годы. Л. С. Выготский в одной из ранних работ «Сознание как проблема психологии поведения» (1925), подчеркивая идею В. Джемса о том, что сознание — это не субстанция, определил сознание как «проблему структуры поведения»²⁰. Сознание должно изучаться в своей функции, в специфической, свойственной только человеку трудовой деятельности. Анализ сознания возможен только в контексте поведения (т. е. деятельности). Для анализа сознания нужно, говорил Выготский, выйти за пределы сознания. Не непосредственный анализ состояний сознания вне поведения — путь, которым шла традиционная психология, и не отбрасывание сознания, как это требовал бихевиоризм, но опосредствованный подход к его пониманию. Л. С. Выготский выявил и сделал предметом исследования своеобразную форму человеческого поведения и психических процессов — опосредствованные высшие психические функции, которые, возникнув исторически как продукт социальной и внешне опосредствованной деятельности общественного человека, в дальнейшем превращаются в индивидуальные психологические и внутренние. Таковы образование понятий, активное внимание, произвольное запоминание. Их главной особенностью является сигнификативная (т. е. связанная с активным употреблением знаков, прежде всего речевых) структура. Учение о развитии высших психических функций, составившее содержание культурно-исторической концепции Л. С. Выготского, превратилось в большую и плодотворную линию исследова-

¹⁸ Рубинштейн С. Л. Проблемы общей психологии. С. 21—22.

¹⁹ Выготский Л. С. Развитие высших психических функций. С. 481.

²⁰ Выготский Л. С. Собр. соч.: В 6 т. Т. 1. С. 83.

ний в советской психологии, известную под названием школы Выготского.

С. Л. Рубинштейн дал глубокий анализ кризиса в психологии, раскрыл его причины, указал на его методологический характер и обратился к марксистской теории в целях преодоления кризиса. Созданная им философско-психологическая концепция явилась одним из вариантов деятельностного подхода в психологии. Ее другой вариант — теория деятельности А. Н. Леонтьева.

Так намечалась перестройка методологии психологического исследования, для которой исходным пунктом явилась марксистская теория деятельности — деятельности трудовой, общественной опосредствованной орудиями. Усвоение марксистского учения в целом и особенно учения о деятельности явилось тем реальным путем, который ясно намечает «...иную трактовку и сознания и деятельности человека, которая в корне преодолевает их разрыв и создает базу для построения марксистско-ленинской психологии как действительно содержательной и реальной науки»²¹.

Возникшие в период открытого кризиса новые психологические концепции и школы глубже, чем традиционная эмпирическая психология, раскрывали психическую реальность и оказались более пригодны для решения прикладных задач в различных областях социальной практики.

Кандидат психологических наук
А. Н. Ждан.

Москва, январь 1991 года

²¹ Рубинштейн С. Л. Проблемы общей психологии. С. 24.

Раздел I

МЕТОДОЛОГИЧЕСКИЕ ИССЛЕДОВАНИЯ В ЗАРУБЕЖНОЙ ПСИХОЛОГИЧЕСКОЙ НАУКЕ

ВВОДНЫЕ ЗАМЕЧАНИЯ

Методологический анализ ключевых понятий и методов традиционно занимает важное место в зарубежной психологической науке. Осмысление теоретических проблем, начатое ее выдающимися основоположниками — В. Вундтом, Э. Титченером, Ф. Брентано, Г. Эббингаузом, В. Джемсом и др., было продолжено психологами следующего поколения. Среди обсуждаемых проблем наибольшее внимание исследователей привлекалось к методическим процедурам интроспективного направления, долгое время бывшего единственным направлением в психологии. Анализ центральной проблемы — сознания и способов его психологического познания — метода интроспекции проводится в трудах М. Вертгеймера, К. Левина, К. Коффки, П. Жанэ и др. Американский психолог Э. Боринг в статье «История интроспекции», включенной в данное издание, систематизировал и дал исторический обзор взглядов на природу сознания и интроспекции, начиная от Декарта, и показал, как постепенно накапливались факты, не укладывающиеся в интроспективную трактовку психического и объективно ослаблявшие ее позиции. Именно в направлениях периода открытого кризиса — бихевиоризма, гештальтпсихологии, психоанализа и др. — психологи выступили с критикой разных сторон интроспективной психологической концепции. Вместе с тем, и это хорошо показано в статье Э. Боринга, интроспекция продолжает сохранять свое существование и сегодня. В американской психологии последних лет даже оживляется интерес к интроспекции, хотя вопросы, касающиеся интроспекции и ее права на статус научного метода, являются предметом острых дискуссий¹.

В другой статье, вошедшей в нашу книгу и принадлежащей одному из основоположников гештальтпсихологии К. Левину, «Конфликт между аристотелевским и галилеевским способами мышления в психологии» анализируется ситуация в психологии в период открытого кризиса, выявляются источники переживаемого

¹ См., напр.: *Розен Г. Я.* Интроспекция. Современное состояние проблемы // Зарубежные исследования по психологии познания. Сборник аналитических обзоров. ИНИОН. М., 1977. С. 215—234; *Фоллесдаль Д.* Интенциональность и бихевиоризм // Научное познание: логика, понятия, структура. Новосибирск, 1987. В отечественной психологии по этому вопросу см. труды Л. С. Выготского, С. Л. Рубинштейна, Б. М. Теплова, а также кн.: *Кравков С. В.* Самонаблюдение. М., 1922.

мых ею трудностей. По Левину, их причиной является неспособность исследовать имеющимися в психологии экспериментальными методами наиболее жизненные проблемы — явления воли, эмоциональные состояния, характер. В физике поворотом в развитии понятийной картины мира явилось преодоление господствовавшего долгое время разделения мира на земную и небесную сферы как подчиняющиеся разным закономерностям. Подобно этому в психологических исследованиях также вместо отделенных друг от друга непреодолимыми преградами и подчиняющимся разным закономерностям и доступным разным методам исследования областей необходима гомогенизация. Согласно Левину, главным средством на пути ее достижения является преодоление традиционного для психологии подхода к объяснению психических явлений. Общей особенностью этого подхода является представление о психических явлениях как отдельных объектах, имеющих постоянные свойства, якобы составляющие их сущность. В действительности, как показывает Левин, психическое явление всегда индивидуально в силу неповторимости условий, в которых оно только возникает и проявляется и в связи с которыми может быть адекватно понято. Левин призывает к отказу от понимания закономерного как часто встречающегося и выдвигает задачу научного понимания именно индивидуального случая. Реализация такого требования означала бы для психологии выход на путь исследования конкретной психологической реальности, открывающий понимание данного конкретного переживания конкретного человека в конкретных условиях.

Боринг (Boring) Эдвин Гарригс (1886—1968) — американский психолог. Получил техническое образование в Корнельском университете, в 1908 г. поступил на службу в сталелитейную компанию «Бетлехем Стил». После непродолжительного периода работы в качестве инженера, а затем преподавателя физики в средней школе вернулся для продолжения образования в Корнельский университет, где под влиянием Э. Б. Титченера увлекся психологией. (Впоследствии Титченер назвал его своим лучшим учеником, что открывало перед Борингом перспективы блестящей карьеры.) Ранние исследования посвящены психологии ощущения и восприятия (ряд экспериментов Боринг провел на себе, в частности в течение 4 лет изучал восстановление чувствительности после того, как перерезал себе один из кистевых нервов на правой руке). В 1914 г. защитил докторскую диссертацию, посвященную исследованию висцеральной чувствительности. В годы первой мировой войны принял участие в широкомасштабной кампании тестирования призывников. Обобщая совместно с Р. Йерксом результаты этой работы, заинтересовался, в частности, методологией экспериментальных и психодиагностических исследований, склоняясь к позициям операционализма (ему принадлежит ставшее впоследствии крылатым определение: «Интеллект — это то, что измеряется тестами интеллекта»). В 1920 г. принял приглашение на работу, поступившее от Г. С. Холла — президента университета Кларка. Однако последовавшая вскоре отставка Холла повлекла за собой резкое перепрофилирование научных исследований в университете Кларка. В результате в 1922 г. Боринг перешел в Гарвардский университет, где проработал до 1949 г., возглавляя (с 1924 г.) психологическую лабораторию. С 1932 г. — член Национальной академии наук США. В течение 30 лет член редколлегии одного из ведущих психологических журналов — «American Journal of Psychology».

Организатор и главный редактор (с 1955 г.) журнала рецензий и библиографии «Современная психология» (Contemporary Psychology).

Круг психологических исследований Боринга чрезвычайно широк: психофизика и проблемы восприятия, в анализе которых он был близок к феноменологизму (The physical dimensions of consciousness. N. Y., 1933; The relation of the attributes of sensation to dimension of stimulus. Baltimore, 1935); психоанализ, который Боринг, сотрудничая с известным психиатром М. Прэнсом, стремился сблизить с общей психологией; военная психология (Psychology and the armed services. Wash., 1945). Им также написаны учебные пособия: Psychology: a factual textbook. N. Y., 1935; Foundations of psychology. N. Y., 1948 (совм. с H. S. Langfeld, H. P. Weld).

Наибольшую известность принесли Борингу его труды по истории науки и, в частности, по истории психологии (Sensation and perception in the history of experimental psychology. N. Y., 1942; Great men and scientific progress // Proceedings of the American Philosophical Society. 1950. Vol. 94; Psychological factors in the scientific process // American Scientist. 1954. Vol. 42 и др.). Фундаментальный труд «История экспериментальной психологии» (A history of experimental psychology. N. Y., 1929) выдержал три издания и по сей день является бестселлером среди книг по этой тематике. В работах по истории науки Боринг стремился обосновать гипотезу, согласно которой каждый новый этап развития психологического знания не только подготовлен предыдущим, но и обусловлен определенным числом характерных для своего времени направляющих идей (Zeitgeist), что, в частности, проявляется в синхронных открытиях. Труды Боринга отличает владение автором богатейшим материалом, а также блестящий стиль.

Эдвин Г. Боринг

(Гарвардский университет)

ИСТОРИЯ ИНТРОСПЕКЦИИ¹

Правильным, но громоздким названием этой статьи было бы такое: «История использования сознания в качестве средства для наблюдения в научной психологии». Если можно сказать, что сознательное переживание существует, тогда перед нами встает вопрос: не должна ли современная психология принимать во внимание данные о нем, как это было прежде? Моя работа могла бы называться даже так: «Что случилось с интроспекцией?» Один из распространенных ответов таков: интроспекция оказалась нежизнеспособной и потому постепенно стала сдавать свои позиции. Однако возможен и другой ответ: интроспекция все еще с нами, она находит себе применение в самых различных вариантах и *вербальный отчет* — лишь один из них.

Первое утверждение — о крахе интроспекции — можно признать верным, если речь идет о той интроспекции, которую разрабатывал Титченер в Корнелле в 1900—1920 гг., тогда как второе — о замаскированной интроспекции — принимается современными исследователями, утверждающими, что понятие сознательного опыта имеет смысл лишь в том случае, если оно определено на операциональном уровне.

¹ Psychological Bulletin. 1953. Vol. 50. N 3. P. 169—189.

Дуализм

Вера в существование сознательной психики (conscious mind) у человека так же стара, как философия и вера в бессмертие души — этой бессмертной части человека, который не есть одно лишь брренное тело. Отсюда и случилось, что нечто сознательное — это обычно лишь одна составляющая в дуалистической контраверзе, например дух — в противоположность материи, рациональное — в противоположность иррациональному, цель — механизму. Были и психологические монисты, например Ламетри [44], материалист, который в 1748 г. утверждал, что человек — это машина (чем навлек на себя проклятие теологов), но даже он гораздо больше преуспел в редукции психических состояний, выделенных дуализмом, к их телесной основе, нежели в описании человека без обращения к дуализму.

Догма о бессмертии души и длительное господство богословия неизбежно повлияли на психологию. Термины для обозначения души и психики не различаются во французском и немецком языках (l'âme; Seele), а также в греческом и латыни (psyche, nous; anima, mens) так четко, как в переводе на английский. Именно способность мышления претендовала на бессмертие, и Декарт, ревностный католик, наделяет человека разумной душой, созданной из непротяженной вечной субстанции, и приходит к выводу, что животные — это мертвые бездушные автоматы [20]. Таким образом, Декарт стал родоначальником как дуалистической линии (с использованием интроспекции применительно к сознанию), так и объективного подхода (с механистическим пониманием рефлекса).

Английский эмпиризм закрепил дуализм и утвердил понятие сознания в психологии. Локк, Беркли, Юм, Гартли, Рид, Стюарт, Томас Браун, оба Милля и Бэн — все они различными способами описывали то, как разум приходит к пониманию внешнего мира. Они признавали базовую дихотомию «дух — материя». Сейчас считается, что этим философам принадлежит честь открытия ассоциации, которая определяет отношения между элементами, составляющими разум или сознание [8. P. 157—245]. Не было прежде (и не найдено поныне) подходящего термина для обозначения нематериальной части дихотомии «дух — материя». Джемс сетовал по этому поводу в 1890 г. [32, I. P. 185—187]. Чаще всего используется или термин «душа» (mind; Seele), или сознание (consciousness; Bewußtheit). Психологи XIX столетия обозначали эту дихотомию как психофизический параллелизм, и эта догма столь твердо запечатлелась в психологическом мышлении, что американская «операционная революция» текущего столетия смогла победить, лишь преодолев громадные трудности.

Здесь едва ли стоит особенно вдаваться в подробности, описывая историю веры в то, что мы называем *сознанием*. Многие

столетия существование сознания казалось очевидным, само собой разумеющимся фактом, основной, неоспоримой реальностью нашего собственного бытия. «Cogito, ergo sum», — сказал Декарт. Джемс обобщил это так [32, I. P. 185]: «*Интроспективное наблюдение — вот то, на что нам следует полагаться в первую очередь, главным образом и всегда.* Понятие «интроспекция» необходимо четко определить — оно означает, очевидно, смотрение в собственную душу и отчет о том, что мы там открываем. *Каждый согласится, что мы обнаруживаем при этом состояния сознания.* Насколько мне известно, наличие таких состояний еще ни один критик не подвергал сомнению, каким бы скептиком ни был он в других отношениях. Существование познания такого рода есть незыблемый факт, в то время как в отношении других явлений нередко случается, что в сфере философского сомнения они вдруг теряют ясность своих очертаний. Все люди непоколебимо уверены, что они ощущают себя мыслящими, что они могут отличать свои психические состояния (такие, как внутренняя активность или страсть) от объектов, вызывающих эти состояния. *Я считаю эту уверенность самым фундаментальным постулатом психологии и отвергаю какое-либо исследование этой уверенности как слишком метафизическое.*

В целом философы, физиологи и физики, заложившие основы новой экспериментальной психологии в 1850—1870 гг. — Фехнер, Лотце, Гельмгольц, Вундт, Геринг, Мах и их сотрудники — были сторонниками концепции психофизического параллелизма, которые вполне согласились бы с точкой зрения Джемса. Психология (даже новая «физиологическая психология»), в сущности, изучала сознание, и ее главным методом была интроспекция. Физиология потому сомкнулась с психологией, что «параллелисты» верили положению, высказанному Гексли: «нет психического без нервного» [30], и поэтому использовали оборудование физиологической лаборатории для контроля стимуляции и записи эффектов нервных ответов.

Так что же такое интроспекция (*innere Wahrnehmung*)? Существует множество мнений относительно того, каким образом сознание наблюдает свои собственные процессы, их историю берет начало еще от Аристотеля и Платона. Эйслер обобщил взгляды 84 авторов на эту тему от Аристотеля до начала нынешнего столетия [21, III. P. 1735—1742]. Локк, основатель эмпиризма, утверждал, что все идеи — следует говорить: «содержания сознания» — возникают или посредством чувственного опыта, который доставляет знания о внешнем мире, или посредством рефлексии — внутреннего чувства, дающего знание о собственных действиях души. Ранние эмпиристы считали, что ни ощущение, ни рефлексия не могут вводить человека в заблуждение. Сформировалось убеждение, что иметь сознательное переживание значит то же, что знать о том, что ты его имеешь. Это позволило Вундту, строившему свою новую системати-

ческую физиологическую психологию на основе английского сенсуализма, решительно определить интроспекцию как непосредственный опыт [98. Р. 1—6]. Он полагал, что факты физической науки опосредованы и производны с помощью умозаключений от выводов непосредственного опыта, в котором и через которое они непосредственно даны и составляют субъективный предмет психологии. Эта точка зрения наводит на мысль, что, по Вундту, интроспекция не может «обманывать», однако на деле мы видим здесь противоречие, поскольку в вундтовой лаборатории уделялось большое внимание тренировке способности к интроспективному наблюдению и точному описанию сознания.

Брентано писал в 1874 г.: «Феномены, постижимые умственно, верны сами по себе. Поскольку они возникают, постольку они существуют в действительности. Кто откажется признать в этом огромное преимущество психологии над физическими науками?» [12, 1. Р. 131—203].

Джемс заметил на это: «Если бы иметь чувства или мысли в их непосредственной данности было бы вполне достаточно, то дитя в колыбели было бы психологом и к тому же непогрешимым!» [32, 1. Р. 189]. Огюст Конт, основатель позитивизма, дал классическое возражение против очевидной адекватности непосредственного переживания, указав, что интроспекция, будучи деятельностью души, будет всегда находить душу, занятую интроспекцией, но никогда — какими-то другими из разнообразных деятельностей. По сути аргумент Конта гораздо больше, чем просто игра слов. Он соответствует утверждению, что интроспекция — не процедура, а только лишь признание того факта, что знание, однажды данное, существует как знание. Конт жаловался, словно бихевиорист XIX в., что интроспекция недостоверна, что она дает описания, которые часто не могут быть проверены, что во многих отношениях ее данным не хватает позитивного характера, требуемого наукой.

Д.-С. Милль ответил на возражения Конта и утверждал, что интроспекция — это процесс, который требует тренировки для обеспечения достоверности. Она не является строго непосредственной, поскольку включает память — возможно, непосредственную память, тем не менее непосредственные воспоминания — это не есть данные сами по себе и здесь возникает вероятность ошибки [53. Р. 64]. По поводу этого вопроса в целом смотри блестящие рассуждения Джемса [32, 1. Р. 187—192]. Точка зрения Милля подкреплена современным пониманием того, что почти невозможно отличить анестезию от непосредственной антероградной амнезии: человек, чья память длится 1 секунду, имеет столь же глубоко ущербную способность к интроспекции, поскольку практически он бессознателен так же, как любой реагирующий организм или машина.

Классическая интроспекция

Можно считать классической интроспекцию, которая была определена через достаточно формальные правила и принципы и возникла непосредственно из ранних исследований вундтовой лаборатории в Лейпциге. Конечно, для интроспекции нет каких-либо неизменных правил. Великим людям свойственно не соглашаться друг с другом и изменять свои позиции. Тем не менее по существу и Вундт, и Кюльпе до его отъезда из Лейпцига, и Г. Э. Мюллер в Гёттингене, и Титченер в Корнелле, и многие другие менее важные «интроспекционисты», признававшие первенство этих ученых, были едины. Штумпф в Берлине придерживался менее строгих принципов, а более поздняя интроспекционистская доктрина Кюльпе, развитая им после того, как он пришел в Вюрцбург, противостоит Вундту и Титченеру. Классическая интроспекция в общем смысле — это убеждение, что описание сознания обнаруживает комплексы, образуемые системой сенсорных элементов. Именно против этой доктрины восстали Кюльпе в Вюрцбурге, бихевиористы под руководством Уотсона и гештальтпсихологи по инициативе Вертгеймера. Интроспекционизм получил свой «-изм» потому, что восставшие новые школы нуждались в ясном и четком обозначении оснований, которым они противопоставляли собственные, принципиально новые черты. Ни один сторонник интроспекции как базового метода психологии никогда не называл себя *интроспекционистом*. Обычно он называл себя *психологом*.

Вундт, пытавшийся утвердить новую психологию как науку, обратился к химии как к ее модели. Следствием этого выбора явился элементаризм его системы, дополненный ассоцианизмом в целях обеспечения задач синтеза. Психологические атомы — это ощущения (чистые ощущения) и, возможно, также простые чувства и образы. Психологические молекулы — это представления (*Vorstellungen*) и более сложные образования (*Verbindungen*). Поскольку взгляды Вундта относительно простых чувств и образов менялись с течением времени, именно ощущения стали постоянной «материей» всех хороших описаний сознания. Так, спустя полвека Титченер заключает, что «сенсорные» (*sensory*) — прилагательное, которое наилучшим образом обозначает природу содержаний сознания [85. Р. 259—268]. Своим пониманием интроспекции Вундт зафиксировал элементаризм и сенсуализм, и в дальнейшем интроспекционизм в своих лабораториях неизменно обнаруживал сенсорные элементы, поскольку они были результатами «хорошего» наблюдения. Разумно предположить, что сама атмосфера этой лаборатории и местная культурная традиция сделали больше для увековечения этих представлений, чем доводы в защиту наблюдения, приводимые в публикациях.

Хотя Вундт определил предметом психологии непосредственный опыт [97; 98. Р. 1—6], он все-таки отличал интроспекцию

(Selbstbeobachtung) и внутреннее восприятие (innere Wahrnehmung). Внутреннее восприятие может быть ценным само по себе, но это еще не наука. Вундт настаивал на тренировке испытуемых. Даже в экспериментах на время реакции в лейпцигской лаборатории испытуемые должны были долго тренироваться для выполнения предписанных актов перцепции, ашперцепции, узнавания, различения, суждения, выбора и т. п., а также сразу сообщать, когда сознание отклоняется от требуемых задач. Так, Вундт указывал, что ни один испытуемый, который выполнил менее 10 000 интроспективно проконтролированных реакций, не подходит как источник сведений для публикации из его лаборатории. Некоторые американцы, Кеттел в их числе, считали, однако, что психика нетренированного испытуемого тоже может представлять интерес для психологии и позднее по этому поводу возникла небольшая дискуссия между Болдуином и Титченером [8. Р. 413, 555]. В целом понимание интроспекции Вундтом было гораздо либеральнее, чем обычно думают: в формальной интроспекции он оставил место и для ретроспекции, и для непрямого отчета. Гораздо менее податлив он был в отношении элементов и их сенсорной природы.

Событием для интроспекции явилось принятие концепции, согласно которой физика и психология отличаются друг от друга не фундаментальным материалом, но лишь точками зрения на него. Мах в 1886 г. выдвинул положение о том, что опыт («ощущение») составляет предмет всех наук [48], а Авенариус несколькими годами позднее — что психология рассматривает опыт, зависящий от функционирования нервной системы (он назвал ее «системой С»), а физика — как независящий от нее [3].

Затем, когда эти два философа согласились, что между ними нет противоречий, они оказали большое влияние на Кюльпе и Титченера, находившихся тогда в Лейпциге. Кюльпе в своем учебнике 1893 года представил это различие между психологией и естественными науками как различие в точках зрения [41. Р. 9—13], но Титченер придал ему особенно большое значение. В 1910 г. он говорил, что данные интроспекции — это «общая сумма человеческого опыта, рассматриваемого в зависимости от переживающего субъекта» [79. Р. 1—25], а позже он смог написать формулу:

интроспекция = психологическое

(ясное переживание → отчет),

что означает: интроспекция есть наличие ясного (clear) переживания с психологической точки зрения и отчет о нем тоже с психологической точки зрения [83. Р. 1—26].

Замените психологическое на физическое, и вы получите формулу для физики. Избитый пример интроспекции — иллюзия: случай, когда восприятие отличается в каком-то отношении от стимула-объекта. В восприятии переживание рассматривается как раз так, как оно протекает, в зависимости от ха-

рактера восприятия воспринимающим лицом, т. е. в зависимости от деятельности его нервной системы. Испытуемый должен отвлечься от физической фактуры объекта. Пусть физик обращается к ней с помощью измерения и прочих физических методик. Титченер отстаивал такой взгляд на это различие всю свою жизнь [85. Р. 259—268].

Именно Кюльпе расщепил психологический атом Вундта, разложив ощущение на четыре неделимых, но независимо изменяющихся свойства: качество, интенсивность, протяженность и длительность [41. Р. 30—38]. Позднее этот взгляд разделял Титченер [6. Р. 17—35].

Одна из наиболее всесторонних дискуссий по проблемам интроспекции была начата эрудитом Мюллером в 1911 г. [55. Р. 61—176]. Он оказался еще более либеральным, чем Вундт, и оставил место для всех непрямых и ретроспективных форм интроспекции. Будучи главным образом заинтересованным в приложении интроспекции к исследованиям памяти, он различал между настоящим воспоминанием о прошлой апперцепции прошедшего события и настоящей апперцепцией настоящего воспоминания о прошедшем событии — важное различие, поскольку о текущей апперцепции можно расспросить, а прошлая апперцепция зафиксирована и не сможет больше служить предметом исследования.

Не кто иной, как Титченер наложил самое большое ограничение на интроспекцию, потребовав исключить значения из всех описаний сознания. Поначалу Титченер держал это предостережение про себя, называя появляющиеся в отчетах значения ошибками стимула. Он настаивал на том, что тренированный испытуемый, принявший психологическую точку зрения, описывает сознание (зависимый опыт) и не делает попыток описать стимул-объект (независимый опыт, данный с точки зрения физики) [5; 79. Р. 22]. После того как Кюльпе попытался обнаружить безобразные (нечувственные) мысли в сознательных процессах суждения, действия и других мыслительных процессах, Титченер построил свою критику этих положений на запрете использовать какие бы то ни было значения в данных интроспекции [80]. Он доказывал, что прямое описание (*Beschreibung, cognitio rei*) дало бы разновидность сенсорных содержаний, ставших стандартными в классической интроспекции, и что заключения о данных сознания (*Kundgabe, cognitio circa rem*) — это значения, которые не существуют в виде наблюдаемых сенсорных процессов [81; 82]. Отсюда его психология даже получила название *экзистенциальной*, потому что он был убежден, что значения, выступающие как предположения, лишены положительного характера, который имеют ощущения и образы как экзистенциальные данные.

Никогда не было полностью правильным утверждение, что интроспекция — это фотография и что она разрабатывалась без помощи предположений и значений. Обратимся к типич-

ным интроспективным исследованиям Титченера [16; 25; 28; 31; 58; 59; 64]. Налицо чересчур очень большая зависимость от ретроспекции. Порой требовалось 20 минут на то, чтобы описать продолжавшееся 1,5 секунды состояние сознания, и в течение этого времени испытуемый ломал голову, силясь вспомнить, что же на самом деле случилось более чем за 1000 секунд до этого, опираясь, естественно, на предположения. На Йельской встрече АРА в 1913 г. J. W. Baird с большим энтузиазмом подготовил публичную демонстрацию интроспекции в исполнении обученного (trained) испытуемого, но представление не получилось впечатляющим. Интроспекция со сведенным к минимуму количеством предложений и значений вылилась в занудное перечисление сенсорных элементов, которые, как считалось, не обладали почти никакой функциональной ценностью для организма и потому не представляли интереса, особенно для американских ученых.

Классическая интроспекция, как мне кажется, утратила свой блеск после смерти Титченера в 1927 г., поскольку продемонстрировала функциональную бесполезность, казалась скучной и к тому же была недостоверной. Самому духу лабораторных исследований присущ описательный подход, так что то, что получено в одной лаборатории, невозможно проверить в другой: невозможно удостовериться в истинности интроспективных отчетов о состояниях сознания, сопровождающих действие, чувство, выбор и суждение. Поэтому не приходится удивляться, что Кюльпе, Уотсон и Вертгеймер, все в течение одного десятилетия (1904—1913) энергично выступили против оков этого идеалистического, но жесткого педантизма.

Описание неощутимого

То, что получило название *систематической экспериментальной интроспекции*, развивалось в Вюрцбурге в 1901—1905 гг. под руководством Кюльпе [8. P. 101—410, 433—435]. Кюльпе, испытавший, подобно Титченеру, влияние позитивизма Маха, переехал из Лейпцига в Вюрцбург с убеждением, что экспериментальная психология должна изучать также и мышление. Новая экспериментальная психология умела обращаться с ощущением, восприятием и реакцией, а Эббингауз в 1885 г. добавил к этому списку память. Вундт сказал, что мысль не может быть изучена экспериментально. Однако позитивист Кюльпе был уверен, что ему надо лишь найти испытуемых, готовых мыслить в контролируемых условиях, а затем получить у них интроспективный отчет о мыслительных процессах.

Последовала блестящая серия работ, выполненных учениками Кюльпе: Майером и Ортом по ассоциации (1901), Марбе по суждению, Ортом по чувству (1903), Уоттом по мышлению (1905), Ахом по действию и мышлению (1905). В каждой из этих работ утверждалось, что так называемая классическая

интроспекция не соответствует ни одной из названных проблем. Майер и Орт описали цепочку ассоциированных образов в процессе мышления, но не обнаружили в интроспекции никаких указаний на то, как мысль направляется к своей цели [50]. Марбе нашел, что если суждения можно легко выражать в терминах образов, то интроспекция не дает ни малейшего намека на то, как и почему они сформированы [49]. В исследованиях Орта чувство «сопротивлялось» интроспективному анализу, так что ему пришлось изобрести не вполне ясный термин *сознательное отношение*, чтобы описать эмоциональную (affective) жизнь. У его испытуемых чувства, конечно, не проявлялись в виде ощущений или образов. Уотт и Ах независимо друг от друга пришли к взаимно согласующимся результатам. Уотт, дабы сделать интроспекцию эффективнее, изобрел прием дробления (fractionation): он разделял психологическое событие (event) на несколько следующих один за другим периодов и исследовал каждый из них в отдельности, тем самым добивался редукции памяти и заключений (inference), которые включались в интроспективный отчет. И все же сущность мышления оставалась для него неуловимой, пока он не понял, наконец, что целенаправленность мышления задается задачей или инструкцией (он называл это задачей — Aufgabe), которую испытуемый принял до того, как начался процесс его мышления [92]. Ах развил понятие *детерминирующей тенденции* как ведущего бессознательного принципа, который направляет сознательные процессы по заранее заданному руслу в направлении решения задачи. Он же разработал процедуру дробления с хроноскопическим контролем и дал формулировку метода — *систематическая экспериментальная интроспекция*. И детерминирующая тенденция, сама по себе неосознаваемая, и сознательные процессы, ею направляемые, оказались для испытуемых Аха непредставимыми в терминах классической интроспекции, т. е. на языке ощущений и образов. Для этих смутных, ускользающих содержаний сознания Аху пришлось ввести термин *сознаваемость*, а его испытуемые научились описывать свое сознание в терминах *ненаглядных переживаний сознания* (unanschauliche Bewußtheiten — нем.) [1].

Представители вюрцбургской школы полагали, что с помощью метода интроспекции они открыли новый вид психических элементов, но понятие *сознательности* не получило статуса признанного в отношении ощущения и образа. Вместо этого говорили об открытии вюрцбургской школой безобразного мышления, и многие именно это ставили ей в упрек: открытие носит чисто негативный характер, пусть мысли — это не образы, но что же они такое? Титченер, правда, считал, что он знает ответ на этот вопрос. По Титченеру, мысли о которых говорят вюрцбуржцы, представляют собой отчасти сознательные отношения (attitudes), которые являются смутными, мимолетными паттернами ощущений и образов, отчасти — значениями и суж-

дениями, которые должны быть исключены из психологии, ибо задача их изучения не является адекватной описанию [80].

С высоты прошедших 40 лет мы видим, что главный вклад этой школы — это понимание важности неосознанной задачи и детерминирующей тенденции. Течение мысли детерминируется неосознанно — вот вывод, который был подготовлен *духом времени* в период его открытия: тогда же Фрейд обнаружил, что область мотивации обычно недоступна интроспекции. Однако вывод Кюльпе несколько отличался от такого понимания. Он считал, что наличие едва уловимых сознаний в сознании установлено достоверно, но при этом называл их *функциями*, чтобы отличить от ощущений и образов классической интроспекции, которые называл содержаниями [43]. *Функция и содержание* — вот два вида данных о сознании, составляющие вместе то, что обозначается как двухчастная психология позднего Кюльпе. Так своим выбором Кюльпе объединял интроспекцию Вундта с интроспекцией Brentano. Он также способствовал грядущему протесту против вундтовой интроспекции со стороны гештальтпсихологии.

Осознанность умственной активности

В то время почти все философы и психологи были дуалистами, а большинство психологов к тому же еще и психофизическими параллелистами. Если вы полагаете, что явления сознания зависят от процессов в мозгу, но полностью отделены и отличны от них, тогда вы должны допускать и некоторый род интроспекции или внутреннего восприятия, посредством которого вы получаете свидетельства о психических явлениях. Бихевиористский монизм XX в. был неизвестен в XIX в. Вера в некоторый род интроспекции была общей и для психологии и для обычного сознания.

Обращение к интроспекции было особенно важно для психологии акта, которая заявляла, что тщательное и беспристрастное исследование сознания показывает, что оно состоит не из стабильных элементов, подобных образам и из ощущениям, но из интенциональных актов, направляемых на объект, или актов, сознательно устремляемых к цели [8. P. 439—456, 715—721]. Мы уже видели, что Brentano защищал интроспекцию как самодостоверную (*self-validating*). Он был представителем интенциональной психологии акта и, будучи современником Вундта, сформулировал дилемму между вундтовскими элементами сознания и своими актами [12]. Brentano оказал влияние на субъект-объектно-контативную психологию (волевого действия) Джеймса Уорда 1886 г., пересмотренную им в 1918 [87], а Уорд повлиял на Макдугалла, который, несмотря на то что уже раз определил психологию как науку о поведении, разработал в 1923 году целевую психологию — такую систему, в которой

цель и стремление выступили характеристикой любой психической активности [51].

В Германии Штумпф, стимулируемый учением Brentano о психических актах и аргументами Гуссерля в пользу феноменологии как наипростейшего описания опыта [29], пришел к выводу, что вундтовская интроспекция производит данные феноменологии, однако собственно психология скорее всего состоит из актов (Brentano), или, как Штумпф называл их, *психических функций* [76]. Таким образом, будет правильно сказать, что к 1915 году и Штумпф и Кюльпе верили, что существуют два рода интроспективных данных: с одной стороны, феномены (Штумпф) и элементы (Кюльпе), с другой — оба верили в функции (акты). Кюльпе был склонен думать, что функции наблюдаются ретроспективно (*rückschauende Selbstbeobachtung*), а элементы — немедленно (*anschauende Selbstbeobachtung*) [43. P. 42—45].

За исключением Титченера и его сподвижников, американская психология все время стремилась быть практической и функциональной в дарвиновском смысле. Как таковой ей было предопределено стать бихевиористской. Поэтому интересно отметить, что ранняя американская функциональная психология Джемса, Дьюи, Энджелла и чикагской школы была интроспективной. Организмы приобрели сознание вследствие его адаптивной функции, гласил их довод. «Когда ровное течение привычного действия прерывается внешними событиями, тогда, чтобы решить проблемы организма, — говорил Джейли Энджелл, — включается сознание» [29. P. 276—278]. Именно в силу того, что функциональная психология рассматривала данные сознания как нечто существенное для понимания приспособления человека к своему окружению, Уотсон, закладывая основы бихевиоризма, провозгласил, что он столь же против функциональной психологии, сколь и против интроспекционизма.

Феноменологическое описание

Следующий протест против устоев классической интроспекции связан с открытиями гештальтпсихологии, вообще говоря, с открытиями Вертгеймера, изложенными в его работе в 1912 г. по восприятию движения [94]. Вертгеймер исследовал условия возникновения видимого движения. Оказывается, можно наблюдать движение и тогда, когда стимульный объект не движется, как в случае дискретного стимула, т. е. видимое движение — это явление сознания, а не физическое явление. Классическая интроспекция потребовала бы описывать воспринимаемое движение в терминах или элементов сознания, или умственных процессов, или образов и ощущений, или возможно, как чувств ощущений. Однако Вертгеймер думал, что любое обращение в анализе к этим понятиям будет излишним. Воспринимаемое движение может быть признано само по себе, условия,

вызвавшие его, можно изучить — зачем же тогда возиться с этими лейпцигскими видимостями объяснения? Так как видимое движение, таким образом, может быть немедленно принято как идентифицируемый феномен, Вертгеймер назвал его «фи-феноменом». В 1912 г. идея феноменологии витала в воздухе. Гуссерль использовал этот термин для обозначения свободного беспристрастного описания опыта («бытия») [29] — Штумпф перенял его [76]. Таким образом, Кёлер и другие психологи стали говорить о данных прямого опыта всегда как о *феноменах*, избегая всех тех слов, что ассоциировались с классической интроспекцией. Позднее именно такое *феноменологическое наблюдение* стало техникой, сменившей *интроспекцию* [8. Р. 601—607].

Эта Magna Carta феноменологии вскоре вызвала к жизни множество хороших исследований в большинстве своем по проблемам восприятия. Работа Катца по константности яркости [34], выполненная в лаборатории Г. Э. Мюллера, даже несколько предшествовала работе Вертгеймера, а классическое исследование фигуры и фона Рубина [68] появилось лишь немного позже. Началась целая серия поисков законов восприятия формы — исследований, в которых были введены новые описательные понятия, как-то: *организация* и *артикуляция*, и новые функциональные понятия, такие, как *близость*, *замкнутость*, *перенос* и *константность* [8. Р. 611—614].

Почти все эти исследования восприятия проводились в духе дуализма. Это выражалось в попытках отыскать стимульные условия или же структуры мозга, необходимые и достаточные для осуществления процесса восприятия. Вертгеймер, Кёлер и Коффка — все они поддерживали принцип *изоморфизма*, т. е. гипотезу о том, что структура поля восприятия топологически подобна структуре поля соответствующих процессов мозга, и, хотя ни гештальтпсихология, ни экспериментальная феноменология не выдвигают изоморфизм в качестве базового понятия, тем не менее изоморфизм требует определенного дуализма. И таким образом оба явления восприятия и физиологические процессы мозга объединяются этим термином в психофизиологическом соответствии друг другу. Прекрасная книга Кёлера 1920 г. «Физические гештальты» отстаивала именно эту точку зрения [36].

Одновременно с тем, как гештальтпсихология набирала силу, слабела классическая интроспекция. Работа Вертгеймера по феноменальному движению появилась в 1912 г. [94]. Кюльпе умер в 1915 г. Кёлер работал с обезьянами на острове Teneriff во время первой мировой войны, тогда же он применил новые феноменологические принципы к описанию психологии обезьян [35]. Студенты Коффки были заняты публикациями статей по проблемам восприятия. В 1920 г. умер Вундт, т. е. в тот год, когда Кёлер опубликовал «Физические гештальты» [36]. В 1922 г. Кёлер прибыл в Берлин, чтобы сменить Штумпфа. В 1921 г. гештальтпсихологи начали издавать новый журнал

«Psychologische Forshung», отражающий их интересы, Вертгеймер использовал страницы его ранних выпусков для выступлений против классической интроспекции [94]. Коффка изложил их суть на английском языке для американцев в 1922 г. [38]. В 1927 г. умер Титченер. «Гештальтпсихология» Кёлера появилась в 1929 г. [37], а «Принципы» Коффки — в 1935 г. [39]. Можно сказать, что к 1930 г. феноменологическое наблюдение одержало победу над классической интроспекцией.

Гитлер был причиной того, что способные плодотворно работать гештальтпсихологи переехали в Америку. Победа феноменологии, которой способствовала смерть Титченера, не была триумфальной, так как другие силы толкали американскую психологию к бихевиоризму. Тем не менее феноменология оставалась не только уважаемой, но и оказывалась полезной при разработке многих психологических проблем, о чем свидетельствует недавнее феноменологическое исследование видимого мира, выполненное Гибсоном [26]. Итак, здесь мы подошли к тому, что можем сказать: интроспекция все еще практикуется, если не ограничивать термин *интроспекция* его корнелльско-лейпцигским значением.

Протоколы пациентов

Внимание, которое современная психология уделяет бессознательному, заставляет ее дополнительно заниматься проблемами сознания. Так психоанализ подчеркивает важность для терапии перевода вытесненных идей из области бессознательного в сферу сознания. И когда в процессе анализа пациент, лежа на кушетке, сыплет ассоциациями, тем самым он дает аналитику информацию именно о своем сознании (Kundgabe), хотя и обходится без классической интроспекции. Когда же и как психопатология занялась содержанием сознания?

Почти всегда первое проявление того, что сейчас мы называем душевной болезнью, лежит в ненормальном, неадекватном поведении. Аномальная личность, будь то ведьма или больной, вначале привлекают наше внимание странным, вызывающим поведением. Явными симптомами, требующими общественного мер лечебного или предохранительного характера, обычно и являются не сообщения о видениях или жалобы на голоса, а такие отклонения в поведении от нормы, которые причиняют неудобства другим. Однако психопатология, выросшая в духе веры в дуализм, в главном никогда не была бихевиористской. В ней всегда существовала презумпция сознательности: сознательным считалось состояние ведьмы, хотя дьявол, возможно, завладел ее волей, позднее относили к сознательным явлениям галлюцинации и иллюзии истерических больных также. Субъективизм, всегда стоящий за этими симптомами, не часто выражался открыто до конца XIX в.

Сообщение Зильбурга проясняет то, как из понимания одержимости дьяволом начиналась идея душевных расстройств

[96; 99]. По отношению к одержимым и умалишенным, кроме людей знатных, терапия состояла из дисциплины, угроз, оков и побоев. Ценность таких средств была разве что в том, чтобы дать разрядку тем, кто осуществлял наказание. Даже Возрождение, которое, говорят, «открыло человека», не освободило этих несчастных жертв нетерпимой богословской самонадеянности. Только в начале XIX в., благодаря Пинелю и его последователям, наступил поворот к гуманному лечению. В течение XVII и XVIII вв. в качестве субъективных данных о причинах душевных расстройств выступают сообщения о меланхолии (иногда окончивающейся самоубийством), страстях, бредовых состояниях («ошибках рассудка»), фантазиях, раздражительности, настроениях и гневе, сплине (хандре), ипохондрии, истерических расстройствах, любви. Злым духом могла быть женская галлюцинация, иллюзия, проекция желания или же неверное представление о том, что думают о ней другие люди. Реформы XIX в. о гуманном лечении душевнобольных и появление понятия душевной болезни (Пинель, 1801) немного сделали для субъективизации психопатологии [61]. Теория гипноза — так был назван научный преемник месмеризма, — принадлежащая Брейду, была основана на понимании внушения принципиально как психической, а не сознательной сущности [11]. Льебель же с помощью гипноза лечил радикулит; осуществлял ли пациент самонаблюдение, когда говорил, что существует боль? Льебель был дуалистом, так как название его книги утверждает, что он изучал «воздействие души на тело» (*l'action de la morale sur le physique*) — это был трактат о психосоматической медицине 1866 г. [45]. Позже Шарко описал признаки истерии, а равно, как он полагал, и гипноза, но большая часть этих признаков была описана им не в терминах сознания, а представляла собой такие явления, как анестезия, амнезия, кататония [15, III, IX]. Крепелин, некогда ученик Вундта, создатель классической системы душевных болезней, достигшей зрелости около 1896 года, установил базовое разделение на маниакально-депрессивные психозы, шизофрению и слабоумие [40]. Таким образом, он признал эйфорию, депрессию и галлюцинации симптомами душевной болезни, но этого совсем не достаточно, чтобы сказать, что его психиатрия основывалась на некотором роде интроспекции.

Все же последняя декада XIX в. была тем десятилетием, когда психопатология стала по-настоящему психологической дисциплиной. Оно было отмечено появлением вначале Жане, а потом Фрейда. Классическое исследование симптомов истерии Жане появилось в 1892 г. [33], а замечательная книга Фрейда о толковании сновидений — в 1900 г. [24]. Теория истерии Жане, сформулированная в понятиях диссоциации и сокращения поля внимания, была психологической, хотя и не интроспективной. Фрейд совместно с Брейером открыли разговорный метод — *talking cure*, из которого возник психоанализ [13]. В течение

настоящего столетия психоанализ оказал глубокое воздействие на психиатрию. В психиатрию не только перешли многие положения психоанализа, хотя система в целом отвергалась, но и само психиатрическое интервью было приспособлено как для анализа сознания, так и для перевода в сознание тех забытых фактов, отсутствие которых составляло симптом психической болезни. В наше время интервью и кушетка используются как средства особого рода интроспекции, которая тщательно исследует сознание и стремится перевести забытое через порог.

Один из наиболее ясных призывов к использованию самонаблюдения в патопсихологии был сделан Мортонем Принсом, сторонником Жана в Америке, который долго занимался изучением расщепленных перемежающихся личностей, а позднее настаивал на возможности их одновременного функционирования. Однажды Принс высказал предположение о том, что интроспективные отчеты можно получить одновременно от двух сознательных личностей, даже если они имеют всего один набор рецепторов и эффекторов. Можно, думал он, одной личности задавать вопросы в письменной форме, т. е. зрительно, а отчет получать устный, в то время как другой личности вопросы предъявлять на слух, а ответы получать письменно. Это трудная форма разделения. Когда она была апробирована, то оказалось, что протоколы большей частью состоят из заученных клише или бессмыслицы [69]; тем не менее протоколы пациентов Принса — это некоторого рода интроспекция. Операционалист может, конечно, представить эти протоколы в виде различных реакций, так как любое сознание сообщает данные, которые могут быть описаны в бихевиористских терминах. Однако этот факт не изменяет ощущения реальности того, что психопатологи имеют как в отношении сознания, открывающегося через интроспекцию, так и в отношении бессознательного, наблюдаемого с помощью опосредствующих техник.

Психофизика

Дуализм души и тела, спиритуализма и материализма — дуализм, господствовавший в XIX в., привел Фехнера, погруженного в борьбу с материализмом за установление спиритуалистического монизма, к открытию психофизики [22]. Измерив физический стимул и физическое ощущение и показав, как интенсивность последнего зависит от интенсивности первого, Фехнер думал, что поместил дух и материю в единую систему координат. Его успех в разработке и стандартизации классических психофизических методов, которыми пользуются и поныне, способствовал тогдашнему психофизическому параллелизму, хотя у самого Фехнера цель была другая. Для психофизики стимул выступал как независимая переменная. Ощущения или относи-

тельные интенсивности двух ощущений, или расстояние между двумя ощущениями были доступны интроспекции и таким образом составляли в психофизическом эксперименте зависимую переменную. Этот вид интроспекции целое столетие оставался весьма полезным в экспериментальной психологии, и сегодня он сохраняет свое значение, хотя, конечно же, операционализм толкует его в терминах бихевиоризма.

Предпринимавшиеся до Фехнера попытки решения проблем чувствительности были вполне психофизическими. Исследователи определяли и абсолютные и дифференциальные пороги. Когда в 1760 г. Бугер измерял дифференциальный порог яркости, он полагался на суждения наблюдателя о том моменте, когда тень на экране становилась едва заметной [10. Р. 51]. Вебер, формулируя в 1834 г. свой психофизический закон, также опирался на подобные суждения [92. Р. 44—175]. Развитию сенсорной феноменологии способствовало открытие закона корешков спинномозговых нервов (1811, 1822), который показал, что чувствительные нервы заключают сами в себе ряд проблем. Закон специфических энергий органов чувств Иоганнеса Мюллера (1826, 1838) в известном смысле был психофизикой, так как в нем было проведено различие между качеством ощущения и свойством стимула, вызывающего это ощущение [56. Р. 44—55, 57, II]. Много из этих ранних примеров психофизики, особенно количественной, было рассмотрено Титченером [78, II, pt. ii. Р. xiii—cxvii]. Нет нужды особо останавливаться на том, что параллелизм был общепринятой теорией столетия, и что психофизика складывалась из наблюдения связей, большей частью количественных, между элементами души и тела. В том, что можно наблюдать душу подобно чувственному опыту, никто не сомневался.

По меньшей мере полстолетия (1860—1910) психофизика процветала вместе с классической интроспекцией, в чем-то подчинившись ей. Так, например, думали, что наблюдатель должен быть специально тренирован для того, чтобы давать надежные результаты. Титченер, как мы уже видели, предостерегал от ошибки стимула [5, 79. Р. 202], и он и Вундт верили в неуместность контрольных стимулов (*Vexirversuche*). Например, определяя пространственный порог осязания, вы варьируете расстояние между острями эстезиометра согласно некоторой стандартной процедуре, но не придерживаетесь одних и тех же точек на коже для контроля, если вы (настоящий) классический интроспекционист. Контроль же лежит в тренировке наблюдателя с целью избегания ошибки стимула. Если он говорит «два», когда стимул один, это не значит, что он ошибается, так как интроспекция не может лгать или по меньшей мере, как тогда думали, хорошая интроспекция тренированных наблюдателей не может лгать очень сильно. В любом случае утверждать, что одноточечный стимул не может вызвать двухточечного восприятия, значит предвзято судить об эксперименте, ко-

торый должен ответить, что же мы чувствуем при каждом значении стимула.

Тот же подход к интроспекции виден и в вундтовском методе идентичных серий для исследования узнавания [66. Р. 24—30]. В этом методе наблюдателю предъявляется серия объектов-стимулов; через некоторое время в качестве теста дается та же серия, и испытуемый должен указать опознанные элементы. Новые элементы в качестве контрольных в серию не вводятся. Испытуемый знает, что серии одни и те же, но вы доверяете ему в его самонаблюдении, надеясь, что он не сообщит вам об узнавании, если не почувствует его — в конце концов никто, кроме него, не откроет вам тайну его сознания. Если вы возлагаете всю эту ответственность на испытуемого, то неудивительно, что тренировка становится важной.

Этот вид неопровержимой психофизической интроспекции недолго продержался в атмосфере функционализма американской психологии. Уже, наверное, 30 лет, как о нем не слышно.

После Фехнера в течение полувека психофизики продолжали говорить о наблюдении и измерении ощущений, хотя в действительности наблюдали, делали сообщения, измеряли не целостные ощущения, а их качества. От Фехнера пошло применение психофизических методов для оценки качества, интенсивности, протяженности или длительности чувственного опыта, и Кюльпе после разрыва с Вундтом предположил, что мы в действительности никогда не наблюдаем целостного ощущения, а наблюдаем по отдельности его атрибуты, из которых строим ощущение как научный конструкт [42]. Позднее Ран, ученик Кюльпе, усилил это замечание [65], а Титченер наконец сформировал свою точку зрения на предмет спора [84].

В 1893 г. Кюльпе доказывал, что качества ощущений: а) неделимы от ощущений (если какой-либо из атрибутов исчезает, то исчезает и все ощущение); б) могут изменяться независимо друг от друга (можно изменить одно, оставив другие без изменений) [41. Р. 30—38]. Позднее этот взгляд оказался ошибочным, так как существуют различные качества, например высота и громкость звукового тона, цветовой тон и яркость спектральных излучений, которые не могут быть изменены независимо посредством прямой манипуляции стимулом. Стивенс решил эту проблему, обратившись к понятию инвариантности. Независимым, говорил он, является атрибут, который остается инвариантным при изменении параметров стимула в соответствии с определенной функцией [7; 70; 71]. Такое понимание выразилось в нанесении на стимульную диаграмму кривых равной чувствительности, как, например, изофонических для высоты тона и громкости, которые строятся относительно частоты и энергии стимула, или же изохроматических для цветового тона, яркости и насыщенности, строящихся относительно длины волны и энергии стимула. Равенство ощущений становится решающей характеристикой, но субъективное равенство выводится из

тех же базовых данных интроспекции, которыми пользовался Фехнер, т. е. из суждений «*больше-меньше*» или же из сходных дополнительных категорий.

Современная психофизика также занимается построением шкал чувствительности — интервальных и отношений. Для этого испытуемые должны сообщать, больше или меньше различие между одними ощущениями, чем другими (шкала интервалов), или же определять отношение одного сенсорного качества к другому (шкала отношений) [75. Р. 23—30]. Такая интроспекция надежна и пользуется общим одобрением даже в бихевиористской Америке.

Существуют и другие виды психофизик, в меньшей мере опирающиеся на количественные методы, которые до сих пор удачно используют сообщения о чувственном опыте и которые можно правильно классифицировать как современную интроспекцию. Отличным примером этого может служить работа Крокера по анализу и оцениванию аромата группой тренированных судей, которых специально обучали этому [18]. Они оценивали степень выраженности различных обонятельных и вкусовых компонентов в аромате, проводили перекрестную проверку своих суждений, работая сплоченной группой в условиях высокой мотивации и энтузиазма. Такую обученную группу можно послать из родительской лаборатории на какое-нибудь промышленное предприятие для оценки вкусовых оттенков и калибровки продукта, позднее она может быть возвращена обратно для проверки интроспективной надежности, а если необходимо и для аналитической перекалибровки. Сообщение Крокера о том, как фиксируются установки и унифицируются суждения в таких группах, во всех отношениях напоминает атмосферу вундтовской лаборатории, разве что только в лаборатории Крокера отсутствовал авторитарный контроль Вундта.

Другим недавним примером современного использования отчета о чувственном опыте является книга Харди и сотрудников о боли [27]. В этой книге излагается психофизика боли. Особое внимание среди прочего уделяется различным качествам болевых переживаний и установлению шкалы ощущения боли с помощью субъективного уравнивания различий между ощущениями.

Урок, который нужно усвоить из развития психофизики, состоит в том, что в отношении наблюдения чувственного опыта интроспекция процветала сто лет и по сей день еще в моде.

Сознание животных

Отказывая животным в разумной душе, Декарт сделал проблему психологии животных относительно малозначимой, по Дарвин с его эволюционными доказательствами непрерывного развития души и тела от низших видов до человека (1872) изменил это положение [19]. Вскоре начали появляться сообще-

ния Романеса об эволюции психики и интеллекта (1883). Он же ввел термин *сравнительная психология* для исследований природы души у животных различных видов [67]. Наделяя душу животного способностью к сомнению, он тем самым ставил интеллект животного ненамного ниже человеческого. Ллойд Морган в своей сравнительной психологии стремится умерить энтузиазм Романеса с помощью принципа экономии: он требовал не объяснять действия как результат упражнения высшей психической инстанции, если оно может быть истолковано как проявление психики нижележащего уровня [54]. Предостерегая от «антропоморфизма» при оценивании поведения животного, Ллойд Морган, конечно же, имел в виду антропopsихизм. Лёб, вводя понятие тропизма и неосознанного действия низших животных форм (1890), предполагал, что сознание возникает в ходе эволюции как необходимое условие более адаптивного действия и что его критерием служит развитие ассоциативной памяти [47]. Начались исследования интеллекта животных, среди которых нужно выделить эксперименты Торндайка (1898) [77]. Десятилетие с 1900 по 1910 г. было отмечено значительной активностью в экспериментальной сравнительной психологии, большая часть которой занималась измерением интеллекта животных. В этих исследованиях полезным средством считался лабиринт.

Несмотря на то что уже существовали доводы в пользу объективной психологии животных [4], развитие сравнительной психологии началось в период, когда психологию с изгнанным за ее пределы сознанием рассматривали как науку о душе без души, т. е. как часть физиологии. Американская функциональная психология, однако, включала сознание в сферу своих исследований, и сравнительные психологи для наблюдения за сознанием животных взяли в качестве основы методическую формулу, которую можно было бы назвать *интроспекцией животных*. Нигде этот вопрос не был изложен более ясно, чем в книге Уошберн 1908 г. о душе животных [88. Р. 13]. Она писала: «Если животное ведет себя таким образом, что можно заключить о сознании, сопутствующем этому поведению, то что оно такое? В начале нашего обсуждения ... мы должны признать, что *все психологические объяснения поведения животных должны опираться на аналогию с человеческим опытом*. Мы не знаем других значений таких терминов, как восприятия, удовольствие, страх, гнев, зрительные ощущения и т. д., кроме тех, которые составляют содержание нашей собственной рассудочной деятельности. Хотим мы того или нет, мы должны быть антропоморфистами в своих предположениях о том, что происходит в душе животного». Здесь подразумевается, что, тогда как о человеческом сознании мы узнаем из прямого наблюдения — интроспекции, о сознании животного мы можем судить только с помощью заключений по аналогии. Однако не все придерживались такого разграничения. Макс Майер выдвинул довод, на

котором строилась его психология «другого», что наше собственное сознание не может быть предметом (material) научного исследования, так как оно является особенным, а не общим, и что психология всегда изучает другие организмы — других людей, других животных [52]. В этом смысле и поведение животного, и слова человека являются интроспекцией, если они рассматриваются как нечто, говорящее о сознании. Даже у Титченера можно найти этот аргумент: «Таким образом, животное вынуждено, так сказать, наблюдать, заниматься интроспекцией. Оно отвечает на стимулы и фиксирует свой опыт в движении тела» [79. Р. 30—36].

Интересно посмотреть, как Уотсон до разработки им бихевиоризма воспринимал относящееся к первому десятилетию экспериментальной психологии животных убеждение в том, что знание о сознании животных является конечной целью сравнительной психологии. Тогда Уотсон все еще работал в Чикаго, родном доме систематической функциональной психологии, которая утверждала, что сознание должно быть понято психологически на языке его полезности для организма. Свою монографию 1907 г. Уотсон озаглавил так: «Кинестетические и органические ощущения: их роль в реакции белой крысы при прохождении лабиринта» [89. Р. 90—97]. В этом исследовании он лишил крысу возможности при ориентировке опираться на зрение, слух, вкус, обоняние, частично кожную чувствительность, однако крыса продолжала помнить путь в лабиринте. Уотсон сделал вывод, что «внутриорганические ощущения, т. е. кинестетические, возможно соединенные с органическими и статическими, ощущениями», являются тем, что использует крыса, следуя правильным путем. Он даже обсуждал возможность использования крысой наглядных образов, которые у нас играют преобладающую роль. Он полагал, что успешность пробегания крысы по лабиринту может подтвердить это: «Если поворот сделан в нужный момент (было показано, что слепые крысы с удаленными вибриссами могут делать такие повороты, не касаясь телом стенок прохода), можно предположить, что животное, таким образом, обладает «внутренним чувством», которое в точности подобно нашим переживаниям, возникающим при прикосновении в темноте к знакомому объекту.

Конечно, позднее Уотсон отказался от лишних хлопот с сознанием и призвал психологов больше заниматься данными стимулов и реакции. Это был шаг к позитивизму, но об этом Уотсон не думал. Действительно, поведение животного можно рассматривать как некий язык, говорящий о сознании, и точно так же можно лишить интроспекцию смысла, рассматривая ее просто как речевые движения. Конечно же, если «другой» Макса Майера может заниматься интроспекцией, то и животные могут и занимались ею до того, как бихевиоризм объявил их сознание чем-то несущественным.

Вербальный отчет

Отказ Уотсона в 1913 г. от педантичной и ненадежной интроспекции, какой он ее видел, в пользу более позитивной психологии стимула и реакции был попыткой не столько создания бихевиоризма как новой психологии без сознания, сколько переформулировки старой психологии в новых терминах [90]. Он предполагал, что мышление в образах можно заменить зарождающимся субвокальным движением. Чувства, думал он, могут иметь эндокринную природу. Ассоциация, как уже показал Павлов, это обусловленность рефлекторных ответов, а не обязательно связь между представлениями. Формально Уотсон вывел интроспекцию из психологии, но более достоверные результаты интроспекции, особенно в психофизике, оставил [91]. Итак, он был вынужден оставить интроспекцию в качестве вербального отчета. Выплеснул ли он с водой и ребенка? Является ли интроспекция чем-то большим, чем вербальный отчет?

Действительно, различие есть. Вербальный отчет, рассматриваемый как поведенческая реакция, может быть описан как физический процесс. В этом описании говорение и написание слов окажутся совершенно различными видами движений, если не будет показана их эквивалентность в экспериментальной ситуации. С другой стороны, вербальный отчет как интроспекция — это не реакция, а наблюдение и описание, а значит, индикация объектов наблюдения в смысле значений использованных слов.

По-другому выразить то же самое можно с помощью двух формул:

1. Интроспективное наблюдение:
 $\text{Э} \rightarrow \text{H} = \text{C} \rightarrow \text{факты сознания.}$
2. Бихевиористическое наблюдение:
 $\text{H} = \text{Э} \rightarrow \text{C} \rightarrow \text{факты психологии.}$

Соответственно в первой формуле: в случае интроспективного наблюдения экспериментатор (Э) отмечает факты сознания, о которых сообщает наблюдатель (H), являющийся их субъектом (C). Во второй формуле: в случае бихевиористического наблюдения наблюдатель (H), которым является экспериментатор (Э), наблюдает за поведением испытуемого (C), выделяя из него существенные для психологии факты. В классической интроспекции испытуемый является наблюдателем. На нем лежит ответственность за правильность описания данных сознания, потому он должен быть обучен в Лейпциге, Корнелле или еще где-либо, так как интроспекция — это нечто большее, чем просто переживание чего-либо.

Бихевиоризм сместил локус научной ответственности с наблюдающего испытуемого на экспериментатора, который и становится наблюдателем за испытуемым. Это делает возможным психологическое наблюдение за неотчетливыми и необучен-

ными испытываемыми; животными, детьми, слабоумными, душевнобольными, а также необученными нормальными взрослыми людьми. Таким образом, в психологию включаются ментальные тесты, так как они используют вербальные реакции наивных испытуемых. Включаются также и эксперименты на животных, потому что обыкновенно дискриминативное поведение животного является языком, который разработал и преподал животному экспериментатор, чтобы оно могло сказать ему о своих способностях и умениях. Вправе ли мы будем сказать, что животное не осуществляет интроспекцию, так как не сообщает себе того, что сообщает экспериментатору? Возможно. Однако важно понять то, что Уотсон, нападая на интроспекцию, был против не использования слов испытуемым, а против использования слов только в том значении, в котором хотел экспериментатор.

Интроспекция как операция

Уотсон, заменяя интроспекцию на вербальный отчет, шел в позитивистском направлении. Своей высшей точки это движение достигло позже с принятием операциональных определений как дающих наиболее надежные описания психологических понятий. Операционализм — это скорее движение к большей точности в научном мышлении, но это не школа. Впервые американские психологи взяли эту современную форму старого позитивизма у физика П. У. Бриджмена, который использовал операционализм для объяснения теории относительности [14]. Позднее обнаружилось, что в то же самое время в Вене логиками развивался логический позитивизм, как потом было названо это движение [23. Р. 1—52]. Теперь стало ясно, что эти два движения были по сути одним и тем же. Роль истолкователя операционализма для американских психологов взял на себя Стивенс [74]. Бриджмен был доволен тем, что операциональное определение в конце концов возвращалось к опыту, но у психологов эта регрессия не работала. Для них сам опыт был понятием, нуждающимся в определении, потому что главной проблемой, разделяющей психологические школы, была проблема доступности сознания научному наблюдению [72; 73]. Большое обсуждение этих вопросов в 30-х г. привело в результате к изменению статуса сознания: с (а) вместилища опыта, на котором основывалась эмпирическая наука, до (b) понятия, основанного на наблюдении и описываемого с помощью операций наблюдения, которые делают данные сознания доступными для науки. Это большое изменение по отношению к интроспекции, которая не может лгать, так как обладание опытом равнозначно знанию о том, что он есть.

В настоящее время слово *интроспекция* выпало из обращения. *Сознание*, или *феноменальный опыт*, или *сенсорные данные*, или какой-нибудь другой эквивалентный менталистский

термин говорит о психологическом конструкте, который получен путем заключения из наблюдений. Сходным понятием является *промежуточная переменная*, как, например, у Толмена, феноменологического операционалиста, прямо усматривающего в своих данных целевые или родственные им образования. Вы действительно наблюдаете сознание или же промежуточную переменную? Наблюдаете ли вы силу тока, глядя на амперметр, или все, что вы видите, это просто шкала со стрелкой?

Итак, ответ на вопрос: «Что же случилось с интроспекцией?», кажется таков. Интроспекция как специальная техника ушла. Объект интроспекции, иногда называемый *сознанием*, иногда чем-нибудь еще — это конструкт как способность или промежуточная переменная, или условная реакция, или любая из других «реальностей», из которых складывается общая психология. Современный эквивалент интроспекции присутствует в отчетах сенсорных данных в психофизике, в протоколах пациентов с психологическими трудностями, в феноменологических описаниях восприятия и других психологических событий, которыми отличаются гештальтпсихологи, а также в значительной мере в социальной психологии и психологической философии, где все еще бытует картезианский дуализм.

Бессознательное

Любое историческое исследование сознания и вопроса его доступности научному наблюдению, подобное этой статье, приобретает смысл, если также затрагивает проблему бессознательного. «А» определяется точно только по отношению к «не-А». Однако здесь было бы неуместно предпринимать рассмотрение всех средств, с помощью которых в науку было привнесено понятие о бессознательном. Все же мы можем посвятить один раздел перечислению наиболее важных областей исследования, которые внесли свой вклад в то, что сейчас мы называем психологией, и при этом не применяем такого наблюдения, которое хотя бы приблизительно можно было бы назвать *интроспекцией*.

Рефлекс почти с самого начала мыслился как бессознательное, вероятно, из-за того, что мог протекать и при отсутствии головного мозга. Однако Пфлюгер придерживался мнения, что целенаправленность рефлекса говорит о его осознанности. Лотце не соглашался с ним, но основывался ли он на интроспекции, когда говорил, что рефлекс не является осознанным? Инстинкт обычно противопоставлялся произвольным действиям и часто считался неосознаваемым. Но неосознанность обычно не включалась в определение инстинкта: его критериями были необучаемость и произвольность. Лёб (Loeb) определил *тропизм* как не относящийся к сознанию. *Идеи в состоянии стремления* Гербарта также были определены как неосознаваемые, как и *негативные ощущения* Фехнера. Хотя вюрцбургская шко-

да развивала систематическую интроспекцию, сейчас хорошо видно, что ее главная заслуга в открытии неосознаваемых тенденций — *детерминирующей тенденции*, задачи и т. д. Фрейд сделал понятие бессознательного знакомым каждому, он же положил начало развитию техник наблюдения, сменивших в настоящее время интроспекцию, однако в исследовании бессознательного (подавлении, вытеснении) интроспекция оставалась частично, она обнаруживала факт подозрительного отсутствия в сознании идей, которые должны были там присутствовать. Таким образом, динамическая психология продолжает придерживаться того основного положения, что нельзя доверять личным убеждениям (интроспекции) испытуемого при настоящей оценке его мотивов.

Во всех этих случаях сознание играло важную, но негативную роль, нужно было его отсутствие, иногда это считалось весьма существенным признаком — такой подход был характерен для психологии, изначально строившейся на фундаменте дуализма. Действительно, только в дуализме *сознание* определено в строгом смысле.

Выводы

Теперь позвольте сказать автору, что же, как он думает, случилось с интроспекцией.

В истории науки были две важные дихотомии, связанные с интроспекцией. (а) Первая — это дихотомия: психология животных — психология человека: предполагалось, что человеческие существа способны к интроспекции, а животные — нет. (б) Вторая — это дихотомия: неосознаваемое — осознаваемое, с интроспекцией как средством наблюдения за сознанием. Однако эти две дихотомии сводятся к одной: опосредованный — непосредственный опыт.

По моему мнению, операциональная логика сейчас объединяет эту дихотомию и показывает, что человеческое сознание является выводимым конструктом, понятием, настолько же опосредствованным умозаключением, насколько и другие психологические реальности [32. Р. 184] и что прямого наблюдения, т. е. интроспекции, которая не лжет, не существует. Наблюдение — это процесс, требующий некоторого времени и подверженный ошибкам в своем течении.

Продукт интроспекции — сознание — обнаруживается сейчас в своих производных: в чувственном опыте психофизики, в феноменальных данных гештальтпсихологии, в символических процессах и промежуточных переменных, с которыми работают различные бихевиористы, в идеях, желаниях, галлюцинациях, иллюзиях и эмоциях пациентов и невротических субъектов, во многих психологических понятиях, используемых социальной психологией. Самым новым в этом ряду является социальная

перцепция — понятие, которое относится как к восприятию социальных явлений, подобных гневу, опасности, так и к пониманию социальных детерминант восприятия. В этом случае интроспекция не отличается от феноменологического описания, которое используют гештальтпсихологи. Однако в общем автору кажется, что сейчас уже нельзя найти строгой дихотомии, разделяющей интроспективно наблюдаемое и бессознательное. Это некогда фундаментальное разграничение исчезло вместе с дуализмом. В настоящее время сознание — это просто одно из многих понятий, используемых психологией обычно под каким-либо другим названием, подходящим для обобщения наблюдений.

ЛИТЕРАТУРА

1. *Ach N.* Ueber die Willenstätigkeit und das Denkens. Göttingen: Vandenhoeck & Ruprecht, 1905.
2. *Angell J. R.* The province of functional psychology // *Psychol. Rev.* 1907. V. 14. P. 61—91.
3. *Avenarius R.* Kritik der reinen Erfahrung. (2 vols.) Leipzig: Fues & Reisland, 1888—1890.
4. *Beer T., Bethe A. & von Uexküll J.* Vorschläge zu einer objektivirender Nomenclatur in der Physiologie der Nervensystems // *Biol. Centbl.* 1899. V. 19. P. 517—521.
5. *Boring E. G.* The stimulus-error // *Amer. J. Psychol.* 1921. V. 33. P. 449—471.
6. *Boring E. G.* The physical dimensions of consciousness. New York: Century, 1933.
7. *Boring E. G.* The relation of the attributes of sensation to the dimensions of the stimulus // *Philos. Sci.* 1935. V. 2. P. 236—245.
8. *Boring E. G.* A history of experimental psychology. (2nd Ed.) New York: Appleton-Century-Crofts, 1950.
9. *Boring E. G.* The influence of evolutionary theory upon American psychological thought / *S. Persons* (Ed.), *Evolutionary thought in America.* New Haven: Yale Univer. Press, 1950. P. 269—298.
10. *Bouguer P.* Traité d'optique sur la gradation de la lumière. Paris: Guerin & Delatour, 1760.
11. *Braid J.* Neurypnology; or, the rationale of nervous sleep; considered in relation with animal magnetism. London: Churchill, 1843.
12. *Brentano F.* Psychologie vom empirischen Standpunkte. Leipzig: Duncker & Humblot, 1874.
13. *Breuer J. & Freud S.* Studien über Hysterie. Leipzig & Vienna: Deuticke, 1895.
14. *Bridgman P. W.* The Logic of modern physics. New York: Macmillan, 1927.
15. *Charcot J. M.* Oeuvres complètes. (9 vols.) Paris: Bur. Prog. méd. 1886—1890.
16. *Clarke H. M.* Conscious attitudes // *Amer. J. Psychol.* 1911. V. 22. P. 214—249.
17. *Comte A.* Cours de philosophie positive. Paris: Bachelier, 1830—1842. (Cf. Nos. 15, 57.)
18. *Crocker E. C.* Flavor. New York: McGraw-Hill, 1945.
19. *Darwin C.* Expression of the emotions in man and animals. London: Murray, 1872.
20. *Descartes R.* Les passions de l'âme. Paris: Le Gras, 1649.
21. *Eisler R.* Wörterbuch der philosophischen Begriffe. Berlin: Mittler & Sohn, 1910.

22. *Fechner G. T.* Elemente der Psychophysik. Leipzig: Breitkopf & Härtel, 1860.
23. *Frank P.* Modern science and its philosophy. Cambridge, Mass.: Harvard Univer. Press, 1949.
24. *Freud S.* Die Traumdeutung. Leipzig: Deuticke, 1900.
25. *Geissler L. R.* The measurement of attention // Amer. J. Psychol. 1909. V. 20. P. 473—529.
26. *Gibson J. J.* The perception of the visula world. Boston: Houghton Mifflin, 1950.
27. *Hardy J. D., Wolff H. G. & Goodell H.* Pain sensations and reactions. Baltimore: Williams & Wilkins, 1952.
28. *Hayes S. P.* A study of the affective qualities // Amer. J. Psychol. 1906. V. 17. P. 358—393.
29. *Husserl E. G.* Logische Untersuchungen: Untersuchungen zur Phänomenologie und Theorie der Erkenntnis. Halle: Niemeyer, 1901.
30. *Huxley T. H.* On the hypothesis that animals are automata, and its history // Fortnightly Rev. 1874. V. 22 (N. S. 16). P. 555—580.
31. *Jacobson E.* On meaning and understanding // Amer. J. Psychol. 1911. V. 22. P. 553—577.
32. *James W.* Principles of psychology. New York: Holt, 1890.
33. *Janet P.* L'état mental des hystériques. Paris: Rueff, 1892.
34. *Katz D.* Die Erscheinungsweisen der Farben und ihre Beeinflussung durch die individuelle Erfahrung // Zsch. Psychol. 1911. Ergbd. 7. Leipzig: Barth, 1911.
35. *Köhler W.* Intelligenzprüfung an Anthropoiden. Abhl. preuss. Akad. Wiss. Berlin (phys.-math. Kl.). 1917. N. 1.
36. *Köhler W.* Die physische Gestalten in Ruhe und im stationären Zustand. Braunschweig: Vieweg & Sohn, 1920.
37. *Köhler W.* Gestalt psychology. New York: Liveright, 1929.
38. *Koffka K.* Perception: an introduction to Gestalt-theorie // Psychol. Bull. 1922. V. 19. P. 531—585.
39. *Koffka K.* Principles of Gestalt psychology New York: Harcourt Brace, 1935.
40. *Kraepelin E.* Psychiatrie. (5th Ed.) Leipzig: Barth, 1896.
41. *Külpe O.* Grundriss der Psychologie. Leipzig: Engelmann, 1893.
42. *Külpe O.* Versuche über Abstraktion // Ber. I. Kongr. exper. Psychol. 1904. Bd. 1. S. 56—68.
43. *Külpe O.* Vorlesungen über Psychologie. Leipzig: Hirzel, 1920. (Posthumous).
44. *La Mettrie J. O.* L'homme machine. Leiden: Luzac, 1748.
45. *Liébeault A. A.* Du sommeil et des états analogues, considérés surtout au point de vue de l'action de la morale sur le physique. Paris: Masson, 1866.
46. *Locke J.* Essay concerning human understanding. London: Basset, 1690.
47. *Loeb J.* Der Heliotropismus der Thiere und seiner Ueberstimmung mit dem Heliotropismus der Pflanzen. Würzburg: Hertz, 1890.
48. *Mach E.* Beiträge zur Analyse der Empfindungen. Jena: Fischer, 1886.
49. *Marbe K.* Experimentell-psychogische Untersuchungen über das Urteil. Leipzig: Engelmann, 1901.
50. *Mayer A. & Orth J.* Zur qualitativen Untersuchung der Association // Zsch. Psychol. 1901. V. 26. P. 1—13.
51. *McDougall W.* Outline of psychology. New York: Scribner's, 1923.
52. *Meyer M.* Psychology of the other one. Columbia, Mo.: Mo. Book Co., 1921.
53. *Mill J. S.* Auguste Comte and positivism. (3rd Ed.) London: Trübner, 1882.
54. *Morgan C. L.* Introduction to comparative psychology. London: Scott, 1894.

55. Müller G. E. Zur Analyse der Gedächtnistätigkeit und des Vorstellungsverlaufes, 1 // Zsch. Psychol. Ergbd. 5. Leipzig: Barth, 1911.
56. Müller J. Zur vergleichenden Physiologie des Gesichtssinnes. Leipzig: Cnobloch, 1826.
57. Müller J. Handbuch der Physiologie des Menschen. (3 vols.) Coblenz: Hölscher, 1833—40.
58. Nakashima T. Contributions to the study of the affective processes // Amer. J. Psychol. 1909. V. 20. P. 157—193.
59. Okabe T. An experimental study of belief // Amer. J. Psychol. 1910. V. 21. P. 563—596.
60. Orth J. Gefühl und Bewusstseinslage. Berlin: Reuther & Reichard, 1903.
61. Pinel P. Traité médico-philosophique sur aliénation mentale. Paris: Richard, Cailee & Revier, 1801.
62. Prince M. The dissociation of a personality. New York: Longmans Green, 1905.
63. Prince M. The unconscious. New York: Macmillan, 1914.
64. Pyle W. H. An experimental study of expectation // Amer. J. Psychol. 1909. V. 20. P. 530—569.
65. Rahn C. The relation of sensation to other categories in contemporary psychology // Psychol. Monogr. 1914. V. 16, N 1 (Whole N 67).
66. Reuther F. Beiträge zur Gedächtnisforschung // Psychol. Stud. 1905. V. 1. P. 4—101.
67. Romanes G. J. Mental evolution in animals. London: Kegan, Paul, Trench, 1883.
68. Rubin E. Synsoplevede figurer. Copenhagen: Gyldendal, 1915.
69. Solomons L. M. & Stein G. Normal motor automatism // Psychol. Rev. 1896. V. 3. P. 492—512.
70. Stevens S. S. The attributes of tones // Proc. nat. Acad. Sci. Wash., 1934. V. 20. P. 457—459.
71. Stevens S. S. Volume and intensity of tones // Amer. J. Psychol. 1934. V. 46. P. 397—408.
72. Stevens S. S. The operational basis of psychology // Amer. J. Psychol. 1935. V. 47. P. 323—330.
73. Stevens S. S. The operational definition of psychological concepts // Psychol. Rev. 1935. V. 42. P. 517—527.
74. Stevens S. S. Psychology and the science of science // Psychol. Bull. 1939. V. 36. P. 221—263.
75. Stevens S. S. Mathematics, measurement and psychophysics // In S. S. Stevens (Ed.). Handbook of experimental psychology. New York: Wiley, 1951. P. 7—49.
76. Stumpf C. Erscheinungen und psychische Funktionen // Abhl. pruess. Akad. Wiss. Berlin (philos.-hist. Kl.). 1906. N 4.
77. Thorndike E. L. Animal intelligence // Psychol. Monogr. 1898. N 2 (Whole N 8).
78. Titchener E. B. Experimental psychology. (2 vols., 4 pts.). New York: Macmillan, 1901—05.
79. Titchener E. B. A text-book of psychology. New York: Macmillan, 1910.
80. Titchener E. B. Description vs. statement of meaning // Amer. J. Psychol. 1912. V 23. P. 165—182.
81. Titchener E. B. Prolegomena to a study of introspection // Amer. J. Psychol. 1912. V. 23 P. 427—448.
82. Titchener E. B. The schema of introspection // Amer. J. Psychol. 1912. V. 23. P. 485—508.
83. Titchener E. B. A beginner's psychology. New York: Macmillan, 1915.
84. Titchener E. B. Sensation and system // Amer. J. Psychol. 1915. V. 26. P. 258—267.
85. Titchener E. B. Systematic psychology: prolegomena. New York: Macmillan, 1929. (Posthumous).

86. Tolman E. C. Operational behaviorism and current trends in psychology. Proc. 25th Anniv. Celbr. Inaug. Grad. Stud. Univer. So. Calif. Los Angeles: Univer. So. Calif. Press., 1936.
87. Ward J. Psychological principles. Cambridge, Eng.: University Press, 1918.
88. Washburn M. F. The animal mind. New York: Macmillan, 1908.
89. Watson J. B. Kinaesthetic and organic sensations: their role in the reactions of the white rat to the maze // Psychol. Monogr. 1907. V. 8. N 2 (Whole N 33).
90. Watson J. B. Psychology as the behaviorist views it // Psychol. Rev. 1913. V. 20. P. 158—177.
91. Watson J. B. Psychology from the standpoint of a behaviorist. Philadelphia: Lippincott, 1919.
92. Watt H. J. Experimentelle Beiträge zur einer Theorie des Denkens // Arch. ges. Psychol. 1905. V. 4. P. 289—436.
93. Weber E. H. De pulsu, resorptione, auditu et tactu: annotationes anatomicae et physiologicae. Leipzig: Koehler, 1834.
94. Wertheimer M. Experimentelle Studien über das Sehen von Bewegungen // Zsch. Psychol. 1912. Bd. 61. S. 161—265.
95. Wertheimer M. Untersuchungen zur Lehre von der Gestalt // Psychol. Forsch. 1921. Bd. 1. S. 47—58; 1923. Bd. 4. S. 301—350.
96. White R. W. The abnormal personality. New York: Ronald, 1948.
97. Wundt W. Selbstbeobachtung und innere Wahrnehmung // Philos. Stud. 1888. Bd. 4. S. 292—309.
98. Wundt W. Grundriss der Psychologie. Leipzig: Engelmann, 1896.
99. Zilboorg G. A history of medical psychology. New York: Norton, 1941.

К. Левин

**КОНФЛИКТ МЕЖДУ АРИСТОТЕЛЕВСКИМ
И ГАЛИЛЕЕВСКИМ СПОСОБАМИ МЫШЛЕНИЯ
В СОВРЕМЕННОЙ ПСИХОЛОГИИ¹**

При обсуждении некоторых насущных проблем современной экспериментальной и теоретической психологии я собираюсь рассмотреть развитие физических теорий и особенно переход от аристотелевского к галилеевскому способу мышления. Моя цель не историческая, скорее я считаю, что некоторые вопросы, имеющие огромное значение для перестройки понятий современной психологии, могут быть разрешены и более точно сформулированы с помощью такого сравнения, которое обеспечит взгляд, выходящий за рамки трудностей сегодняшнего дня.

С помощью рассуждений, взятых из истории физики, я не собираюсь заключать, что следовало бы делать психологии. Я не придерживаюсь точки зрения, что существует только одна эмпирическая наука — физика; и вопрос, сводима ли психология как часть биологии к физике, или она является независимой наукой, здесь может быть оставлен открытым.

Так как мы начинаем с позиции исследователя, то при нашем противопоставлении теоретических конструкций Аристоте-

¹ J. Gen. Psychol. 1931. V. 5. P. 141—177.

ля и Галилея, мы будем меньше касаться конкретных нюансов теорий Галилея и Аристотеля, а больше — важных различий в их способах мышления, которые определяли фактические исследования средневековых последователей Аристотеля и физиков, работавших после Галилея. В данном случае не будет обсуждаться, использовал ли какой-то определенный исследователь более поздний способ мышления в применении к определенной проблеме или соответствуют ли некоторые современные гипотезы теории относительности в некотором смысле аристотелевскому мышлению.

Для того чтобы создать специальный фон для теоретической трактовки динамических проблем, я сначала рассмотрю общие характеристики аристотелевской и галилеевской физики и современной психологии.

I. Общая характеристика двух способов мышления

A. В физике

Если кто-нибудь спрашивает, что является наиболее характерным различием между «современной» постгалилеевской и аристотелевской физикой, то он, как правило, получает следующий ответ, который оказал огромное влияние на научные идеалы психолога: физические теории Аристотеля были антропоморфическими и неточными. Наоборот, современная физика — более точная, и теперь чисто математические, функциональные связи заняли место существовавших ранее антропоморфических объяснений. Это сообщило физике ту абстрактность, которая вызывает у современных физиков особую гордость.

Вне всякого сомнения, такой взгляд на развитие физики верен. Но если обратить меньше внимания на стиль разработанных понятий, а больше на их подлинные функции как инструментов познания мира, то окажется, что эти различия вторичны: они лишь следствие глубоких расхождений в понимании отношений между миром и задачей исследования.

1. Аристотелевские представления

а) Их ценностная характеристика. Отделение физики, как и всех других наук, от универсальной матрицы философии и практики происходило постепенно. Аристотелевская физика полна представлений, которые теперь рассматриваются не только как специфически биологические, но исключительно как ценностные (представления). Она изобилует специфическими нумеративными представлениями, взятыми из этики, которые занимают промежуточное положение между ценностными и неценностными представлениями: высшими формами движения являются круговое и прямолинейное, и оно имеет место только в

небесных движениях звезд; земной же мир наделен движениями низших типов. Сходные ценностные различия существуют и между причинами: с одной стороны, есть хорошие, или, так сказать, разрешенные, силы тела, которые происходят от его стремления к совершенству, а с другой стороны, нарушения, связанные со случайностью и с противостоящими силами других тел.

Такой тип классификации в терминах ценностей играет очень важную роль в средневековой физике. Она объединяет вместе вещи, имеющие очень слабые или незначащие связи, и разделяет вещи, которые объективно связаны близкими и значимыми связями.

Мне кажется очевидным, что этот крайне «антропоморфический» способ мышления и до сегодняшнего дня играет важную роль в психологии. Подобно различию между земным и небесным, долгое время существовало столь же оценочное разделение психологических фактов — «нормальный» и «патологический», и это разделяло феномены, которые имеют фундаментальную близость.

Не менее важно то, что оценочные понятия полностью господствуют в теоретическом окружении специальных проблем; во всяком случае, так было до самого последнего времени. Так было до тех пор, пока психология не начала исследовать структурные связи (*Gestalt*) в перцепции, заменив этим концепцию оптических иллюзий, которая, вытекая не из психологических, а из эпистемологических категорий, произвольно смешивает все эти «иллюзии» и отделяет их от других феноменов психологической оптики. Психология говорит о «заблуждениях» детей, о «практике», о «забывании», классифицируя группы процессов в соответствии с ценностью их продукта, а не в соответствии с природой психологических процессов. Конечно, психология выходит за пределы классификации *только* по ценностному основанию, когда она говорит о нарушениях, о более низком или более высоком положении в развитии или о качестве выполнения теста. Со всех сторон отмечаются тенденции к наступлению на актуальные психологические процессы. Но едва ли можно сомневаться в том, что мы находимся только в начале этой стадии, что те же самые промежуточные представления, лежащие между ценностными и неценностными, которые мы видели в физике Аристотеля, характерны и для таких противопоставлений, как высокий интеллект и слабоумие или желание и воля. Отделение концептуальной структуры психологии от утилитарных понятий педагогики, медицины и этики достигнуто только частично.

Возможно, и я считаю это вероятным, что вспомогательные понятия, такие, как «правильное» знание в противоположность «ошибочному», могут впоследствии получить законный смысл. Однако если так произойдет, то «иллюзия» должна будет характеризоваться не эпистемологически, а биологически.

б) Абстрактная классификация. Когда галилеевская и пост-галилеевская физика избавилась от различия между небесным и земным и, таким образом, невероятно расширила сферу действия естественных законов, это было связано не только с исключением ценностных понятий, но также и с изменением в трактовке *классификации*. Для аристотелевской физики принадлежность предмета к данному классу имела решающее значение, потому что для Аристотеля класс определял сущность или сущностную природу объекта, и в позитивном и в негативном отношениях.

Эта классификация часто принимала вид пар противоположностей, таких, как холодный и теплый, сухой и мокрый, и по сравнению с современной классификацией носила застывший, абсолютный характер. В современной количественной физике дихотомические классификации полностью заменены *непрерывными последовательностями*. Субстанциональные концепции заменены функциональными [1].

Нетрудно выделить аналогичную стадию в развитии современной психологии. Разделение на интеллект, память и волю восходит к аристотелевской классификации, а в некоторых областях, как, например, в анализе чувств (приятное и неприятное), или темпераментов [13], или потребностей [8], дихотомические классификации типа аристотелевской до сих пор имеют большое значение. Только постепенно эти классификации теряют свою важность и уступают место понятиям, которые пытаются установить одни и те же законы для всех этих областей и создать общую классификацию на основе функциональных различий.

с) Понятие закона. Классы Аристотеля абстрактно определяются как общая сумма тех характеристик, которые есть у группы объектов. Это обстоятельство является не просто характеристикой аристотелевской логики, но значительно определяет его понятия *закономерности* и *случайности*, которые кажутся мне столь важными для проблем современной психологии, что требуют более подробного исследования.

Для Аристотеля законны, умозрительно понятны те вещи, которые происходят *без исключений*. Также, и это он особенно подчеркивает, законны те вещи, которые происходят *часто*. Из класса умозрительно понятых исключены как простая случайность те события, которые происходят только *однажды*, индивидуальные события как таковые. Действительно, так как поведение вещи определено ее сущностной природой, и эта природа есть в точности абстрактно определенный класс (т. е. общая сумма общих характеристик целой группы объектов), то отсюда следует, что каждое событие как конкретное событие есть случайность, оно неопределенно. Таким образом, в этих аристотелевских классах пропадают индивидуальные различия.

Действительный источник этих представлений может быть в том, что для физики Аристотеля не все физические процессы

имеют законный характер, приписанный им постгалилеевской физикой. Молодой физической науке Вселенная, которую она исследовала, казалась содержащей столько же хаотического, сколько и закономерного. Закономерность, понятность физических процессов была очень узко ограничена. Она присутствовала только в некоторых процессах, например в движениях звезд, но ее ни в коей мере не было в преходящих земных событиях. Как и для других молодых наук, для физики все еще было вопросом, подчиняются ли физические процессы законам, и если да, то в какой степени. И это обстоятельство очень повлияло на формирование физических представлений, хотя в философских принципах идея всеобщей закономерности уже существовала. В постгалилеевской физике, с уничтожением различий между закономерными и случайными событиями, отпала необходимость в доказательстве закономерности рассматриваемого процесса. Наоборот, аристотелевской физике было необходимо иметь критерий, чтобы решить, является ли данное событие законным. Конечно, в качестве такого критерия была взята в основном регулярность, с которой сходные события происходили в природе. Только такие события, как небесные, регулярность или, по крайней мере, частоту которых подтверждает история, подчиняются закону, и только постольку, поскольку они часты и, следовательно, являются больше чем частным событием — они умозрачительно понятны. Другими словами, стремление науки понять сложный, хаотический и неясный мир, ее вера в полную расшифровку этого мира были ограничены лишь такими событиями, которые подтверждались в силу повторения в ходе истории, обладая определенной устойчивостью и стабильностью.

В этой связи нельзя забывать, что подчеркивание Аристотелем частоты (как основания для закономерности помимо абсолютной регулярности) представляет, по отношению к его предшественникам, тенденцию к расширению и конкретному применению принципа закономерности. «Эмпирик» Аристотель настаивает, что не только регулярное, но и частое является закономерным. Конечно, это только подчеркивает его противопоставление частного, индивидуального закономерному, так как частое событие как таковое находится за границами законности и в определенном смысле вне проблем науки. Закономерность остается ограниченной теми случаями, когда события повторяются и классифицируются (в аристотелевском абстрактном смысле), обнаруживая сущностную природу событий.

Это отношение к проблеме закономерности в природе, которое господствовало в средневековой физике и от которого даже такие противники аристотелевской физики, как Дж. Бруно и Ф. Бэкон, отошли только постепенно, имело несколько важных следствий.

Как должно быть ясно из предыдущего текста, концепция закономерности носила полностью квазистатистический харак-

тер. Закономерность рассматривалась как эквивалент высшей степени всеобщности, как то, что очень часто происходит одним и тем же образом, как высший случай регулярности и, таким образом, как полнейшее противопоставление нечастому или конкретному событию. Статистическое определение концепции закономерности ясно прослеживается еще у Бэкона, когда он с помощью своей *таблицы присутствия* старается решить, является ли данное объединение качеств реальным (сущностным) или случайным. Так, например, он выясняет численную частоту случаев, в которых качества теплого и сухого объединены в повседневной жизни. Статистический метод мышления в аристотелевской физике, конечно, менее математически точен, но не менее ясен.

В то же время (и это одно из самых важных следствий концепции Аристотеля) регулярность или частность понимались полностью в *исторических* терминах.

Полная свобода от исключений, «всегда», которое есть также и в последующих концепциях физической закономерности, здесь еще сохраняет свои первоначальные связи с частотой, с которой сходные случаи происходили в действительности, в историческом течении событий в обычном мире. Поясним это грубым примером: легкие предметы в обычных условиях довольно часто направляются вверх, тяжелые предметы обычно падают вниз. Пламя огня, во всяком случае в условиях, известных Аристотелю, всегда идет вверх. И эти правила частоты с ограничениями на климат, способ существования и прочие факторы, знакомые Аристотелю, определяют природу и тенденцию, приписываемую каждому классу объектов и приводят в данном примере к заключению, что пламя и легкие тела имеют тенденцию направляться вверх.

Теоретическая концепция Аристотеля имеет прямую связь с историко-географической структурой и напоминает, как и ценностные концепции, описанные выше, мышление первобытных людей и детей.

Когда первобытный человек использует разные слова для обозначения акта «ходьбы» в зависимости от северного или южного направления, или от пола идущего, или от того, нужно ли идти в дом или из дома [5], он использует связь с исторической ситуацией, которая очень похожа на мнимые абсолютные описания (вверх или вниз) Аристотеля, реальное значение которых представляет собой тип географической характеристики, определение места по отношению к поверхности Земли.

Первоначальная связь понятий с «действительностью» в смысле данного историко-географического окружения, вероятно, самая важная черта физики Аристотеля. И от этого больше, чем от телеологии Аристотеля, зависит тот факт, что его физика в основном имеет антропоморфный характер. И в отдельных частностях теории, и в проведении исследования видно, что еще не только не разведены физические и нормативные по-

нятия, но и формулировки проблем и концепций, которые мы сегодня бы различали, с одной стороны, как исторические, а с другой — как неисторические, систематические, залутанно переплетаются (аналогичная путаница существует на ранних стадиях и других наук, например в экономике).

Из этих представлений получает новое направление также и установка аристотелевской физики по отношению к закономерности. До тех пор пока закономерность оставалась ограниченной такими процессами, которые регулярно повторялись одним и тем же образом, было видно не только то, что молодой науке не хватает мужества распространить принцип на все физические феномены, но и то, что концепция закономерности все еще имеет в основе историческое, временное значение. Акцент был поставлен не на общей валидности, которую современные физики понимают под закономерностью, а на событиях в исторически данном мире, которые демонстрировали требуемую стабильность. Высочайшая степень закономерности помимо простой частоты характеризовалась идеей постоянства, вечности. Таким образом, отрезок исторического времени, когда константность сохранялась, был расширен до бесконечности. Общая валидность закона не была еще ясно отделена от вечности *процесса*. Только постоянство или, по крайней мере, частое повторение было доказательством более чем единичной действительности. Даже здесь, в идее вечности, которая как будто бы переходит исторические границы, связь с непосредственной исторической действительностью остается очевидной, и эта связь была характерна для «эмпирических» концепций и метода Аристотеля.

Не только в физике, но и в других науках, например в экономике и биологии, можно ясно видеть, как на определенных, ранних стадиях тенденция к эмпиризму, к собиранию и упорядочиванию фактов несет в себе тенденцию к исторической концептуальной структуре, чрезмерной переоценке исторического.

2. Физика Галилея

С точки зрения такого эмпиризма концептуальная структура галилеевской и постгалилеевской физики должна казаться странной и даже парадоксальной.

Как было отмечено выше, использование математического аппарата и стремление к точности хотя они и важны, но не могут рассматриваться в качестве существенного различия между физикой Аристотеля и Галилея. Конечно, возможно перевести в математическую форму основное содержание, например, динамических идей физики Аристотеля. Понятно, что развитие физики могло использовать форму математического описания Аристотеля, как это в действительности имеет место в современной психологии. Однако на самом деле отмечаются только следы таких тенденций, например в квазистатистических мето-

дах Ф. Бэкона, описанных выше. Но главное развитие пошло в другом направлении и в большей степени касалось изменения содержания, чем изменения формы.

Те же самые рассуждения применимы и к точности новой физики. Нельзя забывать, что во времена Галилея не было таких часов, какие есть сейчас. Такие часы стали возможны благодаря знанию о движущих силах, установленных в работах Галилея [9]. Даже измерительные методы, используемые Фарадеем в ранних исследованиях электричества, показывают, какую малую точность, в современном понимании *точности* до такого-то десятичного знака, использовали в критические стадии развития физики.

Действительные источники тенденции к квантификации лежат глубже, а именно: в новом представлении физиков о природе физического мира, в распространении требований физики на нее саму, в задаче понимания мира и в возросшей вере в возможность их выполнения. Это радикальные и далеко идущие изменения в фундаментальных идеях физики, а стремление к определению количества — только одно из их проявлений.

а) Гомогенизация. Мироззрение Бруно, Кеплера или Галилея определяется идеей исчерпывающего, всеохватывающего единства физического мира. Один и тот же закон управляет движением звезд, падением камней и полетом птиц. Что касается обоснованности закона, то эта гомогенизация физического мира лишает возможности деления физических объектов на устойчивые, абстрактно определенные классы, имеющие огромное значение для физики Аристотеля, где принадлежность к определенному классу рассматривалась как определяющая физическую природу объекта.

Тесно связана с этим и утрата важности логических дихотомий и концептуальных антитез. Их место заняли все более и более подвижные переменные благодаря грациям, которые уничтожили дихотомии с их характером антитез и представили в логической форме переходную стадию между концепцией классов и концепцией серий [1].

б) Генетические понятия. Уничтожение острых антитез неподвижных классов ускорилось в силу происходящего в то же время перехода к действительно функциональному способу мышления, к использованию *генетически обусловленных* концепций. Для Аристотеля непосредственно воспринимаемое явление, которое современная биология определяет как *фенотип*, было едва отличимо от свойств, которые определяют глубинные связи объектов. Например, того факта, что легкие тела относительно часто двигаются вверх, для него было достаточно, чтобы приписать им стремление вверх. С различением фенотипа от *генотипа*, или, в более общем виде, с различением описательных теорий от генетически обусловленных [7] с ударением на последних, многие различия прежних классов потеряли свое

значение. Орбиты планет, свободное падение камня, движение тела на наклонной плоскости, колебания маятника, которые, если их классифицировать в соответствии с фенотипами, попали бы в разные, даже противоположные классы, оказываются просто различными проявлениями одного и того же закона.

в) Конкретность. Возросшее внимание к количеству, которое, кажется, придало современной физике формальный и абстрактный характер, происходит не от какого-то стремления к логической формальности. Скорее повлияло стремление к полному описанию конкретной действительности даже в единичных случаях, обстоятельство, которое следовало бы особенно подчеркнуть в связи с современной психологией. Во всех разделах науки конкретный объект определяется не только с помощью качества, но как обладающий определенной силой или степенью каждого своего свойства. До тех пор пока важными и умозрачительно понятными считают только такие свойства объекта, которые есть у всей группы объектов, индивидуальные различия в степени остаются без внимания, так как в абстрактно определенных классах эти различия более или менее исчезают. С возрастанием стремления к пониманию действительных событий и конкретных случаев с необходимостью возросла важность описаний различий в степени, которые характеризуют индивидуальные случаи, и в конечном счете потребовалась подлинная количественная детерминация.

Возросли и желание и возможность понять *конкретные отдельные случаи* и понять их целиком, а это, вместе с идеями *гомогенности* физического мира и непрерывности свойств объектов, дало главный импульс к усилению тенденции к квантификации в физике.

г) Парадоксы нового эмпиризма. Стремление к максимальному контакту с действительностью, которое теперь обычно считается характерным и связанным с антиспекулятивным стремлением, привело к теоретическим структурам, диаметрально противоположным аристотелевским, и, как это ни удивительно, включило в себя прямую антитезу его «эмпиризму».

Понятия Аристотеля демонстрируют, как мы видели выше, прямую связь с исторически данной реальностью и с действительным ходом событий. Для современной физики недостаточно указания на прямую связь с исторической реальностью. Факт, столь важный для аристотелевских понятий, что данный процесс был только однажды, или повторялся часто, или повторялся неизменно в ходе истории, практически неприменим к наиболее важным вопросам современной физики. Это обстоятельство считается случайным или чисто историческим.

Например, закон падения тел не утверждает, что тела очень часто падают вниз. Он не утверждает, что событие, к которому применима формула $S = 1/2 gt^2$ — «свободное и беспрепятственное падение» тела, происходит регулярно или даже часто в

действительной истории мира. Является ли описываемое законом событие редким или частым, не имеет отношения к закону. Действительно, в определенном смысле закон относится к тем случаям, которые никогда не реализуются или реализуются лишь приблизительно в действительном ходе истории. Только в эксперименте, в искусственно созданных условиях имеют место случаи, приближающиеся к событиям, с которыми имеет дело закон. Утверждения современной физики, которые часто считаются антиспекулятивными и эмпирическими, без сомнения, имеют значительно меньше эмпирического по сравнению с аристотелевским эмпиризмом и имеют значительно более творческий характер, чем понятия Аристотеля, непосредственно базирующиеся на исторической действительности.

В. В психологии

Здесь мы оказываемся лицом к лицу перед вопросами, которые как проблемы действительного исследования и теории сильно повлияли на развитие психологии и которые в значительной степени создали почву для ее современного кризиса.

Понятия психологии, по крайней мере в некоторых решающих отношениях, являются полностью аристотелевскими в своем действительном содержании, хотя во многих отношениях форма их представления и изменилась. Современная борьба и теоретические трудности в психологии во многом, и даже в своих частностях, напоминают трудности, которые достигли вершины в период борьбы с аристотелевским способом мышления в физике.

1. Аристотелевские понятия

а) Случайность индивидуального события. В теоретической структуре психологии доминирует, так же как это было и в аристотелевской физике, вопрос о регулярности в смысле частоты. Это очевидно в ее непосредственном отношении как к отдельным феноменам, так и к закономерности. Например, если показывают фильм о конкретном инциденте в поведении определенного ребенка, то первый вопрос психолога обычно такой: «А все ли дети поступают так или является ли это, по крайней мере, общим?» И если человек отвечает отрицательно, то показанное перестает для психолога представлять научный интерес. Обращать внимание на такой «исключительный случай» кажется ему научно незначимым капризом.

Реальное отношение исследователя к отдельным событиям и проблеме индивидуальных черт, вероятно, наиболее ясно выступает в его исследовательской практике, чем во многих теориях. Индивидуальное событие кажется ему случайным, неважным, не имеющим научного значения. Однако это может быть какое-то неординарное событие, какой-то потрясающий случай, что-то, что определило судьбу человека или появление истори-

чески важной личности. Стало обычаем в таких случаях подчеркивать «мистический» характер индивидуальности и самобытности, понятный только «интуиции» или, во всяком случае, не науке.

Оба этих отношения к конкретному событию приводят к одному и тому же заключению; то, что не повторяется, лежит вне пределов сферы понимания.

б) Закономерность как частота. Почтение, с которым рассматривается частота в современной психологии, связано с тем фактом, что до сих пор обсуждается вопрос, является ли, а если да, то в какой степени, психический мир закономерным, так же как в аристотелевской физике это почтение было связано с неуверенностью в закономерности физического мира. Здесь нет необходимости подробно описывать все превратности, которые претерпел тезис о закономерности психического в философских дискуссиях. Достаточно вспомнить, что даже теперь еще заметно стремление ограничить применение закона областью некоторых «низших» сфер психических событий. Нам важнее отметить, что область, которая считается закономерной не в принципе, а в действительном психологическом исследовании — даже в экспериментальной психологии, была расширена очень незначительно. Если психология только очень постепенно и, колеблясь, пробивалась за пределы сенсорики в область воли и аффекта, то это, конечно, связано не только с техническими трудностями, но в основном с тем фактом, что в этой области действительное повторение, возвращение того же самого события не может ожидаться. А это повторение остается, как это было и у Аристотеля, в значительной степени базисом для допущения закономерности или понятности события.

Таким образом, любая психология, которая не рассматривает закономерность как нечто, свойственное самой природе психического, а следовательно, и всем психическим процессам, даже тем, что происходят только однажды, должна иметь критерий, чтобы решать, как физика Аристотеля, имеет или нет она дело в каждом отдельном случае с закономерными феноменами. И снова, как в физике Аристотеля, частота или повторяемость взяты за такой критерий. Свидетельством глубины и движущей силы этой связи (между повторением и закономерностью) является то, что она использована для определения эксперимента, научного инструмента, который если прямо не противопоставляется физике Аристотеля, то по крайней мере приобрел важность только в относительно позднее время. Даже для Вундта повторение было неотъемлемой частью концепции эксперимента. Только в последние годы психология начала отказываться от этого требования, которое отделяет большую часть психического от экспериментальных исследований.

Однако, вероятно, еще более важным, чем ограничение экспериментального исследования, является тот факт, что эта непомерная ценность повторения (т. е. рассматривание частоты

как критерия и проявления закономерности) оказывает преобладающее влияние на формирование представлений в психологии, особенно в ее молодых ветвях.

Так же как это происходит в физике Аристотеля, современная детская психология рассматривает как характерные для данного возраста, а психология эмоций как характерные для данного выражения те свойства, которые являются общими в группе индивидуальных случаев. Это абстрактное аристотелевское понятие класса определяет вид и господствует в процедуре классификации.

в) Класс и сущность. Современная детская психология, а также психология аффектов подтверждают своим примером аристотелевское обыкновение рассматривать абстрактно определенные классы как сущностную природу отдельного объекта и, следовательно, как объяснение его поведения. То, что является общим у детей определенного возраста, принимается за фундаментальное свойство данного возраста. Факт, что трехлетние дети достаточно часто негативно настроены, рассматривается как свидетельство того, что негативизм свойствен природе трехлетних, и концепция негативного возраста или стадии тогда рассматривается как объяснение (хотя, возможно, и неполное) появления негативизма в данном конкретном случае.

Аналогично понятие потребностей, например потребность при голоде или материнский инстинкт, суть не более, чем абстрактное выделение черт, свойственных группе актов, которые происходят относительно часто. Эта абстракция принимается за обязательный факт поведения и в свою очередь используется для объяснения частого появления инстинктивного поведения, например заботы о потомстве. В сходном положении находится большинство объяснений выражения характера или темперамента. Здесь, так же как и во многих других фундаментальных теориях, касающихся способностей, таланта, и в сходных теориях, используемых исследователями интеллекта, современная психология в действительности сведена к объяснениям в терминах аристотелевских сущностей. Этот тип объяснения долгое время критиковался как психология способностей и объяснение с порочным кругом, но не был заменен никаким другим способом мышления.

г) Статистика. Классификационный характер концепций и подчеркивание роли частоты методологически проявились в современной психологии утверждением о важности статистики. Статистическая процедура, по крайней мере, в ее самом обычном применении в психологии — самое поразительное проявление аристотелевского способа мышления. Чтобы продемонстрировать общие черты данной группы фактов, вычисляется *среднее*. Это среднее приобретает ценность образца и используется для характеристики (как умственный возраст) свойств «определенного» двухлетнего ребенка. Между современной психологи-

ей, которая так много работает с числами и графиками, и физикой Аристотеля есть внешнее различие. Но это различие, достаточно типичное, значительно больше является различием в технике выполнения, чем в действительном содержании концепций. По существу, статистический способ мышления, который является необходимым следствием аристотелевских концепций, очевиден так же, как это мы уже увидели и в физике Аристотеля. Различие заключается в том, что вследствие необычайного развития математики и общего научного метода статистическая процедура в психологии стала яснее и отчетливее.

В последние годы все усилия психологии по пути дальнейшего уточнения шли в направлении усовершенствования и расширения статистических методов. Эти усилия достаточно оправданы, так как они показывают решимость достичь адекватного понимания всей реальности психической жизни. Но на самом деле они основаны, по крайней мере частично, на амбициях продемонстрировать научный статус психологии, используя как можно больше математику и доводя все вычисления до последнего возможного десятичного знака.

Это формальное расширение метода ни в малой мере не изменило лежащих в его основании понятий. Они полностью остались аристотелевскими. Конечно, математическая формулировка метода только укрепляет и расширяет власть концепций, лежащих в основе. Бесспорно, это затрудняет видение реального характера понятий, а следовательно, и вытеснения их другими, а это сложность, с которой не пришлось бороться физике Галилея, поскольку аристотелевский способ мышления не был столь укреплен и затемнен математикой.

д) Пределы знания. Исключения. Закономерность считается связанной с регулярностью и рассматривается как антитеза индивидуальному случаю. До тех пор пока психолог соглашается со всеми обоснованиями психологических предположений, он рассматривает их как только регулярно действующие, и его согласие с ними принимает такой вид, что у него остается знание некоторого различия между просто регулярностью и полной закономерностью, и он приписывает биологическим и, кроме того, психологическим предположениям (в противовес физическим) только регулярность. Или если закономерность считается только *экстремальным* случаем регулярности, в этом случае все различия (между закономерностью и регулярностью) исчезают в принципе, хотя необходимость определения степени регулярности остается.

Тот факт, что закономерность и индивидуальность считаются антитезами, имеет два типа следствий в реальном исследовании. Во-первых, это означает ограничение исследования. Безнадежными считаются попытки понять реальное, уникальное движение эмоций или действительную структуру конкретной личности. Трактовка этих проблем сводится к одним лишь средним

показателям, примером могут служить тесты и вопросники. Любой, кому эти методы кажутся неадекватными, сталкивается с упреком в скептицизме или с сентиментально высокой оценкой индивидуальности и мнением, что область, в которой в большинстве случаев исключено повторение сходных ситуаций, недоступна научному пониманию и требует сопереживающей интуиции. В обоих случаях эта область изымается из экспериментального исследования, так как качественные свойства считаются прямо противоположными закономерным. Способ, каким эта точка зрения продолжает защищаться в дискуссиях по экспериментальной психологии, напоминает даже в своих частностях аргументы, против которых боролась физика Галилея. В то время спрашивали, как можно объединять в едином законе движение таких качественно различных феноменов, как движения звезд, полет листьев на ветру, полет птиц и падение камня с горы. Но противопоставление закона и индивидуальности соответствует аристотелевской концепции и примитивному способу мышления, составляющим философию обычной жизни, как это достаточно часто проявляется в работах самих физиков, но не в их физике, а в их философии.

Убежденность в невозможности полностью понять индивидуальный случай подразумевает также в дополнение к этому ограничению некоторую слабость исследования: оно удовлетворяется установлением только регулярностей. Требования психологии к *строгости* положений не идут дальше необходимости их обоснования «в общем», или «в среднем», или «как правило».

Говорят, что «сложность» и «изменчивость природы» жизненных процессов делают неразумным требование отсутствия исключений. В соответствии со старой поговоркой «Исключение подтверждает правило» психология не рассматривает исключение как контраргументы до тех пор, пока их частота не очень велика.

Отношение психологии к понятию закономерности поразительно ясно демонстрирует аристотелевский способ ее мышления. Она основана на очень тощей уверенности в закономерности психических событий и имеет для исследователя дополнительную прелесть отсутствия слишком высоких требований к законности его предположений и к обоснованию их.

е) Историко-географические понятия. Для того взгляда на природу закономерности и роль повторяемости, который, как мы видели, характерен для физики Аристотеля, в дополнение к тем мотивам, которые мы уже отметили, фундаментальную значимость имели и прямые ссылки на действительность в ее историко-географическом смысле. Подобно этому, и это является свидетельством тесной связи, существующей между этими способами мышления, современная психология во многом определяется теми же ссылками на историко-географические данные. Исторический уклон психологических понятий опять-таки не всегда очевиден, а связан с неисторическими, систематиче-

скими понятиями и неотделим от них. Эта квазинисторическая направленность, на мой взгляд, является основой для понимания и критики понятийных структур такого типа.

Хотя мы уже критиковали статистический способ мышления, но отдельные использованные им формулы в конце концов не важны для тех вопросов, которые мы обсуждаем. Дело не в том, что берется среднее арифметическое, что исследователь складывает и делит, не это является предметом данной критики. Конечно, эти операции будут продолжать широко использоваться и в будущей психологии. Критика направлена не на то, что применяются статистические методы, а на то, как они применяются и, особенно, какие случаи комбинируются в группы.

В современной психологии подчеркивается ссылка на историко-географические данные и зависимость заключений от частоты действительного появления события. В самом деле, что касается прямой ссылки на исторические данные, то способ, с помощью которого приходят к заключению о природе одно-, двух- или трехлетнего ребенка путем вычисления статистических средних, полностью соответствует бэконовской коллекции данных случаев сухости в его *таблице присутствия*. Конечно, в этих усреднениях сделана некоторая, очень грубая уступка требованиям неисторических концепций: явно патологические случаи, а иногда даже те случаи, которые связаны с нестандартным окружением, обычно исключаются. Помимо этого соображения исключение наиболее сильных отклонений, представление, что случаи располагаются в статистической группе, в сущности остается на историко-географической почве. Для группы, определенной в историко-географических терминах, например для годовалых детей Вены или Нью-Йорка, в 1928 г. вычислены средние данные, которые, без сомнения, имеют огромное значение для историков или учителей, но которые не теряют своей связи с историко-географическими явлениями, если даже продолжить вычисление среднего для всех детей Германии, Европы или всего мира или десятилетие вместо одного года. *Такое расширение исторического и географического базиса не уничтожает специфическую зависимость этой концепции от частоты, с которой индивидуальные случаи происходят в историко-географически определенном месте.*

Следовало бы раньше обратить внимание на утонченность статистики, основанной на *ограничении* историко-географического базиса, такой, как рассмотрение годовалых детей пролетарского района Берлина в первые послевоенные годы. Такие группировки обычно основаны как на количественных особенностях конкретных случаев, так и на историко-географических определениях. Но даже такие ограничения в действительности противоречат духу статистики, основанному на частоте. Они даже означают методологически некоторый сдвиг в сторону конкретных особенностей. В связи с этим нельзя забывать, что даже при крайней степени утонченности, как, например, при

исследовании одного ребенка, реальное определение осуществляется в историко-географических терминах или, в лучшем случае, социологических категориях; это происходит в соответствии с критерием, который соединяет в одну группу такие случаи, которые психологически сильно различаются или даже противопоставляются друг другу. Следовательно, такие статистические исследования не могут, как правило, объяснить динамику затронутых процессов.

Прямая ссылка на исторически данную действительность, которая характерна для аристотелевской теоретической структуры, очевидна и в дискуссии об эксперименте и его близости к реальным условиям. Конечно, можно справедливо критиковать эксперименты, посвященные простым реакциям, основы экспериментальной психологии воли или эксперименты рефлексологии по причине их сильного расхождения с жизненными условиями. Но это расхождение во многом основано на стремлении исследовать такие процессы, которые не представляют из себя индивидуальные особенности в конкретном случае, но которые как «простые элементы» (возможно, простейшие движения) являются общими для любого поведения или которые, так сказать, происходят в каждом случае. В противовес вышесказанному часто требуется приближение к жизненным условиям, как, например, в психологии воли. В частности, подразумевается, что исследуют случаи, которые невозможно воссоздать экспериментально, в которых происходят наиболее важные решения в жизни. И здесь также нам противостоит ориентация на историческое значение. Это требование, которое, если перенести его в физику, означало бы, что некорректно исследовать гидродинамику в лаборатории, лучше исследовать величайшие реки мира. Тогда выступают два момента: в области теории и закона — высокая оценка исторически важного и презрение к обычному; в области эксперимента — выбор процессов, которые происходят часто (или являются общими для многих событий). Оба показательны как мера аристотелевского смешения исторических и систематических вопросов, которые имеют от систематики связь с абстрактными классами и презрение ко всей реальности конкретного случая.

2. Понятийная структура Галилея

В противоположность понятийной структуре Аристотеля, которую я постарался кратко охарактеризовать, сейчас в психологии стало очевидным развитие, которое выступает случайно или действительно в радикальных тенденциях, в основном маленькими шагами, иногда впадая в ошибку (особенно когда пытаются наиболее точно следовать примеру физики) по которым в основном ясно и непреодолимо ведут к изменениям и в

конечном счете могут означать не что иное, как переход от аристотелевской к галилеевской понятийной структуре.

а) Никаких ценностных концепций. Никаких дихотомий. Унификация областей. Наиболее важные общие обстоятельства, которые проложили путь к галилеевским представлениям в физике, ясно и отчетливо прослеживаются в современной психологии.

Победа над ценностными, антропоморфическими классификациями феноменов на каких-то иных основаниях, чем природа самих психических процессов, никак не может считаться полной, но во многих областях, особенно в сенсорной психологии, по крайней мере главные трудности уже позади.

Как и в физике, группирование событий и объектов в оппозиционные пары и сходные логические дихотомии заменяется группированием с помощью серийных понятий, которые допускают непрерывное изменение, частично обязанные более широкому опыту и осознанию факта, что всегда есть переходные стадии.

В наибольшей мере это коснулось сенсорной психологии, особенно в области психологической оптики и акустики, а позднее и обоняния. Но тенденция к таким изменениям заметна и в других областях, например в области чувств.

Особенно теория Фрейда — и это одна из ее главнейших заслуг — многое сделала для уничтожения границы между нормой и патологией, обычным и необычным и, таким образом, способствовала гомогенизации всех областей психологии. Конечно, этот процесс еще далек от завершения, но это полностью сравнимо с тем, что произошло в современной физике и в результате чего были объединены небесные и земные процессы.

Также в детской психологии и в психологии животных постепенно исчезает необходимость выбора между двумя альтернативами — отношение к ребенку как к маленькому взрослому и к животному, как к неразвитому низшему человеку, или попыткам установить непроходимую пропасть между ребенком и взрослым, животным и человеком. Эта гомогенизация становится все более ясной во всех областях, и это не чисто философское требование какого-то абстрактного философского единства, но влияние конкретных исследований, в которых различия полностью сохраняются.

б) Безоговорочная общая валидность психологических законов. Наиболее ярким и важным проявлением возрастающей гомогенизации помимо перехода от классов к понятиям серий является тот факт, что валидность конкретных психологических законов больше не ограничена конкретными областями, как она раньше ограничивалась нормальными взрослыми людьми на том основании, что от психопатов или гениев можно ожидать что-то иное или что в этих случаях данные законы неприменимы. Теперь начинают понимать, что любой психологический закон должен выполняться без исключений. По своему содержа-

нию этот переход к концепции строгой закономерности без всяких исключений в то же время означает окончательную и всеохватывающую гомогенизацию и гармонизацию целой области, которая дала физике Галилея опьяняющее чувство беспредельной широты, так как в отличие от концепции абстрактных классов не ставит пределы широкой вариативности мира и потому, что единственный закон охватывает целую область.

Тенденции к гомогенизации, основанные на валидности законов без всяких исключений, стали заметны в психологии только в самое последнее время, но они открывают необыкновенно широкую перспективу.

Исследования законов структуры — в особенности экспериментальное исследование целого — показали, что одни и те же законы выполняются не только в различных областях психологической оптики, но также в психологии слуха и в сенсорной психологии в целом. А это является большим шагом на пути к гомогенизации.

Далее выяснилось, что законы оптических фигур и интеллектуального инсайта тесно связаны. Важные и сходные законы были открыты в экспериментальном исследовании целостного поведения, процессов воли, психологических потребностей. Аналогичным должно быть развитие психологии в областях памяти и выражения. Коротко, тезис об общей валидности психологических законов в последнее время стал значительно более конкретным, отдельные законы плодотворно применяются к областям, которые раньше считались качественно различными, так что тезис о гомогенности психической жизни в отношении ее законов получает огромную силу и уничтожает границы прежде отделенных друг от друга областей.

в) Постановка целей. Тезис о валидности психологических законов без всяких исключений имеет также большое методологическое значение. Это приводит к возрастанию требований, предъявляемых к доказательствам. Становится невозможным легко допускать исключения. Они ни в коем случае «не подтверждают правило», а, наоборот, являются достоверными опровержениями, даже если они появляются очень редко, если можно продемонстрировать хотя бы одно-единственное исключение. Тезис об общей валидности не допускает ни одного исключения во всей сфере психического, будь то ребенок или взрослый, психология нормы или патологии.

С другой стороны, тезис о валидности психологических законов без всяких исключений делает доступным исследованию, особенно эксперименту, те процессы, которые не часто повторяются в одном и том же виде, например определенные аффективные процессы.

г) От средних случаев к чистым случаям. Ясная оценка этого обстоятельства до сих пор никоим образом не стала привычной в психологии. В самом деле, в соответствии с более ранней,

аристотелевской, точкой зрения, может казаться, что новая процедура скрывает фундаментальное противоречие, отмеченное нами ранее. Кто-то заявляет, что хочет постигнуть полную конкретную реальность глубже, чем это возможно с помощью концепций Аристотеля, и даже считает, что эта реальность является случайной в своем историческом течении и географическом окружении. Например, общая валидность закона движения по наклонной плоскости основывается не на взятии среднего из максимально возможного числа случаев камней, катящихся с горы, и последующем принятии этого среднего за наиболее вероятный случай. В большей степени это основано на явлении движения без трения идеальной сферы вниз по абсолютно прямой и твердой плоскости, т. е. на процессе, который даже в лаборатории можно создать только приблизительно и который наименее вероятен в обычной жизни. Кто-то заявляет, что стремится к полной конкретности и валидности, и даже использует метод, который с точки зрения предыдущей эпохи не обращает внимания на исторически данные факты и полностью основывается на индивидуальных случаях, даже на самых ярких исключениях.

Как физик приходит к этой процедуре, которая бьет по аристотелевским взглядам современной психологии как вдвойне парадоксальным, становится понятным, когда мы оказываемся лицом к лицу перед необходимыми методологическими следствиями в результате изменений в понимании закономерности. Когда закономерность больше не ограничивается случаями, которые происходят регулярно или часто, но является характерной для любого физического события, пропадает необходимость в демонстрации закономерности события с помощью какого-либо специального критерия, такого, как частота или распространенность. Тогда даже конкретный случай без всяких затруднений становится закономерным. Историческая редкость не является опровержением, историческая регулярность не является доказательством закономерности. Ибо понятие закономерности должно быть отделено от понятия регулярности; понятие полного отсутствия исключений из закона должно быть строго отделено от понятия исторического постоянства («навечно» у Аристотеля).

Далее. Содержание закона не может определяться вычислением средних величин из исторически данных случаев. Для Аристотеля природа вещи выражалась характеристиками, общими для исторически данных случаев. Наоборот, понятия Галилея, которые относятся к исторической частоте как к случайности, должны также считать случайностью и те свойства, которые возникают, если взять среднее из исторически данных случаев. Если необходимо понять отдельное событие, а тезис о закономерности событий без исключений не должен быть только философским пределом, но решающим фактором действительного исследования, то должна быть другая возможность

проникнуть в суть события, способ, отличный от игнорирования всех индивидуальных черт конкретного события. Решение этой проблемы может быть достигнуто разъяснением парадоксальных процедур метода Галилея с помощью рассмотрения проблем динамики.

II. Динамика

А. Изменения в фундаментальных динамических понятиях физики

Динамические проблемы физики были чужды аристотелевскому способу мышления. Тот факт, что динамические проблемы во всех отношениях имели большое значение для физики Галилея, позволяет нам рассматривать динамику как характерный результат галилеевского способа мышления [10]. Как всегда, он затрагивал не только смену интересов, но включал и изменение в содержание теорий. Даже Аристотель подчеркивал «становление» по сравнению с его предшественниками. Вероятно, более корректно сказать, что в аристотелевских концепциях статика и динамика еще не дифференцировались. Это происходит особенно вследствие некоторых фундаментальных предположений.

1. Телеология и физические векторы

Ведущей характеристикой аристотелевской динамики выступает тот факт, что она объясняла события с помощью понятий, которые мы теперь считаем специфически биологическими или психологическими: каждый объект стремится, в той мере как этому не препятствуют другие объекты, к совершенству, к реализации своей собственной природы. Как мы уже видели, для Аристотеля это то, что является общим для класса объектов. Тогда получается, что класс для него это в то же время — понятие и цель (*τέλος*) объекта.

Эта телеологическая теория физических событий показывает не только то, что биология и физика еще не разделены. Она также свидетельствует, что динамика аристотелевской физики в своих главных пунктах сходна с анимистическим и неестественным способом мышления примитивного человека, который рассматривает все движения как проявления жизни. Тогда, в случае произведенных человеком вещей, представление их создателя об объекте есть в одном смысле и причина и цель события.

Далее, для Аристотеля понятие *причины* физического события было неразрывно связано с психологическими «потребностями»: объект стремится к определенной цели; поскольку дело касается движения, оно стремится к месту, соответствующему его природе. Тяжелое тело стремится вниз, и чем оно тяжелее,

тем это стремление сильнее; в то же время легкие объекты стремятся вверх.

Обычно эти физические представления Аристотеля отбрасывают, назвав их антропоморфическими. Но мы считаем, что те же самые фундаментальные динамические идеи полностью доминируют в современной психологии и биологии, и, вероятно, было бы лучше исследовать действительное содержание аристотелевских тезисов насколько это возможно, независимо от стиля их представления.

Обычно говорят, что телеология предполагает *стремление событий к цели*, причинное объяснение которых не знают, и видят в этом наиболее важное различие между телеологическим и причинным объяснением. Но такой взгляд неверен, так как причинное объяснение современной физики использует определенные количества, математически описанные векторы. Физическая сила, которая определяется как «причина физических изменений», считается определенным векторным фактором. В использовании векторных факторов как основания динамики нет различия между современными и аристотелевскими взглядами.

Реальное различие в большей степени лежит в том факте, что *характер и направление физических векторов в динамике Аристотеля полностью детерминировались природой рассматриваемого объекта*. Наоборот, в современной физике *существование физического вектора всегда зависит от взаимосвязей нескольких физических факторов*, особенно от отношений объекта с его окружением.

2. Значение целой ситуации в динамике Аристотеля и Галилея

Для понятий Аристотеля *окружение* имеет значение только постольку, поскольку может вызвать *нарушения*, вынужденные изменения процессов, следующих из природы рассматриваемого объекта. Векторы, которые детерминируют движение объекта, полностью детерминированы объектом, т. е. они не зависят от отношений объекта с окружением, и они навсегда принадлежат объекту, *безотнositельно к окружению в любое данное время*. Тенденция легких тел двигаться вверх находится в них самих; стремление вниз тяжелых объектов расположено в тех объектах. Наоборот, в современной физике не только выводят тенденцию легких тел стремиться вверх из отношений тела с окружением, но и сам вес тела зависит от такого отношения.

Этот решительный переворот получил ясное выражение в классических исследованиях Галилея о законе падения тел. Даже тот факт, что он не исследовал тяжелое тело само по себе, а процесс «свободного падения или движения на наклонной плоскости» выражает переход к понятиям, которые могут быть определены только при соотнесении их с определенной ситуацией (т. е. наличие плоскости с определенным углом наклона или пустое вертикальное пространство). Идея исследования

свободного падения (быстрота которого не позволяет произвести удовлетворительное наблюдение) при помощи более медленного движения на наклонной плоскости заранее предполагает, что динамика события больше не связана с изолированным объектом как таковым, а считается зависимой от целой ситуации, в которой происходит событие.

Фактически процедура Галилея включает глубокое исследование ситуационных факторов. Определен наклон плоскости, который является отношением высоты к длине. Список предполагаемых ситуаций (свободное падение, движение на наклонной плоскости, горизонтальное движение) исчерпан и расклассифицирован с помощью изменения угла наклона. Зависимость основных черт события (например, его скорость) от основных свойств ситуации (наклон плоскости) становится важным концептуальным и методологическим центром. Такой динамический взгляд не означает, что природа объекта потеряла свою значимость. Свойства и структура подразумеваемых объектов важны и для галилеевской теории динамики. Но более важным считается ситуация, а не объект. *Векторы, детерминирующие динамику события, определяются с помощью конкретного целого, включающего объект и ситуацию.*

Для завершения этого взгляда физика Галилея попыталась охарактеризовать индивидуальность всей заданной ситуации как можно более конкретно и точно. Это явилось полной противоположностью принципам Аристотеля. Зависимость события от ситуации, в которой оно происходит, означает для аристотелевского способа мышления, выясняющего общее путем отыскания общих черт у многих случаев, только силу, нарушающую порядок. Меняющиеся ситуации кажутся чем-то случайным, что лишь нарушает и затемняет сущностную природу. Следовательно, чтобы понять сущностную природу объекта и направление его цели, обоснованным и обычным было *как можно более полное исключение ситуации, абстрагирование от ситуации.*

3. Освобождение от исторических склонностей

Действительное исследование такого типа векторов, очевидно, заранее предполагает, что заданный процесс происходит с определенной *регулярностью* или частотой. В противном случае исключение различий ситуации не оставило бы свободного. Если кто-то исходит из фундаментальных понятий динамики Аристотеля, исследование динамики процесса должно быть тем более трудным, чем больше оно зависит от природы заданной ситуации — здесь можно было бы подумать о проблеме эмоций в психологии. Таким образом, единичное событие становится в принципе незакономерным, так как нет способа исследовать его динамику.

Галилеевский метод определения динамики процесса прямо противоположен этой процедуре. Поскольку динамика процесса зависит не только от объекта, но также и прежде всего от ситуации, то было бы бессмысленным пытаться получить общие законы процесса, исключив, насколько возможно, ситуацию. Становится неразумной попытка получить как можно большее количество ситуаций и считать всегда имеющими силу только те факторы, которые наблюдаются при всех обстоятельствах, в любой и каждой ситуации. Наоборот, необходимо постигать всю заданную ситуацию, со всеми ее характеристиками так точно, насколько это возможно.

Шаг от конкретного случая к закону, от «этого» события к «такому» событию, больше не требует подтверждения исторической регулярностью, которая характерна для аристотелевского способа мышления. Этот шаг к общему автоматически и немедленно дается принципом закономерности физических событий без исключений. Теперь для исследования динамики важным становится не абстрагирование от ситуации, а отыскание тех ситуаций, в которых детерминирующие факторы целостной динамической структуры проявляются наиболее ярко, отчетливо и легко видимы. *Вместо ссылки на абстрактное среднее из возможно большого числа исторически данных случаев есть ссылка на полную конкретность отдельной ситуации.*

Мы не можем рассмотреть здесь во всех подробностях, почему не все ситуации оказываются равно полезными для исследования динамики, почему определенные ситуации обладают методологическим преимуществом и почему, насколько это возможно, они устанавливаются экспериментально. Только одно обстоятельство, которое, как мне кажется, очень редко оценивается корректно и которое послужило началом для непонимания, имеющего серьезные последствия для психологии, требует разъяснения.

Выше мы уже видели, как галилеевские понятия разделили неразделимые до этого вопросы исторического течения событий, с одной стороны, и законы событий — с другой. При систематизации проблем они отказались от прямых ссылок на историко-географические данные. Тот факт, что устанавливаемая процедура не противоречит, как это может показаться на первый взгляд, эмпирической тенденции в понимании всей реальности, становится ясным из последнего соображения: аристотелевская прямая связь с исторической регулярностью и средним в действительности означает отказ от попытки понять конкретное, всегда ситуационно-обусловленное событие. Когда эта непосредственная связь порвана полностью, когда место историко-географического постоянства заменяется особенностями всей ситуации и когда (как в экспериментальном методе) частая и постоянная ситуация становится тем же самым, что редкая и изменчивая, только тогда становится возможным взять на себя

задачу понимания реального, всегда полностью уникального события.

4. Смысл дифференциального процесса

Может казаться, что методологически мы здесь сталкиваемся с другой теоретической трудностью, которую легче пояснить простым примером, чем общими рассуждениями. Для того чтобы легче увидеть суть, я выбираю пример не из хорошо знакомой физики, а из проблематичной психологии. Если попытаться изобразить поведение ребенка в психологическом *силовом поле* — правомерность этого тезиса здесь не обсуждается, легко может быть выдвинуто следующее возражение.

Ребенок стоит перед двумя привлекательными объектами, скажем, игрушка (*И*) и кусочек шоколада (*Ш*), которые находятся в разных местах (рис. 1). Тогда в соответствии с этой гипотезой существует поле сил в данных направлениях (*a* и *b*). Пропорциональная величина сил независима, и не имеет значения, применим ли физический закон параллелограмма сил к физическому полю сил. Далее, когда сформировалась результирующая этих двух сил, она должна идти в направлении (*r*), которое не ведет ни к *И*, ни к *Ш*. И как легко можно заключить из этой теории, ребенок не достигнет ни *И*, ни *Ш*.



Рис. 1.



Рис. 2.

В действительности же, такое заключение было бы слишком поспешным, так как если бы даже вектор имел направление (*r*) в момент старта, это не означает, что действительный процесс постоянно сохраняет это направление. Вместо этого *вся ситуация изменяется вместе с процессом*, изменяя величину и направление векторов, которые в данный момент определяют динамику. Даже если кто-то признает параллелограмм сил,

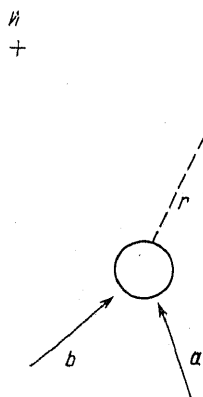
а также и постоянство внутренней ситуации у ребенка, действительный процесс в результате изменений ситуации в конце концов всегда приведет ребенка к одному из двух привлекательных объектов (рис. 2).

С помощью этого примера я хотел показать следующее: если кто-то пытается вывести динамику процесса, особенно векторы, определяющие его, из действительного события, то он вынужден обращаться к дифференциальным процессам. В нашем примере он может рассматривать процесс только в первый момент, а не все его течение, так как непосредственное выражение вектора присутствует в начале ситуации.

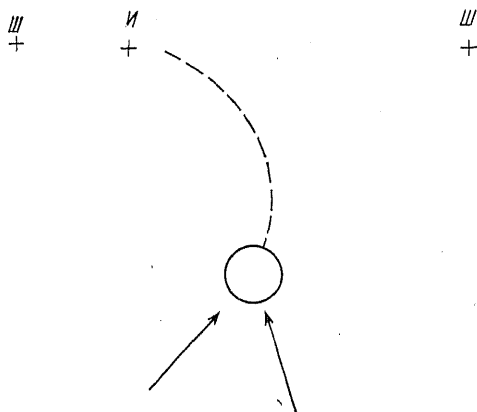
Хорошо известный факт, что все или, по крайней мере, большинство физических законов являются дифференциальными законами [11], не кажется мне, как это часто предполагают, подтверждением того, что физика стремится все разложить на мельчайшие «элементы» и рассматривать эти элементы в максимально возможной изоляции друг от друга. Это больше зависит от того обстоятельства, что со времен Галилея физика больше не рассматривает *историческое течение процесса* как непосредственное выражение векторов, определяющихся из их динамики. Для Аристотеля тот факт, что движение имело некоторый общий курс, был доказательством существования тенденции к этому курсу, например к совершенному круговому движению. Наоборот, понятия Галилея даже в ходе конкретного события отделяют квазиисторическое от факторов, определяющих динамику. Они возвращаются ко всей ситуации в ее полной конкретной индивидуальности, к состоянию ситуации в каждый момент времени.

Далее, в понятиях Галилея наличие силы, физических векторов, определяющих ситуацию, доказывается результирующим процессом. Однако будет правомерным исключение квазиисторического для того, чтобы получить чистый процесс, и, следовательно, необходимо понять тип процесса путем обращения к дифференциальному процессу, поскольку только в нем тип проявляется в чистом виде. Это обращение к дифференциальному процессу не является проявлением тенденции к сведению всех событий к каким-то «первичным элементам», как это часто предполагают. Оно является не столь непосредственно очевидным дополнительным следствием тенденции выводить динамику из отношения отдельной конкретности ко всей конкретной ситуации в целом и установить как можно точнее и при этом как можно меньше в соединении с историческими факторами тип события, с которым динамически связана вся ситуация.

Экспериментально важно сконструировать такие ситуации, которые будут действительно создавать чистые события или, по крайней мере, допускать их теоретическую реконструкцию.

5. Методологические следствия

Нам осталось более подробно исследовать логические и методологические следствия из такого способа мышления. С тех пор как закон и индивидуальность перестали быть антитезами, ничто не мешает использовать для доказательства исторически необычные, редкие и изменчивые события, каковыми является большинство физических экспериментов. Становится понятным, почему систематические понятия проясняются именно в таких случаях, и дело здесь не только в их редкости самой по себе.

Стремление понять реальную ситуацию столь полно и столь конкретно, насколько это возможно, даже в ее индивидуальных отличительных чертах, делает необходимым и полезным по возможности наиболее точное *количественное* и *качественное* определение. Но нельзя забывать, что только эта цель, а не цифровая точность сама по себе придает точности смысл.

Некоторыми наиболее существенными видами помощи, которая обеспечивается знанием количества и вообще математического представления, являются: 1) возможность использования *непрерывных* переменных вместо дихотомии, и, следовательно, более совершенное описание, и 2) тот факт, что с такими функциональными концепциями можно идти от конкретного к общему *без потери конкретного в общем*, и, таким образом, делая невозможным обратный переход от общего к конкретному.

Наконец, надо сделать ссылку на метод аппроксимации в описании объектов и ситуаций, в котором непрерывный, функциональный способ мышления очевиден.

В. Фундаментальные динамические концепции в психологии

Современные динамические понятия в психологии остаются аристотелевскими и в действительности, мне кажется, что здесь проявляются те же внутренние связи и мотивы даже в деталях.

1. Идеи Аристотеля: независимость ситуации, инстинкт

По содержанию, и это очень легко показать и едва ли требует объяснения, психологическая динамика наиболее полно соответствует понятиям Аристотеля: это телеологическое в аристотелевском смысле. Традиционная ошибка в рассмотрении причинного объяснения как объяснения без использования направляющих сил значительно замедлила прогресс динамики, так как психологическая динамика, как и физическая, не может быть понята без использования понятия вектора. Дело не в том, что направленные количества используются в психологической динамике и придают ей аристотелевский характер, но дело в том, что процесс приписан векторам, связанным с объектом исследо-

вания, например с отдельной личностью, и *относительно независим от ситуации*.

Вероятно, наиболее поразительным примером является концепция инстинкта в ее классической форме. Инстинкты являются суммой тех векторов, обусловленных предрасположением, которые, надо думать, должны быть приписаны индивидуальности. В основном инстинкты определяются через те действия, которые происходят наиболее часто или регулярно в *действительной жизни* индивидуума или группы похожих индивидуумов. То, что является *общим* для этих частых актов (например, добывание пищи, борьба, взаимопомощь), рассматривается как *сущность* или сущностная природа этих процессов. Опять полностью в аристотелевском смысле, эти концепции абстрактных классов устанавливаются одновременно и как *цель*, и как *причина* процесса. И действительно, понятие об инстинкте, полученное таким путем, т. е. как среднее из исторической действительности, считается тем более фундаментальным и абстрактным, чем больше количество случаев, из которых взято среднее. Считается, что таким способом и *только* таким способом могут быть преодолены конкретные «случайности», заложенные в данном случае и в конкретной ситуации. Во имя этой цели, которая еще полностью доминирует, психологическая процедура в большинстве областей тратит силы на *освобождение от связи со специфической ситуацией*.

2. Подлинные трудности и отсутствие закономерности

Вся глубина различий между аристотелевским и галилеевским способами мышления становится ясна, как только мы рассмотрим следствия из строго галилеевского взгляда на понятие закона в отношении инстинкта как связанного только с индивидуумом «в нем самом». В этом случае инстинкт (например, материнский) должен длительно действовать непрерывно. Точно так же объяснение негативизма трехлетних детей их природой в случае следования галилеевским понятиям имеет своим следствием вывод о том, что все трехлетние дети должны быть негативистами *весь день, все двадцать четыре часа*.

Общий аристотелевский подход в психологии способен уклониться от этих следствий. Ему достаточно даже для доказательства существования векторов, которые объясняют поведение, опираться на понятие регулярности. Таким способом он избегает необходимости предположения о существовании вектора в каждой ситуации. На базисе строгого понятия закономерности можно опровергнуть, например, гипотезу существования определенного инстинкта путем демонстрации его отсутствия в данных конкретных случаях. Система понятий Аристотеля не боится таких опровержений, поскольку может ответить на все ссылки на конкретные особые случаи чисто статистическим обоснованием.

В связи с этим эти понятия, конечно, не могут объяснить наступление этого *конкретного случая*, т. е. поведение не абстрактного «среднего ребенка», но, например, поведение данного ребенка в данный момент.

Следовательно, аристотелевский крен в психологической динамике не только подразумевает ограничение объяснений лишь теми случаями, которые происходят достаточно часто, чтобы создать базис для абстрагирования от ситуации, но буквально оставляет любые возможности, имеющиеся в каждом отдельном случае, даже для частых событий.

3. Попытки скорректировать себя: «средняя» ситуация

Подлинными трудностями для динамики, которые несет с собой аристотелевский способ мышления, т. е. опасность уничтожения объяснительной ценности теории путем исключения ситуации, постоянно наблюдаются в современной психологии и ведут к совершенно необычным *гибридным* методам и попыткам как-то включить в концепции ситуацию. Это становится наиболее ясным в попытках количественного определения. Например, когда делаются попытки экспериментально сравнить величины различных потребностей у крыс (голод, жажда, половое стремление и материнская любовь), вопрос об этом (который соответствует в физике вопросу, что сильнее: гравитационная или электродвижущая сила) имеет смысл только в том случае, если эти векторы приписаны целиком крысе и считаются практически независимыми от всей конкретной ситуации, от состояния крысы и окружающей среды в этот момент. Конечно, такое представление несостоятельно, и исследователь вынужден хотя бы частично отойти от такого способа мышления. Первый шаг в этом направлении состоит в необходимости учитывать *состояние потребности в данный момент* относительно их насыщения: выясняются различные возможные степени величины нескольких потребностей и сравниваются их максимальные величины.

Конечно, таким способом аристотелевская позиция только слегка улучшается. Кривая выражает статистическое среднее из большого количества случаев, которое не является обязательным для отдельного случая; и, кроме того, этот способ мышления использует вектор независимо от структуры ситуации.

Конечно, не отрицается, что ситуация по существу определяет инстинктивное поведение в каждом особом случае, но в отношении вопроса о спонтанном поведении ребенка в детских тестах очевидно, что от закона требуется не больше, чем поведенческое среднее. Такой закон применяется к средней ситуации. Забывается, что как раз не существует такой вещи, как «средняя ситуация», а тем более средний ребенок.

Практически ссылка на концепцию «оптимальной» ситуации идет несколько дальше. Но даже здесь конкретная структура ситуации остается неопределенной: требуется только максимум результатов в определенном направлении.

Однако ни в одном из этих представлений не устранены две фундаментальные ошибки аристотелевского способа мышления: векторы, определяющие динамику процесса, все также приписываются *изолированному объекту, независимо от всей конкретной ситуации*; требования, предъявляемые к валидности психологических принципов и к пониманию конкретной действительности индивидуального единичного процесса, еще очень недостаточны.

Этот вывод остается правомерным даже в отношении понятий, непосредственно связанных со значением ситуации. Как было отмечено ранее, вопрос, находящийся в центре дискуссии о ситуации, это совсем в аристотелевском смысле вопрос о том, в какой степени ситуация может служить помехой (или способствовать). Ситуация даже считается постоянным объектом, и обсуждается вопрос: что важнее, наследственность или окружение? Таким образом, опять на основе понятия о ситуации, взятой абстрактно, проблема динамики рассматривается в форме, которая имеет только статистическое историческое значение. Дискуссия о наследственности и окружении также показывает, даже в своих частностях, насколько эти понятия разделяют объект и ситуацию и выводят динамику из изолированного объекта самого по себе.

Вероятно, лучше всего роль ситуации во всех этих представлениях может быть показана путем ее соотнесения с определенными изменениями в живописи. Сначала в средневековой живописи, в общем, не было окружения, а был только пустой (часто золотой) задний план. Даже когда окружение постепенно появилось, оно обычно состояло из изображения помимо одной личности других людей и объектов. И в лучшем случае картина была совокупностью отдельных людей, каждый из которых имел свое независимое существование.

Только позже в живописи появилось пространство: и появилась целая ситуация. Эта ситуация как целое стала доминировать и каждая отдельная часть получает свой смысл только в контексте всей ситуации (например, как у Рембрандта).

4. Начало Галилеевского способа мышления

В противоположность этим аристотелевским фундаментальным идеям динамики сейчас в психологии показываются первые ростки *Галилеевского способа мышления*. Дальше всех в этом отношении продвинулась сенсорная психология.

Сначала даже в сенсорной психологии объяснения относились к изолированным единичным восприятиям. Развитие последних лет сначала медленно, а потом более быстро вызвало

революцию в фундаментальных идеях динамики, показав, что динамика процессов выводится не из отдельных элементов восприятия, а из *всей структуры*. Невозможно путем рассмотрения элементов определить, что обозначается фигурой в широком смысле этого слова. Далее, вся динамика сенсорных психологических процессов зависит от фона [12] и, кроме того, от структуры всего окружающего поля. Динамика перцепции не может быть понята с помощью абстрактного аристотелевского метода исключения всех случайных ситуаций, но — и этот принцип теперь пронизывает все области сенсорной психологии — *только путем установления формы определенной структуры в определенном типе окружения.*

В последнее время те же самые фундаментальные идеи динамики были распространены за пределы восприятия и приложены к области высших психических процессов — в психологии инстинкта, воли, эмоций и выразительных движений и в генетической психологии. Например, бесплодность вечно движущейся по кругу дискуссии о наследственности или среды и невозможность провести основанное на этой дискуссии разделение характеристик индивидуума показывают, что есть что-то ложное в основе их фундаментальных предположений. Становится очевидным, что способ мышления, равняющийся на биологическую концепцию фенотипа и генотипа, пытается определить predisposition не путем исключения, насколько это возможно, влияния окружения, а учитывая в понятии диспозиции ее необходимую связь с группой конкретно определенных ситуаций.

Таким образом, в психологических областях, являющихся наиболее фундаментальными для всего поведения живых существ, переход к галилеевскому взгляду на динамику кажется неизбежным. Согласно этому взгляду векторы диктуются не поведением единичных изолированных объектов, а определяются многочисленными связями факторов всей конкретной ситуации в целом, т. е., по существу, состояниями индивидуума и структуры психологической ситуации в данный момент. *Динамика процесса всегда должна выводиться из связи конкретной ситуации с конкретным индивидуумом* и, поскольку дело касается внутренних сил, из многочисленных связей различных функциональных систем, которые образуют индивидуума.

Полное выполнение этого принципа, конечно, требует завершения задачи, решение которой сейчас только начато, т. е. необходимо подходящее представление о *конкретной психологической ситуации* в соответствии с ее индивидуальными характеристиками и связанными с ними функциональными свойствами и представление о конкретной структуре психологической личности и о ее внутренних динамических фактах. Вероятно, то обстоятельство, что технически такое конкретное представление не только физической, но и психологической ситуации не может быть выполнено без помощи топологии, самой молодой ветви математики, поддерживает психологическую динамику в

наиболее важных областях психологии по аристотелевскому способу мышления. Но более важными, чем эти технические вопросы, могут быть общие реальные и философские предположения: слишком слабая научная смелость в вопросе о *закономерности* психического, слишком низкие требования к валидности психологических законов, и тенденция, которая идет рука об руку с этим пристрастием к чистой регулярности, к специфическим *историко-географическим* понятиям.

Случайности исторических процессов преодолеваются не путем исключения из систематического рассмотрения изменяющихся ситуаций, а только изучением всей индивидуальной природы конкретного случая. Постоянно надо держать в уме, что *общая валидность закона и конкретность индивидуального случая не являются антитезами и что ссылка на всеобщность конкретной целой ситуации должна заменить ссылку на максимальную возможную историческую коллекцию частых повторений*. Методологически это означает, что важность события и его валидность как доказательства не могут оцениваться с помощью частоты его появления. Наконец, для психологии это означает, как это было и в физике, переход от абстрактной процедуры классификации к, по существу, конкретному конструктивному методу.

Мне кажется, что тот факт, что современная психология недалека от того времени когда доминирование аристотелевских концепций сменился галилеевским способом мышления проявится и в более внешнем вопросе, касающемся психологических исследований.

Одной из характерных черт ранней спекулятивной стадии во всех всех науках является то, что школы, представляющие различные системы, противостоят друг другу до такой степени, какая не существует, например, в современной физике. Когда в современной физике появляется различие в гипотезах, то все равно остается общий базис, который не знаком школам спекулятивной стадии. Это только внешнее проявление того факта, что концепция поля ввела метод, позволяющий шаг за шагом приблизиться к пониманию. Таким образом, происходит непрерывный прогресс науки, который постоянно все более ограничивает возможности для всей совокупности различий между различными физическими теориями.

Мне кажется, что во многом показательным является развитие школ в современной психологии, приводящее к переходу к подобным процессам в развитии не только в сенсорной, но и во всех областях психологической науки.

ЛИТЕРАТУРА

1. *Cassirer E.* Substanzbegriff und Funktionsbegriff. Untersuchungen über die Grundfragen der Erkenntniskritik. Berlin, 1910.
2. *Koffka K.* The growth of the mind: an introduction to child psychology (Trans. by R. M. Ogden). N. Y.: London, 1924.
3. *Köhler W.* Gestaltprobleme und Anfänge einer Gestaltheorie. Berlin, 1924.
4. *Köhler W.* Gestalt psychology. N. Y., 1929.
5. *Lévy-Bruhl L.* La Mentalité primitive. Paris, 1922 (5th Ed., 1927).
6. *Lewin K.* Vorsatz, Wille und Bedürfnis, mit Vorbemerkungen über die psychischen Kräfte und Energien und die Structure der Seele. Berlin, 1926.
7. *Lewin K.* Gesetz und Experiment in der Psychologie. Berlin — Schlachtensee, 1927.
8. *Lewin K.* Die Entwicklung der experimentellen Willenspsychologie und die Psychotherapie. Leipzig, 1929.
9. *Mach E.* Die Mechanik in ihrer Entwicklung. Leipzig, 1921.
10. *Mach E.* The Science of Mechanics (Eng. trans., 2d ed., rev.). Chicago, 1902.
11. *Poincare H.* La Science et l'hypothèse. Paris, 1916.
12. *Rubin E.* Visuell wahrgenommene Figuren. Copenhagen, 1921.
13. *Sommer R.* Über Persönlichkeitstypen. Ber. Kong. f. exper. Psychol., 1925.
14. *Wertheimer M.* Untersuchungen zur Lehre von der Gestalt. 11 // Psychol. Forsch. 1923. Bd. 4. S. 301—350.

Раздел II

БИХЕВИОРИЗМ

Уотсон (Watson) Джон (1878—1958) — американский психолог, основоположник бихевиоризма. В 1903 г. в Чикагском университете он защитил докторскую диссертацию, посвященную исследованию связей между развитием центральной нервной системы и развитием поведения белых крыс. До 1908 г. Д. Уотсон оставался в Чикаго ассистентом Энджела, Дональдсона и Дж. Дьюи. Именно здесь Уотсон воспринял идеи функционализма и прагматизм Дьюи (философию которого, как он сам отмечал, никогда не понимал). В 1908 г. Уотсон переходит в университет Джона Гопкинса в Балтиморе, где заведует кафедрой экспериментальной сравнительной психологии и лабораторией. Здесь он развивает принципы бихевиоризма. В 1913 г. в журнале «Psychol. Rev.» появилась его программная статья «Психология с точки зрения бихевиориста», в которой сформулированы задачи бихевиоризма в противоположность интроспективной психологии как науки о «содержаниях сознания». В 1914 г. вышла книга «Поведение. Введение в сравнительную психологию», в 1919 г. — «Психология с точки зрения бихевиориста». В 1915 г. Уотсон был избран президентом Американской психологической ассоциации. Его успехи как ученого и преподавателя обещали длительную и блестящую карьеру. Но по семейным обстоятельствам Уотсон был вынужден выйти в отставку (1920). Ему пришлось заняться рекламным бизнесом, где он и работал до 1946 г. «Бихевиоризм», популярная книга Уотсона, вышла в 1925 г., уже после того, как он оставил область академической психологии. Работа вызвала гораздо большую критику, чем какие-либо другие книги того времени. В 20-е годы он выступил с популярными произведениями по воспитанию детей (Psychological care of infant and child (1928), переведена на русский язык в 1929 г. — «Психологический уход за ребенком»). В 1928 г. появилась последняя работа Уотсона «Пути бихевиоризма». Несмотря на то что он был вынужден оставить академическую психологию, влияние его идей на современную ему психологию продолжалось.

В хрестоматию включены статьи Уотсона: «Psychology as the Behaviorist views it» (Psychol. Rev. 1913. XX. P. 158—177) и «Бихевиоризм», написанная им по заказу БСЭ (М., 1930. Т. 6).

Джон Б. Уотсон

ПСИХОЛОГИЯ С ТОЧКИ ЗРЕНИЯ БИХЕВИОРИСТА

С точки зрения бихевиориста психология есть чисто объективная отрасль естественной науки. Ее теоретической целью являются предсказание поведения и контроль за ним. Для бихевиориста интроспекция не составляет существенной части методов психологии, а ее данные не представляют научной ценности, поскольку они зависят от подготовленности исследователей в интерпретации этих данных в терминах сознания. Пытаясь получить универсальную схему ответа животного, бихевиорист не признает демаркационной линии между человеком и живот-

ными. Поведение человека со всеми его совершенствами и сложностью образует лишь часть схемы исследования бихевиориста.

Традиционно утверждалось, что психология — это наука о явлениях сознания. В качестве основных проблем выдвигалось, с одной стороны, расчленение сложных психических состояний (или процессов) на простые элементарные составляющие их, а с другой стороны, построение сложных состояний, когда даны элементарные составляющие. При этом мир физических объектов (стимулов, включая все, что может вызвать активность в рецепторе), которые составляют область естествознания, рассматривается только как средство для получения конечного результата. Этот конечный результат является продуктом духовных состояний, которые можно «рассматривать» или «наблюдать». Психологическим объектом наблюдения в случае эмоций, например, является само духовное состояние. Проблема эмоций, таким образом, сводится к определению числа и вида элементарных составляющих, их места, интенсивности, порядка, в котором они появляются, и т. п. Соответственно интроспекция *est* *par excellence* метод, посредством которого можно манипулировать с духовными явлениями в целях их исследования. При таком подходе данные поведения (включая в обозначаемое этим термином все, что называют этим именем в сравнительной психологии) не представляют ценности *per se*. Они имеют значение только постольку, поскольку могут пролить свет на состояния сознания¹. Такие данные должны, по крайней мере по аналогии или косвенно, принадлежать к области психологии.

Действительно, иногда находятся психологи, которые проявляют скептическое отношение даже к этим ссылкам по аналогии. Часто такой скептицизм проявляется в вопросе, который возникает перед исследователем, изучающим поведение: «Какое отношение к психологии человека имеет изучение животных?» Моя задача — рассмотреть этот вопрос. В своей собственной работе я интересовался этим вопросом и понял всю его важность, но я не мог обнаружить никакой определенной связи между ним и тем пониманием психологии, которое было у психолога, задающего этот вопрос. Я надеюсь, что такая исповедь прояснит ситуацию до такой степени, что у нас больше не будет необходимости идти в своей работе ложным путем. Мы должны признать, что те необыкновенно важные факты, которые были собраны по крупницам из разбросанных по разным источникам исследований ощущений животных, проведенных с помощью бихевиористского метода, внесли вклад только в общую теорию процессов органов чувств человека; но они оказались недостаточными для определения новых направлений экспериментальных исследований. Те многочисленные эксперименты, которые

¹ Или непосредственно на состояния сознания наблюдателя, или косвенно на состояния сознания экспериментатора.

мы провели по научению, также очень мало внесли в психологию человека. По-видимому, совершенно ясно, что необходим некоторый компромисс: или психология должна изменить свою точку зрения таким образом, чтобы включить факты поведения независимо от того, имеют ли они отношение к проблемам сознания или нет; или изучение поведения должно стать совершенно отдельной и независимой наукой. Если психологи, изучающие человека, не отнесутся к нашим попыткам с пониманием и откажутся изменить свою позицию, бихевиористы будут вынуждены использовать человека в качестве своего испытуемого и применить при этом методы исследования, которые точно соответствуют новым методам, применяемым в работе с животными.

Любая другая гипотеза, кроме той, которая признает самостоятельную ценность данных поведения без отношения к сознанию, неизбежно приведет к абсурдной попытке конструировать содержание сознания животного, поведение которого мы изучаем. С этой точки зрения после того, как мы определим способности данного животного к научению, простоту и сложность этого научения, влияние прошлого навыка на данный ответ, диапазон стимулов, на которые оно обычно отвечает, диапазон стимулов, на которые оно должно отвечать в экспериментальных условиях, или, в общем, после того, как определены различные задачи и различные способы их решения, выявляется, что задача еще не решена, а результаты не имеют настоящей ценности до тех пор, пока мы можем интерпретировать их, лишь пользуясь аналогиями с данными сознания. Мы чувствуем беспокойство и тревогу из-за нашего определения психологии: нам хочется сказать что-то о вероятных психических процессах у животных. Мы говорим, что если у животного нет глаз, поток его сознания не может содержать яркости и ощущения цвета такими, какими они известны нам; если у животного нет вкусовых почек, мы говорим, что поток его сознания не может содержать ощущений сладкого, кислого, соленого и горького. Но, с другой стороны, поскольку животное все же отвечает на температурные, тактильные и органические стимулы, содержание его сознания должно быть, вероятно, составлено главным образом из этих ощущений; и чтобы защитить себя от упреков в антропоморфизме, мы прибавляем обычно: «если оно вообще имеет сознание». Конечно, может быть показана ложность доктрины, требующей интерпретации всех данных поведения по аналогии с сознанием. Это позиция, заключающаяся в таком наблюдении за поведением, плодотворность которого ограничивается тем фактом, что полученные данные интерпретируются затем только в понятиях сознания (в действительности человеческого сознания). Этот особый акцент на аналогии в психологии и заставил бихевиориста выйти на арену. Не имея возможности освободиться от уз сознания, он чувствует себя вынужденным найти в схеме поведения место, где может быть установлено

появление сознания. Эта точка перемещалась с одного места на другое. Несколько лет тому назад было высказано предположение, что некоторые животные обладают «ассоциативной памятью», в то время как другие якобы не обладают ею. Мы встречаем эти поиски источников сознания, скрытые под множеством разнообразных масок. В некоторых из наших книг утверждается, что сознание возникает в момент, когда рефлекторные и инстинктивные виды активности оказываются не в состоянии сохранить организм. У совершенно приспособленного организма сознание отсутствует. С другой стороны, всякий раз, когда мы находим диффузную активность, которая в результате завершается образованием навыка, нам говорят, что необходимо допустить сознание. Должен признаться, что эти доводы обременяли и меня, когда я приступил к изучению поведения. Боюсь, что довольно большая часть из нас все еще смотрит на проблему поведения под углом зрения сознания. Более того, один исследователь поведения пытался сконструировать критерии психики, разработать систему объективных структурных и функциональных критериев, которые, будучи приложены к частным случаям, позволяют нам решить, являются ли такие-то процессы безусловно сознательными, только указывающими на сознание, или они являются чисто «физиологическими». Такие проблемы, как эта, не могут удовлетворить бихевиориста. Лучше оставаться в стороне от таких проблем и открыто признать, что изучение поведения животных не подтверждает наличия каких-то моментов «неуловимого» характера. Мы можем допустить присутствие или отсутствие сознания в каком-либо участке филогенетической шкалы, насколько не затрагивая проблемы поведения, во всяком случае не меняя метода экспериментального подхода к нему. С другой стороны, я не могу, например, предположить, что парамеция отвечает на свет; что крыса научается быстрее, если тренируется не один, а пять раз в день, или что кривая научения у ребенка имеет плато. Такие вопросы, которые касаются непосредственно поведения, должны быть решены с помощью прямого наблюдения в экспериментальных условиях.

Эта попытка объяснить процессы у животных по аналогии с человеческими сознательными процессами и *vice versa*: помещать сознание, каким оно известно у человека, в центральное положение по отношению ко всему поведению приводит к тому, что мы оказываемся в ситуации, подобной той, которая существовала в биологии во времена Дарвина. Обо всем учении Дарвина судили по тому значению, которое оно имеет для проблемы происхождения и развития человеческого рода. Предпринимались экспедиции с целью сбора материала, который позволил бы установить положение о том, что происхождение человека было совершенно естественным явлением, а не актом специального творения. Тщательно отыскивались изменения и данные о накоплении одних результатов отбора и уничтожении

других. Для этих и других дарвиновских механизмов были найдены факторы достаточно сложные, чтобы объяснить происхождение и видовые различия человека. Весь богатый материал, собранный в это время, рассматривался главным образом с той точки зрения, насколько он способствовал развитию концепции эволюции человека. Странно, что эта ситуация оставалась преобладающей в биологии многие годы. С того момента, когда в зоологии были предприняты экспериментальные исследования эволюционного характера, ситуация немедленно изменилась. Человек перестал быть центром системы отсчета. Я сомневаюсь, пытается ли какой-нибудь биолог-экспериментатор сегодня, если только он не занимается непосредственно проблемой происхождения человека, интерпретировать свои данные в терминах человеческой эволюции или хотя бы ссылаться на нее в процессе своих рассуждений. Он собирает данные, изучая многие виды растений и животных, или пытается разработать законы наследственности по отношению к отдельному виду, с которым он проводил эксперименты. Конечно, он следит за прогрессом в области разработки проблем видовых различий у человека, но он рассматривает их как специальные проблемы, хотя и важные, но все же такие, которыми он никогда не будет заниматься. Нельзя также сказать, что вся его работа в целом направлена на проблемы эволюции человека, или что она может быть интерпретирована в терминах эволюции человека. Он не должен игнорировать некоторые из своих фактов о наследственности, касающиеся, например, окраски меха у мыши, только потому, в самом деле, что они имеют мало отношения к вопросу о дифференциации человеческого рода на отдельные расы или к проблеме происхождения человеческого рода от некоторого более примитивного вида.

В психологии до сих пор мы находимся на той стадии развития, когда ощущаем необходимость разобраться в собранном материале. Мы как бы отмечаем прочь без разбора все процессы, которые не имеют никакой ценности для психологии, когда говорим о них: «Это рефлекс», «Это чисто физиологический факт, который не имеет ничего общего с психологией». Нас (как психологов) не интересует получение данных о процессах приспособления, которые применяет животное как целое, мы не интересуемся нахождением того, как эти различные ответы ассоциируются и как они распадаются, чтобы разработать, таким образом, систематическую схему для предсказания ответа и контроля за ним в целом. Если только в наблюдаемых фактах не обнаруживалось характерных признаков сознания, мы не использовали их, и если наша аппаратура и методы не были предназначены для того, чтобы делать такие факты рельефными, к ним относились с некоторым пренебрежением. Я всегда вспоминаю замечание одного выдающегося психолога, сделанное им во время посещения лаборатории в Университете Джона Гопкинса, когда он знакомился с прибором, предназначенным для изуче-

ния реакции животных на монохроматический свет. Он сказал: «И они называют это психологией!»

Я не хочу чрезмерно критиковать психологию. Убежден, что за весь период пятидесятилетнего существования как экспериментальной науки ей не удалось занять свое место в науке в качестве бесспорной естественной дисциплины. Психология, как о ней по большей части думают, по своим методам есть что-то, понятное лишь посвященным. Если вам не удалось повторить мои данные, то это не вследствие некоторых дефектов в используемых приборах или в подаче стимула, но потому, что ваша интроспекция является недостаточно подготовленной². Нападкам подвергаются наблюдатели, а не экспериментальные установки и условия. В физике и в химии в таких случаях ищут причину в условиях эксперимента: аппараты были недостаточно чувствительными, использовались нечистые вещества и т. п. В этих науках более высокая техника позволяет вновь получить воспроизводимые результаты. Иначе в психологии. Если вы не можете наблюдать от 3 до 9 состояний ясности в вашем внимании, у вас плохая интроспекция. Если, с другой стороны, чувствование кажется вам достаточно ясным, опять ваша интроспекция является ошибочной. Вам кажется слишком много: чувствование никогда не бывает ясным.

Кажется, пришло время, когда психологи должны отбросить всякие ссылки на сознание, когда больше не нужно вводить себя в заблуждение, думая, что психическое состояние можно сделать объектом наблюдения. Мы так запутались в спекулятивных вопросах об элементах ума, о природе содержаний сознания (например, безобразного мышления, установок и положений сознания и т. п.), что я как ученый-экспериментатор чувствую, что есть что-то ложное в самих предпосылках и проблемах, которые из них вытекают. Нет полной уверенности в том, что мы все имеем в виду одно и то же, когда используем термины, распространенные теперь в психологии. Возьмем, например, проблему ощущений. Ощущения определяются в терминах своих качеств. Один психолог устанавливает, что зрительные ощущения имеют следующие свойства: качество, протяженность, длительность и интенсивность. Другие добавляют к этому ясность, еще кто-то — упорядоченность. Я сомневаюсь, может ли хоть один психолог соотнести то, что он понимает под ощущением, с тем, что понимают под этим три других психолога, представляющие различные школы. Вернемся к вопросу о числе отдельных ощущений. Существует много цветовых ощущений или только четыре: красное, зеленое, желтое и синее? К тому же желтый, хотя психологически и простой цвет, можно наблюдать

² В этой связи я обращаю внимание на противоречие между сторонниками и противниками безобразного мышления. Типы реакций (сенсорная и моторная) также были предметом спора. Компликационный эксперимент был источником другой войны слов относительно точности интроспекции спорящих сторон.

в результате смешения красного и зеленого спектральных лучей на той же самой поверхности! Если, с другой стороны, мы скажем, что каждое значимое различие в спектре дает простое ощущение и что каждое значимое увеличение в данном цвете его белой части также дает простое ощущение, мы будем вынуждены признать, что число ощущений настолько велико, а условия для их получения так сложны, что понятие ощущения становится невозможным. Титченер, который в своей стране вел мужественную борьбу за психологию, основанную на интроспекции, чувствовал, что эти различия во мнениях о числе ощущений и их качествах, об отношениях между ними и по многим другим вопросам, которые, по-видимому, являются фундаментальными для такого анализа, совершенно естественны при настоящем неразвитом состоянии психологии. Допущение о том, что развивающаяся наука полна нерешенных вопросов, означает, что только тот, кто принял систему, существующую в настоящее время, кто не жалея сил боролся за нее, может смело верить, что когда-нибудь настанет большее, чем теперь, единообразие в ответах, которые мы имеем на все эти вопросы. Я же думаю, что и через двести лет, если только интроспективный метод к тому времени не будет окончательно отброшен, психологи все еще не будут иметь единого мнения, отвечая, например, на такие вопросы: имеют ли звуковые ощущения качество протяженности, приложимо ли качество интенсивности к цвету, имеются ли различия в «ткани» между образом и ощущением и др.? Такая же путаница существует и в отношении других психических процессов. Можно ли экспериментально исследовать образы? Существует ли глубокая связь между мыслительными процессами и образами? Выработают ли психологи единое мнение о том, что такое чувствование? Одни утверждают, что чувствование сводится к установке, другие находят, что они являются группами органических процессов ощущений, обладающих некоторой цельностью. Другая — и большая — группа ученых считает, что они являются новыми элементами, соотносимыми с ощущениями и занимающими положение, одинаковое с ощущениями.

Я веду спор не только с одной систематической и структурной психологией. Последние 15 лет мы наблюдали рост так называемой функциональной психологии. Этот вид психологии осуждает использование элементов в статическом смысле структуралистов. При этом делается ударение на биологической значимости процессов сознания вместо разведения состояний сознания на интроспективно-изолированные элементы. Я сделал все возможное, чтобы понять различие между функциональной психологией и структурной психологией, но не только не достиг ясности, а еще больше запутался. Термины — ощущение, восприятие, аффект, эмоция, воля — используются как функционалистами, так и структуралистами. Добавление к ним слова «процесс» (духовный акт как «целое» и подобные, часто встречающиеся термины) служит некоторым средством удалить труп

«содержания» и вместо этого дать жизнь «функции». Несомненно, если эти понятия являются слабыми, ускользающими, когда они рассматриваются с точки зрения содержания, они становятся еще более обманчивыми, когда рассматриваются под углом зрения функции и особенно тогда, когда сама функция получается с помощью интроспективного метода. Довольно интересно, что ни один функциональный психолог не проводит тщательного различия между «восприятием» (и это справедливо и для других психологических терминов), как этот термин употребляется систематическими психологами, и «перцептивным процессом», как он используется в функциональной психологии. По-видимому, нелогично и едва ли приемлемо критиковать психологию, которую нам дает систематический психолог, а затем использовать его термины, не указывая тщательно на изменения в значениях, производимые при этом. Я был очень удивлен, когда недавно, открыв книгу Pillsbury, увидел, что психология определяется как «наука о поведении». В другом, еще более недавно появившемся издании утверждается, что психология есть «наука о ментальном поведении». Когда я увидел эти многообещающие утверждения, то подумал, что теперь, конечно, мы будем иметь книги, базирующиеся на другом направлении. Но уже через несколько страниц наука о поведении исчезает и мы находим обычное обращение к ощущениям, восприятиям, образам и т. п. вместе с некоторыми смещениями ударения на дополнительные факты, которые служат для того, чтобы запечатлеть особенности личности автора.

Одной из трудностей на пути последовательной функциональной психологии является гипотеза параллелизма. Если функционалист пытается выразить свои формулировки в терминах, которые делают психические состояния действительно похожими на функции, выполняющие некоторую активную роль в приспособлении к миру, он почти неизбежно переходит на термины, которые соответствуют взаимодействию. Когда его за это упрекают, он отвечает, что это удобно и что это делается для того, чтобы избежать многоречивости и неуклюжести, свойственных радикальному параллелизму³. На самом деле, я уверен, функционалист действительно думает в терминах взаимодействия и прибегает к параллелизму только тогда, когда требуется дать внешнее выражение своей точке зрения. Я чувствую, что бихевиоризм есть только последовательный и логический функционализм. Только в нем можно избежать положения как Сциллы параллелизма, так и Харибды взаимодействия. Их освещенные веками пережитки философских спекуляций также мало должны тревожить исследователя поведения, как мало тревожат фи-

³ Мой коллега, проф. Н. С. Warren, который предложил эту статью для «Review», полагает, что параллелист может полностью избежать терминологии взаимодействия.

зика. Рассмотрение проблемы дух — тело не затрагивает ни тип выбираемой проблемы, ни формулировку решения этой проблемы. Я могу яснее сформулировать свою позицию, если скажу, что мне хотелось бы воспитать своих студентов в неведении такой гипотезы, как это характерно для студентов других областей науки.

Это приводит меня к положению, которое хотелось бы обстоятельно обсудить. Я верю, что мы можем «написать» психологию, определив ее как Pillsbury, и никогда не возвращаться к нашему определению, никогда не использовать термины «сознание», «психическое состояние», «ум», «объем», «устанавливаемое интроспективно», «образ» и т. п. Я верю, что в течение нескольких лет это можно сделать, не прибегая к абсурду терминологии Beer, Bethe, Von Uexüll, Nuel, представителей так называемой объективной школы. Это можно сделать в терминах стимула и ответа, в терминах образования навыка, интеграции навыков и т. п. Более того, я верю, что, действительно, стоит сделать эту попытку теперь.

Психология, которую я пытаюсь построить, возьмет в качестве отправной точки, во-первых, тот наблюдаемый факт, что организм как человека, так и живого приспособляется к своему окружению посредством врожденного и приобретенного набора актов. Эти приспособления могут быть адекватными, или они могут быть настолько неадекватными, что с их помощью организм лишь едва поддерживает свое существование. Во-вторых, также очевидно, что некоторые стимулы вызывают реакции организма. В системе психологии полностью разработано, что если дан ответ, может быть предсказан стимул и если дан стимул, может быть предсказан ответ. Такое утверждение является крайним обобщением, каким и должно быть обобщение такого рода. Однако оно является едва ли более крайним и менее реальным, чем другие, которые ежедневно появляются в психологии. Вероятно, я мог бы проиллюстрировать свою точку зрения лучше, выбрав обычную проблему, с которой, пожалуй, встречается каждый в процессе работы. Некоторое время тому назад я был вынужден изучать некоторый вид животных. До тех пор пока я не приехал в Tortuga, я никогда не видел этих животных. Когда я прибыл туда, я увидел, что эти животные делают некоторые вещи: некоторые из актов, по-видимому, являются особенно соответствующими условиям их жизни, в то время как другие — нет. Я изучал, во-первых, ответные акты групп в целом и затем индивидуально у каждого животного. Чтобы более тщательно объяснить соотношение между приобретенным и унаследованным в этих процессах, я взял молодых животных и вырастил их. С помощью этого метода я оказался в состоянии изучить порядок появления наследственных приспособительных актов и их сложность, а позднее — начало образования навыка. Мои усилия определить стимулы, которые вызывают такие приспособительные акты, были достаточно грубыми,

поэтому мои попытки управлять поведением и вызывать ответы произвольно не были достаточно успешными. Пища и вода, секс и другие групповые отношения, свет и температурные условия оставались вне контроля в процессе исследования. Я нашел возможность до некоторой степени управлять этими реакциями, используя для этого гнездо и яйца или молодое животное в качестве стимула. Нет необходимости в этой статье развивать дальше обсуждение того, как выполнялось такое исследование и как работа такого рода может быть дополнена тщательно контролируемыми лабораторными экспериментами. Если бы мне поручили исследовать туземцев какого-либо австралийского племени, я пошел бы в решении задачи тем же путем. Конечно, эта проблема была бы более трудной: типы ответов, вызываемых физическими стимулами, были бы более варьирующими, а число действующих стимулов — большим. Мне следовало бы более тщательно определить социальные условия их жизни. Эти дикари больше бы испытывали влияние от ответов друг друга, чем в случаях с животными. Более того, их навыки были бы более сложными и, по-видимому, яснее проявились бы влияние прошлых навыков на настоящие ответы. Наконец, если бы мне поручили разработать психологию образованного европейца, для этого мне потребовалось бы наблюдать за ним на протяжении всей его жизни от рождения до смерти. При решении каждой из перечисленных задач я следовал бы одной и той же генеральной линии. В основном всюду моя цель — увеличить точные знания о приспособлениях и о стимулах, вызывающих их. Мое последнее соображение касается вопроса общих и частных методов, с помощью которых можно управлять поведением. Моей целью является не «описание и объяснение состояний сознания» как таковых, не приобретение таких умений в умственной гимнастике, чтобы я мог непосредственно схватить состояние сознания и сказать: «Это состояние сознания как целое состоит из ощущения серого такого-то оттенка, такой-то протяженности, появившегося в связи с ощущением холодного некоторой интенсивности; другое — из давления некоторой интенсивности и протяженности» — и так до бесконечности. Если психолог следует плану, который я здесь предлагаю, то педагог, физик, юрист, бизнесмен смогут использовать наши данные в практических целях, как только мы будем способны экспериментально получить их. Те, у кого есть повод применить психологические принципы на практике, не будут иметь претензий, как это часто бывает в настоящее время. Спросите сегодня любого физика или юриста, занимает ли научная психология какое-либо место в его ежедневной практике, и вы услышите отрицательный ответ: лабораторная психология не вписывается в схему его деятельности. Я думаю, что эта картина исключительно справедлива. Одним из первых обстоятельств, обусловивших мою неудовлетворенность психологией, явилось ощущение того, что не находилось сферы для практического

приложения принципов, разработанных в терминах психологии содержания.

Надежду на то, что бихевиористскую позицию можно отстаивать, в меня вселяет тот факт, что области психологии, которые уже частично отошли от исходной — экспериментальная психология — и которые, следовательно, мало зависят от интроспекции, находятся сегодня в состоянии наибольшего расцвета. Экспериментальная психология рекламы, юридическая психология, тестология, психопатология достигли сейчас большего развития. Их иногда ошибочно называют «практической», или «прикладной», психологией. Никогда еще не было более неправильного употребления термина. В будущем могут возникнуть профессиональные бюро, которые действительно будут применять психологию. Сейчас эти области являются чисто научными, они направлены на поиски широких обобщений, которые приведут к управлению поведением человека. Например, мы экспериментально выясняем, что легче: заучивать ли серию строф сразу, в целом, или учить каждую строфу отдельно и затем переходить к следующей? Мы не пытаемся практически использовать полученные данные. Практическое использование этого принципа является результатом инициативы части учителей. В лекарственной психологии мы можем показать, какое влияние на поведение оказывают некоторые дозы кофеина. Мы можем прийти к выводу, что кофеин оказывает хорошее воздействие на скорость и точность в работе. Но это только общие принципы. Мы представляем право заинтересованным лицам решать, будут ли они использовать наши результаты или нет. То же и в юридической практике. Мы изучаем влияние новизны на достоверность рассказа свидетеля. Мы проверяем точность рассказа по отношению к движущимся объектам, находящимся в покое, в отношении цветов и т. п. От юридической системы страны зависит решать, будут ли когда-либо использованы эти факты в юридической практике или нет. Для «чистого» психолога сказать, что он не интересуется возникающими в этих областях науки вопросами, потому что они относятся непосредственно к области применения психологии, значит обнаружить, во-первых, что он не способен в таких проблемах увидеть научный аспект, а во-вторых, что он не интересуется психологией, которая касается самой человеческой жизни. Единственный ошибочный момент, обнаруживаемый мной в этих отраслях психологии, состоит в том, что большая часть материала в них излагается в терминах интроспекции, в то время как было бы гораздо точнее делать это в терминах объективных результатов. Нет необходимости прибегать к терминам сознания в любой из этих отраслей или пользоваться интроспективными данными в ходе эксперимента и при изложении его результатов. Особенно бросается в глаза бедность результатов в чисто объективном плане в экспериментальной педагогике. Работу в этой области с человеческим субъектом можно сравнить с работой над животными. Например, у

Гопкинса Ульрих получил некоторые результаты относительно распределения попыток в процессе научения — в качестве испытуемых использовались крысы. Он занимался сравнением продуктивности в условиях, когда задание предъявлялось 1, 3 и 5 раз в день. Целесообразно ли обучать животное только одному заданию за 1 раз или сразу трем подряд? Мы испытываем потребность в подобных экспериментах и на человеке, а процессы его сознания, сопровождающие поведение в ходе эксперимента, заботят нас так же мало, как и у крыс. В настоящее время я больше занят попыткой показать необходимость сохранения единообразия в экспериментальной процедуре и в изложении результатов в работах как на человеке, так и на животных, чем развитием каких-либо идей, касающихся тех изменений, которые, несомненно, должны иметь место, когда мы имеем дело с психологией человека. Давайте рассмотрим в данный момент вопрос о континууме стимулов, на которые отвечает животное. Я буду говорить, во-первых, о работе в области изучения зрения у животных. Мы помещаем наше животное в ситуацию, где оно будет отвечать (или учиться отвечать) на один из двух монохроматических лучей света. Мы подкармливаем животное при его реакции на один (положительный) и наказываем — на другой (отрицательный) ответ. В короткое время животное научается идти на свет, реакция на который подкрепляется. В этом пункте возникает вопрос, который я мог бы сформулировать двумя способами: я могу выбрать психологический способ и сказать: «Видит ли животное два луча света, как это вижу я, т. е. как два различных цвета, или оно видит их как два серых, отличающихся между собой по светлоте, как видят полностью слепые к цветам?» Бихевиорист сформулирует вопрос следующим образом: «Реагирует ли животное на различия между двумя стимулами по интенсивности или на различия в длине волны?» Он никогда не думает об ответах животного в терминах собственных восприятий цветов и серого. Он хочет установить факт, является ли длина волны фактором, к которому приспосабливается животное⁴. Обстоит ли дело так, что длина волны оказывает на него воздействие и что различия в длине волны должны быть восприняты, чтобы служить основой для различающихся между собой ответов? Если длина волны не является фактором процесса приспособления, бихевиорист хочет знать, какое различие в интенсивности будет служить основанием для ответа, будет ли то же самое различие достаточным по отношению ко всему спектру. Более того, он желает изучить, может ли животное отвечать на длину волны, которая не оказывает воздействия на человеческий глаз. Он интересуется сравнением спектра крысы со спектром птенца столько же, сколько сравне-

⁴ Он имеет ту же самую установку, как если бы он проводил эксперимент, чтобы показать, будет ли муравей переползать через карандаш, положенный на его пути, или обойдет его.

нием его со спектром человека. Точка зрения, когда проводят сравнение различных систем, является неизменной.

Как бы мы ни сформулировали вопрос для самих себя, дело обстоит так, что мы исследуем животных, несмотря на ассоциации, которые уже сформировались, и затем проводим некоторые контрольные эксперименты, которые дают нам возможность вернуться к ответу на только что поднятые вопросы. У нас также есть большое желание исследовать в этих же условиях человека и сформулировать результаты в одинаковых терминах для обоих случаев.

Человека и животное необходимо помещать по возможности в одинаковые экспериментальные условия. Вместо того чтобы подкреплять или наказывать испытуемого, мы попросили его отвечать путем установки второго прибора до тех пор, пока образец и контрольный стимул исключают возможность разных ответов.

Не навлекаю ли я здесь на себя обвинение в том, что использую метод интроспекции? С моей точки зрения, нет. Если я могу подкрепить правильный выбор моего испытуемого и наказать его за ошибочный выбор и таким образом вызвать реакцию субъекта, нет необходимости идти на такие крайности, даже для той позиции, которую я защищаю. Но нужно понять, что я использую этот второй метод только в качестве ограниченного приема исследования поведения⁵. Мы можем получать одинаково надежные результаты как более длительным методом, так и сокращенным и прямым. Во многих случаях прямой и типично человеческий метод не может быть использован с достаточной надежностью. Например, предположим, что я сомневаюсь в точности регулирования контрольного инструмента в вышеупомянутом эксперименте, как необходимо поступить, если подозревается дефект в зрении? Интроспективный ответ испытуемого не сможет мне помочь. Вероятно, он скажет: «В ощущениях нет различий, я имею 2 ощущения красного, они одинаковы по качеству». Но предположим, я предъявляю ему образец и контрольный стимул и так построю эксперимент, что он получит наказание, если будет отвечать на контрольный стимул, а не на образец. Произвольно я меняю положение образца и контрольного стимула и заставляю испытуемого пытаться дифференци-

⁵ Я предпочитаю рассматривать этот метод, когда человеческий субъект использует речь, говоря, например, о равенстве двух стимулов, или когда он выражает словами, является ли данный стимул наличным или отсутствующим и т. п. в качестве языкового метода в психологии. Он никаким образом не меняет статус эксперимента. Этот метод становится возможным только потому, что в частном случае экспериментатор и его испытуемый имеют систему сокращенных поведенческих знаков (язык), которые могут обозначать навык из репертуара испытуемого. Создавать из данных, полученных с помощью языкового метода, все поведение или пытаться превратить все данные, получаемые с помощью других методов, в термины, каждый из которых имеет более ограниченную сферу приложения, — значит делать «шиворот-навыорот».

ровать одно от другого. Если он сможет научиться и приспособиться только после большого числа проб, то очевидно, что 2 стимула действительно служат основой для дифференцированного ответа. Такой метод может показаться бессмысленным, но мы должны прибегнуть именно к такому методу там, где есть основание не доверять лингвистическому методу. Есть трудные проблемы в области человеческого зрения, аналогичных которым нет у животных: я упомяну о границах спектра, порогах, относительных и абсолютных, законе Тальгота, законе Вебера, поле зрения, феноменах Пуркинье и т. п. Каждую из них можно разработать с помощью бихевиористских методов. Многие из них разрабатываются в настоящее время.

Мне думается, что вся работа в области ощущений может последовательно проводиться в том же направлении, которое я предложил здесь для зрения. Наши результаты в конце концов дадут отличную картину, в которой каждый орган чувств будет представлен функционально. Анатом и физиолог могут взять наши данные и показать, с одной стороны, структуру, которая является ответственной за эти ответы, а с другой стороны, физико-химические отношения, которые необходимо включены в те или иные реакции (физическая химия нерва и мускула).

Ситуация в отношении исследования памяти резко отличается от предыдущих. Почти все методы исследования памяти, фактически используемые сегодня в лабораториях, дают образец результатов, о которых я говорил. Испытуемому предъявляются серии бессмысленных слогов или другой материал. Анализируются скорость формирования навыка, ошибки, особенности в форме кривой, прочность навыков, отношение навыка к тем навыкам, которые формировались на более сложном материале, и т. п. Теперь такие результаты записывают вместе с интроспективными показаниями испытуемых. Эксперименты ставятся с целью понять психический механизм⁶, требующийся для научения, вспоминания и забывания, а не с целью найти способы построения человеком своих ответов, когда он сталкивается с различными проблемами в сложных условиях, в которые он поставлен, а также не с целью показать сходство и различие методов, используемых человеком и животными.

Ситуация несколько меняется, когда мы подходим к изучению более сложных форм поведения, таких, как воображение, суждение, рассуждение и понимание. В настоящее время все наши знания о них существуют только в терминах содержания⁷. Наши мысли извращены пятидесятилетней традицией в

⁶ Часто их предпринимают, очевидно, с целью получить картину того, что должно происходить при этом в нервной системе.

⁷ Необходимо задать вопрос: в чем сущность того, что в психологии называется образом? Еще несколько лет назад я думал, что центрально-возникающие зрительные ощущения так же ясны, как и возникающие периферически. Я никогда не представлял самому себе чего-либо другого. Более тща-

изучении состояний сознания, так что мы можем смотреть на эти проблемы только под одним углом зрения. Необходимо признать: мы не способны продвинуть исследование этих форм по-

тельная проверка заставила меня отказаться от представления об образе в смысле Гальтона. Вся доктрина центрально-возникающих образов в настоящее время является очень ненадежно обоснованной. Энджел так же, как и Ферналд, пришел к заключению, что объективные определения типов образа невозможны. Интересным подтверждением их экспериментальной работы будет то, если мы постепенно найдем ошибку в построении этих огромных структур ощущений (или образов), возникающих центрально. Гипотеза о том, что все так называемые «высшие процессы» продолжаются в виде ослабленного состояния исходных мускульных актов (включая сюда и речевые процессы), которые интегрируются в систему, работающую на основе ассоциативного принципа, я уверен, прочная гипотеза. Рефлективный процесс такой же механический, как навык. Схема навыка, которую давно описал Джемс, когда каждый афферентный поток освобождает следующий соответствующий моторный заряд, так же верна для процессов мышления, как и для мускульных актов. Малочисленность «образов» является правилом. Иными словами, все мыслительные процессы включают слабые сокращения в мускульной системе и особенно в самой тонкой системе мускулатуры, которая производит речь. Если это верно, а я не вижу, как это можно отрицать, образ становится психической роскошью (даже если он действительно существует), без своего какого-либо функционального значения. Если экспериментальная процедура подтвердит эту гипотезу, мы получим осязаемое явление, которое может быть изучено как поведенческий материал. День, когда мы сможем изучить эти рефлексивные процессы с помощью такого метода, относительно так же далек, как день, когда мы сможем говорить с помощью физико-химических методов о различии в структуре и расположении молекул между живой протоплазмой и неорганической субстанцией. Решение обеих проблем ждет для себя появления адекватных методов и аппаратуры.

После того как была написана эта статья, я услышал об обращении, с которым выступили профессора Торндайк и Энджел на сессии Американской психологической ассоциации в Кливленде. При благоприятных обстоятельствах я надеюсь ответить на один вопрос, поднятый Торндайком.

Торндайк бросил подозрение в адрес идеомоторного акта. Если он имеет в виду только идеомоторный акт и не включает сенсомоторный акт в свое общее обвинение, я охотно соглашусь с ним. Я выброшу образ совсем и попытаюсь показать, что практически все мышление происходит в виде сенсомоторных процессов гортани (но не в виде безобразного мышления), которые редко становятся сознаваемыми всеми, кто не ищет ощупью образность в лабораториях. Это просто объясняет, почему многие из хорошо образованных людей ничего не знают об образе. Я сомневаюсь, задумывался ли Торндайк об этом вопросе таким образом. Он и Вудвортс, по-видимому, отрицают речевые механизмы. Показано, что выработка навыка происходит бессознательно. Во-первых, мы знаем о том, что он есть, когда он уже сформировался,— когда он становится объектом. Я уверен, что «сознание» точно так же мало может сделать по усовершенствованию процессов мышления. С моей точки зрения, мыслительные процессы в действительности являются моторными навыками гортани. Улучшения, изменения и т. п. в этих навыках все происходят тем же самым путем, как и изменения, которые происходят в других моторных навыках. Этот взгляд приводит к выводу о том, что нет рефлексивных процессов (центрально-возникающих процессов): человек всегда исследует объекты, в одном случае объекты в общепринятом смысле, в другом — их заместители, а именно движения в речевой мускулатуре. Из этого следует, что нет теоретических границ для бихевиористского метода. К сожалению, все еще остаются практические трудности, которые тем не менее могут быть преодолены с помощью исследования речевых движений таким же образом, каким может быть исследовано все телесное поведение.

ведения, пользуясь поведенческими методами, открытыми к настоящему времени. В частичное оправдание хотелось бы обратить внимание на вышеупомянутый раздел, где я отметил, что интроспективный метод сам достиг *cul-de-sac*, что касается его как метода. Темы стали настолько «избиты» оттого, что к ним обращались так много, что их можно будет изложить хорошо только через некоторое время. По мере того как методы станут более совершенными, мы получим возможность исследовать все более сложные формы поведения. Проблемы, которые сейчас отбрасываются, станут важными, и мы сумеем рассмотреть их так, как они выступают под новым углом зрения и в более конкретном виде. Будем ли мы включать в психологию мир чистой психики, используя термин Йеркса? Признаюсь, что я не знаю. Планы, которым я оказываю большее предпочтение в психологии, практически ведут к исключению сознания в том смысле, в каком этот термин используется психологами сегодня. Я фактически отрицаю, что эта реальность психики открыта для экспериментального исследования. В настоящий момент не хочу входить дальше в эту проблему, так как она неизбежно ведет в область метафизики. Если вы хотите дать бихевиористу право использовать сознание тем же самым образом, как его используют другие ученые-естествоиспытатели, т. е. не превращая сознание в специальный объект наблюдения, вы разрешили мне все, что требует мой тезис.

В заключение я должен признаться в глубокой склонности, которую имею к этим вопросам. Почти 12 лет я посвятил экспериментам над животными. Вполне естественно, что моя теоретическая позиция выросла на основе этой работы, и она находится в полном соответствии с экспериментальными исследованиями. Возможно, я создал себе «соломенное чучело» и сражаюсь за него. Возможно, нет полного отсутствия гармонии между позицией, изложенной здесь, и позицией функциональной психологии. Я склонен думать, однако, что обе позиции не могут быть просто гармоничными. Конечно, моя позиция является достаточно слабой в настоящее время и ее можно рассматривать с различных точек зрения. Однако, признавая все это, я полагаю, что мое мнение окажет широкое влияние на тип психологии, которой суждено развиваться в будущем. То, что необходимо сделать сейчас,—это начать разрабатывать психологию, делающую поведение, а не сознание объективным предметом нашего исследования. Несомненно, есть достаточное количество проблем по управлению поведением, чтобы мы занимались только ими и совсем не думали о сознании самом по себе. Вступив на этот путь, мы хотим в короткое время так же далеко отойти от интроспективной психологии, как далеко современная психология находится от той, которую преподают в университетах.

РЕЗЮМЕ

1. Психологии человека не удавалось выполнить требований, предъявляемых к ней как к естественной науке. Утверждение, что объект ее изучения — явления сознания, а интроспекция — единственный прямой метод для получения этих фактов, ошибочно. Она запуталась в спекулятивных вопросах, которые хотя и являются существенными, но не открываются экспериментальному подходу. В погоне за ответами на эти вопросы она уходит все дальше и дальше от проблем, которые затрагивают жизненно важные человеческие интересы.

2. Психология с бихевиористской точки зрения есть чисто объективная, экспериментальная область естественной науки, которая нуждается в интроспекции также мало, как такие науки, как химия и физика. Все согласны, что поведение животных может быть исследовано без привлечения сознания. Господствовавшая до сих пор точка зрения сводилась к тому, что такие данные имеют цену постольку, поскольку они могут быть интерпретированы с помощью аналогий в терминах сознания. Позиция, принятая нами, состоит в том, что поведение человека и поведение животных следует рассматривать в той же самой плоскости и как в равной степени существенные для общего понимания поведения. Можно обходиться без сознания в психологическом смысле. Отдельные наблюдения за «состояниями сознания» являются, согласно этому предположению, задачей психолога не больше, чем физика. Мы могли бы рассмотреть этот возврат к нереплексивному и наивному использованию сознания. В этом смысле о сознании можно сказать, что оно является инструментом или средством, с помощью которого работают все науки. Так или иначе средство, которое надлежащим образом используется учеными, в настоящее время является проблемой для философии, а не для психологии.

3. С предлагаемой здесь точки зрения факты в поведении амебы имеют ценность сами по себе без обращения к поведению человека. В биологии исследование видовых различий и унаследованных черт у амебы образует отдельный раздел, который должен излагаться в терминах законов, лежащих в основе жизнедеятельности данного вида. Выводы, достигаемые таким путем, не распространяются на какую-либо другую форму. Несмотря на кажущийся недостаток всеобщности, такие исследования должны быть выполнены, если эволюция как целое когда-либо будет регулируемой и управляемой. Подобным образом законы поведения амебы (область ее реакций и определение действующего стимула, образование навыка, устойчивость навыка, интерференция и закрепление навыков) должны быть определены и оцениваемы в себе и для себя, независимо от того, насколько они являются всеобщими и имеющими значение и для других форм, если явления поведения когда-либо войдут в сферу научного контроля.

4. Предлагаемый отказ от состояний сознания как самостоятельного объекта исследования уничтожает барьер, который существует между психологией и другими науками. Данные психологии становятся функциональными коррелятами структуры и сами сводятся к объяснению в физико-химических терминах.

5. Психология как наука о поведении хочет в конце концов пренебречь несколькими из действительно существующих проблем, с которыми имела дело психология как интроспективная наука. По всей вероятности, даже эти оставшиеся проблемы могут быть сформулированы таким образом, что усовершенствованные методы поведения (вместе с теми, которые еще только будут открыты) приведут к их решению.

Джон Б. Уотсон

БИХЕВИОРИЗМ¹

Бихевиоризм (behaviorism, от англ. behavior — поведение) — особое направление в психологии человека и животных, буквально — наука о поведении. В своей современной форме бихевиоризм представляет продукт исключительно американской науки, зачатки же его можно найти в Англии, а затем и в России. В Англии в 90-х годах *Ллойд Морган* начал производить эксперименты над поведением животных, порвав, таким образом, со старым антропоморфическим направлением в зоопсихологии. Антропоморфическая школа устанавливала у животных такие сложные действия, которые не могли быть названы «инстинктивными». Не подвергая этой проблеме экспериментальному исследованию, она утверждала, что животные «разумно» относятся к вещам и что поведение их, в общем, подобно человеческому, *Ллойд Морган* ставил наблюдаемых животных в такие условия, при которых они должны были разрешить определенную задачу, например поднять щеколду, чтобы выйти из огороженного места. Во всех случаях он установил, что разрешение задачи начиналось с беспорядочной деятельности, с проб и ошибок, которые случайно приводили к верному реше-

¹ Ввиду новизны предмета и большого интереса, возбужденного им среди современных представителей науки, в том числе и марксистов, Редакция БСЭ обратилась к одному из создателей бихевиоризма, проф. Дж. Б. Уотсону (в Нью-Йорке) с просьбой написать для БСЭ статью о бихевиоризме. Написанная Дж. Уотсоном специально для БСЭ статья дает общее освещение задач содержания бихевиоризма и печатается здесь в неизменном виде. Однако Редакция считает своим долгом сказать, что, несмотря на выдержанную чисто материалистическую точку зрения Уотсона, этот материализм не носит диалектического характера. Более подробную оценку этого направления и указание места, занимаемого им в современной психологии, см. в статье *Психология*.

нию. Если же животным снова и снова ставилась та же задача, то в конце концов они научались разрешать ее без ошибок: у животных развивалась более или менее совершенная привычка. Другими словами, метод Моргана был подлинно *генетическим*. Эксперименты Моргана побудили *Торндайка* в Америке к его работе (1898). В течение следующего десятилетия примеру Торндайка последовало множество других ученых-зоологов. Однако никто из них ни в коей мере не приблизился к бихевиористической точке зрения. Почти в каждом исследовании этого десятилетия поднимался вопрос о «сознании» у животных. Уотсон дает в своей книге «*The animal Mind*» (1-е издание, 1908) общие психологические предпосылки, лежащие в основе работ того времени о психологии животных. Уотсон в своей статье «*Psychology as the Behaviorist Views It*» («*Psychological Review*», XX, 1913) первый указал на возможность новой психологии человека и животных, способной вытеснить все прежние концепции о сознании и его подразделениях. В этой статье впервые появились термины *бихевиоризм*, *бихевиорист*, *бихевиористический*. В своей первоначальной форме бихевиоризм основывался на недостаточной строгой теории образования привычек. Но вскоре на нем сказались влияние работ Павлова и Бехтерева об условных секреторных и двигательных рефlekсах, и эти работы, в сущности, и дали научное основание бихевиоризму. В тот же период возникла школа так называемой *объективной психологии*, представленная Иксюлем, Беером и Бете в Германии, Ньюэлем и Боном во Франции и Лебом в Америке. Но хотя эти исследователи и способствовали в большой мере накоплению фактов о поведении животных, тем не менее их психологические интерпретации имели мало значения в развитии той системы психологии, которая впоследствии получила название «бихевиоризм». Объективная школа в том виде, как она была развита биологами, была, по существу, дуалистической и вполне совместимой с психофизическим параллелизмом. Она была скорее реакцией на антропоморфизм, а не на психологию как науку о сознании.

Сущность бихевиоризма. С точки зрения бихевиоризма подлинным предметом психологии (человека) является поведение человека от рождения и до смерти. Явления поведения могут быть наблюдаемы точно так же, как и объекты других естественных наук. В психологии поведения могут быть использованы те же общие методы, которыми пользуются в естественных науках. И поскольку при объективном изучении человека бихевиорист не наблюдает ничего такого, что он мог бы назвать сознанием, чувствованием, ощущением, воображением, волей, постольку он больше не считает, что эти термины указывают на подлинные феномены психологии. Он приходит к заключению, что все эти термины могут быть исключены из описания деятельности человека, этими терминами старая психология продолжала пользоваться потому, что эта старая психология, на-

чавшаяся с Вундта, выросла из философии, а философия, в свою очередь, из религии. Другими словами, этими терминами пользовались потому, что вся психология ко времени возникновения бихевиоризма была виталистической. Сознание и его подразделения являются поэтому не более как терминами, дающими психологии возможность сохранить — в замаскированной, правда, форме — старое религиозное понятие «душа». Наблюдения над поведением могут быть представлены в форме стимулов (*S*) и реакций (*P*). Простая схема *S—P* вполне пригодна в данном случае. Задача психологии поведения является разрешенной в том случае, если известны стимул и реакция. Подставим, например, в приведенной формуле вместо *S* прикосновение к роговой оболочке глаза, а вместо *P* мигание. Задача бихевиориста решена, если эти данные являются результатом тщательно проверенных опытов. Задача физиолога при изучении того же явления сводится к определению соответственных нервных связей, их направления и числа, продолжительности и распространения нервных импульсов и т. д. Этой области бихевиоризм не затрагивает, как не затрагивает он и проблему физико-химическую — определение физической и химической природы нервных импульсов, учет работы произведенной реакцией и т. п. Таким образом, в каждой человеческой реакции имеются бихевиористическая, нейрофизиологическая и физико-химическая проблемы. Когда явления поведения точно сформулированы в терминах стимулов и реакции, бихевиоризм получает возможность предсказывать эти явления и руководить (овладеть) ими — два существенных момента, которых требует всякая наука. Это можно выразить еще иначе. Предположим, что наша задача заключается в том, чтобы заставить человека чихать; мы разрешаем ее распылением толченого перца в воздухе (овладение). Не так легко поддается разрешению соотношение *S—P* в «социальном» поведении. Предположим, что в обществе существует в форме закона стимул «запрещение» (*S*), каков будет ответ (*P*)? Потребуется годы для того, чтобы определить *P* исчерпывающим образом. Многие из наших проблем должны еще долго ждать разрешения вследствие медленного развития науки в целом. Несмотря, однако, на всю сложность отношения «стимул-реакция», бихевиорист ни на одну минуту не может допустить, чтобы какая-нибудь из человеческих реакций не могла быть описана в этих терминах.

Основная задача бихевиоризма заключается, следовательно, в накоплении наблюдений над поведением человека с таким расчетом, чтобы в каждом данном случае — при данном стимуле (или, лучше сказать, ситуации) — бихевиорист мог сказать наперед, какова будет реакция, или, если дана реакция, какой ситуацией данная реакция вызвана. Совершенно очевидно, что при такой широкой задаче бихевиоризм еще далек от цели. Правда, эта задача очень трудна, но не неразрешима, хотя иным она казалась абсурдной. Между тем человеческое общест-

во основывается на общей уверенности, что действия человека могут быть предсказаны заранее и что могут быть созданы такие ситуации, которые приведут к определенным типам поведения (типам реакций, которые общество предписывает индивидам, входящим в его состав). Церкви, школы, брак — словом, все вообще исторически возникшие институты не могли бы существовать, если бы нельзя было предсказывать — в самом общем смысле этого слова — поведение человека; общество не могло бы существовать, если бы оно не в состоянии было создавать такие ситуации, которые воздействовали бы на отдельных индивидов и направляли бы их поступки по строго определенным путям. Правда, обобщения бихевиористов основывались до настоящего времени преимущественно на обычных, бессистемно применявшихся методах общественного воздействия. Бихевиоризм надеется завоевать и эту область и подвергнуть экспериментально-научному, достоверному исследованию отдельных людей и общественные группы. Другими словами, бихевиоризм полагает стать лабораторией общества. Обстоятельство, затрудняющее работу бихевиориста, заключается в том, что стимулы, первоначально не вызывавшие какой-либо реакции, могут впоследствии вызвать ее. Мы называем это процессом *обусловливания* (раньше это называли образованием привычек). Эта трудность заставила бихевиориста прибегнуть к генетическому методу. У новорожденного ребенка он наблюдает так называемую физиологическую систему рефлексов, или, лучше, врожденных реакций. Беря за основу весь инвентарь безусловных, незаученных реакций, он пытается превратить их в условные. При этом обнаруживается, что число сложных незаученных реакций, появляющихся при рождении или вскоре после него, относительно невелико. Это приводит к необходимости совершенно отвергнуть теорию инстинкта. Большинство сложных реакций, которые старые психологи называли инстинктами, например ползание, лазание, опрятность, драка (можно составить длинный перечень их), в настоящее время считаются надстроенными или условными. Другими словами, бихевиорист не находит больше данных, которые подтверждали бы существование наследственных форм поведения, а также существование наследственных специальных способностей (музыкальных, художественных и т. д.). Он считает, что при наличии сравнительно немногочисленных врожденных реакций, которые приблизительно одинаковы у всех детей, и при условии овладения внешней и внутренней средой возможно направить формирование любого ребенка по строго определенному пути.

Образование условных реакций. Если мы предположим, что при рождении имеется только около ста безусловных, врожденных реакций (на самом деле их, конечно, гораздо больше, например дыхание, крик, движение рук, ног, пальцев, большого пальца ноги, торса, дефекация, выделение мочи и т. д.); если мы предположим далее, что все они могут быть превращены в

условные и интегрированы — по законам перестановок и сочетаний, — тогда все возможное число надстроенных реакций превысило бы на много миллионов то число реакций, на которое способен отличающийся максимальной гибкостью взрослый человек в самой сложной социальной обстановке. Эти незаученные реакции вызываются некоторыми определенными стимулами. Будем называть такие стимулы безусловными $/(B)C/$, а все такие реакции — безусловными реакциями $/(B)P/$, тогда формула может быть выражена так:

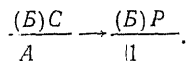

После образования условной связи

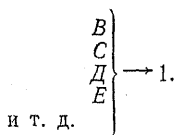

Пусть в этой схеме A будет безусловным стимулом, а 1 — безусловной реакцией. Если экспериментатор заставляет B (а в качестве B , насколько нам известно, может служить любой предмет окружающего мира) воздействовать на организм одновременно с A в течение известного периода времени (иногда достаточно даже одного раза), то B затем также начинает вызывать 1 . Таким же способом можно заставить C , D , E вызывать 1 , другими словами, можно любой предмет по желанию заставить вызывать 1 (замещение стимулов). Это кладет конец старой гипотезе о существовании какой-то врожденной либо мистической связи или ассоциации между отдельными предметами. Европейцы пишут слова слева направо, японцы же пишут вдоль страницы — сверху вниз. Поведение европейцев также закономерно, как и поведение японцев. Все так называемые ассоциации приобретены в опыте. Это показывает, как растет сложность воздействующих на нас стимулов по мере того, как наша жизнь идет вперед.

Каким образом, однако, становятся более сложными реакции? Физиологи исследовали интеграцию реакций главным образом, однако, с точки зрения их количества и сложности. Они изучали последовательное течение какого-либо акта в целом (например, рефлекс почесывания у собак), строение нервных путей, связанных с этим актом, и т. п. Бихевиориста же интересует происхождение реакции. Он предполагает (как это показано в нижеприведенной схеме), что при рождении A вызывает 1 , B — 2 , C — 3 . Действуя одновременно, эти три стимула вызовут сложную реакцию, составными частями которой являются 1 , 2 , 3 (если не произойдет взаимного торможения реакций). Никто все же не назовет этого интеграцией. Предположим, одна-

ко, что экспериментатор присоединяет простой стимул X всякий раз, как действуют A , B и C . Через короткое время окажется, что этот стимул X может действовать один, вызывая те же три реакции 1, 2, 3, которые раньше вызывались стимулами A , B , C .

Изобразим схематически, как возникает интеграция или новые реакции всего организма:

$\left. \begin{matrix} (B) C \\ A \\ B \\ C \end{matrix} \right\} \text{действующие последовательно}$	$\left. \begin{matrix} (B) P \\ 1 \\ 2 \\ 3 \end{matrix} \right\} \begin{array}{l} \text{последовательно вызванные, но} \\ \text{не интегрированные} \end{array}$
---	---

После образования условной связи:

$\left. \begin{matrix} (Y) C \\ X \\ A \\ B \\ C \end{matrix} \right\}$	$\left. \begin{matrix} (Y) P \\ 1 \\ 2 \\ 3 \end{matrix} \right\} \text{интегрированная реакция (Y)}$
---	---

Часто возбудителем интегрированной реакции является словесный (вербальный) стимул. Всякий словесный приказ является таким именно стимулом. Таким образом, самые сложные наши привычки могут быть представлены как цепи простых условных реакций.

Бихевиоризм заменяет поток сознания потоком активности, он ни в чем не находит доказательства существования потока сознания, столь убедительно описанного Джемсом, он считает доказательным только наличие постоянно расширяющегося потока поведения. На приведенной схеме показано, чем бихевиоризм заменяет джемсовский поток сознания.

На этой схеме перечислены (весьма неполно) действия новорожденного (непрерывные линии). Она показывает, что реакции «любовь», «страх», «гнев» появляются при рождении так же, как чихание, икание, питание, движение туловища, ног, гортани, хватание, дефекация, выделение мочи, плач, эрекция, улыбка и т. д. Она показывает далее, что протягивание рук, мигание и т. п. появляются в более позднем возрасте. Из этой схемы становится также ясным, что некоторые из этих врожденных реакций продолжают существовать в течение всей жизни индивидуума, в то время как другие исчезают. Важнее всего то, что, как показывает схема (пунктирные линии), условные реакции всегда непосредственно надстраиваются на основе врожденных. Так, например, новорожденный ребенок улыбается / $(B)P$ /; поглаживание губ / $(B)C$ / и других зон тела (как и некоторые внутриорганические стимулы) вызывает эту улыбку.

Ситуацию при этой врожденной реакции можно представить следующим образом:

$\left. \begin{matrix} (B) C \\ \text{Поглаживающее прикосновение} \end{matrix} \right\}$	$\left. \begin{matrix} (B) C \\ \text{Улыбка} \end{matrix} \right\}$
---	--



Рис. 3. Поток активности. Черная непрерывная линия обозначает безусловную основу всякой системы поведения. Пунктирная линия показывает, как каждая система усложняется при образовании условных реакций

После образования условной связи:

(У) С

(У) Р

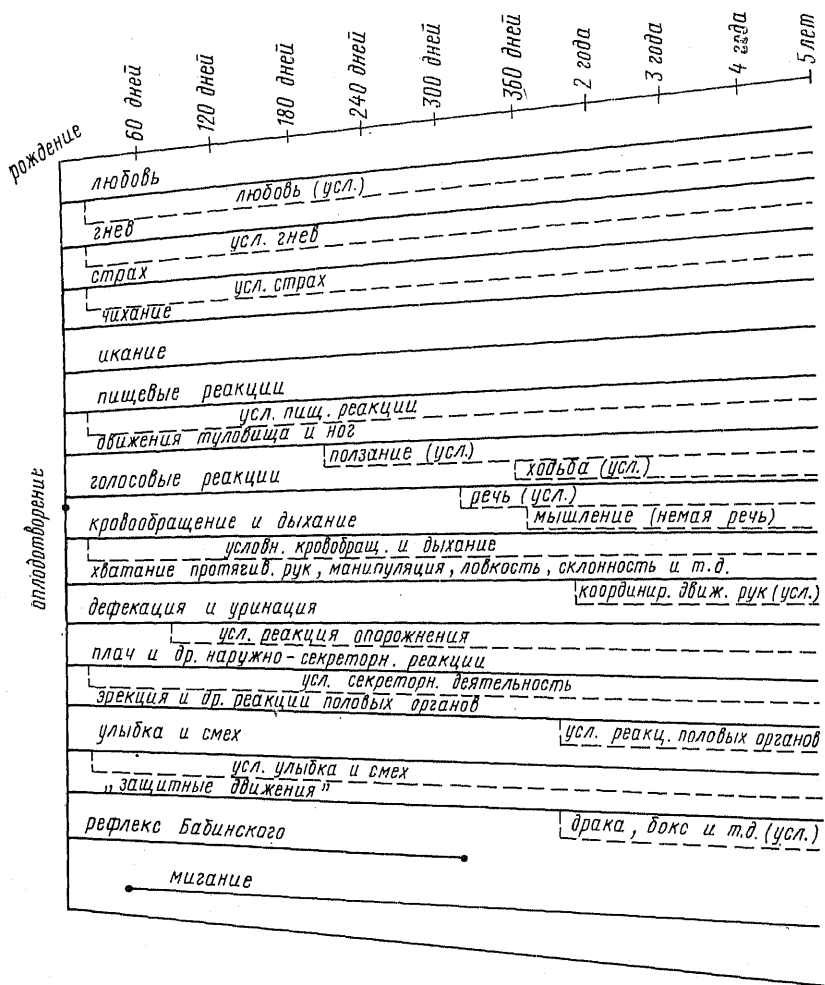
Вид материнского лица

Улыбка

При реакции гнева:

(Б) С

(Б) Р

Препятствующее движение

Громкий плач, сжимание тела и т. д. (гнев)

После образования условной связи:

(У) С

(У) Р

Вид человека, учиняющего препятствие

Гнев

Рассмотрим реакцию страха. Работы Уотсона и Рейнера, Мосса, Лекки, Джонса и других указывают на то, что основным безусловным стимулом /*(Б)С*/, вызывающим реакцию страха, является громкий звук или потеря опоры. Все дети, за исключением только одного из тысячи, над которыми производился эксперимент, задерживали дыхание, морщили губы, плакали, а те, кто постарше, уползали, когда раздавался позади них громкий звук или когда одеяло, на котором они лежали, внезапно выдергивалось из-под них. Ничто другое, насколько удалось наблюдать, не вызывает реакции страха в раннем детстве. Но очень легко заставить ребенка бояться какого угодно другого предмета. Экспериментатору достаточно для этого, показывая данный предмет, ударить, скажем, в стальную полосу за спиной ребенка и повторить эту процедуру несколько раз. Схема этой ситуации такова:

(Б) С

(Б) Р

Громкий звук, потеря опоры

Вздрагивание, плач и т. д.
(страх)

После образования условной связи:

(У) С

(У) Р

Кролики, собака, предмет, опушенный мехом

Страх

Другим интересным явлением, связанным с условными эмоциональными реакциями, является *перенесение*. Когда пытаются изобразить этот процесс в терминах Фрейда, натываются на тайну. Между тем экспериментальное изучение дало существенный фактический материал для выяснения его происхождения. Опыты над человеком и над собакой показали, что можно и того и другого заставить отвечать секреторной (слиюнной) или двигательной реакцией на тон в 250 колебаний в секунду. Но эта реакция происходит не только тогда, когда действует условный стимул и каждый раз раздается именно этот тон, но и тогда, когда звучат более высокие или более низкие тона. Экспериментатор может, применяя особые приемы, ограничить ряд стимулов, вызывающих реакцию. Он может ограничить их настолько, чтобы только тон в 256 колебаний в секунду (\pm дробь колебания) мог вызывать данную реакцию. Такая реакция называется дифференциальной, точно настроенной. Очевидно, совершенно то же самое происходит в случае условной эмоциональной реакции. Приучите ребенка к тому, чтобы один вид кролика вызывал в нем страх, и тогда, если ничего другого не будет

сделано, крыса, собака, кошка, любая опушенная мехом вещь будут вызывать в ребенке страх. Бихевиорист имеет основание думать, что в точности то же самое происходит и с реакциями любви и гнева. Это указывает на то, что одна прочная условная реакция в эмоциональной сфере может произвести обширные изменения во всей жизни индивида. Такие «перенесенные» страхи представляют, следовательно, собой реакции недифференцированные, «неопределенные», диффузные. Образование условных связей начинается в жизни ребенка гораздо раньше, чем думали до сих пор. Это процесс, который в короткий срок усложняет реакцию: ребенок 2—3 лет уже располагает тысячами реакций, воспитанных в нем окружающей его средой. Объяснение возникающих при этом сложных реакций бихевиоризм находит в механизме условных рефлексов. Бихевиористу нет необходимости при этом погружаться в бездонность «бессознательного» фрейдовской школы.

Процесс размыкания условной связи. Ввиду исключительной практической важности вопроса бихевиористами были проведены эксперименты в области размыкания условной связи или переключения ее. Нижеприведенный простой эксперимент иллюстрирует сказанное. У ребенка 1,5 лет была выработана условная отрицательная реакция: при виде сосуда с золотыми рыбками он отходил либо убегал. Приводим слова экспериментатора: «Ребенок как только увидит сосуд с рыбками, говорит: «Кусается». С какой бы быстротой он ни шел, он замедляет шаг, как только приблизится к сосуду на 7—8 шагов. Когда я хочу задержать его силой и подвести к бассейну, он начинает плакать и пытается вырваться и убежать. Никаким убеждением, никакими рассказами о прекрасных рыбках, о том, как они живут, движутся и т. д., нельзя разогнать этот страх. Пока рыбок нет в комнате, вы можете путем словесного убеждения заставить ребенка сказать: «Какие милые рыбки, они вовсе не кусаются», но стоит показать рыбку, и реакция страха возвращается. Испробуем другой способ. Подведем к сосуду старшего брата, 4-летнего ребенка, который не боится рыбок. Заставим его опустить руки в сосуд и схватить рыбку. Тем не менее младший ребенок не перестанет проявлять страха, сколько бы он ни наблюдал, как безбоязненно его брат играет с этими безвредными животными. Попытки пристыдить его также не достигнут цели. Испытаем, однако, следующий простой метод. Поставим стол от 10 до 12 футов длиной. У одного конца стола поместим ребенка во время обеда, а на другой конец поставим сосуд с рыбками и закроем его. Когда пища будет поставлена перед ребенком, попробуем приоткрыть сосуд с рыбками. Если это вызовет беспокойство, отодвиньте сосуд так, чтобы он больше не смущал ребенка. Ребенок ест нормально, пищеварение совершается без малейшей помехи. На следующий день повторим эту процедуру, но пододвинем сосуд с рыбками несколько ближе. После 4—5 таких попыток сосуд с рыбками может быть

придвинут вплотную к подносу с пищей, и это не вызовет у ребенка ни малейшего беспокойства. Тогда возьмем маленькое стеклянное блюдо, наполним его водой и положим туда одну из рыбок. Если это вызовет смущение, отодвинем блюдо, а к следующему обеду поставим его снова, но уже поближе. Через три-четыре дня блюдо уже может быть поставлено вплотную к чашке с молоком. Прежний страх преодолен, произошло размыкание условной связи, и это размыкание стало уже постоянным. Я думаю, что этот метод основан на вовлечении висцерального компонента общей реакции организма; другими словами, для того чтобы изгнать страх, необходимо включить в цепь условий также и пищеварительный аппарат. Я полагаю, что причина непрочности многих психоаналитических методов лечения заключается в том, что не воспитывается условная реакция кишечника одновременно с вербальными и мануальными компонентами. По-моему, психоаналитик не может при помощи какой бы то ни было системы анализа или словесного увещания вновь включить в цепь условий пищеварительный аппарат потому, что слова в нашем прошлом обучении не служили стимулами для кишечных реакций» (Уотсон). Бихевиорист полагает, что факты такого рода окажутся ценными не только для матерей и нянь, но и для психопатолога.

Представляет ли мышление проблему? Все возрастающее преобладание речевых навыков в поведении растущего ребенка естественно вводит нас в бихевиористическую теорию мышления. Она полагает, что мышление есть поведение, двигательная активность, совершенно такая же, как игра в теннис, гольф или другая форма мускульного усилия. Мышление также представляет собой мускульное усилие, и именно такого рода, каким пользуются при разговоре. Мышление является просто речью, но речью при скрытых мускульных движениях. Думаем ли мы, однако, только при помощи слов? Бихевиористы в настоящее время считают, что всякий раз, когда индивид думает, работает вся его телесная организация (скрыто), каков бы ни был окончательный результат: речь, письмо или беззвучная словесная формулировка. Другими словами, с того момента, когда индивид поставлен в такую обстановку, при которой он должен думать, возбуждается его активность, которая может привести в конце концов к надлежащему решению. Активность выражается: 1) в скрытой деятельности рук (мануальная система реакций); 2) чаще — в форме скрытых речевых движений (вербальная система реакций), 3) иногда — в форме скрытых (или даже открытых) висцеральных реакций (висцеральная система реакций). Если преобладает 1-я или 3-я форма, мышление протекает без слов. Бихевиористы высказывают предположение, что мышление в последовательные моменты может быть кинестетическим, вербальным или висцеральным (эмоциональным). Когда кинестетическая система реакций заторможена или отсутствует, тогда функционируют вербальные процессы; если затор-

можены те и другие, то становятся доминирующими висцеральные (эмоциональные) реакции. Можно, однако, допустить, что мышление должно быть вербальным (беззвучным) в том случае, если достигнута окончательная реакция или решение. Эти соображения показывают, как весь организм вовлекается в процесс мышления. Они указывают на то, что мануальная и висцеральная реакции принимают участие в мышлении даже тогда, когда вербальных процессов нет налицо; они доказывают, что мы могли все же каким-то образом мыслить даже в том случае, если бы мы не имели вовсе слов. Итак, мы думаем и строим планы всем телом. Но поскольку речевые реакции, когда они имеются налицо, обычно доминируют, по-видимому, над висцеральными и мануальными, можно сказать, что мышление представляет собой в значительной мере беззвучную речь.

ЛИТЕРАТУРА

Уотсон Дж. Б. Психология как наука о поведении. М.-Л., 1926; Харьков, 1926; статьи K. S. Lashley // *Psychol. Rev.* 1925.

Weiss A. R. *A Theoretical Basis of Human Behavior.* Columbus (Ohio), 1925.

Dorsey A. *Why we behave like human. Beings,* 1925.

Russel B. *Analysie of Mind.* London, 1922.

Толмен (Tolman) Эдвард Чейс (1886—1959) — американский психолог, один из наиболее выдающихся представителей необихевиоризма, выдвинул теорию целевого, или молярного, бихевиоризма.

Родился 14 апреля 1886 г. в Вест-Ньютоне (США). В 1906 г. окончил местную Высшую школу. В 1911 г. получил степень бакалавра физико-математических наук в Массачусетском технологическом институте. Заинтересовался психологией, переехал в Гарвард и здесь, в Гарвардском университете получил сначала степень магистра (1912 г.), а в 1915 г. — докторскую степень по психологии и философии. В 1915—1918 гг. преподавал в Северо-Западном университете (Иллинойс). С 1918 г. он перешел в Калифорнийский университет (Беркли), где оставался до своей отставки (1954 г.). С 1954 г. Толмен — заслуженный профессор в отставке. Он занимал руководящие посты в ряде научных обществ в США, был членом Национальной академии наук.

Психологическая система Толмена основывается на признании совместности бихевиоризма с гештальтпсихологией, глубинной психологией и другими направлениями. Утверждал, что психология должна быть бихевиористской, но бихевиоризм Уотсона считал ограниченным. Схема Уотсона «стимул — реакция» является, по мнению Толмена, наивной и недостаточной для описания поведения, так как сводит акт поведения к совокупности элементарных ответов на стимулы. При этом поведение как таковое теряет свое своеобразие. «Молекулярному» понятию поведения Уотсона противопоставил свое понимание, которое назвал «молярным». Единицей поведения является целенаправленный акт, использующий мускульные движения, организованные вокруг цели и обслуживаемые и направляемые когнитивными моментами. На основе многочисленных экспериментальных исследований (использовались разнообразные лабиринты) Толмен выдвинул представление о системе внутренних процессов (*intervening variables*), вклинивающихся между стимулом и ответными реакциями и детерминирующих поведение. Сами эти процессы должны быть исследованы строго объективно по их функциональному проявлению в поведении. Свою концепцию поведения Толмен изложил в капитальном труде «Целевое поведение у животных и у человека» (*Purposive behavior in animals and men.* New York—London, 1932), в который также вошли материалы ряда его более ранних исследований. Эта книга осталась лучшей и важнейшей из всех работ Толмена.

Важное место в системе Толмена занимает проблема научения, разрабатываемая им экспериментально на животных (крысах). Толмен выдвинул представление о том, что организм учится устанавливать смысловые связи между стимулами — «что ведет к чему», — прием то, что выучено, обнаруживается в исполнительной деятельности только частично. В конечном счете в результате научения организм образует «когнитивную карту» всех знаков в ситуации лабиринта и затем ориентирует свое поведение в нем с помощью этой «карты». Для объяснения экспериментальных фактов Толмен выдвинул такие теоретические конструкты, как «expectation» (ожидание), «hypotheses» (гипотезы), «sign-gestalt» (знак — гештальт), «cognitive maps» (познавательные, или когнитивные, карты) и др.

Работы Толмена получили широкое распространение и вызвали большой интерес (и не только американской психологии). В 1957 г. они были отмечены специальной премией Американской психологической ассоциации.

Основные труды Толмена: *Purposive behavior in animals and Men*. New York—London, 1932; *Drives toward war*. New York, 1942; *Cognitive maps in rats and men* // *Psychol. Rev.* 1948. V. 55. N. 4. P. 189—208; Tolman/Borind E. G. (ed.). *A history of Psychology in autobiography*. V. 4. Worch., Mass. P. 323—339; *Collected papers in psychology*. New York, 1951.

В книгу вошли: 1-я глава из книги 1932 г. и статья «Cognitive maps in rats and men».

Эти работы дают представление о концепции Толмена и о характере экспериментов, на которых эта концепция базируется.

Э. Толмен

ПОВЕДЕНИЕ КАК МОЛЯРНЫЙ ФЕНОМЕН¹

1. Ментализм против бихевиоризма

Менталист — это тот, кто признает, что «психика» является, по существу, потоком «внутренних событий». Человеческое существо, говорит он, «смотрит внутрь» и наблюдает за такими «внутренними событиями». И хотя животные не могут «смотреть внутрь» или во всяком случае не могут дать отчет о результатах любого такого «самонаблюдения», менталист предполагает, что они также имеют «внутренние события». Задача зоопсихолога представляется менталистом как задача заключения о таких «внутренних событиях» по внешнему поведению; зоопсихология сводится им к серии доказательств при помощи аналогии.

Бихевиоризм выступает с противоположным тезисом. Для бихевиориста «психические процессы» должны быть определены в терминах поведения, к которому они ведут. «Психические процессы» являются для бихевиориста лишь подразумеваемыми детерминантами поведения, которые в конечном счете выводятся из поведения. И поведение, и его подразумеваемые детерминанты являются объективно определяемыми сущностями. Бихевио-

¹ Большинство положений этой главы уже опубликовано в следующих статьях: Tolman E. C. A new formula for behaviorism // *Psychol. Rev.* 1922. V. 29; Он же. Behaviorism and purpose // *J. Philos.* 1925. V. 22; Он же. A behavioristic theory of ideas // *Psychol. Rev.* 1926. V. 5.

рист утверждает, что в них нет ничего приватного, или «внутреннего». Организм, человеческий и животный, является биологической сущностью, включенной в окружающие условия. К этим окружающим условиям он должен приспособиться через систему своих физиологических потребностей. Его «психические процессы» являются функционально определяемыми аспектами, детерминирующими приспособление. Для бихевиориста все вещи являются открытыми; для него психология животных служит психологии человека ².

2. Бихевиоризм и бихевиоризм

Общая позиция, принятая в этой работе, бихевиористская, но это особый вариант бихевиоризма, ибо имеются различные варианты бихевиоризма. Уотсон, архибихевиорист, предлагает один его вид. Ряд авторов, в частности Хольт, Перри, Сингер, де Лагуна, Хантер, Вейсс, Лешли и Форст, предложили другие, до некоторой степени различные варианты ³. Здесь не могут быть предприняты полный анализ и сравнение всех этих точек зрения. Мы представим только их некоторые отличительные черты как введение к пониманию нашего собственного варианта.

3. Уотсон: молекулярное определение

Уотсон в основном, по-видимому, описывает поведение в терминах простой связи «стимул — реакция». Сами эти стимулы и реакции он, по-видимому, представляет себе в относительно непосредственных физических и физиологических значениях. Так, в первом полном изложении своей концепции он писал: «Мы используем термин «стимул» в психологии так, как он используется в физиологии. Только в психологии мы должны несколько расширить употребление этого термина. В психологической лаборатории, когда мы имеем дело с относительно простыми фак-

² Очевидно, мы упростили точку зрения как менталиста, так и бихевиориста. Несомненно, следует воздерживаться от любой попытки представить себе прогресс как слишком простой спор между «движениями» (ср.: *Murchison S.* (ed.). *Psychologies of 1930*. Worcester, 1930. P. 115—127; *Boring E. G.* *Psychology for Eclectics // Psychologies of 1930*. P. 115—127).

³ Мак-Дауголл (*Dougall W. Mc. Men or Robots // Psychologies of 1925*. Worcester, 1926. P. 277) утверждал что он был первым, кто определил психологию как исследование поведения: «Еще в 1905 г. я начал свою попытку исправить это положение дел (т. е. неадекватность психологии «идей»), предложив определить психологию как науку о поведении, используя слово «позитивная» для того, чтобы отличить ее от этики, нормативной науки о поведении». Ср. его же: «Мы можем определить психологию как позитивную науку о поведении живых существ» (*Psychology, the study of behavior*. N. Y., 1912. P. 19). Но честь (или позор) в возвышении этого определения психологии до «изма» должна быть приписана Уотсону. Для более глубокого рассмотрения см.: *Roback A. A. Behaviorism and psychology*. Cambridge, 1925. P. 231—242 (там же библиография).

тами, такими, как влияние воли эфира различной длины, звуковых волн и т. п., изучая их влияние на приспособление человека, мы говорим о стимуле. С другой стороны, когда факторы, которые приводят к реакциям, являются более сложными, как, например, в социальном мире, мы говорим о ситуациях. Ситуация с помощью анализа распадается на сложную группу стимулов. В качестве примера стимула можно назвать такие раздражители, как пучок света различной длины волны; звуковую волну различной амплитуды и длины, фазы и их комбинации; частицы газа, подаваемые через такие небольшие отверстия, что они оказывают воздействие на оболочку носа; растворы, которые содержат частицы вещества такой величины, что приводят в активность вкусовые почки; твердые объекты, которые воздействуют на кожу и слизистую оболочку; лучистые стимулы, которые могут вызвать ответ на их температуру; вредные стимулы, такие, как режущие, колющие, ранищие ткань. Наконец, движения мускулов и активность желез сами служат стимулами вследствие того воздействия, которое они оказывают на афферентный нерв, заканчивающийся в мускуле.

Подобным образом мы используем в психологии термин «реакция», но опять мы должны расширить его использование. Движения, которые являются результатом удара по сухожилию или по подошве стопы, являются «простыми» реакциями, которые изучаются в физиологии и медицине. Наше исследование в психологии также имеет дело с простыми реакциями такого типа, но чаще — с рядом сложных реакций, происходящих одновременно⁴.

Необходимо отметить, однако, что наряду с этим определением поведения в терминах строго физических или физиологических *сокращений мускулов*, которые в него входят, Уотсон был склонен соскальзывать на различные и иногда противоречивые позиции. Так, например, в конце только что цитированного отрывка он говорит: «В последнем случае (когда наше исследование в психологии имеет дело с несколькими различными реакциями, происходящими одновременно) мы иногда используем популярный термин «акт» или приспособление, обозначая этим то, что целая группа реакций интегрируется таким образом (инстинкт или навык), что индивид делает что-то, что мы называем словами: «питается», «строит дом», «плавает», «пишет письмо», «разговаривает»⁵. Эти новые «интегрированные реакции», вероятно, имеют качества отличные от качеств физиологических элементов, из которых они составлены. Действительно, Уотсон сам, по-видимому, предполагает такую возможность, когда замечает: «Для изучающего поведение вполне возможно полностью игнорировать симпатическую нервную систе-

⁴ Watson J. B. Psychology from the standpoint of a behaviorist. Philadelphia, 1919. P. 10.

⁵ Op. cit. P. 11.

му и железы, а также гладкую мускулатуру и даже центральную нервную систему, чтобы написать исчерпывающее и точное исследование эмоций — их типы, их отношение к навыкам, их роль и т. п.»⁶.

Это последнее утверждение, кажется, однако, противоречит первому. Ибо если, как он утверждал в предыдущей цитате, изучение поведения не касается ничего другого, кроме как «стимула, определяемого физически», и «сокращения мускула и секреции желез, описываемых физиологически», тогда, конечно, для изучения поведения будет *невозможно* не учитывать «симпатическую нервную систему и железы, а также гладкую мускулатуру и даже центральную нервную систему, чтобы написать исчерпывающее и точное исследование эмоций».

Кроме того, в его совсем недавнем заявлении⁷ мы находим такие утверждения, как следующее: «Некоторые психологи, по-видимому, представляют, что бихевиорист интересуется только рассмотрением незначительных мускульных реакций. Ничего не может быть более далекого от истины. Давайте вновь сделаем акцент на то, что бихевиорист прежде всего интересуется поведением целого человека. С утра до ночи он наблюдает за исполнением круга его ежедневных обязанностей. Если это кладка кирпичей, ему хотелось бы подсчитать количество кирпичей, которое он может уложить при различных условиях, как долго он может продолжать работу, не прекращая ее из-за усталости, как много времени потребуется ему, чтобы обучиться своей профессии, сможем ли мы усовершенствовать его эффективность или дать ему задание выполнить тот же объем работы в меньший отрезок времени. Иными словами, в ответной реакции бихевиорист интересуется ответом на вопрос: «Что он делает и почему он делает это?» Конечно, с учетом этого утверждения никто не может исказить платформу бихевиоризма до такой степени, чтобы говорить, что бихевиорист является только физиологом мускулов»⁸.

В этих утверждениях ударение делается на целостный ответ в противоположность физиологическим элементам таких целостных реакций. Наш вывод сводится к тому, что Уотсон в действительности имеет дело с двумя различными понятиями поведения, хотя сам он, по-видимому, ясно их не различает. С одной стороны, он определяет поведение в терминах составляющих его физических и физиологических элементов, т. е. в терминах процессов, происходящих в рецепторе, в проводящих путях и в эффекторе. Обозначим это как *молекулярное* определение поведения. С другой стороны, он приходит к признанию, хотя, может быть, и неясному, что поведение как таковое является чем-то большим, чем все это, и отличается от суммы своих фи-

⁶ Op. cit. P. 195.

⁷ Watson J. B. Behaviorism. N. Y., 1930.

⁸ Op. cit. P. 15.

зиологических компонентов. Поведение как таковое является «эмерджентным феноменом, который имеет собственные описательные свойства»⁹. Обозначим это последнее понимание как молярное описание поведения¹⁰.

4. Молярное определение

В настоящем исследовании защищается второе, молярное определение поведения. Мы будем утверждать следующее. Несомненно, что каждый акт поведения можно описать в терминах молекулярных процессов физического и физиологического характера, лежащих в его основе. Но поведение — молярный феномен, и актам поведения как «молярным» единицам свойственны некоторые собственные черты. Именно эти молярные свойства поведенческих актов интересуют нас, психологов, в первую очередь. Молярные свойства при настоящем состоянии наших знаний, т. е. до разработки многих эмпирических корреляций между поведением и их физиологическими основами, не могут быть объяснены путем умозаключения из простого знания о лежащих в их основе молекулярных фактах физики и физиологии. Как свойства воды в мензурке не устанавливаются каким-либо путем до опыта из свойств отдельных молекул воды, так и никакие свойства актов поведения не выводимы прямо из свойств, лежащих в их основе и составляющих их физических и физиологических процессов. Поведение как таковое, по крайней мере в настоящее время, не может быть выведено из сокращений мускулов, из составляющих его движений, взятых самих по себе. Поведение должно быть изучено в его собственных свойствах.

Акт, рассматриваемый как акт «поведения», имеет собственные отличительные свойства. Они должны быть определены и описаны независимо от каких-либо лежащих в их основе процессов в мышцах, железах или нервах. Эти новые свойства,

⁹ Для более ясного понимания термина «эмерджентный», который теперь становится таким популярным среди философов (*Dougall W. Mc. Modern materialism and emergent evolution. N. Y., 1929*), нужно подчеркнуть, что в данном случае при обозначении поведения как имеющего «эмерджентные» свойства мы используем этот термин только в описательном смысле, не затрагивая философского статуса понятия эмерджентности. Явления «эмерджентного» поведения коррелируют с физиологическими феноменами мускулов, желез и органов чувств. Но описательно они отличаются от последних. Мы не будем говорить здесь о том, сводятся ли в конечном счете «эмерджентные» свойства к процессам физиологического порядка.

¹⁰ Начало различению молярного и молекулярного бихевиоризма положил Броуд (*Broad C. D. The Mind and its place in nature. N. Y., 1920. P. 616*); нам его предложил доктор Вильямс (*Williams O. C. Metaphysical interpretation of behaviorism. Harvard Ph. D. thesis, 1928*).

Броуд намеревался первоначально отличать бихевиоризм, который обращает внимание только на наблюдаемую телесную активность, от бихевиоризма, который учитывает гипотетические процессы в молекулах мозга и нервной системы.

отличительные черты молярного поведения, по-видимому, зависят от физиологических процессов. Но описательно и *per se* (сами по себе) они есть нечто другое, чем эти процессы.

Крыса бежит по лабиринту; кошка выходит из дрессировочного ящика; человек направляется домой обедать; ребенок прячется от незнакомых людей; женщина умывается или разговаривает по телефону; ученик делает отметку на бланке с психологическим тестом; психолог читает наизусть список бессмысленных слогов; я разговариваю с другом или думаю, или чувствуют — *все это виды поведения* (как *молярного*). И необходимо отметить, что при описании упомянутых видов поведения мы не отсылаем к большей частью хорошо известным процессам в мускулах и железах, сенсорных и двигательных нервах, так как эти реакции имеют достаточно определенные собственные свойства.

5. Другие сторонники молярного определения

Нужно отметить, что данное молярное представление о поведении, т. е. представление о том, что поведение имеет собственные свойства, которые его определяют и характеризуют и которые являются чем-то другим, чем свойства лежащих в его основе физических и физиологических процессов, защищается и другими теоретиками, в частности Хольтом, де Лагуной, Вейсом и Кантором.

Хольт: «Часто слишком материалистически думающий биолог так робеет при встрече с некоторым пугалом, именуемым «душой», что спешит разложить каждый случай поведения на его составные части — рефлексы, не пытаясь сначала наблюдать его как целое»¹¹.

«Феномены, характерные для интегрального организма, больше не являются только возбуждением нерва или сокращением мускула, или только игрой рефлексов, выстреливающих на стимул. Они существуют и существенны для рассматриваемых явлений, но являются только их компонентами, так как интегрируются. И эта интеграция рефлекторных дуг со всем, что они включают в себя в состоянии систематической взаимозависимости, дает в результате нечто, что уже не является только рефлекторным актом. Биологические науки давно признали эту новую и другую вещь и назвали ее поведением»¹².

Де Лагуна: «Целостный ответ, вызываемый дистантным раздражителем и подкрепляемый контактным стимулом (например, вытягивание шеи, клевание и глотание), образует функциональное единство. Акт есть *целое* и стимулируется или наследу-

¹¹ Holt E. B. The freudian wish. N. Y., 1915. P. 78.

¹² Op. cit. P. 155. Настоящая глава, а также большинство последующих были написаны до появления наиболее известной книги Хольта (Holt E. B. Animal drive and learning process. N. Y., 1931).

ется как целое... Там, где поведение является более сложным, мы найдем подобное отношение»¹³.

«Функционирование группы (сенсорных клеток) как целого есть *функционалирование*, а не только химическая реакция, так как в любом случае оно не является результатом реагирования отдельных клеток, которые ее составляют»¹⁴.

Вейсс: «Исследование внутренних нервных условий образует, конечно, часть бихевиористской программы, но невозможность проследить траекторию нервного возбуждения на протяжении всей нервной системы выступает ограничением для изучения действующего стимула и реакции в области воспитания, индустриальной или социальной областях жизни не больше, чем для физиков невозможность точно определить, что происходит в электролитах гальванического элемента в то время, когда идет электрический ток, является ограничением в исследовании электричества»¹⁵.

Кантор: «Все более и более психологи пытаются выразить факты в терминах сложного организма, а не его специфических частей (мозга и т. п.) или изолированных функций (нервных)»¹⁶.

«Психологический организм, в отличие от биологического организма, может рассматриваться как сумма реакций плюс их различные интеграции»¹⁷.

6. Описательные свойства поведения как молярного феномена

Соглашаясь, что поведение имеет собственные описательные особенности, мы должны четко уяснить, каковы они.

Первым пунктом в ответе на этот вопрос должен быть установленный факт, что поведение в собственном смысле всегда, по-видимому, характеризуется направленностью на цель или исходит из целевого объекта или целевой ситуации¹⁸. Полное определение любого отдельного акта поведения требует отношения к некоторому специфическому объекту — цели или объектам, на которые этот акт направлен, или, может быть, исходит от него, или и то и другое. Так, например, поведение крысы, заключающееся в «пробежках по лабиринту», имеет в качестве своей

¹³ *Laguna Cr. A. de. Speech, its function and development. New Haven, 1927. P. 169.*

¹⁴ *Laguna Cr. A. de. Sensation and perception // J. Philos. Psychol. Sci. Meth. 1916. V. 13. P. 617—630.*

¹⁵ *Weiss A. P. The relation between physiological psychology and behavior psychology // J. Philos. Psychol. Sci. Meth. 1919. V. 16. P. 626—634; Idem. A theoretical basis of human behavior. Columbus, 1925.*

¹⁶ *Kantor J. R. The evolution of psychological textbooks since 1912 // Psychol. Bull. 1922. V. 19. P. 429—442.*

¹⁷ *Kantor J. R. Principles of psychology. N. Y., 1924.*

¹⁸ Мы будем использовать термины «цель» и «результат», чтобы описать ситуации, исходящие из цели, и ситуации, направленные на достижение цели, т. е. для обозначения того, что можно назвать «от чего» и «к чему».

первой и, может быть, главной характеристики то, что оно направлено на пищу. Подобно этому, у Торндайка поведение кошек по открыванию дрессировочного ящика будет иметь в качестве своей первой определяющей особенности то, что оно направлено на освобождение из клетки, т. е. на получение свободы. Или, с другой стороны, поведение испытуемого, который повторяет в лаборатории бессмысленные слоги, имеет в качестве первой описательной характерной черты то, что оно направлено на выполнение инструкции, исходящей от экспериментатора. Или, наконец, замечания мои и моего друга во время беседы с ним имеют в качестве определяющей черты настройку на взаимную находчивость, готовность подхватить и продолжить разговор.

В качестве второй характерной черты поведенческого акта отметим, что поведение, направленное на цель или исходящее из нее, характеризуется не только направленностью на целевой объект, но также и специфической картиной обращения (commerce, intercourse, engagement, communion-with) с вмешивающимися объектами, используемыми в качестве средств для достижения цели¹⁹. Например, пробежка крысы направлена на получение пищи, что выражается в специфической картине пробежки по каким-то одним коридорам, а не по другим. Подобно этому, поведение кошек у Торндайка не только характеризуется направленностью на освобождение из ящика, но и дает специфическую картину кусания, жевания и царапания ящика. Или, с другой стороны, поведение человека состоит не только в факте возвращения со службы домой. Оно характеризуется также специфической картиной обращения с объектами, выступающими в качестве средств для достижения цели, — машиной, дорогой и т. д. Или, наконец, поведение психолога — это не только поведение, направляемое инструкцией, исходящей от другого психолога; оно характеризуется также тем, что само раскрывается как специфическая картина соотношений этой цели с объектами, используемыми в качестве средств, а именно: чтение вслух и повторение бессмысленных слогов; регистрация результатов повторения и т. д.

В качестве третьей описательной характеристики поведенческого акта мы находим следующую его особенность. Такой акт, направленный на специфический целевой объект или исходящий из него, вместе с использованием объектов в качестве средств характеризуется также *селективностью, избирательностью*, выражающейся в *большей готовности* выбирать средства, ведущие к цели более *короткими* путями. Так, например, если крысе даются два альтернативных объекта-средства, ведущих к данной

¹⁹ Термины «commerce, intercourse, engagement, communion with» используются для описания специфического вида взаимодействия между поведенческим актом и окружающими условиями. Но для удобства мы будем использовать большей частью единственный термин «commerce with» — «обращение с».

цели, один более коротким, а другой более длинным путем, она будет в этих условиях выбирать тот, который ведет к цели более коротким путем. То, что справедливо для крыс, несомненно, будет справедливо — и выступает более ясно — и для более развитых животных, а также для человека. Всё это эквивалентно тому, чтобы сказать, что избирательность в отношении объектов, выступающих в качестве средств, находится в связи с «направлением» и «расстоянием» средства от целевого объекта, т. е. определяется целью. Когда животное встречается с альтернативами, оно всегда быстрее или медленнее приходит к выбору той из них, которая в конце концов приводит к целевому объекту или к его избеганию в соответствии с данной потребностью, причем более коротким путем.

Подведем итоги. Полное описательное определение любого поведенческого акта *per se* требует включить в него следующие особенности. В нем различаются:

а) целевой объект или объекты, которые его направляют или из которых оно исходит;

б) специфическая картина отношения к объектам, которые используются в качестве средств для достижения цели;

в) относительная селективность к объектам, выступающим в качестве средств, проявляющаяся в выборе тех из них, которые ведут к достижению цели более коротким путем.

7. Целевые и когнитивные детерминанты

Мне могут возразить. Ибо ясно, что определение поведения в терминах целевого объекта вместе с отношениями, существующими между ним и объектами-средствами, используемыми для выбора более коротких путей к цели, таит в себе что-то опасное, рискованное, подобное целям и познанию. И это, конечно, будет неприятно для трезвого мышления психолога наших дней.

И тем не менее, по-видимому, другого пути нет. Поведение, рассматриваемое как *молярное*, является целевым и когнитивным. Цели и познавательные моменты составляют его непосредственную основу и ткань. Несомненно, поведение зависит от лежащих в его основе многообразных физических и химических процессов, но в качестве основной его черты как поведения выступает его целевой и познавательный характер. Эти цели и познавательные моменты выступают с такой же очевидностью, как мы увидим это позднее, в поведении крысы, как и в поведении человека²⁰.

²⁰ Мак-Дауголл в своей лекции под названием «Men or robots» (*Psychologies of 1925*. Worcester, 1926) подразделяет всех бихевиористов на «строгих бихевиористов», «близких к бихевиоризму» и «целевых бихевиористов». Меня и проф. Перри он относит к последней группе. В таком случае это относится и к Мак-Дауголлу, которому мы обязаны термином «целевой бихевиоризм»,

Необходимо специально остановиться на целях и познавательных процессах, которые имманентны²¹ поведению как целому. Они определяются по своим характерным проявлениям, наблюдаемым в поведении. Мы наблюдаем за поведением крысы, кошки или человека и отмечаем такие его особенности как к чему-то направленному, осуществляющемуся с помощью таких-то средств, для которого характерна определенная структура отношения между целью и объектами, используемыми в качестве средств для ее достижения. Мы, независимые нейтральные наблюдатели, открываем эти совершенно объективные характеристики как имманентные поведению, и случилось так, что мы избрали в качестве общих наименований для таких характеристик термины «цель» и «познание».

8. Объективное определение целей поведения

Давайте рассмотрим эти непосредственные динамические характеристики, которые мы назвали целями и познанием, более детально. Начнем в целей. В качестве иллюстрации возьмем случай с кошкой Торндайка. «Цель» кошки — выйти, освободиться из ящика — является просто нашим названием для вполне объективного характера ее поведения. Это наше название для детерминанты поведения кошки, которая, как теперь оказалось, определяется с помощью некоторых фактов научения. Читаем описание Торндайка: «Когда кошка помещена в клетку, она обнаруживает признаки ощущения дискомфорта и импульсы к освобождению из клетки. Она пытается протиснуться в какую-нибудь щель, она царапает и кусает проволоку, она бросается к любой щели и царапает любую вещь, с которой сталкивается; она продолжает свои попытки и в тех случаях, когда наталкивается на что-то незакрепленное, неустойчивое... Энергия, с которой она борется, исключительно велика. В течение 8 или 10 минут она продолжает царапать и кусать, протискиваясь в щели,— и все безуспешно... Постепенно все не приво-

в то время как Перри (см. ниже) мы обязаны прежде всего представлениями о непосредственной направленности и о познавательном характере поведения. Наконец, нужно отметить, что направленность и познавательный характер являются, по-видимому, сопряженными характеристиками. Так что если мы согласимся, что поведение носит намеренный характер, мы тем самым согласимся с тем, что оно носит познавательный характер. Рассмотрение познавательного и целевого аспектов поведения как дополняющих друг друга его особенностей, подобно положениям, которые подчеркивают Мак-Дауголл (*Modern materialism and Emergent Evolution*. N. Y., 1929. Ch. 3) и Перри, о том, что «нет цели без познания» (*The cognitive interest and its refinements* // *J. Philos.* 1921. V. 18. P. 365—367) и что «все формы целевого поведения зависят от веры в результат» (*The independent variability of purpose and belief* // *J. Phil.* 1921. V. 18; см. также: *Perry R. B. The appeal to reason* // *Philos. Rev.* 1921. V. 30).

²¹ Термин «имманентный» используется в чисто описательном смысле — для обозначения того, что свойственно поведению.

дающие к успеху импульсы приостанавливаются, а специфический импульс, приводящий к успешному акту, закрепляется благодаря удовольствию, которое получается в результате. После многократного повторения подобных опытов наблюдается такая картина, когда кошка, будучи помещена в ящик, немедленно царапает запирающее устройство, действуя определенным образом»²².

Отметим две главные особенности в этом описании:

а) факт готовности организма продолжать пробы и ошибки;

б) тенденцию все скорее и легче избирать акт, который приводит к решению задачи легко и просто, т. е. факт обучаемости²³.

Эти две коррелятивно связанные особенности и определяют то непосредственное свойство поведения, которое мы называем намерением или целью кошки выйти на свободу. Точка зрения, которую мы здесь защищаем, кратко говоря, состоит в том, что независимо от того, обнаруживает ли ответ понятливость в отношении цели или готовность: а) действовать путем проб и ошибок и б) выбирать постепенно или сразу из проб и ошибок более эффективный путь к цели — такой ответ выражает нечто, что для удобства мы называем целью. Всякий раз, когда появляется такой ряд фактов (не сохраняется ли эта особенность и в случае наиболее простых и ригидных тропизмов и рефлексов?), мы имеем объективно то, что удобно называть целями.

Первым, кто ясно признал и решительно заявил о том, что обучаемость объективно является определением того аспекта поведения, который уместно назвать целенаправленностью, мы обязаны назвать Перри. В статье, опубликованной в 1918 г., он писал: «Если кошка возбуждается в ответ на установку затвора в вертикальное положение, если эти попытки будут продолжаться до тех пор, пока затвору не будет придано горизонтальное положение, если случайные попытки будут затем замещены постоянной предрасположенностью к исполнению успешного акта, тогда мы можем сказать, что кошка пыталась *вернуть затвор...*» (т. е. намеревалась повернуть затвор). «Для того, чтобы об организме можно было сказать, что он действует неким образом вследствие цели, необходимо, чтобы его акты, достигающие некоторого результата, получали бы вследствие этого тенденцию к появлению вновь, в то время как другие акты, которые не приводят к полезному результату, будут исключать такую тенденцию. Необходимо, чтобы все эти акты имели место

²² Torndike E. L. Animal intelligence. N. Y., 1911. P. 35.

²³ Вебстер (Webster) определяет docility: а) как обучаемость, как понятливость и б) как способность и желание учиться или тренироваться, как покорность, послушность, податливость в работе. Мы используем этот термин в смысле обучаемости.

в опыте. Затем они принимают стабильный характер стремления к получению результата, к цели»²⁴.

Наконец, следует отметить, что подобную теорию поддерживал, по-видимому, также Мак-Дауголл, ибо он, как и Перри и мы, находит, что поведение как таковое имеет собственные отличительные признаки. Таких признаков шесть:

1. «Некоторая самопроизвольность, спонтанность движения»;

2. «Сохранение активности независимо от длительности воздействия впечатления, которым оно было вызвано»;

3. «Изменение в направлении движений»;

4. «Прекращение движений животного, как только они приводят к определенным изменениям в ситуации»;

5. «Подготовка к новой ситуации, которая осуществляется с помощью движений»;

6. «Некоторая степень усовершенствования поведения, когда оно повторяется животным в тех же условиях»²⁵.

Первые пять из этих признаков указывают на цель. Поэтому доктрина Мак-Дауголла, по-видимому, по крайней мере внешне, очень похожа на нашу.

Нужно отметить, однако, что он не делает специального ударения на шестой признак — пункт, в котором говорится о «некоторой степени усовершенствования», т. е. о том, что в поведении проявляется факт обучаемости, который, как считаем и мы вслед за Перри, является его главным свойством и придает смысл другим пяти его особенностям²⁶.

²⁴ *Perry R. B. Docility and purposiveness // Psychol. Rev. 1918. V. 25. 1—20. P. 13.* Этот акцент на обучаемость, которая определяется как целенаправленность поведения, следовательно, как его познавательная характеристика, развивается Перри в других работах, а именно: *Purpose as systematic unity // Monist. 1917. V. 27. P. 352—375; Purpose as tendency and adaptation // Philos. Rev. 1917. V. 26. P. 477—495; A behavioristic view of purpose // J. Philos. 1921. V. 18. P. 85—105; The independent variability of purpose and belief // J. Philos. 1921. V. 18. P. 169—180; The cognitive interest and refinements // J. Philos. 1921. V. 18. P. 365—375; The appeal to reason // Philos. Rev. 1921. V. 30. P. 131—169; General Theory of Value. N. Y., 1926.*
²⁵ *McDougall W. Outline of psychology. N. Y., 1923. P. 44—46; см. также: Purposive and mechanical psychology // Psychol. Rev. 1923. V. 30. P. 273—288.*

²⁶ В этой связи можно отметить, между прочим, что мы ранее имели тенденцию принять позицию Мак-Дауголла (*Tolman E. Instinct and purpose // Psychol. Rev. 1920. V. 27; Idem. Behaviorism and purpose // J. Philos. 1925. V. 22. P. 36—41*). Мы были склонны поддерживать идею о том, что о цели можно говорить там, где есть простые пробы и ошибки и простое продолжение действия независимо от того, приводят ли они к научению или нет. Теперь такое представление кажется нам ошибочным. Мы пришли к тому, чтобы согласиться с Перри и прибегнуть к *обучаемости* для более верного определения целенаправленности. Это мы сделали только потому, что в категории «обучаемость» подразумеваются пробы и ошибки и продолжение действия до тех пор, пока оно не достигнет цели. Одно лишь изменение ответа, которое не приводит в результате к выбору из проб, не является, по-видимому, изменением, обозначаемым обычным понятием «пробы и ошибки».

И еще на одно отличие нужно обратить особое внимание. Для Перри и для нас цель является переменной, определяемой чисто объективно — через пробы, ошибки и обучаемость, получающуюся в результате; но профессор Мак-Дауголл определяет цель субъективно и интроспективно: у него до некоторой степени она есть нечто большее, чем то, что она проявляется в поведении, это есть нечто «психическое», «менталистское», находящееся до некоторой степени за объективными представлениями и о чем может быть известно в окончательном анализе только с помощью интроспекции. Это отличие нашей точки зрения от понимания Мак-Дауголла является фундаментальным²⁷.

9. Объективное определение поведенческого познания

Рассмотрим теперь познавательный аспект поведения. Обучаемость как черта обнаруживается в поведении, и мы будем это утверждать, объективно представляет собой некоторые непосредственные имманентные свойства, для обозначения которых уместно использовать общий термин «познание», или «познавательные процессы». Точнее говоря, предмет нашего рассмотрения состоит в том, что типичная картина предпочитаемых путей и связей между ними, которая отличает любой поведенческий акт, обнаруживает понятливость животного по отношению к задаче. Поэтому можно говорить о познавательном характере поведения, если в отношении его утверждаются: а) наличие определенного целевого объекта; б) первоначальное положение этого целевого объекта (т. е. направление и расстояние) по отношению к другим объектам, которые выступают в качестве средств поведенческого акта, и в) свойства данных объектов-средств, которые позволяют устанавливать определенные отношения с целевым объектом. Если любой из этих элементов окружающей обстановки изменится, окажется иным, данный акт поведения будет разрушаться, выступит его дезинтеграция. Это разрушение процесса данного поведенческого акта, которое на-

Так же и простое продолжение действия не обязательно является признаком его целенаправленного характера. О действии, направленном на достижение цели, можно говорить лишь тогда, когда такие изменения и такое продолжение действия имплицитно содержат в себе последующий в результате выбор наиболее эффективных из имеющихся проб (т. е. обучаемость), так что они имеют свое обычное значение и о них нужно говорить, определяя цель.

Нужно отметить, что Зингер (Singer) также поддерживает представленную здесь трактовку поведения и понятие о цели как об одной из его наиболее фундаментальных характеристик. Он говорит: «Все мое поведение свидетельствует о наличии цели, проходящей через все акты, цели, подобно той, которая характеризует моего соседа, мою собаку, мотылька, порхающего передо мной» (*Singer E. A. Mind as behavior, studies in empirical Idealism. Columbus, 1924. P. 59; Idem. On the conscious mind // J. Philos. V. 26. P. 561—575*).

²⁷ Это было написано до появления в «Psychologies of 1930» главы Мак-Дауголла «Гормическая психология». В ней Мак-Дауголл отрицает какую-либо необходимую связь между своей доктриной цели и анимизмом.

ступает под влиянием случайных обстоятельств, касающихся свойств окружающей среды, действительно доказывает наличие в поведении того, что определяется как когнитивные аспекты этого акта.

Факт этих когнитивных аспектов легко проиллюстрировать на примере поведения крысы в лабиринте. После того как крыса однажды выучилась в данном лабиринте, ее поведение в нем является очень характерным и отличается смелостью и уверенностью. Однако это удачное протекание поведения в успешных случаях, как это может быть легко показано экспериментально, зависит от учета тех свойств окружающей среды, которые действительно оказываются таковыми, какими их трактует данный акт поведения. Оно зависит от пищи в целевом ящике, которая действительно имеет такой характер, как это обнаруживает поведение. Оно зависит от коридоров, которые действительно оказываются наилучшими и самыми короткими путями к пище. Правильное, уверенное поведение в лабиринте зависит от этих коридоров и, будучи сформировано, означает, что эти коридоры действительно являются таковыми. И если любое из этих условий изменится, т. е. окажется иным, правильное поведение будет нарушено. Факт нарушения поведения является объективным свидетельством влияния на него ряда непредвиденных обстоятельств. Такое протекание поведения доказывает, что окружающие условия действительно таковы, какими их трактует данный акт поведения. И все это можно назвать познанием, т. е. определить поведение как акт, имеющий познавательный аспект.

10. Организм как целое

Наша доктрина, в соответствии с которой поведение обнаруживает обучаемость и как таковое характеризуется пластичностью, намеренностью и познавательным аспектом, означает, что поведение всегда осуществляется организмом как целым, а не является делом отдельных имеющихся у индивида сенсорных или моторных систем. Для такой пластичности характерны выбор и замена моторных ответов и сенсорных актов, часто захватывающих весь организм. Готовность к продолжению действия до достижения цели означает возможность широкого переключения с одной сенсорной и моторной системы на другую. Поведение как тип связи с окружающей средой может осуществляться только целым организмом. Нельзя говорить о поведении определенных сенсорных и моторных звеньев, которые являлись бы изолированными, функционирующими каждое само по себе.

Действительно, тот факт, что поведение является приспособлением целого организма, а не ответом его сенсорных или моторных систем, действующих каждый в полной изоляции друг от друга, может быть продемонстрирован даже на организмах, стоящих по эволюционной шкале ниже, чем крысы. Так, напри-

мер, наблюдение за поведением рака в простом Т-образном лабиринте привело Гилхаузена к такому заключению: «Не было получено определенного доказательства для подтверждения любой доктрины научения, которая представляет (даже в случаях, относящихся к низшим животным) в качестве первичного момента закрепление или торможение отдельной реакции на данный стимул. Как уже иллюстрировалось ... при анализе пробы в лабиринте, научение характеризовалось бесконечно *разнообразными* реакциями. Краб, который действовал наилучшим образом, добивался этого *не путем реагирования всегда на тот же самый специфический раздражитель и неизменно теми же самыми реакциями, а, насколько можно было наблюдать, путем реагирования соответственно измененным образом и на различные раздражители в различных опытах*»²⁸.

В этой связи необходимо отметить, что некоторые бихевиористы имеют тенденцию считать тот факт, что поведение является поведением целого организма, фундаментальной отличительной чертой поведения как молярного феномена. Такова, например, позиция Перри, которому мы обязаны первоначальным указанием на факт обучаемости как характерный для поведения. Перри неоднократно повторял, что поведение осуществляется целым организмом, и в этом одна из отличительных особенностей поведения. Он писал: «Психология (т. е. бихевиоризм) имеет дело с макроскопическими фактами органического поведения и, в частности, с фактами внешнего и внутреннего приспособления, с помощью которых организм действует как единство, в то время как физиология имеет дело с более элементарными составными частями процессов, такими, как метаболизм или нервный импульс. Но поскольку психология делит организм, она приближается к физиологии, и, наоборот, поскольку физиология интегрирует организм, она приближается к психологии»²⁹. Далее, «центральной чертой этой концепции человеческого поведения является общее положение об организме, которое выражается в виде детерминирующей тенденции. Организм как целое включен в решение некоторой задачи, которая поглощает всю его энергию и включает в ее решение соответствующие механизмы»³⁰. И еще: «Соответственно тому, что организм объединен и функционирует как целое, его поведение невозможно свести к простым реакциям, являющимся ответами на некоторые внешние события»³¹.

Вейсс и де Лагуна делают акцент на том же самом³².

²⁸ *Gilhausen H. C.* The use of vision and of the antennae in the learning of crayfish // *Univ. Calif. Publ. Physiol.* 1929. V. 7. P. 73—89.

²⁹ *Perry R. B.* A behavioristic view of purpose // *J. Philos.* 1921. V. 18. P. 85.

³⁰ *Op. cit.* P. 97.

³¹ *Op. cit.* P. 102.

³² *Weiss A. P.* A theoretical basis of human behavior. Columbus, 1925. P. 346; *Laguna G. A. de* Speech, its function and development. Ch. 6. New Haven, 1927.

Необходимо отметить, что согласно представленной точке зрения факт, что поведение есть поведение целого организма, является не первичным его свойством, а до некоторой степени производным. Эта особенность есть только следствие того более фундаментального факта, что в поведении как молярном феномене проявляется пластичность, которая требует множества взаимосвязей между всеми частями организма.

11. Начальные причины и три разновидности детерминант поведения

Мы пытались показать, что имманентно в любом поведении имеются некоторые непосредственные «находящиеся в нем» цели и познавательные процессы. Эти определяемые функционально переменные являются последним звеном в причинном уравнении детерминант поведения. Они должны быть открыты и определены с помощью соответствующих экспериментальных приемов. Они являются объективными, и это мы, внешние наблюдатели, которые открыли их, выводим или выдумываем их в качестве имманентных детерминант поведения. Они являются последними и наиболее непосредственными причинами поведения. Мы называем их «имманентными детерминантами».

Но эти имманентные детерминанты в свою очередь причиняются стимулами из окружающей среды и первоначальными физиологическими состояниями. Такие стимулы окружающей среды и такие физиологические состояния мы обозначаем в качестве конечных или «первоначальных причин» поведения. Имманентные детерминанты включаются в причинное уравнение между начальными причинами и поведением как конечным результатом.

Однако необходимо внести ясность. Кроме непосредственных имманентных детерминант имеются реально два других класса детерминант поведения, включающихся между стимулом (и первичными физиологическими состояниями) и поведением. Они должны быть обозначены как «способности» и «приспособительные акты». Такие способности и приспособительные акты будут рассматриваться в последующих разделах книги. Здесь необходимо обратить внимание на факт их существования и предложить лишь несколько предварительных характеристик.

Первая касается способностей. Как это выступило теперь с достаточной очевидностью в умственных тестах и в утверждениях об индивидуальных и генетических различиях, природа возникающих имманентных детерминант будет в любом случае зависеть не только от характера первоначальных причин — стимула и физиологических состояний, но также и от способностей индивидуального организма или вида организмов, которые рассматриваются. Стимулы и первоначальные состояния воздействуют через способности порождать имманентные цели и по-

знавательные детерминанты и лишь таким образом приводят к поведению как своему конечному результату.

Вторая касается приспособительных актов. Необходимо отметить, что в некоторых специальных типах ситуаций обнаруживается, что имманентные цели и познавательные процессы в конечном счете дают возможность функционировать в организме тому, что можно назвать приспособительными актами. Приспособительные акты образуют замещение реального поведения или их можно определить как то, что менталисты называют осознанностью и идеями (см. гл. XIII и XIV). Они являются уникальными органическими событиями, которые могут при некоторых обстоятельствах появляться в организме как замещение или суррогаты актуального поведения. И они действуют, чтобы производить некоторый сорт изменений или усовершенствований в первично-возбуждаемых имманентных детерминантах организма, так что его конечное поведение, соответствующее этим новым измененным имманентным детерминантам, отличается от того, которое в противном случае имело бы место.

Подведем итоги. Первичными причинами поведения являются стимулы из окружающей среды и исходные физиологические состояния. Они действуют через детерминанты поведения. Детерминанты поведения подразделяются на три класса:

а) непосредственно «находящиеся в нем» объективно определяемые цели и познавательные процессы, т. е. «имманентные детерминанты»;

б) цели и познавательные «способности» данного индивида или вида, которые занимают промежуточное положение специфических имманентных детерминант в качестве результата данного стимула и данного первичного состояния;

в) «приспособительные акты» (behavior-adjustments), которые производятся при некоторых специальных условиях имманентными детерминантами. Они замещают актуальное открытое внешнее поведение и оказывают обратное воздействие на имманентные детерминанты, «корректируя» последние и производя, таким образом, новое внешнее поведение, отличающееся от того, которое появилось бы в противном случае.

12. Резюме

Поведение как таковое является молярным феноменом в противоположность молекулярному феномену, который составляют лежащие в его основе физиологические процессы. Описательные свойства поведения как молярного феномена таковы: оно направлено на целевой объект или исходит из него, осуществляется с помощью некоторых объектов и путей, выбираемых в качестве средств преимущественно перед другими, и образует специфическую картину обращения с этими выбранными в качестве средств объектами. Но это описание в терминах «направлено на» и «исходит от», «выбор пути» и «картина обраще-

ния с» подразумевает определенные непосредственные имманентные цели и познавательные аспекты в поведении. Эти два аспекта поведения являются, однако, объективно и функционально определяемыми сущностями. Они подразумевают факт понятливости, обучаемости как характерный для поведения. Ни в последнем анализе, ни вначале они не определяются интроспективно. Они равноочевидны как в актах поведения кошки и крысы, так и в более утонченных речевых реакциях человека. Такая целенаправленность и познавательные аспекты, такая обучаемость, очевидно, являются функцией организма как целого³³. Наконец, нужно отметить, что в дополнение к имманентным детерминантам имеются два других класса детерминант — соответственно способности и приспособительные акты. Они вмешиваются в уравнение между стимулом и первичными физиологическими состояниями, с одной стороны, и поведением — с другой.

Э. Толмен

КОГНИТИВНЫЕ КАРТЫ У КРЫС И У ЧЕЛОВЕКА

Основная часть этой статьи посвящена описанию экспериментов с крысами. В заключение я попытаюсь также в нескольких словах определить значение данных, полученных на крысах, для понимания поведения человека. Большинство исследований на крысах, о которых я сообщу, было выполнено в лаборатории в Беркли. Но иногда я буду также включать описания поведения крыс, которые были выполнены вне этой лаборатории. Кроме того, в сообщении о наших экспериментах в Беркли я буду вынужден опустить очень многое. Те эксперименты, о которых я буду говорить, были выполнены студентами (или аспирантами), которые, вероятно, пришли к некоторым из своих идей от меня. И лишь некоторые, хотя их очень мало, были выполнены мною самим.

Представим схему двух типичных лабиринтов: лабиринта с коридорами (рис. 4) и приподнятого над землей лабиринта (рис. 5). В типичном эксперименте голодная крыса помещается у входа в лабиринт (одного из этих типов), она блуждает по различным его участкам, заходит в тупики, пока, наконец, не придет к кормушке и будет есть. Один опыт (опять в типичном эксперименте) повторяется через каждые 24 ч, животное имеет тенденцию делать все меньше и меньше ошибок (ими являются заходы в тупик) и тратить все меньше и меньше времени от

³³ Я должен отметить, что Коффка (The Growth of the Mind, 2d ed. rev. N. Y., 1928) и Мэд (A behavioristic account of the significant symbol // J. Philos. 1922. V. 19. P. 157—163) предлагают термин «conduct» для обозначения того же самого, что мы обозначаем здесь как behavior qua behavior, т. е. поведение как молярный феномен.

старта до цели до тех пор, пока, наконец, оно совсем не заходит в тупики и пробегает весь путь от старта до цели за несколько секунд. Результаты обычно представляются в виде кривой с изображением заходов в тупики или времени от старта до финиша для группы крыс.

Все исследователи соглашаются с фактами. Они расходятся, однако, в теории и в объяснении этих фактов.

1. Во-первых, существует школа зоопсихологов, которые считают, что поведение крыс в лабиринте сводится к образованию простых связей между стимулом и реакцией. Научение, согласно этой школе, состоит в упрочении одних связей и в ослаблении других. В соответствии со схемой «стимул-реакция» крыса в процессе обучения в лабиринте беспомощно отвечает на ряд внешних стимулов: свет, звук, запах, прикосновение и т. п., оставляющих следы в ее орга-

нах чувств, плюс ряд внутренних стимулов, приходящих от висцеральной системы и от скелетных мускулов. Эти внешние и внутренние стимулы вызывают реакции — ходьбу, бег, повороты, возвращения, принюхивания и т. п. Согласно этой точке зрения центральную нервную систему крысы можно сравнить с работой телефонной станции. Сюда попадают сигналы от органов чувств и отсюда исходят команды к мускулам. До того как произойдет научение в каком-то определенном лабиринте, с помощью соединяющих переключателей (т. е. синапсов на языке физиолога) цепь замыкается различными путями и в результате появляются исследовательские ответы на реакции, характерные для первоначальных проб. *Научение*, по этой теории, состоит в относительном усилении одних и ослаблении других связей; те связи, которые приводят животное к верному результату, становятся относительно более открытыми для прохождения нервных импульсов, и, наоборот, те, которые ведут его в тупики, постепенно блокируются.

В дополнение нужно отметить, однако, что эта школа, объясняющая поведение по схеме «стимул-реакция», подразделяется в свою очередь на две подгруппы исследователей. Первая подгруппа утверждает, что простая механика, имеющая место при пробежке по лабиринту, состоит в том, что решающим стимулом от лабиринта становится стимул, наиболее часто совпа-



Рис. 4. Схема лабиринта с 14 Т-образными коридорами (по Эллиоту, 1928)

дающий с правильным ответом, по сравнению со стимулом, который связан с неправильным ответом. Следовательно, именно вследствие этой большей частоты нервные связи между решающим стимулом и правильным ответом будут иметь тенденцию, как считают, упрочиваться за счет ослабления неправильных связей.

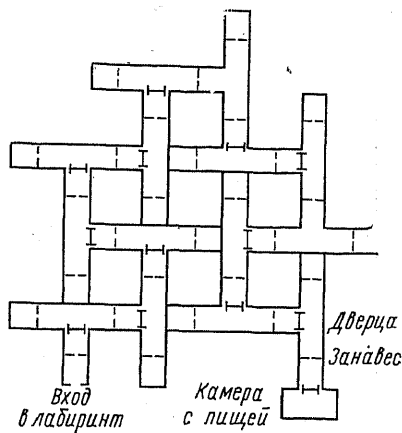

Рис. 5. Схема лабиринтов, приподнятых над землей (по Гонзику, 1936)

Вторая подгруппа исследователей внутри этой школы утверждает, что причина, почему соответствующие связи упрочиваются по сравнению с другими, состоит в том, что вслед за ответами, которые являются результатом правильных связей, следует редукция потребности. Таким образом, голодная крыса в лабиринте имеет тенденцию стремиться к получению пищи, и ее голод ослабляется скорее в результате верных ответов, а не в результате заходов в тупики. И такая непосредственно следующая редукция потребности или, пользуясь другим термином, такое «положительное подкрепление» имеет тенденцию к упрочению связей, которые непосредственно ему предшествовали (рис. 6). Таким образом, складывается впечатление (хотя

представители этой группы сами не утверждают этого), будто бы в организме есть какая-то часть, воспринимающая состояние удовлетворения и сообщаящая крысе обратно в мозг: «Поддерживай эту связь, она хорошая; вникни в нее, чтобы снова использовать ее в последующем, когда появится тот же самый стимул. Если за реакцией следует «неприятное раздражение», «отрицательное подкрепление», тогда та же самая часть крысы, воспринимавшая в свое время состояние удовлетворения, теперь в ответ на неприятное раздражение будет сообщать в мозг: «Разрушь эту связь и не смей использовать ее в последующем».

Это кратко все, что касается существа двух вариантов школы «стимул — реакция».

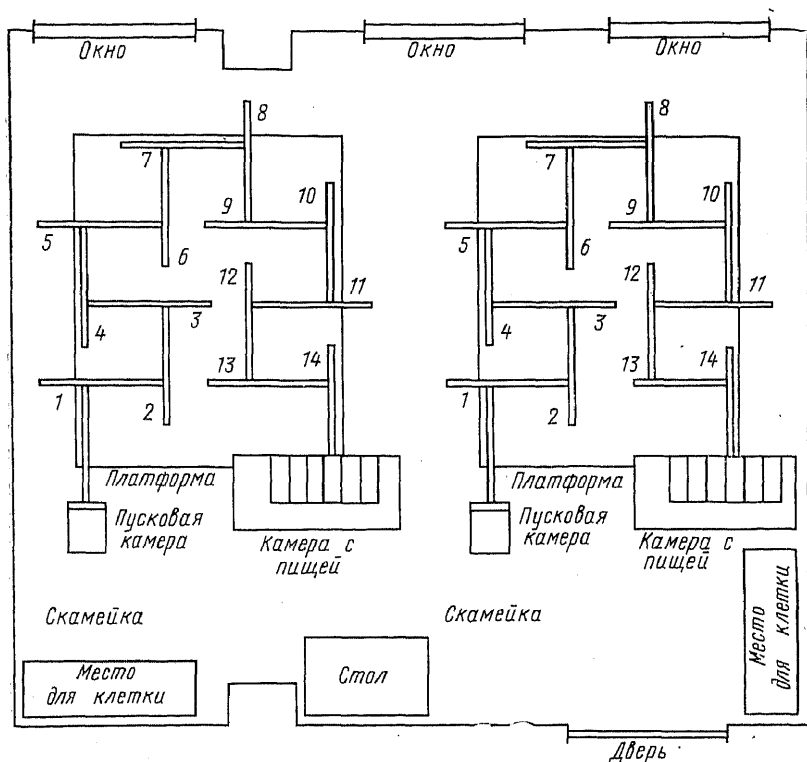
2. Давайте вернемся теперь ко второй из упомянутых школ. Эта группа исследователей (я также принадлежу к ней) может быть названа теоретиками поля. Наша позиция сводится к следующему. В процессе научения в мозгу крысы образуется нечто, подобное карте поля окружающей обстановки. Мы согласны с другими школами в том, что крыса в процессе пробежки лабиринту подвергается воздействию стимулов и в конце концов в результате этого воздействия появляются ее ответные реакции. Однако вмешивающиеся мозговые процессы являются более сложными, более структурными и часто, говоря прагматическим языком, более независимыми (autonomous), чем об этом говорят психологи, придерживающиеся теории «стимул — реакция». Признавая, что крыса бомбардируется стимулом, мы утверждаем, что ее нервная система удивительно избирательна по отношению к каждому из этих стимулов.

Во-вторых, мы утверждаем, что сама центральная инстанция гораздо более похожа на пульт управления, чем на устаревшую телефонную станцию. Поступающие стимулы не связываются с ответными реакциями с помощью простого переключателя по принципу «один к одному». Скорее, поступающие стимулы перерабатываются в центральной управляющей инстанции в особую структуру, которую можно было бы назвать когнитивной картой окружающей обстановки. И именно эта примерная карта, указывающая пути (маршруты) и линии поведения и взаимосвязи элементов окружающей среды, окончательно определяет, какие именно ответные реакции, если вообще они имеются, будет в конечном счете осуществлять животное.

Наконец, я считал бы, что важно исследовать, почему эти карты бывают относительно узкими, охватывающими какой-то



Рис. 6. Кривая ошибок для группы из 36 крыс (по Гонзику, 1930)

небольшой кусок ситуации, или относительно широкими, охватывающими большое поле. Как узкие, так и широкие карты могут быть правильными или неправильными в том смысле, насколько успешно они направляют животное к цели. Различия между такими узкими и широкими картами могут проявиться только в том случае, если позднее крысе будут предъявлены некоторые изменения в условиях данной окружающей обстановки. Тогда более узкая исходная карта, включающая относительно небольшой участок, окажется непригодной применительно к новой проблеме; наоборот, более широкая карта будет служить более адекватным средством по отношению к новой структуре условий. В узкой карте данное положение животного связано только с относительно простым и только одним участком относительно расположения цели. В широкой карте представлен обширный спектр окружающих условий, так что, если изменится положение животного при старте или будут введены изменения в отдельные маршруты, эта широкая карта позволит животному действовать относительно правильно и выбрать адекватный новый маршрут.

Теперь вернемся к экспериментам. Эксперименты, о которых я сообщаю в докладе, особенно важны для укрепления теоретической позиции, которую я предлагаю. Эта позиция основывается на двух допущениях:

1) научение состоит не в образовании связей типа «стимул — реакция», а в образовании в нервной системе установок, которые действуют подобно когнитивным картам;

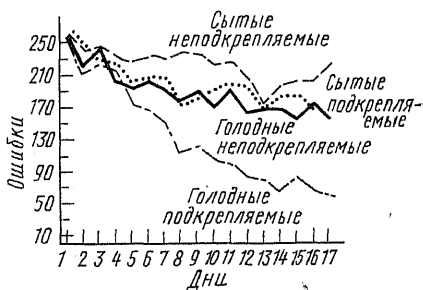
2) такие когнитивные карты можно охарактеризовать как варьирующие между узкими и более широкими.

Эксперименты распадаются на 5 главных типов: 1) латентное научение, 2) vicarious (замещающие) пробы и ошибки или VTE (Vicarious trial and error), 3) эксперименты на поиски стимула, 4) эксперименты с гипотезами, 5) эксперименты на пространственную ориентацию.

1. Эксперименты на латентное научение

Первые эксперименты на латентное научение были проведены Блуджетом в Беркли. Сообщение о них было опубликовано в 1929 г. Блуджет не только выполнил эксперименты, но и создал это понятие. Он заставлял 3 группы крыс пробегать через лабиринт, имеющий 6 коридоров (рис. 7). Одна группа была контрольной, а две другие — экспериментальные. Кривая ошибок для этих групп дана на рис. 8.

Сплошная линия показывает кривую ошибок для I, контрольной, группы. Эти животные осуществляли пробег по лабиринту традиционным образом. Эксперимент проводился один раз в день, в конце опыта крысы находили в кормушке пищу. Группы II и III были экспериментальными. Животных II группы (пунктирная линия) не кормили в лабиринте в течение пер-

вых шести дней, они получали пищу в своих клетках через 2 ч после опыта. На 7-й день (отмечено маленьким крестом) крысы впервые находили пищу в конце лабиринта и продолжали находить ее там и в последующие дни. С животными III группы поступали подобным образом, с той только разницей, что они впервые находили пищу в конце лабиринта на 3-й день и продолжали находить ее в последующие дни. Наблюдалось, что экспериментальные группы, пока не находили пищу, по-видимому, не научались (их кривая ошибок не снижалась). Но в дни, непосредственно следующие за первым подкреплением, их кривая ошибок поразительно снижалась. Обнаружилось, что в течение неподкрепляемых проб животные научились значительно более того, чем они проявляли до этого. Это научение, которое не проявляется до тех пор, пока не вводится пища, Блоджет назвал «латентным научением». Интерпретируя эти результаты с позицией антропоморфизма, можно было бы сказать, что до тех пор, пока животные не получали никакой пищи в лабиринте, они продолжали тратить свое время для хождения по нему и продолжали заходить в тупики. Однако как только они узнавали, что будут получать пищу, по их поведению обнаруживалось, что в течение этих предыдущих неподкрепляемых проб, в процессе которых было много заходов в тупики, они научились. У них образовалась «карта», и позднее, когда был соответствующий мотив, они смогли использовать ее.



Рис. 7. Лабиринт с 6 коридорами (по Блоджету, 1929)



Рис. 8. (по Блоджету, 1929)

Гонзик и я повторили эксперименты с лабиринтом, состоящим из 14 Т-образных коридоров (см. рис. 4), и с большой группой животных. Мы получили подобные результаты. Итоговая кривая показана на рис. 9. Мы использовали 2 контрольные группы — одну, которая никогда не находила пищу в лабиринте (I), и другую, которая ее получала (II) на протяжении

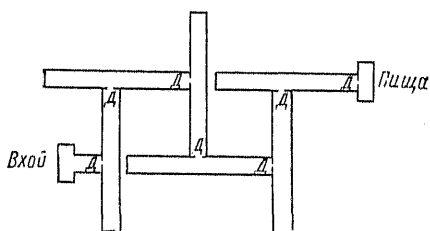
всего эксперимента. Экспериментальная группа (III) находила пищу в конце лабиринта на 11-й день, и на кривой видно то же внезапное снижение.

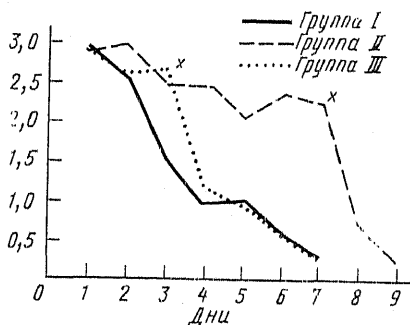

Рис. 9. Кривая ошибок для I, II, III групп крыс (по Толмону и Гонзику, 1930)

Но, вероятно, лучшим экспериментом, демонстрирующим явление латентного научения, был, к сожалению, не эксперимент, выполненный в Беркли, а проведенный Спенсом и Липпитом в университете Йова. Использовался простой У-образный лабиринт (рис. 10) с двумя целевыми ящичками. В правом конце лабиринта У помещали воду, в левом — пищу. Во время опыта крысы не были голодные и не испытывали жажды. Перед каждым из ежедневных опы-

тов они были накормлены и напоены. Однако им хотелось бежать, потому что после каждой пробежки их брали из того целевого ящички лабиринта, которого они достигали, и снова помещали в клетку с другими животными. С ними проводилось в течение 7 дней по 4 опыта в день; 2 опыта с кормушкой в правом конце и 2 — в левом.

В критическом опыте животные были разбиты на 2 подгруппы: одну из них не кормили, другой не давали пить. Обнаружилось, что уже с первой попытки подгруппа голодных крыс бежала в левый конец, где была пища, чаще чем в правый, а подгруппа крыс, испытывавших жажду, — к правому концу, где была вода, чаще, чем к левому. Эти результаты показывают, что в условиях предыдущих недифференцированных и очень слабо подкрепляемых опытов животные тем не менее научились тому, где была вода и где была пища. Они приобрели когнитивную карту, т. е. ориентацию в лабиринте в том смысле, что пища находится в левом его конце, а вода — в правом, хотя в ходе приобретения этой карты они не проявляли какой-либо большей склонности — в виде реакций на стимул — идти к тому концу, который позднее становится соответствующим цели.

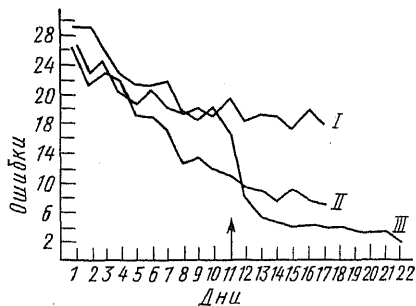
Имеются и другие бесчисленные эксперименты на латентное научение, выполненные в лаборатории Беркли и в других местах. В общем они подтверждают вышеупомянутые данные.

Теперь вернемся ко второй группе экспериментов.

2. Викарные пробы и ошибки (VTE)

Термин «викарные пробы и ошибки» (сокращенно VTE) был предложен профессором Мюнцингером из Колорадо¹ для обозначения нерешительного поведения с попеременными возвращениями то в одни участки, то в другие, при котором у крыс можно наблюдать «увлечение» выбором, прежде чем они реально будут следовать по тому или иному пути.



Рис. 10. Схема лабиринта (по Спенсу и Липпиту, 1946)



Рис. 11. Установка для исследования различительной способности к зрительным изображениям (по Лешли, 1930)

В нашей лаборатории было выполнено достаточно большое число экспериментов на VTE. Я расскажу только о некоторых. В большинстве из них использовалась установка для исследования способности к различению. В сконструированном Лешли приборе для исследования зрительного различения (рис. 11) животное помещают на площадку для прыжка перед двумя дверцами, которые отличаются друг от друга, как это видно на рисунке, тем, что одна заштрихована вертикальными линиями, а другая — горизонтальными.

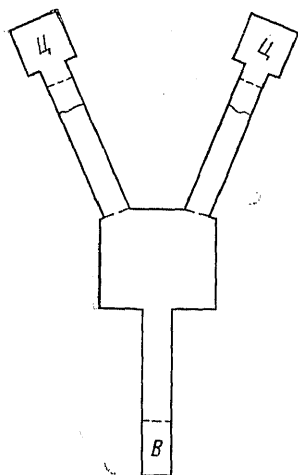
¹ Muenzinger K. F. Vicarious trial and error at a point of choice // J. genet. Psychol. 1939. V. 53. P. 75—86.

Один из каждой пары зрительных стимулов был всегда правильным, а другой — ошибочным; они чередовались местами в случайном порядке. Животное должно было научиться, что реакция на вертикально заштрихованную дверцу является всегда правильной. Если оно прыгало к этой дверце, она открывалась и животное получало пищу, которая находилась на подставке за дверцей. Если, наоборот, животное совершало неправильный выбор, оно находило дверцу закрытой и падало в расположенную под ней двумя футами ниже сетку, из которой оно поднималось и стартовало вновь.

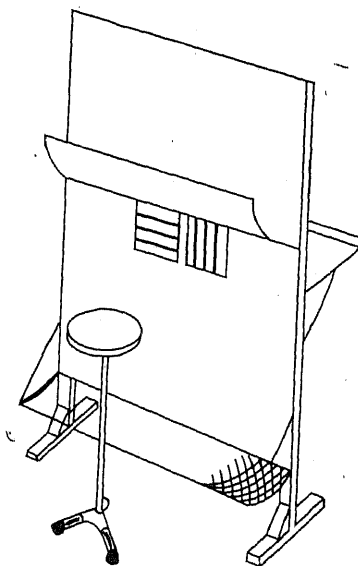
Используя подобную установку (рис. 12), но с площадкой перед дверцами, устроенной так, что если крыса делала неправильный выбор, она могла прыгнуть обратно и повторить прыжок снова, я убедился, что, когда выбор был простым, скажем между белой и черной дверцами, животное не только научалось скорее, но и делало больше викарных проб, чем когда выбор был трудным, скажем между белой и серой дверцами (рис. 13). В дальнейшем (рис. 14) получалось, что викарные пробы начинают появляться как раз тогда, когда крысы начинают учиться (или перед этим). После того как научение произошло, число викарных проб начинает снижаться. Далее при изучении индивидуальных различий мной, Гайером и Левиным² (на той



Рис. 12

² Tolman E. C. et al. Individual Differences in emotionality, hypothesis formation, vicarious trial and error and visual discrimination in rats // *Compar. Psychol. Monogr.* 1941. V. 17. N 3.

же самой установке для различения) было обнаружено, что в проблемных ситуациях одинаковой трудности более сообразительное животное делало больше викарных проб. Итак, данные экспериментов на зрительное различение показали, что чем лучше научение, тем больше викарных проб (рис. 15). Но это, по-видимому, противоречит тому, что мы, может быть, ожидали. Мы сами предполагали, что больше викарных проб будет в ситуации, когда трудно осуществить выбор между двумя стимулами, чем когда это сделать легко.

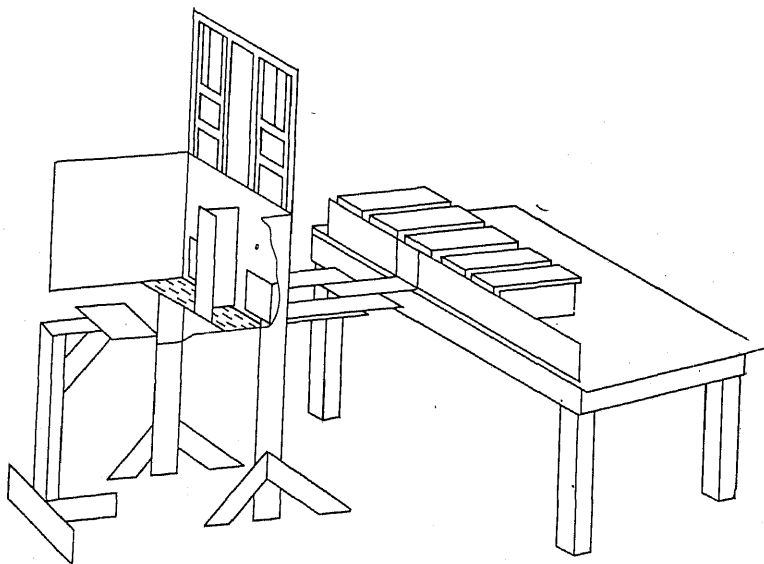

Рис. 13. Кривая научения (по Толмону, 1939)



Рис. 14. Количество викарных проб (по Толмону, 1939)

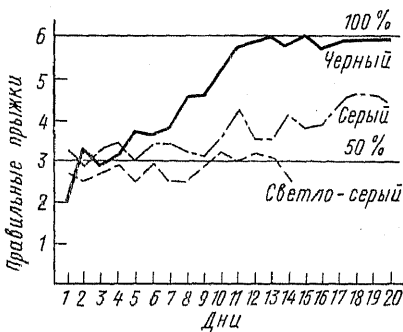

Рис. 15 (по Толмону и Миниему, 1942)

Как это объяснить? Ответ состоит в том, что способ, которым мы ставим задачу зрительного различения для крыс, и способы, которыми мы устанавливаем подобные проблемы для самих себя, являются различными. Мы всегда имеем «инструкцию». Мы знаем наперед, что нам нужно делать. Нам говорят или мы сами говорим себе, что мы должны выбрать более светлое из двух серых, более легкую из двух тяжестей и т. п. В таких заданиях мы делаем больше проб, больше викарных проб, если различие между стимулами невелико. Но для крыс обычная проблема в опытах, проводимых на установке для различения, совсем иная. Они не знают, чего от них ждут. Большая часть научения в таких экспериментах, по-видимому, состоит в открытии ими инструкции. Крысам приходится открывать, что различие, на которое они должны обратить внимание,— это различие в видимой яркости, а не различие между левым и правым. Их викарные пробы появляются тогда, когда они начинают это «схватывать». Чем больше различие между двумя стимулами, тем больше оно привлекает животных. Период, в течение которого происходит процесс понимания задачи, сопровождается наибольшим количеством викарных проб, которые делает животное.

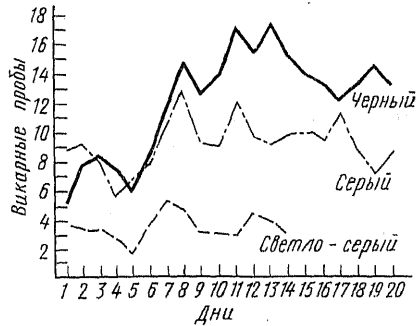
Эта приемлемая интерпретация появилась в дальнейшем, в результате экспериментов моих и Миниема, в которых группа из 6 крыс была сначала обучена дифференцировке белого и черного, затем двум возрастающим по трудности дифференцировкам серого и черного. Для каждого из этих случаев крысам давались длинные серии дополнительных проб после того, как они уже научились. Сравнение этих начальных стадий опытов показывает, что крысы делали больше викарных проб в ситуации простого различения, чем более трудного. Однако, когда переходили к сравнению количества викарных проб, которые животное делает в конце каждого из этих опытов, наблюдались противоположные результаты. Иными словами, после того как крысы, наконец, угадывали свои инструкции, они, подобно человеческому субъекту, делали тем больше викарных проб, чем более трудным было различение.

Наконец, давайте теперь отметим, как это было найдено Джексоном (Jackson) из Беркли³, что трудные коридоры лабиринта вызывают больше викарных проб, а также что более глупые крысы делают больше викарных проб. Объяснение, как я его представляю, состоит в том, что в ситуации лабиринта крысы знают свои инструкции. Для них естественно ожидать, что тот же самый участок пространства всегда будет приводить к тому же самому результату. Крысам в лабиринте не приходится рассказывать.

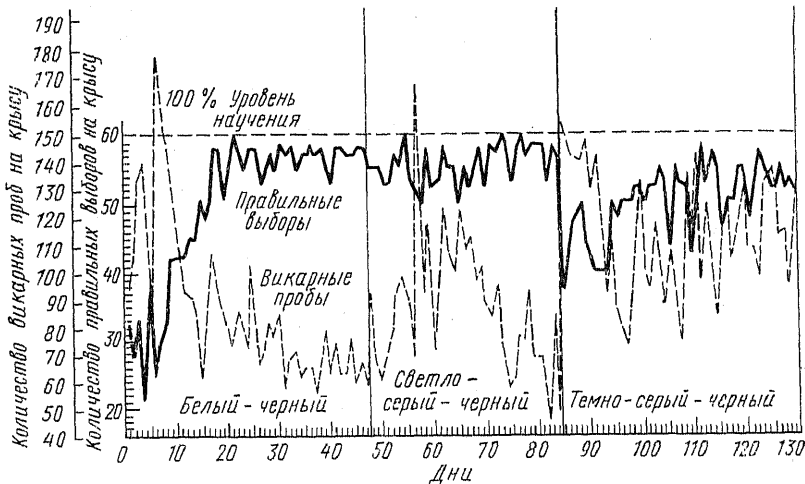
³ Jackson L. L. V. T. E. on an elevated maze // J. comp. Psychol. 1943. V. 36. P. 99—107.

В чем состоит решающее значение всех этих викарных проб? Как влияют эти данные о викарных пробах на наши теоретические представления? Мой ответ состоит в том, что эти данные подтверждают доктрину образования карт. Викарные пробы, с моей точки зрения, доказывают, что в решающие моменты — такие, как первое предъявление инструкции, или на более позднем этапе в процессе действия после установления того, какой же стимул имеет место, активность животных не является активностью организма, пассивно отвечающего на отдельные стимулы. Это скорее поведение активного выбора и сравнения стимулов. Этот вывод привел меня затем к третьему типу эксперимента.

3. Поиск стимула

Я сошлюсь на последний и, как мне кажется, исключительно важный эксперимент, выполненный Хадсоном. Он первый заинтересовался вопросом, смогут ли крысы научиться избеганию реакции за один опыт. Он проводил с животными следующий эксперимент. В клетке (рис. 16) на той ее стороне, на которой была установлена чашка с пищей, имелся небольшой рисунок вполоску. Голодная крыса приближалась к этой чашке с пищей и ела. Электрическое приспособление было предусмотрено таким образом, что, когда крыса прикасалась к чашке, она получала удар электрическим током. Однако такого удара было, по-видимому, достаточно, ибо когда крысу помещали в эту же клетку спустя несколько дней или даже недель, она обычно немедленно демонстрировала сильную реакцию избегания на рисунок. Животное уходило от этой стороны клетки, или собирало опилки и закрывало рисунок, или демонстрировало различные другие забавные реакции, каждая из которых была, по сути, реакцией избегания на рисунок или действием, направленным на исчезновение рисунка.



Рис. 16 (по Хадсону)

Но особые данные, которыми я теперь интересовался, появились как результат модификации этой стандартной процедуры. Хадсон (Hadson) отметил, что часто казалось, будто животные *после удара* оглядываются вокруг как бы для того, выражаясь антропоморфически, чтобы увидеть, что же это было такое, что ударило. Отсюда он предположил, что если бы опыт поставить так, чтобы скрыть рисунок в момент появления удара, тогда крысы не смогли бы установить ассоциацию. В соот-

ветствии с этим в дальнейшем Хадсон видоизменил опыт так, что, когда животное получало во время еды удар, гас свет, рисунок и чашка с пищей исчезали из поля зрения, а затем свет зажигался снова. Когда такие животные через 24 ч вновь помещались в клетку, большой процент их не показал реакции избегания на рисунок. Или, говоря словами Хадсона, «научение тому, что объект нужно избегать, может произойти исключительно в период после удара. Ибо если объект, от которого был получен удар, удаляется в момент удара, значительное число животных не способно научиться избегать его, некоторые выбирают какие-то другие особенности в окружающей обстановке для реакции избегания, другие ничего не избегают».

Я полагаю, что этот эксперимент подкрепляет представление об активном селективном характере процесса образования крысами своих когнитивных карт. Крыса часто должна активно рассматривать значащие стимулы, чтобы образовать свою карту, а не просто пассивно воспринимать их и реагировать на все физически наличные стимулы.

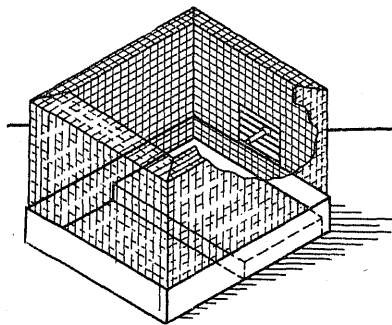
Обратимся теперь к четвертому типу экспериментов.

4. Эксперименты с «гипотезами»

Понятие о гипотезах у крыс и план эксперимента на демонстрацию таких гипотез следует приписать Кречу. Креч использовал ящик для различения, состоящий из четырех отсеков. В таком ящике, содержащем 4 альтернативы для выбора, правильная дверца в каждой точке выбора могла быть определена экспериментатором по признакам светлого или темного, левого или правого или их различными комбинациями. Если все возможности располагаются в случайном порядке для сорока выборов, делаемых в процессе 10 пробежек в каждом ежедневном опыте, проблема может быть неразрешимой.

Креч нашел, что каждая крыса проходит через ряд систематических выборов. Одно животное, возможно, может начать, выбирая практически все двери, расположенные с правой стороны, затем оно может отказаться от этого в пользу выбора практически всех дверей, расположенных с левой стороны, затем будет выбирать все темные двери и т. д. Эти относительно устойчивые систематические типы поведения активного выбора, которые значительно превосходят просто случайные попытки, Креч назвал «гипотезами». При использовании этого термина он, конечно, не подразумевал наличие у крыс вербальных процессов, но просто указал на то, что я называю когнитивными картами, которые, как это выступает из его экспериментов, устанавливаются экспериментальным путем, т. е. путем «примиривания» первой карты, затем другой и так до тех пор, пока, если возможно, не будет найдена та, которая «работает».

Наконец, необходимо отметить, что эксперименты с «гипотезами», подобно опытам с латентным научением, опытам с

викарными пробами и ошибками и опытам с ожиданием стимула указывают как на характерную черту процесса научения — образование нечто, подобного карте ситуации, хотя сами по себе эти опыты еще и не проливают света на вопрос о степени широты карты.



Рис. 17 (по Кречу, 1933)

Для того чтобы приступить к разрешению проблемы широты карт, перейдем к последней группе экспериментов.

5. Опыты с пространственной ориентацией

Еще в 1929 г. Лешли сообщил о случае с парой своих крыс, которых после того, как они выучили расположение коридоров в лабиринте, заставляли подняться на крышу около пусковой камеры. Они поднимались и бежали по крыше к цели, где спускались вниз и ели. Другие исследователи сообщали близкие к этим данные. Все эти наблюдения предполагают, что у крысы в действительности образуются широкие пространственные карты, которые включают больше, чем только одни выученные определенные участки ситуации. Теперь необходимо описать эксперименты, в которых эти предположения подвергались дальнейшей проверке.

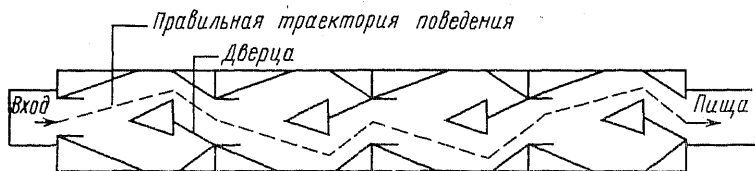
В первом эксперименте Толмен, Рич и Калиш (в действительности Рич и Калиш) использовали установку, изображенную на рис. 18. Это был поднятый над землей лабиринт. Животное бежало от пункта А, пересекало открытую круглую площадку, затем через коридор CD (у которого были стены) и, наконец, в пункт G, где была пища. Н — свет, который падал прямо на участок от G до F. Через 4 дня, по 3 упражнения каждый день, когда крысы научились бежать прямо и без колебаний от А к G, установку переделывали так, что она приобретала вид солнечного диска с лучами (рис. 19). Пусковая камера и круглая площадка оставались без изменения, но была добавлена серия радиальных участков. Животные также стартовали от пункта А и бежали через круглую площадку в коридор и оказывались там запертыми. Тогда они возвращались на круглую площадку и начинали исследовать практически все радиальные участки. После захода в любой участок

только на несколько сантиметров каждая крыса выбирала наконец один, который пробегала весь. Процент крыс, окончательно выбирающих один из длинных участков (от 1-го до 12-го), представлен на рис. 20. Кажется, что преобладающей тенденцией был выбор участка № 6, который находился всего на 4 дюйма впереди от участка, имеющего выход к кормушке. Был еще только один участок, который выбирался с некоторой заметной частотой. Это участок № 1, тот, который был расположен перпендикулярно к стороне, на которой находилась пища.



Рис. 18. Установка для предварительной тренировки (по Толмену, Ричу и Калишу, 1946)



Рис. 19. Установка, используемая в основном опыте

Данные результаты, по-видимому, показывают, что в этом эксперименте крысы не только научились быстро пробегать по первоначальному пути, но и, когда этот путь был закрыт, а радиальные участки открыты, научились выбирать маршрут, непосредственно направленный к месту, где была пища, или по крайней мере перпендикулярный к той стороне, на которой находилась пища.

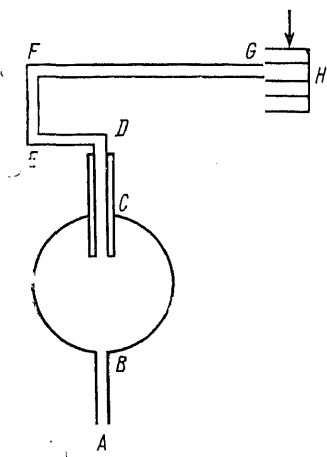
В качестве результата этого первоначального научения крысы приобрели, по-видимому, не узкую карту, ведущую к результату и содержащую данные о первоначально выученном определенном участке, ведущем к пище, но скорее широкую всестороннюю карту, в которой пища была локализована в определенном направлении в пространстве лабиринта.

Рассмотрим теперь дополнительный эксперимент, выполненный Ричем. Этот эксперимент был направлен на дальнейшее изучение широты приобретаемой пространственной карты. Здесь крысы опять бежали через площадку, но на этот раз к коридорам, расположенным в виде буквы Т (рис. 21). 25 животных в течение 7 дней (по 20 проб ежедневно) тренировались находить пищу в пункте F₁; и 25 — в пункте F₂. Буквой L на диаграмме обозначен свет. На 8-й день пусковая камера и круглая площадка поворачивались на 180° так, что теперь они оказывались в положении, изображенном на рис. 22. Пунктирные линии отражают старое расположение. Также была добавлена серия радиальных участков. Что же оказалось? Снова крысы бежали через площадку в центральный коридор.

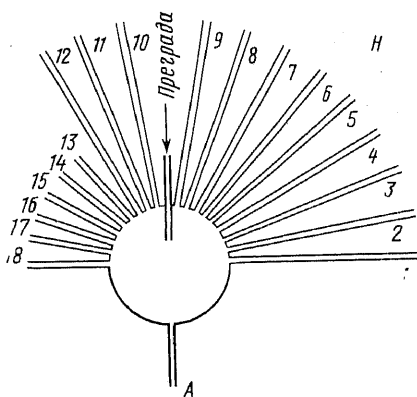

Рис. 20. Число крыс, выбирающих каждый из участков лабиринта

Однако, когда они находили себя запертыми, они возвращались обратно на площадку и на этот раз в течение нескольких секунд делали по несколько шагов практически во все участки. Наконец через 7 мин 42 из 50 крыс выбирали один из участков и пробежали его весь. Участки, выбираемые животными, показаны на рис. 23. 19 из этих животных получали раньше пищу в пункте F₁, 23 — в пункте F₂.

На этот раз крысы выбирали не те участки, которые располагались около места, где находилась пища, но скорее устремлялись к участкам, которые располагались перпендикулярно к соответствующим сторонам помещения. Когда животные стартовали от противоположной стороны, пространственные карты этих крыс оказывались полностью неадекватными точному положению цели, но они были адекватны как раз по отношению к правильной стороне помещения. Карты этих животных не были узкими и ограниченными.

Это были эксперименты с латентным научением, эксперименты на викарные пробы, эксперименты на поиск стимула, эксперименты с гипотезами и последние — эксперименты на ориентацию в пространстве.

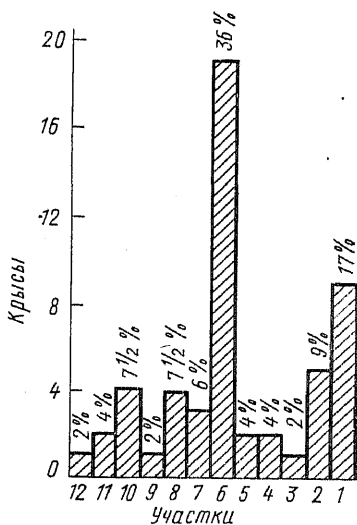
Теперь, наконец, я подошел к очень важной и существенной проблеме: каковы условия, способствующие возникновению узких карт, ограниченных отдельными участками пути, и каковы условия, которые приводят к образованию широких карт — и не только у крыс, но и у человека?



Рис. 21 (по Ричу)



Рис. 22 (по Ричу)

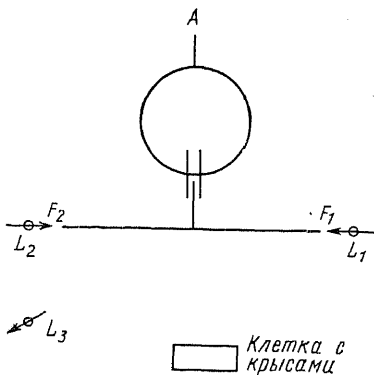

Рис. 23 (по Ричу)

Имеются важные доказательства, разбросанные по литературе, касающиеся этого вопроса в отношении как крыс, так и человека. Некоторые из этих доказательств были получены в Беркли, а некоторые — в других местах. Не представляя их в деталях, могу кратко подытожить, сказав, что образование узких карт, ограниченных определенным участком, в отличие от широких, по-видимому, связано со следующими причинами: 1) повреждение мозга; 2) неудачное расположение раздражителей, предъявляемых из внешней среды; 3) слишком большое

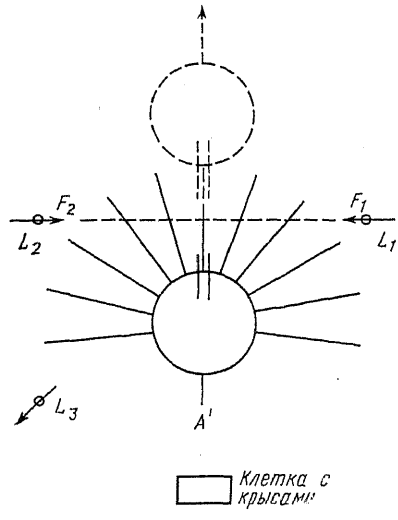
количество повторений первоначально выученного пути; 4) наличие избыточной мотивации или условий, вызывающих слишком сильную фрустрацию⁴.

На четвертом пункте я хочу кратко остановиться в заключение. Ибо именно он будет предметом моего спора о некоторых по крайней мере так называемых «психологических механизмах», которые открыли клинические психологи и другие исследователи личности в качестве причин, лежащих в основе многих индивидуальных и социальных отклонений, которые можно интерпретировать как результат узости наших когнитивных карт, обусловленный избыточной мотивацией или слишком сильной фрустрацией.

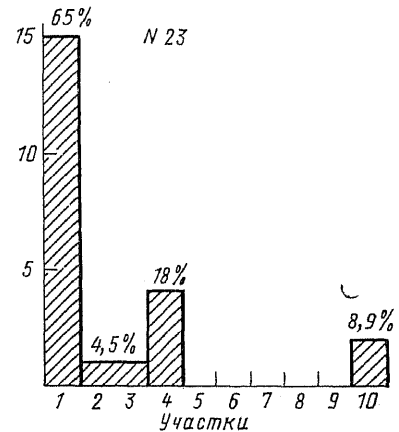
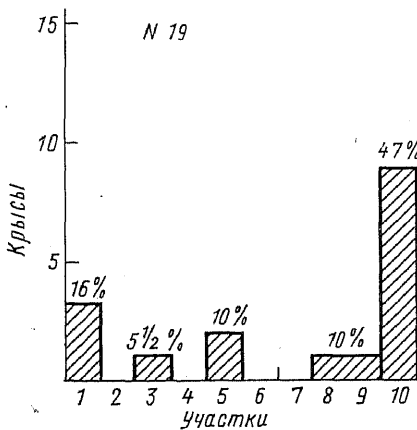
Мое доказательство будет кратким, ибо я сам не являюсь ни клиническим, ни социальным психологом. То, что я намереваюсь сказать, следует рассматривать поэтому как логическое рассуждение психолога, являющегося, в сущности, психологом, исследующим поведение крыс.

С помощью примеров рассмотрим три вида динамики: «регресс», «фиксацию» и «перемещение агрессии на другие группы». Они есть выражение когнитивных карт, отличающихся своей узостью и являющихся результатом слишком сильной мотивации или слишком сильной фрустрации.

а) *Регресс*. Этот термин используется для обозначения тех случаев, когда индивид перед лицом слишком трудной проблемы возвращается к более ранним детским формам поведения. Например, иллюстрацией регресса может служить следующий пример. Женщина средних лет, после того как лишилась мужа, регрессировала (к большому горю своих подрастающих дочерей). Это выразилось в том, что она стала одеваться несоответственно своему возрасту, увлекаться поклонниками и затем, наконец, вести себя как ребенок, который требует постоянного внимания и заботы. Такой случай не слишком отличается от многих, которые можно наблюдать в наших госпиталях для душевнобольных или даже иногда у нас самих. Во всех таких примерах моя мысль сводится к тому, 1) что такой регресс является результатом слишком сильной эмоциональной ситуации и 2) что он состоит в возврате к слишком узкой карте, которая сама обусловлена сильной фрустрацией или избыточной мотивацией в раннем детстве. Женщина, о которой мы упоминали, пережила сильное эмоциональное потрясение, вызванное смертью мужа, и регрессировала к слишком узким картам юности и детства: первоначально они были чрезвычайно выразительны вследствие стрессовых впечатлений, пережитых ею в период, когда она находилась в процессе развития.

б) *Фиксация*. Регрессия и фиксация обычно идут рука об руку. Ибо, формулируя иначе факт чрезмерной устойчивости

⁴ Дальнейший текст приводится с небольшими сокращениями (*примеч. ред.*).

ранних карт, следует сказать, что они зафиксировались. Это проявлялось уже у крыс. Если крысы избыточно мотивированы при своем первоначальном обучении, им очень трудно переучиться, когда первоначальный путь больше не оказывался правильным. Если же после того, как они переучились, им дать удар электрическим током, то они, подобно этой бедной женщине, будут проявлять тенденцию вновь вернуться к выбору более раннего пути.

в) «Перемещение агрессии на другие группы». Приверженность к собственной группе — тенденция, свойственная приматам. Мы находим ее у шимпанзе и других обезьян, а также у человека. Мы также являемся приматами, действующими в условиях группового существования. Каждый индивид в такой группе имеет тенденцию идентифицировать себя со всей группой в том смысле, что цели группы становятся его целями, жизнь и смерть группы — его жизнью и смертью. Более того, каждый индивид вскоре усваивает, что, находясь в состоянии фрустрации, он не должен выносить свою агрессию на членов своей группы. Он научается перемещать свою агрессию на другие группы. Такое перемещение агрессии есть не что иное, как сужение, ограничение когнитивной карты. Индивид становится больше неспособным верно локализовать причину своего раздражения. Физики, у которых особый дар критиковать гуманитарные науки, или мы, психологи, которые критикуют все другие отделения, или университет как целое, который критикует систему среднего школьного образования, а последняя в свою очередь критикует университет — все мы, по крайней мере отчасти, занимаемся не чем иным, как иррациональным перемещением своей агрессии на другую группу.

Я не хочу делать вывод о том, что не существует некоторых случаев подлинной интерференции целей разных групп и, следовательно, что агрессия членов одной группы против членов другой группы является *только* перемещенной агрессией. Но я убежден, что часто и по большей части она является именно таковой.

Что мы можем сделать с этим? Мой ответ состоит в том, чтобы проповедовать снова силы разума, т. е. широкие когнитивные карты. Учителя могут сделать детей разумными (т. е. обрывать у них широкие карты), если при этом они позаботятся о том, чтобы ни один ребенок не был бы избыточно мотивирован или слишком раздражен. Только тогда дети смогут научиться смотреть вокруг, научиться видеть, что часто существуют обходные и более осторожные пути к нашим целям, научатся понимать, что все люди взаимно связаны друг с другом.

Давайте постараемся не становиться сверхэмоциональными, не быть избыточно мотивированными в такой степени, чтобы у нас могли бы сложиться только узкие карты. Каждый из нас должен ставить себя в достаточно комфортные условия, чтобы быть в состоянии развивать широкие карты, быть способным

научиться жить в соответствии с принципом реальности, а не в соответствии со слишком узким и непосредственным принципом удовольствия.

Мы должны подвергать себя и своих детей (подобно тому, как это делает экспериментатор со своими крысами) влиянию оптимальных условий при умеренной мотивации, оберегать от фрустрации, когда «бросаем» их и самих себя в тот огромный лабиринт, который есть наш человеческий мир. Я не могу предсказывать, будем ли мы способны сделать это или будет ли нам представлена возможность делать именно так; но я могу сказать, что лишь в той мере, в какой мы справимся с этими требованиями к организации жизни людей, мы научим их адекватно ориентироваться в ситуациях жизненных задач.

Раздел III

ГЕШТАЛЬТПСИХОЛОГИЯ

Вертгеймер (Wertheimer) Макс (1880—1943) — немецкий психолог, основоположник гештальтпсихологии, известный экспериментальными работами в области восприятия и мышления. Родился в Праге, там же получил начальное образование. Закончив гимназию, в течение 2,5 года изучал право, но затем заинтересовался философией. Учился в университетах Праги, в Берлине — у К. Штумпфа, в Вюрцбурге — у О. Кюльпе. В Вюрцбурге получил ученую степень доктора философии (в 1904 г.). После этого он вернулся в Берлин, а летом 1910 г. переехал во Франкфурт-на-Майне. Здесь Вертгеймер заинтересовался восприятием движения, но в его объяснении встретился с трудностями, исходившими из структуралистской точки зрения. Как отмечает В. Кёлер¹, на этом материале Вертгеймер открыл новые принципы психологического объяснения. Его работа привлекла внимание К. Коффки (1886—1941) и В. Кёлера (1887—1967), учеников Штумпфа, которые в качестве испытуемых участвовали в исследованиях Вертгеймера. Вместе с ними Вертгеймер обсуждал результаты, метод экспериментального исследования и сформулировал новый подход к объяснению восприятия движения. Эти исследования, их результаты и новые принципы были изложены в статье Вертгеймера (1912) «Экспериментальное исследование движения»², от которой и принято считать начало гештальтпсихологии. С этого времени гештальтпсихология особенно активно развивается в Берлине, куда Вертгеймер вернулся в 1922 г. Двадцатые годы являются периодом наивысшего расцвета этой школы. В 1929 г. Вертгеймер был назначен профессором во Франкфурт.

В 1933 г. Вертгеймер эмигрировал в США, где работал в Новой школе социальных исследований (Нью-Йорк). Здесь к октябрю 1943 г. Вертгеймер умер. В 1945 г. вышла его книга «Продуктивное мышление». В ней с позиций гештальтпсихологии экспериментально исследуется процесс решения задач, который описывается как процесс выяснения функционального значения отдельных частей в структуре проблемной ситуации. В. Кёлер считает эту книгу лучшей памятью о М. Вертгеймере.

В хрестоматию включен доклад М. Вертгеймера «Über Gestalttheorie. Vortrag, behalten in der Kant-Gesellschaft» (Berlin, 1924) — манифест берлинской школы психологов, в котором развивается основная идея гештальтпсихологии — принцип целостного подхода в психологии.

М. Вертгеймер

О ГЕШТАЛЬТТЕОРИИ

Что такое гештальттеория? Гештальттеория возникла из конкретных исследований; в процессе работы над определенными проблемами психологии, психологии народов, логики, теории

¹ См.: Кёлер В. Макс Вертгеймер // Psychol. Rev. 1944. V. 51.

² Experimentelle Studien über das Sehen von Bewegung // Zeitschrift für Psychologie 1912. Bd 61.

познания. Существуют конкретные проблемы, которые создали для нее почву; работа все более приближала к одной главной, основополагающей проблеме.

Какова существенная особенность положения в науке? Эта особенность одинаковым образом выступила у многих исследователей и философов настоящего времени, в том числе у тех, кто еще только вступает в науку. Сложилась такая ситуация: от какого-то живого события приходят к науке, ищут в ней выяснения, углубления, проникновения в сущность этого события. И хотя часто находят знания, связи, все же чувствуют себя после этого еще беднее, нежели прежде. Как это выглядит, например, в психологии? Исходят от всей полноты жизни субъекта, от переживаний, которые он испытывает, справляются по книгам о том, что об этом «наработала» наука психология, читают и читают или сами начинают исследовать таким путем, который долгое время был единственно общепринятым, и только после этого появляется отчетливое чувство: «в руках» вроде бы многое — и собственно ничего. То, что было наиболее важным, существенным, что казалось чем-то полным жизни, при этих процедурах пропадает. Кто не переживал того, что называется словом «понял», когда вдруг устанавливается математическая или физическая связь?! Обращаются к книгам по психологии, к учебникам педагогики. Что же они говорят об этом? Пугают бледность, сухость, отдаленность от жизни, полная несущественность всего, о чем говорится. Здесь мы прочтем об образовании понятий, абстракции, о понятии классов, о причинах, силлогизмах, еще кое-что об ассоциациях, затем появляются такие высокие слова, как творческое воображение, интуиция, талант и т. п., — слова, которые заставляют думать, но которые, если понимать их строго, если захотеть ощутить всю красоту строгой науки, оказываются лишь голыми названиями проблем без действительного их решения, без проникновения вглубь. Мы имеем в науке целый ряд таких терминов, слов, которые стали модой в образованном мире и которые ассоциируются с такими представлениями, как личность, сущность, созерцание, интуиция и т. п. Но как только проникаешь глубже, эти термины в конкретной работе оказываются чаще всего несостоятельными.

Такова основная ситуация, в которой находились многие науки, а многие еще находятся до сих пор. Как можно этим удовлетвориться? Существует один характерный, важный признак духовного развития нашего времени: в последнем десятилетии в различных науках возникла одна и та же проблема. Как можно разрешить ее? Различными путями. Мы знакомы со всеми главными попытками справиться с такой странной ситуацией. Например, одна из них состоит в требовании абсолютного отделения науки от жизни: наука не имеет ничего общего с этими прекрасными вещами, говорят нам, наука есть что-то строгое и тревожное, и не нужно требовать от науки того, чего она не мо-

жет дать. Мы помним о том времени сомнения в возможностях науки, когда думали избежать «рационализма» и «интеллектуализма» в науке таким образом, что пытались установить для нее строгие границы: наука не должна выходить за эти пределы, она не может иметь ничего общего со всеми этими другими вещами. Такая позиция вызывает глубокое разочарование у наиболее сильных, лучших представителей поистине грандиозных движений в науке.

Другой способ решения этой проблемы состоит в попытке разделить естественнонаучные методы и методы наук о духе. Тогда говорят так: то, что понимают под наукой, является таковым лишь применительно к так называемым точным наукам — к естествознанию; но существует другая область науки — наука о духе, которая должна открывать свои методы, отличные от методов естествознания. В науке о духе мы хотим отказаться от методов методов, как строгое проникновение, точное объективное объяснение. В науке о духе появляются совсем другие категории. Вот два примера; имеется еще ряд других точек зрения, но и этих примеров достаточно.

В чем существо дела? Действительно ли так необходимо, чтобы во всех науках господствовали категории и методы точных наук? Является ли точная наука, например естествознание, действительно настолько необходимым, является ли оно в действительности таковым, каким его считали еще недавно? Не может ли быть так, что известное мировоззрение, положение, способ работы, установка — все это, доведенное до кондиции, вообще не является необходимым для данной науки? Может быть, она уже содержит в себе искомый момент, только заслоняемый господствующими методами, кажущимися единственно необходимыми? Нельзя ли предположить, что эти методы, адекватные известным связям между вещами, не годятся для других связей и отношений? Нет ли здесь такой ситуации, когда то, что является основополагающим для уже сложившейся науки, часто (но не всегда) делает нас слепыми по отношению к существу жизни, к тому главному, что выступает при непосредственном восприятии, созерцании настоящего?

Гештальттеория не пытается сгладить эту проблему или обойти ее, не пытается разрешить ее так, будто наука — одно, а жизнь — другое, будто у духовных предметов есть нечто отличное от других вещей, и поэтому нужно разделить эти области. Гештальтпсихология пытается войти *внутрь* проблемы; не имеем ли мы в самом подходе, в основной гипотезе, в методе исследования чего-то такого, что выступает в качестве догмы для всех наук, но что в действительности таковым не является? Долгое время казалось само собой разумеющимся — и для европейской теории сознания, и для всей науки было в высшей степени характерно — то положение, что наука может строиться только следующим образом: если я имею что-то, что должно быть исследовано научно, т. е. понято научно, тогда сначала я

должен понять это как составное, как какой-то комплекс, который необходимо расчлениить на составляющие элементы, изучить закономерные отношения, существующие между ними, и лишь затем я прихожу к решению проблемы: путем составления имеющихся элементов с помощью закономерного отношения, существующего между отдельными частями, я восстанавливаю комплекс.

То, что я говорю, не ново, в последнем десятилетии это стало вновь проблемой для большинства ученых. Кратко ее можно было бы обозначить так: основная исходная предпосылка оказывается иной — нужно отправляться не от элементов и частных отношений между ними, не от анализа к последующему синтезу через связывание элементов в большие комплексы.

Гештальттеория полагает, что имеются связи другого, формально другого типа. Не только в науке о духе. Основную проблему гештальттеории можно было бы сформулировать так: существуют связи, при которых то, что происходит в целом, не выводится из элементов, существующих якобы в виде отдельных кусков, связываемых потом вместе, а, напротив, то, что проявляется в отдельной части этого целого, определяется внутренним структурным законом всего этого целого.

Я назвал здесь формулу. Гештальттеория есть именно это, не больше и не меньше. Сегодня эта формула в применении к различным сторонам действительности (часто очень различным) выступает как решение проблемы. Я начал с того, что гештальттеория выросла из исследования. Она не только выросла из работы, но возникла *для работы*. Речь идет не о том, что еще одна частная проблема войдет в науку, а о том, чтобы в конкретной научной работе увидеть познавательные ситуации, чтобы вообще выработать новый подход к пониманию конкретных внутренних закономерностей. Проблема разрешается не так, как это наблюдается в некоторых довольно путаных случаях, о которых я говорил: имеются определенные возможности, необходимо систематизировать факты, включить их в те или иные области знания и тем самым понять действительность. Именно с помощью других методов, руководствуясь объективным положением вещей, удастся проникнуть в мир, продвинуться к тому, что действительно имеет место. Это не стремление обсудить что-то вообще, а желание продвинуться вперед — динамизм, задача для науки.

Есть еще вторая трудность, которую можно кратко проиллюстрировать примером точных наук: когда математик знакомит нас с некоторыми положениями, мы можем воспринимать их так: каталогизировать, т. е. сказать, принадлежат ли они к области тех или иных законов, к этой частной области по данной классификации, — но я верю, ни один математик в своей работе не занимается этим. Математик скажет: ты не понимаешь этого закона и не можешь его понять, если не помотришь на его функцию, на то, как он работает, на его следствия; ты

не знаешь закона, если имеешь в руках только формулу без динамической функциональной связи с целым. То же самое в гештальттеории выражено в крайней форме.

К сожалению, в высшей степени сомнительно, чтобы можно было бы создать сколько-нибудь ясное представление о гештальттеории в течение часа. Сделать это намного труднее, чем разъяснить какой-нибудь математический закон, хотя гештальттеория является, по сути, такой же строгой, как математическое положение. В философии мы, к сожалению, находимся не в таком счастливом положении, как в математике, где под каждой функциональной связью, направленной на решение, понимается то же самое. Все понятия, которые употребляются здесь,— часть, целое, то, что определяется изнутри,— это такие слова, которые часто фигурируют в философских дискуссиях, но которые каждым понимаются по-своему, несколько иначе и употребляются, к сожалению, по-разному, так что эти понятия можно рассматривать с точки зрения каталогизации мнений, а не с точки зрения использования их в работе, направленной на проникновение в какую-то данность. Часто полагают, что можно говорить об определенных философских проблемах, о проблемах в чистом виде, отвлекаясь от действительности, от позитивной научной работы.

Попытаюсь немного ввести вас в нашу рабочую лабораторию и показать, как в конкретной работе, при решении проблем, взятых из различных областей науки, мы подходим к ним с позиций гештальттеории. Еще раз: проблема, на которую я здесь кратко обращаю ваше внимание, проблемное положение и ситуация — это не проблема специальной науки. Она является, по сути, основной проблемой нашего времени. Гештальттеория появилась не вдруг, она конвергировала, «подтянула» к себе материал из всех наук, а также от различных философских точек зрения для решения этого, как полагает гештальттеория, принципиального вопроса. Возьмем один раздел из истории психологии. В психологии было так: исходили из живого переживания и далее смотрели, что знает о нем наука, что проясняет в нем наука? Затем нашли, что имеются элементы, ощущения, представления, неизвестные чувства, воля, а также законы для них,— переживание должно состояться только из них. В процессе работы психолога над проблемами, которые вытекают из этого основного положения, возникли трудности, которые благодаря счастливой интуиции одного психолога — я имею в виду Эренфельса — особенно остро выступили на передний план. Это была проблема, кажущаяся простой, проблема, которая сначала кажется непонятной для тех, кто подходит к науке от самой жизни, так как они не понимают, как можно так ее ставить. Положение вещей было следующим: мы в состоянии воспринять мелодию, вновь узнать ее. То же самое по отношению к оптической фигуре. Неудивительно, что, когда мы слышим мелодию во второй раз, мы благодаря памяти узнаем ее. Од-

нако от одного очень простого вопроса положение вещей вдруг стало полно непонятного: Эренфельс пришел к заключению, присоединяясь здесь к Маху и к другим, что мелодия узнается также и тогда, когда она транспонируется на другие элементы. Состав элементов изменился, а я все-таки узнаю мелодию как ту же самую, я ведь не знаю вовсе о том, что мне представляются другие элементы; например, при транспонировании C-dur в Cis-dur совсем не замечают, что по набору элементов это что-то другое, чем то, которое было. В чем дело? На этот счет имелись различные мнения. Пытались спасти ситуацию с помощью разных тезисов: Эренфельс — глубоким, другие психологи — иными, менее глубокими способами. Из чего, строго говоря, исходил Эренфельс? Если мелодия состоит из шести тонов, и я повторяю ее, в то время как она исполняется в другой тональности, и она все же узнается, что вообще остается? Эти шесть элементов являются сначала некоторой суммой, по: наряду с этими шестью элементами предполагается седьмой, это Gestaltqualität — качество формы. Седьмой элемент и есть тот, который делает возможным узнавание мелодии. Это решение для нас неожиданно. В истории пауки, в частности в истории физики, имеются большие примеры, когда ученый отважно берется за яркую, кажущуюся очевидной, ясную гипотезу и защищает ее со всей ответственностью. В науке нередко имеют место такие ситуации, которые в будущем приводят к большим результатам, хотя бы впоследствии, и обнаружилось, что то конкретное, буквальное, что заключено в них, еще не продвигает нас в решении той проблемы, которая здесь содержится. Были и другие решения факта, описанного Эренфельсом.

Одно из них таково: при правильном транспонировании что-то все-таки сохраняется, а именно интервалы, отношения. Утверждают, что наряду с элементами существуют «отношения» как еще один элемент. Но это предположение в действительности не помогает, потому что, например, основной закон для указанного положения вещей, согласно которому можно изменить что-то во всех элементах — и явление останется тем же самым; и наоборот: можно изменить очень мало — и получится тотальное изменение, — этот основной закон вновь повторяется и применительно к отношениям. Можно также изменить отношения, и каждый почувствует ту же самую мелодию, и можно очень незначительно изменить отношения — и каждый услышит, что стало что-то другое, и не узнает ее. Все это такие вещи, на которые я могу здесь указать лишь кратко.

Можно «ухватиться» за другие вспомогательные понятия — все это знакомые способы, которые в подобных положениях часто повторяются во всех науках и в истории философии: к данным, к сумме элементов, присоединяется еще что-то, какие-то «высшие процессы», которые надстраиваются над элементами и действуют на них.

Таким было положение до тех пор, пока гештальттеория не

поставила *радикальный* вопрос: правильно ли вообще думать, что, когда я слышу мелодию, дело обстоит каждый раз следующим образом: первичными являются отдельные тоны, которые выступают в качестве элементов, а потом появляется *сумма* этих отдельных тонов? Не может ли быть наоборот: то, что я вообще имею в сознании,—это касается также и восприятия отдельных тонов—является *частью целого, и свойства части определяются характером этого целого?* То, что дано мне в мелодии, не строится каким-то образом (с помощью каких-то вспомогательных средств) *вторично* из суммы отдельных элементов, но то, что имеется в отдельном, возникает в радикальной зависимости от того, что есть целое. Характер тона в мелодии зависит от его роли в мелодии, так что тон «Си», будучи связанным с тоном «До», есть что-то совершенно иное, чем «Си» как отдельный звук. К плоти и крови составляющих принадлежит то, как, в какой роли, в какой функции они выступают в целом.

Наметим кратко, к каким проблемам ведет такая постановка вопроса. Начнем с самой простой психологической проблемы—с проблемы порога. Издавна считали так: раздражению соответствует определенное ощущение, это ощущение есть константа по отношению к раздражению: если есть определенный раздражитель, то я имею определенное, соответствующее ему ощущение; если раздражители меняются, я получаю два в определенной степени различных ощущения. Этому вопросу было посвящено много исследований; они принадлежат к самым основным и в то же время наиболее скучным разделам старой психологии. Во многих исследованиях все сильнее выступали трудности, которые пытались разрешить таким образом: явление зависит от всевозможных факторов высокого порядка, от каких-то причин, суждений, заблуждений, от внимания и т. д. Эти факторы выступали во всех построениях старой психологии. Так было до тех пор, пока не был поставлен радикальный вопрос: не является ли совершенно неверным положение, согласно которому определенному раздражению соответствует определенное ощущение? Не ближе ли к истине другое положение: возникающее *ощущение* является результатом воздействия *раздражителя как части какого-то целого?* Это простая формулировка. Она приводит к эксперименту. В точном эксперименте обнаружилось, что вопрос, вижу ли я два цвета или один цвет, зависит от структурных и других условий целого—поля. При одних и тех же раздражителях можно получить полностью одинаковые цвета, гомогенные—в случае таких определенных структурных условий целого, которые изнутри оказывают влияние на единство раздражителей; при других структурных условиях целого, которые оказывают влияние на разъединение, на разделение этого целого, мы видим два различных цвета. Отсюда возникает задача исследования характера каждого «условия целого» в их действительности.

Возникает вопрос: нельзя ли исследовать, зависит ли то, что я вижу в одной части поля, от того, частью какого целого оно является? От того, как оно расположено в целом и какую роль оно играет как часть внутри этого целого? Эксперимент позволяет дать утвердительный ответ. Каждый хороший художник знает эти вещи по чувству, все это не ново, хотя ни один ученый хорошо не обдумывал такие результаты; эта зависимость становится настолько бросающейся в глаза, что, если, например, мы имеем две части поля, можно превратить одну из них в более светлую, другую — в более темную, причем при тех же самых элементах благодаря только тому, что изменяются условия целого.

(Я не могу здесь останавливаться на трудностях теории контраста. Обычная теория контраста была своеобразной заплатой на теле суммативной теории, и все более обнаруживалось, что прежде очень правдоподобная теория контраста теперь не справляется с этим положением вещей: речь идет не о сумме индукции¹, но об условиях гештальта.)

Пойдем дальше. Я говорю, для того, что именно видят или слышат в одном месте, в одном поле зрения, в одной части поля, решающим является то, каковы отношения целого. Человек по отношению к полю, а также к тому, что происходит в поле — и это является одним из лучших моментов этой работы, — связан, по существу, с тенденциями поля, развивающимися в направлении к осмысленности, единству, к тому, чтобы управлять ситуацией, исходя из внутренней необходимости. И часто нужно применить очень сильное средство, чтобы разрушить поле или вынудить к другому состоянию поле, имеющее тенденцию к смыслу, к хорошему гештальту.

Это поле по своей тенденции к целому имеет также свою *динамику*, и, таким образом, динамическое начало, которое до сих пор почти не встречалось в психологии, теперь выдвигается на передний план. Здесь обнаруживаются удивительные и в то же время очень простые связи. Но обо всем этом я не буду здесь говорить. Хочу отметить только немного в этом плане. Я — часть в поле. Я — не впереди, как учат с древнейших времен, принципиально. Я — среди других, по своей сущности Я принадлежит к самым замечательным и самым редким предметам, которые существуют, предметам, которые, как кажется, господствуют над закономерностью целого. Я есть часть в этом поле. Что же отсюда следует? Определяется ли мое поведение в этом поле каким-нибудь отдельным моментом, как в случае ассоциаций, опытом и т. п.? Эксперименты показывают все яснее: нет, здесь опять выступают типичные закономерности целого, которые обуславливают тот факт, что человеческое существо чаще всего ведет себя осмысленно.

¹ Влияние контраста от элемента к элементу.

Неправильно было бы описывать это поле как сумму первичных ощущений. Здесь опять повторяется то же самое положение: якобы прежде должны быть элементы, должны быть ощущения. Если рассматривать положение вещей таким образом, тогда следует весьма странный вывод, что у детей, у примитивных народов, у животных сначала должны быть отдельные ощущения, к ним присоединяется что-то высшее, затем еще более высокое и т. п. Исследования же всюду показывают противоположное. Лишь некоторые психологи, занимающиеся, например, психологией народов, находящиеся в плену представлений о какой-то разрозненной элементной основе психологического, теперь вынуждены признать: действительно, живое психологическое — это поток событий уже в первичных ощущениях; но... если мы хотим заниматься наукой, то должны анализировать, т. е. заниматься элементами; кто захотел бы тогда попытаться научно разобраться в таком текущем, движущемся материале? Физика постоянно делает это! Это старый теоретический предрассудок: считать, что физика работает с элементами! Как раз текущее, движущееся с преобладанием закономерностей целого — вот область работы физики в течение уже многих десятилетий.

Если исходить из этого, напрашивается мысль о том, что то, что является примитивным, то, что является исходным, имеет мало отношения к нашему позднему образованию — к ощущению как продукту нашей культуры. Романтики понимали это в тысячу раз лучше, когда говорили об ощущениях в своем смысле и при этом действительно не думали об оттенках красного цвета. Имеет ли ребенок как природное существо красный цвет в смысле качества ощущения? Возбуждающее, радующее, сильное, движущееся гораздо ближе к тому, что имеется у самого примитивного человека в его реакции.

Я уже говорил, что человек есть часть поля, но такая часть, которая характеризуется целостностью, так же как и его реакции. Вместо связи: реакция как отдельное возбуждение периферического нерва на одной стороне и отдельное ощущение — на другой — с необходимостью выступает другая связь: выяснение условий поля, условий жизни, уяснение того, что составляет сущность окружения; реакция понимается здесь не в смысле наличия каких-то содержаний и отдельных движений, но прежде всего как изменение привычек, манеры поведения, воли, стремлений, чувств, и не в смысле суммы всего этого, но взятых как целое.

Я мог бы, конечно, кратко указать на все эти трудные проблемы; надеюсь, однако, что мне удастся прояснить, как все, что я здесь говорю, связано с конкретным научным исследованием и экспериментальными данными. Человек не только является частью поля, но выступает частью и членом общества. Например, когда люди находятся вместе, скажем, заняты определенной работой, то самым неестественным поведением, кото-

рое проявляется лишь в особых или патологических случаях, будет такое, о котором можно сказать, что несколько Я просто находятся вместе. На самом деле эти различные Я работают совместно, каждый как осмысленно функционирующая часть целого. Представьте себе совместный труд туземцев или совместные игры детей. Большей частью это очень специфические условия, которые влияют на то, каким будет человек по сравнению и в противоположность другим людям. Если исходить из определенных предпосылок, которые следуют из гештальттеории, мы приходим к такому выводу, что если с теми людьми, с которыми человек сотрудничает, по некоторым причинам невозможно осуществить хорошие отношения, отношения гармонии, то вместо этого возникает определенный их суррогат, который изменяет психическое бытие человека. Это привело бы, например, к гипотезе, что большая область психических заболеваний, для которой до сих пор не было настоящей теории, может быть, является следствием такой основной закономерности. Этот реальный пример является доказательством того, что вопросы, о которых я говорю, связываются с конкретными решениями и в каждом случае с помощью строгих научных методов.

Я мог бы продолжить этот ряд проблем. Он ведет очевидным образом к проблемам в области истории культуры, истории духа и далее к тому, что называется областью науки. Я хочу кратко проиллюстрировать другое положение. Я уже говорил, что благодаря такой постановке вопроса и с учетом полученных результатов понятие реакции, понятие связи между реакцией и ощущением должны радикально измениться в смысле обогащения и выделения сущности изучаемых явлений. И это не только в психологии, но и в физиологии, в биологических науках в целом. Здесь также пытаются поставить один механизм рядом с другим — соединить их в сумму — и все это для того, чтобы только как-нибудь объяснить работу живого организма, который функционирует со смыслом или, как иногда говорят, целесообразно. Сюда же относится понятие рефлекса как совершенно бессмысленной связи двух отдельных моментов, которые никак не соотносятся друг с другом: отдельный раздражитель «механически», «автоматически» вызывает тот или иной отдельный эффект полностью «произвольно». По всей вероятности, как это все более выясняется, этого не существует даже у примитивных живых существ. В этом отношении мы многим обязаны работам Дриша, который пытается — правда, другим способом — разрешить проблему, о которой мы говорим. В сущности, это тот тезис витализма, который возникает на основе этих проблем, но который, по мнению гештальттеории, совершает ошибку, пытаясь решить проблему путем привнесения в существующие стихийно протекающие естественные процессы нечто другое, но не определенное, не спрашивая, а правильно ли положение о том, что и физические неорганические закономерности носят характер поэлементных слепо связанных

механических связей, которые многие теоретики познания рассматривают в качестве единственно данных в физике. Я хочу отметить, что Кёлеру² удалось доказать, что и в неорганической физике существуют те же закономерности, в соответствии с которыми то, что происходит с частью, определяется внутренней структурой целого, внутренней тенденцией целого, а не наоборот. Я мог бы только кратко указать, что отсюда удалось сделать выводы в отношении биогенеза, развития живых существ. В этой связи становится ясным, что то, что выступило как принципиально важное в приведенных здесь отдельных психологических примерах, характерно и для других областей — биологической, органической и неорганической. Принимая во внимание эти факты, следует считать пустой отговоркой попытку решить проблему таким образом, когда говорят: да, это что-то специфически психологическое. Это только увертка, когда думают, что можно решить эту проблему методом разделения областей. Может быть, закономерности целого, которые существуют в области психического и отличаются от тех, которые действуют, например, в электрическом поле. Но это не относится к сути дела. Основной вопрос состоит в следующем: определяется ли часть осмысленно, своим целым, структурой целого или все происходит механически, слепо, случайно, поэлементно, так что то, что имеет место в целом, строится на основе суммирования того, что происходит на отдельных участках? Это часто происходит в первую очередь в физике тогда, когда я связываю механизмы друг с другом, т. е. когда я занимаюсь физикой тел, сделанных человеком. Здесь находится пункт, где гештальт-теория понимается труднее всего и именно потому, что в течение последних столетий существовало большое число предрассудков о природе: природа должна быть чем-то чуждым закономерностям, так что то, что происходит в целом, рассматривается как чисто суммарная связь частей. Физика приложила много труда, чтобы освободиться от телеологизма. Телеология, конечно, не является решением проблемы. Сегодня мы вынуждены подойти иначе, другим путем к тому, что раньше пытались решить с помощью телеологизма с его коварным тезисом о целесообразности.

Далее, к вопросу о соотношении тела и души. Как обстоит дело с моими знаниями о душе другого человека? Существует давний догматический тезис, который у всех у нас, так сказать, в крови: психическое и физическое полностью разнородны, между психическим и физическим существует полная разнородность. Это две области, которые полностью разделены. Из этого разделения следует множество метафизических заключений, позволяющих сделать душу очень хорошей, а природу — очень

² Ср.: Кёлер В. Физические гештальты в покое и в стационарном состоянии. Эрланген, 1920; *Он же*. Проблема гештальта и начала гештальттеории. Годовой отчет по общей физиологии. Берлин, 1924.

плохой. И если я воспринимаю психические состояния другого человека, если я знаю, чувствую, что в нем происходит, обычно утверждают, что я *могу* иметь это только лишь благодаря аналогии. Ее основание можно кратко, но верно выразить следующим образом: определенное психическое явление бессмысленно — совершенно «произвольно» — связывается с определенным физическим процессом. Я вижу нечто физическое и заключаю о чем-то другом, чуждом ему по природе,— о психическом. Все происходит по такой схеме: я вижу, что человек повернул какую-то черную вещь на стене, и заключаю: он хочет, чтобы было светло. Такие связи могут иметь место: возникают ли они в результате связи только элементов этого чуждого — это можно не обосновывать. Есть целый ряд ученых как в этой области, так и в других областях, которые в большой степени чувствуют эту двойственность и все-таки принимают этот странный тезис, чтобы выйти из трудного положения. Неискушенного человека, когда он видит, что другой человек испытывает страх или гневается, трудно убедить, сказав: да, ты видишь определенные физические факты, которые по сути не имеют какого-либо отношения к психическому. Они лишь внешне связаны с тем, что происходит в психическом мире; ты часто видел, что то и другое сосуществовало, было связано. Пытались различными способами решить суть проблемы. Говорили об интуиции, считали, что иное здесь невозможно — ведь я *вижу* страх другого. Но это неверно, что я вижу только эти телесные изменения, с которыми лишь внешне связано нечто другое. Прелесть тезиса об интуиции, в том, что в нем чувствуется, что дело-то обстоит иначе. Но слово «интуиция» не может дать ничего, кроме *названия* того, что хотят понять. Совершенно аналогично обстоит дело с тезисом, когда говорят: да, наряду с телесным зрением имеется психическое, духовное зрение. Точно так же, как непонятно, когда говорят, что при наличии длины волны 700 мкм ощущается красный цвет, непонятно, когда говорят, что я вижу страх человека — вижу его моим духовным зрением. Это положения, которые, таким образом, не продвигают нас вперед в научном отношении. Когда говорят о науке, то речь всегда идет о плодотворном проникновении в сущность, а не о каталогизации и систематизации явлений.

Если посмотреть внимательней, можно обнаружить и еще один предрассудок. Речь идет о следующем: психологическое переживание, которое имеет человек, например, когда ему страшно, есть психически сознаваемый феномен. Как?! Представьте себе, что Вы видите, как некий человек благожелательно относится к другим людям или что этот человек благочестив в своей жизни. Думает ли кто-нибудь серьезно, что этот человек имеет в себе соответствующее чувство, что-то вроде чувства слащавости? Никто так не думает, а то, что является характерным в его поведении, в его духовном облике, имеет мало общего с сознанием. Одним из самых удобных вспомогатель-

ных средств в философии была установка на то, чтобы просто связывать психику с сознанием. Сделаем здесь небольшое отступление. Говорят об идеализме в противоположность материализму, имея при этом в виду, что идеализм — это что-то прекрасное, а материализм — что-то туманное, сухое, неясное, ужасное. Предполагается ли тут что-то сознаваемое в противоположность, например, распускающемуся дереву? Если однажды хорошенько обдумать, чем плох материалистический, механистический взгляд и что, наоборот, хорошего есть в идеализме, то относится ли это различие в подходах к *материальным свойствам* элементов, которые связаны? Имеются психологические теории и учебники по психологии, которые, хотя и пишут постоянно лишь об элементах *сознания*, на самом деле являются более бездуховными, чем живое дерево, которое не имеет в себе ничего от сознания. Не о том должна идти речь, из чего состоят элементы событий, нужно говорить о целом, о смысле целого. Если от этого целого перейти к конкретным проблемам, о которых я говорю, тогда очень скоро обнаруживается, что в психике есть очень много от телесных процессов. Вообще, только мы, европейцы, в нашей поздней культуре пришли к идее такого разделения психического и физического. Представим, что человек танцует. В танце так много привлекательного, радостного. Действительно ли здесь, с одной стороны, есть сумма физических движений тела и его членов, а с другой — психическое и сознательное? Конечно, нет. Однако ясно, что этот ответ еще не дает решения задачи, здесь она лишь начинается. Мне почастливилось, кажется, найти плодотворный подход к решению этой проблемы. В частности, оказалось, что есть много процессов, в которых, если отвлечься от материального характера отдельных элементов, имеет место идентичное по гештальту. Если человек робок, пуглив или энергичен, бодр или печален, можно строго доказать (нужно провести такие эксперименты), что характер физического события, включенного в какой-то также физический процесс, по гештальту идентичен характеру внутреннего события и способу его протекания в психическом плане.

Я кратко упоминаю об этой проблеме для того, чтобы на ее примере показать, как увязывается такая постановка проблемы с философскими вопросами. Хочу даже углубить свою мысль. Как обстоит дело с теорией познания и логикой? Теория познания в течение столетий исходила из того, что мир состоит из суммы элементов и связей между ними (Юм, Кант). Играла роль и догма о бессмысленной сумме, хотя у Канта есть многое, что очень позитивно связано с нашими проблемами. Что дает нам традиционная логика, чему она учит? Есть понятия, которые, если посмотреть строго, являются суммой признаков; есть классы, которые представляют собой какие-то «мешки», которые вмещают их, и силлогизмы, которые состоят из любых случайно связанных между собой двух предложений,

если только они имеют что-то общее, и т. д. Если подумать внимательно и сравнить эти положения традиционной логики с действительным понятием, как оно выступает в живом мышлении, с процессом заключения, как оно осуществляется в действительности, если подумать, что является решающим в математическом доказательстве, во взаимосвязях вещей, то увидим, что с помощью категорий традиционной логики здесь ничего не сделано. Я попрошу вас серьезно подойти к проблеме, которую можно охарактеризовать так: то, что мы имеем в традиционной логике, — это ряд искусственных построений по принципу элементарного подхода. Встает задача, которая относится к числу трудных: как вообще принципиально возможна логика, которая не основывается на элементах. Все, что имело место до сих пор в тех или иных попытках, нельзя сравнить по строгости с тем, что сделала своим способом традиционная логика. Еще один яркий пример для доказательства. В целом ряде наук мы имеем теперь такую тенденцию: элементарная методика достигла своей кульминации, а появляющиеся при этом трудности хотят преодолеть путем приложения сил из других областей. Подумайте об этих удивительно прекрасных взлетах, которые наблюдаются в математической аксиоматике, например в работах Гильберта. То, что означает для науки выяснить принципиальные ее основания, и в то же время то, что делает Гильберт, характеризуются, с одной стороны, как сильнейшая компенсация элементарного подхода. Поговорить бы об этом с Гильбертом и спросить: можно ли составить сумму из самых бессмысленных аксиом? На что он, вероятно, ответит: от этого меня хранит мое математическое чувство. Встает более общий вопрос: можно ли основывать математику на элементах и как должна выглядеть математическая система, которая не основывается на элементах? Мы видим все больше тех математиков, которые склоняются к работе в этом новом направлении. Но они почти всегда возвращаются к элементности. Это как рок, который постигает многих, так как дрессировка в области поэлементного мышления слишком сильна. Возникает ситуация, для которой характерна внутренне неразрешимая проблема: с одной стороны, признают и серьезно доказывают, что известные основания в математической аксиоматике являются поэлементными, с другой стороны, в ней находят определенные намеки, которые указывают на другую закономерность, и тогда пытаются внести изменения. Но проблема лишь тогда может быть схвачена научно, когда открывается основание для позитивных решений. Как может выглядеть такое основание? Это для многих математиков кажется еще большей проблемой, которая, вероятно, разрешима, если рассматривать современные проблемы, например, в свете квантовой теории.

Здесь была предпринята попытка дать разбор некоторых отдельных областей нашей проблемы. Я не знаю, насколько удалось мне это сделать. В заключение я скажу еще об одной

принципиальной вещи и затем сделаю небольшое резюме. Я рассматриваю положение теоретически и спрашиваю: как должен выглядеть мир, в котором не было бы места науке, понятию, проникновению в сущность, вглубь, не было бы понимания внутренних связей? Ответ прост: во-первых, как многообразии отдельных элементов. Как, во-вторых, может быть понят мир, если пользоваться наукой в смысле элементной науки? Это тоже очень просто. Для этого мне не нужно ничего, кроме определенных повторяющихся связей бессмысленного ряда элементов; тогда у меня есть все предпосылки для занятий традиционной логикой, высшей математикой и вообще наукой. Имеется третий вид множества, теоретически, правда, очень мало изученный, а именно такое множество, где многообразие не строится из отдельных кусков, но то, что имеется в одном месте этого множества, определяется законом этого множества. Попробуем выразить то же самое образно.

В каком положении мы находимся? Каждый из нас видит только часть, какой-то отрезок мира. Эта часть сама по себе небольшая. Представьте себе, что было бы так: мир — это одно большое плато, на этом плато сидят музыканты и каждый музицирует. Я хожу вокруг, слушаю и смотрю. Принципиально имеются различные возможности. Первый вариант: представим, что мир — бессмысленное многообразие. Каждый в нем что-то делает, каждый делает для себя. То, что получается в итоге (если я могу услышать, что делают вместе десять человек), — случайный эффект от того, что делают все вместе. Это крайний вариант элементной теории. Она является основанием кинетической теории газа. Второй вариант: всякий раз, когда один играет «До», затем другой играет столько же секунд «Фа», я устанавливаю слепо направленную элементную связь между тем, что делают отдельные музыканты, а то, что происходит в целом, оказывается бессмысленным. Это способ, каким большинство людей представляют физику. Действительная работа физики, правильно понятая, показывает нам мир иначе. Третий вариант можно сравнить с бетховенской симфонией. Здесь мы получили бы возможность понять по части все целое, предположить что-то о структурном принципе этого целого, причем основные законы не являются законами отдельных частей, но характерными свойствами того, что происходит.

Кёлер (Kohler) Вольфганг (1887—1967) — немецкий психолог, вместе с Вергеймером и Коффкой основал гештальтпсихологию. Разрабатывал проблемы восприятия, научения, интеллектуального поведения животных. С позиций физической теории поля сформулировал принципы соотношения психики с физическим миром и психических явлений с мозгом. Развивал и отстаивал принципы гештальтпсихологии в полемике с бихевиоризмом, а также со старой ассоциативной психологией. Его книга «Gestalt-Psychology» (1929) является лучшим изложением этого направления.

Родился в Ревеле (теперь Таллинн) 21 января 1887 г. Университетское образование получил в Тюбингене (1905—1906), Бонне (1906—1907) и Берлине (1907—1909). В Берлинском университете получил докторскую степень

за исследование по психологии слуха, выполненное под руководством К. Штумфа. Одновременно изучал здесь физику у М. Планка и был специалистом в области акустики. В 1910 г. прибыл во Франкфурт, занимал должность ассистента по психологии у Ф. Шумана. В 1911 г. стал здесь же приват-доцентом. Во Франкфурте Кёлер, а также Коффка выступили в качестве испытуемых в экспериментальном исследовании Вертгеймера по восприятию движения и затем участвовали в объяснении результатов экспериментов. Принципы, положенные в основу этого объяснения, дали начало новому направлению в психологии — гештальтпсихологии, а Вертгеймер, Кёлер и Коффка объективно выступили его основателями.

В 1913 г. Кёлер получил приглашение от Прусской академии наук возглавить научную экспериментальную станцию по изучению антропоидов на о. Teneriffe (Канарские о-ва). Был директором этой станции (1913—1920). Результатом исследований этого периода явилось вышедшее в 1917 г. «Исследование интеллекта человекоподобных обезьян», в котором с позиций гештальтпсихологии Кёлер интерпретировал процесс решения человекообразными обезьянами ряда элементарных экспериментальных задач как разумное — интеллектуальное — поведение. Несмотря на то что задачи были разнообразными, все они были построены таким образом, что возможность случайного решения путем «слепых проб и ошибок» исключалась: животное могло достичь желаемой цели, только если схватывало объективные отношения между элементами ситуации, существенными для успешного решения. Поэтому решение задачи объективно свидетельствовало о разумном поведении и принималось за его критерий. Вся операция, производимая животными, описывалась как имеющая характер целостного действия, подчиняющегося структуре поля задачи, в котором отдельное действие не есть ответ на изолированный стимул, но приобретает смысл только в соединении с другими — как часть целостной операции. Само восприятие отношений происходит, по Кёлеру, внезапно, путем «инсайта».

В 1920 г. Кёлер возвращается в Германию, в Гёттинген, где он сменил ушедшего в отставку Мюллера. В этом же году выходит книга Кёлера «Физические гештальты в покое и стационарном состоянии», в которой он выступил с принципом психофизического изоморфизма. Считается, что именно это исследование повлияло на последовавшее в 1922 г. приглашение из Берлинского университета заведовать психологической лабораторией и занять место профессора философии и психологии на кафедре. На этом посту Кёлер оставался до 1935 г. В Берлине он выступил одним из основных представителей берлинской школы гештальтпсихологии и одним из редакторов журнала «Psychologische Forschung», органа гештальтпсихологии.

В течение 1934—1935 гг. читал лекции в Гарвардском университете (США), а в 1935 г. переехал в Америку. Здесь Кёлер состоял профессором философии и психологии в Свотморском колледже (Пенсильвания), где оставался до своей отставки (1955 г.). В эти годы Кёлером проводились исследования в области восприятия (по последствию фигуры) и по изучению электрических процессов в мозгу, связанных со зрительным восприятием.

В 1955—1956 гг. был членом Института перспективных исследований в Принстоне.

Умер 11 июня 1967 г. в Энфилде (Нью-Хемпшир).

Включенный в хрестоматию отрывок из книги Кёлера «Die physische Gestalten in Ruhe und in stationären Zustand» (Brunswick: Vieweg, 1920. S. 189—193) содержит основные положения принципа психофизического изоморфизма, который выдвигался в качестве объяснительного механизма психических процессов. В статье В. Кёлера «Some Tasks of Gestalt Psychology» (Murchison C. (ed.). Psychologies of 1930. Worch., 1930) дается краткое изложение основных направлений экспериментальных исследований гештальтпсихологии в области восприятия, памяти, мышления.

ОБ ИЗОМОРФИЗМЕ

176. Физические пространства, возбуждение в которых составляет физические корреляты оптико-феноменальных полей, образуют связную систему. Такое положение значило бы немного, если бы нам не были известны характеристики физических систем. Однако имеющиеся физические примеры, которые наполняют эти слова конкретным содержанием, обязывают нас сделать такое заключение: психофизические (психофизиологические) процессы в оптической системе обнаруживают общие свойства гештальта физического пространства.

177. Это утверждение означает нечто большее, если его рассмотреть в деталях.

1. Постоянные условия образуют и сохраняют систему как целое. Процессы в каждом ограниченном участке поддерживаются процессами в остальной системе и наоборот; они возникают и существуют не как независимые части, но только как моменты во всем более широком процессе.

2. Каждый актуальный психофизический процесс зависит от определенного комплекса условий, включая: а) общую конфигурацию стимулов на сетчатке в каждом отдельном случае, б) относительно постоянные гистологические свойства и особенности материальной структуры оптико-соматической системы, в) относительно варьирующие факторы, относящиеся главным образом к нервной системе, а также к сосудистой системе. Как в случае физических гештальтов, психофизические структуры должны быть в принципе всюду зависимыми от местных условий: эти местные моменты должны к тому же согласовываться с общей «топографией».

3. Так как допускаются постоянные условия и постоянная структура, из этого следует, что все существующие процессы в целом образуют единство, которое является объективным и не может быть образовано наблюдателем произвольно, так как на всем участке нет такого места, которое было бы полностью независимым или не испытывало бы влияния от какого-нибудь другого участка. Пространственная связь психофизических процессов, соответствующая данному визуальному полю, имеет, следовательно, организацию, выходящую за пределы геометрических отношений (надгеометрическую организацию), и является динамической реальностью.

4. Здесь, как и в физике, физически реальная единица гештальта не означает беспорядка или недифференцированной смеси: скорее ее можно полностью сравнить с той согласованностью, которая существует при артикуляции. Сам тип артикуляции зависит от специфического характера психофизического процесса и от условий в системе, в которой она происходит: но в каждом случае (т. е. для актуального комплекса условий)

надгеометрическая динамическая артикуляция процесса есть в такой же мере физически реальное свойство некоей большой области, как это наблюдается при психофизических взаимодействиях цветов в данном участке зрительного поля.

5. Психофизические гештальты, так же как и неорганические, имеют следующие степени внутреннего единства на всем протяжении своих систем. Моменты в самых небольших участках зависят в принципе от условий во всей системе, но эта зависимость является функцией расстояния, так что обуславливающие структуры в участке, к которому принадлежит данный небольшой отрезок, оказывают большее влияние на эти моменты, чем на топографически более отдаленные участки. В самых крайних случаях так же, как и в физических гештальтах, специфическая артикуляция в ограниченном участке не является в заметной степени зависимой от деталей структуры в других участках. В таких участках имеются некоторые общие моменты, которые взаимно влияют друг на друга, а специфическая организация в ограниченных участках формируется в соответствии с условиями системы, в которую они входят. Ограниченные и определенным образом связанные участки могут затем быть относительно самостоятельными в пространственном расположении и по структуре, не ухудшая контекста формы в целой системе, с помощью контроля со стороны которой определяются отдельные моменты гештальта. Поэтому эти участки представляют еще более узкоограниченные единства внутри всего общего процесса. Если мы вспомним общие допущения, согласно которым процесс в целой системе имеет характер гештальта, мы можем кратко определить такие узкоограниченные единицы, как пространственные гештальты.

6. Независимо от того, может ли образовываться пространственная согласованность психофизических гештальтов иным образом, в любом случае эта согласованность определяет специфический тип распределения напряжения в ситуации или процесс и, следовательно, распределение плотности энергии. При соответствующих условиях напряжение энергии в различных участках может быть очень различным. В системе, однако, есть целый комплекс условий, которые имеют решающее значение. <...>

178. Эти характеристики оптико-соматического поля соответствуют следующим характеристикам феноменального поля.

I. Феноменальные зрительные поля выступают как замкнутые согласованные единства и всегда имеют свойства, которые не сводятся к геометрическим. Отдельные феноменальные участки никогда не появляются как полностью независимые «части». В этом они точно соответствуют физическим гештальтам.

II. Феноменальная единица включает в себя порядок и структуру, а специфическая артикуляция феноменального поля (коррелята состояния в физическом гештальте) отражает свойство целостности зрительного поля, которое приближается к со-

ответствующей реальности ощущений, когда, например, поле наполняется красками различных цветов.

III. Не ухудшая единства поля как целого, в каком-либо ограниченном его участке могут появиться феноменальные единицы. Эти единицы особенно прочно сохраняют себя и являются относительно независимыми по сравнению с остальным полем.

IV. Прочные, тесно связанные участки — гештальты в более узком смысле — стремятся отступить далеко от остального «фона» оптического поля, когда имеются подходящие условия для данного стимульного комплекса. Можно сделать вывод, что сильные свойства, благодаря которым некоторые ограниченные участки проявляются как гештальты (в более узком смысле), т. е. с феноменальной точки зрения «являются» чем-то резко отличным от существующего «фона», имеют соответствие себе в силе процесса или плотности энергии как психофизическом корреляте гештальта. Таким образом, феноменальное строение оптического поля, не сводящееся к геометрии, повсюду соответствует физическим, так же выходящим за пределы геометрии свойствам замкнутых состояний. Мы признаем даже более удивительное свойство зрительного поля — свойство, которое также не сводится к геометрическим и является его более функциональным, чем непосредственно-феноменальным, свойством. Условия стимуляции на больших участках определяют то, что и как видят на каком-то ограниченном участке поля зрения. Это верно в общем по отношению к пространственной организации, а также и для мгновенной фиксации участка, организованного по типу гештальта (в более узком смысле); но в этом состоит также общее свойство физических пространственных гештальтов: расположение в пространстве и фиксация энергии гештальта определяются соответствующими условиями, которые имеются в более крупных участках системы. <...>

180. Если мы ограничиваемся, как это делалось до настоящего времени, оптическим полем, то окажемся, к сожалению, только в начале нашего исследования. Однако не нужно скрывать то, что является очевидным: если теория является действительно «работающей», она должна привести нас к тому, чтобы признать определенный вид существенного сходства между свойствами гештальта в психофизических процессах и свойствами гештальта в феноменальном поле не только вообще, т. е. в том, что гештальты составляют существенную характеристику того и другого, но также в том, что касается каждого специфического гештальта в каждом отдельном случае. Согласно широко распространенному мнению, психофизические события и феноменальные данные, которые соотносятся с ними, «никогда нельзя сравнивать ни по составляющим их элементам, ни по способу, которым эти элементы связаны» (Вундт). Согласно противоположному взгляду (который, вероятно, берет начало от Иоганнеса Мюллера), сознание есть феноменальное отраже-

ние существенных свойств психофизических событий. Это понимание могло использоваться до сих пор только в теории цветовых ощущений, а именно в правиле, которое утверждает, что отношения, существенные для системы цветов, точно соответствуют существенным отношениям в системе возможных цветовых процессов. Наша точка зрения отличается от этого и является более радикальным мнением: в каждом случае актуальное восприятие связано по своим реальным структурным свойствам с психофизическими процессами (феноменальными и физическими), которые им соответствуют; эта связь (единство) не является случайной, она закономерна.

В. Кёлер

НЕКОТОРЫЕ ЗАДАЧИ ГЕШТАЛЬТПСИХОЛОГИИ

В одной из своих статей Вертгеймер [9] описал следующие наблюдения.

Вы смотрите на ряд точек (рис. 24), расстояние между которыми поочередно то больше, то меньше. Тот факт, что эти точки самопроизвольно группируются по две, причем так, что меньшее из расстояний всегда находится внутри группы, а большее — между группами, возможно, не особенно впечатляет.

Тогда вместо точек (рис. 25) возьмем ряд вертикальных параллельных прямых и несколько увеличим различие между двумя расстояниями.

Эффект группировки здесь сильнее. Насколько силен этот эффект, можно почувствовать, если попытаться сформировать другие группы так, чтобы две линии с большим расстоянием между ними образовали одну группу, а меньшее расстояние было бы между двумя группами. Вы почувствуете, что это требует специального усилия. Увидеть одну такую группу, может быть, достаточно легко, но сгруппировать весь ряд так, чтобы видеть все эти группы одновременно, мне, например, не по силам. Большинство людей никогда не смогут добиться, чтобы эти новые группы стали для них такими же ясными, устойчивыми и оптически реальными, как предыдущая группировка; и в первый же момент расслабления или при наступлении усталости они видят спонтанно возникающую первую группировку, как будто некоторые силы удерживают вместе пары близко расположенных линий.



Рис. 24



Рис. 25

Является ли расстояние решающим фактором само по себе?

Две точки или две параллельные линии можно рассматривать как границы, заключающие между собой часть пространства. В двух наших примерах это удастся лучше тогда, когда оно находится ближе друг к другу и можно сформулировать следующее утверждение: члены ряда, которые «лучше» ограничивают часть пространства, лежащую между ними, при восприятии группируются вместе. Этот принцип объясняет тот факт, что параллельные линии образуют более устойчивые группы, чем точки. Очевидно, они лучше, чем точки, ограничивают пространство между собой. Мы можем изменить наш последний рисунок, добавив короткие горизонтальные линии, так что большее пространство (между более удаленными линиями) покажется лучше ограниченным (рис. 26).

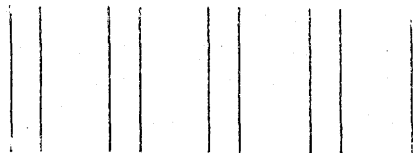

Рис. 26



Рис. 27

Теперь легко видятся группы из более удаленных друг от друга линий с их горизонтальными добавлениями (даже тогда, когда открытое расстояние между этими добавлениями больше, чем меньшее расстояние между соседними линиями).

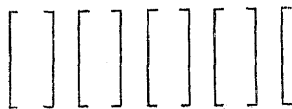
Но будем осторожны в выводах. Может быть, здесь действуют 2 различных принципа: принцип расстояния и принцип ограничения?

На следующем рисунке все члены ряда точек удалены друг от друга на равные расстояния, но имеется определенная последовательность в изменении их свойств (в данном случае цвета — рис. 27). Не имеет значения, какого рода это различие свойств. Даже в следующем случае (рис. 28) мы наблюдаем то же явление, а именно: члены ряда «одного качества» (каково бы оно ни было) образуют группы, и, когда качество меняется, мы видим новую группу. Можно убедиться в реальности этого явления, пытаясь увидеть этот ряд в другой группировке. В большинстве случаев люди не могут увидеть этот ряд как прочно организованную серию в любой другой математически возможной группировке.



Рис. 28



Рис. 29

Этим наши наблюдения не кончаются. Если снова взглянуть на ряд параллельных прямых, мы видим, что образование групп касается не только параллельных линий. Все пространство внутри группы, наполовину ограниченное ближайшими линиями, несмотря на то что оно такое же белое, как и вся остальная бумага, отличается от нее, воспринимается по-другому. Внутри группы есть впечатление «чего-то», мы можем сказать «здесь что-то есть», тогда как между группами и вокруг рисунка впечатление «пустоты», там «ничего нет». Это различие, тщательно описанное Рубином [7], который назвал его различием «фигуры» и «фона», еще более удивительно тем, что вся группа с заключенным в ней белым пространством кажется «выступающей вперед» по сравнению с окружающим фоном. В то же время можно заметить, что прямые, благодаря которым заключенная между ними область кажется твердой и выступающей из фона, принадлежат этой области, они являются краями этой области, но не кажутся краями неопределенного фона между группами¹.

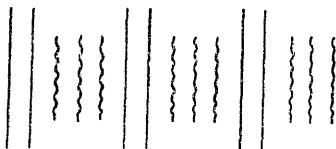
Можно еще много говорить даже о таком простом аспекте зрительного восприятия. Я, однако, обращусь к наблюдениям другого плана.

На предыдущих рисунках группы прямых включали по 2 параллельных прямых каждая. Добавим третью прямую в середину каждой группы (рис. 30). Как можно было предположить заранее, три прямые, близко расположенные друг к другу, объединяются в одну группу и эффект группировки становится еще сильнее, чем ранее. Мы можем добавить еще две линии в каждую группу между тремя уже начерченными прямыми (рис. 29).

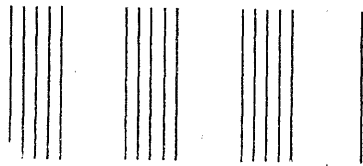
Стабильность группировки увеличилась еще больше, и белое пространство внутри групп почти незаметно. Если продолжать эту процедуру и дальше, наши группы превратятся в черные прямоугольники. Их будет три, и каждый, глядя на этот рисунок, увидит три темные фигуры. Такая постепенная процедура, в результате



Рис. 30

которой мы видим эти темные прямоугольники как «вещи», выступающие из фона, есть крайний случай группировки, которую мы наблюдали раньше. Это не геометрический триумф. Это нечто не относящееся к геометрии. Тот факт, что однородно окрашенные поверхности или пятна кажутся целыми, определенными единицами, связан с особенностями нашего зрения. Когда даны рядом предметы с одинаковыми свойствами, как правило, образуются группы. С увеличением плотности группы этот эффект увеличивается и достига-

¹ Подобные законы обнаружены для формирования групп во временных рядах (Wertheimer, 1923; Koffka, 1922).

ет максимума и группы превращаются в сплошные окрашенные поверхности. (Поверхности эти могут иметь тысячи различных форм — от обычных прямоугольников, к которым мы привыкли, до совершенно необычных форм вроде чернильных пятен или облаков с их причудливыми очертаниями.)

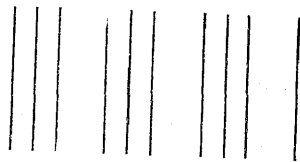
Мы начали обсуждение с наблюдения группы, так как с помощью этого примера легче увидеть проблему. Конечно, единство черных прямоугольников ярче и устойчивее, чем единство наших первых точек и прямых; но мы так привыкли к факту, что однородно окрашенные поверхности, окруженные поверхностью другого цвета, кажутся отдельными целыми, что не видим здесь проблемы. Многие наблюдения гештальтпсихологов таковы: они касаются фактов и явлений, настолько часто встречающихся в повседневной жизни, что мы не видим в них ничего удивительного.

Нам снова придется возвратиться немного назад. Мы брали ряды точек или прямых линий и наблюдали, как они группируются. Теперь известно, что в самих членах этих рядов заключена проблема, а именно явление, что они воспринимаются как целые единицы. Мы здесь имеем дело с образованиями разного порядка или ранга, например прямыми линиями (I порядок) и их группами (II порядок). Если единица существует, она может быть частью большей единицы или группы более высокого порядка.

Будучи целой единицей, непрерывная фигура имеет характер «фигуры», выступает как нечто твердое, выделяющееся из фона. Представьте себе, что мы заменили прямоугольник, раскрашенный черным, прямоугольным кусочком бумаги черного цвета того же размера и прижали к листу. Ничего как будто не изменилось. Этот кусок имеет тот же характер твердого целого. Представьте себе далее, что этот кусок бумаги начинает расти в направлении, перпендикулярном своей поверхности. Он становится толще и наконец превращается в предмет в пространстве. Опять никаких важных изменений. Но приложение наших наблюдений стало намного шире. Не только «вещь» выглядит как целое и нечто твердое, то же касается и групп, о которых говорилось вначале. У нас нет причин считать, что принципы группировки, о которых было сказано (и другие, о которых я не имел возможности упомянуть), теряют силу, когда мы переходим от пятен и прямоугольников к трехмерным вещам².

Наши наблюдения связаны с анализом поля. Мы имели дело с естественными и очевидными структурами поля. Непроизвольное и абстрактное мышление образует в моем зрительном поле группы пятен или прямоугольников. Я вижу их не менее реально, чем их цвет, черный, белый или красный. Пока мое

² «Вещи» снова могут быть членами групп высших порядков. Вместо пятен мы можем взять ряд людей и наблюдать группировку. В архитектуре можно найти много подобных примеров (группы колонн, окон и т. д.).

зрительное поле остается неизменным, я почти не сомневаюсь, что принадлежит к какой-нибудь единице, а что — нет. Мы обнаружили, что в зрительном поле есть единицы различных порядков, например группы, содержащие несколько точек, причем большая единица содержит меньшие, которые труднее разделить, подобно тому как в физике молекула как более крупная единица содержит атомы, меньшие единицы, составные части которых объединены крепче, чем составные части молекулы. Здесь нет никаких противоречий и сомнений относительно объективных единиц. И так же как в физическом материале с бесспорными единицами и границами между этими единицами, в зрительном поле произвольный мысленный анализ не в силах спорить с наблюдением. Восприятие разрушается, когда мы пытаемся установить искусственные границы, когда реальные единицы и границы между ними ясны. В этом главная причина того, что я считаю понятие «ощущение» опасным. Оно скрывает тот факт, что в поле существуют видимые единицы различного порядка. Ведь когда мы наивно представляем себе поле в терминах нереальных элементов различного цвета и яркости, как будто они безразлично заполняют пространство и т. д., от этого описания ускользают видимые, реально существующие целые единицы с их видимыми границами.

Наибольшая опасность понятия «ощущение» состоит в том, что считается, будто эти элементы зависят от местных процессов в нервной системе, причем каждый из них в принципе определяется одним стимулом. Наши наблюдения полностью противоречат этой «мозаичной» теории поля. Как могут местные процессы, которые не зависят друг от друга и никак не взаимодействуют друг с другом, образовывать такое организованное целое? Как можно понять относительность границ между группами, если считать, что это только границы между маленькими кусочками мозаики, — ведь мы видим границу, только когда кончается целая группа. Гипотеза маленьких независимых частей не может дать нам объяснение. Все понятия, нужные для описания поля, не имеют отношения к концепции независимых элементов. Более конкретно: нельзя выяснить, как формируются группы или единицы, рассматривая поочередно сначала одну точку, затем другую, т. е. рассматривая их независимо друг от друга. Приблизиться к пониманию этих фактов можно, только принимая во внимание, как местные условия на всем поле *вливают друг на друга*. Сам по себе белый цвет не делает белую линию, начерченную на черном фоне, реальной оптической единицей в поле; если нет фона *другого* цвета или яркости, мы не увидим линию. Именно отличие стимуляции фона от стимуляции внутри линии делает ее самостоятельной фигурой. То же самое касается единиц более высокого порядка: не независимые и абсолютные свойства одной линии, затем другой и т. д. объединяют их в одну группу, а то, что они *одинаковы, отличны от фона и находятся так близко друг к другу*. Все это пока-

зывает нам решающую роль отношений, связей, а не частных свойств. И нельзя не учитывать роль фона. Ведь если есть определенная группа, скажем две параллельные прямые на расстоянии полсантиметра друг от друга, то достаточно нарисовать еще две прямые снаружи группы так, чтобы они были ближе к первым прямым, чем те друг к другу, чтобы первая группа разрушилась и образовались две новые группы из прямых, которые сейчас находятся ближе друг к другу (рис. 31). Наша

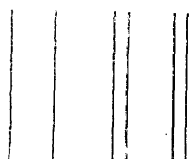

первая группа существует, только пока вокруг нее есть однородный белый фон. После изменений окружающего фона то, что было внутренней частью группы, стало границей между двумя группами. Отсюда можно сделать еще один вывод: характер «фигуры» и «фона» настолько зависит от образования единиц в поле, что эти единицы не могут быть выведены из суммы отдельных элементов; не могут быть выведены из них и «фигура» и «фон». Еще одно подтверждающее этот вывод наблюдение: если мы изобразим две параллельные прямые, которые образуют группу, затем еще такую же пару, но значительно более удаленную от первой пары прямых, чем они друг от друга, и т. д., увеличивая ряд, то все группы в этом ряду станут более устойчивыми, чем каждая из них, взятая сама по себе. Даже таким образом проявляется влияние частей поля друг на друга.

Тот факт, что не изолированные свойства данных стимулов, а отношение этих свойств между собой (все множество стимулов) определяет образование единиц, заставляет предположить, что динамические взаимодействия в поле определяют, что становится единицей, что исключается из нее, что выступает как «фигура», что — как «фон». Сейчас немногие психологи отрицают, что, выделяя в зрительном поле эти реальные единицы, мы должны описать адекватную последовательность процессов той части мозга, которая соответствует нашему полю зрения. Единицы, их более мелкие составные части, границы, различия «фигуры» и «фона» описываются как психологические реальности [2; 8; 10]. Отметим, что относительное состояние и соотношение качественных свойств являются основным фактором, определяющим образование единиц, мы вспоминаем, что, должно быть, такие же факторы определяли бы это, если бы эти эффекты были результатом динамических взаимодействий в физиологическом поле. Большинство физических и химических процессов, о которых мы знаем, зависит от взаимоотношения свойств и расстояния между материалом в пространстве. Различия стимуляции вызывает точки, линии, области различных химических реакций в определенном пространственном соотношении на сетчатке. Если есть поперечные связи между продольными проводящими системами зрительного нерва где-ни-

будь в зрительной области нервной системы, то динамические взаимодействия должны зависеть от качественных, пространственных и других соотношений качественных процессов, которые в данное время существуют в общем зрительном процессе, протекающем в мозгу. Неудивительно, что явления группировки и т. д. зависят от их взаимоотношения.

С существованием реальных единиц и границ в зрительном поле ясно связан факт, что в этом поле есть «формы». Практически невозможно исключить их из нашего обсуждения, потому что эти единицы в зрительном поле всегда имеют формы³. Вот почему в немецкой терминологии их называют «Gestalten». Реальность форм в зрительном пространстве нельзя объяснить, считая, что зрительное поле состоит из независимых отдельных элементов. Если бы зрительное поле состояло из плотной, возможно, непрерывной мозаики этих элементов, служащих материалом, не было бы никаких зрительных форм. Математически, конечно, они могли быть сгруппированы вместе определенным образом, но это не соответствовало бы той реальности, с которой эти конкретные формы *существуют* с не меньшей достоверностью, чем цвет или яркость. Прежде всего математически мыслимо *любое* сочетание этих элементов, тогда как в восприятии нам даны вполне *определенные* формы при определенных условиях [4]. Если проанализировать те условия, от которых зависят реальные формы, мы обнаружим, что это качественные и пространственные соотношения стимуляции. Естественно, так как эти *единицы*, теперь хорошо известные, появляются в определенных формах, мы должны были предположить, что они являются функцией этих соотношений. Я помню из собственного опыта, насколько трудно четко различать совокупности стимулов, т. е. геометрическую конфигурацию их, и зрительные формы как реальность. На этой странице, конечно, есть черные точки зрения как части букв, которые, если их рассматривать вместе, образуют такую зрительную форму (рис. 32).

Видим ли мы эту форму как зрительную реальность?

Конечно, нет, так как много черных точек изображено между ними и вокруг них. Но если бы эти точки были *красными*, все люди, не страдающие цветовой слепотой или слепотой на формы из-за поражения мозга, увидели бы эту группу как форму.

Это справедливо не только для плоских форм, изображенных на листе бумаги, но и для трехмерных вещей вокруг нас. Мне хотелось бы предупредить от заблуждения, что эти проб-



Рис. 32

³ Я не думаю, что слово «configuration» адекватно передает смысл немецкого «Gestalt». Слово «configuration» означает, что элементы собраны вместе в определенном порядке, а мы должны избежать этой функционалистской идеи.

лемы единиц и их форм имеют значение только для эстетики или других подобных вещей высокого уровня, но не связаны с повседневной жизнью. На самом деле на любом объекте, на любом человеке можно продемонстрировать эти принципы зрительного восприятия.

Мы пришли к физиологическому выводу: если в системе имеется динамическое взаимодействие местных процессов, они будут влиять друг на друга и изменять друг друга до тех пор, пока не будет достигнуто равновесие путем определенного распределения этих процессов. Мы рассматривали зрительное поле в состоянии покоя, т. е. наблюдали психологическую картину в условиях равновесия в соответствующих процессах головного мозга. В физике достаточно примеров того, как процесс, начавшийся в системе при определенных условиях, смещает равновесие системы в короткое время. Время, за которое достигается равновесие зрительных процессов, видимо, тоже невелико. Если мы предъявляем стимулы внезапно, например при помощи проекции, мы видим поле, его границы и их формы постоянными, неподвижными.

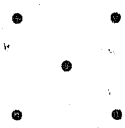
В состоянии равновесия поле ни в коем случае не является «мертвым». Взаимные напряжения в фазе образования поля (которые, разумеется, взаимозависимы) не исчезают, когда устанавливается равновесие. Просто они (и соответствующие процессы) имеют такую интенсивность и напряжение, что взаимно уравнивают друг друга. Местные процессы в состоянии равновесия — это определенное количество энергии, распределенное в поле. Физиологическая теория должна разрешить две различные проблемы, которые относятся к описанным свойствам зрительного поля. Эти свойства, включающие зависимость местного процесса от соотношения стимуляции широко вокруг, включающие далее образование единиц, их форм и т. д., кажутся почти удивительными и часто считаются результатом действия сверхъестественных душевных сил. Первая задача, следовательно, состоит в том, чтобы показать, что подобные свойства вовсе не сверхъестественны в физическом мире. Таким образом, встает более общая задача — продемонстрировать соответствующий тип процессов в точной науке, особенно если можно показать, что в зрительном отделе нервной системы при определенных условиях, вероятно, происходят процессы общего типа. После этого встает другая задача — найти процессы того специфического типа, которые лежат в основе образования зрительного поля. Эта вторая задача, учитывая недостаточность наших физиологических знаний, гораздо труднее. Мы делаем только первые шаги к решению этой проблемы, но одно замечание можно сделать уже сейчас. Вследствие неодинаковой стимуляции в различных участках сетчатки, в различных участках зрительной коры происходят различные химические реакции и, таким образом, появляется различный химический материал в кристаллической и коллоидной формах. Если эти неодина-

наковые участки находятся в функциональной связи, то, конечно, между ними не может быть равновесия. Когда участки с неодинаковыми свойствами имеют общую границу, в системе есть «свободная энергия». В этом контуре должен быть основным источником энергии для динамического взаимодействия. То же самое будет в физике или физической химии при соответствующих условиях [2. С. 177, 185, 195].

Наше предположение дает физиологический коррелят для формы как зрительной реальности. С позиции независимых элементарных процессов такой коррелят найти нельзя. Эта мозаика не содержит никаких реальных форм или, если хотите, содержит все возможные формы, но ни одной реальной. Очевидно, коррелятом реальной формы может быть только такой процесс, который нельзя разделить на независимые элементы. К тому же равновесие процесса, которое, как мы допускаем, лежит в основе зрительного поля, есть распределение напряжения и процессов в пространстве⁴, которые сохраняются как одно целое. Поэтому мы сделали нашей рабочей гипотезой предположение, что во всех случаях это распределение является физиологическим коррелятом пространственных свойств зрения, особенно формы. Так как наша концепция физиологических единиц относительна, то, считая, что любое резкое уменьшение связей динамического взаимодействия в границах определенного участка приводит к тому, что внутренняя область этого участка становится реальной единицей, мы можем без противоречия рассматривать весь зрительный процесс как одно целое в данный момент и утверждать формирование специфических (*более* близко связанных) единиц с их формами в зависимости от пространственного соотношения стимулов.

Чтобы лучше понять существенные тенденции гештальтпсихологии, обсудим некоторые из задач, которые она должна будет решить в будущем. Например, есть основания считать, что координации простых моторных реакций в поле зрения зависят непосредственно от наших принципов. Если с помощью стереоскопа одна вертикальная линия предъявляется одному глазу, а другая — другому глазу, так что при данном угле конвергенции обеих глаз линии кажутся почти параллельными и на малом расстоянии друг от друга, они почти сразу объединяются в одну. Известно, что в этом случае наши глаза непроизвольно конвергируют под таким углом, чтобы эти две линии попадали на корреспондирующие участки двух сетчаток, причем физиологические *процессы* становятся более тесно связанными, чем при другом угле конвергенции. Но мы уже видели, что параллельные линии, расположенные рядом в монокулярном поле зрения либо предъявленные обоим глазам, образуют группу. Похоже, что при стереоскопическом предъявлении силы, которые удерживают

⁴ Понятие пространства требует специального рассмотрения, поскольку в мозгу оно не может быть измерено в см, см², см³ [2. С. 232].

живают две линии, увеличиваются и доводят дело до реального объединения линий. Анализ этой ситуации с точки зрения физики, кажется, показывает, что подобная вещь действительно может произойти. Мы видели, что в состоянии равновесного распределения процессов поле тем не менее содержит участки напряжения, которые в данный момент сбалансированы, но содержат определенное количество энергии! Таким образом, в зрительном поле, по-видимому, существуют напряжения, стремящиеся соединить две параллельные линии вместе. В физике, если такого рода поле функционально связано с подвижными частями, в движениях которых реализуется энергия частей поля, это движение немедленно будет вызвано энергией этих напряжений. Они как бы «ждут» первой возможности, чтобы сдвинуть подвижные части в направлении к лучшему равновесию. Лучшее равновесие в физике всегда лежит в направлении тех давлений, которые стремятся провести изменение, но в физиологическом случае они *не могут сделать это непосредственно*, поскольку расстояние слишком велико. И когда возможно, они делают это при помощи иннервации мышц глаза как подвижных частей в направлении освобождения своей энергии. Нет ничего сверхъестественного в такой упорядоченности физических процессов, никакой процесс прямо или косвенно не может произвести изменения, которые не были бы направлены на достижение более стабильного равновесия целой системы. Мы должны только принять эту точку зрения по отношению к зрительной коре мозга и ее нервным связям с глазодвигательными мышцами, чтобы найти объяснение явлениям фиксации, основанное на принципах гештальттеории и физики [3]. Эта гипотеза, конечно, требует тщательной разработки для конкретного состояния нервной системы и глазодвигательных мышц.

Две линии, предъявленные отдельно двум сетчаткам, без всякой мышечной реакции сливаются в общем поле, если только расстояние между ними в этом поле достаточно мало. Это, возможно, эффект тех же сил, которые, согласно нашей гипотезе, вызывают как движения по слиянию этих линий так и их группировку. В другой статье я пытался показать, как принципы, лежащие в основе этих предположений, могут объяснить явление стробоскопического или «мнимого» движения двух похожих фигур, которые предъявляются на близких расстояниях.

Рассмотрим другое направление работ в области гештальт-психологии, связанных с памятью. Было показано, что существование геометрической конфигурации стимулов на сетчатке вовсе не вызывает восприятия определенной формы, так как изменение окружающего фона даже только в одном отношении может привести к восприятию совершенно других единиц и форм. Следовательно, опознание, которое в большинстве случаев есть узнавание не цвета или яркости, но форм единиц, может иногда происходить, а иногда нет в зависимости от прин-

ципов, которые мы обсуждали, т. е. от реальности единиц и форм. Рубин показал это во впечатляющих экспериментах.

То же касается «значения» и «воспроизведения». Определенный стимул или группы стимулов ничего не вызовут до тех пор, пока правильные единицы или формы, вызывавшие в прошлом значение или воспроизводящую силу, не станут психологической или физиологической реальностью. Наш вывод состоит в том, что следы прошлого опыта, лежащие в основе узнавания и воспроизведения, организованы способом, очень похожим на способ организации этого прошлого опыта. Иначе трудно понять, почему, чтобы вызвать воспроизведение или опознание, реальные процессы должны быть соответствующим образом организованы.

Мы, однако, не можем на этом остановиться. В последней книге [6] я привел некоторые основания для пересмотра понятий ассоциации и воспроизведения с позиций гештальтпсихологии. В самом деле, даже Торндайк, чья концепция ассоциаций наиболее консервативна, кажется, пересматривает понятие таким образом, что определенная степень того, что можно назвать «соответствием друг другу», является абсолютной предпосылкой для того, чтобы между двумя частями нашего опыта образовалась ассоциация.

Применение наших принципов к явлению воспроизведения известно гораздо меньше. Несколько слов прольют свет на эту проблему. Дело в том, что, какова бы ни была природа существующей ассоциации АВ, соответствующее воспроизведение произойдет только тогда, когда процесс А', достаточно похожий на А, дойдет до следа процесса А. Но почему А' вступает в функциональный контакт со следом А, а не со следами сотен других процессов? Если бы А' обязательно проводилось теми самыми нервами, которые раньше проводили А, все объяснялось бы достаточно просто. Мы, однако, знаем, что это не обязательное условие и А' может вызвать воспроизведение В как ассоциацию к А, даже если сигнал входит в нервную систему по другому пути. Таким образом, машинная теория воспроизведения отвергается; воспроизведение должно иметь более динамическую основу, вследствие чего А' вступает в функциональную связь со следом, достаточно похожим на А', скорее, чем с другими следами. Но как происходит этот отбор соответствующих следов? Полного объяснения я не могу представить, но иногда в науке бывает полезно объединить одну проблему с другой. Здесь, очевидно, это возможно. Предположим, что в зрительном поле есть одна фигура в одном месте и другая, очень похожая, фигура в другом месте. Если пространств между этими фигурами и вокруг них однородно или заполнено резко отличающимися фигурами, пара похожих фигур будет восприниматься как одна группа. Это не больше, чем одно из простейших наблюдений над организацией поля. Более того, мы не убеждены, что полное знание нервной системы должно

объяснить нам, почему сходство, в противоположность окружающему пространству отличного свойства, заставляет два процесса объединяться в один *Gesamtgestalt*, даже если между ними значительное расстояние. Если это не слишком сложная проблема, то не должно быть парадоксом и то, что происходит отбор нужного следа, который служит началом воспроизведения. По существу, это одна, а не две проблемы. Единственное удовлетворительное предположение — это предположение о том, что процессы оставляют в нервной системе следы, структурные свойства которых подобны свойствам процессов, которые они представляют. С течением времени эти минутные пластины опыта накладываются друг на друга. Но некоторые из них, даже большинство, сохраняются, несмотря на все последующие влияния. Наша гипотеза заключается в том, что отношения между хорошо сбалансированным следом A и реальным процессом A' , похожим на него, сравнимы с отношениями между двумя похожими процессами в актуальном поле зрения. Та же причина, которая устанавливает функциональную связь между этими процессами, исключая другие, отличные от них процессы, будет устанавливать функциональное взаимодействие между действительным процессом и похожим на него следом. Это будет основой узнавания и, при благоприятных условиях, началом воспроизведения. Следовательно, если избирательность узнавания и воспроизведения представляет ту же проблему, что избирательность в образовании групп, то некоторые моменты сразу проясняются. Правила группировки в восприятии тогда необходимо будут и правилами узнавания и воспроизведения. Например, как свойства поля между двумя похожими фигурами и вокруг них существенны для образования группы, так и свойства следов, которые находятся после следа A определенной структуры, и свойства сигналов, предъявляемых перед актуальным процессом A' , похожим на этот след, будут определять функциональное взаимоотношение между A и A' и, таким образом, узнавание и воспроизведение. Мы уже начали экспериментально исследовать эту гипотезу.

Что касается еще одного направления гештальтпсихологии, сделаем только несколько замечаний. Мы имели дело с формами и группами самых разных уровней твердости. В некоторых случаях все попытки заменить с помощью анализа одну форму другой напрасны. Но расставьте мебель в комнате в случайном порядке, и вы увидите достаточно твердые и прочные единицы, отдельные объекты, но не увидите столь же прочных и стабильных групп, которые самопроизвольно образовались бы из этих объектов. Вы увидите, что одна группа легко сменяется другой в зависимости от самых малых изменений в условиях, может быть ваших собственных. Очевидно, что в этом случае влияние изменений в субъективном отношении к полю значительно больше, чем в случае прочных единиц и стабильных групп. Даже силы небольшой интенсивности здесь достаточно для того, что-

бы образовать новые группы в поле, которое этому «не сопротивляется» так как его собственные тенденции к группировке малы.

Таким же образом можно рассматривать и проблему научения. Вспомним один из обычных способов экспериментирования с животными. Животному предъявляют два объекта и научают выбирать один из них в зависимости от его положения в пространстве, цвета или какого-нибудь другого свойства. Эффект достигается наградой за каждый правильный выбор, и, возможно, наказанием за каждый неправильный. Научение такого рода обычно происходит медленно, и ничто не указывает на то, что сюда вовлечены какие-либо высшие процессы. Кривая научения, которая показывает, как с течением времени уменьшается число неправильных выборов, имеет неправильный характер, но показывает постепенное снижение. Может показаться, что человекообразные обезьяны должны решать такие задачи быстрее. Но это не всегда так. Часто период научения у антропоидов такой же длинный, как и у низших животных. Однако форма научения иногда отличается от формы научения у низших позвоночных.

Когда Йеркс (Yerkes, 1916) провел эксперименты описанного типа⁵ с орангутангами, эти обезьяны долгое время вообще не давали положительных результатов. Но, наконец, когда экспериментатор уже почти потерял надежду добиться результатов, обезьяна после одного правильного выбора неожиданно полностью решила задачу, т. е. никогда больше не делала ошибок. Она решила задачу в один момент, и кривая научения показывала резкое внезапное падение ошибок. Некоторые результаты моего изучения научения у шимпанзе очень похожи на результаты Йеркса. Иногда подобные явления можно наблюдать у детей, и трудно отделаться от впечатления, что обезьяна ведет себя как человек в сходных обстоятельствах, который внезапно усмотрел принцип решения проблемы и говорит себе: «А, вот в чем дело! Всегда черные объекты!» — и больше, естественно, не делает ошибок.

Эти эксперименты нельзя описать, сказав только, как это обычно делается, что животное в такой ситуации научается связывать определенный стимул с определенной реакцией и эта связь закрепляется. Такое представление о процессе придает слишком большое значение памяти или ассоциативной стороне дела и сводит на нет другую сторону, которая, может быть, даже более важна и трудна.

Несмотря на то что много говорилось против «антропоморфизма» в психологии животных, мы наблюдаем здесь ошибку

⁵ Для нашего обсуждения не имеет значения тот факт, что эксперименты были на «множественный выбор» вместо более простого сенсорного различения.

подобного рода, совершаемую не дилетантами, а выдающимися учеными. Экспериментатор интересуется проблемой сенсорного различения. Он конструирует аппаратуру для предъявления животному стимулов. Когда он видит ситуацию, созданную им самим, эта ситуация для него полностью организована, причем «стимулы» являются главными ее характеристиками, а все остальное образует менее важный фон. Следовательно, он формулирует задачу животного как задачу связывания этих «стимулов» с определенными реакциями, а поощрения и наказания должны подкреплять этот процесс. Но он не осознает того факта, что тем самым он наделяет животное такой же организацией ситуации, какая существует для него, экспериментатора, в связи с научной целью или проблемой. Но почему такая же организация должна существовать в сенсорной ситуации животного? Как мы уже заметили, объективная ситуация может предстать как организованная самым различным образом. Под влиянием интересов прошлого опыта организации могут меняться. И нельзя предполагать, что животное, поставленное перед новой ситуацией эксперимента «на различение», увидит сразу поле организованным так же, как видит его экспериментатор.

Возможно, в этом отношении восприятие поля животным отличается от восприятия того же поля экспериментатором больше, нежели первое восприятие среза мозга под микроскопом у молодого студента отличается от восприятия опытного невролога. Этот студент не может сразу реагировать определенным образом на различные структур тканей, которые доминируют в поле профессора, потому что студент еще *не видит* поле организованным таким образом. Причем студент по крайней мере знает, что в этой ситуации его действительные ощущения температуры, мышечного напряжения, звуков, запахов, а также оптического мира вне микроскопа не должны иметь значения. Ничего этого не может знать животное, которое помещают в экспериментальную установку для того, чтобы оно научилось связывать «стимул с реакцией», но которое в действительности подчинено миру сенсорных данных, внешних и внутренних. Какова бы ни была первая организация этого мира, она может не соответствовать специфической организации, существующей для экспериментатора. Здесь возникает ряд очень важных вопросов. Какую роль играет действительная организация ситуации для животного в его реакциях и в процессе научения? И далее, протекает ли научение независимо от этого фактора и возможных изменений в организации поля? Является ли такая организация поля, при которой «стимулы» становятся важнейшими чертами поля, главной частью решения проблемы? Если это так, то требуется ли животному такое большое количество проб для образования связи между стимулом и реакцией или эти пробы нужны ему для правильной организации поля, которая предшествует правильному связыванию стимула и реакции?

Наконец, влияет ли поощрение и наказание на подобную реорганизацию поля? Если нет, как можно на нее повлиять?

Что касается низших позвоночных, то мы не можем ответить на эти вопросы. Но наблюдения Йеркса и мои наблюдения над человекообразными обезьянами показывают, что при благоприятных условиях с ними может происходить то, что так часто происходит и с человеком: после некоторого опыта в новой ситуации организация поля внезапно меняется в соответствии с задачей и акценты расставляются правильно. Можно предположить даже, что после этого уже не требуется много времени для установления связи между теперь выделяющимися стимулами и реакцией, если эти две задачи действительно решаются раздельно. Животные в естественных условиях часто научаются удивительно быстро, когда имеют дело с объектами, с которыми они уже привыкли иметь дело и свойства которых для них организованны.

Если в этих наблюдениях что-то есть, то следует пересмотреть нашу теорию зрения. Понятие реорганизации, происходящей под давлением всей ситуации, должно стать одинаково важным для научения животных и человека.

Многие психологи скажут, что животное, которое (как orangутанги Йеркса) внезапно схватывает принцип ситуации в экспериментах на научение, проявляет настоящий интеллект. Если это верно, может быть, другого рода эксперименты будут более соответствовать задаче.

Пример, который часто можно наблюдать в процессе обучения, покажет, что я имею в виду.

Я стараюсь объяснить моим ученикам трудный раздел математической теории, тщательно строя свои предложения с максимальной последовательностью и ясностью. Возможно, в первый раз я не достиг успеха. Аудитория скучает. Я повторяю снова, и, возможно, в третий раз одно лицо тут, другое там вдруг просияет. Вскоре после этого я могу вызвать одного из обладателей этих лиц к доске и он сможет самостоятельно объяснить то, что объяснял я. Что-то произошло между отдельными предложениями в уме этого ученика, что-то важное, чтобы сделать возможным и понимание и повторение.

Если мы хотим применить это к экспериментированию с обезьянами, мы, конечно, не можем пользоваться речью и вместо математической нам следует выбрать другую проблему. Что произойдет, если обезьяна увидит, как человек или другая обезьяна выполняет какое-то действие, которое в случае, если обезьяна его повторит, могло бы принести ей большую пользу?

Подражание новым действиям ни в коем случае не является легкой задачей для обезьяны. Для того чтобы подражание стало возможным, должны быть выполнены определенные условия. Один из шимпанзе, которых я наблюдал на острове Тенериф, был по сравнению с другими обезьянами глупым. Он видел много раз, как другие обезьяны использовали ящик как под-

ставку для доставания объектов, которые находились довольно высоко. Поэтому я ожидал, что, когда он останется один в подобной ситуации (банан подвешен к потолку, ящик рядом на земле), он будет способен повторить это. Шимпанзе подошел к ящику, но вместо того чтобы подвинуть его в направлении пищи, он либо залезал на него и прыгал вертикально, хотя пища была в другом месте, либо пытался подпрыгнуть с земли и достать банан. Другие обезьяны на его глазах доставали банан, но он не сумел повторить все действие и копировал его отдельные части, которые, не будучи связаны между собой в целостный акт, не помогли ему. Он забирался на ящик, бежал оттуда к тому месту, над которым был подвешен банан, и прыгал к нему с земли. Правильная связь ящика и пищи в этой ситуации для него была непонятна. Иногда он немного сдвигал ящик с места, но так же часто к пище, как и от нее. Только после многих демонстраций этого простого акта он научился выполнять его способом, который нельзя описать коротко. Ясно, что научение при помощи подражания — серьезная задача даже для наименее сообразительных человекообразных обезьян. Достаточно *сообразительный* шимпанзе, наблюдая это действие, скоро догадается, что движение ящика означает прежде всего движение к месту под пищей, движение будет достигнуто вместе с характерным направлением, тогда как глупое животное вначале видит просто движение ящика, не связанное с направлением к пище. Животное будет наблюдать отдельные фазы действия, но не воспримет их как части, связанные со структурой ситуации, лишь принадлежа к которой они являются частями решения. Конечно, правильная организация не дана непосредственно в последовательности сетчаточных образов, возникающих при наблюдении за действием. С подражанием дело обстоит так же, как с обучением. Когда мы учим детей, необходимо создать благоприятные условия, а ребенок, со своей стороны, должен проявить что-то, что мы называем «пониманием» и что иногда возникает внезапно. Никто не сможет просто вложить это в ребенка.

Если обезьяны в некоторых случаях способны «видеть» необходимые связи между частями действия, которое они наблюдают, и существенными частями ситуации, то, естественно, встает вопрос, будут ли те же обезьяны способны *изобрести* похожие действия как решения в новых ситуациях. Обезьяна, которая видит ящик всегда под фруктами, связанными с потолка, попытается вскоре достать эти фрукты с ящика. Если ящик находится не под фруктами и, следовательно, обезьяна не может сразу достать пищу, сможет ли она «понять ситуацию» и пододвинуть ящик так, чтобы он оказался под пищей? Я описывал, как шимпанзе решает простые задачи подобного типа без помощи обучения или показа. Так как это описание переведено на английский язык, нет необходимости повторять его [5].

Но позвольте упомянуть один момент в поведении обезьян, так как он важен во многих экспериментах. Обезьяна, которая часто использовала палку как инструмент, когда пища была за пределами клетки, видит пищу, которую она не может достать руками. На этот раз палки рядом нет, только маленькое дерево, ствол которого разветвляется. Долгое время обезьяна не видит решения. Она знает, как можно использовать палки, а здесь дерево, она не видит части дерева как возможные палки. Позже она внезапно находит решение, идет к дереву, обламывает одну ветку и использует ее как палку. Мне кажется существенным тот факт, что в течение некоторого времени дерево не имеет для обезьяны никакого отношения к проблеме. Человек, привыкший анализировать и реорганизовывать структуру своего окружения в связи с задачей, увидел бы ветки как возможные палки в первый же момент. Чтобы понять поведение обезьяны с человеческой точки зрения, мы должны взять более сложную структуру, чем дерево с ветками.

Предположим, что для той или иной цели вам нужна деревянная рамка следующей формы:

?

В вашей комнате нет ничего подобного. Другие деревянные предметы, а именно такие:

WOOD
R8

не могут, как кажется на первый взгляд, пригодиться в этой ситуации, даже с применением пилы, которая является здесь единственно необходимым инструментом. Конечно, после того как я рассказал об обезьяне, вы начнете анализировать эти формы, подозревая, что я «спрятал» здесь форму, которая вам нужна. И очень скоро вы найдете ее в «R». Но если бы вы предварительно не прочли об аналогичных задачах, разве вам легко было бы увидеть нужную форму в окружающих вас предметах? Для уровня, соответствующего интеллекту шимпанзе, дерево по отношению к палке является тем, чем для нас группа форм и особенно «R» по отношению к нужной рамке: часть, которую мы должны использовать, не является зрительной реальностью как часть в составе целого. Она может стать такой реальностью после трансформации. Реорганизация окружения под влиянием данной ситуации будет в таком случае главным моментом задачи и в то же время основной трудностью.

ЛИТЕРАТУРА

¹ Koffka K. Perception: an introduction to the Gestalttheorie // Psychol. Bull. 1922. V. 19. P. 531—585.

2. Köhler W. Die Physischen Gestalten in Ruhe und im stationären Zustand. Erfurt, 1912.
3. Köhler W. Gestaltprobleme und Anfänge einer Gestalttheorie // Jahrb. d. ges. Physiol. 1922.
4. Köhler W. Komplextheorie und Gestalttheorie // Psychol. Forsch. 1925. V. 6. P. 358—416.
5. Köhler W. The mentality of apes. (Trans. by E. Winter) London: Kegan, Paul., 1924; New York, 1925.
6. Köhler W. Gestaltpsychology. New York, 1929.
7. Rubin E. Visuellwahrgenommene Figuren. Copenhagen, 1921.
8. Wertheimer M. Experimentelle Studien über das Sehen von Bewegung // Zsch. f. Psychol. 1912. 61.
9. Wertheimer M. Untersuchungen zur Lehre von der Gestalt // Psychol. Forsch. 1923.
10. Wertheimer M. Drei Abhandlungen zur Gestalttheorie. Erfurt, 1925.
11. Yerkes R. The mental life of monkeys and apes. A study of ideational behavior // Behav Monog. 1916.

Левин (Lewin) Курт¹ — представитель школы гештальтпсихологии. В отличие от других представителей гештальтпсихологии, разрабатывавших проблемы восприятия (Коффка, Рубин), мышления (Кёлер, Вертгеймер, Дункер), психического развития (Коффка), распространил принципы гештальтпсихологии на экспериментальное исследование личности — потребностей, аффектов, воли («Намерение, воля, потребности», 1926; «Динамическая теория личности», 1935; «Принципы топологической психологии», 1936).

Родился в 1890 г. в Пруссии. Учился в университетах Фрейбурга, Мюнхена и Берлина. В 1914 г. получил докторскую степень. После четырехлетней службы в армии преподавал психологию в Психологическом институте Берлинского университета. Работал в тесном сотрудничестве с Вертгеймером, Кёлером, Коффкой. После установления фашизма в Германии эмигрировал в США, где преподавал в Стенфордском и Корнельском университетах. В 1945 г. стал руководителем исследовательского центра групповой динамики при Массачусетском технологическом институте. Умер 12 февраля 1947 г.

Левин был страстным поборником эксперимента. При этом он всячески подчеркивал, что эксперимент должен вытекать из теории и отвечать на конкретную теоретическую задачу. «Без теории эксперимент слеп и глух», — любил он повторять своим ученикам. В ряде работ («Понятие генезиса в физике, биологии и истории развития», 1922; «Закон и эксперимент в психологии», 1927; «Об аристотелевском и галилеевском способе мышления», 1931) Левин сформулировал методологические принципы эксперимента в психологии. Он был увлечен, захвачен своими идеями.

Левин был не только крупным ученым, но и яркой личностью с широким кругом интересов, эрудированным в вопросах биологии, физики, математики. Он выступил за применение в психологии физической теории поля и для описания мотивационных отношений индивида и среды использовал некоторые разделы математики (топологию, векторный анализ).

Левин очень любил молодежь, всегда был окружен студентами, молодыми сотрудниками, всегда внимательно и доброжелательно выслушивал их подчас наивные суждения. Вместе с тем он был очень требователен и строг к работе, даже гневен, если замечал недобросовестное отношение к результатам эксперимента. «Наука не терпит лени, недобросовестности и глупости» — была его любимая фраза.

Интересно отметить, что многие исследования, вошедшие в фонд психологической науки (например, работа Хоппе — об уровне приязней, Т. Дембо — об аффекте, А. Карстен — о пресыщении, Р. Биренбаум — о забывании намерений, Б. Зейгарник — о воспроизведении незавершенных действий),

¹ Биографическая справка написана ученицей К. Левина профессором Б. В. Зейгарник.

были дипломными работами студентов, проведенными под руководством К. Левина.

Методологические и философские позиции К. Левина базировались на идеалистической философии Кассирера, Гуссерля. Историческая заслуга его в психологии велика. Она состоит в том, что он ввел в психологию новые параметры изучения человека. Он сделал предметом своего исследования потребности и мотивы человеческого поведения, первый в психологии нашел пути экспериментального исследования мотивационной сферы.

В хрестоматию вошли: отрывок из сборника избранных статей «A dynamic theory of personality» (1935) и статья «Defining the Field at a given time» (Psychol. Rev. 1943. V. 50. N 3), в которой развиваются положения его психологической «теории поля». Обзор важнейших экспериментальных исследований, выполненных в школе Левина, содержится в «Экспериментальной психологии» (Ред., сост. П. Фресс и Ж. Пиаже. Вып. V. М., 1975. С. 22—23, 37—40, 77—80, 85—89).

К. Левин

ТОПОЛОГИЯ И ТЕОРИЯ ПОЛЯ

Для того чтобы понимать и предсказывать психологическое поведение (В), необходимо для каждого вида психического события (действия, эмоции, переживания и т. д.) определить ту кратковременную действующую целую ситуацию, которая представляет собой кратковременную структуру и состояние личности (Р) и психологического окружения (среды) — $EV = PE$. Каждый психологический факт должен занимать определенное положение в этом поле, и только такие факты производят динамические эффекты (являются причинами событий). Среда со всеми ее свойствами (направление, расстояния и т. д.) должна определяться не физически, а *психобиологически*, т. е. в соответствии с ее квазифизической, квазисоциальной и квазидуховной структурой.

Динамическую структуру личности и среды можно представить с помощью математических понятий. Связь между математическим представлением и его психодинамическим значением должна быть точной.

Прежде всего необходимо описать силы психологического поля и виды их действий, не рассматривая вопроса о том, приобрел ли предмет в некотором частном случае свою валентность в предварительном опыте или каким-нибудь другим путем.

Психологические районы, границы, силы поля, векторы, валентности и локомоции

Первым предположением, которое следует сделать для понимания ребенка, является определение психологического положения, которое занимает рассматриваемый ребенок, и областей свободы его движений, т. е. областей, доступных ему, и областей, которые психологически существуют для ребенка, но не достижимы для него вследствие социальных характеристик ситуации (ограничений, накладываемых другими детьми, запре-

щения взрослых и т. п.) или вследствие ограничений его собственных социальных, физических и интеллектуальных возможностей и способностей. Независимо от того, является ли область свободы его движений большой или малой, она имеет решающее значение для целостного поведения ребенка.

Эти возможные и невозможные психодинамические движения (квазителесные, квазисоциальные, квазидуховные) можно охарактеризовать в каждой точке окружающей среды с помощью понятий *топологии*, которая является неколичественной дисциплиной о возможных видах связей между «пространствами» и их частями.

Основой для координации между математическими и *психодинамическими* понятиями и понятиями среды является координация топологического *пути* и психодинамического *передвижения*. Топологическое описание определяет, к каким точкам ведут различные пути и какие области этими путями пересекаются. Область, которую ребенок не может достичь, можно охарактеризовать с помощью барьера между этой областью и областью, соседней с ней. Барьер как динамическое понятие соответствует математическому понятию границы. Следует различать барьеры различной прочности.

Для того чтобы определить, не только какие локомоции (пути) возможны, но и какие из этих возможных локомоций произойдут в данный момент, необходимо использовать понятие силы.

Сила определяется тремя свойствами: 1) направлением, 2) величиной, 3) точкой приложения. Первое и второе свойства представляются математическим понятием *вектора*. Точка приложения определяется на чертежах стрелкой (как это принято в физике).

Динамически сила точно коррелирует с психобиологическими локомоциями. Реальное передвижение должно происходить в каждом случае в соответствии с направлением и величиной результирующей одновременно действующих сил, и в любом случае передвижения существует результирующая сил в направлении этого передвижения.

Направление, которое сообщает детскому поведению валентность, чрезвычайно варьирует в соответствии с содержанием его желаний и потребностей. Тем не менее можно различить две большие группы валентностей в соответствии с типом первоначального поведения, которое они вызывают: *положительные* валентности (+), вызывающие приближение к объекту, и *отрицательные* (—), которые ведут к уходу или отступлению.

Действия в направлении валентности могут иметь форму неконтролируемого импульсивного поведения или направленной волевой активности; они могут быть «соответствующими» или «несоответствующими».

Те процессы, которые обычно создают впечатление особен-

но направленных, динамически обычно характеризуются отношением к *положительной валентности*.

Нужно различать *движущие силы* (которые связаны с положительной или отрицательной валентностью) и *сдерживающие силы*, которые связаны с барьерами.

То, что валентность связана с субъективной оценкой направления и что ей должна быть приписана направленная сила, определяющая поведение, можно понять из факта, что изменение положения привлекательного объекта ведет к изменению направления движений ребенка.

Чрезвычайно простой пример действия в направлении положительной валентности иллюстрируется на рис. 33.



Рис. 33



Рис. 34. Обозначения: *C* — ребенок, *Ch* — шоколад, *B* — скамья

Шестимесячный ребенок протягивает ручки, ножки и голову к погремушке или к ложке с кашей в соответствии с направлением вектора (*V*).

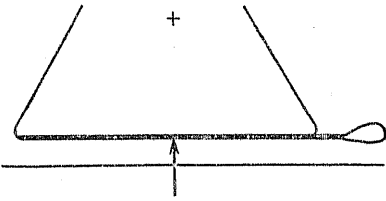
Направление сил поля играет важную роль в таком интеллектуальном поведении, которое должно иметь место при решении задач с обходным путем. Ребенок, вероятно, хочет получить кусочек шоколада, который находится по другую сторону скамьи (рис. 34). Трудность такой задачи заключается прежде всего не в *длине* обходного пути (*D*), а в том что первоначальное направление соответствующего пути не согласуется с направлением вектора валентности. Обход является тем более трудным при прочих равных условиях, чем больше для ребенка создаваемая барьером необходимость продлевать обходной путь, начиная с направления, противоположного направлению валентности (рис. 35).

Аналогичной является ситуация, когда ребенок хочет снять кольцо с палки, которая стоит таким образом, что кольцо нельзя тащить прямо к себе, а сначала его нужно продвинуть вверх от себя. Те же самые факторы действуют и тогда, когда ребенок определенного возраста испытывает трудности при попытке сесть в кресло или на камень. Ребенок приближается к кам-

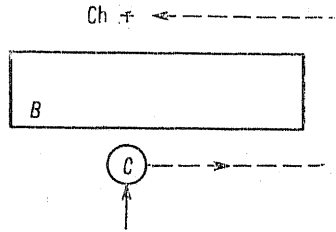
вместо пространственного решающим для движения стало *функциональное* направление.

Здесь можно отметить обстоятельство чрезвычайной важности: направление в психологическом поле не обязательно совпадает с физическим направлением, но прежде всего должно быть определено в *психологических терминах*. Различие между психобиологическим и физическим направлениями, по-видимому, более заметно у старших детей. Если ребенок идет за орудием или обращается за помощью к экспериментатору, это действие, даже если оно включает физическое движение в направлении, противоположном цели, означает не поворот от цели, а, наоборот, движение к ней. Такое не прямое достижение цели редко встречается у маленьких детей. Это обусловлено более слабой функциональной дифференциацией окружающей среды и тем, что *социальная* структура еще не приобрела для них решающего значения, как это наблюдается у более старших детей.

В упомянутых случаях направление сил поля определяется объектами, которые вследствие расстояния, воспринимаемого зрительно или на слух, имеют определенное место в среде. В отношении новорожденных детей о таких точно направленных силах поля можно говорить только постольку, поскольку психологическая среда имеет достаточные структурность и прочность.

Направленное действие в ответ на некоторые формы *тактильных* стимулов может наблюдаться очень рано. Прикосновение соски к щеке ребенка может вызвать поворот головы в соответствующем направлении.

У более старших детей (психологическое) отделение самого себя от валентности остается необходимым условием направленности действия на валентность. Довольно часто действие не приводит непосредственно к использованию объекта, но сила поля исчезает (или по крайней мере сильно ослабевает), как только объект попадает в сферу «владений» индивида. Пример из наших фильмов: десятимесячный ребенок, перед которым лежат две погремушки, не начинает играть, когда ему дают одну из них, а проявляет интерес только к той погремушке, которую не имеет. Тесная связь между направленными силами поля и отделением самого себя от целевого объекта может быть показана и для старших детей.

Для величины валентности решающее значение имеют внутренние факторы, особенно актуальное состояние потребностей ребенка. Кроме того, величина силы поля, исходящая от валентности, зависит от положения валентности относительно индивида и от наличия или отсутствия других валентностей.

Фаянс показала, что в некоторых случаях величина валентности увеличивается с ее явной *близостью*. Это выражается как в продолжительности, так и в интенсивности попыток к достижению цели.

Конечно, нельзя просто допустить, что психологическое расстояние соответствует физическому расстоянию. Во-первых, различие в видимом расстоянии значимо только в узких пределах ограниченной области в соответствии с небольшими размерами жизненного пространства ребенка, и эта область, как показала Фаянс, значительно меньше для годовалого ребенка, чем для трехлетнего. Точно так же, как видимая протяженность перцептивного пространства увеличивается с возрастом, жизненное пространство ребенка также увеличивается и дифференцируется в динамических отношениях. Различие в расстоянии нельзя определить чисто физически потому, что область, в которой ребенок «почти» получает желаемый объект, имеет качественно особый характер. Эта «почти» ситуация должна быть отмечена особо, например в отношении к переживанию успеха-неуспеха, и не может оцениваться просто как сокращение расстояния.

Наглядное несоответствие между физическим и психологическим расстояниями наблюдалось в группе четырехлетних детей, которые в меньшей степени оценивали ситуацию как объективную задачу, чем как *социальное* отношение с экспериментатором. Они просто ставились лицом к взрослому, который не давал им куклу. Характер и продолжительность попыток остаются для этих детей не зависящими от расстояния до валентности. Действительно, для социального движения к валентности (в виде экспериментатора) психологическое расстояние является одним и тем же в любом случае.

У более старших детей интеллектуальная оценка функциональных и частично социологических отношений (вероятно, в зависимости от силы других детей и взрослого) развивается настолько, что физическое расстояние в таких ситуациях играет обычно значительно меньшую роль.

С возрастом значение событий, определенных *временным* интервалом, возрастает. К психологической ситуации принадлежат не только те факты, которые воспринимаются актуально и присутствуют «объективно», но также и область прошлых и будущих событий. Осуждение или поощрение может долго хранить данный психологический факт для ребенка как *присутствующий*, а ожидаемое событие может иметь психологическую реальность до его появления.

Как пример увеличения величины валентности в зависимости от *временной близости* можно отметить тот факт, что среди детей из домов для несовершеннолетних преступников, исправительных школ и других подобных учреждений нередко наблюдается тот факт, что они становятся особенно трудными как раз непосредственно перед своим освобождением. Мы отмечаем это парадоксальное поведение, так резко противоречащее их собственным интересам, особенно для индивидов, ранее хорошо проявивших себя. Главная причина этого состоит в следующем: для того, кто сначала вел себя здесь хорошо, желание свободы является важным мотивом его поведения. Но сначала эта сво-

бода является полувоображаемой целью, и, что более важно, хорошее поведение в исправительном доме есть путь, который в конце концов приведет к ней. Теперь, когда освобождение приближается, долгожданный, но до сих пор пока неопределенный мир свободы уже перед ним (рис. 37). Граница исправительного дома приобретает вследствие этого во все более увеличивающейся степени характер заметного барьера (В), который отделяет юношу от его почти достигнутой цели. Отсюда исправительный дом приобретает ярко выраженную отрицательную валентность. Эмоциональные и недисциплинированные действия облегчаются из-за очень высокого *уровня напряжения* и из-за того, что юноша наполовину чувствует себя свободным. В топологически тождественной экспериментальной ситуации с подростками увеличение аффективности появилось в 85% случаев, когда сила поля в направлении цели позади барьера увеличивалась и тем самым возрастал общий уровень напряжения. Во многих случаях раздражительность детей может быть объяснена аналогичной структурой окружающей среды.



Рис. 37

Эксперименты Фаянс показывают, что сдерживающие силы, связанные с барьером, увеличиваются, если увеличивается сила валентности позади барьера.

Конфликт психологически определяется как противодействие приблизительно равных сил поля. Для движущих сил имеются три основных случая конфликта.

1. Ребенок находится между двумя положительными валентностями (рис. 38). Он должен выбрать между пикником (*p*) и игрой (*pl.*) со своими товарищами. В таком типе конфликтной ситуации решение достигается обычно относительно просто. Как результат того, что после произведенного выбора цель часто кажется худшей, иногда происходило колебание.

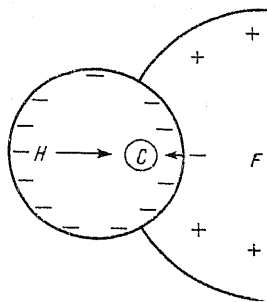

Рис. 38



Рис. 39

2. Иногда ребенок сталкивался с объектом, который имеет одновременно положительную и отрицательную валентности (рис. 39). Например, он хочет влезть на дерево (*Tr*), но боится.

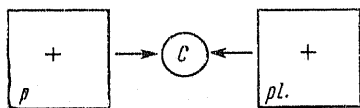
Такая констелляция сил играет важную роль в случаях, когда поощряется действие (например, выполнение школьного задания), которое ребенок не хочет выполнять.

Конфликтные ситуации этого типа обычно развиваются скорее в экспериментах с обходным путем, в упомянутых выше экспериментах Фаянс или в других подобных ситуациях, в которых достижение цели преграждается барьером. Сначала ребенок (С) видит трудный путь через барьер (В) между ним, собой и своей целью (G), который препятствует завершению в направлении сил поля (рис. 40).

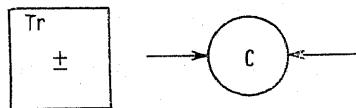

Рис. 40



Рис. 41

Но после того как ребенок несколько раз натолкнулся на барьер и, может быть, ушибся или имел болезненный опыт неудачи, барьер сам приобретает отрицательную валентность (рис. 41). Кроме положительного образуется отрицательный вектор, и мы получаем второй тип конфликтной ситуации. Отрицательный вектор обычно постепенно увеличивается и, наконец, становится сильнее, чем положительный. Соответственно ребенок *выходит* из поля.

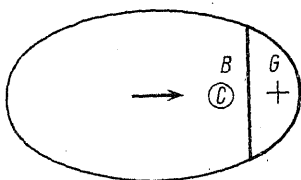
Этот выход из поля (Aus-dem-Felde-Gehen) может быть физическим, когда ребенок отступает, отворачивается или уходит из комнаты или из определенного места, или он может происходить *внутри* поля, когда ребенок начинает играть или заниматься с самим собой или чем-нибудь еще. Нередко случается, например при затруднении, когда ребенок совершает некоторые движения по направлению к цели, но в то же самое время мысленно занимается чем-то еще. В таких случаях телесный акт имеет характер более или менее устоявшейся жестуляции.

В таких ситуациях уход сначала почти всегда является только временным. Ребенок отворачивается только для того, чтобы повернуться для другой попытки преодолеть барьер. Окончательный уход обычно наступает только после некоторых временных уходов, продолжительность которых нарастает, пока, наконец, ребенок уже не возвращается в ситуацию задачи.

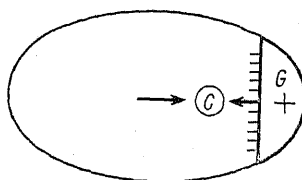
Необычная настойчивость в таких случаях вовсе не является показателем *активности*. Напротив, активные дети обычно выходят из поля раньше, чем пассивные дети. Не продолжи-

тельность, а характер попыток — вот что является существенным показателем активности. К этому имеет отношение тот факт, что в определенных обстоятельствах отдельные действия в такой конфликтной ситуации являются более продолжительными у детей, чем у юношей, хотя в общем продолжительность единиц деятельности увеличивается с возрастом ребенка.

3. Третий тип конфликтной ситуации имеет место тогда, когда ребенок находится *между* двумя отрицательными валентностями, например когда пытаются с помощью угрозы наказания (Р) побудить ребенка делать задачу (Т), которую он не хочет делать (рис. 42). Имеется существенное различие между этой ситуацией и конфликтной ситуацией первого типа. Это становится ясным, если представить общее распределение сил в силовом поле.



Рис. 42



Рис. 43

Силовое поле

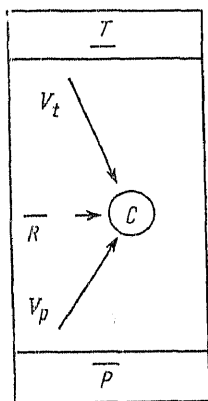
Силовое поле показывает, какая сила существовала бы в каждой точке поля, если бы индивид находился в этой точке. Положительной валентности соответствует конвергентное поле (рис. 43).

Как простой пример такой структуры силового поля в конфликтной ситуации второго типа можно привести случай из одного моего фильма: трехлетний ребенок хочет вынуть резинового лебедя из воды на берег, но он боится воды. Лебедя (S) как положительной валентности соответствует конвергентное поле. Это поле перекрывается вторым полем, которое соответствует отрицательной валентности волн (рис. 44). Важно, что здесь, как это часто бывает в подобных случаях, *величина* сил поля, которые соответствуют отрицательной валентности, умень-

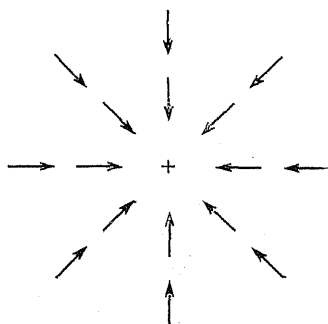

Рис. 44

шается намного быстрее с увеличением физического расстояния, чем это происходит с силами поля, соответствующими положительной валентности. Из направления и величины сил поля в различных точках поля можно вывести, что ребенок должен двигаться к точке P , где имеется равновесие этих сил (во всех других точках имеются результирующие, которые в конце концов ведут к P). Соответственно кратковременным колебаниям ситуации, главным образом из-за более или менее угрожающего

значения волн, эта точка равновесия то приближается, то отдаляется от воды. В действительности это колебание отражается в том, что ребенок то подходит, то отходит от воды.

К. Левин

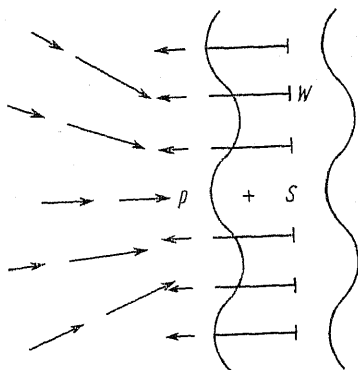
ОПРЕДЕЛЕНИЕ ПОНЯТИЯ «ПОЛЕ В ДАННЫЙ МОМЕНТ»¹

I. Теория поля и фазное пространство

В истории принятия новых теорий можно обнаружить следующие этапы: вначале новую идею считают бредом, не стоящим внимания. Затем наступает время, когда можно услышать самые разнообразные возражения, например: новая теория слишком фантастична или это лишь новая терминология: она неплодотворна или просто не нужна. Наконец, каждый утверждает, что он всегда как будто бы придерживался этой теории. Обычно это означает достижение последней стадии перед всеобщим принятием.

Сближения с теорией поля можно найти в последних разновидностях психоанализа (Kardiner, Hogneу), а также в теории обусловленных рефлексов. Это делает более важным прояснение самой теории, так как боюсь, что психологи, которые, подобно мне, придерживались теории поля многие годы, так и не смогли сделать ее сущность достаточно ясной. Единственное оправдание этому я вижу в том, что эта задача очень непростая. Кажется, почти нет работ физиков и философов о значении понятия поля, которые могли бы помочь психологам. К тому же понять вещи, подобные теории поля, и овладеть ими можно только на практике.

¹ Lewin K. Defining the «Field at a given time» // Psychol. Rev. 1943. V. 50.

Хилгард и Маргиус (Hilgard, Margius, 1940) процитировали в недавней публикации следующую фразу из письма Кларка Халла: «Как мне кажется, когда некто выражает новым способом зависимость поведения от мгновенного состояния одной или нескольких переменных, он выражает сущность теории поля».

Верно, теория поля подчеркивает важность того факта, что любое событие есть результат множества факторов. Признание необходимости ясно представить это множество взаимозависимых факторов является шагом по направлению к теории поля. Однако этого недостаточно. Теория поля — нечто более сложное.

Возьмем пример: успех в определенном виде спорта может зависеть от сочетания мускульных усилий, скорости движения, способности быстро принимать решения и точности восприятия направления и расстояния. Изменение любой из этих пяти переменных может изменить в определенной степени результат. Можно представить эти переменные как пять измерений графика. Степень успеха в зависимости от этих факторов можно отметить точкой на графике. Все множество (этих) точек будет графическим представлением этой зависимости, иначе говоря, эмпирического закона.

Физики часто используют такое представление многих факторов, влияющих на некоторые события. Для каждого из свойств, таких, как температура, давление, время, положение в пространстве, берется одно измерение. Такое представление в физике называется «фазовым пространством». Оно может иметь двадцать измерений, если нужно рассмотреть двадцать факторов. Это пространство отличается от трехмерного пространства, в котором движутся физические объекты. В то же время психологическое пространство, жизненное пространство или психологическое поле, в котором происходят психологические движения или структурные изменения, отличается от тех графиков, где измерения означают градации свойств.

Обсуждая эти вопросы с ведущими физиками-теоретиками, мы убедились, что признание зависимости события от множества факторов и даже их представление в фазном пространстве еще не предполагают теории поля. В психологии факторный анализ Тернстоуна имеет дело с такими отношениями различных факторов. Каждый профиль учитывает множество факторов. Теоретики поля, и не только они, могут применять это полезное средство, но применение его еще не делает вас представителем теории поля.

Что такое теория поля? Есть ли это разновидность общей теории? Если в физике двигаться от частного закона или теории (например, закона свободного падения) к более общей теории (например, законам Ньютона) или к еще более общей (теории Максвелла), то таким путем нельзя прийти к теории поля.

Другими словами, теорию поля едва ли можно назвать теорией в обычном смысле.

Этот факт становится еще более очевидным, когда мы рассматриваем связь между правильностью или неправильностью теории и ее «полевым» характером. Какая-либо теория в физике или психологии может быть «теорией поля» и тем не менее является ложной. С другой стороны, описание того, что Ганс Фейгл называет «эмпирической теорией низшего уровня», может быть верным и не относиться при этом к теории поля (хотя я не верю, что в психологии теория на самых высших уровнях ее конструирования может быть верной, не будучи теорией поля).

Теорию поля, следовательно, нельзя назвать правильной или неправильной как теорию в обычном смысле слова. Возможно, *лучше всего теорию поля можно характеризовать как метод, а именно метод анализа причинных соотношений и построения научных конструкций.* Этот метод анализа причинных соотношений можно выразить в форме определенного общего утверждения о «природе» условий изменения. Нет необходимости утверждать здесь, до какой степени такое утверждение имеет аналитический (логически, априорный) и до какой — эмпирический характер.

II. Принцип одновременности и влияние прошлого и будущего

Одно из основных утверждений психологической теории поля можно сформулировать так: любое поведение или другие изменения в психологическом поле зависят только от психологического поля в *данный момент времени.*

Этот принцип подчеркивался в теории поля с самого начала. Его часто понимали неправильно и интерпретировали таким образом, что сторонники теории поля якобы не интересуются историческими проблемами и влиянием прошлого опыта. Нельзя понять его более ошибочно. Фактически авторы теории поля больше всего интересуются историческими проблемами и, конечно, внесли свой вклад в превращение классического эксперимента на время реакции, продолжавшегося секунды, в экспериментальные ситуации, которые содержат систематически создаваемую историю развития от часов до недель.

Прояснение теоретического принципа одновременности могло быть весьма полезным для достижения взаимопонимания различных школ в психологии.

Значение этого принципа проще объяснить, обратившись к его применению в классической физике.

Изменение в точке x в физическом мире обычно характеризуется как $\frac{dx}{dt}$, т. е. как дифференцированное изменение положения x в течение дифференциального интервала времени dt .

Теория поля утверждает, что изменение $\frac{dx}{dt}$ за время t зависит только от ситуации S^t в этот момент t (рис. 1):

$$\frac{dx}{dt} = F(S^t). \quad (1)$$

Оно не зависит от прошлых или будущих ситуаций, т. е. верна формула (1), но не формула (1а):

$$dx = F(S^t) + F^1(S^{t-1}) + \dots + F^2(S^{t+1}) + \dots \quad (1a)$$

Конечно, в физике бывают случаи, когда можно утверждать связь между изменением и прошлой ситуацией S^{t-n} (где $t-n$ — время, не предшествующее непосредственно t ; $(t-n) > dt$). Другими словами, бывают случаи, когда технически можно записать

$$\frac{dx}{dt} = F(S^{t-n}). \quad (2)$$

Однако это возможно, только если известно, как более поздняя ситуация S^t зависит от предшествующей S^{t-n} , т. е. если известна функция F в равенстве

$$S^t = F(S^{t-n}). \quad (3)$$

Это значение обычно предполагает: а) что обе ситуации являются «закрытыми системами», которые идентичны; б) что известны законы, которые управляют изменением ситуации S^{t-n} , и законы, управляющие изменениями ситуаций между S^{t-n} и S .

Значение связывания изменения с прошлой ситуацией, передаваемое формулой (2), можно лучше пояснить, если указать, что возможно подобным образом связать теперешнее изменение с будущей ситуацией S^{t+n} и написать

$$\frac{dx}{dt} = F(S^{t+n}). \quad (2a)$$

Это возможно всегда, когда мы имеем дело с «закрытой системой» в течение периода времени между t и $t+n$ и когда законы происходящих в этот период изменений известны.

Возможность написания этого функционального уравнения не означает, что будущая ситуация S^{t+n} считается «условием» настоящего изменения $\frac{dx}{dt}$. Фактически то же изменение $\frac{dx}{dt}$

произошло бы, если бы закрытая система была разрушена до момента $(t+n)$. Иными словами, изменение $\frac{dx}{dt}$ зависит от ситуации (S^t) только в данный момент времени (в соответствии с формулой (1)). Техническая возможность выразить матема-

тически это изменение как функцию будущего или прошлого не меняет дела².

Эквивалентом $\frac{dx}{dt}$ в физике является понятие «поведение»

в психологии, если под термином «поведение» мы понимаем любое изменение в психологическом поле. Тогда теоретический принцип одновременности в психологии означает, что поведение в момент времени t есть функция только ситуации S в данный момент времени (подразумевается, что включает и личность, и ее психологическое окружение):

$$B^t = F(S^t), \quad (4)$$

а не функция прошлых или будущих ситуаций S^{t-n} и S^{t+n} (см. рис. 2). Здесь тоже можно связать поведение B с прошлой ситуацией (S^{t-n}) или с будущей ситуацией (S^{t+n}), но это можно сделать только в тех случаях, когда эти ситуации являются закрытыми системами, а изменения в промежуточные периоды могут быть описаны известными законами. Кажется, психологи все больше осознают важность этой формулы.

III. Как определить свойства поля в данный момент времени

Если мы хотим вывести поведение из ситуации в данный момент времени, необходимо найти путь определения характера «ситуации в данный момент времени». Это определение предполагает ряд вопросов, которые, надеюсь, интересны и с психологической и с философской точек зрения.

Чтобы определить свойства настоящей ситуации или, пользуясь медицинской терминологией, поставить диагноз, можно следовать двумя различными путями: основывать свое заключение на выводах из истории (анамнез) или использовать диагностические тесты наличного состояния.

Например, я хочу узнать, выдержит ли пол чердака определенный вес. Необходимо выяснить, какой материал использовался при постройке дома десять лет назад. Если у меня есть надежные сведения о том, что использовался прочный материал и что архитектор был человеком, заслуживающим доверия, я могу заключить, что груз будет цел. Если я найду первоначальные планы, проекты, то смогу провести вычисления и быть еще более уверенным в своем заключении.

Конечно, всегда есть возможность того, что рабочие в действительности не следовали плану, или что насекомые испортили

² Часто говорят, что случившееся вызвано «предшествующими условиями». Это вызвано тем, что психологи ошибочно обращаются к отдельным прошлым ситуациям (S^{t-n}), хотя следовало бы обратиться к настоящей ситуации или по крайней мере к непосредственно предшествующей ситуации (S^{t-dt}). Мы еще вернемся к этому вопросу.

дерево, или что в течение последующих десяти лет дом пере-
странвался. Поэтому я, возможно, постараюсь избежать этих
не вполне надежных выводов из прошлых данных и попытаюсь
определить теперешнюю прочность пола посредством проверки.
Подобный диагностический тест не дает абсолютно точных дан-
ных; насколько надежными будут эти данные, зависит от каче-
ства применяемого теста и тщательности проверки. И все же с
точки зрения методологии ценность такого теста выше ценности
анамнеза. Анамнез логически содержит два шага, а именно:
проверку определенных свойств в прошлом (качества, размера,
структуры дерева) и доказательство, что ничего неизвестного
в промежутке не произошло, другими словами, что мы имеем
дело с «закрытой системой». Даже если на систему ничто не
влияет извне, то в ней происходят внутренние изменения. По-
этому мы должны к тому же знать законы, управляющие этими
внутренними изменениями (см. выше), если мы хотим опреде-
лить свойства ситуации при помощи анамнеза.

В медицине, технике, физике, биологии используются оба
метода: исследование прошлого и проверка настоящего. Но
там, где это возможно, предпочитают последний³.

В психологии диагноз с помощью анамнеза использовался
довольно часто, особенно в классическом психоанализе и других
клинических подходах к проблемам личности. В психологии
восприятия и памяти этот тип диагноза используется сравни-
тельно редко.

В целом экспериментальная психология обнаруживает тен-
денцию к тестированию наличной ситуации.

Метод определения свойств ситуации S^t с помощью тести-
рования их в данный момент t избавляет нас от неопределенности
исторического заключения. Это не означает, однако, что этот
метод исключает рассмотрение временных периодов. «Ситуация
в данный момент времени» на самом деле относится не к мо-
менту вне протяжения времени, а к определенному периоду
времени. Этот факт имеет большую теоретическую и методоло-
гическую важность для психологии.

Может быть, полезно будет вернуться к физике. Если вер-
тикальные линии на рис. 45 представляют собой так называе-
мые физические линии, то «ситуация» означает срез через эти
линии в определенное время t . Описание этой ситуации должно
включать: 1) относительное положение частей поля в данное

³ Есть случаи, когда предпочтительнее историческая процедура. Напри-
мер, голод крысы лучше определять через продолжительность голодания, чем
психологическими или физиологическими тестами на голод в данное время t .
Однако такое заключение из прошлого можно сделать только в течение
того периода и в той ситуации, когда мы имеем «закрытую систему» (ника-
ких влияний извне), например для животных, которые в течение этого вре-
мени совершали одинаковый объем работы или были на определенной диете.
Трудности такого типа контроля заставили Скиннера связать проблему силы
влечения с особенностями наличного потребления.

время; 2) направление и скорость изменений, происходящих в это время. Первую задачу можно выполнить, приписав разным сущностям определенные скалярные величины, вторую — приписав им определенные векторы. Вторая задача содержит трудность, которую я хотел бы обсудить.



Рис. 45. S в течение от $t-n$ до $t+n$ — «закрытая система»; но S не идентична S' . $\frac{dx}{dt}$ показывает скорость X

Чтобы описать направление и скорость изменения, происходящего в данный момент, необходимо взять определенный период событий. В идеале для такого определения достаточен бесконечно малый промежуток времени. В действительности мы должны наблюдать макроскопический отрезок времени или по крайней мере положение в начале и в конце такого отрезка, чтобы определить этот временной дифференциал. В простейшем случае предполагается, что скорость в данное время равна средней скорости в течение этого макроскопического отрезка времени. Я не пытаюсь детально повторить эту процедуру в физике. Если известны необходимые законы, то определенные косвенные методы (например, метод, основанный на эффекте Доплера) позволяют выполнить различные процедуры.

Тем не менее остается важным тот факт, что адекватное описание ситуации в данный момент невозможно без наблюдения определенного периода времени. Это наблюдение должно интерпретироваться (соответственно «наиболее правдоподобному» по предположению и нашим знаниям физических законов), таким образом, чтобы его можно было преобразовать в утверждение о «положении дел в момент времени t ».

В психологии тоже существует подобная проблема. Человек в данный момент может быть на середине произнесения «а». В действительности такое утверждение предполагает наблюдение за определенным периодом времени. В противном случае могло бы быть зарегистрировано только определенное положение рта и тела. Обычно психолог не удовлетворяется такой характеристикой протекающего процесса. Он хочет знать, при-

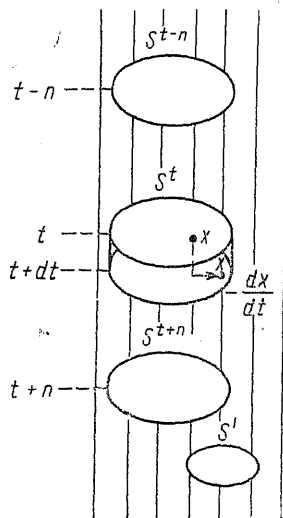
надлежит ли это «а» слову «sap», или «apple», или какому-либо другому слову. Если это слово «sap», психолог хочет знать, собирается ли человек произнести «I cannot come back» или же «I can stand on my head if I have to». Психолог даже хочет знать, произносится ли это предложение в беседе о личных планах на будущее с личными друзьями или же оно является частью политического адреса и означает попытку отступить от несостоятельной политической позиции.

Другими словами, адекватное психологическое описание характера и направления протекающих процессов может и должно быть сделано на различных микроскопических и макроскопических уровнях. Каждому моменту некоторой единицы поведения соответствует определенный масштаб ситуаций. В том, что в нашем примере человек произносит «а», можно убедиться и не принимая во внимание многое из его окружения. Но для того чтобы характеризовать предложение как часть политического выступления, надо рассмотреть гораздо больше. Не отвергая основного принципа теории поля — принципа одновременности, мы должны понять, что, чтобы определить скорость и направление поведения (т. е. то, что обычно называется «значением» психологического события), необходимо принять во внимание, как и в физике, определенный период времени. Продолжительность этого периода в психологии зависит от масштаба ситуации. Как правило, чем более масштабна ситуация, которую нужно описать, тем более длинный период необходимо наблюдать, чтобы определить направление и скорость поведения в данное время (рис. 46).



Рис. 46. S от $t-n$ до $t+n$ — «закрытая система». S не идентична S^t . $S^{t+\Delta t}$ — малая единица поля, которая охватывает сравнительно малый период времени от t до $t+\Delta t$; $S^{t+\Delta't}$ — большая единица поля, включающая большую область и больший промежуток времени от t до $t+\Delta't$; p^s и P^s — изменения положения X в течение малого и большого промежутков времени

Другими словами, в психологии мы имеем дело с «ситуативными единицами», которые следует рассматривать как имеющие протяжение во времени и пространстве. Если я не ошибаюсь, проблема квантов времени и пространства, настолько важная для современной квантовой теории в физике [17], методологически соответствует (хотя, конечно, на более высоком уровне) проблеме «временных единиц поля» в психологии.

Понятие о ситуациях различного масштаба, как было доказано, оказалось очень полезным в решении ряда запутанных проблем, которые иначе очень трудно решить. Толмен [20], Минцингер [16], Оллпорт [1] подчеркивали, что психологическое описание должно охватить как макроскопические, так и микроскопические события. Баркер, Дембо и Левин [2] определили и математически описали три масштаба единиц процессов и соответствующих масштабов ситуаций. Они рассматривали некоторые проблемы измерения силы фрустрации в течение продолжительных периодов, обращаясь к перекрывающимся ситуациям, соответствующим двум различным масштабам временных единиц поля. Липпит [15], изучая социальный климат, различал еще большие периоды событий. Он показал, что границы (начало и конец) этих макроскопических единиц можно определить достаточно точно и достоверно. Я, однако, не буду обсуждать здесь эти вопросы, поскольку нас интересуют только методологические проблемы.

IV. Психологическое прошлое, настоящее и будущее как части психологического поля в данный момент

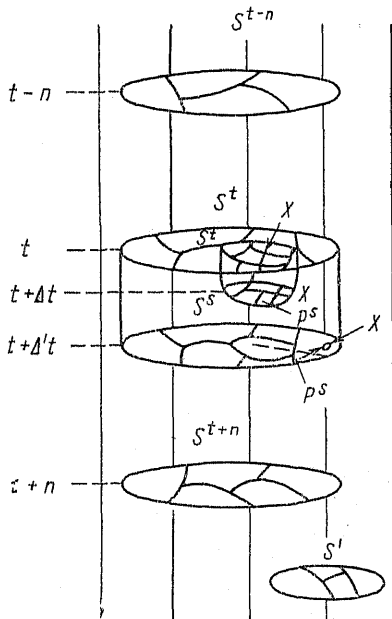
Уяснение проблемы прошлого и будущего сильно затруднял тот факт, что психологическое поле, существующее в данный момент, включает в себя также представления индивида о своем будущем и прошлом. Человек видит не только свое теперешнее положение, у него есть определенные ожидания, желания, страхи, мечты о будущем. Его представления о прошлом — своем и других — часто неправильны, но тем не менее они создают в его жизненном пространстве «уровень реальности» прошлого. Кроме того, часто можно наблюдать уровень желаний, относящийся к прошлому. Расхождение между структурой «идеального» или «желаемого» прошлого и «реального» прошлого играют важную роль в феномене вины. Структура психологического будущего тесно связана, например, с планами и надеждами [2].

Следуя терминологии Л. К. Франка [6], мы говорили о «временной перспективе», которая включает психологическое прошлое и будущее на реальном и различных ирреальных уровнях. Показано, что временная перспектива, существующая в данное время, очень важна для многих проблем, таких, как уровень притязания, настроения, творчества и инициативы человека. Фарбер [4], например, показал, что степень страданий

заклученного больше зависит от его ожиданий освобождения через пять лет, чем от приятности или неприятности его теперешнего положения.

Важно осознать, что психологическое прошлое и психологическое будущее являются одновременными частями психологического поля, существующего в данное время t . Временная перспектива непрерывно меняется. Согласно теории поля, поведение любого типа зависит от всего поля данного момента, включая временную перспективу, но не зависит от какого-либо прошлого или будущего поля с его временной перспективой.

Может быть, будет показателем рассмотрением с позиции теории поля основных методологических проблем, связанных с одним из основных понятий теории условных рефлексов, а именно с понятием торможения. Индивид привыкает к тому, что после определенного стимула, скажем звонка, появляется пища. Когда он голоден, он ест. После ряда таких опытов индивид начинает совершать определенные приготовительные действия для еды, как только услышит звонок колокольчика, возвещающего о ней. Говорится, что он «обусловлен». Теперь экспериментатор, не ставя в известность испытуемого, меняет ситуацию, и за звонком, связанным с едой, уже не появляется пища. Через некоторое время испытуемый уже не делает приготовления к еде, когда звенит колокольчик. Этот процесс называется торможением.

«Навыки человека» в данное время могут и должны рассматриваться как части настоящего поля. Следует ли рассматривать их как познавательную структуру, или сопротивление изменению познавательной структуры — как образование или фиксацию валентностей, или рассматривать в другой концептуальной схеме, не является нашей проблемой. Операциональные навыки [14; 18], как и мыслительные, рассматривались в теории поля. Они близко связаны с проблемами идеологии [9] и ожидания.

Как справедливо указывали Толмен [20], Хилгард, Маргиус [7] и другие, обусловливание, как и торможение, связано с изменениями на реальном уровне психологического будущего. Для теории поля важно различать в отношении обусловливания и торможения два типа проблем. Проблемы одного типа связаны с вопросом, как влияет на ожидание восприятие, с одной стороны, и память — с другой. Какие изменения в воспринимаемой структуре психологического настоящего влекут к изменениям в структуре психологического будущего и какие законы управляют взаимодействием этих двух частей психологического поля? Исследования уровня притязаний дают некоторые знания о факторах, влияющих на структуру реального плана будущего. Корш-Эскалона [10] сделал шаг по направлению к математическому анализу влияния психологического будущего на силы, управляющие настоящим поведением. Изучение уровня притязаний дает нам также представление о влиянии психо-

логического прошлого (а именно предыдущих успехов или неудач) на психологическое будущее. Этот вопрос, очевидно, тесно связан с торможением.

Методологическая основа проблем такого типа ясна: они имеют дело с взаимозависимостью различных частей психологического поля, существующего в данный момент. Иными словами, это законные вопросы теории поля типа $B^t = F(S^t)$. Другой тип проблем, которые рассматривает теория условных рефлексов, пытается связать последующую ситуацию S^4 (например, в процессе торможения) с предыдущей ситуацией S^1 во время научения или с рядом похожих или различных предыдущих ситуаций S^1, S^2, S^3, \dots . Они связывают поведение с рядом повторений. Иными словами, эти проблемы имеют следующую форму: $B = F(S^{t-n})$, или $B^t = F(S^{t-n}, S^{t-m}, \dots)$. Здесь теория поля требует более критического и более аналитического типа мышления. Следует различать по крайней мере два типа проблем.

1. Как воспринимаемая психологическая ситуация будет выглядеть в момент S^4 , зависит, очевидно, от того, будет ли экспериментатор давать пищу, и от подобных этому внешних физических или социальных условий. Надеюсь, все согласятся, что эти факторы нельзя вывести из психологического поля индивидуума в предыдущее время, даже если бы были известны все психологические законы. Эти факторы не психологические.

2. В проблемах второго типа, однако, есть законные психологические вопросы. Мы можем сохранять пограничные условия жизненного пространства неизменными или менять их определенным образом в течение определенного периода и исследовать, что произойдет при этих условиях. Эти проблемы лежат полностью в области психологии. Примером может служить проблема переструктурирования следов памяти. Мы знаем, что эти процессы зависят от состояния человека в течение всего периода от S^{t-n} до S^t (см. рис. 46) и различны в состоянии сна, бодрствования. Несомненно, эксперименты с условными рефлексами дали нам богатый материал, связанный с этой проблемой. Их надо будет рассматривать так, как было описано вначале, а именно как следствие отношений между ситуацией S^t и следующей непосредственно за ней ситуацией S^{t+dt} .

В целом я думаю, что развитие психологии идет в этом направлении. Например, теория градиента цели вначале была сформулирована как теория связи между поведением и прошлыми ситуациями. Аналитическое мышление разбивает это утверждение на несколько предположений, одно из которых состоит в том, что интенсивность стремления к цели представляет собой функцию расстояния между индивидом и целью. Это совпадает с утверждением об определенных силовых полях и, вероятно, правильно. Второе предположение, входящее в теорию градиента цели, связывает настоящее поведение с прошлой ситуацией S^{t-n} . Форма этого утверждения, на наш взгляд, не-

удовлетворительна. Но даже если оно верно, его следует рассматривать как независимую теорию. Формулировка Халла «Гипотезы градиента подкрепления» — шаг в этом направлении.

V. Психологическая экология

В качестве разработки наших положений я хотел бы обсудить некоторые аспекты положений Брунsvика о роли статистики [3]. Я надеюсь разрешить недоразумения, вызванные моими выпадами в адрес некоторых способов применения статистики в психологии. Я всегда считал, что количественное измерение требует статистики (см. ответ Халла Брунsvику [8]). Это утверждение сохраняет силу и для «чистых случаев», т. е. ситуаций, в которых можно связать теорию и наблюдаемые факты определенным образом. Так как психология все больше отказывается от неадекватного применения статистики, дальнейшее обсуждение, видимо, будет иметь мало практической ценности.

Брунsvик, однако, выдвинул и важные моменты, и мне кажется, что их уяснение будет полезно для методологии психологии в целом.

Среди фактов, существующих в данное время, можно выделить три области, изменения в которых интересны или могут быть интересны для психологии.

1. «Жизненное пространство», т. е. личность и ее психологическое окружение как оно существует для нее. Мы обычно имеем в виду это поле, говоря о потребностях, мотивации, настроении, целях, тревоге, идеалах.

2. Множество процессов физического и социального мира, которые не влияют на «жизненное пространство» человека в данный момент.

3. «Пограничная зона» жизненного пространства: определенная часть физического и социального мира, которая влияет на жизненное пространство в данное время. Например, процесс восприятия тесно связан с такой пограничной зоной, ибо то, что воспринимается, частично определяется «стимулами», т. е. той частью физического мира, которая действует на органы чувств. Другим процессом, относящимся к пограничной зоне, является выполнение некоторого действия.

Брунsvик справедливо утверждает: «Поле, в котором Левин может предсказывать, есть в прямом смысле слова человек в его жизненном пространстве» [3. С. 266]. Затем он продолжает: «Но жизненное пространство нельзя путать ни с географическим окружением и его физическими стимулами, ни с реально достигнутыми результатами в этом окружении. Оно после восприятия, но до поведения». Это утверждение частично верно именно потому, что, по-моему, восприятие и поведение — законные проблемы психологии. Эта точка зрения — естественное следствие подхода с точки зрения теорий поля, согласно кото-

рой пограничные условия поля являются важными характеристиками этого поля. Например, процессы восприятия, которые относятся к пограничной зоне, зависят частично от состояния внутренней части поля, т. е. от характера человека, его мотивации, познавательных структур, образа восприятия и т. д., частично от «распределения стимуляции» на сетчатке или в других рецепторах, которое определяется физическими процессами вне организма. По этим причинам проблемы физических и социальных действий являются законными частями психологии.

Брунsvик, однако, прав, считая, что я не рассматриваю как часть психологического поля в данный момент те моменты, которые влияют на жизненное пространство личности в этот момент. Пища, которая лежит за дверью в конце лабиринта, за пределами поля зрения и обоняния, не является частью жизненного пространства животного. В случае, если животное знает, что пища лежит там, это знание, конечно, должно быть представлено в его жизненном пространстве, потому что это знание влияет на его поведение. Необходимо также принять во внимание субъективный момент восприятия настоящей или будущей ситуации, так как уровень уверенности ожидания также влияет на поведение.

Принцип включения в жизненное пространство всего, что влияет на поведение в данное время, и ничего, кроме этого, не позволяет включать физическую пищу, которая не воспринимается. При таких условиях эта пища не может влиять на поведение.

В самом деле, животное будет двигаться к концу лабиринта, если будет думать, что там находится пища, даже если в действительности ее там нет, и не будет двигаться к пище, действительно находящейся в конце лабиринта, если оно не знает об этом.

В прошлом этот принцип не применялся в зоопсихологии, но мне кажется, что он настолько очевиден, что, я думаю, все психологи согласятся с ним. Утверждения, интерпретируемые по-другому, я рассматривал скорее как следствие неточной терминологии, чем как выражение разницы во мнениях, пока не ознакомился со статьей Брунsvика. Дискуссия, последовавшая за этой статьей, кажется, прояснила этот вопрос, и я думаю, что стоит сослаться на эту дискуссию.

Согласно Брунsvику, в случае, если психологическое поле ограничивается так, как это было описано выше, следует думать в терминах законов, а не в терминах статистических правил. Но он утверждает, что это достигается ценой исключения наиболее динамических аспектов психологии. Он хочет включить в психологическое поле те части физического и социального мира, которые, на мой взгляд, следует исключить. Эти части, как он утверждает, следует изучать статистическими методами, вычисляя вероятность событий.

На мой взгляд, главное здесь то, что понимать под термином «вероятность». Хочет ли Брунвик изучать мысли водителя машины о вероятности быть убитым или он хочет изучать статистические сведения, говорящие об «объективной вероятности» такого события? Если человек сидит в комнате, уверенный, что потолок не обвалится, следует ли для предсказания поведения принимать во внимание только «субъективную вероятность» или же мы должны рассматривать также и объективную вероятность того, что потолок обвалится,— вероятность, вычисленную инженером? По-моему, следует принимать во внимание только первое, но на мой вопрос Брунвик ответил, что также и последнее.

Я могу понять, почему психология интересуется даже теми областями физического и социального мира, которые не являются частями жизненного пространства или которые не влияют на его пограничную зону в данный момент. Если мы хотим гарантировать образование ребенка в будущем, если мы хотим предсказать, в какой ситуации окажется индивид в результате определенного воздействия, мы должны предсказать будущее. Очевидно, такое предсказание должно отчасти основываться на статистическом анализе непсихологических данных.

Теоретически мы можем характеризовать эту задачу как задачу выявления, какая часть физического или социального мира будет определять в течение данного периода «пограничную зону» жизненного пространства. Эта задача заслуживает внимания психологов. Я предложил бы назвать ее «психологической экологией».

Здесь имеют место и некоторые проблемы «истории жизни» индивида. Пограничные условия жизненного пространства индивида в течение длительного или короткого периода времени зависят частично от его собственных действий. В этом смысле они должны быть связаны с психологической динамикой жизненного пространства. Другие вычисления следует делать, однако, с помощью непсихологических средств.

Сущность объяснения или предсказания любых изменений в определенной области состоит в соотношении этого изменения с условиями поля в данное время. Этот основной принцип делает субъективную вероятность события частью жизненного пространства индивида. Но он исключает объективную вероятность других факторов, которые нельзя вывести из жизненного пространства.

Литература

1. Allport F. H. Methods in the study of collective action phenomena // J. Soc. Psychol. SPSSL Bulletin. 1942. V. 15.
2. Barker R., Dembo T. & Lewin K. Frustration and regression; Studies in topological and vector psychology 11 // Univ. Ia. Stud. Child Welf. 1941. V. 18.

3. *Brunswik E.* Organismic achievement and environmental probability // *Psychol. Rev.* 1943. V. 50. P. 255—272.
4. *Farber M. L.* Imprisonment as a psychological situation. Unpublished Ph. D. Thesis, State Univ. Iowa, 1940.
5. *Festinger L.* A theoretical interpretation of shifts in level of aspiration // *Psychol. Rev.* 1942. V. 49.
6. *Frank L. K.* Time perspectives // *J. soc. phil.* 1939. V. 4.
7. *Hilgard E. R., Marquis D. G.* Conditioning and learning. New York—London, 1940.
8. *Hull C. L.* The problem of intervening variables in molar behavior theory // *Psychol. Rev.* 1943. V. 50.
9. *Kalhorn J.* Ideological differences among rural children. Unpublished Master's Thesis, State Univ. Iowa, 1941.
10. *Korsch-Escalona S.* The effect of success and failure upon the level of aspiration and behavior in manic-depressive psychoses // *Lewin K., Lippit R., Korsch-Escalona S.* (eds.). Studies in topological and vector psychology // *Univ. Ia. Stud. Child Welf.* 1939. V. 16.
11. *Lewin K.* Der Begriff der Genese in Physik, Biologie und Entwicklungsgeschichte (The concept of genesis in physics, biology and theory of evolution). Berlin, 1922.
12. *Lewin K.* The conceptual representation and the measurement of psychological forces // *Contr. psychol. Theor.* 1938. V. 4.
13. *Lewin K.* Field theory and learning / 41-thst Yearbook of the National Society for the Study of Education. Part II. 1942.
14. *Lewin K.* The relative effectiveness of a lecture method and a method of group decision for changing food habits. Committee on Food Habits, National Research Council, 1942.
15. *Lippit R.* An experimental study of effect of democratic and authoritarian group atmospheres // *Univ. Ia Stud. Child Welf.* 1940. V. 16.
16. *Muenzinger K. F.* Psychology: The science of behavior. Denver World Press, 1939.
17. *Reichenbach H.* From Copernicus to Einstein. 1942.
18. *Schwarz G.* IV. Über Ruckfalligkeit bei Umgewohnung // *Psychol. Forsch.* 1927. V. 9; 1933. V. 18. P. 143—190.
19. *Skinner B. F.* The behavior of organisms; an experimental analysis. 1938.
20. *Tolman E. C.* Purposive behavior in animals and men. 1932.

Раздел IV

ПСИХОАНАЛИЗ

Фрейд (Freud) Зигмунд (1856—1939) — австрийский врач, психопатолог и психолог, основатель психоанализа. Родился во Фрейбурге, в Моравии, 6 мая 1856 г. Образование получил в Вене, учился в гимназии, затем на медицинском факультете университета, который окончил в 1881 г., получив степень доктора медицины. Интересовался ботаникой и химией, позже — сравнительной анатомией и физиологией. Во время учебы в университете одновременно работал в Институте физиологии Эрнста Брюкке. После окончания университета мечтал посвятить себя литературе, затем — теоретическим исследованиям в области неврологии, но вынужден был заняться клинической практикой и практической врачебной деятельностью.

Почти всю свою жизнь Фрейд провел в Вене и лишь в 1938 г., после присоединения Австрии к нацистской Германии, подвергаясь нацистским преследованиям, был вынужден покинуть Родину. С помощью своего сотрудника и биографа Эрнста Джонеса эмигрировал в Лондон, где умер 23 сентября 1939 г.

Под влиянием наблюдений врачебной практики у Фрейда появился интерес к психическим расстройствам функционального характера. В 1885—1886 гг. посетил клинику знаменитого французского невролога Шарко в Сальпетриере (Париж), исследования которого по использованию гипноза для вызывания и устранения болезненных симптомов у истерических больных произвели на него большое впечатление. В 1889 г. Фрейд посетил другую французскую школу по изучению нервных болезней, в Нанси, где познакомился с исследованиями истерии Лебелля и Бернгейма. Под влиянием этих поездок у Фрейда сложилось представление об основном механизме функциональных психических заболеваний, о наличии психических процессов, которые, находясь вне сферы сознания, оказывают влияние на поведение, причем сам пациент об этом не знает.

После возвращения в Вену Фрейд познакомился с наблюдениями из практики лечения неврозов известного венского врача И. Брейера (1842—1925), который вылечил одну из своих истерических пациенток методом, получившим название «катартического»: врач погружал больную в состояние гипноза и предлагал вспомнить и рассказать о событиях, явившихся причиной заболевания. Если эти воспоминания сопровождалось бурным проявлением чувств, наступало освобождение от болезненных симптомов. С начала 1890-х годов Фрейд и Брейер сотрудничали, применяя гипнотическое катартическое лечение больных истерией. Понимание причин истерических симптомов, характеристику симптомов и лечение они изложили в совместном труде «Исследования истерии» (1895). В общей форме теория Фрейда в этот период сводилась к пониманию невротических болезней как патологического функционирования «ущемленных аффектов», сильных, но задержанных в бессознательной области переживаний. Если с помощью гипноза пациент получит возможность оживить в памяти эти травмирующие его переживания и вновь эмоционально испытает их, может наступить освобождение от этих напряженных и «ущемленных аффектов». Средством такого излечения был гипноз.

Решающим моментом в становлении оригинальной теории Фрейда был отход от гипноза как средства проникновения к ущемленным и забытым болезненным переживаниям. Во многих и как раз наиболее тяжелых случаях гипноз оставался бессильным, встречал «сопротивление», которое не

мог преодолеть. Фрейд был вынужден искать другие пути к «ущемленному аффекту» и в конце концов нашел их в толковании сновидений, свободно всплывающих ассоциаций, малых и больших психопатологических симптомов (проявлений), чрезмерно повышенной или пониженной чувствительности, двигательных расстройств, оговорок, забываний и т. п.

Исследование и интерпретацию этого разнообразного материала Фрейд назвал психоанализом — новой формой терапии и методом исследования. Ядро психоанализа как нового психологического направления составляет учение о бессознательном.

Научная деятельность Фрейда охватывает несколько десятилетий, и за эти годы его концепция бессознательного претерпела существенные изменения. В его учении можно различать, хотя и несколько условно, три периода.

Первый период — 1897—1905 гг., когда психоанализ в основном оставался методом лечения неврозов с отдельными попытками общих заключений о характере душевной жизни. Основные произведения этого периода «Толкование сновидений» (1900), «Психопатология обыденной жизни» (1901), «Остроумие и его отношение к бессознательному» (1905), «Три очерка по теории сексуальности» (1905), «Отрывок из одного анализа истерии» (1905 г., первое и законченное изложение психоаналитического метода лечения). Особое значение имеет работа «Толкование сновидений», в которой излагается первый вариант учения о системе душевной жизни как имеющей глубинное строение. В ней выделяются три уровня: сознательное, предсознательное и бессознательное с цензурой между ними.

В этот период психоанализ начинает приобретать популярность, вокруг Фрейда складывается кружок (1902) из представителей разных профессий (врачи, писатели, художники), желающих изучить психоанализ и применить его в своей практике.

Во втором периоде — 1906—1918 гг. — фрейдизм превращается в общепсихологическое учение о личности и ее развитии. Фрейд формулирует основные принципы своей психологии, описание психических процессов с трех точек зрения: динамической, топической и экономической. В этот период выходят «Анализ фобии одного пятилетнего мальчика» (1909), «Леонардо да Винчи» (1910) и «Тотем и табу» (1913) — работы, в которых Фрейд распространяет психоанализ на область художественного творчества и проблемы человеческой истории — «Положение о двух принципах психической деятельности» (1911). Психоанализ возбуждает интерес во многих странах. В 1909 г. Фрейд получает приглашение из Америки от Стенли Холла прочесть лекции в Кларковском университете, в Ворчестере. Фрейд читает там пять лекций, которые положили начало распространению психоанализа в Америке («О психоанализе. Пять лекций», 1910). Эта работа является полным, хотя и кратким, изложением психоанализа в его становлении и развитии.

Значительным событием в развитии психоанализа в этот период был отход от Фрейда А. Адлера (1911) и К. Юнга (1912).

Лучшим и наиболее полным изложением психоанализа, как он сложился к началу первой мировой войны, и работой, которая вместе с «Психопатологией обыденной жизни» получила наиболее широкое распространение (по сравнению с другими работами Фрейда), являются его «Лекции по введению в психоанализ» (в двух томах, в 1932 г. Фрейд присоединил к ним третий том), которые представляют записи лекций, прочитанных врачам в 1915—1917 гг.

В третьем периоде концепция Фрейда претерпевает существенные изменения и получает свое философское завершение. Под влиянием событий первой мировой войны изменяется учение о влечениях («По ту сторону принципа удовольствия», 1920). Структура личности представляется теперь в виде учения о трех инстанциях — Я, Оно, Идеал — Я («Я и Оно», 1923). В ряде работ Фрейд распространяет свою теорию на понимание культуры и разных сторон общественной жизни: религию — «Будущность одной иллюзии» (1927), антропологию, социальную психологию, проблемы цивилизации — «Психология масс и анализ человеческого Я» (1921), «Моисей и единобожие» (1937—1939) и др. Психоанализ становится философской систе-

мой и смыкается с другими ведущими философскими направлениями Запада.

Из литературного наследия Фрейда в хрестоматию включены две работы: «О психоанализе. Пять лекций» (полностью) (М., 1912) и «Я и ОНО» (первые три главы полностью, две последних — с сокращениями) (Л., 1924), представляющие психоаналитическую концепцию на различных этапах ее развития.

3. Фрейд

О ПСИХОАНАЛИЗЕ. ПЯТЬ ЛЕКЦИЙ

I

О возникновении и развитии психоанализа.— Истерия.— Случай Dr. Breuer'a.— «Talking cure».— Происхождение симптомов от психических травм.— Симптомы как символы воспоминаний.— Фиксация на травмах.— Отреагирование аффектов.— Истерическая конверсия.— Раздвоение психики.— Гипноидные состояния

Я смущен и чувствую себя необычно, выступая в качестве лектора перед жаждущими знания обитателями Нового света. Я уверен, что обязан этой честью только тому, что мое имя соединяется с вопросом о психоанализе, и потому я намерен говорить с вами о психоанализе. Я попытаюсь дать вам в возможно кратких словах исторический обзор возникновения и дальнейшего развития этого нового метода исследования и лечения.

Если создание психоанализа является заслугой, то это не моя заслуга. Я не принимал участия в первых начинаниях. Когда другой венский врач Dr. Josef Breuer¹ в первый раз применил этот метод над одной истерической девушкой (1880—1882), я был студентом и держал свои последние экзамены. Этой-то историей болезни и ее лечением мы и займемся прежде всего. Вы найдете ее в подробном изложении в «Studien über Hysterie»², опубликованных впоследствии Breuer'ом совместно со мной.

Еще только одно замечание. Я узнал не без чувства удовлетворения, что большинство моих слушателей не принадлежат к врачебному сословию. Не думаю, что для понимания моих лекций необходимо специальное врачебное образование. Некоторое время мы пойдем во всяком случае вместе с врачами, но вскоре

¹ Josef Breuer, род. в 1842 г., член-корреспондент Академии наук, известен своими работами о дыхании и по физиологии чувства равновесия.

² Studien über Hysterie. Fr. Deuticke. Wien, 1885; 2 Aufl., 1909. Часть, принадлежащая в этой книге мне, переведена д-ром А. А. Brill'ом из Нью-Йорка на английский язык.

мы их оставим и последуем за Дг. Вгеиег'ом по совершенно своеобразному пути.

Пациентка Дг. Вгеиег'а, девушка 21 года, очень одаренная, обнаружила в течение ее двухлетней болезни целый ряд телесных и душевных расстройств, на которые приходилось смотреть очень серьезно. У нее был спастический паралич обеих правых конечностей с отсутствием чувствительности, одно время — такое же поражение и левых конечностей, расстройства движений глаз, различные недочеты зрения, затруднения в держании головы, сильный нервный кашель, отвращение к приему пищи; в течение нескольких недель она не могла ничего пить, несмотря на мучительную жажду; недостаток речи, дошедший до того, что она утратила способность говорить на своем родном языке и понимать его; наконец, состояния спутанности, бреда, изменения всей ее личности, на которые мы позже должны будем обратить наше внимание.

Когда вы слышите о такой болезни, то вы, и не будучи врачами, склонны думать, что дело идет о тяжелом заболевании, вероятно, мозга, которое подает мало надежды на выздоровление и должно скоро привести к гибели больной. Но врачи вам могут объяснить, что для одного ряда случаев с такими тяжелыми явлениями правильнее будет другой, гораздо более благоприятный, взгляд. Когда подобная картина болезни наблюдается у молодой особы женского пола, у которой важные для жизни внутренние органы (сердце, почки) оказываются при объективном исследовании нормальными, но которая испытала тяжелые душевные потрясения, притом если отдельные симптомы изменяются в своих тонких деталях не так, как мы ожидаем, тогда врачи считают такой случай не слишком тяжелым. Они утверждают, что в таком случае дело идет не об органическом страдании мозга, но о том загадочном состоянии, которое со времен греческой медицины носит название истерии и которое может симулировать целый ряд картин тяжелого заболевания. Тогда врачи считают, что жизни не угрожает опасность и полное восстановление здоровья является весьма вероятным. Различение такой истерии от тяжелого органического страдания не всегда легко. Но нам незачем знать, как ведется подобный дифференциальный диагноз; с нас достаточно удостоверения, что случай Вгеиег'а таков, что ни один сведущий врач не ошибся бы в диагнозе. Здесь мы можем добавить из истории болезни, что пациентка заболела во время ухода за своим горячо любимым отцом, который и умер, но уже после того, как она, вследствие собственного заболевания, должна была оставить уход за отцом.

До этого момента нам было выгодно идти вместе с врачами, но скоро мы уйдем от них. Дело в том, что вы не должны ожидать, что надежды больного на врачебную помощь сильно повышаются от того, что вместо тяжелого органического страдания ставится диагноз истерии. Против тяжких заболеваний

мозга врачебное искусство в большинстве случаев бессильно, но и с истерией врач тоже не знает, что делать. Когда и как осуществится полное надежд предсказание врача,— это приходится всецело предоставить благодетельной природе³.

Диагностика истерии, следовательно, для больного мало изменяет дело; напротив, для врача дело принимает совсем другой оборот. Мы можем наблюдать, что с истеричным больным врач ведет себя совсем не так, как с органическим больным. Он не выказывает первому того участия, как последнему, так как страдание истеричного далеко не так серьезно, а между тем сам больной, по-видимому, претендует на то, чтобы его страдание считалось столь же серьезным. Но тут есть и еще одно обстоятельство. Врач, познавший во время своего учения много такого, что остается неизвестным публике, может составить себе представление о причинах болезни и о болезненных изменениях, например, при апоплексии или при опухолях мозга — представление до известной степени удовлетворительное, так как оно позволяет ему понять некоторые детали в картине болезни. Относительно понимания деталей истерических явлений врач остается без всякой помощи, ему не помогают ни его знания, ни его анатомо-физиологическое и патологическое образование. Он не может понять истерию, он стоит перед ней с тем же непониманием, как и публика. А это всякому неприятно, кто дорожит своим знанием. Поэтому-то истеричные не выступают к себе симпатии; врач рассматривает их как лиц, преступающих законы его науки, как правоверные рассматривают еретиков; он приписывает им всевозможное зло, обвиняет их в преувеличениях и намеренных обманах, в симуляции, и он наказывает их, не проявляя к ним никакого интереса.

Этого упрека Dr. Вгеег не заслужил у своей пациентки; он отнесся к ней с симпатией и большим интересом, хотя и не знал сначала, как ей помочь. Может быть, она сама помогла ему в этом деле благодаря своим выдающимся духовным и душевным качествам, о которых Вгеег говорит в истории болезни. Наблюдения Вгеег'а, в которые он вкладывал столько любви, указали ему вскоре тот путь, следуя которому можно было подать первую помощь.

Было замечено, что больная во время своих состояний психической спутанности бормотала какие-то слова. Эти слова производили впечатление, как будто они относятся к каким-то мыслям, занимающим ее ум. Врач просил запомнить эти слова, затем поверг ее в состояние своего рода гипноза и повторил ей снова эти слова, чтобы побудить ее высказать еще что-нибудь на эту тему. Больная пошла на это и воспроизвела перед вра-

³ Я знаю, что теперь мы не можем этого утверждать, но при своем сообщении я переносу себя и своих слушателей назад, во время до 1880 г. Если с тех пор дело обстоит иначе, то в этом большая доля заслуги падает на те старания, историю которых я теперь излагаю.

чем то содержание психики, которое владело ею во время постоянной спутанности и к которому относились упомянутые отдельные слова. Это были глубоко печальные, иногда поэтически прекрасные фантазии, сны наяву, которые обычно начинались с описания положения девушки у постели больного отца.

Рассказавши ряд таких фантазий, больная как бы освобождалась и возвращалась к нормальной душевной жизни. Такое хорошее состояние держалось в течение многих часов, но на другой день сменялось новым приступом спутанности, который в свою очередь прекращался точно таким же образом после высказывания вновь образованных фантазий. Нельзя было отделаться от впечатления, что те изменения психики, которые проявлялись в состоянии спутанности, были результатом раздражения, исходящего от этих в высшей степени аффективных фантазий. Сама больная, которая в этот период болезни удивительным образом говорила и понимала только по-английски, дала этому новому способу лечения имя «talking cure» — лечение разговором или называла это лечение в шутку «chimney sweeping» — трубочистом.

Вскоре как бы случайно оказалось, что с помощью такой очистки души можно достичь большего, чем временное устранение постоянно возвращающихся расстройств сознания. Если больная с выражением аффекта вспоминала в гипнозе, в какой связи и по какому поводу известные симптомы появились впервые, то удавалось совершенно устранить эти симптомы болезни. Летом, во время большой жары, больная сильно страдала от жажды, так как без всякой понятной причины она с известного времени вдруг перестала пить воду. Она брала стакан с водой в руку, но как только касалась к нему губами, тотчас же отстраняла его, как страдающая водобоязнью. При этом несколько секунд она находилась, очевидно, в состоянии спутанности. Больная утоляла свою мучительную жажду только фруктами. Когда же прошло около 6 недель со дня появления этого симптома, она стала рассказывать в аутогипнозе о своей компаньонке, англичанке, которую она не любила. Рассказ свой больная вела со всеми признаками отвращения. Она рассказывала о том, как однажды вошла в комнату этой англичанки и увидела, что ее отвратительная маленькая собачка пила воду из стакана. Она тогда ничего не сказала, не желая быть невежливой. После того как в сумеречном состоянии больная энергично высказала свое отвращение, она потребовала пить, пила без всякой задержки много воды и проснулась со стаканом у рта. Это болезненное явление с тех пор пропало совершенно⁴.

Позвольте вас задержать на этом факте. Никто еще не устранял истерических симптомов подобным образом и никто не проникал так глубоко в понимание причин.

⁴ Studien über Hysterie. P. 26.

Это должно было бы стать богатым последствием открытием, если бы опыт подтвердил, что и другие симптомы у этой больной, пожалуй, даже большинство симптомов, произошли таким же образом и также могут быть устранены. Вегеер не пожалел труда на то, чтобы убедиться в этом, и стал планомерно исследовать патогенез других более тяжелых симптомов страдания.

Это действительно оказалось так; почти все симптомы образовались как остатки, как осадки, если хотите, аффективных переживаний, которые мы впоследствии стали называть «психическими травмами». Особенность этих симптомов объяснялась их отношением к причинным травматическим сценам. Эти симптомы были, как говорится, на специальном языке, детерминированы известными сценами, они представляли собой остатки воспоминания об этих сценах. Поэтому уже не приходилось больше описывать эти симптомы как произвольные и загадочные произведения невроза. Следует только упомянуть об одном уклонении от ожиданий.

Не всегда одно какое-либо переживание оставляло за собой известный симптом, но большей частью многочисленные, часто весьма похожие, повторные травмы производили такое действие. Вся такая цепь патогенных воспоминаний должна была быть восстановлена в памяти в хронологической последовательности и притом в обратном порядке: последняя травма сначала и первая в конце, причем невозможно было перескочить через последующие травмы прямо к первой, часто наиболее действительной.

Вы, конечно, захотите услышать от меня другие примеры детерминации истерических симптомов, кроме отвращения к воде вследствие отвращения, испытанного при виде пьющей из стакана собаки. Однако я должен, придерживаясь программы, ограничиться очень немногими примерами. Так, Вегеер рассказывает, что расстройства зрения его больной могли быть сведены к следующим поводам, а именно: «больная со слезами на глазах, сидя у постели больного отца, вдруг слышала вопрос отца: «Сколько времени?»; она видела циферблат неясно, напругала свое зрение, подносила часы близко к глазам, отчего циферблат казался очень большим (макропсия и strabismus sup.); или она напрягалась подавить слезы, чтобы больной отец не видел, что она плачет»⁵. Все патогенные впечатления относятся еще к тому времени, когда она принимала участие в уходе за больным отцом. «Однажды она проснулась ночью в большом страхе за своего сильно лихорадящего отца и в большом напряжении, так как из Вены ожидали хирурга для операции. Мать на некоторое время ушла, и Анна сидела у постели больного, положив правую руку на спинку стула. Она впала в состояние грез наяву и увидела, как со стены ползла к

⁵ Studien über Hysterie. P. 31.

больному черная змея с намерением его укусить. (Весьма вероятно, что на лугу, сзади дома действительно водились змеи, которых девушка боялась и которые теперь послужили материалом для галлюцинаций.) Она хотела отогнать животное, но была как бы парализована; правая рука, которая висела на спинке стула, онемела, потеряла чувствительность и стала паретичной. Когда она взглянула на эту руку, пальцы обратились в маленьких змей с мертвыми головами (ногти). Вероятно, она делала попытки прогнать парализованной правой рукой змею, и благодаря этому анестезия и паралич ассоциировались с галлюцинацией змеи. Когда эта последняя исчезла и больная захотела, все еще в большом страхе, молиться, у нее не было слов, она не могла молиться ни на одном из известных ей языков, пока ей не пришел в голову английский детский стих, и она смогла на этом языке думать и молиться»⁶. С воспоминанием этой сцены в гипнозе исчез спастический паралич правой руки, существовавший с начала болезни, и лечение было окончено.

Когда через несколько лет я стал практиковать Брегер'овский метод исследования и лечения над своими больными, я сделал наблюдения, которые совершенно совпадали с его опытом.

У одной 40-летней дамы был тик, а именно особый щелкающий звук, который она производила при всяком возбуждении, а также и без видимого повода. Этот тик вел свое происхождение от двух переживаний, общим моментом для которых было решение больной теперь не производить никакого шума. Несмотря на это решение, как бы из противоречия, этот звук нарушил тишину один раз, когда она увидела, наконец, что ее больной сын с трудом заснул, и сказала себе, что теперь она должна сидеть совершенно тихо, чтобы не разбудить его, и другой раз, когда во время поездки с ее двумя детьми в грозу лошади испугались и она старалась избежать всякого шума, чтобы не пугать лошадей еще больше⁷. Я привожу этот пример вместо многих других, которые опубликованы в «*Studien über Hysterie*»⁸.

Если вы разрешите мне обобщение, которое неизбежно при таком кратком изложении, то мы можем все, что узнали до сих пор, выразить в формуле: наши истеричные больные страдают воспоминаниями. Их симптомы являются остатками и символами воспоминаний об известных (травматических) переживаниях. Сравнение с другими символами воспоминаний в других областях, пожалуй, позволит нам глубже проникнуть в эту символистику. Ведь памятники и монументы, которыми мы украшаем наши города, представляют собой такие же сим-

⁶ Ibid. P. 30.

⁷ Ibid. P. 43, 46.

⁸ Избранные места из этой книги, к которым присоединены некоторые позднейшие статьи по истерии, есть в английском переводе Dr. A. A. Brill'a из Нью-Йорка.

волы воспоминаний. Когда вы гуляете по Лондону, то вы можете видеть невдалеке от одного из громадных вокзалов богато изукрашенную колонну в готическом стиле, Charing Cross. Один из древних королей Плантагенетов в XIII ст., когда сопровождал тело своей любимой королевы Элеоноры в Вестминстер, воздвигал готический крест на каждой из остановок, где опускали на землю гроб, и Charing Cross представляет собой последний из тех памятников, которые должны были сохранить воспоминание об этом печальном шествии⁹. В другом месте города, недалеко от London Bridge, вы видите более современную, ввысь уходящую колонну, которую коротко называют монумент (The Monument). Она должна служить напоминанием о великом пожаре, который в 1666 г. уничтожил большую часть города, начавшись недалеко от того места, где стоит этот монумент. Эти памятники служат символами воспоминаний, как истерические симптомы; в этом отношении сравнение вполне законно. Но что вы скажете о таком лондонском жителе, который и теперь бы стоял со страданием перед памятником погребения королевы Элеоноры вместо того, чтобы бежать по своим делам согласно с той спешкой, которая требуется современными условиями работы, или вместо того, чтобы наслаждаться у своей собственной юной и прекрасной королевы сердца? Или о другом, который перед монументом будет оплакивать пожар своего любимого родного города, который с тех пор давно уже выстроен вновь в еще более блестящем виде. Подобно этим двум непрактичным лондонцам ведут себя все истеричные и невротичные не только потому, что они вспоминают давно прошедшие болезненные переживания, но и потому, что они еще привязаны к ним с полным аффектом; они не могут отделаться от прошедшего и ради него оставляют без внимания действительность и настоящее. Такая фиксация душевной жизни на патогенных травмах представляет собой одну из важнейших характерных черт невроза, имеющих большое практическое значение.

Я вполне согласен с тем сомнением, которое у вас, по всей вероятности, возникнет, когда вы подумаете о пациентке Вреуег'а. Все ее травмы относятся ко времени, когда она ухаживала за своим больным отцом, и симптомы ее болезни могут быть рассматриваемы как знаки воспоминания о болезни и смерти отца. Они соответствуют, следовательно, горю, и фиксация на воспоминаниях об умершем в такое короткое время после его смерти, конечно, не представляет собой ничего патологического, наоборот, вполне соответствует нормальному чувству. Я согласен с этим; фиксация на травмах не представляет у пациентки Вреуег'а ничего особенного. Но в других случаях,

⁹ Скорее позднейшее подражание такому памятнику. Слово Charing происходит, по всей вероятности, от слов *chère reine*, как мне сообщил Dr. E. Jones.

как, например, в случае моей больной с тиком, причины которого имели место 10 и 15 лет тому назад, этот характер ненормального сосредоточения на прошедшем ясно выражен, и пациентка Вгеуег'а, наверное, проявила бы эту особенность точно так же, если бы вскоре после травматических переживаний и образования симптомов не была бы подвергнута катарктическому лечению.

До сих пор мы объясняли только отношение истерических симптомов к истории жизни больной; из двух других моментов Вгеуег'овского наблюдения мы можем получить указание на то, как следует понимать процесс заболевания и выздоровления. Относительно процесса заболевания следует отметить, что больная Вгеуег'а должна была почти при всех патогенных положениях подавлять сильное возбуждение, вместо того чтобы избавиться от этого возбуждения соответствующими выражениями аффекта, словами или действиями. В небольшом событии с собачкой своей компаньонки она подавляла из вежливости свое очень сильное отвращение; в то время когда она бодрствовала у постели своего отца, она непрерывно была озабочена тем, чтобы не дать заметить отцу своего страха и своего горя. Когда она впоследствии воспроизводила эти сцены перед своим врачом, то подавленный тогда аффект выступал с необыкновенной силой, как будто он за это долгое время сохранялся в больной. Тот симптом, который остался от этой сцены, сделался особенно интенсивным, когда приближались к его причинам, и затем, после прохождения этих причин, совершенно исчез. С другой стороны, можно было наблюдать, что воспоминание сцены при враче оставалось без всяких последствий, если по какой-либо причине это воспоминание протекало без выражения аффекта. Судьба этих аффектов, которые могут быть рассматриваемы как способные к смещению величины, была определяющим моментом как для заболевания, так и для выздоровления. Чувствовалась необходимость признать, что заболевание произошло потому, что развившемуся при патогенных положениях аффекту был закрыт нормальный выход и что сущность заболевания состояла в том, что эти защемленные аффекты получили ненормальное применение. Частью эти аффекты оставались, отягощая душевную жизнь, как источники постоянного возбуждения для последней; частью они испытали перемещение в необычные телесные иннервации и задержки, которые представляли собой телесные симптомы данного случая. Для этого последнего процесса мы установили термин «истерическая конверсия». Известная часть нашего душевного возбуждения нормально выражается в телесных иннервациях и дает то, что мы знаем под именем «выражение душевных волнений». Истерическая конверсия утрирует эту часть течения аффективного душевного процесса: она соответствует более интенсивному, направленному на новые пути выражению аффекта. Когда река течет по двум каналам, то всегда наступит переполнение одно-

го, коль скоро течение по другому встретит какое-либо препятствие.

Вы видите, мы готовы прийти к чисто психологической теории истерии, причем первое место мы уделяем аффективным процессам. Другое наблюдение Вегега'а принуждает нас при характеристике болезненных процессов приписывать большое значение состояниям сознания. Больная Вегега'а обнаруживала многообразные душевные состояния: состояния спутанности, с изменением характера, которые чередовались с нормальным состоянием. В нормальном состоянии она ничего не знала о патогенных сценах и о их связи с симптомами; она забыла эти сцены или во всяком случае утратила их патогенную связь. Когда ее приводили в гипнотическое состояние, удавалось с известной затратой труда вызвать в ее памяти эти сцены, и, благодаря этой работе воспоминания, симптомы пропадали. Было бы очень затруднительно истолковывать этот факт, если бы опыт и эксперименты гипнотизма не указали нам пути исследования. Благодаря изучению гипнотических явлений мы привыкли к тому пониманию, которое сначала казалось нам крайне чуждым, а именно, что в одном и том же индивидууме возможно несколько душевных группировок, которые могут существовать в одном индивидууме довольно независимо друг от друга, могут ничего не знать друг о друге и которые, изменяя сознание, отрываются одна от другой. Случаи такого рода, называемые double conscience, иногда возникают самопроизвольно. Если при таком расщеплении личности сознание постоянно присуще одной из двух личностей, то эту последнюю называют сознательным душевным состоянием, а отделенную от нее личность — бессознательной. В известных явлениях так называемого постгипнотического внушения, когда заданная в состоянии гипноза задача впоследствии бесприкословно исполняется при наличии нормального состояния, мы имеем прекрасный пример того влияния, которое сознательное состояние может испытывать со стороны бессознательного, и на основании этого образа возможно во всяком случае выяснить себе те наблюдения, которые мы делаем при истерии. Вегег решил сделать предположение, что истерические симптомы возникают при особом душевном состоянии, которое он называет гипноидным. Те возбуждения, которые попадают в момент такого гипноидного состояния, легко становятся патогенными, так как гипноидные состояния не дают условий для нормального оттока процессов возбуждения. Вследствие отсутствия необходимых условий для отреагирования возникает ненормальный продукт гипноидного состояния, а именно симптом, и этот последний переходит в нормальное состояние как постороннее тело. Нормальное состояние ничего не знает о патогенных переживаниях гипноидного состояния. Где существует симптом, там есть и амнезия, пробел в памяти, и заполнение этого пробела совпадает с уничтожением условий возникновения симптома.

Я боюсь, что эта часть моего изложения показалась вам несколько туманной. Но будьте терпеливы, речь идет о новых и трудных воззрениях, которые, пожалуй, не могут быть сделаны более ясными, а это служит доказательством того, что мы еще недалеко ушли с нашим познанием. Вреег'овская гипотеза о гипноидных состояниях оказалась излишней и даже задерживающей дальнейшее развитие метода, почему и оставлена современным психоанализом. Впоследствии вы услышите, хотя бы только в намеках, какие влияния и какие процессы можно было открыть за поставленной Вреег'ом границей. Вы можете вполне справедливо получить впечатление, что исследования Вреег'а дают только очень несовершенную теорию и неудовлетворительное объяснение наблюдаемых явлений, но совершенные теории не падают с неба, и вы с еще большим правом отнесетесь с недоверием к тому, кто вам предложит в начале своих наблюдений законченную теорию без пробелов. Такая теория может быть только детищем его спекуляции, но не плодом исследования фактического материала без предвзятых мнений.

II

Исследования Charcot и Janet.— Изменение техники.— Отказ от гипноза.— Вытеснение и сопротивление.— Пример вытеснения.— Образование симптомов вследствие неудачного вытеснения.— Цель психоанализа

Почти в то время, когда Вреег проводил у своей пациентки *talking cure*, *maître Charcot* начал в Париже свои исследования над истеричными Сальпетриера, те исследования, которые пролили новый свет на понимание болезни. Результаты этих исследований тогда еще не могли быть известны в Вене. Когда же, приблизительно через 10 лет, Вреег и я опубликовали свое предварительное сообщение о психическом механизме истерических явлений, сообщение, которое основывалось на катартическом лечении первой пациентки Вреег'а, тогда мы находились всецело в сфере исследований Charcot. Мы считали патогенные переживания наших больных, психические травмы равнозначными тем телесным травмам, влияние которых на истерические параличи установил Charcot. Вреег'овское положение о гипноидных состояниях есть не что иное, как отражение того факта, что Charcot искусственно воспроизводил в гипнозе травматические параличи.

Великий французский наблюдатель, учеником которого я был в 1885—1886 гг., сам не имел склонности к психологическим построениям, но его ученик P. Janet пытался глубже проникнуть в особенные психические процессы при истерии, и мы следовали его примеру, когда поставили в центре наших построений расщепление психики и распад личности. Вы найдете у

Janet теорию истерии, которая разделяет господствующие во Франции взгляды на наследственность и дегенерацию. Истерия, по его воззрению, представляет собой известную форму дегенеративного изменения нервной системы, которая выражается в прирожденном недостатке психического синтеза. Истеричные больные неспособны с самого начала связать многообразные душевные процессы в одно целое, и отсюда у них наклонность к душевной диссоциации. Если вы разрешите мне одно банальное, но ясное сравнение, то истеричная Janet напоминает ту слабую женщину, которая пошла за покупками и возвращается, нагруженная большим количеством всяких коробок и пакетов. Она не может совладать со всей этой кучей с помощью своих двух рук и десяти пальцев, и поэтому у нее падает сначала одна вещь; наклонится она, чтобы поднять эту вещь, падает другая и т. д. Плохо согласуется с этой предполагаемой слабостью истеричных то обстоятельство, что у истеричных наряду с явлениями пониженной работоспособности наблюдаются примеры частичного повышения работоспособности как бы в вознаграждение за понижение в другом направлении. В то время как пациентка Врегер'а забыла и свой родной язык, и все другие, кроме английского, ее владение английским достигло такого совершенства, что она была в состоянии по предложенной ей немецкой книге читать безукоризненный и легкий английский перевод.

Когда я впоследствии предпринял на свой риск и счет начатые Врегер'ом исследования, я скоро пришел к другому взгляду на происхождение истерической диссоциации (или расщепления сознания). Подобное разногласие, решающее для всех последующих взглядов, должно было возникнуть неизбежно, так как я исходил не из лабораторных опытов, подобно Janet, а от терапевтических стараний.

Меня влекла прежде всего практическая потребность. Катартическое лечение, как его практиковал Врегер, предполагало приведение больного в глубокое гипнотическое состояние, так как только в гипнотическом состоянии можно было получить сведения о патогенных соотношениях, о которых в нормальном состоянии больной ничего не знает. Вскоре гипноз стал для меня неприятен как капризное и, так сказать, мистическое средство. Когда же опыт показал мне, что я не могу, несмотря на все старания, привести в гипнотическое состояние более известной части моих больных, я решил оставить гипноз и сделать катартическое лечение независимым от него. Так как я не мог изменить по своему желанию психическое состояние большинства моих больных, то я стал работать с их нормальным состоянием. Сначала это казалось бессмысленным и безуспешным предприятием. Задача была поставлена такая: узнать от больного нечто, о чем не знает врач и не знает сам больной. Как же можно было надеяться все же узнать это? Тут мне на помощь пришло воспоминание о замечательном и поучительном

опыте, при котором я присутствовал в Nancy у Bernheim'a. Bernheim нам показывал тогда, что лица, приведенные им в состояние сомнамбулизма, в котором они, по его приказанию, испытывали различные переживания, утрачивали память об испытанном только на первый взгляд: оказалось возможным в бодрственном состоянии пробудить воспоминание об испытанном в сомнамбулизме. Когда он их спрашивал относительно пережитого в сомнамбулическом состоянии, то они действительно сначала утверждали, что ничего не знают, но когда он не успокаивался, настаивал на своем, уверял их, что они все же знают, то забытые воспоминания всякий раз воскресали снова.

Так поступал и я со своими пациентами. Когда я доходил с ними до того пункта, где они утверждали, что больше ничего не знают, я уверял их, что они тем не менее знают, что они должны только говорить, и я решался на утверждение, что то воспоминание будет правильным, которое придет им в голову, когда я положу свою руку им на лоб. Таким путем, без применения гипноза, мне удавалось узнавать от больного все то, что было необходимо для установления связи между забытыми патогенными сценами и оставшимися от них симптомами. Но это была процедура томительная, требующая много сил, что не годилось для окончательной техники.

Однако я не оставил этого метода, прежде чем не пришел к определенным заключениям из моих наблюдений. Я, следовательно, подтвердил, что забытые воспоминания не исчезли. Больной владел еще этими воспоминаниями, и они готовы были вступить в ассоциативную связь с тем, что он знает, но какая-то сила препятствовала тому, чтобы они сделались сознательными, и заставляла их оставаться бессознательными. Существование такой силы можно было принять совершенно уверенно, так как чувствовалось соответствующее ей напряжение, когда стараешься в противовес ей бессознательные воспоминания привести в сознание. Чувствовалась сила, которая поддерживала болезненное состояние, а именно сопротивление больного.

На этой идее сопротивления я построил свое понимание психических процессов при истерии. Для выздоровления оказалось необходимым уничтожить это сопротивление. По механизму выздоровления можно было составить себе определенное представление и о процессе заблуждения. Те самые силы, которые теперь препятствуют как сопротивлению забытому войти в сознание, были в свое время причиной забвения и вытеснили из памяти соответствующие патогенные переживания. Я назвал этот предполагаемый мной процесс вытеснением и рассматривал его как доказанный неоспоримым существованием сопротивления.

Но можно задать себе вопрос: каковы эти силы и каковы условия вытеснения, того вытеснения, в котором мы теперь видим патогенный механизм истерии? Сравнительное изучение

патогенных положений, с которыми мы познкомились при катартическом лечении, позволило нам дать на это ответ. При всех этих переживаниях дело было в том, что возникало какое-либо желание, которое стояло в резком противоречии с другими желаниями индивидуума, желание, которое было несовместимо с этическими и эстетическими взглядами личности. Был непродолжительный конфликт, и концом этой внутренней борьбы было то, что представление, которое возникло в сознании как носитель этого несовместимого желания, поддадало вытеснению и вместе с относящимися к нему воспоминаниями устранялось из сознания и забывалось. Несовместимость соответствующего представления с «я» больного была мотивом вытеснения; этические и другие требования индивидуума были вытесняющими силами. Принятие несовместимого желания, или, что то же, продолжение конфликта, вызывало бы сильные степени неудовольствия; это неудовольствие устранялось вытеснением, которое является, таким образом, одним из защитных приспособлений душевной личности.

Я расскажу вам вместо многих один-единственный из своих случаев, в котором условия и польза вытеснения выражены достаточно ясно. Правда, ради своей цели я должен сократить и эту историю болезни и оставить в стороне важные предположения. Молодая девушка, недавно потерявшая любимого отца, за которым она ухаживала,—положение, аналогичное больной Вгеуг'а,—проявляла к своему шуруну, за которого только что вышла замуж ее старшая сестра, большую симпатию, которую, однако, легко было маскировать как родственную нежность. Старшая сестра больной заболела и умерла в отсутствие матери и нашей больной. Отсутствующие были поспешно вызваны, причем не получили еще точных сведений о горестном событии. Когда девушка подошла к постели умершей сестры, у нее на один момент возникла мысль, которую можно было бы выразить приблизительно в следующих словах: теперь он свободен и может на мне жениться. Мы должны считать вполне достоверным, что эта идея, которая выдала ее сознанию не сознаваемую ею любовь к своему шуруну, благодаря взрыву ее горестных чувств в ближайший момент подпала вытеснению. Девушка заболела. Наблюдались тяжелые истерические симптомы. Когда я взялся за ее лечение, оказалось, что она радикально забыла описанную сцену у постели сестры и возникшее у нее отвратительно эгоистическое желание. Она вспомнила об этом во время лечения, воспроизвела патогенный момент с признаками сильного душевного волнения и благодаря такому лечению стала здоровой.

Пожалуй, я решусь иллюстрировать вам процесс вытеснения и его неизбежное отношение к сопротивлению одним грубым сравнением, которое я заимствую из настоящего нашего положения. Допустите, что в этом зале и в этой аудитории, тишину и внимание которой я не нахожу достаточно слов, чтобы

восхвалить, тем не менее находится индивидуум, который нарушает тишину и отвлекает мое внимание от предстоящей мне задачи своим смехом, болтовней, топотом ног. Я объявляю, что я не могу при таких условиях читать далее лекцию, и вот из вашей среды выделяются несколько сильных мужчин и выставляют после кратковременной борьбы нарушителя порядка за дверь. Теперь он вытеснен, и я могу продолжать свою лекцию. Для того чтобы нарушение порядка не повторилось, если выброшенный будет пытаться вновь проникнуть в зал, исполнившие мое желание господина после совершенного ими вытеснения пододвигают свои стулья к двери и обосновываются там, представляя собой сопротивление. Если вы переведете теперь наименования обоих мест (в аудитории и за дверью) на язык психологии как сознательное и бессознательное, то вы будете иметь довольно верное изображение процесса вытеснения.

Вы видите теперь, в чем различие нашего воззрения от взглядов Janet. Мы выводим расщепление психики не от прирожденной недостаточности синтеза душевного аппарата, но объясняем это расщепление динамически, как конфликт противоположно направленных душевных сил; в расщеплении мы видим результат активного стремления двух психических группировок одной против другой. Наше понимание вызывает очень много новых вопросов. Душевные конфликты очень часты, стремление «я» отделаться от мучительного воспоминания наблюдается вполне закономерно, без того, чтобы это вело к расщеплению психики. Нельзя отделаться от мысли, что требуются еще другие условия для того, чтобы конфликт привел к диссоциации. Я готов с вами согласиться, что, признавая вытеснение, мы находимся не при конце психологической теории, а при начале, но мы можем двигаться вперед только шаг за шагом и должны предоставить завершение нашего познания дальнейшей глубже идущей работе.

Оставьте также попытку свести случай пациентки Breuer'a на вытеснение. Эта история болезни для этого не годится, так как она была создана с помощью гипнотического влияния. Только когда вы исключите гипноз, вы сможете заметить сопротивление, вытеснение и получите действительно правильное представление о патогенном процессе. Гипноз скрывает сопротивление и делает доступным определенную душевную область, но зато оно накапливает сопротивление на границах этой области в виде вала, который делает недоступным все дальнейшее.

Самое ценное, чему мы могли научиться из Breuer'овского наблюдения, это были заключения о связи симптомов с патогенными переживаниями или психическими травмами, и мы должны теперь оценить эту связь с точки зрения теории вытеснения. С первого взгляда действительно неясно, как можно, исходя из гипотезы вытеснения, прийти к образованию симптомов. Вместо того чтобы излагать вам сложные теоретические выкладки, я думаю возвратиться к нашему прежнему изобра-

жестко вытеснения. Подумайте о том, что удалением нарушителя и установлением стражи перед дверью еще дело может некончиться. Весьма может случиться, что выброшенный, огорченный и решивший ни с чем не считаться еще займет наше внимание. Правда, его уже нет среди нас, мы отделились от его прощеского смеха, от его замечаний вполголоса, но в известном отношении вытеснение осталось без результата, так как он производит за дверьми невыносимый скандал, и его крики, и его стук кулаками в дверь еще более мешают моей лекции, чем его прежнее неприличное поведение. При таких обстоятельствах мы с радостью должны приветствовать, если наш уважаемый президент Dr. Stanley Hall возьмет на себя роль посредника и восстановителя мира. Он поговорит с необузданным парнем и обратится к нам с предложением вновь пустить его, причем он дает слово, что последний будет вести себя лучше. Полагаясь на авторитет Dr. Hall'a, мы решаемся прекратить вытеснение, и вот снова наступает мир и тишина. Это и на самом деле вполне подходящее представление о той задаче, которая выпадает на долю врача при психоаналитической терапии неврозов.

Говоря прямо: исследование истеричных больных и других невротиков приводит нас к убеждению, что им не удалось вытеснение идеи, с которой связано несовместимое желание. Они, правда, устранили ее из сознания и из памяти и тем, казалось бы, избавили себя от большого количества неудовольствия, но в бессознательном вытесненное желание продолжает существовать и ждет только первой возможности сделаться активным и послать от себя в сознание искаженного, ставшего неузнаваемым заместителя. К этому-то замещающему представлению вскоре присоединяются те неприятные чувствования, от которых можно было считать себя избавленным благодаря вытеснению. Это замещающее вытесненную мысль представление — симптом — избавлено от дальнейших нападений со стороны обороняющегося «я», и вместо кратковременного конфликта наступает бесконечное страдание. В симптоме наряду с признаками искажения есть остаток какого-либо сходства с первоначальной, вытесненной идеей, остаток, позволяющий совершиться такой замене. Те пути, по которым произошло замещение, могут быть открыты во время психоаналитического лечения больного, и для выздоровления необходимо, чтобы симптом был переведен на вытесненную идею по этим же самым путям. Когда вытесненное опять приводится в область сознательной душевной деятельности, что предполагает преодоление значительных сопротивлений, тогда психический конфликт, которого хотел избежать больной, получает при руководительстве врача лучший выход, чем он получил с помощью вытеснения. Существует много таких целесообразных мероприятий, с помощью которых можно привести конфликт и невроз к благоприятному концу, причем в некоторых случаях можно комбинировать эти меро-

приятия. Или личность больного убеждается, что она несправедливо отказалась от патогенного желания и принимает его всецело или частью, или это желание направляется само на высшую, не возбуждающую никаких сомнений цель (что называется сублимацией), или же отстранение этого желания признается справедливым, но автоматический, а потому и недостаточный механизм вытеснения заменяется осуждением с помощью высших психических сил человека; таким образом, достигается сознательное овладение несовместимым желанием.

Простите, если мне не удалось сделать вам эти главные точки зрения метода лечения, который теперь называется психоанализом, легко понятными. Затруднения зависят не только от новизны предмета. Что это за несовместимые желания, которые, несмотря на вытеснение, дают о себе знать из области бессознательного, и какие субъективные и конституциональные условия должны быть налицо у индивидуума для того, чтобы вытеснение не удалось и имело бы место образование заместителей и симптомов, — об этом вы еще узнаете из нескольких дальнейших указаний.

III

Техника узнавания по свободно возникающим мыслям больного. — Непрямое изображение. — Основное правило психоанализа. — Ассоциативный эксперимент. — Толкование снов. — Исполнение желаний во сне. — Работа сна. — Дефектные, симптомные и случайные поступки. — Возражения против психоанализа

Не всегда легко сказать правду, особенно когда приходится говорить возможно кратко. Сегодня я должен исправить одну неточность, которая вкралась в мою предыдущую лекцию. Я говорил вам, что, отказавшись от гипноза, я требовал от своих больных, чтобы они говорили мне все, что им приходит в голову, они ведь знают все как будто позабытое, и первая возникающая мысль, конечно, будет содержать искомое. При этом опыт показал мне, что действительно первая случайная мысль содержала как раз то, что было нужно, и представляла собой забытое продолжение рассказа. Но это, конечно, не всегда так бывает, я изложил это так только ради краткости. На самом деле это бывает так только в начале анализа, когда действительно появляется, при настойчивом требовании с моей стороны, именно то, что нужно. При дальнейшем употреблении этого метода всякий раз появляются мысли не те, которые нужны, так как они не подходят к случаю, и сами больные их отвергают. Дальше настаивать на своем требовании бесполезно. Таким образом, можно было сожалеть, что покинут гипноз.

В этот период растерянности и беспомощности я твердо держался одного предрассудка, научное обоснование которого не-

сколько лет спустя было дано моим другом С. G. Jung'ом в Цюрихе и его учениками. Я положительно утверждаю, что иногда очень полезно иметь предрассудки. Так, я всегда был самого высокого мнения о строгой детерминации душевных процессов, а следовательно, и не мог верить тому, что возникающая у больного мысль, при напряжении внимания с его стороны, была бы совершенно произвольна и не имела бы никакого отношения к искомому нами забытому представлению. Правда, возникающая у больного мысль не может быть идентична с забытым представлением—это вполне объясняется душевным состоянием больного. В больном во время лечения действуют две силы одна против другой: с одной стороны, его сознательное стремление вспомнить забытое, с другой стороны, знакомое нам сопротивление, которое препятствует вытесненному или его продуктам вернуться в сознание. Если это сопротивление равняется нулю или очень незначительно, то забытое без всякого искажения возникает в сознании; если же сопротивление значительно, то следует признать, что вытесненное искажается тем сильнее, чем сильнее направленное против него сопротивление. Та мысль, которая возникает у больного, сама образуется так же, как симптом; это новый, искусственный, эфемерный заместитель вытесненного. Чем сильнее искажение под влиянием сопротивления, тем меньше сходства между возникающей мыслью—заместителем вытесненного и самим вытесненным. Тем не менее эта мысль должна иметь хоть какое-нибудь сходство с искомым в силу того, что она имеет то же происхождение, как и симптом. Если сопротивление не слишком уже интенсивно, то по этой мысли можно узнать искомое. Случайная мысль должна относиться к вытесненной мысли как намек. Подобное отношение существует при передаче мыслей в непрямой речи.

Мы знаем в области нормальной душевной жизни случай, когда аналогичное описанному положение дает подобный же результат. Такой случай—это острота. Благодаря проблемам психоаналитической техники я был принужден заняться техникой построения острот. Я объясню вам одну английскую остроту.

Это следующий анекдот¹⁰: двум не очень-то щепетильным дельцам удалось рядом очень смелых предприятий создать себе большое состояние, после чего их стремление было направлено к тому, чтобы войти в высшее общество. Среди прочего им казалось вполне целесообразным заказать свои портреты самому дорогому и знаменитому художнику, появление произведений которого считалось событием. На большом вечере эти драгоценные портреты были показаны впервые. Хозяева подвели весьма влиятельного критика и знатока искусства к стене, на которой висели оба портрета, рассчитывая услышать от не-

¹⁰ Der Witz und seine Beziehung zum Unbewussten. Wien, 1905.

го мнение, полное одобрения и удивления. Критик долго смотрел на портреты, потом покачал головой, как будто ему чего-то не хватает, и спросил только, указывая на свободное место между двумя портретами: «And where is the Saviour?» Я вижу, вы смеетесь этой прекрасной остроте, построение которой мы постараемся теперь понять. Мы догадываемся, что знаток искусства хотел сказать: вы — пара разбойников, подобно тем, среди которых был распят на кресте Спаситель. Но он этого не говорит, а вместо этого говорит другое, что сначала кажется совершенно не подходящим и не относящимся к случаю, хотя мы тотчас же узнаем в его словах намек на то неодобрительное мнение, которое ему хотелось бы высказать. Этот намек представляет собой настоящего заместителя того мнения, которое он хотел бы высказать. Конечно, трудно надеяться найти при остротах все те отношения, которые мы предполагаем при происхождении случайных мыслей, но мы хотим только указать на идентичность мотивировки остроты и случайной мысли. Почему наш критик не говорит двум разбойникам прямо то, что он хочет сказать? Потому что наряду с его желанием сказать это прямо у него есть весьма основательные мотивы против этого. Небезопасно оскорблять людей, у которых находишься в гостях и которые располагают здоровыми кулаками многочисленной дворни. Легко можно испытать судьбу, подобную той, о которой я говорил в предыдущей лекции, приводя аналогию вытеснению. Поэтому критик высказывает свое неодобрительное мнение не прямо, а в искаженном виде, как «намек с пропуском». Эта же самая констелляция служит, по нашему мнению, причиной того, что пациент вместо забытого искомого продуцирует более или менее искаженного заместителя.

Вполне целесообразно называть группу представлений, связанных одним аффектом, «комплексом», по примеру Цюрихской школы (Bleuler, Jung и др.). Итак, мы видим, что, исходя в наших поисках комплекса от той последней мысли, которую высказывает наш больной, мы можем надеяться найти искомый комплекс, если больной дает в наше распоряжение достаточное количество своих мыслей. Поэтому мы предоставляем больному говорить все, что он хочет, и твердо придерживаемся того предположения, что ему может прийти в голову только то, что, хотя и не прямо, зависит от искомого комплекса. Если вам этот путь отыскания кажется слишком сложным, то я могу вас по крайней мере уверить, что это — единственно возможный путь.

При выполнении вашей задачи вам часто мешает то обстоятельство, что больной иногда замолкает, заминается и начинает утверждать, что он не знает, что сказать, что ему вообще ничего не приходит на ум. Если бы это было действительно так и больной был прав, то наш метод опять оказался бы недостаточным. Однако более тонкое наблюдение показывает, что подобного отказа со стороны мыслей никогда и не бывает на самом деле. Все это объясняется только тем, что больной удер-

живает или устраняет пришедшую ему в голову мысль под влиянием сопротивления, которое при этом маскируется в различные критические суждения о ценности мысли. Мы защищаемся от этого, предсказывая больному возможность подобного случая и требуя от него, чтобы он не критиковал своих мыслей. Он должен все говорить, совершенно отказавшись от подобной критической выборки, все, что приходит ему в голову, даже если он считает это неправильным, не относящимся к делу, бессмысленным, и особенно в том случае, если ему неприятно занимать свое мышление подобной мыслью. Следуя этому правилу, мы обеспечиваем себя материалом, который наведет нас на след вытесненных комплексов.

Этот материал из мыслей, которые больной не ценит и отбрасывает от себя, если он находится под влиянием сопротивления, а не врача, представляет собой для психоаналитика руду, из которой он с помощью простого искусства толкования может извлечь драгоценный металл. Если вы хотите получить от больного быстрое предварительное сведение о его комплексах, не входя еще в их взаимоотношения, вы можете воспользоваться для этого ассоциативным экспериментом в том виде, как он выработан Jung'ом¹¹ и его учениками. Этот метод дает психоаналитикам столько же, сколько качественный анализ химки; при лечении невротиков мы можем обойтись без него, но он необходим для объективной демонстрации комплексов, а также при исследовании психозов, том исследовании, которое с большим успехом начато Цюрихской школой.

Обработка мыслей, которые возникают у больного, если он исполняет основное правило психоанализа, не представляет собой единственного нашего технического средства для исследования бессознательного. Этой же цели служат два других мероприятия: толкование снов больного и пользование его дефектными поступками (промахами).

Должен вам сознаться, мои уважаемые слушатели, что я долго сомневался, не должен ли я лучше вместо этого сжатого обзора всей области психоанализа дать вам подробное изложение снотолкования¹². Субъективный и, казалось бы, второстепенный мотив удержал меня от этого. Мне казалось почти неприличным выступать в этой стране, посвящающей свои силы практическим целям снотолкователей, прежде чем вы узнаете, какое значение может иметь это устарелое и осмеянное искусство. Снотолкование есть *via Regia* к познанию бессознательного, самое верное основание психоанализа и та область, в которой всякий работник должен получить свою убежденность и свое образование. Когда меня спрашивают, как можно сделаться психоаналитиком, я всегда отвечаю: с помощью изучения своих собственных снов. С верным тактом все противники пси-

¹¹ Jung C. G. Diagnostische Assoziationsstudien. Bd. I. 1906.

¹² Die Traumdeutung. 2 Aufl. 1909.

хоанализа избегали до сих пор оценки снотолкования или отделялись от этого вопроса несколькими незначительными сомнениями. Если же вы, наоборот, в состоянии подробно заняться проблемами сновидений, то те новости, с которыми вы встретитесь при психоанализе, не будут представлять для вас никаких затруднений.

Не забывайте того, что наши ночные продукции сновидений представляют собой, с одной стороны, самое большое внешнее сходство и внутреннее сродство с симптомами душевной болезни, с другой стороны, вполне совместимы с нашей здоровой бодрственной жизнью. Нет ничего абсурдного в том утверждении, что тот, кто не понимает снов, т. е. нормальных галлюцинаций, бредовых идей и изменений характера, а только им удивляется, тот не может иметь ни малейшей претензии понимать ненормальные проявления болезненных душевных состояний иначе, как на уровень публики. К этой публике вы спокойно можете теперь причислить почти всех психиатров. Последуйте теперь за мной в быстром поверхностном обзоре проблем сновидений.

Обыкновенно, просыпаясь, мы так же свысока относимся к нашим сновидениям, как больной к своим случайным мыслям, нужным для психоаналитика. Мы отстраняем от себя наши сновидения, забывая их обыкновенно быстро и совершенно. Наша низкая оценка снов зависит от странного характера даже тех сновидений, которые не бессмысленны и не запутаны, а также от явной абсурдности и бессмысленности остальных. Наше отвращение зависит от иногда необузданных бесстыдных и безнравственных стремлений, которые проявляются в некоторых сновидениях. В древности, как известно, к снам не относились с таким презрением. Низшие слои нашего населения и теперь еще не позволяют совратить себя с истинного пути в отношении толкования сновидений и ожидают от снов, как и древние, раскрытия будущего.

Должен признаться, что я не имею ни малейшей потребности в мистических предпосылках для пополнения пробелов в наших современных знаниях, и потому я не мог найти ничего такого, что могло бы подтвердить пророческое значение снов. Относительно сновидений можно сказать много другого, также достаточно удивительного.

Прежде всего не все сновидения так уж чужды нам, непонятны и запутаны. Если вы займетесь сновидениями маленьких детей, начиная с полутора лет, то вы убедитесь, что они просто и легко поддаются объяснению. Маленький ребенок всегда видит во сне исполнение желаний, которые возникли накануне днем и не нашли себе удовлетворения. Детские сны не нуждаются ни в каком толковании, чтобы найти их простое объяснение, нужно только осведомиться о переживаниях ребенка в день перед сновидением (Traumtag). Конечно, самым удовлетворительным разрешением проблемы снов было бы такое же поло-

жение относительно сновидений взрослых, если бы их сны не отличались от снов детей и представляли бы собой исполнение тех желаний, которые возникли в течение последнего дня. Но и на самом деле это так; затруднения, препятствующие такому толкованию, могут быть устранены постепенно, шаг за шагом, при глубоко идущем анализе.

Первое и самое важное сомнение заключается в том, что сновидения взрослых обычно непонятны по своему содержанию, причем меньше всего содержание сна указывает на исполнение желаний. Ответ на это сомнение таков: сновидения потерпели искажение; психический процесс, лежащий в их основе, должен был бы получить совсем другое словесное выражение. Вы должны явное содержание сна, которое вы туманно вспоминаете утром и с трудом, на первый взгляд произвольно, стараетесь выразить в словах, различать от скрытых мыслей сновидения, которые существуют в области психического бессознательного. Это искажение сновидений есть тот же самый процесс, с которым вы познакомились при исследовании образования истерических симптомов. Он указывает на то, что при образовании снов имеет место та же борьба душевых сил, как и при образовании симптомов. Явное содержание сновидений есть искаженный заместитель бессознательных мыслей, и это самое искажение есть дело обороняющихся сил «я», т. е. тех сопротивлений, которые в бодрственном состоянии вообще не допускают вытесненные желания бессознательного в область сознания. Во время же ослабления сознания в сонном состоянии эти сопротивления все-таки настолько сильны, что обуславливают замаскированное бессознательных мыслей. Видящий сон благодаря этому так же мало узнает его смысл, как истеричный — взаимоотношение и значение своих симптомов.

Убедиться в том факте, что скрытые мысли сновидений действительно существуют и что между ними и явным содержанием сновидения существуют описанные соотношения, вы можете при анализе снов, техника которого совпадает с психоанализом. Вы совершенно устраняетесь от кажущейся связи элементов в явном сновидении и собираете воедино случайные мысли, которые получаются при свободном ассоциировании на каждый из элементов сновидения, соблюдая при этом основное правило психоанализа. Из этого материала вы узнаете скрытые мысли совершенно так же, как из мыслей больного, касающихся его симптомов и воспоминаний, вы узнаете его скрытые комплексы. По найденным таким путем скрытым мыслям вы прямо без дальнейшего рассуждения увидите, насколько справедливо рассматривать сны взрослых так же, как детские сновидения. То, что после анализа занимает место явного содержания сна в качестве действительного смысла сновидения, совершенно понятно и относится к впечатлениям последнего дня, являясь исполнением псевдодовольствованных желаний. Явное содержание сна, которое вы вспоминаете при пробуждении, вы можете оп-

ределить как замаскированное исполнение вытесненных желаний.

Вы можете своего рода синтетической работой заглянуть теперь в тот процесс, который приводит к искажению бессознательных скрытых мыслей в явное содержание. Мы называем этот процесс работой сна. Эта последняя заслуживает нашего полнейшего интереса, потому что по ней так, как нигде, мы можем видеть, какие непредвиденные психические процессы имеют место в области бессознательного, или, говоря точнее, в области между двумя отдельными психическими системами — сознательного и бессознательного. Среди этих вновь познанных психических процессов особенно выделяются процессы сгущения и смещения. Работа сна есть частный случай воздействия различных психических группировок одной на другую, другими словами — частный случай результата расщепления психики. Работа сна представляется во всем существенном идентичной с той работой искажения, которая превращает вытесненные комплексы при неудачном вытеснении в симптомы.

Кроме того, при анализе сновидений, лучше всего своих собственных, вы с удивлением узнаете о той неожиданно большой роли, которую играют при развитии человека впечатления и переживания ранних детских лет. В мире сновидений ребенок продолжает свое существование во взрослом человеке с сохранением всех своих особенностей и своих желаний, даже и тех, которые сделались в позднейший период совершенно негодными. С неоспоримым могуществом возникает перед нами картина того, какие моменты развития, какие вытеснения, сублимации и реактивные явления делают из совершенно иначе конструированного ребенка так называемого взрослого человека, носителя, а отчасти и жертву с трудом достигнутой культуры.

Я хочу также обратить ваше внимание и на то, что при анализе снов мы нашли, что бессознательное пользуется, особенно для изображения сексуальных комплексов, определенной символикой, которая частью индивидуально различна, частью же вполне типична, и которая, по-видимому, совпадает с той символистикой, которой пользуются наши мифы и сказки. Нет ничего невозможного в том, что эти поэтические создания народов могут быть объяснены с помощью снов. Наконец, я должен вас предупредить, чтобы вы не смущались тем возражением, что существование странных снов противоречит нашему пониманию сна как изображающего исполнение наших желаний. Кроме того, что и эти сны нуждаются в толковании, прежде чем судить о них, должно сказать в общей форме, что боязнь не так уж просто зависит от самого содержания сновидения, как это можно подумать, не обращая должного внимания и не зная условий неврозной боязни. Боязнь есть одна из реакций отстранения нашим «я» могущественных вытесненных желаний, а потому легко объяснима и во сне, если сон слишком явно изображает вытесненные желания.

Вы видите, что снотолкование оправдывается уже тем, что дает нам данные о трудно познаваемых вещах. Но мы дошли до снотолкования во время психоаналитического лечения невротиков. Из всего сказанного вы легко можете понять, каким образом снотолкование, если оно не очень затруднено сопротивлениями больного, может привести к знакомству со скрытыми и вытесненными желаниями больных и с ведущими от них свое начало комплексами.

Я могу перейти теперь к третьей группе душевных явлений, изучение которых также представляет собой техническое средство психоанализа.

Это — неловкие поступки как душевноздоровых, так и нервных людей. Обыкновенно таким мелочам не приписывается никакого значения. Сюда относится, например, забывание того, что можно было бы знать, именно когда дело идет о хорошо знакомом (например, временное исчезновение из памяти собственных имен); оговорки в речи, что с нами самими очень часто случается, аналогичные описки и очитки, неудачное исполнение какого-либо намерения, потеря и ломка вещей — все такие факты, относительно которых обычно не ищут психологической детерминации и которые остаются без внимания как случайности, как результат рассеянности, невнимательности и т. п. Сюда же относятся жесты и поступки, которых не замечает совершающий их. Нечего говорить о том, что этим явлениям не придается решительно никакой ценности, как, например, верчению каких-нибудь решительно никакой ценности, как, например, верчению каких-нибудь предметов, бормотанию мелодий, особым движениям. Эти пустяки, недочеты или симптомные или случайные поступки вовсе не лишены того значения, в котором им отказывают в силу какого-то молчаливого соглашения¹³. Они всегда полны смысла и легко могут быть истолкованы тем положением, в котором находится их автор, и их анализ приводит к тому выводу, что эти явления выражают собой импульсы и намерения, которые отстранены и должны быть скрыты от собственного сознания, или они прямо-таки принадлежат тем вытесненным желаниям и комплексам, с которыми мы уже познакомились как с причиной симптомов и дружиной сновидений. Различные недочеты повседневной жизни заслуживают, следовательно, такой же оценки, как симптомы, и их изучение может привести, как и изучение сновидений, к раскрытию вытесненного. С их помощью человек выдает обыкновенно свои самые интимные тайны. Если они особенно легко и часто наблюдаются даже у здоровых, которым вытеснение бессознательных стремлений в общем хорошо удается, то этим они обьязаны своей мелочностью и незначительности. Однако они заслуживают большого теоретического интереса, так как доказыва-

¹³ Zur Psychopathologie des Alltagslebens. 3 Aufl. 1910.

ют существование вытеснения и образования заместителей даже во время здоровья.

Вы уже замечаете, что психоаналитик отличается особо строгой уверенностью в детерминации душевной жизни. Для него в психической жизни нет ничего мелкого, произвольного и случайного, он ожидает повсюду встретить достаточную мотивировку, где обыкновенно таких требований не предъявляется. Более того, он приготовлен к многообразной мотивировке одного и того же душевного факта, в то время как наша потребность в причинности, считающаяся прирожденной, удовлетворяется одной-единственной психической причиной.

Припомним, какие же средства раскрытия забытого, скрытого, вытесненного есть в нашем распоряжении. Изучение случайных мыслей больного, возникающих при свободном ассоциировании, изучение сновидений и изучение дефективных и симптомных поступков. Присоедините сюда же и пользование другими явлениями, возникающими при психоаналитическом лечении, о которых я скажу вам позднее несколько слов, обобщая их под именем «переноса». Таким образом, вы придете вместе со мной к тому заключению, что наша техника уже достаточно богата, чтобы разрешить поставленную задачу, чтобы привести в сознание патогенный психический материал и таким образом устранить страдания, вызванные образованием симптомов-заместителей. То обстоятельство, что во время наших терапевтических стараний мы обогащаем и углубляем наше знание душевной жизни нормального и больного человека, следует, конечно, оценивать как особо привлекательную и выигрышную сторону работы.

Я не знаю, сложилось ли у нас впечатление, что техника, с арсеналом которой вы только что познакомились, особенно трудна. По моему мнению, она вполне соответствует тому предмету, для исследования которого она предназначена. Во всяком случае, эта техника не понятна сама по себе, но должна быть изучена как гистологическая или как хирургическая. Вы, вероятно, удивитесь, что мы в Европе слышали множество мнений о психоанализе от лиц, которые этой техники совершенно не знают и ее не применяют, а между тем требуют от нас, как бы в насмешку, что мы должны доказать им справедливость наших результатов. Среди этих противников, конечно, есть люди, которым научное мышление вообще не чуждо, которые не отвергли бы результата микроскопического исследования только потому, что в нем нельзя удостовериться простым глазом, а стали бы сами исследовать микроскопически. В деле же признания психоанализа обстоятельства чрезвычайно неблагоприятны. Психоанализ стремится к тому, чтобы привести вытесненный из сознания материал в сознание, между тем всякий судящий о психоанализе — сам по себе человек, у которого также существуют вытеснения и который, может быть, с трудом достиг такого вытеснения. Следовательно, психоанализ должен вызывать

у этих лиц то же самое сопротивление, которое возникает и у больного. Это сопротивление очень легко маскируется как отклонение разумом и служит причиной таких доказательств, которые мы устраняем у наших больных, требуя соблюдения основного правила психоанализа. Как у наших больных, так и у наших противников мы часто можем констатировать очевидное влияние аффективности в смысле понижения способности суждения. Самомнение сознания, которое так низко ценит сновидения, относится к одному из самых сильных защитных приспособлений, которые у нас существуют против прорыва бессознательных комплексов, и потому-то так трудно привести людей к убеждению в реальности бессознательного и научить их тому новому, что противоречит их сознательному знанию.

IV

Этиологическое значение сексуальности. — Инфантильная сексуальность. — Американский наблюдатель любви в детском возрасте. — Психоанализы у детей. — Фаза аутоэротизма. — Выбор объекта. — Окончательная формировка половой жизни. — Связь невроза с перверзией. — Основной комплекс неврозов. — Освобождение ребенка от родителей

Вы, конечно, потребуе от меня сведений о том, что мы узнали с помощью описанных технических средств относительно патогенных комплексов и вытесненных желаний невротиков.

Прежде всего одно: психоаналитические исследования сводят с действительно удивительной правильностью симптомы страдания больных к впечатлениям из области их любовной жизни; эти исследования показывают нам, что патогенные желания относятся к эротическим инстинктам, и заставляют нас признать, что расстройствам эротики должно быть приписано наибольшее значение среди факторов, ведущих к заболеванию, — это так для обоих полов.

Я знаю, что этому моему утверждению не очень-то доверяют. Даже те исследователи, которые охотно соглашаются с моими психологическими работами, склонны думать, что я переоцениваю этиологическую роль сексуального момента, и обращаются ко мне с вопросом, почему другие душевные волнения не могут дать повода к описанным явлениям вытеснения и образования замены. Я могу на это ответить: я не знаю, почему другие, не сексуальные, душевные волнения не должны вести к тем же результатам, и я ничего не имел бы против этого; но опыт показывает, что они подобного значения не имеют, и самое большее, что они помогают действию сексуальных моментов, но никогда не могут заменить последних. Это положение не было установлено мной теоретически, еще в «*Studien über Hysterie*», опубликованных мной совместно с Breuer'ом в 1895 г., я не стоял на этой точке зрения, но я должен был встать на

эту точку зрения, когда мой опыт стал богаче и я глубже проник в предмет. Гг., здесь среди вас есть некоторые из моих близких друзей и приверженцев, которые вместе со мной совершили путешествие в Worcester. Если вы их спросите, то услышите, что они все сначала не доверяли всеопределяющей роли сексуальной этиологии, пока они в этом не убедились на основании своих собственных психоаналитических изысканий.

Убеждение в справедливости высказанного положения затрудняется поведением больных. Вместо того чтобы охотно сообщать нам о своей сексуальной жизни, они стараются всеми силами скрыть эту последнюю. Люди вообще не искренни в половых вопросах. Они не обнаруживают свободно своих сексуальных переживаний, но закрывают их толстым одеянием, сотканным из лжи, как будто в мире сексуальности всегда дурная погода. Это действительно так, солнце и ветер не благоприятствуют сексуальным переживаниям в нашем культурном мире. Собственно, никто из нас не может обнаружить свою эротику другим. Но когда ваши больные видят, что могут чувствовать себя у вас покойно, тогда они сбрасывают эту оболочку из лжи, и тогда только вы в состоянии составить себе суждение об этом спорном вопросе. К сожалению, врачи, в их личном отношении к вопросам сексуальности, ничем не отличаются от других сынов человеческих, и многие из них стоят под гнетом того соединения щепетильности и сладострастия, которое определяет поведение большинства культурных людей в половом отношении.

Буду продолжать свое сообщение о результатах нашего исследования. В одном ряде случаев психоаналитическое исследование симптомов приводит не к сексуальным переживаниям, а к обыкновенным банальным психотравмам. Но это отступление не имеет значения благодаря одному обстоятельству. Необходимая аналитическая работа не должна останавливаться на переживаниях времени заболевания, если она должна привести к основательному исследованию и выздоровлению. Она должна дойти до времени полового развития и затем раннего детства, чтобы там определить впечатления и случайности, обуславливающие будущее заболевание. Только переживания детства дают объяснение чувствительности к будущим травмам, и только раскрытием и приведением в сознание этих следов воспоминаний, обычно почти всегда позабытых, мы получаем власть к устранению симптомов. Здесь мы приходим к тому же результату, как при исследовании сновидений, а именно что остающиеся, хотя и вытесненные, желания детства дают свою силу на образование симптомов. Без этих желаний реакция на позднейшие травмы протекла бы нормально. А эти могучие желания детства мы можем, в общем смысле, назвать сексуальными.

Теперь-то я уверен в вашем удивлении. Разве существует инфантильная сексуальность? — спросите вы. Разве детство не

представляет собой того периода, который отличается отсутствием сексуального инстинкта? Конечно, господа, дело не обстоит так, будто половое чувство вселяется в детей во время периода полового развития, как в Евангелии сатана в свиней. Ребенок с самого начала обладает сексуальными инстинктами; он приносит их в свет вместе с собой, и из этих инстинктов образуется благодаря весьма важному процессу развития, идущему через многие этапы, так называемое нормальное сексуальное чувство взрослых. Собственно, вовсе не так трудно наблюдать проявления детского сексуального чувства, напротив, требуется известное искусство, чтобы просмотреть его и отрицать его существование.

Благодаря благосклонности судьбы я в состоянии привести свидетеля в пользу моих утверждений из вашей же среды. Я могу показать вам работу Dr. Sanford Bell, которая напечатана в «American Journal of Psychology» в 1902 г. Автор — член коллегии того самого учреждения, в стенах которого мы теперь сидим. В этой работе, озаглавленной «Предварительное исследование эмоции любви между различными полами», работе, которая вышла за три года до моих статей о сексуальной теории, автор говорит совершенно так, как я только что сказал вам: «Эмоция сексуальной любви... появляется в первый раз все же в период возмужалости, как это предполагали раньше». Bell работал, как мы в Европе сказали бы, в американском духе, а именно он собрал в течение 15 лет не более не менее как 25 000 наблюдений, среди них 800 собственных. Описывая признаки влюбленности, Bell говорит: «Беспристрастный ум, наблюдая эти проявления на сотнях людей, не может не заметить их сексуального происхождения. Самый взыскательный ум должен удовлетвориться, когда к этим наблюдениям прибавляются признания тех, кто в детстве испытал эту эмоцию в резкой степени и чьи воспоминания о детстве довольно точны». Больше всего удивятся те из вас, кто не верит в существование сексуальных чувствований в детстве, когда они услышат, что влюбленные дети, о которых идет речь, находятся в возрасте трех, четырех и пяти лет.

Я не удивлюсь, если вы этим наблюдениям своего соотечественника скорее поверите, чем моим. Мне посчастливилось недавно получить довольно полную картину соматических и душевных проявлений сексуального инстинкта на очень ранней ступени детской половой жизни, именно при анализе 5-летнего мальчика, страдающего фобиею. Напоминаю вам также о том, что мой друг С. G. Jung несколько часов тому назад в этой самой зале сообщал о своем наблюдении над совсем маленькой девочкой, которая проявляла те же самые чувственные порывы, желания и комплексы, как и мой пациент, притом повод к проявлению этих комплексов был также одинаковый — рождение маленькой сестрицы. Я не сомневаюсь, что вы скоро примиритесь с мыслью об инфантильной сексуальности, кото-

рая сначала показалась вам странной. Приведу вам только замечательный пример цюрихского психиатра Bleuler'a, который еще несколько лет тому назад в печати заявлял о том, что совершенно не понимает моих сексуальных теорий, а затем подтвердил существование инфантильной сексуальности в полном объеме своими собственными наблюдениями.

Если большинство людей, врачи или не врачи, не хотят ничего знать о сексуальной жизни ребенка, то это совершенно понятно. Они сами забыли под влиянием культурного воспитания свои собственные инфантильные проявления и теперь не желают вспоминать о вытесненном. Вы придете к другому убеждению, если начнете с анализа, пересмотра и толкования своих собственных детских воспоминаний.

Оставьте сомнения и последуйте за мной для исследования инфантильной сексуальности с самых ранних лет¹⁴. Сексуальный инстинкт ребенка оказывается на высшей степени сложным, он допускает разложение на множество компонентов, которые ведут свое происхождение из различных источников. Прежде всего сексуальный инстинкт совершенно не зависит от функции размножения, целям которого он служит впоследствии. Он преследует только чувствования удовольствия различного рода. Эти чувствования удовольствия на основании аналогий мы можем рассматривать как сексуальную страсть. Главный источник инфантильной сексуальности — раздражение определенных, особенно раздражимых частей тела, а именно, кроме гениталий, отверстий рта, заднего прохода и мочеиспускательного канала, а также раздражение кожи и других слизистых оболочек. Так как в этой первой фазе детской сексуальной жизни удовлетворение находит себе место на собственном теле и совершенно не имеется стороннего объекта, мы называем эту фазу термином Н. Ellis аутоэротической. Те места тела, которые играют роль при получении сексуального наслаждения, мы называем эрогенными зонами. Сосание (ludeln) маленьких детей представляет хороший пример такого аутоэротического удовлетворения посредством эрогенной зоны; первый научный наблюдатель этого явления, детский врач по имени Lindner в Будапеште, правильно рассматривает это явление как половое удовлетворение и подробно описывает его переход в другие высшие формы половой деятельности. Другое половое деяние этого периода — описанное раздражение гениталий, которое сохраняет очень большое значение и для будущей жизни и многими лицами никогда не осиливается вполне.

Наряду с этими и другими аутоэротическими деяниями у ребенка очень рано обнаруживаются те компоненты сексуального наслаждения или, как мы охотно говорим, libido, которые направлены на другое лицо. Эти компоненты появляются попар-

¹⁴ Drei Abhandlungen zur Sexualtheorie. Wien, 1905. Русский перевод: Теория полового влечения. Психотерапевтическая библиотека. Вып. III.

но, как активные и пассивные; я назову вам важнейшими представителями этой группы удовольствие от причинения боли другому лицу (Sadismus) и его пассивную пару мазохизм, а также активную и пассивную страсть к смотрению на акты мочеиспускания и испражнения. От активной страсти к смотрению впоследствии ответвляется страсть к познанию, от пассивной пары — стремление к положению художника и артиста. Другие проявления сексуальной деятельности ребенка относятся уже к выбору объекта любви. При этом главную роль в сексуальном чувстве играет другое лицо, что первоначально находится в зависимости от влияния инстинкта самосохранения. Разница пола не играет в этом детском периоде определяющей роли. Вы можете вполне справедливо каждому ребенку приписывать частицу гомосексуальной наклонности.

Эта богатая содержанием, но диссоциированная сексуальная жизнь ребенка, при которой каждый отдельный инстинкт независимо от другого служит к созданию удовольствия, испытывает спаяние и организацию в двух главных направлениях, благодаря чему к концу периода полового развития образуется окончательный сексуальный характер индивидуума. С одной стороны, отдельные инстинкты подчиняются господству генитальной зоны, благодаря чему вся сексуальная энергия направляется на функции размножения, а удовлетворение отдельных компонентов остается только как подготовка и благоприятствующий момент собственно полового акта. С другой стороны, выбор объекта устраняет аутоэротизм, так что в любовной жизни все компоненты сексуального инстинкта должны быть удовлетворены на другом лице. Но не все первоначальные компоненты принимают участие в этой окончательной формировке сексуальной жизни. Еще до периода полового развития некоторые компоненты испытывают под влиянием воспитания чрезвычайно энергичное вытеснение, и тогда же возникают душевные силы, как стыд, отвращение, мораль, которые, подобно страже, удерживают эти вытеснения. Когда в период полового развития наступает полновожье половой потребности, то это полновожье находит свои плотины в так называемых реактивных образованиях и сопротивлениях, которые заставляют течь по так называемым нормальным путям и делают невозможным воскрешение потерпевших вытеснение инстинктов. Особенно копрофильные, т. е. связанные с испражнением, наслаждения детских лет подпадают самым радикальным образом вытеснению, а также фиксация на лицах первого выбора.

Положение общей патологии говорит, что всякий процесс развития таит в себе зародыши патологического предрасположения, а именно процесс развития может быть задержан, замедлен и недостаточен. Это же относится и к сложному развитию сексуальной функции. Сексуальное развитие не у всех индивидуумов идет гладко, но иногда оставляет аномальности или предрасположение к позднему заболеванию по пути об-

ратного развития (регресс). Может случиться, что не все парциальные влечения подчиняются господству генитальной зоны; оставшийся независимым компонент представляет собой то, что мы называем перверзией и что заменяет нормальную сексуальную цель своей собственной. Как уже было упомянуто, очень часто аутоэротизм усиливается не вполне, что ведет к различным расстройствам. Первоначальная равнозначность обоих полов как сексуальность объектов тоже может сохранить свое значение, и отсюда в зрелом возрасте образуется склонность к гомосексуальным проявлениям, которая может прийти при соответствующих условиях до исключительной гомосексуальности. Этот ряд расстройств соответствует задержке в развитии сексуальной функции; сюда относятся перверзии и далеко не редкий инфантилизм сексуальной жизни.

Расположение к неврозам выводится другим путем из расстройств полового развития. Неврозы относятся к перверзиям, как негатив к позитиву. При неврозах могут быть доказаны, как носители комплексов и образователи симптомов те же компоненты, как и при перверзиях, но здесь они действуют со стороны бессознательного; они подпали вытеснению, что не помешало им утвердиться в области бессознательного. Психоанализ открывает, что слишком сильное проявление этих компонентов в очень раннее время ведет к своего рода частичной фиксации, а такая фиксация представляет собой слабый пункт в построении сексуальной функции. Если в зрелом возрасте отправление нормальной половой функции встречается с препятствиями, то вытеснение прорывается в период развития как раз на тех местах, где были инфантильные фиксации.

Пожалуй, у вас возникает сомнение, сексуальность ли все это и не употребляю ли я это слово в более широком смысле, чем вы к этому привыкли. Я вполне согласен с этим. Но спрашивается: не обстоит ли дело наоборот? Может быть, вы употребляете это слово в слишком узком смысле, ограничиваясь применением его только в пределах функции размножения? Вы приносите благодаря этому в жертву понимание перверзий, связь между перверзией, неврозом и нормальной половой жизнью и лишаете себя возможности узнать действительное значение легко наблюдаемых начатков соматической и душевной любовной жизни детей. Но какое бы решение вы ни приняли, твердо держитесь того мнения, что психоаналитик понимает сексуальность в том полном смысле, к которому его приводит оценка инфантильной сексуальности.

Возвратимся еще раз к сексуальному развитию ребенка. Здесь нам придется добавить кое-что, так как до сих пор мы обращали наше внимание больше на соматические проявления, чем на душевные. Наш интерес привлекает к себе первичный выбор ребенком объекта, зависящий от его потребности в помощи. Прежде всего объектом любви является то лицо, которое ухаживает за ребенком, затем это лицо уступает место ро-

дителям. Отношение ребенка к своим родителям далеко не свободно от сексуального возбуждения, как это показывают непосредственные наблюдения над детьми и позднейшие психоаналитические изыскания у взрослых. Ребенок рассматривает обоих родителей, особенно одного из них, как объект своих эротических желаний. Обычно ребенок следует в данном случае возбуждению со стороны родителей, нежность которых имеет очень ясные, хотя и сдерживаемые в отношении своей цели, проявления сексуального чувства. Отец, как правило, предпочитает дочь, мать — сына; ребенок реагирует на это, желая быть на месте отца, если это мальчик, и на месте матери, если это девочка. Чувствования, возникающие при этом между родителями и детьми, а также в зависимости от этих последних между братьями и сестрами, бывают не только положительные, нежные, но и отрицательные, враждебные. Возникающий на этом основании комплекс предопределен к скорому вытеснению, но тем не менее он производит со стороны бессознательного очень важное и длительное действие. Можно высказать предположение, что этот комплекс с его производными является основным комплексом всякого невроза, и мы должны быть готовы встретить его не менее действительным и в других областях душевной жизни. Миф о царе Эдипе, который убивает своего отца и женится на своей матери, представляет собой мало измененное проявление инфантильного желания, против которого впоследствии возникает идея инцеста. В основе создания Шекспиром Гамлета лежит тот же комплекс инцеста, только лучше скрытый.

В то время когда ребенком владеет еще невытесненный основной комплекс, значительная часть его умственных интересов посвящена сексуальным вопросам. Он начинает раздумывать, откуда являются дети, и узнает по доступным ему признакам о действительных фактах больше, чем думают родители. Обыкновенно интерес к вопросам деторождения проявляется вследствие рождения братца или сестрицы. Интерес этот зависит исключительно от боязни материального ущерба, так как ребенок видит в новорожденном только конкурента. Под влиянием тех парциальных влечений, которыми отличается ребенок, он создает несколько инфантильных сексуальных теорий, в которых обоим полам приписываются одинаковые половые органы, зачатие происходит вследствие приема пищи, а рождение — опорожнением через конец кишечника; совокупление ребенок рассматривает как своего рода враждебный акт, как насилие. Но как раз незаконченность его собственной сексуальной конституции и пробел в его сведениях, который заключается в незнании о существовании женского полового канала, заставляет ребенка-исследователя прекратить свою безуспешную работу. Самый

факт этого детского исследования, равно как создание различных теорий, оставляет свой след в образовании характера ребенка и дает содержание его будущему невротному заболеванию.

Совершенно неизбежно и вполне нормально, что ребенок избирает объектом своего первого любовного выбора своих родителей. Но его *libido* не должно фиксироваться на этих первых объектах, но должно, взяв эти первые объекты за образец, перейти во время окончательного выбора объекта на других лиц. Отщепление ребенка от родителей должно быть неизбежной задачей для того, чтобы социальному положению ребенка не угрожала опасность. В то время, когда вытеснение ведет к выбору среди парциальных влечений, и впоследствии, когда влияние родителей должно уменьшиться, большие задачи предстоят делу воспитания. Это воспитание, несомненно, ведется в настоящее время не всегда так, как следует.

Не думайте, что этим разбором сексуальной жизни и психосексуального развития ребенка мы удалились от психоанализа и от лечения невротных расстройств. Если хотите, психоаналитическое лечение можно определить как продолжение воспитания в смысле устранения остатков детства.

V

Регресс и фантазия.— Невроз и искусство.— Перенос (Übertragung).— Боязнь освобождения вытесненного.— Исходы психоаналитической работы.— Вредная степень вытеснения сексуального

Изучение инфантильного сексуального чувства и сведение невротных симптомов на эротические влечения привели нас к некоторым неожиданным формулам относительно сущности и тенденций невротных заболеваний. Мы видим, что люди заболевают, если им нельзя реально удовлетворить свою эротическую потребность вследствие внешних препятствий или вследствие внутреннего недостатка в приспособляемости. Мы видим, что тогда они бегут в болезнь, чтобы с помощью последней найти замену недостающего удовлетворения. Мы узнали, что в болезненных симптомах проявляется часть половой деятельности больного или же вся его сексуальная жизнь. Главная тенденция этих симптомов — отстранение больного от реального мира — является, по нашему мнению, самым вредным моментом заболевания. Мы полагаем, что сопротивление наших больных против выздоровления не простое, а складывается из многих мотивов. Против выздоровления не только «я» больного, которое не хочет прекратить вытеснения, благодаря которому оно выдвинулось из своего первоначального состояния, но и сексуальные инстинкты не хотят отказаться от замещающего удовлетворения

до тех пор, пока неизвестно, даст ли реальный мир что-либо лучшее.

Бегство от неудовлетворяющей действительности в болезнь (мы так называем это состояние вследствие его биологической вредности) никогда не остается для больного без непосредственного выигрыша в отношении удовольствия. Это бегство совершается путем обратного развития (регресса), путем возвращения к прежним фазам сексуальной жизни, которые в свое время доставляли удовлетворение. Этот регресс, по-видимому, двоякий: во-первых, регресс во времени, состоящий в том, что libido, т. е. эротическая потребность, возвращается на прежние ступени развития, и, во-вторых, формальный, состоящий в том, что проявление эротической потребности выражается примитивными первоначальными средствами. Оба этих вида регресса направлены, собственно, на период детства, и оба ведут к восстановлению инфантильного состояния половой жизни.

Чем глубже вы проникаете в патогенез нервного заболевания, тем яснее становится для вас связь неврозов с другими продуктами человеческой душевной жизни, даже с самыми ценными. Не забывайте того, что мы, люди с высокими требованиями нашей культуры и находящиеся под давлением наших внутренних вытеснений, находим действительность вообще неудовлетворительной и потому ведем жизнь в мире фантазий, в котором мы стараемся сгладить недостатки реального мира, воображая себе исполнения наших желаний. В этих фантазиях есть много настоящих конституциональных свойств личности и много вытесненных стремлений. Энергичный и пользующийся успехом человек — это тот, которому удается благодаря работе воплощать свои фантазии, желания в действительность. Где это не удается вследствие препятствий со стороны внешнего мира и вследствие слабости самого индивидуума, там наступает отстранение от действительности, индивидуум уходит в свой более удовлетворяющий его фантастический мир. В случае заболевания это содержание фантастического мира выражается в симптомах. При известных благоприятных условиях субъекту еще удается найти, исходя от своих фантазий, другой путь в реальный мир, вместо того чтобы вследствие регресса во времена детства надолго уйти от этого реального мира. Если враждебная действительности личность обладает психологически еще загадочным для нас художественным дарованием, она может выражать свои фантазии не симптомами болезни, а художественными созданиями, избегая этим невроза и возвращаясь таким обходным путем к действительности. Там же, где при существующем несогласии с реальным миром нет этого драгоценного дарования или оно недостаточно, там неизбежно libido, следуя самому происхождению фантазии, приходит путем регресса к воскрешению инфантильных желаний, а следовательно, к неврозу. Невроз заменяет в наше время монастырь, в который обычно удалялись все те, которые разочаровывались в

жизни или которые чувствовали себя слишком слабыми для жизни.

Позвольте мне здесь привести главный результат, к которому мы пришли на основании нашего психоаналитического исследования. Неврозы не имеют какого-либо им только свойственного содержания, которого мы не могли бы найти и у здорового, или, как выразился С. G. Jung, невротики заболевают теми же самыми комплексами, с которыми ведем борьбу и мы, здоровые люди. Все зависит от количественных отношений, от взаимоотношений борющихся сил, к чему приведет борьба: к здоровью, к неврозу или к компенсирующему высшему творчеству.

Я еще не сообщил вам самого важного, опытом добытого факта, которым подтверждается наше положение о сексуальной пружине невроза. Всякий раз, когда мы исследуем невротика психоаналитически, у последнего наблюдается неприятное явление переноса, т. е. больной переносит на врача целую массу нежных и очень часто смешанных с враждебностью стремлений. Это не вызывается какими-либо реальными отношениями и должно быть отнесено на основании всех деталей появления к давним, сделавшимся бессознательными фантазиям-желаниям. Ту часть своей душевной жизни, которую больной не может более вспомнить, он снова переживает в своем отношении к врачу, и только благодаря такому переживанию он убеждается в существовании и в могуществе этих бессознательных сексуальных стремлений. Симптомы, представляющие собой — воспользуемся сравнением из химии — осадки прежних любовных (в широком смысле слова) переживаний, могут быть растворены только при высокой температуре переживаний, при наличии переноса и тогда только переведены в другие продукты психики. Врач играет роль каталитического фермента при этой реакции, по прекрасному выражению Fegecszi, того фермента, который на время притягивает к себе освобождающиеся аффекты. Изучение переноса может дать вам также ключ к пониманию гипнотического внушения, которым мы вначале пользовались как техническим средством для исследования психического бессознательного у наших больных. Гипноз оказался тогда терапевтическим средством, но в то же время он препятствовал научному пониманию положения дел, так как хотя гипноз и устранял в известной области психические сопротивления, но, однако, на границе этой области он возвышал их валом, через который нельзя было перейти. Не думайте, что явление переноса, о котором я, к сожалению, могу вам сказать здесь очень мало, создается под влиянием психоанализа. Перенос наступает при всех человеческих отношениях, так же как в отношениях больного к врачу, самопроизвольно; он повсюду является истинным носителем терапевтического влияния, и он действует тем сильнее, чем менее мы догадываемся о его наличности. Психоанализ, следовательно, не создает переноса, а

только открывает его сознанию и овладевает им, чтобы направить психические процессы к желательной цели. Я не могу оставить эту тему без того, чтобы не узнать, что явление переноса играет роль не только при убеждении больного, но также и при убеждении врачей. Я знаю, что все мои приверженцы убедились в справедливости моих положений благодаря наблюдениям явления переноса, и вполне понимаю, что убежденность в своем мнении нельзя приобрести без того, чтобы не проделать самому несколько психоанализов и не иметь возможности на самом себе испытать действие переноса.

Я думаю, что мы должны учитывать два препятствия со стороны интеллекта при признании психоаналитического хода мысли: во-первых, отсутствие привычки всегда считаться с самой строгой, недопускающей никаких исключений детерминацией в области психики и, во-вторых, незнание тех особенностей, которыми бессознательные психические процессы отличаются от хорошо нам известных сознательных. Одно из самых распространенных сопротивлений против психоаналитической работы как у больных, так и у здоровых основывается на последнем из указанных моментов. Боятся повредить психоанализом, боятся вызвать вытесненные сексуальные инстинкты в сознании больного, опасаясь, что этот вытесненный материал осилит высшие этические стремления и лишит больного его культурных приобретений. Замечают, что больной имеет душевные раны, но боятся их касаться, чтобы не усилить его страданий. Правда, спокойнее не касаться больных мест, если мы не умеем при этом ничего сделать, кроме как причинить боль. Однако, как известно, хирург не страшится исследования и работы на больном месте, если он намерен сделать операцию, которая должна принести длительную пользу. Никто не думает о том, чтобы обвинять хирурга за неизбежные страдания при исследовании и при реактивных послеоперационных явлениях, если только операция достигает своей цели и больной благодаря временному ухудшению своего состояния получает излечение. Подобные отношения существуют и при психоанализе: последний имеет право предъявить те же требования, как и хирургия. Усиление страданий, которое может иметь место во время лечения, при хорошей технике владения методом гораздо меньше, чем это бывает при хирургических мероприятиях, и не должно идти в расчет при тяжести самого заболевания. Внушающий опасения исход, именно уничтожение культурности освобожденными инстинктами, совершенно невозможен, так как эти опасения не считаются с тем, на что указывает нам наш опыт, а именно, что психическое и соматическое могущество желания, в случае неудачи его вытеснения, значительно сильнее при его наличности в области бессознательной, чем в сознательной; так что переход такого желания в сознание ослабляет его. На бессознательное желание мы не можем оказывать влияния, оно стоит в стороне от всяких противотечений, в то время как сознательное жела-

ние сдерживается всеми другими сознательными стремлениями, противоположными данному. Психоаналитическая работа служит самым высоким и ценным культурным целям, представляя собой хорошего заместителя безуспешного вытеснения.

Какова вообще судьба освобожденных психоанализом бессознательных желаний, какими путями мы можем сделать их безвредными для индивидуума? Таких путей много. Чаще всего эти желания исчезают еще во время психоанализа под влиянием разумной душевной деятельности, под влиянием лучших противоположных стремлений. Вытеснение заменяется осуждением. Это возможно, так как мы большей частью должны только устранить следствия прежних ступеней развития «я» больного. В свое время индивидуум был в состоянии устранить негодный компонент сексуального чувства только вытеснением, так как сам он тогда был слаб и его организация недостаточно сложилась; при настоящей же зрелости и силе он в состоянии совершенно овладеть вредным инстинктом. Второй исход психоаналитической работы может быть тот, что бессознательные инстинкты направляются на другие цели. Эти цели были бы найдены самим индивидуумом, если бы он развивался без препятствий. Простое устранение инфантильных желаний не представляет собой идеальной цели психоанализа. Невротик вследствие своих вытеснений лишен многих источников душевной энергии, которая была бы весьма полезна для образования его характера и для жизни. Мы знаем более целесообразный процесс развития, так называемую сублимацию, благодаря которой энергия инфантильных желаний не устраняется, а применяется для других высших, иногда несексуальных целей. Как раз компоненты сексуального чувства отличаются способностью сублимации, т. е. замены своей сексуальной цели другой, более отдаленной и более ценной в социальном отношении. Этим прибавкам энергии со стороны сексуального чувства к нашей душевной деятельности мы обязаны, по всей вероятности, нашими высшими культурными успехами. Рано появившееся вытеснение исключает возможность сублимации вытесненного инстинкта; с прекращением вытеснения путь к сублимации опять становится свободным.

Мы не должны упускать из виду третий возможный исход психоаналитической работы. Известная часть вытесненных эротических стремлений имеет право на прямое удовлетворение и должна найти его в жизни. Наши культурные требования делают жизнь слишком тяжелой для большинства человеческих организмов; эти требования способствуют отстранению от действительности и возникновению неврозов, причем слишком большим вытеснением вовсе еще не достигается какой-либо чрезвычайно большой выигрыш в культурном отношении. Мы не должны возвышать себя до такой степени, чтобы не обращать никакого внимания на первоначальные животные инстинкты нашей природы, и мы не должны забывать, что счастье каждого

отдельного индивидуума также должно входить в цели нашей культуры. Пластичность сексуальных компонентов, которая выражается в их способности к сублимации, может повести к большему искушению достигать возможно интенсивной сублимацией возможно большего культурного эффекта. Но насколько мало мы можем рассчитывать при наших машинах перевести более чем одну часть теплоты в полезную механическую работу, так же мало должны мы стремиться к тому, чтобы всю массу сексуальной энергии перевести на другие, чуждые ей цели. Это не может удасться, и если слишком уже сильно подавлять сексуальное чувство, то придется считаться со всеми невзгодами хищнического строения.

Я не знаю, как вы со своей стороны отнесетесь к тому предостережению, которое я только что высказал. Я расскажу вам старый анекдот, из которого вы сами выведете полезное заключение. В немецкой литературе известен городок Шильде, жителей которого рассказывается множество различных небылиц. Так, говорят, что граждане Шильда имели лошадь, силой которой они были чрезвычайно довольны, одно им только не нравилось: очень уж много дорогого овса пожирала эта лошадь. Они решили аккуратно отучить лошадь от этого безобразия, уменьшая каждый день порцию понемногу, пока они не приучили ее к полному воздержанию. Одно время дело шло прекрасно — лошадь была отучена почти совсем! На следующий день она должна была работать уже совершенно без овса. Утром этого дня коварную лошадь нашли мертвой. Граждане Шильда никак не могли догадаться, отчего она умерла.

Вы, конечно, догадываетесь, что лошадь пала с голоду и что без некоторой порции овса нельзя ожидать от животного никакой работы.

Благодарю вас за приглашение и то внимание, которым вы меня наградили.

З. Фрейд

Я И ОНО

I

Сознание и бессознательное

Я не собираюсь сказать в этом вводном отрывке что-либо новое и не могу избежать повторения того, что неоднократно высказывалось раньше.

Деление психики на сознательное и бессознательное является основной предпосылкой психоанализа, и только оно дает ему возможность понять и приобщить науке часто наблюдающиеся и очень важные патологические процессы в душевной жизни. Иначе говоря, психоанализ не может перенести сущность пси-

хического в сознание, но должен рассматривать сознание как качество психического, которое может присоединяться или не присоединяться к другим его качествам.

Если бы я мог рассчитывать, что эта книга будет прочтена всеми интересующимися психологией, то я был бы готов к тому, что уже на этом месте часть читателей остановится и не последует далее, ибо здесь первое применение психоанализа. Для большинства философски образованных людей идея психического, которое одновременно не было бы сознательным, до такой степени непонятна, что представляется им абсурдной и несовместимой с простой логикой. Это происходит, полагаю я, оттого, что они никогда не изучали относящихся сюда феноменов гипноза и сновидений, которые, не говоря уже о всей области патологического, принуждают к пониманию в духе психоанализа. Однако их психология сознания никогда не способна разрешить проблемы сновидения и гипноза.

Быть сознательным — это прежде всего чисто описательный термин, который опирается на самое непосредственное и надежное восприятие. Опыт показывает нам далее, что психический элемент, например представление, обыкновенно не бывает длительно сознательным. Наоборот, характерным является то, что состояние сознательности быстро проходит; представление в данный момент сознательное, в следующее мгновение перестает быть таковым, однако может вновь стать сознательным при известных, легко достижимых условиях. Каким оно было в промежуточный период — мы не знаем; можно сказать, что оно было скрытым (latent), подразумевая под этим то, что оно в любой момент способно было стать сознательным. Если мы скажем, что оно было бессознательным, мы также дадим правильное описание. Это бессознательное в таком случае совпадает со скрыто или потенциально сознательным. Правда, философы возразили бы нам: нет, термин «бессознательное» не может иметь здесь применения; пока представление находилось в скрытом состоянии, оно вообще не было психическим. Но если бы уже в этот момент мы стали возражать им, то затеяли бы совершенно бесплодный спор о словах.

К термину или понятию бессознательного мы пришли другим путем, путем разработки опыта, в котором большую роль играет душевная динамика. Мы видели, т. е. вынуждены были признать, что существуют весьма напряженные душевные процессы или представления (здесь прежде всего приходится иметь дело с некоторым количественным, т. е. экономическим, моментом), которые могут иметь такие же последствия для душевной жизни, как и все другие представления, между прочим, и такие последствия, которые могут быть сознаны опять-таки как представления, хотя в действительности и не становятся сознательными. Нет необходимости подробно повторять то, о чем уже часто говорилось. Достаточно сказать: здесь начинается психоаналитическая теория, которая утверждает, что та-

кие представления не становятся сознательными потому, что им противодействует известная сила, что без этого они могли бы стать сознательными, и тогда мы увидели бы, как мало они отличаются от остальных общепризнанных психических элементов. Эта теория оказывается неопровержимой благодаря тому, что в психоаналитической технике нашлись средства, с помощью которых можно устранить противодействующую силу и довести соответствующие представления до сознания. Состояние, в котором они находились до осознания, мы называем вытеснением, а сила, приведшая к вытеснению и поддерживавшая его, ощущается нами во время нашей психоаналитической работы как сопротивление.

Понятие бессознательного мы, таким образом, получаем из учения о вытеснении. Вытесненное мы рассматриваем как типичный пример бессознательного. Мы видим, однако, что есть двойное бессознательное: скрытое, но способное стать сознательным, и вытесненное, которое само по себе и без дальнейшего не может стать сознательным. Наше знакомство с психической динамикой не может не оказать влияния на номенклатуру и описание. Скрытое бессознательное, являющееся таковым только в описательном, но не в динамическом смысле, называется нами предсознательным; термин «бессознательное» мы применяем только к вытесненному динамическому бессознательному; таким образом, мы имеем теперь три термина: «сознательное» (bw), «предсознательное» (vbw) и «бессознательное» (ubw), смысл которых уже не только чисто описательный. Предсознательное (vbw) предполагается нами стоящим гораздо ближе к сознательному (bw), чем бессознательное, а так как бессознательное (ubw) мы назвали психическим, мы тем более назовем так и скрытое предсознательное (vbw). Почему бы нам, однако, оставаясь в полном согласии с философами и сохраняя последовательность, не отделить от сознательно-психического как предсознательное, так и бессознательное? Философы предложили бы нам тогда рассматривать и предсознательное и бессознательное как два рода или две ступени психоидного, и единение было бы достигнуто. Однако результатом этого были бы бесконечные трудности для изложения, а единственно значительный факт, что психоиды эти почти во всем остальном совпадают с признанно психическим, был бы отнесен на задний план из-за предубеждения, возникшего еще в то время, когда не знали этих психоидов или самого существенного в них.

Таким образом, мы с большим удобством можем обходиться нашими тремя терминами: bw, vbw и ubw, если только не станем упускать из виду, что в описательном смысле существует двойное бессознательное, в динамическом же — только одно. В некоторых случаях, когда изложение преследует особые цели, этим различием можно пренебречь, в других же случаях оно, конечно, совершенно необходимо. Вообще же мы доста-

точно привыкли к двойственному смыслу бессознательного и хорошо с ним справлялись. Избежать этой двойственности, поскольку я могу судить, невозможно; различие между сознательным и бессознательным есть в конечном счете вопрос восприятия, на который приходится отвечать или да, или нет, самый же акт восприятия не дает никаких указаний на то, почему что-либо воспринимается или не воспринимается. Мы не вправе жаловаться на то, что динамическое явление может быть выражено только двусмысленно¹.

В дальнейшем развитии психоаналитической работы выясняется, однако, что и эти различия оказываются неисчерпывающими, практически недостаточными. Из числа положений, служащих тому доказательством, приведем решающее. Мы создали себе представление о связанной организации душевных про-

¹ Ср.: «Замечания о понятии бессознательного» (Sammlung kleiner Schriften zur Neurosenlehre, 4 Folge). Новейшее направление в критике бессознательного заслуживает быть здесь рассмотренным. Некоторые исследователи, не отказывающиеся от признания психоаналитических фактов, но не желающие признать бессознательное, находят выход из положения с помощью никем не оспариваемого факта, что и сознание как феномен дает возможность различать целый ряд оттенков интенсивности или ясности. Наряду с процессами, которые сознаются весьма живо, ярко и осязательно, нами переживаются также и другие состояния, которые лишь едва заметно отражаются в сознании, и наиболее слабо признаваемые якобы суть те, которые психоанализ хочет обозначить неподходящим термином «бессознательное». Они-де в сущности тоже сознательны или «находятся в сознании» и могут стать вполне и ярко сознательными, если только привлечь к ним достаточно внимания.

Поскольку мы можем содействовать рассудочными аргументами разрешению вопроса, зависящего от соглашения или эмоциональных моментов, по поводу приведенных возражений можно заметить следующее: указание на ряд степеней сознания не содержит в себе ничего обязательного и имеет не больше доказательной силы, чем аналогичные положения: существует множество градаций освещения, начиная от самого яркого, ослепительного света и кончая слабым мерцанием, следовательно, не существует никакой темноты. Или: существуют различные степени жизненности, следовательно, не существует смерти. Эти положения в известном отношении могут быть и содержательными, но практически они непригодны, как это тотчас обнаружится, если мы пожелаем сделать из них соответствующие выводы, например: следовательно, не нужно зажигать света, или: следовательно, все организмы бессмертны. Кроме того, вследствие такого незаметного подведения под понятие «сознательного» утрачивается единственная непосредственная достоверность, которая вообще существует в области психического. Сознание, о котором ничего не знаем, кажется мне гораздо более абсурдным, чем бессознательное душевное. И наконец, такое приравливание незаметного бессознательному пытались осуществить, явным образом недостаточно считаясь с динамическими отношениями, которые для психоаналитического понимания играли руководящую роль. Ибо два факта упускаются при этом из виду: во-первых, очень трудно и требует большого напряжения уделить достаточно внимания такому незаметному; во-вторых, если даже это и удастся, то прежде бывшее незаметным не познается теперь сознанием, наоборот, часто представляется ему совершенно чуждым, враждебным и резко им отвергается. Возвращение от бессознательного к малозаметному и незаметному есть, таким образом, все-таки только следствие предубеждения, для которого тождество психического и сознательного раз навсегда установлено.

цессов в одной личности и обозначаем его как Я этой личности. Это Я связано с сознанием, что оно господствует над побуждениями к движению, т. е. к вынесению возбуждений во внешний мир. Это та душевная инстанция, которая контролирует все частные процессы (Partialvorgänge), которая ночью отходит ко сну и все же руководит цензурой сновидений. Из этого Я исходит также вытеснение, благодаря которому известные душевные побуждения подлежат исключению не только из сознания, но также из других областей значимости и деятельности. Это устраненное путем вытеснения в анализе противопоставляет себя Я, и анализ стоит перед задачей устранить сопротивление, производимое Я по отношению к общению с вытесненным. Во время анализа мы наблюдаем, как больной, если ему ставятся известные задачи, попадает в затруднительное положение; его ассоциации прекращаются, как только они должны приблизиться к вытесненному. Тогда мы говорим ему, что он находится во власти сопротивления, но сам он ничего о нем не знает, и даже в том случае, когда, на основании чувства неудовольствия, он должен догадываться, что в нем действует какое-то сопротивление, он все же не умеет ни назвать, ни указать его. Но так как сопротивление, несомненно, исходит из его Я и принадлежит последнему, то мы оказываемся в неожиданном положении. Мы нашли в самом Я нечто такое, что тоже бессознательно и проявляется подобно вытесненному, т. е. оказывает сильное действие, не переходя в сознание и для осознания чего требуется особая работа. Следствием такого наблюдения для аналитической практики является то, что мы попадаем в бесконечное множество затруднений и неясностей, если только хотим придерживаться привычных способов выражения, например если хотим свести явление невроза к конфликту между сознанием и бессознательным. Исходя из нашей теории структурных отношений душевной жизни, мы должны такое противопоставление заменить другим, а именно цельному Я противопоставить отколовшееся от него вытесненное².

Однако следствия из нашего понимания бессознательного еще более значительны. Знакомство с динамикой внесло первую поправку, структурная теория вносит вторую. Мы приходим к выводу, что *цфв* не совпадает с вытесненным; остается верным, что все вытесненное бессознательно, но не все бессознательное есть вытесненное. Даже часть Я (один бог ведает, насколько важная часть Я может быть бессознательной), без всякого сомнения, бессознательна. И это бессознательное в Я не есть скрытое в смысле предсознательного, иначе его нельзя было бы сделать активным без осознания и само осознание не представляло бы столько трудностей. Когда мы, таким образом, стоим перед необходимостью признания третьего, не вытесненного *цфв*, то нам приходится признать, что характер бессоз-

² Ср.: *Jenseits des Lustprinzips*.

знательного теряет для нас свое значение. Он обращается в многосмысленное качество, не позволяющее широких и непрекаемых выводов, для которых нам хотелось бы его использовать. Тем не менее нужно остерегаться пренебрегать им, так как в конце концов свойство бессознательности или сознательности является единственным светочем во тьме психологии глубин.

II

Я и Оно

Патологические изыскания отвлекли наш интерес исключительно в сторону вытесненного. После того как нам стало известно, что и Я в собственном смысле слова может быть бессознательным, нам хотелось бы больше узнать о Я. Руководящей нитью в наших исследованиях служил только признак сознательности или бессознательности; под конец мы убедились, сколь многозначным может быть этот признак.

Все наше знание постоянно связано с сознанием. Даже бессознательное мы можем узнать только путем превращения его в сознательное. Но каким же образом это возможно? Что значит, сделать нечто сознательным? Как это может произойти?

Мы уже знаем, откуда нам следует исходить. Мы сказали, что сознание представляет собой поверхностный слой душевного аппарата, т. е. мы сделали его функцией некоей системы, которая пространственно является первой со стороны внешнего мира. Пространственно, впрочем, не только в смысле функции, но на этот раз и в смысле анатомического расчленения³. Наше исследование также должно исходить от этой воспринимающей поверхности.

Само собой разумеется, что сознательны все восприятия, приходящие извне (чувственные восприятия), а также изнутри, которые мы называем ощущениями и чувствами. Как, однако, обстоит дело с теми внутренними процессами, которые мы — несколько грубо и недостаточно — можем назвать процессами мышления? Доходят ли эти процессы, совершающиеся где-то внутри аппарата, как движения душевной энергии на пути к действию, доходят ли они до поверхности, на которой возникает сознание? Или, наоборот, сознание доходит до них? Мы замечаем, что здесь кроется одна из трудностей, встающих перед нами, если мы хотим всерьез оперировать с пространственным, топическим представлением душевной жизни. Обе возможности одинаково немислимы, и нам следует искать третьей.

В другом месте⁴ я уже указывал, что действительное раз-

³ Jenseits des Lustprinzips.

⁴ Das Unbewußte Internationale Zeitschrift für Psychoanalyse. III. 1905 (а также: Sammlung kleiner Schriften zur Neurosenlehre. 4 Folge. 1918).

личие между бессознательным и предсознательным представлением (мыслью) заключается в том, что первое совершается при помощи материала, остающегося неизвестным (непознанным), в то время как второе (vbw) связывается с представлениями слов. Здесь впервые сделана попытка дать для системы vbw и ubw такие признаки, которые существенно отличны от признака отношения их к сознанию. Вопрос: «Каким образом что-либо становится сознательным?» целесообразнее было бы облечь в такую форму: «Каким образом что-нибудь становится предсознательным?» Тогда ответ гласил бы так: «Посредством соединения с соответствующими словесными представлениями».

Эти словесные представления суть следы воспоминаний; они были когда-то восприятиями и могут, подобно всем остальным следам воспоминаний, стать снова сознательными. Прежде чем мы успеем углубиться в обсуждение их природы, нас осеняет новая мысль: сознательным может стать лишь то, что некогда уже было сознательным восприятием; за исключением чувств, все, что хочет стать внутренне сознательным, должно пытаться перейти во внешнее восприятие. Последнее возможно благодаря следам воспоминаний.

Следы воспоминаний мы мыслим пребывающими в системах, которые непосредственно примыкают к системе воспринимаемого сознательно, так что их содержание легко может быть перенесено изнутри на элементы этой системы. Здесь тотчас же приходят на ум галлюцинации и тот факт, что самое живое воспоминание все еще отличается как от галлюцинаций, так и от внешнего восприятия, однако не менее быстро мы находим выход в том, что при возникновении какого-либо воспоминания его содержание остается заключенным в системе воспоминания, в то время как неотличимая от восприятия галлюцинация может возникнуть и в том случае, если ее содержание не только переносится от следов воспоминаний к элементу восприятия, но всецело переходит в последний.

Остатки слов происходят главным образом от слуховых восприятий, благодаря чему для системы vbw дано как бы особое чувственное происхождение. Зрительные элементы словесного представления можно как второстепенные, приобретенные посредством чтения, оставить пока в стороне, так же как и двигательные образы слова, которые, если исключить глухонемых, имеют значение вспомогательных знаков. Слово в конечном итоге есть все же остаток воспоминания услышанного слова.

Однако нам не следует, ради упрощения, забывать о значении зрительных следов воспоминания — не слов, а предметов — или отрицать возможность осознания процессов мысли путем возвращения к зрительным следам, что, по-видимому, является преобладающей формой у многих. О своеобразии такого зрительного мышления мы можем получить представление, изучая сновидения и предсознательные фантазии по наблюдениям Vantendonck'a. Выявляется, что при этом сознается преимущест-

венно конкретный материал мысли, что же касается отношений, особенно характеризующих мысль, то для них зрительное выражение не может быть дано. Мышление при помощи зрительных образов является, следовательно, лишь очень несовершенным процессом сознания.

Этот вид мышления, в известном смысле, стоит ближе к бессознательным процессам, нежели мышление при помощи слов, и как онто-, так и филогенетически, бесспорно, древнее его.

Возвращаясь к нашему аргументу, мы можем сказать: если таков именно путь превращения чего-либо бессознательного в предсознательное, то на вопрос: «Каким образом мы делаем вытесненное предсознательным?» — следует ответить: «Создавая при помощи аналитической работы упомянутые предсознательные посредствующие звенья». Сознание остается на своем месте, но и бессознательное не поднимается до степени сознательного.

В то время как отношение внешнего восприятия к Я совершенно очевидно, отношение внутреннего восприятия к Я требует особого исследования. Отсюда еще раз возникает сомнение в правильности допущения, что все сознательное связано с поверхностной системой воспринятого сознательного (W—Ww).

Внутреннее восприятие дает ощущения процессов, происходящих в различных, несомненно, также глубочайших слоях душевного аппарата. Они мало известны, и лучшим их образцом может служить ряд удовольствия — неудовольствия. Они первичнее, элементарнее, чем ощущения, возникающие извне, и могут появляться в состояниях смутного сознания. О большом экономическом значении их и метапсихологическом обосновании этого значения я говорил в другом месте. Эти ощущения локализованы в различных местах, как и внешние восприятия, они могут притекать с разных сторон одновременно и иметь при этом различные, даже противоположные, качества.

Ощущения, сопровождающиеся чувством удовольствия, не содержать в себе ничего побуждающего к действию, наоборот, ощущения неудовольствия обладают этим свойством в высокой степени. Они побуждают к изменению, к совершению движения, и поэтому мы рассматриваем неудовольствие как повышение энергии, а удовольствие — как понижение ее. Если мы назовем то, что сознается как удовольствие и неудовольствие, количественно-качественно «иным» в потоке душевной жизни, то возникает вопрос: может ли это «иное» быть осознанным в том месте, где оно находится, или оно должно быть доведено до системы воспринятого сознательного (W)?

Клинический опыт решает в пользу последнего предположения. Он показывает, что это «иное» проявляется как вытесненное побуждение. Оно может развить движущую силу без того, чтобы Я заметило какое-либо принуждение. Лишь сопротивление принуждению и задержка устраняющей реакции приводят к осознанию этого «иного» как неудовольствия. Подобно наприя-

жению потребностей, может быть бессознательной также и боль, которая представляет собой нечто среднее между внешним и внутренним восприятием и носит характер внутреннего восприятия даже в том случае, когда причины ее лежат во внешнем мире. Поэтому остается верным, что ощущения и чувства также становятся сознательными лишь благодаря соприкосновению с системой восприятия (W), если же путь к ней прегражден, они не осуществляются в виде ощущений, хотя соответствующее им «иное» в потоке возбуждений остается тем же. Сокращенно, но не совсем правильно мы говорим тогда о бессознательных ощущениях, придерживаясь аналогии с бессознательными представлениями, хотя эта аналогия и недостаточно оправдана. Разница заключается в том, что для приведения в сознание бессознательного представления необходимо создать сперва посредствующие звенья, в то время как для ощущений, притекающих в сознание непосредственно, такая необходимость отпадает. Другими словами, разница между Ww и Vbw для ощущений не имеет смысла, так как Vbw здесь исключается: ощущения либо сознательны, либо бессознательны. Даже в том случае, когда ощущения связываются со словесными представлениями, их осознание не обусловлено последними: они становятся сознательными непосредственно.

Роль представлений слов становится теперь совершенно ясной. Через их посредство внутренние процессы мысли становятся восприятиями. Таким образом, как бы подтверждается положение: всякое значение происходит из внешнего восприятия. При осознании (*Überbesetzung*) мышления мысли действительно воспринимаются как бы извне и потому считаются истинными.

Разъяснив взаимоотношение внешних и внутренних восприятий и поверхностной системы воспринятого сознательного ($W—Ww$), мы можем приступить к построению нашего представления о Я. Мы видим его исходящим из системы восприятия (W), как из своего ядра-центра, и в первую очередь охватывающим Vbw , которое соприкасается со следами воспоминаний. Но, как мы уже видели, Я тоже бывает бессознательным.

Я полагаю, что здесь было бы очень целесообразно последовать предложению одного автора, который из личных соображений напрасно старается уверить, что ничего общего с высокой и строгой наукой не имеет. Я говорю о G. Groddeck'e⁵, неустанно повторяющем, что то, что мы называем своим Я, в жизни проявляется преимущественно пассивно, что в нас, по его выражению, «живут» неизвестные и неподвластные нам силы. Все мы испытывали такие впечатления, хотя бы они и не овладевали нами настолько, чтобы исключить все остальное, и я открыто заявляю, что взглядам Groddeck'a следует отвести

⁵ Groddeck G. Das Buch vom Es. International, Psychoanalytischer Verlag. 1923.

надлежащее место в науке. Я предлагаю считаться с этими взглядами и назвать сущность, исходящую из системы W и пребывающую вначале предсознательной, именем Я, а те другие области психического, в которые эта сущность проникает и которые являются бессознательными, обозначить, по примеру Groddeck'a⁶, словом Оно.

Мы скоро увидим, можно ли извлечь из такого понимания какую-либо пользу для описания и уяснения. Согласно предлагаемой теории индивидуум представляется нам как непознанное и бессознательное Оно, которое поверхностно охвачено Я, возникшим как ядро из системы W. При желании дать графическое изображение можно прибавить, что Я не целиком охватывает Оно, а покрывает его лишь постольку, поскольку система W образует его поверхность, т. е. расположено по отношению к нему примерно так, как зародышевый кружок расположен в яйце. Я и Оно не разделены резкой границей, и вместе с последним Я разливается книзу.

Однако вытесненное также сливается с Оно и есть только часть его. Вытесненное благодаря сопротивлениям вытеснения резко обособлено только от Я; с помощью Оно ему открывается возможность связаться с Я. Ясно, что почти все разграничения, которые мы старались описать на основании данных патологии, относятся только к единственно известным нам поверхностным слоям душевного аппарата. Для изображения этих отношений можно было бы набросать рисунок (с. 262), контуры которого служат лишь для наглядности и не претендуют на какое-либо истолкование. Следует, пожалуй, прибавить, что Я, по свидетельству анатомии мозга, имеет «слуховой колпак» только на одной стороне. Он надет на него как бы набекрень.

Нетрудно убедиться в том, что Я есть только измененная под прямым влиянием внешнего мира и при посредстве W—W_в часть Оно, своего рода продолжение дифференциации поверхностного слоя. Я старается также содействовать влиянию внешнего мира на Оно и осуществлению тенденций этого мира, оно стремится заменить принцип удовольствия, который безраздельно властвует в Оно, принципом реальности. Восприятие имеет для Я такое же значение, как влечение для Оно. Я олицетворяет то, что можно назвать разумом и рассудительностью в противоположность к Оно, содержащему страсти. Все это соответствует общеизвестным и популярным разграничениям, однако может считаться верным только для некоторого среднего, идеального случая.

Большое функциональное значение Я выражается в том, что в нормальных условиях ему предоставлена власть над побуждением к движению. По отношению к Оно Я подобно всад-

⁶ Сам Groddeck последовал, вероятно, примеру Ницше, который часто пользовался этим грамматическим термином для выражения безличного и, так сказать, природно необходимого в нашем существе.

нику, который должен обуздать превосходящую силу лошади, с той только разницей, что всадник пытается совершить это собственными силами, Я же — силами заимствованными. Это сравнение может быть продолжено. Как всаднику, если он не хочет расстаться с лошастью, часто остается только вести ее туда, куда ей хочется, так и Я превращает обыкновенно волю Оно в действие, как будто бы это было его собственной волей.

Я складывается и обособляется от Оно, по-видимому, не только под влиянием системы W, но под действием также другого момента. Собственное тело, и прежде всего поверхность его, представляет собой место, от которого могут исходить одновременно как внешние, так и внутренние восприятия. Путем зрения тело воспринимается как другой объект, но осознанию оно дает двоякого рода ощущения, одни из которых могут быть очень похожими на внутреннее восприятие. В психофизиологии⁷ подробно описывалось, каким образом собственное тело обособляется из мира восприятий. Чувство боли, по-видимому, также играет при этом некоторую роль, а способ, каким при мучительных болезнях человек получает новое знание о своих органах, является, может быть, типичным способом того, как вообще складывается представление о своем теле.

Я прежде всего телесно, оно не только поверхностное существо, но даже является проекцией некоторой поверхности. Если искать анатомическую аналогию, его скорее всего можно уподобить «мозговому человечку» анатомов, который находится в мозговой коре как бы вниз головой, простирает пятки вверх, глядит назад и управляет, как известно, слева речевой зоной.

Отношение Я к сознанию обсуждалось часто, однако здесь необходимо вновь описать некоторые важные факты. Мы привыкли всюду приносить социальную или этическую оценку, и поэтому нас не удивляет, что игра низших страстей происходит в подсознательном, но мы заранее уверены в том, что душевные функции тем легче доходят до сознания, чем выше указанная их оценка. Психоаналитический опыт не оправдывает, однако, наших ожиданий. С одной стороны, мы имеем доказательства тому, что даже тонкая и трудная интеллектуальная работа, которая обычно требует напряженного размышления, может быть совершена предсознательно, не доходя до сознания. Такие случаи совершенно бесспорны, они происходят, например, в состоянии сна и выражаются в том, что человек непосредственно после пробуждения находит разрешение трудной математической или иной задачи, над которой он бился безрезультатно накануне⁷.

Однако гораздо большее недоумение вызывает знакомство с другим фактом. Из наших анализов мы узнаем, что существуют люди, у которых самокритика и совесть, т. е. бесспорно

⁷ Такой факт еще совсем недавно был сообщен мне как возражение против моего описания «работы сновидения».

высокоценные душевные проявления, оказываются бессознательными и, оставаясь таковыми, обуславливают важнейшие поступки; то обстоятельство, что сопротивление в анализе остается бессознательным, не является, следовательно, единственной ситуацией в этом роде. Еще более смущает нас новое наблюдение, приводящее к необходимости, несмотря на самую тщательную критику, считаться с бессознательным чувством вины, факт, который задает новые загадки, в особенности если мы все больше и больше приходим к убеждению, что бессознательное чувство вины играет в большинстве неврозов экономически решающую роль и создает сильнейшее препятствие выздоровлению. Возвращаясь к нашей оценочной шкале, мы должны сказать: не только наиболее глубокое, но и наиболее высокое в Я может быть бессознательным. Таким образом, нам как бы демонстрируется то, что раньше было сказано о сознательном Я, а именно что оно прежде всего Я-тело.

III

Я и сверх-Я (идеальное Я)

Если бы Я было только частью Оно, определяемой влиянием системы восприятия, только представителем реального внешнего мира в душевной области, все было бы просто. Однако сюда присоединяется еще нечто.

В других местах уже были разъяснены мотивы, побудившие нас предположить существование некоторой инстанции в Я, дифференциацию внутри Я, которую можно назвать идеалом Я или сверх-Я⁸. Эти мотивы вполне правомерны⁹. То, что эта часть Я не так прочно связана с сознанием, является неожиданностью, требующей разъяснения.

Нам придется начать несколько издалека. Нам удалось осветить мучительное страдание меланхолика предположением, что в Я восстановлен утерянный объект, т. е. что произошла замена привязанности к объекту (*Objectbesetzung*) отождествлением¹⁰. В то время, однако, мы еще не уяснили себе всего значения этого процесса и не знали, насколько он прочен и часто повторяется. С тех пор мы говорим: такая замена играет большую роль в образовании Я, а также имеет существенное значение в выработке того, что мы называем своим характером.

⁸ Zur Einführung des Narzismus, Massenpsychologie und Ich-Analyse.

⁹ Ошибочным и нуждающимся в исправлении может показаться только обстоятельство, что я приписал этому сверх-Я функцию контроля реальностью. Если бы испытание реальностью оставалось собственной задачей Я, это совершенно соответствовало бы отношениям его к миру восприятий. Также и более ранние недостаточно определенные замечания о сердцевине Я должны теперь найти правильное выражение в том смысле, что только система воспр-сознат. может быть признана сердцевинной Я.

¹⁰ Trauer und Melancholie.

Первоначально, в примитивной оральной (ротовой) фазе индивида трудно отличить обладание объектом от отождествления. Позднее можно предположить, что желание обладать объектом исходит из Оно, которое ощущает эротическое стремление как потребность. Вначале еще хилое Я получает от обладания объектом знание, удовлетворяется им или старается устранить его путем вытеснения¹¹.

Если мы бываем обязаны или нам приходится отказаться от сексуального объекта, наступает нередко изменение Я, которое, как и в случае меланхолии, следует описать как водружение объекта в Я; ближайшие подробности этой замены нам еще неизвестны. Может быть, с помощью такой интроекции (вкладывания), которая является как бы регрессией к механизму оральной фазы, Я облегчает или делает возможным отказ от объекта. Может быть, это отождествление есть вообще условие, при котором Оно отказывается от своих объектов. Во всяком случае, процесс этот, особенно в ранних стадиях развития, наблюдается очень часто; он дает нам возможность построить теорию, что характер Я является осадком отвергнутых привязанностей к объекту, что он содержит историю этих избраний объекта. Поскольку характер личности отвергает или принимает эти влияния из истории эротических избраний объекта, естественно наперед допустить целую скалу способности сопротивления. Мы думаем, что в чертах характера женщин, имевших большой любовный опыт, легко найти отзвук их обладаний объектом. Необходимо также принять в соображение случаи одновременной привязанности к объекту и отождествления, т. е. изменение характера прежде, чем произошел отказ от объекта. При этом условии изменение характера может оказаться более длительным, чем отношение к объекту, и даже, в известном смысле, консервировать это отношение.

Другой подход к явлению показывает, что такое превращение эротического выбора объекта в изменение Я является также путем, на котором Я получает возможность овладеть Оно и углубить свои отношения к нему, правда, ценой далеко идущей терпимости к его переживаниям. Принимая черты объекта, Я как бы навязывает Оно самого себя в качестве любовного объекта, старается возместить ему его утрату, обращаясь к нему с такими словами: «Смотри, ты ведь можешь любить и меня — я так похож на объект».

¹¹ Интересной параллелью замены выбора объекта отождествлением служит вера первобытных народов в то, что свойства принятого в пищу животного перейдут к лицу, вкушающему эту пищу, и основанные на этой вере запреты. Она же, как известно, служит также одним из оснований каннибализма и сказывается в целом ряде обычаев тотемного принятия пищи вплоть до святого причастия. Следствия, которые здесь приписываются овладению объектом при помощи рта, действительно оказываются верными по отношению к позднему выбору сексуального объекта.

Происходящее в этом случае превращение вожделения к объекту в вожделение к себе (нарцизм), очевидно, влечет за собой отказ от сексуальных целей, известную десексуализацию, а стало быть, своего рода сублимирование. Более того, тут возникает вопрос, заслуживающий внимательного рассмотрения, а именно: не есть ли это обычный путь к сублимированию, не происходит ли всякое сублимирование посредством вместилища Я, которое сперва превращает сексуальное вожделение к объекту в нарцизм с тем, чтобы в дальнейшем поставить, может быть, этому влечению совсем иную цель¹²? Не может ли это превращение влечь за собой в качестве следствия также и другие изменения судеб влечения, не может ли оно приводить, например, к расслоению различных слившихся друг с другом влечений? К этому вопросу мы еще вернемся впоследствии.

Хотя и отклоняемся от нашей цели, однако необходимо остановиться на некоторое время наше внимание на отождествлениях объектов с Я. Если такие отождествления умножаются, становятся слишком многочисленными, чрезмерно сильными и несовместимыми друг с другом, то они очень легко могут привести к патологическому результату. Дело может дойти до расщепления Я, поскольку отдельные отождествления благодаря противоборству изолируются друг от друга, и загадка случаев так называемой «множественной личности», может быть, заключается как раз в том, что отдельные отождествления попеременно овладевают сознанием. Даже если дело не заходит так далеко, создается все же почва для конфликтов между различными отождествлениями, на которые раздробляется Я, конфликтов, которые в конечном итоге не всегда могут быть названы патологическими.

Как бы ни окрепла в дальнейшем сопротивляемость характера в отношении влияния отвергнутых привязанностей к объекту, все же действие первых, имевших место в самом раннем возрасте отождествлений будет широким и устойчивым. Это обстоятельство заставляет нас вернуться назад к моменту возникновения идеала Я, ибо за последним скрывается первое и самое важное отождествление индивидуума, именно отождествление с отцом в самый ранний период истории личности¹³.

¹² Большим резервуаром вожделий (libido) в смысле порождения нарцизма теперь, после того как мы отделим Я от Оно, мы должны признать Оно. Вожделение, направляющееся на Я вследствие описанного отождествления, составляет его «вторичный нарцизм».

¹³ Может быть, осторожнее было бы сказать «с родителями», так как оценка отца и матери до точного понимания полового различия — отсутствие penis'a — бывает одинаковой. Из истории одной молодой девушки мне недавно случилось узнать, что, заметивши у себя отсутствие penis'a, она отрицала наличие этого органа вовсе не у всех женщин, а лишь у тех, которых она считала менее ценными. Ее мать поддерживала ее в этом убеждении. В целях простоты изложения я буду говорить лишь об отождествлении с отцом.

Такое отождествление, по-видимому, не есть следствие или результат привязанности к объекту; оно прямое, непосредственное и более раннее, чем какая бы то ни была привязанность к объекту. Однако избрания объекта, относящиеся к первому сексуальному периоду и касающиеся отца и матери, при нормальном течении обстоятельств в заключение приводят, по-видимому, к такому отождествлению и тем самым усиливают первичное отождествление.

Все же отношения эти так сложны, что возникает необходимость описать их подробнее. Существуют два момента, обуславливающие эту сложность: треугольное расположение эдипова отношения и изначальная бисексуальность индивида.

Упрощенный случай для ребенка мужского пола складывается следующим образом: очень рано ребенок обнаруживает по отношению к матери объектную привязанность, которая берет свое начало от материнской груди и служит образцовым примером выбора объекта по типу опоры (*Anlehnungstypus*); отцом мальчик овладевает с помощью отождествления. Оба отношения существуют некоторое время параллельно, пока усиление сексуальных влечений к матери и осознание того, что отец является помехой для таких влечений, не вызывают комплекса Эдипа¹⁴. Отождествление с отцом отныне принимает враждебную окраску и превращается в желание устранить отца и заменить его собой для матери. С этих пор отношение к отцу амбивалентно¹⁵; создается впечатление, точно содержащаяся с самого начала в отождествлении амбивалентность стала явной. «Амбивалентная установка» по отношению к отцу и лишь нежное объектное влечение к матери составляют для мальчика содержание простого, положительного комплекса Эдипа.

При разрушении комплекса Эдипа необходимо отказаться от объектной привязанности к матери. Вместо нее могут появиться две вещи: либо отождествление с матерью, либо усиление отождествления с отцом. Последнее мы обыкновенно рассматриваем как более нормальное, оно позволяет сохранить в известной мере нежное отношение к матери. Благодаря исчезновению комплекса Эдипа мужественность характера мальчика, таким образом, укрепились бы. Совершенно аналогичным образом «эдиповская установка» маленькой девочки может вылиться в усиление ее отождествления с матерью (или в появление такового), упрочивающего женственный характер ребенка.

Эти отождествления не соответствуют нашему ожиданию,

¹⁴ *Massenpsychologie und Ich-Analyse*. VII.

¹⁵ Заимствованный Фрейдом у Bleuler'a термин этот разъясняется им следующим образом: «Мы понимаем под амбивалентностью проявление противоположных нежных и враждебных чувств против одного и того же лица» (Лекции по введению в психоанализ (русс. перевод). Т. II. С. 215).

так как они не вводят отвергнутый объект в Я; однако и такой исход возможен, причем у девочек его наблюдать легче, чем у мальчиков. В анализе очень часто приходится сталкиваться с тем, что маленькая девочка, после того как ей пришлось отказаться от отца как любовного объекта, проявляет мужественность и отождествляет себя не с матерью, а с отцом, т. е. с утерянным объектом. Ясно, что при этом все зависит от того, достаточно ли сильны ее мужские задатки, в чем бы они не состояли.

Таким образом, переход эдиповской ситуации в отождествление с отцом или матерью зависит у обоих полов, по-видимому, от относительной силы задатков того или другого пола. Это один способ, каким бисексуальность вмещивается в судьбу эдипова комплекса. Другой способ еще более важен. В самом деле, получается впечатление, что простой эдипов комплекс вообще не есть наиболее частый случай, а соответствует некоторому упрощению или схематизации, которая практически осуществляется, правда, достаточно часто. Более подробное исследование вскрывает в большинстве случаев более полный эдипов комплекс, который бывает двояким, положительным и отрицательным, в зависимости от первоначальной бисексуальности ребенка, т. е. мальчик становится не только в амбивалентное отношение к отцу и останавливает свой нежный объектный выбор на матери, но он одновременно ведет себя как девочка, проявляет нежное женское отношение к отцу и соответствующее ревниво-враждебное к матери. Это вторжение бисексуальности очень осложняет анализ отношений между первичными избраниями объекта и отождествлениями и делает чрезвычайно затруднительным понятное их описание. Возможно, что установленная в отношении к родителям амбивалентность должна быть целиком отнесена на счет бисексуальности, а не возникает, как я утверждал это выше, из отождествления вследствие соперничества.

Я полагаю, что мы не ошибемся, если допустим существование полного эдипова комплекса у всех вообще людей, а у невротиков в особенности. Аналитический опыт обнаруживает затем, что в известных случаях та или другая составная часть этого комплекса исчезает, оставляя лишь едва заметный след, так что создается ряд, на одном конце которого стоит нормальный, положительный, на другом конце — обратный, отрицательный комплекс, в то время как средние звенья изображают полную форму с неодинаковым участием обоих компонентов. При исчезновении эдипова комплекса четыре содержащихся в нем влечения сочетаются таким образом, что из них получается одно отождествление с отцом и одно с матерью, причем отождествление с отцом удерживает материнский объект положительного комплекса и одновременно заменяет отцовский объект обратного комплекса; аналогичные явления имеют место при отождествлении с матерью. В различной силе выражения обо-

их отождествлений отразится неравенство обоих половых задатков.

Таким образом, можно сделать грубое допущение, что в результате сексуальной фазы, характеризуемой господством эдипова комплекса, в Я отлагается осадок, состоящий в образовании обоих названных, как-то согласованных друг с другом отождествлений. Это изменение Я удерживает особое положение; оно противостоит прочему содержанию Я в качестве идеального Я или сверх-Я.

Сверх-Я не является, однако, простым осадком от первых избраний объекта, совершаемых Оно, ему присуще также значение энергичного реактивного образования, направленного против них. Его отношение к Я не исчерпывается требованием «ты должен быть таким же (как отец)», оно выражает также запрет: «Таким (как отец) ты не смеешь быть, т. е. не смеешь делать все то, что делает отец; некоторые поступки остаются его исключительным правом». Это двойное лицо идеального Я обусловлено тем фактом, что сверх-Я стремилось вытеснить эдипов комплекс, более того — могло возникнуть лишь благодаря этому резкому изменению. Вытеснение эдипова комплекса было, очевидно, нелегкой задачей. Так как родители, особенно отец, сознаются как помеха к осуществлению эдиповых влечений, то инфантильное Я накапливало силы для осуществления этого вытеснения путем создания в себе самом того же самого препятствия. Эти силы заимствовались им в известной мере у отца, и такое позанимствование является актом, в высшей степени чреватым последствиями. Сверх-Я сохраняет характер отца, и чем сильнее был эдипов комплекс, чем стремительнее было его вытеснение (под влиянием авторитета, религии, образования и чтения), тем строже впоследствии сверх-Я будет властвовать над Я как совесть, а может быть, и как бессознательное чувство вины. Откуда берется сила для такого властвования, откуда принудительный характер, принимающий форму категорического императива,— по этому поводу я еще выскажу в дальнейшем свои соображения.

Сосредоточив еще раз внимание на только что описанном возникновении сверх-Я, мы увидим в нем результат двух чрезвычайно важных биологических факторов: продолжительной детской беспомощности и зависимости человека и наличия у него эдипова комплекса, который был сведен нами даже к перерыву развития вожделения (*libido*), производимому латентным периодом, т. е. к двукратному началу половой жизни. Это последнее обстоятельство является, по-видимому, специфически человеческой особенностью и составляет, согласно психоаналитической гипотезе, наследие того толчка к культурному развитию, который был дан ледниковым периодом. Таким образом, отделение сверх-Я от Я неслучайно, оно отражает важнейшие черты как индивидуального, так и родового развития и даже больше: сообщая родительскому влиянию длительное выраже-

ние, оно увековечивает существование моментов, которым обязано своим происхождением.

Несчетное число раз психоанализ упрекали в том, что он не интересуется высшим, моральным, сверхличным в человеке. Этот упрек несправедлив вдвойне — исторически и методологически. Исторически — потому что психоанализ с самого начала приписывал моральным и эстетическим тенденциям в Я побуждение к вытеснению, методологически — вследствие нежелания понять, что психоаналитическое исследование не могло выступить, подобно философской системе, с законченной постройкой своих положений, но должно было шаг за шагом добираться до понимания сложной душевной жизни путем аналитического расчленения как нормальных, так и ненормальных явлений. Нам не было надобности дрожать за сохранение высшего в человеке, коль скоро мы поставили себе задачей заниматься изучением вытесненного в душевной жизни. Теперь, когда мы отваживаемся подойти, наконец, к анализу Я, мы так можем ответить всем, кто, будучи потрясен в своем нравственном сознании, твердил, что должно же быть высшее в человеке: «Оно несомненно должно быть, но идеальное Я или сверх-Я, выражение нашего отношения к родителям, как раз и является высшим существом. Будучи маленькими детьми, мы знали этих высших существ, удивлялись им и испытывали страх перед ними, впоследствии мы приняли их в себя самих».

Идеальное Я является, таким образом, наследником эдипова комплекса и, следовательно, выражением самых мощных движений Оно и самых важных libid'ных судеб его. Выставив этот идеал, Я сумело овладеть эдиповым комплексом и одновременно подчиниться Оно. В то время как Я является преимущественно представителем внешнего мира, реальности, сверх-Я выступает навстречу ему как адвокат внутреннего мира или Оно. И мы теперь подготовлены к тому, что конфликты между Я и идеалом Я в конечном счете отразят противоречия реального и психического, внешнего и внутреннего миров.

Все, что биология и судьбы человеческого рода создали в Оно и закрепили в нем, — все это приемлется в Я в форме образования идеала и снова индивидуально переживается им. Вследствие истории своего образования идеальное Я имеет теснейшую связь с филогенетическим достоинством, архаическим наследием индивидуума. То, что в индивидуальной душевной жизни принадлежало глубочайшим слоям, становится благодаря образованию идеального Я самым высоким в смысле наших оценок достоинством человеческой души. Однако тщетной была бы попытка локализовать идеальное я, хотя бы только по примеру Я, или подогнать его под одно из подобий, при помощи которых мы пытались наглядно изобразить отношение Я и Оно.

Легко показать, что идеальное Я соответствует всем требованиям, предъявляемым к высшему началу в человеке. В качестве заместителя страстного влечения к отцу оно содержит в

себе зерно, из которого выросли все религии. Суждение о собственной недостаточности при сравнении Я со своим идеалом вызывает то смиренное религиозное ощущение, на которое опирается страстно верующий. В дальнейшем ходе развития роль отца переходит к учителям и авторитетам; их заповеди и запреты сохраняют свою силу в идеальном Я, осуществляя в качестве совести моральную цензуру. Несогласие между требованиями совести и действиями Я ощущается как чувство вины. Социальные чувства покоятся на отождествлении с другими людьми на основе одинакового идеала Я.

Религия, мораль и социальное чувство — это главное содержание высшего человека¹⁶ — первоначально составляли одно. Согласно гипотезе, высказанной мной в книге «Totem und Tabu», они вырабатывались филогенетически на отцовском комплексе; религия и нравственное ограничение — через подавление подлинного комплекса Эдипа, социальные чувства — вследствие необходимости преодолеть излишнее соперничество между членами молодого поколения. Во всех этих нравственных достижениях мужской пол, по-видимому, шел впереди; скрепляющая наследственность передала это достояние также и женщинам. Социальные чувства еще поныне возникают у отдельного лица как надстойка над завистливостью и соперничеством по отношению к братьям и сестрам. Так как враждебность не может быть умиротворена, то происходит отождествление с прежним соперником. Наблюдения над кроткими гомосексуалистами укрепляют предположение, что и это отождествление является заменой нежного избрания объекта, кладущего конец агрессивно-враждебному отношению¹⁷.

С упоминанием филогенезиса всплывают, однако, новые проблемы, от разрешения которых хотелось бы скромно уклониться. Но ничего не поделаешь, следует отважиться на попытку, даже если боишься, что она вскроет недостаточность всех твоих усилий. Вопрос гласит: кто в свое время выработал на почве отцовского комплекса религию и мораль — Я дикаря или его Оно? Если это было его Я, почему мы не говорим тогда просто о наследственности в Я? Если же Оно, то насколько это вяжется с характером Оно? Но, может быть, мы не вправе распространять дифференциацию Я, сверх-Я и Оно на столь ранние времена? Или же должны честно признаться в том, что вся концепция происходящего в Я ничего не дает для понимания филогенеза и не может быть к нему применена?

Ответим прежде всего на то, что легче всего поддается ответу. Дифференциацию Я и Оно мы должны признать не только в первобытном человеке, но и в гораздо более простых существах, так как она является необходимым выражением воз-

¹⁶ Наука и искусство здесь оставлены в стороне.

¹⁷ Ср.: *Massenpsychologie und Ich-Analyse. Über einige neurotische Mechanismen bei Eifersucht, Paranoia und Homosexualität.*

действия внешнего мира. Сверх-Я мы выводим из тех самых переживаний, которые вели к тотемизму. Вопрос, принадлежал ли этот опыт и достижения Я или Оно, скоро оказывается тождественным. Простейшее соображение подсказывает нам, что Оно не в состоянии пережить или испытать внешнюю судьбу иначе, как посредством Я, которое замещает для него внешний

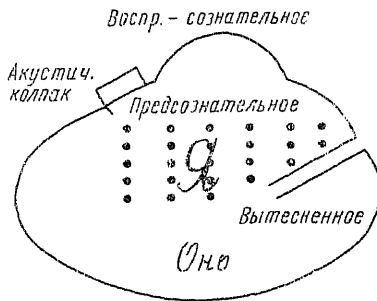

мир. Однако все же нельзя говорить о прямой наследственности к Я. Здесь раскрывается пропасть между реальным индивидуумом и понятием рода. Нельзя также понимать разницу между Я и Оно слишком грубо, нельзя забывать, что Я есть особая дифференцированная часть Оно. Переживания Я вначале, по видимому, пропадают для наследственности; если же они обладают достаточной силой

и часто повторяются у многих следующих в порядке рода друг за другом индивидуумов, то превращаются, так сказать, в переживания Оно, впечатления которого удерживаются с помощью наследственности. Так, наследственное Оно таит в себе остатки бесчисленных Я-существований, и если Я черпает свое сверх-Я из Оно, то оно, может быть, лишь вновь выводит наружу более старые образования Я, воскрешает их к жизни.

История возникновения сверх-Я делает понятным, что ранние конфликты Я с объектными привязанностями Оно могут продолжаться в конфликтах с наследником последних сверх-Я. Если Я плохо удалось подавление комплекса Эдипа, то его энергия обладания, происходящая из Оно, вновь проявится в реактивном образовании идеала Я. Обширная связь этого идеала с бессознательными влечениями объясняет загадку, почему самый идеал может оставаться в значительной степени бессознательным и недоступным для Я. Борьба, кипевшая в более глубоких слоях, оказалась не доведенной до конца вследствие быстроты сублимирования и отождествления и продолжается, как на картине Каульбаха «Битва гуннов», в более высокой области.

IV

Два рода влечений

Если расчленение душевного существа на Оно, Я и сверх-Я можно рассматривать как прогресс нашего знания, то оно должно также, как мы уже сказали, оказаться средством к более глубокому пониманию и лучшему описанию динамических от-

ношений в душевной жизни. Мы уже уяснили себе, что Я находится под особым влиянием восприятия: выражаясь грубо, можно сказать, что восприятия имеют для Я такое же значение, как влечения для Оно. При этом, однако, и Я подлежит воздействию влечений, подобно Оно, так как Я является в сущности только модифицированной частью последнего.

Недавно я изложил свой взгляд на влечения в «*Ienseits des Lustprinzips*»; этого взгляда я буду придерживаться и здесь, положив его в основу дальнейших рассуждений. Я полагаю, что нужно различать два рода влечений, причем первый род — *сексуальные влечения*, или *эрос*, — значительно заметнее и более доступен изучению. Он охватывает не только подлинное незадержанное половое влечение и производные от него целесообразно подавленные, сублимированные влечения, но также инстинкт самосохранения, который мы должны приписать Я и который мы в начале аналитической работы вполне основательно противопоставили сексуальным влечениям к объектам. Вскрыть второй род влечений стоило нам немало труда; в заключение мы пришли к убеждению, что типичным примером их следует считать садизм. Основываясь на теоретических, подкрепляемых биологией соображениях, выставим гипотезу о *влечении к смерти*, задачей которого является возвращение всех живых организмов в безжизненное состояние, в то время как эрос, все шире охватывая раздробленную на части жизненную субстанцию, стремится усложнить жизнь и при этом, конечно, сохранить ее. Оба влечения носят в строжайшем смысле консервативный характер, поскольку оба они стремятся восстановить состояние, нарушенное возникновением жизни. Таким образом, возникновение жизни является с этой точки зрения причиной дальнейшего продолжения жизни, но одновременно также причиной стремления к смерти, а сама жизнь — борьбой и компромиссом между указанными двумя стремлениями. Вопрос о происхождении жизни сохраняет в этом смысле космологический характер, на вопрос же о смысле и цели жизни дается *дуалистический* ответ.

Каждый из этих двух родов влечений сопровождается особым физиологическим процессом (созидание и распад), в каждом кусочке живой субстанции действуют оба рода влечений, но они смешаны в неравных дозах, так что живая субстанция является по преимуществу представительницей эроса.

Каким образом влечения того и другого рода соединяются друг с другом, смешиваются и сплавляются — остается пока совершенно непредставимым; но что смешение происходит постоянно и в большом масштабе, без такой гипотезы нам по ходу наших мыслей не обойтись. Вследствие соединения одноклеточных элементарных организмов в многоклеточные живые существа удастся нейтрализовать влечение к смерти отдельной клетки и с помощью особого органа отвлечь разрушительные побуждения во внешний мир. Этот орган — мускулатура, и влече-

ние к смерти проявляется, таким образом, вероятно, впрочем лишь частично, как инстинкт *разрушения*, направленный против внешнего мира и других живых существ.

Коль скоро мы допустим представление о смещении этих двух родов влечений, нам открывается также возможность более или менее совершенного *разъединения* их. В таком случае, в садическом элементе полового влечения мы имели бы классический пример целесообразного смещения влечений, а в чистом садизме как извращении — образец разъединения, не доведенного, впрочем, до конца. Здесь перед нами открывается обширная область фактов, которые никогда еще не рассматривались в этом свете. Мы узнаем, что в целях отвлечения вовне *инстинкт разрушения* систематически становится на службу эросу; мы догадываемся, что эпилептический припадок является следствием и симптомом разъединения влечений, и начинаем понимать, что наступающее в результате некоторых тяжелых неврозов разъединение влечений и появление влечения к смерти заслуживают особого внимания. Если бы мы не боялись поспешных обобщений, то склонны были бы предположить, что сущность регресса *libido*, например от генитальной к садически-анальной фазе, основывается на разъединении влечений и, наоборот, прогресс от первоначальной к окончательной генитальной фазе обусловлен умножением эротических компонентов. В связи с этим возникает вопрос, не в праве ли мы рассматривать постоянную *амбивалентность*, которую мы так часто находим усилившейся в случаях конституционного предрасположения к неврозу, тоже как результат разъединения; впрочем, амбивалентность есть столь ранее переживание, что ее скорее нужно оценивать как недоведенное до конца смещение влечений.

Нас, естественно, должен заинтересовать вопрос, нельзя ли отыскать проливающие свет отношения между допущенными нами образованиями Я, сверх-Я и Оно, с одной стороны, и двумя родами влечений — с другой, и далее: в состоянии ли мы отвести управляющему психическими процессами принципу удовольствия строго определенное положение по отношению к двум родам влечения и дифференцированным выше областям душевной жизни. Прежде чем приступить к обсуждению этого вопроса, нам необходимо устранить одно сомнение, возникающее по поводу самой постановки проблемы. Хотя принцип удовольствия не вызывает сомнений и расчленение Я основывается на клинических наблюдениях, однако различие двух родов влечений кажется недостаточно доказанным, и возможно, что факты клинического анализа опровергают его.

Один такой факт как будто существует. Противоположностью двух родов влечений мы можем считать полярность любви и ненависти. Относительно представителя эроса мы не затрудняемся и, наоборот, бываем очень довольны, если в инстинкте разрушения, которому ненависть указывает путь, нам удается

обнаружить заместителя, с трудом поддающегося пониманию, влечения к смерти. Однако клиническое наблюдение учит нас, что ненависть является не только неожиданно постоянным спутником любви (амбивалентность), не только часто предшествует последней в человеческих отношениях, но что в известных случаях ненависть также превращается в любовь, а любовь — в ненависть. Если это превращение представляет собой нечто большее, чем простое следование во времени, т. е. смену одного состояния другим, тогда, очевидно, нет данных для проведения столь капитального различия между эротическими влечениями и влечениями к смерти, различия, предполагающего совершенно противоположные физиологические процессы. <...>

Мы вели рассуждение таким образом, как если бы в душевной жизни — безразлично в Я или в Оно — существовала способная перемещаться энергия, которая, будучи сама по себе индифферентной, может присоединяться к качественно дифференцированным эротической или разрушительной тенденциям и повышать их общее напряжение. <...>

Кажется допустимым, что эта действующая несомненно в Я и в Оно, способная перемещаться, индифферентная энергия происходит из нарцисстического запаса *libido*, т. е. является десексуализированным эросом. Эротические влечения вообще представляются нам более пластичными, гибкими и более способными к перемещению, чем влечения к разрушению. Если так, то без натяжки можно предположить, что это способное перемещаться *libido* работает в интересах принципа удовольствия, содействуя уменьшению перегрузки и облегчая разряд. При этом нельзя отрицать известного безразличия того, по какому пути пойдет разряд, если только он вообще происходит. Мы знаем, что эта черта характерна для процессов стремления к обладанию, свойственных Оно. Она встречается при эротических стремлениях к обладанию, причем развивается совершенное безразличие по отношению к объекту, в особенности при перенесениях в анализе, которые осуществляются на любые лица. Ранк недавно привел прекрасные примеры того, как невротические акты мести направляются не на надлежащих лиц.

Наблюдая такое поведение бессознательного, невольно вспоминаешь смешной анекдот о том, как нужно присудить к повешению одного из трех деревенских портных на том основании, что единственный деревенский кузнец совершил преступление, заслуживающее смертной казни. Наказание должно последовать, хотя бы оно постигло и невиновного. Эту самую неяршливость мы впервые заметили при искажениях первоначального явления в работе сновидения. Как там объекты, так в нашем случае пути отвлечения отодвигаются на второй план. Аналогичным образом дело обстоит с Я, разница лишь в большей точности выбора объекта, а также пути отвлечения.

Если эта энергия перемещения есть десексуализированное *libido*, то ее можно назвать также *сублимированной*, ибо служа

восстановлению единства, которым — или стремлением к которому — отличается Я, она все же всегда направляется на осуществление главной цели эроса, заключающейся в соединении и связывании. Если мы подведем под эти перемещения также и мыслительные процессы в широком смысле слова, то и работа мышления окажется подчиненной силе сублимированного эротического влечения.

Первоначально все *libido* сосредоточено в Оно, в то время как Я находится еще в состоянии развития или еще немощно. Оно вкладывает часть этого *libido* в эротические стремления к обладанию объектом, после чего окрепшее Я пытается овладеть этим объектным *libido* и навязать Оно в качестве любовного объекта себя самое. Нарцизм Я, таким образом, является вторичным, отнятым у объектов.

Все снова и снова мы убеждаемся в том, что влечения, которые мы можем проследить, оказываются восходящими от эроса. Не будь высказанных нами в «*Inseits des Lustprinzips*» соображений и не будь, кроме того, садических дополнений к эросу, мы вряд ли могли бы держаться дуалистического воззрения. Но так как мы вынуждены держаться его, то нам приходится создать впечатление, что влечения к смерти большей частью безмолвствуют и что весь шум жизни исходит преимущественно от эроса¹. <...>

V

Зависимости Я

...Мы неоднократно повторяли, что Я в значительной части образуется из отождествлений, приходящих на смену оставленным стремлениям к обладанию Оно, что первые из этих отождествлений неизменно ведут себя как особая инстанция в Я, противопоставляют себя Я в качестве сверх-Я, в то время как впоследствии окрепшее Я в состоянии держать себя более стойко по отношению к таким воздействиям отождествлений. Своим особым положением в Я или по отношению к Я сверх-Я обязано моменту, который должен быть оценен с двух сторон: во-первых, он является первым отождествлением, которое произошло в то время, когда Я было еще немощно, и, во-вторых, он — наследник комплекса Эдипа и, следовательно, ввел в Я весьма важные объекты. Этот момент относится к позднейшим изменениям Я, пожалуй так же, как первоначальная сексуальная фаза детства к позднейшей сексуальной жизни после половой зрелости. Хотя сверх-Я и подвержено всем позднейшим воздействиям, оно все же в течение всей жизни сохраняет то свойство, которое было ему сообщено благодаря его возникновению из отцовского

¹ Согласно нашему пониманию направляемый на внешний мир инстинкт разрушения отвращен от собственного Я также с помощью эроса.

комплекса, а именно способность противопоставлять себя Я и повелевать им. Сверх-Я — этот памятник былой слабости и зависимости Я — сохраняет свое господство также над зрелым Я. Как ребенок вынужден был слушаться своих родителей, так и Я подчиняется категорическому императиву своего сверх-Я.

Еще большее значение для сверх-Я имеет то обстоятельство, что оно происходит от первых объектных привязанностей Оно, т. е. от комплекса Эдипа. Это происхождение, как мы уже указывали, ставит его в связь с филогенетическим наследием Оно и делает его новым воплощением прежде сложившихся Я, которые оставили свой след в Оно. Тем самым сверх-Я тесно связывается с Оно и может быть представителем последнего по отношению к Я. Сверх-Я глубоко погружается в Оно и потому более удалено от сознания, чем Я².

(...) Наши представления о Я начинают проясняться, его различные соотношения становятся все отчетливее. Мы видим теперь Я во всей его силе и в его слабостях. Оно наделено важными функциями; благодаря своей связи с системой восприятия оно располагает душевные явления во времени и подвергает их контролю реальности. Обращаясь к процессам мышления, оно научается задерживать моторные разряды и приобретает господство над побуждениями к движению. Это господство, правда, не столько фактическое, сколько формальное; по отношению к поступкам Я как бы занимает положение конституционного монарха, без санкции которого не может быть введен ни один закон, но который должен весьма основательно взвесить обстоятельства, прежде чем наложить свое veto на тот или иной законопроект парламента. Всякий внешний жизненный опыт обогащает Я; но Оно является для Я другим внешним миром, который Я также стремится подчинить себе. Я отнимает у Оно libido и превращает объектные устремления Оно в образования Я. С помощью сверх-Я Я черпает еще темным для нас способом из накопленного в Оно опыта прошлого.

Существуют два пути, при помощи которых содержание Оно может вторгнуться в Я. Один из них прямой, другой ведет через идеальное Я, и избрание душевным процессом того или иного пути может оказаться для него решающим обстоятельством. Развитие Я совершается от восприятия влечений к господству над влечениями, от послушания влечениям к обузданию их. В этом процессе важную роль играет идеальное Я, которое является ведь в известной степени реактивным образованием против различных влечений Оно. Психоанализ есть орудие, которое дает Я возможность постепенно овладеть Оно.

Но, с другой стороны, мы видим, как то же самое Я является несчастным существом, которое служит трем господам и вследствие этого подвержено тройкой угрозе: со стороны внеш-

² Можно сказать: и психоаналитическое или метапсихологическое Я стоит на голове, подобно анатомическому Я, т. е. мозговому человечку.

него мира, со стороны вождедений Оно и со стороны строгости сверх-Я. Этим трем опасностям соответствует тройкого рода страх, ибо страх есть выражение отступления. Как пограничное существо Я хочет быть посредником между миром и Оно, сделать Оно приемлемым для мира и посредством своих мышечных действий привести мир в соответствие с желанием Оно. Я ведет себя, в сущности, подобно врачу во время аналитического лечения, поскольку рекомендует Оно в качестве объекта вождедения (libido) самого себя со своим вниманием к реальному миру и хочет направить его libido на себя. Я не только помощник Оно, но также его верный слуга, старающийся заслужить расположение своего господина. Оно стремится, где только возможно, пребывать в согласии с Оно, окутывает бессознательные веления последнего своими предсказательными рационализациями, создает иллюзию послушания Оно требованиям реальности даже там, где Оно осталось непреклонным и неподатливым, затушевывает конфликты Оно с реальностью и, где возможно, также и со сверх-Я. Будучи расположено посредине между Оно и реальностью, Я слишком часто подвергается соблазну стать льстецом, оппортунистом и лжецом, подобно государственному деятелю, который, обладая здравым пониманием действительности, желает в то же время снискать себе благосклонность общественного мнения.

К двум родам влечений Я относится не беспристрастно. Совершая свои отождествления и сублимирование, Я помогает влечению к смерти одержать верх над libido, но при этом оно само подвергается опасности стать объектом разрушительных влечений и погибнуть. Желая оказать помощь, оно вынуждено наполнить вождедениями себя самого. Я само становится, таким образом, представителем эроса, и у него самого появляется желание жить и быть любимым.

Но так как его работа над сублимированием в результате приводит к разъединению влечений и освобождению агрессивности сверх-Я, то благодаря своей борьбе с libido Я подвергается опасности третирования и смерти. Когда Я страдает или даже погибает от агрессивности сверх-Я, то судьба его подобна судьбеprotists, которые погибают от своих собственных продуктов разложения. Таким продуктом разложения в экономическом смысле представляется нам действующая в сверх-Я мораль.

Из всех зависимостей Я наибольший интерес, несомненно, представляет его зависимость от сверх-Я.

Я поистине есть настоящий очаг страха. Под влиянием угрозы со стороны тройкой опасности Я развивает рефлекс бегства: оно укрывает свое собственное достояние от угрожающего восприятия или равнозначающего процесса в Оно и изживает его в виде страха. Эта примитивная реакция впоследствии сменяется созданием защитных приспособлений (механизм фобий). Чего страшится Я, подвергаясь опасности извне или со стороны libido Оно,— определить невозможно; мы знаем, что это страх порабо-

щения или уничтожения, но уловить это аналитически мы неспособны. Я просто слушается предостережения, исходящего от принципа удовольствия. Напротив, объяснить, что скрывается за страхом Я перед сверх-Я, за страхом совести, нетрудно. От высшего существа, превратившегося теперь в идеальное Я, некогда исходила угроза кастрации, и этот страх кастрации и есть, вероятно, ядро, вокруг которого впоследствии нарастает страх совести.

Громкое положение, гласящее: всякий страх есть в сущности страх смерти, едва ли имеет какой-нибудь смысл и, во всяком случае, не может быть доказано. Мне кажется, что мы поступим гораздо правильнее, если будем проводить различие между страхом смерти и боязнью объектов (реальности), а также невротической боязнью *libido*. Этот страх задает психоанализу тяжелую задачу, ибо смерть есть абстрактное понятие отрицательного содержания, для которого невозможно найти бессознательного соответствия. Механизм страха смерти мог бы состоять лишь в том, что Я слишком широко расходует запас своего нарцисстического *libido*, т. е. оставляет само себя, как в случаях страха оставляет другой объект. Я полагаю, что страх смерти ощущается в области между Я и сверх-Я.

Нам известно появление страха смерти при двух условиях, которые, впрочем, совершенно аналогичны обычным условиям появления страха, а именно страх представляет собой или реакцию на внешнюю опасность, или внутренний процесс, например при меланхолии. Невротический случай снова облегчит нам понимание реальности.

Страх смерти при меланхолии допускает только одно объяснение: Я отчаивается в себе, потому что чувствует как сверх-Я ненавидит и преследует его, вместо того чтобы любить. Таким образом, жить означает для Я то же самое, что быть любимыми сверх-Я, которое и здесь выступает в качестве заместителя Оно. Сверх-Я исполняет ту же охранительную и спасительную функцию, какую сначала исполнял отец, а затем провидение или судьба. Но тот же самый вывод Я должно сделать и в том случае, когда оно находится перед лицом чрезмерной реальной опасности, с которой оно не надеется справиться собственными силами. Оно чувствует себя покинутым всеми охраняющими его инстанциями и падает в объятия смерти. Это, впрочем, все та же ситуация, которая лежала в основе первого большого приступа страха в момент рождения и детского томительного страха быть отделенным от охраняющей матери.

Итак, на основании изложенного страх смерти, а равно и страх совести может рассматриваться как видоизменение страха кастрации. Принимая во внимание большое значение чувства вины у невротиков, мы не можем не признать, что обычный невротический страх в тяжелых случаях усиливается благодаря развитию страха (кастрации, совести, смерти) между Я и сверх-Я.

Оно, к которому мы в заключение возвращаемся, лишено возможности выразить Я свою любовь или ненависть. Оно не в состоянии сказать, чего оно хочет; оно не выработало направленной в одну сторону воли. Эрос и влечение к смерти борются в нем; мы видим, какими средствами одни влечения защищаются от других. Можно было бы дело изобразить таким образом, что Оно находится под властью немых, но могущественных влечений к смерти, которые пребывают в покое и, следуя указаниям принципа удовольствия, хотят усмирить нарушителя покоя эроса, но мы опасаемся, что при этом будет недооценено значение эроса.

Раздел V

ФРАНЦУЗСКАЯ СОЦИОЛОГИЧЕСКАЯ ШКОЛА

Дюркгейм (Durkheim) Эмиль (1858—1917) — философ, педагог и социолог, основоположник французской социологической школы. В противоположность атомистической психологии Тарда выступил с психологической концепцией общественной обусловленности человеческого сознания, с позиций которой он разрабатывал социологические проблемы морали, религии, воспитания и образования. Дюркгейм читал курсы по социологии и педагогике в университетах Бордо (с 1887 г.), Сорбонны (с 1902 г.). С 1896 по 1912 гг. он издавал «Социологический ежегодник», получивший широкое признание среди специалистов различных общественных наук. Важнейшие работы Дюркгейма: «О разделении общественного труда» (1893, русск. пер. 1900 г.), «Правила социологического метода» (1895, русск. пер. 1899 г.), «Самоубийство» (1897, русск. пер. 1912 г.), «Элементарные формы религиозной жизни» (1912).

В противоположность индивидуализму ассоцианистической психологии Дюркгейм выдвинул идею об определяемости высших психических процессов человека обществом, которая развивалась на основе созданной им социологической концепции о природе общества и общественных отношений. Человек имеет двойственную — биосоциальную — природу. К биологически определяемой части сознания Дюркгейм относил также и результаты практических отношений индивида с окружающим миром. В сфере материального производства индивид выступал как существо, находящееся только под влиянием объектов. Над этой свободной от влияния общества частью сознания надстраиваются «наиболее высокие формы человеческого духа», которые определяются обществом. Так Дюркгейм приходит к признанию двух факторов в развитии сознания человека.

Общество Дюркгейм понимал идеалистически, как реальность *sui generis*, которая сводилась им к совокупности мнений, знаний, способов действий и других явлений духовной культуры. Их он назвал «коллективными представлениями». Коллективные представления являются продуктом длительного развития общества и принудительно навязываются каждому индивиду. Трактую общество идеалистически, как совокупность коллективных представлений, коллективное сознание, а общение индивидов — как психологическое общение во время коллективных собраний, церемоний, религиозных праздников и обрядов, Дюркгейм рассматривал индивида вне реальных производственных отношений — «скорее как общающееся, чем практически действующее общественное существо» (Леонтьев). Ученики и сотрудники Дюркгейма развили идеи учителя о тесной связи человека и общества и применили их к пониманию памяти (Гальбвакс), воли (Блондель).

В хрестоматию включены отрывки из труда Дюркгейма «Элементарные формы религиозной жизни», которые в виде статьи «Социология и теория познания» вошли в книгу «Новые идеи в социологии» (Вып. 2. Пг., 1914).

СОЦИОЛОГИЯ И ТЕОРИЯ ПОЗНАНИЯ¹

I. Происхождение основных понятий или категорий ума

В основе наших суждений имеется известное число существенных понятий, которые управляют всей нашей умственной жизнью; философы со времени Аристотеля называют их категориями разума: это понятия времени, пространства², рода, числа, причины, субстанции, личности и т. д. Они соответствуют наиболее всеобщим свойствам вещей. Они являются как бы основными рамками, заключающими в себе мысль; последняя может освободиться от них, только разрушивши самое себя. Другие понятия случайны и изменчивы; нам кажется, что они могут отсутствовать у человека, у общества в ту или иную эпоху, первые же, напротив, представляются нам почти неотделимыми от нормальных отравлений разума. Они составляют как бы «костяк» последнего. Анализируя методически религиозные верования, непременно встречаешься с наиболее основными из этих категорий. Они родились в религии и из религии, они — продукт мысли религиозной.

Это наблюдение уже само по себе интересно, но вот то, что придает ему подлинную важность.

Религия есть явление существенно социальное. Религиозные представления суть коллективные представления, выражающие реальности коллективного характера. Обряды суть способы действия, возникающие среди тех или других общественных групп и предназначенные для возбуждения, поддержания или нового создания известных психических состояний этих групп. Но если категории имеют религиозное происхождение, то они должны быть одарены и общими свойствами всех религиозных фактов, они должны быть также явлениями социальными, продуктами коллективной мысли. По крайней мере (так как при современном состоянии наших знаний в данной области следует остерегаться всяких исключительных и радикальных тезисов) вполне

¹ Печатаемая ниже статья (в которой французский ученый формулирует свой взгляд на индивидуальную и коллективную психологию, а следовательно, и на отношения, долженствующие установиться между социологией и обычной психологией) составляет лишь отрывок, несколько страниц из первой и последней глав обширного труда (объемистый том в 638 с. in-8), посвященного исследованию элементарных форм религиозной жизни в обществе и, в частности, тотемической системы в Австралии (*Les formes élémentaires de la vie religieuse et le système totémique en Australie*. Paris, Alcan, 1913).

² Время и пространство мы называем категориями потому, что нет никакого различия между ролью, которую играют эти понятия в умственной жизни, и ролью, которая принадлежит понятиям рода и причины (см. об этом: *Hamelin*. *Essai sur les éléments principaux de la représentation*. Paris, Alcan. P. 63, 76).

законно предположить, что они избылиуют социальным содержанием.

В этом, впрочем, и теперь уже можно убедиться, что касается некоторых категорий. Попробуйте, например, представить себе время, не принимая в расчет приемов, посредством которых мы его делим, измеряем и выражаем известными знаками; время, которое не было бы последовательностью или рядом годов, месяцев, недель, дней и часов! Это нечто почти невысказанное. Мы можем понимать время только под условием различия в нем разнородных моментов.

Откуда же истекает эта разнородность? Несомненно, что состояния создания, уже испытанные нами, могут вновь возникать в нас в том же самом порядке, в каком они первоначально протекали; точно так же и отдельные части нашего прошлого мы можем снова воспроизвести в настоящем, невольно отличая их в то же время от настоящего. Но как бы ни было важно это различие для нашего частного опыта, оно недостаточно, чтобы создать понятие или категорию времени. Эта последняя состоит не просто в частном или огульном воспоминании нашей протекшей жизни. Она есть отвлеченная и безличная рамка, которая обрамляет не только наше индивидуальное существование, но и бытие всего человечества. Заключенное в эти пределы время не есть мое время; это есть время, которое объективно мыслится всеми людьми одинакового культурного уровня. Одно из этого уже достаточно, чтобы понять, что определение времени есть дело коллективное. И действительно, наблюдение подтверждает, что порядок, в котором все явления располагаются во времени, заимствован из социальной жизни. Разделения на дни, недели, месяцы, годы и т. д. соответствуют периодичности обрядов, праздников и публичных церемоний³. Всякий календарь выражает ритм коллективной деятельности и служит для удовлетворения его правильности⁴.

Не иначе обстоит дело и с пространством. Как показал Harnelin⁵, пространство не есть та смутная и неопределенная среда, которую воображал себе Кант: чистое и абсолютно однородное, оно не служило бы ни чему и не могло бы даже быть схва-

³ См. в подтверждение этого мнения: *Hubert et Mauss. Mélanges d'histoire religieuse (Travaux de l'année Sociologique). La Représentation du temps dans la Religion.* Paris, Alcan).

⁴ Отсюда видно все различие между комплексом ощущений и представлений, служащих для нашего ориентирования среди следующих друг за другом событий и категорий времени. Первые — результат индивидуального опыта, имеющего значение только для индивида, который его пережил, а вторая выражает время, одинаковое для всей группы, время социальное, если так можно выразиться. Оно само по себе уже является настоящим социальным институтом. Сверх того оно свойственно только человеку; животное не имеет представлений этого рода. Это различие между категорией времени и соответствующими ощущениями может быть одинаково проведено и по отношению к пространству и причинности.

⁵ *Op. cit.* P. 75 и след.

чено мыслью. Пространственное представление состоит существенно в известном порядке первичного распределения данных чувственного опыта. Но это распределение было бы невозможно, если бы все части пространства были качественно равнозначительны, если бы они действительно могли заменять друг друга. Чтобы иметь возможность расположить вещи пространственно, нужно обладать и возможностью распределить их различно: одни положить направо, другие — налево, одни — наверх, другие — вниз, к северу и к югу, к западу и к востоку и т. д., подобно тому как для расположения во времени состояний сознания необходимо иметь возможность отнести их к определенным срокам. Это значит, что пространство, подобно времени, не могло бы быть тем, что оно есть, если бы оно не было делимо и если бы оно не дифференцировалось. Но откуда могли взяться эти различия, столь важные для пространства? Само по себе оно не имеет ни правой, ни левой стороны, ни верха, ни низа, ни севера, ни юга и т. д. Все эти деления, очевидно, объясняются различной эмоциональной оценкой той или другой окружающей среды. А так как все люди одной и той же цивилизации представляют себе пространство одинаковым образом, то очевидно, что эта эмоциональная оценка и зависящие от нее разделения пространства были у них также одинаковы, а это-то почти несомненно и указывает на социальное происхождение таких различий⁶. Далее, имеются случаи, где этот социальный характер обнаруживается вполне ясно. В Австралии и в Северной Америке существуют общества, где пространство рассматривается как необъятный круг, потому что само становище их имеет форму круга⁷ и пространство у них разделено точно так же, как и становище всего племени. Там столько же отдельных «стран света», сколько имеется кланов в племени. Каждая отдельная область обозначается через тотем того клана, которому она назначена. У Зуни, напр., «пуэбло» (по-испански): народ состоит из семи частей, каждая представляет собой группу кланов, возникшую, вероятно, из одного клана, который потом подразделился. И пространство вообще состоит из тех же семи стран, причем каждая из них является тесно связанной с соответствующей частью, «руэбло»⁸. «Таким образом,— говорит Cushing,— одна часть племени чувствует себя тесно связанной с севером, другая представляет собой запад, третья — юг»⁹ и т. д.

⁶ Иначе для объяснения подобного согласия необходимо было бы допустить, что все индивиды, в силу их мозгового устройства, аффектируются одинаковым образом — различными частями пространства; а это тем более невероятно, что многие страны сами по себе в этом отношении безразличны. К тому же деления пространства меняются с обществами, а это доказывает, что они не основаны исключительно на прирожденных свойствах человека.

⁷ Durkheim et Mauss. De quelques formes primitives de classification (in l'année Sociol. VI. P. 47).

⁸ Ibid. P. 34 и след.

⁹ Zuni Creation Myths, in 13th. Rep. of the Bureau of Amer. Ethnology. P. 376 и след.

Каждая часть племени имеет свой характеристический цвет, который ее символизирует; подобно этому и каждая страна света имеет тот же цвет.

С течением времени число основных кланов колебалось; соответственно этому колебалось и число стран света. Таким образом, социальная организация служила образцом для пространственной организации, являющейся как бы отпечатком первой. В последней нет ничего, вплоть до деления на правую и левую стороны, что не было бы продуктом религиозных, следовательно, коллективных представлений¹⁰. Аналогичные же доказательства можно найти и относительно понятий рода, силы, личности и действительности. Позволительно даже спросить, не зависит ли от социальных условий и понятие противоречия. Думать так нас побуждает то, что власть, которую оно получило над мыслью, изменялась в зависимости от времени и состава человеческих обществ. Принцип тождественности теперь господствует в сфере научной мысли; но существуют обширные системы представлений, игравших значительную роль в истории идей, где этот принцип сплошь и рядом не признавался: это мифология, начиная с самых грубых и кончая самыми утонченными¹¹.

Здесь постоянно ставится проблема бытия, обладающего одновременно самыми противоречивыми атрибутами: единством и множественностью, материальностью и духовностью, способностью подразделяться до бесконечности, ничего не теряя из своего состава, и т. д.

Именно в мифологии является аксиомой, что часть равна целому. Эти колебания, испытанные началом тождественности, управляющим современной логикой, доказывают, что оно, будучи далеко не извечным свойством в умственной природе человека, зависит хотя бы только от части, от факторов исторических, а следовательно, социальных. Мы не знаем в точности, каковы эти факторы; но мы имеем право думать, что они действительно существуют¹².

¹⁰ Hertz. La prééminence de la main droite. Etude de polarité religieuse // Rev. Philos. Декабрь, 1909. Относительно того же вопроса см.: *Ratzel. Politische Geographie*, главу под названием «Der Raum im Gerist der Völker».

¹¹ Мы не хотим сказать этим, что мысль мифологическая игнорирует принцип тождественности, но лишь то, что она более часто и более открыто его нарушает, чем мысль научная. И обратно, мы покажем, что и наука не может не нарушать его, несмотря на то что она более добросовестно соотносится с ним, чем мысль религиозная. Между наукой и религией как в этом, так и в других отношениях существует только различие в степени.

¹² Эта гипотеза была уже предложена основателями «психологии народов». Она указана в статье Виндельбанда «Erkenntnislehre unter dem völkerpsychologischen Gesichtspunkte» (*Zeitsch. f. Völkerpsychologie*. VIII. S. 166 и след.). См. также заметку Штейнтала по тому же вопросу (*Ibid.* P. 178 и след.).

При допущении этой гипотезы проблема познания получает новую постановку. До настоящего времени на этот счет имелись лишь две доктрины. Для одних категории были невыводимы из опыта: они логически предшествовали ему и являлись условием его возможности. Вот почему и говорят о них, что они априорны. Для других, напротив, они построены из отдельных опытов индивидуальным человеком, который и является настоящим творцом их¹³.

Но то и другое решения вызывают серьезные возражения. Приемлем ли тезис эмпиристов? При утвердительном ответе пришлось бы отнять у категорий все их характеристические свойства. Они отличаются от всех других знаний своей всеобщностью и необходимостью. Они — наиболее общие понятия, которые в силу того, что они приложимы ко всему реальному и не связаны ни с каким объектом в частности, независимы от каждого отдельного субъекта. Они являются общей связью, соединяющей все умы, перекрестком, на котором они необходимо встречаются уже потому, что разум, представляющий собой не что иное, как совокупность основных категорий, облечен таким авторитетом, из-под власти которого мы не можем освободиться по произволу. Когда мы пытаемся восстать против него, освободить себя от некоторых из таких основных понятий, мы наталкиваемся на самое живое сопротивление. Следовательно, категории не только не зависят от нас, но, напротив, они предписывают нам наше поведение. Эмпирические же данные имеют диаметрально противоположный характер. Ощущение и образное представление относятся всегда к определенному объекту или к совокупности объектов определенного рода; они выражают переходящее состояние отдельного сознания: они в существе своем индивидуальны и субъективны.

В силу этого мы можем относительно свободно распоряжаться представлениями, имеющими подобное происхождение. Правда, когда ощущения переживаются нами, они нам навязываются фактически. Но юридически мы остаемся хозяевами их, и от нас зависит, рассматривать их так или иначе, представлять их себе протекающими в ином порядке и т. п. По отношению к ним ничто не связывает нас. Таковы два вида знаний, представляющие собой как бы два полюса ума. В подобных условиях вывести разум из опыта — значит заставить его исчезнуть, ибо та-

¹³ Даже по теории Спенсера категории — результат индивидуального опыта. Единственное различие, имеющееся на этот счет между заурядным эмпиризмом и эмпиризмом эволюционным, заключается в том, что, согласно последнему, результаты индивидуального опыта закрепляются при помощи наследственности. Но это закрепление не придает им ничего существенно нового; оно не вводит в них никакого элемента, который бы возник помимо индивидуального опыта. А та необходимость, с которой категории мыслятся нами теперь, в глазах эволюционной теории есть лишь продукт иллюзии, пред-рассудок, пустивший прочные корни в нашу мозговую организацию, но не имевший основания в природе вещей.

кой вывод равносильна сведению всеобщности и необходимости, характеризующих разум, к простым видимостям, к иллюзиям, которые могут быть практически удобны, но которые не имеют под собой никакой реальной почвы. Это значит также отказаться признать объективную реальность логической жизни, упорядочение и организация которой и являются главной функцией категорий. Классический эмпиризм примыкает к иррационализму и часто сливается с ним.

Априористы, несмотря на смысл, обычно придаваемый этому ярлыку, более почтительны к фактам. Они не допускают как самоочевидную истину того, что категории созданы из одних и тех же элементов, что и наши чувственные восприятия, они систематически не оголяют их, не лишают их реального содержания, не сводят их к пустым словесным построениям. Напротив, они признают все их характеристические черты. Априористы суть рационалисты. Они верят, что мир имеет и логическую сторону или грань, находящую свое высшее выражение в разуме. Однако для этого им приходится приписать разуму некоторую способность переходить за пределы опыта и нечто присоединять к тому, что ему дано непосредственно. Но беда их в том, что они не объясняют этой странной способности, так как нельзя же считать объяснением утверждение, что она присуща природе человеческого ума. Нужно было бы показать, откуда берется это удивительное превосходство наше и каким образом мы можем находить в вещах отношения, которые не может дать нам непосредственное наблюдение самих вещей. Сказать, что сам опыт возможен лишь при этом условии,— значит изменить, передвинуть, а не решить задачу. Ибо дело идет именно о том, почему опыт сам по себе недостаточен и предлагает условия, которые для него являются внешними и предшествующими. Отвечая на этот вопрос, иногда прибегали к фикции высшего или божественного разума, простой эманацией которого является разум человека. Но эта гипотеза имеет тот недостаток, что она висит в воздухе, не может быть экспериментально проверена и, следовательно, не удовлетворяет условиям, предъявляемым к научной гипотезе. Сверх того категории человеческой мысли никогда не закреплялись в одной неизменной форме. Они создавались, уничтожались и пересоздавались беспрестанно; они изменялись в зависимости от времени и места. Божественный же разум, напротив, одарен противоположным свойством. Каким же образом его неизменность может объяснить эту непрерывную изменяемость?

Вот два понимания, которые в течение веков борются друг с другом, и если этот спор все еще продолжается, то только потому, что аргументы обеих сторон почти равносильны. Разум как форма одного лишь индивидуального опыта означает отсутствие разума.

С другой стороны, если за разумом признать способности, ему бездоказательно приписываемые, то этим самым мы как будто

ставим его вне природы и вне науки. При наличии прямо противоречивых возражений решение остается неопределенным. Но если допустить социальное происхождение категорий, то дело примет точас же совершенно иной оборот.

Основное положение априоризма гласит, что знание состоит из двоякого рода элементов, несводимых друг к другу¹⁴. Наша гипотеза удерживает целиком этот принцип. В самом деле, знания, которые зовутся эмпирическими, которые одни всегда служили теоретикам эмпиризма для обоснования их взглядов на разум,— эти знания возникают в нашем уме под прямым действием объектов. Следовательно, мы имеем тут дело с индивидуальными состояниями, которые всецело объясняются психической природой индивида. Напротив, если категории (как мы думаем) являются существенно коллективными представлениями, они выражают собой прежде всего те или другие состояния коллективности, они зависят от ее состава и способа организации, от ее морфологии, от ее институтов — религиозных, моральных, экономических и т. д. Следовательно, между этими двумя родами представлений существует такое же расстояние, какое отделяет индивидуальное от социального. Нельзя поэтому выводить коллективные представления из индивидуальных, как нельзя выводить общество из индивида, целое — из части, сложное — из простого¹⁵.

Общество есть реальность *sui generis*, оно имеет собственные свойства, которых нельзя найти вовсе или в той же самой форме в остальном мире. Поэтому представления, которые его выражают, имеют совершенно иное содержание, чем представления чисто индивидуальные, и заранее можно быть уверенным, что первые прибавляют кое-что ко вторым.

Даже самый способ образования тех и других ведет к их дифференцированию. Коллективные представления — продукт обширной, почти необъятной кооперации, которая развивается не только в пространстве, но и во времени. Для их создания множество различных умов сравнивали между собой, сближали

¹⁴ Может быть, удивятся тому, что мы не определяем априоризм как гипотезу врожденных идей, но в действительности понятие врожденности играет лишь второстепенную роль в априорической доктрине.

¹⁵ Не нужно, однако, понимать эту несводимость абсолютным образом: мы не хотим сказать, что в эмпирических представлениях нет ничего, что не предвещало бы представлений рациональных, а равно, что в индивиде нет ничего, что не могло бы рассматриваться как проявление социальной жизни. Если опыт был бы чужд всего рационального, то разум не мог бы к нему прилагаться; точно так же, как если бы психическая природа индивида была абсолютно неспособна к социальной жизни, общество было бы невозможно. Полный анализ категорий должен, следовательно, найти, даже и в индивидуальном сознании, зародыши рациональности. Мы в дальнейшем изложении вернемся к этому вопросу. Все, что мы хотим обосновать здесь, сводится к тому, что между нерасчлененными зародышами разума и разумом в собственном смысле имеется расстояние, близкое к тому, какое отделяет свойства минеральных элементов, из которых состоит живое существо, от характеристических атрибутов жизни после ее возникновения.

и соединяли свои идеи и свои чувства, и длинные ряды поколений накапливали свой опыт и свои знания. Поэтому в них как бы сконцентрировалась весьма своеобразная умственная жизнь, бесконечно более богатая и более сложная, чем умственная жизнь индивида. Отсюда понятно, почему разум обладает способностью переходить за пределы эмпирического познания. Он обязан этим не какой-нибудь неизвестной мистической силе, а просто тому факту, что человек, согласно известной формуле, есть существо двойственное. В нем — два существа: существо индивидуальное, имеющее свои корни в организме и круг деятельности которого вследствие этого оказывается узкоограниченным, и существо социальное, которое является в нем представителем наивысшей реальности интеллектуального и морального порядка, какую мы только можем познать путем наблюдения, — я разумею общество. Эта двойственность нашей природы имеет своим следствием в порядке практическом несводимость морального идеала к утилитарным побуждениям, а в порядке отвлеченной мысли — несводимость разума к индивидуальному опыту. В какой мере индивид причастен к обществу, в той же мере он естественно перерастает самого себя и тогда, когда он мыслит, и тогда, когда он действует.

Тот же социальный характер позволяет понять, откуда происходит необходимость категорий. Говорят, что идея бывает необходимой тогда, когда она, благодаря своей внутренней ценности, сама навязывается уму, не нуждаясь в каком бы то ни было доказательстве. Следовательно, в ней есть нечто принудительное, что вызывает согласие без предварительного изучения. Априоризм постулирует, но не объясняет эту своеобразную силу категорий. Сказать, что категории необходимы, потому что они неразрывно связаны с деятельностью мысли, — значит просто повторить, что они необходимы. Если же они имеют происхождение, которое мы им приписываем, то их превосходство перестает заключать в себе что-либо удивительное.

И в действительности они выражают собой наиболее общие из отношений, существующих между вещами. Превосходя своей широтой все другие понятия, они управляют всеми сторонами нашей умственной жизни. Поэтому, если бы в один и тот же период истории люди не имели однородных понятий о времени, пространстве, причине, числе и т. д., всякое согласие между отдельными умами сделалось бы невозможным, а следовательно, стала бы невозможной и всякая совместная жизнь. В силу этого общество не может упразднить категорий, заменив их частными и произвольными мнениями, не упразднивши самого себя. Чтобы иметь возможность жить, оно нуждается не только в моральном согласии, но и в известном минимуме логического единомыслия, за пределы которого нельзя было бы переступать по произволу. Вследствие этого общество всем своим авторитетом давит на своих членов и стремится предупредить появление «отщепенцев». Если же какой-нибудь ум открыто нарушает общие

нормы мысли, общество перестает считать его нормальным человеческим умом и обращается с ним как с субъектом патологическим. Вот почему, если в глубине нашего сознания мы попытаемся отделаться от этих основных понятий, мы тотчас же почувствуем, что мы не вполне свободны, мы встретим непреодолимое сопротивление и внутри и вне нас. Извне нас осудит общественное мнение, а так как общество представлено также и в нас, то оно будет сопротивляться и здесь, противопоставляя наше внутреннее «я» этим революционным покушениям, благодаря чему у нас и получится впечатление, что мы не можем упразднить категорий, не рискуя тем, что наша мысль перестанет быть истинно человеческой мыслью. Авторитет общества¹⁶ в тесном союзе с известными видами мышления является как бы неизбежным условием всякого общего действия. Необходимость как основная черта категорий не составляет, следовательно, результата простых навыков ума, от которых он мог бы освободиться путем соответственных усилий; она тем не менее может быть физической или метафизической необходимостью, так как категории изменяются сообразно времени и месту, но она есть особый вид моральной необходимости и в умственной жизни играет ту же роль, какую моральный долг играет по отношению к нашей волевой деятельности¹⁷.

Но если категории ссызначала выражают только социальные состояния, не следует ли отсюда, что они могут прилагаться к остальной природе лишь в качестве метафор? Если они возникли единственно с целью ближайшего определения социальных явлений, то могут ли они быть распространены на другие ряды фактов иначе, как условно? В силу этих соображений за ними, когда мы их прилагаем к явлениям мира физического или биологического, не следует ли признать лишь значение искусственных символов, полезных только практически? Таким образом, мы с известной точки зрения как будто снова возвращаемся к номинализму и эмпиризму.

¹⁶ Наблюдения показывают, что социальные волнения имели почти всегда своим следствием усиление умственной анархии. Это служит лучшим доказательством тому, что логическая дисциплина есть лишь особый вид социальной дисциплины. Первая ослабляется, когда ослабляется вторая.

¹⁷ Между этой логической необходимостью и моральным долгом есть аналогия, но нет тождества, по крайней мере в настоящее время. Теперь общество иначе обходится с преступниками, чем с субъектами, одержимыми лишь умственной ненормальностью, а это служит доказательством, что авторитет логических норм и авторитет, принадлежащий нормам моральным, несмотря на значительные сходства, имеет все же различную природу. Это два различных вида одного и того же рода. Было бы интересно исследовать, в чем состоит и откуда происходит это различие, которое едва ли можно считать первобытным, так как в течение долгого времени общественное мнение плохо различало помешанного от преступника. Мы ограничиваемся здесь простым указанием проблемы. Из сказанного выше видно, сколько интересных задач может возбудить анализ понятий, считающихся обычно элементарными и простыми, в действительности же являющихся в высшей степени сложными.

Но толковать как социологическую теорию познания — это значит забывать, что если общество и представляет специфическую реальность, однако оно в то же время не есть государство в государстве; оно составляет часть природы, ее наивысшее проявление. Социальное царство есть царство естественное, отличающееся от других царств природы лишь своей большей сложностью. Основные отношения между явлениями, выражаемые категориями, не могут поэтому быть существенно различными в различных царствах. Если в силу причин, которые будут исследованы нами, они и проявляются более отчетливо в социальном мире, то отсюда не следует, чтобы они не существовали и в остальной природе, хотя и под более скрытыми формами. Общество делает их более очевидными, но они не являются его исключительной особенностью. Вот почему понятия, созданные по образцу и подобию социальных фактов, могут помочь нашей мысли и тогда, когда она обращена на другие явления природы. Если в силу того только, что это — понятия, построенные умом, в них имеется нечто искусственное, то мы должны сказать, что искусство здесь по пятам следует за природой и стремится все более и более слиться с нею¹⁸. Из того, что идеи времени, пространства, рода, причины построены из социальных элементов, не следует, что они лишены всякой объективной ценности. Напротив, их социальное происхождение скорее ручается за то, что они имеют корни в самой природе вещей¹⁹.

Обновленная таким образом теория познания кажется призванной соединить в себе положительные достоинства двух соперничающих теорий без их явных недостатков. Она сохраняет все основные начала априоризма, но в то же время вдохновляется духом того позитивизма, которому пытался служить эмпиризм. Она не лишает разум его специфической способности, но одновременно объясняет ее, не выходя за пределы наблюдаемого мира. Она утверждает как нечто реальное двойственность нашей умственной жизни, но сводит ее к ее естественным при-

¹⁸ Рационализм, свойственный социологической теории познания, занимает среднее место между эмпиризмом и классическим априоризмом. Для первого категории суть чисто искусственные построения, для второго, наоборот, они — данные чисто естественные; для нас они в известном смысле произведения искусства, но искусства, подражающего природе с совершенством, способным увеличиваться безгранично.

¹⁹ Например, в основе категории времени лежит ритм социальной жизни. Но можно быть уверенным, что есть другой ритм и в жизни индивидуальной, и в жизни вселенной. Первый лишь более ясно отмечен и более заметен, чем другие. Далее, понятие рода образовано по аналогии с человеческой группой. Но если люди образуют естественные группы, то можно предположить, что и между вещами существуют группы, одновременно и сходные и различные. Это естественные группы вещей, составляющие роды и виды. Очень многие еще думают, что нельзя приписывать социальное происхождение категориям, не лишая их всякой теоретической ценности. Это происходит оттого, что общество еще весьма часто признается явлением неестественным. Отсюда и заключают, что представления, выражающие общество, не выражают ничего из реально существующего в природе.

чинам. Категории перестают быть в наших глазах фактами первичными, не допускающими анализа, весьма простыми понятиями, которые первый встречный мог извлечь из своих личных наблюдений и которые, к несчастью, усложнило народное воображение; а напротив, они считаются нами ценными орудиями мысли, терпеливо созданными в течение веков общественными группами, вложившими в них лучшую часть своего умственного капитала²⁰. В них как бы резюмирована каждая часть человеческой истории.

Во всяком случае, для успешного понимания и обсуждения их необходимо прибегнуть к иным приемам, чем те, которые были в ходу до настоящего времени. Чтобы знать, как создались эти понятия, которые установлены не нами самими, недостаточно обращаться с запросами к нашему сознанию, а нужно выйти наружу; нужно наблюдать факты и изучать историю, нужно установить целую науку, науку сложную, которая может развиваться лишь медленно и только с помощью коллективной работы.

II. Почему общество может быть источником логической мысли?

Что могло превратить социальную жизнь в такой важный источник логической жизни? Ничто, кажется, не предназначало ее для этой роли, потому что, очевидно, не для удовлетворения спекулятивных потребностей объединились люди.

Может быть, найдут слишком смелым с нашей стороны братья за решение такой сложной проблемы. Для этого, казалось бы, нужно иное знакомство с социологическими условиями познания, чем то, которым мы теперь обладаем. Однако самый вопрос так важен, что мы должны напрячь все усилия, чтобы не оставить его без ответа. Может быть, есть возможность и в данное время установить некоторые общие принципы, способные осветить вопрос и облегчить его решение.

Содержание логической мысли состоит из общих понятий (концептов). Исследовать, почему общество может играть роль в происхождении логической мысли,— это значит спросить, в силу чего оно может принимать участие в образовании концептов.

Если видеть в концепте лишь общую идею — как делается обычно,— то проблема становится неразрешимой. И в самом деле, индивид может путем своих собственных средств сравнивать свои восприятия и образы, выделять из них общее — одним словом, обобщать. Поэтому не видно, почему обобщение возможно лишь в обществе и через общество? Но прежде всего нельзя допустить, чтобы логическая мысль характеризовалась лишь

²⁰ Потому позволительно сравнивать категории с орудиями, что и орудия суть сбереженный материальный капитал. Вообще между тремя понятиями: орудие, категория и институт — существует тесное родство.

большей широтой представлений, ее составляющих. Если частные идеи не заключают в себе ничего логического, то почему дело должно обстоять иначе с идеями общими? Общее существует лишь в частном, это тоже частное, но частное упрощенное и чего-то лишенное. Поэтому первое не может иметь свойств, которых бы недоставало у второго. И обратно, если мысль, орудующая концептами, может прилагаться к роду, к виду, к разновидности, как бы сужена последняя ни была, то спрашивается, почему она не могла бы обнять и индивида, т. е. достигнуть его объема? И действительно, есть немало понятий, имеющих своими объектами индивидов. Во всякой религии божества суть индивидуальности, отличные друг от друга; однако они понимаются, а не просто воспринимаются. Каждый народ представляет себе определенным образом, в зависимости от времени, своих исторических или легендарных героев; и эти представления, разумеется, не могут быть предметом чувства или его восприятия. Наконец, каждый из нас составляет себе определенное мнение об индивидах, с которыми он находится в тех или иных отношениях, об их характере, об их физиономии, об отличительных чертах их физического и морального темперамента; и эти мнения или сведения суть настоящие концепты. Правда, они имеют, вообще, довольно грубые очертания; но даже среди научных понятий много ли таких, о которых можно было бы сказать, что они вполне адекватны своему объекту? В этом отношении между теми и другими существует только различие в степени.

Итак, приходится характеризовать понятие с помощью других признаков. Оно отличается от чувствительных представлений всякого рода — ощущения, восприятия или образа — следующими чертами.

Чувственные представления находятся, так сказать, в постоянном течении и приливе. Они толкают друг друга, как волны реки, и даже в то время, пока они существуют, они не остаются подобными себе самим. Каждое из них есть функция той самой минуты, в которую оно появляется. Мы никогда не можем быть уверены в том, что снова найдем восприятие таковым, каким мы испытали его в первый раз; и это потому, что если воспринятая вещь не изменилась, то изменились мы, и каждый из нас уже не является больше тем же самым человеком. Общее же понятие, напротив, находится как бы вне времени и вне «становления», оно изъято из-под власти всех этих колебаний; можно подумать, что оно лежит в иной, более ясной и спокойной полосе ума. Оно не движется само собой в силу внутренней самопроизвольности эволюции, а, напротив, дает отпор всякому изменению. Это способ мышления, который в каждый момент времени фиксирован и кристаллизован²¹. В той ме-

²¹ James W. The principles of psychology. V. 1. P. 464.

ре, в какой оно есть то, чем должно быть, оно неизменно. Если оно и меняется, то не потому, что изменение лежит в его природе, а потому, что мы открыли в нем какое-либо несовершенство и что оно нуждается в исправлении. Система понятий, посредством которой мы мыслим в обыденной жизни, уже содержится целиком в словаре нашего материнского языка, ибо каждое слово выражает концепт. Язык же фиксирован; он изменяется весьма медленно, и соответственно этому не менее медленно изменяется и система понятий, выражаемых языком. Ученый оказывается в том же положении по отношению к специальной терминологии, употребляемой в науке, которой он себя посвятил, и, следовательно, по отношению к специальной системе понятий, которой соответствует эта терминология. Несомненно, она может быть подновлена, но эти нововведения представляют всегда своего рода насилие над установленными приемами мысли.

Наряду с этой относительной неизменяемостью логическое понятие если не общезначимо, то по меньшей мере способно стать таковым.

Понятие не есть мое понятие; оно мне обще с другими людьми и, во всяком случае, может быть сообщено им. Нельзя заставить ощущение перейти из моего сознания в чужое; оно тесно связано с моим организмом, с моей личностью, и не может быть отделено от них. Все, что я могу сделать,— это пригласить другого встать на мое место и подвергнуться воздействию того же объекта. Напротив, всякий разговор, всякое умственное общение между людьми состоит именно в обмене концептами. Концепт есть представление по существу своему безличное: он служит главным средством общения людей между собой²².

Природа концепта, таким образом, свидетельствует о его происхождении; насколько он общ всем, настолько же он является производением всех. Из того, что он не носит на себе печати какого-либо индивидуального ума, следует заключить, что он выработан умом коллективным. Если он более устойчив, чем ощущения и образы, то именно потому, что коллективные представления более устойчивы, чем представления индивидуальные: индивид чувствителен даже к слабым переменам, происходящим в его внутренней или внешней среде; умственное состояние общества могут взволновать лишь достаточно важные собы-

²² Эта общезначимость концепта не должна быть смешиваема с его общностью: это вещи весьма различные. То, что мы называем общезначимостью, есть свойство концепта, в силу которого он может быть сообщен множеству умов и даже, в принципе, всем умам; а эта сообщаемость совершенно независима от степени его общности или объема. Концепт, приложимый лишь к одному объекту, следовательно, имеющий минимальный объем, может быть универсальным в том смысле, что он понимается всеми одинаково; таков, например, концепт божества.

тия. Всякий раз, когда нам дан тип²³ мышления или действия, сводящий к одному образцу многие отдельные воли и умы, мы имеем дело с таким давлением, оказываемым на индивида, которое громко говорит о вмешательстве коллективности. Впрочем, мы уже сказали выше, что концепты, служащие нашей обыденной мысли, уже все вписаны в словарь. А едва ли может быть сомнение в том, что язык, а следовательно, и система концептов, им передаваемая, составляют продукт коллективной работы. Язык выражает то, каким образом общество в своей совокупности представляет себе объекты опыта. А потому и понятия, соответствующие различным элементам языка, являются представлениями коллективными.

Само содержание коллективных понятий свидетельствует о том же. Почти нет слов, даже в употребляемом нами словаре, смысл которых не простирался бы более или менее далеко за пределы нашего личного опыта. Часто термин выражает вещи, которых мы никогда не воспринимали, опыты, которых мы никогда не производили или свидетелями которых мы никогда не были. Даже тогда, когда мы знакомы с некоторыми из объектов, к которым термин относится, эти объекты являются лишь отдельными экземплярами, иллюстрирующими идею, но сами по себе никогда не могли бы быть достаточной причиной ее возникновения. Язык, следовательно, включает более чем индивидуальное знание, это целая наука, в выработке которой я не участвовал и которую я едва ли в состоянии вполне себе усвоить.

Кто из нас знает все слова языка, на котором он говорит, и всевозможные значения каждого слова?

Последнее замечание объясняет, в каком смысле мы говорим, что концепты суть коллективные представления. Они общи целой социальной группе, но не потому, что составляли простую среднюю величину из соответственных индивидуальных представлений; ибо в таком случае они были бы беднее содержанием, чем эти последние, между тем как в действительности они по богатству выражаемого ими знания далеко превосходят знание среднего индивида. Это не абстракции, которые имели бы реальное бытие лишь в индивидуальном сознании, а представления, столь же конкретные, как те, какие индивид может выработать из своего личного опыта. Если фактически концепты всего чаще являются общими идеями, если они большей частью выражают категории и классы, а не отдельные предме-

²³ Может быть, возразят на это, что часто у индивида, в силу простого повторения, способы действия или мышления фиксируются и кристаллизуются в форму привычек, нелегко изменяемых; но привычка есть лишь тенденция автоматически повторять акт или идею всякий раз, как только даны одни и те же условия, ее вызывающие. Привычка не предполагает предварительного существования обязательных типов мышления или действия. Только тогда, когда такие нормы уже установились, можно и должно предполагать соответствующее общественное воздействие на индивида.

ты, то это происходит потому, что единичные и изменчивые черты явлений интересуют общество очень редко; в силу своей обширности, своих размеров оно может быть возбуждаемо лишь общими и постоянными свойствами вещей.

Вот это именно и создает ценность для нас коллективной мысли. Если концепты были бы лишь общими идеями, они не обогащали бы особенно познание, ибо общее, как мы уже указывали, не содержится в себе ничего, чего не было бы в частном. Если же это прежде всего коллективные представления, то они прибавляют к тому, что мы извлекли из нашего личного опыта, всю ту мудрость и знание, которые общественная группа накопила и сберегла в течение веков. Мыслить концептами не значит просто видеть реальное с наиболее общей стороны, а значит бросать на ощущение свет, который его выдвигает в нашем сознании, проникает насквозь и преобразует. Понимать вещь — значит в одно и то же время схватить или определить ее существенные элементы и отнести их к известной совокупности вещей, ибо каждая цивилизация имеет характеризующую ее организованную систему концептов.

По отношению к этой системе индивидуальный ум находится в том же положении, в каком стоит *vous* Платона по отношению к миру идей. Он пытается усвоить себе эти понятия, ибо нуждается в них, чтобы сообщаться с себе подобными; но это усвоение всегда остается несовершенным. Каждый из нас судит о них по-своему. В этой системе идей есть такие, которые целиком ускользают от нас и остаются вне нашего поля зрения; другие же открываются нам лишь с известных сторон. Есть и такие идеи — и их немало, — которые мы извращаем, мысля их, и это потому, что, будучи коллективными по своей природе, они не могут индивидуализироваться без ретуширования, изменения, а следовательно, и извращения. Отсюда происходит то, что мы плохо понимаем друг друга и часто даже без всякого намерения употребляем одни и те же слова, но, не придавая им одинакового смысла, вводим друг друга в заблуждение.

Теперь уясняется, какая доля принадлежит обществу в генезисе логической мысли. Последняя возможна лишь с момента, когда человек, сверх беглых представлений, которыми он обязан чувственному опыту, достигает понимания целого мира устойчивых идеалов, общих множеству умов. Мыслить логически — это на самом деле мыслить в той или другой мере безличным способом или еще мыслить *sub specie aeternitatis*. Безличность и устойчивость — таковы два характеристических признака истины. А логическая жизнь, очевидно, предполагает, что человек знает, хотя бы только смутно, что существует истина, отличная от чувствительных видимостей. Но каким образом мог он дойти до такого вывода? Обыкновенно думают, что это случилось с ним, лишь только он открыл глаза на мир. Однако в непосредственном опыте нет ничего, что могло бы оправдать такое заключение; здесь все противоречит ему. Поэтому дитя и

животное даже не подозревают указанного выше различия. История, сверх того, показывает, что нужны были века для выявления и утверждения такого понимания истины. В нашем западном мире оно было ясно осознано со всеми своими последствиями лишь начиная с эпохи великих мыслителей Греции; и, когда, наконец, оно было достигнуто, событие это показалось чудом, что Платон и высказал на своем великолепном языке. Но ранее выражения своего в философских формулах, то же понимание уже существовало в виде смутного чувства. Чувство это философы только очистили, а не создали. Размышлять над ним и анализировать его они могли, лишь приобретя его, а дело идет именно о том, откуда оно произошло, из какого опыта оно зародилось. Мы утверждаем, что из коллективного. Именно в виде мысли коллективной пробудилась впервые в человечестве безличная мысль; по крайней мере, другого источника последней мы указать не можем. Только в силу существования общества существует кроме ощущений и индивидуальных образов и система представлений, обладающих прямо чудесными свойствами: с помощью их люди понимают друг друга и одни умы проникают в другие. Пользуясь ими, индивид, по крайней мере смутно, догадывается, что над его частными представлениями возвышается мир понятий — типов, которым он подчиняет свои личные идеи; перед его изумленными взорами открывается духовное царство, к которому он причастен, но которое превосходит его. Это — первая интуиция царства истины. Несомненно, что с того момента, когда индивид столкнулся с этим новым духовным миром, он приступил и к исследованию его сокровенной природы. Он пытался найти причины явных преимуществ этих выдающихся представлений и в той мере, в какой полагал, что открыл эти причины, старался использовать их с той целью, чтобы своими собственными силами вывести заключающиеся в них следствия; другими словами, он присвоил себе право творить концепты. Таким именно путем и индивидуализировалась способность понимания.

Могут возразить, что мы рассматриваем концепт лишь с одной из его сторон, что он имеет не одну только роль удостоверить согласие умов друг с другом, но также, и даже более, их согласие с природой вещей. По-видимому, концепт имеет право существовать лишь под условием быть истинным, т. е. объективным, и его безличность должна быть лишь простым следствием его объективности. Умы должны иметь общение в самих вещах, мыслимых, насколько возможно, адекватно. Мы не отрицаем того, что эволюция концептов в одной своей части происходила именно в этом смысле. Понятие, которое вначале считалось за истинное, потому что оно было коллективным, постепенно делалось коллективным лишь под условием признания его истинным.

Не следует, впрочем, терять из виду, что теперь еще большая часть обслуживающих нас концептов методически не обос-

нована; мы их берем из общего языка, т. е. из коллективного опыта, не подвергая их никакой предварительной критике. Понятия, научно выработанные и критически проверенные, всегда составляют слабое меньшинство. Более того, между ними и теми, которые получают весь свой вес и авторитет лишь в силу своей коллективности, существует только различие в степени. Коллективное представление потому уже, что оно коллективно, заключает в себе достаточную гарантию объективности. Если бы оно было несогласно с природой вещей, оно не могло бы получить обширную и продолжительную власть над умами. В сущности, то, что создает доверие, внушаемое научными идеями, сводится всегда к возможности методически проверять их. Коллективное же представление, в силу необходимости, подвергается бесконечно повторяющейся проверке: те, кто соглашается с ним, проверяют его своим собственным опытом. Оно, следовательно, не может быть вполне неадекватным своему объекту. Правда, оно может выражать его посредством несовершенных символов, но ведь и научные символы всегда лишь приблизительны.

И обратно, даже когда они созданы по всем правилам науки, концепты черпают свой авторитет далеко не из одной объективной ценности своей. Для того чтобы им верили, мало одной их истинности. Если они не согласованы с другими верованиями, мнениями и вообще с совокупностью коллективных представлений, они будут упорно отрицаться. Если в настоящее время достаточно, чтобы на них стоял штемпель науки для того, чтобы их принимали, так сказать, в кредит, то это лишь потому, что мы слепо верим в науку. Но такая вера ничем существенно не отличается от веры религиозной. Ценность, которую мы приписываем науке, зависит в конце концов от представления, которое мы коллективно создаем себе о ее природе и о ее роли в жизни. Поэтому все в социальной жизни, даже сама наука, покоится на общественном мнении. Несомненно, можно взять мнение в качестве объекта изучения и создать этим путем особую науку; в этом преимущественно и состоит задача социологии. Но наука о мнении не творит мнения; она только освещает его и делает его более сознательным. Правда, этим путем она может привести и к перемене мнения, но знание продолжает зависеть от мнения и тогда, когда ему кажется, что оно дает ему свой закон; ибо лишь из мнения оно получает силу, необходимую для того, чтобы действовать на мнение.

Сказать, что концепты выражают собой представления общества о вещах,— значит сказать, что творящая их мысль современна человечеству. Мы отказываемся поэтому видеть в этой мысли продукты более или менее поздней культуры. Человек, который не мыслил бы концептами, не был бы человеком, потому что он не был бы социальным существом. С одними лишь индивидуальными восприятиями он ничем не отличался бы от животного. Противоположный тезис можно поддерживать, лишь определяя концепт не с помощью его существенных признаков.

Его отождествляли и просто с общей идеей²⁴, и с общей идеей, ясно определенной и очерченной²⁵. В таких условиях могло казаться, что низшие общества не знают концептов в тесном смысле слова, ибо они владеют лишь приемами грубого обобщения, и понятия, ими употребляемые, являются вообще неопределенными. Но ведь и большинство наших современных концептов отличается тем же качеством. Мы принуждаем себя к их точному определению лишь в спорах и тогда, когда мы работаем как ученые. С другой стороны, мы уже видели, что понимать не значит обобщать. Мыслить с помощью концептов далеко не равносильно простому изолированию и группировке общих черт в известном числе объектов; мыслить так — это значит подводить изменчивое под постоянное, индивидуальное под общественное, а так как логическая мысль начинается с концептов, то из этого следует, что она всегда существовала и что не было исторического периода, в котором человек жил бы хронически в состоянии смешения противоречивых понятий. Конечно, нельзя достаточно настаивать на дифференциальных признаках, отличавших логику в различные моменты истории; она развивалась одновременно с ростом и развитием самих обществ. Но как бы реальны ни были такие различия, не следует забывать из-за них и не менее существенные сходства.

III. Каким образом категории выражают социальные явления?

Мы видели, что по меньшей мере некоторые из категорий суть явления социальные. Спрашивается, как приобрели они этот характер?

Так как они сами являются концептами, то нетрудно понять, что они должны быть результатом коллективной работы общества.

И действительно, их устойчивость и их безличность таковы, что они часто считались за абсолютно общезначимые и неизменные. Так как, далее, они выражают основные условия умственного согласия, то очевидно, что они могли быть выработаны только обществом.

Но относящаяся к ним проблема усложняется тем, что они общественны еще в ином смысле и как бы во второй степени. Они не только исходят из общества, но и то, что они выражают, суть явления социальные. Содержанием их служат различные стороны общественного бытия. Так, категория рода первоначально была неотделима от понятий о человеческой душе; в основании категории времени лежит ритм совместной жизни; категория пространства образовалась по образцу пространства,

²⁴ Lévy-Bruhl. Les fonctions mentales dans les sociétés inférieures. P. 131—139.

²⁵ Ibid. P. 446.

занятого группой; коллективная сила послужила прототипом для понятия о действенной силе — этого существенного элемента категории причинности. Однако категории не имеют целью одно лишь применение свое к социальному быту; значение их простирается на всю природу. Почему же именно общество дало образцы, по которым они строились?

Речь идет о выдающихся концептах, играющих в сфере познания преобладающую роль и обнимающих, в силу своей функции, все другие концепты. Это — постоянные рамки умственной жизни. А чтобы обладать такой широтой, им, очевидно, надо было образоваться по типу действительности равного объема или полноты.

Конечно, отношения, выражаемые ими, в потенциальном виде существуют уже и в индивидуальных сознаниях. Индивид живет во времени, и он имеет, как мы уже сказали, известное чувство, позволяющее ему ориентироваться во времени. Он находится в определенном пункте пространства, и потому можно утверждать, что все его ощущения имеют нечто пространственное²⁶. Он может ощущать сходства вещей, причем схожие представления его вызывают друг друга, сближаются и дают начало новому, уже отчасти родовому понятию. Равным образом мы имеем ощущение некоторого постоянства в порядке, в котором явления следуют друг за другом, даже животное в известной степени обладает такой способностью. Но все эти отношения составляют предмет личных индивидуальных переживаний, и, следовательно, понятие, которое индивид может извлечь из них, ни в каком случае не может быть распространено за пределы его узкого горизонта. Родовые образы, возникающие в моем сознании путем сочетания сходных черт и признаков, представляют лишь явления, которые я непосредственно воспринял; в них нет ничего, что могло бы дать мне понятие о классе, т. е. рамку, способную вместить в себе полную группу всех возможных предметов, удовлетворяющих одному и тому же условию. Для этого предварительно нужно иметь еще идею группы, которую одно созерцание нашей внутренней жизни не может пробудить в нас. И нет вообще индивидуального опыта, как бы широк и глубок он ни был, который мог бы вызвать в нас даже догадку о существовании обширного рода, обнимающего все (без исключения) существа и вещи. Понятие целого, лежащее в основе всякой классификации, не может исходить от индивида, являющегося лишь частью по отношению к целому и составляющего лишь ничтожную долю реального мира. А ведь это понятие представляет собой едва ли не самую важную категорию, ибо если роль категорий заключается в том, чтобы содержать в себе все другие понятия, то категорией, по преимуществу стоящей в углу всей иерархии их, должен быть именно концепт целокупности.

²⁶ James W. Principles of Psychology, V. 1. P. 134.

Теоретики познания обычно постулируют этот концепт, как будто бы дело шло о чем-то само собой разумеющемся; между тем понятие о целом бесконечно превышает содержание каждого индивидуального сознания, взятого порознь.

В силу тех же оснований пространство, которое я познаю из моих восприятий и где расположено по отношению ко мне как к центру, не может быть пространством, содержащим в себе все частичные протяжения. Точно так же и конкретная длительность, которую я переживаю, которая протекает во мне и со мной, не может мне дать идею целого времени. Одно выражает лишь ритм моей индивидуальной жизни, другое должно соответствовать ритму жизни, не являющейся жизнью какого-либо индивида в отдельности, а жизнью, к которой причастны все люди ²⁷.

Таким же образом правильность и постоянство, которые я могу воспринять в порядке следования друг за другом моих ощущений, имеют ценность для меня постольку, поскольку они объясняют, почему я ожидаю известные события как обычные следствия других. Но это состояние личного ожидания не может быть смешиваемо с понятием всеобщего порядка последовательности, одинаково управляющего и совокупностью умов, и совокупностью явлений.

Так как мир, выражаемый полной системой концептов, есть мир, представляемый себе обществом, то только одно последнее и может снабдить нас его наиболее общими признаками. Только субъект, вмещающий в себе всех отдельных субъектов, способен объять такой объект. Так как вселенная существует лишь постольку, поскольку она мыслится, и так как в своей целостности она мыслится только обществом, то она и становится элементом его внутренней жизни, а само общество становится родовым понятием, вне которого не существует ничего. Понятие целостности есть только абстрактная форма понятия общества ²⁸. Но если весь мир заключается в понятии об обществе, то пространство, занимаемое последним, должно совпасть с понятием о «всем» пространстве. Мы видели, действительно, каким образом каждая вещь получает свое место в плоскости общественного пространства и чем эта идеальная локализация отличается от той, к которой мог бы прибегнуть, в отдельных конкретных случаях, чувственный опыт ²⁹. В силу тех же причин ритм коллективной жизни обнимает собой разнообразные ритмы

²⁷ О пространстве и времени часто говорят так, как будто бы они были лишь конкретным протяжением и конкретной длительностью, какими их воспринимает индивидуальное сознание, понимаемое отвлеченно. В действительности же, это представления совершенно иного рода, построенные из других элементов, согласно иному плану и ввиду других целей.

²⁸ В конечном итоге три понятия: целого, общества и божества — составляют, может быть, лишь различные стороны одного и того же понятия.

²⁹ *Durkheim et Mauss. De quelques formes primitives de classification* (L'annee sociologique. VI. P. 40 и след.).

всех элементарных жизней, которые дают ему начало; а потому и время, которое выражает этот ритм, обнимает собой все отдельные длительности. История мира в течение долгого времени была лишь другой стороной истории общества, причем периоды первой определялись периодами второй. То, что измеряет это общее и безличное время, что устанавливает в нем те или другие подразделения, всецело сводится к внутренним движениям обществ, к процессам их сосредоточения или рассеяния. Если эти критические моменты чаще всего приурочиваются к некоторым материальным явлениям, например к периодическому обращению звезд или к чередованию времен года, то потому только, что объективные знаки необходимы, чтобы сделать ощутительной для всех эту существенно социальную организацию. Точно так же, наконец, и отношение причинности с той минуты, когда оно коллективно устанавливается группой, оказывается независимым от всякого индивидуального сознания; оно парит высоко над всеми отдельными умами и частными событиями. Это — закон, имеющий безличную ценность.

Еще другое соображение объясняет нам, почему существенные элементы категорий должны были быть заимствованы из жизни общественной, а именно отношения, выражаемые категориями, могли быть созданы лишь в обществе и через общество. Если, в известном смысле, категории и присущи созданию индивида, то последний все-таки не имел никаких средств определить, объяснить их и возвести на степень отдельных понятий. Для того чтобы лично ориентироваться в пространстве, чтобы знать, в какие моменты ему надлежит удовлетворить те или другие органические потребности, индивид не нуждался в концептах абстрактного времени или пространства.

Многие животные умеют находить дорогу, которая ведет к знакомым им местностям; они туда возвращаются в нужный момент, не имея, однако, никаких отвлеченных идей. Ощущения направляют их в этом случае автоматически. Ощущениями же мог бы довольствоваться и человек, если бы его движения должны были удовлетворять одним индивидуальным потребностям его. Чтобы узнать, что одни вещи похожи на другие, с которыми мы уже имели дело, вовсе не необходимо, чтобы мы распределяли те и другие в родовые и видовые группы; чувство сходства может быть вызвано просто ассоциацией конкретных представлений и образов. Впечатление виденного уже или испытанного не требует никакой классификации. Чтобы отличать вещи, к которым нам полезно стремиться, от тех, которых нам следует избегать, нет надобности связывать причины и следствия логическими узами. Чисто эмпирические последовательности и прочные ассоциации между конкретными представлениями вполне достаточны тут для руководства нами.

Не только животное не имеет иных путеводных нитей, но сплошь и рядом наша личная практика не предполагает ничего большего.

Иначе обстоит дело с обществом. Оно возможно лишь при том условии, если индивиды и вещи, входящие в его состав, распределены между различными группами, т. е. классифицированы, и если сами эти группы в свою очередь классифицированы одни по отношению к другим. Общество поэтому предполагает сознающую себя организацию, которая есть не что иное, как классификация. Эта организация общества вполне естественно придается им и пространству, которое оно занимает. Чтобы предупредить всякое столкновение, нужно, чтобы всякой отдельной группе была отведена определенная часть пространства: иными словами, необходимо, чтобы пространство было разделено, дифференцировано и распределено и чтобы эти разделения и распределения были известны всем. С другой стороны, всякий созыв на празднество, на охоту, на военный набег предполагает, что назначаются сроки и, следовательно, что устанавливается всем одинаково известное общее время. Наконец, соединение многих усилий, ввиду достижения одной и той же цели, возможно лишь при допущении однообразного понимания связи между целью и средствами, служащими для ее осуществления. Поэтому неудивительно, что общественное время, общественное пространство, общественные классы и коллективная причинность лежат в основе соответствующих категорий; только в таких общественных формах и могли впервые быть схвачены человеческим умом с известной ясностью все эти отношения.

В конечном итоге общество вовсе не является тем нелогичным или алогичным, бессвязным и фантастическим существом, каким так часто хотят его представить. Напротив, коллективное сознание есть высшая форма психической жизни, оно есть сознание сознаний. Находясь вне и выше местных и индивидуальных случайностей, оно видит вещи лишь с их постоянной и существенной стороны, которую оно и закрепляет в передаваемых понятиях. Смотря сверху вниз, оно видит и дальше в сторону. В каждый данный момент оно обнимает всю наличную и известную действительность, а потому оно одно может дать уму рамки, пригодные для вмещения в них всей совокупности существ и позволяющие нам сделать из этой совокупности предмет нашего мышления. Но оно не создает эти рамки искусственно; оно их находит в самом себе. Приписывать логической мысли социальное происхождение не значит ее унижать, уменьшать ее ценность, сводить ее к системе искусственных сочетаний; напротив, это значит относить ее к причине, которая необходимо содержит ее в себе. Этим, конечно, мы не хотим сказать, что понятия, выработанные таким путем, должны быть непосредственно адекватны их объектам. Если общество есть нечто универсальное по отношению к индивиду, то оно само, однако, не перестает быть индивидуальностью, имеющей свою собственную физиономию и свою идиосинкразию. Поэтому и коллективные представления содержат в себе субъективные элементы, от которых их и необходимо постепенно очищать.

Впрочем, причины, вызвавшие дальнейшее развитие концептов, специфически не отличаются от тех, которые дали им начало. Если логическая мысль стремится все более и более освободиться от личных и субъективных элементов, с которыми она смешалась при зарождении, то это зависит не от вмешательства каких-либо внеобщественных факторов, а от естественного развития самой общественной жизни. Истинно человеческая мысль не есть нечто первоначально данное; она — продукт истории, это — идеальный предел, к которому мы все более и более приближаемся, но которого мы, вероятно, никогда не достигнем.

Таким образом, мы не только не допускаем, как это часто делается, существования какой-то антиномии между наукой, с одной стороны, и моралью и религией — с другой, а убеждены, что эти различные виды человеческой деятельности проистекают из одного и того же источника. Это уже хорошо понял Кант, и поэтому-то он и сделал из теоретического и практического разума две различные стороны одной и той же способности. То, что, по мнению Канта, придает им единство, заключается в одинаковом стремлении их к общезначимости своих положений. Мыслить рационально — значит мыслить согласно законам, общеобязательным для всех разумных существ; действовать нравственно — значит поступать согласно правилам, которые без противоречия могут быть распространены на всю совокупность воли. Другими словами, и наука и нравственность предполагают, что индивид способен подняться выше своей личной точки зрения и жить безличной жизнью.

Нет сомнения, что именно в этом заключается общая черта, свойственная всем высшим формам мышления и поведения. Но учение Канта не объясняет, как возможно то противоречие, в которое человек при этом так часто впадает. Почему он принужден делать над собой усилие, чтобы превзойти свою индивидуальность, и обратно, почему безличный закон должен обесцениваться, воплощаясь в индивиде? Можно ли сказать, что существуют два противоположных мира, которым мы одинаково причастны: мир материи и чувственных восприятий, с одной стороны, и мир чистого и безличного разума — с другой? Но ведь это только повторение вопроса в почти одинаковых терминах, так как дело идет именно о том, почему нам нужно вести совместно эти два существования. Почему эти два мира, кажущиеся противоположными, не остаются один вне другого и что заставляет их стремиться проникнуть друг в друга, вопреки их антагонизму? Единственной попыткой объяснить эту странную необходимость была мистическая гипотеза грехопадения. Напротив, всякая тайна исчезает вместе с признанием, что безличный разум есть лишь другое имя, данное коллективной мысли. Последняя возможна лишь благодаря группировке индивидов; она предполагает эту группировку и в свою очередь предполагается ею, так как индивиды могут существовать, только группируясь.

Царство целей и безличных истин может осуществиться лишь при условии согласования отдельных волеий и чувствительностей. Одним словом, в нас есть безличное начало, потому что в нас есть начало общественное; а так как общественная жизнь обнимает одновременно и представления и действия, то эта общность простирается, естественно, и на идеи и на поступки.

Может быть, найдут странным, что мы видим в обществе источник наиболее высоких форм человеческого духа: причина покажется, пожалуй, ничтожной для той ценности, которую мы приписываем следствию. Между миром чувств и влечений, с одной стороны, и между миром разума и моралью — с другой, расстояние так значительно, что второй мир мог присоединиться к первому лишь путем творческого акта. Но приписывать обществу главную роль в генезисе человеческой природы не значит отрицать такое творчество; ибо именно общество располагает создающей мощью, которой не имеет никакое другое существо. Всякое творчество в действительности, помимо той мистической операции, которая ускользает от разума и науки, есть продукт синтеза. И если уже синтезы отдельных представлений, совершающиеся в глубине каждого индивидуального сознания, могут быть творцами нового, то насколько же более действенны те обширные синтезы множества индивидуальных сознаний, какими являются общества!

Общество — это наиболее могущественный фокус физических и моральных сил, какой только существует в мире. Нигде в природе не встречается такое богатство разнообразных материалов, сосредоточенных в такой степени. Неудивительно поэтому, что из общества выделяется своеобразная жизнь, которая, реагируя на элементы, ее составляющие, преобразует их и поднимает до высшей формы существования.

Таким образом, социология кажется призванной открыть новые пути к науке о человеке. До настоящего времени приходилось стоять перед дилеммой: или объяснить высшие и специфические способности человека путем сведения их к низшим формам бытия, разума — к ощущениям, духа — к материи, что в конечном результате приводило к отрицанию их специфического характера; или же связывать их с какой-то сверхэкспериментальной реальностью, которую можно было постулировать, но существование которой нельзя было установить никаким наблюдением.

Особенно затрудняло наш ум то, что индивид считался целью природы, *finis naturae*, казалось, что за ним не было ничего такого, что наука могла бы достичь и понять. Но с того момента, когда было признано, что над индивидом есть общество и что оно не есть воображаемое и номинальное существо, а система действительных сил, новый способ объяснения человека становится возможным. Чтобы сохранить человеку его отличительные атрибуты, нет больше надобности ставить их вне опыта. Во всяком случае, прежде чем прибегнуть к этому крайнему

средству, следует задаться вопросом, не происходит ли то, что в индивиде превышает индивида, от этой надындивидуальной реальности, данной нам в опыте, т. е. от общества. Конечно, нельзя сказать теперь, до какой степени могут расширяться эти объяснения и способны ли они упразднить все проблемы. Но, с другой стороны, столь же невозможно заранее обозначить границу, которую они не могли бы переступить. Что нужно, так это проверить гипотезу, подвергнуть ее наивозможно более методическому контролю фактов. А это мы и пытались сделать.

Леви-Брюль (Levy-Bruhl) Люсьен (1857—1939) — французский философ и психолог, изучал первобытное мышление. В первый период своей деятельности занимался историей европейской философии, особенно проблемами морали. Уже в работе «Мораль и наука о правах» (1903) отразилось влияние идей позитивистской философии О. Конта и социологии Э. Дюркгейма. Здесь Леви-Брюль признает изначальность существования коллектива и выступает против позиций психологизма в изучении социальных фактов. Заинтересовавшись этнографическими материалами из жизни народов Африки, Австралии и Океании, находившихся на низкой ступени общественно-исторического развития, Леви-Брюль предпринимает попытку объяснить своеобразие мышления этих народов. С этого времени первобытное мышление становится предметом его исследований.

Основной труд Леви-Брюля — «Мыслительные функции в низших обществах» (1910). Дальнейшей разработке развиваемых здесь теоретических положений посвящены исследования последующих лет: «Первобытное мышление» (1930), «Примитивная душа» (1927), «Сверхъестественное и природа первобытного мышления» (1927, русск. пер. 1937 г.).

Используя заимствованное у Дюркгейма понятие «коллективных представлений», установленных обществом и усвоенных индивидом, Леви-Брюль анализирует первобытные мифы, верования, обычаи и другие и делает вывод о существенном отличии первобытного мышления от сознания цивилизованного человека. Специфичность первобытного мышления характеризуется двумя чертами: по содержанию — оно мистическое или магическое — в нем нет различия между естественным и сверхъестественным (Леви-Брюль использует термин «*mystique*»); по логике — оно не чувствительно к противоречиям, непроницаемо для опыта и вместо направленности на установление логических отношений между предметами подчиняется закону сопричастия или партиципации: признает существование различных форм передачи свойств от одного предмета к другому путем соприкосновения, заражения, овладения и т. п. Эта особая логика обозначается термином «*prélogique*» и переводится как «пралогическое» мышление. В сфере практического действия (которое Леви-Брюль рассматривает натуралистически, как взаимодействие субъекта с объектом) мышление первобытного человека аналогично нашему: это мышление, логическое, направленное на объективные стороны действительности. Однако те идеи, которые человек получает из собственного опыта, — это индивидуальные представления; по Леви-Брюлю, они не являются плодом размышления и рассуждения, но представляют продукт чутья, интуиции, слепого навыка. Объем этих знаний у первобытного человека ограничен. Логическое и пралогическое мышление, по Леви-Брюлю, это не стадии, но типы мышления, которые сосуществуют в одном и том же обществе. Пралогическое мышление представляет особую структуру, функционирующую совместно со структурой логической мысли. Оно не перерастает в логическое. Однако с развитием общества сектор логического мышления увеличивается, все более отесняя пралогическое. Тем не менее «...всегда будут сохраняться коллективные представления, которые выражают интенсивно переживаемую сопричастность...» (с. 336 данного издания).

Вывод о качественном различии двух типов человеческого мышления не считается доказанным. Отсутствие научного анализа общества, отрыв сознания человека от реального процесса его жизни, сведение общественного бытия к общественному — коллективному — сознанию принципиально ограничивают возможности исследования исторического развития сознания. Однако поставленная Леви-Брюлем проблема социальной обусловленности человеческой психики и ее развития в ходе истории явилась важным шагом на пути к пониманию природы человека.

В книгу включены отрывки из книги «Первобытное мышление» (1930), в которую вошли работы «Мыслительные функции в низших обществах» (полностью) и «Первобытное мышление» (две главы).

Л. Леви-Брюль

ПЕРВОБЫТНОЕ МЫШЛЕНИЕ

...Я хотел бы только показать в нескольких словах те последствия, которые повлекла для их учения¹ их вера в тождество «человеческого духа», совершенно одинакового с логической точки зрения всегда и повсюду. Эта тождественность принимается школой как постулат или, вернее говоря, как аксиома. Это тождество считают лишним доказывать или даже просто формулировать: это само собой разумеющийся принцип, слишком очевидный для того, чтобы останавливаться на его рассмотрении. В результате коллективные представления первобытных людей, кажущиеся нам подчас столь странными, а также не менее странные сочетания этих представлений никогда не поднимают у этой школы вопросов, разрешение которых могло бы обогатить или изменить нашу концепцию «человеческого ума». Мы наперед знаем, что ум этот не является у них иным, чем у нас. Свою главную задачу школа видела в том, чтобы обнаружить, каким образом умственные функции, тождественные с нашими, могли произвести эти представления и их сочетания. Здесь на сцену появлялась общая гипотеза, дорогая английской антропологической школе, — анимизм.

«Золотая ветвь» Фрэзера, например, отлично показывает, как анимизм объясняет множество верований и обычаев, распространенных почти всюду среди низших обществ, верований и обычаев, многочисленные следы которых сохранились и в нашем обществе. Легко заметить, что в гипотезе анимизма можно различить два момента. Во-первых, первобытный человек, пораженный и взволнованный видениями, являющимися ему в его снах, где он видит покойников и отсутствующих людей, разговаривает с ними, сражается с ними, слышит и трогает их, верит в объективную реальность этих представлений. Для него, следовательно, его собственное существование является двойствен-

¹ Имеется в виду английская антропологическая школа, представители которой (Э. Тейлор, Д. Фрэзер и др.) выступили с положением о неизменности человеческой психики в процессе исторического развития человеческого общества (*примеч. ред.*).

ным, подобно существованию мертвых или отсутствующих, являющихся ему во сне. Он, таким образом, допускает одновременно и свое действительное существование в качестве живой и сознательной личности, и свое существование в качестве отдельной души, могущей выйти из тела и проявиться в виде «призрака». Анимизм видит здесь универсальное верование, присущее всем первобытным людям, ибо все они подвластны той психологической иллюзии, которая лежит в основе этого верования. Во-вторых, желая объяснить явления природы, поражающие их, т. е. установить их причины, они обобщают тотчас же то объяснение, которое они дают своим снам и галлюцинациям. Во всех существах, за всеми явлениями природы они видят «души» «духов», «воли», которые подобны обнаруживаемым ими в себе самих у своих товарищей, у животных. Это — наивная логическая операция, но такая же произвольная, такая же неизбежная для «первобытного» ума, как и психологическая иллюзия, которая предшествует этой операции и на которой последняя основана.

Таким образом, у первобытного человека без всякого усилия мысли, путем простого действия умственного механизма, тождественного у всех людей, возникает якобы «детская философия», несомненно грубая, но совершенно последовательная. Она не видит таких вопросов, которых она не могла бы сейчас же разрешить полностью. Если бы случилось невозможное и весь опыт, который накопили поколения людей в течение веков, внезапно исчез, если бы мы оказались перед лицом природы в положении настоящих «первобытных» людей, то мы неизбежно построили бы себе столь же первобытную «естественную философию». Эта философия являлась бы универсальным анимизмом, безупречным с логической точки зрения, так как он был бы основан на той ничтожной сумме положительных данных, которая находилась бы в нашем распоряжении.

Анимистическая гипотеза является в этом смысле непосредственным последствием аксиомы, которой подчинены труды английской антропологической школы и которая, на наш взгляд, помешала появлению положительной науки о высших умственных процессах, науки, к которой, казалось бы, сравнительный метод должен был бы обязательно привести исследователей. Объясняя этой гипотезой сходство институтов, верований и обычаев в самых различных низших обществах, английская школа вовсе не думает о том, чтобы доказать лежащую в основе этой гипотезы аксиому, а именно что высшие умственные функции в низших обществах тождественны с нашими. Эта аксиома заменяет собой доказательство. Тот факт, что в человеческих обществах возникают мифы, коллективные представления, подобные тем, которые лежат в основе тотемизма, или веры в духов, во внетелесную душу, в симпатическую магию и т. д., — факт этот считается неизбежным следствием самого строения «человеческого ума». Законы ассоциации идей, естественное и неиз-

бежное применение принципа причинности должны были якобы породить вместе с анимизмом эти коллективные представления и их сочетания. Здесь нет ничего, кроме произвольного действия неизменного логического и психологического механизма. Нет ничего понятнее (если только его допустить), чем этот факт, подразумевающийся английской антропологической школой, а именно факт тождества умственного механизма у нас и у «первобытных» людей.

Но следует ли допускать такой факт? Этот вопрос я и хочу подвергнуть рассмотрению. Ясно, однако, с самого начала, что как только под сомнение ставится эта аксиома, то колеблется и самая анимистическая гипотеза, которая никак не может служить доказательством указанной аксиомы. Не впадая в порочный круг, нельзя объяснять самопроизвольное зарождение анимизма у «первобытных» людей определенной умственной структурой и, с другой стороны, доказывать наличие у первобытных людей данного строения ума, опираясь на самопроизвольный продукт этого умственного строения, на анимизм. Аксиома и ее следствия не могут служить друг другу опорой самоочевидности. < . . . >

«Объяснения» английской антропологической школы, являясь всегда только правдоподобными, всегда имеют в себе известный коэффициент сомнительности, меняющийся в зависимости от случая. Они принимают за установленное, что пути, которые, как нам кажется, естественно ведут к определенным верованиям и обычаям, являются именно теми путями, которыми шли члены обществ, в которых встречаются эти поверья и обряды. Нет ничего более рискованного, чем этот постулат, который подтверждается, быть может, только в 5 случаях из 100.

Во-вторых, факты, требующие объяснения, т. е. институты, верования, обряды, являются социальными фактами по преимуществу. Представления и сочетания представлений, предполагаемые этими фактами, должны иметь такой же характер. Они являются по необходимости «коллективными представлениями». Но в таком случае анимистическая гипотеза становится сомнительной, и вместе с ней постулат, на котором она основана. Ибо и постулат, и основанная на нем гипотеза оперируют умственным механизмом индивидуального человеческого сознания. Коллективные представления являются социальными фактами, как и институты, выражением которых они служат: если есть в современной социологии твердо установленное положение, так это то, что социальные факты имеют свои собственные законы, законы, которые не в состоянии выявить анализ индивида в качестве такового. Следовательно, претендовать на «объяснение» коллективных представлений, исходя единственно из механизма умственных операций, наблюдаемых у индивида (из ассоциации идей, из наивного применения принципа причинности и т. д.), — значит совершать попытку, заранее обреченную на неудачу. Так как при этом пренебрегают существен-

нейшими элементами проблемы, то неудача неизбежна. Можно ли также применять в науке идею индивидуального человеческого сознания, абсолютно не затронутого каким-либо опытом? Стоит ли трудиться над исследованием того, как это сознание представляло бы себе естественные явления, происходящие в нем или вокруг него? Действительно, ведь у нас нет никакого способа узнать, что представляло бы собой подобное сознание. Как бы далеко в прошлое мы ни восходили, как бы «первобытны» ни были общества, подвергающиеся нашему наблюдению, мы везде и всюду встречаем только социализированное сознание, если можно так выразиться, заполненное уже множеством коллективных представлений, которые восприняты этим сознанием по традиции, происхождение которых теряется во мраке времени. <...>

Ряды социальных фактов тесно связаны между собой и взаимно обуславливают друг друга. Следовательно, определенный тип общества, имеющий свои собственные учреждения и нравы, неизбежно будет иметь и свое собственное мышление. Различным социальным типам будут соответствовать различные формы мышления, тем более что самые учреждения и нравы в основе своей являются не чем иным, как известным аспектом или формой коллективных представлений, рассматриваемых, так сказать, объективно. Это приводит нас к сознанию, что сравнительное изучение разных типов человеческого общества неотделимо от сравнительного изучения коллективных представлений и их сочетаний, господствующих в этих обществах. <...>

Я попытаюсь построить если не тип, то по крайней мере сводку свойств, общих группе близких между собой типов, и определить таким образом существенные черты мышления, свойственного низшим обществам.

Для того чтобы лучше выявить эти черты, я буду сравнивать это мышление с нашим, т. е. с мышлением обществ, вышедших из средиземноморской цивилизации, в которой развились рационалистическая философия и положительная наука. <...>

Для первобытного сознания нет чисто физического факта в том смысле, какой мы придаем этому слову. Текучая вода, дующий ветер, падающий дождь, любое явление природы, звук, цвет никогда не воспринимаются так, как они воспринимаются нами, т. е. как более или менее сложные движения, находящиеся в определенном отношении с другими системами предшествующих и последующих движений. Перемещение материальных масс улавливается, конечно, их органами чувств, как и нашими, знакомые предметы распознаются по предшествующему опыту, короче говоря, весь психофизиологический процесс восприятия происходит у них так же, как и у нас. Однако продукт этого восприятия у первобытного человека немедленно обволакивается определенным сложным состоянием сознания, в котором господствуют коллективные представления. Первобытные люди смотрят теми же глазами, что и мы, но воспринимают они не

тем же сознанием, что и мы. Можно сказать, что их перцепции состоят из ядра, окруженного более или менее толстым слоем представлений социального происхождения. Но и это сравнение было бы неточным и довольно грубым. Дело в том, что первобытный человек даже не подозревает о возможности подобного различия ядра и облекающего его слоя представлений. Это мы проводим такое различие, это мы в силу наших умственных привычек не можем уже больше не проводить такого различия. Что касается первобытного человека, то у него сложное представление является еще недифференцированным.

Таким образом, даже в самой обычной перцепции, даже в самом повседневном восприятии простейших предметов обнаруживается глубокое различие, существующее между нашим мышлением и мышлением первобытных людей. Мышление первобытных людей является в основе своей мистическим: причиной этого являются коллективные представления, мистические по своему существу, составляющие неотъемлемый элемент всякого восприятия первобытного человека. Наше мышление перестало быть мистическим по крайней мере в том, что касается большинства окружающих нас предметов. Нет ничего, что воспринималось бы одинаково ими и нами. <...>

Поэтому не следует говорить, как это часто делают, что первобытные люди ассоциируют со всеми предметами, поражающими их чувства или их воображение, тайные силы, магические свойства, что-то вроде души или жизненного начала, не следует думать, что первобытные люди загромождают свои восприятия анимистическими верованиями. Здесь нет никакого ассоциирования. Мистические свойства предметов и существ образуют составную часть имеющегося у первобытного человека представления, которое в любой данный момент являет собой неразложимое целое. <...>

То обстоятельство, что коллективные представления занимают чрезвычайно значительное место в восприятии первобытных людей, не только накладывает мистический отпечаток на их восприятие, но и приводит к тому, что восприятие это иначе ориентировано, чем наше. <...>

В подавляющем большинстве случаев восприятие первобытных людей не только не отбрасывает всего того, что уменьшает его объективность, но, наоборот, подчеркивает мистические свойства, таинственные силы и скрытые способности существ и явлений, ориентируясь, таким образом, на элементы, которые, на наш взгляд, имеют чисто субъективный характер, хотя в глазах первобытных людей они не менее реальны, чем все остальное. <...>

То, что мы называем опытом и что в наших глазах имеет решающее значение для признания или непризнания чего-нибудь реальным, оказывается бессильным по отношению к коллективным представлениям. Первобытные люди не имеют нуж-

ды в этом опыте для того, чтобы удостовериться в мистических свойствах существ и предметов: по той же причине они с полным безразличием относятся к противопоказаниям опыта. Дело в том, что опыт, ограниченный тем, что является устойчивым, осязаемым, видимым, уловимым в физической реальности, упускает как раз то, то является наиболее важным для первобытного человека, а именно таинственные силы и духи. Таким образом, оказывается, что не было еще примера, чтобы неудача какого-нибудь магического обряда обескуражила тех, кто в него верит. <...>

<...> За неимением лучшего термина я назову «законом партиципации» характерный принцип «первобытного» мышления, который управляет ассоциацией и связями представлений в первобытном сознании. <...>

Так, например, «трумаи (племя Северной Бразилии) говорят, что они — водяные животные. Бороро (соседнее племя) хвастают, что они — красные арара (попугаи)». Это вовсе не значит, что только после смерти они превращаются в арара или что арара являются превращенными в бороро и поэтому достойны соответствующего обращения. Нет, дело обстоит совершенно иначе. «Бороро,— говорит фон ден Штейнен, который никак не хотел поверить этой нелепице, но который должен был уступить перед их настойчивыми утверждениями,— бороро совершенно спокойно говорят, что они уже сейчас являются настоящими арара, как если бы гусеница заявила, что она бабочка». Значит, это не имя, которое они себе дают, это также не провозглашение своего родства с арара, нет, на чем они настаивают, это то, что между ними и арара существует тождество по существу. <...>

Однако для мышления, подчиненного «закону партиципации», в этом нет никакой трудности. Все общества и союзы тотемического характера обладают коллективными представлениями подобного рода, предполагающими подобное тождество между членами тотемической группы и их тотемом. <...>

Все это зависит от «партиципации», которая представляется первобытным человеком в самых разнообразных формах: в форме соприкосновения, переноса, симпатии, действия на расстоянии и т. д. <...> Мышление первобытных людей может быть названо пралогическим с таким же правом, как и мистическим. Это скорее два аспекта одного и того же основного свойства, чем две самостоятельных черты. Первобытное мышление, если рассматривать его с точки зрения содержания представлений, должно быть названо мистическим, оно должно быть названо пралогическим, если рассматривать его с точки зрения ассоциаций. Под термином «пралогический» отнюдь не следует разуметь, что первобытное мышление представляет собой какую-то стадию, предшествующую во времени появлению логического мышления. Существовали ли когда-нибудь такие группы человеческих или дочеловеческих существ, коллективные представ-

ления которых не подчинялись еще логическим законам? Мы этого не знаем: это во всяком случае весьма мало вероятно. То мышление общества низшего типа, которое я называю пра-логическим за отсутствием лучшего названия,— это мышление по крайней мере вовсе не имеет такого характера. Оно не антилогично, оно также и не алогично. Называя его пра-логическим, я только хочу сказать, что оно не стремится прежде всего, подобно нашему мышлению, избегать противоречия. Оно прежде всего подчинено «закону партиципации». Ориентированное таким образом, оно отнюдь не имеет склонности без всякого основания впадать в противоречия (это сделало бы его совершенно чуждым для нас), однако оно и не думает о том, чтобы избегать противоречий. Чаще всего оно относится к ним с безразличием. Этим и объясняется то обстоятельство, что нам так трудно проследить ход этого мышления. <...>

Почему, например, какое-нибудь изображение, портрет являются для первобытных людей совсем иной вещью, чем для нас? Чем объясняется то, что они приписывают им, как мы видели выше, мистические свойства? Очевидно, дело в том, что всякое изображение, всякая репродукция «сопричастны» природе, свойствам, жизни оригинала. Это «сопричастие» не должно быть понимаемо в смысле какого-то дробления, как если бы, например, портрет заимствовал у оригинала некоторую часть той суммы свойств или жизни, которой он обладает. Первобытное мышление не видит никакой трудности в том, чтобы эта жизнь и эти свойства были присущи одновременно и оригиналу и изображению. В силу мистической связи между оригиналом и изображенным, связи, подчиненной «закону партиципации», изображение одновременно и оригинал, подобно тому как борода суть в то же время арана. Значит, от изображения можно получить то же, что и от оригинала, на оригинал можно действовать через изображение. Точно так же если бы вожди мадапов позволили Кэтлинну сфотографировать их, то они не смогли бы спать спокойно последним сном, когда они окажутся в могиле. Почему? Потому, что в силу неизбежного «сопричастия» все то, что произойдет с их изображением, отданным в руки чужеземцев, отразится на них самих после их смерти. А почему племя так беспокоится из-за того, что будет смущен покой их вождей? Очевидно, потому, что (хотя Кэтлинн этого и не говорит) благополучие племени, его процветание, даже самое его существование зависят, опять-таки в силу мистической «партиципации», от состояния живых или мертвых вождей. <...>

Ориентированное по-иному, чем наше, озабоченное прежде всего мистическими отношениями и свойствами, имеющее в качестве основного закона закон сопричастности мышление первобытных людей неизбежно истолковывает совершенно иначе, чем мы, то, что мы называем природой и опытом. Оно всюду видит самые разнообразные формы передачи свойств путем переноса, соприкосновения, передачи на расстояние, путем заражения,

осквернения, овладения словом, при помощи множества действий, которые приобщают мгновенно или по истечении более или менее долгого времени какой-нибудь предмет или какое-нибудь существо к данному свойству, действий, которые, например, сакрализуют (делают его священным) или десакрализуют его (лишают его этого качества) в начале и в конце какой-нибудь церемонии. Дальше я рассмотрю лишь с формальной точки зрения известное количество магических и религиозных обрядов в целях показать в них игру механизма пралогического мышления; эти обряды вытекают из указанных представлений: они окажутся вдохновляемыми и опирающимися на веру в наличие сопричастия. Таковы, например, верования, относящиеся к разным видам табу. Когда австралиец или новозеландец, утраченный мыслью о том, что он, не ведая того, поел запретной пищи, умирает от нарушения табу, то это происходит потому, что он чувствует в себе неизлечимое смертельное влияние, проникшее в него вместе с пищей. Самым влиянием этим пища также обязана «сопричастию», будь то, например, остатки трапезы вождя, которые по неосторожности доел обыкновенный человек.

Такие же представления лежат в основе общераспространенного верования, согласно которому известные люди превращаются в животных каждый раз, когда они надевают шкуру этих животных (например, тигра, волка, медведя и т. д.). В этом представлении для первобытных людей все является мистическим. Их не занимает вопрос, перестает ли человек быть человеком, превращаясь в тигра, или тигром, делаясь снова человеком. Их интересует прежде всего и главным образом мистическая способность, которая делает этих лиц при известных условиях «сопричастными», по выражению философа Мальбранша, одновременно и тигру и человеку, а следовательно, и более страшными, чем люди, которые только люди, или чем тигры, которые только тигры.

«Как же это так,— спрашивал добрый Добрицгоффер у абипонов,— вы всегда без всякого страха убиваете тигров на равнине; откуда же у вас этот трусливый страх перед мнимым тигром внутри селения?» На это абипоны отвечали, улыбаясь: «Вы, отцы, ничего не смыслите в этом. Мы не боимся тигров на равнине, мы их убиваем, потому что мы их можем видеть, но вот искусственных тигров мы боимся, да, мы боимся их потому, что мы их не можем ни видеть, ни убить». Точно так же гуичол, который надевает на голову перья орла, имеет целью не только украсить себя и не это главным образом. Он помышляет о том, чтобы при помощи этих перьев приобщиться к зоркости, прозорливости, силе и мудрости птицы. Сопричастие, лежащее в основе коллективного представления,— вот что заставляет его действовать таким образом. <...>

В пралогическом мышлении память имеет совершенно иную форму и другие тенденции, ибо материал ее является совершен-

но иным. Она является одновременно очень точной и весьма эффективной. Она воспроизводит сложные коллективные представления с величайшим богатством деталей и всегда в том порядке, в котором они традиционно связаны между собой в соответствии с мистическими отношениями. <...>

Особенно замечательной формой этой памяти, столь развитой у первобытных людей, является та, которая до мельчайших деталей сохраняет облик тех местностей, по которым прошел туземец, и которая позволяет ему находить дорогу с такой уверенностью, которая поражает европейца. Эта топографическая память у североамериканских индейцев «граничит с чудом: им достаточно побывать один раз в каком-нибудь месте для того, чтобы навсегда точно запомнить его. Каким бы большим и непроходимым ни был лес, они пробираются сквозь него не плутая, как только они достаточно сориентировались. Туземцы Акадии и залива Св. Лаврентия часто отправлялись в своих челноках из коры на полуостров Лабрадор. <...> Они делали по 30 или 40 морских лье без компаса и неизменно попадали как раз на то место, где они собирались высадиться. <...> В самую туманную погоду они несколько дней могут безошибочно идти по солнцу». <...>

Здесь перед нами совершенно отчетливые примеры того, что мы называем мистической абстракцией, которая, при всем своем отличии от логической абстракции, является тем не менее процессом, часто употребляющимся в первобытном мышлении. Если, действительно, среди условий абстрагирования (отвлечения) исключают (т. е. производящее отбор и выделение признаков, — *Ред.*) внимание является одним из главных, если это внимание необходимо направляется на те черты и элементы объекта, которые имеют наибольший интерес и наибольшее значение в глазах субъекта, то мы ведь знаем, какие элементы и черты имеют наибольший интерес и значение для мистического и пралогического мышления. Это прежде всего те черты и элементы, которые устанавливают связи между данными видимыми, осязаемыми предметами и тайными невидимыми силами, которые циркулируют всюду, духами, призраками, душами и т. д., обеспечивающими предметам и существам мистические свойства и способности. <...>

Еще яснее, чем в абстрагировании, принципы и приемы, свойственные пралогическому мышлению, выявляются в его обобщениях. <...>

«Пшеница, олень и «гикули» (священное растение) являются в известном смысле для гуичолов одной и той же вещью». <...>

Это отождествление на первый взгляд кажется совершенно необъяснимым. Для того чтобы объяснить его, Лумгольц истолковывает его в утилитарном смысле: пшеница есть олень (в качестве питательного вещества), гикули есть олень (в качестве питательного вещества), наконец, пшеница есть гикули на том

же основании. Эти три вида предметов тождественны в той мере, в какой они служат предметом питания для гуичолов. Это объяснение правдоподобно, оно, несомненно, усваивается и самими гуичолами по мере того, как формулы их старинных верований теряют для них свой первоначальный смысл. Однако, судя по изложению самого Лумгольца, для гуичолов, которые выражаются указанным образом, дело идет совершенно об иной вещи: именно мистические свойства этих существ и предметов, столь разных на наш взгляд, заставляют гуичолов соединять их в одно представление. Гикули является священным растением, на сбор которого мужчины, предназначенные для этого и подготовившие себя целым рядом весьма сложных обрядов, отправляются каждый год после торжественной церемонии. Сбор производится в отдаленном районе ценой крайних усилий и жестоких лишений: существование и благополучие гуичолов мистически связаны со сбором этого растения. В частности, урожай хлеба целиком зависит от этого. Если гикули нет или если оно не будет собрано со всеми полагающимися обрядами, то хлебные поля не принесут обычной жатвы. Но и олени в их отношении к племени наделены теми же мистическими чертами. Охота на оленей, которая имеет место в определенное время года, является актом, религиозным по своей сущности. Благополучие гуичолов зависит от числа оленей, убитых в этот момент, точно так же, как зависит оно от количества собранного гикули: эта охота сопровождается теми же церемониальными обрядами, ей сопутствуют те же коллективные эмоции, с которыми связан сбор священного растения. Отсюда происходит отождествление гикули, оленя и пшеницы, засвидетельствованное неоднократно.

«Вне храма, направо от входа, была положена охапка соломы. На солому с предосторожностями положили оленя. С оленем, таким образом, обращались так же, как и со снопами пшеницы, ибо в представлении индейцев пшеница есть олень. Согласно гуичолскому мифу, пшеница некогда была оленем».
<...>

«Для гуичолов пшеница, олень, гикули так тесно связаны между собой, что гуичолы рассчитывают на получение того же результата, т. е. урожая пшеницы, поев бульона, сваренного из оленьего мяса, или же поев гикули. Вот почему, когда они распахивают свои поля, они перед тем, как приниматься за работу, едят гикули». <...> Таким образом, в этих коллективных представлениях гуичолов, представлениях, которые, как известно, неотделимы от сильных религиозных эмоций, таких же коллективных, гикули, олень и пшеница сопричастны, по-видимому, мистическим свойствам, имеющим величайшее значение для племени; в этом качестве они и рассматриваются как представляющие «одно и то же». Эта сопричастность, ощущаемая гуичолами, в их глазах совершенно лишена той непонятности, которую мы, несмотря на все наши усилия, в ней обнаруживаем. Именно потому, что их коллективные представления подчинены

закону сопричастности, именно поэтому им ничто не кажется более простым, более естественным, можно сказать, более необходимым. Пралогическое и мистическое мышление действует здесь без принуждения, без усилия, не подчиняясь влиянию требований логики.

Это, однако, не все: Лумгольц покажет нам, как отношения сопричастности, которые только что отмечены были нами, совмещаются с другими такого же рода. «Я отметил,— пишет он,— что здесь олень считается тождественным гикули, гикули — тождественным с пшеницей, а некоторые насекомые также тождественными с пшеницей. Та же склонность к рассмотрению совершенно разнородных предметов как тождественных проявляется еще в том факте, что весьма различные между собой предметы рассматриваются как «перья». Облака, хлопок, белый хвост оленя, его рога и даже самый олень рассматриваются как перья. Туземцы верят также, что все змеи имеют перья». Таким образом, олень, который был пшеницей и гикули, оказывается также «перьями». Лумгольц настаивает на этом неоднократно. «Волосы, выдернутые из оленьего хвоста, объявляются вокруг (ритуальной стрелы) отдельно от перьев птицы. Вспомним, что не только рога оленя, но и самый олень рассматривается как «перья», так что употребление его шерсти вместо птичьих перьев и взамен их является наглядной иллюстрацией этого представления об олене».

Но помимо того мы знаем, что перья наделяются в верованиях гуичолов совершенно особыми мистическими свойствами. «Птицы, особенно орлы и соколы... слышат все. Этой же способностью наделены и их перья: они также слышат, как говорят индейцы, они также наделены мистическими способностями. В глазах гуичолов перья являются символами, приносящими здоровье, жизнь и счастье. С помощью перьев шаманы могут слышать все, что им говорят из-под земли и со всех концов мира, с помощью перьев они совершают свои магические подвиги. <...> Все виды перьев (за исключением перьев ястреба и ворона) являются желанным украшением для ритуальных предметов: их всегда не хватает для гуичолов. Есть, однако, одно перо, обладающее высшей мистической силой, пером этим, как это ни странно, является олень. Всякий индеец, который убивает оленя, становится владельцем драгоценного пера, которое обеспечивает ему здоровье и благополучие. <...> Не только рога, но и все тело оленя является для сознания гуичола пером точно так же, как пером называют птицу, и я видел случаи, когда волоски из хвоста оленя служили пером и привязывались к ритуальным стрелам <...>».

Исследование коллективных представлений и их сочетаний в низших обществах привело к констатированию мистического и пралогического мышления, которое в существенных пунктах отличается от нашего логического мышления. Это заключение как будто подтверждается анализом некоторых черт, свойствен-

ных языкам, на которых говорят в этих обществах, а также употребляемому там численению. Необходима, однако, дополнительная проверка этого факта. Остается показать, что образ и способы действия и поведения первобытных людей находятся в полном соответствии с их образом мышления в том их виде, в каком они были нами анализированы, что в их учреждениях находят себе выражение их коллективные представления с тем мистическим и пралогическим характером, который мы за ними признали. <...>

Возьмем сначала те действия, посредством которых общественная группа добывает себе пищу или, говоря более узко, рассмотрим охоту и рыбную ловлю. Успех зависит здесь от известного количества объективных условий, от наличия дичи или рыбы в определенном месте, от предосторожностей, которые дают возможность не вспугнуть их при приближении, от силков и западней, расставленных для поимки, от метательных снарядов и т. д. Для мышления низших обществ эти условия, будучи необходимыми, не являются, однако, достаточными. Требуется наличие еще и других условий. Если последние не будут соблюдены, то пущенные в ход средства и приемы не достигнут цели, какова бы ни была ловкость охотника или рыболова.

Эти средства и приемы должны на взгляд первобытного человека обладать магической силой, они должны быть облечены, так сказать, в результате особых операций мистической мощью совершенно так же, как в восприятии первобытного человека объективные элементы включены в мистический комплекс. Без совершения этих магических операций самый опытный охотник и рыболов не встретят ни дичи, ни рыбы, либо они ускользнут из его сетей, с его крючков, либо его лук или ружье дадут осечку, либо добыча, даже достигнутая метательным снарядом, останется невредимой, либо, наконец, даже будучи раненой, она затеряется так, что охотник ее не найдет. Мистические операции отнюдь не являются также простой прелюдией к охоте или рыбной ловле подобно, например, мессе св. Губерта (покровителя охотников у католиков), так как в последнем случае существенной считается все же сама охота. Напротив, для пралогического мышления этот момент не является наиболее важным. Существенными для него являются мистические операции, которые одни в состоянии обеспечить наличие и поимку добычи. Без этих операций не стоит даже и приниматься за дело. <...>

В отношении охоты первым условием является выполнение над дичью магического действия, которое обеспечивает наличие этой дичи независимо от ее воли и вынуждает ее появиться в данном месте, если она находится далеко. В большинстве низших обществ эта операция считается совершенно необходимой. Она заключается преимущественно в плясках, заклинаниях и постах. <...>

Операции, совершаемые над самим охотником, имеют целью обеспечить ему мистическую власть над добычей: они часто продолжительны и сложны. <...>

...И оружие, и охотничье снаряжение должны также подвергнуться магическим операциям, которые наделяют их особой силой. Не приводя много примеров, укажем хотя бы, что у фангов (Западная Африка) существует обычай изготовлять перед охотничьей экспедицией бианг изали (талисман для ружей) и класть в него оружие: это должно придать оружию меткость. <...>

Предположим теперь, что эти операции достигли цели и что дичь оказалась: достаточно ли будет только напасть на нее и сразить ее метким ударом? Нет, отнюдь нет: и здесь еще все зависит от мистических обрядов. Так, например, у сиуксов, «когда показывается стадо (бизонов), охотники принимаются говорить со своими лошадьми, хвалить их, льстить им, называя их отцами, братьями, дядьями и т. д. Приблизившись к стаду, они делают остановку для того, чтобы охотник, несущий трубку, мог совершить церемонию, считающуюся необходимой для успеха. Последний зажигает трубку и в течение некоторого времени остается с опущенной головой, повернув ствол трубки к стаду. Затем он начинает курить, направляя дым последовательно в сторону бизонов, земли и четырех стран света». Этот обряд имеет, очевидно, целью установить мистическую связь между животными, с одной стороны, охотниками и четырьмя странами света, с другой стороны: мистическая связь эта должна помешать бизонам скрыться, это заклинание отдаст их в руки охотников. <...>

Во многих обществах успех зависит также от определенных запретов, которые должны соблюдаться во время отсутствия охотников теми, кто их не сопровождает, в особенности их женами. <...>

Но даже и тогда, когда дичь убита и подобрана, не все еще кончено. Необходимы новые магические операции для завершения круга, начатого операциями, совершенными в начале охоты. <...>

При помощи этих операций восстанавливаются нормальные отношения между общественной группой, к которой принадлежит охотник, и группой, к которой принадлежит убитый зверь. Таким образом, заглаживается убийство. Теперь больше нечего бояться мести, и в будущем возможны новые охотничьи экспедиции, которые будут сопровождаться такими же мистическими обрядами. <...>

Существует целый ряд обычаев и обрядов, которые лишены всякой двусмысленности по крайней мере в том, что касается их цели: мы разумеем обычаи, соблюдаемые при лечении больных, имеющие целью предупреждение смертельного исхода или восстановление их здоровья. Здесь мы снова увидим, как рассмотрение обычаев, почти повсеместно существующих в низших

обществах, подтверждает те выводы, к которым мы пришли при анализе коллективных представлений, лежащих в основе этих обычаев: мистическую ориентацию первобытного мышления, своеобразные «предпонятия», составляющие лишь весьма ограниченное место для наблюдения и опыта, связи между существами и явлениями, подчиненные закону сопричастности. <...>

<...> Первобытный человек, будь то африканец или кто иной, совершенно не пытается отыскивать причинные связи, которые не очевидны сами по себе, и он сейчас же обращается к мистической силе. <...>

Поэтому причинные связи, которые являются для нас самой основой природы, фундаментом ее реальности и устойчивости, в их глазах имеют весьма мало интереса. «Однажды,— говорит Бентли,— Уайтхел увидел одного из своих рабочих сидящим в дождливый день на холодном ветру. Он предложил ему войти и переодеться. Человек, однако, ответил: «От холодного ветра не умирают, это неважно: заболеть и умереть можно только от козней колдуна». <...>

То, что нам, европейцам, кажется случайным, всегда является для первобытного человека проявлением мистической силы, которая этим дает себя почувствовать как индивиду, так и целой общественной группе.

Для первобытного мышления вообще нет и не может быть ничего случайного. <...>

«Во время моего пребывания в Амбризетте,— говорит Монтейро,— три женщины из племени кабинда отправились к реке набрать воды. Стоя одна подле другой, они набирали воду в кувшины; вдруг средняя была схвачена аллигатором, который утащил ее на дно и сожрал. Семья несчастной женщины сейчас же обвинила двух других в том, что они колдовским путем заставили аллигатора схватить именно среднюю женщину. Я попытался разубедить этих родственников, доказать им нелепость их обвинения, но они ответили мне: «Почему аллигатор схватил именно среднюю женщину, а не тех, которые стояли с краю?» Не было никакой возможности заставить их отказаться от этой мысли. Обе женщины были вынуждены выпить «каска» (т. е. подвергнуться ордали, испытанию ядом). Я не знаю исхода этого дела, но вероятнее всего, что одна из них или обе погибли или были отданы в рабство». <...>

Монтейро не замечает того, что для мышления туземцев никакое событие не может быть случайным. Прежде всего аллигаторы сами по себе не напали бы на этих женщин. Следовательно, кто-то должен был подстрекнуть одного из них. Затем аллигатор должен был хорошо знать, какую именно из трех женщин ему надлежало утащить. Она ему была «предана». Единственный вопрос заключается лишь в том, чтобы узнать, кто именно это сделал... Но факт говорит сам за себя. Аллигатор не тронул двух женщин, которые стояли по краям, а схватил среднюю. Следовательно, именно две крайние женщины

«предали» третью. Ордалия, которой их подвергли, имела целью не столько рассеять сомнение, которое едва ли существовало, сколько выявить самое колдовское начало, заключенное в них, и оказать на него мистическое воздействие для того, чтобы лишить его способности вредить в будущем. <...>

Для пралогического мышления причинная связь представляется в двух формах, смежных, впрочем, между собой. Либо определенная предассоциация диктуется коллективными представлениями: например, если будет нарушено известное табу, то произойдет известного рода несчастье, или если произошло такое-то несчастье, то это значит, что нарушено такое-то табу. Либо происшедший факт приписывается, вообще, действию мистической причины: разразившаяся эпидемия рассматривается как проявление гнева предков или злобы колдуна, причем в этом убеждаются либо путем гадания, либо подвергнув подозреваемых в колдовстве лиц испытанию (ордалии). <...>

Когда мы описываем опыт, среди которого действует первобытное мышление, как отличный от нашего, то дело идет о мире, складывающемся из их коллективных представлений. С точки зрения действия они перемещаются в пространстве подобно нам (и подобно животным), они достигают своих целей при помощи орудий, употребление которых предполагает действительную связь между причинами и следствиями, и если бы они не сообразовались с этой объективной связью подобно нам (и животным), они тотчас же погибли бы. Но как раз что их делает людьми, это то, что общественная группа не удовлетворяется тем, что действует для того, чтобы жить. Всякий индивид имеет о той реальности, среди которой он живет или действует, представление, тесно связанное со структурой данной группы. <...>

Первобытное мышление, как и наше, интересуется причинами происходящего, однако оно ищет их в совершенно ином направлении. Оно живет в мире, где всегда действуют или готовы к действию бесчисленные, вездесущие тайные силы. Как мы уже видели, всякий факт, даже наименее странный, принимается сейчас же за проявление одной или нескольких таких сил. Пусть польет дождь в такой момент, когда поля нуждаются во влаге, и первобытный человек не сомневается, что это произошло потому, что предки и местные духи получили удовлетворение и таким образом засвидетельствовали свою благосклонность. Если продолжительная засуха сжигает урожай и губит скот, то это произошло, может быть, от того, что нарушено какое-нибудь табу или что какой-нибудь предок, который считал себя униженным, требует умиловления. Точно так же никогда никакое предприятие не может иметь удачу без содействия невидимых сил. Первобытный человек не отправится на охоту или рыбную ловлю, не пустится в поход, не примется за обработку поля или постройку жилища, если при этом не будет благоприятных предзнаменований, если мистические хранители соци-

альной группы не обещали формально своей помощи, если самые животные, на которых собираются охотиться, не дали своего согласия, если охотничьи и рыболовные снаряды не освящены и не осенены магической силой и т. д. Одним словом, видимый мир и невидимый едины, и события видимого мира в каждый момент зависят от сил невидимого. Этим и объясняется то место, которое занимают в жизни первобытных людей сны, предзнаменования, гадания в тысяче разных форм, жертвоприношения, заклинания, ритуальные церемонии, магия. Этим и объясняется привычка первобытных людей пренебрегать тем, что мы называем естественными причинами, и устремлять все внимание на мистическую причину, которая одна будто бы и является действительной. Пусть человек заболел какой-нибудь органической болезнью, пусть его ужалила змея, пусть его раздавило при падении дерево, пусть его сожрал тигр или крокодил, первобытное мышление причину усмотрит не в болезни, не в змее, не в дереве, не в тигре или крокодиле: если данный человек погиб, то это произошло, несомненно, потому, что некий колдун «приговорил» и «предал» его. Дерево, животное явились здесь лишь орудиями. Другое орудие могло бы выполнить ту же роль, что и это. Все эти орудия являются, так сказать, взаимозаменяемыми и зависящими от той невидимой силы, которая их употребляет.

Для направленного таким образом сознания не существует чисто физического акта. Никакой вопрос, относящийся к явлениям природы, не ставится для него так, как для нас. Когда мы хотим объяснить какой-нибудь факт, мы в самой последовательности явлений ищем тех условий, которые необходимы и достаточны для данного явления. Когда нам удастся установить эти условия, мы большего и не требуем. Нас удовлетворяет знание закона. Позиция первобытного человека совершенно иная. Он, возможно, и заметил постоянные antecedents (предшествующие явления) того факта, который его интересует, и для действия, для практики он в высшей степени считает со своими наблюдениями, однако реальную причину он всегда будет искать в мире невидимых сил, по ту сторону того, что мы называем природой, в «метафизике» в буквальном смысле слова. Короче говоря, наши проблемы не являются проблемами для него, а его проблемы чужды нам. Вот почему ломать голову над вопросом, какое разрешение он дает какой-нибудь нашей проблеме, придумывать такое решение и пытаться из него делать выводы, способные объяснить тот или иной первобытный институт, — значит устремиться в тупик.

Так, например, Джеймс Фрэйзер считал возможным построить теорию тотемизма на незнании первобытными людьми физиологического процесса зачатия. В связи с этим происходили длительные дискуссии по вопросу о том, как себе представляют первобытные люди процесс воспроизведения у человека, какое представление имеют о беременности члены самых низших об-

ществ. Было бы, однако, небесполезно, быть может, рассмотреть сначала предварительный вопрос о том, ставится ли вообще первобытным мышлением проблема зачатия в такой форме, которая позволила бы указанной дискуссии прийти к какому-нибудь решительному выводу.

Можно смело утверждать, не рискуя впасть в ошибку, что если внимание первобытного мышления при той его ориентации, которую мы установили, направляется на факт зачатия, то оно останавливается не на физиологических условиях этого явления. Знает ли оно эти физиологические условия или оно их не знает в той или иной степени, все равно оно ими пренебрегает, все равно оно ищет причины в ином месте, в мире мистических сил. Для того чтобы положение здесь могло быть иным, надо было бы, чтобы этот факт в качестве какого-то единичного исключения из всех остальных фактов природы рассматривался первобытным мышлением с точки зрения совершенно иной, чем другие, надо было бы, чтобы в силу какого-то непонятого исключения первобытное мышление в этом случае заняло бы совершенно непривычную позицию и устремилось бы непосредственно к выяснению вторичных причин. Ничто не дает нам оснований думать, чтобы это было так. Если, на взгляд первобытных людей, ничья смерть не бывает «естественной», то само собой разумеется, что и рождение по тем же основаниям никогда не является более «естественным». <...>

Выше мы пытались показать, как первобытное мышление, часто безразличное к противоречию, весьма способно тем не менее избегать противоречия, когда этого требует действие. Точно так же первобытные люди, которые как будто не питают никакого интереса к самым очевидным причинным ассоциациям, отлично умеют ими пользоваться для добывания того, что необходимо, например пищи, того или иного снаряда. Действительно, не существует такого столь низкого общества, у которого не было бы обнаружено какого-нибудь изобретения, какого-нибудь приема в области производства или искусства, каких-нибудь достойных удивления изделий: пирог, корзины, тканей, украшений и т. д. Те же люди, которые, будучи почти лишенными всего, кажутся находящимися на самом низу культурной лестницы, достигают в производстве известных предметов поразительной тонкости и точности. Австралиец, например, умеет вырезать бумеранг, бушмены и папуасы оказываются художниками в своих рисунках, меланезиец умеет изготовлять остроумнейшие силки для рыб и т. д.

Труды, касающиеся технологии первобытных людей, несомненно, в большей мере помогут нам определить стадии развития их мышления. В настоящее время в силу того, что механизм изобретения, мало изученный для наших обществ, еще менее исследован в отношении первобытных, позволительно сделать следующее общее замечание. Исключительная ценность некоторых произведений и приемов первобытных людей, столь сильно

контрастирующих с грубостью и рудиментарным характером всей остальной их культуры, не является плодом размышления и рассуждения. Если бы это было не так, то у них не обнаруживалось бы столько расхождений и неувязок, это универсальное орудие должно было бы оказать им ту же службу не один раз. Своего рода интуиция — вот что водило их рукой, интуиция, которая сама руководима изощренным наблюдением объектов, представляющих для первобытных людей особый интерес. Этого достаточно, чтобы идти дальше. Тонкое применение целой совокупности средств, приспособленных к преследуемой цели, не предполагает с необходимостью аналитической деятельности разума или обладания знанием, способным применять анализ и обобщение и применяться к непредвиденным случаям: это может быть просто практической ловкостью, искусностью, которая образовалась и развилась в результате упражнения, которая поддерживалась упражнением, которая может быть сравнена с искусством хорошего бильярдного игрока. Последний, не зная ни единого звука из геометрии и механики, не имея никакой нужды в анализе, мог приобрести быструю и уверенную интуицию движения, которое должно быть выполнено или совершено при данном положении шаров.

Такое же объяснение можно было бы дать ловкости и находчивости, которую многие первобытные люди обнаруживают при разных обстоятельствах. Например, по словам фон Марциуса, индейцы самых отсталых племен Бразилии умеют различать все виды и разновидности пальм, имея для каждой породы особое название. Австралийцы распознают отпечатки следов каждого члена своей группы и т. д. Что касается их духовного уровня, то наблюдатели часто с похвалой отзываются о природном красноречии туземцев во многих местах, о богатстве аргументов, которое развертывается ими в защите своих домогательств и утверждений. Их сказки и пословицы свидетельствуют часто о тонком и изощренном наблюдении, их мифы — о плодовитом, богатом и иногда поэтическом воображении. Все это отмечалось много раз наблюдателями, которые отнюдь не были предубеждены в пользу «дикарей».

Когда мы видим, таким образом, первобытных людей такими же, а иногда лучшими, чем мы, физиономистами, моралистами, психологами (в практическом значении этих слов), мы с трудом можем поверить, что они в других отношениях могут быть для нас почти неразрешимыми загадками, что глубокие различия отделяют их мышление от нашего. Мы должны, однако, обратить внимание на то, что пункты сходства относятся неизменно к тем формам умственной деятельности, где первобытные люди, как и мы, действуют по прямой интуиции, где имеет место непосредственное восприятие, быстрое и почти мгновенное истолкование того, что воспринимается, когда дело идет, например, о чтении на лице человека чувств, в которых он сам, быть может, не отдает себе отчета, о нахождении слов, которые

должны задеть желательную тайную струну в человеке, об уловлении смешной стороны в каком-нибудь действии и положении и т. д. Они руководствуются здесь своего рода нюхом или чутьем. Опыт развивает и уточняет это чутье, оно может сделаться безошибочным, не имея, однако, ничего общего с интеллектуальными операциями в собственном смысле слова. Когда на сцене появляются эти интеллектуальные операции, то различия между двумя типами мышления выступают столь резко, что появляется искушение преувеличить их. Сбитый с толку наблюдатель, который вчера считал возможным сравнивать разум первобытного человека с разумом всякого другого, ныне готов расценить этот разум как невероятно тупой и признать его неспособным на самое простое рассуждение.

Весь корень загадки заключается в мистическом и пралогическом характере первобытного мышления. Сталкиваясь с коллективными представлениями, в которых это мышление выражается с предассоциациями, которые их связывают, с институтами, в которых они объективируются, наше логическое и концептуальное мышление чувствует себя неловко, оказываясь как бы пред чуждой ему и даже враждебной структурой. И действительно, мир, в котором живет первобытное мышление, лишь частично совпадает с нашим. < . . . >

Черты, свойственные логическому мышлению, столь резко различны от свойств пралогического мышления, что прогресс одного как будто тем самым предполагает регресс другого. У нас появляется искушение заключить, что на грани этого развития, т. е. когда логическое мышление навяжет свой закон всем операциям сознания, пралогическое мышление должно будет совершенно исчезнуть. Такое заключение является поспешным и незаконным. Несомненно, чем более привычной и сильной становится логическая дисциплина, тем меньше она терпит противоречия и нелепости, вскрываемые опытом, способные быть доказанными. В этом смысле будет правильно сказать, что чем больше прогрессирует логическая мысль, тем более грозной становится она для представлений, которые, будучи образованы по закону сопричастности, содержат в себе противоречия или выражают предассоциации, несовместимые с опытом. Раньше или позже эти представления должны погибнуть, т. е. распасться. Такая нетерпимость, однако, не является взаимной. Если логическое мышление не терпит противоречия, борется за его уничтожение, едва оно только его заметило, то пралогическое и мистическое мышление, напротив, безразлично к логической дисциплине. Оно не разыскивает противоречия, оно и не избегает его. Самое соседство системы понятий, строго упорядоченной по логическим законам, не оказывает на него никакого действия или действует на него лишь очень мало. Следовательно, логическое мышление никогда не смогло бы сделаться универсальным наследником пралогического мышления. Всегда будут сохраняться коллективные представления, которые выра-

жают интенсивно переживаемую и ощущаемую сопричастность, в которых нельзя будет вскрыть ни логическую противоречивость, ни физическую невозможность. Больше того, в большом числе случаев они будут сохраняться и иногда очень долго вопреки этому обнаружению. Живого внутреннего чувства сопричастности может быть достаточно и даже больше для уравновешения силы логической дисциплины. Таковы суть во всех известных обществах коллективные представления, на которых покоится множество институтов, в особенности многие из этих представлений, которые включают в себя наши моральные и религиозные обряды и обычаи. < . . . >

Философы, психологи и логики, не применяя сравнительного метода, все допустили один общий постулат. Они взяли в качестве отправной точки своих изысканий человеческое сознание, всегда и всюду одинаковое, т. е. один-единственный тип мыслящего субъекта, подчиненного в своих умственных операциях тождественным повсюду психологическим и логическим законам. Различие между институтами и верованиями разных обществ они считали возможным объяснить более или менее ребяческим или неправильным применением этих общих принципов в разных обществах. При такой точке зрения анализа, производимого над собой самим мыслящим субъектом, достаточно было бы для обнаружения законов умственной деятельности, ведь все мыслящие субъекты предполагаются тождественными по своему внутреннему строению.

Но ведь этот постулат несовместим с фактами, которые обнаруживаются сравнительным изучением мышления разных человеческих обществ. Это сравнительное исследование показывает нам, что мышление низших обществ имеет мистический и пралогический по своему существу характер, что оно направляется иначе, чем наше, что коллективные представления управляются в нем законом сопричастности, игнорируя, значит, противоречия, что они, представления эти, соединены между собой ассоциациями и предассоциациями, сбивающими с толку наше логическое мышление.

Это сравнительное исследование освещает нам также и нашу собственную умственную деятельность. Оно приводит нас к познанию того, что логическое единство мыслящего субъекта, которое признается как данное большинством философов, является лишь desideratum (чем-то желаемым), но не фактом. Даже в нашем обществе далеко не исчезли еще представления и ассоциации представлений, подчиненные закону сопричастности. Они сохраняются, более или менее независимые, более или менее ущемленные, но неискоренимые, бок о бок с теми представлениями, которые подчиняются логическим законам. Разумение в собственном смысле стремится к логическому единству, оно провозглашает необходимость такого единства. В действительности, однако, наша умственная деятельность является одно-

временно рациональной и иррациональной. Пралогический и мистический элементы сосуществуют в нем с логическим.

С одной стороны, логическая дисциплина стремится навязать себя всему, что представляется и мыслится. С другой стороны, коллективные представления социальной группы, даже когда они носят чисто пралогический и мистический характер, стремятся сохраниться возможно дольше, подобно религиозным, политическим и т. д. институтам, выражением которых, а в другом смысле и основанием которых они являются. Отсюда и проистекают конфликты мышления, столь же трагические, как и конфликты совести. Источником этих конфликтов является борьба между коллективными привычками, более древними и более новыми, различно направленными, которые так же оспаривают друг у друга руководство сознанием, как различные по своему происхождению требования морали раздражают совесть. Именно этим, несомненно, и следовало бы объяснить мнимые битвы разума с самим собой, а также то, что есть реального в антиномиях разума. И если только верно, что наша умственная деятельность является одновременно логической и пралогической, то история религиозных догматов и философских систем может впредь оказаться озаренной новым светом.

Раздел VI

ДУХОВНО-НАУЧНАЯ ПСИХОЛОГИЯ

Дильтей (Dilteu) Вильгельм (1833—1911) заявил о своем понимании психологии в 1880—1890-х годах. Однако его влияние не чувствовалось до начала XX века; в 1914 г. Н. Н. Ланге писал о Дильтее как мыслителе редкой оригинальности, но оставшемся «малоизвестным» (Ланге Н. Н. Психология. М., 1914. С. 62). В период открытого кризиса его описательная психология как наука о духе занимала одно из центральных мест. Дильтей подчеркивал, что человека можно понять только из истории, которую он рассматривал идеалистически как историю духа. В процессе истории люди выступают как духовные целостности, субъекты. Дильтей считал, что господствовавшая психология — атомистическая, элементаристская — не дает адекватной картины душевной жизни человека, она строится на объяснительных методах, заимствованных из естествознания, и как наука о личности должна быть отвергнута. Ее место должна занять описательная, понимающая психология — наука о духе, опирающаяся на метод понимания. Для понимания характерен целостный подход к человеку, раскрывающий структуру его душевной жизни в единстве аффекта, интеллекта и воли. В психологическом познании важно раскрыть смысловое содержание душевной жизни личности. Оно становится понятным, если мы постигаем направленность данного человека, выделяем и понимаем, что для него ценно. В окружающих условиях человек выбирает что-то как ценное и отвлекается от другого. Описательная психология рассматривает также развитие личности, каждый этап которого определяется характерной для него ценностью, все более возрастающей. Психическое развитие предполагает качественное изменение ценностей.

Описательная психология, по Дильтею, должна стать основанием для всех наук о духе: истории, искусства, литературы, этики и др.

В психологии Дильтея достигает своего предельного выражения дуализм низшего и высшего, отчетливо выступивший уже у Вундта, — это метафизическое разделение психологии на два этажа, или, как писал Л. С. Выготский¹, «на две науки — физиологическую, естественнонаучную или казуальную психологию, с одной стороны, и «понимающую», описательную или теологическую психологию духа как основу всех гуманитарных наук — с другой». Такое разделение открыто провозглашало отказ от естественнонаучного, причинного материалистического изучения высших психических функций, психологии личности — отказ, который явился следствием метафизического противопоставления объяснения и описания в научном исследовании. Но за этим отказом скрывается важная мысль о недостаточности механистического натуралистического подхода к психологии человека. Однако собственная попытка Дильтея — пойти в психологии по линии соотнесения структуры отдельной личности с духовными ценностями общества — не открывала адекватных методических и методологических средств для изучения психики человека, так как развитие высших психических функций представлено в ней как чисто духовный процесс, а «сами сферы культуры возникают в силу чисто духовного процесса, внутреннего самодвижения духа»². При таком субъективистском идеалистическом понимании истории и культуры и при

¹ Выготский Л. С. История развития высших психических функций // Выготский Л. С. Развитие высших психических функций. М., 1960. С. 24.

² Там же. С. 35.

таком понимании психологии исторический подход в психологии вводится лишь формально.

В хрестоматию включены отрывки из книги В. Дильтея «Описательная психология» (1894) (М., 1924).

В. Дильтей

ОПИСАТЕЛЬНАЯ ПСИХОЛОГИЯ

Мысли об описательной и расчленяющей психологии

Глава первая

Задача психологического обоснования наук о духе

Объяснительная психология <...> хочет объяснить уклад душевного мира с его составными частями, силами и законами точно так, как химия и физика объясняют строение мира телесного. Особенно яркими представителями этой объяснительной психологии являются сторонники психологии ассоциативной — Герbart, Спенсер, Тэн, выразители различных форм материализма. <...> Объяснительная психология, следовательно, стремится подчинить явления душевной жизни некоторой причинной связи при посредстве ограниченного числа однозначно определяемых элементов.

Объяснительная психология может достигнуть своей цели только при помощи гипотез. <...> Было бы просто неразумно желать исключить из психологии гипотетические составные части; и несправедливо было бы ставить употребление их в упрек объяснительной психологии, так как психология описательная точно так же не могла бы обойтись без них. Но в области естественных наук понятие гипотезы получило развитие в более определенном смысле на основании данных в познании природы условий. <...> Гипотезам принадлежит решающее значение не только как определенным стадиям в возникновении естественнонаучных теорий; нельзя предвидеть, каким образом, даже при самом крайнем увеличении степени вероятности нашего объяснения природы, может когда-нибудь вполне исчезнуть гипотетический характер этого объяснения. Естественнонаучные убеждения наши несколько от этого не колеблются. <...> Но так как объяснительная психология в область душевной жизни переносит метод естественнонаучного образования гипотез, благодаря которому то, что дано, дополняется присоединением причинной связи, то возникает вопрос: правомерно ли такое перенесение?

Установим прежде всего тот факт, что в основе всякой объяснительной психологии лежит комбинация гипотез, несомненно отличающихся вышеуказанным признаком, ибо они не в состоянии исключить иные возможности. Против каждой подобной

системы гипотез выставляются десятки других. В этой области идет борьба всех против всех, не менее бурная, нежели на полях метафизики. Нигде и на самом дальнем горизонте не видно пока ничего, что могло бы положить решающий предел борьбе. <...>

Итак, если мы желаем достигнуть полного причинного познания, мы попадаем в туманное море гипотез, возможность проверки которых на психических фактах даже не предвидится. Влиятельнейшие направления психологии ясно это показывают. Так, гипотезой такого рода представляется учение о параллелизме нервных и духовных процессов, согласно которому даже наиболее значительные духовные факты суть лишь побочные явления нашей телесной жизни. Подобной гипотезой представляется и сведение всех явлений сознания к атомообразно представляемым элементам, воздействующим друг на друга по определенным законам. Такой же гипотезой является и выступающее с притязаниями на причинное объяснение конструирование всех душевных явлений при помощи двух классов ощущений и чувств, причем имеющему столь огромное значение для нашего сознания и для нашей жизни хотению отводится место явления вторичного. При посредстве одних лишь гипотез высшие душевные процессы сводятся к ассоциациям. Путем одних лишь гипотез самосознание выводится из психических элементов и процессов, происходящих между ними. Ничем, кроме гипотез, мы не располагаем относительно причинных процессов, благодаря которым благоприобретенный душевный комплекс постоянно влияет столь могущественно и загадочно на наши сознательные процессы заключения и хотения. Гипотезы, всюду одни гипотезы! И притом не в роли подчиненных составных частей, в отдельности входящих в ход научного мышления (как мы видели, в качестве таких они неизбежны), но гипотезы, которые как элементы психологического причинного объяснения должны сделать возможным выведение всех душевных явлений и найти себе в них подтверждение.

Представители объяснительной психологии для обоснования столь обширного применения гипотез обычно ссылаются на естественные науки. Но мы тут же в самом начале нашего исследования заявляем требование наук о духе на право самостоятельного определения методов, соответствующих их предмету. Науки о духе должны, исходя от наиболее общих понятий учения о методе и испытывая их на своих особых объектах, дойти до определенных приемов и принципов в своей области совершенно так, как это сделали в свое время науки естественные. <...> Первейшим отличием наук о духе от естественных служит то, что в последних факты даются извне при посредстве чувств как единичные феномены, меж тем как для наук о духе они непосредственно выступают изнутри как реальности и как некоторая живая связь. Отсюда следует, что в естественных науках связь природных явлений может быть дана только пу-

тем дополняющих заключений, через посредство ряда гипотез. Для наук о духе, наоборот, вытекает то последствие, что в их области в основе всегда лежит связь душевной жизни как первоначально данное. Природу мы объясняем, душевную жизнь мы постигаем. Во внутреннем опыте даны также процессы воздействия, связи в одно целое функций как отдельных членов душевной жизни. Переживаемый комплекс тут является первичным, различие отдельных членов его — дело уже последующего. Этим обуславливается весьма значительное различие методов, с помощью которых мы изучаем душевную жизнь, историю и общество, от тех, благодаря коим достигается познание природы. Из указанного различия вытекает для трактуемого здесь вопроса вывод, что в области психологии гипотезы никоим образом не могут играть той же роли, какая им присуща в познании природы. В познании природы связные комплексы устанавливаются благодаря образованию гипотез, в психологии же именно связные комплексы первоначально и постоянно даны в переживании: жизнь существует везде лишь в виде связного комплекса. Таким образом, психология не нуждается ни в каких подставляемых понятиях, добытых путем заключений, для того, чтобы установить прочную связь между главными группами душевных фактов. Определенному внутренним опытом, основному причинному расчленению целого она может подчинить описание и расчленение и таких процессов, в которых ряд действий хотя и обуславливается изнутри, но все же совершается без сознания действующих в нем причин, как, например, при репродукции или при влиянии, оказываемом на сознательные процессы изгладившимся из нашего сознания приобретенным душевным комплексом. <...> Гипотеза не является неизбежно ее основой. Поэтому, если объяснительная психология и подчиняет явления душевной жизни ограниченному числу однозначно определяемых объяснительных элементов преимущественно гипотетического характера, мы никак не можем согласиться с представителями названного течения, утверждающими, что такова неизбежная судьба всей психологии и выводящими заключение из аналогии с ролью, которую гипотезы играют в познании природы. С другой стороны, в области психологии гипотезы отнюдь не проявляют той полезности, которой они обладают в естественном познании. <...> В граничащих областях природы и душевной жизни эксперимент и количественное определение оказались столь же полезными для образования гипотез, как и при познании природы. В центральных же областях психологии подобное явление не наблюдается.

<...> Объяснительная психология, поскольку она может основываться лишь на гипотезах, неспособных возвыситься до степени убедительной и исключаящей все прочие гипотезы теории, необходимо должна сообщить свой недостоверный характер опытным наукам о духе, пытающимся опереться на нее. <...> Всякая попытка создать опытную науку о духе без пси-

хологии также никоим образом не может повести к положительным результатам. <...>

<...> Как культурные системы — хозяйство, право, религия, искусство и наука — и как внешняя организация общества в союзе семьи, общины, церкви, государства возникли из живой связи человеческой души, так они не могут в конце концов быть поняты иначе, как из того же источника. Психические факты образуют их важнейшую составную часть, и потому они не могут быть рассматриваемы без психического анализа. Они содержат связь в себе, ибо душевная жизнь есть связь. Поэтому познание их всюду обусловливается пониманием внутренней связности в нас самих.

И подобно тому как развитие отдельных наук о духе связано с разработкой психологии, так и соединение их в одно целое невозможно без понимания душевной связи, в которой они соединены. Вне психической связи, в которой коренятся их отношения, науки о духе представляют собой агрегат, связку, а не систему. <...> Все, что можно было требовать от психологии и что составляет ядро ей свойственного метода, одинаково ведет нас в одном и том же направлении. От всех изложенных выше затруднений освободить нас может лишь развитие науки, которую я, в отличие от объяснительной и конструктивной психологии, предложил бы называть описательной и расчленяющей. Под описательной психологией я разумею изображение единообразно проявляющихся во всякой развитой человеческой душевной жизни составных частей и связей, объединяющихся в одну единую связь, которая не выводится, а переживается. Таким образом, этого рода психология представляет собой описание и анализ связи, которая дана нам изначально и всегда в виде самой жизни. Из этого вытекает важное следствие. Предметом такой психологии является планомерность в связи развитой душевной жизни. Она изображает эту связь внутренней жизни в некотором роде типическом человеке. Она рассматривает, анализирует, экспериментирует и сравнивает. Она пользуется всяким возможным вспомогательным средством для разрешения своей задачи. Но значение ее в скале наук основывается именно на том, что всякая связь, к которой она обращается, может быть однозначно удостоверена внутренним восприятием, и каждая такая связь может быть показана как член объемлющей ее в свою очередь более широкой связи, которая не выводится путем умозаключения, а изначально дана. <...>

Нельзя не пожелать появления психологии, способной уловить в сети своих описаний то, чего в произведениях поэтов и писателей заключается больше, нежели в нынешних учениях о душе, — появления такой психологии, которая могла бы сделать пригодными для человеческого знания, приведя их в общезначимую связь, именно те мысли, что у Августина, Паскаля и Лихтенберга производят столь сильное впечатление благодаря

резкому одностороннему освещению. К разрешению подобной задачи способна подойти лишь описательная и расчленяющая психология; разрешение этой задачи возможно только в ее пределах. Ибо психология эта исходит из переживаемых связей, данных невично и с непосредственной мощью; она же изображает в неизуродованном виде и то, что еще недоступно расчленению. <...>

Глава вторая

Различение объяснительной и описательной психологии

Объяснительная психология возникла из расчленения восприятия и воспоминания. Ядро ее с самого начала составляли ощущения, представления, чувства удовольствия и неудовольствия в качестве элементов, а также процессы между этими элементами, в особенности процесс ассоциации, к которому затем присоединялись в качестве дальнейших объяснительных процессов апперцепция и слияние. Таким образом, предметом ее вовсе не являлась полнота человеческой природы и ее связанное содержание. <...> Необходима психологическая систематика, в которой могла бы уместиться вся содержательность душевной жизни. И в самом деле, могучая действительность жизни, какой великие писатели и поэты стремились и стремятся ее постичь, выходит далеко за пределы нашей школьной психологии. То, что там высказывается интуитивно в поэтических символах и гениальных прозрениях, психология, описывающая все содержание душевной жизни, должна в своем месте попытаться изобразить и расчленить.

Наряду с этим приобретает значение для того, кого занимает связь наук о духе, еще и другая точка зрения. Науки о духе нуждаются в такой психологии, которая была бы прежде всего прочно обоснована и достоверна, чего о нынешней объяснительной психологии никто сказать не может, и которая вместе с тем описывала бы и, насколько возможно, анализировала бы всю мощную действительность душевной жизни.

Ибо анализ столь сложной общественной и исторической действительности может быть произведен лишь тогда, когда эта действительность будет сперва разложена на отдельные целевые системы, из которых она состоит; каждая из этих целевых систем, как хозяйственная жизнь, право, искусство и религия, допускает тогда, благодаря своей однородности, расчленения своего целого. Но целое в такой системе есть не что иное, как душевная связь в человеческих личностях, в ней взаимодействующих. Таким образом, она в конце концов является связью психологической. Поэтому она может быть понята только такой психологией, которая заключает в себе анализ именно этих связей, и результат такой психологии пригоден для теологов, экономистов или историков литературы. <...>

Глава третья

Объяснительная психология

В дальнейшем под объяснительной психологией разумеется выведение фактов, данных во внутреннем опыте, в нарочитом испытании, в изучении других людей и в исторической действительности из ограниченного числа добытых путем анализа элементов. Под элементом разумеется всякая составная часть психологического основания, служащая для объяснения душевных явлений. Таким образом, причинная связь душевных процессов по принципу *causa adequat effectum*, или закон ассоциации, является таким же элементом для построения объяснительной психологии, как и допущение бессознательных представлений или пользование ими.

Первым признаком объяснительной психологии, таким образом, служит, как то полагали уже Вольф и Вайц, ее синтетический и конструктивный ход. Она выводит все находимые во внутреннем опыте и его расширениях факты из однозначно определенных элементов. <...> Можно уловить историческую обусловленность конструктивной психологии: в ней выражается проявляющаяся во всех областях знания мощь методов и основных понятий естествознания; отсюда она могла бы быть подвержена и исторической критике.

Ограниченное число однозначно определенных элементов, из которых должны быть конструируемы все явления душевной жизни,— таков, следовательно, капитал, с которым оперирует объяснительная психология. Однако происхождение этого капитала может быть различно. В этом пункте прежние школы психологии отличаются от ныне господствующих. Если прежняя психология вплоть до Гербарта, Дробиша и Лотце и выводила еще некоторую часть этих элементов из метафизики, то современная психология, это учение о душе без души, добывает элементы для своих синтезов только из анализа психических явлений в их связи с физиологическими фактами. Таким образом, строгое проведение современной объяснительной психологической системы состоит из анализа, почерпающего составные элементы из душевных явлений, и синтеза или конструкции, составляющей из них явления душевной жизни и таким образом доказывающей свою полноту. Совокупность и отношение этих элементов образуют гипотезу, при помощи которой объясняются душевные явления.

Таким образом, метод объясняющего психолога совершенно тот же, каким в своей области пользуется естествоиспытатель. Это сходство обоих методов еще увеличивается от того, что в настоящее время, благодаря примечательным успехам, эксперимент стал во многих отраслях психологии вспомогательным средством ее. И в дальнейшем это сходство еще увеличилось бы, если бы удался хотя бы один опыт применения количественных

определений не в одних только внешних отрогах психологии, но также и внутри ее самой. Для включения какой-либо системы в объяснительную психологию, разумеется, безразлично, в каком порядке будут вводиться эти элементы. Важно только одно, чтобы объяснительная психология работала с капиталом, состоящим из ограниченного числа однозначных элементов.

При помощи этого признака можно показать лишь относительно некоторых из наиболее значительных психологических трудов настоящего времени, что они принадлежат к этому объяснительному направлению психологии; вместе с тем, исходя из этого признака, можно сделать понятными главнейшие течения современной объяснительной психологии. <...>

В Германии через развитие психофизического и психологического эксперимента методические средства объяснительной психологии чрезвычайно расширились. То был процесс, обеспечивший за Германией, начиная с 60-х годов нашего столетия, неоспоримое господство в психологической науке. С введением эксперимента могущество объяснительной психологии на первых порах чрезвычайно возросло. Перед ней открывались необозримые перспективы. Благодаря введению опытного метода и количественного определения, объяснительное учение о душе могло, по образцу естествознания, приобрести прочную основу в экспериментально обеспеченных и выраженных на языке чисел закономерных отношениях. Но в этот решительный момент произошло нечто обратное тому, чего ожидали энтузиасты экспериментального метода.

В области психофизики опыт привел к чрезвычайно ценному расчленению чувственного восприятия у человека. Он казался необходимым орудием психолога для составления точного описания некоторых внутренних психических явлений, каковы уость сознания, скорость душевных процессов, факторы памяти и чувства времени, и, конечно, умение и терпение экспериментаторов дадут им возможность приобрести точки опоры для производства опытов также и при изучении других внутриспсихических соотношений. Но к познанию законов во внутренней области психики опытный метод все-таки не привел. Таким образом, он оказался чрезвычайно полезным для описания и анализа, надежды же, возлагавшиеся на него объяснительной психологией, он до сих пор не оправдал.

При этих обстоятельствах в современной немецкой психологии наблюдаются два примечательных явления по отношению к применению объяснительного метода.

Одна влиятельная школа решительно идет дальше по пути подчинения психологии познанию природы при помощи гипотезы о параллелизме физиологических и психических процессов.

Основой объяснительной психологии является следующий постулат: ни одного психического феномена без сопутствующего ему физического. Таким образом, в жизненном течении ряды физиологических процессов и сопровождающих их психических

явлений соотноствуют друг другу. Физиологический ряд образует законченную непрерывную и необходимую связь. Наоборот, психические изменения, какими они попадают во внутреннее восприятие, в такого рода связь объединить нельзя. Какой же образ действий вытекает отсюда для сторонников объяснительной психологии? Он должен перенести необходимую связь, которую он находит в физическом ряду, на ряд психический. Точнее его задача определяется так: «разложить совокупность содержаний сознания на их элементы, установить законы соединения этих элементов, а также их отдельные соединения и затем для всякого элементарного психического содержания эмпирическим путем отыскать сопутствующее ему физиологическое возбуждение для того, чтобы посредством причинно понятых сосуществований и последовательности этих физиологических возбуждений косвенно объяснить не поддающиеся чисто психологическому объяснению законы соединения и сами соединения отдельных психических содержаний». Этим самым, однако, является банкротство самостоятельной объяснительной психологии. Дела ее переходят в руки физиологии. (<...>)

Но ход экспериментального исследования вместе с тем привел еще к одному в высшей степени примечательному обороту. Вильгельм Вундт, первый из всех психологов отграничивший совокупность экспериментальной психологии в качестве особой отрасли знания, создавший для нее огромного размаха институт, из которого исходило сильнейшее побуждение к систематической работе над экспериментальной психологией, Вундт, впервые связавший воедино в своем учебнике выводы экспериментальной психологии, в дальнейшем течении своих широко объемлющих экспериментальных наблюдений сам оказался вынужденным перейти к пониманию душевной жизни, покидающему господствующую до того в психологии точку зрения. «Когда,— рассказывает он,— я впервые подошел к психологическим проблемам, я разделял общий, естественный для физиологии, предрассудок, будто образование чувственных восприятий является исключительно делом физиологических свойств наших органов чувств. На деятельности зрительного чувства я прежде всего научился постигать акт творческого синтеза, ставший постепенно для меня проводником, с помощью которого я и из развития высших функций фантазии и ума стал извлекать психологическое понимание, для которого прежняя психология не давала мне никакой помощи». Принцип параллелизма он определил теперь точнее в том смысле, что «психофизический параллелизм может быть применяем только к тем элементарным психическим процессам, с которыми именно единственно и идут параллельно определенно отграниченные двигательные процессы, но не к как угодно сложным продуктам духовной жизни, получившимся лишь в результате духовного формирования чувственного материала, и уже никак не к общим, интеллектуальным силам, из которых выводятся эти продукты» («Душа чело-

века и животных», 2-е изд., ср. также о психической причинности и принципе психического параллелизма). Впоследствии он отказался и от применения закона *causa adequat effectum* к духовному миру; он признал факт существования творческого синтеза; <...> Джемс в своей «Психологии» и Зигварт в новых главах своей «Логике»,— где они говорят о методе психологии и рекомендуют развивать описательную психологию,— оба подчеркивают свободу и творчество в душевной жизни еще резче, чем Вундт. В той мере, в какой это движение развивается, объяснительная и конструктивная психология должна терять в своем влиянии.

Первый признак объяснительной психологии заключался в том, что она делает выводы из ограниченного числа однозначных элементов. В современной психологии тем самым обуславливается и второй признак, а именно что соединение этих объяснительных элементов носит гипотетический характер. Обстоятельство это было признано уже Вайцем. При взгляде на ход развития объяснительной психологии особенно бросается в глаза постоянное увеличение числа объяснительных элементов и приемов. Это естественно вытекает из стремления по возможности приблизить гипотезы к жизненности душевного процесса. Но одновременно с этим следствием этого стремления является также и постоянное возрастание гипотетического характера объяснительной психологии. В той же мере, в какой накапливаются элементы и приемы объяснения, понижается ценность их испытания на явлениях. В особенности же приемы психической химии и восполнения психических рядов посредствующими физиологическими звеньями, не имеющими представительства во внутреннем опыте, открывают для объяснения простор неограниченных возможностей. Тем самым разбивается основное ядро объяснительного метода — испытание гипотетических объяснительных элементов на самих явлениях.

Глава четвертая

Описательная и расчленяющая психология

Понятие описательной и расчленяющей психологии добыто нами из самой природы наших душевных переживаний, из потребности в непредвзятом и неизвращенном понимании нашей душевной жизни, а также из связи наук о духе между собой и из функции психологии в среде их. <...> Каким же образом возможен метод, который мог бы решить задачу, поставленную психологии науками о духе?

Психология должна пойти путем, обратным тому, на который вступили представители метода конструктивного. Ход ее должен быть аналитический, а не построительный. Она должна исходить из развития душевной жизни, а не выводить ее из

элементарных процессов. Разумеется, синтез и анализ со включенными в них дедукцией и индукцией не могут быть разъединены и в пределах психологии. По прекрасному выражению Гёте, они в жизненном процессе познания обуславливают друг друга так же, как вдыхание и выдыхание. Разложивши восприятие и воспоминание на их факторы, я проверяю значение достигнутых мной результатов тем, что пускаю в ход связь этих факторов, причем, конечно, задача не может быть решена без остатка, так как хотя я и способен различать факторы в живом процессе, но не могу составить из их связи жизнь. Но тут дело идет лишь о том, что ход такой психологии должен быть исключительно описательным и расчленяющим независимо от того, необходимы ли для этого метода синтетические мыслительные акты. Этому соответствует и другая основная методическая черта такой психологии. Предметом ее должны являться развитой человек и полнота готовой душевной жизни. Последняя должна быть понята, описана и анализирована во всей цельности ее.

В противоположность внешнему восприятию внутреннее покоится на прямом смотрении, на переживании, оно дано непосредственно. Тут нам в ощущении или в чувстве удовольствия, его сопровождающем, дано нечто неделимое и простое. Независимо от того, как могло возникнуть ощущение фиолетового цвета, оно, будучи рассматриваемо как внутреннее явление, едино и неделимо. Когда мы совершаем какой-нибудь мыслительный акт, в нем различимое множество внутренних фактов вместе с тем собрано в неделимое единство одной функции, вследствие чего во внутреннем опыте выступает нечто новое, не имеющее в природе никакой аналогии. <...> Таким образом, внутри нас соединения, связи мы постоянно переживаем, тогда как под чувственные возбуждения мы должны подставлять связь и соединение. То, что мы таким образом переживаем, мы никогда не можем сделать ясным для рассудка. <...>

Связь эту внутри нас мы переживаем лишь отрывочно; то тут, то там падает на нее свет, когда она доходит до сознания, ибо психическая сила вследствие важной особенности ее доводит до сознания всегда лишь ограниченное число членов внутренней связи. Но мы постоянно осознаем такие соединения. При всей безмерной изменчивости содержания сознания повторяются всегда одни и те же соединения и, таким образом, постепенно вырисовывается достаточно ясный облик их. Точно так же все яснее, отчетливее и вернее становится сознание того, как эти синтезы входят в более обширные соединения и в конце концов образуют единую связь. Если какой-либо член регулярно вызывал за собой другой член, или одна группа членов вызывала другую, если затем в других повторных случаях этот второй член вызывал за собой третий, или вторая группа членов вызывала третью, если то же самое продолжалось и при четвертом и пятом члене, то из этого должно образоваться с общеобразовательной закономерностью сознание связи между всеми

этими членами, а также сознание связи между целыми группами членов. <...> В быстром, слишком быстром течении внутренних процессов мы выделяем один из них, изолируем его и воздымаем до усиленного внимания. В этой выделяющей деятельности дано условие для дальнейшего хода абстракции. Только путем абстракции возможно выделить функцию, способ соединения из конкретной связи. И только путем обобщения мы устанавливаем постоянно повторяющуюся форму функции или постоянство определенной градации чувственных содержаний, скалу интенсивности ощущений или чувств, известную нам всем. Во всех этих логических актах заключаются также акты различения, приравнения, установления степеней различия. <...> Различение, приравнение, определение степеней различия, соединение, разделение, абстрагирование, связывание воедино нескольких комплексов, выделение единообразия из многих фактов — вот сколько процессов заключено во всяком внутреннем восприятии или выступает из сосуществования таковых. Отсюда вытекает интеллектуальность внутреннего восприятия как первая особенность постижения внутренних состояний, обусловливающего психологическое исследование. Внутреннее восприятие подобно внешнему происходит посредством сотрудничества элементарных логических процессов. И именно на внутреннем восприятии особенно ясно видно, насколько элементарные логические процессы неотделимы от постижения самих составных частей.

<...> Вторая особенность постижения душевных состояний. Постигание это возникает из переживания и связано с ним неразрывно. В переживании взаимодействуют процессы всего душевного склада. В нем дана связь, тогда как чувства доставляют лишь многообразие единичностей. Отдельный процесс поддерживается в переживании всей целостностью душевной жизни, и связь, в которой он находится в себе самом и со всем целым душевной жизни, принадлежит непосредственному опыту. Это определяет также природу понимания нас самих и других. Объясняем мы путем чисто интеллектуальных процессов, но понимаем через взаимодействие в постижении всех душевных сил. И при этом мы в понимании исходим из связи целого, данного нам живым, для того, чтобы сделать из него для себя постижимым единичное и отдельное. Именно то, что мы живем в сознании связи целого, дает нам возможность понять отдельное положение, отдельный жест и отдельное действие. <...>

Отдельные душевные процессы в нас, соединения душевных фактов, которые мы внутренне воспринимаем, выступают в нас с различным сознанием их ценности для целого нашей жизненной связи. Таким образом, существенное отделяется в самом внутреннем постижении от несущественного. <...>

Из всего вышесказанного вытекает дальнейшая основная черта психологического изыскания, а именно та, что изыскание это вырастает из самого переживания и должно постоянно со-

хранять в нем прочные корни для того, чтобы быть здоровым и расти. К переживанию примыкают простые логические операции, объединяемые в психологическом наблюдении. Они дают возможность наблюдение закрепить в описании, обозначить его наименованием и дать общий обзор его путем классификации. Психологическое мышление как бы само собой переходит в психологическое изыскание.

Если объединить все указанные особенности психологического метода, то на основании их можно будет ближе определить понятие описательной психологии и указать отношение его к понятию психологии аналитической.

В естественных науках издавна существует противопоставление описательного и объяснительного методов. Хотя относительность его и выступает все ярче по мере развития описательных естественных наук, но оно, как известно, все еще сохраняет свое значение. Но в психологии понятие описательной науки приобретает гораздо более глубокий смысл, чем тот, какой она имеет в области естественных наук. Уже ботаника и тем более зоология исходят из связи функций, которая может быть установлена лишь путем истолкования физических фактов. <...> В психологии же эта связь функций дана изнутри в переживании. Всякое отдельное психологическое познание есть лишь расчленение этой связи. Таким образом, здесь непосредственно и объективно дана прочная структура, и потому в этой области описание покоится на несомненном и общеобязательном основании. Мы находим эту связь не путем добавления ее к отдельным членам, а наоборот, психологическое мышление расчленяет и различает, исходя из данной связи. К услугам такой описательной деятельности находятся логические операции сравнения, различения, измерения, степеней, разделения и связывания, абстракции, соединения частей в целое, выведения единообразных отношений из единичных случаев, расчленения единичных процессов, классификации. Все эти действия как бы заключаются в методе наблюдения. Таким образом, душевная жизнь концентрируется как связь функции, объединяющая свои составные части и вместе с тем в свою очередь состоящая из отдельных связей особого рода, из которых каждая содержит новые задачи для психологии. Задачи эти разрешимы только путем расчленения — описательная психология должна быть в то же время и аналитической. <...>

Под анализом мы всюду разумеем расчленение данной сложной действительности. Посредством анализа выделяются составные части, которые в действительности связаны между собой. Находимые таким путем составные части весьма разнообразны. Логик анализирует три понятия. Химик анализирует тело, отделяя посредством опыта заключающиеся в нем вещественные элементы один от другого. Совершенно иначе опять-таки анализирует физик, который в закономерных формах движения выделяет составные части акустического или оптического

явления. Но как бы ни были различны эти процессы, окончательной целью всякого анализа является отыскание реальных факторов путем разложения действительности, и всюду эксперимент и индукция служат лишь вспомогательными средствами анализа. Взятый в этом общем аспекте аналитический метод присущ наукам о духе так же, как и наукам естественным. Однако метод этот принимает различные формы в зависимости от области приложения его. Уже в обыденном постижении душевной жизни с постижением связи везде само собой связаны различение, отделение, расчленение. Вся ширина и глубина понимания душевной жизни человека покоятся на устанавливающей отношения деятельности. Со своей стороны, различение, отделение и анализ придают ясность и определенность этому пониманию. Когда же психологическое мышление в своем естественном ходе без перерывов, без врезающихся гипотез переходит в психологическую науку, то отсюда для анализа в данной области проистекает неизмеримая выгода. В живой целостности сознания, в связи его функций, в восстановленной путем абстракции картине общеобязательных форм и соединений этой связи анализ находит тыл для всех своих операций. Всякая задача, которую ставит себе анализ, и всякое понятие, которое он образует, обуславливаются этой связью и находят себе в ней место. Таким образом, анализ совершается здесь путем отнесения процессов расчленения, при помощи которых должен быть разъяснен отдельный член душевной связи, ко всей этой связи. В анализе всегда содержится нечто от живого, художественного процесса понимания. Из этого вытекает возможность существования психологии, которая, исходя из общезначимо улавливаемой связи душевной жизни, анализирует отдельные члены этой связи, со всей доступной ей глубиной описывает и исследует ее составные части и связующие их функции, но не берется за конструирование всей причинной связи психических процессов. Душевная жизнь все-таки не может быть компонирована из составных частей, не может быть конструирована путем сложения, и насмешка Фауста над Вагнером, химически изготавливающим гомункулюса, прямо относится к такого рода попытке. Описательная и расчленяющая психология кончает гипотезами, тогда как объяснительная с них начинается. <...> Она может принять в себя гипотезы, к которым приходит объяснительная психология относительно отдельных групп явлений; но ввиду того что она измеряет их применительно к фактам и определяет степень их правдоподобия, не пользуясь ими как конструктивными моментами, принятие их ею не уменьшает ее собственной общезначимости. Она может в конце концов подвергнуть обсуждению и синтезирующие гипотезы объяснительной психологии, но при этом она должна признать всю проблематичность их. Больше того, она обязана выяснить невозможность того, чтобы переживания были возведены в понятия. Раньше, чем перейти к более подробному рассмотрению трех

основных глав <...> описательной психологии <...>, мы дадим ее расчленение.

Общая часть такой дескриптивной психологии описывает, дает номенклатуру и, таким образом, работает над будущим согласованием психологической терминологии. <...> Дальнейшей задачей общей части является выделение структурной связи в развитой душевной жизни. <...>

<...> Другой основной закон душевной жизни, действующий как бы в направлении длины, а именно закон развития. Если бы в душевной структуре и в движущих силах не наблюдалось целесообразности и связи по признаку ценности, двигающей ее в определенном направлении, то течение жизни не было бы развитием. <...> У человека развитие это имеет тенденцию привести к прочной связи душевной жизни, согласованной с жизненными условиями ее. <...>

Третье общее соотношение заключается в смене состояний сознания и в воздействии приобретенной связи душевной жизни на каждый отдельный акт сознания. <...> Благодаря проникновению в это отношение свободная жизненность душевной жизни может быть раскрыта аналитически. В центре приобретенной душевной связи находится всегда бодрствующий пучок побуждений и чувств. Он сообщает интерес новому впечатлению, вызывает представление и придает известное направление воле. Интерес переходит в процесс внимания. Однако усиленное возбуждение сознания, составляющее сущность такого внимания, существует не в абстракции, а состоит из процессов, которые оформляют восприятие, формируют представление воспоминания, образуют цель или идеал, и все это происходит всегда в живой, как бы вибрирующей связи со всем приобретенным укладом душевной жизни. Все здесь жизнь. <...>

За этой общей частью следует расчленение трех основных связей, скрепленных в структуре душевной жизни. <...> Приобретенная связь душевной жизни содержит как бы правила, от которых зависит течение отдельных душевных процессов. Поэтому эта связь составляет главный предмет психологического описания и анализа внутри каждого из трех основных связанных в душевную структуру членов душевной жизни, именно интеллекта, жизни побуждения и чувств и волевых действий; эта приобретенная связь дана нам прежде всего в развитом человеке, именно в нас самих. Но ввиду того что она попадает в сознание не как нечто целое, она прежде всего постижима для нас лишь опосредствованно в отдельных воспроизведенных частях или в своем действии на душевные процессы. Поэтому мы сравниваем ее творения для того, чтобы постигнуть ее полнее и глубже. На произведениях гениальных людей мы можем изучить энергетическое действие определенных форм умственной деятельности. В языке, в мифах, в религиозных обычаях, нравах, праве и внешней организации выявляются такие результаты работы общего духа, в которых человеческое сознание <...>

объективировалось и, таким образом, может быть подвергнуто расчленению. Что такое человек, можно узнать не путем размышлений над самим собой и даже не посредством психологических экспериментов, а только лишь из истории. <...>

Уже в исторических изменениях, происходящих в результатах работы общего духа, раскрываются такие живые процессы; это происходит, например, в изменении звуков, в изменении значения слов, в изменении представлений, связываемых с именами божеств. Также и в биографических документах, дневниках, письмах бывает можно почерпнуть такие сведения о внутренних процессах, которые освещают генезис определенных форм духовной жизни. <...>

Этот анализ возникновения форм и действия душевной связи по его главным составным частям начинается с тонко расчлененной связи восприятий, представлений и познаний в развитой душевной жизни полноценного человека.

Основные длительные связи, в которых движется наш интеллект, могут быть разложены на элементарные составные части и процессы. Изменяясь по отношению друг к другу, содержания и соединения содержаний отделяются одного от другого. Правда, на первых порах это не означает ничего иного, кроме того, что мы таким путем и в самом ощущении различаем качество и интенсивность. Качество и интенсивность еще не становятся вследствие этого составными частями ощущения. Но чем выше соединения, в которых происходит синтез, тем решительнее выступает в них в виде деятельности свободная жизненность нашего постижения и отделяется от данности ощущений. Если я пытаюсь себе представить одновременно некоторое количество светлых точек на серой поверхности (из подобного опыта, кстати, могут быть выведены различные интересные следствия), то возможность перейти от 5 к более крупной цифре зависит кроме навыка еще и от того, конструирую ли я при помощи отношений определенную фигуру, и чем большее число точек я стараюсь в ней объединить, тем яснее я отдаю себе отчет в моей деятельности. При улавливании какой-нибудь мелодии объединяется в одно действие еще большее количество отношений. Сознание деятельности проявляется во всех такого рода высших и более живых соединениях, совершенно отлично от способа, каким мне даны ощущения. Если же мы пожелаем перенести это различие на постижение образования крупных умственных связей, каковы пространство, время, причинность, если мы и тут пожелаем отделить от ощущений функции, в которых создаются их отношения, то здесь надобно, с другой стороны, принять во внимание, что для каждой связи в самих ощущениях должна заключаться возможность их упорядочения — она должна там заключаться, чтобы я мог ее извлечь. Если мы образуем хотя бы связь звукового ряда, отношения близости одного тона к другому должны быть основаны на природе самих звуковых

впечатлений. Эти отношения, следовательно, даны одновременно с известным количеством звуковых ощущений. Точно так же я в другом месте пытался доказать¹, что отношения причинности первоначально даны вместе с агрегатами ощущений в жизненности процесса. Таким образом <...> во всякой умственной связи имеется отношение различных составных частей, допускающее аналитическое изображение, но никак не конструкцию такой связи. Объяснительная психология хочет конструировать такие великие длительные связи, как пространство, время, причинность из некоторых ею изучаемых элементарных процессов ассоциации, слияния, апперцепции; описательная психология, наоборот, отделяет описание и анализ этих <...> связей от объясняющих гипотез. <...>

Описательная психология может лишь в последовательном порядке описывать элементарные процессы, которые пока не могут быть с достоверностью сведены к простейшим. Узнавание, ассоциация и воспроизведение, слияние, сравнение, отождествление и определение степеней различия <...>, разделение и объединение суть такого рода процессы. Внутренние соотношения, в которых находятся между собой некоторые из них, напоминают о том, что и здесь общеобязательные описание и анализ могут доходить лишь до определенного пункта и что и здесь для установления безусловных утверждений возникают такие же затруднения, как и в вопросе о последних составных частях наших восприятий и представлений, в особенности в психологии восприятия звука. В расчленении интеллекта тут всюду проявляется то, что мы выставили в качестве общего отношения, а именно встреча описательной и объяснительной психологии на крайних концах анализа. Сама опытная проверка найденных элементарных фактов на возникающей таким путем связи в какой-либо отдельной области является необходимой вспомогательной операцией описательной психологии для определения степени вероятности выставляемых гипотез. Ибо только путем определения степени вероятности отдельных гипотез описательная психология сохраняет возможность давать себе необходимый отчет в том отношении, в котором она в данный момент находится к наиболее выдающимся трудам и гипотезам объяснительной психологии.

Насколько иначе обстоит дело со связью наших побуждений и чувств, составляющей второй основной предмет расчленения отдельных областей душевной жизни! И однако, тут мы видим перед собой подлинный центр душевной жизни. Поэзия всех времен находит здесь свои объекты; интересы человечества постоянно обращены в сторону жизни чувств; счастье и несчастье человеческого существования находятся в зависимости от нее. Поэтому-то психология XVII в., глубокомысленно направившая свое внимание на содержание душевной жизни, и сосредоточи-

¹ Ср. вышеуказанную статью Дильтея о реальности внешнего мира.

лась на учении о чувственных состояниях, ибо это и были ее аффекты. Но насколько важны и центральны эти состояния, настолько упорно они противостоят расчленению. Наши чувства по большей части сливаются в общие состояния, в которых отдельные составные части становятся уже неразличимыми. При сложившихся условиях наши побуждения выражаются в конкретном, ограниченном в своей длительности, определенном в своем объекте стремлении, не доходя, однако, как таковые до нашего сознания, т. е. как побуждения, проникающие и охватывающие в своей длительности каждое такое стремление и желание. И те и другие, т. е. и чувства и побуждения, не могут быть произвольно воспроизведены или доведены до сознания. Возобновлять душевное состояние мы можем только таким путем, что экспериментально вызываем в сознании те условия, при которых это состояние возникает. Из этого следует, что наши определения душевных состояний не расчленяют их содержания, а лишь указывают на условия, при которых наступает данное душевное состояние. Такова природа всех определений душевных состояний у Спинозы и Гоббса. Поэтому нам надлежит прежде всего усовершенствовать методы этих мыслителей. Определения, точная номенклатура и классификация составляют первую задачу описательной психологии в этой области. Правда, в изучении выразительных движений и символов представлений для душевных состояний открываются новые вспомогательные средства; но в особенности сравнительный метод, вводящий более простые отношения чувств и побуждений животных и первобытных народов, позволяет выйти за пределы антропологии XVII в. Но даже применение этих вспомогательных средств не дает прочных точек опоры для объяснительного метода, стремящегося вывести явления данной области из ограниченного числа однозначно определяемых элементов. <...>

Третья основная связь в нашей душевной жизни образуется из волевых действий человека. Здесь анализ вновь обретает верную путеводную нить в постоянных соотношениях. Ему предстоит прежде всего определить понятия постановки цели, мотива, отношений между целью и средствами, выбора и предпочтения, а затем развить отношения этих понятий между собой. За этим следует анализ отдельного волевого действия. <...> При этом искусство описательной психологии состоит в том, что предметом для расчленения она берет развившийся уже процесс, в котором составные части яснее всего выступают наружу. В расчленении этом строго разделяются мотив, цель и средства. Процесс выбора или предпочтения ясно сознается во внутреннем восприятии. Кроме того, наши целевые действия отчасти выявляются наружу и таким образом объективируются для нас. Волевое действие вытекает из общего уклада жизни наших чувств и побуждений. В нем заключается намерение внести изменения в эту жизнь. Таким образом, он заключает в себе некоторого рода представления о цели. Упомянутое намерение

либо направляется на достижение намеченной цели во внешнем мире, либо оно отказывается от того, чтобы путем внешних действий изменить уклад сознания, и стремится прямо произвести внутренние изменения в душевной жизни. Тот момент, когда дисциплина внутренних волевых действий возымеет власть над человеком, составляет эпоху в его религиозно-нравственном развитии. Поскольку же внутренний процесс или состояние могут стать фактором волевого решения, постольку они являются и мотивом.

Уже во время взвешивания мотивов с представлением цели связывается представление о средствах. Если из стремления к изменению положения вытекает одно или несколько представлений о цели, то в душе возникают проверка, выбор, предпочтение, и наиболее подходящее представление цели, средства к достижению которой вместе с тем доступнее всего, становится моим волевым решением. Тогда наступают опять проверка, выбор и решение относительно всех имеющихся в распоряжении средств к достижению этой цели.

Анализ волевых действий человека не может, однако, ограничиться расчленением отдельного волевого действия. Подобно тому как в области интеллекта единичная ассоциация или единичный мыслительный акт не составляют главного предмета анализа, так не составляет его в области практической единичное волевое решение. Тщательный анализ отдельных волевых действий как раз и приводит к нахождению зависимости их от приобретенной связи душевной жизни, обнимающей как основные отношения наших представлений, так и постоянные определения ценностей, навыки нашей воли и господствующие целевые идеи и содержащей, таким образом, правила, которым, хотя мы часто этого и не сознаем, наши действия подчиняются. Таким образом, эта связь, постоянно воздействующая на отдельные волевые действия, составляет главный предмет психологического анализа человеческой воли. Мне нет надобности вызывать в сознание всю связь моих профессиональных заданий для того, чтобы, сообразно настоящему положению их, подчинить этой связи то или иное действие, — намерение, содержащееся в этой связи задач, продолжает действовать, хотя я и не довожу его до своего сознания. При этом во всяком насыщенном культурными соотношениями сознании перекрещиваются разнообразные целевые связи. Они могут никогда не присутствовать одновременно в сознании. Для того чтобы оказать свое действие, каждое из них вовсе не должно непременно находиться в сознании. Но они — не вымышленные фиктивные сущности. Они — психическая действительность. Лишь учение о приобретенной связи душевной жизни, действующей, не будучи отчетливо сознанный, и включающей в себя другие связи, может сделать понятным такое положение вещей. Рядом с этим постоянством волевой связи можно поставить единообразие этой связи в отдельных индивидах. Так возникают основные формы

человеческой культуры, в которых объективируется постоянная и единообразная воля. Формы эти составляют выдающийся объект для анализа, направленного на элементы воли и соединения их. Мы изучаем природу, законы и связь наших волевых действий на внешнем устройстве общества, на хозяйственном и правовом порядке. Тут мы имеем такую же объективацию связей в нашем практическом поведении, какую мы находим в числе, во времени, в пространстве и прочих формах нашего познания мира в нашем восприятии, представлении и мышлении. Отдельное волевое действие в самом индивиде является лишь выражением длительного направления воли, которое может заполнить целую жизнь, хотя и не сознается нами постоянно. Ибо характер мира практического в том и состоит, что им управляют длительные отношения, переходящие от индивида к индивиду, не зависящие от движения воли в отдельные моменты и сообщающие практическому миру его прочность. Как в области интеллекта, так и в области практической анализ должен быть направлен на эти длительные соотношения.

Остается еще указать лишь на то, что этот описательный и анализирующий метод дает также основу для постижения отдельных форм душевной жизни, различий полов, национальных характеров, вообще главных типов целевой человеческой жизни, а также типов индивидуальностей.

Глава пятая

Отношение между объяснительной и описательной психологией

⟨...⟩ Представители объяснительной психологии будут с полным основанием отстаивать то положение, что испытание и проведение какой-нибудь гипотезы в более или менее широкой области явлений есть важнейший метод психологического преуспевания. Ибо там, где опыт не дает уже никакой связи в распоряжение психолога, где он не дает уже возможности провести соединение и разграничение, где нельзя добыть эту связь из многообразия отдельных случаев как господствующее правило, там наблюдение, сравнение, эксперимент и анализ должны быть направлены к определенной цели при посредстве гипотезы. Однако сторонники объяснительного метода не станут утверждать, что в настоящее время какая-либо одна гипотеза может предпочтительно перед другими претендовать на то, чтобы раскрыть нам подлинные объяснительные основы душевной жизни. Поэтому описательная психология со своей стороны вправе настаивать на том, что ни одна существующая в настоящее время объяснительная психология не может быть положена в основу науки о духе. ⟨...⟩

⟨...⟩ Необходима и возможна психология, кладущая в основу своего развития описательный и аналитический методы и лишь во вторую очередь применяющая объяснительные конст-

рукции. <...> Она будет основанием наук о духе, подобно тому как математика — основа естествознания. Именно в этом здоровом взаимодействии с опытными науками о духе она разовьется всесторонне. Путем установления точных определений и номенклатуры она постепенно введет общую научную терминологию.

Цель изучения психических явлений — познание их связи. Связь же эта посредством внутреннего опыта дается нам в отношениях действия как связь живая, свободная историческая. Она является общей предпосылкой, при которой для нашего восприятия и мышления, для фантазии и действия становится вообще возможным установление связи. Связь чувствительного восприятия не вытекает из чувственных раздражений, в ней соединенных. Таким образом, она возникает лишь из живой, единой деятельности в нас, которая в свою очередь сама является связью. Процессы нашего мышления состоят из такого же живого объединения. Сравнение, связывание, разделение, слияние всюду поддерживаются психической жизненностью. В пределах дискурсивного мышления в эти элементарные процессы вступает отношение между субъектом и предикатом, вещью, свойством и действием, субстанцией и причинностью, причем это отношение возникает из внутреннего опыта. <...> Всякая связь, видимая нашим восприятием и устанавливаемая нашим мышлением, вытекает из собственной внутренней жизненности. <...>

Метод объяснительной психологии возник из неправомерно-го распространения естественнонаучных понятий на область душевной жизни и истории. Познание природы стало наукой, когда в области процессов движения оно установило уравнения между причинами и действиями. Эта связь природы по причинным уравнениям была навязана нашему живому мышлению через посредство объективного порядка природы, репрезентируемого во внешних восприятиях. Правила Гераклита в изменениях, численные соотношения пифагорейцев в звуках и путях созвездий, сохранение массы и однородность мироздания у Анаксагора, сведение Демокритом непостижимых качественных изменений в мире на количественные отношения, его счет движениям атомов при допущении продолжения всякого начатого движения — эти первые шаги общего учения о природе показывают нам, как идет ошупью человеческий ум, влекомый вперед постоянством и единообразием в природе. Аксиомы, относимые Кантом к нашему априорному достоянию, подмечаются в природе, когда мы исходим из живых связей в нас. В возникающей таким путем рациональной связи явлений именно закон, постоянство, единообразие, нахождение в уравнениях причинности и представляют собой выражение объективных отношений во внешней природе. Наоборот, живую связь души мы приобретаем не путем постепенного испытания. Связь эта есть жизнь, которая налицо до всякого познания. Жизненность, историчность,

свобода, развитие являются признаками ее. Если мы станем анализировать эту душевную связь, мы нигде не наткнемся на что-либо вещественное или субстанциальное, мы нигде не можем составлять из элементов, здесь нет изолированных элементов, они везде неразрывно связаны с функциями. Функции же, как правило, у нас не доходят до сознания. Различия, степени, разделения просто присутствуют, хотя у нас нет сознания процессов, путем которых они были установлены. Это-то и усилило трудность гносеологической проблемы априорности. Мы не можем двигаться вперед в причинных уравнениях, обоснованных опытным путем; понятие о причине, которое внутреннее восприятие действительно находит, не возвращается просто в произведенном действии.

Глава шестая

Возможность и условия разрешения задачи описательной психологии

Разрешение этой задачи предполагает прежде всего, что мы можем воспринимать внутренние состояния.

Фактические доказательства этому заключаются в знании о душевных состояниях, которыми мы несомненно обладаем. Всякий знает, что такое чувство удовольствия, волевой импульс или мыслительный акт. Никто не подвержен опасности смешать их между собой. Раз такое знание существует, оно должно быть и возможным. В известных границах возможность постижения внутренних состояний существует. Правда, и в пределах их постижения это затрудняется внутренним непостоянством всего психического. Последнее — всегда процесс. Дальнейшее затруднение заключается в том, что восприятие это относится всегда к одному-единственному индивиду. Кроме того, мы не в состоянии измерить ни власти, которой обладает в нашей душе какое-либо представление, ни силы волевого импульса или интенсивности ощущения удовольствия (<...>), чтобы восполнить указанные недостатки, на помощь является другое вспомогательное средство.

Внутреннее восприятие мы восполняем постижением других. Мы постигаем, то, что внутри их. Происходит это путем духовного процесса, соответствующего заключению по аналогии. (<...> За большое внутреннее средство всей человеческой душевной жизни говорит то, что для исследователя, привыкшего оглядываться вокруг себя и знающего свет, понимание чужой человеческой душевной жизни в общем вполне возможно. Зато при познании душевной жизни животных пределы этого познания весьма неприятным образом обнаруживают свое значение. Наше понимание позвоночных, обладающих в основных чертах той же структурой, что и мы, естественно, является относительно лучшим, какое мы имеем о жизни животных (<...>), но если

наряду с позвоночными членистоногие оказываются важнейшим, обширнейшим и в умственном отношении наиболее высоко стоящим разрядом животных, в особенности же перепончатокрылые, к которым принадлежат пчелы и муравьи, то одна уже до крайности разнящаяся от нашей их организация чрезвычайно затрудняет толкование физических проявлений их жизни, которым, несомненно, соответствует и в высшей степени чуждая нам внутренняя жизнь. Тут у нас отсутствуют все средства для проникновения в обширную душевную область. <...> Поразительные душевные проявления пчел и муравьев мы подводим под смутнейшее из понятий, под понятие инстинкта. Мы не можем составить себе никакого понятия о пространственных представлениях паука. Наконец, у нас не существует никаких вспомогательных средств для определения того, где кончается душевная жизнь и где начинается организованная материя, лишенная ее. <...>

<...> Психология <...> соединяет восприятие и самонаблюдение, постижение других людей, сравнительный метод, эксперимент, изучение аномальных явлений. Она пытается сквозь многие входы проникнуть в душевную жизнь.

Весьма важным дополнением к этим методам <...> является пользование предметными продуктами психической жизни. В языке, мифах, в литературе и в искусстве, во всех исторических действиях вообще мы видим перед собой как бы объективированную психическую жизнь. <...>

Глава седьмая

Структура душевной жизни

Я находит себя в смене состояний, единство которых познается через сознание тождества личности; вместе с тем оно находит себя обусловленным внешним миром и в свою очередь воздействующим на него; этот внешний мир, как ему известно, охватывается его сознанием и определяется актами его чувственного восприятия.

<...> Из того же, что жизненная единица обусловлена средой, в которой она живет и со своей стороны на нее влияет, возникает расчленение ее внутренних состояний. Расчленение это я обозначаю названием структуры душевной жизни. Благодаря тому, что описательная психология постигает эту структуру, ей открывается связь, объединяющая психические ряды в одно целое. Это целое есть жизнь.

Всякое психическое состояние во мне возникло к данному времени и в данное время вновь исчезнет. У него есть определенное течение: начало, середина и конец. Оно — процесс. <...>

Процессы эти следуют один за другим во времени, нередко, однако, я могу подметить и внутреннюю связь между ними. <...> Я нахожу, что одни из них вызываются другими. Так, на-

пример, чувство отвращения вызывает склонность и стремление удалить внушающий отвращение предмет из моего сознания. Так предпосылки ведут к заключению. В обоих случаях я замечаю это влияние. Процессы эти следуют один за другим, но не как повозки одна позади и отдельно от другой, не как ряды солдат движутся в полку, с промежутками между ними: тогда мое сознание было бы прерывным, ибо сознание без процесса, в котором оно состоит, есть нелепость. Наоборот, в моей бодрственной жизни я нахожу непрерывность. Процессы в ней так сплетены один с другим и один за другим, что в моем сознании постоянно что-либо присутствует. Для бодро шагающего путника все предметы, только что находившиеся впереди него или рядом с ним, исчезают позади него, а на смену им появляются другие, между тем как непрерывность пейзажа не нарушается.

Я предлагаю обозначить, что в какой-либо данный момент входит в круг моего сознания как состояние сознания.

Я произвожу как бы поперечное сечение с тем, чтобы познать наслоения, составляющие полноту такого жизненного момента. Сравнивая между собой эти временные состояния сознания, я прихожу к заключению, что почти всякое из них <...> включает в себя одновременно представление, чувство и волевое состояние.

Во всяком состоянии сознания заключаются прежде всего — как его составная часть — представления. Понимание истинности этого предложения требует, чтобы под такой составной частью разумелись не только цельные образы, выступающие в восприятии или от него остающиеся, но также и всякое относящееся к представлению содержание, являющееся частью общего душевного состояния. <...>

Понимание наличности чувственного возбуждения во всяком сознательном жизненном состоянии также зависит от того, берем ли мы эту сторону душевной жизни во всей ее широте. Сюда в такой же мере, как удовольствие и неудовольствие, относится также одобрение и неодобрение, нравится ли что-либо или не нравится и вся игра тонких оттенков чувств. Во всяком возбуждении неотразимо действуют смутные чувства. Внимание направляется интересом, а последний представляет собой участие чувства, вытекающее из положения, в котором находится наше Я, и из отношений его к предмету.

Мы обратимся, наконец, к рассмотрению вопроса о наличии волевой деятельности в психических процессах. <...> Всякое чувство имеет тенденцию перейти в вожделение или отвращение. Всякое состояние восприятия, находящееся в центре моей душевной жизни, сопровождается деятельностью внимания. <...> Всякий мыслительный процесс во мне ведется намерением и направлением внимания. Но и в ассоциациях, протекающих во мне как бы помимо воли, интерес определяет собой направление, в котором совершаются соединения. Не указывает ли это на то, что основу их составляет волевой элемент?

⟨...⟩ Структура душевной жизни, связующая воедино раздражение и реагирующее на него движение, имеет свой центр в пучке побуждений и чувств, исходя из которых измеряется жизненная ценность изменений в нашей среде и производится обратное воздействие на него. ⟨...⟩

Попытаемся теперь резюмировать наиболее общие свойства этой внутренней структуры душевной жизни.

Изначально и всюду, от элементарнейших до высших форм своих, психический жизненный процесс есть единство. Душевная жизнь не складывается из частей, не составляется из элементов; она не есть некоторый композитум, не есть результат взаимодействия атомов ощущений и чувств,— изначально и всегда она есть некоторое объемлющее единство. Из этого единства дифференцировали душевные функции, однако остающиеся связанными с их общей душевной связью. Факт этот, высшей степенью выражения которого является единство сознания и единство личности, решительно отличает душевную жизнь от всего телесного мира. Опыт этой жизненной связи прост и исключает учение, согласно которому психические процессы представляют собой отдельные несвязанные репрезентации физической связи процессов. Всякое учение, идущее в этом направлении, вступает в интересах гипотетической связи в противоречие с опытом.

Указанная психическая внутренняя связь обусловливается положением жизненной единицы в окружающей ее среде. Жизненная единица находится во взаимодействии с внешним миром; особый род этого взаимодействия может быть обозначен с помощью весьма общего выражения — ⟨...⟩ как приспособление психофизической жизненной единицы и обстоятельств, при которых протекает ее жизнь. В этом взаимодействии совершается соединение ряда сенсорных процессов с рядом двигательных. Жизнь человеческая в наивысших ее формах также подчинена этому важному закону всей органической природы. Окружающая нас действительность вызывает ощущения. Последние представляют для нас различные свойства многообразных причин, лежащих вне нас. Таким образом, мы видим себя постоянно обусловленными телесно и душевно внешними причинами; согласно приведенной гипотезе, чувства выражают ценность воздействий, идущих извне на наш организм и на нашу систему побуждений. В зависимости от этих чувств интерес и внимание производят отбор впечатлений. Они обращаются к определенным впечатлениям. Но усиленное возбуждение сознания, имеющее место во внимании, само по себе является процессом. Оно состоит только в процессах различения, отождествления, соединения, разделения, апперцепирования. В этих процессах возникают восприятия, образы, а в дальнейшем течении сенсорных процессов — процессы мыслительные, благодаря которым данная жизненная единица получает возможность известного владычества над действительностью. Постепенно образуется прочная связь воспроизводимых представлений, оценок и волевых

движений. С этого момента жизненная единица не предоставлена более игре раздражений. Она задерживает реакции и господствует над ними, она делает выбор там, где может добиться приспособления действительности к своим потребностям. И что важнее всего: там, где она эту действительность определить не может, она к ней приспосабливает свои собственные жизненные процессы и владычествует над неумными страстями и над игрой представлений благодаря внутренней деятельности воли. Это и есть жизнь.

Глава восьмая

Развитие душевной жизни

Вторая охватывающая связь, проникающая нашу душевную жизнь, дана нам в развитии последней. Если структура душевной жизни как бы простирается во всю ее ширину, то развитие проходит по длине ее. <...>

Для сложившейся душевной жизни необходимо изучить три класса условий ее развития. Душевная жизнь находится в некотором отношении обусловленности или соответствия к развитию тела, поэтому она зависит от воздействия физической среды и от связи ее с окружающим духовным миром. <...>

Из учения о структурной связи душевной жизни следует, что внешние условия, в которых находится индивид, будут ли они благоприятными или задерживающими, всегда вызывают стремление к созданию и поддержанию состояния удовлетворения побуждений и счастья. Но в то время как всякое более тонкое развитие восприятий, всякое целемерное образование представлений и понятий, всякое увеличение богатства чувственных реакций, всякое усиленное приспособление движений к импульсам, всякое упражнение в благоприятных направлениях воли и подходящих соединениях средств и целей облегчают удовлетворение импульсов, осуществление приятных и отклонение неприятных чувств, дальнейшим важным подследствием структурной связи, на которой основываются эти причинные отношения, является возможность способствовать и благоприятствовать таким более тонким дифференциациям и более высоким соединениям в индивиде, что в свою очередь дает возможность достижения более высокой полноты жизни и счастья. Когда связь составных частей душевной жизни оказывает такого рода действие на полноту жизни, удовлетворение импульсов и счастья, мы называем ее целесообразной.

<...> Не из лежащей вне нас идеи о цели выведена эта целесообразность, а наоборот, всякое понятие о действующей вне душевной жизни целесообразности выводится из этой внутренней целесообразности в душевной жизни. Оно перенесено отсюда. <...> Только благодаря такому перенесению мы называем какою-либо находящуюся вне нашей душевной структуры связь

целесообразной. Ибо цели даны нам только в этой душевной структуре. Приспособление к ней мы находим на опыте только в ней самой. Эту целесообразность душевной структуры мы называем субъективной и имманентной.

⟨...⟩ Понятие субъективной и имманентной целесообразности душевной структуры ⟨...⟩ включает в себе два момента. Прежде всего оно обозначает связь составных частей душевной жизни, способную вызвать при изменяющихся внешних условиях, в которых живут все организмы, богатство жизни, удовлетворение импульсов и счастье. Сюда примыкает второе понятие об этой целесообразности. Согласно ему, в структурной связи при предположке изменяющихся жизненных условий заложены задатки для ее усовершенствования. Усовершенствование это происходит в формах дифференциации и установления высших соединений. Но оно состоит именно в большей способности приводить к полноте жизни, удовлетворению импульсов и счастью.

⟨...⟩ Понятие душевной жизненной связи находится в тесном отношении к ценности жизни. Ибо ценность жизни и состоит в душевной действительности, поскольку последняя находит свое выражение в чувствах. Для нас имеет ценность лишь пережитое в чувствах. ⟨...⟩ Ценность неотделима от чувства. Отсюда, однако, не следует, чтобы ценность жизни состояла из чувств, могла бы рассматриваться как скопление их. ⟨...⟩ Наоборот, ценными в нашем существовании являются вся полнота жизни, какую мы испытываем, богатство жизненной действительности, которое мы предчувствовали, изживание того, что в нас заложено. Больше того, мы переносим эту ценность также и на жизненные отношения, которые нам приходится переживать, на взгляды и идеи, которыми мы в состоянии заполнить наше существование, на деятельность, которая выпадает нам на долю. ⟨...⟩ Душевная структурная связь целесообразна потому, что она имеет тенденцию развивать, закреплять и подымать жизненные ценности. ⟨...⟩

Развитие имеет тенденцию вызывать жизненные ценности. Из того, как двояко действует душевная структурная связь, здесь вытекает самое замечательное соотношение, какое имеет место в человеческом развитии. Всякий период жизни обладает самостоятельной ценностью, ибо каждый из них ⟨...⟩ способен быть исполненным ожидающими, повышающими и расширяющими существование чувствами. Та жизнь была бы совершеннейшей, в которой всякий момент был бы исполнен чувства своей самодовлеющей ценности. ⟨...⟩ Развитие складывается из отдельных жизненных состояний, из которых каждое стремится добыть и задержать за собой всю особую жизненную ценность. Бедно то детство, что приносится в жертву зрелым годам. Неразумен счет с жизнью, неустанно подгоняющий вперед и делающий нынешнее средством для будущего. Ничто не может быть ошибочнее, нежели поставить целью развития, составляющего жизнь, зрелый период, для которого все прежние являются

лишь средством. <...> Наоборот, в самой природе жизни заключается тенденция насытить всякий момент полнотой ценности. <...> Из целесообразности душевной структуры вытекает еще другое отношение жизненных ценностей к развитию. <...> Очень важно, чтобы <...> элементарнейшие импульсы теряли благодаря правильному удовлетворению свою остроту и энергию и освобождали таким образом место для побуждений высших. Именно в силу этой связи возрастающего ряда эти состояния и образуют развитие. Они целесообразно связаны между собой так, что с течением времени достигается возможность более богатого и широкого развертывания жизненных ценностей. В этом и состоит природа развития в человеческом существовании. Всякий период жизни имеет свою ценность; но с поступательным течением жизни развивается все более расчлененный склад душевной жизни, которому доступны все высшие соединения. <...>

Явление это способно возрастая до крайних границ глубокой старости. На этом основано так часто превозносимое счастье старческого возраста и его моральное значение. Теперь можно окончательно определить точку зрения описательной психологии на учение о развитии. <...> Психолог в законах развития и в единообразиях смены в душевной структуре описывает жизнь последней. Эти законы развития и эти единообразия он добывает из соотношений между средой, структурной связью, жизненными ценностями, душевным расчленением, приобретенной душевной связью, творческими процессами и развитием. <...>

Если же в противоположность этому описательному методу попытаться создать объяснительную теорию, стремящуюся проникнуть по ту сторону внутреннего опыта, то совокупность однозначно определяемых внутриспсихических элементов окажется недостаточной для разработки проблемы; поэтому сторонники объяснительной психологии, ограничивающиеся подобными психическими элементами в их конструкциях, обычно обходят учение о развитии душевной жизни. Объяснительная психология либо должна вставить человеческое развитие во всеобщую метафизическую связь, либо должна стремиться постичь его во всеобщей связи природы. Научную же обработку истории человеческого развития остается еще создать. Ей предстояло бы изучить влияние трех классов условий: телесного развития, влияний физической среды и окружающего духовного мира. В том Я, которое при этих условиях развертывается, нужно уловить отношения душевной структуры из отношений целесообразности и ценности жизни к прочим моментам развития,— уловить, как из этих соотношений выделяется господствующая связь души, «чеканная форма, которая живет и развивается», т. е. это значит нарисовать картины возрастов жизни, в связи которых состояло это развитие, и совершить анализ различных возрастов по факторам, их обуславливающим. Детство, когда из структуры душевной жизни может быть выведена игра как необходимое про-

явление жизни. Утренняя заря, когда выси и дали еще окутаны дымкой; все бесконечно, границы ценностей не испытаны, над всей действительностью дуновение бесконечности; в первичной независимости и в свежей подвижности всех душевных побуждений, со всем будущим впереди, складываются идеалы жизни. Затем, в противоположность этому, в старческом возрасте душевный облик властно господствует, между тем как телесные органы становятся немощными: смешанное и затихшее наджизненное настроение, вытекающее из господства много в себе поработавшей души над отдельными состояниями духа; это и сообщает особую возвышенность художественным произведениям, созданным в старости, как Девятая симфония Бетховена или заключение гётевского Фауста. <...>

Глава девятая

Изучение различий душевной жизни. Индивид

<...> Индивидуальность <...> возникает из различий путем сплетения их в единое подчиненное целесообразности целое. Она не прирождена <...>, а складывается лишь в процессе развития. <...> Второе условие повышения индивидуальности в обществе заключается во всем, что способно облегчить это сплетение в единое подчиненное целесообразности целое. <...>

Шпрангер (Spranger) Эдуард (1882—1963) — немецкий философ, психолог, педагог. Профессор в Лейпциге (с 1918 г.), Берлине (с 1920 г.), Тюбингене (с 1946 г.).

Развивал идеи структурной психологии, делал ударение на целостную психическую жизнь как уникальную структуру, которая не сводится к элементарным процессам. «Психология как наука о духе» Э. Шпрангера является дальнейшим развитием описательной психологии В. Дильтея, учеником которого он был. По мнению Шпрангера, понимание индивида возможно на основе его отношения к историческому окружению — явлениям культуры. Выделяя шесть основных человеческих ценностей, Шпрангер развивал представления (в своей главной философской и психологической работе «Формы жизни», 1914) о шести идеальных культурных типах человека: теоретическом человеке, экономическом, эстетическом, социальном, политическом, религиозном.

Большое влияние на немецкую педагогику оказала книга Э. Шпрангера «Психология юношеского возраста» (1924; в 1968 г. вышла 28-м изданием).

Э. Шпрангер является автором разносторонних работ по вопросам истории европейской культуры, педагогики, философии, религии.

В хрестоматию включена первая глава основного труда Э. Шпрангера «Lebensformen. Geistwissenschaftliche Psychologie»¹ (Формы жизни), в которой Шпрангер, продолжая идеи Дильтея о двух психологиях: «естественно-научной» и «психологии как науке о духе», излагает свое понимание задач психологии как науки о духе, которую считает единственно оправданной наукой о человеческой психологии.

¹ Lebensformen..., 1914; 3 Aufl. 1922. S. 1—20.

ДВА ВИДА ПСИХОЛОГИИ

Исследование характера человека и его основных форм можно было бы начать с имеющего длительную историю спора о том, имеется ли вообще в науке что-то, что называют характером. Последователи чистого эмпиризма утверждают, что нужно строго придерживаться реальных душевных процессов и их изменений, а для гипотезы о постоянном или закономерно развивающемся носителе этих переживаний и реакций у нас нет никаких оснований. Если не признают принадлежность всех душевных явлений тому или иному Я, тогда само Я часто понимают как текущие процессы, как акты, объявляя недопустимым применение к Я понятия субстанции. Если субстанция не обозначает ничего другого, кроме «материальной субстанции», то эта сдержанность совершенно оправдана. Кант ограничивал понятие субстанции постоянной неизменной субстанцией, о которой мы мыслим априори как о лежащей в основе всех явлений природы, изменяющихся во времени. Такое понятие субстанции является, однако, только трансцендентальным, т. е. понятием, существующим в теории познания для обозначения вообще постоянного. Когда мы говорим о субстанции в эмпирических науках, то при этом мы не думаем об априорном постоянстве и неизменности, но только о собственном законе или о понятии закономерности, с помощью которого мы определяем субъект, о котором думаем как об относительно постоянном во времени. Субстанция растворяется здесь в комплексе закономерных отношений, которые мыслятся как действительные по отношению к субъекту, существующему во времени и в пространстве.

Я не понимаю, как мы можем обойтись без такого понятия субстанции в науках о духе. Оно есть не что иное, как предпосылка к тому, чтобы вообще научно понять образ действий духовного субъекта, субъекта, идентичного во времени. Лишь через субстанцию духовный субъект определяется как «существенное», и многообразие его способов действий приводится в «существенную связь». Положение вещей во всех случаях становится еще более запутанным благодаря тому, что мы не можем рассматривать индивидуальный духовный субъект со всеми его свойствами как что-то неизменное, но что он сам должен мыслиться как подвергающийся развитию, в процессе которого его «сущность» закономерно сохраняется через известные изменения состояний, необходимо следующих одно из другого. Однако в наши намерения не входит заниматься психологией развития. Но мы сделаем поперечный разрез через развитие, а именно остановимся на ступени достигнутой зрелости и рассмотрим на этой стадии самого субъекта как носителя постоянных духовных способов действия. Тот факт, что здесь мы имеем дело с закономерностью, мы выражаем посредством того, что сверх вре-

менно протекающих отдельных переживаний и актов предполагаем в отдельном субъекте диспозиции переживания и диспозиции действия.

Они не являются какими-то скрытыми от науки качествами, но представляют осадок закономерного от всего накопленного опыта и схватывают идентичное в меняющемся во времени. Лишь благодаря тому, что мы исходим как из предпосылки из закономерного характера образа действий духовного субъекта, это вообще становится предметом сознания. Если бы это был неуправляемый случайный хаос, т. е. если бы его нельзя было свести к всеобщей духовной сущности и духовным существенным связям, то мы должны были бы совершенно отказаться от научной характерологии. Но Кант был прав, когда утверждал, что уже в опыте науки содержатся известные допущения, предпосылки мышления; они образуют каркас соответствующей науки.

Все это еще ничего не говорит об особом характере духовной закономерности. Но мы не хотим ограничиться теоретико-познавательным объяснением. Напротив, необходимо представить саму характерологию. Мой предварительный вопрос направлен только на принцип, в соответствии с которым отделяются друг от друга основные типы духовных жизненных форм. И каждый тип сам должен быть сведен к закону, из которого станет понятной внутренняя конструкция этого типа. Попадает ли такое исследование под точку зрения психологии — это еще требует изучения.

Многие строго ограничивают предмет психологии субъектом, т. е. процессами и состояниями, которые принадлежат индивидуальному Я и которые могут быть даны лишь косвенно чуждому сознанию, т. е. могут быть рекомендованы с помощью собственных субъективных процессов. В такой науке было бы с самого начала загадкой, что мы вообще подходим к внутреннему миру другого. В действительности этот внутренний мир связан известными отношениями с объективными образованиями. Под термином «объективный» я понимаю прежде всего нечто независимое от отдельного, ему противостоящее и действующее на Я. К нему принадлежит какой-то сектор чувственно воспринимаемого, который дан нам от так называемой природы. Но сюда принадлежат также и духовные объективности, которые, хотя и являются привязанными каким-то образом к физическому миру и обязаны ему своей формой протекания (инструменты, язык, произведения искусства и др.), в то же время означают духовно обусловленные связи, в систему которых с самого начала включается индивидуальное Я. Наконец, кроме этой объективности, лежащей в материальной плоскости, и объективности, лежащей в системе данностей духовного развития и взаимодействия, в которых она возникает исторически и закономерно, нужно различать еще третий и важнейший вид объективности, а именно надындивидуальный смысл, который в них со-

держится. Когда я рассматриваю книгу (значит, прежде всего кусок материи) как предмет купли-продажи, я тем самым включаю ее в хозяйственную смысловую связь; рассматривая ее как продукт познания, я включаю ее в научную связь; если я обращаю внимание на оформление книги — в эстетическую связь. Несомненно, в моем сознании имеются различные установки, из которых исходят эти смыслы, и каждое такое смысловое направление подлежит особому закону. Например, закономерность в области познания иная, чем закономерность в системе экономических отношений или в области эстетического созидания и творчества. Значит, поскольку я думаю, что субъект с его переживаниями и образами вплетен в грандиозную систему мира духа, исторического и общественного по своему характеру, тем самым я уже освобождаю состояния Я от положения уединения, подобного находящемуся на острове, и ставлю их в связь с реальными образованиями или объективностями. А именно существует объективное в тройном смысле:

1. Так как оно привязано к физическим образованиям, все равно, выступают ли они в качестве прямых носителей ценности или как средство эстетического выражения.

2. Так как эти объективности возникли под воздействием изменения очень многих отдельных субъектов, поскольку я и называю их коллективно основанными образованиями.

3. Так как они покоятся на определенных законах обозначения смысла.

Необходимо обратить особое внимание на последний пункт.

Лишь малая часть всей природы открывается нам в наших органах чувств, лишь малая часть из всего духовно-исторического мира дана нам в нашем окружении, но и природа, и духовный мир снова и снова актуализируются как таковые в индивидуальном переживании. Также и обратно: если связь природы, существующая «для нас», не исчерпывается тем, что именно теперь вступило в имеющийся у нас ограниченный смысловой опыт, точно так же весь духовный мир не исчерпывается тем, что сейчас переживает тот или иной отдельный субъект. Больше того: также как природа как упорядоченное целое воссоздается в нашем духе вследствие закономерности, свойственной деятельности познания (структурные разветвления и очертания которого уже априори предупреждают очертания объективной природы), также и наши знания о духовном мире и наша доля в духовном мире покоятся на закономерности, свойственной духовным способам действий, которые имманентны каждому субъекту, и акты его продуктивной созидательной силы имеют такое же влияние, как акты реальных духовных способов действий. В силу этой живой духовно-закономерной структуры в Я мы понимаем духовные творения также и тогда, когда они возникли в совсем других исторических условиях и в результате деятельности художника с исторически отличной от нашей душевной организацией. Отметим: только основной каркас ду-

ха дан априорно; многочисленные же исторические одеяния и ступени его развития должны быть переработаны познающим с таким же большим усердием, как это имеет место при познании специфических законов природы. Если бы они были полностью лишены структуры (закономерности), мы никогда не смогли бы понять их.

Значит, здесь объективность духовного выступает в третьем смысле: она покоится не только на найденном предсуществовании Я (на транссубъективности), также не только на влиянии духовных связей и духовного развития многих субъектов (на коллективности), но на духовной закономерности самой созидательной деятельности (на нормативности). Это третье значение объективно я буду называть в дальнейшем критически объективным, в то время как объективное, еще не восходящее к духовно-структурной закономерности, может означать только лишь прежде найденное духовное как транссубъективное и коллективное. Она является наукой об отдельном субъекте. Но этот отдельный субъект совсем не должен отделяться от своих объективных связей. Субъект и объект всегда могут мыслиться в связи друг с другом. Если мы делаем ударение на объективной стороне, мы говорим о науке о духе. Она занимается: 1) транссубъективными и коллективными образованиями исторического существования, которые включают надындивидуальные связи того или иного отдельного субъекта; 2) духовной закономерностью, нормами, в соответствии с которыми отдельный субъект создает из себя самого некое духовное содержание в критически объективном смысле или адекватно понимает его. Если ударение делается на индивидуальном субъекте, мы говорим о психологии. Она исследует: 1) переживания, которые происходят вследствие включения субъекта в транссубъективное и коллективное; 2) акты и переживания, которые находятся в соответствии с критически объективными законами духа или отклоняются от них.

Припомним из сказанного, что только в этом смысле психология может быть приведена в самую тесную связь с объективной наукой о духе в обоих значениях: исторически описательном и критически нормативном. Как психология познания всегда исходила из теории познания, так психология как целое по меньшей мере должна исходить из установки на науки о духе. Субъективное должно всегда и везде быть отмеченным в противоположность объективному. Поэтому мы говорим категорически о психологии как науке о духе.

Не нужно длинных доказательств для того, чтобы показать, что задача психологии сегодня понимается, как правило, совсем иначе. Она зависит трояким образом от интересов и методов естественных наук. Первую зависимость можно обозначить посредством проблемы, стоящей в первую очередь: душа и тело. Как не спрашивают о духовных связях, с помощью которых упорядочивается духовный процесс, так еще в большей мере не-

спрашивают об их отношениях к живым, особенно физиологическим процессам. Об этом установлении связи между психическим и физическим точнее можно сказать так: что касается нервного и душевного процесса, установление связи между ними влечет за собой как следствие то, что смысловые связи, в которые включено переживание, при этом упраздняются, а во внимание принимается только их материальная обусловленность. Чувство удовольствия от еды и эстетическое чувство от восприятия с этой точки зрения являются процессами одного и того же класса, для которых можно найти объективные проявления: «объективное» означает здесь не что иное, как процессы, переживаемые внутри, ритмы которых можно показать в виде кривой. Но вся эта работа невозможна, если не предполагается знание физиологических процессов, следовательно, раздела естествознания.

Вторая зависимость господствующей сегодня психологии состоит в том, что душевные явления вообще относятся только к одной форме и стороне объективации духа, а именно к познанию природы. Спрашивается: какие душевные процессы соответствуют объективно точно определенным или могущим быть определенными явлениям природы? Здесь предполагаются выводы физики. Ищут что-то математически измеримое и разделяемое по степеням ощущение, спрашивают о порогах раздражения, утверждают об обманах ощущения, исследуют отношения объективно-математического пространства к оптическому или осязаемому пространству и т. п. Обе формы психологии определяются как «физиологическая психология», или «психофизика». Их предмет — субъектно-объектные связи; но объект, в связь с которым они приводят душу, это только материальный мир, и мир опять-таки только в форме представления в соответствии с его пониманием. Акты самого этого познания природы (и его результаты в математике, физике, химии и физиологии) не исследуются, но выступают в качестве гипотетических предположений этой естественнонаучной психологии.

Наконец, показывается зависимость психологии от физики в более широком смысле в опыте самого образования психологических понятий. Как физика стремится построить все телесные явления из однозначных элементов на основе закономерной связи между ними, точно так же расчленяющая психология элементов пытается понять душевные явления из комплекса душевных событий. Иногда даже преследуется надежда вообще соотнести физические элементы и психические элементы. Пытаются из простых ощущений или из представлений, якобы разграниченных и автономных, построить душу.

Из-за этого методического идеала, при котором психология ориентируется на естествознание, я назову ее психологией элементов. Давайте прежде всего отметим своеобразие нашей позиции, чтобы затем противопоставить ее так называемой структурной психологии как форме научной психологии о духе.

Психология элементов пытается разложить процессы, протекающие в индивидуальном сознании, до последних различных составных элементов. При этом нужно особенно подчеркнуть, что для психологии, которая сознает свою специфическую задачу, речь может идти только об элементах, устанавливаемых в переживании. Правда, физиологическая психология также исследует зависимость душевного содержания от материальных элементов (физических или физиологических), например от возбуждений органов чувств. Но эти материальные факторы по правильному различению, которое проводит Феликс Крюгер, нужно понимать как условия душевных переживаний, но не как их составные части. Чистая психология должна направляться на то, что различается в самом переживании, безразлично, соответствуют ли этому переживанию физикалистские стороны явлений, которые еще нужно разложить на дальнейшие элементы, или нет. Далее нужно подчеркнуть, что элементы никогда не понимаются в смысле пространственно расположенных частей, так как душа не пространственна. Более того, элементы, которые здесь нужно понимать как содержания сознания, которые качественно отличаются друг от друга по происхождению и (в случае необходимости посредством искусственного отделения), находятся в самонаблюдении как последние самостоятельные явления. Свойства этих элементов, которые не могут больше выступать в самонаблюдении как независимые, становятся целесообразными в качестве моментов, т. е. когда определяются как несамостоятельные простейшие содержания. Например, ощущение отдельного тона не имеет значения самостоятельного элемента сознания. Но в нем нужно исследовать такие моменты, как высота тона, сила тона и его окраска.

Психология, о которой мы здесь говорим, стремится дать сведения об элементах сознания, которые необходимы и достаточны для того, чтобы построить все здание или все течение индивидуальной душевной жизни. В ней проявляется подражание методам, которые являются продуктивными в естественных науках. Образ психических атомов (частичек сознания) применяется для того, чтобы сделать ясным самый план, намерение этих синтетических методов. Оно осуществляется разными психологами по-разному. Многие пытаются сделать один класс душевных элементов первичным, а другие — выводить из него. Герbart стремился построить душевную жизнь как механику представлений, в которой чувства и стремления играли роль лишь призраков представлений, которые являются единственно первичными. Мюнстерберг в своей физиологической психологии пытался установить в качестве психического атома простое ощущение. Положение мало меняется, когда душа рассматривается не как субстанциональная сущность, но как процесс (Вундт). Тогда место элементов занимают простейшие процессы. Не всегда идут так далеко, чтобы определить только вид элементов или процессов в качестве первичных. Многие психоло-

ги останавливаются на ограниченном числе основных классов душевных элементов. Известным примером является деление на представление, чувство и волю. Эти классы подразделяются еще дальше.

Не представляет интереса рассматривать здесь все эти попытки и критиковать их по отдельности. Конечно, нельзя иметь ничего против попыток назвать общим именем явления, которые в переживании выступают как однородные и основные, а затем применить это имя ко всем описаниям сначала простых, а затем запутанных душевных явлений. Но возникает вопрос: получим ли мы благодаря этой работе все, что должна дать психология? И здесь обнаруживается странный факт, что ничего существенного для понимания душевных процессов это не дает. Никто не сомневается в том, что писатель, историк, духовник и воспитатель являются хорошими психологами в общепринятом смысле. Но характерно, что те, которые достигают в этой области наивысших пределов, часто не знают о психологии элементов. «Психология», например, в «Romeo und Julia auf dem Dogfe» Г. Келлера не имела дела с этой формой анализа. Происходит что-то другое, разделяю ли я комплексный душевный процесс на его элементы или я включаю его как целое в дальнейшие смысловые связи. Когда Моисей рассердился на еврейский народ, он пребывал в состоянии аффекта. Можно было бы разложить это состояние на составляющие его представления и чувства, выделить характер течения и ритм этих чувств, отметить содержащиеся в них напряжение и расслабление. Но историк принимает все это как известное и имеет дело с описанием комплексного состояния². Тот, кто должен психологически осветить решение исторической личности, не будет расчленять его на представления, чувства и желания, но спросит о мотиве, который привел к таким последствиям, и включит его в связь с историческим смыслом и ценностью. Духовно-научное мышление идет, как правило, не назад к последнему различимому элементу, но останавливается на высшем понятийном пласте и берет внутренний процесс как определенное смысловое целое, которое принадлежит к одной духовной ситуации и воспринимает ее значение. Никогда не слышали, чтобы писатель смешивал представления, чувства и желания и таким образом создавал бы из них душевный мир своего героя, но все эти моменты стоят перед его воображением, равно как и полное смысла целое. Вообще, по-видимому, научная ограниченность психологии элементов состоит в том, что она разрушает полную смысла связь душевного. Ее метод можно сравнить с вивисекцией лягушки. Тот, кто рассекает лягушку, изучает ее внутреннее строение и

² Насколько мало такой анализ разясняет смысл ситуации, почти гротескным образом показывает трактовка основных понятий гербартианства в «Учебнике педагогики» в поэме «Проклятие певца» Heilmann'a. 1. 167.

с помощью размышления знакомится также с физиологическими функциями ее органов. Однако он не может ожидать, что снова соединит эти части и создаст из них живую лягушку. Также мало с помощью синтеза психических элементов можно обнаружить душу со всеми ее жизненными связями, полными смысла, относящимися ко всему духовному окружению. Полная смысла связь первична, и в ней впервые анализ различает те элементы, которые отнюдь не дают основания для понимания целого. Вундт признал это положение вещей в методических основах своей психологии через введение так называемого принципа творческого синтеза и принципа связующего анализа. Но он пытался также построить психологию элементов. Об этом уже свидетельствует структура его классических основ, которые начинаются с душевных элементов, далее идет образование их в комплексы и, наконец, переходит к душевному развитию. Но Вундт очень сильно подчеркивал, что свойства продукта, составленного из элементов, не произошли из свойств элементов. То, что Милль назвал психической химией, Вундт обозначил, как творческий синтез: сложный продукт содержит свойства, которые не выводятся из составляющих частей; но этим, собственно говоря, выдвигался не закон творческого синтеза — ведь это было бы законом, который выражал бы иррациональную закономерную неощутимую связь. Более того, названный принцип, мне кажется, можно назвать только постоянной ошибкой метода, предложенного Вундтом. Духовный внутренний мир также нельзя строить из элементов, как нельзя построить тело из материальных частичек. Целое есть первичное, анализ имеет смысл и значение лишь постольку, поскольку найденные элементы и моменты мыслятся в целом. Я обернул бы точку зрения и принцип творческого синтеза заменил бы принципом расчленяющего анализа.

Уже сравнение, выбранное прежде, указывает на то, что описанное состояние появляется не без аналогии с естественными науками. Надежда понять организм, исходя из чисто физических и химических принципов, до сих пор не увенчалась успехом. Несомненно, в органическом мире познаваемы физические и химические аспекты процессов. Но их одних недостаточно для понимания организма в его главной функции. Более того, кажется, что проблема органического находится в высшем слое понимания в качестве научных конструктивных понятий физики и химии. Однако мы не хотим здесь следовать этой проблеме, а останемся на почве духовно-научного вопроса, поскольку он легче, чем трудность, с которой мы встречаемся в вопросе о том, как вообще нужно понимать влияние психически направленных сил на ход материальных процессов; благодаря тому что мы имеем дело с одним состоянием, этот вопрос может рассматриваться как вполне разрешимый. В этой книге мы оставляем в стороне психофизическую проблему и погружаемся в глубины смысловых связей и отношений.

В качестве особенности, характерной для душевной тотальности, мы обозначим то ее свойство, что она представляет смысловую связь. Что это такое? Смысл всегда имеет отношение к ценности. Я называю связь функций, полной смысла, когда все частные процессы, входящие в нее, становятся понятными из отношения ко всем ценным достижениям. Для кого являются ценными эти достижения, имеет ли место связь в одном Я, который сам может переживать эту ценность; переживается ли ценность вне связей с другим сознанием и можно ли говорить о ценности самой по себе — все это безразлично. Какой-нибудь механизм, например, можно назвать осмысленным, поскольку все осуществляемые им отдельные процессы скоординированы в направлении к общему результату, который имеет какую-то ценность. Организм является полным смысла, поскольку все его собственные функции направлены на сохранение своего состояния в данных жизненных условиях и поскольку само это сохранение может рассматриваться как ценное для него. Но прежде всего полна смысла жизнь души в индивидууме, так как она в самой себе имеет значение всей своей активности и значение связи частных функций, переживая их как ценное или, наоборот, не имеющее ценности.

Поэтому Дильтей обозначал душу как целесообразную связь или как телеологическую структуру. Однако он ограничился тем, что говорил о внутренней телеологии, т. е. он описывал структуру духовной связи так, что обозначал ценное и не имеющее ценности для соответствующего индивидуума посредством эмоционального регулятора.

Но так просто, как вводит понятие структуры Дильтей, эта проблема не решается.

Если бы индивидуальная душа действительно была бы только такой имманентной телеологией, то ее можно было бы понять чисто биологически, все ее акты и переживания регулировались бы через цели самосохранения. Многие представляют душу именно таким образом, т. е. как структуру, направленную только на самосохранение. Но человеческая душа — это сокращенное выражение для понятия о связанных в Я действительных переживаниях и реакциях, она должна быть вплетена в гораздо более широкие ценностные связи, чем связи, направленные только на самоудовлетворение. На более низких ступенях развития душа, возможно, и обусловлена во всех своих жизненных изменениях только биологически³, однако на более высокой, особенно на исторической, ступени душа участвует в образовании объективных ценностей, которые не сводятся только к самосохранению. Эти ценности, возникшие в исторической жизни, которые по своему смыслу и значению выходят за пределы индивидуальной жизни, мы называем духом, духовной жизнью

³ Биологической я называю такую структуру, которая направлена только на самосохранение индивида и рода.

или объективной культурой. Через вплетение в эти духовные связи и обуславливается то, что индивидуальная жизнь души есть больше, чем телеологическая структура, предназначенная только для самосохранения и чувственного удовлетворения. Это проявляется в двух направлениях: 1) индивидум переживает как ценные предметы и достижения, которые вовсе не относятся к непосредственному самосохранению. Это может быть, например, деятельность познания, которая не имеет в своей основе жизненной необходимости в том смысле, что достигается какая-то реальная ценность. И эстетическая радость не должна рассматриваться во всех своих проявлениях как результат биологической целесообразности. Духовный человек отличается от естественного человека как раз тем, что он знаком с более высокой и более широкой потребностью, чем просто жизнь и животное чувство удовольствия. В своих удовольствиях и переживаниях человек достигает более высоких ценностей и соответственно дифференцирует их для себя. 2) Существует и другое направление, по которому телеологическая структура духовной организации отличается от простой биологической регулируемой системы. Известно, что отдельный человек не все, что является ценным, переживает как ценное, а многое, что само по себе не является ценным, он переживает как ценное. Иначе говоря, субъективная ценность (с ее индивидуальными случайностями) отнюдь не совпадает с объективными ценностями. За этим лежит труднейшая проблема объективных ценностей. Многие склонны рассматривать как ценное только то, что фактически оценивается. Но этот взгляд не лучше того мнения, что только то действительно, что фактически воспринимается чувствами. Так же ложно, что оценки всех людей (соответственно чувственные восприятия всех людей) являются субъективными коррелятами объективных ценностей (соответственно: объективно действительного), — эта фикция не в состоянии спасти этот крайний эмпиризм и релятивизм. Ибо еще вопрос: оценивают ли это люди правильно? Под объективной ценностью мы понимаем отнюдь не что-то доказуемое или чисто интеллектуально демонстрируемое. Но вместе с тем мы думаем, что ценность подчиняется некоему закону и что только те ценности являются «настоящими» или «действительными», которые совпадают с этим законом оценки. Фактическое сознание того или иного человека является масштабом не для объективных, а только для субъективных ценностей. Так как контролируют познавательно-теоретические идеи надындивидуального сознания из закономерного познания сущности, равным образом также можно построить надындивидуальное сознание духовных ценностей. Было бы ошибкой верить, что эти надындивидуальные «нормы сознания» могут быть поняты как коллективное сознание (сознание общества), потому что само общество может также часто ошибаться, т. е. оценивать субъективно, как и отдельное сознание. Более того, нужно строить нормативное сознание, т. е.

сознание, управляемое объективной закономерностью, которая является судьей как над индивидом, так и над коллективом. Но это конструирование нормативного сознания есть только метафизическое сокращение для очень запутанного понятия закономерности. И в противоположность Риккертю мы в последующем согласимся со специфическим законом ценностей и их переплетений, подобно тому что мы в третьем абзаце нашего синтеза утверждали о нормативном культурном идеале. Здесь уточняется только место, в котором располагается объективная ценность по ту сторону субъективного.

Исторически определенная духовная жизнь — культура — не означает осуществление лишь объективных ценностей; она содержит в себе также кажущиеся ценности, будь это ценностные ошибки, которые покоятся на теоретически ложных основаниях, или субъективные ценности, которые происходят из бессвязных временных оценок, или вообще из нерешенных конфликтов в области ценностей. Но то, что в культуре является объективно ценным, должно мыслиться как выполнение норм ценности, как результат ценностной закономерности, которая противостоит индивидуальному сознанию как требование.

Вернемся еще раз к понятию об объективном духе, тройкого значения которого мы уже касались выше. Оно встраивается в царство предметного мира как транссубъективное, которое можно понимать только как историческое взаимодействие или суммирование деятельности бесчисленных субъектов. Акты, с помощью которых этот духовный мир был создан, не всегда были такими чистыми. Изобилие чистой субъективности, неясности со стороны норм, случайностей и неудач воплощаются в этом объективном духе. Но он противостоит индивиду и по крайней мере в этом смысле является чем-то объективным, так что он в высшей степени не зависит от Я; он есть не-Я, воздействующее на отдельного субъекта. Под объективным духом следует понимать в высшей степени сложную совокупность духовных норм, которые обуславливают настоящие объективные и действительные ценности и исключают извращенные и ошибочные ценности. Этот объективный дух не существует нигде. Он представляет собой идеальный комплекс норм, который противостоит субъекту, равно как и обществу, как требование. Он есть «объективный» не в смысле стоящего вне Я, но в смысле меры ценностей настоящего и действительного; термин «субъективный» будет обозначать здесь отклонившийся от нормы, а не только отдельное Я в противоположность надындивидуальному историческому духу. Для большей ясности первую форму объективного духа мы обозначим в дальнейшем как объективный дух, вторую — нормативный дух, почти в соответствии с гегелевским абсолютным духом.

Индивидуум, поскольку он является чем-то духовным, должен мыслиться как причастный к этим обеим формам, но в различном смысле. Объективный дух с его содержанием настоящих

и мнимых ценностей означает общественно обусловленную среду, духовное, исторически возникшее жизненное окружение. А нормативный дух означает этическое предписание, которое — по идее — выносится по отношению к каждому данным и лишь относительно ценным состояниям в направлении к настоящим и истинным ценностям.

Значит, одно является действительностью, а второе — тем, что должно стать действительностью. Из всего этого для научной психологии духа вытекает следующее: индивидуальная душа должна мыслиться как полная смысла связь функций, в которой различные направления ценности связываются друг с другом через единство сознания Я. Направления ценности определяются через нормативный закон ценности, который соответствует различным классам ценностей. Эмпирическое Я находит себя уже включенным в надындивидуальные духовные ценностные образования, которые в своем существовании отделены от переживающего Я; в них построенная связь ценностей в известной степени уже создала надындивидуальный смысл, который выходит за рамки отдельного Я. Поскольку мы направляем наш интерес только на нормативный закон ценности и на соответствующие норме духовные области ценностей, поскольку мы занимаемся общей наукой о духе или общей культуро-этикой. Но поскольку мы ретроспективно привлекаем также отклонения от нормы у отдельного сознания и у исторически определенной духовной жизни, т. е. касаемся «субъективных» ценностей (в развиваемом здесь втором смысле), мы занимаемся научной психологией духа. Ибо психология является описательной и понимающей, а не нормативной наукой. Только не следует верить, что психология была бы возможна без знания, соответствующего норме, или без знания критически объективного. Более того, мы называем собственной задачей психологии задачу отличить субъективное от объективного в его обоих значениях. Психология элементов всегда имеет в качестве предпосылок физическое и физиологическое знание. Подобно этому духовно-научная психология имеет в качестве таких предпосылок знание о духовных объективностях.

Душевная жизнь есть, таким образом, смысловая связь, в которой выделяются различные смысловые направления и в которой часто объективный смысл и субъективный смысл достаточно противоречат друг другу. Одним из этих смысловых направлений является, например, установка на познание. В ней господствует один определенный закон; но отдельный субъект ведет себя по отношению к этому смыслу не всегда соответственно. Другая установка — это установка на эстетическое переживание. Произведение искусства покоится на одном (если даже полностью и не формулируемом) объективном законе, но субъект реализует в себе не всегда полный объективный смысл произведения искусства. Третья установка — экономически оценивающая и созидающая. Но если субъект склонен, как прави-

ло, вести себя в соответствии с этим объективным законом ценности, то все-таки он не лишен также субъективно обусловленных заблуждений, которые могут быть поняты только психологически.

В заключение сравним обе психологии. Духовно-научная психология исходит из целостности духовной структуры. Под структурой мы понимаем связь деятельности; под деятельностью — воплощение объективной ценности. Только в тотальной структуре души располагаются полные смысла частные структуры, например структура процесса познания, структура технической работы, структура специфически религиозного сознания. Поскольку достижения этой общей или частных структур у различных субъектов тождественны и обнаруживают один объективный (трансубъективный) осадок, возникает коллективный дух. Если они, кроме того, закономерны, т. е. соответствуют нормам, то они составляют основу объективного духа в критическом смысле: совокупность надындивидуальных образований, духовное «содержание» которых доступно каждому сознанию, которое может погружаться в конкретную ситуацию, лежащую в его основе. Итак, над ограниченными и случайными Я возвышается духовный мир надындивидуального смысла, который вырастает в процессе исторического развития, преобразуется и опять при определенных обстоятельствах распадается.

Психология элементов, напротив, только тогда методически оправдана, когда она исследует последнее различимое содержание каждый раз по отношению к частным структурам (или отдельным достижениям) и, наконец, к тотальной структуре. Таким образом, она методически зависит от структурной психологии и следует за ней. Представления, чувства и волевые акты участвуют как при чистом познании, так и при воплощении технической идеи или в эстетической деятельности. Но каждый раз в одной совершенно особенной органической связи. Это можно выразить так: представления, чувства и желания сами по себе являются бессмысленным материалом. Психология элементов, взятых сами по себе, если она проводится методически строго, была бы также наукой о частях, чуждых смыслу, как и наука о природе, которая строит природу из материальных элементов и также никогда не сможет прийти к постижению смысла всего происходящего в природе. Лишь внутри структуры душевные элементы получают смысловую связь, подобно тому как в имманентных смысловых связях находятся части организма. Тогда, например, связь представлений превращается в последовательность предметов значения — в противоположность элементарной чисто субъективной игре ассоциаций; или они получают эстетический смысл, если они выступают в закономерной структуре, которая соответствует эстетической установке, и т. п.

С этим различием совпадает и дальнейшее. Так как в структурах господствуют объективные законы построения, хотя и не всегда в полной чистоте, они создают выходящий за рамки еди-

ничного смысл, доступны для других. Те же самые переплетения субъективных духовных функций, посредством которых духовная деятельность создает сверхиндивидуальный смысл, я называю объективным смысловым образованием. Поскольку душа является не только биологической, но духовной структурной связью, она должна быть способна к деятельности, к созданию надындивидуальных смысловых образований. Напротив, духовные элементы есть и остаются привязанными к отдельному, они остаются чисто субъективными и одиночными. Никогда мне не могут быть даны представления кого-то другого, его чувства, его желания, потому что по своей сущности они чистые состояния Я или функции Я. Я имею их, и они как таковые неотделимы от моего переживания Я. В соответствии с этим психология элементов имеет дело с явлениями, которые непосредственно доступны только духовному личному опыту отдельного Я. Но, вероятно, другой может сообщить мне смысл своих переживаний. Тогда он создаст нечто объективное, будут ли это зафиксированные в языке данные познавательного характера, или произведение искусства, или техническое сооружение. И когда я вживаюсь в этот объективированный смысл, во мне возникает соответствующий, т. е. направленный на соответствующий смысл, духовный акт. Правда, его структура может быть опять соткана из представлений, чувств, желаний. Но тогда они являются моими представлениями и т. д., которые, как известно, не совпадают со свойственным этому акту содержанием и способами. Общим нам является только смысл. В качестве смысло-созидающей и смыслопереживающей индивидуальная душа переходит отсюда в надындивидуальный дух.

В силу своей закономерной структуры, в которой духовное создается или переживается и оценивается для всей души, отдельная душа причастна к царству духа⁴. До тех пор пока она не в состоянии полностью понять объективный смысл этого царства, до тех пор она выходит вон из своей соответствующей норме созидательной деятельностью. Таким образом, создаются напряжения между душой и духом. Но также всегда существует напряжение между историческим духом и вечными законами, которые сами по себе являются не чем иным, как тенденциями к воплощению смысла. Итак, прежде всего нужно открыть эти законы и их ответвления. Выше мы назвали этот внутренний смысл нормативным духом. Психологически это исследование, относящееся к науке о духе, будет состоять в том, что мы хотим исследовать разнообразные субъекты, в каждом из которых господствуют духовные законы и определяют его субъек-

⁴ Вопрос о том, насколько эта духовная объективность должна быть соотнесена с материальной объективностью, чтобы она получила продолжающееся во времени существование, здесь не должен исследоваться. Смотри об этом мою статью в «Festschrift f. Volkelt» (1918) «К теории понимания и о духовно-научной психологии».

тивную структуру в типическом образе действия. Потому что это отклонение от идеи нормальной структуры человека вообще переходит в исторические и личные особенности, которые как раз и должна описать психология.

Отношение отдельной структуры вообще к общей структуре объективного и нормативного духа было бы предметом общей психологии как науки о духе. Но типы отдельных структур, в которых запечатлевается какая-то одна сторона объективного и нормативного духа, относятся к области дифференциальной психологии как науке о духе.

СОДЕРЖАНИЕ

Предисловие	3
Общая характеристика состояния зарубежной психологии в период открытого кризиса (начало 10-х—середина 30-х годов XX в.) . . .	5
Раздел I. МЕТОДОЛОГИЧЕСКИЕ ИССЛЕДОВАНИЯ В ЗАРУБЕЖНОЙ ПСИХОЛОГИЧЕСКОЙ НАУКЕ	
Вводные замечания	18
<i>Боринг Э. Г.</i> История интроспекции	20
<i>Левин К.</i> Конфликт между аристотелевским и галилеевским способами мышления в современной психологии	47
Раздел II. БИХЕВИОРИЗМ	
<i>Уотсон Джон Б.</i> Психология с точки зрения бихевиориста	79
<i>Уотсон Джон Б.</i> Бихевиоризм	96
<i>Толмен Э.</i> Поведение как молярный феномен	107
<i>Толмен Э.</i> Когнитивные карты у крыс и у человека	124
Раздел III. ГЕШТАЛЬТПСИХОЛОГИЯ	
<i>Вертегеймер М.</i> О гештальттеории	144
<i>Кёллер В.</i> Об изоморфизме	160
<i>Кёллер В.</i> Некоторые задачи гештальтпсихологии	163
<i>Левин К.</i> Топология и теория поля	181
<i>Левин К.</i> Определение понятия «Поле в данный момент»	190
Раздел IV. ПСИХОАНАЛИЗ	
<i>Фрейд З.</i> О психоанализе. Пять лекций	207
<i>Фрейд З.</i> Я и Оно	243
Раздел V. ФРАНЦУЗСКАЯ СОЦИОЛОГИЧЕСКАЯ ШКОЛА	
<i>Дюркгейм Э.</i> Социология и теория познания	273
<i>Леви-Брюль Л.</i> Первобытное мышление	297
Раздел VI. ДУХОВНО-НАУЧНАЯ ПСИХОЛОГИЯ	
<i>Дильтей В.</i> Описательная психология	319
<i>Шпрангер Э.</i> Два вида психологии	347

Учебное издание
ИСТОРИЯ ПСИХОЛОГИИ.
Тексты

Под ред. П. Л. Гальперина, А. Н. Ждан

Зав. редакцией

Н. А. Рябикина

Редактор

Г. П. Баркова

Художественный редактор

А. Л. Прокошев

Обложка художника

И. С. Клейнарда

Технический редактор

Т. А. Корнеева

Корректоры

И. А. Мушникова, Е. Н. Павлова

ИБ № 4277

Сдано в набор 21.08.92. Подписано в печать 1.12.92. Формат 60×90¹/₁₆.
Бумага тип № 2. Гарнитура литературная. Высокая печать.
Усл. печ. л. 23,0. Уч.-изд. л. 25,73. Тираж 7800 экз.
Заказ № 221. Изд. № 1926.

Ордена «Знак Почета» издательство Московского университета.
103009, Москва, ул. Герцена, 5/7.

ПП «Чертановская типография» Мосгорпечать
113545, Москва, Варшавское шоссе, 129а

УВАЖАЕМЫЙ ЧИТАТЕЛЬ!

В 1993 году

Издательство Московского университета

выпустит книгу:

Психология эмоций: Тексты. — 2-е изд. / Под ред. В. К. Вилюнаса, Ю. Б. Гиппенрейтер. — 20 л.

В книге (1-е изд. — 1984 г.) воспроизводятся фрагменты работ по основным направлениям изучения эмоций в отечественной и зарубежной психологии. Включены также материалы, анализирующие конкретные эмоциональные состояния (З. Фрейд. Печаль и меланхолия; Э. Линдеман. Клиника острого горя; Я. М. Калашник. Патологический аффект) и индивидуальные особенности эмоциональной сферы человека (Стендаль. О любви; К. Роджерс. Эмпатия).

Для студентов-психологов, аспирантов, педагогов, а также всех интересующихся историей и современным состоянием психологии эмоций.