

С.Н. Павлова

**О ДРЕВНЕМ ЕГИПТЕ
ЗАМОЛВИТЕ СЛОВО**



С.Н. Павлова



О ДРЕВНЕМ ЕГИПТЕ
ЗАМОЛВИТЕ СЛОВО!

2018

Аннотация

Книга посвящена расшифровке с точки зрения фундаментальных наук двух уникальных памятников Древнего Египта – Круглого и Линейного Зодиаков из храма богини Хатор, расположенного в Дендере. Подлинник Круглого Дендерского Зодиака находится в Лувре, а Линейный – на своем законном месте в храме.

В обоих Зодиаках закодированы невероятные Знания по астрономии, математике, физике, о неравномерности и циклах времени, о космических и земных катастрофических событиях и даже сведения по истории и хронологии периода Божественных Династий Древнего Египта, который египтология отбросила в мифологическое пространство. Египтологами в силу их узкого специального образования и корпоративного снобизма явно недооценивается высочайший уровень научных Знаний и технологических возможностей древних египтян. Они ограничиваются чисто культурологическим подходом к описанию исторических памятников, причем в очень узких рамках, канонизированных их же наукой. В наше время это кажется смехотворным и совершенно непростительным.

В книге будут представлены оригинальные суждения, в корне отличающиеся от общепринятых в современной египтологии, и нетрадиционный подход к анализу Дендерских Зодиаков, основанный на синтезе современных фундаментальных знаний (астрономии, математики, физики), египтологической символики и египетской эзотерической философии.

Книга написана простым языком и предназначена для широкого круга любознательных читателей.

ОГЛАВЛЕНИЕ

Сопричастье

ВВЕДЕНИЕ — 9

ПРЕДИСЛОВИЕ — 10

ЧАСТЬ ПЕРВАЯ — 27

КРУГЛЫЙ ДЕНДЕРСКИЙ ЗОДИАК — 27

Глава 1. Размышления об истории и немного географии — 29

1.1. Дендерский храм — 29

1.1.1. Крипты — 37

1.1.2. Крыша — 41

1.2. Небольшой экскурс в мифологию — 44

Глава 2. Круглый Дендерский Зодиак — 51

2.1. Тайны Дендерского Зодиака — 51

2.2. Некоторые определения — 54

2.3. Идентификация символов и разделение КДЗ на зоны — 60

2.3.1. Проблемы с идентификацией символов — 60

2.4. Шкала Времени — 62

2.5. Северное небо — 66

2.6. Пояс зодиака — 67

2.7. Солнце и планеты — 77

2.7.1. Символика планет — 77

Глава 3. Разомкнутое кольцо – мифология и история Божественных
Династий — 80

3.1. Разногласия с Сильвией Ковиль — 80

3.2. Символика разомкнутого кольца — 83

3.3. Проблемы египетской додинастической истории — 85

3.4. История, таящаяся в мифологии — 87

3.4.1. Ихневмон – Ра — 88

3.4.2. Тефнут – Шу — 89

3.4.3. Геб и Нут — 91

3.4.4. Богини-защитницы Селкет, Анукет и Сатет — 95

3.4.5. Божественная звездная триада: Сах – Сопдет – Сопду — 97

3.4.6. Уходящие богини — 100

3.4.7. Джехути — 101

3.4.8. Осирис — 108

3.4.9. Сет — 110

3.4.10. Исида — 111

3.4.11. Нефтида — 113

3.4.12. Гор Младший — 115

3.5. После Гора — 119

3.6. Шемсу-Гор — 120

3.7. Давайте порассуждаем — 121

- Глава 4. Катастрофические события на КДЗ — 126
- 4.1. Гелиоцентрическое строение Солнечной системы, космическая катастрофа, уничтожившая Фазтон, убившая Марс, изменившая вращение Венеры и подарившая Земле Луну — 126
- 4.1.1. Конфигурация планет — 129
- 4.1.2. Версии события — 136
- 4.1.3. Подведем итоги по разделу — 140
- 4.2. Что же произошло с Землей в Эпохи Льва и Скарабея-Рака? — 140
- 4.2.1. Обратный отсчет Времени — 150
- 4.2.2. Ау, Водолей! — 151
- 4.2.3. Вернемся к расчету — 153
- 4.2.4. Вернемся к шкале Времени на КДЗ — 160
- 4.3. Выводы по главе — 164
- Глава 5. Попытки воссоздания хронологии додинастического периода — 165
- 5.1. Геродот и прецессия — 165
- 5.2. Расчет предшествовавшего цикла БМК – взгляд назад — 168
- 5.3. Период хронологии Божественных Династий — 170
- 5.4. Когда правили Боги — 174
- 5.5. Преддинастический период Египта — 180
- 5.6. Выводы по главе — 181
- Глава 6. О катастрофах вообще и в частности — 183
- 6.1. Сопоставление событий — 187
- 6.2. Выводы по главе — 192
- Глава 7. Сакральная геометрия КДЗ — 194
- 7.1. Снова о Деканах — 196
- 7.2. Геометрические построения на КДЗ — 197
- 7.2.1. Системы осей — 197
- 7.2.2. Матрица кодирования информации — 207
- 7.2.3. Особые точки — 112
- 7.2.4. Точка С и знак Козерога — 113
- 7.3. Золотая пропорция в КДЗ — 215
- Глава 8. Его величество Время — 218
- 8.1. Небольшой экскурс в философию — 218
- 8.2. Симметрия, плотность и периодизация Времени — 222
- 8.3. Энергия Времени — 228
- 8.4. Краткие выводы по главе — 230

Глава 9. Сакральная цифирь — 232

Глава 10. Размышления о катастрофах — 239

10.1. Солнечная система и Галактика — 240

10.2. Солнечная система — 241

10.3. Земля — 243

10.4. Случай или система? — 246

10.5. Выводы по главе — 249

Глава 11. Расшифровка текстов КДЗ — 251

Глава 12. БОЖЕСТВЕННЫЕ ЛЮБОВЬ, ВОЛЯ, МУДРОСТЬ И ВЕРА — 266

В ЗАВЕРШЕНИЕ ЧАСТИ ПЕРВОЙ — 271

ЧАСТЬ ВТОРАЯ

ЛИНЕЙНЫЙ ДЕНДЕРСКИЙ ЗОДИАК — 274

Глава 13. Общая информация — 274

13.1. Наглядное экологическое пособие — 279

13.1.1. Дендерский храм — 279

13.1.2. Гиза — 284

Глава 14. Символика ЛДЗ — 286

14.1. Нут – богиня неба — 286

14.2. Зодиакальные созвездия — 290

14.3. Планеты — 300

14.4. Созвездия — 304

14.5. Мифологическая история? — 307

14.5.1. Восточная полоса — 310

14.5.2. Западная полоса — 320

Глава 15. Переходная зона между Львом и Близнецами — 325

Глава 16. Эпоха Тельца — 333

16.1. Полнос Мира в Драконе — 333

16.2. Равноденствие в Тельце — 338

ЧАСТЬ ТРЕТЬЯ

СОВМЕСТНЫЙ АНАЛИЗ КДЗ и ЛДЗ — 342

Глава 17. Время как организующее начало — 342

- 17.1. Сравнение шкал Деканов КДЗ и ЛДЗ — 342
- 17.1.1. Нумерация Деканов и сопоставление их символики на обоих Зодиаках — 344
- 17.2. ЛДЗ – разделение БМК на Эпохи — 352
- 17.3. ЛДЗ и независимая от него хронология катастрофических событий в период последнего БМК — 357
- 17.4. Добавление к анализу катастрофических ситуаций на КДЗ — 367

ПОДВЕДЕНИЕ ИТОГОВ — 370

ЛИТЕРАТУРА — 380

*Моим Учителям посвящается
с глубоким уважением и любовью*

С Павлова

СОПРИЧАСТЬЕ

*Меня порой воображенье переносит
В седую даль веков, к подножью пирамид...
Не в шумный пыльный день, а в тишину и осень,
Когда там ночь прекрасная царит.*

*Огромных южных звезд сверкают хороводы.
Там замер Сириус над Вечной Красотой.
Там катит Нил Небес космические воды,
И Нил другой под ним – знакомый и земной.*

*Небесным Нилом назван Млечный Путь -
Дорога Вечности к истокам Мирозданья.
Кто на него ступил – тому не повернуть,
А до конца идти через Любовь и Знанье.*

*И там, под небом, в тишине ночной
Душа трепещет и, сливаясь с Миром,
Тебя уносит к звездам, в край иной,
Где слышно, как звучит Божественная Лира.*

*Уходит Время, растворяясь в форме,
Верша ее круги и суету сует.
А ты паришь в Безвременье, в восторге,
Что нет оков, вериг телесных нет.*

*И пусть звучит небесных гимнов пенье,
И пусть горит светящий лучик счастья,
Что дарит ночь в святом благоговеньи
Великого с Великим Сопричастья.*

С. Павлова

*...И нет пути к таинственным истокам,
Где Время спит, свернувшись в плотный кокон,
У Вечности на каменной груди.*

М. Катъс

ВВЕДЕНИЕ

Проблема так велика, что обращение к ней переходит границы просто смелости. Однако, попытка – не пытка. А я человек решительный, к тому же, независимость позволяет мне не бояться анафемы от официальной науки. В книге, предлагаемой Вам для прочтения, будут представлены оригинальные суждения, в корне отличающиеся от общепринятых в современной египтологии, и нетрадиционный подход к анализу Дендерских Зодиаков, основанный на синтезе современных фундаментальных знаний (астрономии, математики, физики), египтологии и египетской эзотерической философии.

Должна сразу сказать, что в этой работе я буду рассматривать не один Дендерский Зодиак, а два. Как правило, о втором Дендерском Зодиаке говорят и пишут значительно реже. На самом деле в Дендерском храме, посвященном богине Хатор (Хатхор) представлены два Зодиака: круглый и линейный (иногда его называют «длинный»). В первой моей книге на эту тему («ПОСЛАНИЕ ИЗ ПРОШЛОГО. РАСШИФРОВКА ДЕНДЕРСКОГО ЗОДИАКА» [1]) я рассматривала в основном только круглый Дендерский Зодиак, во всяком случае, с точки зрения расшифровки. Данная книга посвящена расшифровке и сопоставлению их обоих. В начале книги рассматривается круглый Зодиак, в последующих – линейный (длинный), затем выполняется их сопоставление, суммируется информация и делаются обобщения.

В Египте сохранилось немало интересных храмов и храмовых комплексов. Они действительно служили культовыми сооружениями, но, я уверена, что это не основное их использование. Далекое не все так просто и однозначно. Это только внешняя часть предназначения, как, собственно, и в любой религии, и в любой философии. Всегда есть эзотерическая основа, доступная только ограниченной части посвященных высшего уровня, и экзотерическая, предназначенная для «внешнего пользования», т.е. для всех остальных. По обилию и разнообразию культов Древний Египет далеко обогнал другие цивилизации, но практически все

храмовые сооружения были многофункциональны, и культ стоял совсем не на первом месте.

Они действительно ХРАМЫ. Но сейчас мы бы назвали их, прежде всего, ХРАМАМИ НАУКИ, АРХИТЕКТУРЫ, ИСКУССТВА и... НРАВСТВЕННОСТИ. Они были важнейшими просветительными и посвятельными комплексами, в которых в течение всей истории Древнего Египта подготавливалась и обучалась интеллектуально-нравственная элита общества, включая, прежде всего, жрецов, фараонов и членов царской семьи, в том числе и женщин. Для того чтобы получить знания, нужно было доказать, что ты достоин их не только по способностям, интеллектуально, но и нравственно, духовно. Отбор был жесточайший. Период посвящения растягивался даже не на годы, а на десятилетия. Пифагор проходил в Египте посвящение в течение 22 лет и достиг высшего уровня. Платон – только 13 лет. Он не дотянул до высшей планки и остановился на третьей ступени сверху.

Именно поэтому (плюс четкая и жесткая структура власти) **цивилизация Древнего Египта просуществовала даже по представлениям ортодоксальной египтологии более 3000 лет.** Ни одной другой цивилизации не удавалось выстоять столько времени. Данные о возникновении самых древних из них – шумерской и египетской – расплывчаты (где-то 3300 – 3500 лет до н.э.). Чаще всего шумерская считается ненамного более ранней. Но Шумера к 2200 году до н.э. как самостоятельного государства практически уже не было. Египет, включая время греческих династий и римский период (с 30 г. до н.э. по 14 г. н.э.), прекратил свое существование в 14 г. н.э. Историческая наука отводит примерно 20 веков для Эгейской цивилизации, 12 веков – для древнегреческой Эллады, 11 – 12 веков для Римской. Это был краткий сравнительный экскурс в историю. Вернемся в Египет.

Характерной особенностью египетских храмов является практически полное отсутствие свободного места на стенах и потолках, но и в так называемых капеллах (часовнях) – небольших комнатах на крышах. Ряд храмов (например, Дендерский, Эдфуский) имеют еще и крипты – подземные помещения, устроенные в древних стенах, уходящих вглубь на несколько этажей. Там тоже есть изображения и надписи. И все они несут информацию! Только суметь бы в ней разобраться!

Когда видишь такие памятники, то чисто культурологический подход к их описанию кажется смехотворным и совершенно непростительным. Но современные археология, история и египтология именно так и работают. Причем даже такое усеченное описание втискивается в прокрустово ложе кем-то когда-то

канонизированной истории Египта, несмотря на то, что огромное количество фактов в нее никак не вписываются. Но египтологи делают вид, что ничего этого они не видят – полное игнорирование того, что не укладывается в устоявшуюся парадигму.

У каждого есть какие-то свои персональные любимые темы. У меня, например, Древний Египет. Особенно в нем меня притягивают Гиза и Дендера. О первой в данной книге речь почти не пойдет, а второй, точнее – Дендерскому храму, а еще точнее – двум находящимся в нем Зодиакам, будет уделено все мое внимание.

Дендерские Зодиаки – очень необычные древние памятники, они вывели меня на проблему и заставили задать себе вопрос: как извлечь из них информацию? Египтологии и культурологии явно мало. Интуитивно, увидев их впервые, я сразу почувствовала, что это далеко не Птолемеяевская эпоха Египта, более того, это не только Египет, это вся Земля и ее история, и, как выяснилось в процессе моих исследований, в какой-то степени, даже история Солнечной системы. Можно считать, что символом этого являются два видимых лица Стрельца и одно невидимое, как в Вавилонском зодиаке: одно смотрит в прошлое – и это *лицо*, если можно так назвать, собаки. Другое смотрит в будущее – и это лицо человека. И еще есть третье лицо, невидимое, сокрытое, недоступное, сакральное, провидящее. Логика так и подсовывает слова: «которое смотрит в настоящее». Что же такое это «настоящее», если разобраться? «Только миг между прошлым и будущим»? А если вдуматься в смысл? Вроде бы оно есть – и вроде бы его нет. Неуловимо оно, не проявлено, его нельзя зафиксировать никакими часами. Так и третье лицо. Есть прошлое, и есть будущее, а настоящее – это скользящая граница между ними, не имеющая протяжения, не имеющая никаких единиц измерения. Забегая вперед, могу сказать, что сложнейший вопрос о том, что такое ВРЕМЯ, является одним из самых важных вопросов, зашифрованных в обоих Дендерских Зодиаках. Хочу сразу сослаться на Е.П. Блаватскую («ТАЙНАЯ ДОКТРИНА», т. 2, ч.1. [2]).

...нужно знать, что ни одна тайна не сохранялась так хорошо и так священно древними, как тайна их циклов и вычислений. Начиная от египтян и до евреев, считалось величайшим грехом раскрыть нечто, принадлежащее к правильному измерению времени.

Для египтян этот вопрос был настолько важным, что за все время существования исторической цивилизации Древнего Египта, вступая на престол, фараоны давали клятву ни при каких ситуациях не менять календарей и самой системы исчисления времени.

Итак, моя работа над Дендерскими Зодиаками началась с изучения их символики, параллельно стала прорисовываться очень глубокая хронология, сначала – как минимум – протяженностью в два Больших Миротворных Круга (БМК), т.е. приблизительно 2 x 26000 лет. Как минимум. Потом оказалось, что гораздо, гораздо больше. Основная цель, которую я поставила перед собой, состояла в том, чтобы почерпнуть великие Знания, которыми обладали наши предшественники, во всяком случае, попытаться это сделать. Уже потом, когда стали проявляться самые неожиданные результаты исследования, возникла мысль изложить письменно еще один взгляд, еще один подход к сложнейшему и очень фальсифицированному вопросу – глубокой истории Древнего Египта. Но информация оказалась значительно шире истории Египта. Стали вырисовываться такие неожиданные фундаментальные Знания по астрономии, космологии, физике и математике, что дух захватило. Так и родилась первая книга по этой тематике, а теперь уже и вторая.

При аналитическом подходе к проблеме необходимо выделить ряд моментов:

1. Главным и, безусловно, самым сложным вопросом, почти сразу же возникающим даже при первом внимательном рассмотрении обоих Зодиаков Дендерского храма, является вопрос ВРЕМЕНИ. И оба артефакта показывают, что древние египтяне знали о нем гораздо больше и глубже, чем мы в настоящий момент.

2. К сожалению, глобальные катаклизмы изменяли периодически не только лик Земли, параметры ее орбиты, наклон оси, скорость вращения. Возможно, изменялся и сам ход времени. В экстремальных ситуациях, при глобальных и космических катаклизмах, в моменты фазовых переходов, время не может быть линейным, равномерным и однонаправленным. Все это делает расчетную цифирь по хронологии весьма относительной. Не бейте меня за неточность цифр. Пусть будет только принципиальная цепь рассуждений.

3. Ни одну из известных мне книг за основу взять не могу, т.к. все они противоречат друг другу. В чем-то, по-моему, прав один автор, в чем-то – другой, а на что-то у меня и вовсе своя точка зрения.

4. Мой подход к осмыслению Дендерских Зодиаков базируется на египетской эзотерической философии, на анализе египетской символики, мифологии, а также современных знаний из областей астрономии, космологии, математики и физики. Астрономическая информация по Древнему Египту, опубликованная в печати, касается, главным образом,

исчисления времени, разного рода календарей. Данные же по небесным картам, звездам, созвездиям крайне скудны и неоднозначны. Поэтому в моей расшифровке астрономических символов и ситуаций, отраженных на Дендерских Зодиаках, вполне возможны несовпадения с публикациями других авторов. А в некоторых случаях я занимаю позицию полного неприятия существующей в литературе астрономической интерпретации важнейших, с моей точки зрения, событий, зашифрованных на обоих упомянутых Зодиаках.

Данная книга не претендует на то, чтобы считаться истиной в последней инстанции. Просто надеюсь, что, может быть, и мне удастся забросить кое-какие мысли в общую копилку знаний. Или хотя бы поставить перед наукой неудобные для нее вопросы, которых она, как правило, не замечает, либо делает вид, что не замечает, и намеренно обходит стороной.

Сразу оговорюсь, что для разделения некоторых понятий я использую написание одного и того же слова как с прописной, так и со строчной буквы. Под «Зодиаком» понимается имя собственное конкретного памятника (Дендерские Зодиаки, Зодиак Эсны), а под «зодиаком» – изображение 12 созвездий, составляющих пояс или кольцо, по которому Солнце совершает свой путь по небесной сфере в течение земного годового цикла. Под «Эпохой», например, подразумевается 1/12 часть Большого Миротворного Круга, равная 2160 годам и относящаяся к конкретному знаку зодиака, а под «эпохой» – просто отрезок времени, характерный для какого-то периода истории (эпоха Птолемея, эпоха Эхнатона). И так далее. Кроме того, в изложении основного материала книги принято аббревиатурное сокращение часто встречающихся понятий. Так Большой Миротворный Круг пишется как БМК, круглый Дендерский Зодиак – как КДЗ, линейный (длинный) – как ЛДЗ. В других случаях сокращения будут указаны при первом упоминании в тексте.

Отдельно хочу обратить внимание читателей на написание слова «время». Когда я имею в виду линейное, однонаправленное и равномерное время, каким воспринимаем его мы и наша наука, я использую строчную букву. Если речь идет о ВРЕМЕНИ в сложнейшем физическом, философском, космическом его аспекте, я пишу это слово либо целиком прописными буквами, либо с заглавной буквы. То же касается и цены деления на временных шкалах. В Египте 1/10 часть шкалы временного цикла называется деканом. В том случае, когда речь идет о линейном привычном для нас времени, я термин «декан» пишу со строчной буквы, а если я имею в виду циклы ВРЕМЕНИ (Времени), то одно деление на шкале называю Деканом и пишу с прописной буквы.

Чтобы у Читателя, особенно у неискушенного в астрономических тонкостях, не возникло недоумения, хочу сразу предупредить, что и к круглому и к линейному Дендерским Зодиакам термин «зодиак» применим ровно настолько же, как и к любым астрономическим картам. Так уж сложилось исторически, что названием такие уникальные артефакты обязаны астрологии, которой, как отдельной и самостоятельной науки, в Древнем Египте не существовало. Была астрософия, где первая часть слова означает по-гречески «звезда», а вторая – «мудрость». Да, на Дендерских Зодиаках изображена карта звездного неба с зодиакальными и остальными созвездиями Северного и отчасти Южного (только для зодиакальных созвездий) неба, звездами и планетами. Отличие от чисто астрономических карт заключается в том, что на этих Зодиаках методом стоп-кадра зафиксированы катастрофические ситуации в Солнечной системе и глобальные земные катаклизмы; кроме того, отражены сложность и нелинейность ВРЕМЕНИ и даже история Божественных династий, отброшенная египтологией в мифологию. Но для меня все это открывалось не сразу, а по мере углубления исследования. Именно так и будет построено изложение материала книги для облегчения понимания его читателями.

Начало расшифровки основывалось, главным образом, на египетской символике, мифологии и астрономии (пока только с точки зрения идентификации небесных объектов на Зодиаках). Но при этом присутствовал нестандартный взгляд, были высказаны некоторые предположения, достаточно смелые, сформулирован ряд принципиальных вопросов, которые дальше будут рассматриваться при более строгом анализе с применением геометрических и астрономических построений. Кроме того, дана хронология целого периода в истории Египта – от начала Божественных Династий до, так называемого, династического, т.е. до Менеса. И, тем не менее, главный материал книги посвящен расшифровке научной информации, закодированной в астрономии, физике, геометрии и числах на обоих Зодиаках. Все вместе позволяет сделать обобщающие выводы по истории планеты и даже самой Солнечной системы, описать хронологию бывших катастроф и изложить собственное мнение о некоторых циклических процессах.

Сначала был «инкубационный» период работы, я «варилась в собственном соку», изучая египетскую символику. Но с момента начала систематизации материала и изложения предмета раздумий в письменном виде на меня буквально стала сыпаться информация. Иногда в виде рисунков, журнальных статей, фотографий она шла от совершенно незнакомых мне людей, появившихся вдруг; иногда попадались новые книги или давно читанные и полузабытые вдруг открывались на нужных страницах. И все вокруг выстраивалось так, что ко мне стекались как-то сами собой действительно уникальные материалы по Дендере и,

кроме того, они оказывались не просто информацией, а информацией, специально подготовленной и нужной мне в конкретный момент.

Для исследования КДЗ (круглого Зодиака) это касается, прежде всего, той фотографической копии подлинника круглого Дендерского Зодиака, которая сделана в Лувре (не по моей просьбе), отпечатана во Франции в определенном масштабе (фиксирующем так называемые священные числа!), прибыла в Россию и добралась до меня. По размерам она точно в 5 раз меньше подлинника.

Что касается линейного Дендерского Зодиака, то мне долго не удавалось найти хороших фотографических изображений его полос целиком, лишь отдельные фрагменты. Это обусловлено сложностью съемки вследствие расположения и размеров Зодиака. Для измерений и расчетов пригодны только неискаженные фотографии. Рисованные копии для этого не подходят, к тому же в них встречаются ошибки в символике. И, тем не менее, благодаря моим друзьям, у меня появились и фотографии линейного Зодиака, пусть не профессиональные, но из них оказалось возможным с помощью компьютера сложить целиком пригодные для измерений изображения обеих полос.

Совпадений и случайностей в таких делах не бывает. Значит, пришло время засучить рукава и работать, не покладая рук.

Первая книга получилась весьма специфической и не очень легкой для восприятия, но, несмотря на это, она оказалась востребованной и практически сразу исчезла с прилавков магазинов. Вторая книга включает в себя переработанный, расширенный и углубленный материал первой, посвященной КДЗ, анализ и расшифровку ЛДЗ (линейного/длинного Зодиака), и обобщение информации, закодированной в обоих. Мне хочется, чтобы каждый, взявший книгу в руки, нашел в ней что-то свое и дочитал до конца. Здесь излагается совершенно нестандартный, оригинальный подход к проблеме сохранения Древними глубочайших научных фундаментальных знаний, подчас опережающих нынешний уровень, высказано немало «еретических» мыслей по философии, астрономии, физике, истории и символике Дендерских Зодиаков.

При изучении литературы, касающейся Древнего Египта, мне стало ясно, что Дендерские Зодиаки – такие уникальные памятники! – совершенно недооцениваются как носители научной информации и рассматриваются в основном с точки зрения культурологии. Разумеется, это относится не только к Дендерским Зодиакам, но и ко всем памятникам Древнего Египта. Археологи, историки, египтологи, не обладая необходимым уровнем знаний по фундаментальным наукам, ввели свое табу на любой анализ древних артефактов, выходящий за пределы их знаний. Такая монополия ни к чему хорошему привести

не может. Мы не только теряем возможность ознакомиться с удивительными Знаниями Древних, мы упускаем шанс приобрести новое для себя Знание, ибо во многом они, Древние, были далеко впереди нас. Египетские жрецы научную информацию тщательнейшим образом кодировали, зашифровывали, прятали от неподготовленного человечества, как спички от маленьких детей. Бессмысленной работой в Египте не занимались. Я не сомневалась и не сомневаюсь в том, что должны сохраниться ключи к этим Знаниям! Единственным языком, общим для всех времен и народов, является язык геометрии. Именно с этих позиций я и подошла.

Поскольку данный труд посвящен расшифровке Дендерских Зодиаков, представляется вполне логичным ответить на два вопроса: почему это происходит именно сейчас и почему именно через меня? На первый вопрос людям, исповедующим эзотерическую концепцию, ответить просто: покрывала Исиды поднимаются одно за другим постепенно, когда человечество созревает для этого (или в жизненно важный для человечества момент). Видимо, один из таких моментов настал. Процедуры доведения до человеческой цивилизации тайных знаний не происходят случайно сами по себе, а, несомненно, санкционируются, подготавливаются и организуются свыше. Почему через меня? По нескольким причинам. Одна из них – состояние современной науки и ее установок.

Мне кажется, что практически все современные отрасли науки, во-первых, находятся под прессом материалистического миропонимания; во-вторых, стали очень узкоспециализированными; в-третьих, в значительной мере догматизированными; в-четвертых, пребывают под силовым давлением признанных авторитетов. Тут уж точно: шаг вправо – шаг влево считаются побегом. Смелчак, рискнувший не то, чтобы попать, а хотя бы шевельнуть каноны, предается анафеме. И когда вам в тексте книги встретятся мои слова «анафема», «ересь», «крамола» или еще что-либо в том же духе, имейте в виду, что они относятся только к реакции ученых-ортодоксов от академической науки, агрессивно не принимающих все то новое, что не совпадает с их научной парадигмой.

Узкая специализация современных ученых мешает работать на стыке наук. Здесь же – именно соединение наук, причем не двух-трех, а, как мне мыслится, многих. Пять из них можно считать основными. Главную из этих пяти – эзотерическую философию – официальная наука полностью игнорирует, считает ее ересью, и делает вид, что ее не существует вовсе. Причин две: материалистический фундамент современной науки и снобизм: древние не могут быть умнее нас.

Я не разделяю ни того, ни другого и поэтому рискнула нарисовать схему соединения направлений основных научных знаний, на базе которых и могут быть расшифрованы Дендерские Зодиакы (думаю, такой подход был бы правильным и к другим древним памятникам). Эти составляющие можно условно изображать как угодно: квадратиками, кружками, треугольниками. Мне же хочется изобразить их в виде пентаграммы.

Во-первых, основных наук, положенных мною в фундамент расшифровки, именно пять, а во-вторых, пентаграмма – величайший символ, который объемлет Принципы устройства Мироздания. Думаю, именно поэтому она заложена в кодах круглого Дендерского Зодиака. Итак, вертикальный луч (первый) – это эзотерическая философия, второй – астрономия, третий – египтология, четвертый – математика и пятый – физика. Только синтез их позволит приблизиться к сокрытым знаниям. Не собираюсь утверждать, что считаю себя корифеем во всех этих пяти научных направлениях. Это и невозможно и ненужно. Главное – соответствовать определенному уровню понимания в каждой из пяти ветвей и иметь незашоренное узкими специализациями мировоззрение. Так уж случилось, что астрономией я увлеклась с девятилетнего возраста (и мой интерес не ослаб до сих пор), физикой – чуть позже; эзотерическая философия и египтология пришли ко мне в зрелом возрасте, а математические познания – результат высшего инженерного образования (рис. 1).



Рис. 1. Схема комплексного исследования Зодиаков

Ни в коей мере не приписываю результаты моего исследования себе самой. Просто мои глаза уже подготовлены, чтобы видеть, уши, – чтобы слышать, а сознание и мой Дух – осмыслить переданную через меня информацию и донести ее до других.

Вероятно, следует представиться. После окончания Ленинградского политехнического института, а затем аспирантуры и защиты диссертации я более 30 лет работала доцентом, преподавала и активно занималась научной работой на той кафедре, которую окончила. Область моих профессиональных знаний – физика металлов, металловедение, специальные методы исследования. Имею большое количество научных публикаций и авторских свидетельств на изобретения. Выступала на разного рода профессиональных, а потом уже и эзотерических семинарах, конференциях, симпозиумах, в том числе и международных, принимала участие в телевизионных программах РЕН ТВ. С 1994 года в течение 8 лет вела еженедельные занятия по эзотерической философии в школе духовного совершенствования при ДК им. В.А. Шелгунова.

Всеми вопросами, которым посвящена эта книга, я занимаюсь много лет. Только астрономией увлекаюсь более 70 лет (с 9-летнего возраста), физикой – 65, Египтом – 40, эзотерикой – почти 40!

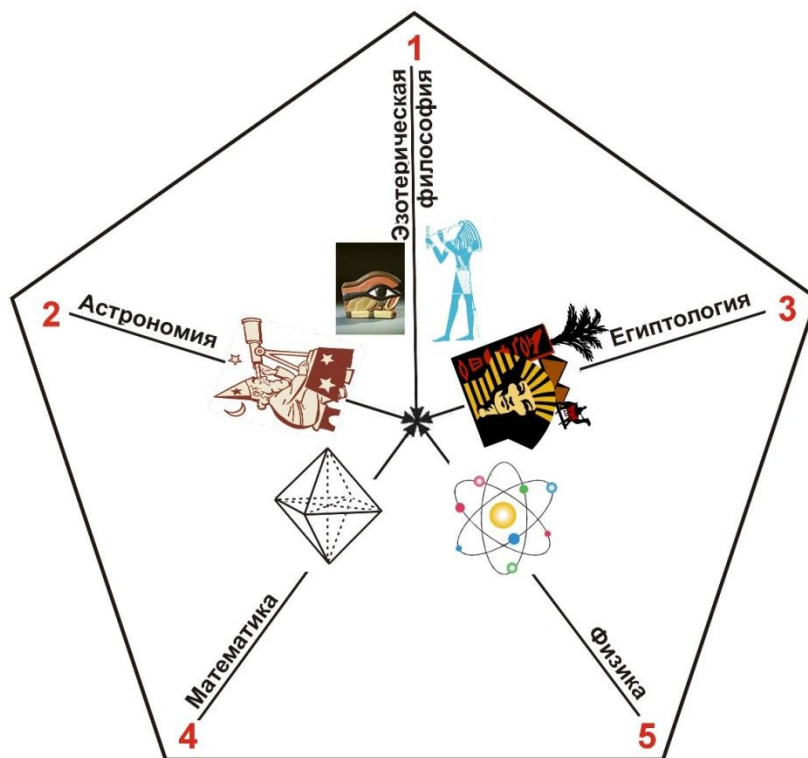
Все перечисленное вместе обеспечивало определенную подготовку и возможность того, что через мое сознание Высшими Силами было передано Знание, зашифрованное в Зодиаках Дендерского храма.

По-моему, этим я ответила и на второй вопрос, почему именно через меня. Любая мудрость безгранична, но ограничен наш уровень познания. Так и с Дендерскими Зодиаками. Это бездонный кладезь, из которого еще предстоит черпать и черпать. Есть люди и помимо меня, понимающие это. Они вносят или внесут свою посильную лепту в проблему, которую, насколько мне было доступно, осмыслила и осветила я.

Понимаю, что некоторым читателям может показаться чрезмерным повышенное внимание к деталям, особенно в том, что касается символики, но, поскольку книга во многом противоречит установившимся научным, прежде всего, египтологическим, представлениям, мне необходимо надежно аргументировать свою точку зрения.

В завершение хочу сказать, что у меня есть колоссальное преимущество перед другими авторами: я никого не боюсь и мне безразлично, кто и что обо мне думает и как ко мне относится! Каждый человек имеет право на свое собственное мнение, на ошибку, и я не претендую на то, что написанное мною может считаться

истиной в последней инстанции. Еще надо работать и работать в этом направлении, и не мне одной!

Кроме того, я абсолютно независима! Я не зарабатываю этим на хлеб. За мной нет никакого коллектива, нет и необходимости считаться с мнением ортодоксов от науки.

Небольшое замечание: вся заимствованная информация, включая цитаты из публикаций, рисунки и фотографии, имеет ссылки на авторов. Если ссылки отсутствуют, то научный анализ, текст, рисунки и выводы абсолютно оригинальны и принадлежат лично мне.

В работе мне помогали друзья и соратники, всем я чрезвычайно признательна и благодарна, но особую благодарность хочется выразить В.В. Вихрову, В.В. Вахрушевой, Н.Н. Масленниковой, В.Н. Трифанову, Н.В. Шушаевой.

Опубликованные ранее книги:

1. С.Н. Павлова «ПОСЛАНИЕ ИЗ ПРОШЛОГО. РАСШИФРОВКА ДЕНДЕРСКОГО ЗОДИАКА». – М.: Изд. дом «Новый век», 2001. – 268 с.
2. С.Н. Павлова «ЭЗОТЕРИЧЕСКИЕ ЗАРИСОВКИ. Книга 1». – М.: Изд. дом «Новый век», 2004. – 364 с.
3. С.Н. Павлова «ЭЗОТЕРИЧЕСКИЕ ЗАРИСОВКИ. Книга 2». – М.: Изд. «Олита», 2004, – 320 с.
4. С.Н. Павлова «РАЗМЫШЛЕНИЯ О НАУКЕ ДРЕВНИХ». – М.: Изд. Новый Центр, 2004. – 239 с.
5. С.Н. Павлова «ПОЛЕВОЙ ГИПЕРБОЛОИД ЗЕМЛИ И ТАЙНЫ ДРЕВНИХ ЦИВИЛИЗАЦИЙ». – М.: Изд. «Амрита-Русь», 2009. – 528 с.
6. С.Н. Павлова «РАБОТА В ИЗМЕНЕННОМ СОСТОЯНИИ СОЗНАНИЯ», <http://divinecosmos.e-puzzle.ru/list.php?c=pavlova>
7. С.Н. Павлова «АЖИОТАЖ ПРОПАЛ, А ПРОБЛЕМА ОСТАЛАСЬ», http://divinecosmos.e-puzzle.ru/list.php?c=pavlova_2
8. С.Н. Павлова «УНИВЕРСАЛЬНЫЙ ПРИНЦИП МИРОЗДАНИЯ. Книга 1. МЕТААСТРОНОМИЯ СОЛНЕЧНОЙ СИСТЕМЫ», http://divinecosmos.e-puzzle.ru/list.php?c=pavlova_3
9. С.Н. Павлова «РАБОТА В ИЗМЕНЕННОМ СОСТОЯНИИ СОЗНАНИЯ». – М.: ООО «ГДДС-Столица-8», 2018, – 216 с.

ПРЕДИСЛОВИЕ

Прежде, чем приступить к изложению основного материала книги, считаю необходимым объяснить некоторые особенности ее построения. Дело в том, что при академическом изложении любого научного материала обычно используется одна и та же схема. После введения, где формулируется направление исследования и его цель, следует обзор существующей литературы по данному вопросу, затем излагается содержание работы, обсуждаются ее результаты и новизна и, наконец, приводятся окончательные выводы. Заканчивается такой научный труд списком использованной литературы. Этот стандарт вполне отвечает требованиям к научным работам по узким вопросам конкретной науки. Такую литературу в основном пишут и читают специалисты по определенному научному профилю.

А как быть в тех случаях, когда **научная работа** строится даже не на стыке, а с широким использованием нескольких, совершенно самостоятельных наук, казалось бы, никак не сочетающихся друг с другом? Вы много знаете работ профессиональных астрономов, физиков и математиков, занимающихся, помимо основной профессии, серьезным анализом египтологии именно в аспекте своих основных наук, включая серьезное исследование артефактов, для чего нужны глубокое знание египетской символики, истории и мифологии (мифологии тоже!)? Или египтологов, археологов, историков, разбирающихся достаточно профессионально и глубоко в астрономии, физике и математике, чтобы суметь проанализировать артефакты Древнего Египта с позиции фундаментальных наук? Может быть, мне просто не повезло, но такого «симбиоза» перечисленных наук в одном лице мне встречать не приходилось. К величайшему сожалению, незабвенный Козьма Прутков был прав в своем утверждении, что «специалист подобен флюсу – полнота его односторонняя».

Очень непросто написать книгу о научной расшифровке уникальных артефактов Древнего Египта (двух Зодиаков из храма Хатор в Дендере) с позиции современных фундаментальных наук. Трудность, прежде всего, заключается в том, что книга весьма сложная, особенно для неподготовленных читателей, поэтому написать ее нужно так, чтобы она читалась с интересом.

Забавно, но читатели, не сведущие в перечисленных научных фундаментальных направлениях и египтологии, окажутся в привилегированном положении. Для них не существуют шоры профессионального образования и нет основания для предвзятости.

Они не воспримут материал в штыки только потому, что им раньше об этом было неизвестно. Я почти уверена в том, что ученый мир – ни представители фундаментальных наук, ни истории и египтологии – эту книгу читать просто не будут. Причин тому две: снобизм и нежелание тратить время, если тема не входит в круг профессиональных интересов. Кроме того, даже если бы ученые от фундаментальной науки или египтологи стали читать данную книгу, для них во многом она бы предъявила малознакомую или вообще незнакомую область знаний, что поставило бы их почти на одну ступень с остальными читателями.

Я прекрасно отдаю себе отчет, что для неподготовленного ума книга сложная. И дело не только в научной специфике. При прочтении требуется постоянная вдумчивая сосредоточенность на материале. Это, по сути дела, серьезная интеллектуальная работа. Поэтому я поставила себе задачу, помимо донесения практически совершенно новой научной информации, написать книгу так, чтобы ее язык не был сухим, занудным и скучным, чтобы она легко воспринималась, и читателям было интересно.

Логически, казалось бы, излагать материал следовало по такому плану: описание Дендерского храма, экскурс в историю, философию герметизма, представление о религиях и богах Древнего Египта, а потом уже о круглом и линейном Зодиаках отдельно. Но уверяю моих дорогих читателей, что в теме даже в чисто египетской части так много нового, непривычного, связанного и несвязанного между собой, не говоря уже об астрономических, физических, математических и философских аспектах, что преподносить материал по такой схеме нельзя.

Сначала я хотела вести читателей в той же последовательности, в какой изучала Дендерские Зодиаки сама. По расшифровке КДЗ в 2001 году у меня уже вышла книга. О ЛДЗ в то время даже речь не шла. Не было ни единой публикации, ни одной его фотографии, он был совершенно черный, закопченный. Появлялись лишь небольшие фрагменты. Теперь ситуация для меня изменилась. Благодаря моим друзьям у меня появились фотографии, на которых базировались мои исследования. Поэтому я и решила написать новую книгу, посвятив первую часть круглому, а вторую – линейному Зодиаку.

Мне это казалось оправданным до того момента, как я расшифровала линейный Зодиак до конца. И здесь я оказалась перед выбором: 1 – сохранить последовательность, принятую ранее, 2 – описывать Зодиаки параллельно, сравнивая их между собой, 3 – начать описание с ЛДЗ, и только закончив с ним, приступить к КДЗ, а потом уже дать их сопоставление и общие выводы.

И поняла, что делать ни первого, ни второго, ни третьего нельзя. Дело не только в том, что ЛДЗ значительно сложнее по символике. В нее гораздо проще войти, вначале поэтапно разобравшись со всем остальным. В ЛДЗ совершенно другой метод кодирования информации, существенно не совпадающий с КДЗ. По моему, для восприятия, тем более неподготовленного, линейный Зодиак сложнее круглого.

Между обоими Зодиаками есть ряд очень важных отличий, которые до самого конца полной расшифровки ЛДЗ не бросаются в глаза:

1 – ЛДЗ и КДЗ относятся к разным циклам БМК (линейный – к текущему/заканчивающемуся на границе Эпох Рыб и Водолея, а круглый – к предшествующему). Кроме того, на КДЗ есть зафиксированная методом стоп-кадра катастрофа во всей Солнечной системе, имевшая место миллионы лет назад.

2 – Шкалы Времени обоих Зодиаков содержат по 37 Деканов, а, следовательно, имеют одинаковую длительность, составляющую 26640 лет, если, конечно, считать длительность Декана равной 720 годам, как это принято.

3 – Большая часть Деканов в обоих Зодиаках, учитывая их последовательность, по символике совпадает, но имеются и отличия, прежде всего, в том, что некоторые из них, присутствующие на одном, отсутствуют на другом, и наоборот, что приводит к подвижкам на шкалах Времени. Но в любом случае суммарное количество Деканов от цикла к циклу не меняется и составляет 37.

Заранее ставлю в известность уважаемых читателей в том, что для построения временной шкалы ЛДЗ моментом перехода из Эпохи Рыб в Эпоху Водолея мною условно был принят 2000 год нашего времени. Поскольку рубежная дата перехода весьма неточна, я и употребила слово «условно». Это позволило мне астрономически определиться с датировкой точек весеннего равноденствия на шкалах Времени обоих Зодиаков и, самое главное, установить, что Зодиаки описывают одинаковые по длительности, но различные циклы БМК.

Здесь возникает дополнительная проблема увязки всего обозначенного с чисто астрологическими догмами: один БМК равен 25920, Эпоха – 2160, а Декан – 720 годам. Эти числа уже так у всех на слуху и так навязли в зубах, что кажутся совершенно незыблемыми. Может быть, если иметь дело со временем. А если со ВРЕМЕНЕМ, когда оно нелинейно, неравномерно и, вполне возможно, даже вообще «командует парадом»? Что мы вообще о нем знаем? Если Время даже сегодня на Земле и на МКС, летающей на высоте около 300 км, течет по-разному, то как можно утверждать, что оно всегда линейно, однонаправленно и течет с постоянной скоростью?

К тому же, у меня есть один, пусть шаткий, но все-таки аргумент, подтачивающий эту незыблемость. У Е.П. Блаватской, а вслед за ней и у Е.И. Рерих называется несколько другая протяженность БМК – а именно 25868 лет. Небольшое, но отличие, как можно видеть, имеет место. Е.П. Блаватская это число не из головы взяла. «ТАЙНУЮ ДОКТРИНУ» ей диктовал Эль Мория. Это может говорить не о том, что он ошибался, а о том, что указанный цикл не есть величина постоянная. И Дендерские Зодиаки кладут еще одну гирьку на чашу весов в пользу такого утверждения.

Если все-таки согласиться с тем, что длительность Декана на Дендерских Зодиаках равна 720 годам, а для расчетов другого нам ничего не остается, то и цикл БМК увеличивается на один Декан и будет составлять 26640 лет. При расчетах хронологии я специально каждый раз оговариваю свое право на ошибку, по крайней мере, на половину или даже на целый Декан, что согласуется с ценой деления обеих шкал Времени. Поэтому, по моим расчетам текущий (или заканчивающийся цикл БМК) простирается от нашего Времени (2000 г.) вглубь веков до 24640 г. до н.э., а предшествующий ему от этой даты и уходит еще дальше в прошлое вплоть до 51280 г. до н.э. (с погрешностью, естественно).

Однако, поскольку в Части 1 будет приведена расчетная хронология событий реального исторического периода Божественных Династий, я посчитала необходимым, забегаая вперед, предварить изложение сведениями, почерпнутыми из сравнительного анализа шкал Времени ЛДЗ и КДЗ.

Детали моего анализа шкал Времени обоих Зодиаков и следовавшие из него выводы будут приведены в соответствующем разделе Части 3.

Пока это примите как данность. Торжественно обещаю, что объяснения последуют в нужное время и в нужном месте.

Так уж сложилось, что для расшифровки ЛДЗ стал мне доступен только в самое последнее время, поэтому почти весь общий материал, касающийся Дендерского храма, истории и мифологии Египта, а также астрономии, философии, математики и физики – наук, необходимых для анализа, оказался встроенным в часть, посвященную КДЗ. И, уже освоившись со всем перечисленным, читателям понять ЛДЗ будет намного проще.

В свете всего сказанного выше, я все-таки решила принять для изложения 1-й вариант: сначала дать основную информацию по КДЗ, потом – по ЛДЗ, после этого провести их сопоставление, показать хронологию событий, а закончить общими выводами и конкретным указанием моментов новизны в проведенном исследовании.

И последнее, о чем мне хотелось бы предупредить читателей: в моей опубликованной в 2001 году книге «ПОСЛАНИЕ ИЗ ПРОШЛОГО. РАСШИФРОВКА ДЕНДЕРСКОГО ЗОДИАКА» и в последующих статьях, посвященных анализу катастрофической ситуации в Эпохи Льва и Скарабея-Рака, это событие отнесено к последнему БМК. К сожалению, такое заключение не соответствует действительности. Вернее, оно правильное, но только датировку необходимо сдвинуть на один БМК вглубь веков. К сожалению, во время моего исследования КДЗ в 1990 – 2000-е годы ЛДЗ совершенно не был доступен для изучения. Только после того, как была выполнена его реставрация, точнее, очистка от грязи и копоти (2006 – 2011 г.г.), появилась возможность получить хотя бы любительские снимки, пригодные для анализа, с которыми я и работала.

Расшифровка ЛДЗ привела меня к очень важному выводу о том, что Зодиаки относятся к различным БМК. В ЛДЗ тоже происходит катастрофа в период Льва – Скарабея-Рака, но она несколько сдвинута по Времени. Это говорит о том, что такие ситуации имеют цикл, близкий к БМК, и повторяются регулярно. В обоих циклах по 26 тысяч лет (округленно) имеют место и другие катаклизмы, они отражены на шкалах Времени обоих Зодиаков, но их регулярность и цикличность на данном этапе моих исследований пока не просматривается.

В книге, предлагаемой уважаемым читателям ниже, мой анализ обоих Дендерских Зодиаков представлен подробно и аргументировано.

ЧАСТЬ ПЕРВАЯ

КРУГЛЫЙ ДЕНДЕРСКИЙ ЗОДИАК

Глава 1. Размышления об истории и немного географии

Египет... Тайна... И в прямом и в переносном смысле. В прямом – потому что название «Египет», данное этой удивительной стране древними греками, именно так и переводится – «Тайна». В переносном – потому что все, с чем мы сталкиваемся как наследники древней культуры Египта, заставляет думать, думать и думать... Ответы на основные вопросы: **КТО, ДЛЯ ЧЕГО, КАК** и даже **КОГДА**, если глаза не закрыты непробиваемыми шорами официальной египтологии, **продолжают быть ТАЙНОЙ и сегодня**. При анализе египетских памятников Древности следует искать зашифрованную информацию по фундаментальным наукам, именно зашифрованную и именно фундаментальную, ибо глубочайшее Знание у Древних никогда не лежало на поверхности, всегда было тайным и недоступным для духовно и нравственно неподготовленных людей. Попробуем?

Традиционные египтологи предают анафеме любые попытки решить эти вопросы, даже не дав себе труда разобраться в том, что им предлагает уже разросшееся племя заинтересованных нетрадиционных и разносторонне образованных ученых.

Пожалуй, для истории нет ничего сложнее, чем реконструкция событий по зыбким и неоднозначным археологическим данным. История Древнего Египта вся покрыта тайнами, как богиня Исида вуалями. Поднимешь одну вуаль – познаешь толику сокрытого, поднимешь другую – еще толику... и так до бесконечности, ибо бесконечен сам процесс познания. Великий символ эти вуали! Чем глубже пытаешься проникнуть в историю Египта, тем меньше объективных данных и больше противоречий. Хронологическая погрешность при удалении от нашего времени в глубину веков заметно растет и к границе между тем, что называется Династическим Египтом и Египтом Додинастическим достигает своей максимальной величины. До сих пор дискутируется вопрос о первом фараоне I династии: Нармер – Менес – Аху... Кто они? Сколько их – один это человек, два

или три? Каждый спорящий насмерть стоит на своем, а вопрос так до сих пор и открыт. И когда этот ОН или ОНИ (Нармер – Менес – Аху) были? Многоголосье дает вилку в тысячу лет или около того (от 4000 до 3000 г.г. до н.э.). Не многовато ли? И верно ли вообще?

Что же мы все-таки имеем от Додинастического Времени? Несколько странных захоронений, сомнительные для многих историков утверждения жреца Манефона, жившего в Птолемеевский период (IV – III век до н.э.), еще цифирь древнего манускрипта, который называется «Туринский королевский папирус», да доныне неразгаданные до конца астрономические потолки, календари и Зодиаки, разбросанные по развалинам храмов и захоронений.

В Древности египтяне называли свою страну Та-Кемь (или Та-Кемет), а не греческим именем «Египет». В переводе с египетского «Та-Кемь» означает «Земля Черная». И такое название прекрасно соответствует узкой полосе вдоль течения главной жизненной артерии страны – реки Нил. Нил широко разливался раз в год. Он нес огромные запасы ила и, когда наводнение заканчивалось, откладывал их по берегам. Вдоль берегов земля была плодородной и кормила всю страну. А остальная часть Египта представляла собой в основном безжизненную пустыню из песка и камня. И называлась она «Землей Красной».

Нил – одна из самых больших и длинных рек в мире. Он течет с юга на север и, образуя разветвленную дельту, впадает в Средиземное море. Та часть Египта, которая находится севернее Гизы, называлась Нижним Египтом, а та, что находилась южнее, – Верхним (в Древнем Египте на картах север изображался внизу, а юг – вверху; отсюда и названия).

На рис 1.1 представлена фотография Египта из космоса (Google). На ней для ориентировки обозначены Гиза, Дендера и Луксор. Есть и указания широты и долготы. Нил напоминает темный стебель с цветком лотоса наверху (цветок – Дельта Нила на севере). Около 26-го градуса северной широты Нил делает петлю: поворачивает на восток, потом на север, затем на запад, а дальше уже течет на север до самого Средиземного моря. Вот в этой-то излучине, очень напоминающей наши Жигули, на левом берегу находится одно из самых священных мест в Древнем Египте – Дендерский храм, посвященный богине Хатор (или Хатхор в другой транскрипции). Когда-то это священное место называлось Иун–Та–Нечет (или Иунет–Та–Нечерет), что в переводе означает «Священная Земля Богини». Греки деревню вблизи храма назвали Тентирой, а Тентира, в конце концов, стала Дендерой. Потому и современное название древнего комплекса – Дендерский храм.



Рис. 1.1. Так выглядит Египет и река Нил из космоса (Google Earth)

1.1. Дендерский храм

Когда-то в очень далекие времена на западном берегу Нила (Верхний Египет) в Дендере был построен храмовый комплекс, ставший главным культовым местом богини Хатор (или Хатхор, что означает «Дом Гора» или «Небо»).

Египтологи дружно относят храм ко времени Птолемеев, точнее даже – ко времени Клеопатры VII (Птолемеи – эллинистическая династия фараонов, которую основал Александр Македонский, посадив на египетский престол своего военачальника, а Клеопатра VII – последняя из Птолемеев, 69-30 г.г. до н.э.). Следует отметить, что Птолемеи были для Египта того времени вполне толерантными царями: они приняли религию, культуру и язык египтян. Конечно, определенный оттенок греки внесли и в культуру, и в позднюю архитектуру, и в

искусство, даже поменяли на греческий лад большую часть названий и имен, в том числе и исторических (так Иун–Та–Нечет стала сначала Тентирой, а потом уже Дендерой, фараон Хуфу – Хеопсом, Хафра – Хефреном, Менкаура – Микерином, бог мудрости Джехути – Тотом и Гермесом Трисмегистом и т.д.).

Но при Птолемах Дендерский храм не строился, а восстанавливался и реставрировался в строгом соответствии с древним проектом, уходящим ко времени Шемсу-Гор (последователей или преемников царя Гора – последнего представителя Божественных династий). Об этом говорится в «Надписях строителей», изображенных на сохранившейся древней кладке стены храма, и в документе, найденном в кладке стены (ниже уровня земли), и в более позднем папирусе. О времени Шемсу-Гор египтология даже говорить не желает, относя его к мифологии. Точно так же египтологи относят и строительство храма Гора в Эдфу к периоду Птолемеев, несмотря на то, что там тоже есть аналогичные дендерским «Надписи строителей».

Но главное – документ, начертанный на шкуре животного (газели?), найденный в кирпичной кладке южной стены Дендерского храма. На шкурах писали только в очень древние времена. Они сохранялись значительно дольше папирусов. К тому же, папирус во время составления проекта храма мог еще и не использоваться в качестве материала для записей. Вот что об этом говорится в египетском тексте о восстановлении храма:

Царь Тутмос приказал возвести это здание в память матери своей – богини Хатор, Госпожи Ан, Глазу Ра (Солнца), Божественной Царице Всех Богов. Найден был Великий План в городе Ан, древнего начертания, на кожаном свитке, во время Преемников Гора (Ан – одно из названий столицы 6-го нома – территории, в которой был храмовый комплекс). Найден он был внутри кирпичной стены южной стороны храма в царствование царя Пепи». Тот факт, что сей документ начертан на кожаном свитке, говорит о его древности, так как позже пользовались уже папирусом (<http://www.liveinternet.ru/users/hatorira/post378612098/> [3]).

А вот еще другой текст, уточняющий историю храма:

Храмовый комплекс Хатхор, известный еще с III тысячелетия до н.э., несколько раз перестраивался. Еще в 23 в. до н.э. фараон VI династии Пепи I расширил древнее святилище богини, в память о чем носил титул «Возлюбленный Хатхор из Дендеры»; судя по сохранившимся текстам, благодарное жречество помнило об этом деянии царя даже на рубеже нашей эры – то есть, как ни сложно это себе представить, две тысячи

триста лет спустя. Каменные блоки с именами великих царей Среднего и Нового царства – Аменхета III и Тутмоса III были положены в основание здания, воздвигнутого в I тысячелетии до н.э. при наследниках Александра Великого, Птолемах, и их преемниках – римских императорах. Вновь возведенный храм действовал на протяжении пяти веков. К счастью, время пощадило Дендеру: ...«обитель богини» избежала разрушения – судьбы многих святилищ древности (<http://venividi.ru/node/5474> [4]).

На рис. 1.2 показан вид Дендерского храмового комплекса из космоса (Google Earth), а на рис. 1.3 – его план с указанием названий сооружений (по работе Camillo Trevisan. «LA RAPPRESENTAZIONE DELLE COSTELLAZIONI NELLO ZODIACO CIRCOLARE DI DENDERA»). [5]).

Собственно, дальше в данной работе мы будем рассматривать только то, что связано непосредственно с темой. Остальное кратко приводится для более полного представления у неискушенного читателя о том, что есть что, и кто есть кто.



Рис. 1.2. Вид храмового комплекса сверху (Google Earth)

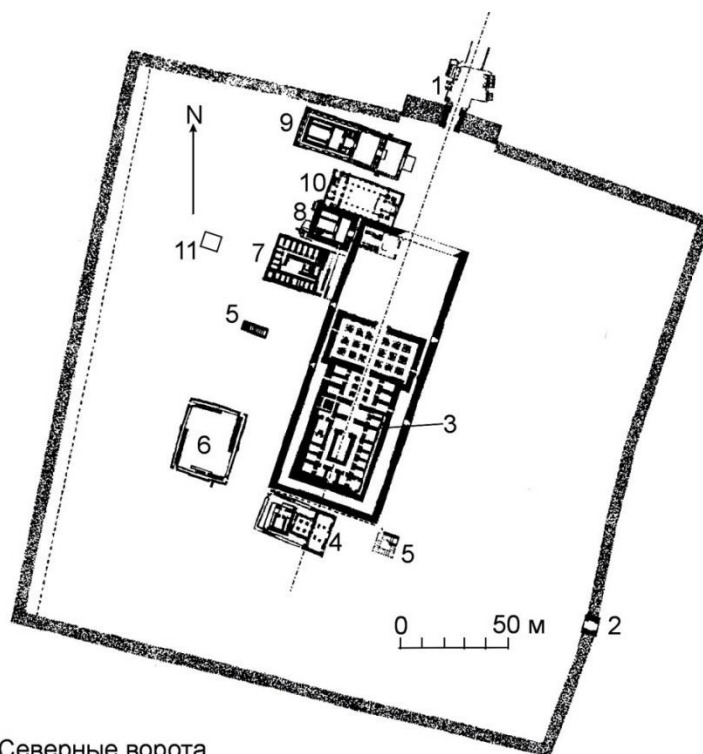

1. Северные ворота
2. Восточные Ворота
3. Главный Храм богини Хатор
4. Храм Исиды
5. Колодцы
6. Священное озеро
7. Место лечения
8. Строение Нестанебо
9. Строение римского периода
10. Базилика коптов (V век н.э.)
11. Капелла Монтухотепа

Рис. 1.3. План храмового комплекса в Дендере (рисунок адаптирован)

Обратили внимание на ориентацию главного храма? Хочу подчеркнуть одну очень важную деталь: ориентация храма по сторонам света имеет принципиальное значение! Это, впрочем, характерно для всех без исключения древних сооружений, как Египта, так и других древних цивилизаций, будь то Азия, Океания, Америка или Европа. Ось главного храма в Дендере повернута от направления север-юг в сторону востока на $18,5^\circ$. В египетских памятниках нет ничего случайного. Любая деталь таит в себе глубокий научный смысл. Чаще всего делаются попытки объяснить подобные моменты ориентацией на конкретные звезды в определенный момент или даже изменением положения полюсов Земли. В данном случае, по моему, до тех пор, пока этот вопрос сомнителен, не следует искать привязку ни к тому, ни к другому. Важно, что этот угол, как будет подробно показано далее, – один из важнейших моментов шифровки информации, закодированной не только в обоих Зодиаках, но и в самом храме.

Итак, теперь о Дендерском храмовом комплексе и о Главном храме. Храмовая территория имеет примерно прямоугольную форму 280x290 метров и

ограничена кирпичной стеной. Главный вход на территорию находится на северо-северо-востоке (есть еще один вход в юго-восточной части стены). Ось, проведенная через главный вход, продолжается как ось самого храма и повернута на $18,5^\circ$ градусов к востоку от северного направления.

Если, войдя в ворота, идти по дороге, то подходишь прямо к фасаду храма. На рис. 1.4 приведена фотография фасада Дендерского храма.



Рис. 1.4. Дендерский храм,

<http://www.stylish->

[holidays.com/images/excursions/luxor/dendara_cruise/temple%20of%20Dendara.jpg](http://www.stylish-holidays.com/images/excursions/luxor/dendara_cruise/temple%20of%20Dendara.jpg) [6]

А теперь представьте, что изображения на фасаде восстановлены, как это изображено на иллюстрации, приведенной в работе Gilles Néret «DESCRIPTION OF EGYPT» [7], а здесь – на рис. 1.5. К сожалению, целиком картины фасада в цветном варианте мне найти не удалось, но общее впечатление Вы можете составить по тому, как выглядит колонна на том же рисунке справа (источник тот же). Такими были каждая из шести хаторических колонн, стоящих по три с каждой стороны от входа в храм (кстати, высота этих колонн составляет около 18

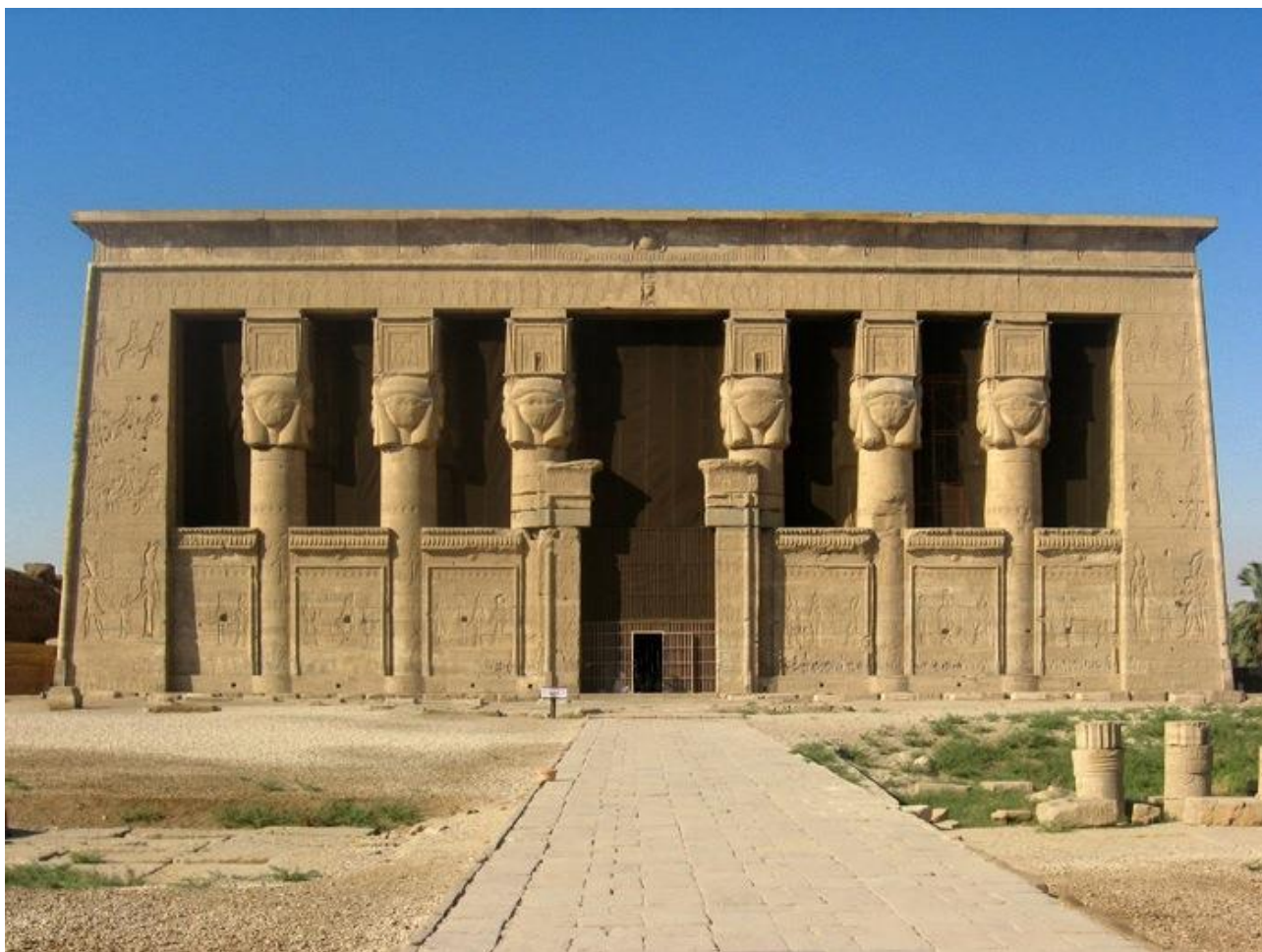
метров!). К счастью, внутренние помещения храма в значительной степени сохранили красоту своей росписи.



Рис. 1.5. Реконструкция росписи фасада храма

Храм очень большой. Его длина составляет почти 80, а ширина фасада – 46 метров. За фасадом находится первый колонный зал храма (именуемый в египтологии пронаос, иногда – первый или внешний гипостиль) с 18-ю хаторическими колоннами (наверху каждую из них венчают четыре головы Хатор, отсюда и название). Этот зал освещается только за счет входного проема и проемов между верхними частями наружной стены и колонн. Внутренние размеры первого колонного зала просто потрясают: площадь – 36,5x17 метров, высота – более 16 метров. Диаметр колонн – 2,9 метра.

И при таких размерах весь потолок, стены, колонны, даже потолочные балки, в которые упираются колонны, расписаны так, что нет ни одного сантиметра незаполненной площади! Чтобы Вы могли оценить все это, взгляните на снимки колонн и потолка внешнего гипостильного зала (рис. 1.6).

Слева Вы видите на фотографии В. Смолкина несколько колонн пронаоса [8] (<http://victorsolkin.livejournal.com/78933.html>). Обратите внимание: внизу около колонны у самого входа сидит человек. Справа представлена фотография участка потолка [9] (https://samopoznanie.ru/avatars/objects/3-136420_2_6.jpg?2f55b04cca8b13a70095ad0e4cb34959).

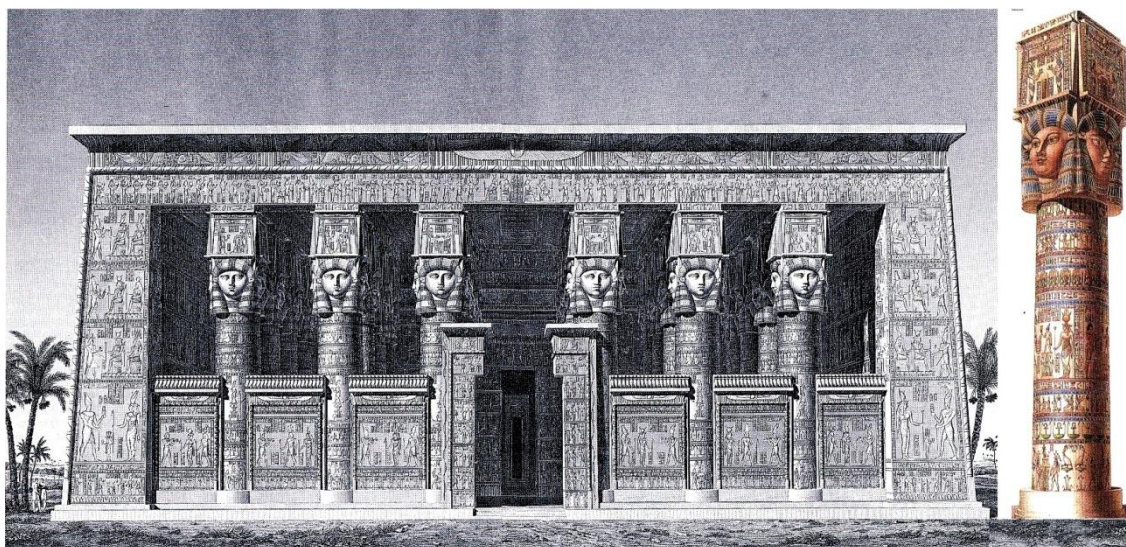
Оценили масштабы и красоту? К внешнему гипостиллю мы вернемся в дальнейшем, т.к. именно там, на потолке, вдоль восточной и западной стен находятся две полосы ЛДЗ.



Рис. 1.6. Фотографии фрагментов пронаоса (внешнего гипостыля)



Рис. 1.7. План Главного храма Хатор

А теперь посмотрим на план Главного храма (рис. 1.7). Сам план заимствован из книги Розмари Кларк «СВЯЩЕННЫЕ ТРАДИЦИИ ДРЕВНЕГО ЕГИПТА» [10].

Я намеренно план храма и пояснения к нему совместила на одном рисунке, чтобы не уделять большого внимания не касающимся нас вопросам. План и письменные пояснения на нем говорят сами за себя. Пояснения в тексте будут самыми общими.

В данном опусе мы будем рассматривать только два Дендерских Зодиака – круглый и линейный. Но в книге Г. Бругша «ВСЕ О ЕГИПТЕ» [11] упоминается еще один Зодиак, который находится в комнате под названием «Серебряная» (на плане главного храма эта комната расположена в Зале Божественного цикла и обозначена буквой «С»). Нигде больше информации о третьем Зодиаке мне найти не удалось.

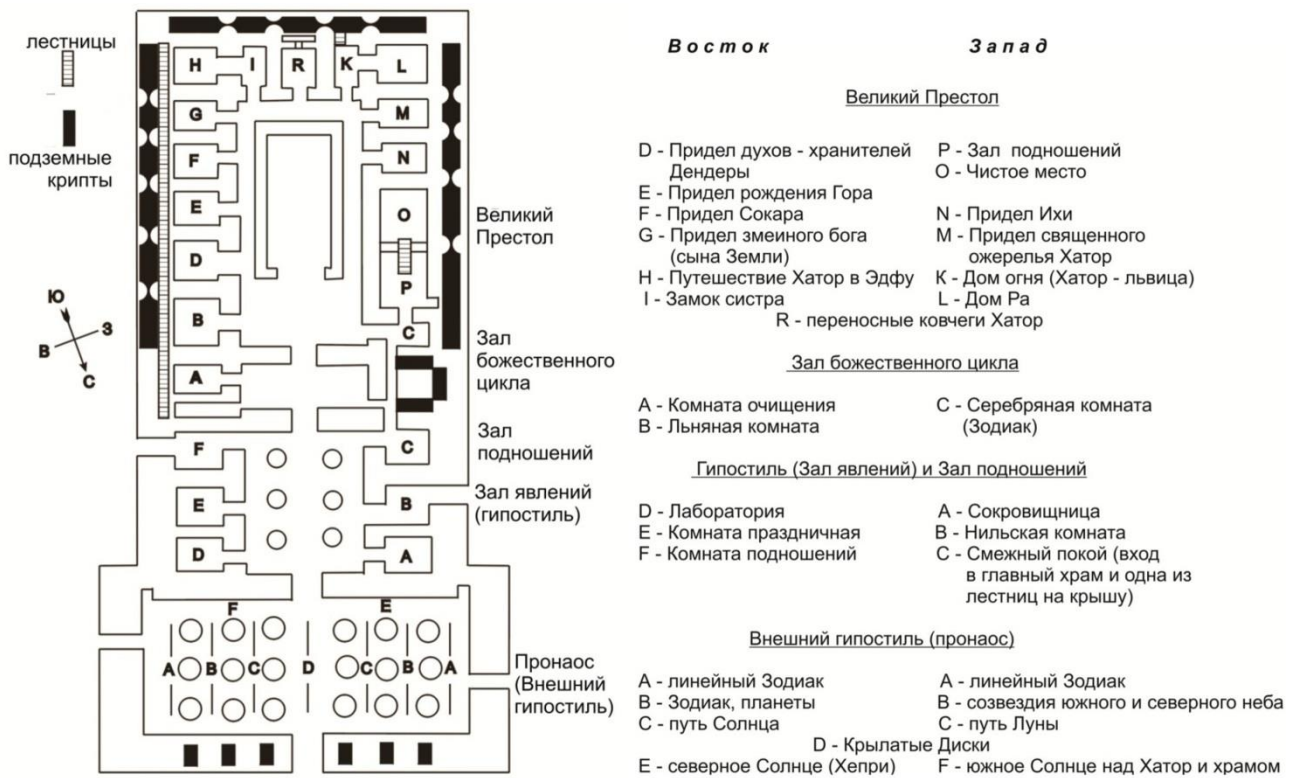
Главный вход в храм на плане расположен снизу (с северо-северо-востока). Вы сразу же попадаете во внешний гипостиль (пронаос), в котором установлены восемнадцать огромных колонн. На потолке находятся изображения полос, назначение которых на рис. 1.7 написано внизу справа. Кроме двух полос, обозначенных буквой А, перевод соответствует тексту, приведенному в книге Р. Кларк. Я позволила себе изменить смысл надписей полос А, т.к. они представляют собой две полосы ЛДЗ (восточную и западную), которыми вплотную мы с Вами будем заниматься во второй части этой книги. Общий вид колоннады пронаоса и потолка приведены ранее на рис. 1.6.

Пройдя первый зал, вы попадаете во второй зал с колоннами (тоже называемый гипостилем). В нем 6 колонн, высота зала 11, длина – 14 метров. Вдоль стен по обе стороны храма и в торце – на южной стороне находятся небольшие помещения в основном служебного назначения (для подношений, для переодевания, для хранения культовых предметов и т.д.).

Главная часть храма – Святая Святых или Великий Престол – находится в южной стороне здания. Там в центре была установлена Священная Ладья, в которую во время больших религиозных церемоний помещалась статуя богини и транспортировалась к месту назначения. Но сейчас в этом помещении Священной Ладьи нет. На рис. 1.8 приводится фотография точно такой же Священной Ладьи, установленной в Эдфу в храме Гора Старшего – божественного супруга Хатор.



Рис. 1.8. Священная ладья,
(снимок В. Вахрушевой)

Вдоль восточной стены на крышу храма ведет лестница длиной 40 метров, шириной около 1 метра. Туда же ведет еще одна лестница – винтовая, расположенная у западной стены храма.

1.1.1. Крипты

Вдоль восточной, южной и западной стен на рис. 1.7 черным цветом показано место расположения подземных крипт. С криптами все очень непросто. Во-первых, они находятся внутри стен (!) – и это самая древняя кладка, сохранившаяся от первого здания храма. Во-вторых, представьте себе, что толщина стен, уходящих на три этажа под землю, составляет 7,5 метра при ширине собственно крипт внутри этих стен – примерно 1 метр! В-третьих, именно там было найдено несколько очень важных изображений явно технических устройств. Египтологи в один голос утверждают, что это были помещения для хранения религиозных атрибутов. Всего метровая ширина этих «помещений для хранения религиозных атрибутов» предельно неудобна; вход с нулевого уровня (с поверхности земли) очень узкий (известный всему миру исследователь Эрих фон Деникен назвал его «собачьей дырой»); все стены испещрены текстами и изображениями... И все это склады?! Как там можно что-то складировать на 3-х

этажах и при необходимости еще и доставать оттуда? А здравый смысл где? Несмотря на то, что это не тема данной книги, не могу обойти стороной следующую информацию.

Через проход на уровне второго подземного этажа можно попасть в коридор, который имеет ширину около 1,1 м и длину – 4,6 м при высоте немного более 2 м. На стенах коридора по всей его длине выбиты барельефные изображения, напоминающие различные техногенные устройства. На рис. 1.9 приведены планы подземных крипт, заимствованные из диссертации Вольфганга Вайткуса (Waitkus Wolfgang. DIE TEXTE IN DEN UNTEREN KRYPTEN DES NATHORTEMPELS VON DENDERA. [12])



Рис. 1.9. Подземные крипты Дендерского храма

То, о чем дальше пойдет разговор, изображено на стенах крипты №2 (обведена красным прямоугольником), находящейся на 2-м подземном этаже в толще южной стены. На барельефах явно показаны особые устройства, два из которых расположены рядом навстречу друг другу (1), а третье, похожее на двух первых (2), находится на противоположной стене (рис. 1.10).

Они напоминают электрические лампы накаливания в виде вытянутых конических прозрачных колб со змеями (спирали накаливания?) внутри и с металлическим цоколем. Во всяком случае, точно воссоздав одно из таких устройств, австрийский инженер-электрик Вальтер Гарн получил в нем свечение

при подсоединении к простейшей батарейке, выполненной по образцу найденных на Ближнем Востоке древнейших керамических сосудов с медными и железными электродами (3).



Рис. 1.10. Изображения на стене крипты (1, 2) и их реальное воплощение (3),

1 – <http://www.elixirofknowledge.com/2014/08/> [13],

2 – http://farm9.staticflickr.com/8466/8366444803_7be232caf4_o.jpg [14],

3 – <https://zhitanska.com/sites/default/files/images/stories/ZHVV/Dendera/lampa.jpg>

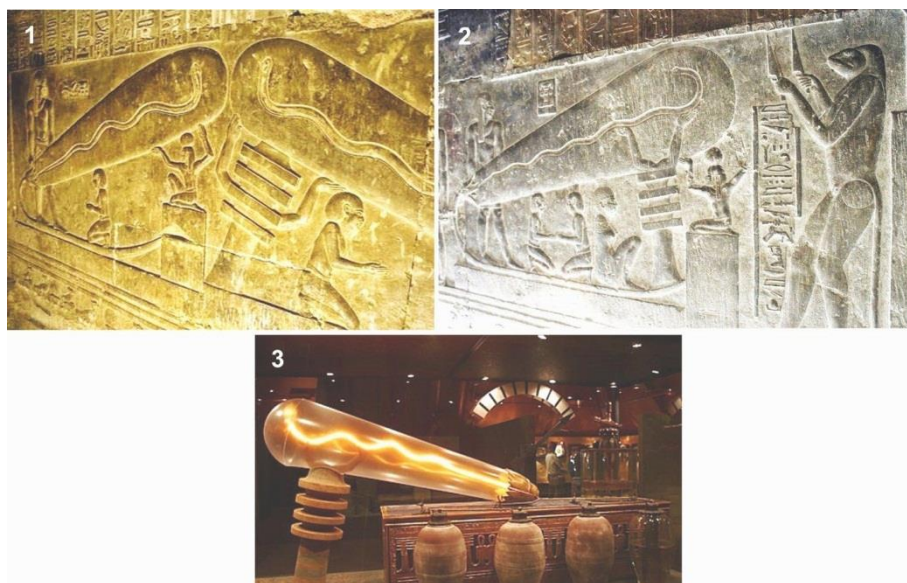
[15]

Есть предположение, что эти устройства работали не на электричестве, а на плазме или даже эфире. Отмечается одна интересная деталь: змеи, находящиеся внутри колб и, возможно, выполняющие функции спиралей, отличаются друг от друга числом волн – на первой три полных волны, на второй – четыре, на третьей – пять. Это вполне могли быть схемы осветительных устройств. Стоит отметить еще две тоже немаловажные детали: 1 – колбы прозрачны, значит, технология работы со стеклом стояла на высоком уровне; 2 – на каком бы принципе ни работали эти устройства, внутри колбы должен быть либо вакуум, либо инертный газ, иначе змея-спираль сгорит сразу. Официальная египтология пытается уходить от объяснений, почему в египетских храмах, захоронениях, подземных сооружениях и т.д., находящихся очень часто на глубине нескольких этажей под землей и имеющих многочисленные спуски, коридоры, тоннели (иногда криволинейные), нигде нет ни малейшего намека на копоть от осветительных факелов. О сложности настенных изображений говорить не приходится, а это значит, что освещение там было прекрасное. Любые разговоры о металлических зеркалах, с помощью которых дневной свет якобы передавался в эти помещения, несостоятельны: коэффициент отражения металлических зеркал таков, что после третьего, ну, в крайнем случае, четвертого зеркала освещенность практически

совсем падает, а ведь есть еще и криволинейные коридоры, там как? О назначении подземных крипт и упомянутого коридора в древнейшей части фундамента храма Хатор судить трудно. Во всяком случае, предположение ученых археологов и египтологов о том, что это могло быть складское помещение, библиотека, архив и прочее, кажется не слишком убедительным по нескольким причинам и, прежде всего, из-за узости и неудобства входа в него, а также из-за оформления стен. Этот коридор, сейчас, по крайней мере, представляет собой тупик. Позволительно ли предположить, что его торцевая стена сооружена позднее и просто перекрывает проход к другим помещениям?

Тот, кто внимательно изучал литературу по Египту или проводил собственные исследования, не мог не обратить внимания на то, что, рассматривая древние египетские артефакты, какую-то **часть научной информации** мы все-таки можем восстановить, но технологии, оборудование и инструментарий от нас закрыты начисто. Будем надеяться, что пока. Судя по отрывочной информации по криптам, там вполне могут быть представлены инженерные решения технических проблем, например, освещения помещений. К великому сожалению, никто не может прочесть иероглифических текстов, начертанных на стенах крипт. Переводы, конечно, существуют, даже диссертации по переводам текстов крипт защищаются, но все они по большому счету бессмысленны, т.к. современные египтологи подходят к переводу по методу Шампольона, т.е. через буквы и коптский язык. Существует даже такая точка зрения, что древние египтяне исторического периода, найдя какие-то устройства от предшествующей и очень высокоразвитой цивилизации, изобразили их и описали, как могли, не понимая ни устройства, ни назначения. Прямо, как дикари в Полинезии, построившие «чучела» американских самолетов из соломы и сидящие около них в ожидании «когда же прилетят боги»! И это те, кто, по мнению тех же мудрецов-египтологов, построил Великую пирамиду, не изобретя еще колеса?! Полноте!

А в Дендерском храме почти все тексты очень-очень древние. Древняя иероглифика имела только символический, причем, многоуровневый смысл. Каждый древний иероглиф – понятие, а не буква, и требует для перевода идеографического подхода. Но и это еще не все. Идеограмма несет в себе сакральный смысл, понятный только посвященным определенного уровня. А вот с таких позиций к анализу текстов крипт пока никто даже не прикасался.

Если предположить, что уровни в самом здании храма Хатор имеют еще и скрытое символическое значение, то выстраивается довольно убедительная картина. О нижнем уровне – подземном – мы можем судить только по криптам, да и то информация очень скудная. Мы даже не знаем, есть ли под зданием храма еще что-нибудь, а такое вполне может быть. Ведь имеет же, например, вся Гиза

под пирамидами и Великим Сфинксом множество помещений и проходов. Этого уже даже Захи Хавас (бывший самый главный начальник по древностям в Египте) не скрывает. А главные сооружения Гизы и первичный Дендерский храм вполне могут относиться к одному и тому же **доисторическому периоду**. Таким образом, вырисовывается мысль, что подземный уровень самый тайный. Там скрыто все, что может максимально навредить духовно неподготовленному человечеству: технологии, оборудование и инструментарий.

Расположенная выше наземная часть храма предназначается как для широких масс, принимающих участие в определенных культовых мероприятиях и удовлетворяющихся этим, так и для тайных сакральных мистерий и обучений, проводимых посвященными для посвященных и посвящаемых. На этом уровне наука уже везде. И каждый черпает свое: «*Tantum possimus, quantum scimus*» (можем столько – сколько знаем). К сожалению, в этом смысле мы пока можем очень мало.

А крыша – самый высший уровень сооружения.

1.1.2. Крыша

И она очень не проста! Вот где от нас сокрыто множество сюрпризов! Мы даже не можем толком объяснить предназначения такой невероятной конструкции самой крыши. Перед Вами панорамная фотография, сделанная из юго-восточного угла крыши (рис. 1.11).



Рис. 1.11. Вид крыши с юго-восточного угла [16],
http://chronologia.org/egypt/images/dendra-roof_t.jpg

Прежде всего, бросается в глаза возвышение, находящееся в центре крыши и идущее вдоль оси здания. Оно сложено из несколько слоев очень больших блоков известняка – от 10 тонн и более. А их еще поднять нужно было на высоту

примерно 4-5-и этажного современного здания и уложить определенным образом! И размеры возвышения отнюдь не маленькие. Взгляните на линейку на плане (рис. 1.12). Размер возвышения примерно 45x17 метров. Да плюс еще блоки самого потолка храма! Можете себе представить, какие должны быть перекрытия, чтобы все это выдержать? И механизмы для подъема таких тяжестей, если для этого действительно использовались механизмы, а не какая-то неизвестная нам технология? Возникает сразу вполне логичный вопрос: а зачем понадобилось прикладывать столько усилий для того, чтобы построить такого рода сооружение на крыше? На рис. 1.12 показан план крыши Дендерского храма. План заимствован из книги S. Cauville. «LE ZODIAQUE D' OSIRIS» (С. Ковиль «ЗОДИАК ОСИРИСА») [24], надписи переведены.

ПЛАН КРЫШИ ДЕНДЕРСКОГО ХРАМА



Рис. 1.12. План крыши храма

Существует одно весьма сомнительное объяснение, порожденное египтологией: возвышение использовалось для астрономических наблюдений. Два жреца-астронома садились в определенные точки крыши (специально отмеченные) спинами друг к другу. Один смотрел на восток, второй – на запад. Один фиксировал на востоке время подъема звезд над горизонтом, а другой на западе – время их захода за горизонт. Так определялось время и, исходя из этих наблюдений, рассчитывались календари. И что, для этого необходимо сооружать такой мощный «постамент» для жрецов? Это первый нонсенс. Есть и еще. Посмотрите на фотографию. Вдоль краев крыши идут довольно высокие борта, сложенные тоже из каменных блоков. Если даже жрецы и усядутся на «постаменте», никакого горизонта ни на востоке, ни на западе они не увидят. Тем

более на севере, где им в значительной степени закрывает небо высокая северная часть храма – верх первого колонного зала. Кроме того: храм не ориентирован строго по странам света. Его ось отклонена на $18,5^\circ$ от северного направления на восток. Нужно еще посадить этих бедолаг-жрецов так, чтобы они сидели под углом к оси здания. Не слишком ли много несуразностей?

Встречается в литературе и еще одна версия целевого назначения сооружения на крыше: «постамент» служил для посадки и взлета летающих устройств, в том числе и космических. А почему это надо было делать с крыши храма, а не просто с земли, пусть даже с таких мощных платформ, как, например, в Баальбеке? Но это обсуждать мы не будем.

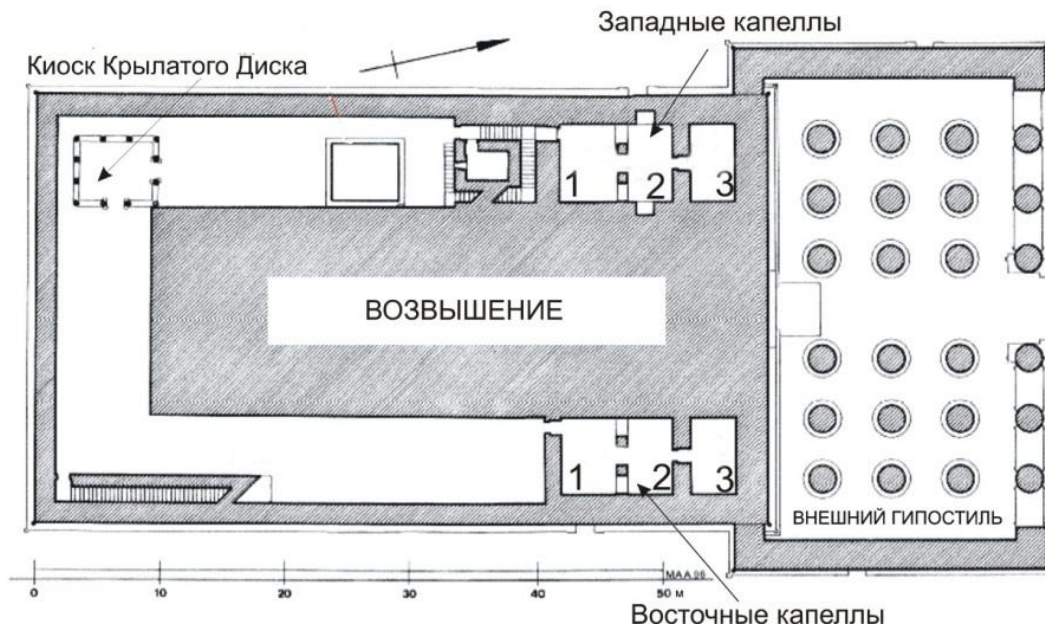
На крыше, в ее юго-западном углу, находится небольшое сооружение – так называемый «Киоск Крылатого Диска» (рис. 1.13).



Рис. 1.13. Киоск Крылатого Диска, фото Н.В. Шухаевой

Киоск расположен в юго-западном углу крыши. Почему, во-первых, египтологи назвали его «Киоском»? Потому что небольшого размера? Почему, во-вторых, «Крылатого Диска»? Потому что над входом изображение Крылатого Диска? Но изображения Крылатого Диска есть везде, в том числе и по карнизу крыши (и части стен самого храма). При входе в храм, на потолке в проходе через внешний гипостиль мы видим целый ряд Крылатых Дисков поочередно с богиней-коршуном Нехбет, тоже с распростертыми крыльями (ряд D на рис. 1.7). В-третьих, в египтологии принято считать, что этот «Киоск» предназначался для статуи Хатор, которую устанавливают там во время особо важных ритуальных мистерий, проводимых на крыше. Крылатый Диск – это Гор Старший, божественный супруг Хатор. А Киоск получается тогда домом (вернее, домиком) Гора Старшего? Но почему в него ставят статую Хатор, а не Гора? Кстати,

иероглиф с именем Хатор представляет собой прямоугольник (дом), в котором сидит Сокол (Гор). Так чей дом этот самый «Киоск» и кто в нем сидит? А вот тут мне придется сделать небольшое отступление и немного познакомить Вас с мифологией и иконографией главной персоны данного опуса и ее супруга. Конечно, речь идет о Хатор (Хатхор) и Горе Старшем или Бехдетском, иногда его же называют еще Эдфуским.

1.2. Небольшой экскурс в мифологию

Прежде, чем начать свое обращение к мифологии Древнего Египта, считаю необходимым предупредить, что ее нельзя рассматривать как эпос, сказку, собрание мифов. Ее великая философская ценность заключается в том, что каждый из египетских богов является воплощением Божественных Принципов, и в соответствии с ними выполняет свои функции на Земле. И все это – действительная история Древнего Египта периода Божественных Династий.

Хатор

Иероглифически имя богини – «Обитель Гора» – пишется следующим образом:  (два варианта) и представляет ее как великую предвечную богиню бескрайнего неба, в котором парит Священный Сокол. Связь Хатор с небом подчеркивается обилием астрономических изображений в ее храме. Восемнадцать колонн пронаоса символизируют собой не только сестры, но и предвечные «опоры небес».

В древнейшее время Хатор почиталась как богиня-мать, прародительница Мироздания, как небесная корова (Млечный Путь представлялся египтянам ее молоком), как богиня плодородия, материнства, ночного неба и звезд, сторон света (прежде всего, «прекрасного запада»), покровительница фараонов. С возвышением культа Ра (Солнца) Хатор стала считаться его дочерью, его Правым Оком (Уаджет), и порой отождествлялась с двумя другими богинями – дочерьми Ра – Сехмет и Тефнут, имеющих образ львиц. Позднее Хатор стала почитаться также как богиня радости, женственности, красоты, покровительница музыки, танцев. Поэтому и ее иконография чрезвычайно разнообразна. Супругом Хатор был Гор Старший (Бехдетский, он же Эдфуский), а их сыном – Гор-Сематауи (Ихи, Айхи, Харсомтус) – бог музыки. Несколько вариантов изображений богини Хатор представлены на рис. 1.14.

В Египте, мало того, что было многобожье, многие боги еще имели несколько различных изображений и, кроме того, могли выступать в ипостасях друг друга.

Когда Хатор выступала в ипостаси богинь Сехмет или Тефнут, она представляла в образе львицы.



Рис. 1.14. Изображения богини Хатор,

- 1 – <http://s020.radikal.ru/i716/1401/58/f87f28976853.jpg> [17],
 2 – <http://isida.ru/wp-content/uploads/2012/04/HathorCow.jpg> [18],
 3 – http://www.saqqara.nl/img/Cont_Glossary/_500/Hathor.jpg [19]

Для примера на рис. 1.14 приведены два изображения Богини Хатор: антропоморфное в короне из коровьих рогов с Солнцем между ними (1) и в виде коровы в зарослях тростника (2), кстати, на том же рисунке справа мы видим иероглифы имени богини. Часто она изображалась и с женским удивительно красивым лицом, но с коровьими ушами. Чтобы дополнительно составить впечатление о таком образе, на 3-м в ряду рисунке показана верхняя часть так называемой хаторической колонны.

Гор Старший (Бехдетский или Эдфуский)

Гор Старший – божественный супруг богини Хатор. Как Дендера – главный центр поклонения Хатор, так Эдфу – центр поклонения Гору Старшему.

Иконография Гора Старшего тоже достаточно сложна. Иногда он просто Сокол, иногда – антропоморфная фигура с головой сокола и в двойной короне Верхнего и Нижнего Египта, а иногда – в виде Крылатого Диска (рис. 1.15).

На рис. 1.15 показано, как изображается Гор Старший: статуя перед храмом в Эдфу (1); человек с головой сокола в коронах фараонов Египта (2). Но с головой сокола изображались и некоторые другие боги, например, тот же Ра, а также бог покровитель Мемфисского некрополя и мертвых Сокар (в виде мумии и головой сокола). А вот в виде Крылатого Диска – главного воина и защитника Ра – изображался только Гор Старший (3).

Третий рисунок требует некоторого пояснения. Гор – Крылатый Диск с двумя уреями и двумя символами жизни (анкхами). Он парит над ладьей с богинями, как бы защищая их. Над ним большой горизонтальной скобкой изображен знак Неба – символ богини Нут. Это означает, что Гор – Крылатый Диск парит в Небе. В центре ладьи на троне восседает богиня Мут – жена боготворца Амона-Ра, перед нею стоят богиня истины и гармонии Маат – жена Джехути (с пером на голове) и богиня Хатор (в короне с рогами, между которыми находится Солнце). За спиной Мут стоят богиня Исида (жена Осириса), а за нею – ее сестра Нефтида (жена Сета).



Рис. 1.15. Гор Старший (Бехдетский, Эдфусский),

1 – <http://toseeinvisible.narod.ru> [20],

2 – <http://egipet.uz/page/5> [21],

3 – http://worldyachting.ya.ru/replies.xml?item_no=157 [22]

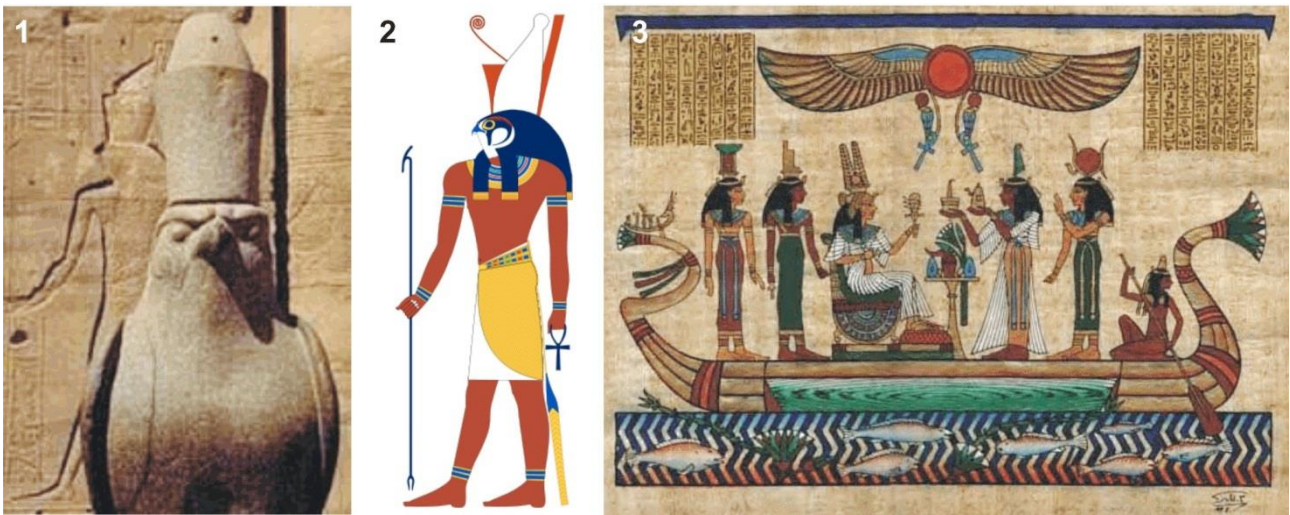
Гор Старший – солярное божество – был главной военной силой бога Ра. Он – покровитель города Бехдет в северо-восточной Дельте, а также города Эдждо (современное название – Эдфу). Отсюда за Гором укрепилось название Бехдетский, реже встречается Эдфуский. Но это один и тот же Гор. Во всех самых опасных конфликтных ситуациях именно его Ра посылал сражаться с врагами. И Гор неизменно побеждал. За что и был пожалован символикой Крылатого Золотого Диска.

Хочу дать некоторые пояснения для необремененных египтологией читателей. Из-за того, что в Египте был еще один Гор – Младший, сын Осириса и Исида, их часто либо путают, либо объединяют искусственно. Происхождение и функции у них совершенно разные, но есть общее в иконографии: изображение в виде антропоморфной фигуры с головой сокола или в виде сокола (реже). В один из периодов египетской истории – так называемого Золотого Века («Теп-Зепи» –

переводится дословно как «Первое Время»), когда страной правили боги, Осирис был царем, но Сет, брат Осириса, убил его, а Гор Младший выступил мстителем за своего отца, сражался с Сетом и после победы над ним стал последним царем Божественных Династий. В Древнем Египте Горы разделяли, а в более поздний период их функции часто совмещались. Современные толкователи египетской истории Старшего и Младшего Горы тоже довольно часто смешивают, что совершенно неправильно. В данном разделе книги мы имеем дело именно с Гором Старшим.

Хотелось бы отметить еще один очень важный момент, тем более что дальше будет описываться мистерия Божественной Свадьбы. Хатор – великая египетская богиня, дочь самого Ра, его правое огненное Око. Оно олицетворяет могущество и власть, охраняет справедливость и закон, убивает лучами всех врагов миропорядка, символизирует очень мощную защиту, всеведение, способность к интуитивному видению. На рис. 1.16 изображен правый глаз бога Ра да еще с тройной защитой: слева – богиня-коршун Нехбет (покровительница Верхнего Египта), справа – богиня-кобра Уаджет, внизу – Гор Старший в виде Крылатого Диска.



Рис. 1.16. Правое Око Ра,
<http://www.sunhome.ru/wallpapers/5895> [23]

Уаджет – богиня-кобра, покровительница Нижнего Египта изображалась также в виде кобры-урей, который помещался на коронах фараонов и охранял закон и справедливость, а также своими лучами убивал врагов.

Божественная Свадьба

Самая главная мистерия, связывающая Гора и Хатор, проведение которой сопровождалось мистическими театрализованными представлениями с участием царской семьи и высшего жречества, – это так называемая «Божественная Свадьба». Торжество начиналось в храме Хатор, затем статуя Хатор и ее

атрибутика помещались в праздничную ладью и направлялись вверх по Нилу в храм Гора Старшего в Эдфу. Ладью Хатор сопровождал караван судов с царской семьей и высшим жречеством. По пути весь кортеж делал остановку в Карнаке, и в Карнакском храме тоже проводились театрализованные мистерии. После этого кортеж снова поднимался вверх по Нилу до Эдфу, где прибывших ожидала торжественная встреча и совершалась главная мистерия – Божественная Свадьба. Фараон играл роль Гора Старшего, его жена-царица – роль Хатор, а остальные члены царской семьи и свита – все другие роли. Жрецы были режиссерами-постановщиками. В определенной степени эту мистерию можно сравнить с даосским символом инь – ян и тантрическими культами слияния женского и мужского начала. У супругов-богов был сын – Гор-Сематауи (Ихи, Айхи, Харсомтус) – бог музыки. Он изображался в виде мальчика с «локоном юности» и с систром в руке (небольшим ударным музыкальным инструментом с колокольчиками или тарелочками внутри) – сакральным атрибутом Хатхор.

Необходимо отметить, что мифология Древнего Египта весьма существенно зависела и от исторического периода, и от тех мест, где она возникла (например, фиванская, гелиопольская, мемфисская и т.д.), кроме того, она могла несколько видоизменяться, когда распространялась на другие территории. Поэтому не удивляйтесь, если встретите в литературе некоторые расхождения. По поводу нашей божественной пары Вы можете прочесть и о том, что у Хатор и Гора Старшего было два сына – одного из них называли Гором-Сематауи (или Шематауи), который и стал Крылатым Диском, а другой, ставший богом музыки, получил имя Ихи (Айхи, Харсомтус). Существуют разные варианты. Кстати, транскрипция практически всех мифологических и исторических имен собственных тоже отличается в различных источниках. Язык древних египтян мертв, при буквенном значении иероглифов (не идеографическом!) он не имеет гласных, поэтому толком никто не знает, как произносились те или иные слова. Условились вместо отсутствующих гласных вставлять «е», но и это правило далеко не всегда соблюдается. Даже бог Солнца у немцев, например, пишется и звучит Ре, а у нас – Ра. С согласными тоже встречается путаница. Например, Хатор – Хатхор, Гор – Хор, Техути – Джехути, Сематауи – Шематауи и т.д.

Крыша (продолжение)

Лирики достаточно, теперь вернемся снова на крышу. Самой высокой частью храма является внешний гипостиль (пронаос). Его южную стену мы и видим на рис. 1.10. По обе стороны от возвышения, примыкая к высокой задней стене внешнего гипостиля, находятся небольшие и невысокие помещения, почему-то в египтологии называющиеся капеллами или часовнями. И не просто капеллами, а капеллами Осириса. Вероятно, название вызвано ассоциациями с небольшими

пристройками или постройками вблизи христианских храмов. Поскольку название устоявшееся, нам тоже придется пользоваться одним из этих терминов (капеллы). Капеллами Осириса они названы в связи с тем, что большинство изображений в них посвящено различным мистериальным эпизодам из его жизни, смерти и возрождения, когда в Золотое время («Теп-Зепи») он был богом-царем и правил Египтом. Входы в капеллы находятся с южной стороны по обе стороны от возвышения. Первая из капелл каждой группы имеет слева входной проем и не имеет крыши. Капеллы 2 и 3 крыши имеют. Во 2-ю капеллу попадаешь из 1-й через входной проем (в центре). На той же стене, что и вход, есть еще два оконных проема. И это единственное, что освещает вторые капеллы.

Есть даже отдельные предположения о том, что именно в капеллах проводился обряд под названием «Посвящение Осириса». Не будем спорить с египтологами по данному поводу и делать анализ всех изображений западных и восточных капелл. Это, безусловно, помещения, предназначенные для посвящения. Но вот только ли для «посвящения Осириса» – большой вопрос. Далее будет объяснено, почему возник такой «вопрос» и высказано мое собственное мнение, но не в порядке спора, а в порядке предположения.

На рис. 1.17 в увеличенном виде приводится фрагмент плана крыши с капеллами Осириса (полностью план приведен на рис. 1.11). В восточной капелле 2 мною указано место расположения на потолке круглого Дендерского Зодиака.



Рис. 1.17. План капелл на крыше храма (слева) и вход в восточные капеллы (справа – фото Н.В. Шухаевой)

С каждой стороны крыши мы имеем группу, состоящую из трех капелл. Между ними – центральная часть (возвышение). Между собой восточные и западные капеллы не соединяются.

Капеллы 2 и 3 имеют изображения на стенах и потолках. Но, в отличие от главных помещений храма и к величайшему сожалению, барельефы во всех капеллах до сих пор не отреставрированы, не очищены от векового налета и выглядят очень темными и нечеткими. Поэтому нам придется довольствоваться рисованными изображениями. К счастью, подлинник КДЗ, находящийся в Лувре, сохраняет первоначальный вид, если не считать вертикального шрама, нанесенного во время безобразно организованного отдиранья (да простится мне это слово, иначе и не назовешь) этого шедевра древнего искусства от потолка капеллы. На потолке капеллы сейчас посетители видят копию КДЗ, изготовленную в соответствии и договором о его покупке Францией. Вот что изображено на потолке восточной капеллы 2 (рис. 1.18):



Рис. 1.18. Зарисовка потолка восточной капеллы 2,
S. Cauville. «LE ZODIAQUE D' OSIRIS» [24]

В левой части потолка изображен КДЗ, в центре – летящая богиня неба Нут, крайнее правое изображение – та же Нут, изогнувшись аркой, как бы отделяет собой небо со звездами-символами ночных часов. Север находится со стороны входа (на данном изображении сверху).

Из 2-й капеллы есть вход в 3-ю. Она последняя и имеет квадратное отверстие в потолке. Капеллы небольшие по размеру, причем 2-е и 3-и примерно одинаковы. Габариты капеллы 2 (восток) следующие: высота – 2,7 м, площадь – 6 x 3,5 м.

В связи с основной темой первой части данной работы нас с Вами будет интересовать лишь одна капелла, а именно капелла 2 с восточной стороны, даже не вся капелла, а только ее потолок, еще точнее, только часть потолка, на которой изображены сам Зодиак и вытянутая фигура богини Нут.

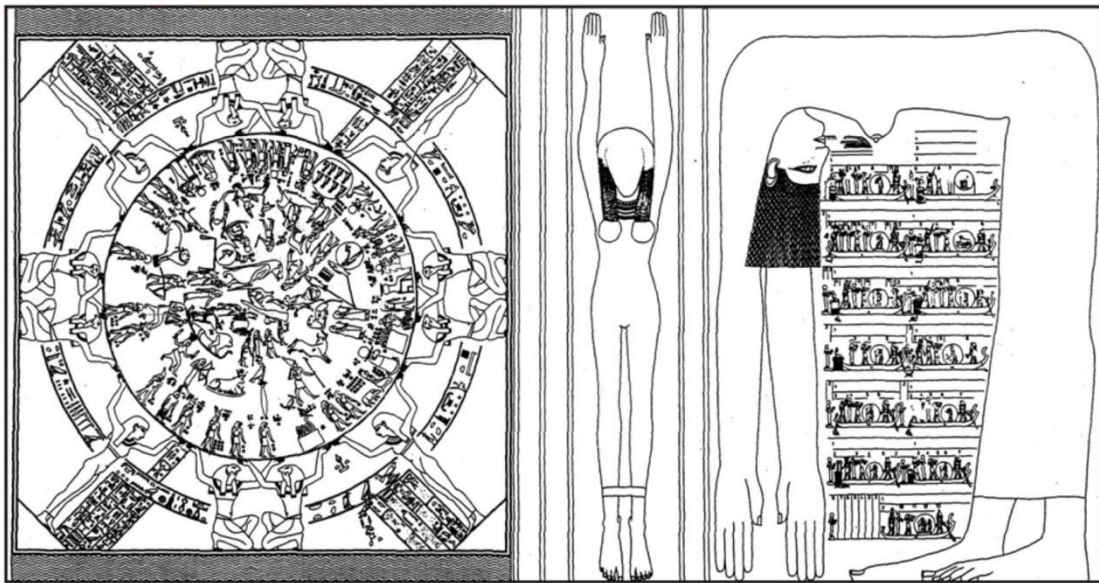
На рис. 1.19 показано рисованное изображение левой части потолка **1** ([26]) и фотография подлинника КДЗ (**2**) по репродукции из художественного альбома «DIE LEBENSWELT DER FLTEN ÄGIPTER. ALTAG, RUNST UND MUTHEN» [25].



Рис. 1.19. Рисованное изображение левой части потолка восточной капеллы №2
(**1** - <http://xn--80aaanwajckzclf2ab.xn--p1ai/index.php?newsid=28>)
и фотография подлинника КДЗ

На этом позвольте завершить общий раздел знакомства с храмом Хатор и приступить к основному материалу Части 1.

Глава 2. Круглый Дендерский Зодиак

Самое главное **таинство** всего храма Хатор, а не только крыши, заключено в круглом Дендерском Зодиаке. Такой вывод мне позволяет сделать собственный перевод иероглифического текста, начертанного на самом КДЗ:

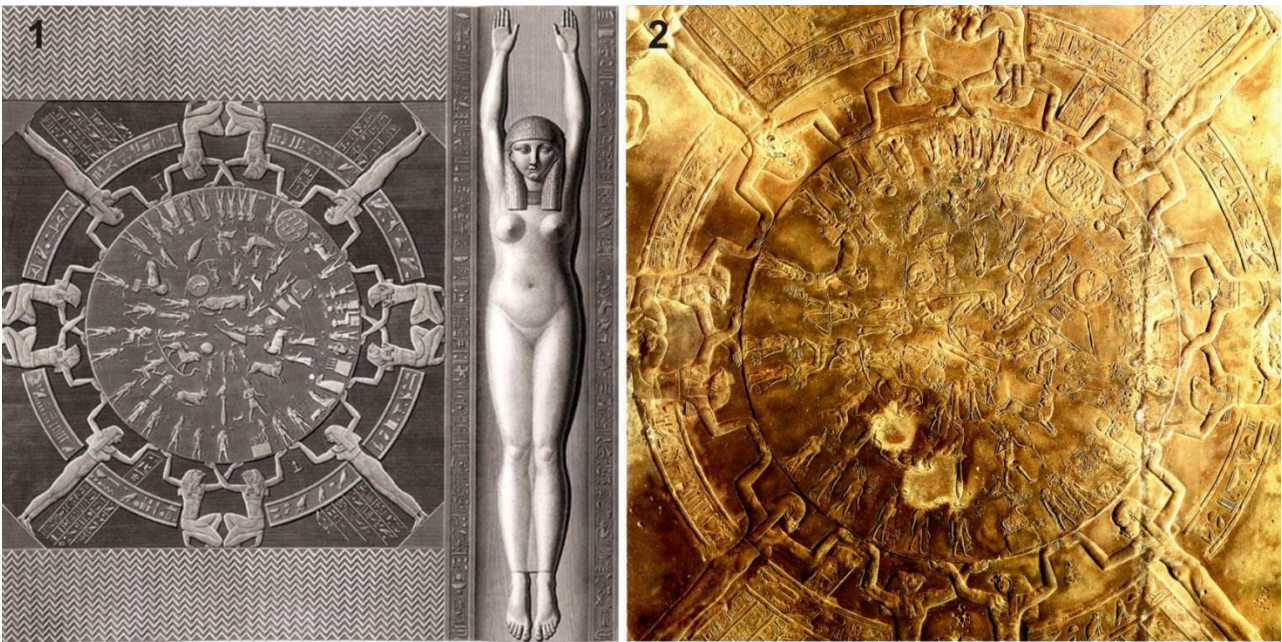
«...Северное Небо – высшее таинство... Это Небо Севера – высшее таинство богинь Исиды и Хатор...» и еще: *«В этом особо духовном городе – Дендере – богиня Хатор – Золото Неба и жена Гора, – одаривает посвящением»* – это фрагменты моего перевода текста, бегущего по кольцу на Дендерском Зодиаке. Вот почему я и сомневаюсь, что храм богини Хатор служит для мистерии посвящения Осириса. Она, безусловно, рассматривается как часть посвящения, но не является главной, заключительной.

2.1. Тайны Дендерского Зодиака

Название «Дендерский Зодиак» совершенно не соответствует ни содержанию, ни целевому назначению данного артефакта. В этом смысле можно назвать «зодиаком» любую карту звездного неба, на которой изображены созвездия зодиакального пояса. Но здесь не только карта, здесь заложено так много всего, что дай Бог, когда-нибудь в этом всем разобраться. Здесь есть астрономия, физика, математика, философия, история Египта периода Божественных династий, катастрофические ситуации в масштабе нашей планеты и всей Солнечной системы, даже понимание такой сложнейшей проблемы, как природа Времени (его неравномерности, направленности, скорости, плотности и энергии), а также, наверняка, много такого, о чем мы даже не догадываемся.

Мы с Вами попробуем разобраться с информацией, зашифрованной на Дендерских Зодиаках – удивительнейших египетских артефактах, доставшихся нам в наследство от древних мудрецов. Конечно, не стоит обольщаться, что так сразу все и откроется. Сколько сможем – столько сможем. Дендерские Зодиаки – бездонные хранители Знаний, как, впрочем, и весь храм, в котором они находятся (вернее, в подлиннике находится только один из них, а второй «переехал» в Лувр). По мнению некоторых исследователей, автором-разработчиком Дендерских Зодиаков (по крайней мере, круглого) является бог мудрости Древнего Египта Джехути (он же – Техути, а у греков Тот и Гермес Трисмегист).

В Лувре, в одном из египетских залов, предстает перед посетителями необыкновенный экспонат – так называемый круглый Дендерский Зодиак (КДЗ). Когда-то, по одним сведениям, он был куплен Францией у Египта и перевезен в Париж при Людовике XVIII, по другим же – великий Наполеон, проникнувшись интуитивно огромной важностью и ценностью этого артефакта, приказал изготовить его точную копию и оставил ее египтянам (благодетель!), а оригинал увез с собой. Как бы то ни было, но оригинал в Лувре, а мрачная и темная неочищенная его копия – в Египте. В 1798 году войска Наполеона в Египте сопровождала группа ученых и художников. Самые лучшие рисованные копии были сделаны бароном Деноном (Доминик Виван барон Денон – основатель и первый директор Лувра). Ныне в Лувре есть галерея, названная его именем.

Не очень искушенный зритель посмотрит в Лувре на почти квадратный артефакт, размером около $2,5 \times 2,5 \text{ м}^2$, изготовленный из одноцветного желтоватого песчаника, на котором много рельефных символических египетских изображений, и унесет с собой общее впечатление (рис. 1.19 – 2).

Более искушенный зритель будет возвращаться мыслью к Птолемеям и их культуре, задумываться о том, что они вложили в это изображение, когда в городе Дендера строили храм, посвященный богине Хатор.

Еще более искушенный зритель будет знать, что Птолемеи только воссоздали древний храм, существовавший ранее. А самый искушенный – поймет, что этот экспонат уходит корнями в такую седую глубь веков, о которой мы пока просто ничего не знаем. Но чтобы так подумать, надо иметь смелость нестереотипного мышления, надо ощутить прокрустово ложе официальной науки и суметь сойти с него. Тогда откроется простор.

КДЗ представляет собой почти правильный квадрат $2,5 \times 2,53 \text{ кв. м}$, над верхней и нижней сторонами которого нанесены еще зигзагообразные полосы – по 13 полос с каждой стороны. В квадрате по диагоналям мы видим фигуры богинь, а в серединах сторон – по два коленопреклоненных соколиноголовых бога. Они поддерживают кольцо с иероглифами, а внутри кольца вписан круг с очень сложной символикой. Часто этих богинь и богов называют «Держателями неба». То, что они держат на своих руках, называется медальоном.

В официальной египтологической литературе бытует весьма распространенное мнение о примитивности астрономических познаний египтян. Считается, что астрономическая служба (именно служба, а не наука) сосредотачивалась на узкой и чисто практической функции: наблюдения за небом для составления и соотнесения календарей, которых в Египте имелось несколько.

И все это, яко бы, требовалось только для установления времени разлива Нила, от которого, собственно, зависело благополучие страны. В официозе считается, что египтяне были прекрасными геометрами, но посредственными астрономами. Это глубочайшее заблуждение.

Весь КДЗ построен в строгом соответствии с математической матрицей, которую мне и удалось обнаружить и доказать математически, логически и философски. Я буду вводить Вас во все это постепенно. Хочу, чтобы уважаемый Читатель осознал, что на КДЗ нет ничего случайного – ни одного символа, ни одного расстояния, размера или угла, даже ни единой точки. Феноменальная точность проявлена даже в соответствии с небесным расположением звезд и планет.

В дальнейшем для наглядности и удобства построений и надписей я буду пользоваться деноновскими копиями изображений, а для измерений и идентификации символов – фотографией подлинника в масштабе 1:5. Дело в том, что при всей тщательности проработки деталей рисованные копии Денона содержат ошибки, незаметные для неискушенного зрителя, но существенные при расшифровке КДЗ с позиций фундаментальных наук. Деноновские копии заимствованы из альбома «DESCRIPTION DE L' EGIPTE. Pefage Sydney H. Aufrere. PUBLIEE SOUS LES ORDRES DE NAPOLEON BANAPARTE, INTER-LIVRES» [27].

Прежде, чем приступить к изложению непосредственно расшифровки КДЗ, мне представляется важным напомнить некоторые понятия.

2.2. Некоторые определения

Вначале необходимо остановиться на главных циклах (периодах) нашей планеты. Информацию привожу по книге Грегуара Николиса и Ильи Пригожина «ПОЗНАНИЕ СЛОЖНОГО. ВВЕДЕНИЕ» [28]:

1. Суточный период – 1/365 года,
2. Годовой орбитальный период – 1 год,
3. Период астрономической (звездной) прецессии – 22 тыс. лет (по последним научным данным – 25765 лет),
4. Зодиакальный период (прецессия равноденствий) – 25920 лет,
5. Период нутации («дрожания») земной оси – 41 тыс. лет,
6. Период эксцентриситета орбиты – 100 тыс. лет.

При обсуждении вопросов, которым посвящена данная книга, для нас будут важными первые четыре периода (цикла). Позволю себе напомнить некоторые общепринятые понятия.

Эклиптика – воображаемая линия, по которой Солнце перемещается на небесной сфере. Под плоскостью эклиптики понимается плоскость орбиты нашей планеты.

Зодиак, зодиакальный круг, зодиакальный пояс – круг созвездий на небесной сфере, через которые последовательно проходит Солнце в течение годового цикла, вследствие перемещения Земли по орбите (если смотреть с Земли на Солнце, то считается, что оно находится в созвездии, расположенным за ним). Ширина зодиакальной ленты составляет $\pm 15^\circ$. Чаще всего слово «зодиак» расшифровывают, исходя из греческого «зодиакос», как «круг животных». А на древнем египетском языке корень «зо» означает «жизнь», это так – между прочим.

Полюс Мира – направление на небе, которое указывает земная ось. В настоящий момент **Северным Полюсом Мира**, т.е. точкой, на которую указывает на северном небе ось Земли, является Полярная звезда – α Малой Медведицы, находящаяся на расстоянии около 1° от точки Северного Полюса Мира.

Небесный экватор – линия, очерчивающая плоскость, перпендикулярную Оси Мира. Из-за наклона земной оси плоскость эклиптики составляет с плоскостью небесного экватора угол, равный 23.27° .

Точки равноденствия – точки пересечения плоскости эклиптики с плоскостью небесного экватора. Когда Солнце находится в двух точках весеннего и осеннего равноденствий продолжительность дня и ночи в сутках одинакова. В точке весеннего равноденствия в настоящий момент Солнце оказывается 20-21 марта, а в точке осеннего равноденствия – 22-23 сентября. Между днями равноденствий Солнце перемещается по эклиптике в Северном полушарии между 21 марта и 23 сентября и в Южном – между 23 сентября и 21 марта. День летнего солнцестояния (в наше время – 21 июня) – это самый длинный день в году, а день зимнего солнцестояния (21 декабря) – самый короткий.

На рис. 1.20 показан Пояс зодиакальных созвездий и две важные астрономические линии: эклиптики и небесного экватора.



Рис. 1.20. Созвездия Пояса зодиака

Как показано на рисунке, созвездия Пояса зодиака, которые принадлежат небу Северного полушария, находятся выше Небесного экватора, созвездия, принадлежащие небу Южного полушария, – ниже.

Южному небу принадлежат Водолей, Козерог, Стрелец, Скорпион, Весы и Дева, а Северному – Рыбы, Овен, Телец, Близнецы, Рак и Лев.

Прецессия равноденствий – предварение равноденствий – перемещение точек равноденствий вследствие того, что Солнце возвращается в исходную точку немного раньше, чем завершает свой полный оборот относительно звезд. Это небольшое запаздывание относительно звезд составляет примерно 1° за 72 года. Поскольку в зодиакальном круге астрологически (!) принято, что каждому из 12 созвездий отводится по 30° (что не соответствует протяженности зодиакальных созвездий на небесной сфере), то через каждые **2160 лет**, двигаясь против часовой стрелки, точка равноденствия переходит в следующий знак. Эта протяженность времени называется **Эпохой**, а 12 таких Эпох в сумме составляют **25920 лет** или **Большой Миротворный Круг** (далее БМК). Таким образом, точка весеннего равноденствия проходит полный круг (против часовой стрелки) по знакам зодиака, и только через 25920 лет Солнце в день весеннего равноденствия окажется в том же созвездии и в той же точке, в которой было за 25920 лет до этого. На рис. 1.21 показана смена годичных циклов и БМК (красным пунктиром показаны границы Эпох).



Рис. 1.21. Смена земных циклов (годового и БМК)

Годичное перемещение Солнца по эклиптике в зодиакальном круге происходит по часовой стрелке, а смещение точки весеннего равноденствия в БМК – против.

Даже при поверхностном взгляде на КДЗ уже очевидно, что он охватывает не один период БМК. При определении момента начала БМК, так сказать, «печки», от которой надо танцевать, вырисовывается «скользящая» проблема. В эзотерической традиции принято считать, что БМК начинается с момента перехода точки весеннего равноденствия из созвездия Рыб в созвездие Водолея. Но Е.П. Блаватская в «ТАЙНОЙ ДОКТРИНЕ» утверждает, что начало индусского Зодиака с учетом прецессии равноденствий должно помещаться между 5 и 6° Аквариуса (Водолея). Если индусы правы, то можно предположить, что начало их Зодиака должно фиксировать действительную точку начала БМК – между 5 и 6° Аквариуса. Итак, 5-6° составят от тридцатиградусной протяженности знака (2160 лет) около 400 лет. Тогда надо принять за начало БМК момент, отстоящий примерно на 400 лет от начала Эпохи Водолея. При анализе нескольких циклов БМК в данном случае достаточно один раз сдвинуть хронологический ряд вперед на 400 лет – и все. Мы этим заниматься не будем. Во-первых, это только предположение и только при определенном подходе; а во-вторых, что такое 400 лет, когда речь идет о многих-многих циклах БМК по 26 тысяч лет каждый; в-третьих, как мы увидим дальше, еще не факт, что длительность БМК есть величина постоянная.

Тут есть еще одна глубоко «зарытая собака» – неравномерность и нелинейность Времени, – как минимум, скачки при глобальных катаклизмах. Об этом – в соответствующем разделе.

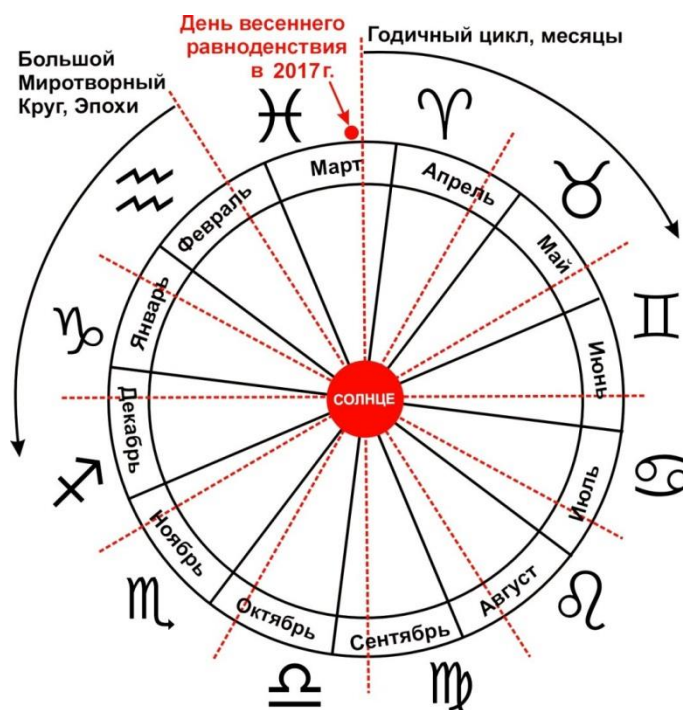
Но я хочу предложить взглянуть на проблему «начала» с несколько другой стороны. Предлагаю совсем «легенький» вопросик: какие основания должны послужить указанием для обозначения конкретной точки в качестве начала любого циклического процесса и цикла прецессии в том числе? До тех пор, пока в вопросе о начале БМК мы находимся на уровне аксиоматики, нужно просто договориться, какую точку мы принимаем условно за начало БМК, если у нас нет достоверной информации о том самом моменте, когда земная ось заняла свое нынешнее положение. Официальной информации на этот счет не существует, но круглый Зодиак дает ответ и на данный вопрос.

В литературе иногда длительность БМК округляется до 26000 лет. У Е.П. Блаватской (и, соответственно, у Е.И. Рерих) называется несколько другая протяженность БМК – а именно 25868 лет. Но если принять астрономические данные о том, что Солнце «запаздывает» на 1° за 72 года, тогда 25920 лет покажутся ближе к истине.

Астрономическая или звездная прецессия связана с изменением положения точки на небе, на которую указывает земная ось вращения. Прецессия в общем случае – это движение оси вращения твердого тела, при котором эта ось описывает воображаемую коническую поверхность. Условно таким твердым телом можно считать нашу планету, представляющую собой некий космический волчок, геоид. Положение **Северного Полюса Мира** меняется в соответствии с прецессией. Периодически некоторые звезды оказываются достаточно близко к траектории, описываемой осью Земли, но почти точно в нее попадают только α Малой Медведицы (нынешняя Полярная звезда) и α Дракона (около 3500 лет до н.э.). Другие звезды – α Цефея, δ Лебеда, τ Геркулеса и α Лиры (Вега) – отстоят на несколько градусов. Центр окружности, которую описывает ось Земли, называется **Центром Мира**. Такая прецессия Земли называется астрономической (или звездной). Один цикл ее равен 25765 годам (в некоторых источниках указывается 22 тыс. лет, как у нобелевского лауреата И.Р. Пригожина). Пояснением вышесказанному служит рис. 1.22.



Рис. 1.22. Астрономическая (звездная) прецессия

И еще мне хочется уделить внимание важному вопросу, который, по большей части, в эзотерической и «околоэзотерической» литературе трактуется неправильно. Здесь имеет место путаница между **прецессией равноденствий** и **астрономической прецессией**. В перечисленных выше циклах Земли абсолютно точно разделены два прецессионных периода: астрономический (звездный) и зодиакальный (равноденствий). И в том и в другом случае присутствует слово «прецессия», что, вероятно, и порождает путаницу. Но это две разные прецессии и два разных цикла. Ось Мира указывает на одну и ту же координату неба через 25765 лет, а точка равноденствия «сползает» (запаздывает) и приходится на исходную дату через 25920 лет. Имейте в виду, что, несмотря на близость значений, **астрономическая прецессия к зодиакальной (равноденствий) никакого отношения не имеет**. Прецессия равноденствия считается только по смещению точки равноденствия в пределах созвездий зодиака, а не по близким к полярной зоне звездам, – и никак иначе. Длительность Эпох и названия Эпох – все это относится только к прецессии равноденствий.

Все, что я написала выше по поводу длительности циклов прецессии равноденствий, и то, что Вы можете прочитать в любых книжках на эту тему – общепринятая точка зрения, но она не подтверждается обоими ДЗ. Сейчас я выскажу жуткую еретическую мысль, которую заронил в меня сначала КДЗ, а потом подтвердил ее и ЛДЗ: во-первых, само Время нельзя считать равномерным, даже в годичном цикле; во-вторых, периодически Земля проходит через

катаклизмы, как глобальные, так и в масштабе всей Солнечной системы, что сопровождается изменением наклона оси, скольжением литосферы, а в отдельных случаях и образованием «складок Времени» (это будет продемонстрировано несколько позже).

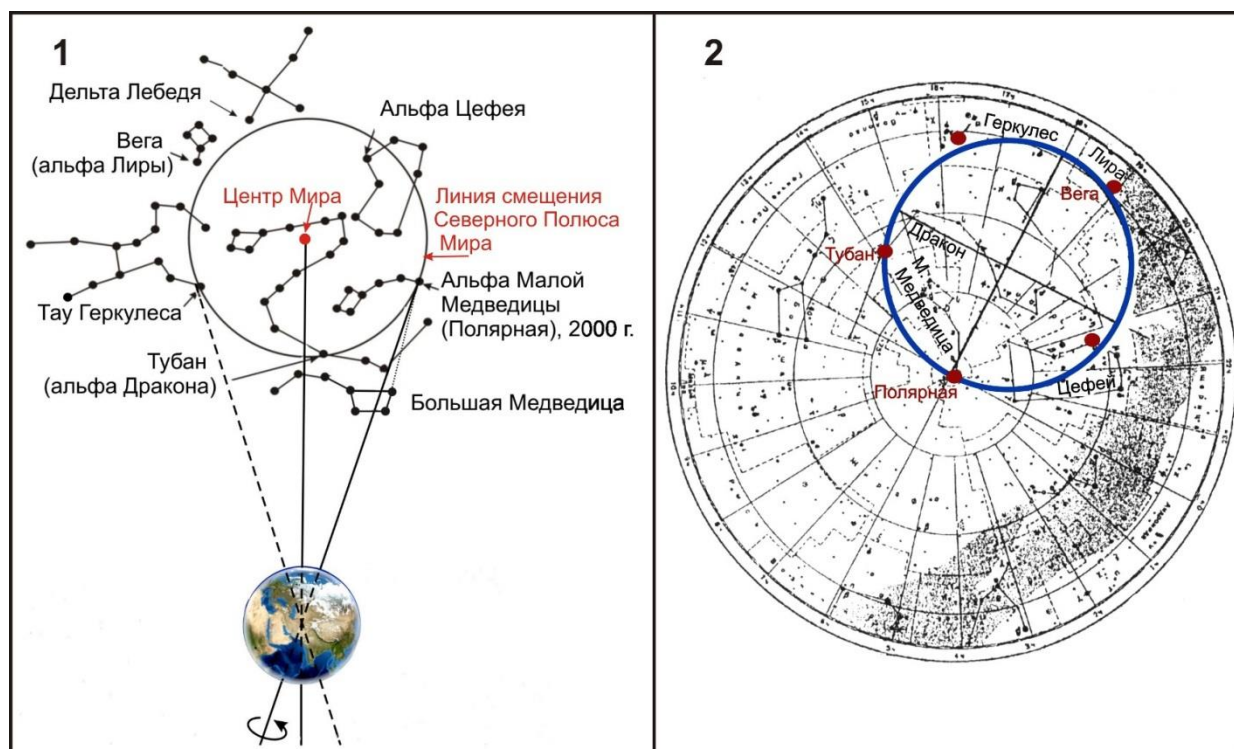
2.3. Идентификация символов и разделение КДЗ на зоны

2.3.1. Проблемы с идентификацией символов

Давайте разберемся, что же все-таки изображено на самом медальоне круглого Зодиака. Встречающаяся в египтологической литературе идентификация неоднозначна, а порой и ошибочна. Для того чтобы браться за такое сложное дело, как идентификация символов КДЗ, мало разбираться в египтологии – необходима сумма разносторонних знаний.

Во-первых, нужно хорошо разбираться в символике Древнего Египта. Во-вторых, не бояться вступать в спор с египтологическими представлениями по отдельным, большей частью, принципиальным моментам общепринятой идентификации символов КДЗ. В-третьих, знать мифологию Древнего Египта и относиться к ней, как к зашифрованной истории, ибо то, что египтология считает мифологией, на самом деле – история, причем история очень древнего периода – времени так называемых Божественных Династий, и она тоже отражена на медальоне (кстати, это история не только Египта, но и планеты). В-четвертых, нужно знать официально принятую историю Египта. В-пятых, хорошо ориентироваться в современной астрономической картографии, коль скоро на центральной части медальона представлена карта звездного неба, а речь в основном заходит именно об идентификации небесных объектов. И, наконец, в-шестых, иметь смелость вступить в спор с общепринятыми научными положениями ортодоксальной физики и астрономии. Напугала?

Идентификация символов древней культуры – штука сложная и довольно рискованная: что-нибудь не так определишь – и дальнейшие построения окажутся ложными или бессмысленными. Хуже всего бывает, когда ошибки делают признанные авторитеты в данном направлении. Тогда уж не только сам авторитет не сможет выстроить последующих разумных соображений, но и перекроет дорогу соратникам и последователям. Круглый Дендерский Зодиак тому ярчайший пример. В данном случае друг на друга наложился ряд неблагоприятных обстоятельств.

Многие, пытавшиеся анализировать символы круглого Дендерского Зодиака, работали с рисунками Денона, а не с подлинником или хотя бы с фотографиями

подлинника большого размера. Денон – гений. Будучи неспециалистом, так срисовать многочисленные фрески даже в одном только храме Хатор – подвиг, доступный только гению. Но на его рисунках порой встречаются некоторые ошибки и неточности. Кроме того, по рисунку, как бы хорош он ни был, никогда не построишь математическую матрицу кодирования информации из-за возможной неточности соблюдения расстояний и углов между символами. Правда, тогда надо принять, что в памятниках кодировалась научная информация, а это египтология делать категорически отказывается.

Главная ошибка при анализе КДЗ состоит в неправильной идентификации одного из самых важных для расшифровки знаков – знака Солнца. Он назван Луной. Кстати, Луна тоже идентифицирована неверно. Почему в египтологии получилось так – догадаться сложно. Опять, видимо, подавил авторитет и маститость первого исследователя. Не увидев в этом знаке Солнца, египтологи потеряли (а может быть, и не искали) всю Солнечную систему. А ведь она там есть: все планеты в стройном орбитальном порядке по Сатурн включительно, включая даже Фэтон! И с Солнцем в центре! Фантастика! Вот что такое Древний Египет! Какие там греки с их птолемеевской геоцентрической системой! Еще в глубокой древности египтяне считали нашу планетарную систему гелиоцентрической!

Далее, египтологи предположили, что на небесной карте КДЗ – одного из самых ценных мистериальных (**и научных!**) сокровищ Древности – изображена конфигурация (т.е. расположение) планет во время каких-то солнечных или лунных затмений в период правления Клеопатры VII. Неужели такой уникальный кладезь ценнейшей информации в принципе мог быть создан в период последних десятилетий перед началом новой эры? Полноте! Большая часть Знаний уже была утрачена. И если храм Хатор претерпевал какие-то разрушения, то делом чести фараонов было провести реставрацию, именно реставрацию, а не реконструкцию, пусть даже не понимая глубочайшего смысла заложенных Знаний.

Назвав малый круг на карте неба Луной, а самый большой – Солнцем, египтологи поставили перед астрономами задачу рассчитать даты лунных и солнечных затмений, а также конфигурацию планет во время этих затмений за последние примерно 50 лет перед началом новой эры. В астрономии существуют программы, позволяющие методом обратного расчета определять расположение на небе астрономических объектов в любое прошедшее время. И оказалось, что во время тех нескольких затмений, которые приходились на период царствования Клеопатры, **ни разу полностью не наблюдалась конфигурация планет, изображенная на КДЗ**. Вот ведь беда – астрономы не знают египетской символики и послушно считают то, что им говорят, а египтологи не знают

астрономии (как выясняется, с египетской символикой и хронологией они тоже малость оплошали!). Последние ставят задачу первым! Блеск! И множество «правильных» трактовок впереди!

На Зодиаке присутствует ряд моментов, которые даже при начальном ознакомлении никак не должны укладываться в так называемый здравый смысл и современные научные трактовки: первое – неравномерность шкалы времени, второе – нарушение привычного расположения зодиакальных созвездий в зоне Льва, Рака (в Египте созвездие Рака называлось Скарабеем) и Близнецов, третье... – и так далее. Но ведь как-то науке надо такие моменты объяснять. Неравномерность шкалы времени в литературе чаще всего объясняется небрежностью тех, кто наносил изображения на камень. Но то, что зодиакальное созвездие Рак (Скарабей) без всякого на то права оказалось на чужой территории – севернее и прямо над головой другого зодиакального созвездия (Льва) – этим объяснить невозможно. Скарабей-Рак должен был стоять в стройном ряду зодиакальных созвездий правее Льва и на одном уровне с ним. Соответственно и Близнецы в Зодиаке оказались сдвинутыми немного вверх и влево. Кто-то выстраивает спираль и приурочивает начало Зодиака к положению Скарабея-Рака, кто-то считает это положение концом Зодиака... Короче – гадание на кофейной гуще. А на самом деле все обстоит совсем иначе: зодиакальный пояс претерпел кажущийся разрыв во время зафиксированной на круглом Зодиаке катастрофы. Это просто прием, чтобы показать время, место, координаты до и после катастрофы и ее особенности. Небо сдвинулось все целиком, а расстояние и направление сдвига показывают координаты Сердца Льва (звезды α созвездия Льва) и Головы Скарабея-Рака. И так далее и тому подобное. Перечислять можно долго. Но каждое из подобных «несоответствий здравому смыслу» – информация, прочитать которую можно только, если отойдешь от установившихся в египтологии (и не только) канонов. И тогда все выстроится в стройную и логичную картину.

Правоверных ученых от египтологии авторитет давит. Ну, а мы попробуем.

2.4. Шкала Времени

Для большей наглядности разделение на зоны я буду проводить на рисованных изображениях КДЗ.

Начнем с самого простого – со шкалы Времени. Она сразу бросается в глаза. Я намеренно теперь пишу слово «Время» с прописной буквы, чтобы было ясно – это сложнейшее понятие. В Древнем Египте его воспринимали гораздо правильнее, чем в наши дни. Понятие Времени, в основном, современная наука

трактует весьма упрощенно: время линейно и однонаправленно – все движется от прошлого к будущему через настоящее. Вот это самое «ущербное» и упрощенное время я и пишу со строчной буквы. Правда, после революционных работ выдающегося астронома Николая Александровича Козырева (1908 – 1983 г.г.), который впервые ввел представление о сложности Времени, о том, что оно обладает энергией, может совершать работу, что именно Время является основной движущей и организующей силой Мироздания, у него появились немногочисленные ученики и последователи. А научный Олимп предал Н.А. Козырева анафеме и начал травлю. Но, как говорится, «собака лает, а караван идет». И нынче этот «караван» расширился и сдвинулся с мертвой точки. В дальнейшем (в специальном разделе) я покажу особенности Времени, отраженные на КДЗ. Пока же просто рассмотрим, где находится его зона на медальоне.

Все, что касается ВРЕМЕНИ, в представлении древних египтян, настолько сложно, что при анализе КДЗ, а затем и ЛДЗ, я буду в эту «копилку» добавлять информацию постепенно по мере ее раскрытия.

Перед Вами рис. 1.23. На нем красным выделены две зоны: **1** – шкала времени, **2** – карта северного неба. Между ними есть еще так называемое «разомкнутое кольцо» (**3**), его египтология относит к созвездиям южного неба. Я в корне с этим не согласна. Пояснения последуют, но после обсуждения зон **1** и **2**.

На медальоне КДЗ шкала Времени (**1**) представлена в граничном кольце с символами, идущими в направлении против часовой стрелки (медальон – это внутренний круг, который поддерживают фигуры богинь и богов).

Уже одно то, что шкала круговая, говорит о цикличности Времени. Каждая фигурка-символ – это определенный отрезок, интервал Времени. Коль скоро символы движутся в направлении против часовой стрелки, это означает, что речь идет, прежде всего, о Времени цикла БМК (точнее, циклов). И еще одно подтверждение того, что шкала Времени КДЗ относится к БМК: над и под Зодиаком находятся по тринадцать волнистых полос, что в сумме составляет двадцать шесть. А округленно 26 тысяч лет – длительность одного такого цикла. Волнистые полосы – символ первичных вод, из которых все произошло.



Рис. 1.23. Зоны Времени (1), северного неба (2) и истории (3)

Даже на первый взгляд бросается в глаза неравномерность распределения символов по шкале. О чем это говорит? Как минимум о том, что древние египтяне не считали Время равномерным. Как минимум. Символы кольца в литературе называются деканами. В египтологии деканом так обозначается $1/10$ часть года (больших циклов у египтологов и в мыслях нет). И всего в году получается 36 таких деканов. Но это в годичном цикле, где Солнце движется по зодиакальному поясу по часовой стрелке, а продолжительность года составляет $360+5$ дней (позже я поясню, почему $+5$). На КДЗ, как уже я писала, направление движения Деканов обратное – так смещается точка весеннего равноденствия в результате прецессии равноденствий. Чтобы различать эти интервалы Времени между собой, мною принято написание интервала годичного цикла – декана – со строчной буквы, а интервала БМК – Декана – с прописной. Каждый символ на шкалах обоих Зодиаков представляет собой один Декан. Поэтому в данном случае, если мы имеем цикл БМК, равный 25920 годам, один Декан должен соответствовать 720 годам. Но если (!!!) Деканов больше, то это означает: 1 – неравномерность Времени; 2 – возможно, разную продолжительность цикла прецессии равноденствия, т.е. БМК; 3 – наличие катаклизмов (как космических, так и

глобальных), смещающих наклон земной оси, сопровождающихся скольжением литосферы, изменением магнитного поля планеты и т.д. и т.д.

Круговую шкалу Деканов можно представить себе просто как шкалу космических часов, отличающуюся от шкал земных часов не только пределами измерений – циклом зодиакальной прецессии, – но и сильной неравномерностью. Собственно, в данном случае мы совмещаем круг прецессии и шкалу Деканов КДЗ. Роль стрелки играет положение точки весеннего равноденствия. И мало того, что «стрелка» бежит по шкале Времени против направления обычной часовой стрелки, она еще, судя по распределению Деканов, бежит то быстрее, то медленнее, может двигаться рывками и даже назад и вбок. Поэтому шкала – магистральный путь Времени, а его неравномерность показывает, что планета наша даже в период одного БМК претерпевает немало пертурбаций. Это говорит о том, что в случае катастроф подвижки оси планеты могут приводить к сбою нормального течения БМК, что подтверждается и расположением созвездий на карте неба, если под термином «нормальное» понимать равномерность Времени.

На рис. 1.24 шкала Времени прилегает к границе медальона и отделена от символики внутренней части красной окружностью (основа рисунка заимствована из книги С. Ковиль «LE ZODIAQUE D'OSIRIS» [24], нумерация Деканов и красная окружность мои – СП).



Рис. 1.24. Шкала времени и нумерация Деканов

Начальная точка проставленной мною нумерации Деканов на рис. 1.24 выбрана произвольно. На КДЗ наружный ряд на медальоне состоит из **37 фигур Деканов**. Забегая вперед, скажу, что и на ЛДЗ их не **36**. Количество Деканов на обоих Зодиаках у серьезных исследователей должно вызвать повышенное внимание и желание копнуть поглубже. На круглом Зодиаке их **37**. Это просто – возьмите и пересчитайте. А с линейным дело обстоит гораздо сложнее: если просто пересчитать, то их будет **39**, даже, может быть, и не **39**, а **41**, если считать за самостоятельные Деканы три фигурки-символа, плывущие в одной ладье. И именно это подтверждает мое мнение, что на обоих Зодиаках мы имеем Время, а не время. Но... Забегая вперед, позвольте сразу Вас поставить в известность, что на ЛДЗ их тоже 37, но доказательство тому будет приведено во второй половине данной книги (два Декана накладываются друг на друга в результате катастрофического события).

Несоответствие количества фигур Деканов «канонизированному» числу **36** порождает крамольный вопрос: **неужели египтологи настолько уверены в этих 36, что ни разу не удосужились пересчитать Деканы (или пусть даже деканы) на Дендерских Зодиаках?** С. Ковиль – известному египтологу и крупнейшему специалисту именно по Дендерскому храму, такое понимание шкалы Времени тем более непозволительно, т.к. именно ей и ее помощникам принадлежит неопределимая заслуга по очистке изображений Дендерского храма от многовековой грязи и копоти. Чистить и не пересчитать? И во всей литературе, которую я пересерстила по Дендерским Зодиакам, говорится о 36 деканах. Нонсенс! О каком же анализе этих Зодиаков тогда вообще можно говорить?

Неужели не очевидно, что такое несоответствие «канону» может означать неравномерность течения Времени и/или отражение глобальных планетарных или даже космических катаклизмов на шкалах Времени? А в этом разбираться египтологам недосуг, а главное, «канон» не позволяет.

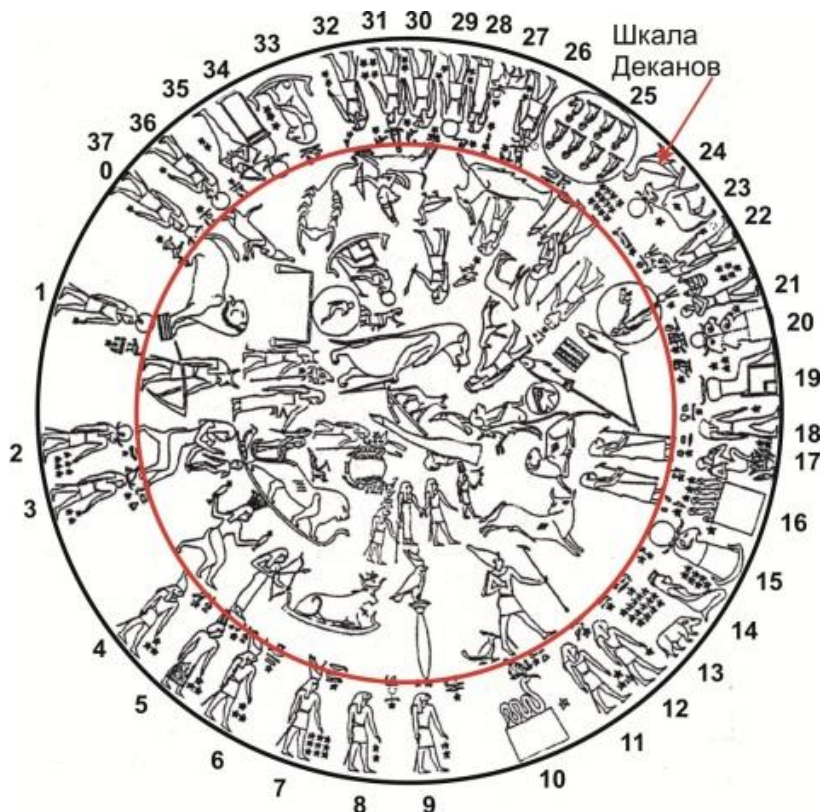
2.5. Северное небо

Представить себе карту звездного неба, символически изображенную на медальоне или в рядах линейного Зодиака, связанной с видом современного нам неба – задача, прямо скажем, сложнейшая. И дело не только и, может быть, не столько в самой символике, но и в массе других причин. Назову хотя бы некоторые:

Во-первых, конфигурация созвездий за столь долгий период могла измениться за счет собственного движения звезд.

Во-вторых, границы между отдельными группами звезд, которые мы сейчас выделяем в созвездия, могут не соответствовать (или не всегда соответствовать) границам созвездий древности, не говоря уже о названиях и изображениях.

В-третьих, в силу некоторой условности, связанной с целевыми задачами, на КДЗ могли быть изображены далеко не все объекты небесной сферы. И т.д.

То, что можно будет привязать из «прошлого» к «настоящему», я привязать попробую. Разумеется, в таком деле возможны ошибки. Но, тем не менее... рискну.

Во избежание недоумений и недоразумений хочу предупредить еще раз, что, моя расшифровка части астрономических символов существенно расходится с официальной. В основном это касается Солнца, Земли, планет и символов зоны, которая на рис. 1.23 обозначена цифрой 3. Свою точку зрения, не совпадающую с общепринятой, я буду вынуждена подробно аргументировать, чтобы доказать ее правильность. Кроме того, имеет место существенное и принципиальное отличие небесной карты КДЗ от обычных карт звездного неба. На КДЗ, кроме звезд и созвездий, присутствуют символы Солнца, Земли с Луной и планет по Сатурн включительно, которые обычно на звездные карты не наносятся: Солнце мы одновременно со звездами не видим. Землю, разумеется, мы вообще видеть на небе не можем – на ней мы находимся. Звездами с Земли мы можем любоваться только ночью, глядя на звездное небо, а Луна и планеты все время меняют свое положение. К какому месту их привяжешь? Вот – вот! Если привязали каждую планету к конкретной координате, то только затем, чтобы зафиксировать: стоп! В этом скрыт глубокий смысл!

На деноновском изображении КДЗ, в красном овале – и только в нем – изображено небо Северного полушария (см. рис. 1.23 – зона 2). Все остальные символы – это не небо, не звезды, не созвездия и не планеты. Вот Вам и первое несовпадение в символике, причем существенное.

2.6. Пояс зодиака

На рис. 1.25 показаны **зодиакальные созвездия** (выделены красным цветом), пять планет (выделены зеленым цветом), главные приполярные созвездия Северного неба – Дракон (1), Малая (2) и Большая (3) Медведицы и три особых объекта в кругах: Солнце – символ в желтой окружности, **Земля с Луной** – в голубой окружности и объект **Н** – на синем фоне в Весах.

Пока поговорим о символике Пояса зодиака.

С идентификацией зодиакальных созвездий все просто: они имеют привычный для нас вид, кроме созвездия Рака, которое в Египте называлось Скарабеем (и так же изображалось на карте).



Рис. 1.25. Северное небо

На рис. 1.26 приводится прорисовка символов всех зодиакальных созвездий, изображенных на КДЗ.

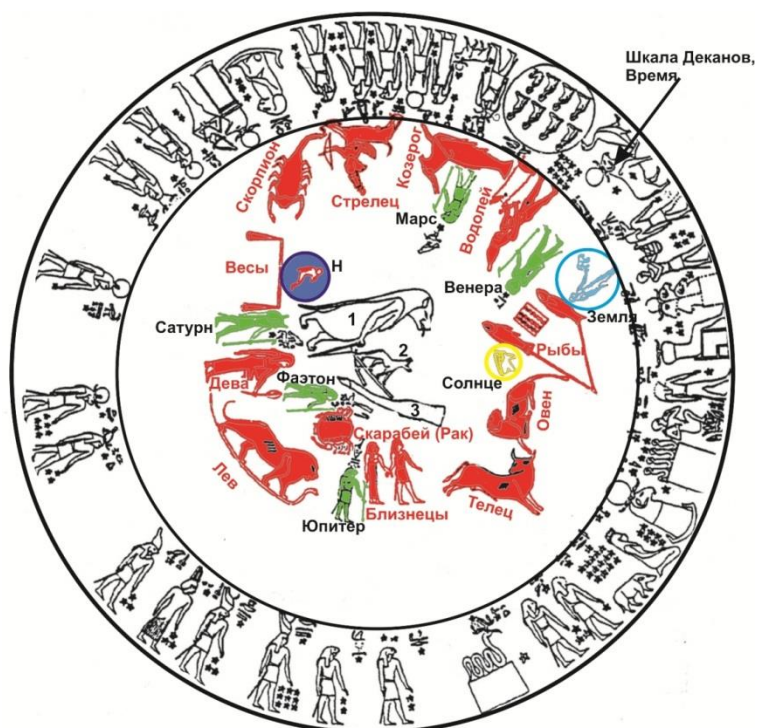

Рис. 1.26. Символика зодиакальных знаков (на КДЗ)

Поскольку описание символов некоторых созвездий у различных авторов кое в чем не совпадает, попробую дать уточнение. Но пока приведу только описание изображений с небольшим эзотерическим акцентом – ничего больше. На астрологическом аспекте знаков в данном случае внимание не фиксирую намеренно. Описывать созвездия буду по направлению Эпох, т.е. против часовой стрелки, начиная, естественно, с Водолея.

Сделаю небольшое отступление, чтобы затронуть еще один скользкий вопрос – извечное «что первично?». При сравнении изображений зодиакальных созвездий шумеро-вавилонского и египетского происхождения при некоторых различиях просматривается большое сходство. И почти всегда в литературе обсуждается вопрос: «кто и у кого?». Авторы, исследующие сходства и различия изображений, чаще всего проводят версию вторичности египетских. А иногда корни всех зодиаков вообще уводят в Индию. Меня такой подход (не только в отношении зодиака, но и культуры вообще, в том числе и языка), мягко говоря, удивляет. Гораздо естественнее выглядит **всеобщий единый ИСТОЧНИК – единая протокультура, Универсальное Знание, протоязык** (вспомним, что «на Земле был один язык и одно наречие» – это по Библии).

В разные периоды у Е.П. Блаватской в отношении Знаний Египта, и зодиаков в том числе, можно встретить отличающиеся друг от друга варианты: от атланти-египетского, измеряемого сотнями тысяч лет, до египетско-индийского, причем приоритет отдается последнему и его возраст исчисляется миллионами лет. Однако она же пишет о первичной единой лемурийско-атлантской культуре, уходящей в еще более глубокую древность. Мне кажется, что вопрос «кто первый?» – чисто риторический. И вообще, как написано в Библии, – «*В Начале было Слово, и Слово было у Бога...*» Под «Словом», кроме обычного толкования: «Слово – Логос – Сын», понимается и вся информация Универсума, включая и то самое Исходное Знание.

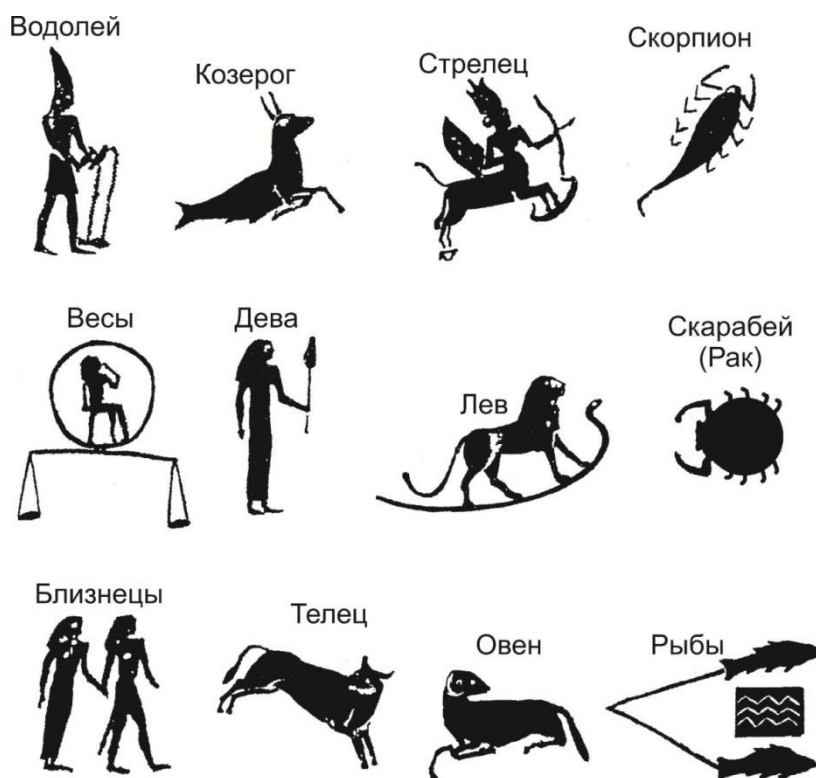
Итак, переходим к описанию зодиакальных созвездий.

Водолей

Фигура Водолея, изображающая Хапи – бога Нила, расположена в северной части неба. Это человек с короной Южного Египта на голове, держащий в руках два сосуда, из которых изливаются вниз две струи. Около стоп Водолея находится маленькая рыбка, не имеющая отношения к зодиакальным Рыбам. Одна струя попадает на хвостовую часть рыбки, другая – касается хвоста Козерога – следующего знака в круге, – и затем падает на голову той же рыбки. Есть разные интерпретации и двух сосудов и двух струй. Первая из них: поскольку Водолей – это Хапи, то возникает ассоциация с Голубым и Белым Нилом. Вторая –

ассоциация с живой и мертвой водой. Эта версия мне нравится гораздо больше, тем более что Водолею предшествуют Рыбы, в которых между изображениями рыб помещен знак Нун – первичной влажности, или первичных вод (первичной энергии). В Водолее вода уже разделена на две: одну – разрушающую и другую – возрождающую в новом качестве, т.е. трансформирующую. Это вполне вписывается в мифологию Египта, согласно которой почти всегда рыба считалась существом нечистым. В Мистерии Осириса говорится, что именно рыбы съели его фаллос, который был выброшен Сетом в Нил после расчленения тела.

Козерог

Первый сфинкс, сочетающий в себе два разных тела, – рыбы и козла. Рыбий хвост Козерога (если можно так сказать – рыбья часть сущности этого знака) касается одной из струй Водолея. Возможна такая интерпретация: поскольку из правой руки Водолея льется на хвост рыбки струя мертвой воды, а на ее же голову – струя живой воды и этой же струи касается хвост Козерога, то происходит трансмутация, и животное водной стихии, да еще связанное с Сетом, трансформируется в промежуточную структуру полу-рыбы – полумлекопитающего. Итак, Козерог – это знак трансмутации, трансформации, изменения сущности и стихий. Это знак перехода.

Стрелец

Это второй и последний сфинкс в зодиакальном круге и более сложный по «конструкции». Обычно считается, что это кентавр, имеющий тело коня и человеческий торс с двух головах – одной человеческой, другой собачьей. Но так «обычно считается». Позволю себе с этим не согласиться.

Во-первых, вторая голова Стрельца явно не собачья. Это подтверждается изображением Стрельца на ЛДЗ. Там явно изображена львиная голова с гривой вокруг нее и львиными ушами. По египетской традиции собаки изображались с узкой и длинной мордой и стоячими высокими ушами (пример – Анубис, Упуаут).

Во-вторых, при внимательном рассмотрении этой непростой символики Стрельца у меня возникла мысль: а ведь это комбинация человеческого торса вовсе не с конем, а, пожалуй, с быком! Бык – очень древний символ. Кони в египетской древней символике не встречаются. Ноги, и особенно задние, явно не имеют никакого отношения к лошадям, но почти точно повторяют ноги быка, изображенного на КДЗ как символ Тельца. На брюхе (на изображении Стрельца на ЛДЗ) прорисованы детали так называемых первичных половых признаков, напоминающие скорее быка, чем коня. Но если это бык, то весь Стрелец в целом – вовсе не кентавр, а царственный Сфинкс, т.к. над головами совершенно

неслучайно изображена очень сложная корона. Она называется Хемхемет и принадлежит обычно Джехути (реже в ней изображают и других богов). В этой короне мы видим сочетания очень многих божественных атрибутов: Атеф – корона Осириса с Уреем, два пера которой изображают две истины – Жизнь и Смерть; у основания короны Атеф и над нею мы видим два диска; корона стоит на рогах барана, которые имеют солнечный характер и означают мощь (как у Амона и Хнума), по краям на них стоят кобры – защитницы.

Во многих древних культурах крылья у различных мифологических существ и даже атрибутов (например, Кадуцей Джехути, сандалии Меркурия и т.д.) символизируют освобождение, полет времени, полет мысли, разум, свободу, быстроту, даже духовность. Символ Стрельца имеет два крыла. Если на КДЗ у него мы видим просто два крыла, то на ЛДЗ проявлена их структура. Этот важный момент мы обсудим в соответствующем разделе.

Кроме двух крыльев, Стрелец имеет и два хвоста, из них один опущен вниз – и это хвост быка, а другой, членистый, похожий на скорпионий, задран вверх. В руках Стрелец держит лук со стрелой. Стрела (копье) в эзотерической традиции служит аналогом Оси Мира.

У вавилонского изображения Стрельца предполагалось невидимое, тайное, сокрытое третье лицо, прозревающее непроявленное. Не сомневаюсь, что при таком сходстве изображений и египетскому Стрельцу оно было присуще. Передние ноги Стрельца находятся в ладье, плывущей в потоке Времени. В книге «ЗОДИАК МИСТЕРИЙ» [113] Н.В. Мамуна пишет о том, что символика Стрельца выражает сущность Времени, умение управлять им. Видимо, именно поэтому на нем надета корона Джехути, носящего титул Владыки Времени. Третье лицо Стрельца, в известной степени, соответствует третьему глазу Шивы, олицетворяющему ощущение Вечности и видение сокрытого, а также говорит о божестве Времени, стрела которого (в руках Стрельца) является связующей нитью Времен, преобразующей последовательность событий в единовременность.

Кроме того, Стрелец охраняет Центр Галактики (нашего Млечного Пути), который на небе приходится именно на созвездие Стрельца.

Со Стрельцом связана еще одна существенная идея, касающаяся Млечного Пути. Древним он представлялся не только Небесной Рекой, но и границей между Мирами. Проходя через созвездия Стрельца и Скорпиона, Млечный Путь разделяется на два рукава, между которыми темное пространство воспринималось как темный грот или пещера. Таким образом, в области Стрельца как бы сходятся три Мира: Верхний – божественный, средний – земной и нижний – подземный – царство мертвых, Дуат у египтян (Аид у греков). У некоторых авторов Стрелец-

кентавр ассоциируется с кентавром Хироном, пожертвовавшим своим бессмертием ради Прометея; ладья под передними ногами Стрельца наводит на мысль о перевозчике в царство мертвых Хароне, но все это – уже греки, это намного позднее египтян. Бог с ними! Наш Стрелец – конечно, не Птолемеевский – гораздо древнее. Тогда эллины со всей их компилированной мифологией как этнос и не существовали.

Скорпион

Символ, отображающий созвездие Скорпиона, прост – обычное насекомое скорпион. Данный знак часто связывают со смертью и предательством. Под этим знаком Сет убил Осириса, тот же знак соответствует Каину, Иуде и т.д. Но... именно скорпионы охраняли Исиду, собиравшую останки Осириса, а потом – ее же с маленьким Гором, когда они прятались от Сета в Дельте Нила. Иногда даже сама Исида появляется в ипостаси богини Селкет со скорпионом на голове. Вообще-то, в египетской символике скорпионы довольно часто выполняют функции защиты и охраны.

Этот знак никакой ниточки к следующему не протягивает, возможно, потому, что в ряду зодиакальных созвездий он был выделен позднее остальных и считался непроявленным, тайным.

Весы

Помимо традиционных коромысла и двух чашек по концам коромысла, в знаке Весов присутствует одна необычная деталь: на круглом Зодиаке над точкой центра коромысла в круге изображен сидящий Гор-ребенок, прижимающий палец ко рту (Геру-п-кхарт). Это символ чего-то тайного, а, поскольку он еще и в круге, – чего-то очень важного.

Есть, правда и еще одна точка зрения, заключающаяся в том, что данный круг – созвездие Волопаса. Но ни одно созвездие египтянами никогда не изображалось в круге. Кроме того, этого не может быть уже и потому, что на ЛДЗ круг помещен внутрь созвездия Весов – прямо по центру под коромыслом, да еще и в знаке горизонта. Следует учитывать и то, что Весы принадлежат к так называемому «южному» небу и имеют склонение примерно от 0 до -30° ; а Волопас – к «северному» (склонение примерно от $+10$ до $+55^\circ$). Таким образом, принадлежность круга с изображенной в нем символикой к созвездию Весов не соответствует действительности. Это совершенно особый знак, несущий трагическую информацию о событиях в Солнечной системе.

Дева

Созвездие Девы изображено в виде женской фигуры с колосом в левой руке. Этому колосу, как и ныне, соответствует альфа созвездия – звезда Спика (что и означает «колос»). Дева, разумеется, ассоциируется с Исидой, с освоением людьми под ее руководством земледелия, тем более что под Девой на круглом Зодиаке помещена идущая фигура, держащая в руках мотыгу, что тоже делает акцент на земледелии.

Лев

Это сложное в изображении созвездие. Естественно, главная фигура в созвездии Льва – лев. В КДЗ он стоит на змее, имеющей форму ладьи. На карте неба под созвездием Льва – южнее – расположено созвездие Гидры. Возможно, змея и есть Гидра. На хвосте льва стоит женская фигура (видимо, Исида). Она двумя руками держится за хвост у его основания и, используя его в качестве руля, управляет львом. Еще дальше на хвосте змеи сидит птица. На небе приблизительно в том же месте рядом с созвездиями Льва и Гидры находится созвездие Ворона. На общей картинке зодиакальных символов в этом разделе (рис. 1.26) я привела упрощенное изображение созвездия: только лев, стоящий на змее.

Скарабей (Рак, Краб)

Название и изображение этого созвездия чисто египетское. В других зодиаках оно называется и рисуется иначе: или как Рак или как Краб. Само по себе египетское представление созвездия в виде скарабея достаточно обычно. Но вот его расположение в зодиакальном ряду – это уже нонсенс: в КДЗ он не только «вылез» из общего ряда, но еще и оказался на «территории» Льва! Кроме того, он расположен головой не по ходу всего Зодиака, а наоборот. В круглом Зодиаке все фигуры движутся против часовой стрелки. Скарабей единственный – наоборот. Правда, животные рак и скарабей передвигаются, пятясь задом, а краб – боком, но все-таки это едва ли может быть причиной такого существенного отклонения, по поводу которого в литературе встречаются самые разные точки зрения. Кто-то считает, что таким образом в Зодиаке указана временная точка отсчета, но мнения расходятся по поводу начала (Скарабей или Лев?) и конца (Лев или Скарабей?). Существует и такое мнение, что коль скоро в Египте это созвездие носило название Скарабей – символ рождающегося Солнца, – то такое особое расположение именно в этом созвездии означает положение точки летнего солнцестояния, когда Солнце как бы «поворачивает вспять» и день начинает убывать. Но точки равноденствий и солнцестояний за каждый БМК делают полный оборот по кругу зодиака на 360°, так, что в Скарабее день летнего солнцестояния находится только в эпохе Рыб, причем все время смещается. Поэтому, мне кажется, что ни то, ни другое предположение не соответствует

истине. Поскольку весь зодиакальный ряд жестко связан с рядом Деканов, а Деканы – это время в Эпохах, то тут явное наложение Эпох друг на друга. А значит, тут мог иметь место глобальный планетарный катаклизм, изменивший параметры движения Земли. И разворот этого созвездия головой влево, вполне вероятно, может служить указанием на то, что именно Скарабей (Рак, Краб) «въехал» в зону Льва, а не наоборот. В таком случае мы имеем и прямое указание на угол «перескока» и его направление. А это уже привязка к характеристикам самой Земли. Многие исследователи связывают появление в календаре пяти дополнительных дней именно со Скарабеем.

Близнецы

Египетские Близнецы – это пара богов-близнецов и супругов Шу (бог воздуха) и Тефнут (богиня влаги), рожденных богом Ра. Они держатся за руки, причем Шу – мужской принцип – идет впереди, т.е. символизирует динамику, а Тефнут – женский принцип – стоит, т.е. символизирует стабильность. Они тоже несколько смещены влево и вверх со своего «законного» положения, но несколько меньше, чем Скарабей.

Телец

На КДЗ между Тельцом и Близнецами никаких фигур или знаков не наблюдается. Телец изображен в виде играющего, прыгающего и оглядывающегося молодого бычка, тело которого направлено в сторону движения всех фигур, а голова – в обратную. Смотрит он на Близнецов. Телец в прыжке уже почти встраивается в нормальное расположение Зодиакального пояса, но еще связан со смещением Скарабея-Рака и Близнецов.

Овен

Это созвездие представлено лежащим бараном, причем тело животного развернуто в сторону Тельца, обратную движению, а голова – по движению. Кажется, что хотя сам Овен и лежит пассивно, но река Времени несет его вперед, куда он и смотрит.

Рыбы

На КДЗ знак изображен двумя Рыбами, связанными между собой лентой и направленными в одну сторону. Между Рыбами изображен знак «первичных вод» – Нун. Видимо, именно расположение на небе дает некоторым исследователям основание назвать верхнюю (более северную) Рыбой Гора, а нижнюю (находящуюся южнее) – Рыбой Сета. А может быть, виной тому и ошибочное причисление знака, расположенного в круге над верхней Рыбой, к лунному левому

Оку Гора, в то время как на самом деле – это солнечное правое Око Ра (Уаджет). Кстати, на некоторых прорисовках круглого Зодиака в верхнем круге вообще изображена голова барана, а не Око Ра. Но оба символа (и Око и Баран) принадлежат Солнцу, а не Луне.

Надеюсь, понятно, что за привычными для нас символами зодиакальных знаков скрывается глубокий эзотерический философский аспект. Да, просто так ничего не бывает!

Снова северное небо

Чтобы картина северного неба была полной, на рис. 1.27 приводится идентификация **приполярных созвездий** (находящихся внутри Пояса зодиака). Среди них Вы сможете увидеть и те, через которые проходит проекция земной оси в цикле астрономической (звездной) прецессии.



- A** - Геркулес
(+ Змееносец + Волопас),
- B** - Лира,
- C** - Орел,
- D** - Пегас,
- E** - Лебедь,
- F** - Андромеда
+ Кассиопея + Цефей +
+ Персей (или любая
другая композиция
из этих созвездий),
- G** - Возничий,
- H** - Рысь или Жираф

- MM** - Малая Медведица
(Упуаут, стоящий
на мотыге),
- BM** - Большая Медведица
(Бедро Быка),
- Др** - Дракон

Рис. 1.27. Созвездия приполярной зоны

С целью отделения созвездий приполярной зоны от зодиакальных созвездий и планет на рис. 1.27 они окрашены серым цветом. Местоположение Полярной звезды (α Малой Медведицы) отмечено красным кружком. Она находится примерно на середине мотыги, на которой стоит изображение, похожее на собаку (Упуаут). Современное созвездие Дракона в Древнем Египте изображалось в виде

беременной самки бегемота – богини, носящей имя Тауэрт, охраняющей мать и дитя и помогающей рождению ребенка.

Для тех, кто не очень хорошо представляет себе современную карту неба в области приполярных созвездий, на рис. 1.28 приведена карта участка ночного неба вокруг Полярной звезды. Созвездия изображены так, как это принято в наше время, границы между ними проведены красными линиями.

Буквами ММ обозначена Малая Медведица. Полярная звезда – самая крайняя в ручке ковша на границе с созвездием Цефея (синеватая дымка – наиболее яркая часть Млечного Пути).



Рис. 1.28. Современная карта приполярных созвездий

С символами Пояса зодиака и приполярных созвездий дело обстоит не так уж сложно. А сейчас мы займемся символикой **Солнца и планет**. Вот в этом моя точка зрения существенно отличается от точки зрения египтологов.

2.7. Солнце и планеты

На КДЗ, в отличие от обычных карт звездного неба, присутствуют Солнце, Земля с Луной и планеты. Планеты не могут находиться всегда в одном и том же знаке. Значит, их конфигурация (расположение в определенных знаках) фиксирует конкретный момент. Но прежде планет обращают на себя внимание символы, отмеченные на небесной карте кругами. Это похоже на указание: *важно, обратите внимание, здесь что-то есть!* В верхней части рис. 1.29 упомянутые круги выделены на фрагменте изображения подлинника. Ниже в увеличенном виде изображены все три символа.

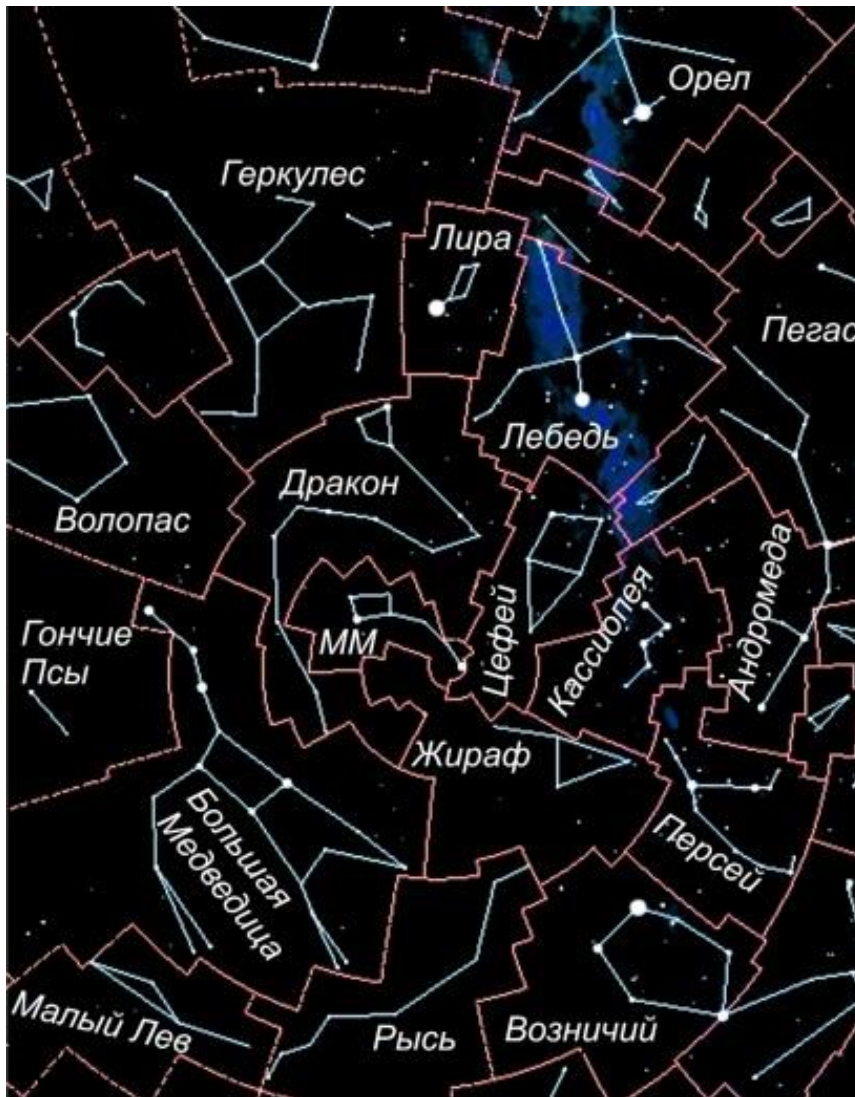

Рис. 1.29. Символы, изображенные в кругах

Символ 1: в круге изображен правый глаз. Этот глаз – Солнечное Око Уаджет, Глаз бога Ра. Поэтому символ 1 – Солнце. Он никак не может идентифицироваться как Луна (тем, кто даже поверхностно знаком с египтологией, известно, что Лунный Глаз – левый глаз Гора). А в литературе данный символ обозначен именно как Луна. Правильность моей идентификации подтверждается изображенным на КДЗ гелиоцентрическим строением Солнечной системы. В центре ее находится Солнце, символ которого – его правое Око. На **1a** показано, как обычно в Египте изображался правый Глаз Ра.

Символ 2: в круге изображена мужская фигура, держащая на вытянутой руке маленькое животное. Немного забегаю вперед, скажу, что Символ 2 – Земля с Луной. В данном случае рука может обозначать просто гравитационную связь между ними или даже гравитационный захват. В литературе данный символ обозначается как Солнце. Единственным аргументом здесь может служить размер круга – он больше других. Но это все-таки не аргумент. Мне кажется, что выделение символа 2 по величине говорит о том, что сам Дендерский Зодиак со всей информацией, в него заложенной, создан для того небесного тела, которое данный символ изображает. Мою точку зрения подтверждает и то, что в построенной мною на КДЗ схеме Солнечной системы этот знак находится точно на орбите между Венерой и Марсом (см. далее).

Символ 3: в круге находится сидящая фигура человека (ребенка), прижимающего палец ко рту, что означает нечто сокровитное, тайное. В большинстве литературных источников этот символ просто обходится молчанием, иногда его идентифицируют как созвездие Волопас, иногда относят к созвездию Весов. Но такая идентификация несостоятельна.

Снова, забегаю немного вперед, скажу, что небесное тело, обозначенное символом 3, имеет прямое отношение к Солнечной системе, причем к катастрофической ситуации, которая им же и была спровоцирована и которая зафиксирована в конфигурации планет «стоп-кадром».

2.7.1. Символика планет

Мы имеем полное право считать, что информация, оставленная нам в зашифрованном виде, по древности и уровню значительно превосходит знания эпохи, когда Клавдий Птолемей ввел представление о геоцентрическом строении Солнечной системы. Его главный астрономический труд, озаглавленный «Альмагест», относится к 150 году н.э.

Благодаря своему авторитету, поставив Землю в центр, он на полторы тысячи лет, вплоть до Коперника, убедил человечество в том, что все остальные объекты,

в том числе и Солнце, вращаются вокруг нее. С огромным удовольствием еще раз подчеркиваю, что в **КДЗ** Солнечная система **гелиоцентрическая** и содержит планеты по Сатурн включительно!

Удалось установить это в результате анализа символики фигур, имеющих отношение к Солнечной системе. **Символика планет, принятая в египтологии** (по упоминавшейся выше книге С. Ковиль [24]), приведена на рис. 1.30. Я намеренно выделила в предыдущей фразе, что такая символика принята в египтологии. Что касается Меркурия, то сопоставляя оба Дендерских Зодиака (КДЗ и ЛДЗ), я пришла к выводу, что такой символикой на КДЗ обозначен не Меркурий. На ЛДЗ обозначен точно Меркурий, но там другая символика. Об этом подробно речь пойдет во 2-й части, когда мы будем рассматривать планеты, изображенные на ЛДЗ.



Рис. 1.30. Символика планет

Немного забегаю вперед, скажу, что если через геометрический центр медальона (центр окружности) провести вертикаль и горизонталь, а также соединить между собой через этот центр точки стыка пальцев богов и богинь – держателей неба, то мы получим оси КДЗ, играющие очень большую роль при расшифровке. Но в данном случае для нас важно то, что все они пересекают символы планет, представляющие собой человеческие фигуры с головами человека, сокола и быка, через их головы. Это позволило предположить, что центр головы каждой фигуры и есть координата планеты на какой-то зафиксированный «стоп-кадром» момент.

Подробное рассмотрение символики следующей зоны КДЗ – разомкнутого кольца – настолько важно, что я выделяю ее в отдельную главу.

Глава 3. Разомкнутое кольцо – мифология и история Божественных Династий

3.1. Разногласия с Сильвией Ковиль

Для того чтобы добраться, наконец, до истории Древнего Египта, отраженной на круглом Зодиаке, необходимо, прежде всего, рассмотреть отдельные участки и разобраться, что же на них изображено.

Будем считать, что в первом приближении по зонам **1** (шкала Времени) и **2** (северное небо) на рис. 1.23 мы впечатление составили, теперь необходимо перейти к зоне **3**, так называемому «разомкнутому кольцу» (термин, введенный С. Ковиль). Хочу еще раз предупредить, что разделение КДЗ на зоны мной выполнено в соответствии с построенной геометрической матрицей кодирования информации. Далее ей будет посвящен соответствующий и, пожалуй, даже основной раздел Части 1 данной книги.

Незначительные нарушения символов Зодиака границами зон имеют место в тех случаях, когда на шкале Деканов меняется плотность расположения символов Времени и теряется равномерность их распределения. Сочетание одновременно таких факторов (пересечение символами границ матрицы кодирования информации и нарушение равномерности распределения Деканов) позволяет предположить, что в тот период наблюдались неблагоприятные ситуации, если не планетарного масштаба, то на территории самого Египта как минимум.

В литературе разделение круглого Зодиака на зоны приведено в работе С. Ковиль [24], к которой я уже не раз обращалась. По моему мнению, это разделение выполнено недостаточно корректно, а интерпретация символики зоны, промежуточной между шкалой Деканов и звездным небом, неверна в принципе. На рис. 1.31 для сравнения вместе приведены мой рис. 1.23 (слева) и рисунок «Деление Зодиака на зоны» С. Ковиль (надписи на правом изображении переведены на русский язык).

Собственно, зоны, названные С. Ковиль «кругами» или «кольцами», кроме маленького круга в центре с Малой Медведицей и зоны Деканов, таковыми не являются. Единственное, что не вызывает у меня несогласия – это границы зоны Деканов. Но, поскольку Деканы идут против часовой стрелки, их надо

рассматривать не с точки зрения годового цикла, как это делает С. Ковиль, а с точки зрения циклов БМК. Не согласна я и с границами всех внутренних зон. Но наибольшее разночтение с С. Ковиль у меня возникло по поводу зоны, обозначенной на рис. 1.31 цифрой 3. На схеме С. Ковиль эта зона действительно не замыкается. Отсюда и название – «разомкнутое кольцо». Я буду придерживаться той же терминологии, несмотря на то, что концы указанной зоны на моей схеме соприкасаются в одной точке, что подтверждается геометрической матрицей кодирования информации.



Рис. 1.31. Деление КДЗ на зоны

С. Ковиль, как основной современный специалист по Дендерскому храму, считает, что в разомкнутом кольце изображены звезды Южного полушария. Основанием так считать для нее, видимо, послужило то, что в нижней части медальона изображены два более или менее опознаваемых символа, которые можно хоть как-то привязать к звездному небу (но и в этом она делает ошибку!). С символами, расположенными между ними, дело обстоит гораздо сложнее (рис. 1.32).

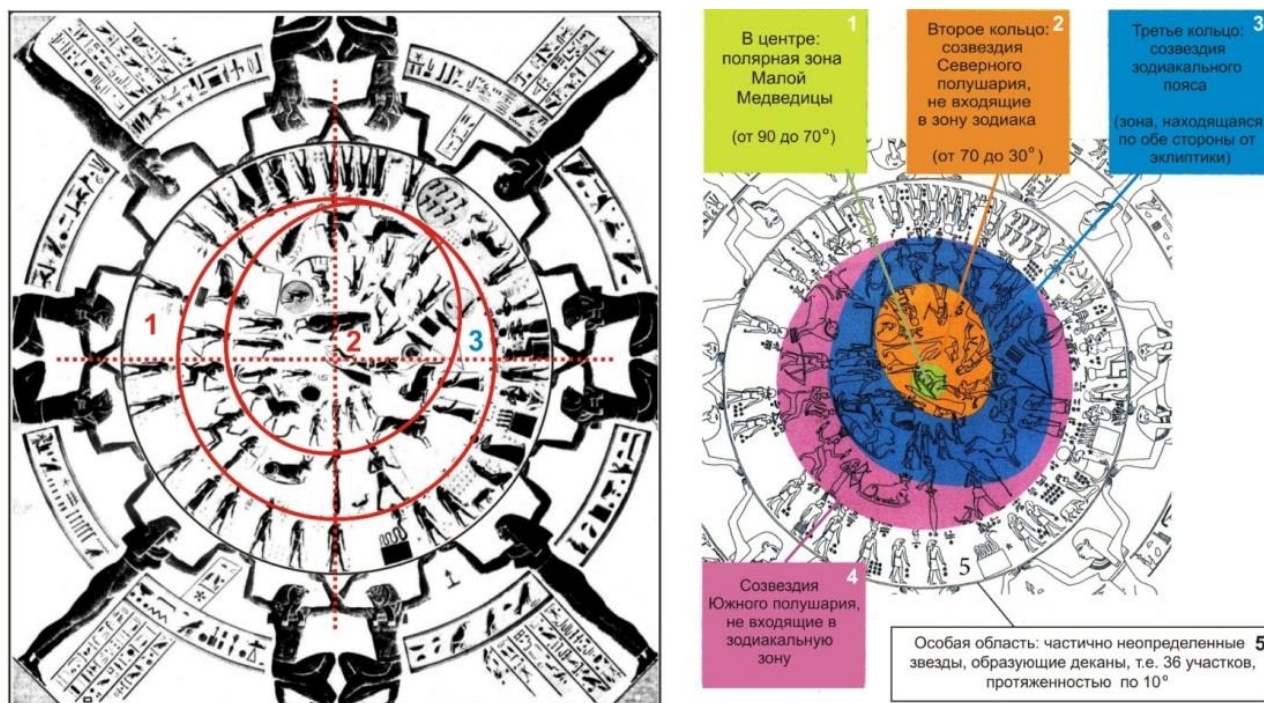

Рис. 1.32. Центральная зона разомкнутого кольца
(нумерация символов согласована с рис. 1.33)

Корова со звездой между рогами, лежащая в ладье, С. Ковиль отождествляется со звездой Сириус (7), а справа через два символа от нее мужская фигура в короне Южного Египта с царским посохом Уас в руке – с Орионом (10). Но ни один символ из зоны разомкнутого кольца, кроме этих двух, египтологи так и не сумели привязать ни к созвездиям Южного полушария, ни к созвездиям и звездам вообще. Идентификация Коровы и мужской фигуры с Сириусом и Орионом, в какой-то степени, правильна, но только частично.

Ошибка С. Ковиль опять упирается в то, что египтология ну никак не желает признать все, относящееся к Дендерскому храму, не принадлежащим ко времени последней Клеопатры. Восстановление – согласна, но ни в коей мере не разработка! Дендерский храм – проект далеких додинастических времен, возможно, восходящий к самому богу мудрости Джехути. И этому проекту египетские фараоны при неоднократных восстановлении храма следовали неукоснительно. Поэтому символику и ее трактовку нужно рассматривать под углом зрения и представлений Времени, как минимум, Шемсу-Гор, возможно, даже Божественных Династий.

Вот интерпретация С. Ковиль центральной группы обсуждаемой зоны: мужскую фигуру справа (10) она считает созвездием Орион, Корову со звездой, плывущую в ладье слева (7) – звездой Сириус, а Сокола, сидящего между ними на жезле Вадж (8) – звездой Южного полушария Канопус (α созвездия Киля Корабля). С натяжкой такое объяснение можно было бы принять, если бы не некоторые «небольшие» детали.

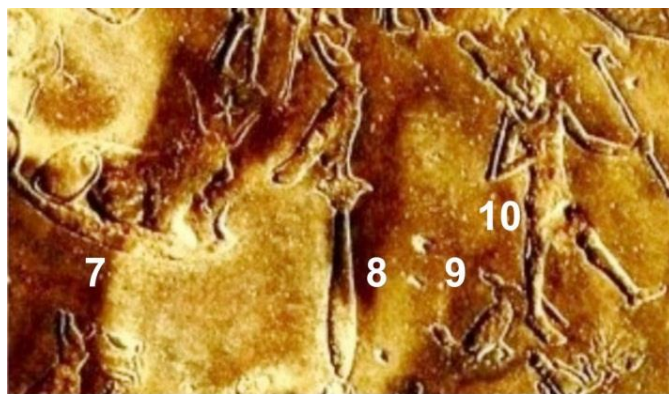
Первую я уже упоминала – ни один из прочих символов этой зоны в качестве созвездий или звезд неба Южного полушария никем и никогда не был идентифицирован.

Вторая – на карте неба КДЗ мы имеем очень точное соблюдение небесной картографии, а в данном случае она полностью нарушена. Если в виде Коровы изображен Сириус, то он не должен быть на одном уровне с поясом Ориона. Канопус никогда не бывает виден между Орионом и Сириусом. И вообще: звезды Сириус и Канопус относятся к Южному полушарию. Их склонение, т.е. положение по отношению к небесному экватору, принято обозначать со знаком «минус». Склонение Сириуса равно $-16^{\circ} 39'$, пояс Ориона находится почти точно на небесном экваторе – склонение около 0° , а склонение Канопуса составляет $-52^{\circ}40'$, т.е. он гораздо ближе к Южному полюсу Мира, чем к небесному экватору. Большую часть года в Египте Канопус вообще не виден, а в остальное время едва поднимается над горизонтом. Кстати, на Соколе египетская корона, причем двойная корона Пшент. Некоторые боги ее носят, а зачем такая корона Канопусу? Кстати, и Орион, когда его изображают только как созвездие, никаких корон на голове не носит, и ассоциируется он в литературе не только с Осирисом, но и с богом Нила Хапи.

Третья – здесь присутствует еще символ вечного возрождения – птица Бену, египетский Феникс (9), о котором С. Ковиль вообще не упоминает.

Забегая вперед, скажу, что эти символы – не просто небесные объекты, а боги: богиня-звезда Сопдет (Корова со звездой) и бог-созвездие Сах (мужская фигура в короне Южного Египта). Находящийся между ними Сокол, сидящий на Вадже, тоже бог-звезда Сопду. Все вместе они представляют божественную триаду: боги-супруги Сах и Сопдет и их сын бог Сопду. На ночном небе они представляют соответственно объекты Орион, Сириус и Фомальгаут (?).

3.2. Символика разомкнутого кольца

На рис. 1.33 приводится моя точка зрения по расшифровке символики разомкнутого кольца. Здесь удобнее последовательно рассмотреть подробности зоны, заключенной между шкалой Деканов и Поясом зодиакальных созвездий. Символы я пронумеровала.

На рис. 1.33-а для наглядности использовано рисованное изображение Денона, на котором оставлены только шкала Деканов, Пояс зодиака и зона так называемого разомкнутого кольца, в котором символы обозначены цифрами. На рис. 1.33-б показано, как те же символы изображены на подлинном КДЗ.

В разомкнутом кольце, с моей точки зрения, все символы – изображения богов, а не звезд Южного полушария. Некоторое исключение составляют только три символа: Сопдет – Корова со звездой, плывущая в ладье, Сах – мужская фигура в короне Южного Египта и Сопду – Сокол, сидящий между ними на Вадже. Но Сириус в качестве звезды никогда коровой не изображался. Кроме

того, рядом с указанными символами ни на КДЗ, ни на ЛДЗ нет иероглифов, обозначающих Сириус и Орион. Ну, древним-то это было и так понятно. А нам как быть? Но на ЛДЗ, к счастью, рядом с такими же символами иероглифы есть. Они-то и помогли окончательно разобраться в том, кто есть кто. Подробнее эта тема будет рассмотрена во второй части данной книги, посвященной ЛДЗ, а сейчас я просто обозначу главное. На КДЗ Корову, мужскую фигуру и Сокола рассматривать нужно, прежде всего, как богов. Поэтому можно сказать, что они не выбиваются из череды египетских богов этой зоны и из Времени богов. Просто были боги земные – цари Божественных Династий, и боги космические, имеющие и земные функции тоже.



Рис. 1.33. Символика разомкнутого кольца

В зоне разомкнутого кольца мы видим определенную последовательность богов:

- 1 – **Ихневмон** – один из образов, в котором действовал сам Ра.
- 2 – **Тефнут** – дочь Ра, богиня влаги, сестра-жена бога Шу.

3 – Апис – Священный бык, держащий в руках мотыгу – атрибут земледелия.

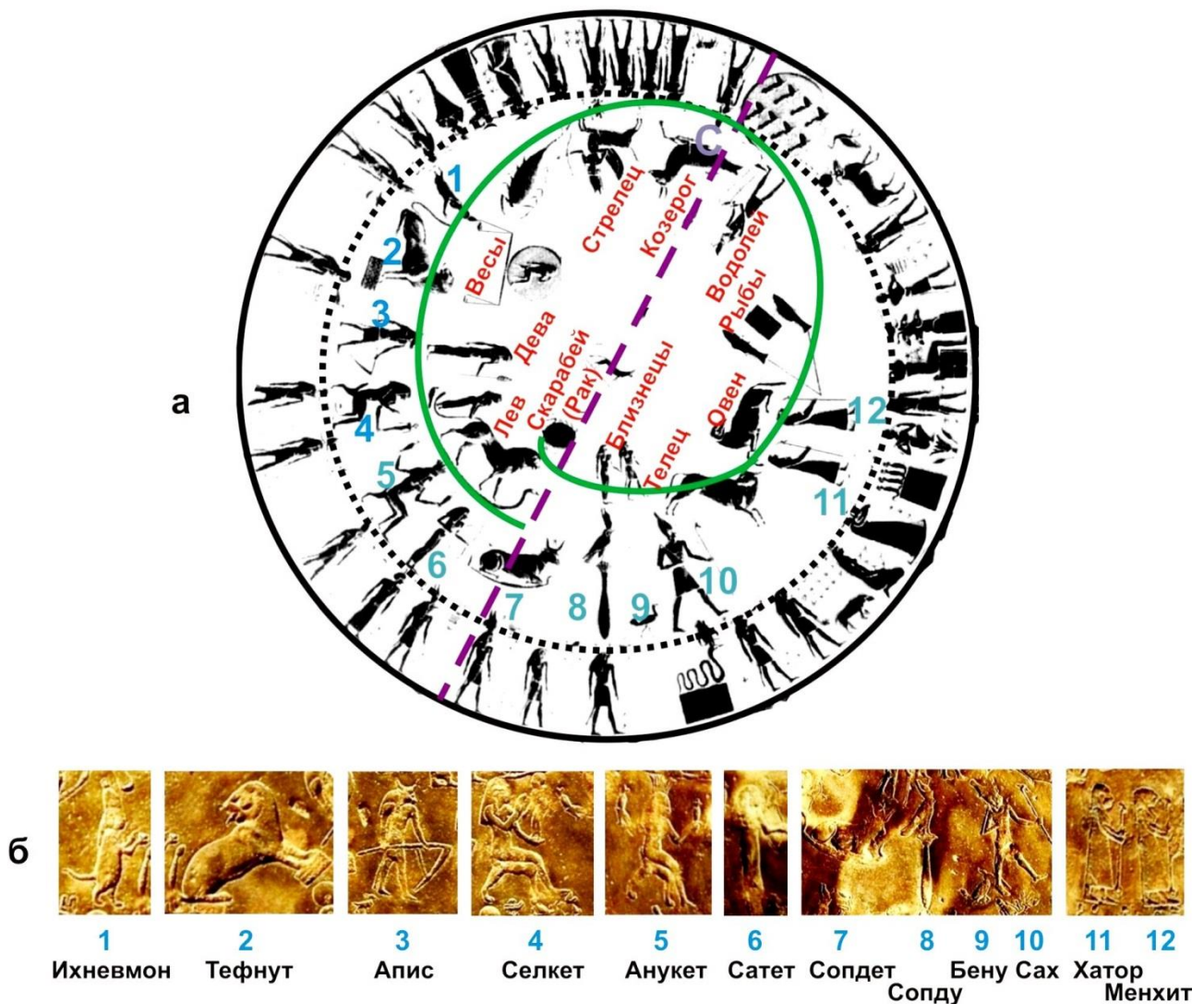
4 – Селкет (Селкис – греч.) – богиня-скорпион, защищающая и пестующая младенческое человечество.

5 – Анукет (Анукис – греч.) – богиня Нила, держащая в руках кувшины с живой и мертвой водой.

6 – Сатет (Сатис – греч.) – мать Анукет, многофункциональная богиня, являющаяся обожествлением разливов Нила, что напрямую связывает ее с Сопдет. Кроме того, она богиня-защитница фараона, Око Ра.

7, 8, 9, 10 – очень древние космические египетские боги Сопдет (7), Сопду (8) и Сах (10), которые относятся к изначальным. Между Сопду и Сахом мы видим **Бену** – символ возрождения (9).

11, 12 – замыкающими в разомкнутом кольце шествуют две особые женские фигуры: богини **Хатор (11)** и львиноголовая **Менхит (12)** – богиня войны и охоты, мощная защита, как и все львиноголовые боги и богини.

3.3. Проблемы египетской додинастической истории

Мы уже привыкли к расхожему выражению: «Историю пишут люди, как напишем – так и будет». Дело осложняется тем, что к историческому периоду, который мы далее будем обсуждать, у историков вообще, а у египтологов в особенности, абсолютно предвзятое отношение: это только мифология, и никто не смеет думать иначе! Табу! К сожалению, это такая седая даль веков, что документальных свидетельств почти не сохранилось, а там, где они есть, как, например, в КДЗ, египтологи предпочитают их не видеть, а может быть, увидеть и не могут вследствие узкой специфики образования. Безумно жаль, что такие потрясающие артефакты, как Туринский королевский папирус и Палермский камень, в значительной степени утрачены.

В Туринском королевском папирусе приводились сведения, начиная от царей Божественных Династий, следовавших после них промежуточных правителей и вплоть до исторических династий Нового царства. Считается, что I историческая династия началась с Менеса (Нармера, Аху) примерно в 3100 г. до н.э. Туринский папирус написан во время XIX династии (период 1292—1186 гг. до н. э.), т.е. около 3200 лет назад. Возможно, он является списком с более древнего документа. В XIX веке он был продан торговцем древностями Туринскому музею и отправлен без надлежащей упаковки. При транспортировке папирус рассыпался на фрагменты, некоторые из них имеют размер не более 1 см. Длина папируса составляла 1,7 м, количество уцелевших фрагментов – около 160. От так называемого «доисторического» периода осталось очень мало, а «исторический», начиная с I династии, сохранился неплохо и хорошо совпадает с официальной египтологической хронологией.

Рене Шваллер де Любич (философ-герметист, автор книг по египтологии и символизму) утверждает, что в Туринском папирусе приведен полный перечень царей, правивших в Верхнем и Нижнем Египте, начиная с Менеса и заканчивая эпохой Нового царства. Там же упоминается продолжительность правления каждого монарха. Первые колонки папируса посвящались доисторическому периоду, продолжавшемуся до правления Менеса, и включали в себя перечень десяти богов, причем имя каждого из них было выписано в виньетке с орнаментом из тростника и пчел (символов царской власти Нижнего и Верхнего Египта). За именем следовало количество лет правления. К сожалению, большинство этих чисел отсутствует. После царей-богов идет перечень царей, правивших до Менеса, с указанием продолжительности правления каждого монарха. В оставшихся фрагментах упоминаются девять династий, которые и приводит нам Р. Шваллер де Любич (ссылка на Р. Шваллера де Любича дана по книге М. Хоуп «НАСЛЕДИЕ СИРИУСА. РАЗГАДКА ТАЙН ДРЕВНЕГО ЕГИПТА» [29]):

...(Благородные) Мемфиса, благородные Севера и, наконец, Шемсу-Гор, что обычно переводится как «последователи Гора». К счастью, две последние строки с указанием количества лет правления остались практически нетронутыми:

...благородные Шемсу-Гор, 13429 лет.

...правит до Шемсу-Гор, 23200 (всего 36620), царь Менес.

По поводу информации «Туринского королевского папируса» мнение почти всех исследователей-историков совпало: «этого не может быть потому, что этого не может быть никогда!». Кое-кто пытался обратить годы в месяцы, в недели и т.д. «Серьезная» наука нашла самый простой выход: перенесла все указания на так называемые династии богов и Шемсу-Гор в мифологию и таким образом отказала им в праве быть историей.

На Палермском камне, который представляет собой осколок (43,5 x 25 см) большой черной диоритовой стелы, длиной около 2 м и высотой 60 см, была выбита информация об истории Египта, охватывающей период в несколько веков, начиная с додинастического времени. Но целиком он не сохранился. Самый большой фрагмент находится в музее в Палермо (отсюда и название). Второй фрагмент хранится в Каирском музее, а третий, самый маленький, в коллекции Лондонского университета. Остальные фрагменты либо утрачены, либо находятся в частных коллекциях. А о том, что же было на всей стеле, и какая же информация до нас не дошла..., приходится только горько сожалеть.

Но есть еще один источник – египетский жрец Манефон, живший в III веке до н.э. К сожалению, полный текст его истории до нас тоже не дошел, но

сохранились отрывки. Его много цитировали Иосиф Флавий (60 г. н.э.), христианские писатели Африкан (300 год н.э.), Евсевий Кесарийский (340 год н.э.) и Григорий Синцеллус (около 800 год н.э.). Эти фрагменты должны, казалось бы, составить основу для изучения прошлого Египта. Но не тут-то было! Египтологи полностью принимают его датировку исторических династий и отвергают все, что касается додинастического периода. Грэм Хэнкок в книге «СЛЕДЫ БОГОВ» [30] пишет:

...египтологи готовы использовать труд Манефона лишь постольку, поскольку он касается исторического (династического) периода, и отвергают его странные экскурсы в доисторическую эпоху, когда он говорит о далеком Золотом веке Первого Времени. Почему мы должны так дифференцированно подходить к Манефону? Насколько логично принимать у него все, что связано с тридцатью «историческими» династиями, и безоговорочно отвергать все, что он говорит о более ранних эпохах? Более того, поскольку мы знаем, что его хронология исторического периода подтверждается данными археологии, не является ли несколько поспешным мнение, что его додинастическая хронология неверна просто потому, что раскопки пока не представили ее доказательств?

И далее там же:

Если мы решим предоставить слово самому Манефону, нам придется обратиться к источникам, где сохранились фрагменты его труда. Среди них одним из важнейших является армянский вариант Хроники Евсевия Кесарийского. Он содержит выдержки «из Египетской истории Манефона, который скомпоновал ее в трех томах. Они посвящены богам, полубогам, духам мертвых и смертным царям, что правили Египтом...» Непосредственно цитируя Манефона, Евсевий разворачивает список богов, в котором мы сразу встречаемся со знакомой девятиглавой Эннеадой Гелиополя: Ра, Осирис, Исида, Гор, Сет и т.д

Среди этих богов были и мужчины, и женщины, конечно, они обладали рядом сверхъестественных способностей. Но пока они правили в Египте, их слова и дела отражали страсти и заботы людей. Они были сильнее и мудрее, чем люди, но все-таки могли болеть и даже умирать, а при определенных обстоятельствах их можно было даже убить. Это касалось только того времени, когда боги жили на земле среди людей. С Вечностью египтяне обращались более осторожно.

3.4. История, таящаяся в мифологии

Давайте подробно рассмотрим последовательность богов в разомкнутом кольце, их функции и мифологическую историю, историческую мифологию или историю, таящуюся в мифологии (кому как нравится).

Хочу предупредить сразу: в данной книге я не ставлю перед собой задачу подробно излагать мифологию. Будет просто небольшой экскурс. Как в туристической поездке, когда экскурсовод говорит: «Посмотрите налево... Посмотрите направо... А теперь поторопимся, а то наш автобус уйдет». Только наш «автобус» – изложение тех глубочайших научных истин, которые зашифрованы в Дендерских Зодиаках. Сама по себе египетская мифология – тема беспредельная. Тома можно написать. Они и написаны. Иногда хорошие, иногда не очень, иногда просто запутанные. И вообще, в Древнем Египте мифологические представления были не только сложны и неоднозначны, они так зависят от места, времени толкования и просто изложения, что наши споры большей частью бессмысленны. Кого интересует такая информация – читайте книги, ройтесь на пыльных полках в библиотеках, наконец, в интернете. И анализируйте.

В разделе также представлена выборочно иконография богов и богинь, имеющих отношение к разомкнутому кольцу. Она сложна и многообразна. Мало того, что один и тот же бог или богиня имеют по несколько различных изображений, они еще в зависимости от обстоятельств могут выступать в ипостасях друг друга. Для неподготовленного человека – полный кошмар. Поэтому здесь я даю только очень краткую информацию, необходимую для понимания символики и мифологического изложения истории Египта периода Божественных Династий, которая отражена на обоих Дендерских Зодиаках.

3.4.1. Ихневмон - Ра

Первым в разомкнутом кольце ниже границы Пояса зодиака между Скорпионом и Весами идет животное в белой короне Юга. Это мангуст Ихневмон. Мангусты в животном мире – победители змей. И по легенде Ра, принимая образ мангуста Ихневмона, побеждает змея Апопа – носителя зла. На Ихневмоне корона, следовательно, простым животным он быть не может. Но мифологически он связан только с Ра. К тому же и изображен Ихневмон точно над Деканом Ра. Запомним: **Ихневмон – Ра**.

Изображения бога Солнца Ра весьма разнообразны. На рис. 1.34 приведены два варианта. На левом бог Ра представлен в антропоморфном виде с головой сокола в солнечной короне с уреем, с жезлом Уас и анкхом (символом вечной жизни) в руках. На правом – бог Ра изображен в трех ипостасях: справа – Хепри (утреннее Солнце), в центре – Ра (дневное Солнце), слева – Атум (заходящее

«стареющее» Солнце, которое вот-вот пересядет в ночную ладью и перейдет на ночную сторону). Есть еще варианты, но на них мы останавливаться не будем.



Рис. 1.34. Бог Солнца Ра,
<http://egyptopedia.info/r/1260-ra> ([31]),
<http://annales.info/egipet/rak/00.htm> ([32])

3.4.2. Тефнут – Шу

За Ихневмоном-Ра следует сидящая львица, ее передние лапы опираются на символ **Нун** (три извилистые линии друг под другом), который в зависимости от контекста трактуется как **воды**, влага, первичные воды и даже энергия. Это позволяет идентифицировать львицу как **Тефнут (богиню влаги)** – «первую производную» от самого Нун, если можно так выразиться (в древнеегипетской мифологии Нун – существовавший в начале времен первозданный океан, из которого вышел Ра и начал творение мира, в прямом переводе Нун означает «вода, водный»). Данный символ находится точно под Весами. Тефнут была богиней влаги, сестрой и женой **бога воздуха ШУ**. Они – первая пара, рожденная самим Ра.

У Ра, кроме Хатор, были две весьма строптивые дочери – Тефнут и Сехмет. Сехмет – богиня войны и палящего Солнца, целительница, обладающая большой магической силой, жена бога Птаха (одно из имен Бога-Творца). Обе они имели львиную иконографию – женщин с головой львицы или просто львиц, обе, как и Хатор, представляли собой грозное Око бога Ра. Хатор иногда выступала в ипостасях Тефнут и Сехмет.

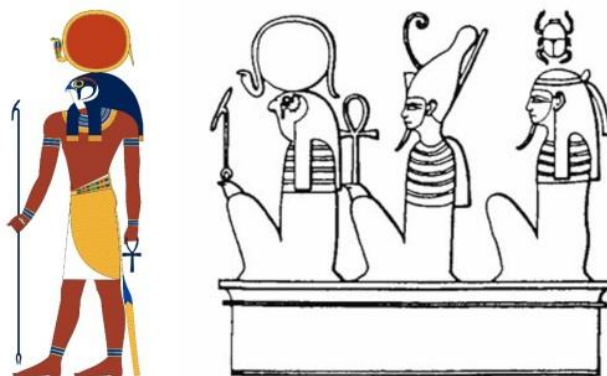
Можно себе представить в божественном пантеоне жаркого и засушливого Египта важность такого божества, как Тефнут. Она отвечала за дожди, росу и плодородие земель. И все в мире богов шло нормально, пока Тефнут не возомнила себя важнее своего отца, разозлилась на все и на всех, приняла образ львицы и удалилась в Нубию, за что и получила прозвище Нубийской кошки. В Египте наступила невиданная длительная засуха, а за ней голод и мор. В некоторых

вариантах мифа она выступает как Тефнут в ипостаси Хатор или Хатор в ипостаси Тефнут. Надо было спасти страну. Ра призвал Джехути и попросил вернуть строптивую богиню (рис. 1.35). Джехути решил хитростью воздействовать на Тефнут, отличавшуюся весьма непростым характером и большим могуществом. Он принял облик Бабуина, отыскал Тефнут и лестью и хитростью уговорил ее вернуться в Египет (иногда по легендам в этом «мероприятии» принимал участие еще и бог воздуха и ветра Шу – ее брат и супруг). Наконец, на египетские земли вновь полились долгожданные дожди.

На рис.1.35-1 показаны божественные супруги – богиня Тефнут и бог воздуха Шу. Так они изображены на КДЗ. На рис. 1.35-2 они же, но на восточной полосе ЛДЗ. У Тефнут на голове корона в виде Солнца с уреем, у Шу – его отличительный знак в виде пера. Ниже (3) приведена иллюстрация вышеописанного мифа, в котором Бабуин-Джехути уговаривает Тефнут вернуться. Здесь его сопровождает в качестве дополнительной защиты богиня-коршун Нехбет. Итак, второй в разомкнутом кольце идет богиня влаги Тефнут. Но она воспринимается вместе со своим супругом Шу.



Рис. 1.35. Боги Шу и Тефнут,

2 – <http://teammy.com/notes/283058print> [60],

3 – <http://www.mifologija.ru/images/egipet/tefnut2.jpg> [61]

После Ра власть переходит к его детям: близнецы Тефнут и Шу – первая после Ра супружеская пара представителей Божественных Династий.

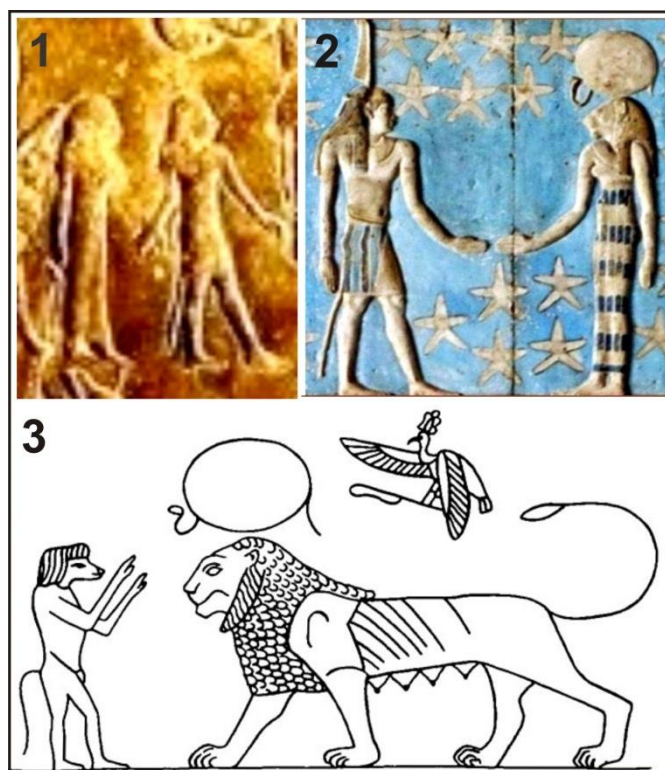
3.4.3. Геб и Нут

Следующим в разомкнутом кольце идет символ, держащий в руках мотыгу – инструмент для обработки земли. Он очень похож на Сатурн, стоящий прямо над ним вместе с Девой, и тоже имеет голову быка. Поскольку Сатурн на КДЗ уже есть, думаю, что этот символ – **Священный бык Апис**. В древние времена (да в Египте порой и сейчас) в качестве тягловой силы для обработки земли использовались быки. Иероглифов, относящихся к упомянутой фигуре, нет. Мотыга, созвездие Девы с колосом явно привязывают нас к периоду знака земли. Кстати, та же фигура в ЛДЗ стоит рядом с Девой (и это тоже не Сатурн).

Богом земли и растительности был **Геб**. Он третий из богов, царствовавших на земле Египта, унаследовавший власть Ра от своего отца Шу. Попробуйте на любом изображении КДЗ рассмотреть шкалу Деканов и разомкнутое кольцо и обратите внимание на то, как расположены Деканы под символами Тефнут и далее против часовой стрелки. Такая разреженность и неравномерность говорит о том, что это был чрезвычайно тяжелый период, и мифология не могла не отразить его. Но отразила, конечно, по-своему. Период событий довольно продолжительный. Попробую изложить их по возможности короче.

Бог Земли Геб – брат и супруг богини неба **Нут**. На рис. 1.36 (1 и 2) представлена иконография Геба. Он имеет мужскую фигуру человека с гусем над головой (1), но голова у Геба может быть и змеиной (2).

Иконография **Нут** дана на рис. 1.36 (3, 4, 5). На рисунке 3 она выступает в виде Небесной Коровы в тот момент, когда на своей спине поднимает на небо уставшего престарелого бога Ра. Ей было так тяжело, что у нее стали дрожать ноги, и другие боги пришли к ней на помощь и стали ее поддерживать. Под животом Коровы-Нут стоит и подпирает ее бог воздуха Шу (отец Нут). На рисунке 4 Нут изображена в виде женщины, которая касается земли пальцами ног и рук. Тело ее, усыпанное звездами, имеет вид арки. Бог земли Геб – муж и брат Нут, лежит внизу на земле, а бог Шу поддерживает арку и разъединяет супругов. На рисунке 5 идея та же, но в качестве дополнения показаны две ладьи бога Солнца Ра, плывущие по небу (телу Нут): одна символизирует поднимающееся Солнце, другая – уходящее. Есть и другие варианты изображения Нут.



Рис. 1.36. Божественные супруги Геб и Нут,

- 1 – <http://rushist.com/index.php/mifologiya/3772-bog-geb-drevnij-egipet> ([36]),
 2 – http://www.historicus.ru/drevneegipetskie_mifi/ ([37]),
 3 – <http://blog.ru-egypt.com> ([33]),
 4 – <http://movimentoculturalgaia.files.wordpress.com/2010/05/geb-0003-www-templodeapolo-net> ([34]),
 5 – <http://ankh.ucoz.ru/photo/2-0-17> ([35])

Космогонические мифы представляли Геба в вечном соединении со своей супругой- сестрой богиней неба Нут. Но они поссорились из-за того, что она ежедневно вечером рождала своих детей – небесные светила, а утром поедала их. С Солнцем ситуация была обратная: она поедала его вечером и рождала утром. Дабы прекратить ссору, бог воздуха Шу разделил их в пределах земного мира (что мы и видим рис. 1.36 – 4 и 5). Дальше материал исторически настолько важный, что я цитирую его без сокращений по [62]:

(https://www.historyworlds.ru/civiliz/mather/egipet/bogi_egipet/70-geb.html):

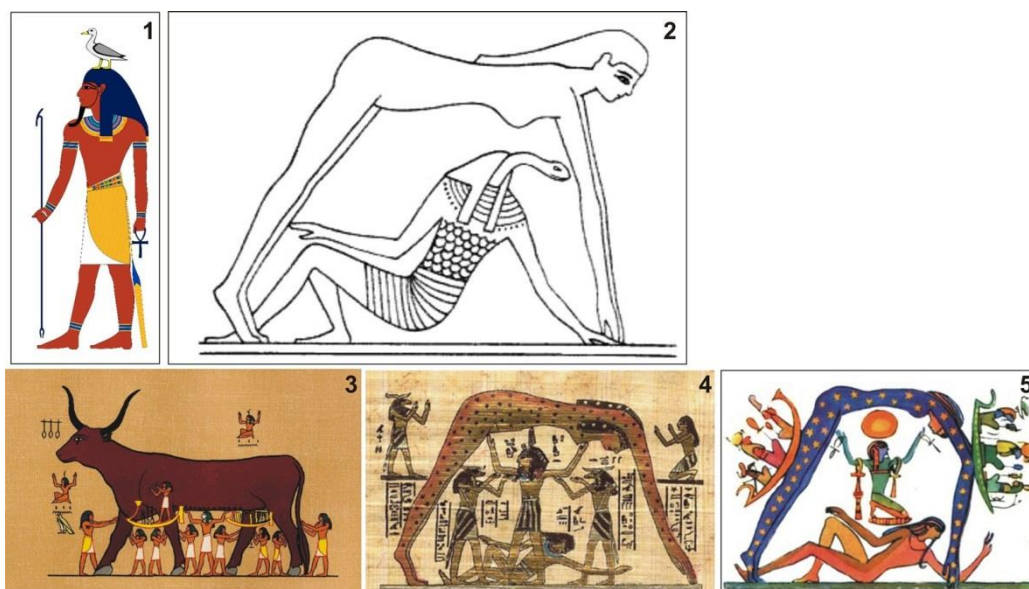
Приводимое ниже сказание изложено по тексту так называемого "Наоса из Сафт-эль Генна" (XXX династия).

За время своего царствования Шу построил много святилищ и храмов по всему Египту. Однажды эти храмы попытался разрушить змей Апоп. Шу вступил в битву с Апопом и одержал победу, но от ран, полученных во время сражения, бог заболел и ослеп.

Когда это случилось, в Египте нарушился божественный порядок, установленный богиней Маат. Воцарилось беззаконие, и Геб влюбился в свою мать - богиню Тefнут. Улучив момент, когда Шу покинул свой дворец, Геб ворвался туда, силой овладел своей матерью и захватил престол отца.

Совершив эти преступления, он во всеуслышание поклялся безжалостно расправиться с Шу, если бог ветра осмелится вернуться во дворец. Перепуганный Шу внял угрозам сына и не вернулся.

Девять дней выл и бушевал ураган – это бог ветра плакал и в отчаянии рвал на себе волосы. Непроглядная тьма окутала берега Великой Реки. На десятый день мрак рассеялся, ветер стих, буря улеглась, и богам ничего не оставалось делать, как признать Геба законным властителем земли.

Через двадцать семь дней своего царствования Геб решил обойти владения и отправился на восток. Там он встретил людей, которые рассказали ему о доблести Шу, о том, как Шу сражался с Анопом и как поместил себе на лоб Око.

– Это Око, – сказали люди, – обладает великой силой и называется Око Уаджет. Если поместить его на лоб, оно своими ослепительными лучами будет убивать врагов.

Едва Геб услышал это, его обуяла неодолимая зависть, и он решил во что бы то ни стало заполнить Око Уаджет. Он отправился на поиски и через несколько дней встретил его у подножия горы. Издав радостный клич, Геб бросился к нему и хотел уже его схватить, но Око внезапно превратилось в кобру-урей и выпустило яд. Бога земли охватило пламя, и он свалился в лихорадке.

Узнав о случившемся, Гелиопольская Эннеада (Великая Девятка главных богов Египта) собралась на совет и приняла решение лечить Геба. Но никакие лекарства, никакие чудодейственные зелья и волшебные заклинания не помогли больному богу. Тогда Великая Девятка сказала:

– Пусть он созерцает сияние бога Ра – солнечный Ах (Дух). Это исцелит его.

Ра осветил своим Ах большой камень, и этот камень возложили на голову Геба. Лихорадка сразу прошла. Через несколько лет камень омыли воды Великого Озера (озера, которое возникло еще в Нуне, и из которого в начале творения вырос Лотос), и камень превратился в крокодила Себека.

Выздоровев, Геб решил, что отныне он будет жить в полном согласии с законами, установленными богиней Маат. Он обратился к Девятке с просьбой научить его строить храмы, орошать земли и сеять зерно. Боги с радостью исполнили просьбу Геба, и Геб, обучившись ремеслам, вскоре ликвидировал все разрушения, которые он учинил в Египте.

Но в жизни супружеской пары Геб – Нут было еще одно чрезвычайно важное событие: Нут родила пятерых детей. Оно было настолько важным, что отразилось на длительности годового цикла.

Начнем с того, что в египетском гражданском солнечном и лунном календарях (а в Египте календарей существовало несколько) раньше в году было по 360 дней. Но после того как произошло какое-то событие, в солнечном календаре стало 365 дней, а в лунном – 355. Тогда гражданский солнечный календарь представили состоящим из 360 обычных плюс 5 дней добавочных, так называемых «эпагоменальных». Из этого с помощью элементарной арифметики получается, что год должен состоять из 36 деканов + 5 дней (декан равен 10 дням). Согласно мифологии, эпагоменальными считались дни, в которые богиня неба Нут родила пятерых богов: Гора (Старшего), Осириса, Сета, Исиду и Нефтиду. История, как и многое в египетском пантеоне богов, довольно замысловатая и иногда по-разному трактуемая. Чаще всего она сводится к следующему.

Богиня неба Нут оказалась дамой весьма любвеобильной. Один из ее любовников – бог Солнца Ра, доводящийся ей (по родословной) дедом. Другой – бог мудрости Джехути (Техути, в греческом варианте – Тот). Ревнивый Ра, когда Нут забеременела, наложил на нее заклятье, чтобы она не могла родить своих детей ни в один из дней года. До этого в календаре было 360 дней (кстати, напомним, что в календарях многих древних цивилизаций длительность года до определенного момента тоже считалась равной 360 дням). На помощь Нут пришел бог мудрости Джехути. Он сыграл с Луной (а он же был и богом Луны) в игру сенет (наподобие современных шашек) и отыграл у нее 1/72 часть года. А это именно те необходимые Нут пять суток. Их и назвали эпагоменальными или добавочными. Джехути забрал эти пять дней у Луны (с тех пор лунный календарь стал равен 355 дням вместо 360) и добавил к солнечному году, который стал длиться 365 дней. Новый год начинался с 1 числа месяца Джехути, а добавочные дни мудрый Джехути поставил перед началом нового года и посвятил богу Ра. Ра расчувствовался и примирился с происшедшим.

Эта мифологическая коллизия явно говорит о каком-то космическом катаклизме, в котором были задействованы все перечисленные участники ситуации: Солнце (Ра), космос (звездное небо – Нут), Луна (Джехути) и Земля (Геб). Пять добавочных дней – результат случившегося. Первые двое детей – Гор Старший и Осирис – сыновья Ра, Исида – дочь Джехути, а Сет и Нефтида – дети Геба (в литературе иногда все дети называются детьми Геба). С чем может быть связано увеличение периода обращения планеты, в данном случае – на пять суток? Либо с увеличением орбиты, либо с изменением скорости вращения Земли вокруг

своей оси. С точки зрения механики, второе сделать легче (вследствие, хотя бы, даже незначительного изменения расстояния между Землей и Луной).

Вот Вам и подлинная история, пересказанная аллегорическим языком мифа. Итак, **Геб и Нут** были следующей супружеской парой в период **Божественных Династий** после Шу и Тефнут.

3.4.4. Богини-защитницы Селкет, Анукет и Сатет

Непосредственно за фигурой Аписа точно под созвездием Льва в разомкнутом кольце мы видим трех богинь-защитниц. Этим богинь следует рассматривать совместно с Сопдет, изображенной в виде лежащей Коровы со звездой между рогами, плывущей в ладье. Они могут выступать не только в собственных ролях, но иногда в ипостаси Сопдет даже в ее функциях богини наводнений, чистой воды, плодородия, возрождения и защиты, а позднее и Исиды.

На рис. 1.37 представлена иконография этих богинь, принятая в более поздний период, относящийся ко времени исторических династий. На рис. 1.38 – их изображение на КДЗ.

На КДЗ первой из них на стуле сидит богиня-скорпион **Селкет**, держащая на вытянутой руке младенческое человечество. В том, что это именно Селкет ошибиться невозможно, т.к. прямо под стулом изображен ее иероглиф – скорпион. Позднее она изображается чаще всего в виде женской фигуры с приготовившимся к атаке скорпионом на голове (1), иногда в виде полуженщины – полускорпиона, увенчанной короной с солнечным диском между рогами (2). Кроме защиты живых и мертвых, она излечивает богов и людей от укусов скорпионов.

После Селкет следует **Анукет** – богиня Нила, держащая в руках кувшины с живой и мертвой водой. Ее тоже ни с кем не спутаешь – такой короны из страусовых перьев, как у нее, больше нет ни у кого из богинь. Она может изображаться и без кувшинов, но такая корона – атрибут обязательный (3). Анукет – древнеегипетская богиня, первоначально почитавшаяся как богиня Нила в Верхнем Египте и близлежащих нубийских землях. Позже приобрела общеегипетский культ в качестве богини-покровительницы I порога Нила, Асуана и острова Элефантина. Кроме того, она также считалась одной из покровительниц разливов Нила, обеспечивавших возможность ведения сельского хозяйства в Египте.



Рис. 1.37. Богини-защитницы,

- 1 – <https://ru.wikipedia.org/wiki/Селкет> [63],
 2 – <http://ru.fantasticbeings.wikia.com/wiki/Селкет> [64],
 3 – http://world-of-legends.su/egipet/egipet_bogi/id1017 [65],
 4 – <http://myfholology.info/gods/egipt/satis.html> [66]

И, наконец, на КДЗ непосредственно перед Сопдет стоит богиня **Сатет**, в руках у которой лук и стрелы. Вот такая защита! Чаще Сатет изображалась в виде женщины с рогами антилопы, в короне Верхнего Египта, держащей в руке анкх (4). В древнеегипетской мифологии Сатет являлась обожествлением разлива Нила, это напрямую ее связывает с богиней Сопдет. Но эта богиня многофункциональна. Она иногда играет роль богини-защитницы, убивающей врагов своими стрелами, которые держит в руке, в другой руке у нее лук. Она также может выступать как Око Ра и даже в ипостаси богини войны и охоты, как и богиня Нейт. В мифологии Сатет – жена бога Хнума (бог-творец, лепящий человека из глины на гончарном диске, он изображается антропоморфной фигурой с головой барана со спирально закрученными рогами, считается также хранителем Нила). В эфантийской триаде их дочерью является Анукет. Так как бог-гончар Хнум и его жена Сатет считались богами истоков Нила, Анукет в египетской традиции рассматривалась в качестве их дочери, рождавшейся в результате слияния Белого и Голубого Нила.

Обратите внимание на то, что на приведенных изображениях все три богини держат в руках не только анкх – символ жизни, но и жезл Уас – символ власти и могущества. Обычно такой жезл считается в египетской традиции принадлежностью мужчин – богов и фараонов. Приведенные на рис. 1.37 образы богинь относятся ко времени исторических династий и поэтому хорошо сохранились на фресках, в скульптуре и в документах.

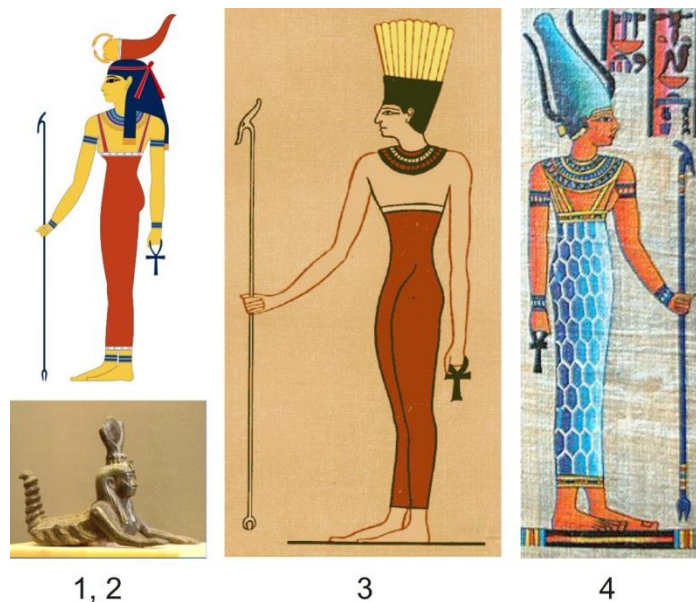
На КДЗ эти три богини находятся точно подо Львом и являются ипостасями Сопдет, а в более поздний период и слившейся с нею Исиды. Изображение их заметно отличается от приведенных выше, но узнать богинь можно по атрибутике: скорпион у Селкет, корона из перьев у Анукет и лук и стрелы в руках у Сатет. Точно таких изображений, относящихся к историческому периоду Египта, мне найти не удалось. Отличие указывает на то, что характер изображения зависит от времени и еще раз подтверждает, что КДЗ – уникальный памятник, дошедший до нас от додинастического периода, можно сказать даже – из Времени Божественных Династий. Я предлагаю еще раз приглядеться к тому, как они выглядят на КДЗ (рис. 1.38). Пусть не смущает вас нечеткость изображений. Тому причиной большое увеличение при репродуцировании и наличие дефектов.



Рис. 1.38. Богини-защитницы на КДЗ (1 – Селкет, 2 – Анукет, 3 – Сатет)

3.4.5. Божественная звездная триада: Сах – Сопдет – Сопду

Вот мы и добрались до одной из самых важных и самых древних божественных триад, изображение которой внесло заметную путаницу в мозги исследователей. В расшифровке КДЗ, изложенной в моей первой книге на эту тему – «ПОСЛАНИЕ ИЗ ПРОШЛОГО. РАСШИФРОВКА ДЕНДЕРСКОГО ЗОДИАКА» ([1]) – я тоже допустила ставшую стандартной ошибку, приняв лежащую в ладье Корову за Исиду, мужскую фигуру в короне Южного Египта – за Осириса, а Сокола на Вадже – за их сына Гора, посчитав эту композицию великой триадой Времени Божественных Династий. Правда, в свое частичное оправдание, могу сказать, что не последовала по проторенной дорожке и не повторила египтологическую ошибку в привязке их к небесным объектам Сириусу, Ориону и Канопусу. Эту концепцию я отмела решительно. Первое подозрение в том, что моя предыдущая трактовка может оказаться неверной, у меня появилось, когда я, пользуясь шкалой Времени и символикой КДЗ, рассчитала хронологию Божественных Династий (см. далее). Время правления Осириса и Исиды, не говоря уже о Горе, оказалось на шкале Деканов существенно сдвинутым вправо (против часовой стрелки, естественно). И лишь занявшись расшифровкой ЛДЗ,

увидев неплохо сохранившуюся иероглифику рядом с указанными символами (на КДЗ иероглифов там нет), сшивая «лоскутное одеяло» из трактовок отдельных изображений членов указанной композиции по многим другим источникам, я составила собственную концепцию по поводу того, кто представлен в данной группе на обоих Зодиаках.

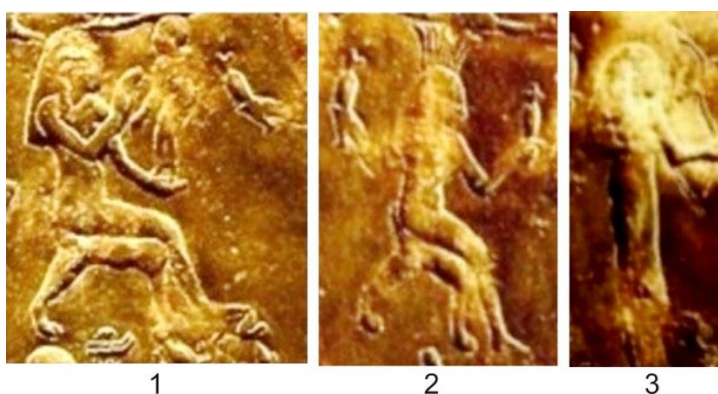
На рис. 1.39 для сравнения показано, как триада Сах – Сопдет – Сопду изображена на КДЗ (1) и на ЛДЗ (2).



Рис. 1.39. Божественная триада на КДЗ (1) и ЛДЗ (2)

Я думаю, уже понятно, кто и где изображен. Начнем с главы семейства.

Сах – в Древнем Египте божество, царь звезд, изображался человеком в короне Верхнего Египта Хеджет, иногда плывущим в ладье, как на ЛДЗ, или просто шагающим, как на КДЗ. На обоих Зодиаках в руке он держит символ власти и могущества царей и богов – жезл Уас. На КДЗ в правой руке в него есть и атрибуты царской власти – крюк и цеп. Смотрит он вперед – в сторону движения. Потому, конечно, Орионом он едва ли может быть, к тому же и звезд рядом никаких нет. На ЛДЗ он стоит, оглядываясь назад на остальных членов триады, правая рука вытянута в их сторону. Вверху справа от его головы есть иероглифы, никакого отношения к созвездию Орион не имеющие (сидящая на троне мумия с царскими регалиями в руках, корона Северного Египта Дешрет, жезл Уас и флажок или топор, обозначающий бога). В заупокойных обрядах Сах выступает как покровитель умерших. Поэтому иногда может изображаться в виде мумии. Позднее в «Текстах пирамид» Сах упоминается как «Отец богов». Умерший фараон ассоциируется именно с ним, т.к. он должен, как и Сах «достичь неба». Позднее функция правителя загробного царства (Дуата) перешла к Осирису. Это

мифологически объединило их обоих. В некоторых мифах их обоих связывали с Орионом.

Орион – необычайно красивое созвездие, привлекающее внимание своей заметностью и легкостью нахождения по трем голубоватым звездам, составляющим пояс Ориона (звезда Минтак, Альнилам и Альнитак). Кроме того, визуально оно расположено рядом с самой яркой на земном небе голубой звездой Сириус из созвездия Большого Пса, появление которой перед восходом Солнца знаменовало в Египте начало разлива Нила и являлось основой для календарных вычислений.

Сопдет (Сотис)* – богиня, играющая очень важную роль. Она присутствует при сотворении мира и является одной из его создательниц.

Примечание: *По-древнеегипетски богиня-звезда называлась Сопдет. Сотис – название греческое. В египтологической литературе внимание на этом, как правило, не акцентируется, кроме того, часто оба эти имени богини египтологами относятся в основном к звезде, что едва ли верно. Иероглифы, обозначающие звезду Сириус, как и вся очень древняя письменность Египта, не читаются через буквы и слоги! Мы знаем, как его писали тремя иероглифами (вернее, даже двумя, т.к. один из них – определитель женского пола, второй – звезда, как у всех звезд, и третий – пирамида), но не знаем, как произносили (даже приблизительно). Иероглифы богини Сопдет (судя по ЛДЗ) указывают на то, что она является и богиней Сириуса (среди прочих функций). Кроме того, там есть и намек на связь Сопдет (а не Сириуса!) с Исидой, и указание на сына, находящегося справа от Сопдет.

В додинастический период Сопдет была независимой богиней. В ночном небе она часто выполняет функции Хатор, в более поздний период – и Исиды. Сопдет считалась защитницей и покровительницей умерших и сопровождала фараона в его путешествии по загробному царству (Дуату).

С додинастического времени вплоть до эпохи Среднего царства она почиталась как богиня наступления Нового года, ибо первый утренний восход Сириуса после зимнего перерыва совпадал с началом нового года по египетскому календарю и началом разлива Нила. Позднее – во времена Среднего и Нового царства – она становится «Матерью разлива, порождающей его вновь ежегодно». Поэтому Сопдет считалась также богиней плодородия, возрождения.

Именно Сопдет, а не Исиду и Сириус, изображали в образе лежащей в ладье коровы со звездой или растительной веткой между рогами. Ладья означает, что она – богиня-звезда, и путь ее пролегает в небесах. С образом Исиды она слилась позднее – во времена Нового царства (хронологически от 1550 до 1069 г.г. до н.э.; династии – от XVII до XX). Именно от этой первородной Коровы Исида унаследовала в короне рога, но не изображение коровы.

Сопдет-Исида может также носить на голове страусовое перо, которое закреплено на ее головном уборе сзади. Она либо дотрагивается правой рукой до пера, либо держит руку рядом с ним.

Сопду – сын Саха и Сопдет. В качестве бога Сопду является богом-защитником северо-восточных границ Египта. Он изображается либо в образе бородатого мужчины с длинными волосами и двумя перьями на голове, либо в виде Сокола. Вот Сокол-то и сидит на жезле Вадж между Сопдет и Сахом на обоих Дендерских Зодиаках. Справа от головы Сокола находится иероглифическая надпись, показывающая, что он сын бога Саха. В функции Сопду входила оборона Египта от внешних врагов и покровительство в завоевательных восточных походах.

Птица **Бену**, находящаяся у ноги Саха, – еще один участник событий на КДЗ. В египетской мифологии Бену появляется из огня (аналогия птицы Феникс) и является душой бога Ра. Бену олицетворяет воскресение мертвых и ежегодные разливы Нила, символизирует солнечное начало. Изображается в виде цапли.

3.4.6. Уходящие богини

В этом последовательном ряду богов нам осталось рассмотреть странную пару идущих богинь (рис. 1.33). Я идентифицировала одну из них (с женским лицом) как **Хатор** (11), вторую (львиноголовую) – как **Менхит** (12). Обе они, кроме прочих функций, являются богинями-защитницами, Оком Ра и принадлежат к очень древнему времени изначальных богов. Может быть, именно поэтому их изображение не соответствует знакомым нам египетским художественным традициям. Обычно антропоморфные фигуры рисовались таким образом: голова – в профиль, глаз – в фас, тело – в фас, ноги – в профиль. Кроме того, мужские фигуры изображались в динамике, т.е. во время ходьбы, женские – в статике, т.е. в неподвижном состоянии. Таким образом, подчеркивалось, что в мужском образе воплощен принцип активного начала, в женском – пассивного. А это уже философия! Здесь же обе богини изображены целиком в профиль и идущими. Есть и еще одна деталь, отличающая этих богинь от других: женщины всегда изображаются в узких прилегающих платьях, а у Хатор и Менхит нижняя часть одежды расширена (явно для удобства ходьбы). Это говорит о том, что они, во-первых, активны, а во-вторых, что они уходят, выполнив свою функцию защиты богов, и, в-третьих, что КДЗ относится к очень древнему времени.

Забегая вперед, могу заметить, как будет видно из моей расшифровки хронологии Божественных Династий, этот период совпадает с правлением Гора, сына Исида и Осириса, последнего божественного царя. После Гора богов-царей уже не было.

3.4.7. Джехути

Мне хочется выразить свое безграничное уважение и даже преклонение перед этой ВЕЛИЧАЙШЕЙ СУЩНОСТЬЮ. Цепочка наследования престола в период Божественных Династий выстроена очень логично: возглавляет ее Ра, а после него поочередно идут его дети, внуки и правнуки. Но был и период царствования Джехути, согласно Туринскому папирусу и Манефону. А у меня, в отличие от египтологов, нет основания им не доверять. И потому я включила информацию о царствовании Джехути в период Божественных Династий.

Джехути (он же Тот и Гермес Трисмегист) – одна из самых мощных фигур пантеона. Он Владыка Времени и Хранитель Информации. Это, пожалуй, единственный бог, общий во все времена, по всей территории и для всех египетских религиозных культов, как по значимости, так и по сферам деятельности и иконографии. Он фигурирует во времена правления всех Божественных Династий в качестве Учителя, Наставника, Носителя Высшего Знания.

Удивительно то, что в египетской иконографии Джехути нигде не встречается изображение его с человеческим лицом: только антропоморфная фигура с головой ибиса. И все! Да, порой еще в виде его священного животного – бабуина. Зная мифологическую подоплеку, всевозможные легенды, касающиеся Джехути, я просто мечтала увидеть его в человеческом облике. Вдруг, когда уже была написана большая часть книги и заново переделана 3-я глава, я увидела в публикации «ОГНИ ЕДИНОГО УЧЕНИЯ В ТВОРЧЕСТВЕ СКУЛЬПТОРА АЛЕКСЕЯ ЛЕОНОВА» (http://www.nowimir.ru/DATA/060009_2.htm) [120] потрясающий скульптурный портрет Гермеса Трисмегиста. Конечно, так себе представляет этого великого Учителя скульптор, но портрет настолько созвучен моей душе, настолько близок, что именно с него я решила начать раздел книги, посвященный Джехути. За идентичность изображения с оригиналом, естественно, не ручаюсь, но не привести не могу, других портретов не встречала, а этот потрясающе хорош (рис. 1.40).



Рис. 1.40. Джехути

Согласно легендам, Джехути был обожествленным царем Египта за десятки тысяч лет до нашей эры. Предание гласит, что он обладал тайным учением, наследием цивилизации погибшей Атлантиды.

Итак, Джехути. Он помогал всем и всегда, но ему Туринским папирусом и Манефоном отводится определенный период для собственного правления. Как мне думается, предшествующие царствования Ра, Шу и Геба должны были создать этнос, а также приготовить почву для принятия Знания, Религии, Культуры и Этических Нравственных Устоев. Наступает время, когда на первый план выходит необходимость реализации этих задач и тогда главой Египта становится бог Джехути. Его андрогинность (андрогин – мифологическое существо, соединяющее в себе мужское и женское начало) не подлежит никакому сомнению, и его жена – богиня истины и справедливости Маат – является сущностью самого Джехути в женском аспекте и понятием, воплощающим его аниму (душу). Это же относится и к ее ипостаси Сешат – богине письменности, истории и измерения времени. *«Их обеих надо рассматривать скорее, – пишет Е.П. Блаватская, – в качестве **alter ego** Тота, чем как самостоятельных богинь»* [2].

Таким образом, в течение некоторого периода под руководством агатодеймона-андрогина Джехути (агатодеймон означает «благый дух» – прямой перевод с греческого языка) рос Египет, росло самосознание народа.

Думаю, Вы уже заметили, как сильно Джехути отличается от остальных богов. Они стареют, болеют, ссорятся, воюют между собой и с внешними врагами, любят, ревнуют, их можно убить...

С разомкнутым кольцом, будем считать, разобрались. Но из Правящих Божественных Династий мы коснулись только трех: Ра, Шу – Тефнут и Геб – Нут. Дальше в кольце следует семейство космических звездных богов, а именно в этот период произошло событие, резко изменившее звездную карту неба: зодиакальное созвездие Скарабея (Рака) оказалось над территорией Льва. Конечно, Пояс зодиака разорваться не мог. В том, что и как в тот период произошло, мы подробно разберемся в дальнейшем. Но это была катастрофа и, чтобы пережить ее и вернуть цивилизацию на путь эволюционного развития, необходима была очень мощная фигура царя-руководителя. И тогда престол божественного царя занял Джехути.

Я уже много раз упоминала имя бога мудрости в божественном пантеоне Древнего Египта, но как бы вскользь. На самом деле Джехути (Техути, Тот) – удивительнейшая СУЩНОСТЬ. Мифология Древнего Египта даже не упоминает, откуда и как он появился в сонме богов, рассматривая генеалогию других богов весьма подробно. Вроде бы, он породил сам себя. Он всегда выручает богов в самых сложных и тяжелых ситуациях. У него огромное количество титулов. Как пишет Э. Шюре в книге «ВЕЛИКИЕ ПОСВЯЩЕННЫЕ. ОЧЕРК ЭЗОТЕРИЗМА РЕЛИГИЙ» [52], он –

...тип возродителя народа, его духовного прародителя, принявший на себя заботу вывести его из первобытного, дикого состояния. Он породил египетскую культуру, дал народу язык, письмо, религию, земледелие, ремесла, медицину, искусство, науки, государственное устройство. Он был богом Знания и Света, давшим людям алфавит и законы, научившим обитателей Египта печь хлеб, выплавлять стекло, добывать краски, выделывать скульптурные вещи, золотить.

... он – представитель Сверхземной Области Небесного посвящения.

Он – бог Луны, Учитель, владыка Гермополя, увенчанный короной атеф и лунным диском, держащий в руках Око Гора – третий глаз. Он – открыватель чисел, астрономии и геометрии. М. Хоуп («НАСЛЕДИЕ СИРИУСА...» – [29]) со ссылкой на У. Баджа пишет, что Джехути произвел расчеты, необходимые для создания небес, звезд и Земли, был сердцем Ра, законодателем, как в физическом, так и в моральном понимании, и обладал знанием «божественной речи».

В молитве, посвященной Джехути, есть и такие слова:

*Он управляет множеством, как бы велико оно не было.
...во веки, Творец Вечности [53].*

Вот так. Не больше – не меньше.

И еще один штрих к пониманию этой великой ЛИЧНОСТИ (СУЩНОСТИ, БОЖЕСТВЕННОГО ПРИНЦИПА). Джехути был патроном одного из главных религиозных центров Древнего Египта. Столица XV верхнеегипетского нома (области) Унут называлась Хемену. Уже потом греки окрестили его Гермополем (в честь Гермеса – своего собственного бога мудрости). Уму не постижима древность, родившая такую религию! В гностической литературе Джехути стоит над «Священной Восьмеркой», которая представляет собой четыре пары божеств, причем каждое из этих божеств обладало либо мужской, либо женской силой (активностью или пассивностью). И эта Священная Восьмерка состояла из абстрактных понятий:

**Конечность – Бесконечность,
Бытие – Небытие,
Движение – Инерция,
Свет – Тьма.**

Какое нужно иметь самосознание, чтобы исповедовать такую глубочайшую философию как религию!? Думаю, что хоть немного помогла Читателю осознать масштаб бога мудрости Джехути.

Здесь мне кажется необходимым добавить к характеристике Джехути информацию, встречающуюся в эзотерической литературе. Эзотерическая традиция представляет себе его образ собирательным. Существовало три носителя этого имени, соответствующих трем эпохам египетских тайных культов. Такая информация приводится в книге Менли П. Холла «ЭНЦИКЛОПЕДИЧЕСКОЕ ИЗЛОЖЕНИЕ МАСОНСКОЙ, ГЕРМЕТИЧЕСКОЙ, КАББАЛИСТИЧЕСКОЙ, РОЗЕНКРЕЙЦЕРОВОЙ СИМВОЛИЧЕСКОЙ ФИЛОСОФИИ» [54].

1-я эпоха – до Потопа. Джехути (Техути) – бог мудрости, фигурирующий во всей египетской теологии и философии. Он знаменует собой первоначальную традицию, сохранившуюся в священном языке и сакральных иероглифах. Все заслуги Первоучителя и бога мудрости должны быть отнесены именно к нему. Этот период относится ко времени Божественных Династий.

2-я эпоха – первый период после Потопа. Джехути фигурирует у греков под именем Тота, а также их бога мудрости Гермеса* с добавлением титула Трисмегиста, т.е. Триждывеличайшего. В их представлении Джехути и Гермесе слились. Соответственно, это уже был Тот Второй. Он знаменует собой тайную

школу после периода великого наводнения. Существенно изменился язык. Главная заслуга Тота Второго – это адаптация Учения Тота Первого к послепотопному периоду Египта, переводы с иероглифов священного языка на египетский и создание более упрощенной письменности.

Примечание: *К моему величайшему сожалению, в большинстве литературных источников, даже эзотерических, бог мудрости Древнего Египта Джехути (Техути, Теут, Туут) выступает под греческим именем Тот, а то и Гермес (даже титул «Трисмегист» добавляется не всегда). Доказательство существования Тота–Гермеса находится в Берлинском музее, где хранятся древние папирусы, в которых описано, как фараон Хуфу (Хеопс – греч.) разыскивал «ковчег мудрости Тота». Даже глубочайшая философия, привнесенная Джехути в самые ранние времена Древнего Египта, и та называется «герметизм»!

3-я эпоха – Тат, сын Гермеса Трисмегиста. Именно к нему обращены некоторые книги Тота Второго, в них он назван сыном Тота. Тат соответствует традиции более позднего жречества за несколько столетий до Манефона и в период самого Манефона (4-3 век до н.э.). Жрецы того времени говорили на еще более позднем варианте египетского языка. Из их текстов, написанных демотическим письмом (поздний курсив, скоропись), были сделаны дальнейшие переводы.

Согласно легендам, Джехути был обожествленным царем Египта за десятки тысяч лет до нашей эры. Он не входил в девятку Гелиополя, но в Туринском папирусе и других древних документах именуется шестым (седьмым?) божественным фараоном Египта. Египетская хронология древнеегипетского историка и жреца Манефона называет эту эпоху царствованием богов. Предание гласит, что Джехути–Атлант обладал тайным учением, наследием цивилизации Атлантиды. Именно он был строителем Великой пирамиды в Гизе. И именно ему принадлежит проект Дендерского храма.

Теперь немного о его египетской иконографии (рис. 1.41).



Рис. 1.41. Бог мудрости Джехути,

1 – <http://blog.ru-egypt.com> [55],

2 - http://www.philipcoppens.com/sog_art1.html [56],

3 – <http://de.academic.ru/pictures/dewiki/76/Louvre-egyptologie-babouin-thot.jpg> [57],

4 – <http://www.libertateapentrufemei.ro/articol/5-simboluri-cu-origini-stranii-136586> [59],

5 – http://hipermir.ru/image/pticy/ibis_2.jpg [58]

Итак, Джехути – бог мудрости, Времени, науки, магии, культуры, заодно и Луны, а также великий Писец богов и т.д., изображается по-разному. На рис. 1.41 (1 и 2) он представлен в антропоморфном облике, но имеет голову священной птицы ибис. На рисунке 1 у него в руках жезл уас и символ анкх, на рисунке 2 он держит атрибуты писца: стило и чернильницу. Кроме того, Джехути часто изображают в виде его священных животных – бабуина и ибиса: на рисунке 3 мы видим статуэтку бабуина с короной Джехути на голове, а на 5-м дана фотография живой птицы ибис. Слева от ибиса на рисунке 4 показан знаменитый Жезл Джехути «Кадудей». Он является средоточием магических сил, символом подъема энергии Кундалини и состоит из двух змей, обвившихся вокруг центрального стержня, над ними находится Солнце с крыльями. С точки зрения триединства, жезл символизирует триединство всех процессов, протекающих во Вселенной.

Существует удивительная легенда, имеющая непосредственное отношение к еще одному атрибуту Джехути – так называемой Изумрудной Скрижали – сосредоточении всей мудрости Вселенной, написанной на пластине из изумруда.

Как и все магическое, Скрижаль обросла многочисленными легендами, плохо сочетающимися друг с другом. По одной из них Джехути (уже в ипостаси Тота-Гермеса) лично подарил Скрижаль Сарре, жене Авраама, когда они были в Египте при дворе фараона. А потом Скрижаль пропала неизвестно куда, как и Скрижали Моисея. По другой легенде – ее нашел за 400 лет до н.э. Александр Македонский в могиле Тота (Трисмегиста) под Великой пирамидой в Гизе. И так далее.

Но, так или иначе, еще в средневековье Изумрудная Скрижаль (написание в различных источниках встречается как в единственном, так и во множественном числе, а также в кавычках и без них) являлась, как бы, настольной книгой алхимиков. При поверхностном прочтении именно так она и воспринимается как закодированное в алхимических терминах пособие по алхимии с целью получения философского камня. В 30-х годах прошлого века Скрижаль Атланта Тота – Гермеса Трисмегиста была переведена доктором Морисом Дореалем и опубликована.

Дальше я цитирую по <https://cont.ws/@sage/202718>:

По преданию, Тот – Гермес был автором 36 тысяч книг, посвященных магии, астрологии, алхимии и медицине, важнейшей из которых является знаменитая Изумрудная скрижаль.

Как пишет Дореаль, «...Скрижали датированы примерно 36000 годами до нашей эры. Атлантический Жрец – Тот основал колонию в древнем Египте после гибели Атлантиды. На Скрижалях высечены знаки древнего языка Атлантов».

«Я, Тот, Атлант, господин таинств, хранитель летописей, могущественный владыка, маг, живущий из поколения в поколение, в преддверии ухода в залы Аменти, дабы указать путь для тех, кто придет после, передаю эти Скрижали могущественной мудрости Великого Атланта».

В самый трудный момент в цепочку египетских царей-богов встраивается Джехути. Во время своего царствования Джехути создает эгрегор цивилизации, закладывает фундамент для дальнейшей судьбы страны: он готовит следующего царя-андрогина, появившегося не без его участия, в котором одновременно заложены солярный (Осирис – сын Ра) и лунный (Исида – дочь Тота) принципы, который и есть Осирис-Исида.

Все изложенное в этом разделе вполне согласуется с информацией, приведенной Е.П. Блаватской в «ТАЙНОЙ ДОКТРИНЕ» [2]:

Так, на протяжении этих тысячелетий [до Потопа] продолжалось Царство Семи Богов, которые правят миром. Именно во время этого периода эти благодетели человечества спускались на Землю и учили людей вычислять ход Солнца и Луны по двенадцати знакам Эклиптики.

3.4.8. Осирис

Напоминаю: вторым, после Гора Старшего, Нут родила Осириса. Его иконография очень обширна. Во многих источниках всех пятерых детей Нут называют детьми бога Геба. Но, судя по их роли в историческом аспекте (имеются в виду Божественные Династии), по значимости, божественным функциям и их реализации, едва ли Осирис и Гор Старший могли быть сыновьями Геба, а Исида – его дочерью. Далее будет понятно – почему.

Осирис стал одним из самых любимых и почитаемых богов Египта. Женой Осириса была его сестра Исида, а их сыном – Гор Младший. По преданию, Осирис царствовал во времена Божественных Династий после Ра, Шу и Геба. В египетской мифологии Осирис – бог производительных сил природы, потом уже он стал владыкой загробного мира, судьей в царстве мертвых. При жизни Осирис научил египтян земледелию, виноградарству и виноделию, добыче и обработке медной и золотой руды, врачебному искусству, строительству городов, учредил культ богов. Их с Исидой можно назвать цивилизаторами Древнего Египта.

У Осириса был брат Сет – личность очень сложная и неоднозначная, который завидовал старшему брату, стремился к власти, да еще был равнодушен к Исиде. Сет и убил Осириса. Исида нашла части расчлененного тела мужа, разбросанные по всему Египту, кроме фаллоса, съеденного рыбами, изготовила его фаллос из глины, собрала все части, восстановила тело и, обладая магическими способностями, сумела зачать от Осириса сына (Гора Младшего). Осирис не вернулся на землю, а ушел на небо и стал царем Дуата – мира мертвых. На рис. 1.42 приведены несколько примеров изображений Осириса.

В наиболее развитой форме иконографии Осирис изображается в короне Атеф, похожей на белую корону правителей Верхнего Египта, но с добавлением двух перьев страуса на каждой стороне. Обычно спереди на короне есть урей, но его может и не быть. Иногда он ассоциируется с бараном (как бог – носитель производительных сил природы), тогда к короне добавляются рога. В руках у него посох и цеп. Осириса обычно изображают в виде фараона с лицом зеленого (цвет возрождения) или черного цвета (намек на плодородный ил Нила), очень редко – голубым или синим. Его тело ниже груди обернуто в пелены мумии.

Египтологи единодушны по поводу зеленого цвета кожи Осириса: считается, что, подобно всему растительному миру, он ежегодно умирает и возрождается к

новой жизни, но оплодотворяющая жизненная сила в нем сохраняется даже в мертвом.

По поводу черного цвета существуют две версии: 1 – это цвет ночного звездного неба, где находится Дуат, владыкой которого он является; 2 – это цвет плодородной египетской земли, лежащей узкими полосками по обоим берегам Нила.

Золотая статуэтка Осириса в виде мумии 4 показана на рисунке 4.



Рис. 1.42. Бог Осирис,

- 1 – <http://i075.radikal.ru/1001/7e/c08c941a001b> [39],
 2 – <http://jfbradu.free.fr/egypte/LE%20NIL/UN%20DIEU/osiris-noir2> [40],
 3 – <http://www.factruz.ru/civilizations-2/god-of-egypt-anubis.htm> [38],
 4 – http://images.myshared.ru/26/1284626/slide_12.jpg [41]

Поскольку эта книга посвящена храму Хатор в Дендере, необходимо напомнить, что, как уже упоминалось, на крыше храма находятся так называемые «Капеллы Осириса», в росписях которых представлена мистерия его гибели и возрождения. В этих капеллах священнослужителями в определенные дни проводились мистерии, посвященные Осирису.

Ушедшие в Дуат (благополучно прошедшие Суд Осириса) попадают на небо и становятся звездами. Сам Осирис, как и бог Сах, иногда ассоциируется с величественнейшим и красивейшим созвездием земного звездного неба – Орионом. Об этом речь уже шла, но есть еще и другая трактовка созвездия Орион – считается, что это бог Нила Хапи.

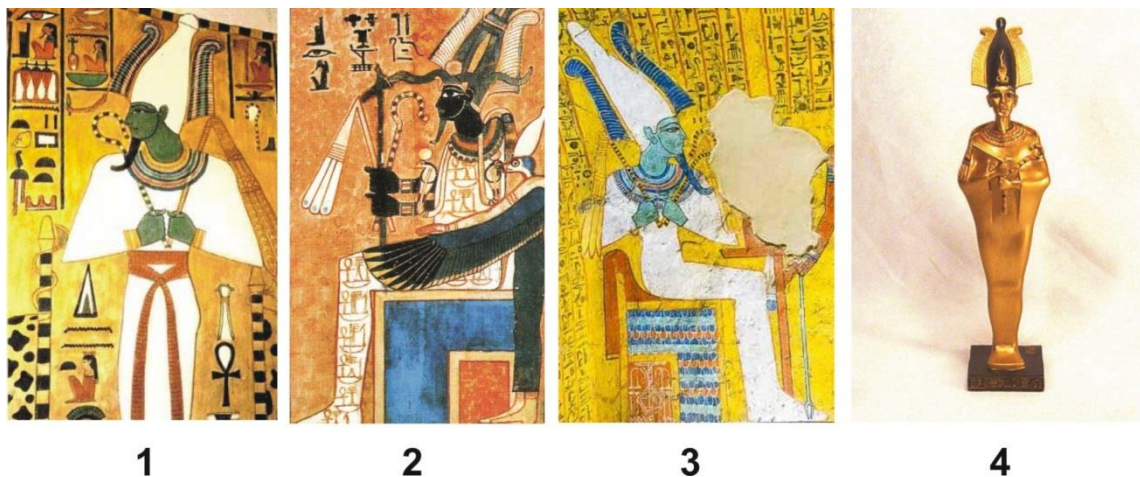
Расположение звезд пояса Ориона напоминает расположение трех пирамид Гизы, а Нил – Млечный путь. Такая картина на небе, когда Млечный путь находился точно над Нилом и простирался на небе с юга на север, а пирамиды оказывались проекцией трех звезд пояса Ориона на земле, согласно

астрономической реконструкции астронома Р. Бьювэла имела место в весеннее равноденствие 10450 года до н.э.

3.4.9. Сет

Третьим родился Сет (или Сетх). День рождения Сета приходился на третий из пяти эпагоменальных дней, и этот день считался особенно несчастливым. Фараон в этот день не вел практически никаких дел. Сет считался богом хаоса и беспорядка, повелителем пустынь, всего враждебного долине Нила, почитался покровителем далеких стран и чужеземцев. Сет воспринимался также как антипод Осириса, узурпатор власти, олицетворение зла. С ним сражался Гор Младший – мстил за смерть отца и боролся за власть.

Но не все так уж плохо и однозначно. Сет – один из самых почитаемых в архаические времена богов (самое раннее изображение Сета сохранилось на резном предмете из слоновой кости, обнаруженном в одной из гробниц, датированной 4000-3500 г. до н. э.). В те времена и позднее он выступал в роли защитника Ра и убивал вечного носителя зла – змея Апопа, врага Ра (рис. 1.43 – 1). Сет, стоя на носу в ладье Ра, копьем пронзает Апопа. Существовал культ Сета, строились в его честь храмы. Несмотря на проигранный спор за престол Осириса, Сет остался повелителем южных областей Египта и «спутником Ра», источником штормов и плохой погоды, силы которой ему были подвластны. Вместе с солнечным божеством Сет участвует в ночном странствии солнечной ладьи через иные пространства, защищает Ра.



Рис. 1.43. Бог Сет,

- 1 – <http://mithology.ru/Set.html> [42],
- 2 – <http://ru.wikipedia.org/wiki/> [43],
- 3 – http://www.cosmoenergy.ru/egypt09_rus.htm [44],
- 4 – <http://www.bestiary.us/files/images/b221626ad09d.250x250.jpg> [45],
- 5 – http://www.bestiary.us/files/imagecache/250x250/images/Seth_horus.jpg [66]

Чаще всего Сета изображали в облике человека с головой загадочного животного скорее всего, существа, не принадлежащего этому миру. Сет может представлять и в форме странного животного с высоко поднятым раздвоенным хвостом, а также принимать облик осла, свиньи или гиппопотама. Он никогда не воспринимался египтянами только как божество зла. Как бог хаоса и беспорядка, Сет, с одной стороны, является силой, противостоящей созданной и упорядоченной Вселенной, а с другой выступает в качестве необходимого дополнения к божественному порядку; в египетском мировоззрении идеальным всегда считалось равновесие между двумя противостоящими началами. Гор и Сет, традиционно противостоящие друг другу, могут сливаться в единое двухголовое божество Херуифи (4) с головами Гора-сокола и Сета-мифического животного, в котором отражено философское единство противоположностей.

На Земле не может быть ни абсолютного зла, ни абсолютного добра. Сет совсем не однозначен. Он и олицетворение зла, но и выполняет такую ответственную функцию, как созидание, но не упорядоченное до конца, словом то, что не является нормой. Он необходим, ибо без него мир был бы статичным, а значит, мертвым.

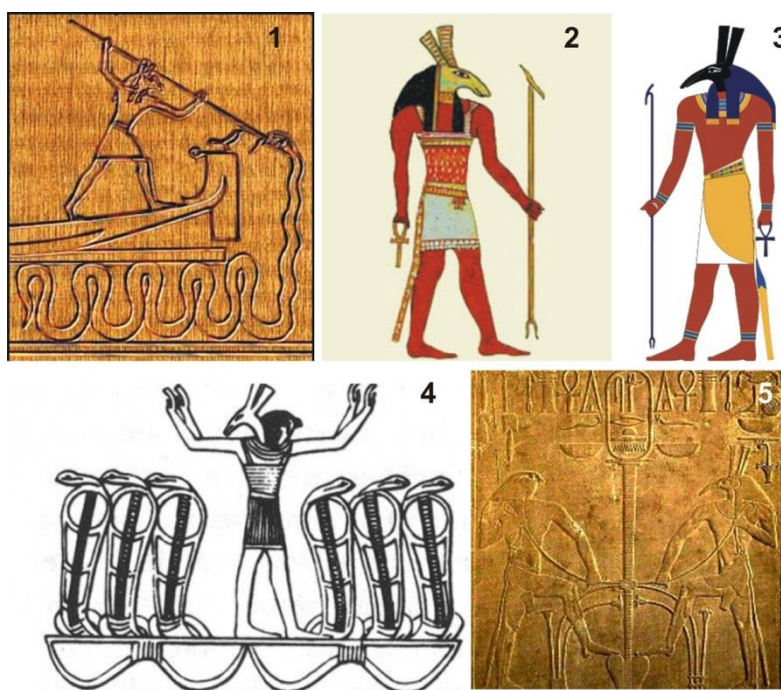
На рис. 1.43 – 5 перед Вами предстают Сет и Гор, связанные геральдическими цветами папируса (Нижний Египет) и лотоса (Верхний Египет) в дуалистической сцене Соединения (Сема-тауй). Колонна с двумя округлыми выступами внизу – удлинённый иероглиф (сема), изображающий легкие и трахею, он означает «соединять». Имя царствующего фараона (в данном случае – Сенусерта) в картуше венчает колонну соединения.

3.4.10. Исида

Изида, сестра и супруга Осириса, мать Гора Младшего, – одна из величайших и любимейших богинь Египта, ставшая образцом египетского идеала женственности, материнства и супружеской верности. В египетской мифологии она же – богиня плодородия, мореплавания. Исида помогала Осирису цивилизовать Египет и обучила женщин жать, прясть, ткать, лечить болезни, учредила институт брака. Когда Осирис отправился странствовать по свету с цивилизаторскими целями, Исида заменила его и мудро правила страной.

Исиду считают жрицей магии, богиней тайной мудрости. В легенде говорится, что она убедила Ра открыть ей его истинное имя. Узнав это имя, Исида получила доступ к пониманию высшей магии. Джехути, бог высшей магии, а по некоторым легендам и отец Исиды, помог ей в усовершенствовании знаний. Исида использовала магический жезл для исцелений и проявлений в реальном мире, а также пользовалась трещотками, чтобы убирать негативную энергетику и низших духов. Исида – «великая чарами, первая среди богов», повелительница заклинаний и тайных молитв; ее призывали в беде, произносили ее имя для защиты детей и семьи от злой магии.

По легендам Нут родила Исиду в Дендере. В храме Хатор есть много фресок и текстов, связанных с этим событием. Был в Дендере и небольшой храм Исиды, примыкающий к южной стене главного храма, от которого сохранились лишь развалины. За всю историю он неоднократно перестраивался. Есть и в других местах Египта множество храмов, посвященных Исиде.

Как олицетворением Осириса на небе являлось созвездие Орион, так и Исида, как и богиня Сопдет, имела свое проявление на небе – звезду Сириус, расположенную очень близко от Ориона. Это самая яркая, самая красивая звезда на земном небе и самая значимая из всех звезд для египтян. Ее бывает не видно на небе в течение 72-х дней, а потом она появляется перед самым восходом Солнца. Обычно это совпадает с летним солнцестоянием, и примерно в то же время раньше разливался Нил. Считалось, что Исида-Сириус в тоске по Осирису роняет слезу в воды Нила, Нил переполняется и разливается. Это приносит на поля плодородный ил, природа возрождается, начинается новый цикл – все, как в мистерии Осириса: ее супруг, воскрешенный скорбящей Исидой, вновь восставал из мертвых. Из года в год повторялся вечный акт воссоздания мира: Осирис – священный Хапи (бог Нила) – оплодотворял землю Египта.

Иконография Исиды разнообразна, обычно она представлена в виде женщины, иногда – соколицей с лицом женщины. На голове у нее могут быть либо ее персональный знак – трон, либо коровьи рога, между которыми находится солнце (иногда оба знака вместе). Вообще, иконография усложняется тем, что, как это часто бывает в мифологии и иконографии Египта, богини могут выступать в ипостаси друг друга. Например: Хатор – Исида, Исида – Селкет и т.д. Тогда указателем кто есть кто чаще всего служат тексты. На рис. 1.44 представлены некоторые варианты иконографии Исиды.



Рис. 1.44. Богиня Исида,

- 1 – <http://theancientegypt.org/assets/images/egyptian-god-sis.jpg> [46],
 2 – <http://humanities.institute.sfu-kras.ru/foto?cols=3&rootcat=10788&album=798> [47],
 3 – <http://forum.lah.ru/forum/26-2102-1> [48],
 4 – <http://herbalogya.ru/Arhiv/23/16/reports.html> [49]

Как показано на изображении фрагмента фрески из гробницы Нефертари (1), на голове богини изображен царский трон. Наряду с троном, у Исиды может быть еще и головной убор, в виде солнечного диска обрамленного рогами коровы. Они – наследство от Сопдет, кроме того, священным животным Исиды как богини-матери считалась «великая белая корова Гелиополя», а рога могут быть также оправданы частыми ассоциациями с Хатор. На рисунке 2 представлена часть фрески тоже из гробницы Нефертари. На ней Исида в головном уборе с рогами и солнцем ведет Нефертари, на которой корона Шути (принадлежность бога Амона-Ра и его жены Мут). Возможен и такой вариант (3), когда голову Исиды украшают и рога с солнцем и трон. Некоторые богини Египта, в том числе и Исида, иногда изображались с крыльями. Крылья сокола или коршуна – божественных птиц – можно рассматривать как защиту. Примеры таких изображений Исиды приведены на рисунках 1 и 4.

Исида, как и богини Нефтида, Нейт (богиня охоты и войны) и Селкет, была великой покровительницей умерших и вместе с перечисленными богинями своими божественными крыльями защищала саркофаги.

3.4.11. Нефтида

Нефтида («владычица дома»), в египетской мифологии младшая из детей Геба и Нут. Изображалась в образе женщины с иероглифом своего имени на голове (дом со строительной корзиной наверху), как показано на рис. 1.45 – 1. Она считалась женой бога Сета, но, судя по сохранившимся текстам, была мало с ним связана.

Часто Нефтида изображалась вместе с Исидой как ее противоположность и в то же время как ее дополнение, символизирующее ущербность, пассивность, неплодородные земли, в отличие от своей сестры Исиды – богини плодородия,

богини активной и благодатной жизни. Нефтида вместе с Исидой оплакивает Осириса, участвует в поисках его тела, охраняет его мумию, стоя у изголовья его ложа.

Нефтида выступает вместе с сестрой Исидой в мистериях Осириса и во всех заупокойных магических обрядах. Здесь мне хочется немного остановиться на рис. 1.47 – 3. Картина называется «Суд Осириса». Суд Осириса – это церемония взвешивания души человека после окончания его земного существования. На этом суде подводился итог прожитой жизни и определялась дальнейшая судьба души. В подземном мире на весах, установленных в Чертоге Маат, богини истины и справедливости, взвешивалось сердце умершего. Сердце клали на левую чашу весов, перо Маат – на правую. Чтобы душа человека смогла вновь соединиться со светом и истиной и продолжить свое путешествие в вечности, сердце должно было оказаться легче пера Маат. Если оно оказывалась тяжелее, то сбрасывалось стоящему у весов чудовищу, и оно его пожирало. Анубис проводил взвешивание, Джехути записывал результат. На троне восседал Осирис, за ним стояли Нефтида (на переднем плане) и Исида (на том же рисунке под номером 2 в увеличенном виде показан фрагмент основного рисунка). Обратите внимание на руки Нефтиды и Исиды: правой рукой они касаются Осириса, а левой – передают ему энергетические потоки (у женщин обычно именно левая рука передающая).



Рис. 1.45. Богиня Нефтида

1 – <http://hiddenlights.wordpress.com> [50],

2, 3 – http://vluvre.ru/img/files/catalog/10951_big.jpg [51]

В Египте были весьма часты изображения на саркофагах этих двух сестер, представленных двумя жрицами. Нефтида, как и Исида, отождествляется с соколицей, поэтому ее тоже часто изображают крылатой женщиной.

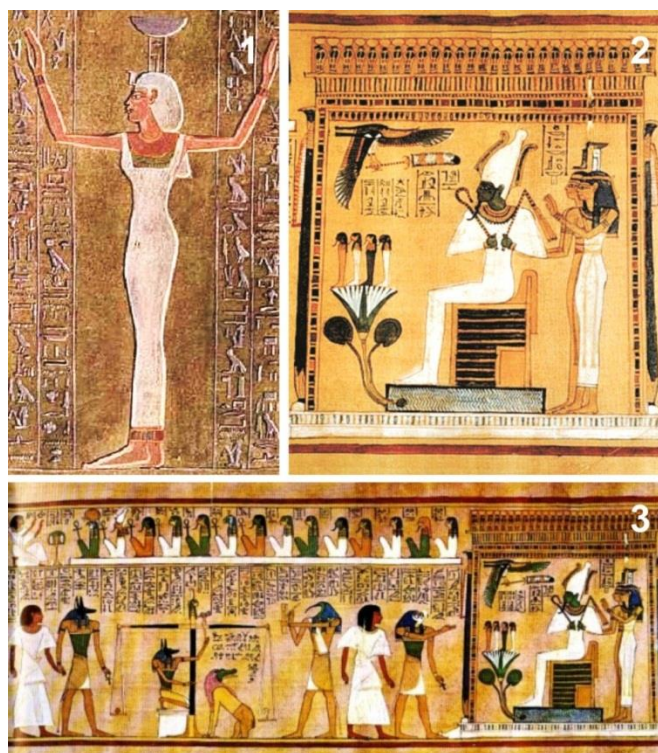
Особым временем суток для Нефтиды были предрассветные и закатные сумерки. Считалось, что она родилась в Секхеме, который являлся центром ее культа. Нефтиду можно рассматривать как «владычицу всего неявленного и нематериального, в то время как Исида властвует над всем явленным и материальным» (по Плутарху).

Нефтида родила сына Анубиса, которого зачала от Осириса, приняв облик Исиды. О Горе – сыне Осириса и Исиды – известно достаточно, а об Анубисе широкой публике известно гораздо меньше. Поэтому кратко напомню. Анубис, в египетской мифологии бог и покровитель мертвых. Организуя погребение умершего Осириса, он сделал первую мумию. Поэтому Анубиса считали создателем погребальных обрядов, называли богом бальзамирования и изображали в виде черной собаки (часто его называют шакалом, что неверно). Анубис также помогал судить умерших и сопровождал праведных к трону Осириса. Кроме того, он – бог-хранитель всего сокрытого, сакрального, тайного, поэтому часто изображается лежащим на ларе, в котором хранятся священные документы и атрибуты.

3.4.12. Гор Младший

Время духовной тьмы и беспорядка продолжается относительно недолго. Маятник Мироздания не может не качаться, и на арене истории активно появляется новый представитель Света – Гор, сын Осириса и Исиды. Это уже Мессия, Спаситель, который начинает энергичную борьбу со злом, воплощенным в образе Сета – убийцы его отца. Относительно мифологических подробностей противостояния Сета и Гора я распространяться не буду: они широко известны и описываются даже в популярной литературе. Противостояние закончилось совместным правлением Сета и Гора, которое в значительной степени было урегулировано все той же «палочкой-выручалочкой» – богом Джехути (по другим мифам – после длительной судебной тяжбы с участием всей Великой Девятки и самого Ра). Джехути поделил страну на две части и отдал под юрисдикцию Гора Север, а под юрисдикцию Сета – Юг.

Очень возможно, что именно сюжет временного разрешения богом мудрости Джехути спора между Гором и Сетом нашел свое отражение на звездном небе в виде компактной группы созвездий, изображенной на рис. 1.27 под буквой F: вверху (т.е. на севере) Сокол-Гор, а под ним (на юге) символическое животное Сета стоит спиной к спине с бабуином Джехути (здесь – рис. 1.46).

Но такое решение не устраивало Сета. Борьба продолжалась. Сет вырвал у Гора левый глаз, а Гор лишил Сета мужского естества, после чего, наконец, Совет богов присудил обе короны Гору. Египетские мифы о гибели Гора до нас не дошли, а греческие значительно отличаются друг от друга. Сходятся они только в одном – Гор погиб относительно молодым.



Рис. 1.46. Группа созвездий

Гор – последний представитель Божественных Династий. С момента воцарения Гора был объединен весь Египет. Иконография его проста: либо Сокол, либо антропоморфная фигура с головой сокола в двойной короне Пшент. Иногда так же изображался и Гор Старший. В египтологии порой эти боги сливаются, что в принципе неверно. Царствование Гора Младшего – это время подготовки к передаче страны сначала в руки полубогов, а потом и людей. Несомненно, Гор такой же андрогин, как и его предшественники. Сыновьями Гора являются четыре божества, символизирующие четыре Стихии: Имсети (с головой человека) – Воду; Дуамутеф (с головой шакала) – Огонь; Кебехсенуф (с головой сокола) – Воздух; Хапи (с головой бабуина) – Землю. Согласно преданию, они родились в цветке лотоса (а сам лотос – символ Мироздания). Обычно сыновья Гора изображаются все вместе стоящими на цветке. Так на Суде Осириса они и стоят перед его тронem (рис. 1.45 – 2, 3). С ними ассоциируются страны света, хотя единое надежное толкование этого отсутствует. Кроме того, каждый из них был связан с

определенной богиней и отвечал за какой-либо орган человеческого тела: Имсети (связан с Исидой) защищал печень, Дуамутеф (с Нейт) – желудок, Кебхсенуф (Селкет) – кишечник, Хапи (с Нефтидой) – легкие. Видимо, именно поэтому урны для хранения этих органов, так называемые канопы, применяемые при мумифицировании, изготавливались в виде фигур четырех сыновей Гора. Что собой представляют эти божества? Явно не наследники престола. Они появляются как астральные сущности, чья функция – защита и охрана человека, пребывающего в теле на земле и его жизненно важных органов, когда он уходит в Дуат, т.е. в царство смерти (или современным языком – на Тонкий план). Таким образом, Гор за свое царствование подготавливает астральную защиту для людей. Последний бог, живший на земле, готовится к окончательному переходу с земного плана на Тонкий. Приближается время самостоятельности человечества. Правление Гора и его уход приходится примерно на переходный рубеж между предыдущим и нынешним БМК.

В конце своего правления Гор вел войну против вторгшихся в Египет народов, имеющих в своей среде касту кузнецов и несущих культ воинственного бога. Видимо, противостояние было достаточно тяжелым и затяжным, коли соответствует на шкале времени целому Декану, изображенному в виде восьми фигур рабства. Но «свет в конце тоннеля» забрезжил: после него наступает Декан, обозначенный Нехебкау – богом-змееборцем, помощником Солнца-Атума в борьбе с мятежниками. У него и функциональная ориентация совпадает по смыслу с событиями, отраженными в исторической мифологии и в символике предыдущего Декана. В более позднее время этот змееголовый бог стал считаться спутником Ра в ночном плавании, божеством плодородия и Времени. Декан Нехебкау наступает, и практически сразу же уходит Гор.

Это та самая точка, в которой соприкасаются три зоны КДЗ – Деканов, звездного неба и разомкнутого кольца, повествующего историю Божественных Династий.

Казалось бы, с точки зрения человеческой обывательской справедливости и логики, как жестоко бросать страну без божественного руководства в самый трудный для нее момент! Она только что прошла через невероятные тяготы и даже рабство. Но это выглядит абсолютно оправданным с позиции Высших Сил, ибо только в тяготах и страданиях происходит становление и дается толчок к прогрессу. Декан рабства заканчивается – заканчивается и царство Гора, а вместе с ним и период правления Божественных Династий.

Итак: Ра, Шу, Геб, Джахути, Осирис, Сет, Гор (мужская линия).

Все вышеизложенное позволяет считать, что **разомкнутое кольцо КДЗ**, являющееся внешним по отношению к Поясу зодиака и внутренним по отношению к шкале Времени, **есть мифологическая интерпретация реальных событий, связанных с периодом «Первого Времени»**.

Когда начинаешь впервые знакомиться с официально признанной историей Древнего Египта, первое возникающее чувство – удивление: как это может быть? Не было почти ничего, время чуть ли не первобытнообщинного строя. И вдруг ниоткуда возникла цивилизация с развитой письменностью, блестяще организованной государственной властью, изощренной религией, невероятной архитектурой, огромными знаниями и подчас непонятной и по сей день технологией... Правда, египтология утверждает, что когда строились пирамиды Гизы, у египтян не было еще даже колеса. Нонсенс!

И эта цивилизация, возникшая из ниоткуда около 3100 г. до н.э., оказалась настолько устойчивой, что смогла просуществовать больше трех тысяч лет, дольше всех других известных цивилизаций и культур на планете!

Г. Хэнкок в своей книге «СЛЕДЫ БОГОВ» [30] отмечает, что большинство египтологов не задаются вопросом о том, где и когда это все могло сформироваться. Он пишет:

Не правда ли, не слишком логично считать, что такая законченная система социальных и метафизических идей, как культ Осириса, могла вдруг возникнуть в полностью сложившемся виде в 3100 году? Или даже сформироваться в течение 300 лет (как иногда допускают египтологи)? Для формирования подобной системы требуется гораздо больший промежуток времени, скорее тысячи лет, чем сотни. Там, где древние египтяне непосредственно говорят о своем прошлом, утверждается, что цивилизация досталась им в наследство от «богов», которые были «первыми, кто правил в Египте».

Хронология событий эпохи, которой наука отказала в праве быть историей, вопрос необычайно трудный. Аргумент отсутствия документов кажется несерьезным, если учесть, что не только Египту за обсуждаемый период, но и всей планете довелось пережить немало катаклизмов. Может быть, зная об этом, большинство древних цивилизаций и оставляли мегалитические сооружения, чтобы они сохранились, уцелели и донесли до потомков их Знания и историю?

Небольшое количество оставшихся уцелевших, иногда фрагментарно, документальных свидетельств не полностью согласуются друг с другом. Некоторые приписывают египетской цивилизации гораздо больший возраст, чем

другие. Однако все они, ясно и твердо обращают наше внимание на эпоху, весьма удаленную в прошлое вплоть до 40 тысяч лет до начала I династии.

Не будем пока думать о том, кто они – боги или люди. В мифологии большинства культур всегда речь идет о группе цивилизаторов. Причем, независимо от того, где разворачиваются мифические события, исход всегда один и тот же: возникает заговор против цивилизатора, и его или изгоняют, или убивают. В Египте тому примером служит убийство Сетом Осириса.

Не смотря на то, что Осирис и пал жертвой Сета вскоре после завершения своей всемирной миссии с целью заставить людей «отказаться от дикости», он затем обрел вечную жизнь, уже в качестве всемогущего бога мертвых. Впоследствии, будучи верховным судьей загробного мира и подавая бессмертный пример ответственного и великодушного царствования, он доминировал в религии (и культуре) Древнего Египта на протяжении всей его истории.

Если же вернуться к основной теме, т.е. к богам Египта, то **все боги**, о которых было написано выше, кроме Джехути, **суть не что иное, как Принципы, посредством которых проявляет себя Мироздание, в то время как андрогин Джехути-Маат несет в себе качества ВЫСШЕЙ СУЩНОСТИ**. Он существовал всегда. По сравнению с другими египетскими богами, он первичен. Поэтому в мифологии и не говорится о его рождении.

3.5. После Гора

Все, что происходит дальше, относится к последнему БМК и отражено на ЛДЗ. Но логично все-таки закончить исторический экскурс в додинастическую эпоху в этой части книги. Здесь я хочу просто кратко дать обзор наступившего исторического периода по существующим источникам.

С данным периодом очень трудно определиться, т.к. даже мифология практически отсутствует. Историки, цитирующие Манефона, часто приводят цифирь, совершенно не согласующуюся между собой, подстраивая ее под свои собственные исторические или религиозные взгляды.

Самым интригующим и, пожалуй, наиболее достоверным образом выглядят последние две строки столбца из Туринского папируса, где подводится итог истории додинастического периода, а именно... *«Почтенные Шемсу-Гор – 13420 лет; правления до Шемсу-Гор – 23200 лет; итого – 36620 лет»*.

Там же приведен список смертных царей, которые правили в Верхнем и Нижнем Египте после богов, но до предполагаемого объединения царства под властью Менеса, первого фараона I династии, в 3100 году до н.э. Из уцелевших

фрагментов можно установить, что в документе упоминались девять династий додинастических фараонов, которые правили до Менеса, в том числе *Почтенные из Мемфиса*, *Почтенные с Севера* и, наконец, *Шемсу-Гор* (то есть Спутники, или Последователи, Гора).

Другим списком царей, где фигурируют додинастические времена, является Палермский камень; к сожалению, на найденных фрагментах самая ранняя запись в нем относится к правлению 120 царей, которым принадлежала власть в Верхнем и Нижнем Египте в последний додинастический период – несколько веков, непосредственно предшествовавших объединению страны в 3100 году до н.э.

После Гора в истории Египта наступает трудное время, о котором можно сказать, что оно было полно катастроф, и ситуация усугубилась самой крупной из них планетарной катастрофой в Эпоху Льва – Скарабея-Рака. Эта катастрофа уничтожила практически все, что было преходящего в самом Египте, и что могло находиться в вожделенных для археологов, так называемых культурных слоях предыдущего времени. На долгие годы вся планета погрузилась во тьму, бури и потопа. Об этом мы поговорим подробнее, когда будем рассматривать ЛДЗ. Остались только Великий Сфинкс и пирамиды – свидетели Вечности и хранилища тайных Знаний. Много тысячелетий понадобилось стране, чтобы снова выбраться из почти небытия, если можно так выразиться. Потому и нет материальных свидетельств глубокой старины. Привязка перечисленных событий к конкретным датам будет дана при анализе временной шкалы ЛДЗ.

3.6. Шемсу-Гор

М. Хоуп в «НАСЛЕДИИ СИРИУСА...» [29] пишет, ссылаясь на Р. Шваллера де Любича, что термин «*Шемсу-Гор*» неверно переводится как «*Спутники Гора*», что его нужно переводить как «*Последователи Гора*» в смысле «те, кто следует пути Гора», еще называемому путем Солнца (путем Ра).

Думаю, что более точный смысл можно определить так: «*Шемсу Гор*» – это «*Последователи Гора*» по Времени, т.е. те, кто пришел после Гора хронологически. Это уже не боги, но еще и не обычные люди, независимо от того, каков был их визуальный облик. У Е.П. Блаватской есть термин «*полубоги*». Вероятно, именно он подходит, т.к. то, что тогда творилось на Земле, могли выдержать только существа, одинаково приспособленные к физическому телу формы и к Тонкому плану. Это вполне могли быть и передовые отряды атлантов, предвидевшие надвигающуюся гибель последних земель своей страны и срочно готовящие новые территории для новой цивилизации.

На этот период «полубоги», видимо, должны были перейти в состояние «теней» (тоже термин Е.П. Блаватской), т.е. в астральную форму бытия. Возможно, к ним при переходе присоединилась и новая волна уцелевших после катастрофы атлантов, принесших в Египет Знания своей цивилизации. В Египет ведь ушли хранители Знания – высшая духовно-интеллектуальная элита исчезнувшей цивилизации. И такие возможности были в их силах.

3.7. Давайте порассуждаем

Египетский пантеон богов чрезвычайно разнообразен и существенно отличается в зависимости от места и времени. Но мне кажется, что при попытке трансляции его на реальную историю нужно иметь в виду тех богов, которые несут на себе основополагающие принципы Мироздания и реализуют их в условиях становления земной цивилизации. Последовательность смены правления предполагает наследование, но, поскольку это боги, смена поколений подразумевает последовательный ввод дополнительных принципов и их одновременное функционирование с принципами, введенными ранее.

Теперь позволю себе немного порассуждать. Кого человечество всегда причисляло к богам? Есть два варианта: это либо персонифицированные Божественные Принципы, облеченные в воспринимаемую людьми форму, либо Сущности, прошедшие эволюцию и достигшие уровня Аватара, причем несущественно – всегда ли они были людьми (т.е. представителями земных предыдущих цивилизаций) или появились из внеземных пределов.

Итак, что же мы имеем с самого начала Божественных Династий? Появляются совершенно особые Сущности, имеющие форму человека, но этнический тип, отличный от аборигенного. Они принимают на себя роль цивилизаторов и руководителей. Совершенно жестко блюдетсся генетическая замкнутость руководящего клана. Далее следуют полу-боги. Кто же они такие? Когда человечество созрело до нужного состояния, на Высшем Уровне было принято решение постепенно создать руководящую **человеческую** элиту, в руки которой можно было бы передать власть над людьми. Как это было сделано? Ответ есть в Библии:

- б:1. Когда люди начали умножаться на земле, и родились у них дочери,
б:2. тогда сыны Божии увидели дочерей человеческих, что они красивы,
и брали их себе в жены, какую кто избрал.
б:3. И сказал Господь: не вечно Духу Моему пренебрегать человеками,
потому что они плоть; пусть будут дни их сто двадцать лет.*

6:4. В то время были на земле исполины, особенно же с того времени, как сыны Божии стали входить к дочерям человеческим, и они стали рождать им; это сильные, издревле славные люди.

Бытие, 6:1-4

Появляются династии от Богов и дочерей человеческих, но!

Тут преследуются две цели: 1 – сохранение на максимально длительное время генотипа Божественных Руководителей в физическом теле человека; 2 – улучшение человеческой породы.

Рождающиеся от богов и земных женщин девочки далее тоже становятся продолжательницами династии Богов. Основная задача – максимальное сохранение божественного генотипа – выполняется так: дочь становится женой бога, иногда даже своего отца, и производит на свет новых детей. Следует иметь в виду, что на этом уровне зачатие может происходить не половым путем, но через так называемое мифологическое пространство, т.е. через Тонкий план (как по преданию родились Кришна и Иисус). Поэтому никакого кровосмешения не наблюдается, никакой инбридинг не имеет места, т.к. в процессе воспроизводства физический план задействован только с одной стороны. Боги все регулируют по собственному усмотрению через Тонкий мир. Человеческая составляющая обеспечивает в данном случае только физическое тело (так Мария родила Иисуса – Сына Человеческого, т.е. дала Ему физическое тело). Рождающиеся от этих браков мальчики тоже выполняли надлежащую им роль. Из них получались те самые библейские исполины (или сыновья Зевса по греческой мифологии), которые затем тоже брали себе в жены дочерей человеческих, существенно улучшая породу людей, внося Искру Бога во все последующие поколения. Первые «дщери человеческие» – это та самая неодухотворенная плоть (Бытие, 6:3), т.е. тела, не имеющие Духа Божьего.

Но Божественные законы в социуме людей принимают совсем другие формы и отражаются, как в кривом зеркале. Так с каждым поколением неумолимо усиливалась деградация, которая приняла просто катастрофические формы, когда в результате смешанных браков божественная наследственность стала уничтожаться аборигенской кровью. И все-таки жесткость системы брака царственной и высшей жреческой элиты позволила просуществовать древней египетской цивилизации рекордно длительный срок, по сравнению со всеми другими цивилизациями.

Таким образом, вырисовывается весьма наглядная картина: женщины максимально сохраняют чистоту божественной крови, а мужчины – несут божественные гены людям. При такой трактовке становится совершенно понятной

существовавшая и в более позднем династическом Египте система престолонаследия: наследником трона считался не сын фараона, а его дочь от жены-царицы – царевна, которая потом выбирала себе мужа сама или через посредство жрецов только среди своих братьев, а иногда даже становилась женой своего отца. Этот принцип – не простой анахронизм, а единственная возможность сохранения генетической чистоты правящей элиты, восходящей, как считалось в Египте, к самому Ра.

В некоторой степени эта концепция подтверждается исследованиями М. Хоуп. Она пишет («НАСЛЕДИЕ СИРИУСА» [29]):

Считалось, что фараоны ранних династий имели божественную кровь, хотя в более позднее время божественной крови становилось все меньше, пока она вовсе не исчезла. Так ли это было на самом деле? ...Фактически, египтяне считали, что РА в той или иной степени причастен к зачатию каждого фараона. Готовясь к написанию книги «Атлантида: миф или реальность?», я провела сравнительный анализ групп крови для обнаружения возможных колоний атлантов и путей их миграции до потопа. В результате я обнаружила некоторые интересные факты. Так, следы группы крови А с соответствующими генетическими маркерами были обнаружены в царских мумиях вплоть до XVIII династии. При этом нормальной (распространенной) группой крови в данном регионе была (и остается) нулевая. Группу крови А, как правило, имеют люди со светлой кожей и голубыми глазами; обычно данный тип человека встречается в скандинавских и других североевропейских расах. Откуда же в таком случае взялась эта группа среди фараонов Древнего Египта? Анализы крови... мумий инков, находящихся в Британском музее, также показали, что в трех мумиях из четырех имелись следы крови группы А, которая совершенно нехарактерна для популяции американских индейцев. При этом ни одна из групп крови, принадлежащих древним останкам по обе стороны Атлантики, не показала наличия отрицательного резус-фактора, доминирующего у басков и берберов.

Из этого я делаю следующий вывод: некие пришельцы (появившиеся по обе стороны Атлантики) принесли с собой группу крови и соответствующие генетические черты, отличающиеся от таковых коренного населения Египта и Южной Америки... Эти пришельцы во многом держались обособленно от простого люда и брачные союзы заключались преимущественно с представителями местной аристократии, что, вероятно, и привело к появлению группы крови А лишь среди правящих классов...

Интереснейшая информация, которая, безусловно, заслуживает самой серьезной проверки, приводится в статье Ю. Любимова «УНИКАЛЬНЫЕ ВРАЧИ ДРЕВНЕГО ЕГИПТА» [67]:

В египетском предместье Фейтаха под землей недавно были обнаружены древнейшие захоронения фараонов, относящихся к загадочному «легендарному» периоду. Об этом периоде истории Египта практически ничего не известно, однако именно тогда был упомянут в документах первый фараон. Мумиям, найденным в Фейтахе, около 8000 лет.

Известно, что египтяне – народ, не принадлежащий ни к каким этническим группам. В мифах Древнего Египта говорится, что люди, населявшие берега Нила, пришли неизвестно откуда, а произошли от Бога. Но самое удивительное заключается в другом. Ученые сделали поразительное открытие: клетки кожи мумий фараонов отличаются от человеческих настолько, что невольно возникает вопрос – люди ли это?

Впрочем, специалисты считают, что «от Бога» произошли не только фараоны, но и все люди «легендарного» периода. Может быть, именно этим объясняются невероятные знания, которыми владели египтяне тех времен?

Если информация, приведенная в двух последних цитатах верна, хотя бы в отношении фараонов и высшего жречества, тогда становится понятным, почему так жестко соблюдалась генетическая чистота правящей элиты. По отношению к сущностям другого генотипа мы не можем использовать наши человеческие мерки. Возможно, что инбридинг им был не опасен, или менее опасен, чем смешение с чуждой генетической структурой. Возможно и то, что тогда медицина позволяла с ним справляться. О высочайшем уровне медицины того времени свидетельствуют найденные изображения, на которых показана пересадка отдельных органов. Более того: при исследовании доктором Хабибом аль-Хафезом 230 мумий, датированных 2700-1250 годами до н.э., а также нескольких мумий из Фейтаха было обнаружено, что у одной из них оказалась пересаженной... голова! Когда сталкиваешься с такого рода информацией, то либо испытываешь некоторый шок, если ей доверяешь, либо становишься в пресловутую позицию «этого не может быть, потому что этого не может быть никогда».

Когда раса фараонов, несущих гены божественного происхождения, стала смешиваться с инородной расой, ускоряющаяся ассимиляция постепенно привела к деградации генетической, а затем уже к духовной и социальной. В конце концов, Египет перестал существовать не только как самостоятельное государство, но и как этнос. Египет, существующий ныне, к Древнему Египту никакого отношения, кроме территориального, не имеет.

Некоторые исследователи, и М. Хоуп в их числе, считают, что было запрограммировано и мутационное воздействие на отдаленные человеческие поколения путем введения не проявленного до определенного времени гена:

...я хочу высказать ...наиболее научно приемлемое объяснение: один из Бессмертных, Создателей Вселенной, приняв человеческий облик, вызвал генетическую мутацию, которая затем была передана его собственным детям в виде «спящего» гена. Этот ген, который теперь уже распространился по всей планете, станет тем решающим фактором, который определит, кто из нас сможет пережить грядущие катаклизмы.

Весьма важное предположение, особенно в настоящее время, когда наша планета готовится к переходу в новое состояние.

Глава 4. Катастрофические события на КДЗ

Каждый раз, когда мысленно обращаешься к КДЗ, поражаешься гениальности и простоте, которая позволила довести до потомков невероятную информацию о столь важных событиях для Солнечной системы и нашей планеты. И сделано это настолько эффектно, изящно и точно, что не обратить внимания просто невозможно, если, конечно, исследователь хоть немного разбирается в астрономии. На звездной карте КДЗ есть два удивительных стоп-кадра: смотри, если такого быть не может, значит здесь что-то зашифровано. Нонсенс №1: на карте неба одновременно нанесены звезды, созвездия, Солнце, Земля с Луной и планеты по Сатурн включительно. Планеты – куда ни шло. Их ночами можно наблюдать, а вот Солнце и Землю... едва ли. Сейчас мы этим займемся, а нонсенс №2 рассмотрим в следующем параграфе.

4.1. Гелиоцентрическое строение Солнечной системы, космическая катастрофа, уничтожившая Фэтон, убившая Марс, изменившая вращение Венеры и подарившая Земле Луну...

Уже одно то, что выдвинутая идея о солнечных или лунных затмениях в период правления Клеопатры, судя по зафиксированному на КДЗ расположению планет, не работает, должно было заставить ученых мужей и дам от египтологии задуматься о том, что идея-то не верна и необходимо искать другую. Но этого не произошло. Неправильно идентифицировав символ Солнца, они, прямо по известному выражению, «вместе с водой выплеснули из ванночки и ребенка». Потому и не увидели строгое строение семьи планет с Солнцем в центре. А может быть, и не искали, будучи уверены в собственном интеллектуальном превосходстве над древними египтянами, у которых во время строительства пирамид не было даже колеса. Это, естественно, по представлениям самих египтологов.

Так давайте сбросим академические шоры и посмотрим, что нам расскажет по этому поводу КДЗ. На рис. 1.47 показаны орбиты планет, проведенные через головы символов, причем центром этих окружностей является знак Солнца, обозначенный здесь желтым кружком. Получается, что последняя орбита, проходящая через голову Сатурна, точно касается края медальона. И как бы ни хотелось того египтологам, такое едва ли может быть отнесено к случайности или

небрежности мудрецов-разработчиков и исполнителей проекта в камне, благодаря которым нам достался этот уникальный памятник.

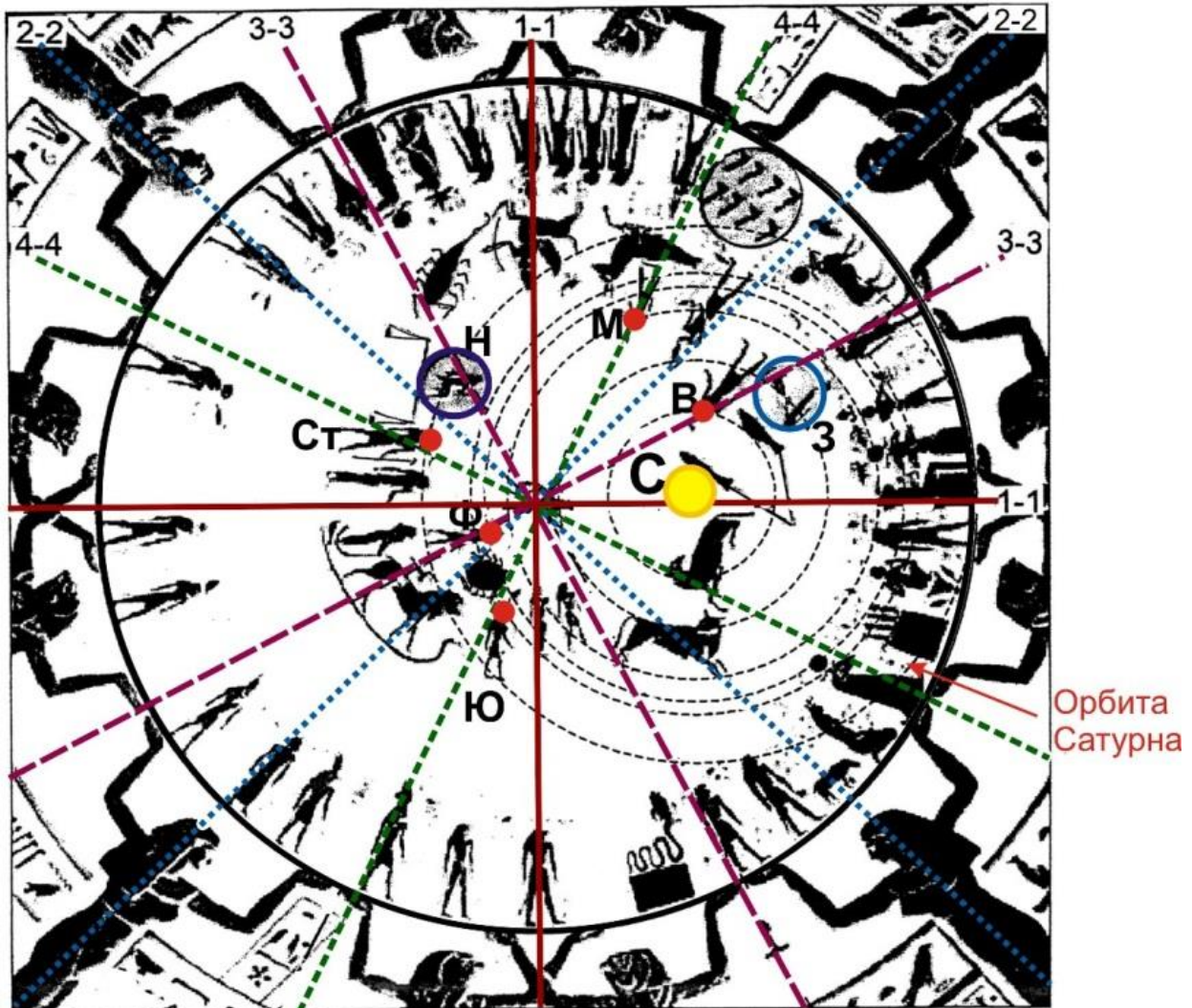

С - Солнце, **В** - Венера, **З** - Земля, **М** - Марс, **Ю** - Юпитер,
Ст - Сатурн, **Ф** - Фазтон, **Н** - Неизвестный объект

Рис. 1.47. Строение Солнечной системы на Дендерском Зодиаке

Все остальные концентрические круги, проведенные через головы планетных фигур, четко соблюдают последовательность планет в Солнечной системе, кроме Меркурия, который должен быть ближе всего к Солнцу и к Венере. На этом месте планеты нет. Но символ, который считается в египтологии одним из символов планеты Меркурий, оказался между орбитами Марса и Юпитера, что само по себе чрезвычайно важно и говорит о том, что эта планета не может быть Меркурием. На рис. 1.47 приведена система осей, проведенных через основные направления, заданные геометрией КДЗ. Детально мы займемся этим позднее. Не обращайте внимания на то, что на приведенном рисунке с использованием рисованной копии, некоторые оси КДЗ не проходят точно по головам символов планет. Точное

построение и измерения мною проводились на фотографии подлинника в масштабе 1:5. Там расстояния, углы, расположение относительно реперных точек и осей КДЗ точно соответствуют.

В египтологической литературе Меркурий имеет два названия: 1 – Звезда вечерних и утренних сумерек и 2 – Сет. Не могут ли это быть просто две разные планеты? Между Марсом и Юпитером находится пояс астероидов. Когда-то там могла располагаться планета. Эту гипотетическую планету назвали Фаэтоном. Поскольку сегодня наука относит существование Фаэтона к области фантастики (в крайнем случае – к мифологии), вполне возможно, что вопрос о том, какая планета на КДЗ находится над созвездием Льва, в современной египтологии и не рассматривался: Венера, Марс, Юпитер и Сатурн точно соответствуют символике, значит, оставшаяся планета может быть только Меркурием! А то, что он должен быть совсем рядом с Солнцем, ближе всех к нему, видимо, египтологам даже в голову не приходило. Причем тут Фаэтон из мифологии, если даже изображения самой Солнечной системы они не увидели! Но, подойдя к вопросу астрономически и построив изображенную на Дендерском Зодиаке Солнечную систему с Солнцем в центре, следует признать, что между Марсом и Юпитером находилась планета. Сейчас ее там нет, а есть астероиды и много-много всяческого космического мусора. Это могут быть останки погибшей планеты. И тогда эта планета – Фаэтон и оказывается совершенно точно на присущем именно ей месте. Это подтверждается дальнейшими геометрическими построениями.

С точки зрения астрологии, на КДЗ все планеты находятся в тех знаках, в которых они экзальтируют, кроме так называемого Меркурия, который должен был быть в Деве, а не во Льве или в Скорпионе-Раке (после смещения в результате катастрофы). Это еще одно, пусть косвенное, доказательство того, что эта планета – не Меркурий.

Созвездие экзальтации какой-либо планеты – это знак Зодиака, в котором наиболее проявляются свойства планеты. Так говорит астрология. Основываясь на шумерских табличках, в еще в 1950-х годах прошлого века интересную гипотезу о происхождении системы экзальтаций, предложил астролог С. Фаган. Он предположил, что **точки экзальтаций являются отражением важных положений планет в каком-то знаменательном году.** Возьмем это себе на заметку.

Между орбитами Венеры и Марса также оказывается весьма интересный объект, который может быть идентифицирован только как Земля. Наша планета на астрономических картах никогда не изображается. Но КДЗ – опять исключение. Во всей литературе данный символ идентифицирован как Солнце, видимо, исходя

из соображений самого большого размера круга. Но имеет место ряд несоответствий. На нарисованном Деноном изображении человеческая фигура ошибочно имеет женскую одежду. В оригинале – мужскую, как и символы всех остальных планет. На вытянутой руке планета, изображенная в круге, держит небольшое животное. Больше двойных символов на небе нет. В таком случае рука – гравитационная связка двойной системы Земля – Луна. А самый **большой размер** круга (из трех рассматриваемых) **говорит о важности** его в самом КДЗ. Появление Земли на карте неба в данном случае совершенно оправдано, т.к. на этом уникальном памятнике языком геометрии зафиксирована катастрофическая ситуация в Солнечной системе, которая и в биографии Земли сыграла ключевую роль. Это и есть то самое «знаменательное» событие, которое зафиксировали планеты.

4.1.1. Конфигурация планет

Обратимся к символу **З**, изображенному в круге на рис. 1.29. На рис. 1.47 он обведен синей окружностью и обозначен буквой «**Н**». О нем речь особая. То, что кроется за ним, так геометрически привязано к Солнцу и планетам, что принадлежность объекта к созвездию Весов (тем более к Волопасу) кажется более чем сомнительной, а вот нахождение указанного тела на небе в зоне Весов в какой-то «знаменательный» момент «**Х**» – вполне вероятным. Но в таком случае, объект «**Н**», скорее всего, является неким блуждающим по небу телом. Так, например, ведут себя планеты. Символика его информативна: в круге изображена сидящая фигура, прижимающая палец к устам. А это признак тайного. Значит, есть какое-то тело, но как бы невидимое, сокрытое. Что это может быть? Как оно фигурирует в Солнечной системе? Если оно – «член команды», то каковы его параметры: масса, период, орбита и т.д.? Предположений высказывалось много. Кто-то назвал этот объект Немезидой, кто-то – Раджа-Солнцем, кто-то, вслед за **З**. Ситчином, – Нибиру. Пока гипотезы оставим в стороне.

Рассмотрим геометрию расположения объектов Солнечной системы на КДЗ в зафиксированный момент «**Х**» (рис. 1.48).

Прежде всего, **Н**, **Фазтон** и **Юпитер** лежат на одной прямой, поделенной **Фазтоном** в соответствии с Золотой пропорцией. **Отношение расстояний Юпитер – Фазтон (33 мм) и Фазтон – Н (54 мм) равно 0,61**. Опять случайность? Ну, ну...

Если соединить каждую планету с Солнцем и **Н**, этим таинственным «членом команды», а последние – между собой, то получатся треугольники – зафиксированное в Зодиаке геометрическое отображение конфигурации Солнечной системы в какой-то конкретный момент Времени. Оказалось, что это

опять-таки совсем не случайные треугольники, они просто не могут быть случайными. Геометрия в данном случае говорит очень о многом.



Рис. 1.48. Геометрия расположения планет

Прежде всего, рассмотрим те треугольники, которые связаны с Фазтоном. Треугольники *Н – Фазтон – Солнце* и *Юпитер – Фазтон – Солнце* прямоугольные, а первый из них даже так называемый «царский» с соотношением сторон **3:4:5** (**54 – 72 – 90**)! Сказанное выше – дополнительное подтверждение предположения о том, что планета, стоящая над созвездием Льва, занимает особое место и Меркурием быть никак не может. Похоже, что ситуация «Х» говорит о катастрофе всей Солнечной системы, в которой вследствие приливно-гравитационных сил планета, находившаяся в центре событий, была разорвана. Пояс астероидов между Марсом и Юпитером – реликт катастрофы. В треугольнике *Н – Солнце – Юпитер* высота является общим катетом треугольников *Н – Фазтон – Солнце* и *Юпитер – Фазтон – Солнце*. Это говорит о том, что и Юпитер свою существенную лепту в трагизм катастрофы внес.

Получается, что на круглом Дендерском Зодиаке мы имеем практически единственное в мире документальное подтверждение существования Фаэтона!

Сатурн с объектом *H* и Солнцем тоже образует прямоугольный треугольник *Сатурн – H – Солнце* и тоже находится в опасной близости от Фаэтона. Не тогда ли ближайšie планеты-гиганты (Юпитер, Сатурн, Уран и Нептун) собрали около себя в виде колец мелкий космический мусор? Кольца Юпитера, Урана и Нептуна тоньше и обнаружены значительно позднее, чем кольца Сатурна, поражающие астрономов своим великолепием. Крупные же осколки Фаэтона могли превратиться в спутники больших планет. И их там очень много.

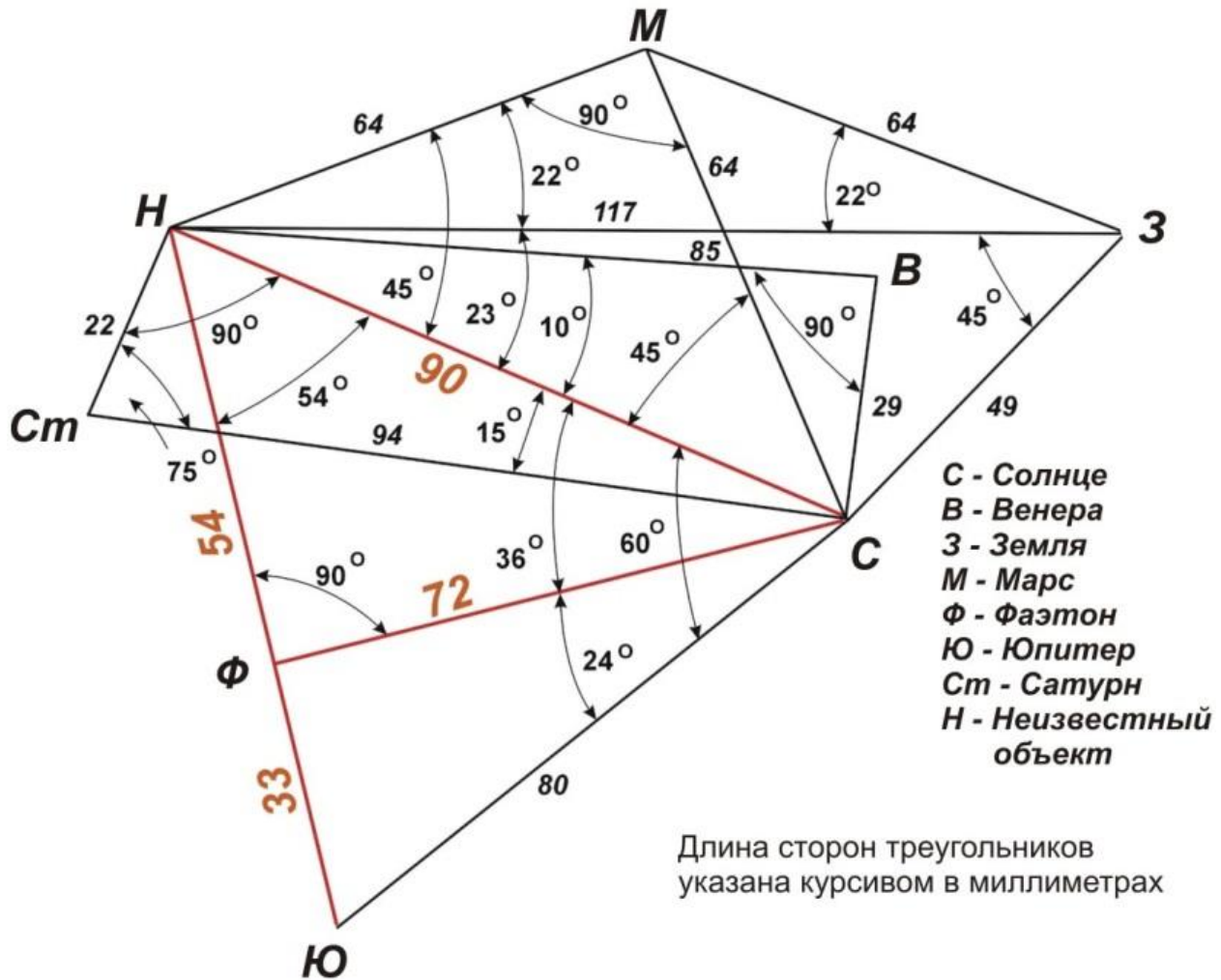
Следующий особый прямоугольный треугольник *H – Марс – Солнце* равнобедренный, он имеет равные катеты. Похоже, здесь наше внимание акцентируется на том, что для Марса тоже момент «X» не прошел бесследно. Все-таки Марс – это ближайшая к Фаэтону планета. В книге Г. Хэнкока, Р. Бьювэла, и Д. Григзби «ТАЙНЫ МАРСА. ИСТОРИЯ ЗАКАТА ДВУХ МИРОВ» [81] авторами, убежденными в существовании (по крайней мере, когда-то) жизни на Марсе, формулируется «величайшая загадка из всех: почему умер Марс?».

Гипотез выдвигается много. Вполне возможно, что именно КДЗ дает нам ответ и на этот вопрос. Момент «X» потряс всю Солнечную систему, причем Фаэтон принял на себя самый мощный удар и разрушился («царский» треугольник), а Марсу (равнобедренный прямоугольный треугольник) досталось поменьше: с него была сорвана атмосфера, уничтожена биологическая жизнь (во всяком случае, в поверхностных слоях), испарилась с поверхности и замерзла в глубинах вода. Кроме того, возникли странные аномалии в топографии поверхности планеты, которые до сих пор ни одна из существующих гипотез вразумительно объяснить не может, и т.д.

Северное полушарие, имеющее уровень на 3 км ниже условного марсианского нуля, напоминает собой гладкий котлован, который мог бы образоваться, например, если бы в этой зоне с планеты как бы «сняли скальп» – вырвали часть коры, а затем из недр дно котлована заполнилось магмой. Может быть, спутники Марса Фобос и Деймос – это как раз обломки той самой оторванной коры, поэтому они и не имеют правильной формы, поэтому они, кроме всего прочего, обладают пониженной плотностью, ибо в процессе катастрофы газовая фаза сыграла свою роль и создала пористость наподобие пенобетона? В отличие от Северного, Южное полушарие Марса чрезвычайно возвышенное и изрыто тысячами кратеров от самого крупного, имеющего 2000 км в диаметре при глубине порядка 5 км, до десятков тысяч небольших. Средний уровень поверхности Южного полушария – около 2 км над условным нулем, а высота

самых высоких гор на Марсе достигает 27 и 20 км; имеются глубочайшие каньоны, провалы, хаотические нагромождения многокилометровых блоков скальных пород и прочее. Чего стоит огромный каньон, похожий на шрам-разлом, имеющий до 7 км глубины, 200 км с лишним ширины на некоторых участках и протяженность в четверть периметра окружности, опоясывающей Марс! Может быть, объяснение кроется в зафиксированной на КДЗ катастрофе?

Следующий прямоугольный треугольник *Н – Венера – Солнце*. Венера полна своих загадок. Особенность, явно отличающая Венеру от других планет – это направление ее вращения вокруг своей оси в сторону, противоположную направлению вращения всех остальных планет, чего просто так, само по себе, случиться не могло. Сочетание вращения планеты вокруг Солнца против часовой стрелки с обратным вращением вокруг своей оси должно приводить к замедлению суточного вращения, а Венера действительно вращается значительно медленнее, чем другие планеты, не считая аномального во всем Меркурия. К тому же установлено, что вращение Венеры вокруг своей оси имеет тенденцию к замедлению. Поскольку, судя по Дендерскому Зодиаку, Венера в момент «Х» была к месту главных событий ближе, чем Земля, но дальше других планет, позволительно предположить, что и ей досталось, тем более что это подчеркнуто еще одним прямоугольным треугольником.

Атмосфера уцелела, но гравитационный удар вполне мог сначала остановить вращение планеты вокруг своей оси, а потом и изменить направление вращения. Тут важно знать величину и направление импульса. Ситуация усугублялась тем, что совсем рядом находилось в катастрофически возбужденном состоянии само Солнце. Вообще-то, некоторые астрономы придерживаются точки зрения, что когда-то давно-давно (давность оценивается примерно миллиардом лет) Венера по условиям была похожа на Землю. Но произошла катастрофа, и мы имеем то, что имеем: обратное вращение, очень плотную и ядовитую атмосферу, облака, состоящие из серной кислоты, и температуру на поверхности 400-500° С. А вот что за катастрофа – вопрос остается открытым. Не в момент ли «Х»?

Похоже, что на рис. 1.48 прямоугольные треугольники во всех сочетаниях объектов Солнечной системы подчеркивают особую катастрофичность ситуации именно для этих объектов.

На поле КДЗ наша Земля расположена от объекта *Н* и *Фаэтона* на самом удаленном расстоянии. И треугольник *Н – Земля – Солнце* не прямоугольный. Можно предположить, что *Земле* досталось поменьше, чем другим планетам. Она сумела сохранить атмосферу, возможно, в какой-то степени и биоту. Но... изменились наклон оси по отношению к эклиптике, параметры орбиты и вращения. Два угла указанного треугольника, прилежащие к большей стороне,

связывающей *Н* и *Землю*, составляют 23° и 45° . Не указание ли здесь на то, что 23° – это новый установившийся в результате катастрофы угол наклона земной оси? Тогда стоит задуматься и по поводу угла в 45° . Может быть, он представляет собой бывший угол наклона или угловую величину смещения оси *Земли*? Но, на мой взгляд, угол 23° является полным углом конуса астрономической прецессии ($23 \times 2 \pm 1,5^\circ$). Очень интересную информацию можно почерпнуть из символа, обозначающего нашу планету. Во-первых, значимость его для анализа подчеркнута большим размером круга. Во-вторых, человеческая фигура на вытянутой руке держит какое-то животное. В целом такое изображение можно трактовать следующим образом: в момент «X» планета путем гравитационного захвата (рука) притянула к себе некое тело – Луну – и сумела удержать его, образовав устойчивую двойную систему (именно поэтому изображение заключено в круг).

Итак, подведем итог вышесказанному. Что же мы имеем?

Во-первых, конфигурация планет крайне неблагоприятна: все они, включая объект *Н*, сгруппировались по одну сторону от Солнца. Такое расположение приводит к тому, что центр масс системы выходит за пределы Солнца.

Во-вторых, все треугольники *Н – Солнце – планета*, кроме треугольника *Земля – Солнце – Н*, прямоугольные.

В-третьих, самый интересный акцент поставлен на положении гипотетического *Фазтона* – планеты между *Марсом* и *Юпитером*: *Н*, *Фазтон* и *Юпитер* лежат на одной прямой, поделенной в соответствии с Золотой пропорцией. Отношение расстояний (33:54) *Юпитер – Фазтон* и *Фазтон – Н* равно 0,61, а треугольник *Фазтон – Н – Солнце* оказывается «царским» пифагоровским треугольником с отношением сторон 3 – 4 – 5 (54 – 72 – 90)! Положение *Фазтона* указывает, что именно он – эпицентр событий.

В-четвертых, *Фазтон* – та самая планета, которая погибла в описываемой в шумерском эпосе катастрофе, одарив планеты-гиганты спутниками и кольцами, оставив после себя пояс астероидов и массу космического мусора. Кроме того, согласно шумерским хроникам, именно в результате этой катастрофы из большей части Тиамат (*Фазтона*) возникла *Земля*, приобретя в качестве спутника Луну, бывшую до катастрофы спутником Тиамат (по З. Ситчину). До катастрофы у *Земли* Луны не было. Может быть, именно поэтому в вершинах единственного непрямоугольного треугольника *Солнце – Земля – Н* находятся символы, обозначенные на КДЗ в кругах? Но для надежного подтверждения этого данных у меня не хватает.

В-пятых, можно предположить, что именно тогда же с *Марса* была сорвана атмосфера и «снят скальп» с его Северного полушария; *Венера* получила, по сравнению с другими планетами Солнечной системы, противоположное направление вращения вокруг оси; *Сатурн*, *Юпитер*, *Нептун* и *Уран* – кольца и, возможно, часть спутников; *Земля* (бывшая по шумерскому эпосу частью Тиамат) – новую орбиту, новое небо, новый календарь и наклон оси ($23\pm 1,5^\circ$).

В-шестых, Пояс астероидов обнаружили, когда стали искать на законном, но пустом месте между Марсом и Юпитером планету, которая должна быть там в соответствии с законами небесной механики. Сначала в положенном месте нашли... крохотную планетку и назвали ее Церерой. А потом обнаружили огромное количество астероидов, вращающихся по близким орбитам к Церере.

Большинство астрономов исповедует следующую гипотезу образования Пояса астероидов: в процессе формирования планетной системы около Солнца часть вещества протопланетных туманностей скомпактировалась естественным путем в планеты, а часть (астероиды, кометы) составляет своего рода «неиспользованный материал», из которого планеты (почему-то!) не образовались. В последнее время появляются голоса ученых, несогласных с установившейся традицией. Они опираются на свежие научные данные, и аргументация их вполне убедительна.

Чаще всего, в качестве аргумента против существования планеты в прошлом на месте Пояса астероидов приводится малая суммарная масса астероидов, недостаточная для образования планеты. Но малая суммарная масса астероидов и ее несоответствие планетарной массе вполне может быть объяснена тем, что при взрыве, во-первых, основная часть внутреннего вещества планеты должна была испариться при исчезновении громадного давления верхних слоев; во-вторых, значительная часть могла быть рассеяна в пространстве Солнечной системы и притянута другими планетами; в-третьих, в эпицентре взрыва (по расчетам Ван Фландерна) остался бы сравнительно небольшой пояс астероидов. Что мы и имеем.

Астрономическое расположение планет в знаках: *Солнце* – в Рыбах, *Земля* – в Рыбах, *Венера* – в Водолее, *Марс* – в Козероге, *Юпитер* – в Раке, но близко и к Близнецам и ко Льву; *Сатурн* – на границе Девы и Весов; планета, которую вся литература называет Меркурием, а я считаю *Фазтоном*, ближе всего к смещенному Раку (Скарабею)*; а *Н* – в Весах.

Примечание: *Должна отметить, что над символом планеты, идентифицированной как Меркурий, действительно стоят иероглифы, которыми Меркурий обозначается египтологами как «звезда вечерних и утренних сумерек». Он

действительно появляется только в лучах утреннего или вечернего Солнца, но иероглифы на КДЗ так не читаются и не обозначают название планеты. По ним, сравнивая с иероглифами других планет, можно установить только то, что он является планетой. Есть и другой вариант обозначения Меркурия – силуэт мифического животного бога Сэта. Такой иероглиф на КДЗ отсутствует. Но по изображению Солнечной системы, четко выстроенной на КДЗ, Меркурий не может занимать место между Марсом и Юпитером. Он должен находиться рядом с Солнцем – ближе всех остальных планет. К тому же, координата расположения этого символа выделена Золотой пропорцией и «царским» пифагоровским треугольником. Не слишком ли жирно для Меркурия?

И тут, естественно, возникает вопрос: когда произошла катастрофа? По КДЗ это установить трудно, я, во всяком случае, однозначно назвать цифру не могу. Во-первых, судя по шкалам Времени обоих Дендерских Зодиаков, **циклы БМК нельзя считать постоянными и равномерными по Времени**, во-вторых, мы не можем с определенностью назвать даже количество циклов БМК, прошедших с того времени. Но есть, к счастью, и другие источники. Древние цивилизации планеты, где бы они не находились, удивительно дополняют друг друга.

Очень интересную подборку опубликованных материалов, касающихся этого события, приводит Н.Н. Сазеева в своей книге «МЫ – ДЕТИ СВЕТА. Сенсационное научное открытие» [68]. Она пишет о том, что много книг и статей посвящено наиболее известному преданию о мировом потопе и гибели высокоразвитой цивилизации Атлантиды. Время этого события оценивается в 12 тысяч лет назад. Но, без всякого сомнения, таких катастроф было несколько. В диалогах Платона «Тимей» и «Критий», написанных в 360 -355 годах до н.э., говорится о том же. Свидетельством служат изменения климата и мировой акватории, появление и исчезновение морей и проливов, возраст базальтов Среднего Атлантического хребта и т.д. Н.Н. Сазеева по этому поводу пишет:

Замечание египетского жреца о том, что миф о Фэтоне отражает историческое космическое событие. имеет под собой основание, если вспомнить некоторый «беспорядок», который царит в планетной системе Солнца, а именно: Венера, вопреки естественным законам космоса, вращается вокруг своей оси в обратную, чем все другие планеты, сторону, да еще так медленно, что ее сутки близки по своей длительности к годовому циклу. А Уран улегся «набок», так, что его ось вращения почти параллельна плоскости эклиптики, по которой он совершает свой путь вокруг Солнца.

Поскольку в небесной сфере царит гармоничный порядок, за что это пространство и получило название «космос», что на греческом языке означает «порядок», то естественно предположить, что беспорядок внесен посторонним телом, ворвавшимся в стройную систему солнечных планет.

Далее в книге Н.Н. Сазеевой дается анализ гидрогеологических данных, древних карт Земли и других публикаций, позволяющий назвать примерную дату такой катастрофы – пять миллионов лет назад.

Мифология многих древних цивилизаций, описывая катастрофические события в соответствии с собственными представлениями, обычно не дает указаний на конкретное время, когда это произошло. И только в одном случае, используя наследие племени майя, можно такую дату назвать. Известно, что майя были отличными астрономами, их календарная система по сей день удивляет ученых. Самая древняя дата катастрофы приводится в книге Г.Г. Ершовой «ДРЕВНЯЯ АМЕРИКА: ПОЛЕТ ВО ВРЕМЕНИ И ПОСТРАНСТВЕ. МЕЗОАМЕРИКА» [69]:

*...совершенно невероятная дата, появляющаяся на одной из стел Копана и соответствующая **5041738** лет, представляет чисто астрономический расчет (в записи майя она выглядит как 0.0.0.0.0.0.0. 5 Ахав 8 Йашикин).*

Эта дата удивительно точно совпадает с временными оценками, приведенными в исследовании Н.Н. Сазеевой.

Если майянская дата катастрофы соответствует действительности, а это очень похоже на правду, то можно прикинуть, сколько таких циклов БМК укладывается в КДЗ. Получается порядка 190, грубо говоря, 200. Во всяком случае, на такую удаленную дату начала истории Земли, даже если оперировать с известным циклом БМК (25920 лет), в египетской мифологии дан намек. Ладья Времени, в которой плывет Эннеада – Великая Девятка Гелиополя (девять главных богов), называется «Ладьей Миллионов Лет». Правда, не указано, сколько этих «миллионов». Возможно, я на КДЗ еще далеко не все сумела увидеть и понять.

4.1.2. Версии события

Какое же событие на самом деле тогда произошло? Что же все-таки представляет собой этот загадочный объект **H**? О том, что такой объект существует, говорят шумерские тексты (они подробно рассматриваются во многих трудах З. Ситчина). Такой же точки зрения придерживаются и российские исследователи – астроном К.П. Бутусов и Ю.С. Гушло. И хотя все трое называют этот объект по-разному, выдвигают различные версии о природе и периодах обращения этого тела, в его реальности они не сомневаются. Существуют и другие версии, подробно представленные в моей книге «РАЗМЫШЛЕНИЯ О НАУКЕ ДРЕВНИХ» [70].

1 версия. 3. Ситчин излагает шумерскую трактовку события так (перескажу сокращенно): из «глубины» Вселенной в Солнечную систему вместе со своими спутниками вторгся «чужак», которого шумеры назвали Нибиру. Масса его была большой, а движение – обратным движению планет по орбитам вокруг Солнца. Он двигался по часовой стрелке, взаимодействуя со всеми планетами, пока, наконец, не добрался до планеты Тиамат (Фаэтон), которая в свою очередь имела спутников. Сражение началось с битвы спутников обеих планет, но окончательно завершилась после того, как Нибиру обошел Солнце и вернулся вновь к Тиамат. В ходе второго боя Тиамат была разбита на две половины. Удар унес эти части на новые места. Один из этих обломков, самый большой, прихватил с собой бывший спутник Тиамат. Так возникли Земля и Луна. Именно поэтому Луна, по сравнению со спутниками других планет, несколько великовата для Земли. Другая часть Тиамат была разбита на мелкие осколки. Так возник «Великий пояс» или «Браслет», который мы называем Поясом астероидов. А космическое тело Нибиру превратилось в приемного члена солнечного семейства. Плоскость его орбиты наклонена к эклиптике под углом около 30° , а период обращения вокруг Солнца составляет 3600 лет.

Если ограничиться шумерской версией, то можно представить, что по очень вытянутой орбите вокруг Солнца вращается планета, обладающая обратным направлением движения. При взгляде со стороны северных полюсов «коренные» планеты Солнечной системы вращаются вокруг Солнца против часовой стрелки, а это означает, что такая планета должна вращаться по часовой стрелке.



Рис. 1.49. Нибиру в Солнечной системе

В этом случае она подходит близко к Солнцу «снизу» («под эклиптикой»), проскакивает его и в зависимости от конфигурации «коренных» планет вносит ту или иную дезорганизацию в стройную систему родных детей Солнца. Затем этот «чужак» (назовем его пока, как шумеры, Нибиру) поворачивает и, обойдя Солнце, идет обратно, «вступая в конфликты» с ближайшими планетами. Не так ли и происходила «битва» в два этапа, как записано у шумеров? А затем планета вновь надолго уходит от Солнца, чтобы без конца повторять свой цикл (рис. 1.49).

Есть еще одно свидетельство, связывающее этот странный объект с шумерским Нибиру. В работе немецкого ученого Эмиля фон Юнтца под названием «Unaussprechlichen Kulten» говорится, что на основании расшифровки шумерских табличек планета Нибиру (он ее называет «Юххот») проходит через знак, находящийся между созвездиями Девы и Скорпиона. Что это, если не Весы?

2 версия. К.П. Бутусов считает, что Солнце – двойная звезда. Первая ее компонента, которую он назвал «Раджа-Солнце», давно завершила свою эволюцию и погасла, а наше Солнце приняло эстафету и стало разгораться, стабилизироваться и, наконец, добралось до того состояния, которое мы имеем в настоящее время. Раджа-Солнце имеет большую массу, очень вытянутую орбиту и период обращения 36000 лет.

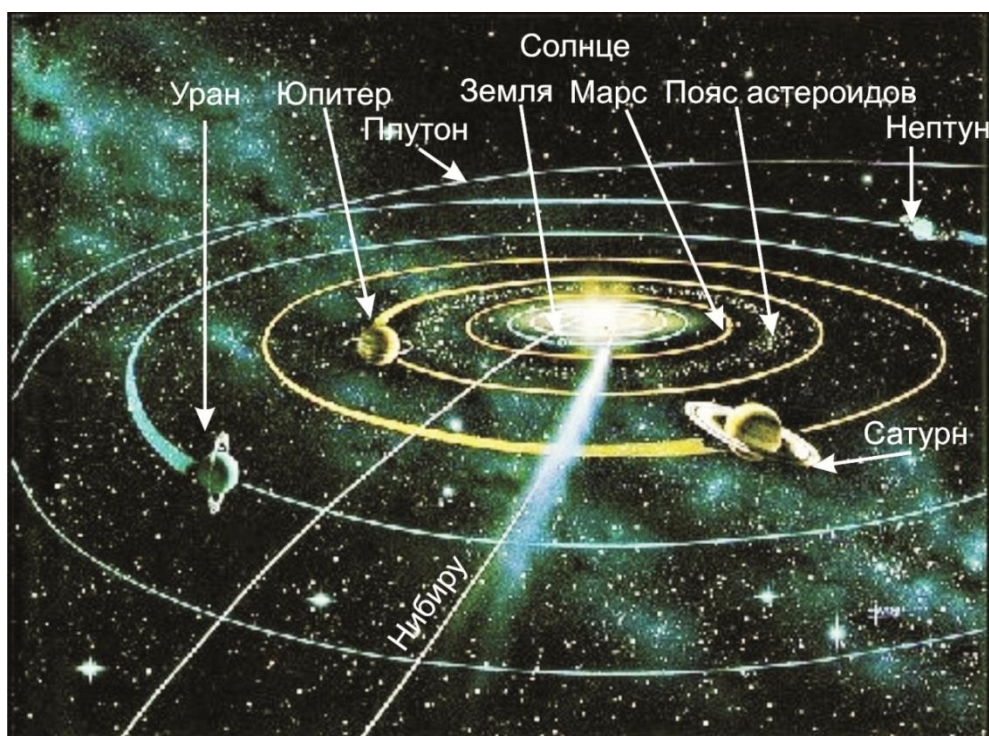
3 версия. Ю.С. Гушло тоже считает, что Солнце – двойная звезда. Но вторая его компонента (он называет ее «Немезидой») – звезда, которая закончила свою эволюцию в виде черного или коричневого карлика и поэтому не наблюдается. По его версии, это тело имеет большую массу, эллиптическую орбиту с большим эксцентриситетом и углом наклона к плоскости эклиптики порядка 60° . Период обращения вокруг Солнца составляет около 1000 лет (точнее – 1006 лет). Массу невидимой компоненты Ю.С. Гушло оценивает в 5-6% солнечной (как известно, суммарная масса всего материала Солнечной системы оценивается приблизительно как 0,13% от массы самого светила). Раз в тысячу лет эта компонента появляется вблизи Солнца и провоцирует катаклизмы, масштабы которых зависят от конфигурации планет.

4 версия. И, похоже, перечисленные разные версии в какой-то степени может примирить история образования планет Солнечной системы, изложенная в «КНИГЕ УРАНТИИ» [71]. Расскажу кратко, в чем заключается последняя версия. Солнце родилось как оформившаяся звезда 6 млрд. лет назад. А 4,5 млрд. лет назад к одиночному Солнцу стала приближаться огромная система Ангона, в центре которой «находился черный исполин пространства, который был твердым, имел огромный электрический заряд и обладал колоссальным гравитационным воздействием». Гравитационное воздействие привело к многократным извержениям вещества Солнца в пространство, часть из этого вещества

рассеивалась, а часть падала обратно на Солнце. Это было нечто похожее на знакомые нам, но очень большие протуберанцы. Ситуация развивалась на протяжении 500 тыс. лет. Когда Ангона подошла к Солнцу на минимальное расстояние, из него в сторону Ангоны был исторгнут огромный протуберанец – столб раскаленного вещества, по форме напоминающий веретено. Он оторвался от Солнца, но не долетел до Ангоны. Из этого «веретена» сформировались 12 планет Солнечной системы: планеты-гиганты (Юпитер и Сатурн) – из средней расширенной части и по пять планет помельче перед гигантами и после них. Планеты-гиганты обладали огромной массой раскаленного солнечного вещества и сами долго были самосветящимися. Остальные остывали и затвердевали быстрее. Далее за счет гравитации происходило перераспределение вещества в околосолнечном пространстве. Итак, Ангона извлекла из Солнца весь материал, составляющий сегодня Солнечную систему. Но она же «подарила» Солнцу три свои крупные внешние планеты, находившиеся на очень удаленных от центрального тела орбитах. Гравитационная сила Солнца оказалась достаточной для «захвата трех подчиненных планет этого космического странника». И далее по тексту «КНИГИ УРАНТИИ»:

Весь материал Солнечной системы, отделившийся некогда от Солнца, изначально обращался по орбитам в одном и том же направлении, и, если бы не вторжение этих трех посторонних космических тел, он по-прежнему сохранял бы исходное направление орбитального вращения. В действительности воздействие трех подчиненных Ангоне планет привнесло в формирующуюся систему новые внешние направляющие силы, что стало причиной обратного движения. Обратное движение в любой астрономической системе всегда инородно и неизменно является результатом коллизионного воздействия внешних пространственных тел. Такие коллизии могут не приводить к обратному движению, однако обратное движение возможно только в такой системе, массы которой имеют различное происхождение.

Если версия, изложенная выше, соответствует истине, тогда можно предположить, что доставшиеся нам от Ангоны три планеты вращаются вокруг Солнца по трем разным и очень вытянутым орбитам, лежащими под разными углами к плоскости эклиптики. Периодически они подходят близко к основной системе солнечных планет и, благодаря большим массам, устраивают «сражения», которые так образно описываются шумерскими документами. В случае существования трех таких планет можно объяснить и три различных периода, приводимых в упомянутых версиях, и разные наклоны орбит этих планет.

Не будем пока утверждать с уверенностью, какая из изложенных версий правильна. Но... Дендерский Зодиак согласен с тем, что один такой объект действительно существовал, и что именно он является виновником той самой космической катастрофы. Если считать его постоянным членом солнечного семейства, то при каждом возвращении к Солнцу он должен приводить всю систему в целом в возбужденное состояние и дестабилизировать ее.

4.1.3. Подведем итоги по разделу

Подводя итоги по разделу, посвященному катастрофе в масштабе Солнечной системы, на основании исследований можно сделать вывод, что **КДЗ является единственным известным в настоящий момент документом, подтверждающим существование некогда в Солнечной системе планеты, которая находилась между Марсом и Юпитером (Фаэтон)**. Он же говорит о том, что в Солнечной системе в результате описанных выше событий:

1 – эта планета погибла, из нее образовался Пояс астероидов, возможно и другие объекты;

2 – Марс находился достаточно близко к месту катастрофы и мог сильно пострадать;

3 – Венера в результате гравитационного удара могла изменить направление вращения вокруг своей оси на противоположное;

4 – именно в тот момент Земля могла захватить Луну и изменить параметры орбиты и вращения;

5 – в Солнечной системе может существовать еще один (по крайней мере) таинственный объект, который появляется периодически и дестабилизирует систему. Трудность наблюдения этого объекта связана с очень большой протяженностью его орбиты и с существенным удалением от Солнца в настоящий момент.

Проведенный анализ КДЗ говорит о том, что полученная информация не может быть результатом случайного совпадения. В ней много научной стройности и четкости. Здесь рассмотрено только то, что лежит почти на поверхности и видно сразу. Глубина же Знаний, сокрытых в этом памятнике, неизмерима.

4.2. Что же произошло с Землей в Эпохи Льва и Скорая-Рака?

Сразу хочу напомнить то, о чем я уже писала в Предисловии, и что мне стало ясно только после расшифровки ЛДЗ: шкалы Времени обоих Дендерских Зодиаков отображают разные БМК, содержащие одинаковое количество Деканов, а именно 37, а не 36, как общепринято. Поэтому и длительность БМК увеличивается на

один Декан – т.е. на 720 лет. **Шкала Времени КДЗ** относится к периоду, предшествующему тому, в котором живем мы. Он длился с 51280 по 24640 годы до н.э., если исходить из обоих Зодиаков. Именно в тот период Египтом правили Божественные Династии. И катастрофическое событие в Эпохи Льва и Скарабея-Рака, зафиксированное на КДЗ, имело место тогда.

Невероятно, на первый взгляд, но и в последнем БМК, судя по ЛДЗ, аналогичная катастрофа произошла в те же Эпохи, правда, с небольшой сдвижкой по Времени. Это говорит о том, что такое событие носит циклический характер и почти совпадает по длительности с БМК. Все сказанное будет подробнейшим образом рассмотрено далее. Вернемся ко второй катастрофе, показанной на КДЗ.

На карте неба КДЗ усматривается явное несоответствие: смещение зодиакального созвездия Скарабея-Рака на северо-запад. Он оказывается над созвездием Льва. Реально так не бывает. Небо не может двигаться отдельными участками. Значит, это тоже стоп-кадр, здесь зафиксирована важнейшая информация. Ее надо «добыть», и дальше мы с Вами это сделаем.



Рис. 1.50. Разрыв зодиакального пояса в зоне созвездий Льва и Скарабея-Рака

На рис. 1.50 приведена фотография подлинника КДЗ с обозначением созвездий Пояса зодиака, который в области Скорпиев-Рака и Льва разрывается. Эклиптика проведена красной линией. Скорпией-Рак и Близнецы значительно смещены со своего «законного» места.

Белая прямая линия, проведенная от точки Северного Полюса Мира (Полярной звезды) через точки разрыва, проходит через голову Скорпиев-Рака и грудную клетку Льва (около передней лапы в зоне сердца – звезда Регул, α созвездия Льва). При той идеальной астрономической картографической точности, которая была задействована при создании КДЗ, нарушение последовательности расположения зодиакальных созвездий Льва, Скорпиев-Рака (Краба) и Близнецов представляется абсолютно невозможным, если не допустить, что в этом зашифрована важная информация. Какая? Глобальная катастрофа?

Информация, приводимая чуть ниже, возможно, относится к Великому потопу, который чаще всего привязывают к моменту гибели Атлантиды, т.е. к катастрофе в Эпохи Льва – Скорпиев-Рака, произошедшей в последний БМК примерно 10-12 тысяч лет тому назад. Но считается, что потопов было несколько, как и глобальных катастроф. Как подтверждает мой анализ обоих Дендерских Зодиаков, аналогичные катастрофы повторялись в эти Эпохи в последнем и предшествующем циклах БМК, поэтому для того, чтобы можно было образно представить себе такое событие, я приведу кое-какую сохранившуюся информацию уже сейчас. Тем более что КДЗ позволяет увидеть и рассчитать не только изменившуюся в момент катаклизма картину неба и датировать катастрофу, но и определить координаты смещения оси вращения Земли в тот момент.

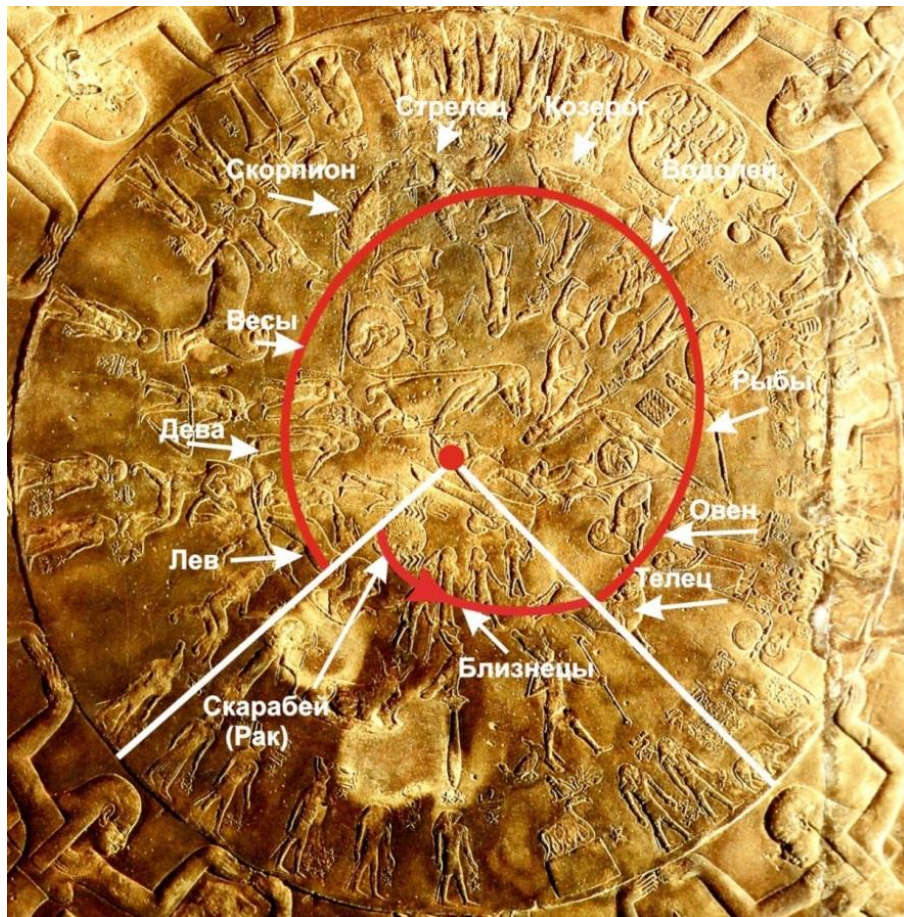
В книге «ЗОДИАК МИСТЕРИЙ. ЗОДИАКАЛЬНАЯ МИФОЛОГИЯ» Н.В. Мамуна пишет со ссылкой на Платона:

...египетские жрецы знают о нескольких потопках... и возвращение катаклизмов наступает через период Великого года [114].

Под Великим годом понимается, естественно, БМК. Поэтому нет ничего удивительного в том, что оба Дендерских Зодиака, относящихся к разным циклам, описывают катастрофические события одного типа, период которых также соответствует одному БМК.

Обратимся к китайской летописи, описывающей Великий потоп:

...опора неба обрушилась, Земля была потрясена до самого своего основания. Небо стало падать к северу. Солнце, Луна и звезды изменили

путь своего движения. Вся система Вселенной пришла в беспорядок. Солнце оказалось в затмении, и планеты изменили свои пути... [127]

И у аборигенов островов Тихого океана тоже имеются многочисленные сказания о мировом потопе, после которого наступила «*глубочайшая темнота*», «*непроницаемый мрак*» и «*мириады ночей*» [127].

«Небо стало падать к северу». Небо падать не может. Значит, случилась страшная катастрофа в планетарном масштабе: под выражением «*небо стало падать к северу*» надо понимать, что это **Земля стала поворачиваться северным полюсом к югу.**

На рис. 1.51 (1) показано, как на КДЗ должно было бы выглядеть небо, если бы не случилось катастрофы (карта неба изображена внутри красного эллипса). Точно также оно выглядит и сейчас: созвездие Скарабея-Рака находится на линии эклиптики между созвездиями Льва и Близнецов.

Но когда «*небо стало падать к северу*», оно «*падало*» все целиком и не могло разорваться где-то между Львом и Скарабеем-Раком. После того, как «падение» закончилось, КДЗ должен был бы приобрести такой вид, как показано справа на рисунке 2, причем под созвездиями Льва, Скарабея-Рака, Близнецов и Тельца (и левее – вплоть до Скорпиона) образовалось бы пустая серповидная зона, которую следовало заполнить звездами Южного полушария.

Использованный принцип совмещения координат астрономических объектов в разные моменты времени на едином плоском пространстве КДЗ – совершенно уникальный прием, позволяющий самым точным и экономным образом донести информацию о событии, сыгравшем огромную роль в истории Земли. Люди! Снимите шляпы перед Великими Мудрецами Древности!



Рис. 1.51. Как должно было быть изображено звездное небо (внутри красного эллипса) до (1) и сразу после катастрофы (2)

Для расшифровки стоит использовать дополнительную информацию из текста папируса, сохранившегося в монастыре Абу Хормейз, в котором говорится, что *«потоп должен произойти, когда «Сердце Льва» войдет в первую минуту первого градуса «Головы Рака [Скарабея]»* [114]. На прорисовке тела Льва и расположения звезд этого созвездия на звездных картах видно, что его самая яркая звезда – Регул (α Льва), находится точно в области сердца.

Но в переводе, с моей точки зрения, допущены сразу несколько ошибок. Первая – в глагольном времени. Эта ситуация отнесена к прогностической, т.е. к будущему времени: *«потоп должен произойти, когда «Сердце Льва» войдет в первую минуту первого градуса «Головы Рака [Скарабея]»*». Я бы несколько изменила глагольное время и написала так: *«потоп происходит, когда «Сердце Льва» входит в первую минуту первого градуса «Головы Рака [Скарабея]»*». Или даже так: *«потоп должен происходить, когда «Сердце Льва» входит в первую минуту первого градуса «Головы Рака [Скарабея]»*». Последний вариант, конечно, самый жесткий. Но кто знает?.. Тогда получится, что промежуток между катастрофическими ситуациями составляет один БМК, т.е. подобные катастрофы носят циклический характер.

Вторая ошибка состоит в том, что принимать за *«Сердце Льва»*. Поскольку Регул сам по себе сместиться к *«Голове Рака [Скарабея]»* действительно не может, то под *«Сердцем Льва»* толкователи стали подразумевать Солнце, т.к. оно астрологически управляет Львом и может оказаться в *«Голове Рака [Скарабея]»*, как и в любой другой точке эклиптики. Но факт свершился в результате планетарной катастрофы, и ее блестяще сумели зафиксировать на КДЗ. А Регул –

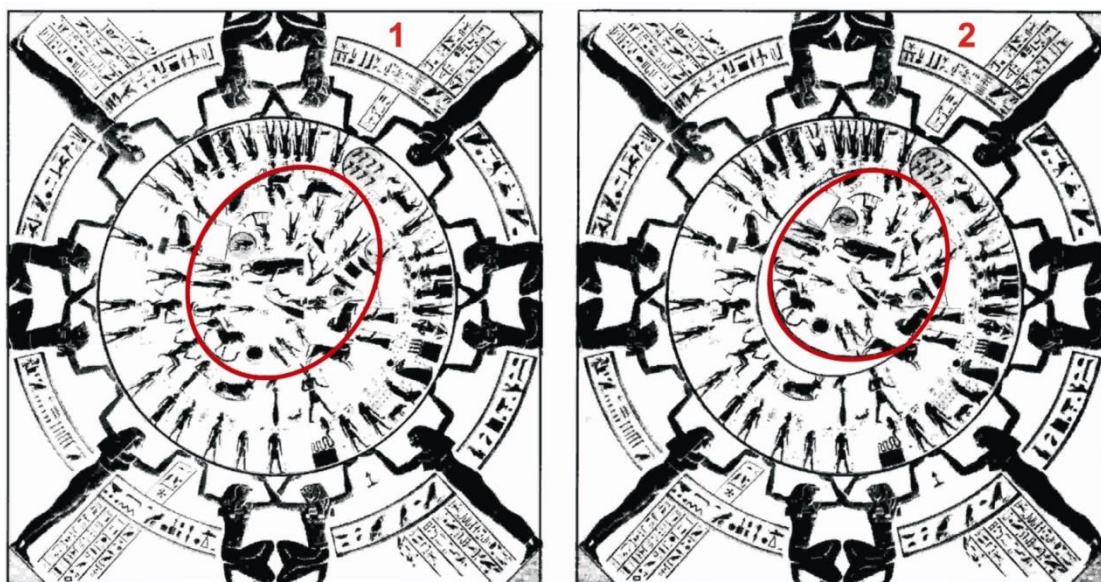
«Сердце Льва» – своим положением отметил **астрономические координаты по прямому восхождению и склонению** для нового положения «Головы Рака». Катастрофа произошла в то время, когда «голова» Скарabeя-Рака оказалась над Регулом. Точнее, она оказалась **над тем местом**, которое Регул занимал до события, т.к. небо «падало» целиком, а не частями. И Лев тоже «падал», но «оставил» астрономические координаты своего «сердца» для «головы» Скарabeя-Рака! А Время события – вот оно: самый внешний круг медальона КЛЗ – шкала Деканов. Только научись ее читать правильно!

Далее я провела сопоставление координат реперных точек (α Льва и δ Скарabeя-Рака), полученных с помощью измерения расстояний на Дендерском Зодиаке, с координатами тех же объектов на современных астрономических картах. Этот процесс упрощается благодаря тому, что главные звезды – реперные точки – лежат практически точно на линии эклиптики. Ситуация со смещением объектов в момент катастрофы наглядно иллюстрируется на рис. 1.52. Скарabeй-Рак «поехал» вверх (к северу) и влево в сторону позиции Льва. Нормальное положение созвездий (Скарabeя-Рака и Близнецов) вдоль линии эклиптики обозначено на том же рисунке красной окружностью (Скарabeй) и красными линиями (Близнецы) соответственно.

На самом деле эклиптика проходит почти точно через Регул, по самой середине «территории» Скарabeя (через звезду δ), почти пополам поперек пересекает созвездие Близнецов и далее идет немного выше Альдебарана (глаз Тельца). На КДЗ Скарabeй-Рак имеет форму, близкую к круговой, и его легко перенести на «положенное» место на линии эклиптики (красная окружность), что мной и было сделано.



Рис. 1.52. Смещение созвездий в момент катастрофы и последующая релаксация планеты

Угол между «Головой Скарабея-Рака» пунктирного и фактического изображений на КДЗ (между точками 1 и 2) по шкале Времени соответствует примерно двум Деканам. Это составляет порядка 1450-1500 лет.

Если представить шкалу Времени КДЗ как циферблат, то на нем как бы появилась складка. Складка Времени! Стоит обратить внимание, что и Близнецы смещены к северо-западу от линии эклиптики, проходящей через Льва и через Тельца. Описанный «наезд» в зодиакальном круге на КДЗ и положение Скарабея и Близнецов создают видимость некой спирали. В литературе довольно часто встречается мнение, что положение Скарабея-Рака – начало этой спирали, а Льва – ее конец. Правда, иногда (реже) считают наоборот. Но, по моему мнению, и та и другая точки зрения ошибочны. Здесь отражена ситуация тяжелой глобальной катастрофы. И, благодаря точности изображения, это событие можно не только представить себе, определить по Времени, но, исходя из координат космических объектов, даже произвести расчет некоторых параметров.

После того, как Скарабей-Рак занял положение «над головой Льва» (по новым координатам Скарабея и старым координатам Льва!), начался длительный период релаксации, который закончился в Эпоху Тельца. Земля от удара быстро и сильно наклонилась, а потом медленно вернулась в исходное положение.

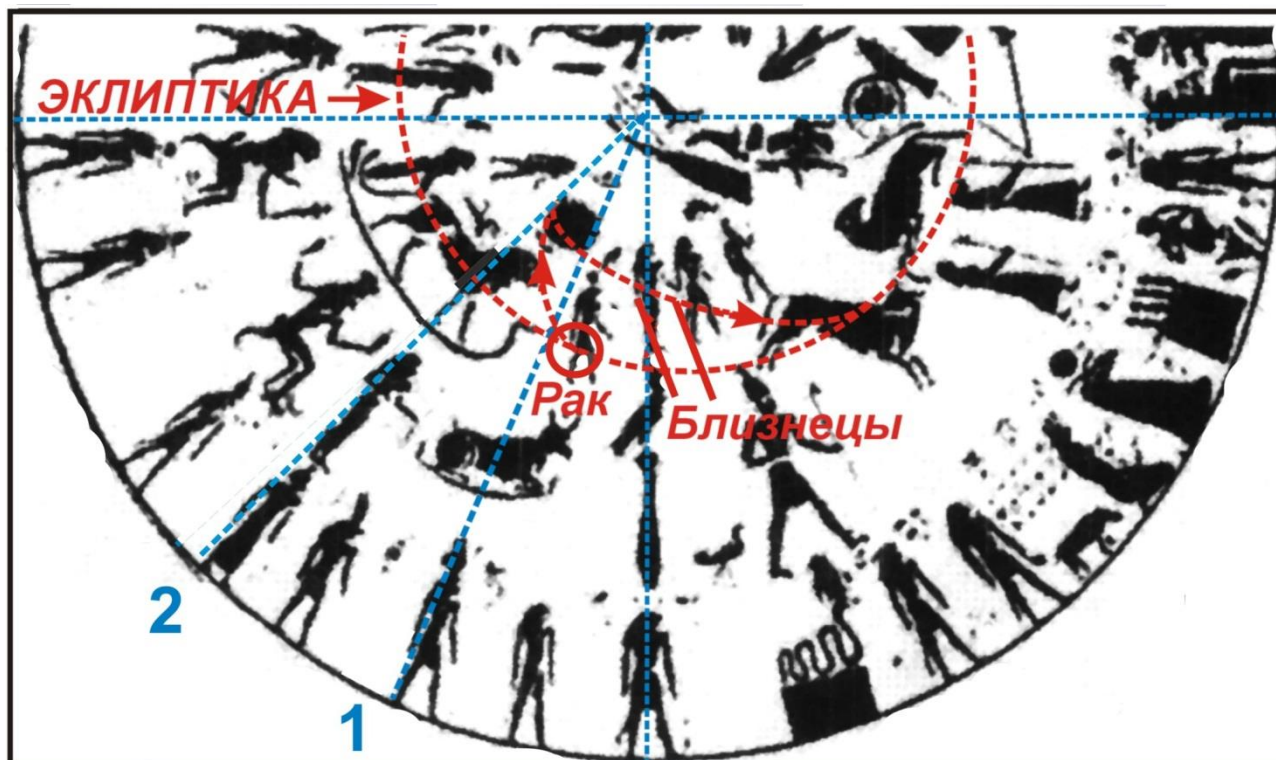
На рис. 1.52 показано красным пунктиром со стрелками смещение Скарабея-Рака влево и вверх и последующая релаксация планеты, т.е. возврат к прежнему устойчивому состоянию. Во второй половине Эпохи Тельца зодиакальные созвездия выстраиваются в строгую геометрическую последовательность своего нормального круга: исчезает заметное смещение к северо-западу, характерное для Скарабея-Рака и Близнецов в период катастрофы. Можно предположить, что катаклизм в Льве – Скарабее-Раке привел Землю в нестабильное состояние, и последующая часть БМК будет проходить под знаком этой нестабильности и постепенной релаксации.

Вопрос – была ли релаксация постепенным процессом или произошла скачком, видимо, должен быть решен в пользу первого варианта. Конечно, для Земли этот процесс не протекал гладко. Невероятные цунами, извержения вулканов, землетрясения, отсутствие света из-за огромного количества вулканических выбросов в атмосферу... и т.д. на тысячелетия! То, что релаксация закончилась именно в Тельце, подтверждается и его положением на КДЗ: он – молодой играющий бычок – прыгает вниз и вбок, точно продолжая пунктирную линию до пересечения со стационарной линией эклиптики. И это не может быть случайным. Кроме того, шкала Деканов до Эпохи Тельца очень неравномерна: некоторые Деканы растянуты, некоторые сжаты; на Эпоху Близнецов, например, приходится меньше Деканов, чем полагается. Но, начиная с Эпохи Тельца, равномерность и соответствие количества Деканов Эпохам восстанавливаются.

А еще, и это очень важно, наше внимание обращено на конкретное положение направления Восток – Запад, что для циклического календаря, связанного с БМК, тоже нонсенс, ибо фиксирует положение точки весеннего равноденствия (символ Востока), обозначенной иероглифом точно под границей созвездий Близнецов и Тельца. По КДЗ получается, что завершение релаксации планеты после катастрофы, когда ось Земли и Зодиакальный пояс вернулись на свое место, приходится на границу Эпох Близнецов и Тельца, когда точка весеннего равноденствия встала на законное место. Этот момент зафиксирован точкой весеннего равноденствия, обозначенной иероглифом «восток». Думаю, что так для нас выделен еще один стоп-кадр. Лучше и точнее эту информацию донести было невозможно (рис. 1.53). На рис. 1.53 вверху показано обозначение иероглифами востока и запада на КДЗ, а ниже – направления по сторонам света в дни равноденствия после завершения релаксации планеты. Пересечение этих направлений – Центр Мира – указано красным кружком.



Рис. 1.53. Стороны света на КДЗ после релаксации планеты

Можно представить себе эту катастрофу так: в результате удара массивного космического объекта ось Земли отклонилась от своего обычного угла в $23 \pm 1,5^\circ$ в сторону юга («небо стало падать к северу»). Но сила удара не была достаточной, чтобы окончательно изменить угол наклона оси. Со временем (в Эпоху Тельца) Земля, как «матрешка-неваляшка», вернулась точно в свое исходное положение. Это подтверждается тем, что линия эклиптики на Дендерском Зодиаке и на современных астрономических картах после катастрофы стала снова совпадать.

Займемся небольшими расчетами. Сразу хочу внести некоторую ясность. Расчет носит примерный характер по нескольким причинам: не учитывается собственное движение звезд за прошедший период; кроме того, измерение

положений объектов на Дендерском Зодиаке может иметь значительную погрешность и т.д. Поэтому будем относиться к полученным результатам, как к качественным.

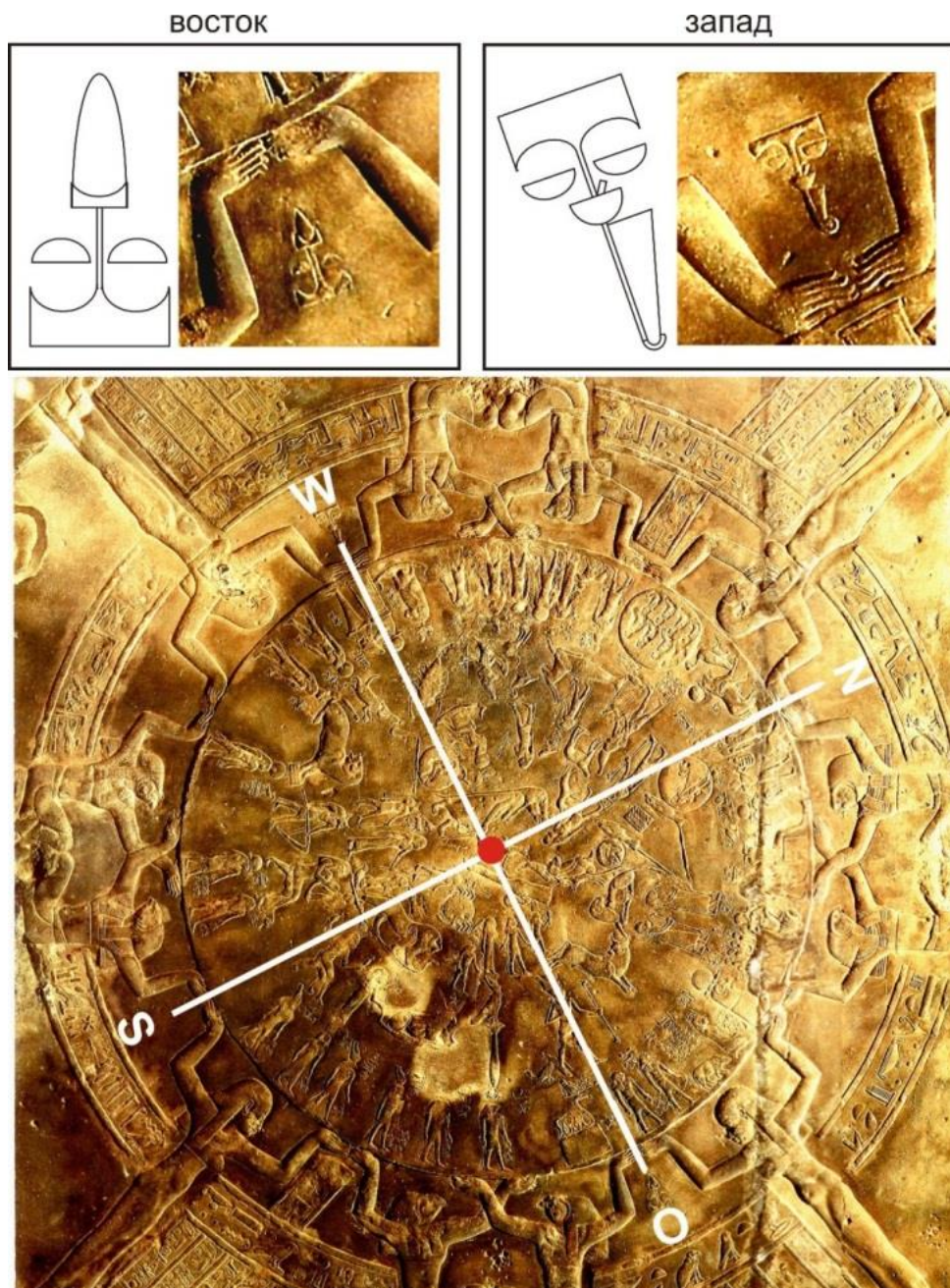
В астрономии координаты определяются двумя величинами: прямым восхождением и склонением. По прямому восхождению можно ориентироваться в направлении восток – запад, по склонению – в направлении север – юг (по высоте подъема звезды над линией небесного экватора). Попробуем сопоставить координаты реперных точек (α Льва и δ Скорпеев-Рака), полученные с помощью измерения расстояний на Дендерском Зодиаке, с координатами тех же объектов на современных астрономических картах. Этот процесс упрощается благодаря тому, что главные звезды – реперные точки – лежат очень близко к линии эклиптики. Ситуация со смещением объектов в момент катастрофы наглядно иллюстрируется на рис. 1.54.



Рис. 1.54. Современная звездная карта неба с указанием изменения положения созвездия Скорпеев-Рака по результате катастрофы

Современные астрономические координаты Регула: склонение – 12° 13', прямое восхождение – 10 час. 06 мин. То же для δ – Рака, соответственно: 18° и 8 час 45 мин. После катастрофы координаты δ – Рака: склонение примерно 38°, прямое восхождение 10 час. 06 мин. Сопоставим данные противоположного положения Скорпеев-Рака на Дендерском Зодиаке с координатами правильного положения (т.е. того, которое должно было бы быть без катастрофы, – красная окружность на рис. 1.52). С помощью простейшей арифметики получаем: **Скорпеев-Рак сместился к северу примерно на 20° и к западу на 1 час 21 мин, что составляет тоже примерно 20°.** Это относится к небесным координатам в градусах. Земля же повернулась в сторону, противоположную «падению»

неба: примерно на 20° на юг и на 20° на восток. По правилам баллистики можно даже рассчитать, под каким углом, с какой скоростью и какой массы космическое тело врезалось в Землю. Но это уже не мой вопрос.

4.2.1. Обратный отсчет Времени

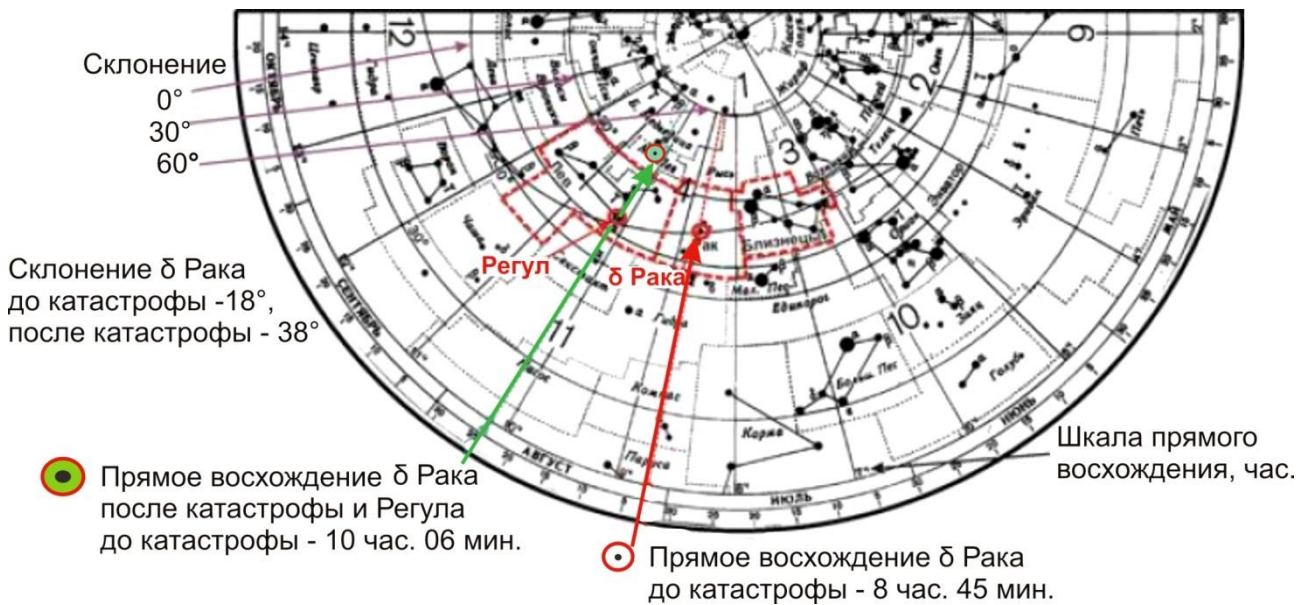
Попробуем определить временную точку события.

Во-первых (повторюсь), шкала Деканов убеждает нас в неравномерности течения самого Времени. Например, при сопоставлении карты неба и шкалы Времени в области зодиакального созвездия Девы получается, что Эпоха Девы укладывается в один Декан. Может так быть или не может? Это первый вопрос. Второй вопрос: могут ли все Деканы быть одинаковыми и составлять каждый по 720 лет? Тем более что Деканов на КДЗ 37, а не 36! Третий вопрос: если Время неравномерно, то как быть с делением на Эпохи? Они тоже разные по длительности? В этом астрономия с астрологией не совпадают. Зодиакальные созвездия по протяженности на небе очень разные, а астрологически все Эпохи одинаковые и составляют каждая по 30° или по 2160 лет (1/12 часть от 25920 лет).

Кстати, в последнее время часто муссируется вопрос по поводу созвездия Змееносца, пересекаемого эклиптической между Скорпионом и Стрельцом. Оно оказалось за пределами знаков зодиака. И вот **дилетанты** спорят с пеной у рта: почему мы считаем, что зодиакальных созвездий все-таки двенадцать? Ну, если Змееносец есть, то почему его не считать? Потому, что удобнее 360 градусов небесной сферы делить на 12, а не на 13? Для астрономии все равно. Позвольте объяснить ситуацию и раз и навсегда закрыть этот нелепый вопрос.

Деление Пояса зодиака на 12 относится к очень древнему Времени. Дендерский храм проектировался со всеми его разрисовками стен и потолков еще до Великого потопа – в период Шемсу-Гор. Чтобы не возникло недоумения, я должна пояснить: на КДЗ самостоятельного созвездия Змееносца нет, т.к. оно в Древнем Египте было объединено со Скорпионом. И ни в каком другом древнем зодиаке Змееносца нет. На современных картах эклиптика проходит очень малое расстояние по Скорпиону и большое – по Змееносцу. В принятой европейской классической (если можно так выразиться) астрологии исходным считается вавилонский зодиак. Но Вавилонское царство существовало с XX века по 539 год до н.э. Дендерский храм со всеми его Зодиаками в XXIII веке до н.э. уже реставрировался в царствование фараона VI династии Пиопи I (2289 – 2255 г.г. до н.э.), а также несколько раз после него, корни же проектирования храма уходят в допотопные времена (см. параграф 1.1, ссылки [3] и [4]). Ни тогда, ни даже при Пиопи I никакого Вавилона еще не было. Так все-таки: чьим же Зодиаком мы сегодня пользуемся – вавилонским или египетским?

И позвольте забить последний гвоздь в эту тему: только в 1922 году (**нашей эры!!!**) Генеральной ассамблеей Международного астрономического союза был окончательно утвержден список из 88-и созвездий, на которые было разбито звездное небо, а границы между ними утверждены лишь в 1935 году. Вот тогда-то и возник Змееносец, не попавший в астрологический зодиак. Деление звездной сферы на созвездия условно. Вот и все. А уж как звезды и созвездия влияют на нас с вами и насколько это правильно освещается современной астрологией – вопрос не к астрономии.

И опять-таки, забегаая вперед, скажу, что оба рассматриваемых в этой книге Зодиака с современной астрологией не совпадают даже по количеству Деканов, а, следовательно, и по длительности Эпох и самого БМК. Современная астрология – наука консервативная. Все ее деление на углы и циклы заложено в вавилонском Зодиаке, а Вавилон, как известно, являлся прямым наследником шумерской шестидесятеричной системы. Да, это удобно. Но соответствует ли действительности? Судя по египетским Зодиакам, скорее нет, чем да.

Во-вторых, из-за такого смещения неба во время катастрофы на шкале Времени образуется «складка». И опять возникают вопросы. Как это влияет на длительность не только Деканов и Эпох, но и БМК? И в каждом ли БМК есть такие «складки Времени» и сколько их? Нам ничего больше не остается при выстраивании хронологии, как использовать слова «допустим», «примерно», «грубо говоря» и «если». Более того, нам сейчас даже Время перехода из Эпохи Рыб в эпоху Водолея точно установить трудно, что уж тут говорить о том, что было много тысяч лет назад? Они обладали удивительными знаниями. Я им доверяю.

Последние два БМК составляют вместе, грубо говоря, 52 тысячи лет. Поскольку считается, что Земля только что перешла в Эпоху Водолея (или находится в процессе перехода), и этот переход знаменует собой начало нового БМК, нужно найти «печку», от которой «танцевать» назад при хронологических расчетах.

4.2.2. Ау, Водолей!

В какое же все-таки время мы живем? Удивления достойна наша уникальная доверчивость. Почти во всей литературе, где хоть каким-то образом затрагивается понятие об Эпохе Водолея, утверждается, во-первых, что она сменяет Эпоху Рыб в 2000 году или около этой даты, а во-вторых, что именно с нее начинается новый БМК. Тем симпатичнее звучит название статьи А. Асова «ЭЙ! ТЫ ГДЕ, ВОДОЛЕЙ?», опубликованной в мало уважаемом научном сообществе журнале «Оракул» еще в 2000 году [72]. А. Асов, анализируя славянскую астрологию,

делает свой вывод и смещает дату перехода из Эпохи Овна в Эпоху Рыб с 160 года до н.э. на 368 год н.э. Соответственно смещается также и последующий переход Эпохи Рыб в Эпоху Водолея. По мнению А. Асова, он должен состояться еще «*через какие-то 496 лет*», т.е. в 2496 году (2000 + 496 г.).

Позвольте сначала задать несколько вопросов. Кто, где, когда и на каком основании установил начальную точку отсчета БМК? Есть ли по этому поводу конкретные свидетельства? В какую же Эпоху мы живем? Когда же все-таки должен прийти Водолей? И, пожалуй, главное: имеем ли мы право пользоваться арифметикой там, где речь идет о Времени?

Все-таки мы живем не по астрологическому календарю, а в соответствии с астрономией. И циклы должны увязываться с астрономией. Но как только дело касается Эпох, начинается астрологический подход – 30° на каждую – и точка. Мне кажется, нельзя для анализа КДЗ оперировать астрологическим делением БМК на Эпохи, уделяя каждому из зодиакальных созвездий по 30°, независимо от протяженности линии эклиптики в зоне конкретного созвездия. Во всяком случае, мы не знаем, такой ли была у древних египтян астрология и была ли она вообще. Астрономия с этой точки зрения более надежна. Астрономические координаты конкретных объектов на КДЗ очень точны, но нет четких границ созвездий. Безусловно, у древних египтян было понятие о влиянии Космоса на все и на людей в том числе. Но это вместе с астрономией входило в единую науку – астрософию.

В соответствии с астрономическими данными, в день весеннего равноденствия в настоящее время Солнце находится в созвездии Рыб. По современной астрономической карте на границе с Водолеем оно окажется еще примерно через 600 лет.

Международным Астрономическим Союзом еще в первой половине XX века, после того, как были утверждены границы созвездий (1935 год), была установлена дата перехода Солнца в день весеннего равноденствия из созвездия Рыб в созвездие Водолея. И по современным небесным картам этот момент наступит в **2614** году (Эдвин К. Крапп. «ЛЕГЕНДЫ И ПРЕДСКАЗАНИЯ О СОЛНЦЕ, ЛУНЕ, ЗВЕЗДАХ И ПЛАНЕТАХ» [73]).

Давайте рассмотрим реальную астрономическую карту в зоне трех созвездий: Овна, Рыб и Водолея (рис. 1.55). Напоминаю: равноденствие наступает тогда, когда линия эклиптики пересекает линию небесного экватора (красный пунктир – границы упомянутых выше созвездий на современных картах неба).



Рис. 1.55. Карта неба (созвездия Овна, Рыб и Водолея)

На приведенной карте точка 2 (зеленый треугольник) обозначает как раз равноденствие в наше время. Если судить по протяженности линии эклиптики на современной карте звездного неба в созвездии Рыб, то до Водолея Солнцу осталось меньше 1/3 пути, примерно лет 600. Точка 1 (лиловый треугольник) показывает точку перехода Солнца из Овна в Рыб, а точка 3 (красный треугольник) – из Рыб в созвездие Водолея. К сожалению, между символами созвездий Рыб и Водолея на КДЗ границу провести трудно. Но между созвездиями Козерога и Водолея граница проводится идеально: рыбий хвост Козерога касается струи, льющейся из сосуда в левой руке Водолея. Отсчитав три Декана назад, мы получим границу между Водолеем и Рыбами при допущении, что Эпоха Водолея длится три Декана, как и положено. Но тогда на долю Рыб приходится целых четыре Декана (или почти четыре Декана), что, с точки зрения современной астрологии, совсем не положено.

Дата перехода в созвездие Водолея (2614 год), установленная Международным астрономическим союзом, хорошо согласуется с приведенной картой. Естественно, дата привязана к современным границам созвездий Рыб и Водолея.

4.2.3. Вернемся к расчету

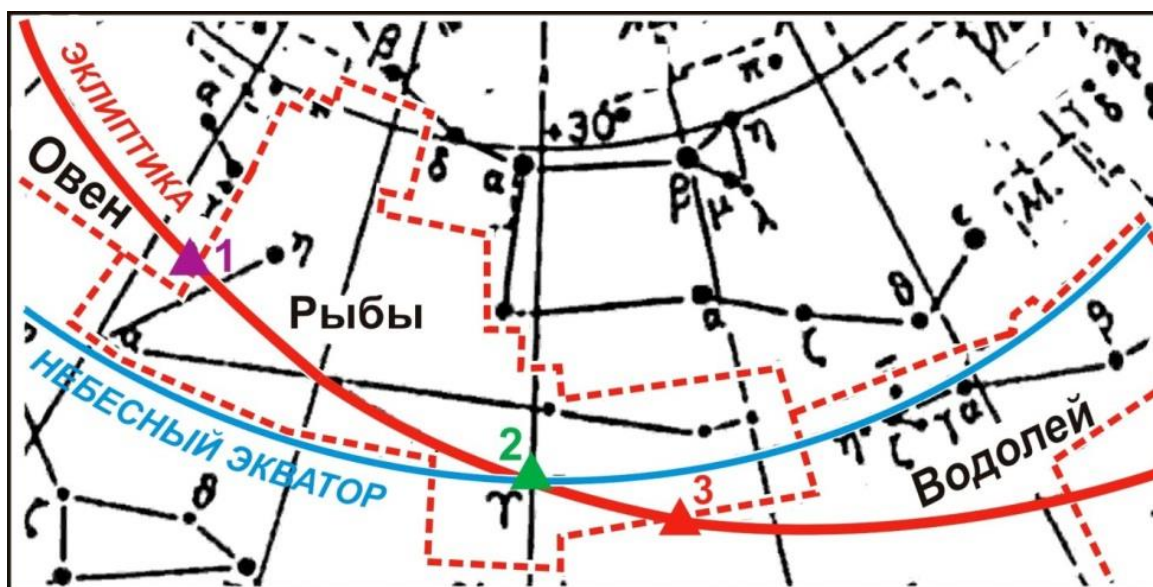
Наша задача – построить шкалу Времени на КДЗ в обратную сторону. Но перед началом этой ответственной процедуры необходимо сформулировать исходную позицию.

Когда я вплотную занялась привязкой событий на КДЗ ко Времени, передо мной встала очень важная проблема: почему в центре медальона и, как оказалось,

в одной из самых важных точек геометрической матрицы кодирования информации стоит Малая Медведица с нашей современной Полярной звездой? Как быть с астрономической прецессией? То, что КДЗ относится к очень древним временам, сомнений не вызывало. Но почему и как это связано с нашим временем? С 3500 и по 1500 г.г. до н.э. место Полярной звезды занимала звезда Тубан (**α** Дракона). Даже во время Клеопатры (период, к которому египтология относит Дендерский храм) вблизи Центра Мира находилась звезда Кохаб – **β** Малой Медведицы. Потом какое-то время поблизости не было никакой звезды, а примерно с 1100 г. н.э. это почетное место заняла нынешняя Полярная звезда – **α** Малой Медведицы, где она и пробудет до 3100 года.

Ответ на «почему» может быть только один: это начало первого, стабильно установившегося после катастрофического события цикла БМК нашей планеты, при котором (и по сей день) мы получили один и тот же наклон оси вращения, составляющий в среднем $23,5^\circ$. И именно тогда ось Земли указала на **α** Малой Медведицы (ее «официальное» имя Киносура, данное в честь нимфы, вскормившей Зевса, и звезда снова будет носить его, когда перестанет быть Полярной). С того момента планета начала отсчитывать новые циклы, которые мы называем астрономической или звездной прецессией. Менялись Полярные звезды. **А в наше время Земля вернулась к точке начала.** Потому и наша карта неба совпала с той, что изображена на КДЗ. **Именно наклон оси вращения определяет состав и последовательность созвездий Пояса зодиака, а заодно и всю привязанную к нему астрологию.** Теперь осталось всего-ничего – только назвать дату события. Но давайте немного подождем. Все будет в свое время.

Расположение **α** Малой Медведицы в центре КДЗ указывает нам на еще один чрезвычайно важный момент: **начало всех БМК соответствует такой картине неба.** И наше время тоже. Поэтому оно, по сравнению, например, с тем, что было 5000 лет тому назад, имеет одну особенность – от него начинается отсчет нового БМК.

На шкале Времени нашему периоду соответствует 21-й Декан. Но не только нашему: это начало любого «Великого года», как его называли древние египтяне, продолжающегося до тех пор, пока, сделав полный оборот по Поясу зодиака, точка весеннего равноденствия не вернется в данную точку.

Нелирическое отступление по поводу Гизы

То, что мне удалось (неожиданно для себя самой) увидеть в комплексе Гизы, удивительно коррелирует с КДЗ, поэтому позвольте сделать небольшое отступление и высказать еще одну страшную крамолу, за которую египтологи будут готовы оторвать мне голову. Хотя, в принципе, они не читают таких книг,

как эта. Будем надеяться, что моя голова останется на своем месте. Но сия крамола уж очень хорошо согласуется с КДЗ, к тому же нигде, никогда и никем не озвучивалась. Египтологи как-то стороной обходят важнейший вопрос: почему пирамиды Гизы так идеально ориентированы по сторонам света **на наше время**? Даже если они строились во время Хуфу (Хеопса) и его преемников, такого быть не могло. Кроме того, невероятная трудоемкость строительства, полное отсутствие соответствующих технических средств для него и точность, совершенно недостижимая при строительстве таких мегалитических сооружений даже сегодня! Смешно считать, что пирамиды строили для себя фараоны IV династии в качестве усыпальниц. Египтологи, если вы так в этом уверены, объясните, пожалуйста, как они это ухитрились спроектировать и построить, почему в пирамидах отсутствуют не только мумии, но даже и надписи, что совершенно не соответствует традициям древних египтян. А. В. Лапин в книге «РА» [74] пишет:

Ошибка ориентации пирамиды Хеопса по сторонам света составляет ничтожно малую величину в 0,015%. В наше время достижение такой точности потребовало бы применение лазерных теодолитов, топографических карт с разрешением 10x10 м., а также работы большого количества высококвалифицированных специалистов – инженеров, геодезистов и астрономов. Зачем строители пирамид добивались такой высокой точности ориентации, если ее можно определить только с помощью специальных приборов и приспособлений?
<http://lah.ru/text/lapin/titul.htm>

Конечно, пирамиды были построены значительно раньше. А Сфинкс, возможно, еще древнее! И тут уже никуда не денешься: следы водной эрозии отодвигают дату его создания **как минимум (!)** до 7000 лет до н.э.

Почему ориентация на наше время? Думаю, я уже ответила на этот вопрос. Едва ли Великие Зодчие, спроектировавшие и построившие весь комплекс Гизы, имели в виду конкретно нас с вами. Просто мы оказались в нужной точке в нужное Время. Такое же небо и такая же ориентация по странам света имеет место при начале каждого цикла БМК (или Великого года). Именно это и фиксирует комплекс сооружений на плато Гизы.

Что и как рассчитал Роберт Бьювэл

Все, что Вы прочтете в данном разделе, авторами астрономических гипотез, расчетов и даже даты провидцев относится к катастрофическому событию в период Льва – Скарабея-Рака **нашего БМК**. Но, имея перед глазами КДЗ, мы можем, ничтоже сумняшеся, использовать весь этот материал для описания и понимания того, что происходит при аналогичных ситуациях в других циклах.

Здесь важен сам принцип расчетов и осмысления. О предшествующем БМК в таком ключе до сих пор никто даже не задумывался. А мы с Вами попробуем. Поэтому прошу пока не обращать особого внимания на даты. К ним мы еще вернемся, когда будем рассматривать последний БМК в разделах, посвященных анализу ЛДЗ. А о хронологии событий в предыдущем поговорим непосредственно в следующем параграфе.

Большинство источников, исторических, или тех, которые претендуют на эзотерический профиль, в том числе и Эдгар Кейси, указывают дату катастрофы **около 10000 лет до н.э.**, приурочивая к этому и гибель Атлантиды. Но есть другая литература, в которой приводятся веские доводы в пользу того, что рубежной была иная дата – примерно **10500 (10450) год до н.э.** В книгах Р. Бьювэла и Э. Джилберта «СЕКРЕТЫ ПИРАМИД. СОЗВЕЗДИЕ ОРИОНА И ФАРАОНЫ ЕГИПТА» [75], Г. Хэнкока и Р. Бьювэла «ЗАГАДКА СФИНКСА И ХРАНИТЕЛЬ БЫТИЯ» [76], Г. Хэнкока и С. Файя «ЗЕРКАЛО НЕБЕС» [77] и в целом ряде других приводятся данные о реконструкции звездного неба с помощью компьютерных программ (например, Skyglobe 3,5 и Lodestar V.202). В программах учитывается скорости и направления движения звезд, астрономическая и зодиакальная (точки весеннего равноденствия) прецессии и ряд других чисто астрономических аспектов. По этим расчетам комплекс пирамид Египта и храмовый комплекс Ангкора (Камбоджа) – это проекции на землю определенных участков звездного неба в момент равноденствия в **10500 году до н.э.** Несовпадение этой даты с датой «**около 10000 лет до н.э.**» не очень большое, но все-таки значительное. А причина кроется в том, что компьютерные программы составлены без учета катастрофических ситуаций, способных изменить карту небесной сферы, и того, что Время может течь неравномерно.

По компьютерному обратному расчету, выполненному Робертом Бьювэлом, получается, что в 10500 г. до н.э. на широте Гизы на звездном небе можно было наблюдать довольно интересную и красивую картину:

1. Великий Сфинкс в день равноденствия во время восхода Солнца смотрел точно на восток, прямо на своего небесного собрата – созвездие Льва.
2. Три звезды Пояса Ориона находились в своем нижнем положении (ниже они опуститься не могут), после этого началось их движение вверх продолжительностью примерно в 13000 лет.
3. Сириус находился на юге и точно на линии горизонта.

Именно в тот период звезды пояса Ориона располагались на небе в соответствии с расположением пирамид Гизы (рис. 1.56); у правой ноги Ориона на линии горизонта ярко пылал голубой Сириус; Нил, текущий с юга на север,

отражал положение на небе Млечного Пути, а Великий Сфинкс смотрел точно на восток в момент восхода Солнца в день весеннего равноденствия.

Слева (1) приведена фотография созвездия Орион, справа (2) – совмещение Ориона с планом Гизы в период, совпадающий с расчетом Р. Бьювэла (рисунок адаптирован).



Рис. 1.56. Фотография созвездия Орион (1) и совмещение Ориона с Гизой (2),
 1 - http://www.factruz.ru/space_mystery/images/orion-2.jpg [78],
 2 - <http://mir-esoterici.ru/index.php/forum/zhivaya-etika/108-sokrovishche-iz-sozvezdiya-orion> [79]

На привязке расположения Ориона на небе ко Времени стоит остановиться подробнее. Рис. 1.57 заимствован из книги Г. Хэнкока и Р. Бьювэла «ЗАГАДКА СФИНКСА, ИЛИ ХРАНИТЕЛЬ БЫТИЯ» [76]. На нем, в соответствии с расчетами Р. Бьювэла, воспроизведено положение в небе Пояса Ориона в разные годы звездного (астрономического) прецессионного цикла.

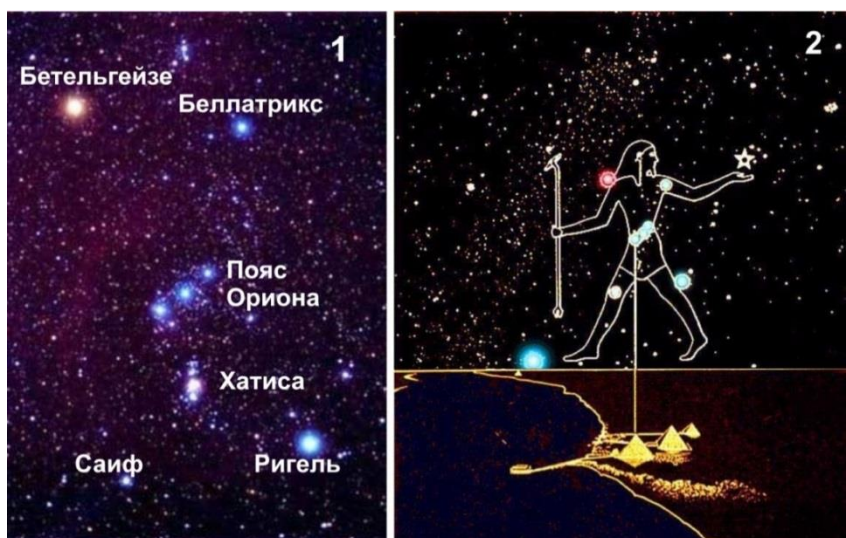

Рис. 1.57. Положение звезд Пояса Ориона в различные периоды прецессионного цикла

Через Великую пирамиду, которая ассоциируется Р. Бьювэлом со звездой Аль Нитак в Поясе Ориона, проходит меридиан $31^{\circ}08'$. По его расчетам, в период 10500 лет до н.э. в день весеннего равноденствия при восходе Солнца Аль-Нитак пересекала меридиан на юге на высоте от горизонта $9^{\circ}20'$. Это была самая низшая точка ее кульминации за весь период звездной прецессии. В 2500 году до н.э. кульминация звезды достигала 45° . В наше время (по расчету на 2000 год) она приблизилась к наивысшей точке кульминации в текущем цикле – $58^{\circ}06'$. Вот и прикиньте: за это время прошла примерно половина цикла звездной (астрономической прецессии), да и прецессии равноденствий тоже.

Некоторое несовпадение дат катастрофы, предложенных на основании астрономических расчетов Р. Бьювэлом, и дат ряда других исследователей, объясняется тем, что компьютерный расчет не учитывает резкое изменение картины неба и «складку Времени» в момент глобальной катастрофы, а большинство других ученых, сопоставляя данные таких наук, как гидрогеология, климатология делают заключения умозрительно. Дальше мы вплотную займемся расчетом даты по КДЗ.

Рискну утверждать, что и **в Гизе и на КДЗ зафиксированы обе крупнейшие катастрофы в истории нашей планеты, рассмотренные выше.** Первая – Время стабилизации состояния планеты после космической катастрофы в масштабе Солнечной системы, обозначенной при расшифровке КДЗ буквой «Х», после чего на Земле ось вращения приняла современный угол по отношению к эклиптике, и начал действовать тот тип циклов БМК, который мы имеем и сегодня. Великий Сфинкс (если бы он тогда уже был) перед восходом Солнца в день весеннего равноденствия смотрел бы на созвездие Рыб, а не на созвездие Льва. Все, как и сейчас. В настоящее время, если говорить об этих циклах, Земля возвращается к точке начала самого первого цикла БМК после катастрофы «Х». Сегодня мы имеем то же небо, что и тогда. Поэтому и ориентация пирамид по сторонам света та же (без учета собственного движения звезд).

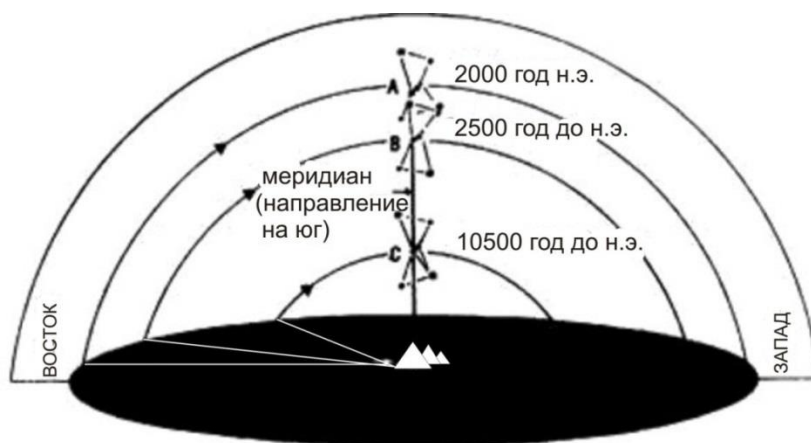
Угол наклона оси, равный $23,5^{\circ}$, оказался для планеты удивительно стабильным, что определялось комплексным воздействием ее внутренней части, включая эксцентриситет ядра и асимметрию масс, космической гравитации, параметров вращения вокруг Солнца и других внутренних и внешних факторов. Конечно, были катастрофические события, приводившие к отклонению оси вращения, но недостаточно мощные для стабилизации новых углов. И как бы ось не отклонялась, например, вследствие ударов крупных метеоритов, астероидов или даже планетоидов, она постепенно возвращалась в стабильное положение.

Тому пример – вторая из рассматриваемых катастроф, обозначенная ранее как «У». Это подтверждается ориентацией Сфинкса на восток в момент восхода

Солнца на фоне созвездия Льва в день весеннего равноденствия и соответствием между планом расположения пирамид и звезд Пояса Ориона. Все приведенные вычисления Р. Бьювэла действительно верны, с учетом того, что несовпадение астрономического компьютерного расчета даты события не могло учитывать изменения картины неба. Ну, и, разумеется, у Р. Бьювэла ни слова нет о том, что такие катастрофы – явление циклическое с периодом, близким к БМК, и его расчет может относиться ко Времени предыдущего цикла.

Быть такого не может, чтобы важнейшие для человечества сведения нашими мудрыми предшественниками были сохранены только в каком-нибудь одном древнем памятнике. Тайная, сакральная информация никогда не записывалась, передавалась только из уст Посвящающего в ухо посвящаемому (это так и называлось – «из уст в ухо») или кодировалась в планировках местности, в архитектуре, скульптуре, изображениях в храмах и гробницах. А храм Хатор в Дендере – сплошная сакральная информация, даже не университет, а АКАДЕМИЯ САКРАЛЬНЫХ ЗНАНИЙ.

На основании изложенного выше уже сейчас можно сделать вывод о том, что в КДЗ для нас зафиксирована та же информация, которая заложена и в Гизе: **точнейшая ориентация пирамид по сторонам света позволяет определиться по ситуации начала для Земли циклов прецессии точки весеннего равноденствия (БМК) после катастрофы в масштабе Солнечной системы, а планировка всего комплекса Гизы в целом говорит нам о глобальной катастрофе, повторяющейся регулярно в каждом цикле БМК в периоды эпох Льва и Скорпиона-Рака.**

Катастрофа, которая привела к гибели Атлантиды, действительно произошла в период, названный Э. Кейси и рассчитанный Р. Бьювэлом (с учетом погрешности, конечно). И относится она к последнему БМК, который отражает ЛДЗ. Вся аргументация по ЛДЗ приведена в Частях 2 и 3 данной книги. **Планировка комплекса Гизы вместе с руслом Нила по расчетам Р. Бьювэла соответствует проекции пояса Ориона в идентичных точках каждого из циклов БМК.** Такое же событие в предыдущем цикле зафиксировано на КДЗ. **К такому выводу меня привела расшифровка обоих Дендерских Зодиаков.**

Все, написанное здесь относительно комплекса Гизы, я прошу рассматривать как возможное предположение. Это просто идея, неожиданно возникшая параллельно с изложением моей расшифровки катастроф, зафиксированных на КДЗ и ЛДЗ. Вопрос Гизы требует тщательного изучения. Но с КДЗ он коррелирует однозначно. Да и не может такого быть, чтобы столь значимые для планеты

события отображались только на одном из памятников Мудрой Древности. Просто мы еще до остального не доросли.

4.2.4. Вернемся к шкале Времени на КДЗ

Будем считать, что основанием для построения шкалы Времени в Древнем Египте служила астрономия. Обратным расчетом Времени в текущем БМК (или уже закончившимся), мы займемся в Части 3, посвященной проблемам Времени в ЛДЗ.

Но, как я уже упоминала, забегая вперед, мой анализ показал, что последний и предыдущий БМК имеют одинаковую длительность, на шкалах Времени обоих Зодиаков это выражено равным количеством Деканов (по 37 в каждом). Приняв Время, приходящееся на один Декан, равным 720 годам, длительность БМК получаем равной 26640 годам.

Здесь и далее все прикидки по Времени событий также будут приблизительными. Причины не только в том, что любые измерения на КДЗ имеют свою погрешность, но и в том, что вследствие неравномерности распределения Деканов по шкале Времени мы не можем считать постоянным Время, приходящееся ни на Деканы, ни на Эпохи, ни на БМК. Поэтому расчет будет проводиться с использованием для Декана, к сожалению, общепринятых 720 лет. Для нас важен только порядок величины, а не ее точное значение.

По характеру распределения Деканов в шкале Времени приходится признать, что даже в течение одного БМК планета не жила спокойно. И мифология Божественных Династий подтверждает наличие различных планетарных аномалий, прежде всего, климатических. Поскольку шкала Времени КДЗ «накрутила» уже множество циклов БМК, то можно предположить, что планетарные неприятности возникают достаточно регулярно в определенные моменты циклов. Это может быть связано как с циклическим повторением внешних космических условий (кометы, метеорные потоки, астероиды и т.д.), так и с чисто планетарными (например, несовпадение геометрического центра планеты с центром тяжести, инверсия магнитных полюсов и т.д.). Во время серьезных катастрофических событий велика вероятность образования «складок Времени».

А теперь займемся арифметикой. Поскольку шкала Деканов на КДЗ непрерывна и «складка Времени» закрыта, то Деканы можно считать подряд. Начальный участок шкалы Деканов для обратного расчета относительно прост. Нам, прежде всего, нужно определить точку отсчета, соответствующую текущему моменту. Для выбора этой точки я провела такой эксперимент: прозрачную современную карту звездного неба в соответствующем масштабе наложила на

карту неба КДЗ. И, поверьте мне, по реперным звездам они идеально совпали. Точно легли по месту Рыбы, идеально вписывается в современную прорисовку созвездия дендерский Козерог. И фигура Водолея-Хапи (Хапи – бог Нила) тоже на своем месте. Фантастическая точность! И какая даль времен! Для удобства счета за начало я принимаю круглую цифру – 2000 год и 21-й Декан. Возможно, погрешность составляет один Декан, в лучшем случае – его половину. Так и получилась обратная шкала времени на КДЗ.

Последовательность моих действий отражена на рис. 1.58. Соединив белой линией 21-й Декан с Полярной звездой (красный кружок в центре медальона), мы видим, что линия проходит близко к краю, но еще в созвездии Рыб. Следующий Декан вверх уже не годится для начала – он почти под фигурой Водолея-Хапи. Рядом с номерами Деканов (ближайшие числа к медальону) поставлены даты, к которым они относятся (начальная – конечная даты цикла выделены красным цветом).

Итак, 21-й Декан – это 2000 год н.э. Если от него отсчитать 26640 лет назад, мы получим дату, соответствующую тому же Декану, т.е. дату начала нашего и конца предшествовавшего цикла, а именно 24640 лет до н.э.



Рис. 1.58. Начальная часть шкалы Времени при обратном расчете

Идем вниз – начинается чистая арифметика, и так до 5-го Декана. Здесь опять требуются пояснения. Вторая белая линия от Полярной звезды проведена чуть левее 5-го Декана. Она касается «головы Скарабея-Рака», которая «вошла в

«Сердце Льва», далее линия проходит через «Сердце Льва» – звезду Регул (α Льва) и выходит на границу медальона немного левее 5-го Декана (точка А), соответствующего по нашему расчету примерно 36400-36500 годам до н.э. Именно в это Время голова Скарabeя-Рака оказалась над той координатой, в которой до этого было Сердце Льва (α Льва).

Время самого катастрофического события определить совсем не просто. И дело заключается в том, что на шкале Деканов КДЗ зафиксировано **наложение Времени в момент катастрофы**. «Прыжок» Скарabeя-Рака по шкале Времени назад и вверх говорит о том, что Земля уже прожила Эпоху Льва и какую-то часть Эпохи Скарabeя-Рака, а потом снова оказалась в Эпохе Льва (точка А)... Вернее, в той зоне КДЗ, где до катастрофы была Эпоха Льва. Отсюда, видимо, и разночтения, встречающиеся в литературе. Получилось то, что я назвала «складкой Времени». КДЗ – единственное документальное свидетельство, описывающее катастрофу в Эпохе Льва и Скарabeя-Рака и указывающее на Время, когда она произошла.

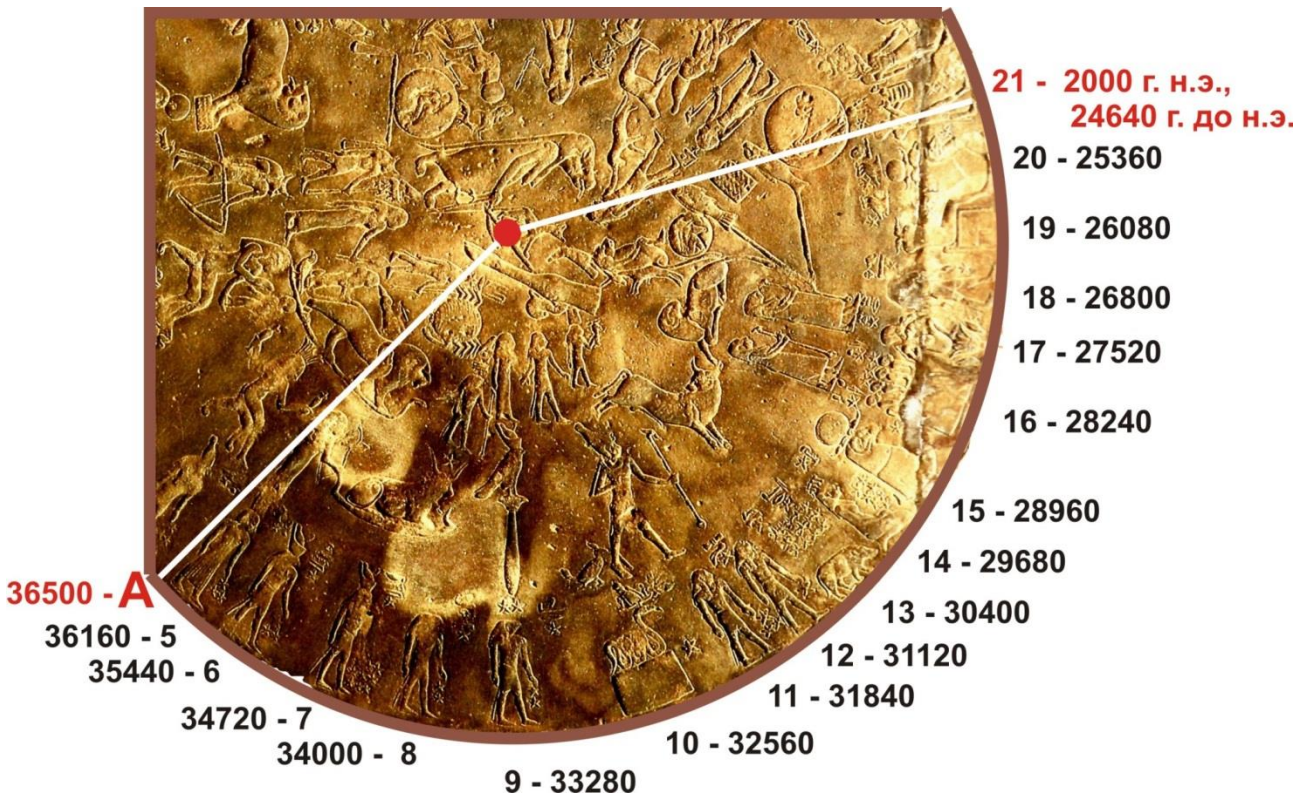
Давайте попробуем определить глубину «складки Времени» (при проведении измерений использовалась большая фотография подлинника). Поясню с помощью рис. 1.59.



Рис. 1.59. «Складка Времени» между точками А и В

Здесь обозначены два положения Скарabeя-Рака: 1-е – до, вернее, в начальный момент катастрофы – красная окружность (нормальное положение в

Поясе зодиака) и 2-е – после нее, когда он вторгся на бывшую территорию Льва, и его голова «вошла в Сердце Льва». Таким образом, можно определить угол, на который изменилось положение головы Скарабея. Он ограничен лучами **A** и **B**, проведенными из Центра Мира (красный кружок – Полярная звезда). Луч **A** отмечает начало нового Времени после катастрофы, а луч **B** – время самой катастрофы, которая была обозначена буквой «**Y**». Какова же глубина «складки Времени»? Судя по Деканам, на подлинном КДЗ она составляет около 2,1 Декана, т.е. примерно 1500 лет.

Отсюда следует очень важный вывод: чтобы продолжать шкалу Времени вверх за пределы точки **A**, нужно определить Время, соответствующее Декану момента катастрофы. Но, коль скоро, считается что все произошло практически мгновенно, а Земля к тому Времени, судя по складке, пережила всю Эпоху Льва и часть Эпохи Скарабея-Рака, мы можем полученный момент катастрофы (точку **A**) совместить с точкой **B**, как бы закрыв «складку» в шкале.

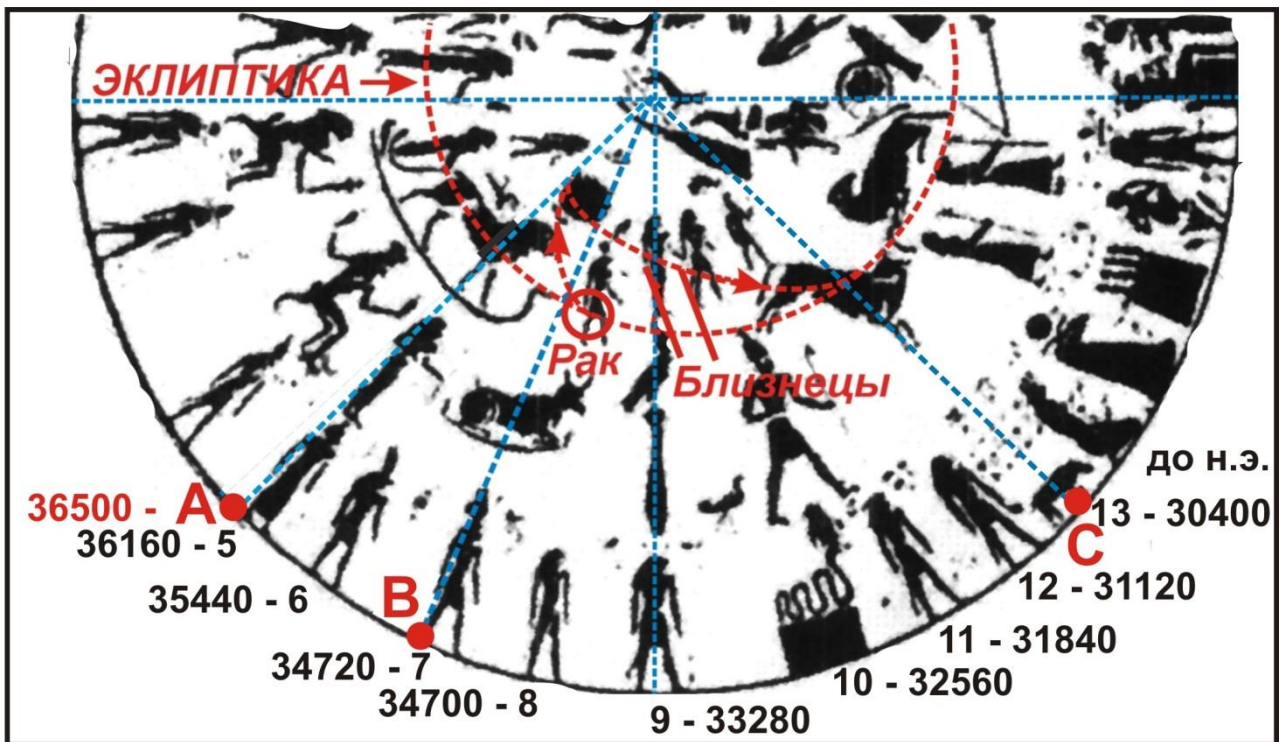
На том же рисунке поставлена еще одна точка – **C**, обозначающая на шкале Времени момент окончания релаксации планеты (30400 г. до н.э.). Ось Земли вернулась в свое стабильное положение, звездное небо стало таким же, каким оно было до катастрофы. И на все это потребовалось порядка 6000 очень трудных и бурных для планеты лет.

Итак:

Время катастрофического события: предпоследний цикл БМК, 36400-36500 г.г. до н.э.

Результат события — смещение оси вращения Земли на 20° к югу и на 20° к востоку с последующим возвратом в исходное положение. Образовалась «складка Времени», глубиной примерно в 1500 лет.

Период релаксации Земли составляет порядка 6000 лет: от 36500 до 30400 лет до н.э.

КДЗ – документальное свидетельство, описывающее глобальную катастрофу в период предшествующего БМК и указывающее на Время, когда она произошла.

4.3. Выводы по главе

Глава посвящена расшифровке двух катастроф, зафиксированных на КДЗ. Основные выводы сделаны по каждому разделу главы непосредственно по завершению их изложения. Здесь же – разговор о главном. **Круглый Дендерский Зодиак** – это, на мой взгляд, пока единственное документальное свидетельство как о катастрофе в масштабе всей Солнечной системы, так и о катастрофе

планетарного масштаба, которая имела место в цикле БМК, предшествующем нашему.

Мне кажется, что те Мудрецы, которые создавали и оставляли нам в наследство такие уникальные документальные свидетельства, были блестяще, разносторонне и глубоко образованными людьми. А наши знания, как правило, профессионально очень узкие. И в этом наша беда. У одного человека нашего времени познаний для охвата многих научных направлений, конечно, недостаточно. Получается, что у египтологов самая главная информация остается за бортом. Поэтому исследование артефактов Древности не должно быть сугубо закрытой корпоративной вотчиной египтологов и археологов. Его следует проводить коллективу ученых, в котором на равных принимали бы участие ученые различных направлений науки, прежде всего, астрономы, математики, физики, геофизики, химики, биологи, инженеры, философы. Я перечислила только те специальности, которые сразу пришли в голову, их, конечно больше.

Глава 5. Попытки воссоздания хронологии додинастического периода

Мы снова возвращаемся к истории. Считается, что и сейчас «Восток – дело тонкое», тогда какой же «тонкости» или сложности должна быть задача описания хронологии глубочайшей древности этого самого Востока, если почти не осталось «материальных» свидетельств, на которых, собственно, всегда строилась наша официальная история! Что касается Египта, то путаница в хронологии захватывает даже Династический период, от которого нам досталось много исторических материалов и памятников. А если копнуть глубже?

Правда, свидетельства, говорящие о высочайшем уровне культуры глубокой древности, изредка встречаются. Так, например, в книге М. Хоуп («НАСЛЕДИЕ СИРИУСА» [29]) говорится, что в пещере неподалеку от западногерманского городка Голенштейн в геологическом слое, возраст которого составляет 32 тысячи лет, обнаружили резную фигурку туловища человека. Эта фигурка считается наиболее ранней из известных в мире антропоморфных скульптурных изображений, и это значительно отодвигает назад во времени появление первых свидетельств о способности человека создавать символы. Несколько лет спустя дирекции музея преподнесли обнаруженную в той же пещере львиную голову, изящно вырезанную из слоновой кости. Голова идеально подошла к статуэтке. Это ли не доказательство того, что мы все время делаем попытки значительно укоротить осмысленную историю человечества? А оно оказывается намного древнее и в этой древности гораздо разумнее, чем принято считать в официозе.

Наша беда заключается в том, что исторические знания базируются только на археологических находках, а они при глобальных катаклизмах практически все утрачиваются. Но все-таки Великие Цивилизации очень далекого прошлого создали и вечные памятники, которые смогли простоять многие и многие тысячелетия и донести до нас, если пока и не научную информацию, поскольку **мы еще бессильны до нее добраться**, то, по крайней мере, огромное количество знаков вопроса.

5.1. Геродот и прецессия

Далее мы будем рассматривать разомкнутое кольцо и привязывать к нему мифологию, говорящую о правлении Божественных Династий. Следовательно,

понадобится хотя бы примерно сориентироваться в хронологии. В этом нам поможет понимание цикла прецессии равноденствий.

Пусть Вас не удивляет такой заголовок. Геродот, скорее всего, ничего не знал о прецессии, но сведения, сообщенные им, дают возможность уловить очень важный момент для определения хронологии событий во время правления Божественных Династий. Прославленный греческий историк – великий Геродот, жил в V веке до н.э. Во II томе своей «ИСТОРИИ» он рассказывает об огромном доисторическом периоде высокоразвитой цивилизации в долине Нила. Далее я привожу в сокращенном виде материал из уже упомянутой книги Г. Хэнкока «СЛЕДЫ БОГОВ» [30]. В «ИСТОРИИ» Геродот без комментариев приводит следующую цитату из того, что рассказывали ему жрецы Гелиополя:

За это время, – говорили они, – было четыре случая, когда Солнце восходило не на положенном месте: дважды вставало там, где теперь садится, и дважды садилось там, где теперь встает.

О чем здесь идет речь?

Р. Шваллер де Любич высказал предположение, что Геродот здесь пытается передать в завуалированном виде информацию о некоем периоде Времени такой продолжительности, которая требуется, чтобы восход Солнца в день весеннего равноденствия совершил прецессию на фоне звезд **как минимум** в полтора полных зодиакальных цикла, но меньше двух. Последующие мои рассуждения вынужденно основываются на том, что время течет равномерно, и полный цикл прецессии равноденствий всегда составляет 25 920 лет. Погрешность неминуема, но не слишком большая.

Напомню: считается, что в каждом из двенадцати зодиакальных созвездий Солнце в равноденствии пребывает около 2160 лет. Отсюда следует: для полутора циклов требуется примерно 39 тысяч лет (26000 + 13000). Геродот, живший в V веке до н.э., считал от своего времени.

Поясню подробнее. Во времена Геродота Солнце вставало на востоке в день весеннего равноденствия точно на фоне созвездия Овна; в этот момент созвездие Весов находилось в оппозиции, т.е. на западе, располагаясь точно в том месте, где Солнце будет садиться в этот же день через двенадцать часов. Если отодвинуть события еще примерно на 13 тысяч лет, то окажется, что весеннее Солнце восходит на востоке в Весах, а садится на западе в Овне, находящемся в оппозиции. Еще добавим 13 тысяч лет назад, и повторится исходная ситуация: весеннее равноденствие Солнце снова будет вставать в Овне, а Весы будут на западе в оппозиции. Это получается уже за 26 тысяч лет до Геродота. Если мы

отступим еще на половину прецессионного цикла (13 тысяч лет), к 39-тысячному году до Геродота, то весенний восход вернется в Весы (при Овне в оппозиции).

Дальше ход рассуждений такой: 39 тысяч лет – это минимальный промежуток времени, в течение которого Солнце *«дважды всходило там, где теперь садится»*, т.е. в Весах, и *«дважды садилось там, где теперь встает»*, т.е. в Овне. Если предположения Р. Шваллера де Любича верны, то это означает, что жрецы-собеседники греческого историка имели доступ к точным данным о прецессионном движении Солнца, относящемся к эпохе как минимум за 39 тысяч лет до них.

Потрясающе! Знали жрецы о прецессии или у них просто были записи за период как минимум 40 тысяч лет, для того, чтобы представить себе временные рамки правления Божественных Династий, для нас несущественно. Кроме того, это еще одно независимое подтверждение правильности моей точки зрения о том, что шкала Времени в Зодиаке отражает не годичный цикл, а последовательность БМК.

Будем считать, что примерный **порядок** точки начала периода Божественных Династий определен. Наша задача – эту точку найти на КДЗ. Проблема очень сложная. И дело не только в катастрофах, но еще и в разной временной протяженности Деканов, Эпох и самих БМК. Соглашаясь с общепринятыми значениями для Деканов – 720, для Эпох – 2160 лет, для БМК – 25920 или округленно 26 – тысяч лет, придется допустить существенную погрешность.

Глубже, чем на два БМК заглядывать не будем. Небольшой задел у нас уже есть: я вычисляла время катастрофы в Эпохи Льва и Скорпиона-Рака с помощью обратного расчета в предыдущей главе. Попробую составить временную линейку шкалы Деканов на весь предшествующий БМК.

Еще несколько замечаний перед тем, как я перейду к хронологическим расчетам:

1. Шкалу времени и деканы на ней в египетских текстах и календарях, изображенных на папирусах и в различных храмах и гробницах, никто и никогда не рассматривал с точки зрения прецессионного цикла БМК. Символика деканов как 1/10 части годового цикла в Древнем Египте могла меняться в зависимости от времени и места. Сведения о деканах, содержащиеся в текстах, позволяют определить их положение и состав только приближенно. Точная идентификация деканов оказалась возможной лишь для Сириуса и Ориона. Как правило, неизвестно, представляют ли названия в списке деканов целое созвездие или только одну звезду. Иногда названия деканов обозначали группы звезд. В ряде

изображений число звезд в деканах обозначено кружочками или звездочками рядом с символом (как, например, на КДЗ). Но все это относится только к деканам годового цикла. Мы же будем рассматривать Деканы как символы большого прецессионного цикла – БМК. Во все времена в египетской традиции символ имел несколько значений и уровней прочтения. Это дает мне право связывать воедино персонифицированные символы Деканов с символами звездной карты, а также с периодом Времени, который египтология считает мифологическим, а я – реальной историей Божественных Династий.

2. Любое нарушение равномерности шкалы Деканов говорит о планетарных катастрофах, и чем больше нарушение – тем тяжелее катастрофа.

3. Существует понятие цикличности процессов, как космического масштаба, так и планетарного, поэтому распределение ряда Деканов по шкале допустимо отнести к относительно постоянной характеристике Времени в разных циклах БМК. Во всяком случае, предоставив нам два Зодиака различных БМК с одинаковым количеством Деканов, мудрые разработчики показали (если хотите, намекнули), что Длительность Великого года от цикла к циклу не изменяется.

4. **Прошу помнить, что все мои вычисления проводились по шкале, имеющей в качестве цены деления один Декан, что соответствует 720 годам** (опять-таки, если считать длительность Декана величиной постоянной, что не является фактом, судя по КДЗ).

5. За неимением никакой исходной информации и для удобства расчетов я вынуждена за начало и конец периода Божественных Династий принимать временные значения конкретных обозначенных Деканов, что вносит дополнительную погрешность, ибо периоды могли начинаться и заканчиваться в промежутках между делениями шкалы Времени.

Во всяком случае, так я и предполагаю проводить расчет шкалы Времени для прожитых Землей циклов БМК по КДЗ и ЛДЗ в соответствующих разделах книги.

5.2. Расчет предшествовавшего цикла БМК – взгляд назад

Здесь дело обстоит очень сложно. Рассматривать подробно события и привязывать их к хронологической шкале того, что происходило в последнем БМК, я буду в разделах, посвященных ЛДЗ.

Будем считать (условно), что с начала текущего БМК и до 2000 года н.э. прошел полный цикл, составляющий 26640 лет. Это будет означать, что он начался (а предыдущий закончился) в 24640 году до н.э. И от этой даты, чтобы

отсчитать Время назад, до того момента, когда начался предыдущий БМК, нам придется двигаться по шкале по часовой стрелке еще на 26640 лет. На рис. 1.60 представлен результат моих расчетов для предшествующего цикла. Стрелкой показано направление обратного расчета Времени. С внешней стороны изображения медальона КДЗ ближайшие числа к шкале Времени означают нумерацию Деканов, принятую мной произвольно, а большие числа – расчетные даты Деканов рассматриваемого БМК.

Точка начала предшествовавшего нашему циклу относится к Декану 21 и составляет 51280 год (Время идет против часовой, а обратный расчет – по часовой стрелке). Всего получается, что со всеми пертурбациями и количеством Деканов, равным 37, последний БМК длился **26640 лет**. На рис. 1.60 красным цветом обозначены номер Декана и годы начала и конца БМК.

В этот цикл БМК, судя по неравномерности шкалы Деканов, катастрофические события, кроме уже рассмотренного и обозначенного буквой «У», не могли не иметь места, и скорее всего, происходили без значительного изменения угла наклона оси вращения Земли. В связи с тем, что шкала чрезвычайно неравномерна, а нам приходится принимать длительность Декана одинаковой, погрешность должна соответствовать примерно цене деления шкалы. На рис. 1.60 показан мой расчет хронологии предшествующего периода БМК. Красным цветом на шкале Деканов указана точка А, соответствующая дате катастрофы в Эпохи Льва – Скарабея-Рака, а рядом с нею слева – сама дата.



Рис. 1.60. Расчетная хронология предшествующего цикла БМК

Если поверить КДЗ и принять, что в данном БМК было 37 Деканов, то получается, что он длился с **51280** по **24640** годы до н.э.

5.3. Период хронологии Божественных Династий

Воссоздание хронологии Божественных Династий за последние два цикла БМК, основываясь только на мифологии и неравномерности шкалы Времени, задача архи трудная. И если точки начала и конца данного периода можно как-то обосновать, то датировка между ними совершенно умозрительна, тем более что мифология никакой конкретики и ключа к датам не дает, только последовательность правления, да и то не всегда. Поэтому главным принципом датирования периодов правления царей-богов являлось сравнение и сопоставление символики Деканов, зоны разомкнутого кольца и звездного неба.

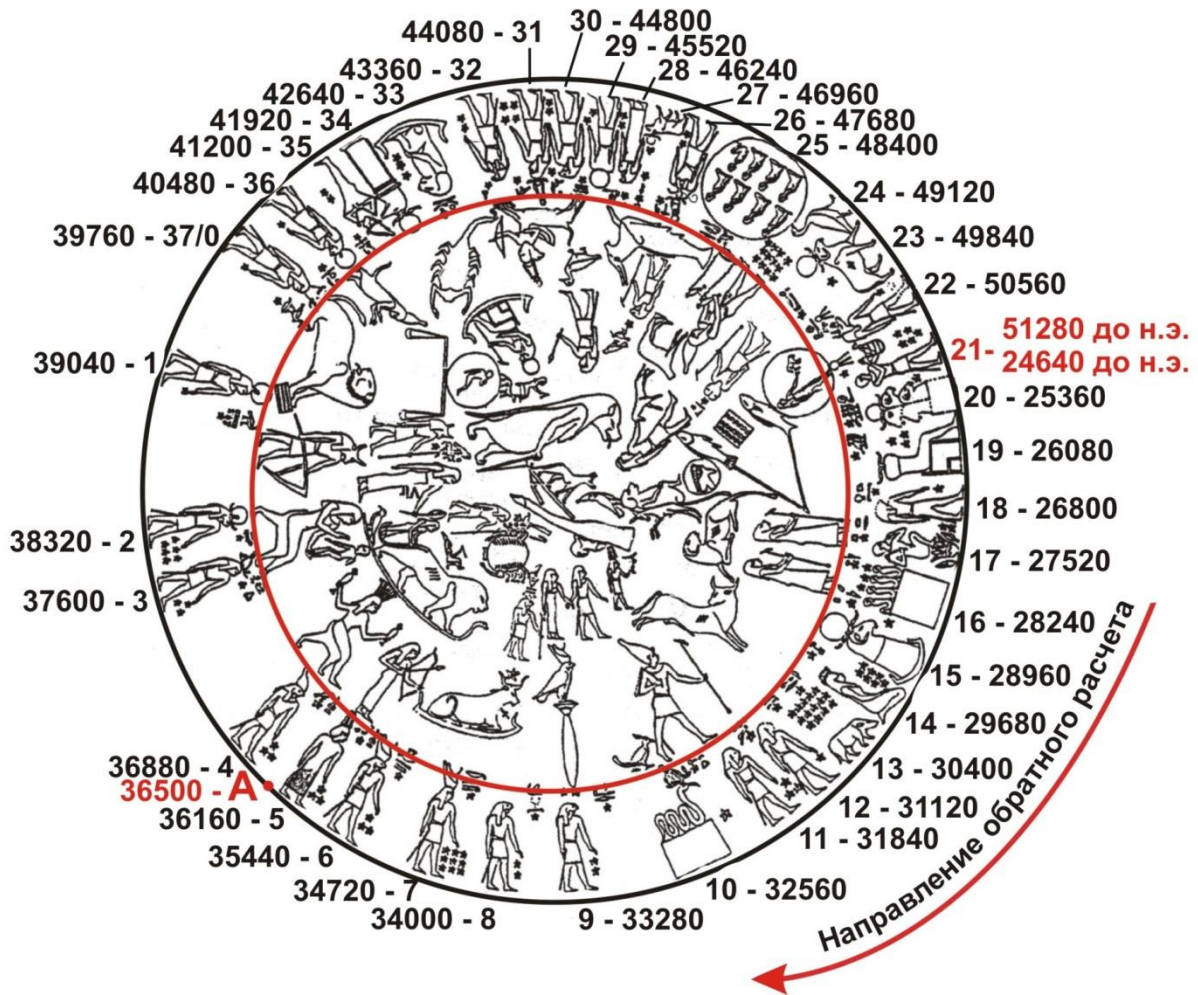
Мне хочется обратить внимание Читателя на один нюанс, который обычно ускользает от исследователей, во всяком случае, не обсуждается никогда, как нечто само собой разумеющееся. Что мы, как правило, понимаем под термином «династия»? Если иметь в виду государственный уровень, то это ряд

последовательно правящих монархов из одного и того же рода, близкие друг к другу по времени. Что мы понимаем под выражением «Божественные Династии»? Совершенно другое. Все боги-цари Египта были прямыми родственниками и наследниками Ра, кроме Джехути. И каждая пара правящих богов-супругов, начиная от Шу и Тефнут (первой пары, рожденной Ра), его дети, внуки, правнуки и праправнук Гор назывались отдельными династиями. Так принято в египтологии. Примем и мы устоявшуюся традицию и будем каждое отдельное правление называть Божественной Династией.

Мифологическую историю правления царей-богов (без хронологии) мы уже обсуждали. А теперь я попробую привязать ее к шкале Деканов.

Здесь есть несколько нюансов. Мне приходится: 1 – опираться на весьма зыбкие мифологические источники; 2 – опираться на собственный анализ шкалы Деканов КДЗ, представляющей собой циклическое Время множества БМК; 3 – учитывая явно выраженную неравномерность Времени в пределах одного цикла, принимать для себя возможность ее повторяемости (в определенной степени) в остальных; 4 – использовать прием сопоставления символики шкалы Деканов, разомкнутого кольца и звездного неба.

Этого не делал еще никто. Чувствуя себя первопроходцем по абсолютной целине, я надеюсь на снисходительность Читателя. Думаю, что при подобном расчете хронологии, цена деления, равная одному Декану, может быть принята за вполне допустимую ошибку измерения.

И еще одно существенное замечание: поскольку начало правления Божественных Династий в Египте не совпадало с началом прошлого БМК и само правление продолжалось достаточно долго, весь период царствования Богов захватывает *большую* часть предшествующего БМК и начало современного нам. Поэтому на шкале Времени, изображенной на рис. 1.61, годы и номера Деканов обоих циклов написаны разным цветом (прошлого БМК – черным, начало нынешнего – синим).



Рис. 1.61. Шкала Времени Божественных Династий

Посмотрите на шкалу Времени, отведенную Божественным Династиям. Начало отсчета, по моему мнению, приходится на 30 Декан данного цикла БМК. Конец исторического периода Божественных Династий – на 25 Декан завершающегося (текущего) цикла. Напоминаю: рассматривать шкалу нужно от 30 до 25 Декана против часовой стрелки, как мы рассматриваем прецессию точки весеннего равноденствия.

На данном изображении внутри овала – звездное небо, наружное кольцо – Деканы, разомкнутое кольцо – зона «мифологической» истории, обозначенная цифрой 3. Определимся с датами начала и конца правления Божественных Династий. Известно из мифологии, что первым был Ра, а последним – Гор, сын Осириса и Исиды.

Основанием того, что за точку начала отсчета выбран 30-й Декан, послужило сочетание двух моментов: первый – на шкале Времени его символом является

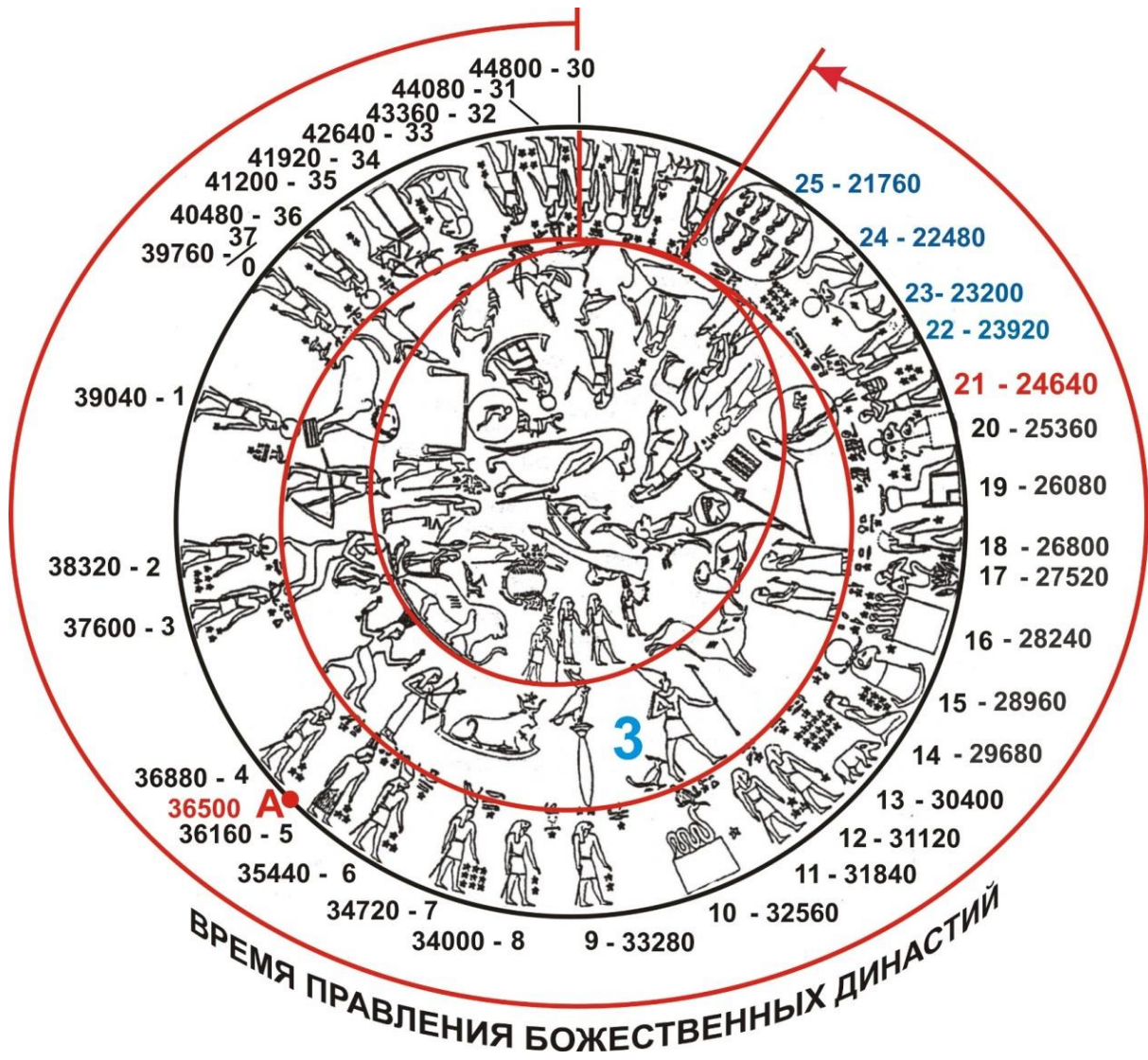
антропоморфная фигура с головой сокола, соответствующая символике Ра, второй – 30 Декан расположен под созвездием Стрельца, передние ноги которого стоят в ладье Времени. Это означает: **Время пошло. Начало Божественных династий**, таким образом, **приходится на 44800-е годы до н.э.**

Я уже писала раньше, что это зодиакальное созвездие выражает сущность Времени и умение управлять им. Его третье лицо соответствует третьему глазу Шивы, олицетворяющему ощущение Вечности и видение сокрытого, а также говорит о божестве Времени, стрела которого (в руках Стрельца) является связующей нитью Времен, преобразующей последовательность событий в единовременность. К тому же, принятая дата не противоречит Геродоту и укладывается в прецессионный цикл (*«солнце дважды вставало там, где садилось и дважды садилось там, где вставало»* – т.е. период больше 39000 лет, но меньше 52000).

Точка конца правления Божественных Династий должна находиться после событий, связанных с какой-то тяжелой войной, отраженной на шкале Времени 25 Деканом – символом рабства. Что это была за война, разобраться трудно, т.к. египтологи и сами к единому мнению не пришли, но все сходятся на том, что она была тяжелой и завершилась рабством. Рабство обозначается иероглифом «себи», в котором находятся в два ряда восемь человеческих фигур, стоящих на коленях с руками, связанными сзади. А после войны почти сразу же **ушел Гор**. Это Время должно приходиться по шкале сразу после 25 Декана, т.е. **после 21760 г. до н.э.**

В шкале Времени следующий Декан (26) обозначен символом Джехути – Владыки Времени. Это может ассоциироваться с тем, что предыдущее Время закончилось и начинается новое, тем более что в 26 Декане на голове символа Джехути надета самая мощная из корон – корона Хемхемет с кобрами, дисками и ритуальными рогами. Забегая вперед, скажу, что с этим Деканом связана главная точка геометрической матрицы кодирования информации на медальоне КДЗ (точка С).

Таким образом, Гор уходит после **21760 года**, а может быть, чуть раньше.

По моим подсчетам получается, что **правление Божественных Династий длилось 23040 лет, что отличается от Туринского папируса (23200 лет) всего на 160 лет!** Такая погрешность при неравномерности шкалы, «лишнего» 37-го Декана, при столь сложном расчете огромного хронологического периода без точной даты начала, да еще при наличии неопределенности по Времени и неясных особенностей катастрофических ситуаций данного витка шкалы Деканов лично мне кажется просто феноменальной!

5.4. Когда правили Боги

В своей первой книге, посвященной КДЗ, я попыталась построить временную шкалу Божественных Династий на основании собственных психометрических экспериментов. Сейчас я решила подойти к анализу более строго и отказаться от этого метода. Мне хочется сделать попытку составления «лоскутного одеяла» хронологической картины путем сопоставления символов самого КДЗ и отчасти карты звездного неба.

Еще раз хочу напомнить Читателю о том, что все представители Божественных Династий существенно отличались... от богов. Они старели, болели, умирали, воевали с кем-то и между собой, их надо было защищать, спасать, их даже можно было убить и т.д. Но они отличались и от людей того времени, да и от нас с вами. Во-первых, продолжительностью жизни, достигавшей тысячелетий. Но ведь и библейские праотцы (Иаред, Мафусаил, Ной), не будучи на богами, ни царями, жили чуть меньше тысячи лет. Да и пророки жили достаточно долго. Во-вторых, египетские представители Божественных Династий обладали такими сверх способностями, которые нам и не снились. В-третьих, и в главных, они обладали безграничными знаниями и возможностями. Все это тогда в глазах человечества и делало их богами.

На самом деле они пришли на землю Египта для того, чтобы заложить основы новой цивилизации, передать знания и умения, дать толчок к дальнейшему самостоятельному развитию человеческого сообщества. И, конечно же, создать Эгрегор страны. Думаю, что это были все-таки земные люди, представители древнейших Великих Цивилизаций, высоко поднявшиеся по лестнице духовной эволюции. Их приход на землю Египта, цели, задачи и Время были четко спланированы и санкционированы Духовным Руководством Земли.

Период правления Богов на земле Египта в основном приходится на предшествующий БМК, но захватил и часть нынешнего (рис. 1.62).



Рис. 1.62. Когда правили Боги

Я совершенно не претендую на абсолютную правильность моей датировки внутренней части периода Божественных Династий. Там могут быть неточности в датах. Не судите строго, это примерная иллюстрация, важны порядок величины, последовательность правления, а не абсолютная точность.

Итак, первым в Божественных Династиях был их основоположник – бог Солнца Ра. Как я выбрала точку начала его правления (30-й Декан – **44800 лет до н.э.**), выше я уже писала. На его долю правления приходится **5400 лет**. Главной стихией была стихия огня. Время оказалось тяжелым, трудным. Таким только и может быть начало созидания на пустом месте, где единственными помощниками могут стать только твои непосредственные дети, внуки и правнуки, которые еще только будут появляться по мере последовательной реализации главных космических принципов. Во время правления Ра появляются рожденные им дети: бог воздуха Шу и его сестра-жена – богиня влаги Тефнут. Всякие климатические неприятности того времени мифологически связываются со строптивостью Тефнут и ее бунтом против отца. Но после водворения Тефнут на место и

замужества (с Шу), когда Ра уже стал старым и дряхлым, наступил следующий период – правление Шу. Главные стихии – воздух (Шу) и вода (Тефнут). Время перехода власти к Шу, примерно **39400 г. до н.э.**, конечно же, установлено умозрительно с использованием символики разомкнутого кольца.

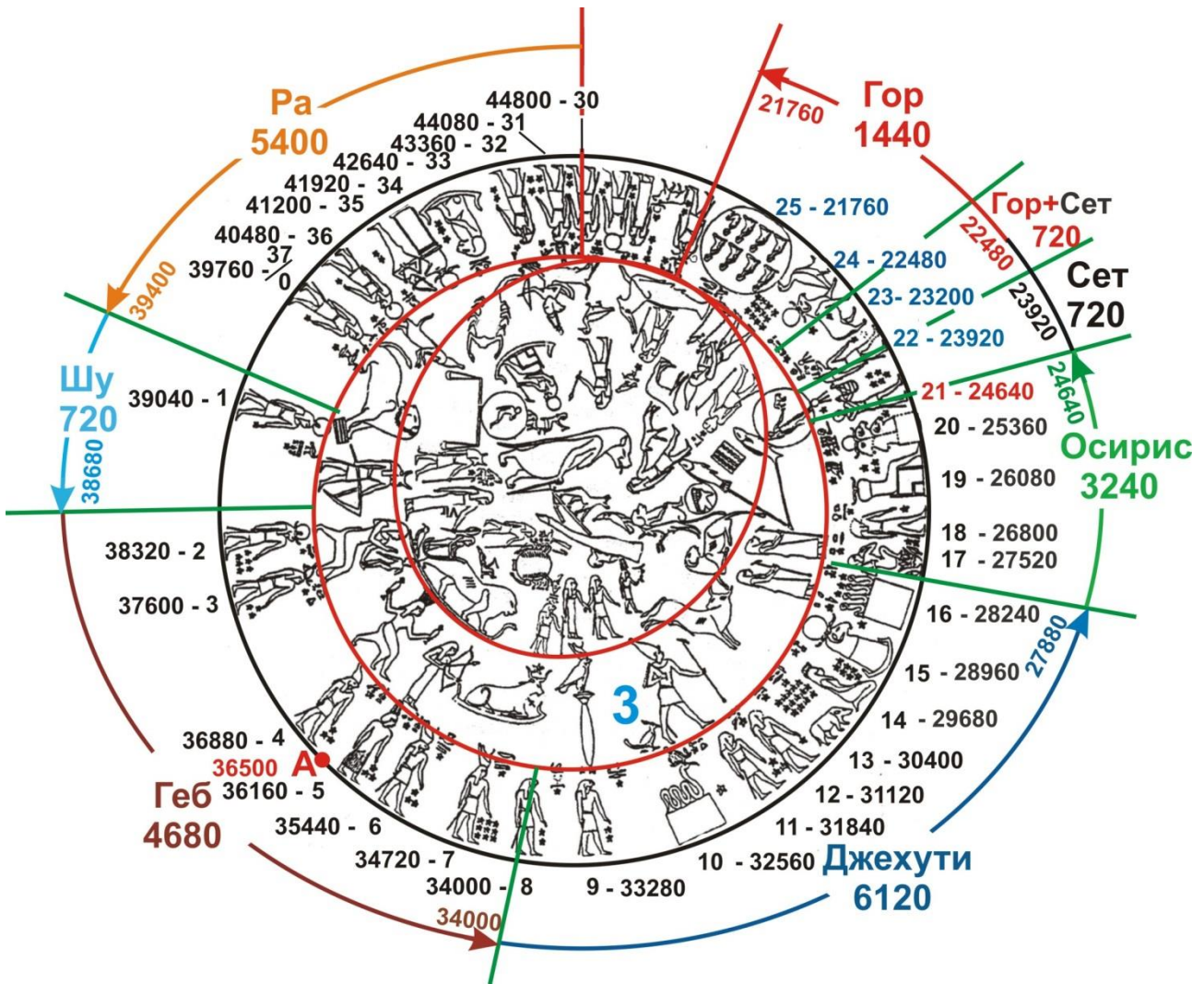
Шу и Тефнут родили следующую пару – бога земли Геба и богиню неба Нут. Но стоило Гебу повзрослеть, как он устроил скандал в благородном семействе и возжелал сесть на трон вместо своего отца. Все эти перипетии выше описаны. Правление Шу было относительно недолгим, и, как показывает символика КДЗ, примерно через Декан – к **38680 году до н.э.** – власть перешла к Гебу.

Наступила эпоха стихии земли. Геб правил значительно дольше своего отца, но с большими сложностями. Все это, как и предшествующее правление Шу, на КДЗ отражено самой большой неравномерностью Деканов, что, скорее всего, может быть связано с катастрофами, конечно, не столь тяжелыми для планеты, как те, что я описывала раньше, но тоже очень неприятными. В период правления Геба Нут родила пятерых детей. Все ли они дети Геба или отцов было больше, египтологи до сих пор еще не разобрались и окончательно между собой не договорились, но факт есть факт: к 360-дневному календарю добавилось пять так называемых эпагоменальных (добавочных) дней. Это, разумеется, результат космического воздействия: либо немного увеличилась орбита Земли, что в соответствии с законами небесной механики маловероятно, либо изменилась скорость вращения планеты в связи с изменением расстояния до Луны. Это гораздо вероятнее. Тем более что у Луны действительно меняется расстояние от Земли, кроме того, у нее меньше масса, чем у Земли и ее легче сдвинуть в результате, допустим, внешнего дополнительного воздействия. К тому же и мифология к данному событию напрямую привязывает Джахути – бога Луны и Владыку Времени.

То, что именно стихия земли была главной в этот период, подтверждается символикой КДЗ: в разомкнутом кольце мы видим антропоморфную фигуру с головой быка, похожую на символ планеты Сатурн, но с мотыгой – инструментом для обработки земли – в руках (Апис). Над ним в Поясе зодиака на небесной карте стоят Сатурн и Дева, держащая в руке колос (звезда Спика – α этого созвездия). А зодиакальная Дева – тоже относится к стихии земли. Кроме того, уже в знаке Льва, та же Дева стоит в ладье Льва, держит его за хвост и таким образом управляет им. Прямо под звездным Львом в мифологическом кольце мы видим еще трех дев-богинь: Селкет – пестующую и защищающую младенческое человечество, Анукет – богиню Нила с двумя кувшинами (с живой и мертвой водой) и Нейт – богиню-воительницу, защищающую их с луком и стрелами. И это продолжается до появления в разомкнутом кольце Сопдет в виде коровы, плывущей в ладье, ее

божественного супруга Саха и их сына Сопду (Сокол, сидящий на Вадже). Стихия земли дальше править бал не может, потому что согласно мифологии на передний план выходит Джехути, связанный с Близнецами. Следовательно, на рубеже **34000 года до н.э.** Геба должен сменить Джехути. Итого, на правление Геба приходится **4680 лет.**

Итак, за Время от начала Божественных Династий были организованы и упорядочены четыре стихии: огонь (Солнце – Ра), воздух (Шу), вода (влага – Тефнут) и земля (Геб). Теперь нужно подготовить страну к процессу становления цивилизации. Для этого в самое тяжелое Время сразу после глобальной катастрофы («У») и пришел Джехути, которого египтяне нарекли богом мудрости. Еще раз повторю небольшую цитату из книги Э. Шюре «ВЕЛИКИЕ ПОСВЯЩЕННЫЕ...» [52] :

он – ...тип возродителя народа, его духовного прародителя, принявший на себя заботу вывести его из первобытного, дикого состояния. Он породил египетскую культуру, дал народу язык, письмо, религию, земледелие, ремесла, медицину, искусство, науки, государственное устройство. Он был богом Знания и Света, давший людям алфавит и законы, научивший обитателей Египта печь хлеб, выплавлять стекло, добывать краски, выделывать скульптурные вещи, золотить.

... он – представитель Сверхземной Области Небесного посвящения.

Именно для этого и пришел Джехути. Его работа на посту цивилизатора и Учителя длилась довольно долго – **6120 лет.** Не помню где, но число около 6000 лет в связи с правлением Джехути мне встречалось. Думаю, что создание Эгрегора страны тоже входило именно в его задачу. Он подготовил почву к Золотому Времени – «Теп-Зепи», которое наступило в период правления Осириса и Исиды после **27880 года до н.э.**

Это действительно было Золотое Время, когда развивалась и процветала страна, не велись войны. И катастрофические ситуации, по всей вероятности, их щадили – Деканы с 17-го по 21-й на шкале Времени расположены равномерно. Осирис даже отправлялся в сопредельные страны, чтобы передать и им основы цивилизации. И тогда вместо него правила Исида. Но благоденствие никогда не бывает бесконечным. Правлению Осириса и Исиды было отведено **3240 лет – до 24640 года до н.э.** А потом случилось то, что я уже ранее описывала: Сет убил Осириса, расчленил его тело и разбросал по всему Египту. Исида отыскала части тела, соединила их и с помощью магии смогла от него зачать сына, затем родила и скрылась в дельте Нила, спасая сына от Сета. Заметьте: дата ухода Осириса совпадает с датой начала нового БМК.

Сет правил относительно недолго – до возмужания Гора, сына Осириса и Исида. Гор потребовал от убийцы отца возвращения трона ему как единственному законному наследнику. Но, конечно, это привело к длительной тяжбе и борьбе между ними. На какое-то время, чтобы сохранить мир в стране, Джехути поделил ее: Север достался Гору, Юг – Сету. Этот период продолжался недолго. Мне встречалось где-то в литературе, что такое противоестественное состояние продолжалось около 600 лет. Но Сет все равно не мог уgomониться. После этого Совет Богов передал всю страну под власть Гора. Для удобства хронологических расчетов на оба периода – Сет и Сет + Гор я отвела по одному Декану (по 720 лет).

Таким образом, Гор стал единственным и законным правителем Египта примерно с **22480 года до н.э.** Но, как говорится в мифах, правил он относительно недолго (**1440 лет**) и ушел почти сразу после окончания кровопролитной войны, т.е. не позднее **21760 года до н.э.** Об этом выше я уже писала.

Вот на что я еще хочу обратить внимание уважаемого Читателя. Сразу после конца моих вычислений периода Божественных Династий на шкале Времени стоит Декан Джехути в максимальной церемониальной короне. Данный Декан – очень важная точка на КДЗ. Сейчас только скажу, что это именно та точка, в которой соприкасаются три зоны – шкала Времени, разомкнутое кольцо и звездное небо. В рассматриваемый период она означает то, что Время Божественных Династий кончилось и наступает новая история.

По Туринскому папирусу этому же периоду отведено **23200 лет.** Таким образом, по моим расчетам **правление Божественных Династий в Египте имело место округленно в период с 44800 по 21760 годы,** что составляет примерно **23140 лет.** Это практически точно укладывается в данные Туринского папируса!

Мне удалось на основании знания египетской символики, мифологии, астрономии и математики выстроить **шкалу Времени для реальных Божественных Династий египетской истории** при полном отсутствии научных данных, при неравномерной шкале Времени, при «странном» количестве Деканов, ощущая пресс «научного» отрицания априори всего, в чем профессионалы-египтологи не разбираются по определению! И пусть внутри между крайними точками этой шкалы могут быть те или иные неточности дат правления конкретных царей-богов, в общем, можно считать, что мой анализ практически точно совпал с оставшимися данными на кусочке Туринского папируса – это не просто отличный, это феноменальный результат!

Но и это еще не все. После того, как ушел Гор, во главе страны оказались Шемсу-Гор – последователи или преемники Гора, не имеющие божественного

происхождения. Я не буду больше мучить Вас сложными рисунками со шкалами и символами. Напомню только дату ухода Гора – округленно это соответствует **21760 году до н.э.**

Рискну предположить, что с этого момента и до самого планетарного катаклизма в Эпохи Скарабея-Рака и Льва уже в период нашего БМК, руководство страной осуществлялось представителями Шемсу-Гор, от которых вообще ничего не осталось, даже мифологии. Мы о них знаем только потому, что они упомянуты в Туринском папирусе, у Манефона и Геродота.

Когда и как по моим подсчетам произошла катастрофа в знаках Льва и Скарабея-Рака в последнем БМК, мы будем разбираться при анализе ЛДЗ. Скажу только, что она случилась около 8800 года, возможно, чуть раньше (на ЛДЗ имеются разрушения в этой части шкалы Деканов). А теперь, отняв от 21760 год катастрофы, мы **получим Время правления Шемсу-Гор. Получается 13680 лет.** Напомню – согласно Туринскому папирусу периоду Шемсу-Гор отводится **13430 лет.** Но по моим выкладкам с погрешностью расчета дат катастрофы и ухода Гора **разница с данными Туринского папируса будет составлять всего 250 лет.**

КДЗ дает нам блестящее подтверждение того, что Туринскому папирусу можно верить полностью, а не только его сохранившейся части, относящейся к историческим династиям фараонов. Жаль, что мне никогда не придется объяснить это египтологам.

Так уж устроен современный практический ум, что область официального научного знания ограничивается рамками наличия вещественных материальных доказательств. По данным палеогеологии, палеозоологии, палеоботаники и прочих “палео...” действительно устанавливается, что были глобальные катастрофы, но... От высокоразвитых человеческих цивилизаций после катаклизмов практически не остается ничего материального. И тут наука умолкает. Даже Атлантида и Гиперборея воспринимаются как легенды, сказания, эпос. Им отказывают вправе быть историей.

Можете представить себе, что творилось с планетой в период, когда ось вращения сначала резко отклонилась («небо стало падать к северу»)? И дело не только в том, что был Великий потоп, ушла под воду Атлантида. Перекраивалась вся береговая линия планеты, Землю непрерывно трясло, извергались вулканы, резко изменился климат и т.д. И это продолжалось весь период релаксации планеты, пока ось вращения возвращалась на свое место. О каких артефактах можно говорить? Конечно, кроме мегалитических сооружений, ничего сохраниться не могло. От завершающего периода релаксации кое-что осталось в виде довольно примитивных захоронений и черепков.

И вдруг сразу где-то около 3500 тысяч лет до н.э. появилось все и сразу: язык, письменность, государственное устройство, сложная религия, великолепное искусство, наука, медицина и т.д. Планета пришла в себя и приняла наследство от предшествующих Великих Цивилизаций. И не только в Египте.

5.5. Преддинастический период Египта

И тогда вновь в эпоху Близнецов на земной план пришел Великий Учитель – Джахути-Тот, которого греки назвали Гермесом Трисмегистом. Это следующая ипостась того Джахути, который был Царем во времена Божественных Династий. Его время в период Божественных Династий определялось задачами закладки фундамента Знаний и Этики, создания Эгрегора, если хотите.

На этот раз он появился не как Царь, а как Аватар, Учитель, Просветитель и Посвятитель, пришел возродить Великий Египет и вновь принес людям утраченное Знание. Как Сущность Тонкого мира, он обладал бессмертием, поэтому мог обеспечить себе на Земле долгое существование, продолжительность которого определялась необходимостью. Кроме того, он мог уходить с земного плана и возвращаться в физическом (или уплотненном астральном) теле в любой исторический момент, руководствуясь обстановкой. Джахути-Тот сумел вновь подключить страну к созданному во время Божественных Династий Эгрегору, сумел воссоздать основной костяк новой духовно-интеллектуальной элиты из своих учеников, ставших сподвижниками. И не случайно элитарной расой стала раса, вышедшая из Атлантиды, которая несла в себе не только генотип, но и духовную память выдающихся представителей высокой цивилизации. Абориген в своем духовном развитии должен пройти длиннейшую цепь воплощений, чтобы достичь этого уровня. Потому и были строжайше запрещены смешанные браки. Никогда аборигена нельзя поднять до уровня атланта не в силу расовых отличий, но вследствие духовной неподготовленности, а вот наоборот случиться может. И это будет падение до аборигена, а не среднеарифметический уровень. Там, где речь идет о духовном развитии, арифметика не работает.

На заложенном ранее им же фундаменте Джахути-Тот возводит новое здание цивилизации, если так можно выразиться, этноса, который начал уже складываться после глобальной катастрофы.

Именно во время Джахути-Тота и был построен первый храм Хатор с первым КДЗ, разработанным им самим.

Подключившись к прежнему Эгрегору, страна «вспоминала» свое великое прошлое и свои великие достижения. Джахути-Тот руководил этим процессом на

земном плане и покинул его около 3400 г. до н.э., когда начали править уже известные нам фараоны доисторических и исторических династий.

5.6. Выводы по главе

Мне понятно, что данная глава может казаться наиболее спорной из всего материала книги. И, тем не менее, я решилась на попытку сделать расчет хронологии за период двух последних БМК. Иметь шкалу Времени и не посчитать? Пусть будет большая погрешность при неравномерной шкале и условно принятой цены деления – 720 лет для одного Декана. Тем более, я не могла быть уверенной даже в том, что не только у Деканов, но и у всех БМК длительность одинакова. Мне хотелось убедиться хотя бы в порядке величин, что подтвердило бы правильность моего подхода к расшифровке самого КДЗ и конкретно – его шкалы Времени. В отличие от профессиональных египтологов, я с огромным доверием отношусь к артефактам Древности, и чем Древность глубже, тем больше мое доверие. Поэтому, имея итоговые данные по Туринскому папирусу о сумме Времени, приходящегося на правление Божественных династий, а также Шемсу-Гор, и, кроме того, информацию Геродота, позволяющую предположить порядок отсчета начала хронологии Божественных Династий по прецессионным циклам, я получила возможность для оценки правильности своего аналитического подхода. Изначально я вовсе и не ожидала, что совпадение будет один-в-один. Слишком много ненадежных исходных данных, особенно это касается неравномерности шкалы Времени и принятых на мое усмотрение для удобства вычислений точек отсчета, соответствующих значениям дат конкретных Деканов (вполне могли быть промежуточные даты между двумя Деканами). И, тем не менее, мне удалось это сделать!

Суммарная длительность Правления Божественных Династий, полученная по моим расчетам, отличается от Данных Туринского папируса округленно всего на 160, а Время, отведенное Шемсу-Гор – на 250 лет или даже меньше. На такой результат я даже не надеялась.

Это является подтверждением того, что шкала Деканов относится не к годовому циклу, а представляет собой шкалу прецессионных циклов точки весеннего равноденствия (БМК).

Кроме того, по количеству Деканов на шкале Времени КДЗ видно, что продолжительность циклов БМК составляет 26640 лет и может отличаться от общепринятой величины, равной 25920 годам.

Из всего вышесказанного следует еще один важный вывод: КДЗ, как и Туринский папирус, подтверждает реальность, а не мифологичность длительного

периода высокоразвитой цивилизации Божественных Династий Древнего Египта, которая существовала задолго до признанного нашей наукой династического периода.

Снобизм – никакие древние не могут быть умнее нас, пренебрежение к истории и неумение разобраться в научной информации, заложенной в древние артефакты, не делают чести современной египтологии.

Глава 6. О катастрофах вообще и в частности

Катастрофические ситуации могут возникать как следствие сложнейших взаимодействий Земли и космоса, а также внутренних причин, задействованных в самой планете. В данном разделе я позволю себе в общих чертах изложить свое представление о земных глобальных катастрофах. Это касается того, что «вообще», а «в частности» здесь будет рассматриваться только период, отраженный на КДЗ, т.е. период предшествовавшего БМК, когда в Египте правили Божественные Династии. Все, относящееся к последнему БМК, прожитому нами, я изложу при рассмотрении ЛДЗ.

Известно, что за всю историю Земли происходило много глобальных катастроф, которые стирали с лица планеты не только цивилизации и расы, но и изменяли параметры ее движения, массу и облик. Это космический закон, неизбежность, и относиться к этому надо философски спокойно. Так было и так будет. Любая система имеет свой период существования, включающий зарождение, подъем до пика развития, затем спад и гибель. Регресс обычно сопровождается негативными процессами, которые не могут не влиять на нашу живую планету. Как пишет Е.П. Блаватская в «ТАЙНОЙ ДОКТРИНЕ» [2],

...она [Земля] сбрасывала их [цивилизации] со спины каждый раз, что они одолевали Матерь. Это относится к наклону оси, которых было несколько, к следовавшим за этим потокам и хаосу на Земле...

Глобальные катаклизмы по силе их воздействия на планету можно разделить на несколько типов. Главным критерием при таком разделении, по моему мнению, должно являться сохранение или изменение направления земной оси и параметров орбиты.

К первой группе катаклизмов я бы отнесла те, что не провоцируются внезапным и сильным воздействием извне (например, лучевым, гравитационным, столкновениями с крупными астероидами, кометами и т.д.) и не сопровождаются изменением орбиты или направления оси Земли. Что может быть отнесено к катастрофам такого рода? Например, скольжение литосферы относительно внутренних оболочек Земли. Если «поехала» литосфера, это повлечет за собой изменение положения географических и магнитных полюсов, перекраивание океанов и материков, активную вулканическую деятельность, землетрясения, горообразование и все прочие общепланетные неприятности. Движение

литосферы может быть медленным, но может быть и быстрым. В книге А.А. Вотякова и А.А. Вотякова «ТЕОРЕТИЧЕСКАЯ ГЕОГРАФИЯ или О ГРЯДУЩЕЙ КАТАСТРОФЕ» [80] авторами рассматривается современное состояние неустойчивости поверхностного слоя планеты из-за гантели, образованной двумя ледяными массивами – Гренландским и Антарктическим. Достаточно небольшого перевеса одного из них – и литосфера начнет смещаться. Есть и много других чисто планетарных внутренних причин, какие-то из них мы знаем и можем объяснить, какие-то нет.

Ко второй группе следует отнести катастрофы, связанные с воздействием внешних космических объектов. Это могут быть лучевые воздействия при катаклизмах, допустим, на самом Солнце или при взрыве сверхновой, находящейся относительно недалеко; гравитационные – при близком прохождении от Земли массивных тел и механические – при столкновениях с Землей крупных астероидов, комет. Лучевые неприятности могут привести к планетарным изменениям вследствие нарушения теплового баланса или радиоактивного облучения, но едва ли они приведут к переполюсовке, изменениям орбиты и угла наклона оси. А вот степень воздействия второго и третьего вариантов зависит от их мощности и направленности. Режимы устойчивости параметров такого космического объекта, как наша Земля, должны иметь некоторые интервалы значений, в пределах которых любое воздействие обратимо, даже если на это потребуется время. Земля в таком случае еще способна вернуться к уровню стабильности исходного состояния. Но при превышении определенной критической мощности внешнего воздействия неизбежно изменение параметров движения, орбиты и направления оси планеты. Тогда Земля займет другой уровень устойчивости, т.к. для нее должны существовать разрешенные состояния, отличающиеся на определенный квант энергии (и, соответственно, параметров). Просто так, на любое случайное расстояние сместиться планета не может. Существуют определенные закономерности космической механики, которые описываются строгими математическими соотношениями, законами. Довольно часто в литературе сравнивают строение Солнечной системы со строением атома. Это совершенно правомерно, ибо в Мироздании существует непреложный принцип аналогии (Второй Принцип Герметизма). Закономерности сохраняются. Меняется только масштаб.

Безусловно, космические процедуры последнего описанного типа должны приводить к основательному изменению планеты в целом, к существенному изменению вида небесной сферы, прецессии и положения Центра Мира.

Почему-то чаще всего катастрофы планетарного масштаба, связанные с падением на Землю крупных космических тел, считают случайными разовыми явлениями? Действительно, для Земли падение конкретной кометы или достаточно крупного конкретного астероида – явление разовое. Но оно может быть спровоцировано определенными циклическими процедурами на более высоком иерархическом уровне (Солнечная система, Галактика, Метагалактика). Например: в движении Солнце вместе со всей своей свитой испытывает какое-то локальное изменение плотности материи или полевой структуры межгалактической среды. Следствием этого будет нарушение состояния Солнечной системы в сторону его дестабилизации, вывод некоторых комет из стационарного состояния на эволюционный цикл с постепенным уменьшением орбиты и спуском к Солнцу и т.д.

При систематизации материалов исследователей по всем видам палеонаук о Земле и сопоставлении их с астрономическими данными перед рядом ведущих астрономов мира прорисовалась некая система планетарных катастрофических моментов. Интересная подборка материалов дана в работе Г. Хэнкока и др. «ТАЙНЫ МАРСА. ИСТОРИЯ ЗАКАТА ДВУХ МИРОВ» [81], но, к сожалению, ситуации катаклизмов связываются только с падением крупных космических объектов. Все подогнано под эту схему не только для Земли, но и для других планет. Согласно приведенной в упомянутой книге последовательности событий, крупные вымирания биологической жизни на Земле происходят один раз в 250 миллионов лет в период прохождения Солнца через спиральную ветвь Галактики; малые вымирания – один раз в 30 ± 9 миллионов лет – при пересечении экваториальной плоскости Галактики. Там же приведены и приблизительные даты катаклизмов: 550 – 530; 245; 94,5; 65 (столкновение с объектом порядка 10 км в диаметре на стыке мелового периода и кайнозойской эры); 36,9 и 5 – 10 миллионов лет назад. Последняя цифра уже близка к той дате, от которой начинает функционировать КДЗ. Судя по астрономическим данным, тот период усугублялся прохождением Солнца через туманность Ориона и так называемый пояс Гулда (зону активного звездообразования). Вполне возможно, что тут сложились все факторы, которые и привели к столь мощной катастрофе во всей Солнечной системе. Это, видимо, было последнее изменение положения Земли в целом, включая ядро, а может быть, и орбиту. Все последующие процедуры, скорее всего, касались только литосферы.

Я абсолютно далека от того, чтобы списать проблему столкновений Земли с кометами, астероидами и другими космическими объектами всех сортов и размеров. Это имеет место быть, и в нашем чисто субъективном человеческом восприятии – к величайшему сожалению. С космических позиций – это нормальный процесс, обыденная ситуация. Если же рассматривать подобные

происшествия в эзотерическом аспекте, то они обусловлены и необходимы для совершенствования в едином инволютивно-эволютивном процессе.

В литературе при анализе катастроф Земли, сопровождавшихся изменением климата, как правило, все связывается с изменением положения полюсов и, соответственно, экватора. Наиболее веским аргументом в таком случае принято считать обнаружение в глубоких уровнях нынешних северных территорий (например, Гренландии) следов теплолюбивой флоры и фауны, каменного угля и т.д., а на территории экваториальной зоны – следов оледенений. Вполне могло быть и так. Но не думаю, что это оправдано во всех случаях. Как, например, можно представить себе при этом такую вещь, как сохранение береговой линии? Наука предпочитает игнорировать некоторые свидетельства, против которых у нее нет аргументов. А зачем, их можно просто «не заметить», если они не укладываются в принятую парадигму.

Много уже писалось о средневековых картах XVI века (Пири Рейса, Орениуса Финиуса, Меркатора), изображенных в сложнейших и специфических проекциях, которыми в особых случаях пользуются современные картографы, и даже о более ранних картах, явно скомпилированных с еще более древних. На них зафиксированы не только неоткрытые на тот момент континенты, острова, нынешняя береговая линия Южной Америки, Антарктиды, но даже подробности рельефа последней – реки, внутренние водоемы, горы, скрытые ныне километровой толщей льда, наличие которых сегодня подтверждено с помощью методов современной сейсморазведки. Антарктида была открыта только в 1818 году. На всем протяжении «осмысленного», если можно так сказать, этапа нашей цивилизации до второй половины XIX века даже определение долготы являлось более чем проблематичным. А ведь те карты составлены с минимальной погрешностью по долготе (всего от 0,5 до 1°), чего даже представить себе не могли ни мореплаватели, ни картографы сто пятьдесят лет назад. Причем на них показана Антарктида в разной степени оледенения – от полной свободы ото льда до остатков рельефа, рек и не очень широкой прибрежной полосы, когда все остальное уже было скрыто льдом. Как быть с этим?

По поводу Антарктиды объяснение чаще всего сводится к тому, что де когда-то она была на экваторе, а потом Земля повернулась и Антарктида «съехала» к Южному полюсу. Полноте! Представим себе на минутку, что произойдет хотя бы только с мировым океаном, если начнется поворот литосферы. О невероятных цунами, бурях и прочее в том же духе говорить просто не будем. В данной ситуации они перестают быть существенными. Происходит глобальное перераспределение воды, подъем одних участков коры и опускание других. Земля – геоид. У нее экваториальный радиус больше полярного. Вдруг (!) они меняются

местами и... сохраняется абрис береговой линии Антарктиды, Южной Америки и других материков? А на суше тогда же должны происходить такие вспучивания и опускания, землетрясения, тектонические подвижки плит, извержения вулканов, которые, выбросив бешеные количества пепла, грязи и газов, на долгое время, возможно на сотни, если не на тысячи лет замусорят атмосферу. Да может ли при этом сохраниться береговая линия? Все-таки для объяснения необходимо искать механизм попроще.

На бытности нашей цивилизации около 1450 года до н.э. взорвался вулкан Санторин в Средиземном море. Только один вулкан. Правда, он очень мощно взорвался. К чему это привело? На тысячи километров от этого острова несколько суток стояла кромешная тьма. В море поднялась такая волна, что она покрыла весь Ближний Восток. В этом событии причина гибели высокой крито-микенской цивилизации. В некоторых гипотезах выдвигается даже мысль о том, что не это ли явление отражено в Библии в виде Вселенского Потопа?

Думаю, вот что еще весьма существенно: удары по Земле крупных объектов могли приводить к глобальным климатическим изменениям вплоть до оледенений или, наоборот, потеплений, растянутых на тысячелетия, и не сопровождаться при этом изменением положения полюсов и экватора.

Забавно сравнить: в вышеупомянутой книге Г. Хэнкока и др. причина всех неприятностей для Земли и планет Солнечной системы сводится, главным образом, к космической бомбардировке, а в книге Вотяковых «ТЕОРЕТИЧЕСКАЯ ГЕОГРАФИЯ...» [80] именно доминанта «поворотной» концепции является слабым местом. Фактографический материал в последней просто замечательный, но причина практически мгновенного образования в Якутии каждого из одновременных слоев мерзлоты, наложенных друг на друга, исследованных и датированных по органическим и древесным остаткам, не может быть связана с изменением положения экватора и полюсов. Подобных событий на период в десять тысяч лет приходится иногда по три или даже четыре. Если бы все они были связаны с указанными процессами, то в таких временных интервалах никакая реанимация биосферы, я уже не говорю о цивилизациях, в принципе невозможна! При таких катаклизмах едва ли что-нибудь осталось бы от мамонтенка Димы, практически мгновенно вмерзшего в ледяную линзу примерно за 36000 лет до н.э.

6.1. Сопоставление событий

Я буду сопоставлять даты катастрофических событий КДЗ с данными, полученными современной наукой. Естественно, в данном разделе мы ограничимся периодом, когда в Египте правили Божественные Династии.

Шкала Времени КДЗ настолько информативна, что дух захватывает: при каждом обращении к ней обнаруживаешь нечто чрезвычайно важное, незамеченное тобою ранее. Я уже занимаюсь КДЗ более двадцати лет и не перестаю с каждым днем обнаруживать для себя новые откровения. Воистину: КДЗ – бездонный кладень информации.

Взгляните на рис. 1.63. На нем проведена линия от Декана 0 (37) до Декана 13. Она проходит точно через Северный полюс Мира (красная точка О, она же – Полярная звезда) и делит весь медальон КДЗ ровно на 2 половины.



Рис. 1.63. Разделение медальона КДЗ на две половины

Заметили разницу? Шкала Времени одной половины состоит из 13-и Деканов, другой, такой же по площади, – из 24-х! Шкала Времени просто кричит о том, что, во-первых, планета вообще жила беспокойно, а в период от Эпохи Весов и до Тельца – невероятно бурно. И это не просто отражалось на характере течения Времени, а, я не побоюсь высказать мысль о том, что и **при непосредственном участии самого ВРЕМЕНИ, обладающего собственной энергией и способного совершать работу, проще говоря – организовывать события и влиять на них.** Об этом тоже все сказано на КДЗ, но рассматриваться будет не в данном разделе, а

несколько позже. Во-вторых, в Мироздании все носит циклический характер. Можно считать с большой долей вероятности, что от цикла к циклу катастрофические ситуации будут повторяться. Конечно, они чем-то могут отличаться, но едва ли принципиально. Цикличность любых событий обусловлена комплексом причин, в свою очередь связанных между собой собственными циклами, их синхронизацией. И если мы считаем какие-то события случайными, то это просто уровень нашего незнания и ничего больше. В-третьих, здесь я рискну высказать свое личное предположение о том, что **события в разных циклах могут быть синхронизированы между собой.**

Для сопоставления дат событий я использовала данные, приведенные в книге Вотяковых, которую я уже упоминала. Там собран интересный и конкретный фактографический материал, касающийся обсуждаемого периода, и обобщены данные по исследованию радиоуглеродным методом различных растительных остатков, найденных в слоях вечной мерзлоты в Якутии, достаточно точно датированных и по глубине залегания и по радиоуглеродному анализу пород. Радиоуглеродный метод, конечно, дает большую погрешность, но он вполне приемлем для того, чтобы представить в общих чертах качественную картину. В книге Вотяковых даты приводятся, отсчитывая назад от настоящего момента. Но, поскольку в данной работе принята другая шкала Времени, для проведения сравнительного анализа даты Вотяковых мною пересчитаны на момент до начала новой эры. Кроме того, в различных разделах книги Вотяковых в некоторых случаях даны несколько отличающиеся по абсолютному значению и погрешности даты, поэтому для сравнения использованы крайние округленные значения с указанием максимальной погрешности.

В табл. 1.1 приводятся даты катастрофических периодов, определенных по различным отклонениям от равномерности на шкале Деканов КДЗ и по данным, приведенным в книге Вотяковых [80]. В ней не указана погрешность определения Времени периодов по шкале КДЗ, приведенная выше в тексте. Все использованные для составления данной таблицы методы – и хронологический анализ шкалы Времени КДЗ, и радиоуглеродный анализ тел и шкур мамонтов и растительных остатков (замороженных древесины, корней деревьев, кустарников, трав) в совокупности с послойной геологической привязкой по времени – позволяют выстроить сравнительные шкалы дат, но с весьма значительной погрешностью. А мы и не стремимся к особой точности. К тому же, любые планетарные ситуации, связанные с катастрофическими изменениями, мгновенными быть не могут даже в случае, допустим, падения крупного метеорита или планетоида. Мгновенным будет только удар. Если он будет очень мощным, то может сразу вызвать поворот оси Земли и практически мгновенное оледенение определенных территорий. А любая реакция Земли, в том числе и

потоп, извержения вулканов, подвижки земной коры, землетрясения и прочее, не говоря уже о релаксации планеты, требует определенного времени. С учетом того, что я только что написала, соответствие аномальных для планеты периодов, определенное по КДЗ и современными научными методами, удивительное.

Таблица заканчивается временем завершения правления Божественных Династий, т.е. уходом Гора.

Таблица 1.1

Сравнение периодов катастрофических ситуаций

Период по КДЗ, годы до н.э.	Примечания	Период по данным Вотяковых, годы до н.э.
<i>Период Божественных Династий</i>		
47680	точка С в Козероге	48700 ± 1500
44800 - 44080	наложение знаков, неравномерность шкалы	44000 ± 1200
41920 - 39760	неравномерность Деканов	40800 ± 1000
39760 - 36880	недостаток Деканов	— ” —
36880 - 35440	катастрофа в Льве - Скарабее- -Раке	39040 - 34400 ± 1600
35440 - 31840	неравномерность шкалы	— ” —
31840 - 26080	наложение знаков	31800 - 26800 ± 2000
26080 - 24640	наложение знаков, неравномерность шкалы	— ” —
24640 - 21760	— ” —	24800 - 20400 ± 500

Для удобства сопоставления приведен рис. 1.64, на котором даты Деканов с выраженной неравномерностью распределения или наложением соседних зодиакальных созвездий друг на друга, совпадающие с данными Вотяковых, подчеркнуты красными линиями.



Рис. 1.64. Сопоставление дат катастроф по данным КДЗ и Вотяковых [80]

Для иллюстрации того, как проводился сравнительный анализ и какие из этого феноменальные выводы следуют, приведу один наглядный пример. Об этом в свое время много писали, но я все-таки напомню, что в Якутии в линзе вечного льда был найден мамонтенок, замерзший практически мгновенно. Его «окрестили» Димой. В желудке Димы остался непереваренным растительный корм. Это говорит о том, что животное замерзло мгновенно и с тех пор не оттаивало. Радиоуглеродный метод исследования мяса, использованный для датировки времени гибели мамонтенка по Вотяковым дает два варианта дат, весьма близких между собой: 36600 ± 700 и 37000 ± 1100 лет до н.э.

Быстрое образование вечной мерзлоты, в которой в ледяной линзе оказался мгновенно замерзший мамонтенок, подтверждает тот факт, что катастрофа

происходила практически мгновенно, и это хорошо коррелирует не только с датами по КДЗ, но и с легендами Древнего Китая и Полинезии.

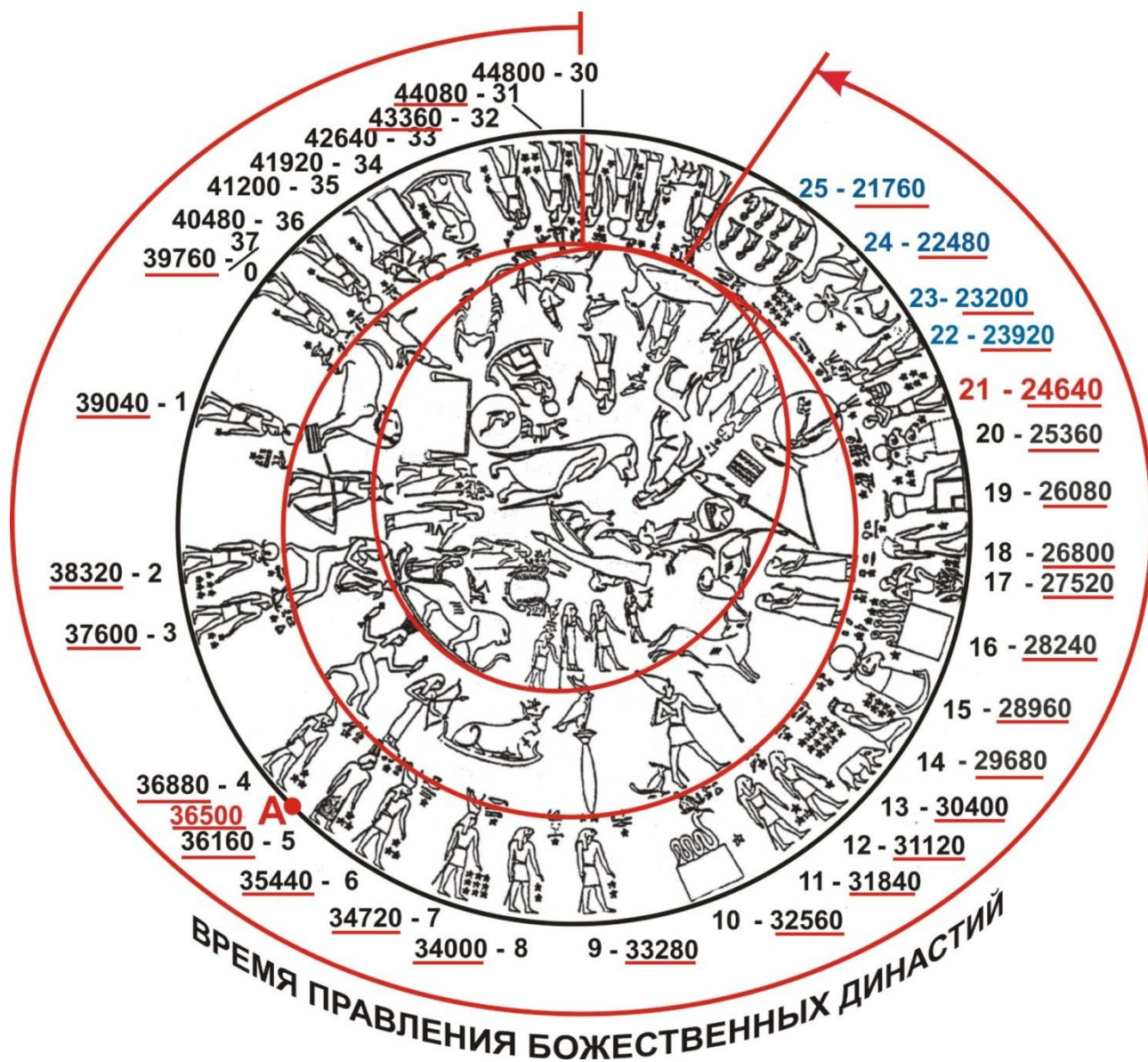
Исходя из анализа шкалы Деканов КДЗ, можно утверждать с большой степенью вероятности, что это событие действительно могло произойти в один из моментов самого напряженного периода, отраженного на шкале Деканов КДЗ: с 0-го по 7-й Декан (39760 – 34720 годы до н.э.). Вернитесь к рис. 1.64 и посмотрите на КДЗ еще раз. Мамонтенок погиб в период Божественных Династий, и Время его гибели совершенно точно соответствует катастрофе во Льве – Скарабее-Раке, имевшей место (по моим расчетам) примерно в 36500 году до н.э.

Продолжение сравнительной таблицы катастроф по данным КДЗ и Вотяковых мы рассмотрим при анализе ЛДЗ. Я не собираюсь рассчитывать и предлагать вниманию Читателя прогностическое продолжение таблицы катастроф будущего периода. Мое глубочайшее убеждение состоит в том, что табу, наложенное Высшими Силами на знание будущего, обязывает нас ему подчиняться. Кому хочется заняться предсказаниями – КДЗ перед вами со всеми датами, расположением Деканов и т.д. ЛДЗ тоже. Могу еще раз сослаться на Е.П. Блаватскую [2]:

...звездные «пророчества» Зодиака, как они называются христианскими мистиками, никогда не указывают на какое-нибудь одно особое событие, как бы торжественно и сокровенно не было бы оно для одной части человечества, но на вечно повторяющиеся законы Природы, понятные лишь Посвященным самим Звездным Богам...

«...вечно повторяющиеся законы Природы»... – это главное.

6.2. Выводы по главе

Сопоставление дат экстремальных планетарных событий, зафиксированных на КДЗ с датами, установленными на основании современных научных исследований органики, сохранившейся в слоях вечной мерзлоты, позволило установить ряд важных обстоятельств:

1. На основании сравнительного исследования подтверждено, что шкала Времени КДЗ представляет собой те повторяющиеся циклы прецессии точки весеннего равноденствия (БМК), которые укладываются в период относительно стационарного положения земной оси, соответствующего современному среднему углу наклона.

2. Планетарные катастрофические события носят циклический характер и повторяются в соответствии с циклам и БМК.

3. Учитывая п. 2, КДЗ можно считать достаточно надежным источником для календарных определений исторических экстремальных (катастрофических) планетарных событий.

4. Если какие-то события мы считаем случайными и единичными, то они, являясь тоже циклическими, могут просто не укладываться в период регистрации наблюдений нашей цивилизации.

Глава 7. Сакральная геометрия КДЗ

Цель данного раздела – обобщение данных и установление скрытых закономерностей, ежели таковые обнаружатся. При последующем анализе, как и прежде, одним из отправных условий был отказ от некоторых жестких положений науки, например, об эволюционном развитии человечества от простого к сложному, о линейности и равномерности Времени и прочее. Я позволила себе работать под девизом: «А что, если...?» – и получила очень интересные результаты. Мне они кажутся гораздо более стройными и логичными, чем существующие в научном официозе.

КДЗ является, пожалуй, носителем самых древнейших сокрытых тайн, не считая пирамид Дашура, Гизы, Великого Сфинкса и других памятников, которые неглубоко изучены или вообще пока не открыты. Хочу еще раз подчеркнуть, что КДЗ – это точнейшая шифровка, в которой нет ни единого случайного знака, символа, даже штриха и точки. Все расставлено строго по своим местам. Все – информация. Сокрытая, закодированная информация, основные ключи которой спрятаны в геометрии и сакральной цифири. Почему я начала искать коды именно с геометрии? Потому, что в знаниях древних из всех математических наук геометрия играла самую большую роль, ибо в математике только она является мостиком от образного сакрального мышления к абстрактно-логическому. Все древнейшие сооружения (и не только в Египте) – это, прежде всего, гимн Гармонии Мироздания, выраженный через геометрию.

Хорхе Анхель Ливрага – один из самых авторитетных философов-египтологов современности – в своей книге «ФИВЫ» [82] писал:

Не надо забывать, что основные ключи к пониманию никогда не записывались, но передавались изустно от Посвященных Посвящаемым. Или же, по большей части, они передавались через набор геометрических фигур Универсального Языка... (выделение мое – С.П.).

А единственный Универсальный Язык Мира – геометрия. И египтяне были великими геометрами. Это признает даже современная официальная наука. Считается также, что в прикладной астрономии, прежде всего, по части составления календарей, связанных с ежегодными разливами Нила, они тоже были достаточно компетентны. Но в глубоких фундаментальных знаниях им отказано. И

совершенно напрасно. По предыдущим разделам этой книги, Вы, надеюсь, уже почувствовали, насколько глубоко египтяне разбирались и в астрономии, и в том, что такое цикличность процессов, и в том, что такое Время и т.д. Но мы с Вами еще только начали к этим тайнам подбираться. То ли еще будет! Держитесь!

Нужно искать ключи. Нужен код. Для заполнения символическими фигурами должна существовать определенная геометрическая матрица, отражающая сложнейшее переплетение, казалось бы, несопоставимых понятий: звездного неба (астрономии), истории (Египта, Земли, а может быть, и Солнечной системы) и законов Мироздания. Если Зодиак будет разделен на зоны в соответствии с матрицей кодирования информации, тогда все должно встать на свои места.

Для правильного деления круглого Зодиака на зоны необходим совершенно другой подход (не такой, каким руководствовалась С. Ковиль – см. рис. 1.31). Главное, что позволит провести единственно возможную расшифровку самого Зодиака, это математически верное деление Зодиака на зоны. Форма, размеры и содержание зон определятся именно геометрически.

Чтобы облегчить восприятие дальнейшего материала, изложение будет повторять последовательность моих логических рассуждений. Все геометрические построения, а также определение углов и осей мною выполнялись на неискаженном фотографическом снимке подлинного круглого Зодиака масштабом 1:5. В приводимых в данной работе построениях на обычных рисованных изображениях могут иметь место некоторые неточности, т.к. на них встречаются небольшие ошибки в изображении символов и их расположении. Но такие рисунки более наглядны, поэтому там, где можно, я буду пользоваться ими.

Итак, я стала искать геометрию на КДЗ. Вспомним мое исходное деление КДЗ на зоны (рис. 1.65). Кстати, и моя нумерация Деканов принята именно исходя из характера распределения их по шкале.



Рис. 1.65. Разделение КДЗ на зоны

Напомню: 1-я зона – шкала Времени (Деканов), 2-я зона – карта звездного неба Северного полушария, 3-я зона – история Божественных Династий (с египтологической точки зрения – звезды и созвездия Южного полушария, что абсолютно бездоказательно и может рассматриваться только как одно из предположений).

7.1. Снова о Деканах

Однозначно правильно во всех без исключения работах по Дендерскому Зодиаку указывается зона Деканов, то есть шкала Времени. Но только зона, а не их количество! Деканы расположены крайне неравномерно. Если через 0-й и 13-й Деканы провести прямую, то она пройдет точно через Северный полюс Мира (Полярную звезду) и разделит медальон КДЗ на две равные по площади, но совершенно не равные по Времени части. Слева и вниз от нее оказывается 13 Деканов, а справа и вверх – 24 Декана. Для наглядности на рис. 1.66 на развертке шкалы Времени построены зависимости отклонения углов между Деканами от среднего арифметического значения (А) и плотность Деканов между осями (В). О системах осей КДЗ речь пойдет в следующем разделе.

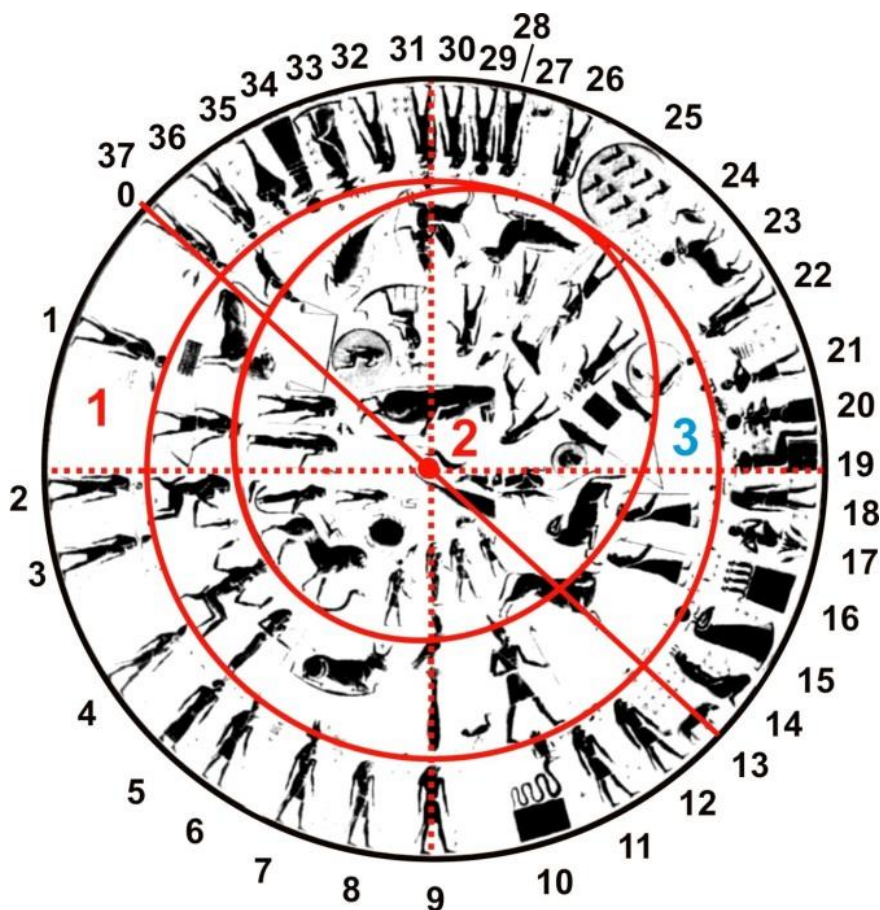

Рис. 1.66. Угловые характеристики распределения Деканов на развертке шкалы времени

Обе зависимости четко делятся на два периода, но граница их лежит не через 180° , а через 162° (т.е. $180^\circ - 18^\circ$) и проходит через 11-й Декан. На зависимости, обозначенной буквой **A**, соединены максимумы, что позволяет разделить эти периоды. Короткий период длится 7920 лет и имеет среднюю плотность 48,6 года/градус; длинный период длится 18720 лет и имеет среднюю плотность 94,5 года/градус. Разница почти в 2 раза. Экстремумы на основной кривой указывают на катастрофы, их продолжительность (по шкале Деканов) и силу (по разности значений). Чем резче изменяется Время – тем сильнее катастрофа.

7.2. Геометрические построения на КДЗ

7.2.1. Системы осей

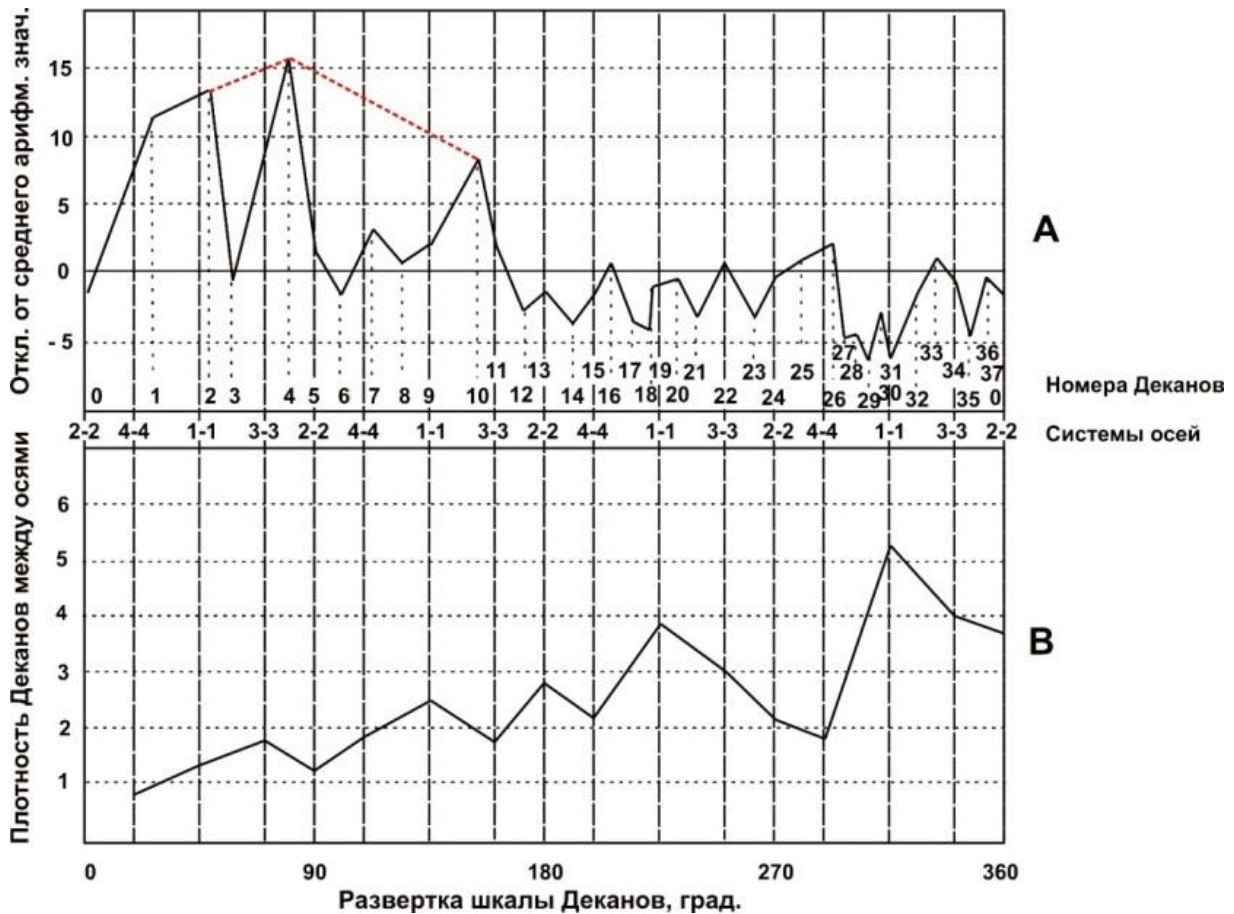
При общем взгляде на КДЗ сразу заметен ряд особенностей его структуры: системы осей с единым центром, определенная геометрическая форма внутренних зон, асимметрия Деканов, подчиняющаяся некоторой закономерности и т.д. В самых общих чертах ранее уже упоминалось о системах осей с единым центром. Но это позволило только озвучить проблему: что означают эти системы осей и почему у них общий центр?

Прежде всего, в глаза бросается то, что фигуры богов и богинь – держателей неба – не просто так стоят. Например: скрещенные руки богов по вертикальному и горизонтальному направлениям, ярко выраженное диагональное расположение богинь, линия, обозначенная иероглифами востока и запада, стыки пальцев фигур – держателей неба и т.д. Если через выделенные таким образом точки провести линии, то получится система осей, которую я изобразила на рис. 1.67. Чтобы соблюсти точность построения, для первой демонстрации в данном разделе я использовала уже известную Читателю фотографию КДЗ, нанеся именно на нее все оси. Каждая система осей (пара взаимно перпендикулярных линий) имеет свой цвет.

Обратите внимание на углы между осями. Ближайшие углы к горизонтальной и вертикальной осям **1-1** равны $26,5^\circ$; остальные – по $18,5^\circ$ (измерения по фотографии подлинника). И это очень непростые углы! Даже ось самого Дендерского храма повернута от севера в направлении востока на $18,5^\circ$! А угол $26,5^\circ$ задействован не только в Дендерском храме, но и во многих уникальных египетских памятниках. Например, в Великой пирамиде Гизы. Там мы видим точнейшее соблюдение этого угла сразу в трех важных проходах. Совершенно уникален спуск в Подземную камеру. Точность прокладки в скальной породе просто потрясающая: отклонение от прямой на длине 105 метров по стенам не превышает 6, по потолку – 8 миллиметров, а на длине более 40 метров – вообще менее 0,5 миллиметра (данные по книге С.Б. Проскурякова «СТРОИТЕЛИ ПИРАМИД ИЗ СОЗВЕЗДИЯ БОЛЬШОГО ПСА» [83]). Второй проход – подъем вверх – ведет от входа до небольшого коридора к Камере царицы. Третий – и самый известный и уникальный – знаменитая Большая галерея. Тот же угол встречается и в некоторых других древних памятниках культур, находящихся за тридевять земель от Египта.



Рис. 1.67. Системы осей на КДЗ

Сначала я решила идти традиционным путем. В египтологии принято рассматривать ориентацию древних сооружений (храмов, пирамид), привязывая ее либо к земным географическим параметрам (по сторонам света), либо к датам равноденствий и солнцестояний, либо, наконец, к расположению звезд и созвездий в какой-то конкретный момент земной истории. В той литературе по Египту, с которой удалось ознакомиться мне, нигде не встречается интерпретация углов $26,5^\circ$ и $18,5^\circ$. Упоминания есть, а с чем углы связаны – нет. И я стала искать, где могут быть задействованы эти два числа (или хотя бы последовательность цифр в каждом из них).

Первое число 18,5. Здесь я с натяжкой увидела четыре варианта. Во-первых, число довольно близко к циклу лунных затмений, через который повторяется их очередность по отношению к Земле (точнее – 18 лет, 11 дней и 8 часов). Луна, если вспомнить появление пяти эпагоменальных («лишних») дней в египетском календаре, весьма существенно задействована в ритмах земных циклов. Во-вторых, 18° (или $18,5^\circ$) – это, как будет объяснено далее, по моим геометрическим

построениям, точка, которая может быть связана с симметрией дуг на шкале Времени и пока неизвестным нам планетарным циклом, обусловленным свойствами Времени. В-третьих, это может быть угол изменения наклона земной оси в момент катастрофы, с погрешностью оцененный мною в 20° при наложении на КДЗ современной звездной карты. В-четвертых, 18° – это один из углов в пятилучевой симметрии (пентаграммы).

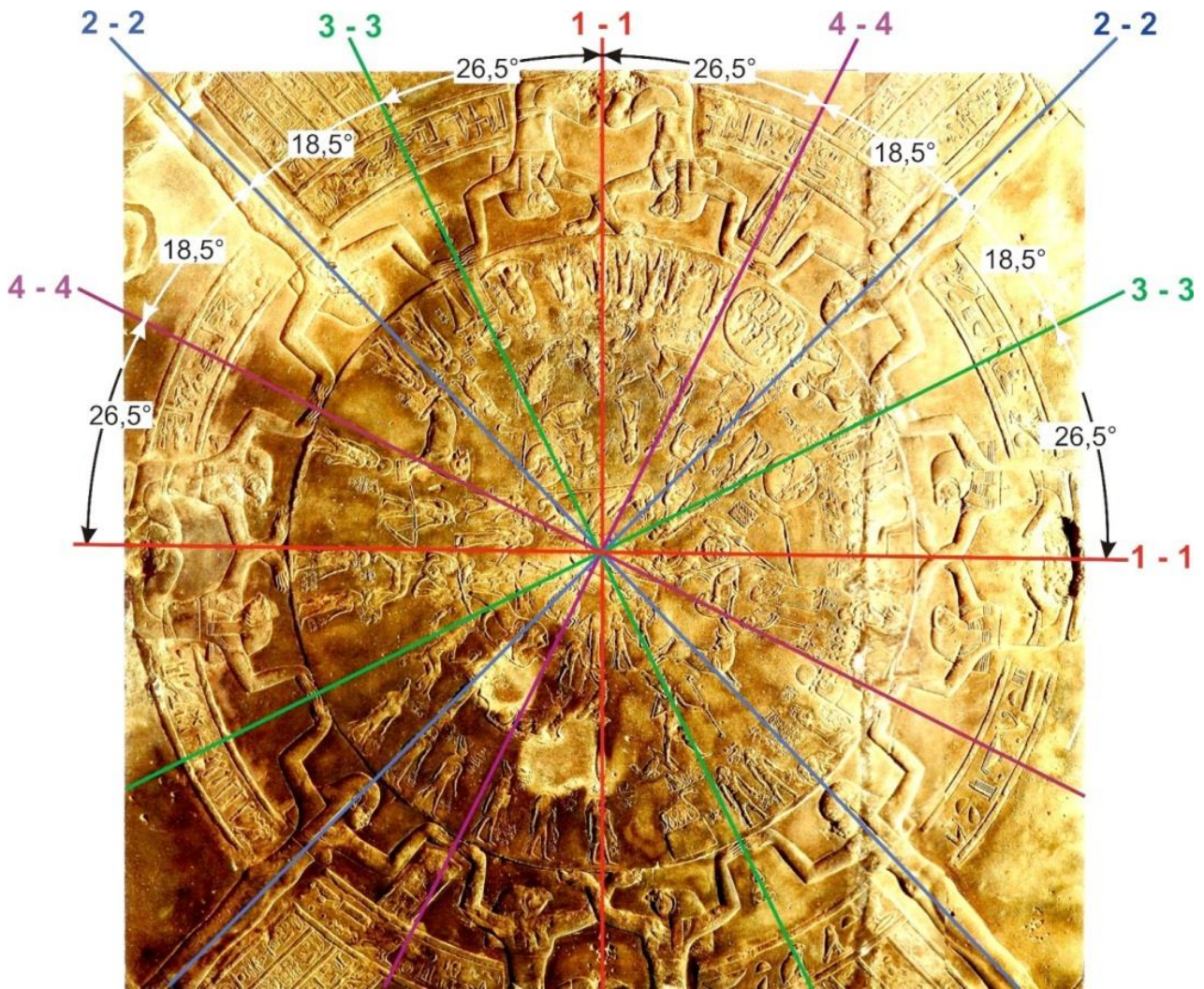
Второе число: 26,5. Тут дело обстоит еще сложнее. Если довериться КДЗ и ЛДЗ и задействованным на них количеством Деканов (37 и 39 соответственно), то продолжительность прецессионного цикла равноденствий окажется величиной переменной, составляющей 26 – 27 тысяч лет. Кстати, опять-таки по моему предположению, и Гиза и КДЗ подтверждают такую длительность цикла. Именно ориентировка пирамид Гизы по сторонам света говорит о катастрофе в масштабе Солнечной системы примерно 5 миллионов лет назад, установившей для нас такой прецессионный цикл, наклон оси вращения и, соответственно, Пояс зодиакальных созвездий.

И это – единственные соответствия, которые мне более или менее удалось подобрать. Но они меня совершенно не удовлетворили.

Я долго ломала себе голову: что же все-таки означают эти углы, почему они так точно задействованы в египетских древних сооружениях, да и в памятниках многих других культур? И стала искать... в архитектуре. Конечно, я думала и о Парфеноне и о других феноменальных творениях человеческого гения, но поскольку мои исследования касались, прежде всего, Египта, то именно египетская архитектура заинтересовала меня больше всего.

Случайностей в жизни не бывает, и первая информация, на которую я наткнулась, конечно, касалась... Нет, не угадали. Не Великой пирамиды, а Дендерского храма. При запросе в интернете «пропорции в египетской архитектуре» она (информация) открылась в середине текста прямо на картинке с Дендерским храмом (здесь – рис. 1.68).

Не буду утомлять уважаемого Читателя подробностями, расскажу только об одном из архитектурных направлений при проектировании сооружений, и не только египетских, естественно. Законы геометрии и гармонии универсальны, потому мы и встречаем их повсеместно, причем, в древних цивилизациях принцип гармонии был выражен особенно ярко. Чтобы не утомлять Читателя специфическими знаниями, приведу краткие выжимки из «ВСЕОБЩЕЙ ИСТОРИИ АРХИТЕКТУРЫ», т.1, раздел «Архитектура Древнего Египта», http://www.historicus.ru/proportsii_v_egipetsloi_arhitekture/ (гл. 27. «Пропорции в египетской архитектуре» [117]).

Для того чтобы соблюсти законы геометрической гармонии, в архитектуре при проектировании сооружений применяются методы пропорций. Основных методов два:

1. Арифметический. Разновидностью его является модульная система, при которой какая-либо часть здания (например, длина) принимается за единицу (модуль), и по отношению к ней все остальные размеры выражаются в простых числах.

2. Геометрический, в котором все три проекции сооружения определяются путем геометрических построений (чаще всего на основе квадрата или круга). Наибольшую роль здесь играет принцип подобия частей.

Частым случаем геометрических построений является группа отношений Золотой пропорции. Постоянная пропорция этой системы, образуя убывающую или возрастающую прогрессию, связывает воедино все элементы сооружений, от больших до самых малых величин.

Сначала позволю себе напомнить Читателю о том, что представляет собой Золотая пропорция или, как ее еще называют, Золотое сечение.

Открытие пропорций принадлежит к заслугам древневосточной математики, античная же традиция связывает его с именем Пифагора. Но на самом деле, как мы наглядно видим, например, в архитектуре и изобразительном искусстве Древнего Египта, понятие Золотой пропорции было известно задолго до греков. Пифагор проходил в течение 20 лет обучение именно в Египте и получил высшую степень Посвящения. Отсюда и знаменитая теорема Пифагора, и «царский» треугольник, и Золотая пропорция. Пифагор, конечно, гений, кто спорит, но история, к сожалению, далеко не всегда справедлива.

Пропорциями называются размерные соотношения элементов или частей формы между собой, а также между различными объектами. Пропорция – это гармонизация. Любое нарушение пропорции (т.е. гармонии) несет в себе деструктивный элемент. Историей и археологией в вопросах пропорции внимание уделяется, прежде всего, гармоничному и эстетическому восприятию тех или иных артефактов, и они, эти артефакты, практически, совсем не рассматриваются в аспекте фундаментальных наук.

Универсальный принцип гармонии и красоты в пропорциях получил название **«Золотое сечение (пропорция)»**. Золотое сечение возникает при делении отрезка на две неравные части таким образом, при котором меньшая его

часть относится к большей, как большая – ко всему отрезку, и это отношение соответствует **0,618**.

Наиболее древним методом в архитектуре является применение системы последовательных квадратов и диагоналей. Геометрическая система пропорций, построенная на квадрате и его «производных», являлась основной формой в ранней архитектуре Древнего Египта, так же как и связанный с нею прямоугольник. Чаще всего использовался так называемый «двойной квадрат» – прямоугольник, составленный из двух квадратов. В основе пропорций большинства сооружений Древнего Египта важную роль играло отношение диагонали к большей стороне, равное $\sqrt{5/2} = 1,11805\dots$, совпадающее с «функцией» Золотого сечения (получается при оперировании с диагональю полуквадрата). В любом случае диагональ квадрата или составленных из квадратов прямоугольников будет выражаться иррациональным числом. **В случае «двойного квадрата» угол, между основанием и диагональю, оказывается равным $26,5^\circ$, а в случае «тройного квадрата» – $18,5^\circ$.** Все эти фигуры могут быть построены в натуре при помощи простой веревки. Даже прямоугольник с таким иррациональным и, казалось бы, сложным отношением сторон, как $\sqrt{5/2} = 1,118$. Никаких тебе проблем с работами на местности! Никаких бесконечных иррациональных чисел, которые надо округлять, внося при этом погрешность! Вербки достаточно! Гениально!

Фасад храма Хатор в Дендере может служить примером одной из наиболее сложных композиций такого рода (рис. 1.68). Здесь мы видим комбинацию основного квадрата и многочисленных «производных» от него. Основным приемом в данном случае является применение диагонали квадрата. Габариты фасада (без нижнего цоколя) состоят из квадрата и прямоугольника, высота которого равна стороне квадрата, а длина – его диагонали.

Великая пирамида, да и весь комплекс Гизы, – это особый гимн сакральной геометрии, являющейся единственным универсальным языком во все времена и народы. Но моя песня в данном случае посвящена великой богине Хатор и ее главному храму в Дендере.



Рис. 1.68. Фасад Дендерского храма и метод квадратов,
http://www.historicus.ru/proportsii_v_egipetsloi_arhitekture/

Все пропорции фасада Дендерского храма мастерски построены на иррациональном отношении $1/\sqrt{2}$. По такому же принципу организована и архитектура храма Гора в Эдфу.

Никогда не сомневалась, что Дендерский храм – это храм Науки, храм Знаний, храм Посвящений. При надлежащей расшифровке он рассказывает нам о звездах, Солнечной системе, катастрофах, о временных циклах и о том, что собой представляет многомерное Время, об истории предшествующей великой цивилизации Божественных Династий и о многом-многом, о чем мы пока не умеем его спросить. И это только один КДЗ!

Чуть копнула в сторону – и оказалось, что даже в расположении оси храма под углом в $18,5^\circ$ к направлению север-юг зашифрованы принципы и законы архитектуры древнейшей великой египетской цивилизации, которую египтология упрямо не желает признавать. Вот уж действительно – все гениальное просто! Чтобы оставить нам такое наследство, каким уровнем Знания и Умения нужно обладать!

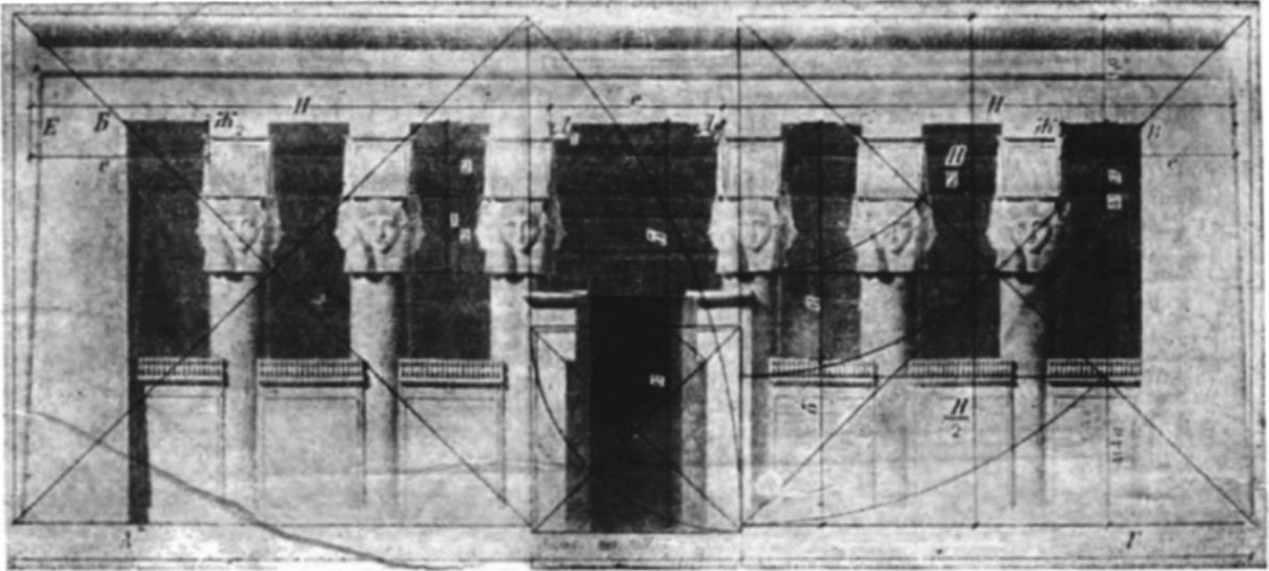
Невозможно придумать что-либо более нелепое, чем отнести храм Знаний и Технологий ко времени Клеопатры, как это делают египтологи. Они упорно забывают или притворяются, что не знают о том, что храм восстанавливался фараонами несколько раз в строгом соответствии с проектом, выполненным еще во времена Шемсу-Гор. Да для них и не было никаких Шемсу-Гор.

Но вернемся к системам осей КДЗ. И здесь углы $18,5^\circ$ и $26,5^\circ$ говорят нам о том, что сама геометрическая матрица кодирования информации строилась по тем

же методам последовательных квадратов и диагоналей. Полнейший универсализм простейшего паттерна!

Попробуем определиться с функциональным назначением осей. Для удобства Читателя мне кажется правильным еще раз повторить рис. 1.67, приведенный ранее.



Рис. 1.67 (повторение). Системы осей на КДЗ

Система осей 1-1 выделена положением стоящей рядом с КДЗ фигуры богини Нут (см. рис. 1.18). Она фиксирует правильное положение самого КДЗ, и это абсолютно необходимо для входа в расшифровку. Следует отметить, что во многих публикациях приводится неправильно повернутая картинка Зодиака без учета ее положения на потолке восточной Капеллы №2. Как показали исследования, эта система осей **выполняет функции Исторического Ключа** входа в расшифровку (от Стрельца – «Время пошло»). Забегая вперед, скажу, что даже чтение текста, расположенного по кольцу и в диагональных столбиках, начинается от вертикальной оси **1-1** снизу и идет по часовой стрелке.

Система осей 2-2 служит для разделения периодов внутри БМК. Посмотрите на шкалу Времени. Выше оси **2-2**, проходящей из левого верхнего в правый нижний угол, плотность Деканов очень высокая, а ниже ее – самая низкая. Отсюда видно, что Время – понятие крайне сложное, что даже в течение одного БМК оно течет по-разному. Резкое изменение Времени – признак катастрофы, причем, чем резче изменяется Время – тем сильнее катастрофа, а может быть, и наоборот: чем сильнее катастрофа, – тем заметнее нарушение в характере течения Времени. Но это уже вопрос физики и философии.

Система осей 3-3 играет очень важную роль. Она фиксирует определенное положение Зодиака, а, следовательно, и самой планеты во Времени и в Пространстве: эта ось проведена через знаки востока и запада. Знаки востока и запада мною указаны на фотографии подлинника. На рис. 1.69, как и на рис. 1.53, иероглифы востока и запада показаны отдельно как увеличенные фрагменты подлинника и в прорисованном варианте.

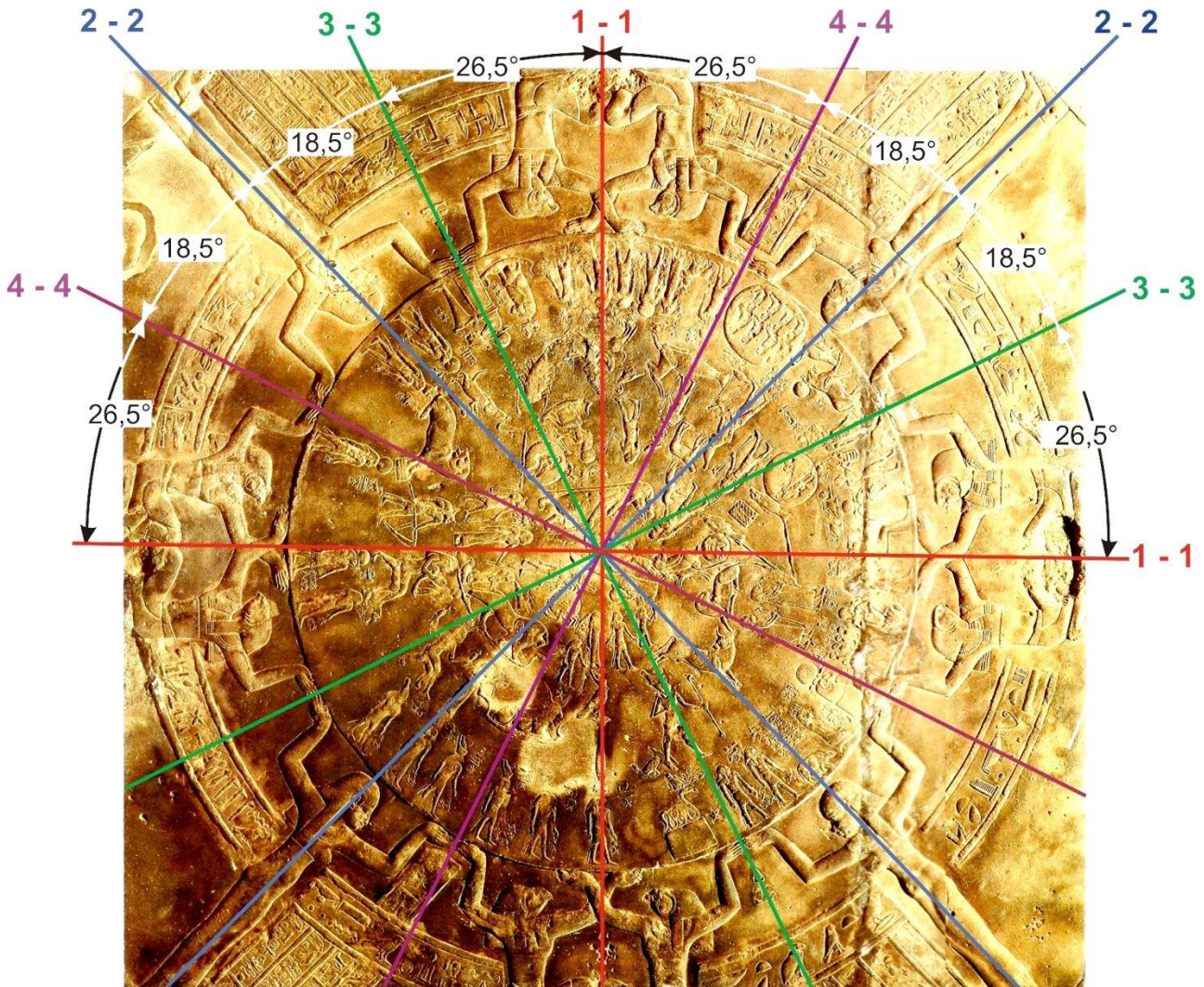

Рис. 1.69. Направление запад – восток на КДЗ

Почему это настолько важно, что я фиксирую на данных знаках внимание Читателя? Казалось бы, мелочь. Но в ней еще одно доказательство, как важна любая деталь на изображении КДЗ для его анализа и расшифровки. Зачем вообще указаны знаки востока и запада на Зодиаке? Они указывают на время весеннего и осеннего равноденствия в какой-то очень важный момент БМК. Но если КДЗ включает в себя не один БМК, а несколько? Я думаю, что эти иероглифы на поле медальона в данном случае говорят нам об особо важном периоде именно последнего БМК, когда стабилизировалось состояние планеты после последнего пережитого Землей глобального катаклизма в знаках Льва и Скорпиона-Рака. И так, похоже на то, что на Зодиаке указывается следующее: стабилизация наступила примерно в начале Эпохи Тельца (знак весеннего равноденствия – иероглиф «восток» – приходится именно на это созвездие).

И еще одно небольшое замечание, касающееся изображения КДЗ на рисунках. Все прорисовки Зодиака во всех без исключения публикациях базируются на рисунках Денона. А он при изображении иероглифа «запад» допустил неточность, сдвинув его совсем немного вправо и вверх. «Запад», как и «Восток», должен стоять точно там, где соприкасаются пальцы рук Богов – Держателей Неба. Иначе оси 3-3 не пересекутся в единой точке со всеми другими осями, и матрица будет нарушена. Используя некоторые деноновские рисованные изображения, знак «запада» я либо убрала, либо поставила в нужное место (там, где это было возможно).

При взгляде на официальную археологию и историю человечества вырисовывается, что именно с этого периода начинают появляться первые достоверные для науки артефакты, возникают первые государства (Шумер и Египет). Все, что было до того, как бы стерто с лица земли (я имею в виду не планету, а ее поверхность). Это и немудрено при очень тяжелых катастрофических ситуациях. Если от предыдущего что-то и остается, то это крохи, да притом еще и неоднозначные крохи. Поэтому история «танцует от печки». А «печка» – начало хотя бы относительной стабильности самой планеты. Начиная с этого периода, и Деканы идут более равномерно, и надежные артефакты появляются. Если все-таки и сохранилось что-либо, существовавшее до катастрофы, то это могут быть только мегалитические сооружения, такие как пирамиды и Великий Сфинкс Гизы, Баальбек и т.д. Но наука и их пытается встроить в признанное ею историческое время. И так, **ось 3-3 указывает нам на время начала периода относительно устойчивого состояния планеты.**

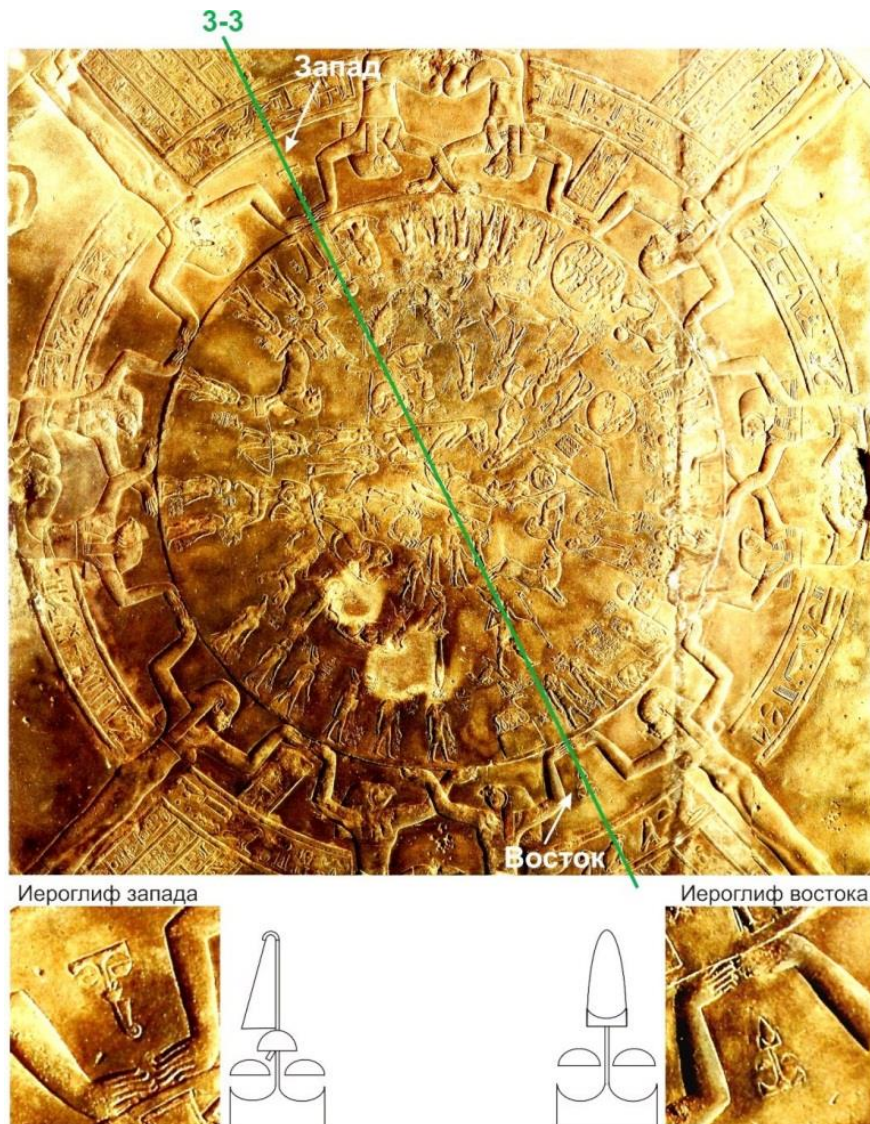
Ось 4-4 оказалась осью симметрии матрицы кодирования информации. Ее назначение четко проявилось после того, как было построено ограничение зон на КДЗ.

7.2.2. Матрица кодирования информации

Для заполнения КДЗ символическими фигурами должна была существовать определенная геометрическая матрица. Заполнение медальона подчинялось какой-то закономерности, выраженной через математику. И вот эту-то матрицу необходимо было увидеть в столь головоломном изображении, где зоны, вроде бы, четко и не разделены. Еще одна отправная позиция: если какая-либо система идеальна, она должна описываться правильными геометрическими фигурами. Поэтому, если пренебречь нарушениями (а в реальных системах их не может не быть), в абрисах зон должна проявиться правильная геометрия, а нарушения – результат каких-то деструктивных событий.

Теперь мне придется снова вернуться к делению медальона КДЗ на зоны, но сделать это и пронумеровать их несколько иначе, по сравнению с тем, как я делала раньше (рис. 1.70). В данном случае все деление на зоны проводилось с помощью современной астрономической карты и наложения ее на фотографию подлинника. Но на фотографии подлинника такие сложные построения для неопытного глаза трудноразличимы. Поэтому я использую рисованные картинки (возможны небольшие «наезды» на символы, которых нет на подлиннике).



Рис. 1.70. Построение матрицы кодирования информации

Начнем с карты неба. В самом центре мы видим зону 1, ограниченную красной окружностью. Она представляет собой линию, которую очерчивает в прецессионном звездном (астрономическом) цикле земная ось (Ось Мира) при движении вокруг Центра Мира. Именно по ней смещается Северный полюс Мира в цикле астрономической (звездной) прецессии. Астрономически это очень важно. На рис. 1.71 эта же окружность проведена на современной звездной карте. В ее центре находится Центр Мира (красный кружок), обозначенный буквой Е. Там же голубыми кружками показаны ближайшие к окружности реперные звезды, по которым производилось совмещение с картой неба КДЗ.

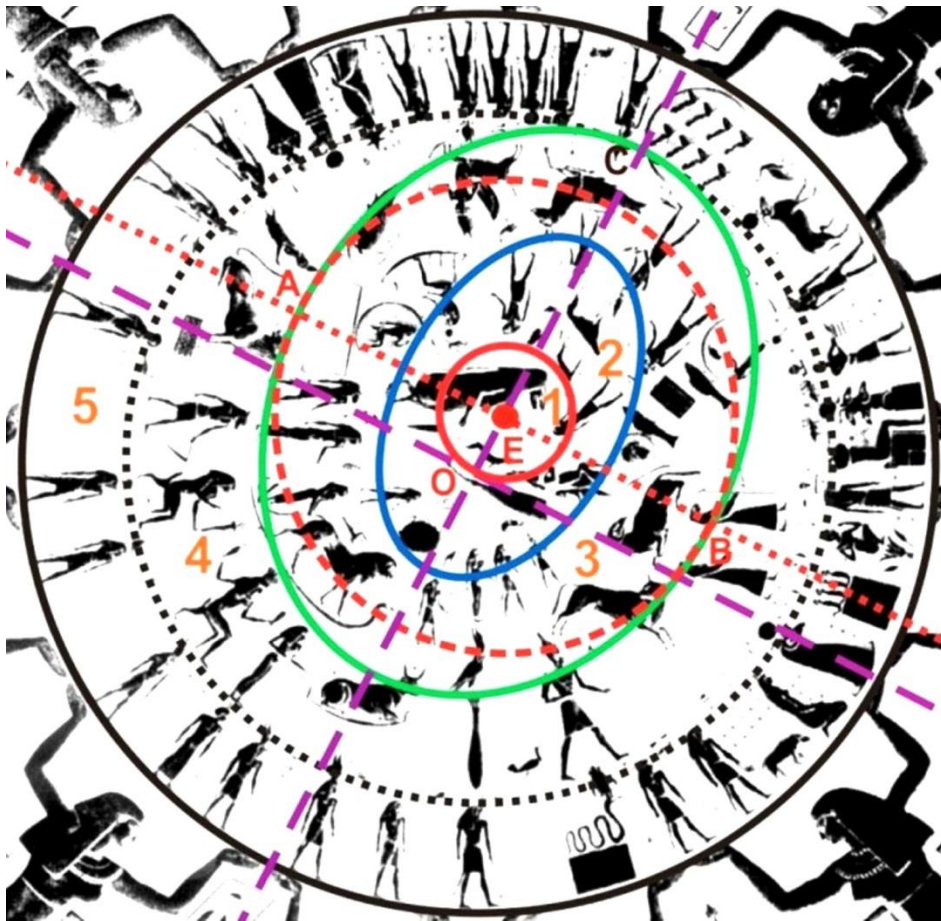

Рис. 1.71. Астрономическая (звездная) прецессия на современной карте

За неимением данных древней астрономии мне пришлось довольствоваться современной картой неба Северного полушария и каталожными данными о

координатах звезд, которые идентифицируются на КДЗ. Звезды, лежащие вблизи траектории, описываемой на небе северным концом Оси Мира, мы будем называть реперными. Считается, что траектория движения Оси Мира представляет собой правильный круг, а на самой траектории или очень близко от нее в положенное им время оказываются только α Малой Медведицы (наша Полярная) и α Дракона. Кроме того, известно, что Вега (α Лиры) должна лежать на 6° за пределами этой линии. Если на современной карте построить круг с учетом координат указанных звезд, то вблизи траектории окажутся еще несколько объектов: τ Геркулеса – снаружи и α Цефея – внутри, как это видно на рис. 1.72. На карте круглого Зодиака довольно точно можно определить положение Полярной звезды – α Малой Медведицы (перекрестье осей **4-4**), Веги – α Лиры (голова мужской фигуры между Козерогом и Стрельцом) и τ Геркулеса (верхушка сидячей фигуры над Скорпионом и Стрельцом). Положение же α Дракона (звезда Тубан), несмотря на заманчивость и все мое желание, на Зодиаке не определить: наше (современное) созвездие Дракона очень длинное, Тубан – звездочка неприметная, находящаяся где-то вблизи конца хвоста самого Дракона. В Египте это созвездие изображалось в виде богини Тауэрт – беременной самки бегемота (богиня – покровительница беременных женщин, помогающая при родах и оберегающая материнство и детство). А на египетской карте неба на крупной фигуре Тауэрт, да еще с теслом в руках, найти соответствующее этой звездочке место и вовсе проблематично. Я рассуждала так: тесло – инструмент закрепления, а Тубан была в свое время Полярной звездой, вокруг которой вращалось небо. Кстати, у славян Полярная звезда называлась Прикол-звездой. Под этим понимался как бы вбитый колышек, к нему привязана веревка, на которой вокруг «прикола» вращается Конь – Большая Медведица в нашем понимании (веревка в данном случае – линия, соединяющая две крайние звезды ковша Большой Медведицы с Полярной звездой). Чтобы построить линию звездной прецессии, и четырех звезд нам вполне хватит.

На КДЗ траектория движения Оси Мира представляет собой окружность, общий центр всех осей – точка **О** – лежит на этой окружности (см. рис 1.70). Оси, кроме оси **4-4**, я пока обозначать не стала, чтобы не усложнять рисунок. В этой точке в данный момент находится наша современная Полярная звезда.

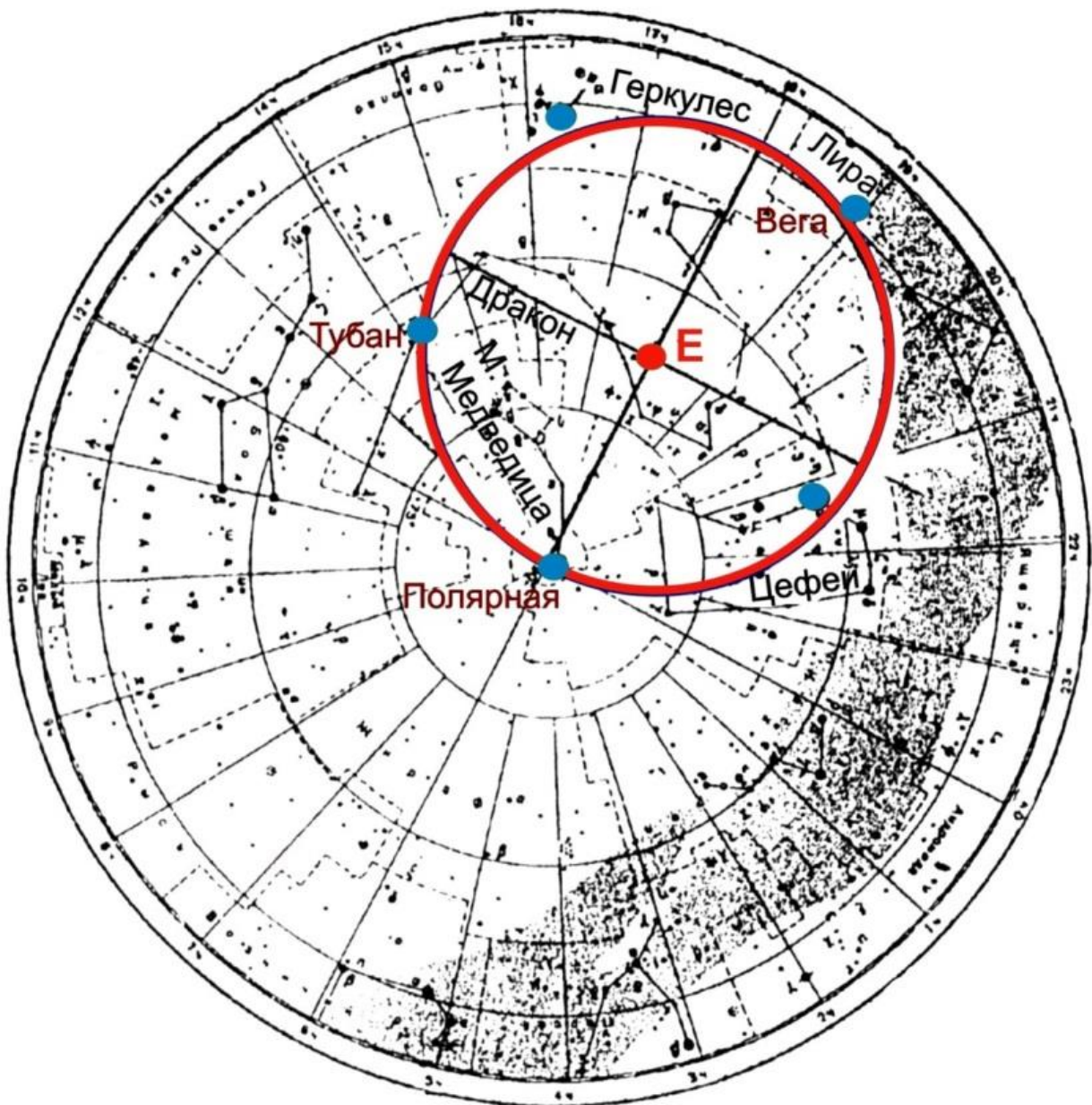
Теперь нам необходимо ограничить зону Пояса зодиакальных созвездий. В результате построения этой зоны, обозначенной цифрой **3**, получается эллипс, большая ось которого совпадает с осью **4-4**. Большая ось эллипса касается границы шкалы Деканов в точке **С**, лежащей точно на оси **4-4** под Козерогом. Абрис внутреннего контура Пояса зодиака, если не учитывать смещения знаков при катастрофах, тоже представляет собой эллипс, подобный наружному; его большая ось также лежит на оси **4-4**. Эти эллипсы при взгляде на Зодиак

угадываются легко. Они не просто подобны: фокусы **б**ольшого лежат точно на концах большой оси меньшего эллипса, эксцентриситет обоих одинаков и составляет 0,6, что при данной точности измерений практически точно соответствует Золотой пропорции (0,618). Внешний эллипс на рисунке выделен зеленым цветом, внутренний – синим. Внутренний абрис зоны **3** является одновременно и внешним абрисом небесной карты северного неба за исключением зодиакальных созвездий. Это сделано без учета нарушений в Весах, Льве – Скорпее-Раке и Овне – Рыбах. Таким образом, внутри синего эллипса находится зона **2**. При разработке матрицы КДЗ автором/авторами проекта было найдено гениальное решение, ибо необходимо было совместить все это на одной звездной карте Северного полушария, а половина зодиакальных созвездий относится к небу Южного полушария. Здесь же Пояс зодиака размещен целиком.

Затем на карте неба КДЗ необходимо построить еще одну окружность – эклиптику. Это не слишком сложно. Подход к ее построению аналогичен описанному выше: по современной карте определяются современные же координаты ближайших к эклиптике звезд, которые могут быть достаточно достоверно обозначены на КДЗ. Например, Регул – сердце Льва – лежит почти точно на эклиптике, Альдебаран – глаз Тельца – несколько ниже ее, но близко; далее эклиптика проходит через звезду, на рисунке находящуюся в коленном суставе согнутой передней ноги Овна, почти пополам делит Водолея, проходит, касаясь спины Козерога, затем через кончик направленного вверх хвоста Стрельца, переднюю часть Скорпиона и т.д. Если перенести эти точки на Зодиак, то мы получим точную окружность, изображенную на рис. 1.70 пунктиром красного цвета. Она касается большого эллипса в точках **А** и **В**, лежащих на пересечении линии эллипса его малой осью. Малая ось большого эллипса проходит перпендикулярно оси **4-4** на расстоянии от общего центра осей (точка **О**), равном радиусу круга Прецессии. Таким образом, получилось, что Центр Мира на матрице кодирования информации совмещен с центром окружности эклиптики, а ее радиус равен половине малой оси большого эллипса.

Вот и построена основная часть геометрической матрицы кодирования информации КДЗ. Осталось только добавить, что наружная часть медальона – зона **5** – хорошо известная Читателю шкала Деканов. Как выглядит матрица без наложения ее на КДЗ, показано на рис. 1.72.

Итак, перед Вами строгая геометрическая матрица построения круглого Дендерского Зодиака. Она учитывает все астрономические особенности небесной карты и включает в себя Время и информацию об истории планеты и Древнего Египта.



Рис. 1.72. Геометрическая матрица кодирования информации

Зоны, на которые делится Зодиак, могут быть названы так:

- зона, лежащая внутри конуса астрономической прецессии (полярная) – 1;
- зона северного неба, лежащая внутри зодиакального Пояса – 1 и 2;
- Зодиакальный пояс – 3;
- зона истории периода Божественных Династий – 4;
- зона Времени (циклов БМК) – 5.

7.2.3. Особые точки

Самые сильные искажения Времени при катастрофах имеют место там, где фигуры нарушают правильность границы своей зоны. Возьмем хотя бы ситуацию в зоне Льва – Скарабея-Рака, как самую очевидную. Значительное смещение Скарабея на определенный угол назад и к северу было следствием сильного катаклизма, отраженного на КДЗ. Катастрофа нашла свое выражение и в искажениях внутреннего края зоны 4: за пределы края выходит изображение Сопду, сидящего на жезле вадж, и голова Осириса. Нарушается символами и линия эклиптики.

Стоит обратить внимание на то, что зоны максимальной неустойчивости планеты расположены строго по осям эллипсов: Весы и Овен – на малой, а Лев – Скарабей-Рак и Козерог – на большой. И еще одно наблюдение: эклиптика проходит точно посередине между концами больших осей эллипсов, ограничивающих Пояс зодиака, и в этой части – почти по центру фигур зодиака. В точках **А** и **В** она касается наружного эллипса точно по его малой оси. Таким образом, получается, что зодиакальный пояс как бы «сплюснут по бокам» и созвездия «вдавлены» внутрь. На небе именно так и есть: эклиптика проходит с одной стороны почти через середину Водолея, Козерога и Стрельца, с другой – их антиподов Льва, Рака и Близнецов. А «по бокам» Весы и Дева (с одной стороны) и Овен и Рыбы (с другой) почти целиком оказываются выше (т.е. севернее) эклиптики.

На геометрической матрице бросаются в глаза точки, которые несут особую нагрузку. Это точки, обозначенные буквами **А**, **В**, **С**, **О** и **Е**, а также фокусы обоих эллипсов (**F₁** и **F₂**).

Точка **О** – исходная точка-ключ всех построений – **геометрический центр ключей расшифровки**. Но она же является и центром двух окружностей, ограничивающих шкалу Времени (Деканов). **Думаю, что следует назвать эту точку Центром Времени**. Поскольку внутренняя окружность кольца Деканов одновременно служит и внешним ограничителем зоны 4, отражающей определенный исторический период, то представляется, что такой прием призван подчеркнуть, что **именно Время как физическая категория формирует сами события**. Точка **Е** является центром основных внутренних построений неба. В ней пересекаются большие и малые оси эллипсов, она же является центром окружностей эклиптики и прецессии. Это, собственно, **точка проекции вершины конуса Прецессии на небесную сферу – Центр Неба (Пространства)**. На современных картах она находится в созвездии Дракона и имеет координаты: прямое восхождение – около 18 часов и склонение – около +68°.

Симметричные точки **А** и **В** – это точки касания эклиптики и внешней границы зоны зодиакального пояса. В точке **С**, лежащей на оси **4-4**, небо, а также внешняя и внутренняя границы зоны истории Божественных Династий касаются шкалы Времени.

С – это единственная точка, где сосредоточены **Время, История и Небо (Пространство)**. Центры Времени (**О**) и Пространства (**Е**) не совпадают. Таким образом, на круглом Дендерском Зодиаке имеет место асимметрия Пространства и Времени. Именно это и порождает развитие и само существование Мироздания в целом и его компонентов в частности.

7.2.4. Точка **С** и знак Козерога

Точка С настолько важна, что я хочу о ней поговорить отдельно.

Прежде всего, с математической точки зрения, точка – это геометрически нуль-мерный объект. Что это значит для нас? Нуль Времени и нуль Пространства? Разрыв во Времени? Черная дыра Пространства-Времени? Или одновременно и белая? Переход в другие измерения? В другие пространства? В другой круг истории? Не здесь ли осью **4-4** отсекается рыбий хвост Козерога и начинается трансмутация низшего животного водной среды в млекопитающее, живущее в других стихиях – на земле и в воздушной среде? (Похоже, что следующая трансмутация должна привести к огненной стихии.) **Точку С я бы назвала Точкой Перехода.**

Точка С – особая во всех отношениях. Наше мышление, к сожалению, ограничено миром формы, через который мы, находясь в нем, и в состоянии что-либо воспринимать. Но в бесконечной мерности Божественного Мира наверняка есть точки взаимного проникновения мерностей друг в друга, будь то **Время, Пространство** во всех их ипостасях, **Энергия** или **Информация** («*ВСЁ во всем*» – Первый Принцип Герметизма). Мне почему-то кажется, что **точка С** на круглом Дендерском Зодиаке призывает нас задуматься именно об этом.

Козерог – тоже особый знак зодиака. **Точка Перехода** оказалась в знаке совсем не случайно. В индийской эзотерической традиции он носит название «Макара» и мистически связан с Кумарами – сыновьями Шивы. Очень интересно пишет об этом знаке Е.П. Блаватская. Приведу некоторые выдержки из «ТАЙНОЙ ДОКТРИНЫ» [2]:

Макара... заключает в себе самом ключ к его правильному толкованию. Буква «ма» – равнозначна с числом 5, а «кара» означает рука. Теперь в

санскрите... «карам» употребляется в значении одной стороны. Таким образом, «Макарам»... означает Пентагон или Пятиугольник...

...Пятиконечная звезда или пентагон изображают пять членов человека.

...С объективной точки зрения микрокосм представлен человеческим телом. Макарам может рассматриваться как представляющий одновременно микрокосм и макрокосм как внешние объекты восприятия...

...число пять имеет весьма большое и оккультное значение в тайнах Природы.

Пока прерву цитирование и немного прокомментирую. Прежде всего, о трактовке самого названия созвездия «Макара» (Козерога) и его связи с Египтом. Мне кажется, что тут прослеживается более глубинная языковая связь, чем указано у Е.П. Блаватской. Пусть «МА» означает «5», но «КА» и «РА» говорят сами за себя. Кстати, «КА» – душа, астральный двойник – обозначается египетским иероглифом в виде двух человеческих рук. Это явная общность корней Лемурийской и Атлантидо-египетской цивилизаций. Итак, «Макара» – это пятиричный принцип и души и Солнца... Об этом мы еще поговорим, как и вообще о пятилучевой симметрии, гранях Вселенной, гранях Земли и т.д.

Продолжу цитирование:

Достаточно сказать, что... знак «Макара» связан с рождением духовного Микрокосма и со смертью, или разложением, физической Вселенной – ее переходом в область Духовного. [сноска: «Когда Солнце уйдет за 30 градусов Макара (Козерога) и не будет уже достигать знака Минам (Рыб), тогда наступит Ночь Браммы.»]

Вот тут и кроется глубокий смысл **точки С** на Зодиаке: связь с рождением и смертью, с переходом в область Духовного, с наступлением Ночи Браммы... А значит, и с последующим Днем Браммы. Циклы повторяются и повторяются...

Само индийское название Козерога – «Макара» – навело меня еще на одну аналогию. В легендах полинезийских и австралийских аборигенов есть удивительный дух – Мукуру (Мукру), связанный с водой, который воплощается в тело очень высоко духовного человека перед апокалиптической катастрофой – великим потопом. Если появляется Мукуру – человек, значит, катастрофа неминуема и близка.

Явное общее наследие Лемурии. Макара – Мукуру... Нормальное чередование гласных. У Макара рыбий хвост, Мукуру связан с водой. И функциональное назначение близкое: рождение – смерть.

7.3. Золотая пропорция в КДЗ

В Древнем Египте очень четко следовали Золотой пропорции в архитектуре и изобразительном искусстве. Об этом методе в архитектуре выше речь уже шла, но и для изображений человеческой фигуры, например, был разработан канон – то есть такая система пропорций человека, которая делила изображение на части и позволяла по части определить целое и по одной части тела определить другую. Это касалось и стоящих и сидящих фигур. По рис. 1.73, например, Вы можете увидеть, насколько красивы и гармоничны фигуры богов и богинь, изображенных на фресках в гробнице Нефертари.



Рис. 1.73. Фрески в гробнице Нефертари

http://www.renomme.ru/wp-content/gallery/egipt5000_99.jpg , [84]

Опишу фигуры слева направо. На тронах сидят богиня Запада и бог Ра, далее – Гор представляет им Нефертари, и, наконец, крайняя справа – богиня Нейт. Считалось, что после смерти люди уходили на Запад. Отсюда и богиня Запада, и богиня Нейт. Обе они – представительницы самого древнего пантеона богов, тесно связанные с Западом. Их культы существовали еще задолго до династического периода.

В изобразительном искусстве для создания рельефа или росписи египтяне пользовались специальными сетками (таблицами), которые наносили на поверхность каменной плиты или стены. Художнику необходимо было знать установленные канонами нормы и научиться вписывать в них изображения,

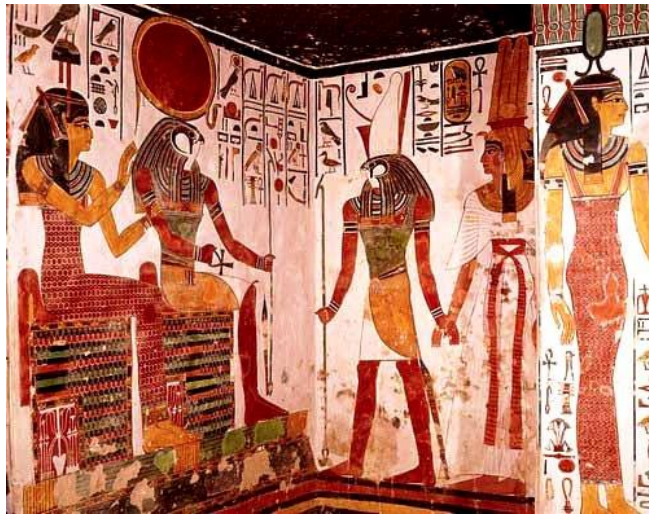
пользуясь сеткой. Единая система обучения и строгое соблюдение выработанных норм позволяли выполнять части одного произведения разными мастерами.

Вся история учения о пропорциях связана с поисками законов гармонии и красоты. Само Мироздание устроено по принципу гармонии. Все подчиняется ему: от строения атома и до Вселенной. Даже расположение листьев на ветке, соотношения между отдельными частями тела живых существ, ритмы сокращения сердца, интервалы при ходьбе, орбиты планет и т.д. Красиво только то, что соответствует гармонии. Нарушение гармонии приводит к деструкции. Что мы и имеем на круглом Дендерском Зодиаке при пересечении линий матрицы символами фигур.

А теперь посмотрим, как Золотая пропорция воплощена в изображении КДЗ. Результаты моих измерений сведены в табл. 1.2. В ней приведены данные промеров геометрических построений в мм, выполненные по фотографии подлинника (масштаб 1:5). Всмотритесь внимательно в цифры.

Таблица 1.2

Результаты измерений по матрице кодирования информации

Наименование	Обозначение	Размер, мм	
		Подлинник	Фотокопия
Диаметр внешнего круга медальона	D_1	1500	300
Диаметр внутреннего круга шкалы Деканов	D_2	1100	220
Диаметр круга эклиптики	$D_э$	720	144
Радиус круга эклиптики	$R_э$	360	72
Диаметр круга астрономической прецессии	$D_п$	180	36
Радиус круга астрономической прецессии	$R_п$	90	18
Большая ось бóльшего эллипса	$L_{ББ}$	900	180
Малая ось бóльшего эллипса	$L_{МБ}$	720	144
Фокусное расстояние бóльшего эллипса	$F_Б$	540	108
Большая ось меньшего эллипса	$L_{БМ}$	540	108
Малая ось меньшего эллипса	$L_{ММ}$	450	90
Фокусное расстояние меньшего эллипса	$F_М$	325	65
Эксцентриситет обоих эллипсов	e	0,6	0,6

Соотношения: $F_М / F_Б = 0,6$; $L_{МБ} / L_{ББ} = 0,6$; $L_{ММ} / L_{БМ} = 0,6$

Ряды:
 $D_1 / D_2 = 1,5$; $D_2 / D_э = 1,5$; $L_{ББ} / D_э = 1,25$; $L_{БМ} / D_э = 1$; $L_{МБ} / D_э = 0,75$; $L_{ММ} / D_э = 0,62$

$L_{БМ} / D_п = 1$; $R_э / D_п = 2$; $L_{МБ} / D_п = 3$; $D_э / D_п = 4$; $L_{ББ} / D_п = 5$

Посмотрите, отношение фокусных расстояний малого и большого эллипсов, отношения их больших и малых осей соответствуют каноническому числу Золотой пропорции – 0,6 (измерение с точностью линейки). Посмотрите, какие стройные ряды выстраиваются при соотношении других параметров: 1) 1,5; 1,25; 1,0; 0,75; 0,62 (!) и 2) 1, 2, 3, 4, 5. **Низко склоняю голову перед Великим Мастером, разработавшим Зодиак.**

Следует отметить, что кроме соответствия Золотому сечению, стройности математических рядов, размеры всех геометрических фигур матрицы, относящихся к небесной сфере, кратны радиусу прецессии.

Мне хочется напомнить, что выше говорилось о конфигурации планет Солнечной системы, отраженной на Зодиаке. Это не касается самой матрицы, но в особом расположении ответственных за катастрофическое событие планет тоже соблюдается Золотая пропорция. Напомню, что самый интересный акцент поставлен на положении гипотетического Фазтона – планеты между Марсом и Юпитером:

Н, Фазтон и Юпитер лежат на одной прямой, поделенной в соответствии с Золотой пропорцией: отношение расстояний Юпитер – Фазтон и Фазтон – Н равно 0,6, а треугольник Фазтон – Н – Солнце оказывается «царским» пифагоровским треугольником с отношением сторон 3-4-5! Положение Фазтона указывает, что именно он – эпицентр событий.

В заключение можно сформулировать главную мысль этой части: **строгое соответствие Золотому сечению, вся красота и гармония построений не могут оказаться случайными.** И еще один очень важный момент: вся цифирь, приведенная в табл. 1.2, соответствует пятилучевой симметрии, что особенно бросается в глаза при рассмотрении копии подлинника, уменьшенной в 5 раз. А это уже **признак гармонии, Микрокосма и Жизни.** В данном случае не имеет значения, в каких единицах производятся измерения. Соотношения остаются.

Это и есть частица великой египетской сакральной математики.

Глава 8. Его величество Время

8.1. Небольшой экскурс в философию

...нужно знать, что ни одна тайна не сохранялась так хорошо и так священно древними, как тайна их циклов и вычислений. Начиная от египтян и до евреев, считалось величайшим грехом раскрыть нечто, принадлежащее к правильному измерению Времени.

Е.П. Блаватская

Когда мы говорим, читаем, слышим: «...там Время спит под сенью пирамид...» или «...Время спит, свернувшись в плотный кокон у Вечности на каменной груди...», мы ощущаем его как одушевленное Нечто. Если оно может спать... Время – понятие физическое, историческое, философское... Что такое Время? Есть формулировки, определения, предлагаемые в соответствии с компетенцией формулирующего. Но ведь, по большому счету, никто и по сей день не может дать точной формулировки понятию ВРЕМЯ. А как насчет живого Времени? Чем глубже погружаешься в далекую эпоху, тем больше ощущение со-участия, со-переживания, даже со-ответствия и не-со-ответствия. Интервал Времени между тобой и прошлым сокращается, а иногда и исчезает. Почему? Как отделить субъективное восприятие от так называемого объективного?

Если человеку открывается возможность работы с Тонким планом, то почти сразу появляется знание того, что то самое время, в котором мы живем, к которому мы привыкли, с которым, не задумываясь, так лихо обращаемся, – совсем не такая уж простая категория. Простая-то она простая, да только там, где, как и мы, «простые», пребывает в мире формы. Причина → следствие, причина → следствие, вчера → сегодня → завтра, вчера → сегодня → завтра... Вот вам и линейное однонаправленное время. **Но мир неизмеримо сложен, а мы-то живем на самом нижнем этаже**, за пределами которого все наши привычные представления летят вверх тормашками. И, прежде всего, понятия Пространства, Материи и Времени. И в тех случаях, когда эти категории касаются Мироздания в целом, я их пишу с прописной буквы, отдавая дань их сложности и всеобъемлемости.

Пространство наш разум способен воспринимать только как геометрическое. Математические изыски по многомерности пространства происходят тоже отсюда: пусть сложная – но геометрия, даже если мы ее не можем это себе представить физически. А геометрия – это измерение, представление, моделирование формы, пусть бесконечно сложной. Уму так проще: сейчас зрительно представить не могу – потом разберусь. Но как только Мир начинаешь воспринимать как энергетическую и информационную многомерность, сразу исчезают геометрические шоры. Геометрия – удел формы, а форма – удел малой мерности; так называемые многомерные формы – абстракция, символика формул, не более.

Мне могут возразить: «Например, в «Материалах Ра» («Закон ОДНОГО») плотности Тонкого плана связываются с определенными геометрическими фигурами – кубами, пентагондодекаэдрами и т.д. Как быть с этим?». Поймите меня правильно: в высших измерениях геометрические формы воспринимаются не как конкретные объемные фигуры (октаэдры, кубы и т.д.), привычные для нас, а как резонансные энергии, соответствующие каждой из этих форм. И для этого им не нужно геометрическое пространство в нашем понимании – как некий объем. Там «ВСЁ ВО ВСЁМ».

Приведу пример некоторой, хотя и слабой, аналогии: человек – это не только, пожалуй, даже не столько, его физическое тело формы, сколько единый комплекс так называемых тонких тел, не воспринимаемый нашими физическими органами чувств, своеобразная «матрешка», опять-таки в опрIMITИВИЗИРОВАННОМ представлении, но все-таки там тоже «всё во всём». Так и весь Мир. К сожалению, любые аналогии – это, хочешь – не хочешь, попытка нашего мозга уж если не впихнуть, то, по крайней мере, привязать пример к конкретному объему или телу формы. Но наука уже пришла к голографии: все содержится во всем. Существует Информация вся сразу и во всем, не зависящая от трехмерного мира. Нужно только уметь войти в ее поле. И в том Мире не существует предельности скорости света. Информация передается с бесконечной скоростью – мгновенно. Тонкие тела человека в этом Мире «дома». И там «ВСЁ ВО ВСЁМ». И именно так устроен Мир. Он бесконечен – где нет формы, там нет и границ, – поэтому Мир и бесконечно сложен. Если уж вся Информация существует вечно и во всем – а это универсальный закон сохранения, – то она никак не может зависеть от однонаправленного линейного примитивного времени.

Материя – это все то, что обладает энергетическими вибрациями любого уровня. И только уровнем вибраций материя и отличается. Большинство людей под термином «материальный» мир понимает только мир формы, называя его часто физическим, что совершенно неверно. Его надо называть только миром формы, ибо Материя существует на всех этажах Мироздания, но на разном

вибрационном (физическом!) уровне. Материя в воспринимаемом нашими органами чувств мире является энергией грубых вибраций, кристаллизованной в трехмерную форму. По мере утончения вибраций мы попадаем сначала в мир, где материей являются эмоции (астрал), затем в мир, где материей является мысль (ментал) и так до бесконечности. Но **понятия «это – здесь, а то – там» не имеет смысла, ибо ВСЁ СУЩЕСТВУЕТ ВО ВСЁМ И ВЕЗДЕ** (еще одна примитивная аналогия этого – одновременное существование в одном и том же объеме гравитационных, радио, электромагнитных волн, потоков элементарных частиц, разного рода лучей и т.д.).

Время. А вот это понятие для нас является наиболее сложным. К многомерности Пространства (во всяком случае, к его трехмерности) мы привыкли. А представить себе многомерность Времени (его трехмерность) для нас намного сложнее. Я могу адресовать Читателя к своим собственным работам, где подробно рассматривается вопрос Времени с эзотерических позиций: С.Н. Павлова «ВРЕМЯ – ВЕЧНОСТЬ. ТРАКТАТ. Многомерность не есть понятие геометрическое (страшная крамола)» <http://divinecosmos.e-puzzle.ru/page.php?al=331> [85] и С.Н. Павлова «УНИВЕРСАЛЬНЫЙ ПРИНЦИП МИРОЗДАНИЯ. Книга 1. МЕТААСТРОНОМИЯ СОЛНЕЧНОЙ СИСТЕМЫ» http://divinecosmos.e-puzzle.ru/list.php?c=pavlova_3 [86].

Первый Принцип Герметизма гласит: «ВСЁ – во всём, и всё – во ВСЁМ. ВСЕЛЕННАЯ МЕНТАЛЬНА» («КИБАЛИОН» [114]). Там, где нет формы, там нет и привычного для нас времени. Это в мире трехмерной формы время выстраивает события в определенную линейную последовательность в определенном временном масштабе. И мы его считаем однонаправленным и равномерным. В трехмерном пространственном мире одномерное время – один из способов реализации космического закона эволюции, закона причинно-следственных связей, в котором каждому следствию предшествует породившая его причина. Такое трудново себе представить неискушенному в подобных рассуждениях человеку, но тут уж ничего не поделаешь – каждый может понять ровно столько, сколько ему доступно. Как говорит египетская мистическая мудрость, *«человек не может заставить других расти дальше, чем им позволяют их способности»*. Восточный менталитет более приспособлен к восприятию этих истин, чем европейский. Восточные Хроники Акаши – не что иное, как именно информационное поле, в котором содержится ВСЁ, в том числе и будущее, ибо будущим оно является только для нас, как и прошлое. Поэтому абсолютно реально булгаковское «рукописи не горят». **В Мироздании существует ВСЁ ВО ВСЁМ и ВСЕГДА! Это и есть Безвременье, это и есть Бесконечность, это и есть Бессмертие.**

Очень сложно трехмерное Время представить себе физически, наш мозг усиленно будет впихивать его в какие-либо формы. Наиболее близкое представление – спираль. Тоже условно, тоже как костыль для нашего человеческого ума. Но все-таки, какое-то приближение. В эпиграфе, который я взяла к этой книге, есть слова: «...где *Время стит, свернувшись в плотный кокон, у Вечности на каменной груди*». В этих словах я почувствовала близость ко Времени на КДЗ. И такой самый «кокон», изваянный на известняке, действительно лежит «у *Вечности на каменной груди*». В словах «*свернувшись в плотный кокон*» видятся циклы Времени, наложенные друг на друга. Но невозможно их представить, как большую стопку блинов, лежащих на тарелке. Они сразу выстраиваются мысленно в объемную растянутую спираль. И это тоже костыль для ума, но гораздо более близкий к многомерности Времени, чем все остальное. Нам очень трудно, почти невозможно, представить себе Пространство Тонкого Мира, где нет ни геометрии, ни географии, а, следовательно, и объема, а есть только резонансы вибраций энергетических частот. Еще труднее представить себе многомерное Пространство Времени, которое мы себе в мыслях выстраиваем как форму трехмерной спирали, а на самом деле многомерность Времени – это ВЕЧНОЕ СЕЙЧАС – ВЕЧНОСТЬ. И образного подобия из арсенала наших образов ей не найти. ВЕЧНОСТЬ, как и БЕСКОНЕЧНОСТЬ, измерениям и конкретной образности неподвластны.

Вероятно, не очень серьезно ссылаться в такой книге на научно-фантастическую литературу, но все-таки я сошлюсь и приведу несколько мыслей на эту тему из книги С.А. Снегова «ЛЮДИ КАК БОГИ» [87]. Уж очень хороши формулировки и могут замечательно проиллюстрировать многомерность Времени, в том числе и на КДЗ. Итак:

Мы вырвемся, говорю тебе! Через время прямое, ведущее в будущее, через время обратное, свергающее в прошлое, через время кривое, через время перпендикулярное!.. И когда мы... повстречались со временем гибким и нелинейным, не поняли его сути, сочли, что оно непрочное, в страхе заговорили о разорванной связи времен.

...Разрыв времени – лишь наше представление о куда более сложном процессе его изгиба.

...И если время ушло в сторону, перпендикулярную оси, на ней появляется пустой интервал, мы в ужасе видим разрыв. Нет, время не разрывается, оно непрерывно, оно направлено не только вперед, не только назад, но и вбок...

...время двумерное, кольцевое. Форма кольца нужна для того, чтобы суметь возвратиться в свое прошлое, не переходя опасного нуля времени.

Кстати, первая часть книги С.А. Снеговым была написана в 1966, вторая – в 1968, а третья, из которого и приведена цитата, – в 1977 году. Когда писатель-фантаст еще и талантливый ученый-физик, не имеющий возможности излагать свои научные идеи в лоне самой науки, фантастика получается намного опережающей эту самую науку.

Итак, Время на КДЗ явно нелинейно, неравномерно и даже не однонаправленно, что подтверждается самой шкалой Деканов. А если еще раз вспомнить Н.А. Козырева, то действительно поверишь в то, что Время может иметь скорость, плотность, энергию и совершать работу. Вот обо всем этом мы с Вами сейчас и поговорим.

8.2. Симметрия, плотность и периодизация Времени

Рассмотрим детально и внимательно шкалу времени на КДЗ. О бросающейся в глаза неравномерности распределения Деканов упоминалось уже не раз. По моему, эту неравномерность просто грешно списывать на небрежность исполнения памятника при Птолемах. Логичнее разделить окружность на определенное количество равных частей, хотя бы приблизительно, чем изображать группы фигур как попало. КДЗ – это не поделка каких-то безграмотных кустарей.

Естественно предположить, что должна иметь место симметрия цикла прецессии, и что он может делиться на периоды, подчиняющиеся определенной закономерности. Таковая не замедлила прорисоваться, но явила собой некоторую странность: это была не симметрия количества Деканов на определенной длине дуг шкалы Времени, а симметрия дуг, вмещающих целое, но не всегда одинаковое число Деканов. На рис. 1.74 отражено разделение шкалы Деканов на зоны симметричных дуг, показанных соответственно одинаковой штриховкой. Там же обозначены сектора зодиакальных знаков и указано уточненное количество Деканов в них.



Рис. 1.74. Дуговая симметрия шкалы Времени

Коль скоро мы все время говорим о неравномерности и сложности понятия Времени, то да простятся мне термины, которые приходится вводить, чтобы его охарактеризовать, как, например, симметрия, скорость, плотность, а затем и энергия и работа.

Между зонами 1 и 1а дуга имеет продолжительность, равную одному Декану (23-24); длина дуги соответствует 9° . Если через середину этой дуги и центр осей провести прямую, которая на рис. 1.74 обозначена буквами **MN**, то можно условно представить ее как «**ось симметрии пути Времени**». Поясню это непривычное словосочетание. Круговую шкалу Деканов можно представить себе просто как шкалу космических часов, отличающуюся от шкал земных часов не только пределами измерений – циклом прецессии, – но и сильной неравномерностью. Собственно, в данном случае мы совмещаем круг прецессии и шкалу Деканов КДЗ. Роль стрелки на шкале Времени играет смещающаяся на 1° за 72 года точка весеннего равноденствия. И если поделенные на смежные дуги 197° (26 Деканов) этой шкалы могут создать впечатление своеобразной симметрии, то оставшиеся 163° (и всего 11 Деканов) ни в какую симметрию не укладываются. Причина этого далее станет очевидной. В табл. 1.3 приведены полученные данные.

Симметрия дуг шкалы Деканов

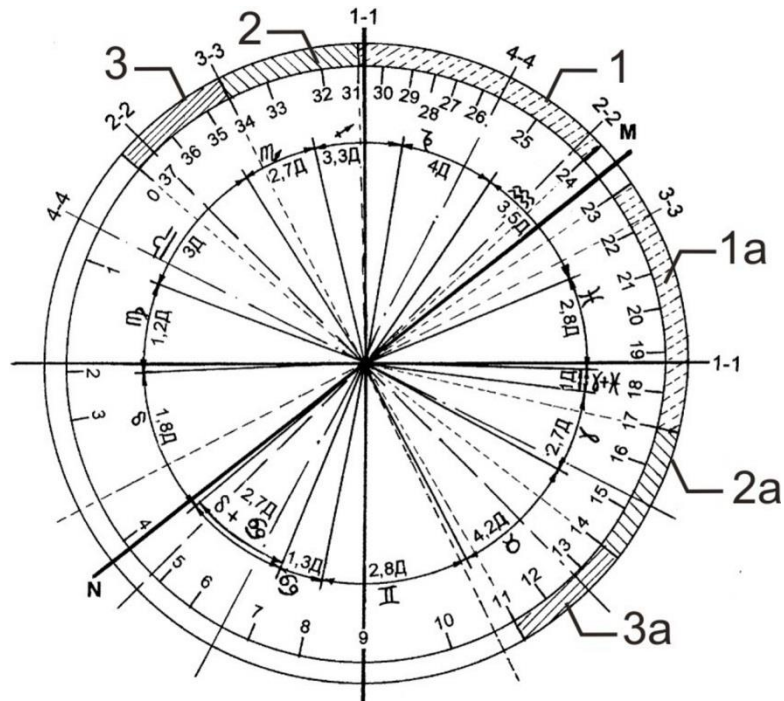
Обозначение дуги	Длина дуги, град.	Деканы		Средняя скорость Времени в пределах дуг, град/Дек., (град/год)	Средняя плотность Времени в пределах дуг, год/град.	Зодиакальный знак
		Количество	Номера			
1	46	7	24 - 31	6,6 (0,009)	110	Водолей - Козерог - Стрелец
1a	46	8	17 - 23	7,7 (0,01)	94*	Овен - Овен+Рыбы - Рыбы - Водолей
2	26	3	31 -34	8,7 (0,01)	83	Стрелец - Скорпион
2a	26	3	14 - 17	8,7 (0,01)	83	Телец - Овен
3	22	3	34 - 37	7,3 (0,01)	98	Скорпион - Весы
3a	22	3	14 - 11	7,3 9 (0,01)	98	Телец

Примечание: * среднее значение без учета ретроградности в период Овна - Рыб

Как следует из приведенных данных, нарушение симметрии по количеству Деканов выше и ниже точки **М** связано с ретроградностью в зоне Овна – Рыб. В силу какого-то катаклизма ось Земли сделала скачок, и точка равноденствия сместилась назад на 720 лет (один Декан). Если бы этого не произошло, то количество Деканов на дугах **1**, **2**, **3**, и **1a**, **2a**, **3a** было бы одинаковым. В таком случае и средняя плотность в пределах симметричных дуг **1** и **1a** тоже была бы одинаковой и соответствовала 110 год/град. Но мы имеем в КДЗ и без того 37 Деканов вместо 36. Если бы не произошло наложение Рыб на Овна, их было бы 38.

Это еще раз говорит о том, что в случае катастроф подвижки оси могут приводить к сбою нормального течения БМК, если под термином «нормальное» понимать равномерность Времени и времени в мире формы.

Думаю, что, обнаружив симметрию Времени в цикле прецессии, могу аргументировано предположить, что точка **М** и есть точка начала отсчета БМК, и она действительно находится в Водолее. Точнее ее положение определить в данном случае не так-то просто: все-таки жесткие границы зодиакальных знаков на КДЗ не обозначены. Но можно пойти **в этой зоне** таким путем: поскольку

протяженность каждого знака в астрологии составляет 30° , а границу между Водолеем и Козерогом, единственную во всем КДЗ, можно провести точно, то, отложив в сторону Рыб 30° , мы получим ограничение зоны Водолея. Это может показаться уже чем-то совершенно мистическим, но в таком случае точка **М** приходится примерно на 18-ый, может быть, на $18,5^\circ$, градус эпохи Водолея (если считать от Рыб по шкале Времени, соответствующей БМК, т.е. против часовой стрелки). Могу предположить, что линия симметрии дуг Времени должна соответствовать планетарным циклам, продиктованным свойствами самого Времени. То, что нам об этом пока ничего не известно, может говорить о том, что мы еще далеко не все знаем. Что же касается точки **С**, то, как я уже упоминала, рискну предположить, что это **точка трансмутации планеты** – та точка, которая названа мною «**Точкой Перехода**» и что она приходится на Время, соответствующее точке **С** в Козероге.

Если грубо и усредненно оценить скорость и плотность Времени на самом напряженном участке БМК (от 0 до 11 Декана), то первая составит около 15 град/Декан ($0,02$ град/год), а вторая – $48,6$ лет/град. Естественно, такое усреднение на немонотонном отрезке Времени неправомерно, но нам нужна просто качественная оценка для сравнения. Именно с таких позиций эти характеристики и следует рассматривать.

Максимальные нарушения на КДЗ имеют место выше и ниже точки **Н**. Какие-либо признаки симметрии в пределах дуги от 0 до 11 Декана выявить невозможно, т.к. именно на этом участке КДЗ просматриваются главные глобальные катаклизмы. На схеме, изображенной на рис. 1.75, виден характер изменения скорости Времени в пределах одного БМК.



Рис. 1.75. Характер изменения скорости Времени за период одного БМК

Похоже, что общая тенденция – это уменьшение плотности и увеличение скорости Времени от точки **М** к точке **Н** по обеим сторонам линии **MN**. Из этой закономерности выпадают периоды **3** и **3а**, но они не только граничат с зоной максимальных катаклизмов, но и имеют с нею прямую связь: именно в периоде **3**, т.е. в Весах, начинаются крупные планетарные неприятности, а в периоде **3а**, т.е. в Тельце, заканчивается релаксация после катастрофы в Льве – Скарабее-Раке. Теперь хочу предложить снова посмотреть на рис. 1.62, на котором приводится временная шкала, и взглянуть на позицию официальной археологии и египтологии под другим углом зрения. Ситуация после катаклизмов стабилизировалась в Тельце, когда зодиак снова занял свое обычное положение по отношению к эклиптике. По времени это приходится на период 13-го Декана, т.е. примерно на 3780 год до н.э. Именно с этого периода и начинаются добытые потом и кровью археологов фактографические материалы и воссозданная на их основании история Египта (и не только его). До этого были такие катаклизмы, которые стерли с лица Земли все материальные следы деятельности цивилизаций, кроме маяков, специально предназначенных для того, чтобы выстоять и донести для нас весть о великом прошлом. Я имею в виду, прежде всего, комплекс пирамид в Гизе и Великого Сфинкса. Именно для того они так фундаментально построены, чтобы устоять при любых переменах и сохраниться до потомков, донести информацию. Мы, конечно, гораздо больше узнаем обо всем этом, когда будут обнаружены и исследованы подземные сооружения под пирамидами, Сфинксом, древними

храмами, где ждет своего часа **объективная история** человечества, а может быть, и Мироздания.

Судя по КДЗ, периоды, в которых точка весеннего равноденствия путешествует от Весов к Тельцу через Льва и Скорпиона-Рака, связаны для Земли с сильными воздействиями. Так это и происходило в текущем БМК – около 9800 года до н.э., когда погибла Атлантида, и в предшествующем – около 36600 лет до н.э. во время Божественных Династий. И только ли с космическими воздействиями?

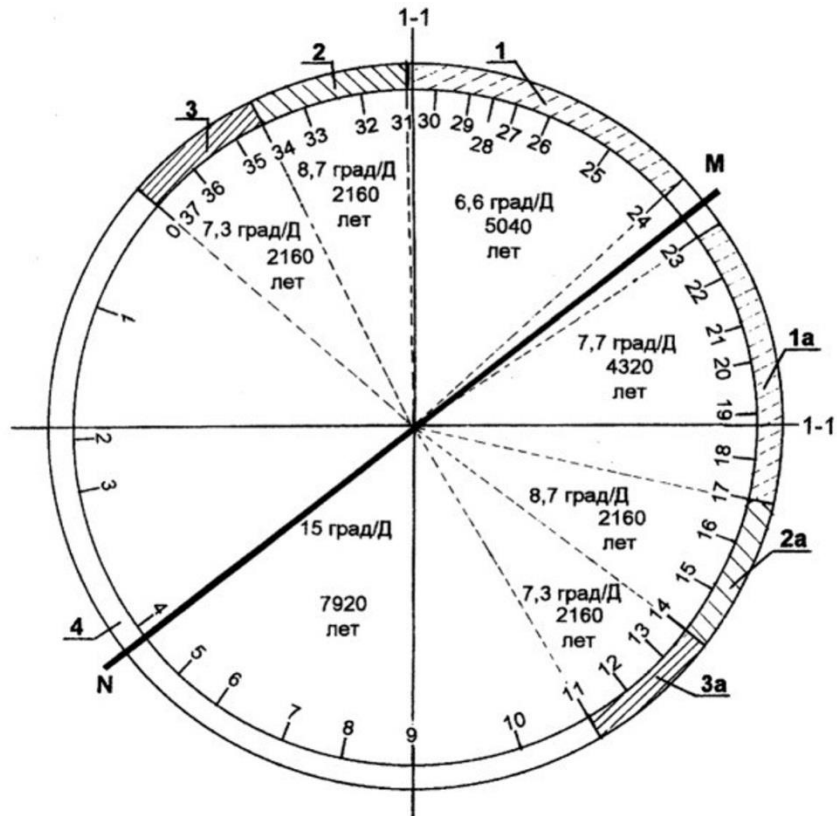
Мы, к сожалению, очень мало знаем и о самой Земле с точки зрения ее собственных циклов, вызванных **внутренними** планетарными процессами. Мы даже не знаем толком, каково устройство нашей планеты, из чего она состоит, какие в глубинных слоях условия, что происходит в центральной зоне с элементами, где находится центр тяжести, насколько стационарно его положение, изменяется ли оно случайно или циклически и т.д. и т.п. Не говоря уже о том, что сама планета – живой организм со всеми вытекающими отсюда последствиями. Вполне возможно, что неравномерность БМК вызвана не внешними, а внутренними причинами, или и теми и другими в совокупности. Мне думается, что космическое влияние не может быть единственным и основополагающим в этом цикле. Солнечная система все время меняет свое расположение по отношению к центру Галактики, двигаясь по эллипсоидальной орбите с периодом около 217 млн. лет. Безусловно, космическое пространство структурировано, видимо, Время – тоже. Но едва ли они имеют структуру, повторяющую специфические условия нашего приближенно 26-тысячелетнего цикла, независимо от положения Солнечной системы в пространстве.

Почему-то в научном официозе, когда исследуются циклические процессы, отмеченные для Земли, все привязывается к внешним факторам: циклическим процессам на Солнце, конфигурациям планетных расположений (например, 30-летний юпитерианский цикл) и т.д. Но ведь и Земля не может не иметь своих собственных циклов, продиктованных, прежде всего, внутренней структурой и процессами, протекающими в самой планете. К сожалению, порой о космосе мы знаем больше, чем о Земле. Упрощенно считается, что Земля устроена так: в центре ядро, о котором мы очень мало знаем – одни математические модели, затем жидкая магма, о которой мы знаем кое-что, и, наконец, твердая оболочка литосферы, о которой мы знаем больше всего, но тоже не очень много. Именно ядро, если оно вообще существует, должно быть ответственно за создание самых важных для планеты условий. Но на внутренние земные причины накладываются еще и космические воздействия, которые носят и постоянный (т.е. циклический) и случайный (например, столкновения с крупными телами) характер.

Но вполне возможно, что так называемые «случайные» события – это организованная Высшими Силами дополнительная коррекция жизненного пути планеты, когда человечество своей свободой волей ставит Землю на грань гибели. вполне возможно, что события, которые мы относим к случайным, вовсе не случайные, а циклические, но мы эти циклы еще не установили.

Египтянам было не только известно Время цикла прецессии, но и то, что этот процесс многократно повторяется. В книге Г. Хэнкока и Р. Бьювэла «ЗАГАДКА СФИНКСА или ХРАНИТЕЛЬ БЫТИЯ» [76] приводится ссылка на герметический текст египетского происхождения, так называемую «Священную молитву», где говорится о богоподобных людях,

«...преданных росту мудрости», что жили «до потопа» и чья цивилизация была разрушена: «И будут на земле славные памятники – дела их рук, остающиеся неясным следом, когда все будет повторяться» (выделено мною – СП).

8.3. Энергия Времени

Далее мне хочется предложить вашему вниманию рис. 1.76, иллюстрирующий характер изменения плотности Времени (Деканов), построенный в координатах самого КДЗ с шагом через 18° , начиная от точки М.

В данном случае «плотность Времени» – количество Деканов в 18° дуги БМК – откладывалась от точки Центра КДЗ. В результате такого построения проявилась фигура, напоминающая деформированную пятилучевую звезду. Если при таком построении соединить между собой пять точек минимумов этой фигуры, то внутри нее окажется эллипс с соотношением длин малой и большой осей около 0,6, причем малая ось лежит на линии симметрии Времени MN.

Проведем окружность с радиусом, равным среднему значению плотности Деканов всего КДЗ (1,85 Декана на 18°). Большая ось эллипса пройдет через совмещенную точку минимума и пересечения этой окружности с эллипсом. Если бы Время было равномерным, то сложная фигура, ограниченная ломаной линией, превратилась бы именно в такой круг.



Рис. 1.76. Характер изменения плотности Времени за период одного БМК

Итак, похоже, что реальное Время тоже имеет пятилучевую симметрию, а деформация ее – суммарный результат сложных процессов в реальных объектах. В физике и математике принято считать, что площадь фигуры характеризует энергию процесса. В данном случае процесс – это текущее Время, и площадь внутри деформированной звезды должна характеризовать энергию Времени. Отдаю себе отчет в том, как трудно принять все, что здесь пишется о Времени, людям, получившим традиционное образование. Мне и самой это дается весьма непросто. И каждый раз, когда из-под моей руки появляется какой-нибудь «еретический» термин о Времени или очередная «еретическая» же трактовка, я внутренне до земли склоняю голову перед профессором Николаем Александровичем Козыревым, еще в пятидесятых годах взбаламутившим весь физический и астрономический мир своими представлениями о Времени. И это вызвало бешеную негодующую реакцию со стороны традиционно мыслящих ученых.

«Впрямь бы это время!» – писал В.В. Маяковский. А почему бы и нет, если его можно характеризовать энергией? Вот с этой стороны и рассмотрим еще раз рис. 1.76. Если провести через Центр линию, перпендикулярную **MN**, то она разделит нашу сложную фигуру на две части: одна из них будет слева и вниз, а другая – справа и вверх. Площадь нижней части фигуры составляет ровно одну

четверть, а верхней – три четверти от всей площади. Получается, что чем больше плотность и меньше скорость Времени – тем больше его энергия. В этом смысле можно представить себе, что Время как физическая категория является фактором, связанным напрямую с параметрами самой планеты. Очень интересный ракурс рассмотрения проблемы Времени со ссылкой на Мэрри Хоуп, которую я уже многократно цитировала, приводится в книге Г. Хэнкока и Р. Бьювэла «ЗАГАДКА СФИНКСА или ХРАНИТЕЛЬ БЫТИЯ» [76]:

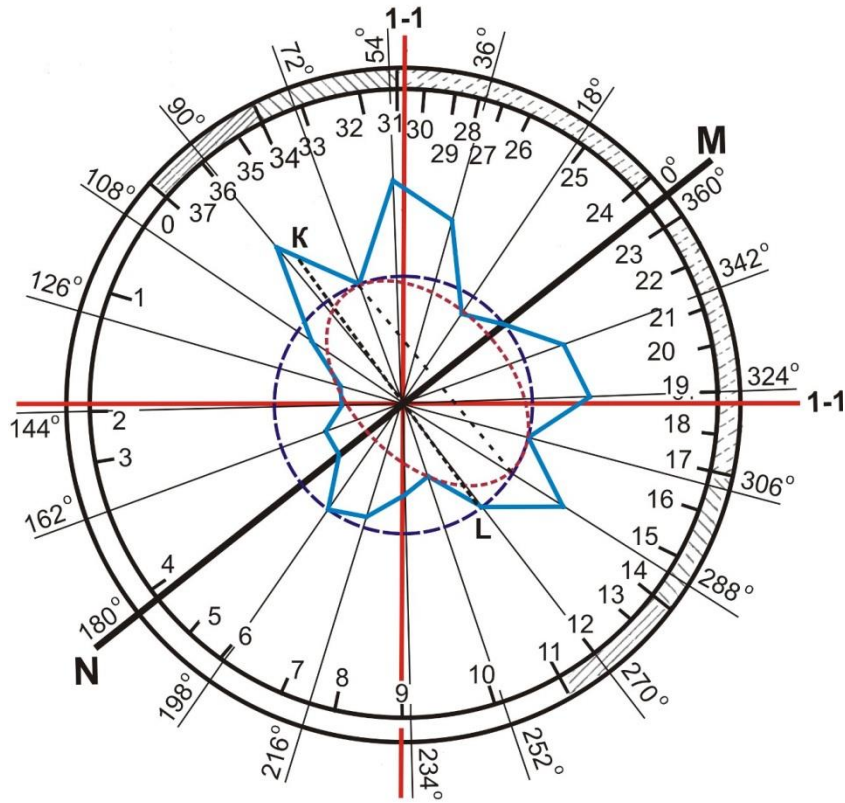
В последнее время Мэрри Хоуп, чья диссертация называется «Время как первичная энергия», рассматривает сложное понятие «путешествия по времени» как форму энергии, высказывая предположение, что еще в додинастические времена в Египте понимали сущность Времени и обладали неизвестной ныне способностью вырываться из ограничений биологического «времени», переходя в другую ментальную область восприятия Времени. Мэрри Хоуп называет эту область «внешним Временем»...

Возможность того, что подобная неограниченная способность восприятия временных полей могла быть присуща человеческой системе мышления, серьезно рассматривалась одной из самых престижных научных организаций Америки – Стенфордским исследовательским институтом в Калифорнии, лучше известным под именем SRI, который был привлечен в качестве главного консультанта к так называемым программам дальнего видения, которые вели ЦРУ и другие правительственные структуры, в том числе флот, армия и Управление оборонной разведки. Руководил этими программами весьма уважаемый физик доктор Гэл Путхофф... (выделения и написание Времени в прописной буквы мои – СП).

«Лед тронулся, господа присяжные заседатели!» – как говаривал незабвенный Остап Бендер.

8.4. Краткие выводы по главе

1. Время – это сложный и многомерный параметр, который только в условиях трехмерных представлений является линейным, равномерным и однонаправленным. В расширенном представлении Время можно описывать такими характеристиками, как симметрия, плотность, скорость, энергия, а, следовательно, и работа.

2. Скорость прецессии земной оси обратно пропорциональна энергии Времени. Ось Земли за время одного цикла прецессии движется неравномерно и даже не однонаправленно и описывает не правильный конус, а фигуру с более

сложной поверхностью. Длина цикла прецессии, принятая в литературе равной 25920 годам, на самом деле не является величиной постоянной и может изменяться от цикла к циклу в некоторых пределах вследствие нестационарности параметров и условий самой планеты, а также космических воздействий, как регулярных, так и нерегулярных. Поэтому цикл прецессии равноденствий, принятый равным 27920 годам, следует относить только к идеальным условиям равномерного одномерного и однонаправленного времени, чего в Мироздании не существует в принципе.

3. Структура Времени подчиняется закономерностям пятилучевой симметрии, как и Пространство, что подтверждает их единство как континуума. Деформация пентаграммы плотности Времени свидетельствует о наличии пространственно-временных флуктуаций и может быть использована даже для количественной их оценки при наличии достаточно большого набора фактографических данных.

4. Все процессы подчиняются закону цикличности, независимо от того, установили мы наличие и природу этих циклов или нет. Поэтому и само Время, там, где оно существует, всегда многомерно и носит циклический характер. У египтян в философии Герметизма («КИБАЛИОН») [114] это сформулировано в одном из семи фундаментальных Принципов, который называется «Принцип ритма».

5. Физикам известна фундаментальная роль принципов симметрии и асимметрии. Только благодаря асимметрии, возможно само существование Мироздания и протекание каких бы то ни было процессов. В КДЗ принцип асимметрии закодирован в несовпадении Центра Времени – (точка **О** на рис. 1.71 и 1.73) и Центра Неба (точка **Е** там же). Последний характеризует Пространство и Материю. Такое несовпадение указанных Центров может означать, что в мире формы, т.е. в нашем трехмерном мире, асимметрия между Временем (с одной стороны) и Пространством и Материей (с другой) обеспечивает само существование мира и его эволюцию.

Глава 9. Сакральная цифирь

Для удобства чтения и наглядности мне придется еще раз воспроизвести измерения матрицы кодирования информации КДЗ в метрической системе (в числителе – измерения пятикратно уменьшенной копии, в знаменателе – подлинника):

Диаметр внешней границы шкалы Деканов	300/1500 мм - D_1
Диаметр внутренней границы шкалы Деканов	220/1100 мм - D_2
Диаметр круга Эклиптики.....	144 /720 мм - D_3
Радиус круга Эклиптики.....	72/360 мм - R_3
Диаметр круга Прецессии.....	36/180 мм - D_{Π}
Радиус круга Прецессии.....	18/90 мм - R_{Π}
Большая ось большего эллипса.....	180/900 мм - $L_{ББ}$
Малая ось большего эллипса.....	144/720 мм - $L_{БМ}$
Фокусное расстояние большего эллипса.....	108/540 мм - $F_{Б}$
Большая ось меньшего эллипса.....	108/540 мм - $L_{МБ}$
Малая ось меньшего эллипса.....	90/450 мм - $L_{ММ}$
Фокусное расстояние меньшего эллипса.....	65/325 мм - $F_{М}$

Следуя принятому мной в данной работе принципу, буду излагать материал в той последовательности, которая складывалась в результате цепочки моих собственных логических рассуждений. Предупреждаю заранее, что никаких экскурсов в Каббалу, нумерологию, пифагорейские игры цифрами не будет. Все это достаточно серьезно, все несет свою смысловую нагрузку, но это вторично, и не моя задача использовать эти упражнения. В данный момент для меня главное – это исследование определенных параметров Великих Божественных Законов Мироздания, выраженных в КДЗ через геометрические построения и численные значения. Мною не ставится задача исследования математических закономерностей устройства Мироздания.

Выскажу по этому поводу еще одну еретическую собственную мысль: математической формализации поддается только мир грубой формы, ибо любые формулы состоят из символов, за которыми скрыты дискретные понятия. Любая цифра, любое число – понятие дискретное. А Высший мир дискретной абстрактной логике не подчиняется. Это мир образов, выраженных через многообразие вибраций и их резонансное взаимодействие. Даже геометрия в

Тонком мире воспринимается не через форму, а только через резонанс вибрационных частот (энергий) конкретных форм.

Самое важное для меня – посредством материала, приведенного в данном разделе, дать представление о том, что все в Мироздании устроено по законам Гармонии, выраженными через резонанс. И не удивительно, что эти законы гармонии мы познаем через доступные нам методы – и, прежде всего, через геометрию.

Платон утверждал, что числа правят миром. Все-таки, хоть это и сказал великий Платон, более верной может быть признана другая формулировка, автором которой является Гете: числа указывают, как управляется мир. Но я бы внесла уточнение: числа указывают, как управляется мир в восприятии людей, пребывающих в мире грубой формы.

Современная египтология – наука весьма консервативная, категорически не допускающая никаких идей, способных поколебать сложившиеся концепции, подчас ставшие догмами. Вернемся теперь к КДЗ, который наглядно подтверждает то, что было только что сказано.

Первым числом, которое бросилось мне в глаза при исследовании египетской истории, мифологии, философии и КДЗ, было число 72. Оно торчит, как шило из мешка, во всех материалах, связанных с Египтом. Перечислю некоторые моменты:

Время между заходом Сириуса на западе и гелиактическим восходом его на востоке для широты Гизы равно 72 дням.

Время продолжительности процесса мумифицирования вместе с захоронением равно 72 дням (это в соответствии с Сириусом).

При изменении календаря с 360 дней на 365 Джехути выиграл у Луны $1/72$ часть ее годового света, что составило 5 дней, которые были названы эпагоменальными (дополнительными) и посвящены пяти Неферам (богам), рожденным в эти дни.

При убийстве Осириса у Сета было 72 пособника.

Продолжительность одного Декана равна 720 годам.

Кроме того:

Прецессия равноденствий приводит к тому, что за 72 года происходит отставание точки равноденствия на 1° .

У атома возможное число состояний электронов на шестой (последней) оболочке равно 72.

Один из циклов активности Солнца составляет 720 лет.

Число (72×2) , т.е. $144 = 12^2$, в ряду Фибоначчи стоит на двенадцатом месте (вспомним 12 знаков зодиака, 12 колен Израилевых, 12 апостолов и т.д., $12 \times 6 = 72$).

У эллипсоида инерции (волчка, геоида) при различных сочетаниях неподвижной точки вращения и центра тяжести может быть реализовано 720 возможных типов процессов, из них 240 устойчивых (12x20).

240 также является предельным устойчивым массовым числом атомных структур.

По эзотерическим сведениям, при создании земной цивилизации на планету пришли 144000 существ из других высших миров.

Пятилучевая симметрия – признак живой материи – имеет в основе угол равный 72° . Отсюда пентаграмма – символ микрокосма (рис. 1.77).

Даже древнейшие цивилизации возникали на Земле в местах, соответствующих пятилучевой симметрии, если за нулевой принять меридиан, проходящий через Великую пирамиду Гизы.

И так далее.

Это все некоторые перечисления. Но они отнюдь не случайны, и за всеми приведенными числами скрыты очень глубокие закономерности.

Затрону лишь несколько моментов, которые могут пролить свет на особенности некоторых из упомянутых чисел, называемых нами сакральными или магическими. В основе всех таких чисел лежит резонанс, выражающий гармоническое устойчивое состояние.

В уже не раз упоминавшейся книге Г. Хэнкока и Р. Бьювэла «ЗАГАДКА СФИНКСА или ХРАНИТЕЛЬ БЫТИЯ» [76] приводится ссылка на египтолога Селлерс, которая предстает «белой вороной» в своей команде:

Селлерс... оказывается единственной среди египтологов, способной продуцировать невероятную на взгляд идею: «Возможно, – пишет она, – что древний человек зашифровал в своих мифах особые числа, числа, которые способны открыть посвященному удивительное знание о движении небесных сфер».

*Такие числа, доказывает она, были получены в результате упорного научного исследования **цикла прецессии и изменения его скорости**, причем оказались на удивление «близки к результатам расчетов, выполненных совершенными методами». Удивительно не только то, что такие расчеты были проделаны, но и то, что «они были переданы другим при помощи тайного шифра, доступного лишь ограниченной элите». Короче говоря, делает вывод Селлерс, «древний человек рассчитал особое число, которое,*

как он верил, было способно вернуть этот пугающий цикл [прецессии] к изначальной точке».

«Особое число», о котором говорит Селлерс, это 25920 (а также его доли и числа, ему кратные), которое представляет собой выраженную в солнечных годах продолжительность полного прецессионного цикла, или «Великого года». Селлерс показывает, как его можно получить из довольно простых комбинаций других чисел - 5, 12, 36, 72, 432, 2160 и т.д. и т.п., – причем все они, в свою очередь, получаются из точных наблюдений прецессии. И, что важнее всего, она показывает, что именно эта последовательность чисел присутствует в древнеегипетском мифе об Осирисе, где именно «72 заговорщика» участвовали вместе с Сетом в убийстве царя-бога.

...Наблюдать и точно измерить скорость прецессии равноденствий – подвиг, который мог себе позволить лишь сосредоточенный на науке, интеллектуально развитый и высокоорганизованный народ, имевший давнюю традицию точных астрономических наблюдений (все выделения жирным шрифтом мои – С.П.).

Теперь мне следует несколько подробнее поговорить о пентаграмме. Известно, что в эзотерической традиции пентаграмма означает «МИКРОКОСМ», в отличие от гексаграммы, которая обозначает «МАКРОКОСМ». Под понятием «МИКРОКОСМ» подразумевается и человек во всех его аспектах, как физическом – так и духовном. Под понятием «МАКРОКОСМ» – все Мироздание. Здесь не место вдаваться в эзотерические детали. Адресую к многочисленной литературе по этому вопросу. Рассмотрим геометрию пентаграммы (рис. 1.78).

Углы между осями пятилучевой симметрии составляют 72° . Угол при вершине пентаграммы равен 18×2 , или $72:2$, или 36° . Углы пересечения осей симметрии пентаграммы со сторонами равны 90° . Углы при пересечении сторон пентаграммы между собой составляют 108° при дополнительных углах 72° . Угол при вершинах пентагона равен 108° и складывается из трех углов по 36° каждый.



Рис. 1.77. Пентаграмма

Посмотрим, о чем говорят эти числа. Все они кратны 18:

$18 \times 2 = 36$; $(18 \times 3 = 54)$; $18 \times 4 = 72$; $18 \times 5 = 90$; $18 \times 6 = 108$; $18 \times 8 = 144$ и $18 \times 10 = 180$.

Но это еще не все. Теперь информация о необычном числе 108 по книге С.Б. Проскурякова «СТРОИТЕЛИ ПИРАМИД...» [83], на которую я уже ссылалась неоднократно:

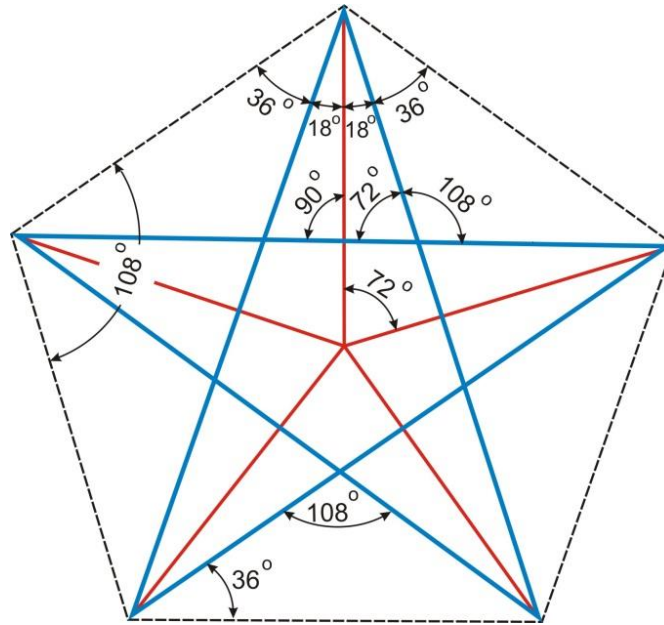
Делится на 12 целых чисел: 1, 2, 3, 4, 6, 9, 12, 18, 27, 36, 54, 108.

Деление конечного числа на 108 дает в результате либо целое число, либо периодическую дробь.

$12 \times (21 - 12) = 108$.

$1^1 \times 2^2 \times 3^3 = 108$.

Масса Солнца – 1080^9 т.

Объем Земли – 108×10^{10} км³.

Скорость движения Земли вокруг Солнца – 108×10^3 км/час.

Расстояние от Солнца до Венеры – 108×10^6 км.

Расстояние, проходимое светом за 1 час в вакууме – 108×10^{10} м.

Среднее отношение длины туловища (скелета) к длине черепа взрослого человека – 108×10^{-1} .

$e_{\text{нп}}/\pi = 108 \times 10^{-10}$ см, где $e_{\text{нп}}$ – длина нуклеотидной пары в спирали ДНК генетического кода любого живого организма на Земле (на одном витке спирали ДНК укладывается 10 нуклеотидных пар).

В Египте в Дейр-Эль-Бахри плоская крыша святилища держалась на 108 колоннах.

Сумма колонн гипостильного зала в Карнаке (134) равна по объему колонне высотой 108 м при диаметре 12 м.

Стороны пирамид комплекса Гизы: Менкаура (Микерина) – 108 м, Хафры (Хефрена) – $(1,08^9 \times 100)$ м, Хуфу (Хеопса) – $(1,08^{10} \times 100)$ м.

Длина «египетского пальца» – $1,08^8 = 1,85$ дм (расстояние между вытянутыми большим и указательным пальцами руки).

Число четок – 108.

108 раз бьют колокола во всех буддийских храмах в 12 часов ночи при наступлении нового года.

Думаю, пока достаточно. У С.Б. Проскурякова этих данных гораздо больше, и они более чем убедительны. Каждый раз после такого рода примеров мне хочется задать один и тот же вопрос: **впечатляет?** Нам надо понимать, что числа сами по себе не являются сакральными или магическими, они лишь отражают Законы Мироздания. И только в этом их сакральность и магия. В данном случае – магия жизни, ибо правильный пятиугольник – пентагон – с углом при вершинах, равным 108° , и есть символ жизни. Все живое имеет пятилучевую симметрию. Вот теперь и разберемся, что живое, а что живым (как бы) не является. **Сотворенное Творцом – все живое.** Древние об этом знали и оставили это Великое Знание нам в наследство.

Выше речь шла в основном о Египте. Хочу вскользь заметить еще и то, что все памятники древних цивилизаций Азии, Центральной Америки, сооружения на территории Англии типа Стоунхенджа и т.д. построены точно по тем же законам резонансной гармонии и содержат все те же пропорции, линейные измерения и углы.

Не буду дальше загромождать другими примерами свое изложение. Им несть числа. Давайте посмотрим теперь с точки зрения изложенного выше материала на сам КДЗ. Он построен по строгой геометрической матрице, включающей в себя высочайший уровень знаний не только по так называемой нами «эвклидовой» геометрии, астрономии, но и законов гармонии, резонансной природы устройства Мироздания, и т.д. Великий астроном и математик И. Кеплер писал о том, что «геометрия владеет двумя сокровищами: одно из них – это теорема Пифагора, а другое – деление отрезка в крайнем и среднем отношении», т.е. Золотое Сечение. Но КДЗ уводит нас гораздо дальше по Времени, чем время Пифагора, Эвклида и тем более Птолемея. А в нем налицо все это: изумительная по стройности геометрия с «пифагоровскими» треугольниками и Золотым Сечением в том числе, резонансные основы, выраженные в геометрии и сакральных числах, информация о строении Солнечной системы на тот период, когда еще была планета между Марсом и Юпитером, включая какое-то гипотетическое тело – то ли планету, то ли

«черную дыру», то ли звезду – спутник Солнца, – существование которого до сих пор для астрономов является предметом дискуссии. Плюс ко всему информация о цикличности космических и планетарных процессов, о периодах глобальных катастроф и т.д. и т.д. Да еще все это с привязкой по Времени! Когда просто посмотришь на КДЗ – понимаешь, что это красиво, но когда в нем начинаешь разбираться – приходит осознание того, что здесь сокрыт бездонный кладезь Истины. У Н. Васютинского в брошюре «ЗОЛОТАЯ ПРОПОРЦИЯ» есть высказывание о том, что художник ищет Истину в Красоте, а ученый – Красоту в Истине. Дендерский Зодиак – произведение универсального Гения – блестящий гимн им обеим.

Дендерский Зодиак – это великое послание из прошлого в будущее, и мы имеем полное право сделать вывод, что в его геометрии заложены главные принципы устройства Мироздания и зашифрована информация об истории Солнечной системы и планеты Земля в том числе.

Глава 10. Размышления о катастрофах

Поскольку на КЗД отмечены катастрофические ситуации, причем не только планетарные, но и в масштабе Солнечной системы, считаю необходимым дать некоторые представления о катастрофах вообще.

1. Катастрофы могут быть связаны с регулярными причинами, обусловленными движением Солнца по галактической траектории вокруг центра Галактики. Здесь играет существенную роль не только нахождение Солнца относительно точек перигалактия и апогалактия (ближайшая и наиболее удаленная от Центра Галактики точки соответственно), но и прохождение светила через спиральную галактическую ветвь, через галактическую плоскость, через гигантские молекулярные облака (ГМО), молодые звездные скопления и т.д. Подробнее о строении Галактики и о движении Солнца по галактической орбите можно прочесть в моей книге «УНИВЕРСАЛЬНЫЙ ПРИНЦИП МИРОЗДАНИЯ...» [86].

2. Катастрофы могут быть связаны с регулярными причинами, обусловленными комплексом взаимодействий в самой Солнечной системе.

3. Катастрофы могут быть связаны с регулярными причинами, обусловленными строением и состоянием самой планеты Земля.

4. Катастрофы могут быть связаны с нерегулярными причинами.

В такой последовательности и рассмотрим. Но следует иметь в виду, что все четыре варианта теснейшим образом связаны друг с другом. Так, регулярное галактическое воздействие, повторяющееся с конкретным периодом, может вызвать в Солнечной системе возникновение другого регулярного события, которое в свою очередь может играть важную роль в истории Земли (например, появление астероида, кометы или другого объекта со своим периодом) – это тоже регулярный процесс, но другого уровня. Кроме регулярных, на уровне Солнечной системы может проявиться и какой-нибудь случайный и единичный процесс: прохождение, например, вблизи Солнца какого-то массивного тела, способного сильно повлиять на равновесие системы и т.д. Последний случай для Солнечной системы может казаться разовым событием, но в масштабах Галактики или Метагалактики быть регулярным. Все определяется уровневой иерархией.

Поэтому и мое подразделение причин катастроф на четыре варианта совершенно условно, но удобно для рассмотрения. Именно так и прошу к нему относиться.

10.1. Солнечная система и Галактика

Когда обращаешься к системам такого масштаба, как Галактика, убеждаешься, что разброс цифровых данных различных исследователей достигает весьма существенной величины. Так, например, продолжительность одного галактического года (период обращения Солнца по эллиптической орбите вокруг Центра Галактики) в представлении различных авторов варьируется от 208 до 250 млн. лет. В работах Ю.А. Заколдаева, как упоминалось ранее, эта цифра принята равной 217 млн. лет. Примем для наших дальнейших рассуждений просто порядок величины. Естественно, вблизи перигалактия воздействие Галактики на Солнечную систему усугубляется по всем параметрам, включая увеличение скорости движения по орбите. Итак, один из циклов равен галактическому году. Но напряженный период не равен по длительности конкретной точке перигалактия, а составляет по Ю.А. Заколдаеву около 35 млн. лет, т.е. по 17,5 млн. лет в обе стороны от перигалактия. Если рассмотреть с этой точки зрения моменты катастроф на Земле, связанных изменением положения экватора, по датировке горных цепей, являющихся следами экс-экваторов по книге Вотяковых «ТЕОРЕТИЧЕСКАЯ ГЕОГРАФИЯ...» [80], – то получается красивое соответствие: «Уральский» экватор («Древнейший») – 225 млн. лет, экватор, проходивший через Скалистые горы («Древний») – 20-30 млн. лет, «Гималайский» экватор («Старый») – 2-5 млн. лет. Таким образом, между первым и вторым проходит один галактический год, а второй и третий укладываются в промежуток напряженного периода вблизи перигалактия одного цикла.

Но все не так-то просто. Движение Солнца вокруг галактического центра происходит не по окружности, вернее, не по некоей эллиптической кривой, а по сложной волнообразной линии. Солнце оказывается периодически то на 30° выше, то на 30° ниже галактической плоскости, пересекая эту плотную плоскость приблизительно через каждые 30 млн. лет со всеми вытекающими отсюда последствиями. Отсюда появляется еще один цикл, равный 30 млн. лет. В настоящий момент Солнце находится на 8° выше плоскости Галактики (если смотреть со стороны Северного галактического полюса).

Кроме того, скорость вращения вокруг Галактического Центра различных объектов даже в пределах конкретных спиральных ветвей различна. Солнце, имея собственную скорость, один раз в 250 млн. лет проходит через спиральную ветвь. Так недавно оно прошло так называемую ветвь Ориона. За последние 5-10 млн. лет Солнце прошло через туманность Ориона, представляющую собой, как

показал космический телескоп «Хаббл», звездообразующую зону. Сейчас Солнце находится над самым внутренним краем ветви. Здесь оно проникло в остатки старого, распадающегося молекулярного облака. Молодые голубые звезды образовали в небе дугу, ныне называемую «поясом Гулда»... Через пояс Гулда Солнечная система прошла 1-10 млн. лет назад...

И еще следует учесть, что вместе с Галактикой Солнце со всем своим семейством движется к так называемому Великому Аттрактору (гравитационная аномалия, расположенная в межгалактическом пространстве на расстоянии примерно 65 Мпк или 250 млн. световых лет от Земли; к этому же центру движется множество галактик, входящих в так называемое Скопление Девы). К тому же межгалактическое космическое пространство неизотропно, т.е. может содержать и флуктуации по веществу, и неоднородность и разнонаправленность различных полевых структур и т.д.

Само собой понятно, что при этом происходят не только мощнейшие энергетические воздействия (например, гравитационное, электромагнитное и пр.), но и обмен веществом.

Снаружи Солнечная система на расстоянии около одного светового года (расстояние, которое свет проходит за один год) окружена так называемым кометным облаком Оорта, имеющим форму полого шара и содержащим многочисленные объекты различного размера – от малых до огромных (в несколько сот километров в поперечнике). По мнению астрономов, там может содержаться до 100 миллиардов кометных ядер! При прохождении через ГМО (Гигантские Молекулярные Облака) или экваториальную плоскость Галактики эта структура дестабилизируется, происходят обменные процессы, в некоторых случаях начинается спуск комет к центру Солнечной системы с постепенным уменьшением размеров орбит вплоть до того момента, когда эти кометы падают на Солнце или притягиваются планетами. Кроме облака Оорта, в Солнечной системе имеется еще кометный пояс Койпера, расположенный за орбитой Нептуна и тоже заполненный кометами всех размеров, вплоть до гигантских. Астроном Виктор Клюб считает, что в этой области Солнечной системы, сразу за орбитой Нептуна, могут вращаться, по крайней мере, 35 тысяч объектов больше 100 км в поперечнике. Если добавить еще астероиды, то дестабилизация всей сложнейшей структуры Солнечной системы под галактическим воздействием грозит серьезными опасностями.

10.2. Солнечная система

Прежде всего, следует иметь в виду, что Солнечная система – единый организм, и все, что в ней происходит, неизбежно связано с Солнцем. Как

показывают работы астрофизиков-«солнечников», например, ст.н.с. Пулковской обсерватории Г.Я. Васильевой, все солнечные циклы не только отражаются на всей системе, но неизбежно связаны с нею и порой ею диктуются.

Катастрофические ситуации, вызванные внутренними регулярными причинами самой Солнечной системы, для нас, землян, можно подразделить на два варианта: воздействующие на всю систему и локальные – воздействующие только на нашу планету. К первым относится, например, цикличность процессов на Солнце. К этому же варианту относится и тяжелейшая ситуация, отраженная на КДЗ (катастрофа «Х»). В этой книге она описана достаточно подробно. Предполагается, что через определенные промежутки времени (отличающиеся по гипотезам разных авторов) происходят похожие события, но по усугубленной или облегченной программе, зависящей от распределения масс в системе.

Другие циклы могут быть связаны с планетарными проблемами самой Земли, спровоцированными внешними факторами. Разумеется, это не астрономический трактат, поэтому приведу лишь один, но чрезвычайно важный и опасный для Земли пример, тоже нашедший свое отражение на КДЗ.

Всем известно о существовании различных метеорных потоков, которые порой украшают наше ночное небо звездными дождями. Но так ли эти потоки безобидны? Расскажу об одном из них. Этот поток называется «Тауриды» и сыплется нам на голову из созвездия Тельца (Taurus по латыни означает «бык»). Поток представляет собой огромную эллиптическую полую трубу (тор) с поперечным сечением в 30 млн. км, состоящую из всякого космического мусора, пыли, от одной до двух сотен астероидов размером более километра, периодической кометы Энке с ее пятикилометровым ядром; кроме того, предполагается, что у кометы Энке есть массивный темный попутчик порядка 30 км в поперечнике. Недаром китайцы еще во времена древности называли кометы «подлыми звездами»! И у других народов кометы считались предвестниками всякого рода несчастий и бедствий. Видимо, здесь мы имеем дело с осколками распавшегося необычайно большого объекта. И все это несется по орбите, пересекающей орбиту Земли! Каждый год Земля проходит через поток Таурид два раза: в ночном небе с 3 по 15 ноября можно наблюдать видимые метеоры, но наиболее опасным является летний период с 24 июня по 6 июля с пиком 30 июня, когда в дневное время на нас сыплется более крупная и более опасная буря осколков, невидимых невооруженным глазом. В книге Г. Хэнкока, Р. Бьювэла и Д. Гризби «ТАЙНЫ МАРСА. ИСТОРИЯ ЗАКАТА ДВУХ МИРОВ» [81] приводится ссылка на предостережение ведущих британских астрономов Виктора Клюбба и Билла Нэпиера, относящееся еще к 1990 году:

Находящийся на орбите Таурид астероид, обладающий импактной энергией в 100 тысяч мегатонн и возникший в ночном небе (т.е. во время ноябрьского пересечения потока), можно разглядеть в бинокль примерно за 6 часов до столкновения. Ко времени, когда его можно будет видеть невооруженным глазом, от столкновения его будет отделять максимум полчаса. В течение, быть может, 30 секунд его последний «нырок» можно будет видеть как движение яркого объекта...

...Если такой астероид приблизится в дневное время в период встречи Земли с потоком Таурид в конце июня (когда также весьма вероятно столкновение с кометой Энке и ее темным попутчиком), тогда его вообще нельзя будет увидеть, если только в небе не будет находиться спутник с инфракрасной камерой.

Импактной (ударной) энергией в 100 тысяч мегатонн (в тротиловом эквиваленте) может обладать, например, объект размером в два километра в поперечнике. Это составляет примерно десятикратную мощность взрыва всего ядерного оружия, накопленного на Земле. Такое событие вполне может покончить со всей цивилизацией на планете. К примеру, Тунгусский метеорит, взорвавшийся в воздухе на высоте 6000 метров над Сибирью днем 30 июня 1908 года, по оценке исследователей, имел около 70 метров в диаметре. Заметьте: это тоже произошло 30 июня – в самый опасный день Таурид!

Как же опасность Таурид отражена на КДЗ? А вот как. Символом разрушения в египетской мифологии является бог Сет. Созвездие Тельца с его главной и очень яркой звездой Альдебаран в Египте считали созвездием Сета. На КДЗ диагональная ось 2-2 пересекает зодиакальное созвездие Тельца и в круге Деканов – фигуру небольшого кабанчика. Кабан – одно из символических животных все того же Сета. Похоже, что египтяне знали об опасности, исходящей из созвездия Тельца.

Здесь я привела один пример регулярных негативных ситуаций для Земли, связанных с внутренними причинами в Солнечной системе. А сколько их еще!? И все ли мы знаем?

10.3. Земля

Уровень наших знаний во всех областях оставляет желать лучшего, а в этой особенно. По сути дела, тот фактографический материал, который мы имеем и на основании которого строим концепции, весьма ограничен и касается в основном поверхностных слоев Земли, а остальное носит большей частью гипотетический характер. По поводу причинности регулярных катастроф, организованных, если

так можно выразиться, самой Землей, мне кажется, нужно рассмотреть два главных аспекта: 1 – изменение положения центра тяжести планеты и параметров ее вращения, связанное с процессами, происходящими в ядре, а также в системе ядро-магма-кора; 2 – ускоренное скольжение литосферы при относительно спокойном ядре.

О первом аспекте выше я уже писала в связи с 26-тысячелетним прецессионным циклом. Мы почти ничего надежно не знаем о ядре. Земля имеет магнитное поле. По одной гипотезе, коль скоро у Земли есть магнитное поле – ядро его и создает, значит, оно магнитно. Следовательно, как пишут в многочисленных трудах по этому поводу, оно железное. А, собственно, почему железное? Что мы знаем о веществе и его состоянии при тех температурах и давлениях, которые должны там, в центре, иметь место? Да и о самих температурах и давлениях, о массе и положении центра тяжести ядра и планеты в целом, кроме ненадежных расчетов и гипотез, тоже ничего нет. По другой гипотезе – магнитное поле может создаваться за счет наличия собственных вращательных движений твердого поверхностного слоя (литосферы) и ядра, связанных между собой слоем жидкой магмы. И есть ли вообще сплошной слой жидкой магмы под литосферой? А как быть с внутренними огромными запасами воды? А почему бы не работать всем вышеперечисленным механизмам вместе? К сожалению, у нас нет надежного представления о внутреннем строении нашей планеты, что уже говорить о кинематических характеристиках! Но ведь, прежде всего, положение центра тяжести и, следовательно, ядра определяет прецессионный цикл и его регулярные и нерегулярные отклонения от среднего значения. Видимо, продолжительность цикла прецессии и неравномерность движения в пределах самого цикла, коль скоро и то и другое носит регулярный характер, связаны с тем же самым. Да если еще учесть гипотезу Полной Земли... В общем, дело темное.

Апеллируя к КДЗ, можно сделать вывод, что регулярным является не только сам цикл прецессии, но и его подциклы, которые повторяются из одного БМК в другой. Повторяется и регулярность катастрофических ситуаций от цикла к циклу, и характер изменения Времени.

В связи с этим мне хочется затронуть еще один очень важный момент: инверсию полюсов. Инверсия – это не перемещение. Инверсия – это перемена знака магнитного поля на противоположный. Исследования в области палеомагнетизма показали, что за последние 80 миллионов лет инверсия полюсов, т.е. перемагничивание, происходила свыше 170 раз! Если инверсия сопровождается поворотом литосферы на 180° – это один вариант процедуры. Тут едва ли что-либо уцелеет. Это полное перекраивание планеты. Причины могут

быть как внешними, так и внутренними. Но ведь нельзя сбрасывать со счетов и другой вариант: инверсия происходит без подвижек литосферы, или, во всяком случае, – без существенных подвижек. Как быть тут? Если инверсия не мгновенный процесс, то о биологической жизни говорить уже не придется, иначе без защитной шубы космические лучи быстро произведут стерилизацию Земли. Все равно, и так мало не покажется: любая переполусовка проходит через ноль. Что же происходит с ядром и почему? Данный вопрос в настоящее время особенно болезненный, ибо по всем геофизическим показателям наша планета ускоренными темпами движется к инверсии магнитных полюсов. Опять вопросы, вопросы, вопросы...

Все говорит о приближающейся переполусовке. Уже несколько лет Северный магнитный полюс со скоростью более 60 км/год и с большим ускорением движется из Западного полушария (от Арктического Архипелага Канады) в Восточное (в направлении Восточно-Сибирской магнитной аномалии). И где-то на рубеже 2017-2018 годов он окончательно перебрался к нам. В настоящее время Северный магнитный полюс находится на самом кратчайшем расстоянии – всего 3° – от Северного географического полюса. Если смещение будет продолжаться такими же темпами и в том же направлении, то к 2050 году магнитный полюс окажется в районе островов Северная Земля.

Второй аспект – это собственное скольжение литосферы. Изменение положения географических полюсов может иметь и другой механизм. Считается, что литосфера вместе с астеносферой может скользить по поверхности магматического слоя. Одна из причин – нарушение равновесия ледовой гантели, как это описано в книге Вотяковых. Два главных ледника Земли – Антарктический и Гренландский – действительно похожи на огромную гантель, пребывающую в хрупком равновесии. Вследствие глобального потепления льды тают, причем неравномерно. Но это только одна из возможных причин, лежащая на поверхности и видимая нам. Но, наверняка, существуют и другие, о которых мы ничего не знаем. Этим они еще страшнее.

Мне кажется, что подобных быстрых скольжений литосферы, которые приводили к появлению новых полюсов и экваторов, но не изменяли направления оси планеты, на Земле происходило немало, и далеко не все они были связаны только со «случайным» внешним воздействием. Собственные причины играют очень существенную роль. Хочу еще раз подчеркнуть, что здесь я не ставлю себе задачу глубокого анализа причин катастроф. Я, так сказать, только намечаю вехи, видимые мне, и нисколько не претендую на всеобъемлемость и абсолютность истины.

10.4. Случай или система?

Вот именно: случай или система?

Почему-то чаще всего катастрофы планетарного масштаба, связанные с падением на Землю крупных космических тел, считают случайными разовыми явлениями.

Действительно, для нас с Вами падение определенной кометы или достаточно крупного конкретного астероида кажется явлением разовым. Но оно может быть спровоцировано определенными циклическими процедурами на более высоком иерархическом уровне (Солнечная система, Галактика, Метагалактика).

Подобный пример уже приводился выше – воздействие на облако Оорта при прохождении Солнца со свитой через плоскость галактического диска, ГМО или спиральную ветвь. Следствие – нарушение состояния в сторону дестабилизации, вывод некоторых комет из этого состояния на эволюционный цикл с постепенным уменьшением орбиты и спуском к Солнцу и т.д., не говоря уже о влиянии на Солнечную систему изменения плотности материи и полевой структуры межгалактической среды.

При систематизации материалов исследователей по всем видам палео-наук о Земле и сопоставлении их с астрономическими данными перед рядом ведущих астрономов мира прорисовалась некая система планетарных катастрофических моментов. Интересная подборка материалов выполнена в книге Г. Хэнкока и др. «ТАЙНЫ МАРСА...» [81], но, к сожалению, ситуации катаклизмов связываются только с падением крупных космических объектов. Все подогнано под эту схему не только для Земли, но и для других планет. Согласно приведенной в книге последовательности событий, крупные вымирания биологической жизни на Земле происходят один раз в 250 миллионов лет в период прохождения Солнца через спиральную ветвь Галактики; малые вымирания – один раз в 30 ± 9 миллионов лет – при пересечении плоскости Галактики. Там же даны и приблизительные даты катаклизмов. Последняя цифра – 5-10 миллионов лет назад – уже близка к той дате, от которой начинает функционировать КДЗ. Судя по астрономическим данным, тот период усугублялся прохождением Солнца через туманность Ориона и пояс Гулда. Вполне возможно, что тут сложились все факторы, которые и привели к столь мощной катастрофе во всей Солнечной системе. Это, видимо, было последнее изменение положения Земли в целом, включая ядро, угол наклона оси, а может быть, и орбиту. Все последующие процедуры, скорее всего, касались только литосферы.

Ситуации с поворотом литосферы, разумеется, имели место, но при этом не реально сохранение конфигурации береговой линии суши. Следовательно, мы должны допустить, что направленное и быстрое скольжение литосферы может быть обусловлено как внешними причинами – ударами комет, планетоидов и крупных астероидов, так и чисто земными - например, нарушением равновесия поверхностного слоя. Думаю, вот что еще весьма существенно: **удары по Земле крупных объектов могли приводить к глобальным климатическим изменениям вплоть до оледенений или, наоборот, потеплений, растянутых на тысячелетия, и не сопровождаться при этом изменением положения полюсов и экватора.**

А теперь вернемся снова к КДЗ и датировке периода, наступившего после Божественных Династий. Гор ушел около 22760 года до н.э. Страна перешла в руки Шемсу-Гор. Наступила эпоха для официальной истории столь же ирреальная, как и предыдущая. Причина ирреальности – отсутствие артефактов, причина отсутствия артефактов – то, что происходило на Земле в тот период. А происходили глобальные катастрофы, и столь часто, что планета не успевала оправиться. Катастрофы сметали все и вся. И только после 4000-3500 лет до н.э. ситуация более или менее стабилизировалась, катастрофы перестали быть глобальными, и стали появляться следы разумной жизни, доступные археологам. Часть данных по этому вопросу я приводила ранее.

Представление о том, что происходило в период от 20000 лет и до 1000 года до н.э., со ссылками на известных астрономов Виктора Клюба, Билла Нэпиера, Фреда Хойла и Чандру Викрамасингха, изложено в книге Г. Хэнкока и др. «ТАЙНЫ МАРСА...» [81] (цитата ниже из той же книги). Кратко это выглядит так. В Солнечной системе существовала гигантская комета, которая под воздействием Юпитера перешла на орбиту с большим эксцентриситетом, с близким к Солнцу перигелием и близким к орбите Юпитера апогелием. Ее орбита пересекала орбиты планет земной группы. В период 20000-16000 лет назад произошло интенсивное дробление этой кометы (по образцам межпланетной пыли, взятым на Земле и на Луне). Далее реконструкция событий на Земле производится главным образом путем анализа климатических изменений. Приблизительно 15000 лет до н.э. стали таять ледники (с небольшими отступлениями и возвратами). Затем четко прослеживаются два изолированных случая резкого потепления: один – 11000-10000 лет до н.э., другой – 9000-8000 лет до н.э. Фред Хойл, один из ведущих современных астрономов, описывает этот процесс так:

«13 тысяч лет назад Нью-Йорк был покрыт несколькими сотнями метров льда, как и на протяжении большей части предыдущих 100

тысячелетий. Затем с поразительной неожиданностью по всей Скандинавии и Северной Америке исчезли ледники. В Британии температура резко поднялась со средней летней от 8° до 18° по Цельсию, причем всего за несколько десятилетий – в мгновение ока по историческим меркам.

Температура вскоре начала падать, и немного менее 11 тысячелетий назад ледники вернулись, но еще не в полном объеме... Затем (около) 10 тысяч лет назад случился второй теплый импульс. Опять в течение одной человеческой жизни температура резко скакнула вверх на 10° по Цельсию – в одно мгновение с исторической точки зрения. И во второй раз фокус удался. Он вывел климат Земли из ледникового периода, длившегося 100 тысячелетий, в теплый межледниковый период, ставший существенным для развития истории и цивилизации...

...Что могло покончить моментально с ситуацией, длившейся десятки тысячелетий? Очевидно, что только некое чрезвычайно катастрофическое событие, нечто, способное смыть высотную мглу, увеличив парниковый эффект достаточно, чтобы поднять температуру почти моментально на 10° по Цельсию...

Более того, если бы только не потеплел океан, все бы вскоре вернулось на круги своя. Разница между теплым и холодным океанами равнозначна примерно десятилетнему поступлению солнечного света. Так тепло, произведенное «водно-паровой теплицей», должно поддерживаться, по меньшей мере, в течение десятилетия, дабы произвести требуемые преобразования океана, и все это время вода, внезапно выброшенная в стратосферу, должна была бы там и оставаться. Нужное количество воды настолько огромно – 100 триллионов тонн, что речь может идти лишь об одном причинном событии – падении объекта размером с комету в большой океан.

И последняя цитата:

Ни один из астрономов, занявшихся в последние 20 лет этой областью исследований, не питает иллюзий, будто Земле ничто не угрожает после катаклизмов ледникового периода. Напротив, они уверены, что осколки гигантской кометы продолжали падать на нас.

Подробное исследование вопроса Фредом Хойлом и Чандрой Викрамасингхом извлекло из данных о температуре и других источниках сведения, свидетельствующие о том, что на протяжении всей истории человечества время от времени продолжали происходить крупные

столкновения, хотя ни одно из них не было столь серьезным, чтобы его можно было сравнить с происходившими в Эру Льва [10960-8800 г.г. до н.э.]. Из данных этих ученых вытекает, что эпизоды хаоса, разрушения и быстрой смены климата происходили около 7000, 5000, 4000, 2500, 1000 годов до н.э. и 500 г. до н.э., и каждый из них продолжался несколько десятилетий или даже столетие и включал неоднократные столкновения с множеством осколков – до 100 в год – размером не менее Тунгусского метеорита...

Вот так. Одни исследователи склонны свести все к поворотам литосферы, другие – к космической бомбардировке. Истина, как всегда, где-то посередине. Надо только правильно разделить даты событий.

А для этого посмотрим на КДЗ. Самая первая дата из табл. 1.1 (рис. 1.67) находится вблизи опасной зоны в Козероге, а последующие – в самые напряженные Эпохи от Весов и до Тельца, где, судя по КДЗ, в каждом БМК на Земле складывается тяжелейшая ситуация.

С одной стороны, эта прослеживаемая цикличность периодов катастроф дает основание считаться с внутренними планетарными причинами, с другой – без участия космических воздействий тут тоже не обойтись.

10.5. Выводы по главе

Поскольку данная работа посвящена не анализу катастроф вообще, а КДЗ, то в свете рассмотренного попробуем выделить основные моменты:

1. КДЗ содержит информацию о космической истории Солнечной системы в период катастрофы, произошедшей 2-5 млн. лет тому назад. Катастрофа была обусловлена суммой воздействия галактического фактора и ситуацией в самой системе.

2. С этого момента для Земли установился существующий по настоящее время (и до следующего катаклизма такого же масштаба) угол прецессии.

3. Все последующие катастрофические события для Земли были связаны либо с внутренними причинами самой планеты, либо с ударными столкновениями с космическими объектами. И то и другое могло приводить к изменению положения полюсов со всеми вытекающими из этого последствиями, включая климатические, а ударные столкновения – к резким изменениям климата без изменения положения полюсов.

4. Мощность любой из промежуточных катастроф не была достаточной, чтобы превысить диапазон устойчивого состояния параметров Земли, поэтому даже после самых сильных катастроф, отмеченных на КДЗ и приходящихся на периоды Эпох Льва и Скорпиона-Рака, положение стабилизировалось путем постепенного возврата к исходному состоянию.

5. Анализ астрономических и палео-геологических данных совместно с информацией, полученной при расшифровке КДЗ, позволяет, по моему мнению, аргументированно считать, что от начала действия КДЗ имеет место регулярная повторяемость ситуаций – в том числе и катастрофических – от одного прецессионного цикла к другому. Наиболее трудным для Земли является время Эпох от Весов до Тельца включительно.

Глава 11. Расшифровка текстов КДЗ

С текстами на КДЗ, доложу я Вам, была целая эпопея. Сначала я кинулась их искать. То, что я нашла, меня не удовлетворило совершенно. Потом я стала искать кого-нибудь, кто мог бы их перевести. Нашла, но мне пренебрежительно ответили, что этот храм построен и освещен при Клеопатре, а такие тексты интересными быть не могут. Что делать?

Благодаря Шампольону язык Египта стал понятен современникам. Но... Во всем, что касается Древнего Египта, всегда существует это самое «НО», причем его, как правило, гораздо больше, чем того, что «НЕ НО». Дело, прежде всего, в том, что этот язык мертв. Никто не знает, как он звучал в древности. Мы видим тексты, написанные либо иероглифическим, либо так называемым, демотическим письмом. Демотическое письмо – это скоропись, возникшая на последних этапах существования египетской цивилизации. До нее тексты писали, а точнее – рисовали, вырубали из камня, только иероглифами. А читались иероглифы по-разному: либо через буквы или сочетания букв (что и расшифровал Шампольон), либо на идеографическом уровне. Наиболее близким фонетически к египетскому языку оказался язык коптов – немногочисленной арабской народности, исповедующей православное христианство, живущей ныне в арабском Египте. Чтение иероглифов через фонетику коптского языка – вещь сама по себе достаточно проблематичная как вследствие далеко неполного языкового соответствия, так и из-за отсутствия в египетских символах букв, относящихся гласным звукам, как и в ряде других языков Востока. Кроме того, коптский алфавит напоминает греческий и к иероглифическому письму не имеет никакого отношения. Посему фонетика египетского языка неопределенна. Именно из-за этого порой мы имеем в различных литературных источниках весьма отличающуюся транскрипцию одних и тех же слов. Уровень чтения через коптский язык – самый низший. Но в египетском языке, кроме буквенного, существуют еще и два других уровня прочтения иероглифов: идеографический, как выше упоминалось, т.е. понятийный (каждый иероглиф обозначает определенное понятие), и тайный, сакральный, доступный только узкой группе посвященных.

Поясню, что значит «сакральный уровень» на примере трех иероглифов (рис.1.78). Основная информация по указанным иероглифам заимствована из работы Р. Шваллера де Любича (У. Бадж. ЛЕГЕНДЫ О ЕГИПЕТСКИХ БОГАХ.

Ж. Нажель. МИСТЕРИИ ОСИРИСА В ДРЕВНЕМ ЕГИПТЕ. Р. Шваллер де Любич. О СИМВОЛЕ И СИМВОЛИЧЕСКОМ [88].



Рис. 1.78. Иероглифы, обозначающие свет (1), становится видимым, проявляться (2), солнце (3)

В данном случае символу 2 соответствует буква «h», а символу 3 – сочетание букв: «sw», «wbn» или даже греческая «χ» (по разным источникам). Если смотреть по второму уровню, т.е. по идеограммам, то символы соответствуют понятиям: 1 – «свет», 2 – «становится видимым», «проявляться», 3 – «Солнце». Но если рассматривать еще глубже, то в этих трех символах заложена информация и о природе этих понятий.

Первый символ указывает вместе со вторым на корпускулярно-волновую природу света, который может проявлять себя и как частица (Ньютон, Эйнштейн) и как волна (Гюйгенс, Френель). Символ 1 явно отражает корпускулярную часть понятия. В соответствии с герметической философией, считающей, что во всех явлениях всегда проявляются два полярных принципа (мужского и женского или активного и пассивного начал), эта сторона понятия «свет» является как бы активной, т.е. явной, видимой. Символ 2 – источник света, испускающий сферические волны, распространяющиеся в пространстве, показывает скрытую часть, а рука по египетской символике указывает на женский или пассивный принцип. Что это, как не интерференция и дифракция? Символ 3 демонстрирует, что Солнце несет нам не просто расходящиеся пучки видимого света – три гирлянды пирамидок (кстати, эти пирамидки, как и в символе 1, вполне логично связываются с тетраэдрической геометрией фотона), но и лучи невидимые, которые изображаются пунктиром. Мы и сейчас на чертежах и рисунках изображаем видимое сплошными линиями, а невидимое – пунктиром. Такое прочтение всех трех символов – это уже сакральный уровень.

Здесь приведен лишь один пример. Но только так можно (и нужно!) читать иероглифы древнего египетского языка. Многие исследователи отмечают, что язык и письменность Древнего Египта к моменту начала истории (официального начала официальной истории!) были полностью сложившимися и имели высокую степень сложности. Предшествующая стадия как бы просто отсутствовала. Язык и письменность появились вдруг во всей своей трудности, красоте и наполненности глубочайшим смыслом. А это возможно только в одном единственном случае. Надо поверить египетской мифологии и принять, что в момент, когда «включилась» официальная история, а все предыдущее, наработанное предшествующей цивилизацией, было утрачено, появился кто-то, кто принес народу письменность и Знания, как открытые, так и сокровенные, и кто в Египте получил титул Бога мудрости. Его египтяне называли Джехути (Техути), а позднее – во времена Александрии – греки стали величать его Тотом и Гермесом-Трисмегистом. Сама **письменность тоже несла в себе знания**, чему подтверждением служит только что рассмотренный пример. Он мне понадобился только для обоснования правомерности моего собственного подхода к переводу иероглифических текстов Дендерского Зодиака, изображенных в кольце вокруг медальона и в столбиках, расположенных вдоль диагоналей внешнего квадрата (а также двух маленьких столбиков внутри кольца). Переводов этих текстов очень мало, а то, что есть – нескладно и совершенно неинформативно.

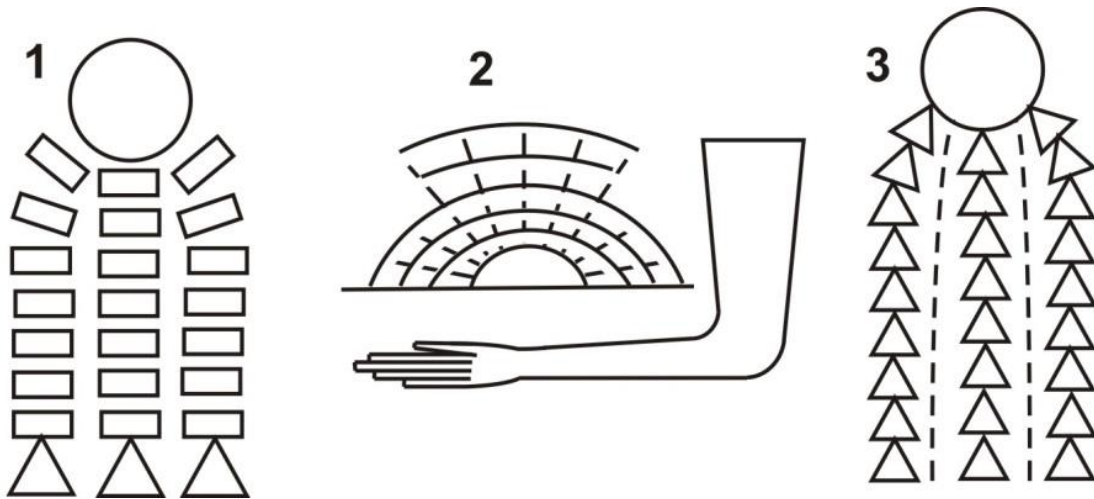
Для расшифровки иероглифов мне пришлось воспользоваться значительным количеством литературных источников [29, 88 – 112].

Относительно переводов текста на круглом Дендерском Зодиаке в литературе нет никакого единства. Крупнейший авторитет по этому памятнику – французский египтолог С. Ковиль, которую я уже неоднократно упоминала, – пишет в книге «LE ZODIAQUE D'JSIRIS» [24], что «*как это ни парадоксально, переводы текста никогда не были одинаковыми*». Самое забавное подтверждение парадоксальности дает сама С. Ковиль, которая приводит один из своих переводов текста кольца в упомянутой книге, а другой – в статье в соавторстве с астрономом E. Aubourg LE ZODIAQUE DE PHARAON. Hcristiane Desroches-Noblecourt [89]. И переводы эти несколько отличаются. Едва ли автором второго перевода является астроном, а не египтолог. Привожу оба французских текста и оба перевода, выполненных дословно профессиональными переводчиками с французского на русский (отличия в тексте выделены жирным шрифтом):

1. По книге С. Ковиль:

*Le ciel d'or, le ciel d'or, c'est Isis la grande, mère du dieu, maîtresse de **La-Butte-où-a-été-mise-au-monde-la-déesse**, qui prend place dans **Dendara**, c'est le ciel d'or.*

*Les grands dieux sont ses étoiles:
Harsiesis, son dieu du matin (= Venus),
Sokar, sa Voie lactée,
Le Jeune-Homme Osiris, son étoile visible (= Canope),
Osiris, sa Lune,
Orion, son dieu,
Sothis, sa déesse (= Sirius),
ils entrent et sortent pour les morts de la vallée infernale.*

Перевод на русский язык:

Небо золота, небо золота, это Исида Великая, мать бога, **Владычица Бутто** – она – была – родившейся – богиней, что произошло в Дендере, это небо золота.

Великие боги были звездами:

Харсиесис – бог утра (= Венера),

Сокар – **Млечный Путь**,

Молодой человек (юноша) Осирис – его видимая звезда (= Канопус).

Осирис – его Луна,

Орион – его бог,

Сотис – его богиня (= Сириус),

Они восходят и заходят для мертвых в долине инфернала.

2. По статье С. Ковиль и У. Аубург:

Le ciel d'or, le ciel d'or, c'est Isis la grande, mère du dieu, maîtresse de Iatdi, qui prend place dans Iounet, c'est le ciel d'or. Les grands dieux sont ses étoiles: Harsiesis, son dieu du matin; Sokar, sa lumière; Ihy-Osiris, son étoile visible; Osiris, sa Lune; Orion, son dieu; Sothis, sa déesse. C'est pour les êtres de la vallée qu'ils entrent et sortent.

Перевод на русский язык:

Небо золота, небо золота. Это Великая Исида, мать бога, хозяйка **Сокрытого**, которая находится в месте **Иунет** (Дендера), это небо золота. Великие боги являются его звездами: Харсиесис – бог утра; Сокар – **его свет**; **Ихи** – Осирис – его видимая звезда; Осирис – его Луна; Сотис – его богиня. **Они восходят и заходят для существ долины.**

При сходстве между обоими переводами есть и отличие. Их, пожалуй, объединяет заметная натяжка, поверхностность, а иногда и отсутствие смысла. В качестве подтверждения могу возразить автору перевода хотя бы по поводу так называемого «неба золота». Доминанта Исиды и привязка выражения «небо

золота» к ней – странная ошибка для египтолога. Дело в том, что не «небо золота», а «Золото Неба» – одно из имен (или титулов) богини Хатор, а вовсе не Исида. И весь храмовый комплекс в целом посвящен Хатор. Исида здесь выступает вместе со всеми другими богами. В комплексе Дендеры главной она является только в своем маленьком, плохо сохранившемся храме, где (по преданию) Исида и родилась. А в основном храме, на крыше которого в восточной капелле №2 находился КДЗ, пальма первенства принадлежит Хатор – Золоту Неба и супруге Гора, но не сына Исида и Осириса, а Гора Старшего – сына самого Ра и богини неба Нут, Гора – Крылатого Диска, Гора Бехдетского или Эдфуского. Иначе и быть не могло. К тому же и Ихи – сын Хатор и Гора Старшего, бог музыки, искусства, веселья не имеет к Осирису и Гору – сыну Осириса и Исида никакого отношения и не отождествляется с ними. Не буду комментировать другие ошибки и натяжки, а также соотнесение богов с астрономическими объектами в тексте 1.

Может быть, подход к переводам через буквенный уровень и пригоден для текстов позднего Египта, но едва ли он может быть использован для древнейших памятников. А храмовый комплекс в Дендере при Птолемах был только восстановлен в строгом соответствии с древним проектом, уходящим корнями во времена Шемсу-Гор. Поэтому тексты Дендеры, и КДЗ в том числе, нужно переводить по более высокому уровню. Таким уровнем является хотя бы идеографический. И он нам в какой-то степени доступен. За ним, безусловно, скрывается глубокий сакральный смысл. Но тут уж наши возможности, к сожалению, весьма ограничены. Что прикажете делать, как в переведенной абракадабре разобраться?

И... я взялась за дело сама. Дело было в первой половине прошлого века. Будучи уверенной, что буквенный подход для перевода сакральных текстов совершенно не годится, из всех доступных мне русскоязычных книг я стала выписывать идеографический смысл символов, встречающихся на Дендерском Зодиаке. Кое-где попадался и сакральный. Но этого было ничтожно мало. Тогда на несколько месяцев мне пришлось стать постоянным и ежедневным посетителем восточного отдела Санкт-Петербургской Публичной библиотеки. Поскольку египетско-русских (и русско-египетских, естественно, тоже) словарей не нашлось, пришлось сосредоточиться на постраничном просмотре главным образом египетско-немецких словарей и книг – громадных фолиантов, изданных во второй половине XIX и в начале первой половины XX веков. Картина для окружающих весьма забавная: солидная дама, ежедневно с момента открытия библиотеки погружающаяся в работу с головой, стопа огромного формата фолиантов, вековая пыль на них и аллергическое чихание от этой пыли. Могу сказать, что, например, книга Lauth F.J. «MANETHO UND TURINER KÖNIGS-PAPIRUS» [90]

(«МАНЕФОН И ТУРИНСКИЙ КОРОЛЕВСКИЙ ПАПИРУС»), изданная в 1865 году, была не раз-ре-за-на!!! С 1865 года и до меня (1999 год) ею никто ни разу не интересовался! А книга для египтологов просто уникальная! К моему большому сожалению, все словари в основном предназначены для буквенного или слогового подхода к переводу и весьма ограничены по идеографии. Ну, а третьего уровня – сакрального осмысления символов – в словарях нет вообще.

Подлинник Дендерского Зодиака, установленный в Лувре (а именно по его фотографии большого формата и выполнялась работа), имеет некоторые разрушения в текстовой части. Для перевода это вносило дополнительные ограничения. Итак, перерисовав все иероглифы текста, я выискивала идеографический смысл как отдельных символов, так и их комбинаций. Затем пыталась сложить эту мудреную мозаику воедино. Во всей моей квартире пол был устелен листами, на которых я зарисовала иероглифы и записала варианты их перевода. Я вышагивала между листами, искала, выбирала... Долго ничего не получалось. Какие-то фрагменты – и только. Ложусь спать, а перед глазами иероглифы, иероглифы... И вот, когда я уже была близка к отчаянию, 28 апреля 2000 года – в страстную пятницу – произошло следующее:

Мне снился сон... Под утро... Да, под утро...
Я четко сознавала, что я сплю,
Что этот сон так важен мне, и будто
Я информацию старательно ловлю.

И в ужасе, что мне ее не вспомнить,
Когда проснусь, не удержать, не взять,
Пустоты в тексте ею не заполнить
И всей символикой не овладеть опять...

Бегут во сне то столбики, то строки,
То иероглифы вразбивку, то подряд...
Я тороплюсь запомнить, как уроки,
Для жизни важные – не для пустых наград.

И крик немой звучит во мне набатом:
«Я не запомню! Боже, как мне быть?»
И повторяю быстро, многократно,
Чтобы потом, проснувшись, не забыть.

Вдруг Голос... как Учитель... строго:

**«Не паникуй, и в страх ты не впадай!
 Ты это знала раньше.
 Не дергайся, а просто вспоминай.
 На Зодиаке надпись – указанье
 Какие, как этапы одолеть,
 Чтобы поднять свой Дух, свое сознанье,
 Поднять и Гором-Соколом взлететь».**

Проснулась... Глаз не открываю
 И все твержу: «Этапы... одолеть...
 Здесь указанье... и что, вроде, знаю...»
 Теперь пора бы и за тексты сесть!

Все именно так и было. Я мучительно старалась запомнить то, что видела во сне, панически боялась, что, когда проснусь, все исчезнет... Но все сохранилось. А Голос и сейчас звучит в моих ушах. Его слова в этом стихотворении записаны **дословно!** Сразу же (в 6 часов утра) села за перевод текста. Через три часа перевод отрезков кольца был закончен. За следующие три часа перевела тексты столбиков, расположенных вдоль диагоналей квадрата.

На рис. 1.79 приводится рисованное изображение Дендерского Зодиака, на котором пронумерованы фрагменты кольца и столбцы с иероглифами. В тексте перевода нумерация сохраняется.



Рис. 1.79. Дендерский Зодиак и нумерация фрагментов иероглифического текста

Два маленьких столбца, находящихся внутри кольца, выделены тем, что они расположены вдоль оси 4-4, подчеркивая важность самой оси и свою собственную. Поэтому с перевода этих двух маленьких столбиков я и начну:

1. *Ты можешь пройти посвящение через постижение божественной Истины*
2. *в том месте, которое находится в Южном Египте и охраняется от темных сил богиней Хатор, [там] Истина Маат.*

В этих маленьких столбцах дан связанный между собой текст о месте инициации (посвящения) и о сути самой инициации – процесса постижения Истины (Маат) под охраной богини Хатор. Не случайно эти столбики находятся точно у стыков пальцев соколиноголовых богов и расположенных по диагонали богинь именно по оси 4-4, которая несет на себе главную нагрузку в расшифровке Дендерского Зодиака. Она – ось симметрии геометрической матрицы заполнения медальона символами. Кроме того, эта ось указывает и на два важнейших события за весь период действия данного Зодиака. Столбик 1 находится внизу под Раком и

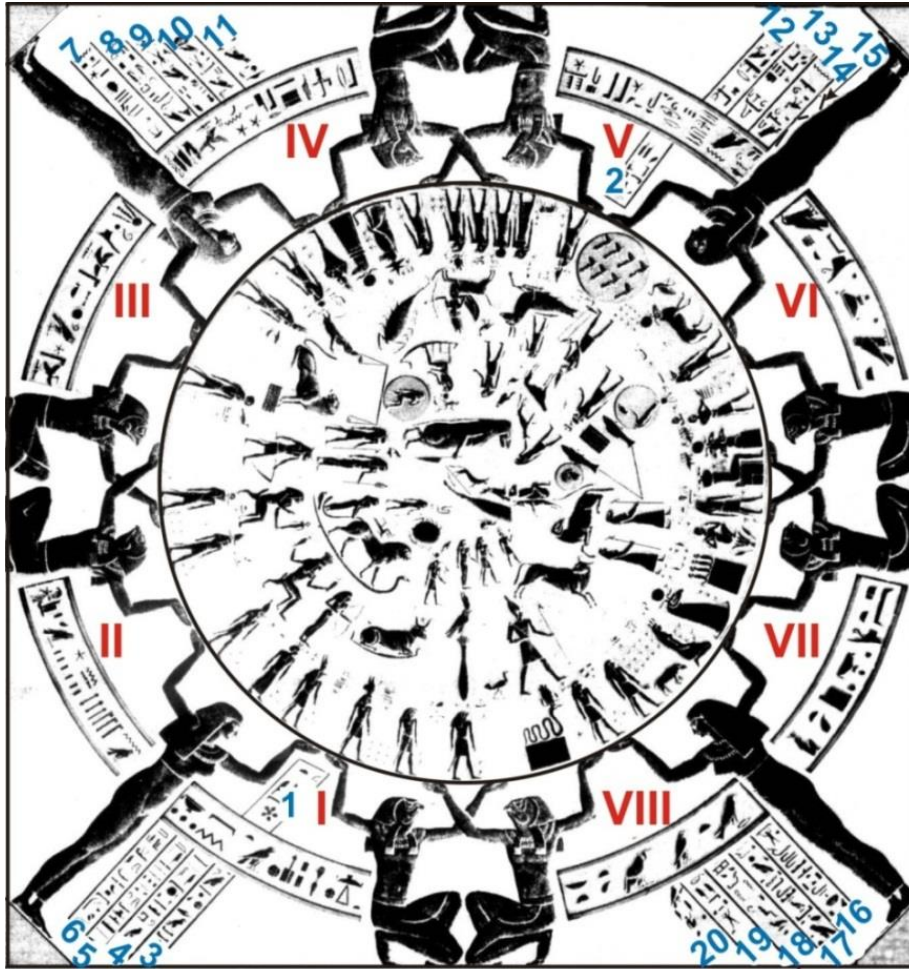
обращает наше внимание на период мощнейшей катастрофы, а столбик 2 – вверху над Козерогом, где ВРЕМЯ, ПРОСТРАНСТВО и ИСТОРИЯ сходятся в одной точке, когда, как подсказывают эзотерические знания, может (или должен?) произойти новый качественный трансмутационный скачок планеты в целом.

Чтение фрагментов кольца идет по часовой стрелке, начиная снизу от оси 1-1.

- I.** *В этом особо духовном городе – Дендере – богиня Хатор – Золото Неба и жена Гора, – одаривает посвящением*
- II.** *вместе с величайшими звездными богами Гором, Исидой,*
- III.** *богом Восходящего Солнца, который связан с Древним Временем, [а также]*
- IV.** *великой божественной Истиной – Маат, через звезды связанных с престолом Осириса и богом Луны Джебхути – вершителем Истины.*
- V.** *Престолы богов на небе – это звезды, как глаза богинь. Там долина мертвых...*
- VI.** *Северное Небо – высшее таинство... Это*
- VII.** *Небо Севера – высшее таинство богинь Исиды и Хатор,*
- VIII.** *а также Нехбет и Тауэрт.*

Естественно, перевод, выполненный через идеографическое толкование символов, – вещь весьма приблизительная. Однако вырисовывается стройный и целенаправленный смысл. Попробуем разобраться в нем с точки зрения проникновения в его глубинную суть, а это, будем надеяться, уже в какой-то степени приближение к третьему сакральному уровню.

В кольце сформулирована главная идея особого мистериального действия и того, как и кем осуществляется процедура инициации. Там подчеркивается, что Дендера (по-египетски Ану, Иун-та-нечет или – другая транскрипция – Иунет-та-нечерет) – это место высокого Духа, и вследствие этого оно самими богами предназначено для духовного восхождения. Процессом посвящения руководят великие боги: Хатор, Гор Старший, Исида, Восходящее Солнце – Ра-Хорахти и божественная Истина – Маат. Кроме того, тут же дается непосредственное указание на прямую связь с историей. Бог Восходящего Солнца связан с Древним Временем. Именно Ра и был первым царем в эпоху Божественных Династий. Из текста кольца следует, что инициация в данном храме идет через небо, через звезды, ибо они «связаны с престолом Осириса и вершителем Истины богом Луны Джебхути». В египетской мифологии говорится о том, что Осирис – царь Египта периода «Золотого Времени» – был убит своим братом Сетом, но потом

оживлен Исидой. После зачатия ею сына Гора, Осирис занял место царя потустороннего мира мертвых. А вот место нахождения этого мира мертвых (или Дуата) понимается по-разному. Чаще всего из-за того, что дневная Ладья Солнца, пройдя в течение дня с востока на запад, вечером скрывается за горизонтом, пишут, что Солнце, пересев в ночную Ладью, уходит в Дуат – под землю. Потому и людей хоронили на западной стороне долины Нила. Но и Мистерия Солнца – уход на запад, путешествие через мир мертвых и возрождение на востоке, и повторяющаяся последовательность тех же событий Мистерия Осириса ни в коей мере не связаны с миром подземным – **они связаны с миром звездным**. Иероглиф, обозначающий Дуат, представляет собой круг, внутри которого помещена пятиконечная звезда! И Солнце, и звезды, и Осирис, и души людские, уходя в другой мир – из дневного в ночной, – из мира земной жизни в Дуат, уходят к звездам: **не под землю, а за Землю**, туда, где в это время царствует ночь. И в тексте прямо так и сказано: *«...связанным через звезды с престолом Осириса...»*. Кстати, во всех храмах, где есть изображения звезд, они пятиконечные. Весь Египет – это проекция звездного неба на Землю. Звездная дорога – Млечный путь – это Нил Неба, Нил Дуата. А самое крупное и красивое созвездие неба – Орион – это и есть небесная проекция Осириса. Мистерия Осириса – через смерть к рождению в новой ипостаси – это гимн цикличности процессов природы, ибо Осирис, Джехути, Исида, сам Атум и все прочие так называемые **боги** суть не просто персоналии определенных сущностей, а Великие Божественные Принципы Устройства Мира! Как еще глубже, мощнее и ярче они могут быть выражены для земного человека, если не в завораживающем звездном небе над головой? И есть ли что-нибудь прекрасней? *«Престолы богов на небе – это звезды, как глаза богинь»*. Как красиво сказано! *«Там долина мертвых...»* Давайте представим на минуточку себя, в одиночестве сидящими звездной ночью где-нибудь рядом с пирамидами Гизы или на крыше храма Хатор в Дендере. Никого больше нет, кроме Бога, звездного неба... и тебя. Южные звезды огромны. И тишина такая, что в каждой твоей клеточке звучит космическая симфония, именно то, что называют «Музыкой Сфер». И если люди, уходя из земной жизни, оказываются среди звезд, то нет в этом уходе ни трагедии, ни безысходности, ни безнадежности, ни безвозвратности. Они знают, что за уходом снова последует возрождение, как в Мистерии Солнца, как в Мистерии Осириса.

Далее в тексте кольца идет речь о **самом главном таинстве посвящения в Дендерском храме – о Северном Небе**. Я намеренно написала эти два слова с прописных букв. В неподвижности определенной точки неба и вращении вокруг нее всех остальных звезд мудрые из мудрых узрели и осмыслили все тонкости космических законов. Они зашифровали эти законы с помощью универсального языка геометрии – и отразили их на том, что является определенным этапом

процедуры инициации – на КДЗ. Прошедший предварительные стадии, выдержавший предшествующие этапы допускался к главной святыне в часовне Осириса – к тому, что наша приземленная египтология называет «звездным потолком» или «круглым Дендерским Зодиаком» и что на самом деле является неисчерпаемым и тайным для непосвященных хранилищем Знаний. Это великое таинство, как указывается в тексте кольца, находится под непосредственным патронажем космических принципов, проявленных через персоналии богинь Хатор, Исиды, Нехбет и Тауэрт.

Далее привожу мой перевод столбцов (3 – 20), внешних по отношению к кольцу, расположенных вдоль диагоналей квадрата:

3. *Подготовка к посвящению в этом городе [находится] в твоих руках.*
4. *Если истинно принесешь себя в дар Небу в месте перехода (трансмутации), то Небо неизменно одарит тебя Светом.*
5. *Половина [процедуры инициации] связана с произнесением слов Истины богини Маат и в уверенном продвижении к богам путем принесения им в дар своего сердца, отказа от всего чуждого и очищения души через посвящение.*
6. *Половина [другая] – через Исиду и Хатор, закрепленная мистическим переживанием [духовным развитием], начало которого дается богиней Тауэрт.*
7. *Закрепление половины пути в храме Хатор – жены Гора – [происходит под защитой] богини Нехбет и связано с тем, что свое сердце ты отдаешь Небу Звездному и Небу Дневному.*
8. *Истинное Знание – в капелле (жилище богов), [другая] половина его – в храмах Исиды, Хатор и Восходящего Солнца (Ра-Хорахти), охраняемого Львом (Сфинксом).*
9. *... с Божественными Царями ты связан благодаря наблюдению [за тобой] Гора.*
10. *Рукой Гора Небо защищает сердца поднимающихся к Истине,*
11. *[за которыми] наблюдает бог Гор.*
12. *Хатор в мистическом ритуале, как откровение, дает истинные знания о Севере [о Северном Небе] наполовину [в процессе] посвящения.*
13. *...под [этим] небом ты начинаешь Огненный Путь Сердца к Восходящему Солнцу и Звездным Престолам Богов.*

14. *Гор в месте перехода (трансмутации) записывает [соответствие] двум сотням светочей мудрости [таких, как] преданность, одухотворенность тех детей звезд, которые [потом] становятся*
15. *Божественными Царями.*
16. *Посвящение в твоих руках... Огненный путь твой определен. Надежность (мощь, сила) посвящения, [обеспеченная твоими собственными] руками, делает [из тебя] бога.*
17. *(очень мало уцелевших знаков, привожу то, что можно различить) ... совесть, единство твоего высшего и низшего Я...*
18. *(очень мало уцелевших знаков, привожу то, что можно различить) ... на земле Истины... ее дети ищут одухотворения...*
19. *Вверх поднимаешься к Божественной Истине Маат, если,*
20. *[как устанавливает] Гор, ты совершаешь над собой работу...*

Начнем анализировать по порядку. Текст расположен в столбцах, идущих от кольца к вершинам внешнего квадрата вдоль его диагоналей. Возьму на себя смелость сказать, что здесь в тексте дается описание самой процедуры посвящения, причем не простого посвящения для соответствия уровням, допустим, врачей, писцов, функционеров светской и религиозной власти – младшего, среднего и даже высшего жречества.

Нет, похоже, храм в Дендере с его святыней – круглым Зодиаком – предназначался для инициации царей. О чем же говорится в этой части текста?

О том, что подготовка к посвящению находится в руках того, кто на этот путь встал.

О том, что «...*Небо неизменно одарит тебя Светом*», коли ты «*истинно принесешь себя в дар Небу в месте перехода (трансмутации)*». Здесь очень важна подчеркнутая связь **инициация – трансмутация – свет**. Вспомним Преображение Иисуса Христа на горе Фавор. Преображение (пресуществление) – трансмутация – свет... Это, в сущности, одно и то же.

О самой инициации, которая разделяется на две половины, сказано, что одна половина ее идет через оккультную клятву верности Истине («*связана с произнесением слов Истины богини Маат и уверенным продвижением к богам путем принесения им в дар своего сердца, отказа от всего чуждого и очищения души через посвящение*»). Другая половина заключается в практической процедуре прохождения преобразования, «...*закрепленная мистическим*

переживанием». Помощь в ней оказывают богини Исида и Хатор, а переход в новое состояние – рождение в новом качестве – связан с богиней рождения Тауэрт (или патронируется ею).

О том, что к моменту окончания половины пути инициации в храме Хатор *«свое сердце ты отдаешь Небу Звездному и Небу Дневному»*. Что это значит? Звездное Небо – это высший мир, мир богов и ушедших людей со светлыми душами, которые выдержали суд Осириса – строгий экзамен на соответствие. Небо Дневное – это мир живых людей, и в этом мире главенствует Ра – бог Солнца, который ежедневно вершит свой путь с востока на запад в своей Ладье Дня, и который, как указывает надпись на кольце иероглифов, имел прямое отношение к «Древнему Времени». Таким образом, в момент инициации ты посвящаешь себя самому богам и земным людям, **ты осознанно берешь на себя бремя посвящения – бремя вечного служения**, ибо египтяне всегда считали жизнь души вечной. Как не оценить всю глубину и важность этого момента?!

О том, что *«...Истинное Знание»* сосредоточено не только в капелле на крыше храма Хатор, *«половина его – в храмах Исиды, Хатор и Восходящего Солнца (Ра-Хорахти), охраняемого Львом (Сфинксом)»*. Тут тоже уникальная информация для нас: Зодиак из капеллы Осириса – это только часть Истинного Знания. А остальная часть разнесена. Ее составляющие нужно искать в храме Исиды (в том ли, что находится на территории самого комплекса храма Хатор или в каком-то другом?), в храме Хатор (может быть, в главном храме комплекса, где есть и другие Зодиаки?) и в храме Восходящего Солнца (в том ли, который находится в Гизе рядом с Великим Сфинксом?).

О том, что все происходящее в мистериальном центре храма Хатор находится под патронажем самого бога Гора Старшего, что *«...с Божественными Царями ты связан благодаря наблюдению [за тобой] Гора...»*, что именно *«Рукой Гора Небо защищает сердца поднимающихся к Истине»*.

О том, что *«Хатор в мистическом ритуале... [через] откровение дает истинные знания о Севере [о Северном Небе]»*. Тут еще раз показывается значимость КДЗ, в котором в символике именно Северного Неба зашифрована информация о фундаментальных законах Мироздания, а также история Солнечной системы, планеты Земля и самого Египта. Очень важно и то, что *«...под [этим] небом ты начинаешь Огненный Путь Сердца к Восходящему Солнцу и Звездным Престолам Богов»*. Но этот путь тяжел. У Гора есть особый свод требований – *«две сотни светочей мудрости»*, и им должны соответствовать те из *«детей звезд, которые становятся Божественными Царями»*. Это, прежде

всего, такие качества, как *«преданность и одухотворенность, совесть, единство твоего высшего и низшего Я»*.

Последнее подтверждает сказанное выше: **единство высшего и низшего «Я»** обычным людям ни тогда, ни сейчас недоступно. Это уровень того, что в эзотерической литературе называется «Христосознанием» или «Я Христа», это уровень Адептов.

О том, что *«...посвящение в твоих руках»*. Если ты осознанно встал на путь, который есть *«Огненный путь»*, то путь этот *«определен»*. *«Надежность (мощь, сила) посвящения... делает [из тебя] бога»*. Современное представление о египетских богах, особенно тогда, когда оно касается так называемых Божественных Династий, примитивно и неправильно. Божественные цари – в прямом смысле не боги, а особые люди, проводящие во время своего царствования в процессе создания новой цивилизации Высшие Божественные Принципы Мироздания. Но, конечно, они не простые люди. Это люди, возможно, пришедшие из другой, более ранней, цивилизации и прошедшие не только определенный «курс наук», но и преобразование – т.е. пресуществление. Так кем же они были? Для нас – сегодняшних – это люди из нашего далекого прошлого и в то же время из возможного будущего, если мы не уничтожим свою цивилизацию и свою планету. Возможно, этот уровень соответствует уровню тех, кого мы сейчас называем Адептами или Великими Учителями Мудрости. В Древнем-Древнем Египте они не только казались – они и были для народа богами.

И, наконец, о том, что *«вверх поднимаешься к Божественной Истине Маат, если ты совершаешь над собой работу...»* – великую работу по преобразению, этапы которой обозначены в тексте Зодиака, являющегося вершиной Высшей Истины для уровня посвящения, осуществлявшегося в храме Хатор в Дендере и, по всей вероятности, только для царей (посвящение Гора). Когда фараон умирал, в траурной мистерии он становился Осирисом, а его преемник – молодой фараон – Гором. Вполне может быть, что самым высоким уровнем посвящения являлся не уровень царей, а уровень Верховного Жреца. Но сама процедура его инициации вершилась в каком-то ином месте – например, в комплексе Гизы, причем не только, а, может быть, и не столько в пирамидах, сколько в тайных сооружениях, о которых ничего достоверного мы не знаем и по сию пору.

Мистериальные процедуры Древнего Египта следует рассматривать в тесной взаимосвязи. Известно, что богиня Хатор была супругой Гора Старшего, главный храм которого находится в Эдфу (выше по течению Нила примерно на 150 км). Храмы Хатор и Гора были связаны общей мистерией – Божественной свадьбой, проводившейся ежегодно. В этом великом ритуале принимали участие все высшее

жречество и царская семья. Поэтому совершенно не удивительно, что в текстах, найденных в храме Эдфу, просматривается совпадение с текстами, фигурирующими на Дендерском Зодиаке. И то и другое служит одному: посвящению фараонов.

Храм в Эдфу теснейшим образом связан с Дендерским храмом. Он посвящен богу Гору. Но не Гору – сыну Осириса и Исиды, а Гору Старшему – Бехдетскому (или Эдфускому), супругу богини Хатор. Они связаны между собой и мистериально и системой посвящений. В книге «СВЯЩЕННЫЕ ТРАДИЦИИ ДРЕВНЕГО ЕГИПТА» [91] Р. Кларк пишет о трех уровнях посвящения: лунном (Осириса), солнечном (Гора) и звездном. Солнечный Путь – Путь Гора – предназначался для царей. При входе в главный храм Гора (в Эдфу) имеется небольшой портик, из которого двери ведут в два разных помещения: западное предназначалось для очищения царя, прежде чем он войдет в храм, а восточное представляло собой библиотеку, в которой находились 37 священных книг, написанных на пергаменте и хранившихся в ящиках. Каталог с краткими аннотациями некоторых книг написан иероглифами на стенах. В частности, там сформулирован **моральный кодекс**, преподававшийся в Эдфу, который *«устанавливал принципы мужества, верности, преданности и самопознания, олицетворенные в Херу (в Горе), как высший стандарт для учеников и наставников храма»* [91] (Розмари Кларк. «СВЯЩЕННЫЕ ТРАДИЦИИ ДРЕВНЕГО ЕГИПТА»).

Когда я переводила иероглифический текст Дендерского Зодиака, мне еще не был известен перевод формулировок текста морального кодекса для соискателей посвящения в храме Эдфу. Какое совпадение текстов в Эдфу с текстами, изображенными на КДЗ в храме Хатор! Повторяю фрагмент из моего перевода: *«Гор в месте перехода записывает [соответствие] двум сотням светочей мудрости [таких, как] преданность, одухотворенность..., совесть, единство твоего высшего и низшего «Я»...»!* И каковы требования соответствия!

Глава 12. БОЖЕСТВЕННЫЕ ЛЮБОВЬ, ВОЛЯ, МУДРОСТЬ И ВЕРА

Тут позвольте мне предложить вашему вниманию не совсем обычную вещь. На рис. 1.81 слева приводится изображение, полученное методом автоматического письма. Его нарисовала Т.А. Мамаева, понятия не имевшая о КДЗ и видевшая фотографию этого артефакта единожды и недолго. Те, кто относится к такого рода творчеству скептически, могут этот раздел опустить.

Если человек, обладающий нормальным набором средних способностей, ненадолго увидит изображение такого сложного объекта, как КДЗ, он в лучшем случае запомнит, что в квадрат вписаны круг со сложной египетской символикой и фигуры богов по серединам сторон и богинь по диагоналям. Но это через осмысление. При автоматическом письме или рисовании мозг по сути дела отключен.

Автор автоматического рисунка, о котором пойдет дальше речь, такого рода практикой занималась и раньше. Ее рисунки были очень приятны, энергетичны, эстетичны и способствовали гармонизации. Как это все происходит? Изложу методику.



Рис. 1.80. Выполнен Т.А. Мамаевой 29 ноября 1999 г.

Подготавливается бумага и россыпь цветных карандашей на столе. Мысленно ставится задача или задается вопрос. Например: «Что такое Дендерский Зодиак»? Далее рука автоматически рисует фигуры и при этом сама произвольно (!) выбирает цветные карандаши. В результате чаще всего получается символическое или стилизованное изображение, требующее определенной интерпретации. Так был получена и картинка, изображенная слева на рис. 1.80.

Автор картинки никогда не сталкивалась с египетской символикой. Тема моей лекции о круглом Дендерском Зодиаке с показом его фотографии 50x50 см², которую она прослушала, ложилась, можно сказать, на чистый лист сознания. И получился вот такой интересный, сложный и необычный рисунок.

Справа – та же картинка, на которой проведены две системы основных осей КДЗ и указаны по зодиакальным созвездиям зоны самого памятника в местах выхода осей. Здесь, прежде всего, впечатляет геометрия фигур, четко совпадающая с системами осей кодирования информации на самом КДЗ. Все фигуры ограничены дугами, прямых линий нет. В дальнейшем объясню причину этого. Рассмотрим левое изображение. Центром служит белая точка. Вокруг нее фигура голубого цвета, ограниченная вогнутыми дугами (искаженный квадрат), окантовка фигуры фиолетовая. Эта фигура вписана в желтый круг с сине-голубой окантовкой. По желтому полю круга намечены две концентрические окружности. Круг является как бы центральной фигурой, наложенной сверху на остальные построения. Наружная часть рисунка построена симметрично. Желтые фигуры, напоминающие ромбы с вогнутыми сторонами, имеют тонкую синюю и более широкую фиолетовую окантовку и фиксируют вертикальное и горизонтальное направления, соответствующие системе осей, обозначенных ранее на КДЗ цифрами **1-1**. Это вертикаль и горизонталь, которые проходят через скрещенные руки соколиноголовых богов. Диагональные оси **2-2**, проведенные на КДЗ вдоль фигур богинь, фиксируются четырьмя эллипсами, внутри которых расположены точно по центру «квадраты» с вогнутыми сторонами, имеющие фиолетовую окраску и бело-фиолетовый контур. Фиолетовые «квадраты» делят эллипсы на две части, одна из которых (внешняя) окрашена в голубой цвет, а другая (внутренняя) – в розовый. Эллипсы имеют белую окантовку, ограниченную снаружи тонкой голубой линией. Все фигуры – «ромбы», эллипсы и «квадраты» – имеют общие точки соприкосновения по концам малой оси каждого эллипса, соответствующие системам осей **3-3** и **4-4**. Три «квадрата» по размерам, симметрии и окантовыванию похожи, а один несколько отличается от них. Если сравнить с КДЗ, то эллипс с этим деформированным «квадратом» вдоль оси **2-2** приходится на позицию катаклизма в эпохи Льва – Скарабея-Рака, где наблюдается наибольшее искажение картины неба: созвездие Скарабея-Рака оказалось над головой Льва. Вторая ось **2-2** проходит от Весов и Скорпиона до

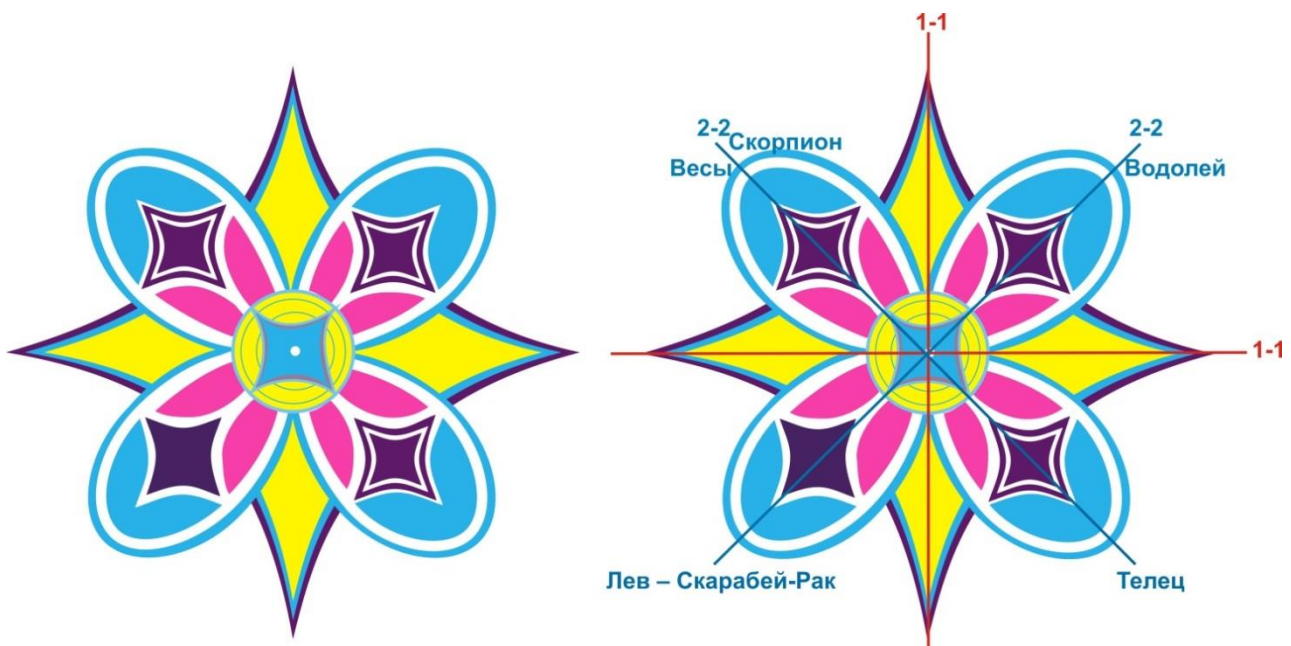
Тельца, отделяя, таким образом, зону с максимальными катастрофами (нижнюю) от более стабильной (верхней).

Рассмотрим отдельно следующий важный момент. Символика далее поясняется с использованием материалов книг по этой тематике [110, 111, 112].

Сначала о внутренней части эллипсов, окрашенной в розовый цвет. Каждый отдельный розовый фрагмент напоминает лепесток лотоса. Всего таких лепестков восемь. Лотос в восточных культурах (Египта и Индии, прежде всего) играет огромную роль. Он символизирует Вселенную, возникшую из центрального Солнца – центральной точки. В Египте он символизирует творение – рождение или первое появление. Его значение варьируется в зависимости от количества лепестков: лотос с восьмью лепестками рассматривается, например, в Индии, как Центр, в котором пребывает Брахма, и как **видимое проявление его скрытой активности**. Лотос – это Космос, поднимающийся из Хаоса, как Солнце, вышедшее из лотоса в начале мира. В данном случае он олицетворяет мужской принцип. Лотос – Цветок Света. Являясь универсальной основой всего сущего, он расцветает в водах безграничных возможностей. Лотос – это возрождение, обновление и бессмертие, это совершенная красота. Раскрытый цветок олицетворяет собой колесо солярной матрицы, солнечное колесо непрерывных циклов существования. Кроме того, формируя чашу, он символизирует и воспринимающий женский принцип. Лотос – это солярный огонь, раскрытие всего сущего, мир, гармония и союз, а также время, невидимое и всепоглощающее. У египтян, кроме того, лотос – огонь интеллекта и символ царской власти. Цвет лотоса может быть белым, розовым или голубым. Последний считался царским атрибутом в Индии.

Что же получается с розовым лотосом на нашем рисунке? Лепестки раскрываются от сердцевины, представляющей собой один из главнейших символов египетской иероглифики. Это символ солнечного диска – самого Ра, где внутренняя точка означает Изначальный Центр, а внешняя окружность – все Сотворенное. Слегка намеченные окружности внутри этого знака могут символизировать волны творения. Внутрь знака вписан «квадрат» – принцип творения. Сотворенное окончательно проявлено в розовом лотосе, который отделен от голубого пространства эллипсов фиолетовыми «квадратами». В каждом эллипсе в голубом пространстве мы имеем по паре лепестков, очень похожих на розовые.

Теперь отдельно по поводу интерпретации окраски. Все пять использованных в рисунке цветов имеют глубокое эзотерическое толкование. Белый цвет Изначального Центра – цвет Абсолюта, того, что египтяне называли словом

«ВСЁ». Розовый цвет – цвет Божественной Любви, голубой – Божественной Воли, желтый – Божественной Мудрости, фиолетовый – Веры. Обратите внимание на то, что везде Мудрость ограничена голубым контуром Божественной Воли и фиолетовым контуром Веры. Это указание именно нам, что без такого ограничения при трансляции на мир формы Мудрость не должна существовать, ибо абстрактная мудрость (уже наша, а не Божественная) может завести не туда, что мы и имеем в настоящее время. Кроме того, каждая из фигур, за исключением внутреннего круга, обрамлена белым – цветом Абсолюта. Этим еще раз подчеркнут Первый Принцип Герметизма: «ВСЁ во всём и всё во ВСЁМ».

И последнее по поводу приведенного рисунка. Он, конечно, напоминает мандалу. Это видно сразу. А мандала – ограничение сакрального пространства и проникновение в сакральный центр, это полнота, микрокосм, Космический Разум, интеграция. Но в данном случае перед нами не просто мандала. На данном рисунке нет наружного квадрата, хотя на самом КДЗ он присутствует. И это не упущение автора. Здесь зарыта своя сермяжная правда. Так мы получили еще одно указание Учителей. Рисунок Мамаевой Т.А. дает дополнительные данные для осмысления КДЗ, причем философского осмысления. Не правда ли, в целом фигура напоминает развертку? Попробуем мысленно вырезать ее по наружным линиям, а затем совместить стороны желтых «ромбов» с границами соответствующих эллипсов в их голубой части. Мы получаем объемную фигуру, напоминающую шар, поверхность которого состоит из двух лотосов – розового лотоса Божественной Любви и голубого лотоса Божественной Воли, скрепленных между собой Божественной Мудростью и Верой. И это – символ всего Сотворенного! Сотворенное – это проявленные Божественные Любовь, Воля, Мудрость и Вера! Правильность процедуры соединения границ развертки подтверждается тем, что только на сферической поверхности границы всех геометрических фигур криволинейны, что мы и имеем на самом исходном рисунке. Поскольку от плоской картины мы уже перешли к объемной, логично представить себе, что в центральной зоне находится тоже шар с вписанным в него «кубом» и белой точкой Изначального Центра. Шар и точка – это понятно. Но что же такое этот «куб» с его восьмью вершинами? Коль скоро разработка КДЗ приписывается самому Джехути, мы имеем полное право предположить, что так может быть зашифрована гермопольская версия сотворения Мира, стоящая особняком от остальных религиозных концепций Древнего Египта. Это единственная в Древнем Египте неперсонифицированная религиозно-философская концепция, состоящая из абстрактных понятий, в которой Джехути стоит над Огдоадой – «Священной Восьмеркой», представленной четырьмя парами божеств, являющихся мужскими и женскими принципами сотворения:

Бытие – Небытие, Бесконечность – Конечность, Инертность – Движение, Тьма – Свет.

Вот такая глубина может таиться в одном, казалось бы, полученном для многих странным способом рисунке.

Мне кажется, что полученное методом автоматического рисования изображение, является **проявлением главного сокрытого аспекта самого Дендерского Зодиака -**

***СОТВОРЕННОЕ ЯВЛЯЕТСЯ ВОПЛОЩЕНИЕМ БОЖЕСТВЕННЫХ
ЛЮБВИ, ВОЛИ, МУДРОСТИ И ВЕРЫ.***

В ЗАВЕРШЕНИЕ ЧАСТИ ПЕРВОЙ

Итак, мы рассмотрели КДЗ – один из величайших памятников древности, рассмотрели не просто как культурное наследие, а как **истинное послание из прошлого в будущее**, несущее нам, потомкам, невероятную по глубине и значимости информацию. Мне хочется думать, что подобное откровение далеких предшественников, было адресовано не по принципу «на кого Бог пошлет», а предназначалось именно нам, людям, живущим на современном этапе развития человеческой цивилизации. Древние так много знали и умели, что вполне могли провидеть будущее и организовать эту акцию. В таком случае можно признать, что мы живем в особое время, время больших перемен, и что это **особое время диктует необходимость и новых для нас Знаний**. А Водители человечества нашли способ нам передать их часть через КДЗ.

Похоже, что храмовый комплекс богини Хатор в Дендере служил для инициации лиц самой высшей государственной власти – царей. Во всяком случае, так говорится в иероглифическом тексте. Высшей ступенью посвящения в комплексе являлся круглый Зодиак, установленный на потолке Капеллы (часовни) Осириса, расположенной на крыше главного храма. Даже чисто пространственно Зодиак находится на самом верхнем уровне сооружений комплекса. В этом тоже символика: прошел все ступени посвящения в данной Мистерии – получи на самом верху самые сокровенные Знания. При просветленном сознании и объяснений никаких не требуется: увидел – уже достаточно. Вся информация и сразу тебе становится известна. Помните, как как в «Чайке Джонатан Ливингстон» Ричарда Баха: *«подумал – и ты уже прилетел»*. Если даже нам удалось извлечь из КДЗ некоторую информацию, то можно себе представить, каким уровнем фундаментальных знаний во всех областях науки могли обладать те, кто получал эти знания после инициации!

Об уровне информативности КДЗ говорит само кодирование на ограниченном и практически плоском изображении такого объема Знаний. Оно ценилось превыше всего в период Древнего Египта. Но древние тщательно и тайно хранили Знание и не делали достоянием тех, кто мог употребить его во зло. Для допуска к Святой Святым – к Знаниям – необходимо было пройти череду **тяжелейших испытаний на соответствие** не только физически и интеллектуально, но и **нравственно, этически**. Для этого мудрые выработали

определенные процедуры посвящения различного уровня, и эти процедуры четко соответствовали «табели о рангах».

Если расшифровка текста, изображенного на КДЗ, нас не подводит, то стоит задуматься и о том, что, несмотря на невероятный объем информации, КДЗ – только часть «Огненного Пути Посвящения». Другая половина сокрыта в храмах Исиды, в храме Ра-Хорахти, охраняемом Великим Сфинксом, и непосредственно в храме Хатор. Под «храмом, охраняемым самим Великим Сфинксом», вероятнее всего, имеется в виду так называемый храм Сфинкса, находящийся на плато Гизы, а может быть, и подземные залы под ним.

Храмов Исиды в Египте несколько, но, скорее всего, здесь подразумевается тот самый храм, который находится в Дендере. По поводу именно этого храма информации недостаточно для каких-либо умопостроений относительно зашифрованных тайн, для меня, по крайней мере. Известно, что сначала существовал так называемый «древний» храм Исиды, отнесенный египтологами к эпохе Рамессидов (около XII-XIII веков до н.э.), но на его месте был построен новый уже в римскую эпоху. И если храм Хатор отстраивался вновь на старом фундаменте и в полном соответствии со старым проектом, то новый храм Исиды имеет не только другие габариты, но и другую ориентацию (поворот оси нового здания относительно старого составляет $2^{\circ}32'17''$ в южном направлении). Практически ничего не известно о том, существовал ли храм Исиды в этом месте до Рамессидов.

Что же касается указания на храм Хатор, то оно, почти наверняка, относится к главному храму комплекса, где во внешнем гипостильном зале сооружен другой Дендерский Зодиак – так называемый линейный (ЛДЗ). Его рассмотрению будет посвящена **ЧАСТЬ ВТОРАЯ** данной книги.

Следует помнить, что и в самом комплексе Хатор имеется несколько Зодиаков, которые, безусловно, нужно рассматривать в комплексе. Необозримое поле для коллективных исследований только в этом вопросе!

Завершить первую часть книги мне хочется цитатой, заимствованной из <http://egyptopedia.info/a/739-astronomiya> [115]:

Мудрости Древнего Египта нет предела, как и бескрайнему африканскому небу, раскинувшемуся над развалинами его городов, храмов и усыпальниц, ибо сотворившие «мастерством своего сердца» все то, что восхищает современного человека, предвидели будущее:

Построены были двери и дома, но они разрушились,

*Жрецы заупокойных служб исчезли,
Памятники покрылись пылью веков,
Гробницы мудрецов забыты.
Но имена их произносят, познавая ими сотворённое,
Совершённое, пока они жили,
И память о тех, кто воплотил это, Вечна.*

Так гласит стих, прозвучавший впервые под беспредельным звездным небом долины Нила четыре тысячелетия тому назад.

Окончательные итоги своего анализа, просуммировав расшифровку КДЗ и ЛДЗ, я приведу в конце книги. Что же касается предварительных выводов только по КДЗ, они есть в конце основных глав.

ЧАСТЬ ВТОРАЯ

ЛИНЕЙНЫЙ ДЕНДЕРСКИЙ ЗОДИАК

Глава 13. Общая информация

Надеюсь, что в общих чертах Читатель смог представить себе Дендерский храм, а КДЗ (Круглый Дендерский Зодиак) даже достаточно подробно, причем в таком ключе, в каком его никто и никогда не рассматривал. Повторять общие сведения о храме и мифологические экскурсы в Части 2 я не буду, в основном только то, о чем еще речи не было.

Сразу хочу предупредить Читателя о том, что расшифровка ЛДЗ невероятно сложна не только в связи с необходимостью идентификации огромного количества символов, но и с чисто техническими проблемами (загрязненность поверхности, большая высота и огромная длина полос).

Самым сложным в анализе ЛДЗ является вопрос Времени. Я не буду сейчас обсуждать эту проблему – предпочитаю подойти к ней постепенно. Этому будут посвящены самые последние разделы анализа линейного Зодиака. Но отправную позицию необходимо обозначить с самого начала: по моему мнению, ЛДЗ относится к совершенно конкретному Времени – к БМК, завершающемуся при переходе из Эпохи Рыб в Эпоху Водолея, т.е. в наше Время. Кроме точного указания на то, что ЛДЗ относится к последнему БМК, в нем выделяется особыми знаками Эпоха Тельца и можно установить даже конкретные даты важных событий.

Итак, как я уже писала, ЛДЗ охватывает период, начало которого приходится на 24640 г. до н.э., а конец – на 2000 г. н.э. Первая дата была мною вычислена на основании того, что на КДЗ и ЛДЗ (в конечном итоге) оказалось не 36, а 37 Деканов. И всю хронологию мне пришлось и для КДЗ и для ЛДЗ выстраивать, исходя из этого. В соответствующем разделе этот важнейший и очень непростой вопрос будет рассмотрен особо и приведены доказательства. Но сначала нужно составить общее представление о ЛДЗ.

Удобнее всего рассказ о нем начать с напоминания о первом колонном зале – гипостиле (или пронаосе), план которого изображен на рис. 2.81. Он представляет собой фрагмент плана храма, приведенного в книге Розмари Кларк «СВЯЩЕННЫЕ ТРАДИЦИИ ДРЕВНЕГО ЕГИПТА» [10], а в данной книге – на рис. 1.6. Именно в первом гипостиле расположены две полосы Линейного Зодиака (в некоторых источниках его называют «длинный»), которым и будет посвящена Части 2 и 3 данной книги.

Внешний гипостиль (пронаос)



Рис. 2.81. План пронаоса – первого гипостиля – с указанием расположения полос ЛДЗ (рисунок адаптирован)

Линейный Зодиак (ЛДЗ) представляет собой две полосы, расположенные на потолке вдоль восточной (точнее – северо-северо-восточной) и западной (точнее – юго-юго-западной) стен внешнего гипостиля на высоте более 16 метров. Обе полосы имеют в длину по 17 метров. На рис. 2.81 эти полосы обозначены буквами «А» и ограничены пунктирными заштрихованными прямоугольниками. Между ними пространство потолка разделено потолочными балками, опирающимися на колонны, между балками находятся еще по 2 полосы с каждой стороны («В» и «С»), а над центральным проходом – длинный ряд последовательно чередующихся изображений Крылатых Дисков и Грифов (богиня-защитница Нехбет). Этот ряд обозначен буквой «D» и ограничен голубым пунктирным прямоугольником со штриховкой. Я позволила себе не упоминать трактовку содержания полос, приведенных в книге Розмари Кларк, т.к. не согласна с ней. Далее рассматривать буду только полосы, обозначенные буквой «А», и дам им свою собственную интерпретацию.

Для детального изучения и фотографирования снизу обе полосы ЛДЗ создают массу проблем: во-первых, огромные размеры в длину и большая высота их

расположения приводят к заметным геометрическим искажениям на снимках. Во-вторых, освещение в гипостиле только естественное и создается за счет узких проемов в фасаде здания (на плане проемы обозначены черными прямоугольниками). Поэтому по длине полос оно заметно меняется и зависит от времени фотографирования (т.е. от угла падения света) и неравномерной освещенности по длине. В-третьих, вспышка тоже не обеспечивает нормальной освещенности вследствие удаленности и больших размеров объекта съемки. В-четвертых, до недавнего времени изображения в Дендерском храме не были очищены от грязи и копоти, что делало фотосъемку, тем более на такой высоте, просто бессмысленной. Все это привело к тому, что в публикациях практически отсутствуют профессиональные качественные фотографические изображения ЛДЗ целиком. Чаще всего встречаются либо фотографии отдельных фрагментов, либо искаженные и некачественные снимки с плохим разрешением. Да и они появились в основном за последние 20 лет.

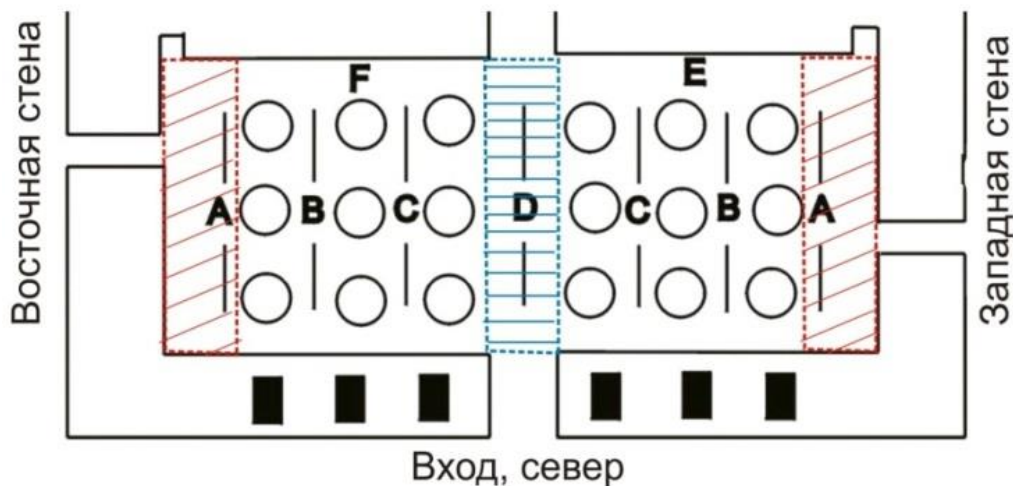
Раньше существовали только рисованные копии барона Денона, сделанные им во время египетского похода Наполеона в 1798 году. Им были выполнены рисунки огромного количества изображений в многочисленных сооружениях Древнего Египта, не только в Дендерском храме. Составлены великолепные альбомы. Труд совершенно титанический и героический, тем более что специфики египетских изображений в то время не знал никто! Египетским наследием Денона мы пользуемся до сих пор. Все рисованные копии, приведенные в данной книге, изначально принадлежат Денону, а мои ссылки на других авторов указывают только на источники, из которых я их заимствовала.

На рис. 2.82 приведены прорисовки обеих полос ЛДЗ, выполненные Деноном («DESCRIPTION DE L' EGIPTE. Pefage Sydney H. Aufrere. PUBLIEE SOUS LES ORDRES DE NAPOLEON BANAPARTE», [27]), но мною они расположены так, как увидит оригинальные полосы посетитель, войдя в храм с главного входа (с северо-северо-востока) и подняв свои глаза к потолку. Слева от него будет восточная полоса, справа – западная. Богиня неба Нут в виде арки спиной прижимается к стенам. Вдоль ее тела в ладьях в направлении **по часовой стрелке** плывут Деканы (шкала Времени). Часть каждой из полос, прилежащая к внутреннему пространству потолка гипостиля, включает в себя звездное небо вместе со звездами, созвездиями, в том числе и зодиакальными, планетами, а также символами архаических богов, и все они тоже плывут **по часовой стрелке**.

Направление движения знаков зодиака, судя по тому, куда они смотрят, совпадает с направлением шкалы Времени. **Но последовательность знаков зодиака в ряду, где представлено небо и исторический («мифологический») аспект ЛДЗ, соответствует циклу смещения точки весеннего равноденствия,**

т.е. БМК. Нонсенс или уникальное кодирование информации? Попробуем разобраться.



Рис. 2.82. Деноновская прорисовка полос ЛДЗ

Если начинать с восточной полосы и заканчивать западной, то в соответствии со шкалой Времени знаки зодиака выстраиваются следующим образом: Лев, Близнецы, Телец, Овен, Рыбы, Водолей, Козерог, Стрелец, Скорпион, Весы, Дева, Лев и между полосами – Скарабей-Рак (вне шкалы Времени). Данный вопрос требует осмысления и вот почему: на КДЗ направление движения Деканов против часовой стрелки совпадает с последовательностью смены знаков зодиака в цикле прецессии точки равноденствия, а на ЛДЗ символы обоих рядов полос движутся по часовой стрелке. Но почему тогда такая странная последовательность знаков зодиака?

Как раз в том и состоит проблема, что последовательность знаков зодиака соответствует циклу БМК, а Время годичному. Очень странное обстоятельство, позволяющее нам с помощью верхнего – звездно-божественного ряда – определиться с Эпохой, к которой относится ЛДЗ, а шкала Времени – с выделенным в верхнем ряду годом, когда происходили экстраординарные события в нем (в пределах допустимой ошибки, конечно).

На западной стороне есть заметные разрушения. Самое большое из них (в созвездии Льва) частично я смогла реставрировать, как показано пунктирными линиями на вставке справа под буквой «А».

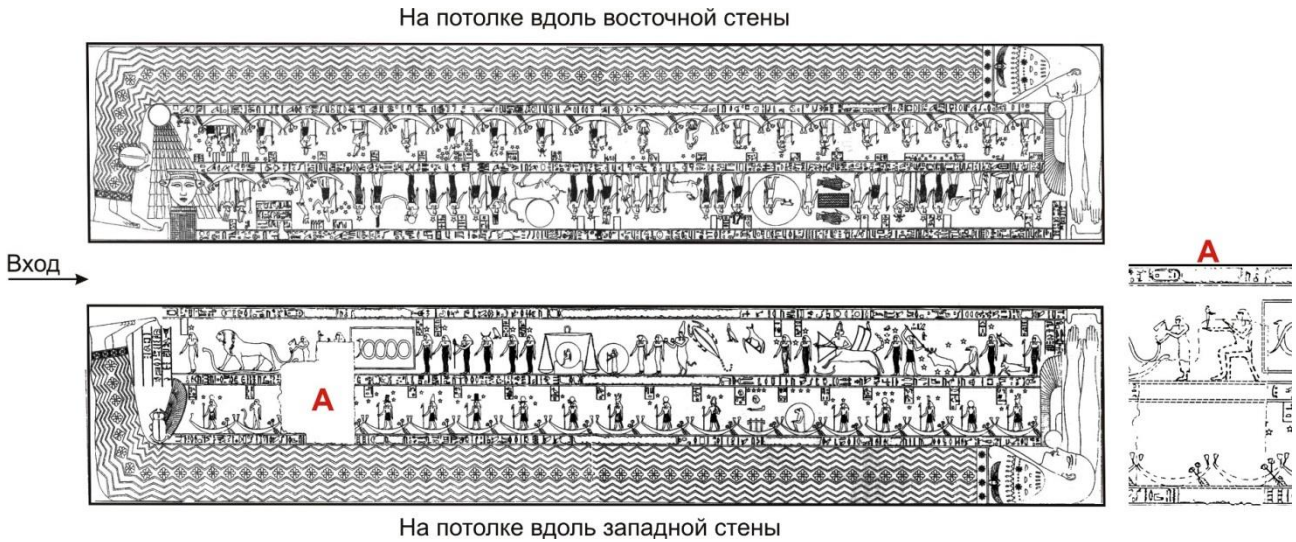
Попробую перед изложением основной части расшифровки ЛДЗ обратить внимание Читателя на несколько важных моментов.

На КДЗ, если судить по направлению движения фигур, символы шкалы Времени и зодиакальных созвездий идут в одну сторону – **против часовой стрелки**, что соответствует циклу БМК и последовательности созвездий в нем: Лев – Скорпион-Рак – Близнецы – Телец... и т.д. В том же направлении идет и принятая мной нумерация Деканов от 1 до 37/0.

На ЛДЗ, если судить также по направлению движения фигур, то и те и другие символы идут, казалось бы, тоже в одну сторону, но **по часовой стрелке**, что должно соответствовать годичному циклу. Но... ему не соответствует в этом случае последовательность зодиакальных созвездий: Лев – (Скорпион-Рак отсутствует) – Близнецы – Телец... и т.д.

И есть еще одна очень существенная тонкость: при анализе и сопоставлении шкал Деканов обоих Зодиаков выяснилось (подробности будут обсуждаться далее), что они совпадают более чем на 75%, причем не только по символике, но – главное – в последовательности чередования. Представляете, что получается? Деканы на шкале КДЗ идут против часовой стрелки (и в таком же направлении мною пронумерованы), а Деканы на шкале ЛДЗ идут по часовой стрелке, но их нумерация и последовательность по символике совпадает с КДЗ, т.е. с БМК, а не годичным циклом. Все это существенно затрудняет анализ обоих Дендерских Зодиаков. Такая глубина знаний и сложность закодированной информации уж точно были не по зубам создателям храма в Дендере, если бы таковые жили во времена Клеопатры VII.

Напомню несколько моментов, касающихся истории храма. В древнем свитке из шкуры животного, обнаруженном в самой древней кладке стены ниже уровня земли, говорится о том, что проект сооружения составлен во времена Шемсу-Гор, т.е. до времени последней глобальной катастрофы, случившейся около 12 тысяч лет тому назад. В более поздних документах сообщается о том, что храм несколько раз разрушался, а затем восстанавливался в точном соответствии с изначальным проектом. Подчеркиваю: это были работы по восстановлению, а не по реконструкции. Древние египтяне чрезвычайно бережно относились к наследию предков. Первое упоминание о восстановлении относится ко времени правления Пиопи I (23-й век до н.э.), последующие – ко времени Тутмоса III и Аменхотепа III (оба – 14-й век до н.э.). Самой последней правительницей Египта, восстанавливавшей храм, была Клеопатра VII – представительница Птолемеев, эллинистической династии египетских фараонов. Кстати, все Птолемеи, и Клеопатра в том числе, приняли культуру, язык, традиции и религию Египта. Поэтому едва ли Клеопатра решила на существенные изменения при восстановлении храма, кроме, пожалуй, добавления изображений (собственных и совместных с сыном Цезарионом) на наружных стенах и кое-где внутри. А уж о

том, чтобы создать в период ее правления всю сакральную и посвященческую часть храма и закодировать в ней невероятные по глубине научные знания, не может быть и речи. В ее время они были уже утрачены.

В период исторических династий, в отличие от Божественных и Шемсу-Гор, в определенной степени еще удавалось сохранять некоторый уровень Знаний и путем Посвящения предавать их заслуживающим доверия и прошедшим соответствующую подготовку лицам. Но постепенная общая деградация имела место быть, и никуда от этого не деться. Самый резкий спад духовности и знаний начался при XIX династии после смерти Рамсеса II (1213 г. до н.э.), когда власть перешла к его сыну Мернептаху, и продолжался с ускорением до самого завершения египетской цивилизации. Ко времени Клеопатры – последней представительнице греческих правителей – сохранилась лишь небольшая группа египетских иерофантов, которая передала оставшиеся знания, посвящая греков. Поэтому смешно даже думать о том, что храм Хатор в Дендере может быть отнесен к 30-у году до н.э., как это **безоговорочно и агрессивно** утверждается в египтологии. Только попробуй возразить! Но не было к тому моменту Знаний, заложенных, закодированных, зашифрованных в каждой точке, штрихе и линии сакральных изображений.

13.1. Наглядное экологическое пособие

13.1.1. Дендерский храм

При работе с многочисленными снимками и художественными изображениями Дендерского храма, сделанными в разное время, у меня появился вопрос, ответ на который напрашивается сам собой. Египет показал нам, что творится с планетой в последние 200 лет, и остановиться на этом считаю своим долгом. Таких наглядных доказательств мне до сих пор не встречалось, хотя выводы очевидны.

Примем в данном случае позицию современной египтологии: знаменитые изображения внутри храма и в капеллах на крыше, нанесены примерно 30-40-х годах до н.э. К этому времени египетская цивилизация практически закончилась. Исторически так сложилось, что после греков на территории Египта сначала хозяйничали римляне (при них кое-что еще теплилось), а потом – арабы. Если бы они смогли, то разрушили бы все: храмы, скульптуры, дворцы, даже пирамиды. Что все-таки смогли – постарались испортить. Другие этносы, другие культуры. От Древнего Египта в итоге не осталось ни этноса, ни даже языка! В римский период на территории храмового комплекса Дендеры были частично восстановлены и возведены дополнительно кое-какие небольшие постройки, но сам храм римляне почти не тронули. А потом о нем вообще забыли. Слава Богу,

что арабам он был неинтересен и неудобен по расположению. Им не было до него дела. Не разрушили и не испортили – на том спасибо. В качестве примеров арабского вандализма могут послужить хотя бы Великая пирамида и Сфинкс. Облицовка Великой пирамиды из плотного белого известняка, отполированная до зеркального блеска, арабами использована для строительства домов, заборов и мечетей Каира, даже дорог. У Великого Сфинкса еще до французов был отбит нос. Изуродовано множество уникальных фресок и т.д. Дендерскому храму повезло. До египетской Экспедиции Наполеона в 1798 – 1801 г.г. Европа практически была незнакома с культурой Древнего Египта. Но Наполеон, помимо сильного военного корпуса, повез туда ученых и рисовальщиков, среди которых самым выдающимся был, без сомнения, барон Денон.

Далее я обобщу информацию, заимствованную мною из альбома [7] и из опубликованного в «ЕГИПТОПЕДИИ» материала «ЭКСПЕДИЦИЯ НАПОЛЕОНА В 1798–1801 Г.Г.» [117] (<http://egyptopedia.info/e/1492-ekspeditsiya-napoleona-v-1798-1801-gg>).

Директорией (правительством первой французской Республики) была создана Комиссия наук и искусств, предназначенная для изучения Египта. Состав Комиссии включал в себя около 500 ведущих французских ученых, в их числе: математики (21), астрономы (3), инженеры (17), географы, ботаники и зоологи (общим числом 13), 10 ученых-гуманитариев, экономисты, а также художники (8) и литераторы (23). Среди них были, в частности, такие известные в то время ученые, как химик Клод Луи Бертолле (1748 – 1822), писатель, рисовальщик и гравер барон Доминик Виван Денон (1747 – 1825), геолог Деодат Доломье (1750 – 1801), механик и живописец Никола Жак Конте (1755 – 1805), математик Гаспар Монж (1755 – 1839), математик барон Жан-Батист Жозеф Фурье (1768 – 1830) и др.

Нам трудно даже представить себе положение рисовальщиков из свиты Бонапарта, если к тому же учесть, что все это делалось вручную, ибо фотоаппарата тогда не существовало. Особенно тяжело было перерисовать надписи. Они состояли из комбинаций совершенно непонятных знаков, с одной стороны, необычайно сложных, с другой – поразительно простых. Никто не имел ни малейшего представления, что каждый из них означает: букву или орнамент. Тогда это была первая встреча с творениями совершенно иной, непонятной культуры и цивилизации.

Один из членов Комиссии подсчитал, что, *«если бы кто-нибудь захотел скопировать все надписи, например, из храма в Эдфу и писал с утра до вечера, ему понадобилось бы на это двадцать лет»*. А это ведь только один из множества

храмов, доступный тогда для обозрения, да и то не весь! *«Эти египтяне были самыми великими писцами древности!»*

Что касается барона Денона, то он рисовал на марше, рисовал на привале, рисовал рано утром и поздно вечером, не переставал рисовать, даже когда вокруг него свистели пули. Он блестяще владел своим ремеслом, придерживался реальности и мог точно воспроизвести детали. Кроме того, он имел особый талант восприятия художественной манеры древних египтян. Денон вжился в их искусство, проник через тысячелетия в их письмо и орнамент, перерисовывал иероглифы с таким тонким чувством и такой точностью, что ученые могли положиться на него, как ныне полагаются на фотографические снимки.

Он первый запечатлел в серии рисунков (их было около сотни) развалины Фив и храма в Дендере; его зарисовка маленького храма Аменхотепа III на острове Элефантина – единственное, что осталось на память от этого строения, потому что вскоре оно было разрушено.

В 1802 году Денон первым из членов Экспедиции выпустил великолепно оформленную книгу *«Путешествие по Верхнему и Нижнему Египту»* и вызвал настоящую сенсацию: *«Что Наполеон завоевал и не удержал мечом, то Денон сохранил для вечности карандашом!»*

И вот теперь перед Вами два изображения Дендерского храма (рис. 2.83), заимствованные мною из альбома с зарисовками художников из Экспедиции Наполеона [7]. К сожалению, там не указано, кому конкретно из художников принадлежат приведенные ниже рисунки. Точно знаю, что внутренние храмовые изображения, в том числе и обоих Зодиаков принадлежат руке Денона. По рис. 2.83 можно составить представление о том, в каком виде предстал перед французами Дендерский храм снаружи.

Денон рисовал полосы ЛДЗ, не имея ни времени, ни возможности возводить для этого строительные леса и делать заранее реставрацию изображений. Степень филигранности его работы Вы можете оценить хотя бы по рис. 2.82. Имейте в виду, что **со времени освящения храма при Клеопатре на момент Экспедиции Наполеона прошло более 1800 лет!** И все изображения на фасаде и стенах оставались четкими и ясными, несмотря на южное горячее солнце, песчаные бури и прочие климатические «радости». И это в насквозь продуваемом ветром да еще иногда с песком открытом храме!

В процессе срисовывания полос ЛДЗ Денон, вероятно, мог пользоваться в качестве оптического инструмента подзорной трубой. Иначе так четко едва ли можно было на высоте более 16 метров рассмотреть детали сложнейших фресок

(вплоть до иероглифов). И коль скоро ему удалось сделать это блестяще, мы имеем право предположить, что изображения были достаточно чистыми и яркими.



Рис. 2.83. Вид на фасад (1) и на западную и южную стены (2) [7]

А теперь посмотрите, что стало с великолепием этого шедевра египетского изобразительного искусства после Денона за последние 220 лет – рис. 2.84, фотография 1 а. Здесь представлен южный конец восточной полосы ЛДЗ. Рядом (1 б) приведена фотография того же участка после его реставрации. Прошло всего 220 лет от Денона до нас, а от Клеопатры до Денона – 1800!

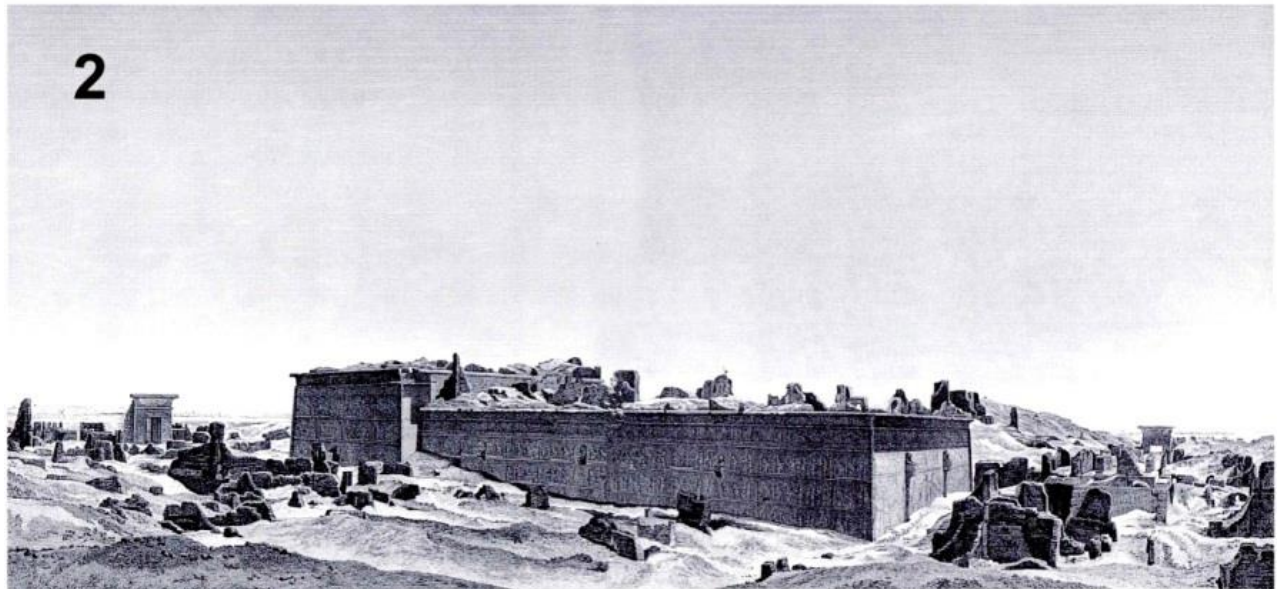
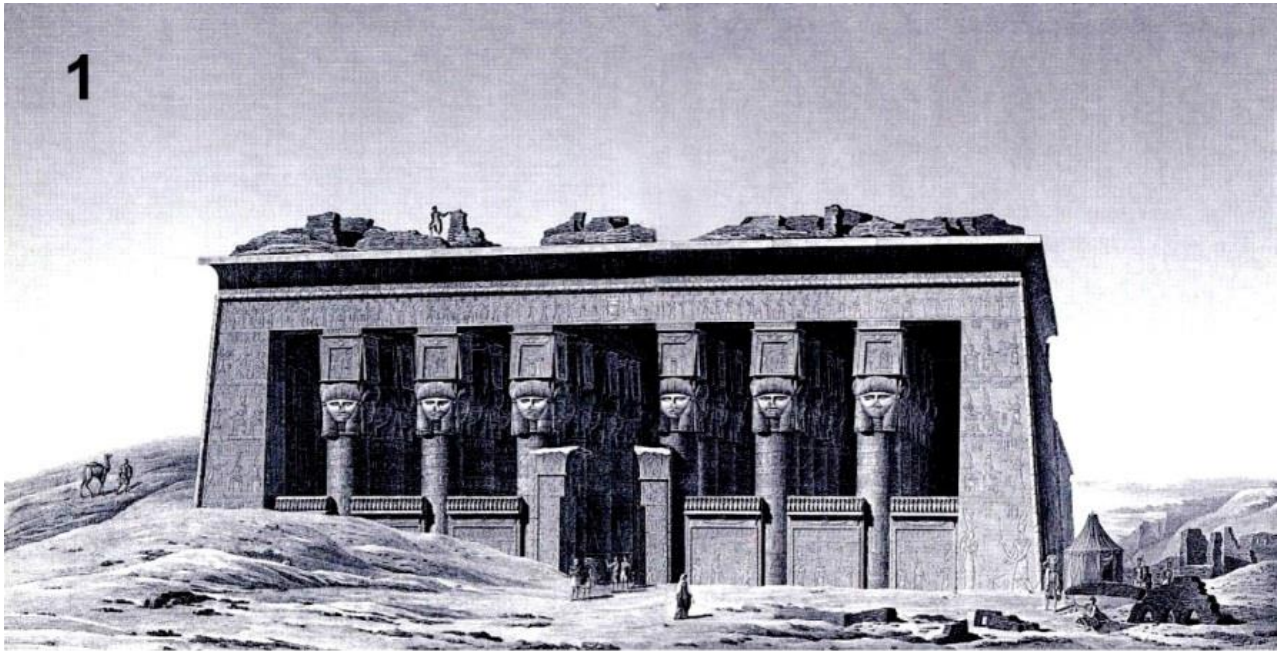

Рис. 2.84. Пример результатов реставрации изображений на потолке первого гипостилья

(фотография **1 а** выполнена Н.В. Шухаевой, а **1 б** и **2** – В.В. Вахрушевой)

На нижней фотографии (**2**) показано состояние части центральной полосы на потолке над проходом вглубь храма через первый гипостиль до реставрации (левая часть изображения) и после нее (правая часть). На плане потолка гипостилья (рис. 2.81) вся полоса выделена голубым заштрихованным пунктирным прямоугольником и обозначена буквой «D». На ней изображен ряд чередующихся летящих Грифов и Крылатых Дисков. В египетской традиции они являются самыми мощными символами защиты. Темная часть оставлена реставраторами намеренно для того, чтобы показать, какую гигантскую и героическую работу они проделали.

Обновленный вид изображений в Дендерском храме – заслуга французского археолога Сильвии Ковиль с командой из 50 специалистов. Пять лет (с 2006 по 2011 год), балансируя на лесах, они сантиметр за сантиметром очищали потолочные плиты и стены от грязи и копоти.

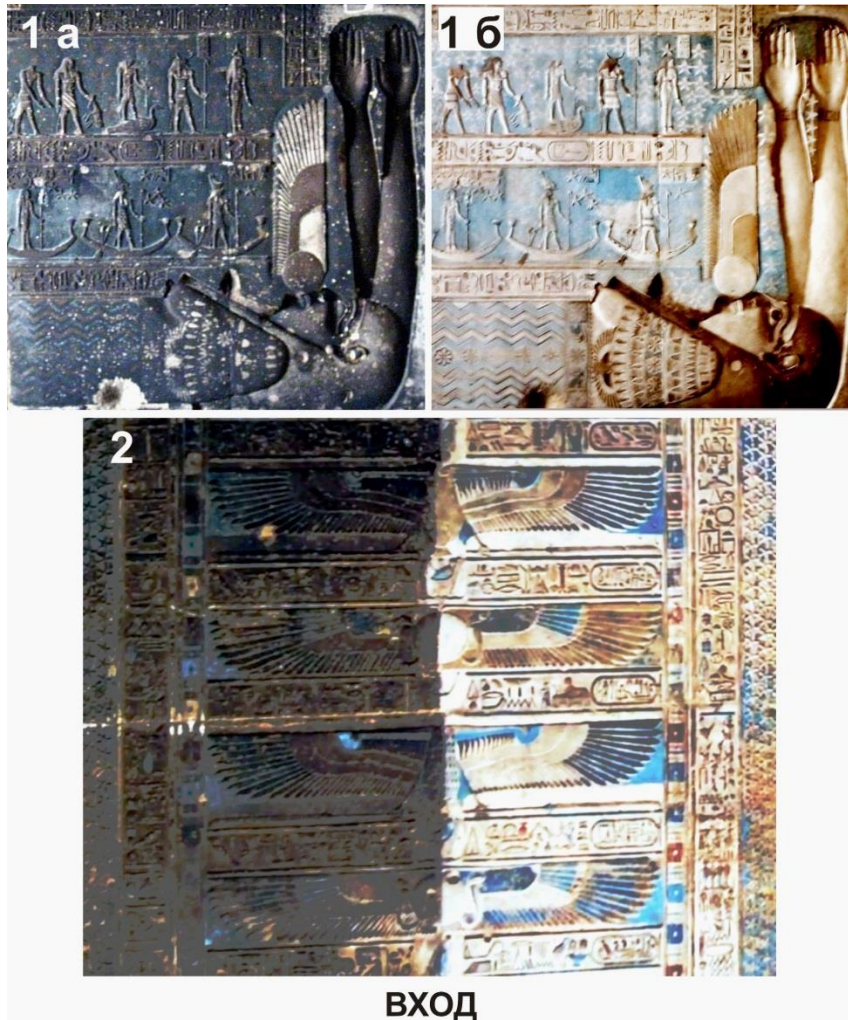
Еще один пример: когда Денон со всеми детальными подробностями перерисовывал знаменитый КДЗ, последний находился на крыше храма на потолке восточной капеллы №2. Сегодня оригинал в Лувре. По договору французы поставили в Египет его точную копию, которая была установлена в капелле на месте оригинала, и туристы видят ее такой же черной, как весь потолок гипостилья до реставрации. Оригинал в Лувре, изготовленный из песчаника, имеет обычный для этого камня цвет бежевого оттенка. Такого же цвета была изначально изготовленная копия.

Отсюда и вопрос: почему за последние 200 лет так сильно закоптели потолки и стены, а за предшествующие 1800 лет этого не произошло? Ответ: а потому, что случилась промышленная революция. Началась она с Великобритании как раз в конце XVIII – начале XIX века. Именно тогда цивилизация планеты Земля выбрала технологический индустриальный путь развития. Казалось бы, где Европа и Северная Америка, в которых все это бурно развивалось, и где Египет? Да и в самом Египте Дендера и сейчас весьма далека от промышленных районов, и, тем не менее...

13.1.2. Гиза

Этот раздел и приведенный ниже рис. 2.85 не по теме данной книги, но зато по теме параграфа. Совершенно случайно в мои руки попали фотографии пирамид Гизы с западной (точнее – юго-запад и запад-юго-запад) стороны, сделанные ровно через 10 лет: в 20-х числах декабря 2007 и 2017 годов.

Все приведенные фотографии выполнены с помощью цифровой техники и не подвергались компьютерной обработке в графических программах.



Рис. 2.85. Фотографии пирамид Гизы в декабре 2007 г. (снимки Н. В. Шухаевой) и через 10 лет (снимки В.В. Вахрушевой, выполненные в цвете!)

Верхние снимки – пирамида Хуфу, нижние – слева вид на все три пирамиды со смотровой площадки, справа – вид из отеля на пирамиды Хуфу (левая) и Хафры (правая). Плато Гизы возвышается над Каиром на 57 м. На фотографиях 2007 года мы видим серый смог над городом, но над пирамидами – чистую атмосферу и голубое небо. В 2017 году смог поднялся настолько высоко, что накрыл весь комплекс пирамид, не видно ни зеленого цвета растительности, ни голубизны неба. Думаю, дальнейшие комментарии излишни.

Вывод и по Дендере и по Гизе общий и очень грустный: атмосфера нашей планеты стала грязной. Этот кошмар, благодаря активным процессам перемешивания, приобрел глобальный характер и усиливается уже не по дням, а по часам.

Глава 14. Символика ЛДЗ

Все, что Вы прочли в Части 2 до начала данной главы, – это, как бы, преамбула, введение в тему. Теперь будем тщательно, насколько позволит качество фотографий, разбираться детально. Я чрезвычайно благодарна моим друзьям – Н.В. Шухаевой и В.В. Вахрушевой, сделавшим массу снимков, позволившим мне на компьютере составить мозаику в виде двух полноценных полос ЛДЗ.

Для идентификации символов я буду пользоваться их изображениями на фотографиях ЛДЗ. Однако для удобства анализа изображений и их расположения в полосах показывать удобнее на рисунках Денона, разворачивая полосы и символы созвездий так, чтобы тело Нут было внизу, а вход в храм – слева (там, где ось здания проходит с отклонением от севера в сторону востока на $18,5^\circ$).

Женские одиночные символы со звездой над головой, имеющие рядом с лицом вертикальные столбики с иероглифами, обозначают отдельные так называемые часовые звезды. Их рассматривать я не буду.

14.1. Нут – богиня неба

Сначала начнем с изображения восточной и западной полос (рис. 2.85). Это максимум возможного, из того, что мне удалось сделать, используя сотни непрофессиональных снимков. Беда не только в том, что освещение полос от входа и до их конца (17 метров!) только естественное через проемы в фасаде и, следовательно, меняющееся по всей длине изображения, а в противоположной фасаду части вообще явно недостаточное. Дело еще и в том, что имеются разрушения и разный уровень очистки участков полос от темного налета. Если на восточной полосе разрушения затрагивают в основном платье Нут, и это практически не влияет на расшифровку, то на западной полосе разрушения приходится на наиболее важные по событиям участки – зоны созвездий Льва и Весов. Что касается очистки, то западная полоса выглядит грязноватой, ее, видимо, не удалось очистить так качественно, как восточную. Причина этого мне неизвестна. Но, к счастью, это касается чисто эстетического впечатления и, в принципе, почти не мешает расшифровке. Символы и даже большая часть столбиков с мелкими иероглифами рядом с ними хорошо читаются (не говоря уже о трех длинных полосках с крупными).

Мне очень жаль, что ЛДЗ невозможно показать здесь во всей красе. Ее (красоту) я постараюсь продемонстрировать Вам фрагментарно в процессе расшифровки. Итак, представьте, что Вы входите в первый колонный зал (с северо-северо-востока), поднимаете голову, рассматриваете потолок на невероятной высоте и у боковых стен видите полосы. Одна из них, слева от Вас – восточная, другая – справа – западная (рис. 2.86). Вход показан стрелкой. Учтите, что длина полос составляет примерно 17 и находятся они на потолке пронаоса на высоте более 16 метров.



Рис. 2.86. Полосы ЛДЗ вдоль восточной и западной стен пронаоса

Богиня Нут почти всегда изображается в виде арки, внутри которой в зависимости от целевого назначения фрески или рисунка выстраивается определенная символика, идентификация которой – вопрос очень серьезный, сложный, во многом неоднозначный. Поэтому многочисленные существующие варианты такого рода изображений, в том числе и в Дендерском храме, мы рассматривать не будем. Остановимся только на том, который относится к ЛДЗ.

Итак, Вы входите в первый колонный зал и слева у самой стены на восточной полосе ЛДЗ видите огромную фигуру богини Нут, обрамляющую плывущие в вечности ладьи небесных божеств и персонифицирующую само небесное пространство.

На восточной полосе Солнце в виде Скарабея поднимается по платю вдоль ног Нут, готовится к рождению. И вот наступает момент: Нут рождает Солнце. Рожденный диск Утреннего Солнца своими девятью лучами освещает эмблему в виде лика Хатхор – символа Дендерского храма, – изображенного в форме сердца (*аб* или *иб* по-египетски).

Когда-то в такой момент в исполнении хора жриц Хатор звучал гимн, приведенный в книге В.В. Солкина «ЕГИПЕТ: ВСЕЛЕННАЯ ФАРАОНОВ» [118] (в книге автором принято написание имени богини *Хатхор*):

*Пробудись, пробудись в мире, в мире возрадуйся!
 О Хатхор, госпожа Дендеры, от сна в жизнь пробудись!
 На заре поднимаются боги, восхваляя ежедневно Пробуждающуюся,
 Владычицу, встающую из вод океана предвечного!
 Ибо ты, мир в небесах творящая,
 Наполняешь всю землю золотом, вновь рожденная,
 В Восточных горах Госпожа воссиявшая,
 В утесах Западных покой нашедшая,
 В Дендере еженощно спящая...
 О, Хатхор, Госпожа Дендеры, Око Ра, неба Владычица,
 Над всеми богами властвующая, Великая,
 Могучая, в сердце ладьи своей восседающая,
 Пробудись в мире! Да будет умиротворенным твое пробуждение!
 Госпожа Дендеры, женского сердца Владычица, Прекрасноликая...
 Да будет умиротворенным твое пробуждение!*

Богиня пробудилась – Время пошло. В южном конце восточной полосы Нут проглатывает Солнце. На восточной стороне у нее глаза открыты, на западной – закрыты. Процесс перехода Солнца с востока на запад показан на рис. 2.87.



Рис. 2.87. Переход Солнца с восточной стороны на западную

Зодиакальные созвездия все так же плывут вдоль тела Нут в направлении от Козерога, Стрельца к Скорпиону и далее до Льва, а Скарабей-Рак уходит со шкалы Времени и начинает ползти вниз по платью Нут – готовится к переходу на восточную сторону (рис. 2.88 справа).

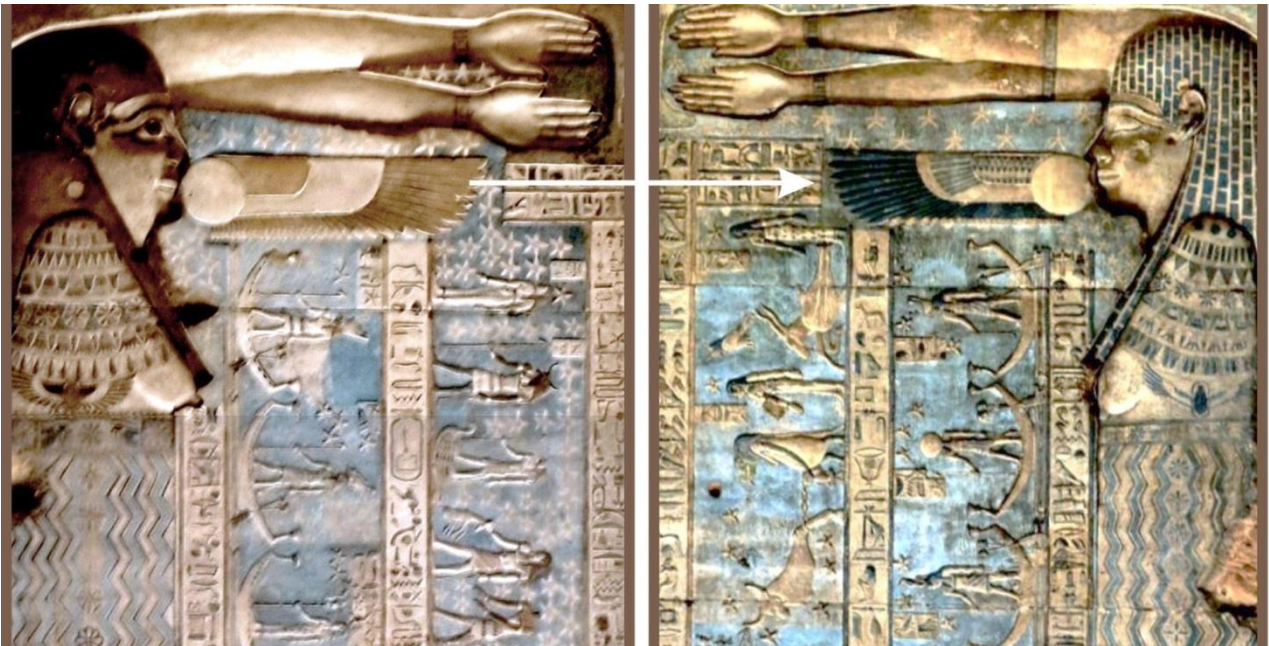

Рис. 2.88. Переход Скарабей-Рака с западной стороны на восточную

Слева Солнце-Скарабей на востоке уже поднимается по платью Нут вверх, а затем рождается. В обоих случаях на рис. 2.88 положение Скарабей-Рака показывают белые окружности.

И последняя, очень существенная деталь, видимая на обоих вышеприведенных рисунках, которую следует подчеркнуть: на каждом изображении Нут на ее платье мы видим по шесть зигзагообразных синих полос. В сумме получается двенадцать. Это, наряду с направлением движения Деканов по шкале Времени, говорит о том, что на ЛДЗ может быть отражен конкретный годовой цикл.

Шкала Времени на обеих полосах – это последовательность символов, плывущих в ладьях Времени в ряду, ближайшем к телу Нут. Как считают египтологи (не пересчитав Деканов!), их 36. А оказалось – 38, плюс один маленький. К чему бы это? Разберемся!

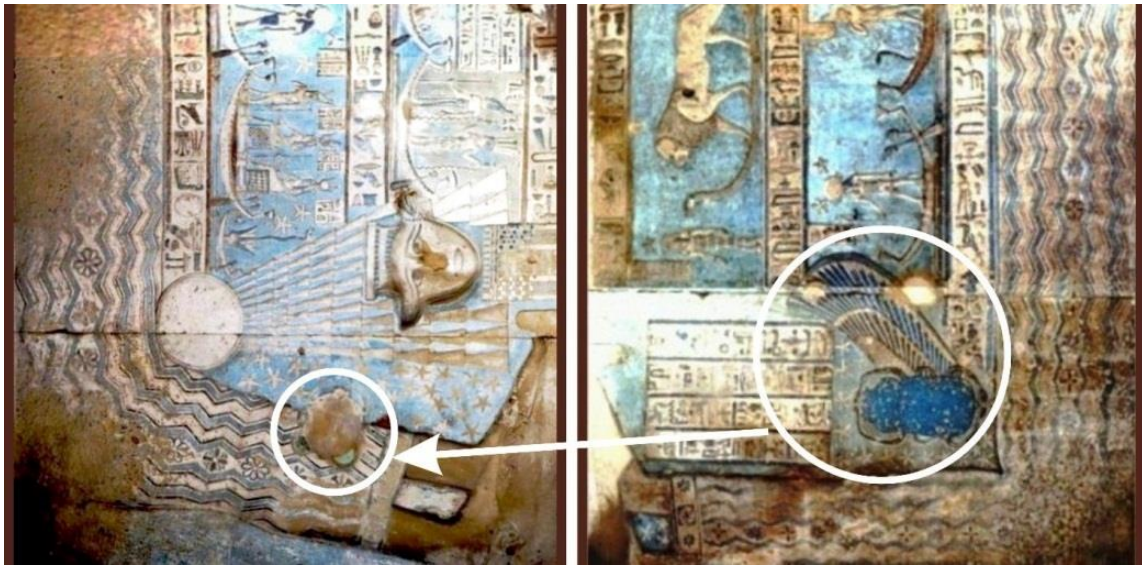
Я хочу еще раз подчеркнуть очень важный момент: в Дендерском храме оба рассматриваемых нами Зодиака имеют разное назначение. В КДЗ, наряду с конкретным циклом БМК, предшествовавшим нынешнему, методом стоп-кадра зафиксирован катаклизм всей Солнечной системы до наших дней. Именно в тот момент установился существующий и сегодня наклон земной оси, а, следовательно, и зодиакальный ряд созвездий. А после этого следовали повторяющиеся циклы БМК. Конечно, они не могут быть абсолютным

повторением друг друга. В каждом из них происходят собственные события, не повторяющиеся в других. А есть и события, повторяющиеся регулярно от цикла к циклу со своими собственными периодами. Но в Мироздании, определенно, существуют управляющие факторы, выстраивающие происходящие события в определенной последовательности и ритме так, чтобы они укладывались в главный определяющий цикл, которым для Земли является БМК. Поэтому, как я считаю, проанализировав оба дендерских Зодиака, КДЗ – это суммарный среднестатистический Зодиак многочисленных циклов БМК с акцентом на предпоследний, а ЛДЗ – календарь событий последнего БМК и одного из годовых циклов в него входящих. В дальнейшем я обязательно вернусь к данному вопросу и, надеюсь, смогу в этом убедить уважаемого Читателя, предоставив надежные аргументы, «добытые» при сравнении обоих Зодиаков.

Тщательно изучив символы ЛДЗ, я их систематизировала и сгруппировала по типу: 1 – зодиакальные созвездия, 2 – планеты, 3 – созвездия (кроме зодиакальных), 3 – боги, 4 – мифологическая история. Так и представлено их описание. После этого займемся шкалой Времени.

14.2. Зодиакальные созвездия

На рис. 2.89 приводятся изображения зодиакальных созвездий в той последовательности, в какой они показаны на ЛДЗ.

На рис. 2.90 демонстрируется расположение зодиакальных созвездий на восточной полосе, начиная от входа (слева), на рис. 2.91 – на западной.



Рис. 2.89. Изображение зодиакальных созвездий на ЛДЗ



Рис. 2.90. Зодиакальные созвездия на восточной полосе ЛДЗ



Рис. 2.91. Зодиакальные созвездия на западной полосе ЛДЗ

Первое – самое общее – и, пожалуй, самое главное впечатление сводится к тому, что **Скорпий-Рак** – единственный зодиакальный знак, оказавшийся **вне шкалы Времени и вне ряда Пространства и Событий**. И опять-таки Скорпий-Рак! Ситуация в Скорпий-Раке повторяется регулярно в циклах БМК (вспомним КДЗ). Она зафиксирована и на ЛДЗ.

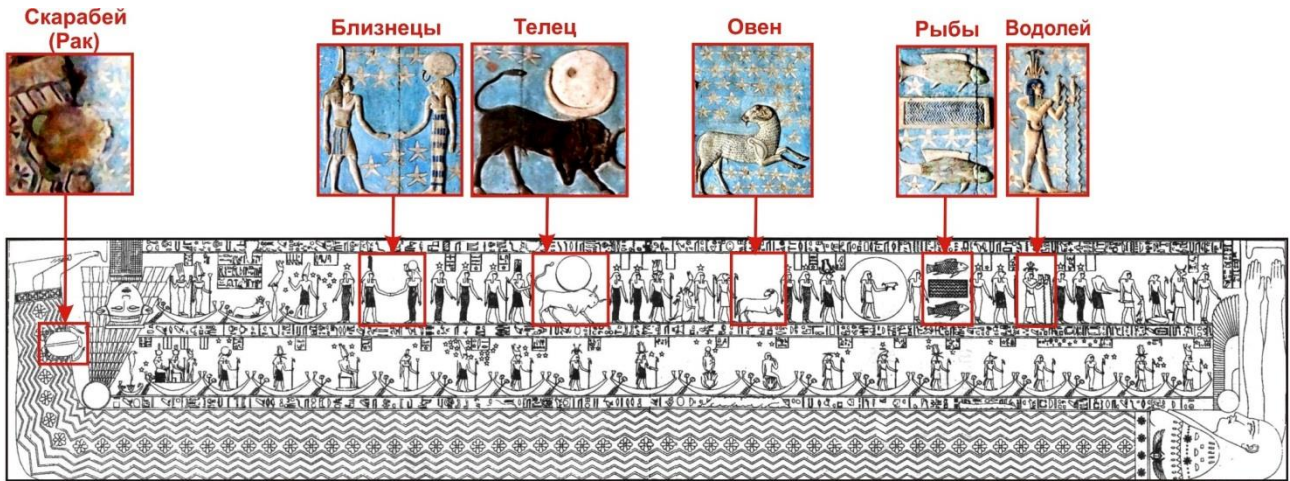
Вторая мысль, тоже относящаяся к зодиакальным созвездиям на ЛДЗ, касается корон на головах символов. Не считая Близнецов, изображающих супружескую пару богов Шу (бог воздуха с пером на голове) и Тефнут (богиню влаги с Солнцем и Уреем на голове) только у двух знаков есть короны – у Водолея и Стрельца, у других – корон нет, как и на КДЗ. Но короны разные: Водолей на КДЗ носит корону Южного Египта Хеджет, а на ЛДЗ – корону бога Нила Хапи. Стрелец на КДЗ имеет сложную церемониальную корону (Хемхемет), а на ЛДЗ – корону Осириса Атеф с двумя страусовыми перьями, означающими мир Жизни и мир Смерти.

На восточной полосе показаны созвездия Льва (частично), Близнецов, Тельца, Овна, Рыб и Водолея. На западной полосе ЛДЗ мы видим созвездия Козерога, Стрельца, Скорпиона, Весов, Девы и Льва (граничные созвездия подчеркнуты). Скарабей-Рак оказывается, можно сказать, в безвременье – с одной шкалы Времени (западной) сполз, до другой (восточной) еще не добрался. Но и без него на западной полосе насчитывается шесть зодиакальных созвездий, а два созвездия – Козерог и Лев оказываются на границе, причем оба захватывают как восточную, так и западную полосы.

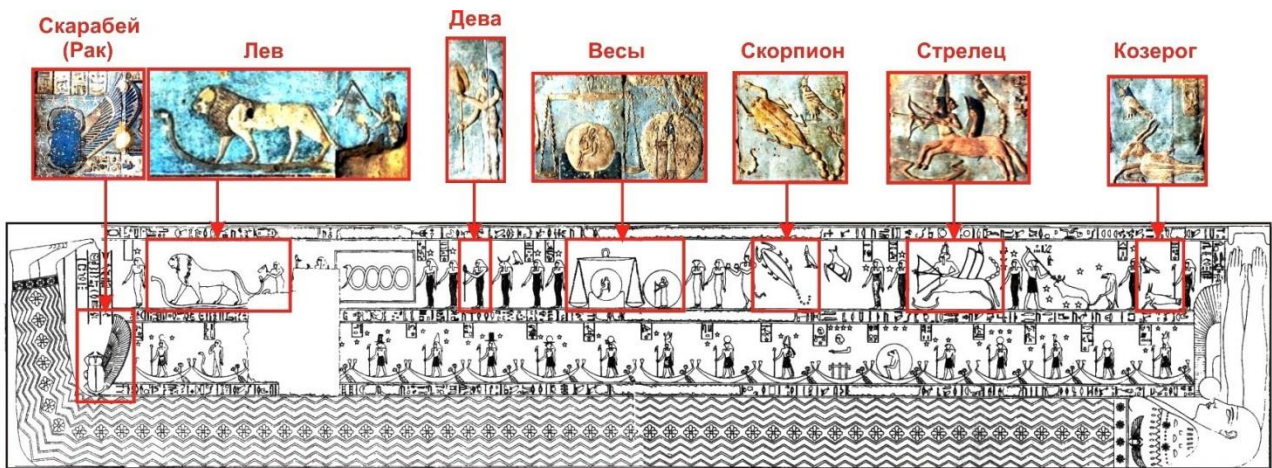
Восточная зодиакальная «пятерка» может быть описана так же, как и соответствующие ей созвездия в КДЗ (Часть 1, §2.6), поэтому здесь останавливаться на них я не буду. С западной «шестеркой» следует разбираться тщательно. Все там не так и все не просто.

Надеюсь, Читателя уже не удивляет моя, как может показаться, излишняя скрупулезность и внимание к деталям. У египтян, как и во всем древнем мире, было образное мышление, и любой образ, малейший штрих – все несет свою информацию. Главное для нас – до нее добраться. Если мне самой что-то здесь не удастся расшифровать, то хочу хотя бы обозначить проблему и обратить на это внимание других исследователей. Пусть думают.

Есть еще одно наблюдение, которое, с моей точки зрения, должно иметь большой смысл. У всех зодиакальных созвездий восточной полосы (Скарабея-Рака не считаем) нет рядом и сверху изображений птицы. У всех зодиакальных созвездий западной полосы, кроме Льва, птица есть. Но выглядит она по-разному. Во всех случаях это Соколы, но с различными головами, коронами и окраской (рис. 2.92).

ПТИЦЫ В ЗОДИАКАЛЬНЫХ СОЗВЕЗДИЯХ



Рис. 2.92. Соколы в зодиакальных созвездиях западной полосы.

Каждой «птичке» я буду уделять внимание, рассматривая сами созвездия. К сожалению, изображения птиц очень мелкие, к тому же на западной полосе зона с созвездием Девы сильно загрязнена, а зона Весов в верхней части справа заметно разрушена, но что имеем – то имеем. Поскольку мы движемся по полосам в

направлении часовой стрелки и с восточной полосы на западную перебрались на участке, имеющем отношение к Козерогу, с него и начнем.

Козерог. К этому созвездию я бы отнесла два последних символа, стоящих с самого южного края восточной полосы. Это планета Сатурн (антропоморфный символ с черной бычьей головой) и звезда (женская фигура со звездой над головой). Третий символ по удалению от южного края полосы к Козерогу отношения не имеет, т.к. отображает (по моей идентификации) два созвездия – Лиры и Орла. На западной полосе перед Козерогом и сразу после него мы видим тоже по одной женской фигуре. Это обычные, как их называют египтологи, «часовые» звезды. А вот дальше за Козерогом идет наше созвездие Дракона – египетская беременная бегемотиха Тауэрт (богиня материнства, родовспоможения и охраны матерей и детей). С этим созвездием связана важнейшая проблема определения периода Времени, к которому относится ЛДЗ, но данный вопрос требует отдельного рассмотрения.

На рис. 2.93 показана область перехода с восточной полосы на западную и даны пояснения к символам.



Рис. 2.93. Область перехода с восточной полосы на западную (зона Козерога)

Изображение Козерога на ЛДЗ практически ничем не отличается от него же на КДЗ, поэтому особого внимания не требует. А вот птица выглядит весьма странно. В данном случае у птицы рогатая голова быка, как у символа планеты Сатурн, который и носит египетское название Гор-Бык. С моей точки зрения, такая голова у птицы подчеркивает, что в тот конкретный период Сатурн находился в созвездии Козерога и птица относится к нему. Если же посмотреть с позиций астрологии, то здесь мы увидим полное соответствие – Козерогом управляет именно Сатурн.

Стрелец. С ним дело обстоит гораздо сложнее. В §2.6 Части 1 дано весьма подробное эзотерическое описание этого непростого знака. Общие моменты здесь я отмечу вскользь, но важные рассмотрю подробно. Изображение созвездия Стрельца на ЛДЗ приведено на рис. 2.94. Перед ним и после него стоят женские звездные фигуры.

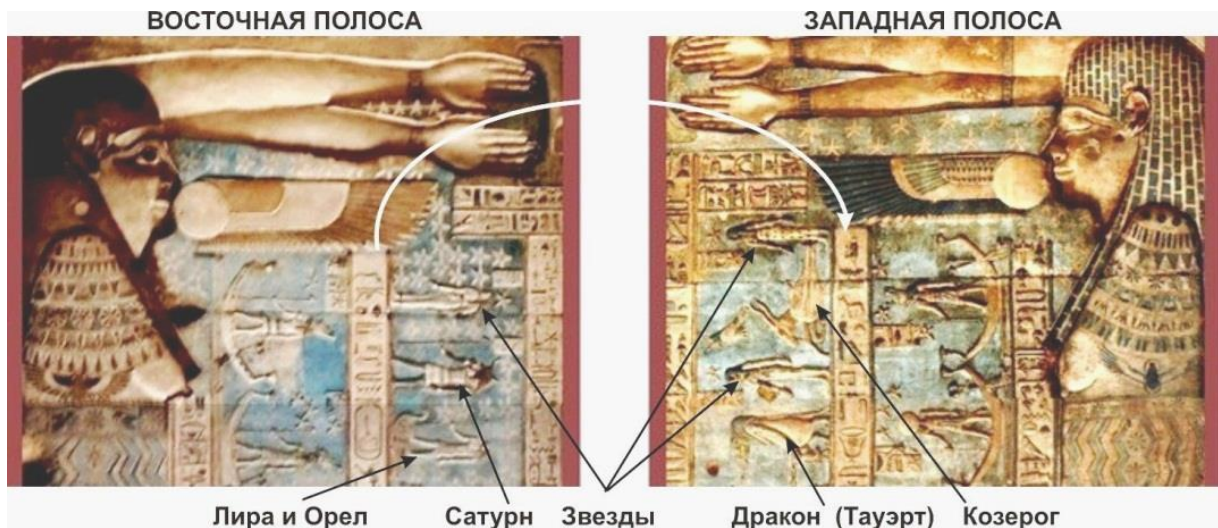

Рис. 2.94. Изображение созвездия Стрельца

В целом символика этого созвездия почти совпадает с символикой его же на КДЗ. Он также изображен в виде сфинкса с телом быка, торсом человека с двумя видимыми головами — человека и льва — и двумя крыльями на спине. Для коня тело у него слишком длинное, а ноги коротковаты. На этом Зодиаке, возможно, хвост похож на конский. Ко времени Клеопатры, когда восстанавливали храм и рисовали ЛДЗ, греки уже заметно эллинизировали Египет. Для них человеческий торс чаще всего сопрягался с телом коня, а не быка. В итоге получался кентавр. Так и мог у Стрельца на ЛДЗ появиться конский хвост. Самый известный греческий кентавр — Хирон, сын Кроноса, отдавший Прометею свое бессмертие. Во время последнего восстановления храма лошади в Египте уже были, но в древней символике не встречаются никогда. Над головами Стрельца мы видим Атеф (корону Осириса). У вавилонского изображения Стрельца предполагалось невидимое, тайное, сокрытое третье лицо, прозревающее непроявленное. Конечно же, у египетского Стрельца его тоже не может не быть. Третье лицо Стрельца олицетворяет ощущение Вечности и видение сокрытого, а также говорит о божестве Времени, стрела которого (в руках Стрельца) является связующей нитью Времен, преобразующей последовательность событий в единовременность. Передние ноги Стрельца находятся в ладье, плывущей в потоке Времени. У вавилонского Стрельца ни короны над головой, ни ладьи Времени под ногами нет.

Очень интересно еще одно наблюдение: на ЛДЗ все изображение Стрельца трехцветно, что особенно бросается в глаза при рассмотрении крыльев. Они тоже

трехцветны. Само наличие крыльев говорит об освобождении, об отношении к движению Времени, полете мысли, разуме, свободе, быстроте, даже духовности, способности к сношениям между людьми и богами. Главная часть крыла – костный каркас – обозначена голубоватым цветом, как и основная часть короны Атеф над головами Стрельца. Перья крыльев показаны двух типов – черные и светлые, что может означать Мир Жизни и Мир Смерти. Таким образом, наличие крыльев у Стрельца говорит о связи трех Миров – Божественного, Жизни и Смерти. На небе Стрелец охраняет Центр Галактики (Млечного Пути), который находится именно в созвездии Стрельца. В Стрельце и Скорпионе Млечный Путь раздваивается, образуя в зоне раздвоения темное пространство, которое во времена Древнего Египта воспринималось как темный грот или пещера и считалось границей между Мирами.

Птица в Стрельце уникальна. Это, конечно, Сокол, но тоже необычный. Во-первых, у него на голове очень мощная корона. К сожалению, различима только ее нижняя часть, напоминающая Шути – корону Амона, похоже, еще два пера, олицетворяющих воздух, в основании которых помещен солнечный диск. Во-вторых, сам Сокол тоже имеет странный трехцветный окрас, четко разделенный на темные и светлые участки. В-третьих, он лапами касается крыльев, а хвостом – второго (скорпионьего) хвоста Стрельца. Это может означать контроль над границей между Мирами – темным гротом или пещерой – зоной перехода, приходящейся на раздвоение Млечного Пути в созвездиях Стрельца и Скорпиона. Иероглифы, изображенные справа от Сокола, к нему отношения не имеют. Вот как все не просто, и какая глубина в этом зарыта!

Скорпион. Само созвездие на обоих Зодиаках выглядит одинаково – в виде всем хорошо известного и опасного насекомого (рис. 2.91 и 2.92). В правом верхнем углу изображен Сокол в короне Южного Египта (Хеджет).

Весы. Перед и после самого созвездия, включая то, что мы видим в кругах, стоят по две «звездных» женских фигуры. Изображение этого созвездия очень важно для интерпретации событий периода, к которому относится ЛДЗ, но оно, к сожалению, вверху справа в зоне Сокола и иероглифов имеет значительные разрушения. Кроме того, в нем присутствуют два очень странных объекта. Обсудим информацию, которую мне все-таки удалось извлечь.

На рис. 2.95 представлены изображения зоны вокруг Весов на ЛДЗ (1) и КДЗ (2). Не удивляйтесь отличающемуся развороту фигур: на ЛДЗ они движутся по часовой стрелке, а на КДЗ – против.



Рис. 2.95. Изображения зон Весов на ЛДЗ (1) и КДЗ (2)

Весы – они и есть весы, и сами по себе показаны на обоих Зодиаках одинаково. Но вот пространство снаружи и внутри... Что касается КДЗ, напомним: при наложении современной звездной карты на звездную карту, изображенную на медальоне (по идентифицированным мною реперным точкам – звезд и созвездий), выяснилось, что они вполне коррелируют между собой. На ЛДЗ подобные сопоставления невозможны – звездной карты, как таковой, на нем нет, но зодиакальные созвездия, основные созвездия северного неба и планеты присутствуют и выстроены, хоть и линейно, но в определенном и строгом порядке. Планеты с достаточной надежностью могут быть идентифицированы, они расположены вблизи конкретных зодиакальных знаков, к ним привязаны и к тому же снабжены соответствующими иероглифами.

На КДЗ над коромыслом Весов в круге расположен объект, который в египтологической литературе чаще всего идентифицируется как созвездие Волопаса (рис. 2.95 – 2, обозначение А*), чего в принципе быть не может, т.к. этот же объект на ЛДЗ (рис. 2.95 – 1, обозначение А) находится внутри созвездия Весов под коромыслом, да еще в знаке горизонта (D – черный знак под диском). К тому же на КДЗ он очень жестко геометрически привязан к катастрофическому событию в Солнечной системе (Гл. 4, §4.1). Волопас здесь не при чем.

Но, коль скоро, КДЗ описывает повторяющиеся циклы БМК за огромный промежуток Времени, а на ЛДЗ мы видим тот же самый объект, значит, он имеет достаточно большой период обращения вокруг Солнца и в соответствии с собственным «расписанием» создает моменты напряженности в нашей планетной системе регулярно. Каков этот период обращения и связан ли он с существованием пресловутой планеты Нибиру, наука до сих пор не имеет однозначного ответа. «Есть ли жизнь на Марсе, нет ли жизни на Марсе – это науке неизвестно. Наука еще пока не в курсе дела», как говорит герой артиста С. Филиппова в старом и хорошо известном фильме Эльдара Рязанова. Мы можем только предположить,

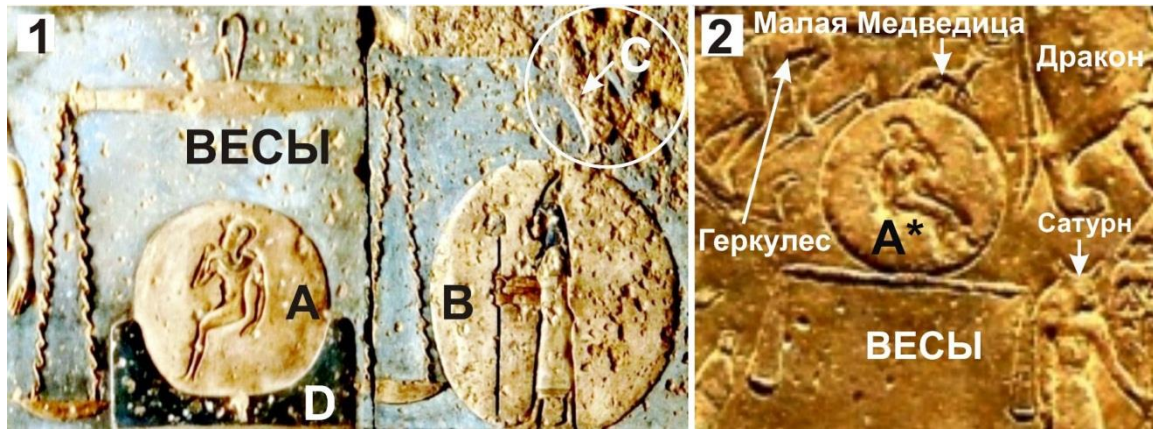
что период обращения данного объекта достаточно большой. В эзотерической традиции символ ребенка, прижимающего палец ко рту (Гор-па-херд), означает истинное (тайное) Я, молчащее Я, Повелителя Молчания. Но в знаке горизонта, как на ЛДЗ, он может обозначать и восход (рождение) Солнца или какого-то другого неизвестного объекта в Весах в конкретное время. Я склонна указанный знак в обоих Зодиаках считать эзотерическим символом объекта тайного, сокрытого, а в ЛДЗ в период, к которому относится Зодиак, находящемуся в созвездии Весов. И еще: символ горизонта, в котором восходит данный объект, черного цвета. Это, скорее всего, подчеркивает его негативное влияние на планету.

На рис. 2.95 (1) справа от чашки Весов мы видим очень необычный символ, нарушающий сразу несколько традиций, принятых в египетском изобразительном искусстве. Он представлен на рис. 2.96.

Обращаю Ваше внимание на то, что на рис. 2.96 мы имеем большое увеличение детали снимка, сделанного на расстоянии более 16 метров от изображения, на котором, к тому же, есть заметные разрушения. И, тем не менее, отступления от традиций отлично видны. Это антропоморфная женская фигура богини с головой... львицы. Вглядитесь в изображение головы внимательно. Особенно четко видна форма уха и тени слева вокруг «лица». И то и другое явно не относится к человеческому виду.



Рис. 2.96. Менхит – богиня-львица Южного Египта

Кроме того, у богини в руках посох, свойственный только богам львиного типа: навершие посоха представляет собой голову льва с львиными ушами и даже

с гривой, к тому же слева у головы богини львиный «профиль» подчеркивается тенью. Следующее нарушение традиций (как у уходящих богинь в разомкнутом кольце на КДЗ): фигура показана целиком в профиль, и она идет, а не стоит. Кроме того, юбка в данном случае у богини коротковата, обычно она бывает до щиколоток и очень узкой. По моему мнению, это Менхит – очень древняя богиня Верхнего Египта, именно потому на ней и надета корона Хеджет. Она – древняя богиня войны, персонификация северного ветра, правое Око Ра, защитница, как и все боги-львы. На КДЗ, уходя, она вместе с Хатор символизирует завершение периода Божественных Династий.

Что же она защищает в данном случае? И она не одна: прямо на диске, внутри которого мы видим Менхит, сверху и справа сидит Сокол – еще одна сильнейшая защита. К сожалению, он плохо различим, а короны совсем не видно. Если описанная в первой части катастрофа, касающаяся всей Солнечной системы, носит периодический характер и через определенные промежутки времени повторяется, это означает, что во Время, к которому относится ЛДЗ, событие, обозначенное сидячим младенцем с пальцем у рта, в Солнечной системе опять проявилось, и космическое тело, вызвавшее событие, находилось в созвездии Весов. Примите это просто как одно из возможных предположений. Ситуации с периодическим появлением данного тела, конечно, далеко не всегда могли иметь столь же разрушительные последствия, как было описано в первой части. Все зависело от многих факторов, и один из них – конфигурация планет. А на ЛДЗ она опять неблагоприятна: все планеты находятся по одну сторону от Солнца (на восточной полосе).

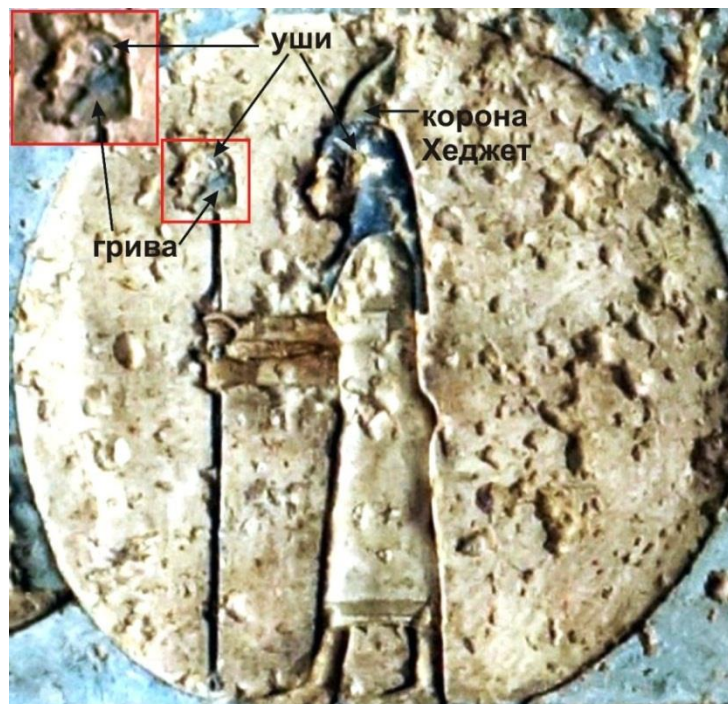
Дева. На рис. 2.91 я созвездие обрезала, оставив только фигуру Девы с колосом в руках (колос – звезда Спика – α созвездия Девы). На полосе рядом с нею находится еще одна фигура, которая в различных источниках идентифицируется по-разному, чаще всего как планета Сатурн (рис. 2.97).



Рис. 2.97. Группа символов в созвездии Девы на западной полосе ЛДЗ (слева) и тот же участок на КДЗ (справа)

Иероглифов, относящихся к такому символу, рядом с ним нет. Это антропоморфная фигура с головой быка, напоминающая символику планеты Сатурн, но... с мотыгой в руках, что позволило мне идентифицировать ее как Священного Быка Аписа. На КДЗ такая фигура тоже присутствует, но находится она не рядом с Девой, а под ней, попадая, таким образом, в зону мифологической истории, Сатурн же стоит позади Девы. Кстати, в Египте именно быки применялись на тяжелых сельскохозяйственных работах в качестве тягловой силы. Отсюда у этих фигур на обоих Зодиаках и по мотыге в руках. Справа показан тот же участок, описанный в Части 1 на КДЗ (фрагмент рис. 1.42), его описание дано там же в **Примечании** над рисунком. На ЛДЗ планета Сатурн стоит вблизи самого южного края восточной полосы, поэтому рядом с Девой быть не может.

Что касается птицы, изображенной справа от Аписа и выше его, то иероглифы, относящиеся к ней, плохо различимы. Если бы птица имела отношение к человеку, то голова была бы похожа на голову человека. В таком случае ее однозначно можно было бы определить как Ба, в упрощенном понимании – душу человека (или бога). Но здесь голова явно не человеческая, к тому же, плохо различима, поэтому идентифицировать ее мне сложно.

Лев. Он оказывается на западной полосе последним из зодиакальных созвездий, не считая Скарабея-Рака. На рис. 2.98 Лев показан вместе с теми символами, которые на ЛДЗ к нему относятся. Но здесь есть разрушенная зона (**A**), в которой мне удалось примерно восстановить символику (**A**), сопоставляя сохранившиеся ее детали с зоной Льва на КДЗ (на рис. 2.98 восстановленный участок показан справа).



Рис. 2.98. Группа символов в созвездии Льва

Давайте разберемся с тем, что относится к созвездию Льва. Оно очень похоже на изображения созвездия Льва на КДЗ. Животное стоит на змее, похожей на ладью, которая по современной классификации может представлять собой самостоятельное созвездие Гидры, находящееся на небе подо Львом. На КДЗ в той же змее-ладье за Львом стоит женская фигура, она как бы управляет им, держа его за хвост вблизи основания. На самом конце змеи-ладьи сидит птица, которая на нашем небе может оказаться выделенной в отдельное созвездие под названием Ворон. На ЛДЗ женская фигура стоит вне змеи и держит Льва левой рукой за кончик хвоста. Кроме того, в правой руке у нее атрибут царской власти – цеп. Она явно Львом управляет. Сзади нее над разрушенной частью изображения видна женская голова и стоящий младенец. На КДЗ тоже есть такое изображение, только целое и не за Львом, а под ним. Это позволило мне со значительной степенью достоверности восстановить картинку (А – пунктир справа от разрушенного фрагмента полосы ЛДЗ). Это Селкет – богиня-скорпион, ее иероглиф поставлен под ножкой стула, на котором она сидит.

Таким образом, можно считать, что мы обсудили изображения зодиакальных созвездий на ЛДЗ.

14.3. Планеты

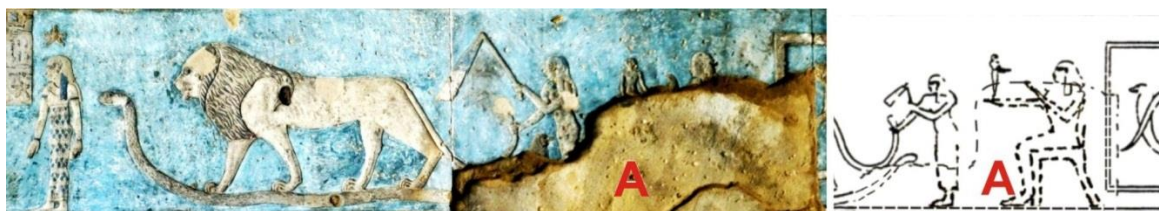
Как и на КДЗ, так и на ЛДЗ все планеты оказались по одну сторону от Солнца (рис.1. 48). На рис. 2.99 показано их распределение на восточной полосе по знакам зодиака. На западной полосе планет нет.



Рис. 2.99. Планеты на ЛДЗ

Здесь обозначены зодиакальные созвездия и планеты, причем последние приведены над рисованной восточной полосой так, как они выглядят на потолке самого пронаоса. Они движутся от Близнецов к Тельцу, Овну и далее, с правой стороны около головы символа планеты изображены иероглифы с ее названием. В той последовательности, в какой они расположены на ЛДЗ, мы их и рассмотрим. Вот уже здесь-то первой планетой, с которой мы встречаемся, является Меркурий, которого на КДЗ нет.

Меркурий

Он находится ближе всех к Солнцу – между Близнецами и Тельцом, почти рядом с Тельцом. Здесь я снова возвращаюсь к вопросу, который подняла еще в разделах 2.7.1 и 4.1 Части 1 (рис. 1.30 и 1.48 соответственно). В египтологии Меркурий имеет два названия: Звезда утренних и вечерних сумерек и Сет. Египтологи называли его так, исходя из своих представлений о Солнечной системе, и, в общем-то, правильно. Меркурий находится настолько близко к Солнцу, что действительно виден в его лучах во время восходящего или заходящего Солнца. И имя Сета к нему может подойти, т.к. он – бог пустыни, жары, хаоса и разрушения. И в то же время он – единственный из всех – бог-воин с красными жгучими глазами, защищающий Солнце и способный одолеть во тьме змея Апопа, олицетворяющего мрак и жаждущего поработить Ра в глубинах темного царства. Иногда имя Сета входило даже в титулы и имена фараонов.

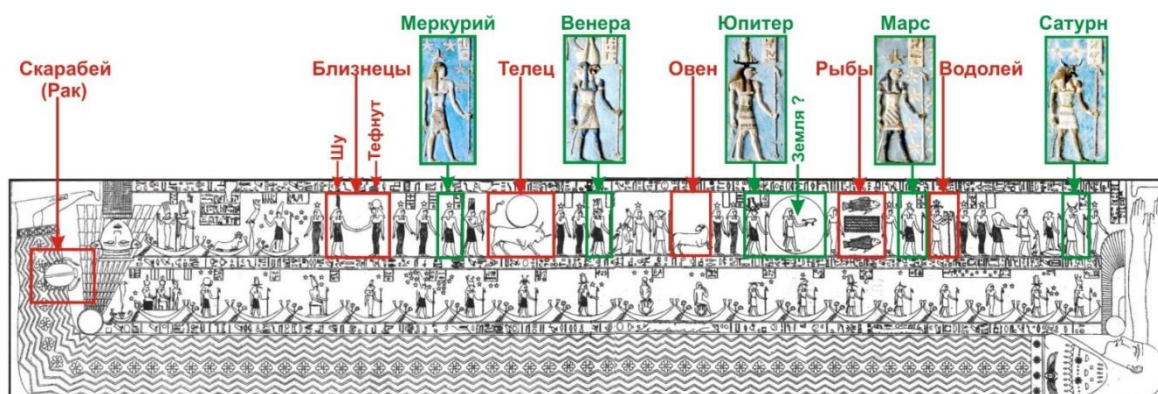
И, тем не менее, по-моему, египтологи ошибаются, считая две различные планеты Меркурием. Я думаю, что это две самостоятельные и различные планеты. В пользу моей трактовки говорят несколько, с моей точки зрения, весомых аргументов. **Первый аргумент** – на КДЗ идеально зафиксировано гелиоцентрическое строение Солнечной системы по Сатурн включительно, в котором первой от Солнца планетой является Венера, а на месте планеты, которую египтологи считают Меркурием, есть планета между Марсом и Юпитером (рис. 1.47 в Части 1). **Второй аргумент** – весь геометрический анализ катастрофической ситуации в масштабе Солнечной системы, зафиксированной на КДЗ методом стоп-кадра, включая соблюдение Золотой пропорции и даже Царский треугольник (3:4:5) с участием Фазтона (так называемого «Меркурия»), подтверждает правильность моей идентификации (рис. 1.48 в Части 1). **Третий аргумент** – разное иероглифическое обозначение этих «Меркуриев» на обоих Дендерских Зодиаках (рис. 2.100).



Рис. 2.100. Изображение иероглифов планеты Меркурий на ЛДЗ и КДЗ

Для неопытного глаза эти изображения кажутся нечеткими из-за большого увеличения. В правом мне даже пришлось обвести символ ноги (на фотографии он просматривается более четко); на этой же картинке три параллельные полосы справа внизу относятся к Скарабею (часть ног), а не к иероглифам. Конечно, разобраться в этом не просто, но я поясню. Во-первых, напомним, что проект Дендерского храма составлялся во времена Шемсу-Гор, т.е. задолго до начала официально признанной истории древнего Египта. Во-вторых, во время создания проекта иероглифы представляли собой идеограммы, т.е. понятия, а не буквы или слоги (уровень прочтения иероглифов – от понятийного до сакрального – зависел от степени посвящения читающего). В-третьих, иероглифов рядом с символами планет на обоих Зодиаках слишком мало, чтобы читать их в буквенном варианте. В-четвертых, иероглифы «нога», «согнутое полотнище ткани» и «чаша (с ручкой или без нее)» встречаются в написании названий практически всех известных в то время планет в Зодиаках других храмов и гробниц фараонов и знати.

На ЛДЗ в иероглифах, относящихся к данной планете, в качестве детерминатива (определителя) на первом месте стоит символ Сета.

Все перечисленное позволяет мне предположить, что **в КДЗ нет названия планеты между Марсом и Юпитером**. О том, что это именно небесное тело, говорит звезда в иероглифической символике, как у всех звезд и планет. Но звезды изображаются женскими фигурами без посохов, а планеты – мужскими с посохами. Отсутствие названия естественно, т.к. эта планета, изображенная на КДЗ, погибла примерно за пять миллионов лет до возникновения египетской цивилизации (даже периода Божественных Династий). Меркурия в то время могло и не быть. Существуют даже гипотезы о его более позднем образовании. Но в это углубляться я не буду.

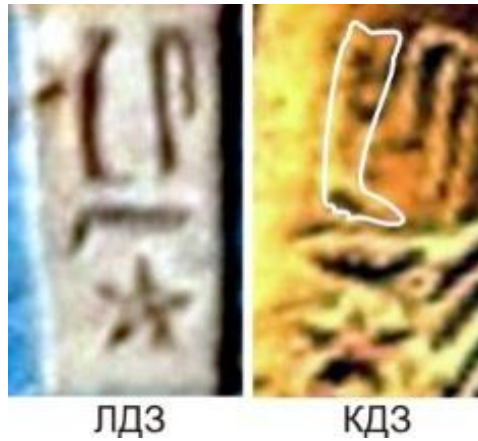
А вот на ЛДЗ мы имеем дело именно с Меркурием, о чем говорит самый первый иероглиф в верхнем ряду надписи: это иероглиф Сета – голова мифического животного со стоячими прямоугольными ушами. К тому же на ЛДЗ он и стоит к Солнцу ближе всех других планет. Поэтому я и уверена в том, что Меркурий – это Сет.

Венера

Планета расположена между Тельцом и Овном, ближе к Тельцу. Ее символика мало отличается от символики на КДЗ: антропоморфная фигура с двумя головами – человеческой и сокола. Отличие в изображениях Венеры на обоих Зодиаках заключается в наличии на ЛДЗ на головах символа двух корон: на человеческой – короны Северного Египта (Дешрет), на соколиной – Южного (Хеджет).

Юпитер

На восточной полосе ЛДЗ он стоит следующим между Овном и Рыбами. Такое его, казалось бы, странное положение может объясняться тем, что он, как и другие планеты, вследствие разного расстояния от Солнца и разных периодов обращения, на земном небе периодически виден в ретроградном (обратном) движении, когда Земля, двигаясь по своей орбите, его обгоняет.

Здесь Юпитер находится в Рыбах. Фигура антропоморфная с соколиной головой. И имя у него – Гор Мистерий. Юпитер – главная планета Солнечной системы, о чем говорит и самая величественная корона Хемхемет на его голове. Кстати, астрологически Юпитер является «младшим управителем» знака Рыб («старший управитель» Рыб – Нептун).

Земля?

Рядом с этим символом на рис. 2.99 я поставила знак вопроса. На обоих Зодиаках этот символ изображен одинаково: в круге мужская фигура держит на вытянутой руке некое животное. Аргументация в пользу такой интерпретации изложена в части 1, но основное повторю. Моя точка зрения опять идет в разрез с египтологией. Если фигуру принять за планету, то на КДЗ орбита ее окажется точно между Венерой и Марсом. Кроме того, она прекрасно встраивается в конфигурацию планет (рис. 1.48) в момент катастрофы в Солнечной системе. То, что она в самом большом круге – понятно: весь Зодиак построен для нее. На КДЗ небольшое животное на вытянутой руке плохо различимо, а на ЛДЗ оно действительно похоже на тощего поросенка. Если все вместе – это Земля с Луной, то животное – Луна, а рука – гравитационная связка, если хотите, гравитационный захват части взорвавшейся планеты во время катастрофы (КДЗ). Разрушение – Сет. Свинья – животное Сета. Такое изображение может говорить о том, что наша

планета действительно захватила Луну во время упомянутой космической катастрофы.

Никаких иероглифов на обоих Зодиаках рядом с символом нет. Находится он в Рыбах. То, что Земля совсем рядом с Юпитером, а Юпитер впереди Земли и Марса, говорит о том, что на ЛДЗ нет орбит, а есть проекция положения планет в конкретный момент Времени.

Обращает на себя внимание некоторая разница в изображении данного символа. Человеческая фигура держит небольшое животное на КДЗ в опущенной руке, причем животное продолжает линию руки вниз. На ЛДЗ – рука несколько согнута, а животное расположено перпендикулярно телу человеческой фигуры примерно по линии пояса. Для себя я это объясняю тем, что на КДЗ планеты – участники катастрофы в Солнечной системе – фиксируют конфигурацию (расположение) небесных тел в момент события. Вполне возможно, что Земля осуществила гравитационный захват большого осколка гибнущей планеты под углом, указанным положением руки. А затем орбита Луны в соответствии с законами небесной механики стабилизировалась, и на ЛДЗ показана ситуация такого состояния (как и поныне). Дополнительным подтверждением того, что в данном случае символ связан с Луной, может служить расположенный непосредственно под ним 21 Декан, на котором мы видим Джехути – бога Луны и великого писца Богов (с табличкой в руках).

Марс

С Марсом проблем интерпретации нет: Красный Гор – антропоморфная фигура с головой сокола без короны. Находится в Водолее. Иероглифы на обоих Зодиаках одинаковые и соответствуют планете.

Сатурн

Его название – Гор-Бык. В обоих Зодиаках он изображен одинаково: антропоморфная фигура с головой черного быка. Иероглифы тоже одинаковые. Находится в Козероге.

Все планеты, как и в КДЗ, расположены по одну сторону от Солнца, а это значит, что Солнечная система находится в возбужденном состоянии, т.к. центр масс ее вышел за пределы самой звезды.

14.4. Созвездия

На КДЗ в медальоне мы имеем звездную карту, даже по координатам неплохо совпадающую с современной. На ЛДЗ карты неба нет. На обеих полосах, кроме других символов, представлены отдельные созвездия и объединенные группы наших созвездий. Даже в одном храме на обоих Зодиаках не все созвездия

выглядят одинаково, что создает дополнительные сложности при их анализе. Идентификация созвездий с помощью современной звездной карты весьма непростая. Во-первых, египтянами созвездия изображались в виде образных символов, а не звезд, соединенных между собой линиями, как на современных картах. Например, передняя нога быка (иногда туша быка, как на ЛДЗ) – Месхетиу (наша Большая Медведица), беременная бегемотиха – Тауэрт (Дракон), собака, стоящая на мотыге – Упуаут (Малая Медведица) и т.д. Во-вторых, в созвездиях звезды могли объединяться совсем не так, как делаем это мы. В-третьих, границы созвездий на изображениях звездного неба в Древнем Египте вообще отсутствуют, да и карта неба в Дендерском храме всего одна – только на КДЗ.

Мною проводился сравнительный анализ изображений звездных потолков в различных египетских храмах, а также в ряде гробниц. В чем-то между ними есть сходство, в чем-то имеются существенные отличия. К тому же, сам характер изображений зависит от периода, к которому относятся сооружения. Поэтому идентифицировать созвездия очень сложно. В результате на ЛДЗ (рис. 2.101 и 2.102) представлен результат моего комплексного астрономического сопоставления египетских и современных данных.



Рис. 2.101. Созвездия на восточной полосе ЛДЗ



Рис. 2.102. Созвездия на западной полосе ЛДЗ

Поскольку зодиакальные созвездия уже обсуждались, на обоих приведенных рисунках они, чтобы не загромождать картину, обозначены красными рамками и надписями над ними, а остальные созвездия показаны над рисованными копиями восточной и западной полос так, как они изображены на ЛДЗ.

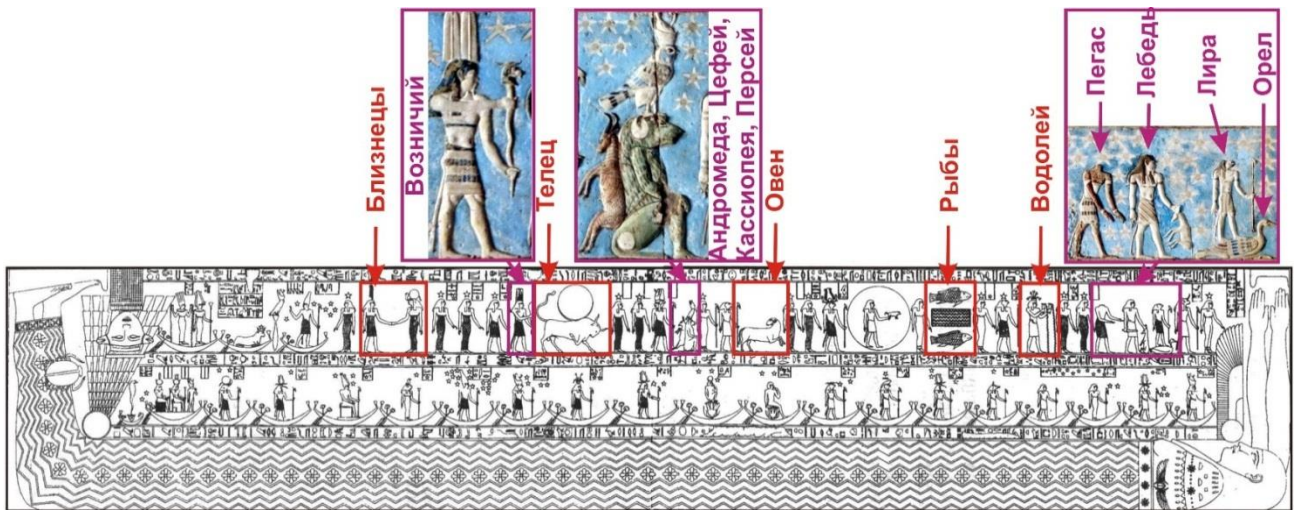
На восточной полосе приведена идентификация созвездий северного неба. Она полностью совпадает с идентификацией созвездий на КДЗ. Здесь мы видим Возничего, затем компактную тесную группу близко расположенных наших созвездий Персея, Андромеды, Кассиопеи и Цефея, объединенных в три символа: животного Сета, Бабуина и Сокола, и в завершение – группу близких друг к другу созвездий Пегаса, Лебедя, Лиры и Орла.

На восточной полосе изображено созвездий гораздо больше, чем на западной, все они находятся внутри зодиакального пояса и в большинстве своем принадлежат Северному полушарию.

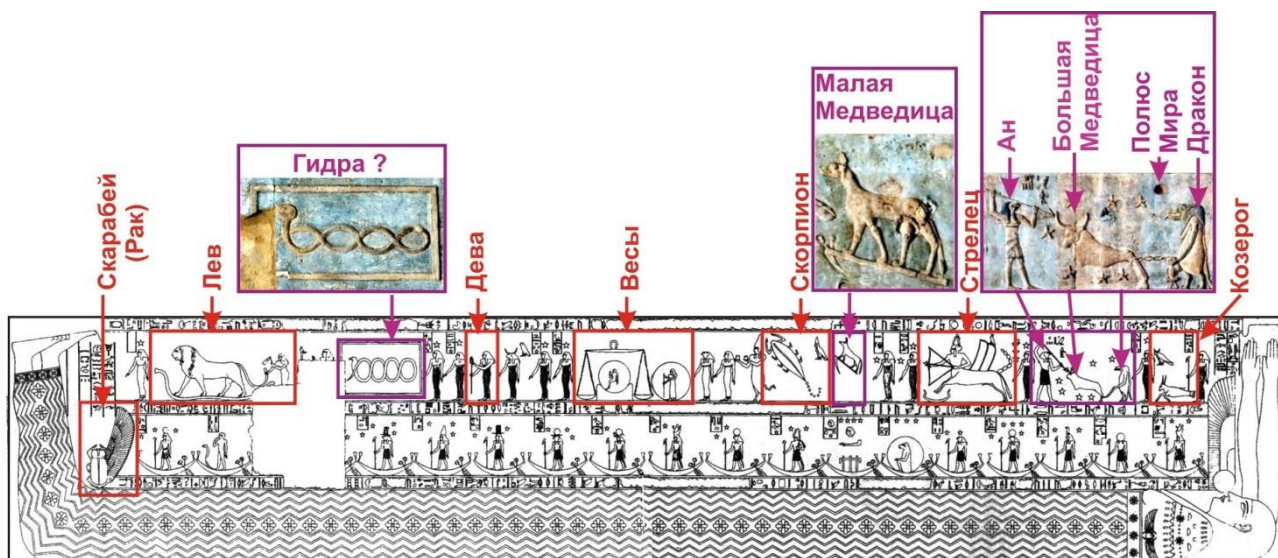
На западной полосе мы видим северные приполярные созвездия: Малую и Большую Медведицу, Дракона и Ана, изображенного в виде сокологолового бога, поражающего копьём Быка-Сета.

Большая Медведица изображена в виде быка, который за задние ноги цепью привязан к бегемотихе Тауэрт (на других Зодиаках, в том числе и на КДЗ, созвездие Большой Медведицы представлено в виде передней ноги Быка-Сета). Отдельного созвездия, соответствующего Ану, на современных картах мне выделить не удалось. Возможно, по современной картографии оно просто является частью созвездия Большой Медведицы, занимающего на небе большую площадь. Это мы, обыватели, привыкли представлять ее похожей на ковш с ручкой и состоящей из семи ярких звезд, но на самом деле звезд в ней много.

А вот Дракону – египетской Тауэрт – в отдельном параграфе мы уделим особое внимание, ибо в ней обозначена, по моему мнению, точка Полюса мира в период, которому соответствует ЛДЗ. На рис. 2.102 эта точка указана.

Малая Медведица на всех Зодиаках, которые я видела, изображается одинаково: Собака с пушистым хвостом (Упуаут – так она чаще всего называется), стоящая на мотыге. Примерно на середине мотыги находится точка нашего современного Полюса Мира – Полярной звезды.

На рис. 2.102 есть еще одно символическое изображение, которое в литературе практически не обсуждается и не идентифицируется – это перевитая змея в рамке. Я могу предложить два варианта идентификации, которые мне кажутся одинаково вероятными. Первый мы обсудим здесь, второй – в следующем разделе. Вот почему рядом с названием «Гидра» я поставила знак вопроса. Первый вариант – созвездие Гидры. Оно совершенно удивительно по своей длине и простирается на современной карте вдоль целого ряда очень длинных созвездий. Гидра начинается южнее Рака (почти от его границы с Близнецами), проходит подо Львом, Девой и заканчивается под Весами, примерно на половине протяженности этого созвездия. По меридиональной сетке это составляет примерно 105° ! Где уж его было разместить на полосе ЛДЗ! Возможно, потому его и свернули таким хитрым способом, а чтобы выделить, заключили в рамку. Никаких иероглифов около него нет. Кстати, на ЛДЗ ни одно созвездие иероглифами тоже не обозначается – только планеты, отдельные звезды и боги. Поэтому я и поставила знак вопроса.

Современная карта в зоне перечисленных выше созвездий приведена в Части 1 на рис. 1.28.

Одинокие женские фигуры (с вертикальной табличкой с иероглифами рядом с головой и с обязательной пятиконечной звездой в надписи) представляют собой звезды, по восхождению и захождению которых жрецы-астрономы определяли время. Известная идентификация этих фигур далеко неполна и неоднозначна, да и к нашему анализу ЛДЗ особого отношения такие звезды не имеют. Все остальные символы, которые мы еще не обсуждали, к астрономии не относятся или относятся косвенно.

14.5. Мифологическая история?

Прежде, чем разбираться в сложнейшей символике исторических («мифологических») коллизий, запечатленных на ЛДЗ, хочу обратить Ваше внимание на несколько очень важных моментов.

Первый момент. На ЛДЗ особо выделен конкретный промежуток Времени – Эпоха Тельца. Доказательство тому и уточнение по датам – впереди (гл. 16), а пока поверьте мне на слово. Если рассматривать период от начала Божественных Династий до начала Среднего царства (примерно 2040 г. до н.э.), то видно, что в него укладываются две Эпохи Тельца. А потому ЛДЗ мог бы относиться как ко Времени правления Осириса и Исиды, так и ко Времени исторических фараонов.

В последнем случае, начиная со Среднего царства, происходит слияние божественных образов: Осирис в значительной степени сливается с Саху, а Исида – с Сопдет, Гор – с Сопду. Не зря же они оба – Соколы. В то же время и первая и вторая триады тесно связаны с небом: дамы – с Сириусом, старшие мужчины – с Орионом, а их сыновья – Соколы – с полетами в небе. В египетской мифологии боги, а особенно богини, часто выступают в ипостасях друг друга. Представляете себе, какое тут тесное и сложное замещение, переплетение и даже полное или частичное срастание образов друг с другом?

Второй момент. Возможные варианты датировки ЛДЗ:

1 – мудрый разработчик Дендерских Зодиаков из периода Шемсу-Гор отразил на ЛДЗ период Тельца Времени Божественных Династий;

2 – он же спрогнозировал более поздний исторический период и на базе своих прогнозов построил ЛДЗ;

3 – ЛДЗ был спроектирован и воплощен при восстановлении Дендерского храма при одном из исторических фараонов, что возможно, но маловероятно. Последнее предположение ни в коей мере не относится к позднему периоду истории Египта, т.к. после Рамзеса II (1290-1224 г.г. до н.э.) началась быстрая духовная и интеллектуальная деградация, завершившаяся утратой сакральных знаний.

Третий момент. На ЛДЗ есть иероглифы, которые могут помочь разобраться и с картинками, и с «мифологической» историей, и со всеми сложными слияниями образов. Я могу понять, что из-за узости профессионального образования историки, археологи, египтологи и иже с ними, не смогли на КДЗ увидеть ни красоту и геометрическую строгость Золотой пропорции, ни катастрофы в масштабе планеты, ни гелиоцентрическое строение Солнечной системы, не увидели даже самой Солнечной системы, не смогли построить математическую матрицу кодирования информации и так далее. Но уж иероглифы-то на ЛДЗ можно было прочитать? Правда, шампольоновский метод через буквы здесь не проходит, читать их можно только как идеограммы. Если пытаться просто уловить смысл, то это не так уж и сложно, т.к. даже при написании текстов с помощью иероглифов, после слова всегда стоит так называемый детерминатив – непроизносимый знак-определитель, показывающий обобщенное значение для

пояснения смысла написанного. Но оба Дендерских Зодиака нельзя отнести к периоду ныне общепризнанной истории Египта. Эти тексты в глубочайшей Древности писались и читались как идеограммы, а сакральное значение иероглифов предназначалось только для посвященных.

Четвертый момент. Шкала Деканов: во всех книгах с обсуждением египетских календарей говорится о том, что декан – это 1/10 часть временного цикла («дека» – по-гречески означает 10). Как прикажете считать Эпохи и сам БМК, если в ЛДЗ 38 Деканов (по 19 в каждой полосе) и еще один маленький «Деканчик» в самом начале восточной полосы рядом с только что родившимся Солнцем? Если свято верить арифметике, то тогда в БМК никак не получится 25920 лет, конечно, если считать один Декан равным 720 годам, как принято. Если Деканов 38, а длительность одного 720 лет, то БМК должен быть равен 27360 годам, да еще с хвостиком («Деканчик»). И, кроме того: каждый Декан представляет собой фигуру божества, плывущую в ладье Времени. Но во всем ЛДЗ лишь **в одной единственной ладье Времени плывут сразу три божества.** Сколько нужно отвести Времени такому Декану? Считать его одним Деканом с утроенной длительностью или тремя Деканами, спрессованными в длительность одного? Нонсенс? И в КДЗ Деканов тоже не 36, а 37! Если не «замыливать» себе глаза священным для египтологии числом 36, то в таком случае вообще всякие расчеты Времени, основанные на его постоянстве, никуда не годятся. Самое забавное, могу сообщить Читателю, тоже забегая вперед: Деканов на обоих Зодиаках по 37! Просто на ЛДЗ часть Деканов накладывается друг на друга в процессе катастрофы. Я уже в Части 1 называла такую ситуацию складкой Времени. На ЛДЗ она проиллюстрирована воочию. Объяснения последуют в дальнейшем.

Вернемся к «мифологизированной» истории на ЛДЗ. Рассматривать данный вопрос на КДЗ было значительно проще, т.к. «мифологическая» история представлена в отдельной зоне и даже выстроена в хронологической последовательности Божественных Династий. Правда, там почти нет иероглифов. В ЛДЗ все не так. В восточной и в западной полосах мы видим два уровня изображений: ближайшая строка к телу Нут – шкала Времени, а строка над нею – небо и «мифология», встроенные друг в друга. Притом, здесь рассматривается Эпоха, когда Центр Мира находился в созвездии Дракона. И этот цикл принадлежит периоду, в котором земными делами заправлял знак Тельца. Если считать, что ЛДЗ по Времени относится к историческим династиям, то следует признать, что триады Сах-Сопдет-Сопду и Осирис-Исида-Гор уже частично слились. Но в любом случае на обоих Зодиаках мы имеем не Орион и не Сириус в их чисто астрономическом понимании. На ЛДЗ есть группы и отдельные символы,

связанные с «мифологическим» прошлым, и в то же время привязанные к звездному небу периода, к которому относится ЛДЗ. Их-то мы здесь и рассмотрим.

14.5.1. Восточная полоса

Начнем с восточной полосы ЛДЗ. На рис. 2.103 над рисованной восточной полосой участки с символами показаны так, как они выглядят на потолке внешнего гипостилия.



Рис. 2.103. «Мифологические» боги на восточной полосе ЛДЗ

Вообще-то говоря, то, что выделено как фрагменты **1** и **2**, лучше всего рассматривать совместно, причем вместе с Деканами, расположенными под ними. Но там такое обилие сложной символики, что я решила фрагменты **1** и **2** все-таки разделить и обсуждать по частям, а потом объединить и обобщить. Обратите внимание на то, что божественные символы **Анукет, Сатет, Сопдет, Сопду и Сах** в разомкнутом кольце на КДЗ идут друг за другом, а на ЛДЗ — мы их видим в той же последовательности в самом начале восточной полосы. И если на КДЗ в ладье плыла только Сопдет, то на ЛДЗ в ладьях плывут все перечисленные богини и Сах (Сопду оказывается между ладьями родителей). Ладьи плывут по реке (символ под дном ладей), как в верхней части полос, так и в нижней. Но только реки разные: в верхней части — космическая река, в нижней — река Времени.

А ладьи Деканов, плывущие по реке Времени, кроме весла, имеют еще и руль. Почему руля нет у космических ладей? Так аллегорически подчеркивается то, что именно Время управляет событиями? Может быть, может быть... А теперь конкретно по фрагментам.

Фрагмент 1 представлен на рис. 2.104. В первой ладье плывут две богини — дочь (Анукет) и ее мать (Сатет). О них я уже достаточно подробно писала в 1-й части (раздел 3.4.4). Здесь просто напомню.

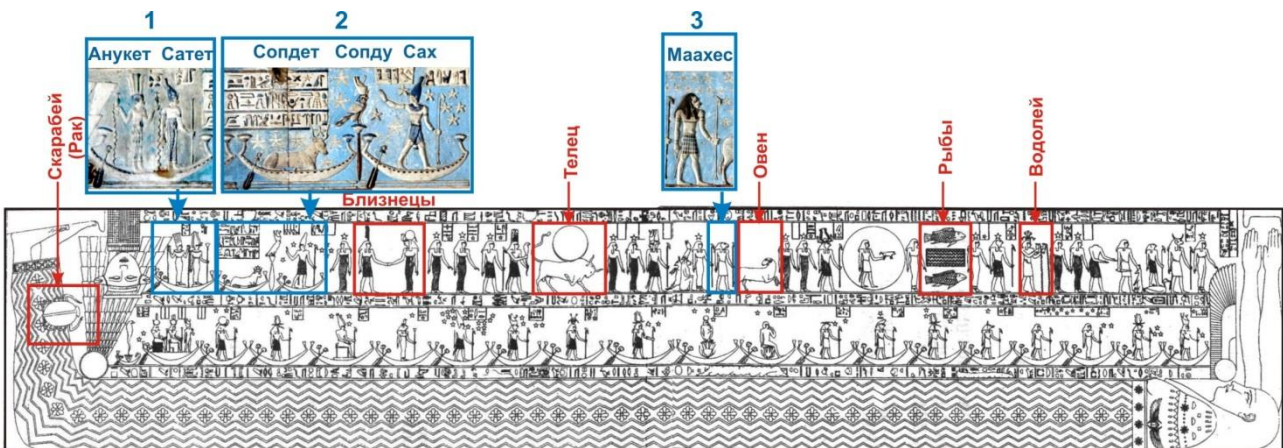

Рис. 2.104. Фрагмент 1 восточной полосы

Обе они связаны с Нилом и его регулярными разливами, обеспечивающими возможность ведения сельского хозяйства в Египте. Анукет – богиня Нила, держащая в руках кувшины с живой и мертвой водой, на ней величественная корона из страусовых перьев. Сатет обычно изображалась в короне Южного Египта с рогами антилопы. В руках у нее анкх – символ жизни и жезл Вадж – типичный женский атрибут, но чаще всего богиня изображается с жезлом Уас, являющимся обычно мужским жезлом – символом могущества. Сатет – богиня-покровительница порогов Нила. Это связывает ее с Сопдет. Ей приписывается также роль богини войны, поэтому существуют ее изображения со стрелами (как на КДЗ). Даже имя Сатет – производная форма от слов «метать стрелы».

До сих пор мы не встречались с еще одним титулом богини Сатет – «Владычица небес». Он связывает ее с Хатор и Нут. К тому же, в иероглифах Сатет на ЛДЗ (справа от головы) в качестве детерминатива присутствует звезда. И это не просто так: ее в качестве Ока Ра мифология связывает с яркой звездой Южного полушария Фомальгаут (α Южной Рыбы, склонение -30°).

Фрагмент 2 частично уже рассматривался в 1-й части. Здесь он приведен на рис. 2.105.



Рис. 2.105. Группа богов фрагмента 2

О том, кто и как изображен в такой композиции, ранее тоже уже говорилось. Напомню вкратце.

Сах – на ЛДЗ он бог, царь звезд, изображен человеком в короне, похожей на корону Верхнего Египта Хеджет, но не белой, а синей. Он плывет в ладье (на ЛДЗ) или просто шагает (на КДЗ). На обоих Зодиаках в руке Сах держит символ власти и могущества царей и богов – жезл Уас. На КДЗ в правой руке у него есть и атрибуты царской власти – крюк и цеп, смотрит он вперед – в сторону движения. Потому, конечно, Орионом он едва ли может быть, к тому же ни звезд, ни иероглифов рядом никаких нет. И ладьи у него на КДЗ нет. Это говорит о том, что в данном случае его нужно рассматривать как бога, а не как небесный объект. На ЛДЗ Сах стоит в ладье, оглядываясь назад на остальных членов триады, правая рука протянута в их сторону. Ладья с ним движется в направлении движения всех остальных фигур, т.е. на данном рисунке вправо, а голова смотрит в сторону, противоположную движению. Справа и слева от его головы есть две группы иероглифов, которые тоже развернуты так же, как голова Саха. Это дает основание отнести как левую, так и правую группу, именно к Саху. Если читать слева направо, то в левой группе первые объединенные символы означают Ориона, затем топор (флажок) – знак бога, а последним стоит гусь («сын»), что означает вместе «бог – сын Ориона». Поскольку Сах рукой показывает прямо на Сокола, то эту группу иероглифов, казалось бы, можно было отнести и к Соколу. Но едва ли, т.к. иероглифы, принадлежащие на ЛДЗ конкретным символам, находятся обычно справа от головы (со стороны лица) и развернуты так, что должны читаться справа налево. Справа от головы Саха тоже есть иероглифы, но они не имеют отношения к созвездию Орион. Первый из них – сидящая на троне мумия с царскими регалиями в руках (Сах в заупокойных обрядах выступал как покровитель умерших, поэтому изображался в виде мумии). Затем идет сложенная ткань, далее корона Северного Египта, жезл богов и царей Уас и, наконец, флажок или топор, обозначающий бога. Осирису была бы положена корона Атеф – его законная персональная корона, и совершенно другие иероглифы. Титулом «Отец богов» Сах назван в «Текстах пирамид». Умерший фараон ассоциируется именно с ним, т.к. он должен, как и Сах, «достичь неба». Позднее, когда функция правителя загробного царства (Дуата) перешла к Осирису, это мифологически объединило их обоих. В некоторых мифах их связывали с Орионом. Но Орион в мифологии более позднего периода связан еще и с Хапи – богом Нила, которому полагалась совершенно другая корона, состоящая из букета лотосов, а не корона Южного Египта. Поэтому в изображении, приведенном на рис. 2.105, мы видим бога Саха, небесным воплощением которого является созвездие Орион.

Сопдет – богиня, играющая важную роль. Она присутствует при сотворении мира и является одной из его создательниц. В додинастический период Сопдет

была независимой богиней и в качестве Владычицы небес часто выполняла функции Хатор и Нут, в более поздний период – и Исиды, но это уже были не космические функции. Сопдет считалась защитницей и покровительницей умерших и сопровождала фараона в его путешествии по загробному царству (Дуату).

С додинастического времени вплоть до эпохи Среднего царства она почиталась как богиня наступления Нового года, ибо первый утренний восход Сириуса после зимнего перерыва совпадал с началом нового года по египетскому календарю и началом разлива Нила. Позднее – во времена Среднего и Нового царства – она становится «Матерью разлива, порождающей его вновь ежегодно». Поэтому Сопдет считалась также богиней плодородия, возрождения.

Именно Сопдет, а не Исиду и Сириус, изображали в образе лежащей в ладье коровы со звездой или растительной веткой между рогами. С образом Исиды она слилась во времена Нового царства (хронологически от 1550 до 1069 г.г. до н.э.; династии – от XVII до XX). Именно от этой первородной коровы Исида в короне унаследовала рога, но не тело. В образе коровы Исида не изображалась никогда.

Верхняя строка иероглифов над Сопдет-Коровой свидетельствует о том, что она – звездная богиня (связь с Сириусом), далее после разрушенной зоны говорится о ее сыне (имеется в виду, видимо, Сопду), затем изображен отличительный признак Исиды – трон и, наконец, символы, показывающие, что она, Сопдет, как и Хатор и Нут, считается Владычицей неба. Исида, при всем ее величии, титула владычицы или богини неба не имела.

Сопду – сын Саха и Сопдет. Сопду (в качестве бога) является защитником северо-восточных границ Египта. Он изображается либо в образе бородатого мужчины с длинными волосами и двумя перьями на голове, либо в виде Сокола*. Вот Сокол-то и сидит на жезле Вадж между Сопдет и Сахом на обоих Дендерских Зодиаках.

Примечание: *Египет делился на административные округа – номы. У каждого нома была своя столица и местное главное божество. Сопду был главным божеством в 20-м номе Нижнего Египта (восточный край дельты Нила, название нома – Пер-Сопду).



Даже иероглиф этого нома изображался в виде сидящего Сокола в короне из двух вертикальных перьев.

Начиная со Среднего царства его стали отождествлять с Гором (Гор-Сопду). В функции Сопду входила оборона Египта от внешних врагов и покровительство в завоевательных восточных походах.

Обнаружить в литературе связь Сопду с каким-либо небесным объектом мне не удалось, но поскольку рядом с ним (справа) стоит на ЛДЗ жирная звезда, это дает мне право предположить, что этот символ – звезда Канопус (α созвездия Кормы Корабля). И по значимости это подходит: главные звездные боги Южного полушария – это созвездие Орион и звезды Сириус и Канопус (самая яркая и вторая по яркости звезды земного неба соответственно). Ничего удивительного не будет, если они связаны с Сопдет и ее сыном Сопду.

Видите, как все сложно. Теперь вернемся к сложным собирательным образам.

На рис. 2.106 показано, как изображались богини Сопдет, Сопдет-Исида-Сириус, звезда Сириус и созвездие Орион. Сопдет-Исида-Сириус носит на голове два вертикальных пера, как Сопдет, и страусовое перо, которое закреплено на ее головном уборе сзади под углом. Она обычно либо дотрагивается правой рукой до пера, либо держит руку рядом с ним.



Рис. 2.106. Изображения Сопдет, звезды Сириус, Сопдет-Сириус-Исиды и Ориона,

1 – <http://www.ancientegyptonline.co.uk/sopdet.html> [121],

2 – Википедия,

3 – <http://astrogalactica.ru/stars/sirius/> [122]

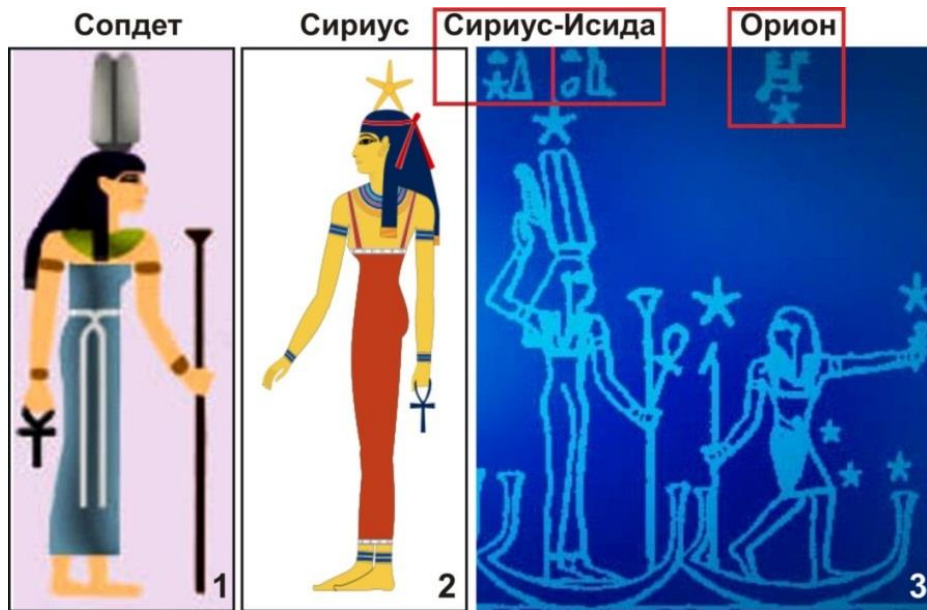
На приведенном рисунке Сопдет (1) предстает в женском образе и имеет корону из двух вертикальных перьев (такие же перья иногда мы видим и в короне ее сына Сопду), в руках она держит жезл Вадж и анкх. На ЛДЗ богиня представлена плывущей в ладье Коровой со звездой между рогами (другой вариант изображения). Под цифрой 2 мы видим звезду Сириус – женскую фигуру со звездой над головой и анкхом, иероглифы ее и Исиды указаны на правой картинке (3) в красной рамке. Изображения Исиды широко известны, в этой книге

они даны в 1-й части (рис. 1.44), поэтому на рис. 2.106 не приведены. Правая картинка (3) требует особого разговора. На ней слева в ладье стоит женская фигура в сложной короне. Это и есть тот собирательный образ Сопдет-Исиды-Сириуса, о котором шла речь выше. Иероглифами на этой картинке обозначены только Исида и Сириус, от Сопдет здесь два прямых вертикальных пера в короне, от Сириуса – звезда над головой. Богиня правой рукой касается третьего пера (страусового) в короне, которое присуще короне только объединенного тройственного образа. В левой руке богиня держит жезл Вадж и анкх. Справа от нее в своей ладье плывет Орион, о чем красноречиво свидетельствуют его иероглифы, в руках он держит жезл Уас и анкх, а вот короны у него нет, т.е. здесь он представляет именно созвездие Орион, а не Саха и не Осириса.

Должна отметить, что все изображения объединенных образов перечисленных богов и богинь относятся к официальному историческому периоду истории Древнего Египта. К этому времени относятся так называемые диагональные календари со звездными часами (IX – XII династии). Но самые известные красочные звездные потолки с календарями и звездным небом появились позднее, начиная с Нового царства. Это, например, потолки в гробнице Сенмута, кенотафе (кенотаф – гробница без захоронения) Сети I, гробнице Рамсеса VI. На рис. 2.107 приведена фотография так называемой комнаты саркофага Сети I с ее знаменитым звездным потолком.



Рис. 2.107. Гробница Сети I, «комната саркофага»,

<http://jfbradu.free.fr/egypte/LES%20TOMBEAUX/LES%20HYPOGEEES/VALLEE-DES-ROIS/SETHI-I/tombe-sethi-2.php3?r1=5&r2=1&r3=0> [123]

Мне захотелось показать Вам снимок одного из самых красивых сводчатых потолков, а именно потолка в гробнице Сети I. Он представляет собой время (Деканы) и небо, усеянное звездами и созвездиями. Таким образом, лежащий в саркофаге фараон мог видеть, как его душа Ба поднималась прямо на небо.

В храмах и захоронениях идея таких фресок у всех общая: календарь и звездное небо. Исполнение иногда отличается, а иногда похожее. Но на всех обязательно присутствуют календарь и изображение основных звезд и созвездий египетского звездного неба.

Все вышесказанное нашло свое отражение и на потрясающем памятнике египетского искусства – потолке в гробнице Сенмута (Сененмута). Сенмут – легендарная личность, египетский выдающийся зодчий и государственный деятель периода XVIII династии Нового царства, бывший, вполне вероятно, возлюбленным женщины-фараона Хатшепсут, считающейся в наше время одним из самых известных правителей Египта, наряду с Тутмосом III, Аменхотепом III, Эхнатом, Тутанхамоном, Рамсесом II и Клеопатрой VII. Сенмут – создатель погребального храма Хатшепсут Джесер-джесеру («Священнейший из священных») в Дейр эль-Бахри. Он же руководил разработкой карьеров, транспортировкой и возведением самых высоких и известных в мире обелисков-близнецов у входа в храм Карнака.

К сожалению, сама гробница Сенмута, находящаяся рядом с храмом Хатшепсут, в значительной степени разрушена, фотографий ее интерьеров мне найти не удалось, поэтому здесь я привожу лишь фрагмент изображения знаменитого потолка. Он представлен на рис. 2.108.



Рис. 2.108. Фрагмент росписи потолка из гробницы Сенмута, http://new.chronologia.org/volume6/vish_senmut1.html [124]

Вы видите на этом изображении развернутый в плоскость двускатный потолок. Одна панель потолка (на данном рисунке она снизу) представляет собой календарь (двенадцать кругов – месяцы года), под ними шествует вереница деканов, разделенная на две части, а посередине по всей высоте панели изображены созвездия приполярной зоны Северного полушария, видимые на египетском небе. В самой высокой части на стыке панели с каждой стороны потолка отделены друг от друга двумя рядами звезд, между которыми находятся пять полос иероглифов. Вторая панель (на данном рисунке верхняя) и по сей день служит предметом споров в ученом мире египтологов в связи с расположением Ориона и Сириуса, находящихся в центральной части панели и выглядящих примерно так, как изображено на рис. 2.106 (3). Детали этой дискуссии выходят за пределы задач данной книги, поэтому в них вдаваться мы не будем.

Но здесь есть и моменты, непосредственно касающиеся моего анализа собирательных изображений богов. И, прежде всего, наличие иероглифов помогает разобраться в том, кто есть кто в представлениях египтян, во всяком случае, в период Нового царства.

На рис. 2.109 показано, как соотносится зона созвездия Ориона и Сириуса, выделенная на рис. 2.108 красной рамкой (1), с современной звездной картой того же региона (2). Именно так видны Орион и Сириус на зимнем небе Северного полушария.

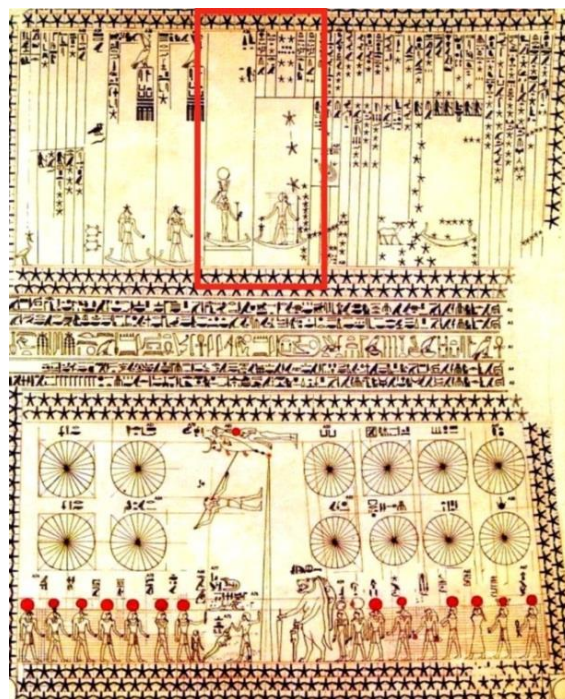

Рис. 2.109. Фрагменты изображения потолка в гробнице Сенмута и современной карты звездного неба той же зоны,

2 –

<http://cdn.bolshoyvopros.ru/files/users/images/9a/da/9adaa1ca7a57c8cc37d921923a25d97b.jpg> [125] (рисунок адаптирован)

Если зимой смотреть на ночное звездное небо из Северного полушария, то совпадение полное: первым на востоке поднимается Орион, а уже после него появляется Сириус. Обратите внимание на количество звезд в Орионе, соединенных линиями (пусть Вас не смущает: под тремя звездами пояса Ориона находится не только звезда, но и туманность и область звездообразования). Основных звезд восемь, по ним строится контур тела Ориона.

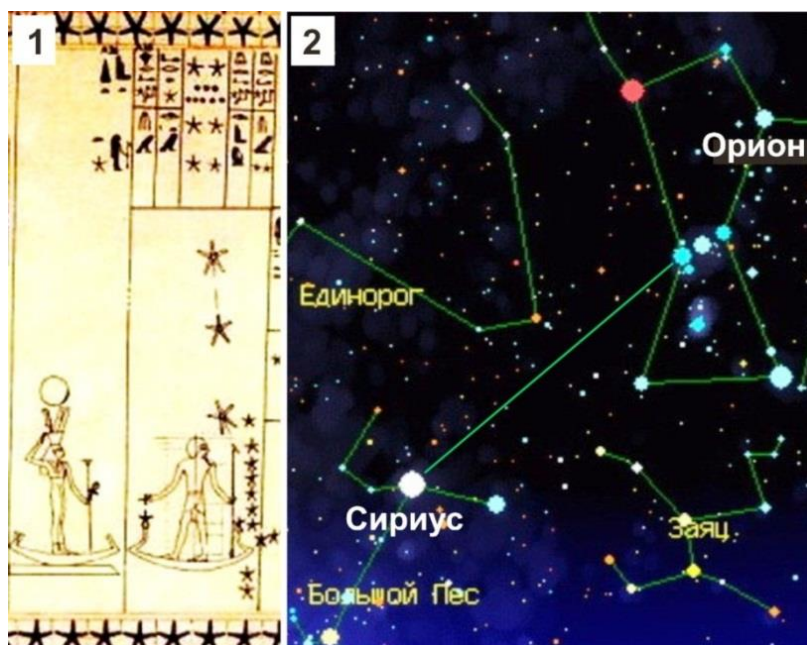
А теперь на рис. 2.110 рассмотрим в увеличенном виде иероглифику, выделенную на (рис. 2.109 – 1).



Рис. 2.110. Иероглифическая надпись на фрагменте потолка из гробницы Сенмута

В левой части фрагмента в ладье стоит женская фигура в короне, принадлежащей собирательному образу Сопдет-Исида-Сириус, имеющей два вертикальных прямых пера и одно (страусово) наклонное. В верхней части над нею находится иероглифическая надпись, точно указывающая на звезду Сириус и Исиду, женская фигура внизу – Сопдет (стрелками указано, к кому иероглифы относятся).

В левой части рисунка справа от женской фигуры в ладье плывет Орион, что мы видим по иероглифам в правой части (в верхней зеленой рамке). Под двумя пятиконечными звездами показано, что это действительно Орион, и восемь точек представляют собой восемь крупных звезд, обрисовывающих контур созвездия (см. рис. 2.109). Но под этой зеленой рамкой есть еще одна. На ней иероглифы Осириса, между которыми стоят еще звезды, что говорит о связи образов Орион-Осирис.

Вот мы и разобрались с собирательными образами богов и их связями с космическими объектами. Но, не забывая, что такие изображения относятся к Среднему и Новому царствам официальной египетской истории. Считается, что именно тогда произошло слияние образа Сопдет с Исидой, причем первая была связана с Сириусом изначально. Поэтому могут рассматриваться такие сочетания: Сопдет-Сириус, Сопдет-Исида, Исида-Сириус и Сопдет-Исида-Сириус. Что касается их мужских «половин», то изначально был Сах, и его связывали с Орионом, затем появился Осирис, ставший царем Дуата и отобравший, таким образом, у Саха значительную часть его функций. Произошло почти полное слияние этих двух богов, и оба они считались пребывающими под патронажем Ориона. Здесь могут рассматриваться следующие варианты сочетаний: Сах-Орион, Сах-Осирис и Осирис-Орион, а вариант Сах-Осирис-Орион мне не встречался.

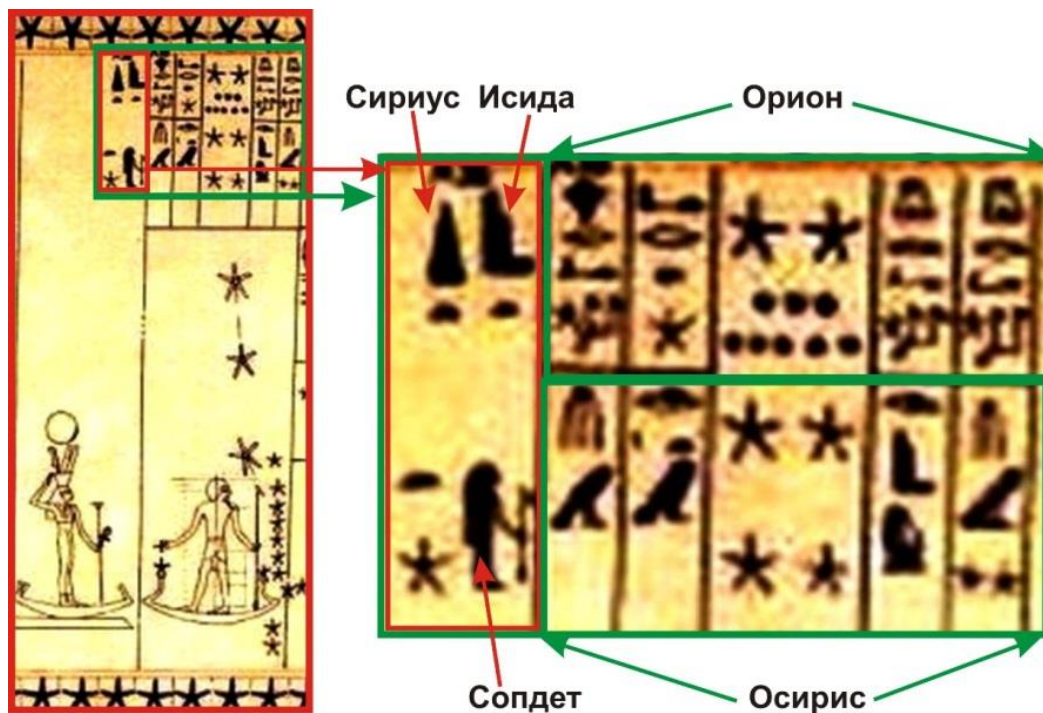
Если рассматривать только ЛДЗ, то можно признать, что на нем (фрагмент 2 – рис. 2.105) изображена звездно-земная божественная триада Сах – Сопдет – Сопду и зафиксирована их связь с космическими объектами, но в иероглифах Сопдет указывается и на ее связь с Исидой.

Фрагмент 3 – это **Маахес** (Михос, Мэйхес, Махес), еще один персонаж, который относится к группе богов. Он находится слева от Овна и на рис. 2.103 обозначен как фрагмент под номером 3. На рис. 2.111 – 1 показано, как выглядит этот участок на ЛДЗ: слева от Овна стоит львиноголовый бог Маахес. В руках у него жезл Уас и анкх. Как и все боги-львы, это мощнейшая защита. Левее стоит еще один бог с жезлом Уас и анкхом в руках, но он звездный – над головой у него выпуклая звезда. Идентифицировать его мне не удалось. У планет и часовых звезд есть иероглифы и нет регалий богов и царей в руках. Возможно, в данном случае звездный бог усиливает защиту, которую обеспечивает Маахес. В центре (2) Маахес и Овен показаны при большем увеличении. Справа (3) приведено изображение бога Маахеса на обратной стороне так называемой воинской доски одного из фараонов Египта позднего периода.



2.111. Египетский бог Маахес,
3 – Википедия

Маахес – бог войны. Его имя означает «тот, кто правдив рядом с ней». Последнее как бы связывает его с богиней Маат. Он считался сыном бога Ра и богини-кошки Баст в Нижнем Египте. В Верхнем Египте его считали сыном Ра и богини-львицы Сехмет.

Маахеса египтяне ассоциировали с войной, мощной защитой и часто изображали с ножами в обеих руках, еще его считали пожирателем пленных. И в то же время Маахеса связывали с погодой, цветами лотоса. Возможно, это тоже слияние двух богов – сыновей Сехмет – Маахеса и Нефертума (последний – сын Сехмет и Птаха, бог растительности, изображался в виде младенца, сидящего на лотосе или юноши с лотосом на голове, а Маахес – львом или человеком с головой льва в разных коронах и даже, как Нефертум, в короне с лотосом). Ассоциация с Нефертумом подчеркивается еще и двумя Деканами, стоящими непосредственно под Овном и Маахесом (рис. 2.111 – 1). На этих Деканах на лотосах сидят два младенца: левый символизирует восходящее Солнце, правый – Нефертума. Он подчеркивает, что перед Эпохой Овна (или в самом начале ее) произошло какое-то событие, связанное с Солнцем, требующее включения максимальной защиты. Но это пока лишь предположение.

14.5.2. Западная полоса

Теперь рассмотрим в таком же ракурсе западную полосу. По аналогии с предыдущим параграфом сначала будет показано общее распределение символов западной полосы, которые могут быть связаны с «мифологией». На рис. 2.112 приводится рисованная полоса, а сверху над нею показано изображение символов непосредственно на ЛДЗ.



Рис. 2.112. «Мифологические» боги на западной полосе ЛДЗ

Поскольку зодиакальные символы идут по обеим полосам в направлении Эпох БМК, на западной полосе мы будем рассматривать их справа налево. Особой сложности в трактовке они не представляют, поэтому здесь я не буду делить их на самостоятельные фрагменты.

Бог **Ан** в этой последовательности оказывается первым. О нем мало что известно. На КДЗ он вообще отсутствует, а на ЛДЗ изображен в виде антропоморфного божества с головой сокола. Здесь (рис. 2.113) он изображен пронзающим копьем голову Месхетиу (современное созвездие Большой Медведицы).

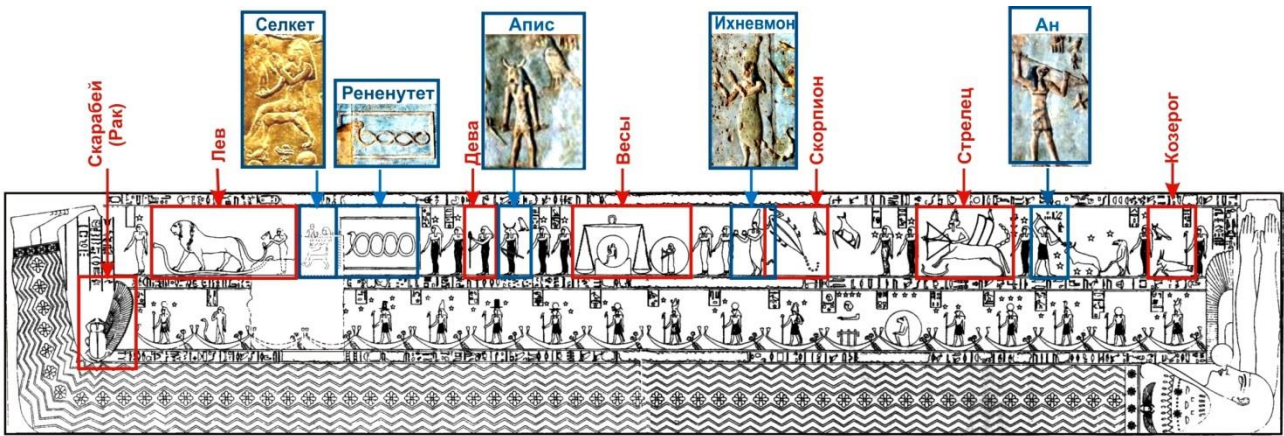

Рис. 2.113. Северная полярная группа созвездий

Созвездие Ана идентифицировать с современным созвездием мне не удалось. Иероглифы не все различимы, во всяком случае, по ним он определенно

солнечный бог Сокол. В литературе высказывается предположение, что это созвездие Лебедь, правда с оговоркой. Думаю, что Лебедем оно быть не может, т.к. не является приполярным и находится довольно далеко от Большой Медведицы.

Мифологически бык – животное Сета. Возможно, Ан – одна из ипостасей бога Гора. Иногда Месхетиу изображается по-разному. Например, на КДЗ – в виде передней ноги быка-Сета, отрубленной по легенде Гором. Иногда целым быком. На ЛДЗ показана вся передняя часть быка вместе с головой, но без передних ног, а задние ноги связаны цепью, которую держит бегемотиха Тауэрт. Этот чрезвычайно важный момент будет проанализирован в следующих параграфах. На ЛДЗ в руках у Ана копье, на других изображениях может быть веревка. Но это не суть важно. Копье в данном случае – оружие против Сета. На некоторых изображениях Ан носит на голове в качестве короны Солнце.

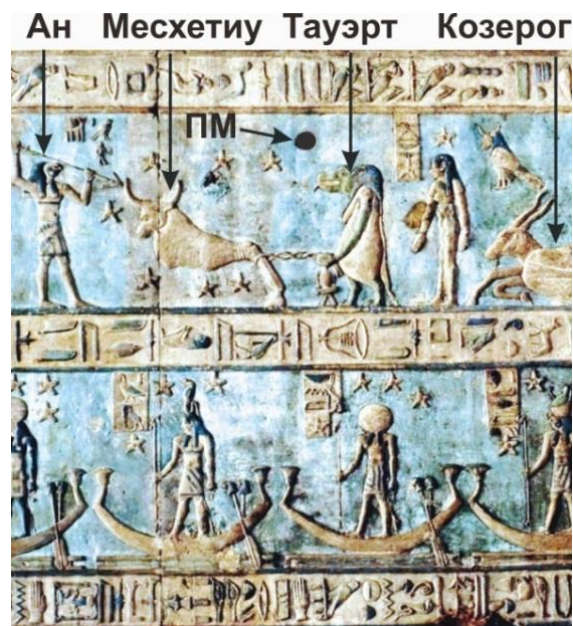
Следующий персонаж – **Ихневмон**. Здесь он выглядит совершенно так же, как на КДЗ, и, скорее всего, в ипостаси мангуста-Ихневмона выступает Ра в борьбе со змеем Апопом (символом всеобщего зла).

После Ихневмона в ряду «мифологических» символов рядом с Девой стоит бык **Апис** с мотыгой в руках. Повторяться не буду, он подробно описан в разделе 4.2.

А вот следующий символ выглядит весьма необычно: это змея, заключенная в рамку (рис. 2.114).



Рис. 2.114. Фрагмент на западной полосе ЛДЗ (1) и богиня Рененутет (2),
2 – <http://egypt-gods.dtdm-rostov.ru/Renenutet.html>

Когда я рассматривала созвездия, то писала, что с равной вероятностью можно идентифицировать перевитую змею в рамке и как очень длинное созвездие Гидры и как богиню – змею с женской головой, имя которой Рененутет.

Необычная внешность, не правда ли? Но за этим грозным обликом скрывалась щедрая и добрая богиня, покровительница урожаев и жатвы. Видимо именно поэтому она стоит близко к созвездию Девы. Это дает мне право на такую интерпретацию символа. **Рененутет** обеспечивала пропитанием весь Древний Египет! Она дарует изобилие, богатство, удачу, счастье, помогает при родах. Иероглифов рядом нет.

Следом за Рененутет идет группа связанных между собой символов, которые я уже затрагивала ранее: это созвездие Льва и находящиеся сзади него женские фигуры (как раз между Львом и змеей в рамке). К сожалению, в этой части ЛДЗ имеются значительные разрушения, но с помощью КДЗ и общего знания символики мне удалось их восстановить. Сейчас мы детальнее рассмотрим данный участок на ЛДЗ и КДЗ (рис. 2.115 и 2.116 соответственно).

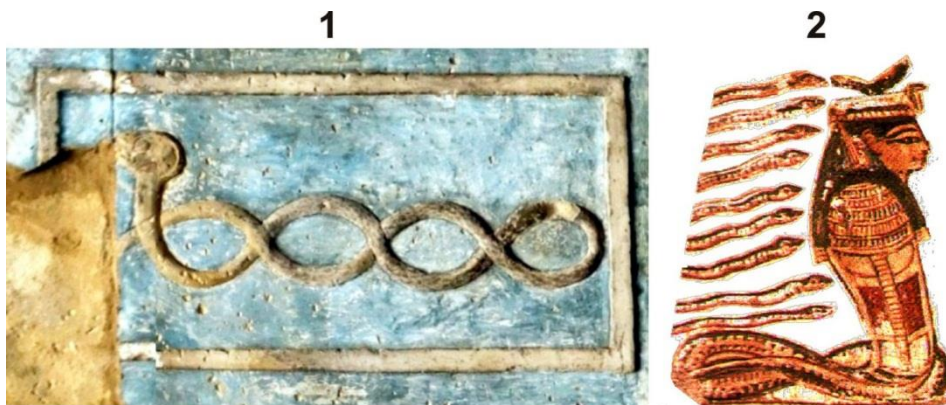

Рисунок 2.115. Зона Льва и восстановление разрушенного участка



Рис. 2.116. Зона вблизи созвездия Льва на КДЗ

При восстановлении контуры изображения в разрушенной зоне ЛДЗ я сделала пунктиром (2). Зодиакальный Лев стоит в ладье, за кормой которой находится

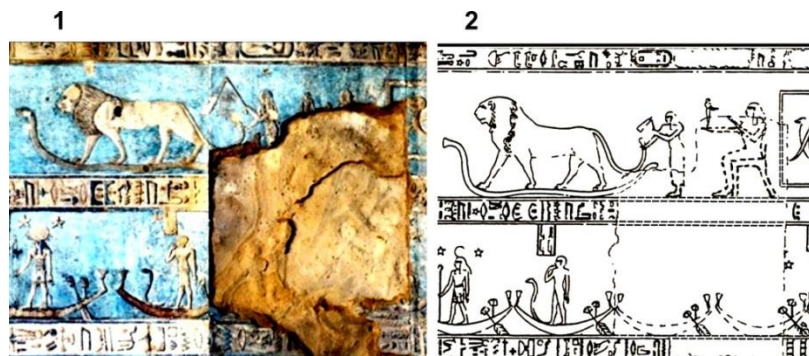
женская фигура с цепом в левой руке, правой рукой держащая Льва за конец хвоста и таким образом управляющая им. За нею сидит на стуле другая женская фигура и, судя по оставшейся части фрески, держит на руке младенца.

Изображения несколько отличаются: на КДЗ первая в этой группе женская фигура, стоит не в ладье, а на хвосте Льва и держится за хвост у его основания двумя руками. Относительно птицы ничего определенного сказать нельзя из-за разрушения, а две другие богини, которые на КДЗ находятся под ладьей Льва, на ЛДЗ тоже присутствуют практически в той же зоне, только уже «переехали» в самое начало восточной полосы (выше мы уже их рассматривали).

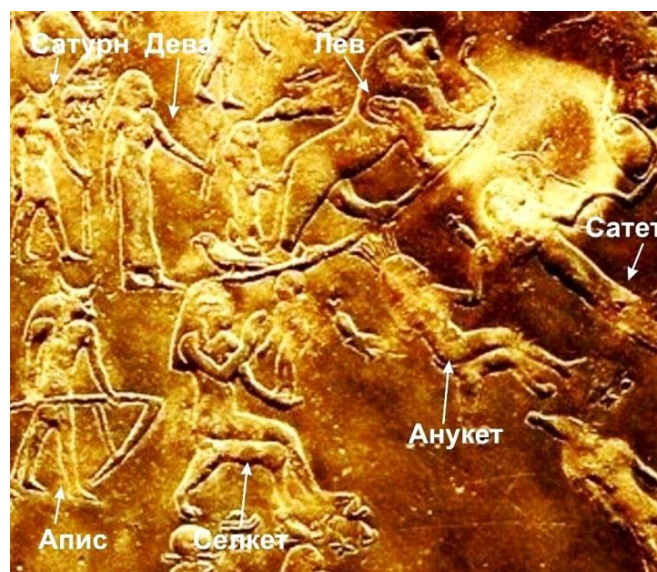
Здесь важно следующее: и на КДЗ и на ЛДЗ в одной и той же зоне Льва – Скарабея-Рака зафиксировано катастрофическое событие, которое отразилось на шкале Времени. На КДЗ Скарабей-Рак оказался частично на месте Льва, но севернее его. На ЛДЗ он вообще исчез со шкалы Времени: на западной стене шкала заканчивается подо Львом, на восточной – начинается с богинь Анукет и Сатет, затем идет триада богов Сах-Сопдет-Сопду (в последовательности Сопдет-Сопду-Сах), а затем уже после часовой звезды мы сразу видим зодиакальное созвездие Близнецов.

Глава 15. Переходная зона между Львом и Близнецами

Самых трудных для анализа участков на ЛДЗ два. До первого из «самых трудных» мы уже добрались. Давайте выясним, что же произошло между Львом и Близнецами, и куда же из ряда зодиакальных созвездий исчез Скарабей-Рак?

Общую картину можно себе представить, рассмотрев у самого входа оба северных края полос ЛДЗ (рис. 2.117). В каждой полосе есть два ряда изображений. Напоминаю: внутренний, прилегающий к телу Нут, представляет собой шкалу Времени – Деканы, плывущие в ладьях (в данном случае шкала выделена прямоугольниками малинового цвета), и внешний – то, что мы рассматривали с Вами в предыдущих разделах Части 2. Во внешнем мы имеем космос (звезды, планеты, созвездия) и героев «мифологических» событий. На первый неискушенный взгляд в этом ряду все кажется перемешанным. Но у древних египтян не было ничего случайного. И на КДЗ и на ЛДЗ события, история тесно переплетаются с небом и Временем, возможно, даже диктуются ими. Поэтому порядок символики во внешнем ряду несет очень важную информацию, тем более, в сочетании с нижним рядом Деканов.

Самый сложный и опасный период истории на ЛДЗ связан со Временем Эпохи Льва. Посмотрите внимательно на внешние по отношению к Нут ряды на обеих полосах (рис. 2.117). Между зодиакальными созвездиями Льва и Близнецов исчез Скарабей-Рак. Вернее, не совсем исчез. Он переползает по ногам Нут с западной полосы на восточную, но в последовательность зодиакальных созвездий над шкалой Времени так и не встраивается. Получается, что он как бы оказался вне Пространства и вне Времени.

Давайте рассмотрим и сравним эту зону на обоих Зодиаках. На КДЗ именно здесь проявились самые вопиющие нарушения: Скарабей-Рак сместился и оказался над головой Льва. Это было подробно рассмотрено в Части 1-й (гл.4, раздел 4.2). На ЛДЗ Скарабей-Рак из последовательности Пояса зодиака вообще исчез. Во всяком случае, в рядах истории и космических объектов ни на западной, ни на восточной сторонах его нет: «застрял» между ними. Поэтому логика требует сопоставить зоны указанных зодиакальных созвездий и истории на обоих Зодиаках. Именно это и представлено на рис. 2.118.



Рис. 2.117. Северная часть полос ЛДЗ



Рис. 2.118. Сопоставление КДЗ и ЛДЗ в зонах зодиакальных созвездий Льва – Скарабея-Рака – Близнецов

«Стыковка» полос сделана по шкалам Времени (Деканов). Для этого мне пришлось развернуть восток и запад, обрезать лишнее и состыковать их, как показано далее на рис. 2.119.

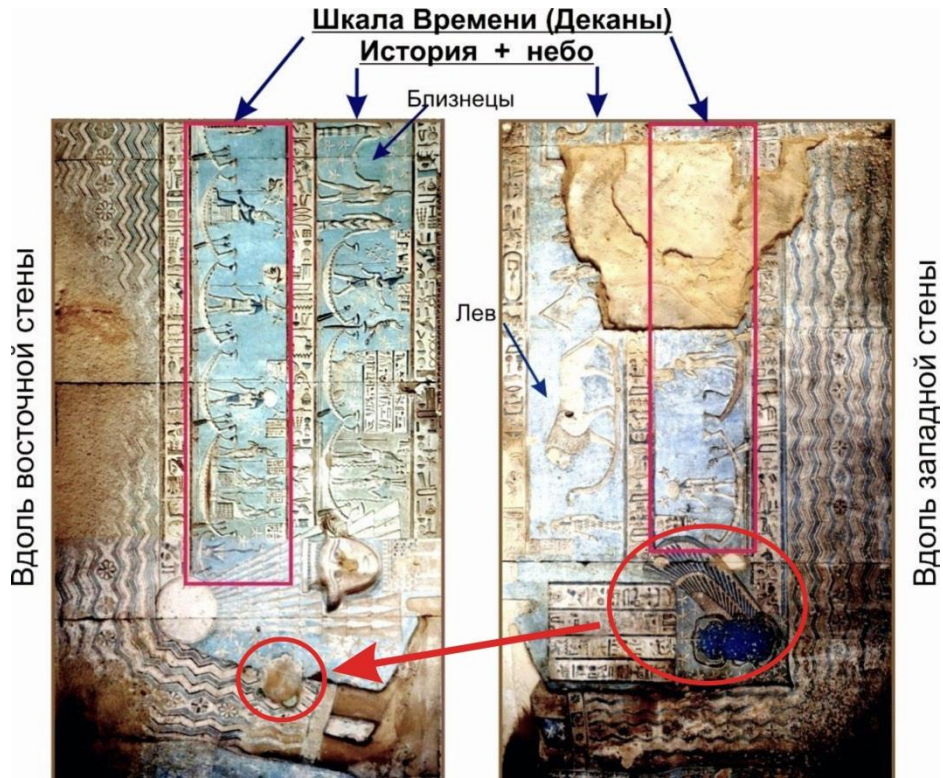
Вернемся к рис. 2.118. Вверху (А) показан этот участок на КДЗ, а внизу (В) – на ЛДЗ, причем, на нем с целью упрощения восприятия из западной и восточной полос взят только внешний ряд (событийно-космический), соответственно состыкованный по шкале Деканов. Зодиакальные созвездия надписаны обычным шрифтом, имена богов – курсивом. Отличие заключается, главным образом, в том, что на КДЗ небо и история разнесены в разные зоны, а на ЛДЗ – совмещены в одной. На КДЗ зодиак представлен созвездиями в такой последовательности: Дева → Лев и над ним Скарабей-Рак → Близнецы, далее справа → Телец. Под ними мы видим часть исторического разомкнутого кольца с богинями и богами: Селкет → Анукет → Сатет → Сопдет → Сопду → Сах. На ЛДЗ Селкет, держащая на руке младенца, находится позади Льва. Мое восстановление разрушенного участка было показано ранее на рис. 2.115. Затем идет Лев, а на востоке эту команду продолжают Анукет → Сатет → Сопдет → Сопду → Сах, после него – часовая звезда и, наконец, Близнецы. Все совсем так же, как на КДЗ. А отсюда напрашивается один важный вывод: оба Зодиака говорят об одном и том же или повторяющемся в разные периоды события, но каждый – своим собственным языком. Зачем это сделано? Думаю, чтобы четко обозначить время конкретного события. КДЗ охватывает множество БМК, включая две катастрофы – космическую в масштабе Солнечной системы и глобальную (земную). На ЛДЗ – конкретный период глобальной катастрофы. Первой упомянутой катастрофы на ЛДЗ нет.

Мы уже обсуждали ситуацию в начале событийно-космического ряда восточной стороны. Здесь в первой ладье плывут богини Сатет и Анукет (рис. 2.104). Старшая из них – космическая богиня, курирующая Нил – главную жизненную артерию Египта. Вторая, ее дочь, земная египетская богиня. Во всяком случае, звезды в ее иероглифах нет. И обе богини в земной ипостаси обеспечивают само существование и благоденствие Древнего Египта, т.к. связаны с Нилом и его регулярными разливами, что дает возможность ведения сельского хозяйства в стране. В руках Анукет кувшины с живой и мертвой водой, а у Сатет – символ жизни анкх и жезл Вадж. В то же время она – древняя богиня войны. И это тоже понятно – создание новой цивилизации нужно защищать. Космическое значение Сатет определяется титулом «Владычица небес», что в древние времена связывало ее с Хатор и Нут.

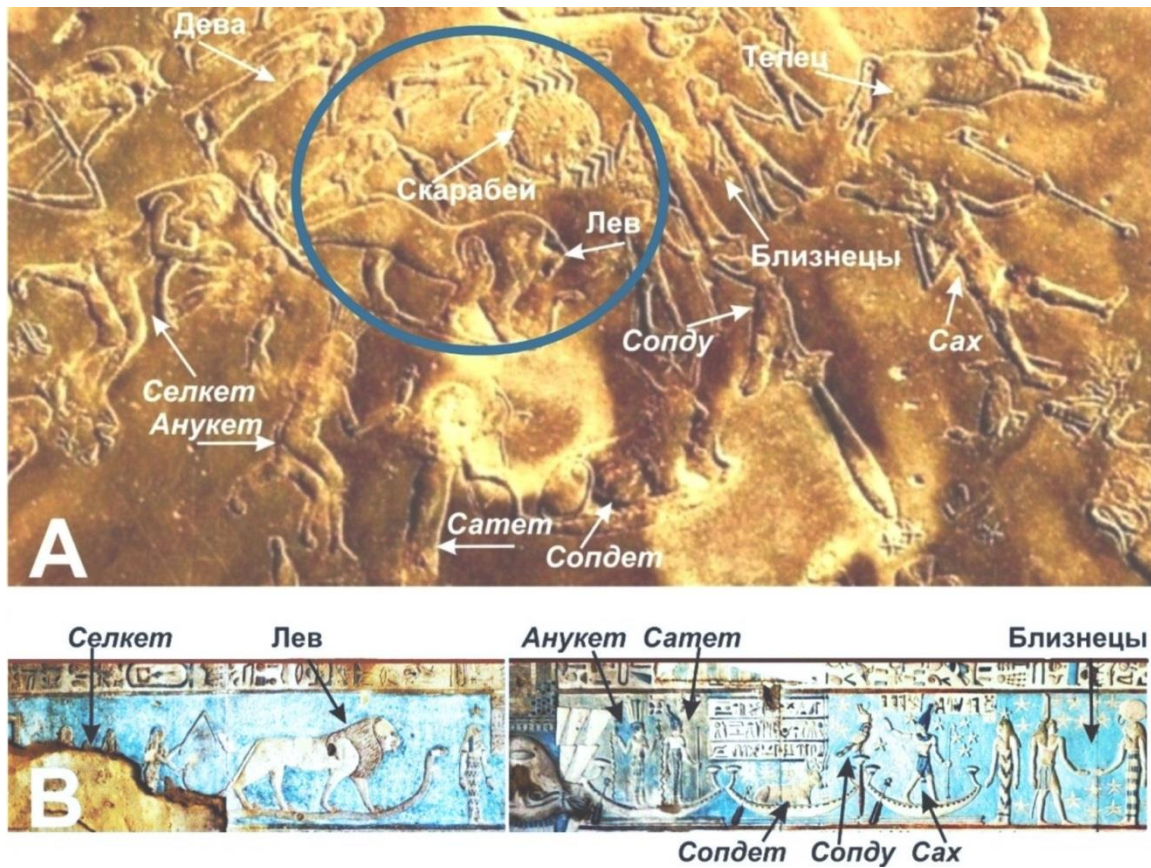
А дальше в этом же ряду идет великая космически-земная супружеская пара Саху-Сопдет, подарившая новой цивилизации еще одного защитника – сына Сопду. И только после них в ряду появляется зодиакальное созвездие Близнецов.

Посмотрите еще раз и обдумайте такой набор богов-защитников и помощников в самый трагический для планеты и, естественно, для Египта период, проявленный в нарушениях последовательности зодиакальных созвездий. Селкет – богиня-скорпион – охраняет и поддерживает молодое человечество, Анукет держит кувшины с мертвой и живой водой для экстренной помощи в случае необходимости, Сатет готова к защите человечества с луком и стрелами (КДЗ). И даже сын, рожденный богами Сопдет и Сахом, – воин-сокол, защищающий Египет в годину трудностей.

И на шкале Времени происходит тоже нечто странное. Увидеть и то и другое проще всего на рис. 2.119.



Рис. 2.119. Совмещение северной части западной и восточной полос по шкале Времени

Чтобы избежать несогласованности в дальнейшем, последовательность Деканов (по ладьям) я пронумеровала в соответствии с нумерацией, принятой изначально для КДЗ, затем ее же, ориентируясь на символику Деканов, я перенесла на ЛДЗ. Подробное объяснение этого процесса последует немного позднее. Очень жаль, что именно на этот участок на западной полосе ЛДЗ приходится существенное разрушение. В нем, судя по размерам ладей на шкале, могут находиться две ладьи с Деканами (восстановление – на рис. 2.82). Из стройной картины шкалы Деканов на ЛДЗ по размерам выпадают три ладьи. На рис. 2.119 на западной стене это ближайшая ко входу длинная ладья с Деканом, обозначенным как 7, на восточной стороне – самая маленькая ладья с коброй, стоящей на лотосе, обозначенная буквой **К** (от слова кобра), и длинная ладья, в которой плывут сразу три фигуры богов: Исида (**И**), Хатор (**Х**) и Декан в виде

ребенка с пальцем у рта, обозначенный мной на западной полосе как **6**. На ЛДЗ указанные три ладьи очень выделяются, т.к. две из них самые большие на всем Зодиаке, а 3-я – самая маленькая, остальные – одинаковые.

Если в верхнем ряду над Деканами перевитую змею в рамке (созвездие Гидры или богиню Рененеут, судя по ее функциям) как-то можно соотнести с Девой, то все остальное, что расположено правее от этой рамки, относится точно ко Льву: богиня Селкет с младенцем на руке (сзади Льва в разрушенной зоне), богини Анукет и Сатет – однозначно «львиные», если судить по КДЗ. А триада Сах-Сопдет-Сопду может быть, в какой-то степени, частично отнесена и ко Льву и к Близнецам.

По установившейся астрологической традиции Эпохе Льва должны причитаться три Декана, как, впрочем, и всем остальным Эпохам. Но, судя по ЛДЗ, к созвездию Льва относятся как минимум шесть ладей, не считая маленькой со змеей. Из них две больших, причем в одной из них плывут сразу три символа Деканов.

Надеюсь, Читатель, Вы обратили внимание на одинаковые номера двух Деканов – **6** и **7** на обеих полосах? Это то же самое наложение, которое я называла «складкой Времени» в Части 1. Вот куда исчез Скарабей-Рак на ЛДЗ. Он застрял в складке Времени, а Лев, таким образом, отхватив у него часть территории, увеличился до пяти Деканов, не считая маленькой ладьи с коброй, и загнал Скарабея в безвременье.

Не будем сейчас говорить и о длительности одного Декана. Уже одно только несоответствие количества Деканов 36-и на обоих Зодиаках подтверждает идею о том, что в Древнем Египте не было консервативной догматизированной астрологии, а была единая наука – астрософия, включавшая как науку астрономию, так и гибкое понимание воздействия динамических космических процессов, небесных светил и планет на людей.

Важно на шкале Времени ЛДЗ еще и то, что, кроме упомянутых трех ладей, все остальные ладьи имеют одинаковый размер. Лев, конечно, длинное созвездие, но в поясе зодиака есть и другие, занимающие не меньше места. Выделение именно этих ладей на шкале Времени говорит с нами так же, как и стоп-кадры на небесной карте КДЗ: ищи здесь зашифрованную информацию. На рис. 2.120 приведена зона с «нестандартными» ладьями в увеличенном виде и с поясняющими надписями созвездий, богов и Деканов.



Рис. 2.120. Зона с «нестандартными» ладьями

Итак, под созвездием Льва по шкале Времени плывут две ладьи в разрушенной части и две сохранившиеся, мною пронумерованные как 6 и 7. Ладья с Деканом 6 имеет нормальный для ЛДЗ размер. Символ Декана в виде обнаженного ребенка с пальцем у рта, плывущий в ней под охраной змеи, позволяет высказать предположение, что в нем сокрыто нечто таинственное (тайное, сокрытое, зашифрованное). Ладья с символом 7 имеет увеличенный размер, а это говорит о *большой*, по сравнению со средней, длительности Декана. Декан, в ней находящийся, представляет собой бога Солнца Ра (символика этих двух Деканов совпадает с Деканами на КДЗ под теми же номерами). А дальше мы сразу попадаем на восточную полосу и видим ладью **К**, самую маленькую на ЛДЗ. Если иметь дело с годовым циклом, то я бы сказала, что ЛДЗ относится к периоду, когда в Египте начало нового года приходилось на это Время, и маленький «Деканчик» соответствует 5-и эпагоменальным дням, после которых начинается новый год, а остальные (одинаковые) – те самые любимые египтологами 36. Но тогда в соответствии со шкалой Времени следующим после Льва зодиакальным созвездием должна быть Дева, а не Близнецы, как в данном случае. Значит, здесь – не просто годовичный цикл. Порядок знаков зодиака соответствует циклу БМК. В этом случае Декан **К** – змея в ладье, стоящая на хвосте в цветке лотоса, может быть небольшим «остатком» Времени исчезнувшей Эпохи Скарабея-Рака, попавшим внутрь Эпохи Льва. Но пока оставим вопрос открытым.

В следующей ладье плывут сразу три божественных персонажа, которых можно идентифицировать достаточно точно. Первой слева сидит Исиды: над традиционной короной с рогами и Солнцем стоит ее специфический символ – трон. В центре сидит Хатор. Ее корона несколько необычна: кроме рогов и Солнца в ней вертикально находится страусовое перо, как у богини истины Маат. Видимо,

в данном случае Хатор выполняет функции Маат и Сопдет (см. рис. 2.106 – 3). То, что это именно Хатор, сомнений не вызывает, т.к. в иероглифах справа от ее головы мы видим в качестве детерминатива «Дом Гора» – прямоугольник, в котором сидит Сокол Гор. Это ее обычный иероглиф. Лично мне такое изображение Хатор с пером Маат, добавленным к ее короне, не встречалось нигде, кроме ЛДЗ. И, наконец, справа в той же ладье стоит обнаженный ребенок в двойной короне Пшент, держащий палец у рта. С дублями Деканов **6** и **7** выше мы уже разобрались. Следом за Деканом Ра (**7**) под Сахом в шкале Времени находится Декан Джехути (**8**), а нам известно из египетских манускриптов, что его связывают с Эпохой Близнацев, они в верхнем ряду изображены совсем рядом.

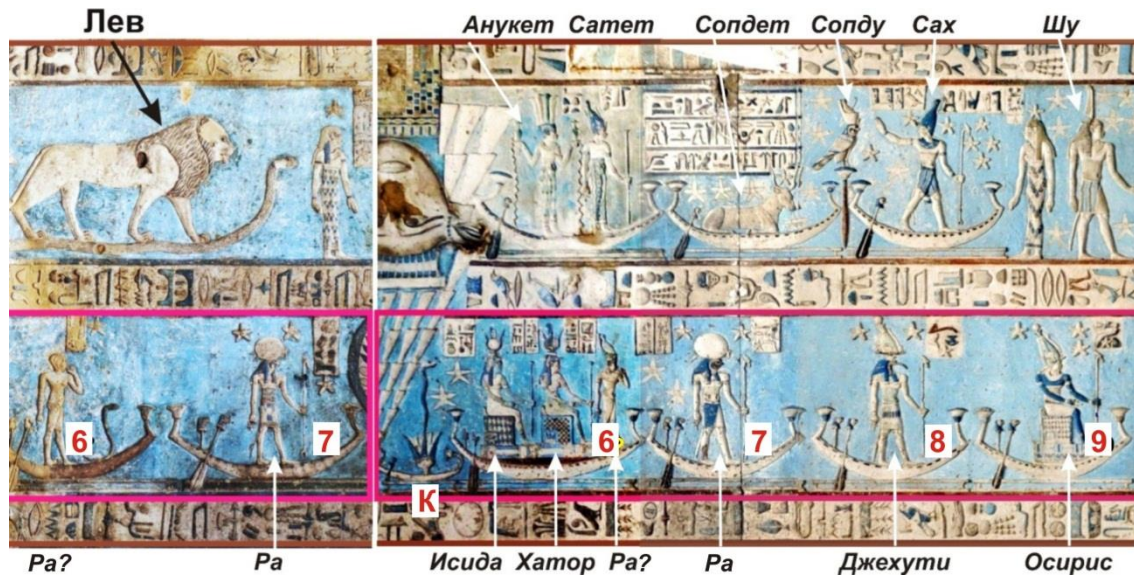
На обоих Зодиаках символика шкалы Деканов тесно связана с символами богов-царей, стоящих в отдельной зоне «мифологической» истории (на КДЗ) или в ряду, где «мифологическая история» переплетена со звездным небом (на ЛДЗ). Но в упомянутой зоне на КДЗ мы видим только самых древних богов. В ней еще нет ни Исиды, ни Осириса, ни Гора Младшего. А на ЛДЗ наряду с древними богами они появляются, иногда в разных ипостасях, слившихся с древними. Это уже аргумент для датирования ЛДЗ в пользу последнего БМК.

Непосредственно под богом Шу (один из богов в Близнацах) в ладье **9** сидит Декан в короне, похожей на корону Атеф. А такая корона принадлежит только Осирису. Но... на изображении есть некоторые несвойственные ему атрибуты. Осирис ли это? Во-первых, кроме короны, он изображен не в виде мумии, во-вторых, под его тронем лотосы (символ рождения, красоты и вечности), в-третьих, его голову прямо через виски пронзает стрела, в-четвертых, иероглифы плохо различимы, но ясно, что символ Декана имеет отношение к звездному небу (рис. 2.121). Все это очень необычно, поэтому я и привела его в увеличенном виде. Но в шкале Времени такое изображение Осириса может быть связано с моментом его убийства (стрела в голове). Поэтому он еще не изображен в виде мумии, а символику лотосов под его тронем я объяснила выше. Мне такое изображение ранее не встречалось ни разу.



Рис. 2.121. Декан в ладье **9**

Но вернемся к длинной ладье с тремя богами. Естественно, при анализе возникает вопрос по поводу количества фигур. Что это означает? Один Декан (одна ладья), равный по длительности трем? Три Декана в одной ладье, наложившиеся друг на друга? Три Декана, сжатые во Времени в один? И чем по длительности отличается эта ладья от остальных? Похоже, что окончательно ответить на все эти вопросы можно будет только, рассматривая Время катастрофы на обоих Зодиаках совместно, что мы в дальнейшем и сделаем. Думаю, что присутствие этих богинь, а выше Анукет с Сатет и многочисленных змей вокруг, связано с невероятным катаклизмом и активной защитой и помощью человечеству.

Подводя итог данному разделу, можно отметить, что в северных частях обеих полос ЛДЗ зафиксирована глобальная катастрофа, связанная с изменением картины неба. В это напряженное время закладывались основы будущей цивилизации. И боги Древнего Времени ее возвращают, спасают, охраняют и в дальнейшем патронируют.

Глава 16. Эпоха Тельца

16.1. Полюс Мира в Драконе

Чем глубже я проникаю в оба Дендерских Зодиака, тем больше удивляюсь глубине и обширности знаний мудрецов Древнего Египта и умению вложить их в конкретные зрительные образы, совсем небольшие по сравнению с объемом зашифрованной в них информации. Я вовсе не причисляю себя к мудрецам, способным в силу своего собственного разума хотя бы приблизиться к ним, а просто вспоминаю то, чему меня учили в те благословенные времена. В Части 1 (гл. 11) я уже писала о своем паническом состоянии, когда казалось, что мне не удастся перевести иероглифический текст на КДЗ, несмотря на титанические усилия. И вдруг проснулась в пять часов утра от голоса своего Учителя: *«Не дергайся и в страх ты не впадай. Ты это знала раньше... Не дергайся, а просто вспоминай...»*. Шесть часов спустя сложнейшая мозаика перевода кусков текста и разрозненных иероглифов выстроилась у меня в одно целое и зазвучала, как песня. Если Вы дочитали книгу до 11-й главы, то смогли о переводе судить сами.

Точно так же я чувствую себя и сейчас. Порой в работе над ЛДЗ мне приходится делать небольшие перерывы, процесс по расшифровке тормозится. Как я понимаю, идет внутреннее осмысление-воспоминание, «инкубационный период». А потом: Эврика! Знаю!

Ну, это небольшое лирическое отступление. Вернемся к делу.

Второй из самых трудных вопросов касается, конечно, Времени. Сложность его заключается, прежде всего, в том, что движение символов, как в шкале Времени (Деканов), так и в ряду объектов небесной сферы и «мифологии» над ними, на ЛДЗ выглядит совершенно одинаково: по часовой стрелке. И это при обратной последовательности знаков зодиака! Такая направленность движения символов шкалы Деканов имеет место в годовом цикле, а приведенная последовательность знаков зодиака – в цикле БМК! А нам надо оба свести воедино (всего-навсего!!!).

Для того чтобы облегчить Читателю понимание материала этого раздела, мне придется напомнить кое-какую ранее рассмотренную информацию, касающуюся астрономической прецессии.

Напомню: Полюс Мира – это та точка на небе, на которую указывает продолжение земной оси (см. гл. 2, раздел 2.2). Вследствие астрономической прецессии Полюс Мира смещается на 20" (угловых секунд) в год. Периодически заметные звезды оказываются поблизости от той линии, которую очерчивает на небе продолжение земной оси. Но только α Малой Медведицы и α Дракона оказываются почти точно на данной траектории. В настоящее время такой точкой является наша Полярная звезда – α Малой Медведицы. На рис. 2.122 на карте неба с указанием дат показана траектория движения продолжения земной оси за цикл астрономической прецессии (желтая окружность).

Полюс Мира в созвездии Дракона находился довольно долго из-за большой протяженности созвездия на небе, а ось указывала на область, близкую к звезде Тубан (α Дракона) в период между 3500-2500 годами до н.э. Это приходится в последнем БМК на период от додинастического времени (по официальной истории) до фараона IV-й династии Менкауры (Микерина).



Рис. 2.122. Привязка астрономической прецессии к датам (Википедия, рисунок адаптирован)

Полюс Мира максимально со звездой Тубан совпадал вблизи 3000 года до н.э. – период правления самых первых исторических династий. Но это относится только к последнему БМК, то ли уже закончившемуся, то ли еще не совсем. Главное – это вполне реально, ибо на ЛДЗ есть «опознавательные знаки», на

которые, по-моему, вообще никто и никогда внимания не обращал. В двух созвездиях имеются небольшие красные кружки: в Драконе (бегемотихе Тауэрт) и в Тельце, причем в нем их даже два. Рассмотрим сначала то, что мы имеем в Драконе (рис. 2.123).

На рис. 2.123 совершенно неслучайную темно-красную точку (кружок) я обозначила как Полюс Мира. Сейчас объясню, почему так и что все это значит, а для этого мне необходимо опять сопоставить ЛДЗ с КДЗ и рассматривать два упомянутых рисунка совместно, что в дальнейшем и будет сделано.

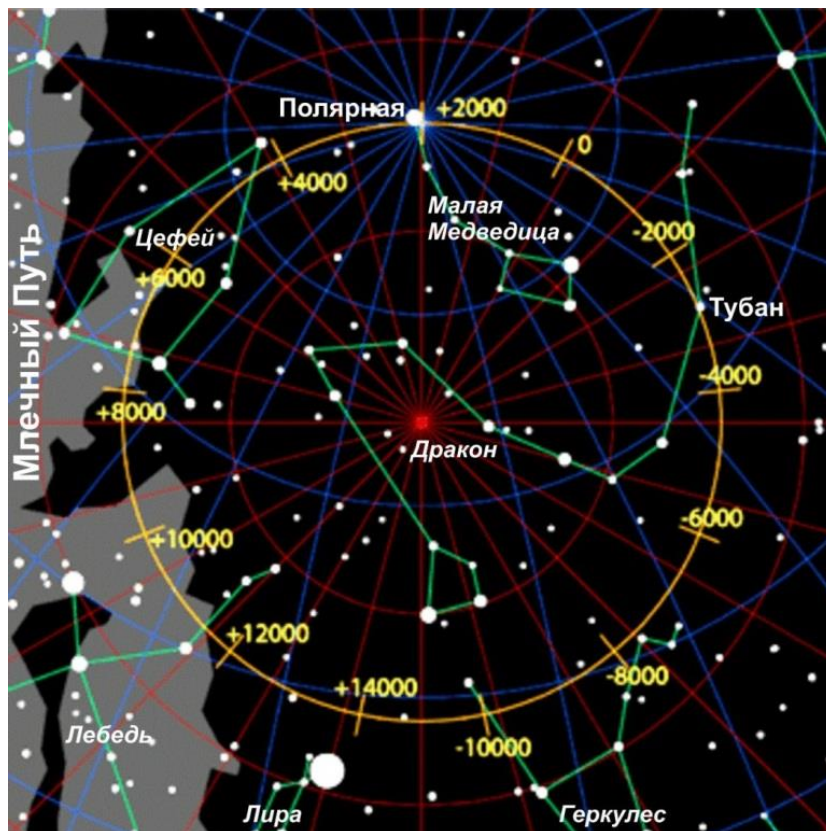

Рис. 2.123. Полюс Мира – темно-красный небольшой кружок в Драконе (Тауэрт)

На рис. 2.123 слева положение Полюса Мира и звезды Тубан (когда она была Полюсом Мира в 3000 г. до н.э.) спроецировано на полосу Времени (Деканов). Здесь мы видим, что звезда Тубан (2) до точки, соответствующей Полюсу Мира (1), еще не дошла, но осталось ей совсем немного: между точками 1 и 2 в пределах одного Декана на шкале Времени расстояние небольшое. И если грубо принять продолжительность одного Декана за 720 лет, то получится где-то около 120-150 лет. Таким образом, по темно-красной точке на ЛДЗ мы попадаем в период царя Скорпиона – самого последнего из додинастических царей – или даже в начало исторических династий (3000 плюс 120-150 лет). Оказалось, что обозначенная точка соответствует самому рубежному и интересному периоду так называемого «Раннего царства», первым царем которого был Нармер (Менес, Аху). Получается: Скорпион – Нармер. Здесь приведены усредненные хронологические данные из разных источников, весьма отличающихся друг от друга.

В последнем БМК примерно до 15 тысячелетия до н.э. Полюс Мира был еще в Драконе, а затем переместился на территорию Малой Медведицы, но вблизи от нашей Полярной звезды он пребывает с 1100 года н.э. и будет находиться до 3200 с максимальным приближением к ней в 2102 году ($0,27^\circ$).

А теперь рассмотрим совместно этот участок на КДЗ и ЛДЗ (рис. 2.124). Пусть Читателя не удивляет, что на рис. 2.124 символы на картинках 1 и 2 развернуты в разные стороны. Напоминаю: на шкале Времени КДЗ Деканы и все остальные символы на медальоне движутся против часовой стрелки. А на ЛДЗ мы видим нонсенс – Деканы движутся по часовой стрелке, как в годичном цикле, символы в строке событий идут так же, а последовательность смены знаков зодиака соответствует циклу БМК.



Рис. 2.124. Полярные зоны на ЛДЗ (1) и КДЗ (2)

На рис. 2.124 показана одна и та же область неба на обоих Зодиаках. Обратите внимание на следующее: на КДЗ Тауэрт опирается на тесло (топор с лезвием, поставленным перпендикулярно). Эта точка опоры – единственная точка в созвездии Дракона-Тауэрт с конкретными фиксированными небесными координатами – позволила идентифицировать ее как звезду Тубан. Ее на фрагменте КДЗ (рис. 2.124 – 2) я обозначила красным кружком с белым контуром (а положение нашей Полярной звезды – голубым).

На ЛДЗ (рис. 2.124 – 1) фиксированных точек две: одна вверху, обозначенная темно-красным кружком автором Зодиака, и вторая внизу – Тубан, т.е. точка опоры, обозначенная моим красным кружком, как на рисунке справа. «Устройство», т.е. то, на что Тауэрт опирается в данном случае (на рис. 2.124 – 1)

увеличено и показано вверху в красном прямоугольнике. В разных источниках оно называется по-разному, иногда даже скамейкой под колено. Скамейка там действительно просматривается, но на ней стоит не колено Тауэрт, а непонятный предмет, к которому привязана цепь. Бог с ним, с названием. Главное не это. Главное – цепь, прикрепленная к «устройству», причем, и то и другое Тауэрт держит в своей руке. Второй конец цепи закреплен на задней ноге туши быка. А быком (или передней его ногой, как на КДЗ) у египтян на небесной карте обозначалось созвездие Большой Медведицы.

Хочу провести некую аналогию, опираясь, правда, на представления древних славян, а не египтян. Да и период к нам ближе. И тем не менее. У славян Полярная звезда называлась «Кол», «Прикол», «Гвоздь». А созвездие Большой Медведицы – «Воз», «Телега», «Повозка», «Конь на приколе» (как угодно). Изображалось оно прикрепленным к Приколу веревкой. Полярная звезда на северном небе (и неважно – Киносура или Тубан) – это единственная точка на небе, которая стоит неподвижно (отсюда – Кол, Прикол, Гвоздь). А все остальное небо вращается вокруг нее (рис. 2.125). У славян к Повозке была привязана веревка, у египтян к созвездию Месхетиу (Большой Медведице) привязана цепь (ЛДЗ). Принцип в обоих случаях один и тот же: звезда-Прикол и вращение вокруг нее.



Рис. 2.125. Суточное вращение звезд вокруг Полярной звезды,
<https://aaemelin.files.wordpress.com/2016/10/star-trails3.jpg?crop> [126]

Таким образом, мы определились: красный кружок под скамейкой – звезда Тубан. ЛДЗ относится ко Времени, когда точка Полюса Мира была в созвездии Дракона (Тауэрт), но от точных координат Тубана несколько смещена. Разница по Времени небольшая (120 – 150 лет), но она есть.

16.2. Равноденствие в Тельце

Когда Полюсом Мира был Тубан, весеннее равноденствие приходилось на Эпоху Тельца. Если пользоваться элементарной астрологической арифметикой (а другого варианта у нас для вычисления периодики Эпох нет) и принять дату перехода из созвездия Рыб в созвездие Водолея где-то около 2000 года (что тоже – не факт), то **ближайшая прошедшая Эпоха Тельца приходится на промежуток между 3760 и 2320 годами до н.э.** Предыдущую для ЛДЗ мы рассматривать не будем.

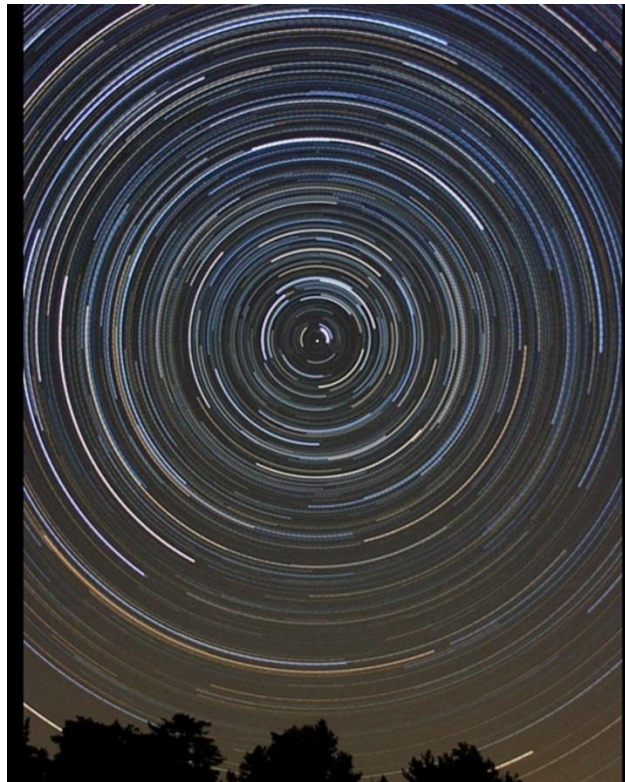
Все было бы хорошо, легко и просто, если бы астрологическая арифметика работала! Но вспомните все мои хронологические расчеты в Части 1, когда при глобальных катастрофах и после них в период релаксации меняется картина неба. Даже астрономическая арифметика не работает (я имею в виду компьютерные астрономические программы обратного расчета без учета глобальных катастроф). Поэтому, если датировку Эпохи Тельца прошедшего ближайшего к нам или даже еще нашего периода мы еще можем как-то принять, да и то с оговорками, то уж глубже в дальнюю даль веков нужно заглядывать, не забывая о непредсказуемых погрешностях. И лучшее подтверждение тому – оба Дендерских Зодиака. Сколько лет в одном Декане БМК, учитывая и то, что они разные по длительности? 720? Сколько Деканов в КДЗ и ЛДЗ? 37 и 39, а не 36? Сколько тогда лет в цикле БМК? 25920? 26640? или 28080? Ни-че-го не схо-ди-тся! По обоим Дендерским Зодиакам и Деканы все разные и не точно по 720 лет, и Эпохи не по 2160, и БМК не по 25920 лет! Поэтому следует признать, что общие установки с такого рода хронологией неверны в принципе. Можно лишь оперировать предполагаемыми числами со значительной погрешностью.

Кроме того, на обоих Дендерских Зодиаках много информации закодировано, особенно касающейся Времени. Поэтому, пока коды не найдены, хронологическая арифметика работать не будет.

Но перейдем конкретно к Эпохе Тельца в последнем БМК. Будем считать, что Полюс Мира помог нам определиться с Эпохой и примерными датами. Теперь необходимо разобраться с красными точками-кружками в Тельце. Их там две: одна – ближе к началу Эпохи Тельца – точка **1**, другая – на диске Солнца, причем, не в его центре – точка **2** (рис. 2.126).



Рис. 2.126. Эпоха Тельца

Для того чтобы понять значение обеих красных точек в Тельце, мне придется снова апеллировать к КДЗ и сопоставлять оба Зодиака.

Дело в том, что в момент катастрофы во Льве – Скарабее-Раке, зафиксированной на КДЗ методом стоп-кадра, четко видно смещение к северо-западу созвездий Скарабее-Рака и Близнецов, а также длительность периода последующей релаксации планеты. Нельзя с уверенностью утверждать, что события один к одному повторяются из БМК в БМК, но то, что в аналогичные Эпохи примерно в то же Время могут происходить серьезные глобальные катастрофы, очевидно. Так же очевидно и то, что они заметно отличаются друг от друга. Трудно сейчас установить причину регулярных долгопериодических катастрофических событий на Земле. Уж очень сроки велики, а период регистрируемых астрономических наблюдений в нашей исторической цивилизации значительно короче. Причиной катастроф могут быть столкновения Земли с долгопериодическими кометами, время обращения которых близко к длительности БМК, с астероидами, планетоидами или какие-то другие, нам еще неизвестные космические воздействия, но, судя по всему, они присутствуют, и в Древнем Египте об этом знали.

Напомню, как зафиксировано похожее катастрофическое событие в Эпохе Тельца на КДЗ. Земля прожила небольшую часть Эпохи Скарабее-Рака, а потом в результате удара астероида (или планетоида) наклон земной оси резко изменился,

«небо стало падать к северу», а «голова Скорая-Рака вошла в сердце Льва». Сместились также и Близнецы: их исходное положение на линии эклиптики показано двумя красными параллельными линиями. Подробно это описано в Части 1 (параграф 4.2).

Попробую объяснить наличие двух красных точек (кружков) в знаке Тельца на ЛДЗ (рис. 2.127 – А) с помощью апелляции к аналогичному периоду на КДЗ (рис. 2.127 – В).



Рис. 2.127. События в Тельце на ЛДЗ (А) и на КДЗ (В)

На рис. 2.127 (В), из положения Скарабея-Рака, отмеченного красной окружностью на линии эклиптики, в момент катастрофы он сместился к северо-западу так, что его голова по координате склонения оказалась точно над звездой Регул (Сердцем Льва).

И первое, и второе положение отмечено на рис. 2.127 – В голубыми пунктирными линиями, проведенными из Центра Мира – голубого кружка в созвездии Малой Медведицы (к голубым точкам 1 и 2 соответственно). Само смещение от исходного состояния показано красной пунктирной линией со стрелкой. Наклон оси вращения Земли после ударного воздействия оказался неустойчивым, и началась релаксация – возврат планеты к исходному состоянию. Период релаксации обозначен примерно красной пунктирной дугой со стрелкой от «головы Скарабея-Рака» и до Тельца.

На рис. 2.127 – А (ЛДЗ) обе красные точки спроецированы на шкалу Времени и отмечены цифрами 1' и 2'. На шкале Времени непосредственно под телом Тельца находятся два Декана: змееголовый бог земли Геб (слева) и бог Нила Хапи в короне в виде букета лотосов. **Между точками 1' и 2' укладывается 3/5 лады Геба, что от примерных 720 лет составляет около 420 лет.** Попробуем соотнести эти точки со шкалой Времени на КДЗ (рис. 2.127 – В).

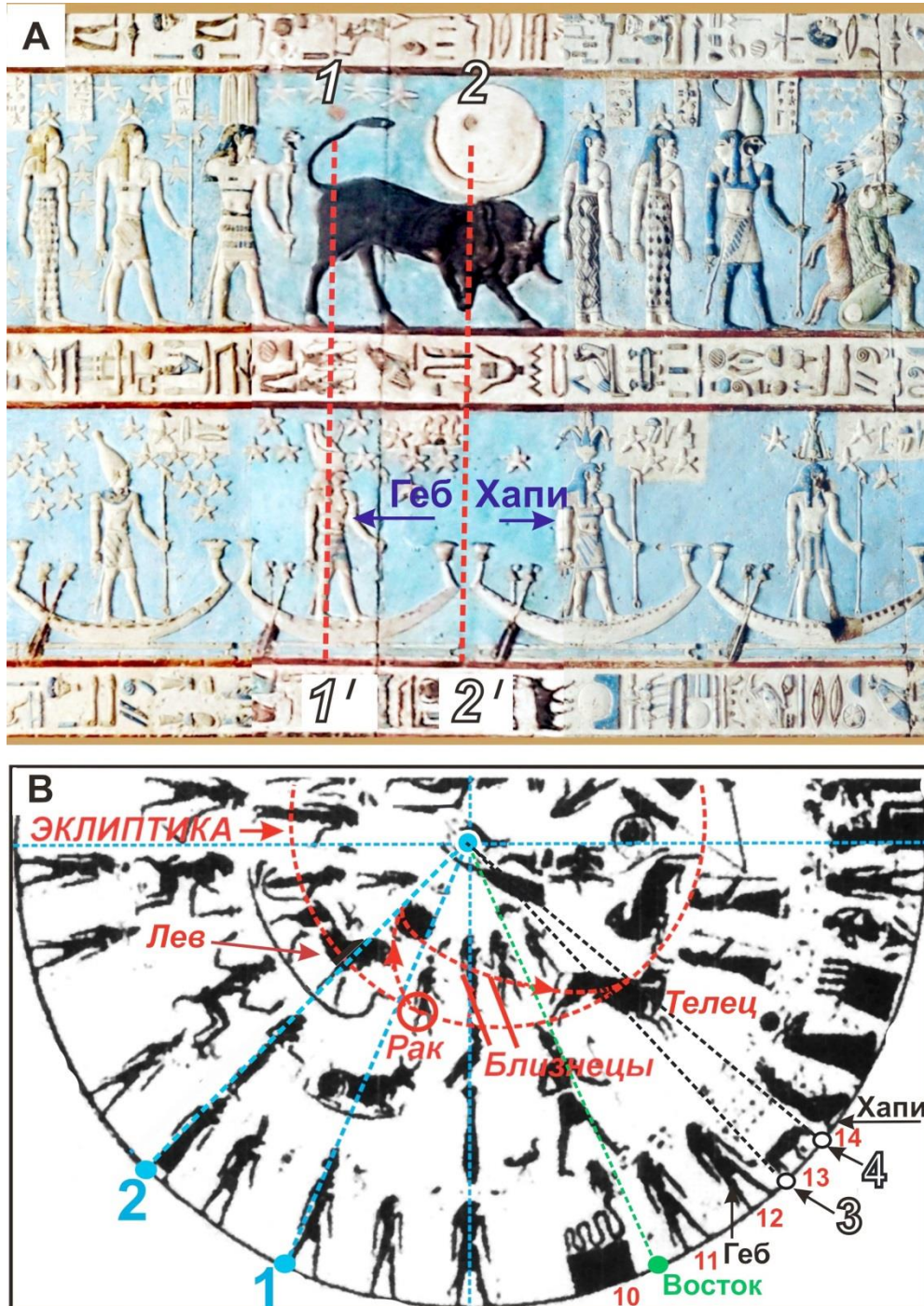
А вот тут-то и начинается несостыковка по Времени с изображением Тельца на КДЗ. На ЛДЗ красная точка над хвостом быка, обозначенная цифрой 1, примерно соответствует на шкале Времени КДЗ точке 3. Вторая красная точка на ЛДЗ (цифра 2) соответствует на КДЗ точке 4 – точке совпадения линии релаксации с линией эклиптики, находящейся возле головы Тельца (глаз Тельца – звезда Альдебаран). **Между этими точками на шкале Времени КДЗ находится 13-й Декан – кабанчик, который на ЛДЗ отсутствует.** О точке весеннего равноденствия в период БМК, отраженный на КДЗ, мы можем судить только по зафиксированному знаку восток, о чем я уже писала.

Она обозначена зеленым цветом и приходится на период между 10 и 11 Деканами. Возникает интересная картина по шкалам Времени. На КДЗ непосредственно под Тельцом оказывается Декан 13, изображенный в виде кабанчика – животного бога Сета. Справа от него мы видим Декан с фигурой Хапи в короне из букета лотосов – бога Нила, а слева – бога земли Геба с головой змеи. Все верно: Телец управляет стихией земли, а Геб, Хапи и Сет (как сын Геба) имеют к ней самое прямое отношение. На шкале Времени ЛДЗ непосредственно под Тельцом оказываются не три, а два Декана: Хапи и Геб, но никакого кабанчика там вообще нет. Таким образом, на ЛДЗ получается минус один Декан, но на шкале КДЗ их 37, а на ЛДЗ – 39, да и то со знаком вопроса. Но это уже

первый конкретный звоночек о том, что КДЗ и ЛДЗ относятся к разным БМК. Вот Вам и постоянное однонаправленное Время, каким его считаем мы! Если бы только этот кабанчик! Со шкалами Деканов дело обстоит намного, намного сложнее. Этим мы займемся в Части 3 данной книги, где будет представлено сопоставление обоих Зодиаков.

ЧАСТЬ ТРЕТЬЯ

СОВМЕСТНЫЙ АНАЛИЗ КДЗ и ЛДЗ

Глава 17. Время как организующее начало

17.1. Сравнение шкал Деканов КДЗ и ЛДЗ

Хочу сразу предупредить – этот раздел невероятно сложный, если разбираться в нем детально. Для общего ознакомления с темой можно прочесть содержание главы и более внимательно вчитаться в выводы, не заостряя внимание на моем сопоставлении символики Деканов и астрономических экскурсах. Но тут уж придется поверить мне на слово. Тем, кто готов посвятить время, необходимое для проникновения в детали моего анализа, весь ход построений и рассуждений будет изложен последовательно и скрупулезно. Я вынуждена вникать в невероятные, на первый взгляд, подробности и окунать в них с головой любознательного Читателя. У меня нет другого выхода, т.к. весь аналитический материал, изложенный в этой главе, абсолютно новый и никем никогда с таких позиций не рассматривался. К тому же он во всем противоречит египтологической парадигме. Поэтому мои доказательства и должны быть скрупулезными и убедительными.

Поскольку данная книга предназначена для опубликования только в электронном варианте, у Читателя будет возможность рассматривать детали изображений на компьютере в увеличенном виде. Если КДЗ, имеющий в подлиннике размер примерно $2,5 \times 2,5 \text{ м}^2$, на бумаге или на экране еще можно репродуцировать так, чтобы символы были достаточно различимы, то ЛДЗ, каждая полоса которого имеет длину 17 м, втиснуть в стандартный лист А4 (21x29,7 см) или в небольшой экран планшета или ноутбука так, чтобы были четко видны детали, практически нереально.

Невероятная трудность сравнения шкал Времени двух Дендерских Зодиаков обусловлена многими причинами.

Во-первых, насколько мне известно, никаких публикаций по этому поводу не существует, думаю, таких исследований никто и не проводил.

Во-вторых, периодом существования Древнего Египта египтология считает только то, что она относит к историческим династиям, отказывая остальному в праве на существование.

В-третьих, сам Дендерский храм египтологи, ничтоже сумняшеся, тоже относят ко времени Клеопатры VII (где-то около 30-40 г.г. до н.э.). Они категорически не желают признать, что уровень Знаний, заложенных в Дендерском храме настолько высок, что не соответствует ни уровню знаний периода последней греческой царицы Египта, ни представлениям современных египтологов, ни (во многом!) даже уровню современной фундаментальной науки. Древние египтяне мыслили гораздо глубже и шире, Мироздание воспринимали как единое целое, включая все планы бытия, в том числе и те, что мы называем Тонкими. И все это отражено на стенах Дендерского храма.

В-четвертых, вообще с символикой деканов (Деканов в данной книге) египтологи до конца так и не разобрались: масса разночтений, нет единого подхода, систематизации, полного описания хотя бы календарных деканов годового цикла. Имеются только отдельные обрывочные сведения по каким-то группам (и то без их описания и идентификации символов, тем более без привязки к истории). Понимаю, что это сложно, тем более что символика деканов (Деканов) может значительно отличаться даже в зависимости от времени создания конкретного артефакта.

В-пятых, египтологи не только не пытались сравнить шкалы Времени в обоих Дендерских Зодиаках, но даже толком не сосчитали количество изображенных в них символов, считая априори, что их должно быть 36 – И ВСЁ! А дальше – шаг вправо, шаг влево... и т.д.

В-шестых, для египтологии не существует понятие цикличности, ни астрономической, ни астрологической, поэтому и нет деления на деканы и Деканы, как принято в данной книге.

В-седьмых, сложность анализа символов, особенно западной полосы, усугубляется наличием разрушений и недостаточной очисткой изображений при реставрации.

В-восьмых, оба Зодиака были разработаны задолго до признанного в науке династического периода Египта. Символика и иероглифы, использовавшиеся при создании этих артефактов, в некоторых случаях могут не совпадать с более поздними.

В-девятых, десятых... сто десятых, для египтологов Дендерский храм в качестве древнейшего **УНИВЕРСИТЕТА СОКРОВЕННЫХ ЗНАНИЙ, ХРАНИЛИЩА ГЛУБОЧАЙШИХ ТАЙН** закрыт за семью печатями.

Изучая внимательнейшим образом шкалы Времени обоих Зодиаков и проводя (по возможности) идентификацию и сравнение их символов с божественным

пантеоном Древнего Египта, я пришла к выводу о том, что символика Деканов вплотную связана с изображенной на обоих Зодиаках «мифологической» историей Божественных Династий, а также со звездным небом. И это наблюдается не только внутри каждого Зодиака, но и в значительной степени идентично в них обоих. То есть ВРЕМЯ (шкалы Деканов), ПРОСТРАНСТВО (небесная сфера и Земля), СОБЫТИЯ (история Египта, Земли и даже Солнечной системы) теснейшим образом связаны между собой, и, возможно, именно ВРЕМЯ является главной организующей и направляющей силой всего этого.

На похожую мысль я наткнулась у Розмари Кларк. Привожу цитату из ее книги «СВЯЩЕННЫЕ ТРАДИЦИИ ДРЕВНЕГО ЕГИПТА» [10], в которой она, в свою очередь, ссылается на сборник герметических текстов «Герметика»* (при цитировании сохранены особенности написания источника):

В «Герметике» подчеркивается роль деканов в происхождении событий, влияющих на человечество:

«Сила, действующая во всех событиях, которые случаются с людьми, исходит от деканов. К примеру, падение царств, восстания городов, засухи, моровые поветрия, наводнения, землетрясения – ни одна из этих вещей, сын мой, не происходит без участия деканов» («Герметика», выдержка VI:8).*

Для древних египтян любое время – от долей часа до великих космических циклов – состояло из периодов, предначертанных божественными силами...

Примечание: *«ГЕРМЕТИКА» – сборник из более сорока арабских, греческих и латинских трактатов I века н.э., содержащих платоническо-пифагорейские элементы учения. Авторство герметических трудов приписывается Гермесу Трисмегисту. Ряд разделов в книге представляет собой тексты посвящений, раздел VI:8 в том числе.

17.1.1. Нумерация Деканов и сопоставление их символики на обоих Зодиаках

А сейчас Вам предстоит вместе со мной заниматься непосредственно сравнением шкал Деканов КДЗ и ЛДЗ. Я постараюсь облегчить задачу. Пусть все мои муки, связанные с идентификацией символов Деканов останутся за кадром. Деканы у меня изначально были пронумерованы на КДЗ, поэтому нумерацию менять я не буду и попробую по возможности согласовать ее с Деканами на ЛДЗ.

На рис. 3.128 приведен медальон фотографии подлинника КДЗ, где номера Деканов обозначены красным цветом. Особо – крупным шрифтом и звездочкой – отмечены Деканы №13*, 16* и 25*. Такое выделение вызвано тем, что они отсутствуют на ЛДЗ, в то время как соседние там присутствуют и сохраняют ту же

последовательность. Кроме того, на рис. 3.128 указано, что на ЛДЗ между Деканами 3 и 4, а также 26 и 27, имеются по два дополнительных Декана. Деканы 23 и 24 на ЛДЗ имеют другую символику, что отмечено знаком вопроса после номера. Всего на КДЗ мы имеем 37 Деканов.



Рис. 3.128. Деканы на КДЗ

Белая линия с буквами **З** и **В**, проведенная через центральную точку Зодиака (Полярную звезду), соединяет точки запада и востока, обозначенные на КДЗ соответствующими иероглифами. Точка востока указывает нам на момент весеннего равноденствия, а, следовательно, Эпоху, определяемую зодиакальным знаком, в котором она находится. В данном случае **точка равноденствия** оказывается **на границе между Близнецами и Тельцом**. Это позволит нам определиться во Времени по шкале Деканов.

Равноденствие имеет место при пересечении линии эклиптики с небесным экватором (см. рис. 1.20). Точки равноденствий на КДЗ находятся на границе Весов и Скорпиона (осеннее) и на границе Тельца и Близнецов (весеннее). Таким образом, получается, что к северному небу на КДЗ можно отнести зодиакальные

созвездия Тельца, Овна, Рыб, Водолея, Козерога, Стрельца и Скорпиона (первый и последний – на границе с соседними созвездиями), а к южному – Весов, Девы, Льва, Скарабея-Рака (?) и Близнецов. На ЛДЗ весеннее равноденствие приходится на Эпоху Тельца, но на Время, когда 2/3 Эпохи уже прошли. Напомню: в сейчас северному небу принадлежат созвездия Рыб, Овна, Тельца, Близнецов, Рака и Льва, а к южному – Водолея, Козерога, Стрельца, Скорпиона, Весов и Девы. Вот такая произошла подвижка точек равноденствия (при перечислении созвездия, в которых Солнце находится в дни равноденствий, подчеркнуты).

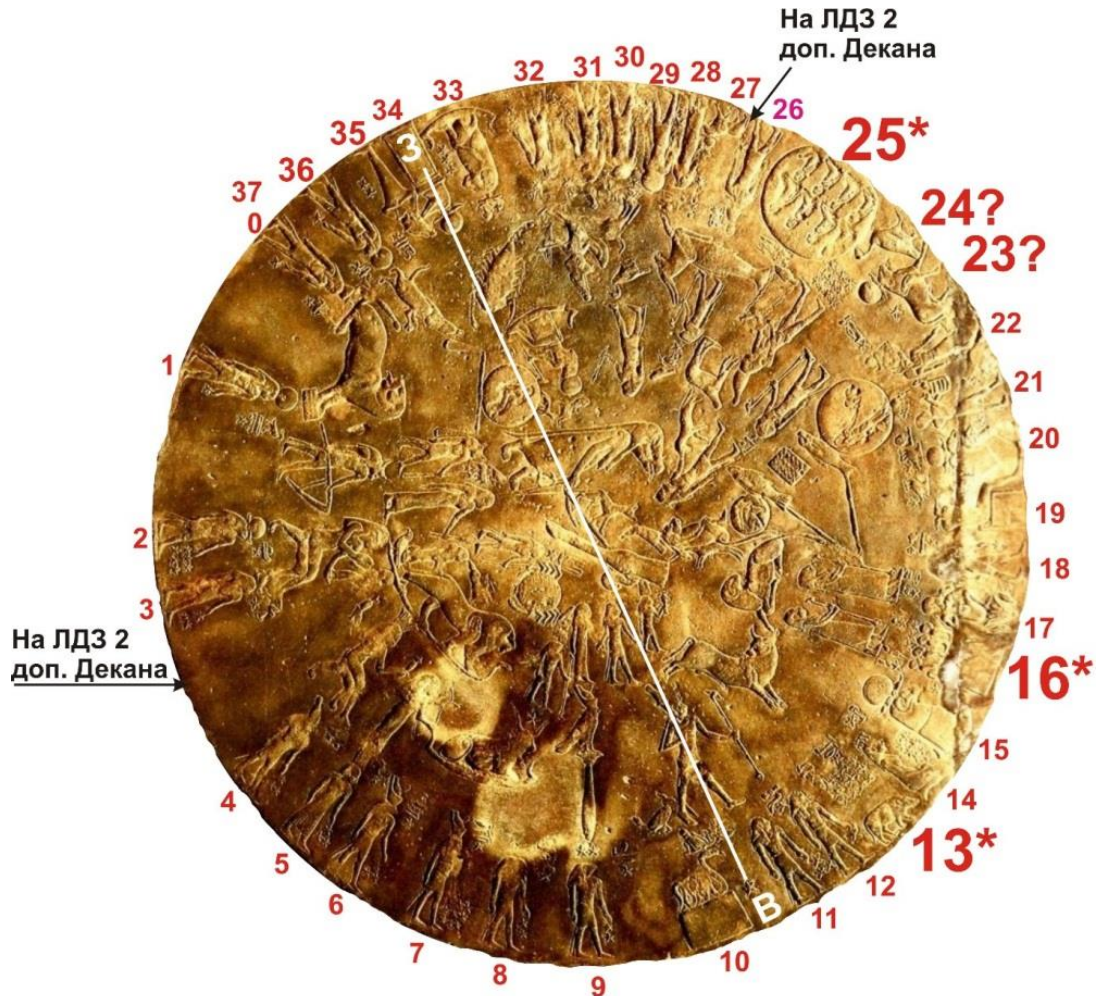
К моему большому сожалению, формат не позволяет дать изображения ЛДЗ крупным планом, где были бы четко видны подробности самих символов и иероглифов (там, где они есть и различимы). Поэтому я не совместила Зодиаки на одном рисунке, а поставила их отдельно. Кому будут важны и интересны подробности, постарайтесь использовать увеличение компьютера. И еще хочу напомнить, что нумерация Деканов произвольна. Когда я только приступила к расшифровке КДЗ еще в 1990-е годы, то приняла ее такой, руководствуясь началом самого неравномерного участка шкалы Времени. В дальнейшем нумерация была сохранена. Такой подход для анализа КДЗ мне кажется вполне приемлемым и сегодня. Кстати, чтобы не вводить Читателя в искушение и не путать, именно эту нумерацию я уже использовала ранее на всех рисунках, а пояснения последовали только теперь.

Для начала мне нужно было сравнить Деканы на обоих Зодиаках и идентифицировать одинаковые, еже ли они окажутся. Хочу отметить, что у некоторых Деканов на том и другом Зодиаках символика может и отличаться (например, у Ра, Амона, Джахути и ряда других богов имеется по несколько вариантов изображений). Разнообразие их у одного и того же бога говорит, скорее всего, об определенных акцентах и нюансах его сущности в каждый конкретный момент. Поэтому, чтобы не углубляться совсем уж в тонкие и сложные вопросы египетской символики, при идентификации я объединяла символы, относящиеся к конкретному божеству, и считала их совпадающими. ЛДЗ с обозначенными Деканами представлен на рис. 3.129. Его полосы даны в пределах шкал Времени. Под ними приводятся условные обозначения, принятые мной при идентификации. Чтобы не загромождать и без того перегруженную информацией книгу, описывать и называть символ каждого Декана отдельно я не буду, но для любителей детальной информации сводную таблицу своей окончательной идентификации я приведу (табл. 3.1).

ВДОЛЬ ВОСТОЧНОЙ СТЕНЫ

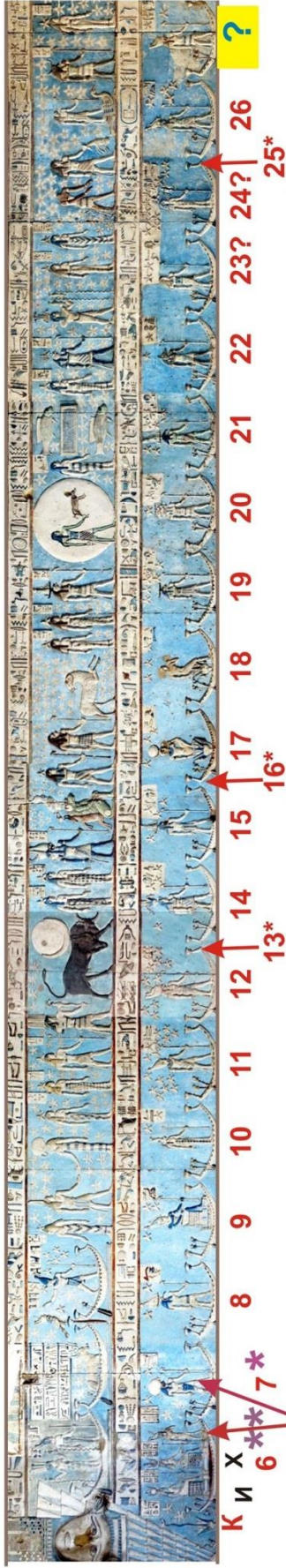

ВХОД

ВДОЛЬ ЗАПАДНОЙ СТЕНЫ



Условные обозначения:

Красным цветом пронумерованы Деканы в соответствии с нумерацией на КДЗ.

? Декан присутствует только на ЛДЗ. Деканы **13*, 16*, 25*, 31*** и **32*** на ЛДЗ отсутствуют.

Деканы: **6**** и **7*** накладываются друг на друга при катастрофическом событии, **К** - кобра, стоящая на хвосте в лотосе. **И** - Исида, **Х** - Хатор.

Рис. 3.129. Деканы на ЛДЗ

Таблица 3.1

Сопоставление символики Деканов КДЗ и ЛДЗ *

КДЗ		ЛДЗ		Примечание
№ Декана	Символ	№ Декана	Символ	
1	2	3	4	5
1	Ра	1	Ра	
2	Хнум	2	Хнум	
3	?	3	?	
	Отсутствует		?	Не идентифицированы
	Отсутствует		?	
4	?	4		На ЛДЗ разрушенная зона
5	Анукет	5		
6	Ра	6	Ра - ребенок	
7	Ра	7	Ра	
8	Джехути	8	Джехути	
9	Осирис	9	Осирис	
10	Раненутет	10	Раненутет	
11	?	11	?	
12	Геб	12	Геб	
13	Кабан (Сет)		Отсутствует	
14	Хапи	14	Хапи	
15	Хнум	15	Хнум	
16	4 кобры на пьедестале		Отсутствует	
17	Ра	17	Ра	КДЗ и ЛДЗ: ребенок на лотосе с солнцем над головой
18	Гарпократ ?	18	Гарпократ ?	КДЗ и ЛДЗ: ребенок на лотосе без солнца над головой
19	Хнум	19	Хнум	
20	Банебджедет	20	Амон	КДЗ: 4 головы барана на пьедестале
21	Джехути	21	Джехути	
22	Анубис	22	Анубис	

1	2	3	4	5
23	Амон	23	?	
24	Амон	24	Маат?	
25	Себи (рабство)	25	Отсутствует	
26	Джехути	26	Джехути	
	Отсутствует		Ра?	Не идентифицированы
	Отсутствует		Ра?	
27	Амон - Ра	27	Амон - Ра	
28	Раненутет	28	мужская ипостась	на ЛДЗ: Змееголовый бог
29	Ра?	29	Ра?	
30	Ра?	30	Ра?	
31	Осирис		Отсутствует	
32	Геб		Отсутствует	
33	Джехути	33	Джехути	
34	Себек	34	?	
35	Осирис	35	Осирис	
36	Ра	36	Ра	
37/0	?	37/0	Хнум	

Примечание: *Нумерация Деканов принята по КДЗ

Из Деканов КДЗ на ЛДЗ отсутствуют пять: 13*, 16*, 25*, 31* и 32*. Но ЛДЗ имеет и «приобретения». Они обозначены синим знаком вопроса на желтом фоне. Таких Деканов четыре: между 26 и 27 (по одному на восточной и западной полосах) и два между 3 и 4 (западная полоса). В разрушенной зоне, где помещаются ровно две ладьи, я поставила номера 4 и 5, т.к. символика 3, 6** и 7* Деканов совпадает в обоих Зодиаках.

О Деканах 6** и 7* стоит поговорить особо. Они есть на обеих полосах. Именно в этом месте произошло событие, выкинувшее Скарабея-Рака в ЛДЗ из шкалы Времени. По аналогии с катастрофическим событием, описанным в Части 1 (раздел 4.2), используя те же термины, можно сказать, что здесь тоже образовалась «складка Времени» и произошло наложение Деканов 6** и 7* друг на друга. На рис. 2.129 их совмещение показано красными стрелками.

В самом начале восточной полосы в ладье плывет не один Декан 6**, в ней еще сидят две богини: Исида и Хатор, обозначенные буквами И и Х соответственно. Я уже писала о том, что они легко идентифицируются: у Икиды на голове ее символ «Трон», а у Хатор в иероглифах присутствует детерминатив «Дом Гора» – прямоугольник с сидящим в нем Соколом. Но здесь к обычной короне Хатор (коровьи рога с солнцем) добавлено еще страусовое перо, связывающее ее не столько с Маат, сколько с Сопдет. И сидят Исида и Хатор-Сопдет в одной ладье с молодым народившимся солнцем Ра. Мощнейшая защита и поддержка!

Стоящая на лотосе Кобра в самой маленькой ладье – это, возможно, и солнцестояние, и эпагоменальные дни, если говорить о конкретном годичном цикле, и то, что в сумме с длинными ладьями она составляет по длительности три ладьи обычной длины (все перечисленное еще находится в знаке Льва). Я оставляю вопрос открытым. Но однозначно – это рождение солнца, что подтверждается и Ра-ребенком, стоящим в ладье впереди Икиды и Хатор, а также самой богиней неба Нут, рождающей Солнце прямо над маленьким Деканом с Коброй.

Количество Деканов на ЛДЗ: по 17 – на восточной и западной полосах, плюс 2 общих (наложение при катастрофе), плюс Кобра. **Итого на ЛДЗ 37 Деканов, как и на КДЗ!**

Это уже само по себе НЕЧТО! Удивительно! Уникально! Но еще не все.

О чем говорит потеря одних Деканов и приобретение других на ЛДЗ по сравнению с КДЗ? О том, прежде всего, что здесь рассматриваются разные БМК. И то и другое может быть связано только с катастрофическими событиями, масштаб которых в Зодиаках мог отличаться по Времени на 1 или 2 Декана. Я насчитала 30 совпадающих Деканов, правда два из них (34 и 37) вызвали у меня некоторую трудность в идентификации, поэтому рядом с номером Декана поставлен знак вопроса. Но и 28 из них – надежно «опознанных» – уже говорят о многом.

Большое количество совпадающих по нумерации Деканов и их расположение в одинаковом порядке, кроме участков «сбоя», в которых исчезают одни, появляются другие Деканы или меняется их символика, говорит о последовательности чередования основных текущих событий. Возможны некоторые подвижки по Времени, что мы и получаем. Но в итоге можно считать, что самое главное – **количество Деканов в циклах БМК остается постоянным**. Это позволяет нам при подсчете хронологии легко переходить от цикла к циклу.

Не имея возможности для рассмотрения всех материалов хотя бы даже только по одному потолку внешнего гипостилия, трудно строить какие-либо заключения о том, что это были за катастрофические события. Информации недостаточно. Но кое-что сказать можно: в цикле, который описывается ЛДЗ, в некоторых случаях по сравнению с КДЗ Время сжималось на один или два Декана. Об этом говорит отсутствие Деканов 13* (в Тельце), 16* (в Овне), 25* (в Водолее), 31* и 32* (оба в Стрельце). А в других случаях, наоборот, – Время растягивалось сразу на два Декана в Козероге и Деве (они не пронумерованы). И это само по себе говорит о катастрофических событиях, которые имели место в одном БМК и не имели в другом, в отличие от повторяющихся событий в знаках Льва – Скрабея-Рака. Здесь сразу напрашиваются несколько выводов:

1. В каждом БМК могут возникать какие-то ситуации катастрофического характера различной «степени тяжести», что при сопоставлении Зодиаков отражается на временных шкалах в виде **отсутствия некоторых Деканов и добавлением новых.**

2. Возможны подвижки однотипных событий по шкале Времени, но так или иначе в каждом случае мы видим компенсацию по количеству Деканов, и в итоге **длительность циклов БМК сохраняется постоянной, равной 37 Деканам.** Это дает нам право и возможность устанавливать хронологию событий методом обратного расчета, начиная от нашего времени, как для текущего (завершающегося), так и для предыдущего циклов БМК, по крайней мере, в том, что касается их начала и конца.

3. Судя по символике разомкнутого Кольца, **шкала Времени КДЗ относится как раз к предыдущему циклу – периоду Божественных Династий.** А слияние некоторых богов и богинь (например, Исида-Хатор-Сопдет, Осирис-Сах, Соколы Гор-Сопду), имевшее место уже во время Среднего и Нового царств исторического периода, говорит о том, что **шкала Времени ЛДЗ относится к последнему БМК.**

4. Еще один вывод напрашивается с учетом рассмотрения обоих Зодиаков: есть одно событие, регулярно повторяющееся от цикла к циклу, и это то, что происходит в зоне Льва и Скрабея-Рака. Удивительно, но **периодичность события составляет практически точно БМК, т.е. порядка 26 тыс. лет.**

Такой вывод подтверждается сравнением независимых научных данных, полученных в обоих рассматриваемых циклах в периоды около 9000 и 36600-36700 лет до н.э. Между указанными интервалами катастрофических событий

укладывается с учетом возможной ошибки как раз около 26600 лет. И это хорошо совпадает с датировкой катастрофических событий на обоих Зодиаках.

В табл. 1.1 (Часть 1, раздел 6.1) приводится анализ данных по КДЗ и по книге Вотяковых [81], по датам хорошо коррелирующих между собой. Если ближайший к нам катастрофический период (о дате поговорим чуть дальше), описанный как катастрофа в Льве – Скарабее-Раке, может быть привязан к гибели Атлантиды, то предыдущий подтверждается датировкой органических остатков растений и массовой мгновенной гибелью мамонтов. Я напомню еще раз о мамонтенке, названном Димой, в желудке которого остался непереваренным «букет лютиков». Это говорит о том, что животное замерзло мгновенно и с тех пор не оттаивало. Радиоуглеродный метод исследования мяса, использованный для датировки времени гибели мамонтенка, по Вотяковым дает даты, весьма близкие между собой: 36600 – 37000 лет до н.э. Примерно то же Время мы получаем в зоне Льва – Скарабея-Рака при анализе КДЗ (рис. 1.160, часть 1, раздел 5.3).

17.2. ЛДЗ – разделение БМК на Эпохи

А сейчас мы будем заниматься удивительным делом: соединением астрономии, астрологии, египтологии и... здравого смысла.

Нам снова придется обращаться к астрологическому делению БМК на Эпохи и априори принимать один Декан равным 720 годам, Эпоху придется считать содержащей три Декана, если, конечно, нет катаклизмов, меняющих временную шкалу. Другого варианта выстроить Зодиак по Времени я не вижу. Разумеется, погрешность будет. Вопрос погрешностей, когда цена деления шкалы Времени равна одному Декану, мы уже обсуждали ранее в Части 1.

Прежде всего, нужно отыскать отправную точку, от которой мы будем рассчитывать хронологию Эпох последнего БМК. Это довольно просто. Сегодня мы находимся где-то близко к границе Эпох Рыб и Водолея. Как я уже сделала это раньше, обозначим границу 2000-м годом для простоты расчетов и найдем ее на изображении полос ЛДЗ.

Далее, нужно определиться с продолжительностью Эпох. С апелляцией к астрологии примем длительность одной Эпохи равной трем Деканам. Но, как уже показал нам КДЗ, при глобальных катаклизмах такое идеализированное допущение далеко не во всех случаях работает.

И последнее допущение – длительность одного Декана примем равной 720 годам. Не только КДЗ, но также и ЛДЗ говорит нам, что это тоже не всегда соответствует действительности: все ладьи, в которых плывут Деканы, кроме трех,

одинакового размера, а в период катастрофы планетарного масштаба упомянутые три ладьи имеют «нестандартный» размер (две более длинные и одна короткая). Таким образом, длительность одного Декана, соответствующая 720 годам, как считает астрология, судя по обоим Зодиакам, тоже не факт.

Считается, что длительность БМК соответствует 25920 годам, отсюда и Деканов 36, и они содержат по 720 лет каждый. Но если на самом деле их 37, а не 36, то **протяженность БМК будет составлять 26640 лет**, а не 25920. Поскольку мы имеем по 37 Деканов на обоих Дендерских Зодиаках и анализируем именно их, позвольте мне принять именно такую длительность цикла равноденствий.

Все это я попыталась изобразить на рис. 3.130. И здесь нужны пояснения, т.к. сразу бросается в глаза нонсенс, о котором вскользь я уже упоминала. На ЛДЗ все фигуры идут в направлении по часовой стрелке, как в ряду Деканов, так и в ряду звездного неба и божественного пантеона, что соответствует годовому циклу, а порядок зодиакальных созвездий (Водолей → Козерог → Стрелец → Скорпион → Весы → Дева → Лев → Близнецы, Скарабей-Рак отсутствует) обратный, соответствующий БМК.

На рис. 3.130 представлено разделение ЛДЗ на Эпохи по знакам зодиака, а на рис. 3.131 – указана хронология данного цикла так, как вижу ее я. Естественно, мне пришлось снова воспользоваться обратным расчетом от настоящего времени, принимая за начало округленно для простоты расчетов 2000 год – так называемую границу Эпох Рыб и Водолея. Она обозначена на восточной полосе красной чертой, а дата 2000 год н.э. выделена красным цветом. Рубежная дата начала нашего цикла БМК соответствует 24640 году до н. э. ($24640 + 2000 = 26640$ лет).

Если рассматривать последовательность событий с начала БМК, то двигаясь в направлении движения фигур, т.е. по часовой стрелке, мы будем переходить от Эпохи к Эпохе в цикле БМК (на рис. 3.131 показано стрелкой). В конце концов, обойдя полный круг, мы вернемся к нашему 2000-у году. Даты, поставленные для удобства изображения под серединой ладьи каждого Декана, соответствуют Времени его границы с Деканом, следующим за ним.

Но, кроме рис. 3.130 и 3.131, для облегчения понимания того, как проводился такой расчет и анализ, представлен рис. 3.132 а, б. С этой целью мне пришлось восточную и западную полосы соединить в одну, начиная по шкале Времени с даты 24640 г. (начала последнего БМК). Масштаб соединенной полосы на рис. 3.132 а получился примерно 1:85. Я думаю, специального пояснения рис. 3.132 не требует. Рисунки 3.130, 3.131 и 3.132 приводятся подряд.



Рис. 3.130. Разделение последнего БМК на Эпохи



3.131. Хронология ЛДЗ по Деканам

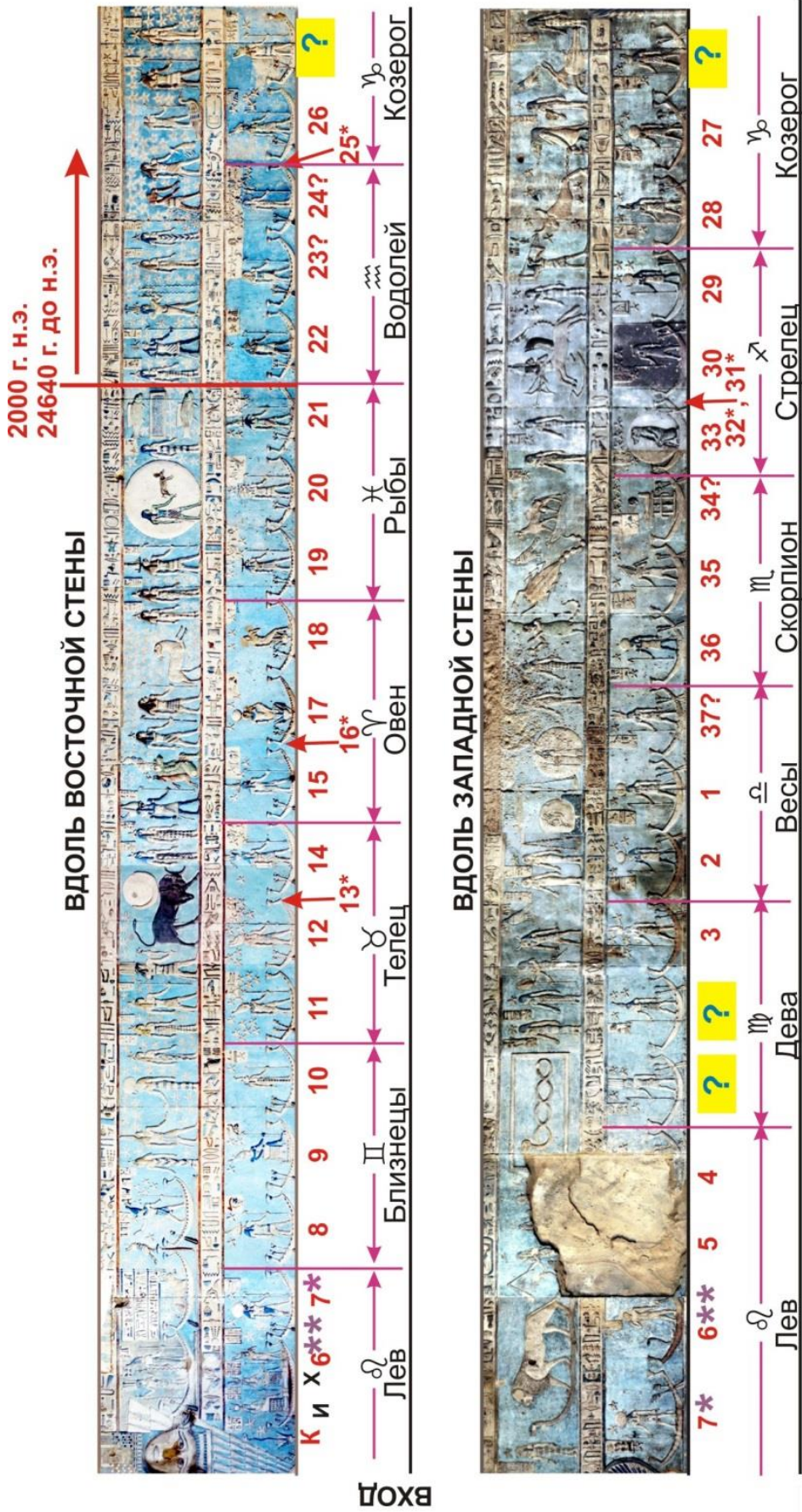
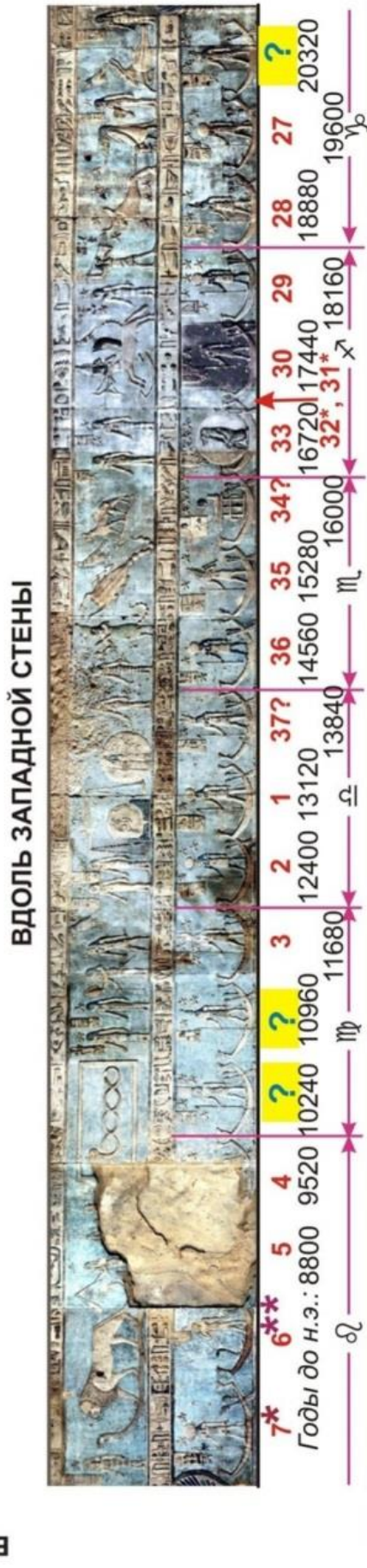
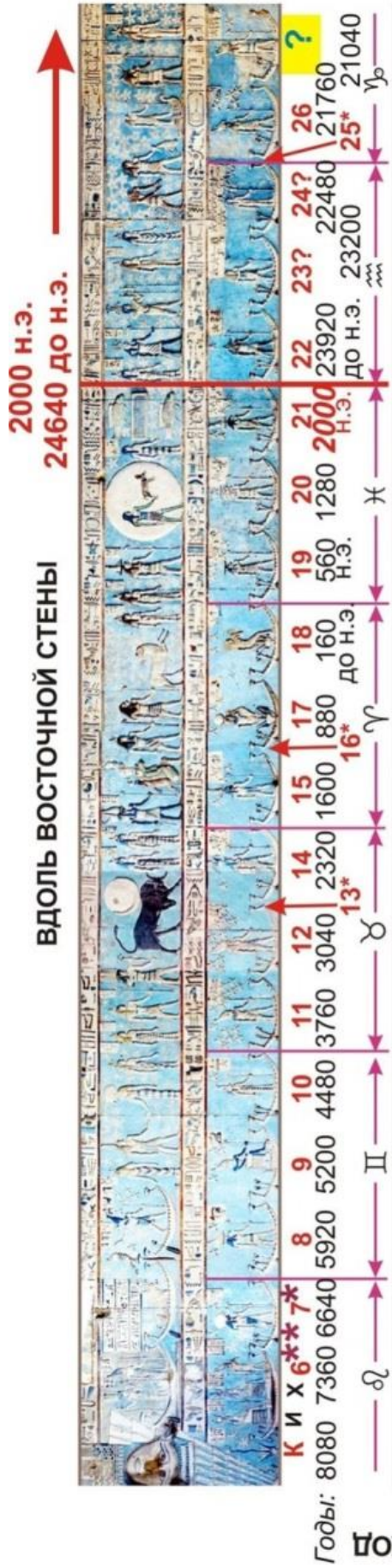
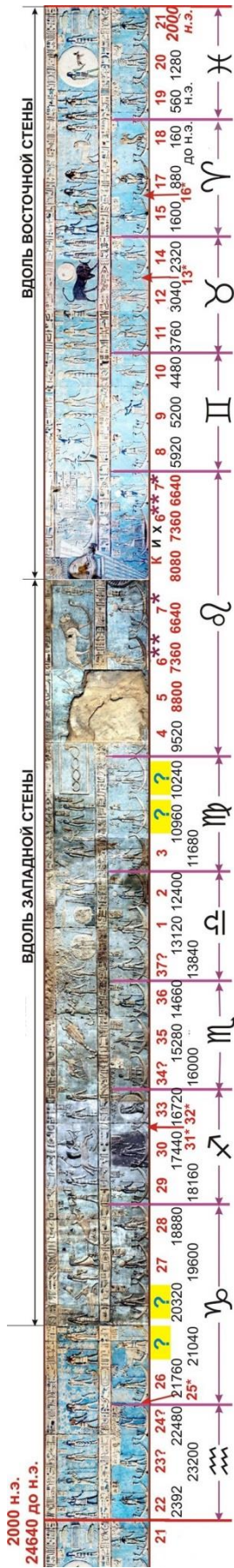

а

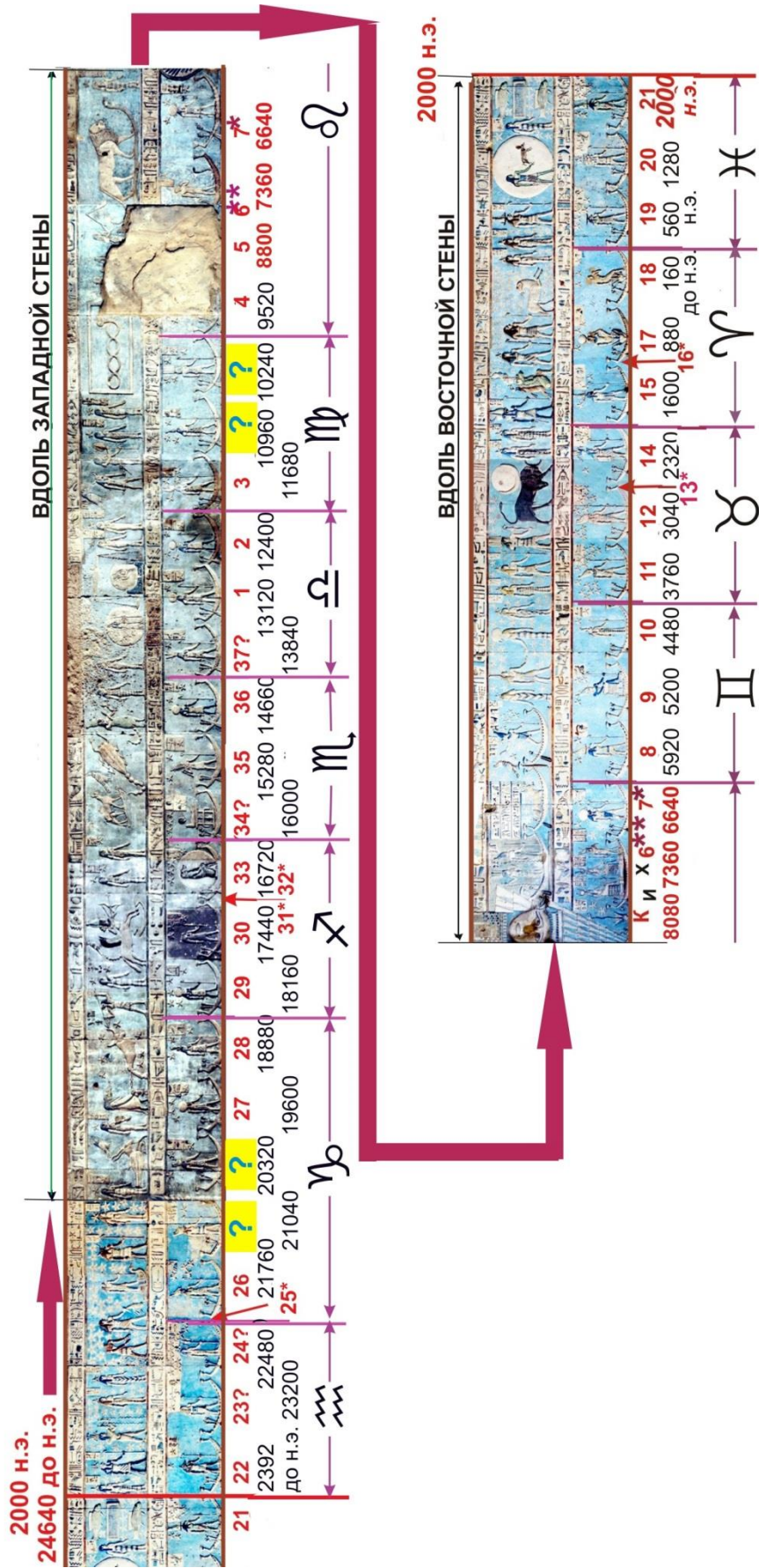

б

Рис. 3.132 а, б. Пояснение к рис. 2.131

Взгляните еще раз на рис. 2.132 а и теперь представьте себе, что длина сложенных вместе восточной и западной полос, состыкованных по шкалам Времени, составляет порядка 30 метров! Поэтому мне ее пришлось разрезать, чтобы по возможности увеличить изображение (результат – на рис. 2.132 б).

Для наглядности ниже приведена табл. 3.2 с датировкой Эпох последнего БМК, рассчитанной по ЛДЗ.

Таблица 3.2

Хронология Эпох последнего БМК по ЛДЗ

Название Эпохи по знаку зодиака	Хронологический интервал	Длительность
Водолей	24640 - 22480	2160
Козерог	22480 - 18880	3600
Стрелец	18880 - 16720	2160
Скорпион	16720 - 14560	2160
Весы	14560 - 12400	2160
Дева	12400 - 10240	2160
Лев	10240 - 6640	3600
Скарабей-Рак	—	—
Близнецы	6640 - 4480	2160
Телец	4480 - 2320	2160
Овен	2320 - 160 до н.э.	2160
Рыбы	160 до н.э. - 2000 н.э.	2160

17.3. Независимая от ЛДЗ хронология катастрофических событий в период последнего БМК

При рассмотрении хронологии катастроф в период Божественных Династий я пользовалась, главным образом, сопоставлением результата анализа шкалы Времени КДЗ и данных, приведенных в книге Вотяковых «ТЕОРЕТИЧЕСКАЯ ГЕОГРАФИЯ или О ГРЯДУЩЕЙ КАТАСТРОФЕ» [81], основанных на радиоуглеродном анализе древесины из соответствующих глубин слоев земли (в некоторых случаях – мамонтов, практически мгновенно замороженных в вечной мерзлоте). Надежно датированных артефактов периода Божественных Династий практически не осталось, а наука признает историю Египта, начиная примерно с 3000 лет до н.э., поэтому других вариантов для объективного (для науки) сопоставления у нас нет.

На шкале Времени ЛДЗ можно выделить несколько отличий, по сравнению со шкалой Деканов на КДЗ, которые позволяют предположить их соответствие катастрофическим событиям, причем даже разделить катастрофы на две группы. Первая группа может быть составлена из ситуаций, при которых на ЛДЗ отсутствуют Деканы, имеющиеся на КДЗ, вторая – из дополнительных Деканов, которые есть на ЛДЗ и отсутствуют на КДЗ. Все даты, которые будут приведены далее в этом разделе, относятся к периоду до новой эры последнего и предпоследнего БМК.

К первой группе по датам относятся ситуации в периоды: около 22500 года (отсутствие Декана 25 на границе Водолея и Козерога), затем между 17400 и 16700 годами (отсутствие Деканов 32 и 31 в Стрельце), после этого около 3000 года (отсутствие Декана 13 в Тельце) и около 1600 (отсутствие Декана 16 в Овне). Итак, в данной группе мы имеем минус пять Деканов. Можно предположить, что в указанные промежутки происходили события, отражающиеся, на шкале Времени ЛДЗ, при сопоставлении со шкалой на КДЗ, сжатием (уплотнением).

Ко второй группе относятся события, связанные с приобретением в последнем БМК новых Деканов. К ним относятся по датам: периоды между 21760 и 20300 годами (два новых Декана между 26-м и 27-м в Козероге), и между 11700 и 10200 годами (два новых Декана между 3-м и 4-м в Деве). Используя тот же подход, что и для первой группы, можно предположить, что в периоды катастроф этого типа новые Деканы, встраиваясь в шкалу, как бы раздвигают ее, растягивают Время.

Катастрофа в период Льва и Скорпиона-Рака намного сложнее и болезненнее для планеты, чем перечисленные в первой и второй группах. Она требует особого рассмотрения. Линейная шкала Времени ЛДЗ, в отличие от круглой шкалы КДЗ, позволяет воочию увидеть складку Времени, т.е. наложение Деканов друг на друга.

Самая сильная катастрофа последнего БМК начинается на стыке 5 и 6 Деканов, т.е. с 8800 года, причем два Декана в Эпоху Льва (4-й и 5-й) Земля уже прожила. А дальше происходит резкое катастрофическое событие, перекраивающее шкалу Времени: созвездие Скорпиона-Рака исчезает в складке Времени, а Эпоха Льва растягивается. Возможно, в нее встраивается небольшой «хвостик» от Скорпиона-Рака в виде маленького Декана со стоящей в ладье коброй, обозначенный мною буквой **К** (с 8800 по 8080 годы). Естественно, Скорпион-Рак остается на небе, исчезнуть с неба созвездие не может, но из-за изменения угла наклона оси вращения Земли он оказывается за пределами Пояса зодиака. Вот и все. А в зоне Льва, я думаю, ЛДЗ разорван на полосы и разнесен к восточной и

западной стенам именно с целью показать особый тип катастрофы и изменения на шкале Времени. Деканы 6 и 7 в самом конце западной полосы ЛДЗ, повторяются в начале восточной, сразу после Декана с коброй. Такое повторение однозначно говорит о наличии складки Времени. Эпоха Льва завершается Деканом 7. Таким образом, она включает в себя 5 Деканов и продолжается 3600 лет (с 10240 по 6640 годы). Отнести все эти 5 Деканов к Эпохе Льва мне позволяет, во-первых, сопоставление символики шкал Времени и божественных фигур на обоих Зодиаках, во-вторых, отсутствие в ряду зодиакальных созвездий Скарабея-Рака, в-третьих, то, что в ладье Декана 8 стоит фигура бога мудрости Джехути, который по мифологии связан с Эпохой Близнецов. Он приходит в самые трудные периоды египетской истории и обеспечивает переход страны в стабильное состояние.

Таким образом, получается, что катастрофа увеличивает по Времени Эпоху Льва. Эпоха Скарабея-Рака исчезает в складке Времени. В сумме двум Эпохам должно соответствовать 6 Деканов, но вместо них мы имеем 5. Время оказалось сжатым.

Обратите внимание на то, что, как уже упоминалось, незадолго до катастрофы в Эпоху Льва была катастрофа в Эпоху Девы в период с 11680 по 10840 лет до н.э. Это будет очень важно в дальнейшем при сопоставлении хронологии катастрофических событий по ЛДЗ с современными научными данными.

Итак, в результате всех пертурбаций в итоге на шкале Времени ЛДЗ мы имеем те же 37 Деканов, что и на шкале КДЗ.

А теперь перейдем к сравнению дат катастроф последнего БМК, установленных по ЛДЗ, с материалами, полученными из других источников. Начнем опять-таки с информации по книге Вотяковых [81], сведенной в табл. 3.3. Данные Вотяковых приводятся по радиоуглеродному анализу древесины.

Если учесть, что при анализе ЛДЗ используется длительность Деканов, принятая в астрологии (720 лет), погрешность определения дат может быть весьма значительной. Радиоуглеродный анализ тоже дает результаты с погрешностью, порой отличающейся от источника к источнику и от эксперимента к эксперименту. Поэтому можно считать, что совпадение данных по ЛДЗ с данными по [81] выглядит вполне приемлемым.

Табл. 3.3

Сравнение периодов катастрофических ситуаций

Период по ЛДЗ, годы до н.э.	Примечание	Период по данным Вотяковых, годы до н.э.
<i>Период БМК с 24640 г. до н.э. по 2000 г. н.э.</i>		
22480 - 21760	отс. Декан 25	24800 - 21760 ± 200
21760 - 20320	добавл. 2 Декана между 26 и 27	20400 ± 500
17440 - 16720	отс. Деканы 30 и 33	15850 - 13500 ± 100
11680 - 10240	добавл. 2 Декана между 3 и 4	9560 ± 260
8800 - 8080	добавлен 1 Декан между 5 и 6 плюс	
7360 - 6640	складка Времени катастрофа во Льве-Скарабее (Раке)	7300 ± 200
3040 - 2320	отс. Декан 13	—
1600 - 880	отс. Декан 16	—

Попробуем посмотреть на результаты других исследований.

1. В статье «Изменения климатических условий на Земле» [128] (<http://biofile.ru/geo/23271.html>, автор не указан) приводится график колебаний температуры относительно современных значений за последние 10 – 12 тысяч лет (здесь – 3.133).



Рис. 3.133. Изменение климата за последние 10 - 12 тысяч лет ([128], рисунок адаптирован)

Как видно из приведенного графика, в определенные исторические периоды происходят значительные изменения климата. Примерные даты экстремальных изменений температуры указаны красным цветом над шкалой времени событий. **Между 11000 и 10800 годами** мы видим резкое понижение температуры, а затем потепление климата примерно **до 9000 года**. После этого происходит опять резкое понижение температуры вплоть до **8800-8600** и последующий довольно длительный период потепления вплоть до **3800-3700 годов**. Период с 8800 по 3700 связан с катастрофой во Льве (резкое похолодание) и последующей релаксацией планеты (аналогично ситуации с такой же катастрофой в предшествующем БМК). Затем снова наступает похолодание (примерно в 2800 годы), но значительно меньшее, чем в периоды 11000 – 10500 и 9000 – 8700 лет. В дальнейшем колебания температуры не столь значительные с небольшой тенденцией к похолоданию. Можно отметить небольшое снижение температур в периоды около 1500 и 800 годов.

Сравнивая примерные даты экстремумов по рис. 2.133 со шкалой Времени ЛДЗ, можно отметить следующие совпадения (даты по ЛДЗ выделены красным цветом):

10800 г. – появление двух дополнительных Деканов между 3-м и 4-м (резкое понижение температуры – **11680 – 10240 г.г.**).

8700 г. – катастрофическое событие во Льве (резкое понижение температуры – **8800 г.**).

8700 – 3700 г.г., период потепления (релаксация планеты после катастрофы (**8700 – 6640 г. г.**)).

2800 г. – отсутствие Декана 13 (похолодание – **3040 – 2320 г.г.**).

1500 – 800 г.г. – отсутствие Декана 16 (похолодание – **1600 – 880 г.г.**).

Как видите, даже мои приблизительные расчеты и сопоставление их с графическим изображением изменения климата (по [128]) дают удивительное совпадение дат.

2. Очень интересна работа С.Ю. Попова «ИСТОРИЯ РАСТИТЕЛЬНОСТИ АФРИКИ ЗА ПОСЛЕДНИЕ 150000 ЛЕТ» [129]. Правда, его данные касаются изменений только растительного мира, связанных с изменением климата. Но они вполне коррелируют с датами температурных изменений и могут быть вызваны влиянием на климат катастрофических событий.

Ниже я приведу выборочные сведения, по времени относящиеся к периоду последнего БМК (у С.Ю. Попова даты приведены в тысячах лет назад, я же привела их к более удобному для данной книги значению – в тыс. лет до н.э.) .

20 000 – 11 000 лет до н.э. Максимум последнего оледенения. В по всей Африке господствовали сухость и относительно низкие, по сравнению с современными, температуры. Наиболее засушливые условия наблюдались в период 17 000–15 000 г.г. до н.э. Кстати, в этот период на шкале Деканов ЛДЗ исчезает Декан 25, имеющийся на КДЗ.

12 000 – 10 500 лет до н.э. Начинается некоторое потепление и увлажнение климата, отразившееся, впрочем, в основном, на биомах Центральной и Северной Африки. В указанный период на шкале Времени ЛДЗ между 4 и 5-м Деканами появляются два новых Декана, отсутствующих на КДЗ.

8 000 лет до н.э. Климат Северной и Центральной Африки вновь становится влажным. Площадь, занятая Сахарой, покрывается цветущими степями и саваннами.

6000–5000 лет до н.э. Тропические леса достигают максимума своего распространения, занимая большую площадь, чем сегодня. Пустыни в Северной Африке исчезают вообще.

4500–3000 лет до н.э. В Центральной, Восточной и Северной Африке количество выпадающих за год осадков вновь начинает снижаться (оставаясь, однако, выше современного).

С 3000 лет до н.э. до настоящего времени. В Сахаре появляются пустынные участки, площадь которых достигает максимума к нашему времени.

Все перечисленное хорошо коррелирует со шкалой Времени ЛДЗ и с данными, приведенными в [128] и [129].

3. Следующая информация приводится по в сокращенном виде по публикации <https://www.infox.ru/news/232/science/universe/153887-vsego-5-tysac-let-nazad-po-sahare-tekla-reka-krupnee-cem-gang> [130].

10000 по 8000 лет до н.э. В этот период в Северной Африке климат был влажным. Сахара представляла собой не пустыню, а африканскую саванну. По ней текли реки, большая часть из них впадала в Атлантический океан. Ученым удалось выявить палеорусло реки, названной Таманрассет, впадающей в океан и имеющей длину 520 км. Эта река в последние 245 тысяч лет наполнялась водой в периоды увлажнения климата и высыхала, когда климат вновь становился засушливым. По площади бассейна она находилась на 12-м месте, оставляя позади индийскую реку Ганг.

В последний раз Таманрассет пробудилась к жизни около 10 тысяч лет до н.э., а пересохла около 3000 лет до н.э., когда климат вновь стал засушливым.

4. В.А. Чудиновым в исторических комментариях «Трактовка некоторых тайн Средиземного моря» <http://chudinov.ru/mashkov/2/> [131] приводится точка зрения В.А. Сафронова по поводу причины и даты общепланетарной катастрофы.

В 8122 году до н. э. имела место общепланетарная катастрофа, вызванная быстрым таянием ледников. Но о самой причине такого быстрого таяния никаких предположений не высказывается.

Такая точность даты вплоть до одного года сама по себе вызывает сомнения, но, если рассматривать датировку событий по ЛДЗ, катастрофа в Эпоху Льва между 8800 и 8000 г.г. до н.э. действительно была.

5. Дарданов потоп. Информация о нем встречается во многих публикациях. Приведу краткое обобщение по нескольким источникам. Вот ссылки на некоторые из них:

<http://www.festivalnauki.ru/statya/13164/kogda-gde-i-pochemu-sluchilsya-vsemirnyy-potop-versii> [132],

<http://krymology.info/index.php/> [133],

http://novosti-kosmonavtiki.ru/forum/forum16/topic13444/?PAGEN_1=61 [134].

6000 – 5500 лет до н.э. Существует много гипотез по поводу истории Черного моря. Одна из них (Райана – Питмена), основываясь на изучении ряда теорий,

обоснованных множеством геологических и археологических находок, говорит о том, что до событий, произошедших в промежутке между 6000 и 5500 г.г. до н.э., Черное море было пресноводным озером, и имело уровень намного ниже уровня океана. А затем перешеек, отделявший его от Средиземного моря, был преодолен невероятным объемом соленой воды, которая затопила прибрежную территорию и превратила пресноводное озеро в соленое море.

Изливавшийся в течение суток в Черное море колоссальный водопад морской воды в 200 раз превышал суточный объем Ниагары. И такой процесс продолжался около года. В мифологии древних греков это событие было отображено как «Дарданов потоп». Некоторые исследователи связывают его с описанием ветхозаветного Всемирного потопа, по географическим признакам также произошедшего в районе современного Черного моря.

Если сопоставить даты по ЛДЗ с датами 6000 и 5500 г.г. до н.э., приводимыми Райаном и Питменом, то можно считать, что между ними есть хорошее соответствие: катастрофа в Льве – Скарабее-Раке именно к этому времени завершается и начинается процесс релаксации планеты, сопровождающийся бурным потеплением. Температура быстро растет, льды тают, уровень океана поднимается, а вместе с ним и уровень Средиземного моря. Этот период соответствует промежутку между 7 и 8-м Деканами ЛДЗ.

6. И последнее, на чем я не могу не остановиться прежде, чем завершить данный раздел, это импактная (ударная) гипотеза двух выдающихся астрономов современности – Фреда Хойла и его ученика Чандра Викрамасингха. Ими была составлена четкая хронология событий ледникового и последующего за ним исторического периода, а также сформулирована причина резких изменений климата. Это настолько интересно и впечатляюще, что я изложу основную идею, а в отдельных случаях и сокращенно процитирую материал, приведенный в <https://stylopedia.ru/2x7402.html>.

Эти ученые показали, что хотя ледники и начали таять примерно 17 тысячелетий назад (**период по ЛДЗ 17400-16700 г.г., отсутствуют Деканы 32 и 31**), процесс таяния состоял из ряда нерегулярных продвижений вперед и отступлений. А самые заметные изменения температуры произошли в двух изолированных случаях: один в 13-12-м, второй – в 11-10-м тысячелетиях назад, т.е., как принято в данной книге, **в 11-10-м и в 9-8-м тысячелетиях до н.э.** По ЛДЗ получается, что два последовательных события имели место в **11680-10240 (два добавленных Декана между 3 и 4 Деканами в Деве) и 8800-6640 г.г. (складка Времени во Льве).**

Вот как Фред Хойл описывает весь процесс:

13 тысяч лет назад (11 тыс. лет до н.э.). Нью-Йорк был покрыт несколькими сотнями метров льда, как и на протяжении большей части предыдущих 100-а тысячелетий. Затем с поразительной неожиданностью по всей Скандинавии и северной Америке исчезли ледники. В Британии температура быстро поднялась со средней летней в 8 градусов до 18 градусов по Цельсию, причем всего за несколько десятилетий – в мгновение ока по историческим меркам.

Температура вскоре начала падать, и немного менее 11 тысячелетий назад (менее 9 тыс. лет до н.э.) ледники вернулись, но не в полном объеме... Затем около 10 тыс. лет назад (около 8 тыс. лет до н.э.) случился второй импульс. Опять в течение одной человеческой жизни температура резко скакнула вверх на 10 градусов по Цельсию – в одно мгновение с исторической точки зрения... Он [импульс] вывел климат земли из ледникового периода, длившегося 100 тысячелетий, в теплый межледниковый период, ставший существенным для развития жизни и цивилизации.

И Ф. Хойл стал искать причину, которая могла бы так кардинально воздействовать на климат. Очевидно, что только некое чрезвычайно катастрофическое событие способно очень сильно разогреть океаны и создать за счет испарения в атмосфере определенный водно-паровой баланс на долгие годы. Нужное для этого количество воды настолько колоссально – 100 триллионов тонн, что речь может идти лишь об одном причинном событии – падении огромного объекта в большой океан. Ученый мир астрономов в полном согласии с Ф. Хойлом недавно сообщил о недвусмысленных доказательствах даже не одного, а **двух крупных океанских импактов около 10 тысячелетий назад**. Эти два удара вместе вполне могли вызвать всемирное потепление, случившееся в то время. По Хойлу это должны были быть столкновения с крупными объектами, порядка 10 миллиардов тонн, упавшими в океан. Но лишь описанные выше два особо крупных океанских катастрофических импакта, следовавших один за другим, могли привести к существенному потеплению климата. Имейте в виду, что с точки зрения истории планеты, одно–два тысячелетия – это почти мгновение.

Фред Хойл и его ученик Чандра Викрамасингх отметили, что столкновения произошли соответственно в одиннадцатом и девятом тысячелетиях до н.э. Эти данные коррелируют с теорией двух других известных астрономов – Клуба и Неппиера о распавшейся гигантской комете, которая около 50 тысяч лет назад оказалась на орбите, пересекающей земную. Где-то на своей орбите она перенесла массивное дробление. В последующем ее мегатонные осколки могли время от

времени сталкиваться с Землей, вызывая постепенное уменьшение оледенения. Но лишь описанные выше два особо крупных океанских катастрофических импакта следовали один за другим и привели к существенному потеплению климата. И последняя цитата из этой публикации:

Подробное исследование вопроса Фредом Хойлом и Чандрой Викрамасингхом извлекло из данных о температуре и других источниках сведения, свидетельствующие о том, что на протяжении всей истории человечества время от времени продолжали происходить крупные столкновения, хотя ни одно из них не было столь серьезным, чтобы его можно было сравнить с происходившими в Эру Льва. Из данных этих ученых вытекает, что эпизоды хаоса, разрушения и быстрой смены климата происходили около 7000, 5000, 4000, 2500, 1000 годов до н.э., и каждый из них продолжался несколько десятилетий или даже столетие и включал неоднократные столкновения с множеством осколков – до 100 в год – размером не менее Тунгусского метеорита... (выделения мои – С.П.)

Не поленитесь сопоставить приведенные в этом параграфе даты со шкалой Деканов ЛДЗ. Для облегчения уважаемому Читателю такой работы я приготовила еще один рисунок, состоящий из фрагментов линейного Зодиака в зонах катастрофических ситуаций с датами по шкале Деканов (отсутствие и появление дополнительных Деканов по сравнению со шкалой Времени КДЗ), чтобы можно было видеть, насколько они совпадают с датировкой по современным методам анализа климатических изменений (рис. 3.134).

Все данные современных исследований носят опосредованный характер, в то время как ЛДЗ – фактически единственный подлинный исторический документ, шкала Времени которого зафиксировала реальные события последнего БМК. И совпадение дат, полученных по опосредованным материалам с реальным документальным свидетельством, вызывает одновременно сложную комбинацию чувств: удивления, гордости и преклонения перед мудростью Древнего Египта, обиды за ущербность нашей истории и особенно египтологии, радость, что современные знания философии, астрономии и физики позволили расшифровать эти тайные знания и подтвердить их.



Рис. 3.134. Фрагменты ЛДЗ с датами катастрофических ситуаций
 Детальные пояснения обозначений к рис. 3.134 приведены в §17.2.

17.4. Добавление к анализу катастрофических ситуаций на КДЗ

В данном разделе я хочу вернуться к КДЗ и постараюсь использовать астрономический подход Клюб и Неппиера к анализу катастрофических ситуаций, имевших место в предпоследнем БМК. Они отнесли свои теоретические соображения только к последнему БМК. Но, если рассматривать свидетельства обоих Дендерских Зодиаков, о чем едва ли Клюб и Неппиер могли знать, то представление о распавшейся комете и периодическом пересечении орбиты ее громадных осколков с орбитой Земли можно отодвинуть еще дальше вглубь истории. Доказательства тому – сопоставление КДЗ и ЛДЗ. Для независимого дополнительного подтверждения трудности заключаются в том, что для этого, во-первых, добытой современной наукой информации чрезвычайно мало, во-вторых, у нас нет шкалы Времени других БМК, предшествовавших периоду Божественных Династий; в-третьих, сама шкала на КДЗ носит нелинейный характер; в-четвертых, она крайне неравномерна. Но именно сама неравномерность как раз и свидетельствует о наличии катастроф. Не буду повторять материал, изложенный в Части 1 (гл. 8). Там рассматриваются философские аспекты Времени, а на

основании исследования особенностей шкалы Времени КДЗ вводятся такие понятия, как симметрия, плотность и энергия Времени.

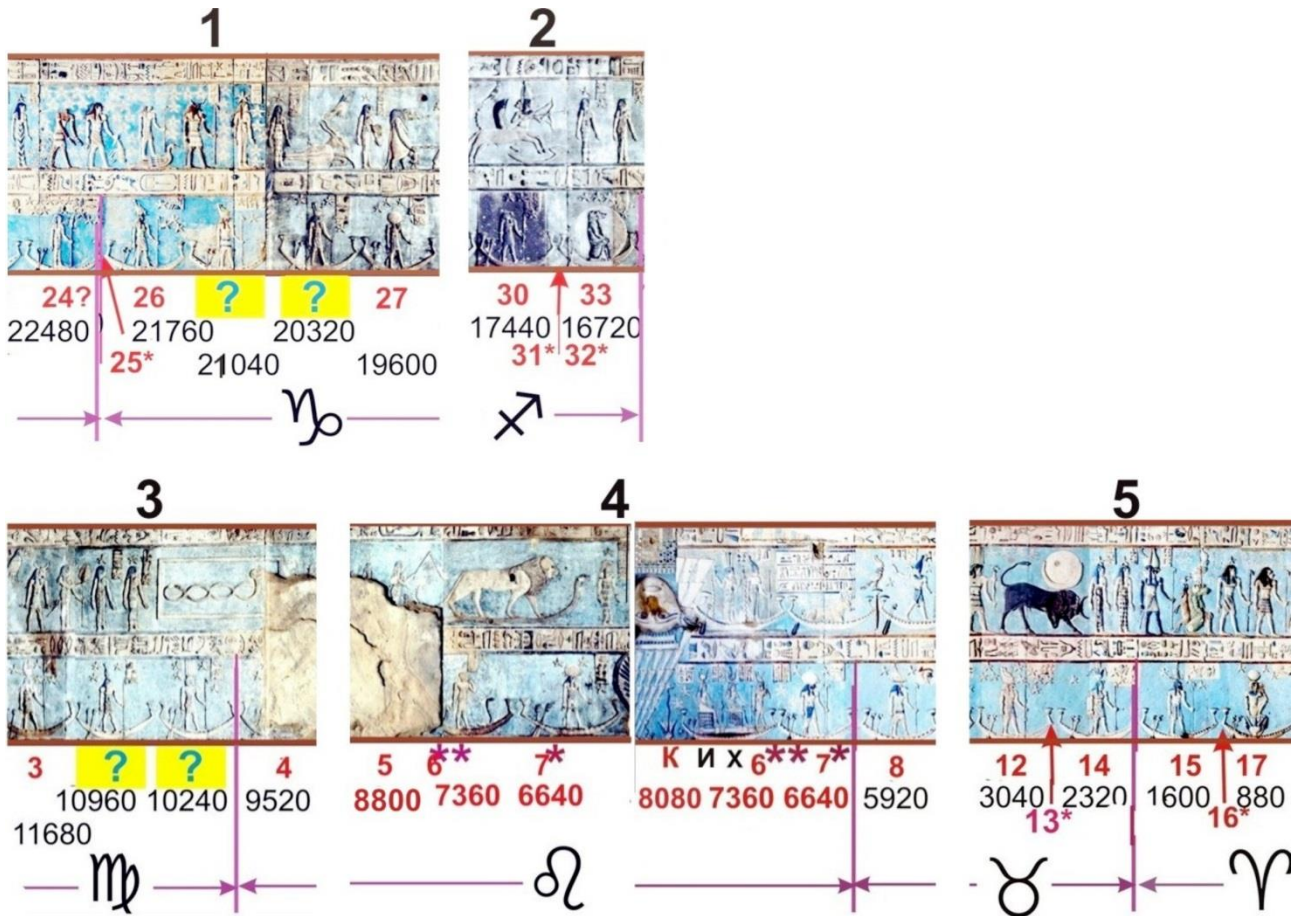
В качестве иллюстрации хочу предложить рис. 3.135.



Рис. 3.135. Зависимость отклонения углов между Деканами от среднего арифметического значения

На развертке шкалы Времени построены зависимости отклонения углов между Деканами от их среднего арифметического значения. На графике видно, что шкала КДЗ между Деканами 0–13 по сравнению с остальной ее частью чрезвычайно разрежена. Экстремумы на основной кривой указывают на катастрофы, их продолжительность (по шкале Деканов) и силу (по разности значений). Чем резче изменяется Время – тем сильнее катастрофа. В свете описанной выше теории астрономов Клюбса и Неппиера, очень похоже, что экстремумы в зоне Деканов 0–1 и 1–2, а также 3–4 представляют собой именно те два импактных события, которые зафиксированы на КДЗ и ЛДЗ.

На рис. 3.135 видны участки с самой сильной катастрофой в предпоследнем БМК (в Эпоху Льва) и предшествующей ей другой катастрофой (в Эпохи Весов – Девы, Деканы 0, 1, 2). На этом участке – **39700–38300 лет до н.э.** – наблюдается чрезвычайная разреженность Деканов. Это первый импакт. Затем мы видим следующий подобный «провал» – Декан 3, далее – короткий всплеск – Декан 4 и снова провал – Деканы 5, 6. Это второй импакт. И все перечисленные провалы - всплески (Деканы 3, 4, 5 и 6) относятся уже к Эпохе Льва, которым соответствуют расчетные даты: **36880, 36160 и 35440 г.г. до н.э.** Далее следует релаксация планеты после катастрофы (возвращение оси вращения на свое исходное место), сопровождающаяся дальнейшим потеплением. Затем наступает относительная стабилизация климата с небольшими отклонениями и незначительной тенденцией к похолоданию.

Самое удивительное, что обнаруживается при сопоставлении хронологии обоих мощных последовательных импактов в последнем и предпоследнем БМК, заключается в том, что они, как первый, так и второй, повторяются с периодом, очень близким к 26640 годам – длительности одного БМК, рассчитанной мною по обоим Дендерским Зодиакам. Небольшие отклонения, естественно, могут иметь место вследствие погрешности при определении исходных дат по шкалам Времени, а также от использования астрологически принятой длительности Декана, равной 720 годам.

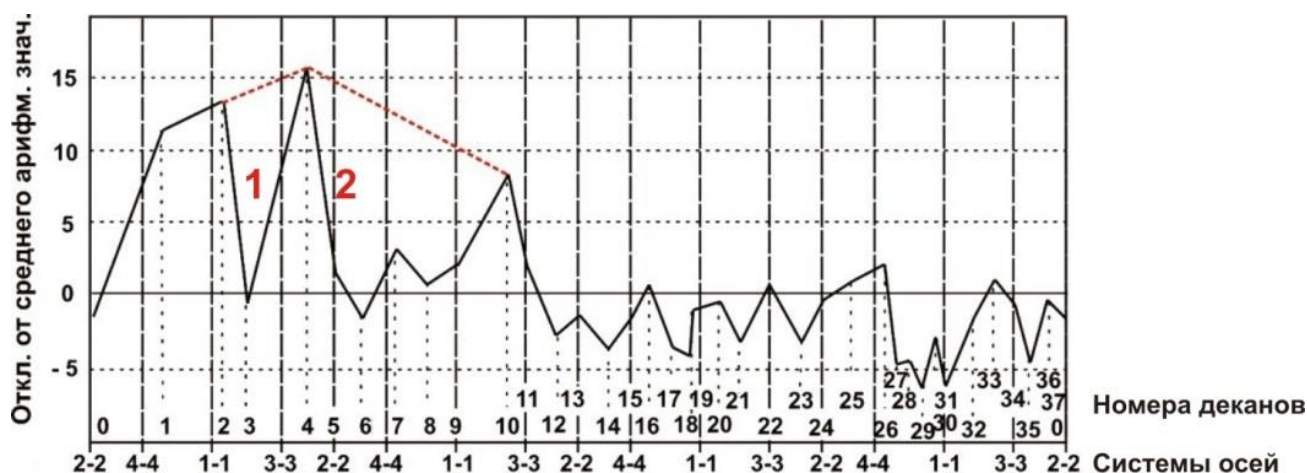
И если осколки этой гигантской разрушившейся кометы, пересекающие орбиту Земли, периодически сталкиваются с нашей планетой, нет ничего удивительного, что это могло происходить в Эпоху Льва в предшествующий и последний периоды БМК, о чем говорят нам оба Дендерских Зодиака.

Итак, этим заключительным аккордом мне бы хотелось закончить Часть 3, посвященную расшифровке ЛДЗ.

ПОДВЕДЕНИЕ ИТОГОВ

Время до появления Шумера и Египта практически не оставило о себе следов. Археологических находок, относящихся к периоду после катастрофы вплоть до четвертого тысячелетия, почти нет по всей планете. Уцелели только мегалитические сооружения. Видимо, кроме функционального назначения, и зная о грядущих катастрофах, их потому так капитально и построили предыдущие цивилизации, чтобы донести информацию о себе до потомков. Как только Земля обрела стабильность, в определенных точках вдоль 30-й параллели северной широты (что тоже не случайно!) сразу появляются цивилизации, имеющие высочайший уровень развития (см. **Приложение**). И совсем не случаен в этой ситуации во многих древних культурах культ быка (Индия, Шумер, Египет, Мохенджо-Даро и Хараппа, Вавилон, Эгейя и Крито-микенская цивилизация и их наследница – Древняя Греция). Человечество вновь обрело себя в Эпоху Тельца! Даже «золотой телец» отсюда. Не золотой лев или золотая собака – «золотой телец»!

Вот почему обе упомянутые исторические культуры (Шумер и Египет), согласно данным археологии и истории, не имеют так называемого «периода архаики». Они сразу вступили в период расцвета КУЛЬТУРЫ, ЗНАНИЙ и ТЕХНОЛОГИЙ на таком уровне, который даже сегодня мы далеко не во всем способны оценить и повторить. Это означает, что до катастрофы существовали высокоразвитые цивилизации-предшественники, которыми были правильно спрогнозированы предстоящие события и надежно сохранены и переданы человечеству уникальные Знания.

И это просто удивительно и замечательно, что именно сейчас нам дана возможность прикоснуться к тем Знаниям, пусть даже к крохам тех Знаний.

Дендерский храм – величайший УНИВЕРСИТЕТ, нет, даже АКАДЕМИЯ ЗНАНИЙ, готовая приоткрыть нам свои тайны и посвятить в великую МУДРОСТЬ ДРЕВНИХ.

Мне удалось в какой-то мере приблизиться к расшифровке всего двух артефактов – Зодиаков из Дендерского храма, в которых закодирована, зашифрована потрясающая обширная научная информация. И она, безусловно, дозирована. Я абсолютно далека от мысли о том, что сумела исчерпать ее до дна,

наоборот – убеждена в том, что мне удалось лишь обозначить проблему, приоткрыть завесу, соприкоснуться с нижним пластом мудрости, наметить некоторые пути для дальнейших исследований. Конечно, были, есть и всегда будут скептики, которые во всем склонны видеть случайные совпадения, но, когда этих совпадений не одно, не два, даже не десять, а намного-намного больше, случайности становятся закономерностью, от них уже просто так не отмахнешься.

Додинастический Египет, унаследовав Знания атлантов, благодаря мудрости своих царей, которых люди называли богами, получил и жесткую схему наследования Знаний путем передачи их только в чистые умы и сердца. И только **«из уст в ухо»**. Никаких записей. Все зашифровывалось в архитектуре, изображениях, скульптуре на уровне, доступном только посвященным. Даже Пифагор, отдавший 22 года своей жизни, чтобы получить в Египте посвящение высшей ступени, не оставил после себя никаких записей. Все, что мы о нем – и как бы от него – знаем, – заслуга его учеников.

Отбор достойных посвящения шел путем длительных и суровых испытаний и завершался **принесением священной оккультной клятвы о не нарушении тайны Знаний**. Уровень науки и технологии того Времени был таков, что мы и сейчас по-настоящему не можем себе представить, как и для чего построены хотя бы те же пирамиды. Если бы краеугольным камнем цивилизации Древнего Египта в области Знаний не ставилась высочайшая нравственность, он существовал бы не как небольшое государство, вытянутое вдоль узкой полоски орошаемых Нилом земель, а, как минимум, покорил бы сопредельные страны и захватил огромные территории. Но в ранние периоды существования высокоразвитого в областях науки и технологии государства оружие использовалось лишь для защиты от нападений, причем оно было того же уровня, что и у соседей. «Знание – сила». Это выражение – не наше откровение. Нам его оставил Фрэнсис Бэкон, но он-то – действительный наследник Мудрости древних – просто передал нам то, чем они, древние, руководствовались неукоснительно. **А мы, осознав, что сила в знаниях, утратили нравственный фундамент этой силы и превратили силу знаний в силу уничтожения.**

Почему в основной своей массе мы такие безразличные, такие равнодушные, такие нелюбопытные? У большинства из нас начисто угас священный огонь стремления к Знаниям. Даже ученый мир стал странным, однобоким. Прошли те благословенные времена, когда ученые были универсалами. И не говорите мне, что наука стала столь сложной, что универсализм невозможен. Дело не в этом. Совсем не в этом. Уйдя в материализм, наука потеряла главное – связь с Высшим Миром, с теми силами, которые только и могут помочь встать на правильный путь и зажечь огонь в сердце. Он немедленно отразится и в глазах и в мыслях.

Стремление к знаниям – закон для человека мыслящего, иначе homo sapiens превратится в homo vulgaris, что мы и видим вокруг.

Мое глубокое убеждение состоит в том, что причиной тяжелого кризиса, в котором пребывает сегодня планета, поставленная нами на грань гибели, является потеря духовно-нравственного принципа во всех аспектах жизнедеятельности человеческого сообщества. Особенно печально, что это относится и к науке и культуре. Лучшие научные и технологические достижения реализовываются не во благо, а, прежде всего, в так называемом военно-промышленном комплексе, имеющем целью уничтожение людей. Это приносит максимальные прибыли и посему неограниченно финансируется. Цивилизация, поправшая законы нравственности, гибнет сама и приводит планету к катастрофе. Не так ли погибла легендарная Атлантида?

Может быть, для многих то, что я скажу сейчас, прозвучит кощунственно при современных фанфарах о гуманном человечестве, демократии, толерантности и так далее. Если бы это зависело от меня, то пока человечество в целом будет оставаться столь безнравственным, я бы ввела ту же систему передачи Знаний, что была в Древнем Египте: только в чистые умы и сердца, только на фундаменте нерушимой нравственности. К сожалению, на данном этапе не прослеживается тенденции к изменению существующей ситуации, наука активно продолжает работать в основном на войну. А это означает, что человечество, размахивая флагами так называемого прогресса и так называемой демократии, дружно шагает в никуда.

НЕТ НИЧЕГО БОЛЕЕ ВЫСОКОГО, БОЛЕЕ ВАЖНОГО И БОЛЕЕ ОПАСНОГО, ЧЕМ ЗНАНИЯ. И ЗАБЫВАТЬ ОБ ЭТОМ НЕЛЬЗЯ!

Мне кажется, что моя работа по Дендерским Зодиакам призвана **обозначить** собой **необходимость** глубокого и серьезного многостороннего анализа **человечеством в целом** закодированных **Знаний Великого Прошлого**. Пора перестать оценивать памятники Прошлого только с культурологической и хронологической точек зрения, как мы делали до сих пор, кстати, часто даже в этом ошибочно. Одни археологи и историки не в состоянии увидеть глубины зашифрованных фундаментальных научных Знаний. Специфика их образования не может обеспечить расшифровку Знаний, например, математики, физики, астрономии, инженерной технологии и т.д. А уверенность в том, что мы, сегодняшние, умнее, чем наши предки, есть снобизм и глупость. Мы просто разные, но во многом нам до них еще расти и расти. И это нужно учитывать. Никто не может в наше время в одиночку охватить всю мудрость и глубину таких невероятных ЗНАНИЙ. Одиночкам, и даже отдельным небольшим группам

разносторонних ученых-энтузиастов, например, таких, как группа проекта «Лаборатория Альтернативной Истории», созданная Андреем Скляровым (вечная ему память!), очень сложно. Официальная наука объявляет их непрофессионалами и, как минимум, игнорирует предлагаемую информацию, а то и поливает грязью.

Древний Египет и особенно его памятники, составленные по проектам, уходящим в глубину веков, гораздо более древних, чем исторические династии, ждут глубоких коллективных научных исследований специалистов самых различных направлений – от фундаментальных наук, истории и философии до инженеров и технологов.

Для этого должны быть сняты любые запреты и ограничения на так называемое «инакомыслие», которое современная официальная наука всех направлений до сих пор категорически не приемлет, возведя в догмы существующие теории, часто неполные и даже ошибочные. Пора, наконец, понять, что естественнонаучная парадигма так называемого «объективного» мира – путь тупиковый. Необходим синтез объективного и субъективного восприятий. Только такое восприятие является целостным, и именно оно было свойственно Великим Цивилизациям Древности всех времен и народов.

НОВИЗНА

Подведение итогов такой необычной книги, как эта, абсолютно не соответствующей так называемой научной парадигме, исповедуемой историками, египтологами и археологами, а подчас и физиками и астрономами, представляет собой очень сложную задачу. Она осложняется еще и тем, можно сказать, положив руку на сердце, что в ней практически все, касающееся расшифровки Дендерских Зодиаков, – полная и абсолютная новизна. Такого подхода к анализу этих обоих артефактов еще не было. Перечислять подробно – означает заново написать книгу. Подробные выводы есть в конце каждой отдельной главы. Здесь я позволю себе очень скупо, прямо по пунктам, перечислить самое главное.

1. Никто и никогда не рассматривал круглый и линейный Дендерские Зодиаки с точки зрения **комплекса современных фундаментальных наук – математики, астрономии, физики, а также истории, египтологии и абсолютно эзотерической философии Древнего Египта.** Данная расшифровка обоих Зодиаков основана именно на таком комплексном анализе, причем, историческая и египтологическая парадигмы, как правило, не совпадали с результатом авторской расшифровки этих артефактов.

2. Установлено, что **круглый и линейный Зодиак хронологически относятся к различным БМК** (Большой Миротворный Круг – цикл прецессии точки равноденствия). ЛДЗ описывает последний БМК, заканчивающийся при переходе из Эпохи Рыб в Эпоху Водолея (условно для расчетов хронологии принят 2000 год н.э.). КДЗ относится к предшествующему БМК.

3. Расчет хронологии временных шкал обоих Зодиаков проводился с учетом того, что обе шкалы **Времени содержат по 37 Деканов, а не по 36, как это утверждается в египтологии** (в ЛДЗ их 39, но имеется наложение 2-х Деканов при катастрофических событиях в Эпоху Льва). В таком случае, если исходить при расчете из того, что Декан равен 720 годам, как общепринято, **длительность БМК становится соответствующей не 25920, а 26640 годам.**

Длительность последнего и предпоследнего БМК одинакова. В течение обоих имели место **различные катастрофические события**, но только одно из них (**самое мощное, случающееся в Эпоху Льва**) **повторялось регулярно с периодичностью, близкой к БМК**. Последовательность символов Деканов на шкалах Времени в основном сохраняется. Отдельные нарушения наблюдаются только при разовых катастрофах меньшего масштаба, чем в Эпоху Льва, отраженных в обоих Зодиаках. Вполне вероятно, что такие катастрофы тоже имеют свою цикличность, но установить ее в каждом отдельном случае для меня не представилось возможным.

Отдельно по КДЗ

4. КДЗ построен таким образом, что **небо** (созвездия Северного полушария, Пояс зодиака, звезды, планеты, включая Землю с Луной), **исторические события** периода Божественных Династий и **шкала Времени геометрически разделены, но чрезвычайно между собой связаны**. Все это объединено в единое целое. Символика Деканов шкалы Времени теснейшим образом переплетается с историей событий.

5. Все символические фигуры на КДЗ во всех трех зонах (небо, история, Время) смотрят и движутся против часовой стрелки. Это говорит о том, что **шкала Времени, связанные с нею события и небо относятся к определенному циклу БМК**, т.к. в годичном цикле мы имеем обратное направление движения (по часовой стрелке).

6. Кроме перечисленных чисто земных катастроф, на КДЗ методом стоп-кадра **зафиксирована катастрофическая ситуация в масштабе**

Солнечной системы, имевшая место несколько миллионов лет назад. При этом:

- а** – на Зодиаке отражено гелиоцентрическое строение Солнечной системы по Сатурн включительно (символ Солнца во всех известных мне публикациях указан неверно, поэтому увидеть Солнечную систему на КДЗ другие исследователи не смогли);
- б** – конфигурация (расположение) объектов Солнечной системы в момент катастрофы подчиняется строгой геометрической закономерности;
- в** – все планеты находятся по одну сторону от Солнца;
- г** – в Солнечной системе, кроме обозначенных планет, в созвездии Весов присутствует **Неизвестный объект**;
- д** – между Марсом и Юпитером имеется планета, которая во время катастрофы погибла (**КДЗ – единственное документальное свидетельство, подтверждающее существование планеты Фэтон, на месте которого остался Пояс астероидов**);
- е** – важность ситуации для Фэтона подтверждается тем, что на схеме конфигурации планет он расположен на одной линии, между Юпитером и Неизвестным объектом, и делит эту линию **в соответствии с Золотой пропорцией, а прямоугольный треугольник, образованный Солнцем, Фэтоном и Неизвестным объектом, является «царским» с соотношением сторон 3:4:5** (более детально вся ситуация, в том числе и касательно остальных планет, рассмотрена в соответствующем разделе);

7. Для КДЗ построена геометрическая матрица кодирования информации, в которой строго соблюдена Золотая пропорция, размеры всех геометрических фигур матрицы, относящихся к небесной сфере, кратны радиусу астрономической прецессии и т.д. (подробно материал изложен в соответствующем разделе).

8. **Круговая шкала Времени КДЗ с ее ярко выраженной неравномерностью дает возможность оценить особенности такого важнейшего понятия (с физической и философской точки зрения), как ВРЕМЯ, и, вслед за Н.А. Козыревым, ввести характеристики симметрии, плотности, энергии и работы ВРЕМЕНИ.**

9. Выполнен авторский перевод иероглифических текстов КДЗ, совершенно не совпадающий с переводом, опубликованным египтологами.

10. При анализе символики в ряду событий и неба было установлено, что после глобальной катастрофы во Льве релаксация

планеты происходила, начиная с **36500 г. до н.э.**, и закончилась в основном к **32200 г. до н.э.** (на КДЗ поставлены иероглифы востока и запада, что может означать окончательную стабилизацию состояния планеты).

11. Методом обратного расчета по шкале Времени, начиная от границы Эпох Рыб и Водолея, установлена дата начала предшествующего БМК, который длился с **51280 по 24640 г.г. до н.э.**

12. В результате комплексного анализа символики шкалы Деканов и зоны истории (так называемого «разомкнутого кольца») восстановлена хронология правления Божественных Династий. В сумме при таком расчете Время правления Божественных Династий (от Ра до ухода Гора) длилось **23040 лет**, что отличается от Туринского папируса (**23200 лет**) всего на **160 лет!** Такая погрешность при неравномерности шкалы, «лишнего (!)» 37-го Декана, при столь сложном расчете огромного хронологического периода без точной даты начала, да еще при наличии неопределенности по Времени и неясных особенностей катастрофических ситуаций данного витка шкалы Деканов, лично мне кажется вполне убедительной.

Но, предыдущий БМК закончился примерно во Время гибели Осириса, а последующий период (правления Сета и Гора) относится уже к последнему БМК и отражен на ЛДЗ. Чтобы логично закончить историческую часть, приведу здесь результат хронологического расчета по первой половине последнего БМК, выполненного мной при анализе ЛДЗ.

После ухода Гора наступил период правления Шемсу-Гор. Если принять, что катастрофа во Льве состоялась примерно в 8080 г. до н.э. (или немного раньше – между 8800 и 8080 г.г. до н.э.), и одновременно с этим с исторической сцены ушли Шемсу-Гор, то по моим подсчетам на их правление приходится приблизительно **13680 лет**, что отличается от Туринского папируса на **250 лет**. В таком случае в сумме правление Божественных Династий и Шемсу-Гор составляет **36720 лет**, что отличается от данных, приведенных в Туринском папирусе, всего на **100-90 лет**.

Далее в бурный период релаксации планеты наступает неясное время, которое практически не отражено в египтологии. Затем на исторической арене появилась более или менее надежная археологическая информация о нескольких правителях, так называемых додинастических династий, после которых Нармер (или Менес, Аху) объединил Египет и положил начало официального исторического периода истории Древнего Египта.

Отдельно по ЛДЗ

1. Символика ЛДЗ очень сложна и требовала углубленного анализа и в дальнейшем убедительной аргументации правильности моего подхода, поэтому в Частях 2 и 3 ей уделено особое внимание и дается детальное описание символов.

2. В отличие от КДЗ на ЛДЗ только шкала Времени вынесена отдельно, а события и небо выстроены в едином ряду, но тесно связаны с символами шкалы Деканов. Это позволяет точно определить как хронологию, так и связь событий с небом.

3. Сложность интерпретации временного цикла ЛДЗ связана с направлением движения его символов (как шкалы Времени, так и событий и неба). **Все символы движутся и смотрят в направлении по часовой стрелке**, т.е. так, как бывает обычно в годовом цикле. Но **последовательность зодиакальных созвездий в ряду неба и событий соответствует циклу БМК.**

4. Разница в длине ладей с Деканами, плывущими по шкале Времени ЛДЗ, а также отсутствие некоторых Деканов, имеющих в КДЗ, и появление новых при строгом соблюдении последовательности остальных говорит о том, что **ВРЕМЯ может сжиматься и растягиваться** в зависимости от типа критических ситуаций. Равномерным Время бывает только в равновесных системах.

5. Именно анализ шкалы Времени ЛДЗ и сопоставление ее со шкалой Времени КДЗ позволил сделать вывод о том, что **Зодиак относится к разным периодам БМК.** Из них ЛДЗ – ближайший к нам последний цикл, окончание которого имеет место в наше время, когда вместе с переходом из Эпохи Рыб в Эпоху Водолея, начинается новый БМК.

6. **Граница между созвездиями Рыб и Водолея, условно принятая соответствующей 2000 г. н.э., методом обратного расчета позволила восстановить на шкале Времени хронологию катастрофических событий последнего периода БМК.**

7. Большое внимание уделено идентификации символов Деканов шкал Времени КДЗ и ЛДЗ для их сравнения между собой. Это позволило установить, что **большая часть символов и их последовательность на шкалах совпадают**, а нарушения (отсутствие

или появление новых Деканов) говорят о наличии катастрофических ситуаций в конкретные моменты.

8. Линейность шкалы Времени ЛДЗ и идентификация символики позволили установить, что **в глобальной катастрофе в Эпоху Льва – Скрабея-Рака произошло наложение Деканов (складка Времени),** что может быть только вследствие смещения оси вращения Земли. Затем последовал возврат ее в исходное состояние (релаксация планеты).

9. Именно наложение идентичных крайних Деканов восточной и западной полос друг на друга (в Эпоху Льва) показало, что количество Деканов на шкалах КДЗ и ЛДЗ одинаково и составляет 37. Это позволило высказать предположение о том, что, во всяком случае, оба последних БМК имеют одинаковую длительность, соответствующую 26640, а не 25920 годам, как принято официально.

10. По красным точкам в созвездиях Тельца и Дракона установлена дата, когда релаксация планеты закончилась. Точки соответствуют обозначенному **весеннему равноденствию. В то Время Солнце восходило в созвездии Тельца, а Полюсом Мира была звезда Тубан (α созвездия Дракона), т.е. примерно в 3000 г. до н.э.** (с учетом погрешности). Такая дата как раз приходится на начало официальной египтологической истории Древнего Египта.

И под занавес

Завершая книгу, мне хочется еще раз подчеркнуть, что современная официальная наука, сводя исследование артефактов древности к культурологическому их описанию, подчас при неправильном датировании, и догматически следуя однажды принятой парадигме, лишает себя и нас возможности увидеть доподлинную историю человечества и разностороннюю глубину ЗНАНИЙ наших предков.

Два таких артефакта – круглый и линейный Дендерские Зодиак, – анализу которых с точки зрения фундаментальных наук, египтологии и эзотерической философии, посвящена данная книга, убедительное и, надеюсь, весомое тому подтверждение. И я абсолютно убеждена, что данное исследование не исчерпывает всей глубины заложенной в них информации. Для одного человека это просто невозможно.

Я сделала только то, что смогла, и мне кажется, что свою лепту в изучение наследия Древнего Египта, я внесла. И слово свое о нем замолвила. Судить вам, люди.

Когда-то давно-давно при расставании Учитель сказал мне: «Ты пройдешь через основные религии мира и после этого вернешься ко мне».

Учитель, я вернулась!

ЛИТЕРАТУРА

1. С.Н. Павлова «ПОСЛАНИЕ ИЗ ПРОШЛОГО. РАСШИФРОВКА ДЕНДЕРСКОГО ЗОДИАКА». – М.: Изд. Дом «Новый век», 2001, – 268 с.
2. Е.П. Блаватская «ТАЙНАЯ ДОКТРИНА», т. 2, ч.1. – СПб.: 1991, – 548 с.
3. <http://www.liveinternet.ru/users/hatorira/post378612098/>
4. <http://venividi.ru/node/5474>
5. Camillo Trevisan. «LA RAPPRESENTAZIONE DELLE COSTELLAZIONI NELLO ZODIACO CIRCOLARE DI DENDERA». 1997
6. http://www.stylish-holidays.com/images/excursions/luxor/dendara_cruise/temple%20of%20Dendara.jpg
7. Gilles Néret «DESCRIPTION OF EGYPT», TASCHEEN. 2001. Köln
8. <http://victorsolkin.livejournal.com/78933.html>
9. https://samopoznanie.ru/avatars/objects/3-136420_2_6.jpg?2f55b04cca8b13a70095ad0e4cb34959
10. Розмари Кларк «СВЯЩЕННЫЕ ТРАДИЦИИ ДРЕВНЕГО ЕГИПТА». – М.: изд. «Фаир-Пресс», 2002, – 448 с.
11. Г. Бругш «ВСЕ О ЕГИПТЕ». – М.: Изд-во АДЕ «Золотой Век», 2000, – 665 с.
12. Waitkus Wolfgang. DIE TEXTE IN DEN UNTEREN RRYPTEN DES HATHORTEMPELS VON DENDERA. – Mainz am Rhein; von Zabern, 1997, – 295 S.)
13. <http://www.elixirofknowledge.com/2014/08/>
14. http://farm9.staticflickr.com/8466/8366444803_7be232caf4_o.jpg
15. <https://zhitanska.com/sites/default/files/images/stories/ZHVV/Dendara/lampa.jpg>
16. http://chronologia.org/egypt/images/dendra-roof_t.jpg
17. <http://s020.radikal.ru/i716/1401/58/f87f28976853.jpg>
18. <http://isida.ru/wp-content/uploads/2012/04/HathorCow.jpg>
19. http://www.saqqara.nl/img/Cont_Glossary/_500/Hathor.jpg
20. <http://toseeunvisible.narod.ru>
21. <http://egipet.uz/page/5>
22. http://worldyachting.ya.ru/replies.xml?item_no=157
23. <http://www.sunhome.ru/wallpapers/5895>
24. S. Cauville. «LE ZODIAQUE D' OSIRIS». Uitgeverij Peeters, Bondgenotenlaan 153, B-3000 Louen, 1997
25. «DIE LEBENSWELT DER FLTEN ÄGIPTER. ALTAG, RUNST UND MUTHEN». Joann Fletcher. Bechtermünz Verlag. 1999
26. <http://xn--80aaanwajckzclf2ab.xn--p1ai/index.php?newsid=28>

27. «DESCRIPTION DE L' EGIPTE. Pefage Sydney H. Aufrere. PUBLIEE SOUS LES ORDRES DE NAPOLEON BANAPARTE», INTER-LIVRES, 1995
28. Г. Николис и И. Пригожин «ПОЗНАНИЕ СЛОЖНОГО. ВВЕДЕНИЕ» (– М.: изд. Мир, 1990, – 344 с.
29. М. Хоуп «НАСЛЕДИЕ СИРИУСА. РАЗГАДКА ТАЙН ДРЕВНЕГО ЕГИПТА », – К.: «София», 1997, – 270 с.
30. Г. Хэнкок «СЛЕДЫ БОГОВ». – М.: Изд-во Эксмо, 2005, – 720 с.
31. <http://egyptopedia.info/r/1260-ra>
32. <http://Annales.info/egipet/rak/00.htm>
33. <http://blog.ru-egypt.com>
34. <http://movimentoculturalgaia.files.wordpress.com/2010/05/geb-0003-www-templodeapolo-net>
35. <http://ankh.ucoz.ru/photo/2-0-17>
36. <http://rushist.com/index.php/mifologiya/3772-bog-geb-drevnij-egipet>
37. http://www.historicus.ru/drevneegipetskie_mifi/
38. <http://www.factruz.ru/civilizations-2/god-of-egypt-anubis.htm>
39. <http://i075.radikal.ru/1001/7e/c08c941a001b>
40. <http://jfbradu.free.fr/egypte/LE%20NIL/UN%20DIEU/osiris-noir2>
41. http://images.myshared.ru/26/1284626/slide_12.jpg
42. <http://mithology.ru/Set.html>
43. <http://ru.wikipedia.org/wiki/>
44. http://www.cosmoenergy.ru/egypt09_rus.htm
45. <http://www.bestiary.us/files/images/b221626ad09d.250x250.jpg>
46. <http://theancientegypt.org/assets/images/egyptian-god-sis.jpg>
47. <http://humanities.institute.sfu-kras.ru/foto?cols=3&rootcat=10788&album=798>
48. <http://forum.lah.ru/forum/26-2102-1>
49. <http://herbologia.ru/Arhiv/23/16/reports.html>
50. <http://hiddenlights.wordpress.com>
51. http://vluvre.ru/img/files/catalog/10951_big.jpg
52. Э. Шюре «ВЕЛИКИЕ ПОСВЯЩЕННЫЕ. ОЧЕРК ЭЗОТЕРИЗМА РЕЛИГИЙ». Калуга, 1914, – 420 с., репр.
53. «ГЕРМЕС ТРИСМЕГИСТ И ГЕРМЕТИЧЕСКАЯ ТРАДИЦИЯ ЗАПАДА И ВОСТОКА». – М.: «Алтейа», – К.: «Ирис», 1998, – 625 с.
54. Мэнли П. Холл «ЭНЦИКЛОПЕДИЧЕСКОЕ ИЗЛОЖЕНИЕ МАСОНСКОЙ, ГЕРМЕТИЧЕСКОЙ, КАББАЛИСТИЧЕСКОЙ, РОЗЕНКРЕЙЦЕРОВОЙ СИМВОЛИЧЕСКОЙ ФИЛОСОФИИ». Новосибирск: Изд-во «Наука», 1992, – 794 с.)
55. <http://blog.ru-egypt.com>

56. http://www.philipcoppens.com/sog_art1.html
57. <http://de.academic.ru/pictures/dewiki/76/Louvre-egyptologie-babouin-thot.jpg>
58. http://hipermir.ru/image/pticy/ibis_2.jpg
59. <http://www.libertateapentru femei.ro/articol/5-simboluri-cu-origini-stranii-136586>
60. <http://teammy.com/notes/283058print>
61. <http://www.mifologija.ru/images/egipet/tefnut2.jpg>
62. https://www.historyworlds.ru/civiliz/mather/egipet/bogi_egipet/70-geb.html
63. <https://ru.wikipedia.org/wiki/Селкет>,
64. <http://ru.fantasticbeings.wikia.com/wiki/Селкет>
65. http://world-of-legends.su/egipet/egipet_bogi/id1017
66. <http://myfhology.info/gods/egipt/satis.html>
67. http://www.bestiary.us/files/imagecache/250x250/images/Seth_horus.jpg
68. Ю. Любимов «УНИКАЛЬНЫЕ ВРАЧИ ДРЕВНЕГО ЕГИПТА». «НЛЮ» №14, 2003 г.
69. Н.Н. Сазеева «МЫ – ДЕТИ СВЕТА. Сенсационное научное открытие». Изд. «Питер», 2007 г.
70. Г.Г. Ершова «ДРЕВНЯЯ АМЕРИКА: ПОЛЕТ ВО ВРЕМЕНИ И ПОСТРАНСТВЕ. МЕЗОАМЕРИКА». Science, 2017, <https://profilib.com/kniga/103455/galina-ershova-drevnyaya-amerika-polet-vo-vremeni-i-prostranstve-mezoamerika.php>
71. Павлова С.Н. «РАЗМЫШЛЕНИЯ О НАУКЕ ДРЕВНИХ». – М.: Новый Центр, 2004, – 239 с.
72. «КНИГА УРАНТИИ» / Фонд Урантия, Чикаго, 1997
73. А. Асов «ЭЙ! ТЫ ГДЕ, ВОДОЛЕЙ?», журнал «Оракул», 2000 год
74. Эдвин К. Крапп. «ЛЕГЕНДЫ И ПРЕДСКАЗАНИЯ О СОЛНЦЕ, ЛУНЕ, ЗВЕЗДАХ И ПЛАНЕТАХ». – М.: ФАЙР-Пресс, 2000, – 465 с.
75. А. В. Лапин «РА» – <http://lah.ru/text/lapin/titul.htm>
76. Р. Бьювэл, Э. Джилберт «СЕКРЕТЫ ПИРАМИД. СОЗВЕЗДИЕ ОРИОНА И ФАРАОНЫ ЕГИПТА». – М.: «Вече», 1996 г., – 368 с.
77. Г. Хэнкок, Р. Бьювэл «ЗАГАДКА СФИНКСА или ХРАНИТЕЛЬ БЫТИЯ». – М.: «Вече», 1999 г., – 400 с.
78. Г. Хэнкок, С. Файя «ЗЕРКАЛО НЕБЕС». – М.: «Вече», 2000 г., – 416 с.
79. http://www.factruz.ru/space_mistery/images/orion-2.jpg,
80. <http://mir-esoterici.ru/index.php/forum/zhivaya-etika/108-sokrovishche-iz-sozvezdiya-orion>
81. А.А. Вотяков и А.А. Вотяков «ТЕОРЕТИЧЕСКАЯ ГЕОГРАФИЯ или О ГРЯДУЩЕЙ КАТАСТРОФЕ». – М.: «София», 1998, –152 с.
82. Г. Хэнкок, Р. Бьювэл, Д. Григзби «ТАЙНЫ МАРСА. ИСТОРИЯ ЗАКАТА ДВУХ МИРОВ». – М.: «Вече», 1999, – 400 с.

83. Х. А. Ливрага «ФИВЫ». – М.: «Новый Акрополь», 1995, – 158 с.
84. С.Б. Проскуряков «СТРОИТЕЛИ ПИРАМИД ИЗ СОЗВЕЗДИЯ БОЛЬШОГО ПСА». Орел, изд. «Книга», 1992, – 287 с.
85. http://www.renomme.ru/wp-content/gallery/egipet5000_99.jpg
86. С.Н. Павлова «ВРЕМЯ — ВЕЧНОСТЬ. ТРАКТАТ. Многомерность не есть понятие геометрическое (страшная крамола)» <http://divinecosmos.e-puzzle.ru/page.php?al=331>
87. С.Н. Павлова «УНИВЕРСАЛЬНЫЙ ПРИНЦИП МИРОЗДАНИЯ. Книга 1. МЕТААСТРОНОМИЯ СОЛНЕЧНОЙ СИСТЕМЫ». http://divinecosmos.e-puzzle.ru/list.php?c=pavlova_3
88. С.А. Снегов «ЛЮДИ КАК БОГИ». – М.: Армада, 1996, – 497 с.
89. У. Бадж. ЛЕГЕНДЫ О ЕГИПЕТСКИХ БОГАХ. Ж. Нажель. МИСТЕРИИ ОСИРИСА В ДРЕВНЕМ ЕГИПТЕ. Р. Шваллер де Любич. О СИМВОЛЕ И СИМВОЛИЧЕСКОМ. – М.: «Рефл-бук», К. «Ваклер», 1997, – 304 с.
90. S. Cauville, E. Aubourg LE ZODIAQUE DE PHARAON. Hcristiane Desroches-Noblecourt. (ARCHEOLOGIA, №292/JUILLET-AOUT, 1993/32 FRANCS
91. Lauth F.J. «MANETHO UND TURINER KÖNIGS-PAPIRUS». 1865.
92. Е.П. Блаватская. ТЕОСОФИЧЕСКИЙ СЛОВАРЬ. – М.: «Сфера», 1994, – 638 с.
93. Муата Абхайя Эшби. ЕГИПЕТСКАЯ ЙОГА. ФИЛОСОФИЯ ПРОСВЕТЛЕНИЯ. — К.: «София», 1997, – 216 с.
94. Муата Абхайя Эшби. ВОСКРЕСЕНИЕ ОСИРИСА. ДРЕВНЕЕГИПЕТСКАЯ БИБЛИЯ. – К.: «София», 1998, – 175 с.
95. СВЯЩЕННАЯ КНИГА ТОТА. ВЕЛИКИЕ АРКАНЫ ТАРО. АБСОЛЮТНЫЕ НАЧАЛА СИНТЕТИЧЕСКОЙ ФИЛОСОФИИ ЭЗОТЕРИЗМА. Опыт комментария Владимира ШМАКОВА, Инженера Путей Сообщения. – М. 1916, репринтное издание, – 512 с.
96. Г.О.М. КУРС ЭНЦИКЛОПЕДИИ ОККУЛЬТИЗМА. – К.: «София», 1994, – 400 с.
97. Элифас Леви. УЧЕНИЕ И РИТУАЛ ВЫСШЕЙ МАГИИ. Сб. с Д. Форчун ТАЙНОЕ БЕЗ ВЫМЫСЛОВ. – М.: «REFL-book», 1994, – 384 с.
98. М. Луркер. ЕГИПЕТСКИЙ СИМВОЛИЗМ. Серия «Символы», книга IX, – М.: «Золотой Век», 1998, – 184 с.
99. ЕГИПЕТСКИЕ МИСТЕРИИ. СИМВОЛИКА ТАРО: ПУТЬ ПОСВЯЩЕНИЯ. – К.: «София», 1997, – 112 с.
100. М.А. Коростовцев. ВВЕДЕНИЕ В ЕГИПЕТСКУЮ ФИЛОЛОГИЮ. – М.: «ИВЛ», 1963, – 280 с.

101. В.И. Авдиев. ВОЗНИКНОВЕНИЕ ДРЕВНЕЕГИПЕТСКОЙ ПИСЬМЕННОСТИ.
– М. – «ИВЛ», 1960, – 17 с.
102. DIE AEGYPTOLOGIE ABRISS DER ENTZIFFERUNGEN UND FORSCHUNGEN AUF DEM GEBIETE DER AEGYPTISCHEN SCHRIFT, SPRACHE UND ALTERTHUMSKUNDE von Prof. Dr. Heinrich Brugsch, Leipzig, 1891, Verlag von Wilhelm Friedrich, – 535 S.
103. Badawi A., Kees H. HANDWOERTERBUCH DER AEGYPTISCHEN SPRACHE. Kairo, Staatsdruckerei, 1958, – 300 S.
104. Erman A., Grapow H. WÖRTERBUCH DER AEGYPTISCHEN SPRACHE. 1-6, Berlin, 1921.
105. Erman A., Grapow H. AEGYPTISCHES HANDWÖRTERBUCH, Berlin, 1921, – 232 S.
106. Setche K., Firchow O. ТЧЕВАНИСЧЕ ТЕМПЕЛИНСЧРИФТЕН АУС ГРИЕЧИСЧ-РИМИСЧЕР ЗЕИТ. Akademie – Verlag. Berlin, 1957, – 152 S.
107. KOPTISCHE UNTERSUCHUNGEN von Carl Abel, Berlin, 1876-1877, – 842 S.
108. Erman A. ДГУПТИСЧЕ ГРАММАТИК. Berlin, 1928, –310 S.
109. Brugsch H. НIEROГЛИПИСЧЕ ГРАММАТИК ОДЕР ЬБЕРСИЧТИЛЧЕ ЗУСАММЕНСТЕЛЛУНГ ДЕР ГРАПИСЧЕН, ГРАММАТИСЧЕН UND SYNTAKТИСЧЕН РЕГЕЛН ДЕР НЕИЛИГЕН СПРАЧЕ UND SCHRIFT ДЕР АЛТЕН АЕГИПТЕР. Leihzig, 1872, – 138 S.
110. Ж.Ф. ШАМПОЛЬОН И ДЕШИФРОВКА ЕГИПЕТСКИХ ИЕРОГЛИФОВ. – М.: «Наука», 1979, – 140 с.
111. Х.Э. Керлот. СЛОВАРЬ СИМВОЛОВ. «REFL-book», 1994, 608 с.
112. Дж. Купер. ЭНЦИКЛОПЕДИЯ СИМВОЛОВ, кн. IV. – М.: «Золотой век». 1995, – 401 с.
113. Дж. Фоли. ЭНЦИКЛОПЕДИЯ ЗНАКОВ И СИМВОЛОВ. – М.: «Вече. Аст», 1997, – 430 с.
114. Н.В. Мамуна «ЗОДИАКАЛЬНАЯ МИФОЛОГИЯ. ЗОДИАК МИСТЕРИЙ». – М.: Алетейа, 1998, – 437 с.
115. «КИБАЛИОН». Учение трех посвященных о герметической философии Древнего Египта и Греции. – М.: «Золотой Век», 1993, – 80 с.
116. <http://egyptopedia.info/a/739-astronomiya>
117. ВСЕОБЩАЯ ИСТОРИЯ АРХИТЕКТУРЫ, т. I. – М.: Изд. Академии архитектуры СССР, 1944.
http://www.historicus.ru/proportsii_v_egipetsloi_arhitekture/

118. ЕГИПТОПЕДИЯ. <http://egyptopedia.info/e/1492-ekspeditsiya-napoleona-v-1798-1801-gg>
119. В.В. Солкин. ЕГИПЕТ: ВСЕЛЕННАЯ ФАРАОНОВ. – М.: Изд. «Кучково поле», 2014, – 616 с.
120. http://www.nowimir.ru/DATA/060009_2.htm
121. <http://www.ancientegyptonline.co.uk/sopdet.html>
122. <http://astrogalactica.ru/stars/sirius/>
123. <http://jfbradu.free.fr/egypte/LES%20TOMBEAUX/LES%20HYPOGEES/VALLEE-DES-ROIS/SETHI-I/tombe-sethi-2.php3?r1=5&r2=1&r3=0>
124. http://new.chronologia.org/volume6/vish_senmut1.html
125. <http://cdn.bolshoyvopros.ru/files/users/images/9a/da/9adaa1ca7a57c8cc37d921923a25d97b.jpg>
126. <https://aaemelin.files.wordpress.com/2016/10/star-trails3.jpg?crop>
127. М.Л. Серяков. ГЕРМЕС – ВНУК АТЛАНТА. – СПб.: 1998, – 133 с.
128. Изменение климатических условий на Земле.
<http://biofile.ru/geo/23271.html>
129. С.Ю. Попов. ИСТОРИЯ РАСТИТЕЛЬНОСТИ АФРИКИ ЗА ПОСЛЕДНИЕ 150000 ЛЕТ.
<http://bio.1september.ru/article.php?ID=200400505>
130. <https://www.infox.ru/news/232/science/universe/153887-vsego-5-tysac-let-nazad-po-sahare-tekla-reka-krupnee-chem-gang>
131. <http://chudinov.ru/mashkov/2/>
132. <http://www.festivalnauki.ru/statya/13164/kogda-gde-i-pochemu-sluchilsya-vsemirnyy-potop-versii>
133. <http://krymology.info/index.php/>
134. http://novosti-kosmonavtiki.ru/forum/forum16/topic13444/?PAGEN_1=61