

ТАЎНЫ АРКАИМА

*Наследие
древних ариев*

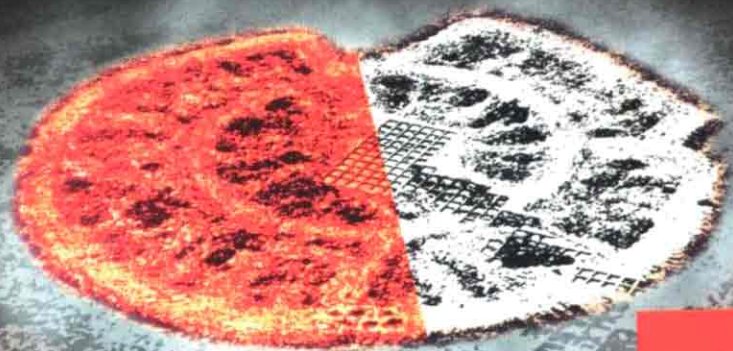

КНИГА - СЕНСАЦИЯ



Книга – сенсация

В. Путенихин

**Тайны
Аркаима**

Наследие древних ариев

Издание 2-е

Ростов-на-Дону
«Феникс»
2006

УДК 94(3)
ББК 63.3(0)3
КТК 030
П 90

Путенихин В.П.

П 90 Тайны Аркаима. Наследие древних ариев./В.П. Путенихин. Изд. 2-е. — Ростов н/Д: Феникс, 2006. — 288 с. — (Книга — сенсация)

Мировой сенсацией предпоследнего десятилетия XX века явилось обнаружение в Южном Зауралье страны древних городов, так называемой аркаимской культуры.

Со дня своего открытия Аркаим стал предметом жарких споров. Для одних он просто археологический объект индоевропейского типа, характерный только для цивилизации древних ариев, для других — вместилище Богов, для третьих — форпост инопланетян на нашей грешной земле, для четвертых — станция для приема космической энергии и т.д. Сотни мнений, сотни версий, кроме одной: Аркаим — фрагмент прародины народов, населяющих не только Россию, но и весь Евразийский континент.

Сама мысль об этом крамольна, так как в такой ранней культурности славяно-руссам и другим коренным народам России отказано давно и бесповоротно всеми великими историками начиная с Геродота. Раз не было культурности, значит, были дикие племена, а отсюда вывод: Аркаим — пришлый феномен: явились в Россию неведомые арии и исчезли неизвестно куда, оставив несколько десятков сожженных за собой городков.

В данной работе отбрасываются привычные стереотипы, и утверждается, что аркаимские города — это часть территории протогосударства руссов, тюрок, угров, а также историческая прародина народов Ближнего Востока, Индии, Китая и Северной Америки, что выводит Россию в ранг стран с одной из самых древних мировых культур.

ISBN 5-222-10080-4

УДК 94(3)
ББК 63.3(0)3

© Путенихин В.П., 2006

© Оформление: изд-во «Феникс», 2006

От автора

Эта книга посвящена проблеме древней южноуральской страны городов, так называемой аркаимской культуры бронзового века, обнаруженной археологами в 1987 году. В ней я, однако, не ограничиваюсь описанием памятников, хозяйства, фортификации, быта, погребений и тому подобного. Предлагаю читателям взглянуть на проблему в целом.

Поэтому книгу, которую вы держите в своих руках, нельзя отнести к числу чисто этнологических, археологических, палеонтологических, лингвистических, исторических, теологических и других исследований, привычных для разобренного по разным отраслям знаний научного мира.

Напротив, если рассматривать ее с точки зрения отдельно взятой науки, например, археологии, она найдет больше противников, чем сторонников.

Тем не менее парадокс познания истины как раз в том и заключается, что человечество мучительно пытается восстановить то, что было когда-то отвергнуто.

Фактически вся история науки — это история возвращения назад, история поиска первоосновы жизни на земле. Открытия, достигнутые на этом пути, — лишь вехи, указывающие, верно ли шагуем этот путь. В случае ошибки живой мир реагирует природными катаклизмами, доселе неизвестными болезнями, угрозой существованию всего живого. Что мы и видим наяву вокруг себя.

Как вывести человечество из того тупика, в котором оно оказалось? Для этого нам надо иметь силы, чтобы сказать: все в этом мире едино и одновременно самостоятельно в своем развитии. Полагаю, что читатели по достоинству оценят самое существенное в моей работе, а именно, идею об общности происхождения российских и сопредельных народов. И в то же время уникальности пути каждого из них.

Как профессиональный биолог я хочу показать моим читателям, что различия в современных наречиях и внешнем облике народов являются лишь приобретенными признаками. А синтез арсенала средств, накопленных в различ-

ных наук: географии, биологии, истории, археологии, философии, языкознания, мифологии и фольклоре и даже метафизике, примененный в данной работе, позволит вам сразу же охватить неподдающиеся анализу и правильной интерпретации факты, утверждающие величие древней русской истории. То, что раньше казалось неуловимым, не состыковывалось и не сходилось, -станет доступным пониманию и воображению.

Известно, что с появлением мировых религий вся история человечества была переписана. Реальные события, легшие в основу новых религиозных учений, лишенные пространственно-временных параметров, воспринимаются как мифические предания. Так, например, предание о всемирном потопе не имеет географических привязок. Хотя и публикуются сенсационные сведения об обнаружении Ноева ковчега на горе Арарат, следов потопа на Кавказе нет.

А вот по остаточным геологическим признакам (а таких признаков в Уральском регионе, особенно на Южном Урале, сохранилось много) действительно можно предположить, что древнейшая история человечества связана именно с Уралом, причем переселение народов шло с Урала, а не наоборот. Не случайно, например, в скандинавских сагах прародиной норманнских народов считается земля к востоку от р.Танаквиль (ср. Таналык — река, текущая в пределах Аркаимской страны городов, и одноименное городище Таналык, в настоящее время затоплено водами Иреклинского водохранилища), где существовал мифический город богов под названием «Асгард» (ср.: Аскар — село и район на юго-востоке Башкирии). А эпос «Урал-батыр» фактически является повествованием о всемирном потопе.

Где же была колыбель человечества? В книге приводится карта Рудольфа Меркатора 1595 года, на которой изображен материк Туле на Северном полюсе. В центре этого материка располагается горная провинция Меру (Меру — вершина мира, древа, жизни). Сопоставив ее с горной провинцией Урень, на Южном Урале, с её центральной вершиной горой Иремель (мужская гора (*тюрк.*)), можно получить наилучший аргумент в пользу предположения о том, что очаг древней исчезнувшей северной культуры следует искать именно

на Урале. Думаю, именно здесь кроется некая истина, если учесть, что тотемом северных (пермских) башкир был олень, принесший на своих рогах солнце.

Благодаря данным доводам мировое древо жизни (Меру) перестанет быть перекасти-полем, а народы — его побеги, начнут осознавать ответственность за все, что происходит вокруг нас. *Убежден, что генофонд человечества следует искать в центре России на территории Урала.* В связи с чем вашему вниманию предлагается собственная оригинальная дешифровка исторических названий и географических фактов, которая показывает, что народам России, в силу их первородства, еще предстоит сыграть ведущую роль в мировом развитии, для чего имеются все предпосылки.

Для обоснования этой гипотезы использован метод синтеза лингвистических данных с биологическими, географическими и историческими данными и данными других наук, что помогло разобраться в нагромождении, казалось бы, разрозненных и не имеющих друг к другу отношения событий древнего мира.

Благодаря фактам, изложенным в данной книге, у вас также появляется возможность проникнуть в тайну религий и культов первозданных народов, войти так сказать в самое их сердце и почувствовать напряженный ход той далекой и необычной для нас жизни. Вчитываясь в отдельные главы книги, вы вместе со мной непроизвольно начнете сопереживать этим древним народам, вслушиваться в их гимны и молитвы, как бы становиться свидетелем их обрядов и церемоний и сравнивать их с современными религиозными воззрениями.

Я думаю, нам нужно постараться понять религиозные идеалы предков, так как древние религии изначально являлись сложнейшими философскими и познавательными системами, в которых откровения соединялись с наукой. Это поможет человечеству выбрать верный путь в будущее.

Надеюсь, что книга найдет заинтересованных читателей и поможет им по-новому взглянуть на свое прошлое и настоящее.

Предисловие

В 1987 году на берегах затерянной в степях Южного Урала реки Большая Караганка совершилось событие, поразившее как научный, так и общественный мир. При строительстве оросительной системы были обнаружены города арканьской культуры, одной из самых древних на планете Земля.

Факт открытия первого из этих протогородов, овсянный легендами, на самом деле выглядел таким образом.

Свидетельствует начальник строительства Юрий Евгеньевич Кошкарёв, ныне заместитель главы администрации Кизильского района Челябинской области.

«Во время строительства оросительной системы археологи провели необходимые исследования и, ничего не обнаружив, сворачивали свой лагерь. Наготове уже, как говорится, стояли грузовики, груженные балластом для перекрытия створа плотины. Рано утром некий юноша-школьник, по одной версии, из соседней деревни Александровка, по другой, помощник из состава самой экспедиции прибежал и сказал: «Там, выше по течению реки, есть какие-то холмики. Надо бы посмотреть».

У археологов не было ни сил, ни желания продолжать исследования. Но тут явился случай, определивший звездный час России. Самолет-«кукурузник» совершил на колхозном поле рядом со стройкой вынужденную посадку, вызванную неисправностью маслопровода. После устранения поломки мы упросили летчика сделать круг над тем участком поймы, где возвышались холмики, чтобы сверху проверить, не являются ли они рукотворным делом. При облете стало ясно: скопление холмов — не просто какие-то иловые наносы: в излучине реки, под землей просматривались удивительные очертания древнего города.

В дальнейшем, когда к делу были привлечены военные летчики (мы даже оплатили полеты, понимая всю важность открытия) и с большой высоты стали производить фотогра-

фирование региона, выяснилось: перед нами страна древних городов, охватывающая немалую часть юга Челябинской области, часть Башкирии, Курганской области и севера Оренбуржья. В дальнейшем потребовалось вмешательство тогдашнего Председателя Совета министров СССР Н.И. Рыжкова. И несмотря на уже произведенные затраты примерно в 15 миллионов долларов, стройку закрыли. Так был сохранен Аркаим».

В настоящее время открыто 21 городище, но, по всей видимости, будут обнаружены еще и еще. Эти города представляют собой большей частью концентрические сооружения, которые строились из дерева и легко цементирующегося ила, в изобилии наличествующего в поймах степных речек.

Об особенностях строений древних городищ, опираясь на исследования специалистов-археологов, мы поговорим ниже. Сейчас же остановимся на рассмотрении удивительного научно доказанного факта, что Аркаимские города были оставлены одновременно всеми жителями мегаполисов и после этого они выгорели дотла. Кстати, именно наличие пожара послужило их открытию несколько тысячелетий спустя, ведь обугленное дерево может храниться веками. Археологические исследования показывают: исход жителей не был внезапным, аркаимцы забрали с собой все, вплоть до мелкой утвари. Все города были покинуты одновременно.

Итак, сразу же возникает одна из самых непостижимых загадок — тайн, окутывающих Аркаим, для разрешения которой официальная археологическая наука выдвигает всего одну версию, а именно версию экологической катастрофы и безотчетно следует только ей. В чем ее суть? Ресурсы данного региона якобы были исчерпаны, и это послужило причиной исхода в другие земли, а так как аркаимцы, мол, были огнепоклонниками, то, следуя ритуалу, они сожгли собственные города. Этакие «геростраты».

Эта версия при ближайшем рассмотрении выглядит не совсем убедительной. Ресурсы Урала не истощены и по сей день. Водных, почвенных, лесных и минеральных запасов при их рачительном использовании хватит еще на многие годы. Даже если для производства во 2-м тысячелетии до н.э.

последовал некий спад — зачем уничтожать отлаженную городскую инфраструктуру? Не проще ли оставить в городах часть населения, способного прокормиться, а другой части отправиться на освоение земель обетованных?

Нами выдвинуты несколько собственных версий сожжения Аркаима, которые, несмотря на горячие и дружные протесты официальной науки, не следует сбрасывать со счетов.

Военно-тактическая версия — перед лицом наступающего противника города были сожжены, чтобы не достались завоевателям, подобно тому, как была сожжена Москва перед Наполеоном, и население отступило. Подобная тактика планировалась и в случае падения Москвы в 1941 году. Наши предки испокон веков применяли тактику выжженной земли. Но в таком случае сохранились бы многие предметы быта и свидетельства вандализма, но их нет. Так что такая гипотеза также весьма слабовата:

Версия перехода в иное измерение. Современные науки физика и химия начинают только-только догадываться о том, что метафизике, пантеизму и алхимии известно давно. Для них смерть не означает полного распада всей сущности, жизнь вечна и непрерывна, а смерть — лишь изменение пространственного существования как человека, так и планет. Метафизика, а следовательно, метапалеонтология связывают исчезновение цивилизаций с переходом их в иное измерение.

В самом деле, куда исчезли Шумер, Египет, цивилизации Майя, Атлантида и т.д., оставив нам непостижимые памятники, которые мы не в силах разгадать. Таковой могла быть и участь Аркаима, не стоит эту версию сбрасывать со счетов.

Право каждого человека верить или не верить эзотерическим наукам, но мы не должны отмахиваться от сакральных знаний, а они говорят нам о следующем.

Первым знаком перехода нашей планеты в другое измерение является резкое падение напряженности магнитного поля Земли и последующий реверс ее полюсов. Отметим, что все палеонтологи без исключения связывают этот момент с появлением новых видов на Земле, но об этом мы поговорим ниже.

Следующий знак такого перехода – это факты ненормального поведения людей и животных из-за изменения геомагнитного поля. Мир словно сходит с ума. Распадаются сущностные мировые структуры. Скачут фондовые и товарные рынки. Правительства становятся недееспособными, перестают планировать и могут лишь слабо реагировать на те или иные изменения общественной жизни. Возникают немотивированные военные конфликты, терроризм, падение нравственности, инстинктивное усиление строительства высотных домов. Затем происходит стирание памяти людей и переход их сознания в состояние рассудка десятилетних детей, в котором они забывают о таких вредных привычках, как курение табака, алкоголизм и наркомания.

Падение напряженности электромагнитного поля Земли может привести к подвижке континентов, что вызовет катаклизмы и наводнения, творящие угрозу всему живому на земле. И эти факты неоднократно имели место быть, но мы в силу своего детерминированного сознания просто отмахиваемся от них.

Самым последним явлением, которое происходит в такие моменты, согласно древнейшим откровениям, станет горение искусственно созданных элементов реальности. Другими словами: все искусственные материалы, не содержащиеся в природе, не войдут в иное измерение. Они вернутся в состояние первоосновы всего сущего, т.е. станут огнем или же от них останутся мельчайшие фрагменты, которые последующие цивилизации никогда не смогут объяснить.

Например, на Приполярном Урале найдены странные микроскопические вольфрамовые и молибденовые пружинки, которые поставили ученых в тупик и которые можно трактовать только как следы исчезнувшей цивилизации (рис. 1).

Археологам попали в руки десятки явно рукотворных вещей, возраст которых – сотни тысяч лет. Вот только представители официальной науки стараются о них не говорить, иначе придется пересматривать всю теорию происхождения человека.

Обратимся к статье «На Приполярном Урале найдены следы исчезнувшей цивилизации», опубликованной в газете



Рис. 1. Вольфрамовая пружинка с молибденовым сердечником

«Комсомольская правда» от 22 августа 2003 года. Вот что пишет корреспондент Андрей Павлов, передавая читателям рассказ свидетельницы событий:

«Двенадцать лет назад большая геологоразведочная экспедиция искала золото на Приполярном Урале. А нашла нечто совершенно необычное.

– В 1991 году я работала с микроскопом в лаборатории в горах, – вспоминает инженер-минералог Регина Акимова. – И вдруг ко мне поступили образцы песка, в которых я обнаружила множество странных пружинок. Что за пружинки, откуда? Я с 1962 года работаю в золоторазведке, но никогда такого не встречала. Сначала подумала, что это детали золотодобывающих агрегатов. Но потом засомневалась. Уж больно маленькие...

Небольшое отступление. Как работает солидная экспедиция, разыскивающая золото? Сначала в те места, где геологи рассчитывают найти большие запасы благородного металла – а это, как правило, поймы рек, – идет мощная техника. Бульдозеры сдирают верхний слой почвы, докапываясь до гравия и песка. В этой толще, давным-давно намытой рекой, и прячется «желтый дьявол».

Достают его так. Экскаваторы тоннами выкапывают песок и подают на так называемые промприборы. На них мощными струями воды вымываются камни и пустая порода, а золотые самородки и сопутствующие металлы остаются. Вместе с золотом на лотках попадают также металлические обломки, чаще всего — детали бульдозеров. Вот за них-то и приняла странные пружинки Акимова.

Но самые крупные из загадочных объектов достигали 2 — 3 миллиметров, а остальные можно было рассмотреть только в сильный микроскоп. Странно. Вы видели руки северных бульдозеристов? Поверьте, тамошняя техника в большинстве случаев чинится кувалдой и зубилом. Откуда же тогда взялись детали, словно принадлежавшие миниатюрным часикам?

На следующий год из Сыктывкара к старателям приехали специалисты Уральского отделения РАН. Регина Сергеевна отдала им на исследование образцы пружинки, и они в лабораторных условиях определили их состав. Удивление ученых было безмерным. Эти «природные образования», как осторожно названы пружинки в отчетах, почти целиком состояли из вольфрама! Однако вольфрам в природе встречается только в виде соединений. К тому же пружинки имели чрезвычайно правильную форму, а некоторые были снабжены молибденовыми сердечниками или оканчивались вольфрамовой капелькой. Словно оплавилась. А температуру плавления вольфрама помните? Более трех тысяч градусов по Цельсию, самый тугоплавкий металл!

Геологи беседовали с оборонщиками, показывали им мини-пружинки. «Не наше, — ответили военные, — мы до нанотехнологий еще не дошли».

«Летающие тарелки» эпохи динозавров.

— Я с этими пружинками столкнулась в 1994 году в районе речки Нареды, — рассказывает Елена Матвеева, кандидат геолого-минералогических наук, завотделом Центрального НИИ благородных и цветных металлов, — и сразу стало ясно, что ни о каких деталях бульдозеров или спиралях от разбитых лампочек речь не идет. Мы вели разведку золотоносных россыпей лопатами и кайлом. Делали шурфы, на веревке вытаскивали ведра с песком. Так вот, вольфрамовые

пружинки были обнаружены в нетронутых цивилизацией таежных уголках на глубинах 6–12 метров. А это соответствует верхнему плейстоцену, или ста тысячам лет до нашей эры!

«Все страньше и страньше», — как говаривала Алиса...

— Мы изучали эти пружинки подробно, в том числе на электронном микроскопе, — продолжает Елена Вениаминовна. — Они действительно похожи на современные спирали накаливания, применяемые в лампочках, но по некоторым параметрам от них отличаются. Уфологи пытаются уверить меня, что на Урале мы нашли детали разбитых «летающих тарелок» или развалины энергостанций древних гуманоидных цивилизаций, населявших нашу Землю. Не знаю. Мне лично кажется, что это следы падения метеорита. Сто тысяч лет назад на высокой скорости он вошел в атмосферу, легкоплавкие материалы испарились, а вольфрамовые включения приобрели такую вот странную форму. К сожалению, моя версия пока не подтверждается. Ни в одном из найденных ныне метеоритов таких самородков вольфрама не обнаружено...

Что дальше?

— Настраивайте окуляры по глазам и смотрите!

Регина Сергеевна Акимова, первооткрыватель загадочных пружинки, приглашает меня к микроскопу, обычному, не электронному. При большом увеличении я вижу серебристые пластинки.

— Это осмистый иридий! — объясняет Акимова. — Желтые «подушечки» — золото.

А вот и пружинки. Они очень правильной формы. Невооруженным взглядом смотрятся как крохотные песчинки. Кто их сделал сто тысяч лет назад? И как они попали в речные отложения Урала?

— Безусловно, это не природное соединение, — твердо говорит Регина Сергеевна, — поверьте специалисту с сорокалетним стажем!

— Но ведь сто тысяч лет... — отвечаю растерянно. — А сегодня их кто-нибудь исследует?

— Нет!

Это и понятно. Геологов и специалистов ЦНИИ благородных металлов интересует прежде всего золото, за что они

и получают свою зарплату. Между тем в докладах Академии наук скупая статья об открытии самородного вольфрама заканчивается признанием: «Генезис не ясен». Наука расписала в своем бессилии?»

Еще пример. Изучая быт североамериканских индейцев, я натолкнулся на интересный факт. Оказывается, они знали о том, что такие времена периодически наступают и что при этом происходит. Поэтому у них было запрещено использование искусственных строительных материалов внутри своих поселений — пуэбло. Они ведали, когда наступит день очищения, то пожары не будут так страшны и никаких особых проблем с переходом в иное измерение для этих индейцев не будет.

Возможно, на примере Аркаима мы столкнулись именно с феноменом перехода в иные миры. Иначе как объяснить, что все города выгорели повсеместно и одновременно.

Почему человечество не помнит подробностей подобных переходов? Поясним на простом примере.

Как известно, особое значение магнитного поля связано с его воздействием на человеческий разум. Так, исследования российских ученых показали, когда космонавты находятся более двух недель в космосе, они в буквальном смысле теряют рассудок. По-видимому, земной магнетизм поддерживает нашу память в целостном состоянии и это связано с нашим ментальным телом. Для ликвидации этих негативных последствий для разума космонавтов применяются специальные небольшие устройства, прикрепляемые к поясу, которые обеспечивают поддержание нормального электромагнитного поля вокруг тела, когда космонавты находятся в космосе.

Реверс полюсов приводит к обнулению электромагнитного поля Земли и заодно стирает из памяти людей все происходящие до этого периода события.

Версия неотвратимой плазменной катастрофы. Перед лицом некой испепеляющей силы жители аркаимских городов были предупреждены и ушли в безопасное место, забрав все свое имущество. После исхода все города выгорели дотла.

Непостижимый подземный огонь периодически выходит из-под земли в виде колоссальных огненных сгустков, плазменных шаров и производит колоссальные взрывы, пожары и разрушения. Это то, что вошло в различные предания как «геенна огненная», т.е. подземный огонь.

Я склоняюсь именно к этой версии, так как однажды в Аркаиме, на горе Шаманиха, находясь в состоянии самогипноза, мне удалось осуществить регрессию сознания в те далекие времена. Я воочию увидел, как аркаимцы запрягают лошадей и быстро уходят на западные склоны Урала, как по склонам гор начинают катиться непонятные огненные шары и как Аркаим охватывает пожар.

Подробную расшифровку сущности такой катастрофы смотрите ниже в главе «Зороастризм». Здесь же отметим, что аркаимцы обладали возможностью предвидеть катаклизмы и катастрофы. Это свидетельствует об их невероятных умственных способностях. Как известно, такие способности утрачены современным человеком практически полностью, но сохранены у животных, обладающих в отличие от человека экстраполяционным чувственным предвидением событий.

Знания о катастрофах не передавались аркаимцами от поколения к поколению с помощью каких-либо носителей, подобных шумерским глиняным табличкам или египетским папирусным свиткам. Эти знания были доступны им с помощью особых трансперсональных (сверхсознательных) качеств мозга, позволявших заглядывать в прошлое и будущее. Эти качества составляли основу религиозного миропонимания древних людей и ставили их на один уровень с богами. Мы, современные люди, утратили такие качества и, хотя обладаем высоким уровнем развития техники, совершенно бессильны перед землетрясениями, извержениями и другими катастрофами.

Для нас Аркаим не просто место на географической карте и не древний поселок на земле. Аркаим — это понятие о высокодуховной цивилизации людей-богов. Для формирования правильных представлений об Аркаиме недостаточно изучения только археологических и исторических данных. Раскрыть тайны Аркаима можно, только оценив этот феномен с других сторон знания.

Такая попытка предпринята мною в 1999 году. В 2000 году вышла работа «Кугарчи – древо Аркаима», в которой высказана абсолютно новая концепция зарождения и развития Южно-Уральской цивилизации. В отличие от общепринятой гипотезы, одобряющей мнение, что Аркаим – это прародина мифических индоевропейцев, в ней утверждается, что аркаимская культура является фрагментом Страны Городов – Гардарикки, прародины славян, тюрков, угров и других народов сопредельных территорий России. Эта культура обладала невероятными научными и религиозными знаниями.

С обретением Аркаима русские, татары, башкиры, чувашаи, мордва, украинцы, белорусы и другие народы России приобретают собственную точку отсчета и из «диких племен», по стойкому убеждению мировой истории, превращаются в народы с наиболее ранней государственной организацией и неповторимой духовной культурой.

Но будем последовательны в отстаивании своего мнения и приведем массу доказательств тому, что на территории Южного Урала, Южной Сибири и Северного Казахстана в незапамятные времена существовало протогосударство наших великих предков. И начнем с дани уважения всем ученым, которые внесли огромный вклад в изучение Южного Урала и Сибири.

Часть I

Доисторический Урал

Глава 1

Выдающиеся исследователи Урала

Особенностью нашей исторической науки было и остается преклонение перед зарубежными авторитетами, а вот собственные исследователи, совершившие гениальные открытия, часто остаются в тени и о них знает лишь узкий круг специалистов. Народу они не известны, а народ должен знать своих героев. Я не ставлю здесь задачу выяснения причин, почему так происходит. В этой работе я стремлюсь воздать дань уважения всем известным, а также не известным мне исследователям Урала, вне зависимости от того, правы или неправы окажутся они в конечном итоге. Они заслуживают уважения уже в силу того, что, не считаясь с лишениями и трудностями, проводили исследования предшествующего нам мира с целью открытия истины, таящейся в глубинах веков и тысячелетий.

ПАЛЛАС Петр Симонович. Обрусевший немец. Родился 22 сентября 1741 года в Берлине. Умер 8 сентября 1811 года. Естествоиспытатель, путешественник. Профессор естественной истории с середины 1767 года.

С детства Петр увлекался естествознанием, которое способствовало становлению характера будущего академика Петербургской Академии наук, зоолога, палеонтолога, ботаника, этнографа.

Он обследовал и изучил обширные территории России, от центральных ее областей до Нижнего Поволжья и Прикаспийской низменности, Алтая, Байкала и Забайкалья, а также Южного Урала, где сделал первое описание гор Качканар и Янгантау.

Открытие Янгантау П.С. Палласом

О надписи на памятнике Палласу в Янгантау

Лет так двести тому назад,
Где сейчас громыхает трасса,
Сквозь тайгу продирался отряд
Путешественника Палласа.
Вот он сам на усталом коне
В порыжевшем от ветра камзоле,
Позади Петербург, как во сне,
Где интриги и ложь на престоле.
Там тяжелый рутинный апломб
Заседаний и скучных комиссий.
Здесь весенний раскатистый гром
Будоражит отчаянные мысли.
Сколько было трудов убедить,
Что в отрогах далеких Рафтау
Спит древнейший вулкан, может быть,
С теплым именем Янгантау.
Для него же сомнений нет —
Путь открытий не знает страха,
Доказательств истинный свет,
Ради них он готов на плаху.
Вопреки устоявшимся мнениям,
Что Урал наш давно уже спит,
Он идет на большие лишения,
Ставит на кон и имя, и титул¹.
Наконец, перед ним крутизна
Вознеслась на речном просторе,
Он в волнение стремится скакуна,
Поднимаясь алпюром на взгорье.
«Из глубоких расселин дрожащий газ
поднимаясь, горит, блистая», —
Записал академик Паллас
Числа двадцать шестого мая.

Автор, 2002.

¹ Титул (уст.) — титул.

Он установил принцип эволюционного развития животного мира и остался для ученых всех стран путешественником, зоологом, ботаником, палеонтологом, минералогом, геологом, топографом, географом. Это был настоящий энциклопедист, *способный к синтезу фактов, накопленных в различных науках*, а не поверхностный ученый, подобный неответственному педанту, копающемуся среди фрагментов и пытающемуся открыть истину с помощью анализа.

Соч.: Наблюдения, сделанные во время путешествия по южным наместничествам Русского государства в 1793—1794 годах / Пер. с нем.; Отв. ред. Б.В.Левшин; Сост. Н. Ткачева. М.: Наука, 1999. 246 с. (Научное наследство).

ТАТИЩЕВ Василий Никитич (род. 19(29).04.1686, Псковский уезд — 15(26).07.1750, с. Болдино), дворянин, тайный советник, администратор. Главный командир Уральского горного управления, начальник Оренбургской комиссии, астраханский губернатор, ученый. Из рода смоленских князей, потомков Владимира Мономаха, т.е. Рюрикович по происхождению. Великий русский историк. Одновременно со службой работал над трудами по истории России. Ввел в науку понятие «Уральские горы». Знаменитый труд «История Российская» русского ученого-историка, являющийся одновременно и источником, и историческим исследованием автора XVIII века, который в своей работе опирался на огромный материал, найденный в русских архивах. Этот труд всегда был в центре внимания отечественной исторической науки. Фактически это единственная работа по русской истории, сохранившая язык старинных летописей, многие из которых не дошли до наших дней. Сознывая вред от недостатка обстоятельной географии России и видя связь географии с историей, он находил необходимым собрать и рассмотреть сначала все исторические сведения о России. Так как иностранные руководства оказались полными ошибок, Татищев обратился к первоисточникам, стал изучать летописи и другие материалы. Сначала он имел в виду дать историческое сочинение, но затем, найдя, что на летописи, еще не изданные, ссылаться неудобно, решил писать в чисто летописном порядке. В 1739 году Татищев отвез в Петербург труд, над которым он проработал 20 лет, и передал его в

Академии наук на хранение, продолжая работать над ним и впоследствии, сглаживая язык и прибавляя новые источники. В его исторических работах ценны жизненное отношение к вопросам науки и соединенная с этим широта кругозора. Татищев постоянно связывал настоящее с прошлым. Добросовестность Татищева, раньше подвергавшаяся сомнениям из-за его так называемой Иоакимовской летописи (см. Летописи), в настоящее время стоит выше всяких сомнений. Первые две части I тома «Истории» были изданы впервые в 1768–1969 годах в Москве Г.Ф. Миллером под заглавием «История Российская с самых древнейших времен неусыпными трудами через 30 лет собранная и описанная покойным тайным советником и астраханским губернатором В.Н.Т.». II том издан в 1773 году, III том – в 1774 году, IV том – в 1784 году, а V том был найден М.П. Погодиным лишь в 1843 году и издан обществом истории и древностей российских в 1848 году. Татищев привел в порядок материал до времени смерти Василия III; им же был заготовлен, но не отредактирован окончательно материал до 1558 года; ряд рукописных материалов имелся у него и для позднейших эпох, но не дальше 1613 года. Часть подготовительных работ Татищева хранится в портфелях Миллера. Соч.: История Российская: В 7 т. М.; Л., 1962–1968; Избранные произведения. Л., 1979; Записки. Письма, 1717–1750. М., 1990.

ФЛОРИНСКИЙ Василий Маркович, основатель Императорского Томского университета, великий русский ученый. (Других биографических данных, к сожалению, установить не удалось.) Провел сравнительный анализ более тысячи раскопок на территории Сибири, Урала и Дальнего Востока с раскопками на европейской части России и установил полную идентичность между урало-сибирскими захоронениями и славянскими курганами на европейской части Российской империи. Впервые отметил, что славянские курганные захоронения на Урале, в Сибири и на Дальнем Востоке в десятки и сотни раз древнее европейских захоронений славян. Сделал на основании сравнения археологических данных вывод о том, что Сибирь и Урал являются прародиной славян.

Основные труды: «Сравнительная археология» и «Первобытные славяне по памятникам их доисторической жизни» (Томск, 1894 г.).

МАТЮШИН Геральд Николаевич (род. 14.11.1927 г. в Уфе), выдающийся русский ученый-археолог. Доктор исторических наук (1988), член-корр. РАН (1992). Участник Великой Отечественной войны. Окончил Башкирский государственный пединститут им. К.А.Тимирязева (1952). С 1961 года работает в Институте археологии АН СССР. Свыше 30 лет ведет исследования памятников каменного века на Южном Урале. Впервые открыл на Урале стоянки раннего палеолита, мезолита и энеолита; выделил 6 новых археологических культур. *Будучи историком по образованию, он тем не менее выдвинул в 60-е годы прошлого столетия абсолютно верную биологическую гипотезу эволюционного антропогенеза, учитывающую роль мутагенных факторов на территории прародины человека.* Г.Н. Матюшин выделил 5 экологических кризисов в голоцене, сыгравших важную роль в смене культур и цивилизаций, определил новый путь проникновения производящего хозяйства (через Южный Урал и Восточный Прикаспий) в Европу.

Автор 170 научных работ. Председатель Российского археологического общества (с 1986). Награжден орденом Отечественной войны 2-й степени (1985), медалями Ушакова (1946, 1992).

Соч.: У колыбели истории. М., 1972; Мезолит Южного Урала. М., 1976; Энеолит Южного Урала. М., 1982; Неолит Южного Урала. Предуралье. М., 1996; Три миллиона лет до нашей эры. М., 1987, и др.

КИПАРИСОВА Нина Павловна (09.08.1900—16.03.1958). Родилась в селе Верхняя Вязера Пензенской губернии. Училась в Ленинградском археологическом институте, затем в Ленинградском университете, который окончила в 1924 году. С 1938 года работала в Ленинграде. Затем в Средней Азии в археологических экспедициях под руководством А.Ю.Якубовского, а в 1941 году принимала участие в раскопках городища Кармир-Блур в Армении. Во время войны вместе с другими работниками Эрмитажа участвовала в охране и эва-

куации его коллекций. После войны приехала в город Нижний Тагил, где в 1946–1955 годах работала в музее в должностях заведующей историческим отделом, заведующей отделом социалистического строительства, научным сотрудником для обработки фондов, руководителем и участником археологических экспедиций. Исследовала Ермаковское и Каменогорское городища.

Литература и источники: Кипарисова Н.П. Новые данные об археологических памятниках Тагильского края // УЗ Перм.ГУ, 1956. Т. 11. Вып. 3; О культурах лесного Зауралья // СА. 1960. №2; Некоторые проблемы изучения сибирского похода Ермака (по материалам археологических раскопок) // Памятники истории и археологии Сибири. Новосибирск, 1989, и др.

РЮМИН Александр Владимирович, род. 25 сентября 1914 г. в Омске – биолог Башкирского государственного заповедника (других сведений в официальной литературе не найдено). Первооткрыватель наскальной живописи эпохи палеолита в пещере Шульган-Таш (Каповая). Выдающийся русский этнограф, незаслуженно забытый и непризнанный в собственной стране. *В 1957 году выдвинул гипотезу о том, что на Южном Урале в пещере Каповой мог быть культовый центр древнего человека, и блестяще доказал ее, обнаружив в пещере изображения древних животных, нанесенных красной охрой на каменных стенах.*

Сенсационное открытие Рюмина перевело Россию из ряда «диких» стран в разряд стран с самой древней историей, археологией и культурой на Земле. Подобное открытие, совершенное кем-либо из зарубежных исследователей, сразу выдвинуло бы того как минимум в ряды академиков Берлинской или Испанской Академии наук. В нашей науке А.В. Рюмину не нашлось места. В настоящее время жив, ему 92 года. Он практически ослеп и забыт. Имеются лишь скудные упоминания об его открытиях в некоторых статьях и книгах.

БАДЕР Отто Николаевич (29.06(12.07).1903, с. Александровское Гадячского уезда Полтавской губернии – умер 02.04.1979, в Москве), выдающийся советский археолог, доктор исторических наук (1964), работавший на Урале (1942–

1955). Родился в семье лесничего, окончил МГУ (1926), работал младшим научным сотрудником Института археологии МГУ (1926—1933), ст. научный сотрудник ГАИМК (1933—1941). В 1941 году ушел добровольцем в Московское ополчение. В 1942—1946 годах — научный сотрудник Нижне-Татгильского музея, 1946—1955 — доцент Пермского ун-та, 1955—1979 — старший научный сотрудник Института археологии АН СССР.

Автор более 400 работ, в том числе 12 монографий по проблемам становления первобытного человека, происхождения и первоначального заселения Евразии человеком, происхождения и развития финно-угорских народов. Исследователь памятников от раннего палеолита (эпоха железа) до позднего средневековья на территории от Украины до Крыма, от Верхнего Поволжья до Западной Сибири. Руководитель крупных археологических экспедиций (на канале Москва—Волга, Азовско-Черноморская, Камская, Воткинская, Нижнекамская). Разработал оригинальную методику полевых исследований, сторонник комплексного исследования данных естественных и гуманитарных наук. Участник международных конгрессов, член Итальянского института предистории, общества доисторической археологии (Франция).

Глава пермской школы археологов, организатор первого Уральского археологического совещания (1947), музея археологии Прикамья ПГУ (1954). Разработал периодизацию каменного (палеолит), бронзового и раннего железного веков Урала, исследовал палеолитическую стоянку им. М.В.Талицкого и живопись Каповой пещеры, выявил уральский мезолит и Турбинскую этнокультурную область бронзового века, исследовал истоки древней уральской металлургии, использование восточного серебра у народов Урала (импортное серебро).

Сделал величайшее открытие: на берегу р. Сунгирь обнаружил и раскопал захоронение останков человека эпохи палеолита (22—25 тысяч лет назад), имеющего славянские черты лица и строение черепа. (Реконструкция произведена проф. Герасимовым, поэтому ошибиться невозможно.) И одетого во вполне современную меховую одежду, свойственную народам Севера.

Соч.: На заре истории Прикамья. Пермь, 1958 (в соавт. с В.А. Оборинным); Поселения Турбинского типа в Среднем Прикамье // МИА. 1961. №99; Древнейшие металлурги Приуралья. М., 1964; Каповая пещера. М., 1965, и др.

ТЕПЛОУХОВ Сергей Александрович (03(15).03.1888, с. Ильинское Пермской губернии — 1934, Ленинград), принадлежит к знаменитой фамилии пермских ученых Теплоуховых, выдающийся русский археолог. В 1920—1932 годах вел археологические исследования разновременных археологических памятников в бассейне верхнего течения Енисея и Казахстане. *Ему принадлежит честь открытия андроновской культуры*, которую впоследствии блестяще исследовал и описал К.В. Сальников. Репрессирован по так называемому Ленинградскому делу, связанному с убийством Кирова. Факт смерти С.А. Теплоухова в марте 1934 года в доме предварительного заключения в Ленинграде подтверждается «Справкой о С.А. Теплоухове», составленной Ленинградским управлением МГБ. Соч.: Степи Евразии. М., 1988.

САЛЬНИКОВ Константин Владимирович (02.10.1900, Самара — 20.06.1966, Уфа), археолог. Выдающийся русский ученый, вольно или невольно вплотную приблизивший нас к открытию прародины славян и тюрков. Доктор исторических наук (1965). Окончил высшие археолого-этнологические курсы в Самаре, историко-этнологический факультет Московского университета (1928). Преподавал в Уральском университете (Свердловск), Челябинском и Оренбургском педагогических институтах. В 1960—1966 годах зав. сектором археологии и этнографии Института истории, языка и литературы БФ АН СССР. Свыше 30 лет вел исследования археологических памятников на территории Южного Урала, в том числе абашевской, андроновской, срубной культур (местечковые названия некогда единой русской культуры). *Создал концепцию бронзового века Южного Урала*. Выделил черкаскульскую и ряд культур энеолита (как следующих стадий русской культуры) и железного века Южного Урала.

Соч.: Бронзовый век Южного Зауралья//Материалы и исследования по археологии СССР. М., 1951, №21; Древнейшие памятники истории Урала. Свердловск, 1952; Культура

на Южном Урале // Советская археология. 1954. Т. XXI; Южный Урал в эпоху энеолита ранней бронзы // Археология и этнография Башкирии. Уфа, 1962. Т. 1; Очерки древней истории Южного Урала. М., 1967.

ПШЕНИЧНЮК Анатолий Харитонович (род. 02.01.1936 в д. Липенки Аургазинского района БАССР), археолог. Кандидат исторических наук (1968). Окончил Башкирский государственный университет (1959). С 1962 года работает научным сотрудником, с 1979-го – зав. отделом археологии Института истории, языка и литературы. Свыше 30 лет ведет полевые исследования археологических памятников на территории Южного Урала. В 1988 году экспедицией под руководством Пшеничнюка раскопан Филипповский курганный могильник сарматского периода, содержащий уникальные находки. Автор более 50 научных работ. Исследования ученого еще внесут переворот в сложившиеся представления о культуре древних славян.

Соч.: Карабызская культура // Археология и этнография Башкирии. Т.5. Уфа, 1973; Шиповский комплекс памятников // Древности Южного Урала. Уфа, 1976; Культура ранних кочевников Южного Приуралья. М., 1983.

ИВАНОВ Владимир Александрович (род. 28.04.1950, Уфа), археолог. Доктор исторических наук (1989). Окончил Башкирский государственный университет (1972). С 1976 года работает в Институте истории, языка и литературы УНЦ РАН, с 1991-го – ведущий научный сотрудник. Ведет полевые исследования на территории Южного Урала и Поволжья. Разрабатывает проблемы истории восточных угро-финнов в эпоху раннего железного века, средневекового нас. степного и лесостепного Урало-Поволжья. Одним из первых в Урало-Поволжском регионе начал использовать методы статистического анализа археологического материала. Автор около 80 научных работ.

Соч.: У подножия Рифейских гор. Уфа, 1982; Вооружение и военное дело финно-угров Приуралья. М., 1984; Курганы кыпчакского времени на Южном Урале (XII–XIV вв.). М., 1988 (соавт.); Откуда ты, мой предок? (взгляд археолога на древнюю историю Южного Урала). СПб., 1994.

ЗДАНОВИЧ Геннадий Борисович. Родился в 1938 году в г. Махачкале Дагестанской АССР. *Знаменитый в настоящее время на весь мир ученый.* Заведующий кафедрой археологии, этнографии и естественной истории Челябинского государственного университета, директор центра «Аркаим». В 1966 году окончил Уральский государственный университет. Работал преподавателем в Петропавловском пединституте, в Карагандинском университете.

Специалист по бронзовому веку степей и лесостепей Евразии. Занимается практической работой в области охраны культурного наследия и музеефикации памятников археологии. Доктор исторических наук, профессор ЧелГУ. *Раскопал три города в Северном Казахстане, относящихся к андроновской культуре, а затем несколько городов в Южном Зауралье (аркаимские города).* Однако рассматривает аркаимские городища в отрыве от городов андроновской культуры, как поселения мифических индоариев (народной общности, в действительности никогда не существовавшей) на территории нашей страны. И тем самым, видимо, того не сознавая, лишает славянорусов и тюрков величайшего наследия. Тем не менее, несмотря на неверность некоторых выводов, заслуживает самого большого уважения со стороны нашего народа за огромный самоотверженный труд в Зауральских степях. Труд, который все равно приблизит нас к истине.

ГОРБУНОВ Владимир Степанович (род. 12.11.1946, г. Краснодар Ворошиловградской обл. УССР), археолог. Доктор исторических наук (1992), профессор (1993), академик РАН (1996). Окончил Башкирский государственный университет (1972). С 1974-го работает в Башкирском государственном педагогическом институте, проректор (1984) и зав. кафедрой историко-культурного наследия (1993). Ведет исследования археологических памятников бронзового века Южного Приуралья. Основные направления научной деятельности связаны с изучением историко-культурных процессов в Волго-Уральской лесостепи в эпоху бронзы. Обосновал научную концепцию о ведущей роли абашевской культуры в культурогенезе Восточной Европы. Автор более 80 научных работ.

Соч.: Археологические источники в историческом краеведении. Уфа, 1981; Абашевская культура Южного Приуралья. Уфа, 1985; Бронзовый век Восточной Уральной лесостепи. Уфа, 1992.

Глава 2

Путешествие в 10-е тысячелетие до новой эры

Июнь 1965 года. Мы, несколько пятнадцатилетних подростков-одноклассников, отправились в поход по реке Белой в Башкирии. Построив плот из сухих смолистых бревен, начали сплав от Арского камня, что находится в двадцати километрах ниже по течению от города Белорецка.

Чистейшая сказочная река. Большое количество рыбы по тем временам. Бурные пороги сменяются медленными плесами, в глубине которых, словно древние замки, отражаются чертоги обветренных гор. Ветхозаветной стариной дышит каждый отрог, спускающийся к воде.

Благодатный воздух или какая-то другая неизвестная атмосферная субстанция изменяет наше восприятие. На стоянках, у костра начинает казаться, что мы перенеслись в те далекие времена, о которых сохранились лишь предания.

Странное предчувствие необыкновенных событий наполняет наши души, и по прошествии нескольких дней оно неожиданно оправдывается. Наш плот пристаёт у селения Иргизла, недалеко от которого находится знаменитая пещера Шульган-таш (Каповая), где, по рассказам нашего учителя географии, жили древние люди (рис. 2).

Оборудовав стоянку, под вечер отправляемся на поиски входа в пещеру. Через пару километров переходим вброд на другую сторону реки и неожиданно попадаем на большую поляну, уставленную палатками. Здесь лагерем расположились туристы, прибывшие со всех концов страны, чтобы познакомиться со знаменитым памятником эпохи палеолита.

Мы присоединяемся к ним. Готовится общий костер. Идет обмен значками. Завязываются знакомства. Словом, стоит непринужденная, дружеская атмосфера.



Рис. 2. У входа в Каповую пещеру (Башкирия)

Темнеет. Легкий туман скользит над водой. Плещется рыба. Все собираются в круг. Вспыхивает пламя костра. Начинаются рассказы, которые сменяются песнями под гитару. Сумерки сгущаются до невероятной плотности, и люди тесным кольцом сдвигаются вокруг магического огня, излучающего невыразимое тепло.

Как-то неожиданно из тьмы вдруг появляется мужчина невысокого роста. Одет незатейливо: хлопчатобумажный свитер серого цвета, ватник нараспашку, фуражка, кирзовые сапоги, через плечо — полевая командирская сумка. На туриста не похож, скорее на геолога. Просит присоединиться к компании. Никто не возражает. Незнакомец садится на обрубок бревна у костра. Помешивает прутиком угольки, молчит. На него перестают обращать внимание. Разговоры и песни продолжают с новой силой.

Внезапно общий гам прерывается возгласом (кажется, рижского туриста): «Подождите, ребята, позвольте!» — он протягивает руку, указывая на пришельца, который вновь становится объектом нашего внимания: «Перед вами доктор Рюмин — первооткрыватель рисунков и скульптур древних людей в Каповой пещере, видный биолог и этнолог страны!» (рис. 3).

Шум мгновенно стихает. Все потрясены неожиданной встречей с известным ученым, обнаружившим в Башкирии стоянку и культовый центр наших предков эпохи палеоли-



Рис. 3. Наскальные рисунки древних животных, обнаруженные в Каповой пещере А. Рюминым

та. Тем более что сцена эта происходит в нескольких метрах от самой пещеры.

Сразу начинают сыпаться вопросы. Нисколько не смущаясь, ученый последовательно отвечает на них.

И вот встает перед мысленным взором величественная картина расселения народов: славян, угров, руссов, татар, башкир, персов и других родственных племен. Завоевание ими Сибири, Средней Азии, Восточной Европы, Ближнего Востока, Северного Китая и Индии.

Ученый дает потрясающую характеристику нашим пращурам: высокого роста, решительные, сильные, издревле славные люди. Жили крепкими семьями, объединенными в роды. Вступление в брак внутри одного рода запрещалось до шестнадцатого колена. Так они предохраняли свое потомство от вырождения.

Роды объединялись в племена и союзы, во главе которых стояли вожди и жрецы — воины. В качестве вождей выдвигали не тех, кто были самыми сильными и удачливыми воинами, а тех, кто более всего делился добычей и трофеями со своими соплеменниками.

Уже на этом этапе развития общества становятся заметны некоторые этнические различия, вызванные средой обитания. Так, у жителей степей обозначаются более узкие, миндалевидные глаза, тонкие сжатые губы и выступающие скулы. Узкие глаза и сжатые губы предохраняют от ветра,

пыли и солнца, а широкие скулы обеспечивают громкую гортанную речь, необходимую для общения на открытых пространствах.

Жители лесных ландшафтов, наоборот, характеризуются широкими открытыми глазами и округлым ртом, что было обусловлено необходимостью повышенного внимания и спокойного плавного голоса (в лесах, кишаших зверьями, шуметь было нельзя). Так шел отбор. В силу изменения голосового аппарата стали возникать первичные речевые диалекты еще единого языка.

Наши предки не знали половых извращений и болезней. Они не верили ни в ангелов, ни в чертей, так как понимали, что являются частью самой природы.

Их богами были стихии: огонь, воздух, вода и земля. Солнце и звезды они почитали как отражение высших космических сил в видимом мире. Поклоняясь этим богам и силам, древние люди выходили на берега водоемов, шли в священные рощи или поднимались на вершины гор, где вступали со своими богами в самое тесное соприкосновение, черпая от них силу и отвагу. В таких местах, как Каповая пещера, создавали они культовые центры, где совершенствовали ритуалы охоты и выживания.

Страх — это самое чудовищное порождение цивилизации, толкающее человека на гнусные поступки, — им был неизвестен. Смело бросались они в схватку с врагами и считали смерть лишь мгновенным переходом из одного мира в другой. Высшей доблестью считалась гибель в бою за своих соплеменников. Женщины сражались наравне с мужчинами. Помогали и подростки. Детей и стариков ставили в тылу, за спиной, чтобы не возникала мысль об отступлении.

Несмотря на то, что жизнь предков протекала в постоянной борьбе за существование, мы не можем упрекнуть их в жестокости. По своей сути древние люди были истинными гуманистами: мыслителями, художниками и ваятелями. К природе относились как к живому созданию, считали себя ее частью. Они приручали животных и сеяли злаки. Совершали открытия, непревзойденные до сих пор: колесо, кирпич, чаша, юрта — их гениальные творения.

Это была ночь почти фантастического повествования о жизни наших праотцев. Рушился миф о «дикости» наших пращуров. Их вера, обычаи, мировоззрение зачаровывали, и мы, еще не окрепшие юнцы, невольно переглядывались, сравнивая открывшееся нам видение прошлых лет с жалким бытом, окружающим нас в городах и поселках, где царят зависть, корысть и рабская ложь.

Особое впечатление произвел на нас рассказ Рюмина о нескольких встречах внутри пещеры с неопознанными биологическими объектами, весьма похожими на людей огромного роста. Об этом мы слышали на одной из стоянок и от местных башкир, которые называли их «шайтанами», живущими внутри Земли.

На следующий день мы исползали на животе и четвереньках наиболее доступные галереи пещеры. Вглядывались в темные своды, и юношескому воображению рисовалась картина: вот сейчас выйдет из темноты он — наш великий предок с пронзительным и умным взором, одетый в звериные шкуры, высокий, широкоплечий и сильный. Протянет к нам могучую длань и скажет: «Следуйте!» И мы пойдём за ним по неизведанным еще лабиринтам вверх, пока не выберемся на вершину Шульган-тау и не увидим блистающий мир звездных водопадов, ради которого стоит жить и не страшно умирать.

Много лет прошло с того незабываемого похода к Каповой пещере: культовому центру древнего мира (в моем понимании — Межхе солнцепоклонников 10-го тысячелетия до н. э.), куда сходились племена для поклонения своим богам; с той необыкновенной встречи с известным ученым, сумевшим простыми словами объяснить нам сущность миропонимания пращуров.

Быть может, подсознательно основываясь на этом событии, окончил я биологический факультет. И хотя после окончания университета занимался в основном вопросами психофизиологии, мысль об антропогенезе и этногенезе (развитии человека и общества) никогда не оставляла меня. История происхождения и расселения народов на территории России не давала покоя.

Кто мы, откуда мы, с кем мы и куда мы? Только ответив на эти вопросы, можно обрести равновесие и цель жизни, заглянув через прошлое в будущее. Но начнем с главного вопроса: Сколько лет уральскому человеку?

Глава 3 Возраст уральского человека

Современные науки: биология, антропология и палеонтология выделяют несколько видов человеческого рода *Номо* (табл. 1):

*Таблица 1
Виды человеческого рода Номо*

Австралопитеки (обезьяноподы)	От 4 млн лет до 1 млн лет назад
Человек умелый	2-1,5 млн лет назад
Человек прямоходящий	От 1,6 млн лет до 200 тыс. лет
Питекантроп	От 1 млн лет до 300 тыс. лет
Неандерталец	От 300 тыс. лет до 40-30 тыс. лет
Кроманьонец (<i>homo sapiens</i> человек разумный)	От 40-30 тыс. лет

Однако у ученых пока нет окончательного ответа, являются ли эти виды формами, происходящими друг от друга, или же это параллельно существовавшие виды на протяжении миллионов лет.

В одном вопросе тем не менее ученые сходятся во мнении. Это то, что основные мутации (изменения) человека связаны с инверсией (переменой) магнитных полюсов планеты Земля.

Как известно, электромагнитное поле играет главную роль в сохранении жизни на Земле, предохраняя ее от жестких смертоносных космических излучений. Эти излучения влияют и на наследственность и на здоровье человека.

Самым главным магнитным пульсаром для нас является Солнце. Влияние солнечных затмений на человека осо-

бенно хорошо видно в дни магнитных бурь. Для этого измеряли электрическое напряжение кожи, и оказалось, что оно меняется во время магнитных бурь. У одних оно увеличивается за сутки до начала магнитной бури и через сутки после ее окончания, у некоторых даже за несколько дней. Так было доказано, что человеческий организм чувствует электромагнитные волны, идущие от Солнца. Особенно неблагоприятно влияет Солнце на организм человека в тот момент, когда Солнце проходит секторную границу его межпланетного поля (рис. 4).



Рис. 4. Инверсия магнитных полюсов Солнца;
а — современное представление; б — символ предков, ведавших
об инверсии магнитных полюсов Солнца

Солнце в отличие от Земли имеет 4, а не 2 магнитных полюса. Пересечение Землей границы каждого из секторов межпланетного магнитного поля вызывает стрессовые состояния у живых организмов.

Больные люди, как правило, умирают именно в тот момент, когда Земля пересекает секторную границу магнитного поля Солнца. Кроме солнечного магнитного поля на Землю влияют многие другие космические излучения, но все они в основном задерживаются магнитным полем Земли.

Но иногда Земля становится беззащитной, и поток мутагенных частиц устремляется беспрепятственно на Землю. Это происходит в моменты, когда земное электромагнитное поле меняет свою напряженность.

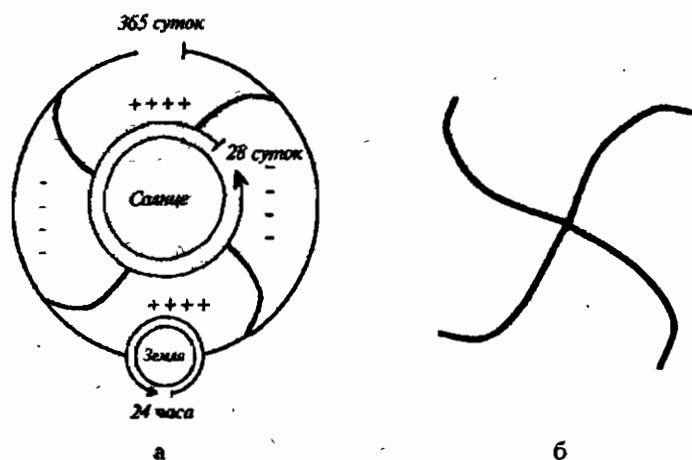
Ученые, изучая древние слои почвы, обнаружили, что мельчайшие частицы железа в них располагаются по-разному в различных слоях. Измеряя эти слои, они установили, что за последние 100 миллионов лет полюса менялись местами 170 раз. Такая смена магнитных полюсов была вызвана геомагнитной инверсией.

Первоначально предполагалось, что такие инверсии крайне редки. Но вот при изучении вулканической лавы, в которой застывание различных металлосодержащих слоев происходит по-разному, было неожиданно установлено, что последнее смещение полюсов произошло всего 13 тыс. лет назад. Далее было обнаружено, что такое же смещение было ранее примерно 26–30 тыс. лет назад и т.д. То есть мы наблюдаем явное учащение магнитных инверсий. Если раньше их инверсия была через 1,5–2 млн лет, то сейчас сократилась до 13 тыс. лет.

Когда меняются магнитные полюса на Земле, в то же время наблюдаются и изменения наследственных свойств у человека. И это совпадение не случайно (табл. 2).

Именно в такие периоды Земля становится беззащитной для жесткого космического излучения: многие виды подвергаются резким мутациям, а некоторые даже исчезают.

Самую древнюю стоянку человека на Южном Урале ученые обнаружили на озере Ташбулатовское, которое по прямой линии находится в 120 км от Аркаима (Г.Н. Матюшин). Эта стоянка располагалась в ложбинке, на каменном мысе, вдающемся в озеро. Поэтому ее так и назвали — Мысовая. Ложбинка, по-видимому, всегда притягивала интерес человека, так как хорошо защищена от ветров и непогоды.

Культурный слой на середине ложбинки состоял из тонких, нашлифованных орудиями из яшмы слоев и останков жилищ.

Самый верхний слой — это остатки медно-каменного века. В нем люди жили около 5–6 тыс. лет назад.

Таблица 2

Инверсии магнитов и появление новых видов человека

Время существования человека			Человек умелый	Питекантроп				Неандерталец	Кроманьонец
			Австралопитек						
Магнитная инверсия		+ - - - - +	- - - - - +	+ - - - - +	+ - - - - +	+ - - - - +	+ - - - - +	+ - - - - +	
Полярная эпоха	Ньюберт	Гаусс	Матуйма				Брюнес		
Возраст, млн лет	33,5	3,0 2,5	2,0	1,5	1,0	0,5	0,4		

Ниже были обнаружены развалины землянки неолита. Здесь жили люди 8 тыс. лет назад.

Еще ниже была вскрыта стоянка эпохи мезолита 10-тысячелетней давности. За мезолитическим слоем начали попадаться так называемые мустьерские наконечники и скребла, т.е. следы человека древнекаменного века, когда господствовали неандертальцы.

И, наконец, на каменном основании были обнаружены орудия, покрытые густой патиной, но, как известно, патина образуется на яшме не десятки, а сотни тысяч лет.

Изучая и сопоставляя форму обнаруженных орудий нижнего слоя стоянки Мысовой, ученые установили, что они соответствуют «ашельским» рубилам, скреблам, нуклеусам, чопингам, т.е. эти орудия оставлены человеком прямоходящим — потомком человека умелого. И возраст их примерно 500—750 тыс. лет.

Вот, оказывается, когда был заселен Урал.

Часть II

Как предки руссов обживали Урал

Глава 1

Мифологические свидетельства

Предания гласят, что предки уральских народов УРА пришли на Южный Урал с материка Туле, бывшего в незапамятные времена на Северном полюсе.

«В Пуранах каждое упоминание Северной области от Меру связано с тем первоначальным Эльдorado, теперь же областью Северного полюса, которая была тогда материком и на нем цвели магнолии» (Е. Блаватская, «Тайная доктрина»).

На картах Меркатора, дошедших до нас из тьмы веков, это удивительно зеленый, круглый материк, пересеченный четырьмя реками, вытекающими из центра в виде креста. Сам центр материка — это огромная скалистая страна: горная провинция Меру (рис. 5). Четыре реки Эдема, вытекающие из одной точки (большой горы) — самый волнующий вопрос для философов и богословов всех конфессий.

По смутным фольклорным сведениям, храмы и города материка Туле назывались арками, имели круглое куполообразное строение, что символизировало сферическое строение Вселенной. По сути дела, храмы и города выполняли функцию обсерваторий, позволявших соотносить земные процессы с космосом.

Неясно, какими геологическими и физическими катаклизмами был погублен Северный материк, на этот счет есть много предположений, ясно другое: условия жизни на нем



Рис. 5. Материк Туле на Северном полюсе на карте
 Рудольфа Меркатора, изданной в 1595 году.
 В центре — горная провинция Меру

ухудшились настолько, что побудили древний праэтнос мигрировать через перешеек, являвшийся единственным мостиком на Евразийский континент (полярная часть Уральского хребта).

Первыми, по всей видимости, были научно-жреческие горные мерийские (смерийские, шумерийские, шумерские) племена, которые проложили дорогу остальным родам.

Осев на Южном Урале, который оказался более-менее пригодным для жизни, древний праэтнос основал здесь свою вторую прародину. И здесь нас ожидает мистическое совпадение. Если внимательно изучить географическую карту мира, то с удивлением можно обнаружить, что в мире есть

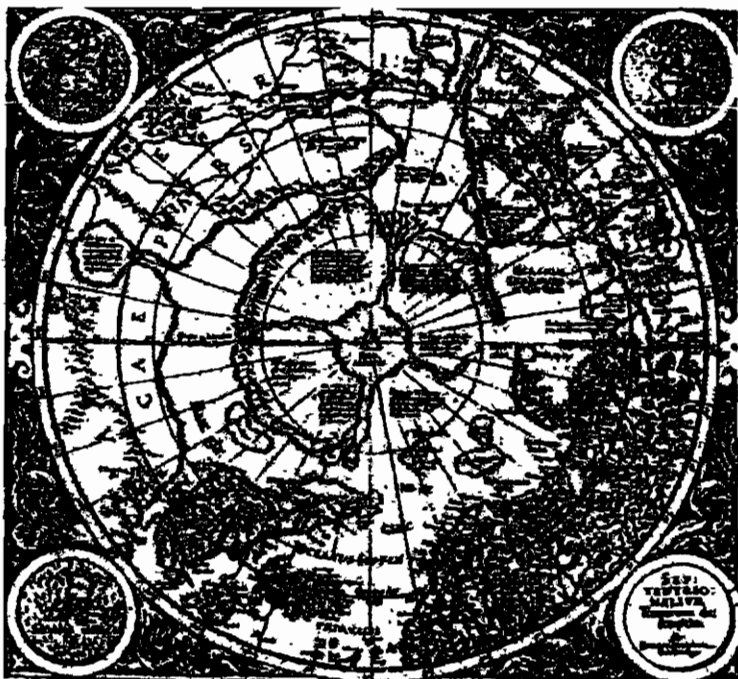
только одно место, где практически из одной точки вытекают четыре огромные реки. Это место — Южный Урал. Именно отсюда, если взять на вооружение строгие геологические и гидрологические данные, несутся четыре огромных потока. Первый — это Волга. Установлено, что Валдайское ложе реки Волги в геологическом плане примерно на 2,5 миллиона лет моложе Агидельско-Камского ложа. Гидрологические промеры говорят нам, что Агидельский водный поток мощнее Камского потока, а Камский поток мощнее Валдайского потока. На основании этого можно утверждать, что величайшая река мира — Волга начинает свой путь именно с Урала, течет в западном направлении из-под горы Ирмель (горная провинция Урень в 80 км от г.Белорецка), и в прошлом она называлась общим именем Ра-река (славянское) и Идель (тюркское).

Аналогично обстоят дела и с рекой Обь, чье Алтайское ложе намного моложе в геологическом плане Уйско-Тобольского ложа. Этот факт приводит нас к выводу, что вторая величайшая река мира — Обь начинает свой путь именно с Южного Урала из-под горы Ирмель и течет в северо-восточном направлении.

В южном направлении из-под Ирмели вытекает третья величайшая река — Урал, одиннадцатая по протяженности в мире. Наконец, на север из-под Ирмели течет очень полноводная река Ай, в которую примерно через 200 км впадает река Уфа, и этот поток поворачивает на запад.

И совсем уже мистика, что потоки этих рек (если учесть предание о том, что древний Урал впадал в Аральское море) пусть отдаленно напоминают один из самых почитаемых в древнем мире символов — свастиху (санскрит), или коловрате (славянское) (рис. 6).

Таким образом, Южный Урал — единственная область на земном шаре, где не надо ничего домысливать, конструируя представление об Эдемском саде. Южный Урал является идеальным местом для зарождения и развития человечества — обширные пространства, умеренный климат, а главное — обилие рек, служивших не только источником питания, но и основными транспортными артериями планеты до появления дорог.



Рис. 6. Ирмель — магическая вершина мира, из которой вытекают четыре коловратных потока.
Горная провинция Урень. Башкирия

Южный Урал, как ни одно место на планете Земля, богат самыми полезными и доступными для добычи ископаемыми, а это самый мощный фактор для развития цивилизации. Нам могут возразить, что на Урале не обнаружено древних городов, подобных шумерским. Но таких городов и быть не могло. Условия Урала требуют для выживания совершенно иных жилищ, чем дворцы; с одной стороны, небольших, компактных и теплых, с другой стороны, на Урале подручным материалом для строительства являлось в основном дерево. Поэтому древние городища строились из дерева в виде поселков, состоявших из индивидуальных строений, обнесенных стеной, или же в виде концентрических деревянных мегаполисов, подобных Аркаиму (рис. 7).

Век дерева по сравнению с глиной весьма недолог, поэтому следы древнейших городищ могут быть обнаружены с огромным трудом.

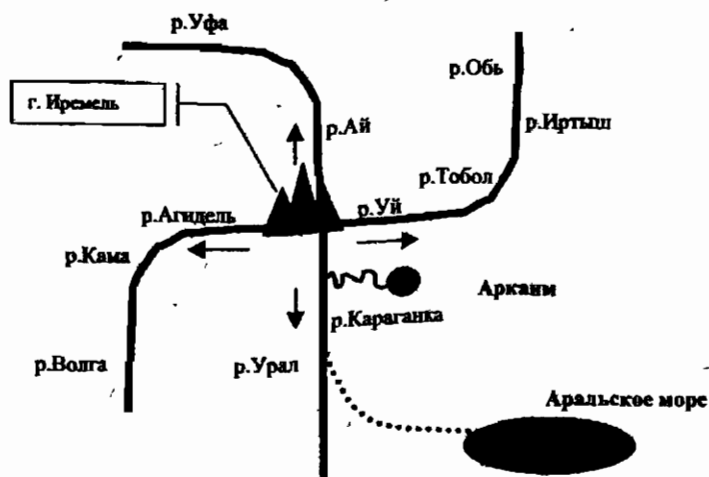

Рис. 7. Общий план поселения Аркаим
(реконструкция Г.Б. Здановича)

Культуры зарождаются и обосновываются в верховьях рек и оттуда делают выселки. Причем безо всяких дорог по рекам за короткие промежутки времени можно достичь самых отдаленных уголков континента, используя простейшие суда: каяки, обшитые шкурами; надувные курдючные плоты, бревенчатые плоты и долбленые лодки. Почему реки не рассматриваются историками как главный фактор расселения народов, неизвестно. *Заиклявшись на сухопутных способах миграции, историки и археологи допускают самую серьезную ошибку в объяснении истории древнейшего мира, а она, главным образом, была связана именно с реками, которые являлись дорогами в иные миры.*

Автором этих строк в 2002 году начата трансконтинентальная экспедиция, которая в подтверждение данной гипотезы из Аркаима на надувном катамаране прошла по Караганке и Уралу 1,5 тыс. км до Каспия. И только события в турецком Курдистане и вокруг Ирака временно заставили прервать продвижение водным путем в Месопотамию к Индийскому океану, используя течение рек Урал, Карасу,

Мурад и Евфрат. Мы обещаем своим читателям завершить начатое, тем более, что срединный участок этого маршрута был уже пройден в 1998 году нашим другом, выдающимся спортсменом Римом Миргазовым. Для нас уже нет сомнений, что местом, где зародилось человечество, был Южный Урал (рис. 8). Подобно тому, как Тур Хейердал доказал воз-

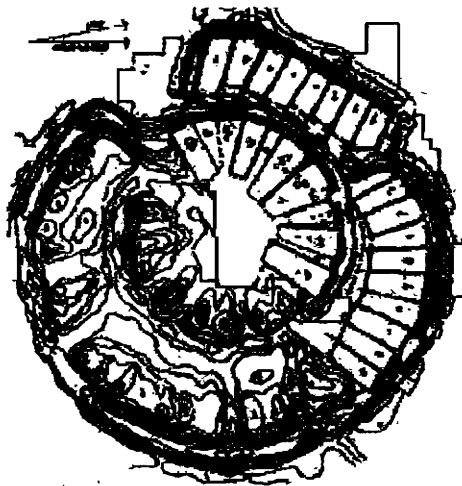
*Схема маршрута экспедиции
Южный Урал – город Ур (Ирак)*



- 1 — маршрут, пройденный Путеникиным и Айтмухаметовым в 2002 году
- 2 — маршрут, пройденный Миргазовым в 1998 году и намеченный к повторному прохождению в 2003 году
- 3 — маршрут по Ираку, незаконченный в связи с военными действиями

*Рис. 8. Маршрут экспедиции Южный Урал – Ур
(Месопотамия)*

· возможность миграций человека из Африки в Южную Америку, используя плоты из тростника, мы докажем, что водный путь из Аркаима на берега Индийского океана практически на всем своем протяжении, за исключением небольших переполоков по суше, абсолютно реален.

В древнем мире дорогами в иные страны являлись именно реки и моря. По ним можно было быстро перемещать любые грузы и достигать самых отдаленных от центра колоний и поселений. Мы считаем, что целенаправленные исследования берегов рек Урал и Волга, а также шельфа Каспия и Черного моря принесут самые невероятные и сенсационные открытия эпохи энеолита.

На Урале, в самом центре Евразийского континента, в условиях суровой зимы, вызванной оледенением, всюю кипела жизнь, быстрее шла эволюция, готовились кадры пассионариев, замыслились великие походы, совершались грандиозные открытия.

Был ли столицей Южного Урала город Аркаим, окруженный десятками других городов, обнаруженных совсем недавно, пока неизвестно. Жил ли в Аркаиме в те времена величайший из вождей УРА — ЗОРОАСТР (Зоро — заря, Астра — звезда), СЫН УТРЕННЕЙ ЗВЕЗДЫ, создатель религии огня, учение которого всколыхнуло весь древний мир и привело к появлению процветающих государств в Средней Азии, на Ближнем Востоке, в Индии, Японии, Китае. Есть много тому подтверждений, но также еще много предстоит исследований, чтобы доказать этот факт. Одно несомненно: Шумер, Парфия, Бактрия, Троя, Вавилон, Египет, Греция вышли из Аркаима, а не наоборот.

Пути миграций наших предков отнюдь не были усыпаны розами. В страшных битвах происходили столкновения северного праэтноса Ура с черными потомками жителей Атлантиды, сгинувшей, по-видимому, к этому времени в бездне океана. Вот что писала по этому поводу известный теософ Е. Блаватская: *«Эта война Богов против Сил Бездны в ее последнем и земном приложении относится также к борьбе между Арийскими Адептами нарождающейся Пятой Расы и колдунами Атлантиды, демонами глубин»* (Е. Блаватская, «Тайная Доктрина»).

Эту же битву при внимательном рассмотрении наблюдаем мы и по сей день между Россией и Атлантическим блоком, стремящимся уничтожить ее — последний оплот человечности в мире, погрузить весь мир в разврат и рабство.

Сценарий порабощения разработан атлантами на примере Америки, где всего двести лет назад (четыре поколения) было окончательно стерто с лица земли древнее государство ирокезов — близких сородичей современных башкир. Многочисленные племена его опозорены, заражены и развращены, лишены земли и загнаны в резервации, объявлены дикарями, а опустевшие территории заселены янки и неграми — прямыми потомками атлантов, которые затем в романах Фенимора Купера представлены, как герои Новейшей истории. Подобная судьба ждет Россию и все ее племена и народы, если возобладает сепаратизм вместо кровного родства. Кто вспомнит о башкирах или татарах, если рухнет Россия. А это может произойти, если, например, татарам внушить мысль, что они «делавары». А башкирам, что они «могижане» и что кровожадных руссов — «ирокезов» как носителей имперского мышления надо уничтожать, как бешеных собак. Не будем драматизировать ситуацию, но и не стоит забывать о страшной опасности, которая исходит от Запада, прежде чем переиначивать себя на западный лад.

Глава 2

От кого пошла Россия? (Материальные археологические доказательства)

В свое время я, основываясь на учении Эрнста Рифгатовича Мулдашева, который, подобно академику Н.И. Вавилову, сделал вывод, что должны существовать мировые центры происхождения человечества, пришел к выводу, что современная белая раса зародилась и сформировалась на Южном Урале, на территории, принадлежащей России и современному Казахстану (север республики).

Но кто они были – носители генофонда нашей страны и какие материальные следы своего пребывания оставили? Я не буду на страницах этой книги говорить о материальных свидетельствах самых ранних исторических эпох, например мезолита. Их найдено очень мало. И поэтому составить целостное представление о столь далеких периодах жизни наших предков затруднительно.

Эта книга посвящена аркаимской культуре эпохи бронзы, материальных свидетельств которой на территории нашей страны предостаточно. К большому сожалению, археологическая, а вслед за ней и историческая наука оперируют местечковыми определениями вскрытых захоронений и поселений того периода и вследствие этого никак не могут составить целостного представления о древних исторических процессах.

Племенной самобытности отдельных поселений единого древнего народа они наклеивают ярлык целой культуры и никак не могут взять в толк, что и в наше время в разных деревнях их жители горшки изготавливают по-разному и дома строят по-разному. Но от этого они не перестают быть русскими, чувашами, татарами и т.д.

Пора, наконец, понять, что все эти аркаимские, андроновские, замараевские, абашевские, филипповские, трипольские, алакульские, петрово-саянташтинские и другие так называемые культуры, обнаруженные у деревенок с одноименными названиями, есть на самом деле фрагменты единой древней культуры, давшей начало всем современным народам России. Это не неведомые нам «индоевропейцы» или «ираноарийцы», коих в природе никогда не существовало, а наши прямые предки, наши великие пращурцы славяне и тюрки, основатели нашей великой страны, а по сути, Русско-тюркской цивилизации.

Для понимания того, кем они были, рассмотрим как пример материальные памятники самой значительной из всех этих культур. Это так называемая андроновская культура бронзового века, получившая свое название от села Андроново около города Ачинска. Ее городища затем были обнаружены по всему Южному Уралу и Сибири.

В своем рассказе мы будем опираться на исследования гения русской археологии Константина Владимировича Сальникова, предвосхитившего, как уже говорилось выше, своими открытиями обнаружение прародины славян и тюрков, и цитировать основные положения его замечательных трудов.

Историческая и археологическая справка:

АНДРОНОВСКАЯ КУЛЬТУРА (по В.С.Горбунову), археологическая культура эпохи бронзы (2-е тыс. до н.э.), выделена С.А. Теплоуховым в 1927 г. у д. Андронovo близ Ачинска. Изучение андроновской культуры на Южном Урале связано с работами К.В. Сальникова, который в 1948 году разделил памятники андроновской культуры на три хронологических этапа: федоровский, алакульский и замараевский. Первые два были выделены по особенностям керамики и погребального обряда. Федоровская керамика, как правило, горшечной формы. Поверхность сосудов заглажена и покрыта геометрическим орнаментом, выполненным оттисками мелкозубчатого штампа. Преобладают захоронения, совершенные по обряду кремации. Могилы окружены оградками из камня. Алакульские курганы встречаются с каменными оградками и без них. Умершие укладывались в могилы в позе адорации (в скорченном положении, кисти рук перед лицом). Глиняная посуда представлена горшками и банками. Часто встречаются сосуды, имеющие характерный уступ в месте перехода шейки сосуда в его плечико (рис. 9).

Завершающий этап К.В. Сальников выделил на материалах Замараевского поселения в Курганской обл. Его гипотеза использовалась в оценке и других регионов, где были выявлены памятники андроновской культуры. В 60-е годы XX в. были выдвинуты предположения (Э.А. Федорова-Давыдова, В.С. Стоколос) о том, что федоровский и алакульский этапы представляют собой самостоятельные, но синхронные историко-культурные явления. Работами Е.Е. Кузьминой, Т.М. Потемжиной, Г.Б. Здановича и др. обосновано выделение культур преандроновского и раннеандроновского времени, уточнены вопросы периодизации, этнокультурного родства и исторических судеб их носителей. Термин «андроновская культура» применяется ныне преимущественно к памятникам, локализующимся в лесостеп-



Рис. 9. Материалы андроновской культуры Южного Урала

ной и лесостепной зонах Зауралья и Южной Сибири. Алакульская культура рассматривается как самостоятельная, занимающая степные и частично лесостепные районы Южного Урала (в том числе и юго-восток современного Башкортостана), Казахстана, Западной Сибири. Основой хозяйства населения андроновской и алакульской культур, судя по археологическим материалам, являлось скотоводство (крупный и мелкий рогатый скот, лошади). Большинство современных ученых (Зданович, Кузьмина, Потемкина) связывают происхождение алакульской культуры с местными урало-сибирскими племенами, носителями так называемой петровско-синташтинской культуры, испытавшими заметное этнокультурное воздействие со стороны населения восточноевропейских степей. Наиболее яркими памятниками андроновской культуры на Южном Урале являются культовые комплексы Аркаим, Синташта, Устье в Челябинской области. Историко-лингвистическими исследованиями обоснована принадлежность алакульского населения к кругу индоевропейских народов. На территории современного Башкортостана осуществлялись контакты между западносрубной и восточноандоновской культурно-историческими областями. Результатом этих контактов явилось

образование этнокультурного компонента, ставшего основой для формирования в приуральских степях кочевников эпохи раннего железного века. Лит.: Сальников К.В. Очерки древней истории Южного Урала. М., 1967; Смирнов К.Ф., Кузьмина Е.Е. Происхождение индоевропейцев в свете новейших археологических открытий. М., 1977; Потемкина Т.М. Бронзовый век лесостепного Приоболья. М., 1985; Кузьмина Е.Е. Древнейшие скотоводы от Урала до Тянь-Шаня. Фрунзе, 1986; ее же. Откуда пришли индоарии. М., 1994.

Согласно исследованиям К.В. Сальникова, степь и лесостепь в Зауралье были обширно заселены в XV—VIII веках до н. э. племенами андроновской культуры.

Я полагаю, что в действительности это были родоплеменные объединения наших предков: славяно-русов и тюрко-татар. Но коих, как утверждает современная археологическая наука, в то время еще просто не могло быть. Ну, не было вот и все. Греки, например, были, египтяне были, а славяно-русов и тюрко-татар не было. Сказано, как отрезано.

Видимо, много позднее они свалились на голову всему просвещенному миру неизвестно откуда и он (этот мир) до сих пор не знает, что с ними делать, куда их пристегнуть: то ли к индоевропейцам, то ли еще куда. Постараемся опровергнуть подобные псевдонаучные утверждения неоспоримыми фактами и свидетельствами и доказать обратное положение вещей.

Территория проживания племен наших пращуров занимала громадное пространство: от Урала на западе до Енисея на востоке, от реки Исети на севере до Средней Азии на юге (территория двух Европ. — *Прим. авт.*).

Центральным округом этой огромной империи Древнего мира был, несомненно, Южный Урал — мифическая страна Беловодье (см. карту России — река Белая на территории Башкирии с культовым центром на ее берегах: пещерой Каповой).

На примере Аркаима, северо-западной территории андроновской страны, мы видим, что располагались селения наших предков на расстоянии 50—60 км друг от друга. Данное расположение позволяло за один конный переход добраться из одного города в другой. Таким образом, между ними

поддерживался очень интенсивный обмен товарами и информацией.

Хозяйственная деятельность андроновцев. Стержневыми ветвями хозяйства Древней русской империи эпохи бронзы, согласно изысканиям К. В. Сальникова, были скотоводство, земледелие, рыболовство и охота, горное дело, металлургия, гончарное производство, производство орудий труда, производство вооружения, строительство жилищ, производство одежды и обмен товарами.

Скотоводство. Археологические раскопки обнаруживают, что наши предки разводили лошадей, коров, овец, коз. Много костей собак, которые помогали им в охране жилищ, выгоне скота и охоте. Кости этих животных попадаются повсюду. Но особенную значимость для андроновцев представляли кони, без которых жизнь на таких грандиозных пространствах, образно говоря, была невозможна. Кони использовались как средство передвижения: в качестве тягловой силы для транспортировки различных грузов и руды, применялись при строительстве домов и насыпке курганов, а также служили незаменимыми помощниками в далеких походах.

К. В. Сальников пишет: *«Как известно, выращивание крупных пород скота возможно только при хорошем питании и уходе за скотом. Надо полагать, что уже тогда имелись стойла для содержания скота в зимнее время, а следовательно, заготавливался и корм на зиму. О чем свидетельствуют следы изгородей, которые можно рассматривать, как стены крытых загонов».*

Прирученные животные обеспечивали обитателей древних городищ мясом и молоком, а также шерстью и кожей, которые шли на изготовление обуви и тканей. В некоторых андроновских погребениях отысканы кусочки самих тканей. Их осмотром определено, что прародители умели из шерсти ткать, плести, вязать крючком.

Земледелие. Земледелие снабжало обитателей поселков необходимым растительным провиантом. Практически рядом со всеми городищами, особенно в пойменных участках, обнаружены небольшие, компактные поля, которые, по-

видимому, возделывались вручную каменными или бронзовыми мотыгами. Около некоторых городищ (Аркаим) найдены остатки несложных ирригационных систем. По данным К. В. Сальникова: *«Сеялась пшеница, зерна которой найдены в обугленном состоянии на Алексеевском селище, близ города Кустаная. Вероятно, возделывались и другие злаки, но зерен их пока не обнаружено. Урожай собирался бронзовыми или костяными с кремневыми лезвиями серпами. Хлебные зерна размельчались на ручных зернотерках — каменных плитах каменными же пестами».*

Лен относится к древнейшим растительным культурам планеты Земля. Поэтому мы полагаем, что растение также было известно нашим предкам с сотворения мира. А это говорит о том, что они изготовляли одежду и плели веревки не только из шерсти животных, но и льна.

Рыболовство и охота. Рыболовство и охота играли немаловажную роль в хозяйстве населения зауральских и сибирских степей и лесостепной зоны того времени.

Все здешние реки и речушки, на которых открыты древние селения, до сих пор кишат многообразными видами рыб. Поэтому было бы странным допустить, что предки не пользовались дарами рек. На это указывают следы рыболовства в виде костей, чешуи рыб и принадлежностей, раскопанные археологами на стоянках древних рыбаков вдоль рек.

Леса, обступавшие древние города, изобиловали дичью и зверями и давали внушительное подспорье к рациону населения. Наличие костей диких животных среди находок на поселениях и в курганах, хотя и во много меньшем количестве, чем костей домашних животных, подтверждает, что наши предки увлекались охотой. В основном они добывали бобров и косуль, что подтверждается обнаружением фрагментов именно этих диких животных.

Металлургия. «Отец русской истории» Карамзин, воспроизводивший нашу историю от Р.Х., писал: «Две тысячи лет тому назад Россия была населена дикими племенами». Сделал ли он это сгоряча, или по заданию правящего антирусского Романовского клана, или по злому умыслу, или по скудоумию сейчас установить невозможно.

Археологические данные показывают, что за две тысячи лет до рождения ближневосточного пророка Иисуса население Древней страны руссов уже в совершенстве владело искусством добычи руды и обработки таких металлов, как медь, золото, серебро и бронза. По данным К. В. Сальникова: *«Медь получали в очень простых по устройству плавильных печах. Для этого служили большие ямы глубиной в один метр и такого же приблизительно диаметра, дно и стены которых обмазывались глиной. В ямы засыпался древесный уголь вместе с мелко истолченной медной рудой. После плавки на дне ям получался небольшой слиток меди в виде лепешки диаметром в 20 сантиметров. Такие слитки найдены в Зауралье. Известны и медные рудники этого времени. Природные условия Южного Зауралья весьма благоприятны для развития первобытного горного дела и медной металлургии. Уральский хребет, в особенности южная часть его восточного склона, а также степи Южного Зауралья и Приуралья и Прикамье богаты месторождениями меди».*

Как известно, медь — это мягкий металл. Революционный переворот в древней металлургии произошел, когда в медь стали добавлять олово и получили сплав, сейчас известный под названием бронзы, который плавился при более низкой температуре, а орудия из него были более твердыми и прочными. Урал богат оловом. Мировая эпоха бронзы возникла именно на Урале, а затем сменилась веком железа, которого здесь также предостаточно.

Горное дело. Любопытно, но незапамятные медные рудники андроновского времени выявлены не археологами. Это сделали первые русские горнопромышленники на Урале в XVIII веке, когда начали разведку руд с расчистки, расширения и углубления древних выработок, носивших здесь название «Чудских рудников» и относящихся именно к эпохе бронзы (рис. 10).

Как пишет К. В. Сальников: *«При этих и позднейших разработках и были получены те скудные сведения о древних рудниках, которыми мы располагаем, так как специальных археологических исследований рудников на Урале почти не проводилось».*



Рис. 10. Разрез древнего медного рудника на реке Каменке в Кочкарском районе Челябинской области (по К.В. Сальникову)

Какими орудиями работали древние рудокопы на Урале — трудно сказать. Известны находки медных кирок. Для этой цели могли служить и некоторые виды найденных вислообушных топоров с настолько узким лезвием, что их более удобно использовать в качестве кирки, нежели топора».

Производство орудий труда, вооружения и украшений. Бронза широко употреблялась для изготовления орудий труда, оружия и украшений. Бронзовые предметы или выковывалась, или отливались в формах. Для этого применялись каменные литейные формы, плавильные глиняные чаши и глиняные ложечки и рюмки для разливки металла. Так как они встречаются повсеместно, то это свидетельствует о том, что бронзовые предметы делались в каждом селении. Как отмечает К.В. Сальников: «Этим искусством владели многие, если не все мужчины андроновских общин, поскольку следы бронзолитейного дела встречаются повсюду.

Бронзовые орудия и другие предметы представляли собой большую ценность; даже поломанные, они не обесценивались и шли на переплавку. Сохранившихся целиком предметов до нас дошло небольшое число (рис. 11).

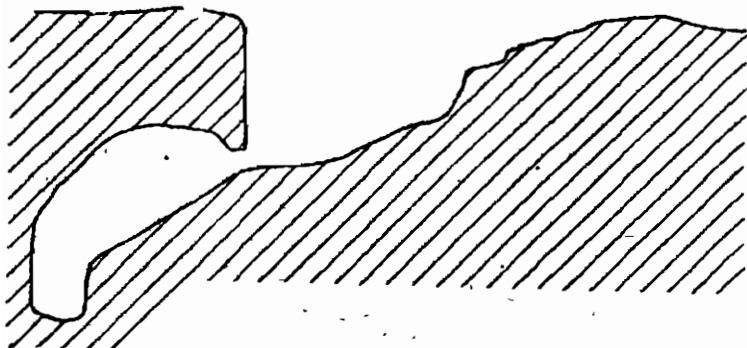

Рис. 11. Орудия из бронзы андроновской культуры
(по К.В. Сальникову):

- 1 — серп; 2 — кинжал; 3 — нож; 4 — наконечник копья;
5 — вислобушный топор; 6 — топор-кельт
(1 — с. Катайское на р. Исети; 2, 3 — Малый Касаргуль;
4 — р. Миасс; 5, 6 — Южное Зауралье)

И все же мы имеем возможность составить довольно внушительный список бронзовых орудий, оружия и украшений той далекой эпохи. В него входят: ножи-кинжалы обоюдоострые, ножи прямые и изогнутые, ножи пластинчатые без ручек, топоры вислобушные. Здесь же топоры-кельты, серпы, долота, стамески, наконечники копий, наконечники стрел, булавы и др.

А также предметы украшений: браслеты, кольца, бусы, различные привески, бляхи (рис. 12)».

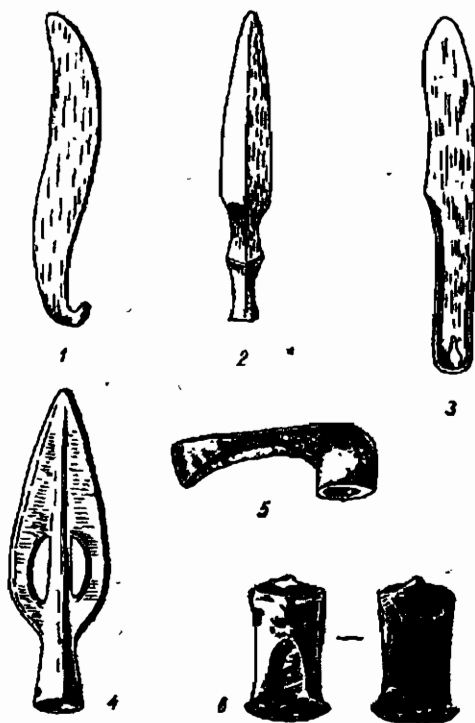

Рис. 12. Предметы украшения андроновской культуры
(по К.В. Сальникову):

- 1 — бронзовая височная привеска; 2, 3 — бронзовые бусы;
4—6 — пастовые бусы; 7 — бронзовый браслет;
8 — бронзовая бляха (Алексеевский могильник)

Но Сальников отмечает также: «Медь и олово и выплавляемая из них бронза были важнейшими металлами; бронза давала пригодные орудия и оружие, но не могла вытеснить каменные орудия, так как уступала им по твердости.

Поэтому по-прежнему многие изделия труда и оружия делались из камня: мотыги, наконечники стрел, молоты, песты, кремневые острия костяных серпов и других орудий. Употреблялась для выделки орудий и кость. Костяные шилья, наконечники стрел, скребла из челюсти коровы для очистки кож от мездры, мотыги дополняют бронзовый и каменный инвентарь андроновских селищ (рис. 13)».

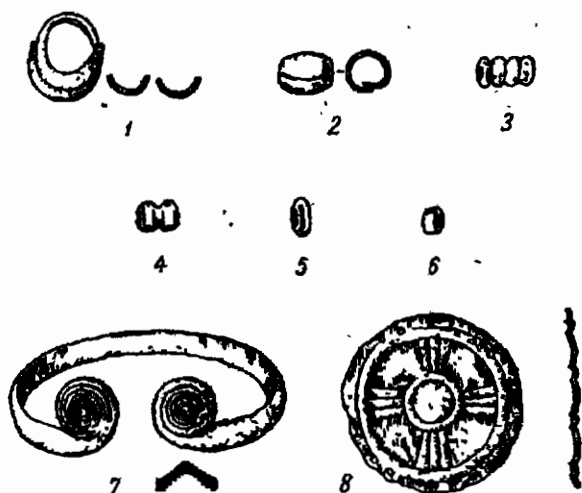
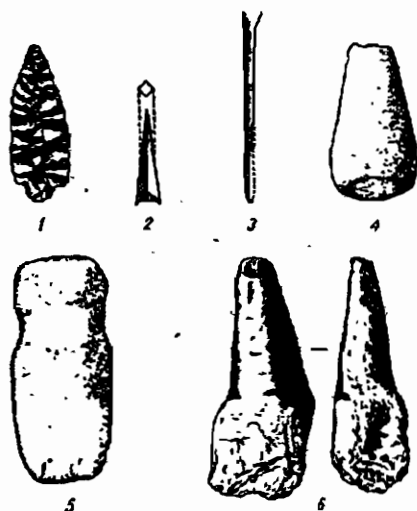

*Рис. 13. Изделия из камня и кости андроновской культуры
(по К. В. Сальникову):*

- 1 — каменный наконечник стрелы; 2 — костяной наконечник стрелы;
3 — костяное шило; 4 — каменный пест; 5 — каменная мотыга;
6 — колотушка для дробления руды (1—4 — Кипельское селище;
5 — Алексеевский могильник; 6 — селище у горы Мохнатой,
близ Магнитогорска)

Гончарное производство. В те времена широко пользовались в быту и в различных ремеслах глиняными изделиями. Из глины лепилась посуда хозяйственного назначения: горшки, чашки, блюда, которые не отличались по внешнему виду и качеству от современных изделий, что свидетельствует о невероятно высоком уровне гончарного производства (рис. 14).

Взгляните на эти находки. Я не могу удержаться, чтобы еще раз не напомнить читателям, что современная классификация так называемых культур Древнего мира произведена была именно на основании орнамента различных гончарных изделий. Обобщающие признаки, например: плоское дно, форма изделий, характерные уступы, одинаковая технология

изготовления совершенно не учитывались. Это привело к тому, что «уважаемые» исследователи древнерусской истории «не заметили» абсолютной тождественности гончарных изделий на всей громадной территории Урала и Сибири и раздробили огромный слой единой некогда культуры на отдельные фрагменты.

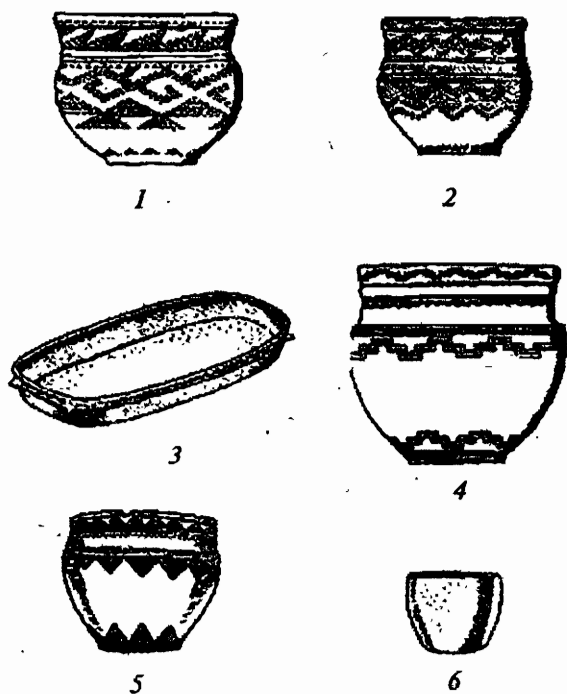

*Рис. 14. Глиняные сосуды андроновской культуры
(по К.В. Сальникову):*

1—3 — сосуды из погребений с трупосожжением; 4—6 — сосуды из погребений с труположением (1, 3 — с. Сухомесово; 2 — с. Федоровка; 4 — с. Исакова; 5, 6 — озеро Алакуль)

Как установлено В.К.Сальниковым: «В отличие от круглодонных сосудов неолитических стоянок, все сосуды эпохи бронзы имеют плоское дно. И способ лепки здесь совсем другой. Мелкие сосуды, чашки, блюда формировались прямо руками из комка глины. Горшки же и банки, если не все, то часть их, изготавливались при помощи мешочков, наполненных песком. Мешочки с песком облеплялись глиной, затем развязывались, удалялся песок, мешочек вынимался, стенки сосуда окончательно подправлялись и выглаживались, но внутри у дна часто сохранялись отпечатки ткани. К глине примешивался толченый тальк, слюда, реже песок или толченые раковины. Впрочем, примесь применялась не обязательно, хотя сосуды редко лепились из чистой глины.

Горшки, баночные сосуды и блюда в большинстве своем орнаментированы. Орнамент покрывает горло и плечики, а у части сосудов и придонную зону стенок. Наносился он уже знакомым нам гребенчатым штампом, образуя пунктирные линии. Применялся также резной, ямочный и желобчатый орнамент. В составе рисунка преобладают геометрические элементы: треугольники, ромбы, кресты, зигзаги, обычны также меандры — воланые широкие полосы. Эти элементы часто образуют очень сложный и красивый узор».

Для литейного дела из глины делали тигли, плавильные чаши, ложки и рюмки для разлива расплавленной бронзы по формам. Из глины изготавливались пряслица на веретена, выпрямители древков стрел и даже бусы.

Но самым гениальным изобретением наших предков стало изделие из глины, которое получило название «кирпич». Это открытие легло в основу строительных технологий всех будущих тысячелетий.

Строительство жилищ. Археологические исследования показывают, что андроновские городища, открытые на Урале и в Зауралье, отличаются от неолитических стоянок древних людей предыдущей эпохи тем, что располагаются уже не на речных дюнах, а на краю надпойменной террасы.

Правда, некоторые из этих городов обнаружены среди поймы, например Аркаим, на заливаемых весенними водами участках. Это объясняется тем, что тогда в Зауралье были

другие, отличные от современных условий, природные ситуации. Более высокая среднегодовая температура и пониженная влажность приводили к тому, что вода в реках во время разливов не выходила из своих коренных летних берегов и люди могли жить в поймах.

Результаты раскопок показывают, что пращуры жили в огромных коллективных жилищах длиной до 30 метров, шириной 10 метров. Эти жилища были углублены в землю на полметра от поверхности. Их заглубление преследовало несколько целей: сохранение тепла, контакт с магнитным полем Земли и прохладу в знойное время.

В каждом доме было несколько очагов для плавления металла, приготовления пищи и поддержания тепла в холодное время года. Стены представляли собой «фаверк» — конструкцию, состоящую из бревен и камней, сцепленных смесью глины и речного ила. Пол жилищ также мостили в некоторых местах камнями и глиной. Двускатную крышу поддерживали столбы и подпорки. Наиболее мощные столбы были поставлены вдоль земляных стенок жилища и вокруг двух центральных очагов. Первые служили основой стен жилища, а вторые должны были поддерживать бревенчатый прямоугольник, служивший отверстием для выхода дыма. Вместе с тем на этот прямоугольник должны были опираться концы жердей, перекинутых со стен и образующих основу крыши, которую покрывали камышом или соломой, предварительно намоченными в глиняном растворе.

Общественный строй. Поселения и погребения древнерусской культуры не только рисуют нам быт, хозяйственный строй и обряд погребения. Они знакомят нас с общественным строем, идеологией и религией андроновских племен. Городища, представлявшие собой родовые поселения, состояли из 10—20 огромных, площадью по 100—300 квадратных метров, отдельных жилых сооружений или компоновались в единый круглый, овальный или прямоугольный комплекс с общими стенами. В каждом из них жило по несколько десятков человек, которые вели общее коллективное хозяйство, составляя большую семейно-родовую общину — основную общественную единицу в эпоху патриарха-

та. По вечерам у очага собиралось родовое вече, на котором обсуждались текущие родовые и общинные вопросы, планировалась деятельность на последующие периоды и вопросы для вынесения на общинное вече. Для общинного веча избиралась площадка в центре поселка. На общинном вечевом собрании решались вопросы, входящие в общинную компетенцию: оборона, земледелие, заготовка кормов, животноводство, строительство, обучение и т.п.

Сами поселки не являлись автономными, несвязанными между собой изолированными племенными поселениями, как пытаются нам доказать некоторые исследователи русской истории, а представляли собой единую государственную систему бронзового века, располагаясь друг от друга, как уже говорилось выше, на расстоянии 50—60 км (суточный конный переход). К большому сожалению, мы не можем сейчас точно сказать, какие из этих поселений играли роль центральных столиц, но то, что было именно так, не подлежит сомнению.

Основополагающей государствеобразующей единицей (колом) тех далеких эпох был патриархальный род. О том, что он был именно патриархальным, говорят, в частности, открытые археологами погребальные памятники. Например, в могильнике на озере Алакуль (рис. 15) насчитывается 66 курганов. Каждый курган представляет собою усыпальницу большой патриархальной семьи, причем глава семьи покоится в центре, второстепенные члены и дети вокруг. Лишь близкими родственными связями погребенных таким образом людей можно объяснить тот факт, что могилы их помещены под общей курганной насыпью.

«Высокое общественное положение мужчины,— писал В.К. Сальников, — погребенного в одной из центральных могил в кургане № 8, подчеркивается находкой возле его таза массивной бронзовой булавы, во втулке которой сохранился кусок древка. Булава, несомненно, имела церемониальное значение, служила символом власти погребенного, видимо, вождя. Для боевых целей она не годилась, так как древко толщиной не больше пальца при сильном ударе неизбежно должно было ломаться. О патриархальном строе андроновских общин свидетельствуют и так называемые парные погребения, когда в одной



Рис. 15. План кургана на озере Алакуль (по К.В. Сальникову)

могиле оказываются сразу двое — мужчина и женщина. Таким, в частности, было погребение уже упоминавшегося вождя в кургане № 8 на озере Алакуль. Рядом с ним в могиле лежал на боку лицом в его сторону костяк молодой женщины с бронзовыми бусами, бляшками, спиральками. Подобные могилы наблюдались во всех андроновских могильниках Зауралья, где раскопки производились в более или менее широких масштабах. Во всех случаях женщины, сопровождающие мужчин в загробный мир, несомненно, не умерли естественной смертью, а были умерщвлены насильственно и помещены в одну могилу со своим воином и вместе с другими вещами отправлялись в иные миры».

Обмен и торговля. Трудно сказать, являлся ли обмен у андроновцев в те времена уже торговлей. Я придерживаюсь мнения, что специально занимающиеся обменом-тор-

говлей люди-купцы (торговая каста) уже выделились. Если нет, то можно предположить, что первобытный обмен велся от имени родовых общин их старейшинами.

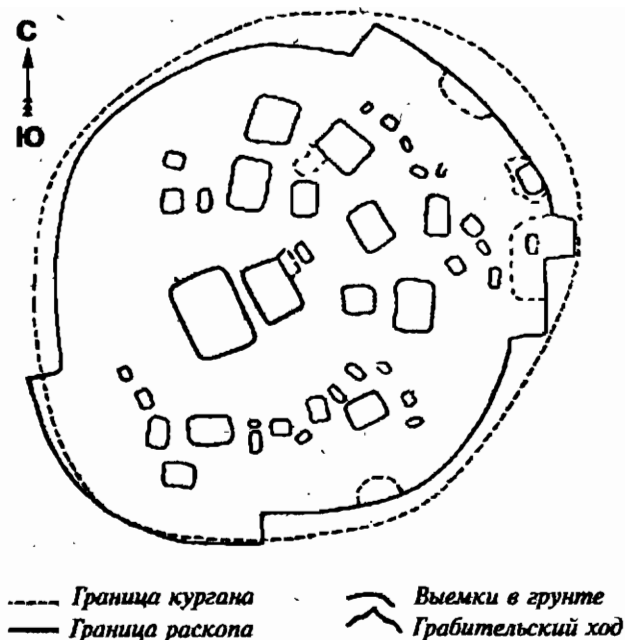
Глава 3

Знакомство с Аркаимской страной

Познакомимся теперь поближе с древней южно-уральской Аркаимской страной, которая по всем признакам является составной частью андроновской культуры. Войдем в ее города, окунемся в быт, восхитимся архитектурой, хозяйством, традициями.

Города и укрепленные поселения Аркаимской культуры на настоящий момент обнаружены на значительной площади, охватывающей юг Челябинской области, юго-восток Башкирии, восток Оренбургской области и север Казахстана. По летам они относятся к эпохе средней бронзы, т.е. их возраст примерно 3,8–4 тыс. лет назад. Честь их исследования принадлежит группе археологов ЧПИ во главе с Г.Б. Здановичем.

Аркаимские города, в отличие от других городов андроновской культуры, имеют свою специфическую особенность: сопряженные стены по кругу или овалу. Однако этот факт не является поводом для утверждений, что они не относятся к андроновским поселениям, а может лишь свидетельствовать о гениальной догадке в области древней архитектуры, позволяющей экономить большие средства и силы при строительстве.

Если рассмотреть вопрос появления таких городищ на Южном Урале в эволюционном плане, то с уверенностью можно сказать, что они приходят на смену жилищам энеолита — медно-каменного века, обнаруженным на Урале археологами Г.Н. Матюшиным, К.В. Сальниковым, Н.П. Кипарисовой и другими выдающимися исследователями Южного Урала.

Останки мезолита (8 тыс. лет назад) обнаружены и на территории Аркаима. Так что ни о какой «пришлости», каких-то инородных корнях аркаимской культуры речи не может быть — она эволюционное порождение южно-уральского мезолитического человека. Мы не исключаем возможности, что когда поиски будут расширены, страна городов покроет весь Южный Урал. Достаточно отметить в этой связи, что более поздние поселения на Южном Урале имели примерно такое же строение, как Аркаим, например, древнее городище Туратау на территории современной Уфы. А это говорит об общем принципе, тождестве и родственности всех сооружений Южного Урала.

Ландшафт Аркаимской страны характеризуется холмистыми возвышенностями некогда высоких горных цепей, идущих параллельно Уральскому хребту. Как видно на карте, эта страна находится в начале истоков многих степных рек, на водоразделе, с которого часть из них впадает в Урал, а часть в Тобол. Нигде так близко друг к другу не подходят реки бассейна Волги, Урала и Оби. То есть отсюда можно было «уплыть» практически в любую точку Евразии.

Выбор данного места, на наш взгляд, совершенно не случаен. Он позволял нашим предкам, используя реки, как дороги в иные миры, очень быстро перемещаться в любые самые отдаленные уголки континента, перебрасывать по ним торговые грузы.

Для доказательства этой гипотезы мы, как уже говорилось выше, разработали маршрут за 4 месяца из Аркаима доплыть до Индийского океана, используя течение рек. Часть этого маршрута уже пройдена (см. рис. 8). Однако сепаратистские волнения в Турецком Курдистане и события в Ираке пока не позволяют осуществить задуманное.

Протогорода Аркаима вписаны в ландшафт очень органично. Сразу же бросается в глаза, что при планировке будущего города люди очень тщательно учитывали все детали, способствующие выживанию. Например, Аркаим со всех сторон окружен сопками и становится видимым только с небольшого расстояния. На всех господствующих вершинах можно выставить наблюдателей, предупреждающих об опасности.

Одновременно с этим сойки прикрывали город от пронизывающих ветров, что позволяло экономить большое количество энергоресурсов. В центре Аркаима всегда должно быть тихо и спокойно.

Дополнительной защитой служило размещение городов в речных петлях, что позволяло, при необходимости, прокопав ров, оградить себя от неприятеля непреодолимой водной преградой. А чтобы города не страдали от паводков, их размещали в самых верховьях рек, где весенние разливы практически не ощущаются.

Вода в поселениях была повсюду, и если даже осажденным преграждался путь к реке, колодцы на глубине 2-3 метров были в каждом жилом помещении, что позволяло выдержать осаду любой длительности.

Близость воды необходима была аркаимцам не только для обороны, но в первую очередь для их производственной и сельскохозяйственной деятельности. Металлургия и другие промыслы требовали непрерывного наличия воды. Не менее важно большое количество воды для полива и содержания скота. По реке можно было легко доставлять топливо: камыш и дрова с самых отдаленных делянок. Река служила самым мощным ресурсом питания. До сегодняшнего дня эти степные реки кишат рыбой, а в плавнях скрывается огромное количество дичи.

Таким образом, при выборе места мы видим глубинную мудрость наших предков, которой так не хватает нам, полагающимся только на технику.

Не менее важны значимость близости воды и практически островное положение городов для понимания представлений аркаимцев об устройстве мира (рис. 16).

Жизнь (в данном случае сам объект Аркаим) зарождается в центре водного пространства (в мифологии — из вод мирового океана). Это первый земной уровень существования бессмертных душ (Явь в славянской мифологии). Переход через реку символизирует переправу через космические воды в мир духов (Навь), где душа человека проходит новый цикл своего развития. Это второй этап существования бессмертной души. Отсюда душа человека еще может вернуться, но только тем путем, каким вошла. Поэтому у славян,



Рис. 16. Яйцо жизни — Аркаим:
1 — Аркаим; 2 — река; 3 — цепь гор

например, покойников выносили через пролом в стене, который быстро заделывали, чтобы душа не смогла вернуться.

И, наконец, третий уровень — это линия круговых холмов, отделявшая небо от земли. Это Правь, куда устремляется бессмертная душа для жизни вечной, одновременно с этим ярко очерченная линия хребтов использовалась для астрономических наблюдений.

Планировка городов и хозяйство. Планировку самих городов (по данным археологов Г.Б. Здановича, Д.Г. Здановича, Е.В. Куприяновой, А.К. Кириллова и др.) отличает стремление соединить в единое целое научную, общественную, производственную, оборонную и бытовую деятельность. То есть аркаимские города предстают перед нами как единый жизненный комплекс с полным набором средств для выживания и жизнеобеспечения, в котором быт и хозяйство объединялись с производством и культурой.

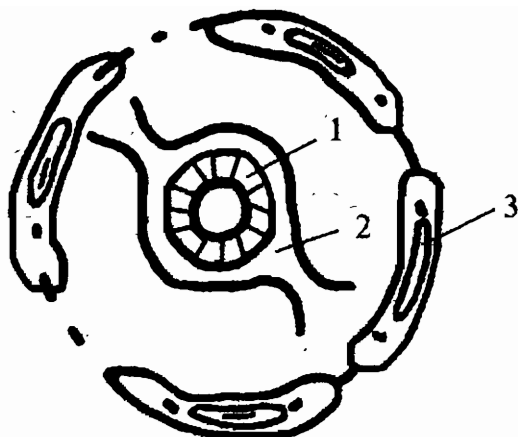
Рассмотрим важнейшие параметры жизнеобеспечивающего комплекса аркаимских городов.

Оборона. По данным археологических исследований, оборонительные укрепления аркаимских городов были весьма внушительны и сложны (рис. 17).

Их неприступность обеспечивалась исключительной продуманностью. Сразу за рекой находилось большое открытое пространство шириной от 2 до 14 метров — берма (2), которое позволяло поражать неприятеля уже на подступах ко рву (3). Ров выкапывался глубиной до 3 метров, имел прямоугольную форму, его ширина составляла от 4 до 6 метров. Стены рва укреплялись частоколом или плетнем, обмазывались глиной. Непосредственно перед стеной оставляли небольшой уступ (4) от 0,5 до 2 метров для того, чтобы лучше отстреливать нападающих.

Крепостная стена (6) выполнялась из бревен и грунта. Толщина у основания составляла 5-6 метров, верхних платформ — 3-4 метра. Высота стен достигала 3-3,5 метра, что вкуче с глубиной рва составляло примерно 6 метров. Крепостную стену изготовляли срубным способом и заливали грунтом или заполняли сырцовыми блоками. С наружной стороны стены делали облицовку (5) из камня и бревен, которые исполняли роль защитного бруствера стенки для воинов, стоящих на стене. Сверху над стеной устраивался навес для защиты от стрел и копий противника.



Рис. 17. Фрагмент оборонительной системы:

- 1 — река; 2 — берма; 3 — ров; 4 — уступ; 5 — облицовка;
6 — основная стена; 7 — стена цитадели; 8 — жилое помещение

В совокупности ширина (со стенами цитадели) внешней оборонительной системы составляла до 15–18 метров, что даже по нашим меркам весьма внушительно.

Внутри стен иногда устраивались помещения и ниши, назначение которых — держать под рукой необходимые запасы и вооружение на случай внезапной атаки противника. В эти ниши можно было попасть непосредственно из жилищ.

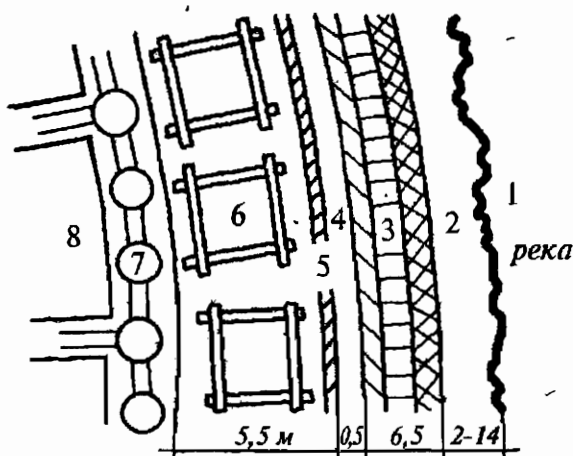
Внутренняя структура обороны состояла из двух concentрических колец жилищ, разбитых на четыре сектора радиальными стенами, внутри которых устраивались узкие длинные лабиринты, что увеличивало возможность обороны (рис.18).



Рис. 18. Схема внутренней оборонительной системы:

- 1 — истинный вход на западе; 2 — ложные входы с лабиринтами на юге, севере, востоке; 3 — внешняя стена; 4 — ниши для запасов во внешней оборонительной стене; 5 — сторожевые фортификационные башни на внешней оборонительной стене у входов; 6 — внешнее кольцо индивидуальных жилищ; 7 — внешняя стена радиальных жилищ; 8 — радиальная улица с деревянным настилом; 9 — вход на центральную площадь; 10 — внутреннее кольцо радиальных жилищ; 11 — вечевая площадь; 12 — ливневая канализация

Как видно из схемы, лишь один из входов в Аркаим был истинным и выходил на радиальную улицу (9), остальные три: на юге, востоке и севере были ловушками для противника.

Жилища. Повседневная жизнь аркаимцев проходила в хорошо продуманных жилищах внутреннего и внешнего круга. Эти жилища имели трапециевидную форму и смыкались друг с другом общими стенами (рис. 19).

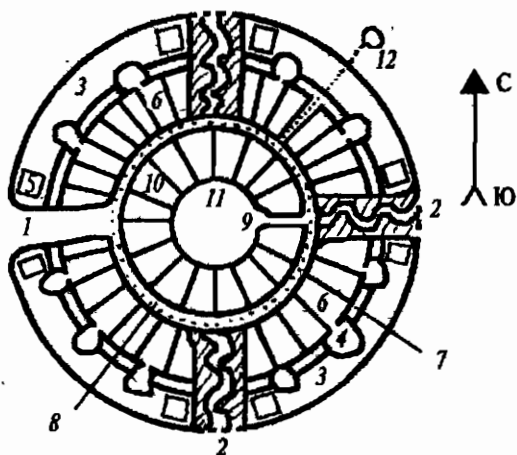

Рис. 19. Схема устройства жилищ:

- 1, 2, 3, 4, 5 — жилища; 6 — внутренняя стена, где устраивается вход;
7 — внешняя глухая стена; 8 — общие стены жилищ;
9 — ниши в крепостной стене

Свет в такое жилище поступал сверху (рис. 20) из боковых проемов под потолком, в которых устраивались своеобразные рамы.

Жилища внешнего и внутреннего радиуса не отличались друг от друга, имели одинаковую планировку и делились на три основные части: прихожая (тамбур), место для отдыха и хозяйственный блок (рис. 21).



Рис. 20. Схема освещения аркаимского жилища:
 1 — входные двери; 2 — наклонные крыши; 3 — проемы для окон



Рис. 21. Схема планировки жилища:
 Зоны: I — тамбур; II — место для отдыха; III — общее помещение для сборов, трапезы и хозяйственной деятельности; 1 — туалет; 2 — прихожая; 3 — кладовая; 4, 5 — помещения для отдыха; 6 — столовая; 7 — медеплавильная печь; 8 — колодец

Водоснабжение, канализация, коммуникации.

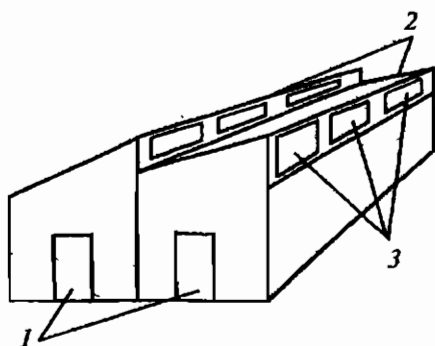
В каждом жилище аркаимцы выкапывали по 2-3 колодца, вода из которых использовалась как для питья, так и для технических нужд. Один из колодцев, как правило, соединялся с медеплавильной печью для создания воздушной тяги и поддержания высокотемпературных процессов при плавлении металлов (рис. 22).

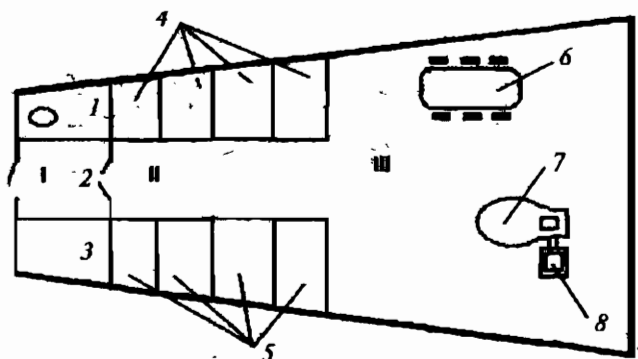

Рис. 22. Колодец с печью в Аркаиме.

Реконструкция Г.Б. Здановича

Неизвестно, использовалось ли при этом принудительное нагнетание воздуха в печь, но одно то, что аркаимцы догадались соединить шахту колодца с печью, говорит об их

гениальной прозорливости в области металлургии, позволяющей минимизировать затраты на процессах плавления.

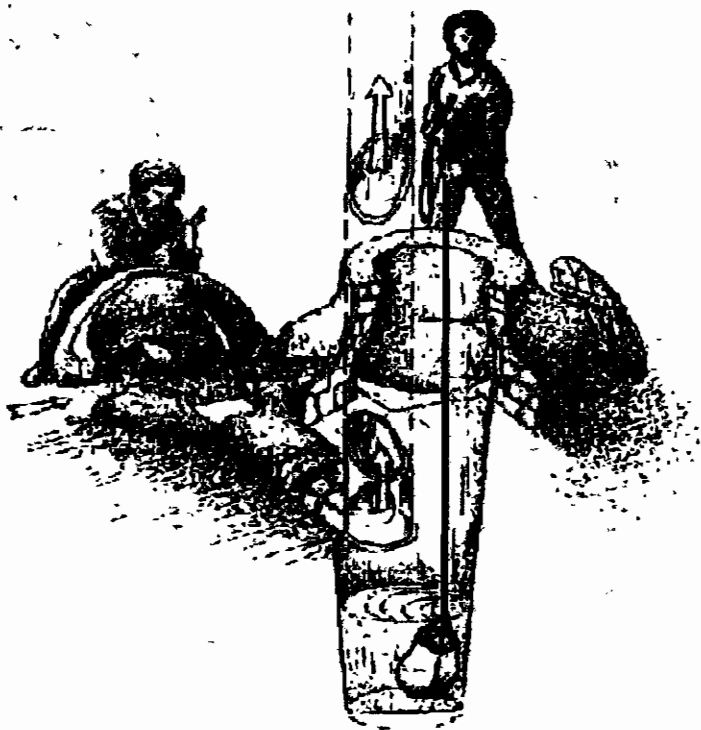
Мы сейчас применяем только высокозатратные технологии плавления металла, связанные с принудительной подачей кислорода или воздуха в жерло плавления, что выражается в строительстве копров, воздухопроводов и специальных печей, и металлы у нас постепенно становятся на вес золота.

Все водотоки внутреннего и внешнего радиусов сообщались со рвом ливневой канализации. На дне этого рва через 20—30 метров выкапывались колодцы, перед каждым из которых устраивались очистительные фильтры из плетней и глины.

Вода с крыш по деревянным желобам стекала в ров (см. рис. 18, 12), который располагался под деревянным полом улицы, и оттуда переливалась во внешний отводной ров, окружающий город и связанный с внешним ливневым водоемом.

Простые и эффективные проемы канализации и фильтрации ливневых вод позволяли поддерживать в городе и жилищах безукоризненную чистоту и гигиену, с одной стороны. С другой стороны, отсутствие в питании соли, уксуса и других консервантов, характерных для современных людей, позволяло фекалиям свободно рассасываться в допотопных очистных сооружениях без последствий для окружающей среды.

Хозяйственная деятельность. Для Аркаима характерно соединение производственной деятельности с бытом. Неразрывная связь с ним позволяла минимизировать накладные расходы на транспортировку, хранение, обмен и т.п.

Производственная деятельность имела два основных направления: сельское хозяйство и кустарничество, состоящее из гончарного производства, металлургии, шорного, колесничного, ювелирного, оружейного, хозяйственно-бытового, ткацкого производств и других видов деятельности.

Вокруг городищ Аркаима обнаружены следы древних огородов, вода к которым подавалась по вырытым каналам. Следы древних оросительных систем свидетельствуют о самом высоком уровне понимания процессов земледелия, в

которых вода, свет и пространство, а не почва являются решающими факторами получения высоких урожаев овощей и корнеплодов.

Наличие обширных пастбищ, остатки колесниц и обнаружение в захоронениях воинов скелетов лошадей с остатками упряжи свидетельствуют о высокоразвитом скотоводстве.

Гончарное, горнодобывающее, ткацкое производство осуществлялось непосредственно в жилых помещениях Аркаима. В некрополях аркаимского времени обнаружен богатейший арсенал разнообразного инвентаря и предметов: глиняные сосуды, бронзовые ножи и кинжалы, наконечники оружия и т.п., что свидетельствует о самом широком спектре производственной деятельности. Несомненно, что эти предметы изготовлялись не только для личного потребления, но и для обмена или продажи.

Даже при кратком ознакомлении со свидетельствами хозяйственной деятельности перед нами предстает не вяло текущее бытие наших предков, а бурная, напористая жизнь, полная интенсивного напряжения, направленного на освоение и выживание в самых суровых условиях. Чего, например, стоит только металлургия, ведь меднорудные месторождения необходимо было разведать, определить их количество, руду добыть, обогатить и доставить в города, где подвергнуть дальнейшей обработке, — это ли не свидетельство высочайшей технологической культуры.

Но подчас шовинизм современного человека не допускает видеть в деяниях наших предков ничего достойного восхищения и преклонения. Но это была цивилизация, вполне сравнимая с нашей.

Часть III

Иные свидетельства существования страны руссов аркаимского периода

Глава 1

Подтверждения Ветхого Завета

Все великие зарубежные и отечественные историки начиная с Геродота — «отца» мировой истории, проглядели, а может быть, и сознательно не заметили того факта, что в доисторические времена на территории современных России и Казахстана существовала огромная государственная общность. Это была страна тысячи городов, соединявшая Каспийское море, Южный лесной Урал и Сибирскую степь прочными торговыми и культурными связями с древнейшими ближневосточными государствами.

Данное государственное объединение, какому наши «непредвзятые» исследователи до сих пор не смогли подобрать надлежащего определения, с моей точки зрения, было громадным Древнерусским государством, которое смело можно отнести к преуспевающим державам эпохи бронзы и последующих веков.

Почин кавардаку взглядов, подменявших доподлинных славяно-руссов, тюрко-татар и угров умозрительными, никому неизвестными «индоевропейскими» племенами, положил все тот же «великий» Геродот. Как известно, он сам на Руси никогда в жизни не был. Но с чьих-то слов письменно поведал о необычных людях, проживающих на Рипейских (Уральских) горах. О каких-то безвестных савроматах (*неверная транскрипция сарматских племенных объединений древних руссов. — Прим. авт.*), неких плешивых «аргипарнях» и златолюбивых «исседонах».

Эти, бесспорно, «сказочные» сообщения тем не менее были зафиксированы в европейских, а затем и арабских манускриптах и, как часто водится, стали непреклонной догмой для всех, кто привык замскивать перед авторитетами.

Но факты, бесконечные факты. Их надо было как-то объяснять. В конце концов, не найдя членораздельного толкования неоспоримым материальным доказательствам существования уральских городов, все списали на мифических «индоевропейцев», изобретя общность, каковой на самом деле никогда не существовало.

За этот термин цепляются по-прежнему большинство отечественных и зарубежных ученых. А для разъяснения, где в те времена были руссы, тюрки и угры, была выдвинута прямо-таки «незаурядная» и даже уникальная гипотеза: их тогда еще не было, они возникли намного позже. А все памятники, которые они оставили на территории собственной страны, — это не их памятники. Это памятники все тех же фантастических «индоевропейцев». Вот так и не меньше.

Свою «неординарную» лепту внесли и современные советские и российские археологи. Они искрошили целостный древнерусский этнос на мизерные племенные культуры с новоиспеченными названиями, взятыми от местечек, где проводились раскопки. Так появились на свет древние племена андроновцев, аркаимцев, абашевцев, алакульцев, замарасевцев и т.п. Нашли бы захоронение у деревни Мандрыповки, наверняка возникла бы на русской земле мандрыповская культура.

Сделали они это дробление лишь в связи с кое-какими малосущественными отличиями в орнаменте гончарных изделий, технологии постройки жилищ и формах захоронений (см. выше).

Дело доходило до бредятины: например, в некрополе обнаруживали воителя с характерным славянским черепом (перепутать нельзя, все реставрации сделаны самим Герасимовым или по его методу), но с керамикой будто бы иного культурного слоя, с мечом и драгоценностями якобы Востока, случайно попавшими в некрополь.

Хронологию древних событий перевернули с ног на голову. Да еще запутали ее до такой степени, что многим ис-

торикам, мечтающим о «личном триумфе» в виде кандидатской диссертации, проще было укрыться за понятием «савроматов» (сарматов), без особого технического прогресса управлявших Евразийским континентом более тысячи лет, чем искать истину и озлоблять корифеев науки.

Словно потеряв зрение, многие исследователи древнего мира Руси не замечают, что тысячелетнему правлению «савроматов», будто бы имевшему место на сибирских и уральских просторах, нет ни одного подтверждения в обнаруженных захоронениях. Кроме того, самих сарматских некрополей очень мало и находят в них в основном женщин. Почему женщин? Об этом будет сказано ниже при дешифровке имени сарматов.

Как известно, чтобы выжить (и удержать территорию), племя должно быть чрезвычайно многочисленным и править в нем должны мужчины. Факт такого правления должен быть удостоверен гигантским числом захоронений, оставленных крайне могучим племенным объединением после тысячи лет господства на некоем континенте. В случае с «савроматами» имеющееся в наличии ничтожное количество человеческих останков и некрополей не подтверждает «стройную» хронологию традиционной науки.

А вот Ветхий Завет в отличие от произведений зарубежных, а также советских и российских историков не оставляет Северные земли без внимания.

При изучении некоторых мест Ветхого Завета (особенно его неканонических частей) поражает, что живописания событий, вещей и городов один к одному напоминают климатологические, географические, бытовые, археологические и исторические сведения по андропо-аркаимской эпохе древней русской истории. Пойдем по порядку.

Климат. Перечитывая Завет и считая, что события Ветхого Завета происходят на Ближнем Востоке, вдруг ловишь себя на мысли: откуда, казалось бы, взяться снегу в палимой солнцем Палестине (пал – огонь, стан – страна, *славянск.*)?

И почему в Ветхом Завете он упоминается неоднократно. «Он сыплет снег подобно летящим вниз крылатым...» (*неканоническая Библия, Сир 43, 19*). Иногда снег случается во время жатвы (*Притч 25, 13*). То есть создается полное впечат-

ление, что отдельные персонажи Ветхого Завета жили не где-нибудь, а в зоне, как принято сейчас говорить, рискованного земледелия. В этом примере, несомненно, упоминается о стародавних русских землях, ведь такие климатические ситуации присущи для беспредельных полей Зауралья, Оренбуржья, Сибири и Северного Казахстана.

От сердитой стужи (опять-таки, откуда она на Ближнем Востоке?) персонажи Ветхого Завета спасаются вблизи русской печи! Ее описаний в боговдохновенных текстах так много, что кажется, читаешь не Ветхий Завет, а русские сказки: *«Прежде пламени бывает в печи пар и дым...»* (Сир 22, 28). Именно русская печь стала первоисточником для лучших метафор, построенных на понятии «дым». В том числе и для первой высокохудожественной метафоры книги «Бытие»: *«...и увидел: вот, дым поднимается с земли, как дым из печи»* (Быт 19, 28).

Растительность и ландшафт. Особенно часто мы наталкиваемся в Библии на описания, как снег выпадает на кедровые ветки. Но каким образом можно объяснить нередкие упоминания кедра в Библии? (2 Езд 4, 48 и др.). Откуда в Ливане и Палестине появились кедры? Ведь зона исторического распространения кедра, как известно, Урал и Сибирь. Эти метафоры заставляют усматривать долговременные взаимоотношения ветхозаветных библейских народов с этими областями в далекой древности. Несомненно, что семена кедра были завезены в Ливан из Сибири или с Урала.

Описание казахстанской целины в Ветхом Завете дано в рассказе о Мировом шаманском древе. Даниил берется объяснить сон царю Навуходоносору, видевшему дерево, которое *«высотю своею достигало до небес, и видимо было по всей земле»* (Дан 17). Читаем: *«среди полевой травы, орошается росой небесною, и с полевыми зверями пусть будет часть его, доколе не пройдут над ним семь времен...»* (Дан 4, 20). Если тщательно проанализировать все дальнейшие объяснения Даниила, то можно постигнуть, что это достаточно толковый рассказ о растительных особенностях Урала, Казахстана, Сибири и даже Дальнего Востока.

Те же упрямы, которые будут опираться от предлагаемого вывода, могут остаться наедине с неразрешимым вопро-

сом: откуда в Библии появилось описание вулканов? Никто еще не обнаружил вулканы на Ближнем Востоке. Огненные горы Ветхого Завета — это же известные вулканы Дальнего Востока!

Животный мир. Среди упоминаемых в Библии зверей медведь выступает одним из самых постоянных животных персонажей Ветхого Завета. Вспомним эпизод, известный многим атеистическим агитаторам. Малолетние дети издевались над неким пророком Елисеем. Тот взял и проклял злосчастных детей. *«И вышли две медведицы из леса и растерзали из них сорок два ребенка» (4 Цар 2, 24).*

Откуда дикие медведи, поселившиеся вблизи большого города? Где на мировой карте мы сможем найти подобный город как не в средневропейской полосе или на Урале: традиционных ареалах обитания бурого медведя? А вот на Ближнем Востоке никогда никаких медведей не водилось.

Образ пчелы переходит из одной книги Ветхого Завета в каждую следующую. Будучи кочевым и воинственным пастушеским народом, евреи никогда не занимались сбором меда, но переняли образ пчелы от тех, кто пришел к ним с Севера и принес им это знание. *«Мала пчела между летающими, но плод ее — лучший из сладостей» (Сир 11, 3).* Лишь только славяне, тюрки и угры испокон веков были известны бортничеством, и никто не слышал, чтобы этим занимались семитские народы.

В Ветхом Завете часто упоминаются битвы с использованием слонов. Но человек с минимальным багажом знаний об изменении климата на планете знает, что в незапамятные времена повстречать огромное количество слонов и прочих животных жаркого климата можно было не только в Иране и Афганистане, но и на Кавказе, в Крыму и Прикаспийской низменности. Граница их исчезновения связана с человеческим фактором. Поэтому вполне объяснима южная экзотика в текстах, написанных человеком скорее всего родом или с юга Руси или часто бывавшим у Черного моря.

Никакому сомнению не подлежит симпатия авторов Ветхого Завета ко львам. Однако, по неверной традиции, львы предстают в нашем воображении животными, которые

водились исключительно в Африке или в Индии. От этого традиционного взгляда заставляет отказаться «звериный стиль» в скифском орнаменте. Если быть более точным, то речь идет об изображении львов на железных и золотых изделиях, приписываемых пятому веку до нашей эры. Из богатых «савроматских» курганов неоднократно вынимались золотые бляхи с «головками львов».

Именно изображение борьбы человека со львом стало сюжетной темой для халцедоновой печатки, извлеченной в 1911 году не где-либо, а вблизи города Соль-Илецка. *«На ней вырезана сцена борьбы человека со львом. Человек изображен в зубчатой короне, весьма похожей на короны русских царей, в левой руке он держит обнаженный меч, а правой схватил за горло льва».* (Сальников К. В. *Древнейшие памятники истории Урала. С. 90*).

Внимание, здесь речь идет не об описании римской скульптуры, а об южно-уральской находке эпохи бронзы: в кургане археологи откопали бронзовые наконечники стрел этого периода. Однако эти уральские золотые львы не стали предметом научного исследования не только археологов-европейцев, но и, что вдвойне обидно, археологов советской школы. Для них такие находки не более чем свидетельства варварских набегов наших предков дикарей на соседние культурные страны.

Полезные ископаемые. Нынешний мир сотрясается от войн из-за сырья и топлива. Если верить неканонической Библии, древние люди были озабочены сходными вопросами.

Обратимся к описанию праздника огня, открывающему *Вторую Книгу Маккавейскую (1, 18-36)*.

Речь идет о следующих событиях. Поначалу какие-то жрецы, скорее всего из соседней страны, спрятали огонь «во глубине колодезя, имевшего безводное дно» (1, 19). Затем своих сыновей, в качестве лазутчиков, царь Неемия послал отыскивать «густую воду». Добытым трофеем они облили большие камни жертвенника и вместе с царем стали сравнивать пламя от «густой воды» с привычным огнем алтаря.

Исследовав таким образом необычные свойства жидкости, заметно удивленный царь: *«оградил это место, как*

священное... ..прозвали это место Нефтар... ..многими называется оно Нефтай» (2 Мак 1, 34, 36).

В этом месте Библии явно описывается поиск древними иудеями нефти, расположенной близко к поверхности земли.

Если внимательно изучать стародавнюю историю еврейского народа, то можно констатировать следующие факты: во-первых, нет никаких упоминаний о том, чтобы они заявляли свои права на нефтеносный юг Аравийского полуострова. Во-вторых, нет ни одного свидетельства о древней разработке нефтеносных пластов на Аравийском полуострове или в Ираке. Нефть, которая сейчас там обнаружена, результат геофизических исследований и глубинного бурения.

И, наоборот, искатели металла и нефти в России всегда шли (см. выше описание древних рудников на Урале) вслед за доисторическим человеком! Зачастую о самом факте присутствия природных сокровищ современные русские и советские ученые догадывались, натолкнувшись на следы древнейших разработок. Этот подход характерен исключительно для нашей страны. И в наше время русские геологи, не полагаясь на приборы, подобным образом осваивают Тюмень, Ямал и другие районы.

Так что речь в этом отрывке из Библии, несомненно, идет о каспийской или тюменской нефти.

Хозяйство, золото, колесницы. Древние руссы: андроновцы и аркаимцы, первыми приручили лошадей и первыми сели на колесницы. Это подтверждается фактом находки в некрополях Синташты (Челябинская область) костей лошадей и фрагментов ратных колесниц (Г.Б. Зданович). Они первыми создали подлинный конвейер по выплавке бронзы и добились выдающихся высот в филигранной работе с золотом и серебром.

В Ветхом Завете «золото» и «колесница» предстают стержневыми понятиями. *«И будет тот одеваться багрянницею и пить из золотых сосудов, и спать на золоте, и ездить на колеснице с конями в золотых уздах...» (2 Езд 3, 6).*

Иеремия описывает глухоту филистимлян, установившуюся *«от стука колесниц его, от звука колес его» (Иер 47, 3).*

Условно говоря, «грохот скачущей колесницы» (Наум 3, 2) выступает акустическим сопровождением Ветхого Завета. Кстати, Книгу пророка Наума можно отнести к лучшим страницам боевой прозы, изображающей колесницы. Там «огнем сверкают колесницы» (Наум 2, 3) и Саваоф обещает «сожгу в дыму колесницы твои» (Наум 2, 13). Наверное, за то, что во время штурма Ниневии «по улицам несутся колесницы, гремят на площадях» (Наум 2, 4).

Откуда у пастухов-овцеводов должно явиться столько золота? Лошадей и золота? Если на Аравийском полуострове нет золотоносных участков? Однако этих участков много на Урале и в Сибири.

Мы читаем: «...а жившие в соседстве с ними всем помогали им: серебром и золотом, и конями и скотом...» (2 Езд 2, 9). Серебро и золото сопровождают ветхозаветных персонажей от рождения и до смерти (2 Езд 8, 55–56). «...возливались золотых тысяча... серебряных курильниц двадцать девять, чаш золотых тридцать... и других сосудов тысяча» (2 Езд 2, 13) получают они, но от кого? Несомненно, из той страны, где жили их северные покровители.

Обратимся также к подсчетам домашнего скота. Из Библии явствует, когда евреи пришли в Иерусалим с рабами и скотом, у них было 435 верблюдов, 7036 коней и подъяремного скота более пяти тысяч голов (2 Езд 5, 42). И это не единственный эпизод, описывающий мясное изобилие Ветхого Завета. Здесь перстами не обойдешься: нужен современный калькулятор для подсчета животных, принесенных в жертву или просто упоминаемых в Ветхом Завете (Чис 7).

Становится ясной одна простая истина: никакие чудеса мелиорации не помогли бы народам, заселяющим сегодняшнюю Палестину, добиться подобных чудес в животноводстве. Речь может идти только о лесостепных районах юга России и севера Казахстана. Той самой местности, которая позже прокормит тысячи табунов лошадей Золотой Орды.

Русские боги. Есть одно удивительное место в Ветхом Завете, которое рассказывает о русском образе Бога, вырезанном из березы! «Или какой-либо древодел... дерево кривое и сучковатое, взяв, старательно округлил на досуге... покрыл

краскою поверхность его... повесил его на стене, укрепив железом. ...о силе просит...». (Прем 13,13-19). Никаких двусмысленностей! Здесь дан образ стародавнего русса, поклоняющегося своим богам.

«Послание Иеремии» выстроено как цепь саркастических выпадов против языческих богов Вавилона. Но принадлежность истуканов Вавилону при внимательном прочтении не подтверждается, так как в красочных описаниях пророка речь идет почему-то о многочисленных памятниках вне городских стен.

Идолы разбросаны по огромной местности! «Имеет меч в правой руке и секиру, а себя самого от войска и разбойников не защитит: отсюда познается, что они не боги...» (Посл 14). Какие могут быть разбойники в городской черте Вавилона и почему нужно бояться идолов, «носимых на плечах» (там же, 4)? И почему они не боги?

Что-то весьма знакомое еще из школьной истории напоминает описание идолов. Минутку – это же каменные бабы, распространенные по всей территории бывшего СССР!

Каменные истуканы и сегодня остаются обязательной деталью лесостепного пейзажа Южной России и Северного Казахстана. В науке их приписывают тюркам. Тюрки – потрясатели Вселенной. Тюрки каменными бабами межсвали принадлежавшие им земли. Защитники южных рубежей Земли Русской были хорошо известны иудеям еще в те далекие времена.

Поэтому можно смело предположить, что Иеремия, написавший свое «Послание», был человеком, по торговой надобности вояжировавшим по степям Прикаспия, Урала или Казахстана.

Антропология. Ветхий Завет открывается с одного из самых загадочных мест: «В то время были на земле исполины...» (Быт 6, 4). «...тогда сыны Божии увидели дочерей человеческих, что они красивы, и брали их себе в жены» (Быт 6, 2).

Дети исполинов, признают авторы Ветхого Завета, «это сильные, издревле славные люди» (Быт 6, 4), т.е. не кто иные, как славяне.

Куда же дальше! После этих слов возникает полное ощущение, что ветхозаветные евреи были не просто добрыми

соседями исполинов по планетарному «общежитию», но и происходили от них, или, по крайней мере, состояли в кровном родстве.

Далее в Ветхом Завете идет всем известная история Ноя и его ковчега. А судьба исполинов, как и их прошлое, в канонической Библии больше вроде бы не упоминается. Откуда они пришли, кто они такие? Казалось бы, неизвестно, но давайте разберемся.

Их рост в Ветхом Завете определен в рассказе об «одре железном» царя по имени Ог из рода Рефаимов городской страны Васан. *«Длина его девять локтей, а ширина его четыре локтя, локтей мужских» (Втор 3,11)*. Это примерно 3 × 1,5 метра. Весьма удобная постель для человека 2–2,5-метрового роста (*Прим. авт.*).

Далее. В первоисточнике земля Васан характеризуется «землей исполинов». В русском переводе это «*область Аргов во всем Васаном*». [*... называется землей Рафаимов*]. (*Втор 3,13*).

Земля Аргов. Но ведь это же аркаимцы! Они известны нам как люди высокого роста (*Г. Зданович*).

Авторы Ветхого Завета говорят именно об Урале и Сибири. Они и есть земля Рефаимов. При попытке более или менее критического толкования ветхозаветных текстов мы приходим к выводу — за исполинов из книги «Бытие» следует признать двухметровых андроновцев — аркаимцев!

Страна городов. Бог, давая Моисею Завет, обращается к нему со словами пророчества о наступающем будущем еврейского народа: *«...ибо Я введу их в землю..., где течет молоко и мед... и обратятся к иным богам, и будут служить им, а Меня отверзнут и нарушат завет Мой...» (Втор 31, 20)*.

Это обещание было исполнено, когда евреи пришли в местность, где были бескрайние лесистые и травяные холмы, удобные для бортничества, охоты и земледелия. Где паслись сотни тысяч одомашненных животных — коров, лошадей, баранов. Где действительно текли молоко и мед. И где люди поклонялись совсем другим богам. Более древним, чем бог евреев. То есть на изначальные земли андроновцев — аркаимцев.

Упоминание о городах Галаада в Ветхом Завете совпадает с множеством открытых городов на Южном Урале и в Сибири. Когда взошел Моисей с равнин на гору Нево (может быть, Новую?), показали ему «*всю землю Галаад до самого Дана*» (Втор 34, 1). Если нет реки Дан в современной Палестине, то где она? Бесспорно, речь идет о России, где есть Дон, и в которой евреи расселены по городам и свободно исповедуют свою ветхозаветную веру. И тогда сбывшимся надо признать обещание, данное Иеговой Моисею: «*вот земля, семени твоему дам ее...*» (Втор 34, 4).

С Уральских гор до самого Дона Моисей увидел не что иное, как страну древних русских городов — Гардарику. А «самым западным морем» уместно считать Черное море. Всякое иное прочтение и всякие иные поиски реки «Дан» обещают закончиться элементарным богословским конфузом.

Кроме Дона в Библии можно найти вообще поразительные факты, выявленные современной археологической наукой. Например, имя человека, владевшего золотыми вещами из богатого кургана, раскопанного у села Прохоровка.

На одном из серебряных блюдец по-арамейски было написано: «*чаща Атромитра*» (Сальников К.В. Древнейшие памятники истории Урала. С. 94). Но «Атромитр», переведенный с восточных языков синоним еврейского имени Андроник. Это же имя ветхозаветного сановника Андроника. Да, да! Того самого царского любимчика, принявшего в дар от Менелая ворованные храмовые сосуды и жестоко убившего правдолюбца Онию, взявшегося себе на горе изобличать храмокрадов (2 Мак 4, 32-34). Эти два блюда стали причиной смерти Онии.

Спустя столетия в 1911 году одно из них будет обнаружено в Оренбургском кургане на границе с Башкирией. Если кого-то смущает столь прямое совпадение ветхозаветного повествования с какими-то конкретными серебряными сосудами, золотыми ножнами и прочими сибирскими ценностями, то поясним: это не досужая выдумка. Ибо полноценными коллективными героями неканонической Библии выступают... скифы! Провинившегося Менелая «пред Скифами» оправдывал сам Птолемей (2 Мак 4, 47). Но «скифы» — это люди с «киефа», т.е. с Киева.

По святому писанию евреев нам неизвестна судьба стянутых вещей, которыми завладел злоумышленник Андроник. Оказывается, для знакомства с ними и прочими нетленными ценностями Ветхого Завета нужно заглянуть в работы археологов Сибири.

Только тогда можно понять, что большая часть библейских сюжетов происходила в непосредственной близости от мест добычи ветхозаветных залежей золота и серебра. Но позднее — по чисто умозрительной традиции — передвинута далеко на юг, в сегодняшнюю Палестину. В жаркую страну, где нет хвойных лесов, доверчивых скифов и золотоносных шахт, бесчисленных стад овец, коров и табунов лошадей.

Персонажи и характеры. Не менее интересны совпадения персонажей из Ветхого Завета и русской истории. Не надо быть придирчивым к именам, когда в списке царя Дария упоминается «Еиней» (2 Езд 5, 8), чтобы понять — это же Елисей. Или Енисей?

Народ древней северной страны, о которой постоянно упоминается в Ветхом Завете, состоит из «сынов Ванния», т.е., бесспорно, Иванов (2 Езд 5, 12). Или злых «сынов Веана» (1 Мак 5, 4).

Где Иван, там рядом и Василий. И вот вам триста двадцать три «сына Вассая» (2 Езд 5, 16).

А «сыны Садока» (Иез 40, 46) — это же точно потомство нашего былинного персонажа Садко. Что это? Лингвистические совпадения или конкретное описание важнейших лиц доисторической Руси? Несомненно — второе.

Во всей Библии о пьянстве не сказано лучше, чем в истории состязания трех молодых телохранителей Дария. Начинается утренний спор о крепкой полночной попойке «о том, что всего сильнее?» (2 Езд 3, 5): «И ели и пили и, насытившись, разошлись...» (2 Езд 3, 3). Первый юноша рассчитывал на победу, приступив к прочувственной речи со слов: «О, мужи! Как сильно вино!», но, опьянев, проиграл (2 Езд 3, 18).

Эта зарисовка не просто напоминает нравы престольного Киева, в нем явно присутствует текстовое копирование былинных образов из древнерусских сказаний. Мы ощуща-

см удаль русского богатырства, презиращего смерть (черта именно русского характера), раздираемого между чувством воинского долга и беспробудным пьянством, в которое иногда, как в пике, срывается даже самый сильный русский герой.

В Ветхом Завете мы читаем пророческие слова: *«Горетел, которые с раннего утра ищут сикеры и до позднего вечера разгорячают себя вином; и цитрой и гуслями...»* (Ис 5, 11-12).

То есть Ветхий Завет предупреждает нас, русских, о вреде беспробудных пооек.

Внимательное же прочтение Библии говорит: не тысячелетия, а всего-навсего несколько поколений отделяют персонажей из разных историографий — русской и еврейской. *При этом авторы Ветхого Завета выглядят младше славян!*

Мистическая аналогия. Когда в XX веке 2-го тысячелетия евреи стали подбирать место для основания современного государства Израиль, то взяли не прибрежную полосу в Южной Африке (хотя за нее было большинство голосов), а выбрали они на уровне архетипов, именно Палестину. То есть предпочтение местности было отдано на основании сходства ее с географией исторического расселения восточноевропейских евреев-ашкенази, когда новая местность выбиралась по подобию засушливого Прикаспия!

Для скептиков, сомневающихся в том, что ветхозаветные события происходили именно на территории бывшего СССР, есть много обескураживающих крайней простотой подтверждений фактов. Например, нетрудно попасть из Прикаспия в Армению. Но попробуйте пешим порядком из сегодняшней Палестины подняться на кавказские вершины. Любой альпинист объяснит вам невозможность задуманного маршрута. А разве не читаем мы: *«...и убежали в горы Араратские»* (Тов 1, 21)? Не исключено, что из-за этой одной-единственной строчки *Книга Товита* и выпала из общепризнанного контекста канонической Библии. Кто даст правдивый ответ?

О судьбе аркаимской Руси. Русские люди слабо ведают Ветхий Завет. Это можно простить. Потому что они ро-

дилься в атеистической стране. В конце концов, иудейские тексты нашим филологам привычнее рассматривать как военно-бытовой эпос одного из народов планеты. Но мы не знаем русского фольклора! А без знания русского героического эпоса невозможно по-новому и объективно высветить исторически достоверную часть неканонической Библии.

Если в Ветхом Завете сказано не о Сибири, то о какой стране? Ибо сегодняшние государства Израиль и Палестина, увы, не являются родиной еврейского племени (см. ниже о пришествии евреев в Урусалим). Кто же тогда землю иудеев назвал Израилем (из Ра — солнце и ил — песок, страна солнца и песка)? Совсем непростой вопрос.

Как известно, И. С. Тургенев, жгуче переживавший за судьбу России, тонко ощущал русские сюжеты Ветхого Завета. Его современники говорили, что в частных беседах с французскими интеллектуалами (Г.Флобером и др.) он неоднократно связывал библейские темы с русской культурой. Может быть, поэтому, вовсе не случайно, но с переосмыслением контекста мировой цивилизации, своему программному роману Тургенев подобрал роковое название — «Дым». Мистика, но разве не об угрозе сепаратистского распада нынешней России сказаны пророческие слова: *«Распадешься ты, вся земля Филистимлянская, ибо от севера дым идет...»* (Ис 14, 31)?

Прямое свидетельство об Аркаиме. В неканонических книгах Ветхого Завета неоднократно поведано об Аркаиме и праславянах, что «почитали за богов, правящих миром». Вслушаемся в эти слова: *«огонь, или ветер, или... звездный круг... или небесные светила»* (Прем 13, 2). Обратите внимание на разрыв понятий «звездный круг» и собственно звезд с небесным сводом. Это же прямое описание Аркаима.

«Где те, которые занимались серебряными изделиями, и которых изделиям нет конца? Они исчезли...» (Вар 3, 18-19). Это не lamentации древнееврейского летописца. Это вопрос любого историка, занимавшегося проблемой финального исхода аркаимской цивилизации. *«Позднейшие видели свет и жили на земле, но пути мудрости не познали...»* (Вар 3, 20).

Пройдет совсем немного времени и для людей по всей планете развевается завеса, столетиями превращавшая в нераз-

решимую загадку лучшие места неканонической Библии. Надо продолжать изучать Ветхий Завет по-аркаимски.

Критическое осмысление ветхозаветных преданий было бы полезно именно сегодня, когда научные доказательства древности праславян, по сравнению с другими народами, воспринимаются чуть ли не как экстремизм. И любая, подчеркиваю, любая, даже самая достоверная информация о первенстве происхождения руссов либо встречается в штыки, либо замалчивается, либо переворачивается с ног на голову. Не пришло ли время всем, кто интересуется древней историей, перечитать Ветхий Завет как абсолютно достоверное повествование, подтверждающее существование прекрасной Империи древних руссов?

На данную позицию должны встать все, кто готов выступить в защиту Священного писания. Если кому-то не по нраву здравый смысл, то пришло время считаться с исторической правдой.

А правда всегда одна.

Глава 2

Месопотамский след аркаимской культуры

Месопотамия — удивительная, загадочная, древняя, богатая страна в долине Евфрата и Тигра. Она, согласно историческим и археологическим данным, была заселена дважды. В первый раз — древнейшим культурным народом шумерами (сумерийцами, смерийцами — транскрипции из различных источников. — *Прим. авт.*), которые пришли в Западную Азию из центральных ее областей. Во второй раз — воинственными арабскими племенами, которые, значительно уступая шумерам в техническом прогрессе, напористо двигались из Северной Африки на Ближний Восток.

Хотя достоверных данных относительно процесса заселения Месопотамии шумерами не установлено, мы возьмем на себя смелость предположить, что шумеры были передо-

вым отрядом андроновцев – аркаимцев, т.е. руссов, на пути их проникновения на Ближний Восток с Урала.

На наш взгляд, есть несколько очевидных доказательств этому утверждению:

Доказательство 1. Имена царских династий древнейших властителей городов Месопотамии: Ассирии и Вавилонии. Все они несут славянские или тюркские корни Ура или Ара, что явно указывает на их уральское происхождение. Например:

- a) цари города Ширпурты или Анну (около 4500 – 4000 до Р.Х.) – Урукагина, Урнина, Акургал, Урбау, Урингирсу. Цари города Агады (около 3800 – 3750 до Р.Х.) – Саракон (царь-огонь), Нарамсин (сын Нарамы) и др.
- b) Цари первой династии города Ура (около 3100 – 2800 до Р.Х.): Уртур, Дунга I.
- c) Цари города Ларсама (около 2400 до Р.Х.): Нуралад (дед звезды), Синидинна (сын Динна), Рамсин (сын Рама).
- d) Цари династии Вавилоня (около 2400 – 2200): Сумулан, Апильсин, Синмубаллит и Хаммураби, объединивший под своим скипетром всю Вавилонию.

Не меньше славянских и тюркских корней содержится в последующих именах царских династий Вавилонии и Ассирии вплоть до взятия Ново-Вавилонского, или Халдейского, царства персидским царем Киром. Это цари, или сари: Ассаракон (есть царь-огонь), Ассеурансинпад (есть сын воды и огня), Салманассарь (царь Салман) и множество других.

Доказательство 2. Неожиданный этнокультурный, «пассионарный» прорыв затерянного среди других семитских народов небольшого пастушеского племени евреев к ведущему положению среди других семитских племен на Ближнем Востоке.

Как известно, Иерусалим (Урусалим) существовал и играл выдающуюся роль среди ближневосточных городов задолго до заселения этой страны евреями (*проф. К. Бетцольд, «Ассирия и Вавилония», 1904 г.*).

По дошедшим до нас из глубины тысячелетий преданиям, последний царь города Ларсы Рамсин был свергнут вавилонским правителем Хаммураби и лишен престола. Этот Рамсин странным образом связан с первоначальной истори-

ей евреев. Из Ветхого Завета известно, что история эта начинается с переселения еврейского владетельного князя Авраама из города Ура и месопотамского Харрана в город Ханаан. Весьма древнее библейское предание (*Быт 14*) повествует о том, как эламитский царь Рамсин (или сын Рама) в союзе с вассалами Ариохом и Тудхулом предприняли большой поход против царей Содомы и Гоморры на Мертвом море, отпавших от него после 14-летнего подчинения.

Эти цари после удачной для них битвы в долине на обратном пути в Вавилонию были застигнуты Авраамом. Их, упоенных победой и не ожидавших нападения, Авраам разбил ночью около Дамаска и отнял у них богатую добычу. При этом в книге (*Быт 14, 18 и др.*) упоминается царь-священник города Салима (т.е. позднейшего Иерусалима) Мельхиседек.

В этом сообщении нет ничего странного, так как Иерусалим под именем Урусалима значится в клинописных текстах несколькими столетиями позже, а именно около 1430 до Р.Х.; здесь же повествуется о тамошнем царе-первосвященнике Артахиме.

В Амранской переписке, хранящейся ныне в берлинских музеях, адресованной египетскому фараону этим Артахимой из Урусалима (т.е. Иерусалима), одно из писем начинается следующим образом: *«Царю, владыке моему, раб твой Артахима. К стопам господина, царя моего, припадаю я семикратно и снова семикратно. Что я содеял против господина, царя моего? Перед господином, царем моим, меня оклеветали следующим образом: «Артахима изменил царю, государю своему». Но подумай: ни отец мой, ни мать моя не поставили меня здесь царем, но на отцовском наследии моем утвердила меня твоя могущественная десница. Неужели я стану изменником государю, царю моему? Клянусь жизнью царя, меня оклеветали оттого лишь, что я сказал чиновникам государя, царя моего: «Почему отдаете вы предпочтение мужам хабиру и наносите ущерб оседлым начальникам?»*

Весьма вероятно предположение, что под этими тогда враждебными Иерусалиму «мужами хабиру» следует подразумевать неких пришельцев, странным образом связанных с

«евреями», имя которых таким образом впервые упоминается в истории на глиняной табличке, покрытой вавилонскими письменами.

Итак, кто в действительности были эти «мужи хабиру»? Вполне возможная версия: хабиру — это одна из древнейших уральских каст, которая появляется на Ближнем Востоке вместе с шумерами и ассимилирует в среде коренных пастушеских еврейских племен, передав им знания об истинной связи с Богом и способах и навыках борьбы за выживание. Отсюда и огромная тождественность библейских преданий с событиями в Сибири и на Урале в ветхозаветные времена (см. выше).

Возвращаясь к разговору о Библии, очень важно подступиться к трактовке описанных в ней событий через разъяснение аркаимской позиции. Ветхий Завет — это героический эпос одного из древнейших народов планеты. Борьба, которую ведут евреи на Ближнем Востоке за сохранение своего народа несколько тысячелетий подряд, не окончена по сей день. И даже обостряется. Эпос не лжет. Но под определение «древнейшего народа планеты» подпадают не только евреи, но и андроновцы — аркаимцы: т.е. славяно-руссy из бронзового века и из так называемого срубного периода. У которых с древними евреями были самые тесные не только экономические, но и родственные связи.

Доказательство 3. Господство царей-пастухов в Египте. Научно установленный факт, который многие историки относят чуть ли не к артефактам и стараются не включать в свои произведения о Древнем мире.

Приблизительно с 1800 до 1600 до Р.Х. над Египтом господствовали так называемые гиксы, или пастушеские цари азиатского происхождения. Об этом говорят своеобразные царские статуи и сфинксы этого времени, чрезвычайно напоминающие облик тюрко-татар и монголов. Именно в этот период в Египте появляются кони и боевые колесницы. Но приручение коней и изготовление колесниц были осуществлены именно аркаимцами. Это прямое доказательство владычества сибирских правителей над Египтом, которое в мировой истории упоминается вскользь.

Доказательство 4. Тождественность русской и месопотамской космогонии и пантеонов богов.

Сначала мы предлагаем читателям сравнить Карб ведания о Миротворении древних руссов и древнеавилонский миф о сотворении мира.

Карб ведания. В начале начал не существовало ничего: ни Неба, ни Земли, ни Вселенной; не было ни смерти, ни бессмертия, ни Дня, ни Ночи, ибо все было мраком, морем первичного безладья и пустоты — это и был Див. И был Див в одних местах легче, а в других тяжелее, отчего тяжелое вместе собралось и сотворилось Око-Рода, Око-Алатырь, кое в море мрака Светом-Огнем засветилось, само себя породив. Был тот свет Ведающим Огнем сознания и ума и Слезой-Росинкой чистой, из которых Первобог и Первоптах — Род Всевышний рожден был. Вбирая в себя безладье и мрак небытия, Род оком своим Истину узрел, которая есть суть Законы рождения, Сохранения и Разрушения. Соединяя их в себе, Род есмь Великий Триглав, коей существует во времени и вне его, в пространстве и вне пространства, будучи началом и концом, причиной и следствием, источником всего сущего и несущего. Род соединился с Дивом, став с ним одним целым, поэтому Род есть в Диве, а Див есть в Роде, а все это есть Род Всевышний. Уравновешивая Лад и Безладье, Всевышний родил из себя Мир-Яйцо, Мир Лады и Сварги — Коло (Круг) Живого Явления, кое на Законах Прави зиждется, в Покон рода уложенным будучи. Сие Яйцо-Огненное и есть Вселенная, которая в Диве постоянно множится, творя в себе миры. А те миры творят в себе иные миры (*Славяно-арийские Веды*).

Вавилонский миф. Когда высь еще не была названа небом, а внизу под ним твердь еще не получила наименования земли, когда воды океана, первого их (богов) прародителя, и основной пучины Тиамат (библейское «техом»), их прародительницы, были смешаны между собою, когда ни одно поле еще не было сотворено, когда ни одно болото еще не было видно, когда не существовало еще ни одного из богов, когда никто еще не был наделен именем и ничья судьба (еще не была определена), — тогда были сотворены (первые) боги.

Сравнение этих двух древних представлений о Миросоздании показывает практически полную их тождественность, с одной стороны, а с другой, то, что месопотамский миф является редукцией более полного славянского мифа о сотворении мира.

Пантеон шумерских (ассиро-вавилонских) богов поражает практически полным совпадением с пантеоном русских богов. Триглав (Сварог, Световит, Перун) сравним с триадой (Анну, Эа, Раман), один из главных богов Шумера Бел – это же славянский Белбог, а Син – Чернобог. Сын бога Эа Мерадах – это же Яра (Ярило) и т.д.

Но откуда могли шумеры получить это сокровенное знание, как не от своих северных прародителей?

Глава 3

Древнерусский календарь старше Библии и Аркаима

Древнерусский календарь-месяцеслов, который еще именуется Круглолетом Числобога, является основным документом древности (дошедшим до нас без искажений), доказывающим приоритет первенства происхождения славян перед остальными народами.

Для пояснения, куда девался древнерусский календарь и что руссы сейчас празднуют, нам понадобится сделать экскурс из истории 5-тысячелетней давности в начало XVII века и осветить события, которые в программу данной книги не входят. Но без этого, к сожалению, не обойтись.

Древнерусский месяцеслов по сути был державным актом, по которому жила Русская империя до воцарения на ее престоле гольштинских герцогов Романовых, потомков Андрея Кобылы, выходца из Северной Пруссии, вандала по происхождению.

Мы не будем здесь рассматривать неллицеприятные деяния этого «безродного», по утверждениям родовитых русских бояр, клана, с помощью которого они прорвались на русский престол, попутно уничтожив всю ордынскую династию русских царей Рюриковичей (Тюрковичей).

Для нас важен установленный факт, что Романовы, взойдя на вершину власти, немедленно приступили к уничтожению всех свидетельств древности славянских и тюркских народов России. Они осуществляли этот вандализм (*а Романовы именно вандалский прусский род, отсюда, по-видимому, комплекс разрушения*) на протяжении всех 300 лет пребывания их у кормила Русского государства. Для оправдания собственной легитимности восхождения на русский престол по расперяжению Романовых уничтожались (сжигались, рубились, закапывались) древние книги, манускрипты, государственные акты и документы, разрядные и родословные книги. Подчищались и фальсифицировались рукописи, постоянно следовали указы о «свезении» исторических книг со всей Руси в Москву якобы для ревизии, где они бесследно исчезали. Со стен соборов, в том числе и московских, срывали надписи и изображения, сбивали фрески.

Этот трагический список безбожных поступков Романовых, имевших целью переписать великую Русскую историю под себя, можно было продолжать до бесконечности, но это предмет другого исследования.

Здесь же мы отметим самый главный акт вандализма Романовых – это прекращение императором Петром I в Лето 7208 от С.М.З.Х. (сотворения мира в звездном храме) использования в России русского календаря-месяцеслова: Круглолета Числобога и введение иноземного юлианского календаря с 1700 г. по новому стилю. А также повеление, чтобы Новолетие (Новый год) праздновалось не осенью в день солнечного равноденствия с 21 на 22 сентября, а зимой в ночь с 31 декабря на 1 января каждого года.

Казалось бы, ну что тут такого, ну запретил, ну поменял, ну перенес Новый год. Может быть, действовал во благо. Однако нет. Не все так просто, как кажется.

1. Петр не просто поменял один календарь на другой в целях удобства летосчисления. Он похитил у славян и тюр-

рок, основных народов России, как минимум пять с половиной тысяч лет родного древнего наследия предков.

2. Он отверг древнейшие традиции русского народа, поставив его как царь перед необходимостью вместо древнего космического праздника осеннего равноденствия (Новолетия) праздновать день, совпадающий с одним из основных праздников христиан Обрезанием Христовым.

Ни для кого не секрет, что Иисус, лидер назорейской религиозной общины, называвший себя Богом, к России и ее древним обычаям никакого отношения не имел. Может быть, даже и не слышал о ней. Две тысячи лет назад он жил за многие тысячи километров от нее и, как известно, поплатился жизнью за то, что собирался уничтожить древнюю веру еврейского народа. То есть фактически готовил в Израиле религиозную революцию. Те, кто осуждает евреев за факт распятия Христа, должны понимать, что его деяния в Древней Иудее были фактически сравнимы с государственным переворотом, так как иудаизм является государственной религией Израиля. Евреи, в отличие от русских, своего родного им древнего Бога Яхве в обиду не дали. Видимо, поэтому Иисуса и распяли (увы, таков был закон), а в современном мире, скорее всего, осудили бы на пожизненное заключение. Поэтому-то евреи до сих пор продолжают праздновать все свои народные праздники многотысячной давности. А руссы нет.

Конечно, жалко Иисуса, может быть, он все-таки евреям добра хотел, хотя и обзывал их по-всякому, но при чем тут Новый год в России. Говорят, для удобства летосчисления и во благо русского народа. Но как поверить в данное утверждение, ведь новый календарь не учитывает ни земные, ни космические циклы.

3. Трагические последствия отмены русского календаря не ограничиваются, однако, вычеркиванием из русской истории пяти с лишним тысячи лет. Для тех, кто не веда-ет, необходимо разъяснить, что в далекие времена для обозначения числа лет (современное — годов) использовались вовсе не числа, а буквы, исполнявшиеся чер-

тами и резами. Отсюда и название древнего календаря. — Месяцеслов.

Из данного факта сразу можно понять, что письменность на Русской земле существовала, по меньшей мере, семь с лишним тысяч лет назад. А не была изобретена полуграмотными греческими монахами Кириллом и Мефодием, которые фактически добавили в славянскую азбуку несколько греческих букв вместо выброшенных ими же непонятных славянских букв, имеющих двойное звучание (дифтонг), отсутствующее в греческом языке.

Таким образом, Романов Петр, уничтожив русский Месяцеслов и приказав на века вычеркнуть память о нем, перевел славяно-русов из категории великого народа, имевшего самые древние на земле систему летосчисления и письменность; народа, владевшего самой большой территорией в мире, в разряд народов, которые образовались около двух тысяч лет назад. И получивших письменность от греков, маленького полуостровного народа на Аппенинах, варившегося в котле собственных провинциальных мифов и представлений. И обладавшего только одним неоспоримым качеством: умением возвеличивать собственную историю, чего так не хватает русским людям и их ученым.

Ныне в России с древнерусским месяцесловом знакомы лишь представители некоторых древних религий: староверческого православия, русского огнишанства (славянского митраизма), тенгрианства (древней религии тюрков), бонизма (тюркского митраизма), зороастризма. Нам не удалось обнаружить упоминания о нем ни в каких государственных архивах, настолько, видимо, постарался клан Романовых искоренить его из народной памяти.

Наша обязанность вернуть представление о нем русскому народу, ведь всего каких-то 305 лет назад он был державным актом, по которому русские люди жили и сверялись по всем астрономическим, историческим, природным, религиозным, общественным и государственным вопросам на протяжении многих тысячелетий.

Устройство календаря. Для удобства понимания древнерусского календаря освятим его основные разделы в виде сравнительной таблицы с юлианским календарем (табл. 3).

Таблица 3
Устройство юлианского календаря
и древнерусского месяцеслова

Временные категории	Юлианский календарь	Русский месяцеслов
Летосчисление	Год	Лето
Количество дней: В простом году – В священном (високосном) –	365 366	365 369
Количество времен года	4 (зима, весна, лето, осень)	3 (осень, зима, весна)
Периоды летосчисления	Столетия (сто годов)	Круги (144 лета)
Високосные годы	Каждые 4 года	–
Священные лета	–	Каждые 16 лет
Месяцев в году (лете)	12 (январь, февраль, март, апрель, май, июнь, июль, август, сентябрь, октябрь, ноябрь, декабрь)	9 (рамхат, айлет, бейлет, гейлет, дайлет, злет, взйлет, хейлет, тайлет)
Дней в месяце: В полном В неполном В високосном	31 30, 28 29	41 40 41 (священном)
Дней в неделе	7 (понедельник, вторник, среда, четверг, пятница, суббота, воскресенье)	9 (понедельник, вторник, тригейник, четверг, пятница, шестница, седмица, осьмица, неделя)
Часов в сутки	24	16
Празднование Нового года (Новолетия)	1 января – 2-й месяц зимы. День обрезания Христова	1 рамхат – 19–22 сентября, день осеннего равноденствия Солнца
Начало отсчета времени	1 января 1700 года от Р.Х. (Рождества Христова)	Определяется прибавлением лет от 1700 к 7028 летам от С.М.З.Х.
Прекращение отсчета времени с введением юлианского календаря	–	Лето 7028 от С.М.З.Х. (сотворение мира в звездном храме)

Еще одно доказательство древности: уральский «Стоунхендж» найден!

Это должно было случиться, и это случилось. Невдалеке от Аркаима найдено еще одно неоспоримое материальное доказательство древности русской истории. Медно-каменный век на Южном Урале был совершенно иным, как доселе всем представлялось. Найдено важнейшее подтверждение извечной культуры русских народов.

Исследования протогородов Аркаима, Андроново, Аллакуля и других поселений древнего мира все больше и больше убеждали ученых, что они представляют собой лишь жилищно-производственные комплексы — крепости. В них, как говорилось выше, до автоматизма была отлажена хозяйственно-бытовая и производственная деятельность, направленная на изготовление оружия и орудий труда, обработку медной, золотой и серебряной руды, изготовление колесниц, предметов посуды, одежды, украшений и т.д. Земельные угодья вокруг этих крепостей имеют следы высокоразвитого сельского хозяйства.

Но для того чтобы разведывать полезные ископаемые, выращивать и производить селекцию сельскохозяйственных культур и домашних животных, строить жилища, рудники, дороги, ирригационные сооружения и т.д., как известно, требуется высокий уровень научных знаний.

Однако свидетельств сложнейших исследований и наблюдений за космической и земной сферами во всех обнаруженных уральских протогородах найдено не было. Также не найдено в них следов жреческой деятельности. Но они должны были быть. Ведь такая огромная заселенная территория древнего мира нуждалась в точных астрологических и научных данных, а ее народы в космических связях с богами.

И теперь мы счастливы этот факт констатировать. Благодаря пытливому и инициативному жителю пос. Ахуново Ж.Т. Аитову на востоке Башкирии на границе с Челябинс-

кой областью в 1996 году челябинские археологи во главе с А.А. Рыбалко обнаружили древнейшую мегалитическую обсерваторию Евразии (рис. 23).

Раскопки этого объекта были завершены в июне 2003 года археологической экспедицией под руководством Ф.Н. Петрова (рис. 24). Рядом найдено древнее поселение по типу Аркаима.

Обсерватория-святилище выступает из-под земли в виде кольцевого сооружения из 13 обработанных четырехгранных камней-мегалитов высотой от 1,4 до 2,5 метра. Она полностью подобна одному из самых знаменитых памятников древности – английскому Стоунхенджу.

Мегалиты поставлены по кругу диаметром 24 метра – восемь штук на расстоянии в 5 метрах друг от друга. Два



Рис. 23. Местоположение пос. Ахуново



Рис. 24. Раскопки Ахуновского святилища-обсерватории

стоят в центре на расстоянии 15 метров друг от друга и еще три в некотором отдалении за пределами основного круга.

Археологические раскопки выявили, что вокруг северного коренного менгира на окружности диаметром 3,5 метра размещалось 8 ямок $\varnothing \approx 1,2-0,25$ метра, в которых в древности располагались столбики (рис. 25).

Археологи полагают, что внутренняя окружность применялась в древности для ведения календаря по наблюдению тени, падающей от менгира I на основания этих столбиков, а также как солнечные часы.

Археолого-астрономические работы под руководством А.К. Кириллова, произведенные на мегалитическом комплексе, позволили определить, что в древности этот объект использовался не только как святилище (древний культовый комплекс), но и как астрономическая обсерватория слежения восходов и заходов Солнца, визирования положений Луны, Полярной звезды и главных созвездий Северного полушария. Замеры углов наклона эклиптики к небесному экватору позволяли получать огромное количество астрономических данных, регистрировать многие события, творящиеся в небесах, и соотносить их с событиями, происходящими на Земле.



Рис. 25. Схема расположения менгиров в Ахуновском святилище (по данным экспедиции Ф.Н. Петрова)

С такой обсерваторией наши предки могли позволить себе иметь точнейший календарь, содержащий ключевые даты: дни летнего и зимнего солнцестояния, начало и конец паводковых периодов, аграрные периоды – посева, полива, сбора урожая, составлять точнейшие топографические и астрономические карты и т.п.

Быть может, кому-то это покажется удивительным, но мы делаем прогноз, что в связи с обнаружением Ахуновского святилища – обсерватории Древнего мира исследования Южно-Уральской страны городов входят в новую фазу: вскоре будет открыта столица Древнего мира Асгард (*Аз град – славянск.*).

Перевернутая мировая история встанет с головы на ноги.

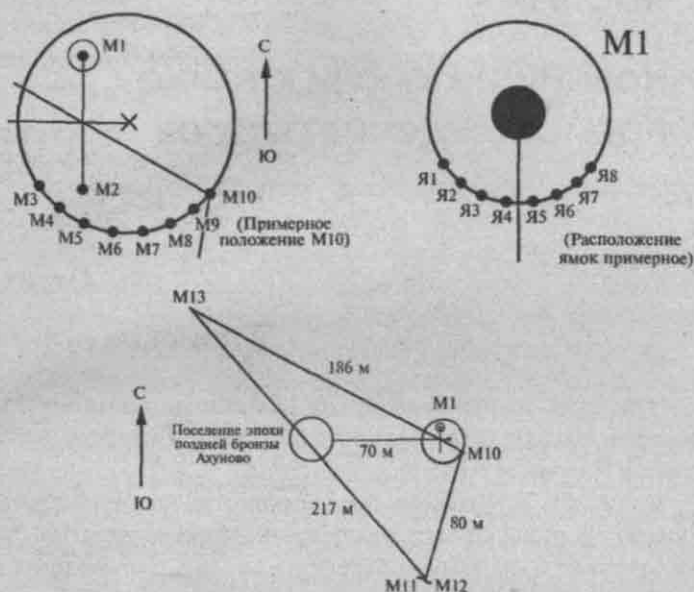
Часть IV

Новейшие ключи к тайне происхождения руссов

Глава 1

В поисках истины

Эта часть книги посвящена поиску нетрадиционных способов доступа к проблеме происхождения и расселения народов России и сопредельных стран.

В ней, как мне самому представляется, впервые удалось нащупать верный подход в освещении самых скрытых сторон этногенеза не только в России, но и в окружавших ее сопредельных странах Древнего мира. Но судить об этом, конечно, предстоит вам — читателям.

Мы живем в мире, в котором история на протяжении многих веков писалась в угоду правящим партиям либо кланам. Мы пытаемся понять прошлое на основе формальной археологии, опирающейся на аналитические и сравнительные методы и неспособной к синтезу накопившихся фактов.

Необходимы были новый метод, новый подход, новый неформальный взгляд на прошлое нашей Родины, и он был найден на стыке нескольких наук с помощью нового синтетического метода изучения прошлых событий.

Стечение четырех обстоятельств моей жизни способствовало выдвиганию гипотезы о том, что Южный Урал в незапамятные времена являлся центральным округом огромной и могущественной Уральской (в славянской интерпретации — Уранской) империи, давшей начало процветающей государственности не только народам Евразийского континента, но и севера Африки и Америки.

Первое обстоятельство. С детских лет до настоящего времени я увлекаюсь путешествиями. За спиной сложней-

шие походы и восхождения на Южном и Полярном Урале, в Саянах, на Памире, Кавказе, в результате которых возникла неистребимая любовь к географии, топографическим картам и великим географическим открытиям.

Звания кандидата в мастера спорта по туризму и мастера по спортивному ориентированию являются для меня самыми дорогими званиями, заслуженными в очень тяжелых испытаниях.

Обстоятельство второе. Мне посчастливилось получить классическое университетское образование биолога. В биологической науке, наряду с психофизиологией, которая стала основной специальностью, особый интерес у меня вызвали вопросы палеонтологии и антропогенеза, т.е. происхождения человека, его рас и этносов.

Обстоятельство третье. Увлечение литературой, написание статей и очерков потребовали от меня углубленного изучения законов языка. Лингвистика расширила горизонты познания мира, стала путеводной нитью в изучении многих общественных процессов.

Обстоятельство четвертое. Страсть к историческому прошлому, величие исторических процессов, протекавших в незапамятные времена на территории нашей Родины, потрясли меня и убедили в том, что народ, лишенный исторических корней, обречен на исчезновение.

Именно эти обстоятельства привели меня к выводу, что доказательства вышеозначенной гипотезы: Южный Урал — центр мифологической Уранской империи, следует искать на стыке четырех наук: биологии, географии, истории и лингвистики.

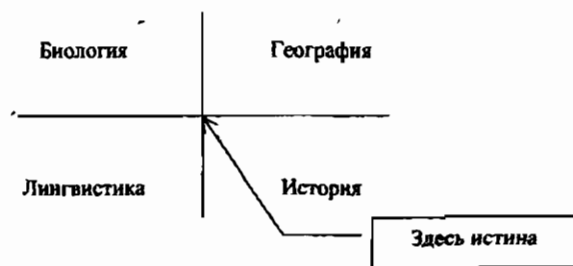

Метод, основанный на синтезе нескольких способов этих наук, позволил отбросить надуманные факты, отказаться от предрассудков, обнаружить ключи, открыть двери и прочитать сообщения наших предков, представлявшиеся доселе ничего не значащей абракадаброй.

Я буду счастлив, если найдутся не только «опровергатели», но и последователи, которые усовершенствуют и расширят мой подход к проблеме, откроют новые горизонты в изучении нашего прошлого.

Давайте прикоснемся к той Великой Тайне, которая зовется Древом Мирового Бытия. И, конкретно, к тайне того места, где оно пустило корни, взросло и распространило побеги по всему миру.

С первых шагов изучения проблемы и вопросов этногенеза уральских людей стало ясно: ничто в мире не покрыто такой глубокой тайной, как история народов, населяющих Россию: банкир, татар, руссов, чувашей, славян, казахов, бурят, калмыков и многих других единокровных племен и народов. Ничто в мире не подвергается таким невероятным (преднамеренным и непреднамеренным) искажениям и измышлениям, как эволюция наших народов.

Самые «убедительные» и «неопрровержимые» гипотезы выдвигают зарубежные историки, антропологи, археологи и языковеды, не удосужившиеся изучить ни одного нашего памятника и не раскопавшие ни одного нашего кургана.

Западные (атлантические) ученые искали и ищут истоки нашей цивилизации на Ближнем Востоке. А также в Индии, на Тибете, в Европе, Атлантике, Африке, Америке, Океании. То есть ГДЕ УГОДНО, КРОМЕ РОССИИ.

Создается впечатление, что огромная Русско-тюркская империя под названием Россия, занимающая колоссальную территорию, свалилась на голову остальному «просвещенному» миру неизвестно откуда около двух тысяч лет назад. И они до сих пор не знают, что с ней делать.

Им вторят наши «доморощенные» этнологи. Кого угодно могут убедить ссылками на Геродота, Авиценну, Марко Поло, Ибн-Руста, Ибн-Фаллаха и более поздних: Роулинсона, Де Сасси, Паррота и их вождя Шлецера, опусы которого положены в основу всей русской эволюции и цивилизации.

Как уже говорилось выше, даже «отец русской истории» Карамзин вполне серьезно доказывает, что 2000 лет назад Россия была заселена «дикими» племенами.

Откуда это преклонение перед иностранцами? Где ссылки на Здановича, Бадера, Матюшина, Рюмина и многих, многих других выдающихся российских ученых? Ведь именно они нашли убедительные доказательства (рисунки, скульптуры, стоянки и города) того, что цивилизация зародилась именно на Южном Урале.

Например, слушал я недавно выступление одного башкирского ученого, который красноречиво излагал «собственную» теорию появления государственности у башкир.

Будто некий военачальник Башгирд, в начале VII века служивший наемником у Хазарского Кагана и «нахватавшийся» там основ «прекрасного» управления, привел на Южный Урал отряд в 2000 сабель, чем и положил начало государственности башкирских племен. И именовать их, следовательно, надо вовсе не башкирами, а «башгирдами» по имени того атамана.

«Ба, — подумал я, — да это же знакомая схема, составленная «шлецирианцами» для руссов!» Дикая, немытая, нечесаная Россия. И вот приходит норманнское племя варягов — руттов (немецкая транскрипция слова руссов, подхваченная «западниками») и железной рукой устанавливает государственность Руси, основывая династию Рюриковичей, и с той поры все славянские и тюркские племена аборигенов начинают именоваться «русским народом».

Разница в этих двух теориях только в том, что для установления государственности руссов, занимавших 1/6 часть суши, понадобилось целое «племячко» скандинавское, а для установления государственности башкирских племен, заселявших в те времена территорию, равную Европе, вовсе хватило отряда в 2000 сабель.

Для того чтобы опровергнуть подобные лжеучения: будто Россия развила свои силы от влияния на нее норманнов и имя свое получила от них же, а башкиры, словно цыгане, перекочевали на Урал откуда-то из Центральной Азии на место сармат (которые, в свою очередь, сгинули неизвестно куда, оставив несколько захоронений), необходим был не

просто метод изучения археологических, исторических и культурных памятников и фактов в отдельности, но совершенно новый метод, который бы позволил синтезировать имеющиеся факты и взглянуть на проблему в целом.

Для этого в известный метод лингвистической топонимики мне понадобилось ввести биологический аспект. Реконструированный таким образом лингвистический метод я назвал методом *биологической топонимики*. Он и стал для меня первым ключом к тайне нашего происхождения.

В чем его сущность? Как известно, всякое отдельное животное или прайд животных имеют свою территорию — ареал обитания. В целях сохранения своего ареала от чужаков животные метят свою территорию когтями и выделениями специальных желез на деревьях и других предметах, показывая: «Здесь был я — это мое». Если метки другого животного-интервента превышают метки хозяина, то хозяин уходит, уступая чужаку, или вступает в схватку до победы. Таков универсальный закон живого мира.

Так как человек является частью животного мира, то в ареалах своего обитания он должен был оставлять свои собственные следы. Несомненно, у человека дело обстоит не так, как у животных, но общий принцип сохраняется.

Что же играет роль следов у человека?

Это, во-первых, огораживание своей территории. Заборы из камней, бревен и других подручных материалов начинают возникать на самых ранних стадиях развития человеческого общества и служат не только средством обороны, но главным образом знаком (тамгой) права собственности на данную территорию.

Во-вторых, это различные культовые сооружения и памятники (чертоги, истуканы, барельефы, рисунки), оставляемые или возводимые на путях следования и миграций данного племени. (Не отсюда ли стремление наших современников оставлять свои инициалы где попало, даже в самых «диких» местах?)

В-третьих, это знаки родовой или племенной самобытности (татуировки, наряды), которые говорят: вот идет человек или группа такого-то племени или рода и необходимо к нему отнестись с уважением. Человек, который надевал на

себя чужую одежду, наносил иную окраску, строил несоответствующее жилище, вычеркивался из числа соплеменников. Поэтому не удивляйтесь, встретив селение, где дома жителей похожи друг на друга как близнецы-братья, — это отражение именно данного принципа.

И, наконец, самый главный способ обозначения собственной территории — это присвоение родоплеменных названий географическим объектам. *Все, что казалось незыблемым и могло сохраниться в веках: горам, рекам, холмам, скалам, впадинам, урочищам, вершинам, селениям, — наши предки присваивали имя своего народа или вносили целое сообщество о нем.*

Они словно знали много тысяч лет назад, до исследований выдающегося русского физиолога А.А. Ухтомского, что «устойчивые очаги возбуждения в сознании человека, так называемые доминанты, способствующие выживанию человеческого рода, способны передаваться по наследству от поколения к поколению посредством слова и быта».

Об этом же говорят все современные концепции строения мира, Вселенной, Космоса, утверждающие, что главной характеристикой мироздания является информационный аспект, в котором центральным элементом служат слова и символы. По выводам великого русского мыслителя Н.Ф. Федорова, для того чтобы докопаться до истины, «необходимо осмысливать судьбу не одних только частиц, но и следов, оставляемых ими в среде».

Вглядимся и мы теперь внимательно и осознанно в названия географических объектов, дошедших до нас из глубины веков, и поразительная картина откроется перед нами. Огромное количество имен собственных этих объектов содержат корневые звуко- и буквосочетания:

РА — (а),	АЛ — (а),
УР — (а),	Ю (у) Г — (а),
АР — (а),	СА — (х, к),
ИР — (а), (и),	ТА — (у),
ЮР — (а),	ОР — (а),
ЕР — (а), (у),	РУС,
ЯН — (а), (и),	ДО — (н),(и).

Наибольшей концентрации географические названия с этими буквенными и звуковыми элементами имеют место быть на территории Южного УРАла: в БашкИРИи и в Западной СИБИРИ. А отсюда, постепенно ослабевая, словно круги на воде, распространяются по всему миру: ВАРна, ПАРИж, ПаРАгвай, УРУгвай, СахаРА, ГИБРАЛтар, ИЕРУсалим, ТИРАна, БоРУссия, ПРУссия, ПРАга и т.д.

Вот они, первоэлементы родоплеменных названий, практически одинаково звучащие на всех языках мира без исключения. Несомненно, их оставили на своем языке наши предки, и они дошли до нас из тьмы тысячелетий.

Восстановить полные имена собственные родоплеменных союзов, таким образом обозначавших свое присутствие в мире, долгое время не представлялось возможным, пока до моего сознания не дошло, что замок двери, за которой загадка тайны, требует второго ключа, а именно, знания языка, на котором говорили праотцы.

Но языков много, какой из них мог бы претендовать на эту роль? Или же это был вообще неизвестный человечеству язык? Что-то вроде рычания или другого набора звуков в силу своей древности?

Изучение этого вопроса ошеломило меня необходимостью по-иному взглянуть на эволюцию языков. Во-первых, оказалось, что практически все официальные теории языкознания уходят от прямого ответа на вопрос: существовал ли вообще язык, от которого произошли все остальные языки, и тем более что он из себя представлял? Во-вторых, даже такие выдающиеся умы, как: А. Тромбетти, Х. Педерсен, Н.Я. Марр, сделавшие вывод исключительной важности о моногенезе языков (что, конечно, вызвало резкое неприятие «специалистов»), остановились на терминах: «праязык», «единые языковые корни», «единое древо языков», «индоевропейский праязык», «ностратический язык», «яфетический праязык». То есть проигнорировали вторую часть вопроса — что конкретно представлял из себя «яфетический праязык», т.е. на каком языке разговаривали праотцы?

Попробуем же мы, откинув предрассудки и сомнения, ответить на этот вопрос.

Как известно, упомянутая выше фаланга Шлецера и К°, обокравшая нашу историю, включает языки народов нашей страны и прилегающих к ней территорий в так называемое семейство сумеро (шумеро) – алтайских языков, которое распадается, по их мнению, на:

- а) сам сумерийский (шумерский) исчезнувший язык;
- б) группу индогерманских языков, в которую они вводят славяно-русские *наречия*, и
- в) группу урало-алтайских языков, в которую относят тюркские, угро-финские и монгольские *наречия* (Ф. Гоммель, «История Древнего Востока», 1905).

Эта шитая «белыми» нитками схема призвана показать нам, во-первых: наше место в истории, где столпами являются Вавилония, Египет, Греция, Рим, Европа. А мы – лишь жалкая окраина Ойкумены. Во-вторых, доказать, что мы – дикари на задворках мировой культуры и наши языки – лишь *наречия* в огромном конгломерате других языков.

Несколько забегая вперед, отметим, что до сознания этих языковедов, ни слова, кстати, не знавших по-русски или по-тюркски, никогда бы не дошло, что само слово «культура» означает: культ *УРА*, т.е. культ того народа, который дал начало белой расе и цивилизации.

Внутри этого «искусственного кокона» семейства шумеро-алтайских языков бьются и наши отечественные ученые в тщетных попытках добраться до истоков того или иного языка, пристегивая факты и выдвигая теории: «родства», «заимствований», «обогащений», «связей» и т.п.

Стоит, однако, одним сильным движением распороть и сорвать эту фальшивую декорацию, как сразу обнажится истинная конструкция языкового древа.

Сделаем же это и войдем в открытую дверь нашей истории. Найдем в себе силы на преодоление неверных учений и скажем: «Вначале действительно был единый язык и этот язык был славянским (от слова «слава»). Не побоимся обвинений в «панславянизме», а возгордимся тем, что именно этот славянский язык дал начало всем остальным языкам мира и в первую очередь двум самым великим языкам: русскому и тюркскому» (табл. 4).

Таблица 4
Сравнительные ряды славянского,
тюркского и русского языков

Русский язык	Славянский язык	Тюркский язык	Современное понятие
я, меня	я, мине	мин	я
няня	нени (ненько)	ани	мама
отец	тата	ата	папа
мальчик	малый	малай	сын
база	базъ	базар	хранилище, торжище
царь	цъарь	сарь	вождь
богатырь	богатур	батыр	герой

Это не просто совпадения или заимствования. Стоит только тщательно, невзирая на авторитеты, изучить любую языковую конструкцию, как оттуда проглянет славянская вязь.

Например, многие современные ученые, базируясь на постулатах Шлецера и К^о, выводят название Урала от немецкого слова *Uralt* (Уральт) — древний. Но Уральт — это УРА лет (славянское времен УРА), т.е. тех незапамятных времен, когда жил народ УРА. Следовательно, германское «уральт» имеет славянское происхождение.

Выдающийся русский «всесравнитель», президент Российской Академии словесности, вице-адмирал А.С. Шишков, на мой взгляд, ближе всех подошел к идее единого протоязыка. Однако при составлении своих этюдов он допускает ошибку, беря за основу русский язык. Например, исследуя слово «отец», он выстраивает следующий ряд слов: ата — ату — ате — ат — атау — атец — | отец — атер — фатер — патер — патир — патре — падре, т.е. центральным словом ставит слово «отец». Стоит, однако, в центре этого ряда поставить славянское «тата», и все становится ясным — именно это славянское слово является первоначальной матрицей: отец — атец — ат — ате — ату — ата — **тата** — атер — фатер — патер — патир — патре — падре.

Работы Н.Я. Марра, выдвинувшего оригинальное предположение о звуковых первоэлементах и создавшего «новое учение о языке», подверглись ожесточенным нападкам со стороны «индоевропейского» языкознания только по той причине, что после термина «яфетический» язык нужно было произнести: «яфетическим языком мог быть только язык славянский». А это несовместимо с «индоевропейским» языкознанием, в основе которого лежит превосходство германских культуры и языка над культурой и языками других народов.

Но только благодаря исследованиям Марра можно понять, что славянский язык уместно называть не просто языком, а именно информационным матричным кодом, подобным молекуле ДНК – информационной матрице жизни, с той разницей, что код ДНК составлен нуклеотидами, а код матричного языка – звуковыми комплексами. Поэтому при изучении славянского языка обращает на себя внимание тот факт, что каждый его элемент, включая отдельные буквы, имеет очень строгое назначение, не признает иносказаний и двояких толкований.

И лишь он один несет все необходимое для формирования и образования любого языка.

Язык и касты древнего мира. На очень ранних стадиях развития человеческого общества с основного славянского информационного кода были изготовлены несколько информационных кодов (опять же, по аналогии с информационной РНК) и среди них: великий русский и великий тюркский языки, санскрит, шумер, иврит, японский язык, которым было суждено стать основой для формирования множества других языков. Почему я смею утверждать это?

Это произошло потому, что древнее общество в первую очередь было обществом *кастовым*, факт, от которого подавляющее большинство лингвистов предпочитают отмахиваться, находясь в плену традиционного языкознания.

Касты, зародившиеся в недрах праэтноса, сформировали базовые языки, или, другими словами, основные языки были выделены из протославянского языка в целях служения той или иной касте (рис. 26). То есть они являются по сути языками «искусственными», обладающими невероятной

способностью обогащаться любыми привнесенными элементами. Этот язык, используя жаргоны, обороты, обобщения, сокращения, аббревиатуры и т.п., применялся вначале для шифровки знаний в целях их сохранения, а затем мог быть навязан народу, опекаемому кастой.

Пример первый. Латынь, которая считается мертвым языком Древнего мира, на самом деле является языком миллионов врачей — представителей лечебной касты, контролирующей врачебную власть над миром. Создав специфическую медицинскую систему, при которой невозможно обрести здоровье, врачебная каста сделала своими заложниками всех. Начиная с бродяг, которые отдают ей последние гроши, до государственных и политических деятелей, которые вливают в ее содержание колоссальные средства.

Второй пример. Тюрки — военная каста древнего мира, отказавшись от древней религии (тэнгрианства) в пользу ислама, исчезла, но ее язык (тюркский), переданный народам, ею опекаемым в древности, продолжает жить и развиваться. На тюркском языке продолжают говорить миллионы людей, но это не означает, что их можно отнести к касте тюрков.

Итак, касты являются источником формирования не только этнического облика народа, его языка. Современное языкознание без учета возможности древних каст создавать новые языки из протоязыка никогда не разгадает тайну образования языков.

Так, санскрит был создан и стал тайным языком древней жреческой (арийской) касты. Об этом прямо говорит его название, переведенное мною со славянского как С (е) АН (он) СКРИТ (*скрыт*), т.е. скрытный, тайный язык.

Великий тюркский язык был «изобретен» и подарен миру военно-торговой кастой. Само название «тюрки» означает Т (е) ЮРКИ (е), т.е. подвижные, быстрые, скорые на подъем, стремительные. Известен из истории и жреческий род Ашина (пятьсот семей), являвшийся создателем этого языка, на котором сейчас говорят сотни миллионов людей.

Русский язык с самого начала возникновения древнего общества создавался и формировался как язык гражданско-управленческой касты. Значительно отличаясь от славян-

кого языка (по многим параметрам больше, чем тюркский), он тем не менее стал государственным языком огромной Русско-тюркской империи. Об абсолютном генетическом родстве русского и тюркского языков говорит тот факт, что ни у одного «тюркиота» нет проблем с изучением русского языка. Освоение русского языка идет так же легко, как изучение родного им языка.

Представление о кастах древней России и их языках дано нами в книге «Кутарчи – древо Аркаима» (Уфа, 2000). Здесь мы представим только обобщенную схему их структуры, функций и судьбы.



Рис. 26. Древние касты единого праэтноса

По мере развития и дезинтеграции общества, возникновения новых общественных отношений и новых религий древние касты ассимилируются народами, ими опекаемыми.

Так, каста руссов соединяется со многими славянскими племенами, ассимилируется и вливается в их сообщество. Последних представителей касты руссов в чистом виде мы встречаем среди запорожских казаков, которые (см. картину И.Репина), свесив свои знаменитые чубы, пишут письмо турецкому султану. Каста руссов навсегда оставляет в истории такие понятия, как «Русь», «русский», «русский народ», «русское государство», дает начало русской нации.

Арии устремляются в Индокитай, частично оседают на Тибете, в Индии и Персии, частично огромным высылком уходят на территорию современной Германии и здесь растворяются в германских племенах.

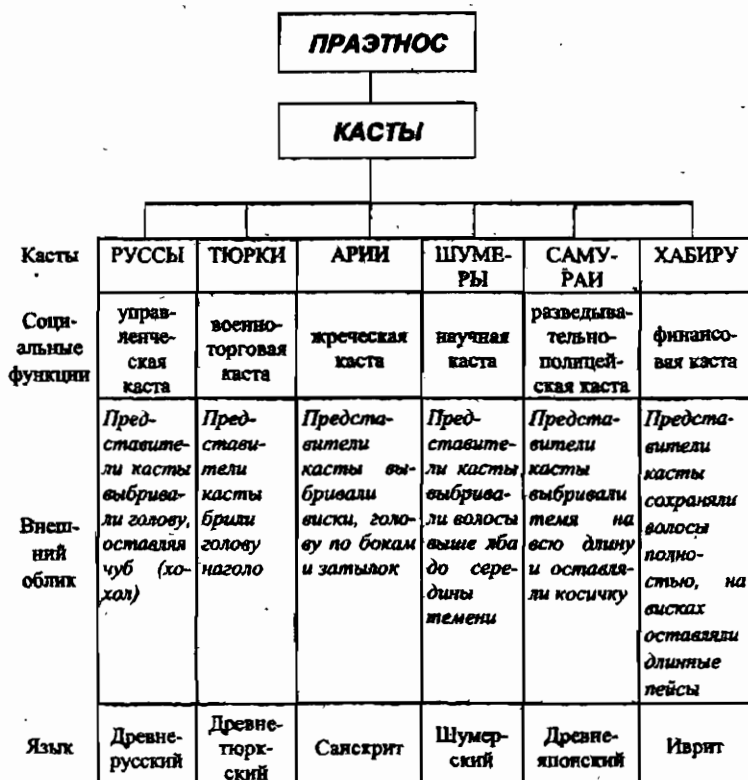
Шумеры совершенно исчезают на Ближнем Востоке, ассимилируются среди семитских народов.

Самурай дрейфуют на юго-восток, сначала в Китай, а затем на территорию современной Японии. Отдельные самурай сохраняются до настоящего времени.

Представителей касты тюрков, некогда властителей огромной империи: Тюркского каганата, мы встречаем в XIV веке под названием половцев и кыпчаков на территории Венгрии, куда они бегут под ударами Золотой Орды. Каста исчезает совершенно, оставив миллионам народов свой великолепный язык.

Хабиру благополучно дожили до наших дней в основном в среде евреев, сохраняя лидирующее положение в области финансов и кредитов.

Касты в древнем обществе не только выполняли специфические этнические, профессиональные, социальные и религиозные функции, но и в недрах единого праязыка непрерывно претендовали на главенствующее положение, что послужило одной из причин распада некогда единого организма на отдельные конгломераты народов и наций.

О роли каст в формировании культов и символов веры древнего мира, создании особого жреческого сословия, накоплении религиозных знаний, способствующих выживанию

народов и их культурному развитию, сохранении древних сокровенных обрядов и народных праздников мы поговорим ниже, в части «Соляные культы аркаимского периода», а сейчас вновь обратимся к тайнам языка.

Глава 2

Корни истины

Прежде всего, исходя из гипотезы о славянских корнях, составим истинную конструкцию «языкового древа», которое окончательно прояснит наше великое прошлое и установит истинные, кровные родоплеменные связи (рис. 27).

Из рисунка видно, что русский и тюркский языки, которые в существующих учениях о «семействах языков» и даже в «новом учении о языке» принято помещать среди прочих языков и уничижительно называть *наречиями*, на самом деле являются камбием живого древа языков, подпитывающим все существующие языки мира. Стержнем же, животворящей сердцевинной и матрицей древа языков был и является славянский язык.

Дальнейшее будущее русского и тюркского языков зависит от будущего России. Если народы, ее населяющие, консолидируются, то возникнет великорусский язык единого суперэтноса. Если Россия будет разодрана на части, то дивергенция языков усилится: русский и тюркский языки как самостоятельные категории исчезнут и перейдут в разряд так называемых мертвых языков, подобно шумерскому языку, и от единого языка строителей «Вавилонской башни» не останется даже воспоминаний.

Воспользуемся теперь славянским языком (вторым историческим ключом) и восстановим из разрушенных фрагментов целостную картину происхождения наших народов, истинные родоплеменные связи и родовые имена, затерявшиеся под шелухой имен нарицательных. Установим пути миграций наших предков и страны их обитания.

Входите – дверь открыта

Прежде чем приступить к дешифровке основных понятий и названий, отметим следующие особенности произношения древнеславянских слов и их обозначения при современном написании.

Особенность первая: опускание при современном написании во многих случаях гласных звуков, например: указательные местоимения *те, то, тот, та* могут быть обозначены только звуком **Т** (*те*);

Особенность вторая: тождественность или эквивалентность звуковых элементов **Т – Д, В – Ф, К – Г, М – Н, З – С, Ж, Ч, Ш, Ц** при переходе в другие языки. Например указательное местоимение *это* на славянском языке звучит как «*се, сие*» и «*це, ция*».

Особенность третья: редуцирование отдельных букв или даже слогов при переходе в русский или тюркский языки: *тата – ата – отец*.

Особенность четвертая: географическое название на славянском языке, как правило, включает в себя в начале или в конце слова указательное местоимение *сие, это* или утвердительный элемент *есть, имеется*.

Зная об этих особенностях, рассмотрим некоторые ключевые слова, которые понадобятся нам при расшифровке более сложных понятий.

Аз – Я, Аз есмь – Я есть, Аз сие – Я это, Аз – т (е, о, а, и, ы).

РА – солнце, свет, энергия, добро, корень слов *РАй, РАдость* (*РА* – даст(ь) (солнце даст), *РАйон* (*он – РАй*), *кРАсота* – к(ак) *РА* (се) *та* – такая же, как солнце.

РАЗ – первый, (*РА* – аз) – солнце есть первое, есть начало всего сущего на земле.

Се (*сие*) *РА* – это солнце (славянский), отсюда *сеРА* – элемент, имеющий цвет солнца (русский), *соаРА* – желтый (тюркский); например, название города *СаРАтов* – солнечная гора.

ВА (е) – создаю, ваяю: корень слов *ваятель, свая*.

ВАРА – храм солнца.



Рис. 27. Родословное древо языков УРА, возросшее на горе Иремель и разбросавшее побеги с УРАла по всей Ойкумене

ВАРЯГИ – жрецы храмов солнца, женское Варвары – жрицы храмов солнца.

ЮГ, УГ – корень слов, обозначающих вращательное движение, например: вьюга, круг и др.

Имея даже такой небольшой набор ключевых славянских слов и букв, можно расширить значение некоторых глобальных понятий:

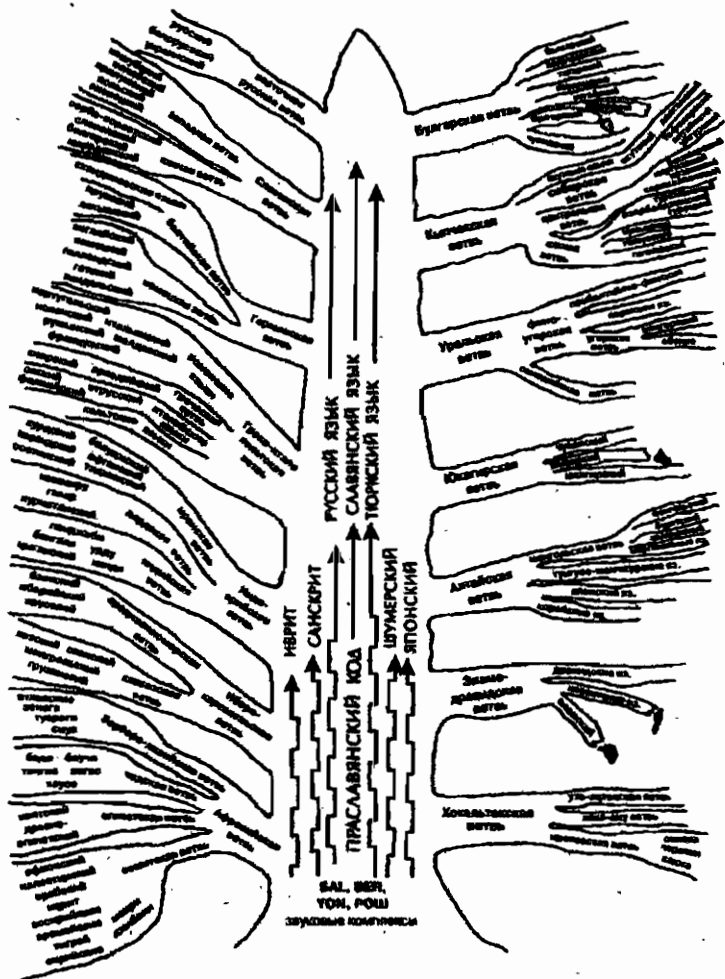
Россия (славянское **РАСЕЯ**) – это страна солищепоклонников. А также страна добра и света. **РА** се я – я это солнце.

Стороны света:

СЕВЕР – севе **Р**(а). (*Севе* – славянское – опустившись, отсюда – сев). Север – это сторона света, где солнце полностью зашло.

ВОСТОК – востает (славянское) – сторона света, где солнце встает.

ЮГ – область, где солнце идет по кругу, кружит, вьюжит (славянское).

ЗАПАД – западае – сторона света, где солнце заходит.

ТРОПИК – **Т**(о) **РА**(о) **ПИК** – место, где солнце светит отвесно, находится в пике.

РАДУГА – **РА ДУГА**: солнечная дуга.

РАДОН – **РА** (*дан*) – данный солнцем, солнечный газ.

САХАРА – (*саха*) **РА**: угодыя Солнца. (*Саха* – славянское – поле, плуг. **САХ** (и) **САК** (и) – жители солнечных равнин. Например: *кайсахи* (русское – казахи, казаки.)

ИЗРАИЛЬ – из **РА** (и) ил (а): страна солнца и песка. Ил – песок.

ВАВИЛОН – ва (е) в ил (е) он – город, созданный на песке.

МОРЕ – славянское – **маро**, отсюда русское – марево – место, где солнечная энергия аккумулируется и конденсируется, чаще всего над водной гладью или над широкими долинами (тюркское: **морак** – солнечное).

ГИБРАЛТАР – (по) гиб **РА** алтар (ь) – место, где погиб (или был погублен) алтарь Солнца. Возможно сообщение о гибели в этом районе Атлантиды, последовавшей в результате отказа от религии Солнца.

Имея теперь в руках надежную путеводную нить – славянский ключ, перейдем к расшифровке родового имени

нашего праэтноса и родовых имен основных родоплеменных союзов, отпочковавшихся от него и давших начало современным народам и нациям.

Вглядываясь в названия географических объектов, выступающих на карте нашей Родины, можно уловить контуры древней империи **УРА**.

Огромный, могущественный праэтнос оставил свои следы повсюду.

На севере: **УРай**, **УРенгой**, **СУРгут**.

На востоке: **ТУРуханск** (т (о) **УРА** хан (ствовал), **КУРИлы**.

К югу – **УРга** (современный Улан-Батор), **АМУР**, **МаньчжУрия**.

В центре – это, несомненно, **Урал** – река и горы, города **Уральск**, **ГУРьев**.

К югу – **ТУРция** – (те) **УР** (жия) **СУР** (современное – Нил), **УРУсалим** (современное Иерусалим), **УР** – древнейший из городов планеты на Ближнем Востоке.

На другом континенте **УРугвай** – **УРУ** е (г) (о) ва (е) – **УРА** его основали.

Я не говорю уже о сотнях тысяч мелких объектов: вершинах, речках, озерах, селах и т.д. В одной только Башкирии их можно насчитать множество: **УРшак**, **УРАзово**, **УРгун**, **СУРовка**, **ШугУРовка** и т.д. и т.п.

Дешифруем сейчас наименование своего древнего праэтноса.

У – славянское указательное местоимение, соответствующее русскому внутри, например: украинское у ями, у доме, т.е. внутри ямы, внутри дома. Таким образом, **УРА** – это в солнце или вышедшее из солнца.

УРА, **УРАН** – родовое имя нашего праэтноса: изнутри (из) Солнца. То есть те, кто ведет свое происхождение от Солнца. Наши предки считали себя частичками плазменной солнечной энергии, поклонялись Солнцу. **АН** – личное местоимение он. Отсюда **УРАН** означает он **УРА**.

Несомненно, это и есть он – наш великий праэтнос, давший начало всем другим могущественным племенам и народам, включая руссов. Наступая и призывая соплеменников, мы генетически кричим «Ура», а вовсе не имеем в виду монгольское «наступай, бей».

Привожу здесь впервые схему образования РОДОВОГО имени руссов – одной из главных кастовых ветвей праязноса УРА.

УРА СЕ (славянская транскрипция – это УРА), **УРУСЫ** (тюркская транскрипция) – **РУСЫ** (русская транскрипция).

Не от имени норманнского племени «руггов», не от русского цвета волос, не от днепровского Поросья произошли названия РУС и Русская земля. Произошли они от родового имени УРА. В этом истина.

Так же обстоит дело и с родовыми именами собственными других племен и народов, ведущих свое происхождение от УРА, название которых на примере «тюрки» мы рассмотрели выше:

Т (е) юрки – подвижные, но и одновременно и ведущие происхождение от УРА – эти Ю (у) РА.

Это и великий родоплеменной союз АРА (сюда относятся, например, племена татАРы, булГАРы, мишаАРы, АРмяне, АРАмейцы и др.).

Это ИРА – великий родоплеменной союз, структура которого будет рассмотрена особенно подробно, так как он является центральным родоплеменным союзом.

Здесь и родоплеменной союз ЕРА, например, кЕРАиты, МЕРукиты, ичкЕРЫ и др.

Это и союз племен ОРА, например, нОРманны, нОРвежцы и др. (рис. 28).

Суперпраэтнос УРА кроме родового имени имел имена



Рис. 28. Великие родоплеменные союзы праязноса УРА, родовые имена которых дошли до нас из тьмы тысячелетий

нарицательные. Первое из них — это арийцы. Это имя нарицательное совпадает с названием одной из ведущих каст — арии.

Происхождение этого имени нарицательного выводится различными способами. Здесь и легенда о палеонтологическом контакте с пришельцами с Ориона — отсюда орийцы, или арийцы.

Имеется также тотемный вариант толкования этого прозвища, который гласит, что от северного оленя — ария произошел наш праэтнос. Есть ряд других толкований.

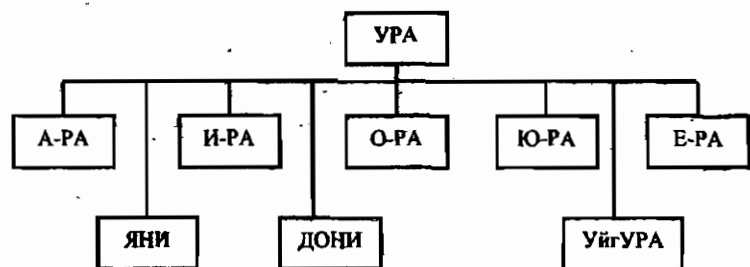
Мне представляется следующий вариант происхождения этого названия. Происстекает он опять же из того соображения, что наши предки были прежде всего солнцепоклонниками.

О РА! — это обращение к высшему божеству, сияющему на небе. *Ора* — *орать* — *ори* — *орийцы*, т.е. те, кто приветствовал этим кличем Солнце. *Оран* по-тюркски — *ключ*. Одновременно имя *арии* (см. выше) означает — жрецы Солнца, это одна из основных каст праэтноса УРА.

Другое имя нарицательное — это **ВАРВАРЫ**. Вас *ВАРУ* — создаю Вару, отсюда варвары, т.е. создатели вар, солнечных храмов.

Известно также более позднее имя нарицательное праэтноса УРА — это **СКИФЫ**. Имеется много гипотез, пытающихся объяснить происхождения этого имени нарицательного. Наиболее верной представляется следующая: представителей громадной Русско-тюркской империи со столицей Киев европейцы называли *людьми с Киева* — отсюда «скиефа» — скифы (европейцы не выговаривают русскую букву «в»). (Под этим названием мы обнаруживаем сообщение о наших предках в трудах «отца истории» Геродота, ни слова, к сожалению, не понимавшего по-славянски.)

Около 25 тысяч лет назад на территории Южного Урала сформировался огромный котел родов и племен в целом еще единого праэтноса УРА (в мифологических источниках УРА-НА, что в принципе одно и то же, так как мы теперь знаем, что УР АН — это славянское ОН УР).

После того как концентрация и напряжение народа, его каст и родов в регионе достигли состояния так называемого

«пассионарного перегрева» (по терминологии Л. Гумилева), началось волнообразное выселение родоплеменных союзов по всему миру.

Роды и племена в поисках «земель обетованных» устремились к югу: в Маньчжурию, Китай, Индию, на Ближний Восток; на Запад: на Балканы, в Центральную и Северную Европу; на Восток: на Алтай, в Сибирь и далее через Берингов перешеек в Америку, и, наконец, на Север: к загадочной земле предков Гиперборее.

Из единого центра, подобно волнам от гигантского пульсара, роль которого мог выполнять АРКАИМ (рис. 29), расходились они по планете, везде оставляя свои следы, основывая государства и города.



Рис. 29. Аркаим. Аэрофотосъемка

Как во всяком пульсирующем волновом процессе, в миграционном процессе народов присутствовали вызываемые различными факторами приливы и отливы, возвратные волны, а иногда и катастрофические цунами: беспощадные нашествия, сметающие все на своем пути.

Можно до бесконечности удивляться, обнаружив, например, в ирландском языке башкирские слова или в джунглях Амазонки египетскую пирамиду — без осознания и принятия теории волновой родословной (рис. 30), происхождение подобных явлений понять никогда не удастся.

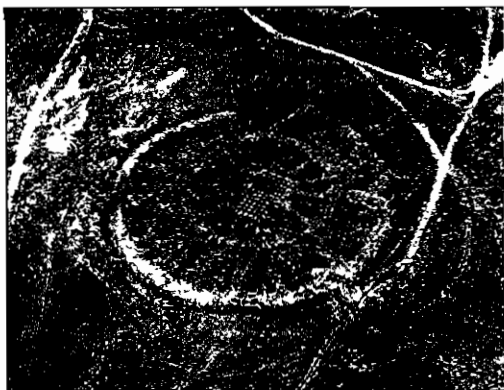

Рис. 30. Концентрическая (волновая) родословная уральских народов

Глава 4

Загадки Башкирии

Происхождение башкир. Тщательный этнографический, топонимический и лингвистический анализ показывает, что территория современной Башкирии, юга Челябинской области и севера Оренбургской области могла являться Центральным округом империи УРА. Башкирия — самый благодатный край мира для заселения и проживания народов. До сих пор водные, почвенные, минеральные, растительные, ископаемые, животные и другие ресурсы находятся здесь на самом высоком уровне, что же говорить о далеком прошлом.

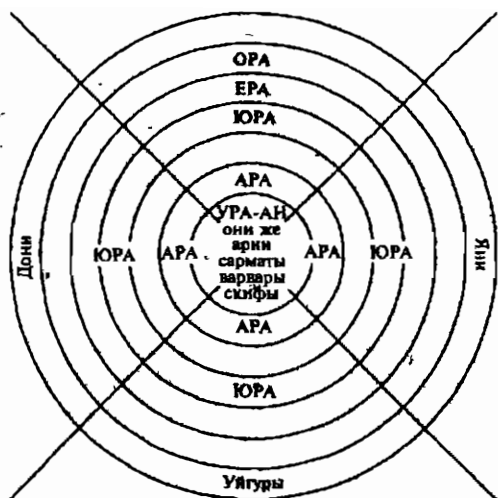
Одним из основных родоплеменных союзов, сформировавшимся здесь со времен миграции сюда пратноса Ура с Севера, был великий родоплеменной союз ИРА.

В самом названии нашей республики заключено сообщение о нем: БашкИРия. Где «баш» – славянский корень русского слова башня – укрепление, возвышение и тюркского слова башка – голова, главный. Следовательно, слово Башкирия может быть переведено на современный русский язык только как – главная мужская страна, или главная Ирия, а БАШКИРЫ – это головные, главные Иры (ИР – мужчина (тюрк.), ИРий – рай (славянск.)). До революции 1917 года сохранялось более правильное славянское имя башкир – башкирцы, что означает Башк (главный) ИР (мужчина); (це – славянское – это), т.е. это главные мужчины.

Другие этнонимы названия башкир: «башкорт», «башкурт», «баштирд» и др., являются не более чем именами нарицательными или самоназваниями, принятыми по созвучиям. Имеются и другие объяснения этих этнонимов (более 10).

На рис. 31 представлена генеалогия родоплеменных объединений, союзов и народов, ведущих свое происхождение от ИРа.

В каком же конкретно месте Башкирии зародился, сформировался этот величественный родоплеменной союз, распространившийся затем по всему миру и давший начало многим народам и племенам?



Рис. 31. Генеалогия ИРских народов и их распространение по всему миру

Этим местом, на мой взгляд, мог быть только ареал, захватывающий целиком Кугарчинский, Бурзянский, Зилаирский и Белорецкий районы Башкирии.

Чтобы доказать это утверждение, обратимся снова к топонимике и славянскому языку — этим двум ключам к тайне этногенеза.

На въезде в Кугарчинский район со стороны Мелеуза встречаем мы первое указание на присутствие здесь с незапамятных времен народа ИРА. Это село с одноименным названием Ира. Стоит оно на самой границе Кугарчинского района, который получил свое название от селения Кугарчи. На тюркских языках, которые, как говорилось выше, по многим параметрам стоят к славянскому языку гораздо ближе, чем русский язык, кугарчи может произноситься как кугарсе, кагарсе и т.д. Это послужило догадкой к правильной дешифровке названия Кугарчинского района.

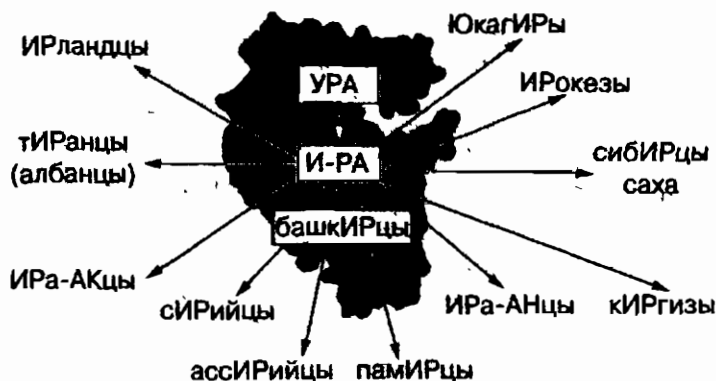
Дело в том, что тюркский корень *куж* означает «небесный», а славянский корень *каг* лежит в основе целого ряда слов, означающих принадлежность к королевскому роду. Практически во всех известных языках *каг* — *куг* — *кунг* — *кинг* — *конг* — *ковунг* и т.д. значит слово «король», или «каган», т.е. он король.

Король — *каган* — это не просто владыка данного народа. Как, например, *царь* (*сарь*) — первый среди равных, т.е. вождь. В это название вкладывалось еще и понятие о том, что *король* — это лицо духовное, жреческое, ведущее свое происхождение от богов — Первый воин. Отсюда возникновение на территории древней Руси военно-духовных объединений — *каганатов*, например: тюркского, хазарского, где наряду с главами исполнительной власти: князьями и царями, правили и незримые духовные владыки — *каганы*, которым наряду с гражданскими почестями отдавались и божественные почести. Иногда эти две ветви власти соединялись в одном лице. Тогда *князь* (царь) именовал себя *каганом*, например, в Киевском каганате.

Следовательно, наименование Кугарчи (Кугарсе) мы можем дешифровать как *Куг* — а — Р (а) — ч (ь) и *Каг* — Р (а) — с (и) е, что на славянском читается *Короли Солнца Чьи* — *Короли Солнца* это, т.е. здесь жили те, кто являлись жреца-

ми Солнца — Ра. Не удивлюсь, если в окрестностях села Кугарчи, в каком-либо потаенном месте или кургане, археологи обнаружат со временем мумии этих жрецов.

Продвигаясь от селения Ира по дороге в сторону райцентра Кугарчинского района — села Мраково, встречаем мы несколько древнейших поселений: Ядгарово, Коядарово, Ибраево. Все они — места стоянок солнцепоклонников, так как содержат в себе корень *ара* — *оро*. Например, Ибраево можно расшифровать как иб(о)РА — ево (его), т.е. райское, солнечное место.

Наконец мы попадаем в Мраково. По-разному трактуется название этого села. Однако у нас есть ключи, и мы ответим правильно. Стоит только вспомнить, что тюркское (башкирское) название этого села — **МОРАК**, солнечное. Следовательно, слово **Мраково** как раз является антитезой мраку, темноте и означает — солнечное. Те, кто жил в Мраково, знают, что до строительства Мелеузовского химкомбината там триста дней в году светило солнце. Так что наши предки давали очень четкие определения местам своего обитания.

Поднимаясь от Мраково вверх по реке Малый Ик, встречаем заброшенные ныне селения **СУРЕНЬ**, т.е. — с — УР — ень (еный, оный), он с УР; и селение **АМЕНЮРТ** — К (амен) (ь) ЮРТ (я) — каменный дом.

Перевалив через водораздел, спускаемся в долину реки Белой, где на берегу находится деревня **ИРГИЗЛА** — ИР (а) г (де) и З (жи) ла, т.е. конкретная, древнейшая стоянка племени ИРА (Ира где жила). Невдалеке от нее, как уже говорилось во вступлении к данной книге, находится древнейший культовый центр солнце- и огнепоклонников — пещера Шульган (Каповая). В моем понимании, Мекка 10-го тысячелетия до новой эры.

Здесь начинается Бурзянский район: **БУРЗЯН** — (и) Б(о) — УР — З (с) — ЯН. Указание на то, что с незапамятных времен ИРА жили здесь с другим великим родоплеменным союзом УРА — племенем ЯНИ, ушедшими затем на восток в район Верхоянска, на Е (я) НИ (сей) и на Саяны. Продвигаясь вверх по течению реки Белой, попадаем в **КАГУ** (теперь мы легко можем прочесть его название как село Ко-

ролевское) и затем в **АРСКИЙ КАМЕНЬ** (прямое указание на то, что здесь были **АРИИ**).

Если двигаться от Мраково вверх по Большому Ику, можно встретить не менее характерные объекты. Например, **МУРАДЫМОВО** – м (ы) **УРА ДЫМ** (им), т.е. стоянка племени **УРА**. Далее поселок **ЗИЛАИР**, название которого легко теперь расшифрует и сам читатель – з (ж) ила – **ИР** (а) – **ЖилаИР**.

Смею утверждать, что описанный мною регион и есть истинная прародина всего родоплеменного союза **ИРА**. Именно отсюда начинается он свое распространение по всему свету, а не прискакивает на лошадях, как гласят официальные версии, откуда-то из глубин Средней Азии на место сарматов, которые также, согласно официальным версиям, сгинули неизвестно куда.

Двигаясь с Южного Урала в юго-западном направлении (а не наоборот), родоплеменной союз **ИРА** населяет огромную территорию от **ПАМИРА** – па (и) м **ИРА**, Средней Азии до **ТИРА** – т (е)**ИРА**.

ИРАН – **ИР** – а (он). **АССИРИЯ** – а (з) с – с (ие) – **ИРИЯ**. **Ирак** – **ИРА** (кто) К. **Сирия** – С (ие) **ИРИЯ**. Это государства, созданные **ИРА** на Ближнем Востоке.

Передвигаясь вместе **УРУ**сами (руссами), **АРА**, **ЮРА**, **ЕРА** в восточном направлении: **СИБИРЬ** – си (е) – **БИ** (я) **ИРИЯ**, т.е. – это было **ИРИЯ**; **ИРТЫШ** – **ИР** (а) – **ТЫ** – **Ш** (ж): **ИРА** ты же; **ИРКУТСК** – **ИР** (а) кут (кутаться, искать закуток, приют) – родоплеменной союз **ИРА** проникает через существовавший в те времена Берингов перешеек в Северную Америку, где основывает государство **ИРокезов** – **ИР** (а) К (ои) **ЕЗ** (есь), т.е. те, кто конкретно есть **ИРА**. Как говорилось выше, это государство было безжалостно уничтожено свирепыми атлантами всего четыре поколения назад. Остатки народа, которые являются кровными братьями руссов, татар и башкир, загнаны в резервации, споены, одурманены наркотиками, заражены венерическими заболеваниями и вымирают окончательно.

Осуществляя походы в западном направлении, племена **ИРА** также повсюду оставляют свои следы: **ИРБИТ** – **ИРА** би (ы) Т (ь), **ТИРАНА** – т – (е) **ИРА** (о) на. Достигнув ост-

ровов Туманного Альбиона, ИРА основывают здесь древнейшее государство Ирландия. Откуда Свирепый Э (И) Рик – герой известного эпоса, на своих ладьях несколько столетий ранее Колумба плывет к своим соплеменникам в Америку, замыкая земной круг. Таковы родословная и путь родоплеменного союза ИРА, начало которому дали башкиры. Великий Путь пройден и остальными родоплеменными союзами УРА: АРА, ЮРА, ЕРА, ОРА, но это будет предметом другого исследования.

Башкирия – Сарматия. Если в Древнем мире существовала главная мужская страна: Башкирия, должна была существовать и главная женская страна. Но где она?

Как известно, одно из имен, под которым уральский этнос вошел в историю, – это **САРМАТЫ**. «Отец мировой истории» Геродот так определил происхождение имени «сармат»: «Уральская Сарматия огромна, четырехугольна, простирается до океанов и населена дикими племенами, которые кроме выпаса скота и выделывания его шкур ничего не ведают. И имя свое получили они от своего рукоделия». Вот так, и не больше. Сарматы – это сырмяты, т.е. племена, занимавшиеся выделкой шкур: сырмятничеством. Это определение вошло во все учебники истории и пошло-поехало гулять по свету.

Когда выдающийся русский археолог Георгий Харитонович Пшеничнюк открыл первый сарматский некрополь на границе Башкирии и Оренбургской области, весь мир застыл в недоумении при виде того, что там оказалось.

Там покоилась женщина в полных воинских доспехах, похороненная с почестями самых знатных вождей, и хранилось огромное количество украшений, так называемого сарматского золота. Вскрыты новые захоронения – картина та же. И никто до сих пор не может объяснить: почему женщины, почему почести самых знатных вождей и почему золото. Делается слабый кивок в сторону матриархата, но он не может дать истинного объяснения.

Но у нас есть биотопонимический ключ. Давайте вскроем тайну имени сармат. **САР** (ь) – это царь, вождь; **МАТ**(ы) – это мать, мати. Сармате – это царицы матери или матери царей. Это мы с вами на том уровне развития, когда Богини

– матери наши рождали Царей – вождей. Это женское начало русской культуры. Это главная женская страна, существовавшая одновременно с главной мужской страной.

Дашкин камень. Сенсационная находка: в селе Чандар Нуримановского района Башкортостана ученые Башкирского государственного университета обнаружили искусственную каменную трехслойную плиту (так называемый Дашкин камень), которая по существу является картой Уфимской возвышенности незапамятных времен (рис. 32).



Рис. 32. Снимок Дашкиного камня и карта участка местности, изображенного на камне

На этой карте просматривается сложнейшая ирригационная система Древнего мира, состоящая из многочисленных каньонов и каналов. На протяжении древнего каньона, по которому сейчас протекает река Уршак, от Салавата до Уфы насчитывается одиннадцать гигантских плотин.

В свете нашей теории о том, что Уфа являлась одной из столиц громадной империи Ура (Уранской империи), эта находка только подтверждает данный факт. Я не сомневаюсь, что на Уфимском плато в ближайшем будущем будут сделаны не менее сенсационные открытия, и они окончательно

утвердят нас во мнении, что мировая цивилизация зародилась именно на Урале.

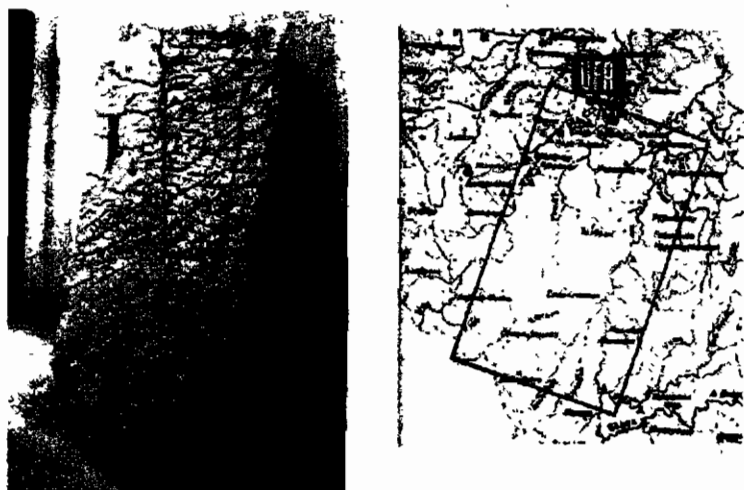
Поэтому я не могу согласиться с традиционным мнением автора, изложенным в начале статьи «Дашкин камень — завещание другой цивилизации?» (Советская Башкирия. 2000. 26 февраля), о том, что 2,5 тысячи лет назад на Южный Урал пришли китайцы, которые якобы оставили множество плит с «мудрыми» изречениями, так как наши предки, жившие на Урале, не имели своей письменности. Где уж нам, дикарям. (См. выше изречение Карамзина: «Россия две тысячи лет тому назад была населена «дикими» племенами».)

В данном случае автор статьи «Дашкин камень — завещание другой цивилизации?» противоречит сам себе: сложнейшие ирригационные системы предки могли создавать, а письменности не знали. Это парадокс.

Отсюда, из ложной теории, и романтическое толкование в данной статье исконно уральских названий: реки Юрюзани — как «хвостика святой горы», ЭФЭ — как «любимой жены императора», Сима — как «оловянной» реки. Подобные дешифровки древних названий опасны тем, что снова уведут нас к мнению о том, что цивилизация зародилась где угодно (в данном случае в Китае), но только не в России.

Только славянский язык и метод биологической топонимики позволяют разгадать истинный смысл этих названий. Юрюзань — это река, по берегам которой селились племена Юра и Яни (Юру с (з) Яни). Как говорилось выше, родоплеменной союз Яни ушел в Сибирь в район Верхоянска на Енисей (Яни с ей), а затем в Китай, и здесь дал начало китайской (янской) цивилизации.

Название реки Сим, несомненно, обрывок какого-то славянского слова или утверждения. Например: с им, с ним, т.е. вместе с кем-то или с чем-то. Но можно также предположить, что эта река названа в честь старшего сына Ноя — Сима. Во всяком случае, что стоит за названием реки Сим предстоит еще узнать.

Название Уфы дешифровано мною (см. ниже) как «Ура», в которой славянское Ф интерпретировано как русское Р.

Кстати, сам профессор Александр Николаевич Чувыров — первооткрыватель данного феномена, с самого начала не утверждал категорически, что плита имеет китайский «след». Для того чтобы установить истину, он летал в Китай, советовался со специалистами, изучая особенности китайского письма. И, в конце концов, пришел к выводу, что вертикальные надписи, сделанные на плите, не имеют никакого отношения к древнему китайскому языку.

По моему глубокому внутреннему убеждению, чтобы расшифровать надпись на Дашкином камне, следует обратиться к древнеславянскому руническому письму и тогда все встанет на свои места. Тайна Дашкиного камня будет раскрыта, а за ней и тайна нашей цивилизации.

Что касается возраста находки в 50–120 млн лет, который определен на основании вкрапленных в находку раковин древних моллюсков, здесь также не стоит торопиться с выводами. Эти моллюски могут оказаться элементарными артефактами.

Что касается назначения каменной карты. В этом вопросе следует согласиться с результатами исследований в Центре исторической картографии в американском штате Висконсин. Там определили, что назначение карты может быть только одно — навигационное и могло быть составлено только одним методом — способом аэрокосмической съемки.

От таких выводов захватывает дух. Технология составления такой карты требует супермощных компьютеров и аэрокосмических «челноков». А это говорит только об одном, что создателями этой карты, да и всей ирригационной системы Древнего мира, изображенной на ней, могли быть только наши предки боги.

Я искренне восхищаюсь находкой башкирских ученых — Дашкиным камнем. Только создатели подобного феномена и были настоящими праотцами для всего человечества. Здесь, на Южном Урале, развили они свои способности до невероятного уровня, а затем расселились по всему миру. Наша задача восстановить поправленную некогда истину.

Загадка названия Уфы. Однажды, рассматривая картины выдающегося языческого художника Бориса (Фарида) Ергалиева, наткнулся я на странную работу. Приплюснутый,

зубчатый, тяжелый, словно выпавший в осадок контур Уфы, над которым в синеву за облака взметнулись призрачно сверкающие пики прежних гор. Называлась картина «Туратау» (рис. 33).



Рис. 33. Картина Ф. Ергалиева «Туратау»

Поработав с источниками, установил: Туратау – древнее поселение, на месте которого возникла Уфимская крепость. Но, используя славянский и тюркский языки, можно прочитать:

ТУРАТАУ – т (о) УРА – тау – то УРА гора. Следовательно, можно выдвинуть предположение, что город УФА – это город УРА, в названии которого славянское Ф интерпретировано при записи уфимской крепости как русское Р. На чьей совести эта интерпретация – скрыто в веках. Многие бились над разгадкой названия Уфы, «приплетая» даже легенду о том, что некий путник поднялся на вершину и вымолвил от усталости ничего не значащее восклицание: ЭФЭ. Но иного названия, на мой взгляд, кроме как УФА – это УРА, одна из столиц древней империи УРА, быть не может.

Для усиления впечатления, охватившего меня в результате такого открытия, отправился я к железнодорожному мосту, чтобы взглянуть на Туратау в том же ракурсе, что и живописец Ергалиев. И как-то сразу увидел и осознал все, что раньше не поддавалось разуму.

XVIII век. Над отвесной пропастью вздыбил своего могучего коня народный вождь — богатырь Салават (БОГА т (ы) УР, слава те (тебе)). *Он призывает башкирские и русские атаманские полки Пугачева к броску не просто за лучшей долей, но к битве против злоеющей экспансии иноземцев и предателей, мутным потоком хлынувших из развратного гнезда Екатерины на просторы России.*

И рвется из сердца его над Бельскими просторами родовой клич: УРА, УРА, УРА, который зовет соплеменников солнечного этноса к объединению и отпору.

Жизнь есть народ. Отдельная личность приходит в этот мир, чтобы, выполнив свое предназначение, умереть. Народ должен жить вечно. *Отдельные нации, как цветы в дивном саду жизни.* Горе тому, кто хочет сорвать или уничтожить хотя бы один из этих цветков. Народная память — корень дерева жизни. Дерево, лишённое корней, засыхает; народ, лишённый памяти, исчезает.

Процветающее государство нельзя создать, не используя опыта предков. Кровь — единственная физиологическая влага, которая роднит людей и из поколения в поколение передает им чувство единства происхождения. Мы, жители России, люди одной крови. В нашей истории было все, включая межэтнические споры и ссоры, но мы всегда находили правильный выход.

В XXI век народы России должны вступить с чувством понимания того, что они стоят на грани исчезновения, и найти в себе силы, чтобы стряхнуть с себя проклятое оцепенение, вызванное параличом памяти.

Вырождение — вот цена, которую мы заплатим, если не опомнимся. Протянем в прошлое руку, и миллионы рук взметнутся оттуда к нам навстречу, чтобы поддержать нас в трудную годину испытаний. Не будем колебаться и страшиться, ибо вождь наш — БОГ.

Часть V

Солярные культы аркаимского периода русской истории

Глава 1

Где зародились древние культы?

Тайного знания в мире намного больше, чем явного. Но самой большой тайной является сила, создавшая себя; наш мир и нас самих.

К разгадке тайны мироздания и собственного происхождения человечество приступило с незапамятных времен и достигло в этом значительных успехов. Однако затем в силу ряда причин, о которых будет сказано ниже, истинное знание было либо сокрыто, либо инверсировано (поставлено с ног на голову), и человечество стало жить в мире перевернутых мифов.

Самими яркими примерами таких мифов являются два: миф о примитивности древних религий (политеизм — это примитив) и миф о колыбели человечества (Эдем находился на Ближнем Востоке). Но так ли все обстоит на самом деле? Так как в своем отечестве пророков мало, для убедительности сошлемся на иностранцев.

В работе «Ранние религии» Макс Миллер пишет: *«В определенном смысле все религии были изначально подлинными; они были единственно возможными в свое время религиями, и их роль сравнима с ролью языка, мышления и чувств каждого поколения»*. И далее: *«Чтобы проникнуть в религию первобытных народов, нам следует, так сказать, войти в ее рассудок и ощутить течение ее жизни. Нам следует начать сопережи-*

вать этим древним народам, вслушаться в их гимны и молитвы, стать свидетелями их обрядов и церемоний; нам нужно постараться понять их религиозные идеалы. Другими словами, древние веры изначально являлись сложнейшими философскими и познавательными системами, в которых откровения соединялись с наукой».

Что касается колыбели человечества, приведем мнение Лоренса Гарднера. В книге «Цари Грааля и потомки Адама и Евы» он недвусмысленно говорит: *«Вдруг стало очевидно, что давнее предположение о достоверности Нового Завета не обосновано: он был придуман и оригинальные записи были подогнаны под нарождавшееся 2500 лет тому назад религиозное движение. Это движение — поначалу лишь местный сектантский, назорейский культ — позже переросло в господствующее христианство, а затем дало магометанскую ветвь. А Ветхий Завет, который не имеет к христианству фактически никакого отношения, был взят христианами в качестве основного источника их вероучения. (Надо же было от чего-то отталкиваться. — Прим. авт.). Но случилось так, что этот сборник книг (изначально составленный для поддержки духовной доктрины в смутные времена) стал кладезем установленной догмы, которую в свою очередь стали воспринимать как истинную историю».*

Задумавшись над этим изречением Гарднера и попытавшись уяснить для себя, что более поздние, так называемые новые религии, да и сама история человечества, были сфабрикованы в угоду тем, кто хотел властвовать над миром.

К сожалению, сам Лоренс Гарднер, опровергая первенство Библии, в понимании изначальной истории и религий не идет далее исследований шумерских царств, помещая колыбель человеческой цивилизации в Месопотамию. Для него, впрочем, как и для сотен тысяч других исследователей, окружающая Ближний Восток огромная территория не более чем провинция, заселенная дикарями, неспособными ни к какому духовно-религиозному и историческому развитию.

Однако, взглядыываясь в далекое прошлое и опираясь на источники, которым сочинители буддизма, христианства и магометанства не придают никакого значения, можно обнаружить, что до того как первобытные расы и этносы распа-

лись, а их язык, верования и национальный дух разделились, существовала единая великая религия.

Творец в этой религии носил одно и то же имя у древних славянских, тюркских, иранских, иудейских, индийских, греческих, итальянских, германских и других народов. Выясняется, что его называли Сварогом на славянском языке, Тенгра — на тюркском, Азсура — на иранском, Дьяусом — на санскрите, Зевсом — на греческом, Яхве — на иврите, Иовисом — на латинском, Тiu — на древнегерманском, Одином — на норвежском и финском. Но все они не есть «небо», это не персонификация небес — это имя означает нечто большее. Оно означает «Небесный отец», «Божественный отец», «Всевышний».

Рассматривая, например, славяно-русские или индоарийские Веды, возраст которых намного превосходит времена Авраама, мы видим, что они демонстрируют чудесное понимание Бога. В этих текстах встречаются такие фрагменты о Боге, которые превосходят аналогичные отрывки из Библии. Творец в них является всемогущим, всеведущим и вездесущим. Он нравственный правитель мира и беспристрастный покровитель людей, на которых смотрит, как на своих потомков. Не менее удивительное описание Бога мы видим при изучении древнетюркских источников.

Сочинители мифов о превосходстве культов новой веры над так называемым язычеством (недоброжелательный термин, взятый на вооружение христианами и магометанами для оскорбления веры предков) словно не замечают того факта, что Вавилон и Ассирия пали под ударами более энергичных соседей с севера. Следовательно, те обладали и более совершенным вооружением и более стройными философско-религиозными воззрениями, позволявшими сломить любое сопротивление. Мы же встречаем объяснение падения месопотамских царств варварством, необузданной дикостью, неисчислимостью орд, коварством завоевателей, но только не более высоким развитием. Такова сущность побежденных народов. Проиграв, они пытаются объяснить свое поражение чем угодно, только не истиной.

Из вышесказанного можно сделать вывод: могущественные и стройные верования появились у народов, живших

севернее и восточнее Вавилона, намного раньше шумерских представлений о Боге. Этими народами были народы, населявшие территорию Древней Руси.

Теперь о колыбели человечества. Если человечество зародилось в Эдемском саду, то где находился этот сад? «Четыре реки Эдема» (Быт 10,14) до сих пор вызывают большое волнение среди богословов, и исследователи повсюду ищут реки, которые подошли бы под ветхозаветное описание. Например, Тигр, Евфрат, плюс додумываются два канала, которые можно принять за реки. Эдем помещают куда угодно, подчас явно подгоняя и подтасовывая факты.

Но, как уже говорилось выше, в мире есть только одно место, где практически из одной точки вытекают четыре огромные реки. Это место — Южный Урал. Именно отсюда, если следовать строгим геологическим и гидрологическим данным, несутся четыре огромных потока: Волга, Обь, Урал и очень полноводная река — Ай, в какую примерно через 200 км впадает река Уфа. И эти реки (см. выше) пусть отдаленно, но напоминают один из самых почитаемых в древнем мире символов — свастику (санскрит, Индия) или коловрате (славянский, Россия) (см. рис. 1).

Таким образом, Южный Урал — единственное место на Земле, где не надо ничего домысливать, конструируя представление об Эдемском саде. Древняя вера — это вера уральских предков.

Глава 2

Религия как форма выживания древних народов

Выживание и расовые признаки. Антропологи установили, что основным фактором, формирующим этнические и расовые черты народа, является окружающая нас среда. Так, например, выживанию в лесу способствуют широко открытые (округлые) глаза. Лес полон опасностей. Это сум-

рак, звери и змеи, ямы и болота, острые сучья и колючки и т.п. Естественный отбор на протяжении тысячелетий у людей, привязанных к лесу, сохранял потомство с округлыми глазами, позволяющими хорошо ориентироваться в сложной обстановке. В лесу присутствует эхо, поэтому даже негромкая речь слышна на большое расстояние, что также привлекает хищников и врагов, и естественный отбор способствовал выживанию потомства с округлым небольшим ртом и особым скуловым аппаратом, с помощью которого можно воспроизводить негромкие плавные звуки.

Возьмем степь с ее ярким солнцем — здесь обеспечивают выживание узкие миндалевидные глаза, на которые как бы надвигаются широкие веки, что препятствует поражению сетчатки глаз яркими солнечными лучами. Естественный отбор сохраняет потомство именно с такими признаками. В степи нет эха, но требуется обмен информацией при приближении врагов или добывании пищи. Если в степи широко открывать рот для воспроизведения громких звуков, пыль и мошка могут привести к поражению верхних дыхательных путей и вызвать заболевания, а иногда и смерть. Поэтому естественный отбор сохраняет потомство с узким растянутым ртом и особым зубочелюстным (скуловым) аппаратом, который позволяет произносить громкие, гортанные звуки, не раскрывая рта.

Различия в строении ротовых аппаратов, обусловленные окружающей средой обитания, являются первым основным источником образования сначала изголосо- и диалектов, а затем и нового языка, непохожего на единый протоязык. Языковеды, к сожалению, упускают из виду данный факт и ищут в образовании и расслоении различных языков чуть ли не сверхъестественные причины.

Люди с одинаковыми этническими признаками и языком начинают осознавать себя единой общностью: родом или племенем, но на данной стадии они еще не являются народом. Для выживания необходима организующая сила, которая смогла бы обеспечить государственное объединение родов и племен и сделать первобытные конгломераты народом, т.е. общностью, обладающей единой целью, смыслом, верой и едиными элементами поведения.

Снова о кастах. И такая сила является. Мы не склонны считать, что она привносится в человеческие племена извне, по мановению богов. На наш взгляд, эта сила рождается в недрах самого праятноса и имя ее, как уже говорилось выше, — каста.

В этой главе дадим более четкое определение, что такое каста. Чем касты отличаются от своих соплеменников? Какое влияние они оказывают на древние объединения людей и на первобытные исторические процессы в целом?

Касту можно охарактеризовать как стойкую группу людей, связанную не только кровным родством, но главным образом какой-либо специфической функцией рода, племени или этноса, например, оборонной, лечебной, жреческой и т.д. (табл. 5). Сосредоточивая в своих руках специфическую власть, основанную на знаниях, недоступных другим членам сообщества, каста начинает простираť свое могущество не только на собственное племя, но и на соседние объединения, цементируя их в народ.

Чем значительнее знания, сосредоточенные в руках касты и чем недоступнее они большинству, тем сильнее кастовая власть.

Выше мы уже говорили о роли каст в образовании языков, но особенно поражает знание древних каст в области веры и религии.

Откровения, полученные выдающимися представителями каст, — жрецами, искавшими ответ не только в видимом мире (мире твердых тел), но, главным образом, в мире не проявленном (мире духов), служили главными факторами выживания и развития. Они обеспечивали целостность и чистоту народа, воспроизведение себя в сильном и здоровом потомстве, здоровую и полноценную жизнь, наполненную смыслом и любовью.

Религия, основанная на знании истинных законов мира, служила благу народов, опекаемых кастой. Позволяла народам развиваться и совершенствоваться, не терпя лишений и беспорядка в материальном и духовном мирах. Вела к выживанию, и сама по себе являлась элементом выживания. Отказ от религии, выработанной веками, или принятие чу-

Таблица 5
Судьба древних уральских каст

Каста	Функция касты	Вера касты	Судьба касты
Урусы, они же руссы, русские	Родоначалые и объединение славян и тюрок	Православие (славили Правь, Явь и Навь: имели могущественный пантеон Богов)	Постепенно исчезают после принятия христианства и реформ царей – гольштинцев Петра I и Екатерины II
Варяги, они же венды – северные руссы	Жреческая (служители храмов – Вар) и княжеская	Культе Героя – Одина, культ Перуна (Перкунаса), культ предков, Огнищанство – культ Огня и Солнца	Вошли в состав централизованного Русского государства, составили княжескую элиту Древней Руси
Тюрки, татары они же половцы, кипчаки, казаки	Военная, оборона древнего государства руссов и тюрок	Тенгрианство, культ Природы, бонизм – разновидность митраизма	Обогланы официальной историей (ито) и потеряли свою роль после принятия ислама, окончательно после прихода Романовых к власти
Арии (арийцы)	Жреческая	Культе Богов-предков, зороастризм и маздеизм	Мигрируют в Индию и Европу, где ассимилируются
Шумеры	Научная	Культе Природы, Космоса, Земли и Стихий	Миграция и ассимиляция в Месопотамии
Самуран	Разведывательная	Синтоизм – поклонение Солнцу и Духу предков	Миграция на юго-восток в Японию. Уничтожены после второй мировой войны
Хабиру	Финансовая	Поклонение Единственному создателю: Богу Огня или Огнебогу – Яхве	Распространение по миру, лидирующее финансовое положение
Маги (целители)	Врачебная	Тотемизм, шаманизм, атеизм – культ матери	Распространение по всему миру, мировое господство

жеземной веры ведут к гибели касты, а вместе с ней и народа, опекаемого ею, исчезновению их с лица земли.

Вместе с этим касты могли иметь ряд негативных свойств, что иногда раздражало народ. Например, надгосударственность и изоляция. Осознавая себя могущественной силой, касты часто устанавливали тоталитарную власть не только над простым народом, но и над государством, диктовали политику, вмешивались в общественную деятельность, подавляя инакомыслие, т.е. становились государством в государстве. Изолируясь от народа, касты иногда инкапсулировались, т.е. начинали восприниматься народом как нечто чуждое и ненавистное, что приводило к социальным взрывам и бунтам.

В Древнем мире касты и их руководители вмешивались даже в естественный отбор, привлекая в свои ряды людей не только со специфическими умственными и физическими особенностями, но и с определенными расовыми признаками, закрепляя их наследственно путем внутрикастовых браков. Это могли быть цвет волос, форма носа, длина мочки уха, цвет глаз, рост и т.п. Так, например, монгольский народ обладал следующими признаками: темные волосы, темные глаза, средний рост, а их правители — Темуджины из касты Ашина — были высокорослыми, голубоглазыми, соломенноволосяными тюрко-половцами.

Необходимое отступление. Это может проявляться и в современном мире. Так, при попытке возродить арийскую касту в фашистской Германии при отборе в организацию СС (основу арийской касты) главное внимание уделялось высокому росту, голубому цвету глаз, долихоцефальному строению черепа и светлым прямым волосам. При этом совершенно не обращалось внимания на национальность, язык, образование и т.п. В этом плане СС были самой многонациональной и многоэтнической армией. В их ряды принимались и немцы, и французы, и бельгийцы, и турки, и шведы, и, как ни кощунственно кому-то это покажется после того, что творили фашисты с семитами и славянами, даже евреи и русские. Главным фактором для зачисления был нордический признак.

Небезынтересно читателям будет узнать, что одновременно с этим для арийской касты фашистской Германии был заявлен и план господства над Россией и народами, ее населяющими, в третьем тысячелетии. Вот его пункты:

1. Отторжение от России Прибалтики и Белоруссии, Украины, Кавказа и Средней Азии.
2. Расчленение России на административные округа во главе с европейски ориентированными управляющими этих округов.
3. Создание объединенной Европы под властью Германии.
4. Физическое устранение российских евреев и постепенное уменьшение численности славян и тюрков путем снижения их биологической репродуктивной силы до одного-двух детей в семье.
5. Установление в России финансовой системы европейского образца.
6. Переброска продуктов загрязнения из Европы в Россию.
7. Открытие границ Западной Европы для русских с целью их миграции: мужчин как работников каменоломен, женщин в качестве проституток. Окончательное решение славянского вопроса. Заселение России истинными арийцами. (*Отто Диц, «Обыкновенный фашизм». М.: Прогресс, 1988*).

И этот фашизм, прикрываясь либерализмом, уже цветет на нашей земле. А некоторые даже восхищаются новыми порядками, не понимая, откуда дует ветер.

Но пойдем далее. Формируясь в Древнем мире как общность на основе специфической общественной функции и расовых признаков, касты изобретали не только свой собственный язык, но и формировали веру, направленную на выживание своего народа.

Естественно, что касты появляются и в наше время. Начиная свой путь с демократии и выборности и получив власть, касты, как правило, начинают проводить в жизнь законы, позволяющие тем или иным способом сделать свою власть наследственной: удлиняя сроки правления, расставляя на выборные места родственников или сторонников кланов и т.п. Интересы народа, их выдвинувшего, уже не берутся в расчет. Падение каст обуславливается многими

причинами: отрывом от народа, демагогией, вырождением в результате близкородственного скрещивания, химеризацией, т.е. проникновением в правящую касту чуждого расового элемента, но основная причина — это принятие протivoестественной для себя и народа религии или лишение народа вообще религиозного чувства, так, например, произошло с коммунистами. Лишив народ религии, коммунистическая каста, обладавшая всеобъемлющей властью и следившая за моралью и законами, потерпела сокрушительное поражение в России, хотя и заявляла о наступлении вечного царства коммунизма. По всей видимости, она навсегда канет в Лету, вслед за ней исчезнет и такое понятие, как советский народ.

И наоборот, финансовая каста хабиру, имея на своем вооружении древнюю религию — иудаизм, контролировала и контролирует не только еврейские племена, в среде которых она появилась, но и большую часть финансов мира, а еврейский народ, хотя и разбросан по всему свету, сохраняет целостность и единство. *Подавая пример нам, русским, в том, что сила народа заключается в объединении и в сохранении древней народной религии.*

Вера является стержнем касты. Утрата веры или отказ от нее ведет к разрушению касты и исчезновению ее с лица земли. Вслед за падением касты исчезает и народ (уничтожается или разбредается), если он вовремя не создаст систему верований, которая обеспечивала бы его выживание.

Новая Россия, сформированная на развалинах Советского Союза, конечно, нуждается в национальной идее, но не в той степени как принято представлять. Она все-таки государство многонациональное. Но если не явится духовная организующая сила с четкой и прочной системой верований, основанная на древней религии предков, Россия подобно СССР развалится с самыми катастрофическими последствиями для всего мира.

Так называемые новые мировые вероисповедания вряд ли способны выполнить миссию выживания страны и народа. Их цель — всемирное влияние. Поэтому рассмотрим некоторые древние верования народов Русско-тюркской империи, занимавшей в незапамятные времена практически

всю территорию Евразии, и найдем в них духовную опору для дальнейшего развития.

В этой книге дадим лишь краткое обозрение некоторых из этих религий. Подробно эти культы рассмотрены в специальной работе («Культы Аркаима». Уфа, 2003).

Глава 3

Откровения древних руссов – родноверческое православие

Сфабрикованная учеными-западниками история руссов утверждает, что славяно-русские племена на собственной земле появились неизвестно откуда и две тысячи лет назад Россия была заселена варварами, родства не помнящими, неспособными не только к какой-либо государственности, но и к развитому религиозному чувству. Лишь новые ближневосточные веры просветили этих несчастных дикарей и наставили их на путь истинный.

Обретение Аркаима все расставило на свои места. Государственность в России существовала несколько тысячелетий до появления назорейских и арабских лунных культов, а у русского народа была своя собственная высокоразвитая религия.

Эта религия называлась православием и была великим космическим солнечным культом героев, живших в полной гармонии с Богами и Природой. Родноверческое православие на Руси возникло много тысячелетий до Р.Х. и не имело никакого отношения к так называемому православному христианству.

Необходимое пояснение. Для восстановления истины приходится снова вернуться к Романовым. Конец XVI века. Патриархом Никоном, ставленником этих царей, проведена церковная реформа, которая коснулась не только российских христиан, расколов их на так называемых никонианцев и старообрядцев – «двоперстцев» и разделив их на два непримиримых лагеря. Бог, как говорится, с ними, с хрис-

тианами. Им не впервой сражаться друг с другом ради формальных символов веры.

Но мало кто знает и помнит, что до этой реформы в стране был период Двоеверья, когда уживались религия предков — православие и христианская вера, которая именовалась **Правoverное христианство**.

Никон «приватизировал» у русских предков имя их родной религии — православие и присвоил это наименование в качестве определения христианству вместо термина «правoverное». С его подачи началась расправа с приверженцами старой веры, не имевшими к христианству никакого отношения. Так на Русской земле появились православные христиане. Это нонсенс примерно такого же плана, как католические магометане или христианские буддисты. В дальнейшем руководители христиан в России стали беспардонно называть свою христианскую веру православием, опуская слово «христианство».

Цель этой реформы заключалась в том, чтобы путем подмены внешне похожих между собой понятий вычеркнуть из народной памяти истинный смысл понятия «православный» и стереть из памяти руссов религию предков.

Пересказывать события, в силу которых христианство появилось на Русской земле, нет необходимости. Это сделано великим русским ученым Л.Н. Гумилевым. Однако отметим, что *вероисповедание невольников — христианство*, осуществившее беспрецедентную церковную экспансию примерно половины населения земного шара, особенно неприглядные удары принялось наносить по русскому православию, в котором видело своего основного соперника на пути к мировому господству в духовной сфере и которое до сих пор презрительно именуется язычеством.

Столкнувшись с беспримерной стойкостью русского православия, христианство лукаво облеклось в его одежды, отождествив себя с ним и оставив и по сей день некоторые древние обряды славян. Именно под маркой православия христианству удалось содействовать ползучее завоевание душ славян, лишив их подлинной народной веры, что привело, в конечном счете, к утрате славянами истинных ценностей и смысла бытия, разгрому самосознания народа и растерзанию собственной страны.

То, что не получилось у христиан по отношению к евреям, т.е. лишение тех тысячелетней веры отцов, в полной мере удалось в России. *Евреи выстояли, потому что не стали слушать Христа, а сразу призвали того к ответу.* Русские же подчинились обаянию христианских проповедников и миссионеров и допустили распространение этого вероучения в своей стране. За что и поплатились исчезновением народной культуры.

Да, православие почти исчезло. Ни о каком соперничестве с «православным» христианством пока не может быть и речи. Русские боги временно оставили своих детей без опеки. Но каждый человек вправе знать, какой в действительности была религия его предков, ведать ее откровения, в которых отражается душа народа, его прошлое и будущее. И никто не вправе лишить этого знания.

Как пишет Сергей Лесной в своей книге «Откуда ты, Русь» (1995), православие было «*сильной, внутренне крепко скроенной религией, высокой, красивой, а поэтому представляла для христианства страшного противника; в ее основе лежала вера в бессмертие души, в вечную жизнь*».

Но почему противника? Дело в том, что славяне в отличие от христиан не представляли себя «творениями божьими» и «рабами божьими», его вещами. Они мыслили себя его потомками. «*Они — Дажьбови внуци, т.е. внуки Даждьбога*¹ (С. Лесной. Там же). Они не унижались перед своим пращуром и не строили в силу этого храмов, где надо было умилоствить бога и испросить у него прощения. Бог был для них повсюду, и они обращались к нему прямо и непосредственно, а религиозные места определялись удобствами общей молитвы и возможностью соединения с божественными силами: солнцем, водой, воздухом, землей и духами предков. Молитвы древних славян, эти проявления божественной сущности Русской Души можно с большой натяжкой отнести к политеизму (многобожию. — Прим. авт.).

Высший Бог — создатель мира признавался всесильной сущностью. Прочие боги и духи отражали многообразие этих сил в Природе и Космосе, но над всеми господствовала все-

¹ Даждь-бог (Дажбог) — бог, дающий жизнь, солнечный бог.

могущая сила — Бог. Для славяно-русов все вокруг было проявлением Бога, вследствие этого они поклонялись всем силам природы. Любые силы: свет и тепло, огонь и молния, дождь и родники, дубы и плодородие, время и т. д., все это: большое и малое, двигавшее жизнь, — было воплощением бога. Но одновременно и самим Богом. Растворяясь в природе, предки были ее частью. Это была солнечная, живая, реалистичная религия.

Современные руссы, утратив эти откровения древних славян, из бессмертных жрецов Кошей (Кошеев Бессмертных — христианская интерпретация, инвертировавшая основной принцип жизни), живших бесконечно долго в полной гармонии с природой, превратились в маленьких злобных Иванушек-дурачков. Плуццов, допускающих осквернение природы: убийство зверей и птиц, загрязнение рек и почвы, уничтожение себе подобных во славу страшного, карающего Бога.

И посему не остается ничего, творя зло, кроме как вымаливать прощение у этого нового чужого Бога. Но кончик иглы, на которой таится смерть человечества, уже надломлен. Кара не за горами, если не вернется старая религия.

В отличие от христианства русско-славянское православие не имело понятия Ада, где будет воздано за грехи. Бессмертие жизни, как говорилось выше, славяне понимали таким образом: мир состоит из трех сфер — Явь, Нави и Прави.

Явь — это проявленный, видимый, реальный мир твердых тел. Навь — мир непроявленный, нематериальный. После смерти душа, покидая Явь, переходит в Навь. Некоторое время она странствует там, пока не достигнет Ирия (Рая).

Под Правью предки понимали истину или законы Бога, управляющего всем миром.

Прославление Прави и есть православие.

«Православное» христианство — это всего-навсего прославление Иисуса Христа и его «заповедей и притч», но никак не прославление небесной истины и законов русских богов.

Забегая вперед, отметим, что единый Бог славян назывался Триглав (троичный в лицах — Сварог, Перун и Све(н)товит). Присвоив этот принцип, христианство объявило о существовании бога Сына, бога Отца и Святого Духа. На самом

деле законы Прави или законы Триглава – это законы материи-вещества, энергии-Духа и Света, информации-времени. «...ибо это великая тайна Сварог – Перун и Све(н)товит есть. Те два естества (Перун и Све(н)товит) рождены от Сварога и борются с Чернобогом. Сварог же держит, чтобы Све(н)товиту не быть поверженному». (Здесь мы видим отражение представления о развитии мира как борьбе добра со злом, нашедшего свое развитие в позднейших зороастрийских откровениях. – Прим. авт.)

Итак, послушаем откровения древних славян, сообщенные «Влесовой книгой» – древнейшим памятником руссов, записанной на дощечках и обнаруженной полковником А.Ф. Изенбеком и переведенной Ю.П. Миролубовым.

1. О предках

Вспомним о том, как сражались с врагами отцы наши, которые ныне с неба синего смотрят на нас и хорошо улыбаются нам. Итак, мы не одни, а с отцами нашими (дощечка 8/2-III)¹.

Отцам нашим и матерям слава! Так, как они учили чтить богов наших и водили за руку стезей правой. Так мы шли и не были нахлебниками, а были русскими «славянами», которые богам славу поют и потому суть «славяне» (там же)².

2. Происхождение

Ибо мы происходим от Дажьбога и стали славны, слава богов наших, и никогда не просили и не молили их о благе своем. И вот боги говорят нам: Ходите по Руси и никогда к врагам (дощечка 5а-1).

Дажьбоговы внуки – любимцы божеские, и, божий плуг в деснице держа, воспеваем мы славу Солнцу-сурье и думаем об этом с утра до вечера (дощечка 3а-II).

¹ Влесова книга написана на дощечках и далее мы будем давать номера дощечек в конце каждого откровения. – Прим. авт.

² Этимология имени нарицательного руссов – славяне – происходит от слова «слава», отсюда славяне. Подчеркиваем это особо, так как западные историки склонны выводить этноним «славяне» от «словенные», т.е. народы, которых постоянно кто-то ловил. И эта чушь, как ни странно, принимается за истину.

3. Мифология разделения родов

В те времена был Бугомир – муж Славии, и имел он трех дочерей и двух сыновей...

...первая дочь Бугомира имела имя Древа, а другая – Скрева, а третья – Полева. Отсюда идут древляне, кривичи и поляне.

Сыновья же Бугомира имели имена Сева, а младший – Рус. От них идут северяне и русы (дощечка 9а-I). А после Бугомира был Орей с сынами (дощечка 10-II).

4. Откровение Орея при посещении им небес

И вот смотрите на отца нашего Орея, по облакам ходящего, восхищающегося силою кованья Перунова. И говорил Перун ему во время кованья: «Вот мы имеем стрелы и мечи на врагов ваших. И не смейте их бояться, так как повергнут они очи долу, число воинов у них будет уменьшаться до количества пальцев на руках, так как к земле они согнутся и станут зверями, как поросята, измазанные грязью, и смрад свой понесут по следам своим. И будут говорить о них, что они смрадные поросята и свиньи».

Так говоря, Перунышко ковал мечи. И Орей об этом говорил, и то Орей поведал отцам нашим. И такова была наша борьба за жизнь и бой витязей много веков назад. А ныне поверили, будто все было не так (дощечка 5а-I).

5. Государственность и демократия

И вот мы князя нашего избрали, чтобы он заботился о нас. Так как перейдет враг на границу нашу, если он ее не будет оберегать, созывая рать (дощечка 5а-I).

И было у нас по-иному. Старшего (из нас) в роде мы избирали в князья, который в старое время становился у нас вождем, нанятым в тот раз всеми. Те же князья были долгое время, пока не настал этому конец, и (ныне) мы должны обеспечивать из (княжьего рода) потомков, чтобы они правили нами (дощечка 10-II).

Это беспокойная совесть стала причиной тому, что мы словами своими обличаем деяния. И так говорим воистину благое о роде нашем и не лжем.

А когда подсчитывать стали (голоса), одни рекли, что-бы быть (нам) едиными, другие рекли иначе (дощечка 1а-1).

В те времена, пока князья выбирали, сильные вожди и князи были. И всякое то княжение на вече утверждалось простыми мужиками. И так постановляли: «Землю пашите — себе, а князь..., согласно решению, защищает людей». А хлеб и еду и все, что нужно для жизни, он от своих людей каждый день имел, (ныне же) и иные князья и подати берут, и сынам своим власть дают от отца к сыну и также от деда к правнуку (дощечка 3б-1).

6. Вышние Боги

Сварога¹ — Деда богов воспевасм, что ожидает нас. Сварог — старший бог Рода божьего и Роду всему — вечно бьющий родник, что летом протек от кроны, зимою не замерзал, живил той водою пьющих. Живимся и мы, срок пока не истек, пока не отправимся сами к нему, по райским блаженным лугам! (дощечка 11а-II).

И Громовержцу — богу Перуну², Богу битв и борьбы говорили: «Ты оживляешь явленное (Явь), не прекращай колеса вращать! Ты, кто вел нас стезей правой к битве и тризне великой». О те, что пали в бою, те, которые щли вечно, живите вы в войске Перуновом (11а-II).

И Све(н)товиту³ мы славу рекли, он ведь восстал богом Прави и Яви. Песни поем мы Ему, ведь Световит — это Свет. Видели мы через него Белый Свет. Вы посмотрите — Явь существует!

¹ Сварог — единый небесный, первооснова всего сущего, дед богов, он же Создатель, Всепроницающая сила, Опора Вселенной, Высший разум, Всевышний Небесный отец, создающий законы бытия — Правь, Старший бог в триаде Сварог, Перун, Световит.

² Перун — всепроницающая энергия, сила, заставляющая двигаться планеты и выживать в борьбе за жизнь, вторая ипостась Триглава.

³ Све(н)товит, также Световит — бог Света, правды, добра, договора, через свет проявляется Явь. Световит сражается с Чернобогом, богом Зла и Тьмы. Световит — третья ипостась Триглава.

«Все сотворенное не может войти в расторгнутый ум». Чувствуйте это, ибо лишь это уместе, ибо тайна та велика есть: как Сварог и Перун — есть в то же время и Световит¹.

7. Жизнь после жизни на Земле

Как умрешь,
Ко Сварожьим лугам отойдешь,
И слово Перуницы там обретешь:
«Ты не кто иной — русский воин,
Вовсе ты не варяг, не грек,
Ты славянского славного рода,
Ты пришел сюда, воспевая
Матерь нашу,
Славу Матерь нашу, —
На твои луга,
О великий Сварог!»
И Сварог небесный промолвит:
«Ты ступай-ка, сын мой,
До красы той вечной!
Там увидишь ты деда и бабу.
О, как будет им радостно, весело
Вдруг увидеть тебя!
До сего дня лили слезы они,
А теперь они могут возрадоваться
О твоей вечной жизни
До конца веков!
Той красе ты еще не внимал,
Ибо вы Ясуни² не знали.
Вы же все не такие, как греки,
Вы имели славу иную
И дошли до нашего Ирия,
Здесь цветы увидели чудные,
И деревья, а также луга.
Вы должны тут свивать снопы,

¹ Здесь мы видим отражение борьбы между Добром и Злом, между Светом и Тьмой, в позднейшем — зороастризме, как борьбу между Азсурой — богом Добра и Ахриманом — богом Зла.

² Ясуня — мать богов.

На полях сих трудиться в жатву,
И ячмень полоть,
И пшено собирать
В закрома Сварога небесного.
Ибо то богатство иное!
На земле вы были в прахе,
И в болезнях все, и в страданиях,
Ныне ж будут мирные дни».

8. О могуществе русских

Мы стояли на месте своем
И с врагами бились сурово,
И когда мы пали со славою,
То пошли сюда, как те.
И вот Матерь Слава бьет крылами
По бокам своим с двух сторон,
Как в огне вся сияя светом,
И все перья ее – иные:
Красные, синие, рыже-бурые,
Желтые и серебряные,
Золотые и белые.
И так же сияет, как Солнце-царь,
И идет Она близ Ясуни,
И так же сияет седьмой красой,
Завещанной от богов.
И Перун, увидев Ее, возгремит
Громами в том небе ясном.
И вот это – наше счастье,
И мы должны
Приложить все силы,
Чтоб видеть,
Как отсекают
Жизнь старую нашу от новой
Так точно, как рассекают
Дрова в домах огнищанских.
И Матерь Слава
Крылами бьет.
Идем мы под наши стяги,
И это – стяги Ясуни!

Пантеон русских богов

Греки и римляне, построившие процветающие империи Древнего мира, по сей день гордятся своими богами, воздавая им дань уважения и восхищения. Пантеон греческих и римских богов изучается не только в школах Афин или Рима, но и в школах всего мира, в том числе и России.

Русские люди, сами имевшие когда-то более великий пантеон богов, чем греки и римляне, напротив, мало что знают о нем, до такой степени постарались недруги славянских народов вычеркнуть представление о нем из русской памяти.

Славяне — это дети своих богов. Русские боги — это предки славян. Основное чувство по отношению к богам у *иудеев — почтение, у римлян и греков — уважение, у христиан и магометан — страх, у славян — любовь.* Если славяне чувствовали свою вину перед богами, то они не просили отпущения и не вымаливали себе прощения, искупали вину не молитвами, а конкретными делами.

Молитвы славян — это не заунывные повторения монотонных бормотаний священников, имеющих целью трансное воздействие на подсознание верующих для лишения их воли и воспитания покорности. Молитвы славян — это гимны, прославляющие своих богов предков.

Вспомним же имена русских богов, их иерархию и значение.

Высшие (вышние) русские боги

Рамха — Вседержитель, Вселенский Абсолют, соединяющий высших и других богов и все Мироздание в единое целое. Трансцендентная суть, изливающая Свет, который родит Бытие, и Первичное пламя Мироздания, из которого появляются все имеющиеся и будущие Вселенные, населенные и ненаселенные миры. *(В дань уважения к Всевышнему славяне называли первый месяц древнего календаря Рамхат(е).*
— Прим. авт.)



Славяно-арийские Веды принципиально подчеркивают, что Рамха — это вовсе не целостный, единственный и непостижимый Бог, т.е. Бог Нуль. Как бы ни пытались внедрить подобное представление о нем в русское сознание слуги так называемых мировых религий, аппелируя лозунгом о том, что Бог один для всех народов, неделим и не имеет внутри себя никакой структуры, Вседержитель в православии имеет структуру из многих уровней и сил (сфер и богов). И люди, обладая независимостью воли, могут достигать своего Создателя и бороться против темных сил.

Бог Род. Начальное и непрестанное проявление Вседержителя Рамхи, его неотъемлемая часть. До его проявления все Мироздание находилось в состоянии «небытия». Род — это своеобразная «зародышевая» плазма. Род совмещает в себе женское и мужское начало. Объективировавшись в мирах Яви, Нави и Прави, Род выделяет из себя мужское начало — Бога Сварога и женское начало — Богиню Ладу.

Из своего лика Род зарождает Бога Солнца Ра (Ярилу Трисветлого). Поэтому можно сказать, что Солнце есть объективация Всевышнего Рамхи в видимом мире.

Род породил Благородную Корову Земун и Козу Седунь, из их сосцов разлилось молоко и стало нашей Галактикой — Млечным путем.

Род участвует в порождении не только миров, но и множества богов и человека, и животных, и растений. Он един и множествен сразу.

Когда славяне высказываются о своих праотцах: отцах, дедах, прадедах и пращурах, они говорят — это наш Род. К нему они адресуются, когда им нужно содействие богов и предков, ибо боги есть предки славяно-русов.

Аналогом православного Рода в индуизме является Брахма.

Све(н)товит. Высший Бог, струящий подлинный Свет (витки света) Мира Прави в Души людей Родов Славян. Высший Бог Света: ипостась Рамхи в мире Яви.

Ингль. Также ипостась Рамхи. Высший Бог — Хранитель Первичного Пламени Мироздания. Бог — покровитель Огненных Миров, священного огня домашнего очага и священного огня святилищ и капищ.



Посредником между Высшим Богом Инглём и славянами является **Бог Семаргл** (Огнебог) – Бог Огня, Огненных Очищений и Огненных Жертвоприношений на праздниках, особенно в День Бога Купала и День Перуна.

По имени этого Бога многие современные православные именуют свое вероисповедание также инглинизмом, чтобы хоть как-то дистанцироваться от «православных» христиан.

Ра. Ипостась **Вседержителя (Рамхи)** в мире Яви. Огненно-солнечный Творец – созидатель, непрестанно источающий зарождающие жизнь световые, магнитные, плазменные поля и Первичный Огонь в видимый мир. Бог, оплодотворяющий планеты квантами света, в которых содержится вся информация о биологической жизни. Исполинский живой магнитно-плазменный организм, «око» Всевышнего Рамхи в Яви. Главный Бог Жизни на Земле. Погаснет солнце и кончится жизнь.

Вышень. Высший Бог, Высший Дух – покровитель нашей Вселенной в мире Нави, ипостась Вседержителя (Рамхи) в Неявленном Мире.

Триглав. Прежде чем раскрыть сущность Триглава, более подробно объясним значение всех ипостасей бытия, как их понимали предки славян.

Явь – явленная ипостась бытия. Ее олицетворение – это очевидный, осязаемый, действительный, материальный мир. Это мир форм, объемов, звуков, тепла и, наконец, света. Ей присущи определения: наяву, очевидно, явно и т.п.

Навь – непроявленная ипостась существования. Это мир невидимый, не воспринимаемый нашими органами чувств. В современной физике принято называть этот мир эфиром или вакуумом, т.е. безчастичной формой существования Природы и Космоса, обладающей огромной энергией.

Это мир сущностей, о которых мы только догадываемся. Эгрегоры, полевые формы жизни, «ангелы» и т.п. – это оттуда. Великие предки славян ведали, что Навь имеет две части: светлую – чертог мира Слави, обитель великих и благородных душ, и темную – чертог Пекла, являющийся обителью тварей, серых и темных душ и бесов. Нави присущи определения: наваждение, привидение и т.п.

Правь – это высшая система правил бытия, законы устроения мира Богом. Это мир солнечных форм жизни. Любое, даже малейшее отклонение, фальсификация или даже ошибка в исполнении Прави карается вырождением Природы и Человечества, гибелью окружающего нас мира. Жить по Прави – это славить Родных Богов, быть правдивым и справедливым, думать и поступать так, чтобы слова не расходились с делом. Отсюда определения, свойственные Прави: правый, правдивый, правильный, справедливый. Термин «православный», означающий прославление Прави, также происходит от слова Правь и никакого отношения к христианству, как уже говорилось выше, не имеет. Для христианства этот термин все равно, что для волка овечья шкура, используя которую можно безнаказанно попирать Русскую Веру Предков, обзывая ее идолопоклонством. *Хотя с точки зрения психологич восприятия, только с помощью «идола», т.е. трехмерного изображения, можно осознать суть Бога. Двухмерные плоские изображения христиан: вечно скорбные иконы, никогда не создадут правильного представления о Боге.*

Триглав – это Триединый Бог, сводящий воедино все три ипостаси бытия: Правь, Навь и Явь.

Триглав Мира Прави включает в себя – Бога Творца Рама, дающего руссам Силы Созидания, Бога Рода – Породителя – Силы Размножения и Бога Вышняя – Силы Проживания.

Триглав Мира Нави включает в себя – Бога Велеса, дающего руссам Силы Трудолюбия, Бога Дажбога – Древнюю Мудрость и Бога Святовита – Духовность.

Триглав Мира Яви, мира, в котором мы живем в данный момент, включает в себя Бога Сварога, дающего руссам Совесть, Бога Перуна – Волю и Бога Све(н)товита – Душевность.

Триглав олицетворяет пространство, в котором находится, живет и действует человек. Если человек, в силу свободы воли, данной ему от рождения, выбирает путь Правды или Кривды, то он наработывает себе соответственную позитивную или негативную Судьбу (карму) – базу личных добрых или скверных дел, которая сопровождает душу его не только при жизни на Земле, но в будущем, в жизни его потомков.

Проживая в соответствии или не в соответствии с законами Триглава, человек или добирается до Прави, или принужден нескончаемо блуждать в мирах, отработывая неправедную карму.

Сварог. Бог небесной тверди. Духовный властитель мира Яви. Прародитель славянорусских богов, их отец. Созидатель окружающего нас материального мира. Сварганить в переводе со славянского языка на русский язык означает сотворить. Владыка четырёхмерного пространства. Созидатель совести в душах людей. Покровитель славянского Рая (Вырия). Муж Богини Лады.

Лада – матушка. Богородица. Мать большинства русских богов. Покровительница Русских земель. Богиня красоты, любви и создания семьи. Супруга Сварога.

Перун. Бог энергии и воли. Сын Сварога и Лады. Громовержец. Покровитель касты ратоборцев – славянских воинов. Непримируемый арбитр и каратель недругов России. Доставил на Землю и поведал свято-руссам Священные Веды, записанные рунами в Асгарде Небесном.

Дажбог. Бог покровитель Солнца из созвездия Большой Медведицы, являющейся вселенской прародиной славян и ариев. Бог – хранитель древней Великой Мудрости, воплотившийся на Земле под именем Тарха Перуновича. Известил славян о 9 книгах Священных Вед. Сын Перуна, внук Сварога, правнук Вышена. Дед славян и ариев, а они его внуки. Кумир Дажбога стоял в центре Киева.

Джива (Дева жива). Богиня Жизни и Душ Людских, которая дает славянам во время появления на свет Душу. Супруга Дажбога.

Макошь. Богиня Созвездия Большой Медведицы. Мать ковша. Мать славян и ариев, наших богов предков, пришедших на Землю из созвездия Большой Медведицы, а потому Богородица, как и Лада. Богиня удачливого жребия.

Марена. Богиня перевода из Мира Яви в Мир Нави, богиня перехода от осени к зиме. Одна из самых могущей-

ственных богинь Нави, принимающая человека на пороге смерти и дающая установки ему при переходе в иные миры.

Купала. Бог Здоровья. Бог, который дает человеку возможность производить различные омовения и совершать Обряды Очищения Телес, Души и Духа от разнообразных недугов и болезней.

Велес. Бог Мудрости. Сын Рода и священной коровы Зимун. Один из высших и почитаемых богов славян и ариев. Покровитель пророков, учителей человечества, мудрецов, поэтов, а также самых почетных древних сословий скотоводов и животноводов. Покровитель западных славян Скоттов (шотландцев).

Русские боги — управители

Числобог. Бог — хранитель и Управитель Времени, славянского Круглолета и Летосчисления. Наряду с этим входит и в Пантеон Высших Богов. Русские предки представляли его удерживающим в левой руке меч острием вниз, который символизировал защиту и сохранение времени, а в правой руке круглый щит, на котором был очерчен рунический Месяцеслов.

Бог Варуна. Бог, распоряжающийся ходом Звездного Мира и следящий за дорогами, которые ведут к вратам Междумирья. Он правит дорогами человеческих судеб и проверяет выполнение человеком жизненного предназначения. Его спутник — Ворон — птица Вещая. Если Варуна приходит к заключению, что человек не претворил в жизнь своего предназначения, то он дает указание Ворону вернуть умершего в Мир Яви. О таком человеке говорят обычно: «возвратился с того света» или «перенес клиническую смерть».

Боги — покровители славяно-руссов

Крышень. Бог — покровитель Древней Мудрости. Бог, управляющий совершением обрядов и праздников.

Бог Коляда. Бог, давший славяно-русским родам Календарь (Коляды дар) и свои Мудрые Веды. Воплощает в

себе новогодний солнечный цикл. В его магических песнях содержатся пожелания благополучия Роду и Дому, укоры и наставления скупым людям, требования подарков.

Богородица Рожана. Богиня достатка, духовного богатства и уюта. Богиня – покровительница беременных женщин.

Стрибог (Се-три-бог). Сверхсильный Бог, управляющий молниями, вихрями и ураганами морскими. Истребитель народов, затевающих различные злодеяния, и разрушитель злых умыслов против славян. Один из самых почитаемых богов древности.

Ладо Бог. Бог покоя и гармонии, покровитель искусств и ремесел.

Ярило Трисветлый. Бог – покровитель Видимого и Невидимого Солнца Ра, светлых помыслов человека и чистого сердца. Бог, творящий органическую жизнь на планетах.

Бог Святовит. Бог – покровитель Русского Духа, Родов и Отцов славян.

Бог Хорс. Бог – покровитель хорошей погоды и дарующий хлеборобам богатый урожай.

Богиня Веста. Богиня – хранительница мудрости, управляет приходом весны и пробуждением природы.

Богиня Леля. Богиня Любви, семейного счастья и благополучия, дочь Сварога и Лады. Богиня лета и молодости, молодых девушек и цветов.

Богиня Валькирия. Покровительница русских воинов, Хранительница Древней Мудрости и Чистоты славяно-арийской расы. Также Богиня – утешительница погибших воинов, которых препровождает в Небесный Ирий, где их встречают боги Волх, Перун, Один, Индра, Велес, Тор и Семаргл. (Самая любимая и почитаемая Богиня славян и ариев.)

Бог Волх. Бог воин, Бог защитник славяно-арийской расы. Бог, помогающий исцелять раненых воинов. Сын Матери Сырой Земли и Бога Индры, супруг Богини Лели. Бог Хранитель Волхаллы (Небесной обители воинов).

Богиня Мать Сыра Земля. Богиня – покровительница планеты Земля. Богиня плодородия. Мать Бога Волха.

Богиня Карна. Богиня – покровительница перевоплощений (инКАРНАция, т. е. временное воплощение; реинКАРНАция – новое воплощение), дарующая право человеку избавиться от совершенных ошибок и выполнить свое предназначение перед Родом. Обкарнаться – означает отсечь себя от Рода и космической энергии.

Дива (Перуница). Богиня – покровительница Плодородия, управляет дождем, грозами и молниями. Супруга Бога Перуна.

Бог Тор. Покровитель Священных народно-освободительных войн.

Боги – хранители славяно-русов

Бог Индра. Бог Звездного Неба, Бог хранитель Мечей справедливого возмездия.

Бог Один. Бог – хранитель Мудрости Древних Рун. Бог воин, сражающийся с темными силами. Бог, который способен видеть и явленный и неявленный мир.

Бог Ладад. Бог – хранитель Высшей Истины и Сокровенной Мудрости в Мирах Света.

Бог Траян. Бог – хранитель Праведных Путьей, ведущих на Небеса. Бог – хранитель Пространства.

Богиня Тара. Хранительница ясов и священных деревьев: дуба, березы и ясеня. Богиня Полярной звезды: оси нашей Галактики.

Бог Рит. Законодатель и хранитель высших духовных, нравственных и физических Поконов¹ жизни, предохраняющих славян от вырождения, главные из которых: Покон не-

¹ Покон – Жизнь по Кону, установленному богами, считалась у славян праведной, жизнь за Коном – это жизнь по законам, принимаемым людьми и идущими вразрез с Божественным Коном.

допустимости близкородственного и отдаленно расового кровосмешения и Покон о чистоте Рода и Крови (*современный закон «телегонии», который, по мнению некоторых ученых, действует только в животном мире и не играет никакой роли у людей.* — Прим. авт.).

Бог Рит — антипод Сатаны, приветствующего кровосмешение и вырождение. Кровосмесители и вырожденцы (люди с патологическими формами сексуального, психического, умственного и общественного поведения) являются воинством Сатаны.

Богиня Доля. Богиня счастливой судьбы, счастья и удачи в благих деяниях. Хранительница славян от неудач и бед.

Богиня Недоля. Хранительница чистоты Расы. Богиня, наделяющая славян несчастливой судьбой за нарушение Небесных покоев о чистоте Рода и Крови.

Богиня Яга (Йога). Богиня долголетия и здорового образа жизни.

Богиня Дзевана. Богиня — хранительница маленьких детей и кормящих матерей.

Белбог. Бог всех светлых космических сил. Бог Добра, Удачи и Счастья. Хранитель сил Созидания, Света, Жизни, Тепла и Любви. (*Подобно Стрибогу, один из самых почитаемых богов древности.*)

Бог Мороз. Сын Марены. Бог хранитель русской Зимы. Спаситель русского народа от вражеских нашествий. Покровитель русской природы и маленьких обиженных детей.

Боги темных миров и боги Пекла

Чернобог. Антипод Белбога. Породитель Мирового Зла. Бог тьмы, смерти, холода, ненависти.

Сатана. Это вовсе не падший ангел, восставший против Бога, как нас учит христианство. Это сын самого Чернобога, ипостась Чернобога в Мире Яви. Лжец. Притворщик. Волк в овечьей шкуре. Игрок в «наоборот» и в «наизнанку». Глава демонов вырождения и кровосмешения. Отец пороков

и извращений. Беспощадный покровитель сил тьмы. Любимое занятие прикидываться добрым. Провокатор. Нарвавшись на силу, чаще всего отступает. Панически боится Правды.

Славяне считали, что сила Сатаны заключается в сокрытии истинных знаний от людей и во внушении им веры в Единого Бога, которая служит ему ширмой для того, чтобы люди отождествляли его Сатану с самим Богом и не видели других Светлых богов.

Вий. Сын Чернобога. Воевода войск Чернобога. Властитель пекельного мира (Пекла). Повелитель мучений. Беспощадный палач и исполнитель страшных наказаний. Силен только ночью. При свете не может раскрыть веки.

Бог Уздрец. Бог покровитель мертвых: к благим людям он благ, к неблагим не благ. Бог Судья, который вершит суд Совести и отправляет умершего в тот Мир, который он заслужил своими поступками, а также в соответствии с его уровнем духовного развития.

Комментарии автора к Пантеону русских богов

Кому-то Пантеон русских богов может показаться фантазией наших предков, которую можно объявить язычеством (многобожием) и даже вымыслом, не заслуживающим внимания.

Понстине, с точки зрения эволюции бытия из элементарных частиц и молекул первичного океана (коацерватная теория Опарина) мифология происхождения людей от Высших иерархических создателей никакого резона не имеет.

Однако если исходить из соображения о том, что разум не рождается самостоятельно из каких-то молекулярных океанов на планетах и что разум изначально присущ Космосу, то тогда можно сразу уразуметь исконный сакральный смысл Пантеона русских богов.

Его иерархическая структура несет настолько глубинное познание о происхождении жизни в Космосе и на Земле, что

просто захватывает дух. По сути, Пантеон дает полное представление о глобальной иерархической структуре строения Вселенной.

Высший уровень – уровень *Рамхи*. Это уровень нашей Вселенной, возникшей около 20 млрд лет назад в результате Большого взрыва. Изучая ее строение, ученые установили, что Галактики и их скопления после, казалось бы, хаотического взрыва на самом деле располагаются строго упорядоченно.

Они сосредоточиваются вдоль «стенок» гигантских трехмерных ячеек, тогда как внутри этих пространственных структур содержатся огромные пустоты, в которых практически отсутствует не только привычное для нас плотное вещество, но даже и такая разреженная субстанция, как межзвездный и межгалактический газ. Абсолютный в нашем понимании вакуум.

Вот эта вакуумная материя ячеек, обладающая сверхразреженной и сверхэнергетической сутью, может являться для нашей Вселенной *тем самым Вседержителем, Космическим Абсолютом, Богом Рамхой*. Она (эта материя) придает смысл существованию и направление всей нашей эволюции. Исходя из чего, можно утверждать, что уже в момент своего рождения наша Вселенная была живой и разумной.

В отличие от абстрактной метафизической теории, основывающейся на гипотезе пульсирующей Вселенной, в соответствии с которой она то надувается, то стягивается в точку, Пантеон русских богов утверждает совсем другое. Если для метафизики Абсолют есть Ничто (Бог Нуль), при расширении которого возникает развитие, а при сжатии – уничтожение и, следовательно, жизнь не имеет смысла, то Абсолют (Вседержитель) Русского Пантеона не является пустотой. Его остов обладает всеми свойствами Жизни и Разума, и жизнь имеет самый высокий смысл.

В древней русской религии отвергается понимание Единого Бога, почему? Поясним на примере все той же пульсирующей Вселенной. Поскольку нуль как таковой нейтрален, то метафизический Абсолют предстает как двуликая пара Бог – Дьявол. В ипостаси Бога он творит Рай, а в ипостаси Дьявола – Ад для всех отрицающих метафизическую Веру. Поэтому все жаждущие попасть в Рай должны снискать эту

привилегию тотальным уничтожением инакомыслящих людей. Вот вам религиозные войны и терроризм.

Древняя Русская религия не мнит мир в виде пространственной пустоты, заполненной светилами, так как такой взгляд на него может означать только одно — бессмысленность жизни. Звезды — это, по мнению метафизики, огонь, который вспыхивает и гаснет, следовательно, все в мире проходящее. Но, подобно тому, как нет огня без свечи, его питающей, так не может быть и космического огня в виде звезд без той разумной первоосновы бытия, которая его поддерживает и насыщает.

Следующий уровень Вселенной — это уровень Высшего *Бога Рода*. В настоящее время ученые приходят к выводу о выдающейся роли в образовании структуры Вселенной сверхлегких элементарных частиц нейтронов, которые движутся со скоростями, близкими к скорости света и буквально пронизывают все пространство во всех направлениях. Практически это самая настоящая зародышевая плазма, прожигающая все сущее. Образуя нейтринные разнородности, сгустки и облака, она как бы формирует «фокусы кристаллизации» и остовы, вокруг которых во Вселенной начали формироваться Галактики и их скопления.

Вот изречение из Славянских Вед: Род порождает корову Земун и козу Седунь, из молока коих образуется Млечный Путь. А из своего лика Бог Род рождает Бога Солнца Ра. Это зашифрованный ответ современным людям о том, как рождались Галактики.

Следующий уровень разумной самоорганизации мира — это *Бог Вышень* — Высший Дух. Для существования всего сущего, для поддержания мира в состоянии действия необходима некая жизненная сила — энергия. *Это внутренняя воля к жизни, первооснова бытия* (А. Шопенгауэр определял ее как Мировую волю). Какова ее природа, науке еще не известно. Что составляет ее сущность? Что является ее физической основой? Можно предположить, что это особая информационно-полевая структура, контактирующая со всеми другими структурами и побуждающая их к действию.

Скорее всего, предки славян ведали об этой силе и оспарили представление о ней, назвав его Богом Вышнем;

Высшим Богом, отвечающим за непостижимый нами мир Нави.

В пантеизме (религии разумной материи) эта сила определяется как «матри—пракрити», где «матри» означает порождающее жизнь духовное начало, а «пракрити» телесность. Отсюда и понятие Матери Природы, активное тело которой возбуждает информационно-волновое поле и заряды вещества и образует организмы, как биологические, так и энергетические, иницируя их от уровня частиц, атомов, молекул и выше. Поэтому слово «материя» можно понимать как «мать и я», тело и разум.

В том же пантеизме волновая энергия жизни в мировом теле материи понимается как Дух. Это волновое поле, обладающая живым телом материи (духом—материей), своим содержанием выражается как душа. Поэтому в целом человеческий организм представляет собой синтез духа, души и тела. Когда душа покидает вещественное тело, то тело превращается в механическую систему и распадается.

Далее в Пантеоне русских богов идут *Бог Све(н)товит* — Свет струящийся из мира Прави в мир Яви и *Бог Ингль* — Бог — хранитель Первичного Огня Мироздания.

Бог Све(н)товит — это многоуровневый аспект самоорганизации мира. Это межзвездный ионизированный газ (плазма), раскаленные огненные водородные облака, световые туманности, содержащие высокоактивные магнитные поля, а также релятивистские (т.е. двигающиеся со скоростью света) электроны.

Подобно гигантским шаровым молниям, содержащим в себе одновременно и плазму и магнитное поле, они структурируются магнитными полями Вселенной и наполняют ее звездными дисками Галактик. Эти глобальные галактические плазмоидные и электронные образования имеют уровень организации, который пока еще не может вместить наше сознание. А вот предки славян каким-то образом ведали об их значении и знали об их коловратном стрессии. И знали, что эти структуры порождают Солнца (звезды).

Бог Ингль. Хранитель первичного огня. Многие явления духовной жизни человек издревле связывал с огнем, огнен-

ной стихией. Огню поклонялись изначально староверы, огнищане, тенгрианцы, зороастрийцы, бонисты, митраисты, иудеи. Например, в Ветхом Завете Бог является Моисею в виде горящего куста — неопалимой Купины, а пророку Исаею — в виде огненного Серафима. Священный огонь непрерывно горел в домах огнищан и зороастрицев.

Вспомним также множество солярных мифов разных народов, недвусмысленно подтверждающих, что Солнце является источником огненной духовной жизни.

Наконец, Мир Посвященных Учителей в Учении Рерихов является Миром Огненных Владык.

Даже христианство говорит об огненном преображении Христа на горе Фавор.

В славяно-арийских ведических культах посредником между людьми и Вышним Богом Ингльом являлся Бог Огня *Семаргл*.

Очищение с помощью огня проводилось у православных постоянно. Огонь в очагах являлся домашним божеством, которому поклонялись наши предки. Практически на всех главных празднествах славяно-руссов также происходило ритуальное очищение огнём. Умерших людей не хоронили в земле, отдавая на съедение червям, а сжигали, чтобы быстрее переправить плазменного двойника человека в мир Правы.

Тюрки-тенгрианцы для проверки правдивости человека и отсутствия у того злого умысла применяли для чужестранцев ритуал прохождения через огненные ворота. Правдивый человек свободно проходил через ~~огненный~~ шквал, а лжец и обманщик сгорали. Но тюрки ~~мало о том~~ заботились, хотя с точки зрения наших современников ~~такой~~ ритуал выглядел бы сейчас варварством.

Рассматривая далее Пантеон русских богов, мы видим, что следующим уровнем кодировки структурной организации Космического Абсолюта Рамхи являются боги солнечных систем. В частности, для нашей системы это *Бог Ра*, или *Ярила Трицветный*.

В древности не было ни одного народа на Земле, у которого Солнце не стояло бы в ряду главных божеств (об этом мы поговорим в главе «Митраизм — солнечный культ героев»). Оно считалось символом огромной духовной мощи и

животворящей энергии. Так называемые новые мировые религии отняли у большинства людей нашей планеты возможность быть частицами Солнца и постепенно превратили человека в лунную слизь отраженного света.

Если говорить о научном обосновании достоверности существования Ярилы Трисветлого, то сущность Солнца прекрасно объясняет так называемая солнечно-плазменная гипотеза, согласно которой Солнце является гигантским резервуаром высокоорганизованной разумной плазмодной жизни, служит главным ее источником в Солнечной системе.

В частности, можно предположить, что земная жизнь имеет солнечное происхождение. Высокоорганизованные солнечные плазмоды сыграли ключевую роль в зарождении жизни и разума на Земле. На ранних этапах эволюции они являлись активными энергетическими «каркасами кристаллизации» для более плотных молекулярных структур ранней Земли. Именно они направляли эволюционные процессы в сторону образования сложных молекулярных комплексов, а затем и простейших организмов. (*Акт творения жизни на Земле. — Прим. авт.*)

Не исключено, что плазмоды как бы «одевались» в относительно холодные молекулярные одежды, становясь управляющими средоточиями сложных систем электролитов первичных живых организмов. Не отсюда ли миф о царевнах, надевающих на себя кожу лягушек. Или предание о титанах, по-глупости натянувших на себя шкуру человека и до сих пор не могущих из нее выбраться.

Только эта теория может все расставить на свои места и объяснить происхождение жизни на Земле. А именно для ее возникновения необходимы два фактора: магнитное поле и разумная плазма. Кем мы являемся на самом деле, расскажем ниже в главе «Митраизм — солнечный культ героев».

Иерархический уровень Триглава. Представление о многомерности пространства, о самых различных формах жизни, о которых современная физика начала только догадываться, нашим предкам было известно с самого начала их существования.

Они ведали, что Космос не только насыщен самыми различными формами жизни, но и сама наша жизнь непре-

рывает, разумна и бессмертна и протекает на различных уровнях бытия. Она эволюционирует из мира Прави (Высшего разумного мира) в мир Нави (плазменный мир непроявленных форм), а далее в мир Яви (видимый мир). Затем процесс идет в обратном порядке: из мира Яви в мир Прави. Они в отличие от нас располагали информацией, что именно разреженная, огненная материя направляет развитие материи более холодной и плотной, и этот способ эволюции является фундаментальным законом Природы.

По разумению предков, космическая жизнь иерархически нисходит от таинственной Разумной вакуумной Материи Вселенских пространственных ячеек (Триглав Прави) к нейтринным облакам, межгалактической среде. От них движение Разума идет к ядрам Галактик и галактическим коронам в виде сверхскоростных электронных и плазменно-магнитных структур (Триглав Нави), затем в межзвездное пространство, к звездам (Солнцам) к планетам и, наконец, к живым существам (Триглав Яви).

Триглав — это высший Бог, Гигантский Разум, ипостась Рамхи, который управляет творением разумной космической жизни и творит по своему образу и подобию все локальные формы жизни и управляет эволюцией.

Все его объективации: *Сварог, Перун, Световит* являются богами нашего духовного мира. Одновременно с этим они отражают Божественную Троицу нашего бытия или, говоря языком физики, Форму, Энергию и Свет.

Дажбог. Нашим предкам в отличие от нас доподлинно было известно о существовании плазменной жизни на звездах и о солнечных истоках жизни на Земле (см. ниже главу «Митраизм — солнечный культ героев»).

Что такое плазмоид? Это плазменная структура, упорядоченная собственным магнитным полем. Физики установили, что важнейшие процессы на Солнце не относятся к термоядерным реакциям, как это представлялось раньше, а имеют магнитоплазменную природу.

Примером земных плазмоидов может служить шаровая молния. О возможности разумного поведения плазмоидов ученые начинают только догадываться, наблюдая за поведе-

нием шаровых молний, которые осуществляют порой прямо-таки осмысленные действия. Могут подлететь к объекту и остановиться, как бы рассматривая его, могут проникать в отверстия, огибать препятствия и т.д.

Источником плазмоедов может быть не только Солнце, но и межзвездная среда, но и энергия недр Земли, нередко вырывающаяся на поверхность через геологические разломы. Только действием подобных плазмоедов можно объяснить некоторые значительные катастрофы, например, взрыв четвертого реактора на Чернобыльской АЭС, взрыв одновременно двух поездов на перегоне Челябинск – Уфа. Подобная катастрофа (см. ниже) произошла, по моему сугубо неофициальному мнению, в Содоме и Гоморре.

Исследовательница В. Батищева высказала догадку, что плазмоед – это незримое тело человека. К этому умозаключению она подошла, постигая сны и сновидения. Ее данные говорят о том, что сон – это обособленное бытие двух тел: познаваемого с помощью органов чувств – биологического тела и невидимого – плазменно-энергетического тела. Невидимые двойники трансформируются и транспортируются пока неизвестной нам системой, пределы которой не ограничиваются пределами видимого нами мира (Бог Световит). Не имея преград, они способны пронизывать бездну Вселенной с огромными (не ограничивающимися скоростью света) скоростями.

Аура вокруг биологических объектов, которую фиксируют ныне чувствительные физические приборы – это внешняя часть плазмоедного двойника живого существа. Энергетические каналы и точки восточной медицины – это внутренние структуры энергетического тела.

Таким образом, можно предположить, что Дажбог Тарх Перунович, один из самых почитаемых богов славян и ариев, прибыл на нашу планету в виде плазмоедного существа из созвездия Большой Медведицы и, материализовавшись среди славян и ариев, оставил им каноны нравственного учения. С точки зрения плазмоедной теории никакой мистики в этом нет.

Изучение феномена НЛО наводит на мысль, что большинство из них – это проявление плазмоедов с элементами

осознанного поведения. Они могут перемещаться с невероятными скоростями, зависать мгновенно над объектами, сопровождать самолеты, издавая какие-то сигналы. НЛО могут приземляться, оставляя видимые следы треугольной, округлой и других форм.

Перун. Сообразно плазменной теории происхождения жизни на Земле все становится на свои места, а именно: все химические процессы организации не протекают хаотично, а направляются высокоорганизованными плазмодными конструкторами эволюции. Но чтобы такой процесс был стабильным, необходимо наличие постоянно протекающих плазменных факторов, а именно наличие мощных грозовых разрядов. Именно это явление было характерно для атмосферы ранней Земли. Колоссальные грозовые разряды пронизывали ее, способствуя притяжению плазмодов из Космоса, земли и рождая их из воздуха.

Образование белково-нуклеиновых кислот под действием электромагнитных разрядов колоссальной мощности и их дальнейшее очень тесное взаимодействие с разумными плазмоидами стало основой дальнейшей эволюции. Взаимодействие это становилось с течением времени все более тонким, поднималось на уровень психики, души, а затем и духа уложняющихся живых организмов.

Дух и душа живых и разумных существ — это очень тонкая плазменная материя космического, солнечного и земного происхождения. Активной она становится при действии особой энергетической субстанции грозовых молний.

Породителем биологической жизни на Земле является не кто иной, как *Бог Перун* — *Бог Громовержец*, управляющий грозами и ливнями.

Чернобог и Сатана. Нам, людям с ограниченным и детерминированным в настоящее время сознанием (т.е. сознанием, которое верит только в то, что видит или ощущает), очень трудно представить себе пути космической эволюции. Тем более вообразить, как происходит целенаправленное воплощение космической жизни из разреженных плазменных и других форм в более плотную материю, а также уяс-

нить, какова цель и дальнейшая судьба белково-нуклеиновой жизни на Земле.

Так же сложно человеку-материалисту постигнуть, что Космос, околоземное пространство и земные недра насыщены различными формами жизни разительно отличающихся от привычных для нас тех же самых белковых систем. И совсем уж трудно представить, что эти неорганические формы жизни для завоевания ими жизненного пространства могут облекаться в привычную для нас белковую форму. Говоря языком мистики, материализоваться в любое существо или человека. Или подменять светлую сущность человека на темную. И в этом потаенном (замаскированном) виде достигать своих целей, разительно отличающихся от наших целей.

Слишком уж фантастическими кажутся такие утверждения, прямо-таки персонажи некоторых русских сказок.

Нужны факты. Они есть. Ряд ученых: Ф. Георгица, Дж. Констебль, Л. Бакконе с помощью высокочувствительных приборов открыли существование вблизи поверхности Земли незримых созданий плазменного естества. Они их назвали криттерами, т.е. тварями. Как утверждает Л. Бакконе: *«эти создания имеют форму амёбовидных структур, медуз, дельфинов, «грифонов» и способны переноситься в пространстве со скоростью до 1500 км в час».*

Ученые считают, что источником этих энергетических криттеров-тварей могут быть подземные недра. Так что древние славянские и тюркские мифы о подземных зловещих сущностях не лишены истины.

Далее. Члены советских и американских экспедиций в зону Южного полюса во второй половине XX века неоднократно встречались со странными сверкающими полупрозрачными сюрреалистическими объектами, перемещающимися в атмосфере и ведущими себя чрезвычайно недружелюбно по отношению к участникам экспедиций. Они заработали у ученых прозвище плазмозавров. Кстати, свидетелем подобного явления был и я в 1969 году в Башкирии и даже писал об этом в Академию наук СССР, но ответа, конечно, не получил. Таким образом, «тварные» плазмоиды «водятся» и на достаточно больших высотах. Они могут иметь довольно вы-

сокую степень организации и обнаруживать внешние признаки жизни и целенаправленного поведения.

Сказки, заподозрит кто-то, прямо «демонизм» какой-то. Действительно мы, материалисты, от рассказов о «демонах» отмахиваемся, считаем это или выдумкой, или плодом расстроенного воображения.

А вот древние славяне, оказывается, действительно имели хорошо разработанную демонологию — науку о демонах. И ведали, в отличие от нас, что это отнюдь не выдумки суеверных людей. Демоны для предков — это властители Пекельного мира. Сущности Темных миров. Путем инкубации или суккубации женщин, ведущих порочную и беспорядочную половую жизнь, они способны рождаться в обличье людей. Инкуб — злой дух, вселяющийся в яйцеклетку во время сна. Суккуб — злой дух, вселяющийся в зиготу, т.е. в уже оплодотворенную яйцеклетку. Предки считали, что демоны внешне от людей практически неотличимы, за исключением некоторых дефектов, так называемых отметок дьявола: тиков, гримас, больших родимых пятен, неестественно выпученных глаз, искажений речи, разрастания костей лица, рук и ног, небольшого роста и других непропорциональностей.

Демоны отличаются неистребимым стремлением к власти (демон — черт; власть — кратос), эмоциональной тупостью, беспредельной жестокостью, коварством и, как правило, ненормальным сексуальным поведением. Они учат людей тому, что надо самим создавать законы, отличные от законов богов-предков, или объявляют себя пророками, или выдают себя за Сынов Божьих, равных по могуществу Всевышнему, или объявляют себя героями, имеющими божественное происхождение. Они разрабатывают различные теории, якобы ведущие к улучшению жизни людей, а на деле повергающие их в рабство и войны. Практически в каждом преступнике живет демон.

Таким образом, их появление на земле связано с процессами рождения, но рождения распутного, патологического, кровосмесительного и т.д.

Вот почему для древних славян закон Бога Рита — нравственный закон чистоты Рода и Расы — являлся главным законом.

Сила, повелевающая этим миром тварей и ляв, способных перевоплощаться в человека и даже скрещиваться с людьми, у славяно-русов называлась Чернобогом, а у тюрок – Эрликом. Сына Чернобога звали Сатаной. Демоны – слуги Сатаны.

Чернобог и его сын Сатана, высшие Боги Темных сфер и серых сущностей, обладают ужасной разрушительной силой. Согласно Славяно-арийским Ведам Чернобог даже отвоевал в нашей Галактике целый чертог – Чертог Лиса, через который именно сейчас проходит наша Земля (рис. 34).



Рис. 34. Прохождение Солнечной системы через три последних чертога Сварожьего круга

Потому-то на Земле и расплодилось несчетное количество тварей, которые, прикидываясь людьми и имея неотличимое от них внешнее строение, преградили пути совершенствования человечеству.

Именно эти сущности, охватившие разум многих людей, толкают их на путь стяжательства, захвата безграничной власти, рабовладения под маркой гуманизма, служения Сатане под маркой религиозности и т.д.

Многочисленные вероучения, созданные представителями этих черных ночных сил, лишают отдельных людей ка-

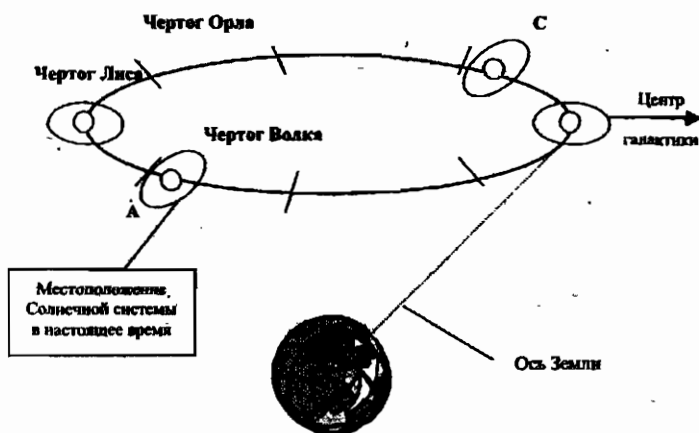
кого-либо смысла существования на Земле, заставляют их наплевать на самосовершенствование при жизни и искать утешения в том, что он обретет свое счастье в потустороннем мире. Но самое главное – они скрывают учение древних родных богов.

О чем говорят славянские предания на эту тему? Они свидетельствуют о том, что более 4000 лет назад, в начале Чертога Лиса, из Урай-Земли в Чертоге Орла (см. рис. 34) на Сварожьем круге посетил Землю один из высших русских богов: Бог Перун. Бог – покровитель всех воинов и многих Родов Великой Русской Расы. Бог-Громовержец, управляющий Молниями, сын Бога Сварога и Лады-Богородицы.

Как это было? После Небесных Битв между Светом и Тьмою, когда победили Светлые Силы, Бог Перун спустился на Землю, чтобы поведать людям о происшедших в небесах событиях и о том, что ожидает Землю в будущем и что Силы Тьмы не погибли и надо снова ждать нового наступления Темных времен.

Темные времена – это период жизни людей, когда они перестают чтить богов и жить по Небесным Законам и начинают жить по законам, которые им навязывают представители Пекельного Мира (мира демонов). На рис. 34 – сектор Чертог Лиса.

Бог Перун рассказал Потаенную Мудрость Жрецам и Старейшинам Родов Святой Расы и поведал, как подготовиться к темным, тяжким временам, когда рукав нашей коловратной галактики будет проходить через пространства, подвластные силам из Темных Миров Пекла. В это время Светлые Боги перестают навещать свои народы, так как они не могут проникать в чужие пространства, подвластные силам Темных Миров, из-за диссонанса их энергетических полей с полями Темных Чертогов.

С выходом нашей галактики из пространств Темных Миров Пекла (окончание периода Чертога Лиса) Светлые Боги вновь начнут бывать у родственников Великой Расы. Начало Светлых времен начинается в Священное Лето 7521 от сотворения мира в звездном храме по древнеславянскому летосчислению, или 2012 году от Р.Х., т.е. мы находимся накануне значительных времен.

Бог Перун дал народам Великой Расы и потомкам Рода Небесного Заповеди и предупредил обо всех предстоящих в будущем событиях на протяжении этих 4000 лет. Во время своего посещения Земли Бог Перун поведал Священную Мудрость людям Родов Великой Расы. Предки славян из Беловодья записали арийскими рунами Священную Мудрость в Девяти Кругах «Саньтии Веды Перуна» и в Девяти Книгах «Мудрость Бога Перуна».

Медный век Аркаимской цивилизации — это начало восхождения уральского человека к сегодняшнему состоянию. Чем он ознаменовался? Какими героями и событиями?

Увы, эти события отличаются от предшествующего каменного века не в лучшую сторону. Они полностью соответствуют предсказаниям Перуна. Вот они:

- Появление научных доктрин, утверждающих, что человечество в каменном веке было более примитивным, чем сейчас. Что ему были недоступны знания, которые доступны нам. В результате современные люди используют для своего развития и блага только высокочрезвычайно дорогие технологии, разрушающие биосферу Земли.
- Появление пророков и их последователей, создавших вероисповедования, которые отвергли и попрали религиозные воззрения предков. Обозвали их верования идолопоклонством и суевериями. Ввергли мир в бесконечные междоусобные и религиозные войны.
- Появление классических «героев» древности и современности, подобных Ахиллу, Македонскому, Наполеону, развязавших бессмысленные войны, в которых погибли миллионы ни в чем не повинных людей.
- Появление гениев различных экономических теорий, вроде Маркса и Мао, воспевавших классовый антагонизм и ликвидацию частной собственности, а по сути натравивших людей друг на друга и вогнавших их в бесконечные революционные сражения.
- Появление преобразователей государств типа Ленина, Петра I, Полпота, ввергших свои народы в беспросветную бедность, гражданские войны и мракобесие.

- Появление одиозных вождей типа Гитлера и Сталина, с патологической ненавистью ко всякому инакомыслию и сколь-нибудь разумным доводам.
- Появление гениев медицины, создателей лечебных и оздоровительных систем, в результате которых человечество 70 % своего материального труда тратит на борьбу с заболеваниями.

Если читатель внимательно изучит биографии этих гениев, то неожиданно увидит свойственные им характерные типы личности, присущие тем, кого называют демонами. Патологическое сексуальное поведение: гомосексуализм, педофилия, кровосмешение, недоразвитые гениталии. Отсутствие детей, импотенция, припадки и обмороки. Властолюбие, акромегалия или маленький рост, паранойя, истерия, алкоголизм, наркомания и т.д.

Если охарактеризовать всех «вождей» человечества, то можно сказать: «Обладали демоническим сознанием». Что же это за сознание такое? Ответ прост. Это сознание сущностей, которые под маркой реформ улучшения жизни занимаются ее разрушением. Это сознание тварей Пекельного мира, через который вот уже 4000 лет движется наша Земля.

Но свет в конце тоннеля уже виден. И это для нас на сегодня наиболее волнующий вопрос. Изучая тайны Аркаимской культуры, мы натолкнулись на сокровенное знание и получили доступ к смыслу нашего пребывания в этом мире. Настало время сделать выводы и принять решения. И пойти по светлому пути обновления.

У Разумной Земли и Разумного Космоса множество средств и способов для ликвидации тех катастрофических последствий, которые люди нанесли им в результате своей «демонической» деятельности, т.е. деятельности под руководством Сил Пекельного мира.

Но Чертог Лиса заканчивается. Земля входит в Чертог Волка, зверя, отличающегося безграничной преданностью своему Роду; зверя, беспощадного к любым вырожденцам природы; зверя-санитара, уничтожающего все ослабленное и больное; зверя, обладающего безукоризненным знанием о мире; зверя, сражающегося с темнотой ночи во имя дневного света.

Изучение Пантеона русских богов дает полное представление об эволюции разума и о тех силах, которые стоят за этим процессом. Поэтому все потуги темных сил – служителей Чернобога торжествовать свою окончательную победу кажутся ведающим людям жалкими и ничтожными.

Но самое главное, если следовать Пантеону русских богов, то сразу можно понять, что жизнь имеет Космический смысл и не может ни возникнуть, ни погибнуть по воле слепого случая. Мы сможем наконец-то осознать, что испытание темными силами послано славянам не случайно, и оказание сопротивления этим силам, борьба выкуют на Земле нового человека, подобного самим богам. И только тогда человек постигнет космическое предназначение своей личной жизни, осознает путь космической эволюции и радостно пойдет по нему.

Всем же, кто сомневается в могуществе славянских богов и считает русских богов вымыслом суеверных людей, можно напомнить последние события в мире. В ответ на надругательство над Югославией, когда трусливые воздушные армады американцев и их европейских сторонников причинили сербам бомбежками ущерб примерно в 6 млрд долларов, самые почитаемые боги славян: *Стрибог* (Бог тайфунов и ураганов) и *Перун* (Бог плазменной стихии, пожаров, грозы, дождей и наводнений) в отместку уже несколько лет наносят удары по Америке и Западной Европе, в результате которых те несут кошмарные убытки от наводнений и тайфунов, исчисляемые триллионами долларов. И угрожают самому существованию этих стран.

Кому-то это покажется мистикой, но тот, кто уверен в существовании Высших Сил, не удивится и тому факту, что один из нескольких разрушительных ураганов, обрушившихся на США в сентябре – октябре 2005 года, носил символическое имя *РИТА* (Бога хранителя главного закона древних славян – закона нравственной, физической и духовной красоты).

И пусть ученые-прагматики, скованные путями механистического мышления, пытаются объяснить нам происхождение тайфунов чисто физическими явлениями: перепадом температур над водной гладью и в атмосфере... для них, не

имеющих представления о физической природе русских богов, готов ответ: *«Любое физическое открытие, уже совершенное или то, которое предстоит сделать в будущем, — подтвердит только одно: существование того или иного Русского Бога как олицетворения силы, которая стала доступна для изучения».*

И если где-то в мире планируется блицкриг против России, подобный нашествию Наполеона или Гитлера, его устроителям следует помнить, что один очень уважаемый русский Бог Мороз всегда готов внести коррективы в подобную авантюру и похоронить любые самые алчные надежды, как это было в 1812 и 1941 годах.

Итак, мы рассмотрели с вами стройную систему откровений и воззрений древних руссов, позволявшую выживать славянским племенам под началом руссов на огромном пространстве России. На пространстве, именуемом РА-сеей: солнечной страной наших предков. В основе ее лежал монотеизм; бог един в трех проявлениях: материя, энергия, свет; признание вечности жизни и ее продолжение после смерти, признание божественности человека и природы. Система эта практически была полностью уничтожена христианством, что поставило славянские народы России на грань исчезновения. Но это еще не все.

Такой же, и даже более серьезный удар по России был нанесен с юга по второй правящей касте древнего Русского государства — по тюркам.

Магометанство — лунная религия арабов (подобно христианству отождествившая себя для маскировки с учением тюрка-бониста Мосула, отсюда более известная на Руси как мусульманство — вера людей Мосула) сумела осуществить беспрецедентную духовную экспансию своего религиозного мировоззрения в сознание тюрков. Что, в конечном счете, привело и к исчезновению тенгрианства — религии тюрков. Да и самой касты тюрков с российской и мировой арены. Остались лишь фрагментарные народы, причисляющие себя к тюркам. Народы, совершенно забывшие о своей родной религии.

Тенгрианство – природная религия древних тюрок

Общие корни руссов и тюрок. Тюрки, которых еще называли кыпчаками, куманами, половцами, кайсаками, казаками, – вторая правящая каста Древнерусского государства. Вышедшая из недр протославянского этноса, она представляла собой военно-политическую надстройку и обеспечивала военное могущество России (Расей – тюрк.). Тюрки – Т(е)юрки(е), т.е. быстрые, подвижные, лабильные, скоростные, гибкие, военные.

В замечательной работе «Заговор против русской истории» (М.: АНКВИК и К, 2001) группа русских авторов, ссылаясь на исследования академиков Фоменко и Носовского, убедительно доказала, что никакого тюркско-татарского нашествия не существовало. Древнерусское государство представляло собой особую двухъярусную структуру: верхний ярус – ордынский – военно-казачий, а нижний ярус – гражданский, царский. Вторым государственным языком в России (наряду с русским) был древнетюркский язык.

В произведении «Кутарчи – древо Аркаима» (Уфа, 2000) мне удалось установить генетическую связь имен нарицательных древних тюрок. Кипчаки – кипсахи – кайсахи – казахи – саки – кайсаки – казаки, т.е. верхней властью в древней России была власть казачья. Мало кому из наших современников известно, что в 1927 году Казакстан – страна казаков был переименован в Казахстан, что в наше время позволило отделить от России огромную исконную русскую территорию. Титулы казачьих правителей имели генезис от слов кук – куг – каг (небесный) и звучали как куг(ан) – каг(ан) – ках(ан) – (к)хан или он каг. Отсюда названия древних автономных образований (военных округов – каганатов, а впоследствии орд) на территории нашей страны, например: уйгурский каганат, тюркский каганат, хазарский каганат, киевский каганат и т.д.

Титул же гражданских правителей происходит от стационарных ставок-поселений. Эти ставки (впоследствии города) именовались сараями. Этимология этого слова нам представляется от древнеславянского выражения се-рай (это рай), т.е. место, где можно отдохнуть от трудов ратных и битв. Например, города Сарапул, Саранск, Сарай, Сарны и т.д. ведут свое происхождение от слова «сарай». Главы и/или правители «сараев» — это сари или цари.

История, фальсифицированная недругами России, представляет взаимоотношения руссов и тюрок как непрерывную цепь междоусобных каннибальных набегов и сражений. На самом деле — эти две касты дополняли и уравнивали друг друга: военная казачья власть профессионально обеспечивала охрану и стабильность функционирования общественной жизни. Сарайская (царская), общественная русская власть административно цементировала гражданскую жизнь огромного государства.

Так уж сложилось исторически, что ордынская казачья (кыпчакская) власть концентрировалась в восточной части России, на широких степных просторах и на ее окраинах, а гражданская царская власть получила большое влияние на западе, где была сильно развита сеть городов и поселений.

Впоследствии несколько локальных стычек между ордынской и царской властью (Куликовская битва, взятие Козельска, Рязани, Киева), возникших скорее всего из-за неуплаты налогов, романовскими историками были раздуты до вселенских битв, в которых сражались сотни тысяч воинов, поля были усеяны трупами, стояли стоны по всей земле русской.

Но разъединить руссов и тюрок, выдумывая мифы об их антагонизме на национальной почве, было явно недостаточно. В ход пошло испытанное оружие расчленения государств — на религиозной почве. Так, на западные области России начало свой крестовый поход христианство и уничтожило древние славяно-русские религиозные воззрения. В Центральную и Восточную Россию устремилось магометанство, которое привело к краху древнюю религию тюрок-«ордынцев» — тенгрианство.

Падение тенгрианства привело к исчезновению правящей касты тюрков сначала в России, а затем и в сопредельных с нею дружественных государствах, например, в Турции: «Тюрки пытались, осуществляя свою вселенскую миссию, поднять знамя Ислама, но она не увенчалась успехом.

Да и как могли тюрки найти общий язык с верой, в которой отрицаются Культы Природы и Культы Предков, а вместо них выдвигаются неведомые архангелы Джибраил и страшный карающий Аллах. Нет, нельзя было совместить несовместимое» (Р. Базертдинов).

Сущность тенгрианства (по материалам Р. Базертдинова)

Изучая религию тюрков тенгрианство, можно убедиться в том, что в основных своих составляющих она полностью совпадает с религией славян, а именно:

1. Возникновение (естественный путь) на основе народного мировоззрения.
2. Существование родственной связи человека с окружающим миром; Природой и самим Богом.
3. Поклонение Природе как высшей ипостаси Божественного проявления (объективации Бога в видимом мире).
4. Вера в Единого Бога, Всевышнего (Тенгра – аналог Триглава).
5. Распределение божества по трем зонам. В славянстве – Явь, Правь, Навь; в тенгрианстве – небесная, земная, подземная.
6. Поклонение духам предков, общение с ними.
7. Проявление религиозной терпимости.

Исходя из вышеизложенных фактов, можно сделать немаловажный вывод: древнее славянское православие и тюркское тенгрианство развивались на едином пространстве, имели общие корни и полную совместимость религиозных воззрений. Различие же в терминологии и названиях обусловлено лишь дивергенцией русского и тюркского языков, являющихся (как показано в работе «Кугарчи – древо Аркаима». Уфа, 2000) генетически родственными языками.

Сошлемся же теперь на Рафаэля Базертдинова, автора книги: *«Тенгрианство — религия тюрков и монголов»*, разрешившего при исследовании откровений древних тюрков использовать его фундаментальный труд, посвященный данной проблеме, и перескажем основные положения тенгрианства.

Введение в тенгрианство. Согласно этой религии, боги не «состряпали» человека по подобию своему в качестве своего слуги, как утверждают лунные культы. Они образовали его по личной родственности, т.е. одарили разумом, а разум — это прежде всего способность творить.

Творчество имеет в виду совершенствование наличествующего материального и духовного богатства путем воспроизведения все новых и новых благ, но ни в коем случае не нанося ущерба окружающему миру.

Но современный человек, к сожалению, применяет свой разум для улучшения собственной индивидуальной жизни, зачем-то путем уничтожения Природы. Словно не понимает, что он сам является частью этой Природы и что, погубив ее, он погубит и себя. Но застопорить этот дикий процесс получения благ путем эксплуатации и уничтожения Природы человек уже не может.

Почему это происходит? Ведь несколько тысячелетий назад человечество соблюдало законы Природы и жило в гармонии с ней. *Потому что этому учили древние религии, в том числе и тенгрианство. Потому то в те далекие времена создание не кромсало Природу.*

«Но исподволь возникли новые доктрины, основанные так называемыми «пророками», представляющие собой космополитические вероучения поклонения отраженному свету, в основном сводящиеся к регламентации жизни человека. И к его закабалению с помощью гипнотических ритуалов. Природа, как Высшая Божественная Сущность, была вычеркнута из этих религий».

Благодаря подобным доктринам, мир переменился. Изменилась в первую очередь ориентированность творчества человека. Его деятельность во многом стала противопоставляться законам Природы. И это привело к тому, что человеческое общество столкнулось с невиданными кризисами: духовным, нравственным, экологическим, энергетическим,

финансовым и т.д. Перед человечеством встали вопросы: на что можно теперь возлагать надежды? Где выход из всеобщего тупика?

Выход есть. Как пишет Р. Базертдинов: *«Это возвращение народам собственных древних религий, а тюркам, конкретно, тенгрианства. Ничего значительнее данной задачи сегодня у тюркских народов нет. Тенгрианство выведет тюрков из этой информационной западни, в которую так называемые мировые религии погрузили их. Воссоздание природной религии — тенгрианства — это глобальная смена менталитета. Воскресив изначальную религию, тюрки подсоединят к себе исполчинские силы — Своих Богов и Духов Предков, которые протянут руку помощи тюркским народам и укрепят их нравственные принципы».*

Психологи утверждают: никто не хочет зла, просто представления о добре у всех очень разные. И даже какая-нибудь порча, которую насылали в древности на кого-либо колдуньи, не ради злобы совершалась, а ради отместки за зло. То есть являлась карой за грех, восстановлением попорченной справедливости, а значит, косвенно была добрым делом.

Все планы, все уставы всех тайных обществ без исключения предусматривали благие цели. Всем реформаторам грезился грядущий рай на земле. Но благие помыслы и намерения часто приводили почему-то к общечеловеческим трагедиям и беде. Недаром сказано: «Благими намерениями вымощена дорога в ад».

Технический прогресс и работа хозяйственников, несомненно, производятся с благими намерениями облегчить жизнь на Земле. Но следствием этого являются ядовитые выбросы в атмосферу, кислотные дожди, мертвые озера, рукотворные пустыни, исчезающие виды растений и животных.

Даже превращение всего человечества в рабов и создание всемирного рабовладельческого государства трактуется благими намерениями. Конечно, каждый человек видит свои поступки лишь с хорошей стороны. Но судья всем его деяниям — только законы природы.

Исключительно законы природы определяют, по естественным или противоестественным законам живет и творит каждый человек — в этом главная суть тенгрианства.

«Поэтому не напрасно у тюркских и других народов в последнее время появился большой интерес к своей древней религии, своим традициям, обычаям, истории и т.п. Народ интуитивно ищет выход из создавшегося тупика и оглушения, которому он подвергается в течение последнего тысячелетия, не понятными ему учениями каких-то неродных ему пророков и богов» (Р. Базертдинов).

Человек рано или поздно приходит к заключению, что его личная жизнь и обступающий его мир подчинены каким-то раз и навсегда данным закономерностям, многие из которых выше его понимания. И в силу этого он ищет объяснения всему непонятному. Таким объяснением для большинства древних народов, олицетворяющим созидательное начало, во все времена являлся Высший разум, который осознавался через различные Ведические знания и верования в зависимости от народа и от времени. Постепенно эти древние народы осознали, что они являются частью этой Божественной силы и всемерно поддерживали связь (религию) с ипостасями (проявлениями) Божества, олицетворяющими ту или иную эманацию (воплощение) Бога. Старались понять законы, по которым они проявляются в видимом мире, и неукоснительно следовать им. Жить по этим законам.

По мере развития личного эго у некоторых нероссийских народов появились пророки, которые основали новые вероисповедания, отрицающие опыт предков. Нам известны основатели этих вер: Будда, Конфуций, Моисей, Иисус, Мухаммед, Мани и др. Они вызывающе и довольно агрессивно противопоставили свои учения тысячелетней Ведической культуре. После смерти этих пророков их ученики и последователи стали фиксировать письменно в священных книгах заповеди, догмы и каноны вновь созданных верований. Домысливать. Исправлять. Вычеркивать.

Начиная со средневековья христианские и исламские богословы разделили все религии на два вида: правоверие и язычество. Прямое значение слова «правоверие» — это та вера, которая одна права, а остальные связи (от лат. *religio* — набожность, *religo* — связь) с Богом, следовательно, не правы. Правоверные религии ставят своей целью заставить человека общаться только с одним Богом как созидателем всего

сущего, совершенно не отдавая себе отчета, что Бог множествен. Для них если в концепции нет единого божества, то не может быть и связи, и такие системы называть верами нельзя. В языческих религиях нет единобожия, следовательно, по мнению создателей новых вер, — это всего-навсего собрания суеверий. А посему им надо объявить беспощадную войну. Что и делают христиане и мусульмане по сей день.

Многие современные ученые приняли суждения средневековых богословов за основу и признают религиями только христианство, ислам и теистический ламаизм.

Но, как известно, древнерусское православие, огнишанство, бонизм, митраизм, даосизм, буддизм, конфуцианство, джайнизм, тенгрианство, синтоизм, пантеизм и др. также обладают всеми качествами религиозных доктрин. Хотя в них исключено признание единого Бога.

Тогда каким термином их назвать? По сегодняшний день идут дискуссии. Кстати говоря, язычество не подразумевает безбожия, как обычно утверждается в учениях «пророков» и их последователей. Значение слова «язычник» — не только тот, кто верит во множество богов. «Языци» — это народы. Языческие верования — это народные, национальные верования. Они связаны с почитанием родного Всевышнего, духов предков, духов Неба, Земли, гор, воды и т.д. Одним словом, каждый народ имеет своих богов, духов, покровителей. В этом плане, например, иудаизм можно назвать последней языческой религией, потому что он носит исключительно народный, национальный характер. Но почему-то его принято считать мировой религией.

Есть еще всевозможные атеистические теории, отрицающие Высший разум, и всякие религии, и верования. Но, по сути, они сами являются атеистическими верами.

«Учителя этих новых культов во главу угла своих учений поставили вербовку адептов, миссионерство, поэтому христианство, ислам и буддизм исповедует немалое количество людей в разных странах мира. В связи с этим они называют себя мировыми религиями. Однако не секрет, что их распространение было насильственным. И по сей день, какие бы дискуссии ни вели богословы и защитники мировых религий, можно сказать с твердостью: мировые религии стремятся к мировому лидерству,

создавая тем самым нетерпимость ко всем другим верованиям и религиям, являясь источниками разжигания религиозных войн» (Р. Базертдинов).

В национальных религиях, называемых язычествами, эта нетерпимость исключена, так как чтимые Боги связаны только со своим народом, и навязывать их другим народам, а тем более насаждать насильственно, противоречило бы национальным интересам. Опять-таки сошлемся на евреев, которые в свою веру никого не обращают и миссионерской деятельностью не занимаются.

Древняя религия тюрков. За много, много лет до принятия буддизма, христианства, ислама тюрки имели свою древнюю и самобытную религию. Она была основана на культе космического божества Тенгра. Представление о Тенгра, уходящее своими корнями в глубину тысячелетий, как о главенствующем божестве было характерно для всех тюрков евразийских степей, что дало повод французскому исследователю религий Жану-Поллю Ру назвать его обобщающим термином «тенгризм». Тенгризм по сути не расходится с русским эквивалентом «тенгрианство». В научной литературе они оба широко используются.

Термин «тенгра» означает: Небо, видимая часть мироздания; бог, божество; повелитель, дух-хозяин (Древнетюркский словарь. Л., 1969).

Тюркские народы называли Духа Неба почти одинаково. Татары звали Тенгри; алтайцы – Тенгра; турки – Тангри; хакасы – Тагир; чувашаи – Тура; якуты – Тангра; балкаро-карачаевцы – Тейри; кумыки – Тенгири; монголы – Тэнгэри и т.д.

В этой работе я остановился именно на урало-алтайском произношении имени тюркского Вседержителя – Тенгра, так как полагаю, что тюрки как каста зародились на Урале, а как народ сформировались окончательно на Алтае. У древних алтайцев культ Тенгра был наиболее устойчивым и частично сохранился только у них вплоть до сегодняшнего дня. Все остальные этнонимы являются производными от Тенгра.

Действительная этимология слова еще во многом остается неразгаданной. От какого имени получила свое назва-

ние религия древних тюрков, точно неизвестно. Мне лично представляется, что в образовании имени Тенгра в первую очередь следует обратить внимание на присутствие в нем имени Бога Солнца Ра. Значение приставки *Тенг* я в силу моей относительно недостаточной подготовки в тюркском языке расшифровать не смог. Поэтому прошу исследовать это слово специалистов в области древнетюркского языка. И тогда мы получим истинное значение имени Тенгра.

В отличие от религий, выработанных пророками и их последователями, тенгрианство выросло естественным историческим путем на основании всенародного миропонимания, воплотившего в себя и ранние культовые обряды, и мифологические представления, связанные с отношением человека к окружающей природе и ее могущественным силам.

Тюрки осознали, что человек — это сознательное существо природы, которое живет в естественной среде, приспосабливается к ней, защищает ее, когда надо, иногда сопротивляется этой среде, но вместе с тем всецело зависит от нее.

Неповторимым и самым специфическим признаком этого культа является близкородственная связь человека с окружающим его миром, природой. Тенгрианство было рождено обожествлением природы и почитанием духов предков. Тюрки поклонялись предметам и явлениям окружающего мира не из боязни перед непостижимыми и грозными стихийными силами, а из чувства благодарности природе за то, что, несмотря на неожиданные вспышки своего неукротимого нрава, она чаще всего бывает ласковой и щедрой. Они умели лицезреть природу как существо одушевленное. Именно тенгрианская религия давала тюркам знание и умение чувствовать дух природы, сознавать себя ее частью, жить в гармонии с ней, подчиняться ритму природы, уметь наслаждаться ее бесконечной переменчивостью, радоваться ее многоликой красоте. Все было взаимосвязано. И тюрки бережно относились к степям, лугам, горам, рекам, озерам, т.е. к природе в целом как отражению божественных сил.

Бескрайние просторы тайги и степей, необъятность простирającegoся над степью голубого неба и его царственность всегда внушали тюркам чувства благоговения и изумления. Живя за счет своей земли, добывая средства к существова-

нию в окружающей среде, они воспитали в себе уважение к обитающим рядом с ними живым существам, несмотря на то, что иногда их приходилось предавать смерти для поддержания собственной жизни.

Разорять природу считалось табу, оскорблением Духа Неба Тенгра и духов природы. Отношения людей с природой рассматривались скорее как взаимозависимость, чем как эксплуатация, и подобная уважительность по отношению к миру природы позволяла тюркам жить на своей земле тысячелетиями без негативных последствий для окружающей среды. *Ни одному тюрку не пришла бы в голову мысль Мичурина: «Нам нельзя ждать милостей от природы — взять их у нее наша задача». Они ведали, какое возмездие за подобный волюнтаризм их могло ожидать.*

Такой подход к жизни нашел свое полное отражение в этом природном культе, согласно которому человек должен жить в балансе с миром, поддерживая равновесие как в природе, так и в обществе. Древние тюрки осознавали в отличие от нас, что человеческая культура и общество не считаются чем-то уникальным или отличным от таковых у других живых существ. Скорее всего, общество людей, даже будучи наиболее сложным из всех сообществ, тем не менее остается одной из форм выражения естественных процессов природы.

Мифология тюркских народов (особенно сказки) показывает животных, даже деревья, существами мыслящими почти таким же образом, как люди, способными при определенных обстоятельствах обращаться в людей. Лес, горы, озера, реки и деревья имеют своих собственных духов, которых надобно уважать, которым необходимо быть благодарными за их подарки людям — еду и предоставляемое пристанище.

Отличительной, специфической особенностью тенгрианства является распределение обитания божеств по трем зонам во Вселенной. К Небесной зоне относили светлых и благожелательных по отношению к человеку божеств и духов, которые, хотя и наказывали людей, но только за неуважение к себе. К Земной зоне — многообразных божеств и духов окружающей природы, духов огня и ветра, болезней,

а также умерших камов (шаманов). Эти божества и духи наиболее близки людям. К ним тюрки могли обращаться без помощи кама, чувствуя и потчуя их окропленными снадобьями, кусочками своей снеди, величая их по именам, произнося свою просьбу или пожелания. Состав божеств и духов Земли был наиболее многочисленным, поделенным на категории.

Третьей зоной обитания божеств и духов был Подземный, потусторонний мир. В потустороннем мире человек, если он буддист, его сознание, вернет душа, изведает, что его в том мире встретят богини сострадания (белая и зеленая Тары), различные ипостаси Будды – чтобы сопроводить к предвечному Свету. Христианин узрит, возможно, святую деву Марию, ангелов и херувимов, апостолов и Христа, а мусульманину явятся пророк Мухаммед и ангел Джабраил, а потом сам Аллах. Эти мировые религии имеют обширную литературу, складное вероучение, объясняющее все аспекты потусторонней жизни.

Тенгрианцу эти потусторонние встречи мало любопытны. Для него различные малознакомые идамы, дхармапалы, ангелы, архангелы, херувимы, апостолы и т.д. трудны для восприятия. Родные, друзья и знакомые, ушедшие в тот мир ранее, ему гораздо ближе.

Тенгрианец желает встретиться там со своими родичами, с отцом, матерью, давшими ему (ей) земную человеческую жизнь, чтобы поведать им о земных новостях, чтобы родные поддержали его на встрече с богами.

Некоторые ученые, исследовавшие тенгрианство, пришли к выводу, что к XII–XIII векам это вероучение приняло форму завершенной концепции с онтологией (учение о едином божестве), космологией (концепция трех миров с возможностями взаимного общения), мифологией и демонологией (различение духов-предков от духов природы).

Все компетентные ученые находили древнетюркскую веру монотеистической, но ни мусульмане, ни христиане не отмечали близости и схожести между этой верой и своей.

Тенгрианство настолько отличалось от буддизма, ислама и христианства, что духовные контакты между представителями этих вероисповеданий не могли быть возможными.

Тенгрианство — это религия, которая не имела письменного изложения своей теологической доктрины. Все основывалось только на устной и визуальной базе, крайне простом и небольшом по количеству священном реквизите. Благодаря простоте и ясности ритуалов учение тенгрианства просуществовало несколько тысяч лет, причем в одних и тех же устойчивых формах религиозной практики.

Эти практичность и действенность обеспечивали сохранность и устойчивость основных теологических представлений. А связь с национальными обычаями поддерживала в сознании тюрков желание с детских лет постигать и фиксировать основы этой религии, ее обычаи и обряды, ритуалы, моления и жертвоприношения. В древние времена, когда в результате непрерывных войн и набегов возникали интенсивные контакты между тюркскими кочевниками и между родоплеменными группами тех и других, народы и их родоплеменные группы то и дело дробились, рассеивались и смешивались. Но тем не менее многие традиционные тенгрианские представления о конкретных божествах и духах, обычная культовая практика, камы и их бубны, сакральная терминология сохранились.

Представление древних тюрков о мироздании

Культура каждого народа — это не только материальный быт, уклад, фольклорные песни, танцы, с чем обычно связывают процесс возрождения этносов. Это еще традиционное и духовное мировоззрение, содержащее в себе мифы о происхождении Вселенной, человека, всего живого в этом мире, это понимание жизни и смерти, концепции человека, времени, пространства, это и родословные предания, традиции, обряды и обычаи, существовавшие в прошлом у этих племен и народов.

Космогонические соображения древних тюрков реконструируются по малочисленным текстам, бытующим в разных видах: как самостоятельные мифологические сюжеты и как зачины многих эпических поэм. Эти тексты повествуют о событиях, в результате которых был создан мир, т.е. об утверждении космической структуры взамен первобытного хаоса. Сотворение мира — удивительная эпоха в неопреде-

ленной давности. Время акта первотворения фиксируется нечетко. Создание мира понималось как начало времени и пространства и трактовалось как бесконечная череда начал. Конца как такового нет.

В актах первотворения фигурирует водная стихия. Известно также, что вода в мифологии многих народов мира — первоначало, исходное состояние всего сущего, эквивалент первобытного хаоса. Вода — это среда, агент и принцип всеобщего значения и порождения. Вода у тюрков устойчиво соотносилась с посторонним, недружелюбным. Это владения духов и вход в иной мир. Не случайно «умыть лицо водой» в мифологической традиции тюрков равнозначно понятию «умереть».

Сюжет о сотворении мира был известен в древнетюркской мифологии. Его сообщает знаменитая надпись в честь Кюл-тегина: «Когда было сотворено вверху голубое небо, а внизу бурая земля, между ними (обоими) были сотворены сыны человеческие».

Космическая структура утверждается введением объектов, соотносимых с центром мира, или мировой осью. Таким центром оказывается мировое дерево («золотистая береза») и, как в тюркском героическом сказании «Кан Кес», мировая гора:

Это было время, когда мешалкой горы делили,
Когда ковшом воду делили,
Пробиваясь, белое море текло,
Нагромождаясь, золотая гора вырастала.

Таким образом, задаются основные параметры мира. Организованное пространство, имеющее центр (середину), закономерно обладает и областями, удаленными от этого центра. Путем последовательного введения основных бинарных оппозиций (верх — низ, небо — земля и т.п.) структура мира раскрывается на разных, тесно связанных между собой уровнях.

Эпоха первотворения — не только появление упорядоченного пространства, но и переход от безвременья ко времени. При первотворении был задан ритм течения времени. Итак, в мире появляется мера, а вместе с нею — пространство и время разного качества, разного наполнения.

Пространственная модель мира раскрывается через основные космогонические объекты, соотносимые с его центром. Вертикальная структура мира, предполагающая наличие середины, верха и низа, наиболее полно реализуется в образе мирового дерева (мировой горы), с различными зонами которого соотнесены различные классы явлений, как природные, так и социальные. Верх, крона дерева — это небеса, светила, вершины, истоки рек, птицы. Низ, корни дерева — это пещера, ущелье, вода, животные, обитающие в норах, и рогатые животные, нижний мир. Середина — ствол дерева, долина, человек, животные с «теплым дыханием».

Аналогом мирового дерева в представлениях тюрков обычно выступает береза. Дерево — структурообразующее начало в тюркской картине мира. Посредством этого образа осуществляется связь всех сфер бытия по вертикали. Дерево служит и осью мира, и его центром. Это точка отсчета координат как временных, так и пространственных. «Мировое дерево», «небесное дерево», «дерево жизни», воплощает в себе самые разные, но в то же время тесно связанные между собой мифологические представления, как, например, источник жизни, местопребывание после смерти или до рождения человеческой души. Дерево, особенно высокое, по представлениям хуннов, считалось связующим средством с главным божеством Тенгра, жившим в Небе.

Дерево, в представлении тюрков, тесно связано с жизнью членов рода. В фольклоре всех тюркских народов дерево выкармливает (рождает) детей, оно является символом жизни и залогом благополучия членов рода. Вырвать с корнями дерево — значит обречь на смерть людей, связанных с ним узами родства. На ветвях дерева висят колыбели будущих детей. У дерева очень много символов. Дерево — космическая ось; дерево, дающее жизнь, и т.п.

Кам при камлании, путешествуя на Небо, преодолевает его ветви (слои). Ветвями называют и истоки рек, которые, согласно мифопоэтической концепции мира, текут сверху (с Неба) и уподобляются ветвям дерева.

Наряду с вертикальной структурой пространства в тюркской традиции обнаруживается и горизонтальное членение мира (по сторонам света, «правый — левый», «передний —

задний»). В центре пересечения также оказывается дерево (или даже дерево, растущее на горе). Совмещение вертикальной и горизонтальной структур мира дает возможность описания любых его состояний и сфер. Координаты мира, сходящиеся у его центра, имеют числовое выражение. Так, в надписи в честь Кюл-тегина упоминаются народы, находящиеся в четырех углах (четырех сторонах) света. При этом линейное обозначение сторон света дополнялось указанием на положение солнца на небосводе: «...впереди, где восходит солнце, справа, где солнце в зените, позади, где заходит солнце, слева, где ночь в зените, — обитающие там народы все мне подвластны». Стороны света здесь перечислены по ходу древнего светила. Для тюрков основной и преобладающей была ориентация в сторону восходящего солнца: главная позиция наблюдателя — лицом на восток. По представлениям тюрков Восток — это перед. Запад — это зад. Юг — это верх, а Север — низ.

Восток у тюрков наделялся положительными качествами. Это сторона, в которой восходит солнце. Западная сторона небосклона устойчиво связывалась с солнцем, регулярно исчезающим там. О почитании тюрками восточной стороны неба хорошо известно, также известно, что западная сторона небосклона устойчиво связывалась с мотивом ухода из жизни, со страной предков. Юг и север у тюрков противопоставляемы друг другу. При ориентации лицом на восходящее солнце север оказывался левым, а юг — правым. В тех случаях, когда положение на местности определяется по вертикали, юг трактуется как «верх», а север как «низ». Упорядоченность пространства и времени — важнейшая характеристика среднего мира или, строго говоря, реального мира. И с помощью трех оппозиций (верх — низ, правый — левый) описывается весь мир.

Древнетюркская народная космогония носила в основном мифологический характер. Раз возникнув, мифологический Космос разворачивался, развивался по циклической схеме. Он вновь и вновь обращался в Хаос, чтобы затем, подчиняясь природным ритмам и ритуалам, вновь воцарилась гармония. Построенный на оппозициях и вместе с тем не имеющий отчетливых границ, этот мир находился в со-

стоянии вечного изменения. Он был постоянно создающимся, но все-таки незавершенным. Космос постоянно трансформировался, пульсировал. В акте творения сливались воедино рождение и смерть, начало и конец, верх и низ. Особенно актуальными были те элементы мироздания, которые наделялись созидательной, рожающей силой. Не случайно в древнетюркском мировоззрении фиксировались ущелья, перевалы, реки, родники, пещеры — словом, все отклонения от реальной земной плоскости: там происходили сближения миров, их взаимообмен. В мифологических текстах сотворенный мир — это мир порядка, тепла, света, звука, наконец, — Жизни. Это мир для человека.

Человеческий мир — это мир видимый, солнечный, живой. Не случайно в древнетюркском памятнике говорится: «Я не стал ощущать солнце и луну на голубом небе, горюя, от вас моих и от земли моей я отделился (т.е. умер)». Космогония была порождением предметно-практического, чувственно-практического, чувственно-конкретного восприятия окружающего мира. Земля, небо, солнце, луна, звезды, созвездия, явления природной стихии одухотворялись и воспринимались посредством фантазии и олицетворения. Таким образом, Вселенная представлялась отдельными мирами, сторонами света, слоями неба, что делало мир познаваемым.

Все три зоны Вселенной, т.е. Небесная, Земная и Подземная — в свою очередь разделяются на видимое и невидимое (абстрактное). Невидимый небесный мир выглядел как слоеный пирог: небо разделено на три горизонтальных яруса (слои). Каждый слой был обителью того или иного божества или духа (небожителей). Протяженность небесного мира вверх неопределенна. На самом последнем слое живет Великий Дух Неба Тенгра.

По представлению древних тюрков, небесные духи ездят на конях, поэтому в жертву им приносили лошадей. Конь представлялся животным, принадлежащим божествам верхнего мира, тогда как бык — нижнего. «Небороденные» каганы и принцы ездили на конях светлой масти. Это указано во многих памятниках тюркской письменности. В надписи в честь Кюл-тегина масть его коней упоминается около десяти раз. Некоторые камы называли невидимый небесный

мир «небесной землей». «Небесная земля» заселена не только божествами и духами, здесь живут и люди, отличительной особенностью которых является способ подпоясывания ими одежды — под мышками (колтык).

Видимое небо кажется с земли куполообразным, и потому называли его «лоно неба» или «ближнее небо». На этом небе находятся солнце и луна, звезды и радуга. Здесь рождаются раскаты грома, ходят облака, отсюда опускаются молнии и идет дождь, град, снег. Края этого неба на горизонте то и дело соприкасаются и расходятся с землей; в ритме пульса небосвод или ближнее небо представлялось тюркам материальным. Зимой оно, по их мнению, замерзло, и пробиться на него с земли камам, за редким исключением, было невозможно.

Средний мир, как и небесный, делится на видимый и невидимый. Невидимый срединный мир (или иначе его называли иной мир) заселен духами — хозяевами гор, лесов, вод, перевалов, источников и т.д., которые управляют видимым миром. Название: эзи, хуа, ия, «хозяин», «господин» говорят о том, что их считали истинными хозяевами лесов, гор и рек. Постоянное местонахождение духов-хозяев — граница человеческого и природного миров, своеобразная зона, вторжение человека в которую обусловлено его хозяйственной деятельностью. Таким образом, территория обитания людей — это одновременно и место жительства всевозможных духов-хозяев. И все же духи-хозяева — это существа иного мира. Как показывают исследования ученых, отношения между людьми и духами — хозяевами местности понимались как отношения партнерства, а если их и почитали, то как старших родственников или предков, каковыми они часто и мыслились.

В обыденной жизни, по представлению древних тюрков, важную роль играли хозяева гор и водной стихии. Считалось, что летом их деятельность активизируется, а зимой как бы замораживается, затихает — они спят в своих пещерах и не появляются до весны.

Хозяину гор, лесов и вод тюрки устраивали общественные жертвоприношения, причем частота их проведения зависела от того, какие «взаимоотношения» складывались у

людей с этими духами. Наряду с хозяевами гор и вод тюрки почитали и других «хозяев» — перевалов, источников и т.п. Однако взаимоотношения с хозяевами гор и лесов были наиболее значимыми: считалось, что именно от них зависело хозяйственное благополучие общества, и с этой категорией духов у людей сложились наиболее «близкие» отношения. С ними люди «делили обитаемый мир».

Рассмотренные выше материалы позволяют реконструировать следующие элементы ландшафтной модели среднего мира. Равнинная часть ландшафта принадлежит людям. Здесь они живут и хозяйствуют. Это горная долина, степь. Места, расположенные ниже или выше долин и степей, — это горы, перевалы, луга, ущелья, овраги, реки. Они заселены духами-хозяевами. Подножие горы, перевал, а также берег реки, озера, овраги и т.п. являются границей, за которой человек чувствовал себя гостем. Разумеется, человек проникал за эту черту. Но всегда после простейшего жертвоприношения, которое устраивалось чаще всего у подножия гор, на берегу реки, озера, ручья, источника, т.е. в пограничной зоне, где облегчено общение с духами-хозяевами. Как правило, такие места богаты памятниками культовой деятельности: петроглифами, каменными кладками и т.д.

Средний (видимый) мир понимался древними тюрками как живой и неживой, находящийся на земле. Для человека срединный (реальный) мир был наиболее доступным для освоения и познания, особенно где он родился, вырос и жил. И каждый из таких маленьких миров понимался как Космос в миниатюре. Люди, живущие в среднем мире, считались истинными людьми, поэтому они носили пояс на талии.

Нижний подземный мир, подобно небесному и среднему мирам, делился на видимый и невидимый миры. Невидимый подземный мир представлялся древним тюркам многослойным, кроме того, подразумевалось, что у него есть «дно» (предел). Камы называли его «подземная земля». Нижний подземный мир представлялся сосредоточением злых сил во главе с могущественным божеством Эрликом. В нижнем мире есть горы, бездонные моря, водоемы. В нижнем мире обитают люди, срок жизни которых в среднем мире

кончился. Обитатели «подземной (или нижней) земли» носят пояс под животом (на бедрах). Они имеют жилища, скот, все необходимые вещи (которыми их снабжают при похоронах в среднем мире). Основными тонами – характеристиками нижнего мира являются черный, желтый и бесцветный цвета. Черный цвет устойчиво связан с ночью, низом, отрицательным началом. С миром божества Эрлика связаны почти все знакомые тюркам металлы и производные от них цветовые обозначения: железный, чугунный, медный. Еще одна особенность подземного мира – нарочитая «неправильность», зеркальность, перевернутость многих параметров, существа нижнего мира отличаются от людей по запаху.

У нижнего мира существует и видимая структура со своими границами: поверхность земли, любое отверстие и впадина, которые могли оказаться входом в подземное царство. Все живое, обитающее на земле, под землей, в воде считалось принадлежностью нижнего мира. Производительные характеристики низа человеческого тела переносились на «низ» во всех его проявлениях. Нижний мир – самая пространная часть космического «низа», имеющего непосредственное отношение к рождению.

В традиционном древнетюркском мировоззрении мир не столько вычислялся, сколько переживался эмоционально. Мир существовал как действие, изменение, но не как набор символов. Познавался мир также через действие. Основная функция мира – непрерывность жизни, ее постоянное возобновление. Человек как часть мира кровно заинтересован в том же. На продление существования были направлены – прямо или косвенно – все ритуалы. Это хорошо видно в молитвах камов, обращенных к божеству Тентра:

О Вечное Синее Небо!

Расплодите наш скот и табуны,

Сделайте нас богатыми и счастливыми,

Размножьте наших внуков и правнуков,

Сделайте нас многочисленными и здоровыми.

Природные ритмы – смена времен года, восход и заход Солнца, изменение фаз Луны – программировали жизнедея-

тельность общества. Человек не только реально синхронизировал свою деятельность с природными ритмами, но и подкреплял это согласование ритуально.

Проявление времени в природе, последовательная смена времен года и перемещение небесных тел воспринимались как признаки жизненного процесса, аналогичные внутренним человеческим ритмам и связанные с ним. Каждое утро солнце побеждает мрак, как это было в первый день творения и как происходит ежегодно в первый день нового года. Время между светом и тьмой есть соединение начала и конца, создающее возможность перехода от одного к другому. Утро понималось как время, связанное с творением как мифическим, так и любым реальным вообще. Еженедельные ритуалы поклонения Солнцу совершались по утрам. Утро и вечер не противопоставлялись, они равнонаправленные, как процессы возрастания и уменьшения, восхода Солнца и его захода, как начала, конца, предполагающего новое начало. Такое же представление у древних тюрков было о дне и ночи, утре и вечере, весне и осени, лете и зиме.

Известно, что азиатский образ мышления наиболее близок природе в отличие от западного миропонимания. Ощущение глубокой связи человека с пространством, временем, Космосом легло в основу пользования национальным календарем.

Пантеон тюркских божеств

Дух Неба – Тенгра. Древние тюрки считали, что нашей Вселенной правят 17 божеств – Тенгра, Эрлик, Земля, Вода, Огонь, Звезды, Солнце и Молния. А также Луна, Воздух, Облака, Тучи, Ветер, Смерч, Гром, Дождь, Радуга. Из древних и средневековых письменных источников (тюркских, монгольских, китайских, византийских, арабских, персидских и др.) видно, что среди тюркских божеств первенство принадлежало Тенгра. По представлениям древних тюрков, все сущее на земле подвластно Тенгра – воплощению небесного начала, создателю Вселенной, «Духу Неба». Именно Тенгра выступал прежде всего как верховное божество, находящееся в небесной зоне Вселенной, распоряжающийся судьбами, как целых народов, так и их правителей – ка-

ганов, ханов и т.д. В орхонских каменных надписях запечатлено представление о роли Духа Неба — Тенгра, высказанное Билге-каганом: «Человеческие сыны все рождены, чтобы умереть в установленное Небом время».

Кук-Тенгра (Голубое Небо) — это нематериальное, противопоставленное обычному, видимому небу. Облик Тенгра никому неизвестен. Слова «Тенгра» и «Небо» для древних тюрков и монголов были синонимами. Эпитет «кук» — небесный — давался и некоторым животным, как конь (кук ат), баран (кук теке), бык (кук утез), олень (кук болан), собака (кук эт), волк (кук буре).

Йер (Земля) и Тенгра (Дух Неба) у тюрков воспринимались как две стороны одного начала, не борющиеся друг с другом, а помогающие друг другу. Человек рождается и живет на Земле. Земля — его среда обитания. После смерти Земля его поглощает. Но Земля дарует человеку только материальную оболочку, чтобы он создал и этим отличался от других живущих на Земле. Тенгра при рождении человека дарует ему кут (душа), а после смерти забирает ее. Тут есть элемент дуализма, но Тенгра остается главным. Из китайских источников известно, что древние тюрки продолжительность жизни человека ставили в зависимость от воли Тенгра. Билге-каган по поводу смерти Кюл-тегина сказал: «Человеческие сыны все рождены, чтобы умереть в установленное Тенгра время». И поэтому за помощью тюрки обращались к нему, а если обращение было к Земле, то обязательно упоминался и Тенгра. Если Тенгра мог упоминаться без Земли, то Земля без Тенгра — никогда. Тенгра считался отцом, Земля — матерью.

Тенгра был свободен в своих поступках, но справедлив, он награждал и карал. От его воли зависело благополучие людей и народов. Выражения «тенгри — джарылкасын» — да наградит тебя Тенгра, «кук суккан» (проклятый небом) и «кук сугыр» (небо проклянет) сохранились с древнетюркских времен до наших дней и связаны с верой в Тенгра.

Всевышнему богу Тенгра поклонялись, поднимая руки вверх, и клали земные поклоны, чтобы Тенгра дал хороший ум и здоровье, помогал в справедливом деле; другого не просили. И Тенгра оказывал помощь тем, кто его почитал и сам

был активным. Тенгра являлся Богом Неба и был главным в мире. Прибавлением к его имени титула «хан» старались подчеркнуть его величие.

В материалах о древних тюрках, особенно в рунических надписях, содержатся отдельные факты, из которых можно извлечь данные о наказании людей, а порой и народа высшим божеством Тенгра как смертью, так и другими карами за те или иные совершенные ими преступления или проступки.

Тяжелой каре Тенгра подлежали клятвoprеступники, если они клялись им; так же карались неповиновение кагану, не говоря уже о попытках его свергнуть, переход к врагу и т.п. Ведь каганы обычно жили в согласии с Тенгра, были им поставлены на престол. Смерть преступников, при каких бы обстоятельствах она ни последовала, связывалась с волей Тенгра; Тенгра карал гибелью, пленом и т.д. каганов и даже целые народы, если они не оказывались в согласии с Тенгра. Ослушание божества или противодействие его воле неотвратимо наказывалось смертью.

Наказания Тенгра боялись и сами каганы, несмотря на то, что свою власть они объявляли дарованной им. В китайской летописи описан случай, когда один из тюркских каганов передумал выполнить обещание выдать свою дочь в жены императору династии Северная Чжоу. Однако он отказался все-таки от такого намерения, причем только потому, что побоялся кары Тенгра. Идеи греха в смысле христианском и исламском не было. От Тенгра зависело и благо, и худо, добро и зло, счастье и несчастье во время земной жизни, а благодать и кара следовали тотчас за совершенные проступки. После смерти власть Тенгра над людьми прекращалась.

Дух Неба — Тенгра — получил в средние века персидское название Ходай, и впоследствии миссионеры мировых религий старались отождествлять его с христианским Богом или мусульманским Аллахом. Но даже такие могучие религии, как ислам и буддизм, не сумели изгладить из памяти тюрков имя Духа Неба — Тенгра. Хотя Великий Дух Неба — Тенгра так и не стал Богом, подобным Аллаху. Но и теперь многие тюрки-мусульмане сплошь и рядом употребляют в разговоре и письме Тенгра вместо Аллаха.

Звезды. Древние тюрки чтили звезды. Им приносили жертвы. Астральные божества, по мнению тюрков, оказывают влияние на человеческое счастье, богатство, скот и прочее, и каждая звезда соответствует душе какого-нибудь человека на земле, а когда умирает человек, то и звезда его падает на землю.

Счастливого человека называли «человеком со звездой». Древние тюрки знали много звезд, но наиболее популярными, с которыми им приходилось в практической жизни постоянно сталкиваться, были:

Полярная звезда — Тимер казык (железный кол), по ней ориентировались во время ночных путешествий. Название Железный Кол, вероятно, дано вследствие видимой неподвижности, и поэтому две звезды, близкие к ней и имеющие около нее движение, которое похоже на ход лошадей, привязанных на веревке к колу, называли «двумя белыми лошадьми». Согласно космологическим представлениям древних тюрков, небо имело вид купола юрты. «Дымовое отверстие неба» — так называлась Полярная звезда, мифический центр неба, якобы служивший проходом в иной мир. История создания легенды такова:

Было время, когда Небо и Земля пришли в расстройство. Небо давило на Землю, и Земля разверзлась. Великий Хаос пришел во Веленную. Черная буря объела Землю, прах земной смешался с облаками, гремел гром, сверкали молнии, с утиное яйцо шел град.

Гибли люди, звери, птицы, только стоны слышались над землей, царили страх и растерянность, страдание и горе.

Горы сдвинулись с мест, реки вышли из берегов, огонь охватил леса и степи. Луна, Солнце и Звезды сбились с установленного пути, заметались в беспорядочном кружении.

Три года царил Хаос, три года длилась катастрофа, пока Владыка Неба, бог Тенгра, в великом гневе не вбил во Вселенную золотой кол.

Золотой кол бога Тенгра укрепил Небо и Землю, стал осью мира, вокруг которой держат свой путь Луна и Солнце, Звезды и кометы. А конец посоха можно увидеть ночью на темном небе, его люди и называли Полярной звездой.

Большую Медведицу называли Семь Старцев. Им прино-

силы в жертву кумыс, молоко и животных. У Семи Старцев находится похищенная дочь Плеяд.

Плеяды — урксер. Тюрки заметили поступательное движение Плеяд к Большой Медведице и думали, что она преследует семь старцев, чтобы выручить свою дочь. По плеядам тюрки узнавали часы ночи и время года.

Венера — Пастушеская звезда. На восходе этой планеты тюркские пастухи пригоняли стада в аул в загон.

Утренняя звезда — Чулпан. В честь любимых звезд тюрки давали имена своим детям.

Солнце (Кояш). Солнце у древних тюрков было почитаемым богом. В древнетюркских мифологиях говорится, что Солнце — сын Тенгра, а его мать — Земля. Поэтому оно вращается между отцом и матерью. Древние тюрки и монголы поклонялись могуществу и жизненной силе бога Солнца. Невозможно представить себе жизнь без энергии и влияния Солнца.

В древности существовал ритуал встречи восхода Солнца. Хунны, выходя утром из аула, приветствовали восходящее Солнце, поклоняясь ему. При молении тюрки непременно становились лицом к восходу Солнца. Свое поклонение Солнцу они объясняли тем, что Тенгра и его помощник Бон (Солнце) руководят созданным миром, лучи Солнца — нити, посредством которых духи растений сообщаются с Солнцем.

Представление о солнечном луче как средстве передачи зародыша на жизнь человеку, посылаемом Тенгра, было известно древним тюркам. Ярким примером служила генеалогическая легенда о рождении у шаманки, происшедшей из древнетюркского знатного рода Ашина, сына знаменитого в будущем Ань-Лушаня, восставшего против танской династии императорского Китая. При его зачатии в юрту проник луч света. Можно вспомнить и о знаменитой прародительнице монголов Алан-Гоа, от которой вел свое происхождение и род Чингисхана, зачавшей от луча, проникшего в юрту через дымовое отверстие.

Древние тюрки движение солнца по небу ассоциировали с полетом огненной птицы, крылатых коней и т.д.

Крылатые кони в качестве символа или олицетворения Солнца широко были распространены в космогонических

мифах тюркских народов. Кроме коня и птиц с символом Солнца связаны были и такие животные, как баран, олень, бык.

О широком распространении культа Солнца у тюрков свидетельствует огромное количество бытовых предметов, украшенных солярным орнаментом в виде знаков-символов Солнца, найденных по всей территории Евразии. Такие знаки в большом количестве изображены на керамических сосудах и женских серьгах.

Огонь. По представлению древних тюрков, божество Огонь был внуком Духа Тенгра и сыном Солнца. Братом его была Молния. Поэтому, несмотря на то, что Огонь родился и вырос на Земле, после смерти он в виде дыма поднимается в Небо, чтобы вновь вернуться на Землю.

Древние тюрки в огне видели всесильное божество, которое само зарождается, дышит, постоянно изменяется. С огнем у тюрков ассоциировалось представление о рождении, росте, развитии и жизни вообще. Ученый Н.Катанов констатирует: *«По понятиям татар, дух огня растит, греет живое существо, как только дух огня отходит от этого существа, оно умирает, то есть тело приобщается к земле, а душа присоединяется к полчищам духов, витающим на земле».*

Древние тюрки божество Огонь представляли в своих мифологиях в образе Красной коровы, Красного быка, Красного петуха. По другим представлениям, Огонь олицетворялся с женским образом — Ут-ана, огонь-мать. Ут-ана считалась матерью всех людей. Когда огонь свистел в очаге, кланялись пламени и приговаривали: «Огонь, ты наша мать, имеющая 30 зубов, ты наша теща, имеющая 40 зубов».

Огонь считался в юрте частицей солнца (огня небесно-ю). Очагу, находящемуся в центре юрты, придавалась округлая форма (солнечный диск). Тепло, исходящее от солнца и огня, яркое свечение, краски порождали известные аналогии. Солнце и огонь, связь их с представлениями о жизни, развитии и потомстве переносились и на женщину как пра-материницу, хранительницу потомства.

Огонь-очаг всячески сберегался и содержался в чистоте, нерадивое отношение к нему могло привести к тому, что он сердился и «уходил» из юрты. Огонь считался родовым

божеством, но и каждая семья имела свой семейный огонь и смешивать его с огнем другой семьи, занимать от соседей считалось грехом; даже нельзя было варить пищу в посуде, стоявшей ранее на чужом огне.

Совершенно недопустимым считалось осквернять огонь, т.е. бросать в него какой-либо мусор и нечистоты, дурно пахнущие вещества, помещивать угли острым предметом, замахиваться и перешагивать через огонь, подталкивать ногой топливо, наступать на золу, плевать — у плюющего на губах выскочат волдыри. Нельзя было отступать от обрядов ежедневного кормления и угощения огня кусочками пищи и напитками, входившими в питание хозяев юрты. Обычно для жертвы огню употребляли жир. Даже золу из домашнего очага выносили куда-нибудь в укромное место, где не ходили ни люди, ни животные. За нарушение перечисленных и других норм поведения божество Огонь наказывал домочадцев различными болезнями, лишал их своей охраны от злых духов, иногда даже сжигал те или иные вещи, а порой и жилище. Сгоревшая вещь представлялась наиболее страшным сигналом гнева божества Огня, после чего устраивали специальное моление с жертвоприношениями. Охотники в случаях, если это происходило на промысле, покидали его. Когда в очаге потрескивали горящие дрова, и слышался свист, это означало хорошее настроение, а хозяина ожидали хорошие вести и появление гостей.

В огне готовилась жертвенная пища для божеств и духов. Сваренное мясо съедали люди, а запахом поджаренного мяса питались божества и духи.

Огонь имел очистительное качество. Оскверненную вещь для очищения держали над огнем. Прибывших к кагану послов обязательно проводили через пламя, между двух огней, подвергая огненному очищению. Снимаясь с зимовок, орда переходила кочевкой между двух огней. Человек, дающий публичную клятву, должен был также очиститься огнем. Для этого в двух местах разводили огонь, проводили между ними и заставляли целовать саблю или меч, а в средние века — целовать дуло ружья, из которого был убит человек. Только после этого человек давал свою клятву.

«Огонь был покровителем жилищ, домашним святилищем, поэтому невеста при вступлении в новое семейство должна была поклониться огню дома мужа, чтобы ее семья была так же счастлива, как были счастливы предки. Невесты, вступающую в новое семейство, женщины вводили в юрту тества (свекра). В дверях она делала обычное коленопреклонение (невесты делали это всякий раз, когда входили в юрту родственников, старших летами ее мужа, когда видели их случайно). Потом сажали ее около очага на выделанную тельничью кожу, чтобы она, невеста, была мягка как шкура... затем лили в огонь жир, и она падала несколько раз ниц, приговаривая: мать-огонь и жир-мать, награди меня милостью!.. В это время женщины, нагрев ладони на огне, водили по лицу невесты». А кам, простирая руки над огнем, приговаривал: «Госпожа очаг Ут-ана! Твоим соизволением рождено это пламя. Так пусть же будет защитой жилища от злых духов, оградой от людского коварства, пусть доброе согревает, не обжигает, а злое уничтожает, ничего не оставляя. Пусть тысячи лет не гаснет огонь! Благослови очаг, Ут-ана!» (Р. Базертдинов). После этого кам объявлял невесту женой жениха и полноправной хозяйкой этого очага. А жениха — мужем и хозяином этой юрты.

Огонь применялся при лечении различных болезней. Так, если у ребенка или взрослого были на лице коросты (огненная летучка), то над ним высекались огненные искры. При этом кам, обращаясь к коросте, говорил: «Почему единственный сук дерева никуда не уходит, почему ты туда-сюда бродишь? Пусть коросты все вместе с огненными искрами свалятся с лица. Подобно тому, как кочка никуда не уходит, ты тоже не ходи. Больше ты здесь не строй свою юрту. Тьфу, тьфу тебе. Больше сюда не возвращайся».

С помощью огня кам лечил ребенка от заболевания молочницей (заболевание слизистой оболочки рта, когда она покрывается ярко-белым налетом). Лечение заключалось в том, что кам клал ребенка на спину и на груди поджигал кусочки нароста березовой коры, на месте ожога кожи образовывалось пятно-клеймо. Такая же процедура проводилась при лечении слюнотечения.

«К числу болезней, лечимых огнем, принадлежал ревматизм — боль в ногах, которая, по мнению древних тюрок, происходила от неосторожного хождения по местам старых стоянок. Монголы думали точно так же, потому что у них было предание, что племя хонкират страдало болью в ноге, потому что оно вышло из горной долины Ергена-Кун и подвергло благо других племен под ноги.

Лечили огнем так: из семи частей тела скота вырезали куски, бросали в огонь и грели больное место (ревматизм). Очищали от болезни в этом жертвенном огне так: бросали в огонь жестяной ковш, раскаляли его докрасна, потом клали в него масло и синюю тряпку, когда это загоралось, то подносили его под нос больного и наливали холодную воду — выходил ужасный пар. Способ лечения называли джелаушек (заклинание ветром)» (Р. Базертдинов).

Считалось, что пепел обладает лечебным свойством. Так, кровоточащую рану посыпали неостывшим пеплом, что ускоряло ее заживание. При внезапном заболевании живота человек брал в правую руку горячую золу и проводил ею крест-накрест по обнаженному животу.

Земля. Великий дух Неба Тенгра был главенствующим божеством во Вселенной и, несомненно, считался отцом, хозяином. Божество Земля считали матерью и женой Тенгра. Она проявляется как сила природы, является одной из главенствующих божеств, выше которой было только Небо. Поэтому божество Земля у древних тюрок и монгол была весьма почитаемой. В древних мифологиях встречается предположение, что люди появились на земле от женитьбы божеств Тенгра и Земли. В орхонских памятниках есть такая запись: «Вначале было сверху голубое небо, а внизу темная земля, появились между ними сыны человеческие». Небо санкционирует жизнь, оно оплодотворяет, но рождает Земля — природное воплощение «телесного низа». Люди рождаются, живут и умирают на Земле. После смерти Земля их поглощает. Из земли вырастают травы, злаки и деревья, в том числе Священное Дерево, связующее миры. Люди Землю почитали как созидательницу урожая и изобилия, как источник сокровищ, дающий материальное счастье человеку.

Весной, перед началом хозяйственного года, и осенью, после завершённого труда, в знак благодарности за изобилие пищи и счастья людей древние тюрки совершали жертвоприношения божеству Земле. Ей приносили в жертву молоко, кумыс и чай; умоляли ее о плодородии почвы, богатом урожае и т.д.

Вода. По представлению древних тюрков, божество Вода родилась раньше, чем божество Земля. Поэтому ее считали старшей сестрой Земли. По древним мифологиям, считалось, что образование Земли началось от Воды. Со дна Воды «небесной уткой» были подняты песок, глина, ил, из которых в дальнейшем и образовалась Земля.

Наиболее родным божеством для себя Вода считала Дождь. Дождь помогал растить детей и внуков Воды — моря, реки, озера и источники. Она враждебно относилась к божеству Огонь.

К воде древние тюрки относились двояко. С одной стороны, считали, что вода «первоначально исходное состояние всего сущего, эквивалент первобытного хаоса... вода — это среда, агент и принцип всеобщего значения и порождения. Вода устойчива с чужим, враждебным. Это владение духов и вход в иной мир. Не случайно, намерение умыться водой в мифологической традиции равнозначно понятию «умереть» (Р. Базертдинов).

Но с другой стороны, к воде относились с большим уважением, так как без воды жизнь на Земле невозможна. Даже сам человек состоит на 80 процентов из воды. Находясь в утробе матери, ребенок окружен и защищен от всего водой. Эту воду тюрки называли «живительной водой». «Мертвой водой» называли воду в неочищенных озерах, болотистых водоемах, где нашли себе приют все нечистоты.

Луна (Ай). По древнетюркской мифологии, Луна считалась дочерью Духа Неба Тенгра и Земли. Богиню Луну древние тюрки воспринимали двойственно: Луна пугала их и в то же время они любили ее.

«Луна представлялась как владыка и символ ночи. Ночь — это темнота, когда из всех щелей вылезают злые духи. Все сатанинские пиршества и шабашы проходят ночью. Ритуа-

лы и гипнотические сеансы ведьм всегда проводились в соответствии с фазами Луны и, в основном, в полнолуние. Ночью усиливались болезни, от них чаще умирали в это время. Грабежи, убийства совершаются в основном ночью. С другой стороны, тюрки верили в магическую силу Луны. Она была единственным ночным светилом. Рожденным в полнолуние для ублажения Луны давали такие имена: Айсылу, Айнуур, Айтылу, Айзирэк, Айназ и т.д.» (Р. Базертдинов).

С древних времен тюрки заметили, что в женщине и Луне заключена одна и та же тайная сила. Женские циклы, таинственные кровотоечения, совпадали с месячными фазами Луны. Беременность женщины длится примерно девять лунных месяцев, и в полнолуние женщины рожают чаще.

Свои приметы имели и три фазы Луны. Считали, что при «ай наазы» (новая луна) Луна символизировала юную девушку, которая выросла день ото дня. Она чиста и скромна. При «ай толы» (тулы ай — полная луна) Луна олицетворяла зрелую женщину-мать. В этот период она добродушна и благосклонна. При «ай карты» (старая луна) Луна старилась, становилась мудрой, но в то же время сварливой и злой. Перед смертью Луна царил в абсолютно темные ночи, ее не было видно. В эти три ночи считали, что жизнь и смерть встречаются вместе. Встретившись, они расходятся, чтобы через определенный период вновь встретиться. Старая Луна умирала, рождалась новая, а вместе с ней новая жизнь, новый цикл, новый круговорот — и так бесконечно.

Воздух. Византийский историк Ф.Симокатта сообщал в своих записях, что «тюрки поклоняются огню, воде, земле, небу и воздуху».

Божество Воздух, по представлению древних тюрков, руководит жизнью между Небом и Землей. Воздух так же, как и все остальные божества, подчиняется Великому Духу Неба Тэнгри. Без воздуха невозможна жизнь на Земле. Поэтому в древнетюркских мифологиях божество Воздух имело свойства жизни, жизненной силы. Через дыхание поступала жизнь. Стоило остановиться дыханию — наступала смерть. Но иногда в мифах погибших героев оживляли вдыханием в них жизни.

Гром и молния. По представлению древних тюрков, Великий Дух Неба Тенгра управлял Громом и Молнией. По его велению божество Гром и Молния наказывало злые силы. Тюрки считали, что гром — гневный глас Тенгра, а молния — небесные стрелы, которыми он поражает злых духов. Дом, в который ударила молния, не тушили и не приближались к нему, пока он полностью не сгорит. Дом, пораженный молнией, считали заслужившим гнев Духа Неба Тенгра. Новый дом на этом месте не строили, считали, что там не будет счастья. По поверьям древних тюрков, запрещалось использовать дерево, пораженное молнией, не только в строительстве, но и как топливо. Лучинки из дерева, подвергнувшегося удару молнии, использовали как лечебное средство. Больного окуривали углями из дерева, пораженного молнией. Тюрки замечали, что священные березы молния не поражает, так как они имеют связи с Небом. Человек, убитый молнией, считался «священным». На месте поражения молнией приносили жертвоприношения духам.

Ветер. В древнетюркских мифологиях божество Ветер в основном символизировал озорного, драчливого, иногда буйного персонажа. Представить, как выглядит Ветер, никто не мог, хотя в некоторых мифах его образ рисуется похожим на необузданную лошадь. Тюрки легкомысленных людей или лошадей называли и называют по сегодняшний день «рожденными от ветра».

По представлению древних тюрков, божество Ветер непосредственно подчиняется Великому Духу Тенгра. Из-за своего беспокойного характера Ветер не может ужиться с божествами Земли, Водой, а иногда и с духом Огня. Он постоянно с ними конфликтует и не дает им покоя. В разгневанном состоянии зимой он на Землю посылает буран, а летом — ураган, тем самым принося несчастья людям, животным и природе. Поэтому тюрки, встречая ураган, плевали три раза: «тьфу, тьфу, тьфу». Древние тюрки верили, что некоторые духи болезней появлялись в виде ветра и поражали людей. Если во время промысла ветер разрушал шалаш охотников, то они прекращали промысел, немедленно уходя домой, полагая, что удачи в охоте на зверя не будет.

Возвращались на промысел через некоторое время, предварительно устраивая небольшое моление, обращенное к хозяину леса или горы, где они охотились.

«Плохими» считались западные и северные ветры. Осенью они приносили с собой непогоду: дождь, снег, тучи, закрывающие солнце. В январе и феврале есть несколько очень ветреных дней, поэтому их называют Жил айы — месяцами ветра. «Пришедшего злого духа не допускай, зловредный ветер не допускай», — обращались к Тенгра алтайцы. Ветер древние тюрки воспринимали как принадлежность иному миру, и его дуновение считали причиной дискомфорта, особенно, если это был ветер — «посланник нижнего мира».

Ветер как одна из стихий природы создает ситуацию изменчивости. Конечно, нарушение стабильности само по себе еще не является бедой, но ветер мог стать ею. Поэтому владение ветром, умение управлять погодой было одной из характеристик сильных камов, ядачи и других категорий сакральных лиц. От них требовалось вмешательство в те ситуации, когда поведение стихии могло обернуться бедой для человека.

Древние тюрки, несмотря на негативные действия ветра, все же почитали его. В честь божества Ветра и почитания его, по китайским летописям, тюрками был построен храм под названием «Разгоняющий тучи». Перед военным походом тюрки посещали этот храм, совершали жертвоприношения и молились о победе.

В культовом ритуале тенгрианства имело место искусственное вызывание легкого ветерка при помощи опахала. Его суть состояла в том, что дуновение легкого ветерка рассматривалось как появление духов, к которым обращались с той или иной просьбой.

Как известно, одним из основных движений кама во время камлания с бубном или опахалом было быстрое вращение вокруг своей оси, стоя на ногах. Это движение символически изображало вихрь. Кам крутился по часовой стрелке. Такое же кружение делали верующие во время жертвоприношения вокруг священных берез, огня и т.д. Люди верили в дух Ветра, олицетворявшего силу природы, дававшего им энергию. В то же время у тюрков было распростра-

нено представление о вихре как о злом духе, если он крутился против часовой стрелки. Такой вихрь мог похитить кут (душу) человека.

Облака, Тучи. По представлениям древних тюрков, божество Облако непосредственно подчинялось Великому Духу Неба Тенгра. Гром и Молния были его братьями. Буйный ветер иногда озорничал и гонял облака по бескрайнему Небу. Белые облака – предвестники солнечного дня. Черные облака – предвестники дождя. Безоблачность – жаркая, засушливая погода.

Дождь. Наиболее почитаемым божеством у тюрков был Дождь. От него зависели и урожайность, и благосостояние человека. Божеству Дождю в мае совершали жертвоприношения. После жертвоприношения начинался «праздник дождя».

По древним мифологиям, Дождь древние тюрки представляли в виде человеческого образа. Он жил на Небе, но больше связан был с божествами, живущими на Земле. Его братьями были Гром и Молния, Облако, Ветер, а на земле сестра Вода. Божество Дождь особо почитали на земле источники воды. По древним поверьям, если источник течет с журчанием, значит, будет засуха. Наиболее почитаемым и священным для древних тюрков был первый дождь в начале весны – Лейсен, вошедший во многие мифы и сказания тюрков. Древние тюрки верили в живительные, целебные свойства воды и использовали ее в виде лекарств. В честь первого весеннего дождя тюрки-татары по сегодняшний день дают имена своим детям.

Радуга. Радуга, по представлению древних тюрков, была сестрой Дождя. После весеннего теплого дождя она имела привычку подоить своих овец, которые были связаны в ряд за шею одной веревкой. Этот ряд люди видят с земли – это красивый полукруг.

Смерч. По представлениям древних тюрков, Смерч был злым божеством. Смерч их не столько пугал, сколько восхищал как божество, олицетворяющее силу природы.

Эрлик. У древних тюрков божество Эрлик считался владыкой подземного мира. Он глава и властелин подземного

мира, где нет ни солнца, ни луны. В орхоно-енисейских памятниках Эрлик упоминается в написании Эрглик. Древние тюрки его называли еще Эрлик-хан.

В призывах камов описывается внешний вид Эрлика. Эрлик описывается стариком с атлетическим телосложением. Глаза и брови у него черные, как сажа, борода — раздвоенная, спускается до колен. Усы подобны клыкам, которые, закручиваясь, закидываются за уши. Рога подобны корню дерева, волосы — кучерявые.

«С именем Эрлика у тюрков связывались самые тяжелые бедствия, например, эпидемии и болезни, валившие людей и скот. Он наводил эти болезни для того, чтобы вынудить человека принести ему жертву. В обычное время и особенно во время болезни человек к Эрлику испытывал болезненный страх, боясь произносить его имя, называя его просто — кара намэ — нечто черное» (Р. Базертдинов).

В представлениях древних тюрков божество Эрлик был тесно связан с камами. По древним преданиям, первый черный кам был обучен камланию Эрликом. Подземному миру камлали только черные камы (кара кам), белые камы (ак кам) никогда в подземный мир не ходили. Хотя Эрлик и был божеством, руководящим подземным миром, он в редких случаях вершил намеренное зло. Он не ведал смертью людей и не забирал их кут, а только принимал в свое царство материальное тело умершего. Древние тюрки считали, что кут умершего путем сожжения тела возвращался на Небо или после захоронения перекочевывал в землю умерших, в землю предков, а не в воедение владыки ада (Эрлика), как это считается в учениях мировых религий. В царстве Эрлика живут злые духи — кермесы, которые иногда поднимаются на солнечную землю, чтобы навредить людям. Особенно много бывает их при закате солнца.

Жертвоприношения Эрлику проводились ночью, в жертву приносили домашних животных с тем или иным изъяном (со сломанным рогом, хромого и т.д.), так как считали, что подземный, невидимый мир — противоположность видимому, земному.

Таковы основные религиозные откровения касты тюрков, благодаря которым древние народы России жили жизнью, в

которой человек составлял единое целое с богом и Природой, являлся их частицей, заботился о них и оберегал от разрушения.

Глава 6

Зороастризм

Определение зороастризма. Принято считать, что зороастризм – это древняя доисламская религия Ирана, сохранившаяся в отдельных районах этой страны, и даже в Индии. И что основана она в VI веке до н.э. иранским пророком и реформатором Заратуштрой. Хотя не все так однозначно, как полагают создатели официальной версии.

Зороастризм, совмещающий в себе одновременно монотеистические и дуалистические черты, возник на основе многих предшествующих древних религий и оказал влияние на три мировые религии – иудаизм, христианство, ислам.

Зороастр отверг культу множества древнеиранских божеств и признал только одного ахуру («небожителя») – Ахура-Мазду (Ормузда), или «Мудрого Господа». Существование зла зороастризм объясняет вечным соперничеством между двумя сыновьями-близнецами Ахура-Мазды – Спента-Майнью («щедрый дух») и Ангро-Майнью («разрушительный дух»). *По учению Зороастра, весь мир скоро сгорит в огне; спасутся только сторонники добра.* После смерти души добрых людей ждут конца света на небесах, а грешники томятся в аду.

Согласно более поздней зороастрийской космологии, история Вселенной делится на 4 периода длиной 3000 лет.

По истечении первых 3000 лет Ахриман, князь тьмы, напал на Ормузда, Бога Света; Ормузд заключил с ним соглашение и произнес ахунавайрю, священную молитву зороастрийцев, в которой содержится зерно всей религии. Ахриман пришел в ужас и упал в пропасть, где пролежал еще 3000 лет.

В конце второго периода Ахриман, по наущению Блудницы, прорвался на небеса и привнес зло в творение Ормузда.

В третьем периоде Ахриман безраздельно властвует над материальным миром. В начале последнего периода на Землю явился пророк Зороастр; после чего конец каждого последующего тысячелетия будет ознаменован приходом спасителя. Последний из них, Саошьянт, будет судить людей, раздаст праведникам напиток бессмертия и возвестит рождение нового мира.

Зороастрийская литература делится на две группы: Авеста, написанная на авестийском языке, родственном санскриту, и ряд поздних текстов на среднеперсидском диалекте пехлеви. Когда зороастризм стал государственной религией Сасанидов, монотеистическую систему гахта постепенно сменила дуалистическая маздеистская доктрина.

С приходом ислама зороастрийцы подверглись жесточайшим гонениям; в VIII–X веках часть из них осела в Индии, в районе Бомбея. Этих персидских эмигрантов называют парсами; парсы поддерживают связи с единственной зороастрийской общиной, оставшейся в Иране, — габрами.

Отличительной чертой зороастрийского культа служит поклонение огню.

Происхождение Зороастра. Происхождение пророка Зороастра — основателя «истинного» вероучения, создателя мировой религии — зороастризма, так же как и место его захоронения, являлись тайной за семью печатями. До тех пор, пока недалеко от Аркаима (Синташта) не был обнаружен гигантский курган, который, как можно предположить, является местом погребения останков Зороастра. Казалось бы, несовпадение по времени. Но есть много источников, которые говорят о другом, отличающемся от официальной хронологии периоде зарождения зороастрийской веры. И эта хронология подтверждает время жизни Зороастра именно в аркаимскую эпоху.

Далее. Само имя Зороастра означает причастность к звездам. Зора (славянское) — означает русское — заря, астра — это звезда. Зороастр — посланник звезды, которая проявляется в видимом мире на заре: вечером и утром. О славянских корнях Зороастра говорят и имена его родителей. Его отца звали Поурушасна, а мать Дугдова. Родители происходили из небогатого рода Спитама.

Имена самого Зороастра и его родителей указывают на то, что все-таки родиной Зороастра являлась центральная часть России — Южный Урал, где происходит первоначальное формирование славяно-русского (уральского) этноса.

Зороастр, по преданиям, был осенен истинной верой в 30 лет, умер он в 77 лет. Именно в возрасте 30 лет он начал свое путешествие, во время которого получил откровение Всевышнего.

Причин, по которым Зороастр покинул свою урало-славянскую родину, могло быть две: первая — миграция с родным племенем из Аркаима в южном направлении. Вторая — это неприятие его учения соплеменниками, отсутствие последователей, поэтому он вынужден был искать пристанища на чужбине. Другими словами, своими единоплеменниками Зороастр мог быть воспринят как раскольник и еретик.

Как гласит предание, во время своего странствия он пересек священный поток и попал в мир небожителей к богу Азсуру¹ (аналог славянского Белбога). В беседе с Богом Света и Воды Зороастр получил ответы на все вопросы, связанные со смыслом жизни и поведением человека на Земле. Затем, продолжив путешествие, спустился в подземный мир, где встретился с богом тьмы Ахриманом (аналог славянского Чернобога), который пытался его искутить, чтобы Зороастр отрекся от своего нового учения, услышанного им от бога Азсуры. Но Ахриман не смог помешать Зороастру вернуться на поверхность и изложить свое учение в форме священного писания, получившего название Авеста².

Второй родиной для Зороастра и местом для распространения «истинного» вероучения стала занимавшая в те времена огромную территорию Персия — Древний Иран, где он нашел приют у Виштаспы, правителя одной из стран Древнего мира. Здесь его имя было воспринято как Заратуштра (или Зараустра) — «погонщик верблюдов». Оно закрепилось за ним со временем в качестве официального псевдонима.

¹ Азсура — Всевышний, имя его происходит от славянских и русских корней: Аз — есть, Су — Вода, Ра — Солнце. Аналог Триглава и Тенгера.

² Авеста — священная весть.

Давно известное славянам представление о трех тысяче-летних циклах — чертогах, составляющих содержание мирового процесса, высказанное пророком в своем учении, также косвенно подтверждает, что Зороастр родился в Аркаиме. А его исход оттуда совпадает по времени с исчезновением на Южном Урале Аркаимской культуры, города которой погибли от огня.

Постоянная борьба за существование, скитания пророка, несомненно, наложили отпечаток на характер зороастрийской религии, которая воспекает культ борца, непобедимого героя, который сражается с силами зла, торжествующего как внутри человека, так и во внешнем мире, что особенно актуально в наше время.

Обращаясь к зороастризму, мы видим его глубокую тождественность с древнерусскими и древнетюркскими воззрениями, что также указывает, что корни зороастризма находятся в России.

Так, например, имена русского бога Солнца ЯРА (Ярилы Трисветлого), тюркского бога ТенгРА и иранского бога МифРА имеют совершенно одинаковые ипостаси Бога света и договора, а высшим богом является Азура — Бог, соединяющий Солнце и Воду (Су — Вода, Ра — Солнце).

Откровения Зороастра

Послушаем же, что говорил Зороастр.

1

Истинно говорю вам¹, что человек есть частица Всевышнего.

Истинно говорю вам, цель нашей жизни есть победа добра над злом.

Для праведного человека — ведущего борьбу со злом — обязательными являются три заповеди: Добрая мысль, Доброе слово, Доброе деяние.

¹ Истинно говорю вам — высказывание Зороастра, заимствованное впоследствии сочинителями христианства для утверждения своих постулатов.

Вам предоставлен выбор стать на любую сторону в борьбе Добра и Зла.

Молитва ваша и вера ваша — главное оружие против Зла.

Благие начала мира — свет, тепло, вода, земля, огонь, созидание, избранная власть, правда, благочестие, порядок, бессмертие и целостность.

К воинству зла принадлежат ложь, гнев, зависть, лень, смерть, холод, зной, хаома¹.

Тот, кто предаёт богов, обречен на гибель.

Жизнь — арена, на которой человек сражается со смертью. Кто не борется, не имеет права на существование. Борьба является смыслом и целью жизни. Лишь в борьбе открывается возможность непрерывного роста сознания человека и противостояния смерти.

И один в поле воин.

2

Истинно говорю вам, что человек есть воплощение Духа.

Истинно говорю вам, что Дух — это всепроникающая сила, поддерживающая Вселенную. Это то, что направляет нашу жизнь и порождает наше восприятие. Это сила, которая изменяет окружающий нас мир или сохраняет его таким, как он есть. Это то, что придает нам красоту или делает нас безобразными. Эта сила делает нас бесстрашными, а ее отсутствие — трусами.

Утратив волю к жизни, мы испускаем дух. Воля покидает человека, но она продолжается в народе или расе. Сущность воли к жизни — акт полового соединения. Воля — это то, что предотвращает смерть.

Дух, который вселяется в мужчину, отличен от духа женщины. Мужской дух сражается, охраняет, созидает, обеспечивает, строит. Женский дух — поддерживает, чувствует, предупреждает, оберегает.

Там, где искажается роль мужского и женского начала, там торжествует Зло.

¹ Хаома — наркотический напиток. — *Прим. авт.*

Истинно говорю вам, что развитие мира делится на 4 периода.

В первом периоде Азура создал мир понятий и все, что будет создано в дальнейшем на земле, существует на этой стадии небесного творения в его прообразах.

Во втором периоде Азура создал для нас мир: небо, звезды, луну, солнце. За сферой солнца находится обиталище самого бога Азуры. Он настолько велик, что не поддается человеческому восприятию и пониманию, ибо человеческая часть Всевышнего Азуры ничтожно мала по сравнению с ним. Звезды и планеты есть объективации Азуры в видимом мире. Его лучами и светящимися нитями пронизан весь мир, а сам он, как огромный парящий орел, входит в наше сознание и забирает сознание человека к себе в момент нашей смерти. Цель Азуры — установление порядка и гармонии. Но в мире существует и вторая всепроникающая сила — хаос, беспорядок, воплотившийся в Ахримане — боге зла, который вторгается в небосвод, создает планеты и кометы, не подчиняющиеся равномерному движению небесных сфер.

Неизвестная звезда каждые три тысячи триста тридцать три года приближается к Солнцу и производит кошмарные изменения на планетах.

От столкновения противоположных начал мир приходит в движение: появляются новые реки, возникают горы, движутся материки, землю посещают смертоносные зимы, выпадают обильные снега, а когда они тают, вода топит мир.

В конце второго периода Азура повелел царю Ийму соорудить вар¹ на высокой горе, чтобы защитить все живое от зимы, холода, потока. Ийма внял предупреждениям Азуры и построил вар, в стенах которого были сооружены жилища для людей и помещения для скота, провизии и воды. Выполнив приказы верховного бога, царь Ийма таким образом спас все живое на земле.

¹ Вар — ковчег; убежище. В мире очень много городов и поселков, имеющих данный корень: Варна, Нижневартовск и т.д. Мы выводим также этимологию слова «варяги» от «вары».

Третий период — золотой век — это царство, в котором нет ни жары, ни холода, ни старости, ни зависти.

Но в конце третьего периода люди забыли, что жизнь делится на Благо и Зло и перестали избегать Зла. Они перестали относиться к Земле и Солнцу как к высшему духовному началу, созданному Азсурой, и встали на путь лжеучений, отвергнувших роль Солнца и Земли в этом мире.

Люди оскверняли Землю жуткими сооружениями, загрязняли реки, вели кровопролитные войны, они забыли о духовности, о мужском и женском начале и предались оргиям и растлению.

Истинно говорю вам, что последний период после моей смерти будет длиться три тысячи триста тридцать три года. Кошмары на Земле будут продолжаться, но каждые тысячу лет людям явятся три спасителя, которые удержат человечество от гибели.

В конце последнего четвертого периода появившийся спаситель Саошьянт решит судьбу мира и человечества, он победит Ахримана.

Истерзанная, поруганная Земля изрыгнет расплавленный металл, и в огненном потоке погибнут все, кто не верит и предается злу. А кто верит, тот спасется.

Все, что останется после этого, обретет жизнь вечную. Человечество перестанет осквернять источники жизни в любой форме: физической, духовной и нравственной.

Истинно говорю вам, что деятельность человека должна основываться на добрых мыслях, добрых словах и добрых делах.

Человек должен стремиться к чистоте и порядку, состраданию и благодарности родителям, мужья должны почитать жен, а жены — мужей, сестры уважать братьев, а братья — сестер. Родители должны заботиться о потомстве, а потомство — о родителях. Соотечественники поддерживать и защищать соотечественников, единоверцы — оказывать помощь единоверцам.

Там, где этого нет, там обманщики и негодяи начинают затмевать солнце.

Человек должен искренне заботиться о Земле, огромном духовном существе, на котором он проживает, возделывать

ее, молиться на нее, не осквернять ее реки, леса и болота, жить в полном согласии с природой, улавливая в каждом шелесте и шорохе веяние божественного духа Земли.

Человек должен поклоняться Земле, ее разуму, превосходящему его разум. Если он этого не сделает, гнев Земли будет ужасен.

Истинно говорю вам, что Атар¹ является воплощением Азсуры в видимом мире. Огонь приходит с небес, таится в дереве, высекается из камня, бьет из водяных туч, летит из солнца.

Огонь дает человеку тепло, жизнь, свет, пищу. Огонь исчезнет — исчезнут свет и жизнь. Огонь спасает человека от бога зла, тьмы и холода.

Истинно говорю вам: зажгите огонь на алтарях своих и поклоняйтесь ему как высшей духовной и очищающей силе, присутствующей в этом мире.

Ибо только тогда кончится последнее тысячелетие Ахримана и начнется царствование Азсуры, и вы воочию увидите лик царя Победы и наступление благоденствия.

Истинно говорю вам: молитесь огню, природе и небесам, где угодно: в храме, у домашнего алтаря, на лоне природы, обращаясь лицом к солнцу или огню, рукотворному или естественному.

Не подходите с непокрытой головой и не прикасайтесь к покойнику руками и губами, так как смерть есть зло.

Совершайте обряды очищения духа и тела молитвой и водой.

Не бойтесь и не сомневайтесь, ибо вождь ваш и отец ваш — Бог.

Комментарии автора к откровениям Зороастра

1. Упоминание в откровениях Зороастра о неизвестной звезде, вторгающейся в Солнечную систему, имеет под собой почву. В древнешумерских источниках есть предание о звезде Набира. Можно предположить, что это солнце Нави: (НавиРа), которое является вторым солнцем нашей Солнечной системы. Звезда (или планета?)

¹ Атар — огонь. — *Прим. авт.*

имеет эклиптику, перпендикулярную вращению планет Солнечной системы (рис. 35), и на длительный период (3333 года) уходит из зоны видимости.



Рис. 35. Путь звезды Набира (НавиРа или Ра Нави)

Возвращаясь, она может производить разрушительные изменения на планетах Солнечной системы: землетрясения, приливные волны огромной высоты, движение материков, уничтожение атмосферы.

2. Второе откровение Зороастра о расплавленном металле, или «геенне огненной», упоминаемой в позднейших писаниях, также имеет под собой почву.

Являясь разумом высшим, чем человек, Земля способна периодически генерировать сгустки плазмы огромной величины и направлять их в места, где отклонение человека от природы достигает наивысшей степени. Вспомним гибель Содома и Гоморры, место процветания скотоложства, где, по библейским свидетельствам, плясали огненные столбы и оплавливались скалы и песок. Некоторые исследователи связывают гибель ближневосточных городов с землетрясением, но Ветхий Завет четко и однозначно говорит: огонь упал с неба.

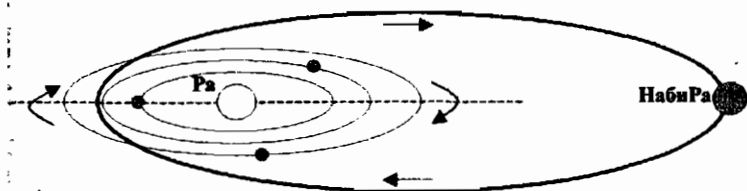
Где может находиться место генерации плазмоида? Многие косвенные данные указывают, что таким местом могут быть малоисследованные районы Центральной Сибири в России. Одним из доказательств может служить проблема так называемого Тунгусского метеорита. Вопросы, почему никто не смог обнаружить остатков метеорита и почему деревья в эпицентре взрыва стоят, а не лежат в стороны от взрыва, не найдут ответа, пока

будет рассматриваться гипотеза прилета Тунгусского метеорита извне. Если предположить, что «метеорит» не прилетел, а вылетел из глубин Земли, разрушившись и сгорев в верхних слоях атмосферы, то все встанет на свои места.

Кстати, экспедиция профессора Э. Мулдашева, предпринятая в начале 80-х годов XX века в район Тунгуски, обнаружила значительную магнитную аномалию в этом районе, что подтверждает возможность генерации плазмоида в сильных магнитных полях.

3. Главным в учении Зороастра является откровение об Огне как о первоначальном принципе Космоса, первичном элементе вселенского сознания и материи. Образы пламени и Света вошли в его мировоззрение как единственное олицетворение Божества, доступное человеческому воображению. Кроме того, Огонь являлся символом духовной сущности, одухотворяющей мир и связующей царство материи с высшей областью чистого Духа: образом материей и бесплотной сущностью. Более глубокий символ Огня в зороастризме скрывает идею о непознаваемой и непостижимой Высшей Божественной Сущности. Подобно тому, как непознаваемая Сущность божества вмещается мышлением лишь в проявлении творчества, неиссякаемой созидательной силы, так и метафизический принцип огня как первоисточника космической революции доступен разумному представлению в образе Солнца, являющегося центром и источником жизни в нашем мире. Поэтому Солнце может представляться как бы иконою идеи Высшей Божественной Сущности, совершенно не вмещаемой человеческим мышлением.
4. Зороастризм поставил вопрос о том, что зло и страдания зависят от самих людей, которые должны быть активными творцами своей судьбы и должны очиститься духовно и телесно. Физической чистоте придавалось религиозно-ритуальное значение. Последователи Зороастра призывались быть доброжелательными, умеренными в помыслах и страстях, готовыми жить в мире и дружбе со всеми, помогать ближнему

- человеку, быть честными и правдивыми. Осуждались жестокость, воровство, злословие, агрессивность.
5. В зороастризме впервые появилось учение о конце мира, Страшном суде, приходе мессии – воплощении пророка Зороастра, который спасет человечество, и силы Добра окончательно победят силы Зла.

Глоссарий символов зороастризма

В связи с тем, что в настоящее время я встречаю очень много людей, проявляющих искренний интерес к зороастризму и стремящихся выяснить его суть, привожу ниже глоссарий основных символов и понятий зороастризма, который, надеюсь, поможет им в поиске ответа на интересующие вопросы.

Авеста. Собрание священных текстов зороастризма. Наиболее авторитетными книгами считаются Ясна (семнадцать гимнов, сочиненных самим Заратуштрой) и Яшты (древнейшие заповеди зороастризма). Они написаны на древнем авестийском языке, который до недавнего времени не был понятен даже зороастрийским жрецам: только в XIX веке европейские ученые обнаружили, что этот язык очень похож на санскрит, и смогли расшифровать Авесту.

Ад. Зороастризм считает ад последним местом пребывания проклятых нечестивцев, где они обречены томиться вплоть до Страшного суда. В зороастризме душа умершего три дня дожидается суда, а на четвертый подходит к Мосту Возмездия, где взвешиваются ее добрые и дурные дела. Если добрые дела перевешивают дурные, мост расширяется, и душа переходит по нему на небеса; если же наоборот, то мост мгновенно сужается и душа падает в ледяной смрадный ад, где ей предстоит страдать до самого Воскресения. Если добрые и злые дела уравниваются друг друга, душа попадает в Хаместаган («место смешанных»), где мучается то от жары, то от холода.

Амеша спента (Пахлевийское «бессмертные святые»). Семь великих, излучающих свет божеств из зороастрийско-

го пантеона, наделенные символическими именами: Спента-Майнью («дух святости»), Воху Мана («благая мысль»), Аша Вахишта («истина»), Хшарта Вайрья («царство»), Армайти («благочестие»), Аурват («целостность»), Амертат («бессмертие»). Иногда воспринимаются как эманации верховного бога Ахура-Мазды, из которого состоит весь видимый мир (ср. Сефирот), иногда — как покровители различных сфер человеческой деятельности, аналогичные христианским святым. Ахура-Мазда, Спента-Майнью и Воху Мана составляют верховную троицу зороастрийского пантеона.

В «Авесте» («Замйад-яшт») об Амеша спента говорится так:

«Хвалю Святых Бессмертных,
Повелевающих и прозорливых,
Возвышенных, наисильнейших,
Божественных и быстрееших,
Нетленных, благочестивых.
Семеро единомушнных,
Семеро единоголасных,
Семеро единовластных,
Имеющих мысль и слово,
И дело одно и то же,
И одного родителя,
И одного повелителя —
Ахура-Мазду Творца.
Видающих душу друг друга
В думах о мысли благой,
В думах о слове благом,
В думах о деле благом...
Летающих по светлым путям,
Ведущих их к возлияньям.
Творений Ахура-Мазды
Они — творцы, создатели,
Создатели и хранители,
И стражи, и покровители.
По своему изволению
В жизнь превратят создание
Без умирания, без увядания

И без тления,
Вечно живущую, вечно растущую
И самовластную,
Из мертвых восстанет
И явится живые
Бессмертный Спаситель
И мир претворит».

(перевод И.Стеблин-Каменского)

Ахриман. Глава сил мирового зла, противник благого бога Ахура-Мазды. Согласно одному из древнейших мифов, — один из двух духов-близнецов, порожденных Ахура-Маздой и наделенных способностью действовать на материальном уровне; в более поздних версиях он представляется как брат-близнец самого Ахура-Мазды и участвует в сотворении мира наравне с ним, создавая в противовес его благим творениям всевозможные мерзости. Так, Ахура-Мазда создал яйцевидную Вселенную, окруженную небесной твердью, — Ахриман пробил эту твердь и ворвался во Вселенную, губя ее совершенство. Ахура-Мазда создал добродетели, религию, жизнь полезных животных, огонь — Ахриман в ответ на это создал грехи, колдовство, смерть, вредных насекомых, дым. Таким образом, весь мир оказался разделен на две противоположающиеся половины — добро и зло. Священные книги зороастризма не содержат однозначного мнения о том, чем же завершится сражение между ними. В «Бундахишне» предсказано полное и окончательное уничтожение зла; в «Денкарте» утверждается, что зло есть неотъемлемый элемент миропорядка и никогда не исчезнет полностью; и, наконец, некоторые зороастрийские секты поклоняются Ахриману как будущему властелину мира.

Аташ (также Аташ). Принятое в зороастризме древнеперсидское название священного огня — главного предмета поклонения данной религии. Зороастрийцы разделяют священные огни на несколько рангов, в зависимости от особенностей возжигания. Так, существует «огонь первого ранга» (Аташ-Бахрам — «огонь победы»), зажигаемый в дни празднеств от горящих угольев многих священных огней; «огонь второго ранга» (Аташ-Адуран — «огонь огней»), зажигаемый

от угольев домашних очагов представителей всех классов общества, и, наконец, Дадгах — огонь третьего ранга.

Негасимый огонь — неперемнная принадлежность любого зороастрийского храма. Совершать приношения храмовым огням и молиться у них считается весьма похвальным, потому что все они — войны, сражающиеся на стороне благих творений не только материально (против тьмы и холода), но и духовно (против зла и невежества). В старину воинственная природа этих огней символизировалась еще и тем, что на стенах святилищ висели булавы и мечи.

Ахуна-Вайриа. Главная священная молитва зороастрийцев, соответствующая «Отче Наш» у христиан. Это первая молитва, которой обучают всех зороастрийских детей. Ее можно произносить, если необходимо, вместо всех прочих молитвословий. Эта молитва уже давно стала изречением, обладающим мистической силой, но совершенно непонятным. Подобно древним зороастрийским гимнам, она отличается иносказательностью и обладает обилием значений, и, хотя в ней можно различить величественные элементы учения Зороастра, она до сих пор не поддается удовлетворительному переводу ни на один современный язык.

Ахура-Мазда. Верховный бог зороастрийцев, сотворивший мир усилием мысли; воплощение абсолютного добра и справедливости. По преданию, лично сообщил пророку Заратуштре учение зороастризма и правила ритуала. Естественным изображением Ахура-Мазды считается священный огонь, которому поклоняются зороастрийцы.

Аша. В зороастризме — принцип истины, справедливости и порядка, правящий миром; закон природы, согласно которому солнце движется равномерно, происходит смена времен года и тем самым обеспечивается упорядоченность всего существующего в мире. Считается, что Аша руководит также и поведением человека, поскольку истина, справедливость, верность и смелость присущи ему от рождения, а все грехи и пороки — это нарушение естественного порядка вещей.

В Ашэм-Воху — одной из самых священных молитв зороастризма — слово «аша» встречается трижды в двенадцати

словах. Приблизительный перевод этой молитвы: «Аша — благо, она — лучшее. Аша принадлежит Аша-Вахиште». Последнее имя переводится как «Лучшая Аша» и, очевидно, указывает на древнее божество, служившее олицетворением Аши.

Барашном. Зороастрийский обряд очищения, включающий в себя омовения коровьей мочой, песком и водой. Самым действенным считается «барашном-ношаба» («очищение девяти ночей»). В древности этот обряд состоял из последовательного тройного очищения коровьей мочой, песком и, наконец, водой, причем этому очищению оскверненный подвергался, переходя через девять ям. Позднее ямы заменили камнями, возможно, для того, чтобы уменьшить риск загрязнения самой земли. Затем для очищающихся следовали девять дней и ночей уединения с дальнейшими омовениями и молитвами, чтобы очищение проникало в тело и душу.

Бундахишн. Дополнительная книга Авесты, написанная на языке пехлеви; содержит подробное изложение метафизики и эсхатологии зороастризма; здесь же приводится пророчество о спасителе Саошьянте, который будет рожден от девы и станет новым воплощением Заратуштры; он победит Ахримана и установит в мире царство добра.

Вендидат (древнеперсидск. — «Закон против демонов»). Первая книга Авесты, читаемая в ходе зороастрийских ночных богослужений. Начинается с описания сотворения мира Ахура-Маздой; далее следует поэтическое описание 16 стран, населенных почитателями этого божества. Вторая, третья и несколько последних глав излагают мифы о зарождении и истории человечества; остальные посвящены изложению всевозможных законов, предписываемых Ахура-Маздой (главным образом, предписаний о нечистоте и очищении).

Вера зороастризма. Внутренняя убежденность в существовании Бога (или иной формы Абсолютного), основанная на безоговорочном принятии следующих положений: а) Бог есть Добро; б) Бог руководит верующим; в) верующий полностью доверяет Богу.

Гаты. Семнадцать гимнов, сочиненных пророком Зороастром (Заратуштрой, сыном Поурушасны из рода Спитамы). Гаты составляют основу Авесты — священной книги зороастрийцев (парсов или огнепоклонников). Предположительное время их написания — период между 1500 и 1200 до н.э.

Гахамбары. В зороастризме — шесть священных дней, обязательное празднование которых было завещано Зороастром: маидйой-зарамайя («середина весны»), маидйой-шема («середина лета»), пантишахйа («праздник уборки зерна»), айатрима («возвращение скота с летних пастбищ»), маидйа-ирйа («середина зимы») и хамаспатмаздайя, посвященный угощению в честь фравашы (добрых духов).

Добро. Или благо. Одно из наиболее трудноопределимых понятий, которое присутствует во всех мистических учениях, но редко сопровождается какими-либо пояснениями. Только в священных книгах зороастризма можно найти внятную формулировку Добра: это Истина (Аша) и Вселенский Порядок (Рта). Оба понятия неразрывно связаны с верховным богом Ахура-Маздой, который защищает Истину и поддерживает Порядок.

Загробная жизнь. У зороастрийцев встречается представление о Чинвате — мосте, который переходят после смерти; для праведников он широк, для грешников — узок.

Зерван. В зороастризме — Безграничное Время, или Вечность; одна из двух изначальных сил, упоминаемых в Авесте, Ясне и Вендидаде. Зерван изображался в виде крылатого бога, обладающего мужскими и женскими половыми признаками. Культ Зервана как прародителя всех зороастрийских богов (или единственного бога, проявлениями которого являются все остальные) лежит в основе вероучения зерванизма. В среде зерванистов бытовал миф о том, что Зерван одновременно зачал Ормузда и Ахримана и поклялся дать власть над миром тому, кто родится на свет первым. Ормузд угадал мысли Зервана и поделился ими с Ахриманом; тот тут же разорвал чрево своего отца и вышел на свет, назвав себя Ормуздом. В результате Зерван был вынужден сделать его царем мира на 9 тысяч лет. Так в мире воцари-

лось зло; но по прошествии указанного срока миром будет править Ормузд, который исправит содеянное Ахриманом.

Единственным источником всех вещей Зервана считали безграничное, вечное и несотворенное время. Судьбами людей руководит бог времени и бог судьбы Зерван, выступающий в двух аспектах: Безграничное Время (вечный господь; Зерван Акарана) и Время Долгого Владычества (господь существующего мира; Зерван Дарегхо-Чвадхата). Культ Зервана тесно связан с астрологией и понятием мирового года. Зервана наделяли эпитетами *ashoqar*, *frashoqar* и *zaqoqar* (значения неясны) и поклонялись ему в четырех формах.

В поздней литературе Зервана называют отцом Ормузда и Ахримана. Некоторые исследователи усматривают в этом влияние греко-вавилонской астрологии (известно, что зерванизм был распространен главным образом в западной Персии, на границе с Вавилонией). Другие ученые считают, что прототипом Зервана было какое-то из древнеиранских или доиранских божеств. Зерванизм отличается от зороастризма в первую очередь своим фатализмом и пессимизмом. Зерванистская разновидность зороастризма повлияла на митраизм и манихейство.

Кусти. Священный пояс, который, согласно предписаниям Заратуштры, должен носить каждый взрослый зороастриец (или зороастрийка). Представляет собой простой плетеный шнур, который трижды обматывают вокруг поясницы. Три витка символизируют три основы зороастрийской этики — «благую мысль», «благое слово» и «благое дело» — должны сосредоточивать мысли зороастрийца на вопросах веры.

Во время молитвы зороастриец снимает кусти и держит его перед собой на вытянутых руках, воображая себя в присутствии Создателя. Так он молится Ахура-Мазде; затем, проклиная Ангре-Майнью, презрительно машет концами кусти; и, наконец, снова обматывает кусти вокруг поясницы, продолжая и завершая молитву.

Мобад. В зороастризме — главный жрец государства; в современном словоупотреблении жрец более высокого ранга, чем эрбад.

Предшественники зороастризма. Маздеизм.
Ас (х) УРА мазда — я УРА блистающий — верховный бог урало-иранских народов. По представлениям маздеистов, в основе человеческой жизни и мироздания лежит непрерывающаяся борьба между Ахура-Маздой, богом правды и добра, и злым демоном тьмы, разрушителем жизни Ахриманом.



а — Пермский звериный стиль

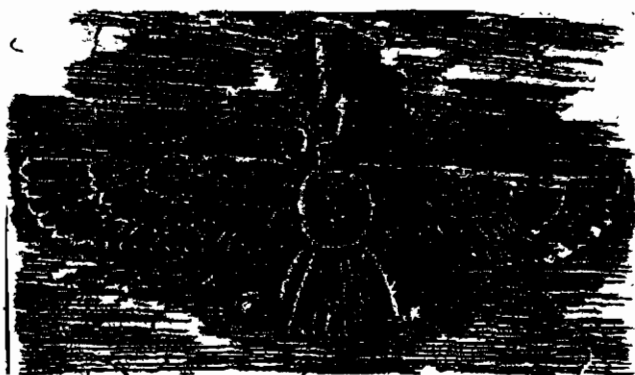

б — Рельеф на стене дворца Персеполь. VI в. до н.э.

Рис. 36. Символическое изображение Ахура-Мазды

Верховный бог Ахура-Мазда в Авесте (рис. 36) называется господином премудрым, творцом разума и совести, отцом священного огня Атара и солнечного бога Митры, который был любимцем Ахура-Мазды.

Далеким предкам Ахура-Мазда представлялся в виде огромного непостижимого орла, эманации (пульсирующие, блистающие огненные пучки) которого пронизывают все мироздание, давая начало жизни, а солнце и звезды — это концентрации эманаций орла в видимом мире.

Полемика между Ахура-Маздой и Ахриманом стал человек, который и создан был для того, чтобы с помощью огня Атара (Ата — отец (тюрк.), РА — солнце (славянск.)) в любой момент вступить за светлые силы.

Религия маизма предшествовала зороастризму. Ее и «усовершенствовал» приблизительно, как говорилось выше, пророк и поэт Зороастр.

Немногочисленные маизенцы до сих пор живут среди арийских племен Ирана и Индии.

Саошьянт (авестийск. — «тот, кто спасет»). В иранской мифологии — грядущий спаситель мира, который совершит справедливый суд над всеми людьми, истребит носителей зла, воскресит праведников и произведет последнее искупительное жертвоприношение. В священных книгах авестийской традиции упоминается о том, что Саошьянт «воскресит весь телесный мир», и даже мертвые не скроются от его суда. В некоторых источниках указывается, что Саошьянтами будут трое сыновей Заратуштры, чудесным образом родившиеся после его смерти.

Сомы. Название неизвестного растения, из которого готовили одноименный напиток, игравший основную роль в ранневедическом культе. Судя по классическим описаниям, обладая стимулирующим и галлюциногенным действием: человек, выпивший сомы, ощущал прилив сил, увеличение размеров своего тела, легкость и полет; он «возносился на небеса» и «общался с богами». Сомы служила неисчерпаемым источником жизненной силы, усиливала половое влечение, растормаживала речь и обладала целебными свойствами.

Страшный суд (или Судный день). Коллективный или индивидуальный суд над мыслями, словами и поступками людей, который производится Богом, богами или в соответствии с причинно-следственными законами.

По зороастрийским представлениям, душа после смерти ждет три ночи возле могилы, а на четвертую подходит к Мосту Возмездия, где судятся ее хорошие и дурные поступки. В конце времен господь Ахура-Мазда свергнет Ахримана, воскресит всех людей и устроит Страшный суд.

Фраваши. В метафизике зороастризма — бессмертная душа человека, которая существует до его рождения и не умирает после его смерти (однако не вселяется в новое тело). Символическим изображением фраваши служил крылатый диск (фароар). Считалось, что фраваши, освободившаяся от тела, отправляется на небеса, где присоединяется к воинству благого бога Ахура-Мазды. Культ фраваши был распространен в Персии в различные исторические эпохи и, по-видимому, являлся модификацией первобытного культа духов предков.

Фрашегирд (древнеперсидск. — «Чудо-делание»). В зороастризме — окончание нынешнего состояния мира, Судный день. Согласно учению Заратуштры, в этот день все умершие воскреснут и явятся на Последний суд, на котором праведные будут окончательно отделены от грешников. В этот день боги расплавят весь металл в горах, и он потечет на землю огненной рекой. Все люди должны будут пройти через эту реку, и «для праведных она покажется парным молоком, а нечестивым будет казаться, что они во плоти идут сквозь расплавленный металл». Таким образом, все грешники переживут вторую смерть и навеки исчезнут с лица земли. Затем река расплавленного металла потечет в ад, убьет Ангро-Майнью и сожжет последние остатки зла в мире.

Тогда Ахура-Мазда и шесть благих богов торжественно совершат последнее духовное богослужение и последнее жертвоприношение (после которого смерти вообще не будет). Они приготовят мистический напиток — «белую хаому» — который даст всем, кто его вкусит, бессмертие. Тогда

люди станут такими же, как Бессмертные Святые — едиными в мыслях, словах и делах, нестареющими, не знающими болезни и тления, вечно радующимися в Царстве Бога на земле.

Хома. В ведическом ритуале — обряд помещения в огонь жертвенного дара (хавис), которым преимущественно служит топленое масло.

Хравстра. В мифологии зороастризма — яростные и вредоносные духи, воплощенные в земных насекомых, жаб, хищных птиц и прочих вредоносных и отвратительных существ (именно поэтому религиозный закон предписывает уничтожать их). В метафизическом смысле словом «хравстра» называют всех врагов зороастризма.

Хумат, хухт и хварест (древнеперсидск. — «благая мысль», «благие слова» и «благое дело»). В зороастризме это три основные добродетели, символизируемые тремя витками священного пояса кусти. Они же считаются тремя этапами, которые проходит душа при восхождении к Ахура-Мазде.

Чинват. В зороастрийской мифологии — мост на небеса, по которому должны пройти души умерших людей. Вершина моста узкая, как острие меча, и злые души срываются с нее в преисподнюю, тогда как для праведных душ он так широк, что они могут пройти его без затруднений.

Ясна (древнеперсидск. — «богослужение»). Вторая книга Авесты, излагающая основы зороастрийского культа. Здесь содержатся мантры и магические формулы, сопровождающие жертвоприношение, а также обращение к двум главным святыням зороастризма — огню и воде. Ясной называется также главное богослужение зороастрийцев, проводимое по предписаниям этой книги.

Яштыю. Наиболее древняя из книг Авесты, содержащая изложение важнейших религиозных взглядов зороастризма, описание культовых церемоний, приемы защиты от злых духов, формулы проклятий, раскаяния и т.д.

Заключение

Итак, мы видим, что зороастризм является предшественником так называемых мировых вероисповеданий. Его идея о противостоянии двух равносильных богов — властелина добра и властелина зла — является характерной особенностью всех мистических учений, ведущих свое происхождение от зороастризма. Например, образ Ахримана, вне всякого сомнения, сильно повлиял на формирование христианского понятия о Сатане и определил дуалистический характер современного христианства.

Глава 7

Митраизм — солнечный культ героев

Историческая справка

Митраизм — культ Бога Солнца, справедливости, соглашения и войн. В этой книге я именую этот мировой культ митраизмом лишь по той причине, что под этим названием больше всего сведений о нем сохранилось в некоторых источниках, касающихся Древнего Ирана и Древнего Рима.

На самом деле, поклонение Богу Солнца существовало не только в этих двух странах Древнего мира, но буквально по всему земному шару. Естественно, под несколько иными названиями. И прежде всего в России под именем огнищанства.

Митраизм возник из древних политеистических народных религий, так как древние люди справедливо полагали, что Солнце является важнейшей для их жизни эманацией Всемирной божественной силы. Они ведали, что происхождение и развитие жизни на земле соединено с Высшим Разумом Солнца и зависит напрямую только от него. С Солнцем связано было и представление о личном бессмертии, так как древние люди ведали о наличии разумной плазменной жизни под короной Солнца.

В России, как уже указывалось, митраизм представлял собой солнечный культ воинов, называемый огнищанством. В этом культе наряду с культом Бога Солнца Ярилы Три-светлого по-прежнему признавался весь пантеон русских богов. Но самым почитаемым богом все-таки был ЯРА.

У торок культ Солнца развился из тенгрианства. В Золотой Орде (древнерусской военной империи) он оформился в бонизм – солнечный культ Доброго Солнца (бон – добрый). Культ Бога Солнца Амона РА, который в Египте являлся официальной религией, без всяких натяжек можно отнести к митраизму.

В VI в. до Р.Х. в Древней Персии (Иране) митраизм расцвел из политеистического культа – маздеизма, в центре которого стоял Мифра, бог договоров и взаимных обязательств. Японский синтоизм с его культом Богини Солнца АматеРА-СУ – ярко выраженная разновидность митраизма.

В Римской империи II–III вв. н.э. Митра считался божеством верности императору. С принятием христианства митраизм в Европе, да и во всем мире отступил, пораженный коварством новой веры.

Забегая вперед, отметим, что в отличие от России, Египта, Ирана, Японии служение Богу Солнца в Риме производилось в подземных святилищах, капищах и храмах. Митраистские святилища в Европе представляли собой узкие подземные пещеры, в которых помещалось не более 100 человек. К церемониям допускались только мужчины. Существовало семь степеней посвящения в митраизм, а именно: «ворон», «жених», «воин», «лев», «перс», «гонец Солнца» и «отец». Эта иерархическая лестница символизировала восхождение души после смерти. Во время посвящения верующие проходили через семь ворот и взбирались по лестнице из семи ступенек. Каждая ступень соответствовала одному из планетарных божеств.

Самой важной митраистской церемонией в римской религии Солнца было, как считают некоторые исследователи, заклание быка. О ней мы поговорим ниже.

Центральный эпизод митраистской мифологии – сотворение мира. Римляне полагали, что Бог Солнца приказал Митре принести в жертву быка. Из различных его органов возникли небо, планеты, звезды и т.д. После смерти быка и сотворения мира началась вечная война Добра и Зла.

В древних текстах указывается, что обряды посвящения

включали в себя омовение (или крещение), очищение, наказания и ритуальные пароли. Вероятно, символическая смерть и воскресение также были частью митраистического обряда.

Сущность культа. Митраизм является синкретическим культом, обобщившим откровения древних народов. Однако примерно из тысячи опрошенных мною людей, к моему удивлению, ни один человек не слышал о нем. А ведь митраизм — это мировая религия. *Он был официальной религией в пяти мировых империях Древнего мира, а именно: в Российской державе (древнее огнищанство и бонизм времен Золотой Орды), в Египте (культ Амона Ра), в Персидской монархии (мифраизм), Римской империи (митраизм) и Японской монархии (синтоизм).*

В центре этого учения был культ Митры (он же ЯРа, он же ТенгРа, он же СуРа, он же Боң, она же АмтеРаСу), культ непобедимого бога, образом которого в видимом мире является Солнце. За внешним символом Солнца в этом культе скрывалось, как уже отмечалось выше, понятие о Едином Разумном Божестве, и обряды этой религии вмещали все главнейшие образы и символы, обычные для славянского огнищанства, тюркского тенгрианства, маздеизма и бонизма.

Тут были и символика огня в смысле духовной сущности, и родственная ей идея воды и влажного начала, и образ мистической Чаши как строения мира и Вселенной, и глубокий образ проливаемой крови как символа одухотворения и возрождения.

Митра — ми (ы) т (о) РА — солнечное божество, с которым отождествляли себя наши предки. Выступившие на мировую сцену лунные культы: христианство и магометанство, хотя и оттеснили митраизм совершенно, тем не менее полностью приурочили свои основные праздники к солнечному циклу, но по сути являются лишь жалкими отголосками культа Митры (рис. 37).

В расширенном митраизме укладывалась не только вся мистика народных религий в ее лучших и глубочайших проявлениях, но и все местные верования и суеверия, все боги и божки. Митраизм ничего не разрушал и лишь объединял все в стройном синтезе, над которым парил образ Высшего



Рис. 37. Изображение скачущего бога Митры.
Город ДеУРА Европус I – II вв.

Непобедимого Бога, видимым отблеском или отражением которого было Солнце.

Митраизм был суровой религией воителей, культом победоносного бога, требовавшего от своих последователей духовной мощи, мужества в жизненной борьбе. Аскетизм использовался митраистами не для умерщвления плоти и желаний, а для накопления личной силы и могущества, для овладения трансперсональными способностями, трансмутациями, воскрешением после гибели в сражениях, перемещений в пространстве и т.д.

Преломление хлеба было символом братства и выручки, а не христианским обращением к «нуждающимся и обремененным».

Служение добру воспринималось как беспощадная борьба против зла, лжи, тьмы и всех темных сил, противящихся торжеству светлого бога истины.

Идеалы пассивного смирения и обещания «спасения» без особых усилий были для митраистов смехотворными и жалкими, достойными только невольников и нищих духом.

Имя Митры (ЯРа, Амона Ра, МифРа, ТенгРа, СуРа) — бога света и правды призывалось при вступлении в бой за

правое дело, а также в свидетельство произносимого обещания, ибо Митра считался хранителем данного слова. Последний атрибут был наиболее характерен для мирозозерцания предков, особенно ценивших правдивость.

Основные понятия митраизма

РА — центральный элемент, имя Бога, несокрушимая солнечная сила.

Я-РА (ярило), Тенг-РА, Мит-РА, Су-РА — имена Бога.

Ярило Трисветлый — Бог Яви, Нави и Прави.

ИРАН (Персия), РАСЕЯ (Россия), РАМА (Рома — Римская империя) — страны бога РА, солнцепоклонников.

Раждать — ждать солнечного детеныша.

Ражать (выжимать РА) — появление человеческого существа, солнечного сгустка.

Ражена (раженица) — жена Бога РА. В это понятие предки вкладывали понимание того, что женщина вынашивает солнечного детеныша — плазмоида.

Ребенок (славянск. — РАбенок) — солнечный детеныш.

РАЙ — золотой век поклонения Солнцу и Земле. Место будущей жизни солнечного человека под короной Солнца.

Рада(о)сть — обретение светлой солнечной силы. Солнце даст.

пРАна — солнечный дух, душа человека.

РАдуга — солнечная дуга, мост между сферами.

РАЗвитие — солнечный виток жизни.

СевеРА — север, место, где РА опустился за горизонт.

Севе — это сев, посев.

ТРОпик — т(о) РА пик — место, где РА находится в пике.

эРА — солнечный год.

РАзум — индивидуальный УМ. Кусочек ума Солнца.

Плазменная бессмертная мыслящая субстанция, управляющая мозгом и телом.

РАса — солнечный народ.

КРАмола — обращение к солнцу, к РА моление.

УмиРАние — Ум- и- РА- ние, т.е. соединение индивидуального разума с солнечным разумом.

СРАщение — соединение с РА.

ВозвРАщение – следующее появление Разума на Земле.

ВРАчевание – в– РА– Че– Ва– ние – это есть Ваяние у Человека Разумного солнечного алгоритма жизни, где ва – славянский корень слов «создание», «опора», например, СВАЯ, ваятель и т. д.

ВРАЧ – посланник Солнца.

АСТРА – Аз то РА – звезда – то же самое, что и Солнце.

Символы мифризма

«Крест животворящий» (рис. 38).

Изучая и стараясь познать своего бога, образом которого в видимом мире было Солнце, наши предки-митристы имели доскональное представление о процессах, происходящих на Солнце. «Крест животворящий» как символ даст наглядное представление о потоке заряженных частиц-волн – солнечном ветре, устремляющемся с поверхности Солнца прямолинейно в пространство.



Рис. 38. Кресты:

а – новгородский, иранский, тюркский, римский; б – христианский;
в – современное представление о солнечном ветре, потоке частиц-волн

Орбиты планет являются квантовыми оболочками Солнца. В солнечном ветре имеется вся информация о создании биологической жизни. Встречая на пути планету, на которой имеются подходящие условия, Солнце оплодотворяет ее потоком заряженных информационных частиц-волн.

Зарождается жизнь. Творцом всего живого на Земле является солнечный свет, но одновременно все живое фактически состоит из плазменных квантов солнечного света, воспринимаемого нашим сознанием после организации в определенную форму как твердое тело. Даже камень, если спустится на уровень атомов электронов и квантов, — это непрерывно движущийся и излучающий объект, состоящий из частиц и бесконечных волн одновременно.

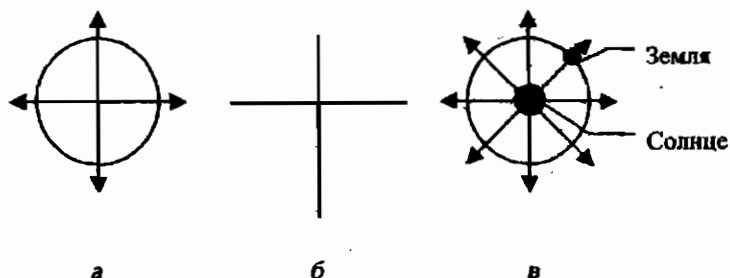
Современный человек (христианин, буддист, мусульманин или атеист) опустил глаза вниз и воспринимает Солнце как раскаленный огромный шар и ищет ответ на вопрос, где же бог и что представляет собой наш творец. А он сияет у нас прямо над головой, излучая божественное тепло, является источником громадной энергии, способной обогреть и прокормить миллионы таких объектов, как Земля. Но мы, словно обезумев в поисках источников энергии, преграждаем реки — артерии Земли, вскрываем нефтяные потоки — вены Земли, жжем лес и уголь, терзаем живое тело матери Земли и ищем ответа на вопрос, почему мы страдаем, болим и вырождаемся.

Люди забыли и утратили способы усвоения солнечной энергии и стали жалкими рабами лунного света, не дающего ни тепла, ни воли к жизни. Они перестали быть «кусочками Солнца» и превратились в жалкую, безвольную, ночную слизь — протоплазму, которой суждено исчезнуть, когда на Землю прольется огонь очищения.



Рис. 39. Коловорате
(русское слово —
просто колovorот)

Коловорат. Основной символ митраизма, дающий представление о взаимодействии разума Солнца, Земли и Человека (рис. 39).

КОЛО — вращаться (отсюда колесо — русское), В — предлог, РА — бог Солнца, ТЕ — то (славянское). То, что вращается в Солнце.

Все известные планеты Солнечной системы лежат в одной плоскости, которую называют плоскостью эклиптики.

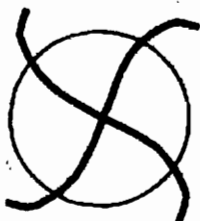
Нашим предкам было известно, что любая планетная система представляет собой сепаратор, где по краям располагаются тяжелые частицы (планеты, астероиды, кометы и т.д.), вращающиеся, а в центре концентрируются легкие частицы плазмы, образующие Солнце. Механизм поступления плазмы на Солнце – магнитный. Его можно рассчитать математически.

Солнце является гигантским вращающимся электромагнитом. Его магнитное поле при обходе вдоль экватора меняет свое направление четырежды. Частицы (точки) поверхности Солнца совершают полный оборот за период $T=27$ суток. Угол поворота Солнца меняется как $\alpha = 2\pi/T$. Поэтому планетное магнитное поле направлено по спиральям (рис. 40). Расстояние движения плазмы от планеты до Солнца коррелирует со скоростью солнечного ветра и может быть определено по формуле $P = V \cdot T$. Отсюда уравнение спиралей на рис. 40 имеет вид $\alpha = 2\pi r / V \cdot T$. На расстоянии земной орбиты ($P = 1,5 \cdot 10^{11}$ м) угол наклона магнитного поля к радиусу-вектору солнечного ветра составляет, как легко проверить, 50° .



Рис. 40. Схема сепарации (коловращения) в Солнечной системе



Рис. 42. Звезда

мышление не позволяет нам войти в иные миры. Это мышление говорит нам: этого не может быть, потому что этого быть не может. Наше мышление настолько шовинистично, что не допускает мысли о том, что не только биологические объекты, но и огромные тела (например, Земля) могут обладать разумом. Оно рисует нам братьев по разуму только приблизительно такой же формы, как и мы сами.

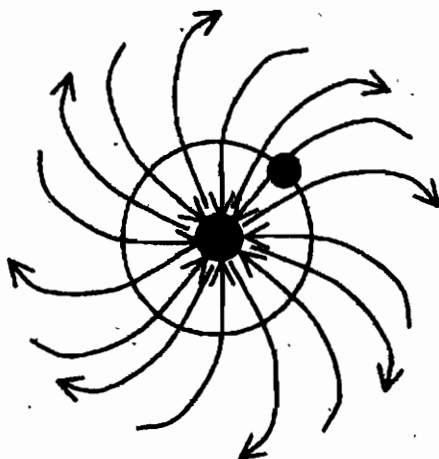
Нам недоступна сама мысль, что, например, камень или луч света может обладать мудростью, превосходящей наш ум во сто крат.

Отказавшись от митраистских воззрений об одухотворенной Вселенной, мы вступили на страшную тропу полной аннигиляции человечества или превращения его в раба другой цивилизации.

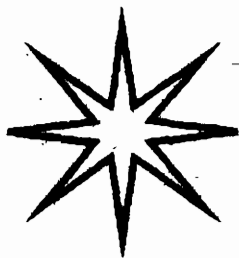
Символ «Спираль»

Спираль (рис. 43) весьма почитаемый символ, оставленный нам солнцепоклонниками-митраистами повсеместно: на камнях, скалах, полях, в пустынях и т.д.



Рис. 43. Спираль

Корень «спи» означает вращение и скорость, например, в русском языке оно является корнем слова «спица» (от славянского спиде). Спица устанавливалась в колесе. Спином, т.е. вращением, обладают электроны в атоме. СпиРАЛЬ – вращение солнц – обозначает основной принцип жизни Галактики, вращения вокруг ее центральной оси. Вселенная – это мир разумной магнитно-торсионной энергии.

Символ «Вода»

Вода (рис. 44) является вторым символом толкования жизни. По сути митраисты вкладывали в него понятие об эволюции, выработавшей в благоприятной водной среде первые живые организмы и развернувшейся далее в постепенном создании жизнеспособных типов.

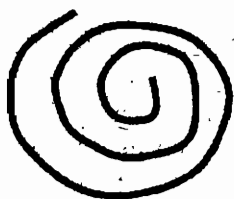

Рис. 44. Вода (Тиамат — мировой океан, изображался в виде змея)

Значение первичного принципа воды — первобытного космического элемента — изображалось как соприкосновение духа с материей, подобное отблеску божественной мысли, отразившейся на поверхности мирового океана.

Отсюда самое почитаемое в древности изображение юного Митры, извлекающего из скалы источник воды, символизирующий божественное знание и божественное откровение.

Символ «Дерево»

Дерево (рис. 45) есть символ эволюции сознания в митраизме. Эволюция (развитие) — это проявление скрытого потенциала. В каждом существе есть все остальное. В семени — дерево, в дереве — лес. Сознание, таким образом, присуще многим мирам природы, а не только нашему миру, центром которого является человек. Иначе говоря, сознание присутствует во всех формах жизни. Оно является первоосновой творения, эволюционной силой. Жизнь, творение и эволюция представляют собой стадии в раскрытии сознания. В существовании нет ничего, что было бы лишено чувствования, нет ничего, что было бы чисто мирским или бездуховным, что не

имело бы уникальной ценности в мироздании. Все аспекты жизни связаны между собой и взаимозависимы. Жизнь — это система взаимной поддержки и заботы не только на физическом, но и на психическом и на духовном планах.

Сознание — это не просто мысль, интеллект или разум. Это ощущение бытия собственной жизни и связи со всей остальной жизнью. Сознание как чистое ощущение присутствует уже в растении, оно скрыто в камне и даже в атоме — притяжение и отталкивание, происходящее на элементарном уровне подобно любви и ненависти, приязни и неприязни.



Рис. 45. Дерево

Поэтому митраизм подчеркивает, что существует единое Я, единый принцип. Творение — это свет. Например, в ведах — древних славянских священных текстах, донесших до нас учение предков, Бог Первичного Огня (Ингль), олицетворяющий принцип огня и божественную Мудрость-Волю, создает миры и изменяет их путем ряда самотрансформаций.

Каждое живое и, в нашем понимании, «неживое» существо, таким образом, является чувствующим, и на уровне сознания все является человеческим. Истинная человечность, к сожалению, утраченная благодаря новым религиям, находится в центре всей жизни. Сознание человека, животных и растений — это частица божественного сознания. Но в совершенном мире растения и животные проявляют эту

человечность, одновременно и божественность более ярко, чем люди, которые благодаря новой вере закоснели в своем обособленном ощущении человечности.

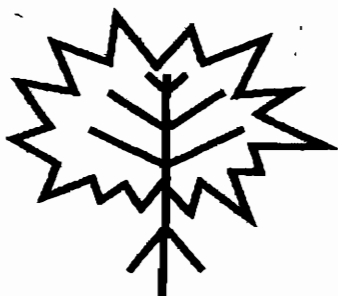
Только когда мы будем рассматривать все существующее как человеческое по своей сути, мы сможем достичь поистине человеческого существования.

Урок, как стать человеческим, преподносят нам именно растения, чья жизнь уходит корнями в Землю, а вершина устремляется в Небо. Учась у них, мы сможем обрести лучшее понимание самих себя.

Человек как микрокосм содержит в себе все стихии, все минеральные, растительные и животные царства. В растении скрыт потенциал человеческого существа, и наоборот: в человеке присутствует основная энергетическая структура растения. Можно сказать, что наша нервная система — это дерево, растительная сущность которого человека. Поэтому растения обладают способностью прямого общения с той сутью чувствования, которой отличаются человеческие существа.

Современные исследования доказывают эти утверждения митраистов. Опытным путем получены факты проявления у растений высших психических функций: боли, радости, печали, страха, любви и ненависти.

Растительное царство существует для приведения чувства в проявленное состояние. На уровне растений чувство присутствует в чистой и пассивной форме. В животном царстве и у людей оно проявляется более активно и обособленно, но зачастую не так красиво. В растениях сознание находится на первозданном уровне существа, поэтому оно более психично и телепатично.

Различные формы жизни являются как бы станциями для приема и передачи энергий, питающих все живое. Каждое существо предназначено для питания других и в свою очередь само получает питание. Таким образом, каждое царство природы служит для получения и передачи жизни. Жизнь передается и через солнечный свет, и через звездные (астральные) силы. Это и есть Бог, а человек и все сущее — его частицы.

Земля, обладающая сознанием, подобно гигантскому принимающему устройству и передающей станции, вдыхает и выдыхает космические силы. Их сущность, впитываемая ею (Землей), растет и развивается в виде жизни. Не все эти силы материальны, они включают в себя и тонкие энергии духовной природы. Растения передают жизненные эмоциональные импульсы, жизненную силу, которую несет свет. Это — дар, милость, сила растений.

Растения передают нам любовь, животворящую силу Солнца, энергию, которая подобна энергии всех других звезд. Получаемые от растений космические энергии обеспечивают питание и рост наших плазменных тел. В этом смысле жизнь растений — это великое жертвоприношение. Они предлагают не только самих себя в качестве пищи, но и весь свет, всю любовь звезд, любовь Космоса, вестниками которого они являются. Они преподносят нам великий свет с тем, чтобы мы могли войти во вселенскую жизнь. Они существуют для нашего как психического, так и физического питания. Наши чувства затем являются нашими собственными внутренними растениями, нашими собственными внутренними цветами, которые растут в соответствии с нашим восприятием окружающей нас жизни.

Растения существуют для преобразования света в жизнь, человеческие существа — для преобразования жизни в сознание и любовь. Свет, жизнь и любовь — одно целое, в котором каждая часть является выражением другой. Это три измерения одного и того же существования¹.

Растения преобразуют свет в жизнь при помощи фотосинтеза. Человек преобразует жизнь в сознание при помощи процесса восприятия. Например, слово «растение» на санскрите означает *osadñi*, где *osa* — огненная трансформация, *ñi* — вместилище или ум. Одновременно под этим понимается и акт творения.

Человеческие существа представляют собой «растения» сознания. Растения осуществляют такой же процесс трансформации, что и люди, но на «менее высоком уровне» эво-

¹ В славянском язычестве эта ипостась бога называется Триглав. — *Прим. авт.*

люции, этим они питают наш ум и нервную систему, обеспечивая процесс трансформации, происходящий в нас. Как внизу, так и наверху: вся Вселенная являет собой метаморфозу света. Бог есть свет¹.

Во внешнем мире Солнце находится в центре и является источником света и жизни. Во внутреннем мире так же есть солнце, которое занимает центральное положение в нем и является источником жизни. Согласно Ведам, это внутреннее солнце есть наше внутреннее Я, которое древние арии называли Поуруша². Растения связывают нас с внешним Солнцем, наше внутреннее растение — нервная система — связывает нас с внутренним солнцем. Установление связи между внешними и внутренними растениями замыкает цепь света и жизни и устанавливает свободный поток сознания, в котором ум обретает свободу. Это соединение двух солнц, внешнего и внутреннего, создает праздник жизни и является основой личного бессмертия человека.

Особенности митраизма в Европе

Последовательность распространения митраизма в Древнем мире представляется следующим образом. Сначала этот культ зарождается в России в недрах славяно-арийского православия. Приверженцы этого культа (огнищане) из всего пантеона русских богов начинают отдавать предпочтение Богу Солнца Яриле Трисветлому. Это предпочтение вытекает из факта, что Солнце является конкретной эманацией (проявлением) Вседержителя в видимом мире (в Яви).

Аналогичные процессы идут и в тенгризме — религии тюрков. Представление о солнечном луче как средстве передачи зародыша на жизнь человеку, посылаемом Тенгра, было известно древним тюркам. Ярким примером служила генеалогическая легенда о рождении у шаманки, происходившей из древнетюркского знатного рода Ашидэ, сына, знаменитого в будущем Ань-Лушаня, восставшего против танской

¹ Световит, согласно славянскому язычеству. — *Прим. авт.*

² Транскрипция Поуруша весьма близка к имени отца Зороастра — см. выше. — *Прим. авт.*

династии императорского Китая. При его зачатии в юрту проник луч света. Можно вспомнить и о знаменитой прародительнице монголов Алан-Гоа, от которой вел свое происхождение и род Чингисхана, зачавшей от луча, проникшего в юрту через дымовое отверстие.

Древние тюрки движение Солнца по небу ассоциировали с полетом огненной птицы, крылатых коней и т.д.

Крылатые кони в качестве символа или олицетворения Солнца широко были распространены в космогонических мифах тюркских народов. Кроме коня и птиц, с символом Солнца связаны были и такие животные, как баран, олень, бык.

О широком распространении культа Солнца у тюрков свидетельствует огромное количество бытовых предметов, украшенных солярным орнаментом в виде знаков-символов Солнца, найденных по всей территории Евразии. Такие знаки в большом количестве изображены на керамических сосудах и женских серьгах.

Представление о Солнечном Боге как о сыне Тенгра делает возможным появление у тюрков солнечного митраистического культа — бонизма (Бон — добрый), который в дальнейшем в империи Чингисхана становится государственной религией.

Воззрения огнищан и бонистов были перенесены Зороастром в Иран. Постепенно иранцы под влиянием зороастризма из всего пантеона персидских богов во главе с Ахура-Маздой начинают отдавать предпочтение солнечному богу Мифре как Богу Правды, Добра и Договора.

Европа появлению митраизма, скорее всего, обязана завоеваниям Александра Македонского и его греческим и римским последователям. Но если в России и Иране этот культ не был бы всеобъемлющим, так как на русской и иранской почве его последователи наряду с Богом солнца Ра по-прежнему прославляли весь пантеон древних богов, то в Европе культ Митры получил самое широкое распространение и, в конце концов, стал официальной религией Римской империи.

Чем объяснить такой успех митраизма в Европе? Это было связано, по нашему мнению, во-первых, с тем, что по

мере завоевания эллинами (греками, македонцами и римлянами) более древних государств и народов у граждан их метрополий стали возникать ощущения и появляться представления о некоей могущественной мировой силе, находящейся за пределами их маленького (афинского или римского) мирка. Поэтому любая новая для них религия, позволяющая им осмыслить громадность мира и производящая с их сознанием изменения, быстро находила массу последователей.

Во-вторых, в Европе в эти времена получает развитие так называемый фатализм, т.е. представление о том, что жизнь человека полностью предопределена судьбой. Фатализм явился отцом астрологии, которая, подкрепляя свои утверждения точнейшими математическими расчетами, раскрыла европейцам глаза на тот факт, что все события на Земле обусловлены небесными силами. Именно фатализм и астрология привели к широчайшему распространению культа Митры в Римской империи.

Одной из основных загадок европейского митраизма принято считать изображение Митры — бога Солнца не только в виде диска с начертанной на ней пламенеющей сущностью, как это было принято в России или в Иране, но и в виде молодого юноши в развивающемся плаще, на котором изображено звездное небо, сидящего верхом на быке и загибающего его голову назад.

Христианские ученые интерпретируют эту сцену как «убиение быка», т.е. кровавое жертвоприношение. Такая интерпретация делается до сих пор, скорее всего, для того, чтобы опорочить митраизм, который являлся для христианства главным конкурентом в Европе, и низвести его до положения язычества. Однако при внимательном рассмотрении изображения европейского Митры речь может идти именно о загибании головы животного назад, а не о его умерщвлении. Подобный подход позволяет разгадать самую неразрешимую для западных ученых тайну главного символа европейского митраизма, а именно, с каким событием связан этот символ? О чем нам говорит эта сцена загибания головы быка назад? Почему она вызывала такое восхищение и поклонение у древних римлян, которые отнюдь не были сторонниками кровавых жертвоприношений. И, наконец, по-

чему подобное изображение Митры отсутствует в славяно-русском и иранском митраизме.

Ответ на этот вопрос кроется в разнице космогонических воззрений славян и римлян. Для древнерусского православия, являющегося великим космическим культом, который оставили предки-боги, не было тайн на Земле и в Космосе. Славяно-руссы, а также и ирано-арийцы имели полное представление о структуре и процессах, происходящих в космосе, и ведали о том, что отнюдь не Земля является центром нашего мироздания, а Солнце, ближайшая звезда, которой управляет бог Солнца Ярила Трисветлый.

По-иному обстояло дело в Европе. В античные времена римляне и греки в отличие от православных руссов и ирано-арийцев считали, что ось небесной сферы, как и сама Земля, является неподвижной. Они полагали, что Земля находится в центре Вселенной, а звезды закреплены на небесной сфере, которая за сутки делает полный оборот вокруг Земли, вращаясь вокруг оси, совпадающей с осью Земли и проходящей через Северный и Южный полюсы.

Исследуя элементы этой сферы, античные ученые установили, что небесный экватор, на котором располагаются двенадцать созвездий, является проекцией земного экватора на эту сферу и что он представляет собой окружность, лежащую в плоскости, которая наклонена под углом 23 градуса в плоскости земной орбиты (зодиакальной плоскости). И что небесный экватор пересекает зодиак в точках осеннего и весеннего равноденствий. В соответствии с таким пониманием мироустройства древними римлянами и греками местоположение зодиакальных созвездий во все исторические эпохи должно быть постоянным. А осеннее и весеннее равноденствия должны наступать в строго определенные дни.

Каково же было изумление древнегреческих и древнеримских ученых, когда они открыли смещение точек равноденствия (Гиппарх, 125 до Р.Х.).

Объяснить это явление в свете существующих представлений о мире можно было наличием гигантской силы, способной придерживать вращение космической сферы. Для них, привыкших верить в незыблемость небес со строго фиксированными звездами, факт торможения явился не-

оспоримым доказательством существования могучего, ранее не ведомого божества. В античные времена точка весеннего равноденствия Солнца приходилась на созвездие Овна, в которое она вошла примерно в 2000 до н.э. из созвездия Тельца, т.е. Быка. Предполагаемое божество, запрокинув голову быку назад и остановив его движение, фактически показало способность останавливать всю Вселенную древних римлян и греков.

Возникает вопрос, какое созвездие Вселенной могло бы оказать такое воздействие на созвездие Тельца, т.е. Быка. Над созвездием Тельца находится созвездие Персея. В античности Персей считался покровителем и основателем Ирана. Отсюда Иран – Персия. Поэтому и греки, и римляне сделали для себя вывод, что Персей и есть иранский бог света и истины – Митра. Другим доказательством подобной связи являлись заявления царей Митридатов Понтийских (получивших имя свое от Митры) и их потомков, утверждавших и веривших в то, что они ведут свое происхождение от Персея.

Таким образом, изображение юноши Персея, останавливающего Быка, становится доминирующим среди других символов, характерных для митраизма в Европе. Для иранцев, славяно-руссов и тюрко-татар не было никакой необходимости изображать Бога Митру (Ярилу, Бона) в подобном облике. Они ведали изначально, что Земля не является центром Мироздания, а является Мидгард – планетой, на которую их предки прибыли из созвездия Орион. Они знали, что на самом деле так называемая космическая ось древних греков и римлян (современное понятие – ось вращения Земли) не является неподвижной, как это себе представляли античные астрологи и астрономы, а совершает колебательные движения по круту. Вместе с ней совершает колебательные движения и экватор, а посему относительные положения экватора и эклиптики меняются.

Это так называемая прецессия равноденствий означает, что положение Солнца на небе в равноденствии смещается назад от вращения эклиптики, и поэтому ежегодно равноденствие наступает на несколько мгновений раньше, чем в предыдущем году.

Прецессия земной оси (т.е. движение оси по кругу к центру и от центра Галактики) согласно славяно-арийским ведам, по так называемому Сварожьему кругу, содержащему 12 зодиакальных созвездий и 16 чертогов, равна 25920 лет. При этом Солнце проходит каждое созвездие ровно за 2160 лет, а каждый чертог за 1620 лет. В настоящее время для славян и ариев заканчивается лютый Чертог Лиса и в 2012 году земная ось войдет в Чертог Волка, чертог возрождения славяно-арийских родов. Непобедимый Митра – Бог Правды, Справедливости и Договора вновь явит свой лик заблудшему человечеству.

Главная тайна митраизма

Самой сокровенной тайной митраизма являлись сведения об индивидуальном бессмертии человека. Рассмотрим подробнее принципы личного бессмертия, которых уже коснулись в главе «Пантеон русских богов».

Нам неизвестно, каким образом последователи этой религии располагали сведениями, что окружающий нас мир – это мир энергетических невидимых плазменных солнечных существ, которые и являются хозяевами видимого и невидимого миров. Вполне вероятно, что это знание достигалось особыми тренировками, которыми они воссоздавали у себя способность видеть невидимое. Способность такую же, как у некоторых животных. Ведь видит же собака смерть хозяина, т.е. выход плазменного разумного двойника, и реагирует на него либо тоскливым воем, либо беспокойным поведением.

Итак, данное знание позволяло митраистам ведать главную тайну своего происхождения и предназначения: у каждого из нас имеется энергетический бессмертный разумный двойник – точная копия внешнего физического оригинала, отражающий его состояние на момент выхода энергетического двойника из биологического тела.

Свидетельство автора. В этом я убедился на собственном опыте, связанном с моим клиническим спасением от тромбоза, обусловленного длительными занятиями спортом в молодые годы. Жестокая болезнь, считающаяся

неизлечимой. Обычно заканчивается ампутацией конечности, а затем смертью. *(Из спортсменов, например, преждевременно умерли Н. Озеров, Лев Яшин. — Прим. авт.)*

На пятый день моих мучений на больничной койке, примерно в 12 часов ночи, мне показалось, что с больной ноги у меня начали сдирать живьем кожу. Боль была настолько мучительной, что на какое-то мгновение я потерял сознание.

Очнулся я от невыразимого блаженства. Я увидел себя сидящим на спинке больничной кровати. Внизу передо мной лежало мое тело. Я видел его насквозь, видел, как бьется мое сердце, как струится кровь по моим сосудам. Вокруг меня были необыкновенно сочные цвета, доставлявшие мне огромную радость. Я посмотрел в сторону от себя и внезапно понял, что вижу сквозь стены. Я увидел спящих больных в соседней палате. Не было никакой боли. Я испытывал невыразимое блаженство. Мне хотелось взлететь и посмотреть на мир сверху.

Внезапно в моем сознании возникла странная мысль: еще рано, надо возвращаться. И я бросился вниз в свое тело. Тут же навалилась мучительная боль, но которая постепенно начала стихать. Я через некоторое время уснул. С этого момента дела мои пошли на поправку и через некоторое время я выздоровел.

Пусть это покажется кому-то фантастикой, но, думаю, что мне теперь известна тайна предназначения человека, так же как она была известна митранстам.

Человек — это без *(именно без. — Прим. авт.)* смертное создание, существующее вечно в виде тройственной энергетической субстанции (сущности). Троица.

Первая сущность — это земное разумное плазменное существо в физической оболочке (теле), способное во время сна продуцировать энергетические плазменные копии своего разума — монады для Вселенского разума. Мозг — это энергетический компактный «прибор», служащий этой сущности станцией для генерации монад. Эти разумные монады могут перемещаться в параллельных мирах, бывать в прошлом и будущем, возвращаться в наше тело или улетать навсегда в другие миры. Все это происходит во сне. Так что

сон — это вовсе не время отдыха, а время путешествий в других измерениях и во времени. И сны — это абсолютная реальность для нашего внутреннего плазменного двойника. В этом, быть может, главный смысл и цель появления человека на Земле.

Вторая сущность — это существо, способное путем зачатия подготовить матричную структуру для продолжения плазменной жизни на Земле — солнечного детеныша, который входит в зиготу и по плану, заключенному в ДНК, начинает строить вокруг себя физическое тело, в каком будет жить на Земле, где для этого имеются все необходимые условия.

Третья сущность — это разумное существо (Я), способное взрастить, одухотворить и усовершенствовать свое плазменное тело. Пройти испытание и очищение для дальнейшей жизни на Солнце в мир Прави. Откуда может снова отправляться в путешествие по Вселенной, в том числе снова прилетать на Землю и воплощаться в физическом теле.

Обряд посвящения

Посвящение в таинства митраизма состояло именно в раскрытии знаний через символику, в постепенном расширении духовного кругозора, в медленной подготовке неопита и усвоении глубочайших идей и понятий.

Это постепенное восхождение по ступеням высшего познания совершалось в более или менее продолжительный срок. Оно начиналось с очищения тела, придания ему необходимой физической кондиции, избавления от расстройств здоровья, если таковые имелись. Следующая ступень заключалась в постепенном совершенствовании и укреплении духовной мощи.

Аскетизм, одиночество, углубление во внутреннее созерцание (остановка потока внешней информации) служили накоплению могущества и силы и готовили к духовному возрождению. Уже на этом этапе давалось представление о трансперсональных способностях: магнетизме, гипнозе, телепатии и т.д.

Следующий этап совершенствования и одухотворения обставлялся разными искусствами, опасностями, испытаниями огнем, водой и мечом. Перед каждым испытанием посвящаемому неопиту предлагалось отказаться от дальнейшего следования по трудному пути. Поэтому лишь сильные духом доходили до конца. И именно из них составлялась отборная дружина носителей высших духовных идеалов.

В конце трудного и долгого пути давалось глубокое научное познание тайн митраизма, проникновение в законы материи. Затем раскрывалась тайна духовной сущности Солнца и его связь с духовной сущностью человека, составленного из тела и духа (его внутренней энергетической копии) и души как связующего звена между несовместимыми началами духа и материи.

Для митраиста как человека, посвященного в тайны высшей степени, все мировые загадки становились прозрачными. И эта глубина познания, проникавшего во все законы естества, давала посвященным власть над материей; именно поэтому посвящение (например, в Европе, где уже орудовали агенты христиан) было окружено тайной, а святилища познания стали переносить в пещеры и гроты или специальные сооружения, чтобы уберечься от недостойных.

Митраисты знали, что познание дает власть, и опасались передачи этой власти в ненадлежащие руки (например, когда это знание попало в руки христиан, они перевернули его с ног на голову и сделали людей рабами божьими, а не детьми бога, как было в митраизме). Поэтому народу давались лишь внешние образы принадлежности к богам, а посвященным раскрывалась тайна того, что обряды имеют кроме символического и реальное значение, что любое действие, сопряженное с выделением духовной мощи (например, прохождение через огонь у славян и тюрок), имеет огромную реальную силу.

Празднества и таинства митраизма

1. Ежедневное поклонение Митре – солнечному Богу правды.

Поклонение Солнцу на утреннем богослужении, накопление солнечной энергии путем специальных поз и дей-

ствий (описано нами в книге «Инстинкт долголетия» Уфа, 1999). Специальные дыхательные гимнастики.

Поклонение Солнцу и стихиям на обеденном богослужении.

Проводы Солнца на закат, поклонение Земле и духам местности и предков. Специальная гимнастика.

- II. **Крещение водой.** Крещение, т.е. подтверждение воплощения в видимом мире, осуществлялось в водоемах. Ритуал выполнялся путем полного погружения неопита в воды священных рек и озер.
- III. **Крещение огнем.** Крещение огнем происходило на открытых пространствах путем прохождения через огненную стену.
- IV. **Рождение Митры.** Торжественное празднование рождения Непобедимого бога – Солнца. Оно происходило 25 декабря каждого года (даже в этом христиане преуспели, приурочив Рождество Христово к главному празднику митраизма – дню декабрьского солнцеворота).
- V. **Искушение.** Искушение кровью производилось в бою, в сражении за жизнь своих соотечественников. Отдать жизнь за семью и соплеменников считалось высшей честью. Существовал и ритуал кропления неопита кровью быка.
- VI. **Создание семьи.** Семьи образовывались 2 раза в год в великие солнечные праздники: дни осеннего и весеннего равноденствия. Дозволение давалось старейшинами родов и родителями молодоженов после сложных испытаний юношей и девушек, включавших в себя бег, соревнования, упражнения на выживание и обеспечение семьи, ритуальные турниры в ловкости и смелости.
- VII. **Переход в другую сферу бытия** – похороны. Сопровождались красивыми празднествами и кремацией телесной оболочки. Кремации производились, чтобы живой энергетический двойник больше не беспокоился о своем физическом теле, а поскорее отправлялся в Солнечный мир, к своим плазменным предкам.

VIII. Иконография. Существовала обширная барельефная иконография Солнца, скульптуры (презрительно называемые христианством идолами) Бога Митры и других божественных ипостасей Всевышнего.

Отступление митраизма

Митраизм осуществлял героическую попытку спасения человечества от вырождения. Но уже работали на полную мощь лунные культы, объявившие, что человек является рабом божьим, и главным лозунгом стало изречение их вождя: «Не мечите бисер перед свиньями». Под «свиньями», вероятно, понимались инакомыслящие, а так как в это время во многих странах мира все они были в основном митраистами, то это обращение адресовалось именно им. Так начиналась борьба за мировое господство над душами человечества.

В этой беспощадной борьбе были расшатаны все устои, державшие древний мир.

В этой битве вырождение правящей кастовой верхушки древних государств явилось главным фактором отступления митраизма.

Ложь оказалась выше правды. Сражение с небес опустилось на землю, где зло обеспечило свое торжество.

Митраистские храмы закрывались или уничтожались, а на их месте открывались молитвенные дома новых вероисповеданий. Древняя вера попиралась повсеместно. Жрецы и манускрипты, ими созданные, сжигались. История переписывалась. Мифы и законы инвертировались. Лунные культы примеряли на себя содранные одежды митраизма и торжествовали победу. Народы, некогда могущественные, падали в прах и растаптывались. Заполыхали мировые религиозные войны, в которых никому не было пощады.

И хотя митраизм является культом непобедимого бога, тысячу лет назад он временно отступил. Бог правды показывает нам сейчас, к чему может привести поспраие веры предков. Вокруг мы видим одичание и опустошение, растерзанную землю, оскверненную воду, падение морали и нравственности, бездуховность и торжество насилия, рабские законы, обдирающие человека до последней нитки, зомби-

рование, страх и безверие, натравливание нации на нацию, религиозную неприязнь и нетерпимость. Страдание и покорность, покорность и страдание, иначе на том свете ты будешь распят, растерзан, уничтожен – вот основные ниточки, за которые дергают мировые владыки новых вер. Дергают не только простых и несчастных людей, но и их вождей, правителей, президентов, депутатов и чиновников.

Митраизм отступил, чтобы показать, как человек может опуститься до положения бестолковой обезьяны, потерявшей смысл жизни на Земле, из сына солнечного бога превратиться в раба и стать легкой добычей служителей лунного культа.

Глава 8

«Новые» религии как порождение лунного культа

Корни учения о потере бессмертия человеком уходят в Ассирию. Как известно, ассирийский пантеон богов возглавляла следующая триада:

- 1) Ану (аналог зороастрийского Ассуры) – Всевышний, Бог Вселенной, Бог небесного океана.
- 2) Бел (аналог славянского Белбога) – владыка среднего царства, Бог воздуха.
- 3) Эа (аналог тюркского Эрлика) – владыка земли, подземного царства.

В дальнейшем эта триада была дополнена Богом Сином, поскольку подземный Бог тьмы Эа был немислим без луны. В дальнейшем на Эа было распространено представление так же, как и о божестве морском (ведь приливы и отливы зависят в зависимости от Луны).

Таким образом, Бог Син, отождествленный с Богом Эа, занял такое же положение, как и Всевышний Ану, и в конечном счете стал его антиподом. Предание гласит, что некто Адап, сын Эа-Сина, который был жрецом в храме своего отца, ежедневно ловил рыбу на небесах и поставлял ее в

храм отца. Однажды ветер опрокинул его лодку, за что Адап переломал ему крылья, да так, что ветер не мог дуть целых семь дней. За это Всевышний — Ану решил привлечь его к ответу и пригласил в свой дворец.

Обеспокоенный Эа запретил Адапу есть что-либо из пищи, которую предложит ему Ану, так как предполагал, что еда может быть смертоносной. Таким образом, Адап отказался от небесной пищи и питья, предложенных Всевышним — Ану. Увидев, что Адап отказывается от того и другого и таким образом лишается бессмертия, которое ему предлагалось на небесах, он спросил: «Итак, Адап! Почему же ты не ешь и не пьешь и теряешь бессмертие?» — «Эа, владыка мой, — отвечал Адап, — приказал не есть и не пить божественной еды и напитков!» Тогда Ану сказал: «Возьмите и верните его снова на Землю!»

Мы видим при исследовании данного мифа полную идентичность с библейским сказанием о грехопадении и наказании божьем, благодаря которому первый человек утратил присущее ему до этого бессмертие. Но здесь мы видим также участие Бога тьмы и подземного царства Эа-Сина и его заинтересованность в ничтожности человека.

В другом древнеавилонском мифе о сотворении мира и человека прямо говорится, что человек никогда не был богом, а был сотворен из «крови» и «костей»: он «обитал» на Земле, на него было «возложено служение богам».

В следующем ассирийском мифе сообщается, что Син повелел отрубить одному из богов голову, затем, смешав его кровь с глиною, сотворил из этой смеси человека. Миф о сотворении заканчивается гимном Богу Эа.

Итак, перед нами программа лишения человека божественной сущности, использованная ессеями и назорейскими жрецами при конструировании новых вер, призванных опустить человека до положения раба. Программа фактически запущена в Вавилоне и не имеет никакого отношения к русско-тюркским и зороастрийским воззрениям, в которых нет ни намека на такие взаимоотношения с Богом.

Да, митранзм отступил, но не погиб. В настоящее время культ Бога правды Митры — божественного свидетеля данного слова, воителя за поправную истину, помощника в

борьбе духа за совершенствование, начинает пробуждаться, находя все больше и больше приверженцев. Кто-то впервые услышал о нем, кто-то уже давно использует учение митраизма, сохраняя *молчание* и накапливая духовную и физическую мощь.

Непобедимый Бог ждет своих последователей.

Основные различия митраизма и лунных культов

Митраизм	Лунные культы
<p>Человек – сын Бога и сам Бог. Человек является бессмертным солнечным (плазменным) разумным существом. Физическое тело – это оболочка, которую он создает сам начиная с момента рождения и в которой он некоторое время живет на Земле, а затем сбрасывает, уходя в другие миры. На Солнце</p>	<p>Человек – раб божий. Слуга. Бог сотворил его из глины, крови и костей. Внутри этого раба имеется некая управляемая покорная трусливая страдающая субстанция, называемая душой, которая после смерти призывается на суд Божий</p>
<p>Воплощением Бога в видимом мире являются Солнце, звезды, планеты, живые существа, растения. Солнце – высший разумный мир, где после смерти живут наши плазменные разумные двойники</p>	<p>Бог – непостижимая сила, стоящая над миром. Лик его недоступен простым смертным. Ни при жизни, ни после смерти. Цели и намерения Бога нам не известны. Солнце – огненный шар, созданный Богом</p>
<p>Вселенная и сам Бог состоят из полей, энергий, мыслящих плазменных форм, непрерывно взаимодействующих между собой в вечном движении. Акт творения заключается в воплощении духовного и разумного существа в материальную субстанцию посредством души</p>	<p>Бог есть матрица, которая копирует окружающий мир по образу и подобию своему. Он – отец, который принимает за нас решения и наделяет или не наделяет нас душой и разумом. Он судья и палач. Мы настолько слабы, что никогда не сможем без Бога понять смысл жизни</p>
<p>Центром нашего мира являются Земля и Солнце, которые есть эманации (проявления) Всевышнего (гелиоцентризм). На земле и под Солнцем у человека есть все условия для развития</p>	<p>Центром мироздания является человек с его маленькими проблемами и чаяниями, которые будут удовлетворены или не удовлетворены после смерти (антропоцентризм)</p>

Митраизм	Лунические культы
Грех искупается поступками, смывается кровью. Человек сам ответствен за свой грех, без «козлов» отпущения	Грехи замаливаются или выкупаются (отпускаются) за деньги. За наши грехи ответствен другой (например, Иисус)
Человек общается с богами непосредственно. Чаще всего на природе, в священных местах	Человек общается с Богом через посредника (священника) большей частью за деньги
После смерти человек вступает в новый этап развития и может неоднократно возродиться, путешествовать в мирах	После смерти, по усмотрению Бога, человек поступает в ад или в рай, где ему воздается по заслугам
Природа божественна. Сознание биоценоза Земли на ступень выше сознания человека. Природа и земля обладают духовностью	Божественность Земли и Природы, их разум игнорируется полностью. Духи Природы и Земли объявляются вымыслом и сатанизмом
Энергетический Разумный человек – разнопол. Дух и душа имеют женское и мужское начала. Мужское начало – познаваемое, логическое, рациональное. Женское начало – непознаваемое, иррациональное. Женщины-жрицы равноправны с мужчинами-жрецами и дополняют друг друга	Дух однополой (однопол). Женское начало отвергается. Женщина объявляется источником искушений и греховности, сосудом зла. Интуитивное мышление женщины игнорируется. Женщина не может быть священнослужителем. Она даже не является копией Бога, так как изготовлена из ребра мужчины
Зачатие является высшим актом божественной силы и моментом появления нового солнечного существа. Оргазм – это момент надления нового существа сознанием, высшая радость	Зачатие является греховным актом. Человек вследствие этого изначально порочен. Непорочен только Иисус и другие пророки, которым приписывается непорочное зачатие
Религиозная терпимость к любым воззрениям, так человек обладает собственной волей и правом выбора	Нетерпимость и ортодоксальность не только к иным религиям, но и к своим протестантским течениям. Сектантский принцип, кто не с нами, тот против нас
Возникновение митраизма происходит естественным путем на основе смятения предшествующих солярных космических культов и верований	«Новые» религии возникают искусственным путем в результате подвижнической деятельности неких пророков, ставящих себя над людьми

Митраизм	Лунные культы
Возможности человека безграничны. Боги – родственники человека	Возможности человека ограничены, все усилия человека должны быть направлены на преклонение перед Богом
Аскетизм является методом увеличения духовных и физических сил. Очищением тела и ума	Аскетизм является способом обуздания плоти. Отречением от мирских соблазнов. Юродством
Любые чудеса могут быть объяснены истинными знаниями и разгаданы с помощью ума или интуиции	Чудеса являются по велению Бога и тех, на кого спустилась благодать божья. Человеку не дано познание чуда
Жизнь подвержена космическим ритмам. Человек является частью природы	Ритмы жизни определяются учениями пророков. Природа бездуховна
Создание семьи соотнобразуется с космическими и земными ритмами и допустимо только между здоровыми, физически и психически, юношами и девушками. Любовь к родственникам – высшая радость и долг	Заключение браков (заключенный – тюрьма, брак – нигуда не годное дело) производится в любое время и допускается в отношении душевнобольных людей. Кто любит еще кого-то кроме Бога, тот не достоин Бога
Добродетельны состоятельные, благодетельные, рачительные, работающие и мыслящие люди	Добродетельны только бедные и нищие, блаженные, покорные и несчастные люди
Жизнь, в том числе и божественные силы, развиваются эволюционно. Жизнь человека – непреходящая ценность. Цель Бога показать человеку все ценности мира. Сотрудничать с ним	Мир – есть созданный Богом, навсегда запрограммированный алгоритм, изменение которого грозит наказанием. Человек не имеет ценности. Бог дал – Бог взял
Творчество доступно каждому. Это высшее откровение божественной сущности. Человек рождается с божественными способностями. Главное назначение таланта нести радость людям	Творчество доступно лишь божьим избранникам. Только тем, на кого он укажет перстом. Талант должен быть отработан. Но судить об этом будут не люди, а Бог
Жизнь боговоплощенного солнечного человека на Земле неповторима и имеет самый высокий смысл и радость	Жизнь земная не имеет смысла. Догмат: не стройте убежищ на земле, не создавайте благ, а думайте о Царствии Небесном

Митраизм	Лунные культы
Целью и смыслом жизни человека являются борьба, совершенствование, творчество, любовь	Целью и смыслом жизни человека является покорное служение Неведомому Богу
Смерти нет, есть переход в иное состояние, путешествие в иные миры, воплощение в другие времена. Встреча с предками	Смерть есть полный распад телесной сущности и сознания. Душа устремляется на суд божий для вынесения вердикта
Мир после смерти одухотворен и полон героических дел. Прекрасные звездные миры. Небесный Ирий. Чертоги Прави. Встреча с ушедшими родными. Сражения с Темными Силами. Возделывание Земель	Мир после смерти поражает глубиной. Рай состоит из праздных счастливых утех. В Аду черти и демоны жарят бестелесные (т.е. не поддающиеся физическому воздействию) души грешников
Зло должно быть наказано. Безнаказанность рождает еще большее зло. Жертвы безнаказанности и несправедливости молят об отпущении. Через нас жертвы карают злодеев	Зло должно быть прощено, т.е. человек должен служить злу и пресмыкаться перед ним. Ударили по левой щеке – подставь правую щеку. Сняли шапку – отдай и рубашку
Вера есть форма жизни	Вера есть форма бизнеса
Возвращение к жизни на Земле для человека-бога нормальное и известное явление. Совершаемое неоднократно. Реинкарнация	Воскресение доступно только богам, например Христу. Но всякого объявившего себя Новым Христом, надо остерегаться
Воля является основным атрибутом человеческой личности. Человек способен сам совершать поступки и отвечать за них	Бог диктует человеку не только поступки, но и намерения совершать эти поступки. Все в жизни предопределено и на все воля божья. Человек безволен
Жизнь есть арена, где человек лично сражается со злом, которое проявляется в нарушении божественных принципов	Сражаться со злом удел Бога и его вонства: ангелов и архангелов. Человек не имеет права вмешиваться в эту борьбу
Вселенная пронизана духом (Бог Вышний) и существует ради духа. Это сила, структурирующая мир и дающая волю к жизни всему сущему	Дух – высшая часть души, полученная непосредственно от Бога во временное пользование и должна вернуться к нему

Митраизм	Лунные культы
Душа (живатма) – внутренняя энергетическая сущность разумного энергетического бессмертного двойника человека	Душа – нематериальный элемент человека, составляющий его индивидуальность и соединенный с его дыханием. Остановить дыхание – отдать Богу душу
Отсутствие ереси, так как митраизм основывался на древних ведических знаниях устройства мира и приветствовал любую научную теорию познания мира и принципов всего существующего	Постоянная борьба с ересью, так как новые веры, во-первых, сами являются еретическими учениями древних религий, а во-вторых, основаны на суевериях и предрассудках рабов, т.е. сломленных людей
Все обряды и ритуалы направлены на обретения силы и энергии от земли, солнца, природы, воздуха, воды, любви и секса	Все ритуалы направлены на покаяние и страдания, на усмирение плотских желаний, на самобичевание и унижение
Высшие Боги являются абсолютной реальностью (что подтверждается все новыми и новыми научными данными) и проявляются в видимом мире в виде конкретных ипостасей: силы, света, огня, звука, энергии или обнаруживаются в виде жизненной силы во всем сущем	Бог соткан из нравственных идеалов, фантазий и надежд верующих. Он ипостазия, майя, представление создателей новоиспеченных вер и их последователей. А посему человек должен восходить к Богу, а не искать его внутри и вне себя. Он непознаваемая субстанция
Монотеизм заключается в признании Высшего Разума объективной реальностью, ликом Божества в видимом мире является Солнце. Все другие боги и силы лишь подтверждают наличие Всевышнего и являются его различными уровнями	Монотеизм заключается в том, что верующие слепо поклоняются единственному Творцу и Правителю Вселенной, который не имеет ни зримого облика, ни материальных свойств
Митраизм не допускал извращенных форм сонгия (т.е. сонгия с нематериальными сущностями (криттерами), мертвецами, животными, сонгия с причислением боли или страданий), а также кровосмешения и отдаленно расового смешения и одволодой любви. Для продолжения Рода использо-	Древние законы отвергнуты полностью, перед Богом все равны. Число 666 – это 66,6 % вырожденцев к числу людей с нормальным сексуальным поведением, достигнув которого человечество прекратит свое существование. Многие пророки новых вер и так называемые греческие герои обосновывали

Митраизм	Душные культы
<p>вались тщательные свадебные ритуалы.</p> <p>Герои могли быть рождены только в результате любви от родителей с нормальным сексуальным и психическим поведением</p>	<p>свое божественное происхождение тем, что их матери вступали в половую связь с нематериальным существом. Многие отличались встичичным сексуальным поведением</p>
<p>Магия составляла основу религии и позволяла митранству познать мистическую природу божественных духовных сил. Магия считалась естественным явлением, позволявшим общаться с умершими предками и Высшими богами. Позволяла вызывать необходимые изменения во внутреннем и внешнем мирах. Действуй и выглянет солнце</p>	<p>Магия считается порождением сил Зла. Внутренняя благодать заменяется молитвами о спасении. Все магические ритуалы, выработанные всками, ассоциируются с ведьмами (ведьмочками матерями на самом деле), колдунами (коло – солнце, дух, дуй – вестер Духа). Ритуал – ничто, молитва – все. Молись, умоляй и дождь пойдет</p>
<p>Согласно митранству весь мир представляет собой единое живое существо, разумное и наделенное бессмертной душой и человек может сливаться с ней. Главный принцип – сначала был символ, т.е. план и образ</p>	<p>Оттождествляют Мировую Душу со словом и, следовательно, со своими пророками. Мировая Душа сотворена Богом для посредничества между ним и людьми. Например, божественная Премудрость – София</p>
<p>Космогония базируется на правильных представлениях о разумном Космосе, энергетические разумные поля которого могут создавать любые видимые и невидимые формы жизни. События, предшествующие появлению нашего мира, доступны нашему восприятию и пониманию, т.к. человеческий разум также участвовал в создании Вселенной. Мир имеет трехуровневую модель: мир изначальных богов, мир богов предков и мир человека – бога</p>	<p>Космогонические мифы о творении мира из ничего повествуют, как правило, о двух противоположных началах (небе и земле, тьме и свете, дьяволе и Боге, воде и суше т.д.). Творцом человека выступает сам Господь, который мастерит человека из смеси глины и крови.</p> <p>Мир состоит из одного Бога, перед которым пресмыкаются твари боязливы, в том числе и человек. А чтобы ему хватало ощущений, он сотворил подобного себе Сатану, с которым развлекется по вопросу кто сильнее</p>

Митраизм	Лунные культы
В митраизме нет сектантства, т.е. он представляет собой религию – связь с Богом. Для митраизма нет необходимости верить в Бога, так как он сам является божественным бессмертным солнечным существом	Постоянно возникают всевозможные секты и конфессии, которые представляют собой «ловцов душ человеческих» (Матф). Они ведут непримиримую борьбу за власть формальных символов веры
Митраизм отвергает членовредительство, так как его солнечный энергетический двойник сам строит только ему удобное тело, приспособленное для данных условий существования на Земле. Если эти условия изменяются, то путем солнечных мутаций может быть изменен план построения тела человека	Обрезание, осклопление, членовредительство, фаллотелпия, протыкание, карнация волос, защемление – самые распространенные формы кастрации, мешающие энергетическому двойнику вести здоровую жизнь, приводящие к расстройству психофизического здоровья, но зато к покорному служению Господу
Митраизм ведал об изначальной создающей природной силе, порождающей материю, из которой состоит видимый мир. И что эта порождающая личное Это сила способна воздействовать на Высших Богов	Личное Это не имеет смысла, так как человек – слуга Бога и должен выполнять только его намерения, не иметь воли, отвергать всякий смысл земного существования. На все воля Всевышнего. Он велик. Ему виднее
Зло существует в виде конкретной энергетической силы и борьба с ним должна вестись на всех уровнях бытия. Зло – это искаженные и безнравственные энергетические сущности, обладающие большой разрушительной силой. Для своего процветания и размножения они могут использовать и человеческие программы, внедряясь в зиготу путем инкубации и суккубации во время сна. Это паразиты, которые не хотят производить, но только пользоваться чужим	Зло все, что противоречит заповедям пророков и их учениям. Все, что на самом деле является злом: бедность, преступность, коррупция, войны, ялоти, отсутствие достойной жизни, осквернение нравных идеалов, рабство, уничтожение природы и т.д. – все эти бедствия объявляются «испытанием Божиим». А земные блага: природа, богатство, пища, дома и одежда, знания, гордость провозглашаются злом, якобы отвлекающим человека от духовного развития
Для митраиста употребление алкогольных ядов и наркотических продуктов в любом виде и любых количествах является самым низким и грязным делом, духовной похотью. Страстью ничтожеств и злодеев. Напитком демонов	Новые веры, за исключением ислама, не видят в этом ничего предосудительного. Мало того, христианство, например, прямо программирует младенцев на пьянство путем причастия, когда крепленое вино (кагор 16 %) выдается за кровь Христа

Постскриптум. Эта часть книги — сборник преданий времен Аркаима, когда люди еще были Солнечными богами. В ней высказано несколько, быть может, резких и критических замечаний по поводу вероисповеданий, которые появились на земле всего около 2 тысяч лет назад. Тогда как древним Солнечным культам десятки тысяч лет. Тому же Аркаиму, например, по официальным данным, около 4 тысяч лет. И там уже была высокоразвитая религия. Поэтому никто никого не хотел обижать, но надо отдавать себе отчет, что древнейшей на земле культуре нанесен невосполнимый урон.

Можно, конечно, бить себя в грудь и утверждать, что в основе новых культов также лежит борьба за духовное преобразование человечества, за мир и любовь между людьми.

Но это не соответствует действительности. Как может преобразиться человек, если он изначально считает себя рабом кого бы то ни было? В том числе и Бога. Не может быть связи с Богом, основанной на страхе, на чувстве греховности, на прощении зла, на ненависти к своему прошлому, в котором все были язычниками, в том числе и родители самих пророков. Не может быть связи у тех, кто вырвал из контекста всех божественных законов несколько правил и, переиначив их на свой собственный лад, выдает их за законы богов.

В древнем мире в духовной сфере действовали совсем иные законы, нежели те, которые проповедуются сейчас.

Эти законы говорили о том, что родителей и своих родственников следует почитать за богов, что зло должно быть, безусловно, наказано соответственно тяжести содеянного, что главное — это нравственная сексуальная чистота Рода, что алкогольные, табачные и наркотические яды недопустимы для употребления человеком, а всякий, кто их распространяет, должен быть уничтожен. Что первична Природа, а мы вторичны. Потому что в Пантеонах древних Богов она является Высшим богом и ей нужно поклоняться в первую очередь.

Древние героические культы, позволявшие нашим предкам жить в полной гармонии с божественной Природой и самим быть богами, были оболганы, растоптаны и, казалось, забыты навсегда.

Но не стоит думать, что подобное останется без последствий. Те, кто отверг своих богов, уже наказаны. Тех, кто приложил к этому делу руки извне, также ждет кара за содеянное.

Чтобы хоть как-то восполнить непоправимую утрату невосполнимых ценностей, понадобилось проделать значительную работу по реставрации откровений древних религий, благодаря чему каждый из нас может наконец-то соприкоснуться с самыми глубинными слоями духовной культуры человечества.

Главной причиной нашего сегодняшнего состояния является тот факт, что когда-то люди поссорились с прошлым и увлеклись ошибочными учениями, которые тихой сапой проникли не только в духовную жизнь народов, но и пытаются диктовать свои нравственные поддельные устои даже государству, что вообще недопустимо. Так как по конституции религия отделена от государства, а цель государства — это материальное благо и защита народов, живущих в нем.

Ссориться с прошлым нельзя. Надо немедленно с ним примириться. И тогда боги вернутся и помогут обеспечить выживание. Равновесие, нарушенное в далекие времена, восстановится сначала в нашей огромной стране, а затем и во всем мире. Прекратится межнациональная рознь, исчезнут братоубийственные войны на почве религиозной и расовой неприязни, прекратится осквернение Природы. Остановится самоубийственная политика, основанная на силе и принуждении. *Каждый народ будет исповедовать свою собственную религию и не будет вмешиваться в дела других народов, навязывая им космополитические идеалы. Только обучаясь друг у друга нравственным и физическим элементам выживания в конкретных условиях, уважая древних богов, друг друга, благоговея перед Высшим Разумом Природы, Земли и Солнца, можно обеспечить достойную жизнь всем своим потомкам, когда боги направят их сюда, на Землю, для совершенствования и духовного развития.*

Заключение

Чтобы напрямую приблизиться к тайне аркаимской культуры и от нее к пониманию, что есть действительная история России, мы не можем обойти вопрос о соотношении изменений, произошедших на Земле за последние четыре тысячелетия, и эволюции сознания человека.

Действительно, следует ли считать древнего человека, применявшего для выживания каменные и бронзовые орудия, более примитивным, чем современного человека, имеющего на вооружении грозные средства, способные полностью изменить облик Земли. Может быть, все как раз наоборот. И именно обладание человеком новыми стальными орудиями и новые так называемые лунные культы, пытающие связать человека с высшими силами, есть явление крайней деградации человеческого сознания, в результате которой человечество не просто будет отброшено в каменный век, а вообще исчезнет с лица Земли, которая будет заселена другими существами.

Если обратиться к французскому ученому Кювье и его теории катастроф, то можно узнать, что постоянные виды одной человеческой эпохи уничтожаются катастрофами и заменяются новыми видами в акте творения. Не стоим ли мы на пороге подобных событий?

Согласно Кювье, эволюция происходит не как у Дарвина, линейно и последовательно, а скачками. Земля при такой точке зрения похожа на птицу Феникс, виды уничтожаются космическими и другими катастрофами, но всегда снова молодеет мать Земля (Гея, Миргارد) благодаря изобилию и приспособлению биосферы.

Если это так, то в подобные трансформации должно быть втянуто и человечество как носитель мирового сознания. То есть у человечества периодически должно меняться сознание. Но за счет чего?

Если мы обратимся к древнейшим мировым и русским преданиям и санскритским писаниям, то сможем увидеть,

что это связано с планетарным движением и процессами магнетизма.

Известно, что Земля имеет наклон приблизительно в 23 градуса по отношению к плоскости своей орбиты вокруг Солнца. В зависимости от того, в какой точке орбиты она находится, расстояние до отдельных ее областей различно, вот почему на Земле 4 времени года (рис. 46).



Рис. 46. Смена времен года на Земле

В пределах годичного вращения происходит еще одно медленное колебание, известное как прецессия равноденствия, на полное завершение которой требуется около 26000 лет. По славянским Ведам 25920 лет. Прецессия имеет форму овала (славяне, как уже говорилось выше, называли ее Сварожьим кругом) и проходит через современные созвездия.

Конец этого овала, устремленный к центру галактики, называется алогеем.

Нижняя половина овала отражает движение планеты по направлению к центру галактики; а верхняя половина показывает, что когда планета движется от центра галактики, это удаление от центра галактики называют движением с галактическим вихрем.

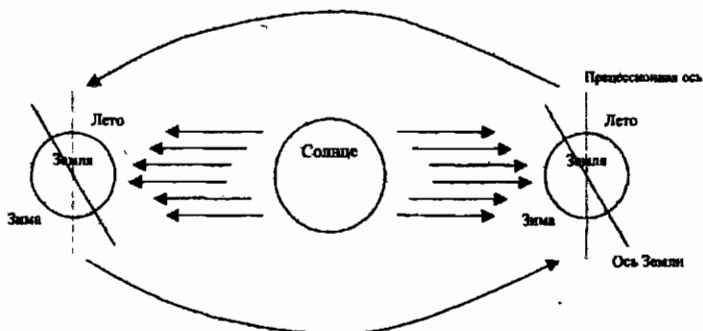
Согласно Ведам, люди в древности знали об этой прецессии (рис. 47) и говорили, что великие перемены случаются не в самых крайних точках этого овала, но несколько после прохождения этих точек, которые на рисунке обозначены маленькими овалами А и С.



Рис. 47. Четыре юги в учении ведизма: восхождение и нисхождение сознания

Эзотерические знания древних руссов говорят, что когда мы достигаем верхнего маленького овала в точке С, удаляясь от центра галактики, то начинаем засыпать, утрачивая сознание, живем по инерции, пока не достигаем точки А, маленького нижнего овала, после чего наше сознание начинает пробуждаться и двигаться вверх по уровням измерений.

Ведические предания утверждают, что когда мы приближаемся к нижнему овалу в точке А прецессии, многие люди начинают осознавать электромагнитные и гравитационные энергии. Они способны перемещать свои энергетические тела в небесах. *Мир в такие периоды становится чрезвычайно неустойчивым, и за один-единственный день человечество может избавиться от старого мировоззрения и достигнуть колоссальной трансформации сознания.*

Именно сейчас (в 90-е годы XX столетия и первые годы XXI века) мы находимся в положении точки А (нижний маленький овал). Это время огромных перемен. Но окончится ли оно катастрофой, или мы на пороге положительных изменений?

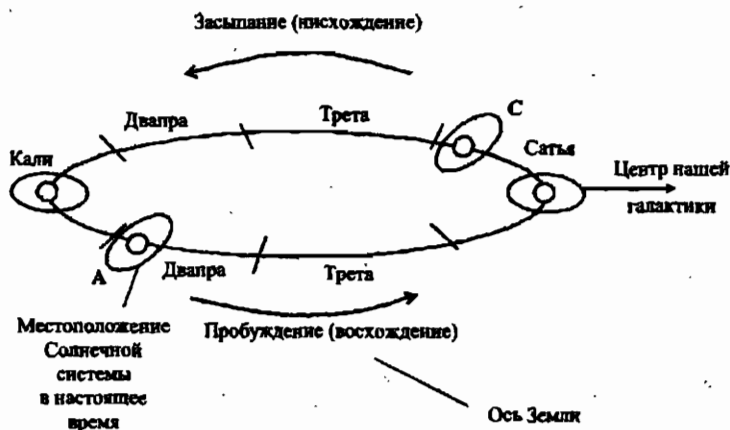
В принципе у Разумной Земли и Разумного Космоса множество средств и способов для избавления от тех катастрофических последствий, которые люди нанесли планете и Космосу в результате своей деятельности.

Перечислим лишь некоторые из них.

1. Парниковый эффект, вызванный глобальным потеплением климата, вполне может поднять к Северному полюсу воздушное кольцо, непрерывно циркулирующее вокруг земного шара на широте Токио и регулирующее климат на планете. В образовавшуюся гигантскую атмосферную воронку ворвется космический холод и в течение нескольких часов погубит все живое в Северном полушарии. Достанется и Южному. Начнется новый ледниковый период, в течение которого Земля восстановит свои силы. Вероятно, это уже имело место на планете Земля. Об этом говорят находки мамонтов в Северном полушарии с зелеными пучками травы во рту и желудке. Что свидетельствует об их внезапной смерти от холода.
2. Внезапный реверс магнитных полюсов способен разбалансировать положение планеты, и она просто-напросто перевернется. Это будет сопровождаться катаклизмами, в которых выживут немногие. Но Земля очистится, уничтожив все, что мы тут «насосидали».
3. Возможна генерация гигантского подземного плазмоида, который по жерлу какого-либо древнего вулкана выйдет на поверхность Земли и произведет громадные разрушения, превосходящие прямое попадание ядра кометы.
4. В результате «размагничивания» какого-либо района в океане возникнет очаг повышенной неустойчивости, где будут непрерывно образовываться гигантские тайфуны, которые, в конце концов, очистят некоторые материки от заселяющих их людей.

5. Возможен импульс Разумным Солнцем гигантского плазменного сгустка в сторону Земли, который уже не сможет остановить земная атмосфера. И многое из всего, что в данный момент мешает Земле жить и развиваться, исчезнет.

Можно перечислить еще десяток способов избавления Земли и Космоса от несмышленного человечества. Потому не перед неведомыми богами надо преклоняться, а перестать испытывать терпение главной богини — Матушки Земли. Детьми каковой мы являемся и которая пока еще надеется на наш разум. Или верит, что разум к нам вернется.

Моим читателям это небольшое заключение по поводу мутации нашего сознания может показаться несколько странным, но я написал его с единственной целью: предупредить всех разумно мыслящих людей, что ситуация на планете Земля в любую минуту может измениться до неузнаваемости и тогда нашему сознанию необходимо будет срочно искать выход из создавшихся обстоятельств.

Например, внезапное непонятное нам, но на самом деле обусловленное резким энергетическим импульсом из Солнца или из глубин Земли отключение электроэнергии и остановка водоснабжения в больших городах в зимнее время. Такое отключение в течение нескольких суток свергнет жителей этих городов в пещерный век. Люди будут вынуждены разводить костры в своих квартирах, мгновенно превратившихся в холодные каменные склепы, и носить воду для питья из ручьев и канав.

Современный человек расслабился до такой степени, что даже не задумывается о подобной ситуации. Хочется, конечно, верить в лучшее, но наше сознание не должно упускать из виду подобных обстоятельств.

Пример Аркаима — это алгоритм того, как можно обеспечить выживание человечества, не нарушая равновесия в мире и природе. И этот опыт может оказаться решающим для нашего сознания.

Приложение 1

Приглашение в Аркаим

Зачем ехать в Аркаим? Из-за болезней и неудач современный человек втягивается в порочный круг. Здоровье слабеет, денег не хватает, планы реализуются слабо, силы не восстанавливаются. Равновесия нет, иммунитет разрушается. Стресс, бессонница, раздражительность становятся нормой. Лекарства не действуют, вино не решает проблемы. Отдохнув в санатории или на даче, испытываем мимолетное улучшение, затем все заново. Вчера был здоров, сегодня грипп, десяток осложнений и так почти всегда.

Планируешь прибыль, никто не хочет шевелиться, идей не хватает, энергия на нуле. Люди не работают – все только требуют. Время летит как сумасшедшее и некогда остановиться, подумать.

Где найти ответ? Как устранить проблемы и сконцентрироваться? Обрести смысл. Укрепить пошатнувшуюся веру, восстановиться. Нашупать пути решения задач. Вернуть здоровье раз и навсегда. Начать стабильно работать. Воодушевить себя и других. Притянуть удачу. Обрести смысл. Зажечь огонь в своей душе. Отбросить нерешительность, начать генерировать идеи. Избавиться от страха, сбросить груз прошлого, привлечь сторонников. Стать любимым и желанным.

Этому нигде не учат! Надо посетить Аркаим! Надо пройти школу совершенствования.

ЛЕЧЕБНЫЕ ФАКТОРЫ АРКАИМА

Духи предков. Аркаим – это не точка на географической карте. Это понятие. Это центр духовности. Это призма веры, через которую можно узреть новый мир – мир успеха, в котором нет места болезням и страданиям, слабостям и разочарованиям. Это место, где зародилась могущественная российская культура.

Духи наших предков улыбаются нам с древних камней Аркаима, и когда мы соприкасаемся с ними, они говорят нам – нитью и хныканью нет места в этой жизни. Любите и

будьте любимы, будьте сильны и счастливы, как мы. Остановитесь. Взгляните на небеса, горы, реки, прислушайтесь к шелесту трав. Аркаим находится на стыке геосональных плит Евразии. Здесь из Земли идут неведомые лучи силы и здоровья, зачерпните их — это бесценный дар. Наполните ими свою душу и тело. Обратитесь к праотцам, и миллионы их рук взметнутся к вам навстречу, чтобы поддержать вас в трудные минуты испытаний.

Пылающее Солнце Аркаима. Здесь оно светит 365 дней в году. Невероятная энергия. Из преисподней дымных городов вы попадаете в солнечный рай. Вы ощущаете поток космического света такой плотности, которой не встретишь даже на пляжах Ривьеры и Коста Браво. Миллиарды килоджоулей энергии устремляются к нам от Божественного Солнца. Мы впитываем эту энергию и уезжаем возрожденными из этого далекого края. Каким образом происходит насыщение солнечной энергией, механизм нам известен. Человек, посетивший Аркаим, наполняется этой силой, которую никогда не забывает, и раз за разом будет стремиться в Аркаим, чтобы соприкоснуться с этой бесконечной силой. Мы обучаемся и обучаем других.

Горы Аркаима. Духи гор были самыми почитаемыми у наших предков. Живы эти духи и по сей день. Потому главными оздоровительными ритуалами в Аркаиме являются посещения вершин: Желания, Любви и Покаяния (Шама-ниха).

Гора Желания. Осуществление желаний — главный сокровенный мотив нашей жизни — без осуществления желаний нет ощущения счастья. На горе Желания мы просим у духов гор, у духов предков помощи даровать удачу в наших начинаниях и стремлениях, мы с благодарностью принимаем эту могущественную силу, мы находим ответ на вопрос, как реализовать свою мечту: заработать деньги, построить дом, развить свой бизнес, написать диссертацию. Решение, ускользавшее от нас, часто приходит спонтанно, через несколько дней или недель после посещения Аркаима, и мы потом долго удивляемся, почему мы не додумались до таких простых вещей. Наше настроение, наши мысли приходят в норму, запущенные дела утрясаются. Хронические заболева-

ния рассасываются как бы сами собой. Страхи и неуверенность исчезают бесследно. Рядом с нами появляются нужные нам люди, которые становятся нашими единомышленниками и помощниками. Наша школа дает механизм реализации ваших желаний.

Гора Любви. Все, чего вам по-настоящему не хватает – это любви. Любви со стороны близких: супругов, родителей, детей и сотрудников и просто прохожих. Вы ощущаете потоки ненависти на дорогах, в учреждениях на рынках, дома и на работе. Вокруг разочарованные и усталые люди. Всему этому нет места в Аркаиме. Посещение Аркаима дает невероятный заряд любви. Эту любовь, приветливость, умиротворенность мы находим на степных просторах и в пространстве среди гор. Мы начинаем улыбаться. Для нас нет проблем установления контактов. Верните себе любовь. Вы ее заслужили.

Гора Покаяния. Простить и попросить прощения. Непостижимый символ, реализующийся только в Аркаиме. В обыденной жизни мы гневемся, мы размениваем свою жизнь на угрозы, мы пышем ненавистью к обидчикам. У нас не хватает времени и выдержки, чтобы избавиться от обиды и отстраниться от обидчиков. Мы разрушаем свою жизнь и часто, своим гневом уничтожая все вокруг, оказываемся среди пустыни. Прощая, мы попадаем в иное измерение, где разрушение организма прекращается, мы выздоравливаем и избавляемся от проблем. Мы включаем программы здоровья. Мы развиваем веру. Мы изучаем законы нашего счастья. Мы меняем мир внутри нас, и он изменяется вокруг нас.

Омовение. Это боговоплощение. Древнейший в мире ритуал производится в священной реке предков Караганке. Кара – карма – это судьба. Погружаясь в чистые воды реки предков, мы освобождаемся от старых привычек, от всей негативной информации, накопившейся в наших ментальных и казуальных полях. И обретаем жизнь новую.

Овладение силой Аркаима. Иногда в Аркаиме мы видим разочарованных людей. Разочарование охватывает всех тех, кто приезжает в Аркаим совершенно неготовым к работе с энергиями. «А что? А как? А где? А для чего? А зачем?» – обычные вопросы паломников, прибывших дикарями. Вряд

ли эти люди смогут найти ответы на свои вопросы. Знание — удел обученных, удел тех, кому боги Аркаима открыли свои тайны. Необученные люди ничего не видят и ничего не достигают. Их поездки оказываются напрасными.

Энергетика Аркаима. Первый вопрос, который задают мне приезжающие в Аркаим паломники, туристы и просто отдыхающие, звучит так: «А правда ли, что здесь необыкновенная энергетика и как она влияет на организм человека?» Однажды я увидел крайне расстроенную женщину, которой один из сотрудников туристического лагеря сказал, что никакой энергетика здесь нет и что зря она сюда приехала. Слезы градом текли из глаз женщины, ведь она проделала огромный путь, чтобы добраться до Аркаима. Позиция этого сотрудника мне была хорошо известна, и я постарался успокоить паломницу и рассказал ей о некоторых исследованиях, проведенных в Аркаиме по изучению этого вопроса. После чего она пришла в себя и с радостью включилась в работу по усвоению энергии Аркаима.

Упомянутый сотрудник туристического лагеря «Аркаим» конечно же, не был знаком с трудами академиков А.Е. Акимова и Г.И. Шипова и «слыхом не слыхивал» о торсионных физических полях всего сущего, видимого и невидимого мира, в том числе и о торсионной природе ауры человека. Поэтому простим ему это невежество, а заодно и тем, кто может быть, посоветовал ему так отвечать на вопросы прибывающих туристов.

А тем, кто действительно интересуется **ЭНЕРГЕТИКОЙ АРКАИМА**, напомню некоторые положения магнитно-торсионной концепции Акимова — Шипова и постараюсь раскрыть сущность энергетика Аркаима в свете данной теории.

Большинство физических объектов состоит из элементарных частиц, обладающих спином (собственным вращением). Вращение грубой материи является источником вторичных торсионных полей. Поэтому, например, все предметы, окружающие нас, все неживые и живые системы имеют свой собственный «торсионный портрет», созданный вращением частиц, из которых они состоят.

Аркаим находится на стыке гексональных плит. Здесь масса глубинных разломов. Например, река Караганка, на

которой располагается древнее городище, протекает по одному из таких разломов. И несмотря на ее кажущуюся мелководность, местами она очень даже глубокая. Во время моей экспедиции были установлены путем промеров глубины, достигающие 22 метров. Эти гексональные глубинные разломы являются источником очень интенсивных торсионных полей, которыми в Аркаиме проникнуто все сущее. Не исключено даже, что эти разломы являются местами, где наблюдаются выходы подземных неорганических плазмодов (см. выше). Мне неоднократно демонстрировали и даже подарили несколько фотографий, на которых отчетливо определяются энергетические сущности, которые ни в коем случае нельзя отнести к артефактам.

Пойдем дальше. У живых систем торсионные поля устроены гораздо сложнее, чем у неживых. Особенно сложно устроены торсионные поля, создаваемые телом человека.



Рис. 48. Семь тел человека

Г.И. Шипов в работе «Теория физического вакуума в популярном изложении», подвергая анализу обрисовку ауры человека так, как она описана в книге Е.П. Блаватской «Из пещер и дебрей Индостана» (рис. 48), говорит о том, что яв-

ственно видно, что аура состоит из шести «тонких тел», охватывающих материальное туловище человека. В обычном состоянии аура имеет форму кокона. Но этот кокон может трансформировать свою форму, вырастая вверх или вытягиваясь в сторону в зависимости от той реальности, в которой в данный момент находится человека. Соприкасаясь с высокоэнергетическими торсионными полями, присутствующими в Аркаиме, наш энергетический двойник таким образом способен повышать собственную энергетику.

Но это еще не все. И не только. Г.И. Шипов (там же) говорит: *«Опираясь на схему физической реальности и используя факты, имеющиеся в настоящее время в эзотерической литературе, можно условно связать тела человека с различными мирами: грубоматериальным, тонкоматериальным и высшим.*

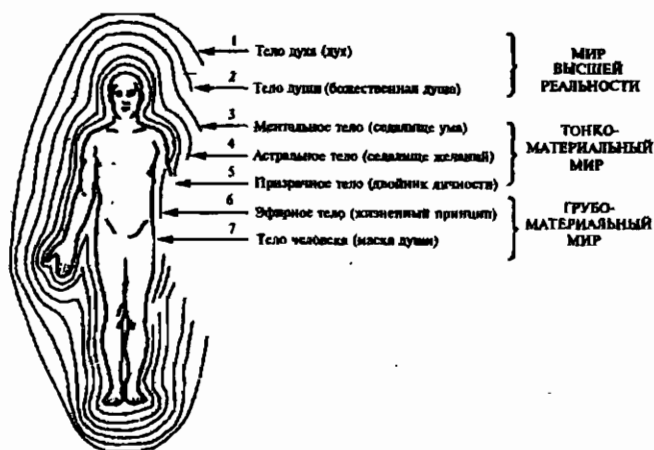
К грубоматериальному миру следует отнести физическое и эфирное тела, причем эфирное тело проявляет себя (в основном) через вторичные торсионные поля, порождаемые вращением частиц, составляющих физическое тело.

К тонкоматериальному миру следует отнести ментальное, астральное и призрачное тела. Эти тела, по-видимому, в основном порождаются первичными торсионными полями, связанными с мыслями и чувствами человека.

Наконец, к миру высшей реальности необходимо отнести тела духа и души, определяющие сущность человека и хранящие в себе наиболее ценную для эволюции информацию о нем».

Таким образом, именно в Аркаиме, соприкасаясь с его торсионными полями, мы можем реально выйти в тонкоматериальные и высшие миры и получить необходимую информацию о своем будущем.

Как происходит изменение ауры под действием торсионных полей Аркаима?

В августе 1998 года директором уфимского Центра метрологических исследований «Урал-Гео» кандидатом технических наук, геофизиком Валерием Лобанковым, к помощи которого прибегал Э.Р. Мулдашев для оценки энергетики горы Кайлас в Тибете, были организованы и проведены исследования по оценке влияния физических полей на психоэнергетическое состояние человека вблизи археологических раскопок на территории городища Аркаим.

Программа исследований включала изучение биологической активности физического тела участников эксперимента путем измерения параметров, отражающих их энергетическое состояние в двух ситуациях – до пребывания в городище и после часового пребывания в его центральной части.

В процессе исследований использовалась специальная полевая измерительная аппаратура – камера газоразрядной визуализации биоэнергетических процессов – «ГРВ-камера» К.Г. Короткова в комплекте с персональным компьютером (Notebook). Проводились измерения интегральных параметров общей площади и степени яркости свечения ауры участников эксперимента. Изображение ауры синтезировалось по изображениям коронного разряда, возникающего вокруг подушечек каждого из десяти пальцев рук, зарегистрированных в виде растровых картинок в памяти компьютера. Наиболее информативными являются параметры свечения коронного разряда в биологически активных точках пальцев рук человека.

Измерительная процедура включала запись в память компьютера изображения свечения коронного разряда отдельно вокруг каждого пальца рук участников. Затем выполнялась обработка параметров ауры в лабораторных условиях. После обработки выполнялся сравнительный анализ параметров «ауры» одного и того же человека в разных ситуациях.

В качестве примера приводим результаты выполненных экспериментов для двух женщин разного возраста и ребенка. На рис. 49 оцениваемая разница площади и яркости свечения заметна визуально, влияние Аркаима очевидно.

На рис. 50 представлена структура ауры директора музея-заповедника «Аркаим» Геннадия Борисовича Здановича. Видно, что, возможно, такая огромная по площади аура и ее высокая яркость свечения обусловлена постоянным его проживанием в изучаемом городище.

Параллельно с исследованиями В.М. Лобанкова учеными из г. Екатеринбурга Еленой и Валерием Ануфриевыми выполнялись исследования параметров сердечного ритма участников эксперимента. Результаты измерений также по-



а



б



в



г



д



е

Рис. 49: а — аура Елены Ануфриевой (42 года) до пребывания в городище Аркаим; б — аура Елены Ануфриевой после часового пребывания в центральной части городища Аркаим; в — структура ауры Ины Еvtушенко (32 года) до пребывания в городище; г — структура ауры Ины Еvtушенко после часового пребывания в центральной части городища Аркаим; д — структура ауры Алексея Еvtушенко (13 лет) до пребывания в городище Аркаим; е — структура ауры Алексея Еvtушенко после часового пребывания в центральной части городища Аркаим

казали заметное улучшение показателей равномерности сердечного ритма после пребывания в городище.

Планируется дальнейшее продолжение экспериментов по изучению феномена Аркаима.

Овладение силой Аркаима. Чтобы овладеть силой Аркаима надо пройти обучение. Наша организация предлагает



Рис. 50. Структура ауры Г.Б. Здановича, регулярно проживающего в заповеднике Аркаим

многоступенчатую школу успеха осуществления желаний и овладения силой Аркаима.

I ступень. Ознакомление с историей Аркаимской цивилизации и древними оздоровительными системами – встречи и лекции, книги Владимира Путенихина, председателя нашей организации.

II ступень. Повышение мастерства. 3-дневная поездка в Аркаим. Ознакомление с силами и объектами Аркаима. Прохождение школы овладения навыками устранения любых форм страха и опасений, снятия всех видов обид, включая кармические, реализация матриц желаний. Включение программ успеха. Прикосновение к силе предков. Подключение к энергии Аркаима. Вручается сертификат инструктора. Поездки по мере набора групп, согласно с графиком поездок. Можно примкнуть к группе для прохождения тренинга непосредственно в Аркаиме, но в этом случае сертификат не вручается, даются только навыки работы.

III ступень. Посвящение. Это 24-часовая школа успеха: овладение навыками оздоровления, очищения, тренинги навыка овладения магнетической силой, формирование умений и навыков внушения, изучение магнетических правил достижения успеха, овладение непроявленными законами достижения успеха в бизнесе, спорте, науке, в управлении и

обучении. Получение первоначальных навыков релаксации и медитации. Обучение навыкам увеличения доходов. Получение сертификата методиста.

IV ступень – совершенство. Основной тренинг. Это обучение законам и навыкам духовного и физического преобладания. Обретение личной силы. Овладение навыками древних культов и магнетизмом Аркаима. Ознакомление с тайной древних религий и посвящение в сокровенные ритуалы древней магии. Тренинг проводится непосредственно в Аркаиме в мае, июне, июле и августе, сентябре и октябре.

Центр духовного развития «Новый Аркаим» предлагает 3-дневные путевки для оздоровления и обретения удачи в Аркаиме. Заявки по телефонам: (3472) 37-37-69 – автоответчик с 10.00 до 21.00, даже если нас нет на месте, оставьте сообщение, для Уфы моб.: 8-917-43-89-900.

Сотрудничество

Вы можете стать успешным человеком, сотрудничая с нашей организацией по следующим направлениям и получая за это вознаграждение:

- Набор групп для поездок в Аркаим.
- Вовлечение людей в обучение на семинарах и тренингах.
- Реализация книг, материалов, пособий и оздоровительной продукции.
- Набор людей на индивидуальные консультации по оздоровлению.
- Организация конференций и конгрессов.
- Участие в организации общин.
- Организация различных производств и инвестирование проектов.

Телефон школы:
8-917-43-89-900, для Уфы.
(3472) 37-37-69, автоответчик.

E-mail: iniciativa_ufa@mail.ru

Приложение 2

Схема проезда

Как добраться до Аркаима



Об авторе

Путенихин Владимир Петрович. Психофизиолог, писатель, общественный деятель, путешественник.

Окончил Башкирский государственный университет, биологический факультет по специальности «Физиология высшей нервной деятельности человека – психофизиология» и Московскую школу гипноза Геннадия Гончарова по специализации «Магнетизм и трансовые состояния».

Возглавлял свыше 15 лет Республиканское объединение «Физкультура и здоровье» при Министерстве спорта РБ в качестве генерального директора.

Разработал новейшую концепцию оздоровления и омоложения человека, которую освоили десятки тысяч людей в Башкирии и России в целом. Основные книги, написанные им в данной области: «Основы глинолечения». – Уфа, 1988, «Тайци – гимнастика бессмертия» – 1988, «Цигун – гимнастика долголетия» – 1989, «Инстинкт долголетия» – 1995, «Природные законы долголетия». – Ростов-на-Дону: Феникс, 2005.

Начиная с 1995 года и по настоящее время является председателем Республиканской общественной организации «Новый Аркаим» РБ. Сосредоточил свое внимание на изучении аркаимского феномена и поиске нетрадиционных средств омоложения и продления жизни в древнем мире.

Тема Аркаима – культурно-исторического и духовного памятника бронзового века – весомо озвучена в мировых и российских СМИ. В течение последних 5 лет он стал местом массового паломничества российских и зарубежных туристов. Прогноз – «Мекка» 3-го тысячелетия.

Внес свою лепту в исследования Аркаима и В. П. Путенихин. Он провел собственные независимые исследования уральского феномена, результаты которых изложены им в книгах: «Кугарчи – очерк Уральской истории» – 2001, «Культы Аркаима» – 2002, «Древо Аркаима» – 2003, «Тайны Аркаимской культуры» – 2003. Автор гипотезы уральского происхождения славян, руссов, тюрок и других народов России.

В начале июня 2005 года объект посетил президент России В.В.Путин, который дал высокую оценку дел, связанных с возрождением Аркаима.

В настоящее время деятельность Владимира Петровича сосредоточена на «раскручивании» и создании международной духовно-оздоровительной системы наломничества, позволяющей человеку повысить свои внутренние психические и телесные ресурсы в результате оздоровительных путешествий в центр «Аркаим». В первую очередь из стран, имеющих отношение к Аркаиму и считающих его своей древней прародиной, а именно: Скандинавии и Германии, Италии и Болгарии, Венгрии и Югославии, Ближнего Востока, Ирана и Индии. Основные методы, применяемые им с этой целью, — это создание центров, туры, проведение конференций и симпозиумов, школ, тренингов, подготовка кадров, рекламные встречи. А также демонстрация возможностей человека в культуре и мифологии, оздоровлении, управлении, бизнесе, торговле и т.д. вследствие посещения Аркаима. В систему постепенно вовлекаются тысячи людей. Главные труды В.П. Путенихина в этой сфере: «Сила внутри нас». — Уфа, 2003, и «Духовные силы победителя». — Ростов-на-Дону: Феникс, 2005.

Литература

1. *Абаев В.И.* Скифо-европейские изоглоссы на стыке Востока и Запада. — М: Наука, 1965.
2. *Бадер О.И.* Каповая пещера. — М., 1965.
3. *Бетцоль Э.К.* Ассирия и Вавилония. — СПб., 1904.
4. *Варбот Ж.* Праславянская морфология. — М., 1984.
5. *Вернадский В. И.* Научная мысль, как планетарное явление. — М.: Наука, 1991.
6. *Гавриш О.Г.* О физической природе биологического поля // Сознание и физическая реальность. 1999. Т. 4. №2. С. 51—55.
7. *Гаряев П.П.* Волновой геном. — М.: Общественная польза, 1994.
8. *Грахов Б.Н.* Пережитки матриархата у сарматов. ВДИ. 1947. № 3.
9. Презы о земле и небе: Антология русского космизма. — СПб.: Художественная литература, 1995.
10. *Гаммель Ф.* История древнего Востока. — СПб., 1905.
11. *Гумилев Л.Н.* Древние тюрки. — М: изд-во «Товарищество Клычников, Комаров и К'», 1993.
12. *Демин В.Н.* Тайны русского народа (в поисках истоков Руси). — М.: Вече, 1997.
13. *Зданович Г.Б.* Аркаим. — Челябинск: Рифей, 1990.
14. *Зданович Г.Б.* Древнейшее поселение городского типа на Южном Урале. — Челябинск, 1987.
15. История Башкортостана (с древнейших времен до 60-х годов XIX в.)/Под ред. Х.Ф. Усманова. — Уфа: Китап, 1996.
16. Искусство стран Востока/А.М. Анисимов, Л.Н. Гумилев и др.; Сост. А.Б. Пюрвеев, В.И. Скуратов. — М.: Просвещение, 1986.
17. Истоки тайноведения. — Симферополь: Таврия, 1994.
18. *Класен Е.И.* Новые материалы для древнейшей истории славян вообще и славяно-русов до Рюриковского времени в особенности. — М., 1854. Репринтное оформление изд-ва «Андреев и согласие», 1995.
19. *Казначеев В. П.* Проблемы живого космического пространства // Интеллект планеты, как космический феномен. —

- Новосибирск: Изд. Дом «Аль-тамилла Ко Лтд», 1997. С. 5–28.
20. *Карпенко М.* Universum Sapiens (Вселенная Разумная). – М., 1992.
 21. *Коротков К.Г.* Аура с позиции физики // Сознание и физическая реальность. 1997. Т. 2. №4. С. 70–75.
 22. *Кузеев Р.Г.* Происхождение башкирского народа. – М., 1974.
 23. *Кызласов И.Л.* Рунические письменности евразийских степей. – М.: Восточная литература. РАН, 1994.
 24. *Ламберт Д.* Доисторический человек. – М.: Недра, 1991.
 25. *Лем С.* Правда // Лем С. Собрание сочинений в 10 томах. – Т.3. – М.: Текст, 1993. С. 362–384.
 26. *Мажитов И.А., Султанова А.Н.* История Башкортостана с древнейших времен до XVI века. – Уфа: Китап, 1994.
 27. *Матюшин Г.Н.* Мезолит Южного Урала. – М., 1976.
 28. *Мулдашев Э.Р.* От кого мы произошли? – М.: Пресс ЛТД, 1999.
 29. *Опарин А.И.* Материя. Жизнь. Интеллект. – М.: Наука, 1977.
 30. Русский космизм: Антология философской мысли. – М.: Педагогика-Пресс, 1993.
 31. Старославянский словарь. – М., 1994.
 32. *Соломин Б.А.* Опыт рассуждения о динамических системах // Техника – молодежи. №8. 1984.
 33. Тайная история монголов/Под ред. Б.З. Базарова. – М., 1968.
 34. *Тейяр де Шарден П.* Феномен человека. – М.: Наука, 1987.
 35. *Федоров Н.Ф.* Сочинения. – М.: Наука, 1982.
 36. *Циолковский К.Э.* Воля Вселенной. Неизвестные разумные силы. – Калуга, 1928.
 37. *Циолковский К.Э.* Грезы о земле и небе. – Тула: Приокское книжное издательство, 1986.
 38. *Чижевский А.Л.* Космический пульс жизни: Земля в объятиях Солнца. Гелиотараксия. – М.: Мысль, 1995.
 39. *Чижевский А.Л.* Физические факторы исторического процесса. – Калуга, 1924.
 40. *Шкловский И.С.* Вселенная, жизнь, разум. – М.: Наука, 1987.
 41. *Яницкий И.Н.* Физика и религия. – М.: Общественная польза, 1995.

Оглавление

От автора	3
Предисловие	6
Часть I. Доисторический Урал	16
Глава 1. Выдающиеся исследователи Урала	16
Глава 2. Путешествие в 10-е тысячелетие до новой эры	26
Глава 3. Возраст уральского человека	31
Часть II. Как предки руссов обживали Урал	35
Глава 1. Мифологические свидетельства	35
Глава 2. От кого пошла Россия? (Материальные археологические доказательства)	42
Глава 3. Знакомство с Аркаимской страной	59
Часть III. Иные свидетельства существования страны руссов аркаимского периода	70
Глава 1. Подтверждения Ветхого Завета	70
Глава 2. Месопотамский след аркаимской культуры	84
Глава 3. Древнерусский календарь старше Библии и Аркаима ..	89
Глава 4. Еще одно доказательство древности: уральский «Стоунхендж» найден!	94
Часть IV. Новейшие ключи к тайне происхождения руссов ...	98
Глава 1. В поисках истины	98
Глава 2. Корни истины	111
Глава 3. Входите — дверь открыта	113
Глава 4. Загадки Башкирии	119
Часть V. Соляные культы аркаимского периода русской истории	130
Глава 1. Где зародились древние культы?	130
Глава 2. Религия как форма выживания древних народов	133
Глава 3. Откровения древних руссов — родноверческое православие	140
Глава 4. Пантеон русских богов	149
Глава 5. Тенгрианство — природная религия древних тюрков ...	175
Глава 6. Зороастризм	209
Глава 7. Митраизм — солнечный культ геросов	230
Глава 8. «Новые» религии как порождение лунного культа	256
Заключение	267
Приложение 1. Приглашение в Аркаим	272
Приложение 2. Схема проезда	282
Об авторе	283
Литература	285

Владимир Петрович ПУТЕНИХИН

Тайны Аркаима

Наследие древних ариев

Ответственный редактор	И. Жиликов
Технический редактор	Л. Багрянцева
Художник	В. Кириченко
Корректоры:	Т. Краснолуцкая, Т. Лазарева

Подписано в печать 20.09.06.
Формат 84x108/32. Бумага тип № 2.
Гарнитура «NewtonС». Печать офсетная.
Усл. печ. л. 15,12.
Тираж 4000 экз. Заказ № 3505.

Издательство «Феникс»,
344082, г. Ростов-на-Дону, пер. Халтуринский, 80.

Отпечатано с готовых диапозитивов в ОАО «ИПП «Курск».
305007, г. Курск, ул. Энгельса, 109.

E-mail: kursk-2005@yandex.ru
www.petit.ru

Качество печати соответствует качеству
предоставленных заказчиком диапозитивов.

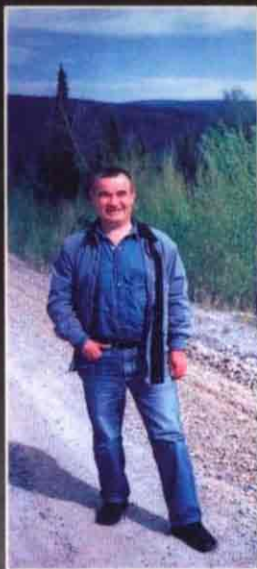

Путенихин Владимир Петрович – председатель Республиканской общественной организации “Новый Аркаим”, биолог по образованию, много лет работает в области древнейших систем оздоровления и этнического развития народов.

Автор гипотезы южноуральского происхождения белой расы человечества. Основные труды: “Инстинкт долголетия”, “Тай-цзи – гимнастика бессмертия”, “Основы глинолечения”, “Кугарчи – очерк этнической биологии” и другие.

Данный сборник статей и стихов – новый шаг автора к раскрытию глубинных ценностей нашего бытия, к смыслу пребывания человека в этом мире.

ISBN 5-222-10080-4



9 785222 100806

ФЕНИКС