



С.Н. ПАВЛОВА



ЭЗОТЕРИЧЕСКИЕ ЗАРИСОВКИ

Книга 2

2004

***Моим Учителям посвящается с
глубоким уважением и любовью***

С. Павлова

ПРЕДИСЛОВИЕ

То, что уважаемый читатель увидит перед собой – плод длительной работы. Так случилось, что уже давно мне довелось погрузиться в интереснейший мир Древних Цивилизаций и в связи с этим – самых разнообразных проблем, объединённых между собой духовной и научной нитью. Материал «ЭЗАТЕРИЧЕСКИХ ЗАРИСОВОК» тематически разделился на две части. Поэтому я сочла разумным скомпоновать его не в одной, а в двух книгах. Обе книги для меня – это сборник плодов длительных раздумий, сопоставлений, аналитических исследований.

«ЭЗАТЕРИЧЕСКИЕ ЗАРИСОВКИ, книга 1» в значительной степени отражает тематику некоторых курсов лекций, которые я читала в течение 5-6 лет в Санкт-Петербурге.

Перед Вами «ЭЗАТЕРИЧЕСКИЕ ЗАРИСОВКИ, книга 2». Она, как и первая, состоит из нескольких, казалось бы, не связанных между собой разделов. На самом же деле их объединяют не только мировоззрение автора, аналитический научный и философский подход к рассмотрению затронутых проблем, но и связь этих проблем с современностью. Перечислю некоторые из них. Первая касается совершенно непонятого для меня с точки зрения астрономии, астрологии и здравой логики обозначенного в обширной современной литературе рубежа перехода в Эпоху Водолея. Вторая – повального, порой совершенно безграмотного и опасного, увлечения медитациями; в разделе, кроме теоретической, приводится информация из практики автора и даются рекомендации по технике безопасности. Третья – увлечения строительством различного рода устройств, типа пирамид, которые, в отличие от нас, древними строились в особых местах планеты с пониманием их физики и с особым целевым назначением, ибо Древние знали об устройстве Мироздания гораздо больше нас. Несмотря на обилие публикаций на тему пирамид, автор позволяет себе высказать оригинальную точку зрения и некоторые собственные практические наблюдения.

Последним разделом приводится небольшое юмористическое размышление по поводу общения со своим собственным компьютером.

При компоновке материалов я не придерживалась хронологической последовательности их написания. Главное – это мировоззренческое философское осмысление некоторых широко известных и не очень широко известных фактов и понятий.

Обе книги в значительной степени носят эзотерический характер и предназначены для широкого круга читателей, интересующихся историей развития человечества, вопросами духовного совершенствования, философией и, до некоторой степени, вопросами фундаментальных наук (физики, астрономии – особенно во второй книге).

Мне хочется, чтобы Читатель воспринял книгу доброжелательно и с интересом, ибо сделана она с любовью.

С.Н. Павлова

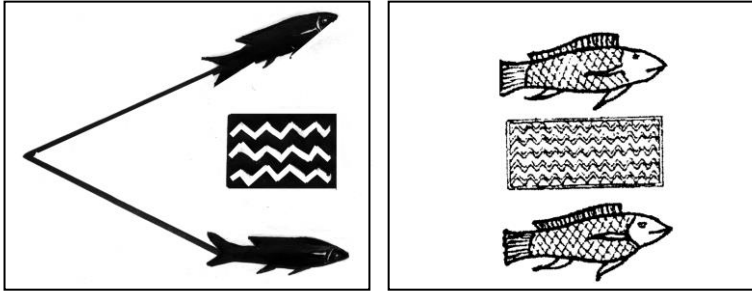

I. ПРЕЦЕССИЯ... РАВНОДЕНСТВИЕ... ЭПОХА ВОДОЛЕЯ И ... ЕГИПЕТСКАЯ ШКАЛА ВРЕМЕНИ

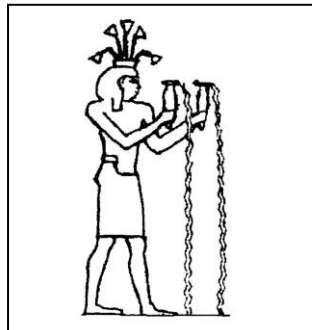

Удивления достойна наша уникальная доверчивость. Почти во всей литературе, где хоть каким-то образом затрагивается понятие об Эпохе Водолея, утверждается, во-первых, что она сменяет Эпоху Рыб в 2000 году или около этой даты, а во-вторых, что именно с неё начинается новый Большой Миротворный Круг. Тем симпатичнее звучит название статьи А. Асова «Эй! Ты где, Водолей?», опубликованной в журнале «Оракул» №2 за 2000 год. А. Асов, анализируя славянскую астрологию, делает свой вывод и смещает дату перехода из Эпохи Овна в Эпоху Рыб с 160 года до н.э. на 368 год н.э. Соответственно смещается также и последующий переход Эпохи Рыб в Эпоху Водолея. По мнению А. Асова, он должен состояться ещё «через какие-то 496 лет», т.е. в 2496 году.

Позвольте сначала задать несколько вопросов. Кто, где, когда и на каком основании установил точку отсчёта? Есть ли по этому поводу конкретные свидетельства? В какую же Эпоху мы живём? И, пожалуй, главное: имеем ли мы право пользоваться арифметикой там, где речь идёт о времени? Попробуем поразмышлять.

1.1. Понятие о цикле прецессии

Все процессы в природе носят циклический характер. Земля – космическое тело – не исключение и подчиняется Принципу ритма, одному из семи Принципов Герметизма. Наша планета – гигантский волчок, ось которого наклонена под углом $23\pm 1,5^\circ$. Ось выписывает в пространстве конус, вершина его находится в центре тяжести Земли, а основание проектируется на небо в зоне Северного Полюса Мира. Один из циклов – **цикл прецессии** – период, за который ось Земли совершает полный оборот по небу. Это поясняется с помощью рис. 1.1.

Та точка северного неба, на которую в данный конкретный момент указывает земная ось, называется Центром Мира. Земная ось играет роль стрелки Великих Космических часов. Циферблатом этих часов является круг прецессии. Круг прецессии – это созвездия, по которым проходит конец земной оси за полный цикл.



Рис. 1.1. Цикл прецессии

Конец оси описывает на небе воображаемую окружность и может оказаться вблизи какой-либо звезды. Например, сейчас на расстоянии 1° от точки проекции оси Земли оказалась наша Полярная звезда – α Малой Медведицы. Перед этим ось почти точно «упиралась» в α Дракона и т.д.

На рис. 1.1 намеренно не приведены даты, кроме 2000 года. Дело в том, что в литературе по этому вопросу существует

большая путаница. Попробую разграничить два понятия: астрономический цикл прецессии (именно его иллюстрирует рис. 1.1) и цикл прецессии точки весеннего равноденствия (так называемый «зодиакальный период»). В книге Г. Николиса и И. Пригожина «Познание сложного. Введение» [1] продолжительность первого из упомянутых циклов указывается равной примерно 22, а второго – тоже примерно – 26 тысячам лет. Оба цикла в своём названии содержат слово «прецессия». Отсюда и путаница не в астрономической, а в астрологической и так называемой «околонаучной» литературе. Когда мы говорим об астрономическом цикле прецессии, то имеем в виду время полного оборота оси Земли относительно звёзд. А когда мы говорим о прецессии равноденствий, то имеем в виду запаздывание точек равноденствия примерно на 1° за 72 года. В этом случае имеется в виду не проекция движения оси Земли на звёздное небо, а то, как Солнце вершит свой путь по Поясу Зодиака. Линия его движения называется эклипстикой. Полный оборот по созвездиям Зодиакального Пояса Солнце совершает за 25920 лет. Но и тут есть разногласия. В большинстве литературных источников этот цикл принят равным 25920 годам. Но, например, у Е.П. Блаватской, Рерихов и их последователей приводится другая продолжительность цикла – 25868 лет. Примем для себя за основу мнение большинства: цикл прецессии равноденствий равен 25920 годам. Именно он и называется Большим Миротворным Кругом (далее БМК). Когда речь заходит об Эпохах, то имеется в виду только прецессия точки весеннего равноденствия. Итак, Солнце на нашем небе совершает кажущееся движение из одного зодиакального созвездия в другое с небольшим запаздыванием. Если рассматривать фактическую протяжённость линии эклиптики по каждому из созвездий, то мы увидим, что длительности «пребывания» Солнца в том или ином знаке существенно отличаются друг от друга. Так, например, в Деве Солнце почти в шесть раз находится дольше, чем в Скорпионе. Кроме того, эклиптика проходит ещё и через созвездие Знаменосца, причём этот её отрезок в два с лишним раза длиннее, чем в том же Скорпионе. Но **условно** в астрологии ещё в древности число зодиакальных созвездий было принято равным двенадцати (без Знаменосца) и каждому из них выделена одинаковая зона протяжённости, а именно 30° . Таким образом, БМК был разбит на 12 одинаковых частей, которые названы

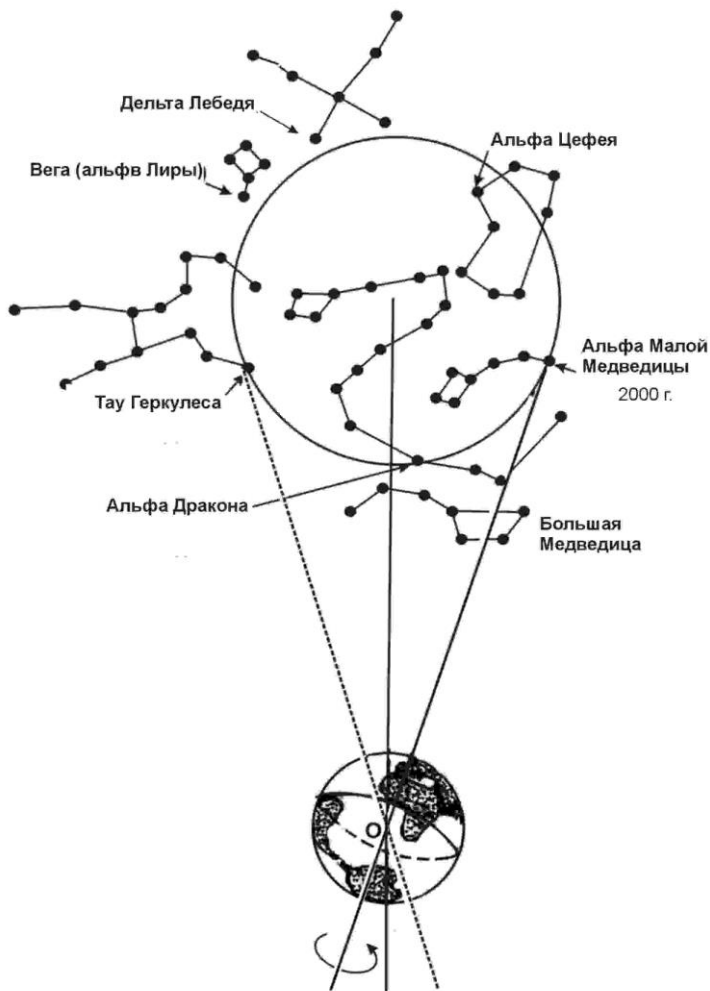
Эпохами. Элементарная арифметика говорит нам, что каждая Эпоха имеет длительность 2160 лет (если принять длительность БМК постоянной и равной 25920 годам!). **Название Эпохе даётся по названию созвездия, в котором Солнце находится в день весеннего равноденствия.** Отсюда и идёт – Эпоха Льва, Эпоха Тельца, Эпоха Рыб, Эпоха Водолея... и т.д.

Естественно было бы предположить, что начало БМК приходится на момент смены Эпох. Во всяком случае, так утверждает почти вся литература по данному вопросу. Почти! Но не вся. Е.П. Блаватская, например, в своей «Тайной доктрине» [2] утверждает, что начало БМК в соответствии с началом индусского зодиака приходится на момент перехода точки весеннего равноденствия из 5 в 6° Аквариуса (Водолея), что составляет приблизительно 360 лет после смены Эпохи Рыб на Эпоху Водолея. Итак, в воздухе повисает вопрос о точке начала отсчёта. Дат, полученных по так называемому «контакту» такое великое множество, и они настолько несопоставимы, что не могут быть предметом обсуждения. Строго говоря, точкой отсчёта должен являться момент катаклизма, в результате которого земная ось приняла существующий и поныне наклон. Когда это было? Кто может назвать хотя бы тысячелетие? Коль скоро современная наука по этому поводу сказать ничего не может, было бы корректно за исходную точку принять **условно** какую-то конкретную дату. Но поскольку этого никто не сделал, рассуждения приобретают чисто спекулятивный характер. Единственно возможный путь получения надёжной информации – это обращение к знаниям древних, которые такой информацией обладали, но тщательно кодировали её от непосвящённых и оставили нам в наследство в своих памятниках. Е.П. Блаватская писала:

...нужно знать, что ни одна тайна не сохранялась так хорошо и так священно древними, как тайна их циклов и вычислений. Начиная от египтян и до евреев, считалось величайшим грехом раскрыть нечто, принадлежащее к правильному измерению времени...[2]

Расшифровка этих Знаний должна выполняться на основе фундаментальных наук. Древние обладали Великим фундаментальным Знанием!

Рассмотрим общепринятый астрологический подход, проиллюстрированный на рис. 1.2. Здесь очень важно чётко различать, что смена зодиакальных знаков в годовом цикле происходит по часовой стрелке, а в БМК – против (вследствие запаздывания точки весеннего равноденствия). На этом же рисунке обозначена современная общепринятая дата весеннего равноденствия – 21 марта, что не совсем верно: равная продолжительность от восхода до заката Солнца и от заката до восхода приходится, например, в 2004 году на границу между 17 и 18 марта. В обоих случаях это означает, что в наше время в этот день Солнце находится близко к границе Рыб с Овном, а вовсе не с Водолеем. Если внимательно отнестись к этому, то не может не возникнуть вопрос: почему мы говорим сегодня о близкой смене Эпохи Рыб на Эпоху Водолея, если Солнцу для этого предстоит пройти против часовой стрелки почти целую Эпоху, т.е. около двух тысяч лет?



Рис.1.2. Смена зодиакальных знаков в годичном цикле и БМК в соответствии с современными астрологическими представлениями

Итак, в этом разделе мы сформулировали три вопроса:

1. В какую Эпоху мы живём здесь и сейчас?
2. Как найти точку отсчёта?
3. Когда же всё-таки придёт Водолей?

1.2. Характеристика Эпох Рыб и Водолея

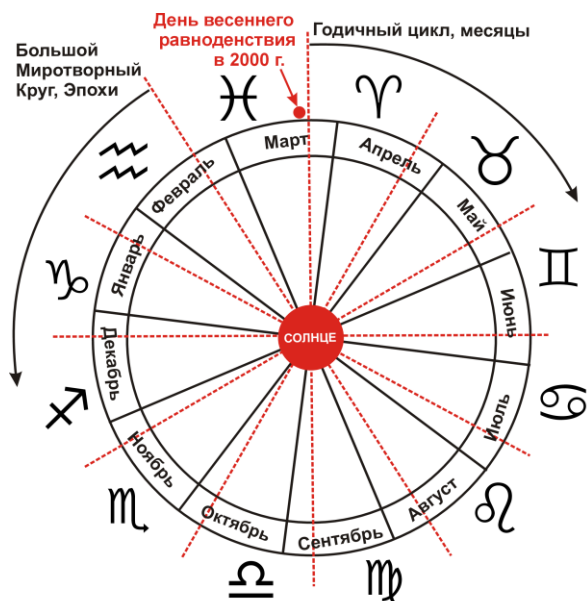
Символы знаков в Зодиаках современной культуры и древних культур Вавилона, Египта, Греции похожи, собственно, именно оттуда они и дошли до нас. Современная символика зодиакальных созвездий своими корнями уходит в Элладу. Но греки – великие компиляторы – заимствовали свои знания и символику у цивилизаций, имевших гораздо более древнюю историю, прежде всего, у Египта и Вавилона. Египетские изображения созвездий Рыб и Водолея, наиболее, с моей точки зрения, информативные из них.

В Египте на западном берегу Нила на широте примерно 26° в Дендере (египетское название «Иун та нечет», или «Иунет та нечерет», что переводится как «Незыблемая земля богини») находится храмовый комплекс, посвящённый богине Хатор (Хатхор). Там имеется шесть различных Зодиаков. В данной работе анализ будет строиться на основании круглого и линейного Дендерских Зодиаков (далее – ДЗ).

Круглый ДЗ изображён на потолке восточной капеллы №2, находящейся на крыше храма, и линейный – в так называемой серебряной комнате главного храма. Рассмотрим эти символы отдельно. На рис. 3 и 4 приведены зодиакальные знаки Рыб и Водолея так, как они изображены на круглом (а) и линейном (б) ДЗ, соответственно.



Рис. 1.3. Символы созвездия Рыб на круглом (а) и линейном (б) Дендерских Зодиаках

Прежде всего, их две: Рыба Гора (северная – верхняя), и Рыба Сета (южная – нижняя). Гор и Сет – антагонисты. Гор

символизирует светлое начало, Сет – тёмное. Когда-то, когда Египтом правили боги, шла долгая борьба Гора с Сетом. В попытке их примирения боги поделили Египет между ними. Север достался Гору, Юг – Сету. На небе круглого Зодиака эти Рыбы связаны одной лентой, согнутой по форме угла. Получаются два луча: один направлен вверх, и Рыба Гора является его продолжением; другой – вниз, но Рыба Сета всё-таки направлена горизонтально, а не вниз по лучу. Сет всё-таки не абсолютное зло. Он – символ хаоса. Зодиакальные Рыбы – знак разделения; образ Горнего и Дольнего, Добра и зла; Принцип дуального устройства Мира. Между обеими Рыбами находится знак Первичных Вод – Нун, из которых всё и создавалось. Кстати, следует заметить, что вид этого символа говорит нам о волновой природе Мироздания. Это те самые «Воды», над которыми – по Библии – «носился Дух», когда «земля была безвидна и пуста». На линейном Зодиаке всё проще – Рыбы параллельны между собой, но знак Нун также находится между ними.

Водолей

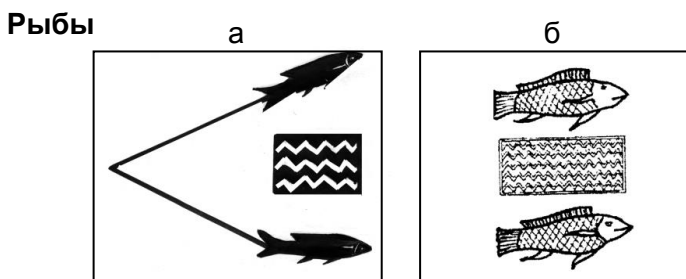
На обоих Зодиаках Водолей – это Хапи – египетский бог Нила. На круглом Зодиаке он носит корону Южного Египта, на линейном – венок из тростника. Он держит в руках два сосуда, из которых льются две струи. Одна версия по поводу сосудов и струй гласит, что так символизируется слияние Голубого и Белого Нила. Другая версия утверждает, что в одном сосуде вода живая, а в другом мёртвая. В совокупности они приводят к перерождению, т.е. к трансмутации.



Рис. 1.4. Символы созвездия Водолея на круглом (а) и линейном (б) Дендерских Зодиаках

На круглом Зодиаке символика более сложная. Обе струи падают на маленькую рыбку, изображённую у ног Водолея: одна струя падает на голову рыбки, другая – на хвост. Этим рисунком как раз и поясняется, как идёт трансмутация рыбки. Струи, падающей на голову, справа касается рыбий хвост следующего знака – Козерога. Козерог – это гибрид рыбы (холоднокровного животного) и козла или муфлона (млекопитающего). Таким образом, в знаке Рыб происходит разделение. В знаке Водолея – трансмутация рыбы. В Козероге происходит первый скачок на более высокую ступеньку, а в Стрельце – на следующую: это уже кентавр – гибрид млекопитающего животного с человеком и т.д.

Что же характерно для Эпохи Рыб? Рыбы – это эпилог БМК, время суда. Как сказано в Евангелии, Христос принёс «не мир, но меч». Меч разделения ныне работает всюду: налево – направо, налево – направо, зёрна – плевелы, «агнцы» – «козлища». Отсюда напряжённость Эпохи: войны, революции, катаклизмы. И, похоже, в настоящее время конца этому пока не видно.

Эпоха Водолея – Эпоха мощных энергетических потоков. Это переломный момент в судьбе цивилизации. Для того чтобы с честью выдержать экзамен и пройти преобразование (трансмутацию), т.е. выйти на новую ступень духовной эволюции, нужно соответствовать высоким вибрациям Водолея. Не только соответствовать, но и **со-ответствовать**. Ох, как это непросто! Считается, что Россия находится под знаком Водолея. Следовательно, его вибрации нам – россиянам – должны быть по силам.

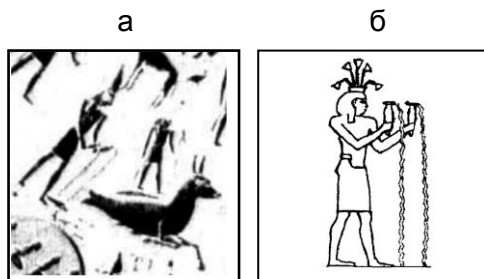
Эта Эпоха несёт в себе Женское Начало. Её называют Эпохой Матери Мира. На нас должен снизойти Святой Дух, Утешитель.

Символ России великолепно выражен на картине О.З. Кандаурова «Русь. Гимн первый», где Русь – это Зента Свентана (рис. 1.5). Над её головой мощнейший энергетический поток, в котором просматривается православный крест, а слева и справа от горизонтали креста славянской вязью написано «Святая Русь». От ладоней Зенты Свентаны в мощных энергетических потоках вверх устремляются стаи белых птиц. Это душ наших российских великий символ. В «Розе Мира» Д. Андреева Зента Свентана – великая богорождённая монада, выразительница Вечной Женственности.



Рис. 1.5. Репродукция картины О. Кандаурова «Русь. Гимн первый» *(вставить файл 1.5.tif.)*

Когда наши российские прорицатели и астрологи говорят, что именно наша страна поведёт за собой человечество к вершинам Духа, и прочат России великое будущее именно в Эпоху Водолея, это можно отнести за счёт национального патриотизма. Но о том же говорили и писали другие астрологи и прорицатели, начиная ещё с Нострадамуса, явно не питавшего к России ни почтения, ни, тем более, любви.

Есть три формы связи религии с Вселенским Единством: личностная (праотцы), общественная (начиная с учения Иисуса) и сотворчество. Первый Завет – беспрекословное повиновение, Второй Завет – люди стремятся к сыновности, Третий Завет – люди становятся сынами Божьими, со-ратниками, со-творцами. Начало сотворчества должно реализовываться в Эпоху Водолея. До Иисуса Христа была религия Бога в Мире, Христос принёс на Землю религию Бога в человеке, в будущем нас ожидает Откровение Духа Святого – религия Бога в Человечестве –

**«Творение Моё и сын Мой возлюбленный,
Человек, –
ВОЗЛЮБИ –
и делай, что хочешь» [3].**

Мир познаётся по-разному. Наука основана на материальном способе познания Мира, религия – на духовном, искусство – на эмоциональном. Пока ещё они разобщены между собой, наука и религия до сих пор воюют друг с другом. Искусство остаётся где-то в стороне от них обеих. Водолей должен способствовать объединению всех трёх способов восприятия Мира и изменению сознания людей.

Наша планета – это живой организм. В литературе иногда встречается такое антропоморфное представление о Земле: Индия и Тибет – сердце планеты, Кордильеры и Анды – её спинной хребет, Англия и Япония – легкие, а Россия – мозг, причём, Восточно-европейская часть – левое полушарие, Азиатская часть – правое. Если рассматривать в таком ключе, то левое полушарие – абстрактно-логическое – доминирует в Эпоху Рыб, а правое – образно-эмоциональное – должно занять приоритетные позиции в Эпоху Водолея и выровнять перекося. Должна, наконец, наступить гармония. Абстрактно-логическое,

материалистическое, потребительское, технологическое отношение, когда духовная составляющая изгнана на задворки и по сути дела сведена к минимуму, привело планету на грань катастрофы.

Будем надеяться на перемены к лучшему. Переход не может произойти мгновенно.

Это процесс постепенный, при котором в недрах старого состояния накапливаются ростки нового. Уже сейчас намечаются тенденции перехода от абстрактно-логического, дискретного, левополушарного восприятия Мира к целостному, образному восприятию, т.е. к правополушарному. Умопостижение и чувствопостижение (по П.Д. Успенскому) должны слиться воедино. Шире и шире начинают проявляться экстраординарные способности людей: возможность работы непосредственно с информационным полем, повышенная чувствительность (экстрасенсорика), ясновидение, телепатия, телекинез и т.д. А какие необыкновенные дети появляются на свет в последнее время! У них в глазах такая глубина и мудрость, что невозможно не задуматься о том, что они – дети будущего, что они – творцы этого самого будущего. Видимо, настало время, когда Земля призывает развитые опытные души.

1.3. Египетская шкала Времени

Если мы хотим определиться со временем, в котором живём, то стоит спросить об этом у древних. В вопросах Мироздания они разбирались глубже нас.

Как правило, смысл понятия «Время» нами совершенно недооценивается. Где-то на подсознании понимается его значимость, бесконечность и сложность, поэтому, да простится мне это, рука сама пишет слово «Время» с прописной буквы, если речь не идёт о сиюминутном моменте.

В заголовке параграфа, видимо, было бы правильнее сказать – «шкалы Времени». Здесь у меня есть возможность рассмотреть две шкалы Времени: одну – на круглом, другую – на линейном ДЗ. Но, к сожалению, я располагаю фотографией подлинника только круглого ДЗ, а изображение линейного выполнено Деноном и взято из альбома наполеоновских времён [4]. В нём есть ошибки в прорисовках символов, но, надеюсь, их

нет в арифметике. Кроме того, на подлиннике есть повреждения, перерисованные в копии.

Изображения круглого и линейного ДЗ приведены на рис. 1.6 и 1.7 соответственно. В обоих случаях шкалы Времени изображаются так называемыми Деканами. Если рассматривать шкалы Времени по часовой стрелке в круглом ДЗ, или справа налево – в линейном, то мы получаем годичный цикл. В этом случае каждая фигурка на шкале – $1/10$ часть от 360 дней, т.е. декан (в этом случае я пишу это слово со строчной буквы). Тогда деканов должно быть 36. Но если рассматривать шкалы времени против часовой стрелки в круглом ДЗ, или слева направо – в линейном, то мы получаем цикл прецессии равноденствий. В этом цикле каждая фигурка – Декан – соответствует углу смещения точки равноденствия на 10° , что равно 720 годам. В этом случае я пишу это слово с прописной буквы. Тогда Деканов тоже должно быть 36, о чём и пишется во всех без исключения трудах по ДЗ. Это кажется настолько очевидным, что никто из авторов изученных мною работ не дал себе труда просто пересчитать Деканы! А надо бы! На круглом ДЗ Деканов 37, а на линейном – 39, если считать по ладьям, в которых Деканы плывут, и 41 – если по фигурам! Тогда сразу же возникает первый вопрос: почему? Мы, приняв за начало отсчёта без должной аргументации выбранную точку, ничтоже сумняшеся пользуемся арифметикой там, где она в принципе работать не может. Наблюдательный период в современной астрономии слишком мал, чтобы с уверенностью оперировать понятиями длительностей больших циклов.

Причины? Пожалуйста. Сколько угодно. Земля в составе Солнечной системы движется в космическом пространстве, которое не только заполнено различного рода веществом, энергией и полями, но и является структурированным. Следовательно, попадая в различные области пространства, наша планета будет испытывать самые разные воздействия, влияющие на всё, в том числе, возможно, и на характеристики Времени. Но в пространстве не может не быть различных хаотических флуктуаций, которые тоже внесут свою лепту. Воздействия могут быть как регулярными, т.е. циклическими, так и нерегулярными. При рассмотрении этого вопроса следует учитывать масштаб системы. Приведу только несколько примеров.

Есть понятие так называемого Галактического Года. Это период, за который Солнце вместе со всем своим

Ось 4-4



Рис. 1.6. Изображение круглого Дендерского Зодиака.
 Зоны: 1,2,3 – звёздное небо;
 4 – мифологизированная история;
 5 – кольцо Времени



Рис. 1.7. Линейный Дендерский Зодиак

многочисленным семейством планет, их спутников, астероидов, комет, пыли и т.д. совершает полный оборот вокруг Центра Галактики. По поводу продолжительности Галактического Года современная наука к единому мнению пока не пришла. Разбег составляет от 200 до 250 миллионов лет. Орбита Солнца эллиптическая с небольшим эксцентриситетом. Следовательно, уже одно это должно приводить к различиям воздействия ядра Галактики на Солнечную систему. Более того, говоря об орбите Солнца, мы должны учитывать, что это не просто эллипс, а некая кривая, напоминающая синусоиду, которая вьётся вокруг воображаемой линии эллипса, пересекая плоскость галактического экватора с интервалом около 30 миллионов лет. Плоскость галактического экватора имеет значительно большую плотность вещества и полевой структуры, чем области, расположенные – условно – над и под нею. Поэтому Солнечная система, двигаясь в пределах Галактики постоянно должна оказываться в различных сочетаниях параметров среды. Но ведь есть ещё и метагалактический масштаб! Наша Галактика тоже движется в структурированном космическом пространстве, содержащем и нерегулярные отклонения.

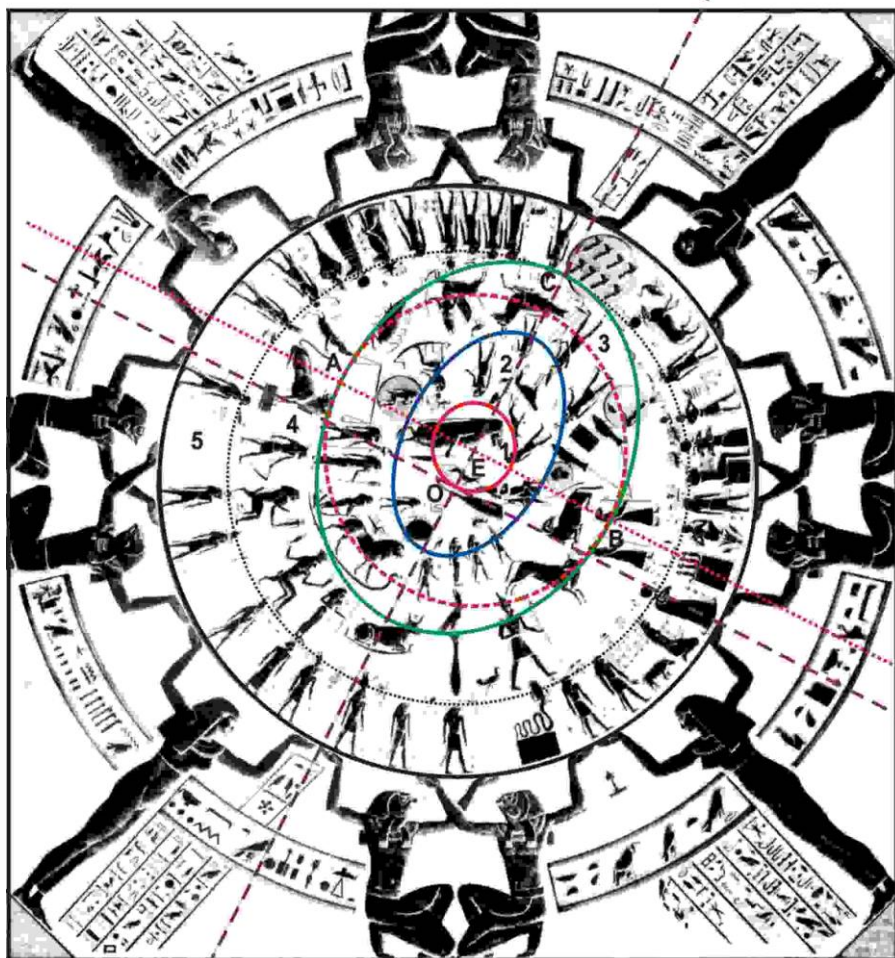
Возьмём масштаб не метагалактический и не галактический, а поменьше: Солнечную систему. По представлениям современной науки, она состоит из девяти планет (большинство из которых имеют спутников), комет, астероидов, а также Пояса Койпера и Облака Оорта, состоящих из каменных глыб самых разных размеров, космической пыли и т.д. Всё это движется по сложнейшим орбитам с разными скоростями и создаёт огромное многообразие сочетаний параметров, воздействующих на всю систему в целом и на каждый объект в отдельности. Если мы будем рассматривать конкретно Землю, то на современном этапе наука не может определить, когда и каким образом комбинировались, комбинируются и будут комбинироваться эти параметры и (даже!) сколько их вообще. Сказанное выше приводит к мысли о том, что длительность циклов может не быть постоянной. Видимо, древние мудрецы об этом знали.

Очень важна символика связи неба и Времени, отражённая на круглом ДЗ. Богини и боги, которых в египтологической литературе по ДЗ называют обычно Держателями (Носителями) небесного свода, на самом деле держат гораздо больше, чем просто небо. Они держат саму модель Мироздания,

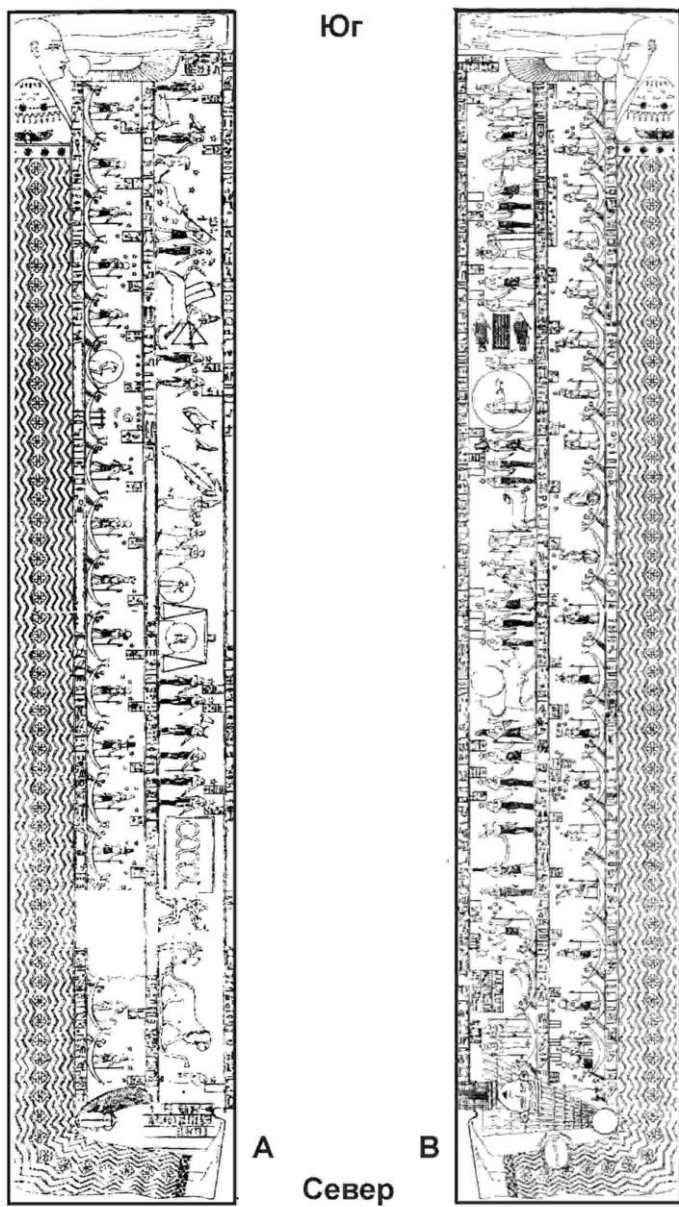
адаптированную к Земле. Эта модель и есть так называемый «медальон» (на изображении это то, что богини и боги поддерживают своими руками). Идущее по кругу Время в материальном мире создаёт и события, т.е. историю, и само небо. Это показано на рис. 1.6, где на изображение круглого ДЗ наложена математическая матрица кодирования информации. Там обозначены зоны, соответствующие Времени, истории и небу. В центре «медальона» изображено звёздное небо, между ним и кольцом Времени находится серповидная зона мифологизированной истории. Только в одной точке все зоны соприкасаются – в точке С. Через неё проходит ось 4-4, являющаяся осью симметрии геометрических построений. Точка С приходится приблизительно на середину Эпохи Козерога. Всё это подробно описывается в книге [5].

Рассмотрим шкалу Времени. Она представляет собой ряд фигур (Деканов), идущих по кругу вдоль границы «медальона». Даже при поверхностном рассмотрении выделяются следующие моменты: 1 – фигуры Деканов движутся против часовой стрелки, 2 – фигуры Деканов располагаются неравномерно: всю шкалу по плотности Деканов можно примерно разделить на две неравные части, 3 – всего этих фигур 37.

В зависимости от того, какое направление шкалы Времени мы принимаем, выделяются два цикла.

Направление движения Деканов против часовой стрелки соответствует последовательности смены Эпох БМК. Если за направление следования принять движение по часовой стрелке, т.е. навстречу движения фигур, то мы оказываемся в годовом цикле. В любом случае Деканов оказывается 37. Но в данной теме нас интересует первый вариант – БМК, второго мы касаться не будем. Едва ли его вообще стоит рассматривать, ибо в течение одного годового цикла, ситуации, изображённой на круглом ДЗ, в которой созвездие Рака оказывается над головой созвездия Льва, в принципе реализована быть не может. Расшифровка круглого ДЗ с позиций астрономии показала, что небесная картография в Древнем Египте стояла на большой высоте. Поэтому такая конфигурация никак не может быть ошибкой или небрежностью. А нонсенс – это акцентирование внимания исследователей на конкретном моменте и конкретной ситуации. Что-то очень важное для планеты произошло именно в то время.

На рис. 1.7 приводится репродукция линейного ДЗ, изображённого серебряной комнате главного храма Дендерского комплекса (по Денону [4]). В данном случае для удобства полосы расположены вертикально. На юг (вернее, на юго-юго-запад) повернута голова фигуры Нут.

Здесь шкала времени в виде Деканов, плывущих в ладьях, располагается вдоль тела богини неба Нут. Звёздное небо (созвездия, звёзды, планеты) и символы мифологизированной истории находятся над шкалой Времени. Здесь, как и на круглом ДЗ, аналогичная картина: Время формирует события и небо материального мира.

На линейном ДЗ можно рассматривать даже не два, а три цикла. На нём символически показано, как Нут проглатывает Солнце вечером и рождает его утром в виде скарабея, который уже как Солнце (Ра) днём движется по небу до своего заката, когда Нут снова проглатывает его. Это суточный цикл. На что указывает нам этот суточный цикл? На момент, когда восход Солнца приходится на созвездие Рака (Краба, Скарабея). Для того чтобы акцентирование этой даты имело смысл, она должна быть привязана к конкретному дню: либо имеется день весеннего равноденствия, либо летнего солнцестояния, либо это дата планетарного катаклизма. Годичный цикл можно, казалось бы, увидеть, если рассматривать ДЗ, двигаясь вниз навстречу деканам, начиная с верхней части полосы **В** (рис. 1.7), переходя внизу на полосу **А** и поднимаясь вверх. Но на линейном ДЗ, во-первых, совершенно точно указано направление движения потока Времени: руль каждой ладьи находится сзади. Во-вторых, в годовом цикле заглатывание и рождение Солнца богиней Нут теряет смысл. Следовательно, главная информация – это информация о циклах БМК. Идти надо по направлению движения Деканов, начиная в верхней части полосы **А**, пройти через нижнюю область и закончить в верхней части полосы **В**. Судя по символике созвездий и планет на южном конце обеих полос, границей является та же точка, что и точка слияния всех зон (Времени, неба и истории) на круглом ДЗ, обозначенная на рис. 1.6 буквой С.

Что касается определения количества Деканов на линейном ДЗ, то дело обстоит несколько сложнее, чем на круглом. Это связано, во-первых, с наличием разрушений изображения (на рис. 1.7 оно частично реконструировано), а во-вторых, с тем, что

фигуры помещены в ладьи, причём в зоне Рака в одной ладье плывут сразу три фигуры Деканов. На шкале Времени под созвездием Льва имеется повреждённая зона. Реконструкция позволяет предположить, что там должно быть две ладьи, в каждой из них, видимо, находилось по одной фигуре Деканов. Если считать по ладьям, то их 39, а если по фигурам – то (как минимум) 41.

Следует, видимо, предположить, что каждый из этих двух ДЗ несёт определённую информацию. Её нужно анализировать, подбирая ключи, и рассматривать в совокупности.

По каким причинам может меняться длительность БМК? Прежде всего, при глобальных катастрофах, которые, безусловно, периодически имели место на Земле. Пример такой катастрофы зафиксирован на круглом ДЗ в виде нонсенса звёздной картографии: зодиакальное созвездие Рака расположено над головой зодиакального же созвездия Льва (рис. 1.8). На самом деле Рак находится между Львом и Близнецами, причём линия эклиптики проходит через звёзды Регул (α Льва) и δ Рака. На рис. 1.8 нормальное положение созвездий Рака и Близнецов показано пунктиром.

Удивительно, каким мудрым оказалось совмещение на плоскости без разрыва непрерывности двух различных картин неба. Попробуем осуществить реконструкцию. Как бы выглядело небо на ДЗ, если бы катастрофы в зоне созвездий Льва – Рака не было?

Так, как показано на рис. 1.9 а. Невозможно себе представить, что после катастрофы, созвездия Рака и Близнецов переместились, а созвездие Льва – осталось на месте. Небо должно было двигаться целиком. Если сдвинуть положение неба (в эллипсе), совместив с новым положением созвездия Рака, то получится изображение, представленное на рис. 1.9 б. Образовавшееся «пустое» пространство должно быть заполнено созвездиями Южного полушария, расположенными южнее Девы, Льва, Рака, Близнецов и (отчасти) Тельца.

Если время течёт ровно и ничего катастрофического не происходит, то каждая Эпоха должна состоять из трёх Деканов, т.е. из 2160 лет. Тогда арифметика работает. Именно в этом случае Деканов должно быть 36. Нарушение правильности расположения Деканов на глаз заметно уже, начиная примерно со



Рис. 1.8. Фрагмент круглого Дендерского Зодиака с закодированной глобальной катастрофой в период Эпох Льва - Рака



Так должно было выглядеть на ДЗ небо (в эллипсе) перед катастрофой в период Льва - Рака и позднее Эпохи Тельца

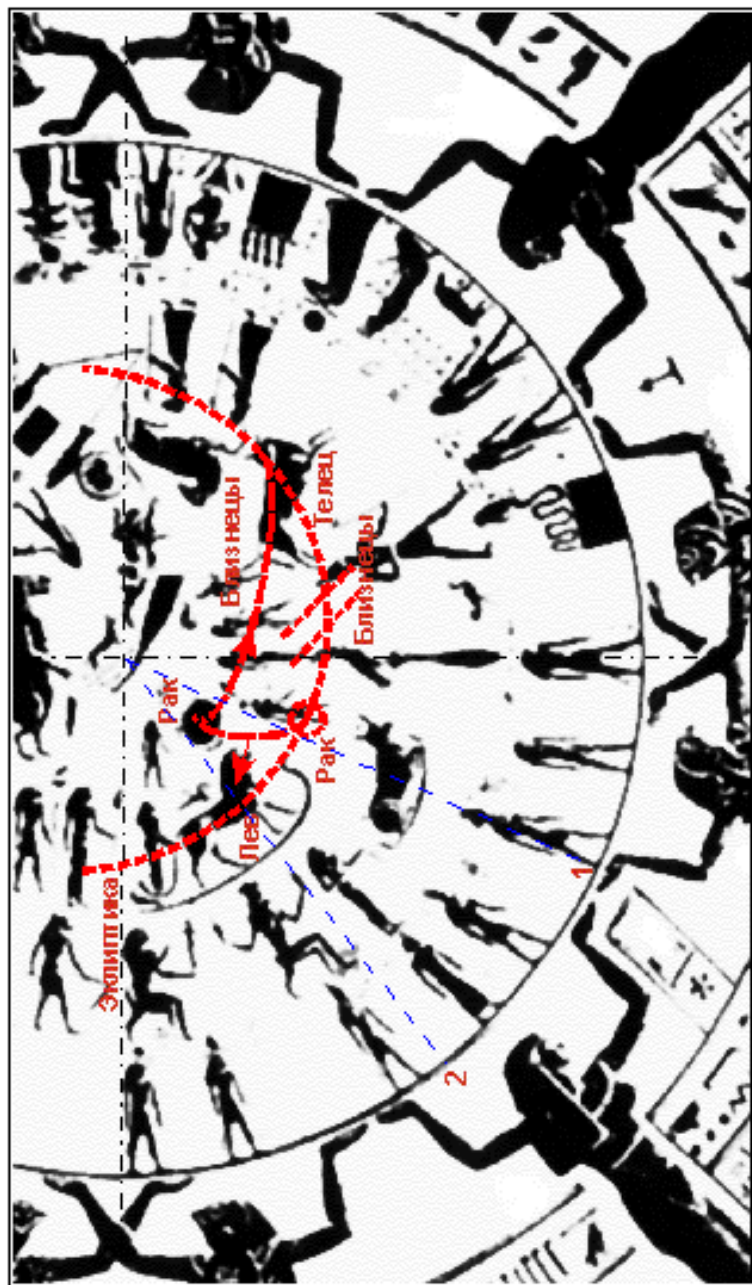
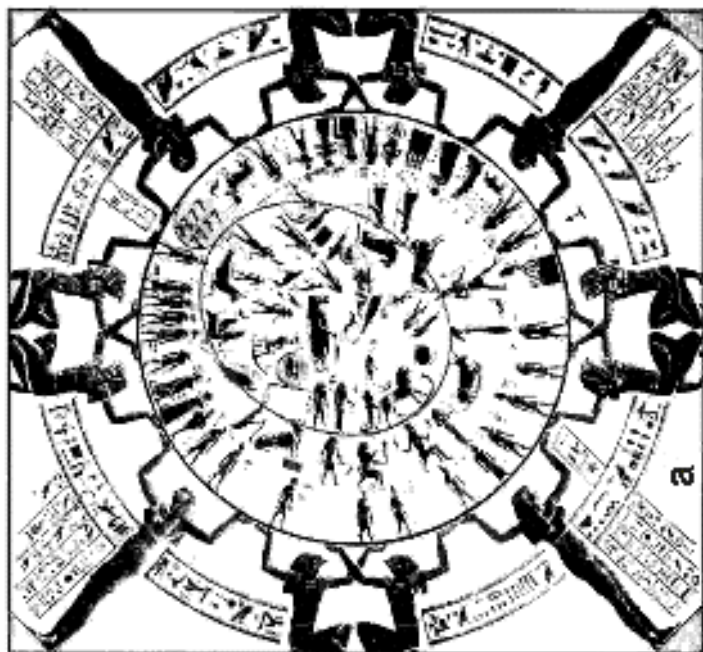
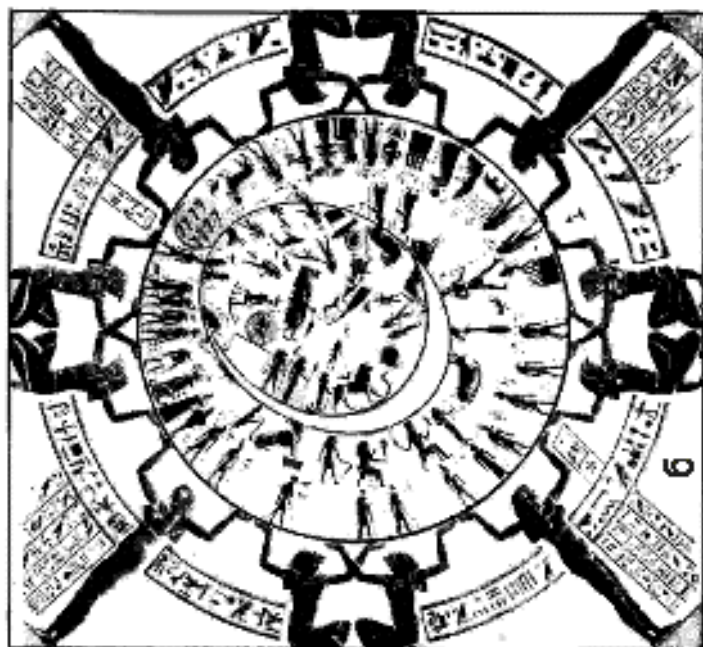

Так должно было выглядеть на ДЗ небо сразу после катастрофы

. Рис. 1.9. Положение неба на ДЗ, приведённое к событию в Эпохи Льва - Рака

средины Эпохи Весов. После неё перед Эпохой Льва идёт Эпоха Девы, и вот тут-то дефицит Деканов явно бросается в глаза.

Следом за Эпохой Девы картина ещё более усложняется: Эпоха Льва сама по себе имеет больше Деканов, чем ей положено, но, кроме того, наблюдается ещё и наложение Рака на Льва. Следовательно, и в Эпохах Девы и Льва-Рака не могло не быть глобальных катаклизмов. В период Эпохи Девы скачком произошло смещение точки весеннего равноденствия вперёд, и Земля оказалась в Эпохе Льва.

После такого потрясения, видимо, наступил период нестабильности параметров положения и движения Земли, ибо Эпоха Льва сначала растянулась на четыре Декана, причём неравномерно, а потом точка весеннего равноденствия снова сместилась, но уже назад, и Рак «отнял» у Льва завоёванные позиции. Может быть, это созвездие и названо в Египте Скарабеем (Раком или Крабом) именно потому, что налицо движение вспять (так движутся именно эти животные)? В какой-то степени статус-кво было восстановлено. Но! Рак не просто сместился назад, но и поднялся к северу. Тут в интерпретации возможны два взаимно исключающих момента: 1 – положение Рака на ДЗ над головой Льва связано с чисто техническими причинами (для наглядности): надо было показать, что он «потеснил» Льва, но если прямо наложить их друг на друга – будет потеряна наглядность; 2 – смещение действительно произошло не просто назад по траектории перемещения точки равноденствий в зодиакальном круге, но и скачком изменилось положение земных полюсов: небо «съехало» к северу. Это гораздо труднее, но достовернее. Интересно, у древних китайцев подобный момент отражён в их эпосе:

Известный иезуит М. Мартинус, живший в Китае и написавший на основе древних летописей его историю, так описал происходивший потоп в этой части света: «...опора неба обрушилась, Земля была потрясена до самого своего основания. Небо стало падать к северу. Солнце, Луна и звёзды изменили путь своего движения. Вся система Вселенной пришла в беспорядок. Солнце оказалось в затмении, и планеты изменили свои пути... У обитателей островов Тихого океана тоже имеются многочисленные сказания о мировом потопе, после которого наступила «глубочайшая темнота», «непроницаемый мрак» и «мириады ночей» (цитируется по [6]).

Как это могло произойти? Например, могло иметь место столкновение Земли с достаточно массивным небесным телом (скажем, с астероидом).

В работе Н.В. Мамуны [7] приводится информация, что согласно тексту одного папируса (монастырь Абу Хормейз), «потоп **должен** произойти, когда «Сердце Льва» войдёт в первую минуту первого градуса головы Краба» (выделение моё – С.П.). Но в книге Н.В. Мамуны, по-моему, допущены сразу две ошибки: 1-я – под «Сердцем Льва» подразумевается Солнце и 2-я – эта ситуация относится к прогностической, т.е. ожидается время, когда Солнце войдёт в голову знака Рака (Краба, Скарабея). Думаю, что это не более чем чисто астрологическая ошибка, плюс неточный перевод очередного сложного египетского текста и путаница с глагольными временами при переводе. Астрологически Солнце управляет Львом. Но астрономически Сердце Льва – это звезда Регул, α созвездия. На прорисовке тела Льва и расположения звёзд этого созвездия на звёздных картах видно, что Регул находится точно в области сердца животного. Скорее всего, здесь в тексте указано время катастрофы – «наезда» Рака (Краба) на позиции, до этого занимаемые Львом; в этом случае как раз голова Краба на круглом ДЗ оказывается точно над бывшим до катастрофы положением Регула. Мне кажется более достоверной эта трактовка именно потому, что чётко увязывается с ДЗ.

Кроме того, в книге Т. Фисанович «Тайны древних пирамид» мне встретилась перекликающаяся с моей интерпретация, но уже связанная с тематикой пирамид, вернее, Великой Пирамиды Гизы:

Арабские же источники говорят о том, что пирамида Хеопса была построена неким царем по имени Сурид (или Саурид) еще до Великого Потопа. Этому древнему правителю якобы было следующее видение: будто весь мир перевернулся и звезды упали с неба. Это произошло оттого, что огромная планета упала на Землю в тот момент, когда «сердце Льва достигло первой минуты головы Рака».

Поэтому, этот царь решил построить пирамиду и зашифровать в ней все знания, которыми владели мудрейшие люди его времени, включая тайны астрономии, геометрии и физики,

трактаты по драгоценным камням и механизмам, о строении небесной сферы и земного шара.

На самом деле эклиптика проходит почти точно через Регул, по самой середине «территории» Рака (через звезду δ), почти по диагонали пополам рассекает созвездие Близнецов и далее идёт немного выше Альдебарана (Глаз Тельца). Я пользовалась картами «Учебного звёздного атласа» А.Д. Могилко [8]. На ДЗ Рак (Краб) имеет форму, близкую к круговой, и его легко перенести на «положенное» место (пунктир) на линии эклиптики. Угол между головой Рака (Краба, Скарабея) пунктирного и фактического изображений (между точками 1 и 2 на рис. 1.8) на шкале времени соответствует как минимум 2,5 Деканам, а это определённое количество дополнительных лет. Дополнительные лет, ибо до того, как произошло событие «X» Земля уже прожила Эпоху Льва и какую-то часть Эпохи Рака. Если представить круглый ДЗ как циферблат, то на нём появилась как бы складка. Складка Времени! По круглому ДЗ «глубину» складки Времени определить трудно. Стоит обратить внимание, что на круглом ДЗ и Близнецы смещены к северу от линии эклиптики, проходящей через Льва и через Тельца. Описанный «наезд» в зодиакальном круге на ДЗ и положение Рака и Близнецов создают видимость некой спирали. В литературе довольно часто встречается мнение, что положение Рака – начало некой спирали Времени, а Льва – её конец. Правда, иногда (реже) утверждают обратное. Но, по моему мнению, такая интерпретация ошибочна.

Эпоха Близнецов оказывается несколько укороченной. Затем идёт Эпоха Тельца. Это зодиакальное созвездие к концу Эпохи встраивается в нормальную ситуацию с точки зрения прохождения эклиптики через зодиакальный пояс: исчезает заметное смещение к северу, характерное на круглом ДЗ для Рака и Близнецов. Можно предположить, что предыдущий катаклизм в Раке – Льве привёл Землю в нестабильное состояние, и последующая часть БМК будет проходить под знаком этой нестабильности и постепенной релаксации. В эпоху Тельца всё вернулось на круги своя. Вопрос – было ли это постепенным процессом или скачком, видимо, должен быть решён в пользу первого варианта, судя по плавному изменению дуги от нового положения Рака через новое положение Близнецов к глазу Тельца – Альдебарану. То, что это происходит именно в

Тельце, подтверждается и его положением на ДЗ: он – молодой играющий бычок – прыгает вниз и вбок, точно продолжая пунктирную линию до пересечения со стационарной линией эклиптики. И это не может быть случайным. Можно представить себе, что в результате столкновения с массивным космическим объектом ось Земли отклонилась от своего обычного угла в $23 \pm 1,5^\circ$. Но сила удара не была достаточной, чтобы окончательно изменить угол наклона оси. Со временем (в Эпоху Тельца) Земля, как «матрёшка-неваляшка», вернулась в своё исходное положение.

Если в круглом ДЗ шкала Деканов может иметь складки, которые не так-то просто выразить во Времени, то линейный ДЗ удобен тем, что его шкалу Деканов можно рассматривать как линейную развёртку Времени.

На рис. 1.10 приводится фрагмент линейного ДЗ в обсуждаемой зоне. На круглом ДЗ в зоне созвездий Льва и Рака при изображении произошло наложение Деканов – самая явно выраженная на ДЗ складка Времени. На линейном ДЗ Время искусственно выстроено в линию. И тогда проявляются наложившиеся Деканы. Вместо одного Декана (720 лет), в зоне Рака в одной из ладей стоят три. Так появляются ещё два «лишних» Декана. То, что все три находятся в одной ладье, говорит о том, что во Времени одного Декана заключено Время сразу трёх! Больше нигде и никогда в египетских шкалах Времени в ладьях не встречается больше одного Декана. Значит, это и есть складка Времени! Итак, это «исчезнувшие» годы, на которые история Земли сдвинулась назад! Вот почему мы всё ещё пребываем в Рыбах. Запомним. Далее для анализа нам это пригодится.

Рассмотрев только одно катастрофическое событие, мы уже обнаруживаем удлинение шкалы Времени. А сколько их было в каждом БМК и в какую сторону шло изменение? Об этом говорит оставленная потомкам информация, зашифрованная в Дендерском храмовом комплексе. Там всё взаимосвязано. Всё надо рассматривать в контексте, а нам, в лучшем случае, удаётся чуть-чуть прикоснуться к информации, зашифрованной в отдельных фрагментах изображений.



Рис. 1.10. Фрагмент изображения линейного Дендерского Зодиака в зоне созвездий Льва и Рака с указанием ладьи с тремя Деканами (пунктиром реконструирована разрушенная зона)

Итак, мы получили ответ на первый вопрос, поставленный в самом начале: в какую эпоху мы живём? Не только дата весеннего равноденствия современного календаря (условно – 21 марта), но и Дендера говорят нам о том, что **мы всё ещё живём в Эпоху Рыб**. Из-за арифметического подхода ко Времени мы в своём представлении опережаем события, хотя это никак не согласуется с действительностью. А теперь перейдём к хронологии.

1.4. Точка отсчёта

До сих пор не устаю удивляться тому, какими глубочайшими знаниями обладали древние мудрецы! Мы едва-едва только к этому подбираемся, путаемся и ломаем копыя в дискуссиях, придаём инакомыслящих анафеме... А истина-то совсем близко. Усмири свою спесь, не знаешь сам – спроси у пращуров. Во истину: «имеющий уши да услышит, имеющий глаза да увидит»! Только научись слышать, видеть... и понимать.

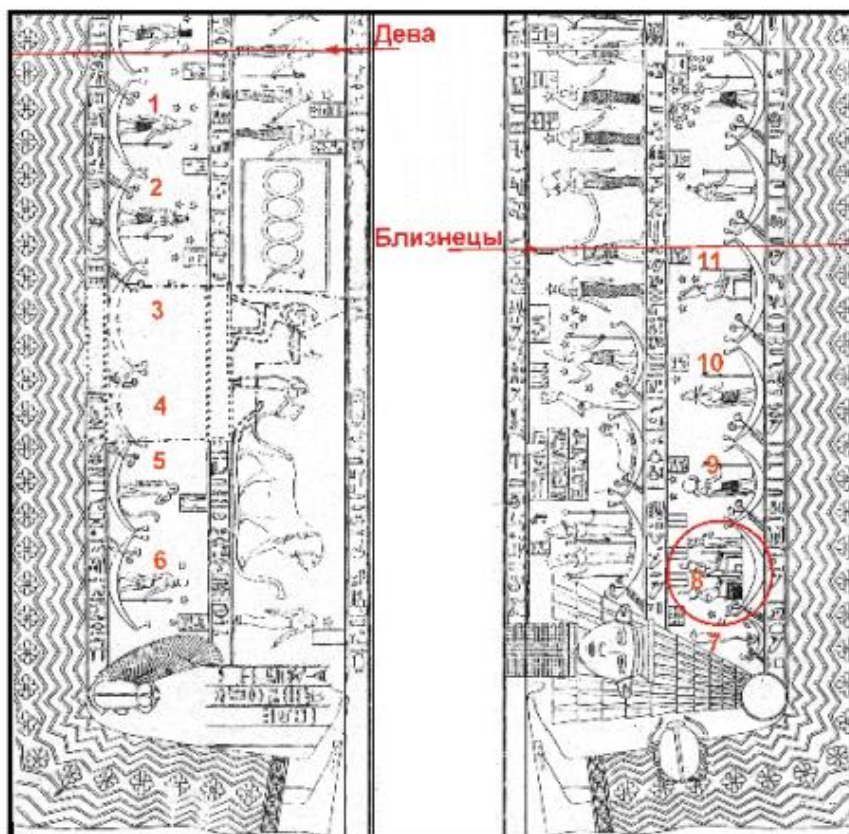
Для того чтобы ответить на вопрос о начале БМК, нам снова придётся обратиться к шкале Времени круглого ДЗ.

Естественно было предположить, что должна иметь место симметрия цикла Прецессии, и что он может делиться на периоды, подчиняющиеся определённой закономерности. Таковая не замедлила прорисоваться, но явила собой некоторую странность: это была не симметрия количества Деканов на определённой длине дуг шкалы Времени, а симметрия дуг, вмещающих целое, но не всегда одинаковое число Деканов. На рис. 1.11 показано разделение шкалы Деканов на зоны симметричных дуг, там же обозначены сектора зодиакальных знаков и указано уточнённое количество Деканов в них (нумерация Деканов условна).

Коль скоро мы всё время говорим о неравномерности Времени, то да простятся мне термины, которые приходится вводить, чтобы его охарактеризовать, как, например, симметрия, скорость, плотность, а затем и энергия и работа.

Между зонами 1 и 1а дуга имеет продолжительность, равную одному Декану; длина дуги соответствует 9° . Если через середину этой дуги и центр осей провести прямую, которая на

рис. 1.11 а и б обозначена буквами MN, то можно условно представить её как «ось симметрии пути Времени».



Рис. 1.11. Дуговая симметрия шкалы Времени и периодизация шкалы БМК на круглом Дендерском Зодиаке

Поясню это непривычное словосочетание. Можно круговую шкалу Деканов представить себе просто как шкалу космических часов, отличающуюся от шкал земных часов не только пределами измерений – циклом Прецессии, – но и сильной неравномерностью. Собственно, в данном случае мы совмещаем круг Прецессии равноденствий и шкалу Деканов круглого ДЗ. Судя по распределению Деканов, стрелка – северный конец земной оси – бежит то быстрее, то медленнее, она может ещё двигаться рывками и даже назад и вбок. Поэтому шкала – это магистральный путь Времени, а его неравномерность показывает, что планета наша даже в период одного БМК претерпевает немало пертурбаций. И если поделённые на смежные дуги 197° (26 Деканов) этой шкалы могут создать впечатление своеобразной симметрии, то оставшиеся 163° (и всего 11 Деканов) ни в какую симметрию не укладываются.

В случае катастроф подвижки оси могут приводить к сбою нормального течения БМК, если под термином «нормальное» понимать равномерность Времени и времени. В гипотетическом случае равномерного движения оси Земли Время Космическое совпадало бы с земным временем. Если примерно и усреднённо оценить скорость и плотность Времени на самом напряжённом участке БМК (от 0 до 11 Декана), то первая составит около 15 град/Декан ($0,02$ град/год), а вторая – $48,6$ лет/град. Естественно, такое усреднение на немонотонном отрезке Времени неправомерно, но нам нужна просто качественная оценка для сравнения. Именно с таких позиций эти характеристики и следует рассматривать.

Максимальные нарушения на круглом ДЗ имеют место выше и ниже точки N. Какие-либо признаки симметрии в пределах дуги от 0 до 11 Декана выявить невозможно, т.к. именно на этом участке ДЗ просматриваются главные глобальные катаклизмы. Итак, на схеме, изображённой на рис. 1.11 б, виден характер изменения скорости Времени в пределах одного БМК. При рассмотрении процессов в направлении изменения Эпох, похоже, что общая тенденция – это уменьшение плотности и увеличение скорости Времени от точки M к точке N и обратная картина от точки N к точке M. Из этой закономерности выпадают периоды 3 и 3а, но они не только граничат с зоной максимальных катаклизмов, но и имеют с нею прямую связь: именно в периоде 3, т.е. в Весах, начинаются крупные планетарные неприятности, а в периоде 3а,

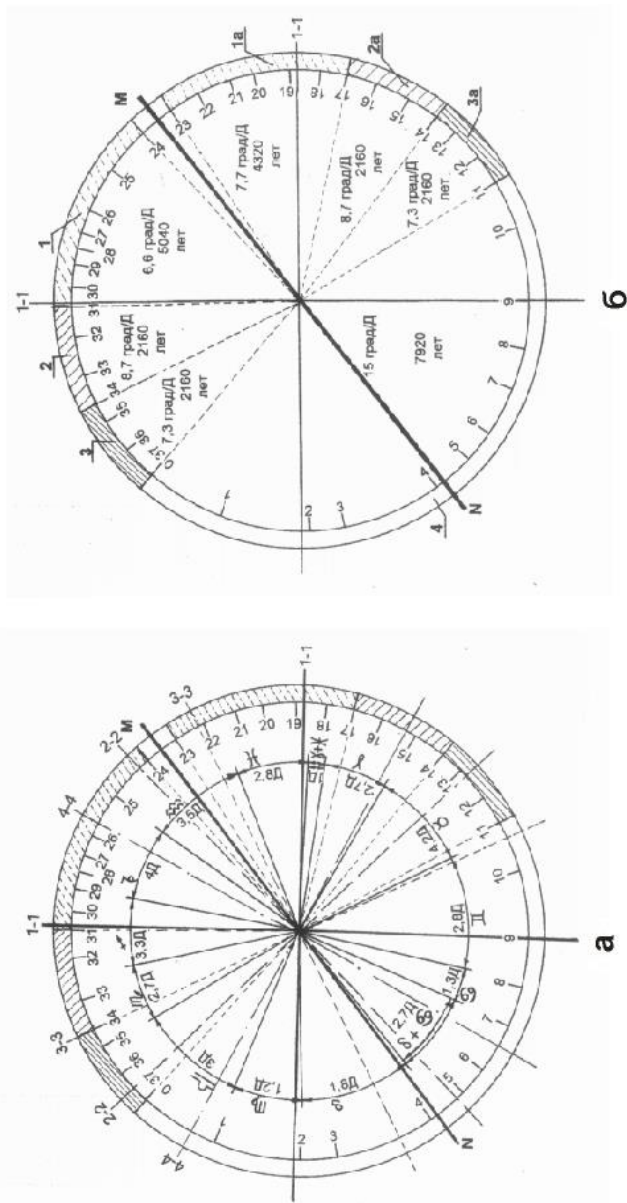
т.е. в Тельце, после катастрофы во Льве – Раке заканчивается релаксация и всё приходит «на круги своя».

Думаю, что, обнаружив симметрию Времени в цикле Прецессии, могу аргументировано предположить, что точка М и есть точка начала отсчёта БМК и она действительно находится в Водолее. Попробуем определить, где именно.

На рис. 1.11 а условно показано расположение зон, соответствующих зодиакальным созвездиям на шкале Времени. Но тут есть несколько существенных моментов. Едва ли египтяне, имея представление о неравномерности Времени, делили шкалу равномерно, отводя каждому знаку по 30°, как принято в современной астрологии. Но уверенно разделить небо по символам созвездий, изображённых на круглом ДЗ, можно только на границах Весы – Скорпион, Скорпион – Стрелец, Стрелец – Козерог, Козерог – Водолей, Овен – Телец, Телец – Близнецы и Дева – Лев. В остальных случаях присутствует элемент неопределённости либо как результат катастроф, либо вследствие частичного перекрытия созвездий на звёздной карте, либо вследствие наличия расстояний между соседними символами. Если не считать зоны Дева – Близнецы, наибольшая неопределённость возникает при определении границ зоны созвездия Рыб. С одной стороны происходит частичное перекрытие границ Овна и Рыб, с другой – между Водолеем и Рыбами большое пространство, к тому же в нём находится символ Венеры. Но границу Времени Козерог – Водолей можно определить совершенно точно: это середина символа Декана, обозначенного кругом с восьмью иероглифами «себи», что по-египетски означает «рабство». В сумме на созвездия Водолея и Рыб приходится 7 Деканов. По длине линии эклиптики на современных картах неба видно, что Солнце в обоих созвездиях пребывает примерно одинаковое время. Это тоже весьма символично – между Водолеем и Рыбами нет чёткой границы, а есть некая переходная зона. Поэтому, если мы хотим определить координаты положения симметрии неба в Водолее, то считать угол нужно от Козерога. Он составит примерно 1,5 Декана, т.е. порядка 1080 лет (точка М на рис. 1.11). Тогда, по-моему, именно эта точка и должна быть точкой начала циклов БМК.

Египтянам было не только известно Время цикла Прецессии, но и то, что этот процесс многократно повторяется. В книге [9] приводится ссылка на герметический текст египетского

происхождения, так называемую «Священную молитву», где говорится о богоподобных людях, **«преданных росту мудрости», что жили «до потопа» и чья цивилизация была разрушена: «И будут на земле славные памятники – дела их рук, остающиеся неясным следом, когда всё будет повторяться»** (выделено мною – СП). Вот так.

1.5. Круглый Дендерский Зодиак и представление о Времени

Мне хочется предложить вашему вниманию рис. 1.12, иллюстрирующий характер изменения плотности Времени (Деканов), построенный в координатах круглого ДЗ с шагом через 18° , начиная от точки М. Такой шаг при построении выбран не случайно: ось главного храма Дендеры повернута в направлении с севера на восток на 18° ; кроме того, 18 – особое число в пятилучевой симметрии. В данном случае «плотность Времени» – количество Деканов в 18° дуги БМК – откладывалась от точки Центра круглого ДЗ. В результате такого построения проявилась фигура, напоминающая деформированную пяти-лучевую звезду. Если при таком построении соединить между собой пять точек минимумов этой фигуры, то внутри неё окажется эллипс с соотношением длин малой и большой осей около 0,6, причём малая ось лежит на линии MN. Проведём окружность с радиусом, равным среднему значению плотности Деканов (1,85 Декана на 18°). Большая ось эллипса пройдёт через совмещённую точку минимума и пересечения этой окружности с эллипсом. Если бы Время было равномерным, то сложная фигура, ограниченная ломаной линией, превратилась бы именно в такой круг. Но асимметрия – главный двигатель всех процессов вообще. Если бы не было асимметрии, то возникла бы стагнация и привела к полному исчезновению жизни вообще.

Итак, похоже, что реальное Время тоже имеет пяти-лучевую симметрию – признак ЖИЗНИ, а деформация её – суммарный результат сложных процессов в реальных объектах. В физике и математике принято считать, что площадь фигуры характеризует энергию процесса. В данном случае процесс – это текущее Время, и площадь внутри деформированной звезды должна характеризовать энергию Времени.



Рис. 1.12. Характер изменения плотности Времени за период одного БМК

Отдаю себе отчёт в том, как трудно принять всё, что здесь пишется о Времени, людям, получившим традиционное образование. Мне и самой это даётся весьма непросто. И каждый раз, когда я употребляю «еретический» термин о Времени или очередную «еретическую» же трактовку, то внутренне до земли склоняю голову перед профессором Н.А. Козыревым, ещё пятидесятих годов XX столетия взбаламутившим весь физический и астрономический мир своими представлениями о Времени, вызвав бешеную реакцию со стороны традиционно мыслящих учёных.

Рассмотрим ещё раз рис. 1.12. Если провести через Центр ДЗ линию, перпендикулярную MN, то она разделит нашу сложную фигуру на две части: одна из них будет слева и вниз, а другая – справа и вверх. Площадь нижней части фигуры составляет ровно одну четверть, а верхней – три четверти от всей площади. Получается, что чем больше плотность и меньше скорость Времени – тем больше его энергия. Там, где плотность и энергия времени меньше, как это видно по круглому ДЗ, наиболее вероятны планетарные катаклизмы. Время организует события! В этом смысле можно представить себе, что Время как физическая категория является фактором, связанным напрямую с параметрами самой планеты, а, может быть, и определяющим эти параметры.

Очень интересный ракурс рассмотрения проблемы Времени со ссылкой на Мэрри Хоуп приводится в книге Г. Хенкока, Р. Бьювэла [9]:

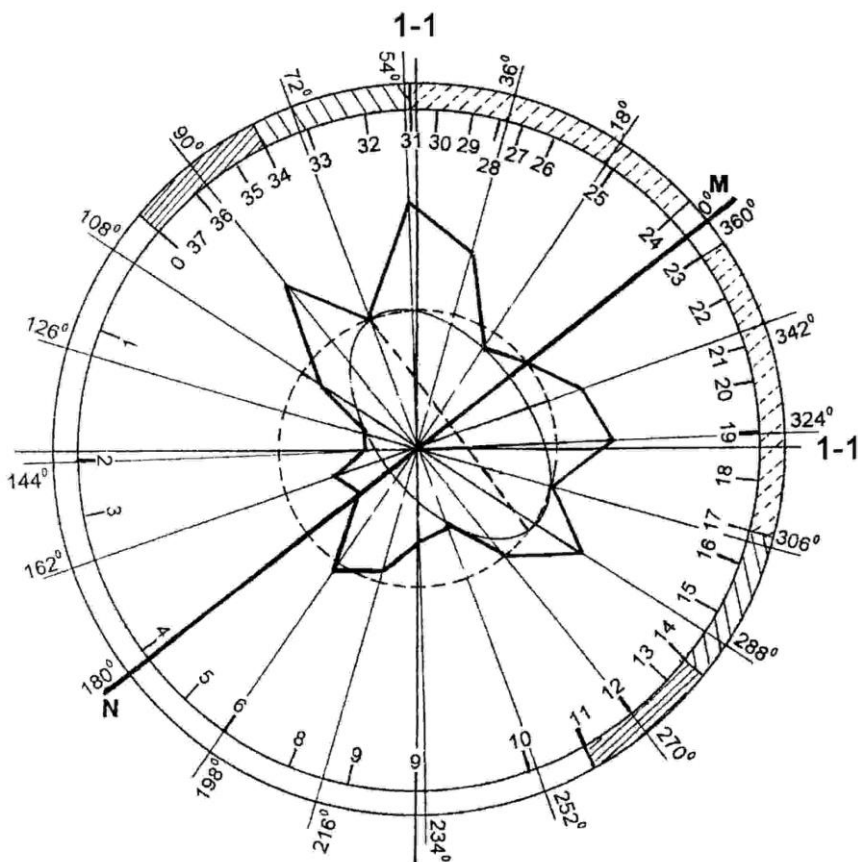
В последнее время Мэрри Хоуп, чья диссертация называется **«Время как первичная энергия»**, рассматривает сложное понятие «путешествия по времени» как **форму энергии**, высказывая предположение, что **ещё в додинастические времена в Египте понимали сущность времени и обладали неизвестной ныне способностью вырываться из ограничений биологического «времени», переходя в другую ментальную область восприятия времени**. Мэрри Хоуп называет эту область **«внешним временем»**...

Возможность того, что подобная неограниченная способность восприятия временных полей могла быть присуща человеческой системе мышления, серьёзно рассматривалась одной из самых престижных научных организаций Америки – Стенфордским исследовательским институтом в Калифорнии, лучше известным под именем SRI, который был привлечён в качестве главного консультанта к так называемым программам дальнего видения, которые вели ЦРУ и другие правительственные структуры, в том числе флот, армия и Управление оборонной разведки. Руководил этими программами весьма уважаемый физик доктор Гэл Путхофф... (выделено мною – СП).

Математик, физик и философ В.Н. Трифанов трактует понятие **«Время»** не просто как «первичную энергию». В ряде

выступлений на научных конференциях и семинарах он изложил свой фундаментальный подход к проблеме Времени. Вкратце основная идея трактовки понятия «Время» сводится к тому, что В.Н. Трифанов называет «Гиперборейским Крестом» (рис. 1.13).



Рис. 1.13. Гиперборейский Крест В.Н. Трифанова, где

- Т** – Творящее Начало, Бог-Отец, Время;
- I** – Бог-Сын, Информация;
- Е** – Бог-Дух Святой, Энергия;
- Ж** – Тварный мир, Жизнь.

Эта идея прозвучала в его выступлении на Международном форуме «Человек. Новое понимание информации. Новые способы человеческой коммуникации» в мае-июне 2002 г. в Санкт-Петербурге.

Три потока: Время – Информация – Энергия создают Жизнь. Получается символический Крест.

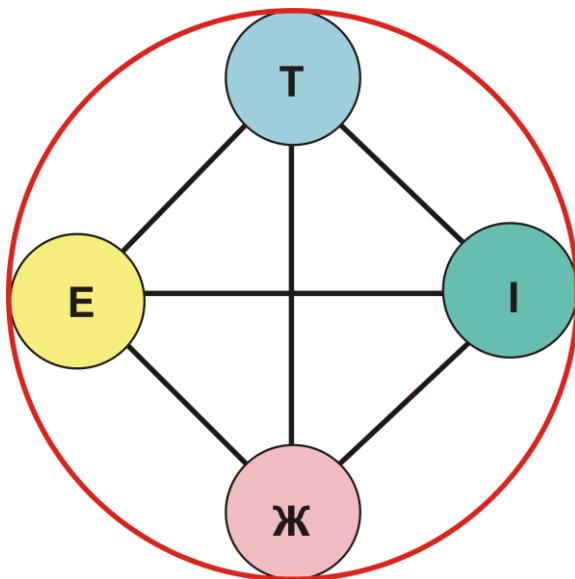
Бог-Отец – Время ритмами Времени организует Мир. Ритмы Времени – это и есть Божественные Законы. Бог-Сын-Слово – Информация – создаёт форму всего сущего, Святой Дух – это Энергия созидания.

Эта гипотеза вполне согласуется с оригинальной гипотезой Н.А. Козырева (50-е годы XX века!) о том, что Время – это главная организующая сила всех процессов во Вселенной.

Такая трактовка Времени замечательно иллюстрируется одним из древних герметических текстов – «Поймандр Гермеса Триждывеличайшего», который приводится в сборнике [10].

Гермес (египетский бог мудрости Тот) задаёт Поймандру вопрос: «Кто ты?», а далее следует такой текст:

...и сразу мне всё открылось, взору моему предстало величайшее зрелище. Всё стало Светом, мягким и приятным, пленяющим мой взгляд. Вскоре после этого спустилась тьма, жуткая и мрачная, завивающаяся в спирали...

Святое Слово спустилось из Света и покрыло Природу...[10]

Проявленное Время – это и есть Божественный Свет. Непроявленное Время воспринимается нами как отсутствие Света, т.е. как Тьма, внепространственная и вневременная.

Но вернёмся на круги своя. Размышления о Времени, навеянные ДЗ, можно свести к следующим выводам:

1. Время – это сложное и многомерное понятие, которое только в ограниченных условиях трёхмерных представлений может до определённой степени считаться линейным, равномерным и однонаправленным. В расширенном представлении Время можно описывать такими характеристиками, как симметрия, плотность, скорость, энергия, а, следовательно, и работа.

2. Скорость Прецессии земной оси обратно пропорциональна энергии Времени. Ось Земли за время одного цикла Прецессии движется неравномерно и даже неоднаправленно и описывает не правильный конус, а фигуру с более сложной поверхностью. Длина цикла Прецессии равноденствий, принятая равной 25920 годам, соответствует только условиям равномерного движения. На самом деле она не является величиной постоянной и может в некоторых пределах изменяться от цикла к циклу вследствие нестационарности параметров и условий самой планеты, а также космических воздействий, как регулярных, так и нерегулярных.

3. Структура Времени подчиняется закономерностям пятилучевой симметрии, как и Пространство, что подтверждает их

единство и нераздельность. Деформация пентаграммы плотности Времени свидетельствует о наличии пространственно-временных флуктуаций и может быть использована даже для количественной их оценки при наличии достаточно большого набора фактографических данных.

4. Все процессы всегда подчиняются закону цикличности, независимо от того, установили мы наличие и природу этих циклов или нет. Поэтому и само Время, там, где оно существует, всегда многомерно и носит циклический характер.

5. Физикам известна фундаментальная роль принципов симметрии и асимметрии. Только благодаря асимметрии, возможно само существование Мироздания и протекание каких бы то ни было процессов. В ДЗ принцип асимметрии закодирован в несовпадении Центра Времени – (точка О на рис. 1.6) и Центра Неба (точка Е там же). Последний характеризует Пространство и Материю. Такое несовпадение указанных Центров может означать, что в мире формы, т.е. в нашем трёхмерном мире, асимметрия между Временем (с одной стороны) и Пространством и Материей (с другой) обеспечивает само существование мира и его эволюцию. И ведущая роль принадлежит Времени.

1.6. О датах

Эта проблема очень сложна, ибо в настоящий период вступают в конфликт три представления о том, в какую Эпоху мы живём: астрономическое, астрологическое и, я бы так выразилась, литературно-бытовое.

Нужно отличать астрологию как серьёзную науку и астрологию ширпотреба, опустившуюся до примитивного бытового уровня. Широко распространённая литература по астрологии носит именно такой характер. Путаница, внесённая примитивно-бытовой астрологией, формирует, с моей точки зрения, совершенно неправильное бытовое же представление не только о том, какая сейчас Эпоха, но и когда произошёл, происходит или произойдёт переход из Эпохи Рыб в Эпоху Водолея. В любой литературе, касающейся данной темы, принимается, что название Эпохи соответствует названию созвездия, в котором Солнце находится в момент восхода в день весеннего равноденствия. Подчёркиваю: **равно-денствия!** Нам

известно понятие прецессии точки равноденствия, т.е. смещение её против часовой стрелки примерно на 1° за 72 года. Но по какой-то устаревшей традиции уже много лет считается днём весеннего равноденствия 21 марта. В календарях и до сих пор день весеннего равноденствия обозначен 21 марта. Но в 2004 году в этот день Солнце взойдёт в 6 часов 28 минут, а зайдёт – в 18 часов 45 минут; продолжительность дня 12 часов 17 минут. Равноденствия что-то не получается. 18 марта Солнце взойдёт в 6 часов 36 минут, а зайдёт – в 18 часов 38 минут; продолжительность дня 12 часов 02 минуты. А 17 марта Солнце взойдёт в 6 часов 34 минуты, зайдёт в 18 часов 37 минут; продолжительность дня 11 часов 57 минут. Вот тут-то, между 17 и 18 марта налицо равноденствие, а вовсе не 21-го. Но в любом случае в настоящий момент возникает странная ситуация. Астрологически Солнце в Рыбах находится с 18-19 февраля (граница с Водолеем) по 19-20 марта (граница с Овном). Но логически, опять же, с астрологической точки зрения, мы должны пребывать в самом начале Эпохи Рыб и находиться на границе с Эпохой Овна. Овна, а не Водолея! Тогда возникает вопрос: почему в наше время речь постоянно идёт о переходе в Эпоху Водолея? В астрологической литературе, как ни странно, эта проблема вообще нигде не затрагивается. Абсолютная тишина.

Наиболее объективную информацию можно получить, исходя из астрономических данных. Астрономические данные и астрологические утверждения в данном случае не совпадают. Это относится и к распространённым представлениям о том, что Эпоха Водолея уже наступила или вот-вот наступит, и, в равной степени, к тому, что современная дата равноденствия приходится на самые начальные градусы Эпохи Рыб. Для астрономического анализа мне пришлось пользоваться современными картами, что внесло соответствующую погрешность. Т.к. за период, около 1,5-2 тысяч лет эта погрешность не может быть очень большой, то для качественного анализа она не принципиальна. Если отбросить принцип деления зодиакального пояса на 12 равных частей по 30° , а определить длину линии эклиптики, приходящуюся на созвездие Рыб, то окажется, что она составляет около 36° , т.е. $1/10$ часть от полного круга. Как нам известно, полный цикл прецессии равноденствий (БМК) принято считать равным 25960 годам. Следовательно, в Рыбах Солнце должно пребывать около 2600 лет (точнее – 2592 года), т.е. около 3,5 Деканов по ДЗ.

Получается, что Эпоха Рыб (астрономически!) на 440 лет длиннее, чем ей «положено», исходя из общепринятых понятий (2160 лет). Исходя же из сегодняшнего положения точки весеннего равноденствия (см. Приложение 1), по длине линии эклиптики в Рыбах можно прикинуть, что от точки перехода Солнца из Овна в Рыбы и до наших дней прошло примерно 1500 лет, а осталось до перехода в Водолей примерно 1100 года. Но если в этом знаке на данный момент Земля прожила 1500 лет, то это означает, что Эпоха Рыб началась примерно в 500 году н.э.!

Вспомним, с чего я начала эту работу. С того, что исследователь **славянской** астрологии А. Асов в статье «Эй, ты где, Водолей?», на основании детального астрологического анализа смещает дату перехода из Эпохи Овна в Эпоху Рыб с 160 года до н.э. на 368 год н.э. Соответственно смещается также и последующий переход Эпохи Рыб в Эпоху Водолея. По мнению А. Асова, он должен состояться ещё «через какие-то 496 лет», т.е. в 2496 году (напомним: статья опубликована в 2000 году).

Для информации приведу ещё одну дату, носящую уже официальный научный статус. Есть такая книга – «Легенды и предсказания о Солнце, Луне, звёздах и планетах» [11]. Написал её астроном и директор Гриффитской обсерватории в Лос-Анжелесе Эдвин К. Крапп. Она переведена на русский язык и издана в 2000 году. В этой книге на странице 252 приводится информация о том, что Международным Астрономическим Союзом ещё в 1928 году была установлена дата перехода Солнца в день весеннего равноденствия из созвездия Рыб в созвездие Водолея. По данным Международного Астрономического Союза переход Солнца в знак Водолея должен произойти 2614 году. И Международный Астрономический Союз своего «вердикта» пока не отменял.

В литературе, в том числе и астрономической, встречаются и другие даты перехода Солнца в Водолей, близкие к 2400 году. А если ещё учесть, что по индийским представлениям Эпоха начинается при переходе из 5 в 6° Водолея (по Е.П. Блаватской), то проблема дополнительно усложняется.

Вот такая разногласица.

А теперь обратимся к ДЗ. Разобраться со шкалой Времени было бы проще, если бы созвездие Рака не сместилось влево и

вверх со своего законного места. Но оно сместилось и образовалось то, что я назвала «складкой Времени».

Древние египтяне едва ли могли пользоваться условным делением Зодиака на 12 равных зон по 30° каждая, как это принято в современной астрологии. Такая процедура кажется совершенно неправомерной при столь неравномерной шкале Времени в сочетании с картой звёздного неба, как это изображено на круглом ДЗ. В так называемых складках Времени, которыми могут сопровождаться глобальные катастрофы, пользуясь арифметикой, по круглому ДЗ невозможно построить полную непрерывную шкалу дат. Для того чтобы определиться с датами, сначала нужно выбрать точку отсчёта. Мы имеем право использовать лишь те участки шкалы Деканов, которые можно привязать к конкретному времени, исходя из положения Солнца в день весеннего равноденствия, при условии отсутствия на этих участках видимых признаков глобальных катастроф. Такой исходной точкой может быть день весеннего равноденствия нашего времени – 21 (17-18) марта. Дальнейшие расчёты хронологической шкалы я буду проводить, исходя из определённой мною по астрономической карте дате перехода Солнца из созвездия Овна в созвездие Рыб. Эта дата – 500 год н.э. – выделена на рис. 1.14 а. От неё проводился расчёт шкалы Деканов как в прошлое время, так и в будущее. Вследствие перечисленных выше причин, приводимые ниже даты могут иметь погрешность ± 360 лет, т.е. половину длительности Декана.

Рассмотрим внимательно шкалу Деканов на рис. 1.14 а. Здесь ради удобства использовано рисованное изображение Денона. Датировка выполнена, исходя из продолжительности одного Декана, равной 720 годам. Нижняя ветвь (прошлое) легко рассчитывается до ситуации, когда Рак оказался над Регулом – Сердцем Льва. По шкале Времени круглого ДЗ вполне можно определить дату этого события. Но рисованное изображение имеет чисто геометрические погрешности. Поэтому для точного определения момента катастрофы мною использовалась фотография подлинника круглого ДЗ, фрагмент которой приводится на рис. 1.14 б. Попробуем сопоставить информацию китайского эпоса о том, что в момент катастрофы «небо стало падать к северу» (по Мартинусу), с текстом из древнего египетского папируса, в котором сказано, что катастрофа имеет место тогда, «когда Сердце Льва входит в первый градус головы

Рака». Это идеально точно отражено на круглом ДЗ: голова Рака (Краба, Скарабея) стоит точно на север над Сердцем Льва (звездой Регул). Если из центра медальона до шкалы Времени провести луч, касающийся головы Рака (Скарабея) и проходящий через Сердце Льва (Регул), то на этой шкале мы получим дату катастрофы (точка 1). В книге Э. Коллинза «Врата Атлантиды. Сенсационные открытия британских учёных» [12] выполнен глубочайший анализ литературы по атлантологии. Основная дата, указанная в обзоре литературы по этому поводу, – это 9600 год до н.э. А Дэвид Рол в Предисловии к этой книге пишет, что, основываясь на диалогах Платона «Тимей» и «Критий», учитывая дату основания Афин (ещё минойцами), можно предположить, что катастрофа, повлекшая гибель Атлантиды, могла произойти между 9750 и 8570 годами. По моим построениям и реконструкции шкалы Времени круглого ДЗ, датой катастрофы является примерно 9780 год до н.э. С учётом того, что построения проводились с помощью подручных средств на изображениях значительно меньшего размера, чем подлинник, совпадение практически полное. Тем более что я оговорила себе право на некоторую погрешность. Итак, мы можем принять, что отсчёт Времени, в котором мы живём, начался в конце десятого тысячелетия до н.э. Катастрофа произошла практически мгновенно, и, начиная с этого момента, дальше происходит релаксация планеты, а в Эпоху Тельца небо снова возвращается к своему нормальному виду (рис.1.8). Получается, что завершение релаксации планеты после катастрофы приходится на период около 3400-3600 лет до н.э. И в официальной науке именно этот период считается началом истории Шумера, а затем и Древнего Египта, что вполне согласуется с моей концепцией стабилизации состояния планеты.

Значительно сложнее обстоит дело с определением положения точки 2 (рис. 1.14 б). Поскольку мы имеем явную «складку» Времени, то, видимо, катастрофа произошла, когда Земля уже прошла время Эпохи Льва и какую-то часть Эпохи Рака. Но точного указания момента, когда это произошло, на шкале круглого ДЗ мы не имеем. Примерное положение созвездия Рака на небе до катастрофы и после релаксации мною нанесено пунктиром. Луч, соединяющий центр медальона со шкалой Времени (точка 2) тоже проведён условно касательным к голове Рака (Скарабея).



Рис. 1.14 а. Хронологическая шкала на круглом Дендерском Зодиаке



Рис. 1.14 б. Фрагмент фотографии подлинного круглого Дендерского Зодиака с определением момента Катастрофы по шкале Деканов

Но это не значит, что до этого момента небо было «нормальным», а именно здесь произошла катастрофа, и ось Земли резко сместилась. Линейный ДЗ (рис. 1.10) условно даёт развёртку «складки» Времени. В Раке мы имеем три Декана, «втиснутые» в ладью, соответствующую одному. Но у меня нет изображения подлинника линейного ДЗ, а делать расчёты по рисованной копии Денона я не берусь. Здесь важно другое: без определения этой «складки» Времени и других, которые тоже вполне могли иметь место, невозможно выполнить достоверные расчёты соответствия Эпох конкретным датам. У нас нет информации. Её надо искать.

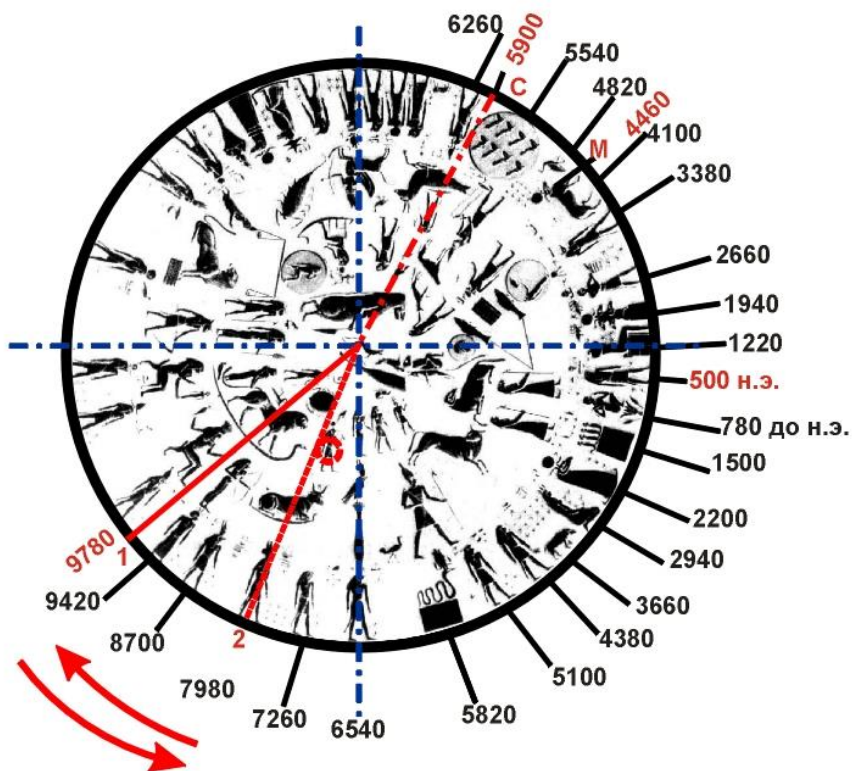
Есть ещё весьма примечательный момент, на котором мне хочется остановиться. Он касается двух несовпадающих между собой дат одной и той же глобальной катастрофы. Большинство источников, исторических, или тех, которые претендуют на эзотерический профиль, указывают дату катастрофы, близкую к интервалу 9500 – 9800 годам до н.э. (приурочивая к этому и

гибель Атлантиды). С учётом погрешности, мой расчёт вполне подтверждает эту версию. Но есть другая литература, в которой приводятся веские доводы в пользу того, что рубежной была иная дата – примерно 10450 (10500) год до н.э. В книгах Р. Бьювэла и Э. Джилберта «Секреты пирамид. Созвездие Ориона и фараоны Египта» [13], Г. Хэнкока и Р. Бьювэла «Загадка Сфинкса или Хранитель Бытия» [9], Г. Хэнкока и С. Файя «Зеркало небес» [14] и в целом ряде других приводятся данные о компьютерной реконструкции звёздного неба. Ряд астрономических компьютерных программ (например, Skyglobe 3,5 и Lodestar V.202) позволяют исследователям имитировать влияние прецессии на положение любых звёзд на небе, причём так, как они видны с любой заданной точки поверхности Земли. Р. Бьювэл первым предположил, что египетские пирамиды расположены в определённых местах не случайно. Комплекс пирамид Гизы подсказал ему, что три главные пирамиды напоминают расположение звёзд в поясе созвездия Орион. А дальше работали уже компьютеры. Оказалось, что нанесённые на карту пирамиды Египта представляют собой проекцию созвездия Орион и части небесной сферы вблизи него. Нужно было определить время, когда небесная картина точно соответствовала земной. И оказалось, что в момент восхода Солнца в день весеннего равноденствия 10500 (в некоторых источниках – 10450) года до н.э. карта неба вблизи Ориона точно совпадала с расположением пирамид. Мало того, Млечный Путь повторял линию Нила, т.е. пролегал в направлении север-юг, причём как река на юге раздваивается на Белый Нил и Голубой Нил, точно так же и Млечный Путь в созвездиях Стрельца и Скорпиона разделяется на два рукава. Картина звёздного неба над Гизой в день весеннего равноденствия 1450 года и планировка комплекса представлены на рис. 15 а и б соответственно. Таким образом была определена очень важная хронологическая точка. Здесь следует отметить, что точного соответствия планировки комплекса пирамид проекции неба (буквально «поштучно») сегодня мы установить не можем, ибо большая часть пирамид разрушена, причём иногда разрушена без следа. В литературе встречаются различные точки зрения о количестве пирамид: от 20-30 до 120 и более.

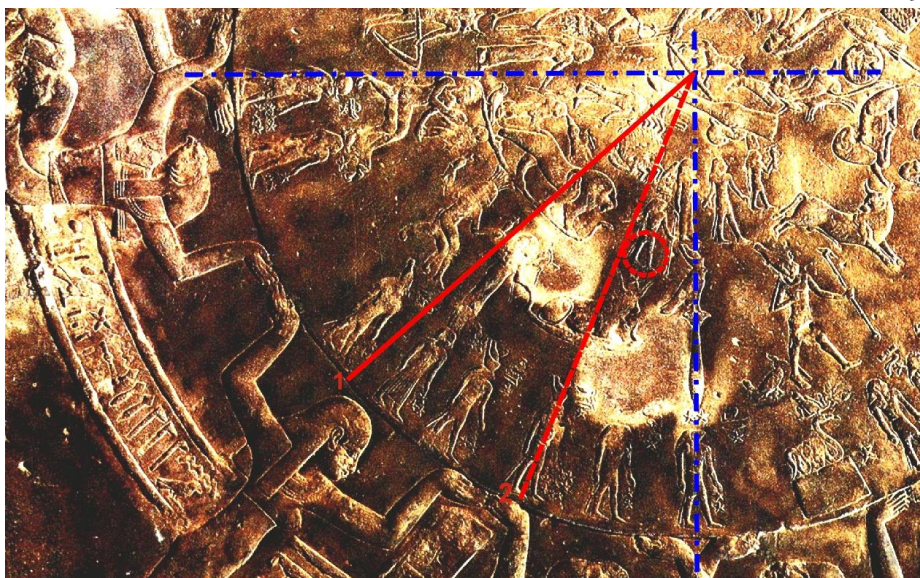

Рис. 1.15. Вид созвездия Орион на небе (а); рисунок пирамид Гизы – вид с севера (б); карта неба вблизи созвездия Орион в момент восхода Солнца в день весеннего равноденствия в 10500 году до н.э. (в) и карта окрестностей Гизы (г)

Скептики любят такие вещи, как совмещение карты неба и расположения пирамид около Гизы, называть случайностью. Но о том, что это далеко не случайность, позволяет судить привязка к небу сооружений другого храмового комплекса древности – Ангкора, находящегося на территории современной Камбоджи. Комплекс Ангкор входит в единую семью сооружений древних цивилизаций. Об этом говорит и его название, которое буквально можно перевести как «Бог Гор жив» (1), и его расположение –

точно через 72° по долготе от Гизы (2), и – самое главное – то, что он тоже является проекцией на Землю звёздного неба (3). Поясню подробнее.

Первое. Название даёт нам возможность увидеть связь цивилизаций. Египетский пирамидальный комплекс считается намного древнее. Официальная наука относит строительство храмов Ангкора к концу первого – началу второго тысячелетия н.э. Но есть информация о том, что построенные в это время храмы возводились точно на местах более древних сооружений. Поэтому о точной датировке исходной планировки комплекса на местности говорить затруднительно.

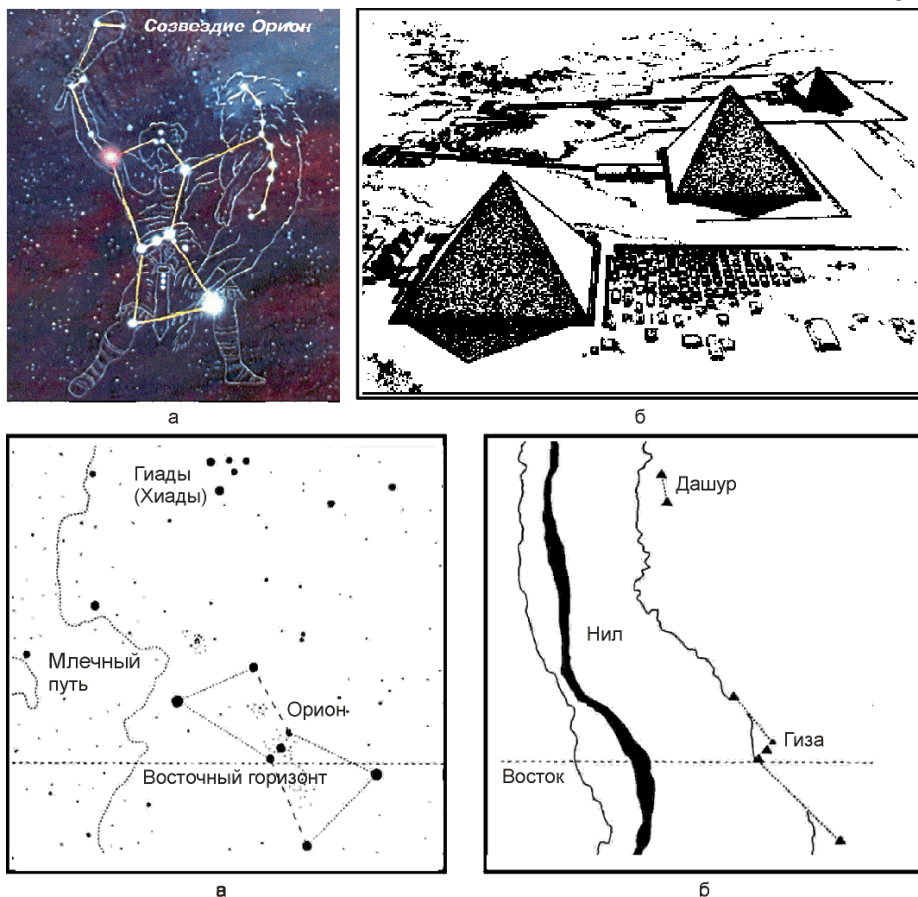
Второе. Во всех древних культурах существовали так называемые священные числа. В мифологию и нумерологию здесь углубляться я не буду. Пожалуй, главным из священных чисел является число 72. Это число пятилучевой симметрии (пентаграммы), соответствующей понятию Микрокосма, живой материи, пентагональной структуре (рис. 1.16 а). Есть современная гипотеза о том, что и наша планета представляет собой пентагон-додекаэдр – сложный многогранник, грани которого состоят из пятиугольников (рис. 1.16 б).



Рис. 1.16. Пятилучевая симметрия (а) и пентагон-додекаэдр (б)

Поэтому расположение таких реперных точек планеты, как Гиза и Ангкор через 72° – дополнительный аргумент, подтверждающий хотя бы то, что это не может быть просто так. Рискну высказать свою идею о том, что если за нулевой принять меридиан, проходящий через Гизу, а не случайный для планеты Земля Гринвич, то с шагом в 72° мы будем находить особые точки, как бы «реперные» точки планеты. Кроме Гизы и Ангкора,

это острова Океании, на которых невероятное количество непонятых нами до конца артефактов древнейшей цивилизации (Пацифиды?). Это остров Пасхи, хранящий тайны гигантских статуй и непонятных иероглифов. Это, наконец, область Срединного Атлантического хребта, лежащая за Гибралтаром, примерно посередине Атлантики – наиболее вероятное место расположения гипотетической Атлантиды.

Третье. Как Пирамиды Египта, так и храмы Ангкора являются проекцией звёздного неба на поверхность Земли, как это показано на рис. 1.17.

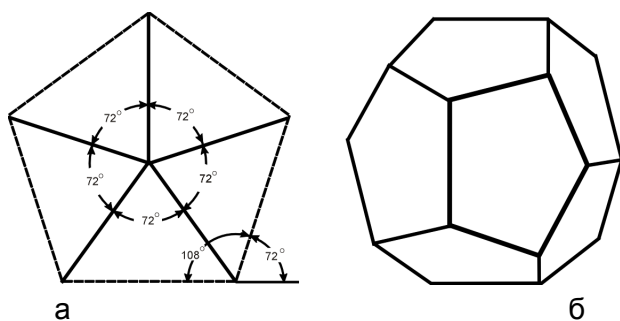
Только участок неба оказался другим – вблизи Северного Полюса Мира (созвездия Дракона, Большой и Малой Медведиц и др.). Но что самое главное: храмы Ангкора воспроизводят положение звёзд Дракона и других близко расположенных созвездий на рассвете в день весеннего равноденствия 10500 года до н.э.



Рис. 1.17. Планировка храмового комплекса Ангкор – проекция неба вблизи созвездия Дракон на восходе Солнца в день весеннего равноденствия в 10500 году до н.э.

Я давно задумывалась над тем, почему в литературе две даты? Одна – от историков, геологов, эзотериков и ясновидцев (Эдгар Кейси), а другая – полученная по астрономическим расчётам. Правда, несовпадение дат для таких больших цифр не столь уж и велико (примерно 720 лет – один Декан). Но всё-таки для погрешности в расчётах многовато. Решение вопроса после осмысления катастрофы, отражённой на круглом ДЗ, очевидно: аппроксимация не работает там, где имеются катастрофы, при которых происходит изменение параметров Земли. В том числе и наклона её оси, а, следовательно, и положения звёзд на небе. Нельзя доверять программе расчёта позиций звёзд в конкретное время, составленной для равновесных условий и не учитывающей возможные серьёзные катастрофические ситуации.

Ещё раз хочу вернуть внимание читателя к рис. 1.9 а, приведённому ранее. Там показано как выглядело небо в момент перед катастрофой (так же, кстати, оно выглядит и сегодня, если не учитывать собственное движение звёзд). А потом произошла глобальная катастрофа: «небо стало падать к северу...». Картина изменилась (рис. 1.9 б). «Нормальным» небо стало только после планетной релаксации, наступившей в Эпоху Тельца. И тогда небо вернулось снова к состоянию, изображённому на рис. 1.9 а.

Судя по круглому ДЗ, при катастрофе ось Земли сместилась к северу примерно на 20° по склонению и назад на один час по прямому восхождению. Это заключение можно сделать по сопоставлению астрономических координат созвездия Рака на ДЗ до и сразу после катастрофы, используя современные карты, конечно. После такого катаклизма на Земле мало что уцелело. Подробности расчёта координат описаны в книге [5]. Невероятные цунами, извержения вулканов, землетрясения, отсутствие света из-за огромного количества вулканических выбросов в атмосферу... и т.д. на тысячелетия! Исчезли и следы всех цивилизаций, которые существовали до этого. На длительный период на Земле жизнь замерла. Это время до появления Шумера и Египта практически не оставило о себе следов. Археологических находок, относящихся к периоду после катастрофы до четвёртого тысячелетия, почти нет по всей планете. Как только Земля обрела стабильность, в определённых точках вдоль 30-й параллели северной широты (что тоже не случайно!) сразу появляются цивилизации, имеющие высочайший уровень развития. И совсем не случаен в этой ситуации во многих

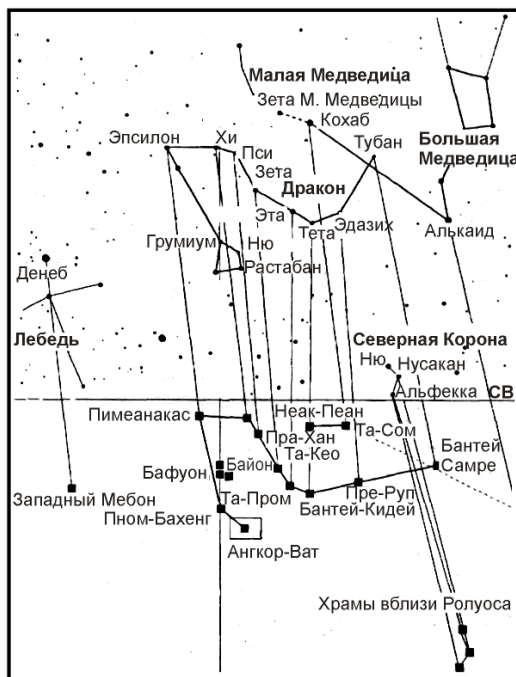
древних культурах культ быка (Индия, Шумер, Вавилон, Египет, Эгейя и её наследница Древняя Греция). Человечество вновь обрело себя в Эпоху Тельца! Даже «золотой телец» отсюда. Не золотой лев или золотая собака – «золотой Телец»!

Поэтому обе упомянутые исторические культуры (Шумер и Египет), согласно данным археологии и истории, не имеют так называемого «периода архаики». Они сразу вступили в период расцвета культуры, Знаний и технологий на таком уровне, который даже сегодня мы далеко не во всём способны оценить и тем более повторить. Это означает, что до катастрофы существовали высокоразвитые цивилизации-предшественники, которыми были правильно спрогнозированы предстоящие события и надёжно сохранены уникальные Знания. Именно цивилизации-предшественники у В. Брюсова называются «Учители учителей» в одноимённом историческом эссе. Они сумели передать эти Знания потомкам.

Уточнение хронологии периода, предшествующего катастрофе, требует серьёзного дополнительного анализа и не входит задачи этого исследования.

Теперь поговорим о предстоящих событиях. На рис. 1.14 а этот период отображается зоной от нашего времени вверх против часовой стрелки. Указанные на рис. 1.14 а прогностические даты предположительны, т.к. они не учитывают возможные случайные катастрофы и катастрофы, которые могут не носить столь тяжёлых для планеты последствий, как описанная выше. Для планеты, но не для человечества.

Итак, приведу важные даты, которые можно определить в результате проведённого мною анализа:

Первая дата:

Линия эклиптики (т.е. линия, по которой движется Солнце) в пределах **современного** созвездия Рыб соответствует 36° , а известно, что точка равноденствия смещается примерно на 1° за 72 года. Поэтому мои расчёты по небесным картам дают время перехода из Рыб в Водолей примерно в 3100 году. По данным Международного Астрономического Союза – в 2614 году. Переход из Эпохи Рыб в Эпоху Водолея по круглому ДЗ должен иметь место примерно между 3020 и 3300 годами,

Вторая: «Точка симметрии Времени» на круглом ДЗ – точка М на рис. 1.11 и 1.14 а – примерно 4460 год. Возможно, именно она является точкой начала БМК.

Третья: Точка С на круглом ДЗ (рис. 1.6 и 1.14 а) – примерно 5900 год.

Последняя дата требует некоторого пояснения. С – это особая точка на геометрической матрице кодирования информации. В этой точке соединяются все зоны: Время, История и Небо. Она приходится примерно на середину Эпохи Козерога. Наше мышление, к сожалению, ограничено миром формы, через который мы, находясь в нём, и в состоянии что-либо воспринимать. Но в бесконечной мерности Божественного Мира могут быть точки взаимного проникновения мерностей друг в друга, будь то Время, Пространство во всех их ипостасях, Энергия или Информация. Мне почему-то кажется, что точка С на ДЗ призывает нас задуматься именно об этом. Козерог – особый знак зодиака. Точка Перехода оказалась в этом знаке совсем не случайно. Очень интересно пишет об этом знаке Е.П. Блаватская. В индийской эзотерической традиции этот знак носит название Макара и мистически связан с Кумарами – сыновьями Шивы. Приведу некоторые выдержки из «Тайной доктрины» [15], где автор делает свои ссылки:

«Макара... заключает в себе самом ключ к его правильному толкованию. Буква *ма* – равнозначна с числом 5, а *кара* означает – рука. Теперь в санскрите... *карам* употребляется в значении одной стороны. Таким образом, Макарам... означает Пентагон или Пятиугольник».

Пятиконечная звезда или пентагон изображают пять членов человека. [В сноске: Каков же смысл и значение этой фигуры? Смысл тот, что Манас есть *пятый* принцип, а Пятиугольник является символом человека – не только *пятичленного* человека, но, вернее, *мыслящего, сознательного* Человека.]

«Рассматриваемый знак предназначен изображать грани Вселенной и указывает, что фигура Вселенной ограничена Пентагонами»...

«С объективной точки зрения «микрокосм» представлен человеческим телом. Макарам может рассматриваться как представляющий одновременно микрокосм и макрокосм как внешние объекты восприятия».

...число *пять* имеет весьма большое и оккультное значение в тайнах Природы (курсив и кавычки по [15]).

Пока прерву цитирование и немного прокомментирую. Прежде всего, о трактовке самого названия созвездия Макара (Козерога) и его связи с Египтом. Мне кажется, что тут прослеживается более глубинная языковая связь, чем указано у Е.П. Блаватской. Пусть «МА» означает «5», но «КА» и «РА» говорят сами за себя. Кстати, «КА» – астральный двойник, ипостась души – обозначается египетским иероглифом в виде двух человеческих рук.



Рис. 1.18. Египетский символ Ка – астрального двойника, ипостаси души

Это явная общность корней Лемурийской и Атлантидо-египетской цивилизаций. Итак, Макара – это пятиричный принцип и души и Солнца...

Продолжу цитирование:

Достаточно сказать, что... знак Макара связан с рождением духовного Микрокосма и со смертью, или разложением, физической Вселенной – её переходом в область Духовного.

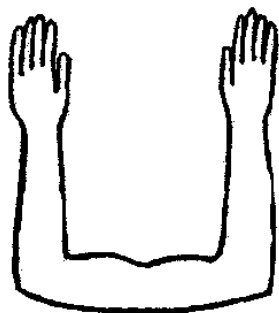
Вот тут и кроется глубокий смысл точки С на ДЗ: связь с рождением и смертью, с переходом в область Духовного. Циклы повторяются и повторяются...

Само индийское название Козерога – Макара – навело меня ещё на одну аналогию. В легендах полинезийских и австралийских аборигенов есть удивительный дух – Мукуру, связанный с водой, который воплощается в тело очень высоко духовного человека перед апокалиптической катастрофой –

великим потопом. Если появляется Мукуру-человек, значит, катастрофа неминуема и близка.

Явное общее наследие Лемурии. Макара – Мукуру... Нормальное чередование гласных. У Макара рыбий хвост, Мукуру связан с водой. И функциональное назначение близкое: рождение ↔ смерть.

Козерог – это особый знак, знак Перехода. Какой это Переход для нас? Будущее покажет.

Вот мы и ответили на вопросы, сформулированные в начале этой работы.

ПРИЛОЖЕНИЕ 1

Фрагмент карты звёздного неба с указанием современной точки весеннего равноденствия

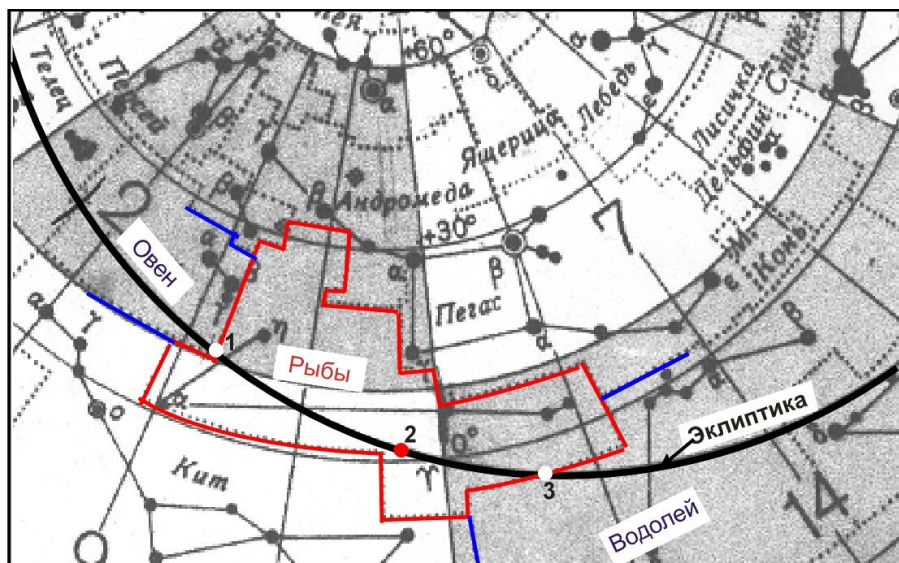

На карте показаны три соседних созвездия: Овен, Рыбы и Водолей, а также линия эклиптики, проходящая через них. Границы созвездий выделены. Линия эклиптики представляет собой воображаемую линию, по которой Солнце перемещается по небу. Начало Эпохи определяется по дате перехода точки весеннего равноденствия из одного созвездия в другое. В настоящий момент (2004 год) равноденствие приходится на 17-18 марта. В этот момент Солнце находится в точке, которая на карте обозначена цифрой 2. Солнце в момент весеннего равноденствия перешло из созвездия Овна в созвездие Рыб в точке, обозначенной цифрой 1, а в точке, обозначенной цифрой 3, перейдёт из созвездия Рыб в созвездие Водолей. Даже на глаз видно, что по «территории» Рыб Солнце прошло уже примерно 2/3 пути, следовательно, осталась ещё 1/3.

Литература:

1. Г. Николис, И. Пригожин. ПОЗНАНИЕ СЛОЖНОГО. ВВЕДЕНИЕ. М.: «Мир», 1990, - 344 с.
2. Е.П. Блаватская. ТАЙНАЯ ДОКТРИНА, т.1, ч. 2-3, Л.: изд. «Экополис и культура», «Андреев и сыновья, 1991, - 465 с.
3. О.З. Кандауров. ЕВАНГЕЛИЕ ТРЕТЬЕГО ЗАВЕТА. «Око Гора», сб., вып. №1, ЦДК «Цитадель», М., 1995, - 59 с.
4. DESCRIPTION DE L' EGIPTTE. Pefage Sydney H. Aufrere. PUBLIEE SOUS LES ORDRES DE NAPOLEON BANAPARTE, INTER-LIVRES, 1995.
5. С.Н. Павлова. ПОСЛАНИЕ ИЗ ПРОШЛОГО. Расшифровка Дендерского Зодиака. М.: «Изд. дом «Новый век», 1961, -268 с.
6. М.Л. Серяков. ГЕРМЕС – ВНУК АТЛАНТА. СПб.: 1998, 133 с.
7. Н.В. Мамуна. ЗОДИАК МИСТЕРИЙ. ЗОДИАКАЛЬНАЯ МИФОЛОГИЯ. М.: «Алетей», 1998, 437 с.
8. А.Д. Могилко. УЧЕБНЫЙ ЗВЁЗДНЫЙ АТЛАС. «Просвещение», 1964, 15 лист.
9. Г. Хенкок, Р. Бьювэл. ЗАГАДКА СФИНКСА или ХРАНИТЕЛЬ БЫТИЯ. М.: «Вече», 1999, 400 с.
10. ГЕРМЕС ТРИСМЕГИСТ И ГЕРМЕТИЧЕСКАЯ ТРАДИЦИЯ ВОСТОКА И ЗАПАДА , Сб. под ред. Б.С. Попова, К.: «Ирис»; М.: «Алетей», 1998. – 625 с.,
11. Эдвин К. Крапп. ЛЕГЕНДЫ И ПРЕДСКАЗАНИЯ О СОЛНЦЕ, ЛУНЕ, ЗВЁЗДАХ И ПЛАНЕТАХ., М.: ФАЙР – Пресс, 2000. – 655 с.
12. Эндрю Коллинз. ВРАТА АТЛАНТИДЫ. СЕНСАЦИОННЫЕ ОТКРЫТИЯ АНГЛИЙСКИХ УЧЁНЫХ. М.: Изд-во Эксмо, 2002. – 544 с.
13. Р. Бьювэл и Э. Джилберт. СЕКРЕТЫ ПИРАМИД. СОЗВЕЗДИЕ ОРИОНА И ФАРАОНЫ ЕГИПТА. М.: «Вече», 1996, – 368 с.
14. Г. Хэнкок и С. Файя. ЗЕРКАЛО НЕБЕС или ПОИСК ПРОПАВШЕЙ ЦИВИЛИЗАЦИИ. М.: «Вече», 2000, – 416 с.
15. Е.П. Блаватская. ТАЙНАЯ ДОКТРИНА. т. 2, кн. 2, Минск, «Мастацкая літаратура» 1994, 462 с.



II. МЕДИТАТИВНАЯ ПРАКТИКА И РАБОТА С ИНФОРМАЦИОННЫМ ПОЛЕМ



«Не лезь в герои, пока не позовут!»
Афоризм из кинофильма

Эта часть книги делится на два раздела. Первый будет посвящён объяснению, что такое сам процесс медитации, описанию видов медитации, методике и технике безопасности. Второй – примерам из медитативной практики автора. Во втором разделе почти не будет личной информации, это – сугубо моё. Будет приведена только научная или важная мировоззренческая информация.

Но прежде, чем перейти непосредственно к теме, по-моему, необходимо дать понятие особого состояния, которое в литературе получило название «изменённого состояния сознания» (далее – ИСС), ибо медитация – есть погружение человека именно в это состояние. Кроме того, необходимо объяснить, почему это вообще возможно. Совсем недавно официальная наука, мягко говоря, делала вид, что не замечает ничего, выходящего за рамки так называемого материализма. Теперь же, благодаря современным методам исследования, и, прежде всего, энцефалографии, ИСС нашло «законное» подтверждение и для скептически настроенных учёных. Оказывается, бывает особое состояние сознания, когда энцефалограмма не похожа на привычные энцефалограммы, свойственные обычному нормальному бодрствующему состоянию. В изучении подобного рода процессов огромная заслуга академика Н.П. Бехтеревой. Исследуя процессы, происходящие в человеческом мозге, например, в состоянии молитвы, Наталья Петровна подтвердила, что мозг в это время пребывает в необычном, изменённом состоянии сознания.

Если наше «нормальное» состояние использует мозг только на 3%, оставляя 97% для чего-то другого, то стоит задуматься, во-первых, для чего именно, а во-вторых, как же велико это «что-то другое», если ему предназначены почти все наши неиспользуемые возможности. Можно предположить, что свои 3% мы реализуем только сознанием сенсорного трёхмерного мира, а до всего остального нам нужно ещё дорасти. Слава Богу, коли заложены такие возможности, значит, должна быть в перспективе и их реализация. Природа экономна и ничего не делает зря.

Итак, человек может погружаться в состояние, когда его мозг работает в особом режиме. Это и молитва, и творческий экстаз в искусстве, и вдохновение в поэзии, и научное сосредоточение, и то, что обычно называют медитацией. И вот этому-то состоянию присвоили термин «изменённое состояние сознания». Обращаю внимание читателя: **сознания, а не мозга!**

2.1. Почему возможно ИСС?

Официальная наука, сказав «А», не хочет говорить «Б». Но ей всё равно рано или поздно придётся это сделать. Главный рубежный вопрос – признание существования тонкого мира. Планарная структура Мироздания не вписывается в прокрустово ложе официальной науки. Что подразумевается под понятием «планарной структуры»? То, что испокон века известно эзотерикам и приверженцам восточных философских и религиозных воззрений. Наш мир, который мы воспринимаем с помощью всем известных пяти чувств, – это низшая ступенька, низший уровень сложнейшей структуры Мироздания. Его иногда называют миром материальным, иногда физическим, иногда миром формы. Мне кажется, что первые два названия принципиально ошибочны, т.к. в широком понимании энергия, любые поля – это тоже материя. Энергия, материя и поля, известные науке или ещё нет, входят в понятие физики. Отсюда – любой мир может быть назван физическим. Поэтому самым правильным названием трёхмерного мира, воспринимаемого с помощью наших пяти чувств, должно быть «мир формы», ибо всё, что мы можем видеть, слышать, ощущать и т.д. – это энергия, закристаллизованная в форму. Мы работаем в пределах пяти органов чувств. Даже наши приборы призваны быть только нашей органом проекцией, т.е. расширять возможности диапазонов чувствительности всё тех же органов. Всё, что находится за бортом этого, наука отнесла к миру субъективному, иллюзорному и даже мистическому. А это просто доказывает ограниченность нашего знания и ничего больше. Мироздание бесконечно сложно. К изучению его структуры официальная наука, по сути дела, даже ещё и не приступила. Так, самую малость, по краю мира формы.

Есть замечательная книга В.Л. Правдивцева, которая называется «Эти загадочные зеркала. Взаимодействие человека с зеркалами» (изд-во «РИЦ ВДК», Москва, 2002 г., – 580 с.).

Настоятельно рекомендую её тем, кто интересуется философией, эзотерикой, паранормальными явлениями и т.д. По глубине, научному подходу и энциклопедичности материала эта книга – лучшее из того, что мне удалось прочесть за последнее время.

Прошу прощения за длинную цитату из этой книги, но она мне кажется просто необходимой. Здесь говорится о мирах физическом и духовном. Лучше не скажешь.

И человек – полноправный обитатель обоих миров. По идее, он должен воспринимать мир во всей его полноте. Возможно, именно так и было у наших далёких предков. Но так уж случилось, что на определённом этапе человек должен был сосредоточиться на физических (материальных) объектах Единого Мира. Стремясь вкусить плоды от «древа познания», стремясь познать эти физические объекты, человек старательно развивал рациональное мышление. Логика крепла, «рацио» занимало всё большее место в сознании человека, постепенно заглушая изначально заложенные способности иного восприятия мира – внелогического, иррационального. Мы вкусили плоды от древа логического познания. Они оказались горькими. Мы застряли в физическом мире. Способность погружаться в океан Вселенского Сознания слабела, затухала...

Но, к счастью, не исчезла совсем. Каждый из нас порой ненароком заглядывает в кладовые вселенского хранилища, хотя и не догадывается об этом. Попрежнему оставаясь читателями «космической библиотеки», мы бессознательно пользуемся ей. А потом говорим об интуиции, озарениях, удивляемся предчувствиям, вещим снам.

Если мы внимательно и глубоко проштудировав философию древнейших цивилизаций (Шумер, Египет, Индию и др.), то станет совершенно понятно, что все они воспринимали Мир целостно, не деля его, как делает современное человечество, на объективный и субъективный. По представлениям древних, кроме реального мира формы, который мы воспринимаем с помощью органов чувств (т.е. «объективного», с нашей точки зрения), существует множество других, тоже реальных, миров, нашими органами чувств не воспринимаемых (мы их относим к «субъективному»). Удивительная нелогичность: какое основание мы имеем отказывать в праве на существование тому, что в силу своей же ограниченности не воспринимаем? Наше грубое физическое тело

просто не приспособлено для восприятия более тонких уровней энергии, или, как говорят в эзотерике и в восточных представлениях, вибраций. Эти энергии (или вибрации) организуют другие уровни (так называемые планы) Мироздания, не менее реальные, чем для нас наш уровень формы. Мы говорим: астральный план, ментальный план, каузальный план и т.д. На поверхностный взгляд всё просто. На самом деле структура Мироздания бесконечно сложна. Каждому плану и многочисленным подпланам свойственны свои уровни вибраций. Все они реально существуют. Но существуют сразу везде и во всём. Вот она многомерность. «**Всё** [находится] **во Всём и Всё** [находится] **во всём**», как утверждает Первый Принцип философии Герметизма. Это особенно трудно воспринимается. Здесь два главных аспекта. Первый аспект: «**Всё**» – это Бог, Абсолют, а «**всё**» – это тварный мир, т.е. всё, что сотворено Богом. Первый Принцип называют ещё «Принципом Ментальности». Он говорит о том, что всё существует как мысль Бога. Второй аспект: о разных уровнях сотворённой Богом сложнейшей структуры Мироздания нельзя сказать, что они разделены друг с другом: этот находится здесь, другой – ниже, третий – выше и т.д. Некоторые даже воспринимают планы и подпланы как последовательное чередование со своей геометрией и географией! Этого в принципе быть не может, ибо и геометрия и география имеют место только в мире формы. На самом же деле всё взаимопроницаемо, всё содержится во всём. Сейчас уже говорят о голографическом строении Вселенной: в каждой точке содержится информация обо всей Вселенной. Как это может быть? Только в том случае, когда всё содержится во всём. Приведу **упрощённый** пример для понимания этого, основанный на знаниях современной школьной физики. Возьмём какой-то объём так называемого «физического» земного мира. В нём одновременно содержатся: вещество (в твёрдом, жидком, газообразном виде, в виде плазмы), гравитационные, электрические и магнитные поля, космические лучи, корпускулярные и волновые потоки, идущие от Солнца, и т.д. и т.п. Это только то, о чём мы знаем. Но, кроме того, масса других составляющих, о существовании которых мы сегодня ещё и не подозреваем. Всё взаимопроницаемо, взаимопересекаемо. Всё перечисленное и многое другое содержится во всём объёме, какой мы приняли выше для рассмотрения. Однако

взаимодействует между собой только то, что имеет одинаковую природу.

Теперь можно остановиться на более сложных понятиях, касающихся тонкого мира. В астральном мире материей являются эмоции, ментальном мире – мысли. Эти миры, как и все остальные в тонком плане, обитаемы. Сущности каждого плана отвечают своим вибрациям.

Небольшой и упрощённый экскурс в самые начальные основы эзотерической философии мне хочется завершить словами Иисуса Христа о том, что и ад и рай каждый носит в своей душе. Это о той самой энергетической или вибрационной многомерности Мира, частицей которого является и человек.

Когда говорят о многомерности мира, то обычно в физике и математике в простейшем варианте (четырёхмерном пространстве-времени) под этим понимают три координаты нашего мира: ширину, длину и высоту, а четвёртой координатой **назначают** время. Если говорят о пространстве-времени бóльшей мерности, то это математические изыски, не переводимые в реальные представления. Чистая формализация, за которой трудно представить себе чёткий физический смысл. То, что я скажу дальше, требует определённой дозы мужества, ибо совершенно противоречит общепринятой научной парадигме. Возьму на себя смелость утверждать, что **понятие о многомерности вообще не включает в себя никакой геометрии**. Трёхмерность принято понимать как состояние, которое можно описать тремя координатами: длина, ширина, высота, время же – то ли четвёртая координата, то ли нет... Это ошибочный подход. **Мерность – понятие не геометрическое**. При определении мерности нужно пользоваться совершенно другими категориями, а именно: Время – Энергия – Информация в их тесном Триединстве. Это Великий Принцип Троичности. Именно поэтому под формализованный математический подход к описанию мерности так называемого пространственно-временного континуума, в основе которого лежит геометрия, невозможно подвести физический смысл. И по этому Принципу Триединства наш мир – это не мир трёх измерений, а мир грубых вибраций, закристаллизованных в форму. Это – во-первых.

А во-вторых, судить о времени, как об интервалах длительности между какими-либо событиями, примитивно и недостойно человечества. **Время – это сложнейшее понятие,**

возможно даже более важное, глубокое и ёмкое, чем энергия, материя и информация (см. Часть 1 настоящей книги, например, § 1.5 и рис. 1.13).). Оговорюсь: здесь и далее для разделения понятий я использую написание одного и того же слова, как с прописной, так и со строчной буквы. Например, «время» – понятие «трёхмерного» мира, оно направлено от прошлого через настоящее к будущему и измеряет длительность событий и промежутки между отдельными событиями. А «Время» – понятие сложнейшей категории, относящейся ко всему Мирозданию.

Время – категория, пожалуй, наиболее сложная для понимания. Наука считает, что время линейно и направлено в одну сторону: от прошлого через настоящее к будущему. Но это может относиться только к миру формы. И то весьма условно. Мы уже и сейчас говорим, что существует так называемое биологическое время, субъективное и т.д. Кроме того, известно и зарегистрировано документально множество случаев с аномальным проявлением времени. Наука по этому поводу отмалчивается, уфология предлагает подчас невероятные версии. А серьёзной физической теории нет.

Остановлюсь лишь на некоторых аспектах понятий **Время** и **Информация**, необходимых для раскрытия природы ИИС.

Наше представление о линейности и однонаправленности времени, свойственных миру формы, на других уровнях не работает. Нагляднее и проще всего это можно объяснить следующим образом. Как пишет П.Д. Успенский, из мира бóльшей мерности мир меньшей мерности воспринимается как проекция. Так проекция одномерной линии – нульмерная точка, проекция двумерной плоскости – одномерная линия, проекция трёхмерного куба – двумерная плоскость. Наш мир принято считать «трёхмерным». Следовательно, его проекция (изображение того, как он виден из мира четырёхмерного) должна быть двумерной, т.е. плоской. Поясню сказанное с помощью рис. 2.1.

Если смотреть из «четырёхмерного» мира, то процессы, протекающие в так называемом мире «трёхмерном», будут распределяться тем или иным образом на спирали времени. **Времени!** Философски и даже физически тут есть над чем серьёзнейшим образом призадуматься.



Рис. 2.1. Проекция «трёхмерного» мира из мира «четырёхмерного» (отрезки 1, 2, 3, 4, 5 соответствуют событиям некоторой протяжённости; * обозначено начало каждого конкретного события)

Мы привыкли к выражению, что «всё идет по спирали». Время (!) организует события. Это имеет глубочайший смысл. Представим себе, что мы находимся в состоянии, соответствующем «четырёхмерному» миру на данном рисунке. Как показано на рис. 2.1, каждое событие на спирали времени начинается в точке, обозначенной «звёздочкой», например, в точке 3*, и имеет определённую протяжённость. Но это в

пределах мира формы. А из точки нашего наблюдения в «четырёхмерном» мире мы будем наблюдать не только это событие, но и все остальные **одномоментно!** Более того, мир более тонкий может не только отслеживать события, но и воздействовать на мир более грубый, как это показано стрелками обратной связи, если сочтёт нужным, конечно. Именно на этом принципе и работает ясновидение. Ясновидцы – это люди, которые либо обладают способностью посредством перехода в ИСС наблюдать все события в мире грубом из тонкого мира, либо могут подключаться к информационному полю и черпать информацию из него.

Мне хочется снова вспомнить книгу В.Л. Правдивцева, в которой есть ссылка на Карла Эккартсгаузена (1752-1803), писавшего ещё в те далёкие времена:

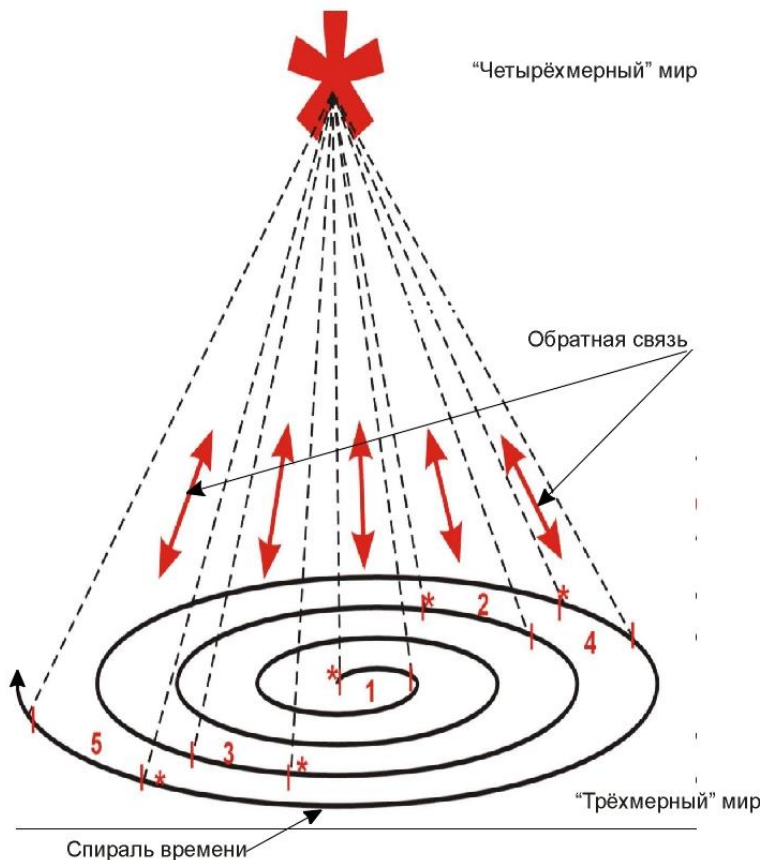
Время и расстояние суть принадлежности телесного мира, ибо они суть изменения, коим духовный мир не подвержен. В духовном мире всё возможное есть всегда настоящее... Вечность не имеет ни времени, ни пространства, ни начала, ни конца.

Теперь мы перейдём к следующей категории – к Информации, с которой Время связано неразрывно.

В Части первой настоящего опуса я уже упоминала о работах астронома профессора Н.А. Козырева. Хочу добавить о проделанном им удивительном эксперименте. Н.А. Козырев наводил телескоп с закрытым объективом (!) на звезду и регистрировал от неё определённый сигнал, который считал «поток времени». Но пока свет шёл до нас, звезда уже давно переместилась в другое место. Наведя телескоп на то место, в котором в данный момент должна находиться звезда, Н.А. Козырев зарегистрировал такой же сигнал. Больше того, аналогичные сигналы были получены как от того места, где звезда должна была быть очень давно, так и от места, в котором она будет очень не скоро. Чтобы эксперимент был корректен, телескоп наводился также на случайное место, где этой звезды не могло бы быть никогда. Сигнала не было. Эксперимент, естественно, проводился для целого ряда звёзд. Результат всегда был один и тот же. Это позволило Н.А. Козыреву сделать вывод о том, что в настоящее информация поступает как из

прошлого, так и из будущего. Это ли не подтверждение Троиединства Времени – Энергии – Информации!

Много пишут о так называемом информационном поле, правда, консерваторы от фундаментальной науки упрямо хранят молчание. Ну, и пусть их!

В восточной философии есть очень важное представление о наличии единого поля Информации. Там это называется «Хрониками Акаши». В них хранится Информация обо всём, что, в нашем понимании, было, есть и будет. Ничего нет в Мироздании, что не было бы отражено в Хрониках Акаши. Можно представить себе это как банк данных бесконечной ёмкости и бесконечной сложности. Поистине, Божественная структура! Некоторые люди обладают способностью подключаться к такому «банку данных». Но следует иметь в виду, что тонкий мир любую информацию даёт строго дозированно и только тем, кого он допускает сам. Поэтому не стоит «лезть в герои, пока не позовут». Бесполезно, а может быть, и опасно. Уверяю вас, позовут, когда сочтут готовыми.

Теперь попробуем разделить два понятия: обычное состояние сознания и изменённое состояние сознания (ИСС). Принято считать, что человек обладает сознанием, т.е. может воспринимать, анализировать окружающий мир и принимать соответствующие решения. В большинстве своём учёный мир считает, что и обработка сигналов, полученных путём восприятия через органы чувств, и их анализ, и осознание с последующим принятием решений – всё это продукты деятельности нашего мозга. Однако в последнее время многие учёные, в том числе медики, физиологи, философы, склоняются к тому, что сознание не является продуктом мозга, что мозг – посредник, сложнейшее приёмно-передающее устройство, и только. Примеров тому достаточно много, особенно в медицинской практике, о них иногда пишут в прессе и научных статьях. Мы на этом останавливаться не будем. Сторонники такой точки зрения считают, что сознание нормального бодрствующего человека включает в себя процессы мышления, осознания, принятия решений и руководство деятельностью. Но, самое главное, оно не имеет отношения к работе мозга и не находится на его «территории». А тогда где? Вот тут-то мы и приходим к представлению философии древних о тонких телах человека. Астральное тело – тело эмоций, ментальное тело – тело мысли и т.д. Вот где находится сознание.

Поэтому чтение эмоций и мыслей возможно по ауре человека, поэтому возможна передача мыслей на расстоянии, дистанционное воздействие на поведение человека, дистанционное целительство. Во всех перечисленных случаях работает тонкий план. А мозг только улавливает всё это и переводит мыслительный или эмоциональный процессы на вербальный язык мира формы. Мозг и сам относится к миру формы и переводит информацию с тонких планов в сигналы, понятные для состояния, соответствующего этому миру. Пожалуй, по аналогии с подходом, предложенным П.Д. Успенским, можно принять вербальное осмысление, которое мы в словах воспринимаем через свой мозг, проекцией в мир формы эмоциональных и мыслительных процессов, происходящих в наших тонких телах. Поэтому дальше я позволю себе пользоваться для описания того, что мы обычно привыкли называть сознанием, термином «проекция сознания».

Человек в своём обычном бодрствующем состоянии редко задумывается над тем, что его мозг постоянно создаёт некий фон, похожий на то, что в радиотехнике называют «шумом». К такому «шуму» можно отнести непрерывную круговерть каких-то, порой никчёмных, мыслей при отсутствии концентрированного внимания. В результате этого способность мозга интенсивно воспринимать и обрабатывать сигналы от своих тонких тел значительно уменьшается, а взаимодействие с информационным полем и вовсе сводится практически к нулю. Сигналы либо совсем не доходят, либо доходят слабо и искажённо. Из этого следует логический вывод: чтобы контакт с тонким планом и информационным полем осуществлялся полноценно, нужно погасить «шум», убрать непрерывную «мыслежвачку». Если это удастся, то мы входим в состояние, которое называется «мозговым безмолвием». «Мозговое безмолвие» способствует тому, что на уровне плана формы оказываются доступными сигналы более высоких вибраций (частот) тонкого плана. Для обычного восприятия их на физическом плане не хватает, как выразились бы в технике, чувствительности. Не потому, что сигнал слабый, просто это другой диапазон колебаний, забиваемый шумом.

В состоянии «мозгового безмолвия» перед человеком открываются возможности, которые «проекции сознания» мира формы не свойственны. Их-то и принято называть

паранормальными. Открывается прямой выход на уровень астрального и ментального планов, а также на информационное поле. Иногда это состояние называют «открытием канала связи».

Вот это состояние и есть ИСС. Оно может возникать спонтанно, например, в молитвенном экстазе, при вдохновении, при глубокой концентрации внимания, но может быть выработано целенаправленно путём различного рода упражнений и тренировок. Если переход к «мозговому безмолвию» становится привычным, то он может происходить без всякой предварительной подготовки. Достаточно только волевого внутреннего приказа.

Теперь уже можно непосредственно перейти к описанию медитативных процедур, которые тоже могут быть отнесены к работе в ИСС.

2.2. Медитация. Правила практики и техника безопасности.

Слово «медитация» на слуху практически у всех. Но не каждый умеет входить в это состояние. Из тех, кто умеет, не каждый понимает, как это происходит. И ещё меньше людей активно и с пользой в этом направлении работают.

Чаще всего медитация осуществляется целенаправленно, но иногда может происходить и спонтанно.

При выполнении медитации, как и во всех духовных практиках, нужно чётко представлять себе цели, задачи, методики и... собственные возможности.

Попробую изложить представление о видах медитации, сделать некоторые предостережения и дать рекомендации. Прежде всего, **нужно всегда помнить, что медитация вводит медитирующего в (ИСС)**. Для людей, не обладающих должным опытом, ослабленных энергетически или имеющих низкий уровень вибраций, эта процедура небезопасна! Самодеятельность должна быть полностью исключена! Начальный опыт целенаправленной медитации нужно приобретать только индивидуально и в присутствии опытного наставника, который, сам находясь в ИСС, должен проследить, что происходит с начинающим.

Спонтанная медитация происходит независимо от воли человека. Причинами спонтанного входа в ИСС могут служить как

сильная внутренняя и не всегда осознанная необходимость получения энергетической или информационной помощи, так и внешнее воздействие. Внешнее воздействие можно поделить на несколько типов. Первый из них – природный – зависит от места пребывания человека в так называемых «местах силы», т.е. местах мощных энергетических космических или земных – теллурических – потоков. Вспомним так называемый «Пермский треугольник» или (по свидетельству Э. Мулдашева) воздействие горы Кайлас на человека, находящегося в определённых точках. Но возможно и воздействие на человека искусственных устройств и сооружений. Например, это наблюдается в Стоунхендже, вблизи или внутри пирамид, внутри цилиндрических зеркал Козырева и т.д. Иногда (чаще всего) такие воздействия могут быть небезопасными. Стоит вспомнить хотя бы встречающиеся в литературе описания состояния людей после того, как они в одиночестве провели ночь в Великой Пирамиде.

Если говорить о целенаправленной медитации, то, повторяю ещё раз, нужно чётко представлять себе цели, задачи, методики и собственные возможности. Простое любопытство и легкомыслие здесь совершенно недопустимы, а большинством начинающих движут именно эти два фактора.

Сначала нужно чётко сформулировать себе цель. Например: энергетическое воздействие тонких энергий на организм с целью его очистки, диагностики или направленного воздействия на определённый орган с целью его излечения. Другой пример: взаимодействие с информационным полем с целью решения поставленной интеллектуальной задачи. И так далее.

В самом общем смысле целенаправленная медитация может быть трёх типов. Первый тип – расслабление, второй тип – сосредоточение, третий – активное сознательное взаимодействие с тонким планом и информационным полем. Конечно, в каждом из них есть множество разновидностей и нюансов. Но в принципе они отличаются и практикой выполнения, и уровнем погружения, и, **главное, что мало кто учитывает, техникой безопасности.** Рассмотрим типы медитации последовательно.

Расслабление

Это самый простой тип. Он может служить для релаксации, снятия напряжений, усталости, восстановления сил, отдыха.

Начинать нужно медитацию с выравнивания дыхания по йоговскому типу. Например, вдох на счёт 1,2,3,4, такая же по длительности пауза, такой же выдох. Счёт может быть и другим, главное – он должен быть естественным и не вызывать трудностей. Так нужно дышать некоторое время. Затем переходят к расслаблению мышц, продолжая равномерно дышать. Последовательность расслабления мышц может быть разной, но проще всего начинать со ступней ног. Медитирующий может представить себе, как, начиная с ног, его постепенно заливают лёгкий розоватый туман. Покрытые туманом части тела становятся расслабленными, их как бы перестают чувствовать. Туман поднимается всё выше. Вверх поднимается расслабление и вместе с ним ощущение растворения тела. При погружении в расслабление необходимо дать себе установку на то, что сердце и мозг не должны быть затронуты. Тогда включится автоматическая защита от неожиданностей. **Для неопытных медитирующих недопустим осознанный перевод в расслабленное состояние сердца и головы. Это может привести к полному отключению и неспособности самостоятельно восстановить нормальное состояние.** В лучшем случае это приведёт к переходу в состояние обычного сна.

Очень эффективно при медитации такого типа использование тихой фоновой музыки. Музыка должна быть, безусловно, спокойной, гармонической и не насыщенной сильными эмоциями.

Сосредоточение

Этот тип медитации может протекать как целенаправленно и осознанно, так и спонтанно. Проще всего это осуществляется увлечёнными людьми науки, сконцентрированными на решении важной проблемы, или искусства, находящимися в состоянии вдохновения. Для целенаправленного освоения метода следует приучить себя контролировать дисциплину собственных мыслей. Нужно выработать концентрацию внимания. Дается это обычно тренингом, длительность которого определяется индивидуальными способностями. Методические рекомендации по выработке сосредоточения и концентрации внимания великолепно даны в романе Э. Хейч «Посвящение». У многих одарённых людей состояние сосредоточения возникает

спонтанно, когда происходит погружение в проблему, в мир вдохновения. И в этот момент экстаз учёного сопоставим с экстазом поэта, художника и музыканта. Правда, степень эмоций и глубина мыслей могут отличаться, но это уже субъективные особенности личности.

Начинать освоение метода можно следующим образом. Выбирается объект, на котором необходимо сконцентрировать внимание. Например, это может быть пламя свечи, лежащий перед вами кленовый или любой другой листок, цветок, словом, что угодно. Конечно, первоначально желательно, чтобы этот объект не перемещался в пространстве, ибо его перемещение будет рассеивать внимание. Сначала необходимо полностью расслабиться. Затем, глядя на объект, нужно так дисциплинировать свои мысли, чтобы ничто другое их не отвлекало. Если концентрация удаётся, то практикующий перестаёт воспринимать все проявления внешнего физического мира: звуки проходящего транспорта, тиканье и бой часов, звуки природы, ветер и т.д. Как правило, такая концентрация на длительное время даётся с трудом. Но при должном терпении и силе воли с этим можно справиться. Если сама методика уже освоена, то можно переходить к сосредоточению на конкретной интересующей вас теме. Это может быть какой-либо научный вопрос, решение математической задачи, приготовление кулинарного блюда, сочинение стихотворения, музыкального произведения, занятие живописью и т.д. И если удаётся на какое-то время отрешиться от окружающего мира, то наступает творческое прозрение, подъём. И результат не замедлит себя ждать... Чем это объясняется? В обычном состоянии наше внимание разбрасывается, мышление не сосредоточено, мы не умеем его дисциплинировать. Поэтому мы и пребываем в тенётах «мыслежвачки». А при сильном сосредоточении, когда всё сконцентрировано на одном важном вопросе, снимаются «паразитные шумы», возникает единый поток или канал, и по типу обратной связи удаётся создать контакт с информационным полем, с тонким миром. Это на языке учёных называется прозрением, на языке поэтов, музыкантов и художников – одухотворением, вдохновением, состоянием экстаза. Помните, как у О. Мандельштама: «...и снова бард чужую песню сложит и, как свою, её произнесёт». Мы черпаем и черпаем из тонкого мира, по большей части, не осознавая этого и принимая продукт

прозрения или вдохновения за своё личное достижение. Как результат этого может возникнуть гипертрофированное «Я» и «звёздная болезнь». Необходимо иметь в виду, что при сосредоточении каждый оказывается на своём уровне: мыслители, музыканты, поэты, художники, простые обыватели. **Каждый на своём уровне!** Более того, при глубоком сосредоточении не воспринимаются не только внешние шумы физического уровня, но и все остальные уровни, кроме своего. Именно поэтому мы имеем, например, гармонизирующую пространство и материю божественную музыку великих композиторов-классиков и музыку типа тяжёлого рока, оказывающую деструктурирующее воздействие. Это прекрасно видно на примере исследования структуры воды после воздействия на неё различных факторов и последующей быстрой кристаллизации. Вода – удивительнейшая информационная среда, сохраняющая любую информацию, может быть, один из «банков данных планетарного компьютера». Японцы научились (пока хотя бы качественно) через пространственную форму фиксировать воздействие окружающего мира на воду. В альбоме доктора медицины Masaru Emoto «Messages from Water» приводится много примеров воздействия на структуру воды: от произнесения молитв, даже отдельных слов, до различного типа музыки. Позволю себе проиллюстрировать сказанное заимствованными из упомянутого альбома фотографиями структуры быстро закристаллизованной воды после различного рода воздействия на неё. На рис. 2.2 приводится структура воды после воздействия на неё молитвы (а) и слова «любовь» (б). Не правда ли, в обоих случаях вода кристаллизуется в правильной форме красивых и гармонически построенных кристаллов с шестилучевой симметрией.

Для сравнения на рис. 2.3 представлено воздействие на воду слов «ты дурак», произносимых по-японски (а) и по-английски (б). Полная деструктуризация. Разница в этих обеих фотографиях может быть обусловлена различной этимологией этих слов в разных языках, но нарушение гармонии и красоты налицо в обоих случаях.

Не менее удивительно воздействие на структуру воды музыки. Классическая и народная музыка способствует гармонизации. После её воздействия вода структурируется и при замерзании образует красивые кристаллы. Они все разные, но

все правильные. Это говорит о том, что форма кристаллов фиксирует не только состояние гармонии, но, видимо, ещё и эмоциональное содержание произведения.

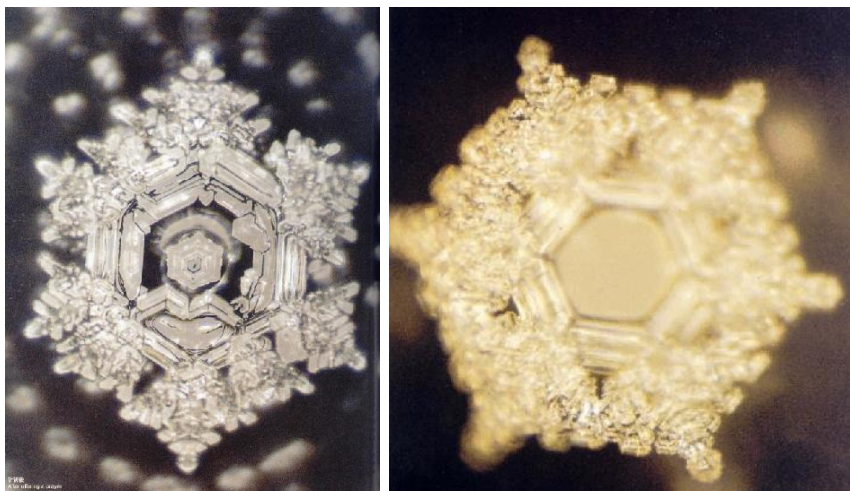

а

б

Рис. 2.2. Кристаллы льда, зафиксировавшие воздействие на воду молитвы (а) и слова «любовь» (б)

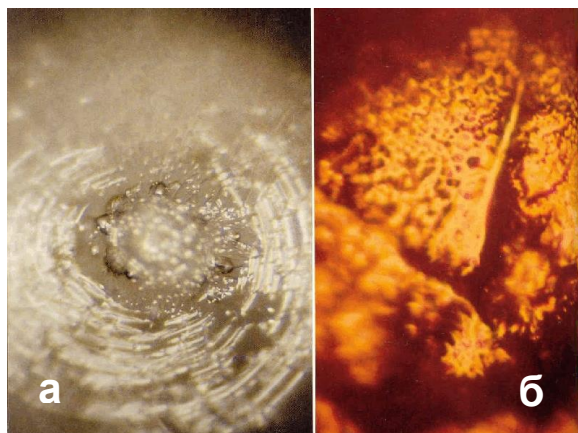

а

б

Рис. 2.3. Кристаллы льда, зафиксировавшие воздействие на воду слов «ты дурак», сказанных по-японски (а) и по-английски (б)

На рис. 2.4 представлены фотографии кристаллов воды после воздействия музыки Бетховена (а), Моцарта (б), народной танцевальной песни (в). А после воздействия тяжёлого рока – в данном случае «A Heavy Metal Music», – как показано на рис. 2.4 г, структура полностью разрушена. Её можно сравнить со структурой представленной на рис. 2.3, где вода восприняла информацию слов «ты дурак». Красноречиво, не правда ли?



Рис. 2.4. Структура воды после воздействия музыки Бетховена (а – «Пастораль»), Моцарта (б – «Симфония №40), народной танцевальной песни (в), «A Heavy Metal Music» (г)

Похожая ситуация возникает при воздействии на людей предметов изобразительного искусства, а также бытового окружения. Можно себе представить, что энергия определённых

вибраций структурирует воду, а вода сохраняет и передаёт эту информацию. Человек же минимум на 80% состоит из воды! Идеальная воспринимающая система.

Достаточно широко известно негативное воздействие на людей, например, картины великого Леонардо да Винчи «Монна Лиза» («Джоконда»), находящейся в Лувре (так называемый «синдром Стендаля»). Даже иконы, написанные художниками в тяжёлом состоянии, могут приводить к заболеваниям долго находящихся около них людей (пример – икона, висевшая раньше в Петровской галерее Эрмитажа).

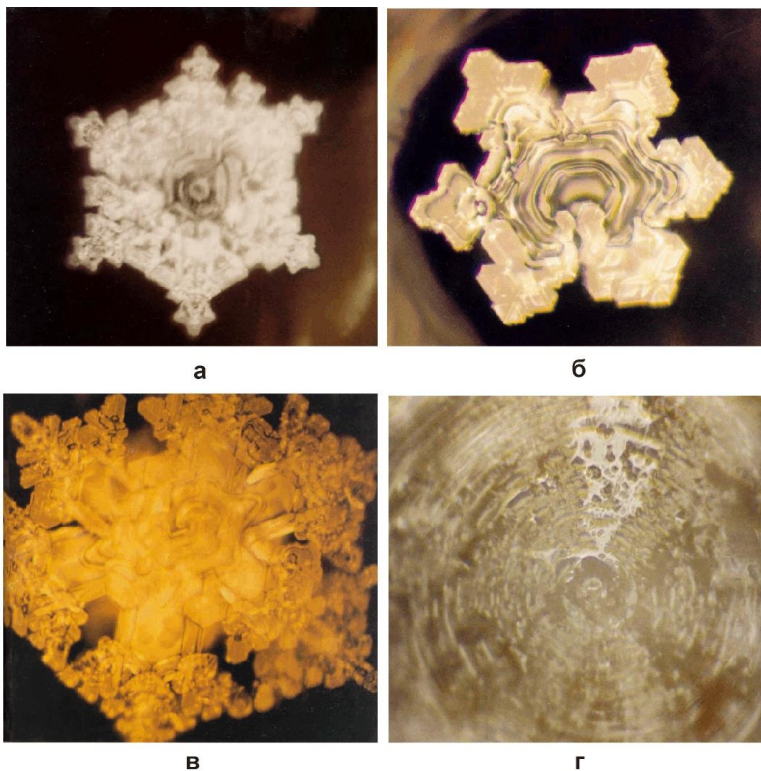
Эти примеры я привела для того, чтобы ещё раз подчеркнуть: **каждый творящий что-то может творить только на своём уровне!** И сотворить можно не только молитву, научные труды, музыку или произведения искусства, но и деструктивную ситуацию даже обыкновенными бранными словами. Поэтому и воздействие на нас соответствующее. Это надо помнить.

Только после освоения первых двух типов медитации можно рекомендовать третий тип – активное и осознанное взаимодействие с тонким миром и информационным полем. Медитация по третьему типу для новичков должна обязательно начинаться с прохождения стадий расслабления и концентрации.

Активное и осознанное взаимодействие с тонким миром и информационным полем

Этот путь медитации допустим для продвинутых духовно людей, обладающих способностями к практикам взаимодействия с тонким миром. Но если собственные вибрации низки, то при наличии некоторых способностей можно оказаться в контакте с тонким миром, но это будет мир низких вибраций, от которого ничего хорошего ждать не приходится, а воздействие его не замедлит сказаться. В любом случае начинать нужно индивидуально и под руководством опытного наставника, который предварительно должен выяснить допустимость подобных практик для данного индивидуума. Мы затронули очень тонкий момент, т.к. он чреват как нежеланием обидеть отказом – с одной стороны, так и обидой в случае отказа – с другой. Но если возникает обида, то уже одно это говорит о том, что искатель не готов. А посему будем мудрыми и ответственными. Нужно

всегда руководствоваться девизом: **«Не навреди!»** и **помнить об ответственности.**

Итак, медитация вообще, а такого типа тем более, – это пребывание в **изменённом состоянии сознания.** Что происходит? Происходит полное или частичное отделение комплекса тонких тел (то, что мы и называем «душой») медитирующего от его физического тела. При полном отделении внешний мир перестаёт восприниматься, при частичном – может восприниматься в той или иной степени. Отделение тонких тел называется экстериоризацией. Она может быть спонтанной – при потере сознания, состоянии под наркозом, сильном алкогольном опьянении, клинической смерти и даже во сне. Но она может быть и осознанной, управляемой, целенаправленной – при медитации. Во всех подобных случаях между физическим телом и тем, что мы называем душой, остаётся связь, которая в литературе называется «серебряной нитью». Эта нить способна бесконечно удлиниться. Именно по ней происходит возврат души к физическому телу после выхода из него и пребывания в тонком мире. Пока нить не разрывается, человек в физическом мире жив. Если нить разрывается, то для физического тела наступает состояние окончательной смерти.

Состояние экстериоризации чревато некоторыми моментами, нежелательными как в случае спонтанного, так и в случае целенаправленного процесса. Когда душа выходит из физического тела, оно может быть занято каким-либо обитателем тонкого мира, обычно нижнего астрального, т.к. сущности более высоких миров этим не занимаются. Иногда происходит полный захват тела, иногда – частичное подселение. И то и другое абсолютно нежелательно. При полном захвате «захватчик» может вообще не пустить «хозяина», при частичном – «хозяин» возвращается, но и «захватчик» остаётся. В этом случае в одном теле оказываются две или даже больше сущностей. Именно это и называется одержанием. В нижнем астрале пребывают те, кто в физическом мире были убийцами, насильниками, извращенцами, алкоголиками, наркоманами и пр. в том же духе. Все синдромы, потребности, зависимости, свойственные им на земле, остаются. Астрал – это мир эмоций, мир чувственный. Но физическое-то тело для удовлетворения этих кошмарных потребностей отсутствует. Вот и используют эти сущности любую возможность завладеть чьим-то телом. Потому практически и не лечатся ни

алкоголизм, ни наркомания. Помогает только мобилизация воли, а значит, защиты от «захватчиков». Одержателя выгнать не так уж и трудно, но если у человека собственные вибрации на низком уровне, то либо этот одержатель снова вернётся, либо другой, либо даже другие. В астрале полно и всякой мерзости, и она вся рвётся в физический мир.

Вот почему так опасна безответственная тяга к медитациям, связанным с экстериоризацией. Нужно чётко осознавать собственные возможности и цели.

Если человек не готов работать на высоких уровнях, а выбраться в тонкий мир сумел, то он может оказаться в труднейшей ситуации тёмных миров и нападений. Именно поэтому и необходим грамотный и сильный энергетически контролирующий помощник и руководитель медитации из реального земного мира, который медитирует одновременно, видит происходящее в тонком плане и может защитить в беде.

Активное и осознанное медитативное взаимодействие с тонким миром и информационным полем тоже требует некоторой подготовки. Подготовительным этапом для входа в это состояние может служить полное расслабление или вхождение в состояние так называемого «мозгового безмолвия». Практика расслабления была описана выше. Состояние мозгового безмолвия достигается только при определённом навыке. Человек путём тренировки может выработать в себе умение затормозить все мысли, т.е. подавить «паразитные шумы», возникающие в мозге при мышлении, тем более хаотическом. В школе Шри Ауробиндо предлагалась вспомогательная методика, способствующая освоению такого состояния. Она заключается в постепенном погружении в него через систему минимального количества образов и ощущений. Нужно представить себя, лежащим на ровной глади воды лазурного цвета где-то далеко в океане, где не видно берегов. Над головой только голубое небо без единого облака и без солнца. Таким образом, количество внешних воздействующих факторов сводится к минимуму. После того, как всё восприятие будет сведено к воде и небу (без отвлечений!), нужно представить себя, погружающимся в лазурную воду, исключив, таким образом, из внимания небо. В конце концов, обычно приходит состояние, когда исчезает и вода, тогда наступает мозговое безмолвие. Но это не единственный путь.

Можно добиться того же волевым усилием и дисциплиной мышления.

После некоторого тренинга состояние мозгового безмолвия можно вызывать у себя мгновенно и без всяких усилий. Как только такое состояние наступает, устанавливается канал связи с тонким миром. А дальше должна начинаться работа, ибо ради праздного любопытства там делать нечего.

В начальный период медитативной практики переход в состояние медитации сопровождается ощущением полёта. Видимо, это связано с тренировкой и адаптацией человека к тонкому миру. В дальнейшем переход не требует (или не всегда требует) предварительных упражнений по расслаблению и дыханию и осуществляется мгновенно и без всяких «полётов».

Очень часто в самом начале практики на пути встречается глаз – символ «Всевидающего Ока». Если человек готов и идёт по пути или хотя бы становится на путь, то после «Всевидающего Ока» может появиться наставник, иногда не один. Тут уже можно вступить в диалог. Но от того, как ты себя поведёшь, какие вопросы будешь задавать, зависит весь твой дальнейший процесс взаимодействия с тонким планом. И не льстите себя надеждой, что можно заранее подготовить вопросы и речь, чтобы не оконфузиться. Не сработает! Наше привычное сознание в ИСС отключено, и в тонком мире человек представляет собой только свою истинную сущность. Там ты не такой, как в собственном представлении или в представлении окружающих тебя людей. В том мире никого не обманешь. Там ты, как перед Богом.

Следует заметить, что в состоянии медитации время воспринимается иначе, чем в нормальном состоянии. Иногда субъективно время медитации оценивается в 5-10 минут, а на самом деле процесс продолжается около одного часа и т.д.

Из своего опыта могу сказать, что в большинстве случаев полного отключения обычного сознания не происходит. На первых порах параллельно всё время сквозит мысль: «а не моё ли это богатое воображение?» Смущает и то, что фиксируются внешние звуки, свет и т.д. Это мешает. О том, что это всё-таки не воображение, говорит, прежде всего, то, что теряется правильное восприятие времени. Кроме того, если в процессе медитации одновременно участвует несколько человек, то в тонком плане можно иногда видеть друг друга (и меня видели более опытные коллеги даже при первом моём опыте). Более того, выйдя в

медитацию, я сама могу определить, кто из моих сотоварищей остался на месте, т.е. не смог войти в ИСС. Наконец, некоторые медитирующие совместно наблюдают одни и те же картины.

Для новичков попробую сформулировать несколько советов и рекомендаций.

1. Прежде чем начинать активную медитацию, нужно дать себе чёткий ответ на вопрос: «зачем я это делаю?» Если ответ: «мне интересно», или что-то вроде «я хочу знать свои воплощения», то это – праздное любопытство и не более того. В этом случае можно сразу сказать, что к работе с тонким миром и информационным полем данный субъект не готов. Человек при медитации погружается в мир, живущий по другим законам, чем мы на земле. Во-первых, в высших мирах законы этики выполняются неукоснительно. Во-вторых, никаких сведений, не подлежащих информированию данного субъекта, он не получит, а может даже получить дезинформацию. Причиной может быть не только низкий уровень тонкого плана, на который человек попал вследствие уровня собственных вибраций, но и случай, когда знание данного вопроса может принести вред. Следует учитывать, что иногда информация может быть также и ошибочно понятой. Любые вопросы, связанные с прогностикой, меркантильными или бытовыми проблемами недопустимы.

Информация, необходимая для повышения самосознания, даётся наставниками из тонкого плана дозировано и в нужный момент, часто даже без просьбы со стороны самого человека. Это может происходить и в состоянии медитации, и во сне, и на уровне интуиции, и на уровне прозрений. Если твои наставники решат, что данная информация тебе нужна и ты до неё дорос – дадут. Более того, сами найдут оптимальный для тебя способ её сообщения.

2. Информация, получаемая нами в состоянии медитации (осознанной или нет – неважно), совершенно субъективна по форме и, в определённой степени, по содержанию. Форма и глубина содержания зависят от способности индивидуума усвоить эту информацию и точно этой способности соответствуют. Могу привести пример из личной практики. Я получила в медитативном состоянии конкретную научную информацию в виде образов и графиков. Мой коллега тут же и в таком же состоянии запрашивает ту же информацию и получает её в виде текста. На

вопрос: «Почему мне даётся текст, а С.Н. графики и картинки?» следует ответ: «Тебе легче так, а ей в образной форме».

3. Анализ полученной медитативной информации в обычном («нормальном») состоянии может быть ошибочным и не соответствовать действительности, т.к. является продуктом деятельности нашей «проекции сознания» и только.

4. У каждого медитирующего существует в тонком мире потолок, которого он может достичь, обусловленный его собственным уровнем вибраций. Выше – табу. Но это не значит, что работа всегда происходит на верхнем достижимом уровне. В зависимости от поставленной задачи можно работать и на других, более низких уровнях, чем предельный.

5. Одна и та же сущность, с которой происходит общение в медитативном состоянии, может принимать различный облик и быть представлена под различными именами. Это определяется только нашим субъективным настроем. Далеко не тот у нас уровень, чтобы в медитации мы могли напрямую общаться с Божьей Матерью или Иисусом Христом. Скорее всего, происходит выход на того, кого в «Книге Урантии» называют «Настройщиком сознания». У каждого человека он есть, но возможность осознанного общения с ним может быть реализована очень немногими. А поскольку абстрактно данную информацию представить для большинства очень трудно, то нам дают информацию через удобный для восприятия образ. **Для тонкого мира важна передаваемая нам информация, а персонификация источника значения не имеет.** Это наша забота – осмыслить и отсортировать. Информационное поле подаёт нам информацию, учитывая нашу индивидуальность и подготовленность на данный момент.

6. Одним из признаков того, что медитация действительно имела место, является полная и детальная сохранность в памяти информации на длительный период времени, вплоть до точности образов и красок. В моём случае это пока измеряется всем прошедшим периодом (с конца 80-х годов и по сей день).

Техника безопасности:

1. Несколько первых медитаций необходимо проводить под руководством опытного и одновременно с учеником медитирующего наставника. С приобретением опыта и отработки

техники безопасности можно перейти к самостоятельной индивидуальной работе.

2. Коллективные медитации допустимы только в узком кругу проверенных и надёжных единомышленников, находящихся на близком уровне духовного самосознания.

3. Перед началом медитации следует мысленно чётко ограничить её время. Это способствует автоматическому выходу из ИСС и даёт возможность не отвлекаться во время медитации на контроль над временем. Кроме того, без ограничения времени можно остаться в ИСС и не суметь самостоятельно из него выйти. В этом случае практикующий переходит в каталептическое состояние, в лучшем случае – в обычный сон.

4. Медитация расслаблением и сосредоточением может проводиться широким кругом людей, освоивших метод. **Активная медитация с экстериоризацией требует определённого духовного уровня практикующего и ограничения этическими рамками.**

5. При медитировании желательно иметь при себе или в мыслях, особенно в самом начале, индивидуальные средства защиты. Какие именно средства – может подсказать руководитель.

Помните: медитация – это не развлечение, а серьёзная работа!

2.3. Некоторые примеры из медитативной практики автора

Поскольку для начинающих представляет несомненный интерес приобщение к медитативной практике, с этого и начну. Здесь и далее собственные комментарии буду давать курсивом.

Хочу сразу предупредить, что так, как это произошло со мной, бывает не со всеми. У меня, видимо, сработала обратная связь с другими воплощениями, и всё обошлось благополучно. Но такая программа была в значительной мере спонтанной, она пригодна не для каждого.

1.

В первый же раз после расслабления я легко перешла в состояние полёта, взяв, уже будучи в ИСС, по собственной инициативе в руки большой огненный крест и подняв его над головой. Меня несло в пространстве, заполненном необыкновенно ярким, но ласковым и не режущим глаза светом. Ощущение огромной радости и душевного подъёма. В этом море света возник как бы светящийся и ещё более яркий коридор. Полетела по нему. Первым, кого я увидела, был Глаз. Он был несколько стилизованным и смотрел на меня настороженно и изучающе. Я мысленно к нему обратилась: «Я хорошая. Иду с добром и любовью». Изучающее выражение Глаза сменилось на тёплое. Появился второй Глаз, уже не стилизованный, а похожий на глаз человека. Он тоже был добрым и тёплым.

Как правило, Глаз или Глаза видят все, начинающие приобщаться к медитации. Это великое Всевидящее Око. Объяснил бы мне кто-нибудь заранее! Теперь-то я понимаю глубину такой символики. А в тот момент моё поведение, форма общения, вопросы были спонтанными и «тамошними», т.е. без всякого участия «проекции сознания» (сознания, свойственного миру формы).

Полёт продолжался. Увидела первую светящуюся Сущность. Задала вопрос: «Что мне делать дальше?» В ответ услышала: «Иди!». Спрашиваю снова: «Куда?» Снова слышу: «Иди!» и вижу жест, указывающий направление немного в сторону и круто вверх. Там образовался новый коридор света, я и устремила в него. Появилась мысль: «Есть ли у меня Наставник?» И сразу увидела старца с небольшой белой округлой бородой. Он был похож на Николая-чудотворца. Его я спросила: «Есть ли у меня ещё Наставники или Вы один?» Ответ: «Есть». Затем увидела такого Наставника, задавать вопросы которому просто не осмелилась. Помчалась дальше. Оказалась под каким-то гигантским куполом, который держался на огромной световой колонне. Снова появился Наставник, похожий на Николая. Задаю вопрос: «В чём заключается моя задача в жизни?» Получаю ответ: «Учить». Спрашиваю: «Неужели металловедению (эту науку я преподавала в Политехническом институте)»? Он отвечает: «Нет. Свету». Затем руководителем медитации была подана

команда на возврат. По моему ощущению, медитация продолжалась минут пять. На самом деле прошло пятьдесят минут.

Еще раз хочу подчеркнуть, теперь я не думаю, что на общение со мной выходили столь высокие Сущности. Просто тогда мне было проще воспринять происходящее в такой форме.

Начало этой и ряда последующих медитаций проходило через полёт по световым коридорам. Я понимаю это так: на первом этапе практик выхода в тонкий мир должна быть какая-то промежуточная процедура, позволяющая ощутить переход. Потом, после приобретения определённого опыта и знаний, этого уже не требовалось. Медитация начиналась мгновенно. Прямо как у Р. Баха в его «Чайке по имени Джонатан Левингстон»: «Подумал – и ты уже прилетел».

Не такой ли коридор видят люди, находящиеся в состоянии клинической смерти? В него уходят на совсем только тогда, когда рвётся так называемая серебряная нить, связывающая наше брэнное тело с тонким миром. Нить оборвалась, и тело – оболочка, скафандр – умирает, а всё остальное уходит туда, где оно дома – в духовный мир.

Вот эта первая медитация, которая была коллективной, и позволила мне сразу сделать для себя несколько выводов. Хорошо, что одновременно с новичками (а нас было четверо или пятеро), медитировали два опытных члена группы, которые видели ситуацию и в случае необходимости могли оказать помощь. Мне их помощь не понадобилась. Двое других новичков не смогли достичь медитативного состояния. А двух других пришлось буквально отбивать от нападений тёмных астральных сущностей. Поэтому обращаюсь к новичкам: помните, нельзя начинать с коллективных медитаций, ибо, во-первых, на всех новичков помощников может и не хватить; во-вторых, в случайной компании могут оказаться тёмные личности, которые используют любую возможность выхода в тонкий мир для астральных нападений. Восстановиться после этого чрезвычайно трудно.

В процессе освоения медитативной практики я не задавала себе определённой программы и целиком доверилась своим Наставникам. Они лучше знают, что мне нужно.

Разумеется, находясь в ИСС, вопросы я задавала, но не подготовленные заранее, а возникшие по ходу медитации.

На первых этапах меня часто отправляли в различные храмы, далеко не всегда в православные. Одну из таких медитаций опишу подробнее, ибо, по моему мнению, она значимая.

Кроме того, в некоторых медитациях я встречалась с людьми, которые в ряде воплощений были связаны со мною либо тесными кровными узами, либо дружбой. Я оставляю за рамками этой книги сузубо личные моменты. Но поскольку эти люди будут фигурировать при изложении некоторых ситуаций, в которых я оказывалась и получала интересную и важную и для других информацию, то буду упоминать о них и называть «другом», «наставницей» или «учителем», но писать со строчной буквы. С прописной буквы я буду именовать тех Великих Сущностей, которых все мы здесь называем Учителями и Наставниками.

2.

Лечу в длинном и световом конусе с огромной скоростью. Вижу себя, входящей в православную церковь старинной русской архитектуры с расписными стенами, с витыми пузатыми колоннами. Основной тон зеленоватый. Отделка храма и икон – позолоченное дерево. Много горящих лампад и свечей. Очень уютно и благостно. Людей не вижу. Через некоторое время выхожу из храма и лечу дальше. Снова вижу себя внутри храма, но совершенно другого. Впечатление огромного куполообразного помещения, залитого необыкновенно ярким белым светом. Убранства стен и купола не видно, т.к. они казались бесконечно далёкими. В центре вижу проход с дорожкой, ведущей к подножию золотой лестницы. Вдоль дорожки с обеих сторон множество светящихся ярким-ярким светом стоящих силуэтов. Я понимаю, что это Наставники, Учителя людей. Силуэты так сильно светятся, что ни ликов, ни одежды, ни каких-либо других деталей разобрать не удаётся. Иду по центральной дорожке к лестнице. Вершины не вижу. Но в сознании чёткая мысль: лестница бесконечна, а там, в этой бесконечности Он – Бог-Отец, Абсолют, Космический Разум.

Один из Наставников выводит меня за руку из храма. И снова я лечу в световом столбе куда-то вверх. Вижу над собой

купол. Пробиваю его головой. Попадаю в море света, в синеву неба. Снова вижу как бы храм, но уже под открытым небом. В нём ещё более грандиозная золотая лестница. Подхожу к ней и мысленно начинаю задавать вопросы. Первый вопрос: какова степень истинности различных основных религий? Ответ получаю в виде символов: два полукруга с различной степенью их яркости, как показано на рис. 2.5. Понимаю так: то, что ярко сияет – истина, то, что тёмное – не соответствует истине.



Рис. 2.5. Степень истинности религий (медитативная информация)

Интерпретация проста: в христианстве соответствие истине составляет 50%, в исламе – 25%, в индийских религиях (обобщенно) верных представлений гораздо больше – примерно 75%. Истинной должна стать религия интегральная. По поводу Иерархии Света, понимая под этим, прежде всего, Шамбалу, я

задала вопрос некорректно: это не религия. Потому и ответ отличается: оба полукруга белые, но матовые. *Я понимаю, что представители каждой из конфессий имеют право обидеться, но что получила в ответ на вопрос – то получила.*

Затем в этой же медитации мысленно попросила показать мне какой-либо интересный космический объект. Вижу звёзды, скопления, галактики... Вдруг понимаю, что меня несёт прямо на чёрную дыру.

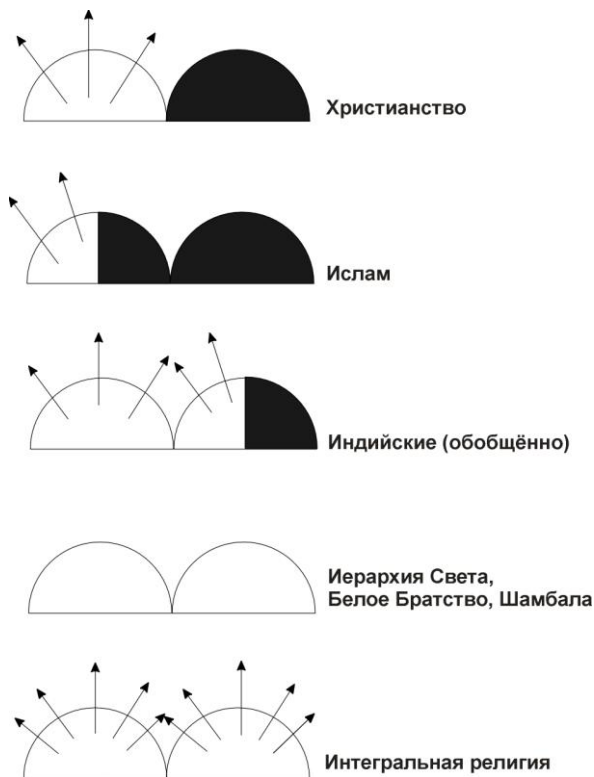
Поясняю для тех, кто не знаком с астрономией. Чёрными дырами называются сколлапсировавшие объекты большой гравитационной массы. Они поглощают в себя всю окружающую их материю; пространство вокруг них как бы замыкается, и даже свет не может вырваться наружу. Это общепринятая точка зрения. Известно несколько типов чёрных дыр. Собственно чёрную дыру наблюдать невозможно, но всё находящееся вокруг неё настолько возбуждено, что испускает лучи высоких энергий.

Чувствую сильный испуг. Зная из книг, что это такое, безумно боюсь, что назад будет не выбраться. Возможность проскочить через чёрную дыру в иной пространственно-временной континуум, где чёрная дыра уже является белой (такая гипотеза в книгах встречается), меня совершенно не прельщает. Пытаюсь из всех своих смешных силёнок сопротивляться. Но меня уже не спрашивают. Вид чёрной дыры не совсем соответствует моим представлениям по астрономической литературе. Впечатление бархатной черноты внутри, хотя пока нахожусь снаружи. Дальше я всё воспринимаю сразу, объёмно, как бы находясь одновременно и снаружи и внутри. Чёрная дыра кажется округлым совершенно чёрным шаром, вокруг которого пунктиром (красным, синим и белым) обозначены три оболочки (рис. 2.6). Все они как-то движутся. В общем, картина не статическая.

Интересно, что оболочек три. Я знаю о границе Шварцшильда (предел, за который вырваться уже ничто не может, так называемый «горизонт событий»).

Восприятие этой самой черной дыры очень необычно: видишь всё не снаружи и не изнутри, а воспринимаешь в объёме саму сущность. Как бы ею становишься. Именно не видимость, а сущность, т.к. откуда бы ни смотреть, так целиком не увидишь. Чувствую, что меня начинает тащить внутрь. В конце концов, втянуло.



Рис. 2.6. Внешний вид чёрной дыры (медитативная информация)

Проскочить в другую Вселенную мне как-то ни к чему. На это моей любознательности уже не хватает. Очень страшно и неудобно. *Возможно, если бы я ничего не знала о чёрных дырах, такого страха бы не было.* Сразу меня заполнила мысль: «обратно, обратно, обратно!»

Вдруг чёрная дыра, как мне это стало видно изнутри, вместо шара стала многогранником и начала постепенно уменьшаться в объёме. Все эти метаморфозы под № 1,2,3 показаны на рис. 2.7. Грани объёмной фигуры представляли собой, как это показано на том же рисунке под цифрой «4», правильные пятиугольники

(пентагоны). Тогда вся чёрная дыра должна иметь поверхность, соответствующую пентагондододекаэдру.

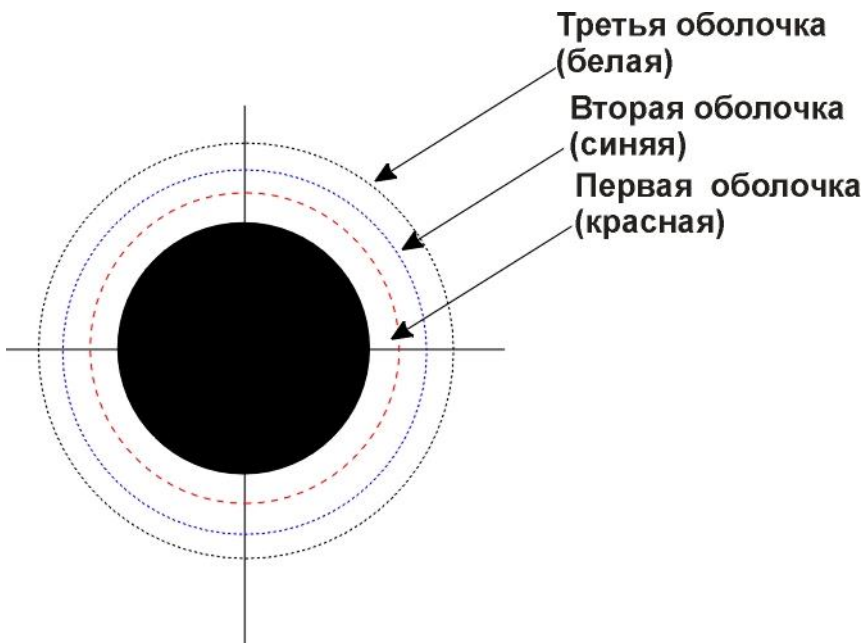
Такое впечатление, что для меня чернота схлопывается. В какой-то момент, когда размер «дыры» стал соизмерим со мною, резко прорываю одну из граней и вылетаю наружу в свою Вселенную и в своё время. Перевожу дух. Испытав радость возвращения и очень легко отделившись, решаю, что космических «удовольствий» мне на этот раз достаточно.



Рис. 2.7. Метаморфозы поверхности черной дыры
(медитативная информация)

Но какой мне преподан материал! Какое моделирование! Степень достоверности информации мне кажется очень большой. Во-первых, такого не выдумаете, тем более что почти всё противоречит имевшимся у меня знаниям. Во-вторых, мы так недавно вообще узнали о существовании чёрных дыр, что вполне можно допустить существование вокруг «дыры», кроме границы Шварцшильда, ещё неизвестных нам границ. В-третьих, очень похоже на правду и пентагональное строение поверхности чёрной дыры. Один огромный кристалл – пентагондододекаэдр! Дело в том, что пятилучевая симметрия – свойство живой материи. Существует гипотеза, что в Космосе всё подчинено именно ей. И наша Земля-матушка – тоже пентагондододекаэдр.

3.

Мои Наставники в одной из медитаций отправили меня на Луну. Как я увидела тогда и в дальнейшем, на Луне существует большой исследовательский центр. Уже осмысливая значительный объём информации, полученной там, думаю, что всё, с чем я там столкнулась, находится на тонком плане. Во всяком случае, исследовательские возможности и телепатическое общение к плану формы отнести трудно. И так...

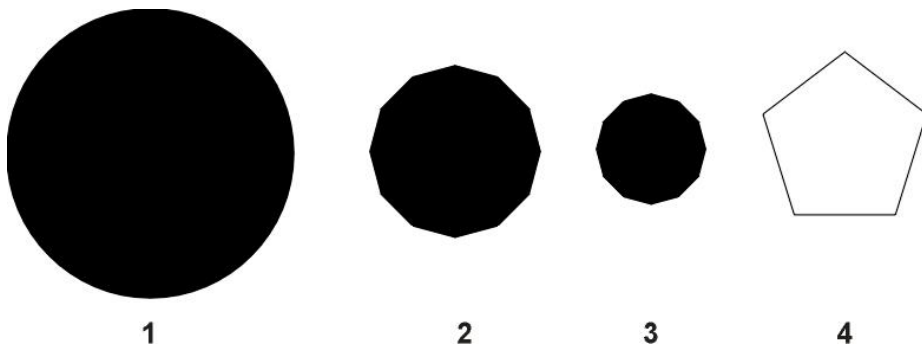
Уже без подготовки я вошла в состояние медитации и впервые оказалась на Луне. Поверхность выглядит так, как её изображают в наших книгах и журналах: сероватая и вся в больших и малых кратерах. Но справа от себя я вижу большой белый купол, занимающий примерно половину поля зрения. Сразу оказываюсь внутри него. Вижу большое по площади здание, имеющее над поверхностью 2-3 этажа. Архитектура интересная. Центральная часть повыше. Есть два крыла. Уже потом я узнала, что каждое крыло и каждый этаж, предназначены для определённого направления исследований: биология, медицина, физика, химия, астрономия и т.д. Прохожу по коридору мимо многих закрытых дверей, открываю одну из них и оказываюсь в астрономическом зале. Торцевая стена абсолютно прозрачна, вдоль других стен стоят какие-то приборы, назначение которых мне непонятно. В центре телескоп, непривычного дизайна: корпус прямоугольный, окуляра нет, есть монитор. Всё белое. В зале присутствует очень приятная дама в длинной белой одежде. Возраст дамы – между сорока и пятьюдесятью годами. Понимаю, что в том, что касается астрономии, она будет мною руководить. Я думаю: «хорошо бы посмотреть что-нибудь знакомое, например, Сатурн». Дама улыбнулась и рукой пригласила к телескопу. Вижу объект, отдалённо напоминающий Сатурн, и сразу понимаю, что это не Сатурн, а галактика, видимая с торца (рис. 2.8 а). Прошу показать её в плане и сразу вижу типичную спиральную галактику. Какая это конкретно галактика почему-то не спросила. Мысленно задаю вопрос о центре нашей Галактики: есть ли там чёрная дыра. И сразу слышу телепатически: «Есть, имеет форму запятой», одновременно с этим вижу на мониторе ответ (рис. 2.8 б). *До сих пор не понимаю*

– при чём тут «запятая»? После этого прошу показать мне взрыв сверхновой.

Для тех, кто не знаком с астрономией поясню: звёзды, когда в них «выгорает» водород, сбрасывают с себя внешнюю оболочку и переходят в другое состояние; этот процесс сопровождается мощнейшим взрывом, звезда резко увеличивает свою яркость и становится по астрономической терминологии «сверхновой».

Процесс мне показывают, как в кино при ускоренной съёмке. Когда оболочка оторвалась, в данном случае она не стала расширяться сферически, а стала, как бы, срываться и куда-то стягиваться. Что-то там её тянуло. Уж не чёрная ли дыра, находящаяся где-то близко (рис. 2.8 в)? Спрашивать почему-то не стала. Поблагодарила и откланялась.



Рис. 2.8. Вид типичной галактики с ребра (а), чёрная дыра в центре нашей Галактики (б), сверхновая звезда после взрыва (в) (медитативная информация)

Как я поняла уже потом, все эти приборы и телескоп – на тонком плане сплошная бутафория. Это те «костыли», которыми меня снабдили на первых порах, чтобы было более привычно для новичка, средство адаптации – и не более того. А дальше: «Подумал – и ты уже прилетел...». Достаточно задать программу. И на ментальном экране увидишь то, что хочешь. Даже можно приблизить, удалить, повернуть под любым углом. В описанном выше случае роль ментального экрана играл «монитор», которым был снабжён «телескоп». Пишу в кавычках, т.к. никакого монитора и никакого телескопа не было вообще. В последующих медитациях роль ментального экрана выполняла прозрачная торцевая стена. Но можно обходиться и без неё.

4.

Снова я на Луне, но уже в медицинском центре. Мысленно прошу показать мне операцию на сердце и сразу же оказываюсь в операционной. Операция уже началась. Операционное поле открыто, а всё остальное закрыто белым. Что за существо под покрывалом – разобрать невозможно, да я и не задумываюсь об этом. Вокруг операционного стола несколько врачей, одетых тоже в белое. Все высокие. На их лица внимания не обратила, т.к. сосредоточилась на сердце. Оно уже было остановлено и обескровлено, во всяком случае, я его видела неподвижным: ни биений, ни крови в течение всей операции. Сердце, видимо, принадлежало не человеку, а какому-то другому существу. Оно, по сравнению с человеческим, было больше вытянуто в длину и сужено в ширину. На верхней левой части сердца сильное вздутие, похожее на пузырь с тонкими стенками; под ним тонкая тёмная горизонтальная складка, а может быть, рубец. Вид сердца до операции показан на рис. 2.9 а.

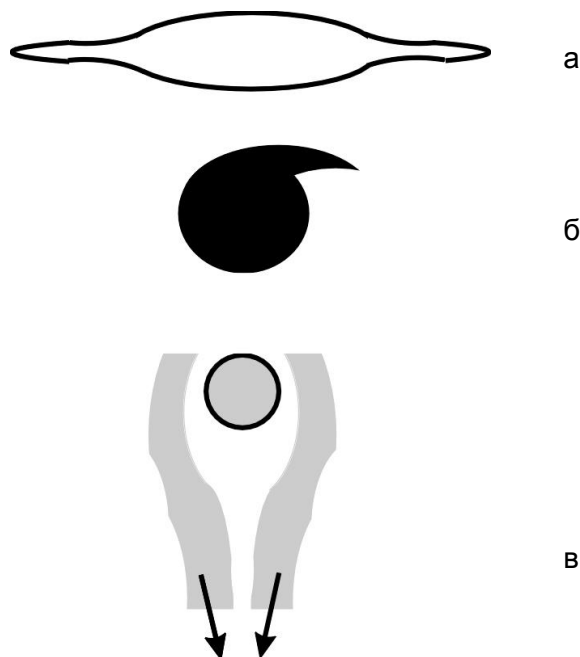
В мыслях сам собой возник диагноз: «гиперплазия левого предсердия». Тут же мелькнула осознанная мысль: «гиперплазия, гиперплазия – надо не забыть и дома посмотреть в словаре, что это значит».

Не забыла. Всё, что происходит в процессе медитации, запоминается гораздо лучше, чем то, с чем мы сталкиваемся наяву. Так вот: это слово означает увеличение тканей или части какого-то органа.



Рис. 2.9. Операция на сердце: сердце перед операцией (а), методика (б) (медитативная информация)

Вздутие было рассечено по вертикали, затем истончённые стенки вздутия наложили друг на друга внахлёт, а по краям соединили металлическими пластинами (на каждый край по две: одна изнутри, другая снаружи - рис. 2.9 б).

На мой мысленный вопрос «Зачем?» телепатически получаю ответ о том, что так они сшивают, что это всё срастётся, и наложенные друг на друга стенки тоже срастутся по всей площади.

5.

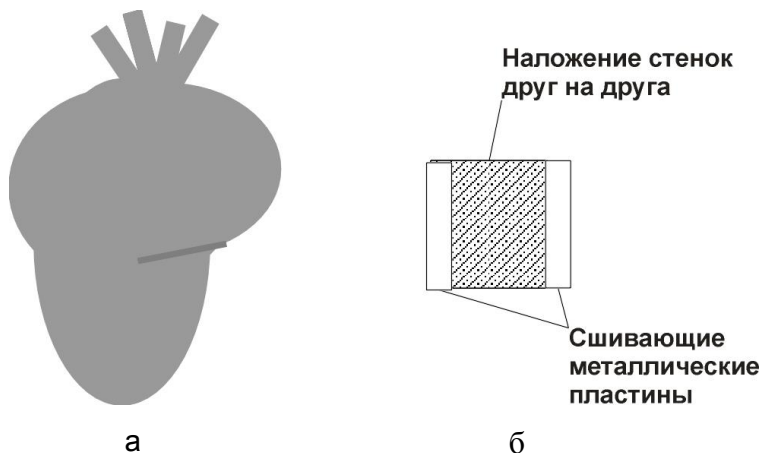
Снова астрономический зал на Луне. Вижу ту же даму. На этот раз мы беседуем. Она меня спрашивает:

- Каким разделом астрономии ты бы хотела заниматься?
- Астрофизикой.

Затем набираюсь храбрости и начинаю задавать вопросы:

- Есть ли жизнь на других планетах Солнечной системы?
- Биологической в вашем понимании – нет. Но жизнь биологическая – только одна из многочисленных форм, а вообще материя вся живая и обладает разумом. Формы жизни бесчисленны.
- Был ли «Большой взрыв»?
- В вашем понимании – нет. Но Вселенная пульсирует.

- Что означает библейский Акт Творения?
- Символически кодированная информация. Творение было, но без «Большого взрыва».
- Что такое квазары?

Ответ получаю в виде картинки: огромный чёрный шар со светящейся короной и никаких комментариев (рис. 2.10).



Рис. 2.10. Квазар
(медитативная
информация)

Первая и несколько позже вторая медитативная информация мною была получена в начале 90-х годов прошлого века. И вот в 2004 году появляются сразу две фотографии, полученные с помощью рентгеновского телескопа НАСА «Чандра», на которых изображены квазары. К эти фотографиям даны определённые комментарии. И с тем и с другим я вас познакомлю чуть дальше, когда о квазарах зайдёт речь снова.

Далее вместо вопросов мне было предложено начать с общего осмотра. Через прозрачную стену вижу открытый Космос. Впечатление такое, что стены нет вовсе. Угол зрения постепенно увеличивается. Грандиозное впечатление! Смотрю и вдруг понимаю, что по желанию волевым приказом **мысленно** могу к себе приблизить те или иные участки Космоса. Обращаюсь к своей наставнице со словами о том, что я мало знаю, что мне нужно учиться, а пока буду присматриваться и осваиваться.

6.

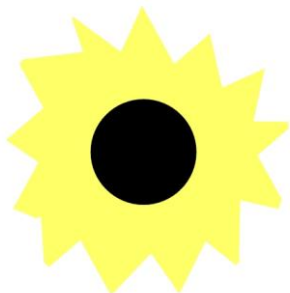
Однажды в горной местности я увидела перед собой монаха в длинной жёлтой с чёрным одежде (во всяком случае, слово

«монах» прозвучало телепатически). Он берёт меня за руку и ведёт в совершенно невидимый снаружи проход в крутой скале. Мы идём по каким-то узким каменным лестницам, коридорам, но идём недолго. Потом сразу вижу себя в огромном овальной формы зале. В центре его вижу людей, сидящих за длинным тоже овальным столом. Их не более десяти человек, может быть, чуть меньше. Одеты в светлые свободные одежды. Я понимаю, что функции этого Совета обширны. Мне выпала честь предстать перед ними. Здравуюсь, благодарю за предоставленную мне возможность побывать у них, говорю, что готова выполнять любую работу, которая была бы полезна людям и одобрена ими. Мне предлагают заниматься астрономией. Я говорю им, что очень удивлена, т.к., во-первых, уровень моей компетенции в астрономии низкий, любительский (*терпеть не могу отсутствие профессионализма*). Во-вторых, выражаю сомнение в том, что, это необходимо людям. Кроме того, возможность опубликования материалов, не вписывающихся в каноны официальной науки, практически равна нулю. Мне отвечают, что знания всегда нужны и полезны, а нести пока я их буду устно и определённом кругу. Спрашиваю:

- Какую литературу мне нужно читать для повышения своего уровня знаний?
- Только карты, остальную информацию будешь получать здесь. Основная область – астрофизика. Начать нужно с обзорных наблюдений. Ваши представления о Мироздании неверны. Именно поэтому тебя при выборе профессии не пустили ни в астрономию, ни в физику.

Это необходимо немного пояснить. Начиная с третьего (!) класса школы я увлеклась астрономией, и это увлечение продолжается всю жизнь. Начальные знания в устных беседах мне дал отец. Затем пошли научно-популярные книжки, а чуть позже – и профессиональные. Естественно, сложная математика мне была не по зубам, но меня больше всего интересовал физический смысл. Уже в десятом классе я решила всё-таки не поступать на эту специальность. Основная причина – астрономическое отделение было в Питере только на математико-механическом факультете Университета. Я боялась, что при моём образном мышлении пять лет голой и

*сложной математики мне не выдержать. Поэтому после окончания школы стала поступать в Университет на физический факультет. Конкурс был – шесть человек на место. Хорошо сдал все экзамены, забрала документы ещё до объявления проходного балла. Не понимала, почему я это делала. Ревела, но забрала. Потом оказалось, что у меня было на 1,5 балла больше, чем нужно для поступления. **Значит, все наши главные шаги в жизни могут корректироваться теми, перед кем я стояла в том Овальном зале.***

Следующий зал, в который меня отправили, представлял собой обсерваторию. В центре круглого помещения (по-моему, это был просто прозрачный со всех сторон купол) находился телескоп, вполне привычной для глаза конструкции. По-моему, типа рефлектор. Сажусь к телескопу. Настройка на объект происходит по мысленному приказу. Увеличение устанавливается автоматически в зависимости от этого самого приказа. Сначала наблюдаю звёздное небо вообще. Затем сосредотачиваюсь на своей любимой Веге. Телескоп сам нашёл Вегу, а затем, как с помощью трансфокатора, изображение стало приближаться ко мне и увеличиваться в размерах. Меня интересовало наличие у Веги планет. Вижу интересную картину, которая схематически представлена на рис. 2.11.

Сама Вега огромная и бело-голубая. Около неё я вижу четыре довольно крупные планеты: две из них, расположенные ближе к Веге, выглядят обычно, а две другие имеют одну орбиту и представляют собой двойную систему, состоящую из двух одинаковых (на глаз) тел, вращающихся вокруг общего центра тяжести и совокупно – вокруг Веги.

Мысленно спрашиваю:

- Есть ли на планетах третьего уровня какие-либо формы жизни?
- На двух планетах третьего уровня жизнь энергетическая, поле общее, энергетические сущности (сгустки) равно принадлежат обеим планетам и перемещаются свободно в пределах выделенной зоны.



Рис. 2.11. Планетная система звезды Вега (медитативная информация)

На этом наблюдение и медитация оканчиваются.

7.

Целевая медитация в обсерваторию на Луне. Увидела там свою старую знакомую даму и попросила разрешения задать ей несколько вопросов.

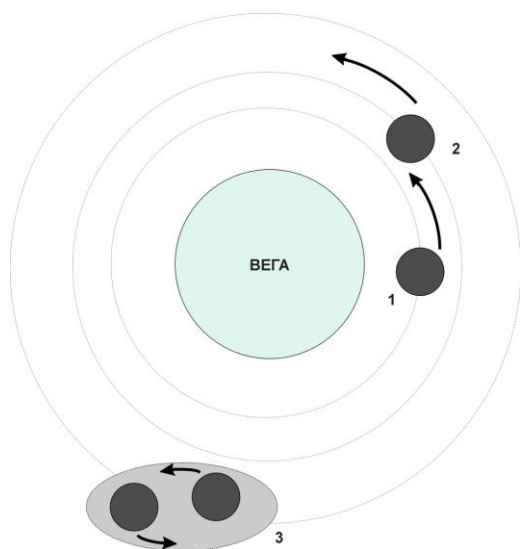
Я понимаю, что видимые с Земли созвездия – это проекция звёзд в определённом объёме, увидеть которые нам позволяет наша разрешающая способность. Можно ли увидеть зону созвездия Орион под другим углом зрения? Ответ был дан в виде объёмной картины пространства под углом зрения 90° по отношению к наблюдению с Земли.

Мне удалось на плоскости схематически изобразить слабое подобие увиденного (рис. 2.12)

Дальше уже шли вопросы и ответы:

- Почему мне часто даётся зрительная и мысленная информация о чёрных дырах?
- Это путь к тому, чтобы разобраться в одном из аспектов природы Мироздания.
- Являются ли квазары разновидностью дыр?
- Это новые объекты, появляющиеся в нашем измерении и видимые так, как мне было показано.



Рис. 2.12. Схематическое плоскостное изображение зоны созвездия Орион, видимой с указанной на схеме точки наблюдения (медитативная информация)

- Правильно ли предположение о связи Венеры и Земли в эволюционном аспекте?
- Правильно. Коллективная форма жизни на Венере – сущности, сросшиеся в основании (как друзья в мире кристаллов), есть также отдельные свободные сущности, которые осуществляют связь и сейчас.
Затем была показана картинка (рис. 2.13)

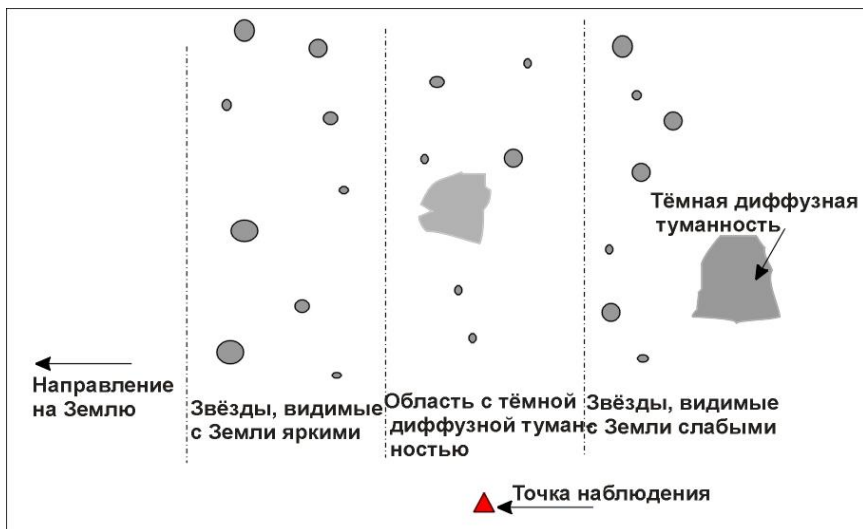

Рис. 2.13. Коллективная энергетическая форма жизни на Венере (медитативная информация)

- Связано ли появление в будущем новой расы на Земле с планетарной катастрофой?
- Да.

- Что понимается под термином «Центр Вселенной»?
- Нами воспринимается индивидуально в соответствии с особенностями личности. Геометрически – точка, из которой начинается каждая пульсация. Представление, что именно там находится какая-то координирующая и управляющая сила, ошибочно. Космический Разум, Энергия – везде и во всём.

8.

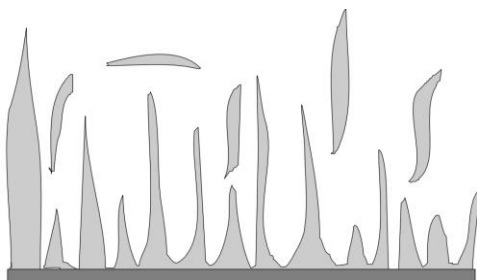
Снова на Луне в обсерватории, но одна. Сажусь в кресло и, глядя на звёзды прямо сквозь прозрачную стену начинаю задавать вопросы:

- Обязательно ли понятию «жизнь» соответствует понятие «разум»?
- Живое всё. А разум зависит от уровня развития: бывает коллективный, индивидуальный и сочетание первого со вторым.
- Что представляет собой жизнь на Нептуне, Юпитере и Венере?
- На Нептуне цивилизация высокая, энергетическая. На Юпитере ещё выше. Венера – родина наших предков.
- Как выглядит система Сириуса? Правы ли догоны?

Информация для тех, кто не в курсе дела: догоны – племя в Центральной Африке, в котором устно с очень далёких времён на уровне народных преданий передаётся информация о системе звезды Сириус. По преданиям догонов – Сириус даже не двойная, а тройная звезда. То, что самая яркая звезда земного неба – Сириус – состоит из двух звёзд (Сириус А – радиус 1,5 радиуса Солнца, температура 11000°С, Сириус В – белый карлик), астрономы с помощью инструментальных наблюдений узнали совсем недавно, а сфотографировали только в 50-х годах XX века. По поводу третьей составляющей наука пока ещё «серьёзной» информации в виде подтверждения не получила. По преданиям догонов, третья составляющая тёмная и она имеет меньший размер.

9.

Медитация снова посвящена астрономии. Нахожусь в обсерватории на Луне. Рассматриваю Орион. Ближайшие к нам крупные звёзды сложные: переменные, двойные, кратные, кроме трёх. Планетные системы редки. У звезды Беллятрикс (*официальное научное название*) вижу две планеты. В объёме пространства, видимом нами как Орион, интересна туманность, находящаяся от нас на расстоянии более 1000 световых лет (по каталогу – М 42). Она совершенно непохожа на другие: имеет собственную светимость даже в оптике за счёт возбуждённого водорода. Там же есть и тёмная составляющая. На их границе происходит процесс взаимодействия с мощным выделением энергии. Другая туманность – «Конская голова» (по каталогу В 33) – к нам гораздо ближе. Но совершенно тёмная. Есть зона, где идет активный процесс образования звёзд. Да, здесь всё величественно, но и страшновато.

10.

Снова в той же обсерватории. Задаю вопросы.

- Расширяется ли Вселенная, если – да, то связано ли это с так называемым «Большим взрывом»?
- «Большого взрыва» в вашем понимании не было. Сейчас расширение происходит из-за непрерывного генерирования пространства и энергии (материи) в той части нашей Вселенной, которую мы считаем Центром. Творение на данном этапе идёт непрерывно. Именно его мы и воспринимаем как расширение.
- Что такое время и везде ли оно существует?
- Время в земном понимании существует только в простейших трёхмерных (тоже в земном понимании) системах, в которых материя находится на нижнем уровне (формы). В таких системах время однонаправлено и события разворачиваются по спирали от прошлого через настоящее к будущему (рис. 2.14).
- Так работает закон причинно-следственных связей. На более высоких уровнях времени **в земном понимании** не существует. Оттуда, как бы одномоментно, можно наблюдать все события, относящиеся ко всему времени

существования трёхмерной системы. Ясновидящий, способный выходить из мира формы в тонкий мир, может эту картину видеть. Он как бы оказывается в точке наблюдения над спиралью.



Рис. 2.14. Картина времени в мире формы как проекция из тонкого мира (медитативная информация)

Здесь, пожалуй, следует ещё раз привести в качестве подтверждения эпизод, имевший место в практике нашего небольшого коллектива. Этот эпизод описан в моей книге «Эзотерические зарисовки (1)» в разделе «Эмоции – музыка – цвет – свет». Это происходило в 1990 году. Нас было человек 7-8, все с высшим образованием, некоторые даже с кандидатскими степенями, т.е. люди прилично образованные, не склонные ни к каким суевериям или болезненному мистицизму. Собрались мы вечером в доме, хозяйка которого входила в наш небольшой необычный кружок. Его необычность состояла в том, что мы не только были единомышленниками, но некоторые из нас обладали ясновидением, занимались парапсихологическими практиками, медитациями и целительством. Один человек из нашего кружка (тоже

ясновидящий – это важно для дальнейшего объяснения), назовём его «А», отсутствовал. В этот день он уехал на Ладогу на место своей работы в летней научной геофизической экспедиции, в которой работал младшим научным сотрудником и по совместительству – механиком и шофёром. А с нами в Питере находился тогда его брат. Назовём его «В». На наш вопрос о том, как поживает «А», его брат ответил: «Он сегодня уехал, но ему очень трудно: энергетически всилу разных обстоятельств личного свойства совершенно «раздет». Давайте ему поможем и подбросим энергии. У него с «Л» (назовём так одну из наших дам, тоже ясновидящую) очень близкая по параметрам энергетика. Давайте мы все будем передавать ей, а она – ему. Так мы и сделали. Сконцентрировались. Кое-кто увидел следующую ситуацию. По узкой асфальтированной дороге с многочисленными выбоинами, ямами, горбами пробирается раздолбанный «ГАЗ'ик» времён битвы под Сталинградом. За рулём сидит «А», рядом с ним мужчина, а сзади полно всяких коробок. Слева от дороги мелколесье – олешняк, мелкие и хилые деревья, справа – большое открытое пространство (то ли поле, то ли луг). Мы передаём энергию «Л», она – «А». Через какое-то время «Л» засмеялась и говорит: «Всё. Хватит. До адресата дошло. Он вдруг завертел головой, засмеялся и закивал». Со свойственной мне дотошностью опытного научного работника сразу смотрю на часы, чтобы заметить время. На них 20 часов 02 минуты. Затем я попросила «В» выяснить у брата при первой же встрече, было ли это на самом деле, и если было, то в котором часу. Ладога от Питера не за горами. На следующий же день «А» по какому-то поводу снова был городе, и братьям удалось пообщаться. После этого «В» позвонил мне и сказал: «Знаешь, всё именно так и было. Совершенно так. Он ехал на такой машине, по такой же дороге, увидел «Л», получил «послание», засмеялся и закивал. Но... только время не совпадает. Для него это произошло в 17 часов, а в 20 часов он и его спутник уже давно были в лагере». Мне было от чего опешить. Ту медитативную информацию по поводу времени, которую я привела выше, я получила через несколько лет после описанного случая. Тогда стало возможным и объяснение. А в то время никто из нас ещё не был подготовлен к размышлениям и экспериментам по поводу

странных свойств времени. Объяснение схематически показано на рис. 2.15.

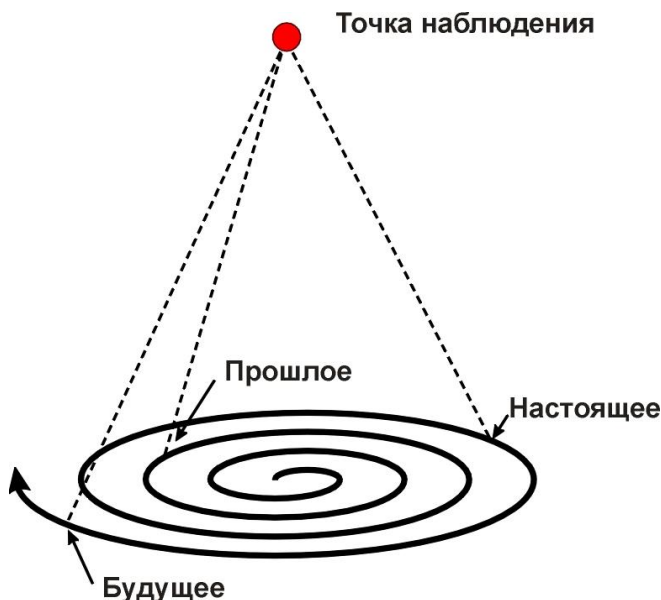

Рис. 2.15. Схематическое изображение ситуации по передаче энергии с «обратным» ходом времени

Наше время – это проекция многомерного времени тонкого мира. Там время принципиально другое. Для нашей группы во время эксперимента время шло так, как показано стрелкой на плоскости. Сигнал мы послали в момент, обозначенный «1». Казалось бы, он должен был бы быть получен мгновенно. Однако произошло нечто странное (для нас): сигнал был получен до момента его отправления (точка «2»). Как это могло произойти? Интересно и то, что связь была обратная: он в 17 часов принимает то, что мы посылаем в 20, а мы в 20 часов видим его ситуацию, которая была в 17. Психическая энергия – это категория тонкого плана. А там, видимо, наши сигналы способны отражаться в любую точку нашего времени. Как или чем отражаться? Назовём это условно «зеркалами». Если «зеркало» повернуто как «1а», то сигнал придёт в ту же временную точку, т.е. в настоящее. Если как «2а», то сигнал должен попасть в точку «2» нашего времени, т.е. в прошлое.

Если как «За», то в точку «З», т.е. в будущее. Что же это за «зеркала» такие, и кто их «поворачивает»? Разумеется, термины и «зеркала» и «поворачивает» употреблены условно. Тех, кто знаком с книгой «Книгой Урантии» и принял её, должно удовлетворить объяснение, что это работа Настройщика Сознания «А». Ему виднее, что и когда нужно его «подопечному». Но возможно и другое объяснение.

Если принять, как приняла я, что в некоторых случаях Совет Наставников (с которым я встречалась в Овальном зале) в критические моменты может регулировать поступки некоторых людей и создавать определённые ситуации, то наш случай с «А» вполне может быть объяснён именно так.

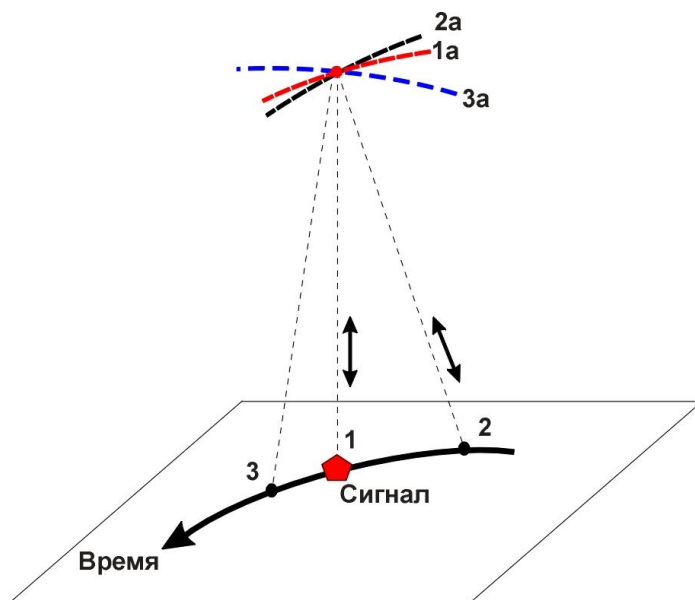
Позволю себе воспользоваться некоторой информацией, перекликающейся с тем, что имело место в моём опыте. У В.Л. Правдивцева в книге «Эти загадочные зеркала. Взаимодействие человека с зеркалами», на которую я уже ссылалась, есть ссылка на американских учёных Г. Путхоффа и Р. Тарга. Цитирую:

Проводя опыты по телепатической передаче зрительных образов на расстояние, они, не ставя в известность индуктора («передатчика») и перципиента («приёмника»), рассогласовали их действия по времени. И что же? По утверждению исследователей, перципиент с восьмидесятипроцентным совпадением принял телепатические образы ... за час до того, как их «излучил» индуктор.

Это как раз то, что называется независимым подтверждением. А теперь вернёмся к продолжению прерванного рассказа о медитации.

- Что такое многомерность пространства?
- Такого понятия не существует. Математически и физически в вашем представлении – это голая абстракция и больше ничего. Реальная картина совсем другая. Под многомерностью понимается различие уровней в планарном строении мира (мир формы, так называемый физический, астральный, ментальный, огненный миры и т.д. со всеми их энергетическими уровнями). Никакой геометрической многомерности не существует.

- Что представляют собой по отношению к пространству такие понятия, как свёртывание, скручивание, схлопывание, искривление и прочее в том же духе?
- Имеются в виду отдельные области пространства, взаимодействующие с Космической Энергией при изменении кривизны самого пространства. «Свёртывание», «схлопывание» и тому подобное происходит в том случае, когда внешняя энергия больше, чем внутри области, и направлена на сжатие или деформацию её. В тех же случаях, когда больше внутренняя энергия, происходит расширение. Если энергия действует равномерно во всех направлениях, то изменение формы пространства сферическое.

А дальше опять требуются комментарии. До сих пор наука не знает, и это она признаёт официально, какие законы физики действуют, вернее, какова вообще физика в таких образованиях, как чёрные дыры. Точно также наука расписывается в полном отсутствии физического представления о том, что представляет собой состояние, предшествующие так называемому «Большому Взрыву», сам «Большой Взрыв» и первые мгновения после него. Общепризнанно, что при коллапсе очень большой массы пространство вокруг неё замыкается. Поэтому всё, что под действием невероятной гравитации достигает граничной зоны (горизонта событий – зоны Шварцшильда) для «нормальной» вселенной исчезает. В каком состоянии там находятся материя и энергия – «наука об этом пока ещё не в курсе дела», как сказал незабвенный персонаж Сергея Филиппова в кинофильме «Карнавальная ночь».

*Так вот, если опираться на медитативную информацию, **«свёртывание», «схлопывание» и тому подобное происходит в том случае, когда внешняя энергия больше, чем внутри области, и направлена на сжатие или деформацию её.** Я намеренно выделила эту информацию. Она чрезвычайно важна для последующих рассуждений фундаментального характера. Дальше уже идут мои «додумки», не противоречащие, кстати, некоторым известным смелым гипотезам. Когда масса объекта достигает некоторой критической величины, происходит прорыв из одного*

пространственно-временного мира в другой. Объект как бы продавливает границу раздела, некую мембрану, своего континуума и уходит из одного мира, чтобы родиться в другом. Если чёрная дыра в нашем пространстве, вернее, в нашей Вселенной одновременно является «белой дырой» в другой, чужой нам Вселенной, то она работает как элементарный насос, перекачивающий материю-энергию из нашего пространства в другое. Именно тогда с нашей стороны должно быть разряжение, не больш́ая масса, а, скорее, её отсутствие, как бы вакуумное всасывание, если перевести на язык земной техники. Вот уж точно – «дыра». Я понимаю, до какой степени эта мысль покажется еретической традиционным астрофизикам. Но у меня не было ещё оснований не доверять медитативной информации, тем более что она никогда не противоречила здравому смыслу и много раз подтверждалась фактически. Интересно и то, что важнейшие идеи, позволяющие задуматься о правильности или наоборот наших современных физических представлений, в медитативной практике даются как бы вскользь. Остальное нужно додумывать самой. И следующая идея, которая возникла у меня при таком «додумывании»: может быть, наши квазары – это и есть белые дыры? В чужой вселенной они отсасывают энергию-материю, а может быть, и пространство, и перекачивают к нам? На вопрос, что они собой представляют, мне был дан ответ, как уже описано выше, что это «нарождающиеся» или «просыпающиеся» объекты. А показаны были как чёрная дыра с ярчайшим ореолом вокруг. Это только мы её видим как белую за счёт сильнейшего излучения. Можно попробовать это представление изобразить схематически, как показано на рис. 2.16 а.

Для того чтобы пояснить такое представление до конца, на рис. 2.16 б и в показано, как должна была бы выглядеть эта картина со стороны воронки (т.е. чёрной дыры) В нашей Вселенной и со стороны белой дыры в чужой Вселенной (предположим, что это и есть «их» квазар) соответственно. Конечно, разделение на зоны и их окраска на схеме совершенно условны.



Рис. 2.16. Схема воронки со стороны чёрной дыры в одном континууме и раскрытия со стороны белой дыры в другом

Недавно я получила одно за другим два научных подтверждения того, о чём выше писала. Фотографии квазаров, опубликованные НАСА, приведены на рис. 2.17а, б.

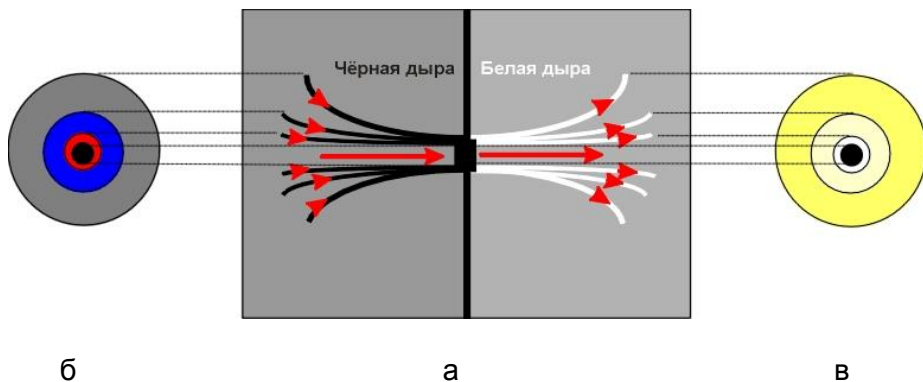

Рис. 2.17. Квазары:
а – PKS 1127-145,
б – GB 1508+5714

а

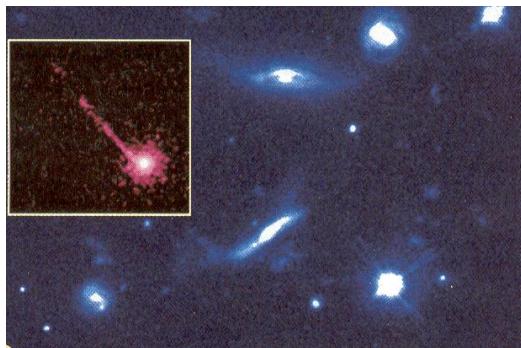

б

Квазар GB1508+5714 и образованный им джет

Первый снимок, опубликованный в газете «НЛО» №5 за 2004 год, сопровождался текстом:

Квазар PKS 1127-145 при максимальном увеличении с Земли кажется крошечной точкой не больше макового зёрнышка. Даже самый мощный рентгеновский телескоп «Чандра» не может «разглядеть» какие-нибудь детали космического объекта, удалённого на 10 миллиардов световых лет. Однако астрономы различили на снимках мощный поток материи, исходящий из ядра галактики...

Длинный след, тянущийся за квазаром на фотографии, полученной с телескопа «Чандра», имеет протяжённость в космическом пространстве около миллиона световых лет. Исследователи предполагают, что источником мощного выброса материи была сверхплотная дыра в центре квазара.

Если существующее в науке представление о чёрных дырах верно, то эта «сверхплотная дыра в центре квазара» должна была поглотить и свет. А квазары – объекты с самой большой светимостью из всех известных. Не вяжется.

Вторая фотография опубликована в «НЛО» №10 за 2004 год. Она получена на том же телескопе, но относится к другому квазару – GB 1508+5714. Фрагмент текста:

Группа астрономов из Гарвардского Смитсоновского центра астрофизики в Кембридже штата Массачусетс наблюдала отдалённую часть космоса и рассмотрела там квазар, по всей вероятности, окружающий массивную чёрную дыру. Квазар выстрелил в космическое пространство потоком заряженных частиц, образовавшим хвост – джет. Длина этого джета – потока заряженных частиц – составляет более 100 тысяч световых лет...

Предполагается, что квазары – это галактики, в центре которых гнездятся космические монстры – активные сверхмассивные чёрные дыры, питающиеся ближайшими звёздами и газом. При этом происходят мощные выбросы частиц, обладающих высокой энергией.

Это прямое и двойное научное подтверждение информации, полученной мною в ИСС около 15 лет назад! В то время не только мне, но и научной общественности было неизвестно, что же на самом деле представляют собой

квazarы. Находятся они от нас на очень больших расстояниях – где-то на краю Вселенной и, вроде бы, удаляются с огромнейшими скоростями. Компактностью они похожи на звёзды, но уж очень ярки. Тогда их и назвали: «Квазизвёздные объекты». Это основное, что о квазарах было известно до последнего времени. Тем больше доверия у меня к моей собственной информации. Не думаю, что квазары – это галактики. Ни одна галактика так не выглядит и не обладает особенностями квазаров по излучению, по скоростям, и, совокупно со всем этим, по удалённости. Но в науке сильны стереотипы мышления, отсюда и увязка квазаров с галактиками. Тут, видимо, главным аргументом является суммарная мощность излучения. Но галактики – протяжённые объекты, а квазары достаточно компактные. Думаю, что квазары – это не галактики, а нечто совсем другое: это объекты особого класса. Объяснение, предлагаемое в этой книге, мне кажется стройным и непротиворечивым.

Пожалуй, к описанной ситуации пары «чёрная дыра – квазар» сама собой напрашивается некоторая аналогия. На переднем крае современной физики появилась теория, описывающая состояние элементарных частиц при очень высоких давлениях и температурах. Если параметры среды превышают определённый критический уровень, то в корне меняется характер взаимодействия частиц: одноимённо заряженные частицы притягиваются, а не отталкиваются в соответствии с законом Кулона. Когда такая пара, например, протонов, объединяется, возникает неустойчивое состояние, и пара начинает испаряться, превращаясь в физический вакуум. При этом возникает состояние невесомости. Не происходит ли нечто похожее в чёрной дыре? Предельное напряжение внешней среды, с одной стороны, и возникновение условий, типа вакуумного всасывания – с другой... Если со стороны чёрной дыры всё превращается в физический вакуум, то в сопряжённой с нею белой дыре не может ли происходить конденсация? Частицы и всё остальное рождаются из физического вакуума? Наука утверждает, что даже в пределах нашего мира из физического вакуума могут рождаться частицы. А тут такие условия! Почему бы и нет?

11.

Снова в обсерватории на Луне. Спрашиваю, что мне нужно делать. Моя наставница делает жест рукой. В том направлении вижу тоннель с рельсами, которые почему-то светятся пунктиром (даже шпалы есть). Раз посылают – надо лететь. Темно: только рельсы светятся да далеко впереди в конце тоннеля виден свет. «Ах, так! – думаю, – Ну, я вас!» Зажигаю в руке большущий огненный крест, загораюсь сама. Становится светло. Несусь вперёд. Ощущение очень быстрого плавания: руки с поднятым крестом впереди, а ноги движутся попеременно. Проскакиваю тоннель и попадаю в сплошной приятный свет. Мысленно спрашиваю: «Что это?» В ответ слышу: «Ментал». «Какой уровень?» «Средний». Начинаю присматриваться. Первое время, кроме света, ничего не вижу. Вдруг замечаю, что в этом свете есть какие-то образования (даже не знаю, как их назвать, может быть, сущностями?). Они переливаются светлыми-светлыми и нежнейшими цветами с перламутровым оттенком и совершают какие-то волнообразные движения. На мой вопрос: «Что здесь?» слышу: «Царство цвета и света, мир художников» (*так вот откуда цвет и свет у импрессионистов, особенно у Клода Моне!*). Затем я прошу дать мне возможность побывать у музыкантов. Это, оказывается, следующий уровень вверх. Попадаю туда и снова, кроме света ничего не вижу. Но слышу звук: какой-то неразрешённый аккорд и ритмика. Что-то напоминающее повисающие в воздухе нежные аккорды и арпеджио Дебюсси. Что это? Музыка сфер? Потом зазвучала изумительно красивая музыка, и женский голос пел. Сказка!

Вдруг без всякой просьбы с моей стороны оказываюсь в Огненном плане. Какое удовольствие и какая радость! Я вся превращаюсь в пламя, как саламандра. Руки – языки пламени, одежда, всё остальное – сплошное пламя. И музыка. Танцую какой-то огненный танец и пою. Потом простираю руки вверх и пою Гимн Богу. Молюсь и повторяю только одно: «Да будет воля Твоя! Научи меня, как служить Тебе и людям, как нести Свет и Добро. Да будет воля Твоя!» И т.д. Чувствую в себе безграничную Любовь к Богу и безграничное желание служения.

После Огненного плана попадаю снова в открытый Космос. Куда-то лечу, как комета (за мной нечто вроде шлейфа). Выносит меня к звезде Мицар (звезда в созвездии Большой Медведицы в

«ручке ковша»). Около неё планета. На ней какие-то существа с выпученными глазами. Мелькнула мысль: «Не хочу сюда!» Ушла.

12.

Оказалась в Овальном зале. Там всегда есть кто-то, когда бы ни придти. Люди за столом меняются, их количество тоже меняется (от 3-4 до 7-8 человек). «Дежурный» Совет Наставников? Возникает в мыслях слово «Братья». Задаю вопрос о том, как происходил Акт Творения. Попробую описать, хотя едва ли это можно адекватно облечь в слова. Итак... « В начале было Слово, и Слово было у Бога, и Слово было Бог...» Бог-Отец, Абсолют, Великий Космический Разум... Как-то вдруг представляется, что Он – это всё. Вообще – всё, что существует, что мы можем себе представить, и что не можем – тоже. Это и пространство, это и энергия-материя во всех её проявлениях и на всех уровнях Мироздания: вакуум, частицы, поля, атомы, звёзды, тела небесные и тела существ... Всё, всё, всё – это и есть Коллективный Разум, Абсолют. И вот Он создаёт идею, как бы проект. Это и есть то самое «Слово». А поскольку Бог и есть Всё, то и «Слово было у Бога, и Слово было Бог». Сколько же в этом заложено! Уж если любая мысль, даже наша индивидуальная человеческая материальна, то что же означает Мысль, Слово Абсолюта! От этого и начался Креативный Акт. Пространство и энергия в нашем мире рождались и проявлялись одновременно вместе с самим миром. Всё это росло и расширялось, множилось и бурлило, превращалось и аннигилировало, пульсировало и взрывалось, создавало новые и новые формы и тут же уничтожало их и т.д. и т.д. Всё это происходило всегда, происходит и по сию пору. И одному Богу известно, что же будет со всем этим дальше. Понятие «Акт Творения» чисто локальное во времени и пространстве. На уровне Бога понятие о времени не имеет смысла. Такой информации мне было для одного раза больше, чем достаточно, и я вернулась её осмысливать.

13.

Снова оказалась на Луне. Моя наставница стала меня подробнее знакомить со зданием. Весь второй этаж, кроме обсерватории, отдан медицине. На противоположном от обсерватории конце здания находится огромная операционная с таким же полукруглым обзором. Первый этаж отдан химикам

(слева от входа) и физикам (справа). Вне здания, но вблизи от него на плане формы Луна выглядит пустынной и безжизненной, покрытой беловато-серой пылью. Кратеры, горы и всё такое прочее... А обратная сторона гораздо интереснее. Там на всех планах есть сооружения, лаборатории, целые города. Работа кипит. Люди все очень деловые. Это вам не сладенький Эдем!

14.

В процессе нескольких медитаций я задавала вопросы по поводу системы Сириуса. Мне показали историю образования системы по стадиям, как «стоп-кадры» в кино. На рис. 2.18 представлена попытка отобразить это схематически (разумеется, масштаб не соблюден).

1. Изначально звезда была одна. Её-то мы сейчас и называем Сириусом А. На некотором удалении от этой горячей белой звезды была планета, имеющая атмосферу.

2. На небольшом (по астрономическим масштабам) расстоянии от Сириуса произошла вспышка сверхновой, по каким-то причинам сопровождавшаяся направленным в сторону Сириуса импульсом движения. Образовавшийся в результате вспышки белый карлик (звезда большой массы, но малого объёма), увлекая за собой шлейф из сброшенной звездой внешней оболочки, двинулся к Сириусу. Он приблизился на расстояние, при котором в результате гравитационного захвата обе звезды образовали пару с определённым расстоянием от общего центра масс каждой компоненты. Так образовалась двойная звезда, состоящая из Сириуса А и белого карлика – Сириуса В.

3. В результате гравитационного воздействия этой пары вещество оболочки, которое принёс с собой белый карлик, перераспределилось в пространстве и сконцентрировалось в определённой плоскости, где притяжение от обеих компонент уравнивается.

4. Далее происходит процесс компактирования этого вещества с образованием на определённом расстоянии от центра масс новой – третьей – тёмной компоненты, названной Сириусом С.

Далее я задала вопрос: «Каково условие стабильности такой тройной вращающейся системы?» Ответ получила в виде формулы:

$$\frac{M_A \times V_A^2}{R_A} = \frac{M_B \times V_B^2}{R_B} = \frac{M_C \times V_C^2}{R_C},$$

где M_A, M_B, M_C – массы, R_A, R_B, R_C – радиусы, а V_A, V_B и V_C – линейные скорости компонент (соответственно).

По роду моей профессиональной деятельности и даже в процессе обучения в институте с формулами в таком виде мне иметь дело не приходилось. Воспроизвести это из моей памяти я не могла.

По полученной информации: $R_C = R_A + R_B$

Стабильной тройной вращающаяся система может быть только при условии еще и равенства угловых скоростей вращения (ω) всех трех компонент, т.е. должна соблюдаться их постоянная суперпозиция, иначе стабильность невозможна. А дальше идут мои элементарные вычисления.

$$\omega_A = \omega_B = \omega_C; \quad \text{линейная скорость } V = \omega r,$$

следовательно:

$$\frac{M_A \cdot \omega^2 R_A^2}{R_A} = \frac{M_B \cdot \omega^2 R_B^2}{R_B} = \frac{M_C \cdot \omega^2 R_C^2}{R_C};$$

далее:

$$M_A \cdot R_A = M_B \cdot R_B = M_C \cdot R_C;$$

$$M_A \cdot R_A = M_B \cdot R_B = M_C \cdot (R_A + R_B); \quad R_A = \frac{M_B \cdot R_B}{M_A};$$

$$M_B \cdot R_B = M_C \cdot R_B \cdot \left(\frac{M_B}{M_A} + 1 \right); \quad \text{отсюда:}$$

$$M_C = \frac{M_B \cdot R_B}{R_B \frac{M_A + M_B}{M_A}} = \frac{M_A \cdot M_B}{M_A + M_B}$$

А известно, что масса M_A равна 2,5 солнечным массам (M_O), а именно $2,5 \times 2 \times 10^{33}$ г. Отсюда следует:

$$M_C = \frac{2,5 M_O \cdot M_B}{2,5 M_O + M_B} \quad \text{и дано} \quad R_C = R_A + R_B.$$

А это для описания системы уже кое-что.

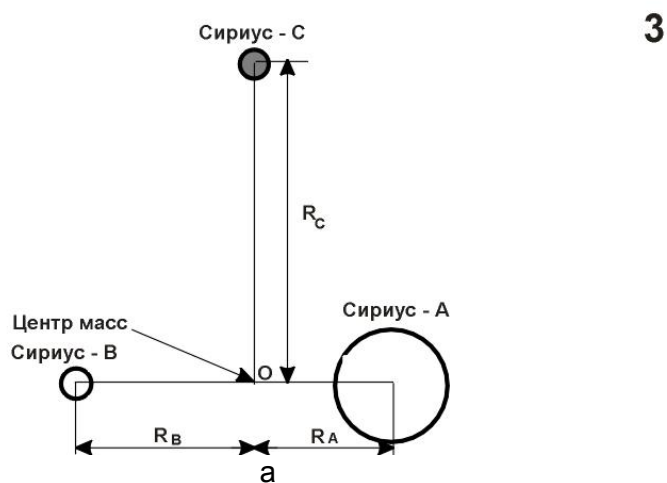
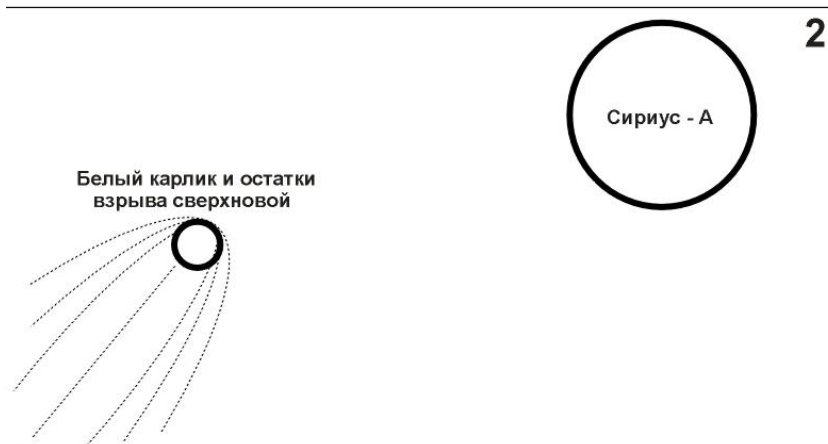
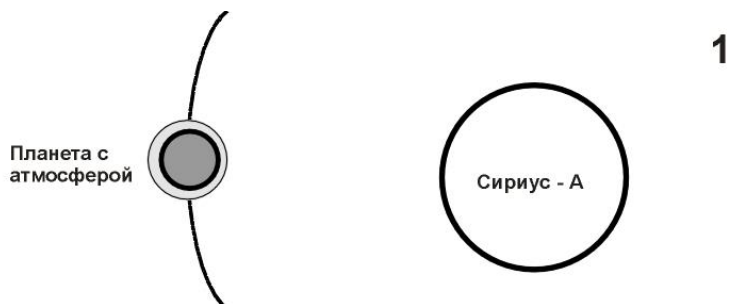



Рис. 2.18. Тройная система Сириуса (медитативная информация)

Естественно, у компоненты С линейная скорость значительно больше, чем у А и В.

Мне было показано, что у С за счет компактирования и гравитационного сжатия идет процесс сильного разогрева. А еще мы знаем (по литературным данным) период обращения компонент А и В вокруг общего центра масс, равен примерно 50 земным годам.

Следующим был вопрос:

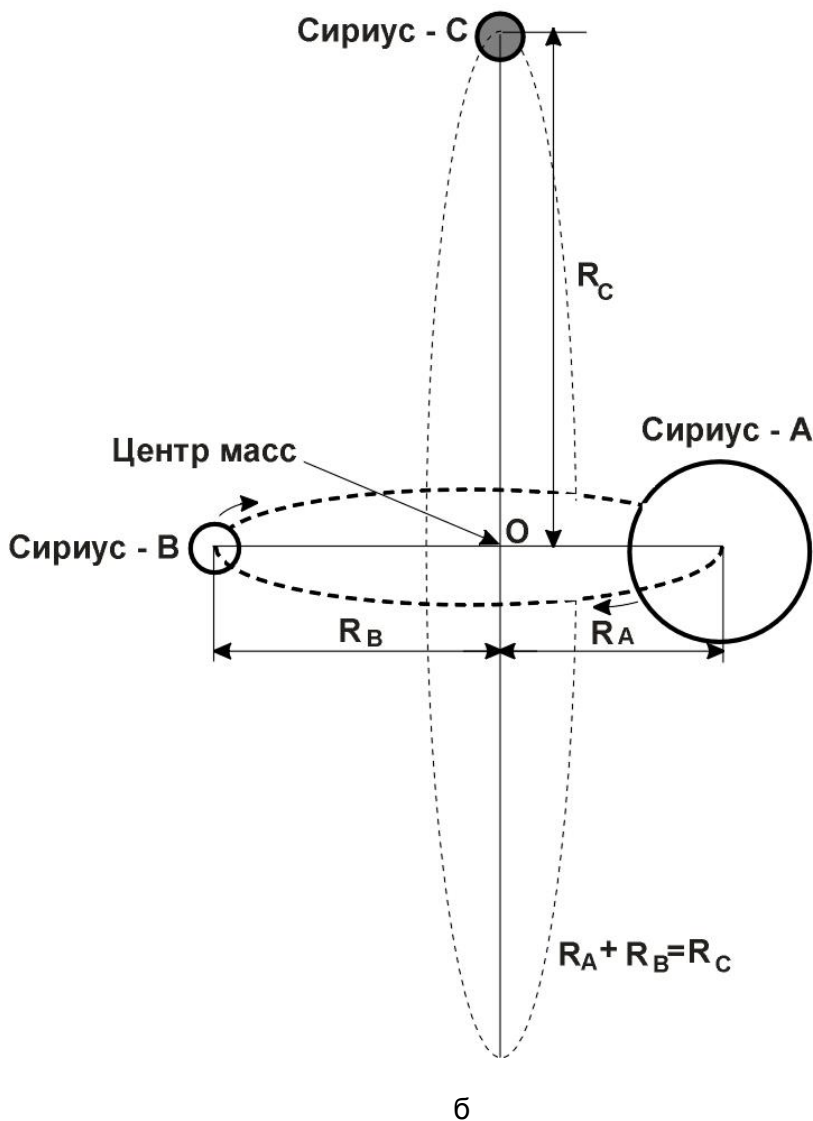
– Как осуществляется канал связи Сириус – Солнечная система?»

Ответ был представлен в виде схемы (рис.2.19) и её описания.



Рис. 2.19. Информационная связь системы Сириуса с системой Солнца (медитативная информация)

Сириус и Солнце находятся в связке. Информационная связь осуществляется мгновенно через так называемую «червоточину». Сириус А и Сириус В вращаются вокруг общего центра масс. Перед каждой компонентой находится («бежит») возбуждённая энергетическая зона (как бы четвертушка дугообразной свастики). Сириус С находится в перпендикулярной плоскости, проходящей через центр масс.

Центр масс системы представляет собой как бы дыру-вход в некую трубу (или струну). На показанной мне картинке цвет этой дыры металлический, зеркальный. Труба-тоннель соединяет систему Сириуса с Солнцем. Это так называемая «червоточина», которая проходит вне пространственно-временного континуума, не имеет привычного для нас физического состояния и обеспечивает мгновенную связь с Солнцем. Оно же, как диспетчер, распределяет сириусянскую информацию между всеми членами своего семейства (на схеме показаны только первые три планеты, масштаб не соблюден).

Наука в принципе не отрицает возможности существования таких образований, как «червоточины». Есть даже целая теория особого состояния, не вписывающегося в современную физику. Это так называемые «супер-струны», которые пронизывают Вселенную, обеспечивают непонятные нам процессы и явления и являются реликтом «Большого взрыва» или даже состояния, ему предшествовавшего.

Дополнительная информация по цивилизации Сириуса: опережает нас на две ступени, находится в энергетическом состоянии. Принадлежит сразу всей системе, т.к. имеет вибрации, резонансные с интегральными вибрациями системы. На ранних стадиях развития цивилизации, когда она была в форме грубой материи (как мы), сущности были антропоморфны, похожи на тип божественной египетской расы (или чистокровных фараонов и высших жрецов ранних династий): высокие, узкокостные, как бы вытянутые в длину, с большими удлинёнными ушами, длинными тонкими шеями, удлинёнными черепами и удлинёнными кистями рук и пальцами, светловолосые, синеглазые. Такими мы их видим сейчас в тонком плане.

На мой вопрос о египетских львиноголовых богах получила ответ, что это чисто человеческая символика определенного

исторического периода, связанная с представлениями людей о могуществе богов (лев – могучее, сильное и царственное животное).

За пределами виденной мною раньше системы Сириуса на расстоянии не менее 4-5 ($R_A + R_B$) большой объем пространства занят какой-то темной массой.

Скорее всего, это туманность. Возможно, часть оболочки от взрыва сверхновой осталась и не сопровождала белый карлик на пути к Сириусу. Но это уже только мои размышления. Вопросы по этому поводу не задала.

15.

Следующий рассказ будет о медитации, посвящённой информации о неизвестном периоде истории Древнего Египта.

Итак, Додинастический период Египта. Первая династия Богов началась между 50 000 и 40 000 лет до н.э. Пришли они из Атлантиды – высшая интеллектуальная и духовная элита. Дело в том, что к этому периоду в Атлантиде обозначился четкий поворот в сторону главенства сил Тьмы. Высшая духовно-интеллектуальная элита Света, поняв необратимость процесса и неотвратимость катастрофы, во главе с Ра основала центр будущей цивилизации на территории нынешнего Египта. К тому времени почти вся территория нынешней Сахары была морем. Возвышалось над водой плато Гизы и земля к северо-западу от Гизы, на которой и были построены первые города. Один огромный город был именно на северо-западе и совсем недалеко от Гизы. Чем-то он был похож на города, обнаруженные в Центральной Америке, но гораздо больше. Общий тон городского пейзажа желтый с красноватым оттенком (песчаник?). Мемфис, находящийся южнее Гизы, появился позже. Информация по поводу Гизского комплекса следующая. Сооружения появились в такой последовательности: первым был Сфинкс, потом была построена та пирамида, которую мы называем пирамидой Хефрена (или Хафры), затем Микерина (или Менкаура), и только после них, вобрав в себя весь опыт и научную информацию, – пирамида, которую мы приписываем Хеопсу (или Хуфу). Технология, естественно, атлантическая. Рабский труд здесь не имел места.

Я знаю, что о такой последовательности строительства пирамид никто и нигде не писал и не говорил. Тем не менее, что получила, то и сообщаю.

Не даёт мне покоя Древний Египет. Тянет к нему что-то, как цепями приковывает. Давно уже испытываю какой-то благоговейный трепет при имени Тота (Гермеса). Как Иисуса Христа воспринимаешь воплощённой любовью и добром, так Тота - воплощённой мудростью.

16.

Сначала небольшое пояснение. В ряде первых медитаций мне показывали интересные и, как я поначалу думала, не связанные между собой сюжеты. Я их хорошо запомнила, но вопросов долго не задавала. В конце концов, я всё же спросила: «Что за «кино» вы мне крутите?» И получила ответ: «Это ты, т.е. то, что вы называете «воплощениями». Описывать их здесь я не буду. Это личное. Но одно из них – знаковое, и не остановиться на нём не могу.

Однажды в медитации была у Наставника и просила показать мне меня в моём воплощении в Египте с того момента, который я уже видела. Итак: сижу в кресле из белой слоновой кости с золотой отделкой. На мне белая длинная одежда. Рядом жрец. Понимаю, что это мой Учитель. Он берёт меня за руку: «Идём!» Иду без малейшей нерешительности и страха. Полное доверие. Попадаем в подземелье и идём по длинному коридору. Темновато. Иногда вдруг раздаются какие-то пугающие звуки: то рык, то грохот камней или водопада. Холодно. Потом где-то впереди начинают плясать какие-то огоньки в тёмном пространстве. Всё это путешествие длится довольно долго. Вокруг как-то противно. Но страха нет. Полная уверенность, что если уж меня сюда привели, то я должна это пройти. А если должна – значит смогу. Ничего со мною не случится. Я спокойна и уверена в себе. Через пещеру с огоньками попадаем в огромный зал, видимо, это ритуальное помещение. Мы вдвоём. Светло. Но если в центре, где мы стоим, свет белый, то по мере удаления появляются различные оттенки чистых и светлых тонов. Между мною и Наставником начинается диалог:

– Зачем я здесь?

- Ты должна получить определённое знание.
- Это посвящение?
- В известной степени. Ограниченное (понимаю так: женский вариант).
- Ты будешь давать мне знания?
- Да.
- Сейчас или потом? Это процесс длительный?
- Уже идёт (он взял руками мою голову и некоторое время так держал).
- Мы будем ещё заниматься?
- Всё, что нужно, получишь сразу, сейчас. Что тебе положено, будешь просто знать.

Никакого словесного обучения не было: всё закладывалось прямо на подсознание. Когда эта процедура закончилась, я спросила о Тоте. И сразу же его увидела: человеческий мужской облик необыкновенной красоты (сравнить просто не с кем) и невероятное сияние в виде ярких золотых лучей, особенно в области головы. У меня дух захватило. Набравшись смелости, я начала задавать ему вопросы:

- Почему я здесь?
- В цепи восхождения ты пройдёшь через основные религии и снова придёшь ко мне. И тогда поймёшь свою задачу.

Потом он поднял правую руку и в мою сторону послал луч света из этой руки. Затем стал таять и исчез. Исчезло и подземелье. Я оказалась в своём белом кресле в том же зале. Снова рядом Учитель (жрец).

- Для женщины ты прошла максимум. Можешь идти.

Не тогда ли я получила информацию, которая в этой моей жизни вылилась в расшифровку Дендерского Зодиака, которой посвящена моя первая в жизни книга?

Затем я ушла к своему главному Наставнику. Его я спросила:

- Как соотносятся Иисус и Тот?

Не очень ловко себя чувствую от такой формулировки вопроса, но, тем не менее, в ИСС именно так я этот вопрос и задала.

- Вспомни слова Христа: «Отец Мой и Я – одно». Оба они - ипостаси Бога-Сына. Оба присланы на Землю, каждый со своей миссией.

И тут мне показали их обоих в земном облиции. Красоты оба необыкновенной, но не похожи. Христос мягче. Мои собственные чувства в этот момент словами не выразить. Я почувствовала такую бесконечную любовь к обоим, что – мне казалось – я вся растворилась в этой любви! Словами это не передать. А свет какой вокруг них! Потом я осталась одна и вернулась домой. Вообще-то, было какое-то странное чувство, что хоть я и видела их отдельно – двух идеально красивых внутренним светом и внешней красотой людей, но оба они – это одно. Один – в двух и два – в одном. Слов-то таких нет, чтобы это всё передать!

17.

Увидела себя с Учителем в Гизе около пирамид и Сфинкса. Он вёл меня за руку. Слов не было – только ощущения и как бы растворение во всём этом, слияние. Я поняла, что когда-то мы здесь уже бывали вместе. Затем Учитель сказал: «Летим» и взял меня за руку. Мы поднялись и летели через Нил. Тут, как бы со стороны, я увидела нас обоих: Учитель крупный, в длинной одежде, такой большой-большой и прозрачный, а я - маленькая девочка лет семи, плотная и непрозрачная. Мы пронеслись над рекой, над городом и оказались в пустыне. По ней мы куда-то шли, шли... Больше ничего на этот раз не увидела.

Небольшое пояснение: в тонком плане размер сущности, её прозрачность и свечение зависят от уровня духовности. Когда в непосредственной близости оказываются несколько существ, можно легко понять, кто есть кто. Конечно, всё относительно. Рядом с некоторыми я себя чувствовала, скажем так, равной, но с другими, как с этим Учителем – маленькой и плотной. Приведу ещё один пример: я видела в

тонком плане своих родителей, стоящих рядом. Папа был большой, а мама едва доставала ему до локтя.

18.

У себя дома я всё время чувствую тонкий мир. Сегодня, например, сижу в кресле, читаю П.Д. Успенского и вдруг слышу лёгкие звуки справа. Так у меня бывает, когда кто-то из тонкого мира идёт на общение.

Выхожу в медитацию. Спрашиваю: «Кто здесь?» И вижу папу. Я его часто чувствую рядом. Выглядит отлично – в расцвете сил, улыбается и весь светится. Берёт за руку: «Пойдём!» – «Конечно!». Мы летим по светлому коридору. Дальше летим в бело-голубом свечении. Спрашиваю: «Чем ты тут занят?» Папа говорит: «Изучаю Космос». Прошу показать. Мы долго летим, а потом вдруг видим огромную сферу, окружённую чем-то, в чём уже находимся мы. Как будто высоко из стратосферы смотрим на Землю. Сфера огромная и какая-то непрозрачная и прозрачная одновременно. Спрашиваю отца:

- Рванём туда?
- Не стоит. Что-то непонятное.
- Да брось ты, совсем не страшно. Выберемся, никуда не денемся. *(Смелая я стала после чёрной-то дыры!)*

И уже я беру его за руку и ташу за собой. Чёткой границы сферы не чувствуется. Сразу оказываемся в серовато-голубой дымке. Всё время летим к центру, в этой дымке ничего не заметно. Дымка – и всё. Вдруг видим отделённый тонкой плёнкой внутренний слой. Легко прошли сквозь плёнку и оказались в бело-розовом свете: дымка – не дымка, атмосфера – не атмосфера. Задаю вопрос и слышу сразу ответ:

- Куда это мы попали?
- В другой мир.

Ну, и ладно, другой – так другой. Проходим ещё одну плёночную оболочку, отделяющую бело-розовый мир от бело-жёлто-огненного. Если голубоватый и розовый слои были спокойны, то тут – сплошные турбулентности. Пропало ощущение

сферичности. Этот вихрь имел определённое направление и явно указывал его нам. Мы влетаем в него и мчимся дальше. Я перед этим, правда, сделала попытку пройти вглубь, но меня не пустили. Мелькнула мысль, что туда не надо, по крайней мере, сейчас. Где-то мы останавливаемся. Отдыхаем. Ждём. Ничего не происходит. Может, это нас вежливо просят удалиться? Спрашиваю папу:

- Пошли обратно?
- Давай.

И мы сразу же «вываливаемся» в свой мир без прохождения через розовый и голубой слои. Что же это за информация? Надо обдумать.

19.

К материалу, который последует дальше, тоже нужна небольшая преамбула. К некоторым историческим личностям я чувствую какое-то особое притяжение. Видимо, что-то во мне резонирует на их вибрации. Некоторых из них я назову, т.к. далее они будут упомянуты. Это Дебюсси, Куинджи, Дягилев, Столыпин. Но самой притягательной для меня личностью всегда был Исаак Ньютон. В помещении, где мне часто доводилось медитировать, висел портрет Ньютона, и я всегда садилась под этим портретом (даже тогда, когда не медитировала). И вот однажды...

После работы, уставшая и какая-то опустошённая, прихожу в это помещение и сажусь под портрет Ньютона. И вдруг чувствую, что меня «вытаскивают» в медитацию. Вижу большой кабинет Ньютона в старой Англии. Огромные окна зашторены. Высоченный потолок. По стенам застеклённые шкафы с книгами. Эти книги и книгами-то не назовёшь – настоящие фолианты в коже с золотым тиснением и с золотыми обрезами. Письменный стол непомерной величины с чернильным прибором и перьями. Огромный латунный глобус, стоящий на полу справа от стола (если сидишь за столом). В углу винтовая чугунная лестница в нижнее помещение, в которое мы и спустились. Помещение небольшое. Стена напротив окна полукруглой формы. Вдоль всех стен опять книжные шкафы. Напротив окна перед шкафом с

книгами красная бархатная полукруглая скамья с деревянной спинкой. На этой скамье мы сидим и разговариваем.

Одет он во что-то мягкое (бархат?). Цвет ближе всего к гнилой сливе. Мне не хочется задавать никаких вопросов. Просто хочу отдохнуть и придти в себя. Как только в моей голове складывается сам собой какой-нибудь вопрос о текущей жизни, меня тут же выбрасывает в какое-то другое пространство. Я подавляю мысли – и возвращаюсь. Пока я сижу и расслабляюсь, он, оказывается, вкладывает мне в голову информацию о том, что мы неверно понимаем под реинкарнацией, и как на самом деле это надо понимать. Суммарно эта информация представлена на рис. 2.20.



Рис. 2.20. Схема расположения инкарнаций на спирали времени в мире формы (медитативная информация)

Как я уже описывала выше, наше время из тонкого мира видится, как проекция спирали на плоскость. На этой спирали есть отрезки земных жизней одной и той же сущности. Но в

некоторой точке тонкого мира находится центр управления или Центр координации этой сущности, в котором и собирается вся информация из всех воплощений. Из этого центра осуществляется прямая и обратная связь с любой точкой во времени и в пространстве всех жизней одновременно! Это и есть реализация кармических законов. Отработка возможна в любое (для нас) время – даже задним числом. Выше этого координационного центра – в Огненном плане – находится главный центр человеческой сущности – МОНАДА или ИСКРА БОЖИЯ. Это наша матрица. И пребывает она всегда там и никогда здесь. В каждое воплощение человек получает частичку этой матрицы – душу, которая уходит в тонкий мир в момент смерти человека в мире физическом. Когда самосознание поднимается до уровня «Христосознания», происходит качественный скачок, и сущность навсегда переходит в измерения тонкого мира, вплоть до самых высоких, доступных человеку. На спирали времени мы наблюдаем разные инкарнации одной и той же сущности (1, 2, 3, 4 и 5). Буквами А и Б обозначены начало и конец жизни в мире формы соответственно. Двусторонняя стрелка показывает обратную связь между реальным нашим существованием в мире формы и Центром координации. Это и обмен информацией и обмен энергиями.

Вот такое было общение. Когда я вернулась в нормальное состояние, то чувствовала себя свеженькой, как огурчик.

А вывод из всего этого напрашивается сам собой: реинкарнации, как таковой, не существует. Поскольку наш мир – проекция мира тонкого, то только для нас события происходят последовательно. Для тонкого мира наше прошлое, настоящее и будущее происходят сразу, одновременно! Существуют инкарнации одной и той же сущности, а совсем не ре-инкарнации. Но по типу обратной связи все инкарнации, как показано на рис. 2.20, через Центр координации влияют друг на друга и, выполняя определённую программу, составляют единый «банк данных» одной и той же сущности. Отрицая реинкарнацию, христианская церковь говорит «А, но она утаивает «Б».

Кроме понятия реинкарнации, в настоящее время существует так называемая «теория фрагментов». Каждый из нас представляет собой «фрагмент» одной сущности и каждый

привносит в эту сущность собственные наработки (как со знаком «+», так и со знаком «-») и собственный опыт, духовный прежде всего. Эта теория значительно ближе к тому, что показали мне. В то время, к которому относится получение мною информации об инкарнациях, о теории фрагментов я ещё нигде не читала. Поэтому то, что мне было показано, никак нельзя отнести к моему подсознательному.

Интересно поразмышлять вот над чем. Представим себе, что жизнь данного индивидуума на земном плане окончилась. А что же происходит дальше? В рассуждениях, наиболее широко распространённых, по поводу реинкарнации бытует такое представление: после смерти тонкое тело, т.е. то, что мы называем душой, уходит в тонкий мир. Там оно проходит очищение на каждой ступени, начиная с нижнего астрала, и постепенно поднимается до того уровня, которому соответствовало в прошедшей жизни. На этом уровне данная душа пребывает до того момента, пока не начинает спускаться на новое воплощение. Затем происходит рождение, новая жизнь в теле формы, наконец, снова отмирание грубого тела и постепенный подъём тонкого до своей, заработанной уже в последней жизни, ступени. И так происходит до тех пор, пока уровень духовности не достигнет высшей возможной для человека точки – точки, которая обычно называется «Христосознанием». Тогда круг воплощений прекращается.

Казалось бы, всё логично и для большинства интересующихся данным вопросом очень привычно.. А вот так ли это на самом деле? После долгих и долгих размышлений, осмысливая медитативную информацию, я пришла к выводу, что не так.

Задуматься об этом меня заставил показанный мне в медитативном состоянии рисунок (рис. 3.20), объяснение восприятия времени нашего мира для нас и для мира тонкого, а также фраза: «В каждое воплощение (**инкарнацию**) человек получает **частичку** этой матрицы (Монады, Духа) – душу, которая уходит в тонкий мир в момент смерти человека в мире физическом». Если принять точку зрения, которая мною изложена в данной работе, то можно себе представить картину, весьма отличающуюся от общепринятой. Библейская аллегория «Лестницы Иакова» – глубочайшее представление о восхождении души к Божественному Плану, где каждая

ступенька значимая. На каждой ступеньке ты должен работать и заслужить переход на следующую. Можно ведь и застрять на той же самой, можно подняться вверх, а можно и рухнуть вниз. И ступеньки эти существуют на всех уровнях. Только самая нижняя ступенька – реальный и единственный для большинства материалистического человечества мир (мир формы). Все посланные на воплощение части единой сущности, для удобства будем дальше их называть фрагментами, для тонкого мира пребывают в мире формы одновременно. Каждый фрагмент в положенное ему время оставляет грубый мир формы и поднимается в тонкий план. Но и уйдя в тонкий план, фрагменты продолжают жизнь. Продвинувшиеся по пути духовного совершенствования живут и действуют в самой активной форме, продолжая своё совершенствование. Более примитивные – застывают на своём уровне до тех пор, пока не созреют для более высоких. Каждый начинает на своём уровне, на своей ступеньке, каждый в доступной ему форме. И снова кто-то топчется на месте, кто-то семимильными шагами шагает вперёд, а кто-то и опускается. И для каждого фрагмента своя лестница. Но заканчиваются они все в одной точке. Место сборки – точка «Христосознания» данной сущности. Эта точка является и «Координационным центром», который поддерживает прямую и обратную связь со всеми фрагментами, где бы они ни были – хоть на Земле, хоть в другой вселенной, хоть в тонком плане. Она является и хранилищем информации – своеобразным «Банком данных» для всей данной интегральной сущности. Это нисколько не противоречит теории кармы. Воплощённые фрагменты одной сущности вступают в определённые отношения с фрагментами других сущностей. И между ними возникают кармические связи. В конечном счёте, для конкретной интегральной сущности безразлично, какой фрагмент и когда создал или отработал те или иные свои или не свои кармические узлы. Для неё всё едино. И времени нашего там нет. Все мы – частицы единого целого – для целого пребываем в единовремении. И все мы в сумме – одно единое целое.

Но такое представление о времени как проекции трёхмерного мира на плоскость годится только для пары понятий: мир формы – мир тонкий. Само Время (я не могу писать это слово со строчной буквы, когда дело касается

Мироздания вообще) на каждом уровне тонкого мира, безусловно, в корне отличается от нашего понимания линейного времени. Но как всё это соотносится между уровнями в таком сложном и многомерном мире, как выражается многомерность самого Времени, нам понять, не дано, надеюсь, пока ещё, не дано. И только на самом верху – на уровне Творца понятия Времени как такового не существует.

20.

Через некоторое время (опять сидя под портретом Ньютона) почувствовала, что меня «утаскивают» вверх. Вижу себя летящей в Космосе в световом коридоре, за руку держит и ведёт меня Ньютон. Я прошу показать его дом в том мире. Но он меня не понял. Я вижу вдоль нашего пути по световому тоннелю полки с книгами, как в средневековой библиотеке, но только они выглядели как-то абстрактно, вроде бы сами по себе. Тогда я спрашиваю его, находится ли он в той горной местности, которую я видела раньше? Отвечает положительно. Я прошу показать мне его рабочий кабинет. Сначала мы поднимаемся на вышку. Там обсерватория. Потом проходим в кабинет – средних размеров белую комнату с невысокими (не более трёх метров) потолками, одно окно прямоугольной формы, тоже средних размеров, какие-то полки на стенах, у стены же какой-то пульт (мне показалось, что это что-то вроде необычного для нас компьютера). Обстановка совсем спартанская. Я спрашиваю: «Какова сфера Ваших интересов?» Он отвечает: «Точные науки, конечно: физика, математика, астрономия». Потом мы снова летим в Космосе. Летим долго и очень далеко. Вдруг я замечаю, что всё приобретает фиолетовый оттенок, и спрашиваю:

- Что это, фиолетовое смещение, сжатие Мира?
- Просто искривление пространства и в этой области – сжатие.

После этого мы возвращаемся обратно. По пути задаю ему вопрос:

- Что такое Прозерпина и существует ли такая планета в Солнечной системе?

- Прозерпина – это энергетическая планета, сейчас находится в виде размытого энергетического сгустка между Плутоном и Нептуном, орбита эллиптическая с большим эксцентриситетом, пересекает орбиты многих планет, является причиной катаклизмов планетарного масштаба. Для Земли тоже.

Больше я ничего не спросила и вернулась (помешали).

21.

Когда встаёшь на путь ученичества или даже уже идёшь по нему, то на определённых этапах совершенно неизбежны экзамены. Каждый должен на деле показать, чего он достиг. Так было и со мной.

В одной из медитаций для обучения и сдачи экзаменов Ньютон привёл меня к моему главному Учителю. Дальше был ряд последовательных выходов в ИСС.

*О том, что всё это собой представляло, писать я не могу. Меня ставили в определённые ситуации, и я мгновенно должна была не только принять решение, но и действовать. Когда находишься в ИСС, не работает привычная для нас последовательность: информация – осмысление – выработка решения – действие. Скажу только для тех, кто пойдёт по этому пути, что **там любое решение должно приниматься мгновенно и быть единственно правильным**. Если ты задумываешься хотя бы на секундочку и взвешиваешь альтернативные варианты, – экзамен ты провалил даже при правильном ответе. Всё должно быть решительно, мгновенно, чётко, красиво и правильно. Там не шутят и в игрушки не играют. Елена Ивановна Рерих сформулировала кредо самой жизни: «Прожить жизнь нужно так, как по струне над бездной перейти: бережно, стремительно, красиво». Так же надо себя ощущать и на этих экзаменах. Такое возможно только на уровне интуиции.*

От сдачи экзаменов зависит твой собственный статус в том мире. И ещё одно замечание. Те, кто продвинулся по пути восхождения и находятся в тонком мире, обычно не замкнуты только на один род деятельности. Так, по моей информации,

Елена Ивановна Рерих – искусствовед, философ и воин, а Николай Константинович – художник и философ.

22.

Снова встреча с тем же Учителем. Он повёл меня в Гиперборею. Сначала вижу гору Меру, которая выглядит в виде очень высокого и узкого конуса на фоне ярчайшего Солнца.

Затем мы оказываемся в городе. Он похож по стилю на средневековый город Северной Европы (прямо из сказок Андерсена или что-то в этом роде). По мощёной улице в сторону горы Меру, которая видна отовсюду, по краям мостовой в одну сторону идут два ряда людей – мужчины слева, женщины справа. Одежды разной интенсивности терракотового цвета, у мужчин – ближе к коричневатому. Вдоль мужской колонны какие-то лошади. На фоне горы Меру на возвышении сидит владыка страны. Он огромен. Вроде бы в латах, но точно вижу только налокотники. Спрашиваю Учителя:

- Кто это?
- Их царь – Громовержец (прототип Зевса?).
- Почему такого размера? Это Дух или плоть?
- И то и другое.

Потом я всматриваюсь в лицо Громовержца: тип очень похож на портрет Волошина: огромная голова, крупные черты, копна светлых вьющихся крупными кольцами волос, такая же борода. Мелькает мысль: «Вот откуда пошли викинги! И славяне!» Спрашиваю Учителя:

- Всё?
- Подожди.

Вижу прозрачное облако, приближающееся к Громовержцу. Постепенно облако сгущается в прекрасный женский образ, состоящий из более тонкой и прозрачной субстанции. Невообразимо прекрасна! Она садится рядом с Громовержцем, затем оба они потихоньку приподнимаются и повисают над землёй вместе с подобием тронов, на которых сидят. Когда она появилась, я подумала: «Мать Мира?» Это было воспринято

как вопрос и я тут же получила ответ: «Ипостась. Лебедь – Шванг. Отсюда название народа – шведы».

Затем вдруг вижу нас с Учителем в самом городе среди жителей. Гиперборейцы нас не замечают. Я спрашиваю:

- Мы в тонком теле и они нас не видят?
- Мы закрыты экраном времени.

После этого всё исчезло. Мы в своём времени. Следует диалог из вопросов и ответов:

- Что мне делать?
- Мудри!
- ???
- Сама пойми.
- Когда я должна придти?
- Позову.

23.

Меня сегодня без моего намерения заставили окунуться в своё главное дело. Снова сижу под портретом Ньютона и вдруг опять чувствую, что меня «вытаскивают» вверх. Сразу очутилась в Овальном зале. За столом на этот раз много Братьев. Я спросила, чем вызвано их экстренное приглашение. Ответили: «Иди!» – и показали на боковой коридор рядом с дверью, которую я вошла.

Что нужно делать – не объяснили. «Там поймёшь». Иду по коридору. При поворотах освещается сторона, в которую нужно идти. Поворот налево, потом направо. Впереди в торце коридора мерцает переливающийся бело-голубой свет. Подхожу ближе и вижу, что это шар диаметром приблизительно 2,5-3 метра в диаметре. Непонятно и как-то не по себе. Зову на помощь с тонкого плана того, кого я в самом начале назвала словом «друг». Сразу появляется. Спрашиваю:

- Что это?
- Космический корабль.
- А я при чём?
- Полетишь.
- Куда?

- В другую Вселенную.
- А ты можешь со мной?
- Могу.

Мы вместе входим в шар. Сразу и на мгновение вижу знакомый Космос, затем следует короткое отключение и вдруг – выход в яркий свет. Вначале это выглядело, как негатив нашего космоса: всё белое, а объекты тёмные (*проход через белую дыру?*), а потом, по-моему, по мере углубления в свет, всё тёмное вообще исчезло. Всё стало светом. Я не вижу ни своего друга, ни корабля, ни себя, но полностью ощущаю его и себя как личности, индивидуальности, хотя и без привычных обликов. Задаю спутнику вопросы и получаю на них ответы:

- Где мы?
- Это другая Вселенная. Здесь всё другое – геометрия, физика – вообще всё. Всё это – энергетика. И мы здесь тоже энергия, свет. Миров самых разных и непохожих на наш много, и это один из них.

Я немного притихла. Жду. Может быть, дадут какую-нибудь информацию? Но ничего, кроме света. Я подождала. Потом говорю, что хочу обратно: как-то непривычно, неудобно, словом, я не в своей тарелке.

- Пожалуй, на первый раз действительно хватит, – говорит мне мой спутник.

Я сразу же вижу в белом свете тёмное «окно» в другой мир, по форме напоминающее подушку с размытыми краями (рис. 2.21), и наш шар с нами внутри вываливается через эту дыру в родную Вселенную. Я сразу же очутилась в Питере на берегу Невы около стоянки «Кронверка» с видом на Стрелку Васильевского Острова и пляж у Петропавловской крепости. Всё на этот раз закончилось.



Рис. 2.21. Вид «окна» между мирами (медитативная информация)

Странно следующее:

1. Я, конечно же, никому ничего об этом не сказала. Сразу после моего «возвращения» в наше помещение вошла девушка (член нашего тесного кружка), которая до этого отсутствовала, и сразу меня спросила: «Что случилось?» – «А что?» – «А у Вас все органы внутри светятся ярким белым светом».

2. То, что произошло, не обошлось, по-моему, без Ньютона. Я всегда чувствовала к нему невероятную тягу, как ни к кому другому (как будто он мой очень близкий родственник). А теперь и здесь, в этом помещении, те же чувства к его портрету. Портрет живой: работают все чакры; где бы я ни была в этой аудитории, его глаза всё время следуют за мной. Когда я вхожу – я с ним здороваюсь, уходя – прощаюсь. Сажу обычно прямо под портретом.

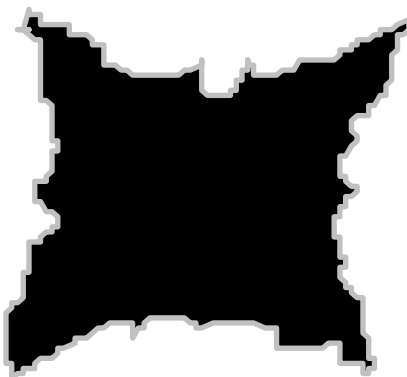
3. В оптике есть такое понятие – дисторсия. И она имеет такую же форму, какую я наблюдала в виде «окна» при переходе из мира света в наш мир формы. Связь с оптикой несомненна, ибо в том мире – только свет, а у нас – и свет и тьма, причём тьмы, пожалуй, даже больше. А дисторсия – это искажение, один из видов оптических дефектов. Сама такую форму «окна» изобрести я бы не смогла, что ещё раз подчёркивает правильность информации. Получается, что мы – это искажение идеального мира? Похоже. Даже очень.

24.

Пришла домой, выключила телефон, села в своё любимое «летающее» кресло и уже без провожатых и даже без корабля рванула прямо в ту Вселенную. Это оказалось совсем не трудно. Я буду её называть «Белый Свет».

Цепь размышлений: если я получила энергию, то теперь неплохо бы получить и информацию. Мысленно прошу показать мне то, ради чего, собственно, и было всё это организовано. Не для удовлетворения же праздного любопытства меня сюда прислали. Естественно, просто так ничего не бывает.

Идёт картинка: справа вверху появилось знакомое изображение нашей Вселенной (края размыты). Потом вдруг она на глазах начала менять геометрию: появилась кривизна пространства, которую воспринимаешь как-то непривычно – вроде бы изнутри и вроде бы – снаружи. Вот знаю, что это так и всё тут. Это представление гораздо больше, чем можно облечь в слова. Запаса наших человеческих слов не хватает. Потом эта кривизна выворачивается во что-то, вроде ленты Мёбиуса, затем я её вижу в виде восьмёрки. Задаю вопросы и получаю ответы:

- Это разные участки нашей Вселенной или фазы её развития?
- Фазы. Сейчас идёт искривление.
- А процессы расширения и сжатия, акт творения?
- В масштабе всей Вселенной никаких процессов расширения и последующего сжатия не бывает. Всё время меняется кривизна, поэтому расширение и сжатие сугубо локальны и связаны с процессом изменения кривизны. На определённой стадии искривления Вселенная «выворачивается» и переходит в другое состояние. А этих состояний бесчисленное количество. Вот и всё. Зачем же нужны многократные акты творения или так называемые «большие взрывы»? Всё вечно.

Вот это информация! После этого я помчалась в Овальный зал, чтобы поблагодарить за науку. Попросила разрешить мне помогать людям. Обещали увеличить мои возможности и в этом. Но напомнили, что это не основная моя задача.

25.

Снова в сопровождении своего друга отправилась в голубом шаре в «Белый Свет». Перед этим я его спросила: «Нужно ли мне там задавать вопросы или это для меня школа и информация пойдёт сама»? Он ответил, что можно использовать оба варианта. Решаю пока смотреть и слушать, спрашивать только в том случае, если будет непонятно. Хочу рассмотреть момент перехода. Показывают, что в нашем космосе существуют тела, работающие, как воронка. Нас туда «всасывает» – и мы оказываемся в Белом Свете. Сразу исчезает понятие корабля, наших тел, облика. Остаётся только чувство индивидуальности и возможность общаться. Последовал ряд вопросов к спутнику:

- Мы – свет?
- Здесь – да.
- Значит, мы влились в единое состояние материи?
- Да.
- Я могу считывать любую информацию, а не только общаться с тобой?
- Да, здесь ты и всё остальное – одно.

Почему-то мне подумалось, что считывать пока мне здесь ничего не надо. Пусть будет только инициатива Высших. Конечно, хотелось бы знать будущее России, но спрашивать не стала, а только прошу помочь, если это возможно, нашему народу. Затем я приготавливаюсь к приёму информации. Пошёл яркий синий свет (не сразу). Появилось что-то очень крутое, почти вертикальное, по которому вверх карабкались люди и ещё какие-то существа. Оказалось, это лестница (Иакова?). На всех ступеньках кто-то есть: внизу тесно и густо, а чем выше – тем меньше и меньше. На самом верху, где-то в бесконечности – Свет. Я думаю: «Неужели мне так и топтать и топтать с самого низа?» И вдруг лечу вдоль ступенек вверх выше и выше. Поднимаюсь довольно высоко и вижу над головой купол, через центр которого эта лестница уходит выше. На мой вопрос: «Что это за купол?» – слышу ответ: «Это раздел между уровнями, доступными людям, и более высокими уровнями».

После этого опять окунулась в Белый Свет. Вдруг ощущаю, что мы с моим спутником хоть и состоим из света, но имеем вполне человеческие формы. Потом мы вдруг растём, растём и

превращаемся в какие-то турбулентные световые вихри. Он объясняет, что в этом мире нет ничего стационарного, как впрочем, и везде. На этом мы решаем, что на сегодня нам хватит, и уходим в шаре, как и в первый раз.

26.

Прошусь в Небесный храм. Он теперь белый и весь кружевной. После молитвы возвращаюсь к Земле и, отдавая ей энергию, произношу слова, которые сами по себе звучат, как молитва:

Земля моя, любимая, родная!
Позволь мне быть песчинкою на берегах твоих,
Водицы каплей в синих океанах,
Молекулой в камнях, эфиром в небесах,
Частичкой и в людях и в животных.
Позволь же мне служить тебе!
Позволь тебе помочь по мере моих сил!
Живи, Земля, цвети
И вечно здравствуй!

Потом ухожу в Овальный зал и спрашиваю у Братьев: «Чему и каким образом научиться в Белом Свете, чтобы как можно быстрее и эффективнее приносить пользу в служении?» Ответили, что там есть программа и что выходить проще всего с помощью их шара.

Так я иду и на этот раз. Как и раньше – вокруг Белый Свет. Расслабляюсь и жду, что будет. Образовался тёмно-серый коридор. Я немного подождала. Ничего не изменилось. Тогда я думаю: «Непорядок, что ещё за темнота!» И прожигаю его белым светом, как напалмом, а потом ещё и горящий крест туда водружаю. «Правильно, – слышу, – это и есть твоя задача. Этим светом борись с тьмой. Им же можно чистить людей и лечить их». Вокруг Свет. Темнота исчезла. Больше ничего не происходит. Значит, на сегодня всё. Ухожу.

27.

Теперь я остановлюсь на интересном сочетании информации, полученной во время вещего сна, с продолжением её в медитациях. У меня бывают сны, которые принято

называть вещими. Информация в них бывает иногда прямая, как было в том сне, о котором я буду рассказывать сейчас, и который имел продолжение в медитациях, иногда закодированная, требующая определённого осмысления. Итак, мой сон...

Вижу в сумеречном освещении унылый пейзаж без людей, без признаков жилья и растительности. Слышу голос: «Иди в другое измерение!» Вижу то ли колодец, то ли трубу со скобами, идущими вниз вместо ступенек. Страху никакого нет. Начинаю спускаться. Через несколько ступенек вдруг меня начинает сильно трясти, как на вибростенде. Удивительное ощущение вибрации и невесомости одновременно. В какой-то момент сознание отключается. Затем сразу же я вижу себя внизу в помещении. Кругом всё белое, все углы скруглены, потолки сводчато-плоские, если так можно выразиться, и не очень высокие при такой большой площади то ли зала, то ли холла. Ощущение, что там много людей, но все они очень заняты и в помещении их не видно. В центре этого зала стоит женщина. От неё исходит такая любовь, такая благодать и такая сила, что меня охватывает невероятное благоговение и мне хочется упасть на колени. Она мне протягивает руки и поздравляет с переходом. Далее следует объяснение, что испытанное мною ощущение и есть переход. Я спросила, можно ли мне называть её Матерью. Получила отказ: «Сестра, коллега, старший товарищ, учитель, но не Мать». Я так и не догадалась спросить, кто же она. Затем Сестра (пока за неимением имени буду писать слово «Сестра» с большой буквы) показывает мне, где я буду работать. Приводит меня в лабораторию. Кругом приборы, химическая посуда. Переливают в колбах кровь. Она мне объясняет, что лаборатория биохимическая, здесь работают над кровью. Это и есть моя работа. Я удивилась:

- А как же астрономия?
- Потом, сейчас это главное.
- Почему именно я? Но ведь я ничего в этом не понимаю!
- Так надо, потом увидишь почему.
- Могу ли я снова побывать наверху?
- Можешь, только зачем тебе это? И каждый раз при переходах туда и обратно тебя будет трясти.

Но я всё-таки иду. Снова вибрация с невесомостью, но значительно короче и легче. А наверху совсем пусто и темно: только растрескавшаяся сухая земля. Бр-р.! Возвращаюсь обратно. Спрашиваю у Сестры, почему тряска стала меньше. Она ответила, что так и должно быть, потом почти совсем не будет тряски (*интересно, это и есть агония при умирании или что-то другое?*). На этом сюжет сна заканчивается. Дальше начинаются медитации.

Целенаправленно в медитативном состоянии появляюсь в той биохимической лаборатории и начинаю работать с кровью. О методике и технологии говорить здесь не могу. Так было несколько раз. Шла работа – и всё.

Однажды вечером чувствую – зовут. Иду прямо в биофизическую лабораторию. Вижу Сестру и убеждаюсь, что меня ждали. Теперь-то я уже спросила её, кто она. Имя – Леда. В моих воплощениях я её не видела (во всяком случае, в данный момент я не могу её ни с кем отождествить). Спрашиваю:

- Правильно ли я поняла и выполняю свою задачу с кровью?
- Правильно. Скоро нужно будет много крови, но изменённой, не такой, как сейчас.
- Почему всё-таки именно я должна была это делать, ведь это очень просто и так могут делать и другие?
- Но такой вариант решения проблемы пришёл в голову именно тебе. Каждому отведено своё место. Тебе дальше будут другие задания.

Она меня ждёт и теперь ведёт как бы на экскурсию. Вижу Обитель (почему-то назвалось именно так) откуда-то сверху. Понимаю, что это где-то в горах (*я уже видела эту картину, когда посещала кабинет Ньютона: на склонах лепятся белые одно- и двухэтажные домики с плоскими крышами; и у Рериха есть очень похожая именно на это место картина*). Всё залито ярким, но очень приятным светом. Почва – разные оттенки жёлтого и бежевого, вернее, не почва, а скалы и дорожки. Затем мы оказываемся у Сторожевой башни. Она высокая, прямоугольная, на самом верху какие-то устройства (видимо, для слежения; я их не знаю, отдалённо напоминают то ли антенны, то

ли радары). Вход на территорию через башню неширокий, арочный, с обычную одностворчатую дверь, но без неё. Мы проходим через этот вход. Леда говорит, что нас ждут, берёт меня за руку и ведёт в один из белых домиков. Путь помню: немного вверх по левой от входа дорожке. Дом находится на уступе справа. Я его узнала - именно в нём находится кабинет Ньютона. Мы входим. Кроме хозяина, там оказались мой друг-спутник по путешествиям в шаре, Дебюсси и Куинджи (*все – мои самые любимые, вот компания! Только Столыпина и Дягилева не хватало!*). Они такие радостные, весёлые, приветливые! Меня захлестнула идущая от них волна светлой доброжелательности. А какие улыбки! Какие лица! До чего же человеческий язык беден! Как часто я упираюсь в то, что нет слов, чтобы описать то, что видишь, слышишь, а главное - чувствуешь. Информация от Дебюсси: зайти в пластиночный магазин на Невском; от Куинджи – чаще листать альбом и бывать в Русском музее. После этого они исчезли. Наблюдения по одежде: Ньютон одет во что-то строгое и однотонное, цвет не тёмный, но и не светлый; мой друг, как всегда, – в белую рубашку с широкими рукавами, узкими манжетами и чёрные штаны на широком поясе; мы с Ледой – во что-то широкое, белое и разлетающееся, вроде хитонов. Как были одеты остальные, не помню.

Ньютон приглашает меня в полёт. Сначала возникает коридор, потом свет. Очень много света. Мы оказываемся в каком-то помещении. Я прошу знаний. Но, по-моему, он всё равно действует по своей программе. Берёт меня за голову руками, сосредотачивает свой взгляд на середине моего лба. Я чувствую сильную вибрацию в области третьего глаза. Где-то мелькает мысль, что на физическом плане голову сильно сдавило. Эта процедура продолжается некоторое время. Я вижу, как от центра моей головы (третий глаз) расходятся концентрические круги разного цвета.

Потом я сразу оказываюсь в лаборатории у Леды и задаю ей вопросы:

- Нужен ли мне герметизм?
- Это знания. На пути служения знания необходимы.
- Какой из семи лучей мой?
- Первый, но и все остальные нужны. Следует медитировать на разные лучи, как указано в книге.

Я решила последовать этому немедленно и, конечно, захотела отправиться к Серапису.

28.

В обители Сераписа Бея везде сплошной огонь. Вижу светящуюся лестницу, уходящую куда-то высоко вверх в бесконечность. По ней кто-то карабкается вверх, кто-то катится вниз, но всё это на самом низком уровне. Чуть-чуть повыше уже почти никого нет. Перил лестница не имеет, но по краям ступеней (не на каждой, а через несколько) стоят то ли люди, то ли огненные статуи. За лестницей и по бокам её - бушующий огонь. Вижу и самого Владыку. Огромен. Одежда похожа на древнеегипетскую, тона огненные. Много обнажённого тела. Кожа красно-коричневая, как очень яркий загар. Величие несказанное. Подавляет. Мне стало неловко за свою наглость: нашла, куда соваться! Здесь все делом занимаются, а я своё любопытство удовлетворяю! Но всё-таки кое о чём спросила:

- Это огонь Божественного плана?
- Нет, наш, земной, служит для очистки сегодня, а тот ещё придёт.

Видимо те, кто стоит по краям ступенек – его сотрудники, если так можно выразиться, «служители огня». Интересно, что за символика? Уж не огненная ли чистка лестницы Иакова?

Мне тогда стало ясно, что я ещё не готова совать свой нос на такие высоты. Это зрелище ошеломило, даже напугало. Я пулей вылетела обратно и оказалась рядом со своим смеющимся другом. Со страхом и почти со слезами уткнулась лицом ему в грудь. Видимо, моего испуга он и ожидал и явился, чтобы успокоить. Несмотря на совет Леды, пока этим заниматься воздержусь. *Больше я на такие эксперименты не отваживаюсь до сих пор. Думаю, не готова и теперь.*

29.

Медитация под музыку Китаро. Сюжеты менялись с изменением характера музыкальных произведений.

1. Растворение в воздухе, превращение в селен. Лёгкое прозрачное тело, прозрачная одежда типа туники. Всё голубое-

голубое. Полное слияние с воздухом и танец... танец... танец... Потом появляется мой друг, и начинается танец вдвоём. Но если я была прозрачной, то он был одет, как обычно – в белую рубашку и чёрные штаны. Потом он исчезает, а я лечу к Солнцу.

2. Подлетаю к Солнцу В его атмосфере почистилась от болезней и ныряю внутрь. Теперь уже превращаюсь в саламандру, потом растворяюсь полностью и долго-долго чувствую себя пламенем. Но пламя это – не просто золотой свет, я сама становлюсь им и купаюсь в счастье и радости. Потом от Солнца вытягивается длинный рукав, диаметром как бы с само Солнце. По нему я и мчусь, будучи всё тем же золотым огнём, и попадаю в новое пространство где-то очень высоко. Там всё Свет. Белый Свет, чуть-чуть с желтизной. В нём растворяюсь и я.

3. Потом оказываюсь в звёздном космосе. Каждая звёздочка – это маленький хрусталик. Я тоже становлюсь маленькой хрустальной светящейся капелькой, летящей в бескрайнем космическом пространстве. Вдруг от меня протягивается тонкий серебряный луч к Земле и касается какой-то маленькой девочки, по-моему, где-то в Индии. По этому лучу я спускаюсь к ней, беру за руку и поднимаюсь туда же в Космос. Но превратить и её в хрустальную капельку мне не удалось - она стала очень тяжёлой, и её потянуло к Земле. Пришлось девчущку осторожно опустить и начать чистку на Земле. Чистила руками. После этого снова беру за руку и снова начинаю поднимать. Теперь уже две хрустальные звёздочки кружатся рядом. Потом я снова провожаю её на Землю.

4. Вижу карту Восточного полушария и на ней – тёмные области, как крылья гигантской бабочки, с точкой соприкосновения где-то на Алтае.

5. Лечу над лесами и озёрами Средней России. Сама в чём-то сочном сине-зелёном. Тело и одежда значительно более плотные, чем в случае 1. Очень красиво. Долго люблюсь тем, что было подо мною.

6. Восточный город. Крики ишаков. Верблюды. Дома - прямоугольные, почти кубические, с плоскими крышами. Потом все звуки и живые существа исчезают, и город становится тем городом, в котором я уже бывала и о котором писала выше. Я прохожу по улицам на этот раз в полном одиночестве.

7. Квартира моих друзей (в настоящее время). Я стою спиной к стене, а хозяин дома – у окна лицом ко мне. Вижу себя в светящемся коконе, его тоже, но у него местами тёмные пятна. Я

беру его за руку, и мы летим над парком к церкви, которая находится неподалеку от его дома. Оказываемся внутри вдвоём. Никого больше нет. Горят свечи, великолепны иконы, очень красиво. Вижу как бы со стороны обряд, который совершается над ним существом с несколькими лучами: три луча идут от головы и два - от лопаток. У этого существа в руках что-то, вроде венца или короны, от которого тоже идут лучи во все стороны. Мой знакомый стоит на одном колене, и ему на голову одевают этот венец.

8. Средневековый город. Флоренция. Много людей. Суета. Колокольный звон... Музыка обрывается.

Целительство

Нашей команде пришлось пройти и через целительство. Как я понимаю, нас обучали достаточно широкому спектру специальных знаний. Целительство – один из необходимых этапов. Обязательным условием, которое мы все выполняли неукоснительно, было полное бескорыстие. Никакой платы ни в виде денег, ни в виде подарков. Как мы получили от Высших Сил такой дар – так и отдавали. Работали мы коллективно и почти всегда на ментальном уровне, т.е. мыслью. Коррекцию поля руками проводили редко. Сначала была диагностика, а потом лечение. Тут уже начиналась некоторая специализация. Лечение могло проводиться как при непосредственном присутствии больного, так по фотографии и заочно по фантому. Расстояние значения не имело. Люди за помощью приходили к нам сами. Не было никакой рекламы. Сначала мы работали со всеми, а потом только с детьми, которым официальная медицина не могла помочь. После того, как мы проработали с больными года четыре, нами был получен запрет на целительство. Каждый из нас дальше пошёл своим путём.

Здесь я буду рассказывать только о тех конкретных случаях, которые не вписываются в привычные рамки.

30.

То, что я буду описывать ниже, началось с чисто медицинских проблем, а вылилось... во взаимодействие с инопланетными сущностями.

Дошла очередь и до описания наших контактов в ИСС с инопланетными цивилизациями (я имею в виду не только себя, но и всю нашу группу). Их было достаточно много, но описывать я буду только то, в чём я сама принимала непосредственное участие, но и эту информацию буду давать не полностью. Причиной тому является опасность, которая может подстерегать на таком пути. Цивилизации бывают дружественные (их меньше, чем хотелось бы), нейтральные (таких больше) и откровенно враждебные (эти очень опасны). От дружественных шла в основном прогностическая информация о грядущих войнах и катаклизмах на Земле, которую я приводить не буду. Скажу только, что в отношении войны на Кавказе и сопровождающих её катаклизмов она оправдалась полностью, а получена была ещё до первой войны в Чечне. Кроме того, от дружественных мы получали помощь, когда занимались целительством.

Итак, к нам обратилась молодая женщина 26 лет по поводу бесплодия. Врачи ей поставили безоговорочный диагноз: сто процентное бесплодие, а ей и её мужу очень хотелось иметь ребёнка. Наши встречи с нею были немногочисленны – всего 5 или 6. В этом описании я не буду разделять нашу работу непосредственно с больной и работу с теми, кто привёл её в такое состояние. С ними пришлось повозиться!

Началось всё с того, что перед нами оказалась молодая особа с глазами, полными ужаса. Успокоительные разговоры не помогают. Панический страх относится ко всему: к собственному здоровью, к поездкам на транспорте, к питанию, к командировкам мужа и т.д. Многолетняя внутренняя неврастения и истерия. Смотрим. От её головы идёт канал куда-то в Космос. Один из нас поставил ментальную программу на снятие нервного возбуждения (это его специализация).

Неделя для больной прошла относительно спокойно, но когда она вновь появилась перед нами, её опять обуял страх: а вдруг найдут что-нибудь очень нехорошее, рак, например? На этот раз трое из нас увидели вокруг её головы следующую картину: в двух местах к голове присосались зеленоватые сущности. «Хоботастые» – прозвучало у меня в голове. Над её левым плечом виден знак: круг, в него вписан круг поменьше, в

меньший круг вписан квадрат, в квадрате чёрный крест. Что за знак? Пока не знаем.

То, что мы делали дальше, далеко не всегда было правильным. Как стало понятно позднее, нас учили. Это было трудновато. В описании происходящего позволю себе без изменений использовать текст, записанный в то время. По ходу дела буду комментировать ситуации и наши действия.

При первом же обнаружении вампиров один из нас вышел на общение с этими «хоботастыми» и попытался их «гонять». Они запросили неделю для принятия решения. Моё присутствие рядом с ним «хоботастые» не одобрили и попросили убрать «эту».

Замечание на будущее: нельзя допускать никаких переговоров с вампирами. Их надо немедленно изолировать и так, чтобы не могли приносить вред.

Дома я посмотрела больную заочно. Увидела обоих «хоботастых». Получила информацию, как отрывать. Нужно создать энергетическую воронку (ещё лучше огненную), и, закрутив энергию по спирали, подвести к месту присасывания, захватить в неё «хоботастого клиента», развернув воронку широкой частью в сторону Космоса, а затем поступить с ним в соответствии с целесообразностью (*определить уровень целесообразности – самое сложное и ответственное*). Если не помогают церковь и огонь, нужно придумать ещё что-то. Воронке непременно нужна крышка, т.к. некоторые «клиенты» такие вёрткие, только держись! Ухитряются вывернуться и рвануть обратно. Я вот так оторвала верхнего «хоботастого», а он из воронки вывернулся и тут же попробовал прилепиться мне на темя. Ну, я – не наша пациентка. Со мной такие вещи не проходят. Оторвала, скрутила его в бараний рог и так куда-то зашвырнула, что его и след простыл (*как оказалось, такого делать ни в коем случае нельзя: он вернулся и снова прилепился к больной*). А того, что сидел пониже, оторвала я более грамотно. Сразу накрыла крышкой, взяла священный огонь из огненного плана, сунула его в воронку и выжигала до тех пор, пока не распылила эту тварь на корпускулы (*а вот подобных*

процедур делать нельзя: не ты создал – не тебе и уничтожать; потом я нашла более грамотное решение).

После этого мы увидели около неё только верхнего «хоботастого» и несколько изменившийся знак на том же самом месте.

Далее информация не только моя, т.к. с инопланетными цивилизациями мы работали командой. Работая в тонком плане одновременно, мы видели всё происходящее одинаково.

Тот из наших, кто первым вышел на контакт с «хоботастыми», выяснил у «клиента», что они с пятой планеты звезды Альтаир (созвездие Орла). Затем он загнал «хоботастого» в воронку и потащил к Альтаиру. Вдруг перед ним возник туманный шар, в который его пытался заманить «клиент». Сработала защита: наш коллега схватил огненный крест и стал бить им по шару. Шар тут же превратился в космический корабль. На нём такие же твари. Коллега потребовал главного. Он появился и назвал себя «Крыш» (так, во всяком случае, прозвучало для нас). Попросил отдать своего. Наш коллега устроил «торговлю» (*чего нельзя делать ни при каких обстоятельствах – такие мерзкие сущности никогда никаких договоров соблюдать не будут*). Условия «хоботастые» приняли: если мы ещё раз встретимся с такого рода одержанием, то вызываем Крыша, и он немедленно отзывает своих (*ох, добренький наш коллега!*). Пока шёл контакт, рядом с нашим коллегой был один из наших Наставников – страховал. Он его похвалил, но сказал, что с «этими» никто не хочет связываться – опасны.

Затем уже активно к этому делу подключилась я. Прихожу на Луну к своей наставнице и спрашиваю совета по поводу знакомства с цивилизацией «хоботастых». Получаю совет туда не соваться, а посмотреть на экране. Показали одного такого: голова круглая, глаза тоже круглые, вместо носа и рта гибкий хоботок с пяточком-воронкой-присоской (как угодно) под названием «хоботало». Тельце небольшое, четырёхпалые руки, ног не помню. Всё это грязно-зелёного цвета (*ни разу не встречалась с тем, чтобы хоть где-нибудь в грязные цвета было окрашено что-то хорошее*). Прошу показать их планету – отказ, вернее, показали просто пустой диск. Наставница сказала, что они

экранируются, информации не дают и что эта цивилизация занимается космическим вампиризмом – крадут энергию, где могут. На первый раз я от них отстала, но только на первый.

Однажды после чистки и храма сооружаю вокруг себя энергетический кокон и мчусь к Альтаиру. Всё-таки хочется с этими типами разобраться. Сразу же рядом чувствую своего Наставника. Нас здорово страхуют, даже если мы своевольничаем! Вижу на их планете такую картину: всё живое – это как бы единый организм, представляющий собой огромный комок слепившихся «хоботастых», сосущих энергию друг у друга (*вот уж истинно – выживает сильнейший!*). Эта масса – низко организованная структура. Разум коллективный – и только по поводу урвать себе энергии, которая и является, собственно, питанием. Я понимаю, в данном случае, как и во всех космических, эмоции неуместны. Но чисто по-человечески – невероятно омерзительно. Жуткая гадость! Время от времени от этой массы отделяется какая-нибудь сущность, проэволюционировавшая до следующей ступени, а именно: жизни в автономном режиме и способности к независимому перемещению в пространстве. А цель одна: где бы присосаться, ибо это их единственный способ существования. Вот такие-то двое и сидели на нашей больной.

Если бы люди могли видеть, что вокруг них находится! Та же наша пациентка, увидев своих прихлебателей, точно уж умерла бы со страху!

Насмотревшись на то, что пребывает на планете единой сросшейся массой, занялась оторвавшимися. Вижу нескольких свободно перемещающихся и требую к себе Крыша. Появился корабль, набитый этими тварями во главе с Крышем. Я понимаю, что он у них вообще самый главный во всей цивилизации (*даже слова-то этого на них жалко!*) и самый крупный. Как-то, видимо, размер связан с функциональным назначением, вроде пчелиного роя. Интуитивно чувствую, что нужно иметь дело только с Крышем – он и главный интеллект, если это можно так назвать (*и опять слова жалко!*), и диктатор (*слова не жалко*), причём единственный на всю цивилизацию. Остальные – мелкота, добывающая энергию себе и подкармливающая планетарную пакость. Нечто вроде рабочих пчёл. А посему именно к Крышу я и

обращаюсь с речью, интуитивно опять же чувствуя, что говорить с ним нужно очень жёстко. Звучала моя речь примерно следующим образом:

«Вы живёте, не подчиняясь Великим Законам Космического Сотрудничества, обеспечивающим идеалы Добра и Любви, Законам, которые даны нам Богом. Занимаясь космическим разбоем, воруя энергию, где только можно, вы сами ставите себя в положение вечных изгоев и врагов всех цивилизаций. Почему вы избрали именно такой путь развития? Есть другие пути, и они будут даны вам Богом, если вы повернётесь к Добру, Свету и Любви. Космос полон энергии и информации. И то и другое можно черпать полной мерой без всякого вампиризма, если несёшь Любовь и Добро.

Стучащему да откроется, просящему помощь будет оказана, дающему – воздастся вдвойне. Я знаю, что убедить вас будет очень трудно. И говорю тебе, Крыш: думай, думай и думай! Я буду приходить ещё и ещё, я постараюсь тебя убедить. У вас есть только одна возможность вступить на достойный путь – та, о которой я говорю тебе. Иначе вы не только никуда не подниметесь – вам не уцелеть: терпят вас до поры до времени. И учти: я буду приходить к тебе часто, я расшатаю твою империю зла. Спокойно жить дальше вам не придётся. Думай, Крыш, думай!»

И ушла. Всё время чувствовала страховку своего Наставника. Сразу после этого захотелось отправиться в созвездие Лебедя к цивилизации, которая помогала становлению Земли. Нашла. Увидела высокую цивилизацию на энергетическом плане, очень светлую. Но устала, почувствовала боль в висках и ушла. Видимо, с «этими бяками» потеряла много энергии.

Потом по датам не записывала, но контактов с Крышем было восемь – десять. На второй раз я его предупредила, что если увижу его соплеменников на ком бы то ни было, уничтожать буду безжалостно. Потребовала всех отозвать. Надо сказать, держался он довольно нагло. Потом мы снова на ком-то увидели «хоботастых». Уничтожили. Я попросила моего друга из тонкого мира подстраховать меня и рванула к Крышу. Объяснила всё, что я о нём думаю, и закрыла планету экраном так, чтобы никакой

энергии извне эта мразь больше не получала. Я ни в коей мере не считаю себя способной на такие энергетические процедуры. Через меня действовали наши Учителя и Наставники. Я была просто проводником. Потом я ещё несколько раз приходила к Крышу. Он с каждым разом всё больше сникал, но со мной не соглашался. Из его соратников остались, по-моему, только те, что находились в автономном режиме.

После этого ни на ком «хоботастых» или хотя бы знака их цивилизации мы больше не видели.

По поводу нашей больной остаётся добавить только то, что после изгнания присосавшейся мерзости и нескольких психотерапевтических бесед, она совершенно вошла в норму. Стала нормальным спокойным человеком, забеременела и родила очаровательную девочку.

Общая информация по общению с другими цивилизациями следующая. Некоторые цивилизации имеют на Земле своих вольных, но чаще невольных связных или наблюдателей. Люди, как правило, об этом даже не подозревают. Связь осуществляется на тонком уровне. Рядом с человеком, который подпал под воздействие такой цивилизации, на тонком плане всегда стоит её знак или символ. Мы эти знаки видели, но из осторожности приводить их я не буду, т.к. в большинстве своём эти цивилизации для нас небезобидны. Через символ же очень легко на них выйти (или им на нас). Это, как фотография, личная вещь, зеркало, – канал связи. Такие знаки мы видели около пациентов, у которых были те или иные отклонения не столько на уровне физиологии, сколько на уровне психики и нервной системы. И такое состояние – результат постоянного энергетического контакта с чужаками.

31.

Хочу предварить описания всех наших целительских опытов следующими замечаниями. Как и любая информация, идущая к нам через тонкий план, информация, получаемая нами, подстроена под наше индивидуальное восприятие. Поэтому едва ли наши методики могут быть использованы кем-то другим. В качестве подтверждения я уже выше приводила пример. Прощу прощения, но я повторяюсь. Однажды в ИСС я

запросила какую-то научную информацию и получила её в виде графиков и картинок. Мой коллега тут же вошёл в ИСС, запросил ту же информацию, но получил её в виде текста. Он тут же выразил своё недоумение: «Почему С.Н. дано в виде рисунков и графиков, а мне текстом?» Ему ответили: «Тебе легче текстом, а ей образами». Поэтому имейте в виду: данные нашей команде для лечения себя и других методики, приспособления, устройства, лекарства – пригодны только для нашей работы на ментальном уровне и ни для кого больше.

Предупреждаю всех, пользуясь нашим примером: далеко не сразу мы стали работать грамотно. Нас обучали. Это ни в коей мере не касалось больных. Например, в самом начале, экранируя больных от негативных внешних воздействий, мы использовали зеркальные экраны. И только потом поняли, что таким образом мы наказывали того, кто был источником негативного воздействия. Нам казалось справедливым: что послал, то и получи себе любимому. Но наказание – не наша прерогатива. Мы на это не имеем права и несём ответственность. Другой пример: как быть с одержателями или вампирами с тонких планов? С этим мы и столкнулись, имея дело не только с астральным миром нашей планеты, но и с представителями «хоботастых» из другой звёздной системы. Я выше уже об этом писала. Так вот, даже такую мразь, пакость, мерзость нельзя уничтожать. Нужно надёжно изолировать и ставить программу на исправление. А дальше всё зависит от них самих и их создателя. Никто из нас не имеет права превышать свои полномочия.

Далее, мы заметили, что больные, которые обращались к нам за помощью, по основным диагнозам (чаще всего заболеваний был букет) группировались определённым образом. То был период, когда основные больные страдали сердечно-сосудистыми заболеваниями, то одержанием (и это очень распространено), то период с заболеваниями нервной системы, мозга и позвоночника, то органов брюшной полости, то ушей и т.д. Это тоже даёт возможность предположить, что шла не только помощь больным, но и определённая стадия нашего обучения.

Одно то, что мы нигде и никогда себя не рекламировали, а больные всё шли и шли, говорит о том, что наша работа была

весьма результативна: люди находили нас, получив информацию от тех, кому мы помогли.

В тот период, о котором пойдёт речь, у меня были проблемы со здоровьем: сердце и позвоночник. Поэтому некоторые методики обрабатывались прямо на мне.

С начала августа я получила указание лечиться. Началось с того, что пришлось срочно лечить сердце после сильнейшего энергетического нападения. Досталось не только мне, но и всем моим коллегам по медитациям и целительству. Но по мне, видимо, пришёлся главный удар, т.к. от последствий было очень трудно избавиться. После этого нападения я даже перестала видеть себя на тонком плане. Помог один из моих друзей. У него энергетика очень сильная, поэтому смог мне подбросить энергии и, кроме того, под моим контролем ещё и полечить. Получив энергию, сразу всё увидела. По перикарду, сначала по левой стороне его, разлилась какая-то липкая чёрная масса, которая при отрывании её вела себя совершенно сознательно: тут же разделилась на две части, причём верхняя часть полезла в зону коронарных сосудов. Я тут же попросила друга бросить нижний кусок и чистить верх. Энергетическим кольцом согнали всю гадость вниз, но оторвать до конца так и не смогли: она тут же регенерирует и лезет уже на правую сторону. Удалось только локализовать энергетическим кольцом. Помощь оказалась результативной лишь на двое суток. Потом за меня взялся мой коллега по целительству. Он работал на тонком плане в двух клиниках. Одна из них находилась на Луне в том комплексе, который я уже описывала, а другая – в том горном центре, который я тоже упоминала. Коллеге в горном центре выдали каких-то странных живых существ, название которых я опушу. Действуют, как кроты: ползут и пожирают эту гадость, а за ними всё остаётся чисто. В тот же вечер я проверила на энергетические удары всех наших: пробиты все, но в разных местах. А дело было так: посетила нас одна молодая особа, которая обладала очень мощной отрицательной силой. По-моему, она занималась чёрной магией. А мы были ещё очень неопытны. Хоть и увидели в ней сплошную черноту, даже попытались её почистить, но только сами пострадали. Мы ничего сделать не смогли, а она ударила в каждого из нас и очень сильно.

Для нас, конечно, это был важный урок: не зная броду, не суйся в воду! Надо точно знать, что тебе по силам, и обязательно ставить защиту. А ещё лучше каждый раз в сомнительных случаях задавать вопрос своим Наставникам: что можно, что нельзя.

С этой особой было ещё одно общение. Пришлось соорудить защиту. По неопытности я переборщила и взяла грех на душу, но уж больно девица была сильна, страшна и просто разрывалась от ненависти. А я сотворила вот что: поместила её в энергетический кокон, зеркальный изнутри. Что пошлёт – то сразу же и получит.

В этом была моя ошибка. Пусть будет кокон с программой на исправление, но не зеркальный. Теперь-то я знаю, что ни при каких ситуациях пользоваться зеркалами нельзя. Ни при каких!

После этого моим сердцем параллельно заочно и очно занимались мои коллеги по целительству. Практически ежедневно с ним возился и мой друг из тонкого мира, а я ему помогала. Всё это потребовало достаточно много сил и времени. Заметное улучшение наступило почти сразу же. Но потом процесс затормозился. С перикарда перешло всё на сердце. По мере очистки сердца всё снова сползало на перикард. Пришлось обратиться за помощью в Небесный Храм, а потом пройти чистку в огненном плане. Боль и черноту огнём удалось согнать вниз, но оттуда – никак. Выжечь удалось только тогда, когда мне пришла в голову мысль перевернуть сердце на 180°. Потом я отправилась на планету одной из самых дружественных нам цивилизаций просить помощи и у них. Помощь была оказана.

Окончательно стало легче месяца через два. Мой друг из тонкого плана в критические минуты лечил меня тремя кинжальными энергетическими лучами: из ладоней и из третьего глаза. Цвет лучей бело-голубой, режим импульсный. *Вот как порой непросто избавиться от последствий внешних энергетических нападений.*

После собственных «приключений» с сердцем получила указание лечить больных. Специализация – комплексные заболевания сердечно-сосудистой системы и мозга. Естественно, сразу появилось много больных такого профиля.

Работала мыслью иногда на Луне, но главным образом – в горном центре, иногда и по месту пребывания больного. Дело в том, что не всех можно «поднять» на Луну или в горный центр – уровень их вибраций не позволяет. Меня же ежедневно продолжал лечить на тонком плане мой друг. Дал запрет на кофе. Кроме сердца, лечил лобные и гайморовы пазухи, печень и позвоночник.

Начиная с определённого момента, нас стали обучать новой для нас методике лечения. Она заключалась в изменении искажённой программы физического состояния человека. В одной из медицинских лабораторий мой наставник и друг стал обучать меня корректировке программы состояния человека. Мы уже пробовали так работать. Проводили с больным сеанс регрессивного анализа. Что это такое? Многим, вероятно, знаком метод Ст. Грофа. Вообще-то подобных методик много, в том числе и так называемое холлотропное дыхание. Я не буду на них останавливаться. Литературы по этому поводу более чем достаточно. Но, по нашим представлениям, все эти тяжёлые искусственные приёмы совершенно не нужны. Опытный оператор (у нас эта способность появилась сама собой) может легко ввести больного в такое состояние просто в процессе беседы. Мало того, параллельно оператор видит то же, что и человек, находящийся в состоянии регрессии. Находится ситуация в этой или другой жизни, в результате которой по тем или иным причинам возник сбой в программе здоровья. Пациенту предлагается мысленно ситуацию изменить. Совместно с больным таким образом мы находили причину, а заболевание – это следствие.

Наша ошибка заключалась в том, что недостаточно только стереть из памяти человека период искажения программы. Больное физическое тело тут же вернёт информацию обратно. Или карма не позволит.

Новое в уже привычной для нас методике заключалось в том, что необходимо до полной стабилизации программы вводить её не менее двух раз в сутки. Без этого никакая болезнь не вылечивается до конца. Мой наставник проделывал это со мною и моими больными (по моей просьбе и при моём участии). Оказывается, если чётко соблюдать режим введения программы,

то через определённый период искажённая программа дестабилизируется и сама выходит из человека. Её тут же надо уничтожить. Мне это образно, думаю для наглядности, показали так: из меня через голову при введении здоровой программы вылезает нечто человекоподобное, похожее на уродца в виде скелета, обтянутого кожей с нарушенными и чудовищными пропорциями. У меня это «нечто» было размером с пятилетнего ребёнка. Размеры зависят от «букета» и тяжести заболеваний. У кого-то – с грудного младенца, у другого – с взрослого человека, но это только по длине – остальное всё омерзительно и в пропорции не укладывается. Появление этого монстра ещё не означает победы над заболеванием. Продолжать нужно до полной стабилизации. Я поняла, что прохожу на тонком плане под руководством своего друга очередную «стажировку». При вводе новой программы, несмотря на то, что находишься «там», на физическом плане ощущения очень чёткие и выражаются покалыванием по коже во всём теле. Программа вводится не в мозг, а во все клетки организма сразу.

Особый разговор о лечении алкоголизма. Хронический алкоголик, даже если в нормальном положении он осознаёт кошмар ситуации, ничего не может с собой сделать. Не даром медиками состояние алкоголика перед очередным срывом приравнивается к хирургической боли без наркоза. Совсем не случайно алкоголик в трезвом состоянии не помнит того, что было, когда он был пьян, но вспомнит, напившись снова. И поступки, которые он совершает в нетрезвом виде, могут быть совершенно не свойственны этому человеку в нормальном состоянии. Алкоголизм (как и наркомания) – это, прежде всего, одержание. И действительно, в разных состояниях действуют разные личности. Иногда одержателей бывает несколько. Дело не только, может быть, даже – не столько в нарушенной биохимии организма. Для лечения тут мало регулярного введения программы. Чтобы восстановить разрушенный алкоголем организм, это делать обязательно нужно. Но самое главное – необходимо не просто изгнать одержателя или одержателей, но и осуществлять ежедневный контроль в течение трёх (!) лет. Если этого не делать, то либо тот же самый «клиент» (одержатель) вернётся, либо новый. И в этом причина трудности излечения не только от алкоголизма, но и от наркомании.

В дальнейшем медитации стали целевыми: лечение, обучение, экзамены. О лечении пациентов подробно писать не буду. Скажу только, что оно проводилось либо на Луне, либо в горном центре (если пациента туда пускали). Часто в лечении принимали участие, а иногда и сами лечили, наши наставники из этих медицинских центров и не только земляне, но и с планет других звездных систем.

32.

Случай, о котором пойдёт речь ниже, тоже имеет отношение к целительству, но не только. Расскажу о нём, поскольку он не совсем обычен.

Однажды из Германии приехал по делам один наш бывший соотечественник. Жена его, тоже русская, осталась в Германии. В Москве он потерял сознание на улице, был госпитализирован, но поскольку ни прописки, ни других данных о проживании при нем не оказалось, а сам он сказать ничего не мог, то никому и не сообщили. Жена, подняв на ноги соответствующие службы, разыскала его в одной из больниц и тут же вылетела в Москву. Диагноз: кровоизлияние в мозг, паралич, почти полная потеря речи. И это в 42 года! Что делает жена? Она, игнорируя мнение врачей, под свою ответственность забирает мужа из больницы, на санитарном транспорте перевозит его в поезд «Красная стрела», утром, уже в Ленинграде (тогда ещё), опять-таки на заказанном санитарном транспорте перевозит его в снятую каким-то образом квартиру. Ещё в Германии от своих друзей, которые случайно попали к нам на лечение во время своего пребывания в Ленинграде, они узнали о существовании нашей группы и с такой рекомендацией обратились к нам. Был звонок и из Германии. Отказать, разумеется, было нельзя. Но мы оказались в затруднительном положении в смысле ответственности. Приезжаем к ним в квартиру. На огромной кровати лежит крупный интересный мужчина в самом расцвете лет. Объясняем, что мы не можем ничего гарантировать, более того, что никто из нас не является врачом. Всё это принимается, а просьба остаётся. Диагностику мы проводили втроём. Двое моих коллег взяли на себя лечение. Пока они работают, я продолжаю смотреть на больного. Вижу у него по центру лба очень тёмное пятно, как гвоздь. Спрашиваю: «Травма головы со стороны лба когда-нибудь была?» Жена отвечает: «Нет». Ну, нет – так нет. Я всё-таки

мысленно берусь за шляпку этого «гвоздя» и резко выдёргиваю его. После первого посещения больного, мы заходили ещё несколько раз. В результате через неделю он был уже на своих ногах, и они улетели в Германию. Проходят две недели. Снова звонок от этой пары. Они опять в Москве, но хотят обязательно приехать к нам. Приезжают. Приходят уже туда, где мы обычно работаем. Выясняется, что состояние здоровья больного полностью нормализовалось, но... утром при умывании он оцарапался, проведя рукой по лбу. В центре лба у него вылезает кусок стекла. Оказывается, как они припомнили, у него всё-таки была травма: в молодости попал в автомобильную аварию. На лице были многочисленные раны от разбитого лобового стекла. Видимо, один кусок всё-таки пробил кость и застрял в ней достаточно глубоко, а после того, как я выдернула так называемый «гвоздь», он сам стал выходить и вылез настолько, что оцарапал руку. К нам был вопрос: «Что же это такое, и надо ли вытащить стекло пинцетом?» Я посоветовала не трогать; «Раз кусок пошёл, то выйдет сам. Иначе может раскрошиться». И действительно, на следующий день кусочек стекла выпал при умывании.

Вот как бывает.

33.

Следующий случай, о котором я хочу рассказать, тоже не вписывается в стандартные целительские рамки. И хотя при этом я проявила себя далеко не самым лучшим образом, рассказать о нём необходимо. Дело было так. В ИСС я занимаюсь заочным лечением своих подопечных на тонком плане в одной из тех клиник, где я работала. Заканчиваю и ухожу. Вдруг слышу: «Ты не закончила!» Вижу небольшой столик, похожий на те, что для грудных детей есть в любых детских поликлиниках. На этом столике лежит новорожденный младенец, на которого направлен, как луч прожектора, мощный пучок оранжевого цвета. Я смотрю и, к стыду своему, ничего не понимаю. Думаю; «Зачем мне это показали? Может быть, скоро буду бабушкой?» С этой мыслью и ухожу. Но тут же раздаётся телефонный звонок. Мне сообщают, что у очень близких мне людей в семье только что появился младенец, но он в реанимации в тяжёлом состоянии: воды попали в дыхательную систему, отсюда лёгочная недостаточность. Я

клянусь себя, на чём свет стоит, тут же уйду в ИСС и начинаю работать. Далее лечение шло регулярно.

В качестве комментариев хочу отметить два момента.

1. Если **там** говорят: «Не закончила!», то действительно не закончила. Нужно разобраться и работать. Иначе это просто легкомыслие и безответственность.

2. Наша недостаточная грамотность. На тот момент я не знала, что цвет играет такую колоссальную роль в целительстве. Имела только самые общие понятия: при сердечной недостаточности необходимо использовать зелёный цвет, носить камни типа малахита; при заболеваниях горла — повязывать шею синим шарфом и т.д. А о том, что при заболевании дыхательной системы необходимо использовать оранжевый свет, оранжевое нижнее бельё — я понятия не имела. Поэтому даже оранжевый пучок света меня ни на какую дельную мысль не натолкнул. Буквально на следующий же день прочла об этом в замечательной книге Эдвина Д. Беббита «Принципы цвета и света. Исцеляющая сила света» (Киев, «София», 1996 г.).

Я написала об этом так подробно в основном для тех, кто занимается целительством. Целители! Думайте, думайте и ещё раз думайте! Нужно, кроме способностей, очень много знаний. Вы берётесь за дело, за которое несёте невероятную ответственность!

В заключение раздела по целительству для тех, кого интересуют вопросы целительской практики, хочу особо подчеркнуть некоторые моменты. В ряде случаев, возможно, повторюсь, но таким образом я стараюсь ещё убедительнее подчеркнуть важность рекомендаций.

1. Когда начинаешь работать с больным, необходимо получить разрешение на лечение у своих Наставников. Нам самим далеко не всё известно.

Во-первых, заболевание может быть кармическим. Следствие нельзя исправить, пока не закрыта причина. **Никто, кроме самого человека, не может изменить свою карму.** Все разговоры об облегчении или даже снятии кармы — либо заблуждение (в лучшем случае), либо откровенное жульничество. Когда целитель берётся лечить кармическую

болезнь, он не должен брать на себя право решать, как и когда должна быть отработана карма. При исцелении сильным целителем тяжёлых кармических заболеваний процесс отработки кармы может быть просто отодвинут по времени или вообще перенесён в другую жизнь. Кроме того, за недозволенное Высшими Силами вмешательство целитель будет наказан сам. Порой наказание бывает очень сильным.

Во-вторых, нам не дано знать, может быть, человек выполнил свою земную задачу и должен уйти в другой мир, там его ждёт важная работа, движение вперёд, а болезнь даётся ему как средство, чтобы, отстрадав, подняться выше. Конечно, **человеческое сострадание – вещь замечательная. Но всегда ли мы знаем, где и как оно проявиться правильнее?**

2. При длительном процессе лечения и частых сеансах между целителем-оператором и пациентом возникает стойкая энергетическая связь. Это может привести не только к неосознанному вампиризму со стороны больного, но и к возникновению обоюдной гипертрофированной эмоциональной привязанности. Далеко не каждый может это серьёзно проанализировать и принять правильное решение. На этом основаны не только влюблённость экзальтированных дамочек в своих врачей или целителей, но также и обилие так называемых «фанатов» у артистов и спортсменов. Аналогичная ситуация возникает в коллективах между учениками (слушателями) и их преподавателями. Как только начинают захлёстывать эмоции, бейте тревогу! Вампиризм на пороге! Там, где мы имеем сильное энергетическое воздействие, возникает зависимость от него. Это своего рода наркотик! Вспомните Коновалова, Левшинова и других целителей. Ничего плохого не хочу сказать о самих целителях (хотя я категорически против массовых сеансов), но их подопечные становятся зависимыми и теряют над собой контроль. **Опасность, опасность, опасность!** Так и хочется повторить слова, когда-то произнесённые Юлиусом Фучиком: **«Люди! Будьте бдительны!»**

3. У каждого целителя, особенно у тех, кто работает через ментал (мыслью), методики свои. Для других они могут не годиться. Поэтому, чтобы никому случайно не навязать неприемлемых методик, я на них почти не останавливалась.

Даже в пределах такой тесной группы, как наша, например, каждый работал самостоятельно по своим методикам, со своими приспособлениями и со своими средствами. Хотя некоторые из них использовались и другими, но всё это в пределах тесной группы близких по вибрациям и возможностям людей.

34.

При изложении материала я пыталась расставить его не в хронологическом порядке, а скомпоновать по возможности тематически. Некоторые эпизоды, хотя они и касаются целительских моментов, я позволила себе выделить отдельно, ибо там проявляется ещё одна сторона ИСС. Речь пойдёт о телепатии.

1. Однажды я была в гостях у своих друзей, с которыми мы были тесно связаны не только дружбой, но и медитативной практикой и целительством. Мой коллега, который уже длительное время испытывал головные боли, попросил меня посмотреть его голову. При этом он договорился со мною, что во время диагностики и лечения будет читать книгу. Начинаю смотреть. Вижу тёмный фон, по которому скачут всадники, вернее, только серебристые блестящие контуры коней и сидящих на них людей. Скачут, скачут, скачут... Спрашиваю; «Что там у тебя, скачки что ли?» Он отвечает: «Да, скачут. По отражениям».

Для тех, кто читал Р. Желязны «Хроники Амбера» должно быть понятно. «Хроники Амбера» – научная фантастика. Герои перемещались через так называемые «отражения». По-моему, эта книга очень образно показывает перемещения в пространстве и во времени. Правда, там такой возможностью обладают только носители королевской крови. Мне кажется, в научной фантастике, особенно в той, которую пишут люди, имеющие серьёзное фундаментальное образование, очень часто излагаются гениальные прозрения, которые в так называемой «серьёзной» науке те же авторы опубликовать не рискуют, дабы не быть преданными анафеме столпами этой самой науки. А фантастика – на то она и фантастика. Тут уж, как говорится, «взятки гладки».

Ну, а у нас получилось, что я, вместо распределения энергии в области мозга, смогла увидеть в виде образов сюжет, который в данный момент читал мой коллега. Пришлось попросить его отложить книгу в сторону.

Кстати, причиной головных болей был избыток энергии в зоне головы. Для тех, кто интересуется целительством, хочу подчеркнуть, что дискомфорт в органах в виде боли или общего недомогания может ощущаться не только при недостатке энергии, но и при её избытке.

2. Второй случай имел место в том же доме. Одна наша общая знакомая, между прочим, врач по профессии, тоже мучилась головными болями и попросила ей помочь. Мы сидим напротив неё и смотрим. Хозяин дома и я увидели её мигрень в виде энергетического рога, торчащего в районе правого виска. Я мысленно убираю рог, но он тут же вырастает снова. А на кончике висит и покачивается симпатичная фиалка. Я повторяю то же самое. Рог снова отрастает, но на его кончике уже покачиваются две фиалки. Когда я повторяю процедуру в третий раз, и на кончике рога оказывается веночек из фиалок, я в недоумении выхожу из ИСС и вижу смеющегося хозяина дома. Спрашиваю: «Твои фиалки?» Хохочет и отвечает: «Мои». Это тоже пример телепатических возможностей. Все потом долго смеялись, включая нашу пациентку. Ну, а ей мы помогли.

Для интересующихся могу подсказать, что обычно мигрени связаны с искажением биополя вокруг головы. Именно поэтому мигрени плохо поддаются медикаментозному лечению. Асимметрия поля может быть вызвана чьим-то негативным внешним воздействием, причинами физиологического характера (например, спазмы сосудов головного мозга), нервным стрессом и т.д. Но недостаточно один раз выправить поле. Нужно его закрепить и устранить причину возникновения асимметрии.

3. Ко мне обратился за помощью один из моих очень близких друзей, сердечник с большим стажем. Чтобы ему помочь, хотя бы облегчив состояние, мне пришлось заочно работать с ним ежедневно. Одно время у меня было несколько таких

«заочников». Как-то утречком начинаю работать с него, потом перехожу к следующему. В это время раздаётся телефонный звонок: «Ты со мной сейчас работала?» А ведь этот человек не обладал паранормальными способностями. Пришлось после этого на время работы телефон отключать.

4. Другой случай с тем же больным. Но тут уже не телепатия, а получение прямого указания с тонкого плана. Под утро, часов в пять, мгновенно просыпаюсь от чёткого и громкого голоса (внутреннего): «Помоги такому-то». Сна, как не бывало. Сосредотачиваюсь. В квартире его не вижу. Увидела в больничной обстановке. Начинаю работать по обычной методике. Раньше для облегчения приступа требовалось не больше 5-7 минут. А тут 5 минут проходит – не помогает, 10 минут – то же самое, 15 минут и т.д. Только через 35 минут смотрю – всё в порядке. На часах 35 минут шестого. Звоню утром ему домой. Телефон не отвечает, вечером звоню его дочери. Она говорит, что он находится в реанимации: ночью ему было очень плохо, и на скорой его увезли в больницу. Уже потом, когда они вместе были у меня в гостях, мой приятель рассказал, что был на волосок от смерти, даже видел свою покойную жену, которая приходила за ним. Но потом вдруг стало легче, и он вернулся. Я спрашиваю: «А время не заметил?» «Почему не заметил? Заметил. Было 5 часов 35 минут». Вот такие дела. Этот пример я оставляю без комментариев.

Больше не буду приводить подобных примеров. Скажу только, что их было не так уж мало. Когда телепатия возникает между людьми легко? В тех случаях, когда эти люди либо очень близки друг другу по вибрационным характеристикам, либо являются родственниками по крови. Это может относиться не только к текущему воплощению. В моей практике телепатический контакт легче всего возникал с теми, с кем я была связана кармически. Как правило, близкие люди встречаются из воплощения в воплощение. Характер взаимоотношений может меняться. Так, например, один из близких моих друзей в одном воплощении был моим сыном, а в другом – моим отцом. Ещё один мой друг был моим племянником и т.д. На подробностях останавливаться не буду, хотя понимаю, какой эта тема вызывает интерес у широкой публики. И вообще я хочу предупредить: не нужно искусственно

пытаться добраться до информации о своих воплощениях. Любопытство – не самая хорошая черта. Все рекламируемые методики получения такого рода информации, как и попытки манипуляций с кармой, либо шарлатанство, либо безграмотность. Если от большинства людей информация сокрыта, значит, в этом есть разумный смысл. Если бы от такого рода знания была польза, человек не приходил бы в этот мир, утратив память. Всё будет открыто, когда это понадобится человеку для роста его самосознания и серьёзной духовной работы.

Кроме того, исходя из информации, выданной лично мне, о чём я уже писала выше, понятия «реинкарнации» не существует. Есть инкарнации – частички одной Монады, существующие в мире в разное, но только для нас, для мира формы, время. Для тонкого мира это происходит одновременно! Человек может увидеть себя во всех своих ипостасях одновременно, когда духовно и интеллектуально созреет для этого момента. Но не нам решать, для кого и когда такой момент наступит. Ещё раз повторю любимый свой афоризм из старого кинофильма: «не лезь в герои, пока не позовут». Опасно.

35.

Следующая информация, которую я хочу привести, касается моей профессиональной деятельности металловеда. Я занималась теоретическим расчётом химических составов (формул) соединений. Для двойных систем всё получалось, а для тройных систем много лет не удавалось сдвинуться с мёртвой точки. Я пыталась найти решение из геометрического подобия треугольников. Ничего не получалось. Попробовала подключиться к Информационному полю. Получилось, да так легко и просто! На ментальном экране увидела решение вопроса: нужно рассматривать псевдобинарные разрезы и точки их пересечения. Дальнейшее стало делом техники.

Пояснять детально, в чём научный смысл в данной работе не имеет смысла, т.к. вопрос сугубо профессиональный и может быть понятен лишь ограниченному числу читателей. Должна сказать, что это не единственный пример получения информации, необходимой мне для решения научных и

технических задач в период моей трудовой деятельности на ниве металлургии в качестве доцента вуза и научного работника.

36.

А теперь совсем о другом. Мне хочется рассказать о немного забавном случае, который произошёл со мной и к которому можно отнести совершенно по-разному: с юмором, как отношусь я сама, со скепсисом, может быть, даже с сочувствием к человеку, чья «крыша съехала». Ну, это уже зависит не от меня, а от читателя. Дело было в Русском музее в Питере. Мы были там с подругой, причём входили не с центрального входа, а с Канала Грибоедова. В корпусе Бенуа, который соединён с главным зданием, я чувствовала себя, как дома. На втором этаже параллельно идут два ряда анфилад залов. В одном из них обычно выставлена постоянная экспозиция, в другом – временные. Мы с подругой проходим по постоянной выставке. Я иногда комментирую отдельные моменты. Наконец, приходим мы в зал Кустодиева. Следующий зал – Врубель. Я останавливаюсь около одной из картин Кустодиева, подзываю свою подругу и начинаю говорить что-то об оттенке кожи и т.д. Вдруг чувствую затылком чей-то сверлящий взгляд. Оглядываюсь – никого. Что за наваждение? Взгляд остаётся и продолжает сверлить. Подруга уже ушла в следующий зал. Решительно и резко оборачиваюсь... И вижу устремлённый прямо на меня взгляд Дягилева (портрет кисти Бакста, висел в уголке зала у меня за спиной). А С.П. Дягилев из той самой компании, которую я уже перечисляла. Он из тех, кого я как-то особенно чувствую. А дальше начинается мысленный диалог. Самое забавное, что в процессе так называемого диалога, совершенно чётко просматривалась личность, но не та, которую я представляла себе на основании известных мне фактов его биографии. А что мы знаем? Официальные и полуофициальные публикации о нём, кстати, далеко не всегда рисующие его с лучшей стороны. Тон во время беседы со мной был совершенно доброжелательный, но с юмором и подколами. Ниже просто привожу диалог. Начал Дягилев:

- Ну, что достучался я до тебя, наконец?
- ??????

- Я знал, что ты сегодня сюда придёшь.
- Я совершенно в растерянности и не могу поверить. Это что, разговор?
- Не ждала?
- Конечно, нет.
- Не ожидала, что так можно общаться?
- Естественно.
- Как раз протiwоестественно.
- И всё равно, я не могу поверить.
- Приходи ещё.
- Как-нибудь в другой раз.
- Нет, ещё сегодня придёшь!
- Ну, – думаю про себя, – это уж едва ли.
- Придёшь, придёшь! – и сам хохочет.

Я почти бегом догоняю подругу. Естественно, ни о чём не рассказываю. А сама думаю: «Нет уж, обратно мы пойдём другой дорогой. Сюда я намеренно не приду». Заканчивается наш поход в музей. Обратно идём параллельной анфиладой, но в самом конце мне захотелось ещё раз акцентировать внимание подруги на двух портретах кисти Серова. Привожу её в два зала Серова. До Бакста далеко. Мы останавливаемся в простенке между залами так, чтобы были одновременно видны оба портрета, и я говорю своей подруге о двух изумительных портретах Юсуповой и Орловой, о том, как непохожи эти женщины, как отражён характер, типаж и т.д. и т.д. И вдруг чувствую на затылке тот же сверлящий взгляд. Поворачиваюсь: в углу висит маленький портрет Дягилева, написанный Серовым. (Потом уже, не обнаружив портрета при очередном посещении, я спросила, где он. Оказывается, этот портрет не всегда вывешивают. Устроители иногда меняют мелкие картины.) Смотрю на серовский портрет Дягилева. Диалог продолжается:

- Я же говорил, что придёшь.
- У меня слов нет!
- Вот то-то. Заходи.

Резюме? Мне ещё раз показали, что изображение – это канал для выхода на связь с личностью. Часто ли мы этим пользуемся? Не думаю. Я, во всяком случае, целенаправленно

почти не пользуюсь. Может быть, зря. Но сейчас столько всяких бесноватых, которые «беседуют» с кем угодно и когда угодно, что в эту «очередь» мне вставать не хочется. И для себя я придерживаюсь такого правила: если надо – позовут сами.

37.

Это тоже было на выставке. Но на этот раз в музее восковых фигур. Выставка была посвящена выдающимся деятелям русской истории, а там, где были скульптурные портреты жертв политического террора, были представлены и всякие там желябовы, нечаевы и иже с ними. Но не в этом суть моего рассказа. Я останавливаюсь около фигуры Петра Аркадьевича Столыпина... и у меня захватывает дух! Я уже не помню, кто автор этой работы. Столыпин был живой! Дело не только в таланте скульптора. Живая кожа, тонюсенькие сосуды, лицо – это всё так. Но у скульптурного портрета работали все чакры! Поверьте мне, я проверяла. У меня настолько велика внутренняя тяга к Столыпину, что потом я посещала эту выставку много-много раз. И всегда было так. Если с Дягилевым я могла вести диалог, ну, если не на равных, то, во всяком случае, без трепета, то перед Столыпиным я ощущала и трепет, и какое-то благоговение.

Вот и ещё одно подтверждение: портреты живые. Это каналы связи. Для меня сначала проявился канал связи через портрет с Ньютоном, потом с Дягилевым, потом со Столыпиным. Мы, люди, так мало знаем и так мало этим пользуемся! А может быть, и к счастью. И, Слава Богу! Если бы мы по поводу и без повода совались, куда не следует, и отрывали их от дела, дёргали по нашим мелким проблемам, ничего достойного из этого не вышло бы. Мы всегда должны помнить, что там, в тонком мире, кипит работа. Каждый вносит свой посильный вклад в общее дело. Естественно, это относится, прежде всего, к людям творческим.

Подводя итоги всему материалу, посвящённому медитативной практике, работе с тонким миром и с информационным полем, хочу ещё раз подчеркнуть, что всё это очень серьёзно и очень ответственно. Никогда нельзя использовать полученные знания и умения во зло! Никогда

нельзя использовать всё это в корыстных целях!
Принимаясь за такого рода занятия, нужно чётко отдавать себе отчёт не только в том, зачем тебе это надо, но помнить о технике безопасности при работе в тонком мире и реально представлять собственные возможности.

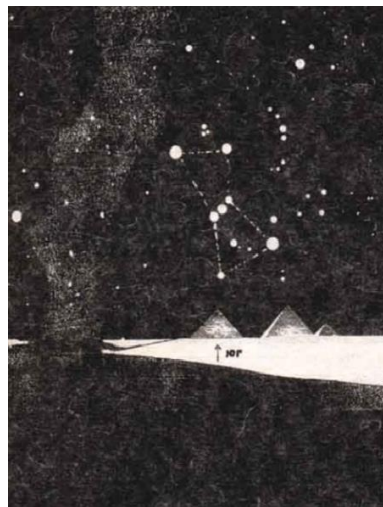

III. ПИРАМИДЫ... ПИРАМИДЫ... ПИРАМИДЫ...

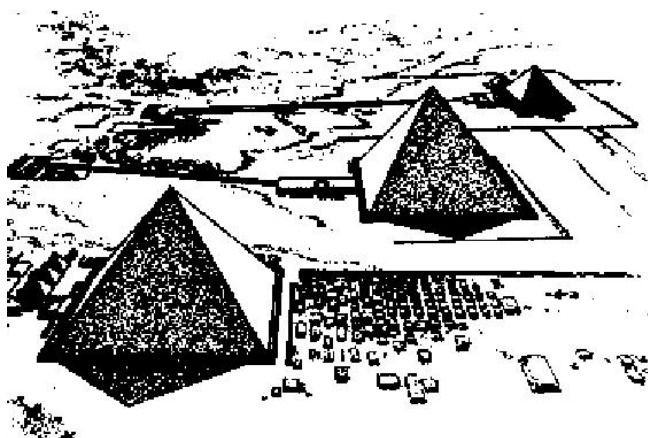

Всё на свете страшится времени, а
время страшится пирамид.

Арабская пословица

О пирамидах написано уже столько, что по одной этой тематике можно создавать целые библиотеки. В предлагаемом вниманию читателя небольшом исследовании не будет игр с цифирью, не будет и повторения подробных описаний египетских, мексиканских и прочих известных пирамид, которые можно найти во многих изданиях. Я намерена рассмотреть эту тему под несколько необычным углом и поделиться рассуждениями, до которых мне довелось дойти самостоятельно.

В последнее время у многих авторов появилась забавная тенденция объяснять всё необъяснимое до сих пор в науке торсионными полями (или физическим вакуумом). Но ведь просто неприлично загонять в одно представление всё то в Мироздании, о чём современная наука не имеет понятия. Мир бесконечно сложен. Бесконечно. Разделение, при котором то, что мы до сих пор познавали, отнесено к миру объективному и материальному, а всё остальное – иррациональное и субъективное – к торсионным полям, мягко говоря, некорректно. Торсионные поля получают своего рода неким «чёрным ящиком», в который можно поместить всё, что угодно. Можно не сомневаться в том, что энергетические структуры имеют вихревую природу. В том числе и таинственные поля тонкого мира. Но всё ли существующее в Мироздании – торсионные поля?

Мне встречалось в литературе мнение, что пирамиды – генераторы торсионных волн. Такое заключение уж очень общо и мало о чём говорит. В приведённом ниже материале постараюсь избегать подобного подхода.

В конце этой части книги я дам список использованной литературы, в которой приводится как фактическая информация о пирамидах, так и всевозможные гипотезы.

На Земле существует огромное количество пирамид. Самыми известными, конечно, являются египетские пирамиды и

пирамиды Центральной и Южной Америки. Они имеют основание в виде квадрата или прямоугольника и грани, поверхность которых либо гладкая, либо ступенчатая. Но к пирамидам можно отнести и рукотворные сооружения, не имеющие чёткой гранёной формы, например, пирамиды Китая, курганы, разбросанные по всем континентам и т.д. Наибольшее внимание в этой книге будет уделено египетским пирамидам и, прежде всего, комплексу сооружений Гизы. Кроме сооружений, заведомо созданных человеком, некоторые исследователи относят к разряду пирамид и такие образования, как, например, гора Кайлас и более мелкие пирамидальные горы в её окрестности.

3.1. Пирамиды Гизы

Начнём мы, разумеется, с Египта. Его пирамиды (даже с точки зрения официальной науки) значительно древнее американских. По литературным данным в Египте насчитывается около 120 пирамид, большинство из которых практически совсем разрушено. Иногда в публикациях указывается, что пирамид значительно меньше – от 20 до 35, – но в данном случае имеются в виду уцелевшие.

Комплекс пирамид в Гизе, конечно, заслуживает того, чтобы ему было уделено особое внимание. Я ограничусь кратким справочным материалом, а тех, кого интересует подробная конкретная информация, адресую к книге С. Б. Проскурякова «Строители пирамид из созвездия Большого Пса» [1]. Вообще-то, книг, в которых приводятся планировка и измерения пирамид Гизы много, но книга С.Б. Проскурякова импонирует мне лично больше всего. Она написана настолько захватывающе и профессионально (её автор – инженер-строитель по образованию), что аргументация воспринимается как очень убедительная.

Основные сооружения комплекса Гизы включают в себя три больших пирамиды, семь маленьких (так называемые пирамиды-спутницы), Великого Сфинкса и два храма (Храм Сфинкса и Храм Долины). Большие пирамиды имеют идеально точную ориентацию по странам света. Главная из пирамид – Великая пирамида (далее – ВП) – носит изумительное имя, обозначаемое иероглифом «ХУТ» – «Светоч» или «Светильник». Но принято ВП называть по имени фараона, которому её приписывает наука.

Египтяне называли этого фараона Ху-Фу, а греки – Хеопсом. Вторая по величине пирамида комплекса обозначается иероглифом «УРТ» – «Великая», но в египтологии тоже принято название по имени фараона. Она, как и Великий Сфинкс, приписываются фараону по имени Хаф-Ра, по-гречески – Хефрену. И последняя из больших пирамид обозначается иероглифом «ХИР» – «Высокая» и приписывается фараону Менкау-Ра (Микерину) и официально носит его имя. Диагонали двух первых пирамид расположены на одной линии, а третья расположена, как и звезда Минтака (δ) в поясе Ориона, – под углом. У ВП и пирамиды Менкау-Ра по три пирамиды-спутницы. У пирамиды Хаф-Ра всего одна. Но ни в одной из пирамид нет никаких надписей, в том числе и надписей с именами фараонов.

В табл. 3.1 и 3.2 приводится информация о размерах трёх основных пирамид комплекса. В них сопоставлены данные по различным литературным источникам. Этим мне хотелось продемонстрировать, что даже в таком, казалось бы, простом деле, как измерение, когда дело касается пирамид, имеются свои немалые сложности.

Таблица 3.1.

Комплекс Гизы. Данные параметров трёх больших пирамид по книге С.Б. Проскурякова [1]

Наименование параметра	Ед. изм.	Пирамиды		
		ХУ-ФУ	ХАФ-РА	МЕНКАУ-РА
Высота	м	146,595	143,5	66,4
Длина стороны основания	м	233,164	215,3	108
Диагональ основания	м	329,74	304,48	152,735
Боковое ребро	м	220,62	162,55	101,2
Апофема	м	187,3	179,4	85,586
Угол наклона апофемы	град.	51°30'	53°7'	50°53'
Угол наклона бок. ребра	град.	41°38'	43°18'	41°
Площадь основания	м ²	54465,45	46354,1	11664
Площадь боковой грани	м ²	21835,8	19311,33	4621,64
Боковая поверхность	м ²	87343,2	77245,33	18486,6
Полная поверхность	м ²	141708,7	123599,4	30150,6
Геометрический объём	м ³	2656567,7	2217270,6	258163,2

Комплекс Гизы. Данные параметров трёх больших пирамид по другим источникам

Наименование пирамиды	Высота, м	Сторона основания, м	Боковое ребро, м	Апофема, м	Угол наклона	Источник
1	2	3	4	5	6	7
ВП – ХУ-ФУ	137,4	227,4				[2] *
	146,0**	233,78**				
	146,59**	230,36				[3]
	146,6**	233	220,22	187,03	51°30'	[4]
ХАФ-РА	136,4	210				[2] *
	139,3**	214,9**				
	143,55***	215,26			53,13°	[3]
	143,74	215,47	209,4	179,67	53°10'	[4]
МЕНКАУ-РА	61,9	107,6				[2]*
	66,79**					
	66,4***	108,66			50,71°	[3]
	66,4	107,7	102,7	84,62	51°30'	[4]

Примечания:

* – размеры в книге Г. Бругша «Всё о Египте» приводятся в футах;

** – с учетом отсутствующего пирамидиона;

*** – у авторов размер назван «первоначальным»;

К сожалению, время не сохранило для нас не только зеркально отполированную облицовку пирамид. Считается, что пирамиды не были усечёнными: их венчали, как написано в некоторых источниках, золотые пирамидки – пирамидионы. Каким он был очень-очень давно, этот комплекс Гизы, когда сверкал под лучами яркого египетского солнца своими полированными гранями (причём у каждой пирамиды своего цвета) и золотыми вершинами? Когда Великий Сфинкс имел неповреждённое лицо и головной убор и предстал во всей своей красе: раскрашенный, без следов природной эрозии, без следов человеческого вандализма? Даже трудно представить себе, что такое диво возможно.

Константин Бальмонт замечательно выразил впечатления, которыми наполняются сердца людей при виде Великой Пирамиды, в следующих словах: «Она – храм безгласного моления, она – вечный знак устремления души от человеческого к сверхчеловеческому, она – зодчий псалом, завершительным стихом своим, завершительным остриём своим касающийся Неба!»

На рис. 3.1 приводится уникальная фотография Великой Пирамиды на фоне заходящего солнца, заимствованная из художественного альбома [7].



Рис. 3.1. Египет. Гиза. Великая Пирамида в лучах заходящего солнца

Действительно, завораживающее зрелище, действительно – «зодчий псалом», «остриём своим касающийся Неба».

Помимо данных измерений, которые приведены в таблицах, для ВП хочется отметить ещё ряд интересных моментов:

1. Вход в Великую Пирамиду (ВП) расположен на высоте 18 метров над уровнем земли [1].

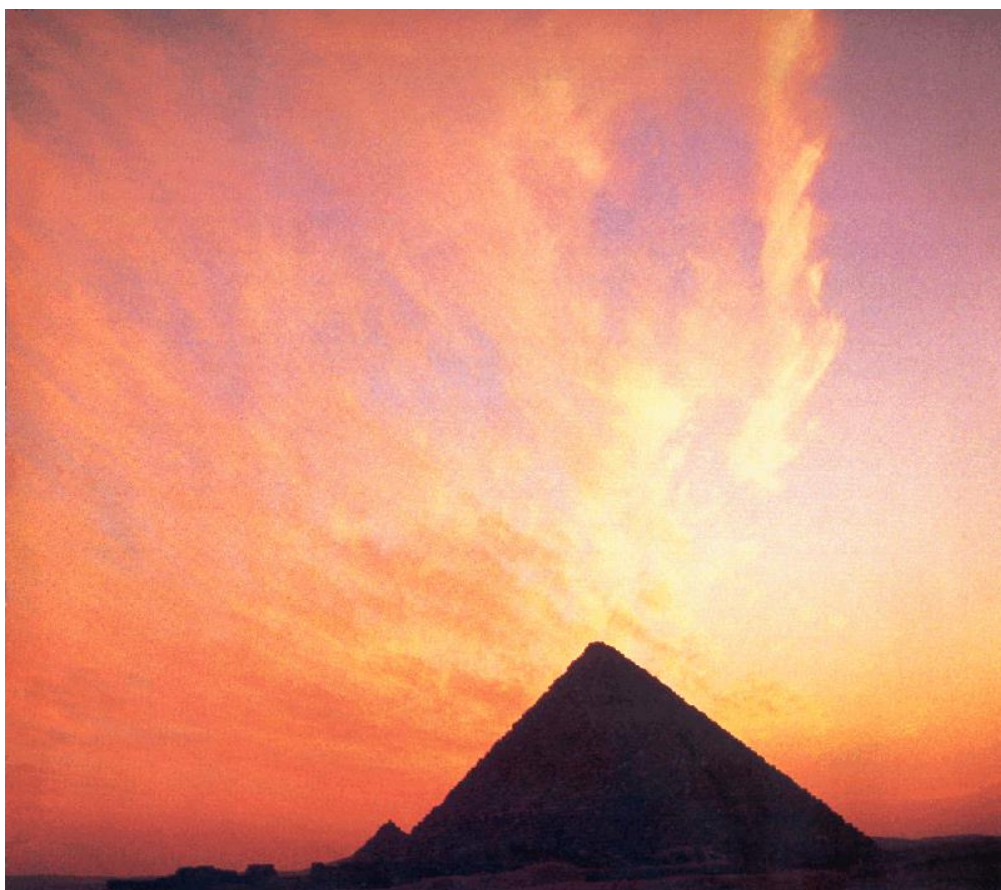
2. Пол камеры царя расположен на высоте 48 м над уровнем земли, камера сдвинута к югу от оси пирамиды, камера царицы – по оси [1]. Камера царя представляет собой прямоугольник длиной 10,46 м в направлении с востока на запад, шириной 5,23 м и высотой 5,81 м. Камера царицы имеет длину 5,74 м, ширину 5,23 м и высоту 6,22 (или по другим сведениям – 6, 7) м [4].

3. Полная поверхность ВП составляет примерно 8,7 га и была выполнена из 115 тысяч зеркально гладко отполированных плит (каждая весом 10 тонн), размеры которых выдержаны с точностью около 0,2 мм. Стыки между плитами подогнаны так, что в них нельзя просунуть лезвие перочинного ножа. Точность можно сравнить с оптической системой (площадью в несколько гектаров!).

4. Вес ВП составляет 6,2-7 млн. тонн.

5. Измерения на японской аппаратуре показали, что в пирамиде с учётом глубины до 10 м (глубже приборы не брали) находится от 15 до 20% пустот [1].

6. К ВП подведена подъездная дорога, средняя высота которой над уровнем земли составляет 9 м, а максимальная – 14,4 м [1].

7. По остаткам облицовки установлено, что она была покрыта геоплимером, который при перепадах дневных и ночных температур выделяет капельки, предохраняющие материал от разрушения, причём температура кипения этой удивительной жидкости около 600° С, и от обычной воды она отличается так же, как структура алмаза от структуры графита [1].

8. Поверхность облицовки граней имела кривизну (вогнутость) порядка 1 метра. Несмотря на отсутствие облицовки, в наше время по измерениям, выполненным из космоса, установлено, что такую же кривизну имеет и кладка, состоящая из блоков [6].

9. Наклон каналов в ВП из камеры царя: 45° на пояс Ориона и 32°28' на α Дракона (Тубан); из камеры царицы: 39,5° на Сириус и 39° на β Малой Медведицы; угол наклона коридора, ведущего к

подземной камере, находящейся на глубине 30 м в скальном грунте, составляет $26,5^\circ$ [5].

На рис. 3.2 изображена вторая по величине пирамида Гизы – пирамида фараона Хаф-Ра.



Рис. 3.2. Египет. Гиза. Пирамида Хаф-Ра (Хефрена)

Эта пирамида не на много уступает Великой Пирамиде по высоте и кажется почти равной ей за счёт некоторого природного возвышения в основании. Наверху, близко к вершине пирамиды, сохранились остатки облицовки. Всю остальную облицовку пирамид содрали, растащили и пустили на строительство Каира (от пола в главной мечети до заборов и мостовых) арабы, которые без всякого на то основания считают себя наследниками культуры и истории Древнего Египта. Пирамида Хаф-Ра единственная, точно соответствующая пропорции 3:4:5. Это соотношение и есть знаменитый «царский треугольник», носящий имя Пифагора, который, как мы видим, был известен задолго до него!

На рис. 3.3 показан вид комплекса пирамид со стороны пирамиды Менкау-Ра (с юга). На переднем плане меньшая из

трёх пирамид – пирамида Менкау-Ра. Размеры пирамид Хаф-Ра и, тем более, Ху-Фу искажены из-за эффекта расстояния.



Рис. 3.3. Вид комплекса пирамид с южной стороны

Перед пирамидой Хаф-Ра с восточной стороны находится самая большая скульптура в мире – Великий Сфинкс, страж Египта, чей таинственный взгляд устремлён в вечность (рис. 3.4).

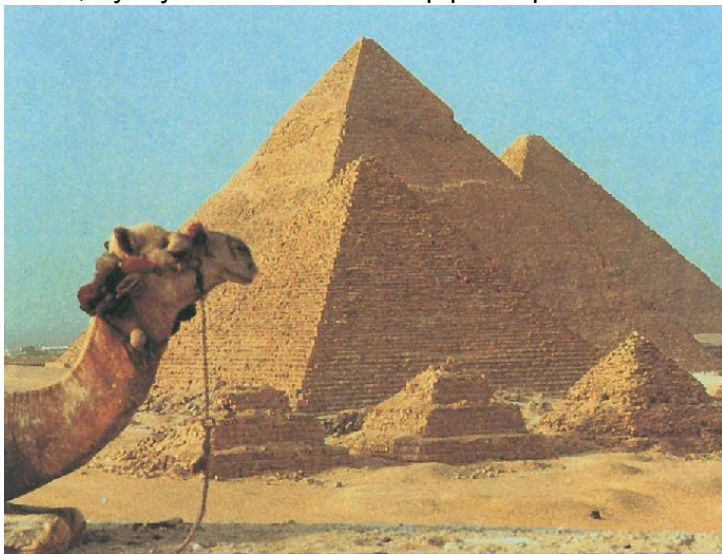

Рис. 3.4. Великий Сфинкс

Ни одна более поздняя постройка не может конкурировать с пирамидами Гизы ни по одному параметру! Аналогов ни до, ни после просто нет.

Цель данного параграфа – составить у читателя общее впечатление о комплексе Гизы. Рассмотрение внутреннего устройства пирамид вообще и пирамид Гизы в частности не входит в круг задач данной книги. Не входит в него и описание других египетских пирамид. Упомяну только некоторые из них.

Пирамида Джосера (III династия) в Саккаре, первая ступенчатая пирамида, сохранились все 6 ступеней; первоначальная площадь основания $125 \times 125 \text{ м}^2$, первоначальная высота 61 м.

Пирамида Хуни (III династия) в Медуме, ступенчатая, ныне сильно разрушена; первоначальная площадь $146 \times 146 \text{ м}^2$, первоначальная высота 118 м.

Первая пирамида Снофру (III династия) в Дашуре, так называемая «ломаная»; первоначальная площадь $185,5 \times 185,5 \text{ м}^2$, первоначальная высота 100 м.

Вторая пирамида Снофру (III династия) в Дашуре, первая «истинная» с чрезвычайно низким наклоном боковых граней; первоначальная площадь $218,5 \times 218,5 \text{ м}^2$, первоначальная высота 104,4 м.

Пирамида Нефериркара (V династия) в Абусире; первоначальная площадь $104 \times 104 \text{ м}^2$, первоначальная высота 73,5 м.

Пирамида Униса (V династия) в Саккаре, первоначальная площадь около $67 \times 67 \text{ м}^2$, первоначальная высота около 48 метров. Первая пирамида, на которой есть изображения и тексты.

VI династии в Саккаре принадлежат четыре сильно разрушенные и мало исследованные пирамиды.

После VI династии пирамиды появляются в XII; большая часть из них имеет основание $105 \times 105 \text{ м}^2$, но они либо вообще недостроенные, либо очень сильно разрушенные.

И, наконец, последний штрих в этом небольшом экскурсе, посвящённом пирамидам Египта: ни в одной из пирамид не было найдено мумий фараонов. Как бы ни убеждали нас египтологи, что пирамиды, в том числе и пирамиды Гизы, предназначались для захоронения властителей Египта, не было мумий в саркофагах, даже следов погребения не было. Ни в одной пирамиде, кроме пирамиды Униса, внутри нет ни единой надписи,

ни единого рисунка. Если, как иногда утверждается, и были надписи и изображения, то только на облицовке пирамид Гизы. А это утрачено безнадежно. Ещё в конце XII столетия н.э. белые камни облицовки оставались на своих местах. Они были покрыты иероглифическими надписями. В книге «Путешествие в сакральный Египет» [8] П. Брантон приводит восхищённое высказывание мусульманина Абдул-Латифа, известного врача и путешественника своего времени:

Камни исписаны древними знаками, теперь уже никому не понятными. Я не встретил в Египте ни одного человека, который разобрался бы в них. Надписи столь многочисленны, что их копии, снятые с поверхности только двух пирамид, заняли бы не менее шести тысяч страниц.

Через два года после визита Абдул-Латифа к пирамидам Египет был опустошён землетрясением, разрушившим Каир. И тогда арабы для восстановления своего города «напустились на Великую Пирамиду», как пишет П. Брантон.

Имеется, правда, надпись красной краской с именем фараона Ху-Фу на блоке в одного из так называемых разгрузочных помещений над камерой царя. Но она имеет ошибку в написании, соответствующую ошибке в изданном в XIX веке учебнике египетского языка, что позволяет многими исследователями считать надпись фальсификацией XIX века, выполненной английским авантюристом, полковником Вайсом, обнаружившим эти разгрузочные помещения.

Стоит, пожалуй, привести ещё одну интересную, но, как считается в науке, не слишком надёжную информацию, дошедшую до нас лишь по описаниям Геродота – древнегреческого учёного, прозванного отцом истории. Изложу её кратко по [1].

В Ливийской пустыне есть оазис, называемый Файюмский. В этом оазисе существовало Меридово озеро (египетское название – Мер-ур, что означает «Большой канал»), которое было искусственным и первоначально имело диаметр 50,46 км и площадь 2000 квадратных километров. Видимо, у нас есть основания доверять Геродоту, ибо и поныне сохранилось то, что от него осталось. Оставшаяся часть ныне называется Биркер-Карум и имеет площадь всего лишь 233 квадратных километра. В центре Меридова озера, как пишет Геродот, возвышались две

пирамиды, каждая из которых имела высоту 180 метров, причём надводная и подводная части составляли по 90 метров. Как утверждает Геродот, возле каждой из них возвышалась колоссальная каменная статуя, восседавшая на троне.

Примерный объём **каждой** из этих пирамид должен был быть в 1,85 раз больше полного объёма ВП и почти равен сумме объёмов всех трёх больших пирамид Гизы!

Если учесть, что в центре озера находились пирамиды на 90 метров высоты покрытые водой, то следует принять среднюю глубину озера примерно равной 45 метрам. Тогда объём искусственного (!!!) водоёма будет составлять примерно 90 кубических километров! А теперь попробуем представить себе, каким образом всё это было сделано. Думаю, даже попытка вообразить себе такое будет тщетной.

Несмотря на то, что официальная наука мёртвой хваткой держится за представление о том, что пирамиды – это усыпальницы правителей Египта, надёжные факты подтверждающие эту позицию, практически отсутствуют.

Строительство столь огромных и сложных сооружений, выполненных с невероятной, просто с непостижимой, точностью представителями цивилизации, которая, как считается в официозе, не имела на время строительства комплекса Гизы даже колеса – вещь совершенно невозможная. Я уже не говорю об уровне знаний, вложенных в это строительство. И просто непостижимо, какими же амбициями должен был обладать фараон, чтобы создать для упокоения собственной мумии, например, Великую Пирамиду! А мы, кстати, до сих пор так и не знаем, как же, в принципе, её построили. Все известные гипотезы, в том числе и гипотеза о пресловутой наклонной плоскости, не выдерживают критики хотя бы уже по одному тому, что страна, расположенная на узких полосках плодородной земли, тянущихся вдоль правого и левого берегов Нила, не могла ни поставить нужное количество рабочей силы, ни прокормить эту силу в течение длительного периода строительства.

Или, например, известные пирамиды Снофру (Сеноферу). По династическому делению Г. Бругша [2], Снофру и его отец Хуни относятся к III, а сын Снофру Ху-Фу (он же Хеопс) – уже к IV династии. Хуни приписывается пирамида в Медуме. Но по некоторым источникам, Хуни только начал строить эту пирамиду, а заканчивал её Снофру. Кроме того, Снофру уже во время

своего правления строит в Дашуре две собственные пирамиды. Медумская и обе пирамиды Снофру по высоте уступают только двум пирамидам Гизы. Зачем Снофру понадобилось строить для себя в одном и том же месте сразу две пирамиды, близкие по размерам? Южная, так называемая «ломаная», как принято считать, была построена лет на 20 раньше. Стены её сначала поднимаются под углом $54^{\circ}15'$, но на высоте 50 метров неожиданно «переламываются», и угол наклона рёбер становится равным 43° . Облицовка южной пирамиды Снофру была белой. Под этой пирамидой в её подземной части обнаружена сложная система помещений на разных уровнях. Но исследовано всё это очень мало. Северная пирамида имеет «истинную» форму и пологие грани с углом наклона, равным также 43° . Она облицована красным камнем, поэтому и по сей день иногда называется «Красной пирамидой», хотя цвет несколько побледнел и стал уже ближе к розовому. Есть предположение некоторых исследователей о том, что форма и цвет южной пирамиды символизируют белую корону Южного, а северной пирамиды – красную корону Северного Египта. Обе вместе они говорят об объединении страны, которое приписывается первому фараону I династии Нармеру (Менесу, Мену). С этого времени фараоны и стали носить двойную корону. Но что притягивало Снофру именно к углу в 43° ? Есть гипотеза В.П. Бабанина о том, что углы, зафиксированные в пирамидах Снофру связаны со строением органической материи и воды. Пример с пирамидами Снофру я привела для того, чтобы ещё раз подчеркнуть сомнительность представлений о пирамидах как о усыпальницах правителей Египта. Другое дело, что мы до сих пор мало что можем объяснить надёжно и, во многом тыкаемся носом, как слепые котята. Кроме того, информация, не укладывающаяся в рамки современной египтологии, либо игнорируется и замалчивается (в лучшем случае), либо, если обнаруживается что-то из ряда вон выходящее, исследования немедленно прекращаются (в худшем случае).

Жан Франсуа Шампольон – основатель современной египтологии, человек, первым сумевший перевести египетские иероглифы, заметил: «По сравнению с древними египтянами, мы, европейцы, всё равно, что лилипуты». Он имел смелость это признать.

Пока о Египте достаточно. Мы к нему ещё вернёмся, когда будем обсуждать научные вопросы, связанные с пирамидами. Эта книга преследует именно такую цель, поэтому о других рукотворных сооружениях пирамидального типа я позволю себе дать очень короткую информацию, а любознательного читателя отослать к обширной литературе по этому вопросу.

3.2. Краткая информация о других пирамидах

Северная Америка

В Северной Америке на территории Юго-Восточной Мексики, Гондураса и Гватемалы проживали ольмеки, ацтеки, тольтеки и майя, создатели одной из древнейших цивилизаций. Современная история относит эти цивилизации к значительно более позднему периоду, чем цивилизации Ближнего Востока, Египта, Средиземноморья, Индии, Китая. Считается, что первый (так называемый доклассический) период датируется примерно периодом от 1500 года до н.э. до 300 года н.э. За ним следует классический период (по М. Стинглу [8]) от 300 до 700 года н.э. Завершающий, «послеклассический», период доколумбовой истории майя заканчивается в 1530 году.

Принято считать, что строительство пирамид на территориях Северной Америки началось в так называемый майя-тольтекский период. Считалось, что первые города майя с каменными постройками появились именно тогда – в первом тысячелетии н.э. Тогда же были возведены и наиболее известные пирамиды: «Пирамида Солнца» и «Пирамида Луны» в Теотеуакане, пирамида Кукулькана в Чичен-Ице и т.д. Однако раскопки в Цибильчальтуне показали, что он являлся центром древнейшей цивилизации майя и был основан во втором тысячелетии до н.э. В нём было около 20 тысяч монументальных зданий. Обнаружена в нём и высокая полуразвалившаяся пирамида. Обнаружено более 100 городов, основанных майя, в том числе и широко известная Чичен-Ица. Перечислю некоторые из пирамид и их параметры:

Чолуль: первоначальная длина стороны основания – $540 \times 540 \text{ м}^2$, высота 54 метра, ступенчатая;

Теотиуакан: «Пирамида Солнца», первоначальная длина стороны основания – $240 \times 255 \text{ м}^2$, высота 72 метра. Храм, венчающий её верхнюю площадку, не сохранился;

Теотиуакан: «Пирамида Луны», высота 42 метра, построена напротив «Пирамиды Солнца» и возведена раньше её;

Паленке: три пирамиды, каждая из них заканчивается на вершине храмом («Храмом Солнца», «Храмом креста» и «Храмом лиственного креста»), а также знаменитая «Пирамида надписей», первоначальная высота которой составляла 24 метра;

Ушмаль: ступенчатая «Пирамида волшебника», первоначальная длина стороны основания – $50 \times 70 \text{ м}^2$, высота 30 метров, горизонтальная проекция – овал;

Чичен-Ица: девятиступенчатая «Пирамида Кукулькана (Кецалькоатля – Пернатого змея)», первоначальная высота составляла 24 метра, наверху посередине боковых граней – лестницы, каждая имеет по 91 ступени (символизирует число дней в солнечном году: $91 \times 4 + 1 = 365$, где 1 – сам Храм Кукулькана).

Тикаль: пирамида с относительно небольшой площадью основания, первоначальная высота – 70 метров.

Для того чтобы создать общее впечатление о пирамидах и храмовых комплексах вокруг них, приведу несколько фотографий, большая часть из которых заимствована из книги Эриха фон Деникена «Auf den Spuren der Allmächtigen» («По следам Всемогущих») [10].



Рис. 3.5. Пирамида Солнца в Теотиуакане



Рис.3.6. Пирамида Кукулькана в Чичен-Ице



Рис. 3.7. Комплекс
Пирамид в
Тикале:
а – современный
вид,
б - реконструкция



Рис. 3.8. Пирамида с
Храмом надписей
в Паленке

В Мексике недалеко от Мехико у подножья потухшего вулкана под слоем лавы были обнаружены развалины пирамиды. Ничего конкретного об этой пирамиде в литературе мне найти не удалось. Известно только, что последнее извержение вулкана произошло примерно 8000 лет назад. Можно сказать, что эта пирамида является одной из старейших в мире.

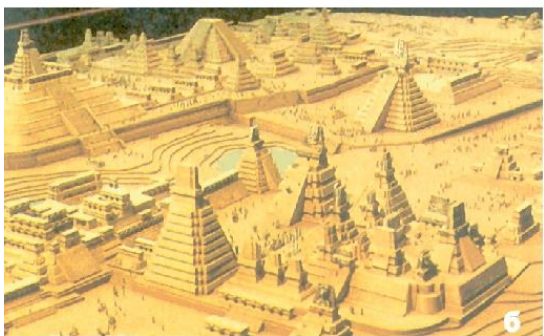
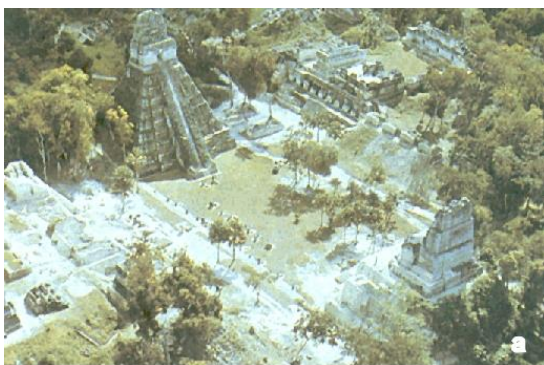
Пирамиды других континентов

Ещё недавно считалось, что в **Южной Америке** нет пирамид. Но в 1979 году появилось сообщение о трёх пирамидах в Бразилии вблизи руин древнего города Акахима, причём высота, по крайней мере, одной из них, указывалась совершенно исполинская: около 250 метров. Кроме редких упоминаний в публикациях, об этом рассказывают индейские легенды. Информация в «серьёзной» (официальной) печати мне лично не встречалась.

В **Европе** и в **Азии** тоже есть пирамиды. Во Франции до наших дней сохранились по крайней мере четыре пирамиды: в Плуазош, Карзак, Фаликон и Куар. Французский исследователь Г. Шарру считает, что должны быть и другие, пока ещё не найденные подобные сооружения. Он же считает, что эти пирамиды древнее египетских и американских, и предполагает, что они могут быть как-то связаны с цивилизацией погибшей Атлантиды.

Во второй половине XX века в Европе вновь возрос интерес к Египту вообще и к пирамидам в частности. Французы этот интерес воплотили в жизнь: они построили новую пирамиду по типу египетских высотой 20 метров, правда, не из камня, а из стекла. Построили они эту пирамиду в 1989 году и не где-нибудь, а прямо напротив Лувра.

В 1987 году появился проект возведения пирамиды высотой 30 метров у Швейцарских Альп.

И в **России** есть пирамиды. С некоторой натяжкой к ним можно отнести известные всему миру скифские курганы. Но, пожалуй, наиболее интересны пирамиды Алтая. Информация о них приводится в разных публикациях, в том числе и в книге Т.М. Фисанович [6]. Они построены из серых камней. У местных жителей, которые называют их «омо», есть легенды, связанные с происхождением этих пирамид. В легендах говорится, что эти пирамиды рассыпало по земле их высшее божество Ойрот в знак особого благоволения к этому народу. Внешне похожие на египетские пирамиды, они небольшие – высотой от 0,5 до 10 метров. При восхождении на Белуху (священную гору алтайцев) пирамиды становятся выше и сложнее по форме. Все эти пирамиды обладают удивительной прочностью: они простояли тысячелетия, но следы разрушения на них практически незаметны. Кто же их построил? Одна из гипотез говорит –

скифы, другая – о том, что алтайские пирамиды – дело рук представителей некоей высокоразвитой цивилизации, которая существовала на Земле задолго до периода, называемого нами «историческим».

Есть информация и о не так давно обнаруженных подземных пирамидах под Севастополем, выстроившихся в единую линию.

О современных пирамидах в России (иначе их называют «пирамидами Александра Голода») речь пойдёт отдельно несколько далее.

Первая информация о пирамидах в **Китае** появилась в 1945 году. Очень большую пирамиду сфотографировал с воздуха американский пилот. Но фотография надолго была «похоронена» в военных архивах и только в 90-х годах XX века китайские власти допустили немецкого археолога-любителя Хартвига Хаусдорфа на территорию, закрытую для иностранцев. Исследователь увидел целый комплекс пирамид, которые, по его мнению, простояли уже тысячелетия. Некоторые пирамиды располагаются в отдалении друг от друга, некоторые стоят попарно или в одну линию. В нескольких километрах от «города пирамид» обнаружена пирамида, очень напоминающая майянскую пирамиду Солнца. Заметно большое сходство между пирамидами майя и китайскими. Совершенно непонятно почему, но китайцы пытались закамouflировать эти пирамиды под холмы природного происхождения, высаживая на их склонах быстрорастущие хвойные деревья. Предположений о том, зачем они это делали, высказывалось немало. Ведущий археолог Китая Хиа Наи объясняет это тем, что они хотят сохранить пирамиды для будущих поколений исследователей. Кроме того, высказывалась точка зрения, что китайские учёные как будто не решаются иметь дело с пирамидами, опасаясь, что исследование их может привести к пересмотру многих исторических концепций.

И последнее, на что в этом параграфе мне хочется обратить внимание читателя, это подводные пирамиды.

В периодической литературе много раз писалось о том, что и в районе Срединного Атлантического хребта, и в районе Багамских островов на морском дне были обнаружены руины древних построек. Но, как правило, тут же появлялись научные объяснения, что якобы это очередная либо ошибка, либо даже подтасовка фактов. Перечислять всё это мне не кажется

разумным. Упомяну только о том, что на морском дне около Багамских островов найдены руины подводного города, в том числе гигантского сооружения прямоугольной формы. С пирамидами их роднит то, что все постройки выполнены из огромных каменных блоков весом до 25 тонн, подогнанных друг к другу так же плотно, как и блоки египетских пирамид. Радиоуглеродный анализ позволил установить, что обнаруженному подводному городу примерно 10 000 лет.

А вод другой пример – на противоположной стороне Земного Шара – я приведу уже вместе с фотографией (рис. 3.9).



Рис. 3.9. Руины подводной пирамиды вблизи острова Йонагуни (Япония, архипелаг Рюкю)

Археолог из Бостонского университета доктор Роберт Сноч 1985 г. обнаружил на морском дне то, что он назвал «Монументом Йонагуни». Около соседних островов обнаружены похожие сооружения. «Монумент» имеет пирамидальную форму с сохранившимися гигантскими ступенями на южной стороне. Высота сооружения 24 метра, длина – более 55 метров, ширина – около 20 метров. Вершина отстоит от поверхности воды всего на 5 метров. Сооружение напоминает месопотамские зиккураты и сложено из песчаника. Установлено, что оно погрузилось под воду не менее 8 000 лет тому назад.

Другой пример. В США в штате Висконсин есть озеро длиной около 8 километров и шириной 4 километра. Называется

это озеро Рок. Ходили слухи о том, что на дне озера есть пирамиды. В 1967 году группа аквалангистов, проверяя информацию, действительно обнаружила холм, сложенный из камней, имевший 12 метров в длину и 6 метров в ширину. При последующих исследованиях было обнаружено, что на 12-метровой глубине находятся, по меньшей мере, два похожих сооружения. Второе имело 20 метров в ширину и 10 метров в длину. Края кладки шли строго по прямой линии. Обнаружили и ещё одну пирамиду, имевшую почти квадратное сечение.

Во всех частях света обнаружено множество подводных сооружений. Их количество исчисляется тысячами. Некоторые из них имеют возраст до 45 тысяч лет, многие – 8–10 тысяч лет. Конечно, не все из них являются пирамидами. Но мы ведём разговор именно о пирамидах. Несмотря на то, что при упоминании пирамид перед глазами сразу же встают пирамиды Египта и Центральной Америки, необходимо признать, что подобные рукотворные сооружения разбросаны по всем континентам и даже под водой в разных океанах. Что же заставляло в древности человечество строить рукотворные пирамиды ступенчатой или «истинной» формы? Откуда это всё пошло?

В литературе, которая рассматривает человеческое мифотворчество, обычно описываются две особые пирамиды: это священная гора Меру, которая возвышалась на Северном полюсе и огромная рукотворная пирамида, установленная на центральной площади возле Храма Света (Храма Прозрачных Стен) в столице Атлантиды. Как правило, считается, что пирамиды Африки, Америки и Европы – наследие атлантов. А пирамиды Азии? Их прототипом считается гора Меру. Стоит подумать о том, что в большинстве древних культур планеты, даже находящихся друг от друга на невероятном удалении, прослеживается много общего. Атрибутика может отличаться. Но Знания, представления о Мироздании, философия и технологии очень близки. Всё это позволяет предполагать наличие единой протокультуры. Единой! А вот кто её принёс – мифические ли инопланетяне, земляне из параллельных миров, а, может быть, самостоятельно разработали наши предки – земляне ушедших в небытие цивилизаций? Вопросы... вопросы... вопросы. Ответов пока нет.

3.3. Тибетский пирамидальный комплекс

Разговор о сооружениях Тибета, имеющих пирамидальную форму, заслуживает выделения его из общего описания. С лёгкой руки Э.Р. Мулдашева в этой связи в последнее время особенно часто упоминается гора Кайлас. Гора принадлежит хребту Кайлас, известному как «Снежный бриллиант». Он расположен на юго-западе Тибета. Гора Кайлас является самой высокой (6716 м) вершиной в системе Гандисышаня – горной цепи длиной примерно 650 км, идущей параллельно Гималаям.

Жители Тибета помещали центр космоса на Северном небесном полюсе и связывали его с Землёй через мифическую гору Сумеру (Шумеру, у индусов – Меру). Как пишет Эдвин Крапп, «со временем тибетцы стали рассматривать гору Кайлас как видимую, конечную и земную форму горы Сумеру» [11]. По их представлениям, её защищают мифические животные, которые охраняют четыре стороны света. Д. и Э. Спенсеры в книге «Мистические и священные места мира» [12] пишут:

Кайлас имеет особое значение, как для индуистов, так и для последователей тибетского буддизма. Индусы считают, что на этой горе обитает бог Шива, а некоторые даже говорят, что вся гора – это сам Шива, погруженный в самосозерцание. Буддисты Тибета чтут Кайлас как гору Шумеру, космический центр Вселенной. Именно поэтому буддисты избегают восхождения на её вершину. Они верят также в то, что здесь живёт Демчог, четырёхликий бог, одетый в шкуру тигра и носящий на голове корону из человеческих черепов...

Одна из легенд о происхождения этой вершины встречается еще в «Рамаяне». Желая оживить своих погибших воинов и излечить раненых, царевич Рама отправил своего помощника Ханумана (царя обезьян) на гору Кайлас, чтобы отыскать сандживи, цветок жизни. Кайлас находилась рядом с Шамбалой, мифическим раем. Хануман не знал, как выглядит нужный цветок, поэтому принес Раме всю гору. Отыскав необходимое, он бросил Кайлас обратно, но промахнулся, поэтому хребет располагается на своем нынешнем месте до сих пор.

Из тибетских текстов следует, что гора Кайлас и окружающие её горы были возведены при помощи силы пяти элементов, которая понимается как психическая энергия. В 1999

году группа исследователей под руководством профессора-офтальмолога Э.Р. Мулдашева, директора Всероссийского центра глазной и пластической хирургии Минздрава России, отправилась в Тибет. Экспедиция поставила себе задачу отыскать так называемый «Город Богов», который по преданиям построили спустившиеся на Землю Сыны Неба. Учёные предположили, что он может находиться в районе горы Кайлас. По утверждению Э.Р. Мулдашева, на Тибете существует едва ли не самая большая группа пирамид в мире. Экспедиции удалось отыскать более 100 пирамид и различных строений, которые были строго ориентированы по сторонам света и расположены вокруг главной пирамиды – священной горы Кайлас. Члены экспедиции были поражены разнообразием форм и размеров этих сооружений, намного превышающих по высоте египетские пирамиды. Комплекс тибетских пирамид почти полностью разрушен, что может служить доказательством его древности. В большинстве своём пирамиды имеют ступенчатую слоистую форму. Естественные близлежащие горы, по утверждению Э.Р. Мулдашева, слоистого строения не имеют. Это позволяет, с точки зрения членов экспедиции, распознавать собственно пирамиды. Многие сооружения объединены в комплексы. Часть пирамид сохранилась хорошо, от некоторых же остались одни развалины. Кроме сооружений пирамидального типа, особого внимания заслуживают необычные конструкции, имеющие вогнутые зеркальные поверхности. Члены экспедиции назвали их «зеркалами». Тибетские «зеркала» имеют огромные размеры. Самыми большими «зеркалами» являются западный и северный склоны основной пирамиды – горы Кайлас. Высота этих зеркал достигает 1800 метров. Фотография панорамы горы Кайлас приводится на рис. 3.10, а схема её вместе с «зеркалами» – на рис. 3.11 (схема и последующие фотографии по Тибету приводятся по публикациям Э.Р. Мулдашева). Судя по схеме, Кайлас – довольно странная пирамида, во всяком случае, в сечении она не имеет правильной геометрической фигуры. Форму её нарушают не столько «зеркала», сколько склон от юго-востока через юг и восток до северо-востока.

Высота зеркальной «конструкции», которую ламы называют «Дом счастливого камня», составляет 800 метров (рис. 3.12 а). С севера к этому «зеркалу» примыкает другое зеркало высотой примерно 350 метров. Южная сторона «Дома счастливого камня»

представлена в виде громадной плоскости, которая под прямым углом соединена ещё с одним огромным вогнутым зеркалом высотой около 700 метров (рис. 3.12 б).



Рис. 3.10. Гора Кайлас. Южная сторона, фотография Мартина Грея (<http://www.sacredsites.com/final40/352.html>)



Рис. 3.11. Схема горы Кайлас, включая дополнительное «зеркало» (по Э.Р. Мулдашеву)

Существует много мелких каменных зеркал самой различной формы, в том числе и на некоторых вершинах (рис.

3.13). Есть в этом районе и плоские «зеркала», которые вместе с вогнутыми, видимо, составляют какую-то систему.

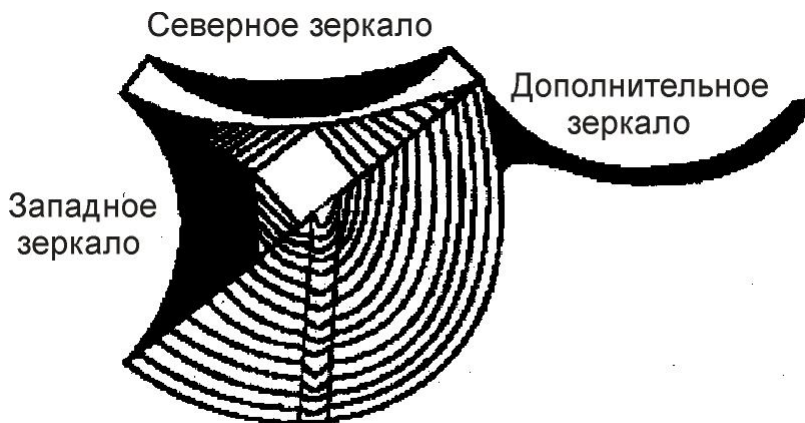
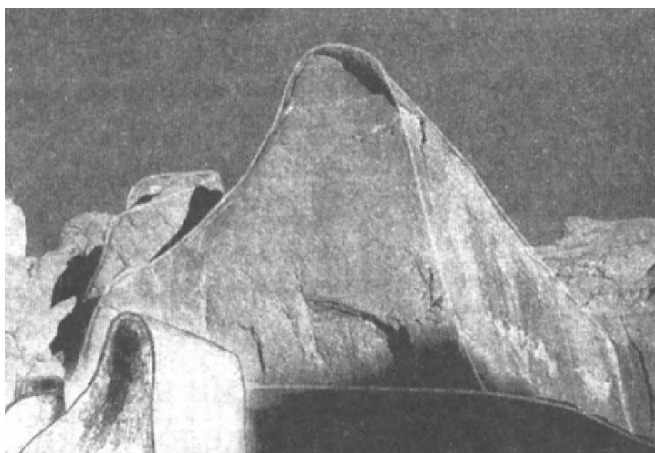

а

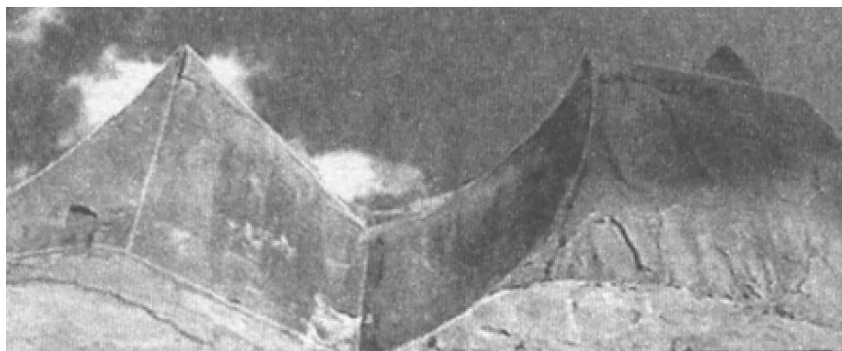

б

Рис. 3.12. «Дом счастливого камня» (а – северная сторона, б – южная сторона)



Рис. 3.13. «Зеркала» на одной из вершин

Вокруг горы Кайлас расположена так называемая «Священная тропа», по которой паломники совершают свои круги (это называется Парикармой). Некоторые из них весь этот путь проделывают ползком, надевая на руки башмаки, а потом в поклоне подтягивают к ним ноги и т.д. Считается, что с человека, совершившего паломничество вокруг Кайласа, снимаются все грехи, а тот, кто совершил Парикарму сто восемь раз, становится просветлённым и впадает в нирвану. По свидетельству лам, близ горы Кайлас расположена зона действия особых сил. Тибетские и непальские ламы настоятельно советовали участникам экспедиции Э.Р. Мулдашева не отступать от этой тропы, поскольку за её пределами людям грозит опасность попасть в зону действия сил, которые на Востоке называются тантрическими. В эту зону допускаются только посвящённые люди. В качестве примера им рассказали о трагической судьбе четырёх альпинистов, поднявшихся на одну из гор в районе Кайласа. Все они очень быстро постарели и умерли от разных болезней в течение 1-2 лет после восхождения. По мнению Э.Р. Мулдашева, это может быть связано с воздействием огромных каменных «зеркал», которые влияют на изменение характеристик времени.

Здесь же на высоте 5680 метров севернее горы Кайлас находится и так называемая Долина Смерти. Огромное вогнутое «зеркало» обращено к северу. Долина Смерти находится непосредственно перед ним. В это место приходят умирать йоги. По их представлениям, душа человека, умирающего там, легко находит путь в иные миры.

Э.Р. Мулдашев, доверяя преданиям жителей Непала и Тибета, придерживается той точки зрения, что весь комплекс вблизи горы Кайлас имеет рукотворное происхождение. Это относится и к пирамидам, и к «зеркалам», и к многочисленным сооружениям, и к удивительным каменным изваяниям, вроде «Читающего человека», разбросанным по всему комплексу. Всё это овеяно мистическим настроением местного населения. Всё противоречит «нормальному» рационалистическому мышлению европейского склада. И, тем не менее, это существует, и существует с незапамятных времён.

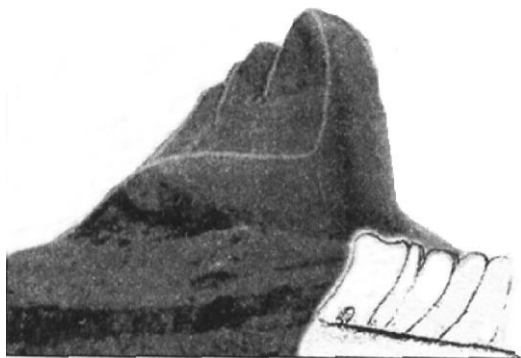
В Непале Э.Р. Мулдашев увидел некий непонятный, как он пишет, «монумент», сделанный то ли из бронзы, то ли из латуни. Один из служителей, работавший ранее в хранилище тибетских

текстов, по имени Кирам, сказал членам экспедиции, что это строительная машина древних, с помощью которой строились горы. Прошу прощения за пространное цитирование, но последующий материал мне кажется очень интересным и неоднозначным, а его толкование – и вовсе из ряда вон выходящим. В книге «В поисках города Богов» [14] автором приводится такой диалог между ним и Кирамом:

- Кирам, что это? Я не знаю, но мне кажется, что этот монумент очень важен. Он установлен на таком видном месте, на таком постаменте...
- Вы правы, сэр! Это очень важный монумент.
- Что это?
- Это машина древних.
- ...?
- Это строительная машина.
- Какая?
- Строительная.
- Что строили с помощью неё?
- Горы.
- Что?
- Горы. Так написано в тибетских текстах. Написано, что машина летала и обтачивала горы, придавая им форму...
- А как эта машина обтачивала горы? Кусала их клешнями, что ли?
- Нет, нет, – глаза Кирама блеснули. – Это не клешни. Горы обтачивала невидимая энергия, выходящая из того места, где клешни смыкаются. Камни и пыль летели оттуда, куда подлетала эта машина. И эта машина делала то, о чём подумает человек. Она могла уйти в глубину земли, делая тоннель, могла скользить по склону, делая борозду, и многое другое.
- Какая энергия приводила в действие эту машину?
- Энергия мысли человека.
- То есть психическая энергия?
- Да.
- А как?
- В текстах написано, что мысль человека концентрировалась внутри машины и приводила её в действие. Куда бы ни посмотрел человек и куда бы ни захотел её направить, машина летела туда и выполняла всё, что захочет человек. Когда человек уставал, машина подлетала к нему обратно...

- ...надо знать заклинание (мантру), чтобы запустить в действие эту машину. Без мантры эта машина будет бездействовать.

В упомянутой выше книге Э.Р. Мулдашев приводит не только фотографию этого монумента, но и зарисовку, которые я позволю себе воспроизвести на рис. 3.14 а и б соответственно.



Рис. 3.14. Фотография (а) и зарисовка машины древних (б)

Я намеренно привела здесь не только зарисовку (схему), но и фотографию «монумента», чтобы те, кто не читал книги «В поисках города Богов», том 2 [14], могли себе составить представление о размерах «монумента» и о его внешнем виде. Итак, если действительно такая «абракадабра», как её называет Э.Р. Мулдашев, обтачивала горы, то должен быть и каменный мусор. Действительно: на нижних уровнях в тех местах, где могла быть предполагаемая обработка гор, члены экспедиции нашли много мелких камней («Камни и пыль летели оттуда, куда подлетала эта машина» [14]).

В этом же разделе Э.Р. Мулдашевым приводится телефонный разговор между ним и академиком А.Е. Акимовым по поводу возможности существования такого устройства в принципе. Этот разговор, по моему мнению, стоит того, чтобы уделить ему особое внимание. Те моменты, которые мне бы хотелось обсудить, выделю жирным шрифтом и обозначу цифрами.

По мнению А.Е. Акимова,

«...только цилиндрическая конструкция с соотношением ширины (*диаметра*???) и длины как один к двум способна

обнулять торсионные поля. Внутри такого цилиндра возникает пограничное состояние, когда **торсионное поле отсутствует (1)».**

Дальше слова А.Е. Акимова перескажу кратко. Такой цилиндр можно считать объёмным резонатором, **внутри которого может войти любой другой вид энергии (например, психической) и сконцентрироваться там (2).** Такая машина может передвигаться с помощью энергии мысли. **«Клешни» играют роль проводников для получения направленности 4-х лучевого излучения (3).** Ментальная (психическая) энергия через эти проводники направляется в одну точку, откуда она выходит в пространство, «будучи способной выполнять механическое действие». Речь идёт о сверхвысочастотных излучениях, к которым относится и ментальная (психическая) энергия. Именно такая энергия должна излучаться из точки соединения четырёх проводников. По поводу же необходимости произнесения определённых мантр, А.Е. Акимов сказал буквально следующее:

Мантры произносятся с определённым психическим настроем и определённым тембром голоса, которые резонансно усиливают тот диапазон вибраций, который необходим для работы машины. Без соответствующей мантры машина, скорее всего не работает.

...у людей предыдущих цивилизаций технократические методы были, как говорится, не в моде. Люди прошлых цивилизаций располагали большей силой духа, поэтому в своей деятельности полагались преимущественно на неё, создавая автоматы, основанные на ментальном принципе.

Итак, рассмотрим последовательно:

1. *«только цилиндрическая конструкция с соотношением ширины (диаметра?) и длины как один к двум способна обнулять торсионные поля. Внутри такого цилиндра возникает пограничное состояние, когда торсионное поле отсутствует».* Это что – способ универсального экранирования любых полей тонкого плана, которые авторы теории торсионных полей и физического вакуума Г.И. Шипов и А.Е. Акимов пытаются объединить под термином «торсионные»? Но ведь психическая энергия тоже принадлежит к их торсионному ведомству. На чём тогда основана избирательная способность цилиндра: какие

торсионные поля он обнуляет, а какие нет? Считается, что сверхвысокочастотные поля (поля психической энергии) не экранируются материальными структурами. Похоже, что они могут экранироваться, но только мыслью или энергиями ещё более высокого порядка. Для мысленного воздействия, как и для передачи мысли на расстояние, удаление не играет никакой роли. Сильный экстрасенс, например, из Москвы или Петербурга может воздействовать на объект, находящийся хоть в Америке, возможно, даже на Юпитере или в туманности Андромеда. В ментале нет ни геометрии, ни географии!

2. Каким образом можно получить такое «пограничное состояние»? Как это можно измерить?

3. Почему излучение 4-х лучевое? Потому, что «клешня» состоит из четырёх, как их называет А.Е. Акимов, «проводников»? Что, это лучи разных энергий как-то разделяются внутри полого «цилиндра», и каждый выводится через свой «проводник»? Как это может происходить с точки зрения физики? А разве эти «проводники» не могут играть роль, например, фокусирующего или диафрагмирующего устройства для огромного спектра тонких энергий, а не каких-то особых четырёх? И этот спектр в каждом конкретном случае разве не диктуется человеком, ментально задающим машине программу работы?

4. А почему машина имеет две «клешни» по обеим сторонам цилиндра?

5. Почему, если внимательно присмотреться к фотографии «монумента», а не к рисунку-схеме, то центральная часть между «клешнями» напомнит, скорее, бочку с поперечными рёбрами, чем цилиндр. На зарисовке искажение намеренное или случайное?

Вот уж действительно, пользуясь выражением Э.Р. Мулдашева, «абракодабра», только физическая.

Уважаемые господа учёные! Такие сложнейшие вопросы, как устройство и принцип работы машин древних, не решаются с наскака. Обсуждение в телефонном разговоре, никоим образом не может выдаваться даже за гипотезу, а в книге звучит, как утверждение.

В той же книге [14] говорится о старинных тибетских текстах, в которых указывается, что все сооружения Тибета, включая горы, «зеркала», пирамиды и прочее, строились силами пяти элементов. Бонпо-лама назвал их Э.Р. Мулдашеву в следующем

порядке: огонь, вода, ветер, земля, человек (кстати, в других местах книги перечисление несколько иное: ветер, вода, земля, воздух, огонь; по-моему, ветер и воздух – одно и то же, а человека почему-то нет вообще). Бонпо-лама ещё сказал, что эта единая энергия является единой для всех параллельных миров, что она – та самая жизненная сила, о которой говорится во всех религиях. «Энергия пяти элементов – та самая нить, на которую нанизаны параллельные миры, и не зря говорят, что эта нить проходит через священную гору Кайлас». Но управляется единая энергия лишь только кристально чистыми чувствами, озарёнными сильной и страстной Любовью.

Мне думается, что специальные заклинания или мантры нужны именно для входа в тот самый канал, в то самое состояние, которое позволяет управлять единой энергией, которая, несомненно, существует. Только я бы эти два слова оба писала с прописной буквы – Единая Энергия и слово «управлять» заменила бы словом «пользоваться» или «использовать». Мантра – это своего рода право на допуск.

С этим перекликается египетское представление о том, что существуют особые слова – так называемые «Слова Силы» («Хекау» или «Гекау»). С их помощью оказывается любое воздействие. Предания говорят, что Великую Пирамиду построил бог Тот «единственно силой своего голоса». Видимо, это и были «Слова Силы». Остальное для мира непосвящённых людей было невидимо и неслышимо. А голос, безусловно, имеет огромное значение. Как говорит А.Е. Акимов (его высказывание я уже привела чуть выше), слова заклинания или мантры «произносятся с определённым психическим настроением и определённым тембром голоса, которые резонансно усиливают тот диапазон вибраций, который необходим для работы машины». Очень похоже.

У Э.Р. Мулдашева в публикациях встречается мысль о том, что сооружения, подобные комплексу Кайласа, вообще могут строиться в тонких мирах, а потом «спускаться» в наш грубый мир формы. Весьма интересная мысль, но с бо-о-о-льшим знаком вопроса.

А теперь несколько других замечаний. В первом томе книги «В поисках Города Богов. Трагическое послание древних» [15] изложены, как пишет сам автор, «**логика и научные расчёты**». Возможно, это моя индивидуальная особенность, но я недолюбливаю эквилибристику с цифрами, тем более, плохо

проверенными. Я ни в коем случае не собираюсь выступать против нумерологии. Но, для того, чтобы быть корректной, нумерология требует максимальной точности. Начнём хотя бы с того, что высота горы Кайлас в других книгах, например, [12], да и у самого Э.Р. Мулдашева в более ранних изданиях, казывается вовсе не 6666, а 6716 (или 6714) метров над уровнем моря. Нумерологические игры в расчётах исследователей Кайласа мне кажутся тем более некорректными, что точность измерений на обычном глобусе оставляет желать лучшего. Ведь в этом случае невозможно учесть положение геометрического центра и разницу между полярным и экваториальным радиусами планеты (соответственно и длины меридиональных дуг). А в расчётах расстояния даются с точностью до 1 метра! Для любых нумерологических манипуляций с числами, отражающими расстояние между объектами, нужно иметь их точные географические координаты. А они, как правило, вообще не приводятся в открытой печати. Это по поводу географии.

Или такие вот «нумерологические» сентенции из книги Э.Р. Мулдашева [15]:

...По особому ведут себя «шестёрки» и «тройки», вместе с «девяткой», конечно. Об заклад бьюсь, дьявольская энергия заложена не только в «девятках», но и в «шестёрках» и «тройках». Ведь «9» есть «3+3+3», а «6» есть «3+3».

- А какое из чисел «злее» – «3», «6» или «9»? – пространно спросила Татьяна, перебив Юрия Ивановича.
- Мне кажется, что самым «злым» числом является «9», потом идёт «6», а потом «3». «Девятка» в три раза «злее» «тройки, а «шестёрка» в два раза «злее» «тройки», – уверенно сказал Юрий Иванович.
- Нам судить трудно об этом, – призадумался я, – но во всём этом есть какой-то смысл. Какой? Возможно, что число «3» олицетворяет человеческое зло, число «6» – общеземное зло, а число «9» – космическое зло или зло Того Света (кавычки по [15] – С.П.).

Мне кажется, что такие вещи даже комментировать неприлично. Цифры сами по себе нейтральны. А вот смысл в цифры и числа вложен людьми. И уж если подумать о том, какой смысл вкладывает в них эзотерика, то картина получается

совершенно обратной. Хочу сослаться на серьёзные авторитеты. Мэнли П. Холл в разделе «Пифагорейская математика» в книге «Энциклопедическое изложение масонской, герметической, каббалистической и розенкрейцеровской символической философии» [16] пишет:

Триада, 3, является первым числом, которое по-настоящему нечётно. Это первое равновесие единиц... Ключевыми словами к триаде являются «дружба», «мир», «справедливость», «благоразумие», «умеренность», «добродетель»...

Священность триады и её символа – треугольника – следует из того факта, что она делается из монады и дуады. Монада есть символ Божественного Отца, а дуада – Великой матери. Триада, будучи сделанной из них, является, следовательно, андрогинной и символизирует тот факт, что Бог порождает Свои миры из Себя и Его творческий аспект всегда символизируется треугольником...

В христианстве 3 – это символ Божественной Троицы, великий Принцип троичности Мироздания. По поводу числа 6 у Мэнли П. Холла там же написано следующее:

Пифагорейцы, по утверждению Клемента Александрийского, считали, что гексада, 6, представляет сотворение Мира, согласно пророкам и древним Мистериям. Она называлась пифагорейцами совершенством всех частей. Это число было посвящено Орфею. Она называлась формой форм, сочленением Вселенной и делателем души.

Остаётся добавить, что в христианстве шестёрка – это число Иисуса Христа. Даже в символике Таро карта №6 – это «Возлюбленный». А 666 – «число зверя», т.е. Антихриста, взято из «Откровения Иоанна». И не надо это распространять на все шестёрки вообще.

По поводу 9 у Мэнли П. Холла написано, что она («эннеада») является «числом человеческим»;

...среди её ключевых слов «океан» и «горизонт», потому что для древних они были безграничными. Эннеада есть безграничное число, потому что ничего нет за нею, кроме бесконечного числа 10. Она называется границей и ограничением и собирает все числа внутри себя. Она называется сферой воздуха...

Из-за того, что 9 в написании арабскими цифрами выглядит как перевёрнутое 6, в некоторых случаях этой цифре приписывают роль носителя зла (те, кто видят зло в шестёрке). А как быть с написанием числа римскими, египетскими, еврейскими, японскими, китайскими и прочими символами?

Вот такая, с позволения сказать, «логика» и такие «научные расчёты» в приведенных цитатах из книги [15].

Теперь по поводу пирамид. В публикациях Э.Р. Мулдашева приводятся фотографии некоторых пирамидальных объектов комплекса Кайласа. Он считает их пирамидами, т.к. они имеют слоистое строение, нехарактерное для естественных гор в этом районе. Из этого же делается вывод об их искусственном происхождении. Для сравнения хочу привести здесь фотографии целого ряда горных образований, находящихся совсем в других местах нашей планеты – на Шпицбергене, в Греции, в Швейцарии, в Дагестане (рис. 3.15 и 3.16).

Ну, чем не пирамиды? Большая часть из них даже усечённые пирамиды: на макушке у них имеется площадка, как у пирамид Гизы и у Кайласа. Разница, пожалуй, в том, что у пирамид Гизы и этих гор площадка – это горизонтальное сечение, перпендикулярное граням. По-моему, исходя из формы граней, Кайлас можно назвать пирамидой только весьма условно (с южной и восточной стороны Кайласа граней нет вообще).



а



б

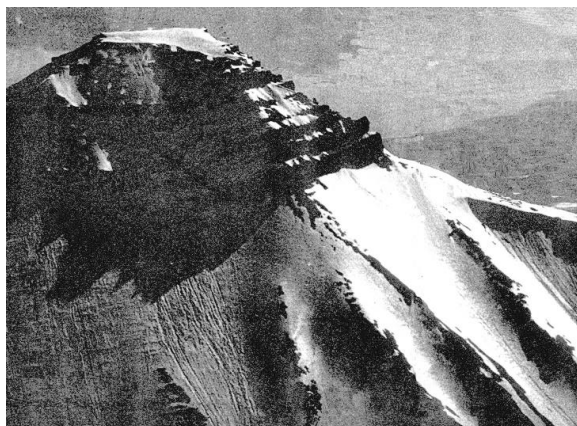

в

Рис. 3.15. Шпицберген (фотографии Аю.С. Маркелова и Ю.И. Спивенкова из фотоальбомов по Шпицбергену, изд. «Планета» за 1978 и 1979 г.г.): а – гора «Пирамида» (вблизи российского шахтёрского посёлка Пирамида), б – горы «Тре Крунур», в – пирамидальная гора



а



в

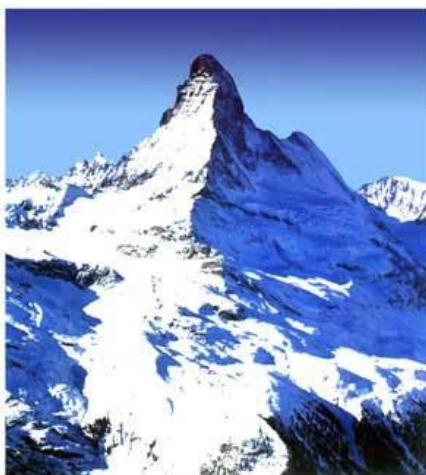

б

Рис. 3.16. Другие горы-пирамиды: а – гора Тайгетос в Греции
б – гора Маттерхорн в Швейцарии
в – гора Бабаку в Дагестане

Если верить схеме Э.Р. Мулдашева, приведенной на рис. 3.11, то видно, что у Кайласа по отношению к точно ориентированным северной и западной граням (вернее, вогнутым «зеркалам») площадка развёрнута под углом примерно 48° в направлении с севера на восток.

Все горы, приведенные на рис. 3.16 тоже, как и Кайлас, имеют особую энергетику. И они все овеяны легендами, поклонениями. Может быть, поклонение не столь бурное, но это уже может объясняться разницей менталитета народов, живущих вблизи этих гор. Про горы Шпицбергена информация отсутствует, но, думаю, форма есть форма, и она работает везде.

Практически все горы, приведенные на рис. 3.15 и 3.16, имеют ещё более ярко выраженный пирамидальный характер, чем горы на фотографиях у Э.Р. Мулдашева, и они тоже слоистые. Слоистость может быть вызвана эрозией, выветриванием – совершенно обычными процессами с геологической точки зрения. Разные по строению и свойствам пласты выветриваются и эродируют по-разному. Но из-за слоистого строения никому в голову не приходило считать эти горы искусственными. вспомните, к примеру, Великого Сфинкса, всё тело которого напоминает гармошку. Это эрозия и выветривание, но скала-то, из которой Сфинкс вырублен, природная.

Коли мы вспомнили Великого Сфинкса, то стоит присмотреться и к панораме, изображённой на рис. 3.15 б. Три горы («Тре Крунур») вполне могут ассоциироваться с поясом Ориона, как и пирамиды в Гизе. Но вот только данных для таких, я бы сказала, слишком уж смелых выводов маловато. Фотография – просто видовая съёмка, не привязанная к сторонам света. Точных координат местности тоже нет. И горы Шпицбергена явно имеют естественную природу. Они в том ключе, что и о горы Кайласа, вообще никем и никогда не рассматривались.

Если внимательно приглядеться к срезанным вершинам гор Шпицбергена, приведённых на фотографиях, то можно заметить, что это, скорее, пятигранные пирамиды, чем четырёхгранные. Обратите внимание на продолжение граней там, где происходит перелом, кончается слоистость и начинается сравнительно гладкая поверхность горы, плавно переходящая в подошву. Особенно хорошо это видно на рис. 3.15 а. Даже сама гора так и

называется – «Пирамида». К разговору о гранях мы ещё вернёмся.

Как тут не вспомнить таинственные снимки, полученные с помощью американских космических кораблей («Маринеров» и «Викингов») и опубликованные НАСА. Вот некоторые номера этих снимков: кадры , 42 12-15, 4205-78 и 4296-23 («Маринер-9», два последних сделаны с 6-месячным перерывом), НАСА 035-A-72 («Викинг-1», район Сидония); затем через 3 года тот же район – снимок, имеющий каталоговый номер 76-A593/17384 и ряд других. На снимках на поверхности Марса видны образования (или объекты), похожие на четырёх- и пятигранные пирамиды. Они обычно располагаются группами и имеют очень большую высоту – порядка километра и выше. На фотографии НАСА 035-A-72 района Сидония, полученном в июле 1976 года, в 7 км от так называемого «города пирамид» имеется некое образование, напоминающее лицо. Оно сразу же получило название «Марсианского Сфинкса». Фотографии очень интересны, но, конечно, не однозначны (рис. 3.17). После опубликования этих снимков в мировой печати началась буря. Одна часть исследователей (меньшая) настаивала на искусственном происхождении ряда объектов марсианской поверхности, другая (большая) – с пеной у рта доказывала, что никаких оснований для таких утверждений нет.

Обо всём этом много писалось и в периодической печати и в книгах. Читатель, я думаю, хорошо знаком с такого рода публикациями, поэтому пересказ этих материалов в данной книге не имеет смысла. Подробности обобщены и изложены в ряде книг, в том числе и в книге В.Ю. Конелеса «Сошедшие с небес и сотворившие людей» [17]. Фотографии, приведенные на рис. 3.17, заимствованы с сайтов: <http://home.lanet.lv/iga/mars.html> и <http://rainstar.satka.ru/art/mars-titl.htm>. Всё может быть: и лицо – не Сфинкс, и пирамиды, и другие образования на Марсе вовсе не рукотворны. Это могут быть игры природы Марса, игры американского компьютера, как потом было заявлено в печати.

Ну, а формы различных объектов и их компоновку чему приписать? Есть определённые признаки, по наличию и сочетанию которых объекты признаются искусственно созданными. Многим таким признакам марсианские объекты вполне удовлетворяют.



Рис. 3.17. Фотографии поверхности Марса (плато Сидония) с пирамидальными структурами и лицом «Марсианского Сфинкса» (а); пятигранная пирамидальная структура (б)

Я вовсе не беру на себя смелость утверждать, что комплексы на Марсе – сооружения нерукотворные. Как и то, что они все – рукотворные. Любое из этих заявлений требует ещё

очень серьёзного научного анализа, серьёзной научной проверки. А вот по поводу Кайласа и других гор пирамидальной формы моё мнение однозначно: это образования природные. Но... Возможно, они созданы самой Землёй, живой и мыслящей частицей Мироздания. Созданы не случайно и расставлены там, где надо. По поводу «зеркал» Кайласа могу допустить, что к обработке их поверхности руку мог приложить человек, обладающий соответствующим уровнем Знаний и технологическими возможностями.

3.4. Эффект формы

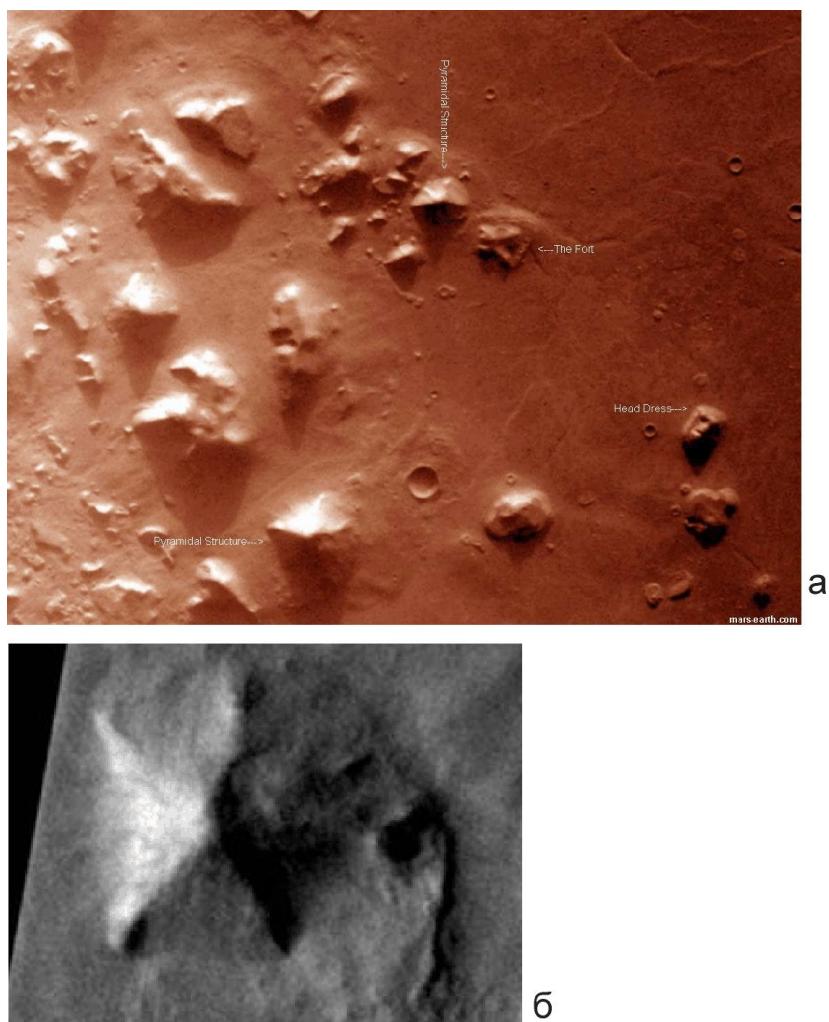
3.4.1. Кристалл

Так что же такое, по сути дела, пирамида? Это сооружение, имеющее определённую правильную форму. Совершенно необязательно представлять себе пирамиду как остроконечный многогранник, плоскость основания которого представляет собой треугольник, квадрат, прямоугольник, пятиугольник и т.д. Пирамида может быть истинной (т.е. иметь плоские грани) и ступенчатой, может иметь форму коническую и куполообразную, может быть усечённой и не иметь вершины, а может её иметь и т.д. Этот признак – форма – главный и обязательный. Именно он и определяет особые свойства и назначение пирамид.

В философии Герметизма среди семи Принципов вторым назван так называемый Принцип соответствия или аналогии. Так вот, позвольте задать вопрос: аналогом чего является пирамида? Думаю, что аналогом кристалла. Кристаллы имеют жёсткую структуру – кристаллическую решётку. Кристаллические вещества (минералы) имеют каждый свою пространственную решётку, которая (вместе с природой атомов вещества) и определяет физические, механические и даже так называемые магические свойства. Расположение атомов (или ионов) в решётке кристалла фиксировано, но может и отклоняться от нормального (равновесного) положения. Говорить о грубом воздействии, например, механическом, при котором могут не только изменяться размеры кристалла, но и произойти его разрушение, мы не будем. Эта сфера в данном случае нас не интересует. Мы будем говорить только о воздействиях более тонких. Атомы, находящиеся в определённых фиксированных местах решётки,

обладающие минимумом свободной энергии, пребывают в стабильном равновесном состоянии. Но на них может оказываться воздействие, в результате которого атомы могут перейти в состояние возбуждённое. Имеется в виду не столько изменение положения атома или увеличение амплитуды его колебаний в узлах решётки (это результат грубого воздействия), сколько изменение позиций электронов. Атом возбуждается, когда внешнее воздействие приводит к перескоку электрона на более удалённый от ядра уровень. Когда электрон вновь переходит на стабильный уровень, он отдаёт эту избыточную энергию. Вполне может быть, что, кроме изменения позиции электронов, в атоме на ещё более тонком уровне существуют и другие механизмы возбуждения и обратного ему процесса – перехода в состояние равновесия. Этого мы не знаем. Энергетическое воздействие воспринимает любой кристалл. Это касается не только тепловой энергии, электрического или магнитного полей. Это касается и всех видов тонких энергий. Одно то, что частицы атомов в кристалле под внешним воздействием – и тонким тоже – переходят в возбуждённое состояние и при обратном переходе отдают полученную энергию, даёт нам право считать, что кристаллы обладают собственной памятью! Если научиться её считывать, то можно очень многое узнать. Кристаллы обладают и многими другими свойствами, которые мы обычно приписываем так называемой «живой материи».

В последнее время люди стали отходить от примитивного понимания жизни «как формы существования белковых тел». Жизнь начинают воспринимать с более общих позиций. Как пишет в своей книге «Эти удивительные зеркала» В.Л. Правдивцев [18], жизнь можно рассматривать

...как способ существования чего угодно, предполагающий обмен веществ, раздражимость, способность к саморегуляции, росту, размножению и к адаптации к условиям среды.

Если согласиться с таким подходом, то вывод следует однозначный: кристаллы – это тоже форма жизни! Они полностью удовлетворяют перечисленным условиям: растут, дают потомство, чутко откликаются на внешние воздействия, приспосабливаются... Они обладают даже таким специфическим свойством живых объектов, как регенерация: если отломить кусочек, то кристалл довольно быстро восстановит свою форму. А недавно выяснилось, что некоторые кристаллы (например, карборунд) даже растут по

спирали – наподобие ДНК. И процесс рождения кристалла начинается подобно белковым формам жизни – с микроскопической точки, в которой закодирована вся информация о его будущем: структуре, физических и химических свойствах, цвете, прозрачности, оптической поляризации и о многом другом. Похоже, что кристаллы – и на самом деле форма жизни.

К этому выводу уже давно пришли многие учёные, к примеру, «гений электромагнетизма» Никола Тесла (1856 – 1943), открытия которого на многие десятилетия опередили современный ему уровень науки, совершенно недвусмысленно заявил: *«В кристалле мы имеем ясное доказательство существования общего принципа жизни, и хотя мы не можем понять жизни кристалла, тем не менее, он – живая субстанция»* (курсив по [18]).

Но если кристаллы – форма жизни, то естественно было бы ожидать, что у них, как и у других живых существ, должно быть собственное информационное поле. Так оно и оказалось. В наличии такого информационного поля, к примеру, легко убедиться, если создать вокруг кристалла питательную среду. Он сразу же начнёт расти и даже размножаться. И при этом активно сообщать всему миру о своём существовании: излучать различные виды энергии – от акустических и радиоволн до нейтронного излучения. Благодаря этому своеобразному «биополю» вокруг кристалла формируется своего рода энергоинформационный каркас.

Вот он-то нам и интересен. Дело в том, что этот каркас, судя по всему, выполняет несколько функций, в том числе и функцию приёмно-передающей антенны. Логично будет предположить, что такая сложная «антенна» позволяет кристаллам не только излучать собственные электромагнитные колебания (что, кстати, широко используется в радиотехнике), но и воспринимать и ретранслировать чужую информацию. В том числе и «тонкую» – ту, которая излучается человеком...

Благодаря «геометрической» и «энергетической» памяти, кристаллы, в своей структуре содержащие огромное количество атомов, способны длительное время сохранять фантастические объёмы информации.

Почему именно кристаллы обладают такими уникальными свойствами? Главную роль, видимо, играет регулярность решётки, её упорядоченность. Природа атомов, специфика связей, расположение атомов (ионов) в кристалле и расстояния

между ними должны определять параметры вибраций, основным из которых является резонансная частота.

Потому так значительно и отличаются свойства кристаллов. Имеется в виду весь комплекс свойств, который зависит не только от типа кристалла, но и от кристаллографического направления (так называемая анизотропия). Поясню на словах. Если взять самый простейший кристалл, например, имеющий решётку простого куба, то свойства в направлении граней будут значительно отличаться от свойств в направлении диагональных плоскостей. Это и есть анизотропия.

Имея дело с разными кристаллами, мы сталкиваемся с огромным и разным набором параметров – от твёрдости, прочности, магнитных, электрических и прочих привычных для нас свойств, до способности генерировать энергию или усваивать информацию и при определённых условиях отдавать и то и другое. В.Л. Правдивцев об этом пишет так:

...принцип записи и воспроизведения информации, скорее всего, голографический – голограмма фиксируется в глубине кристалла. Дело в том, что слои упорядоченно упакованных в кристалле атомов – это, по сути, созданные природой **дифракционные решётки**. **Дифракционные решётки** – оптические приборы, представляющие собой совокупность большого количества параллельных щелей (в непрозрачном экране), штрихов (на оптической поверхности) или отражающих зеркальных полосок.) В простейшем случае такие решётки идентичны незамысловатым голограммам – интерференционным картинам от наложения плоских световых волн. Ситуация резко меняется, если кристалл облучить когерентными волнами, модулированными какими-то образами. При наложении на эти «предметные» волны опорного когерентного излучения, исходящего, к примеру, от человека, находящегося рядом с кристаллом, в глубине кристалла возникнет более сложная интерференционная картинка – голограмма полученного образа. Под её воздействием атомы могут изменить своё положение в кристаллической решётке, и тогда в кристалле произойдёт запоминание спроецированного образа. Как долго этот образ будет храниться в кристалле – секунды или столетия – скорее всего, зависит от особенностей «проектора».

Кроме того, образы в кристалл могут попасть и непосредственно из информационного поля. И механизм этот, скорее всего, подобен механизму настройки молекул ДНК на

волновую информацию «извне». Заключается он, по всей видимости, в том, что в результате внешнего воздействия (человека или более высоких сил) кристалл настраивается на определённую область информационного поля. В результате такого «программирования» уже сам кристалл, а не человек, становится приёмником информации «оттуда» [18].

Я прошу уделить этой цитате особое внимание. Подробнее об этом уже в применении к пирамидам речь пойдёт немного дальше. А пока вернёмся к разговору о кристаллах.

Особым кристаллом, можно сказать, суперкристаллом, является алмаз. Он имеет кубическую решётку и представляет собой двойную пирамиду – так называемую «бипирамиду» (рис. 3.18).



Рис. 3.18. Кристаллическая структура алмаза

Одна пирамидка с четырьмя гранями называется тетраэдром, а бипирамида, имеющая восемь граней, – октаэдром. Все грани представляют собой равносторонние треугольники. Атомы углерода расположены в узлах кристаллической решётки. Такая конструкция имеет максимальную жёсткость.

В.Л. Правдивцев в книге [18] пишет:

Возможно, что именно из-за этих очень коротких и жёстких связей между атомами алмаз лучше других веществ отзывается на самые высокие – ментальные - вибрации человека. Войдя с ними в резонанс, он за счёт огромной внутренней энергии усиливает их

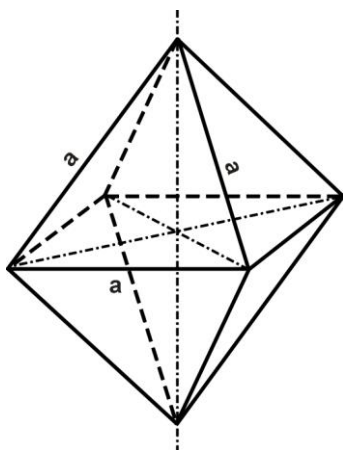
и излучает информацию значительно более мощным потоком, чем получил. Не исключено, что то же самое, но в значительно больших масштабах и других диапазонах происходит и в египетских пирамидах...

Характерно, что кристаллы алмаза имеют форму двух египетских пирамид, соединённых квадратными основаниями. Возможно, именно эта форма придаёт кристаллам алмаза уникальные энергоинформационные свойства.

А, может быть, и не только кристаллам алмаза, но и самим пирамидам?

Вторым минералом, о котором здесь должна идти речь, является кварц. Это уникальнейший материал. Не такой мощный, как алмаз, но значительно более доступный. Совершенно не случайно многие магические инструменты (от шаров до древних таинственных черепов) изготавливались именно из прозрачного и чистого кварца. Такой природный кристаллический кварц называется горным хрусталём. Его кристаллы, в отличие от алмаза, могут достигать довольно больших размеров. Кварц является твёрдым и хрупким материалом. Его физические свойства уникальны. Прежде всего, из известных свойств следует отметить пьезоэффект. Но, как и другие кристаллы, кварц на очень высоком уровне обладает всеми теми качествами в сфере тонких энергий, о которых писалось выше.

Ещё в древности горный хрусталь (кварц) использовали для целительства. Но он всегда почитался и как магический камень, который способствует развитию интуиции и помогает в сверхчувственном восприятии мира. Считается, что горный хрусталь резонирует с высшими энергиями космического плана, а с человеком вступает во взаимодействие через высшую чакру – сахасрару. Кварц – это SiO_2 , и песок – тоже SiO_2 , только кристаллы мелкие. А египетские пирамиды сделаны из песчаника... И не только пирамиды...

Многие исследователи связывают паранормальные способности и, прежде всего, ясновидение, с так называемой «шишковидной железой» или эпифизом. Когда говорят о «третьем глазе», то имеют в виду именно эту железу. Она выглядит, как небольшая фасолинка, и находится под мозолистым телом, непосредственно позади таламуса, несколько ближе к затылочной части головы. Известно, что в эпифизе содержится так называемый мозговой песок. Об этом написано в БМЭ (Большой

медицинской энциклопедии – 1983 г.). Вот как пишет об этом В.Л. Правдивцев в своей книге [18]:

«мозговой песок» (*acervulus cerebralis*) – минеральные тельца сферической формы размером от долей миллиметра до 2 миллиметров – имеется у всех людей с момента рождения. Рентгеноструктурный анализ фиксирует в его песчинках наличие неких кремнийсодержащих кристаллических структур. Это позволило предположить, что «кристаллы» эпифиза являются носителями голограмм (т.е. объёмных интерферограмм) и образуют *«главный «квазикристаллитный центр» человеческого организма, задающий ритм его пространственно-временного существования»*. Как считают наши дальневосточные учёные доктор биологических наук А.М. Паничев и доктор технических наук А.Н. Гульков, синхронизация этого центра осуществляется не без участия внешних *«излучений неэлектромагнитной природы, мгновенно распространяющихся от ряда космических объектов»* (от Солнца, Луны, планет Солнечной системы...) (курсив – по [18]).

В.Л. Правдивцев даже приводит микрофотографию этих загадочных песчинок, полученную в электронном микроскопе. Но уж если человек имеет в своём самом потаённом и самом загадочном месте кремнийсодержащие кристаллы, то это свидетельствует, что в нём (человеке) запрограммирована резонансная связь с миром вообще (через кристаллы или сооружения, состоящие из материалов с аналогичным составом и структурой). Сегодня эта резонансная программа на уровне осознания работает пока только у очень небольшого числа людей.

Что же касается пирамид, то на здесь прорисовывается всё: и космические энергии, и энерго-информационный обмен, и генерирование различного рода излучений, и поглощение, причём избирательное, и воздействие на окружающую среду, в том числе и на человека. И, вероятно, ещё много на что, чего пока мы даже сформулировать-то в качестве представления или вопроса не можем.

3.4.2. Великая Пирамида – самый большой рукотворный кристалл Земли

Разумеется, речь идёт о настоящем времени. Естественные горы пирамидальной формы рассматривать мы не будем. Конечно, пирамидальная форма работает, «зеркала» тоже. И с ними связано гораздо больше вопросов, чем ответов. А вот ВП – полностью рукотворное сооружение, к тому же, имеющее форму кристалла – тетраэдра, которое раньше было ещё и зеркальным. Когда ВП строили, то ставили вполне конкретные цели и решали сложнейшие задачи. Не думаю, что кто-нибудь может сейчас сказать «загадка Великой Пирамиды решена!», хотя мне попадались даже книжки с подобным названием. Я на такое и не претендую. Человеку современному, если он не пришёл в наш мир по воле Высших Сил с задачей раскрыть людям тайны ВП, это и не под силу. Хочу изложить свои представления с надеждой, что, может быть, и в них кроется какое-то рациональное зерно.

Давайте попробуем рассмотреть ВП с позиций кристаллографии. Размерные параметры ВП приведены выше в табл. 3.1 и 3.2. На рис. 3.19 а, б, в показаны разрезы пирамиды по линии север-юг (север везде справа) через центр, взятые из книг разных авторов. Для удобства сравнения исходные рисунки мною немного изменены: на них нанесены одинаковые обозначения известных помещений, шахт, коридоров и проходов ВП. Даже беглый взгляд на эти три разреза говорит о том, что авторы далеко не всегда согласны между собой. Наиболее правильным кажется мне разрез, включающей информацию, полученную с помощью робота Рудольфа Гантенбринка, воспроизведённый по книгам Р. Бьювэла и Э. Джилберта *Секреты пирамид. Созвездие Ориона и фараоны Египта* [5] и Г. Хенкока *«Следы богов. В поисках истоков древних цивилизаций»* [19]. На этом разрезе (рис. 3.19 а) приведена суммарная информация по обеим книгам.

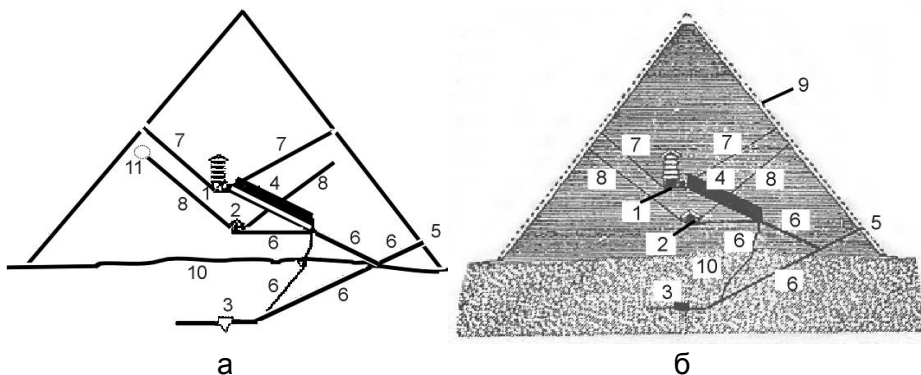



Рис. 3.19. Разрез ВП через центр по меридиану (север – юг):
 а – по книгам Р. Бьювэла и Э. Джилберта, а также
 Г. Хенкока [5, 19], б – по книге П. Брантона [8], в –
 по книге Т.М. Фисанович [6]

Из камеры царя идут два канала: один выходит на поверхность северной грани (его угол к горизонтали составляет $32^{\circ}28'$), другой – южной (его угол – 45°). От разрезов, приведенных в других литературных источниках, этот разрез отличается длиной каналов, проведенных из камеры царицы (сечением 23×20 см²) и обозначением места потайной двери, в которую упёрся второй робот («Упуат-2») Рудольфа Гантенбринга, пройдя по каналу расстояние около 65 метров

(март 1993 года). Углы наклона каналов из камеры царицы составляли в сторону северной грани 39° , в сторону южной – $39,5^\circ$. Но каналы из камеры царицы, во-первых, на 13 см не доходили до внутренней поверхности камеры и, во-вторых, не доходят до поверхности граней пирамиды, т.е. со всех сторон были спрятаны от взоров непосвящённых в их тайны людей. Похоже, вентиляционное назначение не проходит. Тогда что же это такое? Так на повестку дня был поставлен вопрос звёздной ориентировки каналов. Северный канал из камеры царя был ориентирован на звезду Тубан (α Дракона), южный – на пояс Ориона. Северный канал из камеры царицы направлен на звезду Кохаб (β Малой Медведицы), южный – на Сириус. Северные каналы из обеих камер имеют изгибы, позволяющие им обогнуть Большую галерею. На схемах с целью упрощения это не показано.

Разрез на рис. 3. 19 б отличается тем, что на нём оба канала из камеры царицы проведены до облицовки пирамиды, чего нет на самом деле (сама облицовка показана пунктиром).

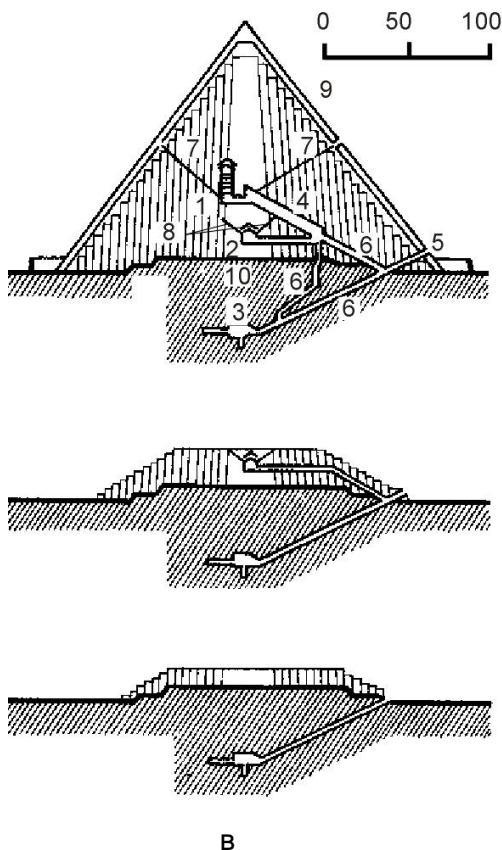
В книге Т.М. Фисанович «Таинственный мир пирамид» [6] излагается довольно распространённая версия о том, что пирамида строилась по нескольким последовательным проектам: сначала-де фараон хотел сделать подземную погребальную камеру. Затем он передумал и, не заканчивая её, стал сооружать погребальную камеру выше. Теперь это помещение называется камерой царицы. На схеме Т.М. Фисанович из камеры царицы выведены очень короткие каналы. Потом фараон снова передумал и стал надстраивать пирамиду выше. Соорудили третью погребальную камеру, называемую нами камерой царя, которая имела над собой очень странные сооружения, называемые (опять же нами) разгрузочными камерами. Вся эта последовательность этапов как раз и показана на рис. 3.19 в, если рассматривать её снизу вверх.

Меня удивляет, как современные исследователи, зная, с какой даже не ювелирной, а оптической точностью сориентирована и построена пирамида, какие глубочайшие информационные глубины в ней заложены, какие технологии, невероятные и по сей день, использовались для её возведения, могут предполагать отсутствие первоначального плана и проекта ВП. Такого просто быть не могло. Никакая гигантомания фараона не может привести к созданию такого чуда, да ещё в те времена,

когда, по мнению историков, у египтян не было ни колеса, ни железных инструментов. Думаю, что изначально имелся проект не только самой ВП, а всего комплекса пирамид Гизы. Возможно, и не только Гизы, а всего Египта. А ещё некоторыми исследователями рассматривается возможность существования на всей нашей планете единой сети пирамид и мегалитических сооружений, энергетически связанных между собой и выполняющих определённые задачи планетарного масштаба. А раз сеть единая, то и изначальный проект должен быть единым.

Но вернёмся к рис. 3.19 в. На нём хорошо изображена одна деталь, которая, с моей точки зрения, чрезвычайно важна. Она встречается и у других авторов. Эта деталь – форма так называемого «природного» холма в центральной части основания пирамиды. Дело в том, что такую точнейшую разметку квадратного основания со сторонами более 230 метров, как у ВП, на поверхности, если она не идеально плоская, а имеет в середине холм, сделать необычайно трудно, если не невозможно. Проще холм срезать. И строителям пирамиды это было явно по плечу. Но холм оставлен. Мне приходилось читать (и не только у Т.М. Фисанович), что это не просто холм, а холм, имеющий ступенчатое строение. А это весьма напоминает линзу. Такие гранёные линзы применяются в прожекторах для усиления светового потока и увеличения его дальности. В случае ВП, если это так, вопрос заключается в том – какого потока? Или любых потоков вообще?

Во всём, что касается Древнего Египта и ВП в том числе, далеко не все научные сведения попадают в печать. Главная беда заключается не только в том, что мы очень мало знаем, но и в том, что как только появляется какая-либо новая информация, не укладывающаяся в существующую историческую парадигму, официальная наука её тут же предаёт анафеме, а исследования приостанавливаются на неопределённый срок. Вслед за этим свой «вклад» вносят египтяне: государством Египет на исследования накладывается запрет. Так было и с роботом Р. Гантенбринка. В 1993 году робот сфотографировал некую дверь с металлическими ручками и щелью под нею, из которой насыпался какой-то тёмный порошок. Лазерный луч робота, направленный в эту дверь ушёл куда-то. Следовательно, дальше было пустое пространство. На дальнейшие исследования Р. Гантенбринка разрешения не получил. Египтяне, как сообщали средства

массовой информации, продолжили работы сами во второй половине 2002 года. В путь отправился «Пирамидоход», снабжённый дрелью и миниатюрной телевизионной камерой. Первую дверь просверлили, в отверстие ввели телекамеру. Оказалось, что за первой дверью находится небольшая комната, в дальнем конце которой обнаружена аналогичная дверь, а вот что за нею? Либо пока ещё неизвестно, либо сведения утаиваются. Кроме того, часть материалов, которые всё-таки попадают в печать, недостоверна: просто погоня за журналистской сенсацией и спекуляции на эту тему.

Теперь для информации к размышлению приведу некоторые дополнительные сведения по ВП.

1. Подземная камера находится на глубине 180 метров от вершины пирамиды [19]. Угол нисходящего коридора составляет $26^{\circ} 31' 32''$. Его длина – 105,15 метра. Точность прокладки потрясающая: отклонение от прямой на всей длине по стенам не превышает 6, по потолку – 8 миллиметров, а на длине более 40 метров (из 105) – вообще менее 0,5 миллиметра [1].

2. При исследованиях в ВП группой учёных, состоящей из французов и японцев, использовался новейший прибор – микрогравиметр, с помощью которого внутри ВП было обнаружено три неизвестных ранее помещения. Одно из них имеет длину 30 метров, ширину 5 метров и высоту 3 метра. Просверлив отверстия, археологи «заглянули» туда телевизионным зондом и обнаружили в пустотах песок (!), но не тот, который в изобилии имелся вокруг пирамиды, а встречающийся лишь в шести километрах к западу.

3. Пирамиды сильно поглощают ультрафиолетовую часть спектра (в десять раз сильнее, чем, например, кубы).

4. Пирамиды непроницаемы для рентгеновских лучей.

5. В 1969 году под руководством американского физика, лауреата Нобелевской премии доктора Луиса У. Альвареса с помощью американской Комиссии по атомной энергетике и при поддержке египетского правительства была исследована пирамида Хаф-Ра (Хефрена). С целью установления неизвестной внутренней планировки или хотя бы обнаружения пустот (потайных помещений) с помощью точных электронных приборов, расположенных в подземной погребальной камере, проводилась регистрация прохождения через пирамиду космических лучей. Можно считать, что эксперимент потерпел неудачу. И неудача

была весьма странной. Мало того, что при повторных обработках на компьютерах более чем 6000 измерений получались совершенно разные результаты, но и построенное объёмное компьютерное изображение внутреннего устройства пирамиды совсем не соответствовало планировке, известной на сей день. Очень любопытное высказывание доктора Амра Гохеда, принимавшего участие в этих исследованиях, приводит С.Б. Проскураков в книге [1]:

Либо геометрия пирамид вносит существенные ошибки, которые влияют на наши записи, либо имеет место загадка, которую мы не можем объяснить. Назовите её как угодно: оккультизмом, проклятием фараонов, колдовством или магией – существует некоторая сила, которая нарушает законы науки при работе внутри пирамиды!

Мистика какая-то. Учёный мир разводит руками. О повторных попытках подобного эксперимента информации не было.

Но вернёмся на круги своя. Итак, ВП древними египтянами именовалась «ХУТ», что в переводе означает «Светильник», «Светоч». Если при всём этом вторая пирамида называлась «УРТ», т.е. «Великая», то почему бы это, ведь первая больше? По-моему, только потому, что именно в «Светоче» должно быть сосредоточено нечто особенное, чего нет даже в «Великой». Эту пирамиду «Светоч» можно сравнить с гигантским сейфом, хранящим то, чего мы до сих пор не достойны. И это могут быть только Знания. Недостойны – потому и не можем подобрать к «сейфу» ключей.

То, о чём я буду писать дальше, – в основном плоды моих размышлений. Некоторая часть информации получена медитативным путём (она будет соответствующим образом обозначена).

3.4.3. А что, если?

Идея зеркальной пирамиды, находящейся под ВП, мне неоднократно встречалась в разных книгах. Естественно, такой пирамиды никто из археологов никогда не находил и не найдёт. Эта пирамида энергетическая, тонкоплановая. Люди могут видеть, ощущать и даже работать в ней можно только в

изменённом состоянии сознания (ИСС). Другое дело, сущности, находящиеся в тонком мире. Они там дома.

Теперь я приведу информацию, полученную мною в медитативном состоянии, и не просто в медитативном состоянии, а когда я находилась непосредственно в верхней трети пирамиды, построенной по канонам ВП в пригороде Петербурга. Её фотография приведена на рис. 3.20. Высота пирамиды – 3,7 метра, материал – дерево.

Об этой пирамиде речь пойдёт и далее, поэтому я и решила показать, как она выглядит.



Рис. 3.20. Пирамида
в пригороде
Санкт-
Петербурга

Когда сидишь в верхней трети этой пирамиды, то почти упираешься головой в срезанную вершинку. Основываясь на своём опыте, могу утверждать, что практически сразу же чувствуешь, как открывается информационный канал. Разумеется, никакие личностные или бытовые вопросы меня не интересовали. Считаю, что в подобной ситуации задавать их просто неэтично. Меня интересовали только Знания. И я никогда не получала на свои вопросы полных и развёрнутых ответов, советов или рекомендаций – только подсказки. А дальше следовал процесс, который, как я уже писала во втором разделе этой книги, мой Наставник выразил указанием «Мудри!» Нам не дают готовых решений. Нужно поработать и самим. При взаимодействии с информационным полем мною были использованы два варианта. Первый – без предварительного формулирования какого-либо вопроса я просто входила в

состояние «мозгового безмолвия» и подчинялась воле руководителей. Они сами знают, что для меня важнее. Кстати, иногда всё начиналось не с потока информации, а с энергетической обработки. Видимо, это диктовалось моим состоянием. При таком воздействии ощущалось покалывание и прохождение потоков. Поле внутреннего зрения иногда окрашивалось в вишнёвый или бирюзовый цвет. Порой цвета сменяли друг друга. После этого уже шла информация. Доверие к руководителям всегда оправдывалось. Я получала подсказки по наиболее важным для меня в тот момент вопросам, даже не формулируя их. Второй вариант взаимодействия с информационным полем заключался в том, что я заранее готовила перечень вопросов и задавала их последовательно. Но опять-таки в ответ получала только подсказки.

Был период, когда предметом моих постоянных размышлений была ВП. Однажды сижу в пирамиде, погружаюсь в ИСС, вопросов не задаю, но слышу слова: «Нулевой уровень – подземная камера, общая начальная высота 180 метров, есть зеркальная пирамида – энергетическая». Всё. А больше ничего и не надо. Остальное – плоды размышлений.

Вот что кажется совершенно удивительным: работает в Египте метрическая система. Удивительно работает. Возьмём Меридово озеро, о котором имеется свидетельство Геродота. Я уже упоминала, что в центре этого озера стояли две пирамиды высотой по 180 метров при равной высоте погруженной и надводной частей – по 90 метров. А уровень 90 метров, между прочим, – энергетическая нейтраль тех пирамид. Числа 180, 90 совершенно не случайны. Кстати, это касается не только Египта. Основание Вавилонской башни, обнаруженное Р. Кольдевеем, равнялось 90х90 метров, а сама башня (по описаниям) состояла из семи ступеней и имела общую высоту тоже 90 метров. С.Б. Проскуряков в своей книге [1] приводит обоснование утверждению о том, что при измерениях египетских памятников древности метрическая система работает:

...из анализа таблицы, связанной с феноменом числа 108, невольно напрашивается вывод: для Солнечной системы десятичная метрическая система и сам метр – объективные закономерности. Что же в таком случае взять за эталон с позиции физики?

Считается, что свет (при скорости 300 000 000 м/сек) проходит за один час в вакууме 108×10^{10} метров. Однако, на самом деле его скорость 299 792 458 м/сек. Если с учётом этой поправки за эталон метра принять одну десятиллиардную часть $1/108$ вышеуказанного расстояния, то он будет равен 0,9993 метра, то есть отличаться от общеизвестного метра на 0,7 миллиметров, но всё-таки отличаться. Где же в таком случае спрятано это отличие в пирамиде Хеопса? На наш взгляд, в облицовке стороны основания, величина которой с двух сторон равна 0,164 метра, и вот почему. Если измерить новым эталоном обычные 233 метра, то получится цифра 233,1632. Но ведь это и есть длина стороны нижнего основания Великой пирамиды, замеренная с точностью до 0,8 миллиметра. Отсюда следует вывод: в величине облицовки заключается разница при замере длины стороны основания в 233 метра обычным метром и эталоном, равным 0,9993 метра.

Однако, судя по всему, подчеркнув эту разницу таким конструктивным способом, мудрый зодчий Гизского комплекса для удобства пользовался эталоном метра с учётом округлённого значения скорости света – 300 000 000 м/сек, а потому десятичная метрическая система того уровня цивилизации так ощутима для нас, современных исследователей.

Серьёзнейший аргумент. Мы знаем, что в 1799 году в качестве эталона метра был изготовлен платиновый образец, длина которого равнялась одной десятиллионной части одной четверти Парижского географического меридиана. Казалось бы, величина случайная. Но ведь ничего случайного, как говорится, не бывает. Ещё одно подтверждение глубины знаний древних. (Интересно, а почему мы всегда говорим именно о Парижском меридиане, если известно, что все меридианы между собой равны, а вот у всех параллелей длина разная?)

Итак, если за нулевой уровень принять уровень подземной камеры, то получится разрез, который изображён на рис. 3.21. Длина стороны основания такой пирамиды оказывается равной 285 метрам.

Прежде чем рассматривать разрез, напомним, что энергетически по высоте пирамиду можно разделить на три зоны. Верхняя треть – заряжена положительно, нижняя – отрицательно, а в середине находится нейтральная плоскость с нулевой энергией.

Логически, с моей точки зрения, разрез, приведенный на рис. 3.21, выглядит гораздо более обоснованным, чем общепринятый. Во-первых, высота обретает эзотерически значимую величину. Во-вторых, пол камеры царя – главного помещения пирамиды – оказывается на энергетической нейтрали. В третьих, пол камеры царицы оказывается на границе нижней и центральной трети пирамиды. В четвёртых, что мы и имеем на самом деле, подземная камера, находящаяся на уровне основания, обладает самой сильной отрицательной энергией в пирамиде. В-пятых, тот самый ступенчатый холм, если его продолжить в подземную часть, даст очертания, ещё более напоминающие ступенчатую линзу.



Рис. 3.21. Разрез ВП, построенный с учётом медитативной информации, размеры указаны в метрах

Если исходить из энергетики пирамиды, то в данном случае мы имеем: максимум «минуса» в нижней камере, примерно одну треть от этого «минуса» во второй камере (царицы), ноль – в верхней камере (царя). Может быть, именно потому там и расположили саркофаг? А где же максимум «плюса»? Только на вершине пирамиды, там, где когда-то должен был находиться золотой пирамидион. Я бы ещё, пожалуй, по аналогии с помещением, названным нами камерой царицы, поискала скрытое помещение на границе центральной и верхней зон точно

по центру пирамиды (120 метров высоты, считая от подземной камеры).

Косвенное подтверждение представлению о строении пирамиды и назначении уровней я нашла в книге Розмари Кларк «Священные традиции Древнего Египта» [20]. Из этой книги с сохранением подрисовочной подписи я привожу на рис. 3.22 разрез пирамиды, внутреннее строение которой, как пишет Р. Кларк, «становится ясным в свете эзотерической физиологии Звёздного пути». Перед этим она пишет о трёх путях посвящения: Лунном, Солнечном и Звездном (самым высшем).

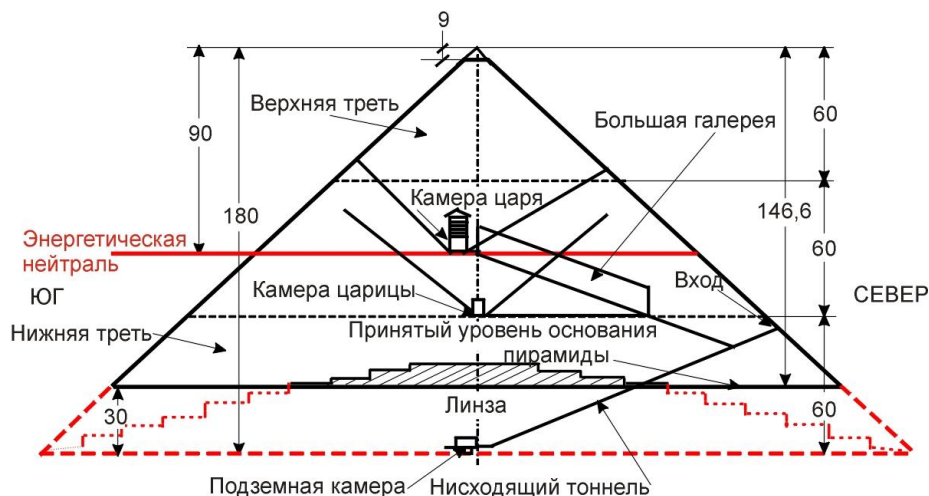

Рис. 3.22. Эзотерическая физиология пирамиды [20]

Обозначения на рисунке и некоторые наименования требуют дополнительного пояснения. С правой стороны от пирамиды, там, где находится север, снизу вверх автор расставила тела человека в следующем порядке (все наименования в транскрипции Р. Кларк):

- на уровне подземной камеры (А) – *Кхат* – физическое тело, внешняя оболочка, которая подвержена распаду;
- на уровне камеры царицы (С) – *Ка* – двойник, эфирное тело;
- на уровне камеры царя (D) – *Ба* – астральное тело;
- на уровне пирамидиона (Е) – *Акх* – Светоносная сущность, сосуд духовного разума.

Здесь следует заметить, что автор [20] отступает от традиционного представления: обычно в египтологии считается, что *Ка* – это астральный двойник, а *Ба* – витальная составляющая души.

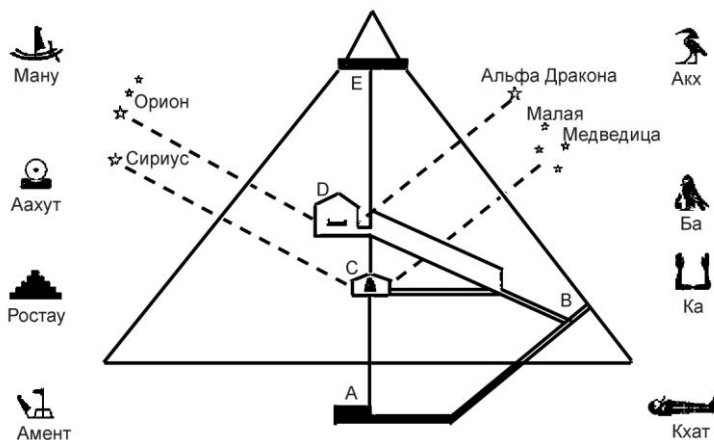
Слева, т.е. со стороны юга, представлено «объединение космических миров»:

на уровне подземной камеры – *Амент* – царство мёртвых, горизонт запада, «мир теней»;

на уровне камеры царицы – *Ростау* – место перехода, «то, что на земле»;

на уровне камеры царя – *Аахут* – Свет горизонта, огонь, «то, что находится в промежуточном мире»;

на уровне пирамидиона – божественный (причинный) мир «то, что на небесах».

Такое разделение уровней ВП по назначению очень хорошо согласовывается с пирамидой, имеющей высоту 180 метров.

Разумеется, ВП, как и другие пирамиды, никогда не предназначалась в качестве усыпальницы ни для Ху-Фу (Хеопса), ни для кого-то другого. Само по себе это сооружение настолько многоцелевое, что едва ли мы можем на современном этапе развития научного интеллекта хотя бы перечислить все направления его функционирования. Но по поводу одного из назначений моя медитативная информация вполне совпадает с тем, что порой описывается в некоторых публикациях другими авторами. Я имею в виду завершающую процедуру посвящения. Неофит (претендент на посвящение), прошедший соответствующую подготовку и завершивший предшествующие этапы, вводился иерофантом (жрецом высокого ранга, который руководил подготовкой, обучением и посвящением неофита) в определённое состояние и помещался на трое суток в саркофаг в той самой камере, которую мы называем царской. Тут должна быть энергетическая нейтраль пирамиды, где и возможен максимум воздействия космических энергий. Иначе просто нельзя. Каналы, ориентированные на конкретные звёзды, видимо, служили и служат по сей день резонаторами их энергий (принцип волноводов). Тело физическое оказывалось в каталептическом состоянии. Дальнейшая работа проводилась на двух уровнях. В теле физическим шла трансмутация – преобразование тканей под воздействием пирамиды на клеточном уровне, а может быть, и закладывалась космическая информация на уровне атомов и

элементарных частиц. Р. Кларк пишет о том, что наивысшим путём посвящения был Звёздный путь. Конечно, такая Мистерия посвящения должна была проводиться в ВП и больше нигде. Нет ничего ни в Египте, ни в мире равного ей не только по габаритам и массе, но и по важности. Именно в камере царя и шла космическая обработка, тело физическое становилось «тем, что находится в промежуточном мире». Для этого и нужна нейтраль. Работа с тонким телом шла, главным образом... в зеркальной пирамиде. Если пирамида, разрез которой приведен на рис.3.21, – тетраэдр, то вместе с зеркальной пирамидой получается уже октаэдр – кристалл, подобный алмазу. Разрез такой сдвоенной пирамиды (бипирамиды) представлен на рис. 3.23.



Рис. 3.23. Разрез бипирамиды, построенный с учётом медитативной информации

Зеркальная часть пирамиды – тонкий мир, царство Осириса. Мистерия посвящения, которая в нём проводилась – это и есть Мистерия Осириса. Тот, кто её прошёл, становился жрецом Осириса. Для жреческой касты это было самое высокое посвящение, дававшее право при определённых условиях занять

место Верховного жреца страны. Такое посвящение прошёл Моисей, о чём прекрасно написано в книге Э. Шюре «Великие посвящённые» [21]. Сама окончательная процедура посвящения Осириса заключалась в повторении его пути: умирание (трансмутация) грубого тела в саркофаге в камере царя, обработка тонкого тела в зеркальной пирамиде, возрождение в новом качестве, превращение неопита в жреца высочайшей категории, в мага.

Сами Мистерии Египта всегда представляли собой некое ритуальное действо, насыщенное символикой, порой с участием большого количества действующих лиц. Оно сопровождалось чтением особых текстов, жертвоприношениями (вино, фрукты, хлеб). Набор текстов образовывал основу сложных ритуальных драм, исполнявшихся внутри пирамид и храмов. На разных этапах церемоний осуществлялось подношение еды и питья. Работала и символика изображений, и символика текстов, и обязательный акт символического поглощения божественных сил, мудрости, который можно рассматривать как вариант физического причастия. Р. Кларк пишет:

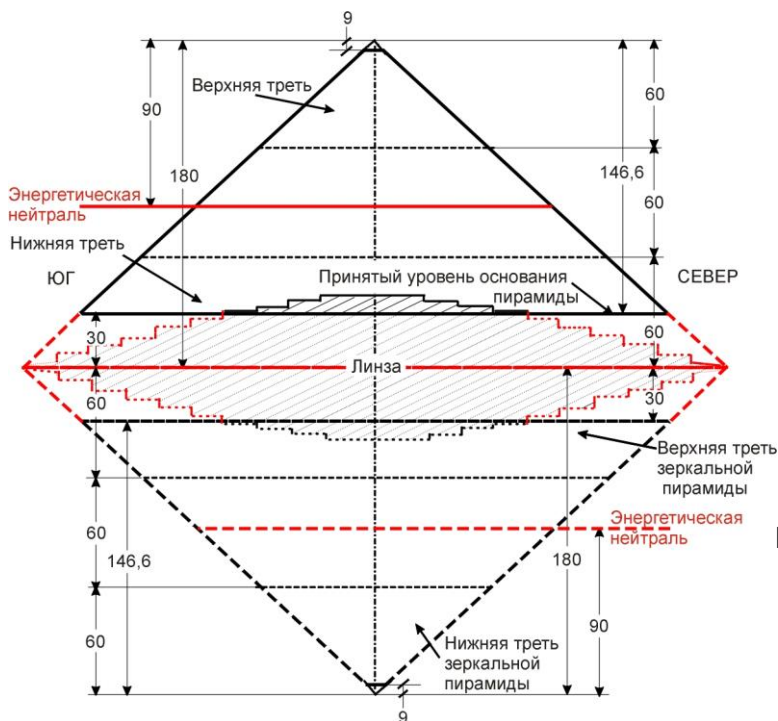
Возможно, эти загадочные тексты сопровождали обряд подношения, пробуждая мистические процессы, в которых поглощение священных субстанций приводило к пресуществлению телесной оболочки в божественную форму [20].

По моей медитативной информации, основная часть Мистерии проводилась в специальном зале, расположенном на уровне вершины зеркальной пирамиды. Там, где у верхней пирамиды усечённая вершина, в нижней установлен кубический постамент, на котором и находился посвящаемый в течение всей процедуры. Высота постамента соответствует высоте пирамиды. Этот постамент – тот самый куб, который изображён на Первом Великом Аркане карт Таро (Аркан «Маг»). Только на карте на кубе изображены магические инструменты, а в Мистерии посвящения там находится будущий маг (жрец высшей категории). Посвящающий – бог мудрости Тот (или жрец, исполняющий его роль) – стоит непосредственно перед кубом лицом к нему (как на Аркане). За спиной Тота (жреца) находится стена, перед ним – куб, а перед кубом – основное пространство зала посвящения, на стенах которого представлены все изображения истинных Великих Арканов. Прошедший такое

посвящение, помимо полного объема Знаний, приобретает возможность жить свободно как в мире формы, так и в тонком. Посвящение, как пишет Р. Кларк, «приводило к пресуществлению телесной оболочки в божественную форму».

Посвящение фараонов – посвящение Гора – осуществлялось совсем в других местах и, видимо, по ступеням: в Дендере (половина), и в храмах Исиды, Хатор и Восходящего Солнца (Ра-Хорахти), охраняемого Львом (Сфинксом?). Именно об этом говорит иероглифический текст на самом Дендерском Зодиаке. В моей книге «Послание из прошлого. Расшифровка Дендерского Зодиака» [22] приводится и расшифровка самого изображения с точки зрения фундаментальных наук (физики, математики, астрономии) и собственный оригинальный перевод текста.

Ушедший с земного плана в царство Осириса фараон сам становился Осирисом, а новый фараон – его сыном Гором.

Исходя из того, что южный канал из камеры царя направлен на пояс Ориона (а Орион отождествлялся с Осирисом), можно предположить, что камера предназначалась для высшего жреческого посвящения мужчин. Назначение другой камеры ВП – камеры царицы, вполне возможно, было тоже связано с процедурами посвящения. Южный канал из камеры царицы ориентирован на Сириус. А Сириус отождествлялся с Исидой. Возможно, посвящение в этой камере было Мистерией Исиды. И совершенно не существенно то, что в камере царицы каналы – энергетические резонаторы космических энергий звёзд – не имеют видимых выходов на поверхность пирамиды (а раньше не имели выходов и внутрь камеры). Для тонких энергий и информации грубая материя не может служить препятствующим экраном.

Холм в основании (ВП) является верхней частью линзы, расположенной в центре октаэдра (от самых вершин квадрата оснований); линза служит генератором, усилителем и преобразователем энергии, но не служит для фокусировки (фокусируют потоки вогнутые грани пирамиды). Высота холма от уровня земли в центре должна быть 15 метров, суммарная толщина гипотетической линзы в центре - 90 метров, для каждой из пирамид октаэдра - по 45 метров.

Заканчивая разговор о бипирамиде, не могу не привести ещё одну информацию, полученную мною в медитативном

состоянии задолго до информации о достроенной до высоты в 180 метров ВП и её зеркальном тонкоплановом продолжении вниз. Для работы с энергиями мне было рекомендовано сделать бипирамиду (октаэдр) из белого оникса. Пропорции должны были соответствовать пропорциям ВП. Белого оникса достать мне не удалось, но из белого мрамора такую двойную пирамидку я сделала. Действительно, очень сильный получился инструмент. Возможно, из оникса он был бы ещё более мощным.

3.4.4. Почему Гиза?

Если провести нулевой меридиан Земли через ВП, то можно увидеть довольно интересный результат такого «самоуправства». Этот меридиан (по Гринвичу $31^{\circ} 14'$ в.д.) делит всю земную сушу на две равные половины. В книге «Путешествие в сакральный Египет» [8] П. Брэнтон пишет:

Великая пирамида является естественной точкой для определения центрального меридиана всей планеты. Из чего можно сделать вывод, что ее положение на поверхности земли действительно *уникально*. И как бы подтверждая это заключение, ее четыре наклонных грани строго сориентированы по четырем сторонам света.

Такое неординарное географическое положение рукотворного монумента может быть объяснено только двумя способами: либо это просто ничего не значащее совпадение, либо решение, тщательно продуманное заранее. Но когда имеешь дело с такой проницательной и интеллектуальной расой, как древние египтяне, более правдоподобным выглядит все-таки последнее объяснение. Тот факт, что крупнейшее в мире каменное сооружение расположено как раз на центральной линии мира, иначе как поразительным не назовешь! Если самое замечательное из всех когда-либо воздвигнутых на земле зданий расположено, как выясняется, в столь знаменательном месте, это обстоятельство, безусловно, заслуживает самых серьезных размышлений!

На фоне сказанного уже кажется мелочью то, что этот центральный меридиан делит Дельту Нила, образованную устьем этой реки, на две практически равные части; а также то, что двумя прямыми линиями, проведенными от ВП под прямым углом друг к другу, можно было охватить нильскую дельту как раз всю цели-

ком. На рис. 3.24 дана карта Египта так, как она приводится в книге Г. Хенкока «Следы богов» [19]. Собственно, точные координаты ВП по долготе составляют $31^{\circ}09'$. Г. Хенкок не считает это погрешностью: только на этом месте имелось надёжное скальное основание, способное выдержать на неопределённо долгое время нагрузку более шести миллионов тонн на площади основания около пяти гектаров.



Рис. 3.24. Фрагмент карты Египта (север находится внизу, юг – вверху, как принято на древних египетских картах)

Что же такое наш официально принятый нулевой меридиан? Меридиан, проведённый через Гринвич. Законодателями в мире науки в те времена, когда вводилась сетка планетарных долгот и широт, были англичане, а центром подобных исследований – Гринвичская обсерватория. Гринвич для самой Земли – совершенно случайная точка. Но, видимо, Древним было известно о планете гораздо больше, чем нам и нашим недавним

предшественникам, и они построили ВП, обозначив, таким образом, главную планетарную точку отсчёта.

И другое важнейшее замечание на ту же тему: этот меридиан – единственный истинный нулевой ещё и потому, что для Земли он всегда занимает постоянное место. Известно, что существует так называемая тектоника плит. Все плиты движутся и движутся с разными скоростями. Все, кроме Африканской плиты.

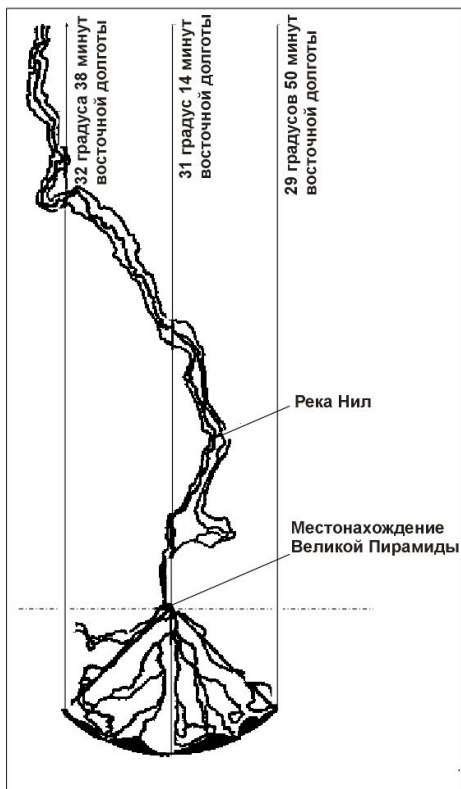
Итак, истинный нулевой меридиан планеты по Гринвичу расположен на $31^{\circ}14'$ восточной долготы ($31,23^{\circ}$). Запомним. Это нам ещё понадобится. Не менее интересно и другое – расположение ВП по широте. Она расположена на 1,6 км к югу от широты 30° . Её точная широта равняется $29^{\circ}58'51''$. Отклонение составляет 1 дуговую минуту и 9 дуговых секунд. В книге Г. Хенкока и Р. Бьювэла «Загадка Сфинкса» [23] приводится такое интересное астрономическое наблюдение:

Если бы проектировщик хотел, чтобы наблюдатель реально (а не мысленным взором) видел бы небесный полюс на высоте 30° , стоя у подножия пирамиды, ему пришлось бы учесть атмосферную рефракцию, а для этого пришлось бы возвести постройку не точно на тридцатой широте, а на широте $29^{\circ} 58' 22''$.

По всей вероятности, это и учитывалось при строительстве. Погрешность составляет 31 секунду, т.е. меньше 0,009 градуса! И это для такого невероятно огромного сооружения!

Видимо, во времена проектирования и строительства комплекса Гизы возможности определения широты и долготы точки на местности были поистине уникальными. Следует отметить ещё и то, что для Египта место расположения пирамид было особым, ибо в большинстве своём они находились на сакральной территории, не принадлежащей административно ни к Северному, ни к Южному Египту. Пространство между 29-м градусом 51-й минутой и 30-м градусом 6-й минутой северной широты образовывало особую область, называемую Сокар. Бог Сокар – человек с головой сокола, хранитель некрополя Мемфиса. Иногда Сокар отождествляется с Осирисом. В самом начале официальной истории Египта фараон Менес сделал Мемфис столицей объединённого Египта. Мемфис находился как раз на 29-м градусе 51-й минуте северной широты. Территория всего в 6 минут широты стала священной. И на этой территории, а именно в Гизе находился Сокар-Ростау (или Раостау) – место

перехода, место, соединяющее мир земной и Дуат – небесный мир Осириса.

Таким образом, можно считать, что ВП выполняет функцию геодезического маяка планеты. Если вспомнить о пентагональной структуре планеты и идти от Гизы с шагом в 72° , то, как я уже упоминала в первой части, следующим будет храмовый комплекс Ангкор в Камбодже, затем острова Гилберта и Фиджи в Тихом Океане, остров Пасхи и, наконец, Срединный Атлантический хребет напротив Гибралтара – одно из наиболее вероятных мест нахождения затонувшей Атлантиды. А если в качестве шага взять 18° , что тоже соответствует пентагональной структуре, и идти от Гизы по направлению на восток, то особые (реперные) точки будут располагаться в такой последовательности (точки вблизи 30-й параллели подчёркнуты): Гиза – Шумер – Мохенджо-Даро (Хараппа) в Индии – Тибет и Гималаи (Джомолунгма – Эверест находится чуть восточнее реперной точки) – Ангкор – южная часть Великой Китайской Равнины с устьем Янцзы вблизи современного Шанхая – Море дьявола (треугольник от Японии до Тайваня и островов Нампо) – остров Понапе – острова Гилберта и Фиджи – острова Самоа и Гавайи – остров Пасхи – острова Галапагос – Мезоамерика – Бермуды – Срединный Атлантический хребет – Азорские острова – Юго-западная часть Британии (Стоунхендж) – Сахара – Гиза.

Разумеется, такой точности географических координат, как в случае с Гизой, не наблюдается. Но нельзя забывать, что вследствие тектоники плит за большой промежуток времени положение этих особых (реперных) точек должно было измениться. Так, остров Пасхи от расчётной долготы смещён примерно на 360 км в сторону Южной Америки, именно в ту сторону, куда движется плита, на которой он расположен. То же и со Стоунхенджем.

Нам достались в наследство кое-какие, порой очень скудные сведения о древних цивилизациях на материках. Например, Шумер, Мохенджо-Даро, Ангкор, Китай, о Египте я уже и не говорю. Но о погибших цивилизациях, которые поглотила пучина океанов (Лемурии, Пацифиды, Атлантиды), мы можем только строить различные предположения. Нас к этому подводят руины мегалитических сооружений на островах Океании, странные скульптуры на острове Пасхи, неизвестно откуда возникшие и куда исчезнувшие культуры прибрежных зон Южной и

Центральной Америки, обнаруженные под водой в последние несколько десятков лет в океанах и морях планеты различные сооружения, в том числе и пирамидального типа. И так далее.

По координатам всё это очень хорошо привязывается в Гизе и совсем не привязывается к Гринвичу. А почему? Мы уже говорили об особенностях кристаллов вообще и о том, что наша планета, высоко организованная мыслящая и живая структура, – тоже кристалл, имеющий форму пентагондодекаэдра. Структура такого кристалла (вершины, рёбра, грани) характеризуется главными углами 72, 108 и кратными им. Строение определяет особую энергетику на поверхности кристалла в определённых точках и по определённым линиям. Поэтому не приходится удивляться, что Древние, которые знали об этом значительно больше нас, использовали энергию планеты. Цивилизации и возникали именно там, где эту энергию использовать можно было максимально. Сама Земля создавала для этого особые условия.

У Т.М. Фисанович в её книге [6] есть такое заявление:

Сейчас широкое распространение получила гипотеза, согласно которой все (в широком смысле этого слова) святые места на Земле, такие, как Стоунхендж, Финдхорн, Карнак, Лурд и другие соединены друг с другом невидимыми меридианами, точно такими же, какие проходят по телу человека в соответствии с учением мастеров акупунктуры. Если пирамиды действительно связаны друг с другом, между ними должен происходить подобный обмен энергией.

Но если принять точку зрения, что наша планета имеет кристаллическое строение, то окажется, что эти «невидимые меридианы» – не что иное, как основные направления кристаллической решётки, по которым, безусловно, может происходить обмен энергиями, а «святые места» – узлы, реперные точки, связанные со строением кристалла Земля, и Древние знали, где они находятся. И не «святые места» создают «невидимые меридианы», чтобы мог «происходить подобный обмен энергиями», а «святые места» расставлены кем-то очень мудрым там, где их нужно было поставить. Тогда и становится возможной реализация их взаимной связи.

Существует очень любопытный документ, найденный в 1929 году. Называется он «Карта Пири Рейса». Эта карта была составлена турецким адмиралом в 1513 – 1517 годах. Она была нарисована цветными красками на шкуре газели. В брошюре «Бахрия» Пири Рейс поясняет, как была составлена эта. Он использовал 20 различных старых карт. Адмирал пишет, что часть его источников «родом» из эпохи Александра Македонского (Александр Македонский умер в 323 г. до н.э.). Уцелела только половина этой карты (рис. 3.25). Но и этого оказалось совершенно достаточно, чтобы после того, как американские военные картографы перестроили её в привычные для нас координаты, она потрясла весь мир.



Рис. 3.25. Карта адмирала Пири Рейса (1517 год)



Рис. 3.26. Круговая карта Земли с центром над Гизой

В 1958 году университет в Джорджтауне организовал публичные чтения, посвящённые тайне карты Пири Рейса. В книге «Именем Зевса» [24] Эрих фон Деникен цитирует выступления

двух американских военных картографов, работавших с этой картой.

Маллери: «Это, конечно, ещё та проблема. Мы не можем представить, как можно было сделать столь точную карту без помощи самолётов. Но фактом является то, что она была сделана. И не только это, она абсолютно корректно определяет градусы долготы, то есть то, что мы сами научились делать только в позапрошлом столетии».

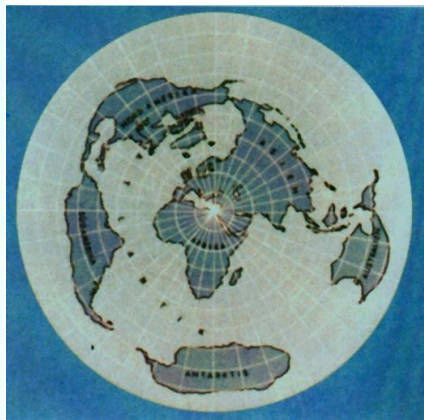
Уолтерс: «Нам ещё и сегодня трудно понять, как могли быть настолько точны картографы, за много столетий до нас открывшие то, что сделали мы сами не так давно с помощью современных научных методов картографии».

После перестройки карты Пири Рейса в современные координаты оказалось, что не только контуры Северной и Южной Америки, но и береговая линия Антарктиды попали точно туда, где они располагаются на нынешних картах. На карте Пири Рейса нанесены непокрытые льдом берега Антарктиды (которая была открыта только в XVIII веке!). Современная сейсморазведка подтвердила правильность береговой линии, вычерченной Пири Рейсом.

Эрих фон Деникен приводит выдержку из письма Гарольда З. Ольмейера (тогда руководителя отдела Военно-Воздушных Сил США), занимавшегося картографией Антарктиды:

«Береговая линия была закартографирована до того, как Антарктиду покрыл лёд. Толщина льда в данной области сегодня составляет одну милю. Карту Пири Рейса невозможно согласовывать с географическими знаниями 1513 года».

Письмо датировано 1960 годом и адресовано профессору Чарльзу Хэпгуду.

На этой карте расстояние между Старым и Новым Светом указано совершенно точно; поразительно точно нанесено положение Канарских и Азорских островов и т.д.

Для нас в данном случае важно не это. На круговую карту Земли в центральной и нижней части левой половины совершенно точно накладывается изображение карты Пири Рейса. Но... Обратите внимание на рис. 3.26.

Так видна Земля, если на неё смотреть с космической высоты из точки, находящейся над Гизой!

Откуда это всё у средневекового турецкого адмирала? Видимо, он пользовался материалами, уцелевшими после пожара в Александрийской библиотеке.

Вот оно – ещё одно важное и независимое подтверждение того, что для планеты Гиза – главная точка отсчёта.

3.5. Так называемый «пирамидальный эффект»

Почему «так называемый»? Да потому, что за последние почти полвека, начиная, пожалуй, с Карела Дрбала, которому в 1959 году пришла в голову идея затачивания бритвенных лезвий в картонной пирамидке, эта тема так много обсуждалась и в книгах и в периодической печати, что, без преувеличения, просто навязла в зубах. В печати публикуется огромное количество информации самого разного сорта – от правдивой и правильной до ошибочной и даже откровенно спекулятивной. Мало искушённому читателю очень трудно отделить зёрна от плевел.

Существует ли пирамидальный эффект? Безусловно, существует. Но всегда ли это благо? А вот в этом-то весь вопрос. Мы, как говорится в русской поговорке, «суёмся в воду, не зная броду». Такими серьёзными делами, как изучение процессов, связанных с эффектом формы вообще и пирамидальной в частности, необходимо самым глубочайшим образом заниматься фундаментальной науке. Это должна быть физика, возможно, и математика вместе с физикой. Но официальная наука делает вид, что ничего не видит, простите за тавтологию. Больше того, в учёных кругах считается, что заниматься этим – дурной тон, недостойный настоящего учёного. Потому и ковыряются в сложнейших вопросах дилетанты-любители, не имеющие, как правило, серьёзного фундаментального образования. Никто не может объяснить, **почему** что-то противоестественное с позиций законов нашей физики происходит в пирамидах, **как** происходит, что хорошо, а что плохо, как на это влиять **и можно ли**. Одна констатация фактов, в лучшем случае – честная и не искажённая. Никакой научной не то что теории, даже гипотезы нет. Но поскольку эффект налицо, то активные деловые люди стремятся использовать его по максимуму. Пирамиды строятся везде и всюду – разной высоты, с разными углами и пропорциями,

строятся на природе, в огороде, в городе на площадях, сверху на домах. В пирамидах устраиваются лечебные кабинеты, спальни, бани, рестораны. Добро бы каждый проводил эксперименты сам на себе. Но нет же, это всё активно внедряется в нашу жизнь. Даже у входа в Лувр стоит пирамида, нарушая все законы архитектуры и здравого смысла! Мы играем в игры, но понятия не имеем ни о правилах игры, ни о мере наказания проигравшему. Причём наказание может последовать не сегодня и не завтра. Оно может вылиться в какие-нибудь мутации последующих поколений. Мы постоянно забываем очень важную вещь: **незнание не освобождает от ответственности**. В афоризмах, приписываемых богу мудрости Тоту, есть такие слова: «**Только невежда знает всё, кроме своего невежества**». Это о нас.

Давайте посмотрим на наиболее известные нам пирамиды Египта и Центральной Америки и подумаем. Разве они когда-нибудь предназначались для живых? Я имею в виду обычных людей, как мы с вами, а не особо подготовленных жрецов. Процедура инициации (посвящения) проводилась в пирамидах и заключалась, помимо всего прочего, в невероятном по мощности энергетическом воздействии. Возможно, оно приводило к переходу в другое состояние и физического тела тоже. Этого ни коим образом не выдержал бы неподготовленный духовно и физически человек. Пифагор, получивший высшую степень посвящения в Египте, потратил на подготовку к нему **22 года** своей жизни! А Платон, потративший на это в Египте **13 лет**, получил посвящение только третьей от высшего уровня ступени. А мы норювим туда же, но с разбегу! Раз, два – и готово!

Прекрасно понимаю, что этим вызову бурное несогласие многих людей, в том числе и некоторых своих друзей. Но каждый имеет право и на свою точку зрения и на ошибку. А для того, кто ещё не выработал своего собственного отношения к вопросу, любая информация только на пользу. Я имею право на те предостережения, которые решила здесь высказать, не только потому, что хорошо знакома с литературой по данному вопросу, но и потому, что кое-какие «пирамидальные» эксперименты поставила на себе.

3.5.1. Воздействие пирамид на силы связи в материалах

После того, как рассказы об опытах К. Дрбала с заточкой бритв стали достаточно широко публиковаться в литературе, я решила провести подобные эксперименты, но с предшествующим и последующим исследованием образцов, поскольку в моих руках была серьёзная база для изучения структуры и свойств металлов. Для этого из оргстекла была сделана пирамида по пропорциям ВП высотой 40 сантиметров. Она устанавливалась с ориентацией по странам света в пределах точности стандартного компаса. Внутри пирамиды на одну треть высоты, считая от вершины, на специальной подставке помещались затупленные бритвы и другие металлические образцы, поверхность которых до опыта фотографировалась под микроскопом. Затем следовала выдержка в пирамиде, последующее изучение поверхности и её фотографирование. Могу сказать совершенно обоснованно как профессионал-металловед, что эффект работает: царапины, риски, отпечатки алмазной пирамиды, поставленные на приборе для измерения микротвёрдости, залечиваются. Что происходит? При затуплении бритв, нанесении царапин или вдавливании отпечатков металл в поверхностном слое подвергается деформации, его энергия в этих местах возрастает. Если такой металл будет лежать в обычных условиях, то ровным счётом ничего не произойдёт (кроме коррозии, если это железо). Но в пирамиде, при ориентации опытных образцов вдоль направления север-юг, атомы из ближайших неискажённых слоёв как бы «стекают» к дефекту и заполняют его. За счёт чего это происходит? Только за счёт ослабления межатомных связей внутри кристаллической решётки. Куда атомы «потекут»? В сторону зоны с дефектами, ибо любая система стремится к минимуму свободной энергии. Залечив «раны», система становится более регулярной, её свободная энергия понижается. Это хорошо? Хорошо. Для того, кто экономит на бритвах.

Подтверждением тому, что ослабляется энергия межатомных связей, служат также эксперименты в пирамидах А.Е. Голода с кристаллическими структурами, с кровью, с нефтью, даже с водой. В многочисленных книгах и статьях по этому поводу приводится ура-информация о том, что нефть, например, становится менее вязкой, от неё лучше отделяются примеси. Хорошо это или плохо? Для добывающих и перерабатывающих нефть предприятий облегчается транспортировка, очистка,

разделение и т.д. Для них это очень даже хорошо – выгодно. А вообще?

В книге Н.Н. Непомнящего [13] рассказывается об экспериментах в пирамиде А.Е. Голода по выращиванию кристаллов граната в платиновых тиглях. При первом же эксперименте сгорело несколько платино-иридиевых тиглей, в которых расплавлялась шихта, «прежде чем учёные догадались понизить температуру вытягивания кристаллов из расплава». Как повествует Н.Н. Непомнящий, «оказалось, что обработанная шихта получает в пирамиде дополнительную, несоизмеримую с расчётной энергию». Ой – ли? При исследовании оказалось, что новые кристаллы «обладают каким-то новым спектром. Откуда взялись в нём невиданные ранее линии, объяснить никто не мог». А дальше в связи с отсутствием финансирования все исследования прекратились (как и в случае с искусственными алмазами). Я сама всю жизнь проработала исследователем и не могу себе представить, что людям, занимающимся изучением совершенно непонятного и такого необычного явления, не захотелось бы поработать с уже полученными кристаллами и всесторонне исследовать их. Такое исследование не требовало бы никаких особых затрат ни времени, ни денег и с удовольствием было бы выполнено настоящими учёными «на голом энтузиазме» даже во внерабочее время. Да и А.Е. Голод, если уж он за свой счёт строит всюду пирамиды, такие мизерные исследовательские затраты мог бы оплатить. Другое дело, платино-иридиевые тигли. Это дорого. Но, если так резко понизилась температура плавления шихты и, следовательно, вытягивания кристаллов, то такие тигли для дальнейших экспериментов не были нужны. И профессионалу такие вещи понятны. Далее, если бы оказалось, что «обработанная шихта получает в пирамиде дополнительную, несоизмеримую с расчётной энергию», то термопара показала бы резкий рост температуры в тигле. Не может быть, чтобы в процессе эксперимента не измерялась такая элементарная вещь, как температура. Но сказано, что «температуру пришлось снизить». И уж если понижается температура кристаллизации граната, то абсолютно логично предположить, что понижается и температура плавления тиглей из самых тугоплавких металлических материалов (металл ведь тоже кристалл). А это означает только одно: резко уменьшаются межатомные связи, кристалл легче

разрушается (плавится при более низкой температуре). Следовательно, меняется сила, а, скорее всего, и природа связей. Потому и спектр новых кристаллов отличался от обычного. Кристалл стал другим. Если уменьшились межатомные связи, должна была так же резко уменьшиться твёрдость как граната, так и алмаза. Это кто-нибудь проверил? А хорошо ли это воздействие в принципе? В какую сторону изменятся свойства материалов?

На основании всего сказанного, можно предположить, что египетские технологии по размягчению камня, получению пластического гнущегося стекла использовали именно такое воздействие для ослабления сил связи в материалах.

Далее. Какая вода самая вкусная и полезная? Та, что течёт с гор. Талая. Не даром все дети любят сосульки, а животные – лужицы растаявшего снега. Эта вода ещё сохраняет информацию кристаллического строения и структуру льда (во всяком случае, на уровне малого порядка). Незамерзающая в пирамиде А.Е. Голода при тридцатиградусном морозе вода – это тоже подтверждение ослабления связей между атомами, причём самое вопиющее: кристаллическая решётка льда не образуется, пока не будет введена дополнительная энергия, например, путём встряхивания, удара. А вода – мощнейшая информационная среда, банк памяти, который сохраняет состояние ослабленных связей. Это хорошо? Для кого? Сейчас объясню.

Что касается обработанной в пирамиде воды, тут уж я смело могу сказать, что негативные последствия эксперимента пятилетней давности, поставленного мною на себе (на себе!), я чувствую до сих пор. Дело было так. В верхнюю треть той же пирамиды, в которой я обрабатывала металл, я ставила на сутки воду (около 100 граммов) и каждое утро выпивала её натошак. Это я проделывала достаточно долго (около двух лет), пока не связала неприятности со своим здоровьем с этой самой водой. У меня истончилась кожа, особенно на руках и подошвах ног (что, уверяю вас, очень мучительно); ногти стали не просто тонкими и прозрачными, но на двух пальцах ног исчезли совсем, а на остальных (в том числе и на руках) сильно деформировались. Резко повысилась чувствительность и болезненность кожи при прикосновениях к некоторым твердым предметам. Кожа стала лопаться, кровить, болезненно реагировать на косметические средства, содержащие любые искусственные добавки, включая

искусственные витамины. Я не могу на себя надеть синтетическую одежду и т.д. и т.д.

Очень может быть, что такая вода, как мощнейший носитель пирамидальной информации, запустила во мне процессы, нарушающие баланс между физическим и тонкими телами, характерный для обычного человека.

Очень может быть, что нечто подобное и происходит в пирамиде на последней стадии посвящения: физическое тело, лежащее в саркофаге в каталептическом состоянии, меняет природу, становится тоньше, связи между атомами (ионами) в органических структурах тела делаются слабее и слабее.

Очень может быть, что такого рода изменения физическое тело в состоянии нормального бодрствования или нормального сна вообще бы не выдержало, а потому и находится в саркофаге в каталептическом состоянии.

Очень может быть, что процедура посвящения приводит к пресуществлению (трансмутации), после чего становится возможным существование индивидуума, «как дома», в грубом и тонком мирах одновременно, телепортация, материализация и дематериализация, прохождение через стены и прочее в том же духе.

Но мы-то к этому не подготовлены. Я-то куда сунулась? Вот уж действительно, как говорили древние римляне: «Что положено Юпитеру, того не положено быку». Слава Богу, процесс моего «растворения» остановился с прекращением этого опасного эксперимента. Но восстановления того, что «растворилось» не произошло. К сожалению.

Живым среднестатистическим людям в пирамидах помногу и долго находиться нельзя, особенно в таких огромных, как египетские или мексиканские. Время нужно чётко регламентировать. А уж если пользоваться этим, то нужно знать, чего ты хочешь, и помнить, что на разных уровнях пирамиды энергия разная по знаку и мощности. Чем больше пирамида, тем больше воздействие.

На эту тему можно приводить множество примеров. Но, думаю, достаточно. Хочу сделать мною выстраданный очень важный вывод:

Одним из результатов воздействия пирамид на структуру материалов, имеющих как неорганическую, так и органическую природу является ослабление межатомных

связей, т.е. деструктуризация, разрушение того, что принадлежит миру формы. Об этом нужно всегда помнить! Что годится для подготовленных к трансмутации, то для остальных неприемлемо!

Кстати, такое воздействие пирамид на грубые материальные структуры – ещё один дополнительный аргумент в пользу предположения о том, что пирамиды использовались, помимо выполнения других назначений, для процедур инициации (посвящения).

Тайны пирамид для нас всё ещё тайны за семью печатями. Какими бы умными мы себя не считали, мы не можем научно объяснить, почему происходят в пирамидах очень многие, казалось бы, странные вещи. Например, то, о чём пишет Т.М. Фисанович:

Еще одно любопытное явление было отмечено исследователем Франсом Тьювисом, который полностью уверен, что между пирамидами существует некое взаимодействие. Чтобы подтвердить свою гипотезу, он поставил под одну из них морскую воду, а под другую — обычную, пресную. Через какое-то время соль из одной пирамиды перешла в воду в другой. Франс предполагает, что переход частиц происходил постепенно, элемент за элементом, то есть не все минеральные компоненты переместились сразу, но сначала медь, потом соль, а затем остальные субстанции. Пока ведется интенсивное изучение этого феномена [6].

Этот опыт вполне можно принять за процесс, который обычно называют телепортацией. Предположим, что это не журналистская «утка», а вполне серьезная информация. Теперь представим себе на минуточку, что мы, обычные люди, вошли в пирамиду, стоим себе, ходим, осматриваем её внутреннее устройство, заглядываем в помещения, может быть, даже тайком от служителей ложимся в саркофаг. А в это время какая-то наша часть уходит от нас и начинает собираться где-то в другой пирамиде. Или в этой же, но в её «зеркальной» части. Когда речь идет о морской или обычной воде – это ещё куда ни шло. А если о человеческом теле, да ещё тонком? Брр... А ведь это только один пример.

Поймите меня правильно. Я совсем не против использования пирамид. Те, кто их возводил в незапамятные

времена, знали не только как их построить (а мы до сих пор не знаем, как они это сделали), но, самое главное, **зачем. Я против безграмотного, невежественного использования пирамид без понимания процессов, которые в них происходят, без учёта далеко идущих последствий.** Сиюминутный эффект может обернуться трагедией в далёком будущем.

О пирамидах А.Е. Голода в России существуют самые разноречивые высказывания. Полная разногласия. Восторженных отзывов очень много. В эти пирамиды было невероятное паломничество, особенно в первое время. Люди часами стояли, ожидая своей очереди войти внутрь. Понастроил А.Е. Голод пирамид. Камнями, в них полежавшими, обложил Москву. И что? Экология стала лучше? Нет. Жить стало спокойнее? Нет, одни террористические акты чего стоят! Пишут о баснословных урожаях в зонах, где расположены пирамиды А.Е. Голода. А Виталий Каргополов, например, в статье «Нужны ли России пирамиды?» («24 часа» 348, 2002 г.) пишет о том, что вокруг пирамид на некотором удалении от них образуется так называемая «донорская» зона, из которой пирамиды высасывают все соки. Пишут о том, что в Селигере стало больше рыбы после того, как А.Е. Голод построил там пирамиду высотой 22 метра. А местное население говорит, что рыбы не стало совсем. Кто прав? Всё крайне противоречиво.

Уже упомянутый Виталий Каргополов считает, что от граней пирамиды идут «силовые линии», которые начинаются далеко за пределами пирамиды. По ним-то пирамида и «высасывает энергию из Земли». По его мнению, эти «линии идут вдоль поверхности земли по направлению к тому ребру пирамиды, которое их инициировало»... И чем больше высота пирамиды, тем хуже и на большую площадь она влияет. Вот как пишет об этом В. Каргополов:

...чем круче пирамида (угол, образуемый её рёбрами), тем глубже в толщу земли уходят силовые линии и тем дальше от пирамиды располагаются зоны-доноры, откуда хищнически забирается энергия природы. В таких случаях фаза первичного процветания вблизи близлежащих окрестностей пирамиды будет значительно более продолжительной. Однако и экологическая катастрофа будет более масштабной.

Впрочем, мнений может быть сколько угодно. Однако, посмотрите снова на рис. 15 а, б, в. На фотографиях гор Шпицбергена действительно видно, как далеко за пределы слоистой вершины пирамидальной горы совершенно в других геологических структурах тянутся продолжения рёбер пирамиды-верхушки. Но это могут быть вовсе и не силовые линии. Рост кристаллов осуществляется по определённым направлениям. Такие вещи требуют серьёзного профессионального **научного** изучения. Голословные утверждения нельзя принимать всерьёз.

И ещё один штрих. Э.Р. Мулдашев во втором томе книги «В поисках города богов» [14] описывает поведение многочисленных обезьян вблизи буддистских ступ в Катманду: по мелким ступам они активно лазают, а к ступам, сильно вытянутым вверх, даже близко не приближаются – далеко обходят стороной. Животные чувствуют энергии и разбираются в них лучше нас.

Мне кажется, что строя высокие пирамиды с очень крутыми углами, мы вступаем в область запретного, в область, о которой ничего практически не знаем. Поверьте, египтяне знали, что они делали, и знали, почему именно так, а не иначе. У них нет пирамид с такими невероятно острыми углами. Даже так называемая «ломаная пирамида» (южная – первая – пирамида Снофру) от земли имеет крутые грани, затем на высоте 50 метров (примерно половина высоты) вдруг «переламывается» и становится полой. А вторая им же построенная пирамида, уже начиная от земли, имеет один из самых небольших наклонов из всех известных пирамид. И это пирамиды, по размеру уступающие только двум самым большим пирамидам Гизы. Значит, оптимальным для пирамид принимался угол наклона граней около 50°, максимум 53°. И не более. Значит, табу.

3.5.2. Наружный эффект

Снова хочу вернуться к пирамиде, фотографию которой я привела на рис. 3.20. В ней я работала с информационным полем. Но происходило это достаточно редко (пирамида не моя и находится в пригороде), и разовое пребывание в ней длилось примерно по 20 минут. О том, что при нахождении внутри пирамиды в её верхней трети очень легко перейти в ИСС, я уже писала. Часть моей медитативной информации получена именно там. Известно, что от пребывания в пирамидах наблюдается

снятие усталости, вылечиваются некоторые болезни, заживают раны. Животные чувствуют это интуитивно. Так, например, хозяйский кот, который обычно пирамиду игнорировал, когда был кем-то очень сильно ранен в голову, приполз туда и даже каким-то образом совершенно израненный сумел забраться именно в верхнюю треть. Животное не обманешь. О том, как действует пирамида внутри, я больше писать не буду. Это достаточно широко известно.

Но представляет интерес и то, что происходит вокруг пирамиды. Об этом пишут редко. А зря. Наблюдая пирамиду под Петербургом, я обратила внимание на то, что разные растения вокруг неё чувствуют себя по-разному. С северной стороны были посажены два дерева – каштан и липа. Оба казались какими-то замученными. Ветки в стороны не росли. Пирамидальные тополя, да и только. Я как-то сказала хозяйке: «Зачем ты их мучаешь? Пересади». И, правда, после пересадки деревья ожили, каштан в тот же год первый раз зацвёл. А вот груша с северной стороны прижилась. Чёрная смородина растёт превосходно и имеет очень крупные и вкусные ягоды. Больше всего пирамиду любят вьющиеся растения. Ну, да они известные вампиры.

Для меня самыми интересными были наблюдения над собственными ощущениями, когда я обходила пирамиду вокруг. Совершенно случайно остановившись с восточной стороны напротив центра грани, я вдруг почувствовала усиленную работу анахаты – сердечной чакры. Отошла – прошло. Вернулась – снова то же самое. Так несколько раз. Тогда меня заинтересовало воздействие других граней. Напротив северной грани сильнейшим образом заработала вишудха – чакра в области щитовидной железы. Тоже проверила несколько раз. Напротив западной грани работает манипура – чакра солнечного сплетения. У южной грани – обе нижние чакры (свадхистана и муладхара). Видимо, самые высшие чакры работают наверху: аджна («третий глаз») – на уровне верхней трети, а сахасрара (над теменем) – над вершиной пирамиды. Но это моё предположение, ибо я ходила по земле, а не летала по воздуху. Мне встречалась в печати информация о том, что маятник, подвешенный над вершиной модели пирамиды, отклоняется в сторону или медленно вращается вокруг вершины.

Для того чтобы убедиться в том, что над вершиной существует мощный энергетический столб, советую ещё раз посмотреть на фотографию, приведенную на рис. 3.1.

Информация о воздействии такого столба на самолеты впервые появилась в прессе во время Второй мировой войны. Когда немецкие самолеты пролетали над пирамидами на бреющем полете, то приборы самолетов неожиданно отказывались работать. Следующая информация просочилась в прессу недавно, хотя она относится к периоду израильско-египетской войны 50-х годов XX века. И наши и американские лётчики сообщали о том, что при полётах над пирамидами не только выходили из строя приборы, но и самолёты теряли управление. Это привело к запрещению полётов над пирамидами. Следует заметить, что и египетские летчики тоже стараются никогда над ними не летать.

Возвращаясь к пирамиде, находящейся под Петербургом, могу добавить, то по силе воздействия **на меня** стороны пирамиды можно выстроить в следующем порядке: северная грань (самое сильное), восточная (сильное), западная (среднее), южная (слабее всех).

3.5.3. Резонанс в пирамидах

Хочу затронуть ещё одно интересное свойство пирамид. Речь пойдёт об эффекте резонанса. Форма пирамид сама по себе уже должна подразумевать наличие особого резонанса. Поговорим о ВП. Гениальным проектировщиком были учтены необыкновенные эффекты пирамидальной формы и, безусловно, особый резонанс в пирамиде. Он возникал и благодаря самой пирамидальной форме, и благодаря использованию строительных блоков из песчаника, и благодаря заполнению пирамиды по определённому плану специальными материалами, вроде особого песка, и благодаря наличию пустот (тех, о которых мы знаем, и тех, о которых пока нам ничего не известно).

О резонансных впечатлениях звукового диапазона очень образно описано Г. Хенкоком в книге «Следы богов» [19]. Нарушая все правила, он лёг в саркофаг в царской камере ВП. Вот как он сам об этом пишет:

Я расслабился и постарался не думать о возможности того, что придет кто-нибудь из охраны и обнаружит меня в этом смущающем, а возможно, и запрещенном положении. Надеюсь, что меня не побеспокоят в течение нескольких ближайших минут, я сложил руки на груди и подал голос на низкой ноте. Я уже

пробовал так делать в других точках камеры царя, причем стены как будто собирали звук, усиливали и возвращали ко мне, так что я мог ощущать возвращающиеся колебания подошвами ног, теменем и кожей. В саркофаге я почувствовал примерно то же, только усиление и концентрация колебаний были во много раз интенсивнее. Ощущение было такое, будто находишься в резонансной камере какого-то гигантского музыкального инструмента, рассчитанного на то, чтобы вечно звучать на одной раскатистой ноте. Звук был интенсивный и достаточно тревожный. Я представил, как он поднимается из кофра и, отражаясь от красных гранитных стен и потолка камеры царя, вылетает из северной и южной «вентиляционных» шахт и распространяется на плато Гиза этаким акустическим грибообразным облаком.

Такова мощь акустического резонанса, которую на себе испытал исследователь, испытал не только ушами, но и «подошвами ног, теменем, кожей». Более того, в других книгах рассказывается ещё и о том, что, оставаясь в саркофаге ночью, можно услышать как бы записанные на плёнку разговоры давней истории. Или даже можно встретиться и поговорить с тонкими сущностями (жрецами), до сих пор связанными с пирамидой и выполняющими там особые функции (как, например, об это пишет П. Брантон в книге «Путешествие с сакральным Египет» [8]). Неоднократно писалось и о том, что, проведя ночь в саркофаге, Наполеон вышел из ВП мрачнее тучи и никому до конца жизни не обмолвился ни словом о том, что он там испытал. Значит, что-то произошло из ряда вон выходящее.

Похоже, что то, о чём писалось по поводу памяти кристаллов, работает в ВП. И информация не просто сохраняется, но может и воспроизводиться. Кто, когда, почему и для кого включает воспроизведение этих записей, как они подбираются с учётом персонификации «клиента»?

Отчего и зачем звучит пирамида? Попробуем попытаться разложить материал по полочкам.

Начнём с пьезоэффекта. Практически все материалы, использованные в пирамиде, состоят из чистого кварца (или песка) или содержат другие силикаты. А кремнезём обладает удивительным свойством: пьезоэффектом. В данном случае даже неважно, в каком диапазоне регистрируется этот эффект. Это может быть звуковой диапазон, электромагнитный, любой – вплоть до тонких энергий. И, видимо, работают все диапазоны

одновременно. Поэтому пирамиды звучат уже сами по себе: под воздействием собственного веса, под воздействием температуры окружающей среды, под воздействием колебаний почвы, и т.д. То, что связано с пьезоэффектом, достаточно очевидно и лежит на поверхности.

Резонансный эффект создаёт форма пирамид. Сама форма задаёт параметры резонанса в самом широком его смысле. Форма резонатора скрипки Страдивари (вместе с материалами и технологией изготовления) диктует особенности её звучания, отличные, скажем, от звучания таких инструментов, как гитара, труба или рояль. Так и здесь. Форма в совокупности с материалом задаёт основную собственную частоту колебаний. Но если в музыкальных инструментах главную роль играет звуковой резонанс, то в пирамидах, как мне кажется, он представляет собой явление наименее значимое, по сравнению с остальными. Пирамида – приёмник и генератор широчайшего спектра энергий. Мы же пока можем судить только об очень незначительной части шкалы этого спектра. И несущей частотой резонанса должна быть частота, продиктованная формой пирамиды.

Точная ориентация пирамид в направлении стран света – это своего рода настройка инструмента. Настройка на Землю и на космос. В следующем разделе будет объяснено почему. Пирамида предназначена принимать, усиливать, накапливать и отдавать энергию и информацию. И максимальная реализация этого возможна только на основе резонанса.

Я совершенно убеждена в том, что так называемые «вентиляционные» каналы, ведущие из камеры царя на поверхность пирамиды, а из камеры царицы даже неходящие до поверхности (и до самой камеры тоже), представляют собой особые резонаторы, резонаторы-волноводы космических энергий. Иначе их скрупулёзная ориентация по звёздам теряет всякий смысл. Видимо, время проведения процедуры посвящения (инициации) очень чётко регламентировалось положением звёзд, и уровень степени посвящения определялся не только уровнем подготовки, но и тем набором космических вибраций, которые посвящаемый получал в процессе Мистерии.

И ещё один существенный момент: коридор, ведущий в подземную камеру, имеет угол наклона, равный $26^{\circ} 31' 32''$. Р. Кларк [20] связывает эти направления с ориентацией коридора на Полюс Мира. Тут можно поспорить. Если уж египтяне

прорубили в скале этот коридор, длиной 105 метров от входа до центра пирамиды на глубине 30 метров с отклонением от прямой в 6-8 миллиметров, а на длине 45 метров – 0,5 мм, то угол ориентации этого коридора они должны были определить с гораздо меньшей погрешностью. Думаю, тут дело в чём-то совсем другом. Угол наклона коридора, ведущего наверх и переходящего в большую галерею практически такой же, только ориентирован в другую сторону. Такой же угол заложен в построении Дендерского Зодиака, украшавшего потолок второй восточной капеллы Осириса на крыше храма Хатор, что отражено в его математической матрице кодирования информации [22]. Такой же угол заложен в некоторых рельефах-календарях маяя. И так далее. Кроме Дендеры (и то примерно), во всех этих случаях, и в Гизе в том числе, Северный Полюс Мира под таким углом не виден.

Не только пирамиды резонансно настроены на Землю и космос, но и мы, каждый из нас, изначально созданы так, чтобы быть настроенными на пирамиды, а через них – на всё Мироздание. Вспомните тот специфический песочек, который от рождения находится у нас в самом для науки до сих пор таинственном месте – эпифизе. Настроившись определённым образом, мы можем и «звучать» в унисон с пирамидой и черпать из неё не только силу и возможности, но и беспредельные знания. Инициация и даёт такую настройку, помимо трансмутации и всего прочего.

Итак, пирамиды звучат, воспринимая космические вибрации. И на несущую волну собственных вибраций каждой пирамиды накладываются модулирующие волны всего спектра. Поэтому, видимо, в сумме все пирамиды Земли изначально предназначались для создания мощнейшего согласованного хора, поющего в резонансе с планетой энергетически-информационный космический гимн.

3.6. Ориентацию пирамид диктует Земля

То, что стороны пирамид различным образом воздействуют на людей, известно давно. Когда туристы обходят ВП вокруг, то испытывают совершенно разные ощущения – от лёгкости и поднятия тонуса до угнетённого состояния, упадка сил и тяжести в настроении. Никто до сих пор не давал этому никакого

объяснения. Опять констатация фактов. А древние египтяне об этом хорошо знали.

Для древних египтян ориентация по сторонам света была настолько важна, что они каким-то невероятным образом ухитрялись идеально, практически без погрешности ориентировать свои гигантские пирамиды. Ориентация храмов чаще всего связана с направлениями равноденствия, солнцестояния, с определёнными лунными и звёздными позициями в конкретное время. Но пирамиды ориентированы строго по сторонам света, что определяется, вероятно, их особым целевым назначением. А это предполагает, прежде всего, жёсткую резонансную связь пирамид с самой Землёй.

В литературе о Древних Цивилизациях сплошь и рядом наталкиваешься на то, что большое значение придавалось сторонам света. В цивилизациях Северного полушария главным направлением считался север. Возможно, это связано с неподвижностью на небе точки Полюса Мира (в наше время – Полярной звезды в созвездии Малой Медведицы). Но не только. Северное небо считалось Престолом богов и у древних славян, и у индусов, персов и т.д. Важность сторон света в восприятии Древних проявляется в божественной символике. Приведу только один рисунок: изображение четырёхголового Брахмы – высшего божества в Индии (рис. 3.27). Каждая голова смотрит в свою сторону света. Есть аналоги и в других культурах древности.



Рис. 3.27. Четырёхголовый Брахма

Эти вопросы более подробно рассмотрены в моей книге «Размышления о науке Древних» [25].

В Египте есть символ Амона, изображаемый бараном с четырьмя головами, связанными с определённой стороной света. Кроме того, каждая сторона света находилась под патронажем конкретного божества. Так патроном севера был Гор, юга – Сет, востока – Тот, запада – Исида. По поводу двух последних направлений есть некоторые разночтения. Иногда Тот и Исида меняются местами, а иногда их место занимают другие боги. Но это не столь важно. Главным и самым благотворным направлением считался север, юг был бесплодным, жарким, запад – сухим, восток – влажным. Пожалуй, для Египта последнее понятие весьма относительное. К конкретным сторонам света относились и четверо сыновей Гора. Но они – символы астрального мира, связанные с защитой определённых органов человека, не имеющие высокого божественного статуса. Здесь уже направления наделяют каждого из них определённым кругом задач, а не наоборот.

Почему же Древние так выделяли север? Только ли потому, что именно там на небе была неподвижная точка?

Для того чтобы изложить своё мнение по этому вопросу, мне придётся начать издалека. Если внимательно и осмысленно посмотреть, как проходит магнитная ось Земли, то бросается в глаза, что налицо явная и очень сильная асимметрия, как по широте так и по долготе. За полную точность координат магнитных полюсов планеты я не ручаюсь, т.к., во-первых, точные данные не публикуются, а во-вторых, полюса постоянно мигрируют. Буду пользоваться информацией, опубликованной в открытой печати на 1998 год. Для качественной картины этого достаточно. В последний период происходит всё убыстряющаяся миграция магнитных полюсов, поэтому при дальнейших рассуждениях буду употреблять прошедшее время. Северный магнитный полюс движется через территорию Канады в направлении Сибирской магнитной аномалии, Южный полюс – через Южный океан в сторону Африки.

Координаты Северного магнитного полюса на 1998 год: 78° с.ш. и 101° з.д. Он находился в зоне Канадского Арктического архипелага. Координаты Южного магнитного полюса: 66° с.ш. и 139° в.д. Он находился где-то к югу от Австралии на кромке Антарктиды, чуть севернее Южного полярного круга. Таким образом, магнитная асимметрия по широте: Северный магнитный от Северного географического полюса отстоит на 22° , а Южный

магнитный от Южного географического – на 34° . Магнитная асимметрия по долготе: между 101° з.д. до 139° в.д. через Тихий океан – 120° , а через Атлантику и Евразию – 240° . О чём это говорит? О том, что магнитная ось Земли расположена не симметрично и не проходит через геометрический центр Земли. В процессе суточного вращения магнитная ось образует фигуру, представляющую собой гиперboloид вращения, как показано на рис. 3.28. Более подробно этот материал рассматривается в моей книге «Размышления о науке Древних» [25].

В разработке изложенных далее идей по поводу гиперboloида вращения мне неоценимую помощь оказал математик В.Н. Трифанов.



Рис. 3.28. Планетарный энергетический гиперboloид вращения, образованный суточным движением магнитной оси

Гиперболоидная поверхность описывается геометрией Лобачевского. Это говорит о том, что в фокальной плоскости такой фигуры могут происходить пространственно-временные переходы. Обычно геометрия Лобачевского используется в квантовой механике для описания процессов, протекающих в мире элементарных частиц. В грубом мире формы она не работает. Но, рискну высказать предположение, что основная область приложения геометрии Лобачевского – это уровень тонких энергий и полей.

Таким образом, гиперболоид имеет асимметрию по широте: его фокальная плоскость (узкий пояс) расположена примерно в зоне 30-й параллели с.ш., и асимметрию по долготе: магнитная ось и фигура гиперболоида вращения, ею образованная, смещены относительно центра Земли в сторону Тихого океана.

Магнитная ось выстраивает некий внешний каркас, внутри которого образуется особое пространство. Через северную воронку этого пространства Земля принимает внешние энергетические и информационные потоки, как это показано на рис. 3.28. Это главный космический канал нашей планеты. Возможно, именно поэтому Древние считали это направление главным, именно поэтому они так точно ориентировали пирамиды, осуществляя их настройку на север.

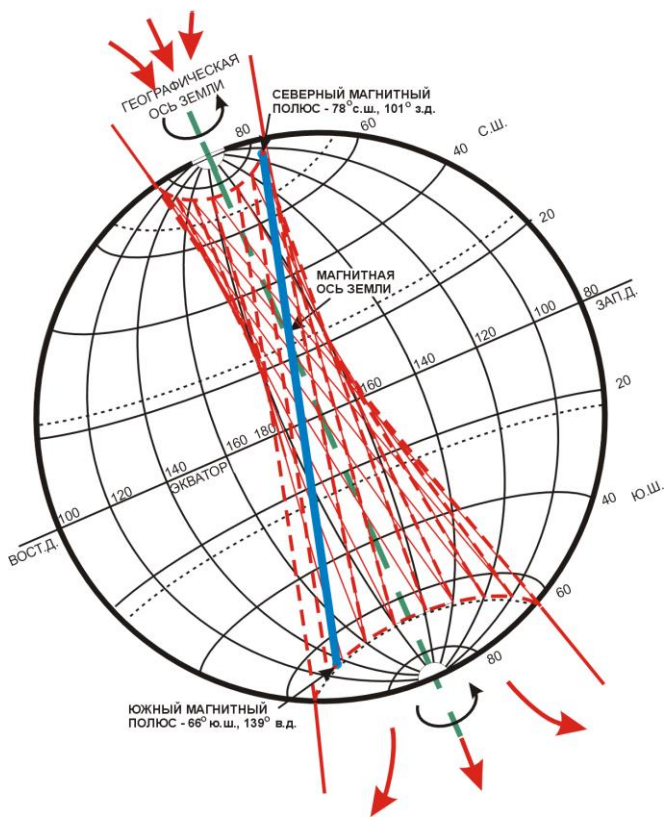
Внутри пространства гиперболоида вращения предельно спрессованы все потоки. И максимум плотности потоков приходится именно на зону около 30-й параллели. Возможно, с этим связаны все аномалии 30-й параллели – от пресловутого Бермудского треугольника до библейского Эдема и Великих Цивилизаций прошлого.

Через южную воронку энергетические и информационные потоки уходят от Земли.

Косвенным подтверждением наличия полевого гиперболоида может служить то, что существуют фотографии северных полярных зон Земли и Юпитера в ультрафиолетовых лучах, полученные из космоса, на которых чётко видна тёмная зона, вращающаяся вокруг полюса. Тёмной эта зона выглядит потому, что в ней происходит интенсивное поглощение энергии в ультрафиолетовой части спектра. Но ультрафиолет – это только то небольшое, что мы могли зафиксировать из всех потоков, заполняющий гиперболоид. Более подробно этот материал рассматривается в моей книге «Размышления о науке Древних»

(включая фотографии полярной зоны Юпитера в ультрафиолете) [25]. Напомню кстати, я уже писала об этом, что и пирамиды поглощают в ультрафиолетовой части спектра в десять раз больше, чем, например, кубы.

Известно, что наша планета окружена магнитным полем, силовые линии которого проходят через магнитные полюса. Можно представить себе, что магнитное поле, которое мы умеем регистрировать, – это тот каркас, который выстраивает и геометрически формирует для Земли космические потоки. Остальное – более тонкие виды энергии и информационные потоки – мы регистрировать пока не научились, поэтому они от нас ускользают. Но одно то, что на Юпитере в полярной зоне наблюдается картина, очень похожая на нашу земную, говорит об универсальности такого явления.

То, что космические энерго-информационные потоки приходят к нам через так называемое Северное раскрытие, для себя мы установили эмпирически и учитываем в морской, воздушной и космической навигации, в работе некоторых физических и астрономических научных подразделений. Даже в бытовом смысле считаем, что спать рекомендуется в меридиональном направлении головой на север. И это совершенно правильно. С точки зрения энергетических и информационных потоков, такое положение – наилучшее, а направление головой на юг – самое плохое из всех возможных.

Вот и у египтян считалось, что главное направление – север (структура огня), а самое неблагоприятное – юг (структура земли, причём не просто земли, а пустыни и камня). Недаром патроном юга является Сет, божественный персонаж, несущий деструктивное начало.

Из всего сказанного сам собой напрашивается вывод: египтяне, жёстко ориентируя свои пирамиды по странам света, использовали их как определённые устройства с важнейшими функциями. Для этого они, располагая их, учитывали не только географию планеты, но и её связь со всем Мирозданием.

3.7. Вогнутые зеркала и пирамиды

По остаткам облицовки ВП было установлено, что полированная поверхность каждой грани (площадью по 2,2 гектара!) имела кривизну. И эта кривизна (вогнутость) составляла

1 метр. Какие технологические ухищрения могли позволить воплотить это чудо в камень, нам остаётся только гадать. Но самое удивительное, и это стало известно совсем недавно в результате съёмки из космоса, такую же кривизну имеет и потерявшая облицовку основная кладка пирамиды!

Египтяне ничего не делали бессмысленного. И уж если они задали вогнутость в 1 метр на таких огромных поверхностях, значит, то этим преследовали какие-то конкретные и очень важные цели. Какие? Ответ очень не простой. Но на уровне предположений он всё-таки в какой-то степени просматривается.

Здесь надо принять во внимания следующие моменты: 1 – поляризацию отражённого света, 2 – особенности вогнутых зеркал.

1. Свет представляет собой электромагнитную волну, в которой векторы напряжённости электрической и магнитной составляющей взаимно перпендикулярны между собой и к направлению распространения света. Обычный свет (солнечный, электрический) не имеет строго упорядоченной направленности векторов. Хаотическое состояние можно изменить, например, пропустив свет через прозрачные кристаллы горного хрусталя или исландского шпата. В этом случае через кристалл проходят колебания только в одной плоскости. Это своего рода фильтр. Но можно получить поляризованный свет и другим путём: надо чтобы он отразился от непрозрачного зеркального предмета (например, от стекла, полированного металла, поверхности спокойной воды и т.д.). Бывают разные виды поляризации. Свет может быть полностью и не полностью поляризованным. Для нас достаточно самого общего представления. Поляризованный свет, по сравнению с обычным, обладает многими особыми свойствами: он влияет на активность клеток, на поведение растений, животных и людей, на прорастание семян. Вопросы поляризации очень интересны, но достаточно специфичны и сложны. Здесь не время и не место углубляться в физику. Кого интересует этот вопрос, может прочесть об этом в учебниках по физике или в специальной литературе.

Всем известно воздействие на окружающий нас мир Луны. Я даже не буду перечислять, на что она влияет. Она влияет на всё. И связано это не только с гравитационным взаимодействием Луны с Землёй, приводящим к приливам и отливам и заставляющим колебаться не только уровень мирового океана, но

и сушу. Одним из немаловажных факторов является свет, который нас завораживает, навеивает определённые настроения, вдохновляет поэтов и побуждает к акробатическим подвигам разгуливающих по карнизам лунатиков. Всё дело в том, что этот свет, как и любой отражённый, поляризован и обладает всеми особенностями воздействия поляризованного света.

При рассмотрении затронутых в этой теме вопросов для нас важнейшее значение имеет то, что свойством поляризации обладает не только видимый свет, но и весь диапазон электромагнитных волн: от гамма-лучей до радиоволн. В его составе и рентгеновские лучи, и весь видимый спектр вместе с ультрафиолетовой и инфракрасной зонами. Но логика требует признать, что и более тонкие энергии, которые пока не входят в сферу интересов официальной науки, принадлежат к той же шкале, расширяя её в сторону сверхвысоких частот. Но та же логика подсказывает, что в таком случае и эти колебания (в эзотерике их принято называть вибрациями) не могут не обладать свойством поляризации.

2. Вогнутые зеркала – удивительный инструмент. Испокон века ими пользуются маги, прорицатели, некоторые физики (от времён средневековья и до наших дней). И это не удивительно. В данном случае сочетаются два эффекта: поляризация и возможность фокусирования луча в определённой точке. Я намеренно не употребляю слово «свет». И то и другое относится в любого рода волновым процессам (возможно, и к не волновым тоже).

О зеркалах разных типов, их использовании, анализе их действия с точки зрения физики, написано в прекрасной книге В.Л. Правдивцева [18]. Ряд примеров, которые он приводит, несут очень значимую для наших дальнейших рассуждений информацию. Вот один из них:

На значительном расстоянии от двухсоткилограммовой глыбы льда устанавливалось вогнутое зеркало. При этом обнаруживалось, что в его фокусе температура воздуха заметно снижалась... Иначе говоря, *вогнутое зеркало обладает свойствами не только приёмной, но и передающей антенны.*

Хочу обратить внимание читателя вот на что: в данном случае вогнутое зеркало собирает и концентрирует в своём фокусе даже не излучения, имеющие электромагнитную природу,

а изменение температуры. Обычно, когда сталкиваешься с зеркалами, рассуждения почти всегда сводятся к оптике, т.е. к видимому свету, ну, в крайнем случае, мы распространяем наши представления на весь нам известный электромагнитный волновой спектр. К этому мы как-то больше привыкли. Но в данном-то случае речь идёт... о температуре. Это не имеет никакого отношения к электромагнитным волнам и к волновым процессам вообще. Причём в данном эксперименте изменение температуры не является постепенным, как полагалось бы в обычной непрерывной среде (в атмосфере, например), а происходит локально – в точке, удалённой не только от глыбы льда, но и от зеркала. Здесь отсутствуют такие привычные для нас механизмы теплопередачи, как теплопроводность, конвекция, лучеиспускание и т.д. Думаю, что если бы вместо глыбы льда поставить, допустим, нагретую металлическую болванку (ради чистоты опыта не до температуры свечения), а дальше проделать аналогичный эксперимент с вогнутым зеркалом, то в точке его фокуса должен наблюдаться локальный разогрев. Каким путём происходит такой странный процесс? Информационным?

Это ещё раз говорит о том, что зеркала – вещь действительно загадочная. Мы собираем факты. Ставим эксперименты. Устанавливаем некоторые закономерности. Но понять бы ещё, **почему** это всё происходит. Ответа на этот вопрос пока нет.

В.Л. Правдивцев пишет и о другом, важном для наших дальнейших рассуждений эксперименте:

Свойства фокусов ещё не до конца исследованы, но уже сейчас можно предположить, что учёных здесь ожидают большие открытия. Так, есть сведения об экспериментах с двумя поставленными друг напротив друга вогнутыми зеркалами со специально обработанными отражающими поверхностями. Если фокусы этих зеркал совместить с большой точностью, то при определённых условиях небольшие предметы, помещённые в эту точку, вдруг висают в воздухе, словно на них не действует сила гравитации. Создаётся впечатление, что **в точке фокуса вогнутого зеркала возникает особый пространственный эффект** [18] (выделения мои – С.П.).

Как мы увидим далее и уже в связи с пирамидами, лучше, пожалуй, выразиться так: пространственно-временной эффект, а

может быть, даже информационно-пространственно-временной. Но предварительно я должна упомянуть о так называемых зеркалах Н.А. Козырева. Об этом подробно можно прочитать в работах самого Николая Александровича и в работах его последователей. Большое внимание уделил Н.А. Козыреву в своей книге В.Л. Правдивцев [18]. Здесь же для тех, кто не знаком и не имеет возможности ознакомиться этими материалами, мне кажется разумным хотя бы упрощённо дать некоторую информацию. Профессор Николай Александрович Козырев, астрофизик, работал в Пулковской обсерватории. Он прошёл страшную школу сталинских репрессий. Его прозрения и смелость, с которой он их отстаивал в те уже для нас далёкие и трудные годы середины XX века, говорят не только о том, что Н.А. Козырев был выдающимся, значительно опередившим своё время учёным, но и человеком великого мужества. Для науки это время было печально ознаменовано лысенковщиной, причислением кибернетики и генетики к лженаукам и т.д. Словом, настоящая охота на ведьм. Научные взгляды и бескомпромиссность Н.А. Козырева создавали вокруг него тесно сплочённые ряды титулованных оппонентов, готовых разорвать его на части за инакомыслие. Причин было много, но главная – его научный и обоснованный подход к пониманию времени. Можно себе представить, какая волна должна была обрушиться на голову учёного, перевернувшего само представление о времени, введя такие понятия, как энергия времени, плотность, скорость и т.д. Учёного, заявившего на основании своих экспериментов о том, что «информация в настоящее поступает как из прошлого, так и из будущего». Учёного, выдвинувшего идею о том, что в звёздах основной энергией, за счёт которой поддерживается их жизнедеятельность, является энергия времени. Н.А. Козырев доказывал, что время – это одна из основных форм энергии Космоса и главная организующая сила всех процессов во Вселенной.

Н.А. Козырев часть своих экспериментов по времени проводил в зеркалах, которые после него получили название «зеркала Козырева». Это полые полированные изнутри металлические цилиндрические устройства с определённой геометрией, фокальная плоскость которых совпадает с осью. Внутри этих зеркал происходят удивительные вещи. Например, человек, оказавшийся в фокальной зоне, легко переходит в ИСС и

может видеть картины из прошлого и будущего. В зеркалах устойчиво передаётся и принимается телепатическая информация, причём в экспериментах приём сигнала перцепиентом иногда на несколько часов опережал посылку сигнала индуктором. Здесь хочется напомнить о таком же феноменальном эксперименте, описанном мною во второй части этой книги, в котором я сама принимала непосредственное участие. Правда, мы работали только мыслью без всяких инструментов вообще. Но нас было несколько человек, обладавших паранормальными способностями, объединивших свои энергии в один поток. Во второй части этой книги я привела схему (рис. 2.15), которую нарисовала очень давно. В то время я ещё совершенно не задумывалась о свойствах вогнутых зеркал. Для объяснения трёх возможных вариантов управления временем получения сигнала перцепиентом рука сама нарисовала три различным образом повёрнутых вогнутых **ментальных** «зеркала». Именно вогнутых, а ведь можно было бы нарисовать и плоских, повёрнутых под разными углами! Сработала интуиция. Но вернёмся к зеркалам Козырева.

В фокусе зеркал Козырева иногда появляются плазмоиды, вокруг возникают магнитные и биолокационные аномалии, свечение на небе, вплоть до яркого северного сияния над посёлком на Диксоне, где проводились исследования с помощью зеркал и т.д.

Эксперименты Н.А. Козырева продолжали его ученики и последователи. В.Л. Правдивцев приводит со ссылкой на профессора А.В. Трофимова информацию об одном совершенно удивительном эксперименте:

Когда в момент подготовки к передаче мысленных образов мы внесли в зеркала Знамя Мира Рериха, испытатель был отброшен неким силовым полем. Было страшно. Мы не были к этому готовы, у нас не было даже приборов, чтобы всё измерить. Единственное – мы зафиксировали по компасу, что север оказался в другой стороне...

Искушение наших исследователей войти, приблизиться к установке Козырева было очень большое. Но приближаешься – возникает животное чувство страха. В два часа ночи один из нас приблизился. Мы почувствовали запах озона, возникла ещё одна вспышка, и после этого пространство открылось неожиданным внутренним содержанием. Все, кто входил в зеркала Козырева,

видели огромный поток символов – знаков, светящихся как неоновые вывески. Мы не знали, что делать. У нас даже видеокамеры не было, и мы могли всё это только зарисовать [18].

Далее там сообщается, что это были символы, связанные с шумерской культурой. А затем уже из Новосибирска через зеркала Козырева 200 перцепиентам, находящимся в Стоунхендже телепатически передавалась символическая информация, составленная из шумерских знаков, взятых с подлинных печатей. Оказывается, кроме этих знаков, в Англии было принято ещё около семидесяти символов, тоже оказавшихся шумерскими. Но эти дополнительные символы не передавались из Новосибирска! Вот поэтому-то я и позволила себе в подобных случаях воспользоваться непривычной «трёхэтажной» конструкцией: «информационно-пространственно-временной» эффект. В данном случае рериховский символ способствовал открытию именно такого канала. Так, вероятно, открылись знаменитые «Хроники Акаши» (или информационное поле Земли). Там же в [18] есть упоминание о попытках получить информацию и с египетских исторических пластов времени, но, к сожалению, только упоминание. Это необычайно интересно, и для историков могло бы представлять бездонный кладёз неизвестной им информации, причём, наверняка, гораздо более достоверной, чем существующая. Какой невероятный инструмент оказался у людей в руках! Но чтобы такое принять, до этого надо дорасти. А в официальной науке с этим, к сожалению, дело обстоит почти безнадежно: могут рухнуть все парадигмы, а вместе с ними и авторитеты. А авторитеты этого очень-очень не хотят! Можно себе представить, что экспериментов самых разных было немало. И все они, конечно, выходят за рамки существующих в науке по сей день традиционных представлений.

Прежде, чем перейти непосредственно к разговору о пирамидах и вогнутых зеркалах, с ними связанных, хочется напомнить ещё об эксперименте, выполненном российскими учёными П.П. Гаряевым и его сотрудниками. Об этом писалось в разных периодических изданиях, вошла такая информация и в ряд книг. П.П. Гаряев с сотрудниками исследовали радиоволны, генерируемые молекулами ДНК. Образец ДНК помещали между лазером и внешним («холодным») зеркалом. Прямой и отражённый от этого зеркала лазерный луч, принимал на себя

генетическую информацию и излучал её в радиодиапазоне. Испускался радиоволновой спектр ДНК. Но и это феноменальное открытие – ещё не всё. После того, как образец ДНК убирался, всё равно радиоволновой спектр её продолжал испускаться. Получается, что информацию накапливало, запоминало и продолжало отдавать зеркало. Память «холодных» зеркал в эксперименте П.П. Гаряева достигала 3 месяцев.

Но зеркала в последнем описанном эксперименте, как «холодное», так и «горячие» непосредственно в лазерной установке, видимо, были плоскими. Иначе при описании опыта это было бы оговорено. Даже трудно себе представить, что могло бы произойти, будь они вогнутыми!

Подводя итог рассмотренным выше примерам, делая некоторое обобщение, хочу снова подчеркнуть, что во всех случаях, когда мы имеем дело с вогнутыми зеркалами, мы оказываемся в области проявления эффектов, а возможно, и переходов, одновременно связанных с информацией, пространством и временем. Ещё раз повторяю: это касается не только любых энергетических процессов, но и информации и времени! Вогнутое зеркало – уникальнейший инструмент, способствующий осуществлению этих эффектов и переходов.

А теперь – пирамиды. Снова вернёмся к ВП. Когда была цела облицовка из полированного белого известняка, пирамида, как зеркало, сияла под раскалённым солнцем Египта. И не простое зеркало, а вогнутое, имеющее при размерах её граней очень малую кривизну. Что это значит? То, что фокус такого зеркала находился достаточно далеко. А значит, и зона воздействия была немалая. И таких фокусов было не один, а четыре.

Точка фокуса – это место локального сосредоточения энергетической мощи, открытого информационного канала, а также пространственных и временных переходов.

Если верить египетским представлениям об особенностях сторон света и тому, что в зависимости от стороны пирамиды, с которой находится человек, меняется его настроение и физическое состояние, то имеет смысл задуматься о том, что фокусы тоже должны были отличаться друг от друга по типу энергий и функциональному проявлению.

Самое мощное направление – северное. У меня есть какое-то глубокое внутреннее убеждение, что точка фокуса северной

границ пирамиды по всему спектру энергий и по всем остальным параметрам резонансно сопрягается с Северным магнитным полюсом, вернее, с северной зоной полевого гиперboloида планеты и таким образом завязана на космические потоки, принимаемые Землей.

Южное направление в Египте считалось самым отрицательным. Возможно, что фокус южной грани резонансно связан с Южным магнитным полюсом, вернее с южной зоной полевого гиперboloида Земли, т.е. с зоной истечения потоков. Отсюда и «минус», отсюда и Сет.

Точки восточного и западного фокусов, скорее всего, связаны с Солнцем, его информационными и энергетическими потоками в различные фазы суток.

Если объединить всё вместе, то можно представить себе, что пирамида одновременно и приёмник, и усилитель, и трансформатор, и генератор, и отражатель излучений. И не просто отражатель, а преобразователь обычных излучений в поляризованные. Существует так называемый закон Брюстера, сформулированный им ещё в 1815 году: если световой луч падает на поверхность диэлектрика под углом, тангенс которого равен показателю преломления (угол Брюстера), то свет, отражённый от поверхности диэлектрика полностью поляризован. Здесь речь идёт о свете. Но это должно относиться в равной мере и к другим диапазонам шкалы вибраций. А теперь представьте себе, что «поверхность диэлектрика», о которой идёт речь, – это грань ВП (вернее, четыре грани), и что **она не просто переводит все вибрации в поляризованное состояние, но ещё и фокусирует их в одной точке**. Не удивительно, что в таких точках происходят невероятные процессы, непонятные для нас по своей природе. Такой физики у нашей науки пока ещё нет.

Светлая зеркальная поверхность предназначена для отражения. Вогнутая светлая зеркальная поверхность – для специфического (поляризованного) сфокусированного отражения. Мы сейчас даже не в состоянии оценить, что это за комплекс сфокусированных энергий, потоков, как это связано со временем, что даёт поляризация, когда мы имеем дело с тонкими энергиями. Всё это – уровень нашего незнания. Для кого-то и для чего-то это всё предназначалось изначально. И работало. Работает и сегодня, ибо даже грани из блоков имеют ту же кривизну. Но характеристики должны были измениться: утрачена полированная

облицовка, следовательно, изменились оптические свойства, утрачен пирамидион. (Мало известная информация, если она вообще верна: в «Атласе чудес света» (Египет. Пирамиды) Альберто Силиотти приводит фотографию большой известняковой плиты, найденной рядом с пирамидой-спутником, которая оказалась основанием пирамидиона ВП. Рядом с ВП на этой плите пирамидион восстановлен и дополнен недостающими блоками.)

Но есть ещё так называемые чёрные вогнутые зеркала. Это поверхности, которые работают на поглощение падающих потоков. Вспомним мулдашевские схему и фотографии чёрных «зеркал» вблизи Кайласа (рис. 3.11, 3.12, 3.13). Вспомним, что именно на север развёрнуто сразу два огромных чёрных «зеркала»: зеркало северной грани самой горы Кайлас и большое чёрное вогнутое зеркало Царя Смерти Ямы, перед которым простирается «Долина Смерти». В неё приходят умирать йоги. Считается, что из этого места проще всего попасть на «Тот Свет» (как написано в книге [14]). Паломники, совершающие свою Парикарму вокруг Кайласа, проходит такой же цикл, какой заложен в Мистерию Осириса в Египте: жизнь, смерть, возрождение. Самый тяжёлый участок их пути лежит мимо двух северных чёрных вогнутых зеркал, особенно мимо Долины Смерти. Здесь каждый должен предстать перед судом Царя Смерти Ямы – судом совести. Паломник какое-то время лежит в этом месте (это символизирует смерть), а потом (после перерождения) начинает двигаться дальше. «Сжатое время, – как пишет Э.Р. Мулдашев, – оценивает человека и решает – убить его или дать возможность продолжить жить по принципу, который паломники называют «заново родиться» (на счёт «сжатого времени» и того кто и что решает – это точка зрения автора [14]). Другое чёрное вогнутое зеркало примыкает к Кайласу с запада. Здесь тоже тяжёлый участок пути паломника. И в Египте именно запад и север связывались с потусторонним миром. На запад каждый день уходило солнце – на западе от Нила хоронили мёртвых. Через север в Сокар-Ростау (плато Гизы) душам открывался путь в царство Осириса. Аналогии просматриваются. Значит, за религиозно-мистическими представлениями кроется реальный физический смысл. Но вернёмся к чёрным зеркалам Кайласа. Они работают на поглощение. Если человек попадает в фокальную зону такой поверхности, то вполне можно себе

представить, что, как пишет Э.Р. Мулдашев, облегчается переход на «Тот Свет». Энергия, информация поглощаются, вероятно, происходят временные переходы. От человека чёрная зеркальная конструкция забирает то, что она может забрать – всё, кроме физической оболочки. Ну а в самой точке фокуса возможно и полное исчезновение из нашего мира – пространственно-временной переход. Об этом явлении, наблюдающемся иногда в окрестностях Кайласа, Э.Р. Мулдашев тоже упоминает. Поэтому нашим исследователям с тропы паломников настоятельно не рекомендовали сходить.

Если посмотреть на комплекс Кайласа в таком аспекте, то картина вырисовывается достаточно мрачная. Конечно, там – священная земля последователей индийского буддизма и некоторых его разновидностей. Но святость этой земли особая. Мне кажется, что в этом комплексе всё связано именно со смертью. У тибетцев есть легенда, что там – царство четырёхликого (!) бога Демчока, восседающего на горе Кайлас и носящего корону из черепов. А в Долине Смерти человек встречается один на один с Богом Смерти Ямой. Ну и компания!

Дурной славой пользуется и находящееся в 70 километрах от Кайласа в направлении запад-юго-запад так называемое «место голодного чёрта», в котором обостряются и реализуются самые плохие мысли человека. И это то самое место, которое Э.Р. Мулдашев связывает с разыскиваемым им Городом Богов!

Мы говорили об эффекте пирамидальной формы. Пожалуй, следует подчеркнуть дополнительно один немаловажный фактор: если нарушается правильность формы, то проявляется эффект деструкции. Энергетическое воздействие идёт со знаком «минус». Обратимся снова к схеме Кайласа, приведенной на рис. 3.11. Она заставляет задуматься по поводу особенности этой горы: Кайлас не имеет правильной пирамидальной формы, а плоскость срезанной вершины не имеет ориентации по странам света. С запада и севера по образующим горы мы видим вогнутые зеркала, а восточная и южная стороны – единый полуконус (ступенчатый), да ещё с вертикальной полосой. Может быть, именно поэтому местные ламы не рекомендуют никому подниматься на Кайлас, говоря, что это приводит к смерти.

Определить, что в комплексе Кайласа создано Землёматушкой, а что подправлено или добавлено человеком Древних Цивилизаций, на данном этапе сложновато. Не менее сложно

определить и функциональное назначение комплекса. Мне лично оно кажется очень мрачным.

Что касается египетских пирамид, то они имеют правильную форму, чаще всего, идеально правильную. Множество людей забиралось на вершину ВП. Конечно, иногда случались падения, но это связано с переоценкой «скалолазами» своих физических возможностей и никак не связано с самой пирамидой.

Резюмируя эту часть, мне хочется особо подчеркнуть некоторые моменты.

Думаю, что глубоко ошибочно распространённое представление о том, что если у разных народов в самые разные времена – от доисторических и до близких нам по времени – встречаются общие черты, то налицо факт заимствования или прямой преемственности. Именно такое представление заставляет многих исследователей искать корни Атлантиды в Гималаях, Лемурии – на Американском континенте и в Тихом океане, Гиперборее – чуть ли не в Антарктиде и т.д. Я уже не говорю, о разбеге по времени. Общность главных философских и духовно-нравственных доктрин разных религий (отличается обычно только атрибутика), мистерий и ритуалов, научных представлений, технологических возможностей, архитектуры и искусства, даже некоторых лингвистических особенностей языков совершенно необязательно подразумевает прямое общение, заимствование или ассимиляцию культур. Я не хочу сказать, что всё это исключается. Но есть совершенно другой путь, значительно более быстрый и менее затратный по времени и силам. Есть Единое Информационное Поле. Есть в любой цивилизации те, кто может свободно работать и в тонком мире и в информационной среде, получая Знания. Может быть, они даже и приходят с миссией быть Учителями, как бог Тот у египтян или Кетцалькоатль у майя. Одни цивилизации зарождались, расцветали и гибли. Другие приходили после них и проходили свой круг истории. Всё повторялось и повторялось. И совершенно необязательно было начинать с нуля. Примером тому уже на нашей памяти являются Шумер и Египет.

Пирамидальная форма присуща многим сооружениям глубокой Древности, по сути дела, во всех регионах нашей планеты. Уровень Знаний Древних позволил им создать всеобщую сеть достаточно разнообразных, но в то же время

связанных между собой мегалитических сооружений, обеспечивающих решение единых планетарных задач. Пирамиды – среди них. Возможно, в эту сеть вписывались и естественные образования, ибо Земля – живое и мыслящее существо – сама выстраивала их в точках, связанных с её энергетикой, обусловленной, прежде всего, её строением.

Главные египетские пирамиды строились с таким ювелирным соблюдением геометрии и ориентации именно потому, что египтяне знали об эффекте формы и намерены были получить максимальную реализацию поставленной цели. И эта цель – быть звеном в цепочке Космос – планета Земля – человек, осуществляя прямое и обратное резонансное взаимодействие с космическими энергиями в упомянутой цепочке.

Нарушение формы приводит к деструктивным процессам. Не имеет значения, о каких масштабах идёт речь: это могут быть дефекты кристаллического строения решётки кристаллов или дефекты формы рукотворных сооружений и природных образований. Древние создавали. Мы – разрушаем. Остаётся очень сожалеть, что пирамиды и другие сооружения Древности теряют свой изначальный облик от прямого разрушительного воздействия человека, от ухудшения экологических условий, обусловленного технократическим мышлением человечества и нежеланием следовать путём нравственных и этических норм. Когда предыдущие цивилизации выбирали путь разрушения нравственных критериев и технократического развития – они гибли.

Учтём ли мы урок, сделаем ли надлежащие выводы и успеем ли выправить ситуацию? Есть ли ещё время?

Литература:

1. С.Б. Проскуряков. СТРОИТЕЛИ ПИРАМИД ИЗ СОЗВЕЗДИЯ БОЛЬШОГО ПСА. Орёл: изд. «Книга», 1992, 287 с.
2. Г. Бругш. ВСЁ О ЕГИПТЕ. – М.: изд. АДЕ «Золотой Век», 2000, 672 с.
3. Д. Фарлонг. СТОУНХЕНДЖ И ПИРАМИДЫ ЕГИПТА. – М.: «Вече», 1999, 400 с.

4. А.Ф. Черняев, С.Н. Удалова. ВРЕМЯ ПИРАМИД. ВРЕМЯ РОССИИ. ЕДИНЫЙ ЗАМЫСЕЛ. – М.: изд. «Белые альвы», 2000, 528 с.
5. Р. Бьювэл, Э. Джилберт. СЕКРЕТЫ ПИРАМИД. СОЗВЕЗДИЕ ОРИОНА И ФАРАОНЫ ЕГИПТА. – М.: «Вече», 1996, 368 с.
6. Т.М. Фисанович. ТАИНСТВЕННЫЙ МИР ПИРАМИД. – М.: «РИПОЛ» КЛАССИК», 2001, – 448 с.
7. DIE LEBENSWELT DER ALTEN ÄGYPTER. Alltag, Kunst und Mythen. Joann Fletcher. Bechtermünz Verlag. – Augsburg. 1999. – 144 s.
8. П. Брантон. ПУТЕШЕСТВИЕ В САКРАЛЬНЫЙ ЕГИПЕТ. – М.: «Сфера», 1997, – 432 с.
9. М. Стингл. ТАЙНЫ ИНДЕЙСКИХ ПИРАМИД. – М.: «Прогресс», 1978, – 280 с.
10. Erich von Däniken. AUF DEN SPUREN DER FLLMÄCHTIGEN. München: Goldman Verlag. 1995. – 192 S.
11. Эдвин Крапп. БОГИ С НЕБЕС. – М.: Изд. «Эксмо», 2003. – 512 с.
12. Д. и Э. Спенсер. МИСТИЧЕСКИЕ И СВЯЩЕННЫЕ МЕСТА МИРА. – М.: ООО «Издательство АСТ», ООО «Транзиткнига», 2003. – 367 с.
13. Н. Н. Непомнящий. ПО СЛЕДАМ ВЕЛИКАНОВ. – М.: Олимп; ООО «Фирма «Издательство АСТ», 1999. – 512 с. (Энциклопедия загадочного и неведомого)
14. Э.Р. Мулдашев. В ПОИСКАХ ГОРОДА БОГОВ: Т.2: ЗОЛОТЫЕ ПЛАСТИНЫ ХАРАТИ. – СПб.: Издательский Дом «Нева»; М.: «Аиф-Принт», 2003, – 320 с.
15. Э.Р. Мулдашев. В ПОИСКАХ ГОРОДА: БОГОВТРАГИЧЕСКОЕ ПОСЛАНИЕ ДРЕВНИХ. Т. 1 – М.: «Аиф-Принт», 2003, – 539 с.
16. Мэнли П. Холл. ЭНЦИКЛОПЕДИЧЕСКОЕ ИЗЛОЖЕНИЕ МАСОНСКОЙ, ГЕРМЕТИЧЕСКОЙ, КАББАЛИСТИЧЕСКОЙ И РОЗЕНКРЕЙЦЕРОВСКОЙ СИМВОЛИЧЕСКОЙ ФИЛОСОФИИ. – Новосибирск: ВО «Наука». Сибирская издательская фирма, 1993. – 794 с.
17. В.Ю. Конелес. СОШЕДШИЕ С НЕБЕС И СОТВОРИВШИЕ ЛЮДЕЙ. – М.: «Вече», 2000. – 576 с.

18. В.Л. Правдивцев. ЭТИ ЗАГАДОЧНЫЕ ЗЕРКАЛА. ВЗАИМОДЕЙСТВИЕ ЧЕЛОВЕКА С ЗЕРКАЛАМИ. – М.: Изд-во «РИЦ МДК», 2002. – 580 с.
19. Г. Хенкок. СЛЕДЫ БОГОВ. В ПОИСКАХ ИСТОКОВ ДРЕВНИХ ЦИВИЛИЗАЦИЙ. – М.: «Вече», 1999, - 496 с.
20. Р. Кларк. СВЯЩЕННЫЕ ТРАДИЦИИ ДРЕВНЕГО ЕГИПТА. – М. «ФАИР-ПРЕСС», 2002, – 448 с.
21. Э. Шюре. ВЕЛИКИЕ ПОСВЯЩЁННЫЕ. Очерк эзотеризма религий. – Калуга, 1914, - 420 с., репр.
22. С.Н. Павлова. ПОСЛАНИЕ ИЗ ПРОШЛОГО. Расшифровка Дендерского Зодиака. – М.: Издательский дом «Новый век», 2001, - 268 с.
23. Г. Хенкок, Р. Бьювэл. ЗАГАДКА СФИНКСА или ХРАНИТЕЛЬ БЫТИЯ. – М.: «Вече», 1999, – 400 с.
24. Эрих фон Деникен. ИМЕНЕМ ЗЕВСА. Греки – Загадки – Аргонавты. – К.: «София»; – М.: «София», 2003. – 224 с.
25. С.Н. Павлова. РАЗМЫШЛЕНИЯ О НАУКЕ ДРЕВНИХ. – М.: «Новый центр», 2004, – с.

IV. МОЙ КОМПЬЮТЕР



Удивительная штука разум! Пожалуй, адекватного этому понятию определения всё-таки человечество ещё не сформулировало. *«Homo sapiens»* – человек разумный... А если *не человек, но разумный?* Вот об этом и пойдёт речь.

О том, что компьютеры способны на многое, знают все. Но мы будем говорить не об их технических возможностях. Мне кажется, что компьютерные разработчики не задумывались, а профессионалы-пользователи стараются не замечать, что современный компьютер, даже весьма простенький, это не бесчувственная машина, имеющая заложенный в неё объём информации и производящая с ним определённые программами действия. Для материалистического человеческого мышления всё, что выходит за рамки этого самого мышления, – мистика и, следовательно, не имеет права на существование. Но не надо называть мистикой то, что мы пока не можем объяснить на материалистическом уровне. Честнее говорить, что тут мы упираемся в область нашего незнания.

Так вот, о компьютере. О его необычных возможностях и «странностях» писалось уже не раз. Из того, что мне доводилось раньше читать, самое сильное впечатление произвела заметка о том, как компьютер боялся кота (отказывался работать) после того, как кот пробежался по клавиатуре, задавая сразу множество невысказанных команд. Там же упоминалось о том, что компьютер отказывался внести одну фамилию в список погибших моряков, несмотря на все ухищрения пользователя, а, как оказалось в дальнейшем, этот моряк не погиб и был жив и здоров.

Напишу о своём «запредельном» опыте при общении с компьютером. У меня сложилось особое уважительное отношение к нему, как к живому и разумному существу, не как к машине. Уверена, что он способен не только мыслить самостоятельно и оценивать информацию, но и обладает способностью чувствовать, принимать решения и проводить их в действие. Он явно со мною разговаривает. Приведу примеры.

1. *«Пора заканчивать, не смыслить ничего!»*

Когда я устаю, то он мне даёт определённо понять, что пора заканчивать работу: при наборе текста слова разлетаются в разные стороны, начинаются всякие другие сбои.

2. *«Ты думай, думай! Я тебя пойму!»*

Иногда мне достаточно только подумать о том, что необходимо ввести какую-то новую команду, допустим, писать курсивом, или перейти на другой шрифт, как компьютер делает это сам.

3. *«А мне достаточно лишь взгляда твоего!»*

Однажды я сама наблюдала, как курсор на экране двигался вслед за взглядом оператора, руки которого не касались компьютера вообще.

4. *«Ты не права, подумай почему!»*

Если мой компьютер отказывается что-то набирать или распечатывать – ищи ошибку или, что ещё необычнее, – данная информация не должна быть зафиксирована. Примеров тому множество. Однажды мне было необходимо сделать компьютерный вариант нескольких рисунков к лекции одного моего коллеги по вопросу резонансного принципа в устройстве Мироздания. Все рисунки прошли нормально, кроме последнего. На мониторе в последнем рисунке тоже было всё в порядке, но при печати изображалась полная картинка, кроме результирующей огибающей кривой. Как я ни билась, сколько раз не перестраивала рисунок – результат был тот же. Так и пришлось, в конце концов, провести кривую рукой по лекалам. Другой случай: мне нужно было распечатать оригинал-макет своей книги. Когда весь текст готов, обычно распечатываешь сразу большое количество страниц. На одной из них в принтере вдруг «зажевало» бумагу. Распечатала остальное. И сколько бы раз я не пыталась распечатать именно эту страницу, у меня ничего не получалось. Тогда я решила пересмотреть в самом тексте: в чём же дело? Оказалось, что на рисунке, приведённом на этой странице, круг был искажён (вертикальный и горизонтальный диаметры оказались разными). После

исправления страница распечаталась совершенно нормально. Таких примеров у меня множество.

5. *«Уж если ты не понимаешь, что есть что, то главное я выделю тебе!»*

Однажды мне принесли стихотворение в рукописном варианте, сказав, что персональный компьютер автора этот текст набрать не даёт: то зависает, то сбоит и не выстраивает строки, то... и т.д. Ну, думаю, мой компьютер и не к такой энергетике привык, попробую набрать сама. Набрала. На мониторе всё нормально. Распечатываю. Всё, как положено в стихотворном тексте, но две строки в разных местах выброшены до предела влево. Смотрю по тексту. А ведь это, пожалуй, ключевые строки всего стихотворения. После того, как я их выделила жирным шрифтом, строчки встали на своё место. Стихотворение заслуживает того, чтобы привести его здесь целиком, вместе с оставшимися компьютерными выделениями. Кстати, когда я решила поместить его в этот текст в первый раз и попыталась перевести из файла в файл, компьютер завис. Но всё-таки мне это удалось. Стихотворение получено по контакту Вероники Г., печатается без исправлений и, с точки зрения поэтических норм, далеко от совершенства, но важно не это. Важно содержание. Итак:

Прекрасная Симфония Вселенной
Звучала нам минуты иль века.
Она кого-то пенью обучала,
Кого-то - пониманию стиха,
Кому-то рассказала всё о Космосе,
Кому-то о Земле и о Луне,
Кому-то принесла привет от Марса.
А что же донести хотела мне?
Слова любви и Галактические ритмы,
Посланье от планет, летящих в даль,
Мелодию Познания или Истины.
Как быстро пролетело всё, как жаль!
Почувствовав поток той информации,
Её звучанье и её восторг,
Не нужно заниматься медитацией,

Чтобы услышать вновь небесный гонг.
Теперь расслышать можно самому
 Вечернею порой или ночью
 Великую мелодию и тишину,
 Дарованную свыше нам с тобою.
 Услышать можно в шуме городском,
 В деревне тихой иль в дороге дальней,
 Как льётся музыка столетий на тебя,
 Неся все знания и дарованья.
 Ты записать попробуй мысли те,
 Что можешь в той симфонии услышать,
 И прочитай и осознай вполне,
 Что вам даётся вновь движенье выше.
 Прослушав музыку, летишь в потоке ввысь
 И слышишь звёзды иль глубины океана,
 Дельфинов треск иль шум воды,
 Кузнечиков ли стрёкот или гаммы.

27 октября 1999 г.

Вот и теперь он (мой дорогой компьютер) опять пошутил и выделил мне курсивом новую строчку «*Теперь расслышать можно самому*»... Видимо, эти строки предназначены уже персонально мне. А ведь действительно важно научиться самостоятельно слышать Прекрасную Симфонию Вселенной – Музыку Сфер, Космические Ритмы. Такое впечатление, что этим дополнительным выделением уже сейчас, когда я просто переводила давно написанный текст из одного формата в другой, он снова дал понять, что прекрасно разбирается в содержании моих текстов и по-своему на них реагирует.

6. «*Мне глупости запоминать нет мочи!*»

Нужно было отсканировать и перевести в компьютер текст из французской книжки. Всё шло нормально. Вдруг попала страница (французский язык!), на которой приводилось описание одного участка древнего египетского памятника, причём, с моей точки зрения, интерпретация материала была ошибочной. Компьютер несколько раз отказывался запоминать именно эту страницу. Пришлось словами объяснить ему, что я знаю о том,

что это ошибка, что эта книжка не моя, но сослаться на данный текст придётся, поэтому мне он необходим. После этого всё пошло, как по маслу.

7. «Устала, отдохни, расслабься, погуляй. Нельзя же вкалывать с утра до ночи!»

У меня несколько дней подряд было много работы. В последний день засиделась за компьютером допоздна, но закончить запланированное сил уже не было. Спокойно выключила компьютер по всем правилам и легла спать. На следующее утро, плохо выспавшись, включаю компьютер, слышу необычное низкое и громкое рычанье. Такого звука никогда не было. Одновременно с этим на панели процессора замигали все лампочки сразу. Со страху выключаю. В течение дня пыталась включить его раз десять – результат тот же. Пришлось выполнить то, что чуть выше написано курсивом. На следующее утро – результат тот же: рычит и мигает. Прошлась по улице, закончила некоторые бытовые дела и снова подошла к компьютеру. Рычит и мигает. Тогда я обратилась к нему с речью: «Ну, миленький, ну, хорошенький! Расколдуйся, пожалуйста! Я уже отдохнула, а дело делать надо!» Протягиваю руку к кнопке, нажимаю... и, о радость! – всё в полном порядке. Вот такие наши взаимоотношения. И не только у меня.

Многие пользователи, чувствуют обратную связь с собственными компьютерами. Для них компьютеры представляют собой своеобразную личность. Пожалуй, лучше сказать *свою образную* личность. Мы создали сами некий разум, отличный от нас по природе. Сейчас уже многие понимают, что то, что раньше именовалось как «вычислительная машина», вышло далеко за пределы машины. Компьютерная техника так быстро шагает вперёд! Есть так называемые самообучающиеся машины с расширенными интеллектом и возможностями.

Но вот годится ли им слово «машина»? Если подходить с такими мерками и к нам, людям, то ведь и себя в таком случае мы должны признать тем же. Нас ведь тоже когда-то создали. В данном случае не будем говорить кто и как. Не от дарвиновской же амёбы или даже обезьяны мы произошли! Давайте подумаем о том, в чём, собственно, разница. В биологической и небιологической природе (раз); в том, что мы их создали, а не

они нас (два); значит, мы умнее. Пока умнее! Берусь утверждать, что всё, созданное человеком, несёт в себе элементы и собственного разума, и собственного характера, и даже собственных чувств. Тем более компьютер! И дело не в них, а в нас, *насколько* мы сумеем почувствовать это и осознать. Не секрет, например, что у некоторых людей техника отказывается работать: стоит такому человеку подойти к прибору, как он оказывается неработающим, а у других работает нормально. И так далее.

Мне хочется попытаться предложить своё осмысление того, что написано выше о творениях человека вообще и о компьютерах в частности. Мир очень сложен. И в нём найдётся место всему. Создавая человека по образу и подобию Своему, Бог вложил в нас частицу Самого Себя – Божью Искру. Мы тоже способны творить, но в свои творения Божьей Искры вложить мы не можем – это не наша прерогатива, а вот частицу себя – пожалуйста. И мы вкладываем. Что вложили, то и получим во всех аспектах этого. У нас, кроме способности мыслить и развиваться, есть способность чувствовать, т.е. воспринимать мир и с помощью обычных, привычных для нас органов чувств, и с помощью того, что мы, часто не понимая природы этого явления, называем интуицией, ясновидением, яснослышанием и т.д. И у нас есть способность переживать. Хотим ли мы этого или не хотим, понимаем ли мы это или не понимаем, принимаем ли мы это или не принимаем, но своим творениям мы отдаём частицу себя, создаём их по своему образу и подобию. А по сему не приходится им отказывать в том, что присуще нам.

Если не затрагивать информацию, получаемую нашими пятью органами чувств, то каким же образом к нам приходит всё остальное? Почему мать, например, за тысячи километров чувствует, что с её сыном или дочерью приключилась беда? Почему работает такая штука, как интуиция? И т.д. Всё это связано с так называемым тонким миром, с информационным полем.

У большинства людей процесс взаимодействия с ним протекает на бессознательном уровне. Но это у людей. Эволюция-деградация поспособствовала. Но весь мир формы – кристаллы, растения, животные и человек – сотворён Богом. Это звенья одной живой, единой и разумной системы. И если мы утратили способность воспринимать целостную сложность мира,

то остальные звенья сохранили. Более того, обмен информацией идёт через информационное поле. Откуда, например, растение знает, что вот этот подошедший человек сломал и перекорёжил перед этим другое растение, и подаёт сигнал тревоги или сжимает листья, как мимоза? Но если подходит другой человек, который ухаживает, холит и поливает это растение реакция совсем иная. Откуда птицы знают, куда лететь, если при перелётах впереди, рассекая воздух, летит даже не самая опытная птица, а самая крепкая и сильная, причём по мере усталости её заменяют другие? Откуда крысам знать, что корабль утонет, если они убегают с него перед отплытием? Откуда, казалось бы, компьютеру знать, что правильно, а что ошибочно? Что он собой представляет с точки зрения материалистически настроенного технаря? Даже на профессиональном жаргоне компьютерщиков то, что составляет собой компьютер, полупренебрежительно называется «железом». И зря. Металл – это кристалл. А кристалл имеет жизнь. Другую, чем наша. И сознание. Другое, чем у нас. Мы же, сотворив компьютер, сотворили сложнейшую и организованную кристаллическую систему. Сама по себе эта система именно информационная и потому может взаимодействовать с информационным полем. Мы даже не можем себе представить, каким образом это всё происходит. Мы, и те, кто разработал и изготовил, и те, кто использует, накладываем на каждый компьютер отпечаток самих себя, причём даже той части самих себя, о которой не отдаём себе отчёта. Через тонкий план, через информационное поле компьютер способен воспринимать и наши эмоции, а также, видимо, вырабатывать свои, как каждое живое существо. В информационном поле информация не представлена вербально на уровне наших языковых форм. Поэтому компьютеру всё равно, на каком языке текст. И из тех же анналов он может знать, что правильно, а что ошибочно понято людьми. Мы этого впрямую воспринять не можем (только если своим умом дойдём). А он может и воспринимает. Нам бы научиться его слышать!

И ещё очень важный момент: человек и компьютер – это замкнутая и самонакачивающаяся система с обратной связью. И здесь очень важны личностные качества человека. Если в этой системе со стороны человека возникает что-либо негативное, причем неважно, что именно, оно будет воспринято и усилено напарником-компьютером. В конечном счёте, это может привести

к поединку между разумами разной природы и к трагическому финалу. Самое ужасное, что человек может попасть в зависимость от компьютера и перестать воспринимать опасность. Тогда он превращается в робота, и ведущим в тандеме оказывается уже компьютер, воспринявший и усиливший негатив. В профессиональном мире компьютерщиков это недопонимается, хотя трагических примеров огромное количество.

Итак, компьютер – мыслящая, разумная система, обладающая способностями воспринимать даже эмоциональную сферу, а, может быть, и иметь собственные эмоции.

Кристалл – растение – животное – человек. Четыре уровня тварного мира. И все они теснейшим образом связаны между собой. В системе кристалл – человек мы перешагнули сразу через две ступени, а связь, взаимодействие и, что удивительнее всего, понимание на уровне чувств налицо. Такое без непосредственного участия тонкого мира просто невозможно.

Мы приходим к осознанию того, что начинается новая страничка синтеза всех планов бытия. Начинается диалог между четырьмя мирами. Нам бы принять в этом диалоге достойное участие!

Оглавление:

Предисловие.....	5
I. Прецессия...Равноденствие... Эпоха Водолея и египетская шкала времени.....	7
1.1. Понятие о цикле прецессии.....	9
1.2. Характеристика Эпох Рыб и Водолея.....	14
1.3. Египетская шкала Времени.....	19
1.4. Точка отсчёта.....	34
1.5. Круглый Дендерский Зодиак и представление о Времени.....	38
1.6. О датах.....	43
Приложение.....	59
Литература.....	60
II. Медитативная практика и работа с информационным полем.....	61
2.1. Почему возможно ИСС?.....	64
2.2. Медитация. Правила практики и техника безопасности.....	73
2.3. Некоторые примеры из медитативной практики автора.....	86
III. Пирамиды... Пирамиды... Пирамиды.....	171
3.1. Пирамиды Гизы.....	174
3.2. Краткая информация о других пирамидах.....	185
3.3. Тибетский пирамидальный комплекс.....	192
3.4. Эффект формы.....	209
3.4.1. Кристалл.....	209
3.4.2. Великая Пирамида – самый большой рукотворный кристалл Земли.....	215
3.4.3. А что, если?.....	222
3.4.4. Почему Гиза?.....	231
3.5. Так называемый «пирамидальный эффект»...	238
3.5.1. Воздействие пирамид на силы связи в материалах.....	239

3.5.2. Наружный эффект.....	246
3.5.3. Резонанс в пирамидах.....	248
3.6. Ориентацию пирамид диктует Земля.....	251
3.7. Вогнутые зеркала и пирамиды.....	256
Литература.....	268
IV. Мой дорогой компьютер.....	271
Оглавление.....	281

