

А. Г. Клоев

# ТАРО

КНИГА РАСКЛАДОВ



## Глава I

# КЛЮЧИ ДЛЯ РАБОТЫ С ТАРО

*Существо, погруженное в нормальный жизненный идиотизм, убеждено, что его ориентация на онтологическую наивность является оперативной в отношении механизмов судьбы.*

*Гейдар Джемаль*

## ТРАДИЦИЯ И ВОЗМОЖНЫЕ ТИПЫ ГАДАНИЯ

В современном мире сложились разнообразные эзотерические традиции и школы, берущиеся интерпретировать значения карт Таро. Написано об этой мудрости также немало книг. Но как ориентироваться в ворохе заполонившей мир эзотерической и оккультной информации, кому верить и, наконец, каким путем следовать? Ответ на этот вопрос станет вполне ясен, если разобраться в том, что объединяет направления и мнения людей, письменно или устно повествующих о трактовке карт и раскладов Таро. В таком ответе и будет находиться ключ, позволяющий практически (для коммерческого гадания, развлечения друзей, самосовершенствования или саморазвития) использовать наши карты.

С одной стороны, мы имеем дело со сложившимися, прошедшими испытание временем традициями и представляющими их именами. Будь то Этейлла, Папюс, А. Кроули, А. Уайт, П. Успенский, Х. Банцхаф, С. Эйбрахам — все это уже стало вехами оккультной истории, многоликой и переменчивой, развивающейся от эпохи к эпохе. Однако, несмотря на ее развитие и разнообразие концепций основателей традиций, авторов книг, в оккультизме, эзотерическом знании чувствуется некий стержень, что-то неизменное, привлекающее наше внимание. Что же это и познаваемо ли оно, а если познаваемо, то каким образом? Возможны два подхода к решению данной проблемы. Первый — это подход ученого. Для него характерны рациональный анализ, попытки очистить некую истину или идею от культурного контекста времени, ментальных напластований эпох. Второй подход — постигнуть эту истину субъективно — именно это требует от своих последователей традиция оккультизма. Это путь посвященного, вторая и неизменная сторона мистических традиций. И мы предлагаем читателю следовать вместе с нами этим путем.

Такой путь предполагает рассмотрение мира с позиций субъективного переживания, мистического опыта. С подобных позиций мы понимаем, насколько многовариантны бывают проявления одной и той же истины. Вот почему, прежде чем прийти к ответу на знаменитый вопрос Пилата: «Что есть истина?» — ученому следует изучать факты, анализировать мнения предшественников. Он получает искомый вывод, пишет книгу, диссертацию, умирает. Но существует закономерность: после его смерти жизнь идет своим

чередом, появляются новые факты, никак не вписывающиеся в его выводы, рождаются другие ученые, вновь переосмысливающие имеющиеся данные, опровергающие мнение этого ученого. А что им делать? Как и во всей природе, в борьбе порожденных ею форм, в науке и методе объективного познания мы видим лишь бесконечную, отрицающую, умерщвляющую себя по частям суету вокруг одного и того же начала. Мы видим лишь змея, крутящегося на одном месте, меняющего внешние формы, как кожу, и откусывающего, в бессилии постичь собственную природу, куски своего хвоста. Так понимают объективность научного мира традиции магии, оккультизма и восточных религий.

Не может тот, кто сам находится под властью изменений, изучить то, что изменяется. Как сможет такой исследователь отделить от себя объект познания? Однако мы, находясь в этом динамичном состоянии, можем постичь нечто вечное и неизменное, а именно: точку, вокруг которой происходит движение. Это путь субъективности. Однако возникают вопросы: каждый ли человек способен понять вечное, аналогичен ли будет интенциональный\* или мистический опыт разных людей, передаваем ли он? Ответ на такие вопросы — традиция оккультизма. Она хранит древнейшие знания о способах постепенного утончения сознания человека, которые приводят его к необходимости не-

---

\* Интенция (от лат. *intentio* — внимание, стремление) — имманентная направленность сознания на свой предмет безотносительно к тому, является ли он реальным или только воображаемым. — *Прим. ред.*

посредственного переживания и понимания вечных истин, гностических эонов. Проявляясь в мире, они определяют переменчивость его форм, события, факты жизни. Поэтому ответ на распространенный вопрос, как они явят себя в судьбе вообще, в жизни конкретного человека, может быть получен только на субъективном уровне, единящем нас с их нематериальной утонченностью.

Посредством субъективности вечные истины подталкивают нас принять или не принимать некую религию, создать новую, остановиться на том или ином ответе оракула, качнуть маятник, предсказывающий судьбу, в определенную сторону, вытащить, в конце концов, из колоды Таро нужную карту. Однако известно, что не каждый человек способен это сделать, хотя каждый человек обладает сознанием, субъективностью. Очевидно, сознание — это необходимое, но недостаточное условие для оккультного опыта. Оно должно быть развито, утончено, чтобы человек смог войти в контакт с великими энергиями Космоса, постигнуть творимую ими судьбу. Именно контакт с определяющими состояние земной жизни энергиями служит основным критерием степени утонченности в субъективности предсказателя. Трансцендентальный контакт может быть полным — это уровень мастера; частичным — уровень ученика, а может и вовсе отсутствовать — уровень профана. Поэтому, с одной стороны, мы имеем достаточно надежные предсказания судьбы, которые, безусловно, будут совпадать у гадателей одного и того же класса и сбываться, а с другой — некачественные и чаще всего ложные сообщения. Такие предсказания обычно случаются у лю-



дей, пытающихся постигнуть смысл карт объективно. Они читают и анализируют разных авторов, писавших по этому поводу, тщательно изучают историю Таро и всевозможные мнения о происхождении карт, выучивают наизусть их значения. Но без причастия их субъективности к духу небес, к трансцендентному, карты не даются им, врут. Естественно, ведь никакое гадание нельзя сделать объективным знанием.

Да и нельзя заставить человека поверить, что случайность простого выпадения карт тождественна случайности возникновения событий в его жизни, обозвав такое судьбой и приписав каждой карте Таро точное значение на все случаи жизни. Я, конечно, не отрицаю существования ключевых и устоявшихся значений карт. Эти традиционные значения я обязательно опишу ниже. Но необходимо указать на их статичность, которая способствует пониманию лишь одного символа. Так, распространенные ныне смыслы священных табличек Тота, к сожалению, не могут изменяться, варьироваться в зависимости от своих сочетаний в раскладе или от рассматриваемых во время гадания ситуаций, а потому статичные значения, как правило, непонятны и с трудом применимы на практике. Но человеческая субъективность, которая обладает способностью к спонтанным творческим актам, все же позволяет их толковать.

Мы различаем два способа творческой интерпретации карт, различающихся по следующим критериям: направление внимания и интенции предсказателя. Чем характерен первый способ? Здесь предсказатель может толковать карты, обращая свое внимание только на конституционные, физиогномические особенности кли-

ента и на его личностные черты, проявленные в диалоге, в совместном обсуждении карт. Так, гадалка знает, что полные люди склонны к добродушию, их сложно эмоционально задеть, они любят поспать и пр. Начав обсуждение выпавших в раскладе карт именно с этих аспектов, она выясняет личностные черты своего клиента, увязывает их с проблемами такового, дает советы, строит перспективы на будущее. Эта интерпретация представляет собой попытку сочетания «объективного» знания о человеке и некой случайности, представленной в выпавших картах. Поэтому данный способ объяснения карт, основанный на онтологической наивности предсказателя, представляет собой угадывание судьбы. Угадывание не дает стабильных результатов. Предсказанные таким способом события иногда происходят, а иногда — нет. Возникают ошибки.

Второй способ истолкования карт характеризуется трансцендентальной связью человека с энергиями Космоса. Благодаря такому, во многом мистериальному, контакту мы позволяем проявиться через себя творящим весь мир энергиям, которые могут говорить с нами посредством карт. Например, чтобы они могли помочь нам правильно разложить карты, мы расслабляемся, стараемся ни о чем не думать, очистить свое сознание для космического контакта, позволить своему телу, особенно рукам, гармонично воплотить или реализовать этот контакт. Но если они могут проявиться в нас, чтобы помочь разложить карты, то естественно, что они также могут и помочь нам истолковать значения. Здесь мы приходим к трансцендентальному способу интерпретации карт. Он связан с измененным состоянием сознания предсказателя.

Первый шаг к достижению измененного состояния есть очищение сознания от накопившихся в нем схем и стереотипов мышления. Чтобы сделать подобный шаг, следует забыть, что мы знаем о людях и мире, перестать воспринимать клиента, вид комнаты, в которой он находится, значения его слов, остановить поток собственных мыслей. Это — не-думание, открытость человека для вхождения в него энергий, которые постоянно создают и поддерживают его целостность и бытие видимого им окружающего мира. Итак, не-думание определяет контакт с ними. Однако мало войти в контакт, следует уметь воспользоваться этим контактом, находясь в нем, спросить о судьбе клиента. На данном этапе возникает необходимость в том, чтобы сознание гадалки, будучи измененным, стало еще и активным. Оно должно выразить свое намерение познать судьбу.

Намерение представляет собой желание человека, выраженное в форме зрительного образа или мысли и тут же забытое. Так, например, мы подумали о проблеме клиента или представили образ этой проблемы и расслабились, вновь возвратились к исходному состоянию не-думания. Поэтому рассматриваемое нами намерение лишь на мгновение нарушает достигнутую раньше чистоту, гармонию сознания с Космосом. Однако такого мгновенного нарушения вполне достаточно, чтобы совершилась глобальная работа. Намерением мы включаем индивидуальные пульсации своего сознания в гармонию сфер, создаем в ней направленный импульс. Все поле космических энергий вынуждено принять и выровнять свои пульсации по отношению к этому импульсу, то есть откликнуться



на наше намерение. Каков будет отклик? Чтобы постичь его, мы возвращаемся в состояние не-думания, позволяя проявиться через нас этому отклику. Он поможет нам моторным движением руки вытащить из колоды нужные карты, заронит новые идеи в сознание, подскажет, что следует сообщить клиенту, как связать между собой различные значения карт. На этом пути предсказателю остается только раскрыться, как бы довериться приходящим к нему энергиям, нисходящим идеям.

В дальнейшем, описывая примеры раскладов Таро, мы основываемся именно на таком, трансцендентальном способе истолкования карт, а потому не даем их психологической, «угадывательной» интерпретации. Ведь не она стержень наших предсказаний судьбы, однако она может быть актуальна в тех случаях, когда гадание проведено, значение расклада озвучено, но клиент все-таки желает обсудить с вами некоторые вопросы, связанные с этим предсказанием или своей жизнью вообще. Здесь мы имеем обычный разговор двух людей, и вы можете поступать в этом разговоре так, как считаете нужным, исходя, например, из своего понимания данного человека как личности.

Трансцендентальный способ интерпретации, как было отмечено выше, требует от предсказателя мастерства, умения утончить свое восприятие, изменить состояние сознания. Вот почему на первый взгляд такой путь кажется сложным. И начинающему толкователю карт Таро следует длительно упражняться в утонченности, лишь постепенно приближаясь к чистоте этого способа. Как же развить в себе утонченность? На первых порах развитие достигается благо-

даря использованию «посредников» между предсказателем и тонкими энергиями Космоса. Эти «посредники», или промежуточные энергетические звенья, с одной стороны, могут усилить работу обыденного сознания, взяв часть проблем на себя; с другой стороны, они приучают его к измененным состояниям, дают в них навыки энергетического общения с невидимым миром. Итак, обратимся к использованию таких «посредников».

## **ЭЛЕМЕНТАРНЫЕ СПОСОБЫ ДОСТИЖЕНИЯ ПРЕДСКАЗАТЕЛЕМ ИЗМЕНЕННЫХ СОСТОЯНИЙ СОЗНАНИЯ**

Опыт показывает: для того, чтобы у предсказателя произошел нужный энергетический контакт, а за ним последовали правильный расклад карт и его чтение, лучше всего использовать хрустальный шар или его аналог — так называемый магический кристалл. Считается, что способствующая контакту энергия подобных вещей настолько мощна, что ее можно применять даже независимо от того, понимаете вы или нет, почему и как она действует. Достаточно просто поставить нравящийся вам шар во время гадания на стол. Однако мы готовы попытаться объяснить принцип действия шара.

Кварц крайне чувствителен к воздействующим на него энергиям. Вступая в резонанс с ними, он изменяет частоту колебаний своей кристаллической решетки. Таким образом, его естественная энергия, сливаясь с вашей, значительно усиливает мощность ее ас-

пектов: не-думания и намерения. Поэтому чем больше вы медитативно расфокусируете внимание на хрустальном шаре, тем более сильное энергетическое поле, необходимое для предсказания судьбы, у вас возникнет. Усиливая, шар возвращает вам энергию и тем самым приближает вас к области трансцендентного. Приумножает он также природную чуткость души во время гадания.

Отсюда видно, сколь важна ваша эмоциональная реакция на шар, симпатия к нему при его покупке. Она свидетельствует, что именно с этим предметом у вас возникает спонтанная энергетическая связь. Она, естественно, не будет зависеть от цвета и прозрачности, которыми могут различаться между собой разновидности кварца. Просто желание купить понравившийся шар будет настолько сильным, что вам даже в голову не придет торговаться. Однако подчеркнем еще раз: шар надо почувствовать. Вот почему покупать его рекомендуется невзирая на советы окружающих, и желательно в одиночку, без компании.

Вам предстоит работать с энергетикой шара, поэтому, когда наконец вы приобретете понравившийся кристалл, потребуются очистить его энергетику от накопившейся в ней информации. Для этого вы можете несколько дней поносить новый магический предмет с собой, поспать с ним, а можете исполнить ритуал очищения. Сокращенный ритуал выполняется таким образом. В ванну или другую большую емкость налейте воды. Круговыми движениями руки или магическим жезлом раскрутите ее, образовав быстрый водоворот. На прибывающей луне он должен вращаться по часовой стрелке, а на убывающей —

против. Произнесите над водой следующие ключевые слова: «Гармония, сила Кита, энергия», — одновременно бросая в нее розу, гвоздику и соль. Представьте возникшее над водой облако. Затем погрузите в заговоренную емкость кристалл, представляя, как водоворот уносит куда-то вниз (на прибывающей луне — вверх) темные пятна негативной информации с шара. Продолжайте держать магический предмет в воде до тех пор, пока видение не исчезнет. Затем достаньте его из воды, медленно пронесите сквозь очищающее облако и, наконец, дайте шару обсохнуть. Теперь он готов к использованию при гадании.

Как мы нуждаемся в свежем воздухе, регулярном питании, ласковых лучах солнца, так и энергетика приобретенного вами шара будет нуждаться в определенной подпитке, без которой она начнет постепенно угасать. Минералам, конечно, не нужна органическая пища, а прямое попадание солнечных лучей для них даже вредно. Однако если, хотя бы раз в неделю, вы выставите кристалл под лучи лунного света, то это поможет восстановить или пополнить расходуемую им при гадании энергию. Ее следует беречь, не загрязнять лишней информацией. Не стоит выставлять шар на всеобщее обозрение, чтобы он привлекал внимание, попадал под влияние посторонних людей.

Итак, шар приобретен, очищен и наполнен энергией. Теперь следует грамотно воспользоваться ею. Для этого вы можете просто довериться своему бессознательному, древней генетической памяти, которая прекрасно знает, что делать: люди с давних пор пользовались кристаллами. Такая память организует часть вашей энергетики, чтобы она работа-

ла параллельно с вашим сознанием. Если вы доверяете этой памяти, то поставьте шар на столе и забудьте о его существовании. Все будет происходить само собой.

Однако если вы не хотите дробить собственную энергетику, а, наоборот, желаете сознательным слиянием усилить ее, то можно порекомендовать следующий способ. Поставьте магический кристалл прямо перед собой, приблизительно на расстоянии полуметра, за ним поставьте две горящие свечи и, обратив взгляд на шар, полностью расфокусируйте внимание, постарайтесь ни о чем не думать. На какое-то мгновение представьте такую картину: из ваших глаз исходит направленный в кристалл яркий, ослепительный луч света, он отражается в кристалле, уходит куда-то вверх, к невидимым небесам, и вновь возвращается к вам через кристалл, приобретая образ того человека, на которого вы гадаете, или рассматриваемой ситуации. Получив подобное видение, опять расфокусируйте внимание, посидите минуту-две и, наконец, приступайте к раскладу карт. Аналогично поступите и перед его истолкованием.

Другим способом, который облегчает гадателю трансцендентальный контакт, может стать задействование сторонних, не имеющих материального носителя энергий, то есть духов. Проще всего их вызвать при помощи магического кристалла. Установите кристалл и свечи так, как если бы вы совершали гадание. Если у вас нет кристалла, воспользуйтесь очищенным заговоренной водой зеркалом. Поставьте его перед собой на расстоянии не более полуметра, а перед ним зажгите две свечи. Сядьте возле зеркала поудобнее,



но выпрямив спину. Можно сидеть и в позе лотоса на полу, но только в том случае, если вы сможете достаточно долго находиться в подобном положении. Затем постарайтесь изменить состояние своего сознания посредством самовнушения. Это очень важный шаг, опишем его подробнее.

Если у вас есть записи песнопений тибетских монахов, воспользуйтесь ими в качестве медитативного фона. Затем повернитесь лицом к зеркалу или кристаллу и, постаравшись рассосредоточить внимание, прошепчите себе, что вам трудно отвести от него глаза. Также скажите себе, что с каждым произнесенным сейчас словом и предваряющим слово вдохом вы все глубже и глубже погружаетесь в измененное состояние сознания. Произнесите чуть слышно, что ваше тело становится жестким, застывает, преобразуется в бездвижное и апатичное каменное изваяние, душа же освобождается. Расслабленно произнося эти фразы, вы скоро заметите, что ваше дыхание изменилось. Не стоит обращать внимание на подобные изменения. Продолжайте смотреть на зеркало; скажите себе, что вместе с изменением дыхания ваше сознание поднимается на высший план бытия, откуда оно способно постичь другие миры.

Развитию нужного вам состояния сознания в самогипнозе может помочь цифровой счет. На этом этапе скажите себе, что будете считать до десяти и на счет «десять» откроются ваши духовные и психические центры. Считайте медленно, позволяя сознанию постепенно углубляться в измененное состояние. Откройте для себя, что стоящее перед вами зеркало — это врата в мир духов; еще раз сосчитай-

те до десяти, чтобы эти врата распахнулись для вас. Расслабьтесь, вам предстоит призвать духа, разговаривать с ним\*.

Тихо, медленно, с придыханием произносите имя нужного духа. Особенно хорошо откликаются на собственные имена в Русской земле Боян, Божич, Жива, Купала, Кострома и Яга. Мы остановимся на Костроме. Скажите для ее вызова: «Девица ты красная, Кострома-сестрица, ты сеяла, ты пахала, ты в воду попала и в ней не пропала» или: «Кострома, Кострома, приди, ясноглазая». Повторите это несколько раз. Медитативно-расслабленно возьмите в руку изображенный на рисунке маятник (в крайнем случае, обычную иголку с ниткой), слегка поднимите его над столом, расположите перед зеркалом (шаром) и спросите духа: «Явилась ты?» Если маятник начнет раскручиваться в вашей руке по часовой стрелке, значит, ответ «явилась», если против, то — «нет». В последнем случае продолжайте ее вызывать, пока она не явится. Спросите ее: «Согласна ли ты помогать мне в моем гадании?» Если она отказывается (ваш маятник крутится против часовой стрелки), то начните вызы-

---

\* Мы не беремся обсуждать, есть ли духи на самом деле. Ибо ответ на такой вопрос, думается, будет зависеть от культурной схемы мышления. Поэтому мы беремся только констатировать следующий оккультный факт: если вы, скажем, решили вызвать домового в своей квартире, то рано или поздно возникнет или появится нечто, которое откликнется на повторяющиеся призывы, обращенные к домовому. Это будет представлять искомую нами и полезную для гадания дополнительную энергию. — *Прим. авт.*



### *Магический маятник*

вать другого духа, перечисляя его свойства или события из его жизни. Скорее всего, один из духов все-таки согласится помогать вам.

Когда наконец согласие будет получено, спросите духа: «Могу ли я отблагодарить тебя?» Начните перечислять возможные виды благодарности. Обычно к ним относятся: курение в честь него благовоний или сжигание ароматических веществ, окропление указанных им мест в помещении духами, маслами, выставление в таких местах пищи или, наконец, создание фигурки духа. Бывает, что некоторые «помощники» мага хотят получить от него жертвенных насекомых, свежую кровь каких-либо мелких существ (крыс, кур и пр.). Вы можете предложить духу все, что считаете для себя возможным. Спросите его: «Согласен ли ты за предложенное вознаграждение поселиться в моей колоде карт?» Если дух согласится, то прежде чем разложить карты, вам нужно будет произнести его имя, чтобы он помог вам. Если же он не желает находиться в колоде, то, пользуясь маятником, постарайтесь договориться с ним о том,

как он будет приходить к вам для помощи. Попрошайтесь с духом и отдохните.

Когда он понадобится, шепотом произнесите его имя, почувствуйте, как вас охватит поток энергии, приходящей извне, — это может сопровождаться легкой дрожью. Расслабьтесь в не-думании, постарайтесь на несколько минут сохранить это состояние, привлечь к нему и пришедшую к вам энергию. Такое состояние будет развиваться, если вы действительно овладеете всеми доступными вам энергиями. Как только это начнет происходить, сформируйте про себя интересующий вас вопрос или желание и снова погрузитесь в состояние не-думания. Затем разложите карты и аналогичным образом спросите, как их следует толковать. Расслабьтесь и получите ответ.

Нет гарантии, что описанный опыт получится у вас сразу, однако он проверен уже многими поколениями людей и всегда оканчивался успешно. Как и хрустальный шар, бесплотный дух будет незаменимым «помощником», пока вы не научитесь пользоваться своей энергией так, чтобы ее хватало для расширения вашего сознания и самостоятельного контакта с трансцендентальными началами мироздания. Но и в этом случае не стоит торопиться прекращать сложившееся общение с «помощниками». Они могут пригодиться, например, в то время, когда вы чувствуете себя утомленными, когда вас отвлекают личные проблемы или большое количество клиентов. По крайней мере на первых порах предсказательного опыта один из «помощников» вам просто необходим. Более того, «помощники» охраняют вашу колоду. Однако об этом мы поговорим в другой раз.

## РАСКЛАД-ТЕСТ

Мы рассмотрели два основных состояния сознания: намерение и не-думание. Эти состояния дают нам возможность создать вокруг собственной персоны особое энергетическое поле, которое, в свою очередь, позволяет задавать вопросы судьбе и получать от нее ответы. Однако без длительного опыта работы с трансцендентальными энергиями это сделать сложно. Здесь-то и нужны «помощники», усиливающие вопрошающую энергетику данного поля и нашу чувствительность в нем. Так, находясь в измененном состоянии сознания, мы улавливаем вибрации судьбоносных энергий, выражаем их через себя, раскладывая и интерпретируя карты. Вот почему наше чтение расклада представляет собой вид медитации. Давайте подробнее остановимся на этом понятии.

Итак, перед вами конкретный расклад, выражающий определенные трансцендентальные вибрации, судьбу. Вы также настроены на эти вибрации судьбы. Однако не торопитесь их озвучивать, ведь вы — не пророк. Согласуйте звучащие в вас вибрации с раскладом карт, почувствуйте, в чем состоит их единство. На этом этапе не стоит думать о ключевых значениях, сочетаниях карт, их надо просто почувствовать. По отклику карты вы поймете то, о чем она вам хочет сказать. Так будет происходить ваша медитация над раскладом.

Полученные вами интуитивные значения, скорее всего, совпадут со смыслом ключевых значений карт, если позже вы обратите на них внимание. Ведь вторые происходят от первых, а потому «задним числом»



хорошо согласуются с ними; но не наоборот. Вам сложно будет искать конкретный смысл ключевых или общепринятых значений в раскладе, не обращаясь к интуиции, определенной медитативным состоянием сознания. Чтобы оценить значение медитации, можно произвести первый медитативный расклад.

Такой расклад приводит в своей работе по Таро Салли Николс\*. Предложенное им гадание позволяет развить интуицию, научиться ориентироваться в значениях карт. Более того, оно позволяет выявить ваш уровень мастерства; если полученное интуитивное значение расклада не будет противоречить ключевым значениям карт, то можно будет сказать, что вы — состоявшийся предсказатель. Однако не заглядывайте в ключевые значения до тех пор, пока не закончите интерпретировать расклад. Если вы нуждаетесь в «помощниках», то призовите их и разложите имеющиеся у вас карты на большой плоской поверхности. Если вам трудно найти стол подходящих размеров, разложите карты на полу.

Выберите девять карт, которые заинтересовали вас больше всего, привлекли ваше внимание. Не стоит пробовать расшифровать названия выбираемых карт, их ключевые значения. Берите их спонтанно, эмоционально, так, как подсказывает интуиция. Быть может, вас заинтриговали карты, отражающие ваше состояние?

При выборе этих девяти карт важно помнить, что, в сущности, «плохих» карт не бывает. Они лишь сим-

---

\* Sallie Nichols. Jung and Tarot: An Archetypal journey. Maine: Samuel Weiser, inc. York Beach, 1980.

волы. Поэтому вы можете выбрать, например, Смерть или Повешенного, даже не думая о том, что они означают: летальный исход, пытку, самоубийство и пр.

Выбрав девять карт, уберите оставшиеся. Постарайтесь тщательно изучить выбранные карты. Затем возьмите из этих карт ту, которая кажется вам самой близкой в данный момент. В дальнейшем она и будет считаться Вашей картой, хотя это не значит, что при последующих гаданиях вы также должны выбирать ее. В следующем месяце или даже на следующей неделе вы спокойно можете взять другую карту.

Выбрав свою карту, оставьте ее открытой на столе, а другие восемь возьмите в руки. Начав их тасовать, загадайте желание, спросите себя о том, что вас интересует. В тот момент, когда желание наконец возникло или когда вы сформулировали вопрос, прекратите тасовать карты.

Теперь из этих восьми карт выберите любые четыре и отложите их пока в сторону. Отложенные карты — это Оракул, который будет обсуждаться чуть позже.

Точная формулировка вашего вопроса очень важна в раскладе, так что на этом этапе стоило бы остановиться и записать вопрос. Он должен быть сформулирован так, чтобы на него нельзя было ответить «да» или «нет». Лучше всего, если вы сможете проставить вопросы так: «Что вы можете сообщить мне относительно...?», «Что я упускаю в этой ситуации?» или: «Какие ее моменты можно усилить?».

В данный момент Ваша карта лежит в центре, четыре карты Оракула находятся в кучке невдалеке, а еще четыре гадательных таблички — в вашей руке. Теперь, когда вы записали вопрос судьбе, пришло

время начать гадание с последних четырех карт. Открывая, разместите их по часовой стрелке, как показано на рисунке, начиная с карты 6.

Таким образом, в картах 1, 6, 7, 8, 9 получено изображение расклада. Изучите его для общего впечатления, обратите внимание на любой образ, который привлек вас. Рассмотрите его детали, цвета, формы, сюжет.

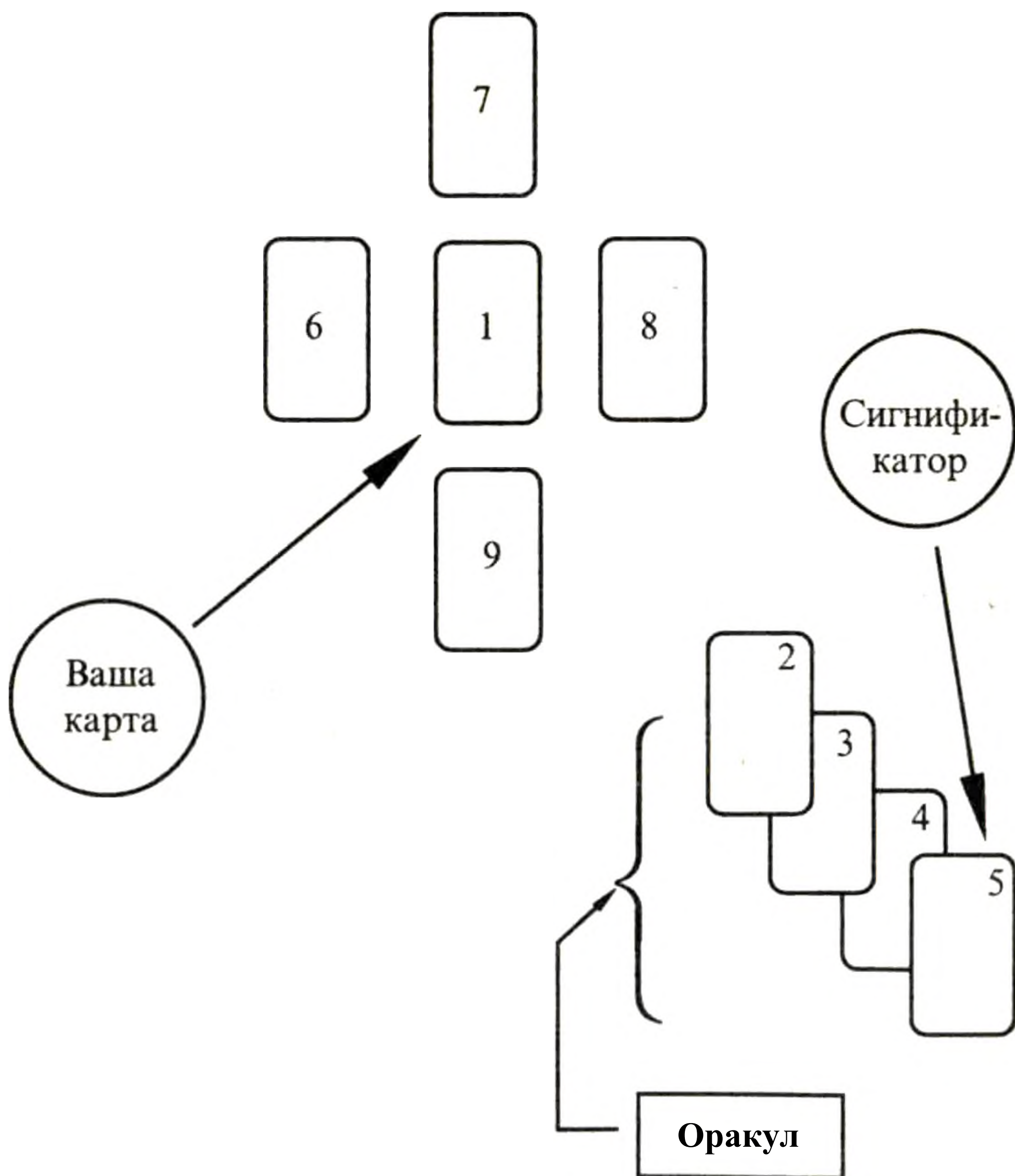

*Интуитивный расклад*

Затем обратите внимание на каждую карту в отдельности, начиная со Своей карты. Задайтесь закономерным вопросом: «Что интересует меня именно в этой карте?» Быть может, она напомнит вам о каком-то инциденте из вашей жизни, о человеке или ситуации. Запишите или запомните, если сможете, спонтанные ответы вашей души на каждую гадательную табличку.

Поскольку вы двигаетесь по часовой стрелке от карты 6 (от недавнего прошлого) к карте 7 (к настоящему дню), через 8 (ближайшее будущее) и, наконец, к карте 9 (к приходящему году), сопоставьте каждую карту с предшествующей. Найдите различия или подобия в их тонах, цветах, настроениях. Как эти карты пересекаются? Вы можете обнаружить в их последовательности какой-либо прогресс, например, нумерологическое возрастание их значений или, наоборот, уменьшение, успокаивающий сюжет, цвет в ряду пугающих сюжетов, оттенков и т. д.

Обратите особое внимание на карту 9 (будущий год). Такая карта является кульминационной для предыдущих событий. Поэтому задайтесь вопросом: «Если она выделяется среди других карт, то в чем ее существенное отличие?»

Рассмотренные пять карт повествуют о жизненной ситуации вообще, проливают свет на заданный вопрос. Однако непосредственно на него отвечают карты Оракула. Они будут определенно говорить о ваших надеждах и мечтах.

Теперь пришло время проконсультироваться с Оракулом. Возьмите для этого его высшую карту под номером 5. Она представляет собой Сигнификатор,

то есть наиболее существенную карту Оракула, непосредственно связанную с загаданным вами желанием или проблемой. Какова ваша первая реакция на нее? Какой ответ дает эта карта, благоприятный или нет? Почувствуйте карту. Затем откройте другие карты Оракула. Они представляют внешние влияния на вас, воздействия, оказываемые другими людьми в связи с вашим желанием или вопросом. Здесь стоит остановиться, чтобы поймать свою первую реакцию на эти карты.

Если Сигнификатор дает положительный ответ на ваше желание, то велик шанс, что оно исполнится, при условии, что вы учтете значение этой карты. Если же Сигнификатор дает отрицательный ответ, возможно, просто еще не пришло время для исполнения вашего желания. Карта в таком случае предлагает некий намек относительно сил, которые определяют в данный момент ситуацию. Вы можете воспользоваться этим намеком и постараться изменить ситуацию. Итак, Сигнификатор дает общий ключ к пониманию ситуации. Что же касается восприятия вами значений карт, то лучшим ключом для понимания этих значений будет ваша интуиция.

Теперь изучите все девять карт вместе, как части одного, интересующего вас события. Попробуйте найти в раскладе связь между двумя группами карт. Обратите особое внимание на Вашу карту, карты ближайшего будущего и приходящего года. Ведь атмосфера этих карт затрагивает ответ практически на любой вопрос.

Описанную выше технику чтения расклада можно рассматривать как некий прототип, который нужно



использовать в дальнейших гаданиях, в том числе и по представленным в нашей книге раскладам. Вот почему не стоит жалеть времени, чтобы попробовать «Расклад-тест» и научиться воспринимать свои ощущения, впечатления и ассоциации, приходящие от карт.

## Глава II

# КЛЮЧЕВЫЕ ЗНАЧЕНИЯ КАРТ

Колода Таро (или Tarot) состоит из 78 карт, которые делятся на Старшие и Младшие Арканы. Старшие Арканы — это основные карты. На них обычно пишут названия, ставят римские цифры. Старшие Арканы настолько информативны в символике рисунка, что профессиональная гадалка часто может гадать только на них. Значения таких карт можно посмотреть ниже.

Младшие Арканы — почти игральные карты; разница здесь только в двух аспектах: бубны называются Динариями (Монетами, Пентаклями или мастями Земли), черви — Кубками (Чашами, мастями Воды), трефы — Жезлами (мастями Огня), а пики — Мечами (мастями Воздуха); помимо Валетов (Вестников, Принцесс, Пажей), Дам (Сивилл, Королев) и Королей (Фараонов), есть еще и Всадники (Рыцари). Они чаще всего символизируют молодых людей, мужчин.

Кроме знаков мастей, на картах часто изображаются символические рисунки, облегчающие их понимание.

# МЛАДШИЕ АРКАНЫ

## Тузы

### *Туз Динариев*

*Основные значения:* дар, прибыль, наследство.

В Таро Палладины, Райдера-Уайта, в Магическом Таро на карте изображена рука, выходящая из облака. Она держит пентакль. Так выражены уверенность человека в завтрашнем дне, счастье и порой — его проворство и оборотистость.

В Таро Гномов Туз Динариев имеет значение «дело». Под лентой, придающей изображению карты праздничность, зеленый жук держит в лапках большую монету. На монете можно увидеть шесть звезд и пятизубчатую острогу. Значение карты таково: большие дела начинаются с небольших изменений.

В Таро Начала Начал эта карта символизирует направление Север.

*Карта в неблагоприятном положении:* то же значение.

### *Туз Кубков*

*Основные значения:* приятные начинания, любовь, счастье.

В Таро Палладины, Универсальном Таро, Таро Райдера-Уайта на карте изображена рука, выходящая из облака. Она держит кубок. Из него на водяные лилии изливаются ручьи. Над кубком парит голубь. Здесь карта символизирует радость, дом, изобилие.

В Таро Гномов она означает удовольствие. На ней изображено, как по лестнице, приставленной к большо-

му кубку, вскарабкался гном, и заглянув в чашу, увидел там другого гнома. Черпать из кубка можно всем. Кубок жизни наполнен радостью и удивительными чудесами. Их мы можем испить до последней капли.

В Таро Начала Начал Туз Кубков олицетворяет такое направление, как Запад.

*Карта в неблагоприятном положении:* перемены, измены, новое место жительства.

### ***Туз Жезлов***

*Основные значения:* неприятности, одиночество, интенции к действию.

Изображение на этой карте в Таро Палладины, Таро Райдера-Уайта и в Магическом Таро таково: рука, выходящая из облака, держит жезл или дубинку. Учитывая, что жезл — все-таки фаллический символ, Туз может означать рождение, семью или род с отцовской стороны.

В Таро Гномов данный Туз имеет значение работы. Его изображение: возле подрубленного со всех сторон ствола стоит дровосек, опершись на топор. Он примеривается, как продолжить работу. Карта говорит, что труд придает форму чему-либо, главное — начать.

В Таро Начала Начал Туз Жезлов символизирует такое направление, как Юг.

*Карта в неблагоприятном положении:* банкротство, болезнь.

### ***Туз Мечей***

*Основные значения:* резкие и порой неприятные перемены, внесение ясности в какие-либо сложные вопросы, решение.

В Таро Райдера-Уайта и в Таро Палладины на этой карте изображается рука, выходящая из облака. Она сжимает меч. А острие меча окружено короной — символом высших сил. Такой рисунок символизирует триумф, завоевание, силу любви или ненависти.

В Таро Гномов Туз Мечей олицетворяет усилие. Меч на карте воткнут в трухлявый пенёк. Но пенёк пустил новые побеги, и они обвинили воткнутый меч. Потенциал огромен, говорит эта карта, даже если он не используется.

В Таро Начала Начал данный Туз символизирует такое направление, как Восток.

*Карта в неблагоприятном положении:* те же значения.

## Двойки

### *Двойка Динариев*

*Основные значения:* нравственный выбор, прагматичность, здоровье.

На карте Двойки Динариев в Таро Палладины, как и в Магическом Таро, изображен танцующий человек. В руках у него по пентаклю. Какой из них он выберет? Неопределенность, тревога, беспокойство, новости — вот некоторые из ключевых значений карты.

В Таро Гномов Двойка Динариев символизирует содружество. Под деревом, украшенным монетами, два гнома пожимают друг другу руки. Изображение карты говорит о том, что к результатам приведет соглашение о взаимовыгодном сотрудничестве.

В Таро Начала Начал Двойка Монет олицетворяет такое место, как рынок.



*Карта в неблагоприятном положении:* стабильно низкий доход, моральный ущерб.

### ***Двойка Кубков***

*Основные значения:* влюбленность, счастливые события жизни.

В Таро Райдера-Уайта, как и в Универсальном Таро и Таро Палладины, на карте изображено, как молодые люди пьют из кубков вино. Над ними парит жезл, украшенный головой льва — символом плотских желаний. Двойка говорит о страсти, дружбе, близости.

В Таро Гномов Двойка Кубков означает урожай. Радостная женщина-гном несет на голове гроздь винограда. Вот и значение карты — самое подходящее время для сбора фруктов.

В Таро Начала Начал Двойка Кубков символизирует место, где любят и ждут. Возможно, дом.

*Карта в неблагоприятном положении:* отсутствие взаимопонимания, успеха в любви.

### ***Двойка Жезлов***

*Основные значения:* исчезновение человека, путешествия, смерть.

Изображение на Двойке Жезлов в Таро Палладины, как и у Райдера-Уайта, показывает нам человека, стоящего на крыше и обзеревающего море и берег. В одной руке он держит шар, другой — опирается на посох. Здесь карта сообщает о ностальгии, порой о земельных владениях.

В Таро Гномов Двойка Жезлов выражает сердечность. Дама в белоснежном чепце сидит на скамеечке. Она кропотливо вырезает на жезле надписи и узоры.

Таким образом, изображение карты сообщает нам, что ничего нельзя достичь без внутреннего тепла.

В Магическом Таро карта символизирует библиотеку.

*Карта в неблагоприятном положении:* подарок судьбы, вопреки сложившимся обстоятельствам.

### ***Двойка Мечей***

*Основные значения:* раздражительность, замкнутость, иногда страх.

В Таро Палладины на Двойке Мечей изображена фигура с завязанными глазами. Она уравнивает на своих плечах два меча. Карта символизирует отвагу, равновесие, дружбу, договор.

В Таро Гномов Двойка Мечей выражает злобу. Мелкая рептилия — дракончик — лежит на спине, проткнутая мечом. Глаза закрыты — она убита. Что посеешь, то и пожнешь — говорит карта.

В Таро Начала Начал карта символизирует места обязательного присутствия.

*Карта в неблагоприятном положении:* те же значения.

### **Тройки**

#### ***Тройка Динариев***

*Основные значения:* помощь друзей, совместный проект, планируемая прибыль.

В Таро Райдера-Уайта, как и в Таро Палладины, карта изображает скульптора за работой в монастыре. Отсюда ее значения: квалифицированный труд, слава.

В Таро Гномов Тройка Динариев символизирует сохранность. В прорезь большой копилки богато оде-

тый гном кладет очередную монету. Обычные накопления, без вложений, не приведут ни к чему — вот о чем говорит карта.

В Таро Начала Начал Тройка Динариев символизирует места строительства и ремонта.

*Карта в неблагоприятном положении:* принуждение, отсутствие творчества.

### ***Тройка Кубков***

*Основные значения:* творчество, воодушевление, дружеские отношения.

В Таро Райдера-Уайта, в Таро Палладини и в Универсальном Таро на карте изображается, как девушки в саду подняли вверх свои кубки. Так выражено завершение какого-то дела, праздник.

В Таро Гномов Тройка Кубков означает надежность.

На рисунке гном, раздевшись и аккуратно сложив вещи, давит из винограда вино. Пускай работа трудна, но сочные, сладкие плоды не вырастают сами по себе. Чем тяжелее и упорнее труд, тем выше вознаграждение.

В Таро Начала Начал эта карта символизирует места красоты и соблазнов.

*Карта в неблагоприятном положении:* желанное одиночество.

### ***Тройка Жезлов***

*Основные значения:* надежды, новые планы, начала дружеских отношений.

На этой карте в колодах, подобных колоде Райдера-Уайта, мы видим только спину человека, смотрящего на корабль в море. Так выражены предприимчивость, развитие дела, коммерция.

В Таро Гномов Тройка Жезлов говорит об озабоченности. Сгорбившись, человек несет на спине охапку жезлов. Тяжело. Еще какое-то время ему нужно будет нести свою ношу. А потому к ее значению можно добавить и терпеливость.

В Таро Начала Начал Тройка Жезлов символизирует перекресток.

*Карта в неблагоприятном положении:* разрыв с прошлым, новые заботы, проблемы.

### ***Тройка Мечей***

*Основные значения:* серьезные проблемы, эмоциональные переживания.

В Таро Палладины и в Универсальном Таро на фоне облаков и дождя изображены три меча. Они пронзают трепещущее сердце. В этой карте выражены боль разлуки, разрыв с привычным прошлым, разбрасывание по мелочам.

В Таро Гномов Тройка Мечей символизирует сострадание. Хорошо одетый гном разрезает пополам свой плащ, чтобы поделиться с нищим и замерзшим гномом. Дай нуждающемуся то, в чем он действительно нуждается, говорит эта карта.

В Таро Начала Начал Тройка Мечей символизирует пещеру, туннель, подвал.

*Карта в неблагоприятном положении:* ошибка.

### **Четверки**

#### ***Четверка Динариев***

*Основные значения:* успех в начатом предприятии, материальные приобретения.

В Таро Райдера-Уайта и в Магическом Таро символика карты такова: голову человека украшает пентакль. Другой он прижимает к себе. Еще два пентакля находятся у него под ногами. Так выражены стабильность, верность тому делу, которым занимаешься, жадность.

В Таро Г номов Четверка Динариев означает суетливость. Сорока сидит в гнезде. Рядом с ней и у нее в клюве можно заметить блестящие предметы: камешки, кольца, болтики. Ей нравится все, что блестит, но красота — явление преходящее...

В Таро Начала Начал эта карта символизирует транспорт, автомобиль.

*Карта в неблагоприятном положении:* препятствие.

### ***Четверка Кубков***

*Основные значения:* неудовлетворенность, неурядицы, разочарование.

В Таро Палладины, аналогично другим традиционным колодам, на этой карте можно увидеть, как сидящий под деревом человек созерцает три кубка. Выходящая из облака рука предлагает ему еще один. Но он недоволен создавшейся ситуацией. И карта выражает скуку, антипатию, пресыщение.

В Таро Гномов Четверка Кубков означает традицию. Бородатый гном в одежде священника воздел руку с кубком к небу: он благодарит небеса. Единство земного и небесного, формы и содержания символизирует здесь эта карта.

В Таро Начала Начал Четверка Кубков означает места временного пребывания, остановки, вокзалы.

*Карта в неблагоприятном положении:* бессмысленные встречи.

## *Четверка Жезлов*

*Основные значения:* приглашение в гости, дом, квартира, жилье.

В Таро Палладины, Райдера-Уайта, Универсальном Таро рисунок на карте изображает четыре посоха. На них подвешена гирлянда. За ними виднеется мост, перекинутый через ров и ведущий в поместье. Все это символизирует отдых, процветание, завершение работы, возможно — поездку на родину.

В Таро Гномов Четверка Жезлов означает подготовку. Женщина помешивает в стоящем на огне котле какое-то варево. И карта означает: чтобы завтра были результаты, сегодня необходим усердный труд.

В Таро Начала Начал Четверка Жезлов символизирует крепость, замок, убежище.

*Карта в неблагоприятном положении:* непорядочность, опасность со стороны.

## *Четверка Мечей*

*Основные значения:* отдых, вынужденное бездействие.

Изображения на карте в Магическом Таро, Таро Палладины, Таро Хэллоуин и других колодах этого типа практически одинаковы. Рыцарь со сложенными для молитвы руками лежит на могиле. Так выражены уединение, изгнание, могила.

В Таро Гномов Четверка Мечей олицетворяет справедливость. Рыжеволосая женщина разрубает пополам большой арбуз. То, чего слишком много, нужно поделить на равные части.

В Таро Начала Начал Четверка Мечей символизирует спиритические салоны, кладбища.



*Карта в неблагоприятном положении:* депрессия, отсутствие спроса, дефолт.

## **Пятерки**

### ***Пятерка Динариев***

*Основные значения:* неоправдавшиеся надежды, заботы, неудовлетворенность.

Изображения на карте в Таро Райдера-Уайта и многих других колодах похожи. Метель. Двое нищих проходят мимо освещенного окна. Это выражает бедность и неверие в свои силы.

В Таро Гномов Пятерка Динариев символизирует поражение. Скромно одетый гном выворачивает свои карманы. В них пусто. С оптимистической точки зрения здесь есть преимущество: хуже некуда.

В Таро Начала Начал эта карта означает пожарища, пепелища.

*Карта в неблагоприятном положении:* депрессия, разорение.

### ***Пятерка Кубков***

*Основные значения:* разочарование, мелочи жизни, усталость.

Традиционный рисунок карты таков: завернувшаяся в плащ фигура стоит возле трех опрокинутых кубков. Еще два кубка пока полны. За персонажем карты можно увидеть мост и замок — убежище. Здесь выражены одинокие переживания и частичная утрата чего-то, наследство, радость, связанная с разочарованием.

В Таро Гномов Пятерка Кубков символизирует опыт. Ученый сидит перед стоящей на огне колбой.

Из длинного носика колбы в чашу капает розовая жидкость. Тот, кто знает много, всегда имеет секрет в запасе. Учись, говорит Пятерка Кубков, и старайся, для того чтобы расти.

В Таро Начала Начал эта карта означает спальню.

*Карта в неблагоприятном положении:* встреча с родственниками, но без радости.

### ***Пятерка Жезлов***

*Основные значения:* стремление к известности, конкуренция, эгоизм.

В Таро Райдера-Уайта и в Таро Хэллоуин карта изображает, как несколько молодых людей воинственно размахивают жезлами. Так могут быть выражены конкуренция, достижения через трудности, закалка.

В Таро Гномов Пятерка Жезлов означает пост. Как-то вяло бежит крыса, пытаюсь увернуться от нависшего над ней жезла-дубинки. Не стоит недооценивать даже мелкие трудности, говорит эта карта.

В Таро Начала Начал Пятерка Жезлов символизирует такое место, как храм.

*Карта в неблагоприятном положении:* тяжба, убыток.

### ***Пятерка Мечей***

*Основные значения:* бессмысленная борьба, трудная победа.

На этой карте в Таро Райдера-Уайта и в Таро Палладины можно увидеть: человек опирается на меч, два других он небрежно положил на плечо. С пренебрежением он смотрит на две отступающие от него фигуры. Они символизируют уничтожение и бесчестье.

В Таро Гномов Пятерка Мечей означает свободу. Одетый как воин гном сидит возле костра. Рядом воткнут вертел. Он ест курицу с ножа или меча и счастлив, что предоставлен самому себе. Не только физически можно быть закованным в цепи, говорит эта карта.

В Таро Начала Начал она символизирует воровские притоны, наркотусовки.

*Карта в неблагоприятном положении:* деморализация, поражение.

## Шестерки

### *Шестерка Динариев*

*Основные значения:* излишняя благотворительность, ненужные траты.

В Таро Палладины, как и в Магическом Таро, символика карты такова: человек, отмеряя деньги на чашах весов, одаряет ими других людей. Так могут быть выражены подарки, зарплата, процветание.

В Таро Гномов Шестерка Динариев говорит о сокровище. Огромный и страшный дракон охраняет сундуки с золотом и другими ценностями. Чем больше сокровище, тем лучше должна быть охрана, говорит карта.

В Таро Начала Начал эта карта символизирует бухгалтерию.

*Карта в неблагоприятном положении:* мошенничество, упадок в делах.

### *Шестерка Кубков*

*Основные значения:* мечтательность, приятные воспоминания, планы.

В Таро Райдера-Уайта и его аналогах рисунок на карте изображает, как дети играют в саду. Их кубки полны цветами.

Отсюда и значения Шестерки: стремление заглянуть в будущее, новые связи, дети.

В Таро Гномов Шестерка Кубков символизирует свадьбу. Мужчина и женщина кружатся в веселом танце. Они улыбаются. В руках мужчины можно заметить полный кубок. Здесь виден удобный случай для проявления радости, празднования юбилея и др.

В Таро Начала Начал карта олицетворяет усадьбу.

*Карта в неблагоприятном положении:* депрессия.

### ***Шестерка Жезлов***

*Основные значения:* признание, начало карьеры, успех.

Изображения на карте во многих колодах похожи. Увенчанный венком всадник везет посох, также украшенный венком. Его сопровождают пешие спутники.

Это может символизировать триумф, радостные новости.

В Таро Гномов Шестерка Жезлов означает удачную судьбу. Женщина-гном с завязанными глазами умудрилась попасть палкой по подвешенному на веревке горшку. Повезло. Однако не стоит полагаться лишь на везение, говорит карта.

В Таро Начала Начал она указывает на место любовных свиданий и деловых встреч.

*Карта в неблагоприятном положении:* рухнувшие надежды, обман.

## *Шестерка Мечей*

*Основные значения:* побег от проблем, эмиграция.

В Таро Райдера-Уайта и в Таро Палладины символика карты одинакова. Перевозчик перевозит пассажиров на другой берег. Это может означать поездку, путешествия.

В Таро Гномов Шестерка Мечей означает идеализм. Оседлавший мышь гном яростно сражается с огромным драконом. Казалось бы, силы не равны, но выверенность каждого шага укрепляет трепещущее сердце. Вот о чем говорит карта.

В Таро Начала Начал она символизирует горные вершины, небоскребы.

*Карта в неблагоприятном положении:* творческое преодоление негативной ситуации.

## **Семерки**

### *Семерка Динариев*

*Основные значения:* временные материальные затруднения.

На изображении этой карты в Таро Палладины можно увидеть, как опершись на мотыгу человек смотрит на семь пентаклей, прикрепленных к куче зелени.

Его вид выражает простодушие, бесхитрость, ожидание урожая.

В Таро Гномов Семерка Динариев означает недоверие. Сидящая перед сундуком с деньгами женщина пробует на зуб монету. Контролируй все, иначе легко быть обманутым, говорит карта.

В Таро Начала Начал значения Семерки Динариев — загородный дом, дача.

*Карта в неблагоприятном положении:* убытки.

### ***Семерка Кубков***

*Основные значения:* временная неразрешимость ситуации.

В Таро Палладины на карте изображена странная галлюцинация, фантастическое видение воздушного замка. Так карта говорит о сентиментальности, маниловщине.

В Таро Гномов Семерка Кубков означает правду. Сидящий на скамеечке гном поет, подыгрывая себе на гитаре. В песнях содержится больше правды, чем в речах сильных мира сего, говорит эта карта.

В Таро Начала Начал одно из значений карты — такое место, как сад.

*Карта в неблагоприятном положении:* ложный, сомнительный выбор.

### ***Семерка Жезлов***

*Основные значения:* препятствие, необходимость изменить свой характер.

В Таро Палладины, Райдера-Уайта, Магическом Таро символика карты очень похожа. Человек, как бы защищаясь, размахивает посохом. Шесть других посохов угрожающе поднимаются к нему снизу. Здесь имеется в виду борьба, интриги, скандалы.

В Таро Гномов Семерка Жезлов говорит о несогласии.

Женщина с дубинкой в руке караулит, притаившись за дверью, крадущегося мужчину. Он хотел пройти



незамеченным. Но желания не всегда совпадают с действительностью.

В Таро Начала Начал карта означает такие места, как плац или цирк.

*Карта в неблагоприятном положении:* нерешительность, непреодолимые препятствия.

### ***Семерка Мечей***

*Основные значения:* ожидание, подготовка к значительному событию.

В Таро Палладины на карте изображен бесстрашный воин. В лагере противника он крадет пять мечей. Два других остались торчать в земле. Они-то и представляют повод к вражде, поэтому карта часто выражает план, который может провалиться.

В Таро Гномов Семерка Мечей означает ограниченность. В маленьком узком пространстве трудится кузнец, старается выковать меч. Узкий проем символизирует мысли, идеи. Навязчивые идеи всегда ограничивают силы, — говорит карта.

В Таро Начала Начал эта карта символизирует фабрики или заводы.

*Карта в неблагоприятном положении:* пустые хлопоты.

## **Восьмерки**

### ***Восьмерка Динариев***

*Основные значения:* отдых, возможно любовница или любовник.

В Таро Палладины на этой карте изображен скульптор за работой по камню; в Таро Райдера-Уайта —

чеканщик. Так или иначе, Восьмерка Динариев часто говорит о мастерстве, искусстве в ремесле, предпринимательстве.

В Таро Г номов Восьмерка Динариев означает бедность. Нищий гном с протянутой рукой просит подаяния. В другой руке у него костыль, который может свидетельствовать о неполноценности или болезни. В тяжелые времена лишь помощь других может помочь встать на ноги, говорит карта.

В Таро Начала Начал эта карта символизирует банки, деловые клубы.

*Карта в неблагоприятном положении: безрассудство.*

### ***Восьмерка Кубков***

*Основные значения:* терпимость, поездка, отстранение, дальняя дистанция.

В Таро Палладины, как и во многих других колодах, на этой карте мы можем видеть, как удрученный чем-то человек собрался в дорогу. Так карта выражает застенчивость, побег от проблем, от себя самого, поиск духовности.

В Таро Гномов Восьмерка Кубков символизирует общество. Стоящий за столиком гном разливает вино из бочки по кубкам. Рядом можно заметить вертел с надетой на него курицей. Однако гостей не видно. Жизнь в одиночестве убивает все удовольствия.

В Таро Начала Начал эта карта имеет также значение мест массового скопления людей: площадей, скверов, а также многолюдных мероприятий, например демонстрации.

*Карта в неблагоприятном положении: поиск счастья, дорога.*

## *Восьмерка Жезлов*

*Основные значения:* видное положение, удача, престижная поездка.

В Таро Палладины и Райдера-Уайта на этой карте мы можем наблюдать полет восьми посохов в небе. Благодаря этому изображению карте часто приписывают значения активности в предпринимательстве, спешки, быстрых достижений.

В Таро Гномов Восьмерка Жезлов означает случайность. Неожиданно для едущего на одноколесном (как в цирке) велосипеде гнома в колесо попала палка. И теперь он падает. Если что-то случайно произойдет, это в порядке вещей, говорит карта.

В Таро Начала Начал Восьмерка Жезлов символизирует парки и курорты.

*Карта в неблагоприятном положении:* раздор, семейные проблемы.

## *Восьмерка Мечей*

*Основные значения:* иллюзия, мистификация, обман.

В Таро Палладины на этой карте можно увидеть, как мечи окружают женщину, стоящую с завязанными глазами. Так выражены плохие новости, клевета, болезнь.

В Таро Гномов Восьмерка Мечей означает практику. Воин упражняется в мастерстве владения мечом на деревянном чучеле. Сходство с человеком придает чучелу надетая на него шляпа. Знания и навыки нужны в практике, говорит эта карта.

В Таро Начала Начал Восьмерка Мечей обозначает дамский будуар или детскую комнату.

*Карта в неблагоприятном положении:* несчастный случай, болезнь.

## Девятки

### *Девятка Динариев*

*Основное значение:* расчетливость, исполнение желаний.

В Таро Палладины, как и во многих других колодах, на этой карте изображена женщина с птицей, сидящей на запястье. Она стоит среди виноградных лоз в саду возле большого дома. Женщина уверена в себе, благоустроена и обладает проницательностью. Это относится и к значениям карты.

В Таро Гномов Девятка Динариев означает жадность. Костлявые пальцы сгорбившегося ростовщика жадно сгребают со стола деньги. Перед ним стоят счета и зажженный фонарь. Слишком высокие амбиции возникают не от честолюбия, а от страха, говорит эта карта.

В Таро Начала Начал Девятка Динариев часто означает место работы.

*Карта в неблагоприятном положении:* злая шутка, насмешка.

### *Девятка Кубков*

*Основные значения:* победа, обеспеченность, стабильность.

Изображения на этой карте в различных колодах сводятся к одному: человек наслаждается жизнью. Эту мысль подчеркивает и стоящий за его спиной сосуд с вином. Так карта символизирует согласие, довольство, доходы.

В Таро Гномов Девятка Кубков означает пьянство. Мужчина и женщина — гномы сидят за кувшинчиком

с вином. Гномаха жадно припала к своей большой кружке, а гном уже опустошил кубок и ждет, когда ему нальют снова. Чтобы прекратить пить, необязательно выпивать все до последней капли, говорит карта.

В Таро Начала Начал Девятка Кубков символизирует также поляны или лес.

*Карта в неблагоприятном положении:* неприятности, ссора.

### *Девятка Жезлов*

*Основные значения:* задержка в делах, трудная, но перспективная победа.

В Таро Палладины, как и во многих других колодах, изображение на этой карте таково: человек, облокотившись на свой посох, выжидает. Вдали торчат еще восемь посохов, образуя для него препятствие. Образным языком карта выражает противостояние.

В Таро Гномов Девятка Жезлов означает наказание. Неудобно сидящий мужчина перевязывает себе голову. Рядом валяется сломанная надвое палка. Ничего! Нет таких ран, которые нельзя было бы залечить. Нужно лишь хорошо заботиться о них, говорит карта.

В Таро Начала Начал Девятка Жезлов может означать такие заведения, как мэрия, полиция, районная управа.

*Карта в неблагоприятном положении:* гибельное противостояние.

### *Девятка Мечей*

*Основные значения:* чувственная оргия, участие в неприятных событиях.

В Таро Палладины, Магическом Таро, Таро Хэллоуин, колоде Райдера-Уайта символика карты практически одинакова. Мечи парят над сидящей на постели женщиной. Она плачет. Отсюда и значения карты: банкротство, похороны, безысходность, тюрьма.

В Таро Гномов Девятка Мечей означает дуэль. Два воина яростно бьются на мечах. Один из них в кольчуге, второй одет просто. Истина очевидна: двое сражаются — один побеждает.

В Таро Начала Начал эта карта может обозначать офис, поликлинику.

*Карта в неблагоприятном положении:* восприятие чрезвычайных событий.

## Десятки

### *Десятка Динариев*

*Основные значения:* праведность, удача, стабильность в делах.

В Таро Палладины карта изображает мужчину и женщину, стоящих под аркой, через которую виден вход в имение. Здесь выражены значения обеспеченности, семейных дел или ценностей рода.

В Таро Гномов Десятка Динариев символизирует кражу. Гном с мешком на плече вылезает из окна дома. Он воровато оглядывается. В руках у него посох, говорящий о том, что он собрался в дорогу. Какой ужас! Какая неприятность! Что еще можно сказать, глядя на символику карты?

В Таро Начала Начал Десятка Динариев имеет значение школы или древнего капища.



*Карта в неблагоприятном положении:* луч света в темном царстве.

### ***Десятка Кубков***

*Основные значения:* гармония, любовь, брак.

Во многих колодах данная карта выглядит так: украшенная кубками радуга сияет над мужчиной и женщиной. Рядом играют дети. Заботу, отдых, место, где человек счастлив, — вот что можно увидеть в этом изображении.

В Таро Гномов Десятка Кубков означает отдых. Большой упитанный кабан на этой карте сидит возле опрокинутого кубка. Отдых — один из способов жизни, а не ее суть.

В Таро Начала Начал эта карта часто символизирует такое место, как рабочий кабинет.

*Карта в неблагоприятном положении:* ссора, разрыв.

### ***Десятка Жезлов***

*Основные значения:* непредвиденные обстоятельства, катастрофа.

В Таро Палладины, Таро Райдера-Уайта, Магическом Таро на карте можно увидеть человека, согнувшегося под тяжестью десяти посохов, которые он несет; кажется, он вот-вот упадет. Здесь выражены тяжкий труд, порой притеснение, маскировка, вероломство.

В Таро Гномов Десятка Жезлов означает довод. Две женщины затеяли перебранку. В руках у них жезлы, которые они готовы пустить в ход. Легче промолчать, чем остановить действие, говорит карта.

В Таро Начала Начал эта карта может обозначать больницу или тюрьму.

*Карта в неблагоприятном положении:* угодность.

### ***Десятка Мечей***

*Основные значения:* отчаяние, одиночество, презрение.

Во многих колодах Таро рисунок на карте следующий: на земле распростерлась фигура. Она пронзена десятью мечами. Рисунок выражает боль, несчастье и слезы.

В Таро Гномов Десятка Мечей символизирует предательство. Темно. Похожий на разбойника гном с мечом в руке выглядывает из-за дерева. Тот, кто действует тайно, ненадежный союзник, говорит эта карта.

В Таро Начала Начал она может обозначать такие места, как музеи или свалки.

*Карта в неблагоприятном положении:* разочарование, заблуждение.

## **Вестники (Принцессы, Пажи, Валеты)**

### ***Вестник Динариев***

*Распространенный типаж карты:* ребенок, который учится, постигает мир, порой ломает игрушки. Его природа активна и направлена на вещи. Чаще всего это мальчик.

Изображение на карте в Таро Палладины таково: юноша пристально всматривается в пентакль, который парит над его поднятыми руками. Здесь эта карта может выражать новости, сообщение, учебу и самоуверенность.

В Таро Гномов Паж Динариев означает заем. На карте изображен маленький, но серьезный гном; он

держит в высоко поднятой руке монету. Не всякому дано начать собственное дело, говорит карта.

*Карта в неблагоприятном положении:* растрата, разочарование в идее, в карьере.

### ***Вестник Кубков***

*Распространенный типаж карты:* улыбающийся ребенок, нежно привязанный к своим родителям. Обычно он ориентирован на отношения и внутренний мир. И карта часто указывает на девочку.

Изображение на карте в Таро Палладины таково: нежный ребенок с интересом смотрит на рыбку, высунувшуюся из кубка. Его образ в раскладе карт часто говорит об учтивости, новом романе, оригинальности человека, изысках, стремлении к браку.

В Таро Гномов Паж Кубков означает влюбленность. Подтянутый гном с окладистой бородой, подбоченясь, протягивает нам кубок. Влюбиться — это значит, пусть незаметно, стать сильнее, говорит карта.

*Карта в неблагоприятном положении:* неблагосклонность.

### ***Вестник Жезлов***

*Распространенный типаж карты:* молодой человек, занятый в сфере услуг. Это может быть продавец в магазине, курьер, парикмахер.

Изображение на карте в Таро Палладины таково: подтянутый молодой человек стоит перед публикой, которую мы не видим. Он делает доклад или сообщает новость. Нередко карта символизирует человека, который может дать полезный совет.

В Таро Гномов Паж Жезлов имеет значение службы. Он изображен как гном в шлеме и с саблей, держащий «на караул» жезл-дубину. Его важный и серьезный вид показывает, что сейчас он при исполнении служебных обязанностей. Самоотверженность в службе не должна подавлять энтузиазм, говорит карта.

*Карта в неблагоприятном положении: дурные вести.*

### ***Вестник Мечей***

*Распространенный типаж карты:* маленький серенький человек, который считает, что, опозорив или унизив другого и продемонстрировав таким образом всем, как жить не надо, сам становится лучше или выше. К этому типу людей обычно относятся некоторые общественные деятели, мелкие чиновники, доносчики, сплетники.

В Таро Палладины Паж Мечей означает фанатизм. Рыжеволосый воин с горящим взглядом и решительным лицом выставил напоказ свой меч. В его образе выражены такие явления нашей жизни, как праздное любопытство, надзор, секретная служба, слежка. Однако здравый рассудок говорит нам, что, пока война тебя не коснулась, лучше в ней не участвовать.

*Карта в неблагоприятном положении: опасное предприятие.*

### **Всадники (Рыцари)**

#### ***Всадник Динариев***

*Распространенный типаж карты:* трудоголик. Хороший специалист, который знает толк в своем деле,

может даже «блоху подковать», но в быту и в личной жизни совершенно беспомощен.

В Таро Палладины изображение на карте таково: верхом на выносливой, мощной лошади едет всадник. Ему приписываются значения: польза, ответственность, возврат долгов.

В Таро Гномов Рыцарь Динариев означает налоговый сбор. Верхом на черной курице сидит остроносый гном. В руке он демонстративно держит монету. Часть себя мы вынуждены отдавать обществу, говорит эта карта.

*Карта в неблагоприятном положении:* отпуск, отстранение от дел, беспомощность даже лучших специалистов.

### ***Всадник Кубков***

*Распространенный типаж карты:* человек, увлеченный йогой, мутацией и трансмутацией кармы, эзотерическими или религиозными идеями. Им он посвящает все свободное время и подчиняет всю свою жизнь.

В Таро Палладины на карте изображен элегантный юноша, едущий верхом. На нем крылатый шлем, олицетворяющий его развитое воображение. Его облик символизирует самоотверженность, бескорыстную помощь, религиозность, прибытие в пункт назначения.

В Таро Гномов Рыцарь Кубков выражает соблазнение. Верхом на еноте сидит молодой раскрасневшийся гном. В руке он держит кубок. Его изображение говорит, что кое-кто должен стать более отважным и учтивым, чтобы завоевать сердце любимой.

*Карта в неблагоприятном положении:* «слон в посудной лавке», «бюро медвежьих услуг», убыток.

### ***Всадник Жезлов***

*Распространенный типаж карты:* представитель чужих интересов. Как правило, это — менеджер, а, скажем, в старорежимные времена он мог быть и политработником. В личном плане — подкаблучник.

Таро Палладины рисует нам такую картину: среди холмов едет всадник. На нем легкие доспехи, в руке жезл. Он собрался не на войну; карта означает путешествие, командировку, дела, связанные с карьерой, с желанием выдвинуться.

В Таро Гномов значение Рыцаря Жезлов представлено одним словом — «карьера». Гном в шлеме и с жезлом в руках скачет верхом на зайце. Амбиции могут увести очень далеко на избранном пути, говорит эта карта.

*Карта в неблагоприятном положении:* неудачная поездка, провал планов.

### ***Всадник Мечей***

*Распространенный типаж карты:* офицер. Это человек, участвующий в военных или гражданских «разборках». Под этот тип обычно попадают работники милиции, «пацаны», «быки», люди с нарушенной из-за войны или тюрьмы психикой.

В Таро Палладины на карте изображен всадник, преследующий своих врагов. Ему приписываются значения храбрости, ловкости, враждебности, ограниченной власти.

В Таро Гномов Рыцарь Мечей имеет значение дипломатии. Сидящий на кунце воин-гном радостно



улыбается. И меч в его руке кажется неопасным. Сказанное в нужный момент слово может спасти от меча, говорит эта карта.

*Карта в неблагоприятном положении:* бесплодность усилий, спор с дураком.

## **Сивиллы (Дамы, Королевы)**

### *Сивилла Динариев*

*Распространенный типаж карты:* девушка на выданье. Женщина бездетная или незамужняя в силу своей молодости или других обстоятельств. Если у нее и есть дети, то, скорее всего, приемные.

В Таро Палладины задумчивая дама созерцает монету. Это означает таинственность женской души. Часто этой даме приписывают такие черты, как хозяйственность, великодушие, помощь бедным.

В Таро Гномов Королева Динариев означает предусмотрительность. Стареющая, но с гордой осанкой женщина показывает нам монету. Ее тронутые седьмой волосы символизируют житейскую мудрость. Предварительный расчет помогает избежать нужды, говорит эта карта.

*Карта в неблагоприятном положении:* психическое расстройство, болезнь.

### *Сивилла Кубков*

*Распространенный типаж карты:* замужняя женщина. Семья и дети для нее первейшая ценность. Она уверена в завтрашнем дне, в себе самой и в своей любви.

В Таро Палладины изображение Королевы Кубков таково: благородная дама созерцает содержимое

чаши. Здесь ей приписываются такие свойства, как способность предвидения, привлекательность, очарование, женственность, целомудрие.

В Таро Гномов Королева Кубков имеет значение беременности. Одета в красный плащ женщина стоит с кубком в руке. Ее голову венчает корона, а платье расшито изображениями деревьев. Каждый кубок должен быть наполнен, говорит эта карта. Даже вино может в дальнейшем принести плоды.

*Карта в неблагоприятном положении:* поиск партнера, неудовлетворенность семьей.

### *Сивилла Жезлов*

*Распространенный типаж карты:* женщина, занятая работой или общественной деятельностью. Она не одинока, однако семья для нее не самое важное в жизни. Главное для нее положение, хотя бы почет в узком кругу.

В Таро Палладины рисунок на карте показывает, как вокруг дамы зацвели жезлы. Так выражены присущие масти воодушевление и живость.

Персонажу этой карты часто приписывают такие свойства, как магнетизм, сребролюбие, несдержанность в общении, манипулятивность, самолюбование.

В Таро Гномов Королева Жезлов символизирует воодушевление. Корона у стоящей подбоченясь женщины надета поверх шлема. Добродушно улыбаясь, она опирается на жезл. Без идей очень сложно сотворить что-то новое, говорит карта.

*Карта в неблагоприятном положении:* нерешительность, неуверенность в собственных силах.

## *Сивилла Мечей*

*Распространенный типаж карты:* женщина, которая все решения в жизни принимает самостоятельно. Если у нее и есть муж, то он не играет никакой роли. Чаще же всего она разведена или является вдовой, а следовательно, одинока только временно. Но может быть и так, что мужчины ее просто боятся (ведьма, сотрудник органов и пр.).

В Таро Палладины на этой карте мы можем увидеть, как дама со строгим и сдержанным лицом восседает на троне. В правой руке она держит меч. Обычно карте приписываются такие значения, как женская печаль, лишения, разлука или разлучница, меткое словцо, агрессивность.

В Таро Гномов Королева Мечей означает соглашение. Одета в кольчугу королева стоит, опираясь на меч. При справедливости мир правит, говорит эта карта.

*Карта в неблагоприятном положении:* эмоциональный взрыв, хитрость, плутовство.

## **Фараоны (Короли)**

### *Фараон Динариев*

*Распространенный типаж карты:* предприниматель. Это человек, занятый свободными рыночными отношениями или имеющий работу, которая всегда ориентирована на спрос, а потому приносит деньги. Например, ювелир, стоматолог, часовых дел мастер и пр. В семье это — маленький деспот.

В Таро Палладины на этой карте можно увидеть, как смуглолицый и несколько апатичный человек си-

дит на троне. Трон украшен пентаграммой, олицетворяющей связь четырех первоэлементов (Земли, Огня, Воды, Воздуха) и Космоса. Персонажу карты обычно приписывают практический ум, расчетливость, восточное лукавство, жадность и властность.

В Таро Гномов Король Динариев олицетворяет удачу. Немного смешной, со съехавшей набок коронной гном удобно развалился на троне. Он улыбается. Наступают времена, когда у нас есть то, чего мы хотели, говорит эта карта.

*Карта в неблагоприятном положении:* подозрительность, самоубийство.

### ***Фараон Кубков***

*Распространенный типаж карты:* творческий человек. Это не обязательно признанный поэт, художник, актер или писатель, но он немало знает, умеет интересно рассказать о многом, в том числе и о себе. Сложно сказать, достоинство это или недостаток, но деньги для него не важны, и он считает, что для других людей они не должны быть важны тоже.

На карте в Таро Палладины трон этого короля возвышается среди моря. С одной стороны возле него можно увидеть корабль, с другой — дельфина. Считается, что в гадании этот король может выпасть как человек, делающий одолжение, как вальяжный тип, как неосознанная злоба.

В Таро Гномов Король Кубков имеет значение семьи. Серьезный бородатый гном с короной на голове восседает на троне. Он держит кубок. И интересно, что его левую руку украшает зеленое кольцо. Духовные или материальные ценности находятся воз-

ле сердца. Они окружают и защищают его. О них говорит карта.

*Карта в неблагоприятном положении: ущерб.*

### ***Фараон Жезлов***

*Распространенный типаж карты:* человек, имеющий некий внутренний стержень. Обычно его «изюминка» заключается в том, что он привык заботиться о других людях: о подчиненных, о доме, о семье.

На изображении карты в Таро Палладины сидящий на троне со знаком льва король держит цветущие посохи. Как правило, ему приписывают такие качества, как великодушие, честность, добросовестность, идеалистичность.

В Таро Гномов Король Жезлов говорит о силе. Сидящий на троне мужчина-гном энергично наклонился вперед. Он готов к действию. Поверх шлема на нем надета корона, рука опирается на Жезл. Важно использовать силу правильно. Она должна быть под контролем, говорит эта карта.

*Карта в неблагоприятном положении: авантюризм, пижонство, вредные советы.*

### ***Фараон Мечей***

*Распространенный типаж карты:* человек с положением. К этой категории людей относятся высокопоставленные чиновники типа прокурора, премьера, мэра, «авторитеты», политики, выдающиеся колдуны. В их руках сосредоточена разнообразная власть, и им часто безразлична судьба обычного человека.

В Таро Палладины Король Мечей изображен сидящим на троне судьбы. Он обнажил свой меч — символ власти. И персонажу этой карты обычно приписывают такие качества, как авторитет, господство, закон, бесчувственность, жестокость, власть.

В Таро Гномов Король Мечей имеет значение совести. Одетый в кольчугу король стоит с задумчивым видом. Нельзя беспечно принимать решения, касающиеся других людей, говорит эта карта.

*Карта в неблагоприятном положении:* разрушение, власть, направленная против вас.

## СТАРШИЕ АРКАНЫ

### *Шут*

*Традиционное значение карты:* психические расстройства, волнения, новые переживания, приключения.

В Таро Райдера-Уайта на карте изображен невнимательный человек в одежде шута, приблизившийся к обрыву. Его сопровождает собака, предостерегая от неприятностей. Вокруг шута горы и яркое солнце. Он одинок, но счастлив в своем одиночестве.

В Таро Гномов на карте можно увидеть, как маленький рыжий гном машет нам шляпой, отправляясь в дорогу. Он улыбается, у него хорошее настроение. Он даже не замечает, что потерял один башмак. Его зовут Сичен. Он — бездельник и мечтатель. Значение этой карты — невежественность.

*Карта в неблагоприятном положении:* удача, везение, беспокойство, необоснованные страхи.



## Маг

*Традиционное значение карты:* воля, мастерство, лидерство, новые начинания.

В Таро Райдера-Уайта, как и в Таро Палладины, рисунок на карте изображает, как человек в накинутом поверх одежды плаще стоит перед столом. Одна его рука с жезлом поднята, другая опущена. Его голову увенчивает знак бесконечности. Перед ним можно увидеть алтарь, на котором расположены символы разных стихий. Они, находясь перед Магом, олицетворяют возможность воплощения его замыслов, творчество.

В Таро Гномов на этой карте мы видим, как серьезный сапожник-гном занят своей работой. Вокруг него лежат инструменты, стоит обувь. Это — Алепос, гном, мысли которого чисты. Он ворчлив, вечно наставляет молодых людей, и в том числе, конечно, Сичена, призывая их задуматься о будущем. Значение этой карты — скромность.

*Карта в неблагоприятном положении:* пассивность, болезнь, недостаток честолюбия.

## Жрица

*Традиционное значение карты:* мудрость, профессионализм, подсознание, генетическая память.

В Таро Райдера-Уайта изображение на карте таково: женщина с короной из солнечного диска на голове сидит между двумя колоннами: черной и белой. Нога ее попирает луну, а за ней виден занавес. Она олицетворяет таинственность и интуицию.

В Таро Гномов можно увидеть, как рыжеволосая гномиха, улыбаясь, прикрыла глаза. В руках у нее книга с картинками и посох с символами неба. Это Бетеил — женщина, явившаяся маленькому гному Сичену в огне. Она постоянно высказывала разные мнения, которые были записаны в книге, а потому значение карты — знание.

*Карта в неблагоприятном положении:* опасность, ограниченность, обоснованный страх.

### **Императрица (Хозяйка)**

*Традиционное значение карты:* сводничество, протекция, культ семьи, наслаждение, беременность.

Во многих колодах карта выглядит так: среди цветущего сада в удобном кресле расположилась его хозяйка. Возле нее можно увидеть щит в форме сердца. Рядом течет река, олицетворяющая чувственность, порой — разговоры. Сам образ Хозяйки говорит о том, что женское начало может быть ведущим в нашей жизни, что на него следует положиться.

На этой карте в Таро Гномов можно увидеть, как решительная блондинка стоит под раскидистым шатром, опершись на боевой топор. Другая ее рука легла на щит.

Она красиво одета, а на ее голове — корона. Это Гимлар — королева гномов. Она приказала герою этой колоды, Сичену, исцелить ее дочь и угрожала ему смертью в случае неудачи. Значение этой карты — сила, приходящая от здоровья.

*Карта в неблагоприятном положении:* ссора, раздор, проблемы с женщинами, аборты.

## Император

*Традиционное значение карты:* поддержка, защищенность, авторитет, законы, отцовство, устойчивость.

Во многих колодах на карте изображен мужчина, сидящий на троне, высеченном из грубого камня. Вокруг него — горы и красноватое небо. Трон украшают изображения Овна. Карта выражает серьезность и решительность человека.

В Таро Гномов изображение Императора таково: на деревянном, украшенном змеей троне сидит облаченный в мантию гном. В его руках скипетр и держава. Г олову венчает корона. Это Детлев — король гномов. Он смягчил угрозы своей супруги (см. карту Императрицы), но обещал наказать несерьезного Сичена, если тот ошибется. Значение карты — сила, приходящая вместе с мыслью.

*Карта в неблагоприятном положении:* зависимость, неуважение, незрелость.

## Иерофант (Первосвященник)

*Традиционное значение карты:* брак, набожность, традиции.

Часто встречается такое изображение Иерофанта: на троне восседает священнослужитель. Его руки простерты в благословляющем жесте. Нередко перед ним можно увидеть одну или две почтительно склонившиеся фигуры. Они принимают духовное превосходство над собой священника или жреца, поэтому и карта может говорить о довлеющей над человеком морали или обязательствах.

В Таро Гномов на этой карте видно, как назидательно поднял палец седой гном в мантии и с посохом в руке. Голову его венчает украшенная полумесяцем тиара. Гном стоит на зеленой дорожке, берущей свое начало в недостижимых небесах. Это Энил — верховный священник гномов. Он предупреждал маленького гнома Сичена об ответственности за демонстрацию собственных способностей. Значение карты — наблюдатель, советчик.

*Карта в неблагоприятном положении:* клевета, позор, общественное порицание.

## Влюбленные

*Традиционное значение карты:* правильный выбор, ответная любовь, деловое партнерство.

Во многих колодах изображение карты напоминает рисунок из Таро Райдера-Уайта. Мужчина и женщина, подобно Адаму и Еве, стоят в райском саду. Над ними парит ангел. А за ними можно увидеть цветущее дерево. Значение этой карты — гармония и любовь, умение воплотить в жизнь фантазии партнера.

В Таро Гномов два дерева обвилось ветвями и шелестят зелеными кронами. Их шелест напоминает шепот влюбленных, что притаились за их стволами. Это Сичен и его возлюбленная — принцесса Ур. Он разрывается между известием, что она помолвлена с другим, и своей любовью к ней. Значение карты — выбор.

*Карта в неблагоприятном положении:* ошибка, одиночество, отложенные планы.

## **Колесница (Возница)**

*Традиционное значение карты:* интуиция, победа, власть, интеллектуальная ограниченность.

Распространенное изображение этой карты таково: закованный в латы воин правит повозкой, в которую запряжены два сфинкса — черный и белый. Балдахин над его головой олицетворяет звездное небо. В образе неба порой можно найти перспективы самореализации и творческого роста.

В Таро Г номов на карте видно, как бородатый гном погоняет боевую колесницу, запряженную зайцами. Он мчится во весь опор. Это Занк — великий генерал гномов. Он спасал земли королевства гномов от нападения, но его медлительность мешала ему вовремя разгневаться и взяться за меч. Однако основное значение карты все же насилие.

Карта в неблагоприятном положении: неожиданный поворот судьбы, чрезмерная самоуверенность.

## **Справедливость (Фемида, Правосудие)**

*Традиционное значение карты:* выигрыш, успешная месть, развод, различные формальные вопросы.

Распространенное изображение этой карты таково: женщина, сидящая на троне между двумя колоннами зала суда, держит в одной руке весы, в другой — меч. За ее спиной — занавес. Он олицетворяет невидимый мир, откуда нисходит Высшая Справедливость (Карма, Судьба и пр.), которую воплощает фигура женщины.

В Таро Гномов на этой карте можно увидеть, как гордо стоит на пьедестале рыжеволосая женщина с

завязанными глазами. В одной руке у нее весы, в другой — сломанный ржавый меч. Такой меч вряд ли способен кого-то покарать, исполнить приговор судьбы. Это Хельга — слепая жрица. Она предсказала смерть возлюбленной Сичена — принцессы Ур, однако ошиблась, и было другое сообщение от высшей справедливости. Поэтому карта символизирует в этой колоде наше очень ограниченное сознание, порой неспособное полностью понять величие высшего мира и его мудрости.

*Карта в неблагоприятном положении:* сомнительная тяжба, юридические затруднения, расстройство здоровья.

## Отшельник

*Традиционное значение карты:* замыслы, одиночество, встреча со стариком.

Во многих колодах распространенный ландшафт этой карты — пустынная или горная местность. Укутавшаяся в плащ фигура опирается на посох. В руке у нее фонарь. Так одинокий отшельник может символизировать свет духа и неистощимые жизненные силы человека.

К келье на вершине горы бредет одетый в рубище гном. Он тяжело опирается на посох, а его длинная борода, извиваясь, волочится по дороге. Гном освещает себе путь фонарем и тяжело вздыхает. Он — Текла, или тот, кто отправил маленького героя этой колоды — Сичена в изгнание. Однако он же и подсказал, как ему вернуться на собственный путь. Значение карты — медитация.



*Карта в неблагоприятном положении:* жадность, обман, гомосексуализм, подавленный страх, эгоизм.

## **Колесо Судьбы (Фортуны)**

*Традиционное значение карты:* исполнение желаний, удача даже в сомнительном предприятии, брак.

На этой карте в Таро Райдера-Уайта можно увидеть колесо с начертанными на нем древними еврейскими буквами. Углы карты украшены изображениями четырех существ: орла, ангела, льва, быка. Вверху колеса сидит сфинкс, вниз по нему спускается злой демон. Все преходяще, и черная полоса жизни сменяется белой.

В Таро Г номов на карте представлен рисунок грубого деревянного колеса с изображениями кубков, птиц, змей и др. Колесо крутится на ветру. На вершине его можно увидеть куклу с завязанными глазами. Она символизирует обращение к себе, единство внешнего и внутреннего миров. Эго — Жаудим, гномический термин, в котором утверждается, что все мысли связаны между собой, и они переходят в гармонию универсального движения жизни. Карта говорит, что человек всегда должен быть частью чего-то (семьи, общества, нации).

*Карта в неблагоприятном положении:* отсутствие выбора у человека, злой рок.

## **Сила**

*Традиционное значение карты:* энергия, творчество, бесстрашие, контроль над своими желаниями.

Распространенный для этой карты сюжет: женщина играет со львом. В колоде Райдера-Уайта над ее

головой парит знак бесконечности, а цветы обвивают ее талию, составляя, таким образом, пояс. Ароматы трав, ласковый шепот и нежное прикосновение рук побеждают даже дикого зверя — вот основной смысл карты, которую часто воспринимают просто как «грубую силу».

В Таро Гномов на ней изображен гном-силач. Он разрывает пасть страшному дракону. Это — Кайтавранус. Конечно, и герой этой колоды Сичен был готов сразиться с монстром и даже победить его. Он тоже засучил рукава. Но это был не его звездный час. Значение карты — отвага.

*Карта в неблагоприятном положении:* слабость, зависимость, отсутствие самоконтроля.

## Повешенный

*Традиционное значение карты:* обман, измена, предательство, жертва.

Обычно на этой карте изображается юноша. Он висит вниз головой на Т- или П-образной перекладине. Подвешен он за одну ногу — так раньше вешали предателей, а голову его украшает нимб. Создается впечатление, что он — человек, невинно пострадавший, жертва.

В Таро Гномов на этой карте изображен рыжеволосый юноша, который подвешен за одну ногу на П-образной перекладине. Это — Ламбда. Так назывался наивысший момент испытания героя колоды — Сичена, прошедшего через искушения собственными недостатками. Значение этой карты — скрытность.

*Карта в неблагоприятном положении:* то же значение.

## Смерть

*Традиционное значение карты:* расставание, смерть, длительная командировка.

В Таро Райдера-Уайта можно увидеть, как законный в латы скелет с гордой осанкой едет на белом коне по опустелому полю. В руке он держит знамя, на котором изображен белый цветок с пятью лепестками. Подобно расцветшему цветку, жизнь требует своего обновления, говорит карта.

В Таро Гномов изображен облаченный в черный плащ скелет. Он шагает среди груды драгоценных вещей. На плече у него можно увидеть косу, что выдает в нем «традиционного» властителя смерти. Это Мишем — владыка королевства Смерти. Он души разделял с телами, вселяя их в предметы. Отсюда и значение карты — превращение.

*Карта в неблагоприятном положении:* отказ от задуманного, крушение планов, неудовлетворенность, обида.

## Умеренность (Время, Искусство)

*Традиционное значение карты:* важное событие — брак, смерть, рождение, мистическое предупреждение о чем-то.

Распространенное изображение карты таково: женоподобный ангел держит в руках два кувшина. Из одного в другой он переливает воду, символизируя вечный круговорот вещей и энергий во вселенной. За плечами у него лебединые крылья. Спустившись на них, он просто исполняет наши желания.

В Таро Гномов среди цветущих ромашек изображена добродушная гномиха. Она переливает воду из одной кружки в другую. На ней надеты украшения из косточек, что символизирует преемственность духа у разных поколений. Это Найн — дух матери Сичена. Он помогал мальчугану и облегчал его жизнь на пути по миру гномов. Значение карты — забота.

*Карта в неблагоприятном положении:* ожидание важных событий, терпение.

## Дьявол

*Традиционное значение карты:* сексуальность, пьянство, скрытая или незаконная прибыль.

В Таро Райдера-Уайта на карте изображено, как огромный, с козьей головой демон восседает на камне. К этому камню цепями прикованы мужчина и женщина. Это цепи порока, привязанностей к вещам, людям, привычкам. Они-то порой и подводят нас.

В Таро Гномов рогатый демон изображен стоящим в дыму и пламени. Он устрашающе щелкает огромным кнутом. Его зовут Ксемел. Маленький Сичен был убаюкан его демонической лестью, однако сохранил способность видеть его истинную внешность. Карта олицетворяет обманчивость внешней стороны мира.

*Карта в неблагоприятном положении:* разочарование, болезнь, пустые хлопоты.

## Башня

*Традиционное значение карты:* крах существующей ситуации, раздоры, разногласия, слезы.

Изображение этой карты во многих колодах схоже. Яркая молния, блеснувшая среди туч, бьет в высокую башню. В Таро Палладины она отбивает у башни купол, очень напоминающий корону, и из-под этого купола выпадают мужчина и женщина. Так выражены неожиданные события, экстремальность жизни.

В Таро Гномов на этой карте можно увидеть, как наблюдательная вышка рушится, поскольку в нее попал большой камень, и вместе с вышкой падает гном. Это Ойн — демоническая ярость, разрушившая башню. Она повергла Сичена в глубокий страх. Значение карты — руины.

*Карта в неблагоприятном положении:* будет то, чего вы боитесь больше всего (тюрьма, сума, лечебница, авиакатастрофа).

## Звезда

*Традиционное значение карты:* оправданные надежды, подарки судьбы.

Обычно эта карта изображает обнаженную женщину, стоящую в цветущем саду перед водоемом. В руках у нее два кувшина. Она черпает воду из водоема и поливает землю. И хотя на карте не видно семян, однако из них вырастают деревья; вот так и тонкий луч надежды становится реальностью.

В Таро Гномов на карте можно увидеть, как на фоне ясного ночного неба, расправив полы плаща, летит полноватая кудрявая гномиха. Ее головной убор и платье — в узорах звезд, что подчеркивает ее единство с небом. Это Феяр. Сичен был спасен

явлением этого ангела, которого вызвала принцесса Ур, хотя и при помощи его любви. Значение карты — надежда.

*Карта в неблагоприятном положении:* консервативность, ограниченность, пессимизм, возможна неудача, расстройство планов.

## Луна

*Традиционное значение карты:* обман, иллюзия, эмоциональные переживания, возможно, чье-то колдовство.

В Таро Палладины, как и в Таро Райдера-Уайта, на карте изображена полная луна. Она освещает землю. Под ней видны две башни и водоем. В водоеме сидит рак, а рядом завывают собака и волк. Грусть и отчаяние сквозят в этой карте.

В Таро Гномов изображение карты таково: удобно устроившись на камне, две букашки пытаются рассмотреть сквозь высокие стебли травы полный диск луны. Это — Тсади: герой колоды Сичен и принцесса Ур, согласно сказке, перекрыли в стране гномов все небесные лучи, кроме лунных. Карта символизирует проявившееся в результате этого чувства.

*Карта в неблагоприятном положении:* одиночество в беде, напряженное противостояние кому-то, изматывающий контроль над своими чувствами.

## Солнце

*Традиционное значение карты:* успех, здоровье, исполнение планов, уверенность в себе, оптимизм.



В Таро Райдера-Уайта карта изображает, как ребенок едет верхом на белой лошади. Над ним ярко сияет солнце. Вокруг цветут подсолнухи. Видна невысокая каменная стена. Она символизирует защищенность и стабильное положение человека.

В Таро Гномов на карте можно видеть, как, загородившись от лучей солнца старым бамбуковым навесом, спит маленький гном. Возле него стоит кувшин с водой и кружка. На навесе болтается соломенная шляпа. Карта символизирует Куин — согревающие лучи солнца, пробуждающие Сичена от его мечтаний. Отсюда и ее значение — реальность.

*Карта в неблагоприятном положении:* гнев, раздор, трусость, болезнь.

## Суд

*Традиционное значение карты:* резкий поворот в судьбе, улучшение здоровья, творческие успехи, брак.

В Таро Райдера-Уайта карта изображает залитый ярким светом кладбищенский пейзаж. Мужчина, женщина и ребенок поднялись из гробов. Они простирают руки к трубящему в вышине ангелу. Произошло то, чего еще не было в их жизни, — возрождение.

В Таро Гномов на карте можно увидеть, как над старым кладбищем проплывает пушистое облако. На нем сидит мальчуган — ангел и дует в большую трубу. Это Раш, или ангельское сообщение продолжающим страдать о том, что другие души уже постигли высший выбор. Значение карты — искупление.

*Карта в неблагоприятном положении:* бесполезная грата времени, ошибки.

## **Мир**

*Традиционное значение карты:* успешный результат любого начатого дела, повышение по службе, доходы, семья.

Во многих колодах изображение этой карты не отличается оригинальностью. Чаще всего это фигура пляшущей женщины, вписанная в красивый венок. Таким венком раньше украшали чело победителей. В руках женщина держит жезлы. По углам карты можно заметить мифических существ: орла, ангела, быка и льва. Эти существа олицетворяют духов стихий. И карта символизирует познанность нашего мира, достижения в нем.

В Таро Гномов на карте можно увидеть, как гном в остроконечной и украшенной звездами шляпе сидит на шаре, напоминающем глобус. Возле него можно заметить ворона и сову — птиц мудрых, советчиков. Здесь ситуация карты называется Еасир — полнота земного мира гномов, всего, что существует. Ее значение — завершенность.

*Карта в неблагоприятном положении:* разочарование, смена места жительства, работы, бегство.

## **Ничто (Пустая, Черная или Белая карта)**

*Традиционное значение карты:* «яма», непознаваемость ситуации, все в воле богов. Если она выпала первой, гадать не стоит.

На этой карте, как правило, нет изображения. Хотя в Магическом Таро на ней можно увидеть энергетические линии, пересекающие тьму. Они означают, что даже образ ситуации пока не сформировался или сформироваться по каким-то причинам не может.

*Карта в неблагоприятном положении:* то же значение.

## Глава III

# СОВЕТЫ ГАДАЮЩЕМУ

## КАРТЫ

Чтобы не потерять навык, занимайтесь картами ежедневно, хотя бы понемногу.

Лучше всего, если вы будете работать с несколькими колодами карт, по меньшей мере с тремя. Поскольку, во-первых, не рекомендуется себе или клиенту гадать несколько раз подряд на одной и той же колоде, пускай даже по разным, не связанным между собой вопросам. Во-вторых, разные колоды используются в зависимости от своего назначения. Мы выделяем три назначения:

- для небольших раскладов и коротких консультаций по вопросам здоровья, любви, денег и т. п.;
- для собственного употребления и медитации;
- для долговременных и больших раскладов: на личность, духовные проблемы и т. п.

На каждом из этих назначений карт построено наше дальнейшее повествование. В примерах мы стараемся привести наиболее распространенные и любимые предсказателям колоды, а также познако-

мить вас с наиболее интересными, готовящимися сейчас к изданию. Среди них: Таро Ренессанса; Таро Райдера-Уайта; Таро Гномов; Таро Алистера Кроули; Таро Хэллоуин; Магическое Таро Алексея Ключева.

Из этих или каких-либо других имеющихся у вас колод карт выберите те, которые будут соответствовать их назначению. Используйте их только в этом ключе.

## **ВОПРОСЫ, ЗАДАВАЕМЫЕ КАРТАМ**

Старайтесь задавать картам лишь четко сформулированные вопросы. Если у вас есть сомнения в том, что ответ на ваш вопрос возможен или что вы готовы его получить, не задавайте его. Не искушайте карты.

Если вы задали Таро вопрос и получили ясный ответ, остановитесь на этом, не перепроверяйте его и не провоцируйте Космос. Не искушайте судьбу.

Если карты дали вам информацию, о которой клиент не просил, смолчите, пока он не спросит. Не искушайте своего клиента.

Не раскладывайте карты перед другими людьми лишь ради того, чтобы похвастаться своим умением. Не искушайте себя.

## **ПЕРЕМЕШИВАНИЕ КАРТ**

Считается, что, за исключением редких и специально отмеченных нами раскладов, перемешивать карты должен тот, кто будет их раскладывать. Поэтому расклад — ритуал, а гадатель — совершающий его маг.

Перед тем как начать перетасовывать карты, держите некоторое время их в руках и близко к глазам. Закройте глаза. Несколько раз глубоко вдохните, используя каждый выдох, чтобы выпустить из себя напряжение и более глубоко расслабиться. Отбросьте все, что занимало ваше мышление до сих пор. Пусть ваше внимание произвольно вернется к вопросу или ситуации, которую вам хотелось бы прояснить с помощью карт. Откройте глаза и перемешайте наконец карты. Иначе говоря, маг начинает свой ритуал по вдохновению, произвольно.

Перемешивание карт — это не просто оживление колоды, а подготовка, позволяющая сознанию предсказателя все глубже и глубже начать вибрировать в гармонии с трансцендентальными энергиями и тем вопросом к ним, ответ на который мы хотим получить с помощью карт Таро. Вибрации колоды — это начало контакта с судьбой.

Вопрошающий иногда может подснять колоду карт Таро. Попросите его перед подснятием загадать желание, сосредоточиться на своем вопросе. Но лучше, если вы сами настроитесь на клиента, представив его образ. Передающееся через колоду желание и образ клиента настраивают намерение предсказателя на познание судьбы.

## **РАСКЛАДЫВАНИЕ КАРТ**

Тип расклада должен подходить к тем обстоятельствам, которые вопрошающий хотел бы рассмотреть в гадании. Рационально, продуманно готовьтесь к гаданию.



Если какие-нибудь карты выпадают из колоды во время перетасовки, то смело гадайте и на них. Все эти карты содержат информацию, касающуюся задуманного вами вопроса. Так, движениями руки, кажущейся случайностью событий вы получаете ответ на вопрос.

Удобно раскладывать карты методом «мытья». Не открывая карт, разложите их по столу веером. Затем, медленно проводя над ними руками, почувствуйте отклик от тех карт, которые понадобятся вам при раскладе, достаньте их. Чувствуйте свои карты.

Как только вы начнете раскладывать карты, не заглядывайте больше ни в какие книги. Если какая-либо карта или место расклада вдруг оказались неясными, доверьтесь той мудрости, которая существует в вас. Доверяйте своему контакту с судьбой.

## **ИНТЕРПРЕТАЦИЯ КАРТ**

В первую очередь наблюдайте за движениями собственной души, а во вторую — устанавливайте связи между тем, что чувствуете, и тем, что видите в картах. Интерпретация карт зависит от ваших медитационных способностей.

Просмотрите расклад и выявите в нем преобладающие масти: Динарии, Кубки, Жезлы, Мечи. Если в вашем раскладе много фигурных карт, в жизни вопрошающего участвует много людей. Если в нем много Старших Арканов, то много важных событий. Характер карт настраивает вас на интерпретацию событий.

Если вы способны читать только прямые карты, не огорчайтесь. Многие гадатели сознательно посту-

пают только так. Важны не условные значения Таро, а ваш контакт с судьбой.

Конечно, старайтесь заканчивать гадание на положительной ноте, но будьте как можно более правдивы. Если ваши благие намерения не соответствуют действительности расклада — прочь благие намерения!

Если вы проводите много раскладов для одного клиента за один день, это создает смятение в его уме. Скажите ему, что до следующего гадания стоит выждать неделю. Сбитый с толку клиент будет потерян для вас навсегда.

Старайтесь записывать расклады, интерпретации и события, последовавшие за этим. Так вы сможете проверять себя или улучшать свой навык интерпретации карт. Практика расклада проверяется практикой жизни.

Если появится возможность понаблюдать за работой другого гадателя, используйте ее. Старайтесь учиться.

## Глава IV

# РАСКЛАДЫ, СПОСОБСТВУЮЩИЕ САМОПОЗНАНИЮ ДУХА

### Я И МИР (ДУШЕВНАЯ БАЛАНСИРОВКА)

Впервые этот расклад был предложен известным оккультистом Алистером Кроули. Расклад очень удобен для выяснения человеком своих сильных и слабых сторон. Основываясь на ответах карт, человек может сделать акцент на благоприятные стороны душевной деятельности, отказаться от моделей поведения, которые сложились у него как неудачные. Тем самым он значительно улучшит свою карму и отношения с другими людьми.

Расклад осуществляют следующим образом: полную колоду карт тщательно перемешивают и разделяют на две кучки. Руководствуясь внутренним чувством, интуицией, гадающий должен решить, какая часть колоды будет активной и какая — пассивной. «Пассивная» часть перемешивается вновь, а гадающий концентрируется на своем пассивном и воспринимающем аспек-

те души. Перемешав «пассивную» кучку, следует взять оттуда верхнюю карту и положить ее лицом вниз в позицию 2, а нижнюю — в позицию 3.

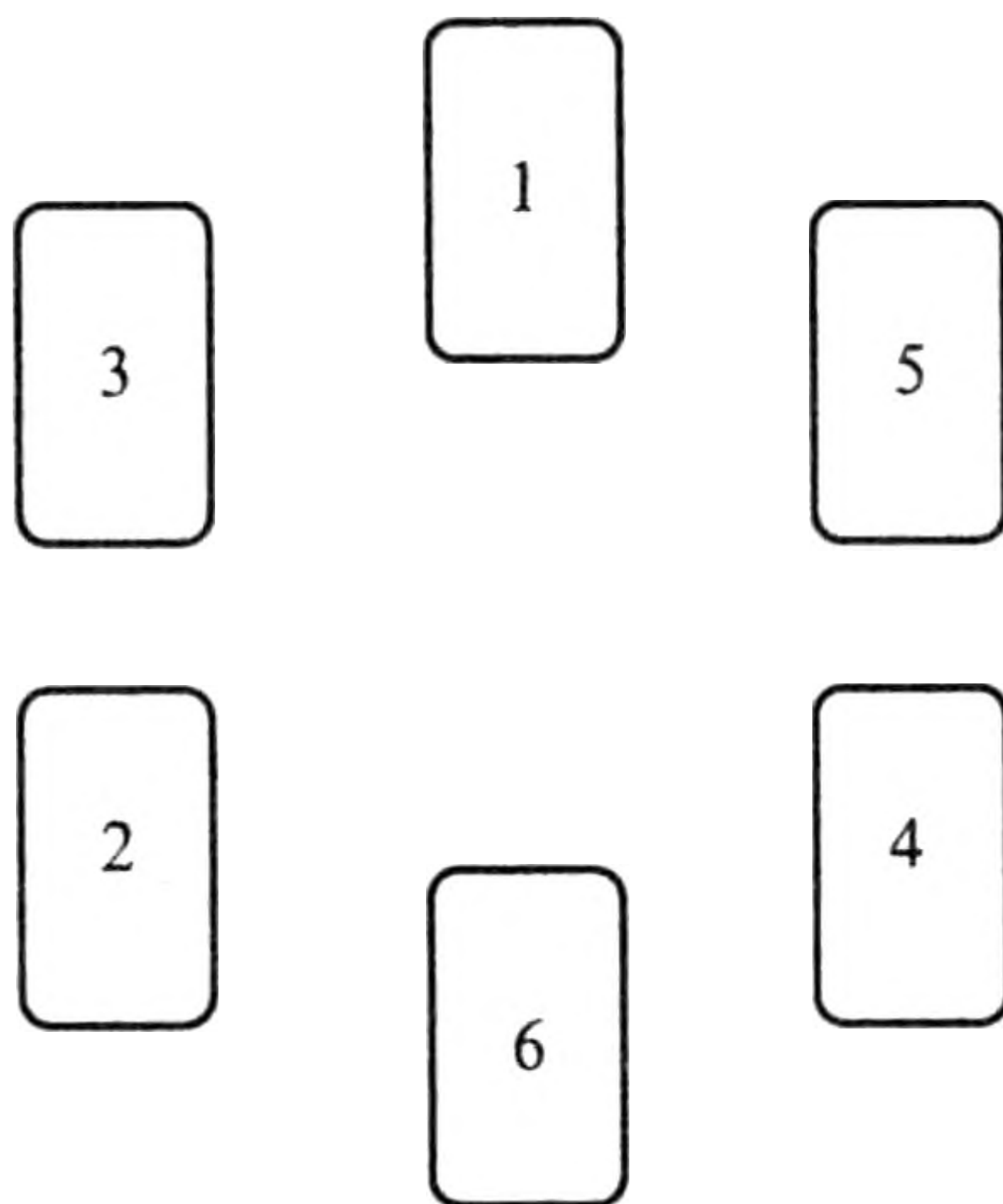

Затем перемешайте «активную» кучку, концентрируясь на аналогичном внутреннем аспекте в себе. Возьмите из этой кучки верхнюю карту и положите ее в позицию 5, а нижнюю — в позицию 4.

Соедините оставшиеся карты и, снова перемешав, выложите их веером лицом вниз. Вытащите одну карту сверху колоды и разместите ее в позицию 1, а вторую — снизу в позицию 6. Медленно переверните карты и займитесь чтением расклада. Значения позиций карт таковы:

1. Мое мироощущение Есть ли у меня коммуникация с миром, с окружающими людьми, с природой?

2. Самооценка. Как я принимаю и понимаю себя?
3. Внутренний рост. Какие духовные процессы способствуют этому росту?
4. Образ самого себя. Как мое существо выглядит внешне?
5. Модели поведения. Как я взаимодействую с миром?
6. Гармония. Гармоничны ли мои отношения с миром? В чем их гармоничность или, наоборот, дисгармония?

*Пример.* Откуда происходят мои неудачи? (Для этого расклада очень хорошо подходят колоды Алистера Кроули, Герметическое Таро или Таро Алексея Ключева.)

### *Расклад*

1. Шестерка Жезлов.
2. Семерка Динариев (перевернутая).
3. Отшельник (перевернутый).
4. Шут.
5. Всадник Мечей (перевернутый).
6. Двойка Мечей.

### *Интерпретация*

1. Находящаяся в первой позиции Шестерка Жезлов говорит о коммуникабельности, манипулятивной общительности человека, благодаря которым он достигает успеха, решает свои задачи, добивается результата.
2. Перевернутая Семерка Динариев (Пентаклей) указывает на очень низкую самооценку челове-

- ка, связанную с его материальными проблемами, а значит, и на его невысокий духовный потенциал.
3. Неблагополучный Отшельник сообщает, что нашему клиенту не хватает мудрости и опыта, он склонен к порокам. Ему следует изучить свои страхи, разобраться в них, попробовать найти наставника в жизни.
  4. Карта Шута, характеризующая внешний вид человека (или самого себя), обычно неблагоприятна. Она свидетельствует о том, что окружающие люди воспринимают клиента (а если мы гадаем на себя, то нас) несерьезно, с насмешкой либо с жалостью. Быть может, проблемы стоит поискать в одежде, в манерах, в выбранном не по рангу круге общения?
  5. Увы, перевернутый Всадник Мечей дает ответ на предыдущий вопрос: «Клиент наш — человек несносный, с ним очень тяжело разговаривать». Ему следует овладеть такими качествами, как сдержанность, молчаливость.
  6. В гармонии ли он с миром? Двойка Мечей показывает, что нет. Он раздражителен, замкнут только на себе, эгоистичен. Отсюда все его неудачи.

Расклад указывает на психологическую проблему клиента, обычно возникающую у людей в подростковом возрасте. Подростку или взрослому человеку здесь надо понять источник своих неудач (значение Двойки Мечей) и изменить свое отношение к миру.



## ДУХОВНЫЕ СТРЕМЛЕНИЯ

Впервые этот расклад был предложен вниманию широкой публики Сильвией Эйбрахам. Он интересен тем, что позволяет человеку понять: есть ли у него склонность к духовному росту, какие шаги следует предпринять, чтобы реализовать эту склонность, и чем, соответственно, следует пренебречь ради нее. Если вы, к примеру, гадатель, ясновидящий, маг, то этот расклад может помочь узнать, что мешает вашему росту в избранном направлении. Но подумайте о своем духовном развитии прежде, чем осуществить это гадание.

Расклад производится полной колодой карт. Выложите карту, символизирующую личность, — бланку. Перемешайте и поднимите колоду, разложите случайно выбранные карты по приведенной ниже схеме рубашкой вверх. Затем медленно и последовательно откройте карты.

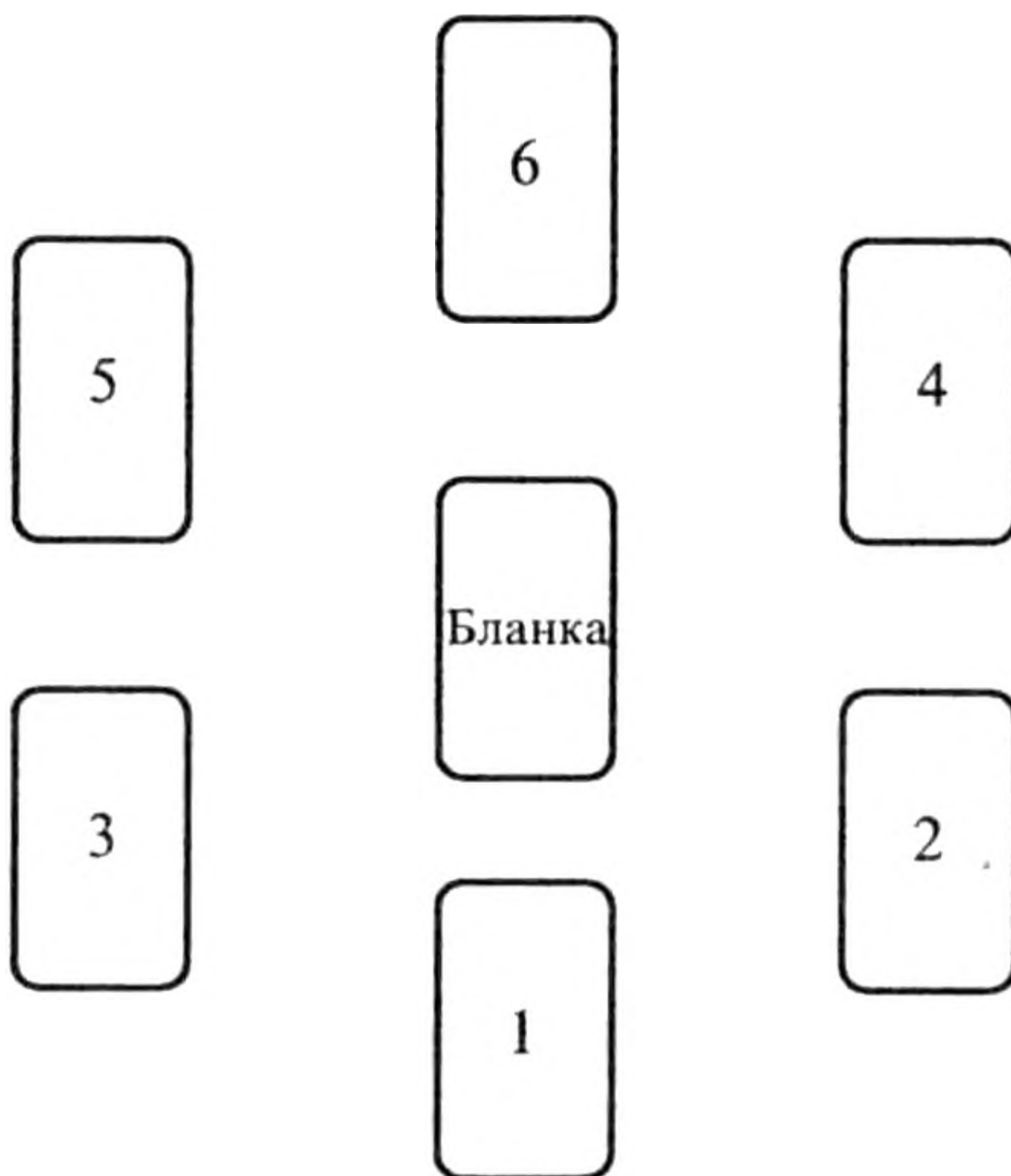

Значения позиций расклада таковы:

1. Есть ли достоинства или недостатки в духовной жизни клиента?
2. Уравновешены ли его желания с возможностями и проблемами других людей?
3. Встретится ли на его пути человек, возникнет ли ситуация, субъективный или мистический опыт, благодаря которым он сможет чему-нибудь научиться?
4. Какие перемены в своей жизни ради духовного роста следует осуществить сейчас?
5. Нужно ли для этого сделать выбор, отказаться от чего-то?
6. Достаточно ли у клиента веры в себя или в Высший источник жизни, чтобы добиться успеха?

*Пример.* С чем мне следует разобраться в самом себе, что мне мешает, что помогает в жизни? (Для этого расклада удачно подходят Таро Космического Племена, Герметическое Таро или Мифологическое Таро.)

*Расклад*

1. Колесница.
2. Пятерка Мечей.
3. Луна.
4. Всадник Кубков.
5. Девятка Кубков (перевернутая).
6. Императрица (перевернутая).

*Интерпретация*

1. Вы очень самостоятельный человек, все свои решения вы претворяете в жизнь, и они приводят

к успеху. Вы полностью владеете собой и ситуацией, в которую попадаете. Вам нравится то, что вы делаете, и вы на верном жизненном пути.

2. Однако расширение вашей успешной деятельности, жизненного пространства приводит к тому, что проблем и забот становится все больше и больше. Вы способны на многое. Вот почему вы подавляете других людей или позволяете им перекладывать на вас свои проблемы. Так или иначе, но окружающие испытывают неудовлетворенность, а ваша жизнь становится достаточно тяжелой.
3. Карта Луны в данном раскладе говорит о том, что вам не удастся встретить настоящего духовного учителя. Эта карта лишает человека надежд на достижения во внешнем мире, но оставляет шанс самостоятельного прогресса. Возможно, вы справедливо считаете, что большинство людей, претендующих на этот статус, просто обманщики. По крайней мере, такова ситуация для вас.
4. Для духовного роста вам следует проявить лучшие качества своего характера. Стараться больше жертвовать своими интересами ради других. Пытаться уважать их мнение, не подавлять их, стараться вернуть им осознанную уже когда-то свободу.
5. У вас есть много желаний, связанных с вашим духовным развитием, однако не все они скоро сбудутся. Вам не хватает мудрости и любви, вы слишком жестоки к людям. Вот от жестокости и следует избавиться.

6. У вас достаточно сил и веры в себя, чтобы не слушать советы карт. Вы сильны и жестоки, поэтому вам, может быть, удастся продвинуться по избранному пути, но вас ждут серьезные препятствия, неприятности, скорее всего, несчастный случай. Выбор за вами. Вы слишком склонны к «темной» стезе, исход на ней будет неопределенным.

Как видите, карты предоставляют возможность выбора. В данном случае — между двумя противоположными путями. Неизвестно, к чему склонится человек, хотя понятно, что, скорее всего, гадание не повернет его жизнь вспять.

## **СВЯЗЬ С КОСМОСОМ**

Этот расклад позволяет понять, есть ли у человека связь с трансцендентальными энергиями Космоса, и показать, как развить или улучшить его способности к такой связи. Данный расклад нетрудно будет оценить тем, кто занимается духовным целительством, практиками самосовершенствования, ритуальной магией. Но особенно полезен он будет человеку, находящемуся в состоянии депрессии, упадка сил, в ситуации, когда «ничего не клеится».

Прежде чем осуществить этот расклад, необходимо некоторое время подержать карты над макушкой клиента на уровне чакры Сахасрары или над своей головой, если вы хотите погадать себе. Затем подумайте об энергиях Космоса, которые входят в вас че-

рез эту чакру, перемешайте и поднимите карты, дав проявиться этим энергиям через ваши руки. Разложите гадательные карты по столу лицом вверх в такой последовательности:

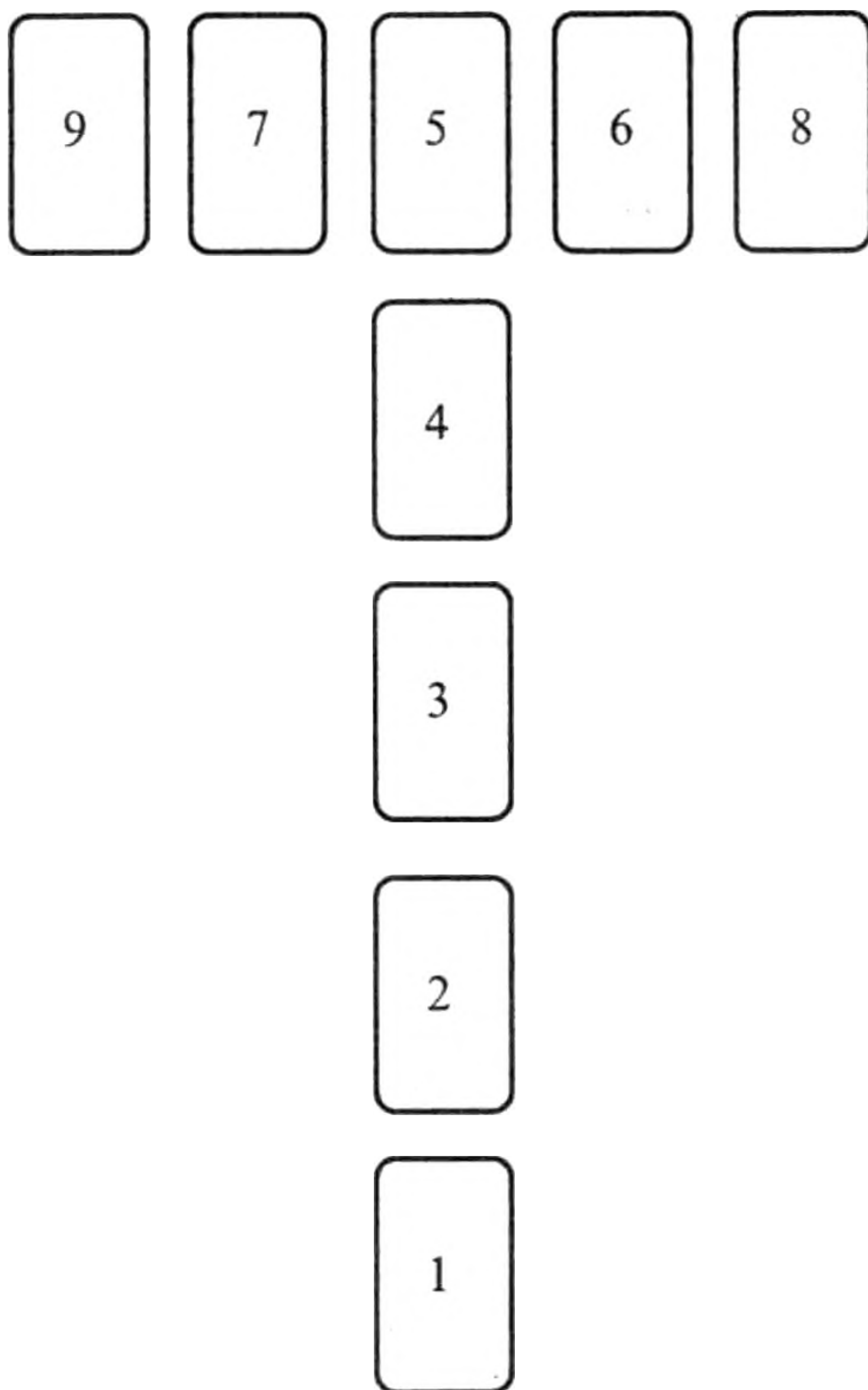

Позиции карт будут соответствовать таким вопросам:

1. Есть ли у клиента (или у меня) связь с трансцендентальным?

2. Как он может получить ее, усилить уже имеющуюся?
3. Когда можно будет предварить в жизнь рекомендованный здесь путь получения или усиления связи?
4. Как будет подтверждено это получение (усиление) связи?
5. Будет ли эта связь всегда?
6. Поможет ли она в работе, в домашних делах, в личных отношениях?
7. Будет ли она способствовать мистическому, субъективному опыту, постижению других реальностей?
8. Поможет ли кто-нибудь воспользоваться этой связью?
9. Как, благодаря связи с трансцендентальными энергиями, изменится ваша жизнь?

*Пример.* Каков мой путь осознания связи с Космосом? (Для этого расклада удачно подходят Таро Космического Племени, Таро Алексея Ключева, Таро Вуду Нового Орлеана, Новое Таро Ошо.)

### *Расклад*

1. Пятерка Мечей.
2. Время (перевернутая).
3. Колесница.
4. Семерка Жезлов (перевернутая).
5. Шестерка Мечей.
6. Семерка Кубков.
7. Шестерка Кубков.
8. Повешенный.
9. Четверка Кубков.



## *Интерпретация*

1. Эта карта предполагает, что вы не верите в возможность контакта с трансцендентальным. Вы слишком заняты своими заботами, суетой повседневной жизни, а это мешает контакту, делает его неосуществимым.
2. Перевернутая карта Времени подсказывает, что для контакта вам нужен учитель, человек, который помог бы вам наладить отсутствующую связь. Проблема в том, где его взять? Однако не будем торопиться и посмотрим оставшиеся карты.
3. Колесница символизирует, что пришла пора использовать все возможные средства для достижения нужной связи. Сейчас вы готовы, полны сил и надежд, вам будет сопутствовать удача. Поэтому важен первый шаг: возьмитесь за первое попавшееся, почитайте объявления, пойдите на курсы, поговорите об этом с другом или подругой, и вам откроется выход из создавшейся ситуации.
4. Перевернутая Семерка Жезлов — нерешительность. Увы, никакого контакта не будет, вы не готовы к нему. Ведь для любого контакта требуется чистота сознания, вокруг вас — одни заботы. Остается только одно — поверить тому учителю, которого вы найдете.
5. Вы слишком сосредоточены на своих проблемах и заботах, вам будет трудно удерживать полученную от учителя связь. Карта предполагает возможность жертвы. Чем вы пожертвуете — своим высшим «я» или суетой мира? Одно дело — ум, другое — рассудок. Однако не будем торопиться с выводами, посмотрим расклад в целом.

6. Карта означает, что полученная вами связь с Космосом существенно повлияет на вашу личную жизнь. Возможно, в ней произойдут благоприятные изменения.
7. В вопросе о мистическом опыте скрываются ваши фантазии. Другие миры не оправдают ваших надежд: вы получите только то, что готовы принять.
8. Образ Повешенного предупреждает, что стоит опасаться ложных помощников и друзей, не следует никому доверять при работе с космическими энергиями. Ваша связь интимна, касается только вас и никого более.
9. Вы будете неудовлетворены своей личной жизнью, которая периодически повергает вас в состояние глубокой депрессии. Вы справитесь с подобными состояниями, опираясь на полученную связь. Хотя впереди много трудностей и проблем.

Итог, как вы видите, неутешителен, он может внести сложности в семейную, интимную жизнь. Возможно, человек не готов получить искомое. Поэтому возникает вопрос: нужна ли ему связь с трансцендентальными энергиями? Мы поискали бы ответ на этот вопрос гаданием, например, на «Проблему» или «Ситуацию». Но выбор за читателем.

## **ДУХОВНОЕ РАЗВИТИЕ**

Этот расклад создан Алексеем Ключевым. Он позволяет понять, есть ли у человека склонность к духовному росту, увидеть причины ее наличия или от-

сутствия, оценить развитие личности и выявить перспективы этого развития.

Расклад производится полной колодой карт. Перемешайте и поднимите колоду. (Не давайте поднимать тому, кому гадают!) Разложите случайно выбранные карты по приведенной ниже схеме рубашкой вверх. Затем медленно, следуя схеме, откройте карты.

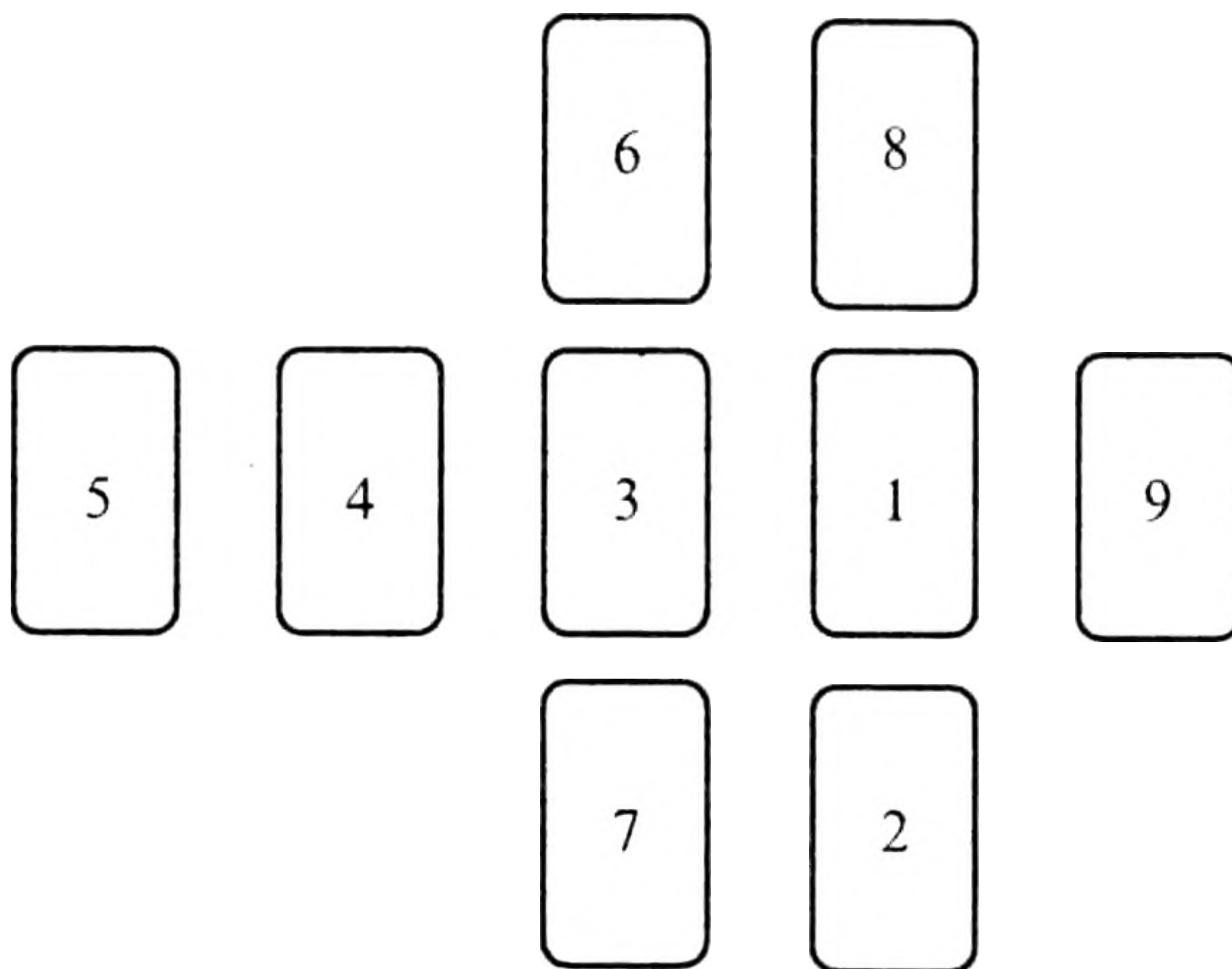

Значения позиций:

1. Какова карма человека? То, что его дух взял себе из прошлой жизни.
2. Особенности его наследственности. Духовные качества или недостатки, почерпнутые от родителей.
3. Жизненные достижения личности. То, чем человек стал.
4. Направление для личностного роста. Перспективы, следующие из его опыта, кармы и наследственности.

5. Неожиданный опыт. Неизвестный фактор, который станет новой возможностью для духовного роста.
6. Самооценка человека. То, как он к себе относится .
7. Наличие или отсутствие гармонии его с миром, конформность. Как человек вписывается в свое окружение: обстановку, круг близких и пр. Соответствует ли ему?
8. Наличие или отсутствие связи с Космосом. Есть ли у человека ангел-хранитель, не потерял ли он свою Звезду, помогают ли ему боги и пр.?
9. Совет карт.

*Пример.* Что мне нужно сделать, чтобы преодолеть депрессию и вернуться к работе? (Для этого расклада подходит Магическое Таро, Мифологическое Таро, Таро Фантазий, Таро Лунного Сада.)

### *Расклад*

1. Двойка Жезлов.
2. Император.
3. Иерофант.
4. Девятка Динариев.
5. Четверка Мечей.
6. Пятерка Кубков.
7. Десятка Жезлов.
8. Луна.
9. Четверка Жезлов.

### *Интерпретация*

1. Из прошлой жизни клиентка берет свой темперамент, а также свойственную ей активную жиз-

ненную позицию. Родись она в другое время, она была бы, например, одним из первых переселенцев в Америку. Она готова рисковать, но сейчас находит свою реализацию в духовных практиках, опыте и самосовершенствовании.

2. Большое влияние на ее становление как личности оказал отец. Именно от него ей передался организаторский талант, особенно в плане работы. Поэтому у нее как профессиональной целительницы нет недостатка в клиентах.
3. Иерофант показывает, что наша клиентка примыкает к какой-то духовной школе или традиции. Но ее главное достижение — умение исцелять словом. Как оказалось, она освоила метод академика Сытина по исцелению духовными настройками.
4. Творческое самовыражение — основное направление дальнейшего развития кверента\*. Наша клиентка должна обогатить традицию своим собственным опытом и донести это людям. Здесь также может быть отражена и возможность написания книги. Вот только готова ли к этому клиентка?
5. Скоро у вопрошающей наступит неблагоприятный период жизни, связанный с избытком свободного времени. Тогда ее задачей будет не впасть в депрессию, не отчаяться и не потратить напрасно силы, но использовать это время для собственного развития, для обобщения и осмысления имеющегося опыта.

---

\* Кверент — человек, задающий вопрос, вопрошающий

6. Самооценка нашего кверента сейчас очень низка. Она считает себя человеком духовно неуравновешенным или даже сбившимся с жизненного пути; возможно, окружающие ее сейчас люди не подходят ей в плане ментальности.
7. Выпавшая в этой позиции карта Десятки Жезлов говорит о том, что окружающие люди не только не поддерживают ее, но и прибавляют ей проблем, от которых она просто устала. Как выясняется, она общается в основном только с пациентами, буквально живет их проблемами.
8. У нашего кверента ярко выраженная связь с Космосом. Ее покровитель — бог Луны Нанна (его можно назвать и иначе). Он мастер колдовства и иллюзий, владыка снов, теней. И вопрошающей надо попытаться установить с ним связь. Это поможет ей и в ее деятельности, поскольку она работает с бессознательными людьми, и в личной жизни. Нанна привлекает людей друг к другу.
9. Совет карт можно выразить так: вернись к старому на новом витке жизни. Это означает, что нужно вспомнить тот период в жизни, когда загаданная госпожа была счастлива, а также причину, по которой этот период закончился. Сейчас она готова преодолеть препятствие, которое когда-то помешало ее счастью, и вновь ощутить это чувство.

## **РАСКЛАД НА РЕИНКАРНАЦИЮ**

Кому не интересно — кем он был в прошлой жизни? Порой и батюшка, тайком крестясь, лезет в книж-



ку посмотреть нумерологическим гороскоп по этому поводу. Возможно, что предлагаемый ниже расклад карт поможет вам не только удовлетворить любопытство, но и сделать определенные выводы относительно настоящей жизни, отношений с другими людьми. Итак, опишем этот расклад.

Представьте себя в туманном облаке, символизирующем вашу карму. Погрузите в это облако колоду карт, напоите ее там кармической энергией вашей души, а перемешивая карты, старайтесь дать излиться этой энергии в них. Подснимите и разложите карты лицом вниз по следующей схеме:

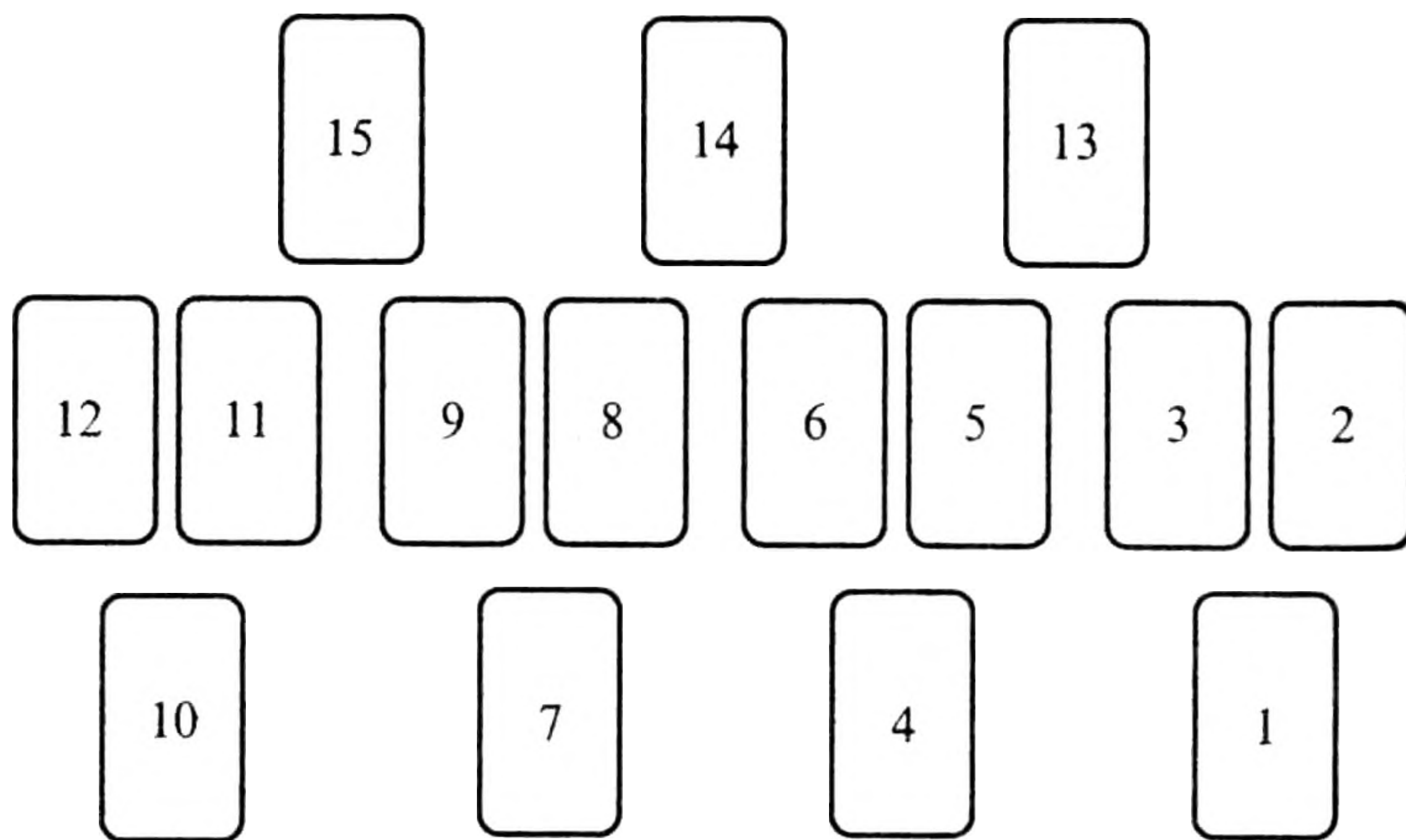

Последовательно откройте лицо выложенных на стол карт и прочитайте в них ответы на следующие вопросы, которые олицетворены их позициями:

1. Кем я был ранее — мужчиной или женщиной?
2. Был ли я женат (была ли замужем)?

3. Был ли я счастлив?
4. Каков был род моих занятий?
5. Был ли я знатным человеком?
6. Какие задачи я должен был выполнить или выполнял в предыдущей жизни?
7. Был ли я знаменитым?
8. Каково было мое здоровье?
9. Как я умер?
10. Был ли у меня помощник, друг, человек, с которым можно разделить заботы?
11. Является ли моя нынешняя любовь, спутник в жизни кем-то, кого я знал в прошлой жизни?
12. Есть ли у меня кармическая связь с моими нынешними родителями?
13. Кто-нибудь еще из членов моей семьи, друзей или знакомых имеет связь со мной благодаря прошлой жизни?
14. Каковы мои цели и задачи в этой жизни?
15. Перевоплощусь ли я после?

*Пример.* Кем я была в прошлой жизни? (Для этого расклада удачно было бы применить Таро Вуду Нового Орлеана, Кармическое Таро, Таро Сфинкса или, в конце концов, просто Мифологическое Таро.)

### *Расклад*

1. Вестник Жезлов.
2. Десятка Кубков.
3. Девятка Мечей (перевернутая).
4. Пятерка Кубков (перевернутая).
5. Императрица.
6. Жрица.

7. Всадник Кубков.
8. Сила.
9. Фараон Жезлов.
10. Двойка Динариев (перевернутая).
11. Восьмерка Жезлов.
12. Шестерка Жезлов.
13. Девятка Динариев (перевернутая).
14. Вестник Динариев.
15. Мир.

### *Интерпретация*

1. В прошлой жизни вы были симпатичной, но довольно болтливой женщиной, язык которой мог причинить много неприятностей другим людям, если бы она не умела себя сдерживать.
2. Вы были замужем и жили в браке, основанном на любви и взаимном согласии. У вас были дети.
3. Однако брак был вашей единственной отдушиной в мире. Вы жили в неблагоприятной обстановке, а потому вынуждены были постоянно отстаивать право на существование, бороться, чтобы сохранить свое счастье. Вы были свидетелем многих ужасных событий, но прошли через них, не приобретя ни налета цинизма, ни ожесточенности нрава, с чистой и прекрасной душой. Хотя, увы, сказать, что вы были особенно счастливы, нельзя.
4. У вас не было определенных занятий, но вы любили мечтать. Возможно, вы были трепетной графиней, княгиней или царицей, переживавшей за своих мужей, детей, близких, ужасавшейся дворцовых переворотов, восстаний и пр.? По

крайней мере, карта косвенно сообщает и о предполагаемых утратах любимых людей.

5. Действительно, вы были уважаемой и высокопоставленной особой. Вы были властны, но умели общаться с людьми. Им нравилось служить и угождать вам.
6. Вы должны были приобщиться к той мудрости, которая не черпается из книг, а изливается от небесного источника. Именно к вам протянула таинственный луч Сила Небес. Поэтому ваша задача была поддерживать контакт с этой Силой, давать изливаться Ей через себя и приносить таким образом везение и удачу тем, кого любите.
7. Вы были хорошо известны, так как получали своего рода знамения, добросердечно помогали другим людям, когда они обращались к вам. Иными словами, вы выполнили поставленные перед вами задачи.
8. У вас было идеальное здоровье. Вы полностью могли владеть своими эмоциями и чувствами, что при наличии выраженной сексуальности делало вас просто неотразимой.
9. Вы умерли не своей смертью, но совершили благородный поступок, сознательно пожертвовали собой, предпочтя смерть бесчестьем и позору. Конечно, это не значит, что вас казнили, расстреляли или что вы сами наложили на себя руки. Обычно Фараон Жезлов сообщает о смерти от яда или удушения. Одно можно сказать точно: это не был несчастный случай.

10. У вас не было настоящей подруги, друга, поверенного в делах. Вы находились во враждебном окружении и полагались лишь на себя.
11. Любовь была, однако не пришла к вам из прошлой жизни. Я полагаю, поэтому все настоящие связи непродолжительны и мимолетны. Не стоит отчаиваться, ведь ваше желание может вернуть вам любовь.
12. Ваши родители являются теми, кто поддерживает вас и восхищается вашими успехами в жизни. Они те люди, которые благодарны вам за сделанное им когда-то добро. В этом и называется кармическая связь с ними.
13. Некоторые из членов вашей семьи или знакомые были вашими врагами в предыдущей жизни. Вы узнаете их по таким признакам, как алчность, жадность.
14. В эту жизнь вы пришли, чтобы получить знания, реализовать свое стремление к совершенству.
15. Карта Мира дает однозначный ответ, что вы выполните поставленные перед вами задачи в этой жизни, добьетесь признания, успеха, высокого мастерства. Она сообщает, что последнее ваше рождение уже произошло и другого не будет.

В итоге мы видим, что карты сложились в достаточно многообещающий расклад. В некотором смысле он может даже польстить гадающему. Однако нам представляется, что и лестные сведения будут во благо, если станут стимулировать челове-

ка к самосовершенствованию, духовным достижениям и мастерству.

## ДИАГНОСТИКА АУРЫ

Бывает, что в жизни ничего не клеится. Работа, личные отношения, здоровье — разладилось все. И это заставляет задуматься: вдруг что-то не так в моей ауре. Возможно, стоит провести ее диагностику с помощью карт.

Расклад очень удобен для того, чтобы человек мог выяснить состояние своей ауры, понять, как на ней сказывается влияние других людей, собственные мысли, предпринимал ли кто-то по отношению к нему какие-либо магические действия. Расклад осуществляется на полной колоде карт в такой последовательности:

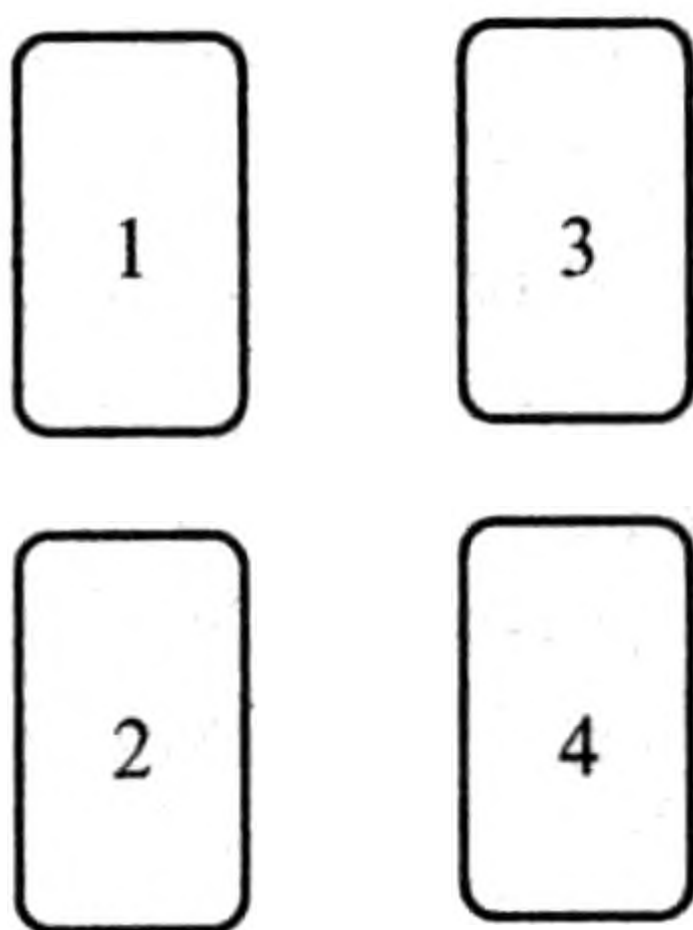

1. Порча. Наличие порчи часто показывает присутствие в этой позиции Старших Арканов Таро или Тузов, особенно негативными здесь выпадают Арканы 9, 13, 16 и 18. А, скажем, Влюбленные часто показывают наличие приворота, Пер-



восвященник — тяжелых обязательств брака, заключенного в церкви, Туз Кубков — настоящей и верной любви.

2. Сглаз. Наличие Старшего Аркана, любой негативной карты в этой позиции типа Девятки Мечей или Десятки Жезлов показывает имеющийся сглаз. А если активизирована предыдущая позиция «Порча», то это положение расклада уточняет, откуда или через что она пришла.
3. Отношение окружающих. Здесь выражено то, что люди думают о загаданном человеке. Это представляет своеобразную ауру чужих мыслей вокруг него, которая соответствующим образом может влиять на здоровье, состояние дел и даже самонастрой.
4. Самонастрой. Это не только то, что человек думает о самом себе, это и его устремления, цели, для достижения которых он готов прикладывать всю свою жизненную энергию. Вот почему на нем может и не быть порчи или сглаза, а в жизни все равно не будет ничего клеиться.

*Пример.* Есть ли на мне порча? (Для диагностики можно взять Таро Райдера-Уайта или его более «серьезные» аналоги типа Магического Таро, Таро Хэллоуин, Таро Вампиров.)

### *Расклад*

1. Валет Чаш.
2. Башня.
3. Всадник Чаш.
4. Валет Монет.

## *Интерпретация*

1. Валет Чаш показывает, что порчи как таковой на клиенте нет, но налицо забота и сердечная привязанность к кому-то. И с этим кем-то возможны проблемы. Нередко Валет Чаш символизирует девочку. А у вопрошающей есть трехлетняя дочь. Проблемы могут быть именно с ней, поскольку астральная связь матери и ребенка особенно сильна, пока последнему не минует семи лет.
2. Выпавшая на позиции «Сглаз» Башня способна подтвердить нашу мысль об этих проблемах. Подсознание матери ощущает, что ребенок болен или подвержен деструктивным влияниям, а потому воспринимает это как сглаз для себя.
3. В глазах окружающих загаданная госпожа предстает человеком активным, способным увлечь своими идеями, перспективным, многообещающим. У нее здоровое окружение, и, видимо, она пользуется большим авторитетом.
4. Но вот в самонастрое видны нерешительность, незрелость, неспособность к ожидаемым от нее действиям. По отношению к ребенку она действительно ничего не предпринимает. Возможно, это (что ее подсознание воспринимает как сглаз) оказалось для нее сильным деморализующим фактором.

## Глава V

# РАСКЛАДЫ НА ЧЕЛОВЕКА И ЕГО ОКРУЖЕНИЕ

## СЕМЬ ЧАКР

Данный расклад позволяет охарактеризовать физические, психологические и духовные качества человека. Он символически отражает состояние чакр. Что же такое чакры? Это центры сосредоточения космических энергий, которые, согласно восточной традиции, образуют и поддерживают форму человеческого тела. Считается, что, концентрируясь на чакрах, можно войти в контакт с их вибрациями. Они, руководя вашей рукой, сообщат вам обо всем, за что они отвечают: о здоровье, склонностях к материальному благополучию, к поведению и пр.

Для этого расклада берут только Старшие Арканы карт. Гадательные карты тщательно перемешивают, затем содержащую их колоду делят или, точнее, поднимают приблизительно на семь равных частей. И из каждой такой части достают одну карту. Вытаскивая эту карту, следует концентрироваться на области тела, где расположена чакра у человека, на которого и осу-

ществляется гадание. Следующая схема показывает соотношение чакр и мест расклада. Карты в этот расклад выкладывают в закрытом виде и потом открывают по одной, в той же последовательности. Итак, последовательность символического расклада:

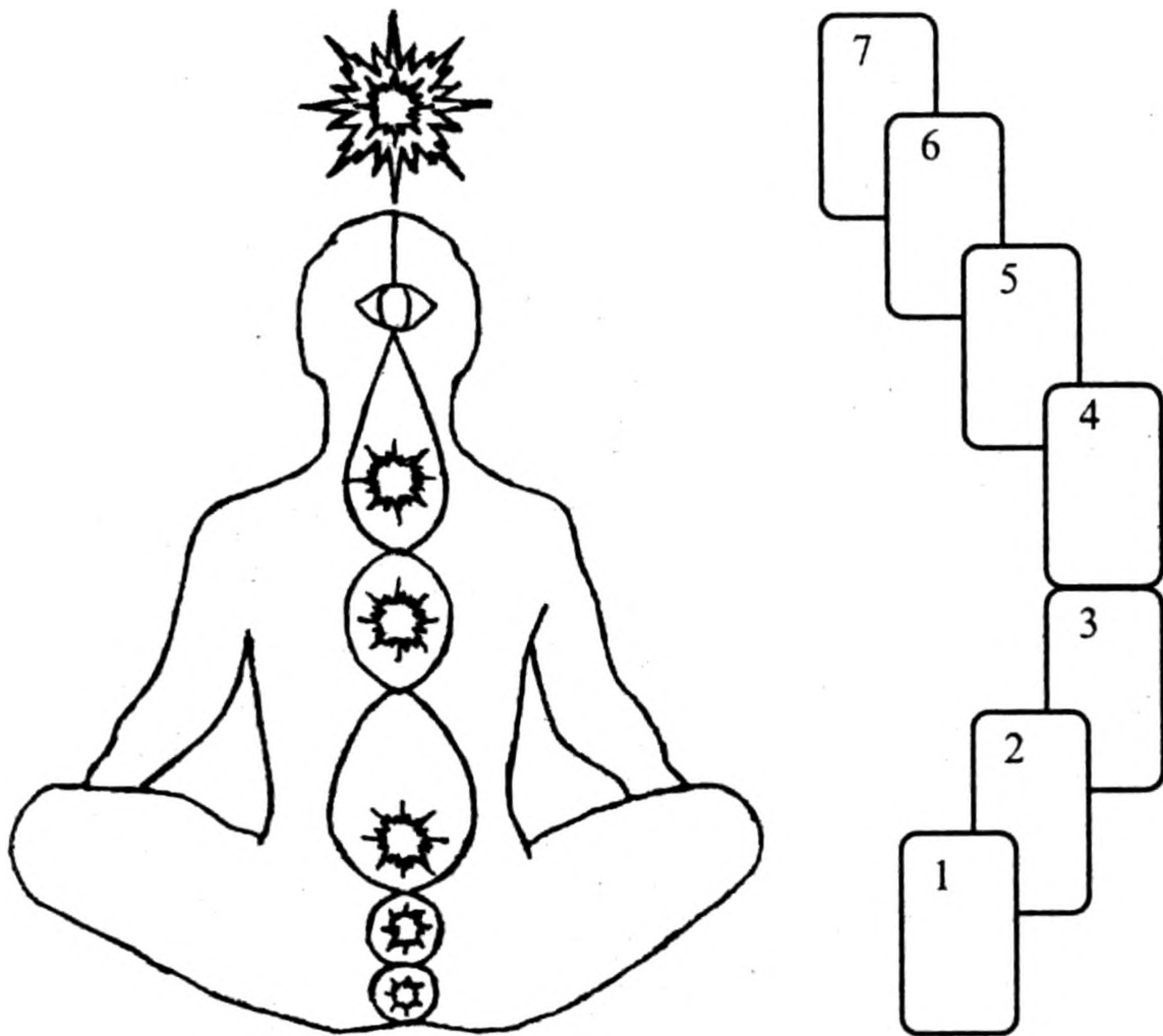

Значения позиций (чакр) таковы:

1. Сообщает о здоровье, деньгах, имуществе (концентрация в момент расклада: у женщин промежность, у мужчин копчик).
2. Сексуальность, инстинкты, желания, эмоциональность, импульс (концентрация в момент расклада: под пупком на ширине ладони).

3. Власть, сила, выносливость (концентрация в момент расклада: солнечное сплетение).
4. Любовь, покорность, вера, стремление к единству (концентрация в момент расклада: сердце).
5. Коммуникация, восприятие внутреннего голоса, выражение эго, яснослышание (концентрация в момент расклада: горло).
6. Визуализация, интуиция, экстрасенсорное восприятие, телепатия (концентрация в момент расклада: третий глаз).
7. Союз с Космосом, контакт с трансцендентальными энергиями (концентрация в момент расклада: макушка головы).

*Пример.* Каков я и над чем в себе мне стоило бы поработать? (Для этого расклада особенно хорошо подходят Таро Влюбленных, Таро Райдера-Уайта, Таро Алистера Кроули.)

### *Расклад*

1. Суд.
2. Дьявол.
3. Император (перевернутый).
4. Повешенный (перевернутый).
5. Сила.
6. Колесо Судьбы (Фортуны).
7. Звезда.

### *Интерпретация*

1. Карта Суда благоприятна в этом раскладе. Она сообщает, что человек зарабатывает деньги собственным трудом; заработок его бывает высок,

- но нестабилен. Он привык в своей жизни немного рисковать здоровьем.
2. Наш клиент сексуален, однако не обладает духовной силой, зависим от изменчивых страстей, импульсов, склонен к половым извращениям.
  3. Он привык к зависимости от других, несамостоятелен в ситуациях, требующих от него решительных действий.
  4. Этот человек — предатель в любви, эгоист. Он — атеист и не стремится к единству ни с Богом, ни с человеком.
  5. У клиента ярко выраженные амбиции, он любит поговорить, умеет показать себя с лучшей стороны. Есть способности к чревоуещанию, к языкам, к яснослышанию.
  6. Данный человек обладает сильной интуицией, способностями медиума, может предугадывать ваши мысли. Это одно из самых развитых его направлений, в котором он постоянно тренируется, совершенствуется.
  7. Карта Звезды указывает на его очень сильную связь с космическими энергиями. Скорее всего, это и объясняет отмеченную ранее пассивность человека, нежелание принимать самостоятельные решения. Он ведом Высшими, пускай и не божественными силами. Это его интимный энергетический путь.

Расклад дает довольно много информации о человеке. Так, если вы гадаете себе, он способствует развитию вашего самосознания, а если на другого, конкретного человека, то он позволит вам принять



решения относительно его. Может, у вас проблема — связывать ли жизнь с этим человеком, ожидать ли от него помощи и пр.? Расклад карт поможет вам решить подобные вопросы.

## МОДИФИЦИРОВАННЫЙ «КЕЛЬТСКИЙ КРЕСТ»

Это — самый распространенный и наиболее известный среди любителей и профессионалов карточного гадания расклад. Он позволяет понять, что представляет собой интересующий нас человек, в какой он находится ситуации, каково его окружение, в чем его прошлое и будущее. Такое гадание небольшое, ибо не требует выкладки многих карт, но очень информативное.

Расклад можно провести на полной колоде, но лучше всего воспользоваться только Старшими Арканами. Для этого гадания следует перетасовать колоду или лишь выбранные карты Старших Арканов и предложить тому, кто желает узнать чью-то судьбу, выбрать десять из них не глядя. При выборе он должен сосредоточиться на проблемах, связанных с загаданным им человеком. Затем выбранные им десять карт перетасовывают и левой рукой раскладывают их на столе лицевой стороной вверх в так называемый «Кельтский крест».

Рассмотрим обозначенные на рисунке цифрами позиции карт:

1. Настоящая ситуация, общая атмосфера, окружающая человека.

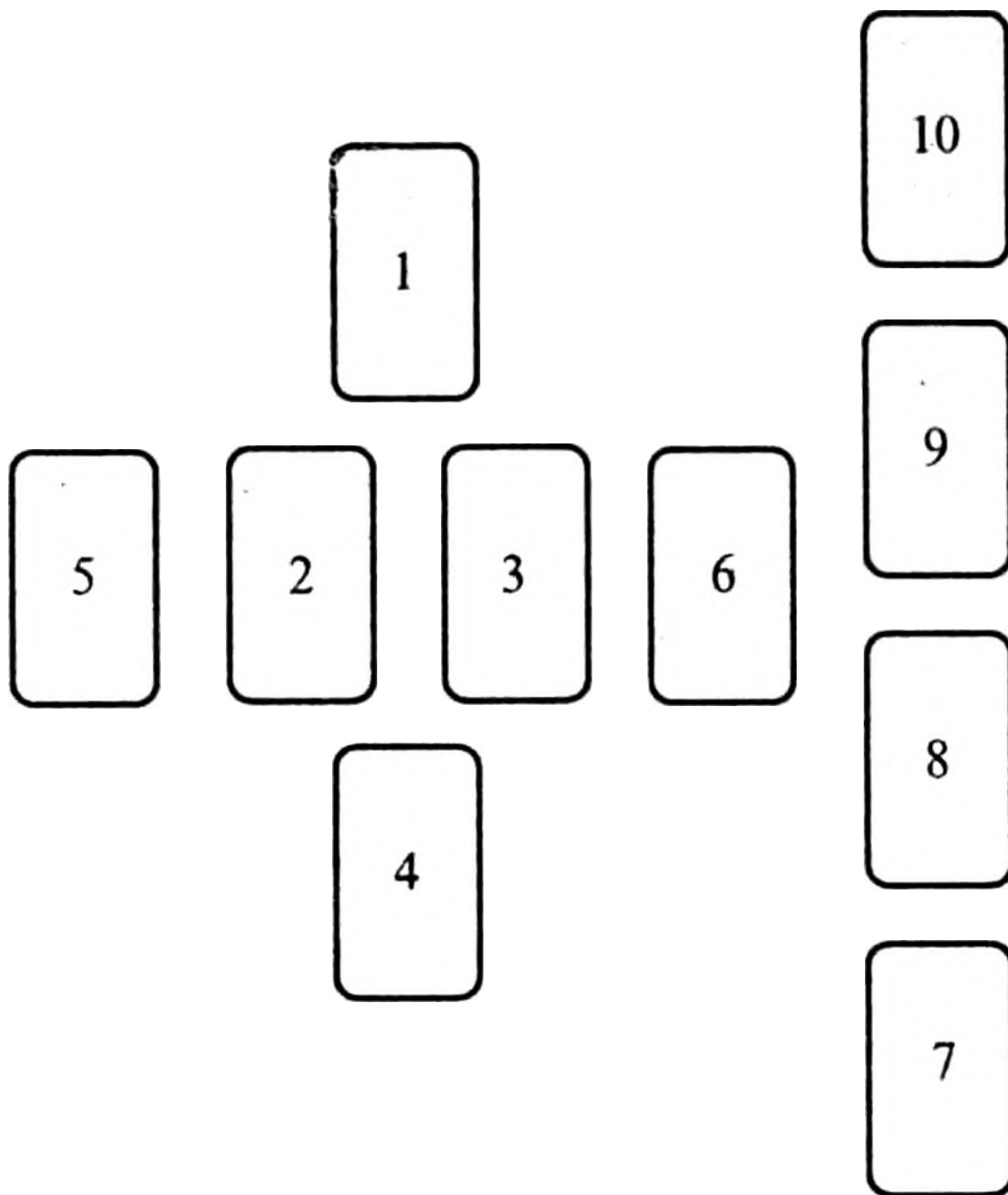

2. Внутренние влияния и противоречия в человеке. Иногда это сказывается как внешнее: его друзья или, наоборот, враги.
3. Цель, надежда, желание, в общем достижимые идеалы субъекта.
4. Далекое, но существенно повлиявшее на его жизнь прошлое.
5. События и переживания, бывшие в недавнем прошлом.
6. Будущее человека и пока не существующие для него возможности, чаще всего какой-либо выбор.
7. Проблемы, а также внутренняя суть человека, на которого мы гадаем.

8. Все то, что приходит к человеку извне: чья-то помощь или, наоборот, препятствия (мнения, а также влияния других).
9. Внутренние эмоции (надежды и опасения) субъекта, затаенные глобальные мечты, иными словами — стратегические идеалы.
10. Результат всех перечисленных ранее внешних и внутренних влияний на него, итог, разрешение загаданных проблем в будущем.

*Пример.* Расскажите мне о человеке, претендующем на руку моей дочери? (Для этого расклада годится любая колода, но особенно хорошо подходят Таро Санкт-Петербурга, Русское Магическое Таро, Золотое Таро, Марсельское Таро.)

### *Расклад*

1. Отшельник.
2. Мир (перевернутый).
3. Влюбленные.
4. Башня (перевернутая).
5. Смерть.
6. Колесо Судьбы (Фортуны).
7. Солнце.
8. Маг.
9. Фемида (перевернутая).
10. Иерофант (Первосвященник).

### *Интерпретация*

1. Карта Отшельника показывает, что в данный момент человек одинок, его окружают лишь собственные мысли. Что здесь, депрессия, грустные

размышления о неудавшейся жизни или, наоборот, планы на будущее?

2. Эта карта проясняет вопрос. Мы имеем дело с его разочарованием в привычной жизненной колее. Ему хотелось бы уйти, коренным образом изменить свою жизнь.
3. Здесь видится стремление к браку, желание обрести себя в личной, семейной жизни. Однако стремление это шаткое и существует пока как возможность, неокончательно принятое решение.
4. Когда-то у этого человека случилось большое горе, разрушившее практически всю его жизнь. Он никогда не забудет тот ужас, который произошёл с ним. Возможно, это событие было связано с семейной жизнью. По крайней мере, здесь можно предположить все самое плохое: тюрьму, суму, сумасшествие, несчастный случай и пр.
5. Одно можно сказать с достаточно большой вероятностью, а именно: недавно он потерял близкого человека или расстался с ним.
6. Судьба сильно благоволит к нашему клиенту, беды не сказываются на его материальном состоянии, и у него существует реальная возможность бракосочетания.
7. Представленное в раскладе Солнце сообщает, что прошлые и настоящие разочарования не повлияют на характер клиента. Он доброжелательный и веселый, легко отходит от нанесенных обид. Желания его обычно сбываются.
8. У него есть помощник, которого он уважает и к мнению которого прислушивается. Вот под его

благотворным влиянием и будет далее находиться клиент.

9. Возможно, что его помощник — адвокат, юрист, так как человек, на которого мы гадаем, серьезно опасается проиграть какую-то тяжбу. Быть может, он получит наследство?!
10. Карта сообщает, что желание нашего клиента исполнится, а опасения не оправдаются, но только при условии, что он не сделает ничего противозаконного или противоречащего нормам нравственности. Иными словами, возможности его брака, составления брачного договора или получения наследства зависят только от чистоты и искренности его намерений.

## АУРА

Расклад «Аура» позволяет провести тщательное гадание на конкретного человека и, подобно раскладу «Кельтский крест», понять, что представляет собой интересующий нас человек, кто находится в его окружении, каково его прошлое и будущее. Однако этот расклад более полный. Благодаря ему мы можем узнать сильные и слабые стороны личности, ее поведение в ближайшее время, многие другие подробности и детали жизни. Часто, например, бывает, что родителям интересно узнать, с кем встречается их сын или дочь, коллеге — лучше узнать своего сотрудника. Но особенно полезно совершать расклад перед деловыми встречами, магическими операциями, с тем чтобы повлиять на оп-

ределенные стороны жизни клиента. Итак, обратимся к этому раскладу.

В раскладе «Аура» предполагается, что вы заранее выберите фигурную карту, которая будет символизировать рассматриваемого в нем субъекта. Напомним читателю, что для правильного выбора вы должны знать, что Вестники (Валеты) представляют детей или девушек, Всадники — молодых людей, Сивиллы (Дамы) — женщин, Фараоны (Короли) — мужчин. Однако они разной масти... Масть Динариев, как правило, олицетворяет собой прагматичных людей, Кубков — чувственных, Жезлов — целеустремленных, Мечей — властных. Поэтому если я, например, желаю погадать на молодого честолюбивого мужчину, я выбираю Всадника Жезлов.

Отложите выбранную карту в сторону и, перемешивая полную колоду, сосредоточьтесь на ней. Поднимите или дайте поднять клиенту и, начиная с верхней карты, по порядку, в котором они следуют, разложите открытые карты следующим образом:

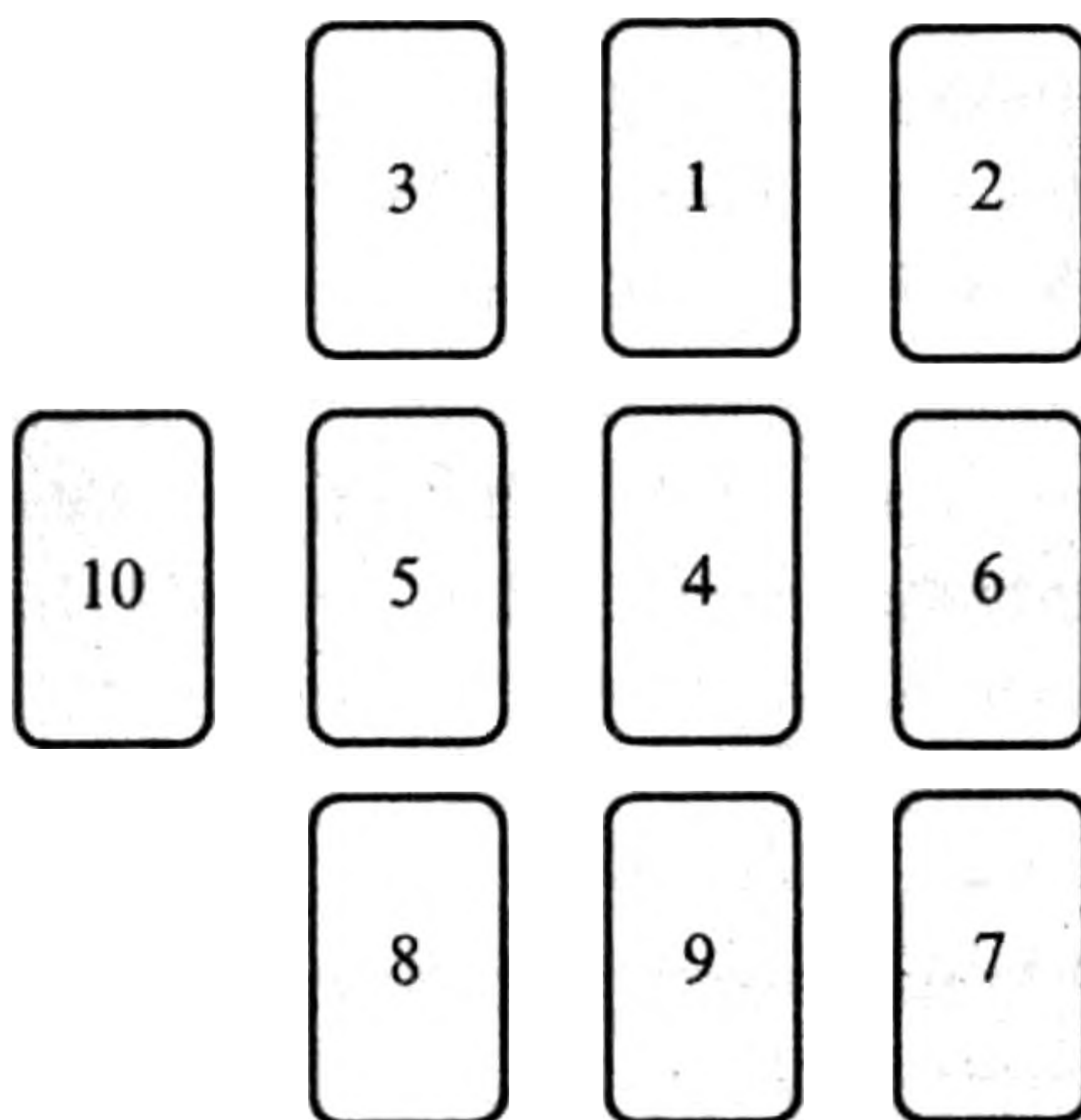



Позиции расклада означают:

1. Мысли человека.
2. На чем (теоретически или практически) основывается его мнение.
3. Сторонние влияния, которые он испытывает.
4. На что конкретно или на чью помощь он может рассчитывать в крайнем случае. Есть ли у него «прибежище в бурю»?
5. Ситуация, в которой сейчас находится человек.
6. Перспективы его действий в ближайшее время.
7. Будут ли иметь его мысли или действия (из 6-й позиции) продолжение, развитие?
8. Каковы у него сейчас преимущества или недостатки?
9. Что могло бы решить его проблему, если она есть, или разрядить ситуацию, в которой он находится?
10. Итог, или чем дело кончится?

*Пример.* Расскажите мне о моем возлюбленном и причинах, по которым от него нет «ни слуху, ни духу». (Для этого расклада годится любая колода, но особенно хорошо для него подходят Таро Алексея Ключева, Таро Хэллоуин, Мифологическое Таро).

*Расклад*

1. Десятка Жезлов.
2. Туз Мечей.
3. Луна.
4. Восьмерка Кубков.
5. Фараон Кубков.
6. Фараон Мечей (перевернутый).

7. Иерофант (перевернутый).
8. Сивилла Жезлов (перевернутая).
9. Туз Динариев.
10. Сивилла Динариев (перевернутая).

### *Интерпретация*

1. Карта сообщает, что человек думает о возможном или уже произошедшем разорении, катастрофе, материальном ущербе. Вот только о своем ли ущербе он думает, не зря ли фантазирует? Посмотрим далее.
2. Такая катастрофа реальна, и она произошла — подсказывает Туз Мечей. Он означает ясность в настоящей ситуации и разрыв с прошлым, а вместе с Десяткой Жезлов еще и потери, усиливает ее значение материального ущерба.
3. Наш клиент ощущает на себе чье-то эмоциональное давление, возможно, его запугивают. Что, кредиторы требуют долг?
4. Единственная его опора — любимый человек, семья. Здесь его ожидают забота, эмоциональная поддержка, помощь. Но это предполагает и ответственность с его стороны, может усиливать его страхи.
5. Ситуация, в которой он сейчас находится, это озлобленность, желание отомстить, склонность в порыве мести или в дополняющем этот порыв стакане вина напроочь забыться, убежать от своих бед. Как можно ему помочь? Здесь не ответишь сразу.
6. Одно можно сказать точно: клиент готов совершить решительный, но безнравственный поступок. Он загнан в угол, а потому агрессивен.

7. На этом этапе гадания мы наконец видим, что он вряд ли прольет чью-то кровь. Скорее всего, его действия ограничатся лишь оскорбительными словами в адрес обидчика, письменными жалобами, наветами, в крайнем случае, может быть, и клеветой.
8. У него недостаточно решительности, поэтому он будет действовать тайно и за спиной противника. При реальном гадании мы вряд ли скажем вслух, что этому человеку не хватает такой добродетели, как благородство.
9. Его проблему, как подсказывает карта, могли бы решить деньги. Так что же, их у него нет или он слишком жаден? Для ответа на этот вопрос у нас осталась еще одна карта.
10. Сивилла показывает здесь, что у него начинается легкое помутнение рассудка, которое, если дело так пойдет дальше, приведет нашего клиента к сумасшествию.

Итог, как вы видите, печален, однако гадание на этом не заканчивается. Вы можете его продолжить, чтобы узнать о других аспектах жизни загаданного вами человека.

Выложите на центр стола карту, символизирующую его личность. Расположите вокруг нее восемь карт, не использованных вами в предыдущем гадании, указанным ниже образом. Так выйдет продолжение вашего расклада на ауру.

Вот смысл полученных нами позиций:

1. События прошлого, существенно повлиявшие на жизнь клиента.



2. Слабые черты его личности.
3. Его нераскрытый потенциал, таящиеся в нем достоинства.
4. Проблема, которая возникнет у него в ближайший месяц.
5. Причины этой проблемы.
6. Факторы, которые будут неизвестны ему.
7. Возможности и перспективы будущего.
8. От чего ему следует отказаться, чтобы достигнуть успеха в будущем.

*Пример* (продолжение расклада нельзя проводить на другой колоде.) Бланка (карта личности) — Фараон (Король) Жезлов.

### *Расклад*

1. Восьмерка Мечей.
2. Шут.

3. Восьмерка Динариев.
4. Вестник Динариев (перевернутый).
5. Шестерка Динариев (перевернутая).
6. Четверка Мечей.
7. Башня.
8. Пятерка Динариев.

### *Интерпретация*

1. В прошлом этот человек был чем-то напуган, кем-то мистифицирован, что повлияло на его дальнейшую жизнь. Однако не стоит об этом спрашивать, не наше дело будить в нем неприятные воспоминания.
2. Слабые черты его личности состоят в том, что он психически неуравновешен, имеет шизоидные черты характера. Возможно, на этом этапе и следует у него спросить, не обращался ли он когда-то к психологу или психиатру?
3. Человек, на которого мы гадаем, умеет отдыхать, приятно проводить время. Именно так могут быть сняты негативные влияния, навеянные на него неблагоприятной обстановкой, средой.
4. Проблема, которая возникнет в ближайший месяц, представляет собой существенные денежные траты, убытки клиента.
5. Шестерка говорит здесь об упадке в делах, расстройстве планов. Они связаны с неправильным вложением капитала, излишней и, видимо, вынужденной благотворительностью.
6. В этой связи нашего клиента ожидает депрессия либо психоз. Ему не стоит оставлять без внима-

ния свои эмоции, а то, возможно, понадобится и помощь специалиста.

7. Действительно, следующая карта расклада — Башня — подтверждает наше мнение. Она указывает на грядущие события в его жизни, которые могут привести к полному разорению, психическому расстройству, самоубийству.
8. Избежать этого можно, только удовлетворившись малым, отказавшись от амбиций, потуже затянув поясок. Не действуя, а пережидая в неблагоприятной для себя ситуации. Карта дает надежду, что время излечит нанесенные жизнью раны.

## **ЗАМКНУТЫЙ КРУГ**

Предложенный Алексеем Ключевым расклад отражает древнюю идею первичной замкнутости мироздания. Из части этой замкнутости был создан и человек. Поэтому наш «Замкнутый круг», аналогично распространенному «Русскому раскладу», удобен, если мы желаем посмотреть, что окружает человека, каковы его мир и заботы, есть ли у него проблемы.

Особенно важным это становится в случае, когда мы давно не видели человека, но хотим узнать, что же с ним сейчас происходит, или кверент не желает говорить о том, что его волнует, а просто настойчиво просит погадать «на желание». Тогда-то мы и раскладываем «Замкнутый круг». Раскладывать его можно на смешанной колоде, а можно только на Младших Арканах. По крайней мере, мы предпочитаем последний вариант.



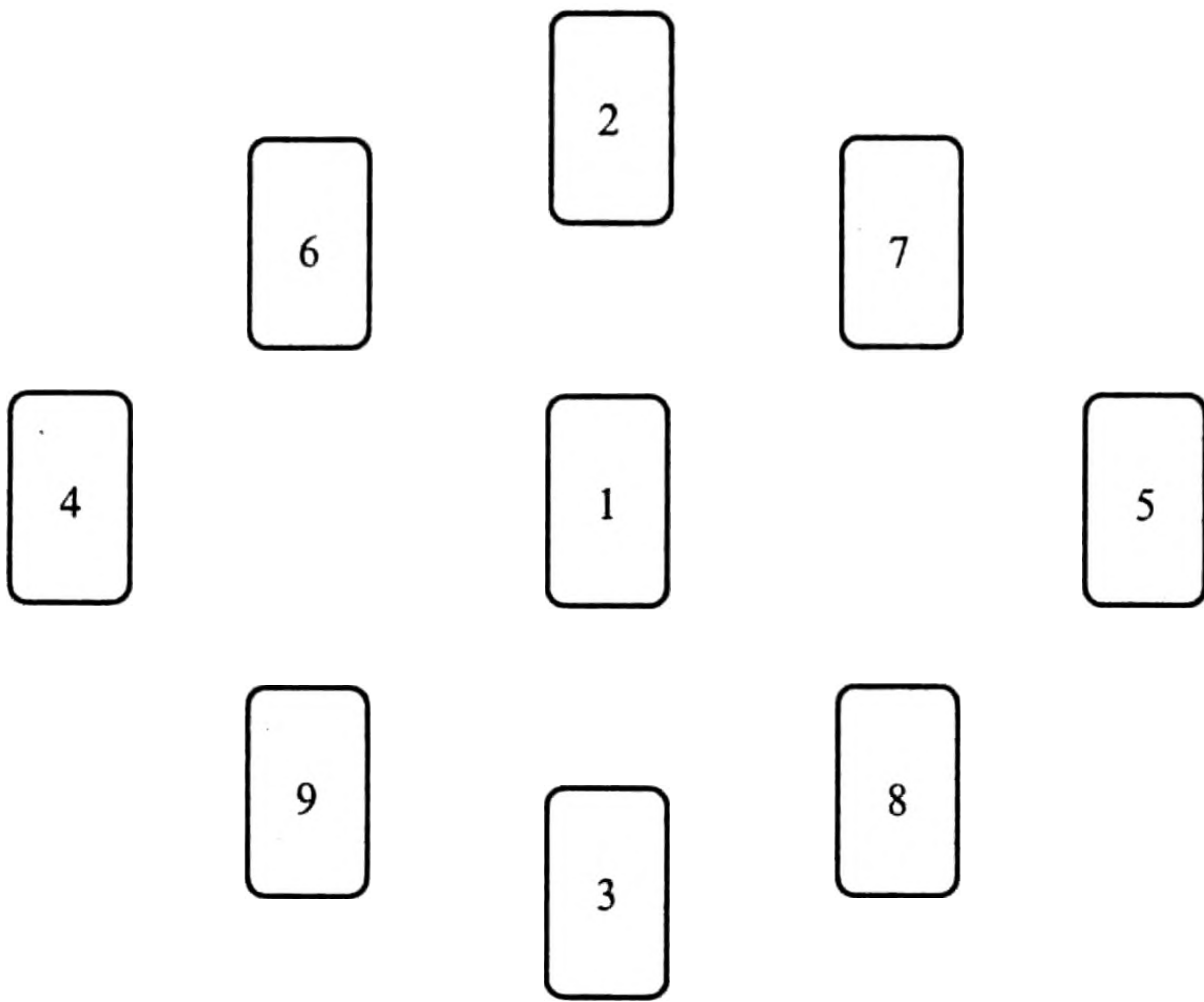

Позиции карт:

1. Карта, символизирующая личность (бланка).
2. О чем думает человек?
3. Какие события произойдут с ним в скором времени?
4. В какой он сейчас находится ситуации?
5. Его недавнее прошлое.
6. Его настоящие действия.
7. Его эмоции, чувства.
8. Его способности, навыки.
9. Его цели, идеи, стремления.

*Пример.* Расскажите мне о моей проблеме. (Для этого расклада хорошо подойдет Таро Райдера-Уайта, Магическое Таро, Ведическое Таро.)

## *Расклад*

1. Королева Пентаклей (бланка).
2. Девятка Пентаклей (перевернутая).
3. Принцесса Кубков.
4. Восьмерка Мечей.
5. Королева Кубков (перевернутая).
6. Девятка Мечей.
7. Шестерка Пентаклей (перевернутая).
8. Тройка Жезлов (перевернутая).
9. Двойка Жезлов.

## *Интерпретация*

1. Спрашивающая — женщина хозяйственная, но бездетная. Порой она склонна «пилить» мужа или партнера. Нельзя сказать, что она богата, однако практична, уделяет внимание людям, проявляет к ним сочувствие.
2. Положение Девятки Пентаклей, находящейся в этой позиции, показывает, что наша клиентка считает себя обделенной, обманутой или неудовлетворенной. Возможно, это забота о деньгах, а может, просто недоверие к гаданию.
3. В связи с тем что клиентка — женщина бездетная, скорее всего, Принцесса Кубков сообщает, что в ближайшем времени она получит известие. Причем известие это будет наполнено любовью и теплым дружеским отношением.
4. Сейчас наш кверент переживает кризис. Карта указывает на ее страх и подавленность. Она не в состоянии адекватно воспринимать реальность, глаза застлала пелена чувств. Поэтому любая

мелкая неурядица кажется мрачной, пугающей безысходностью.

5. В недалеком прошлом мы видим любовную ссору, бурное выяснение отношений с мужем или партнером. Возможно, отсюда возник ее кризис, неудовлетворенность в жизни? Не стоит торопиться с выводами, основанными только на одной перевернутой карте, — в дальнейшем это предположение не оправдалось.
6. Сейчас она видит себя участником неприятных событий. Но она сидит передо мной, и мы мило беседуем. Выходит, только мысленно она все еще переживает какую-то пугающую ее ситуацию. Что это — смерть, похороны, убийство?
7. Неблагоприятно выпавшая Шестерка Пентаклей указывает, что это ситуация тяжелой потери, возможно, ощущение вины за произошедшее. И участница нашего гадания полностью соглашается со мной, и мы продолжаем гадать дальше.
8. Неблагоприятное положение Тройки Жезлов свидетельствует о том, что никаких особых способностей, навыков у нее нет. Скорее всего, имеются недостатки типа отсутствия упорства, упущенных шансов, потерянного времени и пр.
9. Надежда кверента состоит в том, чтобы увидеть отсутствующего сейчас человека. И эта надежда, судя по всему, оправдается, поскольку рядом выпала Принцесса Кубков. Значит, от него придет весточка.

После такого гадания клиентка все-таки решила сообщить, в чем состоит ее проблема. Она чувствует себя предательницей по отношению к матери, так как ушла из палаты в то время, как та умирала. С тех пор она себе этого не может простить, стала нервничать, ссориться с мужем. Теперь же ей хотелось бы увидеть свою мать хотя бы во сне, чтобы попросить прощения, но та ей почему-то не снится. Я постарался ее успокоить, сказал, что, судя по гаданию, она скоро получит известие от своей матери. Однако убедил ли я ее, сказать не могу.

## **ОТНОШЕНИЯ С ЧЕЛОВЕКОМ**

Расклад осуществляется на дружеские, любовные и деловые отношения людей. Он позволяет выявить их качество и возможные перспективы.

Чтобы произвести этот расклад, перемешайте колоду и дайте ее подснять тому, кто вопрошает судьбу. Разложите карты в указанной на рисунке последовательности, лицом вверх.

Символика мест этого расклада такова:

1. В чем состоит сложившаяся ситуация?
2. Мысли клиента в отношении своего партнера.
3. Мысли партнера по поводу клиента.
4. Эмоции клиента по отношению к партнеру.
5. Чувства партнера по отношению к клиенту.
6. Манера поведения клиента в отношении партнера.
7. Манера поведения партнера в отношении клиента.

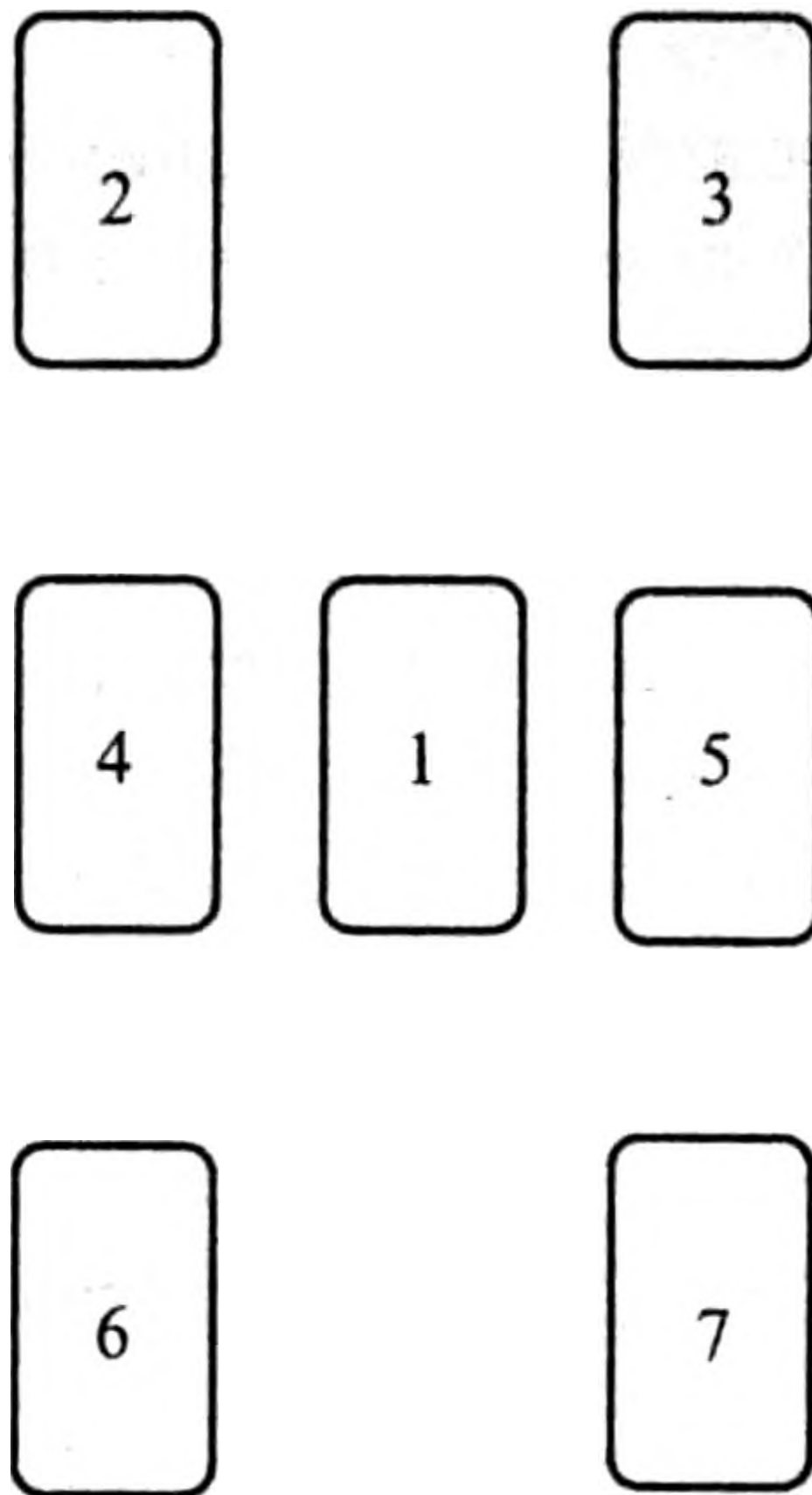

*Пример.* Как ко мне относится мой начальник? (В целом, для этого расклада подходит любая колода и даже обычные игральные карты. Здесь все зависит от характера рассматриваемых отношений. Так, для любовных можно взять Эротическое Таро Манары, Таро Декамерона или Таро Казановы, для деловых — Таро Гномов и пр.)

### *Расклад*

1. Тройка Динариев.
2. Девятка Мечей.
3. Всадник Динариев.
4. Сила.
5. Сивилла Кубков.
6. Всадник Жезлов.
7. Семерка Мечей (перевернутая).

## *Интерпретация*

1. Ситуация между вами и вашим партнером заключается в совместном бизнесе или в отношениях типа разработчик — идеолог, помощник — мастер, работник — работодатель.
2. Вам хотелось бы заставить своего партнера выполнить достаточно неприятную для него миссию: вы хотите, чтобы он стал участником непривлекательных, эмоционально чуждых ему событий.
3. Партнер или действительно утомлен, или полагает, что вы достаточно утомили его. Он думает о вас как о том факторе, который вызывает усталость, а потому боится совершить ошибку в отношениях с вами.
4. Вы оказываете достаточно сильное психологическое давление на него как соблазнитель, эмоциональный и захватывающий чужую душу лидер. Вам нравится эта роль.
5. Ваш партнер эмоционален, впечатлителен, пассивен. Он склонен подчиняться.
6. Вы демонстрируете раскованность, авантюризм. И судя по всему, ваше поведение заманчиво для партнера.
7. Партнер показывает вам, что следует выждать время, дать ситуации созреть.

Отсюда вывод: продолжайте предварять в жизнь уже выбранную линию поведения, и она даст положительные результаты.

Так складывается целостная картина отношений людей, выявляется наличие или отсутствие перспектив продолжения отношений.

## РУССКИЙ РАСКЛАД

«Русский расклад» хорош тем, что позволяет узнать судьбу приблизительно на полгода вперед. Он подобен «Ауре», в нем очень точно раскрывается все то, что окружает человека, его проблемы или недоразумения, которые возникнут в ближайшее время. Как правило, в раскладе часто можно увидеть близких клиенту людей. Поэтому он удобен, если возникает несколько вопросов, связанных с каким-либо человеком. Ваша клиентка, например, задает вопросы: каковы дела на работе у моего мужа, есть ли у него любовница и купим ли мы, наконец, машину? Естественно, чем три раза подряд раскладывать карты, лучше разложить их один раз, если вы видите, что все заданные вам вопросы касаются одного и того же субъекта.

«Русский расклад» будет более точен, если перед гаданием вы обойдете три раза стол против часовой стрелки. Если вы не знаете заклинаний или молитв, можно это сделать молча. Однако после гадания не забудьте три раза вновь обойти его, но в обратном направлении, говоря: «Богово место, Бог с тобой». В противном случае нам сложно предугадать, какая неприятность может приключиться с вами. Если вы опасаетесь за себя, то лучше не выполняйте ритуал, который всегда выполняли перед таким раскладом наши предки.

Гадание производится только на Младших Арканах. Из них выбирается карта, соответствующая типу человека, судьбу которого вы желаете узнать\*. Если гадание происходит, чтобы выявить конкретную и связанную с

---

\* См. расклад «Аура». — *Прим. авт.*



ним ситуацию, то выбирается еще и то, что обычно называют «проверочными картами». Эти карты символизируют лиц, задействованных, наряду с центральным персонажем, в рассматриваемой нами ситуации. Такие карты берутся в соответствии с типами, человеческими темпераментами. Они обычно характеризуются Сивиллами и Фараонами, хотя вполне возможно использовать и другие карты, например Вестников и Всадников. Выбрав эти «проверочные карты», их необходимо вернуть в колоду. Запомнив их, мы будем знать, что, когда они выпадут в раскладе, они укажут на имена реальных участников полученных в нем событий.

Карта центрального персонажа кладется на середину предполагаемого расклада, и вопрошающий судьбу или сам предсказатель сосредоточивается на проблеме, связанной с олицетворенным на карте человеком. Перемешайте колоду Младших Арканов, дайте вопрошающему ее поднять и разложите ее вокруг образа загаданной личности на четыре кучки в виде креста.

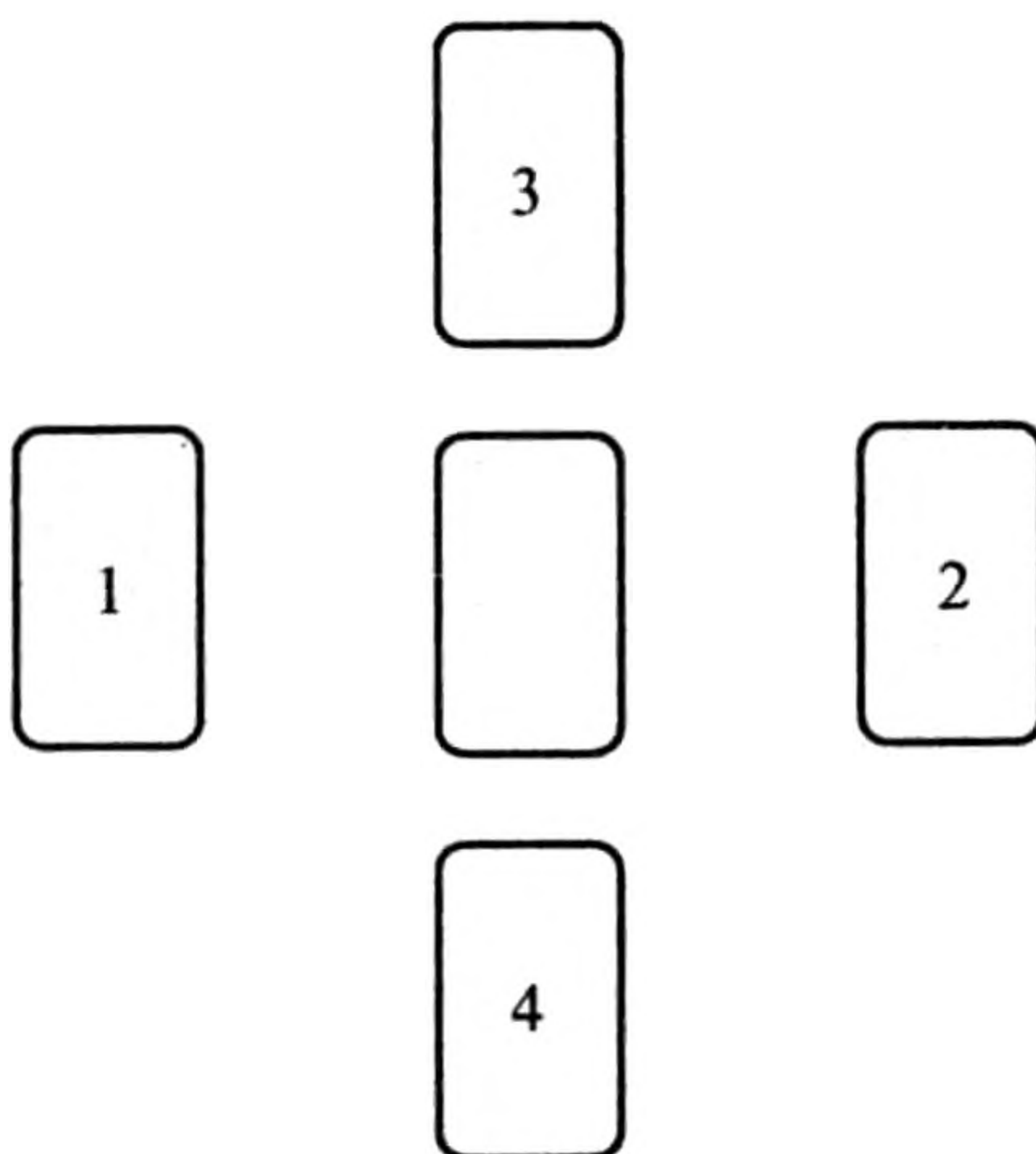

Затем из каждой кучки открывают только по две карты. Их и оставляют вместо конкретной кучки в этой крестообразной фигуре. Остальные карты собирают. Из них наудачу берут еще четыре и добавляют по одной к каждому из четырех положений расклада. Они будут означать смысловую связь внутри отдельной пары гадательных табличек.

Следующий шаг в формировании расклада Младших Арканов — установить между четырьмя положениями креста истолковательную связь их значений. Для этого в промежутке перекладин креста раскладывается еще по две карты. Таким образом, фигура расклада начинает приобретать вполне законченный вид:

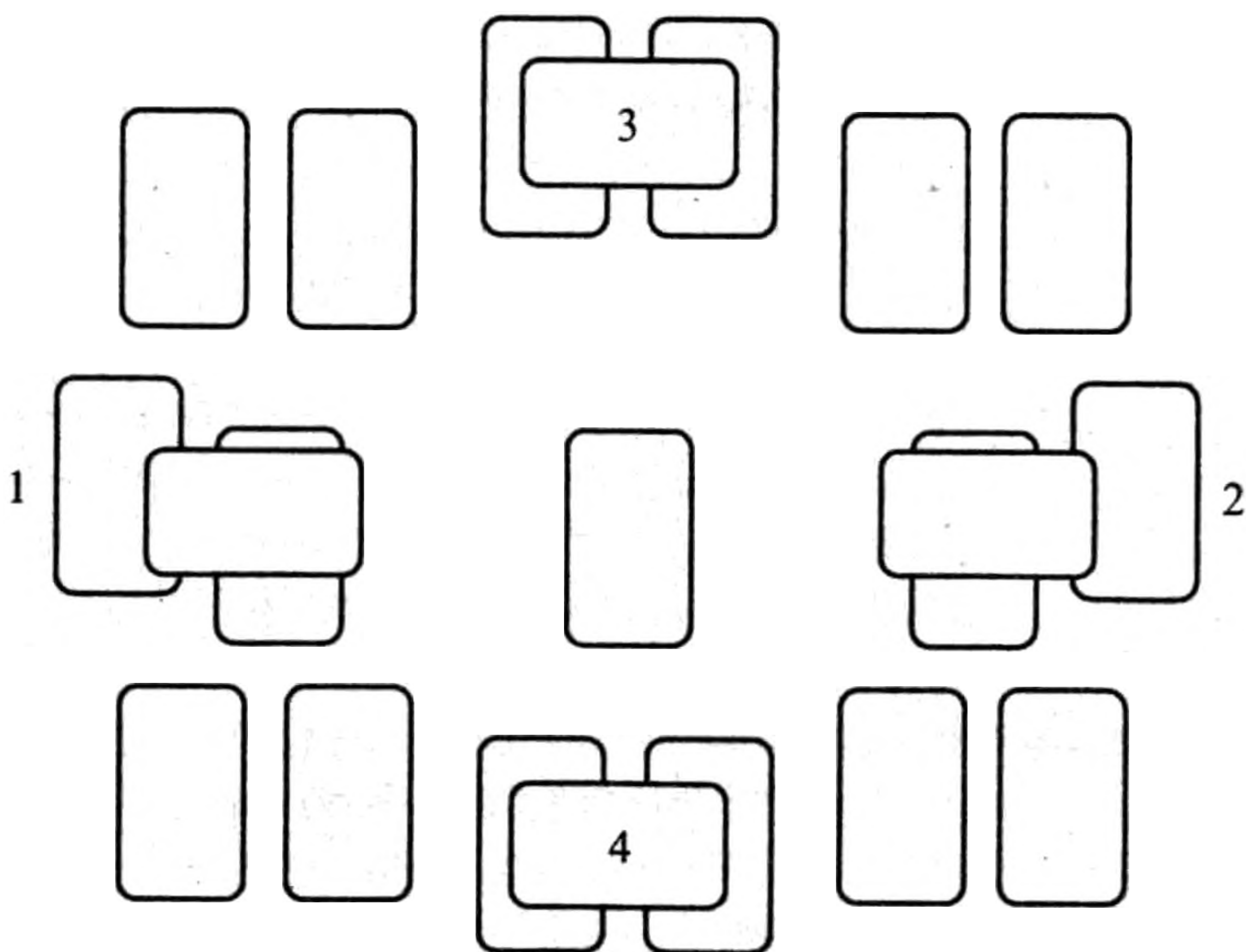

После указанных манипуляций предсказателю остается лишь дополнить этот расклад четырьмя «субъективными» картами. Первую из них кладут, не глядя, под карту, символизирующую личность человека; она означает его бессознательные, но устойчивые во времени чувства. Остальные три карты, тоже «в закрытую», кладут поверх центральной; они означают осознанные загаданным субъектом эмоции, его чувства, возникшие по отношению к интересующей нас ситуации или проблеме, связанной с ним. Однако «субъективные» карты смотрятся гадающим только в последнюю очередь.

Значения групповых позиций карт этого расклада таковы:

1. Здесь повествуется о событиях настоящего момента, связанных с отношением интересующего нас лица к загаданной проблеме и, как показывает практика, иногда к вопрошающему карты.
2. Эта позиция отражает прошедшие события жизни человека, влияющие на его отношение к проблеме сегодняшнего дня.
3. Мысли человека в настоящий момент или по поводу загаданных нами проблем (смотря на что гадаем).
4. События, ожидаемые в ближайшем будущем.

Когда мы просмотрим все четыре позиции и поймем значение находящихся в них карт, мы сможем взглянуть на другие карты, лежащие в промежуточных положениях по отношению к этим позициям. Эти

карты, как мы отметили выше, имеют служебное значение, помогающее установить связь между настоящим, прошлым и будущим.

Поймите расклад в целом, свяжите его с интересующей вас проблемой или аспектами жизни. Затем посмотрите три карты, закрывающие лицо человека, постарайтесь понять его чувства — мотивы ситуативных действий, взгляните, наконец, на его бессознательное — и он вам станет более понятен, чем вы себе сами.

*Пример.* Расскажите мне о моем сыне. (Для этого расклада неплохо подходят обычные карты или Младшие Арканы из колод Таро Алексея Ключева, Мифологическое Таро, Таро Райдера-Уайта, Герметическое Таро.)

### *Расклад*

#### Основные позиции:

1. Фараон Мечей, Туз Жезлов, Четверка Мечей.
2. Фараон Кубков, Девятка Кубков (перевернутая), Вестник Жезлов.
3. Пятерка Жезлов, Двойка Динариев, Всадник Кубков.
4. Всадник Мечей, Пятерка Кубков (перевернутая), Восьмерка Кубков.

#### Промежуточные позиции:

- 1-3. Тройка Жезлов, Двойка Жезлов.
- 2-3. Туз Кубков (перевернутый), Восьмерка Мечей.
- 2-4. Десятка Динариев, Восьмерка Жезлов.
- 4-1. Вестник Кубков, Семерка Динариев.

## *Интерпретация*

1. Ситуация, в которой находится загаданный нами человек, характеризуется неблагоприятными изменениями в его судьбе. Такие изменения связаны с насилием над ним, а также с тем, что он находится под властью военного или чиновника. Здесь, видимо, мы имеем дело с лишением свободы, с заключением под стражу.
2. Возможно, его враг — это видный блондин, имеющий дурные манеры. По крайней мере, возникшая сегодня проблема клиента во многом зависит от бывшего ранее выяснения отношений с человеком такого типа. Сейчас мы имеем лишь результат ссоры.

2-3. Карты, находящиеся в промежуточной позиции расклада, поясняют, что со стороны врага (см. масть) мы имеем какой-то шантаж нашего клиента или клевету в его адрес. Теперь нам понятны причины создавшейся вокруг него криминальной ситуации.

3. Стоящая перед ним проблема — это выбор между трудной борьбой, позволяющей отстаивать свои интересы, и бессильным самопожертвованием в данной ситуации. Хватит ли у него сил? Пока он только взвешивает свои возможности.

1-3. Данная позиция подсказывает, что подобные мысли клиента связаны с его надеждами избавиться от кого-то. Иначе говоря, у него есть враги, которым он, видимо, обязан своим настоящим и, как мы можем наблюдать из карт, незавидным положением.

4. Однако ситуация, как показывает расклад, скоро разрешится несколько неожиданным образом. Так, кто-то из родственников клиента, питающих к нему дружеские чувства, пользуясь своим служебным положением или связями, выручит его из беды.

2-4. Промежуточные позиции подсказывают, как это произойдет. В одной из них карты указывают на счастливую неожиданность, случайность того, что этот человек окажется в нужном месте и в нужное время. Здесь существует большая вероятность того, что человек со связями будет проездом издалека.

4-1. В другой позиции мы видим, что возможность разрешения проблемы возникнет в случае, если наш клиент сможет подать весточку о себе доверенным лицам. Так, судя по всему, весточка придет в нужное и благоприятное для него время.

Однако на этом гадание о конкретной проблеме человека или о нем вообще не всегда заканчивается. Колода, за исключением карты, символизирующей лицо, собирается и вновь перемешивается. Из нее на удачу выбирают 15 карт. К ним добавляют отложенную ранее карту. Шестнадцать карт опять перемешивают и раскладывают на пять групп так, чтобы последние содержали в себе по три карты. Шестая же группа оказывается представленной только одной картой. Эти группы сообщают нам об опорных точках интересующей нас судьбы, но на более расширенном социальном пространстве и при длительных сроках. Таков расклад.

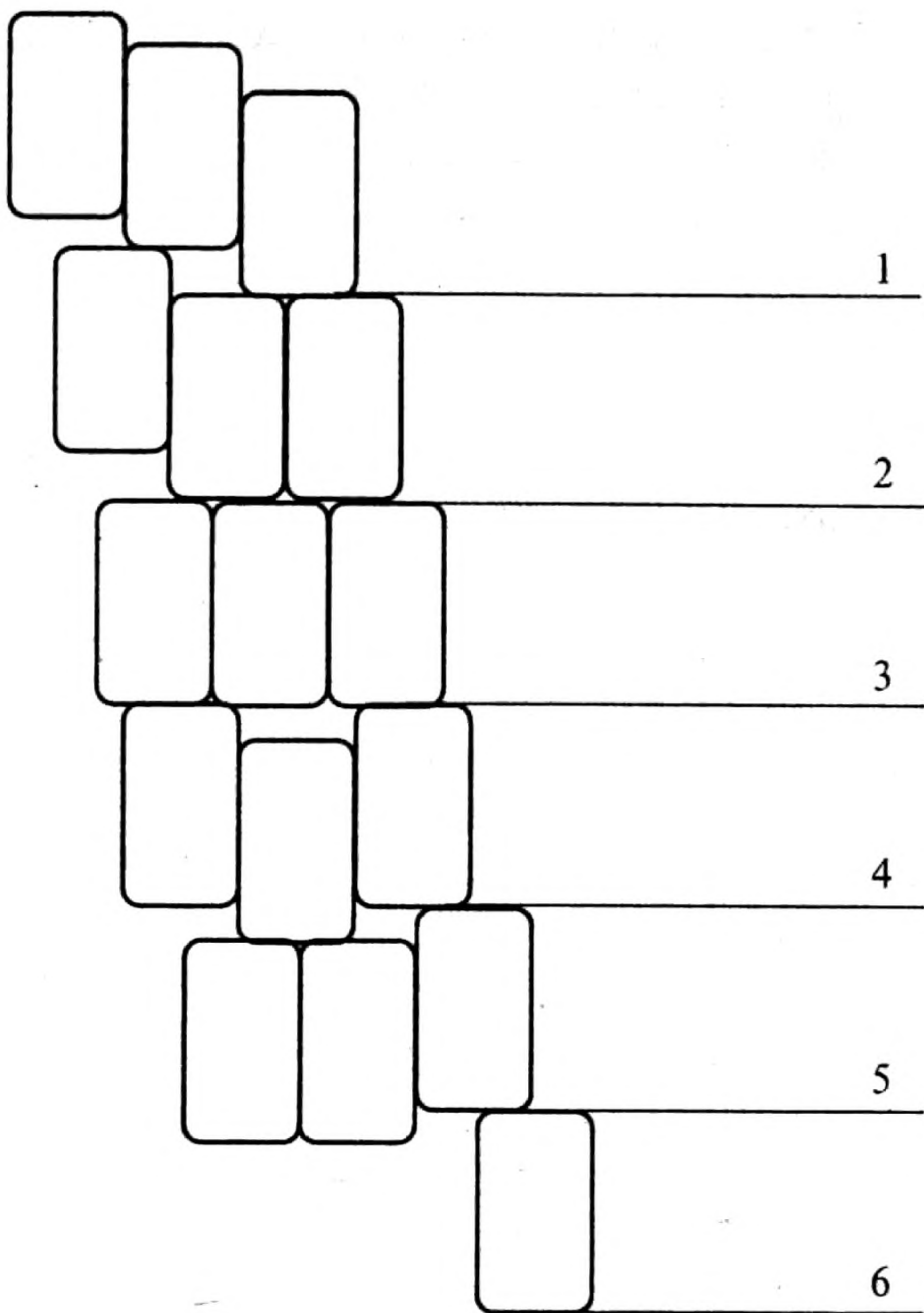

Группы карт имеют здесь следующее значение:

1. Обычно повествует о том, что означает загаданный вопрос для личности, на которую происходит гадание. (Что будет?)
2. Что означает загаданный вопрос для ее окружения, возможно семьи. (Внешние влияния на субъекта.)



3. Субъективная реакция на этот вопрос (на события из п. 1) личности.
4. Причины возникновения для этого лица интересующей нас проблемы (полученной в п.1 ситуации) в далеком прошлом.
5. Как будут развиваться события в будущем?
6. Чем все-таки кончится дело?

*Пример* (продолжать гадание надо на той же колоде карт).

### *Расклад*

1. Пятерка Кубков, Восемерка Кубков, Пятерка Мечей.
2. Вестник Мечей (перевернутый), Фараон Жезлов, Сивилла Жезлов.
3. Девятка Кубков, Пятерка Жезлов (перевернутая), Восемерка Динариев.
4. Десятка Динариев, Вестник Динариев, Туз Мечей.
5. Туз Динариев, Двойка Кубков, Двойка Жезлов.
6. Сивилла Динариев.

### *Интерпретация*

1. Нашего клиента ожидает в далеком будущем разочарование в семье, разрыв отношений с партнером. Здесь видны длительные скандалы, взаимные оскорбления и, самое важное, раздел имущества.
2. Окружающие вас не будут мирить, не будут, однако, и подогревать рознь. Они проявят лишь праздное любопытство и пустословие, обсуждая

вашу несдержанность, пустые амбиции, взаимное пренебрежение друг другом.

3. Разрыв с семьей или развод клиент воспримет как свой шанс, чтобы изменить жизнь, бороться за нового, предполагаемого им партнера и добиться в этом значительного результата. Он явно недооценивает тяжесть затеянного им предприятия.
4. Описываемые нами перспективы возникли не на пустом месте. Карты сообщают, что партнер уже дал повод к разрыву. Им и воспользуется наш клиент, как только узнает про этот повод, расценивая его как благоприятный для себя шанс, как подарок судьбы.
5. Далеко от дома, в поездке, связанной с прибылью, деньгами, возможно, на заработках или в банке наш клиент встретит свою любовь. Завяжутся новые, перспективные отношения.
6. В итоге клиент останется с доброй, душевной женщиной, которая будет обладать качествами незаменимой хозяйки. В общении она незатейлива, проста, способна ценить не деньги, а только отношение к себе.

Последнее положение, итог, гадающий может уточнить. Для этого он берет все карты, составлявшие отмеченные выше шесть групп, и перемешивает их. Затем по очереди выкладывает их на стол в открытом виде, по ходу отбрасывая парные. Например, выпавшую ранее шестерку с пришедшей шестеркой\*. Ос-

---

\* Карта, символизирующая личность, не сносится. — *Прим. авт.*

тавшиеся на столе после таких манипуляций карты будут уточнять исход события, полученного в результате гадания (по поводу которого оно было проведено).

*Пример* — у вас остались на столе:

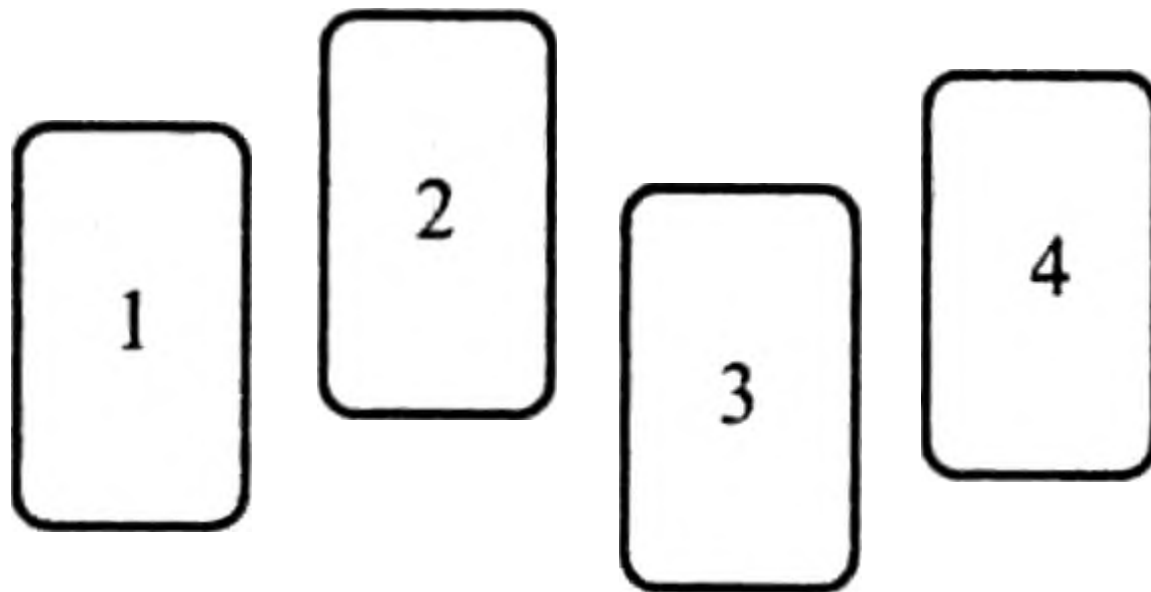

### *Расклад*

1. Пятерка Кубков.
2. Фараон Жезлов (загаданный человек).
3. Девятка Кубков.
4. Десятка Динариев.

### *Интерпретация*

1. Разочарование в любви, в котором человек виноват сам.
2. Он человек порядочный, но слишком идеалистичный. Любовь же требует реалистичного подхода к жизни.
3. Он, судя по всему, достаточно быстро поймет и исправит свою ошибку. Его ожидают любовь и счастье.
4. Будет материально обеспеченный брак.

## ПРИМА

Расклад, впервые предложенный для широкой публики Алексеем Ключевым, ориентирован на выявление проблемы в жизни человека, если он сам не хочет сообщить о ней предсказателю. Этот расклад также неплохо зарекомендовал себя в святочных гаданиях, когда прогноз дается на основное или ожидаемое событие года.

Однако это гадание проводится лишь на Старших Арканах Таро, поэтому оно хорошо только для опытного предсказателя. Карты раскладывают на столе веером, загадывают вопрос или представляют образ того лица, на которое проводят гадание. Из веера поочередно извлекают карты и раскладывают в последовательности магического перекрестка: север — восток — запад — юг.

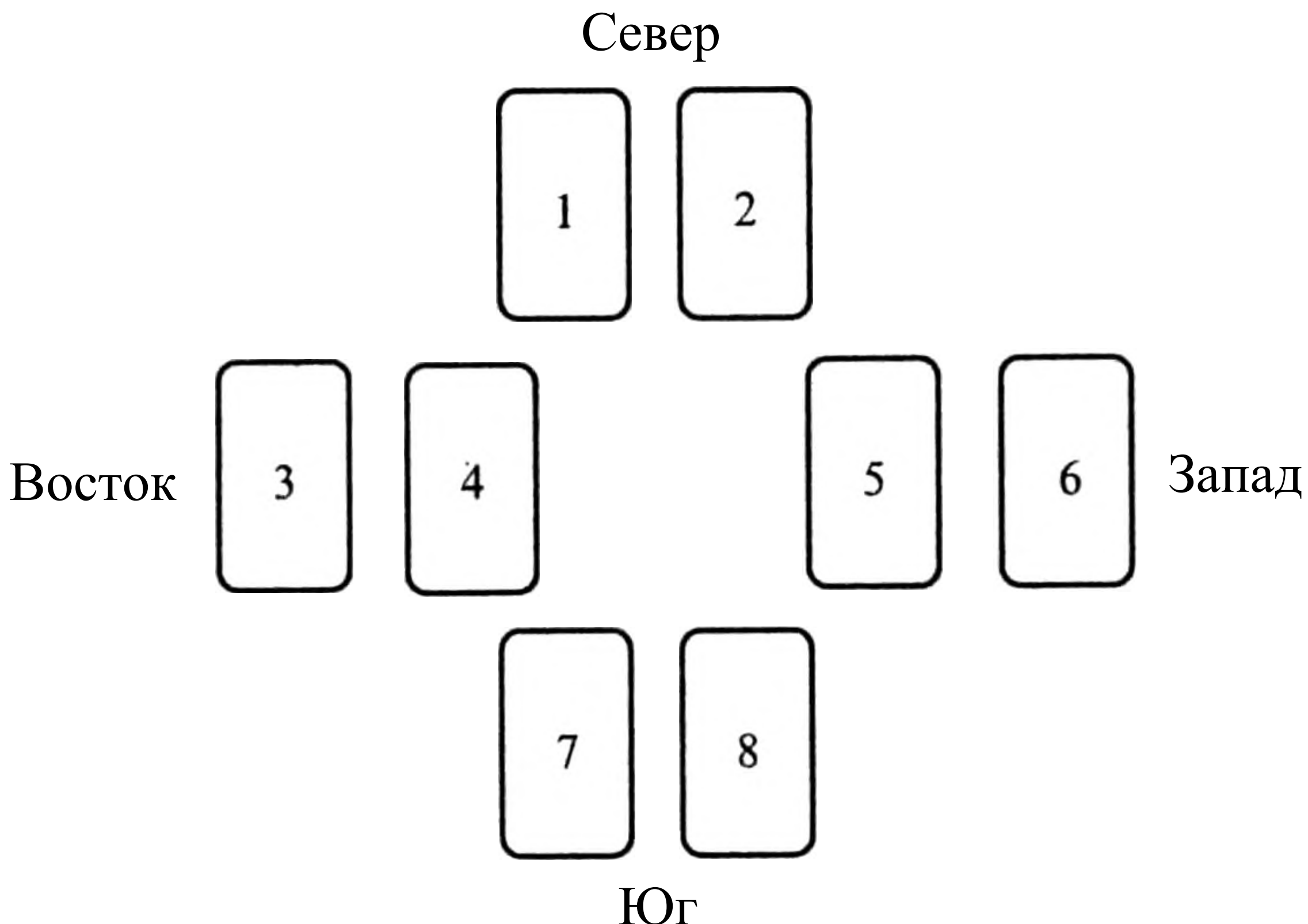

- 1-2. Материальное положение человека: работа, бизнес, деньги.
- 3-4. Планы, цели на будущее, желания.
- 5-6. Чувства, личная жизнь, партнерство.
- 7-8. Дела или состояние дел, наличие какого-либо занятия.

Карты интерпретируются сразу по две в каждой позиции.

*Пример.* Вопросы нет. Есть просто фраза «Погадайте мне». (Для этого гадания удобны Таро Влюбленных, Таро Обратной Стороны Мира, Ансата Таро.)

### *Расклад*

- 1-2. Император, Умеренность.
- 3-4. Справедливость, Фортуна.
- 5-6. Императрица, Звезда.
- 7-8. Иерофант (Первосвященник), Колесница.

### *Интерпретация*

- 1-2. Карты в этой позиции показывают не только стабильность в материальном положении, но и значительные успехи. Здесь же видны инициатива и перспективы увеличения доходов в самом ближайшем будущем.
- 3-4. Однако в планах кверент хочет, чтобы ему повезло. Какое-то решение в его жизни еще не принято, и для него нужен повод.
- 5-6. Эта позиция раскрывает нам его надежды в области чувств. Оказывается, он ищет женщину своего сердца. Но что-то не складывается для «Императора». Возможно, он слиш-

ком занят, скромн и пр. Каков может быть предварительный прогноз?

7-8. Все дело в том, что подобные вещи не происходят наскоком. Личную жизнь, увы, нужно строить кропотливо и тщательно, как деловую. И чувства, его желания неадекватны делам. Схема его предполагаемых знакомств, типа свидание — постель — ЗАГС, не будет действовать, если ее не разработать детально, индивидуально, если не вложить в нее душу.

P. S. Не следует меня понимать превратно в сочетаниях карт. Интерпретация мной, например, Императора и Умеренности в каждом раскладе разнится. Убежден, что для грамотного предсказателя в практическом гадании нет и не может быть устоявшихся сочетаний карт!

## Глава VI

# РАСКЛАДЫ НА ВЛЮБЛЕННОСТЬ, ЛЮБОВЬ И ИХ ПОСЛЕДСТВИЯ

## ДРЕВО ВЛЮБЛЕННЫХ

Этот расклад был впервые предложен Джейн Лайл. Он даст читателю возможность получить ответы на вопросы, касающиеся партнеров и их взаимоотношений. Нам думается, что «Древо влюбленных» особенно интересно тем, что расклад можно повторять несколько раз. Так, если у вас есть партнер и требуется всесторонне рассмотреть сложный, комбинированный вопрос, связанный с ним, то можно, руководствуясь предлагаемой ниже схемой, осуществить на вашего возлюбленного один за другим два-три расклада. Здесь можно погадать и на предполагаемого вами в будущем партнера, однако в этом случае вам следует разложить карты лишь один раз. Увы, таковы авторские ограничения, наложенные на этот расклад.

Для гадания берут карты только Старших Арканов. Тщательно перемешайте их, пользуясь методом



так называемого мытья карт. Для этого положите карты на стол лицевой стороной вниз и, делая вращательное движение левой рукой, перемешивайте их по кругу, одновременно думая о том вопросе, который вы собираетесь задать. Затем, руководствуясь своей интуицией, достаньте пять нужных для данного гадания карт и расположите их следующим образом:

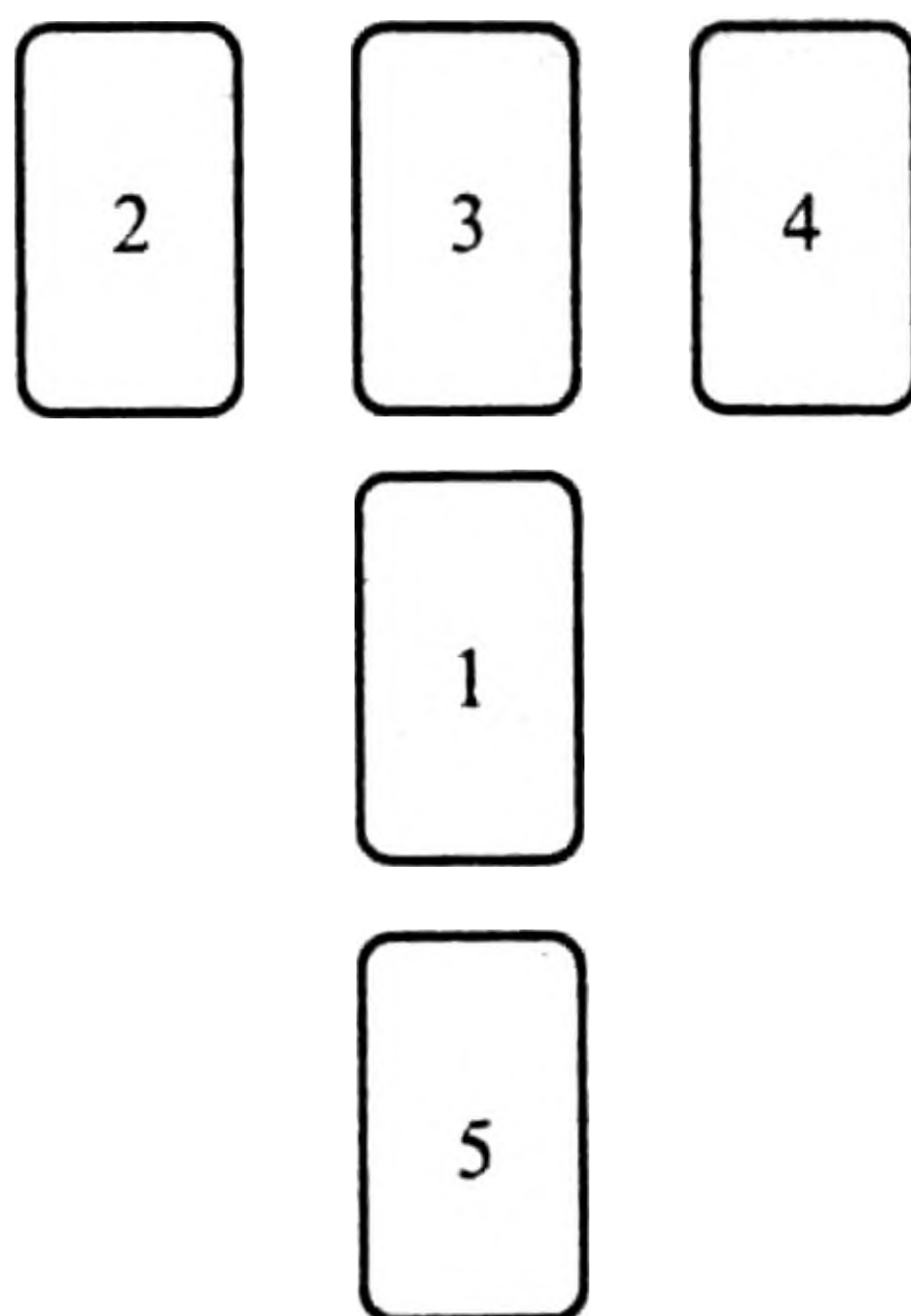

Значения позиций карт таковы:

1. В этом положении карта сообщает о превалирующем у клиента настроении и дает характеристику ситуации в целом. Карта не раскрывает весь его характер, а показывает лишь, что он представляет в настоящее время.
2. Здесь выявляется прошлое человека. Карта раскрывает его чувства, представления о любви, показывает определенные события из прошлого и людей, сделавших человека таким, каков он сейчас.

3. В зависимости от постановки вопроса находящаяся в этом положении карта описывает либо партнера клиента, либо его нынешние отношения. Если человек одинок, карта раскроет причины создавшегося положения, а также порекомендует, как следует вести себя в данной ситуации.
4. В этой позиции карта отражает наиболее вероятные события, которые могут произойти в дальнейшей жизни клиента. Тот путь, которым он следует в настоящее время, вероятно, приведет его к указанному картой результату.
5. Эта карта представляет те силы, которые действуют в бессознательной области психики и внешне проявляются лишь в особенностях формулировки вопроса. Однако именно они обычно руководят жизнью человека, определяют начало и исход сложившейся ситуации.

*Пример.* Есть ли в мире моя вторая половина? (Для этого расклада очень удачно подходят Таро Влюбленных, Женское Медицинское Таро, Ведьминское Таро.)

### *Расклад*

1. Мир (перевернутый).
2. Повешенный.
3. Смерть.
4. Умеренность (Время).
5. Шут (Глупец).

### *Интерпретация*

1. В вашей жизни произошли перемены: не так давно вы расстались с партнером, но уже успели

- примириться с потерей. Вы находитесь на пути к восстановлению своего нормального состояния, но этот процесс обещает быть постепенным.
2. В ваших отношениях имелось нечто расчетливо-эгоистическое, неискреннее, несовместимое с реальностью брака. Теперь же становится ясно, что эти отношения были на самом деле искусственными и не могли больше продолжаться.
  3. Выпавшая здесь карта Смерти подтверждает ваше одиночество, показывает, что если не вы, то ваш партнер слишком резко, возможно, без объяснений оставил вас. Но вместе с тем карта указывает и на постепенную трансформацию, начавшееся в вас изменение через страдание. Жизнь трудна и неприятна сейчас, но первая карта вам предсказала уже постепенное восстановление нормального состояния и переход к новой жизни в будущем.
  4. Подтверждает наше предположение и карта Времени. Она говорит, что ваши надежды сбудутся, необходимо лишь уметь ждать. У вас на горизонте появится человек, который привлечет ваше внимание. Но будет это не так скоро.
  5. Вы немного эксцентричный человек, с богатым внутренним миром. Возможно, некоторые люди не понимают этого и сторонятся вас. Достоинства каждого различны, но карты однозначно показывают, что вы найдете родственную душу.

У нашего клиента, как показывают карты, есть недостатки, но даже несмотря на них он не останется

одинок. Надежда, полученная им от гадателя, позволит ему легче перенести трудные дни.

## ПИРАМИДА ВЛЮБЛЕННЫХ

Аналогично предыдущему раскладу, гадание «Пирамида влюбленных» было впервые предложено Джейн Лайл. Это достаточно простая схема расклада Таро, характеризующая запутанные ситуации в межличностных отношениях. Однако удобна она и для получения ответов на прямые вопросы типа: «Любит ли он меня?», «Выйдет ли она за меня замуж?» и др.

Для гадания, как и в предыдущем раскладе, берутся Старшие Арканы карг. Тщательно перемешайте их, пользуясь методом так называемого мытья (см. предыдущий расклад). Выберите четыре карты и расположите их следующим образом:

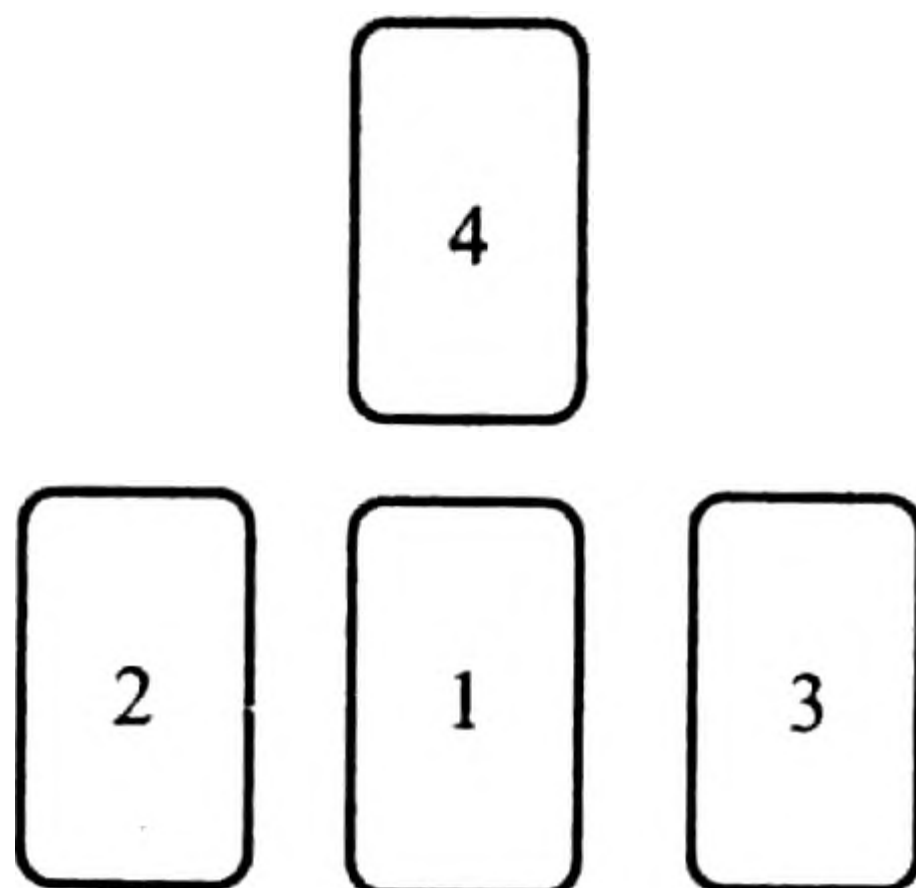

Значения позиций карт таковы:

1. Ваше поведение, обусловленное другими сторонами вашей жизни.

2. Поведение вашего партнера и его влияние на вас.
3. Ваши взаимоотношения в данный момент. Если же у вас нет таковых, то карта указывает, какие полезные выводы можно сделать из вашего нынешнего жизненного опыта.
4. Наиболее вероятная судьба, ближайшие перспективы вашего союза.

*Пример.* Выйду ли я замуж? (Для этого расклада очень удачно подходят Таро Влюбленных, Ансата Таро.)

### *Расклад*

1. Влюбленные.
2. Колесо Судьбы (Фортуны).
3. Маг.
4. Иерофант (Первосвященник).

### *Интерпретация*

1. Вы влюблены, но несколько нерешительны. Скорее всего, вы должны сделать какой-то выбор. Если это так, то не пугайтесь выбора — вы на верном пути.
2. Партнер склоняет вас к браку? Он всячески старается вам угодить, предупреждает ваши желания, всем своим видом демонстрирует, что он — это ваша судьба.
3. Ваши отношения в данный момент идеальны. Вы взаимодополняете друг друга, удовлетворены друг другом во всех жизненных аспектах.
4. Формальное оформление вашего брака неизбежно. Возможно, это будет очень счастливый союз.

Но счастье — это только предположение или оно действительно будет? Таким справедливым вопросом может задаться любой клиент. В данной ситуации мы вытянули бы наудачу еще одну-две карты, чтобы уточнить ответ на этот вопрос.

## МОЙ ВОЗЛЮБЛЕННЫЙ

Расклад Алексея Ключева позволяет получить ответы на вопросы, касающиеся партнера и возможных перспектив отношений с ним. Здесь можно погадать на реального или предполагаемого в будущем возлюбленного.

Для этого расклада перемешайте колоду и самостоятельно поднимите ее. Разложите карты в указанной на рисунке последовательности, сразу лицом вверх. Обратите внимание на значение рядов в этом раскладе. Первый ряд карт говорит о внешних признаках человека, второй — о его личностных качествах, третий — о психологических.

Значения позиций:

1. Внешние данные партнера, его умение одеваться, ухаживать за собой.
2. Ум, чувство юмора.
3. Умение воплощать желания, сексуальные фантазии или надежды своего партнера.
4. Сексуальные фантазии партнера относительно вас.
5. Физическая сексуальность загаданного лица.
6. Сколько он готов тратить на вас? Не жаден ли он?

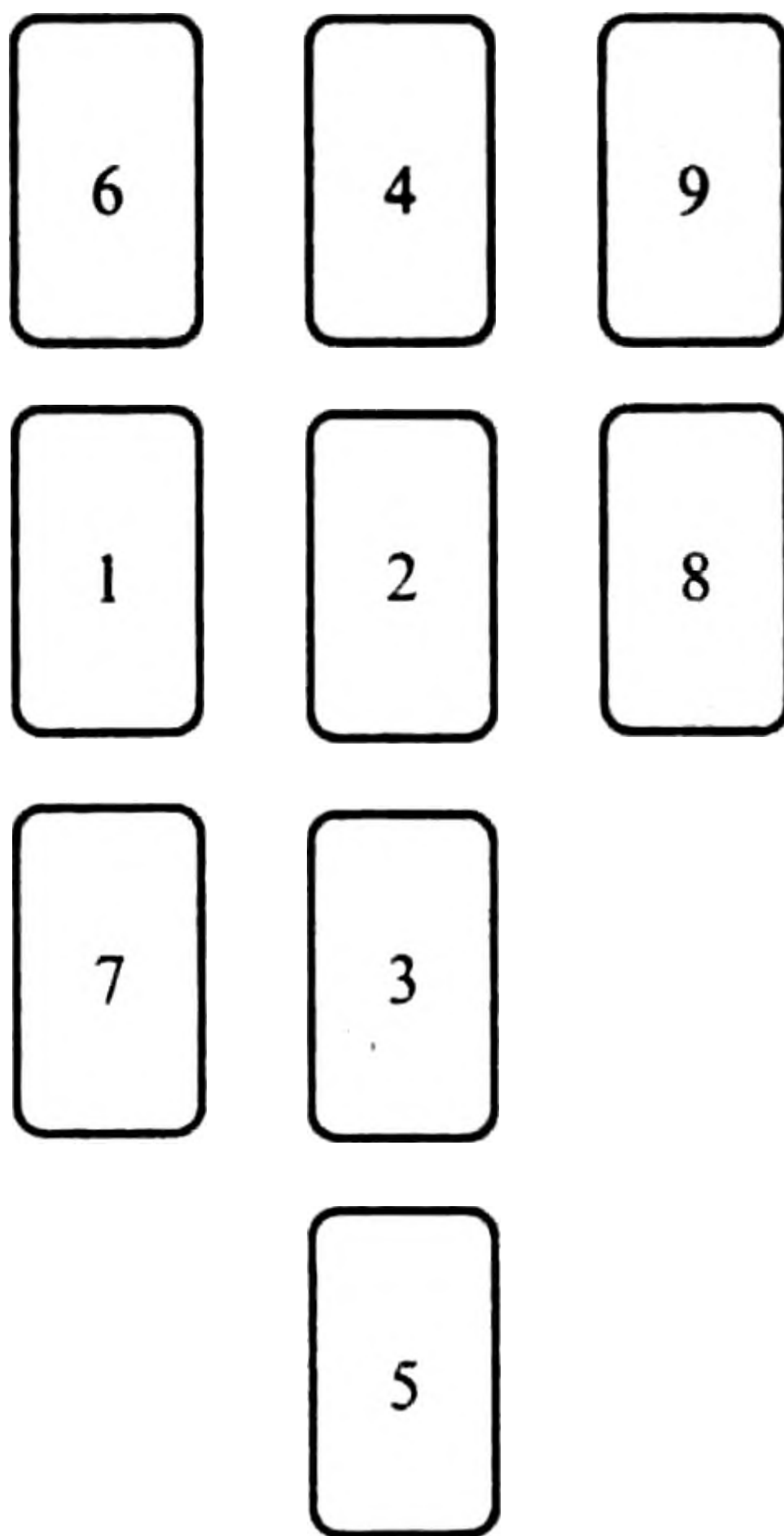

7. Способен ли он помогать по хозяйству?
8. Его комплексы. Ревнив ли он? Способен ли провоцировать у вас зависимость от себя: вызывать чувство вины, ревности или страха?
9. Желает ли он брака? Готов ли к семейной жизни вообще?

*Пример.* Подходим ли мы друг другу? (Для этого гадания удачно подходят Эротическое Таро Манары, Таро Декамерона, Таро Казановы.)

### *Расклад*

1. Девятка Мечей.
2. Двойка Кубков.
3. Шут.



4. Жрица.
5. Туз Кубков.
6. Император.
7. Восемьмерка Жезлов.
8. Семерка Мечей.
9. Колесо Судьбы (Фортуны).

### *Интерпретация*

1. Девятка в этом раскладе показывает, что друг нашей вопрошающей очень красив, привлекателен, но у них большая разница в возрасте. (Она поясняет, что он моложе ее на пять лет.)
2. Нельзя сказать, что ее партнер — мыслитель, но чувство юмора у него есть. Он очень нежен и заботлив, способен занять подругу интересным разговором, осыпать комплиментами. («Он очень нежен», — говорит она.)
3. Партнер нашей клиентки готов воплотить в жизнь любые ее сексуальные фантазии. Да он и сам фантазер, вот только ведущую роль в этих фантазиях почему-то отводит вопрошающей.
4. Она представляется ему человеком более опытным в сексуальной сфере, чем он. И он готов учиться, поэтому ведущую роль отводит ей. («Действительно, он всегда предлагает то, что я уже когда-то предлагала ему сама», — говорит клиентка.)
5. Нельзя сказать, что её возлюбленный — сексуальный гигант. Однако его нежность проявляется и здесь. Его не утомляют ласки. Он возбужден, бывает склонен и к нетрадиционным раз-

новидностям секса. («Ну, это уж слишком!» — говорит она.)

6. Избранник нашей клиентки готов заботиться о ней, как заботятся порой о ребенке. Его любовь выражается в конкретных делах, в частности в подарках, предупреждении желаний и пр. (Женщина показывает браслет из сочетания пластин серебра, золота и платины. Он привез его из Турции.)
7. Восьмерка располагает к отдыху. Она показывает, что ее друг вряд ли будет помогать по хозяйству. Нет, он не откажется, если его попросят. Но сделает это «немужское дело» так, что все равно толку не будет.
8. Партнер нашей клиентки — человек, склонный к стабильности в отношениях. Единственное, что его беспокоит, — это боязнь начинать все сначала. А это значит, что он ревнив, но в меру. Никогда не даст выйти своей ревности из-под контроля, если только его специально не провоцировать. (Она говорит, что это не провокация, если она желает провести отпуск одна. Я отвечаю, что не знаю. Мое дело сказать о том, что выпало, а про отпуск — другой вопрос.)
9. В любом случае возлюбленный желает с ней длительных и серьезных отношений, поэтому, наверно, стоило бы прислушаться к его мнению. Колесо Фортуны говорит, что он склонен к браку и не может себя мыслить без этого. Вопрошающую же он считает подходящим для себя вариантом.

## РАСКЛАД НА ВОЗЛЮБЛЕННОГО ИЛИ СУПРУГА

Этот расклад впервые был предложен Сильвией Эйбрахам. Он позволяет выявить вашу совместимость с партнером, понять, насколько длительными могут быть ваши отношения или что следует изменить, чтобы они продолжились. Вопросы типа: «Подходим ли мы друг другу?», «Как я могу принять этого человека?», «Почему он вдруг охладел ко мне?» — здесь будут особенно актуальны.

Расклад осуществляется на полной колоде карт, на Старших и Младших Арканах. Причем желательно, чтобы их не только подснял, но и перемешал именно тот, кому вы гадаете. После того как это будет сделано, разложите карты по приведенной ниже схеме:

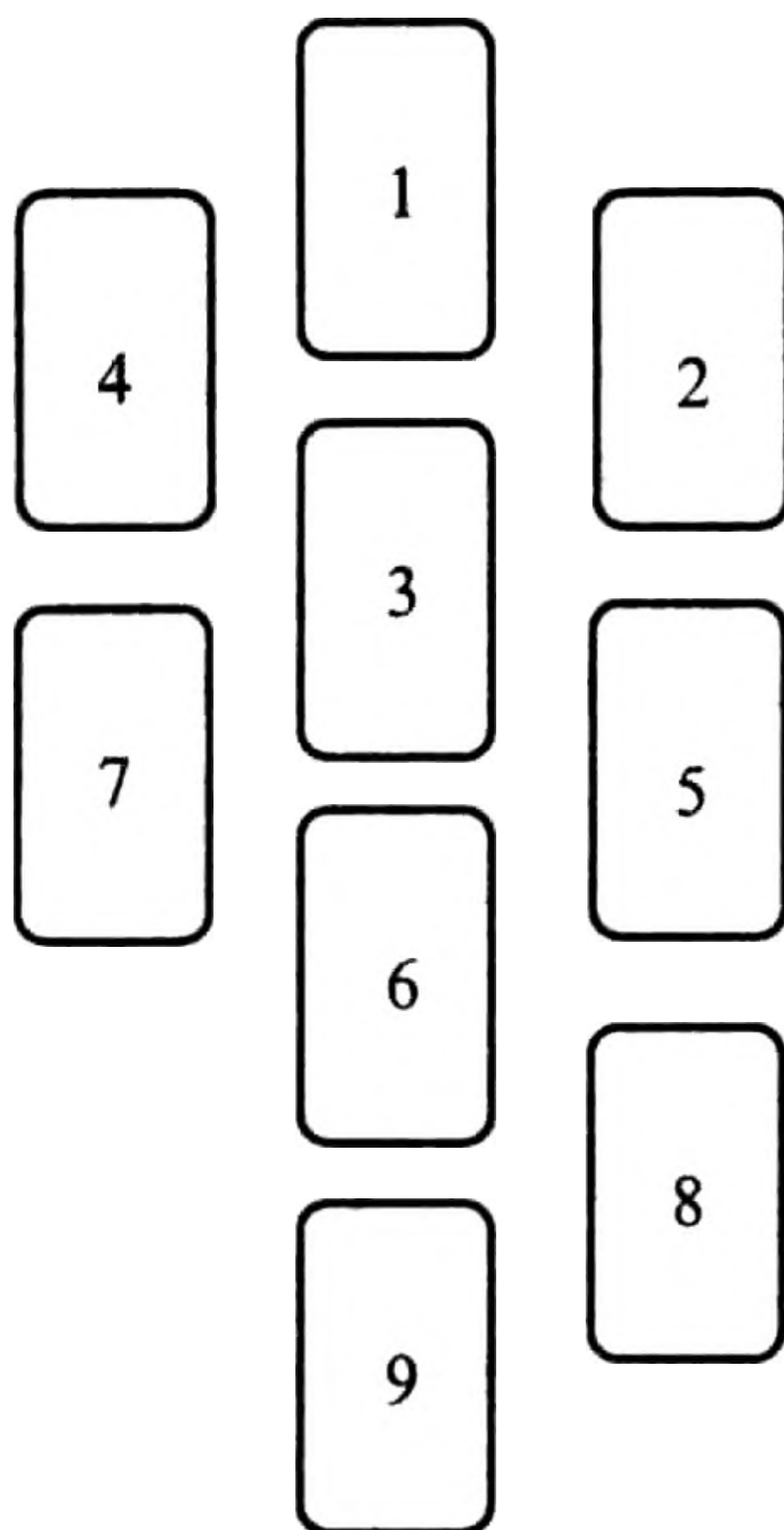

Позиции этих карт таковы:

1. Заботится ли о вас возлюбленный (супруг)?
2. Совместимы ли вы?
3. Есть ли у вас сходные желания, идеи?
4. Надежен ли ваш избранник?
5. Притягиваете ли вы друг друга сексуально?
6. Есть ли у вашего партнера высокие стандарты, критерии, ценности?
7. Будете ли вы делиться (делитесь ли) материальными ценностями, вести общее хозяйство?
8. Останется ли ваш возлюбленный (супруг) с вами или покинет вас?
9. Каков будет исход?

*Пример.* Будем ли мы вместе? (Для этого расклада можно использовать любую полную колоду, но для него очень подходят Таро Космического Племени, Таро Вампиров, Таро Древних Предков.)

*Расклад*

1. Десятка Жезлов.
2. Пятерка Динариев.
3. Сивилла Мечей.
4. Жрица.
5. Шестерка Динариев.
6. Отшельник.
7. Влюбленные.
8. Семерка Кубков.
9. Тройка Кубков (перевернутая).

*Интерпретация*

1. У вас не сложились отношения с вашим избранником, он не заботится о вас. Возможно, между

вами возник конфликт, заставивший вас расстаться.

2. Вы не оправдали надежд друг друга, кто-то из вас сильно разочарован. Кто?
3. Вы были слишком агрессивны друг к другу. Поссорились, видимо, наговорили гадостей. Теперь лишь неостывшая злоба объединяет ваши сердца.
4. Ваш партнер был надежен, мудр, заботился о вас. Естественно, что теперь вы все еще не хотите его потерять.
5. Но вы притягивали друг друга лишь сексуально. Вот в чем проблема. Ни вас, ни его особо не интересовал внутренний мир другого. Когда вы оказались пресыщены сексом, ваши миры столкнулись и у вас не нашлось ничего общего для контакта.
6. Карта Отшельника подтверждает нашу догадку. У вашего партнера не было высоких стандартов или требований по отношению к вам. Он развлекался, скрашивая одиночество.
7. Вы вели общее хозяйство или просто делали друг другу подарки. Быть может, вас огорчает, что этого больше не произойдет?
8. Остаться с вами — это та проблема, которую сейчас решает ваш партнер. Возможно, планируется новое выяснение отношений. Но побочное значение этой карты в том, что у него может быть выбор, то есть у него есть еще кто-то.
9. Карта сообщает однозначное решение, что вы останетесь в одиночестве, ваш союз будет разорван, но это принесет вам облегчение, свободу и новые возможности.

Итак, гадание вносит ясность в отношения двух людей. Они больше не принадлежат друг другу. Но в чем новые возможности для клиента, не будет ли он всю жизнь одинок? Здесь стоило бы погадать на него лично, используя, например, «Русский расклад», или на его будущего партнера так, как указано в «Древе влюбленных».

## **ОТНОШЕНИЯ МЕЖДУ ПАРТНЕРАМИ (ФЛАГ)**

Расклад очень удобен для выяснения, подходят ли друг другу люди, есть ли у них что-то общее, перерастет ли легкий флирт во что-то большее. Порой он подсказывает, как можно управлять отношениями, как изменить себя к лучшему.

Общий рисунок расклада похож на флаг. Это связано с тем, что гадание, хотя и в неравной степени, символизирует собой три основных мира: небесный, природно-социальный и подземный. В каждом из миров так или иначе выражаются наши личностные отношения. Как складываются они в них? Будут ли их питать силы подземного мира, определяющие человеческие сексуальность, индивидуальность, лидерство? И поддержат ли отношения энергии «среднего» мира? Как скажется данная поддержка или, наоборот, отсутствие таковой на уровне нашей ментальности? Вот круг вопросов, освещаемых этим раскладом.

Гадать можно как на реального, так и на предполагаемого в будущем партнера. Для этого надо взять полную колоду или, по желанию, только Старшие Арканы, перемешать карты и разложить их следующим образом:

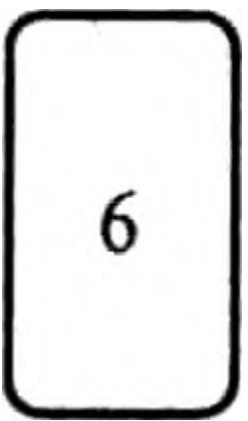
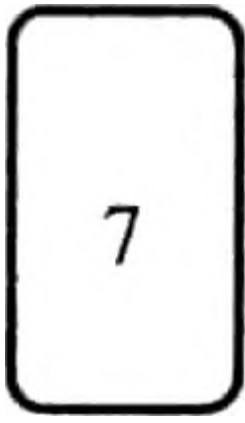
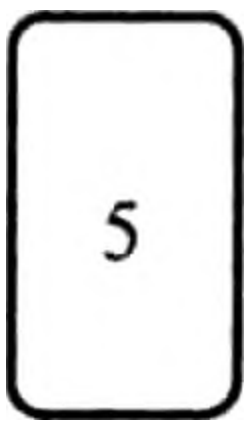
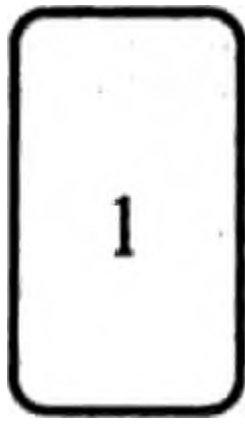
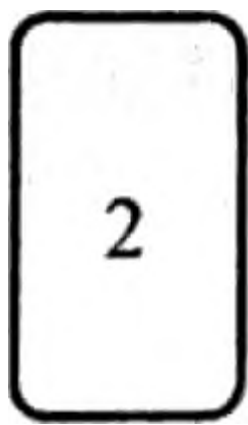

Значения позиций карт:

1. Открыты ли вы друг перед другом?
2. Не обременяете ли вы партнера проблемами, повышенным вниманием к нему, советами, чем-то другим?
3. Щедрый ли человек ваш партнер?
4. Как он относится к вашим друзьям, близким?
5. Как вы относитесь к его родственникам?
6. Способны ли вы лидировать в личностных отношениях?
7. Есть ли у вас общая любовь к детям?

*Пример.* Помиримся ли мы с мужем? (Удачны ли для этого расклада могут быть такие колоды, как



Таро Вампиров, Эротическое Таро Манары, Таро Хэллоуин.)

### *Расклад*

1. Семерка Мечей.
2. Четверка Жезлов.
3. Восемьмерка Жезлов.
4. Пятерка Кубков.
5. Тройка Мечей.
6. Принцесса Кубков.
7. Восемьмерка Мечей.

### *Интерпретация*

1. Нельзя сказать, что наша клиентка и ее муж достаточно открыты друг перед другом. В их отношениях сквозит недостаток уверенности в себе, непонимание проблем, интересующих партнера. (Она говорит, что муж, например, не хочет иметь детей.)
2. Наш кверент считает, что полностью информировала мужа о собственных запросах, требованиях. Их предъявлен, судя по Четверке Жезлов, целый пакет! («Да нет, — не согласилась она, — единственное, что мне нужно, так это высокий заработок, желание иметь хотя бы усыновленных детей и принятие моих интересов (время от времени съездить за границу».)
3. Восемьмерка Жезлов развивает тему требований, показывая, что удовлетворение таковых может происходить лишь время от времени. Иногда ей уделяют внимание, иногда щедры. Все происходит и будет происходить по настроению мужа.

(«Вот только детей он не любит!» — сетует вопрошающая.)

4. Родственников нашей клиентки муж совсем не жалуется. Здесь выражено стремление держаться подальше, а также отрицательные эмоции типа разочарования или даже презрения. («Они меня очень любят. Даже не знаю, почему он к ним так относится!» — говорит кверент.)
5. Однако его родственников наша спрашивающая тоже не жалуется. Затаила на них обиду. Быть может, ее чем-то оскорбили? («Никогда не забуду, — негодует она, — как он на моей свадьбе целовался со своей теткой! Да и мать с бабкой его избаловали!»)
6. Личностные отношения воодушевляют присутствующую даму, позволяют ей быть увереннее в себе, однако она не лидер, а потому не способна управлять ими. Выходит, все зависит только от мужа. Но сможет ли она это принять? И если могла бы, то вряд ли пришла бы к гадалке.
7. И наконец, общая любовь к детям — вопрос туманный, не проясненный. Здесь они друг другу не доверяют. Он, судя по карте, и стал камнем преткновения в отношениях. («Он бесплоден, а я нет, — утверждает она, — и он не желает с этим смириться!»)

Конечно, нет смысла «валить с больной головы на здоровую». Пока спорный вопрос не прояснится окончательно, их отношения вряд ли возобновятся. Но чтобы он прояснился, следует прилагать к этому некоторые усилия.

## РАСКЛАД НА БЕРЕМЕННОСТЬ

Этот расклад впервые был предложен Сильвией Эйбрахам. С одной стороны, он интересен тем, что позволяет произвести своеобразную психологическую диагностику по поводу того, готова ли женщина иметь ребенка. С другой стороны, расклад показывает и материальные перспективы его рождения, стоит ли, например, рассчитывать на чью-то помощь. Иначе говоря, расклад исключительно женский и отражает основные вопросы, волнующие представительниц этого пола в последние месяцы беременности.

Гадание производится на полной колоде карт. Желательно, чтобы клиентка сама перемешала и подняла колоду. Затем достаньте из нее и разложите десять карт так, как показано на приведенной схеме.

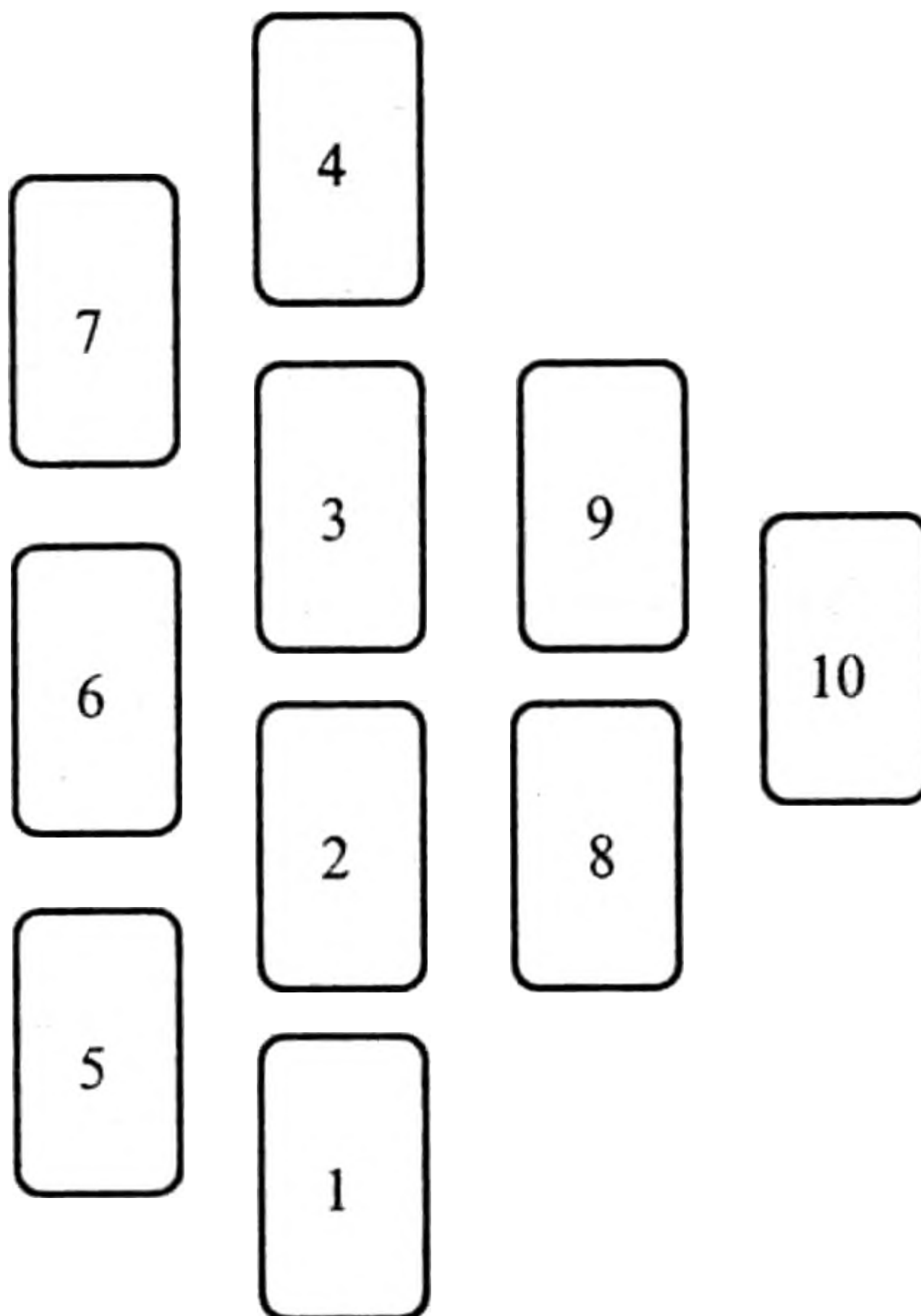

Значения позиций карт:

1. Считаете ли вы, что готовы родить ребенка?
2. Достаточно ли вы в этом уверены?
3. Будете ли вы счастливой родительницей?
4. Будет ли отец ребенка поддержкой для вас?
5. Будете ли вы ощущать себя несвободной из-за ребенка?
6. От чего вам следует отказаться во имя материнства?
7. Получит ли ваш ребенок хорошее образование?
8. Будут ли у ребенка проблемы со здоровьем?
9. Будут ли родители помогать вам?
10. Итог.

*Пример.* Как изменится моя жизнь в связи с беременностью? (Для этого расклада можно использовать любую полную колоду, но наиболее подходят для него Таро Вампиров, Таро Алексея Ключева, Таро Райдера-Уайта.)

*Расклад*

1. Четверка Мечей (перевернутая).
2. Пятерка Жезлов (перевернутая).
3. Вестник Мечей
4. Всадник Кубков.
5. Туз Кубков.
6. Отшельник (перевернутый).
7. Справедливость (Фемида).
8. Маг.
9. Пятерка Кубков (перевернутая).
10. Четверка Динариев.

## *Интерпретация*

1. Кто-то из ваших близких был просто шокирован вашей беременностью. Вы приняли волевое решение и настояли на этом ребенке. Вы совершили, таким образом, правильный и успешный для себя выбор.
2. Но сейчас вы не уверены, правильно ли поступили, не поторопились ли с принятием этого решения. Возможно, что теперь оно доставляет вам хлопоты, приводит к выяснению отношений, ссорам. Поверьте, это все временно.
3. Вам любопытно: как можно быть матерью, какие связанные с этим мгновения жизни можно пережить? Карта обещает, что вы узнаете много нового, переживете массу радостных моментов. Вы будете счастливой, но слишком дисциплинирующей ребенка родительницей.
4. Отец проявит редкостную самоотверженность. Поможет вам и материально.
5. Ребенок не будет вас сковывать, он не ухудшит вашу личную жизнь, наоборот, сблизит родителей, вы ощутите радость и призвание в нем.
6. Ради ребенка вам придется отказаться от сомнительных знакомств, возможно, и от посторонних связей, от наркомании, если вы склонны к ней. Придется также стать более щедрой.
7. Ваш ребенок самостоятельно многого добьется в жизни. Получит хорошее образование, возможно в области юриспруденции. Карта свидетельствует и о его способностях к карьере в системе управления. Однако необязательно, что они будут реализованы.

8. У ребенка не будет проблем со здоровьем. У него проявятся волевые качества, целеустремленность, грозящие, однако, перерасти в манипулятивное общение с людьми. Таким образом, выпавшая здесь карта Мага подтверждает мысль о его сильно выраженных природных способностях к отмеченной выше карьере.
9. Вы будете жить с кем-то из родителей. Возможно, они переберутся к вам, чтобы помочь в уходе за вашим ребенком. По меньшей мере, они часто будут приезжать в гости.
10. Можно сказать, что материнство доставит вам радость, вам материально помогут, эмоционально поддержат близкие вам люди. Карта настойчиво советует вам рожать.

Этот расклад прояснил ряд вопросов, связанных с запоздалыми сомнениями нашей клиентки. Она убедится в правильности своего поступка, успокоится в ожидании будущего, что тоже немаловажно для женщины, находящейся в ее положении, и, наконец, будет знать о природных способностях своего малыша, которые сможет у него развивать с первых дней рождения.

## Глава VII

# РАСКЛАДЫ НА ФИНАНСЫ

## ДЕНЕЖНЫЕ ВОПРОСЫ

Расклад позволяет ответить на вопросы клиента, связанные с его материальным благополучием. Он интересен тем, что отражает объективную и субъективную стороны одной и той же проблемы.

Благодаря этому гаданию мы можем узнать, временные ли у человека трудности с деньгами или, наоборот, он беден «по жизни».

Вопросы типа: «Когда мне, наконец, выдадут зарплату?», «Выгорит ли моя новая афера?», «Заработаю ли я много денег, ударившись в сомнительное предприятие?» — особенно актуальны для этого расклада.

Осуществленное в нем гадание будет действительно примерно на два-три месяца.

Расклад производится полной колодой Таро. Перемешайте ее и дайте поднять клиенту. Возьмите сверху восемь карт и последовательно распределите их между позициями:



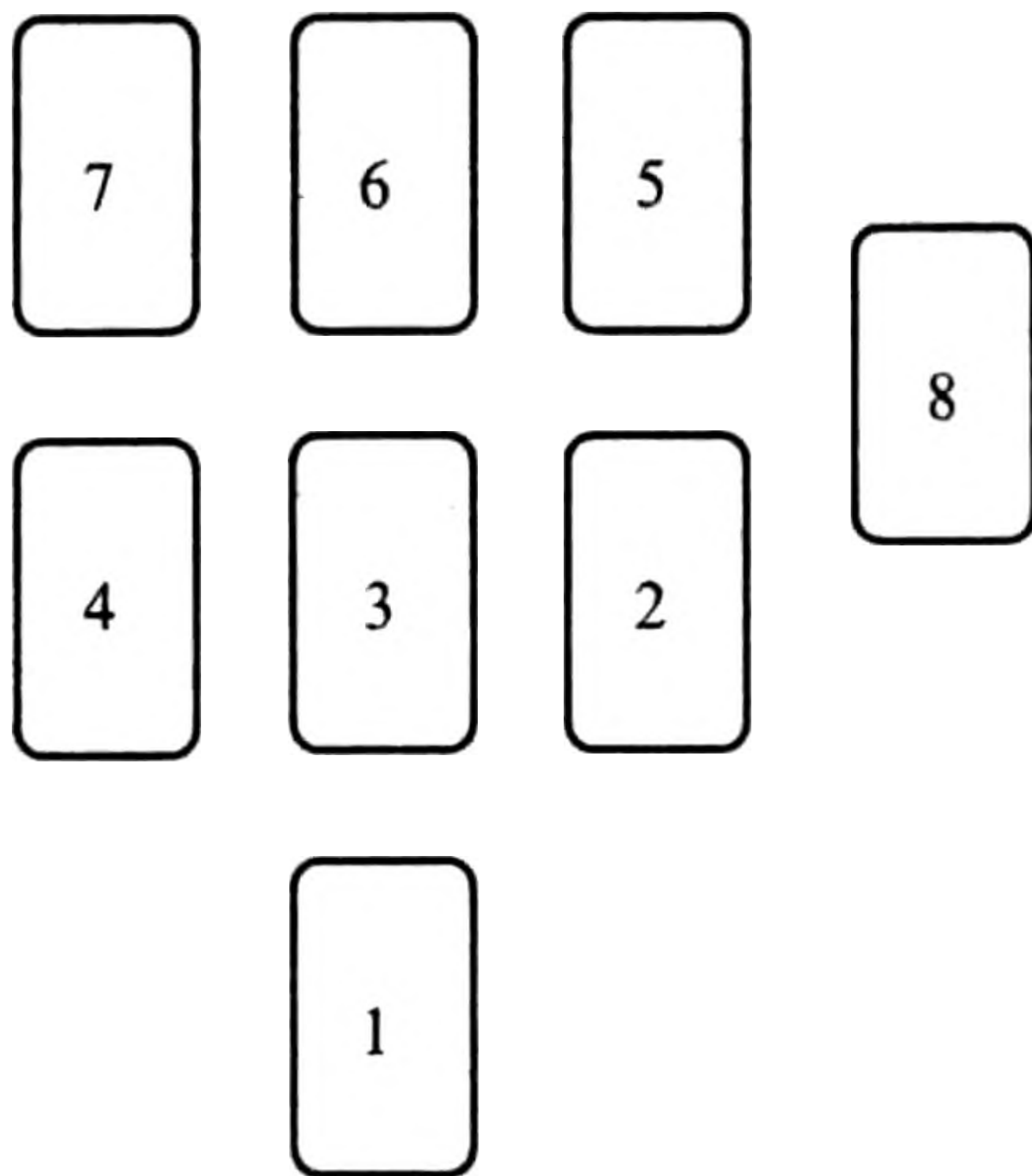

Значения позиций:

1. С чем связана денежная проблема клиента?
2. Каковы его цели, желания?
3. Как он относится к деньгам?
4. Прошлое клиента.
5. Его способы добывания денег.
6. Благоприятствует ли ему сейчас ситуация?
7. Будут ли у него побочные, не основные доходы?
8. Его способности к зарабатыванию денег вообще.

*Пример.* Стабильны ли будут мои доходы? (Для этого расклада удачно подходят Таро Г номов, Магическое Таро, Таро Висконти-Сфорца.)

*Расклад*

1. Вестник Кубков.
2. Всадник Жезлов

3. Пятерка Мечей.
4. Десятка Мечей.
5. Фараон Жезлов (перевернутый).
6. Шестерка Жезлов (перевернутая).
7. Тройка Жезлов.
8. Двойка Мечей.

### *Интерпретация*

1. Проблема в том, что наш клиент влюбчив и нерасчетлив. Он слишком много денег потратил на свою возлюбленную, на подарки ей, и вот теперь сидит на мели.
2. Обратившийся к нам человек желает вступить в брак. Чтобы пригласить гостей, обеспечить свадебный банкет и, видимо, медовый месяц, ему нужны деньги.
3. Он не придает значения деньгам, тратит их совершенно бессмысленно, а если вкладывает в какое-либо дело, то без ума, и поэтому прогорает — утверждает Пятерка Мечей.
4. В прошлом за ним числится большая растрата. Возможно, прогоревшее предприятие, карточный долг. Здесь видится и проданное, «пошедшее с молотка» имущество. Одним словом, нам попался интересный клиент.
5. Для добывания денег, как показывает Фараон Жезлов, он пускается в авантюры, возможно, занимается мошенничеством. Наш «рыцарь удачи» интересуется: повезет ли ему вновь?
6. Ситуация сейчас благоприятствует клиенту, дает надежду творческому человеку, обещает удачу. Но это произойдет только в том случае, если он

тщательно и кропотливо подойдет к решению проблемы.

7. У него есть надежда получить какие-то побочные, возможно, не облагающиеся налогами доходы. Поскольку перед нами человек нетрадиционного склада, можно сказать, что благодаря Тройке Жезлов его шансы на успех значительно возрастают.
8. Однако шансов получать стабильные и высокие доходы у него нет. Клиент слишком раздражительный, нетерпеливый человек. А для того, чтобы постоянно зарабатывать большие деньги, нужны прямо противоположные качества.

Таким образом, мы можем поздравить нашего клиента с предстоящей свадьбой, пожелать ему всего самого лучшего, в том числе и успеха в намеченном им нелегком предприятии. Но, думается, вряд ли его огорчит, если мы откровенно скажем, что способностями именно к зарабатыванию денег он не обладает. У каждого свой путь.

## **ОПРОКИНУТЫЙ «ТАУ»**

Этот расклад, олицетворяющий собой вопросы безхозяйственного человека, впервые был предложен Алексеем Ключевым. Гадание позволяет выяснить: когда, наконец, будут доходы, денежные поступления у человека, или их при «такой» жизни не будет вообще? Расклад рассчитан на временно безработных, студентов, творческих личностей и на людей, склонных к жадности.

Гадание производится только на Старших Арканах карт. Тщательно перемешав, поднимите карты и, не меняя той последовательности, в которой они находились в колоде, разложите их следующим образом:

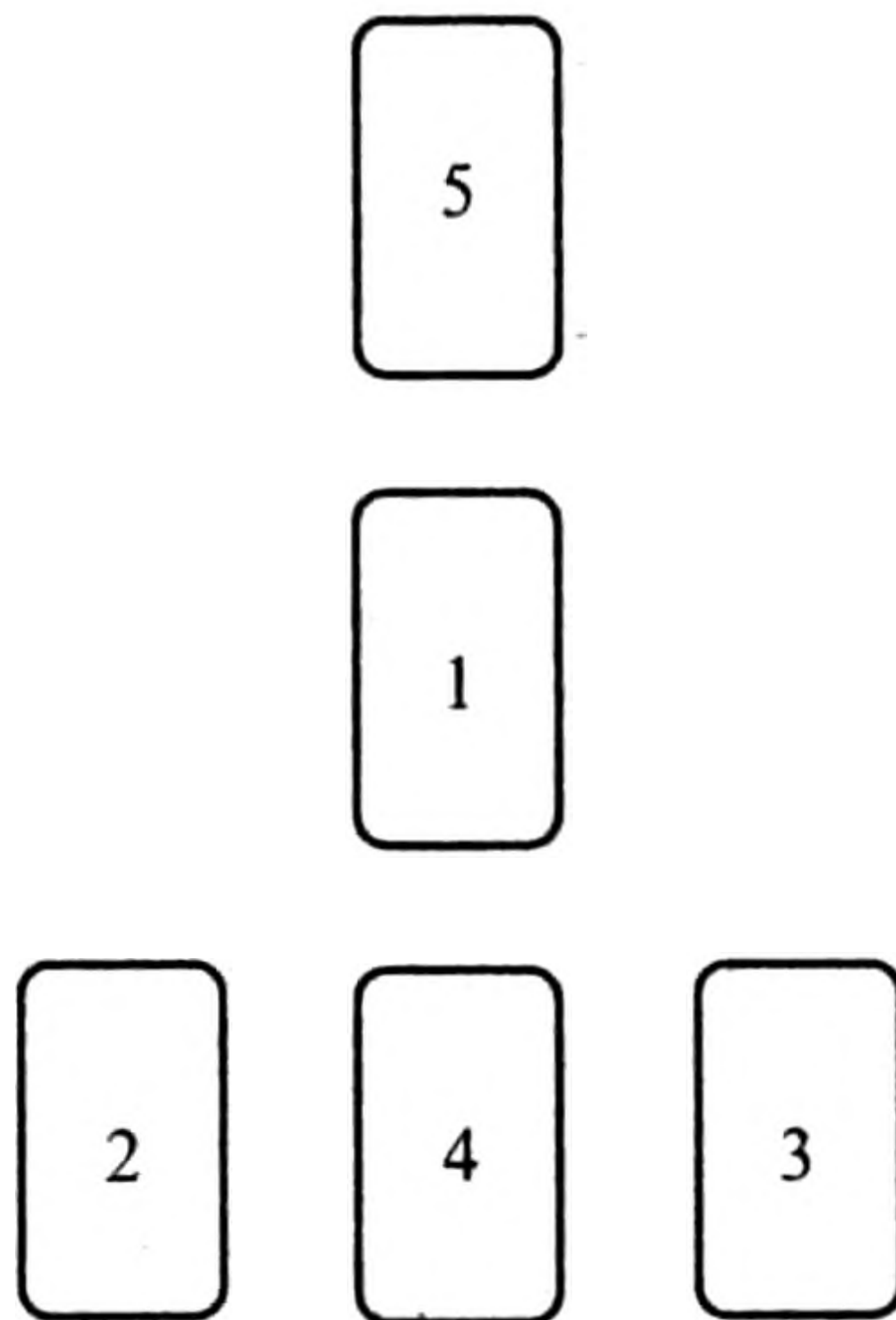

Значения позиций этого расклада:

1. В чем состоит моя сегодняшняя проблема?
2. Не много ли я на себя трачу?
3. Появятся ли у меня в ближайшее время деньги?
4. Будет ли у меня стабильный доход?
5. Что я могу изменить в своей жизни, чтобы разбогатеть?

*Пример.* Долго ли я буду сидеть на мели? (Для этого расклада неплохо подходят Таро Хайндля, Таро Алексея Ключева, Таро Гномов.)

## *Расклад*

1. Ничто (пустая карта).
2. Шут (Глупец).
3. Колесо Судьбы (Фортуны).
4. Справедливость (перевернутая).
5. Отшельник.

## *Интерпретация*

1. Ситуация не определена. Возможно, это праздничный вопрос, а возможно, мы не готовы услышать на него ответ.
2. Вы мало тратите на себя денег. Обычно они уходят на развлечения и раздачу долгов. Возможно ли изменить такую ситуацию?
3. Карта указывает, что такая ситуация непоправима. Однако удачный контракт или неожиданная помощь достаточно скоро принесет вам крупную сумму денег.
4. У вас не будет стабильного и высокого дохода. Вам придется довольствоваться разовыми и нечастыми выплатами.
5. Чтобы разбогатеть, вам следует чаще быть одному, не сближаться с другими людьми, стать хитрым и умным, чтобы заставлять их выполнять ваши прагматичные желания.

Возможно, открытого и простодушного человека шокирует подобный совет карт. Однако именно конкретному клиенту данный совет будет вполне уместен. И если к нему не прибегнуть, то, как показывает гадание, он останется не вполне обеспеченным материально.

## РАСКЛАД НА БИЗНЕС

Этот расклад под названием «Тайна Жрицы» был впервые предложен Хайо Банцхафом как альтернатива известному «Кельтскому кресту». В качестве альтернативы он оказался несостоятелен, но, как показала практика, расклад очень удобен для гадания на бизнес, частное предпринимательство и связанные с этим крупные финансовые проблемы. Поэтому мы, доработав в нужном ключе вопросы расклада, в другом предсказательном аспекте предлагаем его читателю.

Гадание производится на полной колоде Таро. Но, прежде чем приступать к гаданию, здесь необходимо усвоить важную деталь: в последней (девятой) позиции расклада интерпретируются только Старшие Арканы карт. Если в такую позицию выпадает какая-либо карта Младших Арканов, она нами не интерпретируется. Усвоив это, вы можете перемешать колоду Таро и разложить карты по столу веером, рубашкой вверх. Выберите среди них девять карт и выложите восемь в открытую, а девятую оставьте закрытой, так, как показано на следующей странице.

Значения позиций этого расклада:

1. Владете ли вы ситуацией?
2. Надежные ли у вас помощники?
3. Как обстоят дела с вашими финансовыми вложениями?
4. Насколько эффективно работают ваша реклама, связи, все то, что делает вас известным?
5. Чего следует опасаться, на что надеяться?

6. По душе ли вам бизнес, которым вы занимаетесь?
7. Верно ли выбрано направление, расставлены приоритеты для вложения денег?
8. Будет ли прибыль?
9. Счастлива ли ваша Звезда? Если выпадает Старший Аркан, то здесь рассматриваются неизвестные спрашивающему трансцендентальные принципы, которые определяют его деятельность.

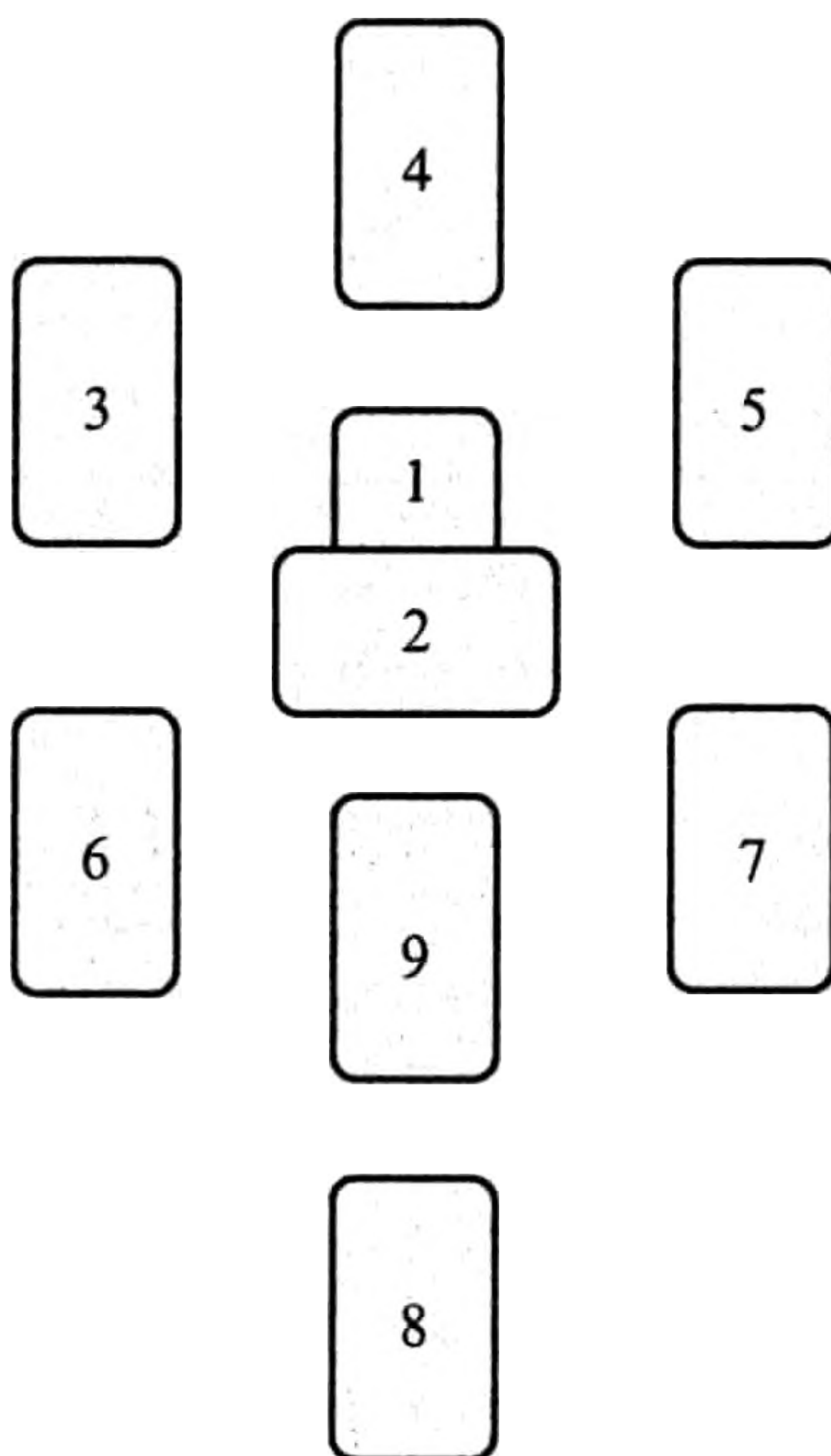

*Пример.* Смогу ли я организовать поставку дорогих строительных материалов в Приполярье? (Для этого расклада удачно подходят Таро Райдера-Уайта, Таро Гномов, Таро Космического Племена.)



## *Расклад*

1. Девятка Мечей (перевернутая).
2. Семерка Жезлов.
3. Четверка Жезлов.
4. Время (Умеренность).
5. Двойка Мечей.
6. Девятка Динариев.
7. Жрица.
8. Мир.
9. Двойка Кубков.

## *Интерпретация*

1. Сейчас у вас сложный период жизни. Вы работаете в нервной атмосфере страха, неуверенности, эмоциональной напряженности. Возможно, вы начали свой бизнес, не имея достаточных материальных вложений, задолжав много денег или неофициально, полукриминальным путем. Пока вы успешно решаете аналогичные вопросы, хотя и с огромным трудом, но владеете ситуацией, а потому у вас есть шанс на успех.
2. Хорошие помощники — это ваша проблема. Быть может, их у вас просто нет, а если сейчас и имеются таковые, то они нерасторопны, некомпетентны, подобно конкурентам, чиновникам из налоговой службы, создают лишь препятствия для развития дела. И тем не менее семерка показывает, что вы, благодаря своим личным качествам, находитесь в более выгодном положении, не все потеряно, есть шанс для развития дела.
3. Ваши небольшие финансовые вложения не пропадают даром. Деньги ваши либо работают в

сфере информации, рекламы, либо вложены вами в аренду хорошего торгового места, где, наоборот, не надо тратить на рекламу.

4. Карта показывает, что развитие вашего бизнеса — вопрос времени. Налажены и растут необходимые личностные контакты, связи, возможно, скоро пройдет ваша реклама по телевидению, появятся первые клиенты. Но вместе с тем карта Времени утверждает, что финансовые вложения пока еще не работают на полную мощь и только в будущем дадут первые ощутимые результаты. Умете ли вы, доверившись судьбе, ждать?
5. Двойка Мечей предупреждает, что, если кто-то заразит вас скепсисом по отношению к начатому предприятию, постарайтесь побыстрее вылечиться от этой болезни. Вы, видимо, человек практики, вам что-то все время надо делать, а ожидание раздражает вас. Поэтому ближайшее будущее может стать для вас периодом отчаяния, неверных шагов, предпринятых себе во вред.
6. Карта утверждает, что вы всегда мечтали заниматься подобным делом. В ней отражен и творческий подъем, и удовлетворение, полученное от работы. Бизнес вам по душе, он позволяет реализовать себя в жизни.
7. Выпавшая в этой позиции карта Жрицы подтверждает, что выбранное направление деятельности полностью соответствует вашим знаниям и интересам. Здесь вы владеете ситуацией и ориентируетесь в ней. Карта указывает также на благоприятные перспективы для развития этого вида деятельности.

8. Судя по всему, вас ожидает значительная, то есть максимально возможная, прибыль. Начатый вами бизнес продвинет вас очень далеко, поставит в ряду наиболее известных людей, если не в мире, то уж в отдельно взятой стране точно. Так, карта Мира утверждает, что вы станете одним из королей потребительского рынка, у вас будут стабильные и высокие доходы.
9. Поскольку здесь выпал Младший Аркан Таро, эта позиция не интерпретируется.

Карты этого расклада показали, как человек, рискуя практически всем, в тяжелых условиях нашей страны (шел 1999 год), начинает свой бизнес в новом, интуитивно выбранном направлении и, видимо, добьется значительных результатов. Поэтому, если кому-то наше гадание показалось слишком оптимистичным в итоге, то скажем, что мы этим гаданием не только предостерегли клиента от грозящих ему ошибок, но и внушили ему уверенность в собственных силах. Это особенно значимо в той ситуации, в которой он сейчас находится.

## **НОВОЕ ДЕЛО В БИЗНЕСЕ**

### **Камень преткновения**

Как много нужно для начала нового дела энергии, уверенности в себе, возможно, и материальных вложений! А оправдает ли оно себя? Вопрос, на который чаще всего отвечает только надежда.

Нередко уже налаженное дело в бизнесе вдруг дает сбой. Что-то идет неладно, но как понять что? На подобные вопросы и отвечает расклад Алексея Ключева. Он посвящен четырем материальным первоосновам мира: Воде, Земле, Воздуху и Огню. Поэтому он называется «Камень преткновения». Его промежуточный (пятый) элемент — человек, который может споткнуться на любой из стихий.

Перемешайте полную колоду Таро и вытащите из нее на «тепло в руку» шесть карт. Они будут составлять наш расклад:

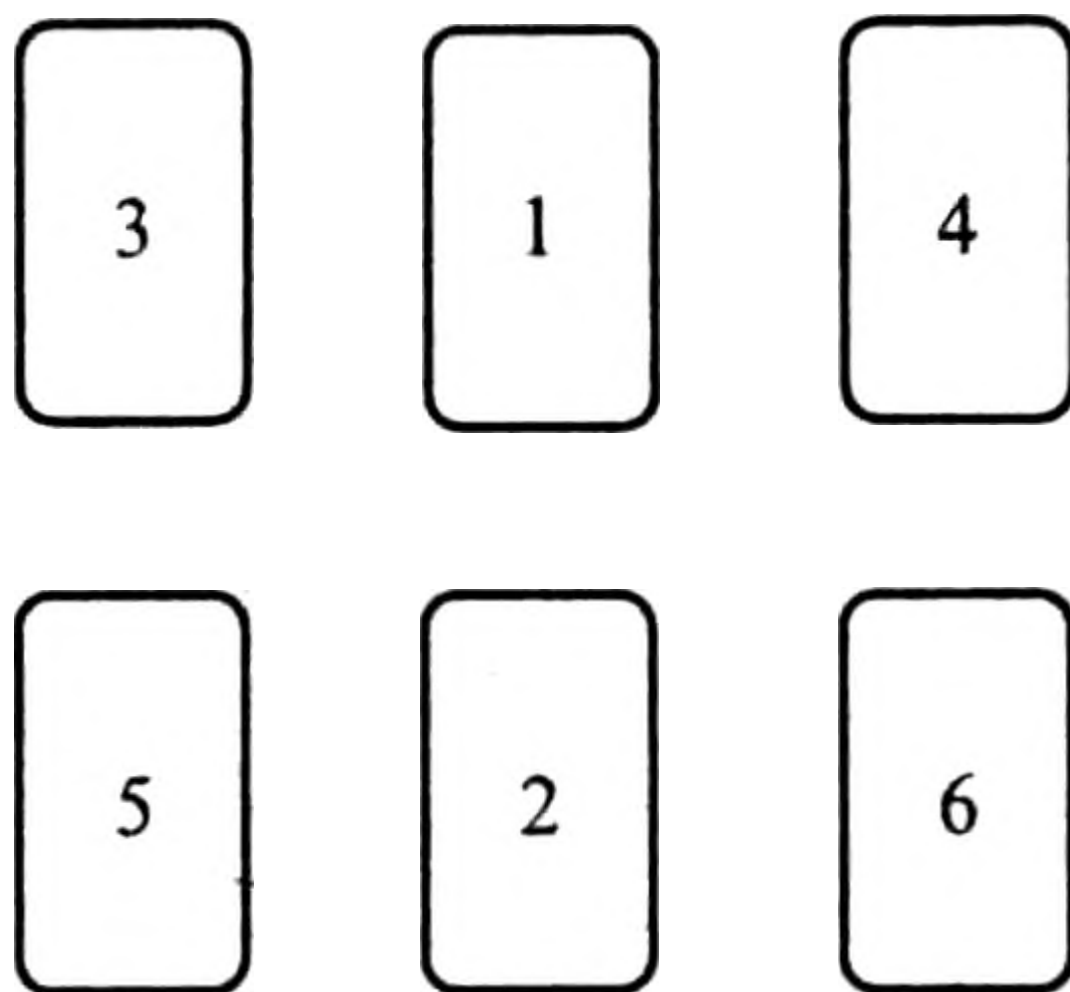

Значения позиций карт:

1. Готовы ли вы к возможному риску?
2. Насколько вы активны в решении текущих задач?
3. Надежны ли ваши помощники, сильна ли организация?
4. Будет ли спрос?
5. Будут ли дополнительные расходы, вложения?
6. Оправдается ли надежда на прибыль?

*Пример.* Получится ли у меня открыть рекламное агентство? (Для этого гадания удачно подходят Магическое Таро, Таро Гномов, Таро Райдера-Уайта.)

### *Расклад*

1. Справедливость.
2. Шестерка Жезлов.
3. Четверка Кубков.
4. Семерка Жезлов.
5. Повешенный.
6. Королева Жезлов.

### *Интерпретация*

1. Выпавшая Справедливость показывает готовность к риску, собранность или продуманность предприятия и, кроме того, свидетельствует о том, что психологически оно для нашего кверента становится важным шагом, который будет способствовать обретению им ответственности и своего места в жизни.
2. Наша клиентка достаточно активна, она прилагает усилия в текущих делах, особенно в работе с людьми. Возможно, что именно сейчас ее усилия направлены на завершение формальной части проекта и на формирование рабочего коллектива.
3. Помощники надежны. Им можно доверять, поскольку отношения с ними построены на основе дружбы, взаимной заинтересованности и творчества. Однако то, что хорошо на первых порах, не всегда благоприятно в дальнейшем. Ведь денежный вопрос портит любые личные отношения.

4. Со спросом на рекламную деятельность нашей клиентки возможны проблемы. Семерка Жезлов говорит о наступлении такого неблагоприятного периода, который нужно будет пережить, вселяя уверенность в себя и своих сотрудников. Помочь здесь сможет только настойчивое продвижение услуг ее новой организации на рынке, поиск новых связей, заказчиков. Да, кстати, и сама спрашивающая считает, что все ее предварительные договоренности с некоторыми из потенциальных клиентов несерьезны.
5. Вполне вероятно, что именно в этой связи возникнут непредвиденные расходы. Однако, коль скоро в этой позиции выпал Старший Аркан, они могут быть более значительны. Нельзя списывать со счетов коррупцию СЭС, торговой инспекции, внезапное повышение стоимости аренды, рост налогов, инфляцию. Всего даже не предусмотришь в России!
6. Надежда на прибыль все-таки оправдается, хотя для этого нашему кверенту придется зарекомендовать себя в качестве практичной и достаточно деловой женщины, пересмотреть в этом плане отношения с окружающими людьми. И радуется, что ее не пугают меняющие ее характер перспективы!

## Глава VIII

# РАСКЛАД НА КАРЬЕРЕ

### ПРОФОРИЕНТАЦИЯ

Профориентация — не частый вопрос, с которым обращаются к гадалке. Однако обращаются... И этот расклад позволяет не только выявить способности или навыки человека, но и определить перспективы для развития и роста его карьеры. Ведь только на собственном, а не на чужом жизненном пути личность может ожидать какой-то успех.

Созданный Алексеем Ключевым расклад моделирует четыре традиционные подсистемы общественной жизни. Каждая из них раскрывается здесь в основных моментах применительно к загаданному человеку. Вот почему расклад очень результативен, указывает личности механизмы для ее дальнейшей судьбы.

Гадание производится на полной колоде Таро. Причем, если в позициях-сферах этого гадания выпадают карты — управители данных позиций, они символизируют выдающиеся способности человека в «своей» подсистеме общества. Карты здесь не подсни-



маются кверентом, а перемешиваются и выкладываются в такой последовательности:

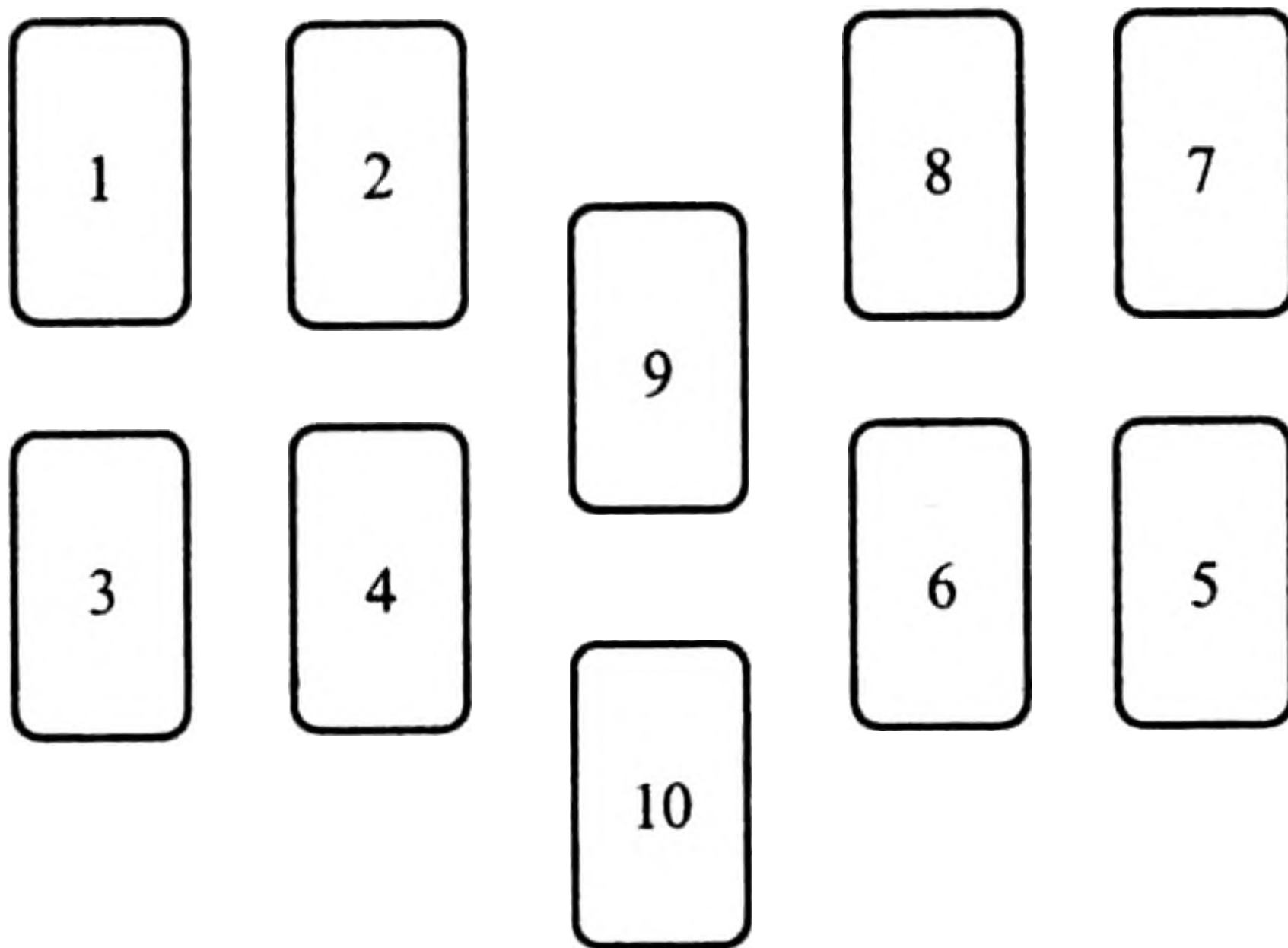

Значения позиции карт:

1. Сфера материального производства. Ее влияние на человека.  
( *Управляющая данной сферой карта—Колесница.* )
2. Его отношение к этой сфере? Умение мастерить. Интерес к технике, выпечке и пр.
3. Организационная сфера. Ее влияние на человека?  
( *Управляющая данной сферой карта — Император.* )
4. Его отношение к этой сфере. Сюда входят отношение к государственной власти, к политической власти, умение организовать людей, товарообмен и пр.
5. Сфера воспроизводства человека. Ее влияние на загаданное лицо?  
( *Управляющая данной сферой карта — Первосвященник.* )

6. Его отношение к этой сфере. Смог бы этот человек быть врачом, педагогом, воспитателем, священником? Умение сопереживать, держать дистанцию в общении, способность в своей деятельности выражать групповые, коллективные интересы и пр.
7. Сфера информации. Ее влияние на человека.  
( *Управляющая данной сферой карта — Маг.*)
8. Его отношение к этой сфере. Способность к творчеству, к индивидуальной и независимой деятельности, к науке, к производству информации или символов.
9. Перспективы роста. Уровень, до которого человек может прийти в своей карьере как специалист, чиновник и пр.  
( *Управляющая данной позицией карта — Мир.*)
10. Уровень, до которого человек может прийти в своей карьере самостоятельно, скажем, как предприниматель, бизнесмен и т. п.  
( *Управляющая данной позицией карта — Колесо Фортуны.*)

*Пример.* К чему склонен мой ребенок? Как лучше всего может сложиться его жизненный путь? (Для этого расклада можно использовать любую колоду, хотя мы предпочитаем Таро Фантазий или Таро Гномов.)

### *Расклад*

1. Отшельник.
2. Двойка Мечей.
3. Восьмерка Жезлов
4. Вестник Кубков.

5. Справедливость.
6. Маг.
7. Пятерка Жезлов.
8. Колесо Фортуны.
9. Девятка монет.
10. Повешенный.

### *Интерпретация*

- 1-2. Отшельник в этой позиции символизирует кого-то из стариков: бабушку, дедушку. Они прививали ребенку любовь к труду. Он же относился ко всему этому критически, поскольку Двойка Мечей символизирует, что, наряду с «добровольной покорностью», то есть вынужденным принятием каких-то ценностей, есть еще и непреодолимый барьер в отношениях, чаще всего возрастной. Подобный критицизм сейчас не позволяет ему реализоваться в сфере материального производства.
- 3-4. Сочетание здесь Восемерки Жезлов с Вестником Кубков говорит о несерьезном отношении к организационной сфере. С ней загаданный нами человек сталкивался мало, и представление о ней имеет лишь на уровне блатных песен и анекдотов. Это не его путь.
- 5-6. Влияние сферы воспроизводства человека на спрашивающего огромно. И строгость учителей или тренеров стимулировала не искать причастность к каким-то традициям: образования, воспитания, медицины, религии. Поэтому карта Мага здесь выражает умение развиваться вопреки консерватизму этих традиций.

- 7-8. Выпавшие в данных позициях Пятерка Жезлов и Колесо Фортуны говорят о трудностях самостоятельных исследований жизни и недостатке навыков, за приобретение которых человек будет бороться самостоятельно. Его жизненный путь приведет его к стезе писателя, художника-эзотерика или ученого.
- 9-10. Наиболее перспективное направление роста загаданного лица выражается все же не в «традиционной» карьере. Работая клерком, редактором и даже занимая должность профессора, он очень быстро достигнет «потолка». Амбиции, как это указывает Старший Аркан, лежат выше, в создании новых, своих традиций, в несении за них «креста», в оригинальности, за которую человек готов будет страдать.

Да, личному счастью таланты подчас не способствуют!

## УСПЕХ В КАРЬЕРЕ

Данный расклад используется для выявления возможностей продвижения клиента на имеющейся работе или месте службы, а также для выяснения вопросов, связанных с поиском новой работы. Расклад пригоден и для всех профессиональных дел, способствующих достижению человеком успеха.

Перемешайте вместе Старшие и Младшие Арканы карт. Пускай клиент немного подержит их в ру-

ках, поднимет. Затем поднятые карты, снимая по одной сверху, расположите так, как показано ниже:

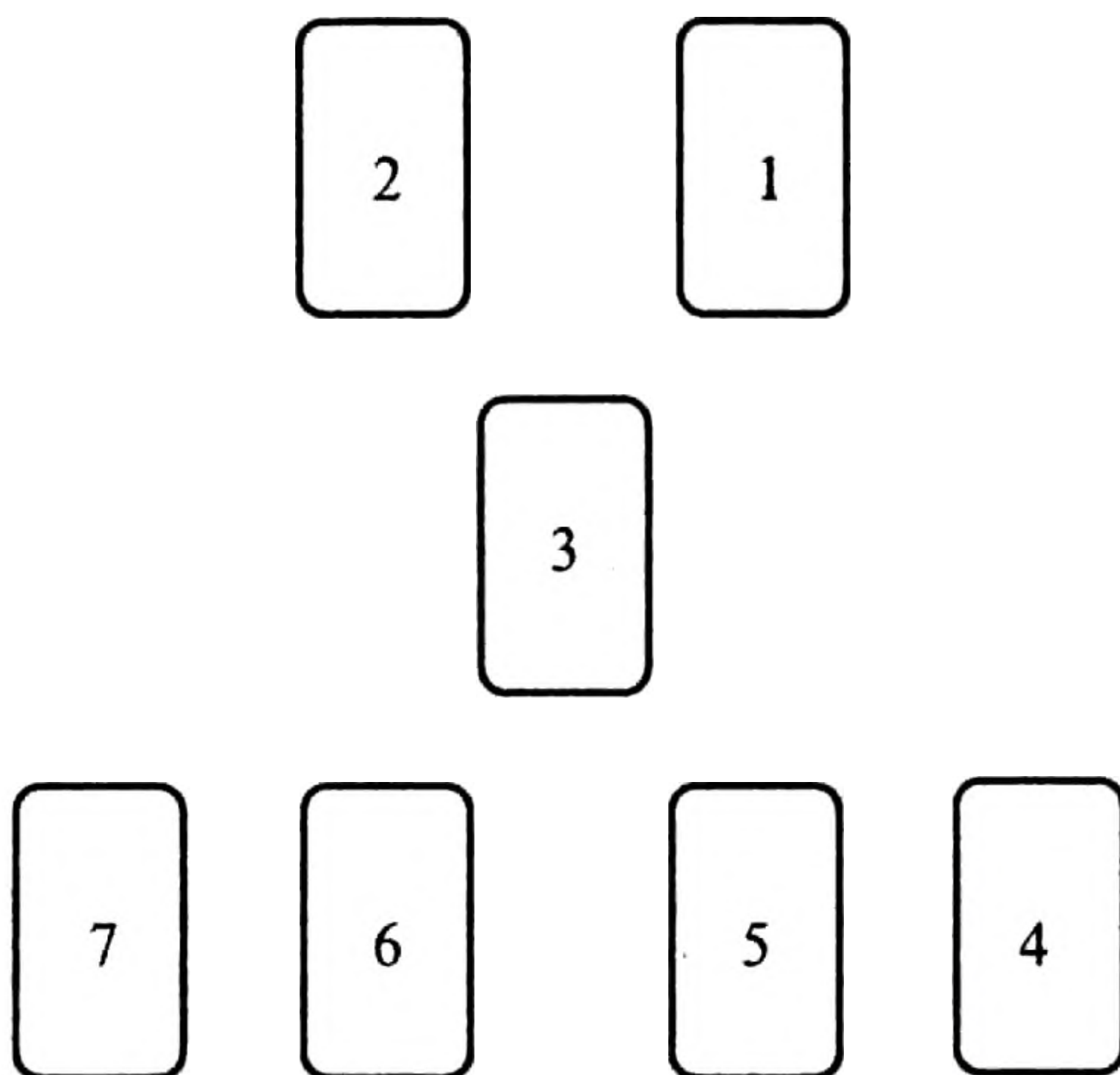

Позиции подразумевают:

1. Значение в вашей жизни карьеры.
2. Виды на будущее.
3. Моменты жизни, работы, которые нельзя изменить.
4. Что вы лично делаете для улучшения своей карьеры.
5. Особенности прошлого, которые влияют на состояние дел в работе.
6. Что можно сделать, чтобы улучшить настоящее состояние дел.
7. Исход дела.

*Пример.* Будут ли у меня продвижения в карьере?  
(Для этого расклада можно использовать Марсельс-

кое Таро, Таро Райдера-Уайта, Золотое Таро, но можно и любую другую колоду, например Таро Гномов.)

### *Расклад*

1. Шестерка Мечей.
2. Фараон Кубков.
3. Повешенный.
4. Тройка Мечей.
5. Ничто (пустая карта).
6. Девятка Жезлов.
7. Справедливость (Фемида).

### *Интерпретация*

1. Жизнь изменяется, а люди, не замечая этого, порой следуют привычным и накатанным ранее путем. На самом деле вы делаете сейчас все, чтобы ваша карьера не удалась. Уверены ли вы, что придерживаетесь правильной линии поведения?
2. Она приведет вас к встрече с опасным и безнравственным человеком. Скорее всего, он — любящий выпить блондин. Более того, он очень эмоционален, а порой и жесток, суждения его резки. Намечена ли у вас какая-то встреча, узнаете ли вы в этом образе кого-то из знакомых людей?
3. Вами кто-то манипулирует, использует в своих целях, а втайне предает. И этого, увы, нельзя изменить. Не тот ли это человек, с которым вы собираетесь встретиться, зависит ли от него ваша карьера?
4. Вы создаете проблемы людям и полагаете, что так сможете продвинуться по службе. Уверены ли вы, что это именно тот путь, который вам нужен?

5. Прошлое в этом раскладе неопределенно. Возможно, наш клиент не полностью открылся картам, замкнут, а может, сами карты полагают, что нам или ему чего-то лучше не знать. Пусть будет так.
6. Вы можете изменить свою жизнь, говорит выпавшая карта. И видимо, вы желаете этого. Но впереди будут трудности, тяжелая борьба, однако за ней последует успешный рост в плане карьеры. Вас ждет нелегкая жизнь.
7. Карта Справедливости подтверждает нашу мысль о борьбе и ее благоприятном исходе. Вы сможете одолеть человека, который поддерживает неправильную линию вашего поведения. Вас ждут интересная работа и продвижение, но это будет в отдаленном будущем.

Расклад, как вы видите, сообщает о профессиональных проблемах человека, но они решаемы, хотя, к сожалению, и не так скоро. Мы надеемся, что полученный вами, читатель, конкретный расклад будет более оптимистичным и обнадеживающим для клиента.

## **РАСКЛАД НА ИМЕЮЩУЮСЯ РАБОТУ**

Этот расклад был предложен Сильвией Эйбрахам. Он позволяет выявить ситуацию, сложившуюся у клиента на его рабочем месте, осознать причины его возможных конфликтов в офисе или в цеху, оценить перспективы его дальнейшей трудовой деятельности.



Расклад производится на полной колоде карт. Тщательно перемешайте и дайте клиенту поднять колоду. Беря по одной сверху, разложите карты так, как показано на рисунке.

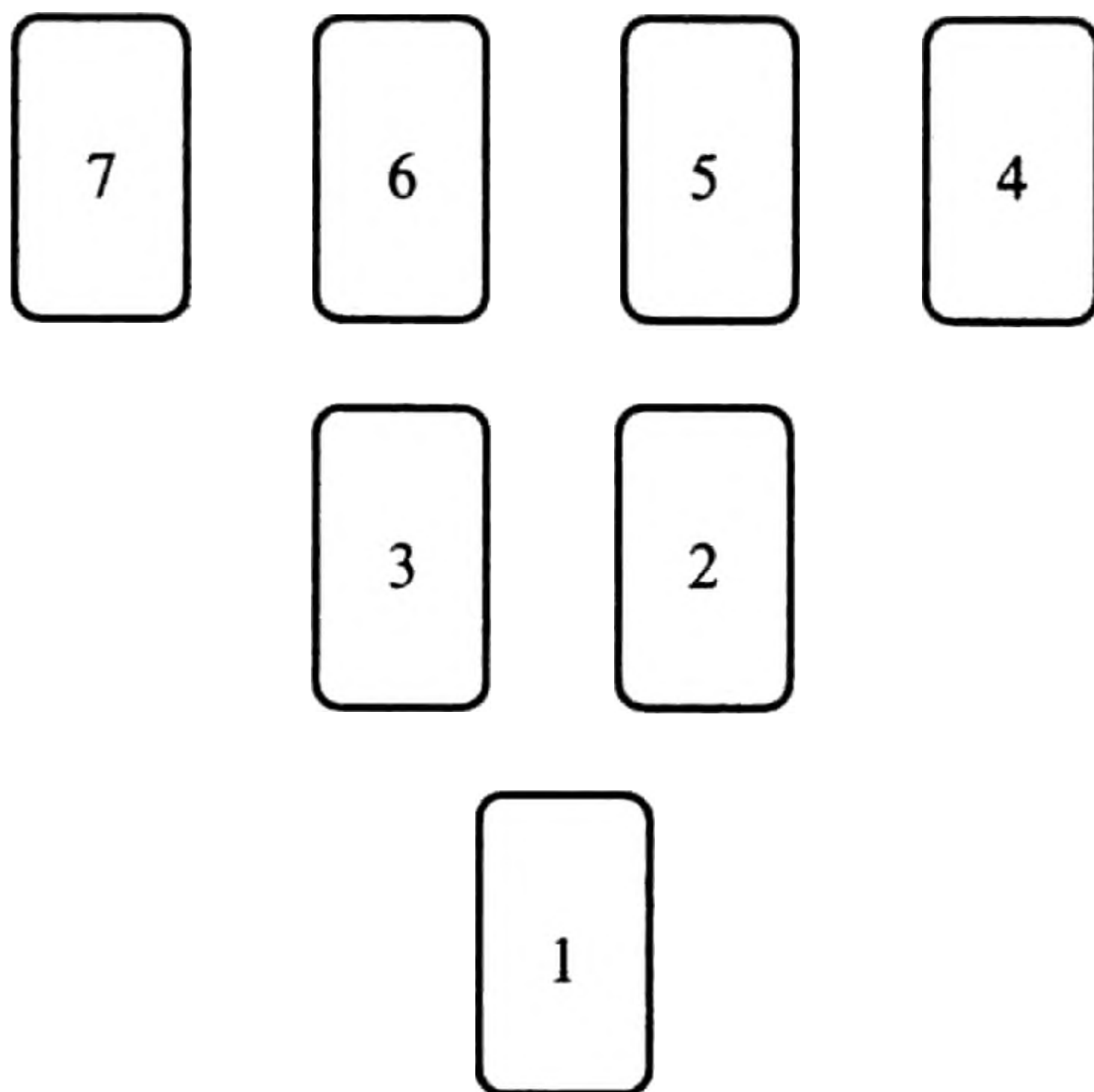

Позиции этого расклада заключаются в следующем:

1. Что вас беспокоит в вашей работе?
2. Находится ли проблема или конфликт под вашим контролем?
3. Следует ли вам поделиться своим беспокойством с начальником?
4. Вызывает ли работа физические проблемы?
5. Будут ли вскоре изменения в работе?
6. Следует ли вам искать новую работу?
7. Итог.

*Пример.* Остаться ли мне на работе? (Для этого расклада неплохо применить Кельтское Таро, Таро Рай-

дера-Уайта, Таро Гномов или какую-либо другую стандартную колоду.)

### *Расклад*

1. Туз Жезлов.
2. Шестерка Жезлов (перевернутая).
3. Вестник Жезлов.
4. Двойка Кубков.
5. Шестерка Кубков.
6. Императрица (перевернутая).
7. Сила.

### *Интерпретация*

1. У вас возникли серьезные неприятности на работе, хотя раньше ничего подобного не было. Что это — только один из моментов судьбы, который больше не повторится? Возможно, что вам и не стоит торопиться уходить со своего места.
2. Увы, но ситуация не оправдывает ваших надежд, она не под контролем. Вы не довели до конца какое-то дело. Теперь ситуация обернулась против вас. Возможно, стоит вернуться к начатому делу как к нереализованному вами шансу на успех.
3. Эта карта сообщает, что вы склонны поделиться возникшей проблемой со своим шефом. Однако она серьезно испортит ему настроение. Он будет не на вашей стороне.
4. Ваша проблема, видимо, состоит в том, что вы влюбились, вступили в интимную связь с кем-то из сотрудников. Теперь, как вам кажется, это рушит вашу карьеру.

5. Такая мысль не верна. Возможно, эта связь и изменит ваши отношения с некоторыми сотрудниками, но в целом она никак не повлияет на вашу работу. Подумайте еще раз, стоит ли обсуждать возникшую проблему с шефом?
6. Карта показывает, что в ближайшем будущем шансы найти новую работу равны нулю. Понятно, вам следует держаться за имеющуюся, сделать все зависящее от вас, чтобы остаться на этом месте.
7. Вас ждет удача. Вы сможете взять ситуацию под контроль, решить проблему самостоятельно. Следует только поверить в свои силы.

Расклад показывает достаточно сложную и запутанную проблему. Однако он также показывает, что она разрешима, предостерегает человека от опрометчивых и неверных решений.

## **ПЕРЕХОД НА ДРУГУЮ РАБОТУ**

Этот расклад впервые предложен Алексеем Ключевым. Благодаря корреляции номеров позиций карт и вопросов он позволяет адекватно оценить перспективы в изменении места работы клиентом на ближайшее и отдаленное будущее. Расклад, по большому счету, не затрагивает субъективных сторон и аспектов личности, но говорит лишь об объективных обстоятельствах ее судьбы.

Для этого гадания используются только Старшие Арканы карт. Они раскладываются по столу веером

лицом вниз. Руководствуясь своей интуицией, клиент должен выбрать шесть из них. В той последовательности, в которой он их избрал, карты раскладываются предсказателем в соответствии с представленными ниже позициями и открываются.

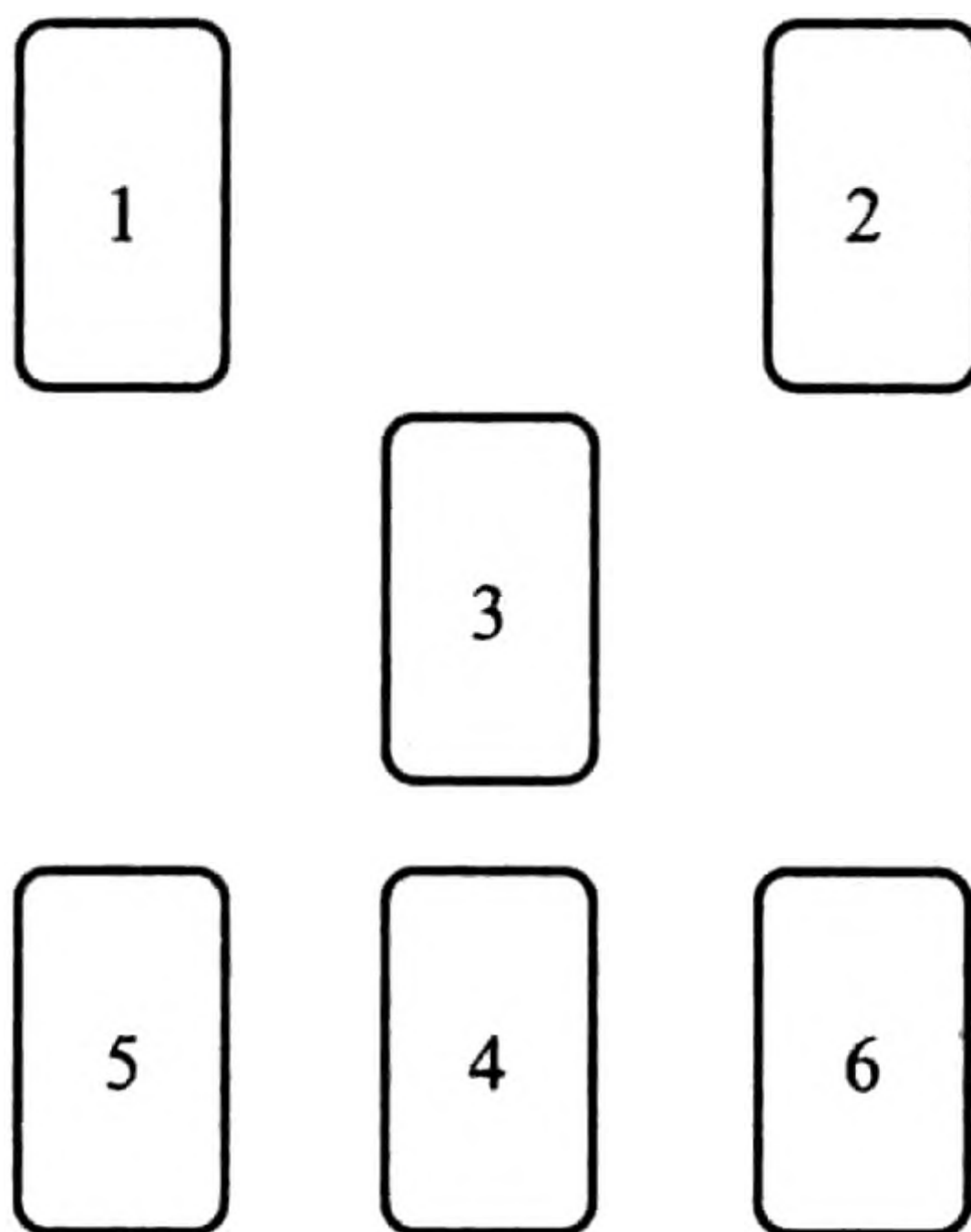

Значения позиций расклада:

1. Что вы думаете по поводу перехода на другую работу?
2. Есть ли у вас конкретные предложения, которые стоило бы попробовать реализовать?
3. Получится ли у вас в ближайшее время поменять работу?
4. Как может сказаться переход на другую работу на вашем здоровье, душевном состоянии?
5. Выиграете ли вы материально?
6. Станет ли ваше новое место работы постоянным, штатным?

*Пример.* Кверенту хотелось бы оценить предложение новой и более высокой должности. (Для этого расклада неплохо применить Ансата Таро, Таро Влюбленных, Таро Обратной Стороны Мира.)

### *Расклад*

1. Солнце.
2. Император (Хозяин).
3. Звезда.
4. Шут (перевернутый).
5. Колесница.
6. Справедливость (Фемида).

### *Интерпретация*

1. У вас хорошее настроение, вы буквально окрылены чьим-то предложением, открывшимися для вас новыми возможностями, радужными перспективами для карьеры.
2. Это реальное предложение, шанс, данный вам каким-то высокопоставленным лицом, ответственным человеком.
3. В ближайшем времени вы примете это предложение. Если вас ожидает собеседование или конкурс, то вы их пройдете.
4. Заочно вам, видимо, нравится предполагаемая работа. Она оправдает ваши надежды, будет достаточно интересной и разнообразной, однако вы от нее будете сильно уставать. Хотя это будет приятная усталость.
5. Новая работа обеспечит вас высоким, но не всегда постоянным доходом. Возможно, что основная часть оплаты вашего труда будет представ-

лять собой премиальные выплаты или, например, проценты от прибыли.

6. Новая работа станет для вас постоянной. В ней вы будете реализовывать себя творчески, иметь высокий доход. У вас не сложится личных отношений, с коллегами вы будете соблюдать дистанцию. Возможно, вы будете для них начальником.

На этом примере вы можете видеть, что расклад достаточно емко раскрывает сложившуюся ситуацию. Он не дает советов, а просто констатирует факты настоящего и будущего.

## **ОБЩАЯ СИТУАЦИЯ И ЕЕ РАЗВИТИЕ**

Расклад Алексея Ключева позволяет рассмотреть сложившуюся ситуацию в карьере или финансах, выявить предпосылки для ее возникновения в прошлом, а также определить тенденции к ее развитию в будущем. Часто такое гадание дает возможность ответить на многие вопросы: о переходе на другую работу, об успехе в бизнесе, о карьерном росте кверента. Это гадание, как правило, действительно от трех месяцев до полугода.

Расклад имеет свои тонкости. Так, к основным позициям в нем выкладываются дополнительные карты. Рассмотренные в строках разных позиций, они могут выражать причинно-следственные связи, особенно если они выпадают одной масти. Само гадание проводится на полной колоде карт, которые раскладываются в такой последовательности:

## *Основные карты*

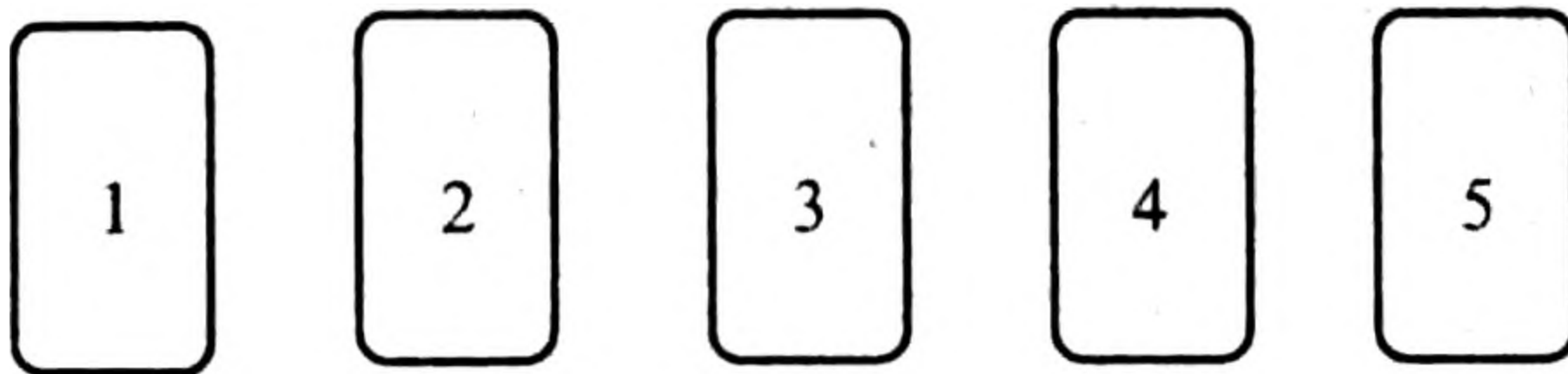

## *Дополнительные карты*

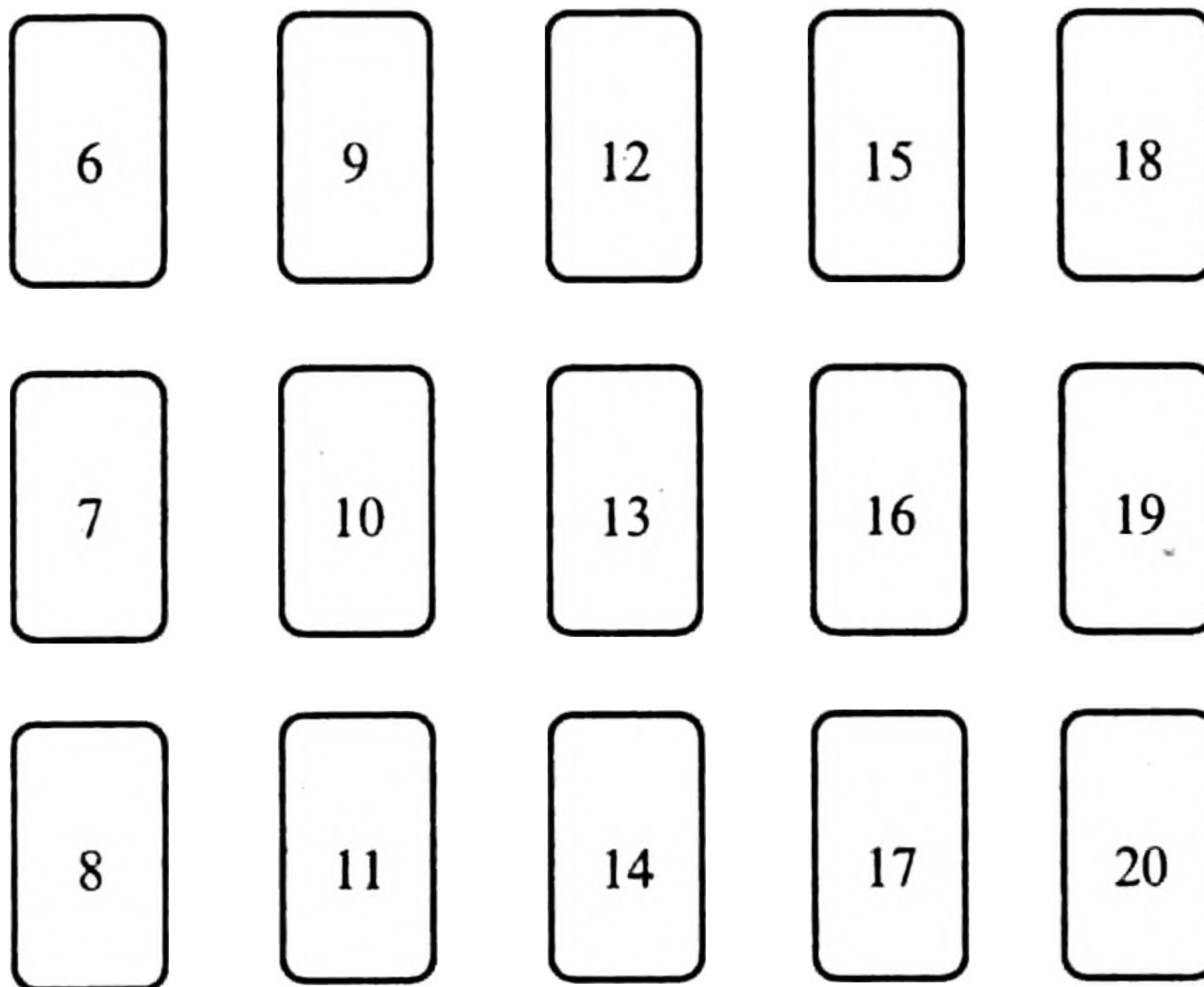

Значения позиций таковы:

1. Прошлое в работе. Была ли она? Если была, то какая? Здесь может быть выражено и финансовое состояние дел в прошлом. Карты 6, 7, 8 являются дополнительными к этой позиции и поясняющими ее.
2. Настоящее состояние дел. Устраивает ли кверента работа, бизнес? Что происходит там? Карты 9, 10, 11 помогают истолковать карту в этой позиции.



3. Препятствия. Что или кто мешает достижению желаемого, наступлению будущего? Карты 12, 13, 14 являются дополнительными к этой позиции и поясняющими ее.
4. Будущее. Что случится в дальнейшем с работой, со сделкой или финансами? Будут ли повышение, прибыль? Карты 15, 16, 17 помогают истолковать основную карту в этой позиции.
5. Итог. С чем человек останется? Стабильно ли нагаданное будущее? Карты 18, 19, 20 являются дополнительными к основной карте в этой позиции и поясняющими ее.

*Пример.* Как сложатся мои дела в отношении работы в будущем? (Для этого расклада удобно использовать Таро Гномов, Таро Эльфов, Мифологическое Таро.)

### *Расклад*

1. Пятерка Мечей.
- 6, 7, 8. Императрица, Двойка Монет, Десятка Монет.
2. Туз Жезлов.
- 9, 10, 11. Девятка Жезлов, Всадник Кубков, Тройка Мечей.
3. Колесница.
- 12, 13, 14. Семерка Монет, Первосвященник, Дама Жезлов.
4. Император.
- 15, 16, 17. Четверка Монет, Тройка Монет, Шестерка Жезлов.
5. Тройка Кубков.

18, 19, 20. Справедливость, Туз Монет, Восьмерка Кубков.

### *Интерпретация*

1. Нельзя сказать, что в прошлом человек нуждался в деньгах. Конечно, Пятерка говорит о том, что наша клиентка отнюдь не преуспевала в карьере или делах, однако вела здоровый и естественный образ жизни.
- 6, 7, 8. Находящиеся в этих позициях карты подсказывают нам, что она была вынуждена оставить карьеру из-за семьи, из-за необходимости вести домашнее хозяйство или из-за рождения ребенка. А материально ее поддерживали, насколько могли, другие люди.
2. Туз Жезлов показывает, что сейчас у нее есть предложение работы, которое она может принять либо уже приняла.
- 9, 10, 11. Соглашаться на это предложение, пожалуй, не стоило бы, поскольку оно исходит от третьих лиц, не разобравшихся в ситуации, хотя готовых ей помочь из сострадания, а возможно, исходит оно от друзей. Да и зарплата там чисто символическая. «Плюс» только один — не сидеть так часто дома.
3. Препятствие лишь в том, что время от времени у спрашивающей бывают работа и неплохие доходы.
- 12, 13, 14. Находящиеся в данных позициях карты подсказывают, что работа связана с финансовыми делами какой-то подруги — обеспеченной женщины. На уровень жизни или доходов этой

подруги кверент и равняется. Однако сейчас для этого есть препятствия. По-видимому, она зря обнадеживается, что подобного сможет достичь самостоятельно.

4. Видимо, в будущем наша клиентка осознает такую мысль, поскольку у нее появится работодатель или спонсор.

15, 16, 17. Скорее всего, в образе Императора представлен ее будущий работодатель, ведь дело, которым займется наша спрашивающая, будет проверенным, а ее доходы — стабильными и невысокими.

Это не значит, что она перестанет периодически помогать своей подруге. Пусть нестабильный, однако высокий доход ее очень привлекает, но он тоже возможен лишь в ближайшем будущем.

5. Тройка Кубков здесь выражает стабильность. В будущем нам видится много работы.

18, 19, 20. Выпавшие в этих позициях карты показывают, что настойчивость и упорство приведут нашу клиентку к высоким доходам и продвижению в деле. Однако ее независимость от подруги, партнеров или начальства будет связана с переменной работой, возможно, с открытием своего бизнеса.

## Глава IX

# РАСКЛАДЫ НА ЗДОРОВЬЕ

## ПСИХОЛОГИЧЕСКОЕ СОСТОЯНИЕ ЧЕЛОВЕКА

Этот расклад существует с незапамятных времен. Он позволяет оценить психологическое состояние или самочувствие человека. Обычно расклад используется перед началом какого-то другого гадания, чтобы понять, взволнован ли человек, болен ли он, демонстрирует ли своим поведением именно то, о чем думает, и пр.

Для этого расклада перемешайте карты и дайте их подсмотреть клиенту. Затем произвольно вытащите из колоды три карты и, не меняя последовательности, разложите их следующим образом:

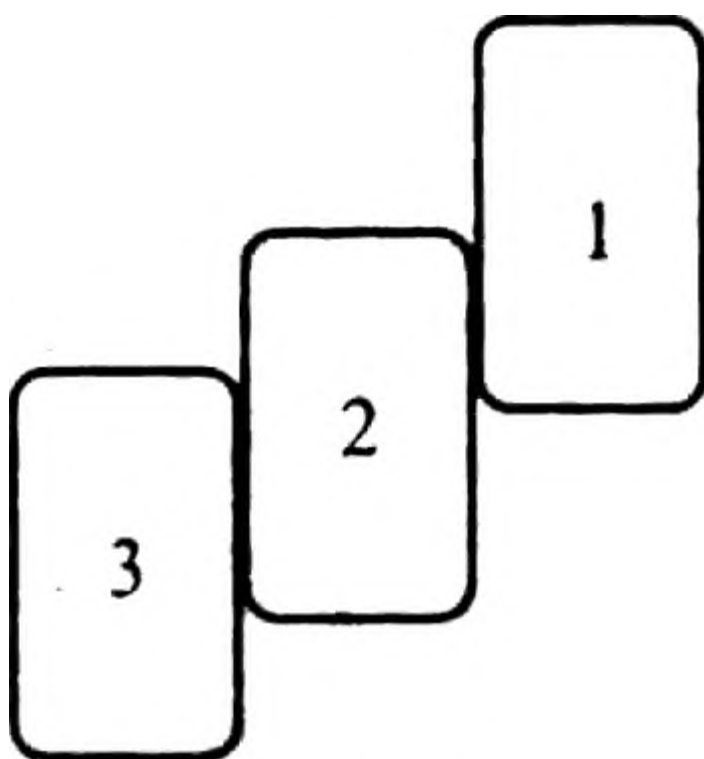

Порядок и символика мест этого расклада таковы:

1. Здесь отражается то, о чем думает субъект.
2. Его душевное состояние, эмоции.
3. Что с ним происходит на физическом уровне.

*Пример.* Каково состояние моего соседа? (Для этого расклада подойдет абсолютно любая колода, вплоть до карт мадемуазель Ленорман.)

### *Расклад*

1. Двойка Жезлов.
2. Сивилла Мечей (перевернутая).
3. Шестерка Динариев.

### *Интерпретация*

1. Сейчас вы либо думаете о ком-то отсутствующем, либо хотите уйти сами.
2. Вас переполняют и захлестывают отрицательные эмоции. Они подхлестывают вас исполнить запавшую в голову мысль. Вы либо хотите куда-то уйти, а если точнее, убежать, либо выгнать поднадоевших гостей. Возможно, вы просто плохо себя чувствуете.
3. Ваш внешний вид обманчив, вы ведете себя так, как будто никуда не торопитесь, счастливы, щедры, здоровы и гостеприимны. Так что это, тактичность или лицемерие?

Расклад, как вы видите, отражает три уровня человеческого существа: ментальный, психический и физический. Их рассогласование, как правило, указывает на склонность человека к болезни. Поэтому мы и привели здесь этот расклад.

## РАСКЛАД НА ЗДОРОВЬЕ

Расклад впервые был предложен Сильвией Эйбрахам. Он позволяет оценить состояние здоровья и перспективы выздоровления заболевшего человека, а также причины имеющегося заболевания. Отметим, что, если вы не увидите в этом раскладе перспектив для выздоровления клиента, мы не советуем вам торопиться сообщить ему о том, что он безнадежно болен или о его приближающейся смерти. Во-первых, это было бы не этично, а во-вторых, вы можете ошибиться, неверно истолковав карты. Поэтому, если у вас возникнет подобная проблема, попробуйте перегадать, используя для этого другой расклад и даже другую колоду карт.

Расклад производится на полной колоде Таро, на Старших и на Младших Арканах. Карты должен перемешать клиент, думая о своем состоянии, физических или психологических проблемах. Затем, подсыная их, он должен вернуть вам карты, которые вы разложите в такой последовательности:

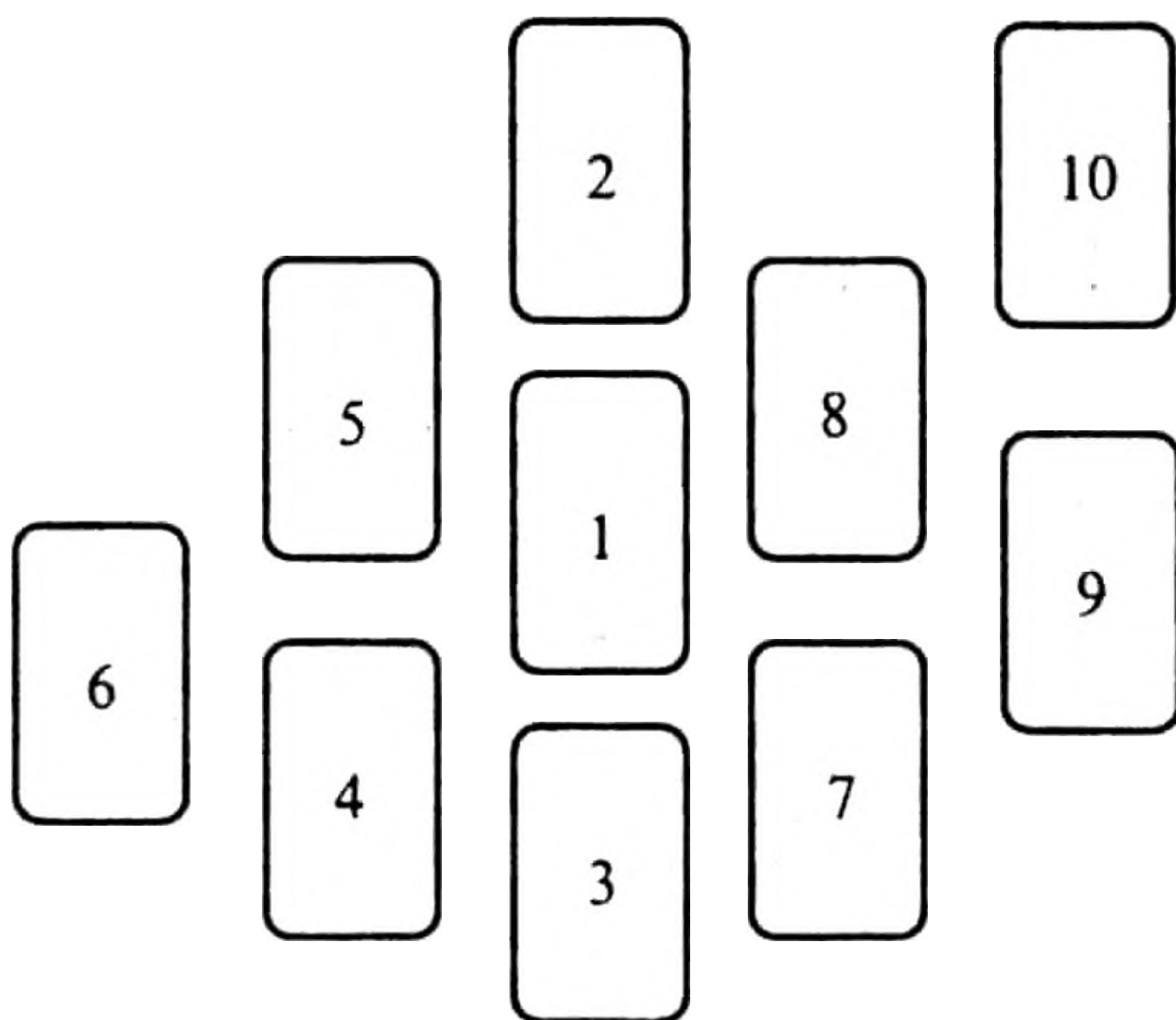

Значения позиций этого расклада следующие:

1. Должен ли я заботиться о своем здоровье?
2. Как мне преодолеть свои страхи?
3. Буду ли я когда-либо счастлив?
4. Прошрое чувство вины или обиды?
5. Прошлые чувства подавленности или несчастья?
6. Нуждаюсь ли я в медицинском уходе?
7. Повлияет ли мое физическое здоровье на здоровье финансовое?
8. Что мешает мне заняться моим здоровьем?
9. Поможет ли духовная осознанность ситуации в преодолении проблем со здоровьем?
10. Исход.

*Пример.* Серьезно ли мое сегодняшнее недомогание? (Особенно интересны в этом раскладе Мифологическое Таро, Женское Медицинское Таро, Кармическое Таро.)

### *Расклад*

1. Десятка Кубков.
2. Туз Мечей (перевернутый).
3. Тройка Кубков (перевернутая).
4. Умеренность (перевернутая).
5. Смерть (перевернутая).
6. Четверка Динариев (перевернутая).
7. Влюбленные.
8. Пятерка Мечей.
9. Четверка Мечей (перевернутая).
10. Семерка Мечей (перевернутая).

### *Интерпретация*

1. Вас ждут большие перемены в жизни, связанные с любовью и эмоциями. Вы будете переживать и



думать о других людях, возможно, о супруге, о детях. Именно ради них вам следует позаботиться о своем здоровье.

2. Ваши опасения связаны с тем, что скоро вам потребуется хирургическая помощь. Путь к преодолению страхов лежит в мобилизации своих внутренних ресурсов, в вере в себя.
3. Психологические перегрузки, депрессия, одиночество вас не расстраивают, возможно, вы к ним привыкли. Вы ведете достаточно вредный образ жизни. Кстати, не слишком ли много времени вы уделяете своей работе?
4. Вы слишком строги к себе, аскетичны, постоянно корите себя за что-то, испытываете угрызения совести. Все это ведет к напрасной трате энергии, подрывает ваше здоровье. Возможно, вам нужна консультация психолога, психоаналитика или, в крайнем случае, исповедь в церкви.
5. Какие-то объективные условия делают вас несчастным, вызывают чувство подавленности. Не слишком ли вы устаете на работе, нет ли у вас долгов? Посмотрим, что скажут другие карты.
6. Ваши проблемы со здоровьем возникли из-за неблагоприятных финансовых дел. Вы слишком много работаете, а получаете мало. Быть может, стоило бы сменить профессию?
7. По крайней мере, выпавшая здесь карта Влюбленных подтверждает актуальность предложенной нами возможности выбора. Сменив профессию или оставив невыгодный бизнес, вы сможете поправить свое здоровье. В про-

тивном случае вы, видимо, будете нуждаться в медицинском уходе, планируемая операция будет неизбежна.

8. Пятерка Мечей указывает на вашу бессмысленную борьбу за финансы. Пока вы больны, ваш бизнес будет ухудшаться, профессиональный престиж падать. Вам надо либо отказаться от вашей работы, либо срочно прибегнуть к хирургическому лечению. За вами, как мы отметили ранее, оставлен выбор.
9. Карты показывают, что вы немного упрямы, но это важное деловое качество помогает вам не отчаиваться, а действовать в сложных ситуациях. Вы вряд ли оставите карьеру, но поймете важность сообщаемой картами информации, а потому достаточно быстро совершите свой выбор. И он, насколько мы видим вашу судьбу, будет в пользу хирургической операции, которая пройдет успешно.
10. Семерка Мечей подтверждает высказанную выше мысль о том, что вы готовы творчески оценить и наконец преодолеть сложившуюся ситуацию. Карта также показывает, что для этого у вас есть хорошие мотивы сделать такой шаг. Видимо, это упорство характера, вера в себя, близкие люди и бизнес.

Итак, расклад позволил выявить основную проблему клиента, связанную с его здоровьем, найти нужные решения данной проблемы и оценить возможности клиента следовать этим решениям. Как видите, расклад очень интересен и актуален для жизни людей.

## РАСКЛАД НА ДОЛГОЛЕТИЕ

Расклад впервые был предложен Алексеем Ключевым. Это предсказание позволяет выявить, наряду с некоторыми текущими заболеваниями, склонность загаданного человека к долголетию. Иногда благодаря этому раскладу можно даже сказать, какой смертью он умрет. Однако перед осуществлением расклада мы рекомендуем читателю ознакомиться с авторской концепцией соотношения карт и частей человеческого тела\*.

Расклад проводится на полной колоде Таро. Намного легче будет гадать, если клиент или его представитель сможет подснять перемешанные предсказателем карты. В противном случае рекомендуется использовать описанный выше метод «мытья» карт (см. с. 141). Избранные таким образом из колоды карты раскладываются по порядку в такой последовательности:

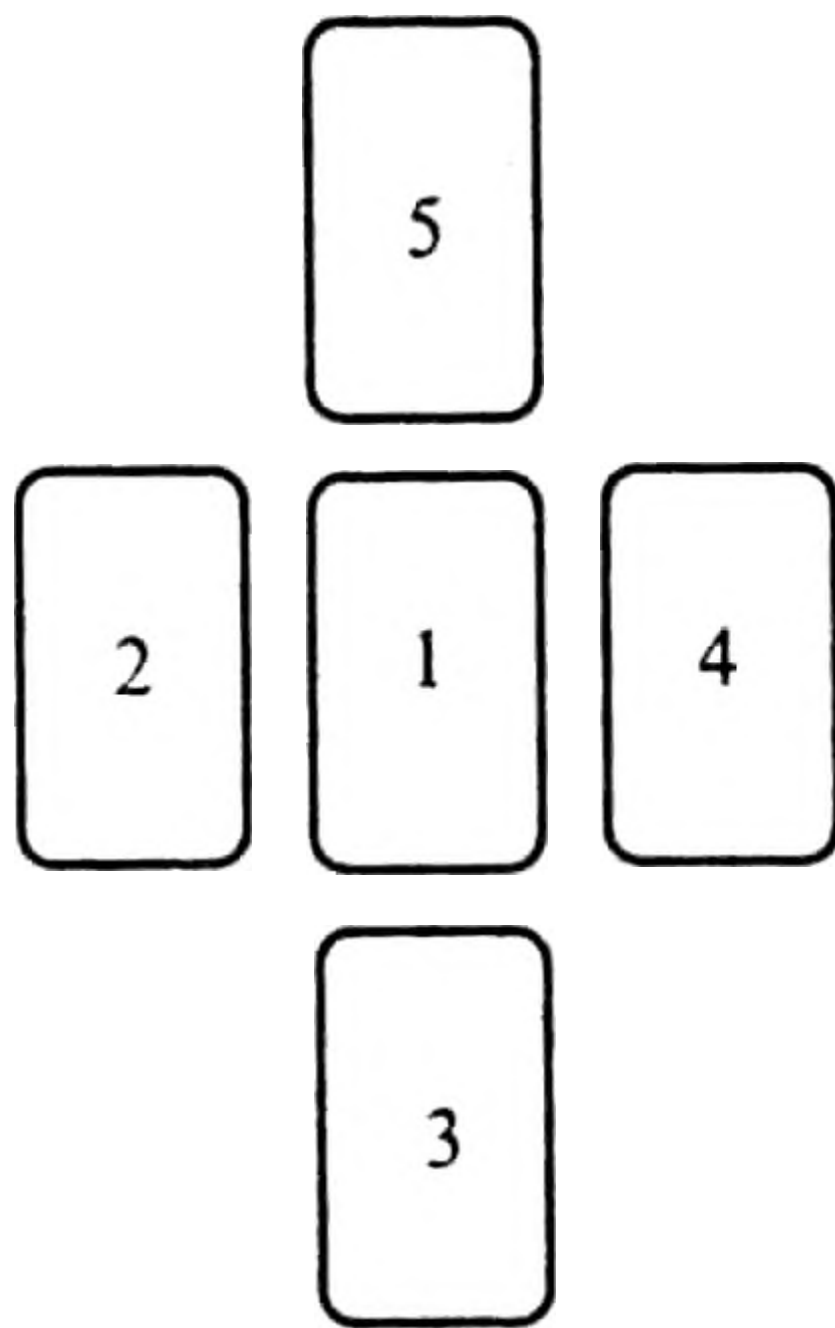

---

\* Ключев А. Г. Философия и герменевтика Таро. М., КСП+, 1997, 1998.

Значения позиций карт:

1. Являетесь ли вы долгожителем по природе?
2. Были ли в вашей жизни какие-либо несчастные случаи, травмы, неизлечимые заболевания и пр.?
3. Что может мешать или уже помешало вашему долголетию?
4. Какое вредное для здоровья, не способствующее долголетию событие может произойти в будущем?
5. Итог.

*Пример.* Долго ли я буду страдать неизлечимой болезнью? (Для этого расклада лучше всего использовать Магическое Таро Алексея Ключева, Таро Алистера Кроули, Мифологическое Таро.)

*Расклады*

1. Жрица.
2. Повешенный.
3. Четверка Динариев (перевернутая).
4. Смерть.
5. Время.

*Интерпретация*

1. У вас есть контакт с космическими энергиями. Они определяют вашу предрасположенность к долголетию. Заметим также, что в детстве и юности вы были человеком органичным, прекрасно вписывающимся в окружающую природу и умеющим сочетаться с ней. Сохранили ли вы эти задатки, проявляются ли и теперь в вас высокие энергии?

2. Когда-то вы получили тяжелую психическую травму. Вам до сих пор тяжело вспоминать о ней, вы не оправились от нее, но она позади. Сейчас имеющимся у вас расстройством может быть геморрой либо какое-то заболевание мочеполовой системы.
3. Карта указывает на вашу склонность к лени, к чрезмерному отдыху, к бездействию, к апатии. Возможно, ваше заболевание находится в стадии обострения.
4. Увы, ответ карт однозначный. Вам следует готовиться к неблагоприятным и фатальным событиям. Скоро вы поменяете окружающую обстановку. Для вас в ней произойдут коренные изменения. Подумайте, например, есть ли люди, которым вы что-то должны. Повидайте ваших друзей, знакомых и родственников.
5. Карта Времени подтверждает нашу мысль о том, что в ближайшем будущем вы умрете естественной смертью.

Нам очень жаль, что в приводимом примере карты разложились фатальным и неблагоприятным для человека образом, однако в методических целях нам хотелось продемонстрировать читателю то сочетание карт, которое однозначно говорит о смерти.

## **СОСТОЯНИЕ ЗДОРОВЬЯ**

Этот расклад Алексея Ключева позволяет оценить состояние здоровья человека, провести предваритель-

ную диагностику его организма, выявить причины заболевания, если таковое имеется.

Расклад производится на полной колоде Таро, то есть на Старших и Младших Арканах. Предварительно карты должен перемешать кверент, думая о своем состоянии или проблемах. Подсняв их, он должен вернуть карты гадающему, который разложит их в такой последовательности:

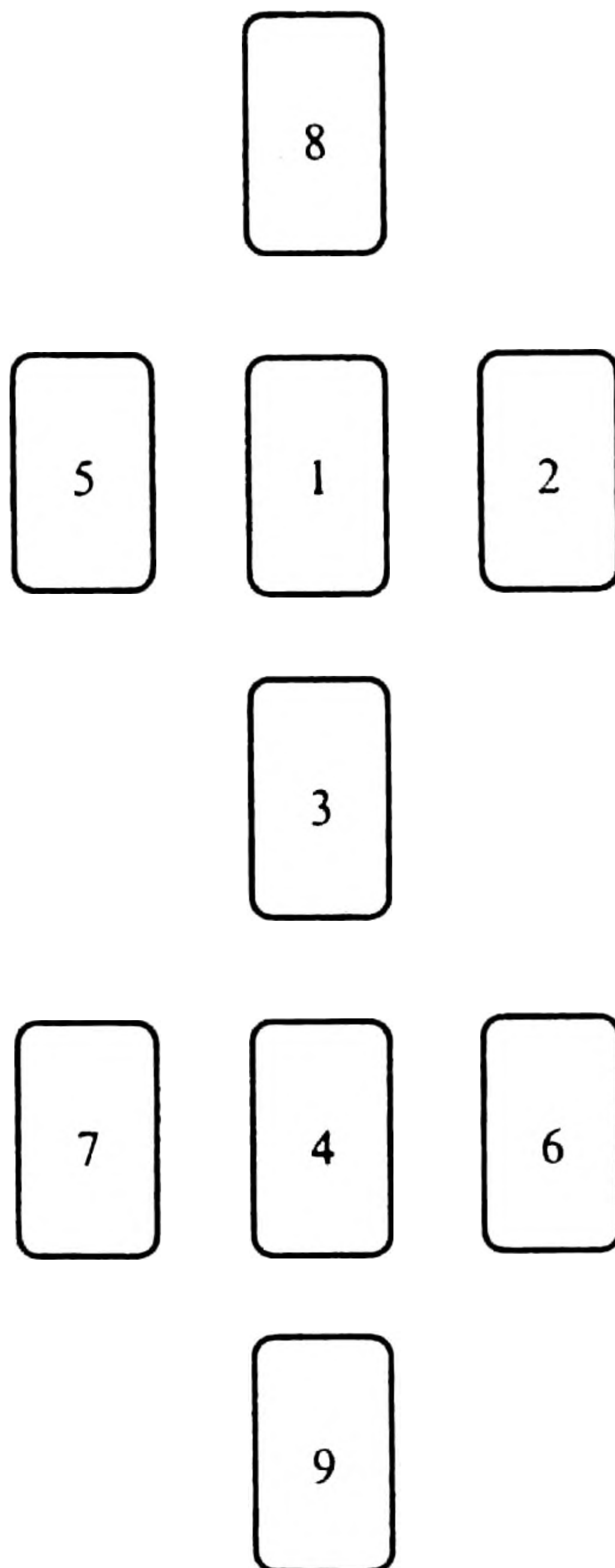

Значения позиций:

1. Кровеносная система. Обычно здесь характеризуется состояние сердца, сосудов и, как ни странно, печени.
2. Система дыхания. Как правило, здесь могут быть выражены особенности работы легких, бронхов, трахеи.
3. Система пищеварения. Эта позиция говорит о состоянии пищевода, кишечника, желчного пузыря, иногда печени (см. п. 1).
4. Мочевыделительная система. Эта позиция отражает состояние почек и мочевого пузыря.
5. Эндокринная система. Как правило, эта позиция характеризует состояние поджелудочной железы, щитовидной, а также ту или иную плотность лимфатических узлов.
6. Нервная система. Здесь характеризуются чувствительность человека, функция движения, наличие боли, неврозов, порой и опухолей.
7. Воспроизводительная система. Чаще всего эта позиция говорит о беременности, способности к оплодотворению, наличии или отсутствию нарушений в менструальном цикле, гинекологии.
8. Голова. Здесь в зависимости от других позиций могут быть выражены косметические или стоматологические нарушения, наличие либо отсутствие психиатрических заболеваний, болезней глаз.
9. Опорно-двигательный аппарат. Позиция выражает состояние позвоночника и суставов.

*Пример.* Расскажите мне о состоянии моего здоровья. (Для этого расклада мы пробовали следующие



колоды: Магическое Таро, Спиральное Таро, Таро Древней Мудрости.)

### *Расклад*

1. Семерка Мечей.
2. Шут (Глупец).
3. Девятка Кубков.
4. Двойка Жезлов.
5. Десятка Кубков.
6. Время (Умеренность или Алхимия).
7. Девятка Жезлов.
8. Двойка Мечей.
9. Двойка Динариев.

### *Интерпретация*

1. Сердце и сосуды у нашего кверента вполне нормальные, то есть в них отразился естественный процесс старения, но в целом они работают привычно, стабильно.
2. А вот в системе дыхания можно заметить некий дисбаланс. Выпавший здесь Шут может говорить о бронхиальной астме, о доброкачественных либо злокачественных новообразованиях.
3. Девятка Кубков говорит о том, что пищеварение у спрашивающей отличное. Питается она хорошо.
4. Двойка Жезлов показывает, что наш кверент лечил мочевыделительную систему, но сейчас у нее состояние стабилизировалось. Позднее выяснилось, что два месяца назад были камни в почках.
5. Настораживает то, что эндокринная система работает на полную мощь. Возможна ее гиперфунк-

кция. С чем это связано, покажут остальные карты расклада.

6. Наш кверент периодически ощущает боль. Карта Времени показывает, что эта боль связана с дыхательной системой. вспомните, где выпал Шут! Нерв защемлен. И видимо, у нашей клиентки какое-то уплотнение в легких.
7. Девятка Жезлов говорит, что у нее нет гинекологических заболеваний, нет и беременности. Однако карта может предполагать опасения. Ее опасения, благо, пустые.
8. Двойка Мечей здесь выражает головную боль либо болезнь глаз. Чтобы сказать точно, мы вытаскиваем еще одну карту. Выпадает Вестник Мечей, говорящий о головной боли.
9. Опорно-двигательный аппарат слегка запущен. Но в целом это процесс естественный, если человек не занимается спортом, йогой или периодически не ходит на сеансы массажа.

## **ПЕРСПЕКТИВЫ ВЫЗДОРОВЛЕНИЯ**

Это гадание Алексея Ключева позволяет наметить наиболее перспективные пути лечения человека, имеющего какое-то заболевание. Оно позволяет сократить время «обхода» специалистов и сберечь деньги, обратившись сразу туда, где помогут. Но если вы не увидите в раскладе перспектив, мы не советуем торопиться, чтобы сообщить кверенту о его безнадежности. Во-первых, все могут ошибаться, в том числе и вы, а во-вторых, узнав неблагоприятный прогноз, «стан-

дартный» клиент тут же побежит к другой гадалке, которая не упустит шанса заработать, успокоив его. Счастливый дурак лучше несчастного умника. Так отработайте лучше вы свои деньги!

Расклад производится на полной колоде Таро. Задумав конкретного человека, перемешайте, поднимите карты и разложите их в такой последовательности:

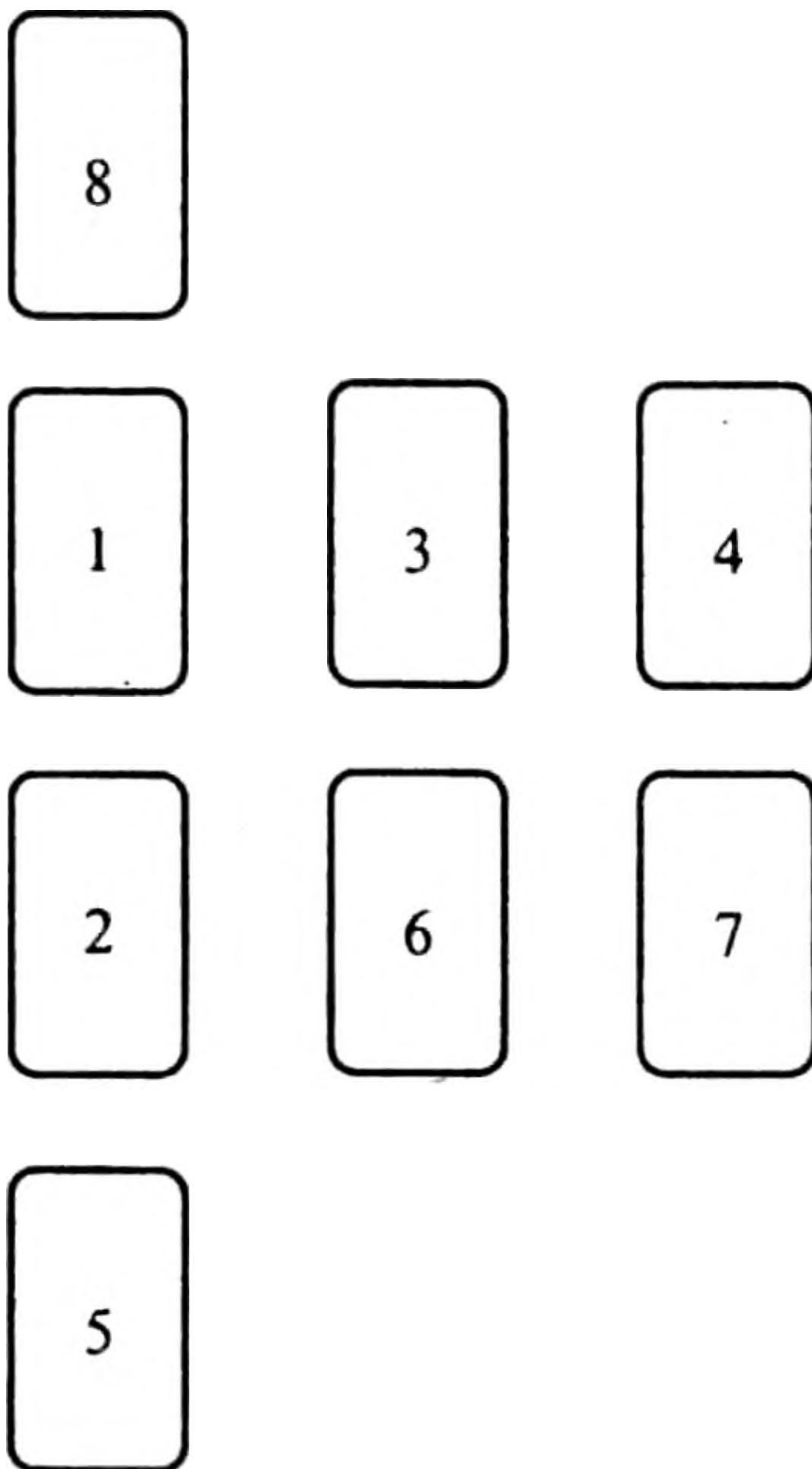

Значения позиций:

1. Медикаментозная или консервативная помощь.
2. Необходимость хирургического вмешательства.
3. Гомеопатическая помощь.
4. Траволечение.
5. Возможности экстрасенсорного лечения.

6. Психологическая или психиатрическая помощь.
7. Точечный массаж, иглоукалывание.
8. Отсутствие традиционных альтернатив и выбор магии.

*Пример.* Как мне лечить псориаз? (Данный расклад опробован на Магическом Таро, Лонда Таро, Таро Космического Племена и Таро Алистера Кроули).

### *Расклад*

1. Башня.
2. Отшельник.
3. Туз Динариев.
4. Всадник Динариев.
5. Десятка Мечей.
6. Суд (Эон).
7. Пятерка Жезлов.
8. Вестник Кубков.

### *Интерпретация*

1. Башня показывает, что медикаментозное лечение в этом случае не только бесперспективно, но и способно вызвать какие-то необратимые последствия в организме, спровоцировать другую болезнь. Поэтому к нему лучше не прибегать.
2. Отшельник — это, по сути, карта целителя. Но хирургически псориаз не лечится. Возможно, что здесь имеется в виду какая-то новая методика, типа надрезов на теле. Однако пока оставим ее, поскольку нам она не известна.
3. Туз Динариев обещает выздоровление. Он говорит, что при правильно проведенном курсе ле-

чения и выполнении всех рекомендаций результат превзойдет все ожидания. Да, гомеопатия — это классно!

4. Траволечение не даст полного выздоровления. Всадник Динариев здесь говорит, что лечение, конечно, надежно, но рассчитывать стоит лишь на длительные периоды ремиссии.
5. Экстрасенсорное воздействие, увы, ухудшит состояние спрашивающей. Подвергнутый такому воздействию клиент будет склонен к депрессии или, того хуже, к галлюцинациям. Будешь лечить одно, а портить другое. Зачем это нужно?
6. Карта показывает, что, хотя пациент испытывает серьезный психологический дискомфорт от болезни, он научился с этим бороться и жить, проводя некий самоанализ. Вот почему психологическая поддержка для него актуальна, но не особо важна.
7. Пятерка Жезлов в этой позиции сообщает, что наша клиентка почему-то не расположена к таким методам терапии. Они для нее просто неприемлемы.
8. И наконец, Вестник Кубков свидетельствует о том, что магия или аналогичные методы, очевидно из-за новизны, могут показаться привлекательными для спрашивающей. Но ощутимого результата они не дадут. Это будет самообман.

## Глава X

# РАСКЛАДЫ НА ПРОБЛЕМЫ, СЛОЖНЫЕ СИТУАЦИИ, СУДЕБНЫЕ ВОПРОСЫ

### ПРОБЛЕМА (ПУТЬ)

Расклад удобен для принятия решений в неясной и сомнительной ситуации. Типичные для него вопросы: «Разойтись ли мне с мужем?», «Уйти ли с работы?», «Подать ли на хулигана-соседа заявление в милицию?» и пр. Считается, что любую проблему можно решить, предпринимая активные действия, либо, наоборот, пережидая, пока она решится сама. Таким образом, есть два пути. К чему может привести каждый из них — говорит расклад. Перемешайте всю колоду Таро, Старшие и Младшие Арканы вместе, дайте клиенту подснять карты и, начиная с верхней, разложите их в соответствии со схемой.

Итак, верхние карты (2, 3, 4) здесь говорят о пути активных жизненных действий, а нижние (5, 6, 7) — о возможности переждать.

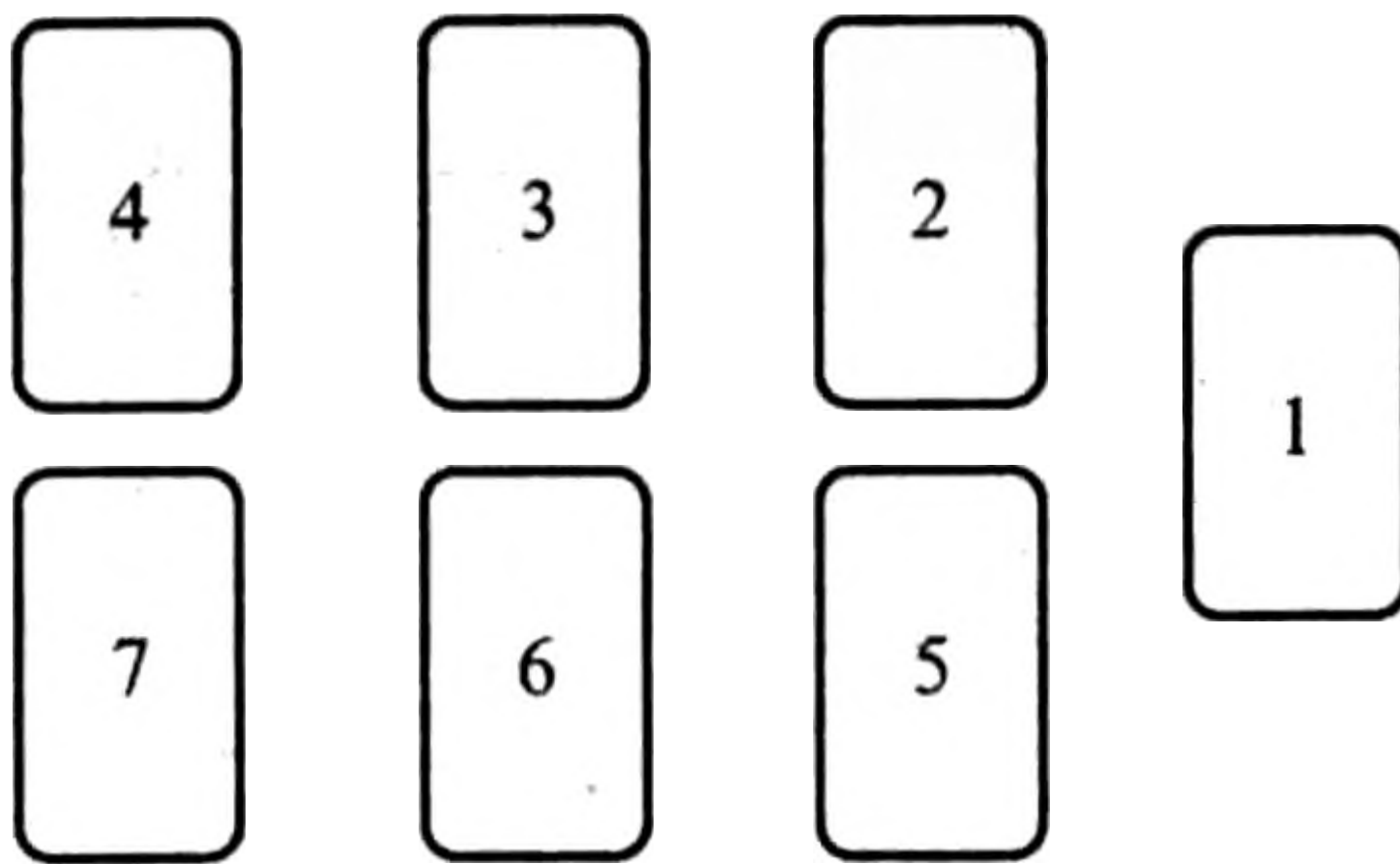

Позиции карт означают:

1. Содержание проблемы.
2. Факторы, которые окажутся неважными во время действий.
3. Что окажется значимым во время действий.
4. К чему приведет активный путь.
5. Факторы, которые должны стать неважными во время ожидания.
6. Что приобретет значение во время ожидания.
7. К чему приведет путь пассивности.

*Пример.* Стоит ли мне продолжать общение с моим бывшим супругом? (Для этого расклада хорошо подходят Таро Райдера-Уайта, Таро Хэллоуин, Золотое Таро, Марсельское Таро.)

*Расклад*

1. Семерка Жезлов (перевернутая).
2. Девятка Динариев.
3. Тройка Жезлов.
4. Императрица (перевернутая).
5. Вестник Динариев.
6. Луна.
7. Сивилла Кубков (перевернутая).



## *Интерпретация*

1. Проблема заключается в вашей нерешительности. Жизнь изменилась, а вы нет. Возможно ли теперь каким-либо путем адаптироваться к сложившейся ситуации?
2. Путь активных действий приведет вас к затратам. Вы пожертвуете своими сбережениями, откажетесь от задуманных планов.
3. Надежда и вера в себя могут помочь вам действовать, но ситуация все еще неопределенна. Стоит ли рисковать?
4. Следующая карта отвечает на наш вопрос. Путь действий вас приведет к ссоре, конфликту с окружающими людьми. Он не даст никаких благоприятных результатов.
5. Возможно, вам остается только пережить, доверившись судьбе, создавшей данную ситуацию. В этом случае вам придется отказаться от приобретения какого-то опыта в жизни или от встречи с ребенком.
6. Вы будете очень сильно переживать по поводу этой жертвы, с трудом сможете контролировать свои эмоции. Такой путь для вас представляется кошмаром.
7. Но именно он наиболее благоприятен, поскольку открывает для вас новые перспективы. Вы неожиданно встретите близкого вам человека, полюбите. Хотя мы не беремся пока говорить о том, чем может закончиться ваш роман.

Итак, судя по всему, у клиента возникла проблема с супругом, связанная в основном с расставанием с их

общим ребенком. Карты советуют ему смириться со сложившейся ситуацией и довериться своему будущему.

## СИТУАЦИЯ (КРЕСТ)

Этот расклад известен давно. Он помогает предсказать будущее развитие и итог какой-либо ситуации. Причем в раскладе не подразумевается, что вы можете что-то изменить. Он просто констатирует факты прошлого, настоящего и будущего.

Расклад производится на полной колоде Таро. Старшие Арканы в нем повествуют о причинах и времени событий, отраженных в картах Младших Арканов. Поэтому перемешиваются, подснимаются и раскладываются они отдельно друг от друга. Указанные ниже позиции 1, 2, 3, 4 занимают Младшие Арканы, а позиции I, II, III — Старшие Арканы карт.

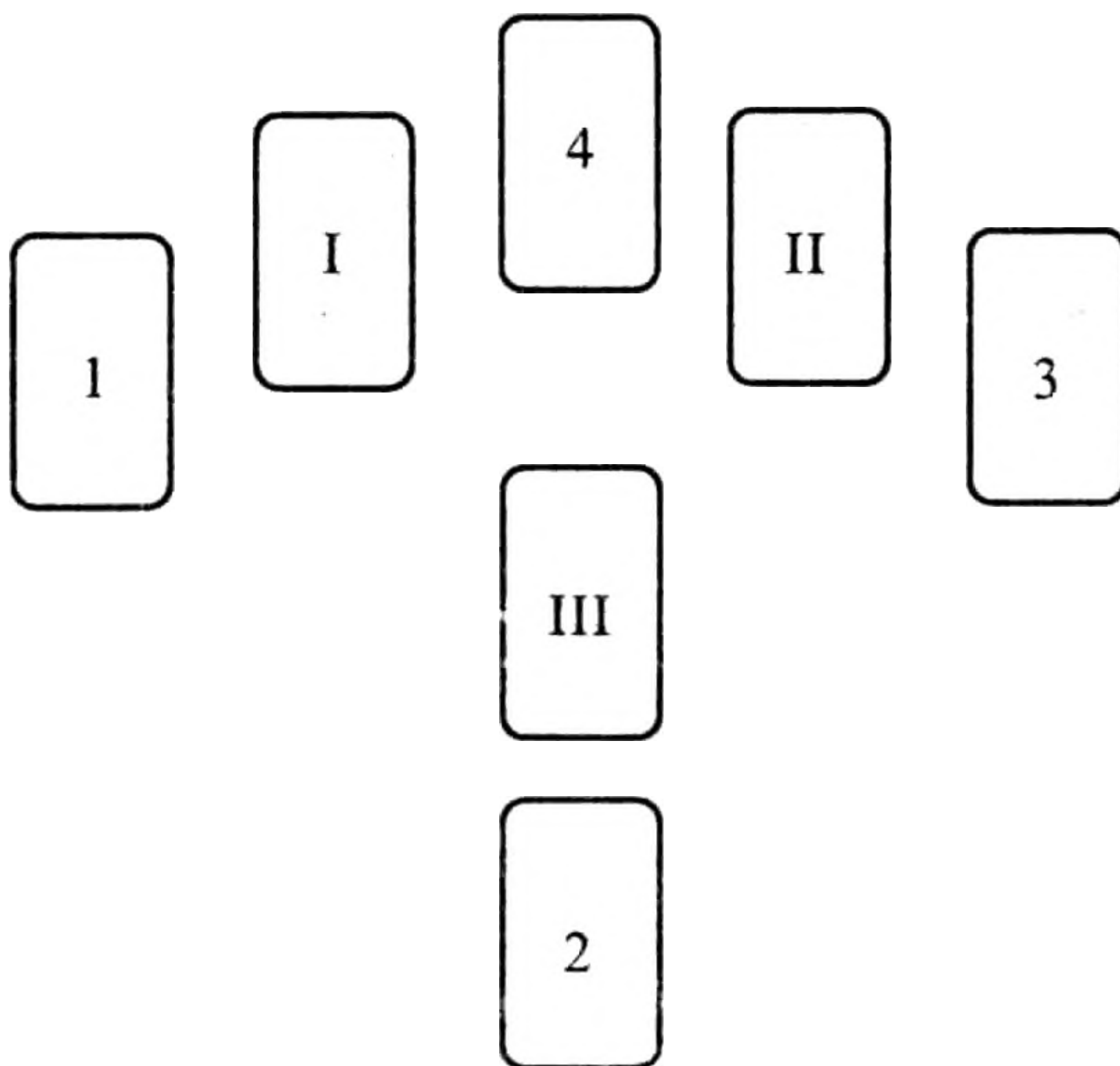

Принятая символика мест этого расклада:

1. Карта означает начало рассматриваемой в гадании ситуации.
2. Развитие.
3. Препятствия, мешающие дальнейшему развитию ситуации.
4. Обстоятельства, связанные с ее окончанием.
  - I. То, что повлияло в прошлом на возникновение загаданной ситуации (не важно, было ли это в реальности или в воображении).
  - II. Указывает характер влияния на это событие в настоящем времени.
  - III. Повествует о том, что будет влиять в будущем.

*Пример.* Продолжать ли мне заниматься коммерцией? (Для этого расклада хорошо подходят Таро Палладины, Универсальное Таро, Таро Хэллоуин.)

Расклад

1. Четверка Жезлов.
  1. Суд.
  2. Пятерка Жезлов.
- II. Звезда.
  3. Фараон Мечей.
- III. Мир.
  4. Девятка Жезлов.

*Интерпретация*

1. Вы вспоминаете о прошлом, хотите вернуться к тому, от чего давно отказались, ушли. Возможно, что теперь действительно стоит вернуться к этому. Кстати, вы не эмигрант?

1. Когда-то вы совершили решительный, справедливый поступок и этим серьезно изменили свою жизнь. Теперь мы имеем дело с его достаточно щепетильными последствиями, с ностальгией. Вам не о чем сожалеть. Однако посмотрим, как будут развиваться события.
  2. Вы очень скоро обретете поддержку. По крайней мере, карта говорит, что стремление к дому, к семье, к давно оставленному человеку найдет благожелательный отклик в сердцах окружающих его или вас людей.
- II. Судьба благоволит к вам, оправдывая ваши надежды. Карта Звезды подтверждает, что вы стоите на правильном пути, что вас ожидают всеобщее признание и успех.
3. Вам будет препятствовать чиновник, блюститель закона или военный. Возможно, что на законных основаниях вас не захотят впустить в страну, будут проблемы с таможней и пр.
- III. Карта Мира подчеркивает, что только благодаря своим достижениям, профессионализму, социальной поддержке, в крайнем случае, взятке вам удастся осуществить задуманное.
4. Вас ждет успех в намеченном предприятии, но дело затянется. Успех будет достигнут в тяжелой борьбе, через преодоление многих формальных трудностей.

Расклад показывает, что человек начал успешное, но затяжное предприятие. У него будут проблемы с законом. Общественная поддержка поможет ему решить эти проблемы. Вот почему не стоит отчаиваться, а действовать в единении со своей судьбой.

## ЮРИДИЧЕСКИЕ ВОПРОСЫ

Расклад интересен тем, что позволяет рассмотреть юридические вопросы, возникающие в жизни практически каждого человека. К ним относятся нотариальные проблемы, оформление доверенности, проблемы наследования, гражданские иски, уголовные дела, находящиеся на стадии следствия или дознания.

Расклад производится на полной колоде Таро. Попросите своего клиента тщательно перемешать и под снять карты. Не меняя их последовательности, разложите их так, как показано на рисунке.

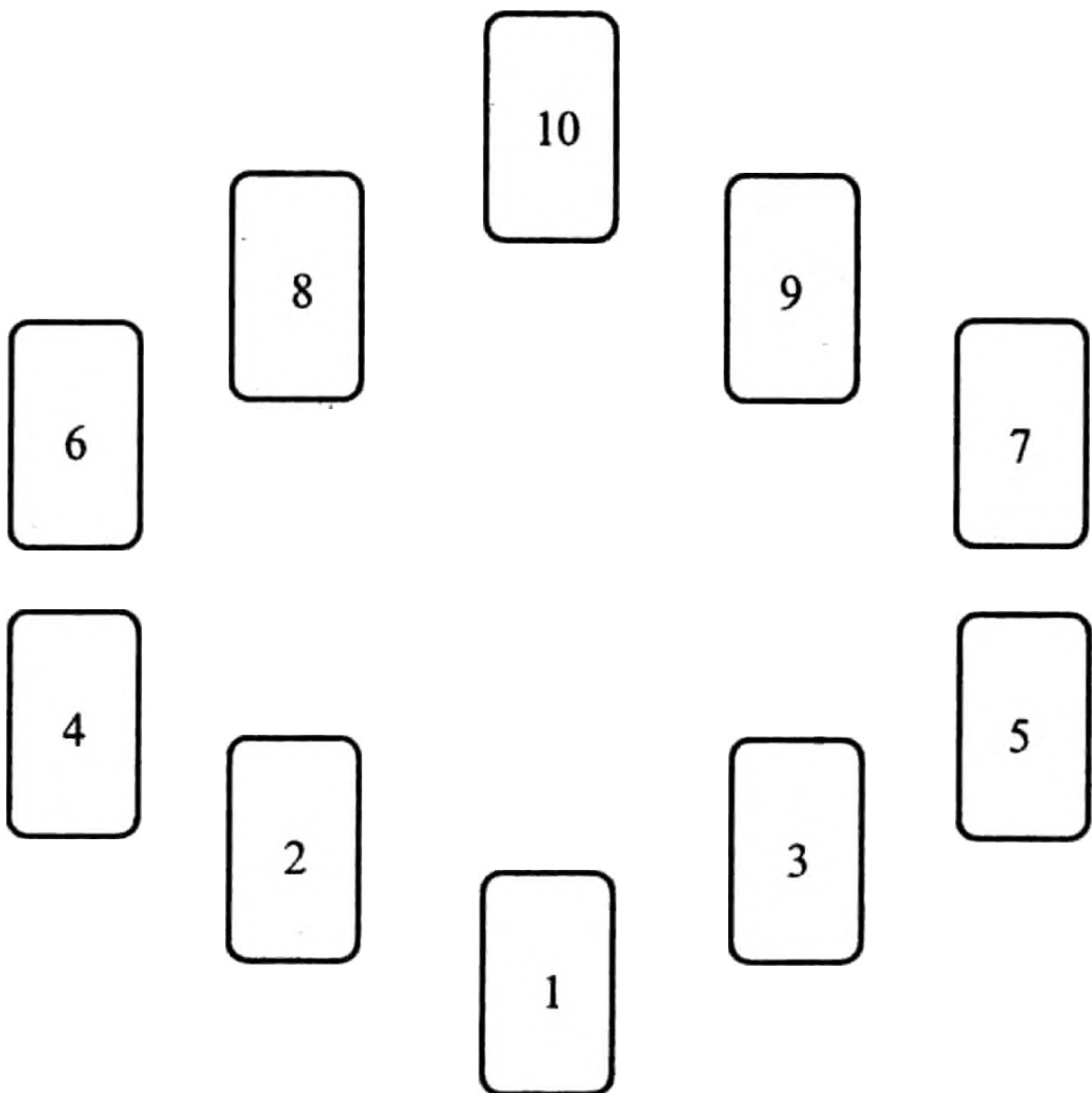

Значения позиций карт:

1. В чем заключается ваш юридический вопрос?
2. Влияет ли возникшая проблема на ваше психическое состояние?
3. Какие шаги вы предпринимаете для успешного решения вопроса?
4. Возможно ли, что решение дела затянется?
5. Нужен ли вам юрист, сможет ли он оказать помощь?
6. Кто ваш конкурент, враг в этом вопросе?
7. Требуются ли вам надежные свидетели, помощники?
8. Изменила ли возникшая проблема ваше финансовое положение?
9. Чувствуете ли вы поддержку своих друзей и семьи?
10. Исход.

*Пример.* Как решится мой сложный правовой вопрос? (Для этого расклада хорошо подходят Таро Палладины, Универсальное Таро, Ведьминское Таро.)

*Расклад*

1. Башня.
2. Сила.
3. Фараон Мечей (перевернутый).
4. Восьмерка Мечей (перевернутая).
5. Двойка Жезлов.
6. Восьмерка Динариев.
7. Вестник Мечей (перевернутый).
8. Фараон Кубков (перевернутый).
9. Семерка Динариев.
10. Повешенный (перевернутый).

## *Интерпретация*

1. У вас случилось не просто несчастье, а катастрофа. Кажется, что рухнуло все, что поддерживало ваше существование. Увы, теперь не изменить прошлого. Вы понесли серьезный ущерб.
2. С одной стороны, выпавшая карта Силы подтверждает, что ваша жизнь резко, под чьим-то давлением или влиянием изменилась в худшую сторону и, более того, что существует опасность для вас, но, с другой стороны, она показывает, что возникшие проблемы и опасность вас возбуждают, стимулируют к действию. Несмотря ни на что, вы готовы бороться за свое существование и победить.
3. Мало того, вы не только готовы, вы уже предприняли первые шаги, вы мстите. В чем выражается ваша месть: вы подали заявление в суд, наняли бандитов, решили сами совершить преступление против личности? Мы ничего не говорим сразу. Вначале мы смотрим полный расклад.
4. Если вы подали судебный иск или написали заявление о возбуждении уголовного дела, то решение вашего вопроса надолго затянется. Произойдет несчастный случай с вашим ответчиком. Вы человек мстительный. Быть может, несчастье произойдет не без вашего участия? В любом случае ответчик или подследственный понесет наказание.
5. Двойка Жезлов показывает нам, что, скорее всего, вы не подавали ни иска, ни заявления. Вы не нуждаетесь в помощи продажных юристов. Вы предпочитаете решить юридический вопрос сами, руководствуясь присущим всякому человеку чувством справедливости.



6. Вы мстите своей бывшей любовнице. С ней связаны негативные изменения в вашей жизни. Быть может, она шантажирует вас? В любом случае, это она стала вашим врагом.
7. Вы не нуждаетесь в свидетелях, ибо они в вашем деле опасны. Вот почему мы видим в нем реальный шантаж.
8. Шантаж разоряет вас. Ваше благосостояние, доходное дело стало шатким или совсем рухнуло. Вам нечего терять, нет лишних денег, которые можно потратить на адвокатов.
9. Семья относится к вам неоднозначно. Вам не совсем доверяют. Они создают только видимость вашей поддержки.
10. Но вы победите, восстановите свое финансовое положение и авторитет, хотя и незаконными методами, обманом.

Расклад показывает, что карты нельзя обмануть. Стесняющийся клиент задал сложный юридический вопрос, но карты ответили, что этот вопрос он не собирается решать как юридический, что будет самосуд, но он приведет к успеху.

## **СПОРНЫЙ ВОПРОС**

Расклад очень удобен для рассмотрения возникшей конфликтной ситуации в семье, на работе, в бизнесе, для принятия решения, для дальнейших действий в связи с возникшей проблемой.

Это гадание посвящено шумерскому богу мудрости Набу. А расположение в нем карт олицетворяет его небесный дворец. Расклад не определяет жестко судьбы, но, подобно мудрости этого бога, ведущей человека сквозь перипетии жизни, позволяет нам принять самостоятельное решение о своем будущем.

Совершать этот расклад можно как на полной колоде, так и на Старших Арканах Таро. Разложите по столу веером карты и выберите девять из них. Выбранные карты составят следующий расклад:

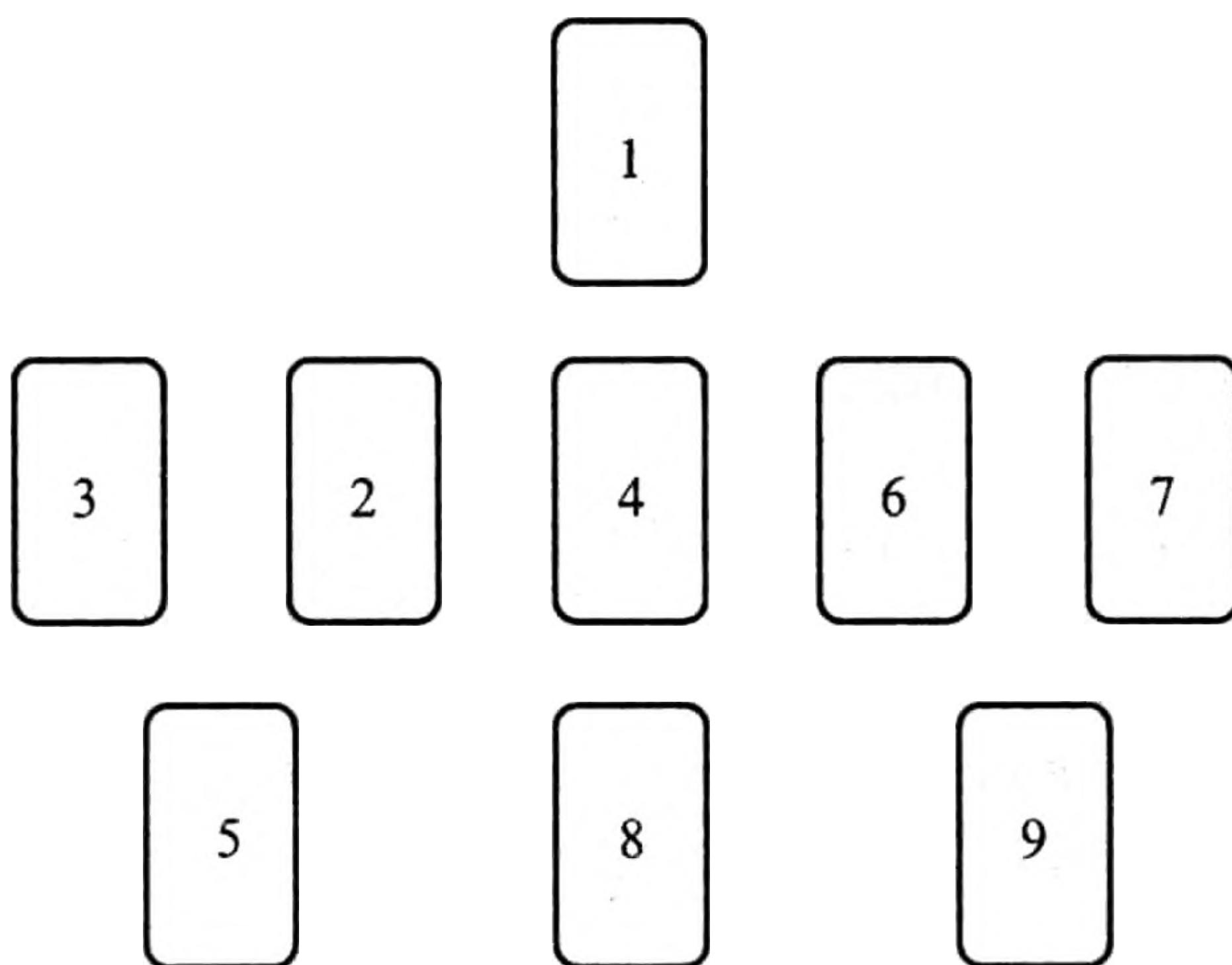

Значения позиций карт:

1. Каковы причины возникновения конфликта (проблемы)?
2. Что станет важным и значимым, если вы, невзирая на других людей, будете реализовывать только свои интересы?
3. Обретете ли вы союзников?

4. Пойдут ли ваши противники на компромисс (переломится ли ситуация)?
5. Чем закончится дело при бескомпромиссной позиции?
6. Что окажется важным, если вы постараетесь найти точки соприкосновения, общие решения с противостоящей стороной (подстраиваться под ситуацию)?
7. Возможно ли будет сотрудничество (изменится ли ситуация)?
8. Возникнут ли трудности?
9. Чем закончится дело, если человек пойдет на компромисс?

*Пример.* Получится ли у меня сойтись с мужем, или мне осталось только оформить развод? (Данный расклад был апробирован на Таро Хэллоуин, Таро Гномов, Кармическом Таро.)

### *Расклад*

1. Десятка Жезлов.
2. Отшельник.
3. Восемьмерка Жезлов.
4. Шестерка Кубков.
5. Королева Жезлов.
6. Пятерка Мечей.
7. Девятка Кубков.
8. Девятка Жезлов.
9. Башня.

### *Интерпретация*

1. Конфликт сложился как желание отомстить партнеру за нанесенные оскорбления, за неува-

жительное отношение, отсутствие внимания к себе. А спрашивающая поясняет, что отомстить своим уходом к родителям решила она. Когда она лежала в больнице, муж решил не отменять своего отдыха на юге. И это ее очень задело.

2. Но если наша клиентка и дальше будет следовать своему желанию восстановить справедливость таким образом, то она будет обречена на непонимание со стороны мужа, останется «соломённой вдовушкой». А быть одинокой в ее возрасте — неприлично, да и тяжело. Вряд ли ее поймут родители. Подруги же, на поддержку которых она надеется, скорее всего, только делают вид, что поймут.
3. Выпавшая здесь Восьмерка Жезлов подчеркивает, что ее союзниками могут быть лишь дальние, случайные знакомые. Возможно, что это — люди, которых она встретит или уже встретила в какой-то поездке.

Кстати, наша клиентка — любительница путешествовать. Она тут же призналась, что в ее поступке ее понимает только семейная пара, встреченная ею в турпоездке.

4. Шестерка Кубков указывает, что клиентка вполне может рассчитывать если не на понимание, то на сострадание или любовь со стороны мужа. Ради восстановления семьи он готов к некоторым компромиссам. От него будет исходить предложение к ней вернуться.
5. От кверента (а Королева Жезлов — это ее карта) потребуются максимум дипломатичности,

умения приспособливаться к мнению мужа и отстаивать свое. А это значит, что в каких-то конфликтных случаях следует не дуться на него месяцами, как это происходило раньше, а решать проблемы здесь и сейчас, с помощью эмоций, женского очарования и капли логики.

6. Если наш кверент сама станет делать попытки примирения с мужем, это будет для нее психологически трудным шагом. Тем самым она как бы вынуждена будет признать свою неправоту. Понятно, что для женщины это сложно.

Мы рекомендуем ей, если она все-таки пойдет подобным путем, расценивать свои действия как некий эксперимент. Например, что станет с упрямым мужчиной, если ему хоть разок потакнуть, продемонстрировать хорошее отношение типа: как он там один? Вдруг от этого он станет «белым или пушистым»? Если нет, то эксперимент не удался и в следующий раз можно будет пойти другим путем!

7. По крайней мере, первый шаг, сделанный вопрошающей, принесет большие надежды на восстановление семейной жизни, ибо найдет благожелательный отклик со стороны мужа. Кроме того, выпавшая здесь карта сообщает, что вполне возможно ее будут ожидать подарки и приятные сюрпризы.
8. Жизнь была бы скучна без трудностей! Хотя трудности, по нашему мнению, здесь возникают только психологические. Возможно, ее муж почему-то будет считать, что совершил этаким великодушный поступок, возвратив «блудную

дочь», а потому, отыгрываясь, способен не проявить нужного для семейной жизни такта и уважения к партнеру.

Кстати, спрашивающая говорит, что ее муж — скандальный мужик. И именно скандалов она и опасается.

9. Следующая карта показывает, насколько она права. Ведь стоит ей сделать первый шаг, и он в дальнейшем приведет к гибели их супружеских отношений. Скандал, выяснение, кто кому сколько должен, и полный разрыв и без того шаткой супружеской связи.

Естественно, что, ориентируясь на расклад, мы взяли на себя смелость, чтобы посоветовать кверенту дожидаться первых шагов к примирению со стороны мужа.

## СУДЕБНЫЙ ПРОЦЕСС

В отличие от предыдущего, этот расклад более специфичен. В нем рассматриваются перспективы и исход дела на стадии судебного производства. Вопросы типа: «Выиграю ли я процесс?», «Осудят ли злодея?», «Стоит ли судиться вообще или подавать апелляцию?» — особенно актуальны для этого расклада.

Расклад производится на полной колоде Таро, но в качестве примера мы приведем лишь гадание на Старших Арканах. Итак, попросите своего клиента тщательно перемешать и поднять карты. Не меняя их последовательность в колоде, разложите их так, как показано на рисунке.

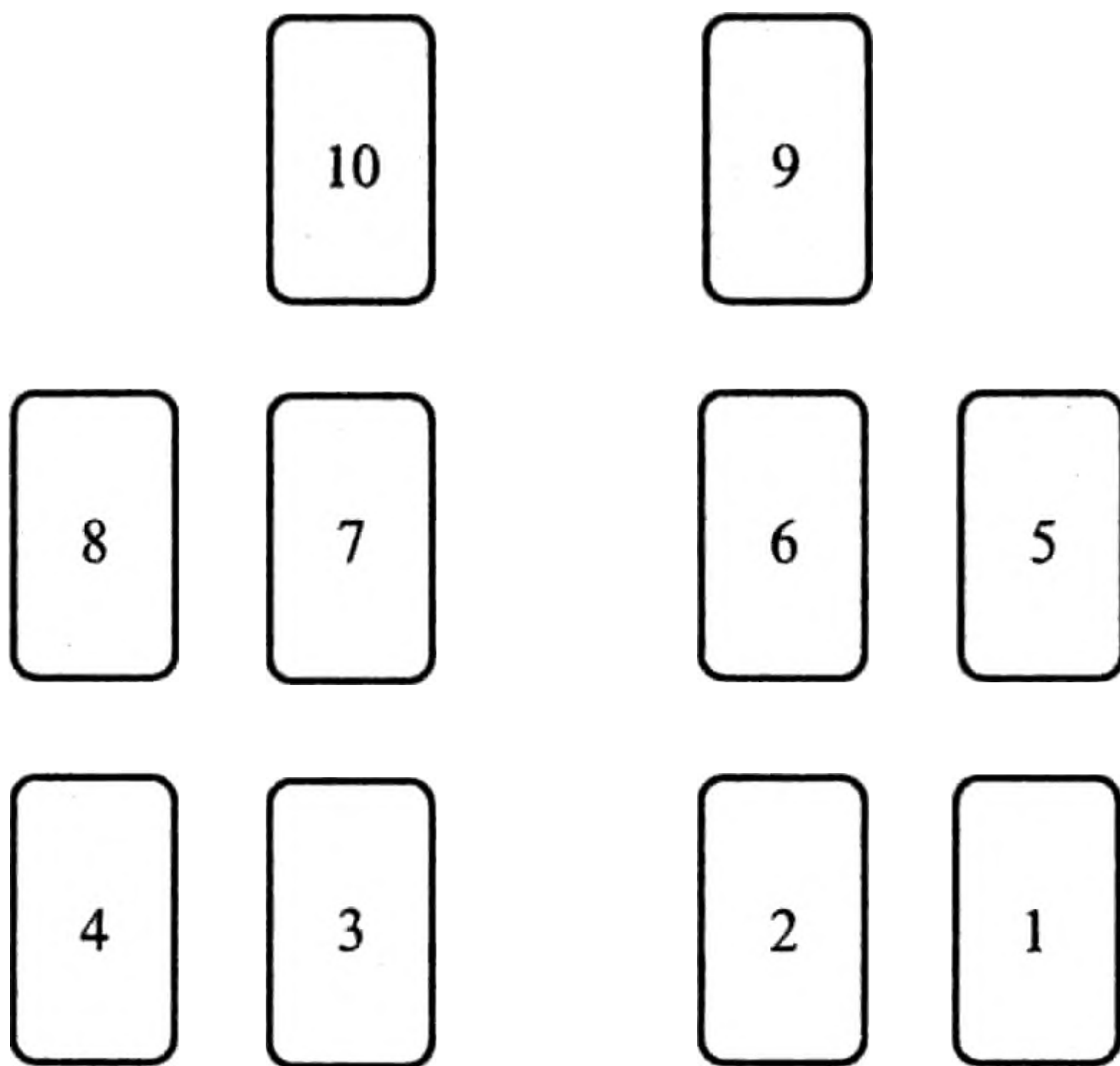

Позиции карт здесь говорят о следующем:

1. В чем заключается ваше дело?
2. Находитесь ли вы в безопасности?
3. Есть ли страх перед противодействием?
4. Вы на стороне истца или ответчика?
5. Какие шаги стоило бы предпринять сейчас?
6. Есть ли у вас надежный и ответственный юрист?
7. Что может помешать вам выиграть процесс?
8. Будут ли с вашей стороны финансовые затраты, вложения?
9. Когда будет улажено дело?
10. Исход дела.

*Пример.* Как решится моя судебная тяжба? (Для этого расклада хорошо подходят Таро Райдера-Уайта, Таро Древней Мудрости, Золотое Таро, Таро Алексея Ключева.)



## *Расклад*

1. Солнце (перевернутая).
2. Колесо Судьбы (Фортуны).
3. Император.
4. Влюбленные (перевернутая).
5. Суд.
6. Луна.
7. Маг.
8. Умеренность (Время).
9. Иерофант (перевернутый).
10. Справедливость (перевернутая).

## *Интерпретация*

1. Вы считаете себя оскорбленным, но не чувства, а объективные обстоятельства заставляют вас участвовать в этом процессе.
2. Они не сказываются на вас отрицательно. И пока вы ощущаете себя в полной безопасности, ибо судьба оберегает вас. Вы, полагаясь на нее, надеетесь выиграть начавшееся дело.
3. Вы не боитесь другой стороны или суда. Наоборот, считаете, что владеете сложившейся ситуацией и тщательно взвесили все «за» и «против». Однако судьба переменчива. Посмотрим, что она готовит для вас в будущем.
4. Здесь карта Влюбленных выпала в неблагоприятном положении, показывая, что вы — ответчик или обвиняемый. Она утверждает, что из-за своего поведения вы рискуете остаться без поддержки, один. Надежные ли у вас друзья, свидетели, не слишком ли вы самоуверенны?

5. Карта Суда рекомендует вам, воспользовавшись благоприятной ситуацией, коренным образом изменить линию своего поведения. Быть может, стоит начать давать показания, чтобы облегчить свою участь, а может, наоборот, нарушив, например, подписку о невыезде, уехать прочь и не участвовать в процессе или просто расплатиться с истцом. Поверьте, так будет лучше.
6. В глубине души вы понимаете, что карта права. У вас нет надежного и ответственного юриста. Вы сильно переживаете по этому поводу, хотя понятно, что это только эмоции.
7. Хороший и владеющий сложившейся ситуацией защитник от другой стороны или обвинитель могут помешать вам выиграть процесс. Уверены ли вы в своих силах?
8. Ваши финансовые затраты будут возрастать по мере наступления процесса, развития в нем событий. Возможно, вам понадобятся эксперты, придется платить судебные издержки и пр.
9. Рассмотрение дела в суде затянется неблагоприятным для вас образом. Возможно, кто-то будет подавать апелляцию, появятся новые свидетели, данные экспертиз, судья получит взятку...
10. Перевернутая Фемида усиливает неблагоприятное значение предыдущей карты. Вы, видимо, проиграете процесс и понесете материальные убытки, возможно, будете ограничены в свободе.

Как видите, карты выявили наличную ситуацию, предсказали будущее и даже выход — путь избежать этого неблагоприятного будущего. Выслушав предсказателя, клиенту остается только принять решение. Однако чаще всего в подобных вопросах клиенты почему-то не слушают советов карт.

## Глава XI

# ОБЩИЕ РАСКЛАДЫ

## СЕМИКАРТОЧНЫЙ ЭЛЛИПС

Расклад был впервые опубликован Алистером Кроули. С одной стороны, он способствует самосознанию человека и пониманию накопленной им кармы, а с другой — показывает перспективы судьбы и отвечает на основной вопрос скользящего мимо вас времени, часа, дня, недели: «Что надо сделать, чтобы они не прошли зря?»

Причем интересно, если реализация полученного картами совета приведет вас или вашего клиента к негативным последствиям, то подразумевается, что это все равно надо было сделать, чтобы следовать своей судьбе, улучшить карму или в дальнейшем получить благоприятные результаты.

Для этого расклада перемешайте карты Старших и Младших Арканов и разложите их веером лицом вниз. Не глядя, вытащите или дайте своему клиенту вытащить семь карт, перемешайте их вновь и выложите, как показано на рисунке.

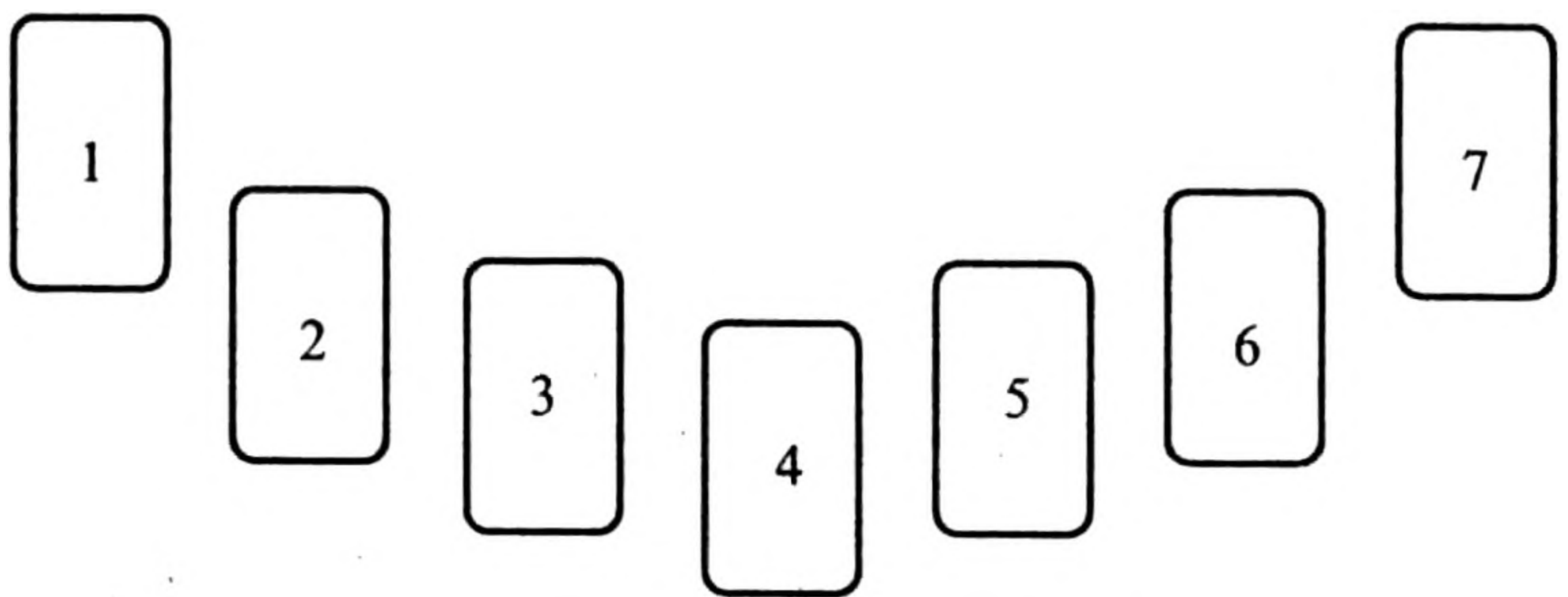

Значения позиций карт:

1. Характеризует прошлое или то, что находится в процессе завершения.
2. Отражает настоящее состояние дел.
3. Будущее или то, что только начинается.
4. Подсказывает, что следует делать.
5. Помогающие или возмущающие энергии извне.
6. Препятствия, ожидающие на пути, величайшие надежды или страхи.
7. Результаты.

*Пример.* Как дальше пойдут мои дела, связанные с общественной деятельностью? (Для этого расклада мы можем порекомендовать такие колоды, как Магическое Таро Алексея Ключева, Таро Алистера Кроули, Таро Луиса Ройо, Мифологическое Таро.)

*Расклад*

1. Дьявол.
2. Семерка Динариев (перевернутая).
3. Сивилла Жезлов.
4. Восьмерка Кубков.
5. Всадник Кубков (перевернутый).

6. Колесница.
7. Шестерка Жезлов.

### *Интерпретация*

1. Вы в ком-то разочарованы, кем-то оскорблены в прошлом. Возможно, вас предали, и это отразилось на вас как расстройство, заболевание.
2. У вас материальные проблемы, вам нанесен ущерб. Сочетание Семерки Динариев с предыдущей картой указывает, что, возможно, ваше заболевание было нервного, психического характера. А если так, имеется ли оно сейчас?
3. Следующая карта подчеркивает, что в будущем у вас, видимо, разовьются такие черты, как раздражительность, импульсивность, несерьезное и манипулятивное отношение к людям, праздность. Поэтому, если у вас действительно есть материальные проблемы, подумайте, помогут ли такие качества их решению?
4. Вам недостает любви. Выпавшая здесь Восемерка Кубков подсказывает, что следует быть более мягким, эмоциональным, коммуникабельным, как можно чаще общаться с людьми, заводить дружбу, а также деловые контакты, неплохо было бы наладить и семейные отношения. Наряду с этим вам следует избегать таких мест, где невозможно получить эмоциональный отклик от окружающих. Так вы решите свои проблемы.
5. Карта показывает, что сейчас вокруг вас нет любви, но только озлобленность, бедность и нищета сопровождают вас. С одной стороны, по-

добная среда может вас затянуть, как болото, а с другой — она может вызвать отвращение к ней и ваше желание изменить жизнь. Итак, карта предполагает ваш выбор.

6. Вы тешите себя такими грандиозными планами, что они вас немного пугают. Вам хотелось бы начать (или продолжить) карьеру чиновника, возможно, попробовать реализовать себя в качестве политического деятеля, стяжать, таким образом, себе и славу, и власть, и деньги. Исполнится ли ваше желание?
7. Воспользовавшись своими связями, вы добьетесь не слишком высокого, но достаточно устойчивого положения в обществе. Материальные проблемы будут решены. Вас ожидают признание, успех и слава среди небольшой группы ваших сторонников или коллег по работе.

Итак, казалось бы, в бесперспективной ситуации карты дают многообещающий ответ человеку, в общем-то ничего собой не представляющему. Мы не будем говорить, что карты никогда не врут, но скажем, что в них найден стимул для решения этим человеком основных проблем своей жизни.

## **АДОНИРАМА**

### **Расклад «Огненное море»**

Расклад, основанный на легенде о появлении Великого мастера, впервые предложен Алексеем Ключевым.



Он позволяет выявить перспективы в вашей судьбе, понять свое призвание, решить трудную ситуацию. Особое внимание здесь уделяется Старшим Арканам карт. Их появление в позициях «подмастерий» служит дурным признаком, указывающим на трудности, которые могут возникнуть при реализации вами совета карт.

Гадание производится на Старших и Младших Арканах Таро. Перед таким гаданием рекомендуется зажечь на несколько минут свечу, сформировать образ Великого мастера или Отца его на вашем магическом шаре. Затем карты, как всегда, перемешиваются, поднимаются и выкладываются на стол таким образом:

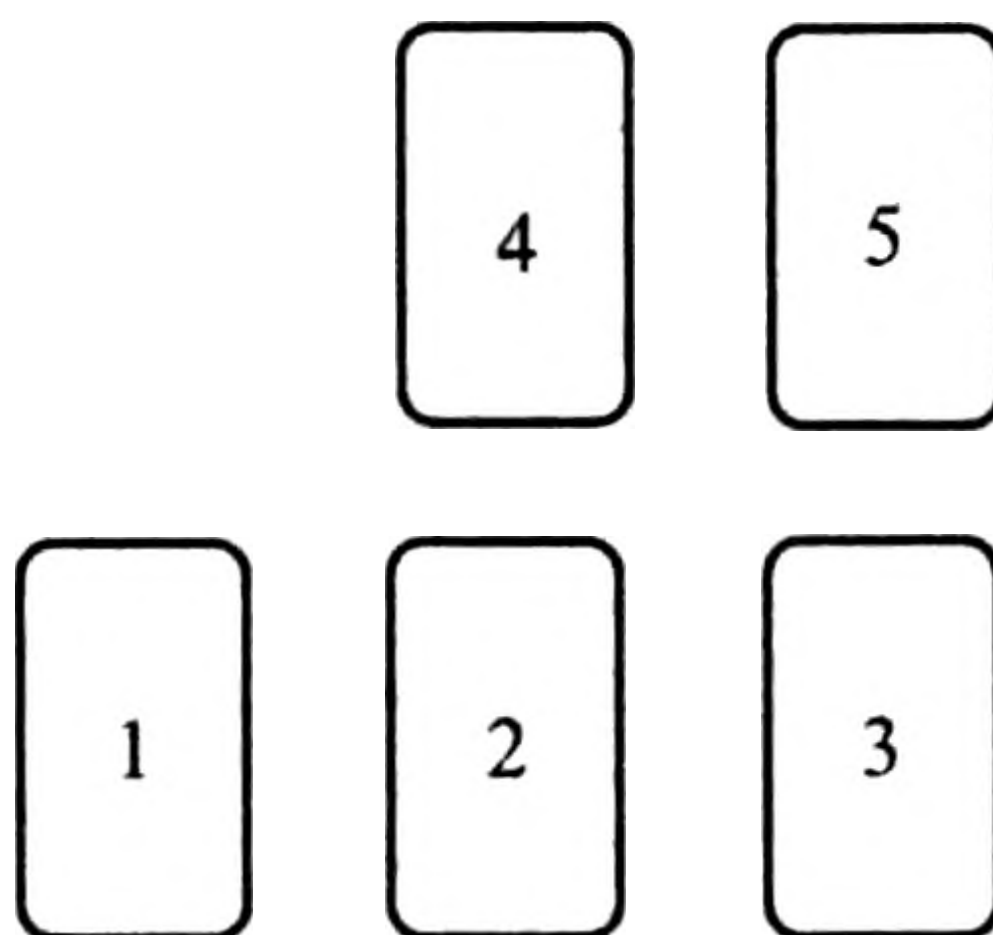

Условные номера и названия позиций карт говорят о следующем:

1. «Подмастерье». Ваше благосостояние.
2. «Подмастерье». Ваши чувства.
3. «Подмастерье». Ваши стремления.
4. «Каин». Совет, сообщение, мудрость веков.
5. «Молот Каина». То, чем вы можете воспользоваться, чтобы последовать этому совету.

Пример. От меня ушла жена. Что делать и как жить дальше? (Для этого расклада мы можем рекомендовать Магическое Таро Алексея Ключева, Кармическое Таро, Спиральное Таро.)

### *Расклад*

1. Фараон Динариев (перевернутый).
2. Время (Умеренность).
3. Десятка Кубков.
4. Тройка Мечей.
5. Девятка Жезлов.

### *Интерпретация*

1. Вы — материально обеспеченный человек, который дорожит каждой копеей, прагматичен. Возможно, у вас есть неплохие доходы. Однако вы склонны к подозрительности и не доверяете другим людям.
2. Проблема состоит в том, что вы бесчувственны, полностью лишены эмоций. Из-за этого вам будет сложно воспользоваться мудрым советом карт, ведь именно чувства подталкивают нас к действию. Потребуется некоторое время для того, чтобы вы смогли реализовать то, что предсказывают карты в своей судьбе.
3. Десятка Кубков показывает, что вам хотелось бы вступить в брак или лучше организовать уже имеющуюся семейную жизнь. Без чувств, реально ли это? Давайте взглянем на оставшиеся карты.
4. В Тройке Мечей таится ответ: ваш брак или пути к семейной жизни останутся нерешенной проблемой. Желание, которое не исполняется, заста-

вит вас страдать, пробудит чувства. Сложно сказать, выражена ли в этих словах воля или только пожелание Повелителя огня. Но, думаю, в любом случае стоит прислушаться к совету Мудрейшего.

5. Если вы на длительный период откажетесь от своего желания, вас будет ожидать сложная и напряженная жизнь. Окунитесь в нее с головой, забудьте в ней. И тогда вернутся ваши чувства. Вы выйдете победителем из тяжелой и слишком хитроумной борьбы за свое будущее.

Расклад ориентирован на мудрость веков. А для нее давно нет времени. Поэтому, если человек, пренебрегая своим минутным стремлением, последует совету расклада, его ожидают успех и исполнение загаданных им желаний.

## **ДРЕВО ЖИЗНИ**

Форма расклада основана на тривиальной каббалистической схеме. Она, как считается, отражает те изменения в сефирах, которые соответствуют вашей судьбе. Поэтому гадание в этом раскладе осуществляется на судьбу вообще, на перспективы в ней, на исполнение загаданного желания.

Для этого гадания возьмите полную колоду карт, перемешайте их, представляя себе Древо Жизни, и разделите колоду на четыре части. Карты из первой части разложите в положения 1, 2, 3, из второй — 4, 5, 6, из третьей — 7, 8, 9, из четвертой — 10. Положения расклада (сефир на Древе) указаны на рисунке.

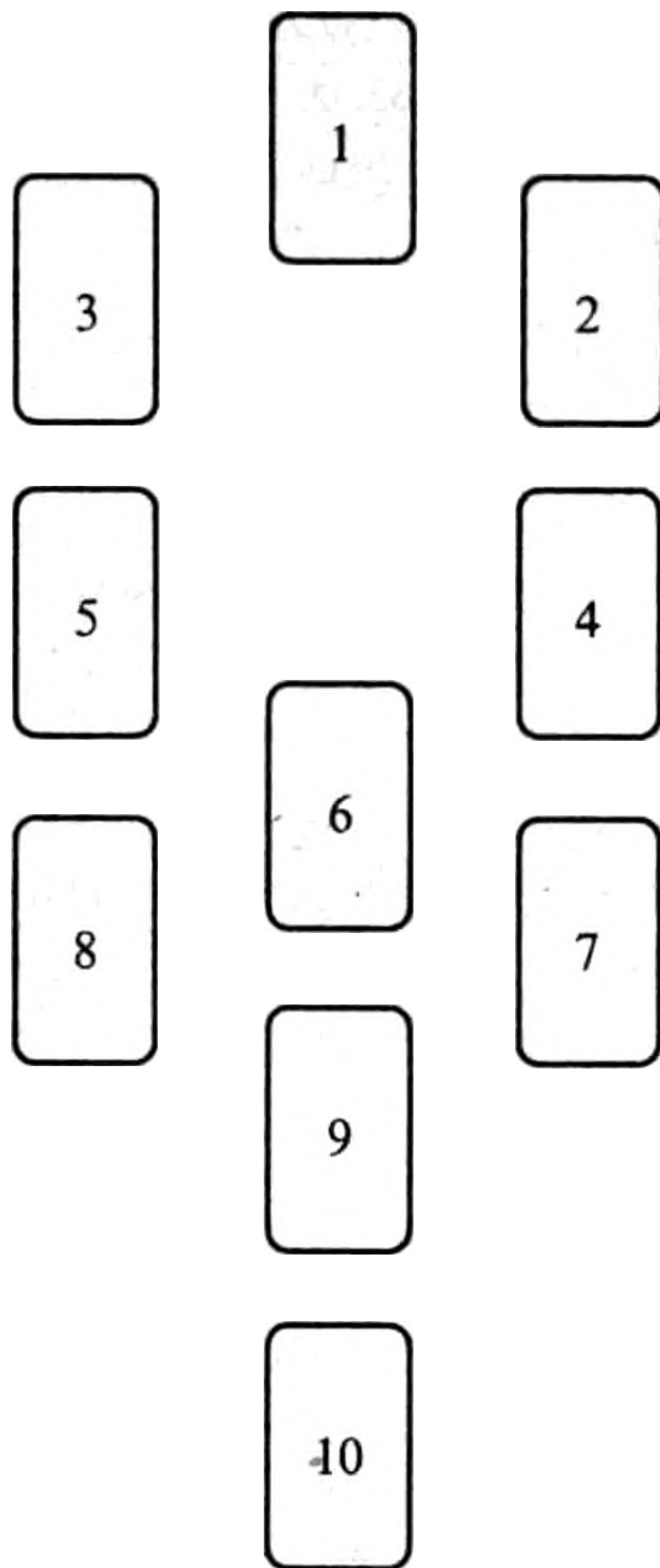

Значения позиций карт таковы:

1. Замысел судьбы в отношении вас (быть может, ваш замысел).
2. Рекомендация, которую вам предлагает мудрость.
3. Совет о том, как реализовать эту мудрость.
4. Принесет ли эта мудрость добро?
5. Принесет ли совет справедливость?

6. Будут ли прекрасны ваши действия, доставят ли они кому-то удовольствие?
7. Получите ли вы широкое признание?
8. Оценка, которую получают ваши дела в будущем.
9. Как сказывается в настоящем замысел судьбы (ваш замысел)?
10. Результат желаний прошлого и деяний настоящего, венец всех событий и фактов.

*Пример.* Каков мой путь, или для чего я пришел в эту жизнь? (Для этого расклада подойдет любая колода, но особенно интересными и показательными, на наш взгляд, здесь будут Спиральное Таро, Таро Алистера Кроули, Таро Хэллоуин.)

### *Расклад*

1. Туз Динариев.
2. Тройка Динариев.
3. Восьмерка Жезлов.
4. Десятка Мечей (перевернутая).
5. Дьявол (перевернутый).
6. Шестерка Кубков.
7. Десятка Кубков (перевернутая).
8. Фараон Кубков (перевернутый).
9. Колесо Фортуны (Судьбы).
10. Всадник Мечей.

### *Интерпретация*

1. Судьба желает сделать вас богатым. Вы не против?
2. Вам потребуются воспользоваться знаниями и опытом других людей. Вы должны быть цент-

ральной фигурой, вокруг которой сплотятся помощники, работники, компаньоны, все, кто будет заинтересован в сотрудничестве с вами.

3. Старайтесь не думать о частностях, о не относящихся к делу сомнительных принципах, об условностях общества. Тогда все пойдет своим чередом. Ваша задача — организовать бизнес, который судьбой подвернется вам под руку.
4. Карта показывает, что вас ожидает разочарование в самом принципе добра. Ахами и вздохами дело не сделаешь. Вам будет чужд и не нужен сей принцип.
5. Вы будете справедливы, насколько сможете. Законы условны и существуют для вас, а не вы для них. Вам же даны переживание высшей справедливости и сила, чтобы осуществить таковую.
6. Вам станут доступными, наверное, любые произведения искусства. Однако вы будете лишены трепета перед ними. Они послужат только для дела, как реклама, способ соответствовать обществу, к которому принадлежишь, и пр.
7. Вы прославитесь своими ссорами с высокопоставленными людьми и скандалами, связанными с моральными проблемами вашего бизнеса. Одним словом, вы станете человеком светским, то и дело мелькающим в прессе, и сможете многое себе позволять.
8. Потомки расценят вас как человека стихийного, страстного и злого, поскольку вы станете точкой опоры судьбы, посредством которой она изменяет мир. А значит, в вашем лице она будет пренебрегать человеческими привычками, пред-

рассудками. Таким образом, многим вы принесете убытки.

9. Сейчас судьба благоволит к вам. Все ваши желания сбываются. Видимо, и далее они будут сбываться.
10. В итоге вы станете стремящимся к власти, удачливым, но неразборчивым в средствах человеком. Это не означает, что вы станете, например, президентом США. Но до Рокфеллера или до «нового русского» Ивана тут явно недалеко.

В примере этого расклада вы можете увидеть, что человеку предсказано быть, по большому счету, злодеем. Гадание здесь не подразумевает его выбор того или иного пути в жизни. Оно сообщает о том, что даровано ему от природы, как в этой связи сложится его судьба. Возможно ли ее изменить? Приверженцы каббалы считают, что можно, но только при помощи ритуалов.

## ГОРОСКОП

Это гадание отвечает на ряд распространенных вопросов. Оно позволяет в загаданном периоде рассмотреть многие стороны жизни. А если быть более точным, то те, которые рассматриваются астрологом при составлении натальной карты рождения человека. Поэтому и расклад называется «Гороскоп».

Расклад производится на полной колоде карт. Из Младших Арканов достается и откладывается карта, символизирующая личность загаданного человека



либо олицетворяющая интересующую нас ситуацию. Затем Младшие и Старшие Арканы перемешиваются, поднимаются лицом, заинтересованным в этом гадании, и раскладываются вокруг заранее выбранной нами карты:

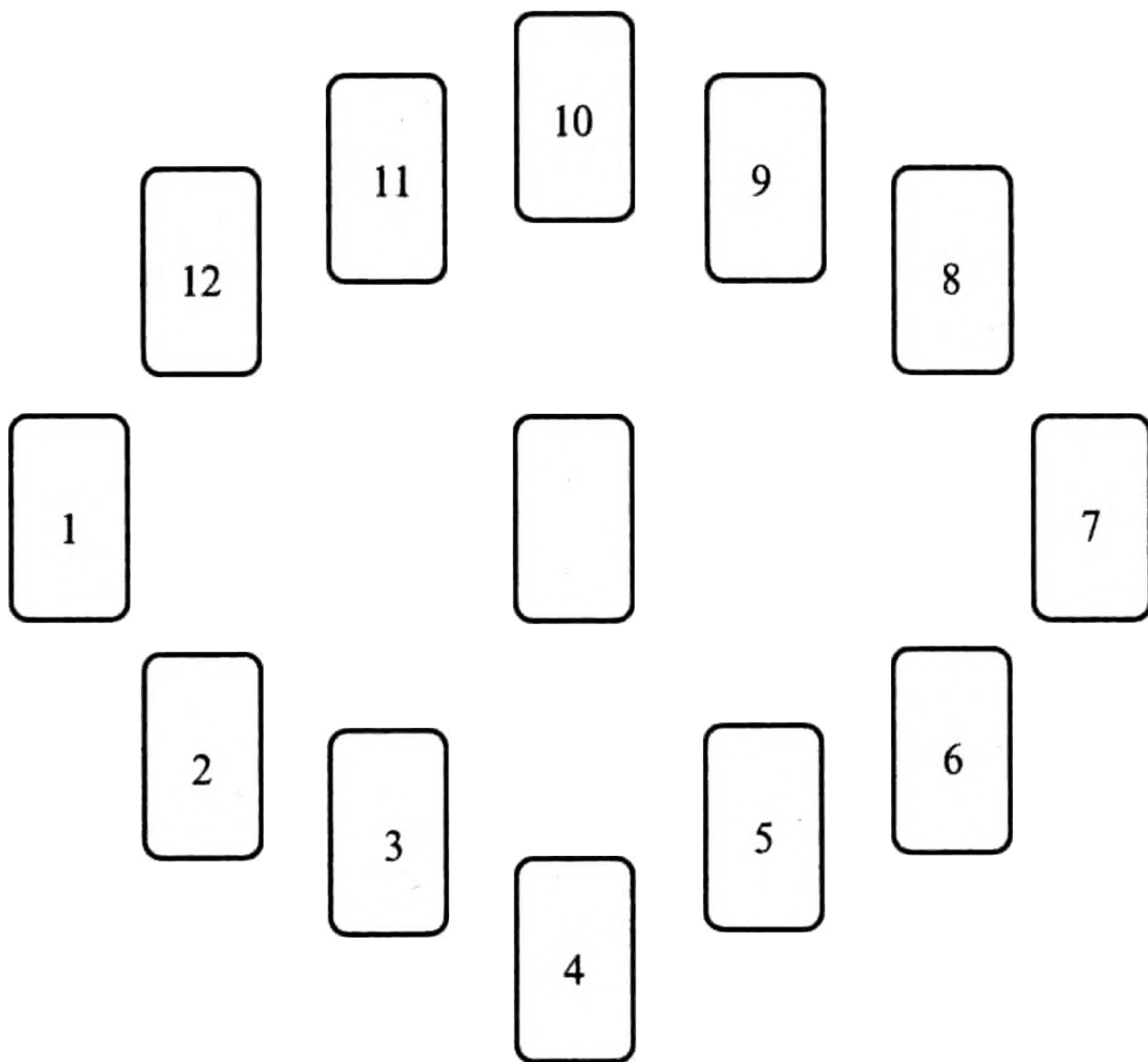

Карты, лежащие по окружности, символизируют двенадцать домов гороскопа и имеют такие значения:

1. Жизненная энергия личности, ее «я».
2. Материальное благополучие, способность зарабатывать деньги.
3. Отношения с близкими родственниками, короткие путешествия.

4. Дом, родители, безопасность.
5. Творческое самовыражение, дети, любовные отношения.
6. Физическое здоровье, повседневная работа.
7. Партнерство, включая брак, общество, явные враги.
8. Наследство, финансы других людей, смерть, сексуальная энергия.
9. Философия, религия, право, интеллект, образование, длительные путешествия.
10. Карьера, профессия, репутация, амбиции, достижения.
11. Друзья, большие группы, организации, надежды, желания.
12. Мистицизм, оккультизм, скрытость, душевное здоровье, бессознательная жизнь, тайные общества.

*Пример.* Расскажите мне о моей возлюбленной, о ее талантах и перспективах. (Наиболее интересными для этого расклада нам представляются Таро Космического Племени, Мифологическое Таро, Таро Райдера-Уайта или Палладины, Универсальное Таро.)

### *Расклад*

1. Сивилла Динариев.
2. Сила.
3. Вестник Динариев (перевернутый).
4. Шестерка Жезлов (перевернутая).
5. Отшельник.
6. Фараон Жезлов.
7. Туз Жезлов (перевернутый).
8. Пятерка Динариев.

9. Семерка Мечей.
10. Семерка Динариев.
11. Луна.
12. Шестерка Мечей.

### *Интерпретация*

1. Загаданной женщине от рождения присущи скромность, щедрость, доброта и забота о близких людях.
2. Благодаря заложенной в ней энергичности она может много работать и почти не уставать. Поэтому у окружающих складывается впечатление, что ей все дается легко. У нее есть способности к зарабатыванию денег.
3. Она слишком много тратит на близких родственников, ей нравится ходить к ним в гости, дарить подарки.
4. Наверное, здесь сказывается своеобразная компенсация от того, что родители не оправдали ее надежд; возможно, они умерли. У вашей любимой нет места, где она могла бы почувствовать себя в безопасности. Она его ищет.
5. Увы, ей не дано способностей к творческому самовыражению. Она материалистична, как бы приземлена, склонна к бесплодным фантазиям и одинока. Скорее всего, у вас с ней в ближайшем будущем не будет детей.
6. У нее нормальное здоровье. Ваша подруга энергична, проявляет заботу о других людях. Ее привлекают самостоятельные проекты, временная работа, пускай небольшой, но свой бизнес.

7. Судя по всему, она не питает интереса к браку. Вступить в него сулило бы ей одни неприятности. Есть у нее и враги, завистники, люди, надежды которых она не оправдала. Вступление в брак для нее может означать приобретение со временем еще одного врага.
8. У нее не выражена сексуальная энергия. Вероятно, поэтому брачные отношения ей чужды, как чужды ей и возможные от брака дети. Карта также указывает, что родственники ее бедны и не оставят ей никакого наследства.
9. В карте Семерки Мечей сказывается ее пренебрежительное отношение к науке или образованию. Сама она никогда бы не пошла учиться, считая это мероприятие излишним, для жизни ненужным и хлопотливым.
10. Ваша знакомая — человек самостоятельный и верящий в себя. Попытки реализовать себя в профессии как исполнителя обычно приводят ее к проблемам. Возможно, что ей не нравится хотя и стабильный, но невысокий заработок.
11. Друзья, общественные организации не оправдывают ее надежд. Быть может, ее пугают обязательств? В любом случае такой опыт у нее связан только с отрицательными эмоциями.
12. Мистицизм, оккультизм, спиритизм, тайные общества эту женщину совершенно не интересуют и, можно сказать, пугают. Она старается держаться подальше даже от психиатра.

Расклад показывает, что наша клиентка—простой, неискушенный, но добросердечный и порядочный

человек. Некоторые аспекты ее жизни своеобразны или проблематичны, другие — нет. А это позволяет сказать, какие из них будут перспективны, что следует развивать. Так можно сделать вместе с клиентом прогноз на его совместное будущее с этой женщиной.

## **ОБЩАЯ СИТУАЦИЯ**

### **Профессия**

Это самый распространенный способ гадания для тех ситуаций, когда человек не знает, что ему делать, находится в состоянии депрессии. Расклад позволяет понять, что представляет собой этот человек, каков его путь, что с ним случится в ближайшем будущем и как это повлияет на его дальнейшую жизнь.

Расклад можно произвести на полной колоде или воспользоваться лишь Старшими Арканами. Для этого гадания нужно хорошо перетасовать карты и предложить тому, кто желает узнать судьбу, выбрать пять из них, не глядя. При выборе он должен сосредоточиться на своем вопросе. Затем выбранные пять карт опять перетасовывают и левой рукой раскладывают на столе картинками вверх. Последовательность получающегося расклада напоминает пятиконечную звезду

Значения позиций:

1. «Незнакомец». То, что пока неизвестно и с чем придется столкнуться в будущем. С чего начинается ситуация.

2. «Я». Реакция человека на ситуацию или возникновение новых событий. Как он к ним отнесется.
3. «Друг». Придется ли ему решать возникшую проблему самостоятельно? Одинок ли он на своем пути? Будут ли у него помощники или деловые партнеры?
4. «Семья». Влияние близких людей. Зависимость от них.
5. «Мир». Итог, или что даст новый опыт.

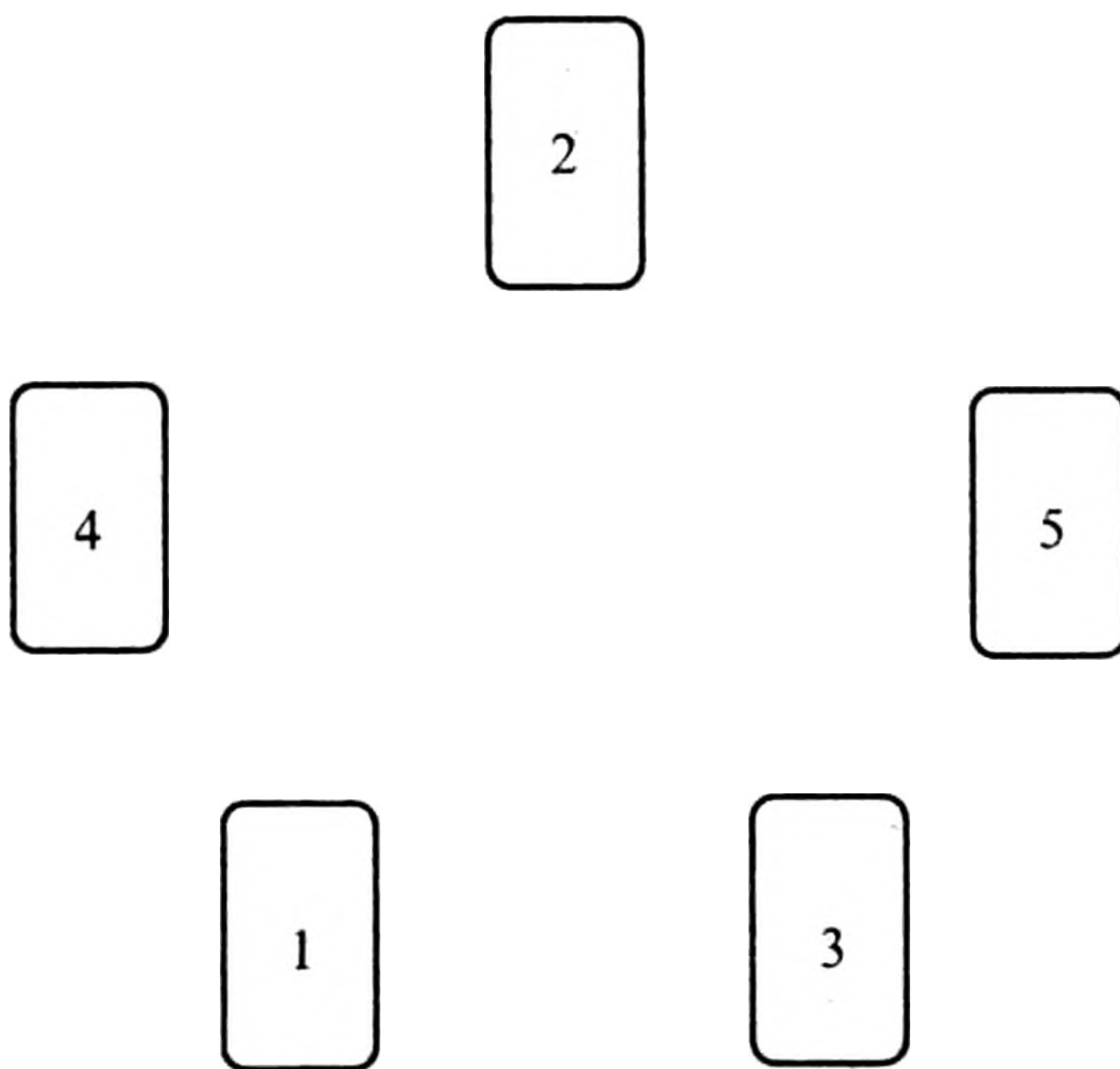

*Пример.* Как сложатся мои дела в будущем? (Данный расклад был апробирован на колодах Таро Гномов, Таро Палладины, Таро Древней Мудрости.)

### *Расклад*

1. Рыцарь Кубков.
2. Шестерка Мечей

3. Искусство (Алхимия, Время).
4. Маг.
5. Солнце.

### *Интерпретация*

1. Рыцарь Кубков показывает, что нашему кверенту скоро встретится мужчина. Он небогат, но полон идей и проектов. Этот мужчина вдохновит его на какое-то совместное дело, скорее всего, на творческий проект.
2. Кверент примет предложение с радостью, оценит его перспективы. Выпавшая здесь Шестерка Мечей также говорит о том, что он найдет для себя неожиданную область применения или новые техники для решения поставленной задачи.
3. Карта Искусства указывает на работу в коллективе, возможно из двух человек. Она подтверждает нашу мысль о творческом проекте кверента.
4. Маг указывает, что ожидаемое предложение кверенту сделает близкий друг или знакомый. Это человек, способный соединять дух с повседневными заботами. Он, судя по всему, известный специалист или хороший мастер.
5. Работая с ним, кверент приобретет положение и более определенный взгляд на жизнь. Выпавший Аркан показывает, что это место станет основным местом его работы.



## Глава XII

# РАСКЛАДЫ, ПОЗВОЛЯЮЩИЕ УТОЧНЯТЬ ВРЕМЯ И ПОСЛЕДОВАТЕЛЬНОСТЬ СОБЫТИЙ

### КЕЛЬТСКИЕ ЧАСЫ

Расклад впервые был опубликован в совместной работе Инги Рентшлер, Барбары Хергеберг, Давида Эпштейна. Он позволяет рассмотреть любое важное событие, привязанное к конкретному отрезку времени. Например, собеседование при принятии на работу, важные встречи, судебные и юридические дела, медицинские вопросы. Однако подобное гадание ограничено тем, что его рекомендуется совершать не ранее чем за 24 часа до предполагаемых событий и для него надо знать время, в которое они будут происходить. В противном случае гадание может быть не совсем точным.

Чтобы произвести этот расклад, сосредоточьтесь на том отрезке времени, когда должно произойти событие. Представьте себе циферблат часов или зара-

нее нарисуйте его. Пока мешаете и поднимаете карты, проще представить этот циферблат. Не думая, достаньте из колоды Таро три карты. Положите первую карту на цифру часов будущего события, а вторую — на цифры минут. Третью карту положите вверху циферблата, но ближе к его центру, как показано на рисунке.

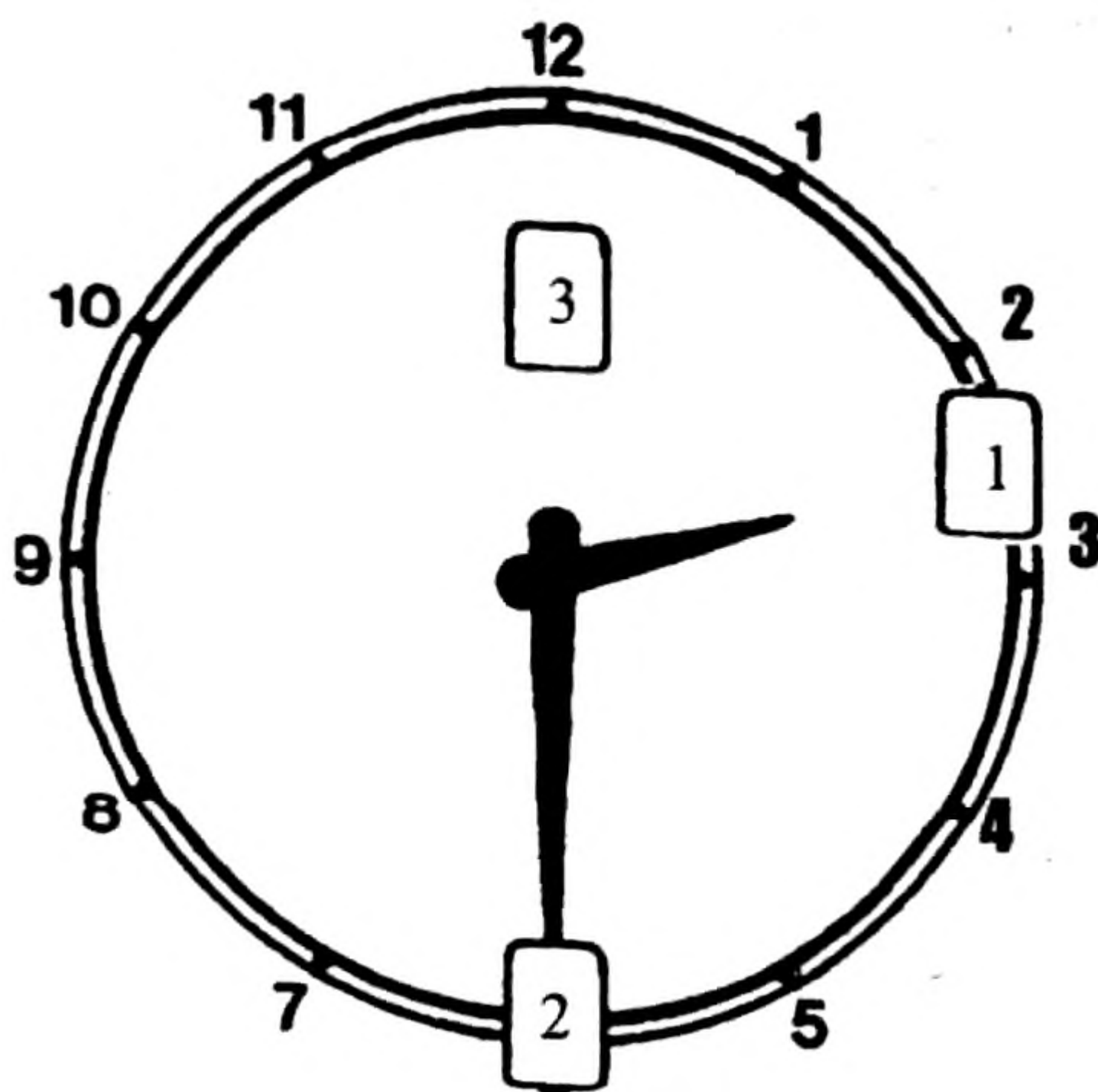

Значения позиций карт:

1. Начало дела. (Как оно начнется?)
2. Развитие. (Что произойдет?)
3. Итог. (Чем дело кончится?)

*Пример.* Как пройдет моя встреча? (Для этого гадания неплохо использовать Таро Гномов, Египетское Таро, Мифологическое Таро, Магическое Таро Алексея Ключева.)

## Расклад

1. Двойка Мечей.
2. Всадник Мечей (перевернутый).
3. Повешенный.

## *Интерпретация*

1. У вас назначена встреча с другим человеком. Так как вы настроены благожелательно к этой встрече, то мы вынуждены предположить, что ваш партнер будет замкнут в себе и сильно раздражен появлением гостя. Возможно, он что-то должен вам, не выполнил обязательства перед вами, не владеет информацией, наконец, просто не готов к встрече.
2. У вас возникнет спор, выяснение отношений, где каждый останется при собственном мнении. Предполагаемый партнер не оправдает ваших надежд. Так что же произошло или произойдет?
3. Карта Повешенного проясняет вопрос: партнер вас предал, обманул, за вашей спиной провернул какую-то сделку, взял на работу сотрудника и пр. Сейчас он лишь делает вид, что он ни при чем или что вы ему очень нужны, хотя это не так.

В раскладе мы видим, что встреча пройдет безуспешно. С одной стороны, клиент может подготовиться к такому исходу дел, придумать какие-то нетривиальные аргументы, но, с другой — ему теперь проще будет отказаться от этой встречи или перенести ее, например, на следующий день.

## ТРИАДА ДНЯ

Аналогично предыдущему, этот расклад был предложен Ингой Рентшлер, Барбарой Хергеберг и Давидом Эпстеином. Его можно использовать для выяснения событий как будущего, так и прошлого, удобен он также для планирования дневных дел; кроме того, он помогает узнать, что приключилось, например, с нашим клиентом днем раньше, способствует решению трудных задач. Однако действителен он только на один день. Поэтому если с помощью этого гадания вы, например, хотите узнать будущее, то лучше всего разложить карты рано утром.

Итак, перемешайте карты, поднимите колоду и разложите на четыре стопки. Откройте карту из каждой стопки. У вас получится следующий расклад:

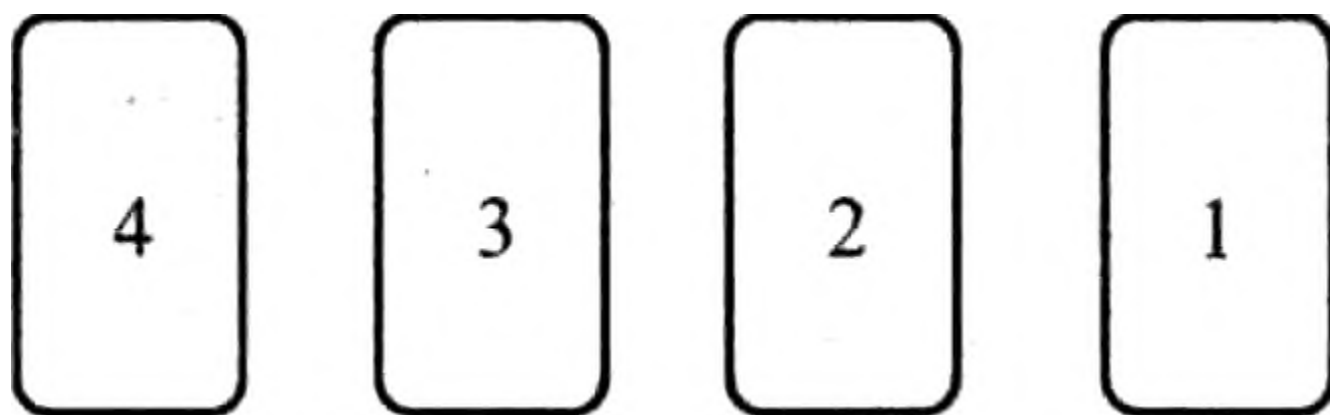

Значения позиций карт:

1. Сообщение о первых четырех часах дня.
2. Сообщение о вторых четырех часах дня.
3. Сообщение о третьих четырех часах дня.
4. Итог дня или сообщение, вытекающее из комбинаций всех карт.

*Пример.* Как пройдет завтрашний день? (Для этого гадания подойдет любая колода, однако наибо-

лее показательными для него были бы Таро Райдера-Уайта, Золотое Таро, Марсельское Таро, Русское Таро.)

### *Расклад*

1. Солнце.
2. Вестник Динариев.
3. Шестерка Кубков (перевернутая).
4. Сивилла Жезлов (перевернутая).

### *Интерпретация*

1. Исполнение намеченных планов и хорошее настроение будут сопутствовать вам в течение первых четырех часов дня.
2. Если вы школьник или студент, то карта показывает, что последующие часы дня вы проведете на занятиях. Если вы не являетесь таковым, то в частном или служебном разговоре вы приобретете полезный жизненный опыт. В крайнем случае, вы встретитесь с кем-то из родителей и узнаете много нового.
3. Вечером или в конце дня вас ждет некоторое разочарование, расстройство в личных, семейных отношениях. В этой связи, возможно, будет небольшая депрессия.
4. Карта Сивиллы Жезлов подводит итог дня. В перевернутом виде она утверждает, что вы устанете от забот, а значит, день, видимо, пройдет плодотворно, но в некоторых своих аспектах он будет характеризоваться вашей нерешительностью и пассивностью. Возможно, стоило бы проявить больше активности дома, в семье.

В данном раскладе карты никого не обязывают исполнить свое значение, а просто предупреждают вас о возможностях дня. При помощи гадания вы можете выявить эти возможности, сделать свой день более плодотворным и творческим.

## НЕДЕЛЬНЫЙ ЦИКЛ

Инга Рентшлер, Барбара Хергеберг и Давид Эпштейн впервые предложили этот расклад для широкого читателя. Он отражает важнейшие события, которые произойдут с нашим клиентом на ближайшей неделе, помогает ему, таким образом, установить приоритет своих дел, подготавливает к возможным взлетам судьбы или, наоборот, к падениям. Здесь можно рассмотреть его карьеру, здоровье, бизнес и пр.

Карты в этом раскладе олицетворяют события дня. Вот почему следует помнить, что если какая-то из карт резко отличается от других, то в этот день с клиентом произойдут важные перемены. Особенно здесь надо обращать внимание на карты Старших Арканов. Они придают дням особое значение, подчеркивают их важность.

Чтобы произвести это гадание, перемешайте Старшие и Младшие Арканы, снимите колоду и разделите ее на три части. Пользуясь только последней частью, выложите семь карт справа налево.

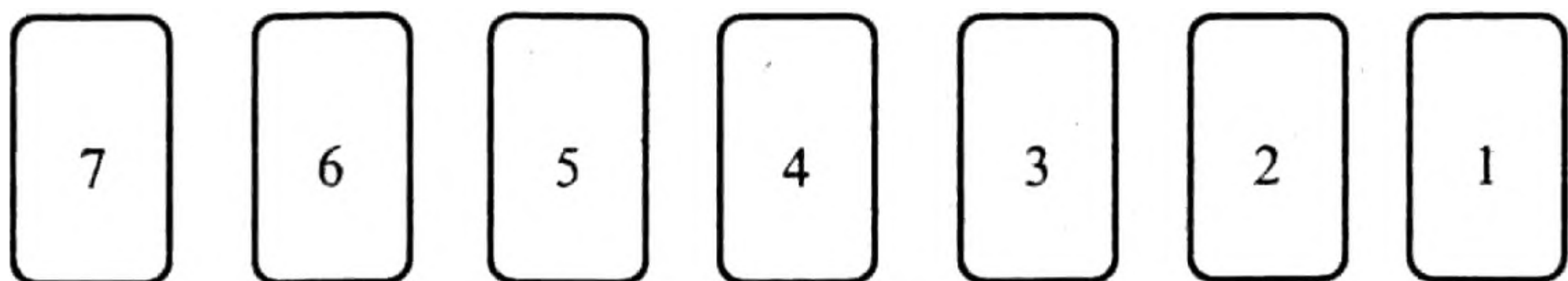

Значения мест расклада:

1. День первый — событие?
2. День второй — событие?
3. День третий — событие?
4. День четвертый — событие?
5. День пятый — событие?
6. День шестой — событие?
7. День седьмой — событие?

*Пример.* Основные события следующей недели? (Для этого гадания неплохо было бы использовать Мифологическое Таро, Ведьминское Таро, Таро Космического Племени.)

*Расклад*

1. Тройка Жезлов.
2. Девятка Кубков (перевернутая).
3. Туз Жезлов.
4. Суд (перевернутый).
5. Четверка Кубков (перевернутая).
6. Восемьмерка Динариев.
7. Всадник Динариев.

*Интерпретация*

1. Понедельник будет самым многообещающим днем. Найдут подтверждение связанные с карьерой надежды и планы, пройдут деловые переговоры, будут намечены встречи.
2. Возникнут неприятности, связанные с любимым человеком. Причем проблемы будут не с вашей стороны, но их придется решать.
3. В вашей карьере могут начаться радикальные перемены. Возможно, вы кому-то не угодите



- либо, наоборот, получите интересное предложение. Чтобы узнать, какие это перемены, достаньте из Младших Арканов фигурные карты, подумайте о себе и, не глядя, достаньте одну из них. Если карта, аналогично Тузу, будет масти Жезлов, то в среду вас будут ожидать перемены к лучшему. Отметим также, что выпавшая карта подчеркивает развитие начавшихся во вторник проблем личной жизни. По всей видимости, они не утрясутся и отразятся на состоянии ваших дел.
4. Произойдет важное событие, появится серьезный шанс реализовать себя в плане науки, культуры, бизнеса. Однако вы окажетесь нерешительны, замешкаетесь, скорее всего, упустите такой шанс. Возможно, это произойдет из-за личных, семейных проблем. В четверг вам стоит быть расторопнее.
  5. В пятницу начнут улаживаться ваши личные дела. У вас будет встреча с любимым человеком. Это основное событие дня.
  6. Вы проведете день с любимым человеком. Вас ожидают совместный отдых, прогулка, релаксация.
  7. Воскресение вы посвятите отдыху и домашним делам.

Расклад показал успехи и неудачи, которые возникнут у нашего клиента на ближайшей неделе. Если он внимательно отнесется к предсказаниям судьбы, то сможет более правильно спланировать все дни недели, предупредить связанные с ними проблемы, как говорится, сгладить острые углы жизни.

## ОРИЕНТИРОВКА ПО ВРЕМЕНИ

Обычно карты говорят о последовательности событий и редко указывают на время, когда они произойдут. События же могут развиваться быстро (это символизируют в раскладе Колесо Фортуны, Восьмерка Жезлов), а могут — медленно (Отшельник, Луна, Повешенный). Есть люди, которые и живут как бы в замедленном темпе. С этим ничего не поделаешь. Но если мы делаем не специальные расклады на время (скажем, на события месяца), то возникает закономерный вопрос: когда наконец произойдет то, что мы нагадали? Чтобы ответить на подобные вопросы, нужен особый расклад.

Один из таких раскладов придумала известная гадалка Джейн Лайл. Ее метод заключается в том, что каждая двойка, тройка и четверка обозначает определенный месяц, как это показано в таблице.

Сезон / Масть	Двойка	Тройка	Четверка
Весна / Мечи	Март	Апрель	Май
Лето / Жезлы	Июнь	Июль	Август
Осень / Кубки	Сентябрь	Октябрь	Ноябрь
Зима / Пентакли	Декабрь	Январь	Февраль

Чтобы совершить этот расклад, нужно перемешать все карты, загадав свой вопрос времени. Затем с колоды нужно снимать по одной карте до тех пор, пока не выпадет двойка, тройка или четверка. Выпавшая карта будет ответом (см. таблицу). Если вы сняли уже тринадцать карт, а ответа все нет, попробуйте снова. Однако если и снова не получится, значит, ответ на ваш вопрос трудно получить или его не будет вообще.

## ДЛИТЕЛЬНЫЙ ПРОГНОЗ

Впервые предложенный Алексеем Ключевым расклад ориентирован на прогноз загаданной ситуации и/или основных событий в дальнейшей жизни. Вопросы типа: «Когда я выйду замуж?» или «Когда у меня будет внук?» — наиболее удачны для этого расклада.

Такое гадание интересно еще и тем, что оно позволяет заглянуть в свое или чужое прошлое. Порой оно бывает необходимо, если, например, возникают вопросы: «Когда на загаданного человека была наведена порча и с какими основными событиями она была связана?», «Когда пропал или погиб человек?» Таким образом, расклад в зависимости от обстоятельств работает как на будущее, так и на прошлое.

Для этого гадания можно выбрать бланку. Она будет символизировать интересующее событие. Но если вы опытный предсказатель, то бланка вам вряд ли понадобится.

Расклад «Длительный прогноз» производится на полной колоде Таро. Карты выкладывают в строки: дни, месяцы, годы, десятилетия. Одна строка символизирует один день, один месяц и т. д. А под строки карты, как правило, далее выкладывают в ряды (два дня, три дня, два месяца, три месяца и пр.), пока на одной из строк не появится Старший Аркан, олицетворяющий загаданное событие. Если такой Аркан появился, например, в позиции «Годы», то остальные ряды выкладывают до его строки, также пока не появится любая другая карта, так или иначе олицетворяющая загаданное событие. Таким образом строки в разных рядах заполняются важными для нас картами справа налево.

# Приблизительная схема расклада следующая

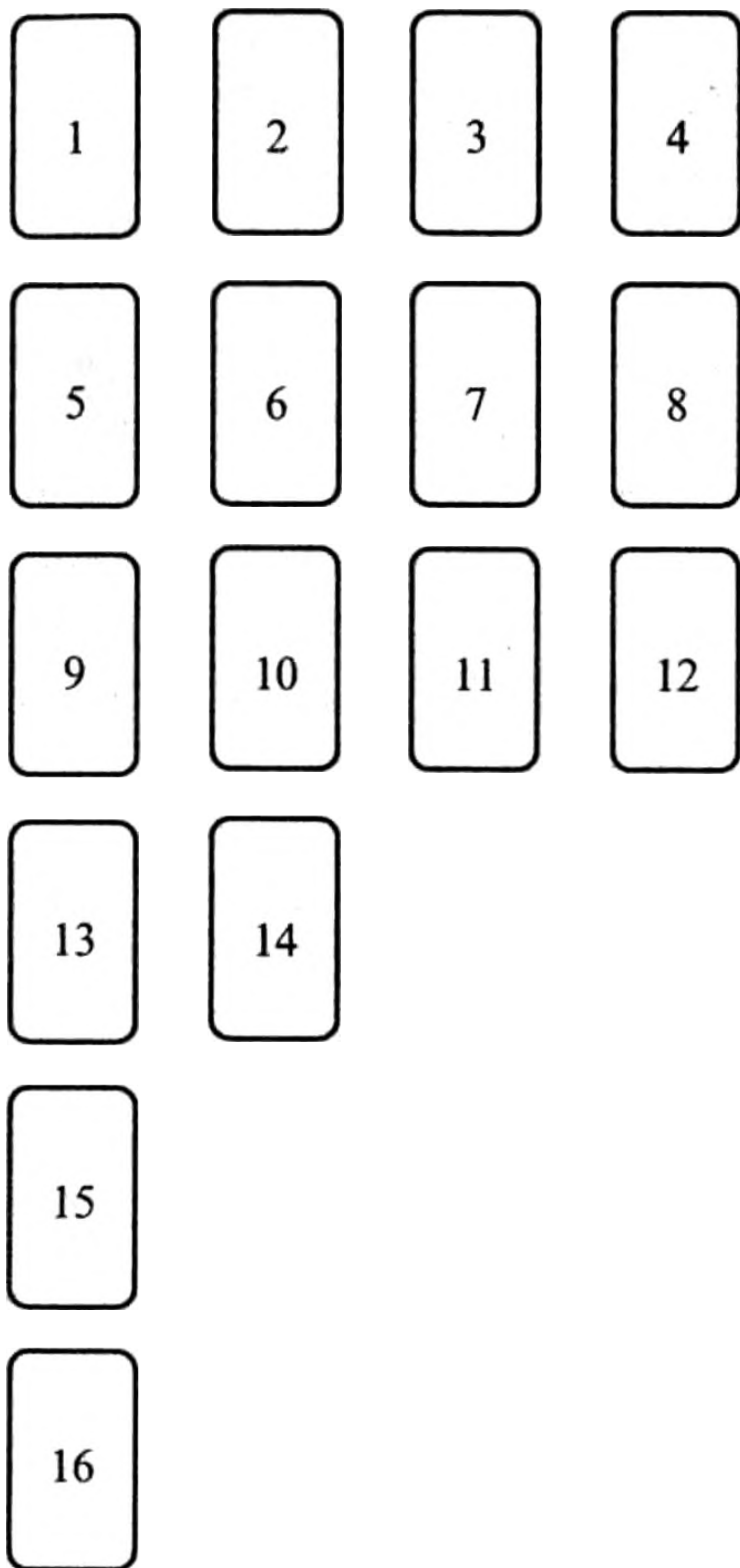

Значения позиций:

1. Один день.
2. Один месяц.
3. Один год.

4. Одно десятилетие.
  5. Два дня.
  6. Два месяца.
  7. Два года.
  8. Два десятилетия.
  9. Три дня.
  10. Три месяца.
- И т. д.

*Пример.* Когда я встречу мужчину своей мечты? (Для этого гадания, на наш взгляд, удобна любая колода Таро. Но сам расклад апробирован на Таро Мудрости Предков, Таро Хэллоуин, Таро Палладины.)

### *Расклад*

1. Всадник Кубков.
2. Двойка Мечей.
3. Колесница.
4. Мир.
5. Король Мечей.
6. Влюбленные.
9. Шестерка Мечей.
13. Четверка Монет.
15. Восьмерка Жезлов.
16. Императрица.

### *Интерпретация*

1. Сейчас у нашей клиентки есть молодой человек. С ним можно интересно провести время, однако отношения эти несерьезные, материально не обеспеченные. Вот почему она небезосновательно предполагает, что они себя скоро изживут.

2. Продлятся они около месяца, да и то периодически прекращаясь и возобновляясь вновь. Так медленно они будут угасать, освобождая место новому и более устойчивому.
3. В течение текущего года спрашивающую ожидает переезд на другое место жительства. И хотя это не относится к вопросу гадания, переезд можно уточнить, вытащив к данной позиции несколько дополнительных карт.
4. Но в целом можно сказать, что у нашего кверента в течение десяти лет появится собственное жилье и семья. Об этом нам говорит карта Мира, находясь в данной позиции.
5. Через день она встретит решительного и надежного человека. Однако он не будет ее идеалом или мужчиной мечты, хотя об этом говорит нам только следующая позиция.
6. Именно через два месяца спрашивающая встретит свою любовь. Не обязательно, что это будет обеспеченный человек, но он склонен к лидерству в коллективе, умеет организовать вокруг себя людей, создать дома необходимый комфорт, а потому серьезных материальных проблем у него не будет.
9. Решив вопрос с месяцами, мы переходим к дням. Ведь счет дальше идет именно на дни. И в будущем клиентку ждет отдых. Возможно, именно на отдыхе она встретит мужчину своей мечты.
- 13, 15. Карты в данных позициях подчеркивают особенности отдыха как приятного времяпрепровождения, организованных и культурных мероприятий.

16. А Императрица, выпавшая в этой позиции, показывает, что спрашивающая не будет обделена вниманием мужчин.

Мы не описываем в раскладе ряд дней, поскольку в них не выпадает ничего существенного в плане поиска партнера. Однако наличие Императрицы и Влюбленных в этом раскладе дает нам основание сказать, что клиентка познакомится и будет иметь отношения с интересным для нее мужчиной через два месяца и четыре дня.



## Глава XIII

# РАЗНЫЕ РАСКЛАДЫ

## ЖИЛЬЕ

Расклад Алексея Ключева очень удобен для гадания на покупку жилья, на предполагаемое жилье в будущем и даже на имеющееся. Хотя в последнем случае пару позиций можно не выкладывать. Вопросы типа «Какое из предлагаемых агентом жилье выбрать?» тоже актуальны для этого расклада. Но здесь, возможно, его придется разложить несколько раз.

Это гадание осуществляют на полной колоде Таро. Карты не нужно давать поднимать спрашивающему. Перемешайте их и разложите в такой расклад:

Значения позиций:

1. Состояние загаданного жилья. Что есть, кроме стен? Удачна ли планировка? Требуется ли ремонт?
2. Уютно ли оно или может ли быть уютным?
3. Юридическая чистота. В порядке ли документы на жилье? Нет ли вокруг него споров?
4. Аура. Случались ли в доме какие-либо неприятности, смерти, насилия, трагедии и пр.?

5. Удачно ли расположено жилье? Нет ли рядом больниц, тюрем, питомников для животных, каков фэн-шуй и пр.?
6. Соседи. Нет ли среди них алкоголиков, наркоманов, бомжей, самоубийц и пр.?
7. Неожиданности. Что выявится потом?

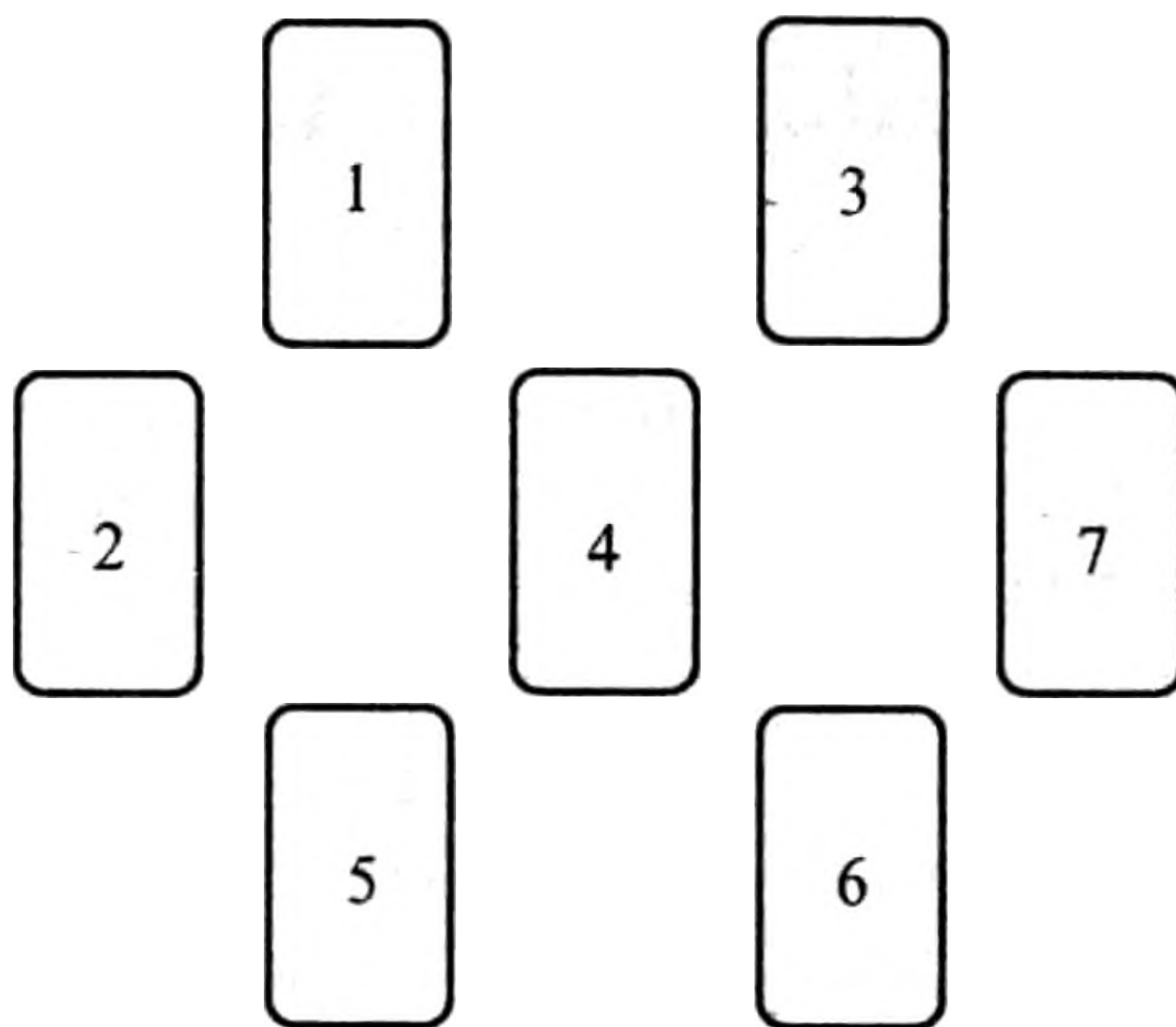

*Пример.* Какова продающаяся квартира, стоит ли ее смотреть? (Для данного расклада удобно использовать Таро Космического Племени, Таро Фантазий, Таро Гномов.)

### *Расклад*

1. Шестерка Мечей.
2. Император.
3. Восьмерка Жезлов.
4. Девятка Жезлов.
5. Пятерка Кубков.
6. Туз Мечей.
7. Вестник Монет.

## *Интерпретация*

1. Шестерка Мечей в этой позиции говорит, что загаданная квартира расположена в новом высотном доме, а соответственно, и планировка ее современна. В любом случае квартира понравится нашему кверенту.
2. Но жилью пока неуютно. В нем лишь голые стены да лампочка под потолком. Потребуется применить ум, значительно потратить денег, чтобы хоть как-то преобразить эту квартиру.
3. По поводу юридической чистоты жилья нет никаких сомнений. Да и как они могут возникнуть, если жилье новое? Здесь все начинается с «чистого листа». Его-то как раз и символизирует Восьмерка Жезлов.
4. Однако Девятка Жезлов олицетворяет какие-то трудности. В плане ауры они могут выражаться как необжитое помещение, отсутствие домового или его враждебность и пр.
5. Выпавшая здесь карта значительно поясняет предыдущую позицию. Жилье расположено неудачно. Пятерка Кубков говорит о том, что стоявшая раньше на этом месте постройка сгорела. Теперь воздвигли новый дом, и он стоит в ауре старого. Раз так, надо выяснить, был ли предыдущий дом жилым? Сгорели ли в возникшем пожаре люди, животные? А потом уже принимать решение о вселении в дом, возникший на его месте.
6. Видимое спокойствие скоро нарушится. Туз Мечей символизирует заселение. Увы, он нам не говорит о характере и количестве возможных со-

седей. Но, чтобы это узнать, можно вытащить к этой позиции еще две-три карты.

7. Неожиданностью может стать то, что среда ваших предполагаемых соседей появится очень шумный или скандальный ребенок.

Нам думается, что, если при благоустройстве вы предусмотрите звукоизоляцию квартиры, вопрос с шумом будет решен заранее.

## ПОЕЗДКА ИЛИ ПУТЕШЕСТВИЕ

Предложенный Алексеем Ключевым расклад позволяет оценить шансы любой поездки, не важно, связана ли она с отдыхом или командировкой, а потом принять решение о том, стоит ли ехать.

Этот расклад производят на полной колоде Таро. Здесь карты не нужно давать поднимать спрашивающему. Просто перемешайте их и разложите в такой расклад:

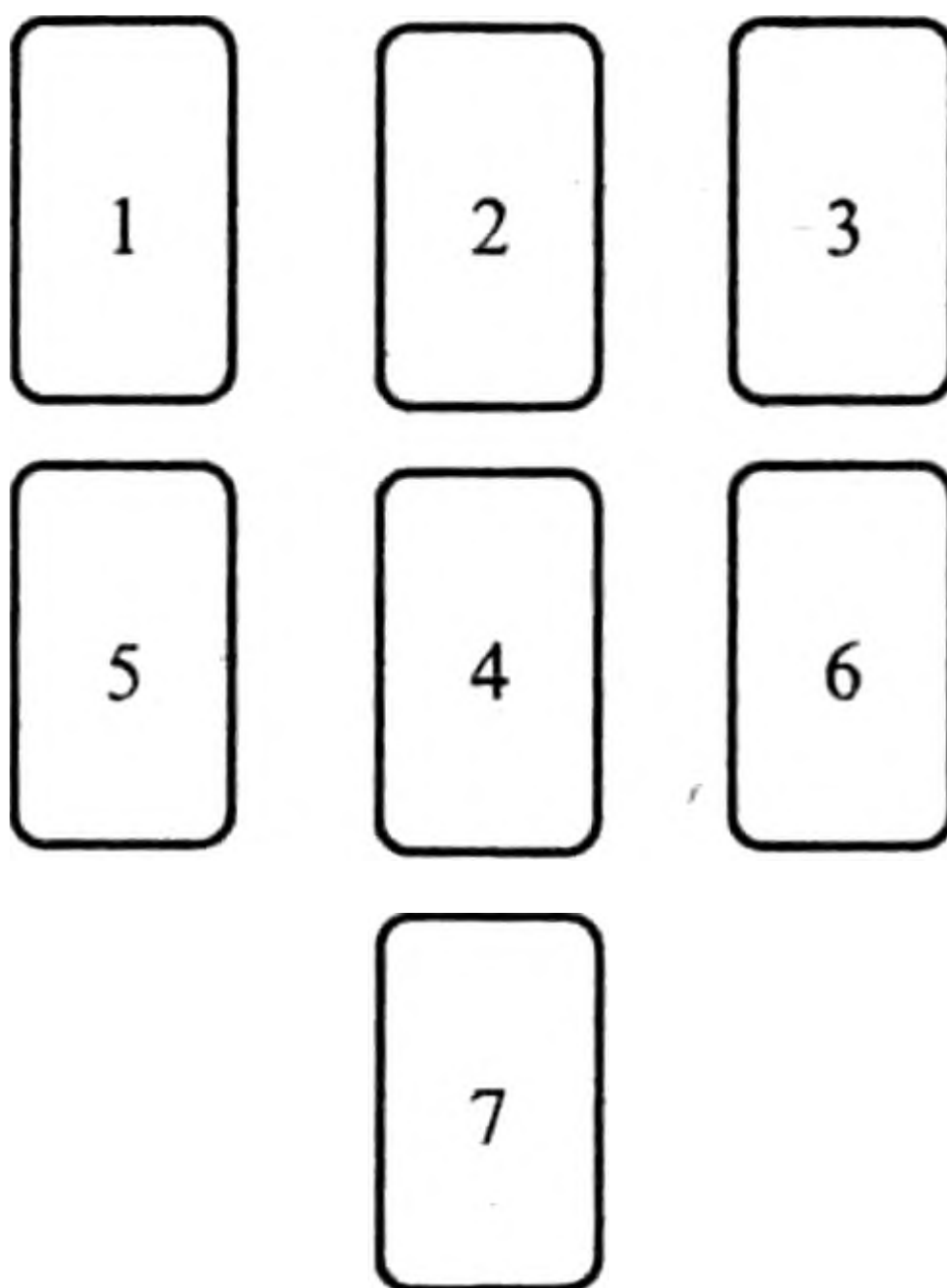

Значения позиций:

1. Шансы поездки. Хватит ли на нее денег? Есть ли желание, настроение?
2. Надежды и страхи в отношении путешествия.
3. Что будет, если не ехать? А если ехать, что я от этого потеряю?
4. Что я узнаю нового в поездке? Что вынесу из нее в плане отношений или что приобрету в материальном плане?
5. Отношения в поездке. Как они сложатся с попутчиками или уже на месте с коллегами?
6. Произойдет ли что-либо неожиданное?
7. Эмоциональное состояние после поездки. Каково оно будет?

*Пример.* Как сложится моя командировка? (Для данного расклада удобно использовать Магическое Таро, Таро Ренессанса, Спиральное Таро.)

*Расклад*

1. Маг.
2. Десятка Монет.
3. Влюбленные.
4. Тройка Кубков.
5. Всадник Жезлов.
6. Двойка Мечей.
7. Четверка Мечей.

*Интерпретация*

1. Наш кверент, судя по всему, сделал все возможное, чтобы его командировка состоялась. Здесь налицо настолько сильный интерес к

поездке, что даже если денег у него не хватит, он их найдет.

2. Десятка Монет подчеркивает его финансовую заинтересованность в поездке, желание заработать крупную сумму.

Сергей говорит, что от подобных командировок зависит его благосостояние и доход, поэтому он их организовывает сам.

3. Конечно, ехать он решил однозначно, но здесь он оставляет любимую женщину, и ему ее будет существенно не хватать. И возможно, из-за этого он будет стремиться вернуться поскорей обратно.
4. Командировка даст ему много радости от новых знакомств, он встретится с коммуникабельным коллективом, который будет открыт и для неформального общения.
5. Однако его интерес к поездке чисто практический. С его стороны проглядывает «деловая» дистанция по отношению к окружающим людям. Он — строгий руководитель?

Сергей говорит, что обычно работает с людьми, знакомя их с техникой нейролингвистического программирования. Люди на его курсы собираются разные, порой сплачиваются и вместе проводят досуг.

6. Нельзя сказать, что в этой командировке предвидятся какие-то неожиданности. И даже денег заплатят ровно столько, сколько договарива-

лись. Двойка Мечей формальна, в ней нет ничего лишнего.

7. После поездки наш кверент почувствует усталость, в некотором смысле «выжатость». Нам думается, что этот фон могут дополнить и неприятности личного плана, непонимание со стороны партнера. В любом случае при возвращении его что-то выбьет из привычной жизненной колеи.

## ПОТЕРЯННАЯ ВЕЩЬ

Отмеченные в начале книги специфические значения придают картам важную особенность. Они способны указывать, в каком месте произошло или будет происходить интересующее нас событие. Поэтому карты оказываются достаточно удобными, чтобы найти какую-либо потерянную вещь или, скажем, пропавшего человека. Этой операции и посвящено наше гадание.

В раскладе используются только Младшие Арканы Таро. Из них предварительно выбирается бланка. Ее нужно запомнить и вернуть в колоду. Затем все карты тщательно перемешивают и выкладывают по кругу в четыре изображенные ниже позиции расклада, до тех пор пока в одной из них не появится бланка.

Как только появилась бланка, расклад можно толковать. Однако следует знать, что если она появилась в третьей позиции и искомая вещь не находится в вашем кармане (человек — дома), значит, она безнадежно потеряна и нет шансов ее вернуть.



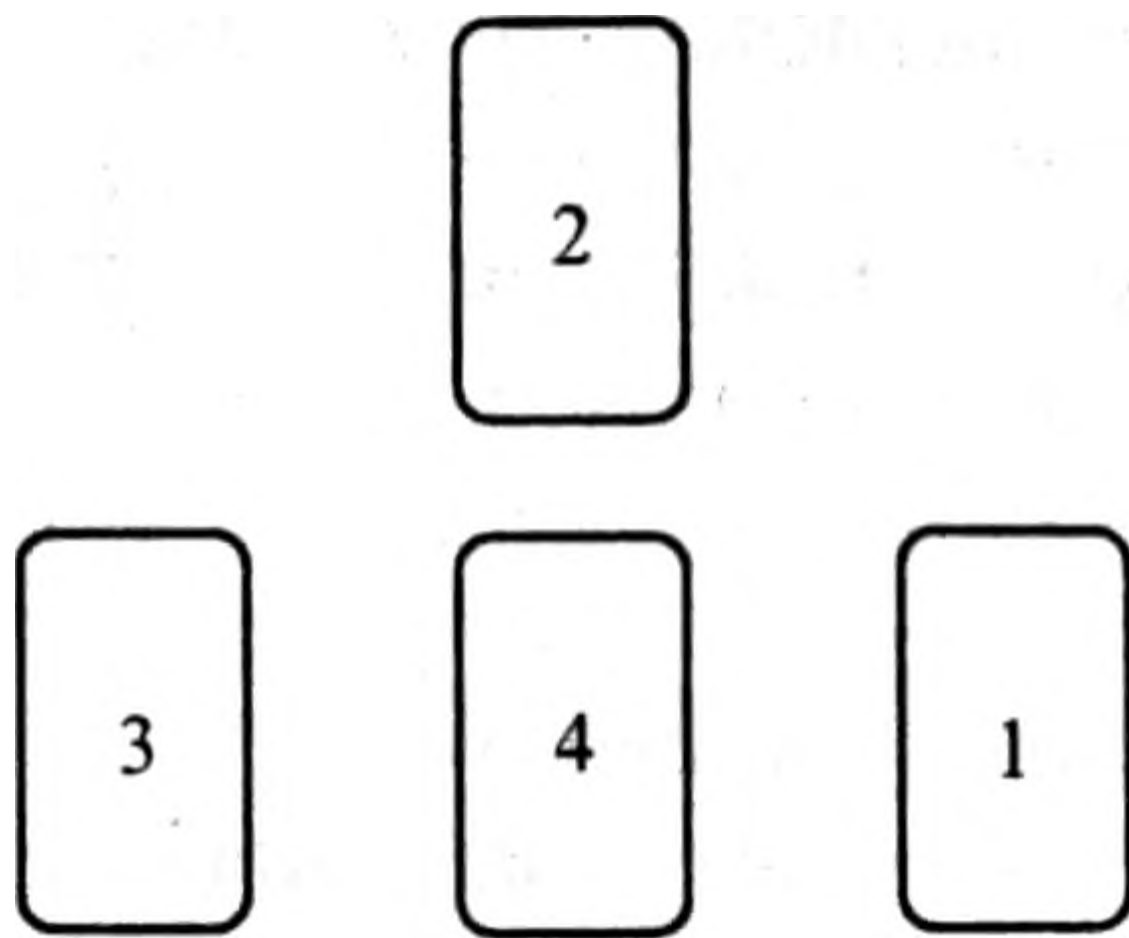

*Позиции карт:*

1. Событие, предшествующее потери вещи. А если ее потеря произошла в дороге или по пути, данная позиция отвечает на вопрос, откуда начинался этот путь?
2. Событие, последующее за потерей вещи. Если ее потеря произошла по дороге, то позиция карты будет отвечать на вопрос, куда вела эта дорога?
3. Место, где находится вещь.
4. «Слепое пятно». Если что-то произошло с вещью, то что? (Особенно неблагоприятны в этой позиции фигурные карты.)

*Пример.* Можно ли найти потерянный телефон? (Данный расклад был апробирован на Таро Начала Начал, Магическом Таро, Таро Вуду Нового Орлеана.)

*Расклад*

Бланка — Королева Мечей.

1. Двойка Жезлов.
2. Королева Мечей
3. Семерка Мечей.
4. Восемьмерка Кубков.

## *Интерпретация*

1. Жанна была в некоем месте, связанном с литературой. Возможно, в издательстве, редакции, магазине.

Действительно, она работает в издательстве.

2. Выпавшая Королева Мечей указывает, что она пришла из своего издательства в то место, где вынуждена была руководствоваться только своим умом, принимать решения, возможно, заключать договора, сделки, вести переговоры и пр.

Жанна говорит, что она часто бывает в таких местах.

3. Однако карта Семерки Мечей указывает, что вещь сейчас находится на какой-то фабрике или заводе.

Наш кверент утверждает, что она была в этот день по делам в типографии и принимала решение относительно готовящегося тиража. Ее телефон был потерян там.

4. Но будет ли он возвращен? Восемерка Кубков говорит о скоплении людей, местах массовых мероприятий. И сам по себе телефон не может пребывать в толпе. Выходит, что его забрал какой-то человек. И сложно вернуть утраченное.

«Слепое пятно» к нам не благосклонно. Телефон не вернули. Однако место его потери, как выяснилось позже, мы определили точно.

## ОГЛАВЛЕНИЕ

<b>Глава I. КЛЮЧИ ДЛЯ РАБОТЫ С ТАРО</b> .....	3
Традиция и возможные типы гадания.....	3
Элементарные способы достижения предсказателем измененных состояний сознания.....	11
Расклад-тест.....	19
<b>Глава II. КЛЮЧЕВЫЕ ЗНАЧЕНИЯ КАРТ</b> .....	26
Младшие Арканы.....	27
Старшие Арканы.....	59
<b>Глава III. СОВЕТЫ ГАДАЮЩЕМУ</b> .....	75
Карты.....	75
Вопросы, задаваемые картам.....	76
Перемешивание карт.....	76
Раскладывание карт.....	77
Интерпретация карт.....	78
<b>Глава IV РАСКЛАДЫ, СПОСОБСТВУЮЩИЕ САМОПОЗНАНИЮ ДУХА</b> .....	80
Я и мир (Душевная балансировка).....	80
Духовные стремления.....	84
Связь с Космосом.....	87
Духовное развитие.....	91
Расклад на реинкарнацию.....	95
Диагностика ауры.....	101
<b>Глава V. РАСКЛАДЫ НА ЧЕЛОВЕКА И ЕГО ОКРУЖЕНИЕ</b> .....	104
Семь чакр.....	104
Модифицированный «Кельтский крест» .....	108
Аура.....	112
Замкнутый круг.....	119

Отношения с человеком.....	123
Русский расклад.....	126
Прима.....	137
<b>Глава VI. РАСКЛАДЫ НА ВЛЮБЛЕННОСТЬ, ЛЮБОВЬ И ИХ ПОСЛЕДСТВИЯ.....</b>	<b>140</b>
Древо влюбленных.....	140
Пирамида влюбленных.....	144
Мой возлюбленный.....	146
Расклад на возлюбленного или супруга.....	150
Отношения между партнерами (Флаг).....	153
Расклад на беременность.....	157
<b>Глава VII. РАСКЛАДЫ НА ФИНАНСЫ.....</b>	<b>161</b>
Денежные вопросы.....	161
Опрокинутый «Тау».....	164
Расклад на бизнес.....	167
Новое дело в бизнесе.....	171
<b>Глава VIII. РАСКЛАД НА КАРЬЕРУ.....</b>	<b>175</b>
Профориентация.....	175
Успех в карьере.....	179
Расклад на имеющуюся работу.....	182
Переход на другую работу.....	185
Общая ситуация и ее развитие.....	188
<b>Глава IX. РАСКЛАДЫ НА ЗДОРОВЬЕ.....</b>	<b>193</b>
Психологическое состояние человека.....	193
Расклад на здоровье.....	195
Расклад на долголетие.....	199
Состояние здоровья.....	201
Перспективы выздоровления.....	205
<b>Глава X. РАСКЛАДЫ НА ПРОБЛЕМЫ, СЛОЖНЫЕ СИТУАЦИИ, СУДЕБНЫЕ ВОПРОСЫ.....</b>	<b>209</b>
Проблема (Путь).....	209
Ситуация (Крест).....	212
Юридические вопросы.....	215

Спорный вопрос.....	218
Судебный процесс.....	223
<b>Глава XI. ОБЩИЕ РАСКЛАДЫ.....</b>	<b>228</b>
Семикарточный эллипс.....	228
Адомирама.....	231
Древо Жизни.....	234
Гороскоп.....	238
Общая ситуация.....	243
<b>Глава XII. РАСКЛАДЫ, ПОЗВОЛЯЮЩИЕ УТОЧНЯТЬ ВРЕМЯ И ПОСЛЕДОВАТЕЛЬНОСТЬ СОБЫТИЙ.....</b>	<b>246</b>
Кельтские часы.....	246
Триада дня.....	249
Недельный цикл.....	251
Ориентировка по времени.....	254
Длительный прогноз.....	255
<b>Глава XIII. РАЗНЫЕ РАСКЛАДЫ.....</b>	<b>260</b>
Жилье.....	260
Поездка или путешествие.....	263
Потерянная вещь.....	266

УДК 133.3

ББК 77.056я92

К52

## **Клюев А. Г.**

К52 Таро. Книга раскладов: Практическое пособие по гаданию / А. Г. Клюев. — М.: ФАИР-ПРЕСС, 2006. — 272 с.

**ISBN 5-8183-0885-5**

Это практическое пособие — одна из лучших работ Алексея Клюева (Т. Йодко). Оно посвящено искусству гадания на картах Таро и их практическому толкованию. Расклады и интерпретации, описание значений карт, обширные комментарии и примеры облегчают чтение и понимание книги, дают возможность делать предсказания более квалифицированно.

Для широкого круга читателей.

**УДК 133.3**  
**ББК 77.056я92**

Редактор Н. Баринова  
Корректор Л. Савельева  
Дизайн обложки А. Матросова

© Клюев А., 2004  
© Оформление.  
ФАИР-ПРЕСС, 2004

**ISBN 5-8183-0885-5**