

Джудит Норман

Карты предсказаний. Таро – с чего начать?



СВЯЩЕННАЯ КНИГА ТОТА

Каково бы ни было происхождение Таро, ясно, что символизм карт универсален, связан со многими культурами и философскими течениями. Проходят века, меняются моды, но мудрая символическая книга Таро остается – правда, говорит она только с теми, кто действительно готов услышать ее сообщение.

В общем, если суммировать, никто толком ничего определенного по поводу Таро сказать не может. Бесчисленные спекуляции на эту тему привели, наверное, только к тому, что люди перестали верить в то, что Таро – это нечто большее, чем просто разноцветные картинки.

Смысл Таро – отражение ключевых жизненных ситуаций в образах Старших Арканов. Через различные комбинации карт Таро может нарисовать полную психологическую и событийную картину вашей жизни. На этом и основывается ее применение для гадания. Здесь опять же не следует забывать, что Таро требует к себе такого же бережного и чуткого отношения, как и руны. А работа с Таро, пожалуй, еще более сложна, чем работа с Книгой Перемен. От вас потребуется поистине недюжинное воображение и способность к образному и ассоциативному мышлению, для того, чтобы разгадать выпавшие вам комбинации. Таро как бы предлагает вам пройти по тонкой грани между настоящим и будущим, и главное здесь – не сорваться в пропасть небытия.

КОЛОДА ТАРО

Сразу нужно отметить, что не существует такой вещи, как «традиционная», «правильная» или «стандартная» колода Таро. Их вариантов было великое множество (по крайней мере, несколько десятков), причем с разными рисунками и числом карт – от 54 до 97. И раньше, и сейчас были и есть знатоки, да и просто увлеченные люди, обладающие к тому же художественными способностями. Они создают свои колоды, отображающие их собственное воззрение на эти мудрые карты. Конечно, классическими, в прямом смысле этого слова, их назвать нельзя, но все же большей частью они интересны и полезны. Впрочем, большой разницы нет: сам человек их нарисовал или купил в магазине, главное – чтобы они работали!

Самыми распространенными были Марсельское Таро, Египетское (или Цыганское) Таро (да-да, то самое), Общее Таро и Игральное Таро (самое примитивное).

Но здесь мы с вами рассмотрим колоду Таро, состоящую из 78 карт, – она наиболее приближена к тому, что можно назвать «правильным» вариантом. Колода состоит из двух частей: в большей – 56 карт, они называются Младшими (или Малыми) Арканами, а в другой – 22 карты, называемые Старшими (или Большими) Арканами. Знаменитые Старшие Арканы Таро, в свою очередь, делятся еще на две части: в одной – 21 карта, а во второй – всего одна. Она не нумерованная и называется «Дурак» или «Шут». Эта загадочная карта с таким прозаическим названием поистине является камнем преткновения для толкователей Таро всех времен и народов.

При гадании как Старшие Арканы, так и номерные и фигурные карты несут определенную смысловую нагрузку, отвечая за разные стороны существования человека и развития ситуации. Старшие Арканы – самые мощные карты, это почти независимые сущности, они представляют самые важные явления и события духовного мира. Фигурные карты – они попроще – как бы перекидывают мостик от Младших к Старшим Арканам, но резко отличаются от последних своей схематичностью. Фигурные карты служат как бы цепочкой условностей, образуя переход к незатейливым пророчествам номерных карт.

Оккультная школа Таро придавала огромную ценность непостижимым тайнам, заключенным в Старших Арканах. Стремясь уберечь их от превращения в разменную монету, они создали своего рода дымовую завесу, то есть облечение карт Таро такими именами или символами, которые намеренно заводили непосвященного – каковы бы ни были его намерения – в тупик. Яркий тому пример – карта «Дурак». Как вы помните, она ненумерованная. И положение этой одной-единственной карты служило предметом жесточайших дискуссий в течение многих веков. Выстраивались и разрушались различные оккультные системы, базирующиеся на том, какое же место в колоде она занимала.

К сожалению, в рамках этой книги нет возможности подробно рассмотреть происхождение и мифологические истоки каждого Аркана – это тема серьезнейшего исследования. Различные источники дают самые разные, причем зачастую даже противоположные значения карт Таро. Здесь предлагается система толкования, выработанная в XIX веке известнейшим исследователем Таро – Артуром Э. Уэйтом.

ВЕЛИКАЯ МАГИЯ ТАРО

СТРУКТУРА ТАРО

Внешне Таро похожи на колоду карт, правда, несколько необычную, да и используют их чаще всего для предсказания будущего. Однако это не главное свойство Таро – напротив, точность и глубина прогнозов, выполненных с их помощью, обусловлены тем, что это мощнейшее магическое орудие. Человек, владеющий им, способен активно воздействовать на окружающий мир.

Структура Таро лаконична и проста, как все гениальное. В колоде 78 карт, их делят на Старшие (Великие) Арканы и Младшие (Малые) Арканы.

Пятьдесят шесть карт составляют Младшие Арканы. Они подразделяются на 4 масти: жезлы (посохи, скипетры), кубки (чаши), мечи и пентакли (монеты). В каждой масти по 14 карт: десятицифровые – от туза до десятки и четырехфигурные (придворные) карты: Король (Владыка), Дама (Владычица), Рыцарь (Воин) и Паж (Раб).

Функция Младших Арканов – описывать повседневный мир. Если Старшие Арканы исследуют душу, то Младшие Арканы связывают ее с обществом. Все толкования фокусируются на реальных ситуациях и событиях. Карты не используют для медитации. По мнению многих исследователей, Младшие Арканы присоединили к Таро значительно позже и в них нет очевидной связи с духовным смыслом Старших Арканов. Однако, углубляясь в духовные поиски, не следует забывать, что существует реальный мир, с проблемами которого приходится справляться. А значит, включение Младших Арканов в состав Таро не только оправдано, но и необходимо. Объединяя в себе мистическое и мирское, Таро учит, что, даже стремясь к высшему миру, вы должны помнить о принадлежности к земному.

Тем не менее нужно признать, что на начальном этапе Младшие Арканы могут помешать изучению Таро даже более, чем что-либо иное. Поэтому мы рекомендуем начинающим вначале полностью сосредоточиться на изучении Старших Арканов.

Думаю, что вы не раз держали в руках колоду игральных карт, а многие прекрасно знакомы с тем, как ими пользоваться не только для игры, но и для предсказаний. Именно от Младших Арканов произошли современные игральные карты. Они даже не очень сильно изменились. Разве что в каждой масти теперь присутствует по три картинки, так как пропал Рыцарь (что, согласитесь, весьма символично), а Паж стал называться Валетом. Жезлы превратились в трефы, мечи стали пиками, кубки – червами, а пентакли – бубнами. Да еще вездесущий Джокер норовит нарушить стройный порядок. Это единственная карта Старших Арканов, которая здесь оказалась (видимо, не случайно).

Старшие Арканы – козырная масть – состоят из двадцати двух карт, имеющих собственное имя, соответствующее изображению. Все карты Старших Арканов, кроме одной, пронумерованы (от 1 до 21). Шут (Дурак), единственная нумерованная карта, обычно считается нулевой, и ее место в колоде исследователи определяют по-разному. Одни ставят ее в начало колоды, другие – в конец, но чаще всего помещают между двадцатым и двадцать первым Арканами. Кстати, она единственная из Старших Арканов перешла в игральные карты, где называется Джокером.

Старшие Арканы являются сердцем Таро. Именно в этих двадцати двух картах выражено первичное учение. Каждая карта Старших Арканов есть аллегорическое представление различных состояний бытия или ступеней духовного развития, а также отражает ваше душевное и эмоциональное состояние на момент предсказания или относительно описываемой ситуации. Смысл обращения к Таро не в бытовых

предсказаниях, хотя и это возможно. Особая ценность Таро состоит в том, что с их помощью мы можем получить более глубокое представление о своих задачах в этом мире, о сущности собственной натуры. Несомненно, смысл каждой карты полон мистики и глубины, но основное значение карт можно описать простым, обыденным языком.

Рисунки в различных колодах зачастую сильно различаются, но есть элементы Старших Арканов, которые всегда одинаковы – или должны быть одинаковы – на всех колодах. Поэтому, начиная знакомиться с колодой, очень внимательно рассмотрите каждую карту. Любая, даже самая незначительная деталь рисунка является символом, полным глубокого смысла. По этой же причине каждую карту обычно сопровождает подробное описание, предлагающее первичную трактовку использованных символов.

КОЛОДА ЕГИПЕТСКИХ ТАРО

Колода, предлагаемая вашему вниманию, особо нуждается в подробном изучении, так как создавалась не только с максимальным учетом традиций Таро. Рисунки карт выполнены по канонам древнеегипетского искусства и на основе египетской мифологии.

Всем знакомые изображения древних фресок выполнены в манере, не слишком привычной для нас. Поэтому зачастую производят впечатление странное и даже пугающее. Человеку свойственно бояться всего непривычного. Кроме того, Древний Египет привыкли называть Страной мертвых, так как до нашего времени дошли в основном только таинственные и величественные гробницы. В процессе работы с этой колодой Таро ваше впечатление о древнейшей культуре обязательно изменится.

Вы узнаете, что в те времена, когда еще не было Древней Эллады (на территории Греции во II тысячелетии до н. э. еще только зарождались раннеклассовые государства), на берегах Нила уже стояли величественные пирамиды. И почти за тысячу лет до возникновения знаменитых городов-полисов в каждом приличном доме процветающего Египта была ванная комната. Египтяне (как и сейчас) были веселыми, наивными и слегка жуликоватыми людьми. Они очень любили музыку и пиво. Украшали дома росписями и цветами, а к одежде гостей во время застолья, дабы их не смущали запахи острой пищи, прикалывали специальные благовония. В изображениях на древних фресках впечатляет юмор, также не оставляет равнодушным изобилие комических сцен, а любовные стихи, которые попались египтологам на чудом сохранившихся папирусах, просто потрясают своей нежностью.

Одним словом, египтяне настолько любили жизнь, что ужасно боялись умереть. Им очень хотелось верить, что после смерти их замечательная жизнь продолжится, а может быть, станет еще лучше. Они ничего не жалели для своих богов, которые сопровождали их в этой жизни и встречали после смерти. (Недаром храмы из великолепного камня стоят до сих пор, в отличие от домов самих египтян, которые строили из кирпича-сырца.) Главным было убедить загробных судей, что ты прожил праведную жизнь, что твое сердце на весах Анубиса легче страусиного пера Маат (богини правосудия). Поэтому, отправляясь в загробный мир, каждый египтянин брал с собой папирус с перечислением всех грехов, которых (якобы) не совершал, и заклинал свое сердце не свидетельствовать против себя, наивно веря, что богов удастся обмануть. А еще египтяне считали необходимым как можно точнее показать, чего они добились в этой жизни и какие блага надеются получить на том свете.

Именно поэтому изображения на древних фресках так непривычны для нашего глаза, хотя методы древнеегипетских художников мы используем и теперь. Разница заключается в целях, которым служит искусство. Живопись, привычная для нас, построенная по законам прямой перспективы, ставила своей задачей изобразить мир как можно более похожим на реальный. Именно точность была главной задачей, стоявшей перед художниками Древнего Египта. И они решили ее абсолютно гениально, поэтому стиль изображения не менялся несколько тысячелетий. Им даже не потребовалось делать множество проекций. Они просто изображали каждую деталь в той проекции, которая демонстрировала ее наилучшим образом, и совмещали все в одном объекте. Так что все «странности» древнеегипетских изображений вполне объяснимы и вызваны жесткой необходимостью как можно точнее донести информацию до своих богов. Надеюсь, что вы по достоинству оцените хитроумность древних художников.

РАЗГОВОР О ПРЕДСКАЗАНИЯХ

А теперь мы коснемся темы, наиболее сложной для любого исследователя. Что такое судьба, карма, рок? Существует ли предопределенность будущего или мы сами творим свою судьбу? Откуда предсказатель получает информацию, и что же происходит, когда мы пытаемся заглянуть в грядущее? Разумеется, простых ответов на эти вопросы мы дать не сможем. Их просто не существует. Но кто может нам помешать хотя бы поразмыслить об этом?

На сегодня существуют две принципиально различные модели. Согласно одной из них, все изменения в окружающем нас мире суть следствие нашей активности (мыслей, поступков, воли); согласно другой – все уже предрешиено, мы только воспринимаем и выполняем заранее предопределенные роли.

Древнему человеку было значительно проще. Его разум не был испорчен материализмом, его вера в богов не знала сомнений, и он не пытался найти рациональных объяснений всему на свете. Современный же человек, неважно, верующий ли он или материалист, даже чувствуя и понимая, что мир значительно сложнее и загадочнее, чем представляется и с обыденной, и с научной точки зрения, все-таки значительно спокойнее себя чувствует, когда найдет хотя бы какое-то более или менее разумное объяснение явлениям, которые наука обходит стороной. Мы настолько погружены в обыденный (профанный) мир, в котором царствуют разум и наука, что пытаемся использовать привычные мерки, даже соприкоснувшись с миром сакральным. Профанный мир исследует и объясняет наука, сакральный – всегда был прерогативой религии, но и наука, и религия весьма отрицательно высказываются по вопросу, который именно сейчас нас и занимает, – вопросу о предсказании будущего. Так что, пытаясь найти ответы, нам придется самим лавировать между профанным и сакральным.

Наука признает, что ей практически ничего не известно о природе времени. О том, что будет, если построить машину для путешествий в прошлое или будущее, сейчас берутся рассуждать только фантасты. Как и что происходит при предсказании будущих событий и почему они сбываются, до последнего времени ученые старались не обсуждать, а когда было невозможно отрицать очевидное, объясняли просто случайностью (по теории вероятности – пятьдесят на пятьдесят). В лучшем случае говорили о воздействии пророчества на подсознание человека и запрограммированности его дальнейших

действий, то есть о существовании механизма обратной связи. Такая проблема известна и исследуется в социальной психологии. Это возможно.

Правда, нельзя игнорировать и тот факт, что зачастую лицо, пророчество о котором полностью сбылось, вообще не подозревало о том, что предсказание было. Например, когда мать гадают о будущем ребенка или когда пытаются узнать о судьбе человека, который вообще находится неизвестно где. Так что в последнее время даже естественные науки (очень осторожно) стали высказываться о наличии проскопии (ведение будущего) и возможности информационной связи как с прошлым, так и с будущим. Все чаще говорят о многовариантности будущего, то есть о существовании бесконечного числа вариантов будущего. И вот этот-то факт кажется мне особенно интересным, несмотря на то, что он как бы ставит под сомнение саму возможность точных предсказаний. Однако именно это объясняет, почему христианские иерархи всегда так яростно боролись с любыми видами гаданий.

Если будущее предопределено в единственном варианте, как, скажем, продолжение дороги, скрытой за поворотом, то и предсказать его можно. Это примерно так же, как заглянуть за поворот, забравшись на холм или высокое дерево. Именно с таким представлением о судьбе жили древние римляне и греки, да и вообще все язычники. При любом затруднении они обращались к оракулу и уже точно знали, к чему нужно готовиться. Но вот появилось христианство и, кроме всего прочего, подарило человечеству свободу воли. Разумеется, свобода воли действует, пока не вступает в противоречие с Божьим промыслом, но все же рамки достаточно широки, и это поистине божественный подарок. Так что отказываться от него действительно грешно. Сейчас невозможно сказать, каким именно образом, но во время сеанса предсказания, неважно, каким именно методом пользуется медиум – ясновидением, картами или другим инструментом, но он получает информацию из будущего, а значит, устанавливает связь с одним из множества возможных вариантов будущего. Тем самым он лишает своего клиента возможности выбора, ведь если связь установлена, то свернуть с предначертанного пути будет невероятно сложно. Мало того что человек добровольно отказывается от данной ему Богом свободы воли, так еще и лишает себя возможности что-либо изменить, если предсказанная судьба полна бед и несчастий. Не потому ли некоторые провидцы избегают предсказывать будущее, догадываясь о таком воздействии? А если все-таки и делают это, то в такой форме, чтобы сам выбор оставался за клиентом.

О том, как использовать Таро для предсказаний и какие правила при этом необходимо соблюдать, для удобства читателей, которых интересует только практика гаданий, мы поговорим в той части книги, где будем описывать различные расклады.

Надеемся, рассматривая Арканы предложенной вам колоды [1 - Эту уникальную колоду Египетского Таро вы найдете на цветной вклейке в середине книги. В самом тексте книги при описании каждого Старшего Аркана мы приводим традиционную версию изображения карт. – Прим. ред.], вы обратили внимание, что на верхнем поле каждой карты изображены буквы и знаки. Это соответствующие Аркану буквы латинского, еврейского, санскритского алфавитов, египетский иероглиф и знак Зодиака или планеты. Все эти обозначения совершенно необходимы для совмещения Таро и других эзотерических учений. Если вы уже являетесь адептом какого-либо учения, то для вас не составит труда самостоятельно проделать эту работу, тем же, кто впервые прикоснулся к богатству герметических знаний, мы предлагаем проделать это вместе.

АРКАНЫ ТАРО

А сейчас перед вами – Великие Арканы Таро! И пусть с их помощью вам приоткроются сокровенные тайны иерофантов Древнего Египта.

СТАРШИЕ АРКАНЫ

Вначале дано традиционное, наиболее распространенное название, далее – не часто, но также встречающееся в некоторых пособиях. Знакомство с прочими названиями Арканов необходимо, чтобы при дальнейшем изучении Таро вы, встретив их, могли понять, о какой карте идет речь. В этой же книге мы будем употреблять традиционные названия.

Аркан первый: «Маг» («Фокусник»)

СООТВЕТСТВИЯ:

Мыслеформа: Воля.

Число: один.

Древнееврейская буква: алеф.

Цвет: красный.

Камень: рубин.

Астрологическая аналогия: Марс в Овне.



//-- Описание --//

На ярко-красном фоне изображен молодой мужчина в полном расцвете сил. Маг изображен стоя: это боец, а не мечтатель, его ноги прочно стоят на земле. Он готов сразиться с грубой материей и изменить ее согласно собственной воле. Он одет в зеленые одежды – символ молодости и надежды, его синий головной убор – символ готовности к восприятию. На нем золотой пояс в виде змеи, заглатывающей свой хвост. Это «ороборо» – алхимический символ бесконечности мира и познания. Он говорит о том, что молодой человек уже прошел посвящение и обладает знанием и духовной властью. В его правой руке черный магический посох, знак внутреннего преобразования и могущества. Посох как бы связывает между собой небо и землю и означает, что воля Мага должна отражать на земле волю божественную. В левой руке Маг поднимает пергаментный свиток в знак стремления к науке, мудрости и силе. Прямо перед Магом расположен низкий столик с тремя предметами: кубок, меч и пентакль. Вместе с посохом в руках Мага они олицетворяют не только масти Младших Арканов, но и стихии, над которыми властвует посвященный.

Кубок – масть кубков, стихия воды – олицетворяет душу. Меч – масть мечей, стихия воздух – символ разума. Посох – масть жезлов, стихия огня – обозначает действие и волю. И наконец, золотая гривна, служившая египтянам монетой, – это масть пентаклей; стихия земли показывает власть Мага над материей. Первый Аркан Таро – это и первый шаг на пути духовного просвещения и саморазвития. Сущность карты в том, что воля и вера в себя самого, руководимые рассудком и душой, приведут к намеченной цели. Если будет достаточно воли, чтобы властвовать над собой, то и все элементы вашего мира вам подчинятся.

//-- Значение в раскладе --//

Маг – человек сведущий, с острым умом и большой интуицией, но молодой, применяющий магию, чтобы возвыситься над миром. Молодой оптимизм позволяет ему верить в успех. Символизирует составление планов и формирование далеко идущего замысла или идеи. Говорит о приходе чего-то нового и важного для вас. Олицетворяет такие качества, как сила воли, смекалка, умение, приспособляемость. Захватившая вас

идея может оказаться очень важной для дальнейшего развития.

В прямой позиции карта «Маг» означает также мастерство, ловкость, красноречие. Кроме прочего, это инициатива, готовность рисковать, использовать свои силы, умение вести дела и понимать людей, независимость от других и дипломатичность – все, что ведет к успеху и способности контролировать свое окружение.

Совет. Самоуверенность Мага оправдана способностью управлять своими страстями, властью над собой. Он не может ослабить свою волю и изменить целям. Иначе из Мага, способного управлять и властвовать, он превратится в Фокусника, думающего о том, сколькими предметами удастся жонглировать и как долго.

В перевернутой позиции – «Маг» – человек со слабой волей или направляющий свою волю на деструктивные цели. Вообще – неосуществленные планы и цели. Возможен нервный срыв. Из-за того что ваши стремления никак не могут реализоваться, вы находитесь в беспокойном состоянии духа, в смятении.

Может означать человека, играющего на слабости и доверии других. Интриган, лжец, шарлатан, жулик. Отсутствие принципов, хитрость и коварство. Недостаток самоуважения и подчинение внешним силам.

Или человек слабый, нерешительный, не умеющий использовать свои способности и таланты. Пренебрежительное отношение к себе, недостаток самообладания и самоуверенности. Отсутствие желания учиться. Нерешительные действия, замешательство, невозможность достичь цели.

Совет. Ничего не желать и ничего не делать так же пагубно, как желать зла и делать зло. Приложите усилия, и цель станет значительно ближе. И помните, что всегда лучше быть, чем казаться.

Аркан второй: «Жрица» («Верховная Жрица», «Папесса»)

СООТВЕТСТВИЯ:

Мыслеформа: Знание.

Число: два.

Древнееврейская буква: бет.

Цвет: белый.

Камень: опал.

Астрологическая аналогия: Луна, Луна в Тельце.

Мифологическое соответствие: Исида.



МИФОЛОГИЧЕСКОЕ ДОСЬЕ

Исида, Исет (егип. «трон», «место»), – дочь Нут и Геба, жена и сестра Осириса, мать Гора, входила в гелиопольскую эннеаду богов. Почиталась как богиня плодородия, воды, ветра и волшебства. Была символом женственности и семейной верности. Согласно мифам, она собрала куски тела Осириса, убитого Сетхом, извлекла из них жизненную силу и от мертвого мужа зачала сына, который должен был отомстить за убитого. Скрываясь от Сетха в болотах дельты Нила, Исида вырастила сына и явилась с ним на суд эннеады, где благодаря своей мудрости вернула Гору престол отца. Исида была настолько искусна в чарах, что заставила даже Ра поделиться с ней властью. Ее культ был очень популярен в Египте и за его пределами. Исиду отождествляли почти со всеми богинями древности. Эллины называли ее «Та, у которой тысяча имен». Образ Исиды с младенцем Гором на руках оказал заметное влияние на иконографию богومатери.

//-- Описание --//

В портале храма, между двух колонн, стоит женщина с магическим посохом и в короне. Это Верховная Жрица в образе богини Исиды. За мужским началом, олицетворяемым картой Мага, следует карта Жрицы, женское начало. В отличие от Мага, который использует свое искусство, чтобы манипулировать миром, Верховная Жрица существует, чтобы помогать и учить. Верховная Жрица есть воплощение божественного закона или той его меры, которая доступна пониманию смертных.

Справа от нее стоит красная колонна, слева – черная. Красный цвет обозначает чистый разум и его воспарение над материей, черный – пленение разума нечистого в узах материи. Кроме того, это два начала: активное и пассивное, мужское и женское, внутреннее и внешнее. Баланс между ними необходимо соблюдать, входя в храм Исиды. Жрица встречает проходящего к порогу святилища в поиске сокровенных знаний. Чтобы пройти сквозь ворота, не нужно уничтожить или умиротворять Жрицу. Нужно уподобиться ей.

Синяя одежда Верховной Жрицы символизирует психику (стихия Воды), интуицию и способность к восприятию. Белый цвет карты говорит о духовной чистоте, необходимой входящему в храм. Розоватый цвет кожи – символ брэнности человека, которую нужно преодолеть. В ее левой руке Анх – символ вечной жизни. На карте нет зеленого цвета надежды, ибо Жрица уже знает будущее.

На голове Жрицы – золотая корона в виде коршуна (Нехбет) и с рогами Небесной коровы (один из атрибутов Исиды), между которыми горит солнечный диск. Она символизирует три мира: физический, психический и духовный. Рога короны выступают за рамку рисунка. Жрица – единственный персонаж в колоде, сумевший преодолеть эти рамки.

Суть карты – мудрость, понимание законов, лежащих в основе мироздания.

//-- Значение в раскладе --//

Жрица – мудрая женщина с большой внутренней силой, интуитивным пониманием и способностью к духовной любви.

В прямой позиции карта «Жрица» означает мудрость, интуицию, понимание. Способность проникать в сокровенные тайны, учиться и учить. Символизирует творческие силы, воображение, является как бы скрытой стороной творческого процесса. Может означать скрытые доселе факторы, влияющие на вашу работу и личную жизнь. Тайны, секреты, непознанные влияния вашей психики на окружающих и обстоятельства, которые откроются в свое время. Сейчас от вас мало что зависит, положитесь на свою интуицию. Будьте готовы к чрезмерному расходу энергии. В перспективе – секреты, перемены, метания из стороны в сторону.

Совет. Доверяй своей интуиции и своим чувствам. Все, что ты хочешь знать, уже хранит твое подсознание. Смело стучись во врата будущего, и они тебе откроются, но тщательно изучай путь, на который ты вступишь.

В перевернутой позиции это либо женщина слабая, зависимая, чрезмерно впечатлительная, либо, наоборот, деспотичная, мстительная манипуляторша. Не исключен разлад между этическими нормами и поступками, который может привести к несчастьям и негативным переменам.

Означает проблемы, являющиеся результатом недостатка проницательности и предвидения. Это символ поверхностных знаний, иногда самонадеянности и зазнайства.

Для мужчины, возможно, говорит о неприятии таких черт характера, как нежность, мягкость, сентиментальность, заботливость.

Совет. Не стоит чрезмерно доверять своим чувствам, так как вы не способны адекватно оценивать происходящее и полны иллюзий. Храните молчание относительно своих планов, дабы не вызвать противодействие людей. Попробуйте разобраться в своей системе моральных устоев.

Аркан третий: «Императрица»
(«Небесная любовь»)

СООТВЕТСТВИЯ:

Мыслеформа: Инициатива.

Число: три.

Древнееврейская буква: гимель.

Цвет: серо-голубой.

Камень: агат.

Астрологическая аналогия: Венера, Меркурий в Близнецах.

Другое название: «Хозяйка».



//-- Описание --//

Голубой фон карты отличает цвет ясного летнего неба и спокойного теплого моря. Он символизирует гармонию природы и мировой космический порядок. Практически все пространство карты занимает фигура женщины, восседающей на троне. Она хозяйка этого мира, а то, что ее корона не вмещается в заданные рамки, говорит о том, что власть ее простирается и несколько дальше. Трон у нее коричневого цвета, – цвета земли, а покрывало цвета золота – символа земных благ. Ножки трона выполнены в виде львиных лап. Все это символизирует живую природу, над которой властвует Императрица.

Золотая корона представлена в виде божественного коршуна Нехбета, который не только охраняет Хозяйку, но и свидетельствует об остроте и живости ее ума. Она также символизирует женский инстинкт – интуитивные озарения, позволяющие ей принимать правильные решения, когда нет времени на обдумывание. Венчают корону страусиные перья богини правосудия Маат и солнечный диск, которые олицетворяют чистоту ее помыслов и справедливость поступков. В руках Императрицы два жезла – символа власти. Как и живые цветы лотоса, каждый из которых обвивает Уаджет – богиня-кобра, это символы мудрости. Хозяйка одушевляет материю, оживляет ее силой духа и тонкостью ума. Она и творческая сила, и та, кто заставляет различные элементы работать вместе, а не врозь.

Императрица восседает на троне, но ее поза говорит о готовности в любой момент встать и начать действовать. Это подтверждает платье красного цвета (огненный принцип

действия). Она прекрасно владеет всеми доступными ей орудиями и не преминет вмешаться в ход событий, когда в этом будет необходимость. Без Хозяйки ничего бы не делалось. Недаром ее карта предшествует карте Императора, о которой речь впереди. Императрица воплощает матриархальное начало, символизирует понимание, безопасность и комфорт. Суть этой карты – гармоничное сотрудничество противоположных сил, работа ради общей цели. Она есть защита и плодородие.

//-- Значение в раскладе --//

Императрица – человек зрелый, способный управлять жизнью с пользой для других, быть опорой и защитой своим близким.

В прямой позиции карта «Императрица» обещает успех во всех ваших предприятиях, домашнюю гармонию, долгую жизнь, личное развитие и прогресс. Она символизирует созидание, рост, способность любить и быть любимой. Вас ждет счастье, удовольствие или большая удача. И в любом случае – это новая жизнь, свет, красота и добро в делах материальных, в чувствах и в мыслях. А также плодovitость, изобилие, материальные блага. Это также успехи в творчестве, науке, искусствах. Стабилизация в делах, как бы материнская опека над судьбой домашнего очага или ее проявление в характере особы, которой гадают.

Иногда означает женитьбу или замужество, иногда – беременность и появление потомства.

Совет. Чувствуя себя Хозяйкой, помните, что Императрица – управляющая сила, создающая атмосферу, когда каждый человек свободен развивать собственный потенциал. Но стоит проявить изобретательность, тогда ваши действия будут еще более плодотворными.

В перевернутой позиции «Императрица» – это человек эгоцентричный, скупой, не способный на сильные чувства и благородные поступки.

Карта говорит о непродуктивной деятельности, пустых хлопотах, иногда о материальных затруднениях. Означает нерешительность, бездействие, лень, бесплодие. Трудности в утверждении своего «Я», упадок творческих сил. Эгоизм, тщеславие, чрезмерно подчеркнутый эротизм. Иногда это чувственная любовь, лишенная духовности. Ну а если говорить в общем – это отсутствие какого-либо роста, в вашей жизни – полный застой. Все чувства как бы заморожены и замерли в неподвижности. Вы чувствуете неуверенность, потерянности, нерешительность и колеблетесь в принятии решений.

Совет. Императрица подскажет, как выжить в этом мире, если вы готовы слушать ее и научитесь сотрудничать с другими, попробуете соединять деятельность с разумом.

Аркан четвертый: «Император» («Сын Утра», «Владыка среди Всемогущих»)

СООТВЕТСТВИЯ:

Мыслеформа: Авторитет, Власть.

Число: четыре.

Древнееврейская буква: далет.

Цвет: синий.

Камень: сапфир.

Астрологическая аналогия: Юпитер, Юпитер в Раке.

Другие названия: «Хозяин», «Фараон».



//-- Описание --//

Этот Аркан, идущий сразу за картой «Императрица», продолжает, усиливает и дополняет ее. Если положить обе карты рядом, то будет видно, что Хозяин и Хозяйка смотрят друг на друга. Взгляд Хозяина обращен к прошлому (к Хозяйке, сделавшей его тем, что он есть, и передавшей ему свою власть). Дух предшествует материи. В мире материальном Император играет ту же роль, что Императрица в мире разума. Его трон (резное дерево) вполне осязаем, его богатство и его силы вполне материальны.

Опорой Императору служит львица – грозная богиня войны и солнечного жара Сехмет. Сочетание коричневого цвета дерева (символ земли) и красного (действия) в троне Императора говорят о том, что силы Земли готовы подняться на защиту по приказу Хозяина. Ведь напряженный синий цвет карты вовсе не так безмятежен, как голубой цвет предшествующего Аркана. Император понимает, что недостаточно просто желать мира и спокойствия, иногда нужно иметь решимость и способность защищать их.

Свой красный (огненная стихия действия) скипетр, символизирующий власть мирскую и земную, он держит в правой руке, а правая сторона по традиции также обозначает действие. В его левой руке – Анх как символ жизни, а традиционно именно левая сторона считается нуждающейся в опоре и защите.

На голове Императора двойная корона Юга и Севера, украшенная золотым уреем (коброй), что свидетельствует о полноте его власти и покровительстве Высших сил. А накладная бородка, заплетенная в косичку (непременный атрибут убранства фараонов), говорит о мудрости, необходимой Императору, вне зависимости от его возраста.

Суть этой карты – решимость бороться за гармонию, которой учит Императрица.

//-- Значение в раскладе --//

Император – личность сильная, со стабильным положением в обществе, обладающая способностью убеждения и возможностью влиять на людей.

В прямой позиции карта «Император» говорит о правильности выбранного пути. Может символизировать успехи в делах общественных, служебных, осуществление планов. Означает логичность поступков, авторитет, самоконтроль, достижение цели. Легальные доходы, стабилизацию положения, в некоторых случаях безопасность или отцовство. Человек, вытянувший эту карту, обладает всеми предпосылками для успеха и пользуется поддержкой сил, за ним стоящих. Его ждет успех и стабильность. амбиции будут удовлетворены. Карта означает власть над ситуацией. Может представлять честного, верного друга или сильного покровителя.

Совет. Вы готовы бороться и умереть, защищая людей, имущество, идею. Но Императору нужно понимать, стоит ли умирать за то, что он защищает.

В перевернутой позиции «Император» представляет либо слабого, нерешительного человека, находящегося в явной зависимости от сильных мира сего, либо, наоборот, человека, не умеющего обуздывать свои недостатки и пороки, неуправляемого и несправедливого. Ситуации не дано осуществиться. Все планы рушатся. Вы находитесь в вынужденном бездействии.

Карта может говорить о двух типах поведения. Она либо символизирует отрицание авторитетов, нежелание принимать участие в жизни других людей, невыполнение своих обязанностей, в частности родительских, игнорирование всего легального, упорядоченного, учтывого. Или отказ от решительных действий из-за страха вызвать неудовольствие тех, от кого человек зависит. Либо самодурство, упрямство, преувеличенное чувство собственного достоинства, незаслуженное признание. Иногда эта карта означает неудачи на работе, наличие сил, тормозящих развитие дел. Может представлять ненадежного друга или могущественного врага.

Совет. Если вам не хочется, чтобы осуществление ваших надежд зависело от кого-либо другого, возьмите все в свои руки и, главное, возьмите в руки самого себя.

Аркан пятый: «Иерофант» («Верховный Жрец», «Великий Иерофант»)

СООТВЕТСТВИЯ:

Мыслеформа: Вдохновение.

Число: пять.

Древнееврейская буква: хет.

Цвет: фиолетовый.

Камень: аметист.

Астрологическая аналогия: Овен, Юпитер в Стрельце.

Другие названия: «Папа», «Первосвященник», «Верховный Жрец», «Владыка Арканов».



//-- Описание --//

Тот, кто предстал перед вами на этой карте, так же как и пятый Аркан, имеет множество имен: «Сердце Ра», «Язык Птаха», «Серебряный Атон», «Тот, кто знает, кто понимает, кто спасает».

МИФОЛОГИЧЕСКОЕ ДОСЬЕ

Бог мудрости Тот — это один из самых интересных богов Древнего Египта. В пантеоне он исполнял роль везира и изображался позади Ра-солнца. Тот – единственный, кто умел умирять богов и чьим советам они непременно следовали, поскольку он знал их тайные имена. Тот выступал защитником Осириса. Именно он прекратил борьбу Сетха с Гором. Вместе со своей женой – богиней истины Маат Тот наблюдал за порядком во всей Вселенной. Как божество астральное отождествлялся с луной и считался создателем календаря. Будучи «Владыкой времени», Тот записывал дни рождения и смертей. Его также называли Психопомпом («ведущим души»), так как он охранял каждого покойного и вел его в Царство мертвых. Тот записывал результаты взвешивания сердца на суде Осириса. Священными животными Тота были ибис и павиан. Поэтому он всегда изображался в виде человека с головой ибиса, ведь ибис всегда точно предсказывал разлив Нила и питался яйцами ненавистных крокодилов.

Собственно говоря, Тота связывали с возникновением всей интеллектуальной жизни Египта. Он изобрел иероглифику, создал священные книги и «Книги дыхания». Как уже говорилось, ему приписывают и создание Таро. В религиозно-мистической литературе древних греков он выступал под именем Трисмегиста («трижды очень великого») и отождествлялся с Еермесом.

Поэтому именно Тот олицетворяет суть пятого Аркана. Иерофант – наставник священных тайн – высший духовный авторитет, мерило разума и совести. Сопровождают Тота его помощники, священные животные ибис и павиан, а за его спиной – верная супруга, богиня истины и порядка Маат.

Глубокий фиолетовый цвет карты невероятно сложен и многозначен. Как известно, он получается от слияния красного (действие) и синего (понимание) цветов. Недаром в

Древнем Египте фиолетовый был цветом воинов. Он говорит о том, что Иерофант всегда готов сражаться за свои убеждения, бороться с невежеством и бездуховностью.

Кроме того, фиолетовый – это цвет тени (именно различными оттенками фиолетового, по наблюдениям художников, точнее всего можно передать тень, отбрасываемую предметами). Тень часто воспринимается как двойник. В Древнем Египте существовало представление о Ка – отражении, душе каждого предмета. Заведовал этим не кто иной, как Тот. На карте этот цвет подтверждает, что мудрый никогда не кичится своими заслугами, не стремится к внешней власти и признанию, а старается оставаться в тени.

Психологи считают, что этот цвет говорит о сложной духовной организации. Так что фиолетовый фон этого Аркана предупреждает: пытаюсь проникнуть в тайны запредельного, необходимо соблюдать правила и не отрываться от реальности.

И еще это глубокий цвет ночного неба, которое освещает полная луна (Серебряный Атон). Этот свет рассеивает тьму снаружи и внутри вас, указывает путь и дает надежду.

Пятый Аркан является символом морали, интеллекта, мудрости и уважения традиций.
/-- Значение в раскладе --/

Иерофант – это философ, священник, мудрый советник или наставник. Человек, проявляющий авторитет духовного лидера или просто мастер своего дела. Он милосерден и всегда спокоен.

В прямой позиции карта «Иерофант» обещает вам покровительство высших сил. Означает добрый совет, иногда обучение, стремление к знаниям. Это также благонамеренность и социальное согласие, хорошее отношение к религии. Может означать некую внешнюю силу, заставляющую задуматься о своей душе. В зависимости от других карт, может предвещать брачную связь, крепкую дружбу, возврат к семейным традициям.

В сфере психологической является символом терпимости и снисходительности, передачи своих знаний другим и активного использования чужого опыта и знаний.

Совет. Эта карта дает вам выбор: будете ли вы сами искать свой путь духовного развития или позволите другому авторитету думать за вас.

В перевернутой позиции «Иерофант» – фанатичный догматик, который упорно держится за свои заблуждения.

Карта говорит, что духовная защита в настоящий момент отсутствует. Спрашивающий может рассчитывать только на собственные силы. Означает сомнительные советы и лживую информацию. Ложное направление и ложные знания.

В психологической сфере может означать легковёрность, ненужную доброту к людям недостойным, недостаток проницательности. Или, напротив, стремление решать важные вопросы за других, чтобы усилить свою власть над ними.

Совет. Учитесь отличать настоящий авторитет от веры в собственную непогрешимость. Примите к сведению и то, что вариант решения вопроса может быть необычным, не стандартным, совсем не таким, на который вы рассчитывали.

**Аркан шестой: «Влюбленные»
(«Возлюбленный»)**

СООТВЕТСТВИЯ:

Мыслеформа: Выбор.

Число: шесть.

Древнееврейская буква: вав.

Цвет: зеленый.

Камень: изумруд.

Астрологическая аналогия: Телец, Венера в Деве.

Другое название: «Два пути».

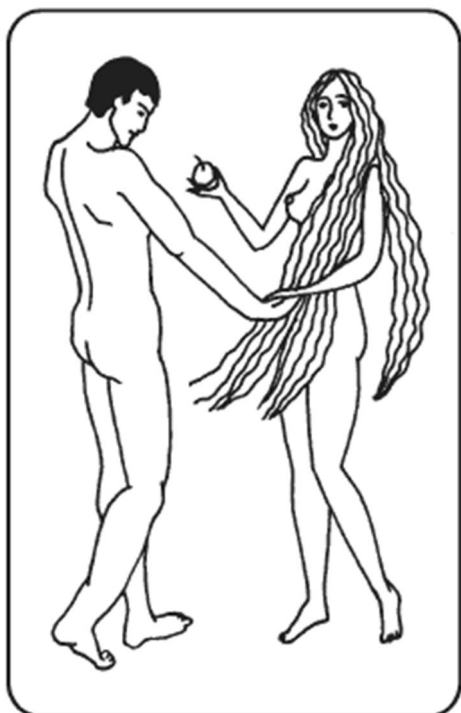

//-- Описание --//

Два названия этого Аркана вовсе не противоречат друг другу, как это может показаться. Ведь любовь – это прежде всего выбор, выбор, который делает наше сердце, а любой выбор, сделанный только разумом и вопреки сердцу, не принесет счастья.

На ярко-зеленом поле карты мы видим сразу четыре фигуры. Две девушки застыли перед молодым человеком. Он еще не протиснулся с локоном юности и по детской привычке в задумчивости тянет палец ко рту. Поддерживает и благословляет юношу богиня-кошка Баст. Цвет карты – цвет первой листвы и травы – однозначно говорит о молодости. И еще это цвет надежды. Ведь влюбляемся мы всегда, как будто впервые, и каждый выбор сложен, когда делаешь его впервые. И все это обязательно питает надежда.

Обе девушки, представшие перед юношей, прекрасны, и оба пути, между которыми они предлагают сделать выбор, очень заманчивы. Девушка в красном платье с обнаженной грудью и систром в руках обещает все радости земной жизни. Красавица в скромной синей одежде держит в руках свиток папируса и предлагает счастье знаний и радость жизни духовной. Эта карта не предлагает делать выбор между добром и злом. То, что хорошо для одного, может быть губительно для другого. Но выбор должен быть сделан. И это будет только ваш собственный выбор. Поэтому и сопровождает юношу на этой карте

не строгая Маат или грозная Сехмет, а богиня-кошка Баст.

МИФОЛОГИЧЕСКОЕ ДОСЬЕ

Баст в Древнем Египте считалась богиней любви, радости и веселья. Ее священным животным была кошка, и изображали Баст всегда в виде женщины с кошачьей головой. Характер кошки всем хорошо известен. Она ласкова и игрива, она выполнит вашу просьбу, если захочет, но никогда – приказ. Кошка прекрасно видит днем и ночью и, говорят, способна к ясновидению. А еще кошка никогда не промахивается. Птица, которую Баст выпускает на волю, говорит о свободе выбора и об ответственности за сделанный выбор, ведь вылетевшую птичку не поймаешь.

Искушение может сбить вас с пути. Правильный выбор принесет счастье и успех. Шестой Аркан говорит нам о свободе воли и вечной необходимости выбора, о поиске равновесия между свободой и необходимостью.

//-- Значение в раскладе --//

В прямой позиции карта предвещает период, полный любви и гармонии, означает эмоциональную сердечную связь, а также появление в жизни кого-то, кто станет вашим дополнением в хорошем смысле. В связи с хорошими картами может означать семейную или партнерскую связь. Иногда милые дружеские встречи и полные взаимной радости связи. Также указывает на отменное здоровье. Но не расслабляйтесь! Этот Аркан иногда предвещает и неизбежность выбора, который в ближайшее время вам предстоит сделать и который во многом определит вашу дальнейшую жизнь.

Совет. Принимая решение, подумайте, чем оно обосновано? Вашим собственным желанием или тем, что именно этого от вас ждут или хотят окружающие?

В перевернутой позиции карта означает разлуку или крах любовных планов, конфликт, который не разрешается, недостаток стабильности, неуверенность в завтрашнем дне, ссоры, расставание или развод. В сфере психики говорит о противоречиях, конфликте с собой. Возможно, выбор ограничен или уже сделан и остается только уповать на судьбу. Не исключено и принятие неверного решения. Возможно также, что из-за страха, сомнений и разногласий вы не можете принять решение, которое принять необходимо. Вы мучаетесь от своей нерешительности.

Совет. В этой ситуации сделать выбор все равно придется! Помните, что иногда лучше ошибиться, чем не делать ничего.

**Аркан седьмой: «Колесница»
(«Колесница Гермеса», «Повелитель Триумфа Света»)**

СООТВЕТСТВИЯ:

Мыслеформа: Победа.

Число: семь.

Древнееврейская буква: зайин.

Цвет: ярко-розовый.

Камень: красный коралл.

Астрологическая аналогия: Близнецы, Венера в Весах.

Другие названия: «Колесница Осириса», «Колесница Гора», «Воин-победитель».

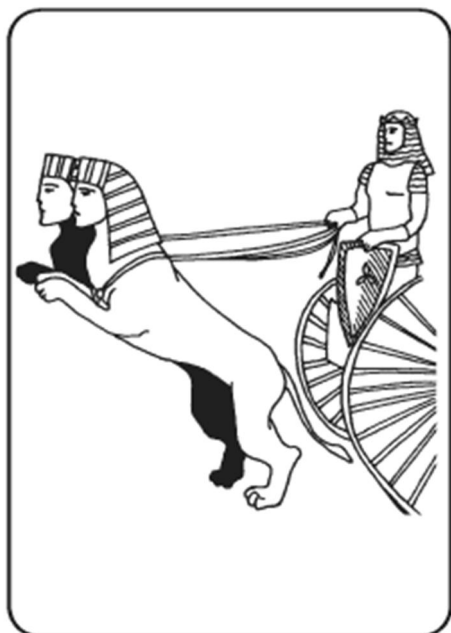

//-- Описание --//

Человек хочет стать победителем на выбранном пути. Аркан «Колесница» говорит, что вы в состоянии преодолеть все, что мешает в достижении цели.

Аркан выполнен в полном соответствии с традициями древнеегипетской живописи. Центральную (главную) сцену сверху и снизу обрамляют два более мелких (поясняющих) сюжета. В центре карты мы видим двух великолепных вздыбленных коней, запряженных в легкую боевую колесницу. Управляет колесницей сокологоловый Гор в парадном облачении.

МИФОЛОГИЧЕСКОЕ ДОСЬЕ

Гор, или Хор («высота», «небо»), – один из самых древних и многозначных богов Египта. Бога-сокола издревле почитали во всех областях Египта как бога неба и солнца. В династический период произошло слияние различных соколиных божеств в две тесно связанные между собой ипостаси: Гор – сын Исиды, выступающий прежде всего мстителем за своего отца Осириса, и Гор Бехдетский – борющийся с силами мрака бог света. Гор сопровождает бога солнца Ра и поражает врагов Ра во главе с Сетом. Иногда образ Гора переплетается с образом самого Ра, сливаясь с ним в единое божество Ра-Гарахути.

Сюжет, расположенный в верхней части карты, показывает нам битву Гор с копьём в руках на стремительно мчащейся колеснице повергает в прах своих врагов. Нижний сюжет показывает благодарных подданных, воздающих почести победителю. Центральная часть карты представляет нам самого триумфатора. В колесницу запряжены два коня – черный и белый. Это свет и тьма, это два противоположных начала, две непримиримые силы, антагонистичные по своей природе. Они встали на дыбы и готовы в

любой момент выйти из-под контроля. О том, как это может быть опасно, рассказывает греческий миф о Фазтоне, который погиб сам и чуть не погубил Землю, не справившись с колесницей бога солнца. Однако Гор спокойно держит поводья левой рукой. Он полностью подчинил себе противоборствующие силы, заставив действовать совместно и нести его к победе. Символика этого Аркана учит не тратить время и силы на борьбу – всегда бесполезную – с теми качествами в себе или других, которые раздражают вас. Вместо этого соедините их и используйте для усиления собственной власти над ситуациями и событиями. Копье в правой руке Гора – это вечный символ воина духа, целеустремленного и негибкого. Сочетание красного и желтого цветов в одежде и двойной короне бога издревле символизировало лидера. А сам пронзительно-розовый цвет этого Аркана, похожий на праздничный звук фанфар, – это цвет триумфа.

//-- Значение в раскладе --//

В прямой позиции, рассказывая о событиях, карта говорит об успехе, достигнутом в результате собственных усилий, а не случая. Предсказывает удачу в работе или путешествиях, возможно, дальних. Означает развитие, экспрессию, бурную практическую деятельность, триумф, уверенность в себе. Говорит о господстве и победе разума над материей, об умении контролировать свои эмоции и желания. Трудности будут успешно преодолены. В сфере психической – самоконтроль, самоуважение, сила воли, победа над ударами судьбы благодаря положительным чертам характера.

Если карта в раскладе характеризует человека, то перед вами настоящий боец, способный на решительные действия, владеющий собой и способный одержать победу над любыми трудностями и испытаниями.

Совет. Талантливый стратег всегда взвесит плоды победы и цену, которую за нее придется заплатить.

В перевернутой позиции «Колесница» говорит о недостатке психического равновесия, неуверенности, чужом давлении и неблагоприятном влиянии, отказе принять на себя ответственность, отсутствии самоконтроля. В реальной жизни это конфликты, неприятности, скандалы, ссоры, неудача и поражение. Появление плохих новостей. Возможны несчастные случаи. Крушение или дисгармония. Неожиданная потеря того, что, казалось, уже в пределах досягаемости. Трактуются также как ненужное преклонение перед отжившими традициями и ограничение самого себя.

Совет. Возможно, ваша колесница не застряла и скоро двинется дальше, ведь проигранное сражение – это еще не поражение в войне.

**Аркан восьмой: «Правосудие»
(«Равновесие», «Дочь Повелителя Истины»)**

СООТВЕТСТВИЯ:

Мысдеформа: Справедливость.

Число: восемь.

Древнееврейская буква: хет.

Цвет: черно-коричневый.

Камень: оникс.

Астрологическая аналогия: Рак, Сатурн в Весах, Венера в Раке.

Другие названия: «Юстиция», «Фемида», «Равновесие».



//-- Описание --//

В Таро, как, я надеюсь, вы уже поняли, Великие Арканы пронумерованы вовсе не случайно. Каждый Аркан символизирует очередную ступень развития личности. И карта «Правосудие», следующая сразу за «Колесницей Триумфатора», заставляет серьезно задуматься вступившего на эту ступень. Победителю как никому другому необходимо остановить свою колесницу, чтобы спокойно и трезво оценить собственные деяния и свою жизнь. И восьмой Аркан предоставляет ему такую возможность.

Спокойный черно-коричневый цвет (стихия земли) карты свидетельствует о том, что речь идет о делах земных, но изображенные здесь боги намекают на суд высший. Знакомый вам по пятому Аркану Тот стоит за спиной своей супруги Маат.

МИФОЛОГИЧЕСКОЕ ДОСЬЕ

В Древнем Египте Маат была богиней истины и порядка. Все люди, включая царя, должны были «жить согласно Маат». Богиня изображалась в виде женщины со страусиным пером в прическе. На загробном суде Осириса сердце покойного, положенное на одну чашу весов, не должно было перевешивать это перышко. Отягощенного грехами ожидала немедленная расправа.

Правосудие Таро, в отличие от суда Фемиды, не слепое. Глаза богини широко открыты и смотрят на вас. Божественная Справедливость видит все. Требующий справедливости от богов должен понимать, что первый счет будет предъявлен ему самому. Синий (восприимчивость) цвет платья Маат говорит, что она готова вас выслушать и понять. Зелено-голубые цвета Тота вселяют надежду. Но красный цвет кресла и парика говорят о готовности действовать, а сокол, осеняющий крыльями кресло, так же как и супруг за

спиной Маат, предупреждают о силах, ее поддерживающих. В левой руке богиня держит Анх (символ жизни), что свидетельствует о защите слабых и обездоленных. В правой – идеально уравновешенные весы, символ правосудия. Однако богиня пока вовсе не собирается судить вас, ведь Аркан «Страшный суд» ждет нас под двадцатым номером. Маат протягивает весы вам, предлагая самому взвесить свои поступки, свое сердце и проверить, живете ли вы «согласно Маат».

//-- Значение в раскладе --//

В прямой позиции карта показывает человека, четко оценивающего ситуацию, способного принять правильное решение. Означает поиск правды или справедливости, а также положительное решение, принятое в вашу пользу. Получение заслуженной награды. Все встанет на свои места. В сфере психики говорит о разумности и уравновешенности, зрелости и жизненном опыте.

В материальном плане эта карта может означать сделку, контракт, договор. Хорошие намерения, исполнение закона. Возможно, дела спорные, развод, возмещение ущерба. Может указывать на дела, имеющие отношение к суду и закону. Социальное значение: брак или легализация существующей связи. В любом случае каждый получит именно то, что заслуживает. Исход будет абсолютно справедлив и строго законен.

Совет. Чтобы привлечь удачу на свою сторону, обязательно рассчитайтесь по имеющимся долгам!

В перевернутой позиции говорит о невозможности раскрыть истину или отрицании истины. Победа лжи или несправедливости. Нарушение равновесия и законности. Может означать разрыв, но не узаконенный, а также судебные дела, долго не разрешаемые, злоупотребление властью. Ситуация неясна. Дисбаланс в отношениях.

В сфере психической – неустойчивость характера, пристрастность, некомпетентность, озлобленность, обида. Поиски помощи извне, без которой борьба с чувством глубокого одиночества невозможна.

Совет. Учитесь непредвзято смотреть на мир и себя, видеть то, что есть, а не то, что хотели или надеялись увидеть.

Аркан девятый: «Отшельник» («Искатель», «Пророк Вечности»)

СООТВЕТСТВИЯ:

Мыслеформа: Мудрость, Благоразумие.

Число: девять.

Древнееврейская буква: тет.

Цвет: черный.

Камень: черный мрамор.

Астрологическая аналогия: Лев, Сатурн в Козероге, Юпитер во Льве.

Другие названия: «Внутренний свет», «Завещанная лампада».



//-- Описание --//

На этой черной карте все очень строго и просто. Здесь нет богов и священных животных, нет лишних деталей и персонажей. Только путник, бредущий в ночи. Он один. Его путь долг и труден, и никто не знает, где и каков будет конец этого пути. Черный цвет карты – это не тот густой и яркий цвет черного бархата, которым изображают южную ночь, и не глянцевого цвета лаковой шкатулки, хранящей тайну. Этот черный – блеклый и мглистый – отражает скорее ночь внутри, чем снаружи. У путника нет поклажи. Он не взял с собой ничего из прошлой жизни, кроме посоха, дающего опору, и огня, освещающего путь. Он ушел в пустыню, как уходили многие мудрецы в поисках Бога или собственной души и смысла существования. Тяжело ступает Отшельник по дороге, ведущей вверх. Ибо труден путь познания. На лице его печать раздумий над превратностями человеческой судьбы. Непрорисованный рот свидетельствует об аскетизме и обете молчания. Ничем не покрытая голова его открыта дождям и ветру, босыми ногами он чувствует землю. На нем только простая хламида синего цвета (цвет восприимчивости и понимания). Весь облик Отшельника говорит о его готовности все чувствовать и воспринимать. Но он высоко поднимает свой огонь, «не покрытый сосудом», – он хочет, чтобы другие узнали то, что известно ему. Огонь – символ знаний, которые необходимо использовать, чтобы освещать дорогу исканий. Посох, на который опирается путник, красного цвета и символизирует Бога, опору в исканиях и защиту от врагов, которые могут встретиться на пути.

Если восьмой Аркан символизирует справедливость, то девятый Аркан показывает поиски истины в ее чистой форме, не испорченной идеологией, предпочтениями или нуждами. Так что если выпал Аркан «Отшельник» в прямой или перевернутой позиции, то, значит, настал период уединения (отшельничества), чтобы сосредоточиться на главном или разобраться в себе самом.

//-- Значение в раскладе --//

В прямой позиции карта представляет зрелую личность, обретающую мудрость и внутреннюю силу путем отказа от низменных желаний, способную подняться над мирской суетой. Может означать эмоциональную связь с одухотворенной, очень мудрой

особой, а также – либо у вас есть внутреннее духовное руководство, либо вы находитесь под незримой опекой Высших сил.

В сфере психики означает терпение, предусмотрительность, благоразумие, осторожность, чувство меры во всем. Восприимчивость, ученичество, интуиция.

В сфере практической карта говорит об аскетическом стиле жизни, поиске духовных ценностей и углублении в свой внутренний мир. Предполагает внутренний и внешний отказ от влияния общественного мнения. Означает, что вы обладаете всем необходимым для решения своих проблем. Иногда указывает на одиночество и оторванность от жизни, но ситуация может сложиться так, что временное одиночество приведет к лучшему.

Совет. Даже находясь в одиночестве, человек всегда может пообщаться. Поговорите сами с собой. Или вы для себя неинтересный собеседник?

В перевернутой позиции карта также говорит об одиночестве, но по другим причинам. Это неестественное, эгоцентрическое одиночество. Отказ от помощи, упрямство, подозрительность, опрометчивость. Возможно отсутствие терпения и благоразумной осторожности.

Может представлять капризного, эксцентричного человека с высоким самомнением, не способного наслаждаться человеческим обществом.

Совет. Самодостаточность – это прекрасно. Но разве вам достаточно только самого себя?

**Аркан десятый: «Колесо Фортуны»
(«Колесо счастья», «Колесо Судьбы», «Повелитель Сил жизни»)**

СООТВЕТСТВИЯ:

Мыслеформа: Удача, Случайность.

Число: десять.

Древнееврейская буква: йод.

Цвет: гранатовый.

Камень: нефрит.

Астрологическая аналогия: Дева, Уран в Водолее, Меркурий в Деве.

Другие названия: «Сфинкс», «Закон циклов», «Колесо удачи», «Кругообращение».

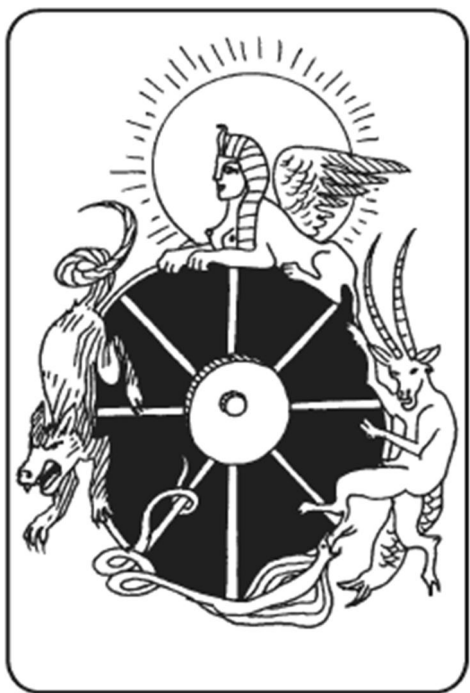

//-- Описание --//

Все течет, все меняется в этой жизни. Вслед за сумрачной пустыней девятого Аркана появляется радужная многоцветность Аркана десятого. Яркий гранатовый цвет – символ праздника, три прекрасные богини присутствуют на нем, и феерическое колесо, стремительно вращающееся в центре.

Никто не управляет колесом и не может повлиять на его вращение, оно ни на чем не держится и ни с чем не связано, его движение не имеет начала и конца. Подобно радуге, оно не имеет плотности, но его невозможно не заметить. Шесть изогнутых в движении спиц колеса напоминают о шести мирах Сансары, в пределах которой вращается все живое. Это «Колесо Фортуны» – символ удачи и случайностей, переменчивости жизни, в которой светлая полоса сменяется темной и наоборот. Оно бросает человека то вверх, то вниз, нимало не заботясь ни о его желаниях, ни о заслугах. Здесь не властна Маат. Результат вращения – это чистая случайность, которая никак не зависит от личности. Недаром два человека, цепляющиеся за колесо, практически не отличаются друг от друга, только цветами одежды – голубой и зеленый (мечта и надежда). Силы, влияющие на вашу жизнь, не считаются не только с вами, но вообще ни с кем, они просто вас не замечают.

Однако за вращением колеса внимательно наблюдают три великие богини. Они не могут повлиять на его движение или изменить его, но всегда готовы поддержать, если вы сорветесь в пропасть неудач, или щелкнуть по носу, если слишком вознесетесь. Недаром все три богини обладали титулом «Око Ра». Это коршун Нехбет, змея Уаджет и львица Сехмет.

МИФОЛОГИЧЕСКОЕ ДОСЬЕ

Нехбет считалась символом Верхнего Египта и олицетворением власти фараона. Обеспечивала победу над врагами. Была покровительницей добычи золота и серебра. Почиталась владычицей восточной пустыни. Помогала при родах. Называлась «белая из Нехена». Отождествлялась с Уто и Сехмет.

Уаджет (Уто) – «Зеленая» – хранительница Ра и фараона, покровительница Нижнего Египта. Огнедышащая змея Уто обладает колдовской силой, огнем своего дыхания сжигает врагов или удлинит жизнь. «Зеленая» способствовала росту растений, охраняла

младенца Гора, укрытого в зарослях папируса, от козней Сетха. Отождествлялась с Нехбет и Сехмет.

Сехмет вместе с Уто и Нехбет считалась покровительницей власти и хранительницей Ра и фараона. (Подробно о ней см. в описании Аркана «Сила».)

//-- Значение в раскладе --//

В прямой позиции «Колесо Фортуны» считается картой хороших предзнаменований и добрых перемен. Начало нового цикла жизни, символ прогресса, успехов, совершенствования самого себя и всего, что вас окружает. Могут иметь место неожиданные и очень важные события. Иногда предсказывает нечаянную улыбку судьбы: это может быть и вознаграждение, и появление новых возможностей. У вас впереди удача и большая прибыль. Ваше колесо Судьбы сейчас повернулось в положительную сторону.

Представляет удачливого человека, способного на рискованные поступки.

Совет. Не стоит вмешиваться в ход событий, да и вообще в этот период не делайте лишних движений, иначе снесет течением! Колесо Фортуны набирает обороты.

В перевернутой позиции карта означает продолжение ожидания перемен к лучшему. Перемены произойдут, но через продолжительное время. Возможны лишние приобретения, оттягивающие карман, невезение, провал, проблемы. Образно говоря, колесо идет вниз. Появляются отсрочки и помехи в реализации планов, нагромождение старых проблем и в результате – неудача и перемены к худшему.

Показывает человека, слишком рассчитывающего на счастливый случай, желающего получить сразу много и без лишних усилий.

Совет. Когда Фортуна переворачивает вас вниз головой, стремитесь к центру колеса, к единственной его неподвижной точке – вашему собственному «Я».

Аркан одиннадцатый: «Сила» («Дочь Пламенного Меча»)

СООТВЕТСТВИЯ:

Мыслеформа: Нравственная сила.

Число: одиннадцать.

Древнееврейская буква: каф.

Цвет: карминово-красный.

Камень: красный коралл.

Астрологическая аналогия: Марс, Марс в Скорпионе.

Другие названия: «Душевная сила», «Укрощенный лев».

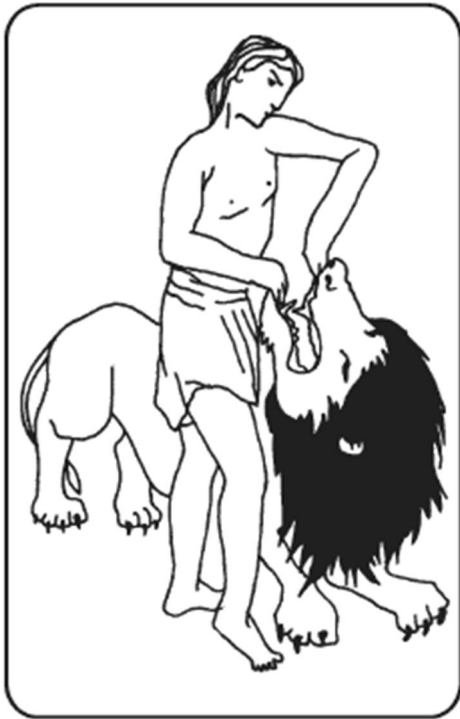

//-- Описание --//

Аркан «Сила» некоторые исследователи ставят под номером восемь, меняя местами с Арканом «Правосудие». Но мы считаем правильным оставить его на привычном месте, потому что только тот, кто научился быть справедливым и благоразумным, пройдя восьмую и девятые ступени, смог спокойно принять улыбку и удар судьбы в Аркане десятом, – может стать по-настоящему сильным.

Обычно на этой карте изображают женщину, укрощающую свирепого льва, но мы используем образы, рожденные в Древнем Египте, нет необходимости прибегать к столь сложным аллегориям. В египетском пантеоне есть персонаж, который сам по себе просто является персонификацией Аркана «Сила». Это великая богиня-львица Сехмет.

МИФОЛОГИЧЕСКОЕ ДОСЬЕ

Сехмет, Сохмет (могучая), – богиня войны и палящего солнца. Изображалась в виде женщины с головой львицы. Любимая дочь Ра (его грозное око), жена Птаха, мать Нефертума. В мифе о наказании Ра человеческого рода за грехи именно Сехмет истребляет людей. Она уничтожает врагов Ра и Осириса. Вместе с Уто и Нехбет она охраняет фараона. Ее вид наводит ужас на противника, а пламя ее дыхания уничтожает все. Сехмет обладала и магической силой, могла наслать страшную болезнь, но она же могла и исцелить ее. Она почиталась как богиня-целительница – врачи в эпоху Древнего царства являлись ее жрецами. Отождествлялась с Уто и Нехбет.

Карминово-красный фон карты сразу говорит об огне и страсти, которую нелегко заглушить. Но ее можно погасить и приручить синим цветом рассудка, как раскаленное железо, которое остужается при закалке водой. На золотом троне восседает грозная львиноголовая богиня. Она в платье и парике небесно-голубого цвета, говорящего о безмятежности и задумчивости. Солнечный диск с уреем на голове богини здесь не только обычный атрибут Сехмет, но и символ Ра как высшего знания и справедливости. Золотая чешуя и ровные геометрические полосы на троне и жезле богини символизируют внутреннюю упорядоченность и уравновешенность. Даже коршун Нехбет,

сопутствующий Сехмет как ее воздушное воплощение, имеет на этот раз спокойное синеголубое оперение. Все, что мы видим на карте, говорит не только о силе, способной победить любого внешнего врага, – это уверенная в себе сила, способная победить дикого зверя внутри себя. Это символ ваших страстей и ваших страхов, тех ваших качеств, которые превращают вас в раба и заставляют свернуть с пути духовного роста. Победить свои животные инстинкты, низменные страсти и порочные желания зачастую куда сложнее, чем любых заклятых врагов. О глубоких корнях нашей инстинктивной природы и сложности рефлексии этого начала говорит сам звероголовый облик Сехмет и других египетских богов, сохранивший следы тотемизма [2 - Тотемизм – тотемические культы были свойственны практически всему родоплеменному обществу. В их основе лежит представление о родстве между людьми рода и тотемом, каким-либо животным или растением. Но человек тем и отличается от животного, что способен подняться над своими животными инстинктами и страстями. – Прим. авт.]

//-- Значение в раскладе --//

В прямой позиции Аркан «Сила» означает отвагу, борьбу с превратностями судьбы, творческие усилия и взаимодействие сил умственных и эмоциональных. Умение обуздывать страсти. Символизирует крепкое здоровье и хорошее самочувствие, как физическое, так и психическое. Силу воли, смелость, решимость, энергию. Способность быстро предложить свою помощь, достижение цели благодаря уважению окружающих. Аркан говорит о вашем самопознании и самосовершенствовании, о терпении и способности к духовной любви.

У человека, которому выпала эта карта, хватает сил не только строить планы, но и выполнить их. Он уверен в себе, способен ждать и терпеть, умеет управлять своими инстинктами. Ему присущи могущество, отвага, смелость, энергия и самодисциплина – это и есть основные характеристики карты.

Совет. Если карта выпала женщине, то ей в этот период не стоит выбиваться в лидеры в отношениях с партнером: лучше соглашаться с любимым во всем, а поступать можете по-своему.

В перевернутой позиции карта представляет человека, подчиненного своим страхам или слабостям, энергия которого тратится впустую.

Перевернутая карта символизирует неуверенность в себе, слабость, нерешительность, уступчивость. Может говорить о плохом здоровье или болезни. Об излишнем вмешательстве других в вашу жизнь. В некоторых случаях означает обреченность намерений на провал или отказ от них из-за боязни трудностей. Указывает на то, что вы не способны разобраться в себе и принять себя таким, как есть. Говорит о деспотизме, крутом нраве, а также о слабости и болезни.

В сфере психики символизирует чувство бессилия и беспомощности.

Совет. К сожалению, вы оставили без внимания глас мудрости. Принятие верных решений невозможно, если не будете прислушиваться к своему внутреннему голосу. Постарайтесь восстановить баланс между физической и духовной сферами жизни. Интеллектуальные занятия чередуйте с физическими нагрузками, а периоды строгих диет – с праздниками желудка.

Аркан двенадцатый: «Повешенный»
(«Жертва», «Мессия», «Повешенный Бог»)

СООТВЕТСТВИЯ:

Мыслеформа: Жертва.

Число: двенадцать.

Древнееврейская буква: ламед.

Цвет: оранжевый.

Камень: сердолик.

Астрологическая аналогия: Весы, Нептун в Деве, Луна.

Другие названия: «Висельник», «Испытание».



//-- Описание --//

Двенадцатый Аркан производит на неподготовленного зрителя самое странное впечатление. Кроме пугающего названия еще и очень непривычное для европейской культуры изображение. Однако жизнеутверждающий оранжевый цвет карты и ярко-голубой, красный и зеленый цвета фигур, говорящие о мечте, надежде и деятельности, должны вас несколько успокоить. А само изображение было прекрасно знакомо всем египтянам и любимо ими. Оно сопровождало их и при жизни, и после смерти. Это Геб и Нут – земля и небо.

МИФОЛОГИЧЕСКОЕ ДОСЬЕ

Геб – «земля», Нут – «небо» – египтяне представляли землю божеством мужского рода, а небо – женского. Согласно гелиопольскому мифу, они были детьми Шу (бог воздуха) и Тефнут (богиня влаги). Считалось, что Геб – добрый бог. Он охраняет живых и умерших от змей, на нем растут все растения, из него выходит Нил. Титул Геба – «князь князей». Он считался правителем Египта, его наследником был Осирис, от которого трон перешел к Гору, а преемниками Гора считались фараоны. Согласно мифу, Геб все время ссорился

со своей сестрой и женой Нут из-за того, что она каждый вечер поедала своих детей – небесные светила, а утром вновь рождала их, и Шу разъединил супругов. Геба он оставил в горизонтальном положении вниз, а Нут поднял вверх. Нут имеет эпитеты «великая», «огромная мать звезд», «рождающая богов». Кроме небесных светил детьми Геба и Нут были Осирис, Исида, Сетх и Нефтида.

Между небом и землей подвешен человек. Он подвешен не за шею, как обычный висельник, а за одну ногу, поэтому оказался вниз головой, мир для него перевернулся, и он внимательно оглядывается вокруг.

Первый урок, который дает нам двенадцатый Аркан, – все в мире относительно, и многое зависит от точки зрения.

В позе Повешенного нет напряжения. Свободная нога закинута за ту, на которой он подвешен. Фигура образует алхимический знак серы и означает «Завершение Великой Работы». Руки сплетены за спиной, он не желает открывать свою тайну, ведь по рукам можно многое узнать о человеке. Красный цвет кожи и зеленая набедренная повязка говорят о готовности начать действовать немедленно после освобождения и надежде на успех. Вообще, сам Висельник не выказывает особого беспокойства. Очевидно, что он не принесен в жертву другими и столь суровое испытание – его собственный выбор.

Многие религии мира описывают богов или героев, сознательно шедших на личную жертву ради достижения благих целей. Например, Один, провисел на дереве Иггдрасиль девять дней, чтобы узнать тайну рун, а ясновидящий Прометей, совершая свой подвиг, уже знал, что будет прикован к скале на многие столетия.

Второй урок двенадцатого Аркана заключается в том, что есть цели, ради которых вы обязаны пойти на жертвы. И жертва и цель могут быть любыми, но для достижения цели придется чем-то заплатить. Возможно, платой окажется нечто материальное, а возможно, это будут (согласно уроку первому) ваши привычные идеалы или взгляды на мир. Возможно, вам придется пожертвовать своими детскими иллюзиями или эгоистическими надеждами, чтобы сбылась ваша зрелая мечта.

Последовательность Арканов говорит, что только истинно сильный духом способен на самопожертвование. Есть только один человек, которого вы можете принести в жертву ради своих целей, – вы сами.

//-- Значение в раскладе --//

В прямой позиции Аркан «Повешенный» означает, что жизнь может начать меняться самым странным и неожиданным образом. Возможен полный переворот системы ценностей. Карта является символом «стояния на голове». Возможны новые знакомства, на которые вы никак не могли рассчитывать. Но кроме того, предвещает отказ от чего-то значимого, перемену отношений, смену позиции. Исполнение долга и необходимость чем-то жертвовать. Вы или приносите себя в жертву чему-либо или кому-либо, или целенаправленно отказываетесь от чего-то во имя достижения лучшего. Карта также говорит о грядущей смене приоритетов.

Представляет человека преданного, взвешенного, рассудительного, способного перенести боль и страдание самопожертвования.

Совет. Если вам кажется, что мир перевернулся, тоже встаньте на голову – и все будет отлично!

В перевернутой позиции карта означает чрезмерную заинтересованность своими делами. Склонность к бесполезным вещам или действиям, материальному обладанию, эгоистичным поступкам. Говорит о сопротивлении переменам и опоздании в принятии решений, что связано (и, возможно, вызвано) гордостью и эгоизмом. Может означать напрасные обиды или упущенные возможности. Иногда сообщает о бесполезной погоне за чем-то, что является фантазией, далекой мечтой. Пустая трата времени и сил, потеря инициативы. Может предвещать потерю чего-то желанного или необходимого. Вы оказываетесь неспособным отказаться от мелких удобств ради великого.

Совет. Если вы обнаружили, что ваш кошелек бесследно исчез, искренне поблагодарите Бога: «Спасибо, Господи, что деньгами взял!»

Аркан тринадцатый: «Смерть»
(«Дитя Великих перемен», «Прощание»)

СООТВЕТСТВИЯ:

Мыслеформа: Смерть и Возрождение.

Число: тринадцать.

Древнееврейская буква: мем.

Цвет: черный.

Камень: обсидиан.

Астрологическая аналогия: Плутон в Скорпионе.

Другие названия: «Смерть с косой», «Коса».



//-- Описание --//

Аркан под роковым номером тринадцать и названием «Смерть» способен нагнать страху

на кого угодно. Поэтому основной своей задачей в этом описании мы считаем успокоить читателя. Ведь ваше представление о карте необъяснимо, но неизбежно влияет на ее значение в раскладе. Запомните – карта «Смерть» практически никогда не означает физическую смерть. Поэтому на саму карту мы вынесли не самые распространенные ее названия – «Смерть» и «Возрождение». Подумайте сами, ведь если один раз в месяц делать человеку прогноз, раскладывая, например, «Кельтский крест» из Старших Арканов Таро, то только за один год мы предскажем ему смерть как минимум шесть раз. А ведь довольно часто, сами того не осознавая, мы используем понятие «смерть» в переносном значении. Тот прелестный ребенок, которым вы когда-то были, давно умер в вас, оставив только забавные воспоминания. Умерла первая любовь. Погибла чья-то репутация. Утонула в слезах какая-то надежда. И подруги умрут от зависти. И вы уже переживали действие этого Аркана по крайней мере один раз, когда вам было примерно тринадцать лет. Аркан «Смерть» действует не только в тот период, когда он вам выпал. Он включается для каждого в те моменты жизни, когда происходит личностная трансформация. Это «переходный возраст», который повторяется неоднократно: в 13 лет, в 21 год, 24 года, 36 лет, 42 года, 48 лет, 60–63 года.

Разумеется, смерти не избежать никому, и Аркан «Смерть» может выступить в соответствии со своим названием, но только при правильной постановке вопроса и в определенных раскладах, которые мы здесь не приводим.

Основной смысл карты определен ее местом в ряду Арканов как ступеней духовного развития. Пройдя ступень двенадцатого Аркана – научившись жертвовать, поняв, что на мир можно смотреть с разных точек зрения, – вы подготовились к серьезным изменениям, которые предвещает вам Аркан тринадцатый. Главный смысл карты – это очищение, происходящее через очередную «смерть» и открывающее дорогу давно назревшим изменениям, обновляющим жизнь. Аркан «Смерть» означает очередную (физическую или духовную) трансформацию, переход из одного естественного состояния в другое. Перемены, которые готовит вам этот Аркан, могут быть болезненны и вовсе не желательны для вас. Но от прочих карт, предвещающих перемены, он отличается тем, что эти перемены естественны и необходимы. Смерть забирает только старое и отжившее, то, что должно умереть.

Изображение, которое вы видите на карте, не похоже на жуткий скелет с косой, обычно символизирующий смерть. Это средневековый символ. Для египтян смерть олицетворяли другие персонажи. На мой взгляд, куда более симпатичные.

МИФОЛОГИЧЕСКОЕ ДОСЬЕ

Анубис – покровитель умерших. Почитался в образе лежащего черного шакала, или дикой собаки Саб, или в виде человека с головой собаки или шакала. Анубис играет важнейшую роль в погребальном ритуале. Именно Анубис осуществляет превращение покойника в Ах путем наложения рук. Он готовит тело покойного к бальзамированию, представляет покойного на суде Осириса и проводит психостасию – взвешивает его сердце на весах, уравновешенных истиной (Маат).

Ах, Ба и Ка в египетской мифологии – элементы, составляющие сущность человека. Ба и Ка считались воплощением жизненной силы человека, продолжающими существовать и после его смерти. Понятие Ба переводится как «душа». Понятие Ка используется скорее как двойник, тень, второе «Я». Ах – блаженный, просветленный, в которого превращается каждый умерший после смерти. Ах, Ба, Ка и тело человека мыслились едиными в своей

сущности, но Ах, Ба и Ка принадлежат небу, а тело – земле.

Осирис – бог производительных сил природы, один из самых почитаемых богов Древнего Египта. Он входил в гелиопольскую эннеаду богов и был четвертым царем Египта, унаследовав власть от Ра, Шу и Геба. Осирис отучил людей от дикого образа жизни, поведал, как сеять злаки, сажать виноградники, выпекать хлеб, готовить пиво и вино. Сетх, желавший править вместо него, хитростью заманил Осириса в ловушку и убил его. Верная жена Осириса Исида нашла тело мужа, извлекла скрытую в нем жизненную силу и зачала от мертвого мужа сына, названного Гором. Когда Гор вырос, он победил Сетха и отомстил за отца.

Вырванное у него Сетхом око Гор дал проглотить отцу, и тот ожил. Но он не захотел оставаться на земле, а, оставив трон Гору, стал царствовать и вершить суд в загробном мире. Как бога природы и растительности Осириса изображали в виде человека, окрашенного в зеленый цвет, или в виде спеленутой мумии, проросшей стеблями злаков, которые поливает жрец. Считалось, что, подобно всему растительному миру, Осирис ежегодно умирает и возрождается к новой жизни, жизненная же сила всегда в нем сохраняется, даже в мертвом.

Ознакомившись с нашим мифологическим досье, вы без труда узнаете сцену, изображенную на карте. Собакоголовый Анубис склонился над мумией Осириса и будит его Ах наложением рук. Одновременно он поливает ростки злаков, проросших сквозь мумию, пробуждая Осириса к новой жизни. Согласитесь, что образ бога, который одновременно является символом живой природы и символом смерти, абсолютно совпадает с идеологией Таро.

//-- Значение в раскладе --//

В прямой позиции Аркан «Смерть» означает глубокую внутреннюю трансформацию. Несмотря на название, это очень хорошая карта. Она означает конец, после которого грядут благоприятные перемены, начало чего-то нового, эмоциональный рост и преображение личности. Часто речь идет об опыте психической смерти. Ее появление в раскладе – удача. Какая-то часть вашей личности умирает, уступая место другой, новой. Карта говорит об окончании существующих дел и ситуаций. Изучаемый вопрос пришел к своему логическому завершению. Жизнь дает шанс, что наступит нечто новое, неизведанное, но предвещает и потери. Разрыв любви или дружбы, смерть отношений, смену работы или места жительства, потерю любимой вещи. Однако вы уже готовы принять эти перемены и в глубине души понимаете их необходимость.

Совет. Здесь вам пригодится древняя мудрость: «Все, что ни делается, делается к лучшему!» Постарайтесь верить в это.

В перевернутой позиции карта говорит о сопротивлении назревшим переменам, необходимая трансформация личности задерживается. Символизирует застой в делах, работу через силу. Может означать психическую летаргию. Продолжение непродуктивного образа жизни, изживших себя отношений и ненужных связей. Страх перед новым и неизведанным. Вы не можете разорвать замкнутый круг и выйти на свет. Вы движетесь как бы по инерции, пребывая в летаргическом сне, то есть находитесь в застое.

Совет. Как говорил Сенека: «Желающего судьба ведет, а не желающего – тащит».

**Аркан четырнадцатый: «Умеренность»
(«Воздержанность», «Золотая Середина»)**

СООТВЕТСТВИЯ:

Мыслеформа: Гармония.

Число: четырнадцать.

Древнееврейская буква: нун.

Цвет: гранатовый.

Камень: алмадин.

Астрологическая аналогия: Скорпион, Солнце в Водолее.

Другие названия: «Время», «Два сосуда», «Алхимия», «Солнечный Гений».



//-- Описание --//

Очень красивая карта фантастического светло-гранатового цвета встречает вас после того как вы прошли Аркан «Смерть». Цвет карты – результат смешения противоположных красок, противоборствующих начал. Это цвет утренней зари, предвещающий восход солнца после долгой грозовой ночи. Прекрасная крылатая богиня держит в руках два сосуда. Из одного сосуда в другой переливаются две струи, водная и огненная, которые не смешиваются между собой.

На этот раз крылатая богиня Исида предстала перед нами в другой своей ипостаси – как богиня ветра, создающая его взмахами своих крыльев, богиня речных и морских вод, управляющая их потоками, и богиня магии, способная соединить несоединимое.

Аркан соединяет все четыре стихии. Крылья Икиды небесно-голубого цвета – символ Воздуха, ее золотое платье и один из сосудов символизируют материю (Землю), синие волосы богини и одна струя – это Вода, а вторая струя, выливающаяся из сосудов, –

Огонь.

Бегущая вода и горящий огонь, как известно, те вещи, на которые можно смотреть бесконечно. И богиня может бесконечно переливать их из одного сосуда в другой, попеременно поднимая то одну, то другую руку, завораживая взгляд и останавливая время. В жизни бывают времена, когда кажется, что ничего не происходит, ничто не движется. Мы привыкли постоянно что-то делать и воспринимаем такое положение вещей как застой и упадок. Однако это необходимый период отдыха и ожидания, ведь, поставив в печь тесто, нужно подождать, пока испечется хлеб.

Четырнадцатый Аркан, одно из названий которого «Время», учит, что должно пройти время, чтобы трансформация, произошедшая с вами в Аркане «Смерть», дала свои плоды. Необходимо правильно использовать время дарованного вам покоя для изучения собственных нужд и мотивов, для накопления сил и составления планов на будущее.

Второе название карты – «Гармония». Две струи в сосудах богини – это огонь и вода, типичная бинарная оппозиция. Противоположные, но неразрывно связанные между собой элементы составляют нашу жизнь: жар и холод, движение и покой. Невозможно оценить свет, не зная тьмы, понять, что есть добро, не поняв, что есть зло. В руках Исиды огонь и вода не смешиваются между собой, но и не мешают друг другу. Богиня умеет найти гармонию между ними. Любые бинарные оппозиции – точки А и Б, обозначающие начало и конец пути, и всегда есть нечто между ними. Так, между черным и белым находится весь спектр цветов, между рождением и смертью умещается целая жизнь. Гармония как истина всегда находится посередине, и ваша задача – найти ее. Аркан «Умеренность» учит не бросаться из крайности в крайность, а спокойно искать меру, уравнивая противоположности внутри и вокруг себя.

Огонь – это испытание, вода – это терпение. Невозможно пройти испытание, не имея терпения. Урок «Умеренности» учит самому важному и, возможно, самому трудному из того, чему вы должны научиться, – терпению. Даже если кажется, что все остановилось, знайте, события развиваются по собственным законам и дадут результат в должное время.

//-- Значение в раскладе --//

В прямой позиции Аркан «Умеренность» означает обновление душевных и физических сил после избавления от излишних эмоций и импульсивного поведения. Стабилизацию и успехи в делах. Победу в борьбе с превратностями судьбы. Выход на путь правильных поступков, надлежащий способ мышления. Приспособление к существующему положению, спокойствие и уравновешенность. Может говорить о плодотворном союзе с человеком, который является полной вашей противоположностью, однако результатом будет взаимовыгодное дополнение. Символизирует благоустройство, кооперацию, сотрудничество, указывает на хорошее здоровье. Для достижения цели карта рекомендует быть терпеливым, экономным и дипломатичным. Советует поиск компромиссов и разумное ведение хозяйства.

Совет. В период действия этого Аркана следует отказаться от любых излишеств. Проявите максимум выдержки и терпения.

В перевернутой позиции карта означает, что привыкание к новым ситуациям происходит медленно и с трудом. Говорит о неправильном подходе к жизни и окружающим людям. О чрезмерной эмоциональности, вспыльчивости, перемене настроения, о непредсказуемых и неразумных поступках.

Может предвещать расставание или конфликт интересов, означать неудачную связь, враждебность. Говорит о поспешности, из-за которой было упущено нечто очень важное, и теперь нужно вернуться на шаг назад, чтобы добиться желаемого результата. Вы совершили решительный, но неправильный поступок. Теперь вас ожидают конфронтация, диспуты, столкновение интересов и неустроенная жизнь.

Совет. Вам, как никому другому, необходимо помнить поговорки: тише едешь – дальше будешь, семь раз отмерь – один отрежь и т. д.

**Аркан пятнадцатый: «Дьявол»
(«Темная Сторона», «Фатум»)**

СООТВЕТСТВИЯ:

Мыслеформа: Искушение.

Число: пятнадцать.

Древнееврейская буква: самех.

Цвет: черный.

Камень: гагат.

Астрологическая аналогия: Стрелец, Плутон в Тельце.

Другое название: «Тифон».



//-- Описание --//

Если в четырнадцатом Аркане вы научились терпению и умеренности, то, возможно, справитесь с искушениями, которые предложит вам «Дьявол». Однако не сомневаюсь, что это будет очень нелегко. Внимательно посмотрите на себя в зеркало. Не горит ли в ваших глазах огонь алчности, зависти или тщеславия? Не млеет ли ваше сердце от желания обладать кем-то или чем-то? А если вы считаете, что свободны от всех этих изменных пороков, то не гордыня ли вами движет? Не из желания ли чувствовать себя лучше и выше всех людей вы стали аскетом?

Корни наших пороков уходят так же глубоко, как и образы, персонифицирующие мировое зло. Меняются времена и нравы, сменяются народы и религии, выходящие на авансцену истории, но антагонист бога-творца, космический провокатор, подстрекатель и соблазнитель, нарушитель мирового порядка и враг рода человеческого присутствует всегда. Он меняет имена и облик, но его цель всегда одна, и из-под любой шкуры всегда вылезают змеиный хвост и ядовитое жало. Сейчас мы знаем его под именем Дьявол (греч. «клеветник»). Это название и вынесено на карту. Древние греки называли его Тифоном. А древние египтяне именовали его Апопом.

МИФОЛОГИЧЕСКОЕ ДОСЬЕ

Апоп – огромный змей, олицетворяющий мрак и зло, извечный враг бога солнца Ра. Он обитает в глубине земли, где и происходит его сражение с воинством Ра, повторяющееся каждую ночь. Позже его стали отождествлять с Сетхом, убийцей Осириса.

Аркан «Дьявол» черного цвета, олицетворяющего мрак преисподней, верхнее и нижнее поля карты коричневого цвета, символизируют землю и определяют границы его власти. Цвета, использованные в изображении, также определяют сферу его деятельности. Это черный – преисподняя, желтый цвет – материя, розовый цвет – эмоции и голубой – цвет иллюзий. Дьявол (Апоп), которого вы видите на карте, изображен в облике человека со змеиной головой. Перед ним два человека, попавшие под его влияние. На зеленом блюде (символ надежды) Апоп несет золотые дары, которые предлагает той, что преклонилась перед ним. Розовый цвет одежд здесь является символом плотских желаний, оранжевый парик (символ радостей жизни) обрамляет голубую голову змея, то есть опирается на иллюзию. Дьявол пытается привлечь сторонников, объявляя себя бесстрашным борцом с занудными богами, бунтарем и поборником свободы. Но цель его всегда одна – свергнуть Божественный закон и ввергнуть мир в состояние хаоса. На самом деле все искушения Дьявола очень просты – это деньги, слава и сладострастие. Все вместе и каждое по отдельности они дают главное искушение – власть. Искуситель может щедро одарить ими каждого, кто готов отдать ему свою свободную волю.

Однако на карте есть персонаж, который осознал пагубность дьявольских искушений и в ужасе отказывается от его даров. Скромная одежда зеленого цвета дает надежду на освобождение. Человек изможден и слаб, но у Дьявола нет власти над ним. Тот, кто не поддастся искушению, может уйти к свету.

На этой стадии духовного развития вы достаточно посвящены, чтобы стать ценным слугой сил зла. Поэтому искушение остановиться на этой ступени особенно велико. Дьявол укажет вам способ достижения любой цели без ожидания и трудов. Предлагаемая власть огромна, но цена за нее еще выше. Ведь ваш потенциал значительно превосходит все, что он может предложить.

//-- Значение в раскладе --//

В прямой позиции Аркан «Дьявол» означает, что вас ждут различные искушения, которым трудно противостоять. Вам могут предложить ввязаться в рискованное предприятие или подтолкнуть к авантюрному решению. Карта говорит о жажде материального или чисто физического благополучия. Предполагает большие усилия с целью достижения материального успеха, славы, известности, счастливого случая. Иногда карта означает, что вы находитесь в плену своих чувств, сладострастия и эротизма или своих страстей (секс, игра, алкоголь). Не исключено и указание на одолевающие душу

страхи. Может предвещать обман, предательство или измену любимого человека. Вас как будто преследует злой рок. Иногда трактуется как предзнаменование принятия важных решений или окончательного выбора. Карта говорит о том, что зло является составной частью как сущности человека, так и всей жизни, и принять зло или противостоять ему – это только ваш собственный выбор.

Совет. Здесь, как нигде, уместно вспомнить девиз мудрых людей, претерпевших страдание: «Не верь. Не бойся. Не проси».

В перевернутой позиции карта символизирует злоупотребление силой, концентрацию усилий исключительно на достижении материальных благ, указывает на меркантильный взгляд на вещи. Означает ненасытную жажду власти. Потребность самовыражения через чисто физическое действие. Девиз этого Аркана: «Хочу! Хочу! Хочу! Хочу любой ценой!» Однако это может означать избавление от тревог и мучающих страхов.

Совет. Представьте, что было бы, если бы исполнялись все ваши желания?

Аркан шестнадцатый: «Башня»
(«Падающая Башня», «Богадельня», «Низвержение»)

СООТВЕТСТВИЯ:

Мыслеформа: Разрушение.

Число: шестнадцать.

Древнееврейская буква: айн.

Цвет: красный.

Камень: красная яшма.

Астрологическая аналогия: Козерог, Уран в Тельце.

Другие названия: «Разрушаемая башня», «Крушение башни».

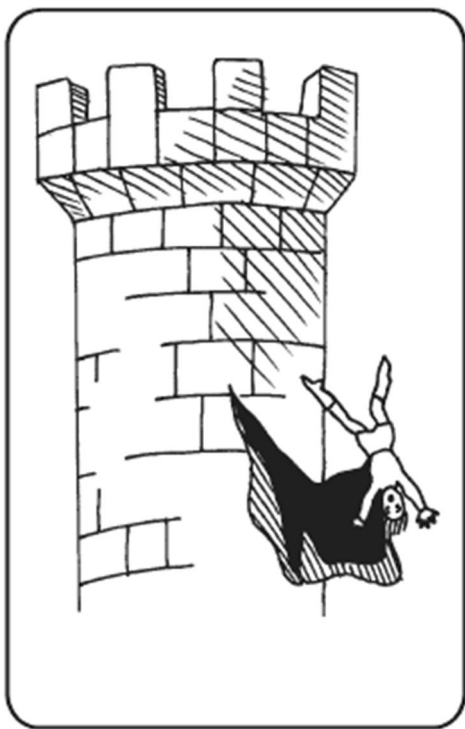

//-- Описание --//

Это самая опасная карта Старших Арканов. Действие, олицетворяемое этой картой, очень сильно, и ее указание сбывается тотчас же. Она не оставляет времени на размышление. Но самое страшное, что она не дает времени и на подготовку. Ее удар всегда неожиданный и мощный, как удар молнии. Аркан «Башня» – это символ катастрофы. Степень разрушения и сфера жизни, которой коснется эта катастрофа, могут быть любыми. В равной степени это может быть разбитая любимая чашка и тайфун, сметающий целые города, внезапный распад семьи или банкротство вашего предприятия из-за дефолта. Важно, что это происходит под воздействием сил, которые мы не в силах предусмотреть и предотвратить.

Символика изображения в данном случае достаточно традиционна и вполне очевидна. Каменная башня, охваченная огнем, разваливается на куски. Град обломков, и падают две человеческие фигуры. Один человек в короне и украшениях, другой – в простой одежде, и это говорит о том, что натиск стихийных сил может обратить во прах как великих, так и малых, как царей, так и их подданных. Вам не знаком только персонаж, олицетворяющий здесь стихию, под рукой которого и происходит катастрофа, но вы уже много о нем слышали. Это древнеегипетский бог Сетх.

МИФОЛОГИЧЕСКОЕ ДОСЬЕ

Сетх (Сет, Сутех) – один из древнейших египетских богов. Входит в гелиопольскую эннеаду, один из четырех детей Геба и Нут, муж и брат Нефтиды, брат Исиды и Осириса. Считался воплощением злого начала как божество пустыни и убийца Осириса. Изображался человеком с тонким длинным туловищем и головой осла. Священными животными Сетха были свинья («отвращение богов»), антилопа, жираф и осел. К их именам прибавлялись такие эпитеты, как «буря», «ураган», «мятежник», «восстание». Мифы о борьбе Сетха с Осирисом, а потом с его сыном Гором были очень популярны в Древнем Египте и за его пределами. Ливанцы отождествляли Сетха с Аш, на Синайском полуострове его называли Немти, а у греков Тифоном.

Эпитеты Сетха вполне соответствуют тому, что предвещает нам шестнадцатый Аркан. Та область жизни, где мы полагали себя надежно защищенными, вдруг зашаталась. Громоздящаяся к небу башня наших воззрений падает, и вместе с ней рушится картина мира. Происходят события, которые обнажают всю зыбкость и непрочность основ, иллюзорность создаваемых благ и ценностей. Мы можем в одночасье потерять все, что было значимо и на что тратились силы.

Большинство исследователей Таро причиной появления этого Аркана считают гордыню. Гнев богов был результатом вашего тщеславия, злоупотреблением своей свободной волей и властью. Иногда считают, что это – наказание тем, кто не смог выдержать испытаний пятнадцатого Аркана и принял предложение Дьявола, пусть даже пытается отрицать это. В пример обычно приводится сказание о Вавилонской башне, которую строило объединенное человечество, чтобы достать до неба и уподобиться богам. Как известно, результат их трудов был разрушен, их языки смешались и всех их разбросало по свету. Разумеется, если действие карты «Башня» коснется вас, то это первый вопрос, который вы произвольно зададите небу. Вопрос «За что?» В этом же и первый вопрос шестнадцатого Аркана. И вы сами попытаетесь честно на него ответить.

Однако не думаю, что урок этого Аркана столь однозначен. Вдруг ваш ответ будет таким же, как и у библейского многострадального Иова. В этой книге Библии поднимается вопрос о справедливости мира, вопрос, который волнует человечество много веков и по остроте и болезненности мало с чем может сравниться. Оправданы ли удачи и несчастья человека его реальными заслугами и ошибками, или это всего лишь цепь несправедливых, непредсказуемых и неконтролируемых случайностей? Книга Иова пытается несколько охладить людей в их тяге к глобальной справедливости. Фабула книги проста. Господь и Сатана из-за спора лишили Иова дома, убили десятерых его детей, а самого праведника заразили проказой. Утешить Иова пришли его друзья. Бог справедлив, говорили они ему по очереди. Ты заслужил свои страдания, но ты этого не признаешь, и потому тебе так тяжело. Но Иов, сам мудрый хозяин и справедливый судья, не знает и не признает за собой греха. Он утверждает, что мир несправедлив и недоступен пониманию. Но не оставляет он и своей веры, которая у него сливается с богобоязненностью, готовностью принимать мир и свою судьбу такими, каковы они есть. И сам Бог подтверждает правоту Иова.

Все мировые религии включают идею справедливого воздаяния, однако его местом чаще оказывается тот, а не этот свет. Божественная справедливость редко вмещается в рамки земной человеческой жизни. Вера же в справедливость этого мира, очень естественная и притягательная для человека, может оказаться опасной. Подобная вера ведет к признанию справедливости любого наказания, фактически к оправданию любого проявления силы и власти. Известно, что реализм отличается от романтизма отрицанием веры в глобальную справедливость, но он отличается и от цинизма наличием веры в собственные возможности человека по установлению справедливости в своих делах.

Таким образом, думаю, что шестнадцатый Аркан предлагает каждому из нас еще раз осмыслить и этот вопрос. О справедливости говорили великие мыслители и великие тираны, ее именем совершались самые добрые и самые чудовищные дела. И путь к мудрости, которым ведет вас Таро, не может оставить его в стороне.

Однако и этими двумя столь сложными для осмысления вопросами уроки «Башни» не заканчиваются. Вместо вопроса «За что?» рано или поздно вы научитесь задавать вопрос «Для чего?» Каждый из вас сам найдет на него ответы. Я предложу вам один из

возможных. Чтобы пережить страдание, которое может вам принести влияние этой карты, нужны мудрость и мужество. А собственный опыт страдания надо еще уметь осмыслить и положить в основу сострадания и сочувствия к другим.

//-- Значение в раскладе --//

В прямой позиции Аркан «Башня» («Разрушение») означает перемену, нередко – крах, конец существующей ситуации под влиянием внешних сил, причем внезапно и очень скоро. Символ конфликта, развала существующего порядка жизни. Может означать неожиданно принятое решение о смене места работы или места жительства. Символизирует также события, которых мы не ожидаем, но их результаты способны перевернуть нашу жизнь. Причем как в худшую, так и в лучшую сторону. Тайное становится явным. Карта истины и прямоты. Говорит о пробуждении, разрушении, скорых переменах. При плохих соседних картах означает хаос, уничтожение, потери. Рядом с хорошими картами указывает, что время «черной полосы» в жизни подходит к концу, что наступает избавление от тяжелого прошлого, распад существующего зла.

Совет. Помните, что нам не посылают испытаний «не по плечу». Чем быстрее вы избавитесь от осколков прежней жизни и прежних отношений, тем скорее засияет солнце.

В перевернутой позиции карта означает, скорее, внутренний, психологический крах. Ощущение безысходности и собственной вины, личностный кризис. Ограниченные возможности в проявлении чувств, угнетение индивидуальности. Может говорить о зависимости от существующих обстоятельств, которые нет возможности изменить. Может означать череду неприятностей, из которой не видно выхода. Помимо того, в прямом и в обратном положении карта означает крушение иллюзий.

Совет. Если вы не можете изменить ситуацию, то измените свое отношение к ней. (Совет простой, банальный, но трудный в исполнении. Однако попробуйте.)

**Аркан семнадцатый: «Звезда»
(«Дочь Небосвода», «Надежда»)**

СООТВЕТСТВИЯ:

Мыслеформа: Надежда.

Число: семнадцать.

Древнееврейская буква: пе.

Цвет: голубой.

Камень: бирюза.

Астрологическая аналогия: Меркурий, Венера в Рыбах.

Другое название: «Звезда Магов».



//-- Описание --//

Мягкий голубой цвет этой карты сразу создает настроение безмятежности и покоя. После искушений и потрясений предыдущих Арканов перед вами наконец-то засиял свет надежды. Изучая Таро, в каждом Аркане вы сталкивались с тем или иным свойством, проявлением человека, требующим осмысления. Вы задавали себе множество вопросов, анализировали свои поступки и чувства, обдумывали свои цели и мотивации. Ближайшие несколько Арканов будут посвящены небу. Пришло время отрешиться от суеты, подняться высоко над собой и увидеть все со стороны. Глазами абсолютно беспристрастного наблюдателя, далекого от мелочных забот и амбиций, – глазами звезд. Звезды светят всем, для них все равны, они готовы всем подарить надежду и радость. Главное, чтобы у человека хватило души остановиться на бегу или выйти ночью на улицу, поднять взгляд к небу и застыть в изумлении от открывающейся ему красоты.

Прекрасная юная дева с кувшином в руках танцует на кромке воды. Яркие звезды сияют над ее головой, и синий ибис танцует вместе с ней. Это самая загадочная и манящая звезда Сириус, или Сопдет, самая яркая звезда северного неба, находящаяся в созвездии Большого Пса.

МИФОЛОГИЧЕСКОЕ ДОСЬЕ

Сопдет (Сотис) – богиня звезды Сириус. Изображалась в виде женщины с рогами коровы или антилопы. Первый утренний восход Сириуса после зимнего перерыва совпадал с началом нового года по египетскому календарю и разлива Нила, поэтому Сопдет почиталась также как богиня наступающего года, наводнений и чистой воды. Почитали Сопдет и как покровительницу умерших, поскольку очищала их своей чистой водой. Отождествлялась с богиней Сатис, иногда – с Исидой.

Сопдет обнажена, как природа, еще не облачившаяся в свои зеленые одеяния до подъема Нила, воды которого дают жизнь растениям и цветам. Нагота Сопдет свидетельствует о ее юности, ведь это богиня наступающего года, а новый год всегда несет и новые надежды. Кроме того, только очень юные невинные девушки-подростки ходили в Египте обнаженными. А еще это свидетельствует о том, что надежда не покидает нас даже в

моменты самых тяжелых лишений. Синий платок Сопдет говорит о ее связи с Космосом. Одной ногой она касается воды, символа восприимчивости. Соединение всех трех факторов невинности и связи с водой и Космосом говорит о пророческом даре Сопдет. Пифией могла стать только невинная женщина, ибо великие дары даются лишь ради великой чистоты. Она знает, что надежда, которую она вам дарит, не напрасна. Это подтверждает и танцующий вместе с Сопдет ибис. Эта птица всегда знает, когда начнется разлив Нила и когда начнется новый год, она знает все на свете, ведь ибис олицетворяет Тота, бога знаний.

Кувшин в руках Сопдет красного цвета, что означает энергию действия. Две струи выливаются из этого кувшина, напоминая нам о двух струях Аркана «Умеренность». Только здесь обе струи водные, олицетворяющие жизненную силу. Одной струей дева оживляет землю, поит ее, чтобы та могла принести плоды, другая струя выливается в воду, вызывая разлив Нила. Воды этой карты символизируют безмятежность, большую, чем терпение. Она рождена знанием, что вы преодолеете все препятствия.

Кроме Сопдет на карте еще семь звезд, вместе с ней кружащихся в хороводе. С древнейших времен люди восхищались и руководствовались этими небесными знаками. Путешественники прокладывали путь, ориентируясь на звезды. Именно с их легкой руки звезда стала символом надежды. Красота звездного неба всегда манила и завораживала людей своей таинственностью. Люди складывали звезды в созвездия и слагали о них легенды. Астрологи предсказывали судьбы и события по расположению звезд. Человечество рвется в космос, чтобы разгадать их тайну. Но семь звезд на карте – это семь печатей, хранящих тайну Сопдет. Торопливый и мятежный не откроет ее. Покою и безмятежности учит нас звездное небо. Звезда надежды освещает путь каждому, но только мудрый ученик найдет путь истинный. Карта символизирует животворящие силы природы, надежду, внезапный прорыв на новый виток развития.

//-- Значение в раскладе --//

В прямой позиции Аркан «Звезда» – символ надежды и возрождения. Означает прилив творческих сил, вдохновение, новые идеи, устремленность в будущее, открывающиеся перспективы, новые таланты, желания и мечты, появление неожиданной помощи. Успехи в любых делах и большие возможности. Поиск внутренней красоты и гармонии. Хорошее влияние на окружающих, верность, чувство покоя, веру в свои силы. Может означать приятные события и радостные неожиданности. Улучшение самочувствия, как физического, так и психического. Оптимистический взгляд на жизнь, большие планы, которые могут осуществиться. Независимо от расклада ее можно трактовать как возникновение неожиданной помощи и появление нового друга или любви.

Совет. Для того чтобы вы действовали в духе определенной надежды, должна ли она быть, по вашему человеческому мнению, осуществимой? А если нет? Но если эта надежда прекрасна, может быть, стоит попробовать?

В перевернутой позиции карта означает излишнюю мечтательность, приводящую к разочарованию. Неиспользованные, упущенные возможности. Замедление бега жизни, наступившее по воле самого человека. Творческий кризис. Поиск смысла жизни, крушение планов и несбывшиеся надежды. Вас ждет неудача, разочарование. Неверие в свои силы, пессимизм, опоздание в действиях, лень, вялость, медлительность, равнодушие.

Совет. Попробуйте разделить свои собственные надежды и надежды, которые возлагают на вас другие (родители, учителя, друзья, возлюбленные).

Аркан восемнадцатый: «Луна»
(«Сумерки»)

СООТВЕТСТВИЯ:

Мыслеформа: Иллюзии.

Число: восемнадцать.

Древнееврейская буква: цаде.

Цвет: синий.

Камень: хрусталь.

Астрологическая аналогия: Водолей, Луна в Раке.

Другое название: «Сумерки».

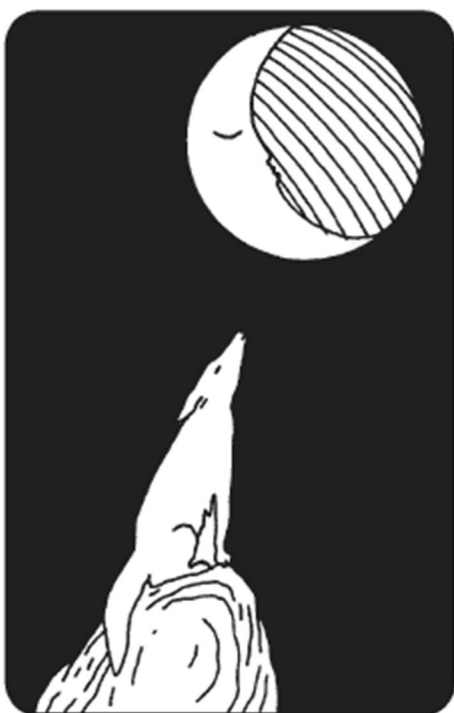

//-- Описание --//

Аркан «Луна» является естественным продолжением Аркана «Звезда» и преддверием Аркана «Солнце». Рассматривая восемнадцатый Аркан, мы погружаемся в темный и загадочный мир нашего подсознания, в глубокий и неизведанный мир человеческой психики. Луна имеет некий магнетизм, который притягивает и властвует. Она взывает к нашей животной природе, действует на подсознание, на волю, не подчиняющуюся разумным мыслям. Чудовища, порожденные страхом и фантазией, выползают и смешиваются с реальностью. Здесь отсутствует объективный мир, здесь мир становится таким, каким мы его видим.

Яркая луна освещает сине-фиолетовое небо, воду и четырех персонажей карты. Два зверя – собака и волк сидят и воют на луну. Они олицетворяют нашу животную природу, восхищенную и испуганную зрелищем полной луны, подчиненную ее влиянию. Кроме

того, они являются священными животными Анубиса и Упуата (открывателя путей) и своим воем привлекают души умерших, являясь мощными проводниками импульсов из невидимых миров. Из воды поднимается ужас Нила – бог-крокодил Себек.

МИФОЛОГИЧЕСКОЕ ДОСЬЕ

Себек в египетской мифологии – бог воды и разлива Нила. Его священное животное – крокодил. Считалось, что Себек дает изобилие и плодородие. В ряде текстов описывается как защитник богов и людей, однако нередко он выступает как бог, враждебный Ра и Осирису.

Упуат, бог в образе волка, почитался как бог-проводник, разведчик. Его эпитет – «вожатый», «ведущий». Упуат – воинственное божество, его атрибуты – булава и лук. Имел также функции покровителя умерших, его называли «первый боец Осириса». Часто отождествлялся с шакалом или собакой Анубисом.

В зыбком свете луны материализуются все наши страхи, которые прячутся при свете солнца, самое невероятное начинает казаться нам возможным. Луна олицетворяет соблазн скрытого знания, затемненной истины. Отсутствие полной информации вызывает взаимное непонимание и конфликты, делает трудным принятие правильных умозаключений. Лунатизм, происходящий от слова луна, означает не только эту болезнь, но и безумие, помешательство. Здесь есть опасность возникновения различных фобий и психических расстройств. Единственный способ избежать этой опасности – намеренно взять на себя управление своими чувствами, страхами и сознанием.

Это первый урок Аркана «Луна». Контролируйте свои чувства и эмоции. При свете дня внимательно проанализируйте истинные причины страхов, вызывающих панические атаки ночью. Учитесь, следуя пути Таро, управлять своим сознанием и развивать психические способности.

Луна изменчива по определению, каждый из двадцати девяти дней своего цикла она меняет облик, и вместе с ней изменяется весь подлунный мир. Меняется сила приливов и отливов, вместе с ростом луны растет возбудимость животных и людей. Установлено, что в дни новолуния происходит наибольшее число несчастных случаев, вызванных усталостью и невнимательностью, а в полнолуние растет количество преступлений, вызванных повышением агрессивности, таких как изнасилования и драки. С воздействием луны связаны женские циклы, и поэтому полнолуние всегда считалось временем наибольшего проявления женской силы. В это время всегда проводились обряды инициации, мистерии, посвященные женским божествам. Недаром в христианские времена считалось, что шабаши ведьм всегда проходят в полнолуние.

Не случайно на кромке воды сидит юная обнаженная дева. Средняя, синяя часть картины – вода, которая очевиднее всего подвержена влиянию луны. Вода – символ жизненной силы, но в этом случае подчеркивается ее текучесть, ее способность принимать форму заполняемой емкости. Кроме того, Вода символизирует очищение, восприимчивость и женское начало. Девушка обнажена, что говорит о ее чистоте и юности. Она совершенно беззащитна, ей негде спрятаться и нечем защититься от опасности. Однако в ней не чувствуется ужаса перед окружающим мраком и скрытыми в нем чудовищами. Ее волосы голубого цвета символизируют мечтательность и восприимчивость. Однако сидит она на земле, что свидетельствует о ее прочной связи с реальностью. Девушка не позволяет страхам вырваться наружу и завладеть собой. Она не

поддается панике. Поведение девушки вовсе не безрассудно, но, возможно, наиболее органично в данной ситуации. Оно построено не на разуме, а на интуитивном восприятии. Ей удается ощутить слияние с этим миром не разумом, а нутром. Она принимает мир со всеми его страхами, ужасом и нелогичностью, пропускает его сквозь себя и ощущает его гармонию. Спокойствие и полная индифферентность Себека служит тому подтверждением, ведь его красные волосы говорят о готовности к действиям.

Аркан «Луна» учит нас не отрекаться и не прятаться от сумрачной стороны мира, а понять, что все это такая же естественная часть жизни и без нее нет гармонии. В конце концов, сова – символ мудрости – летает только в сумерках.

Девушка бережно прикасается к цветкам ночного лотоса, рожденного водой и расцветающего под светом луны. В отличие от дневных цветов, тянущихся за солнцем, ночные цветы боятся солнечного света. Точно так же, как хрупкие и зыбкие интуитивные, подсознательные построения не выдерживают света солярной логики. Робкие подсказки нашего подсознания – предчувствия и ассоциации – пока еще не обрели жесткой формы мыслей и чувств, поэтому нуждаются в очень бережном внимании.

Это следующий урок Аркана «Луна»: учитесь слушать подсказки своего подсознания, развивайте свои психические способности, которые в большинстве своем находятся в скрытом, латентном состоянии. Сейчас пришло время развить и научиться контролировать их, в будущем они вам потребуются.

//-- Значение в раскладе --//

В прямой позиции Аркан «Луна» связан прежде всего с психикой – секретными силами нашего подсознания, а также с художественным, артистическим творчеством. Означает повышенную эмоциональность, неустойчивый характер. Карта может означать романтическое отношение к жизни, развитую интуицию и возможность сверхчувственных ощущений, познания тайн других людей, которые охотно доверяются. Иногда указывает на далекие путешествия. Может означать тайную опасность или скрытых врагов, может также символизировать бесчестное поведение. Вокруг темнота, тайные враги.

Совет. Под воздействием этого Аркана очень полезно работать с бессознательным. Избавление от комплексов и фобий вам обеспечено, особенно с помощью психоаналитика.

В перевернутой позиции карта является символом неумения отличать правду от лжи, неправильного понимания ситуации, бессмысленных действий, не приводящих к достижению цели. Бесчестью приходит конец.

Означает мнительность, ипохондрию, безотчетные страхи и желания. Иногда может символизировать негативные внешние влияния на подсознание (гипноз, манипуляции, колдовство). Может означать незначительные ошибки или мелкий обман.

Совет. В период действия этого Аркана не стоит верить посулам и обещаниям, строить планы и что-либо загадывать – все равно не сбудется.

Аркан девятнадцатый: «Солнце» («Повелитель Мирового Огня»)

СООТВЕТСТВИЯ:

Мыслеформа: Счастье.

Число: девятнадцать.

Древнееврейская буква: коф.

Цвет: желтый.

Камень: алмаз.

Астрологическая аналогия: Рыбы, Солнце во Льве.

Другие названия: «Лучезарный свет», «Сияние».

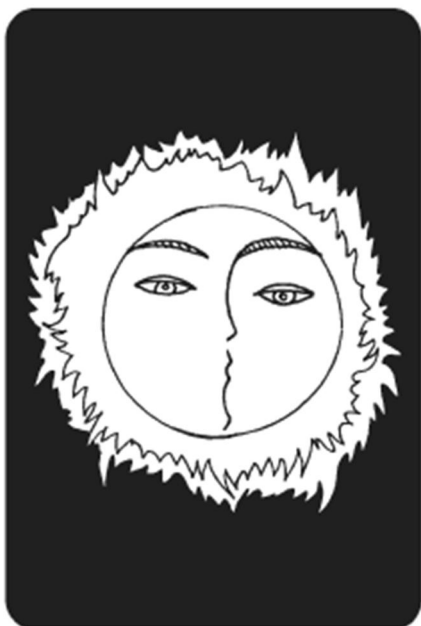

//-- Описание --//

Аркан «Солнце» – это наилучшая карта Старших Арканов. Символика карты очень проста и не требует длительных объяснений. Ведь всем известно, что солнце – источник света и тепла, символ жизни и радости. Теплый, ярко-желтый цвет карты, символизирующий земное счастье, не замутнен лишними деталями и персонажами. Он проникает во все поля карты, и даже буквы и символы, там изображенные, кажутся веселыми детскими картинками. Единственный персонаж – это сам великий Ра, предстающий перед нами во всем своем великолепии.

МИФОЛОГИЧЕСКОЕ ДОСЬЕ

Ра в египетской мифологии – бог солнца. Как и многие другие солнечные божества, воплощался в образе сокола (иногда огромного кота), изображался человеком с головой сокола, увенчанной солнечным диском. Во многих текстах Ра называют дневным солнцем, в отличие от Атума – вечернего и Хепри – утреннего. Ра оттеснил более древнего Атума и, отождествленный с ним, стал во главе гелиопольской эннеады богов. Его стали считать демиургом, создателем мира и людей (возникших из его слез), отцом богов и царей. Ра отождествлялся с множеством других богов: Амоном (Амон-Ра), Гором (Ра-Гарахути), Монту, Птахом. С ним связывают и многих других богов. Ра создал Тоталуну как своего заместителя ночью, Тот также считался сердцем Ра. Согласно мифу, днем Ра, освещая землю, плывет по небесному Нилу в барке Манджет, а вечером пересаживается в барку Месектет и спускается в преисподнюю, где, сражаясь с силами мрака, плывет по подземному Нилу, а утром вновь появляется на горизонте. Есть и другие

мифы, объясняющие восход и закат солнца. В текстах пирамид говорится о Ра как о золотом теленке, рожденном Коровай-небом. Известен миф, согласно которому Ра возник из огненного острова, давшего ему силу уничтожить хаос и мрак и создать в мире порядок, основанный на истине и справедливости (воплощение ее – дочь Ра Маат). Ра правит миром, подобно царю. Со своей барки он видит все, что делается на земле. Согласно одному из мифов, когда Ра состарился, люди перестали его почитать и даже «замыслили против него злые дела». На совете богов было решено наказать людей. Око Ра Сехмет в образе львицы убивало и пожирало людей – до тех пор, пока львицу хитростью не напоили красным, как кровь, пивом. Она уснула и забыла о мести, а Ра, провозгласив своим заместителем на земле Геба, поднялся на спину Небесной коровы и оттуда продолжал править миром.

Солнце посылает нам не только тепло и свет, но и целый спектр разного рода излучений. Кроме того, оно усиленно дышит. Каждые два с половиной часа поверхность солнца поднимается, а затем опускается на целых восемь километров. Так что действительно солнце – это жизнь. Оно дает нам тепло и свет, дает нам жизнь. Солнце любит нас, но если мы завтра исчезнем, оно будет так же любить и других. Не будет никого – солнце останется таким же праздничным и будет так же щедро посылать свое животворящее тепло в пустоту. Его дело только быть, только светить. Свет солнца символизирует божественную абсолютную, альтруистическую любовь. Аркан «Солнце» символизирует человеческую возвышенную любовь, в которой мы не только получаем другого, но и всецело отдаем себя. Без полной смерти собственного эгоизма не может быть и воскресения для новой духовной жизни.

На протяжении всех предыдущих стадий ваших исканий вам было необходимо стремиться к очень важной цели и достичь ее. Карта «Солнце» говорит, что иногда есть необходимость остановиться и вдохнуть аромат цветов. Вам разрешается насладиться тем, что вы узнали и чего достигли. Луна сияет отраженным светом, она недостаточно ярка, чтобы осветить скрытое знание. Но солнце – источник света и тепла, освещает все, дает понимание, ясность и счастье. Аркан «Солнце» символизирует переход между видимым светом этого мира и духовным светом того мира, к которому вы стремитесь.

То, что вы узнали на данный момент, позволяет вам просто радоваться жизни, не погружаясь в самоанализ. Возможно, преподанный здесь урок не менее труден для практического применения, чем все остальные. Вспомните, чем забита ваша голова во время праздников или отдыха, как трудно отпустить все заботы, тревоги и опасения. Если вы способны с детским сердцем, мудрым в своей невинности, простоте и готовности наслаждаться жизнью, принять дары солнца, это будет следующим шагом к божественному.

//-- Значение в раскладе --//

В прямой позиции Аркан «Солнце» символизирует земное счастье. Карта предвещает хорошее здоровье, материальное благополучие, большие успехи и достижения в любой области деятельности. Словом, расцвет жизни. Может означать достижение любого вида счастливого союза в любви, браке, дружбе, товариществе. Возможно рождение ребенка или возникновение нового проекта, идеи или карьеры. Иногда эта карта означает праздник по достижении чего-либо важного – триумф, награду, заслуженное уважение окружающих. Символизирует долгожданное исполнение желаний. Если удача еще не

пришла к вам, то она уже близка и вполне реальна. В целом карта говорит о возрождении, преобразении и реализации личности. Приносит счастье, успех и процветание. Вы в полной безопасности.

Совет. Подумайте, чего вам не хватает для счастья? А когда это у вас будет, вы точно станете счастливым?

В перевернутой позиции Аркан «Солнце» не теряет своего положительного значения, но благотворное влияние солнца несколько ослаблено. Карта предвещает успех, но после значительных усилий. Надежды и мечты в отношении сердечных дел сбудутся не полностью. Возможна временная разлука с любимым человеком. Иногда мелкие проблемы со здоровьем или семейные хлопоты, поражение и пустоту. Ваше солнце закатилось, но, может, оно просто зашло за тучу?

Совет. Объективных параметров счастья не существует. Здоровые, богатые и любимые, как известно, тоже плачут. Счастье – это ваше субъективное ощущение. Так что хочешь быть счастливым – будь им.

**Аркан двадцатый: «Суд»
(«Страшный Суд», «Возрождение»)**

СООТВЕТСТВИЯ:

Мыслеформа: Возрождение.

Число: двадцать.

Древнееврейская буква: реш.

Цвет: гагатово-черный.

Камень: обсидиан.

Астрологическая аналогия: Сатурн, Уран в Скорпионе.

Другие названия: «Страшный суд», «Воскресение из мертвых», «Приговор».



//-- Описание --//

Суд, о котором идет речь в этом Аркане, не имеет никакого отношения к юриспруденции. Карта «Суд» означает приговор судьбы, который не может быть обжалован, отменен или отложен. Это конец ваших сомнений, ответ на ваши вопросы. Аркан «Суд» говорит о суде высшем, а не человеческом. Так же, как «Смерть» и «Башня», эта карта символизирует перемены. Но в этом случае перемены, каковы бы они ни были, – к лучшему.

Традиционно на карте изображают ангела, трубящего в трубу, и восстающих из земли мертвецов. Это сюжет Апокалипсиса, описывающий второе пришествие Христа и Страшный суд, во время которого грешники будут наказаны, а праведники восстанут из могил после трубного гласа ангела. Однако вера в жизнь после смерти и посмертное воздаяние после тягот и страданий жизни, по сути, с надеждой на счастливое будущее – это обычный элемент любой религии. Умиравшие и воскресающие боги – это отнюдь не находка евангелистов. Просто христиане использовали мифологический сюжет, характерный для многих религий и связанный с сезонными изменениями природы. Акт смерти бога и его воскрешение из мертвых после мук зафиксирован и в знакомом вам мифе об Осирисе. Поскольку мы рассматриваем египетские Таро, то и этот Аркан отражает представление древних египтян о Страшном суде. Как известно, у египтян была непоколебимая вера в то, что все совершенное человеком при жизни будет рассматриваться божественным судом после его смерти. Они не представляли себе некоего общего суда для всех. Вопрос о деяниях и посмертной судьбе каждой души рассматривался сразу после смерти. Именно этот процесс мы и видим на карте.

Фон карты черный, но за счет множества ярких фигур и персонажей карта не выглядит мрачной. Она полна событий, движения и красок. Как и многие египетские изображения, она делится на несколько полей. На верхнем поле мы видим человека в белых одеждах, преклонившего колени, – это душа (Ах) покойного, представшая перед судом богов. Вторую часть верхнего и все нижнее поле занимают фигуры богов. Центральное изображение показывает нам психостасию.

Разумеется, египтяне сомневались, что есть безгрешные люди, но они очень надеялись на милость богов. Глава 125 Книги мертвых целиком посвящена избавлению грешников от грехов, когда ее читаешь, кажется, что присутствуешь на этом Высшем суде, но есть

полная уверенность, что все обернется наилучшим образом.

МИФОЛОГИЧЕСКОЕ ДОСЬЕ

Страшный суд выглядел примерно так. Осирис восседает на своем троне. Исида и Нефтис стоят за его спиной. Четырнадцать богов выстроились в глубине. Посередине стоят весы, опоры которых украшает голова Маат. Тот, Анубис и Маат держатся в центре зала. Возле весов сидит чудовище Пожиратель. У него голова крокодила, передняя часть туловища – львиная, а задняя часть – как у бегемота. Пожиратель должен был сразу и безвозвратно проглотить грешника, сердце которого оказалось бы тяжелее страусиного пера Маат. Анубис вводит покойного, облаченного в льняные одеяния. Покойный приветствует богов и произносит длинную оправдательную речь, состоящую из одних отрицаний:

- Я не чинил зла людям.
- Я не нанес ущерба скоту.
- Я не творил дурного.
- Я не поднимал руку на слабого.
- Я не делал мерзкого перед богами.

И т. д.

Так он отказывался от всех грехов и повторял эту речь перед каждым из богов. Затем начинался сам обряд психостасии – взвешивания сердца. Чтобы сердце не заговорило и не опровергло слова своего хозяина, существовало специальное заклинание, которое покойный тут же произносил. После этого результат мог быть только положительным. Анубис останавливал колебание весов, говорил, что чаши находятся в равновесии, Тот записывал результаты и объявлял покойного «маа хэру» – «правдивым голосом». Чудище снова оставалось голодным, а в царство Осириса входил еще один подданный.

Так много внимания описанию Страшного суда мы уделили специально для того, чтобы у вас появилось ощущение, что эту процедуру вы уже прошли. Аркан «Суд» – позитивная карта, которая символизирует начало новой жизни. На ваши вопросы будут ответы, ваши сомнения разрешатся, вы узнаете истину. Это может проявиться как в мирской, так и в вашей духовной жизни. Карта указывает, что приходит конец замешательству, отчаянию и сомнениям. Перемены, которые предвещает эта карта, закономерны и неизбежны. Независимо от того, как человек к ним относится, они приходят вовремя и специально для него. Противиться им глупо, а вот использовать новые возможности просто необходимо. Аркан «Суд» говорит нам о цикличности событий и переменчивости всего сущего. Учит нас доверяться судьбе и не бояться перемен, отбрасывать старое и принимать новое.

//-- Значение в раскладе --//

В прямой позиции Аркан «Суд» символизирует радость благодаря исполнению мечты. Внутреннее пробуждение. Улучшение здоровья и рост доброжелательности. Возврат к давним делам и проектам или решение начать новое дело, которое изменит жизнь к лучшему. Вероятна неожиданная помощь от незнакомых людей. Возможны любые радикальные, но позитивные перемены в вашей жизни. Подобно карте «Смерть», говорит об избавлении и преображении как тела, так и души. Перемена, начало совершенно нового. Указывает на принятое бесповоротное решение, окончательный исход дела.

Совет. Даже если вы в принципе не любите и не ждете никаких перемен, вам придется

смириться с тем, что они происходят, а приятные волнения полезны для здоровья.

В перевернутой позиции Аркан «Суд» предостерегает от страха перемен. Говорит, что нельзя тянуть с принятием решения, его все равно придется принять. Промедление грозит утратами: отказываясь от избавления, вы вредите сами себе, ваша жизнь входит в фазу застоя и стагнации. Карта представляет человека, связанного старыми поведенческими шаблонами и комплексами, стереотипным поведением. Если соседние карты ничего не говорят, то можно сказать, что ситуация не изменится, пока человек не начнет решительно действовать.

Совет. Попробуйте составить список благодарностей. Включите в него благодарности людям, которых вы встретили на своем пути. Благодарности событиям, которые помогли вам чему-либо научиться, и различным мелочам, которые делают вашу жизнь приятной и интересной. Чем длиннее он окажется, тем легче вам будет решиться сделать шаг.

Аркан двадцать первый: «Мир» («Королева Магов»)

СООТВЕТСТВИЯ:

Мыслеформа: Награда.

Число: двадцать один.

Древнееврейская буква: тав.

Цвет: фиолетовый.

Камень: бирюза.

Астрологическая аналогия: Солнце, Юпитер в Рыбах.

Другие названия: «Корона Магов», «Венец Магов», «Награда».



//-- Описание --//

Вот и закончился ваш долгий путь, путь исканий и сомнений. Вы пытались познать

самого себя и мир, в котором живете. Вы многого достигли на этом пути.

Вы знаете, что хорошо и правильно в этом мире, и осознаете предписанный ему порядок. Вы можете доверять своим суждениям относительно действий в текущих обстоятельствах. Карта «Мир» символизирует полное понимание вашей собственной природы и сил, окружающих вас. Возможно, согласуясь с Арканом без числа, вы скоро вновь соберетесь в дорогу, поскольку Вселенная бесконечна, а каждый человек – тоже целая Вселенная, и, значит, путь познания не имеет конца. Однако сейчас вы заслужили отдых и награду. Само название последней нумерованной карты Великих Арканов необычайно многозначно. Мир – это время, время без войны, время покоя, созидания и радости. Время, когда плодоносит земля, искусства и любовь переживают расцвет, рождаются дети. Мир – это пространство. Этим словом обозначают и маленький мирок нашего окружения, и мир нашей Земли со всеми ее странами и континентами. Наконец, произнося слово «мир», мы имеем в виду всю Вселенную – видимую и невидимую, во всех бесконечных ее проявлениях. Таким образом, одно это короткое слово соединяет в себе два бесконечных понятия – «пространство» и «время». В человеческом языке есть, пожалуй, только одно слово, способное встать вровень с этим по тому количеству чувств и смыслов, которые мы в него вкладываем. Это слово «мать». Для маленького ребенка именно мать является олицетворением всего мира, его бесконечной мудрости и абсолютной, безусловной любви. Взрослея, мы постепенно теряем это чувство под ворохом знаний и впечатлений. Однако в минуты, когда нам особенно больно или страшно, мы как в детстве кричим: «Мама!» Именно к матери мы приходим, когда нам требуются утешение и покой. Может ли быть большая радость, чем знать, что мать гордится тобой? Поэтому, создавая графическое изображение этого Аркана, мы отказались от традиционной символики. На карте «Мир» вы видите воплощение материнства – «мать матерей» богиню Мут.

МИФОЛОГИЧЕСКОЕ ДОСЬЕ

Мут (Раит) в египетской мифологии – богиня неба, жена Амона и мать Хонсу. Поскольку Амон был объединен в один образ с Ра, Мут иногда называли Раит, то есть жена Ра. Изображалась в виде женщины. Священное животное Мут – корова. Имя Мут писалось иероглифом коршуна, который читался, как «мут». Эпитет Мут — «мать матерей». Мут сближалась с различными богинями-матерями – Нехбет, Уто, Нут... Так как Амон отождествлялся с Птахом, на Мут были перенесены образ и функции жены Птаха, богини-львицы Сехмет. Отождествляли Мут и с другими богинями-львицами – Хатор, Тефнут, Мехит, с кошкой Баст. Считалась владычицей озера Ашеру около Фив, на берегу которого стоял ее храм.

О фиолетовом цвете, соответствующем этому Аркану, мы подробно говорили, когда рассматривали пятый Аркан. Однако фиолетовый цвет карты «Мир» значительно мягче, спокойнее и теплее. В нем нет напряженности, свойственной карте «Иерофант». Кроме того, здесь он сочетается практически со всеми цветами радуги, которыми раскрашены дары природы и людских трудов, приготовленные для вас Мут. Трон, на котором она восседает, столь же многоцветен, но цвета сложены в строгие полосы, символизирующие упорядоченность мира. На Мут золотое платье, символ вечной материи и красно-желтый полосатый платок, украшенный уреем, – символ действия и защиты. Грудь ее обнажена, что свидетельствует о готовности накормить свое дитя. В правой руке Мут держит Анх –

символ жизни, левой рукой она отдает вам приготовленную награду.

//-- Значение в раскладе --//

В прямой позиции Аркан «Мир» символизирует исполнение желаний, достижение цели, успех. Предвещает вознаграждение за тяжелую работу или усилия, полную реализацию ваших планов. В плане психики означает состояние гармонии между собой и окружающим миром, вдохновение. Может означать официальное признание, уважение окружающих, утверждение в правильности своих действий. Может предвещать серию хороших событий, которые принесут добрые плоды.

В случаях, когда вопрошающим является тяжело больной человек, именно эта карта, по опыту практической работы, может означать физическую смерть. Возможно, потому, что в этом случае именно смерть является избавлением от мучений и освобождением.

Совет. В период действия этого Аркана можно смело строить самые грандиозные планы и действовать. Сама судьба готова помочь вам, но не будьте безответственны.

В перевернутой позиции Аркан «Мир» означает некоторую задержку, но кратковременную, просто время для больших перемен к лучшему еще не пришло. Ожидаемых результатов пока не будет. Это – только частичная победа. Предвещает неудачу, застой в жизни, бесплодные усилия. Однако не теряйте надежду, всему свое время. Карта в перевернутом положении может означать успех, но не доставивший радости, или некоторое разочарование в любви.

Совет. Когда вам приходится «тратить» время на ожидание, не огорчайтесь и не нервничайте. Просто вместо того, чтобы это время «тратить», используйте его на что-нибудь полезное, например на самосовершенствование.

**Аркан без числа (нулевой): «Дурак»
(«Безумец», «Шут», «Дух эфира»)**

СООТВЕТСТВИЯ:

Мыслеформа: Безрассудство.

Число: ноль.

Древнееврейская буква: шин.

Цвет: черный.

Камень: авантюрин.

Астрологическая аналогия: Луна в Скорпионе.

Другие названия: «Шут», «Слепец», «Джокер», «Глупец».



//-- Описание --//

Цвет этой карты такой же мглисто-черный, как и на карте «Отшельник» (девятый Аркан). Да и персонаж, изображенный здесь, тоже бездомный странник. Однако настроение карты совсем другое. В отличие от мудрого отшельника, этот юный персонаж шагает легко и весело, посох, похожий на большую ложку, он несет на плече, и с собой он взял не свет знания, а красный узелок своих желаний и ошибок. Одежда его голубого и зеленого цветов, пояс на нем красный, и это свидетельствует о том, что им движут мечта и надежда. Мостик, по которому шагает Дурак, вот-вот кончится, и он может сорваться в пропасть, из мрака выглядывает страшный крокодил, готовый проглотить неосторожного путника. Но юноша совсем не смотрит под ноги. Он занят своими мыслями и весело шагает вперед навстречу опасности.

Появление Аркана без числа на двадцать первом месте в ряду Таро, да еще с названием «Дурак», может быть воспринято вами как пощечина. Тем более что перед ним были Арканы, символизирующие высшие ступени духовного развития и жизненных достижений человека. Вы так долго шли по пути Таро, так много вопросов себе задали, так много ответов получили, многое узнали, обдумали и прочувствовали – и вдруг опять «Дурак».

Вероятно, ваше недоумение вполне оправдано. Недаром этот странный нулевой Аркан постоянно меняет свое местоположение и даже перескочил в игровую колоду под именем «Джокер». Разные исследователи помещают его на разные места и соответственно по-разному трактуют его уроки.

Многие специалисты ставят нулевой Аркан в начало колоды. Тогда, если другие карты выложить в ряд слева направо, можно увидеть, что «Дурак» идет к другим персонажам, как бы проходя сквозь Арканы. Подобно наивному неوفиту, он готов отправиться в наисложнейшее путешествие, ведущее через ворота Божественной Мудрости. Глупость персонажа в этом случае объясняется его невежеством, юностью и духовной слепотой. Он еще не вступил на путь духовного самосовершенствования. Из сырого материала, необработанной руды ему предстоит стать истинным воином духа, последовательно пройдя путем Таро сквозь все Арканы. Более того, попытка идти этой дорогой, не глядя под ноги, то есть используя Таро без понимания, может закончиться катастрофой.

Другие исследователи, напротив, помещают Аркан без числа последним в колоде, и тогда его трактовка становится совсем иной. Дурак движется прочь от зрителя, он уходит навстречу восходящему солнцу, на восток. Нулевой Аркан находится уже как бы вне игры, он напоминает нам об иной, иррациональной стороне вещей и людей. Этот Аркан живет уже по законам Космоса, а они во многом отличаются от земных.

С мирской точки зрения карта описывает человека, который решил пойти определенной дорогой, не обращая внимания на то, что сбился с пути, игнорируя предупреждающие знаки и даже не глядя под ноги. Это неминуемо приведет его к серьезной ошибке или даже к гибели.

Глядя на эту карту, не всегда ясно, действительно ли молодой человек глуп и готов сделать опасный шаг, не ведая, что творит, или он знает об опасности, но ему просто незнаком страх, и его безрассудство намеренное. Когда карта «Дурак» лежит в конце колоды, то его фигура выглядит уже не столь глупо. Возможно, он предлагает и вам сделать шаг, опираясь только на слепую веру, чтобы достигнуть конечной ступени на пути самосовершенствования.

Однако мы оставляем нулевой Аркан на традиционном двадцать первом месте, не выводя его из игры. Именно здесь, в одном шаге до вершины, необходимо усвоить главный урок Аркана. Эти слова приписываются Сократу, затем их повторяли сотни других мудрецов, а возможно, кто-то говорил идо Сократа: «Scio me nihil scire» (лат.) – «Я знаю, что я ничего не знаю». Чем выше поднимается человек по пути знаний, тем шире открываются горизонты, тем больше неисследованных областей он видит и тем больше вопросов перед ним встает. Возможно, все, что вы уже изучили, стоит пройти еще раз – и каждую карту вы опять увидите с новой точки зрения.

Кроме того, усмешка Дурака, возможно, относится и к вам. Не слишком ли серьезно вы относитесь к себе и своим знаниям? Можете ли вы представить себе мудреца, не обладающего чувством юмора? Это второй вопрос Дурака. Не забывайте: «Так уж исстари ведется, дуракам лишь клад дается. Ну а тут, хоть лоб разбей, не найдешь и трех рублей».

И еще известно, что холодный рассудок никогда не создавал ничего замечательного. Нет ли в этой карте того «безумства храбрых» и того «упоения в бою, и бездны мрачной на краю», которым поют песни поэты. Может быть, и нам вслед за Вергилием стоит воскликнуть: «Хвала тебе, благородный юноша, так идут к звездам!»

Говорят, один дурак может задать столько вопросов, что и тысяча мудрецов не смогут ответить. Однако вам ответить придется. Взяв в руки Аркан без числа, вы сами должны решить, на какое место его поместить и какой дорогой идти.

//-- Значение в раскладе --//

В прямой позиции Аркан «Дурак» символизирует неожиданные повороты событий, сюрпризы, – как приятные, так и не слишком. Означает возможность самых странных случайностей, которые могут перевернуть настоящее состояние дел. Это – важное решение и благоприятная возможность. Вы стоите перед чрезвычайно важным выбором, способным изменить всю вашу жизнь. Прислушайтесь к голосу сердца, когда будете переворачивать новую страницу своей жизни. Тут есть энергия и оптимизм. Может означать начало нового цикла жизни. Представляет человека невинного, несведущего, только вступающего на жизненный путь. Открытого для всякого рода знаний, радостного, как ребенок, и еще не умеющего отличить добро от зла.

Совет. Шут всегда весел. Попробуйте и вы не принимать всерьез того, что с вами

происходит. Учитесь смеяться над собой – и вы попадете в резонанс с собственной судьбой.

В перевернутой позиции Аркан «Дурак» символизирует безумство и неосторожность, напрасную трату энергии, времени и сил. Иногда означает человека, начинающего множество дел одновременно, но ничего не доводящего до конца. Или того, кто постоянно ищет новых впечатлений и нового окружения. Может предостерегать от необдуманных поступков, импульсивных действий и небрежности в очень важных делах. Вы, по-видимому, сделали неправильный выбор. Нужно переоценить прежние ценности и разобраться, чего же вы хотите от жизни.

Совет. Если эта карта выпала вам, то постарайтесь следить за каждым своим шагом, использовать свою голову по назначению и прекратите преднамеренно быть идиотом.

МЛАДШИЕ АРКАНЫ

Младшие Арканы состоят из четырех мастей – Жезлы (или Посохи), Мечи, Чаши (или Кубки), Пентакли (или Динарии) – в каждой по 14 карт. Как видите, по структуре они напоминают современные игральные карты: Жезлы соответствуют трефам, Мечи – пикам, Чаши – червам, а Пентакли – бубням. Но с другой стороны, Младшие Арканы делятся еще на две части: Номерные Карты (их 40) – от туза до двойки, и Фигурные Карты (их 16) – соответственно Король, Королева, рыцарь и паж. Все 78 карт имеют как прямое, так перевернутое положение, и, соответственно, толкование в зависимости от того, как легла карта, сильно изменяется.

Номерные карты

//-- Тузы --//

Тузы – самые мощные из номерных карт.

Туз Жезлов символизирует зарождение или возникновение идеи, какого-либо предприятия, замысла, цели. Вы полны энергии и энтузиазма, преисполнены инициативы. Ситуация будет развиваться гармонично и стабильно, без резких толчков и скорых радикальных перемен. Однако если он выпал рядом с неблагоприятной картой Старшего Аркана – Дьявола, Повешенного (особенно в их перевернутой позиции) – ваше желание пока невыполнимо.

Перевернутая — реализация новых замыслов может натолкнуться на затруднения или помехи. Следует остерегаться проявления эгоизма, чрезмерных придирок.

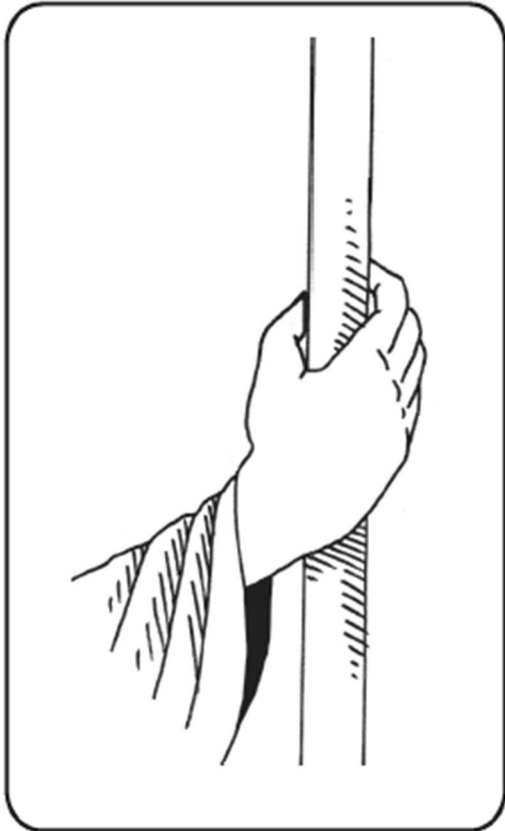

Туз Жезлов

Туз Чаш – символ начинаний в сердечных делах. Речь идет об эмоциональном росте, зарождении новой любви или появлении нового пути в любовных отношениях. Основное значение – постижение себя, приход к пониманию близких. Эта одна из самых благоприятных карт во всей колоде, не только говорящая об успешном течении любовных дел, но и характеризующая вас как на редкость привлекательного и приятного человека.

Перевернутая — вы либо не способны отдаться на волю своих чувств, либо слишком эгоистичны в их проявлении.

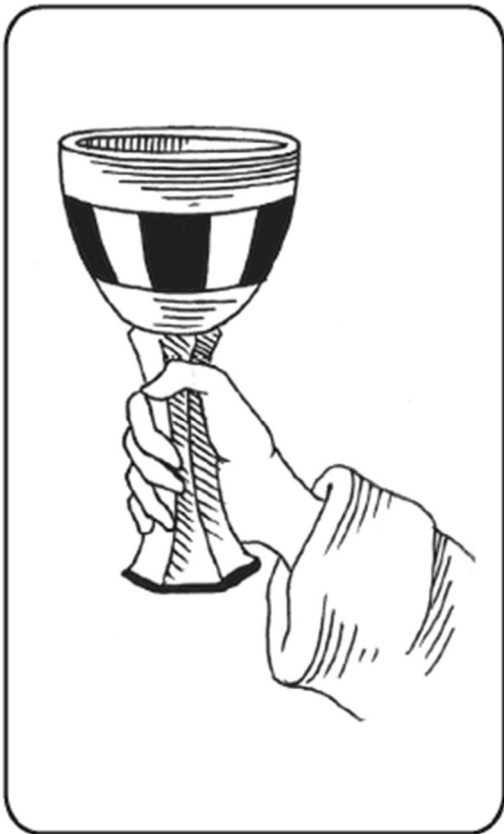

Туз Чаш

Туз Мечей говорит о власти и могуществе, излучает неукротимую силу и страсть. Вы одержите победу, но только благодаря торжеству разума над материей и суровой дисциплине. Эмоции, которым покровительствует карта, способны воспламенить вас таким огнем, который уничтожит все препятствия к достижению целей и успеха. Это, на первый взгляд, неплохо, однако не прибегайте к насильственным мерам, берите рассудительностью и искренностью побуждений.

Перевернутая — представляет пронзающий меч, который несет не победу, а угрозу. Вы испытываете давление, отягощены неразрешимыми проблемами.

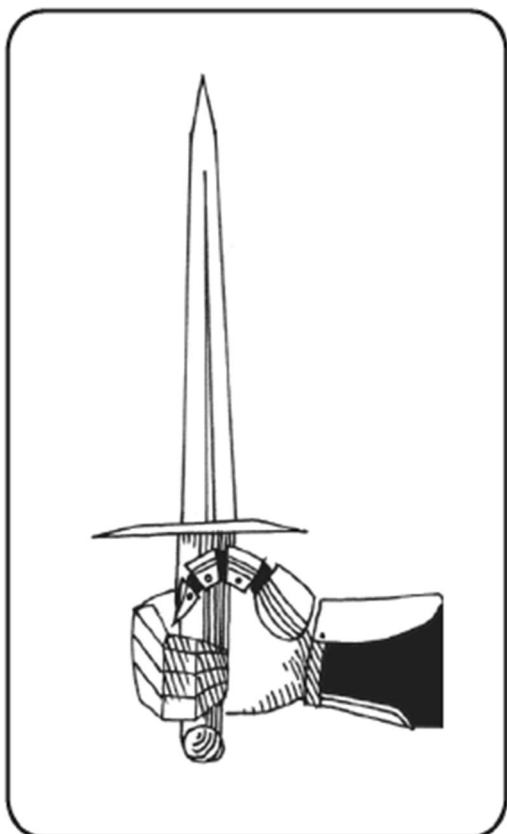

Туз Мечей

Туз Пентаклей – поскольку эта масть символизирует все материальное и приземленное, не пытайтесь с ее помощью определить характер любовных отношений, для этого существуют Чаши или, в меньшей степени – Мечи. Туз Пентаклей указывает на достижение высот в реальной, деловой жизни. Знания и терпение принесут достойные плоды. Карта символизирует стабильность, новые приобретения. Возможен сюрприз в виде неожиданного получения крупных денег.

Перевернутая — говорит, что занимающей вас ситуации не дано стать реальностью. Сулит неудачи на работе, в денежных делах.

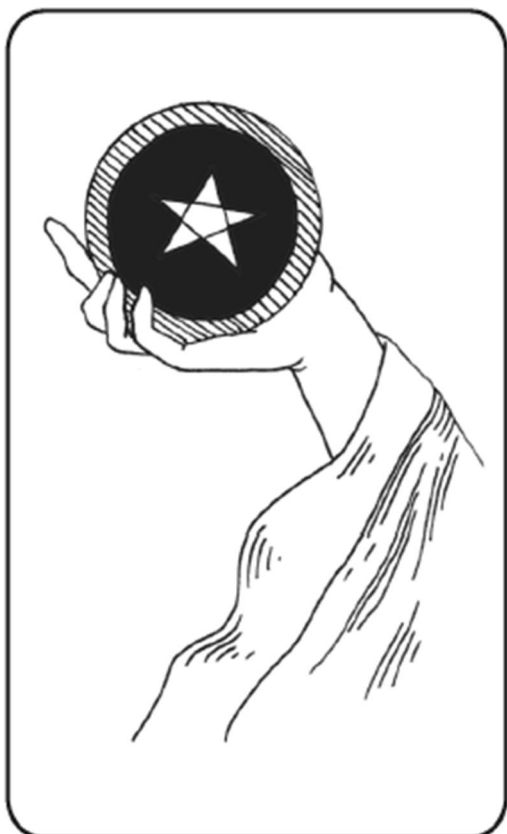

Туз Пентаклей

//-- Двойки --//

Двойки – мотив равновесия.

Двойка Жезлов указывает на равновесие между достигнутыми ранее успехами и конкретными замыслами новых предприятий. Новая цель наполнена для вас глубоким смыслом, вы видите в ней свое предназначение, реализацию себя как личности. Наличие в раскладе этой карты говорит, что вы уже попали или вот-вот попадете в ситуацию выбора. Не медлите с принятием решения, но и не торопитесь и все обдумайте.

Перевернутая — говорит об искренности намерений, но потенциальные возможности могут оказаться нереализованными, либо замыслы не принесут желаемых результатов. Полное разочарование.

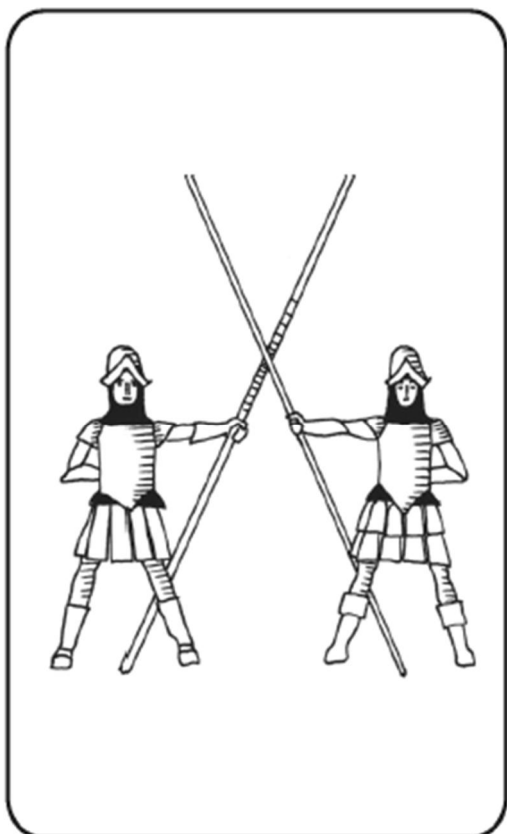

Двойка Жезлов

Двойка Чаш как бы развивает значение, присущее Тузу этой масти, указывает на разделенные чувства, дружбу, товарищество или любовь, в которых царит равновесие между разумом и эмоциями. Может указывать на важный разговор, взаимность в проявлении чувств. Ваша прежняя обособленность сейчас уступила место тому внутреннему единению двух людей, которые понимают друг друга с полуслова.

Перевернутая — споры и серьезные разногласия. Любовное очарование блекнет, взамен приходят раздражение и ненависть. Чрезмерные эмоции и эгоизм приводят к разбалансировке отношений.



Двойка Чаш

Двойка Мечей – бездействие. Стремясь к восстановлению утраченной гармонии, вы медлите с принятием решений. В эмоциональном плане карта говорит о постоянном беспокойстве и неуверенности, хотя ничего особо тревожащего сейчас в вашей жизни нет. Очевидно, вы хотите всего много и сразу, но Двойка мечей дает совет: обрисуйте пока одну конкретную цель, а по достижении ее принимайтесь за остальные.

Перевернутая — решение принято, но не вами: наиболее вероятно, что все решили обстоятельства. Насколько это было верно, можно узнать, посмотрев на карты, показывающие будущее.

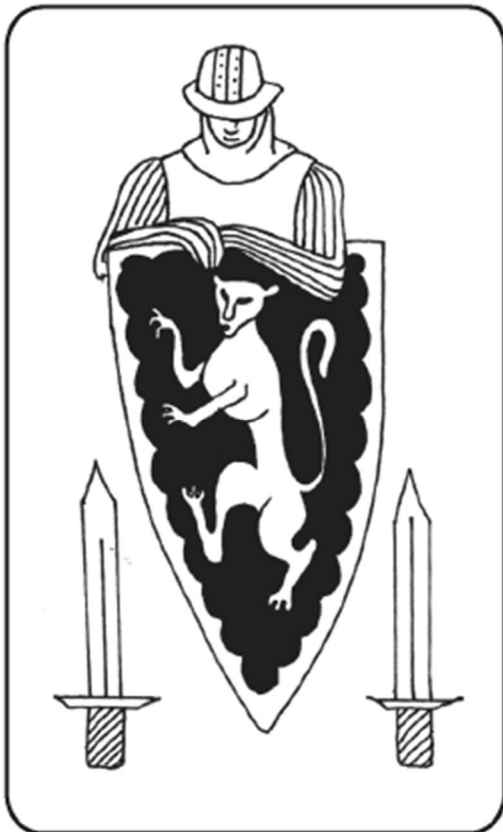

Двойка Мечей

Двойка Пентаклей – переменам нет конца. Занимаясь своими делами, вы постоянно должны быть готовы к превратностям судьбы. Ждите медленного, но верного ухудшения в отношениях с людьми или в материальном положении. Остается только плыть по течению жизненного потока. Необходимы гибкость и умение приспосабливаться к переменам. Если намерены изменить ситуацию к лучшему, приложите все навыки изворотливости и деловых умений, чтобы поддерживать дела, не давая им окончательно развалиться.

Перевернутая — вы с трудом пробиваете себе дорогу в потоке перемен, сталкиваясь с косностью и противодействием. Препятствия кажутся непреодолимыми.

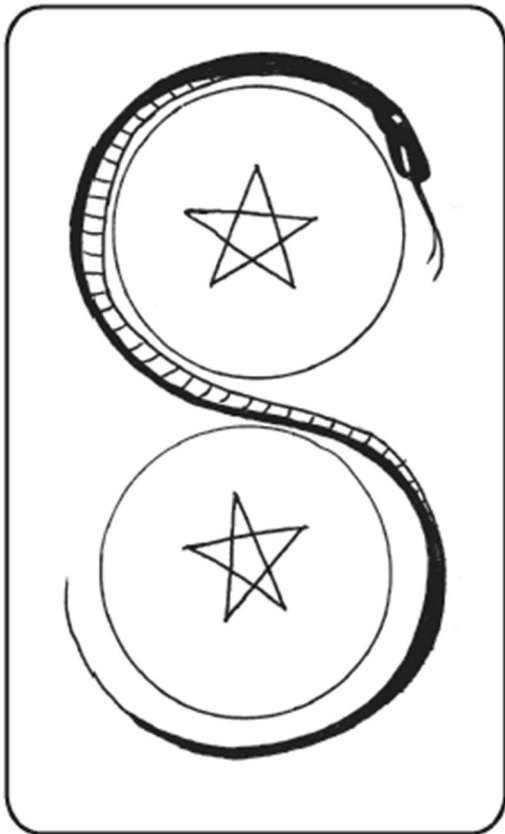

Двойка Пентаклей

//-- Тройки --//

Тройки – тема роста.

Тройка Жезлов указывает на успешное развитие задуманного предприятия. Рост, позитивное развитие, благополучие. Период сомнений и раздумий завершился, и теперь вы готовы к активной деятельности, чтобы осуществить задуманное. Сейчас судьба вам благоприятствует: вы попали в «струю», поэтому никаких препятствий быть не должно. Не исключено и появление нового человека в вашей жизни, который доставит вам много приятных эмоций.

Перевернутая — кумир низвергнут с пьедестала. Замыслы не приносят ожидаемых результатов. Вы хватаетесь за множество дел сразу, но ничего не доводите до конца.



Тройка Жезлов

Тройка Чаш – счастливое завершение чего-либо, растущая любовь. Успехи в учебе, продвижение по службе и т. д. Вы находите выражение своим природным способностям и талантам. Что касается амурных и просто дружеских взаимоотношений, то здесь может наблюдаться увеличивающаяся постепенно обособленность, отчужденность между вами и близкими людьми. Пока не произошло окончательного разрыва, задумайтесь и примите меры.

Перевернутая — несчастливый конец. Тучи сгущаются. Ваше чрезмерное пристрастие к наслаждениям приведет к неприятностям и проблемам со здоровьем. Часто карта указывает на существование любовного треугольника.



Тройка Чаш

Тройка Мечей – одна из самых драматичных карт – карта разлуки и развода. Вашей эмоциональной натуре нанесена глубокая сердечная рана. Сейчас в вашей жизни решающий момент – от чего-то придется отказаться, чтобы дать место новому. Чтобы заложенная в вас энергия не была растрачена впустую, вам нужно подумать над тем путем развития, который именно сейчас принесет наилучшие результаты. *Делайте выбор и найдите этот путь.*

Перевернутая — толкование такое же, как и в прямом.

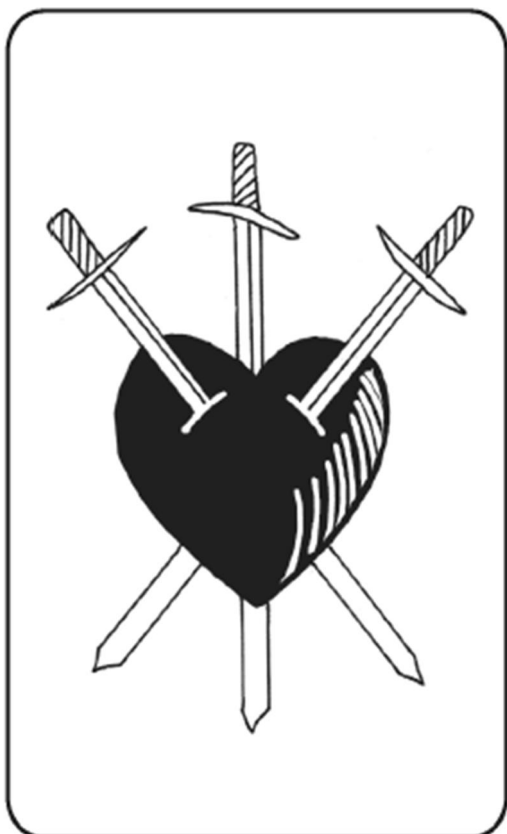

Тройка Мечей

Тройка Пентаклей – символ роста в профессиональной деятельности, развитие врожденных способностей. Свидетельствует об обретении мастерства на избранном поприще, продвижении по службе, получении признания или чего-то другого, что так жаждали. Карта означает и покровительство вышестоящего лица – мужчины или женщины.

Перевернутая — указывает на работу вполсилы или на посредственность уровня профессионального мастерства. Вы прикладываете слишком мало усилий, а таланты ваши скорее заурядны.

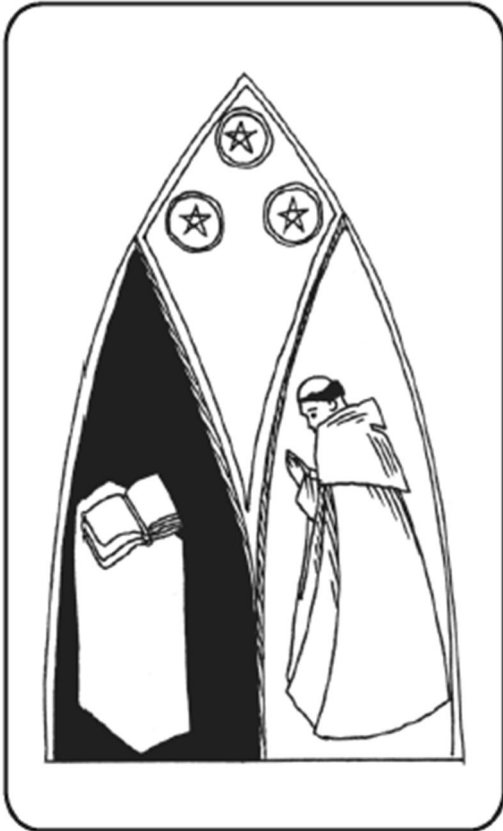

Тройка Пентаклей
//-- Четверки --//
Четверки – стабильность.

Четверка Жезлов – карта гармонии. Указывает на успешное воплощение замыслов и обретение покоя и уверенности в будущем. Все ваши старания вознаграждены. Эта карта, несущая в себе очень мощную позитивную энергетику, никогда не бывает случайной или «проходной» в раскладе. Ну а уж если вы на себя или на кого-то гадаете неоднократно, и эта карта постоянно выпадает – можно сказать с полной ответственностью, что ваши жалобы на судьбы – не что иное, как притворство или лукавство. Вы – везунчик, любимец Фортуны!

Перевернутая — толкование схоже с прямым значением. Это карта отдыха, успеха, завершения дел. Задуманное предприятие увенчается победой.

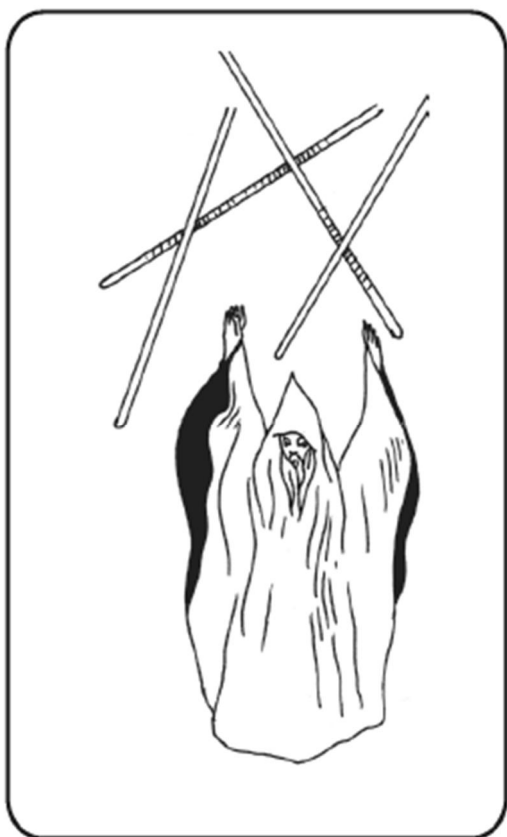

Четверка Жезлов

Четверка Чаш – карта размышлений, а не действий. Сейчас лучше отгородиться от мира, спрятаться в свою скорлупу. Вам представился случай подумать над своим образом жизни, материальным положением, работой. Иногда вас преследует ощущение некоего тупика, из которого вы не видите выхода. Возможно, причиной этому является то, что вы запутались в собственных страхах и опасениях.

Перевернутая — вы возвращаетесь в мир, раскрываетесь навстречу людям, готовы пуститься в новые авантюры. Грядет появление новых, надежных связей.



Четверка Чаш

Четверка Мечей – вам необходима передышка, восстановление сил. Возьмите тайм-аут. Сейчас, образно говоря, энергетическая волна после подъема спала, отхлынула, поэтому силы ваши истощились. Обычно эта карта появляется, когда человек попал в трудное положение и знает, что проблема еще далека от разрешения. Попытки резко изменить существующий порядок вещей пока ни к чему не приведут, поскольку энергии у вас недостаточно.

Перевернутая — вы снова можете начинать активно и напористо действовать, но сначала обязательно все как следует обдумайте. Возможно возобновление старых связей.

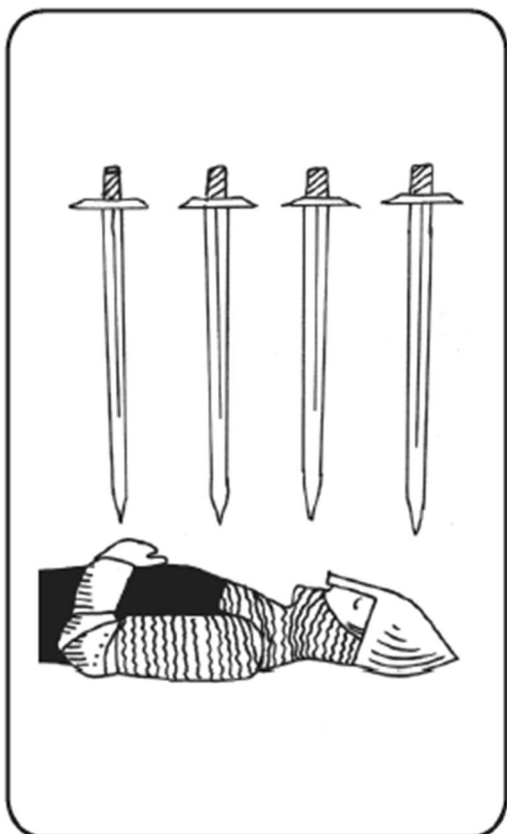

Четверка Мечей

Четверка Пентаклей – это карта стабильного материального положения, полного контроля над ситуацией. Дисциплина и организация приносит вам финансовый достаток. Вы следуете девизу: «Деньги – это власть!» Часто указывает на выраженный инстинкт собственника. Вы уже достигли того, к чему стремились, и больше не мечтаете о новых вершинах. Что бы вам ни говорили о необходимости дальнейшего роста, вы только отмахиваетесь – мол, и этого пока хватает. Прикладывать какие-либо усилия ради получения еще больших благ вы не намерены.

Перевернутая — полная противоположность прямому значению. Утрата контроля над ситуацией, потеря финансовой стабильности из-за собственной беспечности. Деньги утекают неизвестно куда. Ощущение полного бессилия.



Четверка Пентаклей

//-- Пятерки --//

Пятерки – число перемен, драматизм, крушение стабильности, достигнутой в Четверках.

Пятерка Жезлов – беспощадное соперничество, раздоры, вражда. Конфликты с окружающими из-за расхождения во мнениях. Вам придется постоять за себя. Часто означает внутреннюю борьбу и предстоящие перемены. Вам предстоит испытать немало горьких минут и разочарований, прежде чем удастся создать нечто новое на месте разрушенного старого. И чем серьезнее будут перемены, тем больше вам потребуется терпения и выдержки.

Перевернутая — царство мира и гармонии. Все изменится к лучшему, но для этого вам придется отказаться от некоторых прежних привычек. Карта указывает на отличную физическую форму и занятия спортом.

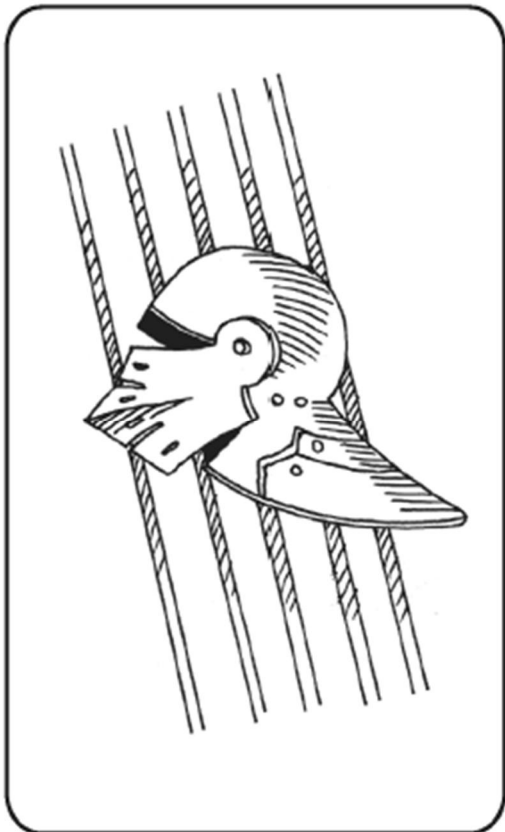

Пятерка Жезлов

Пятерка Чаш говорит об утрате и усугублении кризиса. Возможно крушение любви, брака, распад семьи. Ситуация все больше выходит из-под вашего контроля, а тревожные мысли (как бы не случилось чего) больше портят вам настроение, нежели реальные неприятности. Смиритесь, оглядитесь вокруг и постарайтесь сосредоточиться на том, что еще осталось. Постарайтесь контролировать каждую свою негативную эмоцию – и таким образом вы сможете обрести твердую почву под ногами.

Перевернутая — предвещает рождение надежды. Вы вновь обретете уверенность в себе. Возможно возвращение из прошлого важного для вас человека.



Пятерка Чаш

Пятерка Мечей указывает на закулисную борьбу, на то, что вы хотите прибегнуть к недостойным способам достижения своей цели и реализации стремления во что бы то ни стало одержать верх над соперником. Но помните, что вы и сами можете пасть жертвой интриг. Карта имеет и несколько иное значение: она отражает противоречивость человеческой натуры.

Перевернутая — значение почти как в прямом положении. Карта поражений и потерь. Выиграет кто-то другой, а не вы.



Пятерка Мечей

Пятерка Пентаклей – карта бедности. Указывает на одиночество и депрессию, духовную опустошенность. Вас ждут крайне неприятные перемены. Утрата веры в будущее и полная безысходность. Вы и сами начинаете понимать, что живете в полсилы: вас совсем не привлекают те вершины, которые манили раньше. Чтобы изменить к лучшему жизнь, надо научиться без раздражения и злости отстаивать свои взгляды и убеждения: только так вы сможете подняться к истинным вершинам!

Перевернутая — карта отчасти теряет свое негативное значение. В душе появляются слабые проблески оптимизма и веры в жизнь. Начинается выход из финансового кризиса.



Пятерка Пентаклей

//-- Шестерки --//

Шестерки – равновесие, восстановление былой гармонии.

Шестерка Жезлов – карта успеха и вознаграждения за приложенные усилия и тяжкие труды. Вы выходите победителем из всех испытаний и конфликтов. Это был трудный этап, и сейчас вы пожинаете плоды своего упорства. Вы можете начать строить дом, создавать семью, овладевать новой профессией или менять место работы – успех обеспечен! Наличие этой карты в раскладе также характеризует вас как контактного, легкого в общении человека.

Перевернутая — это карта «всегда второго». Предсказывает потерю, неудачу или победу другого человека.



Шестерка Жезлов

Шестерка Чаш символизирует прекрасные воспоминания прошлого, а если и были обиды и неприятности, то они должны быть забыты. Восстановление гармонии в семье и любовных делах. Скоро вам выпадет еще один хороший шанс. Часто указывает на празднование какой-либо круглой даты – юбилея, дня рождения и т. д. Также говорит о том, что вы создадите себе наконец счастливый домашний очаг. Если гадаете на конкретное дело – можете смело браться за него: цель будет достигнута без особых проволочек.

Перевернутая — вам давно пора перестать мучить себя печальными воспоминаниями прошлого, начните жить сегодняшним днем. Отбросьте часть старых дел и привычек, вы давно уже выросли из них.



Шестерка Чаш

Шестерка Мечей означает смену воззрений, выработку новых взглядов. Она отображает, в отличие от Пятерки той же масти, на редкость спокойный и гармоничный этап вашей жизни. После бурной и суетливой деятельности предыдущего периода вы окунаетесь в атмосферу мира и доброжелательности, оставляете проблемы позади и просто уходите от неприятностей. Иногда карта указывает на физические перемены – например, смену места жительства.

Перевернутая — у вас не получится ни убежать от трудностей, ни отгородиться от проблем. Единственный выход – попытаться изменить свое отношение к окружающему.

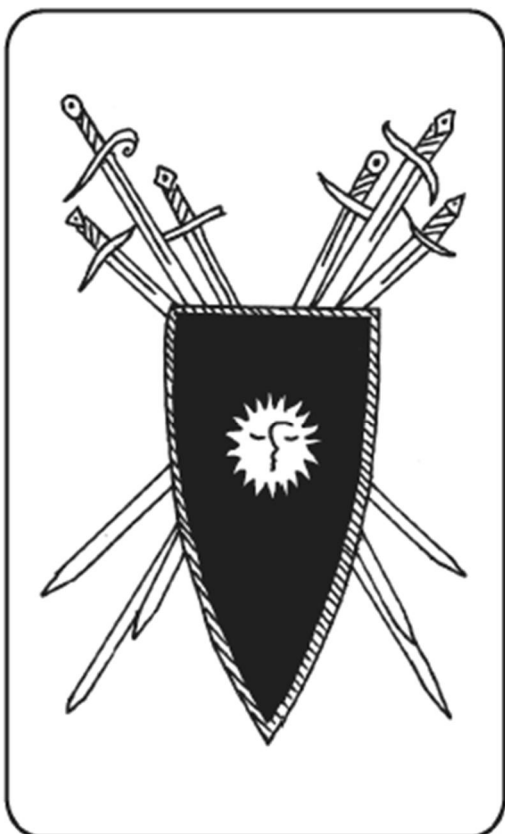

Шестерка Мечей

Шестерка Пентаклей – потрясения и неудачи, вызванные началом преобразований в вашей жизни, закончились. Вы успешно прошли самый нелегкий этап на пути к новой ступени развития, у вас теперь материальное равновесие и достаток. Но не забывайте поделиться с другими, не будьте скупым. В бизнесе действуйте без малейших опасений – все удастся. Как результат, во-первых, вы будете щедро вознаграждены в финансовом плане, во-вторых – получите личное удовлетворение от помощи ближним. Карта также советует: не тратьте слишком много времени на пустые, хотя и приятные разговоры с друзьями и коллегами.

Перевернутая — вы не получаете того, что заслужили: сталкиваетесь с финансовыми махинациями, вымогательством, несправедливым дележом денег.

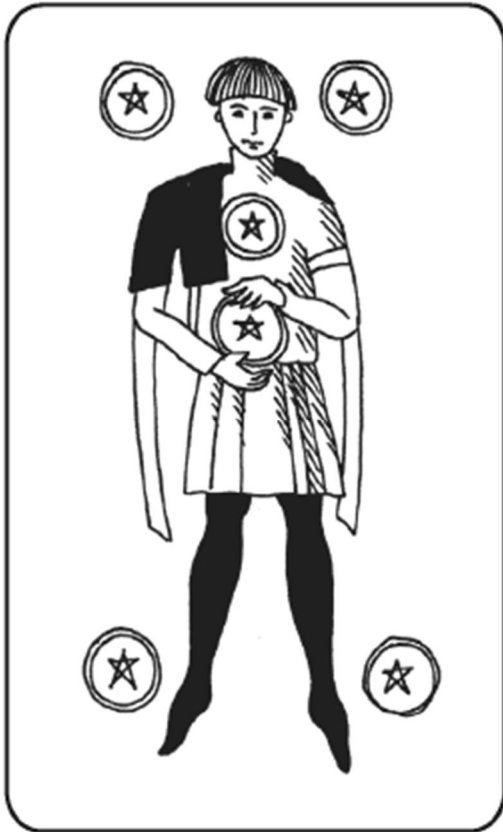

Шестерка Пентаклей

//-- Семерки --//

Семерки – символ завершения некоторого цикла.

Семерка Жезлов – конфронтация. Карта предвещает споры, соперничество, борьбу. Вам придется столкнуться с непростой ситуацией. Но вы самоотверженно защищаете свою позицию, идею, цель. Вы должны настроиться на то, что многие из ваших планов в созданном вами виде неосуществимы, их нужно или изменять, или «выбросить» вовсе. Однако не все так плохо: предстоящие перемены внесут в вашу жизнь много позитивного и интересного.

Перевернутая — вы находитесь в сложных обстоятельствах, но конфликт не разгорится, а ожидаемые споры и разногласия не выплеснутся наружу.

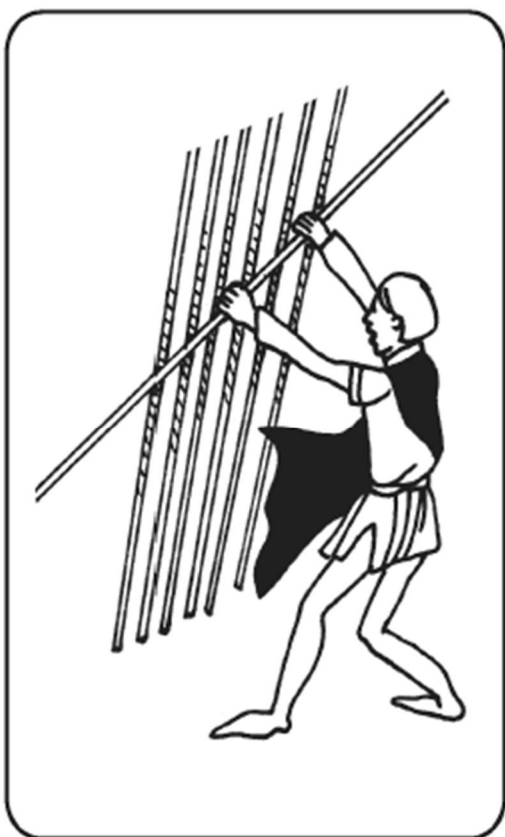

Семерка Жезлов

Семерка Чаш характеризует вас как человека, который склонен жить фантазиями, а ваши мотивы поведения и стремления непонятны даже вам самому. Вы в смятении и нерешительности, не можете выбрать путь следования и разобраться в своих желаниях. Борьба между духовным и материальным. Возможно, вы убегаете от реальности в мир иллюзий с помощью алкоголя, телевизора или книг. Ваши планы сейчас – не более чем воздушные замки, далекие от реальности. То же самое касается и личных взаимоотношений – переход их на новый уровень в данный момент невозможен, как бы вы ни хотели этого.

Перевернутая — вы сделали удачный выбор, поставили перед собой новые цели и стремитесь к их достижению. Вы настроены на победу.



Семерка Чаш

Семерка Мечей указывает на измену самому себе, говорит о том, что своими действиями вы наносите себе огромный вред. В погоне за материальным теряете душу. И вам снова предстоят сражения и трудности. Один этап жизни сменяется другим; и до тех пор, пока перемены не повлекут переустройство всех сфер, вы будете чувствовать себя неуютно. Если рядом выпадает Старший Аркан «Повешенный», можно предположить потери – как моральные, так и материальные, а если «Мир» или «Солнце» – то ждите вознаграждения или приобретения в той области, на которую гадаете.

Перевернутая — карта извинений и потенциальных возможностей. Вам возвратят отнятое, а ваши усилия получат должную оценку. Но стоит прислушаться и к советам других.



Семерка Мечей

Семерка Пентаклей – ощущение провала и неудовлетворенности. Вы трудились не щадя сил, и это принесло свои плоды, но достигнутые результаты вас совершенно не радуют, полностью пропал интерес к поставленной цели. Карта и в прямом, и в обратном положении говорит о проблемах со здоровьем.

Перевернутая — указывает на денежные затруднения, долги. Все ваши усилия чуть не пошли прахом. Впереди – пустота и потери.

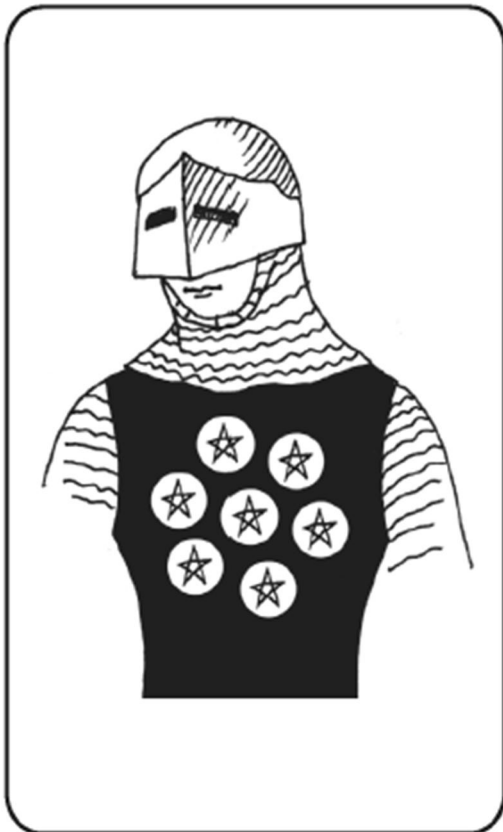

Семерка Пентаклей

//-- Восьмерки --//

Восьмерки – равновесие, успех, могущество.

Восьмерка Жезлов – карта путешествий. Говорит о быстром прогрессе и получении результатов, об отсутствии помех на пути. Судьба дает вам «зеленый свет». Вы стремитесь к поставленной цели с полной самоотдачей – и ее достижение уже совсем рядом. Карта характеризует вас как человека ответственного и рассудительного, который не отличается импульсивностью. Принимаясь за какое-либо дело, вы предварительно все обдумываете и просчитываете варианты, выясняете, кто из окружающих способен вам помочь, а потом уж начинаете действовать.

Перевернутая — препятствия, борьба, попытки решить волнующую вас проблему силой. Но не форсируйте события, иначе результаты будут прямо противоположными. Возможны проблемы в путешествии.



Восьмерка Жезлов

Восьмерка Чаш не дает вам характеристики как личности, но означает утрату, смену или отказ от власти. Испытав разочарование в суете общественной жизни и материальных ценностях, вы делаете выбор в пользу дальнейшего самосовершенствования, то есть находитесь, образно говоря, в созерцательном состоянии. Также карта говорит о разочаровании в любви, любимом человеке или семейных делах. Видимо, личные дела придется отложить «на потом» – сейчас не время их развивать и углублять.

Перевернутая — карта светской жизни, говорит о наслаждении всеми жизненными благами – любовь дружба, общение, вечеринки. Все вокруг замечательно и приносит только радость. Возможно рождение новой любви.



Восьмерка Чаш

Восьмерка Мечей указывает на ощущение несвободы. Вы позволяете другим вмешиваться в свои дела, боитесь занять определенную позицию, выступить в свою защиту или самостоятельно принять решение. Символический образ карты – человек, опутанный по рукам и ногам веревками, плюс к тому и глаза у него закрыты. Активно действовать в таком состоянии, понятное дело, невозможно.

Перевернутая — вы вырвались из клетки, мысли проясняются, чужое влияние ослабевает, вам предоставляется полная свобода действий. Просматривается реальный выход из проблемной ситуации.



Восьмерка Мечей

Восьмерка Пентаклей символизирует усердный труд над чем-либо, усердие в ученичестве. Вам открываются возможности самопознания, профессиональной подготовки или учебы. Вы прилагаете максимум усилий для овладения избранным ремеслом. Карта олицетворяет также рост материальной стабильности; ей присущ образ, сочетающий редкое умение достигать поставленных целей и способность вовремя отказаться от чрезмерных претензий. При этом человек умеет быть добрым и щедрым, что в совокупности с природным дружелюбием делает его любимцем окружающих.

Перевернутая — внешние и внутренние обстоятельства мешают продвижению к поставленной цели. Символизирует разлад в системе этических ценностей и, как следствие, — использование незаконных методов в своих делах. Отсутствие усердия в работе.

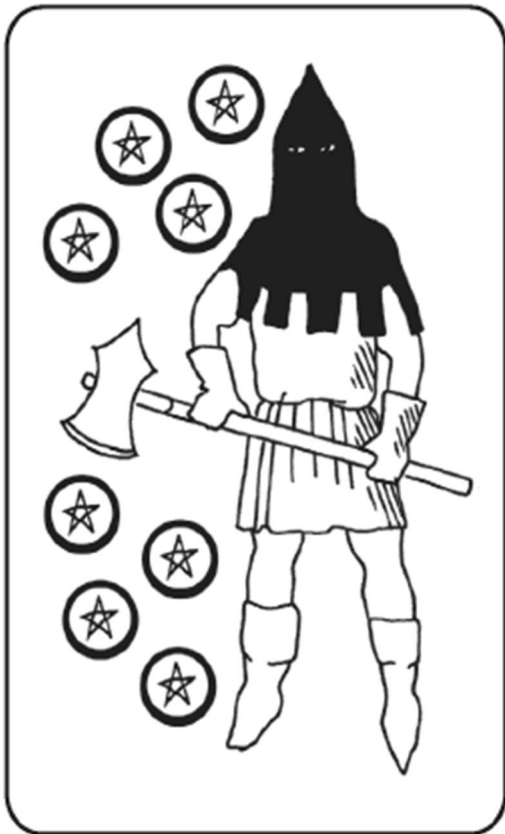

Восьмерка Пентаклей

//-- Девятки --//

Девятки – число успеха и достижений.

Девятка Жезлов – карта обороны. Вы защищаете завоеванные некогда территории (на работе, дома, свою репутацию). Будьте настороже, возможно появление старых препятствий, возобновление прерванной борьбы, хотя, на первый взгляд, внешняя, материальная сфера выглядит и неплохо. Однако в целом уклад вашей жизни исчерпал себя и пора планировать перемены.

Перевернутая — означает слабость и неспособность постоять за себя и свои права. Вас застигли врасплох, и сейчас главное – быть бдительным и готовым к любым неожиданностям.



Девятка Жезлов

Девятка Чаш – карта исполнения желаний, «женщин», «песен» и «вина»; предвещает приятное времяпрепровождение. Вы находитесь в добром здравии, финансовом благополучии, наслаждаетесь жизнью и не теряете чувства меры. Возможно, вы находитесь на пороге принятия важного решения, но пока это только мечты – вам и так комфортно и хорошо. Если гадаете на любимого человека, то же самое с полным правом можно отнести и к нему: он еще не готов сделать решительный шаг.

Перевернутая — вас постигнет жестокое разочарование. Чрезмерное пристрастие к наслаждениям приведет к финансовым проблемам и подорванному здоровью. Вы закружились в вихре безудержных удовольствий.

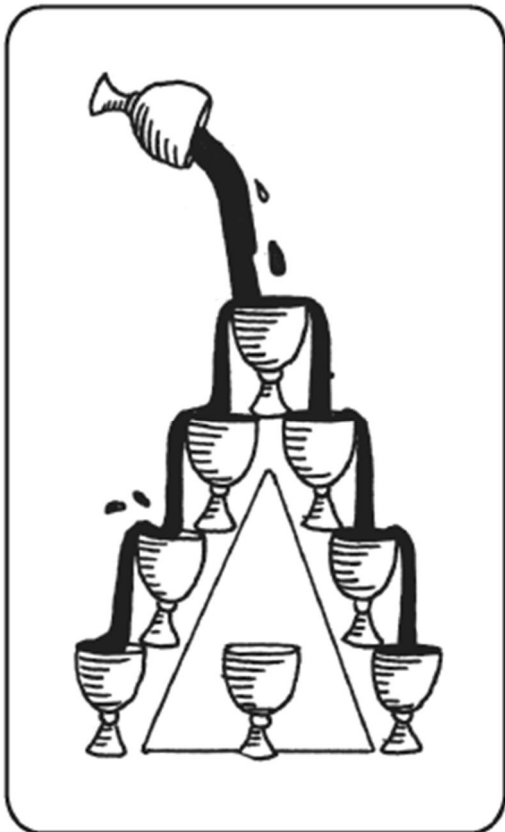

Девятка Чаш

Девятка Мечей – над вами нависла угроза катастрофы. Вы испытываете жестокие душевные мучения – чувство вины, подавленности, тревоги, ужаса, и из этого смятения рождаются растерянность и ненависть к себе. Символический образ карты – плачущий человек. Чем предаваться пессимизму, не лучше ли всерьез задаться вопросом: так ли уж все хорошо в вашей жизни, как вы хотите показать другим, и не пора ли кардинально изменить ситуацию?

Перевернутая — смягчает боль прямого значения. Новая надежда поможет прийти в себя после пережитого. Запаситесь терпением, скоро все изменится к лучшему.

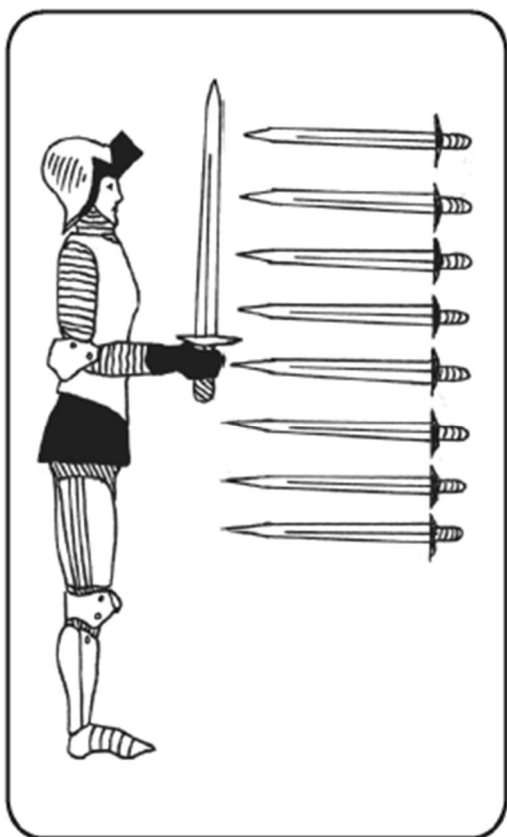

Девятка Мечей

Девятка Пентаклей – вы хорошо потрудились, и, как результат ваших стараний, сейчас у вас финансовая прибыль, рост благосостояния, стабильности и самостоятельности. Вы уверены в собственных силах, умеете сделать правильный выбор и доводите начатое дело до конца. Но иногда, особенно рядом с «плохими» Старшими Арканами, может означать и неготовность оперативно решать возникающие проблемы. В результате этого их нагромождение может привести к хаосу, в котором потом бывает трудно разобраться.

Перевернутая — означает потери и лишения в интересующем вас вопросе. Возможны необдуманные, скоропалительные и даже глупые поступки, если будете пренебрегать здравым смыслом и игнорировать свой внутренний голос.

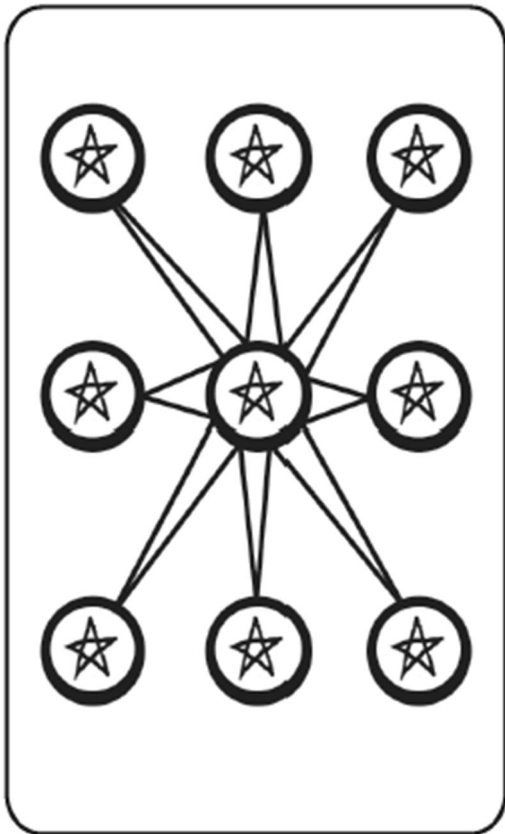

Девятка Пентаклей

//-- Десятки --//

Десятки – носители идеи завершения, окончания или разрешения ситуации.

Десятка Жезлов – сейчас вас заботят проблемы имущественные и финансовые, вас гнетет непосильный груз, бремя трудов и ответственности. Замыслы не реализуются из-за чрезмерного усердия, вы откусили больше, чем можете проглотить. Это карта неудачи – чужая воля одержит над вами верх. Совет: не поддавайтесь собственным пессимистическим настроениям и прогнозам: смотрите на ситуацию с оптимизмом!

Перевернутая — тоже карта поражения. Вы можете оказаться жертвой чьей-то злой воли или, наоборот, сами сейчас рветесь к цели, ступая по головам.

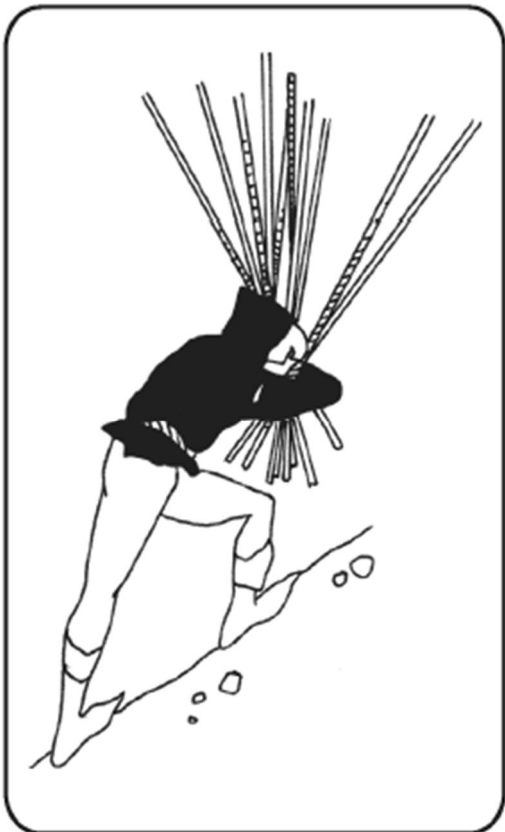

Десятка Жезлов

Десятка Чаш – карта удовлетворения в семейных делах – гармония и истинная любовь. Покой приносит удовлетворение и исполнение желаний. Вы – человек общительный и дружелюбный, уважаемый окружающими. А при попадании в неприятную или сложную ситуацию не теряете рассудка и умеете найти оптимальный выход. Не забывайте и том, что в настоящее время вам благоволит судьба!

Перевернутая — означает мимолетную связь, недовольство, ссоры с окружающими, разрыв дружеских связей, семейные и супружеские ссоры.



Десятка Чаш

Десятка Мечей свидетельствует о полном крахе и катастрофе. Битва проиграна. Планы и замыслы рухнули. И все ваши усилия были тщетны. Тем не менее вы должны уяснить себе, что все имеет не только отрицательный, но и положительный смысл. Вы стоите на рубеже одной эпохи вашей жизни, за которой последует другая, а этот период всегда бывает болезненным. Если же вы боитесь рисковать – можете остановиться перед препятствием и вернуться к прежней жизни: выбор за вами!

Перевернутая — говорит о том, что, возможно, не все еще потеряно. Трудности постепенно ослабевают, блеснул первый лучик надежды.

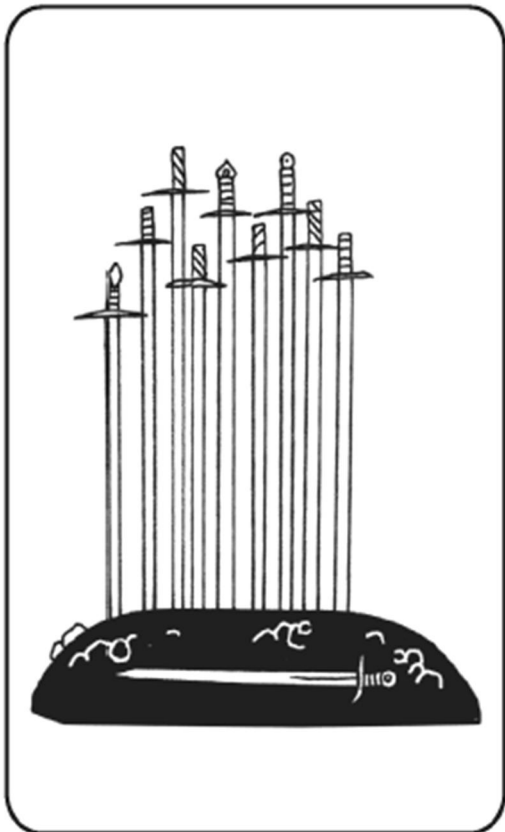

Десятка Мечей

Десятка Пентаклей – карта богатства. Символизирует прочно установившееся положение. Предвещает стабильность и успех в любой ситуации. А также говорит о переходе от одного жизненного этапа к другому (холостой – вступает в брак, безработный – находит работу и т. д.). Чем бы вы ни занимались в данный момент, выпавшая в раскладе карта говорит о полной погруженности в дело. А иногда она настолько сильна, что вы не склонны замечать того, что делается вокруг, и эта крайность, как и любая другая, должна быть устранена, иначе вас ждет серая и скучная жизнь.

Перевернутая — указывает на нестабильность в семейных и финансовых делах. Избегайте всяческого финансового риска. Возможно, ваша репутация под угрозой.

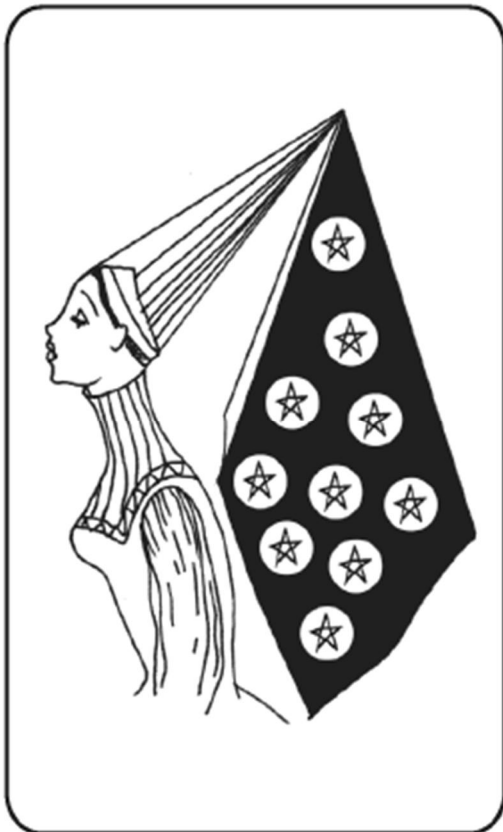

Десятка Пентаклей

Фигурные карты

Фигурные Карты вызывают больше всего трудностей при толковании из-за неопределенности порядка следования карт в каждой масти. Кроме того, из-за своей двойственности при гадании они показывают два аспекта – внутренний и внешний, и вам придется выбирать, какому отдать предпочтение. Первый аспект указывает на некоторого постороннего человека рядом с вами, а второй – на черты характера, которые вам нужно проявить, чтобы справиться с ситуацией. Поэтому, когда в раскладе появляются Фигурные карты, подумайте хорошенько, участвуют ли в ваших проблемах другие люди? Итак...

//-- Пажи --//

Пажи представляют 4 основных элемента – Огонь, Воду, Воздух и Землю. Пажи могут представлять в раскладе как конкретного человека (например, вас), так и черты его характера, а еще – различные события или получение какого-либо известия.

Паж Жезлов – представляет энтузиазм, энергичность, силу характера, честолюбие, задатки лидера, стремление всегда быть на виду – словом, симпатичная личность с хорошими задатками. Но человек, которого символизирует карта, или еще совсем молод, или у него мало жизненного опыта. Соответственно, если гадаете на ситуацию, можно сказать, что вы еще в силу незрелости не готовы к активным действиям, подождите немного, соберитесь с мыслями, продумайте все, а потом повторите попытку. Паж Жезлов также означает динамичное, спонтанное событие. Это может быть еще благоприятная новость или известие.

Перевернутая — человек, который не остановится ни перед чем, чтобы привлечь внимание.

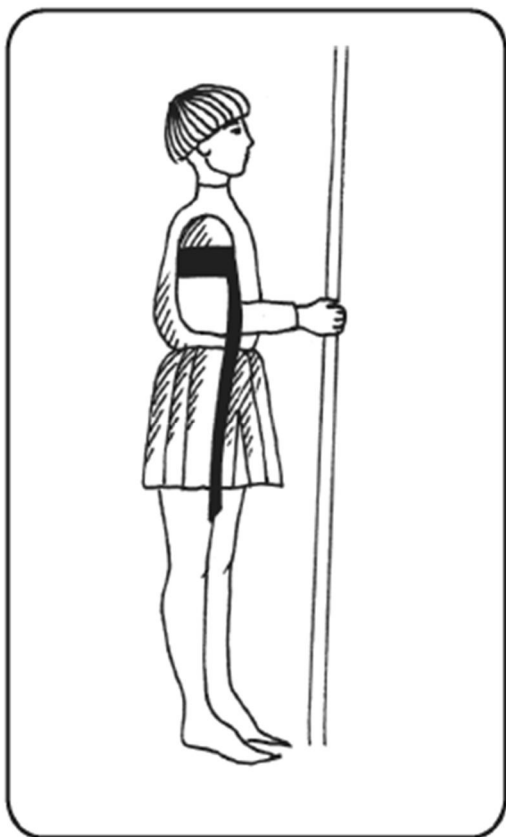

Паж Жезлов

Паж Чаш – очень хорошая карта, олицетворяющая эмоционально зрелую личность с мягким характером, отзывчивую, чуткую, с богатым воображением. Как правило, дела, за которые она берется, требуют больших затрат сил, времени и фантазии, но зато они интересны, а более мелкие – скучны. Символизирует зарождение творческой идеи или вдохновляющее известие. В любовных делах, однако, на такого человека нельзя полагаться: в его жизни много всяких интересов и ему трудно сосредоточиться на чем-нибудь одном.

Перевернутая — человек живет в придуманном мире, нелюдимый одиночка, наглухо замыкается от окружающих.



Паж Чаш

Паж Мечей – дипломатические способности, острота ума, активная деятельность, любовь к испытаниям. Такой человек находится в вечном поиске чего-либо интересного, ему быстро все надоедает и до всего есть дело. А еще способность Пажа Мечей – запутать любое дело, с которым столкнула его судьба. Карта обозначает слежку и шпионаж в самом широком понимании. Может быть неприятное известие.

Перевернутая — чрезмерно острый разум и как следствие – проявление жестокости и нетерпимости к ближним, это циник.



Паж Мечей

Паж Пентаклей – терпение, широта взглядов, прагматизм, осмотрительность, незаурядные способности к учению и науке. Событие поучительного характера. Получение полезной информации. Если вам выпала эта карта, это значит, что вы готовы выйти из-под чужой опеки и начать самостоятельную жизнь. Особенно это касается материальной сферы. Это не всегда будет легкодостижимым: ведь у вас пока нет достаточного опыта.

Перевернутая — бунтарский дух, нонконформизм, неумение учиться ни на чужих, ни на своих ошибках.



Паж Пентаклей

Остальные 12 Фигурных карт традиционно считаются соответствующими 12 знакам Зодиака.

//-- Рыцари --//

Рыцари – наиболее влиятельные из всех Фигурных карт. Символизируют молодого мужчину 18–35 лет. Имеют две категории интерпретации: 1) черты характера; 2) предстоящее важное событие.

Рыцарь Жезлов – правдивый, порывистый, общительный, жизнерадостный, обладает независимым складом ума. В отличие от Пажа, он знает, какова его цель, и активно к ней стремится. Он уже состоялся как личность, сделал хорошую карьеру и многого добился в жизни. Правда, он страдает некоторым «трудоголизмом», что дает основание считать его кандидатуру в качестве будущего мужа не слишком удачной.

Перевернутая — себялюбие, упрямство, вспыльчивость. Предстоящее событие – проблемы на работе, угроза увольнения.



Рыцарь Жезлов

Рыцарь Чаш – чувствительный, идеалистичный мечтатель, добрый, способный к сопереживанию и сочувствию, обладает развитым интеллектом. Но что касается реализации собственных знаний и проектов, это бывает сделать нелегко по причине излишней скромности. Такому человеку намного проще предложить помощь другому, нежели просить ее. Предстоящее событие – романтические или любовные дела.

Перевернутая — беглец, прячется от реальности и ответственности, ненадежен. Предстоящее событие – ложь и обман.



Рыцарь Чаш

Рыцарь Мечей – руководствуется головой, а не сердцем, неукротимо любознателен, отстаивает свои убеждения, его интересы и увлечения весьма разносторонни. Человек вспыльчивый, импульсивный, склонный пожертвовать прекрасной перспективой ради сиюминутного настроения. Плюсом его является то, что он весь как на ладони, ему не присущи хитрость и лукавство. Иногда карта означает предстоящее событие неожиданного и внезапного характера.

Перевернутая — жестокость, несправедливость, грубость, иногда диктаторские замашки. Предстоящее событие – неожиданный уход.

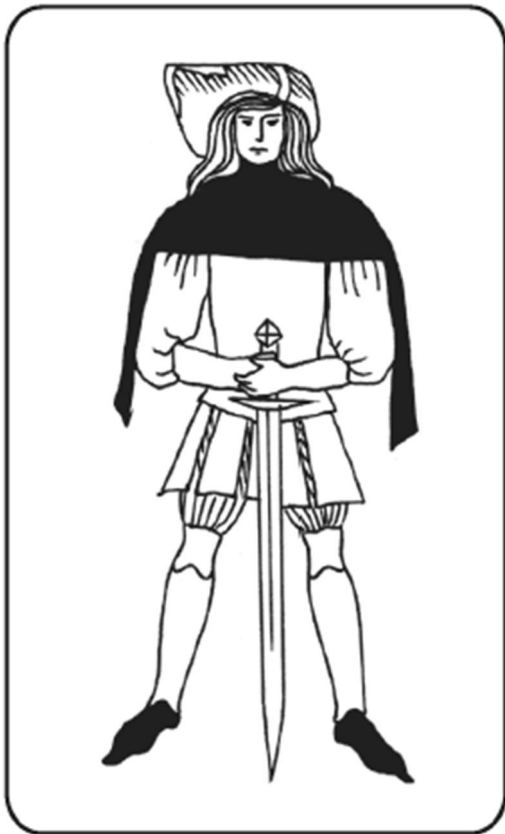

Рыцарь Мечей

Рыцарь Пентаклей – практичный, трудолюбивый, надежный, любит устоявшийся порядок вещей. Он много путешествует, в курсе всех событий и является как бы связующим звеном между людьми. При гадании на ситуацию карта предсказывает благополучное решение вопроса, но при условии, что вы не будете долго «раскачиваться». Не исключено, что некий человек окажет вам неоценимую помощь.

Перевернутая — расчетливый хитрец, полная безответственность.



Рыцарь Пентаклей

Предстоящие события и в прямом, и в обратном положении карты связаны с работой или влекут за собой финансовые проблемы.

//-- Королева --//

Королева – женщина старше 18 лет.

Королева Жезлов – творческая натура, постоянный поиск приключений, карьера, задатки руководителя. Обаятельна, умна, честолюбива – всегда в центре внимания. Шагает к достижению своих многочисленных целей. Конечно, как и всех прочих людей, ее время от времени постигают неудачи, но она с самого раннего возраста четко представляет себе, что ей нужно от жизни. большей частью ее усилия направлены на семью, детей, ведение хозяйства.

Перевернутая — символ соблазна и обмана. «Черная кошка». Неукротимо честолюбива, завистлива, ревнива.

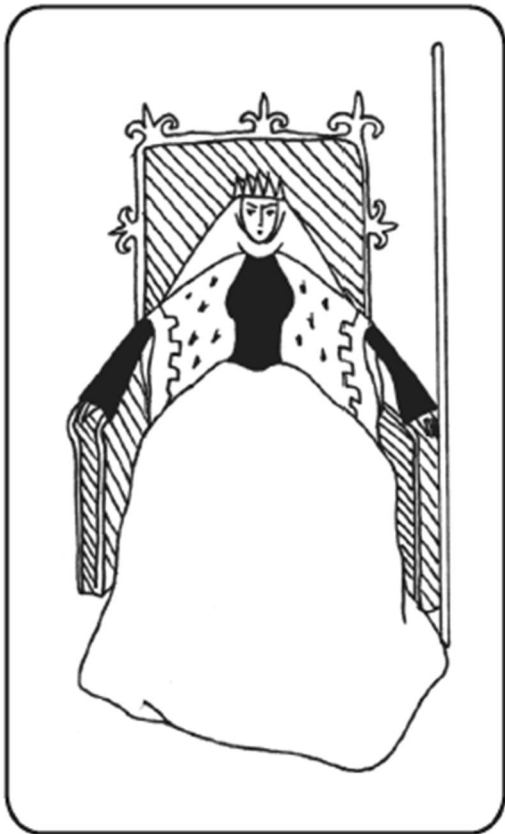

Королева Жезлов

Королева Чаш – любовь к гармонии и покою, развитая интуиция, чуткая и ранимая душа, беззаветная преданность дому и семье. Женщина ранимая и импульсивная, склонная все воспринимать ярко и эмоционально, к тому же не чуждая частым перепадам настроения. При гадании на ситуацию указывает, что выполненное дело доставит немало радости, но для этого надо немало потрудиться.

Перевернутая — непомерная впечатлительность, эмоциональная неуравновешенность. Нужно жить головой, держать чувства в узде.

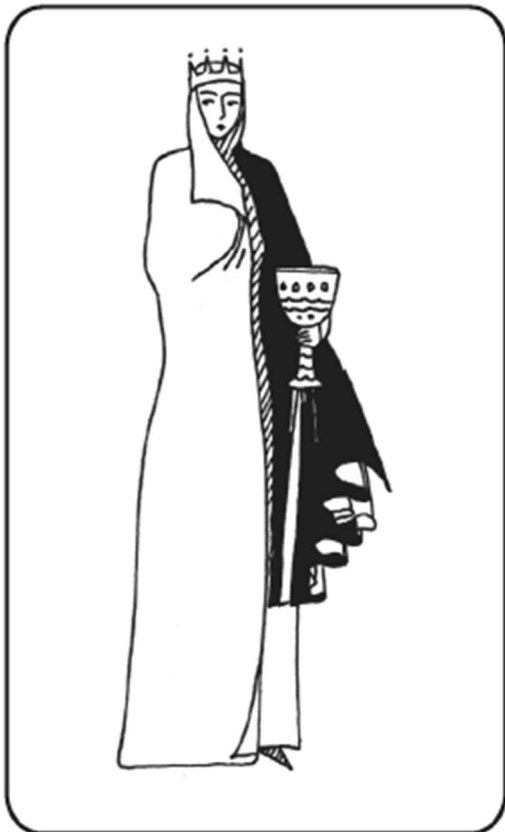

Королева Чаш

Королева Мечей – основные черты: сила, самообладание, независимость, интеллект, власть разума над сердцем, желание жить полной жизнью. Натура незаурядная, ставящая перед собой разумные цели и умеющая их добиваться, иногда невзирая на интересы других людей. В раскладе для мужчины появление этой карты говорит о наличии в его характере таких типично женских черт, как скрытность и хитрость.

Перевернутая — приносит ворох дурных новостей. Упорно стремится жить прошлым, обращает разум во зло, испытывает жалость к себе, склонна к обману.

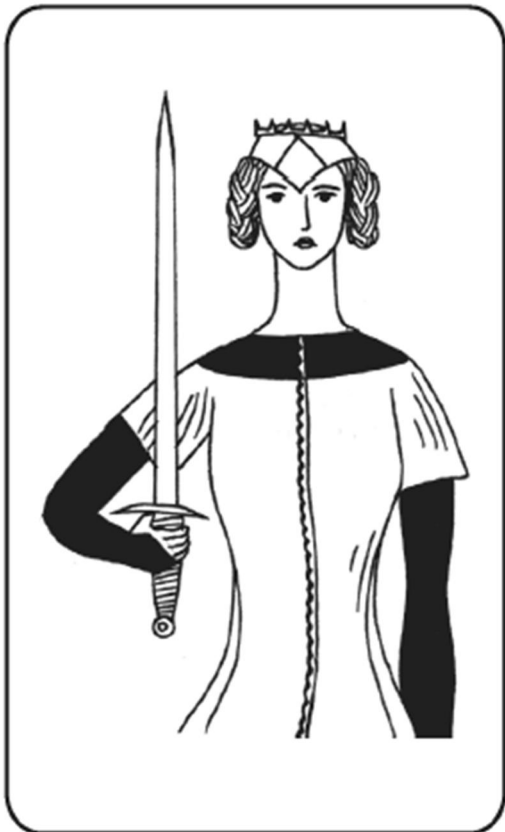

Королева Мечей

Королева Пентаклей – обладает творческими задатками, осмотрительна, спокойна, мудра, практична, ценит материальное благополучие, надежна, независима. При обилии таких качеств она обладает еще одним, не менее ценным – скромностью. В отличие от Королевы Жезлов, ее усилия направлены прежде всего на деловую сферу, а потом уж на семью.

Перевернутая — чувствует растерянность и неуверенность в себе. Ее таланты пропадают зря. Испытывает постоянные колебания и нерешительность.



Королева Пентаклей

//-- Король --//

Король – символизирует зрелого мужчину, достигшего солидного положения в жизни.

Король Жезлов – основные качества: порядочность, щедрость, надежность. Примерный муж и семьянин. Предприимчивый человек, со стремлением играть главную роль, жить полной жизнью. Постоянный поиск авантюры. Символизирует покровителя или просто доброжелательно настроенного по отношению к вам человека, который всегда готов прийти на помощь. Но, прежде чем принять ее, задумайтесь о бескорыстии «благодетеля»... Если видите, что ему и в самом деле можно доверять – без раздумий принимайте помощь.

Перевернутая — эгоизм, высокомерие, «хочу, чтобы все делалось сразу и по-моему».



Король Жезлов

Король Чаш – незаурядный интеллект, творческие таланты, богатое воображение. Ответственный, заботливый, обладает глубоким пониманием жизни. Словом, весьма добродетельный человек, которого редко встретишь в жизни. Настоящих друзей у него немного, потому что он дружит только с теми, кто обладает аналогичными качествами. При гадании на дело – вы не останетесь в одиночестве: найдется тот или те, кто придет вам на помощь.

Перевернутая — эмоционально незрелый человек, вспыхивает по малейшему поводу. Проявление враждебности.



Король Чаш

Король Мечей представляет в раскладе вынесенное вам справедливое решение. Это символ прирожденного лидера, при этом осознающего, что достичь своего он способен лишь при помощи других людей. Он способен распланировать большую часть своей жизни и методично идти к цели, но ему не чужды сентиментальность и глубокие чувства. Если гадаете на мужчину – такой человек вполне может стать настоящим главой семьи, особенно рядом со слабой, уступчивой женщиной.

Перевернутая — вам вынесли несправедливый вердикт.



Король Мечей

Король Пентаклей – для него «деньги – превыше всего», практический склад, умение «крутиться». Тяжкий труд – окупился. Такой человек не всегда проявляет высокие моральные качества: как бы вы ни были ему симпатичны, если встанете на его пути, он доставит вам кучу неприятностей. Поэтому лучше не особо сближаться с Королем Пентаклей, а устраивать свою личную и производственную жизнь так, чтобы они зависели от него как можно меньше!

Перевернутая — упрямство, неуступчивость, грубость. Материализм – его идол. Ради денег и положения не остановится ни перед чем.



Король Пентаклей

Теперь, зная все карты и их значения, можно попробовать заглянуть в будущее, а также в прошлое и настоящее – ведь зачастую там тоже скрывается очень много нового и неизведанного для нас.

ИСПОЛЬЗОВАНИЕ ТАРО ДЛЯ ПРЕДСКАЗАНИЙ

ПРИНЦИПЫ И ПРАВИЛА ПРОРИЦАТЕЛЯ

Из всех наших рассуждений мы сделали один очень важный вывод – к предсказанию необходимо подходить с максимальной осторожностью (особенно пользуясь таким мощным инструментом, как Таро). Главный принцип прорицателя, как и врача, – не навреди, поэтому мы даем вам несколько рекомендаций, которые должен выполнять каждый предсказатель.

Хочется сразу предостеречь вас от жестких, однозначных определений и трактовок, основанных на общепринятом названии карт. В Таро даже названия символичны. Например, карта «Смерть» – практически никогда не будет предсказывать смерть физическую, равно как «Повешенный» вовсе не означает, что предстоит суицид или смерть на виселице. Язык карт – это образы, а образами говорит наша душа. И еще

запомните, что в Таро нет карт однозначно хороших или плохих, как в жизни нет абсолютного добра или зла. При ответе на тот или иной вопрос карты могут дать неблагоприятный прогноз, но это должно стать не поводом для отчаяния, а толчком для размышлений о том, почему судьба препятствует исполнению вашего желания, действительно ли вы на верном пути. Кроме того, каждая карта в прямой и перевернутой позиции имеет разные значения. Практически вы будете иметь не 22, а 44 карты.

1. Не делайте прогноз на всю жизнь!

У человека должна быть весьма веская причина для гадания. К Арканам не обращаются ради забавы. Поэтому мы не рекомендуем вам использовать методики, дающие прогноз на всю жизнь. Предсказывать судьбу – дело не только опасное, но и неблагодарное. Ведь чаще всего люди идут не за прогнозами, мало кого интересует действительно судьба. Мало кто готов просто смириться с неизбежным. Обычно норовят вырваться за пределы, очерченные ею. Люди крайне редко действуют в согласии со своей судьбой. Однако в их жизни в некий момент образуется двойственность. Они оказываются на распутье. И желание выйти из крайне неприятного и очень мучительного состояния сомнения, которое не позволяет двинуться вправо или влево, вперед или назад, приводит их к предсказателю. Чаще всего людям нужно просто разобраться в существующей ситуации.

2. 100 % вероятности не бывает!

Отсюда и следующая рекомендация прорицателю (особенно начинающему) – используйте методики и расклады, помогающие увидеть ситуацию, в которой уже находится человек, и показывающие возможные варианты естественного развития событий. Ведь карты рассказывают вам о наиболее вероятном течении событий исходя из текущих и прошлых обстоятельств. Если вопрос сформулирован правильно, то карты расскажут, почему эти события происходят или могут произойти, и предложат возможный курс действий. У вас будет возможность увидеть и показать, что нужно изменить, если прогноз неблагоприятен. Человек сможет сам решать, какие шаги предпринять, чтобы событие произошло или чтобы предотвратить его. И еще одно: если вы все-таки беретесь делать прогноз о будущем человека, то обязательно обозначьте сроки предсказания (на ближайший месяц, на три месяца, на год).

3. Точно формулируйте!

Рекомендация третья – всегда максимально точно формулируйте вопрос, с которым вы обращаетесь к Арканам. Чем более специфичен вопрос, тем более специфичен и точен будет ответ. Старая аксиома – если хотите получить ответ, сначала сформулируйте вопрос. Правда, бывают случаи, когда человек не хочет рассказывать вам об обстоятельствах, заставивших его обратиться за советом. Тогда попросите его самого мысленно сосредоточиться именно на этой конкретной ситуации, будь то отношения с близкими людьми, коллегами по работе или что-то еще. Вашей задачей будет

максимальное сосредоточение на вопрошающем. Задан вопрос или нет, в любом случае карты расскажут то, что вам нужно знать. И совсем не обязательно, что именно это вы хотели или надеялись услышать.

4. Объясняйте!

Рекомендация четвертая – обязательно объясняйте человеку, который к вам обратился, как работает ваша система, значение отдельных карт в раскладе, пока делаете предсказание. Убедитесь, что тот, кто обращается к Таро с вопросом, готов выдержать его ответ, каков бы он ни был. Это не всегда легко. Если Арканы дали вам ответ на вопрос, значит, человеку может помочь полученная информация. Если же карты отказываются отвечать, то либо вы плохо сформулировали вопрос, либо эту информацию вопрошающему знать не позволено. Ведь бывают случаи, когда неразумно или даже опасно знать наперед, каков будет исход данной ситуации. Очень редко, но бывают ситуации, когда вместо того, чтобы отвечать на поставленный вопрос, карты рассказывают о совершенно другой ситуации. В этом случае они пытаются предупредить человека или сообщить ему о чем-то очень значимом. Внимательно и очень подробно рассмотрите вместе с вопрошающим этот расклад, а для ответа на ранее заданный вопрос разложите карты еще раз.

Начало прорицания

Вообще, для одного вопрошающего следует раскладывать карты не более двух, максимум трех раз подряд. Повторный расклад для ответа на один и тот же вопрос не рекомендуется. Вам не удастся заставить Таро «передумать». Если же вам хочется прояснить то, что осталось затуманенным при первом прочтении карт, то, задав уточняющий вопрос, вы всегда можете вытащить из колоды дополнительную карту, которая разъяснит то, что было непонятно.

Но начать следует с того, на какие вопросы ответят или не ответят карты Таро. Объясните, что гадание на Старших Арканах не дает детального описания ситуации, подробного рассказа о предстоящих событиях. Карты скорее дадут анализ психологического состояния вопрошающего в ходе развития ситуации.

В прочтение расклада Таро вовлечены два человека: и прорицатель, и вопрошающий. Однако это не означает, что нельзя делать расклад для самого себя. Просто когда вы делаете расклад для себя или очень хорошо знакомого человека, то ваше прочтение карт может оказаться необъективным. Вы можете начать делать допущения или читать на картах то, чего просто нет. Вам необходимо научиться отделять себя как прорицателя от себя – вопрошающего. Нужно отключить свои сознательные способности принимать решения и позволить картам вести вас туда, куда они хотят. Ведь вы хотите узнать независимое суждение о сложившейся ситуации, так что и воспринимайте толкования, словно с вами говорит кто-то другой.

Правила сеанса

Теперь несколько правил, которые необходимо соблюдать во время сеанса.

Гадание проводят в спокойном месте, по возможности при естественном освещении. Во всяком случае, свет не должен быть чересчур ярким, режущим. Тишина – важнейшее условие гадания; нет ничего хуже, когда рядом разговаривают. Стол лучше покрыть темной скатертью, желателен красного тона. Соответствующая обстановка необходима для того, чтобы в процессе работы вас и вашего клиента ничто не отвлекало от происходящего. Требуется предельная сосредоточенность и спокойствие.

Колоду Таро ни в коем случае нельзя тасовать. Карты, разложенные на столе перед гадателем, нужно мешать правой рукой, описывая концентрические круги, справа налево. Карты должен выбирать спрашивающий, так как природная чувствительность привлечет его руку именно к тем картам, которые дадут предсказателю нужную информацию. Затем он передает карты гадателю, который начинает выкладывать их в соответствии с выбранным раскладом левой рукой рубашками вверх. Вы можете переворачивать карты по одной, когда читаете их и даете толкование, или можете перевернуть все сразу перед началом толкования, чтобы получить общее впечатление о главных влияющих силах. Когда переворачиваете карты, переворачивайте их слева направо, а не через голову, чтобы они сохраняли свое первоначальное направление, и не стряхивайте их. Не имеет значения, сидит ли вопрошающий рядом с вами или напротив вас. Относительное положение карты в раскладе зависит от того, где сидите вы. Карты всегда читаются со стороны прорицателя.

После этого предсказатель приступает к работе. Здесь-то и начинается самое трудное.

Работа предсказателя и толкование карт

Гадатель – прежде всего медиум, посредник между мирами. Вся работа выполняется подсознанием, сознание должно быть максимально выключено. Вы превращаетесь в приемник, принимающий сигнал. Верите вы этому или нет, но практически все обладают врожденной способностью получать нужные ответы. Бывают люди, способные заглядывать в прошлое или будущее, не пользуясь какими бы то ни было инструментами. Они называются ясновидящими. Однако большинству людей для активизации этой способности необходимы магические помощники. Ведь гадать на самом деле можно на чем угодно: на ромашке, монетке, хрустальном шаре или кофейной гуще. Это всего лишь опора, мостик, облегчающий переход к духовному ведению. Или, точнее, инструмент, переводящий полученную вами информацию на понятный вам язык. Только у одних из этих переводчиков лексикон очень бедный (например, орел или решка говорят только «да» и «нет»), язык других (например, хрустального шара) вам непонятен, сколько бы вы ни бились, поэтому невероятно важно правильно выбрать своего помощника.

Таро в этом плане – инструмент совершенный, и его образный язык абсолютно безграничен. В книгах дается стартовое значение карт, но в процессе работы у вас обязательно появится собственная трактовка. Старшие Арканы – книга сокровенных знаний. Внимательно изучив каждый рисунок, составьте свое представление о каждой детали, что она обозначает для вас. Попытайтесь решить, что рассказывает вам карта в целом. Старайтесь доверять собственным ощущениям. Если ни одна карта – или хотя бы часть из них – не произвела на вас впечатления, значит, вы выбрали неподходящую колоду. Поищите ту, что «заговорит» с вами. Даже если ваши интуитивные способности

ограничены, карты помогут вам развить дар предвидения, необходимый для предсказания будущего. Есть интересная закономерность: если у человека нет психических способностей, то у него не будет и интереса к изучению Таро. Одно то, что вы читаете эту книгу, подтверждает, что у вас эти способности есть и они нуждаются в развитии.

Карты рассказывают вам о наиболее вероятном течении событий исходя из текущих и прошлых обстоятельств. Если вопрос сформулирован правильно, то карты расскажут вам, почему эти события происходят или могут произойти, и предложат возможный курс действий. Вместе с вопрошающим вы можете решить, какие шаги предпринять, чтобы это событие произошло или чтобы предотвратить его.

Очевидно, что чем больше карт в раскладе, тем труднее и дольше его использовать и изучать. Но дело не только в этом. Даже для опытных предсказателей более простые расклады оказываются предпочтительнее. При небольшом числе карт прорицателю легче толковать расклад, а вопрошающему – понять толкование. Чем меньше данных нужно коррелировать, тем меньше риск ошибки в толковании.

Еще одно замечание перед тем, как мы начнем рассматривать конкретные расклады. Если вы читали или еще прочтете другие книги по Таро, то встретитесь с понятием «Сигнификатор». Поскольку Сигнификатор используется только при раскладах полной колоды Таро, с участием как Старших, так и Младших Арканов, мы не будем на нем подробно останавливаться, а дадим только общее представление. Сигнификатором называется карта, которая будет олицетворять вопрошающего в вашем раскладе. Например, если вопрошающий – мужчина старше сорока лет, то Сигнификатором будет король, а если моложе – то рыцарь. Если вопрошающий женщина, то Сигнификатором будет дама. Соответственно подбирается и масть фигуры. С этим принципом вы наверняка сталкивались в гаданиях на обычных картах. При использовании для предсказаний только Старших Арканов Сигнификатор выбирается нечасто.

Колода тасуется без Сигнификатора, то есть он выбирается предварительно. Некоторые гадатели весьма успешно применяют такую тактику: дают обратившемуся самому выбрать себе Сигнификатор, то есть – именно ту карту, которая, на его взгляд, наиболее полно отображает или его самого, или суть его проблемы. Очень многое можно сказать о человеке, его характере и о том, как он воспримет результат гадания уже по тому, какую карту он себе выберет. Это поможет вам при толковании расклада, для определения, как стоит «подавать» информацию, чтобы человек вас правильно понял, что и как лучше сформулировать. Как лучше поступить – решайте сами и помните о том, что многие знания придут к вам с опытом.

РАСКЛАДЫ ТАРО

Как вы догадываетесь, существует множество вариантов раскладов, от самых простых, с использованием трех-четырёх карт, до сложнейших, которые длятся несколько часов и в которых используются все карты колоды.

Чем Таро выгодно отличается от других карт, так это тем, что при гадании можно использовать как, например, только Большие Арканы, так и только Малые в зависимости

от характера вашей проблемы и степени ее важности. Причем точность предсказания от этого совсем не уменьшается. Как правило, Большие Арканы используют, если речь идет о чрезвычайно важной проблеме или вопросе, когда затрагивается и духовный мир. Малые Арканы можно использовать при гадании на какое-то рядовое, весьма конкретное событие. Используя одновременно и Большие и Малые Арканы, вы не обязательно получите самый полный и понятный ответ, поскольку сложность интерпретации такого расклада многократно возрастет и вместо получения ожидаемой ясности вы можете легко запутаться при толковании. Опять же, выбор всегда остается за вами.

Теперь давайте разберемся с тем, что означает преобладание в раскладе тех или иных карт. Преобладание Больших Арканов указывает на чрезвычайно важное дело, влияющее на вашу судьбу. Если очень много перевернутых карт, значит, проблема, о которой вы спрашиваете, является для вас источником сильнейшего беспокойства. Преобладание Фигурных карт говорит о влиянии на проблему большого числа других людей.

А вот что значит преобладание конкретных мастей в раскладе. Если преобладают Жезлы, значит, речь идет о честолюбивом замысле. Если Чаши – это свидетельствует об обостренной эмоциональности и чувствительности. Мечи – вас интересует то, какие действия предпримете вы и окружающие. Пентакли – ваш подход слишком практичен и реалистичен.

Расклад «Вызов и инструмент»

В этом раскладе Сигнификатор не используется. Карты выкладываются вот так:

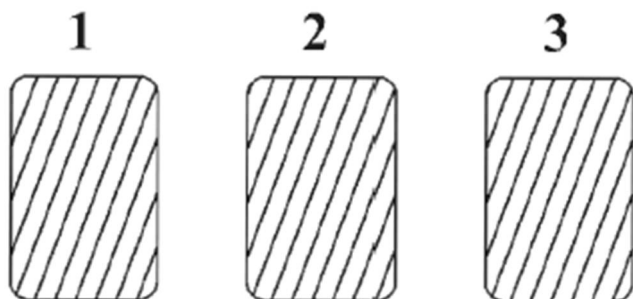

Карта 1 указывает на прошлое, на то, что привело к теперешнему положению вещей.

Карта 2 показывает проблему, брошенный вам вызов. Карта 3 подсказывает средства решения проблемы и достижения цели. Используем только Старшие Арканы.

К вам обратился человек, который не говорит о себе ничего – ведь и такое часто бывает: далеко не все сразу же выкладывают свои беды и вопросы. Но вам нужно принять его, как и положено, приветливо и постараться оказать максимальную помощь. Делаем расклад. Получается:

Карта 1 – «Правосудие» (прямая). Она характеризует пришедшего как человека порядочного, справедливого, которого, возможно, волнуют прошлые проблемы, лежащие тяжким грузом на его совести. Что это за проблемы? Возможно, при ваших первых словах он и сам, проникнувшись доверием, начнет их озвучивать, однако вы пока что не особо обращайте внимание на его откровения и продолжайте трактование остальных двух выпавших карт.

Карта 2 – «Смерть» (перевернутая). Беспокойство, волнение, невозможность довести планы до логического завершения... Проблема кроется в необходимости резкой перемены в жизни – может быть, это развод, может – перемена места жительства или что-то подобное. Вопрошающий, вполне понятно, боится столь резких катаклизмов, но, тем не менее, угроза их висит над ним, как Дамоклов меч, и от нее пока что никуда не деться. Однако посмотрим, что сулит последняя карта, обещающая пути разрешения волнующей ситуации.

Карта 3 – «Луна» (прямая) говорит о том, что человек обладает интуицией, большими психическими возможностями, которые до сих пор, очевидно, использовались мало. Сейчас самое время прислушаться к своему внутреннему голосу: именно он поможет направить события по нужному для него руслу.

Расклад сделан, толкования произведены, но складывается впечатление, что ничего конкретного карты не сказали... Но это – только на первый взгляд. А теперь посмотрим на гадание с другой точки зрения. Пришедший мужчина по окончании сеанса рассказал, что его вот уже несколько лет беспокоит неудовлетворенность личной жизнью и, в частности, семейными отношениями. Женившись не по любви, он находился буквально под прессингом авторитарных жены, тещи и тестя. Недавно он познакомился с женщиной, которая подходила ему, как говорится, по всем параметрам. Короткие и нечастые встречи с ней доставляли ему такое счастье, о котором он не мог и мечтать, находясь в «родном» доме. Думается, теперь стало понятным, за каким конкретно советом мужчина обратился и как ему следует действовать дальше – поступить так, как подсказывает внутренний голос.

Расклад «Дельфийский оракул»

Способ получать таким образом ответы на вопросы использовался паломниками в храме Аполлона в Дельфах. Он способен раскрыть суть ситуации, а также узнать, что происходит с человеком, находящимся далеко от вас. Вам надо четко задать вопрос, а если гадаете на другого – представить его облик. Тщательно перетасуйте полную колоду, но можно только Старшие Арканы (в дальнейшем опыт подскажет, какую лучше всего использовать в том или ином случае) и поднимите ее левой рукой к себе. Теперь вытяните по отдельности три карты в такой последовательности:

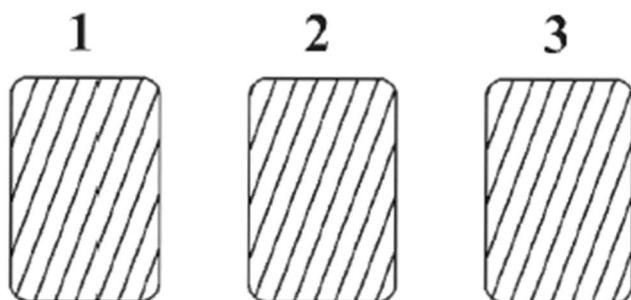

Карта 1 – что происходит «здесь и сейчас», отправная точка гадания.

Карта 2 – какой наилучший способ действия диктуют обстоятельства.

Карта 3 – какая ситуация придет на смену нынешней, подсказка, к чему следует

стремиться.

В этом гадании обязательно учитывается прямая или обратная позиция карты. Следует принять к сведению: то, что вы хотите и то, что действительно для вас лучше – не всегда одно и то же.

НА ПОЛНОЙ КОЛОДЕ

Вопрос мужчины касается переезда в другой город.

Карта 1 —Десятка Посохов (прямая). Налицо озабоченность проблемами имущества и достатка. Переживания вполне конкретны: а не пошатнется ли финансовое благополучие, успешно ли пойдут дела на новом месте?

Карта 2 – «Суд» (перевернутая). Тянуть с переездом – значит навредить себе и ввергнуть жизнь в состояние застоя. Действовать надо решительно.

Карта 3 —Четверка Жезлов. Символизирует стабильность, успешное течение дел и обретение уверенности в завтрашнем дне. Таким образом, можно посоветовать вопрошающему положительно решать вопрос с переездом, поскольку на новом месте его дела будут идти хорошо.

НА СТАРШИХ АРКАНАХ

Женщину интересует, как идут дела у мужа, находящегося в длительной командировке, что его волнует, чем занят, почему стал редко звонить и т. д.

Карта 1 – «Колесо Фортуны» (перевернутая) говорит о том, что человек вступил в полосу невезения. Препятствия в достижении планов, неудачи в делах, но собственной вины в происходящем нет или почти нет. Логично предположить, что он не хочет волновать близких рассказами о своих неприятностях, поэтому и звонить стал реже.

Карта 2 – «Повешенный» (прямая). Надо принять новые обстоятельства и, возможно, пойти на жертвы ради себя и благополучия родных. Карта означает также колебания и в связи с этим – неумение вовремя сменить тактику. Необходимо проявить гибкость и впустить в жизнь перемены.

Карта 3 —«Дьявол» (перевернутая). Если продолжать цепляться за старое, ситуация не только не улучшится, но и обострится настолько, что приведет к полному краху. Возможно, это связано с чрезмерной заикленностью на материальных благах или стремлению достичь желаемого любой ценой, не считаясь с интересами окружающих.

Расклад «Крест» («Малый крест»)

Это очень простой и удобный расклад, дающий максимально конкретный ответ на конкретно сформулированный вопрос. В раскладе участвуют четыре карты, потом к ним добавляется пятая, для выбора которой применяется нумерологический метод.

После перемешивания карт на платке (скатерти) вопрошающий выбирает четыре карты, одну за другой, не открывая, и передает их предсказателю. Предсказатель открывает карты и раскладывает их в следующем порядке:

Карта 1 – Спрашивающий. Первая карта олицетворяет человека, задавшего вопрос. Она дает основные характеристики личности, проявляющиеся в данной ситуации. Говорит о

его чувствах, настроении и потенциале.

Карта 2 – Другие. Вторая карта представляет его «контрагентов», других людей или важнейшие обстоятельства, с которыми вопрошающему придется иметь дело.

Карта 3 – Общая ситуация. Третья карта описывает общую атмосферу, в которой происходит поиск решения вопроса.

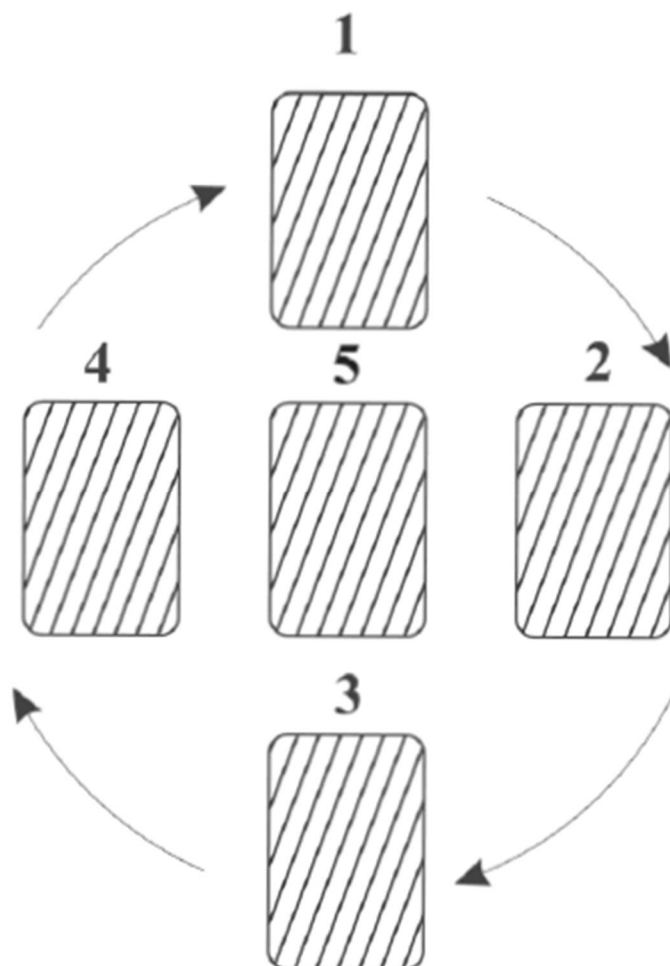

Карта 4 – Ответ на вопрос. Четвертая карта дает конкретный ответ на поставленный вопрос.

Карта 5 – Итог. Пятая карта – это реакция вопрошающего и его наиболее вероятные действия после получения ответа на заданный вопрос. Она показывает, как будет действовать человек и каким путем он будет добиваться своей цели.

Карта выбирается из колоды предсказателем не произвольно. Поскольку она является синтезом всех предыдущих карт, то ее номер вычисляется путем нумерологического сложения номеров первых четырех карт. Например: если сначала выпали Арканы седьмой, двадцать первый, нулевой и восемнадцатый, то мы складываем номера $7 + 21 + 0 + 18 = 46$, находим нумерологическую сумму числа $46 : 4 + 6 = 10$. Таким образом, это будет число десять, что соответствует десятому Аркану «Колесо Фортуны». Необходимо запомнить, что нумерологическое сложение можно производить только один раз. В указанном примере нельзя, складывая далее $1 + 0$, получить в результате 1, то есть первый Аркан.

Этот расклад делался для мужчины, который обратился с вопросом о том, стоит ли

начинать новое дело, которое предлагают ему партнеры. Получился следующий расклад:

Карта 1 – «Колесо Фортуны». Представляет вопрошающего как удачливого человека, способного на рискованные по-ступки.

Карта 2 – «Император», характеризует его «контрагентов» с очень хорошей стороны. Эта карта говорит, что партнеры вопрошающего обладают всеми предпосылками для успеха.

Карта 3 – «Повешенный». Она описывает общую атмосферу, в которой приходится принимать это решение, как весьма неоднозначную, заставляющую вопрошающего на многие вещи посмотреть с новой точки зрения. Но кроме того, предвещает отказ от чего-то значимого, перемену отношений, смену позиции и необходимость чем-то жертвовать.

Карта 4 – «Суд». Ответ на вопрос – положительный. Она предвещает, что решение начать новое дело изменит жизнь к лучшему.

Карта 5 – для того чтобы выяснить значение пятой карты, мы складываем номера предыдущих Арканов – $10 + 4 + 12 + 20 = 46$, находим нумерологическую сумму числа 46: $4 + 6 = 10$. Таким образом, это опять будет число десять, что соответствует десятому Аркану «Колесо Фортуны». В этой позиции карта показывает, что, вероятнее всего, вопрошающий примет это предложение и обещает начало нового цикла жизни, прогресс и успех.

Расклад «Ситуация»

Тоже очень несложный расклад, в котором используются только Старшие Арканы. Если гадаете на себя, Сигнификатор не нужен, а если для другого, то выбрать его надо из Младших Арканов. Он кладется сверху, а ниже – пять карт, одна за другой. Получается вот что:

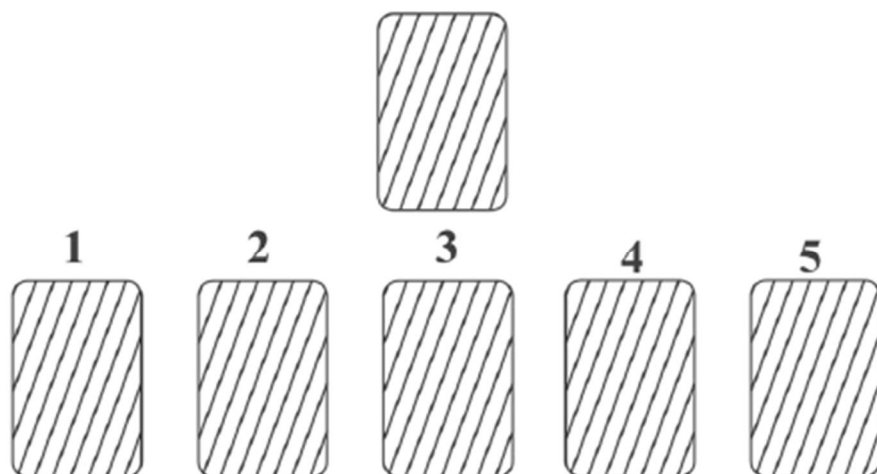

Перетасуйте колоду и попросите того, кто пришел за советом, назвать любое число от 1 до 22, и отсчитайте сверху колоды карту согласно названному номеру. Теперь попросите сделать то же самое, но с учетом лежащей на столе карты их будет уже 21. И так – еще три раза. Вот толкования каждой из пяти карт:

Карта 1 – Подтверждение. Независимо от ваших надежд или чаяний «витают в воздухе» именно это, готовое произойти.

Карта 2 – Отрицание. Этот фактор может предотвратить событие.

Карта 3 – Объяснение. Почему вы оказались в этой ситуации.

Карта 4 – Разрешение вопроса. Что вы можете сделать, чтобы изменить ситуацию к лучшему.

Карта 5 – Синтез. Что получится в результате ваших действий.

Карты – и каждая по отдельности, и все вместе – дадут ответ.

За помощью обратилась супружеская чета, глава которой страдает пристрастием ко всякого рода лотереям, регулярно ходит на ипподром, делая крупные ставки, является завсегдатаем зала игровых автоматов. Семейный бюджет, как говорится, трещит по всем швам, да и совместная жизнь поставлена под угрозу. Мужчина же уверял, что вот-вот выиграет большую сумму, и тогда мир в семье восстановится. Недавно он решил (не без влияния родных, конечно) покончить с пагубным пристрастием, но все же надеется на везение.

Поскольку гадаем на мужчину, выбираем в качестве Сигнификатора Короля Мечей – амбициозного и авторитарного, но над которым нависла опасность. Смотрим дальше.

Карта 1 – «Падающая башня». Он движется к полному крушению своих планов и надежд.

Карта 2 – «Дурак». «Посмотри под ноги, не будь столь безрассуден и импульсивен», – даже не намекает, а «кричит» изображенный на карте, – иначе возможна катастрофа!».

Карта 3 – «Дьявол». Интересы, в данном случае далекие от духовных. Корысть, надежда на легкое и быстрое обогащение...

Карта 4 – «Верховный Жрец». Не пора ли перебороть низменные страсти и взять судьбу в собственные руки?

Карта 5 – «Мир». Если удастся преодолеть свою слабость к азартным играм, все будет хорошо.

Расклад «Подкова»

Сигнификатор не используется. После того как вы перетасовали и сняли карты, выньте любые семь карт из полной колоды и положите их лицом вверх в виде арки.

Этот расклад вряд ли подойдет, если вы задались целью прочесть судьбу (свою или другого человека – без разницы) полностью, «от» и «до». Вы должны задать конкретный, определенный вопрос. Толковать нужно каждую карту по отдельности, а потом синтезировать результаты и, прояснив ситуацию, сделать выводы. Смотрите также, как легло большинство карт – в прямой или перевернутой позиции: это предполагает положительный или отрицательный ответ.

Карта 1 – это ваше прошлое.

Карта 2 – настоящее.

Карта 3 – то, что скрыто и находится в подсознании.

Карта 4 – указывает на возникающие препятствия.

Карта 5 – говорит о том, как к вам относятся люди.

Карта 6 – что вам следует сделать, чтобы разрешить свою проблему.

Карта 7 – это возможный конечный результат ваших действий.

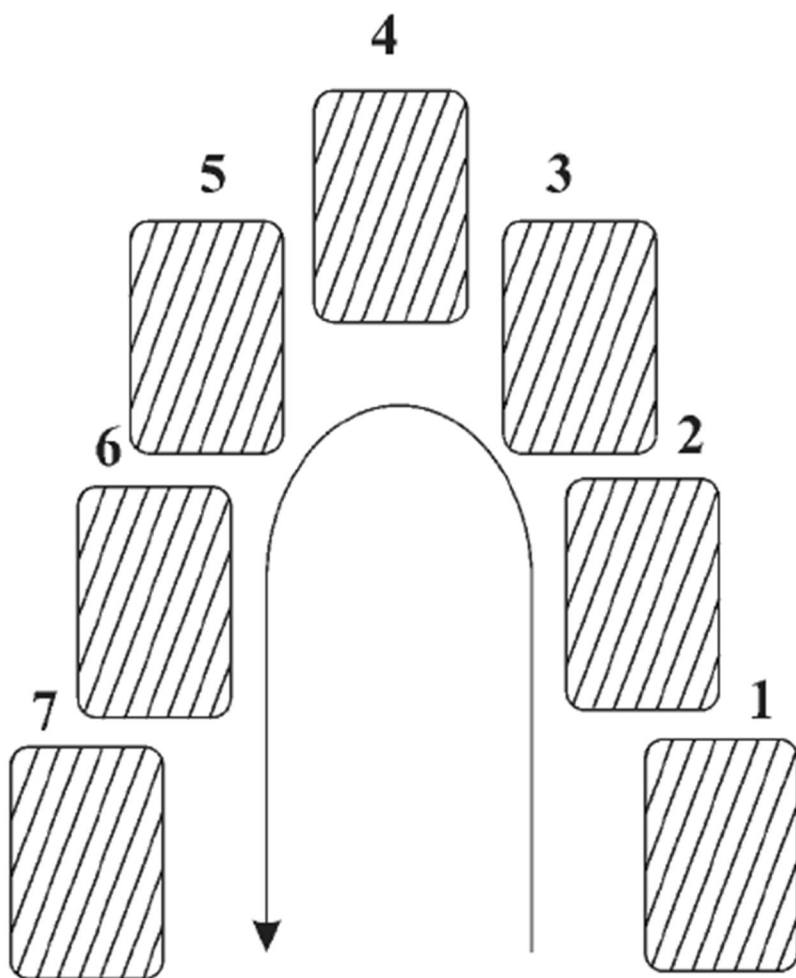

48-летняя женщина Ольга Павловна обратилась к гадалке с просьбой дать прогноз относительно предстоящей операции дочери, молодой девушки. Смотрим сразу не то, что выпало, а как легли карты. В данном случае – пять перевернуто, а две – прямо. Понятно, что ответ на предварительный вопрос (а показана ли операция вообще?) отрицательный. И действительно, мать подтвердила, что дочь никакой патологией не страдает, просто врачи посоветовали операцию для нормализации некоторых функций – о чем именно речь, она не сказала, да это в данном случае и не важно.

Теперь приступаем к трактованиям.

Карта 1 – Восьмерка Мечей, (прямая). Девушка не вольна принимать решение, скорее всего, она находится под влиянием матери, а поскольку это карта прошлого, есть все основания предполагать, что и раньше мать диктовала ей стиль жизни и поведения.

Карта 2 – Король Чаш (перевернутая). Девушка – несколько инфантильна, не всегда способна принимать решения (опять же – влияние матери?).

Карта 3 – «Справедливость» (перевернутая). Не очень-то справедливо поступают врачи с матерью и дочерью! Возможно, они преследуют собственную выгоду? Не исключено, что обе женщины и сами подозревают их меркантильные интересы.

Карта 4 – Двойка Жезлов (перевернутая) указывает на стойкое наличие факторов, могущих повернуть ситуацию.

Карта 5 – Десятка Жезлов (перевернутая). Окружающие (возможно, врачи) относятся к девушке, как к некоему барашку, который спокойно идет на заклание.

Карта 6 – Десятка Жезлов (прямая). Стоит задаться вопросом: а стоит ли дело таких

жертв – наркоза, послеоперационного периода, реабилитации – словом, нужно ли это мероприятие вообще и будет ли от него прок?

Карта 7 – Четверка Кубков (перевернутая) говорит о том, что в жизнь девушки войдут новые люди, которые могут изменить положение вещей.

Теперь немного заглянем вперед и узнаем, насколько помогло женщине наше гадание. Получив предсказание, Ольга Павловна, доверившись Таро, пересмотрела свои взгляды насчет необходимости операции дочери. Она показала девушку другим врачам, которые посоветовали ей медикаментозное (всего лишь!) лечение. Обошлось не только без операции, но и спустя несколько недель дочь и думать забыла о своем недуге, а исследования подтвердили, что ее здоровье в полном порядке!

Расклад «Вокзал для двоих»

Как видно из названия, делается он на влюбленную пару и имеет целью выявить истинное отношение друг к другу Используются только Старшие Арканы. Общий вид расклада:

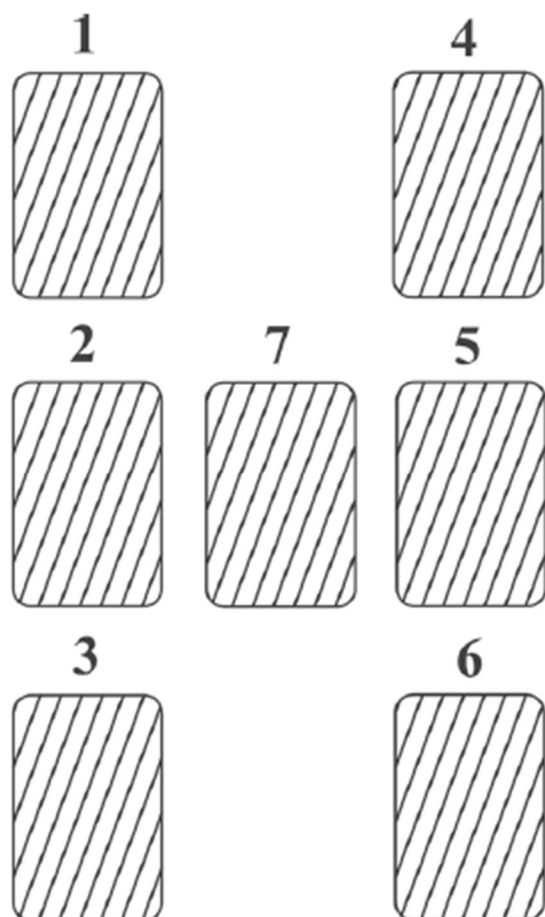

Левый ряд – то, что касается женщины, правый – мужчины. Средняя, седьмая карта дает прогноз отношений.

Карты 1 и 4 – что партнеры думают друг о друге.

Карты 2 и 5 – что они чувствуют друг к другу.

Карты 3 и 6 – как проявляют чувства.

На прием пришла женщина, собравшаяся второй раз вступить в брак. Смотрим ее ряд.

Карты 1 — «Отшельник». Ей нравится в женихе рассудительность, спокойствие, но иногда он несколько раздражает ее некоторой занудливостью и осторожностью.

Карты 2 – «Император». Она совсем не против того, чтобы передать ему вожжи правления семьей: ведь он обладает всеми качествами для этого. Кроме того, жених имеет на невесту сильное влияние, она ему полностью доверяет и считает лидером.

Карты 3 – «Маг». Сама женщина тоже, как видим, не робкого десятка, она настойчива и целеустремленна, чувства к жениху проявляет активно и, когда нужно, способна отстоять свое мнение.

Теперь смотрим его ряд.

Карта 4 – «Повешенный». Похоже, мужчина признает, что ради этой дамы он должен пойти на какие-то жертвы. Это может быть и утрата свободы, и материальные трудности. Но он понимает и то, что, кое-что потеряв при вступлении с ней в брак, приобретет нечто большее.

Карта 5 – «Воздержанность». Никакой спешки, суетливости, а тем более, пламенной страсти он не проявляет. Возможно, это – свойство его природы: не поддаваться стороннему воздействию, но возможно также, что и чувств особых к ней он не испытывает. Просто понял, что пора обзаводиться семьей, а лучшей кандидатуры в жены ему не найти.

Карта 6 – «Луна». Интуитивно подобрав ключик к душе этой женщины, он вполне доволен отношениями, ровными и спокойными. И, наконец, седьмая карта – «Смерть». В данном раскладе вряд ли можно считать эту карту негативной: она говорит лишь о том, что прошлое умерло, старый этап закончился и на смену ему пришел новый, равный глотку свежего воздуха.

Чакральный расклад

В нашем организме имеется семь чакр – энергетических центров, с помощью которых мы берем энергию из Космоса. От их состояния напрямую зависит и физическое состояние тела. Наряду с этим чакры имеют важное значение при переносе энергии от одного человека к другому, то есть посредством их происходят контакты и взаимодействия человека с окружающей средой. Предлагаемый расклад позволит увидеть, как работают эти семь центров, определить сильные и, напротив, слабые места как в физическом, так и в духовном плане.

Используются только Старшие Арканы. Тщательно перетасовав их, вынимаем или подряд, или из любой части колоды семь карт и кладем их снизу вверх.

Как их трактовать? Вначале будет описано, где находится, затем – за какие органы и участки тела «отвечает» чакра, а потом – ее энергетическое значение.



Карта 1. Для женщин – промежность, для мужчин – копчик. Опорно-двигательный аппарат, прямая кишка. Физическое здоровье от рождения, потенция.

Карта 2. На ширине ладони под пупком. Кишечник, почки, мочеполовая система. Запасы половой энергии, любовь к противоположному полу.

Карта 3. Между пупком и диафрагмой – солнечное сплетение. Печень, селезенка, желудок, остальные органы пищеварения. Вегетативная нервная система. Воля, духовность, мудрость, управление эмоциями.

Карта 4. Середина груди, на уровне сердца. Сердечно-сосудистая система, грудная клетка, позвоночник, руки. Любовь к людям и всему живому, воля к преобразованию мира.

Карта 5. Горло, под гортанью. Органы дыхания, слух, кожа. Склонность к одиночеству, способность к обучению, самоутверждению, принятию того, что дает жизнь.

Карта 6. Середина лба. Голова, уши, нос. Интуиция, сверхчувственное восприятие, духовное пробуждение, психические способности, интеллект.

Карта 7. Макушка. Мозг, темя. Духовность, религиозность, проявление Божественного. Связь с Космосом и Высшими силами, контакт через космические энергии.

При подозрении на порчу или прочее магическое воздействие расклад поможет определить, справедливо это предположение или нет. Если в числе прочих карт выпали «Смерть» и «Жрица» или «Маг» и «Дьявол» – вероятность порчи – 90 %, если по одной – 50 %. В отдельных случаях можно даже определить по позициям этих карт, какой именно орган или энергетический слой пострадал в результате чьей-то недоброй воли. Некоторые опытные гадатели вообще начинают сеанс именно с этого расклада, независимо от вопроса или проблемы, – он позволяет составить о человеке первое впечатление.

Обратите внимание, что в этом раскладе помимо традиционных толкований Старших Арканов можно (а в ряде случаев, и нужно) применять и специальные. Они указывают на состояние чакры, а точнее – органов, за которые она отвечает. Вот эти толкования.

«Маг» – болезненное состояние, гиперфункция.

«Верховная Жрица» – охлаждение, порча, климакс.

«Императрица», «Верховный Жрец», «Влюбленные», «Колесо Судьбы», «Сила» – для женщин – беременность.

«Император» – застой, нарушение функции.

«Колесница» – норма, чуть повышенная функция.

«Правосудие» – кармическое заболевание.

«Отшельник» – болезнь.

«Повешенный» – операция, алкоголизм, наркомания.

«Смерть» – разрушение, гниение, порча.

«Умеренность» – замедление процессов, алкоголизм.

«Дьявол» – нездоровье.

«Падающая башня» – разрушение.

«Звезда» – утечка энергии, иногда – беременность.

«Луна» – тайный враг, скрытая болезнь.

«Солнце» – воспалительный процесс.

«Суд» – возрождение.

«Мир» – гармония.

«Дурак» – психические отклонения, алкоголизм.

На прием пришла женщина предпенсионного возраста с просьбой помочь ее сыну. Молодой мужчина женат уже третий раз, и опять, на взгляд матери, неудачно. Несколько месяцев назад, он, доселе убежденный трезвенник, и вполне здоровый человек, начал активно прикладываться к рюмочке и жаловаться на недомогания. Обеспокоенная дама, достав из сумочки фото, попросила прояснить вопрос насчет здоровья сына, а заодно и узнать, не «сделала» ли что одна из его жен или тещ. Ставим фотографию перед собой и внимательно смотрим на нее, проникая во внутренний мир человека, как бы «сживаясь» с ним. Выполнив расклад, прежде всего просматриваем карты на предмет негативного воздействия. Выпала лишь одна карта, и это позволяет предположить порчу, но с вероятностью до 50 %, то есть пока что ни «да» ни «нет» говорить не будем, а можем продолжить проверку на негатив. Для этого используются другие методы, о которых здесь

говорить не место. Поэтому – продолжаем просмотр по позициям.

Карта 1 – «Колесница». Опорно-двигательный аппарат в норме, здоровье от рождения хорошее.

Карта 2 – «Умеренность». Указание на алкоголизм, но, похоже, склонность к нему пока не столь ярко выражена, как представляется матери. Запасы половой энергии средние, но пока что особых оснований для беспокойства по этому поводу нет, хотя и опасения матери оправданы.

Карта 3 – «Звезда». Утечка энергии в области внутренних органов (желудка, печени и т. д.), вероятно, связанная с частым приемом спиртного. Ослабление воли, а также стремления вести здоровый образ жизни. Может сложиться впечатление, что молодому мужчине безразлично, что с ним будет дальше.

Карта 4 – «Дьявол». Нездоровье сердечно-сосудистой системы, депрессивные настроения, подверженность вредным привычкам.

Карта 5 – «Мир». В области органов дыхания и прочих параметров, которые находятся в ведении пятой чакры, похоже, все в порядке. Человек настроен к окружающим доброжелательно, он не забывает о работе и о том, что надо зарабатывать средства к существованию.

Карта 6 – «Луна». Болезнь, которая пока еще не проявилась. Интеллект несколько снижен против того, что было раньше.

Карта 7 – «Солнце». Воспалительный процесс в области мозга здесь, скорее всего, имеет переносный, а не прямой смысл. Духовность снижена, интуиция и связь с Высшими силами ослаблены.

Таким образом, можно сделать вывод о том, что первые звоночки о неблагополучии в здоровье и психическом состоянии мужчины уже прозвенели. Однако, при всей привлекательности и полезности этого расклада вы, начинающий гадатель, не должны давать никаких рекомендаций по лечению. Ваше дело – лишь добросовестно считать информацию, которую предоставляют Таро, и все! Дальнейшее обратившийся должен решать сам – или ждать, пока уже не звоночки, а колокола забьют во всю мощь, или же обратиться к наркологу и к прочим специалистам.

Расклад «Проверка на негатив»

Раз уж мы заговорили о таких довольно распространенных явлениях, как порча и сглаз, воспользуйтесь еще и таким несложным способом. Даже самые что ни есть зяблые скептики и материалисты, не верящие во всю эту «чертовщину», могут иногда задаться вопросом – а не сделали ли мне что плохое: не сглазили, не навели порчу? У вас до поры до времени может идти все хорошо и на работе, и в личной жизни, и в прочих сферах, составляющих наше бытие. Но вдруг (или в течение короткого времени) все разладилось: начальник выживает, а то и вовсе сократили, жена уличена в «левых заходах», а здоровье... это вообще особая статья! То одно, то другое беспокоит все чаще и чаще, причем врачи никакой патологии не находят.

Если такое случилось с вами или с тем, кто обратился в надежде на вашу помощь, разложите карты из полной колоды в таком виде:

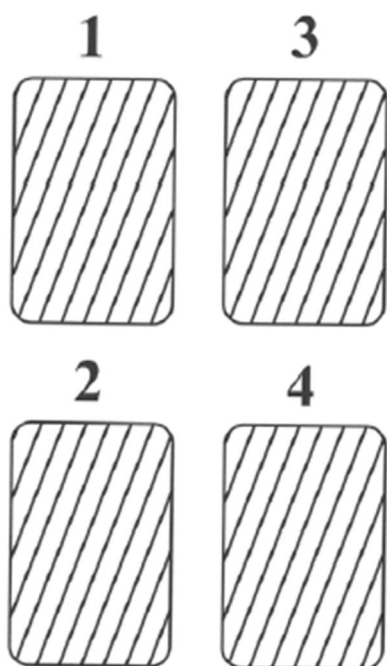

Порча здесь подтверждается наличием в позиции 1 Старших Арканов или тузов. Особенно, если выпали «Отшельник», «Смерть», «Богатель» или «Луна». В положении 2 – наличие приворота, 3 – взаимоотношения с окружающими: если они враждебны – можно ждать всяких неприятных сюрпризов. 4 – собственная оценка своей личности, которая тоже играет немалую роль.

Женщина позднебальзаковского возраста Юлия Т. знает, что ей завидует подруга, которая является бывшей женой ее мужа. Проще говоря, Юлия «увела» мужа у своей подруги. Дело, как говорится, житейское, и никаких морально-этических оценок мы давать не вправе. Наше дело сейчас – выслушать даму и постараться ей помочь. Она рассказала, что с мужем отношения испортились: он стал груб и невнимателен, часто задерживается на работе. Но главное – у самой вопрошающей начался цикл больших и малых неприятностей. «Уж не навела ли она на меня какую-то гадость?» – со слезами на глазах спросила Юлия. Отбросив эмоции, делаем расклад.

Карта 1 – Валет Чаш. Порчи нет, но сердечная привязанность к мужу превосходит все границы. Слишком много ждет, идеализируя отношения, а неисполнение надежд приводит к расстройству.

Карта 2 – «Падающая башня» – говорит, что проблемы действительно есть, но возможен и приворот. В сомнительных случаях возможно вытянуть еще одну карту, и это можно сделать самой вопрошающей. Юлия взяла «Смерть». Таким образом, наличие приворота можно считать имеющим место.

Карта 3 – Всадник Чаш. Окружающие видят в ней авторитетного, активного человека, который в состоянии добиться любой цели (в том числе, как мы уже знаем, и мужа подруги).

Карта 4 – Паж Пентаклей. Однако сама она находится под влиянием страхов, возможно, угрызений совести, поэтому ее личность объективно характеризуется как нерешительная, незрелая.

ЗАКЛЮЧЕНИЕ

«Тайные науки», владеющие силами человеческой воли, скрытыми в каждом человеке, заботятся о том, чтобы власть и знание могли быть даны только тем, кто не станет употреблять их с личными целями и во зло другим. Каждая ступень знания требует моральной дисциплины и испытания. Во все времена нормальный путь к этому изучению имел три ступени: сначала требовался внутренний путь нравственного очищения, затем духовное возрождение, просветление, и тогда уже давались сила, могущество, способность применять знание скрытых законов на благо человечества.

В настоящее время ввиду большого увлечения общества изучением оккультизма и немалого количества изданий, предлагающих различные способы применения магических ритуалов, такое напоминание очень важно. Всякое отклонение от нормального пути в сторону преждевременного раскрытия психических сил ведет к физическим и душевным заболеваниям и может иметь самые тяжелые последствия не только для того, кто легкомысленно увлекается такими экспериментами, но и для всех окружающих. Смелые опыты несведущего человека столь же опасны в великой психической лаборатории природы, как и в лаборатории взрывчатых веществ. Если человеком движет не любопытство и жажда острых ощущений, а желание найти истину, то он сможет и ждать и трудиться. Все это в полной мере относится к магии Таро.