



*F. I. Gattensberger*

**Н.П. Ахметьева**

# **Франц Иванович Гаттенбергер -**

**технолог, художник и скульптор  
фарфорового и фаянсового  
производства в России**

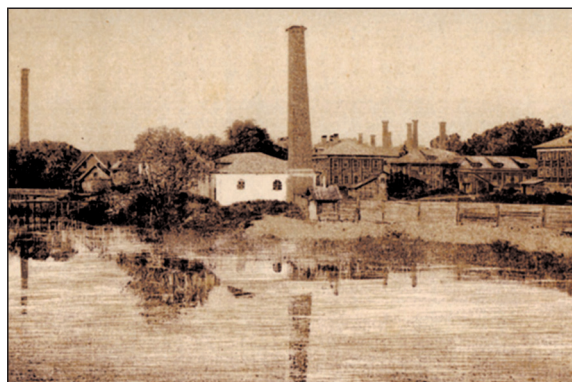

**Ахметьева Н.П. Франц Иванович Гаттенбергер**



*Книга посвящается  
моим родителям –  
любителям и знатокам  
мира цветов –*

**Петру Федоровичу  
и Анне Юрьевне  
ГАТТЕНБЕРГЕРАМ**



Н.П. Ахметьева



*Франц Иванович  
Гаптенбергер –  
технолог, художник и скульптор  
фарфорового и фаянсового  
производства в России*



Москва  
ГЕОС  
2019

УДК 929  
ББК 26.323  
А 5

**Ахметьева Н.П.**

**Франц Иванович Гаттенбергер – технолог, художник и скульптор фарфорового и фаянсового производства в России.** – М.: ГЕОС, 2019. 103 с.

**ISBN 978-5-89118-789-4**

Книга посвящена Францу Ивановичу Гаттенбергеру, приехавшему в Россию из Швейцарии во времена Екатерины II. Он стоял у истоков создания в России фарфорового производства – был технологом по приготовлению фарфоровой массы из российских каолиновых глин, был художником и скульптором малых форм по фарфору и фаянсу, работал как изобретатель различных машин и печей по обжигу создаваемых изделий, был директором Императорского фарфорового завода. Он создал несколько альбомов с рисунками – проектами сервизов, ваз, настольных украшений, ламп, корпусов каминных часов, которые реализовывались в течение 19 и начала 20 веков.

В 1803–1806 гг. он был директором Императорского фарфорового завода, затем советником по предметам искусства в кабинете его императорского величества Александра I.

Его имя не забыто и в наши дни. В 2011 г. культурный центр Helenika (Швейцария) учредил диплом имени Франца Гаттенбергера и премию для молодых (до 35 лет) художников и скульпторов по фарфору, достигших заметных успехов в своей работе.

**Franz Ivanovich Hattenberger technologist, artist and sculptor of porcelain and faience production in Russia.** – Moscow: GEOS, 2019. 103 p.

The book is devoted to Franz Ivanovich Hattenberger who came to Russia from Switzerland during the reign of Catherine II. He pioneered in the development of porcelain production in Russia – he was a manufacturing engineer in the preparation of porcelain mixture from Russian kaolin clays, an artist and a sculptor of small forms of works of art in porcelain and faience; he invented various devices and kilns for the created products.

He compiled several albums depicting designs of sets, vases, tables decorations, lamps, and cases of fireplace clocks, which were implemented during the 19th and early 20th centuries.

In 1803–1806, he was the Director of the Imperial Porcelain Factory, then an adviser on the issues of art in the Cabinet of His Imperial Majesty Alexander I.

His name is not forgotten in our days. In 2011, the Helenika Cultural Centre (Switzerland) established Franz Hattenberger Diploma and a prize for young (under 35 years) porcelain artists and sculptors who have achieved notable success in their work.

**Franz Ivanovich Hattenberger tecnologue, artiste et sculpteur de porcelaine et faience production en Russie.** – Moscou: GEOS, 2019. 103 p.

Le livre est dédié à Franz Ivanovich Hattenberger, qui est venu en Russie de Suisse à l'époque de Catherine II. Il était à l'origine de la création en Russie de la production de porcelaine- il était un technologue pour la préparation de la masse de porcelaine à partir d'argile de kaolin russe, était un artiste et sculpteur de petites formes sur la porcelaine et la faïence, travaillait comme l'inventeur de diverses machines et fours pour la cuisson des produits créés, était le directeur de l'usine de porcelaine impériale. Il a créé plusieurs albums avec des dessins-des projets de service, des vases, des décorations de bureau, des lampes, des boîtiers d'horloges de cheminée, qui ont été réalisés au cours des 19 et début des 20 siècles.

En 1803–1806, il était directeur de l'usine de porcelaine impériale, puis conseiller pour les objets d'art dans le bureau de sa majesté impériale Alexandre Ier.

Son nom n'est pas oublié de nos jours. Dans 2011, le centre culturel Helenika (Suisse) a créé un diplôme du nom de Franz Hattenberger et un prix pour les jeunes (jusqu'à 35 ans) artistes et sculpteurs de porcelaine qui ont réalisé des succès remarquables dans leur travail.

© Ахметьева Н.П., 2019

© СП АО «Швейцарский центр», 2019

© Государственный Эрмитаж,  
Санкт-Петербург, 2019



## *От автора*

**А**втор этой книги – внучка Франца Ивановича Гаттенбергера в пятом поколении Ахметьева Нина Петровна (девичья фамилия Гаттенбергер). Она не является искусствоведом, в связи с чем не берет на себя смелость дать художественную оценку произведениям Ф.И. Гаттенбергера. Это было сделано в 1906 г. в юбилейном издании «Императорский фарфоровый завод. 1744–1904» (сост. Н.Б. Вольф, С.А. Розанов, Н.М. Спилиоти, А.Н. Бенуа) и в наши дни ведущими специалистами по фарфору и музейными работниками – Кудрявцевой Т.В., Кучумовым А.М. и др. (см. список литературы). Задача автора заключалась в изучении жизненного пути героя повествования, в сборе архивных и мало известных современному читателю материалов, опубликованных в таких журналах как «Аполлон», «Среди коллекционеров», «Старые годы», «Записки вольного экономического общества», церковных и адресных книгах, каталогах выставок художественно-прикладного искусства. Автор посещала места, связанные с жизнью Франца Ивановича – была в Подмосковье на заводе Ф. Гарднера «Вербилки», посетила Лефортовский дворец Екатерины II, где начинал работать Франц Иванович, изучала кварталы бывшей Немецкой слободы г. Москвы, где жил первые годы Франц Иванович, открыла для себя интереснейший маленький, совершенно неизвестный жителям Москвы «Музей истории Лефортово» с полными



материалами по Лефортовскому дворцу – его внутреннему убранству, тронному залу Екатерины II, примыкающему ко дворцу старинному парку. Я съездила в Жиздринский район Калужской области (в г. Жиздру и его окрестности), где в 1797–1801 гг. функционировал созданный Францем Ивановичем частный фарфоровый завод. Я поработала в архивах Эрмитажа, в Российском государственном историческом архиве (РГИА, Санкт-Петербург), в Российском государственном архиве литературы и искусства (РГАЛИ, Москва), побродила по улицам Петербурга, где жили Гаттенбергеры, посетила музеи Императорского фарфорового завода, Эрмитажа, Русский музей, Павловский дворец, Петергоф с богатейшими коллекциями фарфора, также московские музеи с экспозицией фарфора – «Музей керамики Кусково», «Музей декоративно-прикладного и народного искусства», музей «Царицыно». Была я и в Киеве, где можно ознакомиться с изделиями Киево-Межигорской фаянсовой мануфактуры, где работал какое-то время Франц Иванович. Зов предков призвал меня посетить Швейцарию – г. Женеву и фарфоровый завод в городе Нионе, а также Францию – г. Страсбург, где на фаянсовой фабрике К. Ганнона начинал работать Франц Иванович, и маленькие городки северо-восточной Франции, где сохранились могилы деда и бабушки Франца Ивановича (в г. *Soppe le Haut* и *Mortzwiller*) и могила бабушки со стороны матери (в г. *Traubach le Bas*). Путешествие по Северной и Восточной Франции было осуществлено с помощью *Francois Ceras* (также потомка Франца Ивановича, постоянно проживающего во Франции).

Автор благодарит своих помощников – Ахметьевых Михаила Алексеевича, Петра Михайловича и Владимира Михайловича, Шликевич Е.А., Зуева В.Ю., Новикову Н.В., *François Céras*, Тарханову Е.М. и мадам М. Люти – президента международного культурного центра «*Helenika*» (Швейцария).



*Франц Иванович  
Гаттенбергер —  
технолог, художник и скульптор  
фарфорового и фаянсового  
производства в России*

**Ф**ранц Иванович Гаттенбергер жил во времена становления фарфорового производства в Европе, когда секрет китайского фарфора был, наконец, раскрыт. Он принимал активное участие во всех областях этого производства – работал как технолог по созданию фарфоровой массы, как изобретатель различных машин и печей для налаживания выпуска фарфоровой продукции, как художник и скульптор малых форм по фарфору, как ювелир и литограф. Он приехал в Россию в 1780 г. из Швейцарии из Женевского университета, где был профессором по технологии фарфорового производства. За последние 40 лет своей жизни он многое сделал для процветания фарфорового дела в России, которую считал своей второй родиной. В первые годы он работал как художник и скульптор по внутреннему оформлению дворца Екатерины II в Москве, затем работал на Гарднеровской мануфактуре в с. Вер-





билки (под Москвой), в 1796 г. создал свой завод фарфоровой и фаянсовой посуды в Жиздринском уезде Калужской губернии, в 1803–1806 гг. был директором Императорского фарфорового завода в Санкт-Петербурге, с 1807 г. он стал советником по вопросам искусства в Кабинете его императорского величества Александра I, выполняя различные заказы – создал несколько альбомов с проектами ваз, посуды, настольных скульптур, корпусов часов, подсвечников, канделябров. В последние годы он поработал технологом на Киево-Межигорской фаянсовой фабрике, с 1815 г. занимался литографией.

В 2011 г. Международный культурный центр «Helenika» (Швейцария) учредил диплом в номинации «Молодой мастер фарфора», который вручали молодым (до 35 лет) художникам и скульпторам Императорского фарфорового завода «за верность историческим традициям производства императорского фарфора, высокое качество, новизну, технологичность и оригинальность творческого решения произведений из фарфора». Дипломом им. Франца Гаттенбергера в номинации «Молодой ученый-исследователь и преподаватель» награждается также ученый (до 35 лет), защитивший кандидатскую диссертацию, посвященную одному из аспектов эволюции искусства фарфора (приложение 1).

Точная дата рождения Франца Ивановича Гаттенбергера неизвестна, но по архивной справке, присланной из швейцарских архивов (приложение 2) он родился в городе Золотурне, в Швейцарии, был крещен как католик 4 февраля 1744 г. Согласно религиозным традициям, новорожденных детей обычно крестят, когда ребенку исполняется всего несколько дней. Это значит, что Франц Иванович родился в конце января 1744 г. Однако в генеалогическом древе, составленном Paul Karlen из Швейцарии (сайт <http://gw.geneanet.org/male?land=fr&m=n&v=HATTENBERGER>) указана дата рождения первенца Jean-Francois Xavier Hattenberger 1743 г. (при-



ложение 3). Отцом Франца был Каспар (Гаспар) Гаттенбергер (1702–1759), француз, уроженец Эльзаса. Он служил охранником в Социальном Бюро помощи малоимущим жителям города Золотурна. Его мать – Анжелика Моро (1718–1769) – француженка, также уроженка Эльзаса. Дед и бабушка Франца Ивановича – Франсуа Гаттенбергер (1660–1711) и Мария Магдалена Вилхейм (умерла в 1738 г.) родились в Эльзасе, который до 1681 г. считался немецкой территорией, умерли в Эльзасе (во Франции) (рис. 1 и 2). Отцом Анжелики был Франсуа Моро – также житель Эльзаса. Родители Франца Ивановича в 1760-е годы переселились из Эльзаса в район города Бордо, оставив старшего сына в Страсбурге (приложение 4).



**Рис. 1.** Могила деда Ф.И. Гаттенбергера в *Soppe le Haut* (Эльзас)



**Рис. 2.** Могила бабушки Ф.И. Гаттенбергера в *Mortzwiller* (Эльзас)



Город Страсбург в середине XVIII в. был крупным торговым и культурным центром Франции. С 925 по 1681 гг. он входил в состав королевства Германии. Затем с 1870 по 1918 гг. вновь стал германской территорией. Франц Иванович учился в Страсбурге в школе Живописи и прикладного искусства, после окончания учебы работал в городке Гагенау в 40 км от Страсбурга на частном фаянсовом заводе семьи Ганнон (Terrasson. Paris. 1987). Благоприятные природные условия Эльзаса – наличие лесов и огнеупорных глин озерного происхождения среднего эоцена (возрастом 45–50 млн лет) способствовали развитию фаянсового производства. Три поколения французской семьи Ганнон возглавляли фаянсовое дело в г. Страсбурге и его окрестностях до конца XVIII столетия. Они достигли больших успехов в поисках технологического процесса изготовления своих изделий, температурного режима обжига, составления красок, поиска художественных сюжетов на выпускаемую продукцию и др. Но отсутствие каолиновых глин в Эльзасе не давало возможности развитию фарфорового производства. В 1760-е годы был приглашен в Страсбург немецкий специалист по фарфору из Мейсена Адам Фридрих Ван Ловенфинк (Кубе, 1923). Он разработал процесс фарфорового производства на привозных из Германии каолиновых глинах. Открыть фарфоровую мануфактуру в Эльзасе было невозможно, так как во Франции уже существовала Венсенская мануфактура, основанная в 1740 г., имевшая монополию на производство фарфора. В связи с этим новая фарфоровая фабрика была создана за пределами Франции – в Германии в местечке Франкентель. Она просуществовала до 1781 г. Франц Иванович Гаттенбергер, работая на фаянсовом производстве, был в курсе событий по усовершенствованию и поискам налаживания как фаянсового, так и фарфорового производства. Страсбургский фаянс отличался своим изящным рисунком на изделиях – обычно это одиночные



цветки роз, тюльпанов, гвоздик, пионов и гиацинтов, поражающих своей свежестью и сочностью красок, детально выписанных, с отсутствием всякой стилизации. Использовалась белая блестящая эмаль, рисунки обжигались в муфельных печах. Изготавливалась посуда, вазы, подсвечники, кансоли, статуэтки, часы, расписанные золотом и зеленой краской, ставшими характерной особенностью Страсбургского фаянса (Кубе, 1923). Богатая коллекция фаянсовых изделий трех поколений семьи Ганнон хранится в Музее изящных искусств, археологии



**Рис. 3.** Страсбургский фаянс: а – тарелка, б – чайник, в – статуэтка мальчика





и декоративного искусства во дворце Роганов, построенного в 1732–1742 гг. (рис. 3, а, б, в). Страсбургский фаянс входит в экспозиции музеев мирового значения, в том числе и музея Эрмитаж. К 1781 г. в связи с разорением хозяина все производство было прекращено.

Кратко остановимся на открытии фарфора в Европе. В 1708 г. в Саксонии молодой химик Иоганн Бетгерн с помощью математика Чирнхауза нашел способ изготовления фарфора. Сначала использовались местные красные глины в окрестностях г. Дрездена. Из них были сделаны чашки и вазы, их расписывали черной глазурью и серебром. В большом количестве изготавливали фигурки паяцев, карликов, пастушков. Но секрет белого фарфора был раскрыт несколько лет позднее и совершенно случайно. Однажды парикмахер напудрил парик Иоганна Бетгерна не привозной французской пудрой, а пудрой из белой местной глины, называемой в округе «шнорровской землей», по имени хозяина этой местности под Дрезденом. Эта «шнорровская земля» оказалась каолиновой глиной, являющейся основой изделий из белого фарфора. И. Бетгерн проанализировал комочек из белой пудры, подверг его обжигу. Предметы, сделанные из этого материала, были белыми, тонкостенными, звенящими, похожими на китайский фарфор. Рецепт составления фарфоровой массы хранился в секрете. Только три человека на созданной в замке Альбрехтсбург фарфоровой фабрике знали этот секрет. За разглашение тайны грозила виселица. Химики этой фабрики изобрели синюю кобальтовую краску, которая красиво ложилась на белоснежную посуду, научились выпускать изделия с кружевными стенками и великолепные фигурки. Известный химик Бетгерн по подозрению в раскрытии тайны химикам из Берлина был брошен в тюрьму, где вскоре скончался в 1719 г. Созданная им фарфоровая фабрика (впоследствии названная мейсеновской) продолжала успешно работать, являясь предметом за-



висти и интенсивных исследований европейских химиков, включая российских. Она работает и в наши дни (Данько, 1941).

Вторым европейским фарфоровым заводом была Венская фарфоровая мануфактура, просуществовавшая с 1718 по 1864 год. Она была создана благодаря выкупу рецепта приготовления фарфоровой массы с мейсенского завода и находилась под патронатом короля Карла VI. Венская мануфактура специализировалась на выпуске жанровых и бытовых сцен: это статуэтки девушек в красивых платьях и с букетами в руках, симпатичные дети с игрушками или домашними животными, стройные красивые юноши и т. п. Мастера уделяли большое внимание деталям – кружевам или цветам на платьях, туфелькам с бантами, изысканным прическам и украшениям.

Большим спросом пользовался севрский (французский) фарфор, который начали производить с 1754 г. История создания этого фарфора началась в Венсене, предместье Парижа в 1745 г. Здесь использовалась фарфоровая масса оригинального состава, в которой отсутствовал каолин, замененный квасцами, с добавлением кварцевого песка, селитры, морской соли, соды и гипса. Обжиг изделий производился при более низкой температуре, чем обжиг твердого фарфора, основу которого составляет каолин. С 1753 г. севрская мануфактура стала называться королевской. Характерная особенность французского фарфора – это белоснежный не глазированный фарфор-бисквит, из которого готовили геммы, медальоны, бюсты великих людей. Севрская мануфактура достигла успехов в получении химическим путем специальных фоновых красителей нежных тонов – розового, небесно-голубого, золотисто-желтого, бирюзового. На Севрской мануфактуре выпускали также обеденные, кофейные, чайные и шоколадные сервизы, чайные коробочки, шкатулки для драгоценностей.



В Англии открытие фарфора – составление фарфоровой массы и процесс изготовления из нее изделий – было произведено в 1740-е годы. Первые предметы из фарфора датируются 1745 г. (мануфактура Челси). Особенностью английской фарфоровой массы является добавления в нее костяной муки и барита, придающих материалу прочность. С 1750 г. был распространен ботанический декор тарелок – изображались лекарственные растения из Ботанического сада, созданного в Челси в 1721 г. Широко известна фабрика Джошуа Веджвуда, открытая в 1754 г. На английских фарфоровых фабриках изготавливали посуду: чашки, чайники, тарелки, вазы, сервизы. Изделия украшали рисунками пейзажей, лепниной, японскими узорами, цветами.

Русский фарфор связан с именем Дмитрия Ивановича Виноградова (1720–1758 гг.), который составил рецепт фарфоровой массы из российских глин и создал некоторые керамические краски для росписи фарфоровых изделий. Д.И. Виноградов родился в г. Суздале в семье протопопа и ключаря Рождественского собора. Получил образование в Заиконоспасской школе Славяно-греко-латинской Академии в Москве. Как один из лучших учеников был направлен на продолжение обучения за границу (вместе с М. Ломоносовым и Г. Райзером) в Марбургский университет, затем во Фрайбергскую академию. Д.И. Виноградов вернулся на родину в 1744 г., в этот же год по приказу императрицы Елизаветы Петровны была открыта Невская порцелиновая мануфактура, переименованная в 1765 г. в Императорский фарфоровый завод под Петербургом. Там Д.И. Виноградов стал работать главным специалистом. Путем многочисленных опытов ему удалось открыть секрет порцелина (так назывался в первой половине XVIII века белый фарфор) и создать в России фарфоровое производство. Начиная с 1749 г. на мануфактуре изготавливались мелкие вещи – главным образом та-



бакерки, которые императрица дарила приближенным и иностранным дипломатам (рис. 4). В 1756 г. после постройки большого горна стали изготавливать более крупные предметы. В это время был сделан для императрицы «Собственный сервиз» (рис. 5).

**Рис. 4.** Табакерка



**Рис. 5.** Собственный сервиз императрицы Елизаветы Петровны





**Рис. 6.** Барельеф  
Д.И. Виноградова

Дмитрий Иванович Виноградов работал и жил на заводе безвыездно. За каждым его шагом следили приставленные люди, чтобы секрет изготовления русского фарфора оставался в стенах завода. В последние дни своей жизни Виноградов сидел на цепи, прикованный к горну. В таких условиях он закончил основной свой труд «Обстоятельное описание чистого порцелина», сохранившийся до наших дней. Д.И. Виноградов умер

в 1758 г., похоронен на Фарфоровском кладбище близ завода (Безбородов, 1950) (рис. 6).

В конце 1770-х годов Франц Иванович Гаттенбергер стал работать в Женевском университете. Известно, что он преподавал живопись на пластических материалах (фарфоре, фаянсе) в городах Безансоне и Женеве. Перед отъездом в Россию в 1780 г. он был профессором по технологии фарфора в Женевском университете.

Франц Иванович прибыл в Россию на судне в г. Ревель 7 июля 1780 г. (по новому стилю), имея паспорт, выданный в г. Золотурне. Первые годы он жил в Москве в Немецкой слободе. В это время Немецкая слобода была уютным кварталом Москвы с прямыми улицами, живописными невысокими преимущественно деревянными домами, утопающими в садах. Здесь жили не только иностранцы, но и русские люди – купцы, торговцы, предприниматели, дворяне. В начале XVIII в. на левом берегу реки Яузы был построен Головинский дворец с большим парком, в последствии превратившийся в летний дворец Анны Иоанновны. После пожара на его месте был по-



строен Екатерининский дворец. Приблизительно с 1784 по 1793 г. Франц Иванович работал там художником и скульптором «для смотрения и показания производимых в оном скульптурных работ» (ЦГА. Ф. 17. Оп. 102. Д. 691). Вместе с ним работал известный в Москве итальянский скульптор и архитектор Ф. Кампорези. И в наши дни на стене парадного зала дворца висит мемориальная доска, на которой указаны имена двух художников-оформителей внутренних комнат, это Ф. Кампорези и Ф. Гаттенбергер. Из дореволюционных изданий известно, что Франц Иванович участвовал в создании главного лепного «познавательного портала» в тронном зале Екатерины II. К сожалению, этот портал не сохранился. Автору данной работы удалось побывать в 2016 г. во дворце. В настоящее время это здание занято закрытым военным учреждением (Военным научно-учебным центром сухопутных войск). Во дворце сохранился тронный зал с белоснежными мраморными колоннами и домовая церковь, живопись которой представлена только современными работами. Хорошо сохранился парадный вход и лестница, украшенная небольшими скульптурами (рис. 7, 8, 9, 10).

Хотелось бы остановиться на истории создания и последующей судьбе этого дворца. Дворец строили лучшие мастера того времени – В.С. Яковлев, А. Ринальди, Р.Р. Казаков, с 1780 г. – Д. Кваренги, который создал портик со стороны сада и знаменитую многоколонную лоджию на фасаде. Дворец огромный, его протяженность по фасаду – 200 м. Колонны выполнены из диорита в коринфском стиле. К 1784 г. дворец был построен и началась внутренняя отделка комнат. Екатерина II никогда не останавливалась во дворце. После ее смерти Павел передал дворец в военное ведомство. Здесь располагались кадетские корпуса вплоть до Октябрьской революции 1917 г., после революции – Военная академия бронетанковых войск имени маршала Советского



**Рис. 7.** Дворец Екатерины II в Москве (современное фото)



*Рис. 8. Тронный зал дворца (фото 1911 г.)*



*Рис. 9. Домовая церковь дворца (фото 1911 г.)*



**Рис. 10.** Парадная лестница дворца (фото 1911 г.)

Союза Р.Я. Малиновского, затем Общевойсковая академия вооруженных сил Российской федерации, в последние годы – Военный научно-учебный центр сухопутных войск.

Вместе с Францем Ивановичем Гаттенбергером работал итальянский скульптор и архитектор Франческо Кампорези, называвшийся в России тоже Францем Ивановичем. Он родился в 1747 г. в г. Болонье, умер в 1831 г. в Москве и похоронен на Немецком (Введенском) кладбище. Его могила сохранилась до наших дней. Он всю жизнь прожил в Москве и был ведущим архитектором города. Им было восстановлено много зданий, пострадавших во время Наполеоновского нашествия, а также построен ряд новых – дом графа Орлова-Денисова (Большая Лубянка, дом 14), дом Лобанова-Ростовского (Мясницкая улица, дом 43). Он работал в усадьбе графа С.С. Апраксина в Ольгове под Яхромой и др.



Франц Иванович Гаттенбергер обосновался в Москве, в Немецкой слободе. Недалеко жил Ф.Я. Гарднер – владелец фарфорово-фаянсовой фабрики в селе Вербилки. По соседству также жили Фридрих Гелфирдинг – «живописных дел мастер», Иван Яковлевич Голдектер – «лошадиных дел мастер», Данила Федорович Горт – плотничий мастер, Иван Богданович Греф – издатель книг, Мойше Чубайс – купец второй гильдии. Франц Гаттенбергер – живописец жил в собственном доме в приходе церкви Богоявления по Петропавловской улице в доме 3 (квартал 277) (Указатель Москвы..., 1793). К этому времени Франц Иванович был женат на Елизавете Ридер (немке из Швейцарии (1770(?) – после 1837 г.)). У них было двое сыновей – Франц Францевич, родившийся в 1792 г. и Иосиф Францевич, родившийся в 1793 г. Позднее семья Франца Ивановича переехала и занимала двор (дом с земельным участком) по адресу – угол Хапиловской улицы (современное название Малая Почтовая) дом 4 и Госпитального переулка. История этого дома крайне интересна, она связана с рождением Александра Сергеевича Пушкина. Согласно метрической записи Богоявленской Елоховской церкви известно, что «во дворе коллежского регистратора Ивана Васильевича Скворцова, у его жильца майора Сергея Львовича Пушкина родился сын Александр, крещен июня 8 дня, восприемник – граф Артемий Иванович Воронцов, кума – мать означенного Пушкина – вдова Ольга Васильевна Пушкина». И.В. Скворцов приобрел двор с двумя деревянными домами по означенному адресу в октябре 1798 г. у английского купца Иосифа Бургарея, который в свою очередь купил этот двор в 1796 г. у живописца Гаттенбергера. Москововед, историк и пушкинист XX в. С.К. Романюк обнаружил в Центральном архиве научно-технической документации г. Москвы в 1970-е годы план участка 1797 г., принадлежавший коллежскому регистратору И.В. Скворцову.



Им же был опубликован документ, что в мае 1799 г. И.В. Скворцов владел двором на углу Хапиловской улицы и Госпитального переулка. Согласно сохранившемуся плану участок имел общую площадь 1035 кв. саженей (4695 кв. м), между двумя одноэтажными деревянными домами площадью 63 кв. саженей (287 кв. м) и 60 кв. саженей (272 кв. м) располагался сад площа-



**Рис. 11.** Дом графа Д.Н. Бутурлина, друга семьи С.А. Пушкина (Малая Почтовая ул., дом 2)



дью 264 кв. саженей (1198 кв. м). В глубине двора были расположены три избы для дворовых (Романюк, 1980). Рядом, в конце Госпитального переулочка протекала река Яуза, напротив – на улице Хапиловской, дом 2 – стоял красивый каменный дом графа Д.Н. Бутурлина, друга семьи Пушкиных, сохранившийся до наших дней (рис. 11), недалеко на Кирочной улице стояли католическая и лютеранская церкви (несохранившиеся). Сейчас на месте дома Франца Ивановича находится бетонная коробка комбината питания, построенная в 1970-е годы (рис. 12).



**Рис. 12.** Комбинат питания, построенный на месте дома, где жил Ф.И. Гаттенбергер и где родился А.С. Пушкин





По-видимому, в начале 1790-х годов Франц Иванович стал работать у Ф.Я. Гарднера (жившего по соседству в переулке, теперь носящем его имя) управляющим, технологом по составлению фарфоровой и фаянсовой массы и скульптором малых форм. Главной проблемой успешного развития производства было отсутствие глин хорошего качества, необходимых для приготовления фарфоровой высокоогнеупорной массы. К началу XVIII в. только китайцы знали секрет приготовления тончайшего фарфора. В 1708 г. европейцы (саксонские немцы) открыли этот секрет, однако детали состава массы и ее огнеупорность никому не разглашались. Таким образом, каждое фарфоровое предприятие вело собственные исследования в подборе природных глин для своего производства. Ф.Я. Гарднер со своими помощниками исколесил Россию от Карелии до Малороссии, включая районы Предуралья и Центральной России (Гжельская волость). Наилучшими глинами были признаны глуховские каолиновые в Черниговской губернии, которые и в настоящее время используются в фарфоровом производстве. Химический состав этих глин  $Al_2O_3 \cdot 2SiO_2 \cdot 2H_2O$ . Из природной глины надо было удалить гидроксиды и сульфаты железа и титана, которые уменьшают белизну и огнеупорность. Ф.И. Гаттенбергер присоединился к этим исследованиям. В 1796 г. он получил патент на свое изобретение – новую печь для обжига фарфора. В этом же году он стал членом Императорского вольного экономического общества (09.02.1796 г.), о чем свидетельствует диплом, фотография которого хранится в музее бывшего Императорского фарфорового завода в Санкт-Петербурге как экспонат № 1873 (Императорский фарфоровый завод 1744–1904. 1906). Об этом также можно прочитать в Трудах вольного экономического общества за 1796 г. (Труды вольного экономического общества, часть II, 1796).

Работая на Гарднеровской мануфактуре Франц Иванович создал две прекрасные работы – барельеф



**Рис. 13.** Барельеф Ф.Я. Гарднера и бюст Екатерины II

**Рис. 14.** Бюст Екатерины II (работа Ф.И. Гаттенбергера и И. Кестнера)

Ф.Я. Гарднера и бюст Екатерины Великой (рис. 13). Эти работы хранятся в музее керамики, в Москве. Имеется второй вариант бюста Екатерины Великой, который хранится в Эрмитаже. Здесь бюст императрицы поставлен на постамент с изображением вензеля императрицы и двуглавого орла. Роспись выполнена И. Кестнером, главным художником завода в Вербилках (рис. 14).

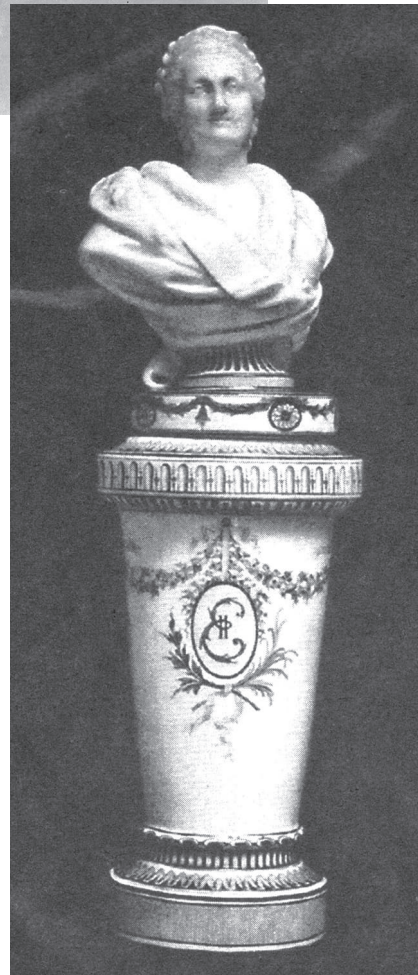



На гарднеровском заводе были выполнены знаменитые столовые орденские сервизы для двора – «Георгиевский», «Александровский», «Андреевский» и «Владимирский», которые экспонируются в музее «Эрмитаж». Выпускались также чашки, тарелки, чайные и кофейные сервизы. В домашней коллекции автора книги хранится сувенирная чашка с блюдцем, выполненная по рисунку с изделия Гарднеровской мануфактуры конца XVIII в. (рис. 15). Высота чашки – 7,0 см, диаметр вверху – 7,3 см, внизу – 5, см, блюдце диаметром 13 см.



**Рис. 15.** Сувенирная чашка с блюдцем, выполненная по рисунку с изделия Гарднеровской мануфактуры конца XVIII века

В одном из первых отчетов, посланных в Мануфактур-Коллегию, в перечне выпускаемой продукции были указаны фарфоровые фигуры – статуэтки «Пастораль», «Пастушок», «Мальчик-садовник», «Венера и амур» и многие другие, выполненные с большим изяществом. Дата их изготовления – 1770–1800 гг.

В 1796 г. (по-видимому, в связи со смертью Ф.Я. Гарднера) Франц Иванович Гаттенбергер покинул свою работу и организовал собственный фарфоровый завод в Калужской губернии, в Жиздренском уезде, в с. Усты, на земле помещицы М.В. Мальцевой. Предварительно он подал в Мануфактур-Коллегию прошение о выдаче ему субсидии в 5 тыс. руб. Мануфактур-Коллегия поддер-



жала его просьбу, но Министерство финансов отказало. К прошению были приложены чертежи всех заводских зданий, и документы о пяти его изобретениях, которые могли бы в несколько раз увеличить производительность труда на фарфоровом предприятии.

В конце XVIII в. Жиздринский уезд интенсивно развивался. В 1777 г. с. Жиздра получило статус уездного города. В гербе города – несколько связок дров. Богатство уезда – лес, его активно вывозили, сплавая по рекам Жиздра и Ока. В конце XVIII в. в уезде функционировало 2 чугуноплавильных завода, работающих на местной железной руде; были винокуренные заводы, добывались пески для хрустальных заводов Мальцевых, расположенных в соседней Брянской губернии в с. Дятькове. Геологические условия Жиздринского уезда были весьма благоприятные для создания фарфорово-фаянсового производства. В уезде распространены огнеупорные глины и каолин, их выходы на поверхность были издавна известны близ с. Усты. (В настоящее время здесь разрабатывается одно из крупнейших месторождений огнеупорных каолиновых глин – Ульяновское месторождение.) Завод Франца Ивановича был заложен на левом берегу р. Жиздра, на речной террасе с абсолютной отметкой около 160 м. Каолиновая глина, вода и лес, необходимые для производства, находились поблизости. Завод был деревянный, двухэтажный. Здесь впервые в истории русской керамики были применены созданные Гаттенбергером машины для замены ручного труда машинным – для изготовления фаянсовой и фарфоровой посуды. В наши дни в экспозиции Павловского дворца-музея демонстрируются четыре чашки с блюдами и молочник, выполненные на Жиздринском заводе (рис. 16, 17, 18). Изделия уникальные, ни в каком другом музее их посмотреть невозможно. На рис. 16 изображена белая фарфоровая чашка с крышкой высотой 8,0 см, диаметром 6,2 см; диаметр блюда – 13,0 см,



**Рис. 16.** Жиздринский фарфор, чашка с крышкой



**Рис. 17.** Молочник

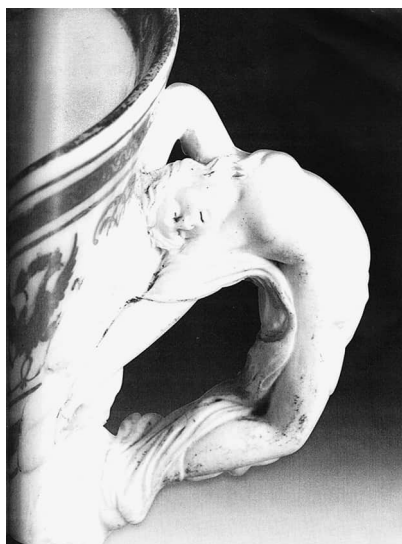

**Рис. 18.** Ручка молочника  
в виде наяды

его высота – 3,5 см. По тулову и на крышке проходит широкий пояс золоченого декора с изображением переплетенных латинских букв РР (Павел Петрович), солнечного диска с лучами и двуглавого орла. На рис. 17 изо-



бражен молочник белый, расписанный золотом. Его высота (с крышкой) – 12 см, диаметр – 8,4 см. Молочник цилиндрической, скругленной книзу формы, на широкой круглой ножке, с треугольным сливом, с крышкой, завершающейся бисквитным лепным венком. На рис. 18 изображена деталь ручки молочника. На обратной стороне жиздринских изделий имеется знак «Н», долгое время остававшийся неразгаданным. И только сравнительно недавно искусствовед Э.Д. Нестерова определила, что буква «Н» обозначает первую букву фамилии Hattenberger, владельца Жиздринского фарфорового завода (Нестерова, 1996; Нестерова, Гуменюк, 2009).

В 1801 г. завод был закрыт, хозяин разорился. Причина этого «не другая какая, как единое токмо несостояние ево в капитале» (Попов, 1980).

В 2006 г. я приезжала в г. Жиздру, искала хоть какие-нибудь остатки или воспоминания людей о заводе. В краеведческом музее города не сохранилось никаких следов, в Калужских архивах документов о заводе тоже нет. Они имеются только в Санкт-Петербурге в РГИА (Российском государственном историческом архиве), но они очень бедны. Имеются выполненные рукой Франца Ивановича планы и разрезы проектируемых зданий завода и муфельной печи с примечаниями автора на французском языке.

В 1801–1803 гг. Франц Иванович был управляющим Императорской Александровской бумагопрядильной мануфактуры в Санкт-Петербурге. Эта работа не имела никакого отношения к фарфору и керамике, и была, по-видимому, временной передышкой в его творчестве.

В 1803 г. Франц Иванович был привлечен к работе по усовершенствованию производства Императорского фарфорового завода в Санкт-Петербурге, где раскрыл свой талант технолога, художника, скульптора и администратора.



К концу правления страной Екатериной II и во времена Павла I Императорский фарфоровый завод находился в упадке в связи с большим количеством накопившейся нереализованной продукции из-за высокой ее стоимости и недостаточно высокого ее художественного уровня по сравнению с иностранной. Главная причина застоя заключалась в неумелом управлении заводом. На тот период Императорским фарфоровым заводом руководил князь Н.Б. Юсупов, друг Павла I, имеющий с ним многие общие взгляды. Князь Юсупов в силу своего преклонного возраста не мог управлять заводом по-новому, учитывая важность коммерции предприятия. В 1802 г. Управляющим Кабинета его императорского величества Александра I стал граф Д.А. Гурьев – опытный человек в коммерческих делах. По его распоряжению к реорганизации завода был привлечен специалист по фарфору, профессор Женевского университета, надворный советник Франц Иванович Гаттенбергер, который составил подробный доклад о состоянии завода и сформулировал новое Положение и новый штат завода.

По рекомендации Ф.И. Гаттенбергера был упразднен ряд подразделений, а также реорганизована гимназия при заводе (в училище). В 1803 г. он был назначен директором завода. В 1804–1805 гг. была реализована продукция, хранящаяся в большом количестве на складах, она поступила в продажу во многие губернии России (не только в Санкт-Петербург и Москву, как это было в предыдущие годы). На заводе был введен фиксированный оклад для всех работающих. Работники завода получили право строить собственные дома на казенной (заводской) земле, иметь огород и пасти скот за пределами огороженной заводской территории, была внедрена система медицинского обслуживания и содержания пенсионеров. Завод оказывал помощь вдовам и детям рабочих, талантливых детей отправляли учиться в Академию художеств (Императорский фарфоро-



вый завод 1744–1904 / Сост. Н.Б. Вольф, С.А. Розанов, Н.М. Спилиоти, А.Н. Бенуа. Спб., 1906) (Agarkova G.D., Petrova N.S., Lomonosov Purcelain Manufacture St. Petersburg, 1744–1994 // Joint Publishers: Lomonosov Purcelain manufacture Desertina Switzerland, 1994). В 1806 г. в России был введен закон, ограничивающий ввоз иностранного фарфора, что привело к снижению конкуренции. На заводе работало 250 человек, а в поселке при заводе проживало около 1200. За пределами завода стояла Спасо-Преображенская церковь, построенная в 1730 г. вместо деревянной (рис. 19). При церкви было кладбище, названное позднее Фарфоровским, где хоронили работников фарфорового завода. Здесь были похоронены Д.И. Виноградов (1720–1758), граф Д.А. Гурьев (1757–1825), художник фарфорового завода А.И. Воронихин (1759–1814). Позднее были захоро-



*Рис. 19. Спасо-Преображенская церковь*





нены художник Ф.И. Красовский, князя Дмитрий и Яков Лобановы-Ростовские, мать и сын Панаевы и др. Церковь и кладбище были ликвидированы в 1933 г., имена многих мастеров завода были навсегда забыты.

Технология производства фарфоровых изделий во времена Александра I не отличалась от предыдущих периодов. Постоянно велись работы в области совершенствования фарфоровой массы. Определенные результаты были достигнуты в разработке новых типов глазури, которая по качеству ничем не уступала европейским аналогам. Технология обжига претерпела существенные изменения, благодаря немецкому мастеру Зейфферту, который ввел в эксплуатацию трехэтажные поворачивающиеся горны.

С точки зрения выбора художественных сюжетов на фарфоровых изделиях, можно отметить внедрение классического стиля. Изделия этой эпохи отличаются яркостью красок, большим количеством античных сюжетов, иногда смешением с египетским стилем и стилем ренессанс.

Об этом периоде жизни Франца Ивановича подробно написано Н.В. Вольфом (Императорский фарфоровый завод 1744–1904. 1906) и Т.В. Кудрявцевой (Франц Иванович Гаттенбергер – директор Императорского фарфорового завода, художник и технолог. Фонды Государственного Эрмитажа (Отдел «Музей фарфорового завода») // Швейцарцы в Петербурге. Сборник статей. СПб., 2002). Оба автора – специалисты по фарфору – очень высоко оценивали вклад Франца Ивановича в развитие фарфорового производства в России. Т.В. Кудрявцева отмечает, что наибольшую ценность представляют созданные Францем Ивановичем Альбомы с проектами изделий из фарфора, стекла, камня, серебра, золота и бронзы. На протяжении многих десятилетий эти проекты реализовывались, и в наши дни они не потеряли свою привлекательность.



Автору книги посчастливилось ознакомиться с Альбомом № 1 из фондов Эрмитажа, посвященном императору Александру I, 1801 г. Альбом прекрасно сохранился, несмотря на войны, революции и разруху в нашей стране. Он состоит из 30 раскрашенных гравюр сливочников. Тематика рисунков – мифологические сюжеты с обнаженными женскими фигурами и античными героями, встречаются изображения животных (львов, орлов, собак), цветочных гирлянд или отдельных цветков, различные аллегии – например, ангел, указывающий путь мужчине с короной на голове (Александру I). Заглавный лист Альбома, нарисованный Ф.И. Гаттенбергером, представляет собой группу людей, олицетворяющую союз наук – химии, минералогии, механики, скульптуры, гравюры, фарфорового производства и архитектуры (рис. 20, 21, 22).

В 1805 г. Ф.И. Гаттенбергером создана коллекция рисунков (в плане и разрезе) различных технических приспособлений для изготовления фарфора и фаянса, в том числе рисунок глиномяльной машины (рис. 23). Коллекция акварельных рисунков 1806–1807 гг. с подписями автора, собранных позднее в два других Альбома, содержат проекты фарфоровых чайных сервизов и ваз, проекты хрустальных чаш, графинов и бокалов (рис. 24–27).

Изделия Ф.И. Гаттенбергера можно увидеть в музее при Императорском фарфоровом заводе, в Эрмитаже, в Павловском дворце-музее. Наиболее дорогим предметом искусства, оставшемся как память о Франце Ивановиче, является для автора книги бюст Марии-Антуанетты, хранящийся в семье Гаттенбергера Юрия Петровича и Наталии Леонидовны (рис. 28). Это белоснежная статуя высотой 25 см на фаянсовой подставке, одна из моделей французского скульптора Симона Луи Буазо (1775 г.), выполнена в 1805 г. на фарфоровом заводе в Санкт-Петербурге.



**Рис. 20.** Кувшин с барельефом на отдельных гранях тулова (Государственный Эрмитаж, Санкт-Петербург)



**Рис. 21.** Кувшин с медальоном с фигурой льва (Государственный Эрмитаж, Санкт-Петербург)



**Рис. 22.** Кувшин с триумфом Александра I на тулове (Государственный Эрмитаж, Санкт-Петербург)

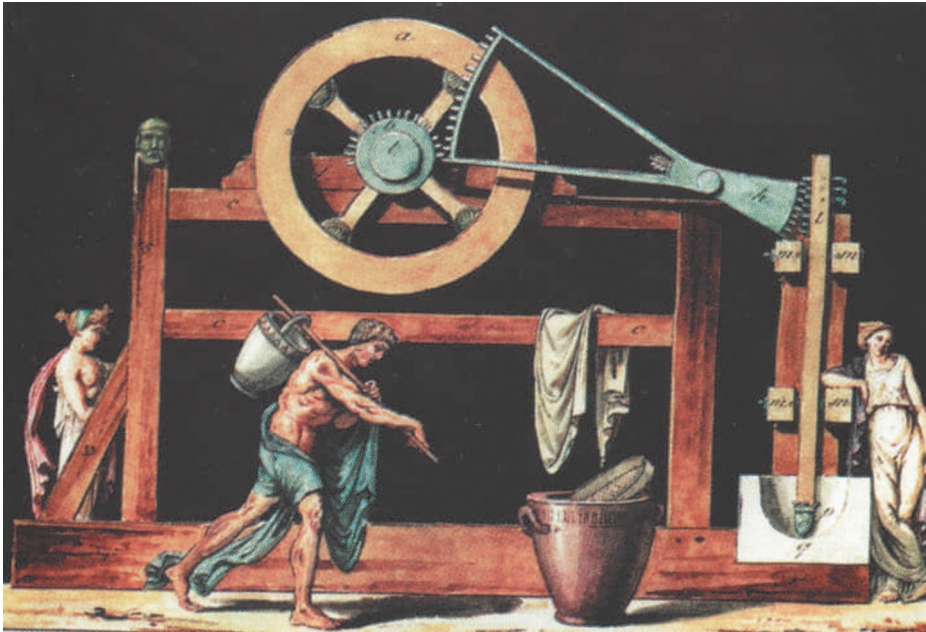

**Рис. 23.** Рисунок Ф.И. Гаттенбергера глиняльной машины, 1805 г.



**Рис. 24.** Лейка с фигурой амура, 1806 г.



**Рис. 25.** Проект фарфоровой лейки и вазы, 1807 г.



**Рис. 26.** Проект вазы и чайника, 1807 г.



**Рис. 27.** Предметы из чайного сервиза, 1810–1825 г.

**Рис. 28.** Бюст  
Мари-Антуанетты,  
1805 г.





С 1807 г. Франц Иванович стал советником по вопросам искусства в Кабинете Его Императорского величества Александра I. Он выполнял различные заказные работы, представлял проекты по устройству интерьера дворцов, бронзовых каминных часов, настольных статуэток, ваз, ламп, канделябров и др. Много изделий по рисункам Франца Ивановича сохранилось в Павловском дворце-музее (рис. 29–34) (Кучумов, 1981). В это время вдова императора Павла обустроивала дворец, подвергшийся значительному разрушению после пожара 1803 г. Во дворце работали лучшие скульпторы, художники, строители, среди них был и Франц Иванович Гаттенбергер. Он проявил себя как талантливый ювелир, работающий с металлом – золотом, серебром и бронзой

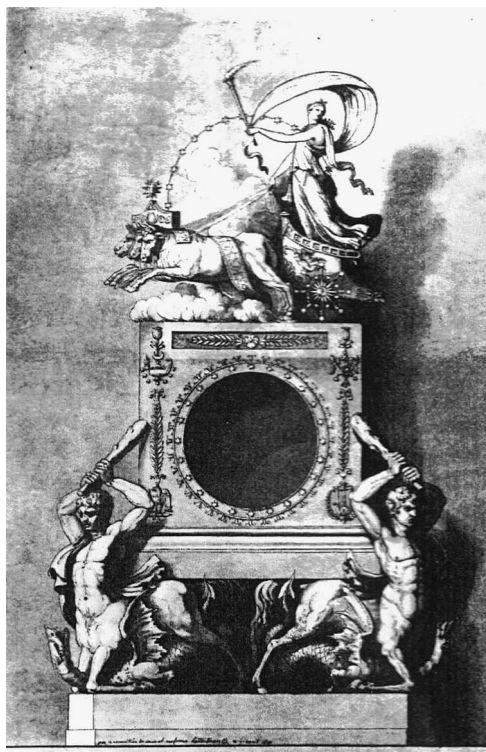

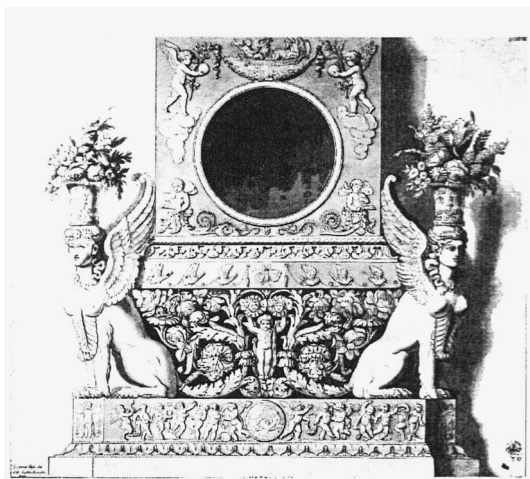

**Рис. 29–34.** Проекты Ф.И. Гаттенбергера бронзовых каминных часов для Павловского дворца, 1809 г.





(Кучумов, 1981). По-видимому, Франц Иванович какое-то время проживал в Павловске, в помещении, предназначенном специально для людей, работавших по восстановлению дворца и парка. Мария Федоровна (супруга Павла) была хорошей хозяйкой и обладала художественным вкусом. Она была всецело поглощена благоустройством дворца, шумная жизнь Зимнего дворца ее тяготила. Она приезжала в Санкт-Петербург глубокой осенью и весной вновь уезжала в Павловск. Во дворце был отменный порядок, работы по восстановлению и преобразованию дворца и парка проводились постоянно вплоть до 1828 г., года смерти императрицы.

В это время Франц Иванович Гаттенбергер выполнял и другие заказные работы по проектированию скульптур малых форм из фарфора, фаянса и металлов. Очень интересна история, связанная с созданием настольного памятника графу Николаю Михайловичу Каменскому, 34-летнему русскому генералу, участвующему в войнах со Швецией в 1808–1809 гг. и с Турцией в 1810 г. (Файбисович, 2017). Он был награжден орденом святого Владимира 1-го класса и орденом Андрея Первозванного, армия боготворила своего генерала. После поражения русских войск под Руцуком в 1810 г. генерал скоропостижно скончался на 35-ом году жизни. Заказ на его памятник поступил от офицеров-участников боев против шведов и турок под командованием своего любимого генерала. Автором проекта был Франц Иванович, памятник выполнен в мастерской петербургского ювелира П. Теннера (рис. 35).

Памятник представляет собой колонну с бюстом генерал-лейтенанту Николаю Михайловичу Каменскому. Высота памятника – 87 см, размеры основания – 30×30 см. Замысел памятника символичен: на пьедестале барельефно изображены битвы при Севаре, Куортане, Оровайсе и Ротане (победы над шведами), аллегорическая композиция представляет двуглавого орла, торже-



**Рис. 35.** Колонна с бюстом Н.М. Каменского, 1809 г.  
(Государственный Эрмитаж, Санкт-Петербург)

ствующего над шведским львом. Памятник хранится в Эрмитаже.



В царствование Александра I в России образовалось много масонских лож. Личный состав лож был чрезвычайно пестрый, включая высших чиновников Империи и будущих декабристов. А.С. Пушкин, А.С. Грибоедов, М.И. Кутузов, А.В. Суворов тоже были масонами. В ложах господствовала мораль братолюбия, благотворительности, справедливости. Но в некоторых ложах присутствовали политические тенденции, доходящие до радикализма. В марте 1809 г. была открыта ложа «Палестина», возглавляемая графом М.Ю. Виельгорским.

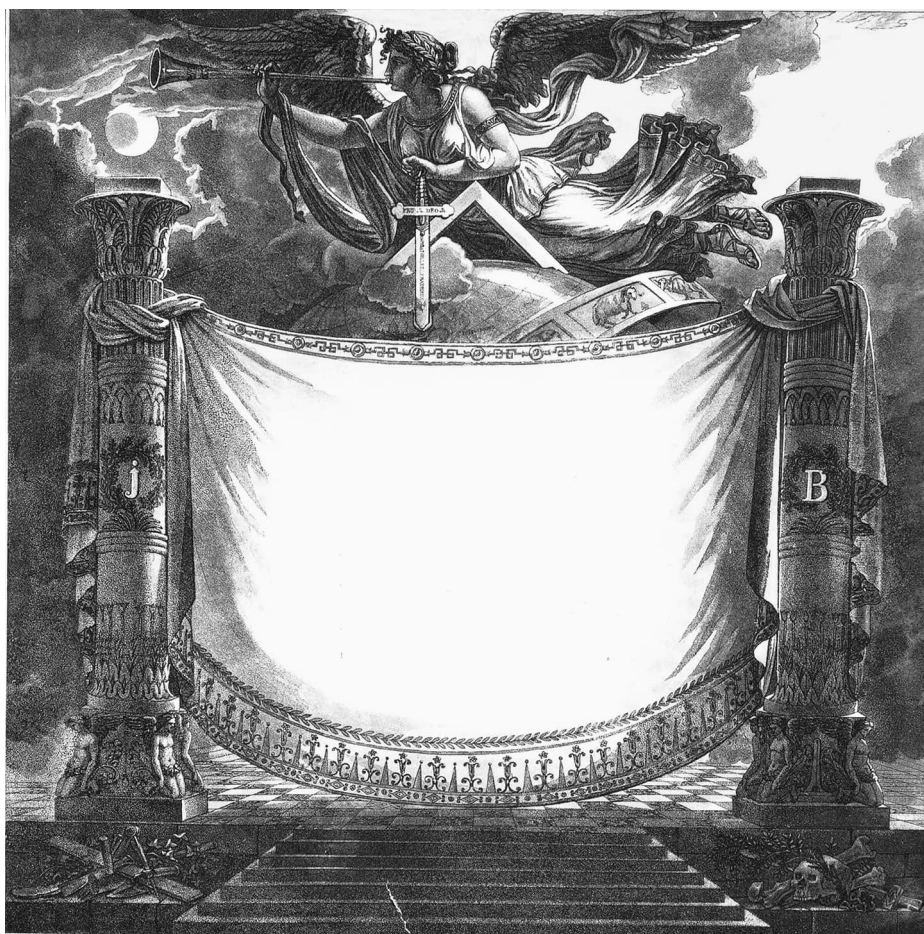

*Рис. 36. Грамота масонской ложи «Палестина», 1810 г.*



Она имела французское направление, до 1813 г. вся служба совершалась на французском языке. Ф.И. Гаттенбергер по-видимому был членом этой ложи. Сохранился бланк грамоты ложи «Палестина», нарисованный Ф.И. Гаттенбергером в 1810 г. (рис. 36) (Премудрость Астреи, 2017). Ее размеры 50.0×50.0 см, нарисована на бумаге акватинта, сепия. Рисунок изображает занавес над мозаичным полом с 7 ступенями. Это обозначает, что человек, поднимаясь по лестнице, избавляется от 7 основных грехов – гордыни, скупости, неумеренности, корыстолюбия, гнева, праздности и лени. Идя наверх, человек хочет приблизиться к строительству храма добра и справедливости, т. е. стать масоном ложи «Палестина». Занавес на рисунке закреплен на двух столбах, над ним – трубящая крылатая фигура с кинжалом, украшенным надписью «PRO DEO IMPERATOR ET FRATRIBUS» (за Бога, Императора и Братство). Слева и справа от фигуры – луна и солнце; у подножья колон: слева – орудия работы Вольных каменщиков, справа – ветка акации, череп и кости. Гравюра была сделана для посвящения в ложу «Палестина», возможно, что она готовилась к торжественному открытию ложи, состоявшемуся 4 марта 1810 г. Управляющим мастером стула в ней был С.С. Ланской. В своей речи на открытии ложи он сказал, что работа ложи должна быть подчинена «творению добра несчастным, бедным и страждущим братьям по человечеству» (Соколовская, 1907).

Франц Иванович Гаттенбергер работал в период 1811–1814 гг. на Киево-Межигорской фаянсовой фабрике в качестве технолога по составлению пластических масс для производства. Фабрика была организована в 1789 г. на земле, принадлежащей городу Киеву, в 20 км от него. Здесь была обнаружена фарфоровая и фаянсовая глина, из которой немец И. Краних сделал несколько чашек и чайников. Эти изделия были представлены императрице Екатерине II, и в 1798 г. указом Павла была организо-



вана фабрика под управлением городского магистрата и при особом присмотре киевского генерал-губернатора. С 1801 г. стали выпускать продукцию, главным образом, – посуду. В Киеве была открыта посудная лавка. Несколько позднее фабрика стала изготавливать сервизы, которые поставлялись и к царскому столу. Изделия отличались высоким качеством исполнения. Толщина черепка фаянсовой посуды часто не превышала толщины фарфорового черепка. Выпускались изделия из мраморовидной массы, массы красного и шоколадного цвета, со сложным рельефным декором, с волнистым краем тарелок (рис. 37, 38, 39). Здесь впервые в России,



**Рис. 37.** Сервиз из фаянса шоколадного цвета



**Рис. 38.** Тарелка  
с рельефным  
рисунком



**Рис. 39.** Тарелка  
с печатным  
рисунком





начиная с 1815 г., стали применять печатные рисунки. Сохранились письма-предложения Франца Ивановича от 2 и 15 мая 1812 г. в Департамент мануфактур и внутренней торговли Министерства внутренних дел об изобретении им машин для дробления, перемалывания и смешивания массы для производства вместо прежнего способа – месить массу ногами, а затем долго ее мять руками. Были и другие его предложения – машина для растирания красок, машина для обжига фарфора, нанесения рисунка на фарфор и фаянс до и после обжига (РГИА. Ф. 18. Оп. 2. Д. 34 и 128).

Франц Иванович Гаттенбергер работал на Киево-Межигорской фабрике недолго. Известно, что в 1815 г. он проживал по адресу: Петербург, Моховая улица, дом купца Щербакова. На Киево-Межигорской фабрике успешно работал его старший сын – Франц Францевич, который породнился с семейством Ермоленко, члены которого работали мастерами на производстве (Дулькина, 1986) (см. Генеалогическое древо, приложение 5).

Франц Иванович был весьма разносторонним и увлекающимся человеком. В последние годы своей жизни он занялся литографией. Способ литографирования – изображения рисунка на камне – был изобретен в 1796–1799 гг. в Германии А. Зенефельдером и первоначально использовался для быстрого и дешевого размножения рукописных текстов и нот. В период Отечественной войны 1812–1813 гг. возникла острая необходимость в размножении приказов, топографических карт и планов, что дало толчок для развития литографии. Первые литографии в России появились в 1816 г. Они были организованы Главным штабом при Военно-топографическом депо в Государственной коллегии иностранных дел. Русская литография очень быстро превратилась из ремесла по подготовке топографических карт в новый вид изобразительного искусства (Миролюбова, 2003; Коростин, 1943; Адарюков, 1912). К этому времени лито-



графия широко применялась в европейских странах, особенно популярна она была во Франции. Знаменитыми рисовальщиками по камню были Жерико, Гро, Верне, Марле, позднее Фрагонар, Делакруа и др. Первые литографии в России сделаны Орловским, Гаттенбергером, Свиньиным, Адомсом, Молинали, Редером, Шифляром и будущим архитектором Исаакиевского собора Монферраном. Эти авторы выпустили альбом, состоящий из 14 литографий. Размер альбома 46×31 см, заглавный лист имеет каллиграфическую надпись «Premier essai de la gravure sur pierre faite a St. Petersbourg au mois de novembre 1816» (Первая гравюра на камне, выполненная в Санкт-Петербурге в ноябре 1816 г.) (рис. 40). На первой литографии Гаттенбергера, названной «Источник», изображена девушка во весь рост, стоящая на скале, у ее ног разбитый кувшин с вытекающей из него водой (рис. 41). На рис. 42 изображены юные Адонис и

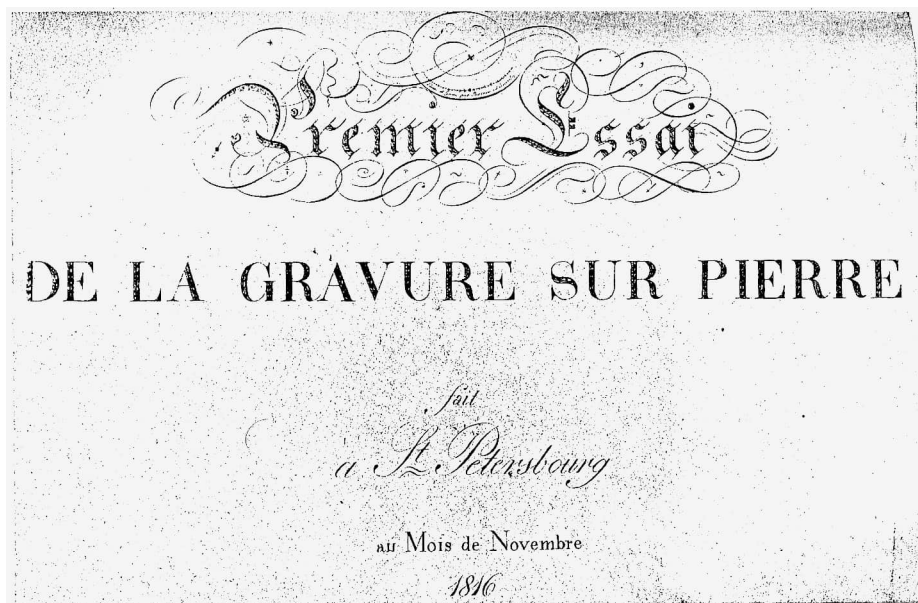

**Рис. 40.** Заглавный лист первого русского Альбома литографий, 1816 г.





Хлоя, сидящие в тени раскидистого дерева и играющие на свирели. На двух следующих литографиях нарисованы две декоративные вазы (рис. 43 и 44).



**Рис. 41.** Литография Ф.И. Гаттенбергера «Источник», 1816 г.



Adonis sur son banc de Conseilier 59 Cour Halle de la Cour. 1814.

**Рис. 42.** Литография Ф.И. Гаттенбергера «Адонис и Хлоя»



**Рис. 43.** Ваза с кентавром, 1816 г.

Следует отметить, что в 1816–1817 гг. Франц Иванович нарисовал 9 крупных (напольных) ваз, две из которых помещены в альбом с литографиями. Более поздние рисунки ваз собраны в отдельный альбом, они определили форму и характер живописи на вазах на многие годы



**Рис. 44.** Ваза со сценой «Венера и Адонис», 1816 г.

вперед. Характерной особенностью ваз Гаттенбергера были своеобразные ручки у ваз а форме человеческих фигур, возвышающихся над краем изделия. Основание ваз часто декорировано листьями или пальмовыми ветками. В живописи на вазах присутствуют изображения



Венеры, Сатира и нимф. По этим рисункам в течение XIX и начала XX веков на Императорском фарфоровом заводе выполнялись изделия. Последняя ваза по проекту Гаттенбергера была сделана в 1911 г.

Среди предметов, выполненных по рисункам Франца Ивановича после его смерти, надо отметить пять изделий ювелирного искусства из собраний императорского двора, показанных на выставке 1904 г. Эти произведения погибли в роковые годы революции 1917 г., но память о них осталась. Сохранились рисунки с этой выставки, опубликованные в специальном альбоме 1907 г. (Иванов Д., 1923) (рис. 45–49).

Начиная с 1815 г. подписи на документах и рисунках Франца Ивановича имеют приставку «де» (по-французски «de»), что свидетельствует о получении им русско-



**Рис. 45.** Блюдо из золота по рисунку Ф.И. Гаттенбергера, 1814 г.



**Рис. 46.** Блюдо из золота по рисунку Ф.И. Гаттенбергера



**Рис. 47.** Солонка из золота на спине орла



**Рис. 48.** Солонка с крышкой из золота

**Рис. 49.** Солонка из золота на спинах двух крылатых собак





го дворянства. Наши поиски дворянского герба Гаттенбергеров не увенчались успехом. Но автор книги знает, что все потомки Франца Ивановича носили дворянский титул вплоть до революции 1917 г.

Франц Иванович занимался многими видами искусства. Но все же основным делом его жизни был фарфор и фаянс. В 1815 г., в возрасте 72-х лет он подает министру внутренних дел прошение о разрешении открыть ему фаянсовую фабрику на Петербургской стороне между старым и новым Самсоновскими мостами. Он пишет: «Ваше превосходительство! Я хочу организовать небольшую фаянсовую фабрику с производством на современном уровне с машинами, мною изобретенными, на европейском уровне. Процесс изготовления продукции будет происходить в 50 раз быстрее, чем в настоящее время. Это будет совершенно другая система изготовления продукции, лучше даже чем в Англии. У меня будет выпускаться фаянс всех цветов, от белого, который имитирует фарфор, до солнечно-желтого и других цветов. Советник и хранитель предметов искусства Двора его Императорского Величества – Гаттенбергер». В 1819 г. он пишет министру внутренних дел «Напоминание о создании фабрики». Но его письма остались без ответа.

В Трудах Вольного экономического общества 1817–1819 гг. неоднократно ставилась задача, требующая неотложного решения: «Кто на пространстве Финляндии и в других окрестностях Санкт-Петербурга отыщет вещество, называемое каолин, способное к составлению фарфора, показав лучший способ его употребления, и удостоверит, что с изяществом оно соединяться будет и та выгода, что оно отыщется в большом количестве там, где к добыванию и доставлению его в Санкт-Петербург не встретится особых препятствий, тот получит золотую медаль в пятьдесят червонных, кои именно на сей предмет назначил Его Сиятельство граф Николай Петрович Румянцев, необходимо при описании двух ро-





дов пробы: одну самого вещества в естественном виде, а другую, представив в Императорский фарфоровый завод для испытания в обращении одного в фарфоровую массу и получив в том свидетельство, препроводить в Вольное экономическое общество». Это объявление свидетельствует о том, что поиски и исследования материала для получения фарфоровой массы хорошего качества продолжались еще долгое время. Несомненно, что за этими словами стоит имя Франца Ивановича, активного члена Вольного экономического общества.

Франц Иванович умер в начале 1820 г. Точная дата его смерти неизвестна, но сохранились документы об установлении опеки над его младшими сыновьями – Александром 20 лет и Константином 16 лет. Документы были поданы в марте 1820 г. Место его захоронения, по видимому, Фарфоровское кладбище, которое было снесено в 1933 г.



## Заключение

Среди потомков Франца Ивановича Гаттенбергера нет таких ярких талантов, как он сам. Однако вдруг вспыхивали «звездочки» художественно одаренных людей. На некоторых из них я хотела бы остановиться (приложение 5. Генеалогическое древо).

\* \* \*

Старшие сыновья Франц Францевич и Иосиф Францевич продолжили линию отца – первый успешно работал мастером на Киево-Межигорской фаянсовой фабрике, был состоятельным человеком, а второй работал ювелиром на пуговичной фабрике братьев Бух в Санкт-Петербурге. На фабрике выпускали, главным образом, металлические пуговицы для армейского обмундирования. Изготавливали также поясные пряжки с выгравированными рисунками отдельных родов войск. Иногда выполнялись индивидуальные заказы – красивые пуговицы для торжественных событий. Семья Иосифа Францевича проживала по одному и тому же адресу с фабрикой – Санкт Петербург, Васильевский остров, 4-ая линия, дом 4. По тому же адресу проживала и его матушка Елизавета Ридер-Гаттенбергера (Адрес-календарь. СПб., 1837). Дети Иосифа Францевича были также ювелирами.



\* \* \*

Правнучка Франца Ивановича Наталья Петровна Гаттенбергер (1877–1952) (рис. 50) была художницей по фарфору и фаянсу, преподавала живопись в Строгановском училище в Москве, после революции 1917 г.



**Рис. 50.** Наталья Петровна Гаттенбергер (1940-е годы)

преподавала живопись во ВХУТЕМАСЕ в Гжели. Наталья Петровна родилась в Воронеже 30 июня 1877 г., окончила Радионовский институт благородных девиц в г. Казани в 1894 г. с отличными оценками, удостоена звания домашней наставницы с правом преподавания в женских учебных заведениях. В 1900 г. поступила учиться в Строгановское училище, на живописное отделение. В 1908 г. две ее работы – кашпо из фаянса и фарфоровая ваза экспонировались на Международной строительно-художественной выставке в

Санкт-Петербурге (Исаев М. МГХПУ им. С.Г. Строганова. 2009). В Строгановском училище она посещала занятия в керамической и фарфоровой мастерских. Некоторое время работала с М.А. Врубелем. В 1913 г. окончила Училище со званием художника и назначена на должность заведующей фарфоровой мастерской. Исполнила ряд художественных работ, среди которых были расписаны фарфоровые декоративные тарелки, хранящиеся у автора книги – «Орлиный залет» (к 100-летию Бородинской битвы) (рис. 51) и «Женщины в саду» (рис. 52). С 1920 г. работала преподавателем живописи по фарфору на керамическом



**Рис. 51.** Декоративная тарелка «Орлиный залет», 1912 г.



**Рис. 52.** Декоративная тарелка «Женщины в саду»



факультете во ВХУТЕМАСе (Высшие художественно-технические мастерские, образованные путем слияния так называемых первых и вторых «свободных художественных мастерских» – московского училища живописи, ваяния и зодчества плюс Центральное Императорское училище технического рисования, т. е. «Строгановка»). Наталья Петровна преподавала в Гжельской керамической школе, она была преподавателем 13 разряда (с марта 1925 г.) в течение около 10 лет (РГАЛИ. Ф. 674. Оп. 1. Ед. хр. 956. Л. 6, 11, 13, 14, 18) (Илькевич Б.В., Никонов В.В., 2014; Исаев П.Н., 2009). С 1943 г. Наталья Петровна работала по росписи тканей, была членом МОСХа. Она проживала в Москве по адресу: улица Садовая Черногрязская, дом 3а, кв. 82. Похоронена на Немецком (Введенском) кладбище в Москве.



Ольга Федоровна Гаттенбергер-Кошурникова (1895–1981) – внучка Франца Ивановича Гаттенбергера в 4-ом поколении (рис. 53). Она родилась в Тверской губернии в родовом гнезде «Юрушково», в глубокой провинции, среди сосновых лесов и болот. Ее детство прошло среди неторопливых глубоко религиозных людей, по соседству летом в деревне Егны жил художник И.Я. Билибин, запечатлевший местные весьегонские пейзажи, разместив в них русских сказочных героев. Оля училась в Смольном институте благородных девиц в Санкт-Петербурге, окончила его весной 1917 г. Она хорошо рисовала акварелью и маслом, предпочитала писать русские пейзажи. После окончания Института она работала учителем рисования в гимназии г. Ейска, а после 1919 г. в советской школе этого города, где жила ее семья. В 1921 г. она вышла замуж за врача Кошурникова Сергея Васильевича и уехала с ним в город Андижан



**Рис. 53.** Ольга Федоровна Гаттенбергер-Кошурникова (1930-е годы)



(Узбекистан). Какое-то время она продолжала преподавать рисование в школе и городском доме культуры, но, главным образом, она рисовала дома для себя и своих родных. В местном Доме культуры неоднократно проходили ее выставки работ. В 1956 г., после смерти мужа, она переселилась в пос. Сиверский под Ленинградом, продолжала рисовать. У автора книги сохранилось несколько ее небольших работ, которые она любила дарить родственникам – сестрам и брату (моему отцу) (рис. 54, 55). Сюжеты этих работ – главным образом, русские пейзажи, но встречаются и среднеазиатские мотивы. В семье Кошурниковых (в Петербурге) должны остаться ее работы – виды г. Самарканда и другие. Сохранились ли они? Я не знаю.



**Рис. 54.** Поздравление с днем рождения, 1912 г.

**Рис. 55.** Поздравление с Пасхой, 1966 г.





\* \* \*

Елена Андреевна Шликевич – внучка Франца Ивановича Гаттенбергера в 5-ом поколении (рис. 56). Она родилась и проживает в Санкт-Петербурге, в доме, где жили еще до революции 1917 г. ее бабушка Ольга Петровна Гаттенбергер и дед Виктор Поликарпович Шликевич. Елена Андреевна родилась в 1951 г., окончила Институт живописи, скульптуры и архитектуры имени И.Е. Репина, факультет теории и истории искусства в 1978 г., является специалистом по прикладному искусству эпохи возрождения. С 1979 г. работает искусствоведом в Эрмитаже. Она специалист по витражам, широко распространенному виду искусства в Западной Европе. Искусство витража расцвело в период строительства готических хра-



**Рис. 56.** Елена Андреевна Шликевич (1970-е годы)



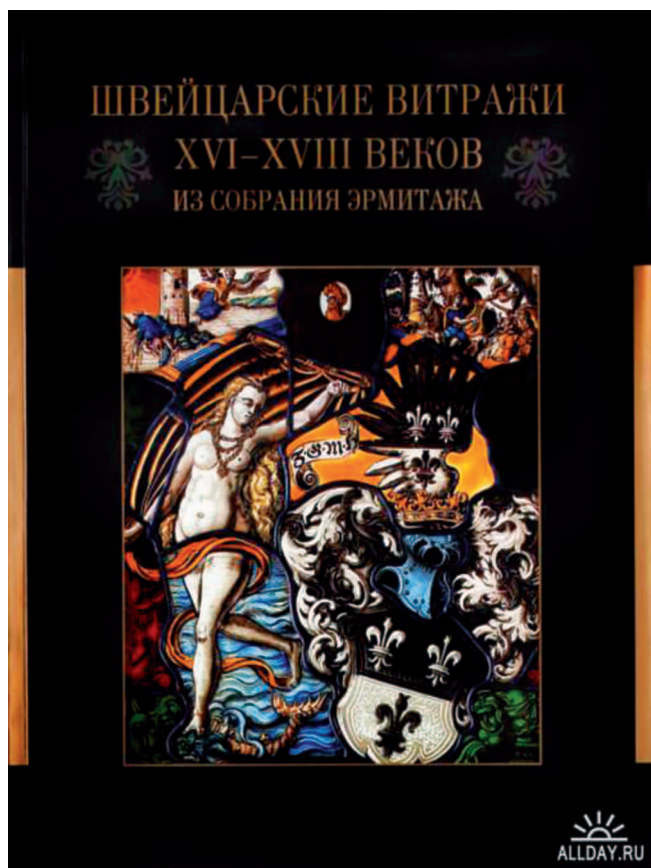

**Рис. 57.** Заглавный лист книги Е.А. Шликевич «Швейцарские витражи XVI–XVIII веков из собрания Эрмитажа», 2010 г.

мов, когда через высоко расположенные окна солнечный свет, сверкающий всеми цветами радуги, врывается в храмы как божественное сияние. Е.А. Шликевич – автор книги «Швейцарские витражи XVI–XVIII веков из собрания Эрмитажа» 2010 г. издания (рис. 57). Автор указывает на особенности швейцарских витражей XVI–XVIII веков – появление кабинетных витражей с изображением не только религиозных сюжетов, но и обычной жизни горожан и сельских жителей. Эти витражи имеют историческое значение, ими стали украшать общественные



здания, дома богатых горожан, много внимания уделялось изображению гербов, знамен и наград различных городов, областей или выдающихся людей.

\* \* \*

Хорошо рисуют и любят русскую живопись Елизавета Олеговна Гаттенбергер-Смит (р. 1943 г.) (рис. 58) и Наталья Владимировна Прозоровская-Гаттенбергер (р. 1979 г.) (рис. 59). Последняя закончила Институт искусств в Сан-Франциско, получила степень бакалавра искусств, занимается акриловой и цифровой живописью. Обе проживают в США, в штате Калифорния (г. Сан-Франциско и г. Сан-Матео).



**Рис. 58.** Елизавета Олеговна Гаттенбергер-Смит (1990-е годы)



**Рис. 59.** Наталья Владимировна Прозоровская-Гаттенбергер (2007 г.)

\* \* \*

Наталья Леонидовна Лихницкая-Гаттенбергер – внучка Франца Ивановича Гаттенбергера в 5-ом поколении (р. 1932 г.) (рис. 60). Она родилась, училась и постоянно проживает в Москве. В 1956 г. окончила Московское высшее художественно-промышленное училище (бывшее Строгановское училище), с 1961 г. стала работать в Комбинате прикладного искусства Художественного фонда РСФСР в качестве ювелира. Наталией Леонидовной выполнено много образцов художественных изделий для серийного производства мастерскими Художественно-



го фонда РСФСР Москвы, Ростова-на-Дону, Омска. В своей работе художница предпочитает использовать полудрагоценные камни – сердолик, нефрит, бирюзу, аметист, янтарь, малахит и хризопраз. В семидесятых годах двадцатого тысячелетия ею сделана серия работ совместно с миниатюристами Палеха. Среди них комплект «Русская красавица», подвес «Лесная песня» (хранится в Государственном русском музее), брошь «Царевна-лягушка» (Государственный исторический музей), «По улице Мостовой» (рис. 61) и др.



**Рис. 60.** Наталья Леонидовна Лихницкая-Гаттенбергер (1970-е годы)

Конец 70-х годов был интересен сотрудничеством с Общесоюзным домом моделей – участием в подготовке коллекций одежды в ансамбле с украшениями для показов в Лондоне и Париже. Работа с костюмами затем продолжилась с киностудией «Мосфильм» над создани-

**Рис. 61.** Брошь «По улице мостовой», 1976 г.





**Рис. 62.** Композиция «Окно» (хранится в Муниципальном музее города Лиможа), 1984 г.



**Рис. 63.** Колье «Феникс», 1988 г.



ем серии украшений для персонажей фильмов «Руслан и Людмила», «Визит вежливости», «Черная стрела». С начала 80-х годов она осваивает технику горячей эмали, в которой выполнены настенные композиции «Окно» (рис. 62, хранится в Муниципальном музее города Лиможа), «Московские переулочки», «Время прошедшее», «Твоих оград узор чугунный», колье «Феникс» (рис. 63) и др.

Наталья Леонидовна является заслуженным художником страны, награждена серебряной медалью Российской Академии художеств, медалью «Достойному» Российской Академии художеств. Она выпустила книгу «Наталия Гаттенбергер, альбом-каталог работ», М., 2014.



Имя Франца Ивановича Гаттенбергера не забыто и в наши дни. В 2002 г. к 300-летию Санкт-Петербурга при поддержке правительства Швейцарии в рамках программы «Европа–Петербург», которую продолжает с 2006 г. Центр международного культурного и научного сотрудничества «Helenika» (отделение Швейцарского Центра в Петербурге), был выпущен сборник «Швейцарцы в Петербурге» (624 с.). В нем представлены статьи о швейцарцах (около 40 имен), приехавших в Россию и внесших значительный вклад в развитие искусства, культуры, науки и промышленности Северной столицы. Это юбилейное издание о соратнике Петра Великого адмирале Франце Лефорте, о первом архитекторе Петербурга Доменико Трезини, о великих ученых Леонарде Эйлеру и Иоганне Бернулли, о главном мастере и художнике фирмы Фаберже Франце Бирбауме и др., включает обширную публикацию о Франце Ивановиче Гаттенбергере – художнике-новаторе, скульпторе и технологe модернизированного им Императорского фарфорового завода в Петербурге, ставшем в 1803 г. директором



**Рис. 64.** Виноградовские чтения – 2011 в Петербурге. Мастер-класс. Первые лауреаты и номинанты Международной премии им. Ф. Гаттенбергера в номинациях «Молодой мастер фарфора» и «Молодой ученый-исследователь и преподаватель» и члены Международного Совета Экспертов на выставке конкурсных работ ИФЗ 14 ноября 2011. Слева направо: М. Люти, Г. Белаиш и А. Яшигин – номинанты, Т. Чапургина – главный художник ИФЗ, В. Бакастова – лауреат, Prof. С.К. Русаков, Dr. А. Тарханова – лауреат и Prof. О.Л. Некрасова-Каратеева

Императорского фарфорового завода. В 2011 г. в рамках Международной научно-практической конференции фарфористов «Виноградовские чтения в Петербурге. Мастер-Класс 2011» Центр «Helenika» учредил международный диплом и премию имени Франца Ивановича Гаттенбергера (рис. 64). Первыми её лауреатами в номинации «молодой мастер фарфора» и «молодой ученый-исследователь в области искусства фарфора» стали молодой художник Императорского фарфорового завода Вера Бакастова (рис. 65) и кандидат искусствоведения Анна Тарханова, – ведущий научный сотрудник и хра-



нитель фонда «Керамика» Елагиноостровского дворца-музея, старший преподаватель кафедры истории и теории искусства Санкт-Петербургского Государственного университета технологии и дизайна (рис. 66).

**Фото 65.** Вера Владимировна Бакастова (СПб.), художник ИФЗ, первый лауреат Международной премии им. Ф. Гаттенбергера в номинации «Молодой мастер фарфора». 2011 г.



**Фото 66.** Анна Викторовна Тарханова (СПб.), кандидат искусствоведения, ст. преподаватель кафедры истории и теории искусств СПб. гос. Университета технологии и дизайна (СПГУТД), вед. научный сотрудник и хранитель коллекции «Керамика» Елагиноостровского дворца-музея, член Международного Совета Экспертов и Международного Редакционного Совета Виноградовских чтений, первый лауреат Международной премии им. Ф. Гаттенбергера в номинации «Молодой ученый-исследователь и преподаватель»





## Литература

- Agarkova G.D., Petrova N.S.* Lomonosov Purcelain Manufacture St. Petersburg 1744–1994 // Joint Publishers: Lomonosov Purcelain manufacture Desertina Switzerland. 1994.
- Адарюков В.Я.* Очерки по истории литографии в России // Аполлон. 1912. № 4.
- Адарюков В.Я.* Франц Иванович Гаттенбергер // Среди коллекционеров. 1922. № 5–6.
- Адресная книга жителей Москвы за 1793 год.
- Адрес-календарь Санкт-Петербурга за 1837 год.
- Арбат Ю.А.* Фарфоровый городок. М., 1957.
- Ахметьева Н.П.* Род Гаттенбергеров на службе России. М.: Книжный дом. «Либроком», 2008.
- Безбородов М.А.* Дмитрий Иванович Виноградов – создатель русского фарфора. М.; Л., 1950.
- Бенца А.* Царское село 1711–1862. СПб., 1910.
- Вербилки, история фарфорового завода Ф.Я. Гарднера. М., 2005.
- Врангель Н.* Иностранцы в России // Старые годы. 1911. № 7.
- Данько Е.Я.* Китайский секрет. М.: Детская литература, 1941.
- Дулькина Т.И.* Мастера Киево-межигорской фабрики // Сб.: Из истории русской керамики и стекла XVII–XIX веков. М., 1986. Вып. 62.
- Иванов Д.* Погибшие вещи – спасенные имена // Среди коллекционеров. 1923. № 1-2.



- Илькевич Б.В., Никонов В.В.* Художественно-промышленное образование в Гжели 1899–1937 гг. Гжель, ГХПИ, 2014.
- Императорский фарфоровый завод. 1744–1904 / Сост. Н.Б. Вольф, С.А. Розанов, Н.М. Спилиоти, А.Н. Бенуа. СПб., 1906.
- Исаев П.Н.* Керамисты Строгановской школы. Библиографический словарь. М. МГХПУ им. С.Г. Строганова, 2009.
- Коростин А.Ф.* Начало литографии в России. М., 1943.
- Кубе А.Н.* История фаянса. РСФСР: Гос. изд-во; Берлин, 1923.
- Кудрявцева Т.В.* Франц Иванович Гаттенбергер – директор Императорского фарфорового завода, художник и технолог. Фонды Государственного Эрмитажа (Отдел «Музей фарфорового завода») // Швейцарцы в Петербурге. Сборник статей. СПб., 2002.
- Кудрявцева Т.В.* Русский императорский фарфор. СПб.: Славия, 2003.
- Кучумов А.Н.* Русское декоративно-прикладное искусство в собраниях Павловского дворца-музея. Л.: Художник РСФСР, 1981.
- Лихачева Д.М.* К истории зарождения частных фарфоровых заводов в России. Сборник трудов НИИХП. 1972, № 6.
- Миролюбова Г.А.* Русская литография. М.: Центрполиграф, 2006.
- Мюллер А.П.* Иностранные живописцы и скульпторы в России. М.: ГИЗ, 1925.
- Наталия Гаттенбергер. Эта маленькая вещь...: альбом-каталог. М.: Артпроект, 2014. 312 с. илл. – 300.
- Нестерова Э.Д.* Фарфор, стекло. Павловск. Золотой век русской культуры. СПб., 1998.
- Нестерова Э.Д., Гуменюк Е.Н.* Выпуск 7 тома «Полного каталога коллекций Государственного музея – заповедника Павловск, посвященного фарфору, созданному на ИФЗ в 1760–1918 гг. СПб., 2009.
- Попов В.А.* Русский фарфор. Частные заводы // Художник РСФСР. 1980.



- Премудрость Астреи. Памятники масонства XVIII – середины XIX века в собрании Эрмитажа. СПб.: Изд-во Государственного Эрмитажа, 2017.
- Романюк С.К.* Где родился Пушкин // *Московская правда*. 14 февраля 1980.
- Русский художественный фарфор // Сост. Б.Н. Эмме, М.А. Егорова-Котлубай. М.; Л., 1950.
- Соколовская Т.О.* Из истории масонской ложи Палестина // *Русская старина*. 1907. № 10.
- Terrasson Jeannine *Le Hannong et leurs manufactures*. Strasbourg-Erankenthal. Paris, Lausanne. La Bibliotheque des arts, 1987.
- Труды Вольного экономического общества. СПб., 1796, 1817–1819.
- Указатель Москвы, показывающий по азбучному порядку имена владельцев всех домов столицы; каждый дом, в которой части города, в котором квартале, под каким номером, где в приходе, на главной улице или в каком переулке находится. М.: Университетская типография В. Огорокова, 1793.
- Файбисович В.* Настольный памятник в честь генерал-лейтенанта графа Н.М. Каменского // *Родина*. № 417(4), 2017.
- Ферчук А.* Киевское Межигорье; первая фаянсовая фабрика в Российской империи // *Керамика, стиль, мода*. Киев, 2004, № 3.
- Черный Н.В.* Фарфор Вербилок. М., 1970.
- Шликевич Е.А.* Швейцарские витражи XVI–XVIII веков из собрания Эрмитажа. СПб.: Изд-во Гос. Эрмитажа, 2010.



# *Приложения*

## Диплом имени Ф.И. Гаттенбергера, учрежденный в 2011 году



### ГЛАВНАЯ

### КОНТАКТЫ

### ENGLISH

#### ФОТОГАЛЕРЕЯ

#### НАШИ ПРОЕКТЫ

#### НАШИ ПРОГРАММЫ:

- Museion
- Tectonika
- Juventus

#### ВИНОГРАДОВСКИЕ ЧТЕНИЯ

#### Антология русского фарфора

#### Композиция «Монте Дженерозо»

#### Proscenium

#### Диплом им. Ф. Гаттенбергера

#### Диплом им. Ф. Бирбаума

#### ДРУЗЬЯ И ПАРТНЕРЫ

#### ПРЕССА О НАС

### Диплом им. Ф. Гаттенбергера

#### Диплом имени Франца Гаттенбергера

*В этом юбилейном году Центр «Helenika» учреждает два специальных международных диплома: Диплом им. Франца Бирбаума (Franz BIRBAUM, 1872–1947), выдающегося практика и теоретика ювелирного искусства, одного из создателей «стиля Фаберже», приехавшего в Петербург из Швейцарии 14-летним юношей и в возрасте 23-х лет ставшего главным мастером и художником фирмы Фаберже, а также Диплом им. Франца Гаттенбергера (Jean-Francois-Xavier Hattenberger, середина XIX в. – ок. 1820), выдающегося исследователя, художника-новатора, скульптора и технолога фарфорового производства, профессора технологии Женевского университета, приехавшего в 1780 г. в Россию, ставшего в 1803 г. директором модернизированного им Императорского фарфорового завода (ИФЗ) в Петербурге и во многом определившего стилистику русского фарфора первой четверти XIX в. и первого десятилетия XX в.*

Дипломом им. Франца Гаттенбергера в номинации «Молодой мастер фарфора» (до 35-ти лет) награждается молодой художник (скульптор) ОАО «Императорский фарфоровый завод» за верность историческим традициям производства императорского фарфора, высокое качество, новизну, технологичность и оригинальность творческого решения произведений из фарфора. Дипломом им. Франца Гаттенбергера в номинации «Молодой ученый-исследователь и преподаватель» награждается ученый (до 35-ти лет), защитивший кандидатскую диссертацию, посвященную одному из аспектов эволюции искусства фарфора, являющийся хранителем коллекции керамики одного из государственных музеев и преподавателем одного из государственных вузов Петербурга, читающим авторский курс, посвященный керамическому искусству, а также являющийся руководителем конкурсных и дипломных студенческих работ по этой теме и автором серии научных публикаций (включая учебную литературу) о керамике (фарфор, фаянс, майолика, терракота, гончарные изделия).

Диплом им. Франца Гаттенбергера (обе номинации) предоставляет право на получение специальной международной премии им. Франца Гаттенбергера в качестве финансовой основы для поездки на одну из международных конференций либо рабочих встреч членов Ассоциацией друзей керамики (Gesellschaft der Keramikfreunde - GKF, Германия) в 2011 г. с целью повышения квалификации и консультаций в рамках Международной программы "Европейский фарфор". Помимо этого, Диплом предоставляет право на презентацию конкурсных работ в рамках программы Виноградовских чтений - 2011. Присуждается 15 июня 2011 (пятая годовщина со дня основания Центра «Хеленика») после консультаций с членами Международного экспертного совета Виноградовских чтений. Вручается 14 ноября 2011 г. на Международной научно-практической конференции «Виноградовские чтения в Петербурге. Мастер-Класс 2011».

Диплом предоставляет право на получение Международной премии им. Франца Гаттенбергера в номинации «Молодой мастер фарфора», обеспечивающей участие лауреата в Международном симпозиуме росписи фарфора (TOGETHER 2012 International Porcelain Painting Symposium) в замке Звартава (Латвия) летом 2012 года и на презентацию работ лауреата в рамках программы пятой Международной научно-практической конференции «Виноградовские чтения в Петербурге. Мастер-Класс 2011».

Первого диплома и премии им. Франца Гаттенбергера в номинации «Молодой мастер фарфора» за верность историческим традициям императорского фарфора и высокое качество росписи произведений, созданных на ОАО «ИФЗ» в 2004–2010 годах (роспись ваз, сервизов,



посудных форм, мелкой пластики, декоративных тарелок и пластов) была удостоена 14 ноября 2011 г. художник ОАО «Императорский фарфоровый завод» **Вера Владимировна БАКАСТОВА** (33 года, специализация роспись фарфора). В.В. Бакастова примет участие в Международной проекте фарфористов TOGETHER 2012. INTERNATIONAL ART PROJECT «DIALOGUE with TAPIRS» в замке Звартава в Латвии с 19 по 29 июня 2012 года. Проект завершится выставкой в Риге, где останутся созданные в эти дни работы. В 2013 г. намечена выставка работ участников TOGETHER 2012 в Париже. Номинантами конкурса на получение диплома им. Франца Гаттенбергера стали художники ОАО «ИФЗ» **Антон Валерьевич ЯШИГИН** (33 года, скульптор), **Галина Анатольевна БЕЛАШ** (33 года, скульптор) и **Анна Николаевна ЛЕБЕДЕВА** (29 лет, скульптор).

Первого диплома и премии им. Франца Гаттенбергера в номинации «Молодой ученый-исследователь и преподаватель» была удостоена 14 ноября 2011 г. кандидат искусствоведения, ведущий научный сотрудник и хранитель фонда «Керамика» Елагиноостровского дворца-музея декоративно-прикладного искусства и интерьера XVIII – первой пол. XX в., ст. преподаватель кафедры истории и теории искусства С.-Петербургского гос. университета технологии и дизайна, автор более 20 научных публикаций **Анна Викторовна ТАРХАНОВА** (32 года, защитила канд. дисс. в 25 лет). Премии удостоены учебно-методические пособия А.В. Тархановой «**История керамики: Неолит и древний мир**» и «**История керамики: Средние века**» (СПб., 2010; 238 стр., ил. и 256 стр., ил.), высоко оцененные экспертами как вузовские «учебники нового поколения» и получившие грифы УМО вузов РФ по образованию в области дизайна, монументального и декоративного искусств. Лауреат совершит в начале марта 2012 г. учебную поездку в Германию, включающую консультации с кураторами коллекций русского и западноевропейского фарфора.



Диплом им. Франца Гаттенбергера в номинации «Молодой мастер фарфора». Награждена Бакастова В.В., художник ОАО «Императорский фарфоровый завод». Диплом учрежден Центром «Helenika» в 2011 году.



Вера Владимировна Бакастова (СПб.), художник ИФЗ, первый лауреат Международной премии им. Ф. Гаттенбергера в номинации «Молодой мастер фарфора». 2011



Диплом им. Франца Гаттенбергера в номинации «Молодой ученый-исследователь и преподаватель». Награждена Тарханова А.В., кандидат искусствоведения, ведущий научный сотрудник и хранитель фонда «Керамика» Елагиноостровского дворца-музея декоративно-прикладного искусства и интерьера XVIII – первой пол. XX в., ст. преподаватель кафедры истории и теории искусства С.-Петербургского гос. университета технологии и дизайна, автор более 20 научных публикаций. Диплом учрежден Центром «Helenika» в 2011 году.



Диплом им. Ф. Гаттенбергера. Анна Викторовна Тарханова (СПб.), – кандидат искусствоведения, ст. преподаватель кафедры истории и теории искусств СПб. гос. Университета технологии и дизайна (СПГУТД), вед. научный сотрудник и хранитель коллекции «Керамика» Елагиноостровского дворца-музея, член Международного Совета Экспертов и Международного Редакционного Совета Виноградовских чтений, первый лауреат Международной премии им. Ф. Гаттенбергера в номинации «Молодой ученый-исследователь и преподаватель». 2011



Обложки публикаций Dr. А. Тархановой «История керамики: Неолит и древний мир» и «История керамики: Средние века» (СПб., 2010; 238 стр., ил. и 256 стр., ил.), удостоенных Международной премии им. Ф. Гаттенбергера. Дизайн М. Скворцовой. 2010

---



*Диплом им. Ф. Гаттенбергера.* Виноградовские чтения – 2011 в Петербурге. Мастер-класс. Первые лауреаты и номинанты Международной премии им. Ф. Гаттенбергера в номинациях «Молодой мастер фарфора» и «Молодой ученый-исследователь и преподаватель» и члены Международного Совета Экспертов на выставке конкурсных работ. ИФЗ. 14 ноября 2011. Слева направо: М. Люти, Г. Белаш и А. Яшигин – номинанты, Т. Чапургина – главный художник ИФЗ, В. Бакастова – лауреат, Prof. С.К. Русаков, Dr. А. Тарханова – лауреат и Prof. О. Л. Некрасова-Каратеева.

---

© Helenika Center Photoarchive and Archive 2006-2014; © Elena M. Tarkhanova, text; © M. Skvortsova, design



Приложение 2

## Архивная справка из города Золотурна (Швейцария) о крещении Ф.И. Гаттенбергера

Staatsarchiv des Kantons Solothurn

Bielstrasse 41  
CH-4509 Solothurn  
Telefon 032 627 08 21  
Telefax 032 622 34 87  
staatsarchiv@sk.so.ch  
www.staatsarchiv.so.ch

IIIIII KANTON **solothurn**

Frau  
Nina Akhmetier  
Rue Bojenko 4, Appt.218  
121351 Moskau  
Russland

Solothurn 13. August 2002

### **Franz Xaver Hattenberger, Direktor der Porzellanfabrik in St.Petersburg (1803-1806)**

Sehr geehrte Frau Akhmetier

Ihr Schreiben vom 20. Juli 2002, adressiert an den Stadtpräsidenten von Solothurn, hat die Einwohnergemeinde der Stadt Solothurn zur Beantwortung an uns weitergeleitet. Bei Franz Xaver Hattenberger muss es sich um eine sehr interessante Person gehandelt haben. Leider finden sich in unserem Archiv kaum Daten über diesen Mann. Bereits im Jahre 1983 hat sich Prof. Dr. E. Amburger von Heuchelheim in Deutschland für diese Person interessiert. In seinem Brief erwähnt er, dass Jean François Xavier Hattenberger, Lehrer der Technologie in Genf, nach Russland berufen wurde. Er soll nach einer Auskunft eines Kollegen aus Leningrad (St.Petersburg) aus Solothurn gestammt haben. Er kam um 1790 als Fachmann für Porzellanfabrikation an die Manufaktur der Familie Gardner in Verbilki und war 1803-1806 Direktor der Kaiserl. Porzellanmanufaktur in St.Petersburg. 1797 erhielt er ein Patent für einen Schmelzofen. Nach 1816 entwarf er Vasen für die Manufaktur, um 1820 soll er gestorben sein. Er soll auch in Strassbourg und Besançon lehrend tätig gewesen sein. Soviel Professor Amburger in seiner Anfrage. Um 1740 existierte keine grössere Porzellanwerkstätte im Kanton Solothurn. Erst im Jahre 1762 ist die Rede von einer solchen Werkstätte zu St.Niklaus in der Nähe von Solothurn. Gegen Erst gegen Ende des 19. Jahrhunderts entstand in Matzendorf im Kanton Solothurn eine Fayence-Fabrik. Eine bedeutende Porzellanfabrik wurde um 1750 in Nyon am Genfersee (ca.30 km von Genf) gegründet, die grossen Ruf erlangte. Vielleicht hielten sich Ihre Vorfahren in der zweiten Hälfte des 18. Jahrhunderts in diesem Ort auf.

Warum ihre Vorfahren nach Solothurn kamen, wie lange sie hier lebten, und warum sie weiter zogen, bleibt unbekannt. Im Taufbuch der Stadt Solothurn 1734-1811 findet sich nur eine einzige Eintragung betreffend Taufe eines Hattenberger. Am **4. Februar 1744** (siehe Fotokopie) wurde **Franciscus Robertus Josephus Hattenberger** getauft (Seite 90), dessen Eltern hiessen **Caspar Hattenberger** aus **Obersulzbach** im **Oberelsass** in Frankreich und **Angelique** geborene **Mourraud** von La Saint-Ange. Ob Jean François Xavier Hattenberger ein jüngerer Bruder oder ein Sohn des 1744 geborenen Franz Robert Josef Hattenberger war, lässt sich nicht feststellen. Der Vorname Franz Xaver kommt in Solothurn tatsächlich relativ häufig vor. Der Name Hattenberger kommt nach 1744 in den Pfarrbüchern von Solothurn nicht mehr vor. Wir empfehlen Ihnen, sich an das Staatsarchiv in Genf (Archives de l'Etat de Genève, Rue de l'Hôtel de Ville 1, 1211 Genève 3), an das Archives départementales de Haut-Rhin, 3, rue Fleischhauer, F-68026 Colmar, und an Archives cantonales vaudoises, Rue de la Mouline 32, CH-





2

IIIIII KANTON **solothurn**

1022 Chavannes-près-Renens (wegen Nyon), zu wenden. Die Adressen anderer Archive in der Schweiz und in Frankreich finden Sie im Internet.

In der Hoffnung, mit diesen Angaben Ihnen wenigstens teilweise gedient zu haben, verbleiben wir

mit freundlichen Grüßen

**Staatsarchiv  
Solothurn**

Wissenschaftl. Assistent

J. Osecky, wissenschaftl. Assistent

Beilage erwähnt



Государственный архив кантона Солотурн  
Адрес:  
Bielstrasse 41  
CH-4509 Solothurn  
Телефон 0326270821  
Телефакс 0326223487

Госпоже  
Нине Акметье  
Улица Боенко д.4, кв.218

**Франц Ксавье Гаттенбергер, директор фарфоровой фабрики в Санкт-Петербурге (1803-1806)**

Уважаемая г-жа Акметье

Ваше письмо от 20.07.2002, адресованное мэру Солотурна, администрация города Солотурна переслала нам для ответа. По всей видимости Франц Ксавье Гаттенбергер был очень интересным человеком. К сожалению в нашем архиве почти что нет фактов об этом человеке. Ещё в 1983 г. по поводу этого человека к нам обращался профессор Е. Амбургер из Германии (г. Хойхельхайм). В своем письме он упоминает, что **Жан Франсуа Ксавье Гаттенбергер (Jean Francois Xavier Hattenberger)**, учитель технологии в Женеве, был вызван в Россию. Около 1790 г., как специалист по производству фарфора, он приехал на мануфактуру семьи Гарднер в Вербилках и был в 1803-1806 гг. директором императорской фарфоровой мануфактуры в Санкт-Петербурге. В 1797 г. он получил патент на свою печь. После 1816 г. он разрабатывал вазы для мануфактуры, он умер около 1820 г. Он также преподавал в Страсбурге и Безансоне. В 1740 г. в кантоне Солотурн не было больших мастерских по производству фарфора. Только в 1762 г. такая мастерская появилась в городе Санкт Николаус (St. Nikolaus) недалеко от Солотурна. Только в конце 19 в. в городе Матцендорф (Matzendorf) в кантоне Солотурн появилась фаянсовая фабрика.

Почему их предки приехали в Солотурн, как долго они там оставались и почему они уехали оттуда остается неизвестно. В метрической книге города Солотурна 1734-1811 гг. находится только одна запись относительно крестин одного из Гаттенбергеров. 4 февраля 1744 г. (см. фотокопию) был крещен **Францискус Робертус Йозефус Гаттенбергер**



(**Franciscus Robertus Josephus Hattenberger**), его родителями были **Каспар Гаттенбергер (Caspar Hattenberger)** из города **Оберзульцбах (Obersulzbach)** в регионе **Оберэльзасс (Oberelsass)** во Франции и **Анжелик Мурро (Angelique Mourraud)** из города La Saint-Ange. Так же не удается установить был ли Жан Франсуа Ксавье Гаттенбергер сыном или младшим братом родившегося в 1744 г. Франца Роберта Йозефа Гаттенбергера. Имя Франц Ксавье достаточно часто встречается в Солотурне. Фамилия Гаттенбергер не встречается в метрических книгах Солотурна с 1744г. Мы советуем Вам обратиться в **Государственный архив в Женеве (Archives de l'Etat de Geneve, Rue de l'Hotel de Ville 1,1211 Geneve 3)**, в **Archives departamentales de Haut-Rhin, 3, rue Fleischhauer, F-68026** и в **Archives cantonales vaudoises, Rue de la Mouline 32, CH-1022 Chavannes-pres-Rennes**. Адреса других архивов в Швейцарии и Франции Вы найдете в сети Интернет.

В надежде что мы смогли вам хотя бы частично помочь мы прощаемся с вами.

С наилучшими пожеланиями

J. Osecky, Научный сотрудник

*Перевод Фёдора Николаевича Гиттуса*

**Выписка из Генеалогического древа,  
составленного Paul Karlen (Швейцария)**

**Jean François Xavier dit Franz Ivanovitch  
HATTENBERGER**

Imprimer son arbre

- Né avant 1744 - Solothurn, 2601, , Solothurn, Suisse
- Baptisé le 4 février 1744 - Solothurn, 2601, , Solothurn, Suisse
- Décédé vers 1820 - Saint-Pétersbourg (vrais.), , région de Leningrad, Russie
- Sculpteur et peintre sur porcelaine

**Parents**

- Caspar voire Gaspard voire Jean Gaspard HATTENBERGER ca 1702-1759
- Gardien de bureau pour la distribution des vivres
- Angélique MOREAU ca 1718-1769

**Union(s) et enfant(s)**

- Marié avec ? ? dont
  - Alexander Franzevitch HATTENBERGER 1803-1880
  - Konstantin Franzevitch HATTENBERGER 1804-1874

**Grands parents paternels, oncles et tantes**

- ♂ François HATTENBERGER ca 1660-1711 - (1694)
- ♀ Marie Madeleine voire Magdeleine WILHELM †/1738
- ♂ Caspar voire Gaspard voire Jean Gaspard HATTENBERGER ca 1702-1759 (1741)  
1 enfant

**Grands parents maternels, oncles et tantes**

- ♂ François MOREAU
- ♀ ? ?
- ♀ Angélique MOREAU ca 1718-1769 (1741)  
1 enfant



## Архивная справка из Archives cantonales vaudoises (Швейцария)

François HATTENBERGER - Arbre généalogique Michel SUBIRON...

<http://gw.geneanet.org/subironm?n=hattenberger&oc=1&p=françois>

### ♂ François HATTENBERGER

[Imprimer son arbre](#)

(François HATTEBERG)

- Né vers 1660 - Kappel, CH. 4616, SUISSE
- Décédé le 22 septembre 1711 (mardi) - Guevenatten - 68210 (Haut Rhin), Alsace, FRANCE , à l'âge de peut-être 51 ans
- Inhumé - Traubach le Haut - 68210 (Haut Rhin), Alsace, FRANCE
- Meunier

### Parents

- Urs HATTENBERGER, né vers 1620, décédé le 12 janvier 1713 (jeudi) - Soppe le Haut - 68780 (Haut Rhin), Alsace, FRANCE à l'âge de peut-être 93 ans, Meunier  
Marié vers 1646 avec
- Elisabeth PREDES, née entre 1622 et 1640, décédée le 1er septembre 1701 (jeudi) - Eteimbes - 68210 (Haut Rhin), Alsace, FRANCE

### Union(s), enfant(s) et les petits enfants

- Marié le 24 mai 1694 (lundi), Mariastein, CH. 4115, SUISSE, avec Marie Madeleine WILHELM, née vers 1670, décédée dont
  - ♂ Henri HATTENBERGER ca 1690- marié le 11 août 1722 (mardi), Montreux Jeune - 68210 (Haut Rhin), Alsace, FRANCE, avec Maria Clémentia PAPON 1697- dont
    - ♂ Joseph HATTENBERGER 1723-1745
  - ♂ Joannes Nicolaï HATTENBERGER 1699-1762
  - ♂ Jean Gaspard ATTERBECK 1702-1759
  - ♂ Philippus HATTENBERGER 1702-
  - ♀ Anne Eve HATTENBERGER †1713

### Frères et sœurs

- ♀ Anne HATTENBERGER ca 1648-1689 Mariée avec Ursi FINCK  
Anne HATTENBERGER ca 1648-1689 Mariée le 26 avril 1676 (dimanche), Phaffans - 90150 (Territoire de Belfort), Franche Comté, FRANCE, avec André MEISTER
- ♂ André ATTEBERG ca 1650-1724
- ♀ Elisabeth HATTENBERGER ca 1651-1721 Mariée le 30 octobre 1690 (lundi), Angeot - 90150 (Territoire de Belfort), Franche Comté, FRANCE, avec Denis FOURNIER ca 1660-
- ♂ Jean Thiébaud HATTENBERGER ca 1658-1721 Marié le 29 octobre 1681 (mercredi), Soppe le Haut - 68780 (Haut Rhin), Alsace, FRANCE, avec Anne Barbara WENDEL †1718
- ♂ Uldarix HAUTEBERG 1664-1731/
- ♀ Catherine HATTENBERGER 1665- Mariée le 6 septembre 1689 (mardi), Angeot - 90150 (Territoire de Belfort), Franche Comté, FRANCE, avec Antoine AVOYE ca 1660-
- ♂ Jean Louis HATTENBERGER ca 1665-
- ♂ Joseph HATTENBERGER 1667-1727 Marié le 1er septembre 1693 (mardi), Angeot - 90150 (Territoire de Belfort), Franche Comté, FRANCE, avec Elisabeth MEISTER ca 1670-1727
- ♂ Claude HATTENBERGER 1669- Marié le 26 novembre 1693 (jeudi), Angeot - 90150 (Territoire de Belfort), Franche Comté, FRANCE, avec Anne DELET ca 1670-
- ♀ Marguerite HATTENBERGER 1671-
- ♂ Henri HATTENBERGER
- ♀ Marie HATTENBERGER

### Sources

- Famille: Généanet : Michel DELANNOY

### Aperçu de l'arbre

[Rechercher les actes d'état civil correspondants](#)[Arbre d'ascendance](#)[Arbre de descendance](#)



Jean François Xavier dit Franz Ivanovitch HATTENBERGER - Mich... <http://gw.geneanet.org/mercurelesage?n=hattenberger&oc=&p=jean+f...>

- *Baptême, décès: Tables d'Erik Amburger*

### Aperçu de l'arbre

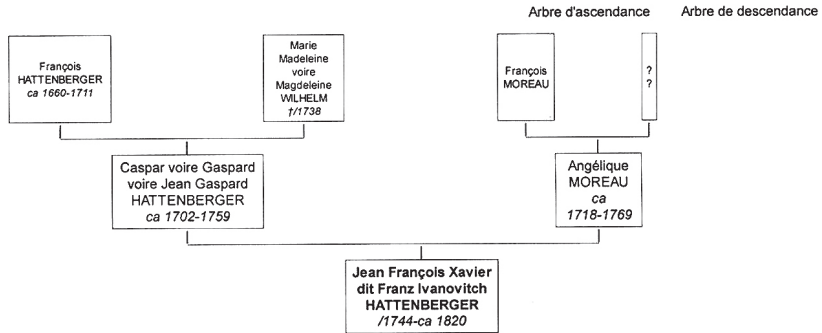

## Генеалогическое древо Ф.И. Гаттенбергера после 1780 г. (составленное автором книги)

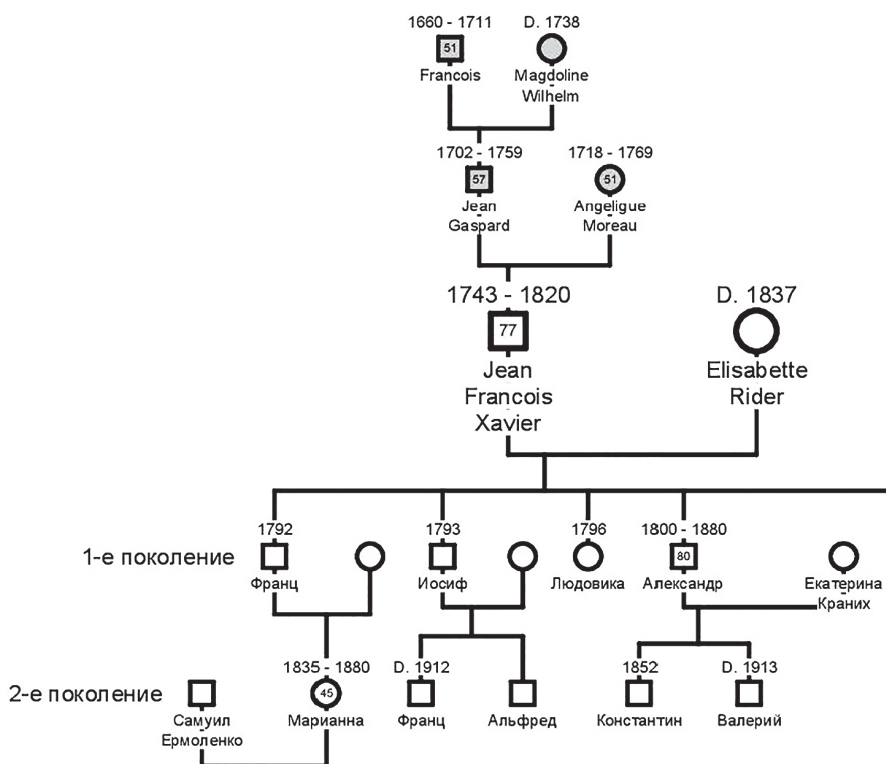

*Примечание.*

1. Цифра внутри значка обозначает возраст на момент смерти.
2. Закрашенные значки обозначают, что человек проживает за пределами России.

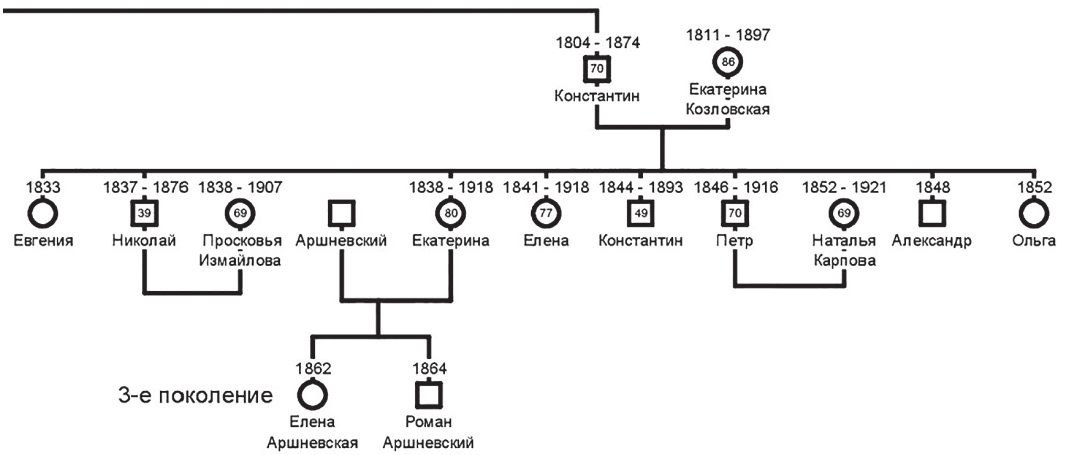



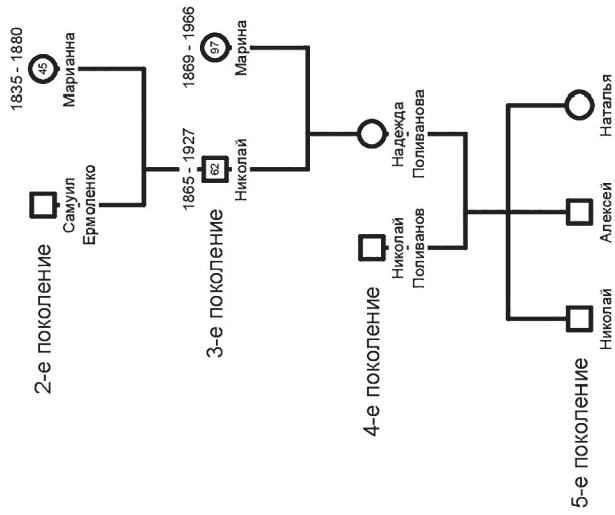

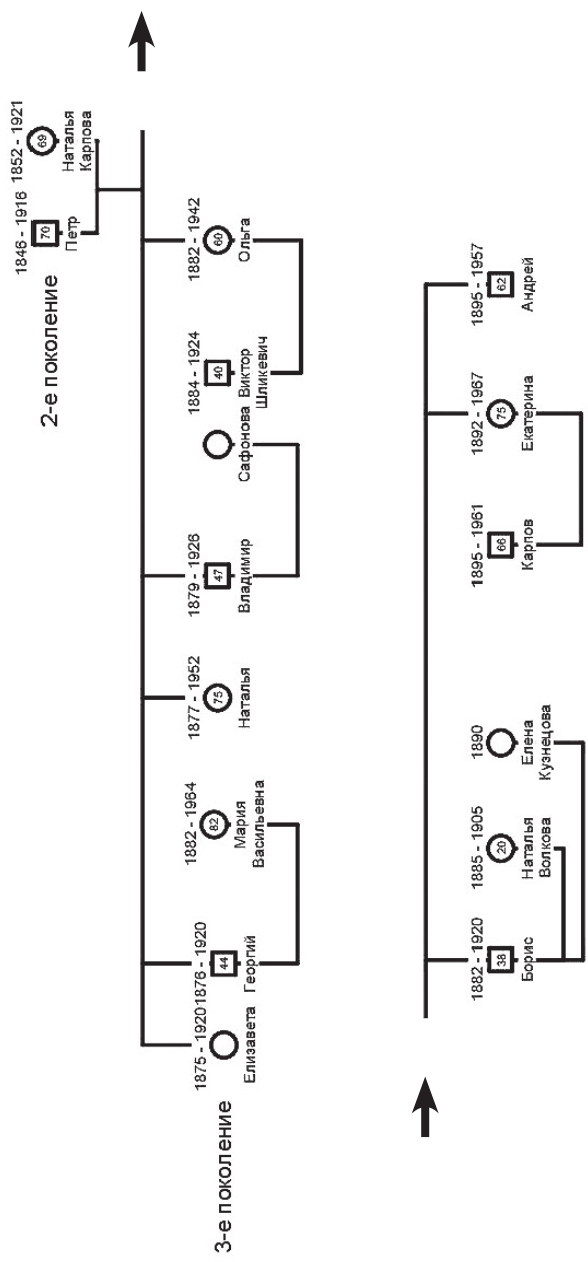

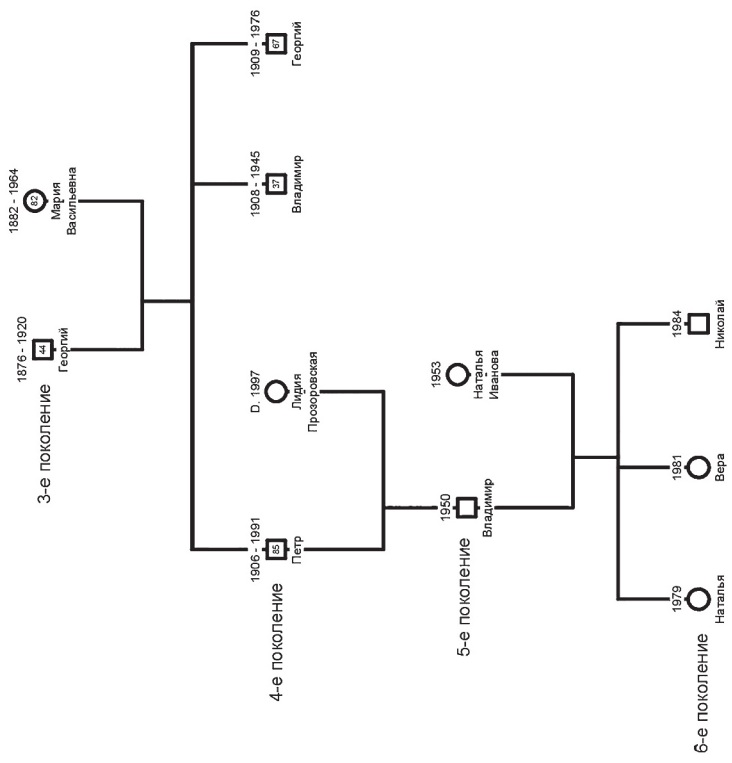
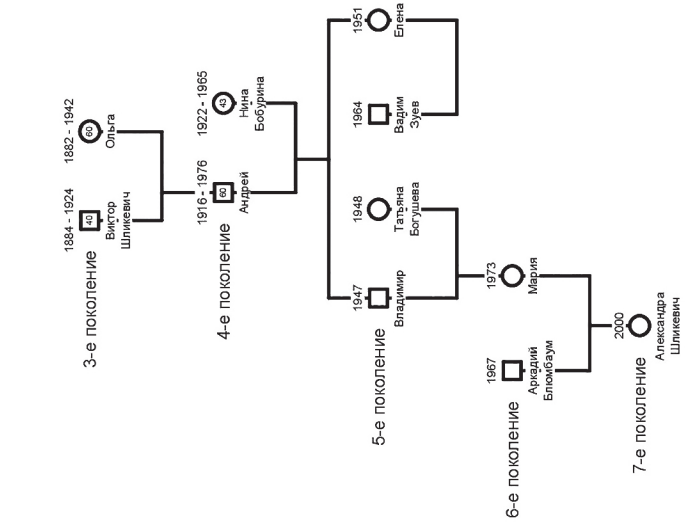

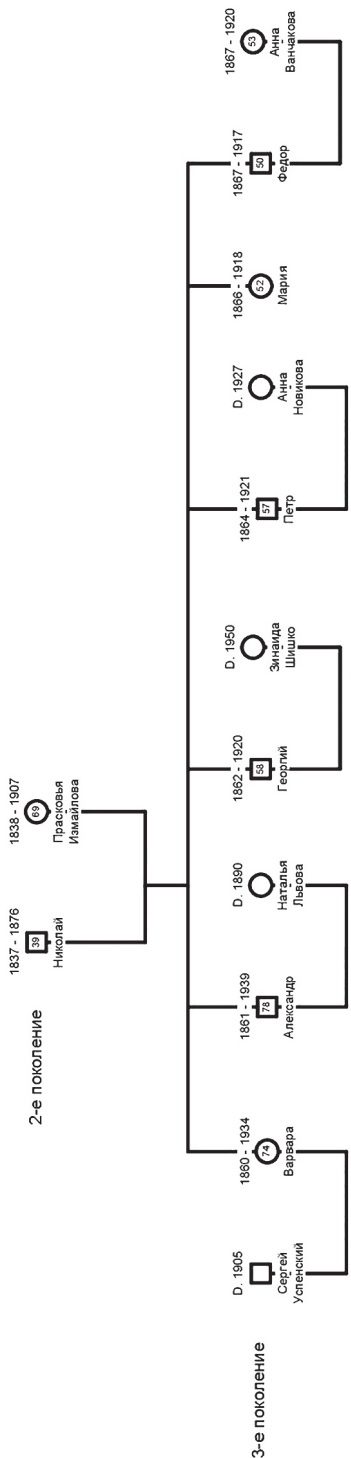

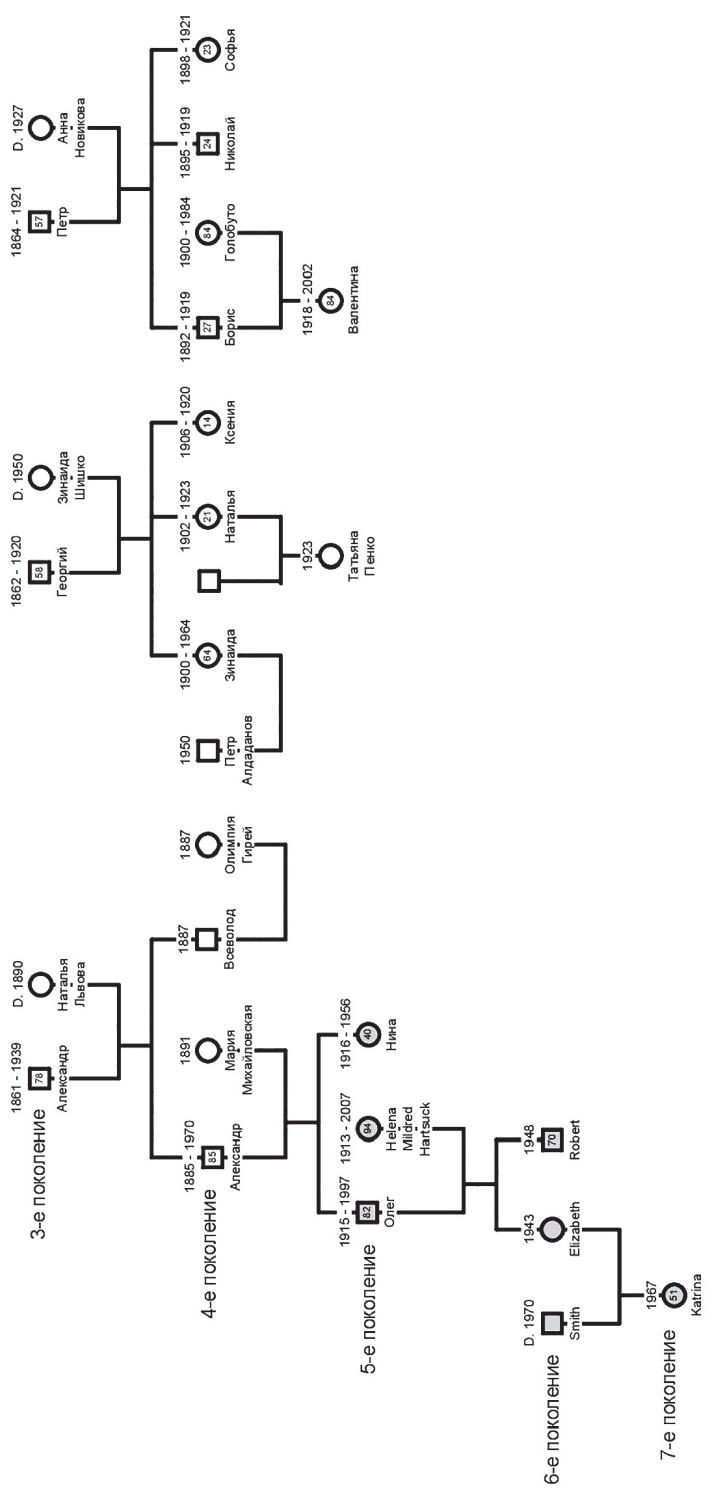

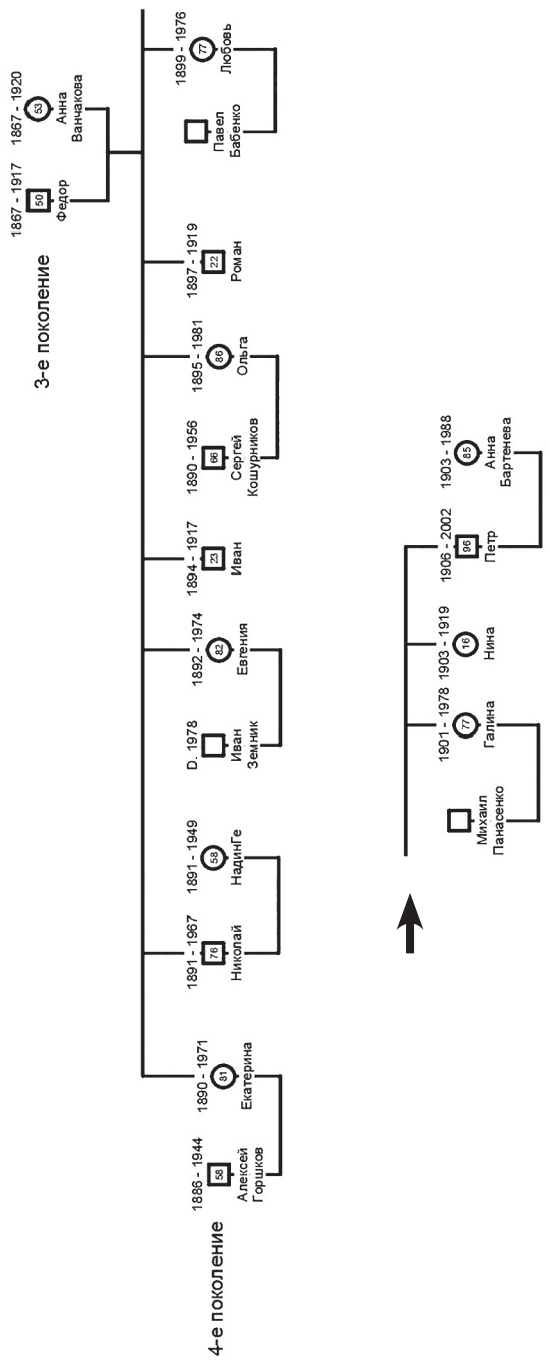

1891 - 1949  
1881 - 1967  
4-е поколение  
Николай 76  
НадинГе 53

1912 - 2013  
1923 - 2013  
1916 - 2007  
1902 - 1964  
5-е поколение  
Jean 107  
Jean Guerin 80  
Ирэн 80  
Миллица 61  
Gabriel 62  
Сергас 62

1946 - 2010  
1948  
1944 - 2001  
1951  
6-е поколение  
Eric 84  
Philippe 84  
Lucile Martineau 84  
Lahide 87  
Elisabeth 80  
Francoise 851

1946 - 2015  
1974  
7-е поколение  
Pierre 88  
Annie Sauvard 88  
Oliver 88

1974  
7-е поколение  
Oliver 88

1971  
1979  
1978  
8-е поколение  
Karine Raustant 88  
Benjamin 88  
Mylene Pischella 88

2009  
8-е поколение  
Agnès 88

2013  
2015  
8-е поколение  
Charlote 88  
Flora 88

1988  
1986  
1980  
8-е поколение  
Chloe 88  
Alex 88  
Julien 80

1973  
8-е поколение  
Alexandre 88

1979  
1980  
8-е поколение  
Caroline 88  
Joachim Schulte 88

1981  
8-е поколение  
Beitina 88

2012  
2015  
8-е поколение  
Marie 88  
Anton 88

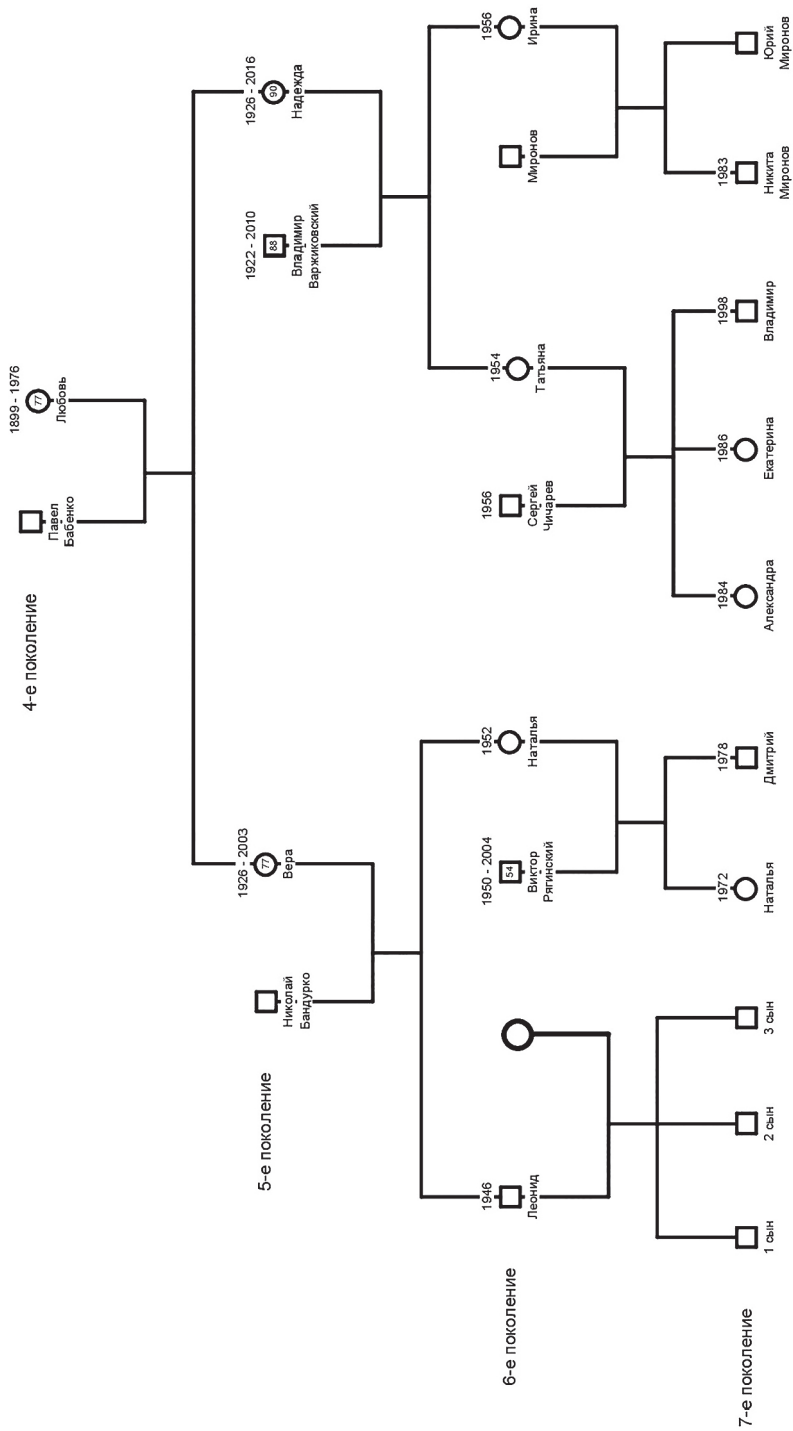



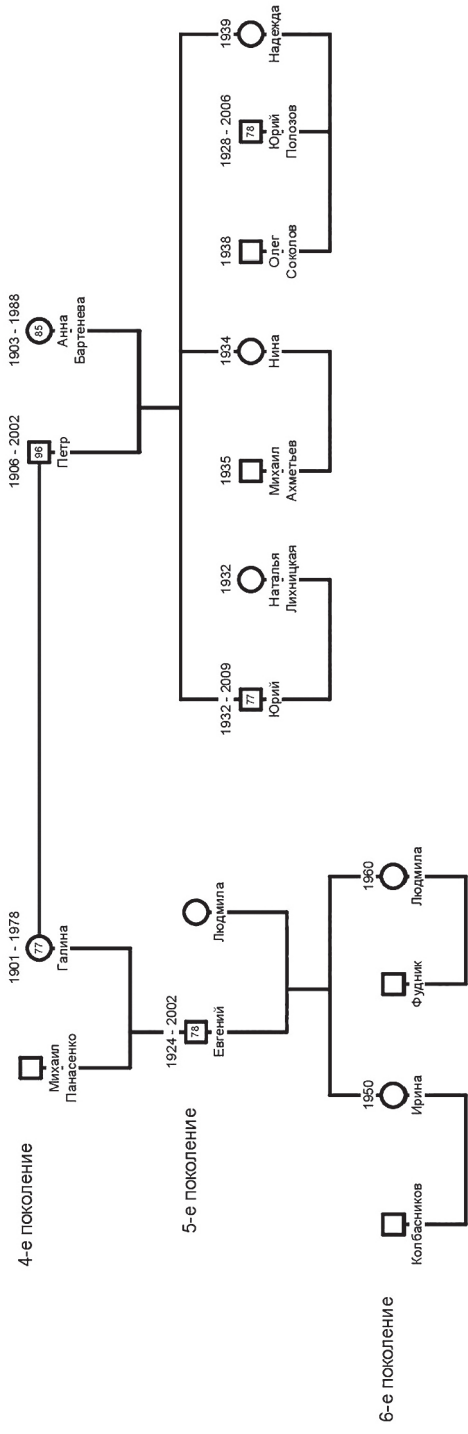

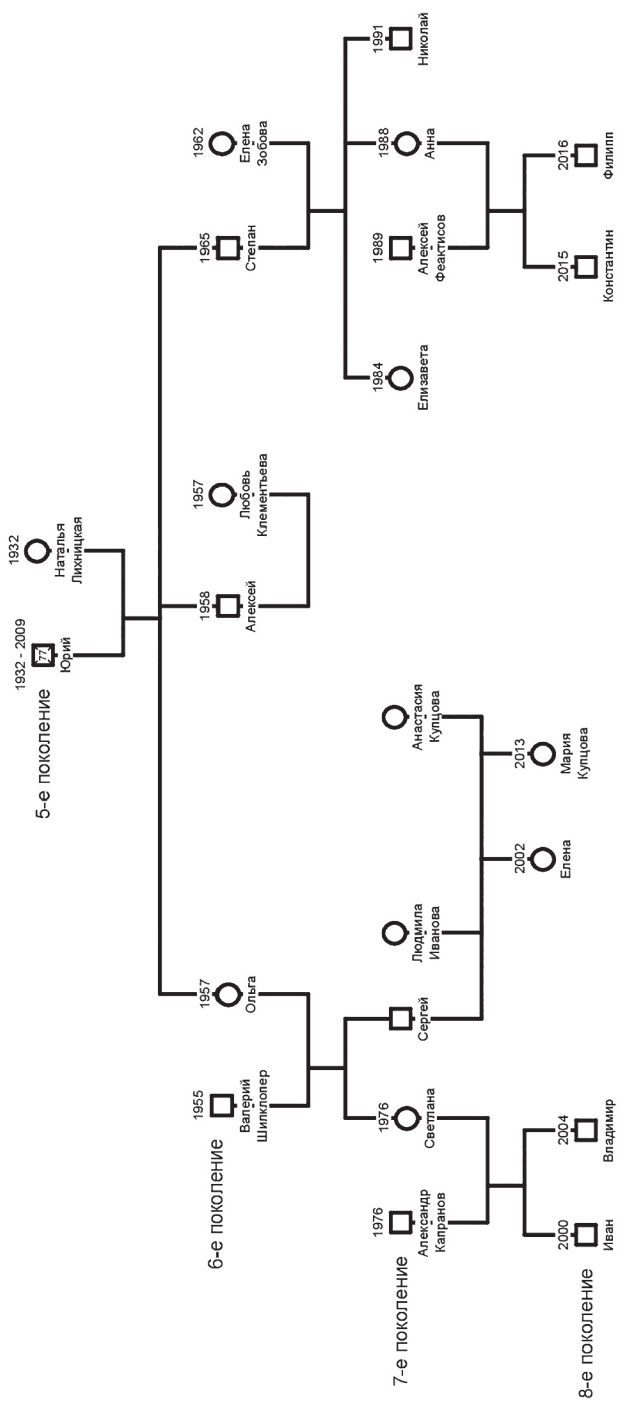

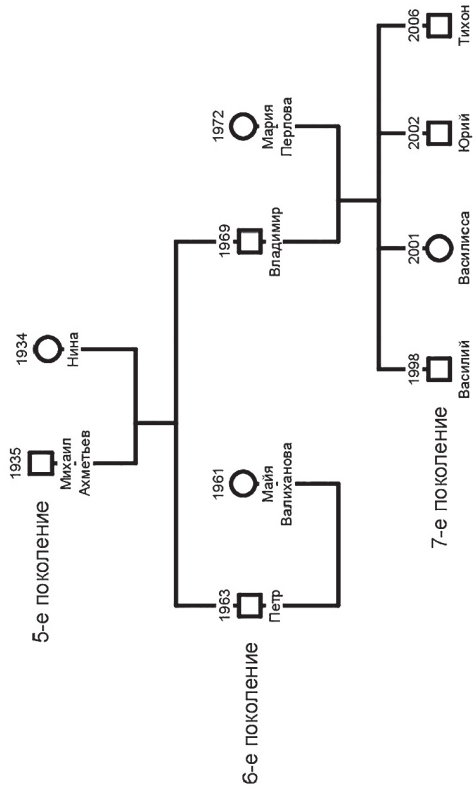

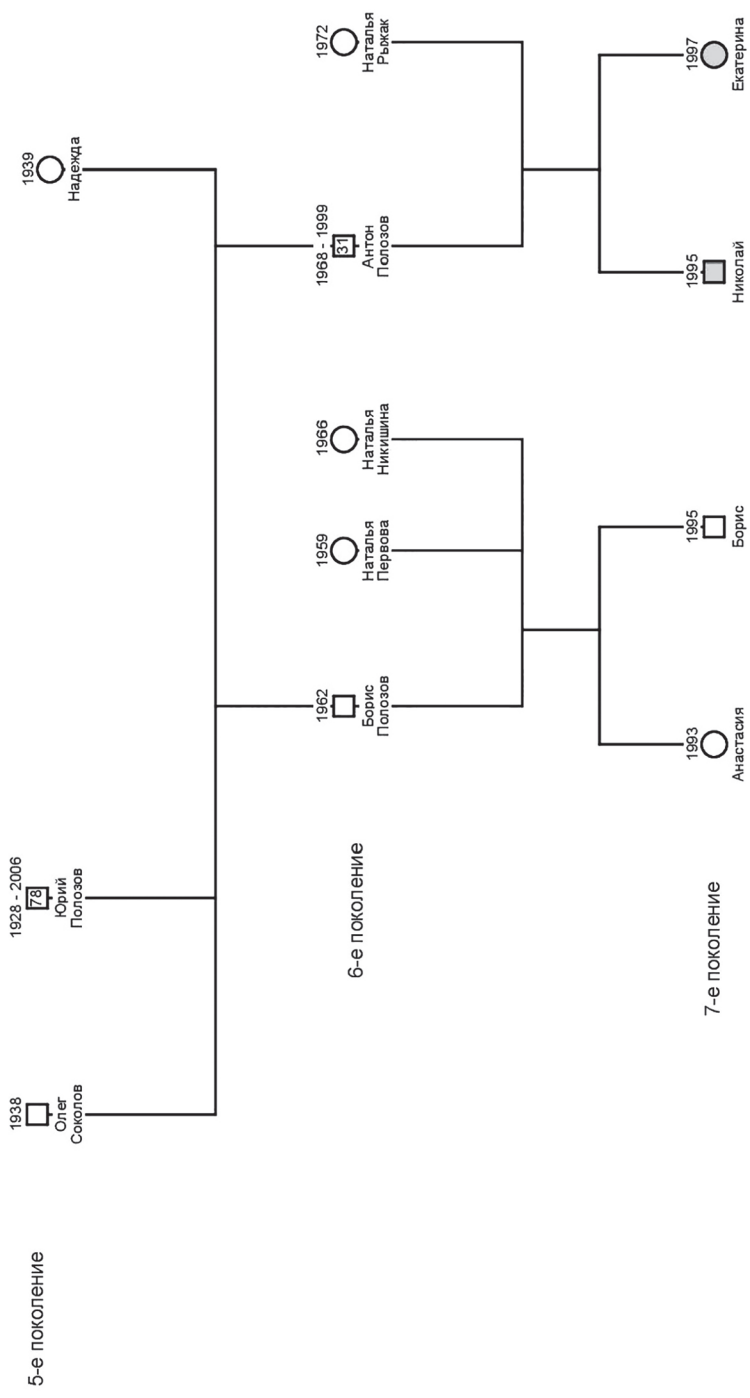



ГОСУДАРСТВЕННЫЙ  
**ЭРМИТАЖ**  
The State Hermitage Museum

18.12.2019 № 6040  
На № \_\_\_\_\_ от \_\_\_\_\_

Г-же Н.П. Ахметьевой

121351, Москва  
ул. Боженко, д. 4, кв. 218

Глубокоуважаемая Нина Петровна!

Государственный Эрмитаж не имеет возражений против публикации следующих изображений произведений из собрания музея:

*Гаттенбергер, Жан-Франсуа-Ксавье. Кувшин с барельефом на отдельных гранях тулова. Бумага, перо, акварель, бистр 27x44 см. Инв. № ОР-6722*

*Гаттенбергер, Жан-Франсуа-Ксавье. Кувшин с медальоном с фигурой льва и ручкой в виде фигуры тритонов. Бумага, перо, акварель, бистр 27x44 см. ОР-6725*

*Гаттенбергер, Жан-Франсуа-Ксавье. Кувшин с триумфом Александра (?) на тулове и двумя фигурами у горлышка. Бумага, перо, акварель, бистр 27x44 см. Инв. № ОР-6731,*

в вашей книге «Франц Иванович Гаттенбергер – технолог, художник и скульптор фарфорового и фаянсового производства в России» (издательство ГЕОС, Москва; тираж 300 экземпляров).

Просим, чтобы принадлежность экспонатов собранию Государственного Эрмитажа была упомянута в следующей форме:

**Государственный Эрмитаж, Санкт-Петербург.**

Просим указать в издании знак охраны авторских прав в следующем написании:

© Государственный Эрмитаж, Санкт-Петербург, 2019.

Изображения и право публикации предоставляются Государственным Эрмитажем бесплатно и только для данного проекта.

С уважением,

Заместитель генерального директора  
Государственного Эрмитажа,  
главный хранитель

С.Б. Адаксина



ГОСУДАРСТВЕННЫЙ  
**ЭРМИТАЖ**  
*The State Hermitage Museum*

18.12.2019 № 6044  
На № \_\_\_\_\_ от \_\_\_\_\_

Г-же Н.П. Ахметьевой

121351, Москва  
ул. Боженко, д. 4, кв. 218

Глубокоуважаемая Нина Петровна!

Государственный Эрмитаж не имеет возражений против публикации следующего изображения произведения из собрания музея:

*Колонна с бюстом Н.М. Каменского. Мастерская П.М. Тейнера. 1809. Инв. № ЭРО-7056, в вашей книге «Франц Иванович Гаттенбергер – технолог, художник и скульптор фарфорового и фаянсового производства в России» (издательство ГЕОС, Москва; тираж 300 экземпляров).*

Просим, чтобы принадлежность экспоната собранию Государственного Эрмитажа была упомянута в следующей форме:

**Государственный Эрмитаж, Санкт-Петербург.**

Просим указать в издании знак охраны авторских прав в следующем написании:

© Государственный Эрмитаж, Санкт-Петербург, 2019.

Изображение и право публикации предоставляются Государственным Эрмитажем бесплатно и только для данного проекта.

С уважением,

Заместитель генерального директора  
Государственного Эрмитажа,  
главный хранитель

С.Б. Адаксина

Россия, 190000 Санкт-Петербург, Дворцовая наб., д.34  
34 Dvortsovaya nab., St. Petersburg 190000, Russia

Телефон / Telephone (812) 571 34 65  
Телефакс / Fax (812) 219 47 58, (812) 571 90 09



## *Содержание*

От автора .....	5
Франц Иванович Гаттенбергер – технолог, художник и скульптор фарфорового и фаянсового производства в России.....	7
Заключение .....	57
Литература .....	72
Приложения .....	75

**Ахметьева Нина Петровна**

**ФРАНЦ ИВАНОВИЧ ГАТТЕНБЕРГЕР –  
ТЕХНОЛОГ, ХУДОЖНИК И СКУЛЬПТОР  
ФАРФОРОВОГО И ФАЯНСОВОГО  
ПРОИЗВОДСТВА В РОССИИ**

Подписано к печати 26.02.2019.  
Формат 70×100<sup>1</sup>/<sub>16</sub>. Бумага офсетная.  
Печать офсетная. Уч. изд. л. 8,5.  
Тираж 300 экз.

ООО «Издательство ГЕОС»  
119017, Москва, Пыжевский пер., 7, к. 332  
Тел./факс: (495) 959-35-16, 8-926-222-30-91  
e-mail: geos-books@yandex.ru  
www.geos-books.ru

Отпечатано с готового оригинал-макета в ПИК «Идел-Пресс»  
420066, Республика Татарстан, г. Казань, ул. Декабристов, 2.

На первой странице обложки книги (сверху вниз и слева направо): 1 – Силуэт Ф.И. Гаттенбергера и его подпись, 2 – Город Золотурн (Швейцария), где родился Ф.И. Гаттенбергер, 3 – Город Страсбург (Франция), где Ф.И. Гаттенбергер учился живописи и начал работать на фаянсовом заводе семьи Ганнон, 4 – Немецкая слобода в г. Москве, где жил Ф.И. Гаттенбергер в конце 18 века, 5 – Фабрика Ф.Я. Гарднера в селе Вербилки в конце 18 века, где работал Ф.И. Гаттенбергер, 6 – Общий вид Императорского фарфорового завода в Санкт-Петербурге, где работал Ф.И. Гаттенбергер





**Нина Петровна Ахметьева** (девичья фамилия Гаттенбергер) - гидрогеолог, кандидат геолого-минералогических наук. Окончила Московский геологоразведочный институт, гидрогеологический факультет. Работала в экспедициях на Дальнем Востоке, в Средней Азии, в северных и центральных областях Европейской части России. Автор около 100 работ, в том числе 5 монографий (по специальности). Последние 30 лет работает над генеалогическим древом Гаттенбергеров и Бартеневых (отца и матери). Ею опубликованы научно-популярные книги: «Рядом с ирисом»

(об отце Петре Федоровиче Гаттенбергере) (М.: ЛКИ, 2008. 168 с.), «Род Гаттенбергеров на службе России» (М.: Либроком, 2008, 286 с.), «Издатель журнала “Русский архив” Петр Иванович Бартенев, его предки и потомки» (совместно с Ахметьевым М.А.) в записках Липецкого областного краеведческого общества (Липецк, 2010. 221 с.).

