

Методические пособия по астрологии

Часть III

I курс

АКАДЕМИЯ АСТРОЛОГИИ

Методические пособия по астрологии

Часть III

I курс

Под общей редакцией Т.М. Митяевой и М.Б. Левина

Москва

Центр астрологических исследований

1992

I. ИНТЕРПРЕТАЦИЯ РИСУНКА КОСМОГРАММЫ

Интерпретацию космограммы надо начинать с восприятия рисунка, образованного планетами и аспектами к ним. Аспекты лучше всего рисовать разными цветами: красным, синим и зеленым, в соответствии с типом аспекта (см. "Лекции по астрологии" М.Б. Левина, ч.1 (продолжение), с.8).

На рис. I.1 перед вами космограмма. Вы видите не только характер и психотип человека, но всю его жизнь. Если сравнить жизнь с путем, то в космограмме все о нем записано: маршрут, направление и то, как человек пройдет этот путь.

Постараемся почувствовать карту эстетически и энергетически, глядя на нее как на рисунок.

Чтение рисунка космограммы дает много информации. Так, при его восприятии нужно обратить внимание на то, как воспринимается рисунок эстетически, красив ли он (1); уравновешена ли карта (2) (выделите зоны, где скапливается слишком много энергии); насколько цельный рисунок (3) (карта может быть разорванной или распадаться, например, на две части. В этом случае жизнь человека будет разбита как бы на два больших куска, две не стыкующиеся между собой сферы); напряженная ли карта или спокойная (4); устойчива ли она, имеет ли точку или точки опоры (5); что нужно добавить к рисунку, какой линии не хватает для гармонии, равновесия (6) (см. Лекции М.Б. Левина, ч.1, с.9).

Рассмотрим несколько примеров космограмм, обращая внимание только на рисунок карты.

КАРТА № 1 (рис. I.1)

Все планеты сгруппированы в одной трети карты, что даст энергетическую плотность, зажатость и как следствие — напряженность. В рисунке преобладают линии, не замыкающиеся в фигуры, поэтому очень активная деятельность обладателя карты зачастую будет оканчиваться ничем. Сильные места в карте — зона Скорпиона и Стрельца, здесь сконцентрированы восемь планет. Основная проблема выделена квадратурой Нептуна с Венерой (Венера в соединении с Марсом). Это говорит о высокой чувствительности и напряженности эмоциональной сферы. Такой человек будет пытаться реализовать любое свое желание немедленно, а при невозможности его достичь будет впадать в меланхолию, депрессию, может стать очень избалованным и эгоистичным. Северный узел, стоящий напротив всей группы планет, даст возможность человеку реализовать себя в жизни, если он пойдет по нужному пути. Учитывая, что узел в третьем поле под управлением Меркурия, а также то, что в этой карте сильна связь Венеры и Луны, можно предположить, что это путь преподавания, работы с детьми, милосердия.

КАРТА № 2 (рис. I.2)

В этой карте рисунок не целостен, не имеет основы, опоры, охватывает только восемь планет: Сатурн едва связан со своей структурой, а Марс даже не сразу попадает на глаза, он как бы вне рисунка. В этой карте проработка по Марсу является проблемой (планета "в шахте") и задачей владельца карты (Марс в соединении с Северным узлом). Незаконченность карты напоминает эскиз к картине. Владельцу карты придется много и активно работать для завершения картины. Марс силен в Тельце — очень напорист, активен, но и медлителен. Он дает возможность действовать, невзирая ни на что (добавьте еще Солнце в Овне), свернуть его с пути очень трудно. Человек будет добиваться цели, не обращая внимания на мнение окружающих, авторитеты (слабая связь с Сатурном).

Личность проявляет себя ярко и настойчиво, очень независимо. В этой карте в Овне три планеты, Солнце в тригоне с Ураном. Повышено внимание к оценке со стороны, но слабость Сатурна, отсутствие законченных фигур в карте вряд ли дадут конкретное воплощение деятельности человека. Помощь ему возможна со стороны женщины, матери, возлюбленной, что подчеркнуто соединением Луны с Юпитером. Основа, источник силы человека состоит в объединенном действии Меркурия и Венеры с парой Юпитер — Луна. Четко видны два выхода реализации энергии на Солнце и Плутон (проявление личности в коллективе и обществе).

КАРТА № 3 (рис. 1.3)

Эта карта несколько напоминает предыдущую, но данная карта более гармонична, целостна. Видны три направления выхода энергии: Юпитер, Луна и Нептун. Эти планеты обрамляют рисунок, они сильны. Сам рисунок достаточно устойчив и стремителен. Он как бы основывается на двух опорах. Одна — Уран — Марс в Близнецах, дающих мгновенное включение в ситуацию и быструю, неординарную реакцию на нее, а полусекстиль на Меркурий в Раке и связь с Нептуном дают возможность творческой работы со словом, искромстность ума. Пара Марс — Уран выделена еще и вовлеченностью в единственную замкнутую фигуру в карте (находится в вершине треугольника Луна — Марс с Ураном — Меркурий). Эта пара одновременно сильна и дает яркость проявления. Другая опора — большой стеллиум: Венера, Сатурн, Солнце, Плутон (к которому можно еще привязать и Меркурий) во Льве: умение со вкусом подать себя (Венера — начало стеллиума), проявив при этом неординарность (секстиль на Нептун в Весах).

Нептун в Весах, сильно аспектированный от обеих опор, также несет музыкальные и поэтические способности, яркое воображение (квинтиль с Меркурием). Проблема — болезненное стремление к социальному успеху (Солнце в квадрате к Юпитеру, а также загруженность сферы Льва). Человек стремится к покровительству, шед-

рости, но жаждет признания и похвалы. Значима сфера Луны: дом, семья, дети, женщина.

КАРТА № 4 (рис. I.4)

Рисунок дает ощущение законченности. В нем выделены две зоны: зона треугольника в западной части карты и три вершины треугольников, образованных негармоничными и творческими аспектами, — в восточной. Сильный стеллиум из четырех планет (заметим, что в него входят Солнце и две высших планеты) находится в вершине равнобедренного треугольника из двух секстилей и тригона. Эта фигура дает человеку силы и стремление творить, т.е. западная зона для него привычна и уютна. Реализация идет по трем направлениям (Сатурн, Луна, Юпитер). Основного среди них, пожалуй, нет. Можно сказать, что восточная сфера создает напряжения. Интересен треугольник Солнце — Луна — Нептун, дающий сенситивные, медиумические способности, а также частые перемены настроения, постоянные влюбленности, яркость в проявлении чувств.

А проблема карты — оппозиция Солнца и Сатурна. Человек не желает подчиняться традициям и ищет новые отношения (Солнце в соединении с Ураном), но неизбежно внутренне конфликтует с Сатурном, законом, правилами, традиционной моралью. Оппозиция разряжается через Юпитер и соединение Марс — Венера. Три зоны сброса энергии не дают спокойствия. Человеку свойственны метания и поиск по всем этим направлениям.

КАРТА № 5 (рис. I.5)

Заполнена почти точно половина карты, причем ее западная часть. Значит, у человека есть ощущение неполноты, стремление уравновесить неустойчивое состояние, подчиняясь общим правилам и установкам. Одна сфера жизни как бы закрыта. Видя лишь одну сторону реальности, человек старается почувствовать, что в другой, ибо увидеть, что там на самом деле, ему не дано. Владелец карты очень активен в "своих" сферах жизни (конфигурация — линия) и

других же либо ориентируется на общественные нормы, либо внешне бездействен, не находит выхода и решения проблемы. Гармоничные аспекты явно преобладают в карте, выстраивая четкий прочный каркас.

Треугольная опора Сатурн — Уран — Солнце поддерживает всю конструкцию. Из вершины, стеллиума, раскрыты выходы энергии на Марс и на Сатурн. Заметим, что Марс очень силен, имея прямые аспекты со всеми планетами, кроме Сатурна, с которым связан косвенно (т.е. через другие планеты). Деятельность, связанная с Марсом в Близнецах, даст самореализацию, будет активной и удачной. Важна в карте тема стабильности, устойчивости, следования традициям и общим нормам (выход энергии стеллиума через Сатурн). Поскольку первым после свободного пространства идет Марс (он — "волно-рез"), активное марсово начало ведет к созданию прочных форм, иерархии. Сатурн — последняя планета в конфигурации.

КАРТА № 6 (рис. I.6)

Рисунок заполняет лишь западное полушарие, но впечатление от карты совсем другое. Конструкция более жесткая, напряжение подчеркнуто оппозицией крайних планет рисунка: Солнца и Урана. Это и будет темой главного конфликта. Устойчивое, подчиняющееся традициям, порядку Солнце в Козероге должно взрываться неожиданностями, озарениями, открытиями новых путей, возможно в области образования, обмена информацией (Уран в третьем поле). Сильные, прочные, устойчивые связи с одной стороны и стремление к разрывам с другой. Этот напряженный план смятается через аспект Венеры на Луну, женское внимание в карте мужчины и забота, эмоциональность, яркость в любви (Венера в Стрельце образует тригон с Луной во Льве). Рисунок отличен от предыдущего еще и наличием четырехугольных конструкций. Их несколько, и они опираются на оппозицию Уран — Меркурий и Уран — Солнце. Возможно, что новые идеи в сфере гармонизации человеческих отношений, сфере культуры (Меркурий в тригоне к Нептуну в Весах)

найдут со временем реальное воплощение. Энергетически заполненная зона Льва (три планеты) и сильно аспектированный Юпитер подчеркивают стремление к покровительству, желание проявить себя, высокую самооценку и уверенность в себе.

КАРТА № 7 (дис. I.7)

Фигура в целом напоминает расположением планет с отходящими от них аспектами половинку кристалла. Рисунок достаточно равномерный и динамичный. Динамизм создает пара планет — Юпитер в соединении с Сатурном в левом углу карты. Оппозиция Урана к Солнцу в Стрельце дает вспыльчивый характер, нестандартные поступки, необычные способности (разрешение оппозиции через Нептун).

Конфигурация — сплошные треугольники, имеющие гипотенузой оппозицию. Отметим еще, что все треугольники синтетические, т.е. состоящие из разных аспектов. Человек независим, не любит давления извне (Уран в оппозиции к Солнцу), способен быть руководителем и покровителем (Солнце в тригоне к Плутону). Соединение Юпитера с Сатурном говорит о желании достичь авторитета в обществе, упрочить свое положение, но это не всегда удается (Юпитер и Сатурн в оппозиции к Марсу и Меркурию). Отдельно стоящая Венера в Весах подчеркивает важность равновесного общения с людьми.

КАРТА № 8 (дис. I.8)

В этой карте очень жесткая, сжатая ситуация. Весь рисунок сводится к треугольнику, образованному негармоничными аспектами: квадратурами и оппозициями. Структурированность рисунка подчеркнута сильным положением Сатурна в вершине треугольника. Эта точка очень важна в данной конфигурации. Она является центром скопления напряженных энергий, и отсюда выплескивается напряжение в точку, диаметрально противоположную этой вершине, в зону Весов. Эта зона пуста, без планет, значит, для воплощения

энергетического сгустка поддержки нет, но есть гармоничный аспект Сатурн — Марс, по которому, видимо, и происходит сброс энергии. Марс не в начале Весов, поэтому активная (Марс во Льве) деятельность зачастую безрезультатна. Этот человек всю жизнь пытался учить людей жить правильно, по законам, утвержденным обществом и принятым им самим (Сатурн в Овне и Марс во Льве).

Возможно, это попытка найти равновесие, гармонию в общении с людьми, но сатурновыми методами, с жесткой авторитарной позиции. Формы могут быть самые разные — сильный Уран имеет аспекты почти со всеми планетами. Напряженная зона Рака (четыре планеты) указывает на то, что свою деятельность человек прежде всего обрушивает на семью, родных и близких.

КАРТА № 9 (рис. I.9)

Рисунок карты напоминает предыдущий, но здесь он более равномерный и не такой жесткий. В карте также есть треугольники, но один из них гармоничный (Солнце в соединении с Юпитером — Марс — Луна). Это малый тригон (секстиль — трин — секстиль), он силен, так как вынужден уравнивать всю негармоничную часть карты, компенсировать ее. Разделенность карты на две части подчеркнута двумя сильными планетами, находящимися в знаках владения и принадлежащими к разным конфигурациям. Это Солнце и Сатурн, их оппозиция быстро, действительно связывает две половинки жизни человека. Возникающее напряжение этой оппозиции почти всегда разрешается. Даже если кажется, что выхода нет, действия принимают законченную форму через гармоничный треугольник на западе, причем Солнце в соединении с Юпитером во Льве дает чувство удовлетворения собой и успех в глазах окружающих.

КАРТА № 10 (рис. I.10)

В целом рисунок гармоничен и уравновешен. Форма карты даст ей силу. Планеты-силы равномерно распределены по кругу. Почти все аспекты в карте главные (сплошные линии). Это говорит о силе

событий, продолжительности их влияния на жизнь. Преобладают негармоничные аспекты. Жизнь воспринимается как борьба. Обращает на себя внимание точный аспект Солнца в соединении с Ураном в вершине тау-квадрата. Он говорит о раннем стремлении к независимости в силу трудных обстоятельств в семье (Солнце в квадрате к Сатурну) и, видимо, отсутствии чьей-либо поддержки (Солнце в квадрате к Юпитеру и Солнце в квадрате к Плутону). Соседствие Солнца с Ураном в Овне может давать мгновенную потерю самоконтроля, ослепление в гневе.

Направление действий можно проследить, рассмотрев вершины двух тау-квадратов, составляющих основу рисунка. В первом: Венера — Луна — Нептун в карте мужчины — это стремление к женской любви, избытка которой, видимо, нет в жизни. Стрела компенсации от Луны направлена в знак Близнецов (управитель Меркурий). Проблема, видимо, разрешается в процессе жизни, так как напряжение оппозиции Венера — Нептун снимается тригоном и секстилем к Меркурию в Тельце с выходом на Юпитер, Венера в трине к Юпитеру. А вот с тау-квадратом Сатурн — Солнце, Уран — Плутон дело обстоит сложнее. Возможно, выход не будет найден в этой жизни. Ощущение неудовлетворенности обычной обстановкой и слишком возвышенные по нынешним временам идеалы с трудом вписываются в общепринятые рамки сильного Сатурна в Козероге. Солнце в квадрате с Сатурном вызывает желание конфликта, связь Солнца с Ураном и Плутоном — скандал, взрыв (если уйти, то заметно, хлопнув дверью).

КАРТА № 11 (рис. I.11)

Рисунок очень жестко закреплен, разрушить его трудно, но если **рухнет**, то до основания, и уже не восстановится. Эту равновесность, структурность дает квадрат с прочерченными диагоналями. Фигура правильная, носит название *большой квадрат*, *большой крест*, или *дверь*. Действительно, фигура похожа на дверь, закрытую и наглухо заколоченную оппозициями. Наверняка человек ощущает

ограничения, и вместе с этим желание освободиться, дать выход своей разносторонней (все планеты аспектированы) активности. О множестве идей, возможно одаренности, говорят треугольники из аспектов по 120° : Луна — Солнце — Юпитер в соединении с Плутонном.

Ощущение напора мощной энергии подчеркнуто фигурой рисунка. В половине карты все планеты, кроме Луны, равномерно распределены по своему полукругу. В другой полусфере царит Луна. Она сильная еще и по знаку экзальтации (в Тельце), поэтому тема Луны акцентирована. Это дом, семья, дети, а также материальное обеспечение и пища. И вместе с тем в личной жизни — неудовлетворенность (развод и разрывы с женщинами), эмоциональный план сильно напряжен (Луна имеет три негармоничных аспекта: с Венерой, Нептуном, Ураном). Эти напряжения смягчаются через большой тригон, в который кроме Солнца и Юпитера также входит Луна, связывая две основные фигуры карты. Видимо, через активность в социальной сфере человек дает выход своему напряжению.

КАРТА № 12 (рис. I.12)

Рисунок карты динамичен, все планеты красиво связаны между собой, создают ощущение законченности и гармонии. Девять планет в западной полусфере уравниваются Сатурном, главной планетой карты, причем Сатурн имеет прямые аспекты со всеми планетами, и лишь с Меркурием связан косвенно. Основные фигуры рисунка — треугольники. Их много, они разные, что говорит об активном действии и в разных направлениях одновременно. Сатурн требователен, постоянно в работе, стремится к надежности, завершенности действий, но он в Рыбах, и поэтому возможны трудности в выборе цели или многоплановость интересов. Сильно стремление к успеху, достижению видного стабильного положения (Юпитер во Льве в тригоне к Сатурну и в квинтиле к Солнцу дает прекрасные способности и, возможно, перемены профессии или социального статуса в жизни).

Кроме того, выделена Луна. Она создаст дополнительную опору загруженной половине карты и образует четырехугольную фигуру: Сатурн — Луна — Плутон в соединении с Ураном — Нептун. Для рождения идей, действия необходима тройка, три начала, треугольник. Для воплощения в нашем четырехмерном мире нужна четверка. Воплощение, материализация результата в этой карте возможна через Луну, т.е. при поддержке женщины, дома, матери. Но Луна находится в вершине тау-квадрата. Ось проходит через третье-девятое поля. Всю жизнь человек стремится учиться, познавать все новое.

Луна входит в биссекстиль (Луна — Меркурий — Марс). Прекрасное воображение (Луна в тригоне с Меркурием) создаст идеи, которые реализуются через Марс.

Рисунки к разделу I



Рис. 1.1. Дата рождения 5.11.1983 (женщина)

Планта	Координаты	Знак	☉	☾	♀	♂	♃	♄	♅	♆	♇	♈	♉	♊	♋	♌	♍	♎	♏	♐	♑	♒	♓		
☉	12,95°	♈						♃	♄																
☾	25,7°	♈	12,8		♂	*																			
♀	16,8°	♈	3,9	8,9																					
♀	26,41°	♈	46,5	59,3	50,4	♂																			
♂	22,57°	♈	50,4	63,1	54,2	3,8																			
♃	13,32°	♈	30,4	17,6	26,5	76,9	80,8																		
♄	8,25°	♈	4,7	17,4	8,6	41,8	45,7	35,1																	
♅	8,45°	♈	25,5	12,8	21,7	72,1	75,9	4,9	30,2																
♆	26,87°	♈	43,9	31,2	40,1	90,5	94,3	13,5	48,6	18,4															*
♇	0,25°	♈	12,7	25,4	16,6	33,8	37,7	43,1	8,0	38,2	56,6														
♈	17,5°	♈	145,4	158,2	149,3	98,9	95,1	175,8	140,8	171	170,6	132,8													

Рис. 1.2. Дата рождения 13.04.1985

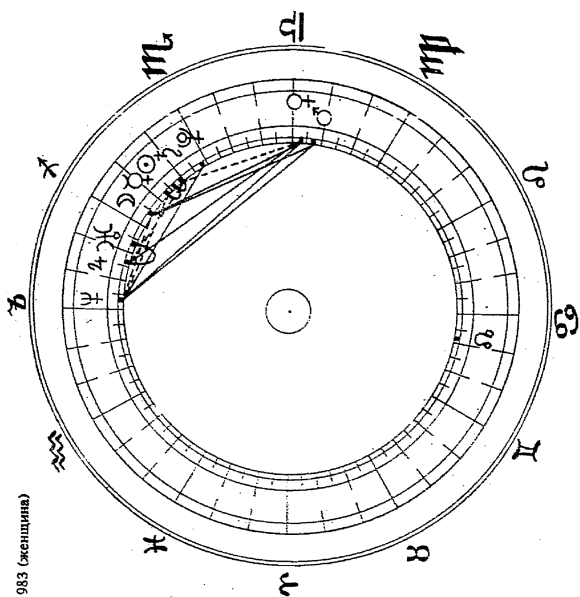
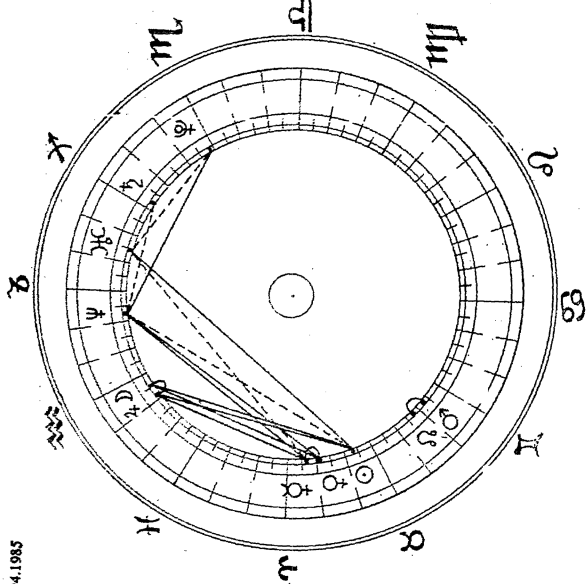

Планета	Координаты	Знак	☉	☾	♁	♂	♀	♃	♄	♅	♆	♇	♈	♉	♊	♋	♌	♍	♎	♏	♐	♑	♒	♓		
☉	23°0'	♈	☉	☉					♁																	
☾	11°15'	♋	42				*																			
♁	7°30'	♈ _R	16	56			♂																			
♂	8°52'	♈ _R	14	58			1,4		*																	
♂	20°37'	♏	27	99			43																			
♄	12°50'	♋	70	1,6			55																			
♅	27°3'	♌ _R	146	74			130																			
♆	17°48'	♏ _R	125	53			110																			
♇	3°36'	♏ _R	109	38			94																			
♈	3°39'	♌ _R	169	98			154																			
♉	18°30'	♏ _R	25	97			41																			

Рис. 1.3. Дата рождения 8.08.1947

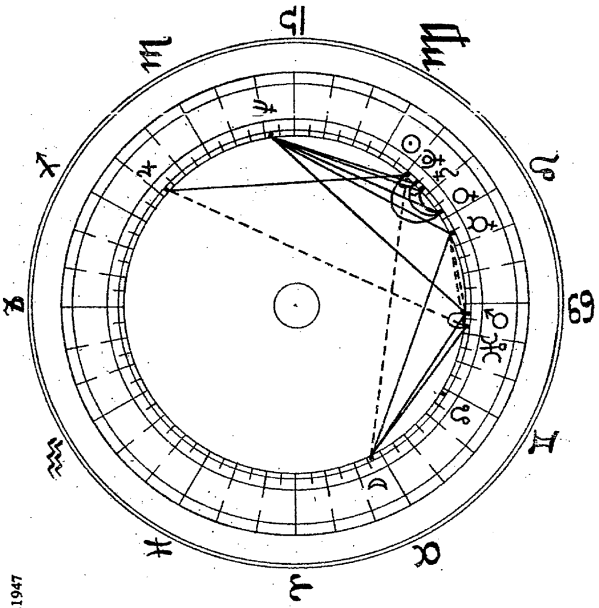

Планета	Координаты	Знак	☉	☾	♀	♂	♃	♄	♅	♆	♁	♂	♀	♃	♄	♅	♆	♁
☉	14°5'1"	♈		3P				☐										
☾	26°31'	♏	108,3			*			*					*				
♀	26°4'	♏	18,9	89,4					∇					∇				*
♀	7°20'	♈	7,6	100,7	11,3				N					*				
♂	26°6'	♏	48,9	59,4	29,9	41,2								△				
♃	18°29'	♏	93,5	158	112	101,2	142,4							±				
♅	12°42'	♈	2,2	106	17	5,4	46,6	95,8						*				
♆	24°54'	♏	50	58	31,2	42,5	1,2	143,6	47,9									
♁	8°29'	♏	53,5	161,8	72,4	61,2	116	40	55,8	103,6				*				
♂	13°2'	♈	1,9	106,4	16,9	5,7	46,9	95,5	0,3	48,1	55,5							
♁	29°9'	♏	76,8	32,5	57,9	68,2	27	169,3	73,6	25,7	129,4	73,9						

Рис. 1.4. Дата рождения 25.08.1964

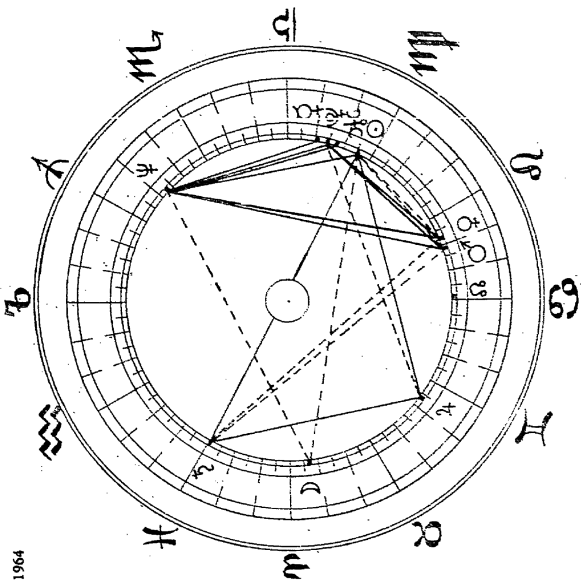

Планета	Координаты	Знак	☉	☾	♀	♂	♄	♃	♁	♂	♀	♃	♁	♂	♀	♃	♁	♂	♀		
☉	1°48'	♈		±		∟	∟	♁	♁	♂	♂	♁	♁	♂	♂	♁	♁	♂	♂	♁	
☾	8°51'	♈	144																		
♀	16°33'	♈ _R	14	158	*	*															
♂	16°49'	♁	45	99	59	♁															
♁	16°36'	♁	46	98	60																
♄	25°35'	♁	97	47	111	51															
♃	1°39'	♈ _R	180	20,5	165,5	134,5	96,5														
♁	9°53'	♈	8	152	6	54	105	171,5													
♂	15°7'	♈	73	143	59	119	170	106,5	65												
♀	13°32'	♈	11,5	156	2,5	57,5	108,5	168	3,5												
♁	0°48'	♁	62,2	82,8	75,2	16,2	35,8	119,3	69,2	134,2	72,7										

Рис. 1.5. Дата рождения 10.10.1953

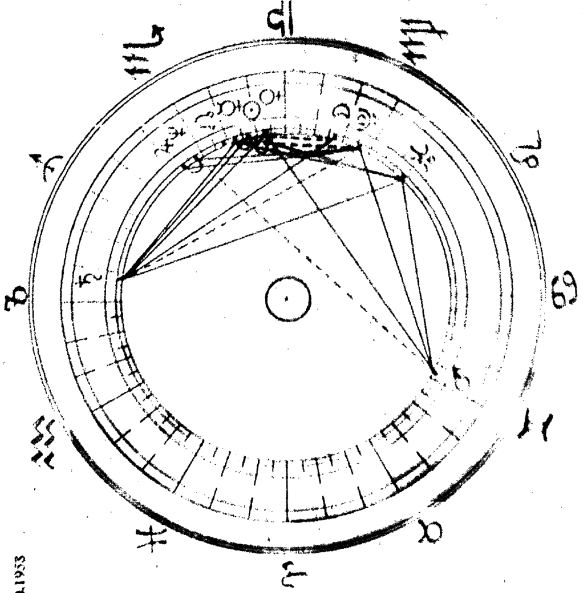

Планета	Координаты	Знак	☉	☾	♀	♂	♃	♄	♅	♆	♁	♂	♀	♂	♃	♄	♅	♆	♁
☉	16° 0'	♈		☿					*										
☾	16° 7'	♍	32,1	♋															
♀	19° 38'	♈	3,3	33,4					*										
♂	7° 52'	♈	8,3	21,8	11,6		♁		0										
♂	2° 32'	♏	133,7	103,6	137	125,4													
♃	6° 23'	♎	20,3	50,4	17	28,6	154												
♅	20° 49'	♌	64,6	94,7	61,3	72,2	161,7	44,3											
♆	15° 31'	♏	60,7	30,6	64	52,4	73	81	125,3										
♁	3° 50'	♎	17,6	47,7	14,3	25,9	151,3	2,7	47	78,3									
♂	3° 22'	♍	42,8	12,7	46,1	34,5	90,9	63,1	107,4	17,9	60,4								
♅	22° 17'	♈ _R	6,1	36,2	2,8	14,4	139,8	14,2	58,5	67,8	11,5	48,9							

Рис. 1.6. Дата рождения 23.12.1947

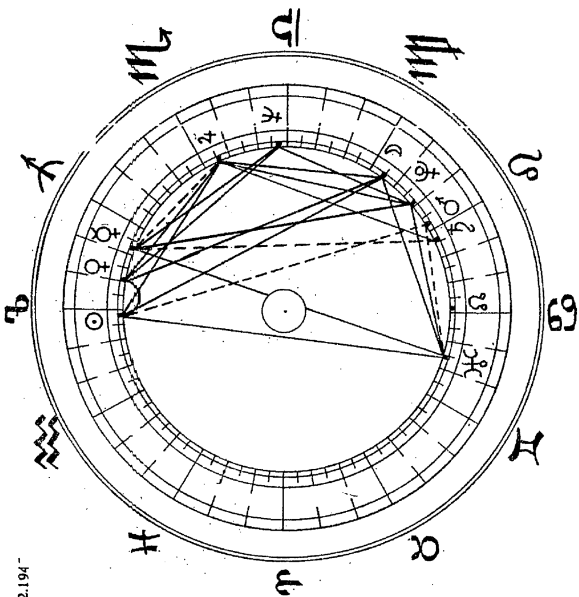

Планеты	Координаты	Знак	☉	☾	♀	♂	♃	♄	♅	♆	♇	♁	♂	♁
☉	1°3'	♄		△		♁								♁
☾	25°13'	♁	125,8		△									
♀	9°22'	♃	21,7	104,1										♁
♂	21°24'	♃	9,7	116,2	12,0									♁
♁	0°55'	♁	150,1	24,3	128,4	140,5								♁
♃	23°41'	♁	67,4	58,5	45,7	57,5	82,8							♁
♄	22°59'	♁	158,1	32,2	136,4	148,4	7,9	90,7						
♆	14°47'	♁	163,7	70,4	174,6	173,4	46,1	128,9	38,2					*
♇	8°32'	♁	82,5	43,3	60,8	72,9	67,6	15,2	75,6	113,8				*
♁	11°27'	♁	139,6	13,8	117,9	129,9	10,5	72,2	18,5	56,7	57,1			
♁	0°1'	♁	179,0	55,2	159,4	171,4	30,9	113,7	23	15,2	98,5	41,4		



Рис. 1.7. Дата рождения 23.11.1940

Планета	Координаты	Знак	☉	☾	♁	♂	♀	♃	♄	♅	♆	♇	♈	♉	♊	♋	♌	♍	♎	♏	♐	♑	♒	♓	
☉	0°33'	♈		☐		♂	♂																	♁	
☾	2°0'	♏	87,5																						♁
♁	12°20'	♏	41,8	69,3																					♁
♂	25°41'	♏	34,9	52,7	16,6																				♁
♂	1°30'	♏	35,8	58,5	10,8	5,8																			♁
♄	8°3'	♏ _R	157,5	114,9	175,7	161,6	173,5																		♁
♅	9°48'	♏ _R	159,3	113,2	177,5	169,9	171,7	1,8																	♁
♆	23°52'	♏ _R	174,4	99,1	168,5	151,8	157,6	15,8	14,1																♁
♇	27°18'	♏	63,2	24,3	45	28,4	34,2	132,3	137,5	123,4															♁
♈	4°16'	♏	116,3	28,7	98,1	81,4	33,4	86,2	84,5	70,4	53														♁
♉	9°42'	♏	50,9	36,7	32,6	16	21,8	151,7	149,9	135,8	12,4														♁

Рис. 1.8. Дата рождения 23.07.1908

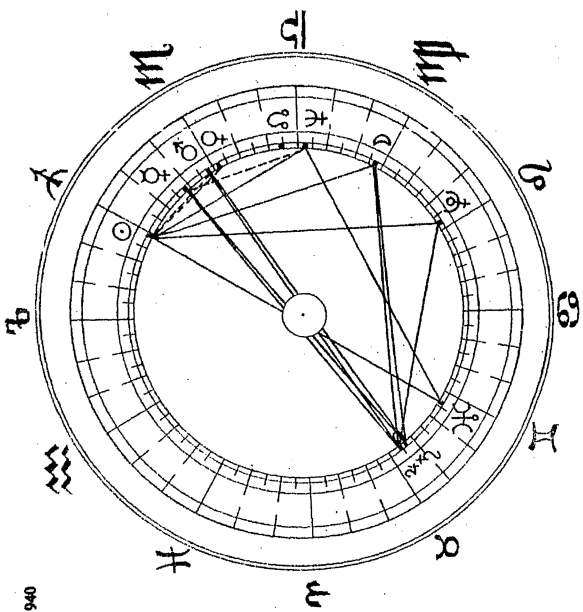
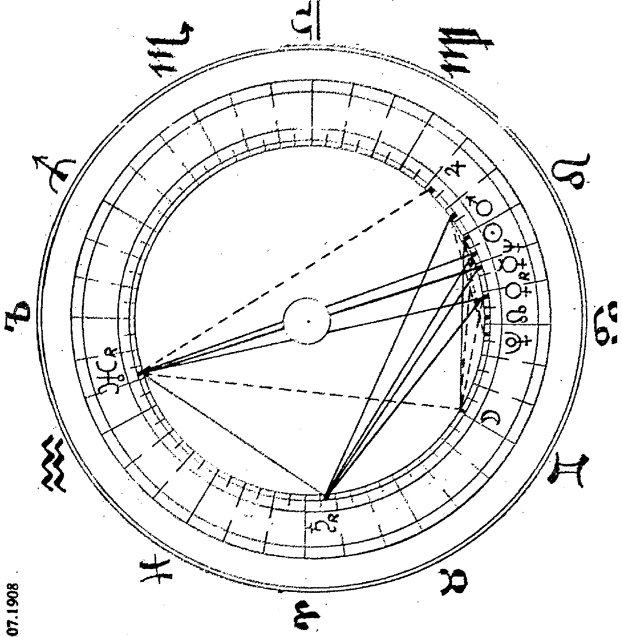

Планета	Координаты	Знак	☉	☾	♀	♂	♃	♄	♅	♆	♇	♈	♉	♊	♋	♌	♍	♎
☉	29°12'	♏		✳		♏			3P		♏		♏					♏
☾	0°6'	♏	59,8		♏						♏							♏
♀	10°26'	♏	19,5	40,3	♏	♏			☐		♏		♏					♏
♂	5°4''	♏	24,1	35,7	4,6				☐									♏
♃	9°2''	♏	9,5	69,4	29	33,7				△								♏
♄	18°52'	♏	19	78,8	38,4	43,1	9,4						±					♏
♅	10°11'	♏ _R	109,7	49,9	90,2	85,6	119,3	128,7					☐					♏
♆	14°18'	♏ _R	164	135,8	176,1	171,5	154,8	145,4	85,9				☐					♏
♇	15°19'	♏	15	45	4,7	9,3	24,3	33,7	94,9	179								♏
♈	25°7''	♏	34,8	25	15,3	10,7	44,3	53,7	74,9	160,8	20							♏
♉	5°0'	♏	25	35	5,4	0,8	34,4	43,9	84,8	170,7	102	10						♏

Рис. 1.9. Дата рождения 24.07.1931

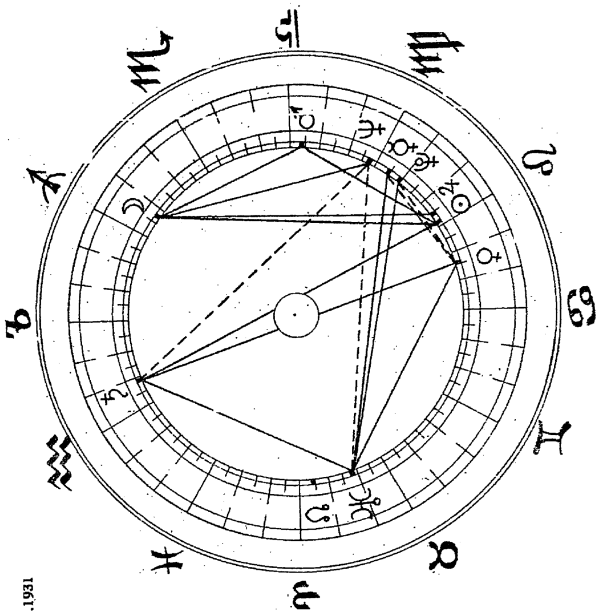

Планета	Координаты	Знак	☉	☾	♀	♂	♁	♂	♃	♄	♅	♆	♇	♈	♉	♊	♋	♌	♍	♎	♏	♐	♑	♒	♓			
☉	0°3'	♈		△																								
☾	24°0'	♍	120																									
♀	22°48'	♈	23	97																								
♀	17°32'	♁	13	132																								
♂	24°42'	♁	54	65	35	32	67																					
♃	1°29'	♈	1	119			53																					
♄	10°10'	♁	169	49		146	178	114	168																			
♅	10°22'	♁	101	139		133	88	155	102																			
♆	4°11'	♁	34	86		11	47	30	31																			
♇	30°41'	♁	22	97		0.2	35	32	21																			
♈	8°32'	♁	112	426		133	100	100	113																			

Рис. 1.10. Дата рождения 6.04.1931

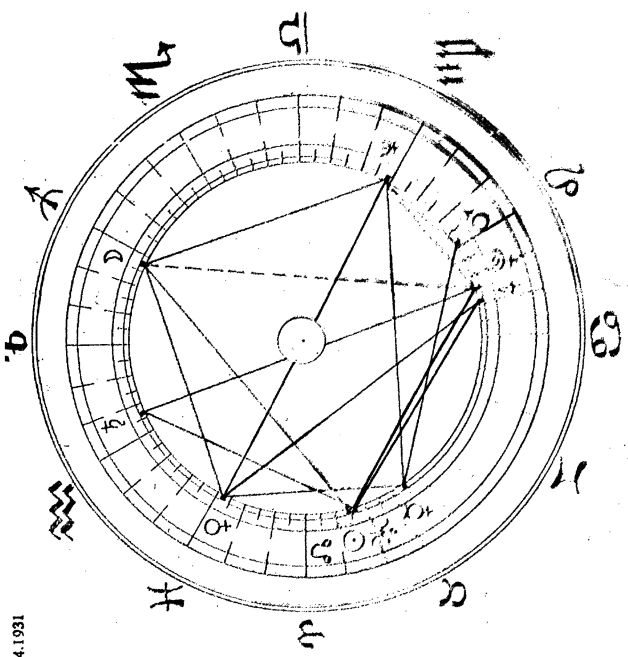



Рис. 1.12. Дата рождения 5.10.1966



Планета	Координаты	Знак	☉	☾	♀	♂	♃	♄	♅	♆	♇	♈	♉	♊	♋	♌	♍	♎	♏	♐	♑	♒	♓		
☉	11°18'	♏		3P	♂	♂		♁	♁														♁	♁	
☾	22°35'	♏	109,1					♁	♁																♁
♀	28°38'	♏	17,3	126,5				♁	♁																
♀	2°3'	♏	9,3	99,9	26,6			♁	♁																♁
♂	25°16'	♏	46	63	63,4	36,8																			♁
♃	1°3'	♏	70	39	87,6	61	24,2																		
♅	25°6'	♏	163,8	87	146,5	173	150	126																	
♆	21°24'	♏	19,9	89	37	10,7	26	50,3	183,7																
♇	20°34'	♏	39,3	148,4	21,9	48,5	85,3	109	124,5	59,2															
♈	19°5'	♏	22,2	87	40	13	23,8	48	186	2,3															
♉	16°34'	♏	144,7	35,6	162	135,4	98,7	74,5	51,5	124,8															

II. ФИГУРЫ М. ДЖОНСА

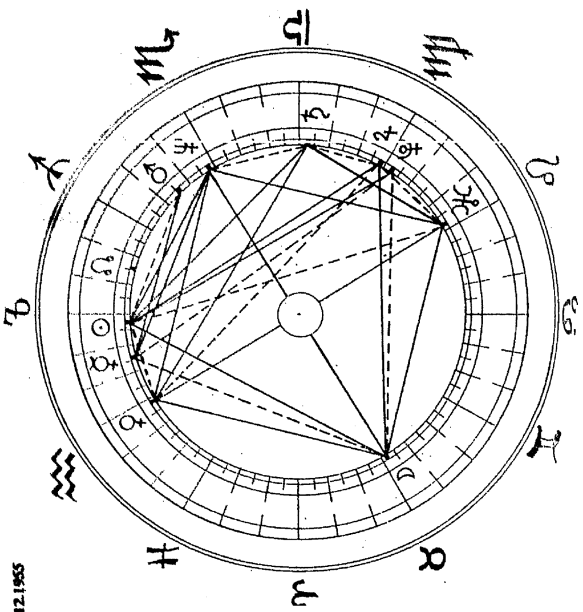
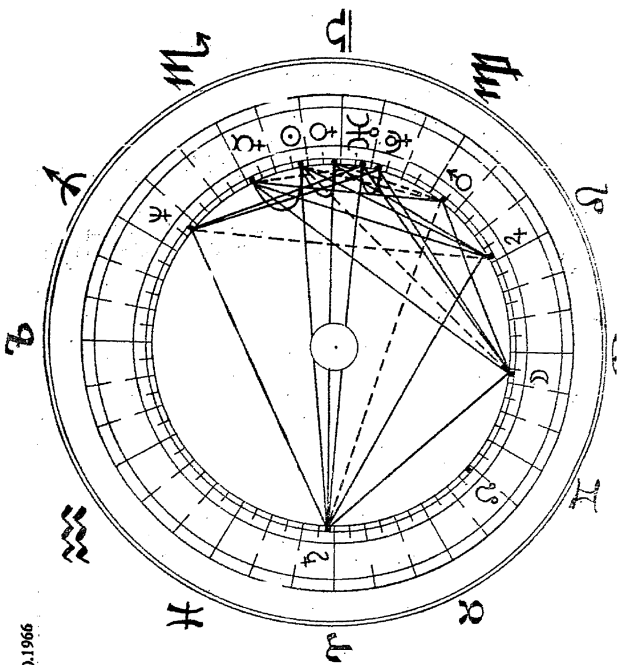
В лекции М.Б. Левина по астрологии № 8 подробно рассматривались восемь фигур Джонса: "брызги", "сгущения", "чаша", "локомотив", "качели", "связка", "корзина", "праца". Вспомним ключевые понятия.

Карта с "брызгами" производит впечатление энергетического равновесия. Это значит, что человек с такой картой уравновешен, гармоничен, устойчив во многих сферах. Он многогранен и талантлив, но ему часто не хватает стержня, он не может сконцентрировать энергию и направить ее в определенном направлении. Поэтому человек часто не добивается конкретных результатов, рассеивая свои таланты.

В конфигурации "сгущения" движение энергии обозначено: в той зоне, где стоит стеллиум из двух и более планет, человек будет более активен, в этой сфере обозначены его интересы, склонности, а значит и реальная деятельность.

"Чаша" — карта резко полярная. У человека с "чашей" в карте нарушено энергетическое равновесие, и, естественно, человек будет стремиться к равновесию, компенсации. Компенсация будет в зоне, стоящей напротив "чаши" (заполненной планетами половины карты). Центр "чаши" — место реальной, активной деятельности. Радиус, проходящий через центр пустой зоны и центр карты, — это направление, называемое *стрелой*. Точка, куда указывает "стрела", т.е. диаметрально противоположный от центра "чаши" полюс, будет местом основных проблем человека, источником беспокойства, ком-

пенсации комплексов, пустых иллюзий и страхов, пустой, т.е. компенсаторной, деятельности.

Начинающая и завершающая "чашу" планеты называются *волнорезом* (направление — против часовой стрелки).

Конфигурация "локомотива" дает устойчивость, целенаправленность. Пустая зона — дуга в 120° — является импульсом к действию, а центр "локомотива" — местом реальной практической деятельности. Человек имеет достаточно энергии для реализации своих талантов, он так же, как обладатель "брызг", устойчив во многих сферах, талантлив в разных областях. Его мощный энергетический потенциал направлен на практическую деятельность.

"Качели" — карта разделена на две взаимодействующие между собой группы планет. Жизнь такого человека будет протекать в двух различных сферах, или сам человек будет раздвоен, раздвоена его психика. Зоны активности такого человека — места в карте, занятые планетами, а пустые зоны не работают. Правда, центры пустых зон могут быть источниками псевдопроблем. Также в "качелях" нужно рассмотреть центры групп планет и начальную и завершающую планеты каждой группы. Карта с конфигурацией "качели" очень напряженная, что отражается и в жизни человека.

Напомним, что "связкой" называется конфигурация карты, где все планеты занимают сектор в 120° . "Связка" — это импульс, активность, действие. "Связка" — это сгущение планет. Планеты — основные фокусы, проводники космической энергии. Следовательно, "связка" дает сильную концентрацию энергий, направленную в одну, узкую сферу жизни.

Свободный сектор (не занятый планетами) в 240° не имеет дополнительной точки опоры, нет дополнительного проводника энергии. В этой сфере нет объективного восприятия происходящих событий, и она наиболее уязвима.

Люди, имеющие в своей карте такую конфигурацию, как правило, зависимы от окружающей среды. Плодотворно, активно занимаясь своим любимым делом, они практически не в состоянии

довести его до конца самостоятельно. Обладатели такой карты либо очень продвинутые люди, ведущие активный образ жизни, занятые чем-то одним (лидеры, родоначальники новых идей, способные из малой идеи развить целое мировоззрение), либо это люди, погруженные в семейную жизнь или в свои проблемы и ничем другим не интересующиеся.

Разбирая конкретную карту, стоит обратить внимание на начальную и конечную планеты "связки", а также на ее центр и на "стрелу" (точку в карте, противоположную центру сектора, занятого планетами), так как "стрела" показывает наиболее слабую и проблемную сферу жизни. "Праща", в отличие от "связки", имеет в ослабленной зоне (в месте, куда указывает "стрела связки") одну, две планеты или стеллиум из нескольких планет, давая фигуре "пращи" третью, недостающую "связке" точку опоры. И из уязвимой, болезненной она вырастает в очень значимую, активную сферу, дающую реальный выход.

Планета, стоящая в ручке "пращи", фокусирует на себя всю энергию "связки". Она становится мощной, устойчивой опорой, давая направленность и активную реализацию высокого творческого потенциала "связки".

Человек, имеющий в карте данную конфигурацию, как правило, яркий лидер, активно реализует и проводит в жизнь плоды своего труда, настойчиво пробивая стену и преодолевая множество препятствий, стоящих на его пути.

От того, что за планета и в каком знаке в "праще" она стоит, зависит тип реализации внутренней активности, а нередко и весь образ жизни владельца карты. Интерпретацию "пращи" необходимо начинать именно с этой планеты, так как она как бы доминирует над всеми остальными и является точкой, дающей реальный выход сфере жизненных интересов.

Важный ключ в интерпретации карты — это первая планета (показывает характер восприятия первого импульса) и последняя планета (завершение действия, реализация).

В отличие от "чаши" "корзина" в месте, куда указывает стрела "чаши", имеет одну или две планеты. По своей конфигурации "корзина" напоминает "пращу", и планеты, стоящие в "ручке корзины", как и в "праще", фокусируют на себе всю энергию остальных планет. Здесь нет такого напряжения, как в "праще". Стремясь уравновесить дисбаланс "чаши" с помощью реальной точки опоры, "корзина" дает конкретную, а не компенсаторную деятельность, большую активность и реализацию в сфере "ручки".

Люди такого типа выделяются из общей массы, становятся лидерами. Их интересы более широки, чем у людей с "пращой" в карте. Они способны к обобщению, синтезу. Это, как правило, предводители, учителя, личности, способные проложить новый путь. Как и в "праще", в "корзине" мы анализируем планету, стоящую в "ручке корзины", и ее центр, а также первую и последнюю планеты.

Давайте на примерах рассмотрим карты с различными фигурами Джонса.

"БРЫЗГИ"

"Брызги" — это конфигурация, когда все планеты расположены равномерно по кругу, не образуя соединений. Отметим, что "брызги" в чистом виде встречаются редко.

На рис. II.1 представлена карта человека с типичной конфигурацией "брызги". Все планеты расположены равномерно по кругу. Владелец карты очень способный, одаренный, талантливый. Он много читает, великолепно рисует, пишет фантастические рассказы, играет на скрипке. Имеет семью, детей. Коллекционирует игрушки и старинные безделушки. Любит животных — у него собака и черепаха. Много путешествует. Общителен. Этот человек устойчив по многим жизненным сферам, но ему трудно сосредоточиться. По профессии — журналист.

Владелец карты мог бы добиться в жизни очень многого, обладая такими разнообразными талантами, но этого не происходит: ему не хватает концентрации энергии, импульса к устойчивой, целенаправ-

ленной деятельности. Этот человек, не добившись чего-либо в одной области, переключается на другую. Его любимая цитата: "Мы все учились понемногу — чему-нибудь и как-нибудь".

Человеку как будто и не надо многого — достигнув небольшого успеха, не придав своей деятельности законченной формы, он переходит к другой области, его жизнь — как бы замкнутый круг.

"СГУЩЕНИЯ"

Это карта с равномерным распределением планет, но в одном или двух местах есть стеллиум или соединение двух-трех планет ("сгущение"). "Сгущение" показывает место деятельности, склонности человека. Типичным примером такой конфигурации является карта швейцарского психолога и психиатра Карла Густава Юнга (рис. II.2.). В его карте три "сгущения" — Солнце — Уран, Нептун — Луна — Плутон, Меркурий — Венера. Остальные планеты равномерно распределены по кругу.

Рассмотрим сначала общий рисунок карты. Человек устойчив во многих сферах, широко образован, обладает многими талантами. Это действительно так. К.Г. Юнг явился не только звездой современной ему психологии, он также занимался йогой, астрологией, алхимией, впоследствии — оккультизмом, изучал и сравнивал различные религии, мифологию, фольклор, оказал большое влияние на эстетику и литературно-художественную критику. В областях "сгущений" вкладывается больше сил и энергии, что и определило сферу его деятельности.

Самое сильное в карте "сгущение" — Нептун — Луна — Плутон в Тельце. Это обусловило занятие Юнга психологией.

К.Г. Юнг долгое время исследовал сновидения (Нептун), связанные с мифологическими и фольклорными мотивами. Исходя из этого, постулировал существование в психике человека помимо индивидуального бессознательного более глубокого слоя — коллективного бессознательного, которое по Юнгу — отражение опыта прежних поколений, запечатлевшееся в структуре мозга. Это общечелове-

ческие первообряды (архетипы), такие, например, как мать-Земля, мудрый старец, Демон и другие.

Это, безусловно, и есть влияние соединения Нептуна и Плутона через Луну, так как Нептун связан с культурными, религиозными и этническими влияниями, подсознанием, общеродовыми чертами, унаследованными от предков архетипами восприятия, ясновидением (в том числе через сны), с художественным творчеством. Плутон связан с коллективными формами поведения (создание мифов, символика, ритуалы, обряды), инстинктивным, бессознательным, глубоким подсознанием, имеющим корни в древнем наследии, источником "асмий", физических сил ("сгущение" в Тельце).

А Луна — это индивидуальное подсознание, реакция на внешний мир и приспособляемость к нему. Она, связывая Нептун и Плутона, — высшие планеты, — показывает, что способности к углубленному восприятию мира, наблюдательность, интуиция у Юнга были врожденными качествами. "Сгущение" Меркурия и Венеры в Раке также дало Юнгу способность к углубленному анализу, связанному с родовыми корнями (Рак), эстетическое восприятие (Венера), способности к языкам, интерес к изучению фольклора.

"Сгущение" Солнца — Уран показывает неординарную личность К.Г. Юнга (кроме того, у него был взрывной, уранический характер). Уран дает интуитивное мышление, сверхсознание, сверхнормальные умственные способности, озарения, нетрадиционный подход. Юнг, бывший учеником Фрейда, пошел дальше своего учителя. Считая его теорию традиционной, ввел новые, очень важные понятия в психологии ("компенсация", "тьма"). Конфигурация "брызги со сгущениями" дала возможность Юнгу, опираясь на знания, опыт во многих сферах, используя в том числе опыт своего учителя Фрейда, ухватить существующие концепции, создать свое, новое (Солнце — Уран во Льве) направление в аналитической психологии, разработать технику "свободных ассоциаций", которая стала одним из основных методов психиатрических исследований.

Если половина круга карты (дуга в 180°) занята планетами, а другая половина карты пуста, — перед вами типичный пример "чаши" (рис. П.3.). Это карта М.Ю. Лермонтова. Планетами занята только половина круга, значит, владелец карты имеет комплексы. М. Лермонтов страдал из-за своего маленького роста. Еще он не мог простить первенства А.С. Пушкину, но это спорный вопрос, хотя конфигурация карты "чаша" дает возможность так думать.

Центр "чаши" — 24° Стрельца. В этой точке планет нет, но она находится между Сатурном и Нептуном, между планетой формы, аскетизма и планетой, управляющей интуицией, бессознательным, планетой музыки, поэзии. Действительно, реальная деятельность поэта — стихи, словесная форма. Стихи М.Ю. Лермонтова музыкальны, лиричны. Сатурн — это также одиночество, страдание, грусть, а эта тема в сочинениях Лермонтова обострена.

"Стрела" компенсации — в 24° Близнецов. Знак Близнецы — общительность, связи. Точка компенсации приближается к знаку Рака, который олицетворяет домашний уют, дом, корни. Эта область для М.Ю. Лермонтова — область компенсаторной деятельности, ведь ему так и не удалось создать семью, обрести домашний очаг. В творчестве область компенсации — тема патриотизма (вся военная карьера М.Ю. Лермонтова, бессознательный поиск смерти — постепенное осознание своей отверженности).

Начальная планета "чаши" ("волнорез"), означающая импульс к начальному действию, — Юпитер, — это стремление к самореализации, утверждению себя, расширению своего кругозора, образования. До Лермонтова литература, по словам поэта, "кормила людей сластями", он же предложил "горькие лекарства".

Конечная планета "чаши" — Плутон — это сила, воля. Стихи М.Ю. Лермонтова предназначены для того, чтобы "глаголом жечь сердца людей". Плутон высвечивает и бичует недостатки современного поэту общества. Начальная и конечная планеты карты Лермонтова находятся в оппозиции. Это индивидуум (Юпитер) против

толпы (Плутон), конфликт с обществом, индивидуальный путь утверждения себя в обществе, на более высоком уровне — противопоставление индивидуальности скрытым силам, всем и вся, даже Богу. Это видно в поэме "Мцыри"; таковы Печорин, Демон. В творчестве Лермонтова эта тема основная. К чему же ведет эта борьба? Завершает ее Плутон, разрушительный для личности.

Еще один типичный пример "чаши" (рис. II.4) — карта Александра Невского. Центр "чаши" — 13° Льва, между Юпитером и Марсом. Юпитер имеет отношение к социальной, государственной деятельности, возвышению, успеху, Марс связан с активностью, военными действиями, а также агрессивностью. Юпитер во Льве указывает на княжеское происхождение и честолюбие. Стрела направлена в 13° Водолея. Знак Водолея связан с такими понятиями, как свобода, равенство, братство, а это как раз недостающие качества великого военачальника. Он пытался быть демократичным, но на деле жестоко подавлял восстания крестьян и городской бедноты. Его стремление к демократии — псевдодеятельность.

Начальная планета "чаши" — "волнорез" — Луна. Начальный импульс для Александра Невского — забота о народе, замученном войнами. При всей своей жестокости А. Невский был носителем национальной идеи (Луна в соединении с Нептуном). Сатурн — конечный результат деятельности, показывает, что князю удалось стабилизировать границы Земли Русской, оградить, защитить надолго Русь от нападений. Ведь Сатурн — это время, границы, закон.

"ЛОКОМОТИВ"

Рисунок карты, в которой от планет свободен сектор в 120°, а дуга в 240° занята планетами, получил название "локомотив". Яркий пример такой конфигурации у Эрнста Теодора Амадея Гофмана (рис. II.5). Гофман — одаренный человек, устойчивый во многих областях. Мы его знаем как сказочника, но он был также выдающимся юристом, режиссером-декоратором, композитором и художником, реализовал свои таланты на практике.

Центр "локомотива" — в 2° Водолея. Это реальная деятельность, связанная со словом, речью. Меркурий в Водолее многословен, как и произведения Гофмана.

Пустой сектор — знак Льва — импульс, заставляющий работать "локомотив" (его управитель Солнце в соединении с Меркурием и Плутоном).

Опирается "локомотив" на Нептун и Юпитер. От Нептуна к Юпитеру — сказка, влетающая в быт, в социальную сферу, обретающая широкий социальный смысл.

Еще пример "локомотива" — карты Аркадия и Бориса Стругацких. У Аркадия типичный "локомотив" (рис. II.6) — планетами занята часть круга в 250°. У Бориса конфигурация, приближающаяся к "локомотиву" (рис. II.7) — свободен от планет сектор в 103°.

Это, без сомнения, талантливые, широко образованные, одаренные люди. Аркадий по специальности — переводчик-референт с японского (у него Солнце в соединении с Меркурием и Нептуном), у Бориса Солнце в соединении с Ураном — он звездный астроном, и оба — писатели-фантасты.

Что привело людей, достигших успеха в своей профессии, в литературу? В этой области их фамилия никогда не употребляется в единственном числе. Мы знаем, что все ими написанное — совместная работа. Это потому, что их "локомотивы" как бы дополняют друг друга. В "локомотиве" Аркадия центр пустого пространства, т.е. импульс, заставляющий работать "локомотив", — в Тельце, Бориса — в начале Скорпиона. Это взаимодополнение и дало возможность совместного творчества. Давайте рассмотрим и их карты совместно, как единое целое.

Начальный импульс "волнореза" у Аркадия от Плутона, у Бориса от Луны. Луна у обоих в Стрельце, что дает их произведениям ярко выраженную философскую и этическую направленность. В их произведениях, кроме самых ранних, можно найти столкновение разных мировоззрений, психологический конфликт (Плутон — конфликтное, волевое начало). Их герои не могут понять друг друга.

Главный герой всегда оказывается в чуждой среде, всегда пришелец, даже если действие разворачивается в привычных для него условиях. Основная проблема — поиск истинного пути.

Конечные планеты "волнорезов" Аркадия и Бориса — Уран и Юпитер — показывают, к чему ведет борьба, куда лежит путь. Герой в произведениях Стругацких часто оказывается в ситуации столкновения с непреодолимой силой (Плутон), и он должен найти свою (Уран) дорогу, не потеряв при этом себя (Юпитер). Юпитер также отвечает за поиск, обретение себя. Темы этих планет у Стругацких очень сильны, особенно тема Плутона. Это конфликт Лермонтова, вывернутый наизнанку, но у "чаши" Лермонтова ситуация, связанная с Плутоном, неразрешима, приводит к разрушению, а "локомотив" всегда найдет выход, "вытянет".

Центры "локомотива" — место реальной деятельности. У Аркадия центр в точке между Луной и Сатурном — способности к описанию, у Бориса — в точке соединения с мощным стеллиумом (Солнце — Уран — Венера), — это и работа астрономом, и необузданная фантазия в произведениях, необычная и очень красивая.

Даже в рамках фантастики произведения А. и Б. Стругацких — взламывание традиционного подхода, расширение взглядов на мир (конечные планеты "волнорезов" — Уран и Юпитер), они необычны и чрезвычайно интересны.

"КАЧЕЛИ"

Планеты разбиты на две группы, сосредоточенные в секторах не более, чем 120° каждый, а между ними — пустое пространство. Пример конфигурации "качели" в карте у Е.П.Блаватской (рис. 11.8). С одной стороны, Е.П.Блаватская — писательница, журналистка, путешественница (одна группа планет от Солнца к Луне с центром этой связки в точке соединения Меркурия и Сатурна). С другой стороны, она — мистик, оккультист, теософ (другая группа планет от Нептуна к Плутону). От веры, любви, религиозного настроения, интуиции к магии, прокликновению в тайну. Центр второй

группы в Рыбах, управителем которых является Нептун. Юпитер — религиозная деятельность.

Раздвоенность наблюдается и в трудах Е.П.Блаватской. В них много противоречий, которые нацелены на то, чтобы "одних отвадить от эзотеризма, других вывести на путь", — так писал Ю.Долгин в журнале "Наука и религия", №9, 1992. Но Е.П.Блаватская пыталась уравновесить "качели", соотнося в своих трудах космическую и земную энергии, земное и астральное тела, действие видимого и невидимого, горнее с дольным.

У Ф.М. Достоевского (рис. П.9) также конфигурация "качели". В течение всей жизни Достоевского преследует внутренняя раздвоенность. Сначала революционные взгляды, настроения, затем он пришел к мысли о Боге. Но как только мысль о пути к истине через любовь к Богу начала в нем укрепляться, появились сомнения. Это отразилось в "Братьях Карамазовых". Конфликт общества и личности отражен в "Преступлении и наказании". Жизнь писателя была напряженной, конфликтной, что подтверждается конфигурацией "качели": одна сфера — обычная, земная, другая — творческая.

Первая группа планет от Плутона к Юпитеру — от волевого импульса — Плутона, через ограничения Сатурна (каторга) к смене мировоззрения, религиозным настроениям. Вторая группа планет от Солнца к Урану — от таланта, творческого, солнечного начала к взламыванию рамок действительности. Уран с центром связи в точке соединения Марса с Меркурием — писательский талант.

"СВЯЗКА"

"Связка" — это конфигурация карты, в которой все десять планет расположены в секторе не более 120°. Вот типичный пример "связки" (рис. П.10) — карта Муссолини. Первая планета в "связке" — Нептун, — иллюзии, мечтательность, романтизм, бессознательное, нечеткость, размытость и интуиция. Первое восприятие происходящих событий у Муссолини порой интуитивно, а временами

иллюзорно, бессознательно, но в том или другом случае эмоционально.

Мощный стеллиум рядом с Нептуном, состоящий из Плутона, Сатурна, Луны и Марса, как бы перетягивает конфигурацию к началу, что акцентирует внимание на первом импульсе. Иначе говоря, для человека важно первое впечатление. Такая сильная концентрация в Близнецах даст живого, любопытного, динамичного человека, способного связывать, создавать живые образы, остро на слово.

Точное соединение Солнца и Меркурия во Льве добавляет ораторские способности, умение быстро схватывать идею, точно формулировать ее и артистично, заразительно довести до остальных. Именно эти качества позволили Муссолини в начале его политической карьеры стать прекрасным оратором и журналистом. Он имел большой успех на этом поприще, и при поддержке своей среды добился успеха. Был редактором двух газет (позднее одна из них — "Popolo of Italia" — приобрела фашистскую направленность).

Тема Юпитера и Венеры (соединение в Раке, в центре "связки") дает сильное взаимодействие с проблемной сферой в знаке Козерога, что сыграло в судьбе Муссолини роковую роль. Эмоциональное, субъективное отношение к родовым ценностям, почитание родовых связей и экспансия, стремление к расширению культурных традиций нации, видение реальных образов и желание придать этим образам форму, создать прочный фундамент, ощущение чувства долга перед расой привело к национал-социалистическим идеям. Так как "связка" не дает реализации, результат зависит от единомышленников. Основанная Муссолини организация "Fasci oli combattimento" при содействии "Кондидустрии", Ватикана и монархии пришла к власти, установив фашистскую диктатуру и поставив во главе всего движения своего основателя.

Последняя планета в конфигурации — Уран — даст неожиданные ситуации, внезапные перемены. В данном случае — разрушение его идей.

"Корзина" — конфигурация карты, когда девять планет занимают дугу в 180° , т.е. половину круга, а одна планета находится напротив (она называется "ручкой" "корзины"). В "ручке" "корзины" может быть соединениис из двух-трех планет.

На рис. II.11 дана карта Чезаре (Цезаря) Борджиа, сына римского папы Александра VI, полусолдата, полукардинала, правителя Романьи. Это очень интересная "корзина", так как ее "ручкой" может быть или Луна, или Юпитер. Будет верно и то и другое, но все-таки мы рассмотрим эту "корзину" с Луной в "ручке", так как она сильнее Юпитера по положению (статусу), находясь в знаке своего возвышения — Тельце, поэтому ей легче справиться с энергией "чаши" и реализовать ее. Скорее всего, в данной карте Луна взяла на себя эту функцию.

Начинает "чашу" Марс, завершает Юпитер. Центр "чаши" — точка соединения Урана с Нептуном, причем планеты "волнореза" связаны оппозицией, указывающей на главный конфликт в жизни Чезаре Борджиа — борьбу за власть. Эту борьбу Борджиа начал с убийства родного брата, присвоив его титулы и привилегии.

Марс — начальный импульс, побуждающий к активности, — проявил себя в жизни Ч. Борджиа в самом низком, грубом качестве. Завоевательные походы с жестокими расправами, лицемерие человеческой крови, истязаний, жестоких убийств, — величайшее наслаждение для владельца карты. Юпитер показывает, к чему шла деятельность тирана. Это обогащение, мечта провозгласить себя государем, иметь абсолютную власть над людьми, стремление к расширению своих владений (с 1499 по 1502 гг. он завоевал почти всю Италию), необузданная страсть к роскоши, удовольствиям (степень развращенности этого человека трудно постичь). Все это — низкие проявления Юпитера.

Отец Ч. Борджиа, Александр VI, глава римской католической церкви в то время, во всем поддерживал своего любимого сына, был его надежной опорой. Чезаре использовал церковный сан отца. Ему

всегда нужны были деньги, и для достижения этой цели все средства были хороши. Он не только дурачил наивных христиан крестовыми походами или юбилеями, обогащавшими его казну, не только обагрлял руки кровью, но и прибегал к другим средствам, о которых нам расскажет "центр" "чаши" — точка соединения Урана и Нептуна. Обе планеты в своих низких проявлениях имеют отношение к разврату, Нептун — к обманам, ядам, наркотикам, а Уран и к убийствам (обе планеты в Скорпионе, который тоже имеет некоторое отношение к отравлениям).

Ч. Борджиа отравил бесчисленное множество римлян, чтобы завладеть их имуществом. Благодаря специальным знаниям в области химии ему удалось создать целый арсенал чрезвычайно тонких ядов. Надо отдать должное Борджиа — он довел способ убийства до совершенства (все-таки, какой-никакой гуманизм, за что отвечает Нептун). Жертву достаточно было уколоть иголкой. Чезаре наловчился так разрезать отравленным ножом персик, что сам, съедая одну половину, оставался невредим, а приглашенный к обеду гость погибал. Вся деятельность Ч. Борджиа была направлена против жизненных принципов, принципов выживания, за которые отвечает Луна, противостоящая "ядовитой" павочке — Урану с Нептуном в Скорпионе.

Отметим, что в этой карте все основные планеты "корзины" (Луна в "ручке", Нептун и Уран в центре "чаши", Марс и Юпитер — планеты "волнореза") являются вершинами большого креста в фиксированных знаках, что лишний раз говорит о дилемме в карте Ч. Борджиа — борьбе за власть, обогащение любой ценой.

Сама конфигурация карты склоняет к борьбе за лидерство, мотивами которой являются завышенные амбиции, роскошь, власть, которые даст Юпитер, если его рассматривать как "ручку" "корзины". Удовольствия, наслаждение жизнью, получаемое от этой роскоши и власти, даст Луна, если она стоит в "ручке" "корзины".

События из жизни Ч. Борджиа описаны в книге Макнавелли "О похударе", которой, кстати, значительная еще один тиран — И. Сталин.

"ПРАЦА"

"Праца" — это конфигурация карты, в которой все планеты расположены в секторе не более 120°, а одна планета — напротив этой группы ("ручка" "праци"). Ярким примером конфигурации "праца" является карта Данте Алигьери (рис. II.12). "Связка" планет от Луны к Нептуну сконцентрирована в секторе в 103°. В "ручке" "праци" — Плутон.

Рассмотрим сначала "связку". Начальная ее планета — Луна — дает пламенную любовь к родной Флоренции (Луна в Овне), мечту о ее преобразовании (Луна в соединении с Ураниом), мечту о хорошем императоре (забота о народе), возмеличивание родных корней — итальянского языка в трактате "О народной речи".

Центр "связки" — точка, находящаяся в соединении с ретроградным Меркурием. Это место активной, реальной деятельности, связанной с тем, из что отвечает Меркурий — слово, речь, — литературные труды Данте. Меркурий в Близнецах дает страсть к знаниям, а его ретроградность обращает Данте к знаниям и опыту прошлого: ведь своими учителями Данте считал греческого баснописца Эзопа, древнеримских поэтов Вергилия и Овидия. Меркурий получает импульс от соединения Солнца с Сатурном, что бросает Данте в запредельное, в загробный мир, где хозяин — Плутон, в сферы вечных истины, божественной любви (хозяин Нептун). Что касается описания загробной жизни в I части "Божественной комедии", то есть мнение, что автор сам прошел все круги ада. Данте упоминает как автора "Ада", а как автора "Чистилища" и "Рая" — крайне редко. Но нельзя забывать, что его произведение целостно, едино: именно от ада через чистилище к раю — трансформация, связанная с Плутоном и Нептуном.

Конечная планета "связки" — Нептун — показывает, что реальная деятельность привела Данте к изгнанию из родной Флоренции, так как Нептун управляет XII астрономом, имеющим отношение к заточению, изгнанию, одиночеству. Но главное, к чему привел Нептун — это божественная любовь, "что движет и солнце и звезды". Его любовь к Беатриче — неземная, божественная, до последнего дня освещала жизнь Данте, наложила отпечаток на все его творчество. Из-за Нептуна, стоящего в конце "связки", его поэзию называют космической, звучащей музыкой небесных сфер.

И вся мощная, огромная энергия "связки" была реализована через ручку "праци" — Плутон. Такую конфигурацию карты часто имеют лидеры, вожди, пророки. Данте был одним из политических лидеров Флоренции, родившись в такое время, когда возникла борьба между духовной и светской властью. И в творчестве Данте — "лидер". В "Божественной комедии" сконцентрирована вся культура средних веков. Данте преобразовал ее, взломал существующие традиции (Луна в соединении с Ураном). Данте — "последний поэт средневековья и первый — нового времени" (Плутон в "ручке"). В "Божественной комедии" ясно видно, что Плутон в "ручке" "праци" — символ возрождения из "глубин ада", сжигающий и уничтожающий все пороки, стремящийся в "высь рая", к венцу мироздания.

Плутон — символ проникновения в глубь прошлых и будущих веков, поэтому произведения Данте вечны. (Плутон в Козероге, чей управитель Сатурн, имеет отношение к времени).

Конфигурация "праца" изначально несет элемент конфликта, восприятия мира, который надо брать силой, а отклонение от избранного пути воспринимается человеком с "працой" в карте как предательство. В "ручке" "праци" Данте стоит Плутон — планета, связанная с волевым началом, поэтому Данте не захотел вернуться на Родину, предпочтя смерть в изгнании. Видимо, он не хотел вернуться покоренным, чтобы не предать свои принципы, свою истинную любовь к родной Флоренции.

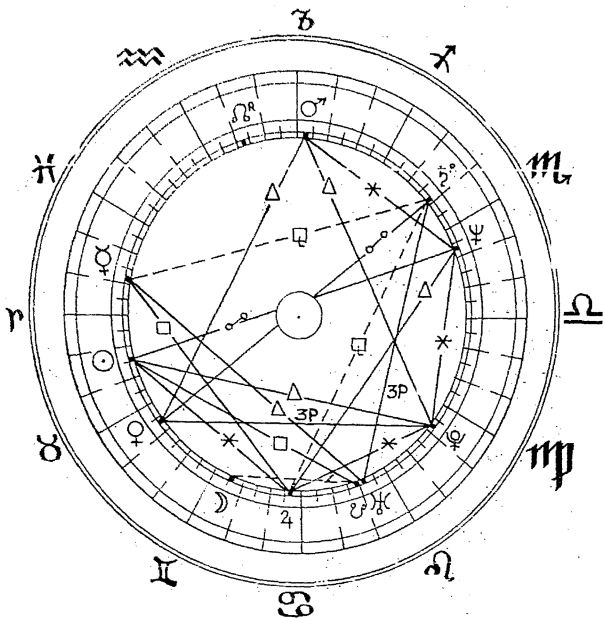

☉ 16°38' ♈
 ☾ 5°40' ♉
 ♀ 20°40' ♊
 ♀ 3°05' ♋
 ♂ 27°48' ♌

♁^R 19°31' ♄

♃ 21°05' ♈
 ♃^R 7°30' ♉
 ♃ 19°02' ♊
 ♃ 24°55' ♋
 ♃ 22°42' ♌

Рис. II.1. Дата рождения 7.04.1954 (современник)

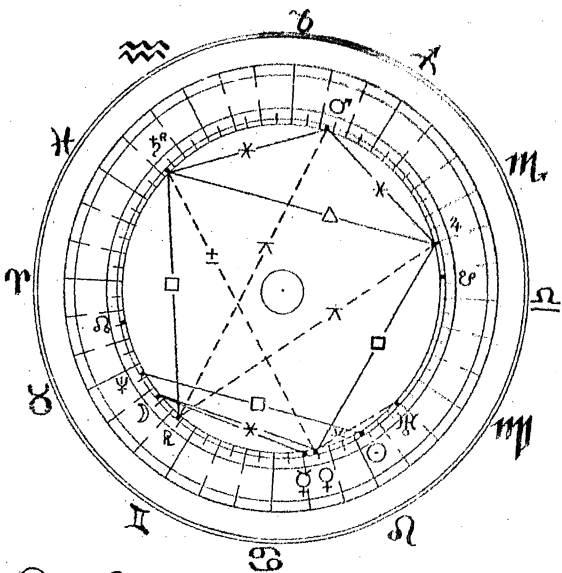

☉ 3°18' ♎

☽ 15°29' ♋

♀ 13°47' ♌

♀ 17°30' ♌

♂ 21°22' ♏

♋ 11°48' ♏

♃ 23°47' ♎

♃^R 24°15' ♋

♃ 14°51' ♎

♀ 3°03' ♋

♃ 23°24' ♋

Рис. 11.2. Дата рождения 26.07.1875 (К.Г. Юн)

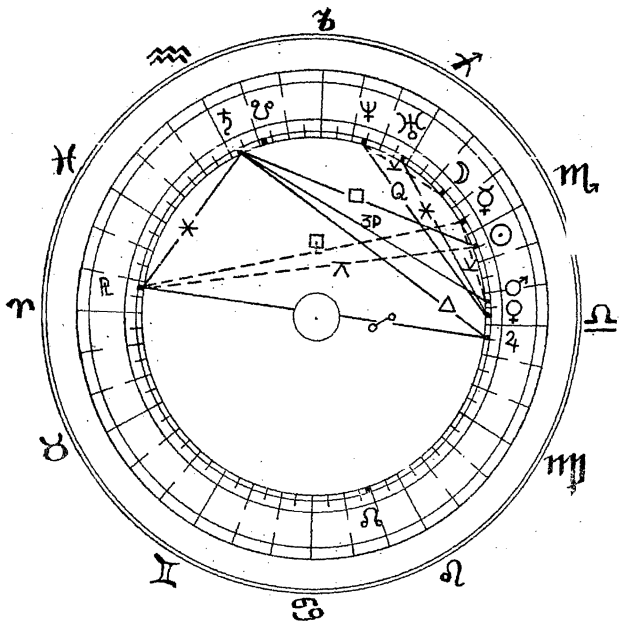

☉ 21°52' ♏

☾ 16°45' ♎

♀ 7°08' ♎

♁ 3°51' ♏

♂ 6°56' ♏

♏ 17°27' ♏

♃ 27°00' ♎

♄ 24°55' ♎

♅ 1°01' ♎

♆ 15°06' ♎

♁ 22°13' ♈

Рис. П.3. Дата народження 15.10.1814 (М.Ю. Лермонтов)

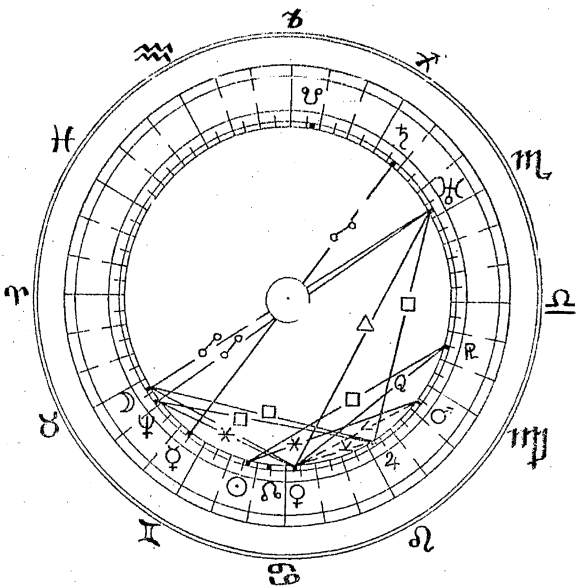

☉ 14°41' ♋

☾ 4°02' ♌

☿ 23°01' ♌

♀ 2°57' ♌

♂ 16°59' ♏

♌ 22°00' ♋

♃ 2°15' ♏

♄ 23°03' ♎

♅ 1°59' ♎

♆ 7°14' ♏

♇ 15°02' ♏

Рис. II.4. Дата рождения 7.06.1220 (А. Невский)

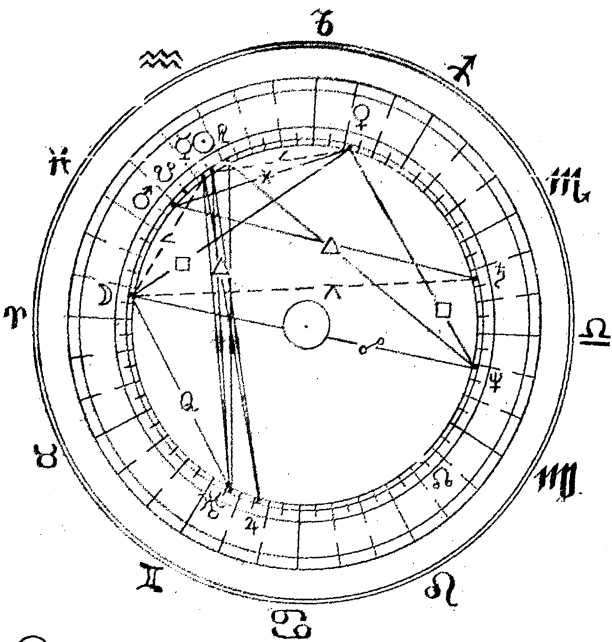

☉ 4°20' ♋

☾ 21°36' ♌

♀ 6°24' ♋

♂ 19°51' ♋

♃ 19°51' ♋

♋ 16°20' ♋

♄ 11°38' ♌

♅ 22°18' ♌

♆ 3°44' ♌

♁ 24°18' ♌

♂ 22°58' ♌

Рис. П.5. Дата рождения 24.01.1776 (Э.Т.А. Гофман)

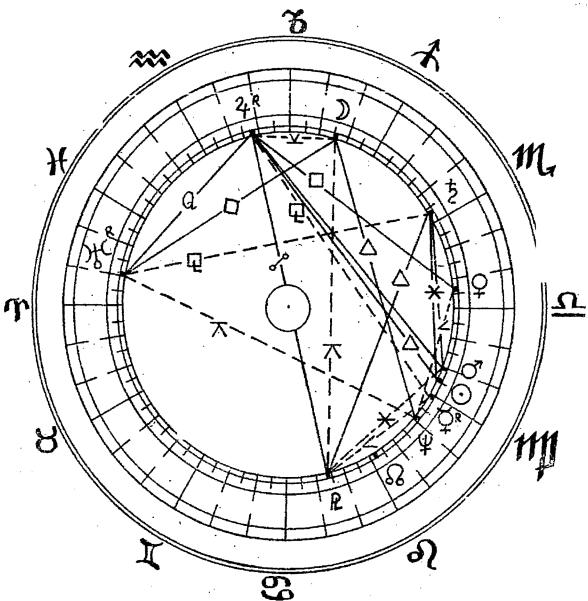

☉ 4°16' **М**
 ☾ 16°02' **В**
 ♀^R 29°19' **Д**
 ♀ 7°20' **Н**
 ♂ 9°41' **М**

♁ 2°58' **Д**

4^R 12°55' **Б**
 ♃ 9°23' **М**
 ♃^R 24°16' **В**
 ♄ 22°46' **Д**
 ♅ 14°17' **Э**

Рис. П.6. Дата рождения 28.08.1925 (А. Стругацкий)

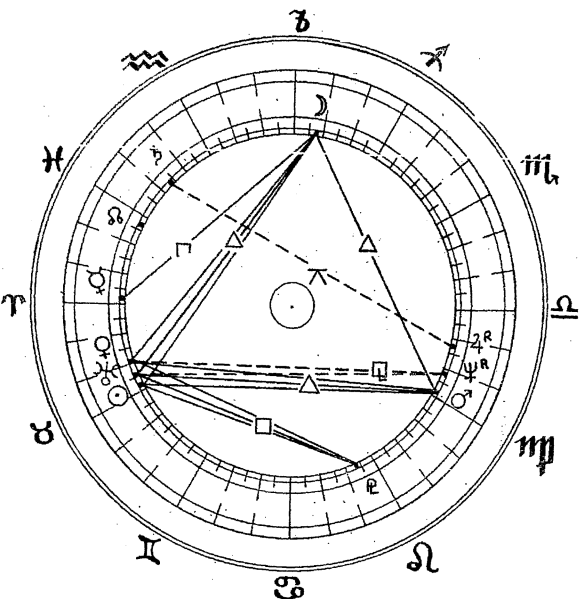

☉ 24°41' Т
 ☾ 27°34' А
 ♀ 28°03' К
 ♀ 22°59' Т
 ♂ 0°55' П

♄ 5°23' К

♃^R 14°15' П
 ♁ 14°59' М
 ♁ 23°26' Т
 ♀^R 7°42' П
 ♁ 21°15' С

Рис. П.7. Дата рождения 15.04.1933 (Б. Стругацкий)

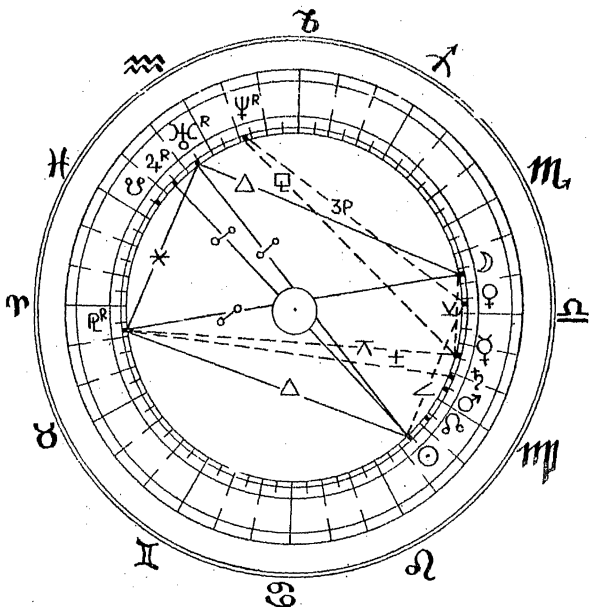

- ☉ 18°30' ♎
- ☾ 9°41' ♏
- ☿ 9°16' ♐
- ♀ 3°33' ♏
- ♂ 2°51' ♐

♁ 21°54' ♎

- ♃^R 17°14' ♋
- ♄ 2°59' ♐
- ♅^R 12°17' ♋
- ♆^R 22°55' ♈
- ♇^R 10°06' ♏

Рис. II.8. Дата рождения 12.08.1831 (Е.П. Блашкетская)

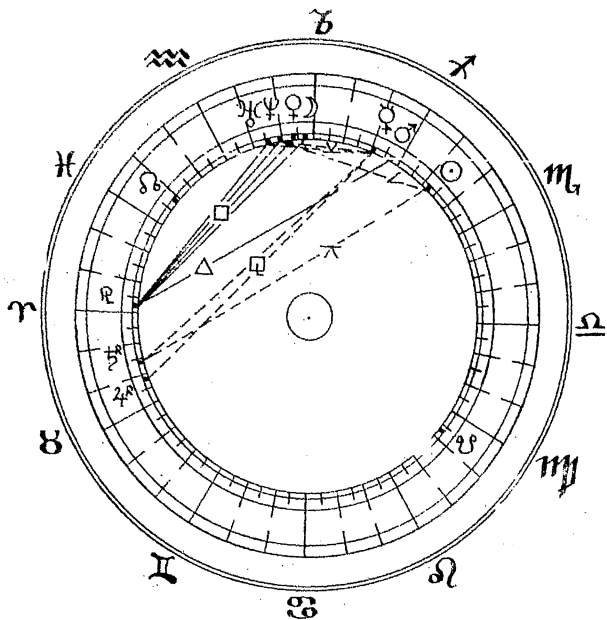

☉ 19°02' ♈

☾ 1°00' ♄

☿ 7°10' ♃

♀ 1°01' ♄

♂ 2°30' ♃

♁ 20°14' ♁

♃^R 22°14' ♈

♃^{†R} 21°01' ♈

♃ 6°05' ♄

♀ 3°15' ♄

♃ 28°58' ♃

Рис. П.9. Дата рождения 11.11.1820 (Ф.М. Достоевский)

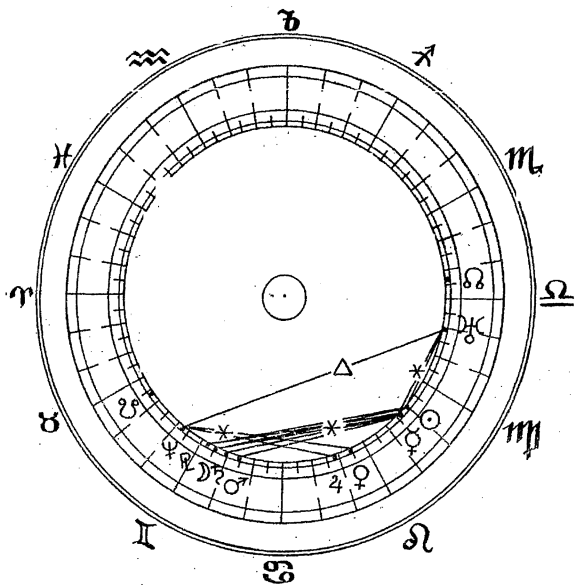

☉ 6°13' ♈

☾ 8°02' ♉

☿ 5°16' ♈

♀ 20°49' ♊

♂ 13°01' ♉

♃ 6°52' ♋

♄ 18°07' ♌

♅ 7°56' ♉

♆ 21°02' ♋

♇ 20°53' ♈

♁ 1°14' ♉

Рис. П.10. Дата рождения 29.07.1883 (Б.Муссолини)

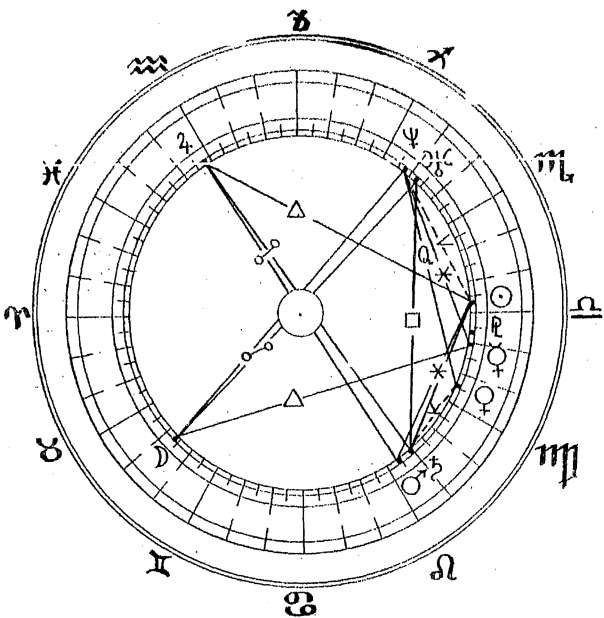

☉	3°59'	♎
☽	15°02'	♈
♀	19°54'	♏
♁	6°03'	♏
♂	3°00'	♏

4	1°57'	♊
♃	7°02'	♏
♄	12°01'	♎
♅	17°54'	♎
♆	25°00'	♏

Рис. II.11. Дата рождения 21.09.1475 (Ч. Борджки)

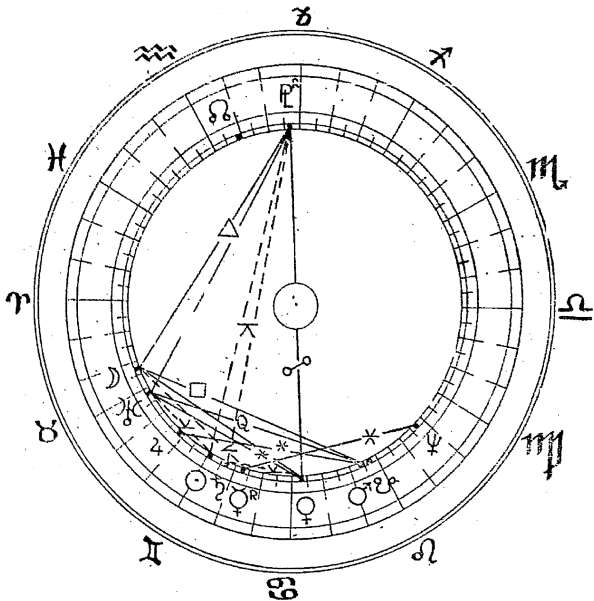

☉ 0°39' ♋

☾ 25°09' ♊

♀^R 11°03' ♋

♀ 2°16' ♌

♂ 22°19' ♌

♋ 23°13' ♋

♄ 22°33' ♋

♃ 1°17' ♋

♁ 1°22' ♋

♃ 3°00' ♌

♁^R 2°00' ♋

Рис. П.12. Дата рождения 21.05.1265 (И.Амьенн)

III. СТРУКТУРЫ ХУБЕРА

В данной работе описывается метод анализа структуры космограммы по методике Б. Хубера, современного немецкого астролога. Выделение и анализ структур Хубера является третьим этапом общего анализа космограммы. Первым этапом может быть выделение характерных особенностей при первом взгляде на общий рисунок. Второй этап — это определение фигуры Джонса, соответствующей данной космограмме, что дает нам энергетические характеристики личности.^{**}

Далее мы смотрим общий рисунок аспектов. Но еще до анализа планет, знаков и домов, включенных в аспекты, мы можем понять самую глубокую суть космограммы, личности, оценивая лишь наиболее характерные рисунки карты.

Выделяются три основные структуры карты: линейная, треугольная и четырехугольная. Структура космограммы говорит в основном о том, как гармонично использована ее энергетика, в каких ситуациях личность чувствует себя наиболее адекватно, каким образом пытается разрешить свои внутренние и внешние проблемы. Если рассматривать всю космограмму как музыкальное произведение, то структура космограммы определяет его тональность, тогда как фигура Джонса задает темп и ритм.

Основные идеи трактовки структуры космограммы заложены в оккультном и нумерологическом взгляде на линию, треугольник и

* См. раздел "Интерпретация рисунка космограммы"

** См. раздел "Фигуры М.Джонса".

истырехугольник, которые наиболее подробно применительно к данной проблеме изложены в "Лекциях по астрологии" М.Б. Левина (см. лекцию N 9). Данное издание является пособием по практическому исследованию структуры космограммы.

Вспомним, как трактуются основные структуры.

1. ЛИНИЯ

Линия — это аспект между двумя планетами, не входящий в замкнутую фигуру. Эта фигура или аспект усиливает энергетику планет, выделяет их темн из общего фона, определяет проблемы личности. Происходит усиление активности, но, увы, без результата. "Двух сил недостаточно для формирования цели. Более того, двух сил недостаточно, чтобы образовать устойчивую форму. Устойчивость рождается из триады, а диада рождает только напряжение. Хозяин такой карты будет перемещаться от одного полюса действия, от сферы, которую затрагивает одна планета, к сфере, которую затрагивает другая планета, и обратно (в зависимости от активности планет). Здесь большая активность, большая подвижность, но трудно ожидать устойчивости и целенаправленных действий. Можно интерпретировать линию как взаимодействие двух планет, достаточно динамичное, но редко дающее какой-нибудь результат."* Это очень похоже на пару, которая энергично занимается выяснением отношений, так как не находит лучшего применения для возбуждения, возникающего при общении друг с другом.

В качестве примера рассмотрим космограмму нашего современника (рис. III.1). Она достаточно необычна — в ней нет ни одной замкнутой конфигурации. Человеку с такой космограммой очень трудно реализоваться, т.е. создать что-либо законченное. В данной карте очевидны большие потенции, а также широкий набор проблем. Но воплотить потенции в реальность и конструктивно разрешить свои проблемы очень сложно. Скорее всего, ему придется всю жизнь

мнить свои взгляды, привычки, а, возможно, и профессию, семью (место жительства он уже поменял). Проблемы, побуждающие его к переменам, будут зависеть от того, какая планета в каждой линии активнее в настоящий момент. Особенно значимыми, переломными (а, скорее всего, особенно тяжелыми) будут периоды, когда транзитный Сатурн проходит по радикальному, т.е. 29,5, 59, 88,5 лет. Сатурн в данной карте очень энергичен, так как стоит в "ручке" "пращи", т.е. напротив "сгущения" планет. В эти годы у человека, вероятно, возникнут сложнейшие проблемы, возможно, с полной персориситацией личности. В это время усилится энергия Сатурна в карте, но нет возможности разрядить ее на третью планету. Есть вероятность разрушительного действия аспектов к Сатурну.

Однако не следует делать вывод о том, что карта подобного типа "плоха". Человек с этой и подобной картой живет такой же полной жизнью, как и другие люди. Ему только труднее реализовывать свои возможности. Пути реализации в данном случае не могут быть найдены бессознательно или случайно — требуется сознательный анализ.

К сожалению, не удалось подобрать подобной карты среди карт широко известных людей, чтобы читатель мог сам убедиться в справедливости выводов. Но в данном случае именно этот факт лучше всего подтверждает теорию: великие люди — это те, кто смогли воплотиться, реализовать свои потенции, что очень трудно сделать с такой структурой космограммы.

2. ТРЕУГОЛЬНАЯ СТРУКТУРА

В отличие от диады триада дает возможность реализации. Третий элемент является синтезирующим, это начало, которое дает воплощение. В нашем трехмерном мире треугольник — самая устойчивая фигура, недаром стал на трех ножках наиболее устойчив. Даже если соединить в треугольнике его стороны свободным креплением, треугольник останется неизменным, как бы мы его не пытались изменить. Но он может устойчиво разместиться на любой

плоскости. Отсюда основные свойства треугольной структуры — внутренняя устойчивость и внешняя пластичность. И еще одно свойство, которое уже упоминалось — треугольник всегда находится только в одной плоскости, зато он ее полностью определяет. Поэтому он чувствуется и проявляется на первый взгляд как очень гармоничная фигура, однако иногда возникает ощущение некоторой застойности.

В том случае, когда обстоятельства неизменны, треугольная структура приспособливается к ним и стремится их использовать. Зато в переменных условиях треугольник будет сглаживать ситуацию, вносить некоторую стабильность. Часто такая структура может проигнорировать или даже вытеснить нечто новое, вносящее дисгармонию в уже сложившуюся ситуацию. Она склонна уравнивать любые изменения — в этом ее сила и слабость.

Люди с треугольной структурой в карте обычно быстро приспосабливаются к обстоятельствам, умеют достичь результата в любой ситуации и, чаще всего, хорошо знают, что именно им нужно и чем они готовы пожертвовать. Они обладают удивительной пластичностью. Находят они себя в жизни не всегда сразу. Оказавшись в гармоничной среде, они так хорошо себя чувствуют, что их трудно заставить отправиться на поиски себя. Для такого ответственного поступка необходима серьезная дисгармония.

В качестве примеров треугольной структуры рассмотрим космограммы четырех великих физиков: Шредингера, Эдисона, Эйнштейна и Фейнмана (рис. III.2, III.3, III.4, III.5). Трудно заглянуть в их личную жизнь, но в их творческом пути и творческой манере можно найти некоторое сходство.

Известно, что трое из них — Фейнман, Эдисон и Эйнштейн — нашли свое призвание не сразу, сменили несколько профессий. В своей книге "Вы шутите, мистер Фейнман" Ричард Фейнман описал мучительный процесс вхождения в новую для себя ситуацию, стремление приспособиться к ней, гармонизовать ее — это послужило началом его знаменитого курса лекций. Томас Эдисон до 21 года был

телеграфистом. Нашел он себя, усовершенствовав телефон Белла, т.е. внося некоторую гармонию в ситуацию, которая ему не нравилась и с которой, видимо, часто приходилось иметь дело. Альберт Эйнштейн до 29 лет работал экспертом в патентном бюро. Видимо, впечатленные о современной ему науке как об области, где необходимо навести порядок, заставило его засучить рукава.

Научные методы этих физиков при всех различиях удивительно схожи в одном. Все встречающиеся на их научном пути совершенно различные проблемы они пытались решить с помощью своего собственного единого научного метода. Это характеризует их внутреннюю устойчивость и внешнюю пластичность.

Все они были специалистами высокого класса в той сфере, где они работали, и полностью определяли эту сферу, создавая единую теорию, как Шредингер и Эйнштейн, разносторонний курс лекций, как Фейнман. Эдисон возглавил основанный им изобретательский центр. Это были ученые большой величины, и каждый из них в своей сфере вносил удивительную гармонию в разболтанные научные взгляды современников. Но, несмотря на то, что они успешно гармонизовали свои сферы, были научные взгляды, которые они не могли воспринять. Так, Шредингер, воспитанный на традициях классической физики, не смог принять квантовую механику как завершенную теорию. Именно этот случай очень напоминает движение только в одной плоскости в трехмерном мире, что очень свойственно треугольной структуре (для подтверждения последнего свойства треугольной структуры лучше обращаться к анализу карт менее гениальных личностей).

3. ЧЕТЫРЕУГОЛЬНАЯ СТРУКТУРА

Добавление четвертого элемента к устойчивой в своей плоскости фигуре, с одной стороны, разрушает статичность и вносит динамику, рождает необходимость выйти за пределы своего мира и воплотиться в новом измерении, создать устойчивую во времени форму. Наличие устойчивой цели — это то, что превращает тройку в четверку, делает

реализацию устойчивой и превращает последовательность действий в направленную, организованную деятельность.

Четырехугольная структура, в отличие от треугольной, не приспособливается к внешнему миру, а стремится приспособить его, иногда очень жестко, к своим представлениям, гораздо медленнее меняет свои планы. Но прочность планов и установок рождает напор и уверенность в своей правоте, поэтому дает раннее воплощение, раннюю кристаллизацию характера, оформленность. Человек с четырехугольником в карте умеет использовать любые средства и обстоятельства для достижения своей цели.

С другой стороны, четырехугольная структура указывает на движущие силы этого воплощения — или постоянные внешние проблемы, или внутреннее беспокойство.

Рассмотрим два примера четырехугольной структуры — космограммы Резерфорда и Ландау (рис. III.6, III.7).

Первое, на что необходимо обратить внимание — удивительная разносторонность научных интересов. Про Эрнеста Резерфорда нельзя с уверенностью сказать, кто он — теоретик или экспериментатор. Зато достоверно известно, что он — член всех академий наук мира. Разносторонность научных интересов Льва Ландау отражена в его "Курсе теоретической физики".

В отличие от треугольной структуры, которая стремится использовать один общий метод, четырехугольная использует любые методы для решения каждой проблемы, встречающейся ей на пути, причем за каждой отдельной проблемой она видит еще десять. Нельзя сказать, что она вносит в мир гармонию, скорее наоборот. Именно так выглядит научная деятельность Ландау и Резерфорда.

Формирование характера и образа жизни человека с четырехугольной структурой карты происходит очень рано. Творческий путь Резерфорда не имел сколь-нибудь заметных для нас отклонений. Он не был ни телеграфистом, как Эдисон, ни служащим, как Эйнштейн. Он не писал трудов по генетике, как Шредингер, и даже просто

бестселлеров, как Фейнман, не пытался играть на скрипке, как Эйнштейн. Он пошел в физику сразу.

Можно было бы сказать то же о Ландау, если бы не было ощущения, что он был гениальным физиком-теоретиком еще в детстве. Он окончил университет в 15 лет, некоторое время проучившись на двух факультетах. А в 24 года возглавил теоретический отдел и одновременно заведовал кафедрой.

Удивительная научная плодотворность этих ученых. Читая перечень их трудов, можно только удивляться, насколько быстро разрешаются проблемы и ставятся новые.

Для данного пособия были выбраны наиболее характерные рисунки космограммы. Но в обычной практике не всегда удастся сразу понять, какую структуру имеет карта (например, рис. III.8). Человек с этой картой будет обладать свойствами, описанными в разных разделах, но рекомендуется выделить наиболее видимую в карте структуру. Возможно, это удастся сделать не сразу, необходим некоторый опыт, однако в любом случае нужно настроиться на карту, некоторое время приглядываясь к ней.

Существуют и более сложные фигуры: пятиугольник, шестиугольник и т.д., но они очень редки и о них — в специальном пособии.

Рисунки к разделу III

Рис. III. I. Космограмма современника

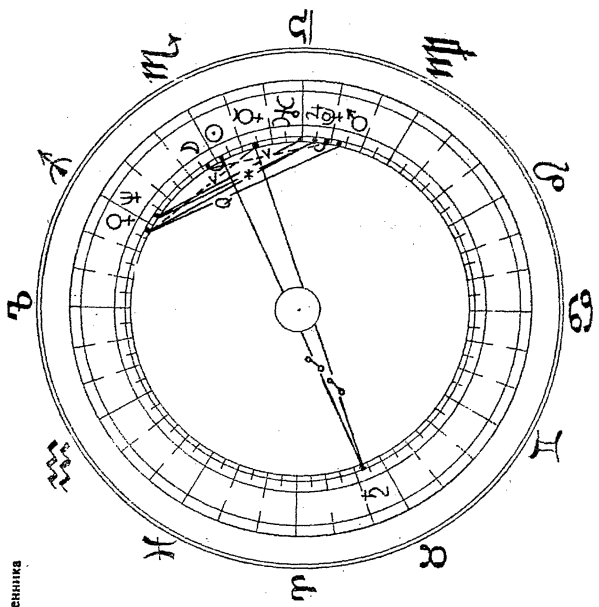

Планета	Координаты	Знак	☉	☾	♀	♂	♃	♄	♅	♆	♁	♂	♀	♂	♃	♄	♅	♆	♁		
☉	29°10'	♏		♈		N															
☾	7°29'	♍	8																		
♀	16°7'	♏	13	21	♎																
♀	1°34'	♈	32	24	45	♁															
♂	19°8'	♏	40	48	27		♈														
♃	25°32'	♏	34	42	21	6															
♃	21°31'	♏	187	196	174	147															
♆	1°27'	♏	27	35	14	13															
♁	25°16'	♏	26	17'	39	66															
♀	23°57'	♏	35	43	22	5															
♁	8°21'	♏	201	209	188	161															

Рис. III. 2. Дата рождения 12.08.1887 (Э. Шредингер)

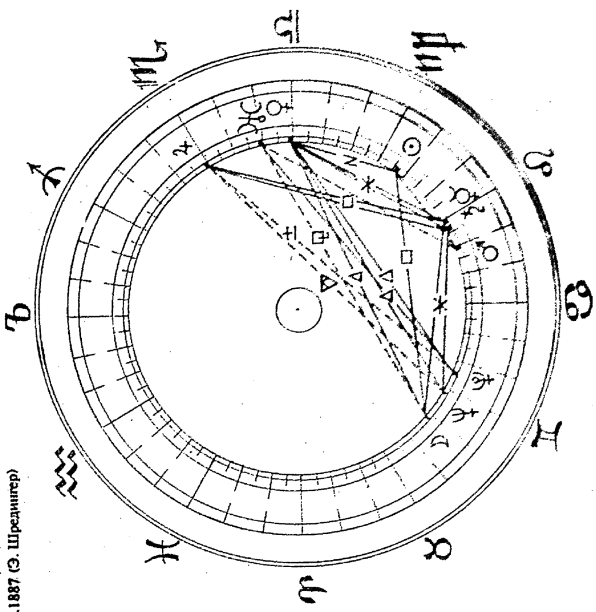

Планета	Координаты	Знак	☉	☾	♀	♂	♃	♄	♅	♆	♇	♈	♉	♊	♋	♌	♍	♎	♏	♐	♑	♒	♓	
☉	19°25'	♌		☐	♀	♂	♃	♄	♅	♆	♇	♈	♉	♊	♋	♌	♍	♎	♏	♐	♑	♒	♓	
☾	25°13'	♌	84		♂		♃		♄															
♀	1°53'	♌	18	67	♂		♃	♄	♅	♆	♇	♈	♉	♊	♋	♌	♍	♎	♏	♐	♑	♒	♓	
♂	0°14'	♌	41	125	♂		♃	♄	♅	♆	♇	♈	♉	♊	♋	♌	♍	♎	♏	♐	♑	♒	♓	
♃	20°33'	♌	29	55	♂	70																		
♄	29°29'	♌	70	154	♂	29	99																	
♅	29°13'	♌	19	65	♂	2	9	89																
♆	9°44'	♌	51	135	♂	69	10	80	19	70														
♇	29°58'	♌	80	4	♂	63	121	51	150	61	131													
♈	4°55'	♌	74	11	♂	56	114	45	143	54	125	6												
♉	18°45'	♌	1	84	♂	17	42	28	71	19	52	79	73											

Рис. III.3. Дата рождения 11.02.1847 (Т. Эдисон)



Рис. III-4. Дата рождения 14.03.1872. (А. Эйлингейн)



Рис. III-5. Дата рождения 11.05.1918 (Р. Фейнман)

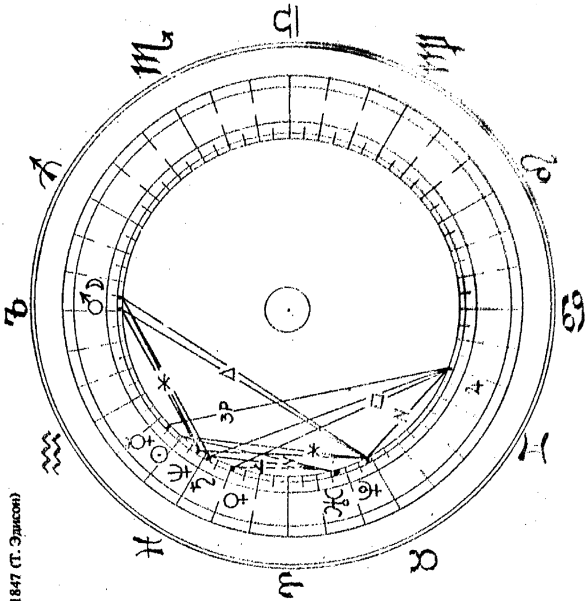

Планета	Координаты	Знак	☉	☾	♀	♂	♃	♄	♅	♆	♇	♈	♉	♊	♋	♌	♍	♎	♏	♐			
☉	19°58'	♊				♂	♂	♂	♂	♂	♂	♂	♂	♂	♂	♂	♂	♂	♂	♂	♂		
☾	2°56'	♈	13																				
♀	0°26'	♊	20	32																			
♂	4°56'	♈	45	58	26																		
♃	15°18'	♈	115	102	135	160																	
♄	15°45'	♈	26	13	45	71	90																
♅	8°33'	♈	79	66	99	124	36	54															
♆	27°31'	♈	278	265	298	323	163	253	199														
♇	4°30'	♈	74	61	94	119	41	48	5	204													
♈	3°57'	♈	44	32	64	90	71	19	35	234	30												
♉	24°8'	♈	214	201	234	259	99	189	135	64	140	170											

Рис. III. 6. Карта полярная 30.08.1871 г. Рязань

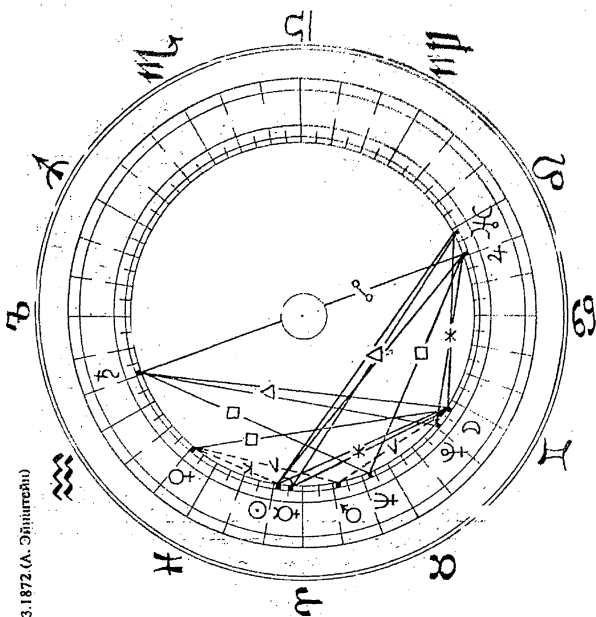
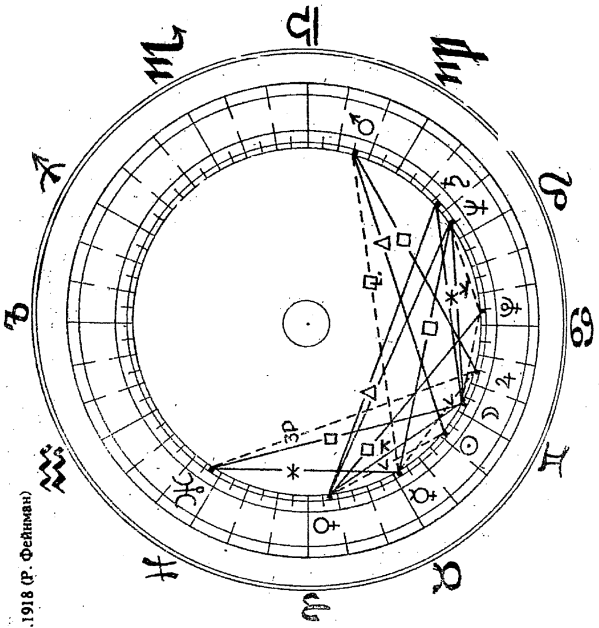
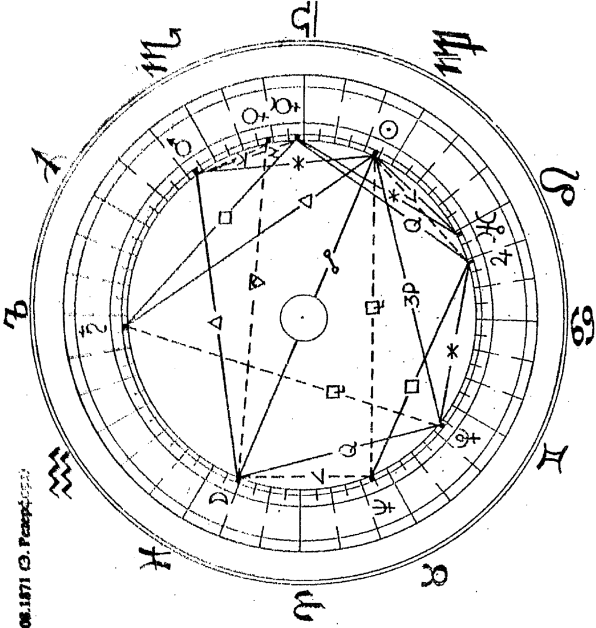

Планета	Координаты	Знак	☉	☾	♀	♂	♃	♄	♅	♆	♇	♈	♉	♊	♋	♌	♍	♎	♏	♐	♑	♒	♓
☉	6°38'	♏		☾		♂	♃	♄	♅	♆	♇	♈	♉	♊	♋	♌	♍	♎	♏	♐	♑	♒	♓
☾	9°41'	♏	183				♃	♄	♅	♆	♇	♈	♉	♊	♋	♌	♍	♎	♏	♐	♑	♒	♓
♀	1°50'	♏	25	☾			♃	♄	♅	♆	♇	♈	♉	♊	♋	♌	♍	♎	♏	♐	♑	♒	♓
♂	10°9'	♏	34	☾			♃	♄	♅	♆	♇	♈	♉	♊	♋	♌	♍	♎	♏	♐	♑	♒	♓
♃	11°16'	♏	65	☾			♃	♄	♅	♆	♇	♈	♉	♊	♋	♌	♍	♎	♏	♐	♑	♒	♓
♄	21°24'	♏	45	☾			♃	♄	♅	♆	♇	♈	♉	♊	♋	♌	♍	♎	♏	♐	♑	♒	♓
♅	3°19'	♏	117	☾			♃	♄	♅	♆	♇	♈	♉	♊	♋	♌	♍	♎	♏	♐	♑	♒	♓
♆	29°16'	♏	37	☾			♃	♄	♅	♆	♇	♈	♉	♊	♋	♌	♍	♎	♏	♐	♑	♒	♓
♇	23°48'	♏	134	☾			♃	♄	♅	♆	♇	♈	♉	♊	♋	♌	♍	♎	♏	♐	♑	♒	♓
♈	19°53'	♏	106	☾			♃	♄	♅	♆	♇	♈	♉	♊	♋	♌	♍	♎	♏	♐	♑	♒	♓
♉	27°15'	♏	69	☾			♃	♄	♅	♆	♇	♈	♉	♊	♋	♌	♍	♎	♏	♐	♑	♒	♓

Рис. III. 7. Дата рождения 22.01.1908 (Л. Ландау)



Рис. III. S. Дата рождения 9.07.1894 (П. Капица)



Планета	Координаты	Знак	☉	☾	♀	♂	♃	♄	♅	♆	♇	♈	♉	♊	♋	♌	♍	♎	♏	♐		
☉	17°12'	♋		☐					☐	♃											♏	
☾	12°0'	♋	85		♂				♃													♏
♀	4°0'	♋	17	68			♃															♏
♂	11°23'	♋	36	121	53		♃															♏
♃	10°1'	♋	97	182	144																	♏
♄	21°51'	♋	26	110	42	10	72															♏
♅	18°41'	♋	92*	7	75	128	189	118														♏
♆	11°18'	♋	115	30	98	151	212	140	23													♏
♇	14°32'	♋	33	118	50	3	64	8	126	148												♏
♈	11°5'	♋	35	120	52	1	62	10	128	150	2											♏
♉	5°9'	♋	102	187	119	66	5	76	194	217	69	67										♏

IV. КОНФИГУРАЦИИ АСПЕКТОВ

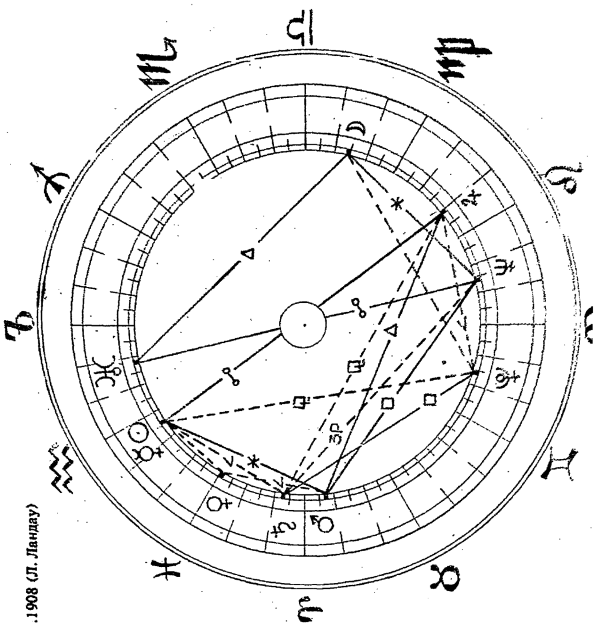
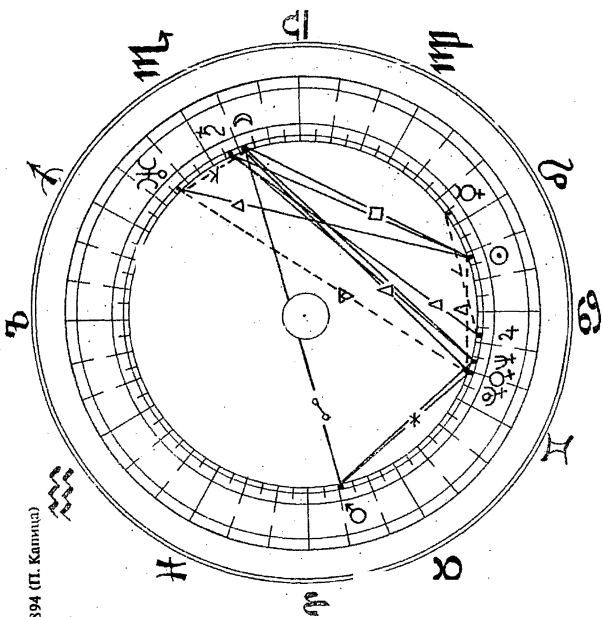
Конфигурации — это геометрические фигуры, образованные аспектами. Они действуют, как единое целое. Конфигурации подразделяются на линии, треугольники, четырехугольники и т.д.

Анализ конфигураций — один из первых уровней подробного анализа космограммы в целом (после выделения характерных особенностей при первом взгляде на общий рисунок, определения фигуры Джонса** и структуры Хубера).*** Первые уровни анализа — это как бы настройка на карту: мы ее уже чувствуем, мелодия уже понятна, — осталось разобраться, почему она звучит так, а не иначе.

В то же время выделение и анализ конфигураций — это последнее звено в оценке общего состояния космограммы и переход к конкретным внутренним, а иногда и внешним проблемам. На них указывают планеты, знаки и дома на вершинах рассматриваемых фигур.

Современная астрология ищет ключ к разрешению проблем космограммы не только в трактовке аспектов. В настоящее время не принято говорить о "хороших" и "плохих" аспектах, более употребляемы понятия *консонансных* и *диссонансных*. Аспект сам по себе выделяет набор общих, пересекающихся тем из тематики каждой планеты и усиливает их, дает им определенную окраску, зависящую от типа аспекта. Но именно конфигурация, в которую данный аспект включен, позволяет понять, насколько гармонично, конструктивно

* См. раздел "Интерпретация рисунка космограммы."

** См. раздел "Фигуры М.Джонса."

*** См. раздел "Структуры Хубера."

и быстро могут быть разрешены обозначенные аспектом проблемы. Так, например, оппозиция, включенная в тау-квадрат, проявляется более деструктивно и императивно, чем оппозиция в синтетическом треугольнике. Следовательно, сначала необходимо выделить основные конфигурации, проанализировать тип возникновения и разрешения проблемы, и лишь потом конкретизировать проблему, ее тематику. Проблема может оказаться не источником всех несчастий для человека, а наоборот, побудительной причиной для развития.

Первый шаг при анализе конфигурации — это определение ее структуры (линейная, треугольная, четырехугольная и т.д.). Характеристика каждой структуры была дана в предыдущем разделе.

Далее следует определить, из каких аспектов состоит конфигурация: диссонансных, консонансных, творческих, кармических или смешанных. Основным в конфигурации является аспект самой низкой гармонии (т.е. самый длинный, например, в тау-квадрате это оппозиция). Он задает основу дальнейшей трактовки конфигурации. Остальные аспекты сглаживают или накаляют ситуацию в зависимости от их вида.

Оценивается также симметрия самой конфигурации и ее симметричность относительно центра космограммы.

Необходимо также отмечать, какие основные стихии или кресты задействованы в конфигурации.

Рассмотрим по этой методике наиболее известные конфигурации.

1. ЛИНИЯ (рис. IV.1.а)

Линия — это аспект, не включенный в какую-нибудь замкнутую фигуру. В этом случае в карте возникает диада, работают две силы, и никакая третья сила не участвует во взаимодействии. Сила есть, активность есть, но результата нет. Человек с такой картой движется в поиске цели, хочет сформировать цель и направить к ней свою активность, но двух сил недостаточно для формирования цели и даже для образования устойчивой формы. Устойчивость рож-

дается из триады, а диада рождает только напряжение. Можно интерпретировать линию как взаимодействие двух планет, достаточно динамичное, но редко дающее какой-нибудь результат.

На рис. III.1 приведена карта, состоящая только из линий. Основная проблема владельца этой карты — сформировать цель и достичь ее. Несмотря на большой потенциал карты и соответствующие способности этому человеку будет очень тяжело добиться результата. Обычно он воспринимает свои проблемы по аспекту, из которого состоит линия. В данном случае возможны проблемы во взаимоотношениях с отцом или постоянные ограничения со стороны начальства (оппозиция Сатурна и Солнца). Или переменчивые и увлекательные взаимоотношения с женщинами (схизма Венеры с Марсом). Однако основная проблема в том, что у человека нет твердой цели, поэтому конфликты с начальником будут повторяться на новом месте работы до тех пор, пока человек не сможет втянуть из них со стороны и использовать эту энергию конструктивно, что, впрочем, очень сложно сделать с такой картой. Нисколько в таких случаях консультация астролога наиболее ценна. Надо заставить человека втянуть из своей деятельности со стороны, из третьей точки, чтобы он увидел бессмысленность метания от одного подхода линии к другому.

Возможны случаи, когда линия одним концом упирается в вершину другой конфигурации (рис. IV.1,б), как, например, на рис. IV.2 линия — аспект между Марсом и Сатурном. В этом случае проблемы линии работают таким же образом, т.е. не приносят реального результата, но эти проблемы могут давать или, наоборот, оттягивать энергию из той конфигурации, куда упирается линия. В данном случае это треугольник, в вершинах которого Марс, Юпитер и Нептун с Меркурием. У человека с такой картой деятельность, направленная на продвижение по служебной лестнице, очень энергична, но не приносит адекватного результата, зато часто она подталкивает его на решение профессиональных проблем, а следовательно, к профессиональному росту и обучению, к энергичному

профессиональному общению, т.е. заставляет работать треугольник, но при этом проблемы линии — аспекта между Марсом и Сатурном — не находят конструктивного разрешения.

II. ТРЕУГОЛЬНЫЕ КОНФИГУРАЦИИ

Треугольники характеризуются большой внешней пластичностью и внутренней устойчивостью, стремлением к гармонии, стремлением приспособиться к ситуации, ненастойчивостью и, следовательно, достаточно поздним проявлением. Мы часто идентифицируем проявление личности с ее способностью изменить окружающую действительность. Но треугольные конфигурации не стремятся к изменению действительности, они хотят приспособиться к ней, гармонизовать ее, найти в ней себя. В этом смысле треугольные конфигурации проявляются поздно. Нам мало заметно их гармонизирующее действие, их умение найти себя в любых обстоятельствах.

1. Большой тригон (рис. IV.1,в) — конфигурация из трех тригов, т.е. аспектов по 120° (120, 120, 120). Большой тригон заметен в карте и в личности с первого взгляда. Это фигура очень симметричная и устойчивая. Человеку, у которого большой тригон — основная конфигурация в карте, не страшны любые превратности судьбы, у него хорошие способности, которые при необходимости можно проявить, а часто и внешние условия помогают ему мчаться по жизни удачливее и быстрее других, да еще с комфортом. Недаром Ф.К. Величко называет эту конфигурацию "мерседес". Но это только в первой фазе жизни. В период с 24 до 30 лет возникают внутренние напряжения, связанные с необходимостью развития и воплощения исходных способностей и возможностей.

Лихая езда не изменяет окружающую действительность. Фигура настолько устойчива, что человек редко выходит за рамки привычного. Устойчивость большого тригона оборачивается его статичностью, нежеланием развиваться. Человек умест внешне гар-

монизировать ситуацию или даже чувствовать себя спокойно, не решив своих проблем. В картах великих людей большой тригон крайне редко является ведущей конфигурацией.

В карте Марселя Пруста, которую рассмотрим в качестве примера (рис. IV.3), большой тригон составлен аспектами между Луной, Венерой и Сатурном.

Несмотря на все превратности судьбы, на тяжелую болезнь, приковавшую его к постели, Марсель Пруст — писатель, сумевший с величайшим мастерством передать в своих произведениях тот неуловимый аромат счастья, который многие просто не умеют почувствовать в обычной жизни. Прочитав несколько страниц, невольно ощущаешь безмерное удивление, что можно *так* чувствовать и что можно передать эти чувства в книге.

Впрочем, планеты, составляющие конфигурацию, очень четко выделяют тему интуитивной, эмоциональной чувствительности и способности ее оформить, запечатлеть прекрасное мгновение. В такой конфигурации Сатурн дает устойчивость и прочность глубоким и радостным детским переживаниям, рожденным сочетанием Луны и Венеры. Но если бы большой тригон был основной конфигурацией в карте, то эти способности Пруста, скорее всего, были бы известны лишь узкому кругу его знакомых и случайных слушателей. Скорее всего, и судьба его была бы с житейской точки зрения счастливее.

Но большой тригон — не самая заметная конфигурация в карте. Карта скорее четырехугольной структуры. Пожалуй, отсюда его жизненные проблемы и в то же время стремление к воплощению. Видимо, именно поэтому Марсель Пруст смог донести до нас глубокое ощущение счастья, которое дал ему большой тригон между Сатурном, Луной и Венерой.

На карте нашей современницы (рис. IV.4) большой тригон образован Луной, Юпитером и Ураном. Это женщина с хорошими способностями, которые, впрочем, не стремится использовать, но очень любит показать при первом знакомстве. По образованию — физик, к карьере относится серьезно, устранивает ее без лишней спешки, но

достаточно уверенно. Семья помогает ей и в карьере (у родителей ассомое положение в той сфере, где она пытается реализоваться), и с домом, и с ребенком.

Она очень быстро реагирует на изменения обстановки. При первых признаках надвигающейся безработицы и ухудшения положения в науке она смогла сама найти себе престижную и высокооплачиваемую работу в коммерческой сфере.

В карте имеется еще несколько заметных конфигураций, поэтому ниже мы вернемся к обсуждению проблем этой женщины. В любом случае можно отметить, что человек с большим тригоном в карте не тонет в житейском море.

Рассмотрим теперь треугольники с полугармониками: биссекстиль (120, 60, 60°, рис. IV.1,г), дротик (90, 45, 45°, рис. IV.1,д и рис. IV.5), корабль (72, 36, 36°, рис. IV.1,е), крыша (60, 30, 30°, рис. IV.1,ж), — так называемые энергетические треугольники. Их действие определяется основной гармоникой, два других аспекта — полугармоники — того же плана, поэтому существенных дополнений, изменений в тип действия не вносят.

Эти конфигурации не симметричны относительно центра, что является причиной их достаточно непродолжительного действия. Чем меньше наибольший аспект конфигурации, тем короче ее действие, но тем оно и импульсивнее. Это можно понять, отследив транзиты к планетам, входящим в конфигурацию. К примеру, действие биссекстиля трудно назвать коротким, но ситуации, которые он предлагает, требуют не долгих размышлений, а решительных действий.

Крыша (60, 30, 30°) — самая "узкая" конфигурация из тех, что здесь рассматриваются. Действие ее очень коротко. На все возникающие по ней предложения нужно отвечать сразу же, действовать очень быстро — события заставляют реагировать мгновенно. Растерявшийся человек подобен щепке в бушующем море. Одно утешение — шторм быстро кончается.

Внутренняя симметрия этих конфигураций предполагает по крайней мере два выхода из сложившейся ситуации, — дает право выбора. Длинный аспект определяет проблему, короткие ее конкретизируют и разрешают. Но тип разрешения одинаков для обоих видов аспектов, поэтому предлагаемые ими два пути заметны одинаково для любого взгляда — и глубокого, и поверхностного. В несимметричных треугольниках тоже два типа решения основной проблемы, но они настолько разные, что очень трудно увидеть их оба сразу.

Симметрия рассматриваемых конфигураций ставит проблемы очень решительно (из-за их энергоемкости), но и выходов предлагает много — по крайней мере два.

Итак, рассматриваемые треугольники характеризуют достаточно конкретные, короткосрочные ситуации, действия. Складывающиеся события вовлекают в себя, кажутся очень важными, значительными, заставляют энергично действовать.

Бисекстиль (рис. IV.1,г) — наиболее устойчивая и постоянная конфигурация из всех перечисленных. Основной аспект — трин, 120° . Трин дает способности, заложенные в человеке, а секстили — их успешное практическое воплощение.

Бисекстиль несимметричен относительно центра космограммы, поэтому он находится в энергетически неравновесном состоянии, пропускает энергетические потоки, и обладатель бисекстиля в карте ставится в условия, которые вынуждают его проявлять способности, заложенные в трине. Это может быть некоторое внутреннее беспокойство, даже недовольство, а также поток событий, заставляющий человека воплощать свои идеи.

Человек с бисекстилем со стороны выглядит даже счастливее и удачливее, чем человек с большим тригоном, так как бисекстиль дает осязаемые результаты, что в глазах окружающих гораздо важнее, нежели внутренняя устойчивость.

Поражает обилие бисекстилей в картах великих физиков, особенно в картах с треугольной структурой. У Эйнштейна

(см. рис. III.4), Ньютона (рис. IV.5) — один биссекстиль, у Кеплера (рис. IV.6), Эдисона (см. рис. III.3), Планка (рис. IV.7), Вуда (рис. IV.8), Фейнмана (см. рис. III.5) — по два биссекстиля, а у Шредингера (рис. III.2) — целых четыре. Очень характерные биссекстили на карте Исаака Ньютона (см. рис. IV.5): Солнце — Уран — Юпитер, Солнце — Уран — Сатурн. Они выделяют тему творчества в физике, математике, тему расширения и формализации этих наук.

Карта на рис. IV.9 содержит большой тригон, биссекстиль и крышу. Это карта женщины с незаурядными способностями, очень разносторонней и умеющей воплотить любую идею, приходящую к ней в голову.

Биссекстиль иногда слишком быстро находит разрешение проблемы, и человек с этой конфигурацией в карте не всегда может принять более глубокое решение, действуя автоматически, поверхностно и вследствие этого теряя возможность развиваться.

Если во всех вершинах биссекстиля стоят высшие планеты либо Сатурн, то такая разновидность называется "Щитом судьбы" (см. рис. IV.4). Она даст человеку возможность благополучно выйти из самых неприятных ситуаций, если только он сам не является источником агрессии или конфликта. Женщина с этой картой буквально чудом избегает самых неприятных и неотвратимых последствий даже в очень напряженных ситуациях.

Рассмотрим тау-квадрат (180, 90, 90°, рис. IV.1,з). Эта конфигурация более постоянного действия, чем остальные треугольники с полугармониками, так как она занимает половину сферы. Треугольный тип конфигурации даст постоянную тягу к гармонии, но ее очень трудно воплотить, — все три аспекта дисгармоничны. Оппозиция обычно даст потребность в действии, а оба выхода, оба образа действия, определенные квадратурами, примерно одинаковы, однообразны и негармоничны.

Тау-квадрат воспринимается окружающими как навязчивая, несуклюжая напористость. Владелец тау-квадрата в карте ощущает

пустоту второй половины сферы, интуитивно пытается "отработать" пустую половину, уравновесить эту фигуру. Возникает проблема компенсации (более подробно эта конфигурация описана в "Лекциях по астрологии" М.Б. Левина). Человек часто занимается бесплодной компенсаторной деятельностью. Тау-квадрат без разрезающих аспектов не дает успокоенности, несмотря на то, что фигура треугольная, зато человек, не отвлекающийся на компенсацию, может решить сложнейшие проблемы. У него высокая энергетика в занятой тау-квадратом половине космограммы, поэтому тау-квадрат может дать незаурядный успех в тех областях, где нужен волевой напор, энергия, например, в политике.

Рассмотрим для примера космограмму Иоганна Кеплера (см. рис. IV.6). — тау-квадрат из Марса, Плутона и Урана в соединении с Меркурием в вершине прямого угла. Эти планеты выделяют тему энергичной деятельности в урановых науках. Мы знаем, что вся деятельность Кеплера, связанная с Ураном, гениальна. Он — математик, предтеча механики, оптики, конструктор телескопа. И самое интересное — он один из творцов небесной механики и астролог.

Тау-квадрат в его карте имеет область компенсации в Раке, который символизирует дом, родину, быт. Известно, что этот гениальный ученый последние годы жизни провел в бедности и странствиях, некоторые его книги были запрещены Ватиканом. Он не смог добиться реализации в пустой сфере компенсации. Вряд ли его можно назвать счастливым. Зато мы считаем его великим ученым, гениальным деятелем.

В карте Марселя Пруста (см. рис. IV.3) можно также найти тау-квадрат из Сатурна, Юпитера и Марса на вершине прямого угла. Скорее всего именно Марсу и всей этой конфигурации в целом мы обязаны тем, что книги Пруста появились на свет, что он смог воплотить свои чувства в бессмертную форму.

Как работают другие треугольники, одна из сторон которых — оппозиция? Рассмотрим синтетический треугольник (180, 120, 60°, рис. IV.1,в). Эта конфигурация присутствует, например, в картах

Капицы (см. рис. III.8), Ландау (см. рис. III.7), Резерфорда (см. рис. III.6). В таких случаях оппозиция редко проявляется деструктивно. Она является скорее источником энергии, побуждает к деятельности. Она, возможно, и ставит проблемы, но эти проблемы включают в работу трин — способности и везение и секстиль — удачное их воплощение.

Несимметричность этой конфигурации практически устраняет проблему компенсаторной деятельности и приносит несколько совершенно разных возможностей выхода из ситуаций, которые ставит оппозиция. Можно решить проблему быстро и часто не окончательно, как предполагает секстиль, а можно позволить ситуации созреть, направив ее в нужное русло и подождать решения. В этом случае ситуация разрешается вроде бы сама собой, более радикально, чаще всего окончательно, но не сразу, как предполагает трин.

Синтетический треугольник позволяет варьировать эти методы действия и часто совмещать несовместимое, синтезировать новое, связывать воедино разные методы и направления, находить подход к различным проблемам и людям. Человек с синтетическим треугольником чаще всего хорошо работает с коллективом, умеет собрать вокруг себя последователей или единомышленников, он — хороший организатор. Например, все три физика, чьи космограммы приведены в качестве примера, являются родоначальниками своих школ (несмотря на то, что иногда личные отношения с учениками были не идеальными). Такие люди умеют найти единый подход ко всем стилям мышления их настоящих (как у Резерфорда и Капицы) и будущих (как у Ландау) учеников.

Выделим еще одну группу треугольников, составленных аспектами одной гармоникой, — Персты: 150, 150, 60° — Иод, Перст Божий, или Перст Судьбы, или Вилы (рис. IV.1,к); 135, 135, 45° — Палец Дьявола или Секира (рис. IV.1,л); 144, 144, 72° — Пальма (рис. IV.1,м).

Эти конфигурации занимают весь круг космограммы и действуют постоянно, императивно. Они симметричны, поэтому предпо-

лагают по крайней мере два одинаково очевидных или неочевидных выхода из сформированных ими ситуаций. Они не вполне симметричны относительно центра космограммы, поэтому существует небольшое смещение энергетики. Человека будто кто-то или что-то подталкивает, направляет, соблазняет, совращает, подсказывает, причем довольно ненавязчиво, но постоянно. Владелец карты словно вовлекается в ситуации, воспринимаемые как указание свыше, что и отражается в названиях конфигураций. Это указание или подсказка могут восприниматься гармонично, если Перст образован гармоничными аспектами, напряженно, если аспекты дисгармоничны, и достаточно весело при творческих аспектах.

Планета, стоящая в остром углу, более проявлена, поэтому она и определяет внешние проявленные проблемы Перста.

В карте нашего современника (рис. IV.10) Перст Судьбы имеет в основании Уран, Сатурн, а на вершине Юпитер. С шести лет этот человек увлекся астрономией, в 12 математикой, в 23 — астрологией. Сатурн в Деве успешно структурировал знания урановой науки, — он стал преподавать астрологию. Чувствуется предопределенность развертывания этих тем. Человек как бы привязан (возможно, на очень длинной веревке) к какому-то стержню. События, связанные с увлечением математикой и астрологией, охватывали разные промежутки времени, но сценарии их развития довольно схожи.

Палец Дьявола может проявлять талант, но этот талант выражается самым странным образом. Полтора квадрата дают постоянную напряженность, незавершенность. Человек с такой конфигурацией ходит по кругу, казалось бы, одних и тех же проблем, не имея для их разрешения подходящих инструментов. Часто его поступки, действия не разрешают, а лишь усугубляют проблему. Главная черта этой фигуры — невозможность выйти из ситуации или проблемы. Человек прикован к ней, как раб на галере к веслу.

На рис. IV.4, который уже неоднократно обсуждался выше, Палец Дьявола образован Луной, Венерой и Плутоном. Обладательница карты — женщина, разведена, отношения с мужчинами

очень непостоянны, ей редко кто-нибудь нравится. Она ищет новых любовных приключений, которые приводят ее к неприятным последствиям. Но как уже указывалось, "Щит Судьбы" дает ей защиту, а большой тригон не мешает ей быть счастливой и с радостью и надеждой встречать любые превратности судьбы.

Следующая конфигурация — Пальма — состоит из творческих аспектов (144, 144, 72°), которые дают постоянное изменение, иногда и разрушение старого перед возникновением нового. Конфигурация возвращает проблему к отторгнутому или разрушенному. Это может быть истолковано как постоянное возвращение к старому материалу и осмысление его на новом уровне. "Пальма идет в рост, базируясь на старом основании, она позволяет совершить прыжок в новое качество". Пальма дает возвращение к первоисточникам, человек использует их в новом качестве. Эта конфигурация порождает самостоятельный и нетрадиционный подход к привычным сферам жизни. Человек находит новое в старом, развивается необычным путем. События возвращаются, повторяются сходные по типу ситуации, очень часто он может решить их по-новому и освободиться от этой проблемы.

Такая конфигурация есть в космограмме американского физика Роберта Вуда (см. рис. IV.8). Книга В. Сибрука о нем — бестселлер и прекрасный учебник для физика-экспериментатора. После ее прочтения остается ощущение, что все великие экспериментальные установки могут быть сделаны из любых подручных и никому не нужных материалов.

III. ЧЕТЫРЕХУГОЛЬНЫЕ КОНФИГУРАЦИИ

Конфигурации четырехугольной структуры обычно более проблематичны, динамичны, деятельны, конструктивны, чем описанные выше.

* П.П. Глоба. "Анализ и синтез космограммы".

1. Большой квадрат (рис. IV.1,н; IV.1,о) — самая напряженная четырехугольная конфигурация. Он замыкает человека в рамки жестких условий, которые воспринимаются как давящие. Квадрат дает много энергии, требующей выхода. Те, у кого в карте есть замкнутый со всех сторон квадрат, очень рано кристаллизуются. Это люди очень динамичные, но по отношению к миру проявляются непластично. Тригон дает внутреннюю устойчивость и спокойное состояние, стремление к равновесию при внешней пластичности, а квадрат — внутренний динамизм, напор, силу. Если это квадрат с двумя внутренними оппозициями, который закреплен во всех точках и обладает жесткой структурой, владелец такой карты с детства пытается найти себя в разных сферах деятельности, но при всей своей активности он непластичен, склонен навязывать миру свои конструкции и мало воспринимает реакцию мира на свои действия. Такие люди очень уверены в своей правоте и не сворачивают со своего пути, уступают только под очень большим давлением, и то на время.

Более мягкая конструкция — когда у большого квадрата нет внутреннего креста (рис. IV.1,о). В этом случае нет жестких напряжений между полюсами, меньше динамизма, больше пластичности. Крест не следует рассматривать как разрушительную конфигурацию, наоборот, это очень устойчивая фигура, дающая результат через усилие.

Рассмотрим космограмму нашей современницы (рис. IV.11). Космограмма очень сложная, но сразу бросается в глаза жесткий большой квадрат с большим крестом. У женщины очень напряженная жизнь. Достаточно сказать, что она четвертый раз замужем, причем каждый из трех предыдущих браков (как, впрочем, и настоящий) разрушились не по ее инициативе. У нее сложные отношения с сыном, он живет отдельно, с бабушкой. В жизни ей приходится сталкиваться с самыми неожиданными ситуациями (попала в психиатрическую лечебницу). В то же время объективно жизнь ее нельзя назвать неустрашенной. Она умеет пользоваться мимолетной милостью Судьбы и быстро материализовать ее, очень активна и в

профессиональной жизни, и в личной. Ее трудно переубедить, внушить что-нибудь — она не дает такой возможности. Очень ранняя реализация во всех сферах: в 18 лет вышла замуж, в 19 стала матерью, в 30 лет — кандидат наук.

2. Синтетический прямоугольник (рис. IV.1,п) (60, 120, 60, 120°), или "конверт", или "повозка", — более мягкая фигура, чем квадрат, хотя и обладает всеми качествами четырехугольной структуры. Если в ней нет оппозиций, то с первого взгляда может выглядеть очень гармонично, но динамично. Впрочем, оппозиция прибавляет к описанным качествам в основном устойчивость. Такой прямоугольник был в карте у Ивана Павлова — русского физиолога (рис. IV.12). Всем известны его научные достижения, смелость, нестандартность открытий. И в то же время ему была присуща удивительная устойчивость во взглядах. Например, он мог себе позволить быть монархистом в условиях построения социализма.

3. Парус (120, 120, 60, 60°, рис. IV.1,р) — очень интересная конфигурация. Она состоит из двух треугольников — большого тригона и секстиля, — дает внутреннюю устойчивость, пластичность и успешную реализацию своих способностей. Тем не менее парус относится к четырехугольной структуре, т.е. приобретает более жесткие внешние черты — стремление преобразовать окружающую действительность на свой вкус, раннюю реализацию, активность, напористость.

Название конфигурации — "парус" — очень меткое. При всей внешней мягкости и податливости это большая движущая сила: сочетает способности и устойчивость большого тригона с умением достигать результата, присущим бисекстилю. Человеку с такой конфигурацией очень легко плыть при попутном ветре, а зачастую и настречу ветру. При наличии оппозиции — "мачты" — между вершинами двух составляющих парус треугольников человек получает дополнительную устойчивость при движении. Возможно это будут постоянные внешние проблемы, заставляющие работать, либо просто внутреннее недовольство.

В космограмме, изображенной на рис. IV.9, "парус" — самая заметная конфигурация. Обладательница этой карты, как уже отмечалось, имеет незаурядные способности и отлично их воплощает. У нее хорошая семья, она — кандидат наук, на работе ее ценят, она давно и успешно занимается спортом. Окружающие отмечают ее способность многого добиться и одновременно некоторую жесткость, требовательность к себе и к окружающим.

Четырехугольники, составленные из треугольников, дают человеку возможность выбора: можно выбрать лишь отрицательные качества из этого синтеза, а можно воспользоваться только положительными. На самом деле получается нечто среднее. Но у человека больше ответственности за свой выбор.

IV. Особый тип конфигурации — два аспекта, не замкнутые между собой (рис. IV.1,с). Например, на рис. IV.13 между Марсом и Сатурном и между Сатурном и Ураном — аспекты по 120° , тринны. Но угол между Марсом и Ураном — 113° , что не укладывается ни в одну систему орбитов для тринна. В этом случае можно лишь отметить, что взаимовлияние Марса и Урана опосредованное, через Сатурн, но рассматривать эти три планеты в единой конфигурации нельзя.

Сказанное подтверждает судьба обладателя карты. В настоящий момент он без семьи, без жилья и без достойной его работы. В нем не чувствуется внутренней успокоенности, скорее наоборот, — постоянные срывы. Этому человеку можно порекомендовать усилить связь между Марсом и Ураном, например, заниматься урановой деятельностью, урановыми науками — физикой, астрологией, электроникой и пр.

Множество конфигурации в данном пособии не разобраны, однако здесь изложен общий подход к анализу и рассмотрены некоторые примеры его применения. Возможно, это послужит исходной точкой для изучения еще нигде не описанных конфигураций.

Рисунки к разделу IV

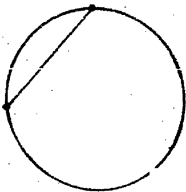

а — линия;

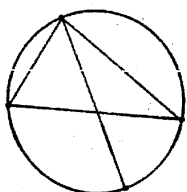

б — линия;

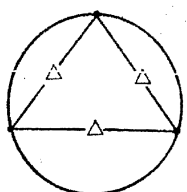

в — большой тригон;

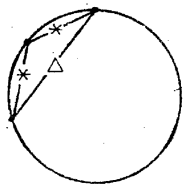

г — бисекстиль;

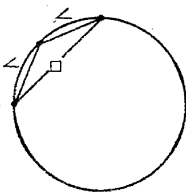

д — дротик;

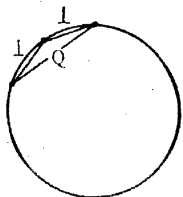

е — корабль;

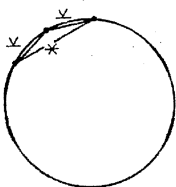

ж — крыша;

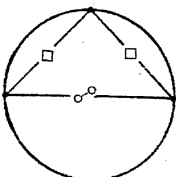

з — тау-квадрат;

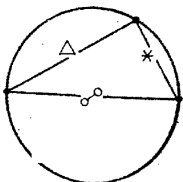

и — синтетический
трисульныйник;

Рис. IV.1. Конфигурации аспектов

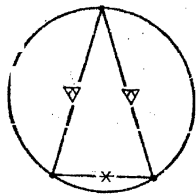

к — Перст Судьбы

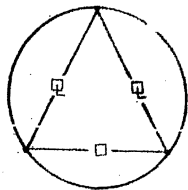

л — Палец Дьявола;

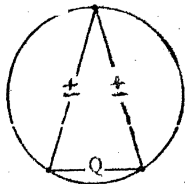

м — Пальма;

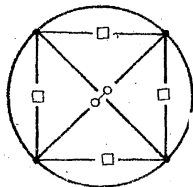

н — большой квадрат;

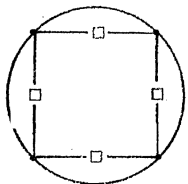

о — большой квадрат;

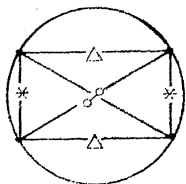

п — синтетический
прямоугольник;

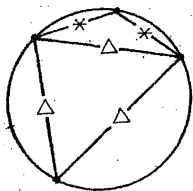

р — парус;

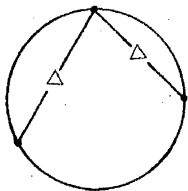

с — два не замкнутых
между собой аспекта

Планета	Координаты	Знак	☉	☾	♀	♂	♃	♄	♅	♆	♇	♈	♉	♊	♋	♌	♍	♎	♏	♐	♑	♒	♓		
☉	7°35'	♈		*																				♊	
☾	16°25'	♈	57	*																					♊
♀	17°6'	♈	9		*																				♊
♂	29°33'	♈	38	19	47	2N																			♊
♃	26°43'	♏	71	14	80																				♊
♄	22°51'	♏	164	107	174	94																			♊
♅	28°20'	♎	111	169	102	182	276																		♊
♆	13°42'	♈	53	4	62	18	112	164																	♊
♇	17°12'	♈	10	67	0	80	174	102	62																♊
♈	15°42'	♈	51	6	60	19	113	163	1	61															♊
♉	25°15'	♈	132	75	141	61	33	243	79	141	81														♊

Рис. IV.5. Дата рождения 10.07.1871 (М. Пруст)



Рис. IV.4. Современница



Планета	Координаты	Знак	☉	☾	♀	♂	♄	♃	♅	♁	♂	♀	♂	♄	♃	♅	♁	♂	♀	♂		
☉	14°50'	♄		☐		N									±						♁	
☾	19°9'	♄	266		☐										△						♁	
♀	2°46'	♄	12	254																	♁	☐
♀	4°33'	♄	40	225	28																☐	
♂	24°5'	♄	21	245	9							19			△						♁	☐
♄	19°52'	♄	25	241	13	4						15			△							
♃	10°3'	♄	4	261	8	16	21					36									♁	
♁	20°22'	♁	144	122	132	123	119	139				103										
♁	8°48'	♁	67	199	54	46	41	62	77			26									♁	N
♁	5°57'	♁	129	137	117	108	104	124	15	62		88										
♁	28°27'	♁	106	159	94	86	81	102	37	40		66										

Рис. IV.5. Дата рождения 4.01.1643 (И. Ньютон)

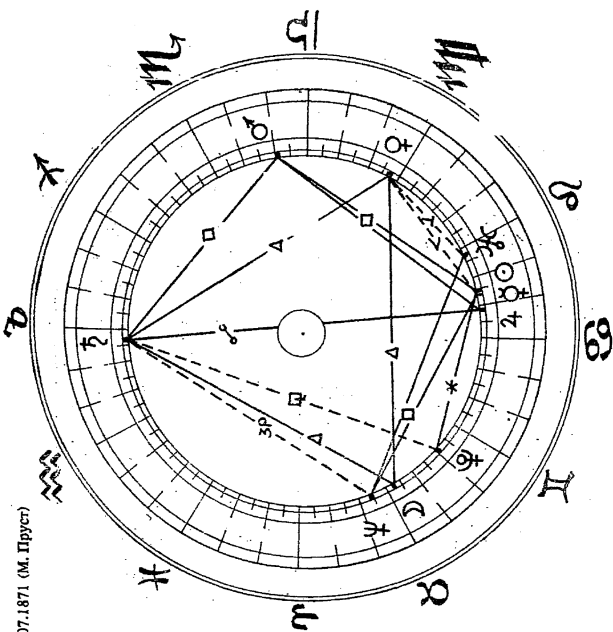
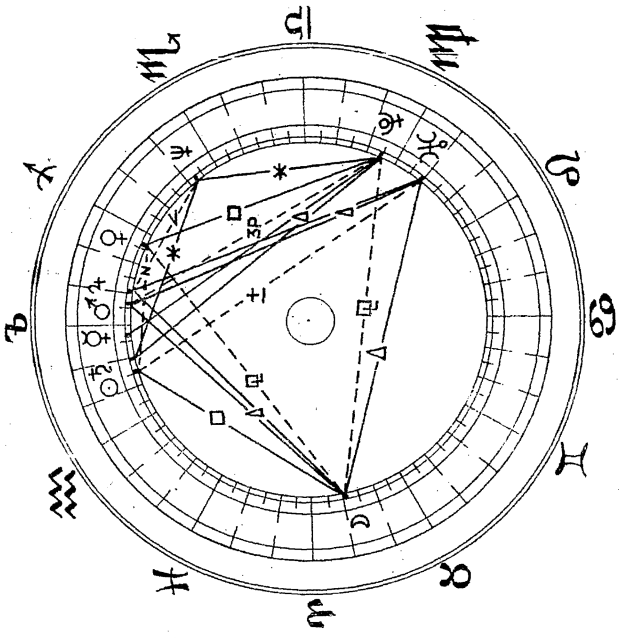
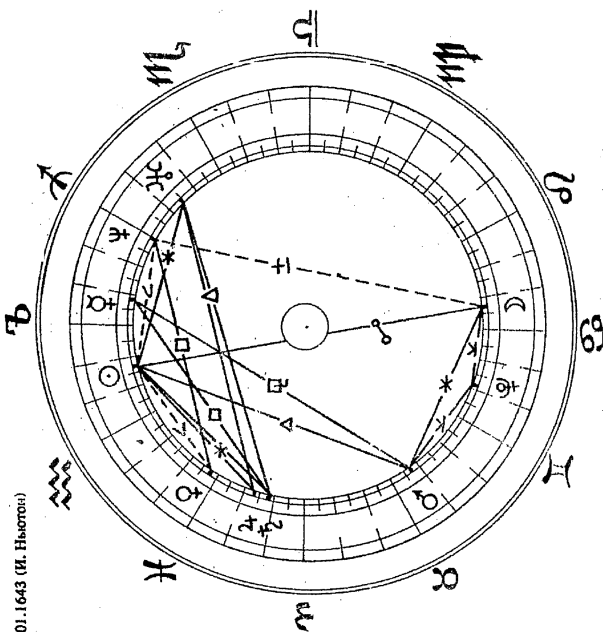

Time	Longitude	Sign	☉	☾	♁	♂	♀	♃	♄	♅	♆	♇	♈
☉	14°50'	♁		♁		♂	♂		♃	♃	♃	♃	♈
☾	7°43'	♁	182										♈
♁	21°27'	♁	23	185	♁								♈
♂	27°30'	♁	43	231		86							♈
♂	7°40'	♁	247	59	♁	224	290						♈
♃	14°12'	♁	60	247		83	17	307		♁			♈
♃	19°55'	♁	66	254		89	23	313	6	♁			♈
♃	15°41'	♁	58	130		35	101	189	118	♁	124		♈
♃	0°58'	♁	44	144		21	87	203	104		110	14	♈
♃	11°44'	♁	218	30		195	261	29	278		284	160	♈
♃	9°37'	♁	94	93		72	138	152	154		161	37	♈

Рис. IV.6. Дата рождения 6.01.1572 (И. Келлер)

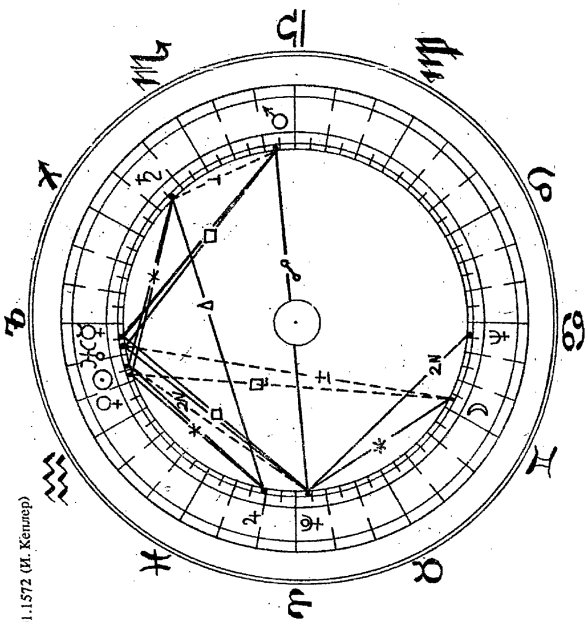

Планета	Координаты	Знак	☉	☾	♀	♂	♃	♄	♅	♆	♇	♈	♉	♊	♋	♌	♍	♎	♏	♐	♑	♒	♓			
☉	15°23'	♈						*	*																	
☾	2°58'	♉	138																							
♀	5°26'	♈	1	148		☐																			*	
♂	18°29'	♈	3	134	13			*	*																*	
♃	8°14'	♏	97	125	87	100			⊥	☐																
♄	18°37'	♈	63	74	73	60	160			△																☐
♅	13°47'	♎	62	161	52	65	36	125																		
♆	8°40'	♈	7	144	3	1	90	70	55																	☐
♇	23°50'	♉	158	21	168	155	104	95	140	165																2N
♈	4°26'	♏	79	59	89	76	176	16	141	86																79
♉	2°46'	♏																								

Рис. IV.7. Дата рождения 23.04.1858 (М. Пленк)



Рис. IV.8. Дата рождения 2.05. 1868 (Р. Вуд)



Планета	Координаты	Знак	☉	☾	♀	♂	♃	♄	♅	♆	♇	♈	♉	♊	♋	♌	♍	♎	♏	♐	♑	♒	♓		
☉	12°20'	♊		△																					
☾	18°7'	♋	126		∠																				
♀	28°19'	♋	14	140	*																				
♀	27°40'	♋	45	80		♁																			
♂	15°45'	♋	27	152	13	72																			
♃	2°40'	♋	40	166	26	85	13																		
♃	3°56'	♌	202	76	216	157	229	242																	
♆	9°44'	♌	58	68	72	13	85	98	144																
♃	15°47'	♌	27	153	13	73	1	13	229	85															
♃	15°28'	♌	4	121	18	41	31	44	198	54	31														
♁	1°36'	♌	109	17	123	64	136	149	93	51	136	105													

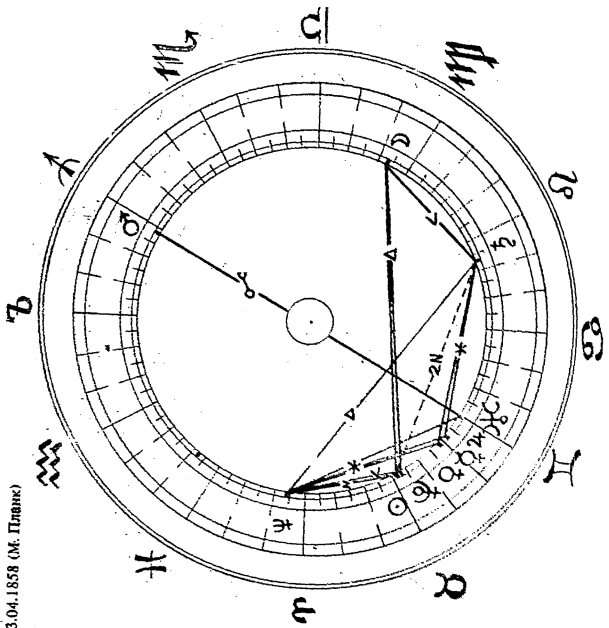
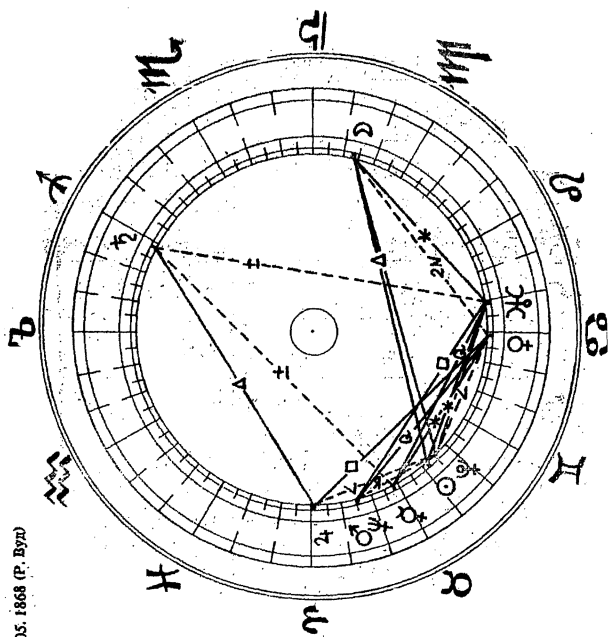

Рис. IV.9. Современница

Плaнeтa	Кooрдинaты	Знaк	☉	☾	♀	♂	♃	♄	♅	♆	♇	♈	♉	♊	♋	♌	♍	♎	♏	♐	♑	♒	♓	
☉	2°46'	♋				♂	♃	♄	♅	♆	♇	♈	♉	♊	♋	♌	♍	♎	♏	♐	♑	♒	♓	
☾	19°14'	♋	256																					
♀	19°49'	♋	17	239																				
♀	1°3'	♋	28	228	11																			
♂	8°31'	♋	216	41	199	187																		
♃	0°4'	♋	27	229	10	1	188																	
♄	4°3'	♋	152	105	135	124	64	125																
♅	20°24'	♋	48	208	31	20	167	21	103															
♆	23°44'	♋	140	116	123	112	75	113	11	92														
♇	22°37'	♋	80	176	63	52	136	53	72	32	60													
♈	17°9'	♋	224	32	207	196	9	197	73	176	84													

Рис. IV.11. Современница

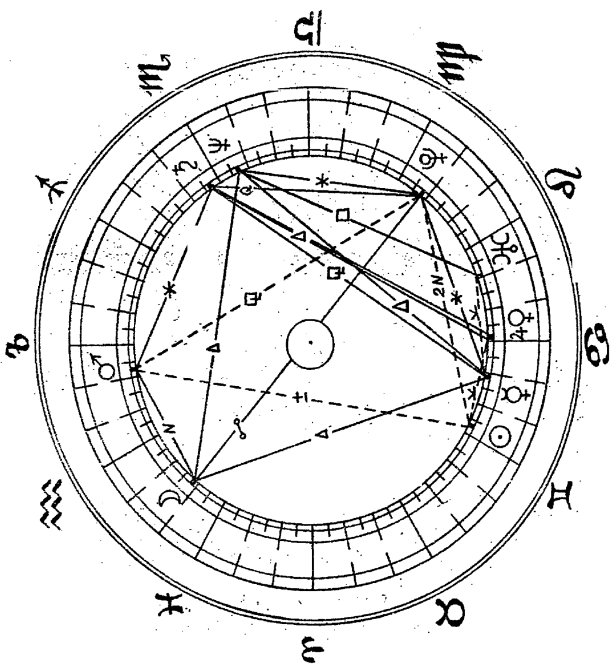
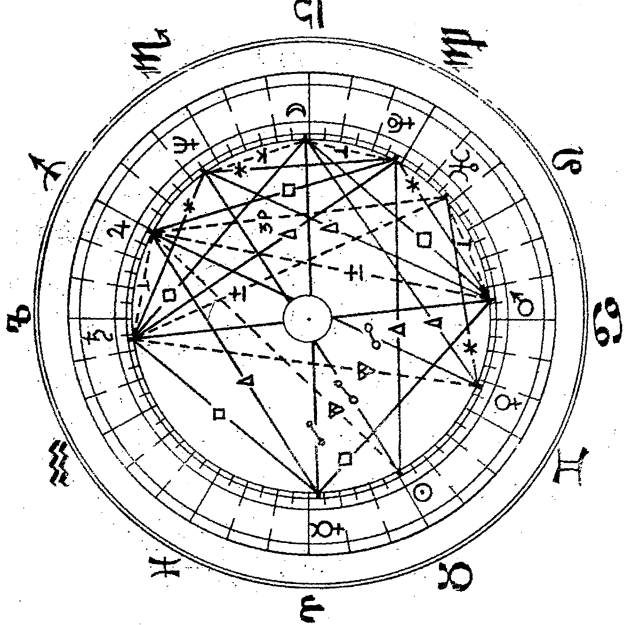

Тарихти КООРДИНАТ	Зодиак	Селк	☉	☾	♀	♂	♄	♃	♅	♁	♂	♆	♁	♂	♁
☉	♋	♋													♁
☾	♌	♌	156		♁	♁	♁								♁
♀	♍	♍	26	182	♁	♁	♁								♁
♁	♎	♎	37	119	♁	♁	♁								♁
♂	♏	♏	66	90	♁	♁	♁								♁
♄	♐	♐	210	54	♁	♁	♁								♁
♃	♑	♑	247	91	♁	♁	♁								♁
♁	♒	♒	102	54	♁	♁	♁								♁
♁	♓	♓	185	29	♁	♁	♁								♁
♁	♈	♈	121	35	♁	♁	♁								♁
♁	♉	♉	162	6	♁	♁	♁								♁

Рис. IV.12. Дата рождения 26.09.1849 (Н. Павлов)

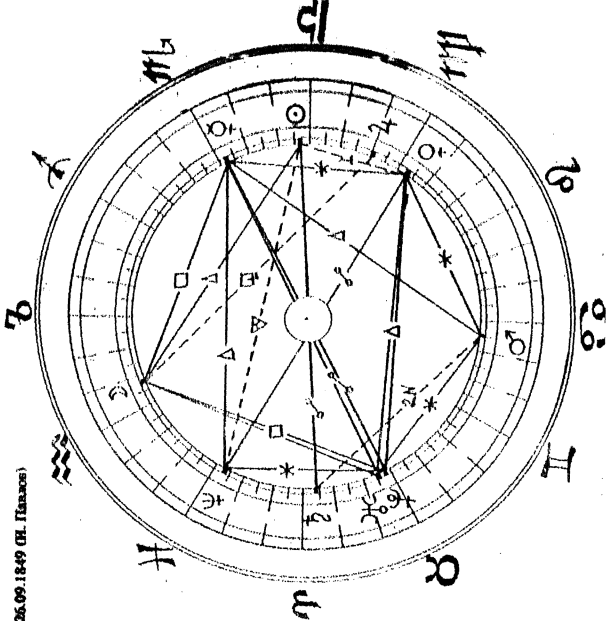

Планета	Координаты	Знак	☉	☾	♀	♂	♃	♄	♅	♆	♇	♈	♉	♊	♋	♌	♍	♎	♏	♐	♑	♒	♓		
☉	3°9'	♈		△																					
☾	23°55'	♉	112		□			♁																	
♀	28°25'	♈	25	87	*	△																			
♂	26°13'	♉	37	149	62	*																			
♃	25°16'	♊	98	210	123	61																			
♄	9°49'	♋	24	136	49	13	74																		
♅	4°40'	♌	178	290	203	141	80	154																	
♆	25°7'	♌	157	269	182	120	59	133	21																
♇	2°38'	♍	149	37	123	186	247	172	327	306															
♈	28°24'	♍	153	266	179	117	55	130	24	4	302														
♉	1°19'	♋	32	144	57	5	66	8	146	125	181	122													

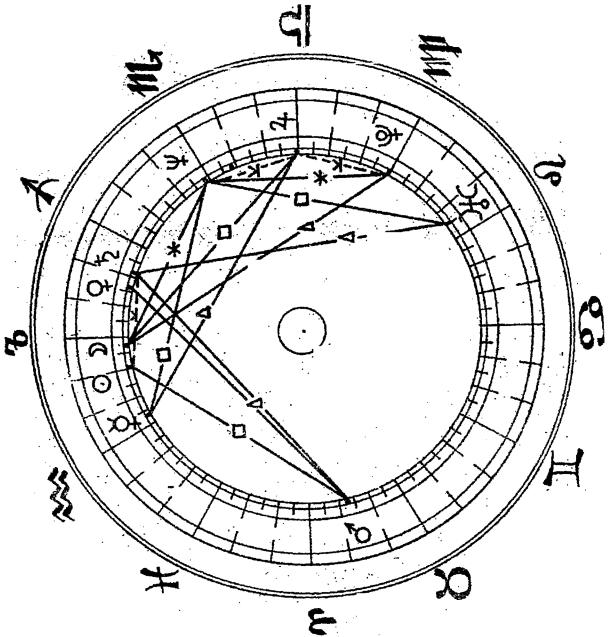

Рис. IV.13. Современник

