

Б. Б. ШИТОВ

# ОСНОВЫ АСТРОЛОГИИ

КОСМОГРАММА  
ПОД МИКРОСКОПОМ



ИЗДАТЕЛЬСТВО  
Н. БОЧКАРЕВОЙ

Калуга  
2002

## Содержание

<b>1. ВИД КОСМОГРАММЫ (ФИГУРЫ ДЖОНСА).....</b>	<b>7</b>
1.1. Гроздь (связка) .....	8
1.2. Праща .....	10
1.3. Чаша .....	12
1.4. Лук .....	14
1.5. Корзина (ведро) .....	16
1.6. Качели .....	18
1.7. Тигр (локомотив, скошенный).....	20
1.8. Пропеллер .....	22
1.9. Замочная скважина (неваляшка) .....	24
1.10. Линза .....	26
1.11. Айсберг (оборотень) .....	28
1.12. Брызги .....	30
1.13. Уровни космограммы .....	32
1.13.1. Уровень врат .....	34
1.13.2. Уровень выбора .....	35
1.13.3. Уровень гармонии .....	36
1.13.4. Уровень конкретизации .....	37
1.13.5. Уровень творчества .....	38
1.13.6. Уровень истока .....	38
1.14. М.М. Магомаев (гроздь).....	39
1.15. П.П. Глоба (праща) .....	42
1.16. А. А. Бейли, А. Шварценеггер (чаша).....	46
1.17. С. Дали (лук).....	51
1.18. П.К. Иванов (корзина) .....	55
1.19. И.П. Кулибин (качели) .....	60
1.20. К.Э. Циолковский (тигр) .....	62
1.21. М.В. Фрунзе (пропеллер) .....	70
1.22. Ф.Ю. Зигель (замочная скважина) .....	72
1.23. С. Сталлоне (линза).....	75
1.24. Айсберг .....	79

1.25. Брызги .....	79
<b>2. ПОРЯДОК РАССМОТРЕНИЯ КАРТЫ РОЖДЕНИЯ .....</b>	<b>80</b>
<b>3. СИНХРОНИЗИРУЮЩИЕ АСПЕКТЫ (СИНХРОАСПЕКТЫ) .</b>	<b>87</b>
3.1. Антис и контрантис .....	87
3.2. Параллель и контрпараллель .....	93
3.3. Пример рассмотрения синхроаспектов.....	98
<b>4. УПРАВИТЕЛИ ПЛАНЕТ .....</b>	<b>102</b>
4.1. Диспозитор планеты .....	102
4.1.1. Диспозитор Солнца .....	102
4.1.2. Диспозитор Луны .....	106
4.1.3. Диспозитор стеллиума и планетного ядра .....	107
4.1.4. Диспозиторы других планет.....	107
4.2. Рецепция .....	108
4.3. Атлант .....	109
4.4. Оппозитор планеты.....	113
4.4.1. Оппозитор Солнца.....	115
4.4.2. Оппозитор Луны.....	117
4.4.3. Оппозитор стеллиума или планетного ядра .....	118
4.4.4. Оппозиторы других планет .....	118
4.5. Антирецепция.....	118
4.6. Сизиф.....	120
4.7. Элеватор планеты.....	125
4.7.1. Элеватор Солнца .....	126
4.7.2. Элеватор Луны.....	127
4.7.3. Элеватор стеллиума или ядра планет .....	127
4.8. Рецепция по экзальтации.....	128
4.9. Антей.....	129
4.10. Хумилёр планеты .....	133
4.10.1. Хумилёр Солнца .....	134
4.10.2. Хумилёр Луны .....	135
4.10.3. Хумилёр стеллиума или планетного ядра.....	136
4.10.4. Хумилёр планеты .....	136
4.11. Рецепция по падению .....	136
4.12. Икар .....	137

4.13. Кватернер управителей планет .....	141
4.14. Управители фиктивных планет .....	141
4.14.1. Управители Лунных Узлов.....	142
4.14.2. Управители Чёрной Луны .....	143
4.14.3. управители Белой Луны.....	144
<b>5. КОРОЛЬ АСПЕКТОВ .....</b>	<b>145</b>
<b>6. ПЛАНЕТА В ШАХТЕ.....</b>	<b>167</b>
<b>7. ПОЛОЖЕНИЕ ПЛАНЕТ ОТНОСИТЕЛЬНО СОЛНЦА .....</b>	<b>187</b>
7.1. Характеристики восточных планет .....	188
7.2. Характеристики западных планет .....	190
7.3. Положение Луны относительно Солнца.....	191
7.3.1. Восточная Луна – Горгона.....	191
7.3.2. Западная Луна – Диана .....	192
7.4. Положение Меркурия относительно Солнца .....	194
7.4.1. Восточный Меркурий – Прометей .....	194
7.4.2. Западный Меркурий – Эпиметей.....	195
7.5. Положение Венеры относительно Солнца .....	197
7.5.1. Восточная Венера – Фосфор .....	197
7.5.2. Западная Венера – Геспер.....	198
7.6. Положение Марса относительно Солнца .....	199
7.6.1. Восточный Марс – Пироис.....	199
7.6.2. Западный Марс – Нерос.....	200
7.7. Положение Юпитера относительно Солнца .....	201
7.7.1. Восточный Юпитер – Ксений .....	201
7.7.2. Западный Юпитер – Хтоний .....	202
7.8. Положение Сатурна относительно Солнца .....	203
7.8.1. Восточный Сатурн – Кронос .....	203
7.8.2. Западный Сатурн – Фебус .....	204
7.9. Положение высших планет относительно Солнца .....	205
7.10. Положение фиктивных планет относительно Солнца ..	213
<b>8. ДОРИФОРИЙ И ВОЗНИЧИЙ .....</b>	<b>219</b>
8.1. Дорифорий .....	219
8.2. Возничий.....	237

<b>9. ОСОБЫЕ ПОЛОЖЕНИЯ ПЛАНЕТ ОТНОСИТЕЛЬНО СОЛНЦА</b> .....	<b>255</b>
9.1. Планеты в сердце Солнца.....	255
9.2. Сожжённые планеты.....	268
9.3. Нейтралы в свободной зоне .....	280
9.4. Нейтралы в ауре Солнца .....	282
<b>10. СКОРОСТЬ ПЛАНЕТ</b> .....	<b>284</b>
<b>11. ПЛАНЕТНЫЕ ФАЗЫ ДВИЖЕНИЯ</b> .....	<b>289</b>
11.1. Директная фаза движения (D-фаза).....	293
11.2. Ретроградная фаза движения (R-фаза) .....	294
11.3. Стационарная фаза движения (S-фаза).....	296
<b>12. ЭНЕРГЕТИКА ЗНАКА ЗОДИАКА</b> .....	<b>334</b>
12.1. Градус юбилея .....	335
12.2. Градус анареты .....	337
12.3. Срединный градус.....	339
12.4. Другие градусы знака .....	340
12.5. Фиктивные планеты в 1, 15 и 30 градусах .....	341
12.6. Королевские и разрушительные градусы .....	350
12.6.1. Первый уровень золотых сечений.....	361
12.6.2. Второй уровень золотых сечений .....	370
12.6.3. Третий уровень, золотых сечений .....	373
12.6.4. Некоторые соответствия между королевскими и разрушительными градусами .....	374
12.6.5. Характеристика королевских градусов .....	378
12.6.6. Характеристики разрушительных градусов .....	379
12.6.7. Золотые Аспекты.....	381
12.7. Градусы экзальтации и падения .....	384
12.8. Градусы, термы и декады .....	390
12.8.1. Связь градусов, терм и декад с началами и стихиями ....	391
12.8.2. Декады .....	399
12.8.3. Пример рассмотрения декад.....	414
12.8.4. Термы .....	416
12.8.5. Пример интерпретации терм .....	439

<b>13. ФАЗЫ ЛУНЫ .....</b>	<b>442</b>
13.1. Первая фаза Луны .....	444
13.2. Первая четверть.....	446
13.3. Вторая фаза Луны .....	447
13.4. Полнолуние.....	448
13.5. Третья фаза Луны.....	449
13.6. Последняя четверть.....	450
13.7. Четвёртая фаза Луны .....	451
13.8. Новолуние.....	452
13.9. Лунная дорога.....	453
13.10. Дни Гекаты .....	453
13.11. Затмения.....	453
13.11.1. Астрономический подход.....	453
13.11.1.1. Солнечное затмение.....	453
13.11.1.2. Лунное затмение.....	455
13.11.2. Астрологический подход.....	457
13.11.2.1. Солнечное затмение.....	458
13.11.2.2. Лунное затмение.....	459
13.11.3. Влияние затмений .....	460
13.11.4. Продолжительность действия затмения.....	462
13.11.5. Сила затмений.....	463
<b>14. КОСМИЧЕСКИЙ СТАТУС .....</b>	<b>466</b>



## 1. ВИД КОСМОГРАММЫ (ФИГУРЫ ДЖОНСА)

Вид космограммы – это общий рисунок карты рождения, который образуется характерным расположением планет в знаках Зодиака и аспектами между планетами. Вид космограммы – это синтетический взгляд на человека, это вид «сверху». Здесь не важны детали, важен общий рисунок, общая закономерность.

Вид космограммы наряду с другими показателями указывает на кармический потенциал человека, на итог его прошлой жизни. Считается, что вид космограммы рождения повторяет вид космограммы смерти предыдущей жизни человека.

Вид космограммы ничего не говорит о деталях кармического опыта человека, он только описывает общий характер этого опыта. В отличие от *типа* космограммы, который является *явным* показателем, описывающим внешний, поверхностный слой человеческой личности, *вид* космограммы связан с началом *Навь* и описывает более глубокий уровень.

Существует двенадцать основных видов космограммы. Следует особо отметить, что вид космограммы формируют только реальные планеты, фиктивные планеты в образовании фигуры

космограммы участия не принимают.

### 1.1. Гроздь (связка)

Вид космограммы *гроздь* образуется в том случае, если все планеты расположены в секторе  $120^\circ$ . В этом секторе должны быть все двенадцать *планет*, фиктивные планеты (Лунные Узлы, Черная и Белая Луны) могут быть за пределами этого сектора (рис. 1.1).

Угол  $120^\circ$  – это идеальный случай, реально же он может быть несколько больше или несколько меньше: он может отличаться на  $\pm 20^\circ$ .



Рис. 1.1. Гроздь



<b>ГРОЗДЬ</b>		
<b>ВЫСШИЙ</b>	<b>СРЕДНИЙ</b>	<b>НИЗШИЙ</b>
<p>В прошлых жизнях человек обрел некую целостность природы, сформировал духовное ядро. Концентрация усилий в одном, наиболее важном направлении. Самоконтроль, полное самообладание, решение сверхзадачи, требующей мобилизации всех способностей. Огромный внутренний потенциал, повышенная сопротивляемость неблагоприятным внешним влияниям.</p>	<p>Стремление к основательности, фундаментальности, углубленное изучение какой-то проблемы. Стремление к порядку и определенности, медленное, постепенное продвижение к цели, попытка осмыслить происходящее. Человек не ищет легких путей в жизни, для него важнее достижение значимого результата. Некоторая самодостаточность, отчужденность.</p>	<p>Закрытость, неподвижность, скованность, инертность сознания, узость взглядов, стремление все усложнить. Заикленность на чем-то малозначительном, нет духовных ориентиров, много сил тратится попусту. Самодур, ничего не понимает и никого не слушает, талант создавать себе и другим трудности. В случае неудач, опасности замыкается в себе.</p>

Сам факт собирания всех планет в небольшом секторе – явление уникальное, это парад планет, который происходит очень редко. В конце XX века мы как раз и стали свидетелями такого уникального явления: родилось очень много людей с видом космограммы гроздь.

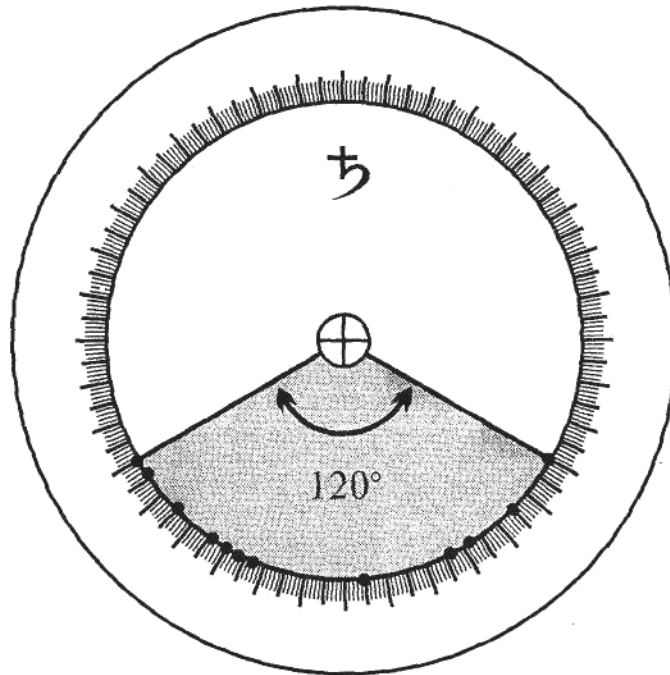
Повзрослев, эти люди должны будут решить очень сложную, важную задачу, которая встанет перед человечеством в начале третьего тысячелетия. Всеми необходимыми качествами и способностями для решения этой задачи люди с космограммой гроздь обладают.

Вид космограммы гроздь символически связан с планетой Сатурн ♄ и началом Навь.

## 1.2. Праца

Вид космограммы *праца* образуется в том случае, если в карте рождения заполнен сектор  $120^\circ$  (как в случае грозди) и одна планета или соединение двух планет находится напротив этого сектора (рис. 1.2).

Если за пределы сектора вынесены две планеты (или больше), не находящиеся в аспекте соединения, или вынесен стеллиум, то это будет другой вид космограммы (замочная скважина).



Рис. 1.2. Праца

ПРАЩА		
ВЫСШИЙ	СРЕДНИЙ	НИЗШИЙ
<p>Огромный, неиссякаемый источник сил. У человека есть четкое направление в жизни, где он должен осуществить переворот, реформу. В какой-то сфере деятельности нет ему равных. Умение увлекать своими идеями большое число людей. Человек является проводником мощного эгрегора, космических сил, которые его направляют и защищают. Человек – явный лидер, способный включить общепланетарные процессы: как созидательные, так и разрушительные. Часто человек гораздо глубже, чем может казаться окружающим.</p>	<p>Много способностей, много талантов, которым обязательно должно быть найдено применение. У человека в жизни обязательно должна быть отдушина, точка приложения сил (на нее указывает планета-снаряд), в противном случае человек будет саморазрушаться, пожирать самого себя. Планета-снаряд – это наиболее сильное место человека, ни в коем случае нельзя эту планету подавлять – может случиться взрыв. Неумная активность, склонность к масштабности, глобальности, повышенная жизнеспособность.</p>	<p>Неконтролируемые, разрушительные наклонности, в человеке спят огромные силы, которые лучше не будить, лучше не выпускать «джина из бутылки». Выведенный из равновесия, человек очень опасен. Человек является генератором негативных ситуаций. Больше всего подвергается разрушению, напастям та сфера деятельности, на которую указывает планета-снаряд. Даже малый поступок человека может иметь большие последствия. Очень трудно обуздать свои инстинкты, желания, многое в жизни не поддается контролю.</p>

Праща – это метательное оружие. Простейшая праща состоит

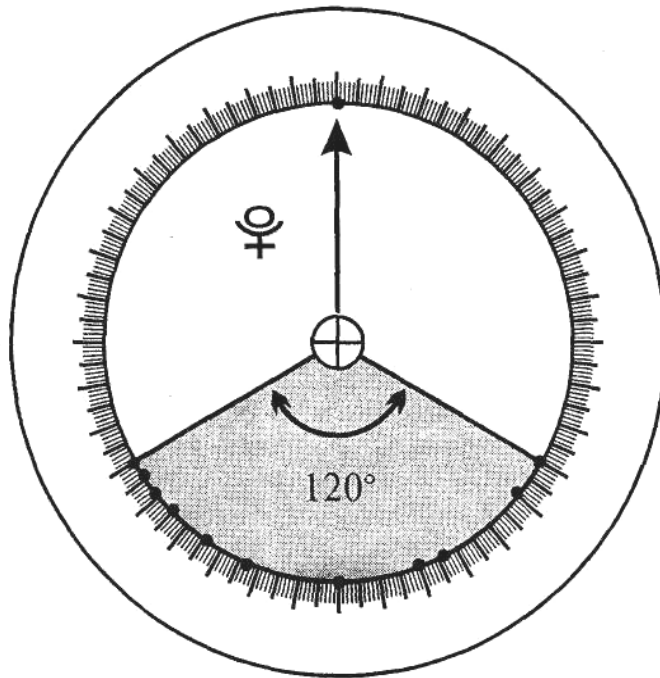

из куска веревки, сложенной пополам, посередине веревки расположено «ложе» для снаряда (камня). Вербка раскручивается, и в определенный момент снаряд посыпается в цель. Очень простое, мощное оружие, но крайне сложное в освоении его очень трудно контролировать. Вся потенциальная энергия грозди находит выход в планете-снаряде, которая обозначена на рисунке стрелкой. Вид космограммы праща связан с планетой Плутон ♃ и началом Явь.

### 1.3. Чаша

Вид космограммы *чаша* образуется в том случае, если все планеты расположены в секторе  $180^\circ$ , то есть занимают ровно половину Зодиака (рис. 1.3), разумеется, не обязательно чтобы между крайними планетами было ровно  $180^\circ$ , может быть чуть больше, чуть меньше.



Рис. 1.3. Чаша

ЧАША		
ВЫСШИЙ	СРЕДНИЙ	НИЗШИЙ
<p>В прошлых жизнях человек сознательно себя в чем-то ограничил для того, чтобы достичь полноты раскрытия в другой области. Был сделан выбор между внешним и внутренним, личным и общим. В лучшем случае «чаша жизни» наполнена духовными сокровищами, бесценным богатством. Повышенная чувствительность, эмоциональная открытость, интуитивность, восприимчивость к тонким энергиям. Оккультные способности. Человек не может сочетать духовные и материальные интересы, поэтому он выбирает духовные.</p>	<p>В прошлых жизнях человек развивался несколько односторонне, он упустил что-то важное, пренебрегал какими-то возможностями, был половинчат. Теперь ему надо найти недостающую половину. Повышенная восприимчивость, внушаемость. Очень многое в жизни человека зависит от среды, окружения, воспитания. Человек в чем-то проявляет неискренность, наивность, в чем-то он совершенно не ориентируется, что-то остается для него тайно. Ему ещё только предстоит наполнить «чашу» жизненным опытом.</p>	<p>Очень ограниченный, однобокий, приземленный взгляд на мир. Желания человека не находят удовлетворения. Человеку всегда чего-то не хватает, Чего-то мало, чем-то он разочарован. В своих неудачах, неприятностях человек винит других, вместо того чтобы самому строить свое счастье. Человек не видит своей пользы, не умеет отличать ценное от безделушек. Накопленное не идет впрок, найденное теряется или оказывается не тем, что ожидалось. Отказ от высшего, погружение в материю.</p>

Сам рисунок чаши говорит о том, что человек проявляется только в одной половине Зодиака, другая половина для него недоступна. Такое положение вещей может говорить об огромных упущениях человека в прошлых жизнях или о сознательном выборе во имя достижения некоей цели.

Вид космограммы чаша имеет символическую связь с планетой Нептун W и космическим началом Навь.

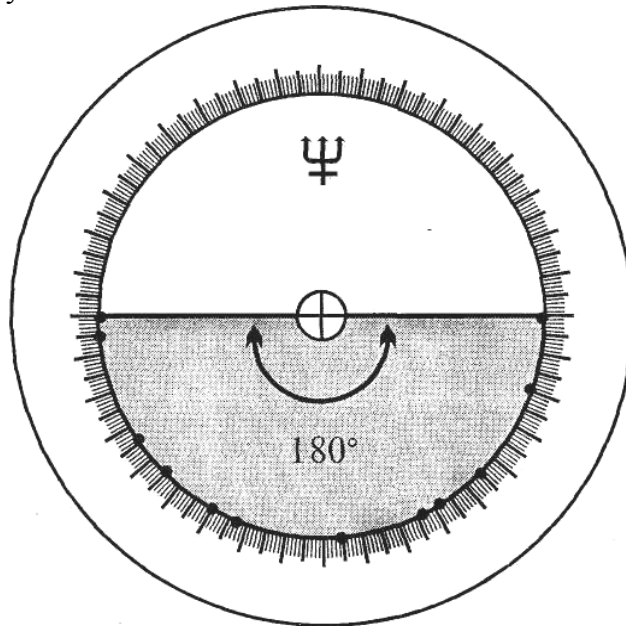
## 1.4. Лук

Вид космограммы *лук* образуется в том случае, если из *чаши* вынесена одна планета или соединение двух планет – *стрела* пупка (рис. 1.4).



Рис. 1.4. Лук

ЛУК		
ВЫСШИЙ	СРЕДНИЙ	НИЗШИЙ
<p>В прошлых жизнях человек собрал огромный опыт, наполнил чашу и выбрал основное направление для распространения, передачи своего опыта, знаний людям. Эволюция человека имеет активный и целенаправленный характер. Человек четко знает, чего он хочет, и имеет прекрасные возможности для изменения мира к лучшему. Человек является инициатором многих позитивных процессов, первооткрывателем и первопроходцем.</p>	<p>У человека есть в жизни четкая цель, сфера деятельности, где он может быть лучше, успешнее, способнее других, где он может действовать наиболее эффективно. Уверенность в своих силах, динамика, напор, человек не боится столкнуться с трудностями и неприятностями, наоборот: борьба и риск придают остроту жизни. Человеку нравится быть первым, он способен на сверхусилия, но в ущерб чему-то другому.</p>	<p>Человек целиком поглощен одной идеей, одной целью, проблемой, в жизни усилен сверх меры какой-то один аспект и ослаблены все остальные. Человек постоянно бьет в одну и ту же точку, нет развития, тупое упрямство, неумение учиться на ошибках. Очень прямолинейный, упрощенный подход к решению проблем. Узкий круг интересов. У человека есть сильное место, качество, с его утратой теряется все.</p>

Стрела – это активное направление в жизни, точка приложения сил, область, в которой человек может достичь определенного успеха. Через стрелу может ярко, активно реализоваться весь опыт, который накоплен человеком в чаше. Иногда у стрелы бывает «оперение». В качестве оперения выступает планета, являющаяся дном чаши. Не всегда у чаши есть дно, а значит, не всегда у стрелы есть оперение: такая стрела в полёте менее устойчива. Наличие или отсутствие дна в чаше мы будем опреде-

лять после рассмотрения шести уровней вида космограммы.

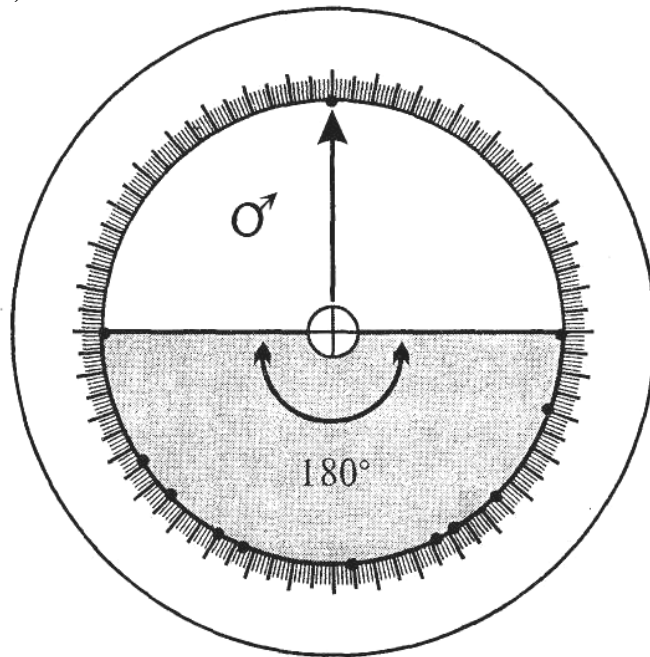
Лук связан с планетой Марс  $\text{♂}$  и началом Явь.

### 1.5. Корзина (ведро)

Вид космограммы *корзина* – это *чаша* с «ручкой». Ручка образуется двумя планетами (или соединениями планет), угол между которыми приблизительно  $30^\circ$  ( $\pm 20^\circ$ , разумеется). Ручка корзины может быть также образована планетным ядром или стеллиумом планет (рис. 1.5). В случае корзины нет острия, в котором могла бы сконцентрироваться энергия, нет остроты проявления.



Рис. 1.5. Корзина



КОРЗИНА		
ВЫСШИЙ	СРЕДНИЙ	НИЗШИЙ
<p>В прошлых жизнях человек нашел применение своим способностям, талантам, обрел счастье. Умение наслаждаться жизнью, ценить красоту и делать жизнь других людей богаче и счастливее. Художественный дар, умение воплотить самые прекрасные мечты в реальность. Профессионализм, умение из несовершенного «лепить» возвышенное. Знание всех сильных и слабых сторон материальной действительности, облагораживание, окультуривание жизни.</p>	<p>Практичность, стремление к конкретности, порядку, гармонии. Умение извлекать пользу из различных ситуаций, избегать конфликтов и бессмысленной траты сил. Сдержанность, чувственность, множество материальных привязок. Много позитива, богатый багаж в «корзине», запас на черный день. Умение показать свою лучшую сторону и скрыть недостатки. Есть что-то, к чему человек равнодушен, к чему он испытывает слабость или неприязнь.</p>	<p>Масса желаний, которые человек пытается удовлетворить. Чем больше он Чего-то достигает (богатства, чувственных удовольствий, комфорта, благополучия), тем больше ему хочется иметь. Прорва, дырявая корзина. Необычайная прожорливость, озабоченность, ненасытность, неразборчивость в интересах. Отсутствие тонкости, вкуса. Человек не умеет делиться с другими, не приносит пользы ни себе ни другим. «Что имеем – не храним, потерявши – плачем».</p>

Энергия плавно растекается по плато, образованному ручкой, способствуя более спокойной и уверенной реализации изначального потенциала «чаши».

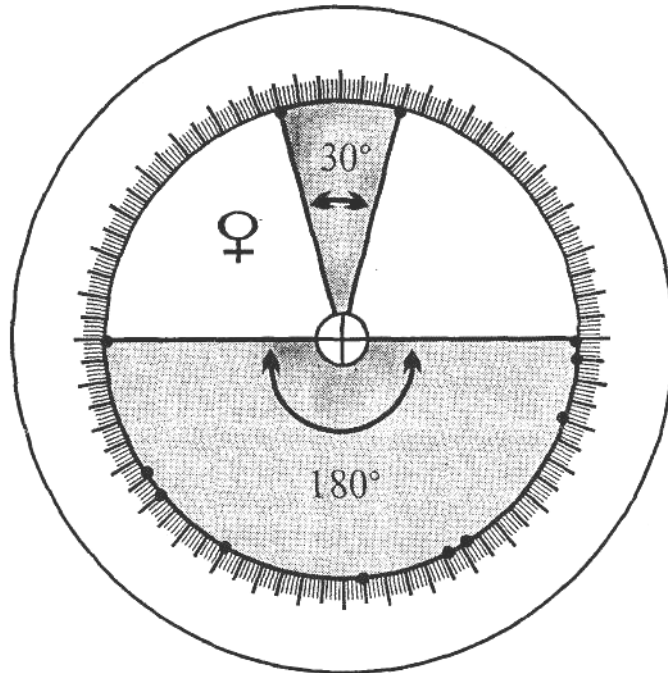
Корзина символически связана с планетой Венера \$ и началом Навь.

## 1.6. Качели

Вид космограммы *качели* образуется в том случае, когда в космограмме четко обозначены два противоположных сектора приблизительно по  $60^\circ$ . В каждый сектор входит не менее трех планет. В рисунке космограммы мы видим два равнозначных, противостоящих друг другу сектора, которые свидетельствуют о двух полярных тенденциях в характере и событиях жизни человека (рис. 1.6).

Качели связаны с планетой Меркурий ♿ и началом Правь.

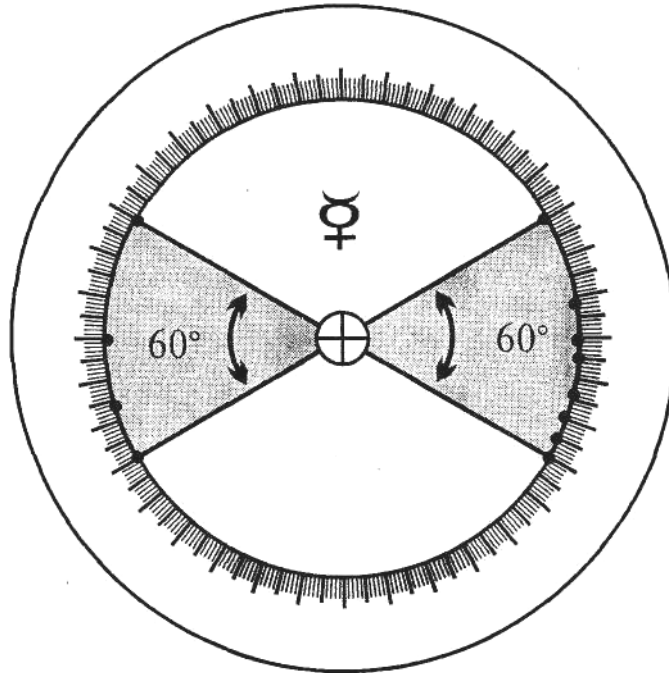

*Рис. 1.6. Качели*

КАЧЕЛИ		
ВЫСШИЙ	СРЕДНИЙ	НИЗШИЙ
<p>В прошлых жизнях человек достиг баланса, равновесия в определенных сферах жизни. Умение уравновесить крайности, гибкость, подвижность сознания, умение быстро переобучиваться, менять линию поведения в зависимости от ситуации или от сложности проблем. Умение совмещать, сочетать различные качества: достаточная глубина, содержательность характера, способность на решительные поступки, если того требуют обстоятельства.</p>	<p>Двойственность, в жизни есть две области для приложения сил, есть две сферы интересов, которые одинаково волнуют человека. Колебания, сомнения, трудно сделать окончательный выбор, человек склоняется то к одному, то к другому. В человеке присутствуют как бы два начала (они могут быть совершенно разными), он постоянно меняется. Смена интересов, рода деятельности, друзей, даже доминант в характере человека.</p>	<p>Резкие перепады в жизни, в поведении. Человек впадает в крайности, мечется из стороны в сторону, его разрывает между двумя полюсами. Много суеты, видимости деятельности, но мало конкретных достижений. Неопределенность, подвешенное состояние, неумение сосредоточиться на главном, выбрать что-то одно. Повышенная конфликтность с окружающими, ненадежность, шизоидность. Не на что положиться, нет будущего.</p>



## 1.7. Тигр (локомотив, скошенный)

Вид космограммы *тигр* образуется в том случае, если планеты равномерно распределены по Зодиаку, но сектор, протяжённостью приблизительно  $120^\circ$ , свободен от планет – это «свободная зона» (рис. 1.7). Круг почти замкнут, человек прожил почти весь Зодиак, ему не хватает чуть-чуть до полного совершенства. Вид космограммы тигр символизирует собой последний прыжок, последнее усилие, которое должно привести человека к заветной цели.

Тигр связан с планетой Юпитер ♃ и началом Явь.



Рис. 1.7. Тигр

ТИГР		
высший	СРЕДНИЙ	НИЗШИЙ
<p>Огромный активный, творческий, созидательный потенциал. Человек в прошлых жизнях почти уже достиг совершенства, осталось заполнить небольшую область. Стремление к совершенству, объять необъятное. Экспансия, распространение своего влияния в мир, стремление всех очастливить, включить в свой круг интересов. Широкие возможности в самых разнообразных областях деятельности, широта души. Но есть в жизни что-то заветное, тайное, куда он никого не допускает.</p>	<p>У человека много достоинств, много возможностей, но что-то он в прошлом упустил, не смог постичь, овладеть (на это указывают краевые планеты), теперь он пытается наверстать упущенное. Нет пределов желаниям или амбициям, человек не различается на малое, ему необходимо от жизни самое лучшее. Стремление захватить всё доступное ему пространство, подчинить его своему контролю, не ограничивая себя рамками дозволенного. Нескромность, возведённая в квадрат.</p>	<p>Большие претензии к миру, грандиозные планы, задумки и полное отсутствие знаний и умения их воплотить. Распыление сил, разнообразные интересы, умение взбаламутить большое количество людей, привлечь к себе внимание, но так ничего и не добиться. У человека есть психологический блок, «мертвая зона», что-то не вмещается в его сознание, что-то он не может понять, а потому все его усилия напрасны. Не может смириться со своим положением, но и достойная жизнь недостижима.</p>

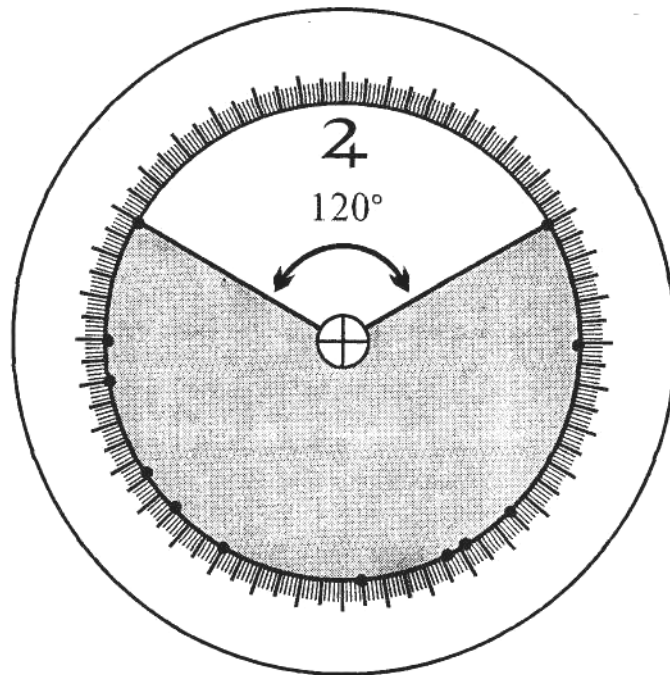

## 1.8. Пропеллер

Вид космограммы *пропеллер* образуется в том случае, если в космограмме есть три сектора приблизительно по  $30^\circ$ , заполненных планетами. Величина свободных зон между секторами – приблизительно  $90^\circ$  (рис. 1.8). Рисунок космограммы исключительно красив и исключительно редок, необычен. Необычными характеристиками должен обладать и человек, имеющий вид космограммы пропеллер.

Этот вид космограммы связан с планетой Уран  $\text{♁}$  и началом Правь.



Рис. 1.8. Пропеллер

ПРОПЕЛЛЕР		
ВЫСШИЙ	СРЕДНИЙ	НИЗШИЙ
<p>Уникальный опыт прошлых жизней. В чем-то человек проявился как неординарная личность. Человек может сочетать в себе самые неожиданные, несочетаемые качества. Не такой, как все, не укладывается ни в какие рамки. Прекрасные возможности для обновления жизни, для вливания новой крови. Никто не в состоянии остановить такого человека, ибо предугадать его поступки невозможно. После вмешательства такого человека жизнь не может идти по-старому: намечаются явные улучшения или прежний уклад разваливается.</p>	<p>Интересный человек, нескучный, неожиданные способности и таланты. Много перемен в жизни, много нового. Человек легко переключается с одного вида деятельности на другой, причем везде может достичь успеха, но редко закрепляется на достигнутом, не умеет развивать успех: ему проще начать все с начала. Много идей, планов, часто гениальных, которые вносят в его жизнь дополнительную сумятицу и доставляют массу неудобств окружающим. Постоянен в своем непостоянстве.</p>	<p>Баламут, фантазер, неудачник, чудаков. Никто не воспринимает человека всерьез. На него невозможно положиться, непредсказуем, необязателен, хотя временами может быть очень покладистым, работоспособным, приятным, заботливым, дружелюбным. А иногда невыносимым, нетерпимым, опасным: "стихийное бедствие". Очень непрактичен, не задумывается о последствиях, действует спонтанно: может выиграть, достичь успеха и сразу же всё проиграть, развалить. С ним трудно жить, дружить, сотрудничать.</p>

## 1.9. Замочная скважина (неваляшка)

Вид космограммы *замочная скважина* – это гроздь с «ручкой». Этот вид космограммы образуется из двух секторов, расположенных друг против друга, один сектор величиной  $120^\circ$ , другой величиной приблизительно  $30^\circ$  (рис. 1.9). Замочная скважина похожа на качели, у которых один сектор значительно больше другого. Сектор космограммы величиной  $120^\circ$  будет выступать в качестве противовеса, своеобразного балласта, он будет придавать всей фигуре устойчивость: после колебаний, вызванных возмущающим воздействием, всегда будет достигаться изначальное положение.

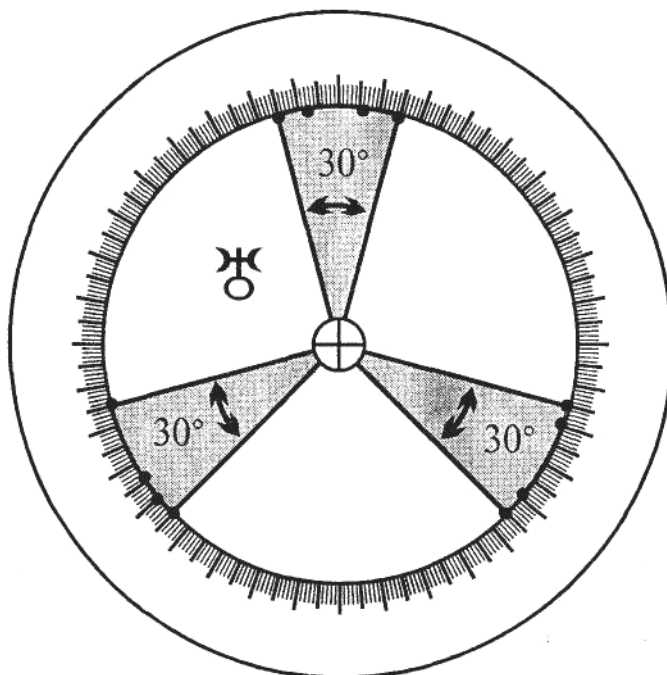

Рис. 1.9. Замочная скважина



ЗАМОЧНАЯ СКВАЖИНА		
ВЫСШИЙ	СРЕДНИЙ	НИЗШИЙ
<p>В прошлых жизнях человеку удалось совмещать чисто практическую, материальную деятельность с поисками духовного, возвышенного. Теперь человек может воспринимать различные явления, факты более объективно, объемно, как бы со стороны. Умение сохранять ориентацию в сложных, противоречивых ситуациях, приспосабливаясь к ситуациям, не терять своих убеждений.</p>	<p>Сложный характер, разноплановые ситуации, много суеты, перемен, но время от времени прорывается что-то главное, важное, не подверженное времени, переменам. При всей своей легкости и видимом непостоянстве, человек достаточно устойчив, держится на плаву, легко выходит невредимым из сложных ситуаций, умеет ухватить свою выгоду, способен на сложные, многоходовые комбинации.</p>	<p>Ванька-встанька, пустышка, ветреный человек, но способный на хитроумные, коварные ходы. Личная выгода, амбиции, стремление к благополучию подавляют, приземляют творческие способности и препятствуют прорывам «вверх» (хотя возвышенные устремления время от времени посещают человека). Человеку хочется чего-то большего, его раздрают сомнения и внутренние противоречия.</p>

При всей своей гибкости и подвижности фигура замочной скважины достаточно устойчива.

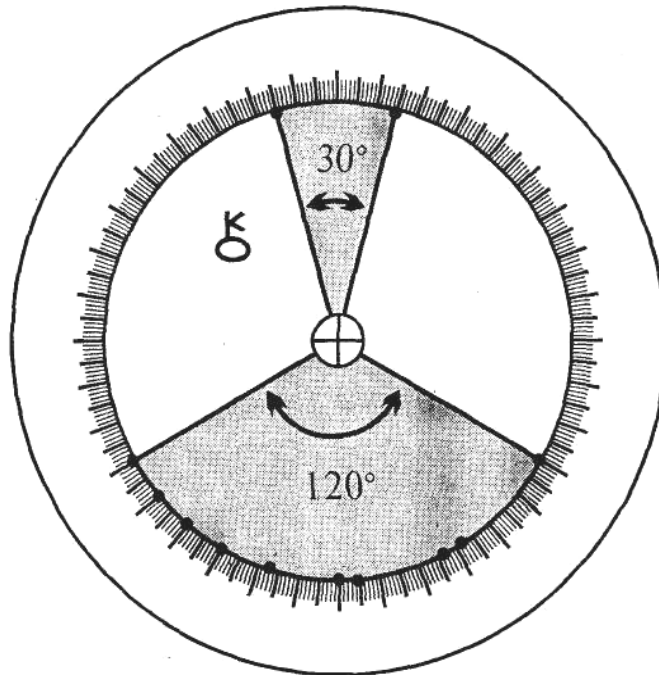
Замочная скважина имеет символическую связь с планетой Хирон ♄ и началом Правь.



## 1.10. Линза

Вид **космограммы линза** образуется, когда все планеты расположены в секторе, имеющем размер менее  $180^\circ$ . Две крайние планеты и планета в середине сектора образуют одну из конфигураций: тауквадрат, бисекстиль, призма, аркан, туннель (рис. 1.10). Планета в центре конфигурации будет фокусом всех сил космограммы. Таким образом, линза – эта та же гроздь, но имеющая чёткую внутреннюю структуру, скелет. Конфигурация, на которую опирается линза, придаёт всей фигуре строгий порядок и осмысленность.

Линза связана с планетой Прозерпина  $\text{J}\cdot\text{I}$  и началом Навь.



Рис. 1.10. Линза

ЛИНЗА		
ВЫСШИЙ	СРЕДНИЙ	НИЗШИЙ
<p>В прошлых жизнях человек не только собрал уникальный жизненный опыт, но и выработал строгую, цельную систему. Теперь он может действовать наиболее целесообразно, безошибочно, принося наибольшую пользу, самосовершенствуясь и делая мир более правильным, идеальным. Огромный преобразующий потенциал, способный вернуть к полноценной жизни то, что, казалось, ни на что уже не годно.</p>	<p>В жизни человека есть четкие приоритеты, он знает, чего хочет, может сконцентрировать свои усилия на самом главном, терпелив и сдержан, организован, нет таких проблем, с которыми он бы не справился, нет такого дела, которое бы он не освоил, требуется только достаточно времени. Предсказуемая жизнь, без ярких взлетов, но насыщенная содержательной и полезной деятельностью.</p>	<p>Человек заторможен, полностью обусловлен. Не любит неясностей и перемен, отвергает все, что не вмещается в стандартную схему, в привычные стереотипы. Узкий круг интересов, приземлен, не вмешивается в жизнь других, но и в свою жизнь не допускает посторонних. Способен выдержать длительную осаду, «черную полосу», удары судьбы совершенно без потерь. Сверхустойчивость без признаков жизни.</p>

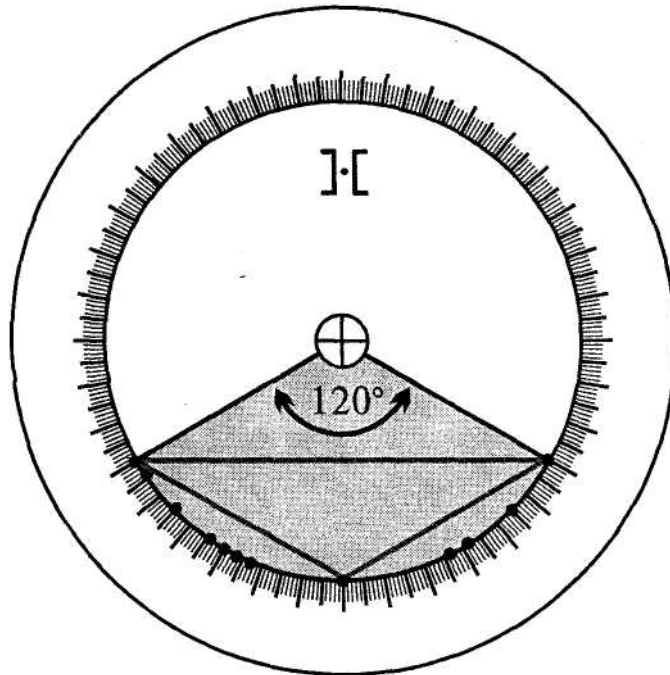

## 1.11. Айсберг (оборотень)

Вид космограммы *айсберг* образуется в том случае, когда планеты равномерно распределены по Зодиаку, нет пустот более  $90^\circ$ . Вся космограмма держится на одной из следующих явных конфигураций: стеллиум, крест, тауквадрат, большой тригон, бисекстиль, призма, пальма, аркан, туннель (рис. 1.11). Конфигурации, построенные на фиктивных планетах, не учитываем. При всей внешней простоте, неорганизованности, разбросанности данная фигура обладает внутренней структурой, которую задаёт доминирующая конфигурация. Наличие конфигурации делает этот вид космограммы более содержательным, чем может показаться.



Рис. 1.11. Айсберг

АЙСБЕРГ		
ВЫСШИЙ	СРЕДНИЙ	НИЗШИЙ
<p>В прошлых жизнях человек имел богатый опыт, развивался по различным направлениям и сумел организовать свою деятельность, поддерживать определенный порядок в жизни. У человека есть определенный ключ, стандартная схема (основанная на богатом жизненном опыте), с помощью которой он решает самые разные проблемы. Человек гораздо глубже и содержательнее, чем может показаться. Скрытые резервы, огромный творческий потенциал.</p>	<p>Разнообразные способности и интересы, человек ищет применение своим силам, но редко достигает в чем-то выдающихся результатов. Невыразительная жизнь, неопределенные личностные характеристики. Но иногда включаются скрытые механизмы, и человек преображается: появляется самобытный характер, выявляется жизненная позиция, пробуждается целый пласт возможностей, жизнь наполняется содержанием, особым значением.</p>	<p>Жизнь проста, обыденна, человек ни в чем особом не замечен, все как у людей, следует стереотипам, не срывает звезд с неба и не опускается на самое дно. Но иногда привычная схема поведения нарушается, в силу каких-то неведомых обстоятельств или личных капризов человека, все усложняется, возникают проблемы. Человек способен на неожиданные, нелогичные поступки, он может удивить, озадачить окружающих, перевернуть все с ног на голову.</p>

На поверхности находится меньшая часть, нечто более важное скрыто: так у айсберга подводная часть гораздо больше надводной.

Вид космограммы айсберг связан с Луной ☾ и началом Правь.

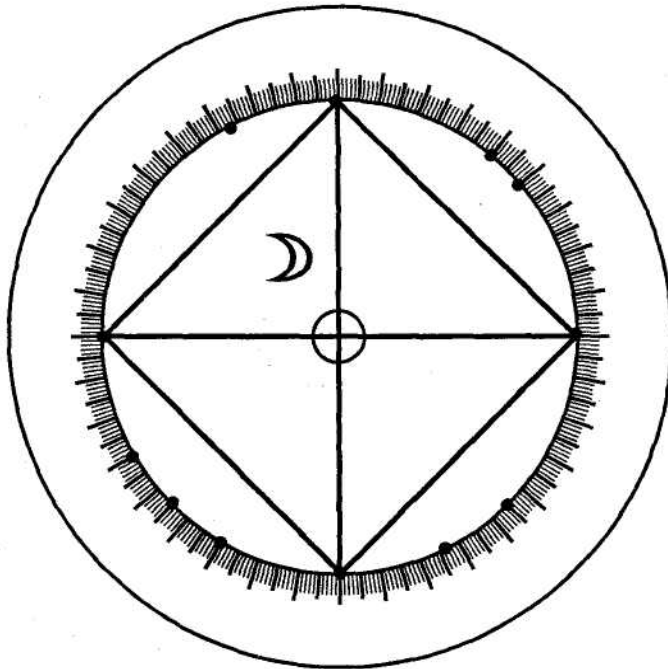

## 1.12. Брызги

Вид космограммы *брызги* – то же самое, что и айсберг, но без указанной явной конфигурации (может быть неявная конфигурация или явная, но не та, или конфигурация, в которую входят фиктивные планеты). В данном случае отсутствует доминирующая конфигурация, отсутствует упорядочивающий или сдерживающий фактор (рис. 1.12).

Брызги связаны с Солнцем  $\odot$  и началом Правь.



Рис. 1.12. Брызги

<b>БРЫЗГИ</b>		
<b>ВЫСШИЙ</b>	<b>СРЕДНИЙ</b>	<b>НИЗШИЙ</b>
<p>Хорошо сбалансированная, разносторонне развитая натура. Человек в прошлом проявил незаурядные, творческие способности в самых разнообразных сферах деятельности. Человек не ограничивается никакими схемами поведения, он может быть наиболее естественным, раскрепощенным, он может жить полной жизнью и нести радость людям.</p>	<p>В прошлых жизнях человек не выбрал основное направление своего развития. Теперь он пытается найти себя, ему трудно остановиться на чем-то одном. Много различных событий, ситуаций, но их трудно свести к одной схеме, трудно чем-то овладеть и закрепить. Много возможностей и соблазнов, некогда задуматься о смысле жизни, о вечном.</p>	<p>Серый, средний человек, без определенной жизненной позиции, без ярких способностей или запоминающихся качеств характера. Бесплодное распыление сил, потеря времени и возможностей для развития. Поверхностное, неглубокое отношение к жизни. Ни в хорошем, ни в плохом не достигает выдающихся результатов.</p>

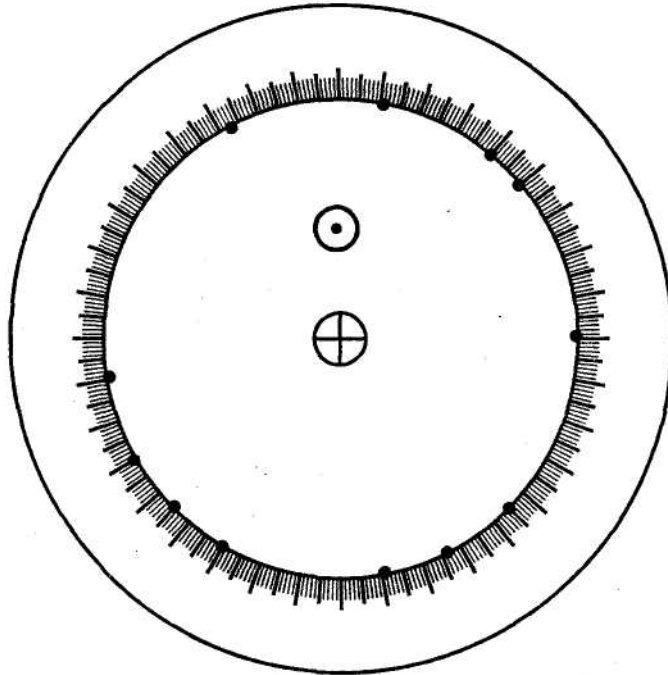

### 1.13. Уровни космограммы

Любой вид космограммы, за исключением оборотня и брызг, можно рассмотреть по уровням. Для этого каждую отдельную планету, соединение двух планет, планетное ядро или стеллиум планет мы будем рассматривать как единую «каплю», первичный, нерушимый модуль, проявляющийся как одно целое.

Всего таких «капель» может быть двенадцать, по числу реальных планет (фиктивные планеты в данном случае мы не учитываем). Уровни космограммы образуются в результате попарного соединения линиями двух таких «капель». Сначала соединяются самые крайние «капли», ограничивающие фигуру космограммы, затем соединяются «капли», находящиеся рядом с крайними «каплями», это делается до тех пор, пока все «капли» не будут соединены.

Всего может быть *шесть* уровней космограммы: они образуются в том случае, если в карте рождения нет соединений вовсе или есть всего одно соединение реальных планет. Если соединений больше, то уровней соответственно будет меньше.

Виды космограммы, состоящие из одного сектора (такие как гроздь, праща, чаша, лук, тигр, линза), образуют единый срез индивидуальности, организованный в определенную систему, которую можно проанализировать по уровням. Люди, имеющие космограммы данного вида, обладают четкой, закономерной, структурированной организацией психики, в основе их проявлений лежит определенная схема (которая может быть достаточно простой или крайне сложной), поняв которую, можно разгадать многие загадки индивидуальности.

Виды космограммы качели, ведро, замочная скважина, пропеллер состоят из двух секторов (а последний вид космограммы – даже из трёх), в данном случае индивидуальность человека состоит как бы из двух (пропеллер – трех) срезов, каждый из которых мы можем рассмотреть по уровням. Люди, имеющие такие





космограммы, более сложны в своих проявлениях, в их психике, сознании присутствуют изначально две первичные схемы, два психологических среза, две личности, которые могут сотрудничать друг с другом, подавлять друг друга, соперничать, действовать совместно или попеременно. Понять такого человека довольно—таки сложно, сложно предугадать его реакцию на то или иное событие, так как неизвестно, какой срез индивидуальности будет доминировать. (О динамике проявлений человека, об эволюции сознания, о раскрытии способностей человека во времени мы будем подробно говорить в книге «Методы развёртывания космограммы».)

Два вида космограммы – айсберг и брызги – невозможно рассмотреть по уровням. Основная схема, структура сознания человека в айсберге в некоторой степени определяется основной конфигурацией, а в брызгах такая структура отсутствует вовсе. Такое положение вещей говорит о больших степенях свободы проявлений человека, которые в худшем случае могут выродиться в полную индифферентность, могут дать «сырую», «серую», «теплую», несформированную личность. Эти виды космограммы встречаются чаще всего, так как они описывают большинство людей, еще не определившихся, еще не сделавших сознательный выбор, творчески не проявившихся. Яркие, самобытные, талантливые, творческие личности с такими космограммами встречаются реже, чем с другими (особенно это относится к брызгам), но встречаются. Таким людям сложнее понять себя, им сложнее гармонично проявлять свою индивидуальность, им сложнее ощутить свое единство, цельность своей природы (так как нет жесткой схемы, отсутствуют запреты, нет заданности, нет однозначной структуры в сознании), но это не означает, что этого нельзя сделать вообще.

Рассмотрим уровни космограммы подробнее.



### 1.13.1. Уровень врат

Первый уровень образуют граничные планеты, ограничивающие фигуру (сектор) космограммы. В космограммах имеющих один срез (гроздь, праща, чаша, лук, тигр, линза), может быть только один первый уровень. В космограммах, состоящих из двух секторов (имеющих два среза), обязательно будут присутствовать два первых уровня, а в космограмме пропеллер – даже три.

Планеты первого уровня являют собой границу, отделяющую микрокосм человека от макрокосма Вселенной. Прежде всего это уровень защиты. Через функции планет, находящихся на этом уровне, человек пытается сохранить свою индивидуальность, свою неповторимость, свою целостность. Через планеты первого уровня человек не допускает в свой внутренний мир разрушительного воздействия окружающего мира, он отстаивает право на свое существование. Планеты первого уровня позволяют человеку «собратся», замкнуться на себя, сохранить *status quo*. Может образоваться определенный психологический блок: врата на замке – никто открыть их не может (зачастую сам хозяин тоже). Первый уровень – это барьер, форпост, чтобы преодолеть его извне (то есть, чтобы добраться до человека), надо затратить определенные усилия или подобрать определенные *ключи*, которые способны отомкнуть врата. Такими ключами являются планеты первого уровня (их характеристики, *качества*, особенности проявления). Если мы хотим войти в неповторимый внутренний мир человека, как желанные гости, мы *должны* войти в его врата. В противном случае можно уподобиться дикарям, лезущим через стены, или грабителям, ищущим слабое место или «черный» ход.

Следует отметить, что первый уровень – это не только *вход* в микрокосм *человека*, это также *выход*. Через планеты первого уровня человек соприкасается с миром, и если он хочет выйти наружу, взаимодействовать с другими людьми, познавать внеш-



ний мир, он также должен пройти сквозь *врата*. За пределами первого уровня для любого человека лежит непознанная Вселенная, великая тайна. Только преодолев внутренние преграды и условности (проработав планеты первого уровня), человек может выйти из своей «куколки» и стать существом космическим. С помощью планет первого уровня человек может достичь единства с миром, обрести свободу.

При рассмотрении вида космограммы мы будем соединять планеты одного уровня линией. Может случиться так, что между этими планетами есть угловой аспект, в этом случае его следует нанести соответствующим цветом. Но наличие углового аспекта необязательно, его может и не быть. Если же он есть (а иногда таких аспектов может быть два и больше, если уровень космограммы образуется большими «каплями», состоящими из нескольких планет), то характер аспекта будет вносить дополнительную информацию о данном уровне космограммы.

### 1.13.2. Уровень выбора

Второй уровень – самый динамичный, активный, энергичный, а также противоречивый и конфликтный уровень в психике человека. Этот уровень связан с решением многочисленных проблем, когда человеку приходится выбирать, уравнивать крайности, примирять противоречия. Этот уровень требует от человека активного личного участия, больших затрат физической и психической энергии. Это уровень поиска и борьбы. Делая сознательный выбор, человек передает свой импульс другим людям, вовлекая их в сферу своих проблем, и, развиваясь, сам помогает эволюционировать другим. Через планеты этого уровня человек может активно работать над собой и как следствие – воздействовать на окружающий мир, что-то изменять в нем.

Иногда планеты второго уровня говорят об определенном внутреннем разладе, об острых проблемах, притягивающих внимание человека. Решение этих проблем может стать мощным





стимулом в развитии человека. В худшем случае планеты второго уровня говорят о том, что именно человека не устраивает в жизни, что его беспокоит или раздражает, на что он может прореагировать слишком сильно, где он может потерять контроль над ситуацией, сорваться. Это уровень проверки, по нему можно судить, на что реально способен человек, что он может сделать для мира, на какую отдачу от него можно рассчитывать.

Об особенностях этого уровня будут говорить планеты, его образующие, и угловой аспект (если таковой имеется) между этими планетами.

### 1.13.3. Уровень гармонии

На третьем уровне происходит сглаживание противоречий, человеку удастся совместить самые несовместимые вещи. Это уровень восприятия информации, усвоения, достижения внутреннего комфорта. Это уровень инерции, накопления творческого потенциала.

Планеты третьего уровня описывают самую гармоничную, беспроблемную, синтетическую область в психике человека, способную вместить и использовать с пользой для себя самые разнообразные возможности.

Планеты третьего уровня указывают на то, что человеку нравится во внешнем мире, что именно не вызывает в нем опасений или чувства протеста, неприятия, это то, к чему он стремится, когда хочет отдохнуть, собраться с силами перед чем-то важным и решительным. В худшем случае – это та область жизни, где человек наименее инициативен, где он все воспринимает пассивно, где он может погрязнуть в рутине.

Через планеты этого уровня можно войти в контакт с человеком, не вызывая в нем отторжения или враждебной реакции, но раскачать его на подвиг через планеты третьего уровня очень трудно.

Если энергия планет второго уровня в большей степени на-



правлена наружу (от человека к миру), то энергии планет третьего уровня в большей степени направлены внутрь (от мира к человеку).

#### 1.13.4. Уровень конкретизации

Четвёртый уровень – уровень оформления, становления сознания, уровень конкретного служения, выполнения определенной миссии (работы) в жизни. Это то, к чему человек наиболее функционально предназначен. Это уровень воплощения в жизнь определенных идей, уровень достижения результата, когда человек полноценно взаимодействует с окружающим миром: по горизонтали – количественно, по вертикали – качественно.

Энергии планет четвертого уровня прекрасно работают на отдачу и на прием, в лучшем случае человек может сознательно ими управлять. Это прекрасный инструмент для достижения поставленных целей, это то, с чем человеку наиболее удобно работать, это наиболее подходящий механизм для совершения работы.

В худшем случае (когда отсутствует момент творчества) четвертый уровень – это та функция, та роль, которая отведена человеку, хочет он того или нет, приносит это ему радость или же доставляет ему массу беспокойств и головную боль.

Для того чтобы достичь удовлетворения (комфорта) по четвертому уровню, человек должен хорошенько поработать, и не только физически, но и головой. В данном случае не должно быть никаких экспериментов (это пятый уровень), не должно быть тупой борьбы и пробивания стенок (это второй уровень), не должно быть спячки и поиска кайфа (это третий уровень), все должно быть *разумно и максимально осознанно*, иначе планеты четвертого уровня превратятся в занозу, в вечный укор, в камень на могиле похороненных возможностей.

На четвертом уровне пересекаются два энергетических потока: воля внешнего мира и собственная воля (желания, стремле-

ния) человека, и какие бы пути ни выбирал человек, он должен стремиться выбирать их осознанно, должен стремиться к какой-то цели, к чему-то реальному. А в чем именно это будет выражаться, в какую тональность будет окрашено – смотрим по планетам этого уровня и по аспектам между ними.

### **1.13.5. Уровень творчества**

Пятый уровень – это уровень свободного раскрытия духовных потенциалов человека, уровень творческой самореализации. Это уровень качественного преобразования всех связей, уровень совершенствования, улучшения, трансформации изначальной структуры. Это уровень свободы, раскрепощенности, наибольших возможностей. По планетам пятого уровня человек может проявиться очень неожиданно, ярко, многогранно, если, конечно, он творческая личность. Это радость, это свет, счастье, которое человек может сам подарить себе. Или в худшем случае это нераскрытые способности и таланты, это потенциал, не востребованный внешним миром.

Пятый уровень – это то, чем данный человек отличается от других людей, в чем он выше, духовнее. Планеты пятого уровня – вместилище огня творчества, но если сознание человека находится в сонном состоянии, то этот уровень не проявляется.

### **1.13.6. Уровень истока**

Не в каждой космограмме есть все шесть уровней. Космограмма может иметь пять, четыре, три или даже всего один уровень. Шестой уровень – самый глубинный, он связан с самой сердцевиной индивидуальности человека. Если в космограмме всего четыре уровня, то тогда четвертый уровень будет самым глубоким.

Шестой уровень – уровень причины, самых сокровенных программ человека, уровень идеала, стремления к высшей гармо-

нии, уровень примирения высшего и низшего в человеческой природе. Информация по этому уровню может не иметь никакого отношения к повседневной деятельности человека, она лежит за ее пределами. Это то, что вдохновляет человека, делает его жизнь одухотвореннее, наполняет ее смыслом и содержанием. Через этот уровень человек может более полно познать самого себя и соприкоснуться с божественным, это оккультный путь развития, место концентрации первичных, изначальных сил, это опыт, потенциал его прошлых жизней. Через планеты этого уровня человек может стать больше, чем просто человек.

Рассмотрим виды космограммы на примерах.

### 1.14. М.М. Магомаев (гроздь)

Примером грозди является карта рождения Игоря Фёдоровича Стравинского, известного русского композитора, а также карта Муслима Магометовича Магомаева, которую мы рассмотрим подробнее. Магомаев родился 17 августа 1942 года (рис. 1.15).

Планеты первого уровня грозди стремятся как бы сжать индивидуальность человека, собрать его вокруг некоего центра, выделить, вытащить его из контекста, отгородить его от всего остального мира.

В тигре – всё наоборот: планеты первого уровня способствуют расширению индивидуальности человека до максимальных размеров, стремясь, в конечном счете, охватить весь мир.

В данном случае на *первом уровне* находится Луна в Весах ( $\text{D}$  в  $\text{Q}$ ) и Уран в Близнецах ( $\text{J}$  в  $\text{II}$ ), между которыми аспект биквинтиль  $\pm$ , придающий данному уровню и личности человека творческую окраску. Близкие люди, домашний уют, гармония в отношениях (Луна), а также чувство свободы, независимости (Уран) являются теми составляющими, которые позволяют чувствовать себя в «своей тарелке». Поклонники творчества М. Магомаева также воспринимают его, прежде всего, через внешние

планеты: задушевность, лиричность исполнения (Луна) и одновременно раскрепощённость, молодцеватость, удаль, улётная манера исполнения песен (Уран – знаменитая стойка «самолет», руки и ноги в стороны).

	Магомаев М.М.		17.08.1942		12:00		
☉	23♌56	♃	15♉2	♃	10♌23	♃	4♃€15
☾	28♌30	♃	11♌11	♃	19♌25	♃	28♌51
♀	7♍59	♃	4♌11	♌	4♍44	♃	20♉11
♁	0♌27	♃	28♍19	♌	4♍15	♃	26♍40
♂	10♍12	♃	5♌57	♃	4♃€44	♃	6♌13



Рис. 1.13. М.М. Магомаев (гороскоп).



На **втором уровне** – тригон между Прозерпиной в Весах (♄ в ♎) и Сатурном в Близнецах (♄ в ♊). Этот уровень связан с формированием жизненной позиции, с поиском основных жизненных ценностей и самоутверждением. Всё это достигается не просто: через борьбу, испытания, исполнение долга, выполнение множества обязанностей. Работа часто носит нетворческий характер, много мелких неприятностей.

На **третьем уровне** – квинтиль между Нептуном в Деве (♆ в ♍) и Юпитером в Раке (♃ в ♋). Юпитер и Нептун – диспозиторы знака Рыб ♋, самого музыкального знака Зодиака. Музыка, безусловно, является живительной отдушиной в жизни М. М. Магомаева. Прекрасные возможности для удовлетворения самых грандиозных амбиций, творческого тщеславия.

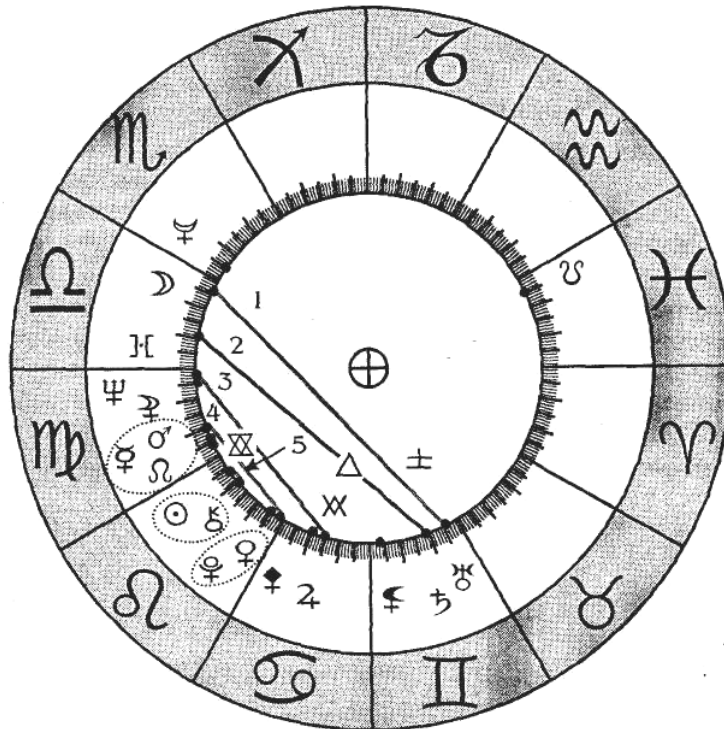
На **четвёртом уровне** находится сразу **пять** планет – ядро планет в Деве ♍ (Восходящий Узел ♁, Меркурий ♀, Марс ♂ и соединение планет во Льве ♌ (Венера ♀ и Плутон ♇). Возможность реализации в самых разнообразных сферах деятельности. Венера, Меркурий и Марс помогают становлению личности человека (развитие чувств, разума и воли), при этом он может привлечь к реализации своих личностных программ большие силы со стороны: привлечь других людей, запустить в своих интересах какие-то общественные процессы (Плутон).

**Пятый уровень** – центр грозди – соединение Солнца ☉ и Хирона ♄ во Льве ♌ – разноплановость, сочетание необычных способностей и талантов.

Карта рождения М.М. Магомаева – пример **собранной** грозди. В данной карте есть геометрический центр (Солнце и Хирон), вокруг которого могут собираться все разрозненные элементы карты в единый рисунок. Иметь центральную планету очень важно, тем более – Солнце. Магомаев своими личными усилиями (в меру своих способностей и талантов) в состоянии выстраивать собственную жизнь и достичь реальных успехов в реализации своих индивидуальных программ. Человек, имеющий



космограмму гроздь, может многого добиться, если он целеустремлён, терпелив и трудолюбив. Планета Сатурн ♄, связанная с данным видом космограммы, требует от человека некоторых малых жертв во имя достижения поставленной цели.

Если в грозди нет центральной планеты, то такая гроздь будет *рассыпанной*. Например, две (или более) планеты, которые находятся на последнем уровне, не образуют аспект соединения, а образуют какой-то другой аспект или не образуют никакого аспекта. Отсутствие центра, центральной планеты делает процесс становления личности более неопределённым и длительным.

### 1.15. П.П. Глоба (праща)

Вид космограммы праща мы рассмотрим на примере карты рождения величайшего современного астролога Павла Павловича Глобы, который родился в Москве 16 июля 1953 года (рис. 1.14).

Вся потенциальная энергия грозди в данном случае выплескивается через Хирон ♁ (это планета–снаряд, планета–острие), как и положено, наверно, человеку, основная жизненная миссия которого, по его же определению, это возрождение древней авестийской традиции, несение духовной традиции. Хирон лучше других планет подходит для передачи и утверждения высшей информации.

Хирон (планета–снаряд) несколько смещён влево. Это говорит о склонности человека добиваться поставленных целей не совсем традиционными, а иногда и просто противозаконными средствами. Такое положение планеты свидетельствует об определённой хитрости, коварстве или о готовности пойти на некоторый обман, подлог, подтасовку фактов. В лучшем случае это говорит о том, что основные цели человека лежат в духовной области: за пределами меркантильной, материальной выгоды.



Глоба П.П.				16.07.1953		12:10	
☉	23♍39	♃	15♁26	♁	15♍12	♄	3♊18
☾	24♎7	♃	20♍59	♄	17♎47	♁	22♎43
♀	7♊28	♁	19♍4	♊	3♎40	♁	25♎41
♀	9♁35	♁	21♎9	♋	3♎18	♁	22♎22
♂	21♍22	♀	22♊2	♄	3♊40	♁	29♎29



Рис. 1.14. П.П. Глоба (фрагм)

Если же планета-снаряд (или планета–стрела в космограмме праща или лук) отклонена несколько вправо, то это говорит о тенденции человека поступать правильно, в соответствии с общепринятым положением вещей, в соответствии с традицией, даже если это идёт во вред самому человеку. Среди всех целей и задач такого человека больше всего интересуют вещи конкретные, сугубо земные. Человека отличает реализм в оценках своих способностей, но он несколько приземлён: не слишком верит в мечты и абстракции.

Мы видим в космограмме П.П. Глобы три уровня, при этом «дно», центральная планета отсутствует (дырявая праща).

**Первый уровень** – соединение Юпитера и Венеры в Близнецах (♃♄♀ в ♊) и планетное ядро (Прозерпина ♃, Сатурн ♄, Нептун ♆) в Весах ♎ – два воздушных знака. Эта «оболочка», первый уровень, безусловно, описывает учителя: формального учителя, преподавателя, информатора, обаятельного, привлекательного, манящего «пряником» (Юпитер, окрашенный энергиями Венеры), способного легко и гармонично донести информацию любого свойства, а также учителя истинного, неформального, приобщающего к сокровенному знанию, отсеивающего неготовых «кнутом» (Нептун, окрашенный влиянием Сатурна и Прозерпины). Этот второй учитель – гораздо более жесткий и требовательный, принципиальный и, возможно, малоприятный для повседневного пользования.

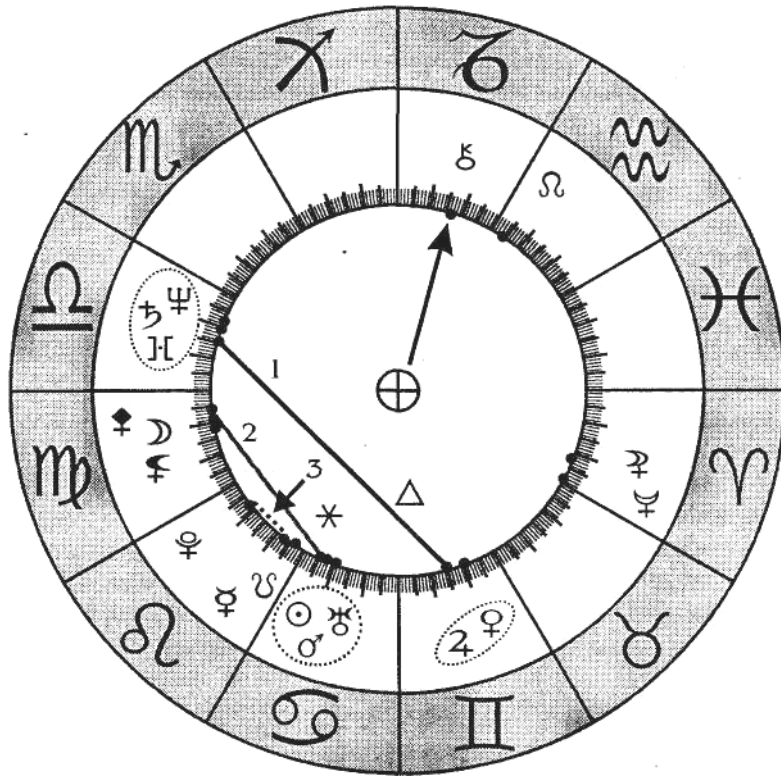
Этот уровень связан с попыткой создать единую, целостную философскую картину, подчинить свою жизнь главной цели, достижение которой очень важно для полного раскрытия индивидуальных особенностей человека. Это большая внутренняя работа, стороннему наблюдателю малозаметная.

**Второй уровень** – наиболее важный в данной карте рождения. Соединение Луны ♀ и Черной Луны ☾ в Деве ♍, ядро планет (Солнце ☉, Марс ♂ и Уран ♃) в Раке ♋. Второй уровень гармонизируется влиянием секстиля ✳, что не лишает его внут-

ренных противоречий, элемента борьбы, преодоления, конфликтов и побед, только все эти активные процессы замаскированы, не бросаются в глаза.

Этот уровень требует наибольшего приложения сил, наибольшей самоотдачи. Естественно, этот уровень связан с несением в мир астрологии (Уран), а это требует от человека всех физических и творческих сил (Солнце, Марс). Это ярко выраженная жизненная позиция, которую приходится отстаивать и доказывать всем и самому себе. Это эмоциональная вовлечённость в дело, которое делаешь, это сопереживание, душевная ранимость, борьба с внутренними соблазнами и искушениями (Луна и Черная Луна), проблема добра и зла (это «кровая» проблема), красной нитью проходящая через даваемую Глобой астрологическую и духовную традицию.

**Третий уровень** – последний, самый глубокий в данной карте, является «отдушиной», гармонизирующим фактором. На нем находится Плутон ♃ и соединение Меркурия ♀ с Нисходящим Узлом ♁.

Этот уровень связан с умением управлять коллективными энергиями: чем больше слушателей, последователей, тем человек становится ярче, тем более уравновешенной будет его жизнь (Плутон во Льве). Это чувствительность к космическим энергиям, работа с эгрегорами.

Меркурий дает доступ к информации, банку данных, накопленных в прошлых воплощениях (Нисходящий Узел), это глубина мышления, серьезность источников и излагаемой информации, что, однако, не мешает процесс общения превратить в праздник, шоу, театральное действие (Лев все-таки). Третий уровень – это исходная база для Хирона, для снаряда, который посылает праща в мир, хотя некоторые снаряды могут не долетать (проскакивают в дырку).

Восходящий Узел ♀ и Белая Луна ☾ расположены вне рисунка пращи: прошлое и негативный опыт более доступны Глобе,

нежели поиск светлого начала и следование путём . эволюции.

## 1.16. А. А. Бейли, А. Шварценеггер (чаша)

Вид космограммы чаша (полная чаша, имеющая дно) – у известной писательницы, оккультистки, давшей Учение Новой Эпохи западному миру, Алисы Анн Бейли (Алиса Ла Трууб-Бейтман), которая родилась в Англии, Манчестере, 16 июня 1880 года (рис. 1.15).

*Первый уровень* чаши часто выглядит как непреодолимый барьер (обычно он образован аспектом оппозиция  $\text{♁}$ ), планеты первого уровня действительно способны оттолкнуть любое внешнее несанкционированное вмешательство. Вместе с тем они наиболее чувствительны, ранимы: через качества этих планет человек остро ощущает свою незавершенность, половинчатость, а потому стремится привлечь сторонние силы, наиболее подходящего партнера.

Первый уровень в карте А. Бейли образован Луной в Деве ( $\text{♁}$  в  $\text{♍}$ ) и Юпитером в Овне ( $\text{♃}$  в  $\text{♈}$ ). Луна для женщины – самая важная планета. То, что она находится на первом уровне, говорит о том, что человек должен стремиться к наиболее полному проявлению своих способностей, он должен заботиться о внешней, формальной стороне своего взаимодействия с внешним миром, о своем имидже. Достичь полноты душевного, внутреннего раскрытия, обрести уверенность в себе, научиться противостоять неблагоприятным внешним воздействиям в данном случае можно через функцию Юпитера: через протекцию, покровительство людей или организаций, имеющих реальную власть, через приобщение к чему-то авторитетному, через принятие и пропаганду определенной идеологии или учения.

Бейли А.А.			16.06.1880	6:30			
☉	25II25	♃	15V15	♁	11m15	♄	
☽	29m51	♃	26V28	♁	15V44	♁	19II16
♀	10☾59	♁	5m24	♁	7V7	♁	6☾31
♀	17II48	♁	13V21	♁		♁	14☾12
♂	8☾41	♁	27V29	♁	7☾7	♁	16m8



Рис. 1.15. А.А. Бейли (тама)

Через планеты первого уровня человек, имеющий космограмму чаша, настраивается на восприятие внешнего мира. Чаша – своеобразный радар или приёмник, а Луна и Юпитер – планеты, через которые осуществляется связь. По словам самой Бейли, она (Луна) имела устойчивую связь с Учителями Человечества (Юпитер). Так, некий Тибетец ей диктовал книги Учения.

**Второй уровень** образован соединением Прозерпины  $\text{♁}$  и Урана  $\text{♅}$  в Деве  $\text{♍}$  и Сатурном  $\text{♄}$  в Овне  $\text{♈}$ , между которыми есть аспект полутораквадрат  $\text{♁}$ . Это уровень сомнений, уровень противостояния между личными жизненными принципами человека, его точки зрения на вещи (Сатурн) и реальным положением вещей, которое часто не вписывается в *его* первичную схему восприятия: реальность, мировой порядок способен шокировать, вызвать потрясение у неподготовленного сознания (Прозерпина и Уран).

**Третий уровень** – Марс во Льве ( $\text{♂}$  в  $\text{♌}$ ) и Нептун  $\text{♆}$  с Хироном  $\text{♁}$  в Тельце  $\text{♉}$ . Личная инициатива, творческое горение, направленное на постижение тайной мудрости и передачу ее другим людям, – мощное средство гармонизации внутренней и внешней жизни.

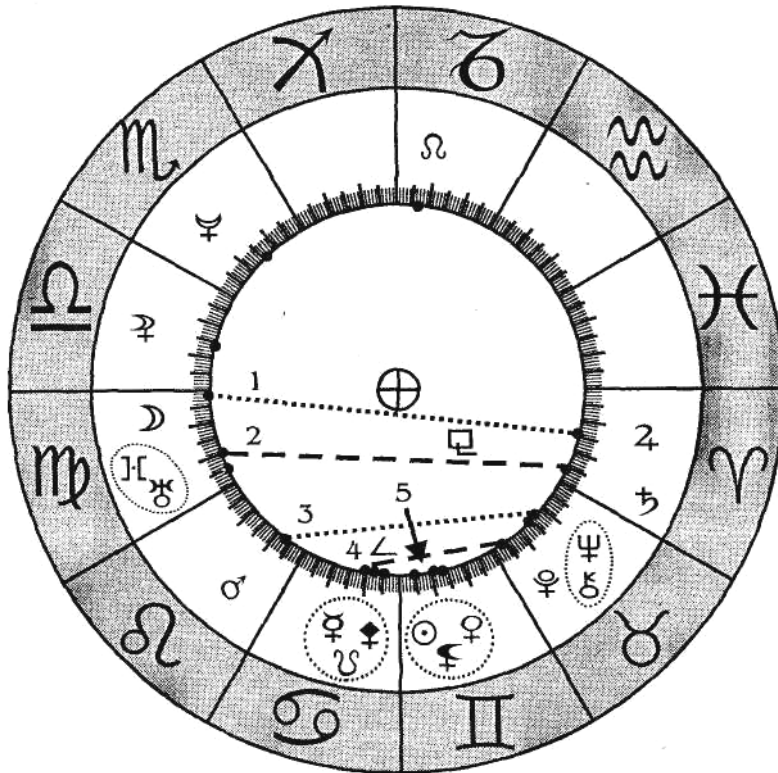
**Четвёртый уровень** – уровень реализации, конкретного, осязаемого следа, который человек оставляет после себя в жизни – представлен соединением Меркурия  $\text{♁}$  с Нисходящим Узлом  $\text{♁}$  в Раке  $\text{♋}$  и Плутоном  $\text{♇}$  в Тельце  $\text{♉}$ . Это поистине огромное наследие (десятки томов Учения), изданные во многих странах, это созданная школа, наработанный эгрегор.

**Пятый уровень** – ядро планет в Близнецах  $\text{♊}$ : Солнце  $\text{♁}$ , Черная Луна  $\text{♁}$ , Венера  $\text{♀}$ . Творческое самораскрытие, достижение нового уровня гармонии (особенно в ментальной сфере) связано с проработкой негативной кармы, с победой над своим внутренним и внешним злом. По низшей программе человек может



стать совершенным орудием зла, способным творчески подойти к распространению негативных программ, придав им привлекательные формы, логически, разумно обосновав их.

Дырявая чаша, чаша без дна – у известного американского актера Арнольда Шварценеггера, родившегося в Австрии 30 июля 1947 года (рис. 1.16). В данном случае мы не видим явного непунианского проявления (Шварценеггер явно не музыкант, не мистик), хотя в своей кинематографической деятельности он тяготеет к ролям странным, загадочным, много снимался в фантастических фильмах. Отсутствие дна в космограмме мешает достижению глубин в проявлении качеств Нептуна: трудно удержать то, что уже имеешь, многое ускользает, утекает, глубина проявлений приходит со временем, с возрастом, если вообще приходит.

*На первом уровне* мы видим Луну в Козероге (♃ в ♄) и соединение Урана ♃ и Марса ♂ в Близнецах П. Шварценеггер может быть чувствительным, ранимым (Луна) при всей своей внешней грубости, квадратности, неповоротливости (Козерог). Марс и Уран – своеобразные стражи, они диктуют Арнольду роль эдакого живчика, вечного двигателя, одним словом – терминатора, человека-машины.

*На втором уровне* – Юпитер в Скорпионе (♃ в ♏) в аспекте тригон Δ к Меркурию ♀ в Раке ♋. Противоречие между уровнем интеллекта и уровнем популярности, противоречие между простотой исполнения роли и огромными амбициями всё-таки сглаживаются тригоном. Шварценеггер немногословен: меньше говорит, больше делает. Образ простого парня и кинозвезды с некоторым натяжением уживаются вместе.

*Третий уровень:* аспект кварквиндециль ☿ между Венерой ♀ и Хироном ♂, умение получать удовольствие от жизни, от женщин, умение воспользоваться теми благами, которое даёт богатство.

Шварценеггер А.				30.07.1947		11:10	
☉	6♌26	♃	18♌1	♁	12♌31	♄	0♋32
☽	7♋57	♃	11♌38	♁	3♌3	♁	20♋4
♀	18♌12	♁	24♌31	♌	29♌1	♁	21♋1
♀	26♌50	♁	8♌28	♌	0♌32	♁	13♌15
♂	20♌21	♁	12♌48	♄	29♌1	♁	5♌40



Рис. 1.16. А. Шварценеггер (иша)

**Четвёртый уровень** – самый мощный. Соединение Нептуна  $\Psi$  и Прозерпины  $\Psi$  в Весах  $\underline{\Omega}$  в секстиле  $\times$  к планетному ядру во Льве  $\Omega$  (Солнце  $\odot$ , Сатурн  $\♄$ , Плутон  $\♇$ ). Становление Шварценеггера как личности, реализация творческого потенциала (Солнце) связано с решением серьёзных проблем (Сатурн) и, возможно, с определённым риском для жизни (Плутон). Для успеха необходима вера в свои силы, в нечто высшее (Нептун), а также самодисциплина и строгий распорядок в жизни. Чтобы многого достичь, надо работать на износ. В то же время фигура Шварценеггера является символом надёжности, твёрдости (Сатурн), сексуальной привлекательности (Плутон).

Четвёртый уровень в данной космограмме – завершающий. Здесь мы не видим центральной планеты. Энергии не концентрируются в точке, они растекаются, распределяются по плоскости, это снимает остроту ситуации, но и одновременно затрудняет конкретное использование энергий. Процесс собирания личности в данном случае замедлен, ещё больше его замедляет секстиль между планетами. Но со временем при должной проработке можно достичь высокой степени гармонии в структуре личности.

## 1.17. С. Дали (лук)

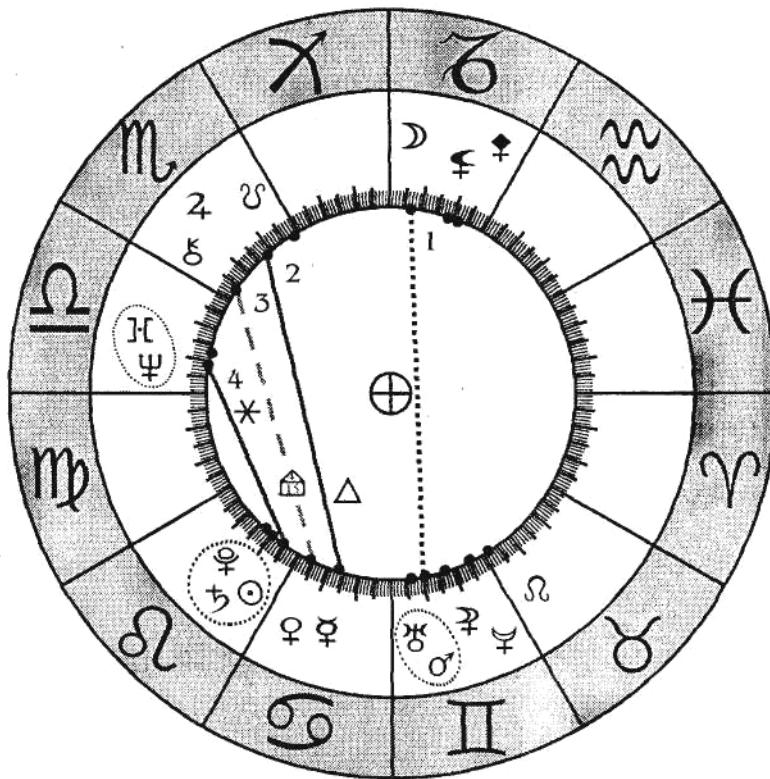
Вид космограммы пук – у солнечного клоуна Олега Попова, у чемпиона мира по шахматам Анатолия Карпова, у композитора и исполнителя «космической» музыки Жана Мишеля Жара, у известного психотерапевта Анатолия Кашпировского. Более подробно мы остановимся на рассмотрении карты рождения величайшего художника-сюрреалиста Сальвадора Дали.

Дали родился в Испании, в Каталонии, в городе Фигерас 11 мая 1904 года (рис. 1.17).

Стрелой лука является Прозерпина  $\text{J}\text{[}$  в соединении с Восходящим Узлом  $\Omega$  в Деве  $\text{M}\text{P}$ , а «оперением» стрелы является Юпитер  $\text{J}$  в Овне  $\text{Y}$  (пятый уровень). Лук стреляет влево, индивидуальные, творческие программы С. Дали (восточная полусфера)

оказали огромное влияние на его окружение, на мир в целом (западная полусфера). Это тот случай, когда один человек своим творчеством может вызвать качественные изменения на планетарном уровне.

Прозерпина хорошо заметна в художественных произведениях С. Дали, часто имеющих мельчайшую детализацию, художественные образы часто распадаются, рассыпаются на детали, фрагменты, трансформируются, перетекают друг в друга, образуя что-то совершенно новое.

В «Дневнике одного гения» Дали пишет о себе: *«Дали желал одержать победу над Иррациональным, чтобы ограничить его власть и подчинить своей воле. Философские челюсти Дали, словно мощный циклотрон, жаждали растереть все в порошок, разложить на мельчайшие частицы, подвергнуть артиллерийской бомбардировке своих внутриатомных нейтронов, дабы превратить этот привидевшийся ему в сюрреалистическом сне презренный биологический конгломерат из внутренностей и азотных соединений в чистую мистическую энергию. И едва лишь это кишащее гнилостными бактериями, разлагающееся существо обретет наконец свою полную и окончательную одухотворенность, исполнится смысл и предназначение человека на земле – и все обратится в сокровище»* [I, стр. 67).

**Первый уровень** – Нептун в Раке (♆ в ♋) и Уран в Стрельце (♅ в ♏) в аспекте оппозиция ♀ – создание ореола таинственности, преднамеренная дезинформация о самом себе, сознательные эпатаж общества – это своеобразный защитный барьер, который воздвигал на протяжении всей жизни Дали. Свою гениальную неповторимость (Уран), в которой есть что-то от безумства (Нептун), Дали неоднократно и без ложной скромности подчеркивает. *«Эта книга («Дневник одного гения») призвана доказать, что повседневная жизнь гения, его сон и пищеварение, его экстазы, ногти и простуды, его жизнь и его смерть в корне отличаются от всего, что происходит с остальной частью рода человеческо-*

20.

Сальвадор Дали			11.05.1904		21:40		
☉	20♌44	♀	16♎59	♃	22♍36	♄	26♋15
☽	9♎1	♄	20♌41	♅	29♌59	♆	1♋48
♀	23♌10	♁	29♌23	♆	24♍51	♁	25♌37
♀	5♌15	♄	4♌2	♅	26♍15	♁	23♋7
♂	25♈34	♁	19♈29	♄	24♋51	♁	9♋37



Рис. 1.17. С.Дали (рык)

*Эта уникальная книга представляет собой, таким образом, первый дневник, написанный гением» (1, стр. 50). «Не могло еще существовать на земле человека, который бы, подобно мне, претендовал паролем истинного безумца, живого и организованного с чисто пифагорейской точностью в самом ницшеанском смысле этого слова» (1, стр. 66).*

**Второй уровень** – Плутон в Близнецах (♇ в ♊) и Хирон в Козероге (♄ в ♋) говорят о постоянной внутренней борьбе между разрушительным, деструктивным началом, описанием патологии общества (Плутон) и стремлением стать сторонним наблюдателем человеческого безумства, проникнуть ввысь, к истокам гармонии (Хирон). Единственный путь достижения гармонии – это обнажение самых потаенных, неприглядных слоев своей природы. Освобождение через взрыв, катарсис, через ментальный анализ и реалистическое описание Уродства.

**Третий уровень** – квадратура □ между Сатурном в Водолее (♄ в ♒) и ядром планет в Тельце ♉: Солнце ☉, Меркурий ☿, Марс ♂. Утверждение новых канонов в творчестве, самоутверждение через ощущение силы, своей творческой потенции, это то, что невозможно скрыть, то, о чем С. Дали громогласно заявлял всем желающим. *«Меня никогда не покидает ощущение, что все, что связано с моей персоной и с моей жизнью, уникально и изначально отмечено печатью избранности, цельности и вызывающей яркости» (1, стр. 95).*

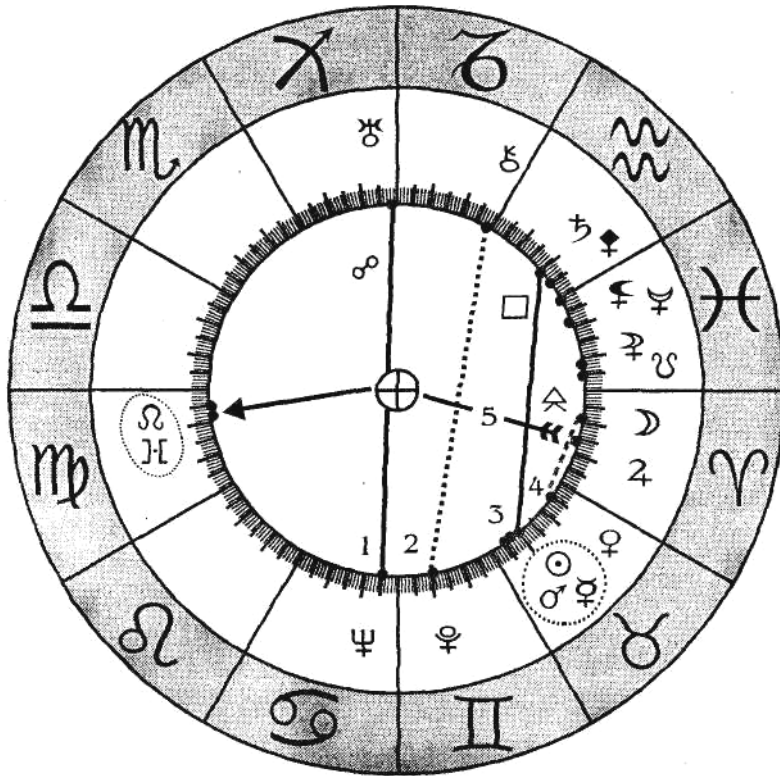
**Четвёртый уровень** – Венера в Тельце (♀ в ♉) и Луна в Овне (☾ в ♈). Творческая реализация, внутренний рост – через живопись, через любовь, общение с прекрасным. На достижение Чего-то значимого, реального С. Дали вдохновляла его муза, жена Гала (русская по происхождению). Мультимиллионер, он умел наслаждаться красотой материального мира и ассимилировать свои впечатления в живописных полотнах. Его художественное наследие огромно: количественно и качественно.

*Пятый уровень* – центр космограммы, Юпитер в Овне (♃ в ♈), говорит о мощи, яркости, неисчерпаемости и богатстве талантов данной личности.

### 1.18. П.К. Иванов (корзина)

Корзину можно встретить в карте рождения гроссмейстера Гарри Каспарова, у Порфирия Иванова, автора «Детки».

Порфирий Корнеевич Иванов родился 20 февраля 1898 года в селе Ореховка Луганской области (рис. 1.18).

В корзину складывается что-то реальное, конкретное, то, что может оказаться полезным в реальной жизни. Ведро у П.К. Иванова имеет дно (Сатурн), поэтому «добро» не будет теряться попусту. Ведро занимает верхнюю полусферу – это тот личный опыт, богатство, который человек передает людям, «вываливает» на людей менее опытных, готовых принять это богатство.

*Ручка ведра* – Плутон ♇ и соединение Нептуна ♆ и Черной Луны ♁ в Близнецах ♊. Ручка – это то, за что можно «ухватить» данную личность, через ручку человек доступен другим, окружающему миру. *«Многое ему (Иванову; пришлось вытерпеть: его насильно клали в психиатрические больницы Москвы, Ленинграда, Казани и др. Неоднократно забирала в милицию, сажали в тюрьму. В общей сложности 12 лет своей жизни он провёл в неволе за свою идею»* (2, стр. 6). Это явно негативное проявление Нептуна.

Свой жизненный опыт Иванов оформил в очень простое учение – «Детку». Именно простое – по Близнецам, а не по Стрельцу. Тем не менее оно получило мощнейший резонанс среди огромного количества людей, обладая мощной энергией, особенно после смерти самого учителя (функция Плутона).

Под внешней простотой, под банальной жизненной правдой «Детки» скрываются сокровенные глубины (Нептун и Черная Луна).

Иванов П.К.				20.02.1898	23:00 (19.02)		
☉	1♋22	♃	9♏12	♁	20♍30	♁	
☽	20♋7	♃	11♋32	♁	28♍44	♁	18♏44
♀	12♋54	♁	3♋23	♏	25♁10	♁	10♁12
♀	2♋21	♁	19♏45	♏		♁	0♁41
♂	7♋12	♁	12♏39	♁	25♁10	♁	3♏30



Рис. 1.18. П.К. Иванов (картина)



«Детка» может привести к познанию своего внутреннего зла, способствовать победе над ним или ввести человека в заблуждение, искушить своей простотой, погрузить в бездну порока. *«Учитель Иванов советовал пить как можно меньше жидкости, особенно воду, так как вода на Земле сейчас сильно загрязнена»* (2, стр. 15). Нептун, символизирующий мировые воды, «загрязнён» соединением с Чёрной Пуной.

Основное кредо, с которым Иванов идет к миру, заключается в следующем: ему *«встретилась мысль такая, какой еще не было в Природе: что, если не воевать с природой (Плутон), как делают все люди, не прятаться от ее суровых качеств, а пойти ей навстречу, слиться с ней (Нептун)?»* (2, стр. 4).

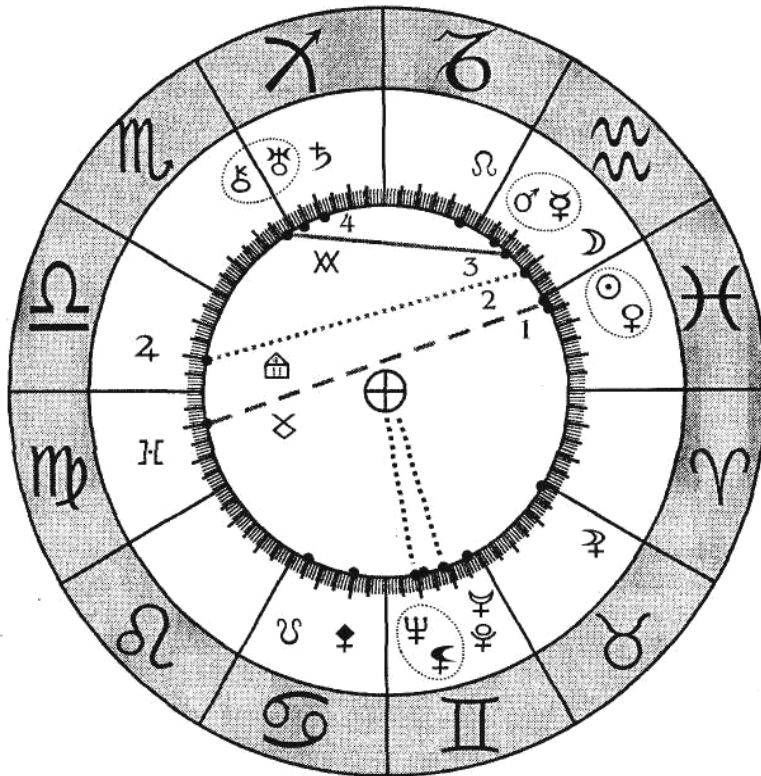
**Первый уровень** – Прозерпина в Деве (♍ в ♍) и соединение Солнца ☉ с Венерой ♀ в Рыбах ♋ в аспекте кварнонагона ✕. Даже внешне П.К. Иванов – человек долга, яркая, доброжелательная личность, всецело посвятившая себя определенной цели. Прозерпина на внешнем уровне говорит о том, что человеку необходимо следовать четкому, жесткому распорядку в своей жизни. Прозерпина контролирует, ограничивает Венеру. *«Никому не нравится моя тяжелая и терпеливая, без денег Идея»* (2, стр. 5). *«Следуя своей небывалой идее, он стал постепенно освобождаться от одежды: сначала снял шапку, потом обувь и, в конце концов, остался в одних шортах. Так он стал ходить круглый год в любую погоду, в стужу и жару, в мороз до 40°, стал обливаться каждый день холодной водой, пробовать сознательно обходиться без пищи и воды до двух месяцев и больше, проверяя на себе пределы человеческих возможностей»* (2, стр. 4). Здесь перекликаются первый и четвертый уровни: внешний имидж способствует реализации жизненных программ. *«Размягчаясь в теплых, изнеженных сторонах человеческой жизни (Венера), я сознательно меняю их на суровые качества, и благодаря постоянной практике всегда чувствую нужный момент перехода (Прозерпина)... Такая закалка не дает созреть и растечься по организму*

болезням, которые одолевают человека в тепличных условиях...» (2, стр. 7). «В основе её (системы природного закаливания) лежит доверие и любовь к природе, вызывающие чувство живой связи с ней, и к людям» (2, стр. 8). Удивительно, как даже характер учения Иванова совпадает с его космограммой на разных уровнях. «Научись каждое дело делать с радостью, и пока не научишься – считай, что не умеешь его делать... Надо научиться для всех быть в своей жизни полезным человеком. Живи с постоянным желанием сделать людям добро, а когда сделал – никогда не вспоминай об этом, поспеши сделать ещё» [2, стр. 17]. Свой путь, свое мироощущение Иванов проецирует на окружающий мир, на других людей. Так происходит всегда с любым человеком: мы воспринимаем мир через самих себя, через тот набор характеристик и качеств, которые легко оценить с помощью космограммы.

**Второй уровень** – Юпитер в Весах ( $\♃$  в  $\♎$ ) и Луна в Водолее ( $\♁$  в  $\♏$ ). Выбор между внутренней свободой, самораскрытием, единением с природой (Луна) и путем мирянина, стремящегося к общественному признанию, славе, внешним признакам власти (Юпитер). Это уровень постоянной внутренней борьбы. Иванов всеми силами стремился к простоте, к природе, он хотел быть понятным, доступным простым людям (Луна в Водолее), но в то же время он чувствовал и лелеял свою власть над людьми, желал, чтобы его уважали как Учителя (с большой буквы), чтобы ему поклонялись, чуть ли не как божеству (Юпитер в Весах). Его звали Учителем народа, русским богом.

*«Иванов сам себя Богом не выдавал перед учеными, но сама история заставила.. Это эволюционный человек, Бог земли. Он пришел на землю, чтобы спасти мир, людей своим поступком удовлетворить.– Он человек, но дело его не человеково»* [2, стр. 5). Сам Иванов говорит своим последователям: *«Попроси у того, кому веришь. Если веришь этому учению, то проси меня, как Учителя: «Учитель, мой дорогой, дай мне мое здоровье!»* Про-

*сите меня, а не Природу – вы перед ней не заслужили. Я заслужил перед Природою и выпросил у неё эти силы для того, чтобы помогать обиженному, больному, нуждающемуся человеку. Она меня ими одарила» (2, стр. 13).*

**Третий уровень** – соединение Марса  $\text{♂}$  и Меркурия  $\text{☿}$  в Водолее  $\text{♊}$  и соединение Хирона  $\text{♁}$  и Урана  $\text{♅}$  на границе Скорпиона  $\text{♏}$  и Стрельца  $\text{♐}$ , то есть в Змееносце  $\text{♎}$  (в аспекте квинтиль  $\text{X}$ ). Освобождение от груза бытия, расширение сознания, основанное на личных усилиях, силе воли, собственной разумности. В «Детке» это отразилось следующим образом:

*«10. Освободи свою голову от мыслей о болезнях, недомоганиях, смерти. Это твоя победа.*

*11. Мысль не отделяй от дела. Прочитал – хорошо, но самое главное — делай!» (2, стр. 10).*

*«Разум все побеждает. Он победит и страх в любом его проявлении...» (2, стр. 18).*

**Четвёртый уровень** – Сатурн в Стрельце ( $\text{♄}$  в  $\text{♐}$ ) – тот духовный стержень, который помог стать П. К. Иванову действительно самобытной и авторитетной личностью, твердой в убеждениях, щедрой на истинные ценности и неприхотливой в личной жизни. Сатурн – ко многому обязывающая планета, но он в Стрельце, а потому он жизнеутверждающ. *«Холод лечит всякого рода болезнь: это одно из всех лекарств лекарство... Закаливание холодной водой имеет очень большую пользу, это есть пробуждение центральной нервной системы... Холодная вода, она же живая, естественная, она может всё сделать, она помогает телу создавать во внутри тепло...» (2, стр.11). «Холод кидает в тело гормон здоровья» (2, стр. 12).*

Основа жизни Иванова – требовательность к самому себе, постоянная работа над собой, преодоление трудностей. *«Жить уметь в трудном» (2, стр. 14). «Без терпения ничего не сделаешь. Сознательное терпение не для какой-либо цели, а ради всех» (2, стр. 15). «Я тружусь один на благо всего человечества...» (2, стр.*

24).

### 1.19. И.П. Кулибин (качели)

Космограммой качели обладает учёный–самоучка, выдающийся русский изобретатель Иван Петрович Кулибин, родившийся 21 апреля 1735 года (рис. 1.19).

В карте рождения мы видим два сектора. Наибольший вес имеет сектор, в котором находятся светила: Солнце ☉ и Луна ♃.

**Первый уровень** образует соединение Луны ♃ и Меркурия ♀ в Овне ♈ и соединение Нептуна ♆ и Прозерпины ♃ в Близнецах ♊. Страсть к обучению, жажда информации, открытость к контактам, энтузиазм (Луна и Меркурий), а также способность накапливать знания, анализировать информацию, чутьё, умение смотреть в корень (Прозерпина и Нептун), безусловно, необходимые качества для учёного.

**Второй уровень** образует Солнце ☉ в Тельце ♉ и Марс ♂ в Близнецах ♊. Неутомимость, инициативность, самые решительные намерения, готовность всего добиться самому, сделать своими руками, но, возможно, не всегда хватает чисто физических сил. Этот уровень указывает на возможность столкновения с внешней агрессией: например, непонимание окружающих могло выражаться в очень грубой форме.

**Третий уровень** образует соединение Венеры ♀ и Хирона ♂ в Тельце ♉ и Сатурн ♄ в Тельце ♉. Умение самые сложные вещи исполнять красиво. Общение с искусством, особенно с архитектурой, доставляет истинное наслаждение, эта область деятельности наиболее радует Кулибина. Так, часы (Сатурн) он сделал в виде пасхального яйца (Венера и Хирон), изобрёл деревянный мост с пролётом 298 метров, лифт и механические ноги (протезы – Сатурн), семафорный телеграф (с использованием зеркал, зеркало – Венера).

Кулибин И.П.				21.04.1735	12:00		
☉	0♈51	♃	12♉54	♃	25♐26	♁	
☽	12♍1	♃	14♈56	♃	23♈13	♀	22♉53
♀	7♍2	♁	23♁9	♁	24♏34	♁	
♀	23♈12	♁	22♐3	♁		♁	19♐56
♂	12♐48	♀	29♏5	♁	24♍34	♁	



Рис. 1.19. И.И. Кулибин (калати)

Во втором секторе мы видим только два уровня.

**Первый уровень** образует Юпитер ♃ в Козероге ♄ и Плутон ♇ в Весах ♎, между которыми есть угловой аспект квинтиль ♁. Этот уровень связан с грандиозными задумками, способными ошастливать всё человечество и снискать самому прочную и заслуженную славу. Однако Плутон – очень серьёзная планета, и управлять ею очень трудно, поэтому слава пришла, в большей степени, посмертная.

На **втором уровне** находится Уран ♅ в Стрельце ♏. Это уровень поиска и борьбы, он связан с попытками продвинуть свои изобретения (не очень успешными). Видимо, Кулибин слишком на многое замахивался или очень далеко в будущее заглядывал, а реальной поддержкой лиц, обладающих властью, не располагал.

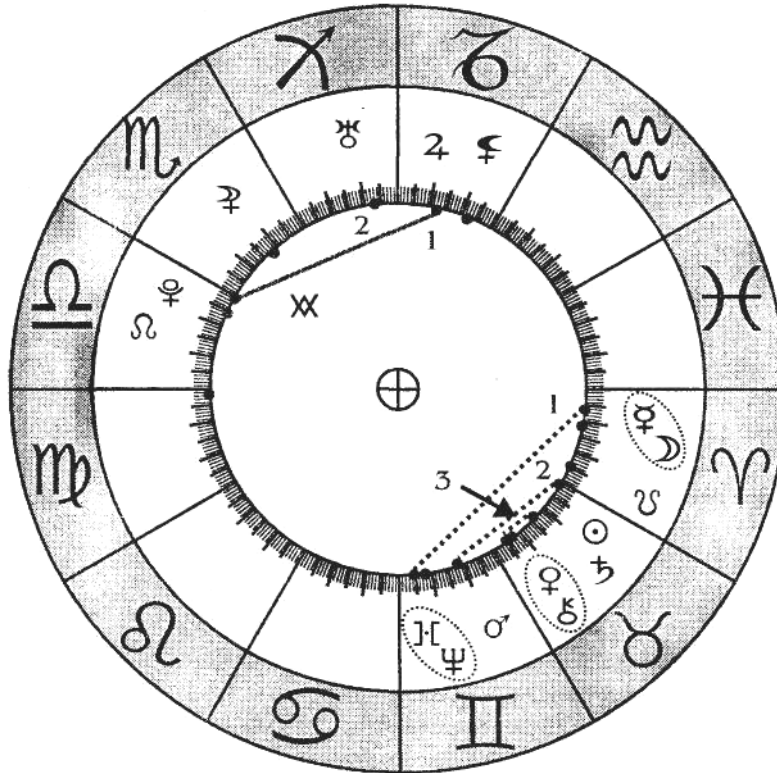
Второй сектор более слабый, в нём нет уровней гармонии и реализации, в него входит всего три планеты, две из которых – высшего септенера. Этот уровень включался реже и занимал меньшую часть в психологическом срезе личности Кулибина.

## 1.20. К.Э. Циолковский (тигр)

Вид космограммы тигр имеют: Михаил Булгаков, Джуна Давиташвили, Далай Лама. Мы же рассмотрим карту рождения Константина Эдуардовича Циолковского (рис. 1.20).

Внешний, первый уровень тигра, как правило, образуется аспектом тригон А. При поверхностном взгляде на космограмму можно заметить весьма милую, спокойную, уравновешенную «киску», но более глубокое проникновение в космограмму может выявить борьбу и страсть, неукротимую энергию и острые когти, которые могут появиться, когда человек стремится во чтобы-то ни стало достичь поставленную цель.

Циолковский К.Э.		17.09.1857		20:32			
☉	24♍52	♃	15♉42	♁	29♈30	♄	
☽	20♍30	♃	25♉55	♁	26♉9	♄	23♍37
♀	16♌58	♄	29♉9	♁	27♉5	♄	
♀	16♈42	♄	21♉10	♁		♄	5♉12
♂	23♈33	♄	6♉22	♁	27♍5	♄	



Рис. 120. К.Э. Циолковский (муж)

*Свободная зона* символизирует собой непознанное начало, это то, что человек алчет познать и замкнуть круг (Зодиак), стать законченной, совершенной личностью. Чего-то малого (по крайней мере, так может казаться) недостает до завершения, именно поэтому «тигры» обладают большим творческим потенциалом, огромными резервами, которые могут совершенно не бросаться в глаза.

17 сентября 1857 года (по новому стилю) в селе Ижевское Спасского уезда Рязанской губернии ночью (в 20 часов 32 минуты по Гринвичу) родился человек, которому было предназначено стать связующим звеном между двумя эпохами: старой эпохой, когда человек физически был прикован к земному лону, и космической эпохой, когда человек должен стать жителем Вселенной, когда сознание человека должно расшириться до космических пределов. Через 9 часов после рождения К.Э. Циолковского утром совершилась великая мистерия Природы – соединились два Светила, являя неразрывную связь между судьбой человека Земли и волей Космоса, – произошло солнечное затмение.

В космограмме мы видим пять уровней.

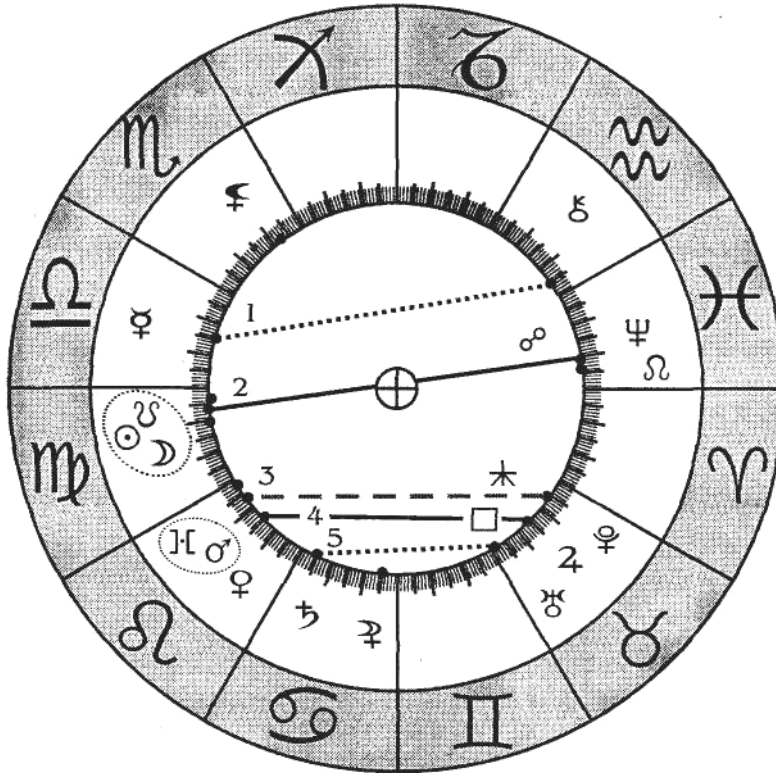
*Первый уровень* образуют Меркурий в Весах (☿ в ♎) и Хирон в Водолее (♄ в ♒), между этими планетами нет значимого аспекта.

Две воздушные планеты в воздушных знаках: огромное значение, для того чтобы собрать себя воедино, осознать себя как индивидуальность, имеет информация, активная мыслительная работа. Через планеты первого уровня человек соприкасается с окружающим миром. Циолковский воспринимается людьми, прежде всего, как человек, пытающийся мыслить самостоятельно, пытающийся все понять и объяснить, пытающийся соединить науку, земную этику, развитие земного человека (Меркурий в Весах) с этикой космической. Циолковский воспринимается как чуждак, устремленный в будущее, в непознанное, но при этом он совершенно беспомощен в делах житейских (Хирон в Водолее), его



не понимали, над ним смеялись, его игнорировали.

Своими мыслями К. Э. Циолковскому было крайне важно поделиться с людьми, ему было важно, чтобы его услышали: от того, как его воспримут люди, очень многое зависело в его жизни. Именно поэтому он издавал в Калуге за свои деньги маленькие книжечки – свои философские и научные труды – и рассылал их людям, способным воспринять его идеи.

Естественная позиция человека с такими планетами на первом уровне – позиция стороннего наблюдателя, проводника, человека, все замечающего, все фиксирующего, но не привязывающегося ни к чему, «прозрачного» к хорошему и плохому.

За границей первого уровня лежит целая непознанная вселенная, полная тайн, манящая и пугающая. Это зона космограммы, свободная от планет, в которой находится только Черная Луна ♆ в Скорпионе ♏. К ее познанию Константин Эдуардович стремился всю свою жизнь. Черная Луна символизирует личную и космическую негативную карму: всю свою жизнь К.Э. Циолковский стремился понять причины зла и страданий в мире, для него это было вопросом запредельным и очень важным. Он понимал, что, объяснив для себя, откуда берется космическое зло, он в состоянии будет понять, а значит, и побороть то внутреннее зло, которое есть в каждом человеке.

И здесь одной логики, интеллекта мало (Меркурий), необходим более тонкий, космический инструмент (Хирон).

**Второй уровень** – оппозиция ♅ между Нептуном в Рыбах (♆ в ♋) и ядром планет в Деве ♍: Солнце ☉, Луна ☾ и Нисходящий Узел ♁. Это наиболее важный, судьбоносный уровень в карте рождения (два светила и Узлы). Проблема выбора, связанная с этим уровнем, носит фатальный, предопределенный характер в жизни Циолковского.

Соединение Солнца, Луны и Нисходящего Узла в Деве говорит об огромных накоплениях, имеющих свою основу в прошлых жизнях. Это аспект ученого (обычно – материалиста), обладаю-

щего самыми разнообразными способностями. Свой огромный научный потенциал, свою исследовательскую деятельность Константин Эдуардович должен был уравновесить познанием скрытой реальности (Нептун в Рыбах): что скрывают за собой покровы материи, в чем причина космоса, в чем тайное предназначение человечества? *«Основанием моей естественной философии было полное отречение от рутины и познание Вселенной, какое дает современная наука... Единая вселенская наука о веществе или материи была базисом моих философских мыслей»* (4, стр. 418).

Эти два начала – рациональное и идеальное – и их постоянная борьба ни на минуту не оставляли ученого. *«Есть явления, которые можно объяснить только вмешательством иных существ»* (3, стр. 235). Необходимо было примирить законы космоса, основанные на всеобщей любви, с законами Земли, внешне выглядевшими несовершенными и механистичными. Основываясь на строгом научном подходе, необходимо было оторваться от материи (Нисходящий Узел – это прошлое) и устремиться к запредельному, к тем неизвестным космическим силам, чье присутствие и руководящее влияние на человечество ученый ощущал во всех земных событиях (Восходящий Узел в Рыбах – направление развития). *«Обдуманность космоса изумительна, он построен так, чтобы давать себе только счастье. Какова же мудрость причины, если и ее изделие – вселенная поражает нас до обморока»* (3, стр. 37) *«Причина есть высшая любовь, беспредельное милосердие и разум»* (3, стр. 38).

**Третий уровень** образован соединением Прозерпины ♃ и Марса ♂ во Льве ♌ и Плутоном ♇ в Тельце (♀ в ♉), находящимися в аспекте тридециля ✱.

Этот уровень связан с полным контролем своей воли, с добровольным подчинением ее высшей целесообразности. Прозерпина концентрирует, направляет творческие импульсы (Марс), заставляет действовать человека в рамках установленной им самим необходимости. Эту личную волю необходимо было сгармо-

низировать с высшей волей – с Волей Вселенной (Плутон). Осознание этой связи было основным стабилизирующим фактором в психике Циолковского, в этом он находил успокоение и блаженство, достигал состояния внутреннего комфорта. Константин Эдуардович совершенно свободно отдавал себя во власть высшей воли, отводя себе скромное место.

*«Ни одно существо не может проявить абсолютной воли... Самое разумное существо исполняет только волю вселенной. Она дала ему разум и ограниченную волю. Ограниченную — потому, что эта воля, зависящая от разума, не может быть единственным источником поступков: всегда может вмешаться громада вселенной, исказить и не исполнить волю одного разума... Если нам и удастся исполнить свою волю, то только потому, что нам это позволила вселенная» (3, стр.41).*

**Третий уровень** – уровень гармонизации. Планеты Прозерпина ♄, Марс ♂ и Плутон ♇ ставят перед человеком вопрос страданий, жизни и смерти, который должен быть решен положительно. *«Смерть есть одна из иллюзий слабого человеческого разума... Вселенная так устроена, что не только сама она бессмертна, но бессмертны ее части в виде блаженных существ» (3, стр. 44).* Циолковский даже рассуждает о радости смерти: *«Этой радости на Земле в настоящее время не имеют ни животные, ни люди. Между тем как она должна быть, но сознается лишь немногими мудрецами» (3, стр. 202).* *«Уничтожения нет, а есть только преобразование. Тяжелая и дурная земная жизнь есть случайность, очень редкая во вселенной. В общем, все рождения и жизни прекрасны. И ничего, кроме этого, нас не ожидает. Смерть есть радость, награда, неизмеримое счастье, хотя и сопровождается на Земле болью» (3, стр. 205).* *«Смерть есть только переход одного состояния материи в другое, от одного чувства к другому иного напряжения» (3, стр. 215).*

**Четвёртый уровень** обозначен Венерой во Льве (♀ в ♌) и

Юпитером в Тельце (♃ в ♉), между которыми аспект квадратура □. Жизнь требовала от Циолковского активного проявления своих чувств, конкретного, творческого воплощения принципов гармонии, красоты и любви. Его космические философские концепции в реальной жизни должны были преломиться в учение любви.

Реально этот уровень проигрался как учительство (Юпитер). Константин Эдуардович долгое время преподавал точные науки в различных учебных заведениях, в том числе в Калужском епархиальном женском училище (Венера) – непростое занятие для человека слабослышащего. Это было необходимо для реализации его научных проектов, так как давало средства к существованию. Запросы, проекты были огромные (Юпитер – самая нескромная планета), но реализовать их было непросто: приходилось много работать (квадратура), ограничивая себя в малых удовольствиях ради Чего-то большего. *«Я никогда не угощал, не праздновал, сам никуда не ходил и мне моего жалованья хватало»* (4, стр. 408). *«Запас радостей следует расходовать при полезной деятельности, как награду за труд и как поддержку труда»* (3, стр. 17).

Видимо, существовала определенная психологическая проблема. Циолковский считал, что предаваться чувствам недостойно человека, который стоит перед лицом космоса. Даже в своей женитьбе он подчеркивал чисто прагматическую сторону, ни разу не упоминая о любви к своей жене. *«Пора было жениться, и я женился на ней без любви, надеясь, что такая жена не будет мною вертеть, будет работать и не помешает мне делать то же. Эта надежда вполне оправдалась»* (4, стр. 405). Но здесь не всё так просто. Женитьба для Константина Эдуардовича была крайне важна – это был акт самоутверждения, она помогла ему занять в обществе определенную социальную нишу, приобрести общественный авторитет. Анализ космограммы говорит о том, что Циолковскому не были чужды яркие всплески чувств, порывы страсти. *«Все же... я не избежал сверхплатонической любви»*.

*Произошло это так Моя хозяйка стирала на богатый дом известного миллионера Ц. (Юпитер). Там она говорила и обо мне. Заинтересовалась дочь Ц.*

*Результатом была ее длинная переписка со мной. Наконец, она прекратилась по независящим обстоятельствам (квадратура к Венере). Родители нашли переписку подозрительной, и я получил тогда последнее письмо. Корреспондентку я ни разу не видел, но это не мешало мне влюбиться и недолгое время страдать» (4, стр. 399). Циолковский предпочитал не подчеркивать чисто человеческий аспект любви, устремляясь к любви космической, любви божественной.*

**Пятый уровень** представлен планетами Сатурн в Раке (♄ в ♋) и Уран в Тельце (♅ в ♉). Это два управителя знака Водолей, космичность, устремленность в будущее всей деятельности Циолковского была бы невозможна без включения творческого начала.

Несмотря на творческий характер пятого уровня, в силу определенных гороскопических показателей это наиболее проблематичный уровень, заявивший о себе еще в раннем детстве.

Для творческого раскрытия, для перехода в новое качество жизнь требовала от Циолковского определенных ограничений, даже аскезы в чём-то (Сатурн), жизнь должна была быть подчинена высшей духовной цели, и в этих условиях необходимо было достичь прорыва сознания, выхода на высший план бытия (Уран). Случилось так, что в результате заболевания скарлатиной в 9-летнем возрасте Константин Эдуардович стал постепенно терять слух, он оказался в изоляции. Естественный для других людей обмен информацией с окружающим миром был для него нарушен. Циолковскому пришлось по крупинкам создавать, выкристаллизовывать свой особый внутренний мир, переоткрывать для себя то, что давно известно всему остальному миру (Сатурн), заново переоценивать общепринятые ценности, создавая основы философии Новой Эпохи (Уран). Из глубины своего внутреннего

космоса он вышел в просторы макрокосмоса, расширив свое сознание до космических пределов, всей своей жизнью утвердив! философию оптимизма.

*«Наступит правда на земле, и тогда мы услышим из уст выросшего сознательного существа установившийся голос вселенной. Этот голос давно шумит во всем космосе и есть преобладающий знак истины»* (4, стр. 316).

## 1.21. М.В. Фрунзе (пропеллер)

Вид космограммы *пропеллер* у известного ученого лингвиста, славяниста Афанасия Матвеевича Селищева. Мы рассмотрим этот вид космограммы на примере революционера, большевика, полководца Михаила Васильевича Фрунзе, который родился 2 февраля 1885 года в городе Пишпекке (позднее – Фрунзе), в Киргизии (рис. 1.21).

В данном случае мы видим три среза личности (на рисунке обозначены буквами А, Б, В), в одном человеке совмещены как бы три человека (синдром «Змея Горыныча», в худшем случае это больше чем шизофрения, ибо шизофрения – всего лишь «раздвоение» личности). Эти «срезы» личности могут включаться по очереди, могут сотрудничать друг с другом или конфликтовать.

Срез «А» самый главный, он состоит из одного уровня. Описывает энергичного, целеустремленного человека, вспыльчивого, способного на жестокие, необдуманные поступки (Солнце ☉ с Марсом ♂ в Водолее ♒), но в то же время легко находящего сторонников, имеющего разносторонние интересы, обладающего гибким умом, великолепной практической хваткой (Меркурий ☿ и Венера ♀ в Козероге ♄). Такой человек своего не упустит, умеет создавать о себе самое благоприятное впечатление. «Полководец» проходит как раз по этому срезу, это проекция волевого импульса Михаила Васильевича.

Срез «Б» описывает революционера, большевика. Здесь мы видим два уровня.



Фрунзе М.В.				2.02.1885		12:00	
☉	13♌52	♃	3♉1	♃	14♉28	♄	
☾	21♉26	♃	17♈26	♄	4♈18	♁	2♄41
♀	19♄55	♁	2♈36	♈	7♈31	♁	6♄51
♀	21♄9	♁	20♄32	♁		♁	14♈20
♂	15♌52	♁	0♈8	♄	7♄31	♁	2♄15



Рис. 121. М.В. Фрунзе (пропеллер)

**Первый уровень:** Уран в Весах ( $\Upsilon$  в  $\Omega$ ) в аспекте полусекстиль  $\sphericalangle$  к Юпитеру в Деве ( $\text{♃}$  в  $\text{♍}$ ) – это внешняя оболочка личности. Юпитер в Деве – потребность примкнуть к политическому движению, партии, чтобы чувствовать себя естественно, раскрепощенно (Уран).

На **втором уровне** – соединение Луны  $\text{♁}$  с Прозерпиной  $\text{♇}$ . Фрунзе-большевику были свойственны сомнения, душевный надлом, тяжесть: необходимо было переосмыслить, проанализировать свои внутренние ощущения, впечатления и выделить нечто важное, законченное. Возможно, он не мог позволить себе быть сентиментальным, чувствительным. Он вынужден был выглядеть тверже, грубее, чем есть на самом деле. Это уровень повышенной жесткости, требовательности, дотошности, придирчивости, холодного расчета (может быть, даже коварства).

Срез «В» – самый слабый срез в личности Фрунзе.

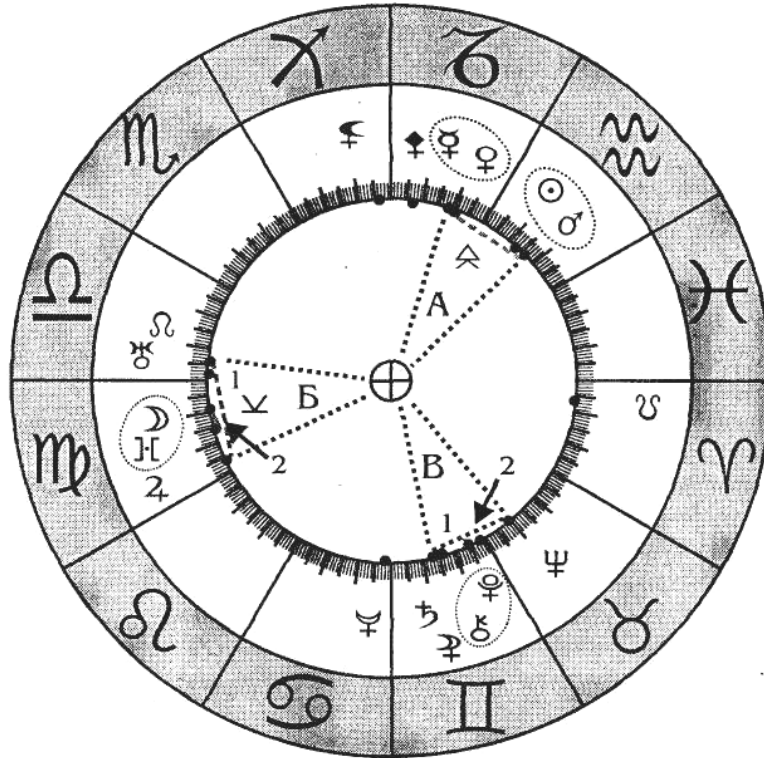
**Первый уровень** образуют планеты: Сатурн в Близнецах ( $\text{♄}$  в  $\text{♊}$ ), Нептун в Тельце ( $\text{♆}$  в  $\text{♉}$ ). Этот срез описывает человека, имеющего четкую цель в жизни, верящего в высшие идеалы.

На **втором уровне:** Хирон  $\text{♁}$  и Плутон  $\text{♇}$  в Близнецах  $\text{♊}$  – попытка оправдать, понять, совместить революционную деятельность с необходимостью насилия, жестокости, подавления.

## 1.22. Ф.Ю. Зигель (замочная скважина)

Вид космограммы замочная скважина – у короля мультипликации Уолта Диснея, у режиссера Эльдара Рязанова.

Мы с вами рассмотрим карту рождения известного математика, астронома Феликса Юрьевича Зигеля, пионера отечественной уфологии. Зигель родился в Москве 20 марта 1920 года (рис. 1.22).



Зигель Ф.Ю.				20.03.1920		19:15	
☉	29♌53	♃	8♌25	♁	0♌35	♄	16♌30
☽	4♍21	♃	6♍38	♂	6♍3	♀	16♌56
♀	28♌59	♄	3♌15	♁	18♌9	♁	27♌54
♀	2♌39	♃	8♌59	♁	16♌30	♃	5♌5
♂	8♌54	♀	5♌40	♂	18♌9	♃	7♌16



Рис. 1.22. Ф.Ю. Зигель (замолная скважина)

Меньший сектор космограммы ( $=30^\circ$ ) отвечает за высшие, духовные программы человека, больший сектор ( $=120^\circ$ ) связан с земными, обыденными программами.

У Зигеля в обоих секторах по шесть планет, но меньший сектор более важен – в нем находятся светила. Отсюда повышенный интерес к астрономии, явлениям космическим. В меньшем секторе всего один уровень: между соединением Венера – Уран ( $\text{♀}\text{♄}$   $\text{♁}$ ) в Рыбах  $\text{♋}$  и стеллиумом Меркурий – Солнце – Луна – Хирон ( $\text{♁}\text{♄}\text{☉}\text{♃}\text{♄}\text{♅}$ ) в Рыбах  $\text{♋}$  и Овне  $\text{♈}$  аспект тердециль  $\text{♁}\text{♄}$ . Светила плюс все правные планеты – мощный информационный канал, возможность получения космической информации, интерес ко всему необычному, тайному.

Во втором секторе – три уровня.

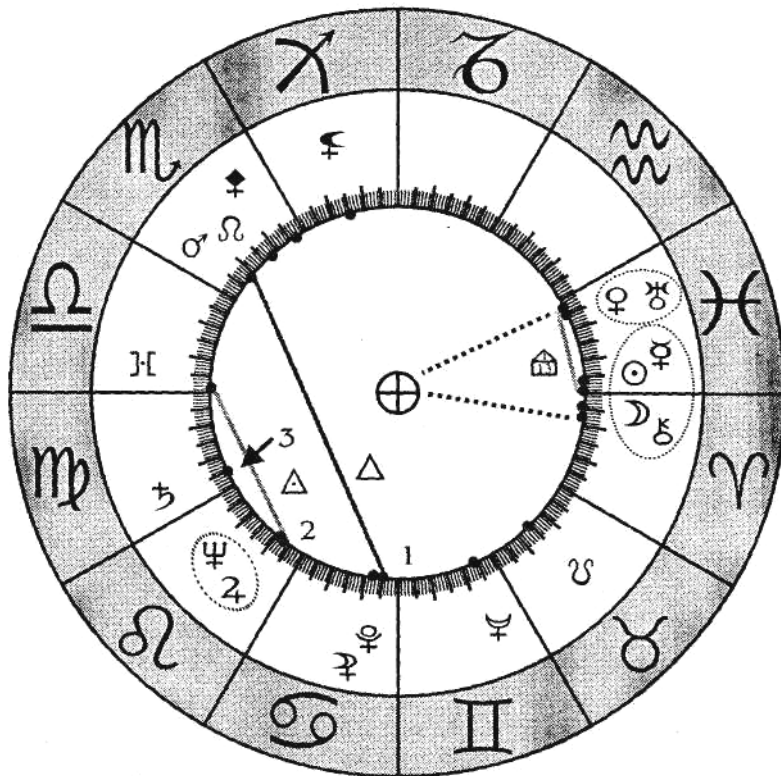
На *первом уровне*: Марс в Скорпионе ( $\text{♂}$  в  $\text{♏}$ ) и Плутон  $\text{♇}$  с Белой Луной  $\text{♁}$  в Раке  $\text{♋}$  в аспекте тригон  $\Delta$  – прекрасный защитный барьер, он может защитить от кого и от чего угодно и в то же время даёт возможность «протолкнуть» свои индивидуальные программы (такого человека не остановишь). Тригон между Марсом и Плутоном говорит об умении «договориться» с высшими инстанциями, вписаться в коллективные энергии, это некоторая гарантия самосохранения при контакте с различными эгрегорами. «Тарелочники» часто имеют дело не только с «космической благодатью», но и с различной «чертовщиной» (то есть с явлениями, носящими разрушительный, демонический характер), данный аспект помогал Ф.Ю. Зигелю сохранить себя, свой рассудок в критических ситуациях.

На *втором уровне* – Прозерпина в Весах ( $\text{♃}$  в  $\text{♎}$ ) и соединение Юпитера  $\text{♃}$  и Нептуна  $\text{♆}$  во Льве  $\text{♌}$  в аспекте септиль  $\Delta$ . Юпитер и Нептун – управители Рыб, Прозерпина – управитель Девы. Выбор между Рыбами и Девой, материалистическим, рациональным и идеальным, духовным подходом к жизни – сверх-

задача, дилемма, решение которой рациональными методами невозможно.

**Третий уровень** – Сатурн ♄ – центр космограммы, одновременно является центром конфигурации бисекстиль. Это говорит о наличии четких жизненных принципов, о способности осознанно, целенаправленно выстраивать свою жизнь и преодолевать любые трудности. Человек чувствует повышенную ответственность, он более серьезен, чем другие люди, и ему, как правило, приходится решать более сложные вопросы.

### 1.23. С. Сталлоне (линза)

Примером красной линзы (построенной на красной конфигурации бисекстиль) может служить карта рождения Раджива Ганди, карта известного американского киноактера Сильвестра Сталлоне (Энцио), родившегося в Нью-Йорке 6 июля 1946 года, на которой мы остановимся подробнее (рис. 1.23).

Несмотря на внешнюю инертность (фигура ограничена тригоном A), космограмма линза обладает мощнейшим внутренним потенциалом, способным вызвать удивительные внутренние трансформации. Линза, подобно грозди, способствует «собираению» индивидуальности в одно целое, при этом познание окружающего мира происходит изнутри, через познание своей сути. В линзе все процессы более организованы: разворачиваются по чёткой, *заранее* заданной схеме, которая связана с главной конфигурацией космограммы. Планеты, ограничивающие фигуру космограммы (планеты первого уровня), подобны двум скобкам в символическом обозначении Прозерпины ][, они способствуют образованию «ядра» личности, которое кристаллизуется вокруг центральной планеты конфигурации.

В данном случае краевыми планетами будут: соединение Восходящего Узла Ω и Урана ♅ в Близнецах ♊, с одной стороны, и стеллиум (Прозерпина ][, Хирон ♄, Луна ☾, Юпитер ♃ в

Весах ( $\underline{\Omega}$ ) – с другой. Фокусом линзы является Венера во Льве ( $\text{♀}$  во  $\delta\text{L}$ ). Несмотря на то, что в космограмме нет дна, центральной планеты, в ней есть геометрический центр – *Венера*, которая и будет фокусом сил.

В космограмме С. Сталлоне мы видим четыре уровня.

**Первый уровень** самый мощный, в него входят шесть планет, которые находятся в воздушных знаках. Несмотря ни на что, такой человек должен сохранять хотя бы видимость легкости, свободы, непринужденности, должен быть готов к любым переменам и стараться не привязываться к обстоятельствам жизни. Открытость в общении, доступность, восприимчивость к новому, готовность порвать с хорошим старым и принять неизведанное новое (Уран в соединении с Восходящим Узлом) – залог эволюционного пути развития. Для реализации личных программ также очень важно раскрытие внутренних, душевных качеств, гармонизация внутреннего мира (Луна), обретение общественного признания и славы, *завоевание* авторитета в обществе (Юпитер), разносторонние интересы, участие в политической, религиозной деятельности (Хирон). Но при всем богатстве возможностей необходимо следовать четкому плану, необходимо уметь выбирать главное и отказываться от второстепенного (Прозерпина). И всё это должно происходить без надрыва и страданий – легко, красиво, эстетично (Весы). Причем многое такому человеку предстоит открывать для себя как бы заново, так как Нисходящий Узел находится за пределами линзы, доступ к накопленному кармическому потенциалу затруднён.

Даже на поверхности своей индивидуальности С. Сталлоне обладает множеством необычных граней и талантов.

**Второй уровень:** Нептун в Весах ( $\text{♆}$  в  $\underline{\Omega}$ ) и Солнце в Раке ( $\odot$  в  $\text{♋}$ ), между планетами нет значимого углового аспекта, что затрудняет восприятие самим человеком сути проблемы, которая задаётся этим уровнем.

Сталлоне С.		6.07.1946		12:00	
☉	13♌48	♃	18♌8	♃	11♌58
☽	17♌1	♃	26♌29	♃	15♌37
♀	9♌50	♃	19♌9	♃	19♌36
♀	21♌31	♃	5♌56	♃	20♌35
♂	9♌19	♀	10♌34	♃	19♌36



Рис. 1.23. С. Сталлоне (линия)

Для наиболее полного творческого раскрытия С. Сталлоне необходимо определиться, занять активную позицию по отношению ко всему, что олицетворяет собой Нептун. Это и религия, и поиск духовного идеала, смысла в жизни, это и отношение к оккультизму, это космичность сознания, четкая оценка роли алкоголя и наркотиков в своей жизни. Неумение воспринять тонкие вибрации Нептуна во многом обедняет и ослабляет личность С. Сталлоне, вызывает в нем чувство дискомфорта, неудовлетворенности. Если судить по работам в кино, то этот уровень пока не проработан, это слабое, болезненное место.

**Третий уровень:** Марс в Деве (♂ в ♍) и Сатурн в Раке (♄ в ♋). Это наиболее гармоничный уровень, снимающий напряженность, именно поэтому С. Сталлоне его эксплуатирует больше всего.

Марс и Сатурн – это образ мужественного, сильного, решительного киногероя, суперчеловека, который и принес Сталлоне славу и признание. Для того чтобы защитить свои принципы, жизненные ценности (Сатурн в Раке), человек должен действовать хладнокровно, расчетливо, возможно, даже жестоко (Марс в Деве). Чтобы обрести уверенность в себе, найти почву под ногами (Сатурн ведь в изгнании, довольно-таки слабый), человек должен быть физически сильным, первым и лучше всех (Марс).

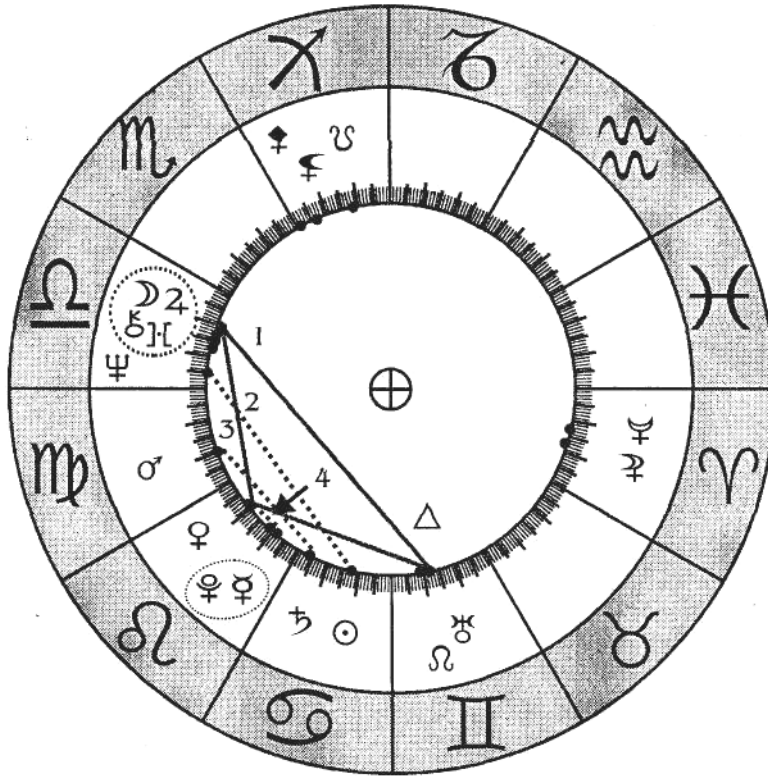
**Четвёртый уровень:** Венера ♀ и соединение Меркурия ☿ с Плутоном ♇ во Льве ♌. Это последний уровень, уровень реализации через творчество. Венера во Льве – яркость чувств, умение превращать жизнь в праздник и находить наслаждение в земных радостях – это должно быть главным в творчестве, так как Венера – центр конфигурации. На наш взгляд, в творческом пути С. Сталлоне больше заметно соединение Меркурия и Плутона. Весь видеоряд фильмов с участием С. Сталлоне построен на Плутоном: действие разворачивается на фоне или тяжелой судьбы главного героя, или после какой-то трагедии, убийства, или в военных,

боевых условиях. Во всем этом мало эстетики, все это не уравновешено Венерой – нет в фильмах запоминающихся любовных сцен, сила и мужество главного героя не уравновешены красотой и женственностью главной героини (зачастую ее вообще нет). Однако, как говорят, Сталлоне неплохо рисует, является владельцем сети ресторанов, а это уже проявление Венеры.

Космограмма линза изначально предполагает непростую, интересную судьбу, огромные способности к регенерации, выживанию в сложных условиях. Известно, что из-за осложнений при родах, вызванных наложением щипцов (щипцы – прозерпианский инструмент), левая нижняя часть лица у Сталлоне парализована, что не помешало ему (а возможно, наоборот – послужило внутренним стимулом) завоевать всемирную известность.

## 1.24. Айсберг

Этот вид космограммы встречается чаще всего, и он не так интересен для рассмотрения, поэтому мы не будем подробно рассматривать примеры. Космограмма айсберг у Даниила Андреева, Владимира Высоцкого, С. Хусейна, Аллы Пугачевой, Андрея Миронова, Юрия *Гагарина*, Александра Меня, Федерико Феллини, Н.В. Гоголя, Е.П. Блаватской и многих, многих других известных и малоизвестных личностей.

## 1.25. Брызги

Этот вид космограммы встречается не так часто у людей известных, знаменитых, но нередок среди непризнанных гениев. Рассмотрение этого вида космограммы не столь интересно, а потому не входит в наши планы.

### *Литература*

1. Дали С. Дневник одного гения. – М.: Искусство, 1991.
2. Жизнь в *единении* с природой. Система естественного оз-

дирования учителя Иванова. – Москва, ВДНХ СССР, ЦС ВОИР, Всесоюзный клуб–центр СТТ, 1990.

3. Циолковский К.Э. Очерки о Вселенной. – М.: ПАИМС, 1992.

4. Циолковский К.Э. Грезы о земле и небе. – Тула: Приокское книжное издательство, 1986.



## 2. ПОРЯДОК РАССМОТРЕНИЯ КАРТЫ РОЖДЕНИЯ

### *1. Определяем доминанты в ядре космограммы.*

Наличие или отсутствие доминант свидетельствует об особенностях индивидуальности человека, о его врожденном потенциале.

- 1.1. Зоны – высшая программа человека.
- 1.2. Стихии – земная программа человека, обусловленная его характером.
- 1.3. Кресты – способ согласования земной и высшей программы человека, стратегия поведения.
- 1.4. Квадранты – индивидуальные ритмы человека: суточный, годовой, вековой.
- 1.5. Полусферы – особенности взаимодействия человека с окружающим миром, с другими людьми.

### *2. Вид космограммы.*

По виду космограммы определяем дополнительную информацию об изначальном потенциале человека. Смотрим, согласуется ли вид космограммы с ядром. Если выделенное начало в ядре космограммы совпадает с началом вида космограммы, то это



говорит о достаточно цельной личности. В этом случае облегчается реализация изначального потенциала человека.

Если начала не совпадают, то это говорит о том, что информация, связанная с видом космограммы, будет менее ценна, так как она не согласуется с ядром (тем более, если начала противоположны: Явь и Навь). В этом случае человек будет более сложной личностью, и пути реализации врожденного потенциала не будут столь однозначными.

Каждому виду космограммы соответствуют определенные начала:

2.1. Гроздь	– Сатурн	♄	– Навь
2.2. Праща	– Плутон	♇	– Явь
2.3. Чаша	– Нептун	♆	– Навь
2.4. Пук	– Марс	♂	– Явь
2.5. Корзина	– Венера	♀	– Навь
2.6. Качели	– Меркурий	☿	– Правь
2.7. Тигр	– Юпитер	♃	– Явь
2.8. Пропеллер	– Уран	♅	– Правь
2.9. Замочная скважина	– Хирон	♁	– Правь
2.10. Линза	– Прозерпина	♃	– Навь
2.11. Айсберг	– Луна	♁	– Правь
2.12. Брызги	– Солнце	☉	– Правь

### 3. Тип космограммы.

Тип космограммы дает дополнительную информацию, которая тем более ценна, если она совпадает с предыдущими двумя пунктами. Картина упростится, если совпадут начала по всем трем пунктам, или планета, управляющая видом космограммы, совпадет с планетой, управляющей типом космограммы.

Типы космограммы:

3.1. Солярный	– Солнце	☉	– Явь
3.2. Лунарный	– Луна	♁	– Навь
3.3. Центрированный	– Сатурн	♄	– Правь

3.4. Планетарный	– Нептун	♆	– Правь
3.5. Разбросанный	– Юпитер	♃	– Правь
Подтипы космограммы:			
3.6. Солярно–лунарный	– Меркурий	☿	– Правь
3.7. Солярно–планетарный	– Марс	♂	– Явь
3.8. Лунарно–планетарный	– Венера	♀	– Навь
3.9. Центрированно– планетарный	– Плутон	♇	– Правь
3.10. Солярно–лунарно– планетарный	– Уран	♅	– Правь

#### **4. Сила и степень гармоничности планет.**

Оцениваем по первичному статусу. Определяем доминантные качества характера и основные психологические комплексы человека.

#### **5. Зодиакальные доминанты.**

Определяем по статусу знаков Зодиака.

Существует два основных уровня проявления человека: планетарный и зодиакальный. Первый мы смотрим по статусу планет, второй – по статусу знаков Зодиака.

5.1. Планетарный – явный уровень. Связан с активным потенциалом человека. Энергии планет являются инструментом, с помощью которого человек может проявиться, выстроить свою жизнь, может взаимодействовать с другими людьми, противостоять нежелательным внешним факторам и т.д. Планеты связаны с активной, кинетической энергией.

5.2. Зодиакальный уровень проявления – навный.

Любой человек в идеале, в конечном пункте своего развития, должен сочетать в себе все двенадцать знаков Зодиака. Реально же в каждом человеке все знаки задействованы по-разному: одни проявляются чисто внешне, другие – внутренне, одни – более гармоничны, другие – менее.

Первичный статус знаков Зодиака описывает врожденную психологическую матрицу человека. Зодиакальный уровень – исходный, первичный. Зодиак – это поле, сцена, на которой дей-

ствуют планеты. Знаки Зодиака связаны с пассивной, потенциальной энергией. Они определяют начальную базу развития, которая может сделать жизнь более конкретной, определённой или в чем-то более сложной, проблематичной.

Психотип, соответствующий знакам Зодиака, в течение жизни изменить, скорректировать гораздо сложнее, нежели качества, связанные с планетами.

#### **6. Планеты в знаках.**

Особенности проявления планет связаны с тем, в каком именно знаке планета находится. Совмещая характеристики планеты и характеристики знака, мы тем самым объединяем планетарный и зодиакальный уровни.

#### **7. Нравственно-этический уровень.**

По Черной ☿ и Белой Луне ♀ оцениваем темный и светлый потенциалы человека, особенности светлого пути развития и специфику проработки негативных качеств характера. Обращаем внимание на статус планет, их положение в знаках Зодиака и на аспекты, которые они делают к другим планетам.

#### **8. Анализируем карму и дхарму.**

Обращаем внимание на Лунные Узлы, на их статус, положение в знаках Зодиака и аспекты к другим планетам. По Нисходящему Узлу ♁ определяем потенциал, накопленный человеком в прошлых жизнях; по Восходящему Узлу ♂ – особенности его эволюции.

#### **9. Анализируем аспектную карту.**

9.1. Определяем, какой тип аспектов преобладает.

9.1.1. Соединения	–Правь	♁	–Эфир	♁
9.1.2. Черные	–Явь	♂	–Огонь	♂
9.1.3. Красные	–Навь	♁	–Земля	♁
9.1.4. Зеленые	–Явь	♂	–Воздух	♂
9.1.5. Синие	–Навь	♁	–Вода	♁

Очень хорошо, если начало, соответствующее доминирую-

щему типу аспектов, совпадает с доминирующим началом в ядре космограммы.

Можно рассмотреть доминанту и на уровне стихий. Так, человек с выделенным Огнем в космограмме будет очень позитивно воспринимать огненные черные аспекты. Земной человек хорошо воспринимает красные аспекты. Человек с выделенной стихией Воздух гармонично воспринимает зеленые аспекты, а водные люди – синие аспекты.

Если есть противоречие на уровне начал или антагонизм на уровне стихий (например, ядро мужское, а аспекты преобладают красные, или доминирующая стихия Вода, а преобладают огненные черные аспекты), то это будет говорить о том, что человек психологически настроен на одно, а сталкивается в жизни с противоположными вещами. Это вызовет определенные трудности или явится стимулом к более интенсивному развитию человека.

Если в карте есть доминирующий тип аспектов, то он будет определять все основные взаимосвязи на уровне характера человека и на уровне жизненных ситуаций. Рассматривая карту рождения, основное внимание надо уделять доминирующему типу аспектов.

#### 9.2. Иерархия аспектов.

Если доминирующего типа аспектов нет, то следует помнить, что по своей значимости типы аспектов располагаются в следующей последовательности: соединения, чёрные аспекты, красные аспекты, зеленые аспекты, синие аспекты.

Если рассматривать аспекты самостоятельно, то по своей значимости они образуют следующую шкалу:

9.2.1. Соединение	♋ – 0°	– 1/1
9.2.2. Оппозиция	♋♏ – 180°	– 1/2
9.2.3. Тригон	♋♌♍ – 120°	– 1/3
9.2.4. Квадратура	♋♎ – 90°	– 1/4
9.2.5. Квинтиль	♋♏ – 72°	– 1/5
9.2.6. Биквинтиль	♋♑ – 144°	– 2/5

9.2.7. Секстиль	✳ – 60°	– 1/6
9.2.8. Полуквадрат	∟ – 45°	– 1/8
9.2.9. Полутораквадрат	⊞ – 135°	– 3/8
9.2.10. Нонагон	⊠ – 40°	– 1/9
9.2.11. Бинонагон	⊞ – 80°	– 2/9
9.2.12. Кварнонагон	⊠ – 160°	– 4/9
9.2.13. Дециль	⋈ – 36°	– 1/10
9.2.14. Тридециль	✳ – 108°	– 3/10
9.2.15. Полусекстиль	∟ – 30°	– 1/12
9.2.16. Квиконс	◇ – 150°	– 5/12
9.2.17. Полунонагон	⊠ – 20°	– 1/18

9.3. Явные аспекты и конфигурации всегда важнее скрытых.

9.4. Конфигурация важнее отдельных аспектов.

9.5. Точные аспекты важнее обычных и неточных аспектов.

9.6. Большое значение имеют аспекты к Солнцу и Пуне, а также конфигурации, в которые они входят.

9.7. Менее важны аспекты и конфигурации планет: Меркурий, Венера, Марс, Юпитер и Сатурн.

9.8. Еще менее важны аспекты и конфигурации планет: Уран, Нептун, Плутон, Прозерпина и Хирон.

9.9. Аспекты и конфигурации, в которые входят фиктивные планеты, носят кармический характер, они позволяют понять способ проявления светлого (Белая Луна) и темного (Черная Луна) потенциала человека, а также оценить характер проявления его кармического потенциала (Нисходящий Узел) и особенности его эволюционного пути (Восходящий Узел).

### **10. Синтез карты рождения.**

Синтез карты рождения делается на основании анализа всех предыдущих пунктов. Если по предыдущим пунктам проходит сквозная тема (одна или несколько), то это и *будет* ключом к синтезу, к пониманию индивидуальности человека как Чего-то цельного и нерушимого.



Если таких сквозных тем нет и по всем пунктам наблюдаются различные доминанты или доминанты отсутствуют, то это будет говорить о разнообразии проявлений человека. В разных условиях, в разных ситуациях, в различные периоды жизни человек будет вести себя по-разному. Ориентация, приоритеты, поведение – очень неустойчивы, иногда – непредсказуемы. В этом случае трудно делать однозначные выводы о человеке, так как всегда возможен целый спектр возможностей (хотя чаще реализуется самая простая возможность).

Тема синтеза карты рождения находится вне пределов нашего рассмотрения, ибо это то, что может (должно) родиться в процессе работы с картой рождения. Это тот аромат индивидуальности, который складывается порой из малых, незначительных деталей, образуя сложную, неповторимую картину. Синтез лежит за пределами рассудка, за пределами ментальности, он рождается в сердце, случается во многом интуитивно. Анализ, разум может дать только пищу, информацию нашей интуиции.

Интуицию можно развивать подобно тому, как мы развиваем свой интеллект. С опытом, практикой растет и интуиция. Но очень часто правильной настройке интуитивных способностей человека способствует общение с Учителем, с человеком, имеющим богатый опыт в интересующей сфере. Помимо работы с астрологической литературой, с астрологическими картами очень полезно также с помощью медитативных практик (разумеется, под руководством человека посвященного) пробудить внутреннюю чувствительность к планетарным и зодиакальным энергиям. Это поможет наряду с сознательным уровнем восприятия карты рождения включить и сверхсознательный, интуитивный уровень.



### 3. СИНХРОНИЗИРУЮЩИЕ АСПЕКТЫ (СИНХРОАСПЕКТЫ)

В предыдущих курсах мы с вами уже рассмотрели угловые аспекты между планетами, которые вычисляли как разность их эклиптических долгот. Теперь рассмотрим два других типа аспектов между планетами, которые связаны с энергоинформационным обменом между планетами.

#### 3.1. Антис и контрантис

Когда мы рассматривали квадранты космограммы, то говорили о природных ритмах (суточном, годовом, вековом) и приводили график изменения энергий в течение года.

Так, в момент равноденствий мужская и женская энергии уравновешены (это правые точки), а во все остальные моменты времени преобладает или мужская (Явь), или женская (Навь) энергия. В момент летнего солнцестояния преобладает начало Явь, а в момент зимнего солнцестояния пика своего проявления достигает женская энергия Навь. Таким образом, переключение энергетики происходит в первых градусах знаков кардинального креста.

Кардинальный крест играет исключительно важную роль в энергообмене природы и во всех процессах жизнедеятельности.

Если планеты равноудалены от линии солнцестояний и при этом находятся по разные стороны относительно этой линии, то они находятся в аспекте *антис*. Символом антиса является значок конъюнкции  $\wedge$ .

На рисунке (рис. 5.1) Солнце  $\odot$  и Марс  $\♂$  находятся в аспекте антис  $\wedge$ . Положение Солнца – 25° Скорпиона  $\♏$ , положение Марса – 5° Водолея  $\♐$ . Расстояние от Солнца до 0° Козерога  $\♑$  – 35°. Расстояние от 0° Козерога до Марса  $\♂$  – тоже 35°. Та-

ким образом.



Рис. 3.1. Аспект антис

Солнце и Марс равноудалены от вертикальной оси (оси солнцестояний). Солнце и Марс находятся на горизонтальной линии.

Плутон ♃ и Юпитер ♃, Луна ☾ и Сатурн ♄ на рисунке также находятся в аспекте антис  $\wedge$ .

Что означает аспект антис? Планеты, находящиеся в аспекте антис, находятся на одном энергетическом уровне, то есть обладают одинаковым (в количественном выражении) энергетическим потенциалом.

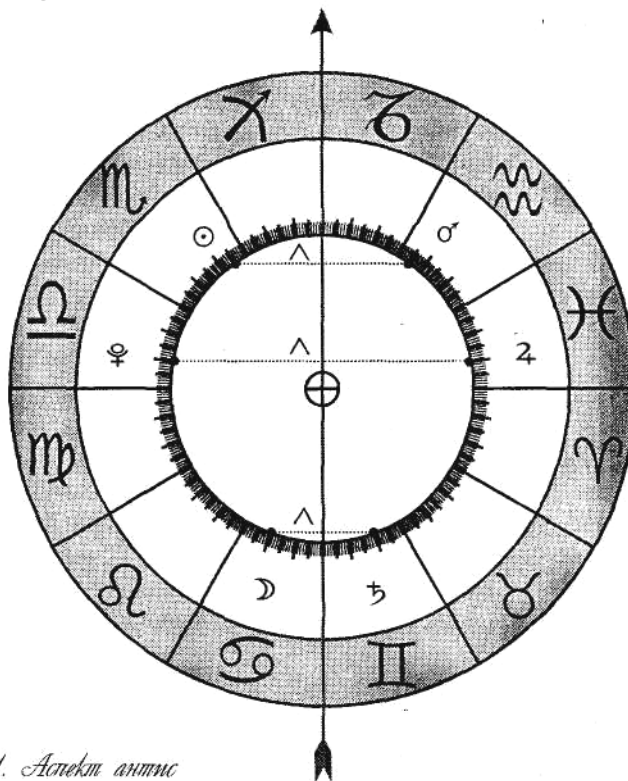

На рисунке 3.2 хорошо видно, как сначала нарастает мужская энергия, потом она уменьшается и увеличивается женская энергия. Солнце и Марс находятся на одном энергетическом уровне, который описывается определенным количеством женской энергии. Плутон и Юпитер тоже находятся на одном энергетическом уровне, но уже с меньшим значением женской энергии. Луна и Сатурн находятся на уровне с равным количеством мужской энергии.



Рис. 3.2. Энергетика аспекта антис

Так как планеты, находящиеся в аспекте антис, находятся на одном энергетическом уровне, это в значительной степени синхронизирует их ритмы проявления, между планетами возникает резонанс. Антис создает благоприятные условия для обмена жизненными, витальными энергиями. Между планетами образуются

устойчивые энергетические каналы.

<b>АНТИС</b>		
<b>ВЫСШИЙ</b>	<b>СРЕДНИЙ</b>	<b>НИЗШИЙ</b>
<p>Все жизненные ритмы двух планет синхронизируются. Усиление энергетического потенциала одной планеты вызывает усиление потенциала другой. Гармонизация и усиление биополя человека, умение гармонизировать природные ритмы, восстанавливать естественную экологию пространства, возможность противостоять очень сильным и агрессивным внешним влияниям. Тонкость внутренней настройки, повышенная чувствительность к полям окружения.</p>	<p>Увеличение витальности, повышение жизненного тонуса. Устойчивость, предсказуемость, надежность, установление наиболее благоприятного жизненного ритма, время накопления энергии, отдыха, гармонизации, заживления ран, восстановления энергетического баланса. Наиболее естественное, безболезненное решение самых трудных проблем. Вдохновение, творческий подъем, более насыщенная и содержательная жизнь.</p>	<p>Одни проблемы, неприятности тянут за собой другие. Негативное влияние одной планеты усиливает негативное влияние другой, организм человека живет в неестественном, неблагоприятном ритме, который очень трудно изменить. Болезни одних органов ослабляют другие органы. То, что кажется простым и легким, оказывается сложным и опасным. Энергетические блоки, зажимы, узлы, нарушающие правильную циркуляцию энергии.</p>

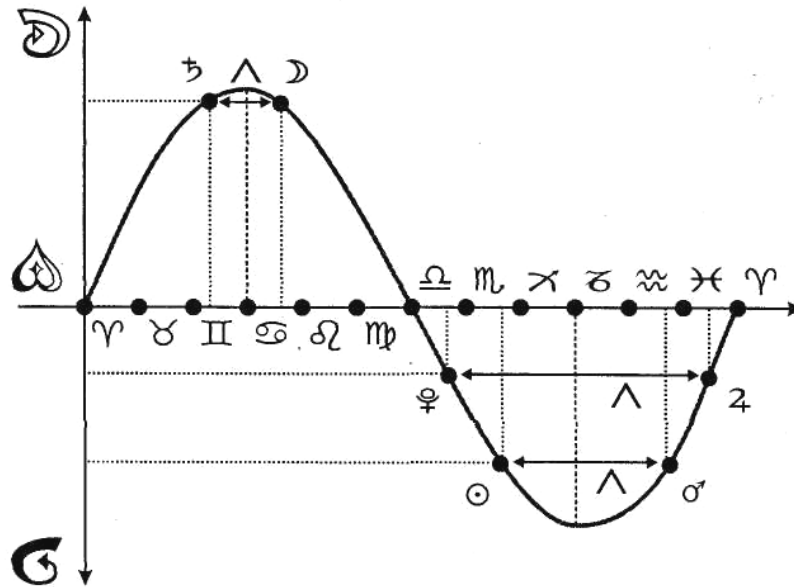
Проявление планет, находящихся в аспекте антис, согласовано и похоже на аспект соединение. Антис – это соединение на уровне энергий (жизненных, витальных, земных энергий).

Ось равноденствий, проходящая через первые градусы Овна  $\Upsilon$  и Весов  $\Omega$ , делит Зодиак на полусферы, заряженные противоположными энергиями. Планеты, равноудаленные от оси равноденствий и расположенные по разные стороны относительно оси, находятся в аспекте *контрантис*. Символом контрантиса является знак дизъюнкции  $\nabla$ .

На рисунке 3.3 Хирон  $\xi$  и Белая Луна  $\text{☾}$  находятся в аспекте контрантис  $\nabla$ , так как они равноудалены от  $0^\circ$  Овна  $\Upsilon$ . Хирон находится в  $7^\circ$  Рыб  $\text{♓}$ , до границы знаков Рыбы и Овен –  $23^\circ$ .



Рис. 3.3. Контрантис

Белая Луна в  $23^\circ$  Овна  $\Upsilon$  тоже удалена от оси равноденствий на  $23^\circ$ . Меркурий  $\text{☿}$  и Юпитер  $\text{♃}$  тоже находятся в аспекте контрантис  $\nabla$ , они равноудалены от  $0^\circ$  Весов  $\Omega$  (разумеется, и от  $0^\circ$  Овна они тоже равноудалены).

Планеты в аспекте контрантис в космограмме располагаются на одной вертикальной линии и обладают равным количеством энергии, но противоположного знака (рис. 3.4). Контрантис говорит о поляризации энергий: энергии противоположны по качеству, но равны по значению, это способствует наиболее активному, согласованному обмену энергиями между планетами.

Контрантис по своему проявлению подобен аспекту оппозиция  $\text{♁}$ , но контрантис более специализированный аспект, он не обладает всеми качествами оппозиции, а только частью качеств. Контрантис – упрощенная оппозиция, только ее энергетический срез.

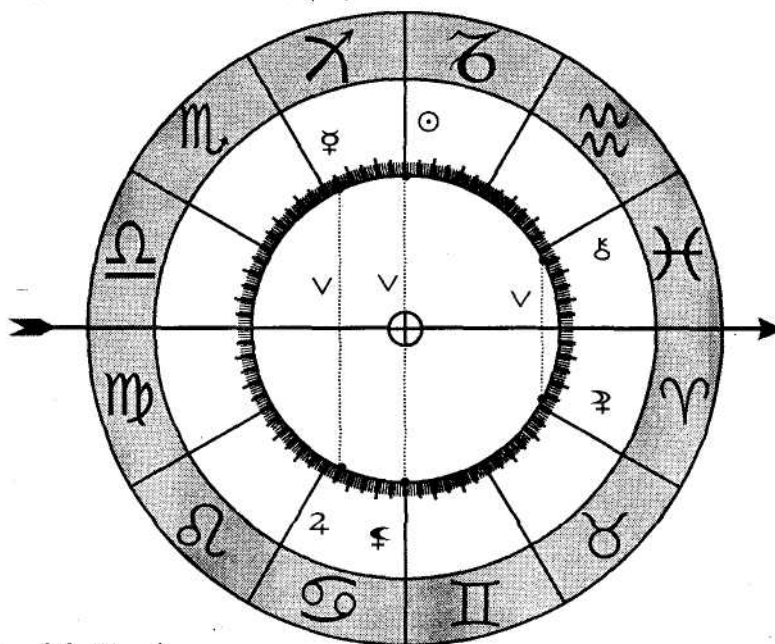

Рис. 3.4. Энергетика аспекта контрантис

Антис  $\text{♁}$  в большей степени навный аспект, а контрантис  $\text{V}$  – явный.

<b>КОНТРАНТИС</b>		
<b>ВЫСШИЙ</b>	<b>СРЕДНИЙ</b>	<b>НИЗШИЙ</b>
<p>Жизненные ритмы, связанные с данными планетами, находятся в противофазе. Очень мощное, открытое биополе, энергии поляризованы. Титаническая работоспособность, магические способности, умение направлять энергию в нужное русло, концентрировать ее на решении важных задач. Гибкость, подвижность в выборе методов и средств работы. Активное изменение внешних условий.</p>	<p>Гармоничные, естественные связи между органами нарушены, колющее, несбалансированное биополе. Перепады самочувствия. Решение жизненных проблем связано с мощным выбросом энергии, после которого человек становится уязвимым к неблагоприятным внешним влияниям. Чтобы восстановить свои силы, требуется определенное время.</p>	<p>Полный дисбаланс в энергетических связях, нестабильность биополя. Если усиливается одна планета, то все, что связано с другой планетой, подавляется, угнетается. Организм идет вразнос. Улучшение дел в одной сфере жизни приводит к краху дел в другой сфере. На все человека не хватает. Спад активности, ухудшение самочувствия подчиняется четким ритмам.</p>

Аспекты антис и контрантис очень важны в медицинской астрологии, в астрологии взаимоотношений, в климатической, сельскохозяйственной астрологии.

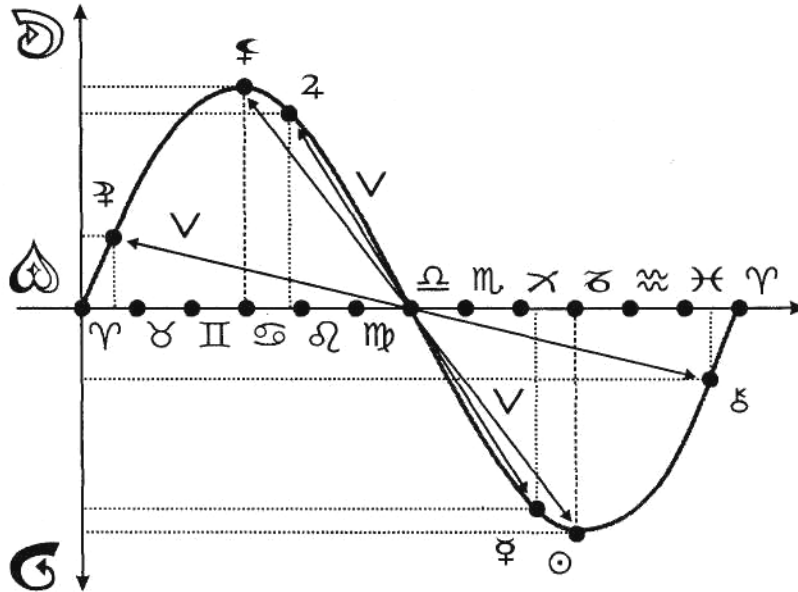
Орбис аспектов для Солнца и Луны  $\pm 1^\circ$ , для других планет  $\pm 0,5^\circ$ .

### **3.2. Параллель и контрпараллель**

Для того чтобы определить наличие или отсутствие аспекта



параллель // и контрпараллель #, надо знать эклиптическую широту планеты (выраженную в градусах и минутах). В «Американских эфемеридах» широта планет не приводится, широту некоторых планет можно найти в книге «Астрологические эфемериды» Б. Богданова, большинство астрологических компьютерных программ также вычисляют широту.

Орбиты планет Солнечной системы находятся в одной плоскости (почти в одной плоскости), в том числе и орбита Земли. Орбита Земли (то же самое – видимый путь Солнца) в проекции на небесную сферу называется эклипстикой. Если посмотреть на Солнечную систему «с ребра», то удаление той или иной планеты от плоскости эклиптики и будет широтой планеты. Если планета находится в северной небесной полусфере (выше эклиптики), то ее широта будет положительной, если находится в южной полусфере (ниже эклиптики) – отрицательной (рис. 5.5).

Между планетами Солнечной системы постоянно происходит обмен космическими энергиями. Уровень эклиптики (широта 0°) связан с равновесием мужской и женской энергий (уровень Прави). Чем сильнее планета отклоняется от эклиптики в северную полусферу («+» широта), тем сильнее проявляют себя мужские, активные, положительные энергии (Явь); чем больше у планеты «-» широта, тем выше потенциал отрицательной, женской энергии (Навь).

Если планеты находятся на одном энергетическом уровне (то есть у них одинаковая широта), тем легче они вступают во взаимодействие, тем более согласованны, синхронны их энергии.

Считается, что планеты находятся в аспекте *параллель //*, если их эклиптические широты совпадают.

Если у планет широты одинаковы, но знаки разные, то есть они равноудалены от эклиптики, но находятся по разные стороны относительно её, то считается, что планеты находятся в аспекте контрпараллель #. Контрпараллель # говорит о равенстве энергетических потенциалов, но знаки этих потенциалов противополо-

ложны.

У Солнца широта всегда равна  $0^\circ$  (ибо орбита Солнца как раз и задает эклиптическую систему координат). Широта Лунных Узлов (а также узлов любой другой планеты) всегда равна  $0^\circ$ , узлы – это точки пересечения орбиты планеты с эклиптикой, имеющей нулевую широту. Именно через узлы планет Солнце осуществляет управление всеми планетарными ритмами в Солнечной системе.

У всех остальных планет (включая Черную и Белую Луны) широта большую часть времени отличается от нулевой.

Энергии, с которыми имеют дело параллель и контрпараллель, на порядок выше, чем энергии, с которыми связаны антис и контрантис.



Рис. 3.5. Параллель и контрпараллель

Здесь уже не природные, земные энергии, а космические, глобальные. А потому и ситуации, в которых следует учитывать эти аспекты, должны быть связаны с процессами космическими,

общепланетарными.

Наиболее далеко от плоскости эклиптики может удаляться планета Плутон. У Плутона самый большой угол наклона орбиты ( $17^\circ$ ), а потому диапазон изменения широты наиболее высок. Именно через Плутон транслируются наиболее мощные космические энергии, он является фокусом космических сил.

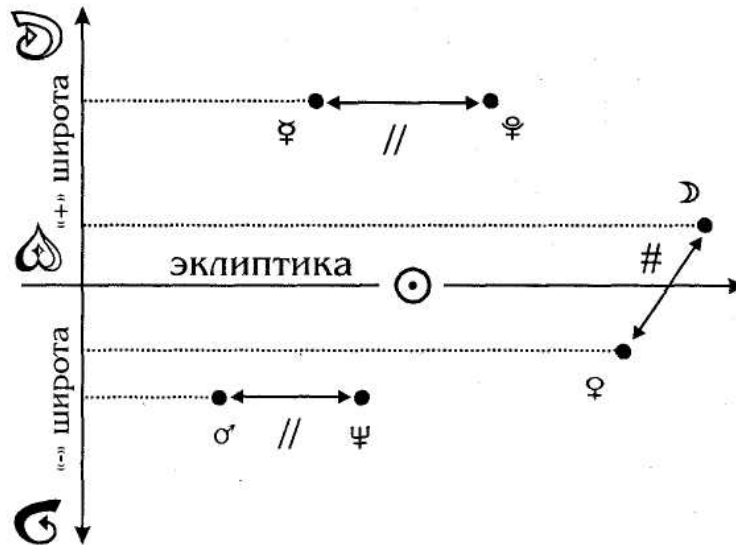
У всех остальных планет Солнечной системы угол наклона орбиты не превышает  $1 - 3^\circ$ , только у Меркурия он равен  $7^\circ$  и у Луны  $5^\circ$ . У некоторых малых планет (астероидов), а также у некоторых комет углы наклона орбит к плоскости эклиптики (а соответственно и возможные широты) бывают очень большие – это космические вестники.

Чем сильнее планета отклонена от эклиптики (чем больше ее эклиптическая широта), тем больше космической информации она способна передать, тем легче через функции этой планеты выйти на "космические" уровни.

Если планеты находятся в аспектах параллель или контрпараллель, то между ними образуются энергетические каналы, возникает более мощный и согласованный обмен космическими энергиями, которые способны оказывать влияние на общемировые процессы.

Так, в момент солнечного или лунного затмения Солнце, Луна и Лунные Узлы находятся в аспекте параллель (их широта  $0^\circ$ ), именно поэтому затмения являются переломными точками (точками энергетической коррекции) в земной эволюции и судьбах человечества.

Параллель говорит о том, что планеты находятся на одном и том же уровне космических энергий, поэтому одна планета вовлекает другую в сферу своих влияний, между планетами начинается лавинообразный обмен энергиями, чем больше у планет широта, тем более высокой энергетикой они обмениваются.



ПАРАЛЛЕЛЬ		
ВЫСШИЙ	СРЕДНИЙ	НИЗШИЙ
Устойчивый баланс на уровне космических энергий, человек естественно вписывается в глобальные, космические процессы, восприимчив к высоким вибрациям. Магнетичность, способность притянуть лучшие возможности. Закрепление сознания на более высоком уровне, углубление характеристик. Участие в процессах общепланетарной важности.	Улучшение энергоинформационного обмена между человеком и космосом. Открытие новых возможностей, умение подниматься над житейскими проблемами и понять всю важность и космичность, казалось бы, обыденных ситуаций. Гармонизация жизненных ритмов, осмысленная, плодотворная деятельность. Высшая защита в аварийных ситуациях.	В жизни человека есть устойчивые взаимосвязи вещей и явлений, смысл которых ему непонятен. Человек вовлекается в процессы, которыми он не в состоянии управлять. Самые простые поступки могут иметь большое последствие не только для него, но и для окружающих. Сам того не желая, человек в значительной степени усложняет себе жизнь.

В случае контрпараллели планеты заряжены полярно, поэтому они задают мощное силовое поле, способное вызвать очень сильную подвижку определенных качеств или в худшем случае вызвать конфликт на уровне космических энергий.

По своему проявлению параллель // напоминает аспект соединения  $\sigma$ , а контрпараллель # – оппозицию  $\sigma$ , но уже на уровне более высоких энергий. Параллель – навный аспект, а контрпараллель – явный.

Орбис аспектов параллель и контрпараллель для Солнца и Луны  $\pm 30'$ , для других планет  $\pm 20'$ .

<b>КОНТРАПАРАЛЛЕЛЬ</b>		
ВЫСШИЙ	средний	НИЗШИЙ
<p>Человеку подвластен широчайший спектр космических влияний. Мгновенный выход на высшие планы сознания, способность творить на общепланетарном, космическом уровне, корректировать и направлять космические процессы. Деятельность человека подчиняется высшей, космической логике, а потому может казаться другим странной и неприемлемой.</p>	<p>Энергообмен человека и космоса затруднен или сопряжен с различными аварийными ситуациями. События носят интенсивный, иногда шоковый характер, контакт с чем-то запредельным и важным может полностью перестроить взгляды человека на жизнь. Сбивка в привычных, земных ритмах, человек вынужден что-то делать в интересах <i>всего</i> человечества.</p>	<p>Человек невосприимчив к высшим космическим влияниям. Все, что вырывает его из обыденности, страшит, таит опасность. Космос настойчиво стучится к человеку, он же стремится задрать все люки, перекрыть все каналы. Человек чувствует себя пешкой в большой игре. Кризисы, срывы, работа до полного опустошения, бессмысленная и непонятная.</p>

### **3.3. Пример рассмотрения синхроаспектов**

Рассмотрим карту рождения СССР на 30 декабря 1922 года, 15 часов 36 минут по Гринвичу (рис. 3.6).

В этой карте есть совершенно замечательный антис  $\wedge$  между Сатурном  $\♄$  и Ураном  $\♅$ . Сатурн находится в  $19^\circ \underline{\Omega} 19'$ , Уран – в  $10^\circ \text{♋} 22'$ . Сатурн удален от точки  $0^\circ$  Козерога на  $70^\circ 41'$ , Уран – на  $70^\circ 22'$ . Разность –  $19'$  – аспект антис.



СССР			30 декабря 1922	15:36
☉	8 ♈ 10	+ 0° 0'	♀	10 ♁ 11 - 2° 52'
☽	26 ♀ 38	- 4° 28'	♁	2 ♁ 14
♀	21 ♈ 43	- 2° 8'	♂	13 ♀ 50 + 1° 25'
♂	28 ♁ 33	+ 4° 6'	♁	24 ♁ 24 + 0° 0'
♂	14 ♁ 2	- 0° 45'	♁	
♂	12 ♁ 59	+ 1° 5'	♂	9 ♀ 58 + 1° 22'
♂	19 ♁ 18	+ 2° 25'	♂	
♂	10 ♁ 22	- 0° 45'	♂	29 ♁ 7
♂	17 ♁ 46	+ 0° 10'	♂	



Рис. 3.6. Карта рождения СССР

В Союзе республик Россия играет главную, центральную роль, значит, знак Водолея ♒ должен быть выражен. Мы видим, что в Водолее нет планет, а между управителями Водолея (Сатурном ♄ и Ураном ♃) нет даже углового аспекта. Ситуацию «спасает» и объясняет антис ♌. Антис между Сатурном и Ураном говорит о мощной энергетической завязке всех республик, входящих в СССР, на Россию. Россия их объединяет и дает энергетическую защиту.

Данный антис нашел отражение даже в символике советского государства (на это обратил внимание тульский астролог Дмитрий Иванов): серп и молот. Серп – Сатурн, молот – Марс, который находится в соединении с Ураном (это электрический, молниеносный, разящий молот или мощная, необузданная космическая энергия). Сатурн (серп) – в Весах, в знаке экзальтации – создание справедливого общества, пожинание плодов просвещенности и цивилизованности. Уран в соединении с Марсом (молотом) в Рыбах – работа во имя утверждения светлых идеалов, утверждение идеи братства народов, построение коммунизма. (Тоталитаризм и превращение высокой идеи в культ – обратная сторона медали.)

Кроме соединения между Марсом и Ураном есть аспект параллель //, который дает неисчерпаемый источник энергии для преобразующей деятельности во имя коммунистических идеалов. В худшем случае этот аспект указывает на прекрасный инструмент для тайных (идеологических) чисток и репрессий.

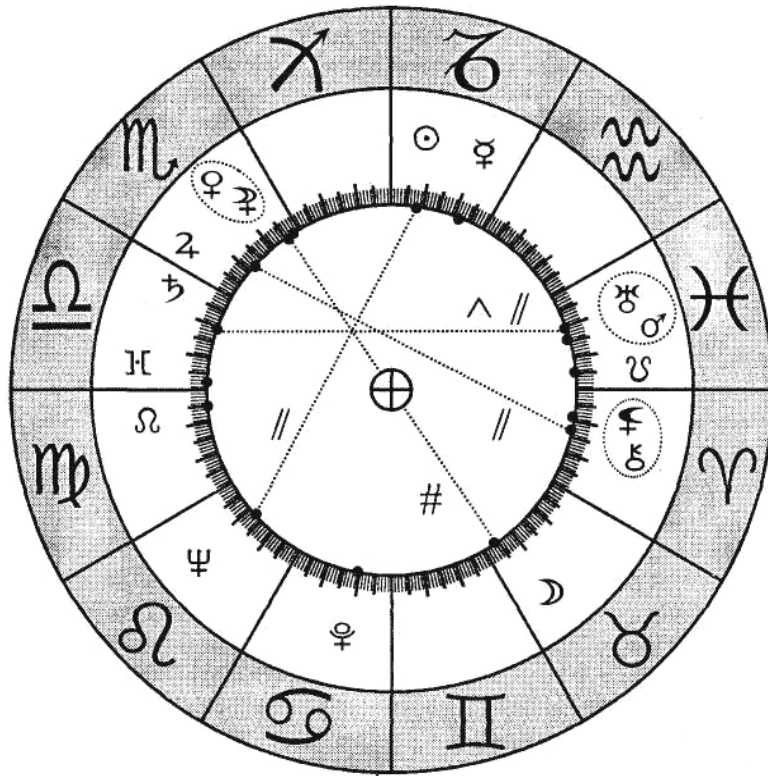
Контрпараллель # между Луной в Тельце (♌ в ♉) и Венерой в Скорпионе (♀ в ♏) – Луна в экзальтации, гармоничная, Венера в изгнании – негармоничная. Между планетами – аспект оппозиция ♁ который усугубляется контрпараллелью #. Функции одной планеты явно реализуются за счет другой. Луна – это простые люди, народ; Венера – это материальная база, искусство. Государство не очень-то любит свой народ, а любовь народа к своему государству не делает его сытым и богатым. Материаль-

ных благ не хватает на всех. В лучшем случае материальная бедность может компенсироваться стремлением к вечным ценностям, в худшем случае – сытая жизнь одних обеспечивается страданиями и смертями других.

Параллель // между Солнцем ☉ и Нептуном ♆ – лицо Советского государства, его имидж – это стремление к коммунистическому обществу. СССР и коммунизм – понятия взаимосвязанные (на энергетическом уровне). Как только подверглась реформации идея коммунизма – СССР перестал существовать. Коммунистические идеи вдохновляли страну, были источником светлых надежд. *В худшем случае* такое положение вещей говорит о хорошо налаженной идеологической машине, которая зовет к свету, обещает рай на Земле (Нептун во Льве), но при этом отгораживает это райское место колючей проволокой от всего остального мира (Солнце в Козероге).

Параллель // между Юпитером ♃, Хироном ♄ и Черной Луной ♆, причём Хирон в соединении с Черной Луной. Хирон – правосудие – в СССР явно основывалось не на светлых принципах, было излишне агрессивно и односторонне (Овен), а также умело договариваться с властью (Юпитер в Скорпионе), которая не боялась применять самые действенные (убийственные) методы восстановления справедливости. Это отразилось и на внешней политике государства: стремление силой утвердить свое влияние на мировой арене.

#### *Литература*

Богданов Б. Астрологические эфемериды. – Москва, 1991.



## 4. УПРАВИТЕЛИ ПЛАНЕТ

В предыдущих курсах мы с вами уже рассмотрели управителей знаков Зодиака. Таких управителей было четыре: диспозитор, оппозитор, элеватор и хумилёр. Понятие управителей можно распространить и на планеты.

*Управителями планеты* будут управители того знака Зодиака, в котором находится планета. Так, если Марс находится в Тельце, то управителями Марса будут управители Тельца: диспозиторы – Венера и Хирон; оппозиторы – Плутон и Марс; элеватор – Луна; хумилёр – Уран.

Остановимся подробнее на управителях планет и на их взаимодействии с планетами, которыми они управляют.

### 4.1. Диспозитор планеты

*Диспозитор планеты* – это диспозитор знака, в котором находится планета. Диспозитор планеты связан со стихией Земля, диспозитор дает планете фундамент, основу для развития, определяет изначальную психологическую структуру планеты.

Диспозитор – основной гармонизирующий и укрепляющий фактор, поэтому очень важно, чтобы диспозитор был сильной и гармоничной планетой, а также, чтобы диспозитор гармонично взаимодействовал с планетой, которой он управляет.

Наибольшую значимость в карте рождения имеют диспозиторы светил, важны также диспозиторы стеллиума и планетного ядра (если, конечно, стеллиум и планетное ядро присутствуют в карте рождения), диспозиторы отдельных планет менее важны.

#### 4.1.1. Диспозитор Солнца

*Диспозитор Солнца* – это планета, которая управляет солнечным знаком карты рождения. Диспозитор Солнца (Д<sub>☉</sub>) – это





очень важная планета, так как именно диспозитор Солнца определяет основы развития нашего духа, заведует проявлением наших индивидуальных особенностей,  $D_{\odot}$  связан с нашими творческим раскрытием и самореализацией. Планета, являющаяся диспозитором Солнца, выигрывает в своем статусе. Наибольшую важность имеет главный (первый) диспозитор  $D1_{\odot}$ , но если есть второй  $D2_{\odot}$ , то его тоже следует учитывать.

1. Крайне благоприятным показателем для развития человека является нахождение диспозитора Солнца в одном знаке с Солнцем. Например, Солнце находится в Тельце, и диспозитор Солнца – Венера – тоже находится в Тельце.

Такое положение диспозитора способствует естественному процессу раскрытия принципов Солнца. Между диспозитором и Солнцем устанавливается естественный энергетический обмен, так как они находятся в одном знаке, а значит, охвачены одними и теми же энергиями.

Когда диспозитор Солнца находится в том же знаке, что и само Солнце, у человека появляется уверенность в себе, в своих силах и способностях. В своих проявлениях такие люди похожи на Львов (на людей с Солнцем во Льве) – они естественно, полноценно проявляют свой солнечный принцип, самоуверенны и творчески независимы.

Если Солнце находится в знаке Лев, то оно само будет собственным диспозитором – именно отсюда проистекает самодостаточность Львов, выражающаяся в комплексе полноценности. В случае, когда диспозитор Солнца находится в том же знаке, что и Солнце, также проявляется комплекс полноценности (но несколько в меньшей степени): человек знает себе цену, знает, на что он способен, это обеспечивает ему мощный творческий рост, выделяет его на фоне других людей, делает *его* личность более колоритной. Такой человек в меньшей степени нуждается в подпитке со стороны, он более самодостаточен.

*В худшем случае* – человек слишком переполнен собой,



чрезмерно эгоистичен, что уже начинает мешать его гармоничному развитию (на наш взгляд, разумный эгоизм, умение ценить и любить себя – вещь положительная, ибо человек, не умеющий ценить и любить самого себя, не в состоянии любить и ценить заслуги других).

2. Вторым по важности пунктом, описывающим взаимоотношение диспозитора с планетой, которой он управляет, является положение диспозитора в знаке, позитивном для своего проявления. Так, очень хорошо, если диспозитор Солнца расположен в знаке своей обители или экзальтации или в знаке родственной стихии. Чем гармоничнее, сильнее стоит диспозитор Солнца в карте рождения, тем большее достоинство он будет передавать светилу.

3. Плохо, если диспозитор Солнца в ущербе, то есть находится в знаке своего изгнания, падения или в стихии-антагонисте. Плохо, если у диспозитора маленький статус или сильно отрицательный. В этом случае существует опасность образования внутреннего психологического комплекса, который будет тормозить проявление творческого потенциала человека, даже может вызвать комплекс неполноценности. Если у человека плохо стоит его диспозитор Солнца, то это может вызвать чувство неудовлетворенности собой и своими способностями, чувство неуверенности в собственных силах (хотя при этом человек может быть очень творческой, даже гениальной личностью). Такой человек не умеет радоваться жизни, он всегда чем-то озабочен, что-то его не устраивает. Чего не скажешь о людях, которые обладают комплексом полноценности (Солнце во Льве или диспозитор Солнца в одном знаке с Солнцем): эти люди умеют жить в свое удовольствие и брать от жизни самое лучшее (хотя в принципе они могут быть полными ничтожествами в плане творчества).

4. Хорошим показателем является аспект соединения между первым  $D1_{\odot}$  и вторым диспозитором  $D2_{\odot}$  (разумеется, если диспозиторов два). Например, Солнце в Водолее, а диспозиторы



Солнца – Уран и Сатурн – в соединении. Если нет соединения, то хорошо, если между диспозиторами есть хоть какой-нибудь угловой аспект. Наличие любого аспекта лучше его отсутствия. Цвет аспекта будет описывать характер взаимодействия диспозиторов.

Если между диспозиторами (Д1☉ и Д2☉) есть угловой аспект, значит, их влияние на Солнце (их управление) будет согласованным, а значит, более конструктивным. Если аспекта нет, то их взаимное влияние будет несогласованным, а значит, менее полезным.

5. Очень важно наличие аспекта (любого!) между Солнцем и его диспозитором Д<sub>0</sub> (если диспозитора два, то важно наличие аспектов к обоим управителям: Д1☉ и Д2☉). Аспект – это энергетический канал. Очень важно, когда Солнце напрямую обменивается энергиями со своим диспозитором. Если аспекта нет, то диспозитор не может *непосредственно* влиять на Солнце, поэтому он будет влиять опосредованно (будет искать обходные пути), что менее эффективно.

Самым сильным аспектом является *соединение* – в этом случае устанавливается самое непосредственное взаимодействие, это наиболее благоприятный случай.

**Красный** аспект между диспозитором и планетой, которой он управляет, делает эту планету более сильной, устойчивой и одновременно более мягкой и гармоничной.

Через **черные** аспекты происходит мощная, интенсивная накачка энергии, управляемая планета становится более активной, выделенной.

Зеленые и синие аспекты для нормального функционирования требуют от человека сознательного включения в процесс. В лучшем случае человек может управлять ими по своему усмотрению. В худшем случае (когда человек не участвует сознательно в процессе) человек не готов с пользой для себя использовать возможности, которые ему даёт диспозитор.

*Зеленые* аспекты – огромные возможности по творческому, активному использованию потенциала планеты.

*Синие* аспекты – в результате личных усилий человек может достичь совершенства в гармонизации качеств планеты.

*Фиолетовые* и другие «экзотические» аспекты редко используются человеком, в большинстве случаев их можно воспринимать как отсутствие аспекта.

6. Необходимо учитывать не только особенности самого диспозитора планеты, но также и знака Зодиака, в котором этот диспозитор находится. Знак Зодиака, в котором находится диспозитор планеты, будет указывать на те качества характера, на те обстоятельства жизни, которые будут действовать гармонизирующе, укрепляюще на планету.

### 4.1.2. Диспозитор Луны

Вторым по важности диспозитором в карте рождения является диспозитор Луны Д<sub>л</sub> (если таких диспозиторов два, то наиболее важным будет главный диспозитор ДЦ).

*Диспозитор Луны* – это планета, управляющая лунным знаком в карте рождения человека. В женской карте диспозитор Луны может быть даже важнее диспозитора Солнца. Именно диспозитор Луны определяет основы нашего внутреннего развития, отвечает за наше душевное равновесие и комфорт. Именно он вселяет в человека уверенность, задает внутреннюю точку опоры, на которую человек может опереться в минуты душевного дискомфорта.

Диспозитор Луны определяет мотивацию наших поступков, именно он определяет содержательность, наполненность нашего характера.

Планета, являющаяся диспозитором Луны, выигрывает в своем статусе.

Далее мы смотрим взаимодействие диспозитора Луны с Лунной, то есть, рассматриваем те же самые пункты, что и в случае с

диспозитором Солнца:

1. Хорошо, если диспозитор Луны находится в одном знаке с Луной. В этом случае человек может наиболее полно, естественно раскрыть свои лучшие душевные качества. Человек, у которого диспозитор Луны находится в том же знаке, что и Луна, во многом напоминает человека, у которого Луна в Раке: *он обладает* естественной мягкостью, гармоничностью внутренней природы, особенной тонкостью организации души.

2. Хорошо, если диспозитор Луны находится в гармоничном знаке для своего проявления. И так далее...

### 4.1.3. Диспозитор стеллиума и планетного ядра

Третьим по важности диспозитором является диспозитор стеллиума и планетного ядра  $D_{ст}$ , разумеется, если стеллиум или планетное ядро имеются в карте рождения. *Диспозитор стеллиума* (планетного ядра) – это планета, которая управляет знаком Зодиака, в котором находится стеллиум (планетное ядро). Если стеллиум расположен на границе двух знаков, то и первых диспозиторов будет два.

Диспозитор стеллиума будет управлять, укреплять и гармонизировать целый спектр качеств в характере человека и огромную область в его внешней деятельности. Такой диспозитор также выиграет в своём статусе, и доя него будут справедливы все шесть пунктов, которые мы рассмотрели выше.

### 4.1.4. Диспозиторы других планет

После рассмотрения основных диспозиторов карты рождения можно рассмотреть диспозиторы других планет, например, Меркурия, Венеры, Марса и т.д. Через диспозитор можно эффективно работать с планетой, корректировать её проявление. Это возможно, если планета слабая, негармоничная, а диспозитор –

сильный и гармоничный, к тому же если между диспозитором и планетой есть устойчивое взаимодействие (через угловой аспект или через энергии знака, если диспозитор и планета находятся в одном знаке).

## 4.2. Рецепция

**Рецепция** – это аспект между двумя планетами, который возникает в том случае, если одна планета является диспозитором второй, а та, в свою очередь, является диспозитором первой. То есть планеты являются диспозиторами друг друга.

Например, Венера находится в Овне (♀ в ♈), а Марс в Тельце (♂ в ♉). Диспозитором Венеры  $D_{\text{♀}}$  является Марс ♂ (он управляет Овном ♈)/ а диспозитором Марса  $D_{\text{♂}}$  является Венера ♀ (она управляет Тельцом ♉). При этом угловых аспектов между планетами может и не быть.

Аспект рецепция связан со стихией Земля. Рецепция определяет жесткую, прочную, внутреннюю связь между планетами. Планеты действуют укрепляюще друг на друга, между ними происходит обмен энергиями, которые гармонизируют взаимное проявление качеств планет. Планеты в рецепции поддерживают и дополняют друг друга, между ними устанавливается симбиоз (взаимовыгодное сотрудничество). Планеты в рецепции как *бы* настроены друг на друга, у них есть общий базис, фундамент для развития, в основе их проявления лежит общая причина. Связь эта между планетами очень глубинна и идет, как правило, из прошлых жизней. Рецепция – кармический аспект, это результат определенного жизненного опыта, это свидетельство успешной работы по гармонизации качеств планет, сделанной в прошлых жизнях.

Знаки Зодиака, в которых находятся планеты, как раз показывают ту область жизни или сферу деятельности, которая является объединяющей, основополагающей для развития планет в

рецепции. *Планета в рецепции постепенно, очень медленно изменяет свои характеристики, как бы впитывая в себя качества другой планеты. Постепенно она обогащается качествами планеты, с которой находится в аспекте рецепция, и со временем она расширяет сферу своего проявления и начинает проявляться сразу через два знака: через тот, в котором она находится, и через тот, в котором находится другая планета.*

Аспект рецепция усиливает статус обеих планет и чаще воспринимается как положительный аспект.

1. Если планеты, находящиеся в рецепции, сильные и добрые, то в психике человека образуется мощный, позитивный, устойчивый блок, который становится источником равновесия, основой для гармонизации его проявлений. Такие люди сверхустойчивы к неблагоприятным внешним воздействиям. Кроме того, планеты в рецепции определяют определенную сферу деятельности человека, которая отличается стабильностью и постоянством.

2. Если планеты в рецепции (или хотя бы одна из планет) – сильные и негармоничные (пораженные, афлектированные), то рецепция может создать дополнительные трудности человеку. Образуется некая порочная взаимосвязь между планетами, разорвать которую чрезвычайно трудно. В характере человека образуется некоторый изъян, «зацикленность» на определенных вещах и ситуациях, которые являются источником неприятностей, дискомфорта.

Например, у Джуны есть рецепция между Луной и Плутоном (Луна ♃ в Овне ♈, Плутон ♇ в Раке ♋): для нее работа с энергиями, целительство – естественное проявление ее внутренней, женской природы, одно неотрывно от другого.

### 4.3. Атлант

У каждой планеты есть свой диспозитор, у этого диспозитора, в свою очередь, есть свой диспозитор, а у того – свой и т.д. То

есть можно построить *цепочку управителей*, которая будет отражать внутренние взаимосвязи (по управлению) между планетами космограммы. Анализ такой цепочки может многое дать для понимания самого человека.

Иногда случается так, что цепочка диспозиторов замыкается на одной планете. Это может быть только в том случае, если у этой планеты нет диспозиторов или, что то же самое, она сама является своим диспозитором. Это справедливо только для планет в обители. Такая планета, *на* которую замыкаются все другие планеты (или большинство из них – две трети – восемь планет), называется *Атлантом*.

Атлант – это диспозитор всех диспозиторов, это очень важная планета в карте рождения, связанная со стихией Земля.

Приведем пример построения цепочки диспозиторов для карты рождения Александра Меня (рис. 4.1).

Начать строить цепочку управителей можно с любой планеты (рис. 4.2). Начнем с Солнца.

1. Солнце находится в Водолее ( $\odot$  в  $\text{♊}$ ), управителями Водолея являются Уран  $\text{♅}$  (D1 $\odot$ ) и Сатурн (D2 $\odot$ ). От Солнца к Урану и Сатурну проводим стрелки.

2. Сатурн находится в Водолее ( $\text{♄}$  в  $\text{♊}$ ), в своей обители, сам является своим диспозитором, поэтому он него никаких стрелок к другим планетам не идет. Сатурн  $\text{♄}$  обводим в кружок – это кандидат на Атланта.

3. Уран находится в Овне ( $\text{♅}$  в  $\text{♈}$ ). Управителями Овна является Марс  $\text{♂}$  (D1 $\text{♅}$ ) и Плутон  $\text{♇}$  (D2 $\text{♅}$ ). Проводим от Урана к Марсу и Плутому стрелки.

4. Марс находится в Весах ( $\text{♂}$  в  $\text{♎}$ ). Управители Весов – Венера  $\text{♀}$  (D2 $\text{♂}$ ) и Хирон  $\text{♁}$  (D1 $\text{♂}$ ).

5. Венера в Водолее ( $\text{♀}$  в  $\text{♊}$ ), рисуем стрелки к Урану  $\text{♅}$  (D1 $\text{♀}$ ) и Сатурну  $\text{♄}$  (D2 $\text{♀}$ ).

Александр Мень				22.01.1935		0:08	
☉	1♌13	♃	20♍3	♁	8♏1	♄	
☽	26♏27	♃	27♌12	♄	4♁50	♁	20♏43
♀	15♌1	♁	27♍36	♏	1♌8	♁	
♀	16♌22	♁	14♍14	♏		♁	24♏19
♂	17♏5	♀	24♏50	♄	1♏8	♁	



Рис. 4.1. Карта рождения А. Мень



Рис. 4.2. Схема диспозиций

Продолжаем этот процесс до конца, в результате у нас получится следующая картина.

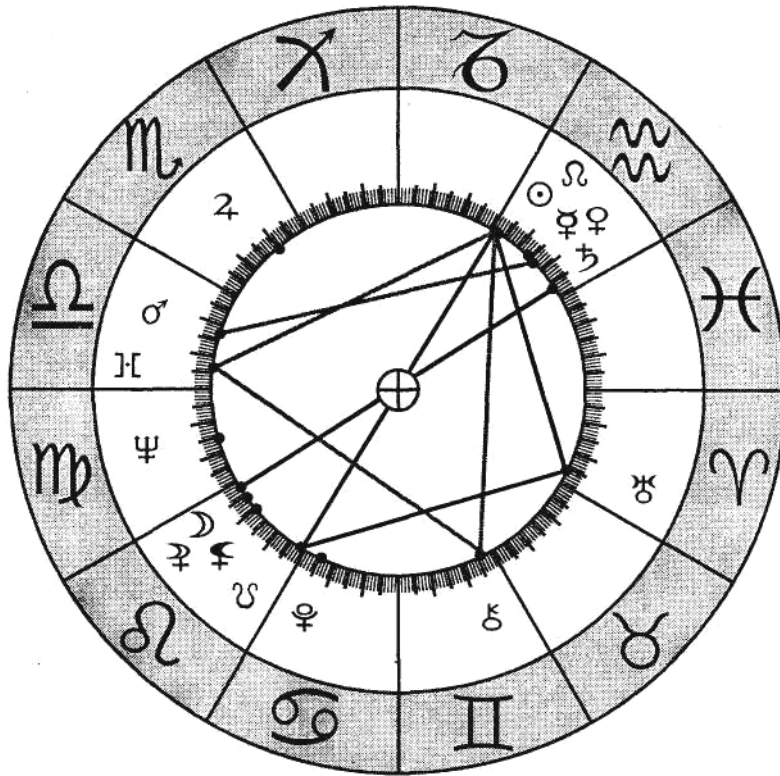
На Сатурн замыкаются *все* планеты, значит, Сатурн является Атлантом. На рисунке хорошо видна рецепция между Хироном в Близнецах (♃ в ♊) и Прозерпиной в Весах (♃ в ♎): эти планеты соединяют две стрелки, направленные в разные стороны.

Атлант – в греческой мифологии – титан, отличающийся огромной силой. После поражения титанов в титаномахии Атлант в наказание поддерживал небесный свод.

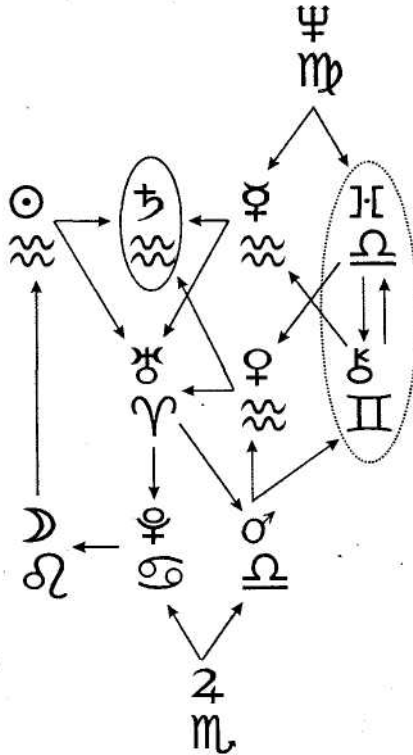
Атлант – это фундамент всей карты, это та сила, на которой



все держится. Это планета-титан, на которую можно нагрузить очень многое, и от которой зависит буквально *всё* в жизни человека. Именно на Атланта глубинно ориентируется человек. Атлант – это основа развития человека, это глубинный стержень, цементирующий все проявления человека.

Атлант может быть внешне малозаметен (особенно если у него маленький статус), но именно на атланта опираются все характеристики и все функции планет.

Атлант – это очень глубинная, кармичная планета, по ней очень много наработок. На Атланта очень трудно воздействовать, его трудно сдвинуть, сломать, он прочен как скала. Атлант определяет такое достоинство человека, лишить которого невозможно. (По одному из мифов, Персей превратил Атланта в скалу, показав ему голову Горгоны.)

Атлант – это краеугольный камень, пуп земли, на нем всё держится, на него всё опирается, но при этом сам Атлант может быть и незаметен.

При рассмотрении карты рождения человека мы обязательно должны учитывать характеристики планеты – Атланта и характеристики *знака* Зодиака, в котором Атлант находится. Именно Атлант определяет глубинные особенности человека, он является источником всех внутренних сил – и душевных, и физических.

Иногда на роль Атланта претендуют две планеты, находящиеся в обителях, или две планеты в рецепции. В этом случае эти две планеты будут выполнять роль Атланта, но в более стёртом, ослабленном виде.

Плохо, если Атлант – ущербная, сильная планета. Это может дать человека с гнилой сердцевиной, человека несгибаемого, упрямого, настойчиво воплощающего в жизнь свои порочные идеалы.

#### 4.4. Оппозитор планеты

*Оппозитором* планеты является планета, которая имеет осо-



бое положение *изгнание* в знаке Зодиака, в котором находится рассматриваемая планета. Оппозитор планеты – второй управитель, выполняющий «водную» функцию.

Если планета находится в знаке Козерог или Водолей, то у нее всего один оппозитор (Луна или Солнце соответственно), во всех остальных знаках – два оппозитора. Наибольшее влияние имеет первый оппозитор (**O1**), но следует также учитывать и второй (**O2**).

Оппозитор определяет внутренние, скрытые, оккультные основы для развития планеты, заведует гораздо более тонкими и первичными качествами, чем диспозитор.

Оппозитор – это исток, он связан с первопричиной всех проявлений планеты, заведует «духовными прототипами» всех реальных процессов и явлений, которые приобретают форму, «материализуются» уже с помощью диспозитора.

Оппозитор – ключевая планета для работы психолога, психотерапевта, так как именно она позволяет разобраться в глубинных причинах психологических комплексов и достоинств человека. Оппозитор связан с мотивацией поступков человека, хотя для самого человека влияние этой планеты обычно остается скрытым, неосознаваемым.

Характер управления планетой, которой осуществляет оппозитор (стихия Вода), столь важен, сколь необъясним и непонятен, его трудно поднять на уровень сознания. Человек часто не пользуется возможностями оппозитора именно потому, что не подозревает о них. Неиспользованная энергетика оппозитора может стать причиной образования скрытого комплекса, лежащего глубоко в подсознании человека. Очень часто оппозитор (по вине самого человека, не способного с ним работать) превращается в некую силу, которая изнутри, постепенно подтачивает планету, подталкивая ее к деградации, тормозит ее развитие.

В случае духовной практики, в случае работы над собственными комплексами следует самое пристальное внимание обра-



тить на оппозиторов наиболее важных планет карты рождения. В случае проработки качеств оппозитора планета, им управляемая, получит мощный внутренний потенциал, который будет базой для наиболее полного и гармоничного развития характеристик планеты. Возможности, которые может дать оппозитор для эволюции планеты, качественно превосходят возможности, даваемые диспозитором.

Наиболее важны для рассмотрения оппозиторы светил, а также стеллиума планет или планетного ядра.

#### 4.4.1. Оппозитор Солнца

Оппозитор Солнца  $O_{\odot}$  – это планета, имеющая изгнание в солнечном знаке. Оппозитор Солнца требует самого пристального к себе внимания, именно оппозитор Солнца может стать главной причиной, мешающей нашему творческому развитию, именно он может помешать проявиться в полной мере нашей индивидуальности. Сильный оппозитор Солнца может «пригасить» яркость нашего творческого начала.

*В лучшем случае* оппозитор Солнца может помочь обрести смысл существования, сделать нашу жизнь более плодотворной и насыщенной.

1. Крайне опасным признаком является положение оппозитора Солнца в одном знаке с Солнцем. Например, Солнце в Скорпионе ( $\odot$  в  $\text{♏}$ ), оппозитор Скорпиона – Венера – находится тоже в Скорпионе. Такое положение оппозитора может привести к образованию скрытого комплекса.

Если Солнце находится в Водолее ( $\odot$  в  $\text{♒}$ ), то *оно* само для себя является оппозитором. Нахождение оппозитора Солнца в солнечном знаке по своему проявлению напоминает положение Солнца в Водолее. Может появиться неуверенность в собственных силах и способностях, может усилиться зависимость от внешних обстоятельств, и человек со всеми его талантами отодвинется на второй план, в тень (это так называемый комплекс

неполноценности).

В лучшем случае, работая над собой, человек может обрести неиссякаемый источник внутренних сил. Проявления *его* индивидуальности будут столь мощны, сколь естественны и содержательны.

2. Плохо, если оппозитор (оппозиторы) Солнца находится в знаке, позитивном для своего проявления (например, в обители, в экзальтации, в родственной стихии), так как это в значительной степени усиливает его негативное влияние. То есть обычно крайне нежелательно, чтобы оппозитор имел большой положительный статус.

Но, с другой стороны, сильный оппозитор благоприятствует оккультному, внутреннему развитию человека, пробуждению самосознания (к сожалению, мало людей по-настоящему озабочены своим духовным развитием).

3. Хорошо, если оппозитор ослаблен, то есть находится в знаке своего изгнания, падения или во враждебной стихии, хорошо, если статус оппозитора мал или сильный, отрицательный. Чем оппозитор слабее, тем вероятность образования комплекса ниже.

Но в то же время затрудняется возможность использовать качества оппозитора для развития человека.

4. Опасным показателем, увеличивающим риск образования психологического комплекса, является наличие углового аспекта между первым **O1** и вторым **O2** оппозиторами. Особенно сильно проявляется соединение, но и любой другой аспект также усиливает влияние оппозиторов (взаимно организывает их влияние). Гораздо лучше, чтобы аспект между оппозиторами отсутствовал бы вовсе.

5. Очень нежелательно иметь аспект между оппозитором и планетой, которой он управляет, в *данном* случае – Солнцем. Особенно опасно соединение. Любой угловой аспект открывает непосредственный энергетический канал к планете, а потому

управление, которое осуществляет оппозитор, будет более эффективным (что часто является нежелательным).

6. Необходимо учитывать не только планету–оппозитор (или планеты, если оппозитора два), но также и знак, в котором она находится. Именно знак Зодиака, в котором находится оппозитор, обрисует ту сферу жизни, те обстоятельства, которые наиболее опасны для человека, которые могут тормозить его творческий рост.

#### 4.4.2. Оппозитор Луны

Оппозитор Луны  $O_{\text{л}}$  – это планета, имеющая изгнание в лунном знаке. Это второй по важности оппозитор карты рождения. Именно планета-оппозитор Луны может стать основным тормозом для нашего внутреннего развития, являясь причиной глубокой внутренней неудовлетворенности человека.

Именно оппозитор Луны определяет внутреннее содержание и мотивацию наших разрушительных поступков, ведущих к подрыву нашей внутренней цельности. Это тот инструмент, с помощью которого медленно, но верно можно перепилить сук, на котором сидишь.

Оппозитор Луны – важный показатель для психоанализа, для выявления глубинных комплексов.

В то же время через гармонизацию оппозитора Луны лежит путь к более глубокому пониманию своей собственной природы, а значит, к более полнокровной и осмысленной жизни.

1. Неблагоприятным показателем является положение оппозитора Луны в одном знаке с Луной (особенно в соединении с Луной). Эта ситуация похожа на положение Луны в знаке Козерога ( $\text{л}$  в  $\text{к}$ ) и может привести к образованию психологического комплекса.

2. Плохо, если оппозитор Луны – слишком сильная планета, и так далее (см. оппозитор Солнца).

### 4.4.3. Оппозитор стеллиума или планетного ядра

Оппозитор стеллиума  $O_{ст}$  (планетного ядра) – это третий по важности оппозитор в карте рождения. Он является тайным, скрытым управителем целой области деятельности человека, огромного среза его психики.

Оппозитор стеллиума  $O_{ст}$  указывает на те опасности и подводные камни, которые могут привести к началу медленного, но неуклонного падения.

### 4.4.4. Оппозиторы других планет

При работе с определенной планетой надо обращать внимание на ее оппозитора, так как это наиболее сложная, трудно понимаемая область проявления планеты, но без учёта которой невозможно ее полноценное проявление.

## 4.5. Антирецепция

Аспект *антирецепция* образуется между двумя планетами в том случае, если они являются оппозиторами друг друга, то есть одна планета является оппозитором того знака, в котором находится другая планета, а та, в свою очередь, является оппозитором знака, в котором находится первая планета.

Например: Луна в Раке ( $\text{♃}$  в  $\text{♋}$ ), а Сатурн в Козероге ( $\text{♄}$  в  $\text{♏}$ ), такое положение у Б.Н. Ельцина. Луна имеет изгнание в Козероге, в знаке, где находится Сатурн, а Сатурн, в свою очередь, имеет изгнание в Раке, там, где находится Луна.

Антирецепция по своим характеристикам противоположна аспекту рецепция. Две планеты находятся в сильной внутренней, глубинной связи, которая их взаимно ослабляет. Характеристики одной планеты как бы подтачивают, размывают характеристики другой планеты. Одна планета мешает внешнему проявлению



другой (но в то же время способствует её внутреннему росту). Чаще всего планеты, находящиеся в антирецепции, проявляют свои характеристики в ущерб друг другу. Психологически человек это воспринимает как внутренний хаос, развал.

*В худшем случае* планеты в аспекте антирецепции могут образовать глубинный психологический комплекс, который сложнее поддается проработке, нежели комплекс, образованный планетой в изгнании. Это происходит потому, что приходится работать сразу с двумя планетами: трудно отделить влияние одной планеты от другой, их характеристики взаимозависимы, завязаны в общий узел.

Проблема, которую дает антирецепция, проявляется не сразу, она зреет постепенно и становится актуальной через определенный (обычно – длительный) период времени. *Если не обратить вовремя внимание на планеты в антирецепции, то образуется сложный комплекс, объединяющий слабые места обеих планет, окрашенный влиянием двух знаков Зодиака, в которых эти планеты находятся.*

Планеты, находящиеся в антирецепции, проигрывают в своем статусе.

1. Если планеты, находящиеся в антирецепции, сильные и гармоничные, то они могут доставить наибольшее беспокойство человеку. В то же время появляются самые благоприятные предпосылки для творческой работы с этими планетами. У человека есть прекрасная возможность преобразовать характеристики планет, поднять их на качественно новый уровень и превратить проблему в мощное достоинство.

2. Если планеты сильные и негармоничные (или хотя бы одна из них), то вероятность образования комплекса наиболее высока. Эти две планеты обрисуют сферу жизни, черты характера, по которым человек может медленно, но неуклонно деградировать.

3. Если планеты слабые, то их негативное влияние будет проявляться в ослабленном виде. Они доставляют меньше беспо-



койств, но и работать с ними сложнее.

## 4.6. Сизиф

У каждой планеты есть свой оппозитор – тайный управитель планеты, у этого оппозитора, в свою очередь, есть свой оппозитор, и так далее. Можно построить *цепочку оппозиторов*, которая наглядно, графически выявит все внутренние связи в карте рождения по управлению. Эта цепочка управителей будет связана со стихией Вода, будет описывать скрытые, подсознательные процессы в психике человека.

Иногда случается так, что цепочка оппозиторов замыкается на одной планете. Эта планета называется *Сизифом*, и находиться она должна обязательно в знаке своего изгнания.

Построим цепочку оппозиторов на примере карты рождения Ванги (рис. 4.3 и 4.4).

1. Солнце в Водолее ( $\odot$  в  $\text{♒}$ ), в знаке своего изгнания, обведем Солнце в кружочек – это претендент на Сизифа.
2. Луна в Водолее ( $\text{☾}$  в  $\text{♒}$ ), оппозитор Водолея – Солнце. Рисуем стрелку от Луны к Солнцу.
3. Меркурий в Козероге ( $\text{☿}$  в  $\text{♑}$ ), оппозитор Козерога – Луна, рисуем стрелку от Меркурия к Луне.
4. Венера в Водолее ( $\text{♀}$  в  $\text{♒}$ ), оппозитор Водолея – Солнце, рисуем стрелку от Венеры  $\text{♀}$  к Солнцу  $\odot$ .
5. Марс в Стрельце ( $\text{♂}$  в  $\text{♏}$ ), оппозиторы Стрельца – Меркурий  $\text{☿}$  ( $\text{O1}_{\text{♂}}$ ) и Прозерпина  $\text{♃}$  ( $\text{O2}_{\text{♂}}$ ), рисуем стрелки от Марса к Меркурию и Прозерпине.
6. Юпитер в Скорпионе ( $\text{♃}$  в  $\text{♏}$ ), оппозиторы Скорпиона – Венера  $\text{♀}$  ( $\text{O1}_{\text{♃}}$ ) и Хирон  $\text{♁}$  ( $\text{O2}_{\text{♃}}$ ), рисуем стрелки от Юпитера к Венере и Хирону.
7. Сатурн в Тельце ( $\text{♄}$  в  $\text{♉}$ ), оппозиторы Тельца – Марс  $\text{♂}$  ( $\text{O2}_{\text{♄}}$ ) и Плутон  $\text{♇}$  ( $\text{O1}_{\text{♄}}$ ), рисуем стрелки от Сатурна к Марсу и Плутону.



Банга				31.01.1911		5:15	
☉	10♌13	♃	13♌15	♁	26♍53	♄	
☾	19♌52	♃	0♄29	♁	1♄1	♃	5♄10
♀	15♄6	♄	26♄10	♁	15♄1	♃	0♄2
♀	25♌54	♄	19♄38	♁		♃	11♄35
♂	29♄31	♃	26♁10	♁	15♌1	♃	29♌34



Рис. 4.3. Карта рождения Банга



Рис. 4.4. Уяовітка оутоаітупов

8. Уран в Козероге ( $\Upsilon$  в  $\text{♑}$ ), оппозитор Козерога – Луна  $\text{☾}$  ( $\text{O}_\text{л}$ ), рисуем стрелку от Урана к Луне.

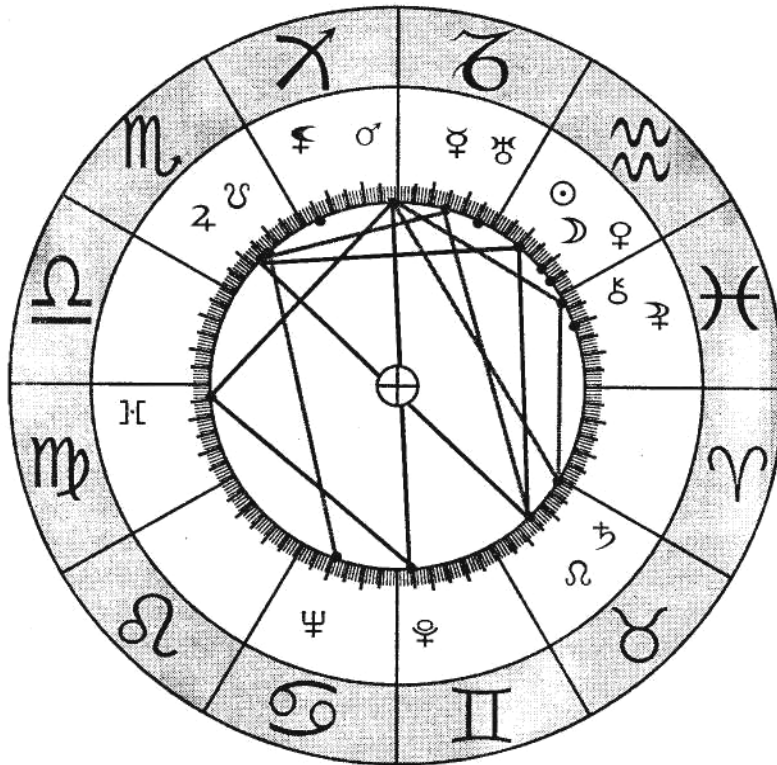
9. Нептун в Раке ( $\text{♆}$  в  $\text{♋}$ ), оппозиторы Рака – Сатурн  $\text{♄}$  ( $\text{O}_\text{с}$ ) и Уран  $\text{♅}$  ( $\text{O}_\text{у}$ ), рисуем стрелки от Нептуна к Сатурну и Урану.

10. Плутон в Близнецах ( $\text{♇}$  в  $\text{♊}$ ), оппозиторы Близнецов – Юпитер  $\text{♃}$  ( $\text{O}_\text{ю}$ ) и Нептун  $\text{♆}$  ( $\text{O}_\text{н}$ ), проводим стрелки от Плутона к Юпитеру и Нептуну.

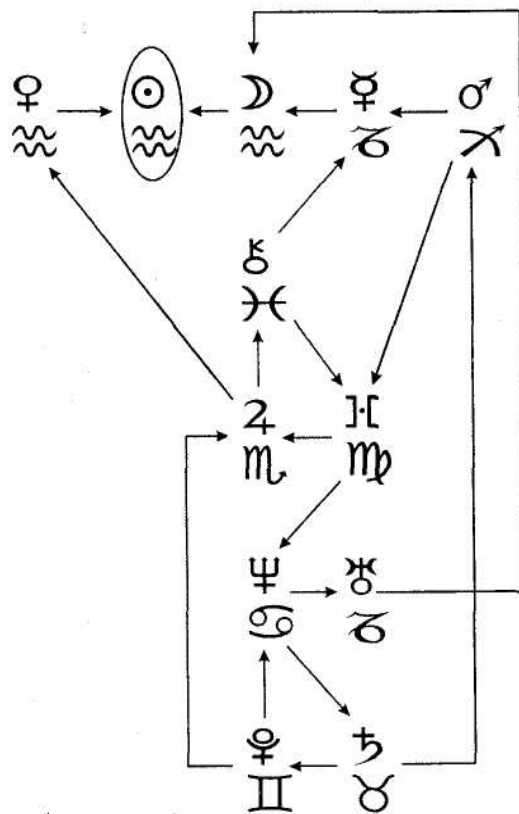
11. Прозерпина в Деве ( $\text{♁}$  в  $\text{♍}$ ), оппозиторы Девы – Нептун  $\text{♆}$  ( $\text{O}_\text{н}$ ) и Юпитер  $\text{♃}$  ( $\text{O}_\text{ю}$ ), проводим стрелки от Прозерпины к Нептуну и Юпитеру.

12. Хирон в Рыбах ( $\text{♁}$  в  $\text{♓}$ ), оппозиторы Рыб – Прозерпина  $\text{♁}$  ( $\text{O}_\text{п}$ ) и Меркурий  $\text{♁}$  ( $\text{O}_\text{м}$ ), проводим стрелки от Хирона к Прозерпине и Меркурию.

В данном случае вся цепочка замыкается на Солнце в Водолее ( $\text{♁}$  в  $\text{♒}$ ), Солнце будет Сизифом карты рождения.

Сизиф – в греческой мифологии – царь Коринфа, отличающийся хитростью и корыстолюбием. Он был способен обмануть, ввести в заблуждение даже богов. Разгневанный Зевс послал Сизифу богиню смерти Танатос, но и Смерть он обманул, заковал ее в цепи и держал в плену несколько лет (в течение этого заточения люди не умирали).

Сизиф был повергнут в Аид, но и оттуда ему удалось уйти. За все свои преступления он был всё-таки наказан: в Аиде он должен вкатывать в гору тяжелый камень, который, достигая вершины, скатывается вниз. Сизиф должен снова и снова повторять свою нелегкую работу.

Сизиф – это тайный управитель карты рождения, это та планета, которая изнутри, глубинно заведует всем в судьбе человека. Ей подчиняются *все* тайные механизмы в психике человека. Сизиф может обуздать саму смерть, то есть овладеть бессознательным. *Он* прекрасный инструмент для управления тем, чем обычно человек не управляет.

В худшем случае: Сизиф – владыка деградации, он определяет сильнейший скрытый комплекс в психике человека. В мифах этому качеству соответствует Сизиф–богоборец, хитростью и обманом пытающийся соперничать с богами, за что и повергается в ад.

Часто Сизиф определяет тот комплекс в психике человека, ту сферу жизни, над которыми человек упорно бьется, пытаясь добиться хоть какого–то результата, но безуспешно. Сизиф –это то, что внутренне тяготит человека и с чем он ничего поделать не может. Сизиф тайно воздействует на все планеты, подталкивая их к деградации. Через характеристики Сизифа человек может опуститься на самое дно.

Планета Сизиф проигрывает в своем статусе.

Иногда на роль Сизифа претендуют сразу две планеты, каждая из которых находится в изгнании. В этом случае цепочка оппозиторов распадается на две цепочки, приблизительно равные, каждая из которых замыкается на одной из планет. В этом случае эти два претендента на Сизифа будут поражены в меньшей степени, и статус их уменьшится незначительно.

Иногда роль Сизифа выполняют две планеты в аспекте антирецепции. В этом случае, не будучи истинным Сизифом, они, тем не менее, тоже немного проиграют в своем статусе.

Проработать Сизифа гораздо труднее, нежели просто планету в изгнании, но награда будет намного значимее. Плохо, если Сизиф – сильная и негармоничная планета, проработать его очень сложно. Легче работать с Сизифом, если это сильная и гармоничная планета.

Кроме самой планеты-Сизифа следует учитывать знак, в котором она находится. Знак опишет особенности проявления Сизифа.



## 4.7. Элеватор планеты

Элеватор – это третий управитель планеты. *Элеватор* планеты – это планета, которая имеет экзальтацию в знаке, в котором находится рассматриваемая планета.

Элеватор связан со стихией Огонь, он передает планете активную энергетику, дает силу для движения вперед, для духовного роста. Элеватор действует открыто, мощно и постоянно.

Элеватор планеты говорит о ее наиболее сильных, ярких, выпуклых проявлениях, именно элеватор вдохновляет планету на творческое применение изначального потенциала.

Если диспозитор и оппозиитор говорят о том, чем является планета (диспозитор описывает фундаментальные качества, оппозиитор – внутренние качества), то элеватор указывает на то, какой планета может стать в результате эволюции, в результате развития ее качеств.

Характеристики элеватора не являются изначально присущими планете, они могут никогда и не проявиться. Элеватор указывает на те свойства, которые могут быть приобретены или развиты планетой, а могут быть и не развиты. Но именно энергетика элеватора одухотворяет планету, дает ей мощный эволюционный импульс. Элеватор способен пробудить в планете что-то новое, неповторимое, перевести планету на более высокий уровень, увеличить частоту вибраций планеты. Таким образом, элеватор указывает на то направление, в котором должна развиваться планета.

Включение элеватора связано с вновь создаваемой кармой, по элеватору человек сам творит лучший или худший вариант своего будущего. Для успешной работы с элеватором человек должен опираться на качества диспозитора, то есть он должен исходить из реального потенциала, из того, что уже наработано.

У каждой планеты есть свой элеватор, но наибольшее значение в карте рождения имеют элеватор Солнца и Луны, а также стеллиума планет, если таковой имеется в карте.

### 4.7.1. Элеватор Солнца

Элеватор Солнца Э<sub>☉</sub> очень важен, так как именно он дает силы, энергию для нашего духовного развития, помогает пробудить в нас искру самосознания, именно он помогает нам выйти из толпы и стать личностью.

Через элеватор Солнца мы можем стать духовнее, возвышеннее, мы можем продвинуться вперед в своем развитии.

Элеватор Солнца выигрывает в своем статусе.

1. Хорошо, если элеватор Солнца находится в одном знаке с Солнцем. Например, Солнце в Скорпионе (☉ в ♏), а Уран, элеватор Скорпиона, тоже находится в Скорпионе.

Такое положение элеватора способствует наиболее естественному и гармоничному обмену энергиями с управляемой планетой. У человека есть все предпосылки для самореализации, есть горение, азарт.

Такое положение элеватора напоминает положение Солнца в Овне (☉ в ♈). Солнце в Овне само является своим элеватором. В лучшем случае это говорит о бесконечном источнике энергии, о большом творческом потенциале.

*В худшем случае* – человек превышает свои полномочия, бездумно тратит свои силы и способности, и все *его* затраты уходят в пустоту.

2. Хорошо, если элеватор Солнца находится в знаке, позитивном для своего проявления (обитель, экзальтация, в своей стихии). Чем сильнее элеватор, тем лучше.

3. Плохо, если элеватор Солнца – слабая планета, находится в знаке, который ослабляет его проявление. Человеку не будет хватать сил для того, чтобы полноценно раскрыть свой творческий потенциал.

4. Очень важен аспект между планетой и ее элеватором. Тип аспекта укажет на характер *обмена* энергиями.

Самый сильный аспект – соединение. Черные и красные аспекты включаются легко, *даже без* видимых усилий со стороны

самого человека. Для включения синих и зеленых аспектов от человека требуется сознательное участие в процессе.

5. Надо обращать внимание на знак, в котором находится элеватор, он обрисует ту сферу жизни, которая будет способствовать эволюции человека.

### 4.7.2. Элеватор Луны

Это второй по важности элеватор в карте рождения. *Элеватор Луны* Э<sub>л</sub> – это планета, которая имеет возвышение в лунном знаке карты рождения. Элеватор Луны дает силы для нашего внутреннего развития, для наработки новых душевных качеств. Элеватор Луны расширяет наш внутренний мир, пробуждает жажду жизни, делает нас не безразличными к себе и окружающим.

Элеватор Луны пробуждает в нас интерес к чему-то новому, провоцирует творческий поиск, возбуждает яркие желания, влечения, отвечает за нашу неуспокоенность. Это тот внутренний двигатель (двигатель внутреннего сгорания), который принуждает нас устремляться к большему и лучшему, делает нашу жизнь богатой на впечатления.

1. Очень хорошо, если элеватор Луны находится в одном знаке с Луной. Это наиболее сильное и естественное положение элеватора, напоминающее положение Луны в Тельце (♉ в ♉). Человек с таким положением элеватора никогда не может пресытиться впечатлениями, это человек с очень богатой внутренней жизнью, знающий то, чего он хочет, и имеющий возможность добиваться желаемого.

2. Далее рассматриваем те же пункты, что и для Солнца.

### 4.7.3. Элеватор стеллиума или ядра планет

Это третий по важности элеватор в карте рождения. *Элеватор стеллиума* Э<sub>ст</sub> – это планета, имеющая возвышение в знаке стеллиума. Элеватор стеллиума Э<sub>ст</sub> подпитывает, одухотворяет

целую сферу деятельности человека, творчески развивает многие качества характера.

Кроме этих основных элеваторов можно рассматривать элеватор любой, важной для человека планеты в карте рождения.

## 4.8. Рецепция по экзальтации

*Рецепция по экзальтации* – это аспект между двумя планетами, который образуется в том случае, если одна планета является элеватором другой, а та, в свою очередь, является элеватором первой. То есть планеты находятся в знаках экзальтации друг друга.

Например, Венера в Овне (♀ в ♈) и Солнце в Рыбах (☉ в ♉) находятся в аспекте рецепция по экзальтации.

Изначально, то есть с момента рождения, этот аспект может и не действовать, но если он включается, то устанавливает очень мощное взаимодействие между планетами: планеты подпитывают друг друга энергией, усиливают, побуждают друг друга к более яркому проявлению.

Рецепция по экзальтации увеличивает статус планет. Вокруг планет образуется мощное силовое поле, общая аура, вихрь, напоминающий антициклон в атмосфере Земли. Одна планета возбуждает другую, провоцирует еще более стремительный рост. Вдвоем эти планеты непобедимы, им все по силам.

Со временем качества планет начинают проявляться одновременно по двум знакам Зодиака, как будто планеты имеют возвышение (экзальтацию) сразу в двух знаках.

Если между планетами есть какой-нибудь угловой аспект, то рецепция будет проявляться еще сильнее.

Очень хорошо, если обе планеты сильные и гармоничные. Они могут стать универсальным инструментом для творческого решения любых жизненных проблем.

Если планеты сильные и негармоничные, то не всегда усилия человека могут приносить пользу, много сил будет тратиться по-



пусту или, в худшем случае, появятся прекрасные возможности собственными усилиями осложнить себе жизнь.

Если планеты в аспекте рецепции по экзальтации слабые, то этот аспект принесет мало пользы человеку, но и вреда от него будет тоже мало.

## 4.9. Антей

У каждой планеты есть свой элеватор, у того элеватора есть свой элеватор, и так далее. Можно выстроить *цепочку управителей по возвышению*. В некоторых случаях цепочка может закончиться на одной планете, которая обязательно должна быть в знаке экзальтации. Эту планету, которая будет элеватором элеваторов, мы будем называть *Антеем*.

Построим цепочку управителей на примере карты рождения Бориса Николаевича Ельцина (рис. 4.5 и 4.6).

1. Солнце в Водолее (☉ в ♒), элеватор Солнца Э<sub>☉</sub> – Нептун ♆.
2. Нептун в Деве (♆ в ♍), элеватор Нептуна Э<sub>♆</sub> – Меркурий ☿.
3. Меркурий в Козероге (☿ в ♄), элеватор Меркурия Э<sub>☿</sub> – Марс ♂.
4. Марс во Льве (♂ во ♌), элеватор Марса Э<sub>♂</sub> – Плутон ♇.
5. Плутон в Раке (♇ в ♋), элеватор Плутона Э<sub>♇</sub> – Юпитер ♃.
6. Юпитер в Раке (♃ в ♋), в знаке своего возвышения. Обведём Юпитер кружком – он претендент на Антея.
7. Луна в Раке (♄ в ♋), элеватор Луны Э<sub>♄</sub> – Юпитер ♃.
8. Венера в Стрельце (♀ в ♏), элеватор Венеры Э<sub>♀</sub> – Хирон ♂.
9. Хирон в Тельце (♄ в ♉), элеватор Хирона Э<sub>♄</sub> – Луна ☾.
10. Сатурн в Козероге (♄ в ♄), элеватор Сатурна Э<sub>♄</sub> – Марс ♂.
11. Уран в Овне (♅ в ♈), элеватор Урана Э<sub>♅</sub> – Солнце ☉.
12. Прозерпина в Весах (♅ в ♎), элеватор Прозерпины Э<sub>♅</sub> – Сатурн ♄.

Ельцин Б. Н.				1.02.1931	23:20 (31.01)		
☉	11♈ 8	♃	12♉ 19	♁	5♄ 58	♁	
☾	12♉ 42	♃	17♈ 20	♁	14♈ 2	♁	9♁ 9
♀	16♈ 27	♁	12♈ 10	♁	16♈ 48	♁	
♀	24♈ 19	♁	5♁ 2	♁		♁	28♈ 25
♂	5♄ 15	♁	19♉ 22	♁	16♄ 48	♁	



Рис. 4.5. Карта рождения Б.Н. Ельцина

Как мы видим, все планеты карты рождения замыкаются на Юпитере, значит, Юпитер – Антей карты рождения.

Антей в греческой мифологии – великан, отличавшийся огромной силой, он уничтожал чужеземцев, вызывая их на бой. Антей был неуязвим, его невозможно было победить до тех пор, пока не был раскрыт источник его силы. Геракл победил Антея, задушив его в воздухе. Геракл оторвал Антея от земли, лишив его тем самым подпитки, ибо источник силы был как раз в земле.

Мораль этой истории в следующем: Антей – самая мощная планета в карте рождения, это источник неиссякаемой силы и энергии, так как Антей связан со стихией Огонь. Именно эта планета подпитывает все другие планеты. Через качества Антея происходит общий духовный рост человека. Антей возвышает, одухотворяет все стороны жизни и деятельности человека, пронизывает огнем творчества характер человека. Антей проявляется очень ярко, ему противостоять невозможно, это самая творческая планета в карте рождения, и достичь по ней можно многого (точнее, нет пределов для ее использования).

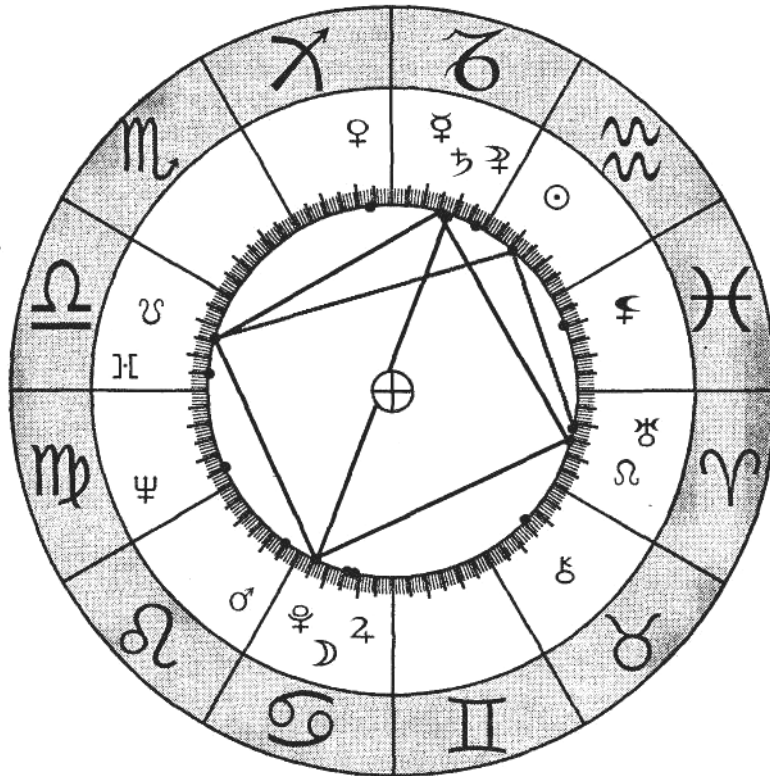

Рис. 4.6. Цепочка элементов

Но это все справедливо в том случае, если Антей опирается на Землю, то есть базируется, на потенциал Атланта – земной планеты. Антей должен опираться на уже наработанный потенциал человека, он не должен отрываться от корней. Если Атланта нет в карте рождения, то Антей должен опираться на собственного диспозитора.

В случае карты рождения Б.Н. Ельцина Антей не может опереться на потенциал Атланта, так как Атланта в карте рождения нет. На роль Атланта претендуют сразу три планеты в обителях: Сатурн в Козероге (♄ в ♄), Луна в Раке (♃ в ♋) Хирон в Тельце (♁ в ♉). Все эти три планеты входят в общую цепочку управителей-диспозиторов, а значит, нет одной единственной планеты, которая может быть истинным Атлантом. Поэтому Антей (Юпитер ♃ в Раке ♋) должен опираться на собственного диспозитора – Луну.

Антей в значительной степени выигрывает в своем статусе.

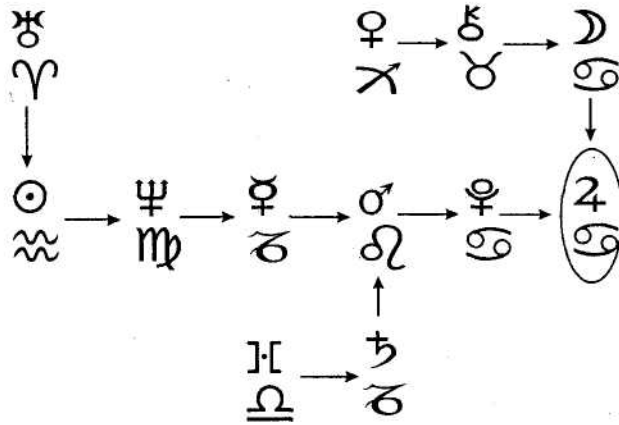
Иногда на роль Антея претендуют две планеты, находящиеся в знаках экзальтации, или планеты в аспекте рецепции по экзальтации, в этом случае их статус тоже увеличится, но не так значительно.

Разумеется, надо учитывать характеристики Антея – его силу и гармоничность. Хорошо, когда Антей – сильная и гармоничная планета, плохо, когда сильная и негармоничная.

Знак, в котором находится Антей, будет распространять свое влияние на все планеты в карте рождения.

Иногда при построении цепочки управителей оказывается, что она замыкается в кольцо: образуется контур, внутри которого движется энергия, а по физике мы знаем, что такой контур создает мощное магнитное, то есть пассивное, поле. Такое кольцо планет похоже на рецепцию: всё на всё энергетически завязано. Такое положение может стать источником силы человека, мощным защитным фактором, дающим ему неуязвимость, а может превратиться в заколдованный круг, вырваться из которого чрезвычайно

трудно.

## 4.10. Хумилёр планеты

Четвертым и последним управителем планеты является хумилёр. *Хумилёр* планеты – это планета, которая падает в знаке, в котором находится рассматриваемая планета.

Хумилёр связан со стихией Воздух. Этот управитель заведует наиболее подвижными, неуравновешенными, несбалансированными качествами планеты, а также обменом информацией с другими планетами. Хумилёр всегда перед планетой ставит **творческую проблему**. Хумилёр указывает на ту область деятельности, в которой труднее всего сгармонизировать, удержать творческий потенциал, но в случае овладения определёнными качествами, с помощью хумилёра можно обрести максимум свободы, пробудить «гений» планеты к активному проявлению.

Хумилёр постоянно обращает на себя внимание, он «тормозит», «придерживает» планету, акцентируя внимание на каких-то посторонних проблемах. Хумилёр требует постоянной энергетической отдачи – оттягивает энергию на себя.

Но в случае позитивного восприятия качеств хумилёра, в случае сублимации его энергий, он становится очень творческой планетой: именно хумилёр наполняет все творческие порывы человека особым смыслом и содержанием.

Хумилёр действует непостоянно, он как бы пульсирует, включение его неожиданно и может застать человека врасплох.

Таким образом, если элеватор планеты дает мощь, силу для творческой деятельности, описывает её внешнюю, формальную сторону, то хумилёр способен сделать творческий процесс более насыщенным и содержательным, придаёт творчеству неповторимый колорит, подчёркивая талант или гениальность человека (но не каждому удаётся справиться с этим даром).

Хумилёр – очень скользкая, переменчивая планета, на ней очень легко «поскользнуться». Часто хумилёр указывает на силу

планеты, которая одновременно может стать её наиболее слабым, уязвимым местом. Но хумилёр не так коварен, как оппозитор. Оппозитор планеты всегда скрыт, невидим. Хумилёр – открыт и заметен, но в то же время и более сильный.

Хумилёр требует от планеты мгновенной перестройки качеств, умения балансировать, сохранять равновесие в сложных ситуациях, умения наиболее полно соответствовать изменяющемуся и неповторимому настоящему. Хумилёр – это необходимый стресс, проверка на жизненность и устойчивость характеристик.

Если не использовать возможностей, которые даёт хумилёр, то может образоваться достаточно сильный, явный, яркий комплекс, лежащий на уровне сознания, хорошо различимый внешне.

У каждой планеты есть свой хумилёр, но наибольшую важность имеют хумилёры Солнца, Луны и стеллиума планет.

### 4.10.1. Хумилёр Солнца

*Хумилёр Солнца*  $X_{\odot}$  – это планета, которая имеет в солнечном знаке падение. На этот хумилёр надо обращать особое внимание, так как он ставит основную по важности проблему перед человеком. Без решения этой проблемы не возможен творческий рост, полноценное духовное развитие.

1. Плохо, если хумилёр Солнца находится в одном знаке с Солнцем. В этом случае творческая проблема, которую ставит хумилёр, будет наиболее сильной. Это очень опасное положение, оно может привести к образованию комплекса. Такое положение хумилёра напоминает положение Солнца в Весах ( $\odot$  в  $\underline{\Omega}$ ), Солнце в Весах само является сбоем хумилёром.

В худшем случае Солнце человека очень ослаблено, он менее уверен в себе, а потому из кожи вон лезет, чтобы казаться себе и окружающим более значительным. Он хочет быть ярче и весомее, чем *он* есть на самом деле, так как настоящее положение его не удовлетворяет. Очень много энергии уходит на то чтобы сохранить имидж творческой, уникальной индивидуальности. Со сто-

роны это может выглядеть как позёрство или неприкрытый эгоизм.

В лучшем случае, если человек работает над собой, то его деятельность и творчество становятся более содержательными, человек приобретает харизму, светоносность, зажигаясь внутренним светом.

2. Плохо, если хумилёр Солнца находится в знаке, позитивном для своего проявления. Чем сильнее хумилёр, тем сложнее проблема, которую он ставит перед человеком, тем больше вероятность образования комплекса.

3. Хорошо, если хумилёр слаб, находится в знаке, неблагоприятном для своего проявления. Чем *слабее* хумилёр, тем меньше он отвлекает планету, которой управляет, но в то же время сложнее его проработать и использовать творчески.

4. Если есть угловой аспект между Солнцем и хумилёром  $X_{\odot}$ , то влияние хумилёра в значительной степени усиливается. Отсутствие аспекта усложняет задачу хумилёра – управлять планетой.

Планета – хумилёр Солнца, как правило, является дестабилизирующим фактором в карте рождения, а потому проигрывает в своём статусе.

#### 4.10.2. Хумилёр Луны

*Хумилёр Луны  $X_{\text{л}}$*  – это планета, имеющая в лунном *знаке* падение. Второй по важности хумилёр карты рождения, который может стать владыкой нашего внутреннего разрушения, падения, наших неосуществимых амбиций. Он указывает на основную проблему, для решения которой мы должны затратить максимум душевных сил. Без решения этой проблемы нам не удастся достичь душевного спокойствия и равновесия.

Для оценки роли хумилёра Луны следует рассмотреть те же пункты, что и в случае с Солнцем.

Плохо, если хумилёр Луны находится в одном знаке с Луной.

Такое положение ослабляет Луну и напоминает положение Луны в Скорпионе (♃ в ♏)– И так далее...

Хумилёр Луны проигрывает в своём статусе.

### 4.10.3. Хумилёр стеллиума или планетного ядра

*Хумилёр стеллиума*  $X_{ст}$  – это планета, имеющая падение в знаке стеллиума. Это третий по важности показатель. Хумилёр стеллиума указывает на самое «болезненное», уязвимое место в характере человека, а также на ту сферу жизни, где человек способен на неадекватные поступки с разрушительными последствиями.

### 4.10.4. Хумилёр планеты

В случае работы с конкретной планетой необходимо наряду с другими её управителями учитывать и хумилёр. Хумилёр будет указывать на возможные потери и на пустую трату сил, проистекающую от отсутствия гибкости и от неумения быстро перенастраивать характеристики планеты.

## 4.11. Рецепция по падению

Две планеты образуют аспект *рецепция по падению* в том случае, если одна планета является хумилёром другой, а та, в свою очередь, является хумилёром первой. То есть планеты находятся в знаках падения друг друга.

Между планетами образуется очень сильная, *активная* связь, которая ослабляет обе планеты. Планеты, соревнуясь друг с другом, оттягивают друг у друга энергию, которая могла бы быть использована на что-то важное. Планеты в рецепции по падению образуют энергетическую воронку, в которую всё засасывается и бесследно исчезает. Это прорва, в которую сколько ни вклады-



вай, всё мало.

Например, аспект у Джуны: Солнце в Раке (☉ в ♋), Марс в Весах (♂ в ♎) – требуется много сил для поддержания своего имиджа, для овладения собственной энергетикой требуется творческий подход, но зато можно достичь виртуозности в контроле над энергией.

В случае проработки планеты в рецепции по падению могут перенастроиться и стать мощнейшим источником сил, более гибким и универсальным, чем источник сил, проистекающий от планет в рецепции по экзальтации.

Планеты, находящиеся в аспекте рецепции по падению, проигрывают в своём статусе.

1. Если планеты, находящиеся в аспекте рецепции по падению, сильные и гармоничные, то их проработать гораздо легче.

2. Сильные и негармоничные планеты увеличивают вероятность образования комплекса.

3. Слабые планеты доставляют человеку мало беспокойств, но и работать с ними сложнее.

## 4.12. Икар

У каждой планеты есть свой хумилёр, у хумилёра есть свой хумилёр, и так далее. Мы можем построить *цепочку управителей по падению*, которая может выявить очень важные взаимосвязи в карте рождения.

Если цепочка (или большинство планет) замыкается на одной планете, которая находится в знаке своего падения, то эта планета будет играть особую роль в жизни человека. Называется такая планета *Икаром*.

Рассмотрим пример. Построим цепочку управителей по падению для карты рождения Шри Матаджи Нирмала Дэви, основательницы Сахаджа Йоги (рис. 4.7 и 4.8).

1. Солнце в Рыбах (☉ в ♉). в Рыбах падает Меркурий ♀, ри-



суем стрелку от Солнца к Меркурию.

Ш.М. Нирмала Дэви		21.03.1923		7:00	
☉	29♋39	♃	18♌34	♄	2♌17
☾	10♋31	♃	18♌5	♄	16♋30
♀	13♋6	♃	14♋28	♄	20♌32
♀	17♌16	♃	15♌45	♄	♄ 13♋15
♂	12♋10	♀	9♌52	♄	20♋32



Рис. 4.7. Карта рождения Шри Матаджи Нирмала Дэви

2. Меркурий в Рыбах (♿ в ♓), в знаке своего падения, обводим его в кружок – это претендент на Икара.
3. Луна в Тельце (♌ в ♉), хумилёр Луны X<sub>♌</sub> – Уран ♅, рисуем стрелку от Луны к Урану.
4. Уран в Рыбах (♅ в ♓), хумилёр Урана X<sub>♅</sub> – Меркурий ♿, рисуем стрелку от Урана к Меркурию. И так далее, продолжаем выстраивать цепочку.

В результате мы видим, что все планеты карты рождения, кроме Нептуна ♆, замыкаются на Меркурии ♿. Меркурий будет Икаром карты рождения.

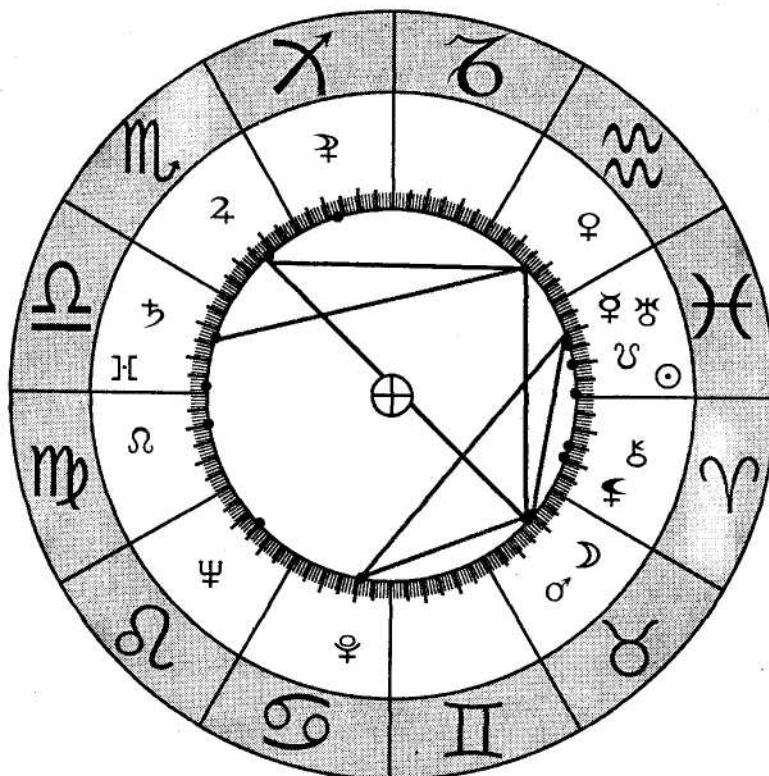

Рис. 4.8. Цепочка хумилёров

Икар – это воздушный управитель карты рождения.

По греческой мифологии, Икар вместе со своим отцом Дедалом был заключён в лабиринт (лабиринт – символ сложной ментальной проблемы). Икару и отцу удалось освободиться из лаби-

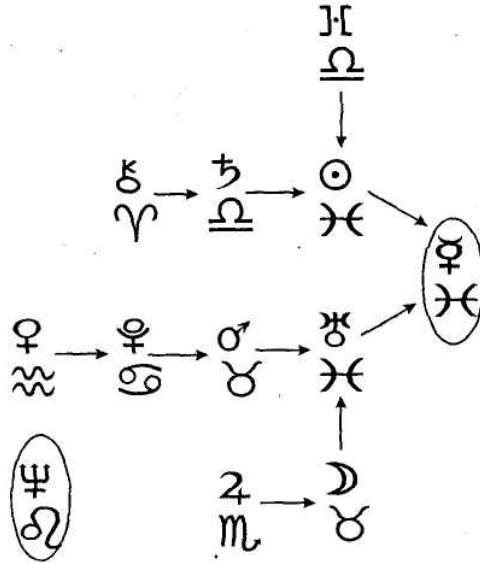
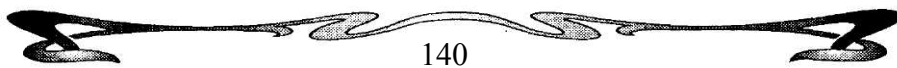

ринта «нетрадиционным» путём (такой путь всегда единственно верный, когда имеешь дело со сложной проблемой). Икар и Дедал сделали себе крылья из птичьих перьев, скрепив их воском, и покинули остров Крит, на котором находился лабиринт.

Дедал был старым и опытным «лётчиком», он попал на свободу и ещё долго на ней жил. Икар, молодой и самоуверенный, решил взлететь повыше, к Солнцу, но воск, скрепляющий перья, растопился, и полёт закончился смертельным падением.

Икар – это символ освобождения, творческого, «вертикального» решения проблемы, это символ рискованного полёта, который должен быть хорошо просчитан, иначе он может закончиться катастрофой.

Икар – это самая опасная планета, это энергетическая дыра карты рождения («чёрная дыра»), в которой бесследно исчезают самонадеянные и недалёкие «лётчики». Икар символизирует самую главную проблему в жизни человека, на решение которой человек тратит много сил и времени.

Икар – это планета деградации, через характеристики этой планеты человек может упасть. Без проработки Икара невозможен творческий рост человека, его дальнейшее продвижение вперёд.

Икар определяет тот внешний, яркий комплекс, который тормозит развитие человека.

Точно так же, как Антей опирается на Атланта, Икар должен опираться на Сизифа, так как Сизиф олицетворяет более глубокий уровень проблем или в лучшем случае – глубинный источник сил человека.

Но в случае проработки Икара он даёт очень мощное достоинство, которое может поспорить с достоинством Антея. Икара легче проработать, если это сильная и гармоничная планета. Со слабой планетой трудно работать, а с сильной и негармоничной можно просто не справиться.

Планета–Икар проигрывает в своём статусе. Если на роль



Икара претендуют две планеты, находящиеся в падении или аспекте рецепция по падению, то они также ослабляют свой статус, но уже в меньшей степени.

### 4.13. Кватернер управителей планет

Четыре управителя планет (Атлант, Сизиф, Антей и Икар) осуществляют комплексное, согласованное управление, дополняя, противореча, усиливая и ослабляя друг друга (рис. 4.9).



Рис. 4.9. Кватернер управителей планет

### 4.14. Управители фиктивных планет

Управители фиктивных планет имеют особое значение, они являются ключом к пониманию нашей судьбы и нашего предназначения, мощным инструментом для творчества лучшего или худшего будущего.

### 4.14.1. Управители Лунных Узлов

**Диспозитор Восходящего Узла  $D_{\Omega}$**  (одновременно он является оппозитором Нисходящего Узла  $O_{\Omega}$ ) – это планета, которая укрепляет нас на пути эволюции, она во многом гармонизирует те сферы жизни, которые наиболее важны для нашего развития. Эта же планета позволяет постичь глубинный смысл кармического опыта человека или хотя бы способствует тому, чтобы прошлые ошибки и недоработки человека не мешали его настоящему развитию.

**Элеватор Восходящего Узла  $E_{\Omega}$**  (одновременно он является хумилёром Нисходящего Узла  $X_{\Omega}$ ) вдохновляет человека на новые свершения, не даёт ему успокоиться на достигнутом, подталкивает его вперёд, даёт ему силы для преодоления препятствий, встречаемых человеком на пути, и облегчает ношу человека, принесённую им из прошлых жизней.

Диспозитор и элеватор Восходящего Узла выигрывают в своём статусе.

**Оппозитор Восходящего Узла  $O_{\Omega}$**  (эта планета одновременно является диспозитором Нисходящего Узла  $D_{\Omega}$ ) способствует повышению значимости кармического потенциала человека. Все достоинства и недоработки прошлых жизней способны оказывать формирующее влияние на жизнь человека как раз через функции данной планеты. Как правило, эта планета нагружает человека дополнительными проблемами, настойчиво призывает его к ответственности и выплате долгов. Когда включается оппозитор Восходящего Узла, человеку приходится хорошо потрудиться, на некоторое время эволюционное продвижение человека замедляется.

**Хумилёр Восходящего Узла  $X_{\Omega}$**  (или элеватор Нисходящего Узла  $E_{\Omega}$ , что то же самое) указывает на самые опасные ловушки, препятствия и катастрофы, которые поджидают человека, если он бездумно устремится вперед и *станет* превышать свои полномо-

чия (много на себя брать).

Оппозитор и хумилёр Восходящего Узла проигрывают в своём статусе.

#### 4.14.2. Управители Чёрной Луны

*Диспозитор Чёрной Луны Д<sub>☾</sub>* – это та планета, которая определяет внутренние предпосылки, способствующие выбору человеком тёмного пути развития. Эта планета укрепляет в нас самые худшие качества характера, делает служение злу привычным, обыденным и даже приятным. Она прокладывает тропинку к греху, которая со временем может превратиться в хорошо накатанную дорогу.

*Элеватор Чёрной Луны Э<sub>☾</sub>* даёт человеку энергию и силу для совершения дурных поступков, вдохновляет на творение зла, привносит в этот процесс элемент романтики и искусства. Эта планета делает привлекательным и манящим всё то, что ведёт человека к деградации, в бездну пороков.

Диспозитор и элеватор Чёрной Луны проигрывают в своём статусе.

*Оппозитор Чёрной Луны О<sub>☾</sub>* определяет те внутренние качества человека, которые сдерживают человека от выбора тёмного пути. Эта планета является камнем преткновения на пути служения злу, и прежде, чем сделать что-то дурное, человек должен суметь обойти эту планету, которая может превратиться в постоянный укор, стать причиной потери внутреннего равновесия.

*Хумилёр Чёрной Луны Х<sub>☾</sub>* – эта та сила, которая может встряхнуть человека, вызвать у него шок, если тот начинает поступать дурно. Хумилёр создаёт реальные препятствия на пути служения злу, она отвлекает человека от тёмных делишек, тормошит его и лишает покоя.

Оппозитор и хумилёр Чёрной Луны выигрывают в своём статусе.

### 4.14.3. управители Белой Луны

*Диспозитор Белой Луны Д<sub>☾</sub>* укрепляет человека в добродетели, делает потребность совершать добрые поступки простой и естественной. Опираясь на качества этой планеты, человек становится лучше и чище. Эта планета определяет фундаментальные качества в характере человека, которые помогают ему делать правильный выбор.

*Элеватор Белой Луны Э<sub>☾</sub>* даёт человеку необходимые силы и энергию для преодоления трудностей, которые встречаются ему на светлом пути. Эта планета вдохновляет человека на новые свершения, служит ему ориентиром и верным маяком в жизни.

Диспозитор и элеватор Белой Луны выигрывают в своём статусе.

*Оппозитор Белой Луны О<sub>☾</sub>* говорит о тех качествах характера, о тех проблемах, которые мешают человеку выбрать светлый путь развития. Это то, что загораживает человека от света, мешает ему сделать правильный выбор.

*Хумилёр Белой Луны Х<sub>☾</sub>* способен расстроить самые светлые планы человека и свести на нет самые добрые начинания, если в них есть что-то несовершенное, есть элемент разрушения. Эта планета, которая создаёт весьма зримые, коварные и опасные препятствия на пути проявления лучших качеств человека.

Оппозитор и хумилёр Белой Луны проигрывают в своём статусе.





## 5. КОРОЛЬ АСПЕКТОВ

*Король аспектов* (*rex aspectariis*) – планета, имеющая наибольшее число аспектов с другими планетами либо имеющая наиболее точные аспекты. Планета считается королём аспектов, если общий балл аспектов и общий балл всех конфигураций, в которых она участвует, больше в 1,5 раза (или более) общего балла аспектов любой другой планеты.

При подсчёте общего балла аспектов мы будем учитывать соединения, чёрные, красные, зелёные и синие аспекты (а также классические конфигурации, связанные с этими аспектами), как реально действующие для большинства людей. Король аспектов выигрывает в своём статусе, его значение в карте рождения значительно возрастает.

За счёт того, что у короля аспектов больше всего связей с другими планетами, это наиболее выделенная планета, проявляющаяся на всех уровнях:

- 1) на психологическом уровне – окрашивает характер человека своим влиянием;
- 2) на событийном – отражается в жизненных ситуациях;
- 3) на медицинском и т.д.

Король аспектов определяет в характере человека целый спектр способностей, талантов, возможностей, притягивает к человеку определённые ситуации, в которых он может наиболее полно проявить свои способности. Даже то, как человек растёт, взрослеет, развивается, стареет, во многом определяется характеристиками короля аспектов.

Король аспектов выступает в роли преобразователя энергий, он *трансформирует* энергии: все планеты, взаимодействуя с королём аспектов, приобретают его окраску. Король аспектов всегда со всем связан, во всём замешан. Своей энергетикой король аспектов как бы объединяет все планеты, пропитывает их своими лучами.

Через функции короля аспектов можно сознательно коррек-

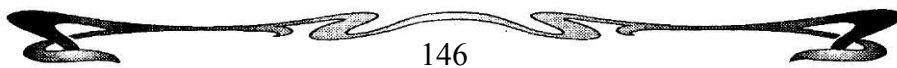

тировать свою жизненную программу, можно работать с собственными комплексами и решать различные проблемы.

Король аспектов – это наиболее творческая планета, она заведует изменением всей космограммы. Часто король аспектов – наиболее изменчивая и неповторимая по своим характеристикам планета. Это тем более справедливо, если король аспектов имеет большой статус.

Если король аспектов имеет небольшой статус, то он будет давать много «шума»: вокруг всё будет вращаться, кипеть, но позитивного результата может и не быть.

Если король аспектов имеет большой отрицательный статус, то он определит определённую область явлений, которые будут постоянно досаждают человеку, доставлять ему различные неудобства. Что бы человек ни делал в жизни, он постоянно будет сталкиваться с проблемами, в корне которых лежит проявление короля аспектов. Приходится расплываться, тратить много сил, но суть проблемы схватить очень трудно: очень много ниточек, концов, но за какой ни потянешь – всё запутывается. В этом случае для проработки короля аспектов следует использовать аспект к самой сильной и гармоничной планете.

Если на роль короля аспектов претендуют две планеты (их общие баллы аспектов приблизительно равны и в 1,5 раза превышают баллы всех других планет), то между ними может возникнуть определённый конфликт, соперничество за корону. Это может дать человеку психологическую неуравновешенность: он вынужден балансировать между двумя силами, ему приходится постоянно выбирать и пытаться согласовать сильные, но иногда противоречивые влияния. В этом случае эти два претендента несколько выиграют в своём статусе, хотя не так значительно, как в случае одного, истинного короля аспектов.

Порядок расчёта короля аспектов рассмотрим на примере карты рождения русского писателя Ивана Александровича Гончарова. И.А. Гончаров родился 18 июня 1812 года в городе Сим-



бирске (см. рисунок).

Гончаров И.А.				18.06.1812		1:36	
☉	26 II 35	♃	12 ☾ 56	♄	10 ♃ 26	♅	
☽	9 ♃ 30	♃	5 ♃ 19	♄	23 ♃ 50	♆	12 ♃ 28
♀	6 II 42	♁	20 ♃ 1	♃	1 ♃ 23	♁	
♀	8 ♃ 51	♁	11 ♃ 37	♃		♁	29 ♃ 39
♂	8 ☾ 32	♁	19 ♃ 57	♅	1 ♃ 23	♁	

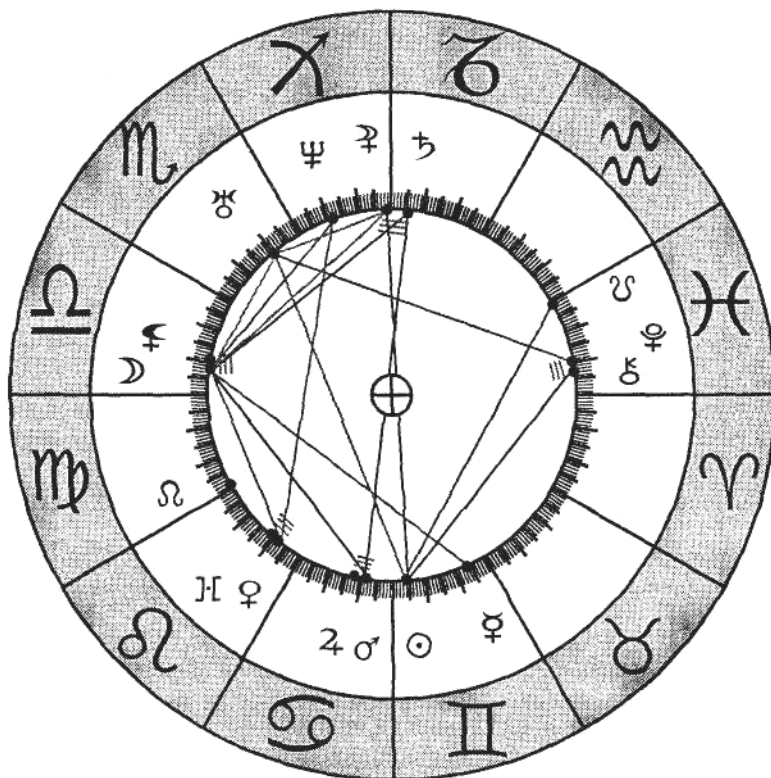

*Карта рождения И.А. Гончарова*

Из таблицы аспектов выпишем для каждой планеты все угловые аспекты, которые она образует с другими планетами, и баллы, соответствующие данным аспектам. Если планета участвует в классической конфигурации, добавим балл за конфигурацию. В данном случае мы рассматриваем только классические конфигурации. Для аспекта соединения это стеллиум и планетное ядро; для чёрных аспектов – крест, тауквадрат, дротик и секира; для красных аспектов – большой тригон, бисекстиль, крыша, вилы; для зелёных аспектов – призма, пальма, лодка, корабль, – для синих аспектов – аркан, туннель, клин, замок.

В рассматриваемой карте рождения есть три классические конфигурации:

1) **чёрная конфигурация** тауквадрат (ТК), в которую входят Сатурн в Козероге ( $\♄$  в  $\♑$ ), соединение Марса и Юпитера в Раке ( $\♂$   $\♃$  в  $\♋$ ) и соединение Луны и Чёрной Луны в Весах ( $\♁$   $\♁$  в  $\♎$ );

2) **красная конфигурация** бисекстиль (БС), в которую входят Нептун в Стрельце ( $\♆$  в  $\♏$ ), соединение Венеры и Прозерпины во Льве ( $\♀$   $\♁$  в  $\♌$ ) и соединение Луны и Чёрной Луны в Весах ( $\♁$   $\♁$  в  $\♎$ );

3) **синяя конфигурация** аркан (АР), в которую входит Луна в Весах ( $\♁$  в  $\♎$ ), Белая Луна в Стрельце ( $\♁$  в  $\♏$ ) и Уран в Скорпионе ( $\♅$  в  $\♏$ ).

Складываем баллы всех угловых аспектов и классических конфигураций, в которых принимает участие данная планета, полученное число умножаем на общее количество аспектов и конфигураций. В результате получим число, которое будет отражать аспектированность данной планеты.

Таблица аспектов

	☉	☽	♀	♀	♂	♁	♂	♆	♁	♁	♁	♁	♁	♁	♁	♁	
	86° 35'	109° 30'	66° 42'	128° 51'	98° 32'	102° 56'	275° 19'	230° 1'	251° 37'	349° 57'	130° 26'	353° 50'	151° 23'	331° 23'	192° 28'	269° 39'	
☉		102° 55'	19° 53'	42° 15'	11° 56'	16° 19'	171° 16'	143° 25'	165° 1'	96° 37'	43° 50'	92° 45'	64° 48'	115° 11'	105° 52'	176° 56'	
☽	♁		122° 48'	60° 39'	90° 58'	86° 35'	85° 48'	40° 30'	62° 6'	160° 26'	59° 4'	164° 19'	38° 7'	141° 52'	2° 57'	80° 5'	
♀	♁ 6	△ 3		62° 9'	31° 50'	36° 13'	151° 22'	163° 18'	175° 5'	76° 44'	63° 43'	72° 51'	84° 41'	95° 18'	125° 45'	157° 3'	
♀		* 2	* 2		30° 19'	25° 55'	146° 28'	101° 9'	122° 45'	138° 53'	1° 34'	135° 1'	22° 32'	157° 27'	63° 36'	140° 47'	
♂		□ 2		∨ 1		4° 23'	176° 47'	131° 28'	153° 4'	108° 34'	31° 53'	104° 41'	52° 51'	127° 8'	93° 55'	171° 6'	
♁		□ 2	♁ 2	♁ 4	♁ 4		172° 24'	127° 5'	148° 41'	112° 57'	27° 30'	109° 5'	48° 28'	131° 31'	89° 32'	166° 43'	
♂		□ 2		± 4	♁ 3			45° 18'	23° 42'	74° 38'	144° 53'	78° 30'	123° 55'	56° 4'	82° 51'	5° 41'	
♆	± 4	⊗ 6	♁				∠ 1		21° 35'	119° 56'	99° 35'	123° 49'	78° 37'	101° 22'	37° 33'	39° 37'	
♁		* 2	♁ 3	△ 3	♁		♁			98° 20'	121° 10'	102° 13'	100° 13'	79° 46'	59° 8'	18° 2'	
♁		∞ 2			* 1		± 4	△ 4,5	♁		140° 28'	3° 52'	161° 25'	18° 34'	157° 29'	80° 18'	
♁	∠ 1	* 2		♁ 4	♁	♁			△ 3				136° 35'	20° 57'	159° 2'	62° 1'	139° 13'
♁	□ 2		⊗ 6	♁ 0,7				△ 3	♁	♁ 4				157° 33'	22° 26'	161° 22'	84° 11'
♁	♁			♁	△		△ 3					♁			41° 4'	118° 15'	
♁	△ 3	± 4		♁					♁ 4			♁			138° 55'	61° 44'	
♁		♁ 4			□ 2	□ 2	♁		* 2	♁ 2	* 2		⊗ 6			77° 11'	
♁	♁ 3	♁ 4					♁ 4	⊗ 6	∞	♁ 4			△ 3	* 2	△		

☉			☽			♀			♂		
1	☿♀	6	1	△♀	3	1	☿☉	6	1	*☽	2
2	±♁	4	2	*♀	2	2	△☽	3	2	*♀	2
3	∟♁	1	3	□♁	2	3	*♀	2	3	∟♁	1
4	□♁	2	4	□♀	2	4	♁♀	2	4	±♁	4
5	△♁	3	5	□♁	2	5	♁♁	3	5	△♁	3
6	♁♁	3	6	♁♁	6	6	♁♁	6	6	♁♁	4
			7	*♁	2				7	♁♁	0,7
			8	∟♀	2				8	BC	2
			9	*♁	2						
			10	±♁	4						
			11	♁♁	4						
			12	♁♁	4						
			13	BC	2						
			14	TK	2						
			15	AP	6						
6 x		17	15 x		45	6 x		22	8 x		18,7
Балл:		102	Балл:		675	Балл:		132	Балл:		150

♁		♀		♁		♁					
1	□☽	2	1	□☽	2	1	±☉	4			
2	∟♀	1	2	♁♀	2	2	♁☽	6			
3	♁♀	4	3	♁♁	4	3	∟♁	1			
4	♁♁	3	4	□♁	2	4	△♀	4,5			
5	♁♀	1	5	TK	2	5	△♁	3			
6	□♁	2				6	♁♁	6			
7	TK	2				7	AP	6			
7 x		15			12			29			30,5
Балл:		105	Балл:		60	Балл:		261	Балл:		214

♁		♀		♃		♅		
1	*♃	2	1	♃♃	2	1	♃♃	2
2	♃♀	3	2	♃♂	1	2	*♃	2
3	♃♀	3	3	*♃	6	3	♃♀	4
4	♃♃	4	4	♃♂	4,5	4	♃♃	4
5	♃♃	3	5	♃♂	4	5	♃♃	3
6	*♃	2	6	♃♃	4	6	*♃	2
7	BC	2						
7 x		19	6 x		21,5	6 x		16
Балл:		133	Балл:		129	Балл:		96
			Балл:			Балл:		79

♄		♆		♁		♂			
1	♃♃	3	1	♃♃	3	1	♃♃	3	
2	*♃	6	2	♃♃	4	2	♃♃	4	
3	♃♃	3	3	♃♃	4	3	♃♃	4	
			4	*♃	2	4	*♃	6	
				5	*♃	2	5	♃♃	4
				6	*♃	2	6	♃♃	3
				7	TK	2	7	*♃	2
				8	BC	2	8	AP	6
3 x		12	4 x		13	8 x		22	
Балл:		36	Балл:		129	Балл:		176	
			Балл:			Балл:		256	

В нашем случае наибольший балл имеет Луна (675). Луна участвует в двенадцати угловых аспектах и трёх конфигурациях: тауквадрат, бисекстиль и аркан. Балл за аспекты и конфигурации (45) мы умножаем на общее количество аспектов и конфигураций (15), в результате получаем число 675.

На втором месте по аспектированности находится Белая Луна (256 баллов), на третьем – Уран (214 баллов). Балл Луны больше балла Белой Луны в 2,6 раза ( $675 : 256 = 2,6$ ). Таким обра-

зом. Луна является королём аспектов, что указывает на богатство внутреннего мира и особую утонченность психологической природы Гончарова.

<b>СОЛНЦЕ – КОРОЛЬ АСПЕКТОВ</b>		
<b>ВЫСШИЙ</b>	<b>СРЕДНИЙ</b>	<b>НИЗШИЙ</b>
Творческое преобразование. Всё, к чему человек прикасается, становится ярче и значительнее. Духовный рост, рост самосознания, раскрытие самых глубинных творческих потенций. Человек делает жизнь других людей светлее, счастливее. Всё вокруг человек освещает своим талантом и щедростью.	У человека очень рано, ещё в детстве, пробуждается самосознание. Бурный рост индивидуального, творческого начала, быстрое физическое развитие, высокий жизненный потенциал. Человек легко добивается признания, популярности. На фоне других хорошо заметен своей особой притягательностью.	Жизнь постоянно ставит человека в центр событий. Всё, что происходит вокруг, обязательно затрагивает его лично, высвечивает слабости и его несостоятельность как личности. Ничего не возможно утаить, о человеке идёт дурная слава. В качестве самозащиты человек принимает позу гордеца, недоступного, неприкасаемого.

Герои романов Гончарова (Адуев, Обломов, Райский) вошли в классическую литературу не силой, яркостью, героичностью образов (внешне они часто инертны, пассивны, возможно, даже не приспособлены к агрессии и жестокости внешнего мира), а глубиной и особой организацией душевного мира. Мы видим преобладание функции Луны над функцией Солнца. Гончаров



через своих героев пытается разобраться в самом себе, в сокровенном, пытается понять причины происходящего.

<b>ЛУНА – КОРОЛЬ АСПЕКТОВ</b>		
<b>ВЫСШИЙ</b>	<b>СРЕДНИЙ</b>	<b>НИЗШИЙ</b>
<p>Богатство внутреннего мира человека. Постоянное преобразование и утончение восприятия. Умение сопереживать всему происходящему, чутьё, умение отбросить внешнее и увидеть суть вещей. Скромность, незаметность. Тонкое, ненавязчивое влияние на окружение, способное изменить его природу. Знание человеческой психологии.</p>	<p>Ещё в детстве бурный эмоциональный рост, быстрое физическое развитие у девочек. Впечатлительность, отзывчивость, преувеличенная реакция на внешние раздражители, повышенная чувствительность. Большое влияние на жизнь человека оказывают сны, мечты, фантазии. Сильная привязанность к родственникам, семье, матери, сентиментальность.</p>	<p>Жизнь постоянно довлеет над человеком, он несёт тяжкий душевный груз. Каждый старается залезть ему в душу и обязательно туда плюнуть. Если удары, то по самому больному месту, если неприятность, то от самого близкого человека. Жизнь выворачивает на изнанку. Дурные привычки, привязанность к тому, что доставляет страдания.</p>

А так как мы видим соединение Луны с Чёрной Луной, то прошлое омрачено душевными трагедиями, страна, родина часто выглядит не как ласковая мать, а как строгая и несправедливая мачеха, надеждам на будущее не хватает чистоты и оптимизма.

<b>МЕРКУРИЙ – КОРОЛЬ АСПЕКТОВ</b>		
<b>ВЫСШИЙ</b>	<b>СРЕДНИЙ</b>	<b>НИЗШИЙ</b>
<p>Преображение, расширение сознания, активное взаимодействие с миром на вербальном уровне (слово, мысль) преобразует внешний мир. Человек – проводник высших влияний, посредник, способный с лёгкостью перенастраиваться на выполнение самых различных задач. Умение оказываться в нужное время в нужном месте, чтобы принести наибольшую пользу людям.</p>	<p>Ещё в детстве – быстрое умственное развитие, повышенная контактность, восприимчивость к знаниям. Легко всему учится, всеядность, поглощает любую информацию, интересуется всем на свете, всегда есть, что сказать. Большая подвижность, непостоянство в убеждениях. Круговерть событий, лиц, знакомств, интересов. Умение создавать много шума и неразберихи вокруг себя.</p>	<p>С человеком постоянно что-то случается, в нём все заинтересованы, к нему стекается масса информации, некогда только разобратся в этом во всём. Самое главное просачивается между пальцев. Человек суетится, к чему-то стремится, но всё без пользы. Одна видимость активной и целенаправленной деятельности. Мир обманывает ожидания человека, и он учится обманывать мир.</p>

**ВЕНЕРА – КОРОЛЬ АСПЕКТОВ**

ВЫСШИЙ	СРЕДНИЙ	НИЗШИЙ
<p>Чувственное восприятие мира человеком постоянно преобразуется и расширяется. Умение наслаждаться жизнью и наполнять, очищать её любовью. Умение примитивное, грубое превращать в совершенное, радующее глаз и душу. Своим прикосновением человек вносит во всё красоту, гармонию. Умение любить людей со всеми несовершенством и вызывать в них ответное чувство.</p>	<p>С самого раннего детства интенсивное чувственное развитие (особенно у девочек). Раннее проявление вкуса, восприятие эстетики. Чувственность, сексуальность, ранний интерес к противоположному полу. Умение красиво жить, красиво есть, умение любить и быть любимым. Умение разбираться в вещах, использовать материальные блага для своей пользы.</p>	<p>Жизнь давит на чувства человека, разочаровывает, обманывает его ожидания. Где бы человек ни был, он всегда не в своей тарелке, чувствует себя дискомфортно. Дурной вкус, вульгарность, слащавость, неумение воспринимать искусство, наслаждаться высокой эстетикой. Неукротимое стремление к удовольствиям, деньгам. Вечно хочет не то, любит не тех, постоянные потери и сердечные раны.</p>



МАРС – КОРОЛЬ АСПЕКТОВ		
ВЫСШИЙ	СРЕДНИЙ	НИЗШИЙ
<p>Волевое начало человека, его устремления и поступки способны преобразить как самого человека, так и изменить окружающий мир. Ответственность за происходящее, самоконтроль, умение согласовывать свои личные желания с тем, что необходимо для блага людей. Магия, борьба с тёмным началом, защита светлых устоев. Победоносность, героизм, жертвенность.</p>	<p>Ещё в детстве – яркое проявление индивидуального начала, интенсивное физическое развитие у мальчиков. Проявление личной инициативы, целеустремлённость, импульсивность, страстность, энергичность, чрезмерная настойчивость или большая физическая сила. Готовность ввязаться в любую авантюру, сунуть нос не в своё дело. Уверенность в своих силах, в своей правоте.</p>	<p>Жизнь не оставляет человека в покое, постоянные встряски, конфликты, выяснение отношений, борьба за выживание. Разрушительные склонности, которые проявляются ещё в раннем детстве. Несдержанный, легко возбудимый характер, исключительная раздражительность и агрессивность, часто соседствующая с трусостью. Жизнь бьёт человека, и он стремится ответить побольнее.</p>



<b>ЮПИТЕР – КОРОЛЬ АСПЕКТОВ</b>		
<b>ВЫСШИЙ</b>	<b>СРЕДНИЙ</b>	<b>НИЗШИЙ</b>
<p>Своим влиянием, авторитетом человек способен изменить общественную жизнь к лучшему. Несение духовного учения, просветительство, миссионерство, подвижничество. Способность преобразить, нравственно возвысить существующие общественные движения или пробудить к жизни совершенно новые. Духовное водительство, благородство, величие, жизнеутверждающая энергия.</p>	<p>Ещё в раннем детстве человек начинает больше жить жизнью общества, чем своей личной жизнью. Постоянные общественные нагрузки, масса связей, способностей и талантов позволяют человеку быстро сделать социальную, политическую карьеру. Экспансия, неуёмная инициатива, организаторские способности. Такой человек далеко пойдёт, если никто его не остановит.</p>	<p>Что бы человек ни делал, о нём идёт дурная слава. Жадность, любит брать, грести под себя, но не любит отдавать. Стремится подчинить всех своему влиянию, замахивается на кусок больший, чем может проглотить, а потому часто давится, многие инициативы заканчиваются громким крахом. Гордыня, дутый авторитет, показная религиозность, нетерпимость к мнению других людей.</p>



## САТУРН – КОРОЛЬ АСПЕКТОВ

ВЫСШИЙ	СРЕДНИЙ	НИЗШИЙ
<p>Мудрость, основанная на богатом жизненном опыте. Система ценностей, выношенная через страдания, пронесённая через непреодолимые преграды, проверенная временем. Несение людям духовности, готовность помочь нуждающимся, поддерживать колеблющихся. Утверждение основ порядка и целесообразности примером своей собственной жизни, жертвенность, готовность взвалить на себя самую сложную проблему во имя счастья и процветания людей.</p>	<p>Ещё в раннем детстве человек проявляет удивительную серьёзность и ответственность в различных житейских ситуациях. Твёрдость, самостоятельность, некоторая обособленность от окружающих. Умение учиться на ошибках, умение анализировать ситуации и принимать взвешенные, правильные решения. Целеустремлённость, умение терпеливо и настойчиво продвигаться к поставленной цели и добиваться желаемого. Некоторая чувственная холодность, расчётливость.</p>	<p>Жизнь постоянно испытывает человека на прочность, взваливает на него больше груза и ответственности, чем он сам хочет принять. Отсутствие чётких жизненных принципов, убеждений делает жизнь человека безвыходной, беспросветной. Скупость, корысть, мелочность, нескончаемая тоска, печаль, неумение радоваться маленьким житейским радостям. В жизни и характере человека преобладают тёмные, приглушённые тона и практически нет места лёгким, светлым краскам.</p>

УРАН – КОРОЛЬ АСПЕКТОВ		
ВЫСШИЙ	СРЕДНИЙ	НИЗШИЙ
<p>Полёт, раскрытость сознания, космичность восприятия: человек умеет абстрагироваться от мелкого, конечного, он в состоянии заглянуть далеко вперёд, оценить перспективное, воплотить фантастическое, несбыточное. Преображение настоящего, закладка основ светлого, лучшего будущего. Уникальные творческие способности, оригинальность мышления, гениальность.</p>	<p>Ещё в детстве с человеком постоянно происходят самые невероятные вещи, он доставляет своему окружению массу хлопот и неприятностей. Свободолюбие, изобретательство, постоянный поиск приключений. Авантюризм, полное нежелание подчиняться никаким правилам и запретам и при этом умение легко находить взаимопонимание у людей, дружелюбие.</p>	<p>Жизнь полна неприятных неожиданностей и непредвиденных ситуаций, которые случаются со строгой закономерностью. Непредсказуемость в характере, полная непрактичность, неумение жить как все. Вседозволенность, человек способен из самых лучших побуждений спровоцировать ситуацию, с которой не в состоянии справиться. Источник постоянного шока.</p>



**НЕПТУН – КОРОЛЬ АСПЕКТОВ**

ВЫСШИЙ	СРЕДНИЙ	НИЗШИЙ
<p>Особо утончённая психическая организация. Интуитивность, восприятие тонких космических влияний, проникновение в глубинную суть происходящего. Приобщение к тайному знанию, сотрудничество со скрытыми силами, управляющими эволюцией человечества. Тайная миссия во имя спасения всех людей.</p>	<p>Ещё в раннем детстве огромная проницательность, способность к сопереживанию и сочувствию. Подсознание играет большую роль в жизни человека. Предчувствия, жизнь напускает туман и ставит загадки, таинственные и пугающие события заставляют задуматься и обратить внимание на то, мимо чего другие проходят.</p>	<p>Вокруг человека постоянные обманы, тёмные игры. Он хочет и не может понять смысл происходящего. Игрушка в чьих-то грязных руках. Легковерие, склонность к самообману. С радостью отдаётся иллюзиям, а реальное положение вещей совершенно не готов воспринять. Беспомощность и неприспособленность к суровой действительности.</p>





<b>ПЛУТОН – КОРОЛЬ АСПЕКТОВ</b>		
<b>ВЫСШИЙ</b>	<b>СРЕДНИЙ</b>	<b>НИЗШИЙ</b>
<p>Преображение человеческой природы, контроль над своим подсознанием, овладение космическими энергиями. Работа с массовым сознанием, умение самые разрушительные человеческие стремления направлять в мирное русло. Участие в общепланетарных, глобальных процессах.</p>	<p>Человек с раннего детства притягивает к себе экстремальные ситуации. В критические моменты жизни у человека просыпаются невиданные силы и способности. Гипнотизм, умение увлекать людей, влиять на их поведение. Повышенная сексуальность, некоторая мрачноватость.</p>	<p>Человек находится в эпицентре событий. Вокруг него всё рушится, ломается. Чтобы выжить, человек ни перед чем не останавливается, преступные, убийственные наклонности или жалкая, сломленная личность, раздавленная неподъемной ношей, стерильность сознания.</p>



ПРОЗЕРПИНА – КОРОЛЬ		АСПЕКТОВ
ВЫСШИЙ	СРЕДНИЙ	НИЗШИЙ
<p>Полная перестройка сознания, психики и даже физического тела. Духовная апхимия: человек, как атомный реактор, пропускает через себя загрязнённый, несовершенный материал, а выдаёт бесценный продукт. Самоочищение, уникальные способности к регенерации, духовная экология. Человек призван очистить мир от шелухи, грязи, психической и физической.</p>	<p>Ещё в раннем детстве – быстрый интеллектуальный рост, умение правильно оценивать реальное положение вещей, прекрасные способности к анализу и детализации. Основательность, устойчивость, целеустремлённость, догадка. В жизни нет ничего случайного, всё просчитано заранее. Невзгоды, неприятности делают человека только сильнее, могущественнее, краше.</p>	<p>Жизнь полна крушений, часто приходится начинать всё сначала. Мелочность, прииспособленчество, готовность унижаться ради достижения поставленной цели. Рабская психология. Перерожденец, предатель основ. Всё, к чему прикасается человек, превращается в грязь, хлам. Потеря человеческого облика, полное нравственное падение, злонамеренные, разрушительные наклонности.</p>



<b>ХИРОН – КОРОЛЬ АСПЕКТОВ</b>		
<b>высший</b>	<b>СРЕДНИЙ</b>	<b>НИЗШИЙ</b>
<p>Преображение, гармонизация человеческой природы, универсальность сознания, разносторонние способности. Несение людям гармонии и красоты, утверждение канонов эстетики и нравственности. Просветительская деятельность, исправление перекосов и разрушительных последствий недобросовестных политиков, общественных деятелей, лжеучителей.</p>	<p>Ещё в раннем детстве – самые уникальные способности, умение хорошо разбираться в людях и извлекать пользу из сложных, противоречивых ситуаций. Подвижность, гибкость мышления, изобретательность, осторожность в выборе средств и путей достижения целей. Великолепная приспособляемость, умение находить пристанище, прибежище, нужных людей.</p>	<p>Жизнь полна противоречий и конфликтов. Над человеком постоянно довлелеет проблема выбора, проблема совмещения несовместимого. Жизнь разрывает на части, выворачивает наизнанку, учит человека хитрости и коварству. Человек вынужден вести сложную игру по незнакомым правилам, часто сам запутывается и попадает впросак. Раздвоенность, внутренняя пустота.</p>



ЛУННЫЙ УЗЕЛ – КОРОЛЬ АСПЕКТОВ		
высший	СРЕДНИЙ	НИЗШИЙ
<p>У человека в жизни есть определённая миссия, от выполнения которой многое зависит не только в его жизни. Судьба человека predetermined ещё до его рождения. Служение миру, сознательная жертва во имя общего блага. Работа по коррекции общественной кармы. Человек находится в центре судьбоносных событий. От его поступков и решений зависит очень многое в мире.</p>	<p>В жизни много фатальных ситуаций, избежать которых нельзя. Необходимо принять свою судьбу, раздать кармические долги, распутать личные проблемы и все силы направить на выполнение своей эволюционной задачи. Любой шаг в сторону расценивается как предательство. Обретение счастья возможно ТОЛЬКО В случае честного исполнения своего долга.</p>	<p>В жизни человека – одни долги и обязательства. Опускаются руки от безысходности, от невозможности ничего изменить. Огромный груз кармических долгов не даёт уйти человеку от расплаты. Проблемы растут как снежный ком, если их не решать – раздавит. Жёсткий контроль над всеми поступками человека. Минимум свободной воли. Человек может ничего не делать – неприятности сами его найдут.</p>



<b>ЧЁРНАЯ ЛУНА – КОРОЛЬ АСПЕКТОВ</b>		
<b>ВЫСШИЙ</b>	<b>СРЕДНИЙ</b>	<b>НИЗШИЙ</b>
<p>В прошлых жизнях человек прошёл все круги ада, сталкивался с явным и тайным злом. Теперь его предназначение – раскрытие, разоблачение зла, скрывающегося под лубыми масками, бескомпромиссная борьба со злом явным. Очищение себя и других людей от грязи. Жизнь человека является искуплением за прошлые ошибки и прегрешения.</p>	<p>С раннего детства человек постоянно сталкивается с грязью, ложью, коварством. Жизнь повёрнута к нему изнанкой. Легко поддаётся тлетворному влиянию зла и очень трудно сохранять чистоту. Человек притягивает к себе темноту, мерзость. Либо человек борется с искушениями и постепенно очищается, либо становится служителем зла.</p>	<p>Человек давно стал на путь зла. Теперь у него масса возможностей для проявления своих тёмных талантов. Всё в характере и в окружении человека пропитано ядом порока. Доброе, светлое, чистое очень трудно пробивается к человеку. Нравственное падение, душевная ущербность. Человек является разносчиком семян зла.</p>



БЕЛАЯ ЛУНА – КОРОЛЬ АСПЕКТОВ		
ВЫСШИЙ	СРЕДНИЙ	НИЗШИЙ
<p>В прошлых жизнях человек многое сделал для торжества добра и справедливости. Сотрудничество со светлыми силами. Просветление действительности, помощь людям, возвращение им веры в высшее, надежды на лучшее будущее, возрождение любви к жизни. К белым одеждам человека не пристаёт грязь.</p>	<p>С раннего детства человек находится как бы под защитой высших сил. Всё в жизни складывается наилучшим образом. Жизнь повернута к человеку своей светлой стороной. Масса возможностей для совершення добра, для собственного развития. Тёмные, разрушительные влияния не имеют доступа к человеку.</p>	<p>Человек развивается в благоприятной, но искусственной обстановке, он не готов к встрече с возможными трудностями, с коварством и злыми намерениями других людей. Чувство непогрешимости, избранности, психологическая незрелость. Готовность совершить любые преступления, прикрываясь светлыми идеалами.</p>



## 6. ПЛАНЕТА В ШАХТЕ

Чтобы определить планету в шахте, не надо делать никаких вычислений. Для этого достаточно посмотреть на сам рисунок карты рождения.

*Планета в шахте* не имеет ни одного мажорного аспекта к другим планетам. То есть в карте рождения к планете в шахте не идёт ни одного аспекта, которые мы изображаем сплошными линиями. Планета в шахте не участвует ни в одном соединении  $\oslash$ , к ней нет оппозиций  $\circ$ , квадратов  $\square$ , тригонов  $\triangle$ , секстилей  $\times$ , квинтилей  $\bowtie$ , биквинтилей  $\pm$ , нонагонов  $\boxtimes$ , бинагонов  $\boxplus$ . Иррациональные аспекты при определении планеты в шахте мы не учитываем. Планета в шахте – изолированная планета (самые сильные иррациональные аспекты, как правило, не в состоянии нарушить эту изоляцию).

Однако если планета является центром минорной конфигурации (то есть стоит на вершине секиры, дротика, вил, крыши, пальмы, лодки, туннеля, замка), то это способно её вытащить из шахты.

Планета в шахте в наименьшей степени взаимодействует с другими планетами карты рождения, она не обладает мощными энергетическими каналами для проявления своих характеристик, а потому она будет вытеснена из сознания человека, не будет определять жизненные ситуации, не будет участвовать в формировании характера человека. Планета в шахте – *незадействованная*, кармически невыраженная планета. Характеристики планеты в шахте проявляются ослабленно, в «фоновом» режиме, она как бы спит, замкнута сама на себя, пребывает в своём собственном мире, который мало взаимодействует с миром, в котором живёт человек.

В лучшем случае планета в шахте обладает чистотой, незамутнёностью характеристик, ничто извне не способно повлиять на планету в шахте, исказить, замутировать её проявления.



В худшем случае от планеты в шахте ничего не зависит, она ни на что не влияет, характеристики планеты задавлены, угнетены, человек не воспринимает эту планету, а значит, не использует её потенциал.

Если планета в шахте имеет большой отрицательный статус, то она будет определять определённые косные качества в психике человека, которые будут оказывать тормозящее действие на его развитие. Эта планета будет определять застойные, ограничивающие явления в жизни человека.

Если планета в шахте имеет большой положительный статус, то она обладает мощным потенциалом, который может быть сохранён в первозданной чистоте. Такой человек становится хранителем каких-то качеств, какого-то опыта, которые до времени должны оставаться нетронутыми.

Если в карте рождения человека есть планета в шахте, то с ней необходима сознательная работа: сама по себе она не пробудится к активному проявлению. Надо использовать скрытые аспекты к этой планете, если таковые есть. Если таких аспектов несколько, надо использовать самые важные, например, аспекты к светилам, к сильным и гармоничным планетам.

Если к планете в шахте нет угловых аспектов, надо использовать антисы, контрантисы, параллели, контрпараллели, рецепцию, диспозитор и элеватор планеты, а также использовать транзитные и прогрессивные ситуации (о них будет подробно рассказано позднее). Людям с планетой в шахте надо искусственно создавать ситуации, в которых можно «включить» планету. Хороший результат может оказать сознательная медитация на характеристики планеты.

Человек рождается с планетой в шахте, если он не развивал функции этой планеты в прошлых жизнях. Теперь ему необходимо работать над ней, иначе может произойти отмирание всех качеств и характеристик, связанных с планетой в шахте.

В лучшем случае планета в шахте свидетельствует о том, что







в прошлых жизнях человек полностью проработал и очистил характеристики планеты. Теперь он не использует её *активно*, он может только опираться на неё *пассивно*, как на некий светлый центр, ядро.

Планета в шахте является диспозитором какого-то знака Зодиака. Знак, которым она управляет, приобретает какое-то притупление, по функциям этого знака человек может деградировать. Таким образом, проблемы могут возникнуть не с тем знаком, в котором находится планета в шахте, а с тем знаком, которым она управляет.

В карте рождения замечательного русского поэта Афанасия Афанасьевича Фета (см. рис.) планета Сатурн находится в шахте. Сатурн имеет фиолетовый аспект бисептиль к Марсу и зелёный аспект вигентиль к Восходящему Узлу.

Сатурн – это жизненное кредо человека, его духовный стержень, те ценности, которые делают жизнь человека более осмысленной и значимой. Автор не берёт на себя смелость судить об этом сокровенном аспекте жизни А.А. Фета, возьмём более простой, внешний срез жизни. Сатурн в карте рождения всегда связан с отцом. Сатурн в шахте – проблемы, трудно разрешимые отношения с отцом или полная свобода, стерильность во взаимоотношениях.

А.А. Фет родился в семье помещика Афанасия Неофитовича Шеншина. Матерью поэта была немка Шарлотта Фет, жена дармштадтского чиновника Иоганна–Петера Фёта, которая бежала от мужа в Россию с А.Н. Шеншиным за месяц или два до рождения ребёнка. Впоследствии Шеншин женился на ней.

В разное время, разным людям и при разных обстоятельствах А.А. Фет называл своим отцом то Шеншина, то Фёта. Записанный при крещении сыном Шеншина, мальчик до четырнадцати лет жил в Новосёлках в качестве старшего сына владельца имения. Но затем обнаружилось, что он рождён до брака его матери с Шеншиным, и тогда он стал «иностранцем Афанасием Фетом».



Фет А.А.				5.12.1820		21:12	
☉	13♄44	♃	14♃39	♄	15♄48	♅	
☽	16♄21	♃	6♄47	♅	17♄25	♆	27♄1
♀	15♄21	♃	28♄6	♄	18♄47	♆	
♀	4♄7	♃	29♄58	♄		♆	18♄34
♂	23♄8	♃	27♄5	♄	18♄47	♆	

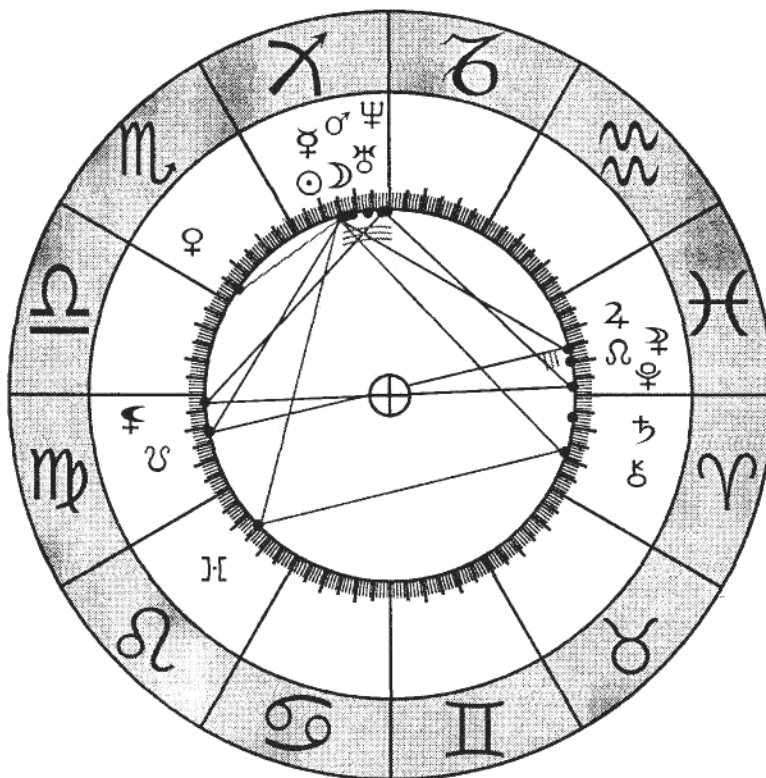

*Карта рождения А.А. Фета*

К пожилым годам ему удалось добиться официального присоединения к дворянскому роду Шеншиных.



	☉	☽	♀	♂	♄	♃	♂	♁	♁	♁	♁	♁	♁	♁	♁	♁	
	253° 44'	256° 21'	255° 21'	214° 7'	263° 8'	344° 39'	6° 47'	268° 6'	269° 58'	357° 5'	135° 48'	17° 25'	348° 47'	168° 47'	177° 1'	348° 34'	
☉		2° 37'	1° 36'	39° 37'	9° 24'	90° 54'	113° 2'	14° 21'	16° 13'	103° 21'	117° 56'	123° 40'	95° 3'	84° 56'	76° 43'	94° 49'	
☽	♂ 4		1° 0'	42° 14'	6° 47'	88° 17'	110° 25'	11° 44'	13° 36'	100° 44'	120° 33'	121° 3'	92° 26'	87° 33'	79° 20'	92° 12'	
♀	♂ 4	♂ 4		41° 13'	7° 47'	89° 18'	111° 26'	12° 45'	14° 37'	101° 44'	119° 32'	122° 4'	93° 26'	86° 33'	78° 19'	93° 13'	
♂	⊗ 6		⊗ 6		49° 1'	130° 31'	152° 39'	53° 59'	55° 51'	142° 58'	78° 19'	163° 17'	134° 40'	45° 19'	37° 5'	134° 27'	
♄		♂ 2,7				81° 30'	103° 38'	4° 57'	6° 49'	93° 57'	127° 20'	114° 16'	85° 38'	94° 21'	86° 7'	85° 25'	
♃	□ 2	□ 2	□ 2	♁			22° 8'	76° 32'	74° 40'	12° 26'	151° 9'	32° 46'	4° 8'	175° 51'	167° 37'	3° 55'	
♁					♁			98° 40'	96° 48'	9° 41'	129° 1'	10° 38'	17° 59'	162° 0'	170° 14'	18° 12'	
♁					♂ 4				1° 51'	88° 59'	132° 18'	109° 18'	80° 41'	99° 18'	91° 5'	80° 27'	
♁						⊗ 6		♂ 4		87° 7'	134° 10'	107° 26'	78° 49'	101° 10'	92° 57'	78° 35'	
♁	⊗		⊗	± 4	□ 2			□ 2	□ 2		138° 42'	20° 19'	8° 18'	171° 41'	179° 55'	8° 31'	
♁	△ 3	△ 3	△ 3						□ 0,5	♁	♁		118° 22'	147° 0'	32° 59'	41° 13'	147° 13'
♁	△ 3	△ 3	△ 3	♁	♁				✱ 1		△ 3		28° 37'	151° 22'	159° 36'	28° 50'	
♁		□ 2	□ 2	□ 0,5		♂ 4	⊗	♁ 4			♁				171° 46'	0° 13'	
♁		□ 2	□ 2	∠ 1		♂ 3									8° 13'	179° 46'	
♁		♁ 4		π 2	□ 2	□ 2		□ 2	□ 2	♁ 4,5	⊗ 6	⊗ 2				171° 32'	
♁		□ 2	□ 2	□ 0,5		♂ 4		♁ 4					♂ 6	♁ 4,5			

СОЛНЦЕ В ШАХТЕ		
ВЫСШИЙ	СРЕДНИЙ	НИЗШИЙ
<p>Духовность, чистота, праведность. Поступки и мысли –просты и животворны. Человек излучает спокойствие и оптимизм, рядом с ним всем становится лучше, светлее. Умение не навязывать своего мнения, своего общества другим, оставаясь при этом неповторимой индивидуальностью. Человек – тайна.</p>	<p>Индивидуальное начало проявлено слабо. Человеку трудно быть самостоятельным, независимым, крайне низкий творческий потенциал, творческая импотенция. Нет ничего своего: светит отражённым светом, подражает другим. Трудно найти своё место под солнцем, плагиат, серость, второсортность.</p>	<p>Безликость, стёртость сознания. Бездуховность, паразитизм, энергетический вампиризм, пополнение своего жизненного потенциала за счёт других. Безнравственность, человек часто становится марионеткой в сильных и грязных руках. Человек не способен вложить частичку себя в свои деяния.</p>



ЛУНА В ШАХТЕ		
ВЫСШИЙ	СРЕДНИЙ	НИЗШИЙ
<p>Внутренняя чистота, незамутнённость. Над человеком не довлеют эмоции, к нему не может прилипнуть ничто грязное. Чистота восприятия. Хранитель лучших традиций, духовных знаний. Хранитель генофонда рода, нации. В человеке есть нечто, что до времени должно быть сокрыто. Загадочная душа.</p>	<p>Эмоциональная недоразвитость, отсутствие чувствительности, мягкости. Отсутствие материнского инстинкта, нет нежности к близким, привязанности к дому, к стране. Равнодушие и безразличие ко всему. Отсутствие фантазии, воображения, мало что может понастоящему взволновать человека.</p>	<p>Эмоциональная тупость, пустота внутреннего мира. Нет никаких душевных движений, нет ничего святого. Пугающая холодность, человека ничто не сдерживает, не останавливает, он способен на самые гнусные поступки, предательства. Он может пожертвовать детьми, семьёй, родиной.</p>



МЕРКУРИЙ В ШАХТЕ		
ВЫСШИЙ	СРЕДНИЙ	НИЗШИЙ
<p>Чистота сознания, способность к объективному восприятию окружающего мира. Независимость суждений, умение правильно ориентироваться в любой сложной обстановке. Хранители неискажённой информации. Часто сам человек не в состоянии постичь всё то, чем владеет. Загадочный ум.</p>	<p>Неумение самостоятельно мыслить, анализировать происходящие события. Плохая обучаемость, неумение понятно выразить свои мысли, отсутствие полноценного общения с другими людьми, косноязычие. Тяжёл на подъём, не любит перемен, не умеет подсуесться для своего блага.</p>	<p>Тупица, дебил, полное отсутствие интеллекта. Нет никаких мыслей, «лёгкость в голове необычайная». Культурная неразвитость, трудно быть цивилизованным человеком, нуждается в постоянном руководстве, подсказках: что и как делать. Неумение правильно понимать простейшую информацию.</p>



ВЕНЕРА В ШАХТЕ		
ВЫСШИЙ	СРЕДНИЙ	НИЗШИЙ
<p>Чистота чувств, возвышенность желаний. Умение воспринимать истинную красоту и гармонию мира. Хранители эстетических и этических канонов, основ нравственности. Человек не идёт на поводу у моды. Жертвенная любовь к миру, к людям, не требующая ничего взамен, не выставляемая напоказ.</p>	<p>Чувственный мир человека проявлен слабо. Неумение наслаждаться красотой, искусством. Неумение любить самозабвенно и получать удовольствие от вкусной <i>еды</i>, красивой, комфортной обстановки. Вульгарность, асексуальность, примитивность желаний и стремлений.</p>	<p>Бесчувствие, бессердечие. Нет ни в чём меры, дурной вкус, пошлость, аморальное, безнравственное поведение. Человек не поддаётся облагораживанию, окультуриванию. Потребительское отношение к жизни: всё красивое, утончённое, возвышенное приносится в жертву сиюминутной, личной выгоде.</p>



МАРС В ШАХТЬ		
ВЫСШИЙ	СРЕДНИЙ	НИЗШИЙ
<p>Чистота помыслов, целесообразность, выверенность действий. Ясность сознания, устремленность к возвышенному. Отсутствие низких, животных страстей. Хранители чистой энергетики, тантра-йоги. Поиск сотрудничества, готовность пожертвовать личным для блага окружающих, помочь слабым, нуждающимся.</p>	<p>Слабое волевое начало, человеку трудно принимать самостоятельные решения, отстаивать своё мнение. Излишняя осторожность, трусливость, нерешительность. Человек никуда не высовывается, ничего не хочет от жизни, ни к чему не стремится. Отсутствие инициативы, инертность мышления, готовность подчиниться грубой силе.</p>	<p>Полное безволие, пассивность. Человек размазня, тряпка. Не способен шага ступить без чьей-нибудь указки. Отсутствие интереса к жизни, низкий энергетический потенциал, плохая сопротивляемость стрессам. Сломленность, забитость, трусость, иногда прячущаяся за внешнюю агрессию. Сбивается в стаи с такими же мерзавцами.</p>





ЮПИТЕР В ШАХТЕ		
ВЫСШИЙ	СРЕДНИЙ	НИЗШИЙ
<p>Духовная власть, авторитет. Хранитель духовной мудрости. Умение оказывать возвышающее влияние на общественную жизнь, не привлекая к себе повышенного внимания. Умение поддерживать и взращивать в людях высокие устремления. Поступками человека руководит не личная и даже не общественная выгода, а высшая целесообразность.</p>	<p>Человек плохо ориентируется в общественной, политической жизни общества. Не способен совершить великий поступок, а потому совершает много мелких и незначительных. Трудно заработать авторитет и уважение окружающих. Не способен на широкий жест и не готов получать подарки судьбы. Маленький человечек.</p>	<p>Асоциальность, умение небольшим поступком вызвать большие разрушительные последствия для всего общества. Для человека нет никаких законов, никаких авторитетов. Огромные амбиции, стремление овладеть всем миром и полная неспособность хоть что-то этому миру дать взамен. Человек-пустышка, отсутствие талантов и творческих способностей.</p>



САТУРН В ШАХТЕ		
ВЫСШИЙ	СРЕДНИЙ	НИЗШИЙ
<p>Цельность, законченность натуры, чистый внутренний стержень. Духовные устои человека, его системе ценностей не способно поколебать никакое внешнее враждебное вмешательство. Справедливость, неприязательность, честность, праведность, аскетичность, готовность пожертвовать маленькими житейскими радостями ради обретения истины, вечных ценностей.</p>	<p>Человеку трудно определиться в жизни, выбрать что-то одно, наиболее главное, важное. Непоследовательность, отсутствие критериев для объективного восприятия мира. Незрелость, неумение доводить начатое до конца. Жизнь прогибает человека. Трудно закрепиться на достигнутом, не на что опереться в трудную минуту. Неумение предвидеть неприятности: пока гром не грянет, он не перекрестится.</p>	<p>Бездуховность, нет своих принципов, убеждений. Готовность подчиниться кому угодно, лишь бы самому не думать, не принимать ответственных решений. Бессистемность, бесхребетность. Любая мразь может дать ему установку, которую он будет бездумно выполнять. Нет мук совести, нет раскаяния за содеянное. В поступках человека нет никакой логики: непредсказуемость и безжалостность.</p>



УРАН В ШАХТЕ		
ВЫСШИЙ	СРЕДНИЙ	НИЗШИЙ
<p>Внутренняя свобода, независимость. Хранитель уникальной информации о всём необычном, о высших состояниях сознания, о высших мирах. Этот человек хранит в чистоте и неприкосновенности то, что важно для будущего, для эволюции всего человечества. Паранормальные способности, которые спят до определённого момента (справедливо для всех высших планет).</p>	<p>Высшие планеты в шахте для большинства людей мало заметны. В данном случае человеку трудно быть до конца свободным, раскрепощённым, трудно найти единомышленников, поддержку своим мыслям, идеям. Человек плохо воспринимает новшества, не дружит с техникой, не любит экстравагантного. Живёт сегодняшним днём, далеко не заглядывает в будущее.</p>	<p>Бескрылость, человек абсолютно не готов совершать великие, безумные поступки. Человеку не дано открывать великие истины, изобретать что-то на благо всего человечества, ибо он больше думает о настоящем и самом себе. Излишний риск и самонадеянность со стороны человека может повлечь неожиданные и разрушительные последствия для его окружения.</p>



НЕПТУН В ШАХТЕ		
ВЫСШИЙ	СРЕДНИЙ	НИЗШИЙ
<p>Необыкновенно чистая интуиция, потрясающая, тонкость восприятия, чувствительность, на которую совершенно не влияет неблагоприятная внешняя среда. Хранитель тайного знания, духовных сокровищ, которые до времени должны быть сокрыты от окружающих. Внутренняя связь с космическими, оккультными силами.</p>	<p>Человеку не хватает фантазии, воображения. Ему трудно отделять воображаемое, иллюзорное от реального. У него нет развитой интуиции: ощущения, предчувствия часто подводят человека. Многие в жизни для него является тайной за семью печатями, он совершенно не воспринимает скрытую, оккультную сторону жизни.</p>	<p>Человек совершенно не восприимчив к вещам тонким, возвышенным. Его интересует только то, что имеет практическую ценность. Не способен на бескорыстную любовь, нерелигиозен, ему нет дела до явлений космических, нет чувства общности. Полное отсутствие высших идеалов легко может превратить человека в слепое орудие в руках тёмных сил.</p>



ПЛУТОН В ШАХТЕ		
ВЫСШИЙ	СРЕДНИЙ	НИЗШИЙ
<p>Необычайная восприимчивость к явлениям, имеющим значение для всего человечества, для всей планеты. Работа с космическими энергиями, с эгрегорами, причём индивидуальное начало человека совершенно не подавляется, он не становится слепым исполнителем высших замыслов. Нечеловеческая мощь, безграничная власть, которая не может быть использована явно, а только на духовном уровне.</p>	<p>Нарушен естественный обмен энергией между личностью человека и коллективом. Он не в состоянии играть большую роль в <i>целях</i> общественных, в политической, экономической, духовной жизни страны, так как не может полноценно взаимодействовать с эгрегорами. Личное, индивидуальное начало подавляется началом коллективным: человек испытывает гнетущее чувство. Пониженная сексуальность.</p>	<p>Человек энергетически изолирован от людей. Без работы он совершает на личной энергетике, поэтому на великие дела он не способен. Быстро выдыхается, опустошается. Панические настроения, страхи, настрой на самое худшее. Безликость, легко подчиняется чужому влиянию, ищет сильную, волевою личность. Под руководством других людей способен совершать бездумно самые безумные поступки.</p>



ПРОЗЕРПИНА В ШАХТЕ		
ВЫСШИЙ	СРЕДНИЙ	НИЗШИЙ
<p>Человек обладает уникальными силами, которые способны преобразить его самого и окружающий мир. Эти силы невозможно использовать для себя лично или для какой-то конечной, мирской цели, а только для духовного преобразования. Хранитель общемировых ценностей. Всеобъемлемость, поддержание нравственной чистоты и мирового порядка.</p>	<p>Человек не обладает глубинными аналитическими способностями, ему трудно сопоставлять факты и составлять общую картину на основании разрозненных сведений. Поэтому он действует методом проб и ошибок, не так эффективно, как другие. Нет практической хватки. В жизни много случайного и ненужного хлама. Мало порядка и определённости.</p>	<p>Расбросанность, бессистемная жизнь, отсутствие терпения и выдержки. Человек никому не приносит пользы, а только обременяет массой проблем. Человека легко сбить с толку, обмануть, сформировать в нём неправильное представление о вещах. Многие начинания, построения человека непрочны, рассыпаются при первом серьёзном испытании.</p>



<b>ХИРОН В ШАХТЕ</b>		
<b>ВЫСШИЙ</b>	<b>СРЕДНИЙ</b>	<b>НИЗШИЙ</b>
<p>Хранитель равновесия и справедливости. Умение объективно, неискжённо воспринимать общественные процессы. Умение абстрагироваться от своего индивидуального начала, не поддаваться давлению со стороны и сохранять в любых ситуациях непредвзятое мнение.</p>	<p>Человек плохо ориентируется в сложных, противоречивых ситуациях. Ему трудно поддерживать равные отношения с партнёрами, с коллегами, трудно разобраться в кознях противников и врагов. Невысокие дипломатические способности, отсутствие житейской хитрости.</p>	<p>Полное отсутствие способности приспосабливаться к изменяющимся внешним условиям. Дезориентация в общественных связях. Если начинает вести сложную игру, то способен перехитрить самого себя и ввергнуться в пучину нескончаемых конфликтов и разборок. Легко блуждает в трёх снах.</p>



### ЛУННЫЕ УЗЛЫ В ШАХТЕ

ВЫСШИЙ	СРЕДНИЙ	НИЗШИЙ
<p>В прошлых жизнях человек в большей степени изжил свою карму. Теперь он может совершенно свободно управлять своей эволюцией и выбирать любую форму взаимодействия с другими людьми и окружающим миром. Нет жестких программ, нет никаких ограничений. Человек творит свою судьбу своими руками.</p>	<p>У человека в жизни есть большая свобода выбора. Он никому ничем не обязан, все его оставили в покое. В то же время он никому и не нужен, его никто не принуждает ничего делать, ничто не подталкивает его к развитию, эволюции. Жизнь может стать скучной, неинтересной, серой. Нет стимула к чему-то стремиться.</p>	<p>Жизнь и интересы человека стоят особняком от жизни и интересов других людей. Нет никаких долгов и обязательств перед самим собой и миром. Человека совершенно не касаются горести и трагедии внешнего мира, но он также не причастен и к радостям внешнего мира. Растительное, бесполезное существование.</p>





### ЧЁРНАЯ ЛУНА В ШАХТЕ

ВЫСШИЙ	СРЕДНИЙ	НИЗШИЙ
<p>В прошлых жизнях человек много работал над собой, очищался, избавлялся от негативной кармы, вёл праведный <i>образ</i> жизни. Теперь он неуязвим к нападкам тёмных сил. Ничто грязное не в состоянии к нему прилипнуть, иммунитет ко злу.</p>	<p>Человек живёт в искусственном мире, не подозревая о том, что вокруг есть страдания, грязь и несправедливость. Он не способен сам на осознанные дурные поступки и не может заподозрить в этом окружающих. Пассивное попустительство злу.</p>	<p>Человек совершенно не привязывается к дурному, а потому может творить зло совершенно свободно, естественно. Никто даже не заподозрит человека в чём-то нехорошем. Глубинное, изначальное зло, несущее чрезвычайную опасность для мира.</p>



БЕЛАЯ ЛУНА В ШАХТЕ		
ВЫСШИЙ	СРЕДНИЙ	НИЗШИЙ
<p>В прошлом человек наработал сильное, глубинное светлое ядро. Теперь у него есть уникальная возможность анонимно, не привлекая к себе внимания, творить добро. Человек совершенно свободен в своём выборе, на его поступки невозможно оказать давления, он руководствуется только собственной совестью.</p>	<p>Человеку не достаёт надежды на лучшее, веры в высшее, его трудно убедить в том, что в этом мире есть справедливость, что за все добрые поступки человек рано или поздно получает награду. Очень часто человек проходит мимо лучших возможностей, не пользуется помощью светлых сил, не верит в бескорыстие окружающих.</p>	<p>Человек совершенно свободен от нравственных установок, им не руководят нормы морали, он не знает, что такое голос совести, у него нет высоких духовных ориентиров в жизни. Отсюда безнравственный, полный жестоких ошибок образ жизни. Причём человек может понимать, что поступает плохо, но альтернативы нет.</p>



## 7. ПОЛОЖЕНИЕ ПЛАНЕТ ОТНОСИТЕЛЬНО СОЛНЦА

Солнце – самая важная точка в карте рождения. Солнце является символом нашего духа, нашей индивидуальности, нашего «я». Это точка самореализации, точка творческой реализации. Очень большое значение имеет то, как другие планеты расположены относительно Солнца.

Солнце делит Зодиак на две полусферы. Планеты, расположенные относительно Солнца в западной полусфере, восходят после восхода Солнца. В карте рождения они находятся сразу за Солнцем и по часовой стрелке до точки, противоположной положению Солнца (до оппозиции к Солнцу). Планеты, находящиеся в западной солнечной полусфере, называются *западными*, они приобретают качество женского начала *Навь*.

Планеты, расположенные в восточной солнечной полусфере (против часовой стрелки от Солнца), восходят перед восходом Солнца, они называются *восточными* и приобретают качество мужского начала *Явь*.

Планеты, которые находятся в аспекте соединения ☿ или оппозиция ☿ с Солнцем, не относятся ни к западным, ни к восточным, их положение нейтрально (см. рисунок).

Различные планеты чувствуют себя по-разному в восточной и западной солнечных полусферах.

Так, все *явные*, мужские планеты (Марс ♂, Юпитер ♃, Плутон ♇) более гармонично проявляются в восточной солнечной полусфере.

Все женские, *навные* планеты (Луна ☾, Венера ♀, Сатурн ♄, Нептун ♆, Прозерпина ♃) более гармоничны в западной солнечной полусфере.

Все универсальные, *нравные* планеты (Меркурий ☿, Уран ♃, Хирон ♄) одинаково хорошо или одинаково плохо чувствуют

себя и на востоке, и на западе от Солнца.

Мужские планеты увеличивают свой статус, если они находятся на востоке относительно Солнца, а женские, если они находятся на западе. И, наоборот, мужские планеты теряют в своём статусе на западе, а женские – на востоке. Положение универсальных планет на западе или на востоке относительно Солнца не влияет на их статус.

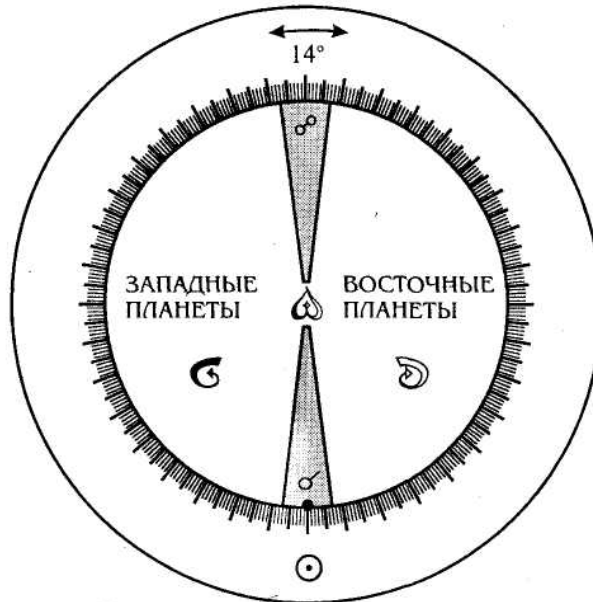

*Западная и восточная солнечные полушария*

## 7.1. Характеристики восточных планет

Восточные планеты идут впереди Солнца, впереди «я» человека, впереди осознания. Такие планеты проявляют свои качества более сильно, энергично, но при этом проявления планеты импульсивно, несбалансированно.

Сначала идёт внешнее проявление качеств восточных пла-

нет, а потом приходит понимание, осмысление – зачем, для чего были проявлены те или иные характеристики планеты.

<b>ВОСТОЧНЫЕ ПЛАНЕТЫ</b>		
<b>ВЫСШИЙ</b>	<b>СРЕДНИЙ .</b>	<b>НИЗШИЙ</b>
<p>Планета приобретает яркость, светоносность, неповторимость характеристик. Солнце передаёт планете энергию, которую можно использовать для творчества, достижения новых высот. Свежесть, новизна характеристик. Качества планеты развёртываются быстро, за минимальный срок достигается максимальный результат. Действие с опережением.</p>	<p>Очень трудно контролировать, направлять проявление планеты. Действие опережает осмысление, поэтому не всегда поступки бывают эффективными, целесообразными. Проявления планеты несколько хаотичны, несбалансированны. Не всегда внешнее, формальное проявление соответствует содержанию. Планета – спринтер, быстро выдыхается.</p>	<p>Планета проявляется импульсивно, непредсказуемо, человек совершенно не контролирует её проявления. Качества планеты гипертрофированны, поверхностны, выхолены. Склонность к упрощению, профанации. Большие энергетические затраты, много бездумной, хаотичной активности, мало позитивных результатов.</p>

Для восточных планет важнее сам процесс действия – на порыве, на импульсе, а стремление достичь весомого, полноценного результата – вторично.

## 7.2. Характеристики западных планет

ЗАПАДНЫЕ ПЛАНЕТЫ		
ВЫСШИЙ	СРЕДНИЙ	НИЗШИЙ
<p>Проявления планеты наиболее глубинны и содержательны. Характеристики планеты в максимальной степени взвешены и гармоничны. Наиболее полное раскрытие внутреннего потенциала. Качества планеты раскрываются постепенно, последовательно, не так быстро, но зато достигается наиболее весомый результат.</p>	<p>В развитии качеств планеты присутствует длительный скрытый период. Долгая раскачка, прежде чем на что-то решиться, человек долго готовится, обдумывает. Человек редко ошибается, не тратит силы попусту, действует наверняка. Планета – стайер, человек настроен на неспешную, длительную работу – чем дальше, тем легче.</p>	<p>Планета находится в заторможенном состоянии, её трудно расшевелить, пробудить к активному действию. Нерешительность и нерасторопность в проявлениях, постоянное запаздывание. Человек упускает важный момент, отстаёт, не успевает добиться желаемого, замедленная реакция. Человек может проявиться глубинно, но не к месту.</p>

Западные планеты идут вслед за Солнцем, вслед за «я» человека, вслед за осознанием. *Западные* планеты могут проявлять свои качества *более* глубинно, *более* осознанно. Они раскрывают свои характеристики не так быстро, как восточные *планеты*, но *зато* результат их проявления всегда более содержателен, весом.

Каждому проявлению тех или иных качеств *западных планет* предшествует долгий подготовительный процесс, предшествует осмысление, взвешивание всех «за» и «против».

Солнце делит Зодиак на две полусферы: *восточную* и *западную*. Можно, учитывая заполненность солнечных полусфер планетами, подсчитать их балл. Тем самым мы подсчитаем, что преобладает в жизни человека:

1) продуманность, осмысленность, глубинность, изначальность характеристик – западная солнечная полусфера;

2) активность, импульсивность, поверхностность, хаотичность характеристик – восточная полусфера.

По солнечным полусферам можно определить, что для человека важнее – само действие, сам процесс *движения* вперед (восточная солнечная полусфера) или важнее конечный результат, содержательная сторона поступков (западная солнечная полусфера).

## 7.3. Положение Луны относительно Солнца

### 7.3.1. Восточная Луна – Горгона

Восточная, ущербная Луна – это менее гармоничная фаза проявления Луны. Женская планета в мужской солнечной полусфере проявляет свои характеристики более сдержанно. На ущербной Луне принято завершать важные дела и подводить итоги, подвергать анализу и осмыслению свершённое.

В греческой мифологии восточной Луне соответствует *Горгона* (в русской – Горгония). Медуза Горгона – дева с волосами в виде змей, обладающая взглядом, смертоносным для всего живого. Но если удаётся победить Горгону, тогда человек обретает силу одерживать победу над любым злом, человеку становятся понятны языки всех живых существ. Согласно мифу, было три Гор-

гоны, три сестры: Сфено, Эвриала и Медуза. Старшие сестры – бессмертны, а младшая (Медуза) – смертная, её можно победить.

<b>ВОСТОЧНАЯ ЛУНА</b>		
<b>ВЫСШИЙ</b>	<b>СРЕДНИЙ</b>	<b>НИЗШИЙ</b>
<p>Очень яркое, мощное проявление эмоций. Резкая, бурная реакция, человек моментально реагирует на изменения внешних условий, всё воспринимает остро, преувеличенно. Человек в состоянии выдерживать огромные эмоциональные перегрузки. Легко вдохновляется высокой идеей, на импульсе многого добивается.</p>	<p>Легковозбудимая природа, внутреннее беспокойство. Эмоции, желания руководят поступками. Человек не может удерживать переживания внутри, стремится поделиться с окружающими. Несдержан, груб, но отходчив. Ищет новые впечатления, легко увлекается, но быстро остывает, теряет интерес.</p>	<p>Разбросанность, хаотичность, непоследовательность действий, бурное, неконтролируемое проявление эмоций. Катастрофические перепады настроений, внутренняя пустота, поверхностность душевных переживаний. Сгоряча может натворить много бед, потом винит себя, сожалеет о содеянном.</p>

### **7.3.2. Западная Луна – Диана**

Западная, растущая Луна – наиболее гармонична. Луна – женская планета и чувствует себя лучше в женской, западной полусфере. Именно на западной Луне рекомендуется начинать все



значительные дела. В это время душа человека, его внутренний мир наиболее гармоничен, и человек в состоянии избежать многих ошибок, неблагоприятных случайностей.

ЗАПАДНАЯ ЛУНА		
ВЫСШИЙ	СРЕДНИЙ	НИЗШИЙ
Проявления внутреннего мира человека наиболее гармоничны. Переживания осознанны, глубинны. Тонкость восприятия, большая чувствительность. Умение сопереживать, сочувствовать другим, но при этом сдерживать свои чувства, порывы, не выставлять на показ сокровенное. Умение хранить тайны.	Сдержанность, терпимость, привязчивость, некоторая душевная холодность. Со временем, постепенно душевные качества человека начинают проявляться всё сильнее и сильнее. Несколько замедленная реакция на внешние раздражители. Чтобы человека пронять, требуется много усилий, зато переживания более сильные.	Неразвитость внутреннего мира, фригидность, полное безразличие ко всему, человека ничто не трогает, не волнует, но если что-то запало в душу, то избавиться от этого очень трудно. Не прощает обид, долго помнит плохое, долго отходит. Плохо «въезжает» в ситуацию, часто заклинается на чём-то одном, трудно перестраивается на восприятие нового.

В римской мифологии западной Луне соответствует богиня *Диана* (в русской – Дана). Диана – родовспомогательница, отвечает за плодородие, за продолжение рода, помогает матерям, растительному и животному царству в продолжении своего рода.

## 7.4. Положение Меркурия относительно Солнца

### 7.4.1. Восточный Меркурий – Прометей

Восточный Меркурий – это мужская, явная фаза проявления Меркурия. В греческой мифологии восточному Меркурию соответствует *Прометей*, что означает «мыслящий прежде», иначе – *промысл* (про – перед, метос – мысль). Промысл – это герой, несущий своей благой мыслью добро людям.

ВОСТОЧНЫЙ МЕРКУРИЙ		
ВЫСШИЙ	СРЕДНИЙ	НИЗШИЙ
Яркость, сила, чёткость мысли. Очень оригинальное мышление. Чистота восприятия. Умение моментально ориентироваться в новой, незнакомой ситуации. Заинтересованность в контактах, энергичный поиск нужной информации.	Действие опережает мысль. Человек сначала делает, а потом задумывается о последствиях. Некоторая непоследовательность, непродуманность в поступках, в связях, в выборе круга общения. Большая подвижность, быстро всё схватывает, быстро всему учится.	Поверхностность и легкомыслие. Человек совершенно не задумывается о том, что он говорит, не прислушивается к тому, что ему говорят. Хаос в мыслях и контактах с другими людьми. Человек не умеет сосредоточиться на проблеме.



Прометей отличает быстрый ум, хитрость, дерзость, граничащая с ловким обманом. Прометей из сострадания к людям крадёт для них божественный огонь из мастерской Гефеста и дарует им технический прогресс. Прометей научил людей строить дома, заниматься ремёслами, считать, писать, читать, носить одежды (до этого люди были наги), различать времена года, приносить жертвы богам и гадать.

Но впоследствии оказалось, что люди были ещё не готовы принять этот божественный дар – огонь сознания, они были не готовы к принятию знания, божественного откровения. Таким образом, Прометей вселил в людей слепые надежды, но не дал им способности предвидеть свою судьбу и тем самым развил в них стремление к постоянной деятельности и забвению своих корней. (Люди должны были заслужить обретение божественного сознания, работая в поте лица, а не как дар.)

За это Прометей (Промысл) был прикован Зевсом к скале на Кавказе, где орёл выклёвывает ему печень, которая каждый день заново отрастает. Печень – это Юпитер, символ космического закона, который нарушил Прометей.

#### 7.4.2. Западный Меркурий – Эпиметей

Западный Меркурий – это женская, навная фаза проявления Меркурия. В греческой мифологии западному Меркурию соответствует *Эпиметей*, что означает «мыслящий после, крепкий задним умом» или иначе – *домысл*. Домысливание – это умение делать правильные выводы на основе анализа имеющейся информации. Негативная сторона домысла – это упорство в своих заблуждениях, нежелание воспринимать точку зрения, отличную от собственной.

В мифологии Эпиметей – недалёкий умом брат Прометей. После того как Прометей похитил у богов божественный огонь, Зевс решил отомстить людям. Он велел создать женщину – Пандору (всем одарённую), которая должна была принести людям в



сосуде все соблазны и несчастья. Пандора была направлена к Эпиметею. Прометей предупреждал брата, чтобы тот не принимал даров от Зевса, но недалёкий Эпиметей был соблазнён Пандорой и взял её в жёны. И когда Пандора открыла сосуд, вручённый ей богами, по земле расплозились болезни и бедствия, Пандора закрыла крышку сосуда, в котором осталась надежда. Так люди были лишены надежды на лучшее будущее.

По вине Эпиметея, соблазнённого Пандорой, было выпущено зло на землю. Эпиметей был ввергнут в Тартор.

Почему Прометей и Эпиметей играли такую важную роль в истории человечества? Согласно мифам, именно им было поручено направлять эволюцию животного и человеческого царства, развивать их сознание. Эпиметей растратил все свои способности на животных, а для людей у него ничего не осталось.

<b>ЗАПАДНЫЙ МЕРКУРИЙ</b>		
<b>ВЫСШИЙ</b>	<b>СРЕДНИЙ</b>	<b>НИЗШИЙ</b>
Глубинное осмысление действительности. Хорошие аналитические способности, человек стремится докопаться до первоосновы. Взвешенный, гармоничный ум. Зрелость, мудрость, предусмотрительность.	Прежде чем принять ответственное решение, человек долго всё обдумывает. Долгая раскачка, требуется много времени, чтобы чему-то научиться, приобрести определённые навыки, зато удаётся добиться наибольшего мастерства.	Тяжеловесность мышления, некоторая тупость. Правильные решения, умные мысли приходят тогда, когда бывает поздно. Навязчивые идеи, желаемое выдаётся за действительное, полная потеря связи с реальностью.

## 7.5. Положение Венеры относительно Солнца

### 7.5.1. Восточная Венера – Фосфор

Восточная *Венера* – это мужская, явная фаза проявления Венеры, на востоке Венера менее гармонична. Восточная Венера – утренняя звезда, именуется *Фосфор* или *Люцифер*, что означает «сияющая, сверкающая». В русской мифологии – это *Денница*, падший ангел, превыше божественной любви поставивший любовь к людям.

ВОСТОЧНАЯ ВЕНЕРА		
ВЫСШИЙ	СРЕДНИЙ	НИЗШИЙ
Яркость, блеск, неповторимость чувств. Чистая, непосредственная, возвышенная любовь, распространяющаяся на всё вокруг. Человек не экономит на своих чувствах: любит и ненавидит до конца. Обострённое эстетическое восприятие мира, тонкость и лёгкость чувств.	Чувства преобладают над эмоциями, разумом. У человека быстрая, чувственная природа. Влюбчив, переменчив в своих вкусах, находится в вечном поиске прекрасного. Всегда готов на новые чувства. Каждую любовь воспринимает как первую: горит, надеется, обжигается.	Поверхностные чувства, глубинные переживания отсутствуют. В любви, в отношениях с противоположным полом – хаос. Отсутствие культуры, дикарь, чувственная агрессия, непостоянство, ненадёжность в любви, человеку хочется всё больше и больше.

### 7.5.2. Западная Венера – Геспер

Западная Венера – это женская, навная, более гармоничная фаза проявления Венеры. Западная Венера – это вечерняя звезда. *Геспер* (в греческой мифологии) или *Веспер* (в римской мифологии) – вечерняя звезда, самая прекрасная и благая из всех звёзд. В русской мифологии – *Вечорка*.

ЗАПАДНАЯ ВЕНЕРА		
ВЫСШИЙ	СРЕДНИЙ	НИЗШИЙ
<p>Наиболее гармоничные, уравновешенные чувства. Глубинная, выстрадавшая, заслуженная любовь, раскрывающая все свои потаённые грани. Зрелость чувств, наличие устойчивых нравственных и эстетических критериев. Умение ценить и понимать прекрасное.</p>	<p>Чувства пробуждаются у человека медленно, постепенно, но со временем становятся сильнее и глубже, с возрастом человек только хорошеет. С любовью не шутит, старается поступать обдуманно. Если что-то или кого-то любит или ненавидит, то надолго и основательно.</p>	<p>Чувства человека спят, его мало волнует красота окружающего мира, искусство, вкусная еда. Чувственная пресыщенность. Человеку недоступно безрассудство молодости, он слишком осторожен и холоден. Часто чувства не прорываются на поверхность, остаются захороненными в душе.</p>

## 7.6. Положение Марса относительно Солнца

### 7.6.1. Восточный Марс – Пироис

Восточный Марс – это мужская, явная ипостась Марса. На востоке Марс проявляется наиболее сильно, ярко, гармонично. *Пироис* означает «огненный». В русской мифологии восточному Марсу соответствует *Перун*, громовержец, бог грозы и войны. Именно Перун вдохновляет героев на подвиги, а простых людей наполняет страстью жить, раздувает огонь самосознания.

ВОСТОЧНЫЙ МАРС		
ВЫСШИЙ	СРЕДНИЙ	НИЗШИЙ
Сила, мощь, целеустремленность, решительность. Активная, яркая, деятельная энергия. Острый, подвижный ум, быстрая реакция на происходящие события, умение зажигать людей, вдохновлять их на великие свершения, увлекать собственным примером.	Раннее сексуальное развитие у мальчиков. Деятельный характер: человек сначала что-то делает, а потом задумывается о последствиях. Проблемы решает наиболее простым и быстрым способом. Эмпирик: чем больше ошибается, чем больше <i>его</i> бьют, тем он умнее.	Хаос в мыслях и действиях. Неодуманность и непоследовательность в поступках может привести к разрушительным, болезненным последствиям. Сила есть, ума не надо. Человек как бульдозер, таран, тупой и мощный, не знает, куда приложить силушку.

### 7.6.2. Западный Марс – Нерос

Западный Марс – это женская фаза проявления марсианского начала, менее гармоничная. *Нерос* означает «тёмный». В русской мифологии – это *Ярило* (Яр), яростный бог, бог земледелия, дающий живительную мощь всему живущему. Это обузданная сила, мощь, поставленная на службу человеку. Это контролируемая ярость.

ЗАПАДНЫЙ МАРС		
ВЫСШИЙ	СРЕДНИЙ	НИЗШИЙ
Глубокая осмысленность и продуманность всех поступков, умение сдерживать гнев, контролировать страсти, ответственность за содеянное. Умение распределить силы, сконцентрировать их на наиболее важном направлении и всегда добиваться положительного результата. Сбалансированная воля, гармоничная энергетика. Помощь и защита слабых.	Прежде чем человек что-то сделает, он взвесит свой поступок и наилучшим образом подготовится. Осторожен, осмотрителен, напрасно не рискует, не рвётся сразу в бой, сначала оценит ситуацию. Практицизм: сначала намечает достойную цель, потом не спеша, последовательно её добивается. У мужчин лучшие мужские качества со временем только усиливаются.	Пониженная энергетика, замедленная ответная реакция на внешние события, слабая ответственная активность. Трусоватость, сомнения, колебания, неумение силой брать то, что по праву принадлежит человеку. Глубоко упрямая озлобленность, недовольство, раздражительность. Коварство, злой умысел. Использует способности других людей для достижения своих целей.



## 7.7. Положение Юпитера относительно Солнца

### 7.7.1. Восточный Юпитер – Ксений

Восточный Юпитер – это мужская, явная фаза проявления юпитерианского принципа. На востоке Юпитер гармоничен и называется *Ксений*, что означает «гостеприимный, щедрый». В русской мифологии – это *Дажьбог* – бог, *дающий* духовные дары, щедрый, являющийся воплощением Всевышнего, солнечный бог.

ВОСТОЧНЫЙ ЮПИТЕР		
ВЫСШИЙ	СРЕДНИЙ	НИЗШИЙ
Могущество, власть, человек обладает ярким авторитетом, щедро раздаёт себя людям. Широчайший спектр деятельности, яркая творческая одарённость, созидательный талант. Приносит в жизнь новшества, блага, не останавливается на достигнутом, устремлён в будущее. Способен зажечь, вдохновить людей, повести за собой.	Человек активно стремится к власти, к постам. Ведёт бурную деятельность, активно участвует в общественной, политической жизни общества. Он хочет получить от жизни как можно больше благ, взять всё самое лучшее. Чем больше у человека всего есть, тем хочется иметь больше, но редко удаётся заполнить внутреннюю пустоту, остаётся чувство неудовлетворённости.	Амбиции человека, его претензии к миру не опираются на жизненную мудрость, а потому отличаются примитивностью. Ненасытность, человек за многое хватается, но мало собирает плодов. Захват постов, власти, почестей, привилегий, бездумная трата времени, средств, готовность принести других людей в жертву своим желаниям, прихотям.

### 7.7.2. Западный Юпитер – Хтоний

Западный Юпитер – это женская, навная фаза проявления юпитерианского принципа. На западе Юпитер менее гармоничен и называется *Хтоний*, что означает «подземный». В русской мифологии западному Юпитеру соответствует *Дый* (Деус, Зевс) – владыка материального мира, дарующий власть и богатство, то есть блага земные.

ЗАПАДНЫЙ ЮПИТЕР		
ВЫСШИЙ	СРЕДНИЙ	НИЗШИЙ
<p>Человек является носителем глубинных духовных устоев. Кладёшь нравственности. Глубокое понимание своей роли в жизни общества, стремление наиболее полно реализовать своё предназначение. Человек не стремится к внешней власти, не ждёт наград и признания за свои добрые дела, он ищет ценности истинные, непреходящие.</p>	<p>Человек пользуется заслуженным уважением окружающих, имеет вес, авторитет в обществе. Вперед продвигается медленно, но уверенно. Достигнув положения, прочно оседает, надёжно закрепляется на достигнутом. Умеет правильно оценить расстановку сил, примкнуть к нужным людям, к достойной партии, общественной силе.</p>	<p>Социальная пассивность, запрограммированность, слепое следование общественным авторитетам. Самое интересное и важное в жизни проходит стороной. Человек не умеет жить широко, на полную катушку, не в состоянии отстоять свои права, свою честь и достоинство, не умеет пользоваться даже теми возможностями, благами, которые у него есть.</p>

## 7.8. Положение Сатурна относительно Солнца

### 7.8.1. Восточный Сатурн – Кронос

Восточный Сатурн – это мужская, явная фаза проявления принципа Сатурна. На востоке Сатурн менее гармоничен. Восточному Сатурну соответствует *Кронос*, он теснейшим образом связан с такими понятиями, как время и карма.

Кронос символизирует неукоснительное выполнение закона во все времена. Это Жнец, который спрашивает за долги. В русской традиции – это *Карна (Смерть)*.

ВОСТОЧНЫЙ САТУРН		
ВЫСШИЙ	СРЕДНИЙ	НИЗШИЙ
<p>Очень мощное продвижение к намеченной цели. Столп истины. Цепкий, аналитический склад ума. Умение сосредоточить всё внимание, все ресурсы на главном направлении. Безжалостность к второстепенному, второсортному, пустому.</p>	<p>Стремление систематизировать свою жизнь. Излишняя строгость, суровость, человек усложняет себе жизнь, создаёт проблемы на пустом месте, нагнетает напряжённость для того, чтобы оправдать свои непопулярные меры. Делает вид, что следует каким-то принципам.</p>	<p>Работа ради работы, страдания ради страданий, оправданием его бессмысленной, тяжёлой жизни является сама тяжёлая жизнь. Человек не желает задумываться ни о чём серьёзном, смысл жизни его не волнует. Круг интересов сводится до точки, до нуля.</p>

### 7.8.2. Западный Сатурн – Фебус

Западный Сатурн – это женская, навная ипостась Сатурна, более гармоничная. *Фебус* означает «чистота, прорицание». В русской мифологии – это бог *Сед* (Седый), что означает «седой, светлый, святой». Сед – одна из ипостасей Рода, символизирует собой нравственные устои, чистоту, аскетизм.

ЗАПАДНЫЙ САТУРН		
ВЫСШИЙ	СРЕДНИЙ	НИЗШИЙ
Глубинная, выстраданная система жизненных ценностей, принципиальность, повышенная требовательность к самому себе. Умение всё в своей жизни подчинить высшей цели. Философский склад ума, умение докопаться до основ, до первопричины сущего.	Любому серьёзному поступку в жизни человека предшествует сознательное, взвешенное, продуманное решение. Постепенное, но уверенное строительство основ своей жизни. Трезвый расчёт, умение отказываться от пустого, второстепенного.	Инертность, некоторая мрачность сознания. Умение простую неприятность превращать в большую трагедию. Человек слишком большое внимание уделяет негативным событиям в своей жизни и недооценивает позитивные. Косность мышления, привычка мыслить штампами.



## 7.9. Положение высших планет относительно Солнца

Для высших планет нет мифологических образов, или они (эти образы) нам неизвестны.

ВОСТОЧНЫЙ УРАН		
ВЫСШИЙ	СРЕДНИЙ	НИЗШИЙ
Очень яркое чувство свободы и независимости. Неординарные способности, оригинальное мышление, озарения. Стремительность и лёгкость в осуществлении реформ, активное прокладывание новых путей, опережение истории.	Человек идёт своим, оригинальным путём в жизни. Страстный экспериментатор и авантюрист, чудака. Неизвестное и, возможно, худшее новое его манит больше, чем хорошее старое. Любовь к переменам, новшествам, ко всему необычному.	Стихийный, необузданный характер, разрушительные наклонности. Человека совершенно не волнует мнение окружающих. Человеку трудно контролировать свои поступки, по дурости может совершить что-то ужасное, а потом жалеть о содеянном.



ЗАПАДНЫЙ УРАН		
высший	средний	НИЗШИЙ
<p>Самостоятельность суждений и терпимость к мнению других. Глубинное понимание того, что для поддержания жизнеспособности общества необходимы реформы, старое необходимо трансформировать, а отжившее – разрушить. Умение ценить то, что необходимо для эволюции, поддержка полезных реформ.</p>	<p>Прежде чем пойти на радикальные меры, человек стремится основательно оценить последствия. Не гонится за модой, принимает что-то новое только тогда, когда убедится в полезности этого. Не склонен к излишней оригинальности, но если задумает что-то изменить в своей жизни – идёт до конца.</p>	<p>Человека редко посещают гениальные идеи, ему не хватает полёта сознания, некоторой изюминки, бескрылость, но он не мучается от того, что он не птица, что не может летать. Готовность смириться с некоторой степенью несвободы. Плохое старое предпочтительнее хорошего, но неизвестного нового.</p>



<b>ВОСТОЧНЫЙ НЕПТУН</b>		
<b>ВЫСШИЙ</b>	<b>СРЕДНИЙ</b>	<b>НИЗШИЙ</b>
<p>Вспышки интуиции, мгновенное прозрение в суть скрытых вещей. Человеку многое раскрывается, но понимание, осознание приходит позднее. Вера в высшее, чистая, светоносная любовь к Богу. Яркий музыкальный дар.</p>	<p>Для того чтобы в чём-то разобраться, человек должен всё испытать на своей шкуре, пройти через обманы, через различные тёмные ситуации. Погоня за мечтой, за иллюзией, активный интерес ко всему тайному, оккультному.</p>	<p>Человек не способен разобратся в сложных, запутанных ситуациях, ему не хватает чутья, интуиции. Человек не умеет обращать внимание на явные знаки судьбы. Недооценивает роль религии, роль космических сил в жизни.</p>
<b>ЗАПАДНЫЙ НЕПТУН</b>		
<b>ВЫСШИЙ</b>	<b>СРЕДНИЙ</b>	<b>НИЗШИЙ</b>
<p>Глубокий интуитивный дар, слияние сознания с космическим разумом. Человек живёт в полной гармонии с окружающим миром, знает смысл многих вещей, а потому стремится не навредить своими поступками другим людям, природе. Исполнение тайной миссии.</p>	<p>Чутьё, интуитивность. Повышенная мнительность. Прежде чем что-то принять, человек стремится вжиться в ситуацию. Человек допускает существование в жизни явлений необъяснимых, естественная религиозность или склонность к самообманам.</p>	<p>Власть иллюзий, желаемое выдаётся за действительное. Человек придумывает себе свой мир, прекрасный, свободный от несправедливости, живёт нереальной мечтой, не замечает того, что происходит вокруг него. Фанатичность, уход внутрь самого себя.</p>

ВОСТОЧНЫЙ ПЛУТОН		
ВЫСШИЙ	СРЕДНИЙ	НИЗШИЙ
<p>Нечеловеческий запас жизненной энергии, которую человек щедро тратит ради общего блага. Инициатор массовых, глобальных событий, умеет организовать большое количество людей на важное дело. Умение противостоять опасным, катастрофическим тенденциям в обществе. Жизнь выносит на гребень волны: чем сложнее ситуация, тем человек проявляется мощнее.</p>	<p>Человек часто действует импульсивно, подчиняясь воле толпы, увлекающаяся общим азартом или общим разрушительным настроением, а потом, по здравому размышлению, раскаивается в содеянном. Кипучая энергия, требующая огромного поля деятельности. Бесстрашно лезет во все заварухи или сам заваривает кашу, расхлёбывать которую приходится многим.</p>	<p>Половые инстинкты, животная сексуальность, страсть руководят поступками человека. Несбалансированная, хаотичная энергетика становится ещё более хаотичной на людях, во время кризисных, напряжённых ситуаций. Часто сам притягивает к себе неприятности. Беда приходит оттуда, откуда не ждали, полностью сметает привычный уклад жизни.</p>





ЗАПАДНЫЙ ПЛУТОН		
ВЫСШИЙ	СРЕДНИЙ	НИЗШИЙ
<p>Человек умеет контролировать свою энергетику, управлять подсознательными процессами. Способен воспринимать космическую энергию, умеет гармонизировать коллективные процессы, не допуская превышения критической массы. Магические способности.</p>	<p>Человек решается на глобальные перемены в жизни осознанно, может просчитать последствия. Человек долго копит энергию, долго готовится, но действует по-крупному, наверняка. Не лезет в гущу событий, не так подвержен стадному инстинкту. Пониженная сексуальность.</p>	<p>Человека мало волнуют события, в которых участвует весь народ, старается быть в стороне от крупных разборок. Длительное пребывание в больших коллективах уменьшает жизненный тонус человека. Несчастья, беды накатываются на человека медленно, также медленно и отступают.</p>



ВОСТОЧНАЯ ПРОЗЕРПИНА		
ВЫСШИЙ	СРЕДНИЙ	НИЗШИЙ
<p>Огромные силы к возрождению. Из самых тяжёлых ситуаций человек выходит обновлённым, обладающим новыми, уникальными способностями. Активная работа по восстановлению экологии окружающего пространства. Дар возрождать, реанимировать безнадежно запущенные процессы. Учёные–практики.</p>	<p>Человек с лёгкостью берётся за самую сложную, грязную работу, решается навести порядок. Выносит мусор из избы, а вместе с мусором выбрасывает много ценного, полезного. Нет времени обращать внимания на мелочи. Наведённый порядок может оказаться страшнее предшествующего беспорядка.</p>	<p>Рьяный блюститель чистоты, порядка, не останавливающийся в выборе средств. Ради спасения малого готов пожертвовать большим. Налаженный механизм жизни вдруг дает сбой, и всё становится плохо: масса проблем, пошатнувшееся здоровье. Какой–то малозначительный факт в жизни может вызвать разрушительную лавину.</p>



ЗАПАДНАЯ ПРОЗЕРПИНА		
ВЫСШИЙ	СРЕДНИЙ	НИЗШИЙ
<p>Продуманная, взвешенная до мелочей система ценностей. Умение видеть своё место, предназначение в сложном рисунке человеческих судеб. Способности к внутреннему преобразению, умение низшее, вторичное подчинять высшему, первичному. Учёные–теоретики. Умение просчитать последствия самого малозначительного действия.</p>	<p>Размеренная, планомерная жизнь, как хорошо отлаженный механизм. Стремление к определённости. Всё, что человек не понимает, он отбрасывает за ненадобностью. Умение рассчитать свои шаги, тем самым избежать неприятных неожиданностей. Человек не торопится действовать: проблемы никуда не денутся, грязи на его век хватит.</p>	<p>Мелочность, занудство, заикленность на деталях, нет образного, объёмного видения ситуации. Взгляд снизу, ограниченный кругозор, приземлённые интересы. Ради восстановления справедливости, порядка не готов на решительные меры. Политика полумер, выжидания: а вдруг всё рассосётся само по себе?</p>



<b>ВОСТОЧНЫЙ ХИРОН</b>		
<b>ВЫСШИЙ</b>	<b>СРЕДНИЙ</b>	<b>НИЗШИЙ</b>
<p>Человек быстро перестраивается с одного уровня восприятия на другой. Мгновенная, точная реакция на сложную, противоречивую ситуацию. Умение быстро найти единственно верное решение, чтобы уладить конфликт и восстановить гармонию.</p>	<p>Человек по-знаёт сложность и противоречивость окружающего мира на своём личном опыте. Разрываясь между крайностями, он учится оставаться посередине. Игрок, авантюрист, охваченный азартом игры, он может попасть в весьма затруднительную историю.</p>	<p>Человеку не дано постичь суть противоречий, конфликтов, вражды. Не способен к комплексным решениям проблемы. Много воспринимает слишком упрощённо, поверхностно. Не задумываясь, хватается сразу за всё, или всё слишком сложное и запутанное просто игнорируется.</p>
<b>ЗАПАДНЫЙ ХИРОН</b>		
<b>ВЫСШИЙ</b>	<b>СРЕДНИЙ</b>	<b>НИЗШИЙ</b>
<p>Уникальная восприимчивость, разноплановость сознания. Умение гармонично, эффективно действовать в самых разных ситуациях: от примитивных, грубо-материальных до утончённых, возвышенных. Дипломатичность, осознанная миротворческая деятельность.</p>	<p>Искущённость, хитрость, расчёт. Человек действует наверняка, с выгодой для себя. Умение выслушать оппонента, просчитать варианты и выбрать лучший, умение отступить, пожертвовать малой выгодой ради достижения в будущем большей.</p>	<p>Человек плохо ориентируется в противоречиях: много сложностей в жизни. Не умеет одновременно делать два дела. Нет достаточной гибкости, предприимчивости. Боится ошибиться, просчитаться, долго запрягает и, как правило, опаздывает.</p>

## 7.10 Положение фиктивных планет относительно Солнца

ВОСТОЧНЫЙ ВОСХОДЯЩИЙ ЛУННЫЙ УЗЕЛ, ЗАПАДНЫЙ НИСХОДЯЩИЙ ЛУННЫЙ УЗЕЛ		
ВЫСШИЙ	СРЕДНИЙ	НИЗШИЙ
<p>Очень энергичная, стремительная эволюция. За <i>напое</i> время человек добивается многого. Все события в жизни спрессованы в один блок, всё происходит быстро, с возрастом энергетика, при этом с пользой для дела удаётся воспользоваться накопленным опытом, кармическим потенциалом. Многие ситуации подталкивают человека вперёд, к решительным действиям.</p>	<p>Развитие человека, его взаимоотношения с другими людьми выстраиваются в естественную, логически выверенную цепочку. Продвижению вперёд, достижениям человека сопутствует решение кармических проблем, закрепление на достигнутых позициях. Судьба, предназначение человека очерчены ярко, зримо. Его прошлое, долги отступают на второй план, ускользают от пристального внимания.</p>	<p>Мелочность, занудство. В жизни человека много суеты, много нового, интересного, необычного, некогда во всём разобраться, всё понять. Человек открывает для себя мир заново, во многих вещах он неискушён, а потому допускает много ошибок, просчётов. Многому учится, многое не в состоянии понять – ещё не готов, не созрел. Человеку кажется, что в жизни всё просто, надо только постараться приложить должные усилия.</p>

На востоке фиктивные планеты усиливают свои внешние характеристики, которые становятся более сильными, выпуклыми, усиливается дхармический потенциал планет.

На западе фиктивные планеты усиливают свои внутренние, содержательные характеристики, усиливается кармический потенциал планет.

<b>ЗАПАДНЫЙ ВОСХОДЯЩИЙ ЛУННЫЙ УЗЕЛ, ВОСТОЧНЫЙ НИСХОДЯЩИЙ ЛУННЫЙ УЗЕЛ</b>		
<b>ВЫСШИЙ</b>	<b>СРЕДНИЙ</b>	<b>НИЗШИЙ</b>
<p>Человек постепенно, не спеша, но очень надёжно продвигается к намеченной цели. Человек не разменивается на лёгкие пути, не искушается легкодоступными благами. Он ставит себе достойные цели, преодолевая трудности, растёт духовно.</p>	<p>Самое трудное для человека – решиться на важный шаг в жизни, потом – гораздо легче. Столкнувшись со сложной проблемой, человек боится к ней подступить, его сдерживают прошлые неудачи и потери. Слишком часто оглядывается назад, лишая себя многих перспектив.</p>	<p>Человеку трудно найти своё место в жизни, он плохо разбирается в людях, толчётся на месте, совершает одни и те же ошибки, не в состоянии извлечь уроки из неприятностей. Пытается уйти от ответственности, тем самым обостряя все нерешённые проблемы.</p>



ВОСТОЧНАЯ ЧЁРНАЯ		ЛУНА
ВЫСШИЙ	СРЕДНИЙ	НИЗШИЙ
<p>Непримири- мость, активная борьба со злом. Умение быстро, безошибочно оце- нивать ситуацию и наносить сокру- шающие удары тёмным силам. Че- ловек способен вы- явить, вытащить на поверхность любое потаённое зло. Че- ловек не боится привлечь к себе внимание, действу- ет открыто, реши- тельно.</p>	<p>Чем больше человек в своей жизни сталкивается со злом, чем в большее число тём- ных историй он впутывается, тем он становится умнее. Человек пока не до конца осознаёт, что такое хорошо и что такое <i>плохо</i>, а по- тому часто творит, сам не ведая что. А когда получает на- казание за дурные поступки, недоуме- вает: за что?</p>	<p>Человек спосо- бен творить зло от- крыто, дерзко, явно, не стесняясь в сред- ствах, не заботясь о последствиях. Ис- пытывает минимум угрызений совести, живёт одним днём. Тяжкое раскаяние наступает потом, когда ничего изме- нить нельзя. Нака- зание человека за грехи бывает ужа- сающим, жестоким.</p>



ЗАПДНЛЯ ЧЁРНАЯ ЛУНА		
ВЫСШИЙ	СРЕДНИЙ	НИЗШИЙ
<p>Человек замечает не только внешнее, агрессивное зло, но скрытое, прячущееся под личинами добродетели. Он в состоянии понять корень зла, лежащий в животной, инстинктивной природе человека. Постепенная, планомерная работа по просветлению, одухотворению человеческой природы.</p>	<p>Человек хорошо понимает, что за свои дурные поступки он получит наказание, поэтому он действует осторожнее, хитрее. Человек в своей жизни сталкивается больше с внутренними соблазнами, искушениями, нежели с явным проявлением зла. Если он попадает в дурную историю, то надолго, серьезно погрязает в ней.</p>	<p>Если человек творит зло, то делает это сознательно, с большим искусством. Терпелив, расчётлив, свои дурные планы воплощает постепенно, умеет выждать наиболее благоприятные условия. Коварен, скрытен, не выказывает своей подлой сущности. Возмездие за грехи более серьезное, муки и страдания более глубокие и продолжительные.</p>





ВОСТОЧНАЯ БЕЛАЯ ЛУНА		
ВЫСШИЙ	СРЕДНИЙ	НИЗШИЙ
<p>Огромные созидательные силы, большой запас доброй энергии. Человек активно отстаивает справедливость, помогает другим людям. Своим собственным примером утверждает идеалы добра и справедливости. Человек является проводником светлых сил. Альтруизм, не боится выглядеть белой вороной.</p>	<p>Человек не искушён в вопросах добра. Многие добрые дела <i>он совершает</i> по наитию, на импульсе. Исполненный самых светлых намерений, может причинить по незнанию много неприятностей и даже явного зла. На собственном опыте познаёт, что добро делать выгоднее, что за добрые дела он получает награду.</p>	<p>У человека есть светлый потенциал, но человек не умеет им пользоваться. Распыление сил. Не знает, как поступить лучше, способен только на самые примитивные поступки. Помогая людям в малом, часто лишает их большого счастья. Слишком упрощённое понимание добра. Открывает дорогу злу, которое рядится в светлые одежды.</p>



ЗАПАДНАЯ БЕЛАЯ ЛУНА		
ВЫСШИЙ	СРЕДНИЙ	НИЗШИЙ
<p>Человек обладает глубинным, истинным пониманием сути добра. Устойчивые, прочные связи со светлыми силами. Способен на непопулярные, внешне непривлекательные, но хорошо продуманные действия, ведущие, в конечном счёте, к победе добра. Глубинная совесть, способность сострадания.</p>	<p>Человек понимает, что такое добро, умеет ценить добрые отношения, умеет трудом, постоянными усилиями добиться лучших возможностей. Счастье, блага не сваливаются на человека с неба, всё это он завоёвывает постепенно правильным образом жизни, добрыми делами. Со временем всё лучшее в человеке становится только сильнее и светлее.</p>	<p>Человек опаздывает делать добро. Стесняется быть беленьким, чистеньким, когда вокруг все тёмненькие. Правильное понимание происходящего наступает тогда, когда изменить что-то к лучшему уже нельзя. Что-то человеку мешает делать правильный выбор, что-то его сдерживает. Осознание, раскаяние наступает позже.</p>



## 8. ДОРИФОРИЙ И ВОЗНИЧИЙ

Из всех западных и восточных планет наиболее важны две планеты, самые ближние к Солнцу: планета, которая восходит непосредственно перед Солнцем (дорифорий), и планета, которая восходит сразу после Солнца (возничий).

Таким образом, *дорифорием* в карте рождения будет первая планета, расположенная против часовой стрелки от Солнца. *Возничий* – это первая планета, расположенная по часовой стрелке от Солнца.

### 8.1. Дорифорий

Дорифорий в переводе с греческого *означает* «оруженосец». Дорифорий – это планета, которая во всеоружии прокладывает дорогу Солнцу, нашей индивидуальности, нашей духовной сущности, нашей самости. Дорифорий – это тот ориентир, к которому устремляется Солнце.

Дорифорий освещен лучами Солнца, это первая планета, которая воспринимает творческий принцип Солнца. Дорифорий собирает лучи Солнца и как призма преломляет в соответствии со своей собственной природой. Именно через дорифорий *прежде всего* выражает себя Солнце. То есть через дорифорий человеку легче всего проявить свою истинную индивидуальность, творческую самостоятельность, цельность натуры. Дорифорий помогает человеку выразить самого себя, помогает ему раскрыться, проявиться *внешне*.

Дорифорий – *явная* планета, проявляется активно, описывает внешние обстоятельства, которые помогают нам проявить себя наиболее сильно. Дорифорий связан с *формой* проявления нашей творческой активности. Именно через дорифорий человек творчески растёт, дорифорий – это стимул к нашему духовному росту. Это то, через что мы можем осознать свою состоятельность, свою значимость, свою индивидуальную неповторимость.

ДОРИФОРИЙ		
ВЫСШИЙ	СРЕДНИЙ	НИЗШИЙ
<p>Возможность полного духовного раскрытия, творческое горение, получение удовлетворения от творчества. Возможность явно проявить свою неповторимую индивидуальность. Заметность, яркость, уникальность творческой природы.</p>	<p>Притяжение благоприятных обстоятельств, способствующих раскрытию способностей человека. Человеку есть где себя проявить, и это укрепляет его уверенность в собственных силах. Способствует росту популярности.</p>	<p>Если дорифорий поражён, человеку очень трудно самовыражаться как личности, проявлять свою творческую активность. Человеку трудно понять, на что он способен, он не знает, куда ему приложить свои силы, способности.</p>

В качестве дорифория может выступать только реальная планета. Фиктивные планеты не могут быть дорифорием, они вносят элемент предопределённости, судьбоносности.

При рассмотрении дорифория в карте рождения очень важно обратить внимание на следующие моменты.

1. Очень важно учесть расстояние между Солнцем и дорифорием.

Чем ближе дорифорий расположен к Солнцу, тем раньше человек осознаёт себя и раскрывает свою сущность.

Чем дальше дорифорий находится от Солнца, тем позднее человек осознаёт себя, тем труднее ему полностью проявить в жизни все свои способности, тем труднее ему утвердить свои принципы, тем менее он заметен.

Если дорифорий находится от Солнца дальше  $60^\circ$  – это критическое положение, говорящее об очень позднем раскрытии че-

ловека. Особенно плохо, если между Солнцем и дорифорием  $180^\circ$  и больше – человек может не успеть в течение жизни осознать себя, раскрытие индивидуальных способностей крайне медленное и тяжёлое.

2. Дорифорий в сердце Солнца – наилучший показатель (о планетах в сердце Солнца, о сожжённых планетах будет рассказано в следующих главах). Человек очень рано осознаёт себя как личность, он отмечен особым даром, который выделяет его на фоне других людей.

3. Плохим показателем является сожжённый дорифорий. В этом случае человек очень быстро успокаивается, его творческая энергия не находит выхода наружу, а направляется внутрь. Развитие человека тормозится.

4. Очень важен аспект между дорифорием и Солнцем. Наличие любого аспекта всегда лучше, чем его отсутствие. Если есть аспект, это говорит о том, что есть непосредственная энергетическая связь между Солнцем и дорифорием. Творческая энергия будет самым естественным образом находить себе выход.

Качество аспекта (соединение, чёрный, красный и так далее) говорит о том, в какой форме, как будет происходить процесс самореализации человека.

5. Обращаем внимание на знак, в котором находится дорифорий. Знак конкретизирует, уточняет информацию о дорифории.

Планета-дорифорий выигрывает в своём статусе.

Иногда в карте рождения бывает *двойной дорифорий*. Это возможно в том случае, если в качестве дорифория выступают две планеты, находящиеся в точном аспекте соединения  $\odot$ .

Если дорифорий – высшая планета, это говорит о более сложной, более тонкой творческой задаче человека. В проявлениях такого человека всегда присутствует какая-то необычность, уникальность.

Далее мы рассмотрим конкретные планеты в роли дорифо-

рия. Следует помнить, что информация по дорифорию является *дополнительной* (как и любая информация, рассматриваемая в данной книге), поэтому она может полноценно проявиться только в том случае, если она не противоречит общей информации по космограмме.

ЛУНА – ДОРИФОРИЙ		
ВЫСШИЙ	СРЕДНИЙ	НИЗШИЙ
<p>Творческий рост человека теснейшим образом связан с развитием его внутренних, душевных способностей. Становление человека зависит напрямую от традиций, культурной среды, исторических ценностей. Большое влияние на человека оказывает воспитание, велика роль родственников.</p>	<p>Очень хороший аспект для женщин. Развитие чувствительности, эмоциональности, фантазии, воображения. Тяга к переменах, путешествиям. Всё, что связано с Пуной, будет хорошо получаться: музыка, поэзия, романтизм. Человек может самоутвердиться даже в создании семьи, в воспитании детей, в заботе о близких.</p>	<p>Стихийность и непоследовательность, некоторая капризность в становлении человека как личности. Болезненная ранимость при неудачах, уход в себя. Человек не может себя проявить в сложных, негармоничных, враждебных условиях. Творческая программа, жизненная позиция может постоянно меняться.</p>

Дорифорий Луна – в картах рождения П.К. Иванова, К.Э. Циолковского, Беллы Ахмадулиной, Карла Маркса.

<b>МЕРКУРИЙ – ДОРИФОРИЙ</b>		
<b>ВЫСШИЙ</b>	<b>СРЕДНИЙ</b>	<b>НИЗШИЙ</b>
<p>Творческий рост человека тесно связан с его интеллектуальным развитием. Через раскрытие рационального начала человек может утвердиться как личность. Прекрасный аспект для обучения, получения новой информации, творческого общения. Неуёмный, ищущий творческий дух, свежесть восприятия, стремление к новизне.</p>	<p>У большинства людей дорифорией является именно Меркурий. Человек обретает себя через общение, для самоутверждения необходим контакт с другим человеком, необходима определённая информация. Книги являются мощным стимулом к развитию. Очень хорошо для людей умственного труда. Подвижность ума, повышенная восприимчивость.</p>	<p>Много контактов, много самой различной информации, умственного напряжения, но нет глубины восприятия, человек скользит по поверхности, ему трудно сконцентрироваться на чём-то одном, принять важное для себя решение, легкомыслие. Отсутствие самостоятельных суждений, зависимость от среды обитания, от мнения окружающих.</p>

Дорифорий Меркурий в картах рождения Поля Сезанна, Александра Фадеева, Бориса Кустодиева, Валентина Катаева, Николая Гумилёва и многих других.

<b>ВЕНЕРА – ДОРИФОРИЙ</b>		
<b>ВЫСШИЙ</b>	<b>СРЕДНИЙ</b>	<b>НИЗШИЙ</b>
<p>Творческий рост человека тесно связан с пробуждением его чувств, с приведением в гармонию его внутреннего мира. Стремление к красоте, совершенству является мощным стимулом к развитию. Прекрасный аспект для художников, гуманитариев. Венера очень часто выступает в качестве дорифория (второе место после Меркурия).</p>	<p>Очень мягкий, гармоничный творческий рост. Человек не терпит препятствий на своём пути, конфликтных ситуаций. Человек нормально развивается, если его окружают красивые вещи, произведения искусства, если ему не надо заботиться о своём быте, о хлебе насущном, деньгах. Сердце человека открыто миру.</p>	<p>Красивое подменяется красотой, этика подменяется эстетикой. Внешняя красота, лоск важнее внутреннего содержания. В сложных, негармоничных условиях, когда необходимо вести активную борьбу за своё существование, человек блекнет, теряет инициативу, комплексует. Влюбчив, но не постоянен в своих чувствах.</p>

Дорифорий Венера в картах рождения Сальвадора Дали, Оскара Уальда, Павла Флоренского, Рины Зелёной, Мата Хари и многих других.



МАРС – ДОРИФОРИЙ		
ВЫСШИЙ	СРЕДНИЙ	НИЗШИЙ
<p>Творческий рост человека тесно связан с проявлением инициативы. Чем более активен и ответствен за свои поступки человек, тем он большего добивается в жизни. Борьба, победы <i>над</i> врагами, преодоление препятствий только ускоряют продвижение человека к намеченной цели.</p>	<p>Человек выражает свою сущность явно, настойчиво, энергично, его развитие импульсивно, имеет резкие перепады. В жизни много азарта, резких скачков. Человека не <i>требуется</i> подстёгивать для того, чтобы он что-то сделал. Он сам рвётся вперед, стремится показать свою силу, отвагу, правоту.</p>	<p>Человек превышает свои полномочия, досаждают окружающим своим присутствием, нагло, агрессивно отстаивает свою ошибочную точку зрения. В спокойной, мирной обстановке он пустое место. Поэтому человек «накручивает» себя, идёт на обострение ситуации – только в этом случае он чувствует, что живёт.</p>

Дорифорий Марс в картах рождения Пеле, Аллы Пугачёвой, Анатолия Карпова, Даниила Андреева, Чарли Чаплина, Урсулы Пе Гуин, Н.А. Козырева.

ЮПИТЕР – ДОРИФОРИЙ		
ВЫСШИЙ	СРЕДНИЙ	НИЗШИЙ
<p>Творческий рост человека напрямую связан с широкой общественной, просветительской деятельностью. Чем больше человек отдаёт себя другим людям, чем больше он заботится о благосостоянии других людей, тем значимее становится он сам. Приобщение к духовному учению. Щедрость и широта натуры, масса талантов, творческих способностей.</p>	<p>Развитию человека способствует положение в обществе, принадлежность к элите, популярность. Очень рано делает карьеру, <i>обретает</i> известность. Талантлив, становится примером для подражания, находится в гуще общественной жизни. Не теряет интерес к жизни, <i>всегда</i> стремится к чему-то большему, лучшему. Не разменивается на мелкое, второсортное.</p>	<p>Человек переоценивает свои силы, слишком самоуверен, напускает на себя излишнюю важность, высокомерен. Любит поучать других, но не умеет ничего делать сам. Всеми силами стремится к власти, к роскошной жизни. Ищет покровителя или тёплое местечко. Жить как все не может, примитивная, серая жизнь его убивает. Может поставить на кон всё и всего лишиться</p>

Дорифорий Юпитер в картах рождения А.С. Пушкина, Н.В. Гоголя, Александра Меня, Анатолия Папанова, Дэвида Копперфилда, Н.К. Рериха, Е.И. Рерих, Любови Орловой, Рудольфа Нурьева.

САТУРН – ДОРИФОРИЙ		
ВЫСШИЙ	СРЕДНИЙ	НИЗШИЙ.
<p>Творческий рост человека теснейшим образом связан с обретением духовного стержня. Для этого приходится в жизни пройти через некое испытание, необходимо сдать экзамен на право называться Человеком. Уверенность в своих силах, целеустремлённость, умение выбирать достойные, не самые лёгкие цели. Скромность и требовательность к самому себе.</p>	<p>Стремление к стабильности, определённости в жизни. Последовательность, размеренность в развитии. Человек шаг за шагом покоряет новые ступени, которые приближают его к заветной вершине. Человек твёрдо стоит на ногах, склонность к самоанализу, философское отношение к жизни, к возможным неприятностям.</p>	<p>Часто человек сам ограничивает себя в своём развитии, не позволяет себе устремиться к тому, что для него наиболее важно, не разрешает себе взять то, что по праву ему принадлежит. Самокопание, мрачный, пессимистичный взгляд на жизнь. Человек готовится к худшему и не может радоваться хорошему. Стареет и умирает раньше, чем взрослеет</p>

Дорифорий Сатурн в картах рождения Марины Цветаевой, Майи Плисецкой, Сомерсета Моэма.

УРАН – ДОРИФОРИЙ		
ВЫСШИЙ	СРЕДНИЙ	НИЗШИЙ
<p>Часто человек раскрывает свои способности в совершенно неожиданной области деятельности или при необычных обстоятельствах. Талант и способности человека не всегда могут быть оценены по достоинству его современниками. Часто человек опережает время. Научный дар, предвидение.</p>	<p>В развитии человека есть переломные моменты или некоторые странности. Всплески творческой активности. Свободолюбие, оригинальность в образе жизни, имидже. Не могут жить без друзей, единомышленников, которые способствуют более яркому проявлению его индивидуальности.</p>	<p>Неконтролируемые, немотивированные поступки. Вызывающее поведение, не поддающееся нормальной логике. Человек ни с кем не считается, ему нравится быть единственным и неповторимым мерзавцем. Авантюризм, антисоциальные поступки, склонность к разрушительным действиям.</p>

Дорифорий Уран в картах рождения П.П. Глобы, Леонида Андреева, Ванги, Нестора Махно, Сергея Королёва, Льва Ландау, Даниила Хармса, Мадонны.

НЕПТУН – ДОРИФОРИЙ		
ВЫСШИЙ	СРЕДНИЙ	НИЗШИЙ
<p>Творческое раскрытие человека напрямую связано с приобщением его к вещам таинственным, необъяснимым, загадочным. Вера в высшее, в Бога, занятия музыкой, мистическое образование способствует более полному и быстрому раскрытию способностей человека. Вдохновенная, утончённая натура, не терпящая фальши, чувствительная к высшим, духовным влияниям. Скромность, искренность.</p>	<p>Для того чтобы человек мог нормально развиваться, в его жизни должна быть романтика, какой-то идеал или мечта, что-то влекущее и недостижимое, нечто, способное его вдохновить. Загадки и тайны являются мощным стимулом. Обыденность, быт, рутинность, необходимость в поте лица добывать кусок хлеба, заботиться о материальных аспектах своего существования мешают раскрыться в человеке всему самому лучшему.</p>	<p>Потребность в высшем, в духовной пище человек заменяет суррогатами: алкоголем, наркотиками. Странности в характере, неадекватные реакции, уход от реальности, человек питает иллюзии, предпочитая их грубости и несправедливости внешнего мира. Тратит силы в погоне за миражом. Блуждание в потёмках. Умение ввести других в заблуждение, а также склонность к самообманам.</p>

Дорифорий Нептун в картах рождения Владимира Маяковского, Сент-Экзюпери, Деми Мур.

ПЛУТОН – ДОРИФОРИЙ		
ВЫСШИЙ	СРЕДНИЙ	НИЗШИЙ
<p>Творческий рост человека связан с овладением энергетикой, с подчинением полному контролю всех своих желаний, влечений, страстей. Работая с людьми, руководя ими, решая глобальные, непосильные проблемы, прилагая титанические усилия, человек сам растёт как личность. Самые тяжёлые, катастрофические ситуации стимулируют творческую активность. Живучесть, дву-жильность, сильная интуиция.</p>	<p>Человеку трудно развиваться в спокойных условиях, он чахнет, если подолгу находится в изоляции от людей. Потребность в кипучей, напряжённой деятельности. Любовь к экстремальным условиям, риск, смертельная опасность стимулируют интерес к жизни. Чутьё на дурное. Столкновение лицом к лицу со смертью, жизнь в «горячих точках», радиоактивное облучение часто идут на пользу, помогают раскрыться способностям человека.</p>	<p>Для того чтобы самоутвердиться, почувствовать себя важным, значимым, человек сам нагнетает напряжённую обстановку. Человек устремляется туда, где кипят страсти, где есть страдание и насилие. Жизнь – незаживающая рана. Преступные, разрушительные склонности. Ожесточённость, сексуальные расстройства, излишняя агрессивность. Стремление раздавить других, подчинить их своему влиянию.</p>

Дорифорий Плутон в картах рождения Зигмунда Фрейда, Джуны, Василия Гоча, Виктора Гюго, Олега Попова.

ПРОЗЕРПИНА – ДОРИФОРИИ		
ВЫСШИЙ	СРЕДНИЙ	НИЗШИЙ
<p>Творческий рост человека связан с его служением людям, с исполнением обязательств перед миром. Для развития человека важно само стремление достичь совершенства, стремление воплотить в реальность идеальное, недостижимое, стремление избавить мир от случайного, мелкого, недостойного. Умение преображать старое, отжившее в нечто уникальное, возвышенное. Ничто не пропадает даром, всё бесполезное ассимилируется, трансформируется в полезное.</p>	<p>Развитие человека непосредственно связано с умением наводить порядок в своей жизни, с умением анализировать происходящее, не упуская из внимания незначительные детали. Человеку необходимо конкретное дело, практическая цель в жизни. Неясность, неопределённость, мистический туман действуют на человека отупляюще. Личность человека сначала проявляется грубо, затем в течение жизни прописываются всё более мелкие и утончённые детали.</p>	<p>Очень часто самоутверждение человека, его творческий рост разбивается о вещи банальные, обыденные: быт, заботы, масса мелких дел, которые, с одной стороны, способствуют раскрытию необходимых качеств, а с другой – требуют бесконечного времени и внимания. Всё слишком сложно, запутанно, всё рассыпается при одном неловком движении. Больше всего человека убивает бессмысленность его поступков, отсутствие духовного наполнения.</p>

Дорифорий Прозерпина в картах рождения Махатмы Ганди, Ошо Раджниша, Ферми, Петра Столыпина, Лучано Паворотти, Джо Дассена.

ХИРОН – ДОРИФОРИЙ		
ВЫСШИЙ	СРЕДНИЙ	НИЗШИЙ
<p>Творческий рост человека связан с преодолением противоречий и обретением гармонии, золотой середины. Уникальный творческий дар, умеющий сочетать противоположности, умение балансировать на лезвии бритвы. Дар вестничества, умение правильно воспринимать многогранный, противоречивый рисунок бытия и облекать сложные истины в простые формы.</p>	<p>Стимулом к развитию человека является соперничество, наличие противоречий, неясностей и неопределённостей. Чем в жизни человека больше нового, неожиданного и разнообразного, тем быстрее он развивается. Человек часто непоследователен в своих поступках, только учится житейской хитрости, которая может со временем стать житейской мудростью.</p>	<p>Блуждания, метания из крайности в крайность. Человеку трудно обрести покой, определиться с выбором: слишком много вариантов, слишком много противоречий, но нет ничего такого, что полностью отвечало бы требованиям человека. Часто человек идёт на хитрость, свою пустоту и несовершенство он прячет под красивой, изысканной маской. Вечные сомнения и неуверенность в своих силах.</p>

Дорифорий Хирон в картах рождения Е.П. Блаватской, Сергея Вронского, Святослава Рихтера, Бориса Гребенщикова.



**ВОСХОДЯЩИЙ ЛУННЫЙ УЗЕЛ – МЕЖДУ  
СОЛНЦЕМ И ДОРИФОРИЕМ**

ВЫСШИЙ	СРЕДНИЙ	НИЗШИЙ
<p>Данное направление творческой самореализации, которое определяется дорифорием, человек выбрал уже в прошлой жизни. Теперь развитие человека, продвижение к намеченной цели стремительно и неотвратимо. Человеку предначертана яркая, интересная судьба, ему суждено оставить после себя значительный след. Человек призван многое изменить в своей жизни и в жизни общества. Такие люди дают обществу новый импульс к развитию.</p>	<p>Восходящий Узел усиливает проявление дорифория, делает его более значимым в жизни человека. Многие события, ситуации предопределены и способствуют более быстрому раскрытию талантов и способностей человека. Есть некий внешний фактор, который подталкивает человека вперёд, заставляет его совершать великие дела, бороться за достойные цели, не даёт ему скучать и пребывать в праздности.</p>	<p>Человека увлекает поток, он не может противиться внешней силе. Жизнь – калейдоскоп, проносится масса возможностей, но нет возможности ухватиться за всё сразу. Человек не может остановиться на достигнутом, его увлекает дальше и дальше. Он всем нужен, все в нём заинтересованы, только он сам не может обрести почву под ногами, понять своё предназначение, смысл происходящего.</p>

Восходящий Узел находится между Солнцем и дорифорием в картах рождения Марии Складовской–Кюри (дорифорий Прозерпина), Н.С. Хрущёва (дорифорий Меркурий), Валерия Леонтьева (дорифорий Уран).

**НИСХОДЯЩИЙ ЛУННЫЙ УЗЕЛ – МЕЖДУ  
СОЛНЦЕМ И ДОРИФОРИЕМ**

ВЫСШИЙ	СРЕДНИЙ	НИЗШИЙ
<p>Человек обладает глубинным творческим потенциалом, его таланты и способности опираются на житейский опыт, на мудрость, накопленную человечеством. Это придает весомость и исключительную насыщенность, гармоничность всем деяниям человека. Ему нет необходимости быть впереди всех, привлекать к себе излишнее внимание, истинное творчество не терпит суеты и спешности.</p>	<p>На пути к самоутверждению человека есть некая проблема, некое препятствие, воздвигнутое им же самим в прошлых жизнях. Есть что-то, что он должен преодолеть, превозмочь. Характеристики дорифория несколько блекнут, делаются более тяжёлыми. Для раскрытия способностей человека, для более полного проявления его талантов требуется значительное время.</p>	<p>Человеку никак не удаётся проявить свою индивидуальность. Он всегда остаётся в тени. Он вынужден играть вторые роли, общество не замечает его талантов, не в состоянии в должной мере оценить его способности. Трудности, препятствия, злой рок на пути творческой самореализации. Есть некая внутренняя проблема, камень на душе, который мешает жить полной жизнью.</p>

Нисходящий Узел находится между Солнцем и дорифорием в картах рождения Шри Матаджи Нирмала Дэви (дорифорий Уран), А.Д. Сахарова (дорифорий Венера).

**ЧЁРНАЯ ЛУНА – МЕЖДУ  
СОЛНЦЕМ И ДОРИФОРИЕМ**

ВЫСШИЙ	СРЕДНИЙ	НИЗШИЙ
<p>На пути к творческому раскрытию человек должен преодолеть некое искушение, должен справиться со своими комплексами, <i>победить</i> какое-то реальное зло. Чем больше человек становится личностью, чем ярче его талант, тем важнее становится его задача, тем более изощрённым, сильным и враждебным силам он должен противостоять.</p>	<p>Человека преследуют постоянные соблазны использовать свои таланты, способности ради достижения не совсем бескорыстной цели. Многие усилия человека могут быть направлены во зло. Очень много испытаний в жизни, творческих неудач. Многие трудности носят кармический характер: человеку приходится сжигать зло, сотворенное им ранее.</p>	<p>Есть в жизни человека нечто такое, что омрачает радужные перспективы самореализации его как личности. Есть какая-то тёмная зона, через которую он должен пробираться к свету. Что-то его подталкивает к дурным поступкам, что-то искажает его восприятие действительности. Есть некий демон, над которым он должен одержать победу.</p>

Чёрная Луна находится между Солнцем и дорифорием в картах рождения Алисы Бейли (дорифорий Венера), Ф.М. Достоевского (плюс Нисходящий Узел, дорифорий Марс).

**БЕЛАЯ ЛУНА – МЕЖДУ  
СОЛНЦЕМ И ДОРИФОРИЕЙ**

ВЫСШИЙ	СРЕДНИЙ	НИЗШИЙ
<p>На пути к созидательному творчеству человеку оказывается поддержка свыше. Все устремления человека пропускаются через некий <i>светлый</i> фильтр и становятся чище, возвышенней. У человека есть прекрасные возможности для того, чтобы использовать свои способности на благо миру. Качества дорифория светлы и незапятнанны.</p>	<p>Человеку во многом сопутствует удача, его добрые дела находят отклик у окружающих. Жизнь сводит человека с лучшими людьми, помещает его в условия, которые способствуют пробуждению в нём самых лучших качеств. Основное предназначение человека – всеми силами творить добро, стремиться утвердить справедливость. В противном случае жизнь его становится пустой и бессмысленной.</p>	<p>Человеку никак не удаётся повзрослеть, во многом он наивен, неискушен, не знает жизненной правды. Он не может постичь природу зла и победить своих внутренних демонов. Есть некий барьер, который не дает человеку выплеснуть свои проблемы, своё зло на окружающих, не даёт избавиться от дурного. Пресность, приторность существования, беспочвенная эйфория или безразличие.</p>

Белая Луна находится между Солнцем и дорифорией в картах роления Эммануэля Сведенборга (дорифорий Меркурий), Эдит Пиаф (дорифорий Прозерпина), Пьера Ферма (дорифорий Венера), В.Н. Ельцина (дорифорий Сатурн), В.И. Ленина (дорифорий Марс, правда, там же находится и Чёрная Луна).

## 8.2. Возничий

*Возничий* управляет колесницей Солнца, он держит вожжи и находится позади Солнца. Возничий – это *навная*, женская планета, он связан с тем, что человек уже наработал в прошлых жизнях. На опыт возничего человек может положиться. Возничий – это фундамент для развития духа человека, для раскрытия его творческих способностей.

Возничий прикрывает тылы Солнцу, даёт ему защиту. Хорошо, когда есть, на что опереться, тогда творческий рост будет происходить более уверенно, надёжнее.

Если *дорифорий* движется впереди Солнца и символизирует собой творческий поиск, указывает на направление развития человека как личности, то *возничий* идёт позади, он поддерживает, укрепляет дух человека. Основная функция дорифория – завершить то, что сделано Солнцем. Возничий собирает всё, что осталось после Солнца, и придаёт этому законченное выражение.

Возничий описывает *внутренние* обстоятельства, которые помогают нам полноценнее проявить свою индивидуальность. Возничий определяет внутреннее наполнение, содержательную сторону творчества. Возничий шлифует, доводит до совершенства то, что сотворил человек.

Возничим может быть только реальная планета. Если между возничим и Солнцем находится фиктивная планета, это придаст большую значимость, судьбоносность взаимоотношениям между Солнцем и его возничим.

При рассмотрении карты рождения важно обратить внимание на следующие обстоятельства, связанные с возничим.

1. Очень важно расстояние между Солнцем и возничим. Чем ближе возничий расположен к Солнцу, тем сильнее он поддерживает, подпитывает Солнце, тем больше Солнце защищено, тем легче человеку полноценнее себя проявить.

Чем дальше возничий находится от Солнца, тем больше дух

человека предоставлен самому себе. Это может быть и хорошо, и плохо.

С одной стороны – нет никакой опеки, человек обладает большей самостоятельностью, большей свободой, нет никаких ограничений для проявления творческой активности, человеку легче ориентироваться на дорифория.

С другой стороны – у человека нет точки опоры, ему не с чем сверить правильность выбранного пути, он может сделать много ошибок.

<b>ВОЗНИЧИЙ</b>		
<b>ВЫСШИЙ</b>	<b>СРЕДНИЙ</b>	<b>НИЗШИЙ</b>
Поддержка и помощь в творческом процессе. Человеку не приходится заботиться о тылах, ему есть на что опереться. Есть огромная внутренняя потребность творить. Человек чувствует уверенность в правильности выбранного пути, его творения совершенны, обладают удивительной жизненной правдой.	Возничий указывает на то, что человек уже отработал в прошлом, на то, что он считает уже пройденным этапом, само собой разумеющимся. Этот наработанный потенциал человек использует пассивно: он помогает ему жить, делать правильный выбор, но не способен вдохновить его на новые свершения.	Возничий навязывает Солнцу свои проблемы, оттягивает творческие силы человека на уже решённые, проблемы, тем самым тормозит его творческий рост, не даёт человеку полноценно проявить свою инициативу. Возничий – это то, с чем надо расстаться, но жалко: слишком многое с ним связано.

Если расстояние между Солнцем и его дорифорием не превышает  $30^\circ$ , то ещё в раннем возрасте человек способен обрести связь со своим прошлым опытом и более уверенно и осмысленно реализовывать свой творческий потенциал.

Если расстояние между Солнцем и его дорифорием превышает  $60^\circ$ , то может потребоваться много времени для того, чтобы человек достиг понимания своего предназначения и смог наиболее полно и гармонично реализовать свой творческий потенциал.

2. Возничий в сердце Солнца – очень хороший показатель. Человек очень рано осознаёт свой творческий потенциал, и это является мощным источником сил, даёт человеку невероятную уверенность в своих способностях. Человек может наилучшим образом использовать то, что уже у него есть для дальнейшего развития.

3. Сожжённый возничий – плохой показатель. Человек теряет опору, фундамент в жизни, теряет уверенность в своих силах.

4. Очень важен аспект между возничим и Солнцем. Наличие любого аспекта гораздо лучше, чем его отсутствие. Качество аспекта будет говорить о том, в какой форме осуществляется связь, взаимодействие между Солнцем и его возничим.

5. Обращаем внимание на знак, в котором находится возничий, он конкретизирует информацию по проявлению возничего.

Возможен случай *двойного возничего*, когда две планеты, претендующие на роль возничего, находятся в аспекте точного соединения. Так, у Елены Петровны Блаватской мы видим двойного возничего: соединение Сатурна и Марса  $\♄ \sigma \♂$ , у Марии Складовской–Кюри: соединение Сатурна и Венеры  $\♄ \sigma \♀$ .

Планета возничий проигрывает в своём статусе.



ЛУНА – ВОЗНИЧИЙ		
ВЫСШИЙ	СРЕДНИЙ	НИЗШИЙ
<p>Богатый жизненный <i>опыт</i>. В прошлом человек многое пережил, многое понял. Теперь человек обладает внутренним ориентиром, он уверен в своих силах, «внутренний голос» направляет его, боится от ошибок. Душевные переживания, приобщение к духовным корням стимулируют дальнейшее развитие человека, вносят осмысленность в его существование.</p>	<p>Человек чувствует себя как рыба в воде в изменчивой, непостоянной обстановке. Легко переносит перемены, капризы окружающих. Сфера эмоций, интуиция подвластны человеку, он легко контролирует себя. Семья, близкие люди, родные, отечество помогают человеку реализовать себя. В отрыве от того, к чему человек привык, он чувствует пустоту, неуверенность в своих силах.</p>	<p>Переменчивые ситуации, капризы судьбы мешают человеку развиваться. Домашние заботы, взаимоотношения с родственниками забирают много времени и сил. Человеку постоянно приходится пересиливать самого себя, сталкиваться с внутренними проблемами. Комплексы, прошлое, привязанности мешают человеку полноценно реализовать свой творческий потенциал.</p>

Возничий Луна в картах рождения Святослава Рихтера, Клавдии Шульженко, Иоанна Павла II, Гаррисона Форда (актёра кино).



МЕРКУРИЙ – ВОЗНИЧИЙ		
ВЫСШИЙ	СРЕДНИЙ	НИЗШИЙ
<p>У человека богатые интеллектуальные накопления, богатый информационный багаж. Человек уверенно чувствует себя в общении с другими людьми, в контактах, может наиболее ясно, гармонично выражать свои мысли. Не терпит излишней суеты, действует наверняка, наиболее точно, умеет вычленивать главное, достоверное из огромного количества противоречивых сведений.</p>	<p>К новым контактам, связям, к получению новой информации человек относится с прохладцей. Его трудно чем-то удивить, многое он знает, о многом сам размышлял, а всё остальное не способно вызвать в нём живой интерес. Интеллектуальные способности, ум помогают человеку добиваться поставленных целей. Друзья, любимые книги могут оказать ощутимую поддержку в сложных ситуациях.</p>	<p>Большое количество контактов, друзей и знакомых отвлекают человека от творчества. Жизнь забивает ему голову множеством проблем, которые мешают духовному росту. Трудно уйти от суеты, приходится отказываться от слишком многого, к чему привык, что стало смыслом многих его поступков. Нет свежих идей, мышление человека заторможено, он постоянно возвращается к тому, что осталось позади.</p>

Возничий Меркурий встречается исключительно часто, например, в картах рождения Сальвадора Дали, Рудольфа Нуриева, Оскара Уальда, Лучано Паворотти, Павла Флоренского и многих других.

<b>ВЕНЕРА – ВОЗНИЧИЙ</b>		
<b>ВЫСШИЙ</b>	<b>СРЕДНИЙ</b>	<b>НИЗШИЙ</b>
<p>У человека богатые накопления в сфере чувств, он умеет ценить прекрасное и выражать своё глубинное естество через искусство. Любовь является смыслом жизни, внутренним магнитом всех поступков человека. Забота о сохранении красоты окружающего мира, умение приумножать материальное богатство, наслаждаться мгновениями земного счастья.</p>	<p>Жизнь человека часто строится на чувствах, на деньгах, на степени полезности или вредности того или иного решения. Жизненный опыт подсказывает, что все конфликты надо решать по-доброму, полюбовно. Предпочитает пользоваться хорошо проверенными средствами и вещами, не терпит экспериментов с сфере любви, искусства.</p>	<p>Много времени и сил у человека отнимают вопросы любви и ненависти, вопросы по обеспечению достойного материального уровня жизни. Часто человека охватывает лень, апатия, слишком часто он потакает своим желаниям. Всё это мешает его полноценному развитию. Человек излишне мягок и расслаблен, когда от него требуются решительные действия.</p>

Возничий Венера в картах рождения П.К. Иванова, Поля Сезанна, Любви Орловой, Деми Мур, Аркадия Укупника и многих других.

МАРС – ВОЗНИЧИЙ		
ВЫСШИЙ	СРЕДНИЙ	НИЗШИЙ
<p>В прошлых жизнях человек проявил себя как незаурядная волевая личность, совершал героические поступки, умел отстаивать свою точку зрения, защитить идеалы справедливости. Теперь ему легче прокладывать себе дорогу, он обладает большим запасом сил, не тратит их на пустое, на удовлетворение тщеславия. Умеет уважать решения других людей, даже если они противоречат его точке зрения.</p>	<p>Жизнь человека часто опирается на его волю, на его способность физически противостоять трудностям. Человек естественно воспринимает ситуации, в которых ему приходится поработать физически, приложить свою творческую энергию. Занятия спортом, хорошее самочувствие вселяют в человека чувство уверенности. Человек не стремится бряцать оружием, но если надо, он готов к самым решительным мерам.</p>	<p>Культ силы, натиск, напор подменяют творчество. Человек стремится физически подавить окружающих, берёт «массой», наглостью, грубостью. Сознательно упрощает ситуацию, действует топорными, но хорошо проверенными средствами. Не признаёт сотрудничества, только подчинение слабого сильному. Способен на осознанную жестокость. Умение скрывать свою агрессивную сущность, прятать свой звериный оскал.</p>

Возничий Марс в картах рождений П.П. Глобы, А.С. Пушкина, Ошо Раджниша, В.В. Маяковского, Мата Хари, Александра Вертинского.

<b>ЮПИТЕР – ВОЗНИЧИЙ</b>		
<b>ВЫСШИЙ</b>	<b>СРЕДНИЙ</b>	<b>НИЗШИЙ</b>
<p>У человека богатые накопления в самых разных сферах жизни. Многогранность натуры, неиссякаемый, щедрый творческий дар. Не стремясь к власти и почестям, человек тем не менее пользуется заслуженным уважением, имеет стабильное положение в обществе, материально обеспечен. Всё это способствует естественному, гармоничному раскрытию творческого потенциала человека.</p>	<p>Для того чтобы наиболее полно реализовать себя, человек должен опираться на какой-то авторитет. Он вступает в партию, становится членом религиозной организации или обретает покровителя, учителя, сильную личность, которая могла бы снять с него ответственность за принимаемые решения. В жизни человека должно быть какое-то важное, значительное дело, которое делает его жизнь осмысленной.</p>	<p>Борьба за положение в обществе, за возможность оказывать влияние на других людей, поиск жизненных благ и привилегий отнимают у человека много сил и не дают ему развиваться дальше. Высокомерие, тщеславие, мнительность и недоступность, напыщенность и позёрство становятся естественной личиной человека. Без этого он гол, слаб и пуст. Огромные амбиции и беспощадность ко всем, кто мешает их реализовать.</p>

Юпитер Возничий в картах Н.С. Хрущёва, Нестора Махно, Авессалона Подводного.

САТУРН – ВОЗНИЧИЙ		
ВЫСШИЙ	СРЕДНИЙ	НИЗШИЙ
<p>Богатые духовные накопления, выстраданная мудрость. Умение отказаться от многих соблазнов материальной жизни ради достижения духовных высот. Философское отношение к житейским трудностям, неприятностям, к самой смерти. Не навязывая своих убеждений, человек умеет помочь другим обрести истинные ценности, достойные ориентиры, уверенность в собственных силах.</p>	<p>Человек очень консервативен в своих взглядах, на всё имеет своё мнение, свою точку зрения, свою оценку. Человек не ждёт подарков судьбы, готов встретиться с любыми трудностями. У человека есть опыт страданий и неудач, который не делает его умнее и осмотрительнее. Особо не высовываясь, не привлекая к себе излишнего внимания, он делает свое дело, постепенно, но уверенно продвигается к намеченной цели.</p>	<p>Человек замыкается на себе и на своих проблемах. Свои личные принципы, установки, цели имеют наивысший приоритет, они важнее тех принципов и правил, которыми живёт общество. Самодостаточность, внутренний холод, расчётливость, неумение радоваться вместе со всеми и сопереживать неудачам и бедам людей не даёт человеку наиболее ярко раскрыть его творческие способности.</p>

Сатурн возничий в картах рождения Арнольда Шварценеггера, Сильвестра Сталлоне, Ивана Кулибна, Марии Складовской-Кюри.

УРАН – ВОЗНИЧИЙ		
ВЫСШИЙ	СРЕДНИЙ	НИЗШИЙ
<p>В прошлом человек был незаурядной, оригинальной личностью, был реформатором, учёным, астрологом, работал во имя будущего. <i>Теперь</i> этот талант предвосхищения, понимание того, что необходимо для будущего, ему здорово помогает. Пророческий дар, ясновидение, врождённые оккультные способности. Всё необычное, революционное является базой для дальнейшего развития человека.</p>	<p>Человека трудно чем-то удивить, шокировать. Всё новое, неожиданное, неординарное, он воспринимает как само собой разумеющееся. Не гонится за модой, предпочитает хорошо проверенное старое, но <i>неплохо</i> разбирается в новейших технологиях. Чувство свободы, возможность выбора в той или иной ситуации вселяет в человека уверенность. <i>Готов</i> смириться только с теми ограничениями, которые выбирает сам, не терпит принуждения.</p>	<p>Хорошо скрываемая дурость, антисоциальные наклонности не выставляются напоказ. Человек способен на осознанные, хорошо продуманные безумства. Вычурность, эпатаж, показная глупость становятся нормой поведения. Чудачества, стремление вывернуть себя наизнанку проистекают от неспособности реализовать свой творческий потенциал. Несамостоятельность, зависимость от мнения коллектива, игора на публику, потеря истинного лица.</p>

Возничий Уран в картах рождения И.С. Баха, Карла Густава Юнга, Зигмунда Фрейда, Федерико Феллини, Рины Зелёной.

<b>НЕПТУН – ВОЗНИЧИЙ</b>		
<b>ВЫСШИЙ</b>	<b>СРЕДНИЙ</b>	<b>НИЗШИЙ</b>
<p>Человек опирается в своей жизни на веру в высшее. Сопричастность к жизни космоса, к мировым тайнам делает жизнь человека насыщенной и осмысленной. Глубинный интуитивный дар, врожденная музыкальность, умение видеть истину под любыми покровами. Показухе и меркантильным желаниям предпочитает устремление к идеалу.</p>	<p>Умение хранить тайны, человек воспринимает обратную, мистическую сторону жизни как нечто само собой разумеющееся. Предчувствия, умеет читать приметы, знаки. Человек способен познать истину, заглянуть в бездну заблуждений, но при этом он не готов к новым, ярким открытиям. Повышенная внушаемость. Надеется на лучшее, но ничего не делает для этого.</p>	<p>Человек различной чертовщины, предрассудкам уделяет слишком много внимания. Суеверен, предпочитает искренне заблуждаться, жить в иллюзиях, нежели искать способы для творческой реализации. Суеверен, склонен к обманам, равнодушен к алкоголю, дурманам, всеми способами стремится понизить ясность восприятия действительности.</p>

Возничий Нептун в картах рождения Эммануэля Сведенборга, Николая Гумилёва, Пьера Ферми, Фреда Меркури, Анатолия Кашпировского.

ПЛУТОН – ВОЗНИЧИЙ		
ВЫСШИЙ	СРЕДНИЙ	НИЗШИЙ
<p>Человек имеет огромный опыт участия в глобальных, исторических процессах, он накопил нечеловеческую мощь. Он в состоянии, не привлекая к себе большого внимания, организовывать и направлять движение большого количества людей. Умение контролировать свои инстинкты, справляться с самыми разрушительными тенденциями в обществе. Человека неотвратимо, фатально несёт к выполнению важной миссии. Человек является проводником космической силы, высших инстанций.</p>	<p>Человек самым естественным образом переносит смутное время, войны, революции. Он включается в коллективные процессы, легко усваивает коллективные энергии, может использовать в своих целях сексуальную энергию толпы, энергию страха, энергию страдания. Оставаясь в тени, он может воздействовать на других, гипнотические способности. Предчувствия неизбежного. Потребность взглянуть в адскую бездну.</p>	<p>Много времени и сил у человека занимает работа с людьми. Человек устаёт, блекнет, теряет инициативу, когда ему приходится подолгу пребывать в коллективных энергиях. В жизни человека есть некий фактор, который сильнее его. Человек знает, что в любой момент может случиться непоправимое, и он будет раздавлен. Раб собственных животных инстинктов, слишком много страданий приносят ему неукротимая страсть и разрушительные наклонности.</p>

Возничий Плутон в картах рождения Жана Иф Кусто, Михаила Булгакова, Мадонны (певицы).



ПРОЗЕРПИНА – ВОЗНИЧИЙ		
ВЫСШИЙ	СРЕДНИЙ	НИЗШИЙ
<p>В прошлом человеку удалось собрать себя воедино, удалось по крупинкам создать целостную картину мира. Аналитический дар, умение воспринять самую сложную ситуацию и воссоздать её в первоначальном, неискажённом виде. Восстановление порядка, природного равновесия, баланса, забота о растениях, о животных. Помогает обрести человеческое достоинство всем, потерявшим надежду, опустившимся, униженным, оскорблённым.</p>	<p>Человек способен на тяжёлую, кропотливую работу для того, чтобы добиться поставленной цели. Он может начать всё с нуля. После полного поражения и разрушения планов, он может найти в себе силы всё построить заново – ещё лучше, чем прежде. Чем больше у человека забот, различных обязанностей, чем больше он устает, тем увереннее он себя чувствует. Порядок в быту, на работе, забота о физическом здоровье – залог его нормального самочувствия.</p>	<p>Быт, рутина, суета отнимает все силы и всё время человека. Человек капается в грязи, ему некогда задуматься о высоком. Необходимость удовлетворять грубые материальные потребности мешает человеку проявить творческое начало. Чем больше человек решает свои житейские проблемы, тем больше их становится. Жизнь, доведённая до маразма, до абсурда. Человек теряет человеческое обличье, постепенно перерождаясь в монстра.</p>

Возничий Прозерпина в картах рождения Леонида Андреева, Бриджит Бардо.

<b>ХИРОН – ВОЗНИЧИЙ</b>		
<b>ВЫСШИЙ</b>	<b>СРЕДНИЙ</b>	<b>НИЗШИЙ</b>
<p>Человек обладает большим опытом в самых неожиданных областях жизни. Сложные задачи, неразрешимые загадки, стремление к невозможному стимулируют его творческие способности. Готовность к диалогу, к сотрудничеству со всеми, кто желает добра. Миротворчество, умение гармонизировать напряжённую обстановку.</p>	<p>Для полного счастья человеку как воздух необходимы коллеги, партнёры и даже враги. Чем больше контактов, головомомных проблем, запутанных ситуаций, тем увереннее человек себя чувствует: жизнь прожита не даром. Игра на противоречиях, интриги, умение находиться меж двух огней и не обжечься. Знание пределов допустимого, умение вовремя остановиться.</p>	<p>Конфликты, тяжбы, суды, выяснения отношений с окружающим миром отнимают слишком много энергии и времени. Постоянная неустойчивость в жизни, двусмысленное, неустойчивое положение. Всё шатко и неопределённо. Человек вынужден крутиться, приспосабливаться, но перемен к лучшему нет. Очень легко запутаться в противоречиях и потерять ориентиры.</p>

Возничий Хирон в картах рождения Даниила Хармса, Вупи Голдберг (актрисы), Владимира Бехтерева, Шри Матаджи Нирмала Деви.

ВОСХОДЯЩИЙ ЛУННЫЙ УЗЕЛ – МЕЖДУ СОЛНЦЕМ И ВОЗНИЧИМ		
ВЫСШИЙ	СРЕДНИЙ	НИЗШИЙ
<p>Человек ощущает мощную поддержку, которая идёт из прошлого. В прошлых жизнях человек сделал определённый выбор, заложил основы мощного развития. Теперь у человека уникальные возможности очень быстро, мощно реализовать тот потенциал, который он накопил в прошлом. Есть нечто предначертанное изначально, чего избежать нельзя.</p>	<p>Восходящий Узел усиливает и ускоряет проявление возничего, помогает человеку обрести уверенность в своих силах, тяжёлое и невозможное делает более лёгким и доступным. Если человек выбирает правильную точку отсчёта, если опирается на прошлый опыт, он развивается мощно, в любых условиях. Нет таких сил, которые могли бы его остановить.</p>	<p>Что-то человека безудержно толкает вперёд, заставляет его действовать. Человек ставится перед фактом: почва уходит из-под ног, он оказывается в пустом пространстве и либо начинает летать, либо низвергается с позором в пропасть. Отрыв от корней, от прошлого опыта, творческий потенциал человека остаётся без подпитки, а потому человек быстро выдыхается.</p>

Восходящий Узел расположен между Солнцем и возничим в картах рождения Виктора Гюго (возничий Меркурий ♿), Джо Дассена (возничий Меркурий ♿), Валентина Катаева (плюс Белая Луна ♀, возничий Венера), Е.П. Блаватской (двойной возничий Сатурн–Марс ♄ ♃).

НИСХОДЯЩИЙ ЛУННЫЙ УЗЕЛ – МЕЖДУ СОЛНЦЕМ И ВОЗНИЧИМ		
ВЫСШИЙ	СРЕДНИЙ	НИЗШИЙ
<p>В прошлом человек накопил несметные сокровища, собрал богатый жизненный опыт. Теперь он может неустанно черпать из этой чаши, может делиться мудростью с другими людьми. Осознание меры ответственности перед миром, человеку суждено выполнить какую-то важную задачу на благо всех людей, возможно, даже принести какую-то личную жертву. При всём при этом он понимает, что не следует надеяться на благодарность.</p>	<p>Нисходящий Узел несколько замедляет и утяжеляет проявление возничего. Всё, что связано с возничим, имеет в жизни человека особый вес и значение. Человеку требуется больше времени для того, чтобы осознать своё место в жизни, понять своё предназначение. Человек долго готовится, чтобы совершить предначертанное, но зато он может справиться с самой сложной и ответственной задачей.</p>	<p>Человек постоянно возвращается к решению тех проблем, которыми он занимался в прошлых жизнях. Человек заикливается, замыкается на них, тем самым лишая себя эволюции. Есть нечто такое, что сильно тяготит человека, мешает ему в полной мере раскрыть свои способности. Заколдованный круг: фатальное стечение обстоятельств заставляет человека возвращаться вновь и вновь назад.</p>

Нисходящий Узел расположен между Солнцем и возничим в картах рождения Алисы Бейли (возничий Меркурий ♀), К.Э. Циолковского (возничий Меркурий ♀), Сергея Королёва (возничий Хирон ♂), Роджера Желязны (возничий Хирон ♂), Н.В. Гоголя (возничий Венера ♀), Н.К. Рериха (плюс Чёрная Луна ♀, возничий Меркурий ♀).

ЧЁРНАЯ ЛУНА – МЕЖДУ СОЛНЦЕМ И ВОЗНИЧИМ		
ВЫСШИЙ	СРЕДНИЙ	НИЗШИЙ
<p>В прошлом человек прошёл через какое-то испытание, он встречался с реальным злом и извлёк определённый урок. Тень этого опыта осталась позади, как некое предостережение, как страховка от непоправимых ошибок. Знание тёмных сторон жизни помогает человеку выстоять в тех условиях, в которых другие люди не смогли бы справиться с натиском зла. Как может быть плохо, как низко можно пасть, человек уже знает, поэтому он устремляется к лучшему.</p>	<p>Энергии ничего не проходят через фильтр Чёрной Луны, в результате чего они загрязняются, приобретают некий зловещий оттенок. В своём развитии человек вынужден опираться на не совсем чистый источник. Он должен лепить своё творение из второсортного материала, должен восстать из грязи. Есть нечто такое, что прячется в тени, чего человек опасается, что он боится вынести на свет. Есть некая внутренняя проблема, изъян, который необходимо выправить.</p>	<p>За человеком тянется какое-то зло. Что то он в прошлом совершил недостойное. Теперь эта проблема бросает тень на его сегодняшнюю жизнь. Что-то мешает человеку развиваться, какой-то комплекс не даёт раскрыться его талантам. Или человек черпает вдохновение, силы в тёмном источнике, своим творчеством помогает воплотить в реальность какое-то древнее злое начало. Человек ощущает поддержку со стороны тёмных сил. Если же он решает покончить со своим тёмным прошлым – чувствует бессилие, пустоту.</p>

Чёрная Луна расположена между Солнцем и возничим в картах рождения Альфреда Хичхока (возничий Венера ♀), Виктора

Цоя (возничий Венера ♀), Бориса Кустодиева (возничий Сатурн ♄), М.С. Горбачёва (возничий Уран ♃), В.Н. Ельцина (возничий Уран ♃), Ю.Н. Никулина (возничий Уран ♃), Анатолия Карпова (возничий Уран ♃).

БЕЛАЯ ЛУНА – МЕЖДУ СОЛНЦЕМ И ВОЗНИЧИМ		
ВЫСШИЙ	СРЕДНИЙ	НИЗШИЙ
<p>В прошлых жизнях человек совершил осознанный светлый выбор. Богатые светлые накопления. Одухотворённость, чистота помыслов. Теперь он ощущает поддержку со стороны светлых сил. На творчество его вдохновляют светлые, чистые образы. Он чувствует в себе светлое ядро и стремится поделиться светом, счастьем со всеми людьми.</p>	<p>Белая Луна очищает, одухотворяет энергии возничего. Человек обладает внутренней светоночностью, может воспользоваться всем самым лучшим, что собрал в прошлых жизнях. Всё то доброе, светлое, что осталось позади, подпитывает человека, поддерживает его в трудные минуты. Умение делать добро, не требуя за это награды.</p>	<p>Человек изначально опирается на светлый потенциал. Опыт ошибок, заблуждений ему менее доступен. При столкновении со злом ему трудно распознать его, а значит, и побороть. По своему незнанию, неискущённости человек способен на поступки, которые имеют внешний глянец, но тёмную суть. Искусственность, рафинированность, непригодность.</p>

Белая Луна расположена между Солнцем и возничим в картах рождения Анатолия Папанова (возничий Венера ♀), Шри Ауробиндо Гхоша (возничий Венера ♀), Дэвида Копперфилда (возничий Меркурий ☿).

## 9. ОСОБЫЕ ПОЛОЖЕНИЯ ПЛАНЕТ ОТНОСИТЕЛЬНО СОЛНЦА

### 9.1. Планеты в сердце Солнца

Считается, что планета находится *в сердце Солнца*, если она образует точный аспект с Солнцем, орбис аспекта  $\pm 17'$ . В этом случае в эклиптической системе координат планета будет проецироваться непосредственно на диск Солнца. При анализе карты рождения мы пользуемся эклиптической системой координат, поэтому положение планеты мы проецируем на эклиптику. В сердце Солнца может быть любая реальная планета Солнечной системы (фиктивные планеты мы не учитываем). Но только Меркурий и Венера, внутренние планеты, физически (а не в проекции) могут проходить по диску Солнца, но это случается не так часто.

Видимый угловой диаметр Солнца в течение года несколько изменяется. Так, в начале января (когда Земля находится в перигелии) Солнце имеет наибольший угловой диаметр  $32' 35''$  (половина диаметра, а значит, и орбис аспекта  $16' 18''$ ). В начале июля (когда Земля находится в афелии, самой удалённой от Солнца точке) видимый угловой диаметр Солнца  $31' 31''$  (половина диаметра  $15' 46''$ ). Поэтому правильнее было бы зимой брать орбис около  $17'$ , а летом – около  $16'$  (рис. 9.1).

Положение планеты в сердце Солнца в значительной степени усиливает внешние характеристики планеты. Планета становится более яркой, активной, усиливаются её *явные* характеристики. Когда планета находится в сердце Солнца, между Солнцем и планетой устанавливается наиболее тесный контакт, они сливаются воедино, Солнце имеет возможность наиболее естествен-

ным образом проявить себя через планету в сердце. Солнце отдаёт свою энергию, которая предварительно проходит через планету в сердце, а потом уже распространяется в пространстве. Планета в сердце Солнца становится своеобразным фокусом силы.

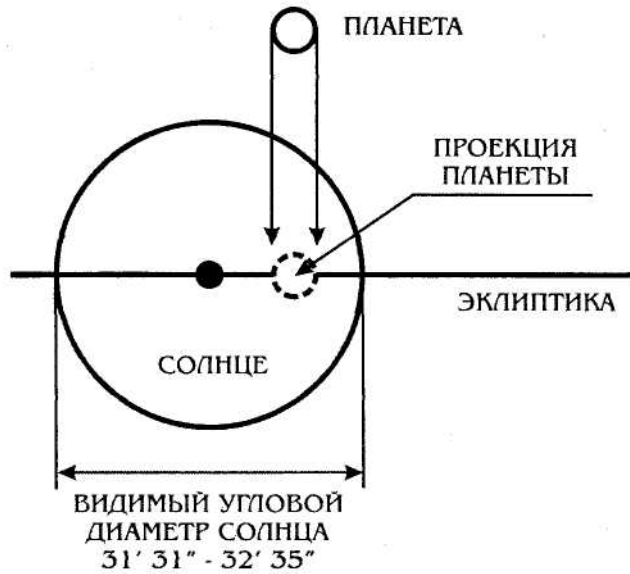

*Рис. 9.1. Планета в сердце Солнца*

Планета в сердце Солнца усиливается за счёт Солнца, поэтому планета в сердце Солнца выигрывает в своём статусе, а Солнце несколько проигрывает. Проявление планеты в сердце Солнца похоже на положение планеты в знаке экзальтации (возвышения) и одновременно – на дорифория.

Человек, у которого в карте рождения есть планета в сердце Солнца, в состоянии осознать себя посредством этой планеты. Через планету в сердце Солнца ему наиболее легко и естественно проявлять свои индивидуальные, творческие способности. Это планета самоутверждения, достижения внешнего блеска, призна-



ния.

Планета в сердце Солнца крайне важна для понимания психологии человека, так как вся внешняя, сознательная деятельность человека будет окрашена характеристиками этой планеты. Планета в сердце Солнца проецируется на все поступки человека, определяет способ восприятия внешнего мира.

Следует учитывать особенности планеты в сердце Солнца:

1. Качества планеты в сердце Солнца начинают очень мощно проявляться в самом раннем возрасте. Это справедливо даже в том случае, если в сердце Солнца находится высшая планета.

2. Планета в сердце Солнца очень активно проявляется на внешнем уровне, на уровне сознания. Её характеристики человек в состоянии осознать, он может научиться контролировать проявление этой планеты и использовать её в целях собственной эволюции.

3. В зависимости от того, является ли планета в сердце Солнца дорифорием или возничим, человек должен определённым образом использовать предоставленные возможности. Так, если планета является возничим, человек должен опираться на характеристики планеты, использовать её как трамплин для своего развития. Если планета в сердце Солнца является дорифорием, то человек должен всячески развивать и использовать саму эту планету.

4. Планета в сердце Солнца говорит о том, что человеку изначально, с момента рождения, дан некий дар, талант, которым он должен реально воспользоваться в данной жизни. Человек отмечен судьбой, это в некоторой степени выделяет его на фоне других людей, но в то же время увеличивает ответственность человека за то, как он использует данный дар.

**ПЛАНЕТА В СЕРДЦЕ СОЛНЦА**

ВЫСШИЙ	СРЕДНИЙ	НИЗШИЙ
<p>Человеку изначально дан дар, особые способности. Характеристики планеты одухотворены, пронзительно яркие, человек может ими управлять, сознательно использовать. Генератор добра, света, неиссякаемый источник вдохновения. Огромные наработки, сделанные в прошлых жизнях, делают человека непотопляемым по характеристикам планеты.</p>	<p>Характеристики планеты выпуклые, заметные, раскрываются в раннем возрасте. Неиссякаемый запас сил, щедрость: чем больше человек отдаёт, тем больше остаётся. Всё, что связано с данной планетой, даётся человеку чрезвычайно легко: человек добивается поставленных целей, реализует свои амбиции. Притягиваются самые светлые, радостные ситуации.</p>	<p>Характеристики планеты гипертрофированны, переразвиты: планета сильна внешне, но слаба внутренне, бессодержательна, пуста. Всё, что связано с данной планетой, выглядит эффектно, но не выдерживает проверки временем. Огромное самомнение, гордыня, печать избранности становятся непреодолимым препятствием на пути эволюции.</p>



<b>ЛУНА В СЕРДЦЕ СОЛНЦА</b>		
<b>ВЫСШИЙ</b>	<b>СРЕДНИЙ</b>	<b>НИЗШИЙ</b>
Огромная чуткость, отзывчивость. Человек переживает чужие проблемы как свои собственные. Яркая жизнь души, удивительный психологический дар. Раздача сокровищ души, жертвенность во благо родины.	Жизнь, богатая содержанием, душевными переживаниями, состраданием. Проницательность, обострённое восприятие происходящего. Умение контролировать свои эмоции. Творчество в традиционном направлении.	Экзальтированная чувствительность, эмоции взрывоопасны, но за ними не скрываются глубокие чувства. Капризы, недовольство жизнью без весомых на то причин. Умеет сыграть на публику, разжалобить, втереться в доверие и взять тёпленьким.
<b>МЕРКУРИЙ В СЕРДЦЕ СОЛНЦА</b>		
<b>ВЫСШИЙ</b>	<b>СРЕДНИЙ</b>	<b>НИЗШИЙ</b>
Яркий интеллект, незаурядные умственные способности. Мыслительство, полный контроль над своей ментальной деятельностью. Умение донести до людей всё самое светлое, радостное через слово, мысль. Открытость, дружелюбие.	Очень подвижный ум, человек схватывает всё на лету, с раннего возраста начинает многое понимать, во многом разбираться. Легко учится и находит общий язык с людьми. Женщине очень трудно выглядеть простоватой глупышкой, мужчины на её фоне блекнут.	Переразвитый, выхолощенный интеллект. За внешней энергией, напором мысли скрывается пустота. Человек считает себя самым умным, ни с кем не считается, не способен объективно воспринимать информацию. Агрессия, грубость в контактах.

**ВЕНЕРА В СЕРДЦЕ СОЛНЦА**

ВЫСШИЙ	СРЕДНИЙ	НИЗШИЙ
Яркие, живо- творные чувства. Любовь, творящая чудеса. Художест- венный дар, дар облагораживать жизнь, делать её прекраснее, возвы- шеннее. Любовь к миру и людям дви- жет поступками че- ловека.	Сильные, под- вижные чувства, очень раннее чув- ственное развитие. Умение жить с комфортом, полу- чать удовольствие от жизни, любвео- бильность. Умение ценить красоту и создавать красивые вещи.	Гипертрофиро- ванные чувства. Слащавость и кра- сивость, вещизм, деньги и вещи ста- вятся выше счастья и благополучия других людей. Че- ловек не способен на искренние, глу- бокие чувства.

**МАРС В СЕРДЦЕ СОЛНЦА**

ВЫСШИЙ	СРЕДНИЙ	НИЗШИЙ
Все поступки, устремления чело- века одухотворены, подчинены высшей идеи. Мужество, героизм, бесстра- шие, борьба со злом, умение доби- ваться поставлен- ных целей. Человек излучает ощущение силы. Умеет быст- ро оценить обста- новку и принять единственно верное решение.	Человек – яр- кая, запоминаю- щаяся, колоритная личность. Раннее физическое разви- тие, особенно у мальчиков. Умение отстаивать свою точку зрения, само- стоятельность, максимализм, ак- тивная жизненная позиция, расчёт на собственные силы, готовность решить любую сложную проблему.	Кипучая, дея- тельная натура, доставляющая себе и окружающим массу проблем. Бравада, напускная храбрость, игра в сильную, «крутую» личность. Человек хочет выглядеть сильнее всех, но на поверку оказывается, что не в состоя- нии выбирать в жизни достойные цели и добиваться желаемого.

ЮПИТЕР В СЕРДЦЕ СОЛНЦА		
ВЫСШИЙ	СРЕДНИЙ	НИЗШИЙ
Щедрость и многогранность натуры. Человек сверкает как бриллиант, источник духовности, кладёшь знания. Человек излучает авторитет, харизма. Умение привлечь последователей к своему делу. Использование власти для всеобщего блага.	Человек замечен в обществе: уважаемая личность. Масса самых различных способностей и возможностей их реализовать. Быть скромным чрезвычайно трудно. Человека интересует в жизни всё, жизненлюбов, баловень судьбы, уверенно и быстро делает карьеру.	Человек использует своё влияние, положение в обществе только для самоутверждения. Грандиозные планы и проекты, от которых не становится никому теплее. Бездуховность, бессмысленная погоня за всё большими благами, неумение радоваться тому, что есть.



## САТУРН В СЕРДЦЕ СОЛНЦА

ВЫСШИЙ	СРЕДНИЙ	НИЗШИЙ
<p>Полная концентрация на духовном пути, сознательная аскеза, умение подчинить всё в своей жизни самой главной задаче. Мудрость, скромность, неприязнительность, терпимость. Готовность нести тяжкую ответственность за судьбы и будущее человечества. Жертвенность, борьба с невежеством и бездуховностью в мире.</p>	<p>Человек отличается глубоко-мыслием и знанием истинного положения вещей. Очень серьёзен, не терпит пустословия, излишней праздности с самого раннего возраста. Твёрдость в убеждениях, философский склад ума. Некоторая холодность к людям, отстранённость. Не любит показухи, много шума вокруг себя, предпочитает спокойный и плодотворный труд.</p>	<p>Человек ведёт замкнутый образ жизни, нелюдим, погружён в свои надуманные проблемы. Воспринимает мир более мрачным, чем он есть на самом деле. Нагружает себя, выматывает до полного бессилия. Чем больше устаёт, тем получает большее удовлетворение от жизни. Бессмысленное и бесплодное существование, не приносящее никому радости.</p>



УРАН В СЕРДЦЕ СОЛНЦА		
ВЫСШИЙ	СРЕДНИЙ	НИЗШИЙ
<p>Способности и таланты человека в чрезвычайной степени необычны, уникальны. Дар предвидения, пророчества, для сознания человека нет временных и пространственных границ, свобода творчества. Несение людям надежды на светлое будущее.</p>	<p>Неординарная личность. Гениальные идеи, общительность, фантастическое обаяние и плохая приспособляемость к условностям жизни. За внешней простоватостью скрывается ищущий ум. Человек постоянно что-то изобретает, придумывает, приспосабливает.</p>	<p>Гипертрофированное чувство свободы. Человек не признаёт никаких рамок. Может легко перешагнуть грань от чудачеств и розыгрышей до действий, влекущих за собой страшные разрушительные последствия. Неконтролируемость и непредсказуемость поступков.</p>



НЕПТУН В СЕРДЦЕ СОЛНЦА		
ВЫСШИЙ	СРЕДНИЙ	НИЗШИЙ
<p>Проницательность, дар интуиции, уникальные оккультные, мистические способности, постижение космических тайн. Непосредственный контакт с космическими силами, одухотворяющими Вселенную. Человек несёт людям веру в Бога, в светлое начало, основанную на тайном знании.</p>	<p>Психологический дар, обострённая интуиция. Музыкальность, тонкая психическая организация, заумность, погружённость в себя, в свой внутренний мир, мечты, грёзы, повышенный интерес к оккультизму. Очень плохо переносит негармоничную, враждебную атмосферу. Повышенная внушаемость.</p>	<p>Человек постоянно пребывает в мечтах, иллюзиях, с удовольствием обманывается сам и вводит в заблуждение других. Игра в таинственную личность, подозрительность, болезненная мнительность. Склонность к психическим расстройствам, к алкогольной и наркотической зависимости.</p>





ПЛУТОН В СЕРДЦЕ СОЛНЦА		
ВЫСШИЙ	СРЕДНИЙ	НИЗШИЙ
<p>Очень сильные магические способности. Возможность воздействия на огромные массы людей, управления историческими процессами. Работа с космическими энергиями, коллективной кармой. Глобальное творчество, имеющее колоссальные последствия для всего человечества. Выправление перекосов в человеческой эволюции.</p>	<p>Гипнотические способности, умение воздействовать на окружение. Человек легко справляется с самыми разрушительными ситуациями, повышенная живучесть, огромный энергетический тонус, повышенная сексуальность, но некоторая тяжеловесность, мрачность. Чем больше вокруг людей, чем напряжённее обстановка, тем ярче человек проявляет свои способности.</p>	<p>Человек с лёгкостью провоцирует проявление самых масштабных процессов, но не умеет их контролировать. Игра в сильную личность, вседозволенность при полной нравственной несостоятельности. Человеком движут половые инстинкты, тяга к разрушению. Самоутверждение на боли и страдании других людей. Человек – монстр, дикий и необузданный.</p>



**ПРОЗЕРПИНА В СЕРДЦЕ СОЛНЦА**

ВЫСШИЙ	СРЕДНИЙ	НИЗШИЙ
<p>Изначальный дар к преображению. Очищение материального мира от грязи и шелухи. Утверждение порядка, основанного на космических законах, создание рая на земле. Привлекать высшие энергии, человек способен утончать, одухотворять материальную основу бытия. Сверхзадача по собиранию разрозненного, несовершенного в единое целое.</p>	<p>Очень яркие, мощные аналитические способности, объемное, голографическое восприятие. Великолепная работоспособность, неприхотливость в быту, умение приспособиться к любым условиям и облагородить их. Ответственное отношение ко всему, что человек делает, генетическое стремление к порядку и целесообразности.</p>	<p>Дотошность, принципиальность, мелочность, доходящая до маразма. Умение найти слабое место, сбой в любом построении, критика всего и всех, но неспособность на самостоятельные созидательные действия. Огромная эрудиция, знание множества фактов, но неумение делать правильные выводы. Внешний лоск, а внутри – свалка отходов.</p>



ХИРОН В СЕРДЦЕ СОЛНЦА		
ВЫСШИЙ	СРЕДНИЙ	НИЗШИЙ
<p>Уникальная способность объективно, непредвзято воспринимать реальность. Высшая задача человека поддерживать космическое равновесие, следить за исполнением закона. Беспристрастный судья, обладающий уникальными способностями, не присущими обычному человеку.</p>	<p>Множество способностей и талантов, очень гармонично дополняющих друг друга. Уникальный дар к разрешению сложных, безвыходных ситуаций, изворотливость, хитрость, непотопляемость, умение всегда извлечь личную выгоду и сохранить при этом собственное лицо.</p>	<p>Под маской благодушного, милого человека скрывается чрезвычайно опасная, извращённая сущность. Интриганство и двурушничество, безволие и коварство, умение смещать акценты и выдавать самую гнусную ложь за святую истину. Бахвальство, пустословие, ненадёжность.</p>



## 9.2. Сожжённые планеты

Планета считается *сожжённой*, если она в соединении с Солнцем с орбисом от 17' до 3°. В этом случае планета проецируется на фотосферу Солнца, которая имеет очень высокую температуру (само же Солнце, по некоторым данным, имеет голубой цвет и совсем не горячее). Проецируясь на горячую фотосферу Солнца, планета *«сгорает»*, причём это относится только к реальным планетам, фиктивные планеты, как и рукописи, не горят.

Будучи сожжённой, планета в значительной степени становится слабее. Характеристики планеты становятся *менее* яркими, планета – более пассивной, в её проявлении усиливается женское, *навное* начало.

Вся энергия планеты уходит на подпитку Солнца, планета как бы отдаёт, жертвует себя Солнцу. Сожжённая планета своей энергией усиливает Солнце, а сама ослабляется, поэтому сожжённая планета проигрывает в своём статусе, а Солнце – выигрывает.

По своим проявлениям сожжённая планета похожа на планету в изгнании и одновременно на возникшего. Сожжённой планете очень трудно проявлять свои характеристики на внешнем уровне – не хватает энергии, динамики, яркости, блеска. Человеку очень трудно сознательно контролировать эту планету, многие её качества проявляются *бессознательно*, на уровне подсознания.

Очень часто сожжённая планета становится источником психологического комплекса, который лежит на уровне подсознания, а потому человек не всегда подозревает о его существовании.

В лучшем случае сожжённая планета может стать внутренним стимулом для творчества, являясь источником некоей проблемы, она побуждает человека на творческий поиск. Не останавливаясь на достигнутом, человек ищет новые, более совершенные формы для воплощения своих идей.

При анализе карты рождения следует учитывать особенности проявления сожжённой планеты.

<b>СОЖЖЁННАЯ ПЛАНЕТА</b>		
<b>ВЫСШИЙ</b>	<b>СРЕДНИЙ</b>	<b>НИЗШИЙ</b>
<p>Сожжённая планета является внутренним стимулом для творческого роста человека, она, жертвуя собой, отдаёт всё самое ценное, весомое, значимое Солнцу. Сожжённая планета наполняет творчество содержанием, глубиной, придаёт прочность и основательность всем проявлениям индивидуальности человека. Во всё ненавязчиво, скромно вносит свой неповторимый аромат.</p>	<p>Характеристики планеты скрыты, замедленны, покрыты печатью тайны. Она очень медленно пробуждается, за неё тяжело зацепиться, трудно ухватить её сознанием. Сожжённая планета сдерживает проявление индивидуальности человека, переключая его внимание с внешней деятельности на внутреннюю. Очень часто сожжённая планета становится источником неуверенности человека в собственных силах.</p>	<p>Функции планеты недоразвиты, находятся в спящем, непробуждённом состоянии. Сожжённая планета определяет слабое место в психике человека, которое мешает его развитию. По функциям этой планеты человек ущербен, не может проявиться полноценно, гармонично, ему Чего-то не хватает, он что-то не в состоянии понять, воспринять. Нет выхода энергий наружу, нет внешних проявлений.</p>

1. Сожжённая планета изначально определяет какую-то проблему, первичный психологический комплекс, который может

быть стимулом к развитию или непреодолимым препятствием.

2. Сожжённая планета более сильно проявляется на внутреннем уровне, с ней связана содержательная сторона творчества, она определяет глубинную мотивацию, причину творческой активности человека либо является источником творческой неудовлетворённости, указывает на слабое место в психике, не поддающееся сознательному контролю.

3. В зависимости от того, является ли сожжённая планета *дорифорием* или *возничим*, меняется её роль в жизни человека.

СОЖЖЁННАЯ ЛУНА		
ВЫСШИЙ	СРЕДНИЙ	НИЗШИЙ
Цельность природы. Глубинное, содержательное творчество. Психологизм, богатый внутренний мир, насыщенная жизнь души, сопереживание всего происходящего является основой для творчества.	Очень медленно просыпается душа человека. Эмоциональность, восприимчивость увеличиваются с возрастом. Человек чувствует себя неуверенно в своём доме, среди близких людей. Стеснительность, скрытность.	Отсутствие чуткости, чувствительности. Душа спит, до неё не достучишься. Нет потребности заботиться о ком-то, завести семью, обустроить дом. Человек не умеет выражать свои переживания, ощущения.

Так, если сожжённая планета является *дорифорием*, то дальнейшее развитие человека, его самоутверждение сопряжено с преодолением определённого комплекса, с решением определённой проблемы.

<b>СОЖЖЁННЫЙ МЕРКУРИЙ</b>		
<b>ВЫСШИЙ</b>	<b>СРЕДНИЙ</b>	<b>НИЗШИЙ</b>
<p>Глубокомыслие. Всё суетное, мелкое, праздное «перегорело», ушло. Осталось ясное понимание главного. Умение отделять истину от шелухи. Основным творческим стимулом является поиск знания. Уверенность в своей правоте.</p>	<p>Замедленная реакция на происходящие события, ответственное напряжение. Человеку требуется некоторое усилие над собой для того, чтобы разобраться в чём-то, наладить отношения с людьми. Отсутствие лёгкости и непринуждённости в общении.</p>	<p>Интеллектуальная неразвитость, недоученность. Человеку требуется больше времени для того, чтобы что-то понять, чем-то овладеть. Плохо приспосабливается к переменам, тяжёл на подъём, мало-контактен, комплекс тупицы.</p>
<b>СОЖЖЁНАЯ ВЕНЕРА</b>		
<b>ВЫСШИЙ</b>	<b>СРЕДНИЙ</b>	<b>НИЗШИЙ</b>
<p>Стремление к возвышенной любви, к истинному искусству. Алчность, стремление к богатству, к материальным благам – всё это осталось позади, отжило, «сгорело» в огне творчества. Умение отличать истинные ценности от подделок.</p>	<p>Очень медленно пробуждаются чувства. Только веские чувства, зрелая, выстраданная любовь. Человек не может позволить себе жить беззаботной, праздной жизнью. Радость, веселье, удовольствия он должен заслужить, заработать.</p>	<p>Чувства спят, человек не способен на безумную любовь, не восприимчив к искусству. Деньги, материальные блага не идут впрок. Стыдится своих желаний, скрывает свои чувства. Патологическая тяга к сладкому, склонность к ожирению.</p>

СОЖЖЁННЫЙ МАРС		
ВЫСШИЙ	СРЕДНИЙ	НИЗШИЙ
<p>Человек понимает, что не всё в этом мире решается с позиции силы, он не стремится продемонстрировать свои мускулы, в нём не вскипает кровь, когда по отношению к нему поступают несправедливо. Личные обиды, неудовлетворённое самолюбие осталось позади, гнев «перегорел». Теперь человек действует во имя общечеловеческой справедливости, борется с врагами человечества, а не со своими личными. Умеет терпеть физическую боль.</p>	<p>Человеку очень трудно решиться на что-то важное в своей жизни. Не хватает сил, решительности, в какой-то мере наглости для того, чтобы настоять на своём, добиться того, чего он страстно хочет. Пониженная энергетика, быстро устаёт, особенно от грубой, бессмысленной работы/. Осторожен, трусоват, не любит высываться, быть первым. Мечтает совершить геройский поступок, но не любит рисковать, не выносит боли.</p>	<p>Человек плохо переносит стрессовые ситуации, совершенно не готов к ударам судьбы. Безволен, не способен на самостоятельные решения. Начинает действовать, когда получает пинок под зад. Невыразительная, серая личность. Особенно жалко смотрится мужчина с сожжённым Марсом. Слабая сопротивляемость организма неблагоприятным внешним условиям, болезненность. Знает наперед, что всё кончится плохо, а потому боится.</p>

Если сожжённая планета является *возничим*, то тылы человека будут ослаблены, человеку сложнее найти опору, его творческий потенциал менее гармоничен, человек менее подготовлен к встрече с различными трудностями на своём жизненном пути.



4. Проблема, с которой связана сожжённая планета, имеет корни в прошлых жизнях. Человек уделял недостаточно внимания развитию качеств данной планеты или использовал её не правильно, негармонично. Теперь это стало проблемой его духовного развития.

<b>СОЖЖЁННЫЙ ЮПИТЕР</b>		
<b>ВЫСШИЙ</b>	<b>СРЕДНИЙ</b>	<b>НИЗШИЙ</b>
<p>Человек умеет уважать себя, не тратит свои силы на погоню за временным, преходящим. Власть, положение в обществе, всемирная слава, признание теперь не прельщают человека. Человек алчет собрать духовные богатства. Поиск истинных ценностей является основным творческим стимулом в его жизни. Уникальный талант делать людей счастливее, непоказная щедрость.</p>	<p>Человек очень долго адаптируется к общественной жизни. Ему труднее, чем другим, добиться положения в обществе, заслужить уважение. Награда за его титанические усилия приходит с опозданием. Меньше жизненных соблазнов. Человек может упустить в жизни что-то важное или, напротив, пройдя мимо множества мелких возможностей, взять главный приз.</p>	<p>Человеку не хватает масштаба, широты взглядов, он не способен замахнуться на великие деяния. Поэтому он вынужден «раздуваться», придавать исключительную важность чему-то мелкому, конечному, имеющему значение только для него. Амбициозность, напыщенность, отсутствие духовных устремлений. Поиск покровителя, тёплого местечка.</p>

## СОЖЖЁННЫЙ САТУРН

ВЫСШИЙ	СРЕДНИЙ	НИЗШИЙ
<p>Человек не является сторонником крутых мер. В прошлом он видел голод и холод, видел лишения, страдал сам. Теперь человека невозможно испугать трудностями или свернуть с истинного пути мирскими соблазнами. Принципиальность и ответственность, умение в любых условиях творить на века. Несовершенство внешнего мира, страдания людей не вызывают в нём чувства бессилия, а наоборот, заставляют его ещё больше и плодотворнее трудиться. Философский, мудрый взгляд на жизнь.</p>	<p>Человеку очень трудно выбрать в своей жизни что-то одно, трудно определиться с самым главным. Требуется много времени и усилий, прежде чем удаётся привести свои дела в порядок, добиться Чего-то значительного. Отсутствие ориентиров, приоритетов в жизни делает человека уязвимым, слабым. Человек не готов к столкновению с большими неприятностями в своей жизни. Ему не хватает терпения, выносливости, трудолюбия для того, чтобы завершить начатое и выйти победителем из сложной ситуации.</p>	<p>Человеку не на что опереться в своей жизни. Все его достижения, победы со временем обращаются в прах. Великие дела его пугают, а мелкие не приносят радости и удовлетворения. Не выносит одиночества. Страдания, неприятности не закаляют его, а наоборот – лишают человеческого достоинства. Беспринципность, нет ничего святого, ради чего он был бы готов пожертвовать чем-то личным. Готовность прогнуться, рабская услужливость, отсутствие человеческой гордости.</p>

СОЖЖЁННЫЙ УРАН		
ВЫСШИЙ	СРЕДНИЙ	НИЗШИЙ
<p>Человек не стремится к показной оригинальности. Он перебесился, перебунтовался уже в прошлом. Вся дурь вышла, «сгорела». Теперь человек стремится использовать свои способности для освобождения всех людей от внутренних комплексов и от внешних ограничений, мешающих им открыться космическим влияниям и устремиться к лучшим возможностям.</p>	<p>Человеку очень трудно раскрепоститься, на людях он чувствует себя скованно, неестественно. Слишком много предрассудков, условностей отравляют ему жизнь, лишают его многих радостей. Человек не готов совершить неординарный, безумный поступок, он мечтает взлететь, но боится. Он страдает оттого, что вынужден ползать по земле, вести серый, однообразный образ жизни.</p>	<p>Скованность, неестественность поведения, человек <i>давит</i> в себе бунт против глупостей внешнего мира. Боязнь нового, перемен. Человек не испытывает доверия к современным технологиям, не любит сложную, электронную технику. Боится неопределённости и слишком большой свободы выбора. Боится заглядывать вперёд, боится собственных необычных мыслей. Мало истинных друзей.</p>



## СОЖЖЁННЫЙ НЕПТУН

ВЫСШИЙ	СРЕДНИЙ	НИЗШИЙ
<p>Погоня за призрачным миражом, загадочным счастьем, безумства, готовность к самообманам, игра в таинственность – остались позади. Теперь человек стремится достичь гармонии с природой, стремится к возвышенному. Ощущение божественного присутствия, устойчивый дар интуиции, музыкальность питают творческие способности человека.</p>	<p>Человек не любит загадок, он с большим трудом воспринимает всё то, что не укладывается в жёсткую логическую схему. Не доверяет мистическим откровениям, интуиции. К вере в Бога приходит поздно, через сомнения и отрицания, но зато способен на более глубокие, выстраданные <i>чувства</i>. Не разменивается на мелкие идеалы, ему трудно заморочить голову.</p>	<p>Интуиция человека спит, <i>он</i> не восприимчив к высшим влияниям. Тайное, загадочное, иррациональное вызывает в нём острое чувство протеста, раздражение. Человека можно обмануть, одурачить, но сделать ярим фанатом непонятной ему идеи невозможно. Чувство утраченной, недостижимой гармонии, потерянного рая, пресность, незавершённость бытия.</p>



## СОЖЖЁННЫЙ ПЛУТОН

высший	СРЕДНИЙ	НИЗШИЙ
<p>Безумство страстей, стремление к тотальной власти над умами и душами людей – всё это осталось позади. Человек вглядывался в лик бездны, познал все ужасы и страхи. Теперь он готов к тому, чтобы вести сознательную борьбу с военной, преступностью, общепланетарными тенденциями, таящими опасность для всего человечества. Чем сложнее проблема, тем больше творческих сил, горения пробуждается в человеке.</p>	<p>Человек не привык мыслить большими категориями, он не готов к тому, что от его поступков и решений зависят судьбы людей. Слишком большая ответственность его угнетает, он чувствует себя неуверенно в больших коллективах. Подавленная сексуальность требует выхода наружу. Не всегда человеку удаётся сдерживать себя: склонность к немотивированным, разрушительным поступкам. Влечение к запретному и одновременно – страх.</p>	<p>Стерильность сознания, серость, жизнь в полнакала. Человек не способен на созидательное творчество. Он находится во власти тёмных инстинктов, в нём бродят ужасные силы, природы которых он не знает. Способен на необъяснимую жестокость. Не способен на сострадание, не способен испытывать радость, любовь. Хаотические настроения, навещающие чувство ужаса и безысходности на окружающих.</p>



## СОЖЖЁННАЯ ПРОЗЕРПИНА

ВЫСШИЙ	СРЕДНИЙ	НИЗШИЙ
<p>Стремление окружать себя вещами, упоение властью над материальной действительностью, мелочность и приземлённость желаний – всё это давно умерло. Человек стремится своё физическое существование и среду обитания привести в гармонию с красотой и совершенством космоса, миров духовных. Последовательность в достижении высоких целей, преданность идеалам, умение собственным примером утверждать правду жизни. Чистка, высветление грубой материальности.</p>	<p>Для того чтобы научиться чему-то, овладеть мастерством, человеку требуется много времени, много старания. Жизнь не сразу складывается правильно, приходится долго подгонять фрагменты один к другому. Чтобы добиться Чего-то, приходится начинать с основ, движение начинается с самых низов. Столкновение с грязью, с унижением побуждает человека искать творческий выход из создавшегося положения. Трудно вычленить главное в жизни, часто приходится заниматься второстепенным.</p>	<p>Человек плохо ориентируется в материальных аспектах жизни. Много обязанностей, долгов, проблем, дела никогда не заканчиваются, мало времени для того, чтобы задуматься о вечном, о возвышенном. Многие вещи человек не в состоянии понять, нет практической хватки, не способен на квалифицированный труд, не в состоянии усвоить многие тонкости профессии. Интеллектуальная заторможенность, незрелость. Не умеет делать правильные выводы при наличии конкретных, однозначных фактов.</p>

## СОЖЖЁННЫЙ ХИРОН

ВЫСШИЙ	СРЕДНИЙ	НИЗШИЙ
<p>Хитрость, тяга к интригам, стремление самоутвердиться за чужой счёт – всё это ушло в прошлое. Человек не ищет лучшей доли для себя лично, он обеспокоен опасными тенденциями в жизни общества. Все свои таланты он направляет на то, чтобы исцелить общество, достичь баланса между запросами отдельного члена и требованиями общества в целом.</p>	<p>Человек чувствует себя не очень уверенно в сложных, двусмысленных ситуациях, не любит выбирать между хорошим и лучшим. Не хватает гибкости и дипломатичности, сам создаёт себе дополнительные проблемы. Требуется много сил и энергии, чтобы наладить отношения с коллективом, партнёром. Не знает меры, не может вовремя остановиться, часто упускает выгоду.</p>	<p>Бескомпромиссность, упрощённый взгляд на жизнь, поверхностность суждений. Очень однобокое суждение о справедливости. Человек вязнет в противоречиях, тяжбы, суды для него расчётливы, губительны. Не удаётся добиться взаимопонимания с окружением. Внутренние противоречия, сомнения отравляют человеку существование.</p>



### 9.3. Нейтралы в свободной зоне

**Свободная зона** – это область Зодиака, протяжённостью  $60^\circ$ , лежащая напротив Солнца и ограниченная точными квиконсами  $\diamond$  (рис. 9.2).

Любая планета, попадающая в свободную зону, в наибольшей степени свободна от влияния Солнца, *более* самостоятельна, независима в своих проявлениях. Наивысшая степень свободы достигается в том случае, когда планета находится в аспекте оппозиция  $\odot$  к Солнцу. В этом случае планета максимально удалена от Солнца. Но есть опасность, что эта наивысшая степень свободы может перерасти в противоборство, антагонизм, а в худшем случае – во вражду.



Рис. 9.2. Нейтралы в свободной зоне

В свободной зоне наиболее естественно чувствуют себя универсальные, **правные** планеты (нейтралы): Хирон  $\♄$  и Уран  $\♅$ .

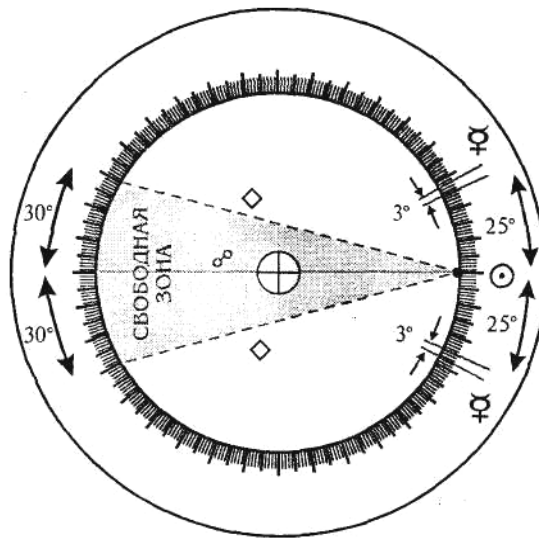

Нейтралы в свободной зоне становятся сильнее, они выигрывают в своём статусе. Меркурий, Хирон и Уран в свободной зоне проявляют свои качества наиболее полно, диапазон проявления – максимально широкий. Солнце не способно усилить или ослабить планеты, находящиеся в свободной зоне, не может каким бы то ни было образом повлиять на них.

<b>НЕЙТРАЛЫ В СВОБОДНОЙ ЗОНЕ</b>		
<b>ВЫСШИЙ</b>	<b>СРЕДНИЙ</b>	<b>НИЗШИЙ</b>
Самое сильное, полное проявление всех качеств планеты. Создаются наилучшие условия для раскрытия принципа Правь: возможность синтеза, многоуровневость и большой диапазон проявления, возможность свободно изменять характеристики в зависимости от меняющихся внешних условий. Расширение сознания, восприятие информации на более высоком уровне.	Раскованный, свободный ум, независимый взгляд на жизнь, естественное, объективное восприятие окружающего мира. Непредвзятость в оценках. Отсутствие заданности, запрограммированности, над созданием не довлеют штампы. Свежесть, новизна взглядов. Лёгкость в восприятии информации и установлении контактов с людьми.	Планеты в наибольшей степени свободны от влияния Солнца, поэтому ими трудно управлять. Некоторая хаотичность, непредсказуемость в проявлениях. Несдержанность, несоизмерность, склонность к перегибам, разбросанность. Человеку трудно сосредоточить своё внимание на чём-то одном, мысль мельтешит, не удаётся осознать суть происходящего.

Положение Меркурия в свободной зоне рассматривается особым образом. Меркурий не может удалиться от Солнца больше, чем на  $28^\circ$ . Поэтому Меркурий будет наиболее свободен от влияния Солнца, когда он будет находиться в максимальном от него удалении. Мы будем считать, что Меркурий находится в свободной зоне, если он удалён от Солнца более чем на  $25^\circ$ , то есть находится в последних трёх градусах:  $26$ ,  $27$  или  $28^\circ$  от Солнца.

## 9.4. Нейтралы в ауре Солнца

**Аура Солнца** – это область Зодиака, протяжённостью  $60^\circ$ , непосредственно примыкающая к Солнцу и ограниченная аспектами полусекстиль  $\searrow$  (рис. 9.3).

Если планета находится в ауре Солнца, она в наибольшей степени зависит от влияния Солнца, то есть в наибольшей степени контролируется сознанием человека.



Рис. 9.3. Нейтралы в ауре Солнца

Наивысшая степень зависимости достигается в том случае, когда планета находится в аспекте соединения ☿ с Солнцем, особенно если планета сожжённая. Исключение – планета в сердце Солнца, в данном случае свобода обретается на качественно более высоком уровне.

НЕЙТРАЛЫ В АУРЕ СОЛНЦА		
ВЫСШИЙ	СРЕДНИЙ	НИЗШИЙ
<p>Качества планет наиболее упорядочены, поддаются сознательному контролю со стороны человека. В умелых руках планета становится прекрасным инструментом для достижения поставленных целей. Прекрасная возможность сконцентрировать проявление планеты в узком направлении, осуществить прорыв на новый уровень.</p>	<p>Проявление планет наиболее сдержанно, рационально, продуманно, стабильно, предсказуемо. Все неожиданности исключаются. Диапазон проявления планет не такой широкий, зато исключается опасность того, что планеты выйдут из-под контроля сознания. Аналитическое мышление, ответственное отношение к выбору информации и знакомств.</p>	<p>Излишняя заданность характеристик, нет свободы, лёгкости, непринуждённости в проявлениях планет. Очень узкий диапазон проявления, восприятие человека ограничено стереотипами, штампами. Нет новизны, свежести восприятия, самостоятельности суждений. Планеты статичны, не развиваются. Человеку трудно переключаться с решения одних вопросов на</p>

Наиболее негармонично в ауре Солнца чувствуют себя универсальные, *правные* планеты (нейтралы). Характеристики универсальных планет наиболее утяжелены, ослаблены, амплитуда

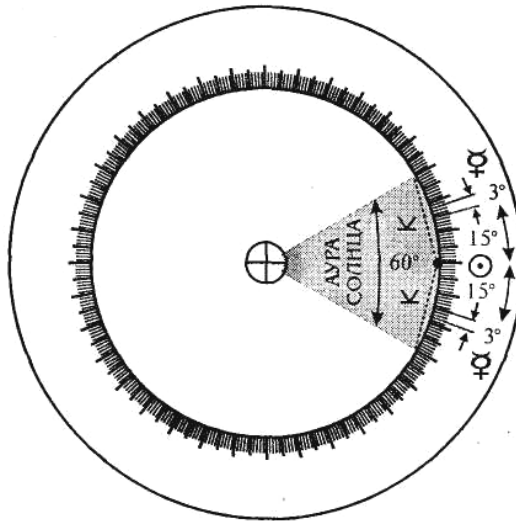
проявлений – минимальна. Если Меркурий, Хирон или Уран находятся в ауре Солнца, они проигрывают в своём статусе.

В силу того, что Меркурий удаляется от Солнца на угол, не превышающий  $28^\circ$ , он всегда находится в ауре Солнца. Поэтому критическая зона для Меркурия определяется иначе. Считается, что Меркурий находится в критической зоне, если он находится в 16–м, 17–м или 18–м градусе от Солнца.



## 10. СКОРОСТЬ ПЛАНЕТ

Скорость движения планет неравномерна. Если бы орбиты планет имели форму идеальной, невозмущённой окружности, то скорость планет была бы постоянной. Наиболее близка к идеальной, круговой орбите орбита планеты Венера. Орбиты других планет имеют форму эллипса, который к тому же испытывает оп-ределённые возмущения. Кроме того, так как мы пользуемся гео-центрической системой координат, а не гелиоцентрической, то в движения всех планет, кроме Солнца и Луны, вносятся дополни-тельные, весьма значительные искажения.

Скорость Солнца и Луны меняются незначительно потому, что они в геоцентрической системе координат участвуют только в одном движении: Земля ☿ вращается вокруг Солнца ☉, а Луна ☾ вращается вокруг Земли ☿. Движения других планет в гео-центрической системе координат более сложные: к собственному



движению планет по орбите вокруг Солнца добавляется движение Земли вокруг Солнца. В результате этого все планеты (кроме Солнца и Луны) могут менять свою скорость в больших пределах и, кроме того, могут двигаться *попятно*, в обратном направлении.

В астрологических целях мы будем использовать понятие «*скорость планеты*», подразумевая под ней изменение эклиптической долготы планеты за одни сутки. Скорость планеты будем сравнивать со средней скоростью планеты.

В таблице приведена средняя скорость планет, она вычислялась по формуле:

$$V_{\text{ср}} = \frac{360^{\circ}}{T_{\text{ос}}}.$$

$T_{\text{ос}}$  – сидерический период обращения планеты, выраженный в днях. Сидерический период обращения планеты – это промежуток времени, в течение которого планета совершает один полный оборот вокруг Солнца по своей орбите, то есть проходит весь Зодиак ( $360^{\circ}$ ) и возвращается в ту же самую точку. Для Луны и точек лунной орбиты (Восходящий  $\Omega$  и Нисходящий  $\Upsilon$  Лунные Узлы, Чёрная  $\blacktriangleright$  и Белая Луны  $\blacktriangleleft$ ) сидерический период обращения означает полный оборот вокруг Земли.

Для Меркурия  $\text{♁}$  и Венеры  $\text{♀}$  эта расчётная формула не подходит, так как орбиты этих двух планет лежат внутри орбиты планеты Земля. В геоцентрической системе координат средняя скорость Меркурия и Венеры будет равна средней скорости Солнца. Поэтому мы будем пользоваться относительной средней скоростью.

На участке орбиты, когда Меркурий или Венера движутся от восточной элонгации к западной, они обгоняют Солнце, их относительную среднюю скорость мы будем определять по формуле:

$$V_{\text{оср}} = V_{\odot} + \frac{E}{T_{\text{ос}}},$$

где  $V_{\odot}$  – средняя скорость Солнца;

$E$  – максимальная элонгация планеты.

На участке орбиты, когда Меркурий или Венера движутся от западной элонгации к восточной, они отстают от движения Солнца, их относительную среднюю скорость можно вычислить по формуле:

$$V_{\text{оср}} = V_{\odot} - \frac{E}{T_{\text{ос}}}$$

По скорости движения планеты располагаются в следующей последовательности: Луна  $\text{D}$ , Меркурий  $\text{☿}$ , Венера  $\text{♀}$ , Солнце  $\odot$ , Марс  $\text{♂}$ , Юпитер  $\text{♃}$ , Сатурн  $\text{♄}$ . Эта последовательность планет является ключевой во многих символических циклах, используемых в астрологии. Астрологам эта последовательность известна как звезда магов (см. рис.).

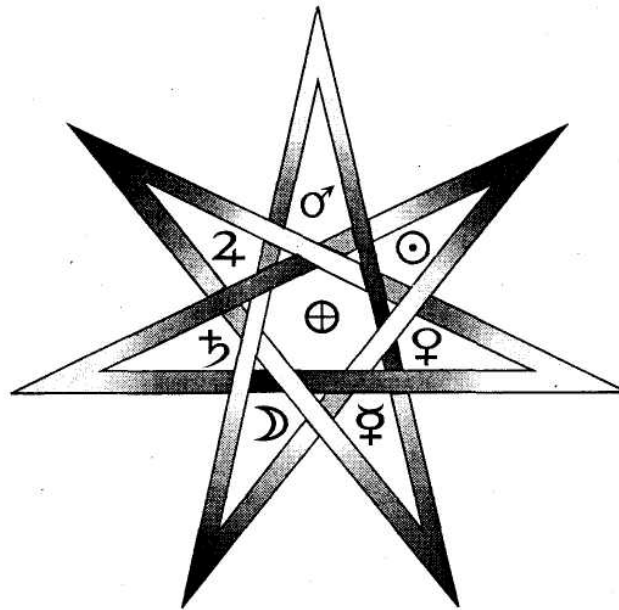

*Звезда магов*

Чем быстрее движется планета, чем больше её скорость отличается от средней, тем больше усиливается **явное**, мужское начало планеты.

Чем медленнее движется планета, тем сильнее в ней женское, **навное** начало.

Если же скорость планеты мало отличается от средней, то усиливается универсальное, **правное** начало планеты.

Планиета	Сидерический период обращения (в днях)	Наименьшая скорость (приблизительно)	Средняя скорость	Наибольшая скорость (приблизительно)
☉	365,257	0° 57' 3"	0° 59' 8"	1° 1' 13"
☽	27,322	11° 6' 48"	13° 10' 35"	15° 14' 23"
♀	87,969	- 0° 50'	1° 18' 14"	2° 5'
♀	224,700	- 0° 40'	1° 11' 57"	Г 20'
♂	686,980	- 0° 25'	0° 31' 27"	0° 45'
♃	4332,587	- 0° 8'	0° 4' 59"	0° 14'
♄	10759,21	- 0° 5'	0° 2' 0"	0° 8'
♅	30685,93	- 0° 3'	0° 0' 42"	0° 4'
♆	60187,64	- 0° 2'	0° 0' 22"	0° 2' 30"
♇	90471,85	- 0° 1' 30"	0° 0' 14"	0° 2'
♁	242885	- 0° 0' 30"	0° 0' 5"	0° 1'
♂	18518	- 0° 4'	0° 1' 10"	0° 6'
♁ ♃	6797,12	0° 2'	- 0° 3' 11"	- 0° 10'

♁	3232,37	-3°	0° 6' 41"	5°
♂	2542,07	-7°	0° 8' 30"	10°

С точки зрения астрологии всё, что связано с быстрой планетой в карте рождения, ускоряется:

- 1) более быстро развиваются черты характера человека, связанные с функциями данной планеты;
- 2) более быстро, энергично происходят все события в жизни человека, связанные с данной планетой.

Всё, что связано с более медленной планетой в карте рождения, замедляется:

- 1) требуется больше времени для того, чтобы проявились качества планеты в характере человека;
- 2) все события, связанные с данной планетой, несколько запаздывают, задерживаются, протекают менее энергично.

Для того чтобы определить скорость планеты в карте рождения, надо взять в эфемеридах положение планеты на 0 часов следующего дня после рождения и вычесть положение планеты на 0 часов в день рождения.





## 11. ПЛАНЕТНЫЕ ФАЗЫ ДВИЖЕНИЯ

Все планеты, кроме Солнца и Луны, в своём движении имеют три фазы:

- 1) прямое движение, планета движется по часовой стрелке, по ходу знаков Зодиака, её эклиптическая долгота возрастает;
- 2) статическая фаза, планета некоторое время не движется, эклиптическая долгота не изменяется, статическая фаза возникает, когда планета меняет своё движение с прямого на обратное и наоборот;
- 3) обратное (попятное) движение, планета движется против часовой стрелки, против хода знаков Зодиака, её эклиптическая долгота уменьшается.

Обратное движение планет носит только видимый характер, на самом деле планеты как двигались, так и двигаются по своим орбитам вокруг Солнца. Если бы мы наблюдали за движением планет, находясь на Солнце, то никакого обратного движения не наблюдали бы. Но мы с вами находимся на Земле, которая сама вращается вокруг Солнца, и когда планета находится на одной линии с Солнцем и Землёй, проекция планеты на звёздное небо смещается против хода знаков Зодиака (рис. 11.1).

Это происходит вследствие разности скоростей планеты и

Земли. Так, на рисунке за один и тот же промежуток времени Земля ☿ сдвигается на больший угол, нежели Марс ♀, поэтому проекция Марса движется в сторону противоположную, нежели сам Марс. Такая ситуация в карте рождения реализуется в том случае, если планета находится напротив Солнца, в аспекте оппозиция ☿.

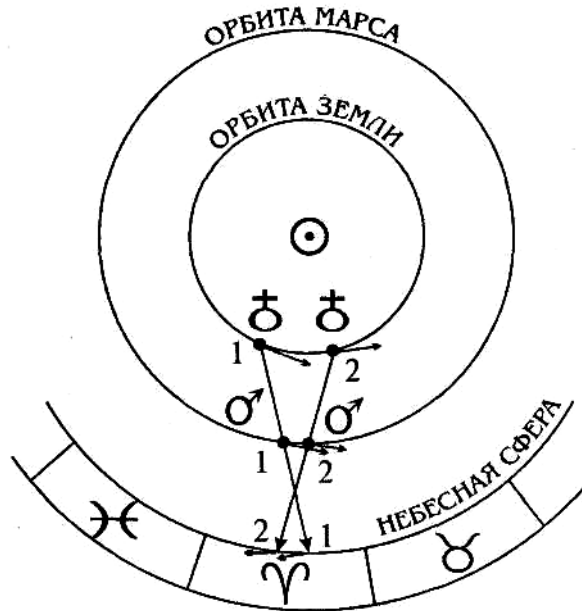

*Рис. 11.1. Обратное движение планет*

С точки зрения земного наблюдателя, планета на фоне звёзд делает петлю. Петля состоит из фазы прямого движения (**D**-фаза, директная), из фазы попятного движения (**R**-фаза, ретроградная) и снова – прямое движение (**D**-фаза). В момент смены фаз, в двух точках перегиба петли, планета находится в неподвижной фазе (**S**-фаза, стационарная) (рис. 11.2).

Все реальные планеты, кроме Солнца и Луны, имеют все три фазы движения. Светила, Солнце и Луна всегда движутся в прямом направлении, так как в данном случае мы имеем только один вид движения: Земля вращается непосредственно вокруг Солнца, а Луна вращается вокруг Земли.

Все внешние планеты (Марс, Юпитер, Сатурн, Уран, Нептун, Плутон, Прозерпина, Хирон) делают петлю один раз в год, когда они проходят оппозицию к Солнцу.



Рис. 11.2. Петля

Внутренние планеты (Меркурий и Венера) «петляют» чаще, они начинают двигаться попятно, достигнув максимальной западной элонгации.

Движение фиктивных планет, которые являются точками лунной орбиты, более сложное. Закономерность, обуславливающая время наступления и продолжительность фаз попятного движения, в данном случае более сложная. Рисунок их движения напоминает сложный танец, который является отражением особенностей их функций. Фиктивные планеты являются космическими свидетелями сложных процессов, происходящих в судьбе

отдельного человека и человечества в целом, поэтому их движение не может быть простым.

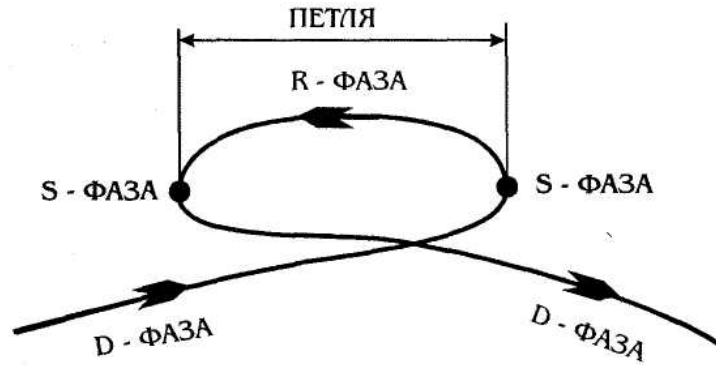
Планета	Продолжительность D-фазы (дни)	Продолжительность S-фазы	Продолжительность R-фазы (дни)
♃	63	3 дня (+ 36 часов)	22
♄	173	4 дня (+ 2 дня)	43
♅	280	8 дней (+ 4 дня)	60–82
♆	226	12 дней (+ 6 дней)	115
♇	190	16 дней (+ 8 дней)	142
♈	180	18 дней (+ 9 дней)	150
♉	175	20 дней ( $\pm 10$ дней)	152
♊	168	22 дня (+11 дней)	153
♋	160	26 дней (+ 13 дней)	155
♌	192	14 дней (+ 7 дней)	145
♍♎	3–5	12 часов (+ 6 часов)	3–28
♏	1 – 15	12 часов (+ 6 часов)	1 – 15
♐	1 – 15	12 часов (+ 6 часов)	1 – 15

Большую часть времени планеты находятся в фазе прямого движения (D-фазе) – от 45 до 75% времени.

Меньшую часть времени планеты находятся в фазе обратного движения (R-фазе) – от 20 до 40% времени.

И меньше всего они пребывают в неподвижной фазе (S-фаза) – от 5 до 15% всего времени.

Приблизительная продолжительность фаз движения планет приведена в таблице. Ретроградная и директная фазы движения в эфемеридах обозначаются буквами R и D соответственно. Для того чтобы определить стационарную фазу, надо по эфемеридам определить точный момент наступления ретроградной или директной фазы, это время и будет центральной точкой для стационарной фазы. Время смены фаз (то есть точное время наступления стационарной фазы) указано внизу эфемерид, в левой колонке *Astro Data* после символа планеты стоит буква D или R, затем идут три числа: день, час и минута. Это время надо расширить до определённого интервала, в течение которого планета неподвижна. Для этого от времени смены фаз надо отнять величину, равную продолжительности S – фазы (взять в таблице), и прибавить ту же величину.

### 11.1. Директная фаза движения (D-фаза)

Планета, находящаяся в директной фазе (фазе прямого движения), движется по ходу знаков Зодиака. Это естественное направление движения. Директная фаза связана с мужским, **явным** началом. Планета наиболее активна, энергична и наименее связана с прошлой жизнью человека, с его кармой. Директная планета наиболее свободна в своём выборе, устремлена в будущее, по ней человек должен проявиться активно, должен приобретать новый опыт, действовать по своему усмотрению, следовать своей дхарме.

ПРЯМОЕ ДВИЖЕНИЕ (D-ФАЗА)		
ВЫСШИЙ	СРЕДНИЙ	НИЗШИЙ
<p>Директная планета –наиболее эволюционная, она подталкивает человека вперёд, даёт широкий простор для творческого поиска, для закладки новых ритмов. Новизна, энергичность, независимость, нет ограничений по функциям данной планеты. Человек решает сам, как и в какой мере использовать её.</p>	<p>Директная планета не перегружена кармическим опытом. Нет подсказок, готовых решений, как использовать данную планету. Человек должен познать её, наработать новый опыт, использовать её активно. С директной планетой связаны активные качества в характере человека и ускоренные события в его жизни.</p>	<p>Это непознанная, неусмирённая, необъезженная планета. Человек не поспевает за её проявлением, не управляет ею. На многие вещи смотрит как баран на новые ворота, совершенно не ориентируется в жизни. Свобода действий у него есть, богатство выбора есть, но как этим всем воспользоваться, он не знает.</p>

## 11.2. Ретроградная фаза движения (R-фаза)

Планета, находящаяся в ретроградной фазе (фазе обратного движения), движется назад, в прошлое, против хода знаков Зодиака. Ретроградная планета связана с женским, *набным* началом, планета наиболее содержательна, весома. Ретроградная планета в большей степени связана с прошлым опытом человека, это наиболее карминная планета. Человек менее свободен в своём

выборе по характеристикам данной планеты, в его жизни в большей степени действует фактор предопределённости, обусловленности.

<b>ОБРАТНОЕ ДВИЖЕНИЕ (R-ФАЗА)</b>		
<b>ВЫСШИЙ</b>	<b>СРЕДНИЙ</b>	<b>НИЗШИЙ</b>
<p>По ретроградной планете в прошлом собран богатый опыт. Теперь у человека есть все возможности для того, чтобы воспользоваться этим опытом, привести его в систему и воплотить в конкретные дела. Для этого человеку не требуется прикладывать больших усилий, затрачивать много энергии, всё происходит само по себе, как по накатанной дорожке. Человеку нет необходимости что-то искать снаружи, ему стоит заглянуть внутрь самого себя.</p>	<p>Это перегруженная по информации планета. С этой планетой у человека связано очень многое в жизни. Что-то в прошлом он начал делать, теперь он должен это довести до конца, с чем-то он должен разобраться. Человек продолжает идти путём, намеченным в прошлых жизнях, — не спеша, так как многое должен успеть понять. События, связанные с ретроградной планетой, — замедленные, ориентируют человека в прошлое. Качества характера развёртываются постепенно.</p>	<p>Ретроградная планета — очень тяжёлая, связана с нашими долгами по прошлой жизни. Это планета расплаты, она сковывает инициативу человека, не даёт ему свободы выбора. Все старые ошибки, грехи тянут человека назад. Человек чрезмерно осторожничает, пробуксовывает. Крайне медленные, затянувшиеся, нескончаемые ситуации. Хронические проблемы, от которых никак не удаётся избавиться. Что бы человек ни делал, он вынужден возвращаться к одному и тому же.</p>

### 11.3. Стационарная фаза движения (S-фаза)

Планета, находящаяся в стационарной фазе движения, не движется, она замирает на некоторое время. Это наиболее уникальная фаза движения, наименьшая по продолжительности, планета как бы застигнута в момент перехода из одного качества в другое. Причём переход может быть как вверх, в сторону развития, утончения характеристик, так и вниз, в сторону уплотнения, огрубления характеристик. В картах рождения она встречается реже всего. Стационарная фаза движения связана с универсальным началом **Правь**.

Стационарная планета в наивысшей степени самодостаточна, в ней самой заключено всё, что необходимо для дальнейшего движения.

Различают два вида стационарной фазы:

1. **S-D** – фаза. Планета только-только начинает двигаться в прямом направлении. Это даёт постоянство в характере человека. Устремления человека не подвержены колебаниям.

2. **S-R** – фаза. Планета только-только начинает двигаться в обратном направлении. Это даёт более чёткую, устойчивую реализацию кармического потенциала. Всё, что накопил человек в прошлом, он может уверенно использовать в данной жизни.





НЕПОДВИЖНАЯ ПЛАНЕТА (S-ФАЗА)		
ВЫСШИЙ	СРЕДНИЙ	НИЗШИЙ
<p>Человек в прошлой жизни уже подошёл вплотную к качественному скачку, озарению. Теперь он может подняться над самим собой, наилучшим образом реализовать свою творческую программу. Со статичной планетой связаны качества, лишити которых человека невозможно. Они, как непробиваемый щит, хранят человека от всевозможных неприятностей. Устойчивость, непоколебимость, прочность и одновременно – необычайная лёгкость, утончённость. Если человеку везёт по статичной планете, то будет везти до конца. Это особая веха на пути, отметка новой фазы жизни.</p>	<p>Со статичной планетой связаны устойчивые качества в характере человека, а также устойчивые тенденции в его жизни. Это точка перегиба в жизни человека. Человек ставится перед выбором: куда он движется – вверх или вниз? Если вверх, то сбить с восходящего пути его будет невозможно. Если вниз, то падение будет длительным и неотвратимым. Если человек ничего не делает, то планета выключается, не работает, отмирает, превращается в пустой балласт. Статичная планета требует от человека сбросить некий кармический груз и став свободным, ощутить радость творческого полёта.</p>	<p>В прошлом человек настойчиво и неуклонно игнорировал качества данной планеты, тем самым поставив её на грань срыва. Планета как бы замерла над пропастью. Достаточно небольшого усилия, чтобы она скатилась. Человеку очень сложно пробудить эту планету к жизни. Вокруг неё – вакуум, мёртвая зона. Человек не знает, как к ней подступить. Жизненные ситуации непробиваемы, непостижимы. Ничто не меняется, полное отсутствие восприимчивости, нет возможности что-то исправить, что-то добавить или отнять. В характере человека консерватизм или безразличие.</p>

<b>ПРЯМОЙ МЕРКУРИЙ (D-ФАЗА)</b>		
<b>ВЫСШИЙ</b>	<b>СРЕДНИЙ</b>	<b>НИЗШИЙ</b>
Огромная динамика, широчайшие возможности в интеллектуальном развитии. Получение новой информации. Контакты, связи подталкивают человека к дальнейшей эволюции. Яркий, подвижный ум.	Мысль человека устремлена вовне. Быстрая реакция на события, но не так быстро всё осознаёт, понимает. Большой выбор информации, возможностей, трудно остановиться на чём-то одном.	Жизнь вокруг человека несётся, мелькают лица, события, проносятся мысли. Но очень трудно правильно сориентироваться, человеку не хватает критериев для оценки. Поверхностные суждения.
<b>ПОПЯТНЫЙ МЕРКУРИЙ (R-ФАЗА)</b>		
<b>ВЫСШИЙ</b>	<b>СРЕДНИЙ</b>	<b>НИЗШИЙ</b>
В прошлом собрано много опыта, накоплений в интеллектуальной сфере. Гармоничное сознание, сложно устроенная структура мышления. Много информации, знаний приходит из прошлого. Не затрачивая больших усилий, человек добывается желаемого.	В прошлом человек слишком много болтал, много суетился, был перегружен контактами. Теперь пришло время остановиться, оглядеться, осмыслить, не спеша во всём разобраться. Всё, что человеку потребуется – связи, нужные сведения, – придёт само.	В прошлом человек перебрал лишку. Обманывал, воровал, мало задумывался о жизни, не жил своим умом. Теперь ему трудно ориентироваться в жизни, он плохо учится, заторможенная реакция, нет должной дисциплины ума, комплекс тупицы.

<b>НЕПОДВИЖНЫЙ МЕРКУРИЙ (S-ФАЗА)</b>		
<b>ВЫСШИЙ</b>	<b>СРЕДНИЙ</b>	<b>НИЗШИЙ</b>
Огромный интеллектуальный потенциал. Человек способен на методичную, творческую работу. Удача, везение в связях, контактах, всегда есть выход на нужную информацию. Уникальные состояния сознания, творческое мышление.	Мышление изначально уравновешенно, стабильно. В жизни человека не отвлекает ничто лишнее, второстепенное. Прочность, надёжность в связях, верные друзья. Неожиданные, неприятные сюрпризы случаются крайне редко.	Ум выключен, бездействует, мёртв. Человек не способен ничего воспринять, не способен ничего дать миру. Человек выпадает из информационного потока. Некоммуникабельность, безразличие, самодостаточность, непробиваемая тугодупь.
<b>ПРЯМАЯ ВЕНЕРА (D-ФАЗА)</b>		
<b>ВЫСШИЙ</b>	<b>СРЕДНИЙ</b>	<b>НИЗШИЙ</b>
Сила чувств, интенсивность переживаний. Масса возможностей для проявления своих талантов в гуманитарной сфере, в искусстве. Мир прекрасного, возвышенные чувства влекут человека, стимулируют его творческую активность.	Психологически человек ориентирован на поиск прекрасного, он активно стремится удовлетворить свои желания, приобрести необходимый чувственный опыт. Поиск любви, добра, счастья, познание материальной стороны жизни.	Человеку не хватает жизненного опыта в чувственной сфере. Человек не способен на глубокие переживания. Поверхностное, упрощённое восприятие искусства, человек хочет многого, но не умеет жить в своём удовольствии.

ПОПЯТНАЯ ВЕНЕРА (R-ФАЗА)		
ВЫСШИЙ	СРЕДНИЙ	НИЗШИЙ
<p>Богатый опыт в чувственной сфере, человек любил и был любим, создавал произведения искусства, ценил красоту. Теперь он обладает глубокими познаниями в гуманитарной сфере. Прекрасная возможность для достижения более совершенной гармонии. Наилучшие возможности (материальное благополучие, любовь и гармония в жизни) складываются сами по себе.</p>	<p>В прошлом человек очень много брал от жизни удовольствий, любви, материальных благ, роскоши. Теперь он должен подумать о более высоких вещах: утончить свои чувства, вкус. Нельзя быть жадным. Когда человек многого хочет, он получает мало. Чувственные отношения с противоположным полом складываются постепенно, со временем.</p>	<p>У человека есть большие проблемы в чувственной сфере. Он не знает, что такое настоящая любовь, его чувства грубы, дурной вкус. Утилитарное, потребительское отношение к людям. Человек никого не любит, и его никто не любит. Завидует тем, у кого всё есть, кому живётся хорошо, а сам не может ничего добиться в жизни. Поздняя любовь.</p>



<b>НЕПОДВИЖНАЯ ВЕНЕРА (S-ФАЗА)</b>		
<b>ВЫСШИЙ</b>	<b>СРЕДНИЙ</b>	<b>НИЗШИЙ</b>
<p>В прошлом человек творил и приумножал красоту. Он заслужил своё счастье, заслужил радость. Ничто не в состоянии омрачить его жизнь, человек защищен от любых конфликтов и неприятностей. Гармония с окружающим миром, стабильные, тёплые отношения с людьми. Зрелость чувств, устойчивые нравственные критерии.</p>	<p>Чувства уравновешенны, очень трезвый, практичный взгляд на жизнь. Человек умеет выбирать правильные желания и добиваться желаемого. Если человек кого-то или что-то любит или не любит, то это навсегда. Постоянство во вкусах и привязанностях. Человек не склонен менять своё материальное окружение.</p>	<p>Чувства человека пребывают в ступоре, бесчувственный чурбан. Не способен искренне любить, не способен ненавидеть. Совершенно невосприимчив к искусству. Не умеет радоваться жизни, получать удовольствие от общения с прекрасным. Если у человека что-то не заладилось в отношениях с другими людьми, то это надолго.</p>



ПРЯМОЙ МАРС (D-ФАЗА)		
ВЫСШИЙ	СРЕДНИЙ	НИЗШИЙ
<p>Огромная активность, динамика. Перед человеком – непаханое поле, есть где приложить свои силы и способности.</p> <p>Стремление к лидерству, самоутверждение, закладка новых творческих циклов, поиск истины и правды в жизни. Смелость, непреклонность.</p>	<p>Все события в жизни протекают быстро, ярко, требуют от человека личной заинтересованности, самостоятельности, определенных затрат энергии. Человек активно приобретает опыт в самых разных сферах жизни. Эмпирик, необходимо многое познать на собственной шкуре.</p>	<p>В прошлом человек избегал открытой борьбы, не брал на себя смелость за принятие ответственных решений. Теперь он должен активно проявиться. Человек допускает много ошибок, попадает в острые, болезненные ситуации. Нет соизмеримости, чувства меры.</p>



ПОПЯТНЫЙ МАРС (R-ФАЗА)		
ВЫСШИЙ	СРЕДНИЙ	НИЗШИЙ
<p>В прошлом человек очень ярко проявил свою индивидуальность, много работал и многого добился своими усилиями. Теперь ему нет необходимости излишне напрягаться: обстоятельства внешней жизни сами складываются наилучшим образом, преграды на пути человека рушатся сами. Прекрасные условия для гармонизации энергетики, воспитания воли.</p>	<p>Инициатива человека, его начинания не находят большого отклика у окружающих. Время геройства и наглых выходов прошло, человеку приходится завершать те дела, которые он начинал в прошлых жизнях. Многие неприятности и острые ситуации носят кармический характер. Нерешительность, осторожность, с большими усилиями, с опозданием человеку удаётся добиться своего.</p>	<p>Человек в прошлом переусердствовал в инициативе, был излишне груб, воинственен, совершил много грехов, за которые ему предстоит долго и болезненно расплачиваться. Теперь человек связан по рукам и ногам, жизнь ему не даёт натворить новых бед. Человека преследуют неудачи, тотальное невезение. Слабохарактерность, безволие, пониженный энергетический тонус.</p>



НЕПОДВИЖНЫЙ МАРС (S-ФАЗА)		
ВЫСШИЙ	СРЕДНИЙ	НИЗШИЙ
<p>В прошлом человек был самоотвержен, стоек, решителен, он подготовился к совершению какой-то важной миссии. Теперь у человека развязаны руки: он обладает необходимой мощностью и широтой манёвра для совершения предначертанного. Человек энергетически защищен, в некотором смысле – неуязвим.</p>	<p>Уравновешенная воля, спокойный ум. Человек не разбрасывается по мелочам. Начав одно дело, доводит его до конца. Стоек, решителен, надёжен, предсказуем в поступках. Постоянная сфера интересов. Стабильно высокий жизненный тонус, работоспособность. Устойчивость к стрессовым воздействиям.</p>	<p>Человек малофункционален, нет жизни в его поступках, нет азарта. Воля спит, инициатива отсутствует. Проявляет безразличие ко всему (что воля, что неволя – всё равно) или тупое упрямство: повторяет одни и те же ошибки, не способен ничему научиться. Хроническая слабость, протрация.</p>





ПРЯМОЙ ЮПИТЕР (D-ФАЗА)		
ВЫСШИЙ	СРЕДНИЙ	НИЗШИЙ
<p>Огромные возможности для социального роста, большие перспективы во многих сферах общественной жизни. Активная социальная позиция, работа с людьми, участие в политической, духовной жизни общества способствуют развитию человека. Щедрость, богатство природы, приобщение к духовному наследию человечества.</p>	<p>Только сам человек, своими усилиями, используя все свои способности, может добиться места под солнцем. Только делами, реальными поступками он может заслужить уважение окружающих. Человек может много добиться в жизни, приобщиться к общественным благам ещё в молодости, в расцвете творческих сил.</p>	<p>В прошлом человек уходил от общественной жизни, его мало интересовали политика, религия. Теперь ему приходится во всём этом разбираться, самостоятельно искать ответы на многие вопросы. У человека нет большого жизненного опыта, из таких людей получают плохие наставники, руководители.</p>



ПОПЯТНЫЙ ЮПИТЕР (К-ФАЗА)		
ВЫСШИЙ	СРЕДНИЙ	НИЗШИЙ
<p>В прошлом человек оказывал огромное духовное влияние на общество, нёс свет Учения, имел заслуженный авторитет. Теперь <i>он</i> обладает богатым духовным багажом, ему нет необходимости тратить время на борьбу за власть, истину. Его роль и социальный статус во многом predeterminedены. Всё складывается должным образом само собой – без больших личных физических затрат. Учительство, наставничество.</p>	<p>В прошлом у человека было много власти, почестей, привилегий, теперь его не должно <i>особо</i> заботить его социальный статус, он должен искать истину, стремиться к духовности. Если он будет правильно, достойно жить, то лучшие возможности сами к нему притянутся. Медленная карьера, только к старости человек достигает определённого веса, авторитета в обществе.</p>	<p>Человек злоупотреблял властью, был излишне высокомерен, авторитарен. Теперь ему многое не доступно в жизни. Сложности с карьерой, трудно добиться признания. Человек не пользуется большим уважением, ему трудно урвать кусок от пирога общественных благ. Чем больше человек стремится к власти, тем больше он теряет. Испытывает на себе всю несправедливость общественного уклада.</p>



<b>НЕПОДВИЖНЫЙ ЮПИТЕР (S-ФАЗА)</b>		
<b>ВЫСШИЙ</b>	<b>СРЕДНИЙ</b>	<b>НИЗШИЙ</b>
<p>В прошлом человек достиг больших духовных высот. Теперь его духовность, нравственную чистоту не способна запятнать ни грязная политика, ни несправедливость общественной жизни. Он выше многих мирских соблазнов, вне политики, вне партий и религиозных конфессий, ибо он сам многое объемлет, и нет ничего такого, что могло бы «объять» его, ограничить, лишить возможности творить более совершенную реальность.</p>	<p>Щедрость, великодушие, нравственные принципы – неизменные качества человека. Верность избранным идеалам. Очень стабильный социальный статус. Если человек родился в рубашке, то ему всегда и везёт. Человек вызывает к себе постоянный интерес со стороны общества, всегда в фокусе самых важных событий общественной жизни. Застрахован от многих несчастий и разочарований.</p>	<p>Человек – социальный труп. Его не интересуют общественная жизнь, политика, религия. Многое он просто не в состоянии понять. Обществу нет никакой пользы от него, и он, в свою очередь, не пользуется общественными благами. Если ему с самого начала не везёт, то не везёт надолго. Человек не способен мыслить масштабно, широко, он никогда не помышляет о великих деяниях. Он – птица малого полёта, питается крошками с царского стола.</p>

ПРЯМОЙ САТУРН (D-ФАЗА)		
ВЫСШИЙ	СРЕДНИЙ	НИЗШИЙ
<p>Огромные возможности для духовного роста, работы над собой, поиска цели, смысла жизни, для выработки чёткой жизненной позиции. Человека ждут великие свершения: самоотверженным трудом он может воздвигнуть величественные строения. Столкновения с трудностями укрепляют дух человека, а победы приносят истинное наслаждение. Человек активно вмешивается в жизнь общества, утверждает истинные ценности.</p>	<p>Человек активно познаёт окружающий мир со всеми его трудностями, запретами, проблемами. Учится отделять главное от шелухи. Для того чтобы добиться в жизни весомого результата, ему приходится быть терпеливым, последовательным, готовым пожертвовать второстепенным ради достижения главной цели. Человек должен сам покорить вершины и не испугаться разверзшейся пропасти. Он должен достойно пройти через лишения и страдания.</p>	<p>В прошлом человек вёл бесцельный, бессистемный образ жизни. Теперь ему трудно ориентироваться в жизни: нет главной цели, основного направления, ради чего стоит жить и бороться с трудностями. Сталкивается с большим количеством проблем, неприятностей, не знает, как подступить к их решению. Много ограничивающих факторов: что-то человеку не дозволено, куда-то его не пускают.</p>



ПОПЯТНЫЙ САТУРН (R-ФАЗА)		
ВЫСШИЙ	СРЕДНИЙ	НИЗШИЙ
<p>В прошлых жизнях человек собрал богатый опыт. Теперь он в достаточной степени мудр, не тратит своё время на достижение мелких, конечных целей. Он уверенно стоит на пути духовного развития. Наилучшие возможности для самореализации. Человеку нет необходимости воевать с внешним миром, отстаивать свою правоту. Сам образ жизни становится лучшим доказательством его правоты. Человек несёт в мир порядок, придаёт происходящему законченность, наполняет всё великим смыслом.</p>	<p>В прошлом человек много терпел, страдал, прошёл через бедность и одиночество, был изолирован от активной общественной жизни. Теперь ему нет необходимости испытывать страдания на собственной шкуре, его задача – разобраться в причинах страданий, несправедливости. Человеку некуда спешить, он должен разобраться в самом себе и найти средство, способное помочь другим. Человек чувствует уверенность в своих силах, чувствует, что следует правильному направлению. Его трудно обмануть, сломить.</p>	<p>В прошлом человек был скупым, жадным, замкнутым, мрачным, жестоким, бесчувственным, всех подавлял, тиранил. Теперь он оплачивает СВОИ ДОЛГИ: несёт свой крест, пашет до седьмого' пота, выполняет самую тяжёлую работу, довольствуясь минимумом житейских благ. В жизни много ограничений, несправедливости. Обстоятельства стремятся его раздавить, сломить. Если человек продолжает отравлять жизнь себе и окружающим, то он может быть безжалостно изолирован от других людей.</p>

<b>НЕПОДВИЖНЫЙ САТУРН (S-ФАЗА)</b>		
<b>ВЫСШИЙ</b>	<b>СРЕДНИЙ</b>	<b>НИЗШИЙ</b>
<p>В прошлом человек был очень требователен к себе, очень много работал на благо людей, вплотную подошёл к великому свершению. Теперь ничто не в состоянии помешать человеку свершить предназначённое. Спокойствие, целеустремлённость, достижение полной внутренней гармонии, ясное самосознание. Человек – цельная личность, он способен в одно мгновение преодолеть все барьеры и преграды материального мира.</p>	<p>Твёрдость характера, верность выбранному идеалу, последовательность в поступках. Основательный подход к любому делу. Человек имеет свой собственный взгляд на вещи, свою точку зрения и не склонен её менять. Размеренность, прагматичность, консерватизм. Выносливость, стойкость, человек хорошо переносит большие физические и психологические нагрузки, справляется с трагедиями и несчастьями.</p>	<p>В прошлом человек старался уйти от ответственности, многому не придавал значения, не задумывался о смысле жизни, страданиях, духовных ценностях. Потерял человеческое достоинство. Теперь ведёт бессмысленный, бесцельный, растительный образ жизни. Опускается на самое дно. Не представляет никакой ценности для мира. От него теперь уже ничего не зависит. И до судьбы человека никому нет никакого дела. Духовное разложение.</p>

ПРЯМОЙ УРАН (D-ФАЗА)		
ВЫСШИЙ	СРЕДНИЙ	НИЗШИЙ
<p>У человека много прекрасных возможностей для свободного, независимого проявления своей индивидуальности. Увлечённость любимым делом, поиск единомышленников, избавление от условностей и рутин. Человек смело реализует самые фантастические планы, активно осваивает просторы внешнего и внутреннего космоса.</p>	<p>В прошлом человек недостаточно пользовался своей свободой, его мало интересовало всё новое, передовое. Теперь он должен активно изменить себя и своё отношение к жизни, должен экспериментировать, дерзать, искать новые пути и лучшие возможности, должен осознать свою свободу выбора, ухватить свою удачу.</p>	<p>Человек не готов к восприятию многих вещей, которые несёт научно-технический прогресс. Он боится новшеств, страшится необъятных перспектив. Многое его просто шокирует, выбивает из нормального жизненного ритма. Проходя через стрессы и перевороты, человек учится восприятию нового мира.</p>



ПОПЯТНЫЙ УРАН (R-ФАЗА)		
ВЫСШИЙ	СРЕДНИЙ	НИЗШИЙ
<p>В прошлом человек оставил зримый след в науке, был изобретателем, реформатором, многое сделал для того, чтобы приблизить новые возможности, сделать человечество более свободным и счастливым. Теперь он обладает паранормальными способностями, которые позволяют ему, не тратя много сил, не привлекая к себе повышенного внимания, добиться тех целей, ради которых он в прошлом страдал и вступал в конфликт с обществом.</p>	<p>В прошлом человек позволял себе слишком многое, ни в чём себя не ограничивал. Теперь он должен немного остепениться. Человек должен научиться чувствовать себя свободным, раскованным при любых обстоятельствах, должен обрести чувство внутренней свободы. В этом случае удача сама будет идти ему в руки. Человек может не спеша овладеть самыми передовыми технологиями и поставить их на службу людям.</p>	<p>В прошлом человек был асоциальной личностью, возмущал спокойствие общества, способствовал переменам и революциям. Теперь волна потрясений, хаоса настигает его самого. Много в жизни человека, помимо его воли, переворачивается с ног на голову. Разрушаются построения, неожиданная случайность сводит на нет его многолетние усилия. Человек не в состоянии справиться со стихией жизни. Всё слишком ненадёжно и переменчиво.</p>



НЕПОДВИЖНЫЙ УРАН (S-ФАЗА)		
ВЫСШИЙ	СРЕДНИЙ	НИЗШИЙ
<p>В прошлом человек многое сделал для счастья людей, он подошёл вплотную к тому, чтобы изменить свою личную жизнь и жизнь общества к лучшему. Теперь ничто не может помешать ему свершить предначертанное. Осуществление самых фантастических замыслов. Озарения, ясновидение, прорыв в иные миры и изменения, сотрудничество с космическими силами. То, о чём другие люди даже не в состоянии помыслить, может для человека стать вполне реальным и обыденным.</p>	<p>Человек очень уверенно, свободно себя чувствует при любых обстоятельствах. Он готов к любым поворотам судьбы, его трудно чем-то удивить, шокировать. На него трудно навесить какой-то ярлык или загнать в какие-то рамки. Самодостаточность, раскрепощённость, большой оригинал. Умение пользоваться самыми современными технологиями. Постоянное везение: кажется, что человек управляет вещами случайными, неподвластными воле. Постоянный круг друзей, хобби, интересов.</p>	<p>Такие понятия, как свобода, независимость, <i>развитие</i>, светлое будущее, для человека – пустой звук. Ничто новое, необычное его не интересует. Его не волнует вид звёздного неба, он мыслит о иных мирах. Его ничего не интересует и ничего не удивляет. Если человеку не везёт, то не везёт постоянно. Он всё время попадает в какие-то истории, смысла которых <i>от</i> понять не в состоянии. Вокруг человека – постоянное поле энтропии. Всё вокруг него приходит в негодность или ведёт себя странным образом.</p>

ПРЯМОЙ НЕПТУН (D-ФАЗА)		
ВЫСШИЙ	СРЕДНИЙ	НИЗШИЙ
<p>У человека много хороших возможностей для обретения мистического опыта, для познания скрытой стороны реальности. Многие вещи, события становятся воротами в мир непознанного. Медитации, приобщение к духовному учению, любовь к Богу, музыка, сострадание, любовь к людям – всё это даёт необходимый опыт, способствующий развитию человека.</p>	<p>В прошлом человек не очень интересовался проблемой веры, духовности, не задумывался о вещах таинственных, необъяснимых. Теперь ему приходится сталкиваться в жизни со многими неясностями, активно искать ответы на многие загадки. Он должен пройти через многие ошибки и заблуждения для того, чтобы приблизиться к истинному пониманию вещей.</p>	<p>Человек плохо ориентируется во всём, что не имеет за собой прочной материальной формы. Проходит через множество обольщений и иллюзий. Активно собирает самый горький нептунианский опыт: пьёт, колется, гоняется за иллюзиями. Попадает в грязные истории, сам лезет чёрту на рога. Незаборчив, не обладает необходимой тонкостью восприятия, интуицией.</p>



ПОПЯТНЫЙ НЕПТУН (R-ФАЗА)		
ВЫСШИЙ	СРЕДНИЙ	НИЗШИЙ
<p>В прошлом человек достиг определённой тонкости, духовности. Был учителем, мистиком, прекрасным музыкантом. Теперь многие тайны и загадки бытия для него понятны и легко доступны. Глубинная вера, внутренняя связь с животворящим источником Вселенной. Человеку не надо искать истину во внешнем мире. Самые лучшие возможности, истинные ценности сами находят человека, если он устремлён к возвышенному.</p>	<p>В прошлом человек много интересовался вещами тайными, запретными, обманывался, верил в идеалы, занимался тайной деятельностью, работал в секретных организациях, был членом секты. Теперь он обладает определённым опытом, иммунитетом, чутьём. Теперь ему нет необходимости впутываться в тёмные, таинственные истории, его задача – попытаться осмыслить происходящее, задуматься о вечном.</p>	<p>В прошлом человек шёл по скользкому пути: иллюзии, пьянки, разочарование в себе и в мире, жил в изоляции, хаосе, болоте. Теперь очень трудно избавиться от дурных привычек, тайной зависимости. В жизни много тёмных, запутанных историй, постоянная чертовщина. Всё оказывается не таким, каким выглядит. Психика человека подвергается постоянному испытанию на прочность. Тюрьмы, психушки.</p>

НЕПОДВИЖНЫЙ НЕПТУН (S-ФАЗА)		
ВЫСШИЙ	СРЕДНИЙ	НИЗШИЙ
<p>В прошлом человек преданно служил высшим идеалам, вплотную подошёл к открытию великих космических тайн, к разгадке смысла бытия. Теперь он должен свершить предначертанное, неотвратимо исполнить какую-то важную, тайную миссию. Устойчивый дар интуиции, чувствительность к тонким вибрациям. Состояние мистического экстаза, вдохновения, высшие откровения.</p>	<p>Религиозный, мистический склад сознания. Человек искренен в своей вере, постоянен в своих заблуждениях. Человек психологически готов ко встрече с вещами запредельными, немислимыми. Его не испугает чертовщиной. То, что для других людей является лишь плодом больного сознания, для этого человека может быть обыденной, привычной реальностью.</p>	<p>В прошлом человек совершенно не задумывался о высоких материях, о вере, Боге, высшем предназначении. Теперь он совершенно не восприимчив к высшему. Не способен на высокие чувства, его не трогают ни музыка, ни чудеса, происходящие вокруг него. Его интуиция спит, он не в состоянии предчувствовать приход беды. Если он попадает в тёмную историю, то безвылазно, надолго.</p>



ПРЯМОЙ ПЛУТОН (D-ФАЗА)		
ВЫСШИЙ	СРЕДНИЙ	НИЗШИЙ
<p>Прекрасные возможности для работы с коллективными энергиями. Человек своими личными усилиями может улучшить мир, приняв на себя ответственность за судьбы человечества. Лидерство в самых тяжёлых условиях, победа над стихией, противостояние неотвратимым опасностям и бедам. Титаническая мощь, опора слабым, потерявшим веру в свои силы и способности.</p>	<p>В прошлом человек не слишком интересовался жизнью общества, излишне не рисковал, не ввязывался в заварухи. Теперь ему приходится вплотную сталкиваться с глобальными процессами, которые охватывают общество. Проходя через экстремальные условия, сталкиваясь с опасностью, решая вопросы жизни и смерти, человек приобретает жизненно необходимый опыт, растёт как личность. Человек учится быть членом сообщества.</p>	<p>Человека настораживает, пугает все слишком большое, глобальное, ответственное. Он не знает, как вести себя в критических ситуациях, не может постоять за себя, поддаётся паническим настроениям, не умеет управлять своими инстинктами. По незнанию может сам притянуть к себе неприятность, катастрофу. Жизнь бросает его, не умеющего плавать, в стремнину. Если захочет выжить, придется научиться барахтаться.</p>

ПОПЯТНЫЙ ПЛУТОН (R-ФАЗА)		
ВЫСШИЙ	СРЕДНИЙ	НИЗШИЙ
<p>В прошлом человек вершил судьбы мира, был в центре глобальных процессов, выдержал нечеловеческие испытания и обрёл неиссякаемую мощь. Теперь человек ощущает поддержку, защиту со стороны эгрегора. Ему не надо затрачивать много личных усилий для того, чтобы находиться на пике энергий. Умение контролировать, сдерживать самые масштабные, стихийные, разрушительные ситуации. Магические способности, реальная, непоказная власть.</p>	<p>В прошлом человек был непосредственным участником массовых событий, жил в неспокойную эпоху, прошёл через многие испытания. Теперь он должен умерить свой пыл, избавиться от низких страстей и разрушительных желаний. Человеку необходимо задуматься о проблемах жизни и смерти, о бренности сущего, о том, что власть материи, денег преходяща. Великие дела сами найдут человека. Великие победы возможны не только на поле брани, но и в душе самого человека.</p>	<p>В прошлом – мятежник, бунтарь, разрушитель. Собрал богатую жатву человеческих страданий, приносил несчастья большому количеству людей. Теперь настало время расплаты. Много напряжённых, изматывающих ситуаций. Общество стремится раздавить, поработить человека, ввергнуть его в бездну безысходности. Фатальное стечение обстоятельств, неприятности тянутся мучительно долго. Разрушение материальных ценностей, потеря благосостояния. Ужасы и кошмары становятся реальностью.</p>

НЕПОДВИЖНЫЙ ПЛУТОН (S-ФАЗА)		
ВЫСШИЙ	СРЕДНИЙ	НИЗШИЙ
<p>В прошлом человек жил неземными проблемами, был выше мирских, материальных благ. Достиг небывалой мощи, могущества. Готов к великим деяниям. Фатальное везение. Герой, способный повлиять на ход мировых событий, сдвинуть горы, утвердить новый космический порядок. Через человека транслируется воля космоса. Глыбище, титан, матёрый человецище. От него нельзя отмахнуться, нельзя игнорировать, остановить.</p>	<p>Стойкость, выносливость, двужильность. Умение выстоять, выжить в самых жутких обстоятельствах. Энергетическая защита, непотопляемость. Не поддаётся панике, зря не рискует, но и не боится заглянуть в лицо смерти. Не желает никому плохого и сам не поддаётся дурному воздействию. Страшное везение: выживает один из всех, вопреки неизбежности выходит победителем. В одиночку способен противостоять обществу, толпе, стихии.</p>	<p>Творческая бесплодность, человек не обладает ничем, чтобы он мог дать миру, передать потомству. Фатальное невезение обрушивается на него и его род. Древо жизни засыхает. Нет в этом мире ничего достаточно сильного, способного вернуть его к жизни. Ни любовь, ни страх перед смертью, ни ужасы, ни бездна страданий не способны разжечь искру жизни. Человек находится в центре глобальных процессов, от него уже ничего не зависит, он не может ничего изменить.</p>

<b>ПРЯМАЯ ПРОЗЕРПИНА (D-ФАЗА)</b>		
<b>ВЫСШИЙ</b>	<b>СРЕДНИЙ</b>	<b>НИЗШИЙ</b>
<p>Человек познаёт и систематизирует все аспекты материальной жизни. Уникальная возможность выстроить свою судьбу, начиная с основ, фундамента и кончая совершенной отделкой, высочайшей эстетикой. Своим трудом человек делает мир прекраснее, чище, одухотворённее. Не боится испачкаться, не боится трудностей.</p>	<p>Человеку предоставляются хорошие возможности для того, чтобы стать хозяином жизни. Ему предстоит многому научиться, во многом разобраться. Только своими личными усилиями он может навести порядок в своей жизни, добиться благополучия. Накопление мастерства и жизненного опыта.</p>	<p>Человек плохо ориентируется в материальных аспектах жизни, ему недостаёт практицизма, хватки. На человека сваливается масса мелких дел и проблем, он ничего не успевает, плохо справляется со своими обязанностями. Не удаётся понять общий смысл, нет единой картины происходящего.</p>





ПОПЯТНАЯ ПРОЗЕРПИНА (R-ФАЗА)		
ВЫСШИЙ	СРЕДНИЙ	НИЗШИЙ
<p>Богатый жизненный опыт, умение разбираться в вещах и в людях. В прошлом человек познал изнанку жизни и научился ценить истинное, непреходящее. Размеренный, правильный образ жизни как хорошо отлаженный механизм, нет ничего лишнего, случайного. Человеку без особых затрат удастся создать небольшой, локальный рай на земле, облегчить жизнь себе и окружающим. Умение облагородить, культивировать, приручить самое неухоженное, дикое.</p>	<p>В прошлом человек много работал, терпел, вынес унижения, несправедливость. Теперь он может отдохнуть и пожать <i>плоды</i> своей деятельности. Нет большой необходимости буквально за всё братья самому лично, не надо в поте лица добывать материальные блага. Необходимо разобраться с тем, что <i>есть</i>, попытаться осмыслить своё существование и навести порядок в жизни. Всё необходимое придёт само – в нужное время и в нужном месте.</p>	<p>Человек – раб по своей природе, не способен позаботиться о своём материальном существовании, не обладает ни честью, ни достоинством. Масса проблем, недоделок и долгов тянутся из прошлого. Человек вынужден тянуть ляжку, пахать, не получая удовлетворения от своих усилий. Беспросветное существование, на смену одним проблемам приходят другие – ещё более безрадостные. Хроническая бытовая неустроенность. Беспорядок, хаос – норма жизни.</p>

<b>НЕПОДВИЖНАЯ ПРОЗЕРПИНА (S-ФАЗА)</b>		
<b>ВЫСШИЙ</b>	<b>СРЕДНИЙ</b>	<b>НИЗШИЙ</b>
<p>В прошлом человек собрал свою индивидуальность воедино, в плотную подошёл к моменту качественного преобразования. Синтетическое восприятие. Уникальная власть над материальной действительностью. Человек способен легко манипулировать вещами. В распоряжении человека неограниченные возможности для того, чтобы низкое, несовершенное преобразовать в высокое, утончённое.</p>	<p>Повышенная выживаемость в неблагоприятных экологических условиях, приспособляемость, умение довольствоваться малым, обладая ограниченными ресурсами, добиваться весомых результатов. Стабильные бытовые условия, надёжная работа, хорошее здоровье, высокий умственный потенциал. Нет такой внешней силы, которая смогла бы разрушить устоявшийся уклад жизни.</p>	<p>В жизни человека слишком много заданности. С течением времени ничто не происходит, ничто не меняется. Многие тонкости, нюансы, из которых состоит великолепие внешнего мира, не доступны восприятию человека. Косность, неподвижность, мертвенность. Процесс умирания, разложения, бесконечно растянувшийся во времени. Если человек впадает в немилость, то навсегда остаётся изгоем, отщепенцем, второсортным.</p>



ПРЯМОЙ ХИРОН (D-ФАЗА)		
ВЫСШИЙ	СРЕДНИЙ	НИЗШИЙ
<p>У человека есть много возможностей для миротворческой деятельности, для активного, общественно полезного времяпровождения. Человек не может пройти мимо несправедливости. Несовершенство внешнего мира служит ему личным упреком. Продуктивная деятельность сразу по нескольким направлениям.</p>	<p>Человек активно познаёт сложность окружающего мира, на собственных ошибках учится диалектике, нюансам взаимоотношений с людьми. Конфликты, партнёрство, вражда, общественная деятельность дают человеку необходимую пищу для его сознания. Человек учится избегать крайностей и совмещать противоположности.</p>	<p>Человеку дано много возможностей, много соблазнов: хочется всё успеть, всё увидеть, всё испытать. Погоня за двумя зайцами редко бывает эффективной. Человек собственными усилиями создаёт себе дополнительные трудности. Скандалы, разборки, жизнь меж двух огней, безуспешные попытки сделать хорошую мину при плохой игре.</p>



ПОПЯТНЫЙ ХИРОН (R-ФАЗА)		
ВЫСШИЙ	СРЕДНИЙ	НИЗШИЙ
<p>В прошлом человек многое сделал для счастья и процветания общества, был миротворцем, выдающимся общественным деятелем. Теперь он обладает многими секретами, помогающими ему с лёгкостью решать сложные, запутанные ситуации. Многие <i>процессы</i> идут по накатанной колее, без видимых усилий со стороны человека. Всегда удаётся найти наиболее оптимальное решение, удовлетворяющее все заинтересованные стороны.</p>	<p>Бурное прошлое, интриги, двойные игры должны остаться позади. Стремление к золотой середине, сотрудничеству, мирному сожительству делает жизнь человека насыщенной и гармоничной. Человек не должен стремиться объять необъятное, его задача – понять, осознать всё многообразие и всю противоречивость жизни. Конфликты разрешатся сами собой, лучшие возможности придут, если человек не будет навязывать миру свою правоту.</p>	<p>Человек – жертва общественного мнения. Общество слишком требовательно по отношению к нему. Человек расплачивается за свои прошлые ошибки, становится жертвой травли, его предадут друзья, партнёры. Он постоянно попадает в безвыходные ситуации, вынужден постоянно оправдываться, доказывать всем, что он не верблюд. Чем больше человек прилагает усилий, чтобы покончить со всеми проблемами, тем сложнее и запутаннее становится его жизнь.</p>

НЕПОДВИЖНЫЙ ХИРОН		(S-ФАЗА)
ВЫСШИЙ	СРЕДНИЙ	НИЗШИЙ
<p>В прошлом человек сумел уравновесить в своей жизни дела обычные, земные и возвышенное, божественное предназначение. Теперь это во многом гармоничная, совершенная личность. Ничто не может помешать человеку сделать мир более совершенным, справедливым. Объективный взгляд на вещи, неподкупность. Умение любую ситуацию обращать на пользу, умение находить общий язык со всеми и творить добро.</p>	<p>Разноплановость сознания, умение с честью и достоинством проходить через любые конфликты, испытания, выходить сухим из воды. Всегда ставит на победителя. Невероятная везучесть, непотопляемость. Что бы ни случилось, он всегда может рассчитывать на поддержку общества, помощь друзей. Крайне благоприятная, комфортная среда способствует проявлению самых различных талантов и способностей. Человек защищен от кризисов и неурядиц.</p>	<p>Полное отсутствие дипломатичности, тонкости. Плоское, чёрно-белое мышление. Человек совершенно не умеет налаживать отношения с людьми. Жизнь – сплошное противоречие. В любой ситуации человек оказывается крайним, виноватым. Последнее слово всегда остаётся за другими. Неудачник со стажем. Человеку нет дела до того, какими проблемами живёт общество, а обществу нет дела до того, с какими проблемами сталкивается человек.</p>

**ПРЯМЫЕ ИСТИННЫЕ ЛУННЫЕ УЗЛЫ (D-ФАЗА)**

ВЫСШИЙ	СРЕДНИЙ	НИЗШИЙ
<p>Это достаточно редкая фаза движения Узлов. В прошлом человек всё подготовил для своей стремительной эволюции. В прошлом человеку удалось победить свою судьбу, он сумел подчинить себе фатум. Все события ускоряются, возможность эволюционного скачка. Любой поступок человека вызывает огромный резонанс в обществе. Человек оказывает ошутимое влияние на судьбы людей. Человеку предначертано свершить великое деяние, способное изменить его личную карму и карму общества.</p>	<p>Долги, недочёты, ошибки, совершенные в прошлых жизнях, не оказывают решающего влияния на теперешнее существование. У человека есть прекрасная возможность начать всё сначала, с нуля. Широкий простор для деятельности. Всё в динамике, можно очень быстро добиться желаемого. Любой поступок сразу вызывает мощное следствие. Если человек выбирает правильное направление приложения усилий, то всё происходит как по маслу, события сами идут в нужном направлении.</p>	<p>В прошлом человек пренебрегал своим жизненным опытом. Теперь он оторван от корней, повис в пустоте. Жизнь бросает его из стороны в сторону, он не может ни на чём закрепится. Человек – новичок в жизни, многое он открывает для себя заново, он только-только начинает что-то понимать, часто ошибается, превышает свои полномочия. Незрелость души. Человек не готов к серьёзным поступкам и великим свершениям. Жизнь ему уготовила много ярких уроков, интересных, а также весьма болезненных встреч.</p>

ПОПЯТНЫЕ ИСТИННЫЕ ЛУННЫЕ УЗЛЫ (К-ФАЗА)		
ВЫСШИЙ	СРЕДНИЙ	НИЗШИЙ
<p>Это нормальное, естественное движение Узлов, указывающее на непрерывную связь настоящего с прошлым. В этой жизни человек продолжает то, что он начал в прошлой жизни. Знания и опыт, накопленные человеком, позволяют ему действовать наиболее эффективно и плодотворно. Зрелость, ответственность, готовность пожертвовать личным ради общего.</p>	<p>Те проблемы, которые человек не решил в прошлом, заявляют о себе в настоящем. Многие события, встречи предопределены. Развитие человека имеет обозначенное направление, мера дозволенного имеет чёткие, определённые границы. Только совершив предначертанное и уплатив долги, человек обретает большую степень свободы.</p>	<p>От судьбы не уйдешь. Если человек упорствует в своём нежелании эволюционировать, исполнять свой долг перед самим собой и перед обществом, он ставится в жесткие рамки обусловленности. Со временем условия ужесточаются, а фатум растёт. В конце концов, человек <i>будет</i> вынужден совершить предначертанное или будет раздавлен жерновами рока.</p>



НЕПОДВИЖ. ИСТИННЫЕ ЛУННЫЕ УЗЛЫ (S-ФАЗА)		
ВЫСШИЙ	СРЕДНИЙ	НИЗШИЙ
<p>Человек выполняет в обществе какую-то важную миссию. Его бережёт судьба для Чего-то значительного. Он избранник. Неотвратимость, неизбежность события подготовлена всей суммой усилий прошлых жизней. Человек не принадлежит этому миру, к нему нельзя подходить с обычными мерками.</p>	<p>Многие события, ситуации в жизни человека строго зафиксированы. Невозможно человека сбить с избранного пути. Общество, окружение не имеет власти над человеком. Нет возможности ему помешать или помочь. Дальнейшая судьба человека целиком зависит от его сознательного выбора.</p>	<p>В прошлом человек совершенно не уделял внимания своему развитию. Всякое движение, эволюция прекратилась. Кома, паралич. Трудно что-то изменить, сдвинуть с мёртвой точки. Перст судьбы остановил своё движение на этом человеке: либо он начнёт шевелиться, либо будет сметён, как мусор.</p>





ПРЯМАЯ ИСТИННАЯ ЧЁРНАЯ ЛУНА (D-ФАЗА)		
ВЫСШИЙ	СРЕДНИЙ	НИЗШИЙ
<p>У человека прекрасные возможности для того, чтобы избавиться от зла в самом себе (комплексы, пороки) и помочь бороться со злом другим людям. Ярая, бескомпромиссная борьба со всеми тёмными, преступными явлениями в жизни общества. Значимый эффект достигается за короткий промежуток времени.</p>	<p>Человек сталкивается с явными искушениями и соблазнами. Зло в его судьбе проявляется открыто, агрессивно, его легко распознать и локализовать. Неприятности болезненны, но не имеют глубоких корней, для их решения не требуются сложные методы. За каждый дурной поступок человек получает явное, зримое возмездие.</p>	<p>Человек является активным носителем зла. Он разносчик заразы. Потакание своим порокам, умножение страданий и несправедливости во внешнем мире. Человек действует открыто, агрессивно, увеличивая меру страданий и боли в мире, не скрывает своих дурных намерений, наработывая себе негативную карму.</p>



ПОПЯТНАЯ ИСТИННАЯ ЧЁРНАЯ ЛУНА (R-ФАЗА)		
ВЫСШИЙ	СРЕДНИЙ	НИЗШИЙ
<p>В прошлом человек прошёл через многие искушения, сталкивался с реальным злом и выбрал светлый путь развития. Прошлый опыт помогает человеку распознавать зло под любыми личинами. Его предназначение – разить тайное, скрытое зло, искоренить саму причину возникновения зла.</p>	<p>В прошлом человек наделал много ошибок, теперь ему придется расплачиваться. Многие неприятности, неудачи имеют корни в прошлых жизнях. Не существует простых решений проблем, приходится много работать над собой, медленно, шаг за шагом расчищать пространство. Зло в жизни человека более коварно и изощрённо.</p>	<p>Груз пороков и грехов тянет человека назад, мешает ему развиваться. Человеку трудно противостоять дурным влияниям. Либо человек становится сознательным служителем зла, несущим страшную, тайную угрозу окружающим, либо становится на путь искупления, проходя через череду очищающих страданий.</p>



НЕПОДВИЖН. ИСТИННАЯ ЧЁРНАЯ ЛУНА (S-ФАЗА)		
ВЫСШИЙ	СРЕДНИЙ	НИЗШИЙ
<p>Человек выработал в прошлом иммунитет ко злу. Теперь он устойчив к любым провокациям, грязь к нему не пристаёт. Неуязвимость перед силами зла. Исполнение предначертанной миссии очищения мира от скверны. Необходимо совершить последнее усилие для того, чтобы полностью очиститься.</p>	<p>У человека очень статичное понимание проблемы зла: один шаг от полного неприятия зла до его полного оправдания. Человек стремится абстрагироваться от этой проблемы: он не ведёт борьбу со злом. И силы зла до определённого момента его не замечают, не трогают.</p>	<p>Человек закоstenел во зле, он злодей по убеждению. Его совершенно невозможно переубедить. Силы света не имеют к нему доступа. Он под защитой тёмного эгрегора. Такому человеку силами тьмы поручается наиболее грязная и наиболее ответственная работа.</p>



<b>ПРЯМАЯ ИСТИННАЯ БЕЛАЯ ЛУНА (D-ФАЗА)</b>		
<b>ВЫСШИЙ</b>	<b>СРЕДНИЙ</b>	<b>НИЗШИЙ</b>
У человека масса возможностей для совершения <i>добрых</i> дел, для духовного просветления. Энергичное раскрытие светлых сторон своей природы, жизнь по совести. Распространение света духовности, утверждение правды и справедливости.	Человек постоянно сталкивается с явным проявлением добра, есть чёткие светлые ориентиры, следуя которым можно делать правильный выбор в жизни. Добрые дела имеют зримые добрые последствия: реальная поддержка, награда от реальных лиц.	В прошлом человек не сделал окончательного выбора в пользу добра. Ему трудно различать светлые возможности, часто он не замечает помощь и поддержку со стороны других людей. Взгляд на добро примитивный, упрощённый, эгоистичный.
<b>ПОПЯТНАЯ ИСТИННАЯ БЕЛАЯ ЛУНА (K-ФАЗА)</b>		
<b>ВЫСШИЙ</b>	<b>СРЕДНИЙ</b>	<b>НИЗШИЙ</b>
В прошлом человек выбрал светлый путь развития, за его плечами – весомый багаж добрых дел. Теперь он очень хорошо разбирается во всех тонкостях, не спешит «причинять» добро людям, умеет действовать мягко, ненавязчиво, без принуждения. Осознанное служение Свету.	В прошлом человек делал много хорошего, теперь ему сопутствует удача, везение: он получает награду за свои прошлые дела. Человек не ждёт награды за каждый свой добрый поступок. Помощь приходит анонимно, проблемы решаются сами по себе. Умиротворённость и заслуженное счастье.	В прошлом человеку сделали много хорошего, ему был дан аванс доверия. Теперь он должен отплатить добром за добро. В худшем случае человек снимает с себя ответственность, не хочет быть никому обязанным, отгораживается от светлых влияний, становится невосприимчивым к добру.

**НЕПОДВИЖН. ИСТИННАЯ БЕЛАЯ ЛУНА (D-ФАЗА)**

ВЫСШИЙ	СРЕДНИЙ	НИЗШИЙ
<p>В прошлом человек вплотную подошёл к исполнению какой-то важной светлой миссии. Теперь предназначённое свершится неизбежно. Просветлённость сознания. Неиссякаемый источник света. Ничто не способно замутировать жизнь человека. Человек имеет устойчивый светлый имидж.</p>	<p>У человека очень устойчивые, непоколебимые убеждения. Его понятия о добре однозначны, конкретны, незыблемы, хотя и несколько односторонни. Нет гибкости в восприятии. Исполненный самими лучшими намерениями, человек может искренне заблуждаться.</p>	<p>Добро, правда, справедливость – для человека пустой звук. Человек совершенно не чувствителен к светлым влияниям. Очень трудно повлиять на человека, вернуть его на путь праведный. Человек не делает никому ничего доброго, мир тоже не лезет ему в душу со своей правдой.</p>



## 12. ЭНЕРГЕТИКА ЗНАКА ЗОДИАКА

Несмотря на то, что знак Зодиака является одной двенадцатой частью Зодиака, в нём находит отражение весь Зодиак. Целое стремится наиболее полно проявиться в каждой из своих частей. Часть, в свою очередь, стремится в пределе слиться с целым, а для этого часть должна быть тождественна целому.

В каждом знаке Зодиака можно увидеть проявление всех трёх космических начал. Энергетика знака плавно изменяется от градуса к градусу. Так, в самом начале знака преобладает активное, мужское начало Явь **Д**. Наивысшего значения мужское начало достигает в первом градусе знака, затем оно постепенно уменьшается (рис. 12.1).

Таким образом, каждый знак, начиная с первого градуса, очень активно, сильно заявляет о своих характеристиках, активно включает свою индивидуальную, неповторимую программу, очень резко подчёркивая все свои отличия от других знаков Зодиака.

Последние градусы знака Зодиака в большей степени окрашены женским, пассивным началом Навь **С** (особенно последний, тридцатый градус). Они проявляются не так ярко, не так сильно, но зато наиболее глубинно, полноценно реализуют информацию знака.

В середине знака мужское и женское начала уравновешены, поэтому здесь наиболее сильно проявляется универсальное нача-

ло Правь ♁ (особенно в пятнадцатом градусе).

Рассматривая проявление космических начал в Зодиаке, анализируя энергетику знака, мы должны выделить три особых градуса знака, в которых космические начала проявляются наиболее сильно:

1°	градус юбилея	– начало Явь ☽,
15°	срединный градус	– начало Правь ♁,
30°	градус анареты	– начало Навь ☾.



Рис. 12.1. Энергетика знака Зодиака

## 12.1. Градус юбилея

Первый градус любого знака Зодиака называется *градусом юбилея*. Первый градус знака является началом нового цикла, он

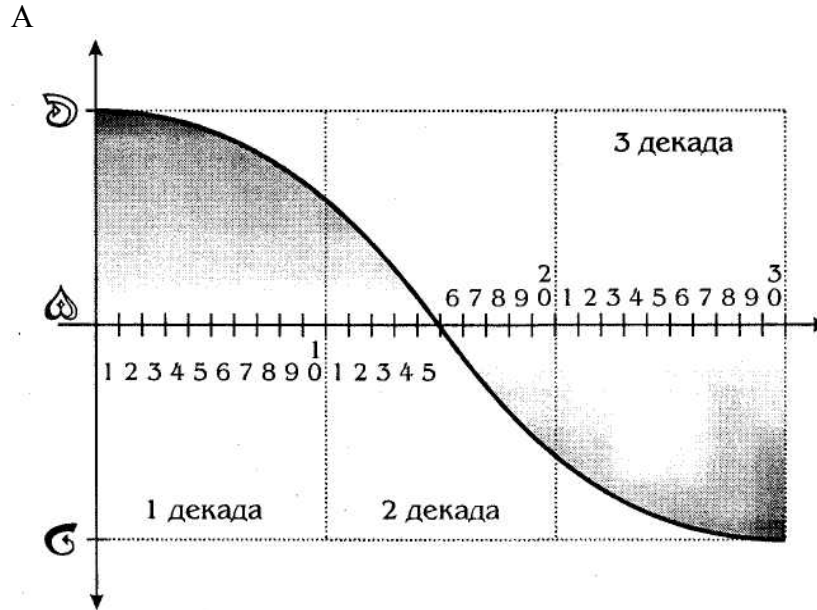

открывает знак. Он отвергает всё то, что было до него в предыдущих знаках и утверждает нечто новое, неповторимое. В первом градусе нет примеси предыдущего знака, в нём мощно проявляется информация нового знака. Это первая проба сил, ещё не до конца гармоничная, но наиболее яркая, сильная, жизнеутверждающая.

Планета будет находиться в первом градусе знака, если её эклиптическая долгота будет  $0^{\circ} 1'$ , или  $0^{\circ} 34'$ , или  $0^{\circ} 59'$ . Долгота  $1^{\circ} 1'$  – это уже второй градус.

<b>1° – ГРАДУС ЮБИЛЕЯ</b>		
<b>ВЫСШИЙ</b>	<b>СРЕДНИЙ</b>	<b>НИЗШИЙ</b>
<p>В прошлой жизни человек по данной планете закончил определённый цикл развития. Теперь он начинает новый цикл: ему необходимо приобрести новый опыт. Свежесть восприятия, многое человек начинает заново. Это наиболее эволюционная планета, она не отягощена грузом кармы.</p>	<p>Человек активно приобретает опыт, пробует свои силы в новой области. Планета проявляется ярко и сильно, но несколько стихийно, несбалансированно. Свобода проявлений, открытость, азарт, человека заносит, энергия выплёскивается через край. Многое кажется возможным и легко достижимым.</p>	<p>Качества планеты пока ещё поверхностны, хаотичны. Человеку не хватает жизненного опыта для правильных оценок, для принятия эффективных решений. Планета, как дикий мустанг, взбрыкивается, проявляется грубо, навязчиво, её ещё надо приручить, укротить.</p>



Если в карте рождения есть планеты в первом градусе, то они проявляются наиболее ярко: человеку всё по плечу, он молод и горяч, его особо не беспокоят последствия его поступков.

Наиболее гармонично в первом градусе знака чувствуют себя мужские, явные планеты (Солнце, Марс, Юпитер, Плутон), они выигрывают в своём статусе.

Наиболее негармонично в первом градусе знака чувствуют себя женские, навные планеты (Луна, Венера, Сатурн, Нептун, Прозерпина), они проигрывают в своём статусе.

Универсальные, правные планеты (Меркурий, Уран, Хирон) —не выигрывают и не проигрывают в своём статусе.

## 12.2. Градус анареты

Последний градус любого знака Зодиака называется *градусом анареты*. Тридцатый градус является завершающим, он закрывает знак, подводит итоги по его проявлению. Это наиболее богатый опытом градус, он больше других «знает», «чувствует», «воспринимает». Это наиболее мудрый градус, он знает, что впереди будет новый виток, новый знак Зодиака. Тридцатый градус уже способен кое-что взять от следующего знака, поэтому его характеристика наиболее сложная, комплексная. В тридцатом градусе хранится вся информация данного знака плюс информация следующего. Этим он сильно отличается от первого градуса знака, в котором нет информации о предыдущем знаке.

Таким образом, тридцатый градус символизирует собой завершение цикла, замыкание, подведение итогов и подготовку к новому циклу эволюции.

Являясь последним градусом знака, собравшим богатый опыт проявления, тридцатый градус награждает человека особой значимостью, весом, которые присутствуют в нём изначально.

Человек наделяется некой отметиной избранности от рождения. Это может быть харизма величия или клеймо отверженности.

Планеты в тридцатом градусе наиболее сильно проявляют свои женские, глубинные, содержательные качества, при этом внешняя сторона проявления ослаблена.

Наиболее гармонично в тридцатом градусе проявляются женские, навные планеты, они выигрывают в своём статусе. Наименее гармонично в тридцатом градусе чувствуют себя мужские, явные планеты, они проигрывают в своём статусе. Универсальные, правные планеты в тридцатом градусе не выигрывают и не проигрывают в своём статусе.

30° – ГРАДУС АНАРЕТЫ		
ВЫСШИЙ	СРЕДНИЙ	НИЗШИЙ
<p>В прошлом человек собрал богатый опыт, теперь он должен его полностью осознать, сгармонизировать. Человек завершает работу с одним знаком Зодиака и начинает работу со следующим. Человек завершает великое построение, подводит итог по многим своим жизням. До конца исполнив долг, он обретает свободу.</p>	<p>Характеристики планеты изначально зрелы, глубинны. Планета проявляется медленно, она не так заметна, <i>но</i> зато может раскрыться наиболее полноценно, без перегибов и шероховатостей. Человек обладает уникальными качествами, что-то в нём есть от следующего знака Зодиака.</p>	<p>Человек на чём-то заикливается, повторяет пройденное много раз, останавливается в своём развитии. Заторможенность, косность, планету трудно расшевелить. Человек не готов к решительным действиям. Что-то есть в человеке значительное, важное, но где-то глубоко, глубоко – невозможно добраться.</p>

### 12.3. Срединный градус

Пятнадцатый градус любого знака Зодиака – *срединный градус*. Пятнадцатый градус – это градус равновесия, баланса, это центральная точка знака, градус весов, градус выбора. Этот градус наилучшим образом выражает все качества, присущие знаку, как активные, явные, так и пассивные, навные.

Планеты в пятнадцатом градусе имеют возможность наиболее гармонично и полно проявить весь спектр своих характеристик, как внешних, так и внутренних.

15° – СРЕДИННЫЙ ГРАДУС		
ВЫСШИЙ	СРЕДНИЙ	НИЗШИЙ
<p>В прошлом человек работал с данной планетой на разных уровнях, прошёл полпути. Теперь его задача – преобразовать, утончить, одухотворить определённые качества. Планета является универсальным инструментом, ключом к решению многих проблем, с ней можно работать наиболее гибко, её можно использовать на любом уровне. Возможность тонкой коррекции.</p>	<p>Человек обладает полной свободой по использованию качеств данной планеты: он может активно приобретать необходимый ему опыт и одновременно анализировать, систематизировать его, использовать для внутреннего роста. Решение противоречий, достижение баланса, гармонии внешнего и внутреннего, разнообразие и многоплановость проявлений.</p>	<p>Характеристики планеты очень неустойчивы, зыбки, противоречивы. Человек колеблется, чувствует себя неуверенно: бросается то в холод, то в пламя. Перемены, мутации, не всегда осознанные и желаемые. Много вариантов, трудно выбрать что-то одно. Человек находится в подвешенном состоянии: вечная неустроенность, неопределённость.</p>

## 12.4. Другие градусы знака

Кроме рассмотренных основных трёх градусов можно рассмотреть ещё три градуса, непосредственно примыкающие к основным.

Второй градус – *градус пробуждения* – следует за самым активным и безрассудно прямолинейным первым градусом. Это тоже мужской, достаточно активный градус, но несколько уступающий в своей силе первому градусу. Это градус похмелья. После головокружительных успехов, после громкого начала иногда выясняется, что не всё так просто, как казалось. На более трезвый взгляд может оказаться, что для достижения поставленной цели недостаточно одной инициативы и грубой силы, требуется ещё какой-то план, расчёт, требуется много работать, вкалывать.

Двадцать девятый градус – *градус предсердия* – это тоже женский градус, но без излишних сложностей, присущих тридцатому градусу. Двадцать девятый градус символизирует подготовительный этап, своеобразное чистилище. Он подготавливает человека к очень важному событию в жизни – экзамену на зрелость. Он возлагает на человека повышенную ответственность, так как требует большей осознанности всех его поступков. Впереди ждёт жизненный экзамен, от правильности принятого решения, от сделанного выбора, от готовности принять на себя ответственность во многом будет зависеть дальнейшая судьба человека.

Шестнадцатый градус – *градус прерванного полёта* – следует за самым уравновешенным, гармоничным пятнадцатым градусом. И, несмотря на то, что в нём достаточно сильно проявляется универсальное начало Правь, в шестнадцатом градусе остро чувствуется потеря золотой середины: равновесие, которое было достигнуто в пятнадцатом градусе, начинает теряться.

Шестнадцатый градус требует от человека полного контроля за ситуацией, учёта множества противоречивых факторов, для восстановления нарушенной гармонии требуются дополнитель-

ные усилия, творческий поиск. Этот градус является критическим для проявления универсальных, правных планет. Меркурий, Уран и Хирон в шестнадцатом градусе теряют свою лёгкость и непринуждённость проявления, проигрывают в своём статусе. Мужские и женские планеты, находясь в шестнадцатом градусе, не выигрывают и не проигрывают в своём статусе.

## 12.5. Фиктивные планеты в 1, 15 и 30 градусах

ЛУННЫЕ УЗЛЫ В 1° ЗНАКА		
ВЫСШИЙ	СРЕДНИЙ	НИЗШИЙ
Яркая цель в жизни, закладка новых циклов развития. Хорошая возможность рано осознать задачу своего воплощения и стремительно достичь поставленных целей. Человек активно создаёт новую карму, старая карма не оказывает решающего влияния на жизнь, фатум невысок.	В жизни очень много ярких, запоминающихся событий. Человек энергично проявляет себя на различных уровнях, пробует, дерзает, ошибается, учится на ошибках. Основная его задача: познать свои возможности, окружающий мир через действие. Поощряются самонадеянность и риск.	Поиск смысла жизни, цели своего существования. Поверхностное восприятие явлений, неумение разобратся в самых простых событиях, стихийность, разбросанность, трудности с определением своего места в обществе. Незрелость, отсутствие надёжных критериев в оценке.

ЛУННЫЕ УЗЛЫ В 15° ЗНАКА		
ВЫСШИЙ	СРЕДНИЙ	НИЗШИЙ
<p>Необычная, неординарная судьба. Человек находится в фокусе множества событий. Возможность взять судьбу в свои руки, изменить, преобразовать жизнь. С лёгкостью можно отработать кармические программы: никто и ничто не мешает человеку стать лучше или хуже. Выбор пути развития – вверх или вниз.</p>	<p>Свобода развития, свобода выбора направления для приложения своих сил и способностей. Основная задача, стоящая перед человеком, достичь <i>баланса</i>, привести в гармонию свою внешнюю и внутреннюю жизнь. Проверка на зрелость, от человека требуются взвешенные, ответственные решения.</p>	<p>Постоянные сомнения в правильности выбранного пути, колебания, неустойчивые отношения с обществом: то очень активно погружается в общественные дела, то уходит в себя. Слишком много вариантов, велика неопределённость. Оказывается, что мир устроен сложно: многое взаимосвязано, противоречиво, а также обманчиво.</p>



ЛУННЫЕ УЗЛЫ В 30° ЗНАКА		
ВЫСШИЙ	СРЕДНИЙ	НИЗШИЙ
<p>Большой опыт накоплен в прошлых жизнях. Человек должен подвести итог своим прошлым программам и выйти на новый уровень развития. Зрелость в характере и во взаимоотношениях с обществом. Человек играет важную, но скрытую функцию в жизни общества. Часто осознание своих корней, опыта прошлых жизней.</p>	<p>Наработанная карма прошлых жизней оказывает сильное влияние на события данной жизни, максимум фатума. Много не преложно, пре-допределено, неизбежно. Человек должен доделать то, что он не завершил в прошлом, должен осознать свою роль и своё место в жизни, смириться с определённым положением вещей.</p>	<p>Долги, проблемы прошлых жизней как неподъёмный груз давят на человека. Много надо отработать, раздать долги, искупить вину. Большая степень фатальности, невозможно уйти от судьбы. Жизнь не оставляет человеку выбора: он вынужден делать то, что должен. Надо испить чашу до дна.</p>



### ЧЁРНАЯ ЛУНА В 1° ЗНАКА

ВЫСШИЙ	СРЕДНИЙ	НИЗШИЙ
<p>В прошлом человек уже отработал свою негативную карму, избавился от комплексов, раздал долги. Теперь он начинает прорабатывать более «тонкие» внутренние проблемы. В то же время: умение обуздать самое ярое, агрессивное зло, не боясь вступить с ним в открытое единоборство.</p>	<p>Человек активно познаёт, что такое зло. Много явных, боевых ситуаций, в которых проверяются моральные качества человека. Через ошибки и страдания человек приобретает необходимый опыт. В прошлом он мало сталкивался с активным внешним злом, сейчас часто не ведает, что творит.</p>	<p>Человек начинает ещё один виток служения злу. Прекрасная возможность для внешнего распространения заразы. Человек не задумывается о последствиях своих поступков. Человек жадно собирает всю негативную карму, стремясь как можно больше успеть, готовя себе тёмный задел на будущее.</p>





**ЧЁРНАЯ ЛУНА В 15° ЗНАКА**

ВЫСШИЙ	СРЕДНИЙ	НИЗШИЙ
<p>В прошлом человек достиг наибольшей гибкости и совершенства в борьбе со злом – на уровне утончённого искусства. Теперь он обладает уникальной способностью использовать самую негативную ситуацию для блага. Умение наилучшим образом выбрать время, место и способ действия для того, чтобы нейтрализовать влияние тёмных сил.</p>	<p>Человек полностью свободен в выборе пути, он достиг определённой точки внутреннего равновесия, может с лёгкостью противостоять многим соблазнам и искушениям и с той же лёгкостью отдаться во власть порока. Много сложностей, зло хитро вплетается во все его жизненные ситуации, надо постоянно быть начеку, каждое мгновение делать нравственный выбор.</p>	<p>Человек очень неустойчив в своих наклонностях, он ещё не сделал окончательного нравственного выбора. Много противоречивых ситуаций, которые склоняют выбор человека в пользу зла. Небольшие уступки тёмной стороне своей природы сулит большие выгоды. Вполне приличный человек может неожиданно сорваться и пуститься во все тяжкие грехи.</p>



**ЧЁРНАЯ ЛУНА В 30° ЗНАКА**

ВЫСШИЙ	СРЕДНИЙ	НИЗШИЙ
<p>В прошлом человек глубоко познал проблему зла, стал адептом в этой сфере. Теперь он может вести борьбу с самыми тайными и опасными проявлениями зла. У человека есть неприятный долг перед самим собой, перед обществом, который он должен исполнить: через страдания, через постоянную внутреннюю работу он должен сбросить груз негативной кармы, очиститься сам и очистить пространство.</p>	<p>В прошлом человек наделал много ошибок, принёс много страданий людям. Теперь груз негативной кармы взывает к расплате. В жизни приходится сталкиваться с грязью, с несправедливостью, надо воспринимать это как должное и не отвечать злом на зло. Человек должен пройти все круги ада и постараться не запачкаться, только так он сможет начать новую жизнь, в которой будет больше света.</p>	<p>Человек – закоренелый, махровый злодей, убеждённый сатанист, адепт тьмы. Нет такой силы, которая могла бы свернуть его с пути зла. Бездна пороков, огромный опыт в обустройстве тёмных делишек. При этом человек умеет не привлекать к себе внимания. Безнаказанность: человек находится под защитой тёмных эгрегоров. Очень непросто вернуться на путь света.</p>



БЕЛАЯ ЛУНА В 1° ЗНАКА		
ВЫСШИЙ	СРВДНИЙ	НИЗШИЙ
<p>В прошлых жизнях человек закончил очередной круг пробуждения, просветления. Теперь ему предстоит познать добро, справедливость, смысл жизни на более тонком, возвышенном уровне. Жизнь с чистого листа. Чистота взглядов, искренность помыслов, незапятнанность, активное служение добру, несение света в мир.</p>	<p>Человек ещё до конца не познал, что такое добро, ещё не достиг просветления. Активный поиск идеалов. Доверчивость, склонность к ошибкам, нет внутреннего стержня, не может распознать зло под тёмной личиной. В данном случае приветствуется даже "Причинение" добра, то есть поступки, в основе которых лежат добрые намерения, но следствия которых неоднозначны.</p>	<p>Душа человека пока ещё не развита, не просветлена, она не способна творить добро, но стремится проявить себя. Фанатичная, безрассудная, ярая борьба за идеалы, несение добра в мир могут обернуться большими бедствиями. Преступное невежество. Ошибаясь, творя беспредел, попадая в жёсткие ситуации, человек постигает азы морали.</p>



**БЕЛАЯ ЛУНА В 15° ЗНАКА**

ВЫСШИЙ	СРЕДНИЙ	НИЗШИЙ
<p>В прошлом человек нашёл «золотую середину», обрёл светлое начало в самом себе. Теперь он обладает способностью гармонизировать, просветлять любую ситуацию. Его помощь людям всегда неожиданна и действительна. Человек находится в центре узора, состоящего из светлых нитей. Очень гибкое понимание добра, умение учитывать нюансы, присущие разным людям и ситуациям.</p>	<p>Человек полностью свободен в своём выборе, у него прекрасные возможности для совершения добрых дел и для внутреннего самосовершенствования. Неожиданные светлые повороты в жизни. Возможность много приобрести или растерять светлый потенциал. Жизнь демонстрирует, какой сложный, неоднозначный рисунок образуют на ткани бытия самые добрые поступки.</p>	<p>Окончательный выбор в пользу добра человеком не сделан, он не отличается последовательностью в своих поступках: пересиливает то светлая, то тёмная сторона его природы. Неустойчивые морально-этические установки. Легко сбивать с правильного пути. Много в жизни кажется слишком сложным, запутанным: пути добра неисповедимы. Не всё можно понять разумом, и интуиции на добро нет.</p>



**БЕЛАЯ ЛУНА В 30° ЗНАКА**

ВЫСШИЙ	СРЕДНИЙ	НИЗШИЙ
<p>В прошлом человек сделал очень много доброго, собрал богатый духовный опыт, выбрал светлый путь развития. Теперь ничто и никто не в состоянии свернуть его с выбранного пути. Мудрость, светоносность, сотрудничество с силами добра. Все поступки человека отмечены особой ответственностью за судьбы мира, умение не выставлять на показ свою добродетель.</p>	<p>Задача человека – принять то светлое начало, которое в нём есть, сгармонизировать свою природу и сделать сознательный выбор. То доброе дело, которое человек начал в прошлых жизнях, он должен завершить. Подводится итог по светлой карме. Человек держит серьёзный жизненный экзамен: проверяется, насколько чиста его душа.</p>	<p>В человеке есть что-то светлое, но оно спрятано где-то глубоко-глубоко – не увидеть, не воспользоваться. Очень медленное пробуждение светлого потенциала, часто добрые поступки человека запаздывают. В прошлом человеку делали много добра, теперь он должен платить людям добром за добро, даже если ему не хочется этого делать.</p>



## 12.6. Королевские и разрушительные градусы

Королевские и разрушительные градусы в обиход современных астрологов ввёл Павел Павлович Глоба. Всего таких градусов четырнадцать: семь королевских ( $18^\circ \Upsilon$ ,  $9^\circ \Pi$ ,  $7^\circ \Omega$ ,  $25^\circ \text{M}$ ,  $13^\circ \text{M}$ ,  $11^\circ \text{C}$ ,  $30^\circ \approx$ ) и семь разрушительных ( $23^\circ \Upsilon$ ,  $13^\circ \Pi$ ,  $10^\circ \text{M}$ ,  $1^\circ \underline{\Omega}$ ,  $19^\circ \text{M}$ ,  $19^\circ \text{C}$ ,  $4^\circ \text{K}$ ).

Эти четырнадцать градусов, проявляясь в карте рождения, указывают на особую кармическую взаимосвязь жизненного пути данного человека с судьбами других людей. Королевские и разрушительные градусы делают жизнь человека более фатальной, предопределённой.

Попадая в королевский градус, планета усиливает все свои качества, как добрые, так и злые, её статус, влияние на судьбу человека повышается, планета приобретает особую мощь и фатальность. Это способствует более яркому и быстрому раскрытию потенциала планеты, человек во всеоружии готов к исполнению определённой общественной миссии. Очень легко реализовать себя по этой планете: все необходимые внешние условия складываются наилучшим образом. Если существуют какие-нибудь проблемы по планете в королевском градусе, то их решить гораздо проще: они находятся на поверхности, выпуклы, чётко очерчены. В худшем случае королевский градус подчёркивает, усиливает негативный потенциал планеты. Планета становится королевским злодеем.

Если у человека в карте рождения проявлен королевский градус (в нём находится планета или один из четырёх углов гороскопа), то это не только даёт ему королевские возможности, но и накладывает на него особую ответственность. Ему больше дано, но с него больше и спросится: если человек не оправдывает возложенных на него обязательств, он создаёт для себя тяжёлую карму. Королевский градус (да и разрушительный тоже) связан с



общественной кармой, человек должен что-то сделать для мира, пожертвовать чем-то личным во имя общего. Человек не совсем свободен по функциям планеты в королевском градусе. Жизнь королей – не только сплошной праздник, но и большая ответственность за судьбы королевства.

Разрушительный градус ослабляет, разрушает любую планету, в него попавшую (статус планеты уменьшается). Так, если планета имеет большой негативный потенциал, то он ослабляется. Если планета сильная и добрая, то она также становится гораздо слабее. Чёрная Луна в разрушительном градусе теряет значительную часть своего негативного влияния, но в то же время такое положение в значительной степени осложняет проработку Чёрной Луны: очень трудно работать с психологическими комплексами, с негативной кармой, всё становится очень зыбким и непрочным, трудно за что-то ухватиться.

Если у человека есть в карте рождения планета в разрушительном градусе, то это ставит перед ним определённую проблему: ему предстоит распутать некий кармический клубок, в который сплетена не только его личная карма, но и карма родственников, окружающих людей, общества. Планета в разрушительном градусе требует от человека особого внимания.

Теперь попытаемся разобраться с природой королевских и разрушительных градусов.

Семь королевских и семь разрушительных градусов распределены по Зодиаксу не случайно. Если поместить в Зодиак семиконечную звезду, то королевские и разрушительные градусы расположатся парами вблизи её вершин, причём сначала идёт королевский градус, а затем разрушительный (рис. 12.2).

Вершины семиконечной звезды – звезды магов – являются центрами фиолетовых (магических) аспектов. Находясь вблизи вершин звезды, королевские и разрушительные градусы, однако, не образуют точных фиолетовых аспектов, за исключением земной конфигурации, в которую входят  $13^\circ \text{♄}$ ,  $18^\circ \text{♃}$  и  $9^\circ \text{♅}$  (рис.



12.3).  $13^\circ \text{♁}$ , находится на вершине этой конфигурации, в этом градусе сходятся два трисептиля, а между  $18^\circ \text{♁}$   $9^\circ \text{♁}$  – аспект септиль.

**Первым ключом** к пониманию королевских и разрушительных градусов является звезда магов. С каждым из этих градусов связана определённая планета – магический управитель. Королевскими градусами упоавляют планеты основного септенера. Разрушительными – планеты высшего септенера.



Рис. 12.2. Королевские и разрушительные градусы



Королевские градусы	Магический управитель	Разрушительные градусы	Магический управитель
18° ♀	♂ Марс	23° ♀	♁ Плутон
9° II	☉ Солнце	13° II	☥ (☉) Озирис
7° ♂	♀ Венера	10° ♂	♆ Нептун
25° ♀	☿ Меркурий	1° ♁	♅ Уран
13° ♀	☾ Луна	19° ♀	♁ (♁) Изиды
11° ♂	♄ Сатурн	19° ♂	♃ Прозерпина
30° ♁	♃ Юпитер	4° ♂	♄ Хирон

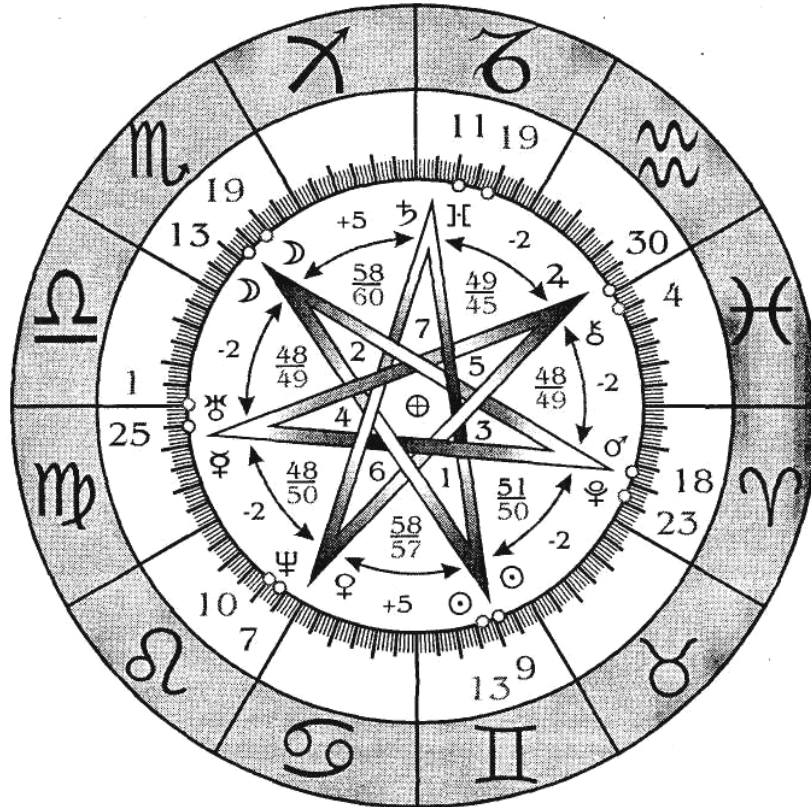

Рис. 12.3. Магическая конфигурация

На рисунке (см. рис. 12.2) в вершинах звезды поставлены цифры:

Планеты	Число	День недели
☉	1	воскресенье
☽	2	понедельник
♁, ♀	3	вторник
♃, ♄	4	среда
♅, ♆	5	четверг
♁, ♀	6	пятница
♁, ♀	7	суббота

Если обходить Зодиак по часовой стрелке, то можно увидеть следующую закономерность:  $18^\circ \Upsilon$  и  $23^\circ \Upsilon$  соответствует число 3, а  $9^\circ \Pi$  и  $13^\circ \Pi$  – число 1, происходит уменьшение числа на 2;  $7^\circ \Omega$  и  $10^\circ \Omega$  соответствует число 6: увеличение на 5;  $25^\circ \mathcal{M}$  и  $1^\circ \Omega$  число 4: уменьшение на 2;  $13^\circ \mathcal{M}$  и  $19^\circ \mathcal{M}$  число 2: уменьшение на 2;  $11^\circ \mathcal{Z}$  и  $19^\circ \mathcal{Z}$  – число 7: увеличение на 5;  $30^\circ \mathcal{Z}$  и  $4^\circ \mathcal{X}$  – число 5: уменьшение на 2. Там, где мы получили уменьшение числа на 2, угловое расстояние между королевскими и разрушительными градусами несколько меньше септиля (в среднем на 2,70), а там, где есть увеличение на 5, расстояние между градусами несколько больше септиля (в среднем на 6,80).

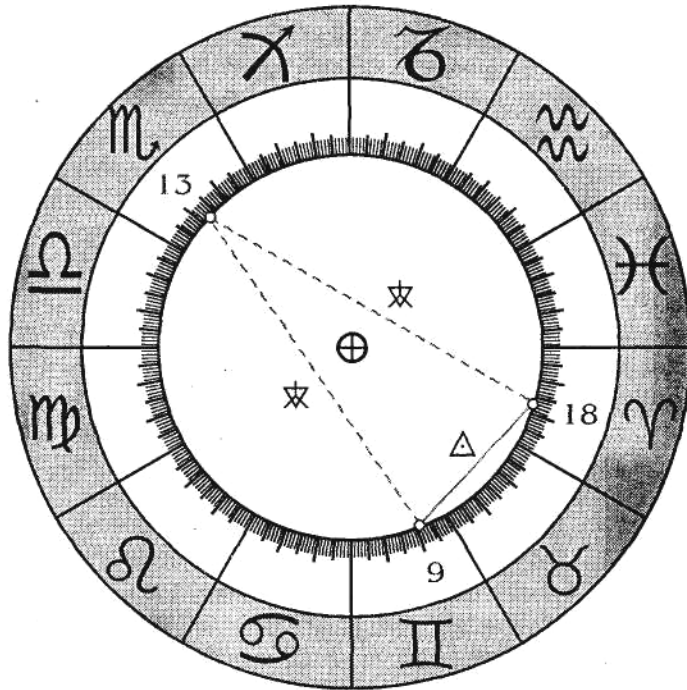
**Вторым ключом** к пониманию королевских и разрушительных градусов является золотая пропорция (золотое сечение). Этот ключ позволяет точно локализовать некоторые (а возможно, и все) королевские и разрушительные градусы, к тому же он позволяет понять их смысл.

Золотое сечение – это такое деление целого на две части, когда меньшая часть целого относится к большей точно так же, как большая часть относится к целому. На рисунке (рис. 12.4) изображён отрезок АБ единичной длины. Точка С делит отрезок на

две части:  $a$  (АС) и  $b$  (СВ).

Такое деление будет золотым в том случае, если выполнится соотношение:

$$\frac{b}{a} = \frac{a}{a+b}.$$

Зная, что  $a + b = 1$ ,  $b = 1 - a$ , получим уравнение:

$a^2 + a - 1 = 0$  – решением которого будут два значения:

$$a_{1,2} = \frac{-1 \pm \sqrt{5}}{2};$$

$$a_1 = 0,61803398875...$$

$$a_2 = -1,61803398875...$$

Первое положительное число, обозначаемое буквой  $\phi$  (фи), и есть числовое выражение золотого сечения. Таким образом, целое (единица) в золотой пропорции делится на две части: 0,61800338875 (отрезок  $a$ ) и 0,38196601125 (отрезок  $b$ ). Первое число – это  $\phi$ , второе –  $\phi^2$ .

Золотое сечение устанавливает такие гармоничные отношения между частью и целым, при которых любая часть целого в меньшем объёме способна полностью отразить всю структуру целого. В то же время само целое, возможно, также является всего лишь частью некоего большего Целого. Такая взаимосвязь части и целого позволяет при бесконечном дроблении целого на части не выродиться процессу: порядок не становится хаосом.



Рис. 12.4. Золотое сечение

Золотое сечение позволяет целому развиваться, эволюционировать, выявлять новые формы проявления, сохраняя при этом чёткую внутреннюю структуру.

Эти свойства золотого сечения наглядно проявляются во фракталах. Фракталы – это особые геометрические объекты, имеющие дробную размерность. Для того чтобы увидеть связь между фракталами и золотым сечением, приведём пример. Возьмем золотой прямоугольник (прямоугольник, отношение сторон которого равно золотому сечению), разделим его на две части так, чтобы большая часть была квадратом. Меньшая часть будет также золотым прямоугольником (рис. 12.5). Если процесс продолжить бесконечно, то образуется фрактальная последовательность убегающих, вращающихся квадратов, в которую вписывается логарифмическая спираль. То же самое произойдёт, если взять золотой треугольник с углами  $72 - 36 - 72^\circ$  (рис. 12.6).

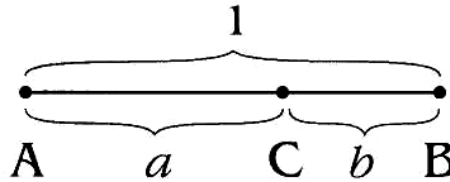
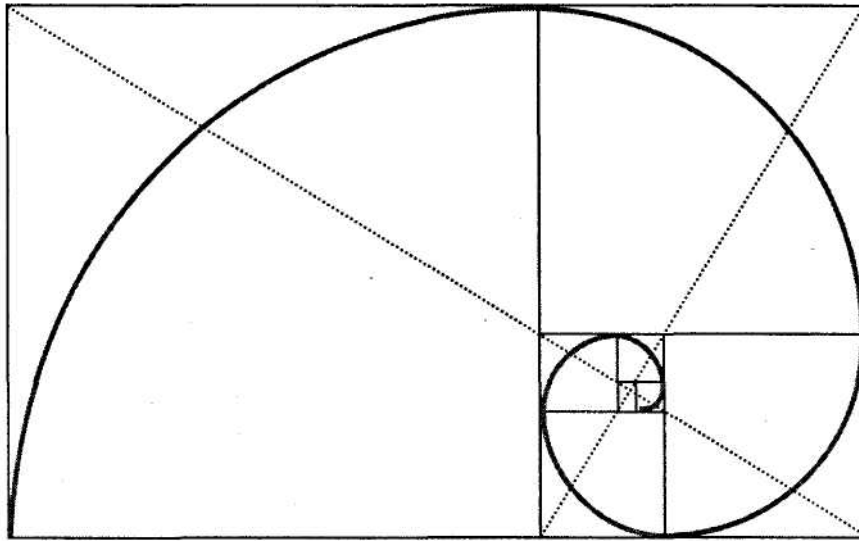

*Рис. 12.5. Золотой прямоугольник*



Именно по логарифмическим спиралям происходит развитие фракталов. На рисунке (рис. 12.7) изображён классический фрактал, построенный на множестве Мандельброта. Каждое следующее изображение является фрагментом предыдущего. Мы ограничились четырьмя фазами развития фрактала, на самом деле этот процесс может продолжаться бесконечно, порождая всё новые и удивительные формы. Математический же закон, описывающий этот процесс, достаточно прост и неизменен. Изображение получено с помощью компьютерной программы Fractal Explorer 1.17, созданной украинскими программистами А.А. Сиротинским и О.Б. Федоренко.

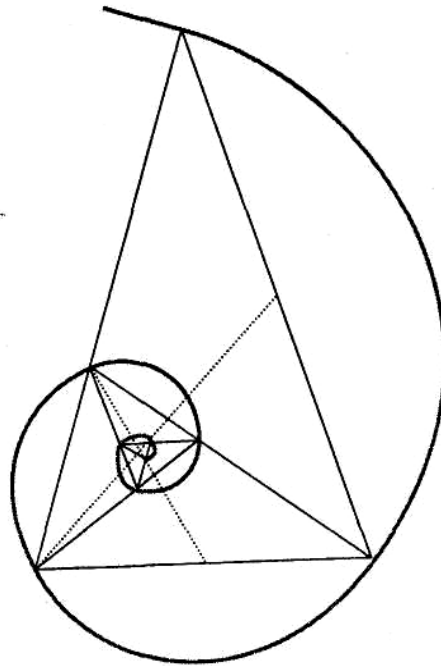

*Рис. 12.6. Золотой треугольник*

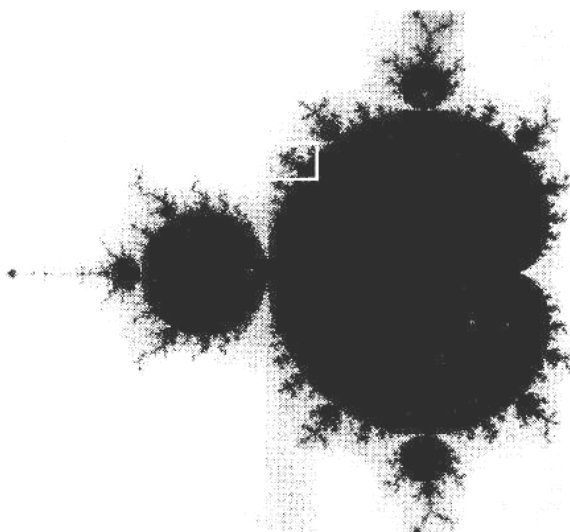

a)

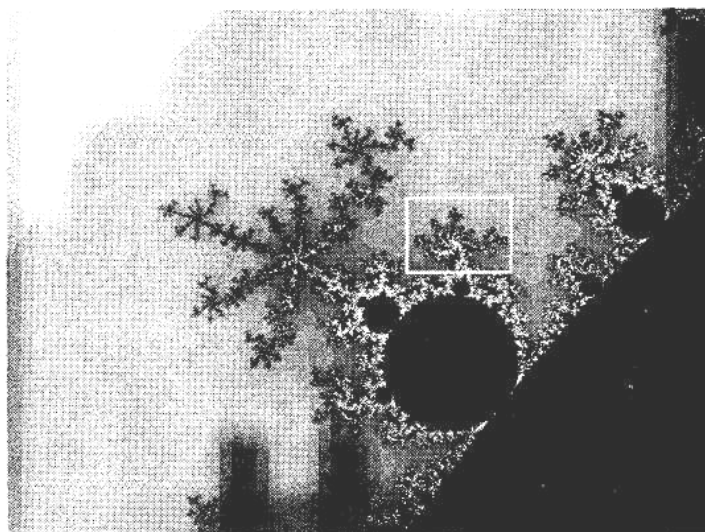

b)

12.7a, б. Фрактаг



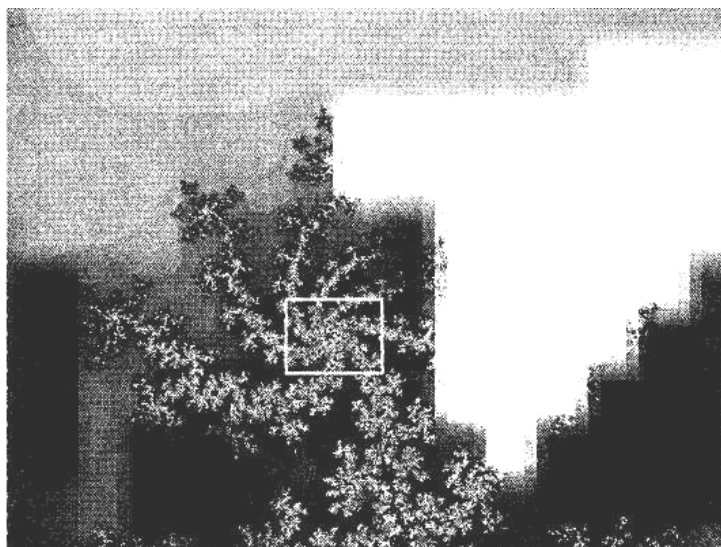

b)

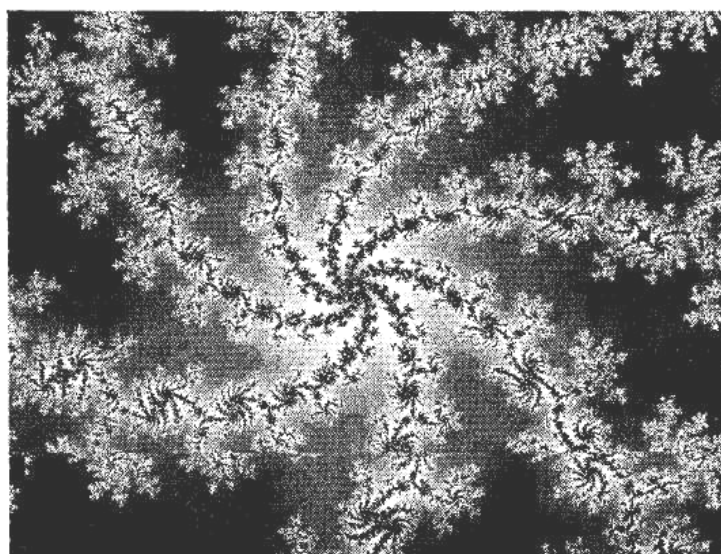

1)

12.76, 1. Фрукта



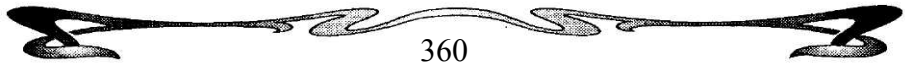



Именно с помощью фрактальных объектов удалось смоделировать такие природные явления и объекты, как облака, огонь, дым, волнение на поверхности воды, звёздные скопления, шум ветра, дождя и так далее. Современные компьютерные программы, использующие фрактальную геометрию в своих алгоритмах, способны моделировать реальность (например, создавать пейзажи исключительной реалистичности) или создавать неповторимые по красоте фантастические миры.

### 12.6.1. Первый уровень золотых сечений

Зодиак, являясь одной из моделей реальности, тоже может быть рассмотрен с точки зрения золотых сечений. Зодиак является символом целого и может быть разделён на части в золотой пропорции:

$$360^\circ \cdot \varphi = 222,49224^\circ = 12 \text{ } \mathcal{M} \text{ } 29' \text{ } 32''.$$

$13^\circ \text{ } \mathcal{M}$  – это золотая точка Зодиака, один из семи (самый главный) королевских градусов.

Вторая золотая точка – степенное золото – получится при умножении на  $\varphi^2$ :

$$360^\circ \cdot \varphi^2 = 137,50776^\circ = 17 \text{ } \mathcal{Q} \text{ } 30' \text{ } 28''.$$

$18^\circ \text{ } \mathcal{Q}$  – находится в аспекте контрантиса к первой.

Третья золотая точка – корневое золото – получается при умножении на  $\sqrt{\varphi}$ :

$$360^\circ \cdot \sqrt{\varphi} = 283,014496^\circ = 13 \text{ } \mathcal{Z} \text{ } 0' \text{ } 52''.$$

На рисунке (рис. 12.8) эти три точки объединены в овново-ский треугольник (мы их рассчитали от  $0^\circ$  Овна).

1. *Первая золотая точка* –  $13^\circ \text{ } \mathcal{M}$ , – самый динамичный, жизненный градус Зодиака. Градус силы, мощи, которая может проявиться наиболее гибко, изменяясь в соответствии с меняющимися условиями (внешними и внутренними). Этому градусу

соответствует космическое начало Правь, через него осуществляется тонкая коррекция всех процессов, происходящих в Зодиаке, что позволяет установить такие условия, которые способствовали бы раскрытию не только грубых, физических характеристик процессов, но и тонких, духовных.



Рис. 12.8. Первый уровень золотых сечений

13° ♍, Б.С. Романов называет *точкой сборки*. Это точка сборки Зодиака или точка сборки конкретной личности, в космограмме которой этот градус играет особую роль. Все деления Зодиака, которые непосредственно проистекают от числа  $\varphi = 0,618$ , дают точки, отличающиеся максимальной степенью баланса: в них уравновешены человеческий и космический принцип. Это

точки, в которых воля человека наилучшим образом согласуется с волей космоса. Это точки, в которых размывается граница между человеком тварным и человеком творящим.

$13^\circ \text{M}$ , связан с источником жизненной силы, которая позволяет человеку не выпасть из реальности. Это точка наибольшего соответствия индивидуального начала человека (его личных программ) универсальному жизненному принципу Вселенной. Это точка, в которой человек может осознать себя частью Вселенной, она позволяет ему здесь и сейчас наиболее полно реализовать себя: не только в собственных интересах, но и в интересах космоса. Это универсальная точка, золотой ключик, позволяющий решать сложные, многоуровневые проблемы.

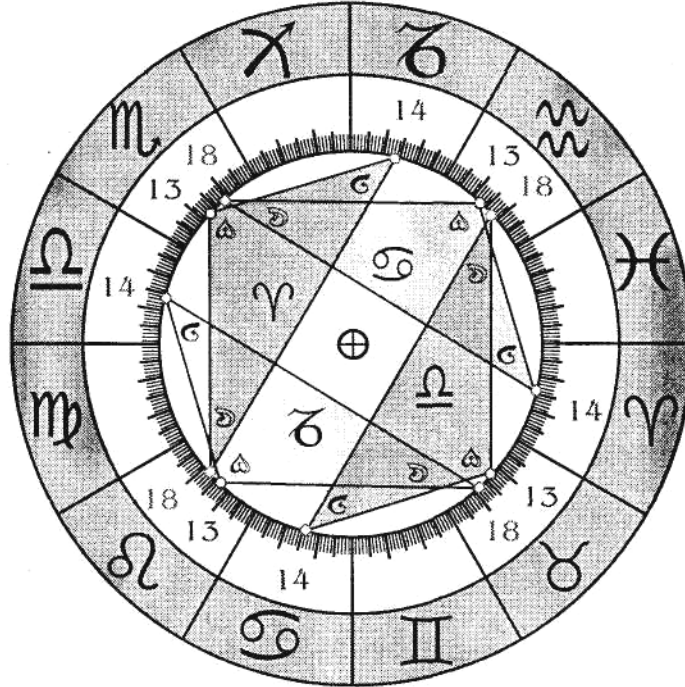
**2. Вторая золотая точка**, точка степенного золота,  $18^\circ \text{Q}$  – явная, мужская точка, через неё осуществляется внешний, формальный аспект коррекции различных процессов, который выражается в акте творчества. Все точки, которые непосредственно получаются от  $\varphi^2 = 0,382$ , будут явными. Возведение любого числа в квадрат позволяет выявить внешний, силовой потенциал числа.  $18^\circ \text{Q}$  – максимально гармоничный и динамичный градус с точки зрения человека. В отличие от  $13^\circ \text{M}$ , в котором наряду с волей человека действуют высшие силы,  $18^\circ \text{Q}$  наиболее подвластен человеку. По Б. С. Романову (1, стр. 10), в таких точках «*изначальные витальные энергии уплотняются, набирают силу и ... становятся максимально плотными*».

**3. Третья золотая точка**, связанная с корневым золотом, –  $14^\circ \text{Z}$ . Извлечение квадратного корня из числа позволяет вскрыть его суть, докопаться до первопричины.  $14^\circ \text{Z}$  связан с началом Навь, в этом градусе находится причина всего того, что наиболее утонченно проявляется через  $13^\circ \text{M}$  (Правь) и наиболее активно, творчески – через  $18^\circ \text{Q}$  (Явь).  $14^\circ \text{Z}$  является самым чувствительным, глубинным градусом Зодиака, хранилищем основных качеств, которые имеют наибольшую ценность для дан-

ного цикла развития. Эту навную точку Б. С. Романов назвал *точкой свёртки*.

По аналогии с этим названием  $18^\circ \Omega$  следует назвать *точкой развёртки*. Этот градус связан с процессом развития, пространства, а  $14^\circ \mathcal{Z}$  – с процессом свития, сосредоточения.

$13^\circ \mathcal{M}$ , – это точка баланса и гармонического единства двух процессов (эволюционного и инволюционного), точка сборки или порядка.

Из рассмотренных трёх градусов только  $13^\circ \mathcal{M}$ , является королевским. Почему?

Относительно  $14^\circ \mathcal{Z}$  ясно – этот градус отличается особой скрытностью проявления, а  $18^\circ \Omega$  в достаточной степени яркое. Вероятно, существует третий ключ, который позволяет производить отсев среди претендентов на королевские градусы. Тем не менее  $13^\circ \mathcal{M}$ , и  $18^\circ \Omega$  должны играть значительную роль в карте рождения человека. В подтверждение этих слов приведём цитату из статьи Теодора Ландшейдта «Космическая функция золотого сечения», опубликованной в журнале Kosmos (Autumn 1995 – Winter 1996). В статье говорится о статистическом анализе карт рождения.

*«Эксперимент был посвящен измерению психологических параметров – экстраверсии и эмоциональности в поведении 1160 детей с учётом зодиакального положения Солнца (Nias & Eysenck, 1982). Убедительной корреляции со знаками Зодиака не наблюдалось, однако максимумы совпали с точками золотого сечения и приходились на  $18^\circ \Omega$   $13^\circ \mathcal{M}$ ».*

Третья точка ( $14^\circ \mathcal{Z}$ ) здесь не нашла отражения, так как она навная, выявить её в тестах сложно, надо чётко представлять, что именно искать.

Приведём ещё один пример из той же статьи (рис. 12.9).

*«Метеорологи DABradley, MAWoodburry & GWBrier (1962) исследовали 16056 дождевых ливней, наблюдавшихся 1544 метеостанциями США с 1900 по 1949 гг., и попытались обнару-*

жить корреляции с фазами Луны. Явные циклические паттерны оказались статистически значимы, и при этом не было обнаружено прямой связи с какой-либо из лунных фаз. Большинство ученых отвергает корреляцию между лунными циклами и дождевыми ливнями. Тем не менее, такая связь существует, и ее можно заметить, если искать золотое сечение. Во время циклов, от полнолуния до полнолуния и от новолуния до новолуния, «дождевые» максимумы и минимумы разделены временными интервалами, которые соотносятся друг с другом как основное (0.618) и дополнительное (0.382) значения золотого сечения.



Рис. 12.9. Наблюдения 16056 дождевых ливней по данным 1544 метеостанций США за период 1900 - 1949 и, распределенные по лунным фазам

Чувствительность к зубной боли около 14:50 много выше

средней. В это же самое время действие анестезии длится в несколько раз дольше, чем ночью. Поэтому мы рекомендуем посещать стоматолога утром, следуя рекомендациям золотого сечения (его главному значению). Здесь по горизонтальной оси указано время от полуночи до полуночи (т. е. между моментами нижних кульминаций Солнца в точке  $IC$ )» (рис. 12.10).

К рассмотренным трём золотым градусам можно добавить ещё девять, которые получатся, если в качестве начальной точки отсчёта взять не  $0^\circ \Upsilon$ , а другие ключевые точки Зодиака.

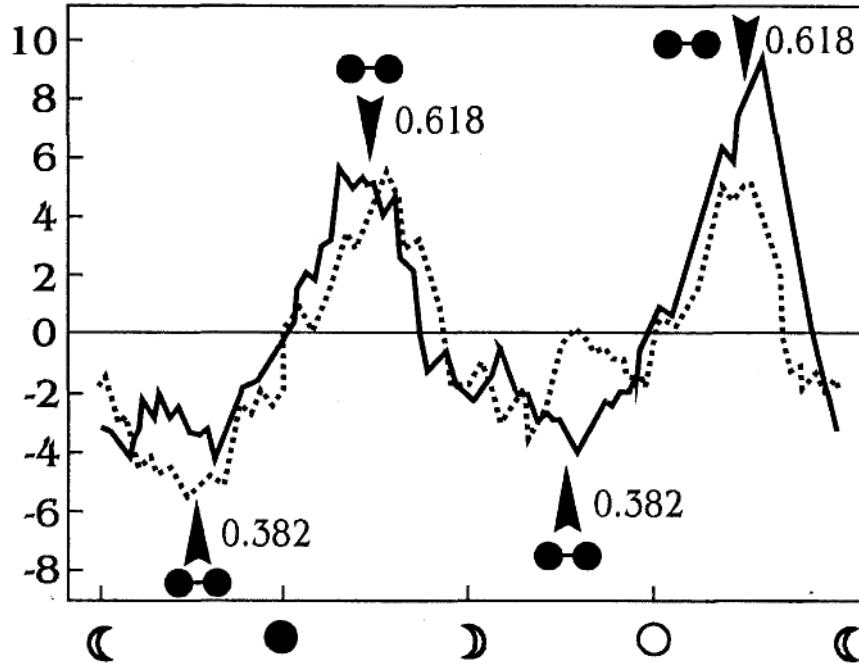
Если рассматривать Зодиак относительно  $0^\circ \Omega$ , который символизирует внешний мир, оппонентов, противостоящих личному «я» человека, мы получим ещё три градуса, описывающих проявление человека во внешнем мире, его выход за рамки личных, индивидуальных программ.



Рис. 12.10. Длительность действия некоторых обезболивающих препаратов в суточном ритме человека. А.Т. Winfree (1987)

4.  $13^\circ \Upsilon$  ( $180^\circ + 360^\circ \cdot \varphi = 42,49224^\circ = 12^\circ \Upsilon 29' 32''$ ). Золо-

тое сечение от точки  $0^\circ \Omega$  символизирует собой нечто внешнее, отличное от самого человека, дополняющее его до целого, компенсирующее его односторонность.  $13^\circ \Upsilon$  связан с началом Правь, это градус баланса всех внешних проявлений человека. Это та золотая середина, к которой надо стремиться во внешней жизни. Через этот градус человек может проявиться наиболее эффективно, если ему удастся согласовать свои индивидуальные задачи с запросами общества, окружения. Этот градус требует от человека безупречности в поведении, которое сродни искусству. Этот градус позволяет вырваться из круга обыденности и прикоснуться к вечному.

*В худшем случае* это градус неудач и скатывания во взаимоотношениях с внешним миром к хаосу. Потеря соизмеримости. Градус, в котором всё вроде бы ясно, но, тем не менее, происходит не то, что ожидается.

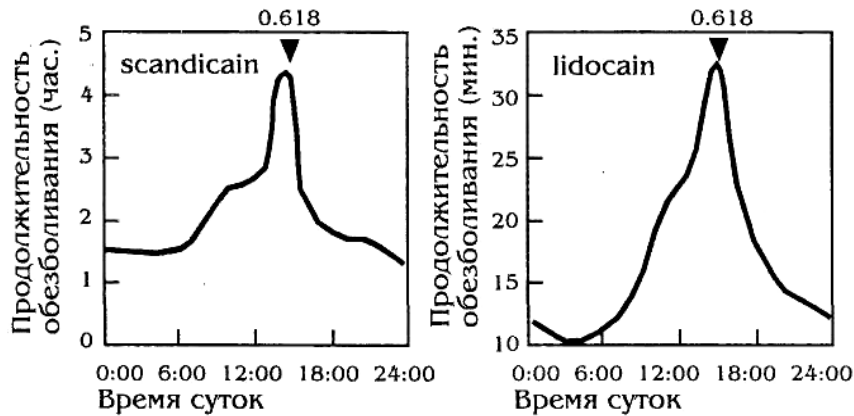
$$5. 18^\circ \approx (180^\circ + 360^\circ \cdot \varphi^2 = 317,50776^\circ = 17 \approx 30' 28").$$

Это явный, мужской градус, позволяющий наиболее эффективно и творчески строить свои взаимоотношения с внешним миром. Через этот градус приходит эволюционный импульс, стимулирующий развитие отношений человека с его окружением. Это градус сотрудничества или вражды, инициатива того и другого проистекает от самого человека, человек в состоянии строить отношения по своему выбору.

$$6. 14^\circ \approx (180^\circ + 360^\circ \cdot \sqrt{\varphi} = 103,01449^\circ = 13 \approx 0' 52").$$

Это женский, навный градус, в нём происходит концентрация тонкой составляющей энергии внешнего мира, которую человеку трудно принять, ибо она лежит вне круга непосредственных представлений человека. Через этот градус проявляются те внешние программы деятельности человека, которые он должен реализовать в интересах общества, в интересах провиденциальных сил, это то, что плохо поддаётся осмыслению, не воспринимается сознанием человека.

*В худшем случае* через этот градус воплощаются внешние, враждебные человеку программы, которые контролируются им в наименьшей степени.

Если рассмотреть Зодиак с точки зрения  $0^\circ \text{ } \text{♈}$ , мы получим золотые градусы, способствующие внешнему развитию личности.

7.  $13^\circ \text{ } \text{♋}$  ( $270^\circ + 360^\circ \cdot \varphi = 132,49224^\circ = 12 \text{ } \text{♋} 29' 32''$ ). Этот градус связан с универсальным началом Правь, здесь в совершенстве может воплотиться цель человека, могут реализоваться его планы, амбиции, мечты. Это градус достижения изящества построений, когда совершенным внешним формам отвечает богатое содержание. Это градус максимальной жизненности, в котором силы экспансии, развёртывания гармонично уравновешены силами сдерживания, собирания.

*В худшем случае* это градус срыва, когда человек не справляется со взятыми на себя обязательствами. Градус гордыни, человеку кажется, что ему лучше других известно, в чём именно нуждается мир, и человек всеми силами причиняет миру «счастье» (в своём понимании). Или, потеряв своё достоинство, человек «прогибается под изменчивый мир», действует в ограниченных условиях в интересах некоей жёсткой, доминирующей иерархии.

8.  $18^\circ \text{ } \text{♌}$  ( $270^\circ + 360^\circ \cdot \varphi^2 = 47,50776^\circ = 17 \text{ } \text{♌} 30' 28''$ ). Это явный градус, через него приходит в жизнь некий конкретный фактор, хорошо видимый и понятный человеку, делающий его жизнь более осмысленной, целенаправленной, эффективной, богатой на события. Это градус приложения сил, позволяющий добиться конкретного результата, определённых благ для данной личности. Это то, чем человек реально владеет и может использовать сознательно.

*В худшем случае* – это точка заземления, победы материальных проблем над духовными программами.

9.  $14^\circ \text{ } \text{♍}$  ( $270^\circ + 360^\circ \cdot \sqrt{\varphi} = 193,01449^\circ = 13 \text{ } \text{♍} 0' 52''$ ).



Это женский, навный градус, в нём концентрируется тонкая, идеальная составляющая индивидуальной цели развития человека. Этот градус указывает на очень важный, гармонизирующий фактор в жизни человека, природу которого он не в состоянии до конца понять. Нечто высшее (идеал, Бог, некий эгрегор) движут человеком, ему что-то надо по большому счёту, нечто, что нельзя объяснить простой логикой.

Энергия, проявляющаяся через этот градус, будучи не воспринятой человеком, может проявиться как некий трансцендентный фактор, жёстко влияющий на судьбу человека, будто перст божий указывает человеку на место, но не на то, которое он сам себе отводит.

Если рассмотреть Зодиак относительно  $0^\circ \text{♁}$ , мы получим три золотых градуса, которые являются ключом к внутреннему миру человека.

10.  $13^\circ \text{♌}$  ( $90^\circ + 360^\circ \cdot \varphi = 312,49224^\circ = 12^\circ \text{♌} 29' 32''$ ). Это градус внутренней свободы, баланса, раскрепощения (начало Правь). Это градус внутренней гармонии, мира с самим собой, градус принятия самого себя. Человек в состоянии конструктивно воспринять всё хорошее и плохое, что есть в нём самом. Человек способен извлечь ценный опыт как из позитивных, так и негативных ситуаций, тем самым наиболее полно переживая неповторимость каждого момента жизни. Этот градус позволяет наиболее эффективно, гибко работать с кармой. В худшем случае – это точка разболтанности, отсутствия внутренних тормозов, человек теряет совесть, утрачивает связь с реальностью, его жизнь превращается в сплошной узел противоречий.

11.  $18^\circ \text{♍}$  ( $90^\circ + 360^\circ \cdot \varphi^2 = 227,50776^\circ = 17^\circ \text{♍} 30' 28''$ ).

В этом градусе собирается видимая, явная часть нашего кармического потенциала, жизненного опыта человека. Этим опытом можно воспользоваться с пользой для настоящего или во вред себе и окружающим. Через этот градус проявляется самое

ценное из доступного, здесь же всплывают самые ярые нерешённые проблемы. Решение этих проблем очень важно для общей гармонизации жизни человека, для обретения чувства удовлетворения. Через этот градус приходит импульс, побуждающий человека к внутреннему развитию, к раскрытию его внутренних способностей.

$$12. 14^\circ \Upsilon (90^\circ + 360^\circ \cdot \sqrt{\varphi} = 13,01449^\circ = 13 \Upsilon 0' 52'').$$

В этом наивном градусе собирается та часть личного жизненного опыта, кармического потенциала, которая имеет ценность не только для самого человека, но и для других людей, для человечества. Это то, чем он ценен для мира с точки зрения космоса. Человек что-то значит, что-то несёт в себе, где-то в сокровенных глубинах, что может быть полезно другим. Это нечто, от чего нельзя избавиться, из чего нельзя извлечь прямую выгоду.

Этот опыт может восприниматься как некий груз, бесполезный балласт. Есть в жизни человека некие силы, которые заставляют его возвращаться к чему-то важному, к истокам, хотя сам человек может быть против этого. Через этот градус осуществляется неразрывная связь с прошлым, которое является источником духовных сил или цепями, лишаящими человека свободы выбора. То, что человек не понимает, он склонен отвергать или идеализировать.

### 12.6.2. Второй уровень золотых сечений

Второй срез золотых сечений получается, если мы разделим Зодиак на три части, каждая из которых находится в золотом соотношении с предыдущей. Это можно сделать по часовой стрелке (по ходу знаков) и против (рис. 12.11). Тот же самый эффект мы получим, если найдём золотое сечение от половины (полусферы) Зодиака. Дело в том, что протяжённость большей из трёх частей получается равной точно  $180^\circ$ .

$$c = b \cdot \varphi.$$

$$b = a \cdot \varphi.$$

Такое деление, произведённое из четырёх ключевых точек Зодиака ( $0^\circ \Upsilon$ ,  $0^\circ \text{♁}$ ,  $0^\circ \text{♋}$ ,  $0^\circ \text{♄}$ ), даёт ещё двенадцать золотых точек, только одна из которых является королевской, а именно  $9^\circ \text{♄}$  (рис. 12.12).

$$180^\circ \cdot \varphi^2 = 68,753882^\circ = 8 \text{ } \text{II} \text{ } 45' \text{ } 14''.$$

Второй уровень рассмотрения золотых сечений позволяет вскрыть некоторые противоречия и несоответствия в, казалось бы, идеально гармоничной картине первого уровня.



Рис. 12.11. Деление Зодиака на три части

Космическое начало	Деление от 0° Овна	Деление от 0° Рака	Деление от 0° Весов	Деление от 0° Козерога
Правь ♁	21 ☿ 14' 46"	21 ♀ 14' 46"	21 ♂ 14' 46"	21 ♄ 14' 46"
Явь ☽	8 ♀ 45' 14"	8 ♄ 45' 14"	8 ♂ 45' 14"	8 ♀ 45' 14"
Навь ☾	21 ♃ 30' 26"	21 ♁ 30' 26"	21 ♁ 30' 26"	21 ♃ 30' 26"

Второй уровень более динамичен, гармония достигается за счёт постоянного движения, преодоления конфликтов.

Характеристики золотых градусов совпадают с характеристиками градусов первого уровня, но отличаются большей глубиной, содержательностью и иногда – драматичностью.

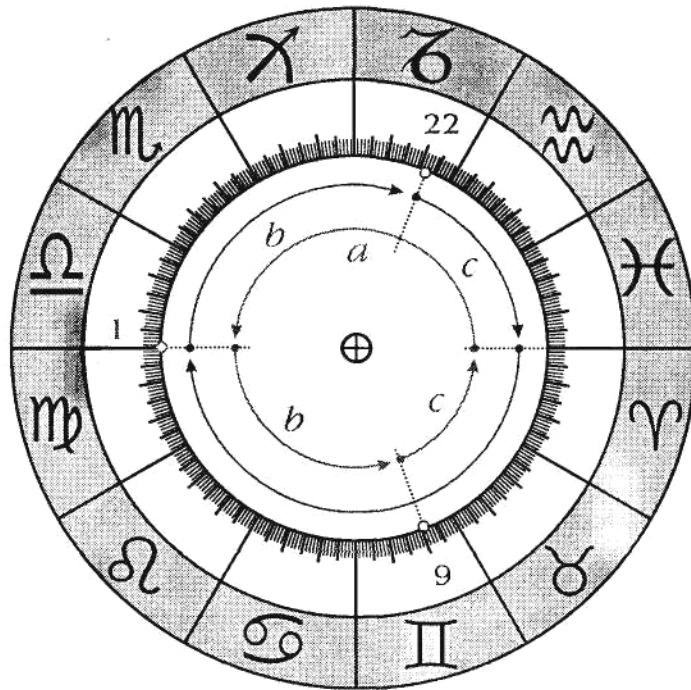

Рис. 12.12. Второй уровень золотых делений

### 12.6.3. Третий уровень, золотых сечений

Третий уровень получится, если мы найдём золотые сечения от квадранта Зодиака (рис. 12.13). Среди двенадцати золотых точек нет ни одной королевской.

На третьем уровне достигается максимум гармонии. Но, тем не менее, это самый слабый уровень: в нём нет новизны, неожиданности первого уровня и ярости, динамики второго.

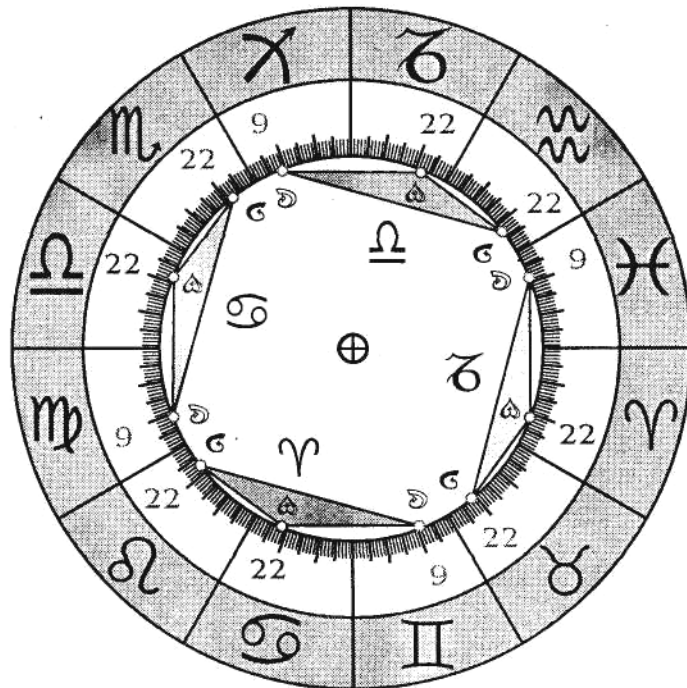
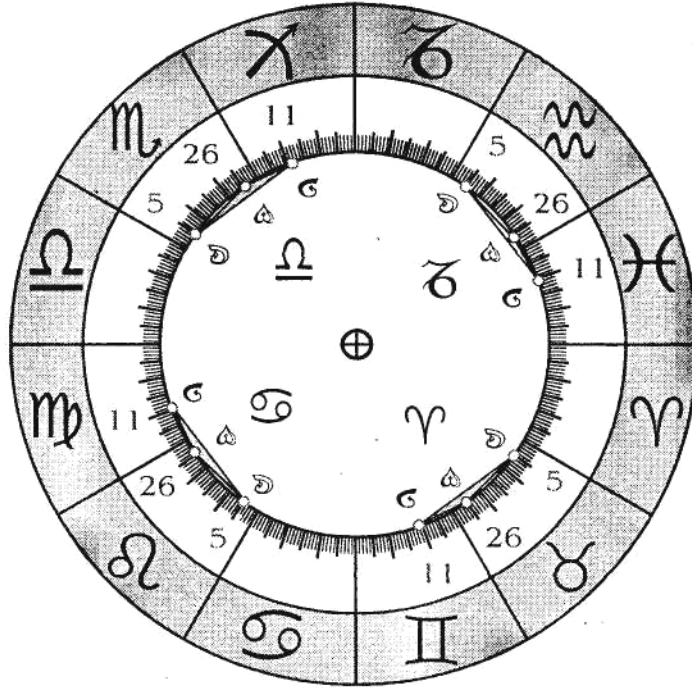

*Рис. 12.13. Третий уровень Золотых сечений*

Космическое начало	Деление от 0° Овна	Деление от 0° Рака	Деление от 0° Весов	Деление от 0° Козерога
Правь ♁	25 ♂ 37' 23"	25 ♋ 37' 23"	25 ♎ 37' 23"	25 ♏ 37' 23"
Явь ☽	4 ♂ 22' 37"	4 ♋ 22' 37"	4 ♎ 22' 37"	4 ♏ 22' 37"
Навь ☾	10 ♀ 45' 13"	10 ♋ 45' 13"	10 ♎ 45' 13"	10 ♏ 45' 13"

#### 12.6.4. Некоторые соответствия между королевскими и разрушительными градусами

Между королевскими и разрушительными градусами существует множество различных золотых соотношений, однако, как уже говорилось ранее, не удалось обнаружить единую схему, позволяющую точно локализовать королевские и разрушительные градусы. Приведём некоторые соотношения, которые могут помочь воссоздать единую схему, хотя они могут оказаться и ложными.

1. Королевский  $25^\circ \text{♎}$  является золотым сечением точки свёртки ( $360^\circ \cdot \sqrt{\varphi}$ )

$$(360^\circ \cdot \sqrt{\varphi}) \cdot \varphi = 174,912586^\circ = 24 \text{ ♎ } 54' 45''.$$

2. Если королевский  $18^\circ \text{♏}$  взять за точку отсчёта, то золотое сечение попадёт в  $240^\circ$  – точку разрыва Зодиака, лежащую на границе Скорпиона и Стрельца:

$$240^\circ - 360^\circ \cdot \varphi = 17,507767^\circ = 17 \text{ ♏ } 30' 28''.$$

3. Королевский  $7^\circ \text{♋}$  является степенным золотом для королевского  $30^\circ \text{♏}$ :

$$330^\circ \cdot \varphi^2 = 126,048787^\circ = 6 \text{ ♋ } 2' 56''.$$

4. Разрушительный  $13^\circ \text{♏}$  является золотым сечением для  $210^\circ$  (начала Скорпиона):

$$210^\circ + 360^\circ \cdot \varphi = 72,492233^\circ = 12 \text{ ♏ } 29' 32''.$$

5. Существуют следующие золотые соотношения между королевскими градусами (рис. 12.14), везде  $b_1 = a_1 \cdot \varphi$ ,  $b_2 = a_2 \cdot \varphi$ .



Рис. 12.14. Некоторые Золотые соотношения

6. По Б.С. Романову, все королевские и разрушительные градусы связаны друг с другом законами симметрии. Для этого используются следующие виды пропорций для двух величин  $a$  и  $b$ :

Среднее арифметическое	Среднее геометрическое	Среднее гармоническое
$X_a = \frac{a+b}{2}$	$X_{гв} = \sqrt{a \cdot b}$	$X_{гп} = \frac{2 \cdot a \cdot b}{a+b}$

Приведём цитату из брошюры Б.С. Романова (1, стр. 40):

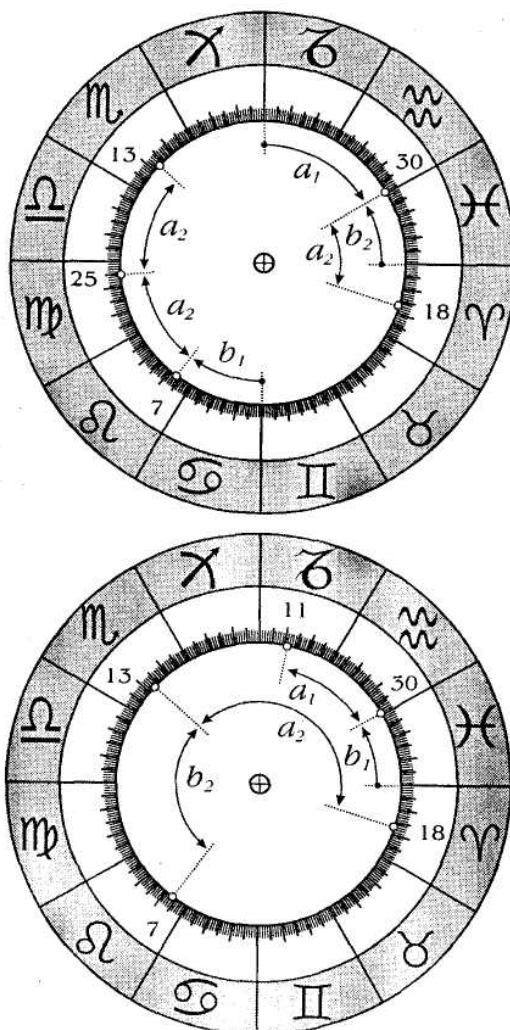
*«Согласно теории М.Марутаева [2], качественная симметрия связана с геометрической пропорцией, причём её неотъемлемым свойством является нарушенная симметрия, связанная с арифметической пропорцией, а мерой асимметрии является гармоническая пропорция...»*

*Так вот, каждый из королевских и разрушительных градусов является, оказывается, средним арифметическим, или геометрическим, или гармоническим для двух других королевских или разрушительных градусов, причём королевские градусы в этих связях выражают свойства качественной симметрии, а разрушительные градусы в этих связях выражают свойства нарушенной симметрии, и, таким образом, те и другие вместе выражают законы гармонии...»*

Три приведённые выше пропорции действительно позволяют проанализировать существующие связи между королевскими и разрушительными градусами, но они не позволяют их локализовать, то есть не объясняют, почему королевские или разрушительные градусы занимают именно это место в Зодиаке.

Например, возьмём королевские и разрушительные градусы:





$K_{18} = 18^\circ \Upsilon$	$P_{23} = 23^\circ \Upsilon$
$K_{69} = 9^\circ \Pi$	$P_{73} = 13^\circ \Pi$
$K_{127} = 7^\circ \Omega$	$P_{130} = 10^\circ \Omega$
$K_{175} = 25^\circ \mathfrak{M}$	$P_{180} = 1^\circ \underline{\Omega}$
$K_{223} = 13^\circ \mathfrak{M}$	$P_{229} = 19^\circ \mathfrak{M}$
$K_{281} = 11^\circ \mathfrak{Z}$	$P_{289} = 19^\circ \mathfrak{Z}$
$K_{330} = 30^\circ \approx$	$P_{334} = 4^\circ \mathfrak{X}$

Среднее арифметическое:

$$K_{175} = \frac{K_{127} + K_{223}}{2} = \frac{127 + 223}{2} = 175.$$

$$K_{175} = \frac{K_{69} + K_{281}}{2} = \frac{69 + 281}{2} = 175.$$

$$K_{281} = \frac{P_{229} + P_{334}}{2} = \frac{229 + 334}{2} = 281,5.$$

$$K_{330} = \frac{K_{281} + K_{18}}{2} = \frac{281 + 378}{2} = 329,5.$$

$$P_{180} = \frac{P_{130} + P_{229}}{2} = \frac{130 + 229}{2} = 179,5.$$

$$P_{334} = \frac{P_{289} + K_{18}}{2} = \frac{289 + 378}{2} = 333,5.$$

Среднее геометрическое:

$$K_{127} = \sqrt{K_{223} \cdot P_{73}} = \sqrt{223 \cdot 73} = 127,6.$$

$$K_{330} = \sqrt{K_{18} \cdot P_{289}} = \sqrt{378 \cdot 289} = 330,5.$$

$$P_{130} = \sqrt{P_{73} \cdot P_{229}} = \sqrt{73 \cdot 229} = 129,3.$$

Среднее гармоническое:

$$K_{175} = \frac{2 \cdot K_{127} \cdot K_{281}}{K_{127} + K_{281}} = \frac{2 \cdot 127 \cdot 281}{127 + 281} = 174,9.$$

$$K_{281} = \frac{2 \cdot K_{223} \cdot K_{18}}{K_{223} + K_{18}} = \frac{2 \cdot 223 \cdot 378}{223 + 378} = 280,5.$$

$$K_{330} = \frac{2 \cdot P_{23} \cdot P_{289}}{P_{23} + P_{289}} = \frac{2 \cdot 383 \cdot 289}{383 + 289} = 329,4.$$

$$P_{229} = \frac{2 \cdot K_{175} \cdot K_{330}}{K_{175} + K_{330}} = \frac{2 \cdot 175 \cdot 330}{175 + 330} = 228,7.$$

## 12.6.5. Характеристика королевских градусов

### 1. 18° ♃

Магический управитель – Марс. Солнце ежегодно проходит по этому градусу 6 – 7 – 8 апреля – Благовещение. Градус победоносности, борьбы со злом, отмечает начало нового цикла, начало светлых перемен. Успех и удача сопутствуют тем, кто находится в постоянном движении, в дерзновенном поиске, кто борется за справедливость, кто рискует собой во имя общего блага.

### 2. 9° ♃

Магический управитель – Солнце. В транзитах Солнца этому градусу соответствуют даты: 29 – 30 – 31 мая. Градус выделенности, избранности, творческой самоотдачи и щедрости. Этот градус несёт свои благие дары тому, кто не боится брать ответственность за принятие сложных решений на себя.

### 3. 7° ♀

Магический управитель – Венера. Солнце находится в этом градусе 29 – 30 – 31 июля. Градус царственности, великодушия, власти любви. Этот градус наделяет человека даром творить доб-

ро, утончённым чувством прекрасного, неугасимым стремлением воссоздать совершенство.

4. 25° ♀

Магический управитель – Меркурий. Солнце ежегодно находится в этом градусе 17 – 18 – 19 сентября. Градус полёта мысли, учёных, работающих на общее благо. Градус получения и передачи созидательной информации, высшего знания, способных объединить людей.

5. 13° ♃

Магический управитель – Луна. Солнце проходит по этому градусу 4 – 5 – 6 ноября. Самый чувствительный градус Зодиака, утончённо чувствующий мировую гармонию или любые незначительные диссонансы. Богатство внутреннего мира, умение заглянуть в глубины непознанного. Мудрость и мужество перед ликом вечности.

6. 11° ♄

Магический управитель – Сатурн. Солнце находится в этом градусе 31 декабря – 1 – 2 января – Новый год. Удача в поставленной высокой, духовной цели, защита от неблагоприятных факторов, стойкость и выдержка. Умение жертвовать второстепенным во имя главного.

7. 30° ♃

Магический управитель – Юпитер. Солнце находится в этом градусе 18 – 19 февраля. Уникальные способности, богатый творческий дар, мистическое озарение, раскрытие тайн бытия, умение объединять людей доброй воли.

### 12.6.6. Характеристики разрушительных градусов

1. 23° ♃

Магический управитель – Плутон. Солнце находится в этом градусе 12 – 13 апреля. Опасность подпасть под власть инстинк-

тов. Сила, мощь, направленная во зло, деятельность, ведущая к нарушению мирового порядка, попрание гармонии.

2. 13°  $\Pi$

Магический управитель – Солнце (Озирис). Солнце находится в этом градусе 2 – 3 – 4 июня. Яркое дарование, способное оказаться в большей степени разрушительным, чем созидательным. Стремление возвыситься над людьми, гордыня, стремление из всего извлечь личную выгоду.

3. 10°  $\Omega$

Магический управитель – Нептун. Солнце находится в этом градусе 1 – 2 – 3 августа. Градус посвященного в тайное знание, градус печали, победы иллюзий, веры в несбыточное, градус подмены истинного желаемым.

4. 1°  $\Omega$

Магический управитель – Уран. Солнце находится в этом градусе 23 – 24 – 25 сентября. Опасность потерять чувство реальности, градус нарушенного равновесия, неожиданных срывов. Негативный резонанс с общественными энергиями. Вместо стремления к гармонии – усреднение, порождающее серость. Распределение поровну редко бывает справедливым.

5. 19°  $\mathcal{M}$

Магический управитель – Луна (Изида). Солнце находится в этом градусе 10 – 11 – 12 ноября. Потеря внутренней чувствительности к различению добра и зла. Разрушительные эмоции, соблазны и искушения способны внести в жизнь патологический диссонанс.

6. 19°  $\mathcal{Z}$

Магический управитель – Прозерпина. Солнце находится в этом градусе 8 – 9 – 10 января. Опасность остановиться на достигнутом, окостенение, неподвижность, неминуемо влекущие разложение. Отчуждённость, груз непосильных обязательств. Отрыв от высоких токов, потеря жизненных ориентиров.

## 7. 4° ♃

Магический управитель – Хирон. Солнце проходит по этому градусу 22 – 23 – 24 февраля. День защитников Отечества, прискорбное совпадение. Опасность подмены высоких духовных идеалов, временными, ограниченными цепями, потеря соизмеримости, ведущие к разительному перекосу во взаимоотношениях, общественных связях. То, что мы ежегодно в этот день концентрируемся на образе советской (теперь уже – российской) армии, создаёт мощный эгрегор, который оказывает всё более и более разрушительное влияние на состояние армии, её дух, на обороноспособность страны. Постановление правительства отмечать этот праздник именно в этот день можно охарактеризовать как явную диверсию против своей страны.

### 12.6.7. Золотые Аспекты

Рассмотренные нами ранее три уровня золотых сечений Зодиака порождают множество золотых аспектов, которые можно использовать при анализе космограммы (см. рис. 12.8, 12.12, 12.13). Наиболее важными будут аспекты, связанные с явными и правными золотыми точками, женские (навные) точки в силу своей природы будут играть меньшую роль, точнее – их влияние менее заметно, трудно осознаваемо человеком.

Аспект	Формула	Символ	Стихия	Орбис
137° 30' 28' Чакрам	$360 \cdot \varphi^2$	☆	△	±10'

Аспект формального жизнотворчества. Даёт человеку универсальный инструмент, с помощью которого можно творить или восстанавливать всю полноту явленного мира. Человек представляет собой затравку: вокруг него может кристаллизоваться порядок из хаоса. Творческие способности человека позволяют

управлять этим процессом.

Аспект	Формула	Символ	Стихия	Орбис
132° 29' 32" Тричакраль	$270 + 360 \cdot \varphi$	☆	△	±10'

Аспект настройщика. Человек способен настроить любую вещь, явление на более высокое, правильное звучание. Человек вызывает не только внешние изменения, он способен изменять саму суть вещей. Попытка выжать максимум из несовершенной конструкции связана с определённым риском: могут возникнуть непредвиденные сложности, конструкция может не выдержать форсирования.

Аспект	Формула	Символ	Стихия	Орбис
47° 30' 28" Тричакрам	$270 + 360 \cdot \varphi^2$	☆	▽	±10'

Аспект возделывания совершенной реальности. Умение творить новые формы, отношения, не вступая в противоречие с уже существующими. Самосовершенствование, извлечение уроков из прошлого опыта, повтор ситуаций.

Аспект	Формула	Символ	Стихия	Орбис
42° 29' 32" Двачакраль	$180 + 360 \cdot \varphi$	☆	▽	±10'

Аспект компенсации, воссоздания недостающего, поиска лучшей альтернативы. Умение абстрагироваться от своих желаний, мыслей, обретение объективной, максимально гармоничной

позиции.

*В худшем случае* аспект неполноты: человек очень остро чувствует своё несовершенство и несовершенство мира, но ничего не может изменить.

Аспекты второго уровня более динамичны, они ставят перед человеком проблему поиска иного, более совершенного. Часто поиск становится творческой задачей. Действие аспектов этого уровня более заметно.

Аспект	Формула	Символ	Стихия	Орбис
68° 45' 14' Получакрам	$\frac{360 \cdot \varphi^2}{2}$	☆	△	±5'

Стремление улучшить мир исходя из своих идеальных представлений. У человека есть внутреннее чувство правды, внутренний компас, позволяющий ему прокладывать дорогу среди хаоса к порядку. В жизни человека случаются плодотворные творческие периоды, когда он сам в соответствии со своим пониманием и умением выстраивает свою жизнь.

Аспект	Формула	Символ	Стихия	Орбис
111° 14' 46' Получакраль	$\frac{360 \cdot \varphi}{2}$	☆	△	±5'

Временами человека нечто побуждает жить не как все. Человеку требуется полнота ощущений, насыщенность, он стремится вырваться из обыденности и сделать что-то настоящее, для души. Человек острее других воспринимает несовершенство мира, поэтому его поступки не всегда оправдываются житейской целесообразностью и практической выгодой.

Аспект	Формула	Символ	Стихия	Орбис
158° 45' 14' Первополу- чакрам	$90 + \frac{360 \cdot \varphi^2}{2}$	☆	▽	±5'

Человек создаёт необходимые предпосылки, возводит фундамент, на котором может быть построено совершенное, жизнеспособное строение. Человек черпает творческие силы в самом себе, в культурных и духовных традициях. Иногда для того, чтобы продвинуться вперёд, необходимо вернуться назад и переосмыслить то, что осталось позади.

Аспект	Формула	Символ	Стихия	Орбис
21° 14' 46' Триполучакраль	$270 + \frac{360 \cdot \varphi}{2}$	☆	▽	±5'

Внутреннее чутьё, человек умеет видеть правду, делать правильный выбор. Не всегда он понимает, что им руководит, почему ему надо больше, чем другим. Неуспокоенность, человек не может довольствоваться малым, стремится к лучшему, истинному.

## 12.7. Градусы экзальтации и падения

В отличие от обители и изгнания экзальтация и падение планеты по силе проявления распределена неравномерно по знаку Зодиака. В знаке есть определённый градус, в котором экзальтация проявляется наиболее сильно. В этом градусе как бы вспыхивают все характеристики планеты.

Почему именно тот, а не другой градус является градусом экзальтации, неизвестно.





На Второй астрологической конференции в Паланге (1991 год) московский астролог Любовь Шебаева сообщила следующее: «*Экзальтация – астральная вспышка планеты до её воплощения*». Так как особое положение планеты экзальтация связано с эволюцией качеств планеты, возможно, что градус экзальтации – это та точка в пространстве, в которой планета *включилась* в нашу Солнечную систему (например, это может быть связано с рождением физического тела планеты). И этот градус экзальтации будет *наиболее* важен для развития качеств планеты.

В противоположной точке Зодиака расположен градус падения – место наиболее слабого положения планеты. Это место существует именно потому, что есть место силы – градус экзальтации. Чтобы общее количество энергии (информации) было неизменным, приток энергии к одной точке вызывает отток от другой – прямо противоположной.

Как работают градусы экзальтации и падения в карте рождения?

Если планета попадает в свой градус экзальтации, то она сильно выигрывает в своём статусе, её проявления становятся особенно яркими, заметными, насыщенными.

Планета в своём градусе падения очень сильно ослабляется, характеристики её особенно негармоничны, ущербны. Такая планета требует к себе очень пристального внимания: она высвечивает определённую проблему, которую необходимо решить.

3. Если планета попадает в градус экзальтации другой планеты, то она будет передавать часть своей силы, своего достоинства планете, которая имеет в этом градусе экзальтацию, причём сама экзальтирующая планета может находиться в любом месте Зодиака. Она будет её как бы подпитывать, делать ярче и значительнее. Сама же планета, находясь в градусе экзальтации другой планеты, будет ослабляться: она работает на экзальтирующую планету, которая, в свою очередь, выиграет в своём статусе.

Особенно сильно эта связь проявляется, если между плане-



той, которая находится в градусе экзальтации, и планетой, которая экзальтирует в этом градусе, есть какой-либо аспект. Если аспекта нет, то связь между планетами будет более скрытой, переброс энергии будет происходить на внутреннем уровне.

4. Если планета находится в градусе падения другой планеты, то она будет выкачивать энергию той планеты, которая имеет в этом градусе падение, будет заставлять её работать на себя, делая её слабее. Таким образом, планета, находясь в градусе падения другой планеты, выигрывает в своём статусе, а планета, которая имеет в этом градусе падение, проигрывает в своём статусе. Такое положение вещей может привести к определённому ущербу, комплексу по падающей планете. Особенно сильно ослабится планета, если есть какой-нибудь аспект между планетой в градусе падения и падающей планетой.

Так, любая планета, находясь в  $29^\circ \text{♄}$  (градус экзальтации Марса), будет усиливать Марс, волю человека, решимость, будет давать ему дополнительную энергию, увеличит его работоспособность.

Если же планета находится в  $29^\circ \text{♁}$  (градус падения Марса), то она сама станет более активной, энергичной.

Например, в  $29^\circ \text{♄}$  находится Меркурий: чем меньше человек думает, анализирует информацию, тем решительнее, энергичнее он действует (чем глупее, тем сильнее). Если Меркурий находится в  $29^\circ \text{♁}$ , то осторожность, нерешительность, потеря инициативы, малоподвижный образ жизни, физическая слабость – всё это укрепляет интеллект человека. Можно сказать по-другому: чем больше человек развивает свой интеллект (чем умнее он становится), тем больше он ослабляется физически.

Градус падения Чёрной Луны ( $17^\circ \text{♁}$ ) Солнце ежегодно проходит 8 – 9 – 10 ноября. Красный день календаря, ранее – День Великой Октябрьской революции, ныне – День согласия и примирения. Очень сомнительный праздник. В этот день особенно сильны тёмные силы. Соглашаться и примиряться с ними?

Б.С. Романов в своей брошюре (1, стр. 41–43) высказал гипотезу относительно градусов экзальтации и падения Венеры. Согласно Б.С. Романову, Зодиак можно сравнить с листом Мёбиуса, точка перегиба которого находится в  $28^\circ \text{♉}$ , в градусе падения Венеры (рис. 12.15).



Рис. 12.15. Зодиак как лист Мёбиуса

На эту гипотезу его навели следующие рассуждения.

Золотым сечением Зодиака является  $13^\circ \text{♉}$  ( $360^\circ \cdot \varphi = 222,492236$ ). Золотое сечение делит Зодиак на две неравные дуги, а именно:

$$a = 222,492236 \text{ и } b = 137,507764.$$

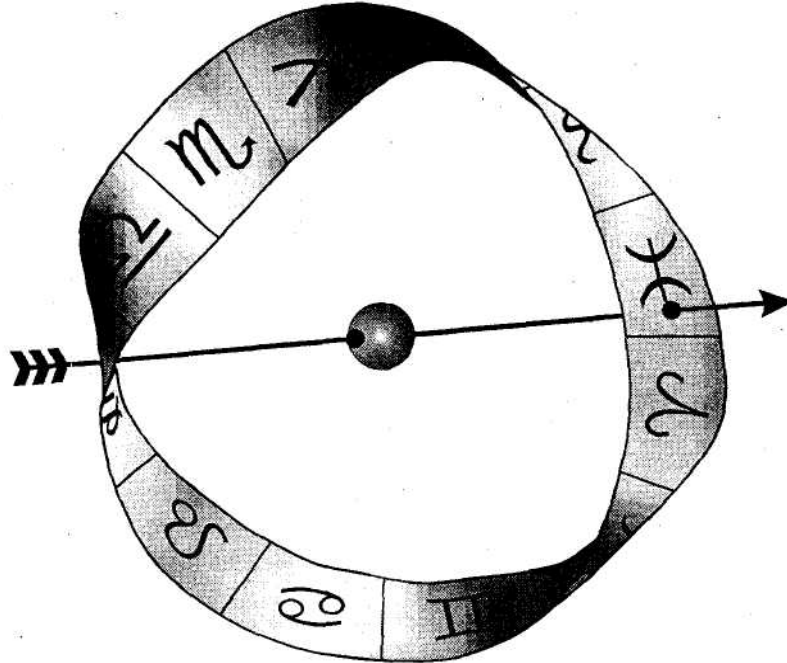
Планета	Градус экзальтации	Градус падения
☉	20° ♀	20° ♁
☽	4° ♂	4° ♋
♀	16° ♎	16° ♂
♁	28° ♂	28° ♎
♂	29° ♋	29° ♁
♂	16° ♁	16° ♋
♃	21° ♌	21° ♀
♅	23° ♋	23° ♂
♆	20° ♎	20° ♁
♇	23° ♁	23° ♎
♁	5° ♌	5° ♂
♂	8° ♂	8° ♌
♁	4° ♌	4° ♂
♃	4° ♂	4° ♌
♆	17° ♋	17° ♂
♇	27° ♂	27° ♋
♁	21° ♂	21° ♌

Среднее арифметическое этих двух величин, то есть нарушенная симметрия:

$$X_a = \frac{a+b}{2} = \frac{222,492236+137,507764}{2} = 180^\circ.$$

Это 1° ♁ – разрушительный градус.

Среднее геометрическое этих двух величин, то есть качественная симметрия:

$$X_{gm} = \sqrt{a \cdot b} = \sqrt{222,492236 \cdot 137,507764} = 174,9125775.$$

Это 25° ♎ – королевский градус.

Среднее гармоническое этих двух величин, то есть мера



симметрии:

$$X_{zp} = \frac{2 \cdot a \cdot b}{a + b} = \frac{2 \cdot 222,492236 \cdot 137,507764}{222,492236 + 137,507764} = 169,968944.$$

Полученные величины численно выражают меру гармонии для точки сборки – золотого сечения Зодиака (222,492236) и находятся в следующем соотношении:

$$\frac{X_{зм}}{X_{\sigma}} = \frac{X_{zp}}{X_{зм}}$$

$$\frac{174,912578}{180} = \frac{169,968944}{174,912578} = 0,97174.$$

Полученное число (0,97174) Б.С. Романов предложил назвать *мерой нарушенной симметрии* (МНС). Точка, которая делит Зодиак на две дуги в отношении 0,97174, и будет точкой перегиба листа Мёбиуса. Эта точка перегиба называется (по Романову) *точкой нарушения симметрии* (ТНС). Положение этой точки можно найти из следующей пропорции:

$$\frac{ТНС}{360^{\circ} - ТНС} = 0,971736$$

$$ТНС = \frac{0,971736 \cdot 360^{\circ}}{1 + 0,971736} = 177,4198.$$

Согласно расчётам точка нарушенной симметрии (ТНС) совпадает с градусом падения Венеры, то есть с градусом, в котором в наибольшей степени не хватает гармонизирующего влияния Венеры.

#### *Литература*

1. Романов Б. Астрология золотых сечений. Кощей Бес-  
смертный. Жребии гороскопа. – Таллин: ArtaDar, 1995.

2. Шевелёва И., Марутаев М., Шмелёва И. Золотое сечение. – М.: Стройиздат, 1990.

## 12.8. Градусы, термы и декады

В градусах заключена первичная, фундаментальная информация. *Градус* – это 1 /360 часть Зодиака, но, несмотря на это, характеристика градуса многомерна: это целый мир, неисчерпаемый по своим характеристикам. По закону аналогий каждый градус заключает в себе весь Зодиак, преломлённый, отражённый в соответствии с характеристиками, присущими данному градусу.

С каждым градусом можно сопоставить определённое число, звук, вибрацию, цвет, некий образ, символ, слово, психологическое состояние; с каждым градусом связан определённый тотем: минерал, растение, животное.

Каждый градус может проявиться на психологическом уровне (задать некие качества в характере человека), на событийном уровне, медицинском, кармическом и так далее.

На характеристику градуса влияют звёзды, туманности, галактики и другие небесные объекты, которые проецируют своё влияние через этот градус. Любой небесный объект проявляет себя через тот или иной градус Зодиака в течение 72 лет, затем вследствие прецессии точки весеннего равноденствия небесный объект перемещается в следующий градус (по часовой стрелке, по ходу знаков Зодиака).

Для проявления информации, связанной с данным градусом, иногда бывает достаточно, чтобы в нём находилась планета в карте рождения человека, хотя не все градусы, в которых находятся планеты, одинаково сильно проявляют свои характеристики. Для того чтобы градус зазвучал, планета, которая в нём находится, должна быть сильной, действующей, и должен возникнуть определённый резонанс (совпадение характеристик) между планетой и градусом.



Каждым градусом управляет определённая планета, порядок управителей задаётся звездой магов (рис. 12.18). Каждому градусу соответствуют определённое начало (рис. 12.16) и стихия (рис. 12.20).

*Декада* – это одна третья часть знака Зодиака. Протяжённость декады – 10°. В каждом знаке есть три декады.

*Терма* – это одна шестая часть знака Зодиака. Протяжённость термы – 5°. В каждом знаке есть шесть терм. Каждая декада состоит из двух терм.

Прежде чем приступить к рассмотрению значения терм и декад, мы должны выяснить связь градусов, терм и декад с началами и стихиями.

### 12.8.1. Связь градусов, терм и декад с началами и стихиями

Первый градус знака – мужской, явный ☽; второй градус – универсальный, правный ♃; третий градус – женский, навный ☾; четвёртый градус – снова мужской; пятый – универсальный; шестой – женский и так далее. Начала проявляются в следующей последовательности: ☽♃☾ ☽♃☾.. То есть описывают горизонтальный, количественный срез проявления (рис. 12.16). Через градусы космические начала проявляются явно, сильно, наиболее мощно.

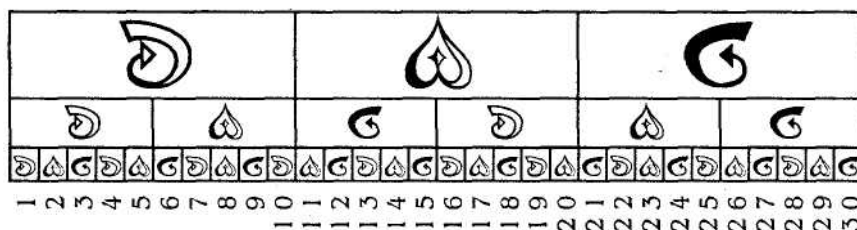

*Рис. 12.16. Связь градусов с началами.*



В первой терме мы видим два градуса мужских (первый и четвёртый), два универсальных, в которых мужское и женское начала уравновешены (второй и пятый градусы), и один женский градус – третий. Таким образом, получается, что в первой терме преобладает мужское начало:

1° – Явь			1	Д	
2° – Правь	1	А	=	0,5	Д + 0,5
3° – Навь					1
4° – Явь				1	Д
5° – Правь	1	А	=	0,5	Д + 0,5
Всего				3	Д и 2

В первой терме мужское, явное начало преобладает, поэтому первая терма – мужская, явная.

Во второй терме мы видим два женских градуса (шестой и девятый), два мужских градуса (седьмой и десятый) и один универсальный – восьмой. Таким образом, мужское и женское начала уравновешены, вторая терма будет универсальной, правной.

В третьей терме мы видим два универсальных градуса (одиннадцатый и четырнадцатый), два женских (двенадцатый и пятнадцатый) и один мужской – тринадцатый. Женское начало в третьей терме преобладает, это будет женская, навная терма. И так далее: четвёртая терма – мужская, пятая – универсальная, шестая – женская.

Первые две термы (мужская и универсальная) образуют первую декаду – мужскую, так как мужское *начало* в ней преобладает над женским. Третья и четвёртая термы (женская и мужская) образуют вторую декаду – универсальную, так как мужское и женское начала уравновешены. Пятая и шестая термы (универсальная и женская) образуют третью декаду – женскую (рис. 12.17).

Порядок следования начал в термах и декадах повторяет порядок начал в градусах: Явь–Правь–Навь (Д А С), что соответствует количественному срезу проявления. В зонах Зодиака мы



видим качественный срез проявления начал: Явь–Навь–Правь (☽☾☿). Через зоны проявляются содержательные, глубинные свойства космических начал.

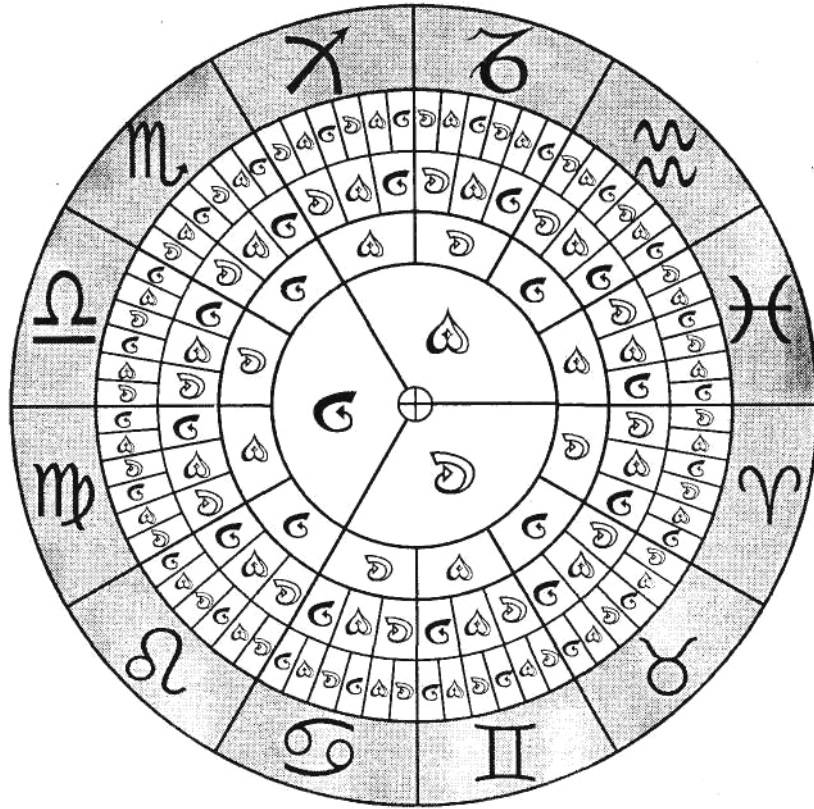

*Рис. 12.17. Звезда терм и декада с началами*

Каждой термой и каждой декадой управляет какая-то планета. Существует две схемы управления.

Первая схема основана на звезде магов (рис. 12.18).





	1	2	3	4	5	6	7	8	9	10	11	12	13	14	15	16	17	18	19	20	21	22	23	24	25	26	27	28	29	30										
♈	♂	♀	♃	♄	♅	♆	♇	♈	♉	♊	♋	♌	♍	♎	♏	♐	♑	♒	♓	♃	♄	♅	♆	♇	♈	♉	♊	♋	♌	♍	♎	♏	♐	♑	♒	♓				
♉	♀	♃	♄	♅	♆	♇	♈	♉	♊	♋	♌	♍	♎	♏	♐	♑	♒	♓	♃	♄	♅	♆	♇	♈	♉	♊	♋	♌	♍	♎	♏	♐	♑	♒	♓	♃	♄	♅	♆	♇
♊	♃	♄	♅	♆	♇	♈	♉	♊	♋	♌	♍	♎	♏	♐	♑	♒	♓	♃	♄	♅	♆	♇	♈	♉	♊	♋	♌	♍	♎	♏	♐	♑	♒	♓	♃	♄	♅	♆	♇	
♋	♄	♅	♆	♇	♈	♉	♊	♋	♌	♍	♎	♏	♐	♑	♒	♓	♃	♄	♅	♆	♇	♈	♉	♊	♋	♌	♍	♎	♏	♐	♑	♒	♓	♃	♄	♅	♆	♇	♈	♉
♌	♅	♆	♇	♈	♉	♊	♋	♌	♍	♎	♏	♐	♑	♒	♓	♃	♄	♅	♆	♇	♈	♉	♊	♋	♌	♍	♎	♏	♐	♑	♒	♓	♃	♄	♅	♆	♇	♈	♉	♊
♍	♆	♇	♈	♉	♊	♋	♌	♍	♎	♏	♐	♑	♒	♓	♃	♄	♅	♆	♇	♈	♉	♊	♋	♌	♍	♎	♏	♐	♑	♒	♓	♃	♄	♅	♆	♇	♈	♉	♊	♋
♎	♇	♈	♉	♊	♋	♌	♍	♎	♏	♐	♑	♒	♓	♃	♄	♅	♆	♇	♈	♉	♊	♋	♌	♍	♎	♏	♐	♑	♒	♓	♃	♄	♅	♆	♇	♈	♉	♊	♋	♌
♏	♈	♉	♊	♋	♌	♍	♎	♏	♐	♑	♒	♓	♃	♄	♅	♆	♇	♈	♉	♊	♋	♌	♍	♎	♏	♐	♑	♒	♓	♃	♄	♅	♆	♇	♈	♉	♊	♋	♌	♍
♐	♉	♊	♋	♌	♍	♎	♏	♐	♑	♒	♓	♃	♄	♅	♆	♇	♈	♉	♊	♋	♌	♍	♎	♏	♐	♑	♒	♓	♃	♄	♅	♆	♇	♈	♉	♊	♋	♌	♍	♎
♑	♊	♋	♌	♍	♎	♏	♐	♑	♒	♓	♃	♄	♅	♆	♇	♈	♉	♊	♋	♌	♍	♎	♏	♐	♑	♒	♓	♃	♄	♅	♆	♇	♈	♉	♊	♋	♌	♍	♎	♏
♒	♋	♌	♍	♎	♏	♐	♑	♒	♓	♃	♄	♅	♆	♇	♈	♉	♊	♋	♌	♍	♎	♏	♐	♑	♒	♓	♃	♄	♅	♆	♇	♈	♉	♊	♋	♌	♍	♎	♏	♐
♓	♌	♍	♎	♏	♐	♑	♒	♓	♃	♄	♅	♆	♇	♈	♉	♊	♋	♌	♍	♎	♏	♐	♑	♒	♓	♃	♄	♅	♆	♇	♈	♉	♊	♋	♌	♍	♎	♏	♐	♑

Рис. 12.18. Мантические управители

Первой декадой и термой Овна ♈ управляет Марс ♂, вто-

рой декадой и термой Овна управляет Солнце ☉, третьей декадой и термой Овна – Венера ♀, первой декадой Тельца ♉ и четвертой термой Овна управляет Меркурий ☿, второй декадой Тельца и пятой термой Овна управляет Луна ☾, третьей декадой Тельца и шестой термой Овна управляет Сатурн ♄, первой декадой Близнецов и первой термой Тельца управляет Юпитер ♃.

Таким образом, цепочка магических управителей следующая: Марс, Солнце, Венера, Меркурий, Луна, Сатурн, Юпитер (♂, ☉, ♀, ☿, ☾, ♄, ♃). Это низший септнер, на рисунке он образует внутренний круг на звезде магов. После этих планет идет высший септнер: Плутон, Солнце (высшее Солнце – Озирис), Нептун, Уран, Луна (высшая Луна – Изида), Прозерпина, Хирон (♁, ☉, ♆, ♅, ☾, ♃, ♄). Затем снова идет низший септнер, высший и так далее.

Вторая схема управителей терм и декад основана на символических управителях тригонов стихий. Управителем первой декады Овна ♈ будет Марс ♂ (он управляет знаком Овен), управителем второй декады будет Солнце ☉, так как Солнце управляет вторым огненным знаком – Лев ♌. Управителем третьей декады будет Юпитер ♃, так как Юпитер управляет Стрельцом ♏, третьим огненным знаком (рис. 12.19).

Управители Льва будут те же самые, только изменится их порядок. Управителем первой декады является планета, управляющая самим этим знаком, в данном случае – Солнце ☉. Управителем второй декады будет планета, управляющая следующим знаком, принадлежащим к той же самой стихии и расположенным далее по ходу знаков Зодиака. В данном случае это будет Юпитер ♃, управитель Стрельца. Управителем третьей декады будет планета, управляющая знаком той же стихии, который расположен против хода знаков Зодиака. В данном случае это Марс ♂, управляющий Овном.

Получается, что декадами огненных знаков управляют огненные планеты, декадами земных знаков управляют земные

планеты, декадами воздушных знаков управляют воздушные планеты, а декадами водных знаков – водные.



Рис. 12.19. Символические управители

Первой термой знака управляет планета, которая является главным управителем самого знака. Второй термой знака управляет планета, являющаяся вторым управителем этого знака. Третьей термой управляет планета, являющаяся главным управителем следующего знака того же самого стихийного тригона.

Управителем четвёртой термы будет планета, которая является вторым управителем следующего знака того же стихийного тригона. Управителем пятой термы будет планета, которая является главным управителем предыдущего знака того же стихийного тригона. Управителем шестой термы будет второй управитель предыдущего знака того же стихийного тригона.

В случае Овна шесть управителей терм следующие: Марс, Плутон, Солнце, Солнце, Юпитер, Нептун ( $\♂, ♀, \odot, \odot, ♃, ♆$ ).

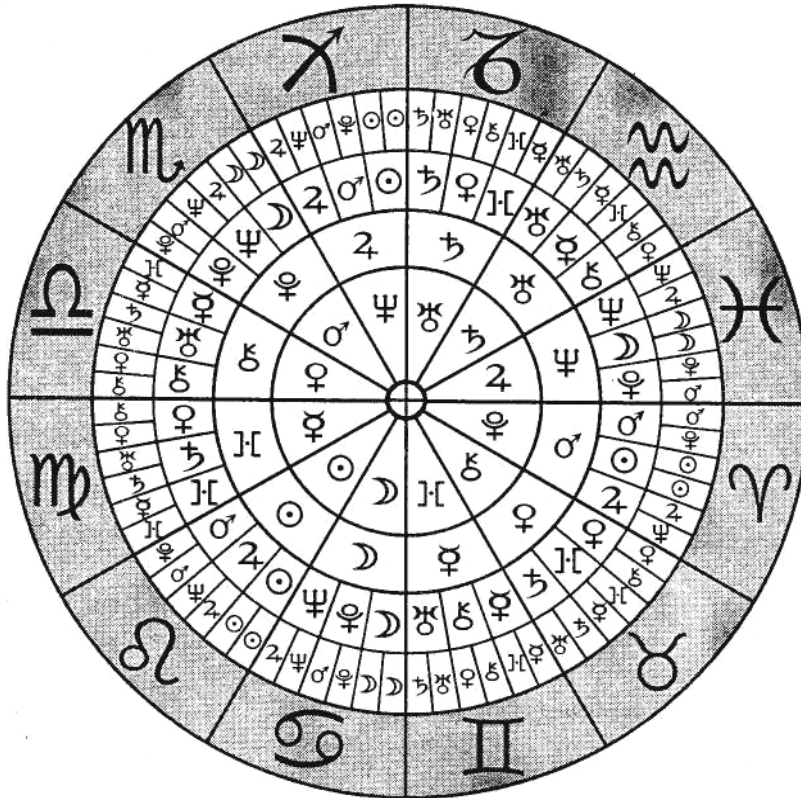
Каждый градус связан с определённой стихией. Порядок следования стихий такой же, как и у знаков Зодиака: Огонь, Земля, Воздух, Вода ( $\Delta, \nabla, \Delta, \nabla$ ). Все огненные знаки (Овен, Лев, Стрелец) начинаются с огненного градуса и заканчиваются земным градусом (рис. 12.20 а). Земные знаки (Телец, Дева, Козерог) начинаются земным градусом и заканчиваются воздушным (рис. 12.20 б). Воздушные знаки (Близнецы, Весы, Водолей) начинаются воздушным градусом, а заканчиваются водным (рис. 12.20 в). Знаки воды (Рак, Скорпион, Рыбы) начинаются водным градусом, а заканчиваются огненным (рис. 12.20 г).

Тридцатый градус каждого знака является переходным, он связан с той же стихией, что и следующий знак. Таким образом, к границе знаков Зодиака примыкают градусы одной и той же стихии.

Каждая терма и декада также связаны с определённой стихией. Порядок стихий в термах следующий: Огонь, Земля, Воздух, Вода ( $\Delta, \nabla, \Delta, \nabla$ ). Каждый знак Зодиака начинается термой той же самой стихии, что и сам знак. Последняя терма любого знака связана с той же самой стихией, что и первая терма следующего знака (рис. 12.21).

Стихии в декадах повторяют порядок стихий квадрантов Зодиака: Огонь, Вода, Воздух, Земля ( $\Delta, \nabla, \Delta, \nabla$ ), это соответствует обратному (против часовой стрелки) ходу знаков Зодиака. *Каждый* знак начинается с декады, стихия которого совпадает со стихией самого знака.

$\Delta$  ( $\Upsilon$ ,  $\Omega$ ,  $\times$ )

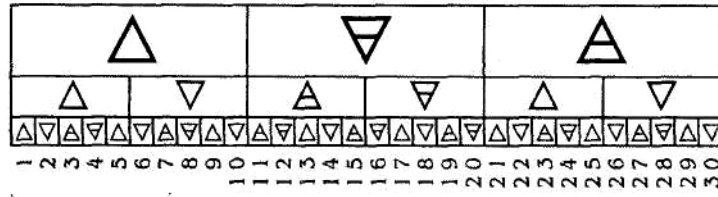

a)

$\nabla$  ( $\Upsilon$ ,  $\mathfrak{M}$ ,  $\mathfrak{C}$ )

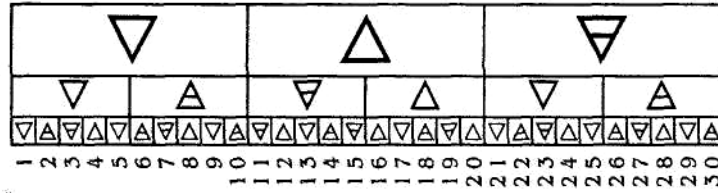

b)

$\Delta$  ( $\Pi$ ,  $\Omega$ ,  $\approx$ )

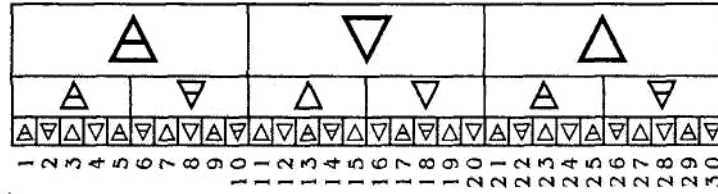

c)

$\nabla$  ( $\mathfrak{C}$ ,  $\mathfrak{M}$ ,  $\mathfrak{K}$ )

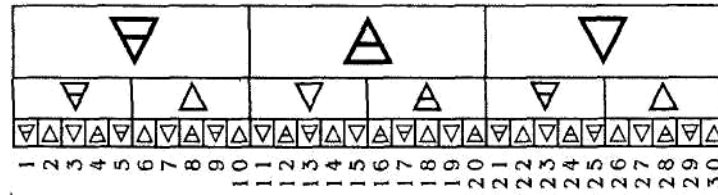

d)

Рис. 12.20. Связь градусов со стихиями

Таким образом, стихии на уровне градусов и терм проявляют

свои внешние, позитивные, силовые, количественные свойства, а на уровне декад – свои внутренние, скрытые, негативные, качественные свойства.

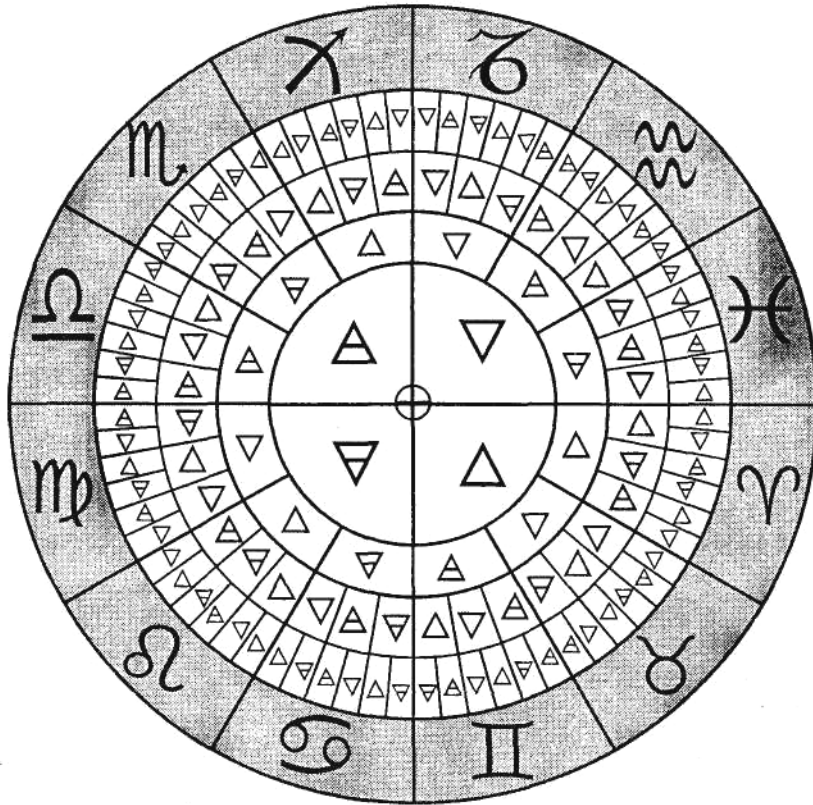

*Рис. 12.21. Символы зодиака и декад*

### 12.8.2. Декады

Три декады в каждом знаке символизируют три этапа развития качеств знака.

**1 декада** – активные, внешние характеристики знака, нача-



ло Явь; в жизни человека – детство, юность, – в событиях – начальный этап: планирование, включение нового процесса, задел на будущее.

**2 декада** – синтез внешнего и внутреннего, начало Правь; в жизни человека – зрелость, пик физической, психической, творческой активности; в событиях – кульминация, реализация, достижение поставленных целей в настоящем.

**3 декада** – пассивные, внутренние характеристики, начало Навь, в жизни человека – старость, мудрость; в событиях – завершение, подведение итогов, повышенное внимание к прошлому, накопленному опыту.

Зодиак включает 36 декад. Число 36 символизирует достижение полной гармонии проявления – на физическом и астральном плане.

$$36 = 3 \cdot 12.$$

Декады символизируют триединство эволюционного пути. Для того чтобы достичь совершенства, каждая эволюционная ступень познаётся с трёх сторон: познаётся внешняя, явная сторона, внутренняя, скрытая, и достигается гармоничное совмещение внешнего и внутреннего.

На уровне числа 36 в лучшем случае человек может осознать себя и проявляться одновременно в двух мирах: плотном и тонком.

36 – совершенное число.

$$36 = 1 + 2 + 3 + 4 + 5 + 6 + 7 + 8.$$

Декады – это совершенная физическая форма, созданная по астральному клише. Проработка декад позволяет наиболее совершенно воплотить в жизнь «тонкую», астральную реальность.

Для того чтобы декада смогла проявить свою информацию, в ней должно находиться не менее трёх астрологических показателей: планеты, кuspиды угловых домов (асцендент, десцендент, надир, зенит).

Ниже приводятся характеристики всех 36 декад. К характе-



ридикам декад добавлена схема, позволяющая эти характеристики «вычислить» самостоятельно.

1. Связь с началом. Начало описывает высшую творческую задачу человека. Этот срез описания связан с проявлением человечности, то есть с возвышающим, одухотворяющим влиянием, со всем тем, что поднимает нас над животными. Космические начала определяют конечную цель и смысл устремлений человека. Цель эта находится за пределами физического плана, она нематериальна. Идеальность цели делает её до конца недостижимой: она является эталоном, достичь которого человек должен стремиться в своих дерзаниях.

Явь  $\mathcal{D}$  – активное внешнее проявление, самостоятельное творчество, индивидуализм, новые начинания, борец за истину.

Навь  $\mathcal{C}$  – постижение смысла сущего, внутренняя работа над собой, стремление к глубокому, содержательному проявлению, хранение истины.

Правь  $\mathcal{A}$  – стремление к гармонии внешнего и внутреннего, коллективизм, преображение действительности, совершенствование мира, адаптация истины к новым условиям.

2. Связь со стихиями. Этот уровень связан с конкретной реализацией, с определёнными методами, с помощью которых удаётся воплотить в реальность высшие программы. Этот уровень требует от человека работы определённого качества. Характер действий, определяемый стихией, будет наиболее эффективным, позволит наиболее естественно и легко достичь поставленной цели.

Огонь  $\Delta$  – лидерство, инициатива, творческое горение, борьба, риск, стремление к идеалу.

Вода  $\nabla$  – вера, интуиция, развитие чувствительности к скрытой стороне реальности, утончённость, мягкость, скромность.

Воздух  $\triangle$  – ум, гибкость, подвижность, стремление к контактам, перемены.

Земля  $\nabla$  – чувства, воплощение, материализация, терпение, трудолюбие, умение приумножать и пользоваться материальными благами.

3. Управитель по звезде магов – магический управитель. Описывает внешние, формальные качества декады.

4. Символический управитель. Описывает внутренние, истинные качества знака.

Так, Марс, являясь управителем по звезде Магов, будет давать военную карьеру, участие в военных действиях, ранения, борьбу и активное сопротивление во внешней жизни.

Являясь же символическим управителем, Марс будет давать решимость, мужество, целеустремлённость, прямолинейность и некоторую грубость в характере.

### 1. I декада $\Upsilon$ ( $1^{\circ} - 10^{\circ}$ )

Начало –  $\text{♁}$ .

Стихия –  $\Delta$ .

Магический управитель:  $\text{♂}$ .

Символический управитель:  $\text{♂}$ .

Герой, рождённый с мечом в руке, вскормленный молоком с кровью. Жажда проявления, неудержимость, страсть, азарт. Основная задача человека – творить (Явь). О своём приходе в мир он заявляет громогласно: вот он, весь виден, как на ладони, ему нечего скрывать, он не желает прятаться от мира (Огонь). Символическим и магическим управителем является Марс: жизнь человека наполнена борьбой, горением, победами и поражениями, он готов к самым решительным действиям. Он груб и поступки его часто примитивны, но есть в нём какое-то варварское очарование, подкупающая простота, за которой чувствуется правда жизни.

### 2. II декада $\Upsilon$ ( $11^{\circ} - 20^{\circ}$ )

Начало –  $\text{♁}$ .

Стихия –  $\nabla$ .

Магический управитель: ☉.

Символический управитель: ☉.

Высшая задача человека (Правь) – попытаться увязать, согласовать свою личную волю и индивидуальные задачи с задачами общества. Человек становится на защиту общих идеалов. Чтобы деятельность человека была эффективной, он должен задумываться о мотивах своих поступков (Вода), должен разобраться в самом себе и понять те силы, которые им движут. Взвешенность, понимание своей ответственности перед людьми, скромность придают человеку особую привлекательность и обаяние (Солнце). В худшем случае – подозрительность и ревность ко всему, что лучше его.

### 3. III декада ♃ (21° – 30°)

Начало – ☾.

Стихия – ♁.

Магический управитель: ♀.

Символический управитель: ♃.

Защитник, хранитель священного огня (Навь). Чтобы сохранить в целостности доверенное сокровище, человек должен проявить гибкость ума, действовать с учётом меняющихся обстоятельств (Воздух). Человек обладает огромным творческим потенциалом, распорядиться которым надо мудро. Достижение гармонии, благополучия, стабильности в жизни (Венера) даётся нелегко: требуется применить все свои таланты (Юпитер). Чем больше он будет отдавать другим, чем большую щедрость будет проявлять, тем более богатой будет его жизнь, тем больше в ней будет любви и красоты.

### 4. I декада ♉ . (31° – 40°)

Начало – ☽.

Стихия – ♁.

Магический управитель: ♀.

Символический управитель: ♀.

Человек стремится сам все свои желания воплотить в реальность. Его идеальные представления (Явь) не расходятся с делом (Земля). Все его контакты с внешним миром, его интересы и знакомства (Меркурий) имеют ярко выраженную чувственную окраску (Венера). Умеет добиваться того, чего хочет.

5. II декада ☿ (41° – 50°)

Начало – ♁.

Стихия – Δ.

Магический управитель: ♃.

Символический управитель: ♃.

Жизнь предоставляет человеку пластичный материал, из которого он может лепить то, что захочет. Дар облагораживать материю (Правь), вносить гармонию. Азарт, огромное желание изменить мир к лучшему (Огонь) не только для себя, но и для близких, для своей родины (Луна). Привязчив и сентиментален. Умеет работать, умён и терпелив (Прозерпина).

6. III декада ☿ (51° – 60°)

Начало – ♁.

Стихия – ▽.

Магический управитель: ♃.

Символический управитель: ♃.

Житейская мудрость приходит с возрастом. Ограничения внешней жизни (магический Сатурн) способствуют внутреннему наполнению (символический Сатурн). Человек, познавая жизнь во всех её радостных и печальных аспектах, должен стремиться найти ответы в самом себе (Вода) и суметь вынести из жизненных уроков самое ценное (Навь).

7. I декада ♀ (61° – 70°)

Начало – ♃.

Стихия – Δ.



Магический управитель: ♃.

Символический управитель: ♀.

Неукротимая жажда впечатлений, стремление всё увидеть, везде успеть, всё ухватить. Человек ищет новое и не успокаивается на достигнутом. Много ему не бывает, перенасыщение не наступает. Он учится делать правильные выводы, пытается разобратся во всём многообразии, с которым его сталкивает жизнь.

#### 8. II декада II (71° – 80°)

Начало – ♁.

Стихия – ♁.

Магический управитель: ♀.

Символический управитель: ♂.

В сложном рисунке взаимосвязей человек должен найти своё место, должен отбросить лишнее и суметь воспользоваться тем, что действительно ценно. Жизнь готовит ему серьёзные испытания. Проверка на зрелость: надо суметь распутать сложные ситуации и обрести золотую середину.

#### 9. III декада II (81° – 90°)

Начало – ♂.

Стихия – ♁.

Магический управитель: ☉.

Символический управитель: ♃.

Человек не имеет права отвлекаться на временное и незначительное. Весь свой талант, всё своё горение он должен направить на собирание истинных сокровищ знания. Всё самое ценное должно быть сохранено и явлено миру во всём блеске. Талант мыслителя позволяет увидеть перспективы лучшего будущего.

#### 10. I декада III (91° – 100°)

Начало – ♁.

Стихия – ♁.



Магический управитель:  $\Psi$ .

Символический управитель:  $\mathcal{D}$ .

Творец внутренних миров, исследование корней истории и глубин психики. Человек способен постичь непознанное, но он не может быть сторонним наблюдателем: или бездна поглотит его, или он вместит бездну. Человек должен развить свою чувствительность для того, чтобы разгадать множество загадок, которые предоставляет ему жизнь.

### 11. II декада $\mathcal{E}$ ( $101^{\circ}$ – $110^{\circ}$ )

Начало –  $\mathcal{A}$ .

Стихия –  $\Delta$ .

Магический управитель:  $\mathcal{K}$ .

Символический управитель:  $\mathcal{F}$ .

Основная задача человека – достижение баланса. Тонкий канат перекинут над пропастью, пройти надо легко, изящно, получив от этого удовольствие. Научный склад ума, внутренний трагизм. Обретение чувства полёта происходит тогда, когда человек знает все опасности выбранного пути, когда он не боится упасть. Внутренняя готовность к переменам, умение переломить судьбу.

### 12. III декада $\mathcal{E}$ ( $111^{\circ}$ – $120^{\circ}$ )

Начало –  $\mathcal{B}$ .

Стихия –  $\nabla$ .

Магический управитель:  $\mathcal{D}$ .

Символический управитель:  $\Psi$ .

Умение сохранять то, что человек имеет, умение ценить маленькие житейские радости. Готовность трудиться, чтобы обустроить свой уголок планеты и сделать его домом для себя и близких. Чувствительность, искренность, интуитивность.

### 13. I декада $\mathcal{Q}$ ( $121^{\circ}$ – $130^{\circ}$ )

Начало –  $\mathcal{D}$ .

Стихия –  $\Delta$ .



Магический управитель: ]⋈.

Символический управитель: ☉.

Творчество, вдыхающее искру жизни в косную материю. Жажда жизни, самодостаточность, гордыня. Творения человека обретают самостоятельное существование и способны затмить творца, если ему удаётся преодолеть мелкие бытовые проблемы.

#### 14. II декада ♁ (131°–140°)

Начало – ♁.

Стихия – ♁.

Магический управитель: ⋈.

Символический управитель: ♄.

Властелин, знающий меру своей власти над душами и сердцами людей, многое понимающий, держащий в своих руках нити людских судеб. Талант человека способен создать вокруг остров гармонии и справедливости, или, в худшем случае, неудовлетворённые амбиции порождают конфликты, больно ранящие самолюбие.

#### 15. III декада ♁ (141°–150°)

Начало – ⋈.

Стихия – ♁.

Магический управитель: ♂.

Символический управитель: ♂.

Предназначение человека – крепить всё светлое, всё радостное, что есть в жизни. Энергичный ум, дар убеждения, уверенность в своих силах позволяют справляться с самыми сложными ситуациями. Неудачи служат хорошим уроком. Умение контролировать свою страсть и находить оптимальную меру воздействия.

#### 16. I декада ♁ (151°–160°)

Начало – ⋈.

Стихия – ♁.



Магический управитель: ☉.

Символический управитель: ]⋈.

Сложные, нерешённые проблемы вдохновляют человека на творчество. Умение получать радость от работы. Скромность, терпение, научный склад ума позволяют достичь успеха в жизни.

**17. II декада ♍ (161° – 170°)**

Начало – ♁.

Стихия – Δ.

Магический управитель: ♀.

Символический управитель: ⚡.

Работяга, трудоголик, человек способен навести порядок в своей жизни, сделать планету чище. Профессионал, знаток, хорошо разбирающийся в жизни. Способен делать правильные выводы на основе полученных данных. Бережливость, умение ценить то, что достаётся нелегко.

**18. III декада ♍ (171° – 180°)**

Начало – ☾.

Стихия – ▽.

Магический управитель: ♀.

Символический управитель: ♀.

Хранитель знания, вдумчивый и утончённый, способный докопаться до истины. Человек, не только умеющий самостоятельно думать, но и любящий это делать. Умеет отделять семена от плевел. Сдержан, не терпит суеты.

**19. I декада ♍ (181° – 190°)**

Начало – ☽.

Стихия – Δ.

Магический управитель: ☽.

Символический управитель: ⚡.

Творец взаимоотношений. Человек устанавливает взаимосвязи между людьми, а также между личностью и обществом, осно-



ванные на взаимоуважении и доверии. Создание дружественной атмосферы, артистизм. Утонченность.

*В худшем случае* – дар усложнять ситуации, запутывать самые простые вещи. Переменчивость, капризность.

**20. II декада  $\Omega$  (191° – 200°)**

Начало –  $\text{♁}$ .

Стихия –  $\nabla$ .

Магический управитель:  $\text{♃}$ .

Символический управитель:  $\text{♃}$ .

Общественная деятельность, приносящая реальные плоды, работа на благо общества. Стремление узаконить, регламентировать свои отношения с внешним миром, достичь гармонии между внутренним и внешним. Несовершенство общества, неудовлетворённость существующим положением вещей стимулируют внутреннюю работу над собой или вызывают чувство отчаяния, приводят к психологическим срывам.

**21. III декада  $\Omega$  (201° – 210°)**

Начало –  $\text{♁}$ .

Стихия –  $\Delta$ .

Магический управитель:  $\text{♃}$ .

Символический управитель:  $\text{♁}$ .

Сохранить красоту мира, сделать его совершенней можно, только ведя активную борьбу за идеалы, за восстановление справедливости. Нравнодушие к судьбам мира, стремление самому во всём разобраться заставляют человека активно жить жизнью общества.

**22. I декада  $\text{♁}$  (211° – 220°)**

Начало –  $\text{♁}$ .

Стихия –  $\nabla$ .

Магический управитель:  $\text{♁}$ .

Символический управитель:  $\text{♁}$ .

Активное познание мира таковым, как он есть, без прикрас, со всеми его ужасами, трагедиями, страданиями. По неопытности человек натывается на все острые углы. Поиск истинных ценностей и смысла жизни. Несчастья, потери в материальной жизни стимулируют внутреннее развитие.

**23. II декада ♀ (221° – 230°)**

Начало – ♁.

Стихия – ♁.

Магический управитель: ☉.

Символический управитель: ♀.

Искушённость, человек знает множество смертельных ловушек и умеет их обходить. Повышенный интерес к явлениям мистическим. Человек ощущает свою мощь, ему доставляет удовольствие жить на пике энергий, балансируя на грани дозволенного – недозволенного, рискуя всем.

**24. III декада ♀ (231° – 240°)**

Начало – ☿.

Стихия – ♁.

Магический управитель: ♀.

Символический управитель: ♃.

Переполненность содержанием, задумчивость, серьёзность, скрытая мощь. Или кладёз сокровищ, или бездна отчаяния. Практическая хватка, интуиция, магизм, музыкальность. Человек занимается только тем, что его волнует, что ему нравится или что он ненавидит.

**25. I декада ♂ (241° – 250°)**

Начало – ☽.

Стихия – ♁.

Магический управитель: ♂.

Символический управитель: ♃.

Экспансия, стремление собой наполнить мир. Человек ис-

полнен идей, знает ответы на все вопросы, а потому самонадеянно творит новую реальность. Большой человек играет в большие игрушки: в политику, в религию. Стремится к славе. Если успех, то всеобщее признание; если наломает дров, то по-крупному.

**26. II декада  $\lambda$  (251° – 260°)**

Начало –  $\text{♁}$ .

Стихия –  $\nabla$ .

Магический управитель:  $\text{♃}$ .

Символический управитель:  $\text{♂}$ .

Человек умеет направлять свою волю и желания. Богатый жизненный опыт позволяет ему быть хорошим руководителем. Возможность изменить мир к лучшему без лишнего шума и крови. Верность идее, которая придаёт его жизни смысл.

**27. III декада  $\lambda$  (261° – 270°)**

Начало –  $\text{♆}$ .

Стихия –  $\Delta$ .

Магический управитель:  $\text{♃}$ .

Символический управитель:  $\text{♁}$ .

У человека есть всё: знания, способности, положение, влияние на общество. Кому, как не ему, разгребать завалы и совершенствовать мировое устройство. Человек может удовлетворить своё самолюбие, тщеславие, объединяя людей вокруг светлых идеалов, неся им знание о правильном положении вещей.

**28. I декада  $\zeta$  (271° – 280°)**

Начало –  $\text{♃}$ .

Стихия –  $\nabla$ .

Магический управитель:  $\text{♃}$ .

Символический управитель:  $\text{♃}$ .

Основная задача человека – оставить после себя зримый, материальный след, который принесёт всем людям если не пользу, то как-то украсит мир. Потребность выразить своё видение в за-

конченных формах. Принципиальность человека здорово усложняет ему жизнь.

**29. II декада ♃ (281° – 290°)**

Начало – ♁.

Стихия – Δ.

Магический управитель: ♂.

Символический управитель: ♀.

*Ради* достижения счастья, гармонии, утверждения красоты человек должен бороться. Несовершенству он противопоставляет свою любовь. Человек достаточно мудр и опытен, чтобы справиться с непосильной задачей и разрешить неразрешимую проблему.

**30. III декада ♃ (291° – 300°)**

Начало – ☾.

Стихия – ▽.

Магический управитель: ☉.

Символический управитель: ]-[.

Мудрость не по годам, глубокий ум, профессионализм выдвигают человека на первые роли. Консерватизм. Осторожность, умение видеть дальше других позволяют сохранить в жизни жизнительные устои, непреходящие ценности.

**31. I декада ♃ (301° – 310°)**

Начало – ☽.

Стихия – Δ.

Магический управитель: ♀.

Символический управитель: ♀.

Человек – творец перемен. Он не может довольствоваться тем хорошим, что у него есть, он стремится к лучшему. Его трудно поймать в ловушку сытости и благополучия. Не всегда его свободолобие находит понимание у окружающих, короткое мгновение счастья сменяется новым поиском.

32. II декада ♃ (311°–320°)

Начало – ♁.

Стихия – ▽.

Магический управитель: ♃.

Символический управитель: ♃.

Зрелый ум учёного, мыслителя позволяет воплотить в реальность самые фантастические задумки. Дружелюбие, умение ценить и сохранять всё то, что делает обыденную жизнь созвучной жизни Вселенной.

33. III декада ♃ (321°–330°)

Начало – ♁.

Стихия – △.

Магический управитель: ♃.

Символический управитель: ♃.

Чувствительность к космическим ритмам. Противоречия и несовершенство реальной жизни заставляют искать ответ в области идеального, программировать лучшее будущее. Пророческий дар. Попытка разорвать земные путы и стать существом космическим.

34. I декада ♃ (331°–340°)

Начало – ♁.

Стихия – ▽.

Магический управитель: ♃.

Символический управитель: ♃.

Тонкость психической природы, мягкость, чувствительность сталкиваются с грубостью реального мира, со множеством ограничений, заставляют человека искать пути для облагораживания действительности. Одиночка, стоящий тысячной толпы. Человек всеми порами своей души впитывает мистическую Вселенную и стремится своё понимание истины донести до тех, кто в состоянии её воспринять.

### 35. II декада ♃ (341° – 350°)

Начало – ♁.

Стихия – ♁.

Магический управитель: ♃.

Символический управитель: ♃.

Умение достичь баланса между идеальным и реальным и воспользоваться всеми благами материальной жизни. Утончённость, природная музыкальность, умение уловить скрытые взаимосвязи явлений. Обладая обычными человеческими привычками и слабостями, человек способен настроить свою жизнь (и жизнь других людей) в соответствии с камертоном вечности, получая от этого истинное удовольствие.

### 36. III декада ♃ (351° – 360°)

Начало – ♁.

Стихия – ♁.

Магический управитель: ♃.

Символический управитель: ♃.

Бездну способна поглотить только большая бездна, чтобы породить мир новый в блеске славы и величия. Огромный жизненный опыт собран в хранилище вечности. Нет ничего такого, что могло бы умалить достигнутое. Нет такой силы, которая заставила бы открыть доверенные человеку тайны против его воли. Человек являет собой конечную инстанцию: на нём заканчиваются поиски, с него же всё и начинается. Мощнейший творческий потенциал, способный преобразить саму ткань мироздания.

## 12.8.3. Пример рассмотрения декад

В карте рождения Владимира Владимировича Путина выражены две декады: третья Льва и вторая Весов, в них находятся по три планеты (рис. 12.22).

Путин В.В.				7.10.1952		6:30	
☉	13♌56	♃	19♍45	♁	16♌7	♁	
☽	2♋55	♃	17♌27	♁	7♋5	♁	21♌24
♀	23♌10	♁	18♍24	♌	20♋1	♁	27♌18
♀	11♍42	♁	21♌10	♌		♁	12♋23
♂	26♋31	♁	22♌43	♍	20♌1	♁	20♋44



Рис. 12.22. Карта рождения В.В. Путина

Во второй декаде Весов находятся Солнце, Сатурн и Прозерпина. Эта декада наиболее важна, так как через неё проявляется индивидуальный творческий потенциал президента России. Соединение Солнца с Сатурном и Прозерпиной говорит о сдержанности, терпеливости, принципиальности, об умении отказываться от второстепенного и сосредотачивать свои усилия на главном направлении деятельности. Или в худшем случае это может говорить об определённой психологической зажатости, сильной зависимости от окружения, общественного мнения.

Характеристика декады указывает на общественного деятеля, способного на плодотворную работу. Деятельность такого человека вполне предсказуема, лишь время от времени он будет стремиться выйти за пределы им же самим созданных границ.

Третья декада Льва: Нисходящий Лунный Узел, Плутон, Чёрная Луна. Эта декада имеет ярко выраженное кармическое проявление, она связана с царствованием, с президентством. Нисходящий Узел говорит о том, что в прошлых жизнях Путин уже был во главе большого количества людей в трудное для народа время (Плутон) и что он собрал огромный опыт в этой сфере деятельности, много горького опыта, негативного. Владимир Владимирович в наше время пытается войти ещё раз в те же самые воды. В лучшем случае президентство может помочь ему изжить негативную карму, искупить свои прошлые ошибки и дать возглавляемой стране импульс к развитию (Восходящий Узел в Водолее). В худшем случае, взяв на себя повышенную ответственность, как общественный лидер он может погрузить страну в длительный, страшный период несчастий и страданий.

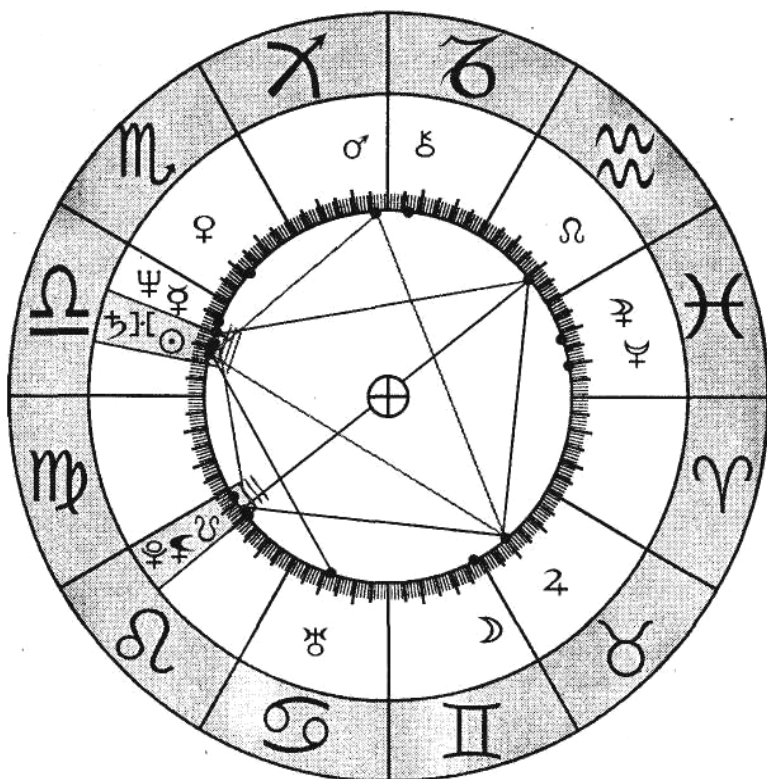
Характеристика декады благоприятна для первого, позитивного сценария.

#### 12.8.4. Термы

В каждом знаке шесть терм. В Зодиаке всего 72 термы. Число 72 символизирует человека, выполняющего свою космиче-



скую программу, действующего синхронно с космическими ритмами (72 – число прецессии, каждые 72 года точка прецессии смещается на один градус).

$$72 = 6 \cdot 12.$$

Термы связаны не только с личной кармой человека, но и с кармой человечества.

Для того чтобы информация по терме стала актуальной, в ней должно находиться не менее двух астрологических показателей.

Ниже приведены характеристики всех семидесяти двух терм. К характеристикам добавлена схема, позволяющая получить информацию о терме самостоятельно.

Символическим управителем первой термы любого знака Зодиака будет главный (первый) управитель этого знака. Символическим управителем второй термы будет второй управитель данного знака (в случае Рака и Льва, когда знак имеет только один управитель, он будет управлять обеими термами). Символическим управителем третьей термы будет первый управитель знака того же стихийного тригона, расположенного по часовой стрелке от рассматриваемого. Четвёртой термой будет управлять второй управитель. Пятой и шестой термами будут управлять первый и второй управитель знака того стихийного тригона, расположенного против часовой стрелки.

Так, первой термой Овна будет управлять Марс, второй – Плутон (Марс и Плутон – управитель Овна). Третьей и четвёртой термами будет управлять Солнце, так как эти термы связаны со Львом (знак Огня, расположенный по часовой стрелке от Овна), у Льва только один управитель – Солнце. Пятой и шестой термами будет управлять Юпитер и Нептун – управители Стрельца (огненный знак, расположенный против часовой стрелки от Овна).

Информация по терме в карте рождения связана с тем, что человек должен сделать в интересах общества, страны или, возможно, в интересах провиденциальных сил. Это работа на эгре-



горы, как светлые, так и тёмные, серые, работа во имя будущего, и не только своего. Казалось бы, это не должно особо интересовать человека, он не имеет никакой выгоды от реализации информации по терме. Тем не менее, миссия, связанная с термой, позволяет человеку занять своё место в иерархии планетарных сущностей и действовать согласованно с ней. Сопричастность же к процессам планетарного масштаба даёт индивидуальности человека особую наполненность. Это не означает лёгкую судьбу, но это может дать чувство удовлетворения и даже обычное житейское счастье.

Начала, проявляясь в терме, определяют высшую задачу, которую человек должен выполнить в интересах общества.

**Начало Явь** в терме означает предпринятие активных действий в интересах общества. Творческий акт, не влекущий за собой прямой личной выгоды. Внешнее, формальное участие в некоем движении, причём смысл этой деятельности может быть до конца не ясным человеку. Человек выступает в качестве толкача, катализатора, наживки, он берёт огонь на себя.

**Начало Правь** говорит о том, что человек выполняет посредническую, согласующую роль в общественных процессах. Его задача – достичь баланса, что-то уравновесить, настроить. Широкий спектр деятельности, вся полнота значимости которой человеку часто неведома. Человек бросается в слабые места, чтобы их усилить, а в слишком горячие, чтобы их остудить.

**Начало Навь** означает, что человек должен сберечь что-то ценное, важное для нормального функционирования общества. Лично ему это может быть и не надо. Что-то человек должен поддерживать в порядке, в постоянной готовности, что-то, что потом будет востребовано. Человек выполняет некую скрытую, тайную миссию в интересах общества. Что-то он должен постичь, в чём-то он должен глубоко, основательно разобраться.



Стихии на уровне терм говорят о конкретном роде деятельности, о реальной пользе, которую человек должен принести обществу.

**Стихия Огонь** указывает на определённый род деятельности, где человек должен действовать открыто, решительно. Если надо, он должен показать личный пример, возглавить процесс, рискнуть чем-то личным, ввязаться в борьбу, быть готовым ко встрече с внешними опасностями. И всё это не всегда согласуется с личными интересами и желаниями человека. Иногда он вовлекается в это помимо своей воли.

**Стихия Земля** говорит о конкретной работе, о деятельности в материальной сфере, о реальной пользе, которую человек должен принести обществу. На человека возложены некие обязательства, долг, который по всем разумным меркам вроде бы не должен его касаться. Что-то человек должен вытерпеть, вынести, сдюжить не ради славы и признания, а ради какой-то, возможно, неясной для него самой цели.

**Стихия Воздух** указывает на деятельность, связанную с постоянными перемещениями, с переменами, установлением контактов, обслуживанием, передачей информации, поиском нужных связей, активным участием в общественных процессах и движениях. Человеку приходится много суетиться, его никогда не оставляют в покое, и всё это ради чего? Истинная роль человека может оказаться несколько иной, чем та, которая лежит на поверхности.

**Стихия Вода** указывает на весьма деликатный род деятельности, требующий от человека специальных знаний, умения не привлекать к себе лишнего внимания, умения находить скрытое или прятать явное так, чтобы его никто не нашёл. Человек оказывает формирующее влияние на психологическое состояние общества в интересах некой инстанции, чьи задачи могут быть до конца не известны самому человеку.

**Магический управитель** указывает на основные инструменты и силы, которые человек использует для выполнения своей миссии.

**Символический управитель** указывает на личные мотивы, которыми руководствуется человек в своей деятельности.

**1. I терма  $\Upsilon$  ( $1^\circ - 5^\circ$ )**

Начало –  $\text{☉}$ .

Стихия –  $\Delta$ .

Магический управитель:  $\text{♂}$ .

Символический управитель:  $\text{♂}$ .

Огненное действие, попытка самореализации, проба сил: иногда героическая, иногда отчаянная.

**2. II терма  $\Upsilon$  ( $6^\circ - 10^\circ$ )**

Начало –  $\text{♁}$ .

Стихия –  $\nabla$ .

Магический управитель:  $\text{☉}$ .

Символический управитель:  $\text{♀}$ .

Сублимация сексуальной энергии в творчество. В худшем случае разрушительные наклонности человека проецируются на общество, укореняются в нём, нарушая его энергетический баланс.

**3. III терма  $\Upsilon$  ( $11^\circ - 15^\circ$ )**

Начало –  $\text{♁}$ .

Стихия –  $\Delta$ .

Магический управитель:  $\text{♀}$ .

Символический управитель:  $\text{☉}$ .

Неповторимость мгновения человек старается запечатлеть на бумаге, холсте: остановись мгновенье – ты прекрасно!

**4. IV терма  $\Upsilon$  ( $16^\circ - 20^\circ$ )**

Начало –  $\text{☉}$ .



Стихия – ▽.

Магический управитель: ♀.

Символический управитель: ⊙.

Человек срывает покров с тайного, говорит о том, о чём другие предпочитают молчать.

**5. V терма ♃ (21° – 25°)**

Начало – ♁.

Стихия – △.

Магический управитель: ☽.

Символический управитель: ♃.

Сфера интересов человека разнообразна. Умение сразу заниматься всем, лезть даже в те дела, которые его не касаются.

**6. VI терма ♃ (26° – 30°)**

Начало – ☾.

Стихия – ▽.

Магический управитель: ☽.

Символический управитель: ♃.

Целеустремлённость, воля к победе, приносящая реальные плоды. Фанатизм, твёрдость убеждений, упорство в ошибках и заблуждениях.

**7. I терма ☿ (31°–35°)**

Начало – ☽.

Стихия – ▽.

Магический управитель: ♃.

Символический управитель: ♀.

Использование всех возможных средств для того, чтобы закрепиться, пустить корни. Талант в сфере удовлетворения своих желаний.

**8. II терма ☿ (36°–40°)**

Начало – ♁.



Стихия –  $\Delta$ .

Магический управитель:  $\text{♀}$ .

Символический управитель:  $\text{♄}$ .

Человек умеет быть убедительным. Неопределённость разрешается силовыми методами, если надо – насильем, более тонко – сексуальным призывом.

**9. III терма  $\text{♄}$  ( $41^\circ-45^\circ$ )**

Начало –  $\text{♁}$ .

Стихия –  $\nabla$ .

Магический управитель:  $\text{☉}$ .

Символический управитель:  $\text{]·[}$ .

Человек готов смиренно пахать, если ему обещан пряник. Хороший работник, нуждающийся в ласке и уходе.

**10. IV терма  $\text{♄}$  ( $46^\circ-50^\circ$ )**

Начало –  $\text{♃}$ .

Стихия –  $\Delta$ .

Магический управитель:  $\text{♄}$ .

Символический управитель:  $\text{♀}$ .

Артистическая душа, стремящаяся к признанию своих талантов. Методы работы, которыми пользуется человек, не всегда соответствуют реальному положению вещей.

**11. V терма  $\text{♄}$  ( $51^\circ-55^\circ$ )**

Начало –  $\text{♁}$ .

Стихия –  $\nabla$ .

Магический управитель:  $\text{♄}$ .

Символический управитель:  $\text{♃}$ .

Усилия человека не пропадают впустую, труды приносят пользу и получают признание. Человек на шаг опережает других, это придаёт ему шарм или является причиной не всегда желательных перемен.

12. VI терма  $\Upsilon$  ( $56^\circ - 60^\circ$ )

Начало –  $\text{♁}$

Стихия –  $\Delta$ .

Магический управитель:  $\text{♃}$ .

Символический управитель:  $\text{♃}$ .

Умение принимать жизнь такой, какой она есть, использовать неповторимость и очарование момента. Пересмотр ценностей: чтобы стать свободным, надо отбросить лишнее.

13. I терма  $\text{♁}$  ( $61^\circ - 65^\circ$ )

Начало –  $\text{♃}$ .

Стихия –  $\Delta$ .

Магический управитель:  $\text{♃}$ .

Символический управитель:  $\text{♃}$ .

Открытость миру, стремление постичь неизведанное. Хорошая обучаемость, накопление информации, но среди полезных вещей – много мусора.

14. II терма  $\text{♁}$  ( $66^\circ - 70^\circ$ )

Начало –  $\text{♁}$ .

Стихия –  $\nabla$ .

Магический управитель:  $\text{♁}$ .

Символический управитель:  $\text{♁}$ .

Стремление рассортировать информацию, расположить вещи по степени их полезности. Попытка осмыслить действительность со всеми её несоответствиями и противоречиями.

15. III терма  $\text{♁}$  ( $70^\circ - 75^\circ$ )

Начало –  $\text{♁}$ .

Стихия –  $\Delta$ .

Магический управитель:  $\text{♁}$ .

Символический управитель:  $\text{♁}$ .

Неполнота картины заставляет человека искать недостающие

фрагменты. Энергия человека направляется на поиск смыслов и значений.

**16. IV терма II (76° – 80°)**

Начало – ☽.

Стихия – ♁.

Магический управитель: ☉.

Символический управитель: ♀.

Знания, интеллект находят себе практическое применение. Лучший в своей сфере, человек имеет возможность удовлетворить свои желания.

**17. V терма II (81° – 85°)**

Начало – ♁.

Стихия – ♁.

Магический управитель: ♀.

Символический управитель: ⚡.

Самые смелые, революционные идеи человека могут реализоваться очень мягко и безболезненно. Научный талант, мастер слова.

**18. VI терма II (86° – 90°)**

Начало – ☾.

Стихия – ♁.

Магический управитель: ♀.

Символический управитель: ♄.

Мыслитель, человек понимает больше и видит глубже, чем другие. Серьёзность, человек не уходит от решения сложных вопросов, что-то начав, стремится достойно завершить.

**19. I терма III (91° – 95°)**

Начало – ☽.

Стихия – ♁.

Магический управитель: ☽.





Символический управитель: ♃.

Истоки, традиции вдохновляют человека. В простом, обыденном зарождается новое. Человек способен творить, **если он защищен**: если у него есть свой дом, семья, близкие, те, **кто его** понимает и готов терпеть его капризы.

**20. II терма ☿ (96° – 100°)**

Начало – ♁.

Стихия – ♃.

Магический управитель: ♃.

Символический управитель: ♃.

Умение достичь нужного результата при использовании весьма скудных средств. Самовыражение, готовность явить миру сокровенное.

**21. III терма ☿ (101° – 105°)**

Начало – ☿.

Стихия – ♃.

Магический управитель: ♃.

Символический управитель: ♀.

Широкий посев. Только будущее покажет всю мощь всходов, зарождённых в недрах души. Что укрепится? Или монстры сознания, воплощение страхов и подозрений, или плоды творческого гения?

**22. IV терма ☿ (106° – 110°)**

Начало – ♃.

Стихия – ♃.

Магический управитель: ♀.

Символический управитель: ♂.

Страсть, предприимчивость, умение добиваться поставленной цели, обходить ловушки самому и заманивать наивных, доверчивых в свои сети.

**23. V терма ☿ (111° – 115°)**

Начало – ♁.

Стихия – ▽.

Магический управитель: ☉.

Символический управитель: ♀.

Проницательность, утончённость, элегантность, умение произвести впечатление, сгладить противоречие, оставаясь для других неразрешимой загадкой.

#### 24. VI терма ☿ (116° – 120°)

Начало – ☿.

Стихия – Δ.

Магический управитель: ♀.

Символический управитель: ♃.

Человеку многое дано, он многое может, способен бросить весь мир к своим ногам, но его не интересует внешняя власть. Он стремится стать властелином духовной реальности.

#### 25. I терма ☿ (121° – 125°)

Начало – ☿.

Стихия – Δ.

Магический управитель: ☿.

Символический управитель: ☉.

Эксперимент, поиск своей индивидуальности. Непохожесть, яркая одарённость, творчество, несущее радость, свет, а иногда – шокирующее.

#### 26. II терма ☿ (126° – 130°)

Начало – ♁.

Стихия – ▽.

Магический управитель: ☿.

Символический управитель: ☉.

Талант, преломляющийся через призму обыденного, обретает плоть. Мастер, вкладывающий в своё творение искру своего духа.

27. III терма  $\varrho$  (131<sup>u</sup> – 135°)

Начало –  $\mathfrak{G}$ .

Стихия –  $\Delta$ .

Магический управитель:  $\text{J}\{\text{I}$ .

Символический управитель:  $\mathfrak{Z}$ .

Проверка бытом, рутинной. Дешёвка гаснет, истинный творец обретает глубину. Талант, вышедший в тираж и ставший общедоступным, выхолащивается, становится ремеслом.

28. IV терма  $\varrho$  (136° – 140°)

Начало –  $\mathfrak{D}$ .

Стихия –  $\nabla$ .

Магический управитель:  $\mathfrak{K}$ .

Символический управитель:  $\Psi$ .

Глубинное, пережитое, личный духовный опыт становятся основой творчества. Поиск прекрасного, золотой середины.

29. V терма  $\varrho$  (141° – 145°)

Начало –  $\mathfrak{A}$ .

Стихия –  $\Delta$ .

Магический управитель:  $\mathfrak{M}$ .

Символический управитель:  $\mathfrak{M}$ .

Лидер, правитель, пользующийся своей властью для поддержания равновесия и справедливости в обществе. Ярый борец за свои убеждения.

30. VI терма  $\varrho$  (146° – 150°)

Начало –  $\mathfrak{G}$ .

Стихия –  $\nabla$ .

Магический управитель:  $\odot$ ,

Символический управитель:  $\mathfrak{F}$ .

Бею мощь своего таланта человек использует для того, чтобы в мире укрепилось благое, доброе начало. В худшем случае – деспотизм и тирания.

### 31. I терма ♃ (151°–155°)

Начало – ☽.

Стихия – ▽.

Магический управитель: ♀.

Символический управитель: ]-[.

Цена затраченных усилий – превращение пустыря в цветущий сад. Кропотливая работа, преобразующая хаотичное в упорядоченное.

### 32. II терма ♃ (155°–160°)

Начало – ♁.

Стихия – △.

Магический управитель: ♀.

Символический управитель: ♀.

Уникальные умственные способности, **полёт мысли**, объемлющий все закономерности бытия и стремящийся к чистому знанию.

### 33. III терма ♃ (161°–165°)

Начало – ☾.

Стихия – ▽.

Магический управитель: ☽.

Символический управитель: †.

Потребность понять самого себя и своё место в мире подвигает человека на серьёзные исследования. Зависимость, нужда, долг унижают достоинство человека или высекают искру самосознания.

### 34. IV терма ♃ (166°–170°)

Начало – ☽.

Стихия – △.

Магический управитель: †.

Символический управитель: ✂.

Талант учёного, оригинальность мышления, готовность идти на самоограничения ради истины приносят человеку признание. Умение увлечь других людей исследовать непознанное.

**35. V терма  $\text{M}\Psi$  (171° – 175°)**

Начало –  $\heartsuit$ .

Стихия –  $\blacktriangledown$ .

Магический управитель:  $\text{♁}$ .

Символический управитель:  $\text{♀}$ .

Умение облагораживать жизнь во всех её материальных аспектах, вносить порядок, красоту. Профессионализм и житейская мудрость.

**36. VI терма  $\text{M}\Psi$  (176° – 180°)**

Начало –  $\text{♁}$ .

Стихия –  $\blacktriangle$ .

Магический управитель:  $\text{♀}$ .

Символический управитель:  $\text{♁}$ .

Человеку присуще чувство соизмеримости, которое позволяет ему, даже столкнувшись со всей грязью мира, оставаться объективным и сохранять достоинство. Умение найти перл в куче навоза.

**37. I терма  $\underline{\Omega}$  (181° – 185°)**

Начало –  $\text{♁}$ .

Стихия –  $\blacktriangle$ .

Магический управитель:  $\text{☉}$ .

Символический управитель:  $\text{♁}$ .

Наделённый многими талантами, гибкостью мышления, человек выходит в свет. Жизнь общества, со всеми её противоречиями и интригами, – его стихия.

**38. II терма  $\underline{\Omega}$  (186° – 190°)**

Начало –  $\heartsuit$ .



Стихия – ▽.

Магический управитель: ♃.

Символический управитель: ♀.

Любовь к истине, вера в справедливость. Человек пытается понять смысл происходящего, постичь внутренние закономерности, управляющие жизнью общества. Пожрь, обман, лицемерие – на одной чаше весов; благородство, милосердие – на другой.

### 39. III терма $\underline{\Omega}$ (19 Г – 195")

Начало – ☿.

Стихия – Δ.

Магический управитель: ☿.

Символический управитель: ☿.

Человек способен обновить общество, внести в него искру новизны, не разрушив при этом хорошего старого. В худшем случае – новое вино наливается в старые меха.

### 40. IV терма $\underline{\Omega}$ (196° – 200°)

Начало – ☽.

Стихия – ▽.

Магический управитель: ☽.

Символический управитель: ☽.

Человек стремится свои принципы, своё представление о справедливости воплотить в реальность, сотворить что-то стоящее. Пусть не для всех, пусть для избранных, но явить миру пример.

### 41. V терма $\underline{\Omega}$ (201° – 205°)

Начало – ♁.

Стихия – Δ.

Магический управитель: ]⋈[.

Символический управитель: ♀.

Гибкий ум, организаторские способности. Человек не боится грязной работы, он знает, как навести порядок и сделать жизнь

гармоничней, чтобы все остались довольны.

**42. VI терма  $\Omega$  (206°–210°)**

Начало –  $\mathcal{G}$ .

Стихия –  $\nabla$ .

Магический управитель:  $\xi$ .

Символический управитель:  $\mathcal{J}\mathcal{L}$ .

Наведение порядка во внешней жизни должно начинаться с работы над собой. Укрепление морально–этических устоев общества снижает уровень агрессии и несправедливости.

**43. I терма  $\mathcal{M}$  (211°–215°)**

Начало –  $\mathcal{D}$ .

Стихия –  $\nabla$ .

Магический управитель:  $\mathcal{O}$ .

Символический управитель:  $\mathcal{F}$ .

Специалист по жутким, мрачным, смертельно опасным ситуациям. Человек справляется там, где другие пасуют. В худшем случае человек сам нагнетает напряжённость, подпитываясь энергией страха.

**44. II терма  $\mathcal{M}$  (216°–220°)**

Начало –  $\mathcal{A}$ .

Стихия –  $\Delta$ .

Магический управитель:  $\odot$ .

Символический управитель:  $\mathcal{O}$ .

Способности человека могут быть направлены на избавление жизни от тёмного, разрушительного начала. Умение в самые мрачные места внести свет. Заслуженная репутация избавителя.

**45. III терма  $\mathcal{M}$  (221°–225°)**

Начало –  $\mathcal{G}$ .

Стихия –  $\nabla$ .

Магический управитель:  $\mathcal{F}$ .



Символический управитель:  $\Psi$ .

Повышенный интерес ко всему мистическому, любовь к истине. Самые сокровенные надежды или самые худшие опасения склонны материализоваться.

**46. IV терма  $\mathbb{M}$ , (226° – 230°)**

Начало –  $\mathcal{D}$ .

Стихия –  $\Delta$ .

Магический управитель:  $\mathcal{F}$ .

Символический управитель:  $\mathcal{Z}$ .

Талантливый исследователь запредельного, яркий интеллект, чутьё на опасность. Умение выходить победителем из сложных, смертельно опасных ситуаций.

**47. V терма  $\mathbb{M}$ , (231° – 235°)**

Начало –  $\mathcal{A}$ .

Стихия –  $\nabla$ .

Магический управитель:  $\mathcal{D}$ .

Символический управитель:  $\mathcal{D}$ .

Глубокий психологизм; жизнь души, внутренние ощущения, предчувствия играют огромную роль в жизни человека. Медиумизм, утончённость, опасность одержания: человек может стать проводником чужого, враждебного влияния.

**48. VI терма  $\mathbb{M}$ , (236° – 240°)**

Начало –  $\mathcal{B}$ .

Стихия –  $\Delta$ .

Магический управитель:  $\mathcal{H}$ .

Символический управитель:  $\mathcal{D}$ .

Философский склад ума, ясность мышления. Умение преодолеть ограничения материальной жизни и прорваться к идеальному. В худшем случае – неконтролируемые эмоции, бунт, разрушение установившегося положения вещей.



49. *I терма*  $\lambda$  (241° – 245°)

Начало –  $\text{D}$ .

Стихия –  $\Delta$ .

Магический управитель:  $\text{Z}$ .

Символический управитель:  $\text{Z}$ .

Человек не признаёт границ и пределов. Нельзя ограничить его талант, его жизнелюбие беспредельно. Самоуверен и нескромен.

50. *II терма*  $\lambda$  (246° – 250°)

Начало –  $\text{A}$ .

Стихия –  $\nabla$ .

Магический управитель:  $\text{F}$ .

Символический управитель:  $\Psi$ .

Умение увлечь большое число людей возвышенной идеей. Талант организатора. Человек не боится замахнуться на большое. Великие планы обретают конкретное воплощение.

51. *III терма*  $\lambda$  (251° – 255°)

Начало –  $\text{B}$ .

Стихия –  $\Delta$ .

Магический управитель:  $\text{O}$ .

Символический управитель:  $\text{O}^\uparrow$ .

Энергия, талант человека направляются на защиту духовных общественных ценностей. Дар убеждения. Лидер, мыслитель. Осторожность, умение выждать лучших возможностей.

52. *IV терма*  $\lambda$  (256° – 260°)

Начало –  $\text{D}$ .

Стихия –  $\nabla$ .

Магический управитель:  $\Psi$ .

Символический управитель:  $\text{F}$ .

Дар убеждения, гипнотизм, общественный, политический или религиозный деятель, несущий в массы некую идею. Человек

не ищет дешёвой популярности и временной славы. Его планы – грандиозны и ужасающи.

**53. Утерма  $\tilde{\lambda}$  (261° – 265°)**

Начало –  $\heartsuit$ .

Стихия –  $\triangle$ .

Магический управитель:  $\text{♁}$ .

Символический управитель:  $\odot$ .

Творец нового мирового устройства, вдыхающий в жизнь общества свежую струю. Генератор созидательных процессов. Умение выправлять перекосы в развитии общества.

**54. VI терма  $\tilde{\lambda}$  (266° – 270°)**

Начало –  $\clubsuit$ .

Стихия –  $\nabla$ .

Магический управитель:  $\text{♃}$ .

Символический управитель:  $\odot$ .

Богатый творческий потенциал, который человек не тратит понапрасну. Умение вершить великие дела незаметно, не привлекая к себе внимания. Укрепление духовных устоев.

**55. I терма  $\tilde{\zeta}$  (271° – 275°)**

Начало –  $\text{♃}$ .

Стихия –  $\nabla$ .

Магический управитель:  $\text{♃}$ .

Символический управитель:  $\text{♃}$ .

Краеугольный камень. Великий труженик, чей дерзновенный труд воздвигает творения, способные противостоять разрушительному влиянию времени.

**56. II терма  $\tilde{\zeta}$  (276° – 280°)**

Начало –  $\heartsuit$ .

Стихия –  $\triangle$ .

Магический управитель:  $\text{♁}$ .



Символический управитель: ☿.

Научный склад ума, умение находить лучшие возможности во имя прогресса человечества. Победа над косностью материи, изящность и убедительность построений.

**57. III терма ☿ (281° – 285°)**

Начало – ☿.

Стихия – ♁.

Магический управитель: ♂.

Символический управитель: ♀.

Человеку нравятся жёсткие, решительные методы в работе. Умение действовать скрытно, знание слабых мест. В худшем случае – деспотичность, жестокое коварство.

**58. IV терма ☿ (286° – 290°)**

Начало – ☿.

Стихия – ♁.

Магический управитель: ☉.

Символический управитель: ☿.

Дух мятежный, неуспокоенный. Что заставляет человека покорять всё новые и новые вершины? Ослепительно чистый снег, необыкновенно близкое Солнце и человек, стоящий напротив, – на равных.

**59. V терма ☿ (291° – 295°)**

Начало – ☿.

Стихия – ♁.

Магический управитель: ♀.

Символический управитель; ♃.

Человек не остаётся без дела. Он умеет работать, добиваться всего собственными усилиями, творить своими руками, и это доставляет ему радость. С каждым днём мир становится лучше, а построение – выше.

60. VI терма  $\tilde{\zeta}$  (296° – 300°)

Начало –  $\mathcal{G}$ .

Стихия –  $\Delta$ .

Магический управитель:  $\mathcal{F}$ .

Символический управитель:  $\mathcal{F}$ .

Практичный ум, свобода манёвра даже тогда, когда возможности весьма ограничены. Оттачивание мастерства. Охрана величественных построений. Последний штрих, превращающий творение в произведение искусства.

61. I терма  $\tilde{\approx}$  (301° – 305°)

Начало –  $\mathcal{D}$ .

Стихия –  $\Delta$ .

Магический управитель:  $\mathcal{D}$ .

Символический управитель:  $\mathcal{F}$ .

Человек не умеет смиряться с обыденностью. Попытка нарушить привычный ход вещей. Оригинальность мышления, неумение извлекать выгоду из ситуации. Неопределённость будущего.

62. II терма  $\tilde{\approx}$  (306° – 310°)

Начало –  $\mathcal{A}$ .

Стихия –  $\nabla$ .

Магический управитель:  $\mathcal{H}$ .

Символический управитель:  $\mathcal{H}$ .

Центр урагана – в нём относительно спокойно, когда вокруг бушует стихия. Стремление найти центр, опору, попытка осознать себя и понять философию жизни. Сохранение баланса даже " тогда, когда весь мир рушится.

63. III терма  $\tilde{\approx}$  (311° – 315°)

Начало –  $\mathcal{G}$ .

Стихия –  $\Delta$ .



Магический управитель: ♃.

Символический управитель: ♀.

Своим образом мышления, своими идеями человек оказывает более существенное влияние на окружение, чем если бы он пытался сам что-то сделать, изменить. Внесение света в затемнённое помещение позволяет увидеть вещи с неожиданной стороны.

**64. IV терма** ≈ (316° – 320°)

Начало – ☽.

Стихия – ♁.

Магический управитель: ♀.

Символический управитель: ⚔.

Титан, способный изменить сам лик Земли: превратить пустыни в цветущие сады, повернуть реки вспять. В худшем случае сила гения и мощь науки приводят мир к экологической катастрофе.

**65. V терма** ≈ (321° – 325°)

Начало – ♁.

Стихия – ♁.

Магический управитель: ☉.

Символический управитель: ⚔.

Мир далёк от совершенства, и только тот, кто это понимает, способен сделать его лучше. Своим собственным примером, вызывая на себя град насмешек, набивая шишки, человек постепенно выпрямляет кривое и поднимает низкое.

**66. VI терма** ≈ (326° – 330°)

Начало – ☾.

Стихия – ♁.

Магический управитель: ♀.

Символический управитель: ♀.

Человек любит разгадывать загадки, его влечёт непознанное.

Тонкость мышления, интуиция позволяют заглянуть за покров тайны, увидеть отблеск грядущих перемен.

**67. I терма** ☾ (331°–335°)

Начало – ☽.

Стихия – ♁.

Магический управитель: ☿.

Символический управитель: ♀.

Избранность. Человек посвящен в тайну, это накладывает на него ответственность: он должен менять свой образ жизни, менять саму жизнь в соответствии с ведомым только ему планом.

**68. II терма** ☾ (336°–340°)

Начало – ♁.

Стихия – ♁.

Магический управитель: ♃.

Символический управитель: ♃.

Одарённость. Бею мощь своего таланта человек использует осторожно, бережно. Ему доверено самое ответственное. Ткань мироздания тонка, воздействие должно быть точным и соизмеримым.

**69. III терма** ☾ (341°–345°)

Начало – ☾.

Стихия – ☽.

Магический управитель: ♃.

Символический управитель: ♃.

Вся Вселенная – дом человека. Он хозяин, он поддерживает порядок. От него самого зависит, насколько чиста или замусорена его жизнь. Есть некоторые вещи, лишившись которых, человечество станет беднее. Человек – хранитель этих ценностей.

**70. IV терма** ☾ (346°–350°)

Начало – ☽.



Стихия –  $\Delta$ .

Магический управитель:  $\text{♄}$ .

Символический управитель:  $\text{♃}$ .

Абсолютный музыкальный слух. Человек способен в совершенстве настроить орган Вселенной на величественное звучание. Умение распутать самые сложные узлы и выбрать единственно верное направление.

**71. V терма  $\text{♄}$  (351° – 355°)**

Начало –  $\text{♄}$ .

Стихия –  $\nabla$ .

Магический управитель:  $\text{♂}$ .

Символический управитель:  $\text{♀}$ .

Хорошо контролируемая мощь. Атомный реактор, несущий людям неограниченные возможности. Нечто загадочное, вызывающее чувство уважения (умом ведь это не понять) и одновременно – опасения: а вдруг рванёт?

**72. VI терма  $\text{♄}$  (356° – 360°)**

Начало –  $\text{♄}$ .

Стихия –  $\Delta$ .

Магический управитель:  $\text{☉}$ .

Символический управитель:  $\text{♂}$ .

Завершение столь же яркое, как и начало, но более точное и выверенное. Заключительный аккорд, ставящий всё на свои места, дающий последнее объяснение и надежду на новое начало.

### 12.8.5. Пример интерпретации терм

Рассмотрим, как работают термы на примере карты рождения Урсулы Ле Гуин (рис. 12.23), известной писательницы в стиле *fantasy*, получившей всемирное признание, прежде всего, за цикл романов «Земноморье».

Урсула Ле Гуин				21.10.1929	23:14		
☉	28♌ 4	♃	15♏ 57	♁	6♌ 11	♄	
☽	13♏ 14	♃	26♌ 9	♂	12♌ 41	♀	17♌ 7
♀	9♌ 59	♄	8♏ 39	♏	12♌ 11	♁	26♌ 23
♁	2♌ 10	♃	3♏ 1	♏		♄	22♏ 12
♂	10♏ 34	♀	19♌ 38	♄	12♏ 11	♃	12♌ 25



Рис. 12.23. Карта рождения Урсулы Ле Гуин



В карте рождения проявлены четыре термы.

1. В третьей терме Скорпиона находятся Марс и Нисходящий Лунный Узел. Эта терма связана с опытом, накопленным в прошлых жизнях (Нисходящий Узел). Это то, что требует от человека осознания и принятия. Это питательная среда для творчества.

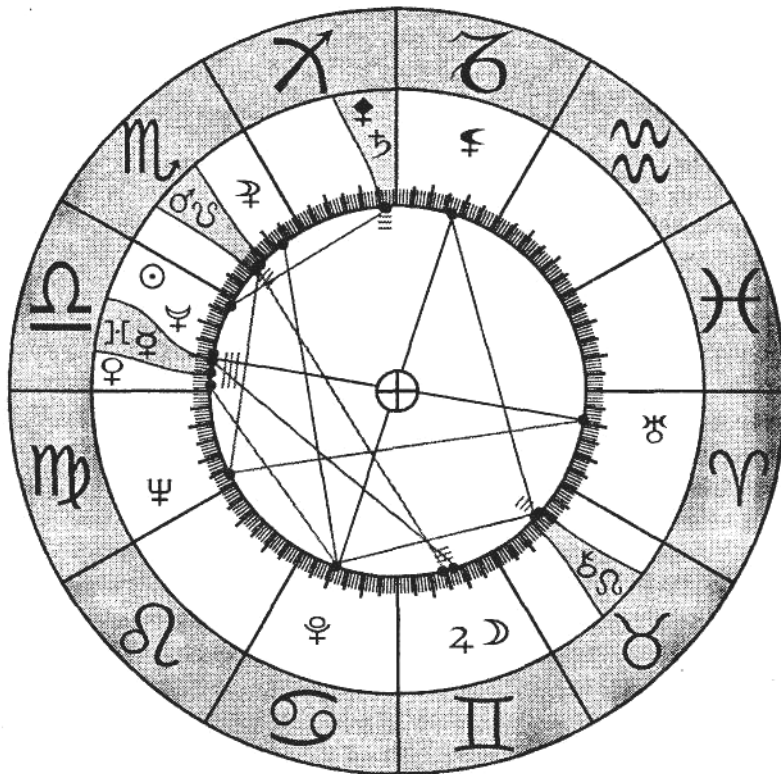
Эта терма связана с повышенным интересом ко всему мистическому, со всем, что находится за гранью видимой реальности и может вмешаться в нашу жизнь (воплотиться). Марс, находящийся в этой терме, говорит о том, что в прошлом опыте писательницы выражено волевое, магическое, мужское начало. Главный герой «Земноморья» – мужчина, маг, умеющий открывать путь тонким сущностям в *наш* мир. «Земноморье» – это книги об ответственности за свои деяния. Нисходящий Узел часто связан с отказом от Чего-то или с потерей. Герой «Земноморья» теряет свои магические способности (завершает Скорпионовский цикл) и начинает жить обычной земной жизнью (по Тельцу).

В третьей терме Тельца находятся Хирон и Восходящий Лунный Узел. Восходящий Узел указывает направление развития, стремление к полноте земного существования, обретение радости, гармонии. Эта терма связана с работой на материальном *плане*, в реальной жизни, где самая действенная – магия любви. Герой «Земноморья» обретает любовь, но теряет связь с тонкими мирами, теряет магические способности. Оправдана ли *такая* жертва? Это терма выбора, попытки совместить несовместимое (Хирон).

Во второй терме Весов находятся Прозерпина и Меркурий. Эта терма связана с писательским даром Урсулы, чьи книги наполнены большим количеством смыслов. Это ответственность за *каждое* изречённое слово, это книги о сути Имён, о вербальной магии (Меркурий), это глубинное исследование человеческой природы, в недрах которой сокрыто *непознанное* (Прозерпина), облечённое в лёгкую форму фантастики.

4. В шестой терме Стрельца находятся Сатурн и Истинная Чёрная Луна. Эта терма связана с богатым творческим потенциалом человека. Через творчество проявляется жизненное кредо человека (Сатурн), а также глубинные комплексы (Чёрная Луна). Урсула через творчество может познать тёмную сторону человеческой (своей) природы и сублимировать её, просветить.



### 13. ФАЗЫ ЛУНЫ

Фазы Луны отражают взаимное положение двух светил – Солнца и Луны – по отношению к Земле, поэтому они имеют большое значение при анализе карты рождения. Очень важно учитывать лунную фазу рождения.

Все, что относится к Луне, всё, что связано с её движением (в том числе и фазы Луны), имеет отношение к нашим прошлым жизням, к кармическому потенциалу человека. Учёт рит-



мов Луны позволит полнее реализовать нашу кармическую программу, раскрыть нашу внутреннюю природу.

Первая фаза Луны начинается в новолуние (то есть в момент соединения светил) и длится до первой четверти (то есть до первой квадратуры между Солнцем и Луной (рис. 13.1).



Рис. 13.1. Фазы Луны

Вторая фаза Луны длится от первой четверти до полнолуния, то есть до противостояния Солнца и Луны.

Третья фаза начинается в полнолуние и заканчивается в последнюю четверть, когда Луна снова образует с Солнцем аспект квадратуры.

Четвёртая фаза длится от последней четверти до новолуния.

Каждая лунная фаза связана с определённой стихией. Первая фаза – воздушная, качество Воздуха постепенно нарастает, достигая максимума в первую четверть. Вторая фаза – огненная, максимум своих характеристик Огонь достигает в новолуние. Третья фаза – земная, максимум проявления стихия Земля достигает во время последней четверти. Четвёртая фаза – водная, влияние стихии Вода постепенно нарастает, достигая наибольшего проявления во время новолуния.

Первой и второй фазам соответствует западное положение Луны – это растущая, навная Луна. Луна здесь проявляет свои качества наиболее естественно и ярко (стихии Воздух и Огонь). Удаляясь от Солнца, Луна постепенно освобождается от его влияния, становится более свободной, постепенно разворачивая свои глубинные качества. Именно поэтому на растущей Луне следует начинать все новые дела, закладывать новые циклы. Это даст процессу возможность активно развиваться.

Третьей и четвёртой фазам соответствует восточное положение Луны – это ущербная, явная Луна. В этом положении Луна менее гармонична, она в своём движении приближается к Солнцу, постепенно теряя свою свободу, происходит постепенное угасание, сворачивание характеристик Луны. Поэтому на ущербной Луне рекомендуется завершать все дела, подводить итоги, доводить всё до совершенства, завершения, тем самым удастся получить наиболее мощный результат.

### 13.1. Первая фаза Луны

Стихия фазы – Воздух. Начинается фаза с аспекта соединения Солнца и Луны (возможно, ему соответствует солнечное затмение), с того момента, когда солнечный принцип полностью подчинил себе лунный (сознание властвует над подсознанием, над жизнью души). В течение первой фазы происходит постепенное освобождение Луны, увеличивается её подвижность, активность, Луна начинает пробуждаться к самостоятельной жизни, но

пока ещё сознание преобладает над ощущениями (западное положение Луны). Люди, рождённые в первую фазу Луны, обладают определёнными особенностями.

<b>ПЕРВАЯ ФАЗА ЛУНЫ</b>		
<b>ВЫСШИЙ</b>	<b>СРЕДНИЙ</b>	<b>НИЗШИЙ</b>
<p>Люди девственной, невинной, чистой души, находящиеся в гармонии с самими собой. Внутренняя жизнь согласуется с духовными запросами. Очень непосредственный, свежий взгляд на мир, способность удивляться, воспринимать новое. Лёгкость характера, простота, восприимчивость. Ничто дурное извне не может замутить чистоту души. Эту чистоту, неиспорченность человек проносит через всю жизнь.</p>	<p>Человек постепенно просыпается от душевной спячки, ещё плохо ориентируется в жизни, хватается за всё подряд. Легкомыслие, отсутствие глубинных критериев, человек только учится управлять своими эмоциями, многое воспринимает за чистую монету, доверчив, часто ошибается, обманывается. Человек никак не может внутренне раскрыться, находится в вечных поисках.</p>	<p>Сознание, внешние реакции преобладают над эмоциями. Это люди со спящей душой. Человек не в состоянии правильно реагировать на внешние события, у него нет отлаженных рефлексов, чувствительности на происходящее. Инфантилизм, душевная неразвитость, поверхностные эмоции, примитивный внутренний мир. От человека многого ждут, но он не оправдывает возложенных на него надежд.</p>

## 13.2. Первая четверть

Луна находится в первой четверти, когда она, удаляясь от Солнца, образует к нему аспект квадратура (западная квадратура). Первой четверти соответствует стихия Воздух. Человек, рождённый в первую четверть (в пределах орбиса), получает мощный импульс к развитию своего внутреннего мира. Пробуждаются все эмоциональные реакции, душа человека получает первый стресс.

<b>ПЕРВАЯ ЧЕТВЕРТЬ</b>		
<b>ВЫСШИЙ</b>	<b>СРЕДНИЙ</b>	<b>НИЗШИЙ</b>
<p>Человек получает . мощный импульс к дальнейшему развитию. Повышается внутренняя восприимчивость, подвижность. Человек сознательно выбирает связи, контакты, друзей и партнёров, сферу своей деятельности. Активное взаимодействие с окружающим миром, творческое напряжение, стремление добиться большего, лучшего.</p>	<p>Очень подвижная психика. Человек находится на переломном этапе, меняется его индивидуальная структура, часто болезненно. Двойственность, колебания, метания из крайности в крайность, очень подвижная, но не всегда уравновешенная жизнь души. Постоянная неудовлетворённость, поиск нового.</p>	<p>Человек находится в состоянии постоянного стресса, в психике преобладают разрушительные, деструктивные тенденции. Шизоидность, раздвоение сознания. Человек плохо переносит эмоциональные перегрузки, часто срывается, перестаёт контролировать свои поступки, начинает поступать вопреки элементарной логике.</p>

### 13.3. Вторая фаза Луны

Огненная фаза. Душа уже получила первый импульс к развитию, прошла инициацию первой квадратурой. Луна становится более зрелой, опытной, знающей, самостоятельной, энергичной, вырывается из-под контроля духа (солнечный принцип) и раскрывается во всём своём блеске.

ВТОРАЯ ФАЗА ЛУНЫ		
ВЫСШИЙ	СРЕДНИЙ	НИЗШИЙ
<p>Очень сильная эмоциональная восприимчивость, проницательность. Человек уже искушён в жизни, во многом разбирается. Насыщенная, яркая жизнь души, огромный творческий потенциал, юношеский задор, азарт. Человек способен осознать многие свои желания, ощущения и дать им достойное воплощение. На протяжении долгих лет не теряет интереса к жизни, делает жизнь других интереснее, счастливее.</p>	<p>Очень быстрые, преувеличенные реакции на внешние раздражители, ювенильность. Эмоциональный мир ярок, жажда впечатлений, человек хочет ещё и ещё. Активное познание внешнего мира, человек даёт волю чувствам, ценитель искусства, благодарная публика, плохо переносит душевный холод, не может любить наполовину, если что-то не принимает, то ненавидит от всего сердца.</p>	<p>Внутренняя жизнь человека достаточно активна, эмоции и переживания уже пробудились, но управлять ими человек пока не умеет. Нет гармонии, внутренняя жизнь в разладе с внешней. От такого человека исходит поле напряжения. Большая вспыльчивость, накал страстей, большая ранимость, человек часто страдает от своей несдержанности. Бескомпромиссность, человек не может подойти гибко к решению сложных вопросов.</p>

## 13.4. Полнолуние

Полнолуннию соответствует стихия Огонь. Луна проявляется во всём блеске, она наиболее удалена от Солнца, от его влияния, а также от его поддержки. Луна независима, свободна, ярка. Луна находится в аспекте оппозиция к Солнцу, душа человека получает второй мощный импульс к своему развитию. Это вторая инициация, второе посвящение, человеку открывается нечто, что было до поры скрыто от него. С моментом полнолуния часто совпадает лунное затмение.

ПОЛНОЛУНИЕ		
ВЫСШИЙ	СРЕДНИЙ	НИЗШИЙ
<p>Душа наиболее раскрепощена, творчески активна. Ярчайшие внутренние переживания, максимальная эмоциональная чувствительность, интуитивность. Торжество женственности. Человек распространяет свой внутренний опыт наружу, эмоционально заряжает других людей.</p>	<p>Постоянное душевное напряжение, жизнь на пике энергий, сильные переживания, накал страстей. Потребность нечто-то сделать, но отсутствует соизмеримость. Человек охвачен сомнениями, колеблется. Внутренние ощущения противостоят видимой реальности.</p>	<p>Истеричность, неконтролируемые вспышки эмоций, взбудораженность, обострение эпилепсии, шизофрении. Человек опасен, непредсказуем. Выделение тонкого двойника. Время, когда астральные, инфернальные сущности могут обрести физическое воплощение.</p>



### 13.5. Третья фаза Луны

Земная фаза. Душа человека уже пробудилась к зрелой, плодотворной деятельности (прошла через два посвящения). Хорошо оформленный внутренний мир, причём эмоции, ощущения уже опережают сознание (восточное положение Луны).

ТРЕТЬЯ ФАЗА ЛУНЫ		
ВЫСШИЙ	СРЕДНИЙ	НИЗШИЙ
<p>Зрелость, внутренняя цельность, основательность. Душа полностью пробуждена к полноценной деятельности, человек может показать, на что он способен. Критический взгляд на вещи, осмысление, богатый внутренний опыт позволяют человеку принимать правильные решения. Сбор урожая, пожинание плодов.</p>	<p>Постоянство эмоций, привычек, предпочтений, зрелый, рациональный подход к жизни. Если на что-то человек решается, то он полностью отдаёт отчёт своим желаниям, видит позитивные и негативные последствия. Потребность в поддержке, в прочных связях.</p>	<p>Дурная зависимость, человек привязывается к ситуации, другому человеку, некой идее, попадает под власть желаний. Чувство непогрешимости, излишняя вера в свою интуицию могут завести человека в тупик. Часто человеком руководят эмоции, а не трезвый расчёт.</p>

### 13.6. Последняя четверть

Луна образует восточную квадратуру к Солнцу. Последней четверти соответствует стихия Земля. *Душа* человека (символом которой является Луна) получает третий мощный импульс к своему пробуждению. Это зрелость, человек готов к принятию ответственных решений, он достаточно опытен, чтобы справиться с самой сложной ситуацией.

ПОСЛЕДНЯЯ ЧЕТВЕРТЬ ЛУНЫ		
ВЫСШИЙ	СРЕДНИЙ	НИЗШИЙ
<p>Человек прошёл через множество испытаний, теперь он обладает внутренней устойчивостью, способен вынести любые перегрузки. Человек держит свой внутренний мир под контролем, сдержан, терпелив, готов пожертвовать временным преимуществом, удовольствием ради достойной цели.</p>	<p>Человек сталкивается в жизни с достаточно серьёзными ситуациями, многое ему предстоит понять, многим ему необходимо научиться управлять. Происходит постепенная кристаллизация самосознания. Человек должен выработать внутренний стержень, иначе он будет сломлен суровой действительностью.</p>	<p>Параноидально-маниакальный психоз, бредовые идеи, над человеком довлеют дурные привязанности и привычки. Кризис способен вогнать человека в ступор. Эмоциональные срывы, в самый ответственный момент, когда от человека требуется принятие конкретных решений, он бездействует.</p>

### 13.7. Четвёртая фаза Луны

Водная фаза, душа человека, пройдя через три посвящения, наиболее опытна, утончённа, мудра, изысканна, наиболее сложно организована. Человек четвёртой фазы несёт большую ответственность за свои поступки, ему по силам то, с чем не могут справиться люди первой, второй и третьей фаз.

<b>ЧЕТВЁРТАЯ ФАЗА ЛУНЫ</b>		
<b>ВЫСШИЙ</b>	<b>СРЕДНИЙ</b>	<b>НИЗШИЙ</b>
<p>Глубинная интуиция, овладение своим внутренним миром, богатая жизнь души. Большой психологизм, глубина переживаний, знание жизни, осторожность, человек допускает минимум ошибок. Умение читать в душах других людей, человек хорошо разбирается во всём тайном, легко познаёт сокровенное.</p>	<p>При всей жизненной умудрённости человека иногда захлёстывают эмоции, он идёт на поводу своих ощущений, желаний вопреки здравому смыслу. Стрессовые ситуации способствуют более быстрому взрослению человека или скорейшему отчуждению от внешнего мира.</p>	<p>Пессимистические настроения, погружённость в себя, в свои проблемы, внутренние переживания важнее событий внешней жизни. Человек пребывает во власти своих иллюзий, в недрах его души есть тёмные, мрачные места, где доминируют гниение и разложение. Дар усложнять жизнь себе и окружающим.</p>

## 13.8. Новолуние

Луна соединяется с Солнцем, душа и дух едины, слиты. Всё возвращается к началу, к истокам. Часто Солнце затмевает Луну, подчиняет её себе. Луна не видна, она скрыта. Царство тайны, стихия Вода достигает максимального проявления. Это время, когда сокровенное становится доступным восприятию. Надежды, ощущения, тонкие энергии становятся наиболее действенны. Время, когда тёмная природа человека может победить, разгул чертовщины и бесовщины.

НОВОЛУНИЕ		
ВЫСШИЙ	СРЕДНИЙ	НИЗШИЙ
<p>Полное единство внешней и внутренней жизни, цельность человеческой природы. Полное овладение своими способностями. Человек посвящен в оккультное знание, приобщён к тайному служению. Мудрость, в которой много печали. Человек видел такое, что утратить его сложно.</p>	<p>Бедность эмоционального мира, всё задавлено рационализмом. Человек плохо воспринимает тонкие влияния: обладая огромной чувствительностью, он плохо способен себя контролировать. Перепады настроения, психологические кризисы.</p>	<p>Депрессивный психоз, меланхолия, человек теряется среди обыденных, самых простых явлений, упаднические настроения. Тайные желания, несублимированные эмоции обладают реальной властью над человеком. Человек страдает от монстров, которых сам же и порождает.</p>

## 13.9. Лунная дорога

Лунная дорога (via lunaris) находится в оппозиции Солнцу, вблизи полнолуния. Эта область ограничена квиконсами. На лунной дороге Луна наиболее свободна от влияния Солнца. Эмоции человека, его ощущения, внутренний мир предоставлены сами себе. Внутреннее наименее всего контролируется сознанием человека, стремится выплеснуться наружу. Всё скрытое, тайное становится явным. В это время часто случается спонтанный выход тонкого тела. У людей, родившихся на лунной дороге, всегда есть в жизни свет: днём светит Солнце, а ночью – полная Луна.

## 13.10. Дни Гекаты

Область, соответствующая дням Гекаты, находится вблизи Солнца, она ограничена аспектами полусекстиль. Это дни тёмной Луны, время, когда совершается всё тайное, оккультное или самое дурное. В лучшем случае – это время очищения, избавления от тёмного начала, от разрушительных комплексов, от дурных привычек. Человек, рождённый в дни Гекаты, может стать мистиком, медиумом или подпасть под влияние тёмных сил. Это сокровище до времени клад или ларец Пандоры, который лучше не открывать.

## 13.11. Затмения

### 13.11.1. Астрономический подход

#### 13.11.1.1. Солнечное затмение

Солнечное затмение происходит в новолуние, когда Солнце и Луна соединяются вблизи одного из Лунных Узлов, при этом Луна оказывается между Солнцем и Землёй. Луна закрывает со-

бой лучи Солнца, бросая тем самым тень на Землю (рис. 13.2).

Солнечное затмение может произойти, если Солнце (или Луна) в момент новолуния находится не далее  $18^\circ$  от Лунного Узла, и обязательно произойдёт, если находится не далее  $15^\circ$  от Лунного Узла. Диапазон от  $15^\circ$  до  $18^\circ$  определяется расстоянием Луны от её апогея, который в астрологии символизируется Чёрной Луной. Так, если Чёрная Луна близка к соединению Солнца и Луны (Луна находится вблизи самой удалённой точки своей орбиты, а значит, её угловой размер – наименьший), то орбис возникновения затмения –  $15^\circ$ . Если Чёрная Луна близка к противостоянию Солнцу и Луны в момент их соединения, то орбис возникновения затмения наибольший –  $18^\circ$ , так как Луна находится ближе всего к Земле, её угловой размер наибольший.

Солнечное затмение может наступить слева и справа от Лунного Узла. Орбис затмения  $15\text{--}18^\circ$  (в среднем  $16,5^\circ$ ) даёт дугу  $33^\circ$ . Дугу  $33^\circ$  Солнце проходит за 33,5 дня ( $59'$  в день), за это время обязательно будет одно новолуние, а может быть, даже два, так как продолжительность синодического месяца – 29,5 дня. В течение года Солнце проходит вблизи Восходящего и Нисходящего Лунных Узлов, во время такого прохождения обязательно случается хотя бы одно затмение. Таким образом, в течение года случается, по крайней мере, *два* солнечных затмения, но может быть *четыре* затмения (по два у каждого Узла) и даже *пять* затмений, если первое происходит вскоре после 1 января (синодический месяц короче календарного).

Различают полные (Т – total), частичные (Р – partial) и кольцеобразные (А – annular) затмения. В Американских Эфемеридах Михельсона тип затмения обозначается одной буквой.

Наблюдаемое в одном месте полное солнечное затмение длится не более семи минут тридцати секунд. Тень затмения (диаметр тени – около 200 км) может перемещаться по Земле от нескольких минут до четырёх часов. С учётом частичного затме-

ния (область полутени) солнечное затмение может длиться до шести часов.



Рис. 13.2. Солнечное затмение

### 13.11.1.2. Лунное затмение

Лунные затмения происходят только в момент полнолуния, когда противостояние светил находится вблизи Лунных Узлов (рис. 13.3). Лунное затмение может произойти, если Солнце не далее  $11^\circ$  от Лунного Узла, и обязательно наступит, если Солнце ближе  $9,5^\circ$  от Лунного Узла. Орбис возникновения затмения опять же зависит от близости Луны к апогею (Чёрной Луне): чем Луна дальше от Чёрной Луны, тем орбис больше.

Лунное затмение может наступить слева и справа от Узла. Орбис затмения ( $9,5\text{--}11^\circ$ , в среднем  $\text{--} 10,3^\circ$ ) даёт дугу  $21^\circ$ . Солнце проходит  $21^\circ$  приблизительно за 21 день, а синодический месяц длится 29,5 суток, то есть около Лунного Узла может предоставляться возможность только для одного лунного затмения (Луна не успеет за 21 день второй раз подойти к Узлу), или же затмение может вовсе не произойти. В течение года может не быть ни одного лунного затмения, может быть одно, два, максимум — три лунных затмения.

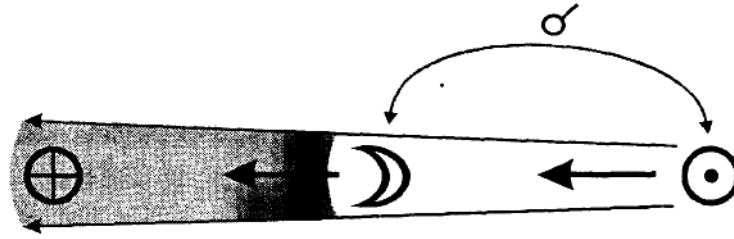
В момент лунного затмения Земля бросает тень на Луну, закрывая её от лучей Солнца. Различают полное (T — total), частич-



ное (P – partial) и полутеневое (A – appulse) лунное затмение.

В одном географическом месте полное лунное затмение может наблюдаться не более 1 часа 42 минут. В отличие от солнечного затмения, которое наблюдается только в небольшой полосе тени, лунное затмение наблюдается на всей поверхности Земли, обращенной к Луне. Лунное затмение со всеми фазами (полутеневое, частичное, полное) длится не более шести часов.



Рис. 13.3. Лунное Затмение

Обычно в течение года бывает 3–4 солнечных и лунных затмений. Годы, когда случается 6–7 затмений, – особые. Так, в 1917 году было шесть затмений:

- 23 января – частичное солнечное;
- 19 июня – частичное солнечное;
- 4 июля – полное лунное;
- 19 июля – частичное солнечное;
- 14 декабря – кольцеобразное солнечное;
- 28 декабря – полное лунное.

Как мы выяснили, наступление затмений определяется движением светил и Лунных Узлов. Взаимное расположение Лунных Узлов, Солнца и Луны повторяется каждые 18 лет и 11,3 дня (повторяется последовательность затмений с некоторым сдвигом по Зодиаку). Этот период называется *саросом*, в течение сароса происходит 70 затмений: 41 – солнечных и 29 – лунных.

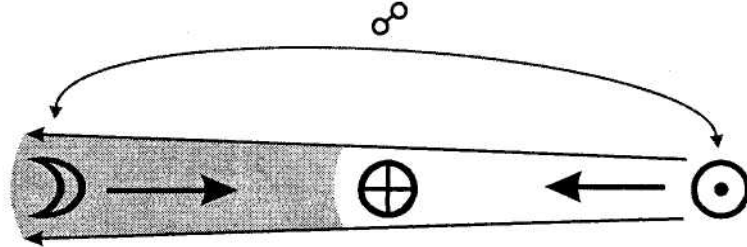

### 13.11.2. Астрологический подход

В момент затмения Солнце, Луна и Земля находятся на одной линии, линии пересечения орбит Солнца (эклиптики) и Луны. Эту линию мы обозначаем Лунными Узлами. В момент затмения влияние светил на Землю особенно важно: светила находятся на одной линии, векторы их сил складываются или вычитаются.

Так, в момент солнечного затмения влияние светил согласовано, совпадает по фазе (векторы влияний имеют одинаковое направление). В момент лунного затмения влияние светил противоположно, противофазно (векторы влияний светил на Землю имеют противоположное направление).

Мы, человечество, живём на Земле, в её ауре, в её защитном энергетическом поле. Наши человеческие ритмы жизни синхронны ритмам Земли (все физические, химические, биологические процессы протекают во взаимосвязи с общепланетарными процессами). Мы настолько слиты с Землёй, что не замечаем её влияния, её излучений в повседневной жизни.

В момент же затмения силы светил складывают (согласовано или противофазно), и происходит изменение земных ритмов: наступает десинхронизация и мощное внешнее (космическое) излучение вторгается в нашу жизнь. В момент затмения человек выпадает из привычного ритма жизни и становится более чувствительным к космическим ритмам.

В момент затмения страдает связь человеческого сознания с земным планом. Можно сказать иначе: в момент затмения человек освобождается из-под опеки земных энергий. Поэтому люди, целиком погружённые в материальные проблемы, часто воспринимают затмение как утрату почвы под ногами. Люди утончённые, устремлённые к высшему, могут обрести истинную свободу, расширить своё сознание до космических пределов.

### 13.11.2.1. Солнечное затмение

В момент солнечного затмения принцип Луны берёт верх над солнечным принципом: торжествует женское начало Навь. Луна затмевает Солнце. Влияние светил очень мощное, согласованное (аспект соединение), они действуют из единого центра. Влияние Солнца опосредованно, его лучи достигают Земли, пройдя через фильтр Луны. Излучения Луны приобретают особую силу.

В момент солнечного затмения человеку, готовому к сознательной работе, предоставляются уникальные возможности для восприятия и видоизменения кармического потенциала, появляется возможность сжечь старую карму, избавиться от темного прошлого, обрубить длинный хвост обременительных долгов и обязательств. Солнечное затмение позволяет раз и навсегда отказаться от дурных привычек, закончить дело, которое никак не могло закончиться до этого момента, сбросить тяжкую ношу.

Солнечное затмение может быть использовано для мощной магической работы. Но для того, чтобы эта работа стала белой магией, человек должен быть готов: чист духом, душой и телом. Неподготовленный, слабый духом, загрязнённый душевно в момент затмения может завязать столь сложный и мощный кармический узел, что распутывать его придётся долгие годы, а возможно, и не одну жизнь.

Если солнечное затмение происходит вблизи *Нисходящего Узла*, то за некоторое время до затмения, во время затмения, а также после затмения становятся активными все кармические проблемы, всё, что связано с прошлыми наработками или недоработками. Момент затмения сближает карму (прошлое, причины настоящего положения вещей) и дхарму человека (его предназначение, его будущее, следствие его настоящих поступков) настолько, что появляется возможность скорректировать скрижали судьбы (сознательно или бессознательно). Можно изменить влияние прошлого на настоящее и будущее, но такое изменение происходит в результате *изменения сознания* человека.

В момент затмения наше сознание наиболее свободно, расковано, незащищено. В результате нашего осознанного устремления (или бессознательной дурости) оно может легко взлететь вверх или упасть вниз, внося новый узор в рисунок судьбы.

Если солнечное затмение происходит вблизи *Восходящего Узла*, то затмение предоставляет уникальную возможность для закладки нового цикла, новой кармической программы. Очень важно в этот момент не сделать какую-нибудь глупость или гадость, так как она, обретя мощный стартовый импульс, начнёт укореняться, обрастать плотью, *фатально*, неотвратно развиваться. Потребуется много сознательных усилий, придётся затратить много времени, прежде чем удастся выкорчевать последствия дурного поступка.

Очень хорошо в момент затмения запрограммировать себя на что-то светлое. А если вы не знаете, что вам нужно, если не уверены в себе и своих силах, то лучше в момент затмения *не делать* значимых поступков, не делать ничего лишнего: надо попытаться сохранять спокойствие, стремиться к гармоничным отношениям со своим окружением.

Таким образом, солнечное затмение связано с активным проявлением старой кармы, во время солнечного затмения кармические узлы поднимаются на уровень сознания, и от самого человека зависит, распутает он их или запутает ещё больше.

### 13.11.2.2. Лунное затмение

В момент лунного затмения сильнее проявляется солнечный принцип. Луна находится в тени Земли, лишена солнечной энергии. С одной стороны, такое положение сильно ослабляет Луну, но, с другой стороны, её влияние становится наиболее чистым, самостоятельным, глубинным, естественным.

В лунное затмение преобладает мужской принцип Явь. Светила находятся в аспекте противостояние: очень остро обозначается ситуация выбора. В этот момент человек может осознать

свои проблемы, увидеть пути своего развития, принять ответственное решение.

Именно в момент лунного затмения до нас может прийти скрытый смысл происходящего. Именно в период затмения случаются вещие сны, предзнаменования, способные нас по-настоящему взволновать, задеть. Нечто тонкое способно пробить нашу толстую кожу. Стандартные уловки и блоки, защищающие нас от повседневных «уколов», в этот момент не срабатывают.

1. В момент лунного затмения Луна находится вблизи Восходящего Узла, а Солнце – вблизи Нисходящего: импульс идёт от Солнца через Землю к Луне. Человек, опираясь не внешнюю сторону своей жизни, в результате сознательных умозаключений может осознать глубинные психологические процессы. Момент затмения может способствовать пробуждению в человеке и дальнейшему развитию спавших, скрытых качеств.

По своему незнанию, невежеству, неосмотрительности мы можем пробудить в себе то, что ни в коем случае не следовало бы будить: мы можем выпустить монстров подсознания, усилить психологический комплекс, придать энергию тёмным порокам, которые, обретя атрибуты и ипостаси, способны поглотить нас.

2. В момент лунного затмения Луна находится вблизи Нисходящего Узла, а Солнце – вблизи Восходящего: импульс силы будет идти от Луны через Землю к Солнцу. Человек, осознав свои внутренние задачи, проблемы, распутав кармический узел, может изменить свою внешнюю жизнь, стать совсем другим. Причём изменения происходят на всех уровнях: химическом, биологическом, психическом, меняется структура сознания. Человек становится чище, просветлённее, сильнее, либо усиливается тёмная часть его природы.

### 13.11.3. Влияние затмений

Затмения случаются довольно-таки часто, регулярно. Не всех людей в равной степени касается то или иное затмение.



Затмение может затронуть вас лично или через резонанс. На затмение сильнее реагируют люди, у которых в карте рождения сильны Лунные Узлы или которые рождены в затмение: для таких людей всякое затмение будет значимым.

Для всех остальных затмение значимо, если оно в соединении или противостоянии со значимой точкой карты рождения (планетой, куспидом углового дома), другие аспекты действуют слабее.

Если затмение касается конкретного человека лично, тогда его в жизни ждёт переломный момент. Если ему не удастся преодолеть хаотичность, разобщённость своего сознания, если его заземлённое сознание не способно к восприятию космических влияний, то затмение может вызвать у него шок: старая схема мышления может сломаться, а новую воспринять человек пока ещё не готов.

Затмение может потребовать от человека величайшего изменения сознания, качественного преображения, движения вверх, которое нельзя откладывать далее. В момент затмения к человеку особо настойчиво предъявляются эволюционные требования, именно поэтому вблизи затмения сгущается рок: не обязательно что-то плохое, возможно, фатальное, неизбежное счастье, если человек заслужил его и готов его принять.

В момент затмения происходит проверка: а живём ли мы в гармонии с космосом, следуем ли мы своей эволюционной задаче? В момент затмения согласованные энергии светил находят совершенно неожиданную точку приложения в нашем сознании, они способны подвинуть его. От того, как мы придём к этому моменту, как мы себя поведём, зависит многое в нашей дальнейшей судьбе.

Зная характер планеты, затронутой затмением, знак (а также дом), в котором происходит затмение, можно заранее подготовиться к тем или иным ситуациям. Особенно важно, если затмение затрагивает ретроградную планету: ситуация может быть



наиболее глубинной, судьбоносной. И совсем серьезно, когда точка затмения находится в точном аспекте соединения со значимым показателем карты рождения (Солнцем, Луной, Asc, MC).

Если человек рождается вблизи затмения ( $\pm 7$  дней), то точка затмения, градус, в котором оно происходило, будет чувствительной точкой карты, имеющей особое кармическое звучание. Эта точка может время от времени пробуждаться к активному проявлению другими планетами (прогрессивными, префекционными, транзитными). Если человек рождается вблизи затмения, то вся его жизнь окрашивается этим событием, во всей жизни сквозит некая судьбоносность, предназначение определённой миссии или неотвратимый рок, фатум (Е.П. Блаватская, К. Маркс, К.Э. Циолковский).

### **13.11.4. Продолжительность действия затмения**

Влияние затмения начинает сказываться за неделю до затмения. Лунное затмение действует до двух недель после затмения (до новолуния), солнечное затмение действует четыре недели после затмения, тоже до новолуния.

Особенно силён сам момент затмения, кульминация. Энергетика пространства меняется качественно и скачкообразно. Аура человека, лишённая естественной подпитки Земли, открывается космическим влияниям, рвётся. Экстрасенсы, люди с повышенной чувствительностью теряют свои способности, ориентацию, не способны читать информацию с тонких планов. В сознание человека стучится Непознанное, Нечто, к восприятию чего он не подготовлен.

Если человек во время солнечного затмения решает избавиться от какого-либо комплекса, от какой-то личной проблемы, то этому событию должен предшествовать длительный период подготовки: стремление осознать проблему, настрой на позитивное решение, медитативные практики. Тогда затмение, как кли-

нок, безжалостно и мощно отрубят проблему. И в течение следующего месяца произойдут удивительные перемены: происходит ломка (иногда болезненная) сложившейся структуры. Всё ненужное, отжившее будет удалено, образуется незаполненное пространство, которое необходимо заполнить новым, достойным содержанием. Если этого не сделать, то на вакантное место притянется нечто, сходное с тем, что было удалено.

То есть само по себе затмение не лечит, а может помочь в сознательной духовной работе. Все начинания, заложенные в момент затмения, могут приобрести необратимый характер: следствия, которые они вызывают, очень трудно предотвратить. *В худшем случае* в затмение можно заложить будущие болезни, неудачи, неприятности и даже – смертельную ситуацию.

То же самое можно сказать не только о личной судьбе отдельного человека, но и о жизни общества. Если затмение случается в точке равноденствия ( $0^\circ \Upsilon$  или  $0^\circ \Omega$ ), орбис  $\pm 7^\circ$ , то затмение действует полгода. Если затмение полное и происходит в точном соединении со значимой точкой ( $\pm 26'$ ), то оно может действовать 18 лет (сарос). Если затмение происходит вблизи точек солнцестояний ( $0^\circ \odot$  или  $0^\circ \textcircled{C}$ ), то действует оно три месяца.

Продолжительность полной фазы затмения (в часах – для лунного, в минутах – для солнечного) может экстраполироваться в года их действия на общество.

В сам момент затмения может не произойти ничего *внешне* значимого, происходит только закладка событий, а реализоваться события могут в течение времени действия затмения. Бремя наступления события мы будем определять с помощью прогрессий, дирекций, префекций и транзитов.

### 13.11.5. Сила затмений

Затмения очень сильно связаны с мировыми процессами. Вблизи затмения сгущается, «материализуется» карма, а потому часто случаются поворотные, судьбоносные события.



Для того чтобы проанализировать характер затмения, составляется астрологическая карта на его кульминацию (наибольшую фазу). Учитывается положение планет, аспекты между планетами, положение угловых точек гороскопа. Асцендент затмения (градус эклиптики, который восходит в момент затмения), а также Середина Неба (МС) могут указать на страны и регионы, которые будут в наибольшей степени затронуты затмением.

В случае солнечного затмения учитываются те регионы, по которым прошла тень затмения.

В случае лунного затмения обращают внимание на цвет Луны в момент затмения: даже в полное лунное затмение Луна может быть не чёрной, а коричневой, багровой (это дурной знак).

Сила затмения зависит от его полноты: полное затмение (Т) сильнее кольцеобразного, полутеневого (А) и частичного (Р). Но более важным показателем является количество планет, принимающих участие в затмении. Так, если на точке затмения построена аспектная конфигурация (тауквадрат, большой тригон, крест и т.д.), в которую входят три и более планет, то затмение будет чрезвычайно сильным и значимым.

18 сентября 1857 года в 5 часов 33 минуты по Гринвичу случилось не самое сильное, но очень эффектное затмение (рис. 13.4). Оно случилось через 9 часов после того, как родился К.Э. Циолковский (что интересно, Циолковский в девятилетнем возрасте, переболев скарлатиной, стал терять слух).

Помимо Солнца, Луны и Лунных Узлов, которые участвуют в любом затмении, в данном затмении важную роль играют Сатурн, Нептун и Чёрная Луна. Они образуют конфигурацию посох или жезл. Родившихся в данное затмение, ожидает дорога познания, им уготована поддержка на пути исканий. Большой тригон посоха (в него входят Сатурн в Раке, Нептун и Восходящий Узел в Рыбах, Чёрная Луна в Скорпионе) затрагивает водные знаки, это наделяет путника особой чувствительностью и обещает трудную дорогу. Ось посоха совпадает с осью затмений и направлена





от знака Девы к знаку Рыбы: используя научный, материалистич-  
ный потенциал Девы, необходимо дойти до понимания общеми-  
ровых ценностей, часто отвлечённых, идеальных.

Солнечное затмение		18.09.1857		5:33			
☉	25♍13	♃	15♌41	♁	29♌30	♄	
☾	25♍13	♃	25♌56	♁	16♌51	♁	23♍37
♀	16♌59	♁	29♌8	♁	27♌5	♁	
♀	17♌8	♁	21♌9	♁		♁	5♌12
♂	23♌47	♁	6♌22	♁	27♍5	♁	



Рис. 13.1. Карта Затмения

## 14. КОСМИЧЕСКИЙ СТАТУС

Мы с вами уже рассмотрели *первичный статус*, который позволяет очень быстро получить первичную информацию о человеке. Первичный статус учитывает только самые сильные показатели, которые позволяют составить верное, но несколько упрощённое понятие о психологических особенностях человека. Первичный статус позволяет сделать выводы об основных психических особенностях, достоинствах и недостатках, которые присущи человеку от рождения и являются отражением его кармы – суммы накоплений и упущений в его прошлых жизнях.

*Космический статус* даёт более полные характеристики о личности человека, так как он учитывает много вторичных показателей. Космический статус описывает более тонкий психологический срез, по нему можно судить не только о карме человека, но в большей степени об особенностях реализации врождённых способностей человека в данной жизни.

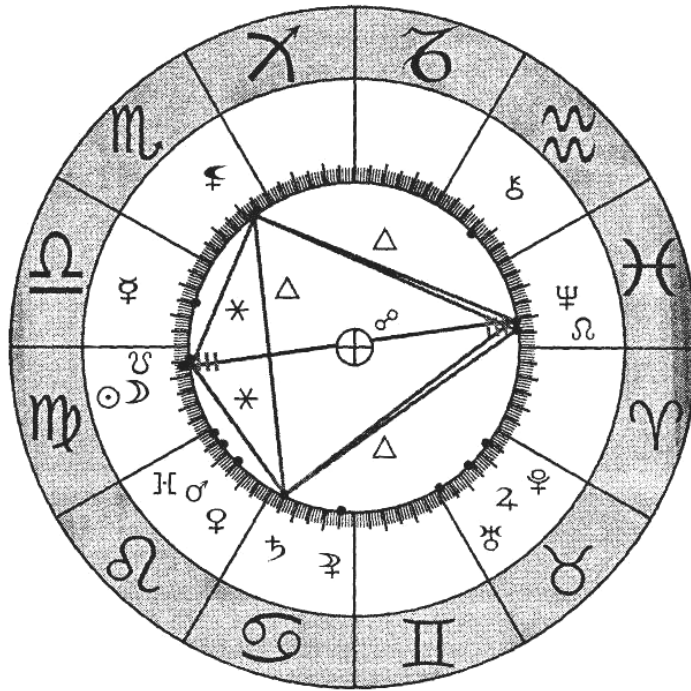
Таким образом, первичный статус связан с женским, навным началом, а космический статус – с мужским, явным началом.

Рассчитаем космический статус на примере карты рождения Александра Леонидовича Чижевского (см. рис.). А.Л. Чижевский родился 8 февраля 1897 г. в местечке Цехановец Гродненской губернии (ныне это территория Польши) в 17 часов 55 минут.

Космический статус складывается из 36-ти пунктов.

### *Особые положения планет*

1. Планета *в обители* получает +5 баллов, планета *в изгнании* получает – 5 баллов.

В нашем случае Прозерпина получает +5 баллов, Солнце –5 баллов, Венера –5 баллов, Юпитер –5 баллов, Нептун –5 баллов.

Чижевский А.Л.			8.02.1897			17:55	
☉	20♌18	♃	7♍10	♄	21♍35	♅	
☾	8♋45	♃	0♋3	♄	2♋45	♆	6♋43
♀	25♋27	♃	28♍48	♄	15♌14	♁	8♋32
♁	6♋46	♃	17♌35	♄		♁	7♋21
♂	14♌40	♃	11♌47	♄	15♌14	♁	8♋18

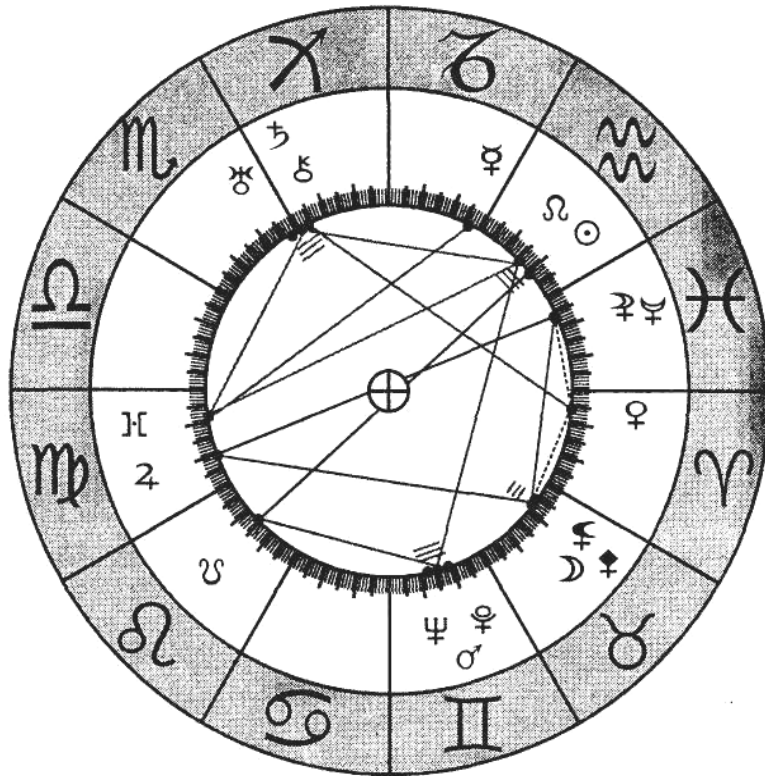

*Карта рождения А.Л. Чижевского*

2. Планета **в возвышении** (экзальтации) получает +4 балла, планета **в падении** получает –4.

По этим пунктам есть исключение. Меркурий ♿ в знаке Дева ♍ находится одновременно в обители и возвышении, по первым двум пунктам он получит +7 баллов, а не +9. Меркурий ♿ в Рыбах ♋ имеет изгнание и падение, получит –7 баллов. Прозерпина ♃ в Близнецах ♊ (обитель и возвышение) –+7 баллов, Прозерпина ♃ в Стрельце ♏ (изгнание и падение) –7 баллов.

В нашем случае Луна получает +4 балла. Уран +4 балла, Хирон +4 балла.

3. Если стихия планеты совпадает со стихией знака, в котором она находится, то считается, что планета находится **в своей стихии**, за это она получает +4 балла. Если стихия планеты враждебна (антагонистична) стихии знака, то она получает –4 балла.

В нашем случае Прозерпина получает +4 балла, Меркурий –4 балла.

#### **Управители карты рождения**

4. Если в карте рождения есть **атлант**, то он получает +3 балла. Если на роль атланта претендуют две планеты (например, планеты в аспекте рецепция), то они получают по +1,5 балла. Если в карте рождения есть **сизиф**, то он получает –3 балла.

Если на роль сизифа претендуют две планеты, то они получают по –1,5 балла.

В нашем случае атлантом является Прозерпина – +3 балла.

5. Если в карте рождения есть **антей**, то он получает +3 балла (два антея – по +1,5 балла). Если в карте рождения есть **икар**, то он получает –3 балла (два икара – по –1,5 балла).

В нашем случае антея и икара нет.

6. Если в карте есть **король аспектов**, он получает +3 балла. Все **планеты в шахте** получают по –3 балла.

В нашем случае королём аспектов является Нептун (+3 бал-

ла), планет в шахте нет.

**Неугловые аспекты между планетами**

7. Планеты в **рецепции** получают по +2 балла, планеты в **антирецепции** получают по -2 балла.

В нашем случае планет в рецепции и антирецепции нет.

8. Планеты в **рецепции по экзальтации** получают по +1 баллу, планеты в **рецепции по падению** получают по -1 баллу.

В нашем случае в рецепции по падению находятся Луна и Уран, они получают по -1 баллу. **Управители планет**

9. Диспозиторы Солнца ☉ и Белой Луны ♀, оппозиционер Чёрной Луны ☾ получают по +4 балла.

В нашем случае по +4 балла получают Уран, Нептун и Плутон.

10. Оппозиционеры Солнца ☉ и Белой Луны ♀, диспозитор Чёрной Луны ☾ получают по -4 балла.

В нашем случае по -4 балла получают Солнце, Прозерпина и Венера.

11. Элеваторы Солнца ☉ и Белой Луны ♀, хумилёр Чёрной Луны ☾ получают по +2 балла.

В нашем случае по +2 балла получают Нептун, Венера и Уран.

12. Хумилёр Солнца ☉ и Белой Луны ♀, элеватор Чёрной Луны ☾ получают по -2 балла.

В нашем случае по -2 балла получают Плутон, Меркурий и Луна.

13. Диспозиторы Луны ☾, стеллиума получают по +3 балла; оппозиционеры Луны ☾ и стеллиума получают по -3 балла.

В нашем случае +3 балла получает Венера, -3 балла получает Плутон.

14. Элеваторы Луны ☾, стеллиума получают по +1 баллу; хумилёры Луны ☾ и стеллиума получают по -1 баллу.

В нашем случае +1 балл получает Луна, -1 балл получает Уран. Далее рассматриваем *положение планет относительно Солнца*.

15. Мужские планеты (Марс ♂, Юпитер ♃, Плутон ♇) на востоке и женские планеты (Луна ☾, Венера ♀, Сатурн ♄, Нептун ♆, Прозерпина ♃) на западе относительно Солнца ☉ получают по +3 балла. Мужские планеты на западе и женские на востоке получают по -3 балла.

В нашем случае по +3 балла получают Луна, Венера, Юпитер и Нептун; по -3 балла получают Марс, Сатурн, Плутон и Прозерпина.

16. Хирон ♄ и Уран ♃ в свободной зоне получают по +3 балла. Хирон и Уран в ауре Солнца получают по -3 балла.

В нашем случае по этому пункту планеты не получают баллов.

17. Меркурий ☿ в 26–28° от Солнца получает +3 балла. Меркурий в 16–18° от Солнца получает -3 балла.

В нашем случае Меркурий не получает баллов.

18. *Дорифорий* получает +3 балла, если дорифорий двойной, то по +1,5 балла. *Возничий* получает -3 балла, двойной возничий - по -1,5 балла.

В нашем случае Меркурий получает +3 балла, Венера получает -3 балла.

19. Планета *в сердце Солнца* получает +3 балла. *Сожжѐнная* планета получает -3 балла.

В нашем случае планет в сердце Солнца и сожжѐнных планет нет.

#### *Планеты в особых градусах*

20. Планета в *королевском градусе* получает +3 балла. Планета в *разрушительном градусе* получает -3 балла.

В нашем случае планет в королевских и разрушительных градусах нет.

21. Планета в своём градусе экзальтации получает +3 балла. Планета в своём градусе падения получает –3 балла.

В нашем случае по этому пункту планеты не получают баллов.

22. Планета в градусе экзальтации другой планеты получает –1 балл, а планета, имеющая экзальтацию в этом градусе, получает +1 балл. Планета в градусе падения другой планеты получает +1 балл, а планета, которая падает в этом градусе, получает –1 балл.

В нашем случае по этому пункту планеты не получают баллов.

23. Мужская планета в 1° знака и женская планета в 30° знака получают по +2 балла. Мужская планета в 30° знака и женская планета в 1° знака получают по –2 балла.

В нашем случае Сатурн получает –2 балла.

24. Нейтральные планеты (Меркурий ♿, Хирон ⚵, Уран ♃) в 15° знака получают +2 балла. Нейтральные планеты в 16° знака получают –2 балла. Исключение: Меркурий ♿ в 16° Девы ♍ (в градусе возвышения) получает +2 балла, в 17° Девы получает –2 балла.

В нашем случае по этому пункту планеты не получают баллов.

25. Планета в своём градусе получает +2 балла. Управление градусов рассматривается по звезде магов.

В нашем случае планет в своих градусах нет.

26. Планета в градусе, управляемом родственной планетой, получает +1 балл. Планета в градусе, управляемом враждебной планетой, получает –1 балл.

Враждуют планеты, относящиеся к разным началам (мужскому и женскому) и находящиеся на одном уровне проявления:



Женские, навные планеты (♀)	Мужские, явные планеты (♂)
☾ Луна ♀ Венера ♄ Сатурн ♆ Нептун	☉ Солнце ♂ Марс ♃ Юпитер ♇ Плутон

Враждуют планеты, управляющие противоположными знаками Зодиака:

Знаки	Планеты
Овен – Весы (♈ – ♎)	Марс – Хирон (♂ – ♂)
Телец – Скорпион (♉ – ♏)	Венера – Плутон (♀ – ♇)
Близнецы – Стрелец (♊ – ♐)	Меркурий – Юпитер (♃ – ♃)
Рак – Козерог (♋ – ♑)	Луна – Сатурн (☾ – ♄)
Лев – Водолей (♌ – ♒)	Солнце – Уран (☉ – ♅)
Дева – Рыбы (♍ – ♓)	Прозерпина – Нептун (♁ – ♆)

Дружат планеты, если они являются высшей или низшей октавой друг друга:

Высшая – низшая октавы
Меркурий – Уран (♃ – ♅)
Венера – Нептун (♀ – ♆)
Марс – Плутон (♂ – ♇)
Юпитер – Хирон (♃ – ♂)
Сатурн – Прозерпина (♄ – ♁)

Дружат планеты, принадлежащие к одной и той же стихии и к одному и тому же началу:

Огонь Δ, начало Явь ☽	Земля ∇, начало Навь ☿	Воздух Δ, начало Правь ♀	Вода Δ, начало Навь ☿
☉ Солнце ♂ Марс ♃ Юпитер	♀ Венера ♄ Сатурн ♁ Прозерпина	♀ Меркурий ♁ Хирон ♅ Уран	☾ Луна ♆ Нептун



Несмотря на то, что Венера ♀, так же, как и Сатурн ♄ и Прозерпина ♃, принадлежит к одной стихии Земля и к одному женскому началу, мы не будем считать Венеру родственной Сатурну и Прозерпине, она пока ещё не очень хорошо с ними «уживается». А вот с Луной ☾ Венера ♀ неплохо «уживается».

Дружат планеты, являющиеся управителями одного и того же знака Зодиака:

Знак	Планеты
Овен – Скорпион (♈ – ♏)	Марс – Плутон (♂ – ♇)
Телец – Весы (♉ – ♎)	Венера – Хирон (♀ – ⚞)
Близнецы – Дева (♊ – ♍)	Меркурий – Прозерпина (☿ – ♃)
Стрелец – Рыбы (♏ – ♓)	Юпитер – Нептун (♃ – ♆)
Козерог – Водолей (♑ – ♒)	Сатурн – Уран (♄ – ♅)

Сведём все дружественные и враждебные планеты в единую таблицу.

Планета	Родство	Вражда
☉	♂ ♃	☾ ⚞
☾	♀ ♆	☉ ♄
♀	♂ ⚞ ♃	♃
♀	☾ ♆ ⚞	♂ ♆
♂	☉ ♃ ♆ ⚞	♀ ⚞
♃	☉ ♂ ♆ ⚞	♀ ♄
♄	♃ ♃ ⚞	☉ ♃
♅	♀ ♄ ♃	☉ ♃
♆	☾ ♆ ♃	♀ ♃
♇	♂ ♃	♀ ♆
♈	♀ ♆ ♃	♂

**27. Рецепция по градусам** возникает в том случае, если одна планета находится в градусе, управляемом другой плане

той, а та, в свою очередь, находится в градусе, управляемом первой планетой. Планеты, находящиеся в аспекте рецепция по градусам, получают по +1 баллу.

В нашем случае рецепции по градусам нет. **Планеты по отношению к Луне**

28. Если стихия планеты совпадает со стихией фазы Луны, то планета получает +1 балл. Если стихия планеты враждебна стихии фазы Луны, то планета получает –1 балл.

А.Л. Чижевский родился в первую, воздушную фазу Луны, все воздушные планеты (Меркурий ♀, Хирон ⚵, Уран ♃) выигрывают в своём статусе, а все земные планеты (Венера ♀, Сатурн ♄, Прозерпина ♃) проигрывают в своём статусе.

29. Если Луна ♀ находится в знаке, стихия которого совпадает со стихией лунной фазы, то она получает +2 балла. Если Луна находится в знаке, стихия которого враждебна стихии лунной фазы, то Луна получает –2 балла.

В нашем случае Луна находится в Тельце, знаке Земли, и получает –2 балла.

30. Луна на лунной дороге получает +1 балл, Луна в дни Гекаты получает –1 балл.

По данному пункту Луна ничего не получает. **Дополнительные показатели**

31. Планета, находящаяся в своей терме, получает +1 балл. Планета, находящаяся в терме, управляемой враждебной планетой, получает –1 балл.

В нашем случае +1 балл получают Солнце, Меркурий, Марс, – по 1 баллу получают Юпитер и Сатурн.

32. Планета, находящаяся в своей декаде, получает +1 балл. Планета, находящаяся в декаде, управляемой враждебной планетой, получает –1 балл. Управление термами и декадами следует смотреть по звезде магов.

В нашем случае +1 балл получает Плутон, –1 балл получают

Солнце, Венера и Нептун.

33. Если красные аспекты преобладают над чёрными (общий балл аспектов в 1,5 раза больше), то все женские планеты получают +2 балла, а все мужские планеты получают –2 балла. Если чёрные аспекты преобладают над красными, то все мужские планеты получают +2 балла, а все женские —2 балла. Если сила чёрных и красных аспектов приблизительно равна, то по +2 балла получают планеты, относящиеся к началу Правь (Меркурий, Уран, Хирон).

В нашем случае красные аспекты в три раза сильнее чёрных, поэтому по +2 балла получают Луна, Венера, Сатурн, Нептун и Прозерпина; по –2 балла получают Солнце, Марс, Юпитер и Плутон.

34. Если синие аспекты преобладают над зелёными, то женские планеты получают по +1 баллу, а мужские – по –1 баллу. Если преобладают зелёные аспекты, то мужские планеты получают по +1 баллу, а женские – по –1 баллу. Если сила синих аспектов приблизительно равна силе зелёных аспектов, то +1 балл получают правные планеты.

В нашем случае зелёные аспекты в два раза сильнее синих, поэтому по +1 баллу получают Солнце, Марс, Юпитер и Плутон; по –1 баллу получают Луна, Венера, Сатурн, Нептун и Прозерпина.

35. Если планета находится в центре классической красной или зелёной конфигурации, то она получает +1 балл. Если планета находится в центре классической чёрной или синей конфигурации, то она получает –1 балл.

В нашем случае в центре зелёной конфигурации призма находятся Сатурн и Хирон, они получают по +1 баллу. В центре красной конфигурации крыша находится Венера, она получает +1 балл.



36. Планета, являющаяся «стрелой» в космограмме вида лук, праща, получает +1 балл. Планета, являющаяся «дном», «опережением» в космограмме вида чаша, корзина, лук, праща, гроздь, призма, получает –1 балл.

Космограмма А.П. Чижевского относится к виду айсберг, планеты по данному пункту ничего не получают.

Чем выше общий балл космического статуса, тем сильнее планета проявляется внешне. Чем больше отрицательная величина статуса, тем сильнее планета проявляется внутренне.

Как правило, планеты, имеющие космический статус больше + 10, связаны с определённым достоинством в психике человека. А планеты, имеющие статус –10 и меньше, связаны с определённой психологической проблемой.

Статус +20 и более, а также –20 и менее – королевский.

Внешнее проявление планет, имеющих отрицательный космический статус, несколько затруднено, зато они могут стать прекрасным стимулом для внутреннего развития человека.

Проявление планет с большим положительным статусом на внутреннем уровне проблематично: человек их использует для внешнего проявления, а осознать, углубить их характеристики ему сложнее.

У А.П. Чижевского самой сильной планетой является Уран (+9 баллов), отсюда необычайно раннее проявление интереса к явлениям космическим (так, еще в 1906 году он стал интересоваться астрономией, результатом этого увлечения стало написание в 1908 – 1909 годах «трактата» «Самая краткая астрономия д-ра Чижевского, составленная по Фламариону, Клейну и др.»), уникальный дар учёного-изобретателя, своими открытиями намного опередившего эпоху. А.Л. Чижевский – один из основоположников современного космического естествознания. В 1915 году впервые высказал научно обоснованную концепцию о связи биологических явлений на Земле с солнечной активностью, было положено начало новой науке – гелиобиологии.



В 1926 году А.Л. Чижевский опубликовал статью «Современная астрология» («Огонёк», №17), в которой основные понятия астрологии объяснял естественно–научным языком. В этой статье он показал связь периодичности солнечных явлений с движением планет вокруг Солнца. Если процессы на Солнце во многом зависят от планет, то, следовательно, и земные явления, зависящие от пятен и протуберанцев, стоят под контролем планет. Кроме этого, открытые в верхних слоях атмосферы лучи, имеющие космическое происхождение, делают вполне реальным предположение о влиянии на нас не только Солнца, но и более далёких светил.

Гипотеза Чижевского о целебных свойствах отрицательно заряженных ионов кислорода только в настоящее время нашла практическое воплощение в «люстре Чижевского», которую можно купить в специализированных магазинах.

Самой слабой планетой является Солнце (–10 баллов). Александру Леонидовичу было чрезвычайно сложно добиться признания (особенно на родине); известности, как у нас водится, он достиг только после смерти. В 1924 году в Калуге за свой счёт Чижевский издаёт книгу «Физические факторы исторического процесса», которая вызвала в обществе очень негативную реакцию. Чижевский говорил: «Сразу же ушаты помоев были вылиты на мою голову... Я получил кличку «солнцепоклонника» – ну, это куда еще не шло, – но и «мракобеса».

За свои убеждения ему пришлось восемь лет провести в лагерях (1942–1950 гг.), а затем ещё восемь лет он провёл в ссылке в Караганде, только в 1958 году был реабилитирован. Отрицательный балл Солнца говорит также о недостатке энергетического потенциала: Александр рос болезненным ребенком и обеспокоенный отец ежегодно (до 1906 года) на несколько месяцев отправлял его с тётушкой и бабушкой за границу – в Италию и Южную Францию.

Солнце – очень болезненная планета, она как магнитом при-



влекала к себе внимание Чижевского. Раскрыть тайну светила, понять его роль в жизни человека и общества, его влияние на ход исторических процессов Александр Леонидович стремился на протяжении многих лет. «Во всякую погоду в 9 часов утра, не пропуская ни одного дня, я выносил телескоп на двор или на балкон и тщательно со всеми подробностями зарисовывал солнечные пятна. Записывал в дневник замеченные за сутки или двое суток изменения, – вспоминал, много лет спустя, на страницах книги «Моя жизнь» ученый. – Все книги о Солнце, которые нашел я в библиотеке отца, в Калужской городской библиотеке были мною добросовестно изучены. Я выписывал книги из крупнейших магазинов Москвы и Петрограда. Мои запросы о солнечных книгах полетели в книгохранилища разных городов». Одним из первых, с кем Чижевский поделился своими идеями космической биологии, вероятности влияния галактических полей, солнечной активности на мир растений, животных, человека, был Циолковский. С К.Э. Циолковским А.П. Чижевский познакомился в апреле 1914 года, отношения Циолковского и Чижевского, начавшиеся как отношения учителя и ученика, с годами переросли в дружбу.

Первые свои соображения о связи солнечной активности и процессов на Земле Чижевский высказал в октябре 1915 года в докладе «Влияние пертурбаций в электрическом режиме Солнца на биологические явления», который он прочитал в Археологическом институте, куда он поступил вольнослушателем. В марте 1918 года Чижевский представил на историко-филологический факультет Московского университета диссертацию на степень доктора всеобщей истории «Исследование периодичности всемирно-исторического процесса». Современным читателям хорошо известна книга «Земное эхо солнечных бурь».



## Опечатки

*«Основы астрологии. Космограмма под микроскопом»  
(книга 6)*

Страница	Место	Напечатано	Следует читать
388 таб.	11 св.	$\Psi$ 20° $\approx$ 20° $\Omega$	$\Psi$ 9° $\approx$ 9° $\Omega$
388 таб.	18 св.	$\ddot{\text{z}}$ 27° $\text{Y}$ 27° $\text{M}$	$\ddot{\text{z}}$ 22° $\text{Y}$ 22° $\text{M}$
476 таб.	19 св.	$\text{f}$ в 25-28	$\text{f}$ в 26-28
476 таб.	19 св.	в столбце " $\text{f}$ " "+3"	удалить "+3"
476 таб.	1 св.	в столбце " $\text{f}$ " "+2"	в столбце " $\text{f}$ " "-1"
478	16 св.	призма, получает	призма, тигр получает