

Искусство



Каллиграфии

Практическое
руководство

по ПРИЁМАМ
и техникам

ИСТОРИЯ СТИЛЕЙ НА ПРОТЯЖЕНИИ ВЕКОВ



ДЭВИД ХАРРИС

Искусство Каллиграфии



AD SEXTAM. V.



Eus in ad
rutorium
meum inte
de. *Ps.* Do
mine ad
adiuuan
dum me
festina. *V.*
Gloria

patri et filio et Spiritui sancto. **S**
icut erat in principio et nunc et sem
per et in secula seculorum. amen. Al
leluia uel Laus tibi domine rex
eterne glorie. *HYMNVS.*

Memento salutis auctor q, no
stri quondam corporis ex illi



Дэвид Харрис

Искусство Каллиграфии

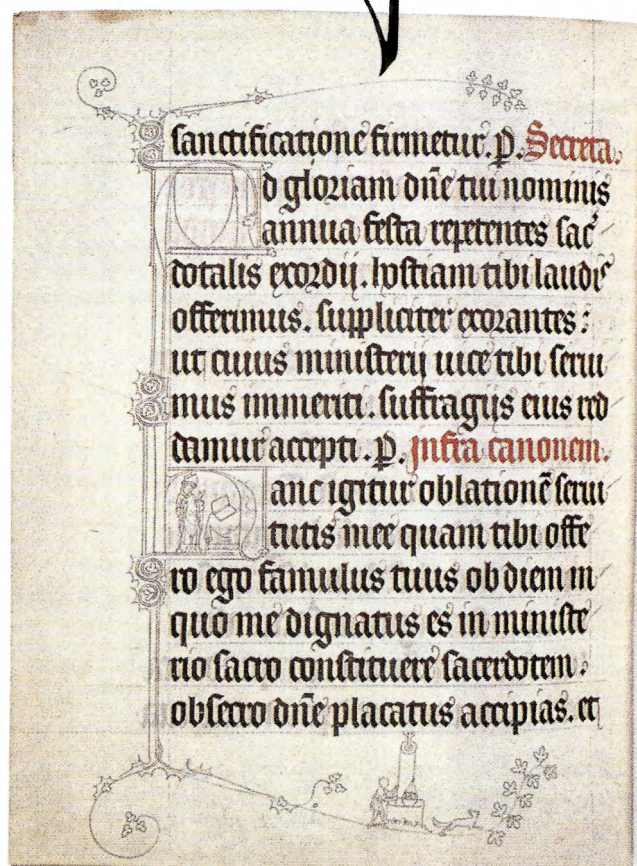

Москва

«Манн, Иванов и Фербер»

2019



Penguin
Random
House

УДК 003.077
ББК 85.158.5
Х21

Оригинальное название: The Art of Calligraphy

Перевод с английского Екатерины Петровой

Научные редакторы Ольга Титова, Наталья Торопицына и Людмила Гроздова

Издано с разрешения Dorling Kindersley Limited

На русском языке публикуется впервые

Книга рекомендована к изданию

Людмилой Гроздовой, Верой Погожиной, Александрой Дуньшаковой и Еленой Дмитриевой

Возрастная маркировка в соответствии с Федеральным законом № 436-ФЗ: 12+

Харрис, Дэвид

Х21 Искусство каллиграфии: практическое руководство по приемам и техникам / Дэвид Харрис ; пер. с англ. Е. Петровой ; [науч. ред. О. Титова, Н. Торопицына, Л. Гроздова]. — М. : Манн, Иванов и Фербер, 2019. — 128 с. : ил.

ISBN 978-5-00117-921-4

Известный каллиграф и преподаватель Дэвид Харрис прослеживает историю развития 26 значимых видов письма от рустики до копперплейта начиная с римских времен и до наших дней. В своей легендарной книге он приводит фрагменты манускриптов, полный алфавит и пошаговые инструкции по написанию букв каждого стиля.

УДК 003.077
ББК 85.158.5

Издание для досуга

Харрис Дэвид

Искусство каллиграфии

Практическое руководство по приемам и техникам

Руководитель редакции *Вера Ежкина*
Шеф-редактор *Ольга Архипова*
Ответственные редакторы *Ольга Киселева,*
Татьяна Медведева
Арт-директор *Мария Красовская*
Литературный редактор *Елена Плашкевич*
Леттеринг и дизайн обложки *Наталья Торопицына*
Верстка обложки *Наталья Майнова*
Верстка *Людмила Гроздова*
Корректоры *Анна Угрюмова, Юлия Молокова*

ISBN 978-5-00117-921-4

Подписано в печать 01.02.2019.
Формат 60×90 1/8. Гарнитура Garamond.
Бумага мелованная. Печать офсетная
Усл. печ. л. 16,00. Тираж 5000 экз.
Отпечатано в Словакии.

ООО «Манн, Иванов и Фербер»
www.mann-ivanov-ferber.ru
www.facebook.com/miftvorchestvo
www.vk.com/miftvorchestvo
www.instagram.com/miftvorchestvo

Copyright © 1995 Dorling Kindersley Limited
Text copyright © 1995 David Harris
A Penguin Random House Company
© Перевод на русский язык.
ООО «Манн, Иванов и Фербер», 2019

Все права защищены.
Никакая часть данной книги не может быть воспроизведена в какой бы то ни было форме без письменного разрешения владельцев авторских прав.

EAAC

A WORLD OF IDEAS:
SEE ALL THERE IS TO KNOW
www.dk.com

Содержание

Предисловие 6

Развитие западного письма 8

Хронологическая таблица 12

С чего начать 14

РИМСКОЕ И ПОЗДНЕРИМСКОЕ ПИСЬМО

Рустичное капитальное письмо 16

Квадратное капитальное письмо 20

Унциал и поздний унциал 24

ОСТРОВНОЕ И МЕСТНОЕ ПИСЬМО

Островной маюскул 28

Островной минускул 34

КАРОЛИНГСКОЕ И РАННЕГОТИЧЕСКОЕ ПИСЬМО

Каролингский минускул 38

Базовое письмо 42

Ранняя готика 46

ГОТИЧЕСКОЕ ПИСЬМО

Текстура квадрата 50

Текстура пресциза 54

Готические прописные
и буквицы 58

Ломбардские версалы 62

Английская бастарда 66

Французская бастарда 70

Фрактура и швабахер 74

Кадели 80

ИТАЛЬЯНСКОЕ И ГУМАНИСТИЧЕСКОЕ ПИСЬМО

Ротунда 84

Гуманистический минускул 90

Гуманистический курсив 94

ПОСТРЕНЕССАНСНОЕ ПИСЬМО

Копперплейт 102

РИМСКОЕ И ПОЗДНЕРИМСКОЕ ПИСЬМО

Римское капитальное письмо 108

Сводная справочная таблица 120

Словарь 122

Библиография 124

Алфавитный указатель 125

Благодарности 128





Изготовление книг
Изготовление рукописных книг — сложное дело, требующее участия нескольких искусных ремесленников.

Предисловие

Латинский алфавит существует уже более 2000 лет. За это время он не раз менялся под воздействием социальных и технологических изменений, благодаря чему современные каллиграфы получили неисчерпаемый источник для изысканий. В этой книге развитие письменности рассматривается с точки зрения истории и практики. Каллиграфы могут узнать о происхождении разных видов письменности, а также по-новому взглянуть на привычные 26 букв латинского алфавита.



Лупа
Для изучения формы букв древних манускриптов используйте увеличительное стекло или лупу.

Латинские виды письма делятся на две категории: формальные (для официальных документов) и неформальные (курсивные или скорописные, использующиеся для повседневных нужд). В истории есть много примеров перерождения формальных видов в курсивные. И наоборот, курсивное письмо постепенно могло приобретать статус формального. В книге описана история расцвета, упадка и возрождения значимых видов письма.

Комментарий

В каждой главе за исторической частью следуют особенности написания букв, а также приводится полный алфавит с отдельными штрихами, составляющими буквы, и их возможной последовательностью. Слева от алфавита описаны и отдельно показаны основные характеристики письма.

Возникновение письма обусловлено рядом практических факторов, в том числе срезом пера. Для каждого стиля подробно описаны необходимые инструменты.

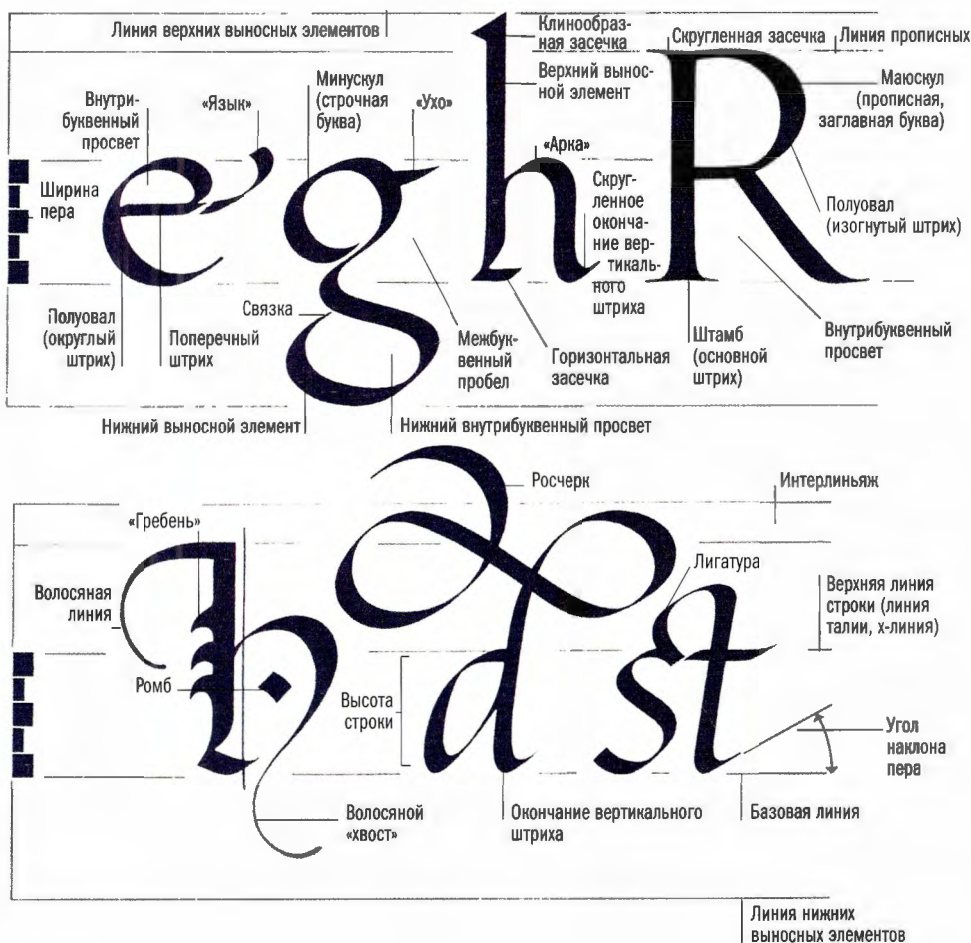

Анатомия букв

Для идентификации и создания письма необходимо знать каллиграфические термины. К сожалению, единого стандарта для них нет. В книге используются наиболее популярные термины. Альтернативные варианты, используемые типографами, приводятся в скобках. Так, верхнюю

линию строки некоторые каллиграфы называют «линией талии», а типографы — «х-линией». Названия элементов конкретных букв применимы ко всем остальным. Полный словарь каллиграфических терминов приводится на с. 122-123.

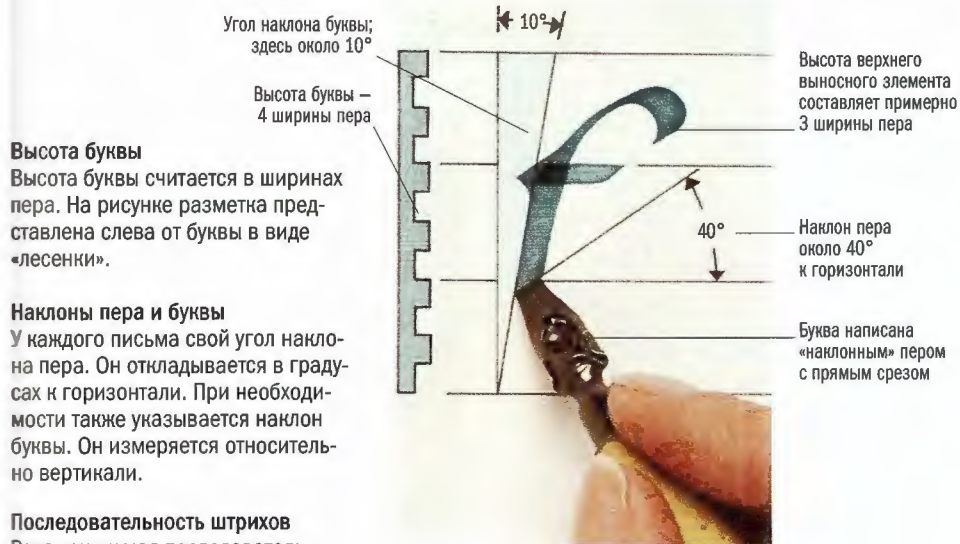

Высота буквы

Высота буквы считается в ширинах пера. На рисунке разметка представлена слева от буквы в виде «лесенки».

Наклоны пера и буквы

У каждого письма свой угол наклона пера. Он откладывается в градусах к горизонтали. При необходимости также указывается наклон буквы. Он измеряется относительно вертикали.

Последовательность штрихов

Рекомендуемая последовательность штрихов важна для каждой из 26 букв. Прозрачными слоями показано, где штрихи пересекаются и накладываются друг на друга.



Первая буква — образец, который нужно повторить. В данном случае представлена буква каролингского минускула *f* (с. 40–41)

Черной стрелкой показано направление первого штриха: от базовой линии перо возвращается по первому штриху вверх

Вторым штрихом выполняется верхний выносной элемент, третьим — поперечный элемент

Для создания волосяных линий идеально подходит птичье перо, оно чувствительно к нажиму



Для удобства использования перо необходимо очистить от пуха

Инструменты

Для точного воспроизведения отдельных стилей некоторые материалы и инструменты подходят лучше других. Большинство рукописей, созданных до 1500 года, написано на пергаменте или веленовой бумаге. Эти материалы по сей день считаются лучшими для письма. Не меньшее значение имеют инструменты. В букве бастарды трудно добиться очень тонких волосяных линий без остро заточенного пера. Советы по выбору материалов и инструментов вы найдете в главе «С чего начать» (с. 14–15).

Образцы видов письма

Поиск единого образца обречен на неудачу. Существуют бесчисленные вариации любого из исторических почерков: от крайне формальных до не слишком разборчивых. Представленные в упражнениях варианты являются синтезом разных стилей и предназначены для выработки собственной манеры письма.

Манускрипты

Письмо — это система рукописных символов. Большинство видов письма, представленных в книге, заимствовано из рукописей. В книге приводятся увеличенные фрагменты манускриптов, что позволяет увидеть дукты. При их внимательном изучении можно получить детальное представление о строении букв.

Римское капитальное письмо

Римское капитальное письмо следует рассматривать отдельно от остальных. Написанное кистью, а не пером, оно вообще не считалось историческим до недавних пор. Ввиду своей сложности и особой роли в современной каллиграфии и типографике ему посвящена отдельная глава в конце книги. Впервые в доступной форме описаны происхождение и строение всех 26 букв латинского алфавита (с. 108–119).

Для левшей

Пошаговые уроки написания букв созданы для праворуких каллиграфов. Пишущие левой рукой могут выполнять действия в той же последовательности. Для удобства просто измените обычное положение: придвиньте плечо к телу, поверните кисть руки влево, а бумагу наклоните вправо. Также пригодятся перья с косым срезом от верхнего правого угла к нижнему левому.

Развитие западного письма

Первый алфавит зародился в Финикии примерно в 1200 году до н. э. В VIII веке до н. э. его адаптировали греки, у них форму букв заимствовали этруски, а затем и римляне. Последующая западная письменность имеет римское происхождение. Виды письма в этой книге разделены на шесть категорий: римские и позднеримские (с. 16–27, 108–119), островные и местные (с. 28–37), каролингские и раннеготические (с. 38–49), готические (с. 50–83), итальянские и гуманистические (с. 84–101), постренессансные (с. 102–107). Периоды существования каждого вида показаны в хронологической таблице (с. 12–13).

Важным событием в истории западного письма стало освоение римлянами этрусского алфавита. К I веку до н. э. у них уже было несколько видов письма. Один из них — курсивная скоропись — использовался для обмена сообщениями в обиходе. Буквы процарапывали на восковой дощечке или писали тростниковым пером на папирусе. Этот вид повлиял на развитие минускульного письма, в том числе полуунциала (с. 38–39). Другим знаковым видом считается рустичный капитальный. Он высекался в камне, использовался в манускриптах и различных надписях (с. 16–17).

Римское капитальное письмо

Третий вид появился в I веке до н. э. и известен как римское капитальное письмо. Оно использовалось для создания надписей в камне и в рукописных текстах (с. 108–109). Спустя 2000 лет эти буквы выступают основой современных прописных.

В IV веке появилось квадратное капитальное письмо — престижный модифицированный книжный стиль (с. 20–21).

Еще один важный вид письма римского периода — унциал (с. 24–25), схожий по форме с греческим унциалом. Он развился под влиянием раннехристианской церкви.

Этрусские буквы

Надпись сделана на оскском языке — древнем итальянском, развившемся от этрусского языка. Помимо письменности римляне заимствовали почти все аспекты этрусской культуры, в том числе юридическую и военную системы.

Такие керамические таблички использовались для обозначения частной собственности. Буквы на табличке вполне узнаваемы. Например, эта буква напоминает перевернутую E.

Латинский алфавит

Надпись у основания колонны Траяна в Риме — лучший из сохранившихся образцов римского капитального письма (с. 108–109). Латинский алфавит изначально состоял из 21 буквы, в отличие от 20 букв этрусского алфавита. В позднеримский период латинский алфавит насчитывал уже 23 буквы — добавились Y и Z, от греческих «ипсилон» и «зета». В Средние века алфавит дополнили буквы J, U и W. Все буквы используются в наше время.

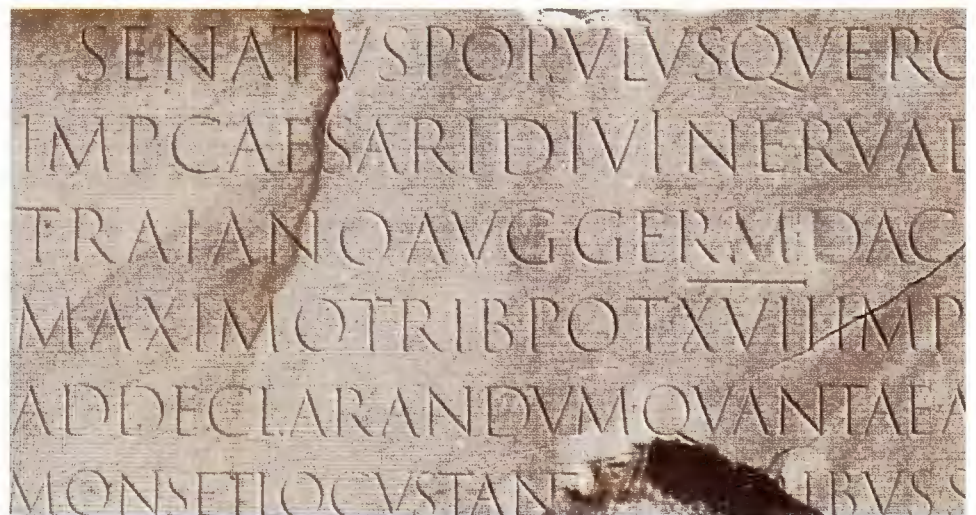

Карл Великий и Алкуин Йоркский
 Правитель VIII века Карл Великий создал двор, основываясь на традициях римских предшественников. Их влияние на Франкское государство особенно сильно проявилось в сфере образования и просвещения. Содействие императору оказал известный монах из Йорка по имени Алкуин. В 796–804 годах он находился в сане аббата, в это время был основан огромный скрипторий в Туре. Там и зародился каролингский минускул (с. 38–39).



Островные и местные маюскулы
 В V веке произошел крах Западной Римской империи. В образовавшихся на ее месте государствах появились разные виды письма. Ирландские, такие как островной маюскул (с. 28–31), произошли от унциала и полуунциала. Сейчас их называют «островными». К местным европейским видам можно отнести вестготский в Испании и мерovingский во Франции.

Главным средством коммуникации между государствами стала христианская церковь, несущая неугасимый факел грамотности и просвещения. Ирландские монахи основали монастыри в Шотландии и Северной Англии. Монастыри также появились в Люкsee и Корби во Франции, в Боббио в Италии. Тем временем римские монахи пришли в Южную Англию и принесли туда христианство.

Каролингские и раннеготические виды письма

Первое западное государство на руинах Римской империи основал Карл Великий. К IX веку Франкия простиралась от Пиреней до Балтии. На ее территории утвердилось письмо, созданное Алкуином Йоркским. Этот стиль называется каролингский минускул (с. 38–39).

За пределами Франкского государства сохранялись местные стили письма. В Италии из построманских видов дольше всех продержался беневентанский: он использовался с середины VIII века по 1300 год (с. 84–85). Островной и англосаксонский минускулы дотянули в Англии до X века (с. 34–35), вплоть до появления каролингского минускула. Со временем письмо стало более узким, предвосхитив угловатость и единообразие готических букв. Эта версия известна как поздняя каролингская или раннеготическая (с. 46–47).

Закругленный кончик указывает, что перочинный нож использовался для линования



Писец с пристрастием рассматривает заточенное перо



Изготовление книжного переплета — отдельное ремесло, требующее навыков нескольких мастеров



Натянутый на деревянную раму пергамент срезают серповидным ножом



Готовый манускрипт придает значение проповеди монаха

Изготовление манускриптов
 На иллюстрациях XII века показаны этапы изготовления средневековых книг. Чтобы сделать пергамент, кожу сначала вымачивали, затем растягивали и выскребали. Далее высохший пергамент обрезали и готовили к написанию текста. Нужно было оставить место для работы иллюстраторов и иллюминаторов, поэтому к размещению текста подходили обдуманно. Когда писец заканчивал текст, иллюминатор накладывал сусальное золото, поверх которого рисовал иллюстратор. Затем страницы сшивали в тетради и переплетали.



После высыхания и очистки пергамент обрезали до нужного размера



Переплет уже готов. Писец собирается добавить аннотации к тексту



Обучение по манускриптам составляет основную часть монашеской жизни



Сложенные в нужном порядке листы сшивали вместе



Отверстия соединяли процарапанными линиями, между которыми писец размещал текст



Для ровного линования в пергаменте пробивали маленькие отверстия

Erit tanquam lignum quod plantatum est secus decursus aquarum.

Готические виды письма

К концу XII века в Европе распространилась сложная система готического письма. Для удобства его обычно делят на две группы. К первой относится высококлассное («престижное») формальное письмо, предназначенное для религиозных и светских изданий. Ко второй — курсив, используемый для документов, а с XIII века и для книг на родном языке. Два самых примечательных вида престижного книжного письма: текстура квадрата (с. 50–51) и ее родственница — пресциза (с. 54–55).

Бастарды

Готические курсивы называют бастардами. Их использовали до XVIII века, пока их не вытеснил копперплейт (с. 102–103). Бастардное письмо трудно классифицировать, оно варьируется в разных странах, городах и отраслях деятельности. В целом различают английскую (с. 66–67), французскую (с. 70–71) и немецкую (с. 74–75) бастарды. Именно в бастарде строчные и прописные буквы одного вида письма впервые стали соседствовать: готические прописные начали использоваться в начале предложений и в именах собственных (с. 58–59).

Для текстуры пресциза характерны плоские горизонтальные окончания у определенных букв. Например, у этой *r* из «Псалтири с ветряной мельницей»

Готические текстуры
Фрагмент «Псалтири с ветряной мельницей» XIII века с готической текстурой пресциза (с. 54–55). Пресциза и квадрата использовались только для важных религиозных книг.



Гуманистический минускул

Страница манускрипта с переводом «Естественной истории» Плиния — образец прекрасно выполненного гуманистического минускула. Рукописное ренессансное письмо стало основой венецианского печатного шрифта XV века. Он быстро заменил готические модели, любимые Иоганном Гутенбергом — немецким изобретателем книгопечатания подвижными литерами.



Готические бастарды

Страница из часослова, созданного во Франции после распространения книгопечатания. Владение рукописными книгами в то время было свидетельством высокого положения в обществе. Здесь представлена элегантная поздняя бастарда, или бургундское письмо (с. 70–71), — смесь курсива с элементами текстуры.

Буква *f* во французской бастарде обычно сильно наклонена вправо, как и длинная *s*

Современная каллиграфия

Работа Дэниса Брауна «Феникс», 24×35×5 см, 1993 год. Страница с островным письмом, напоминающая известные манускрипты «Келлская книга» и «Линдисфарнское Евангелие» (с. 28–31), пронизана электрическими проводами. Это образ феникса, способного сжигать себя и возрождаться к новой жизни.



Итальянское

и гуманистическое письмо

В Италии формальные готические виды письма так и не утвердились. Итальянские буквы того периода, обычно называемые ротундой (с. 84–85), были более округлыми и открытыми, чем их готические современники.

С 1400 года переработанная версия каролингского минускула — гуманистический минускул — становится основным видом письма в эпоху Ренессанса (с. 90–91). Его адаптация — основа выдающихся типографских шрифтов, постепенно занявших главенствующее положение в Европе и используемых по сей день. Одна из версий гуманистического письма — гуманистический курсив, или италик (с. 94–95). Появившийся в 1420 году он к 1500 году уже широко использовался в печати.

Постренессансные виды письма

Последний значимый стиль называется копперплейт (с. 102–103). В переводе *correplate* — «медная гравировальная пластина». Изначально его использовали для гравировки на медной пластине. Для него характерны изящно соединенные окружности и необычные пропорции. Такие курсивные буквы проще гравировать, чем писать. Упрощенная версия стала скорописной, и к XIX веку этот вид письма широко использовался в бизнесе и образовании.

Современная каллиграфия

Возрождение каллиграфии началось в XX веке. Новаторскими стали работы англичанина Эдварда Джонстона (с. 42–43), немцев Рудольфа фон Лариша и Рудольфа Коха (с. 74–75). С 1950-х годов интерес к каллиграфии проснулся во многих культурах, использующих латиницу и другие алфавиты. За последние 20 лет каллиграфы изучили и усовершенствовали формы букв, а каллиграфию возвели в жанр искусства.

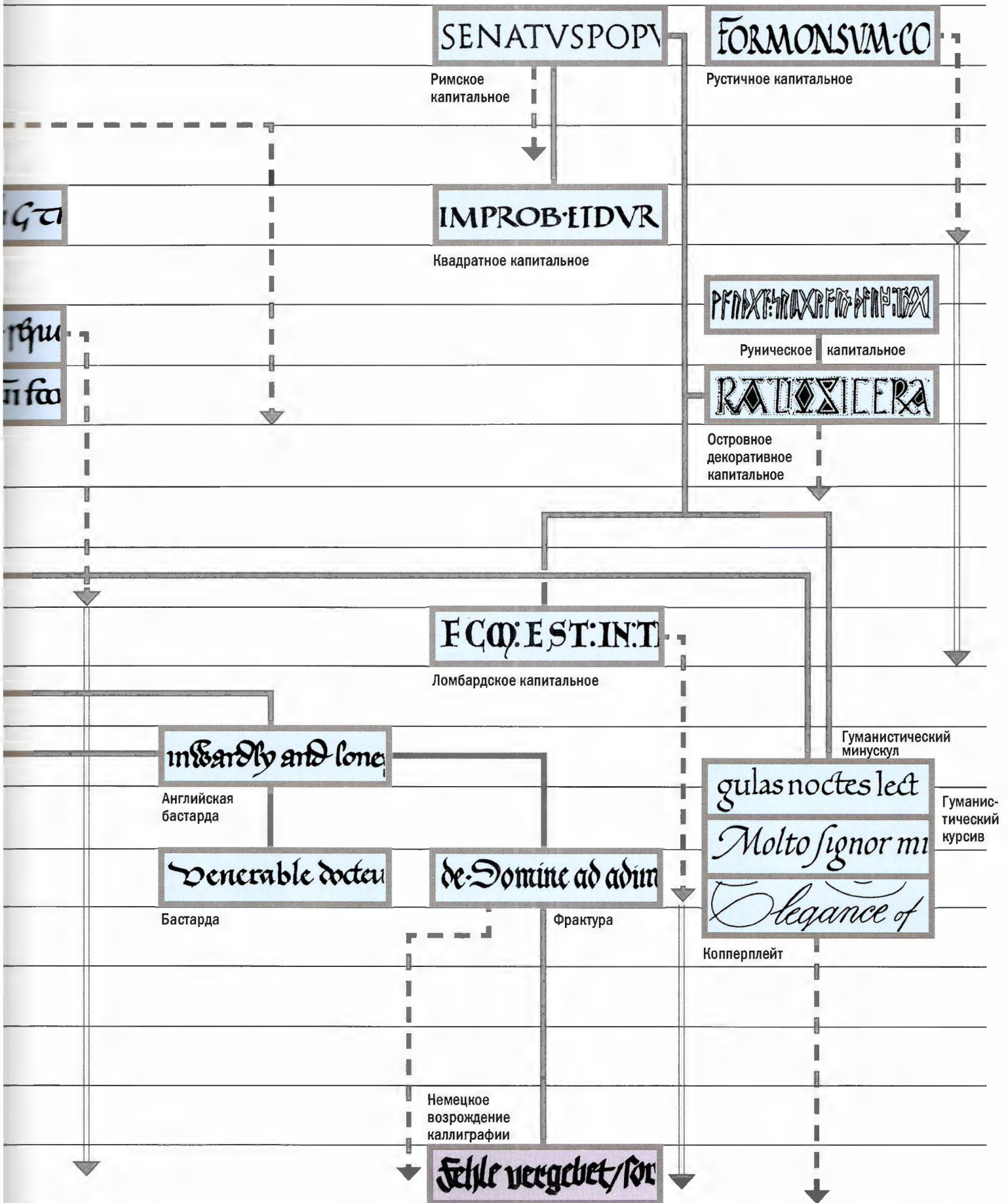

С чего начать

Искусство каллиграфии начинается с инструментов и материалов, подбирать которые следует с особой тщательностью. Трудности в достижении хорошего результата обычно говорят о неподходящем оборудовании. Благодаря возрождению интереса к каллиграфии появился огромный ассортимент перьев, бумаги и других материалов. Ниже приведена базовая информация о видах материалов и инструментов, а также о том, как изготовить два традиционных пера — тростниковое и птичье.

Тростниковое перо

Тростниковые и птичьи перья используются с античных времен. Сейчас их почти вытеснили другие инструменты, но тростниковое перо остается идеальным инструментом для экспрессивной каллиграфии. Обычно его изготавливают из полых трубочек тростника, но некоторые каллиграфы предпочитают использовать синтетические материалы вроде пластмассовой трубки. Вам понадобится острый канцелярский нож, обращайтесь с ним аккуратно.



1. Отрежьте трубочку длиной около 18 см. При помощи ножа срежьте 4 см, обнажив полый центр.

2. На обратной стороне стебля, прямо под первым срезом, сделайте второй. Срез должен быть короче, чтобы кончик пера получился плоским. Вычистите сердцевину из центра стебля.



3. Вырежьте «плечики» между двух срезов. Сделайте скошенный или прямой срез кончика по желанию (см. «прямое» и «наклонное» перо).



4. По центру пера сделайте продольный разрез длиной 1,5 см. Это позволит легче стелать туши. Тростниковое перо готово.

Поверхности

Для упражнений и проб подойдет тонкая бумага для черчения. Работы следует выполнять на качественной бумаге: гладкой, мелкозернистой и бескислотной. Лучше всего на велени из телячьей или козьей кожи. Также можно использовать пергамент.

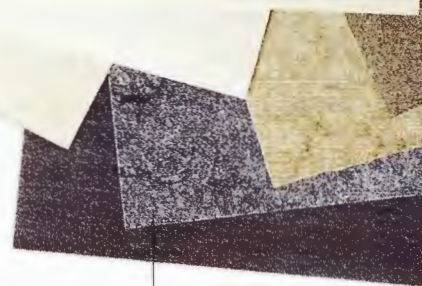

Бумага, изготовленная вручную и фабричным способом

Инструменты для письма

Помимо тростниковых и птичьих перьев существует огромный выбор инструментов для каллиграфии. Для проб идеально подходят маркеры, хотя гибкие и дешевые сменные перья — тоже неплохой вариант. Перьевая ручка хороша благодаря постоянной подаче чернил. При необходимости часто менять цвет удобнее использовать плакатные перья. Для римского капитального письма (с. 110–119) не обойтись без широкой плоской кисти.

Для сложных букв используйте тонкую заостренную кисть из соболя



Маркер идеально подходит для проб

К стандартному держателю подходят разные виды перьев

Перьевая ручка для каллиграфии — один из самых удобных инструментов

Плакатные перья хороши для работы на большом формате



Точильный камень

Для заточки стального пера проведите его верхней стороной по точильному камню. Держите перо под углом 45°.

Сменные перья

Острое стальное перо копперлейта



Перо Speedball с косым срезом



Перо Mitchell с прямым срезом



Съемный резервуар для пера Mitchell



Пергамент делают из овечьей кожи, он грубее и волокнистее велени

Широкая кисть из синтетики или соболя необходима для римского капитального письма

Для экспрессивной каллиграфии возьмите тростниковое перо

Широкая кисть с длинным ворсом из синтетики или соболя используется для прописных римского капитального письма

Традиционный инструмент — птичье перо

Птичье перо

Хотя птичье перо, возможно, самый подходящий инструмент для письма, для владения им необходимы особые навыки. Птичье перо мягче стального или тростникового, поэтому требует очень легкого нажима, зато дает и более тонкую линию. Лучше всего использовать индюшачьи, гусиные и лебединые перья. Также для работы подойдут утиные и вороньи перья.



1. Обрежьте перо до длины в 20 см. Скальпелем или острым канцелярским ножом осторожно очистите его от пуха.

2. Крепко держа перо в руке, сделайте плавный срез на кончике. Тщательно вырежьте «плечики», формируя острый кончик.



3. По центру пера сделайте короткий продольный разрез, чтобы чернила хорошо стекали. Удалите сердцевину пера и очистите его снаружи.

4. Положите кончик пера на поверхность для резки и аккуратно срежьте кончик: прямой для «наклонного» пера и скошенный для «прямого».

«Прямое» и «наклонное» перо

В книге часто упоминаются «прямое» и «наклонное» перья. Может возникнуть путаница, поскольку эти названия противоречивы. «Прямое» перо держат прямо, оно дает широкие вертикальные и тонкие горизонтальные штрихи. «Наклонное» перо держат под углом 30°, горизонтальные и вертикальные штрихи не отличаются по толщине.



У «прямого» пера косой срез, примерно 70°. Оно идеально для стилей вроде полуунциала (с. 40-41).

У «наклонного» пера прямой срез. Перо отлично подойдет для таких видов письма, как каролингский минускул (с. 40-41).

Рустичное капитальное письмо

Сейчас каллиграфам легко запутаться в многообразии стилей — современных и исторических. Писцам раннего римского периода было гораздо проще. В то время существовало только три основных вида письма. Первый вид — великолепный римский капитальный, самый сложный из всех. Он использовался для высекания в камне на величественных государственных монументах (с. 108–109). Второй вид — курсив, скорописное письмо, использовавшееся всеми, кто знал латынь. Он был полезен для повседневного обихода. И третий — рустика. Этот вид письма стал элегантной альтернативой римскому капитальному и был популярен как для создания отдельных надписей, так и в книжных текстах.

С I по V век рустика использовалась для значимых манускриптов, в частности для работ Вергилия. После V века стиль перестал быть письмом для манускриптов, хотя еще несколько столетий применялся в заголовках. Рустика не была востребована в христианской литературе. Причиной отказа от нее при создании книг могло стать обращение Рима к христианству в 313 году н. э., а также распространение унциала (с. 24–25).

Рустика использовалась для высекания надписей в камне. На менее значимых монументах она часто соседствовала с римскими капитальными буквами.

На тонких вертикальных штрихах угол наклона пера был близок к вертикали

Вергилий, «Эклога II»
Редкий экземпляр манускрипта Вергилия, написанный рустикой, датируется второй половиной V века. В отличие от типичного для того периода нераздельного письма (*scriptura continua*) слова разделены точками.



Иерархия стилей
До конца XIX века рустика использовалась для заголовков с учетом так называемой «иерархии стилей»: рустика — для начала главы, унциал — для первых строк, далее следует мелкий текст, выполненный каролингским минускулом (с. 38–39).

INCIPIIT LIBER TERTIVS.
S ANCTISSIMA MARIE PERLENITENTIS HISTORIA QUAE TI
S NOTATA IN LUCAM CAPITE LIBRI. ET SI OB LABOREM LEGENTIVM MINUENDVM.
ANOVIO INCHOATUR EXORDIO. RETUM TAMEN SECUNDI LIBRI NECTURA FINEM RESPIERE
NAM QUIA SUPERIVS SIVE EX PERSONA EVANGELISTAE. SIVE EX DNI SALVATORIS UTQVE IB:

FORMON SVMM: CORVDON



Чтобы получить широкий диагональный штрих, перо или кисть держат под углом 40°

R в рустике
Прорисовка буквы **R** начинается с поворота пера вверх штамба.

«Носу» буквы слегка разворачивают вниз перед завершением движения по вертикали

На иллюстрации изображен Вергилий возле лопитра. Слева от него стоит футляр для свитков

Каллиграфические росчерки **F, X и L**

FRAXINVS IN SILVIS
 NICHERRIMVS
 IN HORTIS POMVS IN
 FLUVIIS ABIES IN MO
 NTIBVS SUTISSAEMVS
 AT SIM FLICIDI FORM
 OSERVIS FRAXINVS
 IN SILVIS CEDATI BI
 PINVS IN HORTIS

Междустрочные примечания написаны современным гуманистическим курсивом

Питер Холидей

Современную версию произведения Вергилия «Эклоги VII» в 1983 году создал Питер Холидей. Она выполнена черной тушью на кремовой бумаге. Обратите внимание на контраст, которого он добился между широкими горизонтальными и тонкими вертикальными штрихами и тонкими вертикальными.

Материалы для письма

Рустика встречается и в манускриптах, и в надписях. Это говорит о том, что для письма использовались разные инструменты. Рустикую одинаково бегло исполняли как тростниковым пером (после IV века — птичьим), так и кистью. Последняя должна была быть широкой и гибкой, соболиной. Для получения тонких штамбов и широких горизонтальных штрихов кисть держали почти вертикально.

Простой дукт

Основная разница между римским капитальным и рустичным письмом заключается в нюансах толщины штриха. В римском капитальном штрихи равномерные, без яркого контраста толщин. Для этого требуется часто менять угол инструмента (с. 110–119). Из-за выраженного контраста широких и тонких штрихов дукт рустики проще для написания пером.



Лист папируса

Папирус был основным материалом для письма более 3000 лет, до конца римского периода. Для его изготовления два листа растения скрепляли перпендикулярно друг другу.

Фрагмент работы Вергилия «Эклоги II»



Особенности письма

Дукт у рустики отличается от других видов письма разным наклоном пера — для тонких вертикальных штрихов он приближается к 85°. Засечки и диагональные штрихи пишут под углом 45°. Так, в движении от верха штамба до начала засечки перо поворачивается на 40°. Верхняя засечка, тонкий штамп и широкая нижняя засечка *L* характерны и для остальных букв. Высота букв составляет от 4 до 6 ширины пера, но иногда достигает 7.



1. Начинайте писать засечку *L* сверху вниз пером с прямым срезом. Для этого штриха угол наклона пера составляет 65°.



2. Ведите перо вниз и вправо, разворачивая его почти вертикально к началу штамба. Не отнимая перо от бумаги, проведите тонкую линию.

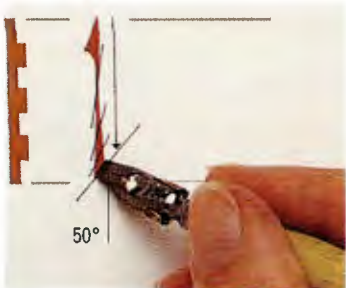

3. Примерно на полпути до базовой линии начинайте переход к нижней засечке, постепенно поворачивая перо до 50°. Получится характерное для рустики утолщение штамба.

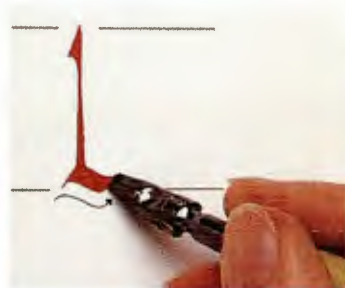

4. Поднимите перо, поверните до 45° и добавьте засечку одним уверенным нисходящим движением. Нижняя засечка — важный элемент этого письма, поскольку направляет взгляд на следующей букве.



Широкий изогнутый штрих написан одним движением с наклоном пера 45-50°.

Диагональный штрих Характерный для рустики ритм создает повторение нисходящих изогнутых штрихов в сочетании с приближенными к диагонали нижними засечками. Тяжелые штрихи уравновешивают тонкие вертикали.



У *A* нет соединительного штриха

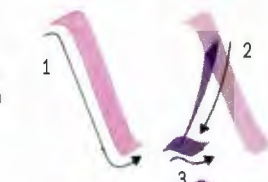

B — высокая буква, она выходит за верхнюю линию строки



Второй штрих высокой *F* поднимается над верхней линией строки



Это самая распространенная форма буквы *G*



Альтернативная форма *G* используется в нижней строке на странице с текстом



Альтернативная *G*



Современная форма J

Штамб J идентичен I

Засечка на высокой L выходит за верхнюю линию строки

Современная форма U

У V такой же дукт, как у A

Такая форма Y используется для всего текста, кроме последней строки

Такую форму Y пишите только на последней строке текста

Альтернативная Y

Z можно закончить одним движением инструмента

Квадратное капитальное письмо

Квадратное капитальное письмо конца IV века не имеет ни предшественников, ни потомков. Поэтому оно плохо вписывается в структуру развития римских видов письма. О развитии и продолжительности использования этого стиля можно только гадать: образцов практически не сохранилось. При этом он считается одним из самых благородных. Своим изяществом квадратное капитальное письмо обязано открытой форме букв и их четкому разделению.

Появление квадратного капитального письма связывают с попыткой адаптировать для пера выполняемые кистью римские капитальные буквы (с. 108–109). Но широкие вертикальные и волосяные горизонтальные штрихи указывают на горизонтальное положение инструмента. Для визуального баланса вертикалей и горизонталей римского капитального письма требуется наклон пера в 30°. Это позволяет предположить, что квадратное капитальное письмо произошло от другого источника.

Современные влияния

Писцы, работавшие с квадратным капитальным письмом, не ориентировались на выполненные кистью капитальные буквы предшественников. Они искали вдохновение в вырезанных в камне образцах своих современников. Доказательством служит табличка IV века из церкви Сан-Себастьяно в Риме: угол штриха и пропорции совпадают с буквами манускриптов.



Маленькие засечки написаны уголком пера

M в квадратном капитальном письме
Типичная буква с широкими нисходящими штрихами.



Пергамент натягивали на деревянную раму и зачищали круглым ножом

Изготовление пергамента

К 300 году н. э. пергамент уверенно конкурировал с папирусом в Риме. Он стал основной поверхностью для позднеримских манускриптов, таких как Ватиканский кодекс 3256 (с. 21). Материал изобрели в Пергаме, в Малой Азии, в ответ на эмбарго, наложенное на торговлю с Египтом в 197–158 годах до н. э., и последовавшее за ним прекращение поставок папируса.

Табличка из церкви Сан-Себастьяно

Надпись на табличке из церкви Сан-Себастьяно в Риме была создана между 366 и 384 годами. Обратите внимание на интересные лигатуры между некоторыми буквами: *N-T, H-R, V-A, T-E*. Посмотрите, как одни буквы вставлены в другие.

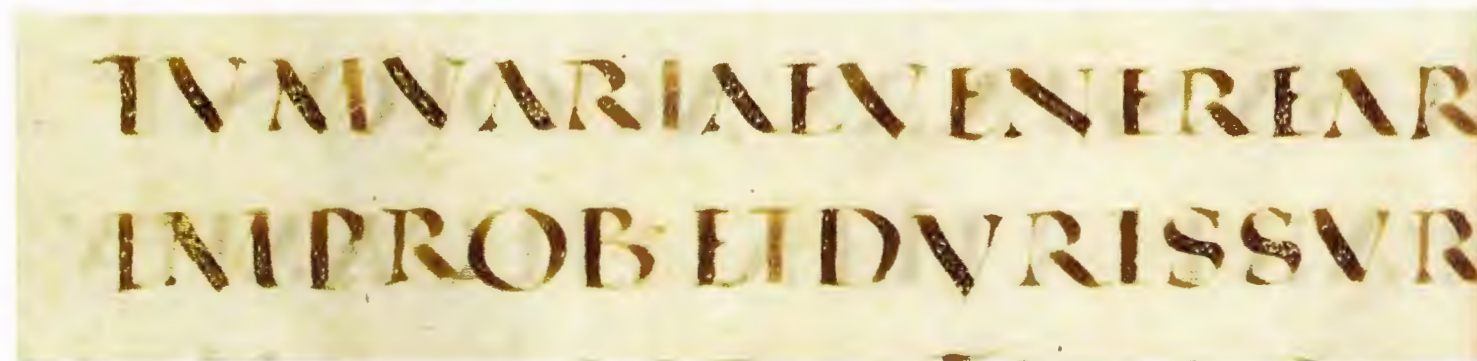
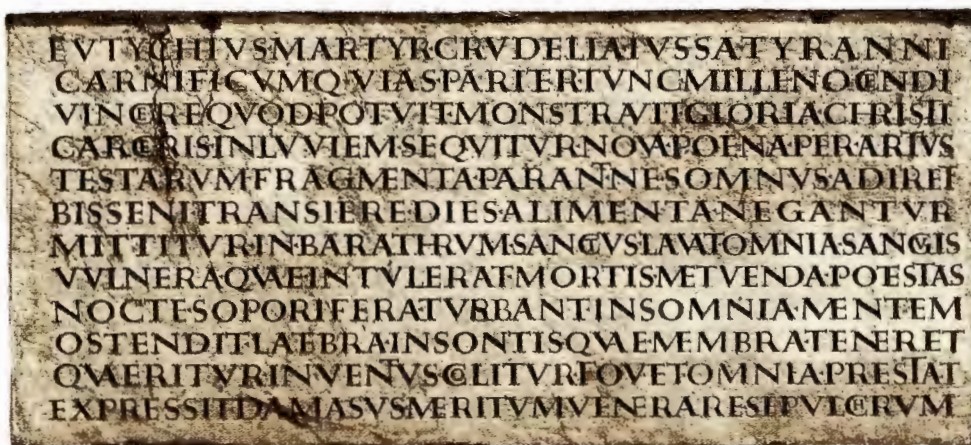

Ватиканский кодекс 3256

Манускрипт Вергилия «Георгики» выполнен квадратным капитальным письмом в конце IV века. Он создан на пергаменте, а не на хрупком папирусе, поэтому и сохранился. До настоящего времени дошло крайне мало рукописей, написанных этим почерком. Нет никаких доказательств, что он применялся после начала V века.

Сохранившиеся образцы

До нас дошло около 400 рукописей с другим позднеримским письмом — унциалом (с. 24–25). И всего лишь два манускрипта, выполненных квадратным капитальным. Это известные манускрипты Вергилия, датируемые IV веком: Ватиканский кодекс 3256 (слева), хранящийся в библиотеке Ватикана, а также текст из монастыря Святого Галла в Швейцарии. Нехватка образцов позволяет считать квадратное капитальное письмо самым недолговечным из римских стилей. По мнению палеографов, в эволюции каллиграфии этот вид стал тупиковой ветвью развития.

Кропотливый труд

Причина непродолжительного использования квадратного капитального письма — время, затрачиваемое на создание одной буквы. Вариации направления штрихов и сложное построение засечек требовали от писцов огромной усидчивости (с. 22–23). Столь трудоемкое письмо вполне оправдано для заголовков, но не для текста. Оно не может конкурировать с быстротой исполнения унциала или рустики (с. 16–17).

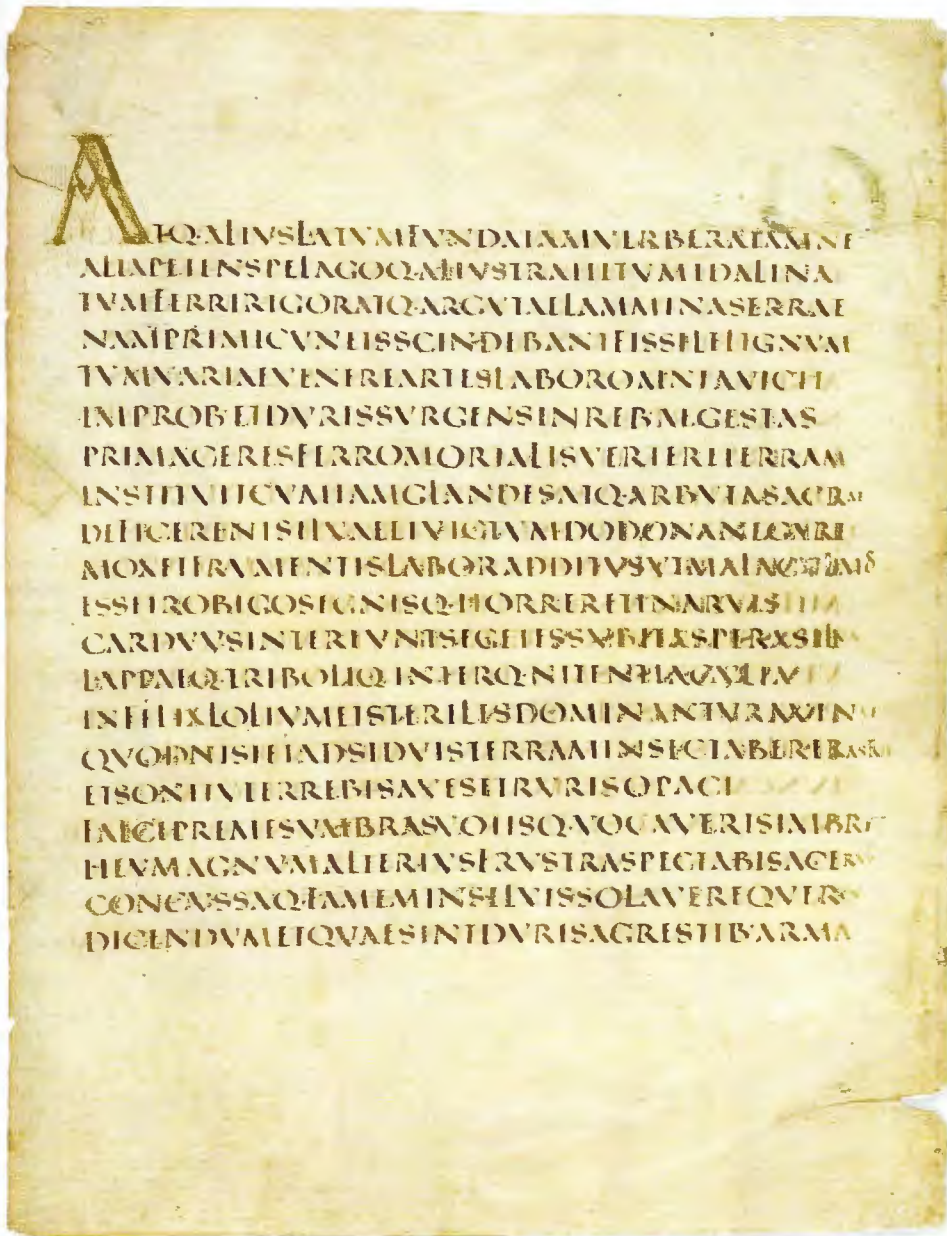

Вместо широкого основного штриха для R использовался волосяной штрих

Высокая L часто встречается в надписях и манускриптах конца IV века

Фрагмент Ватиканского кодекса 3256

На фрагменте хорошо видно отсутствие пунктуации и разделения слов в тексте. На тонких прямых штрихах A, N, M, R и V перо поворачивается из горизонтального положения в вертикальное, что создает контраст пропорций. Треугольные засечки на концах волосяных штрихов добавлены уголком пера.

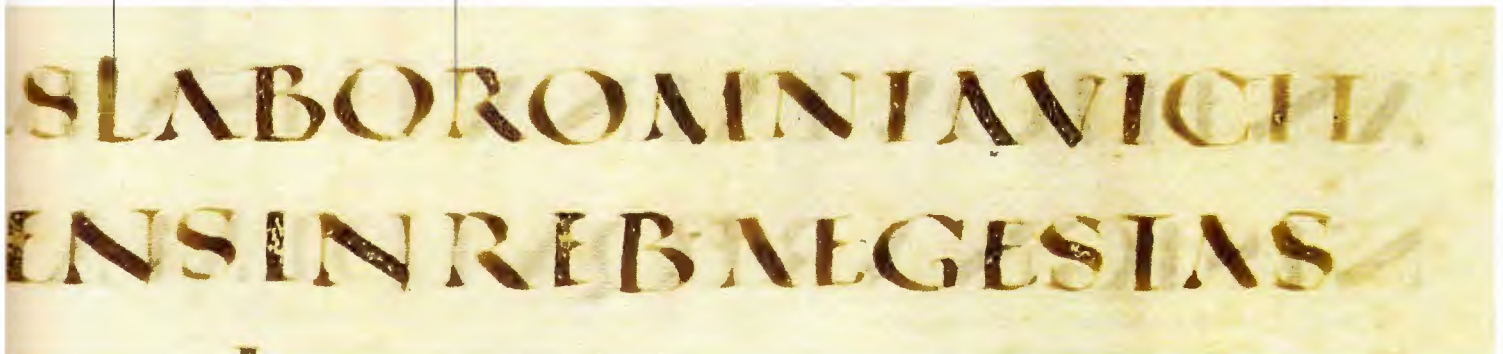

Особенности письма

Для квадратного капитального письма характерно сочетание широких штрихов (прямых и изогнутых), изящных волосяных и точных засечек. Из широких штрихов труднее всего выполнять диагонали: перо поворачивается в процессе на 45°. Простые вертикальные штрихи выполняются одним движением пера. При этом перо расположено почти горизонтально. Прямые волосяные штрихи букв *A, M, N, R, W* и *X* можно вытянуть из штамба, пока чернила еще не высохли.



Высота большинства букв составляет 4 ширины пера
Засечка выполняется уголком пера

Базовые элементы

Высота букв квадратного капитального письма составляет 4 ширины пера. *F* и *L* чуть выше остальных букв. Писать лучше тростниковым или стальным пером с прямым срезом.

Сложные буквы

Идеально сбалансированная *N* — одна из самых сложных букв. Она состоит из одной широкой диагонали, двух волосяных вертикалей и трех засечек. Для ее построения требуется менять наклон пера.



1. Начинайте писать *N*, повернув перо примерно на 45°. Постепенно разверните перо в вертикальное положение по направлению к базовой линии.

2. Добавьте короткий горизонтальный штрих на верхней линии строки, затем краем пера растяните влажные чернила вниз.



3. Вернитесь к верхней линии строки и допишите засечку под горизонтальным штрихом.

4. Уголком пера напишите левый вертикальный штрих и добавьте засечку.

5. Также уголком пера напишите засечку диагонального штриха.

A



Засечку *A* пишите уголком пера

B



Засечку *B* пишите уголком пера

C

Начинайте писать изгиб *C* краем пера



Уголком пера вытяните «хвост» *C*

D



E

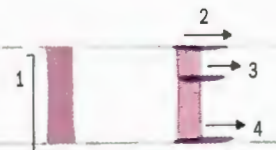

F

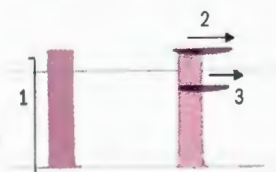

Высокая *F* слегка выходит за верхнюю линию строки

G



H







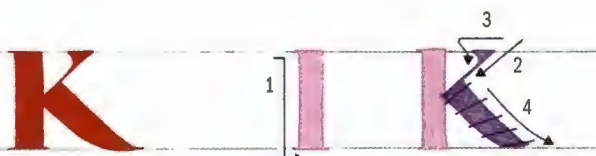
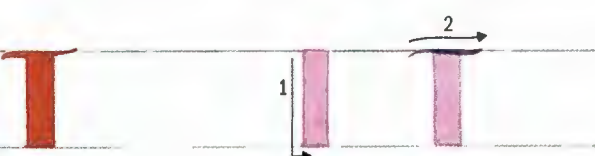
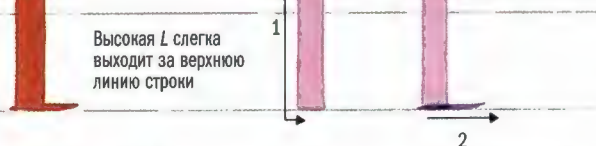
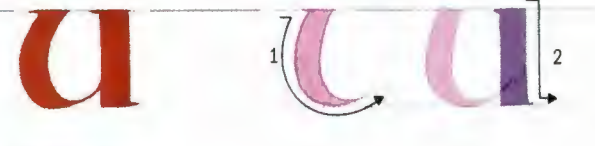
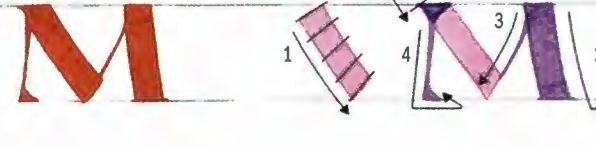
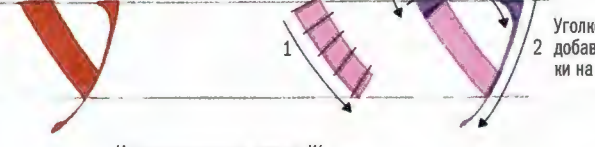

I

Это современная *J*

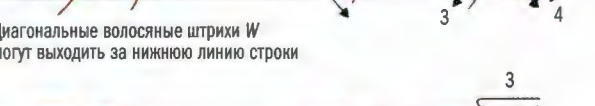

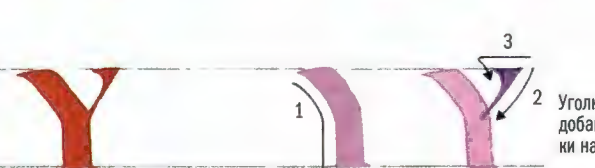
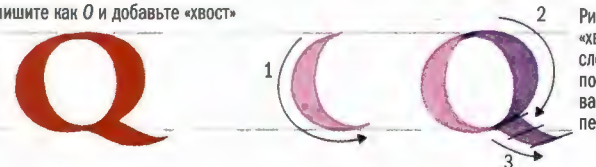
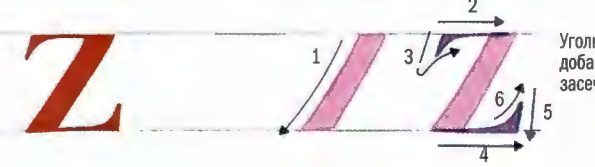
Уголком пера вытяните «хвост» *J*

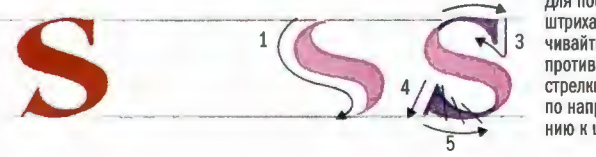
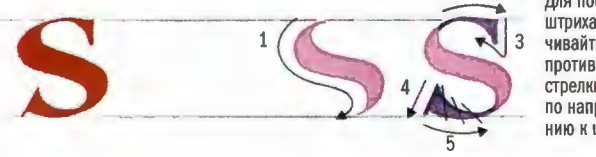
	
<p>Уголкем пера напишите засечку K</p> <p>Высокая L слегка выходит за верхнюю линию строки</p>	<p>Это современная форма буквы U</p>
	
<p>На диагональном штрихе M слегка поверните перо</p>	<p>На диагональном штрихе Y поворачивайте перо с 90 до 45°</p>
	
<p>Начните диагональный штрих N с 45°. Постепенно поверните перо почти вертикально</p>	<p>На диагональном штрихе W поворачивайте перо с 90 до 45°</p>
	
<p>Уголкем пера напишите засечки на M</p>	<p>Уголкем пера добавьте засечки на Y</p>
	
<p>Q пишите как O и добавьте «хвост»</p>	<p>Уголкем пера добавьте засечки на X</p>
	
	
<p>Уголкем пера добавьте засечки на R</p> <p>Уголкем пера напишите верхнюю засечку S</p>	<p>Уголкем пера добавьте засечки на Z</p>
	
<p>Третий и четвертый штрихи R можно объединить</p> <p>Для последнего штриха поворачивайте перо против часовой стрелки по направлению к штамбу</p>	<p>Красота квадратного капитального письма обусловлена широким межбуквенным пробелом и интерлиньяжем, равным высоте букв</p>

VIRGIL
GEORGICS

Две строки квадратного капитального письма

Унциал и ПОЗДНИЙ унциал

Римское унциальное письмо (Littera Uncialis) появилось во II или III веке н. э. О его происхождении можно только догадываться. Скорее всего, оно зародилось в Северной Африке. Письмо обладает заметным сходством с греческим унциалом — изогнутым, функциональным письмом, используемым с III века до н. э. Унциал стал официальным видом письма христианской церкви. Ко II веку влияние христианства в Римской империи возрастало. Не исключено, что ранние христиане сознательно адаптировали греческий унциал для латыни как подходящий для их новой религии.



Буква *a* позднего унциала
Буквам свойственен контраст широких диагоналей и вертикалей с изящными волосными штрихами.

Буква *a* позднего унциала выполнена почти горизонтально расположенным пером

Волосные штрихи должны быть максимально тонкими, их следует выполнять левым углом пера

В начале нового абзаца заглавная буква вынесена на поле

Образец унциала

Этот эконоимичный унциал был написан около 450 года. Наклон пера в 30° придает тексту благообразный и плавный вид. Текст написан без пробелов между словами, что свойственно тому периоду.

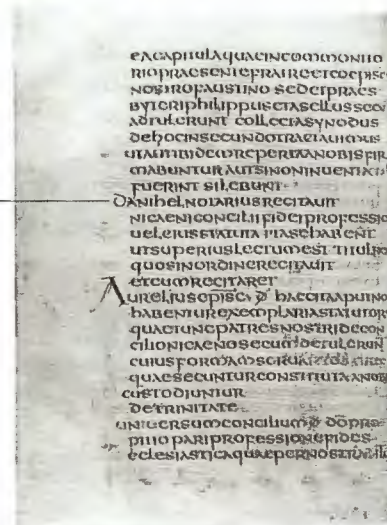

В 597 году известный проповедник святой Августин завез унциальное письмо из Рима в Южную Англию. Его название происходит от слова «дюйм» (inch), или «дюймовые буквы». Авторство приписывают святому Иерониму, создателю канонического латинского текста Библии. Этим названием он, возможно, просто высмеивал растрату пергамента на большие буквы престижных изданий.

Происхождение минускула

В унциале можно заметить зарождение современных строчных букв. Строчные буквы *d, h, l* выше остальных, а буквы *i, f, p, q* и *r* спускаются ниже базовой линии. Дополнительный отход от форм капитального письма заметен в отсутствии сложных засечек. Простота делает унциал идеальным для изучения основ владения пером и каллиграфии. Для обучения также хороши каролингский минускул (с. 38–39) и базовое письмо (с. 42–43).

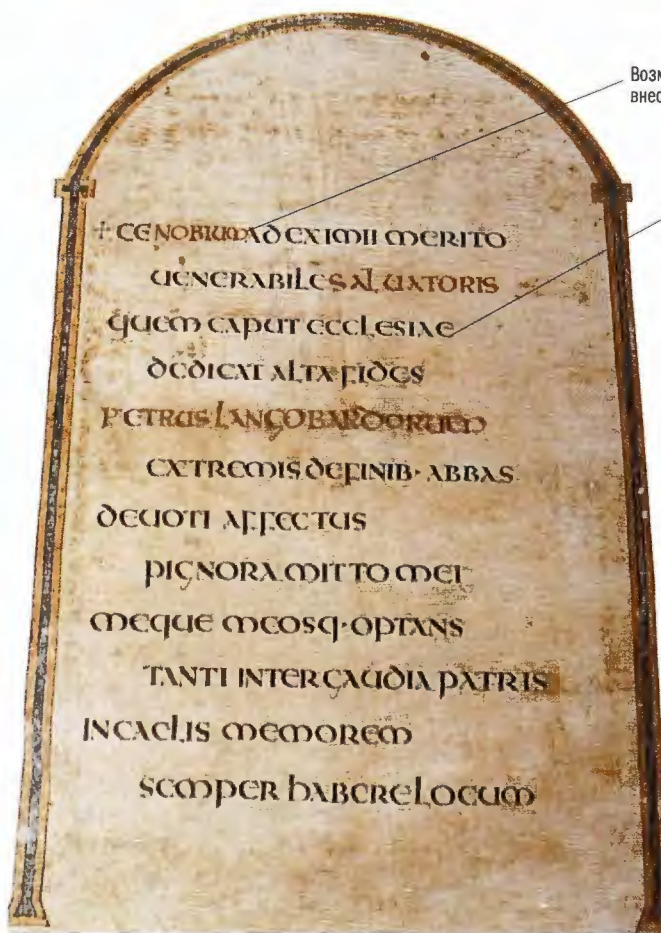

Возможно, изменения были внесены неумелой рукой позже

В посвящении Амиатинского кодекса видны характерные для позднего унциала тонкие засечки

Амиатинский кодекс
Амиатинский кодекс написан в Вейрмуте и Ярроу до 716 года. Внушительный труд, начатый аббатом Кеолфридом, представляет собой самую раннюю из сохранившихся в полном объеме рукописей Библии на латинском языке. Издание создавалось в качестве дара Папе Римскому Григорию II. Текст является лучшим образцом позднего унциала, хотя в первую, вторую и пятую строки закрались ошибки. Тонкие волосные линии и искусные засечки превосходят по качеству текст Псалтири Веспасиана (с. 25).



Псалтирь Веспасиана

Псалтирь Веспасиана написана в аббатстве Святого Августина в Кентерберии в начале VIII века. В междустрочных примечаниях содержится самая ранняя известная копия псалмов на английском языке. На открывающей D 26-го псалма изображены фигуры Давида и Ионафана. Это первая буква, зафиксированная в западных манускриптах. Иллюминированный заголовок написан римским капитальным письмом.

Междустрочные примечания добавлены в IX веке

Фрагмент Псалтири Веспасиана
Засечки на фрагменте немного толще, чем в Амиатинском кодексе (с. 24). Это говорит об использовании менее остро очиненного пичьевого пера.

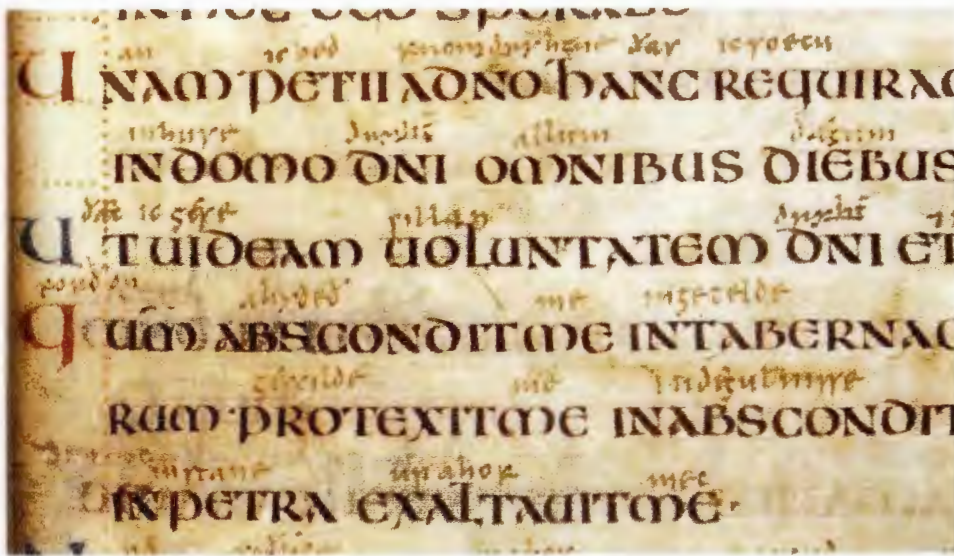

Поздний унциал

Унциальное письмо распространилось в Великобритании ко времени основания аббатств Вearмут и Ярроу, в 674 и 682 годах соответственно. Вскоре монахи Вearмута, Ярроу и Саутумбрии создавали высококачественные рукописи, не уступающие остальной Европе. В числе их работ Амиатинский кодекс (с. 24). Но монахи пользовались не унциалом святого Иеронима, а изощренной версией, напоминавшей квадратное капитальное письмо: с большим количеством засечек (с. 20–21), тонкими горизонтальными и широкими вертикальными штрихами. Это потрясающее по красоте каллиграфическое письмо называется поздним унциалом, или кентерберийской версией римского унциала.

Особенности письма

Унциал удобен для письма. Он не представляет никаких трудностей в воспроизведении пером. Поздний унциал требует тщательной проработки с многочисленными поворотами пера и изменениями углов. Оба письма причисляют к двухлинейным, помещенным между двумя горизонтальными линиями, но в них можно увидеть тенденцию, которая приведет к развитию строчных букв: *F, I, P, Q* опускаются ниже базовой линии, а *D, H* и *L* возвышаются над верхней линией строки.

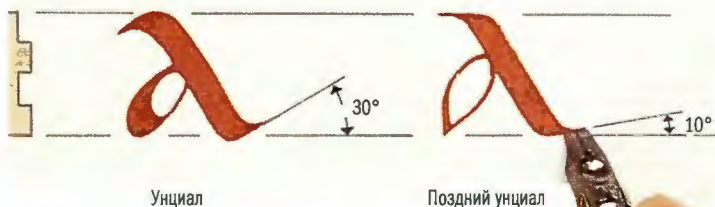

Унциал

Поздний унциал

Основные различия

Буквы унциала пишут пером под углом 30°. Гораздо более простые, чем в поздней версии, они легко и быстро исполняются стальным пером. Усложненные буквы позднего унциала пишут под углом 10°. Их можно выполнить стальным или птичьим пером.



Повороты пера

Характерные для позднего унциала повороты пера на засечках букв *C, E, F, G, K, L, N* и *T* можно сделать легко и быстро.

1. Начните с создания волосяного горизонтального штриха полной шириной пера.

2. Дойдя до конца штриха, плавно поворачивайте перо против часовой стрелки от горизонтали почти до вертикали и приподнимайте. Получится засечка с прогибом и небольшой выпуклостью в правом верхнем углу.



Выпуклость и прогиб можно оставить

3. При желании выровняйте засечку. Для этого уголок пера проведите волосяной штрих к верхней линии шрифта. Затем залейте чернилами внутри.



Унциал А



Поздний унциал А

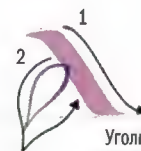

Уголок пера напишите петлю волосяной линией



Унциал В



Поздний унциал В



Второй и третий штрихи В можно объединить



Унциал С



Поздний унциал С



Для второго штриха С поворачивайте перо против часовой стрелки и растягивайте чернила вниз

Уголок пера вытяните «хвост» С



Унциал D



Поздний унциал D



В позднем унциале E может быть закрытой



Унциал E



Поздний унциал E



Для засечек на E поворачивайте перо против часовой стрелки и растягивайте чернила вниз



Унциал F



Поздний унциал F



Для рисования засечек F поворачивайте перо против часовой стрелки и растягивайте чернила вниз



Унциал G



Поздний унциал G

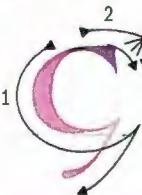

Закончите кривую и напишите «хвост» G одним штрихом



Унциал H



Поздний унциал H

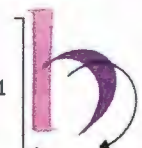

Современная форма унциала I



Унциал I

Современная форма позднего унциала J



Поздний унциал J

I и J пишут одним штрихом

«Хвосты» I и J вытягивайте уголок пера

Унциал *K* Поздний унциал *K*

На третьем штрихе поворачивайте перо до горизонтального положения
Уголком пера вытяните «хвост» *K*

Унциал *S* Поздний унциал *S*

Для засечки на *S* поверните перо против часовой стрелки и растяните чернила вниз

Унциал *L* Поздний унциал *L*

L в унциале напоминает минускульную букву
В позднем унциале буква выглядит как прописная

В конце второго штриха *L* поверните перо против часовой стрелки и растяните чернила вниз

Унциал *T* Поздний унциал *T*

Для засечки на *T* поверните перо против часовой стрелки и растяните чернила вниз

Обе *M* похожи на минускульные буквы

Унциал *M* Поздний унциал *M*

Унциал *U* Поздний унциал *U*

Унциал *N* Поздний унциал *N*

В первом штрихе *N* поворачивайте перо вертикально
Начинайте первый штрих *N* с угла 45° и поворачивайте перо почти вертикально

Современные формы буквы *V*

Унциал *V* Поздний унциал *V*

Унциал *O* Поздний унциал *O*

Современные формы буквы *W*

Унциал *W* Поздний унциал *W*

Полуовал *P* в унциале более открытый, чем в позднем унциале

Унциал *P* Поздний унциал *P*

Вытяните «хвост» *P* влево уголком пера

Унциал *X* Поздний унциал *X*

Для засечки на *X* поверните перо против часовой стрелки и растяните чернила вниз

Унциал *Q* Поздний унциал *Q*

Второй и третий штрихи *Q* можно объединить в один

Унциал *Y* Поздний унциал *Y*

У с точкой

Альтернативная форма *Q* позднего унциала

Унциал *Q* Поздний унциал *Q*

Альтернативная *Q* позднего унциала выглядит как прописная

Унциал *Z* Поздний унциал *Z*

Унциал *R* Поздний унциал *R*

Вытяните «хвост» вправо уголком пера

Букву *Z* в унциале можно написать одним штрихом
Для обеих засечек *Z* поворачивайте перо против часовой стрелки и растягивайте чернила вниз

Ecce pauperes spiritu quoniam
ipsorum est regnum caelorum.

Ecce mites quoniam ipsi possi-

♦ ♦ ♦ debuerunt terram

Ecce qui lugent hunc quoniam

♦ ♦ ♦ ipsi consolabuntur

Ecce qui essuriunt et sitiunt

iustitiam quoniam ipsi sati-

♦ ♦ ♦ rabuntur

Ecce misericordes quoniam

ipsi misericordiam consequentur

Ecce in uero corde quoniam

ipsi dominum uidebunt

Ecce pacifici quoniam filii

♦ ♦ ♦ uocabuntur

Ecce qui persecutionem patienter

patienter sustinent propter iustitiam quoniam

Островной маюскул

Островной маюскул (островной полуунциал) получил название по месту своего происхождения, он родом с островов Британии и Ирландии. Его буквы гораздо больше и шире, чем в сопутствующем островном минускуле (с. 34–35), и выписываются медленно и тщательно, с многократным отрывом пера (с. 32–33). В раннем Средневековье в Британии и Ирландии островной маюскул был излюбленным письмом для священных рукописей на латыни. К примеру, он использовался при создании двух прекраснейших книг из мирового наследия — Линдисфарнского Евангелия и Келлской книги.

Заповеди о блаженствах Келлской книги

В рамке этой страницы Келлской книги сочетаются восемь букв *bs*, зооморфные и антропоморфные орнаменты. Горизонтальный штрих над *sri* в первой строке обозначает аббревиатуру *spiritu* («дух Господа»). Горизонтальным штрихом писцы пользовались для сокращения часто повторяемых слов. В тринадцатой строке — типичная буква *l*: она заметно расширена для заполнения пространства. Обрамление букв красными точками и орнаментирование текста здесь скромнее, чем в Линдисфарнском Евангелии (с. 30–31).

Тонкий слой чернил *f* при внимательном изучении подсказывает строение букв островного маюскула



Евангелие от Марка

В островном маюскуле нет заглавных букв в современном понимании этого слова. Начало главы, как в этом фрагменте Евангелия от Марка, знаменует строка буквиц, версалов (с. 58–59) или их сочетание. Стихи начинаются с больших букв, часто орнаментированных или раскрашенных.

Выносной элемент *b* наклонен вправо, а клиновидная засечка уравнивает пологую букву

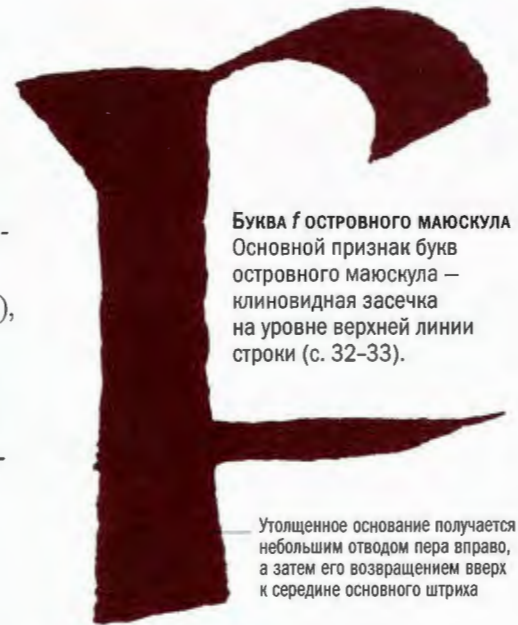

Буква *f* островного маюскула
Основной признак букв островного маюскула — клиновидная засечка на уровне верхней линии строки (с. 32–33).

Утолщенное основание получается небольшим отводом пера вправо, а затем его возвращением вверх к середине основного штриха

Золотым веком каллиграфии можно считать начало VIII века. В это время процветающим центром искусств и наук в Западной Европе была Нортумбрия. Взаимодействие скрипториев августинских монастырей в Веармуте и Ярроу (см. Амиатинский кодекс, с. 24) и кельтском Линдисфарне (см. Линдисфарнское Евангелие, с. 30–31) привело к величайшим достижениям средневекового искусства.

Келлская книга

Келлская книга предположительно написана нортумбрийскими монахами между второй половиной VIII и началом IX века. Ее происхождение окутано тайной. Впервые о существовании книги упоминается в связи с ее похищением из Келлского монастыря в Ирландии в 1006 году.

Четыре иллюминированных Евангелия Келлской книги созданы не менее чем тремя писцами. Для написания книги использовались островные версии унциала (с. 24–25) и полуунциала (с. 38–39). Они развились из письма, завезенного в Ирландию из древней Галлии святым Патриком и его проповедниками.



Брошь из Тары

Затейливо украшенная брошь найдена в Ирландии в 1850 году. Дата ее создания неизвестна. Дизайн броши имеет поразительное сходство с буквицами Линдисфарнского Евангелия. Это позволяет предположить, что брошь датируется началом средневекового периода.

Плавные орнаменты схожи с орнаментами Линдисфарнского Евангелия

Фрагмент страницы с хризмой
Переплетения орнаментов и птиц на фрагменте почти идентичны дизайну броши. Этот зооморфный стиль имеет германское происхождение.



Страница с хризмой

Страница с хризмой и орнаментированными буквицами — одна из самых впечатляющих в Линдисфарнском Евангелии. Очевидны влияния различных видов письма, включая греческое, римское, руническое и полуунциал. Идфрит очень творчески подходил к изображению заглавных букв. Буква А на странице представлена в трех вариантах: два находятся во второй строке, а третий — на нижней строке (с. 32-33).

Линдисфарнское Евангелие

Богато иллюминированное Линдисфарнское Евангелие датируется концом VII века. В это время писцы нортумбрийских монастырей входили в период творческого расцвета. Евангелие написано на латыни писцом по имени Идфрит, в 698 году он стал епископом Линдисфарнским. Междустрочные примечания с переводом на английский добавлены в X веке.

Даремское Евангелие

Кроме Линдисфарнского Евангелия и Келлской книги сохранилось много других книг и фрагментов с великолепными образцами островного маюскула этого периода. Один из лучших образцов — Даремское Евангелие. Оно написано в одно время с Линдисфарнским, возможно, в том же скриптории. Изысканное, гармоничное письмо весьма схоже с почерком Идфрита. Также стоит упомянуть Эхтернахское Евангелие и Книгу из Дарроу.



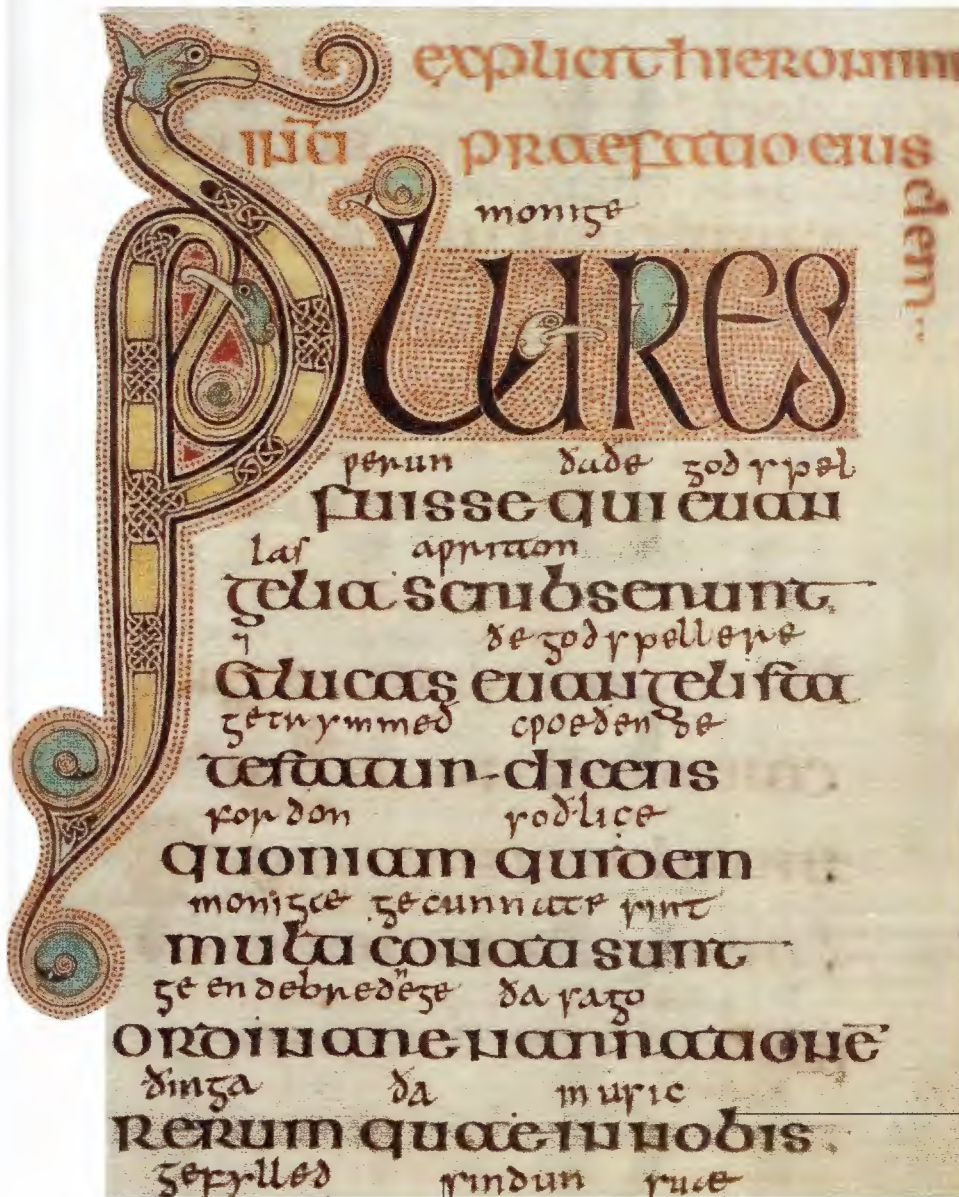

Орнаменты в манускриптах
 Ученый Гиральд Камбрийский в своем труде 1185 года отметил: «...это создал ангел, а не человек.. чем больше я смотрю, тем глубже погружаюсь в незамутненный восторг». По всей видимости, он описывает орнаменты Келлской книги (с. 28–29). В ней, наряду с иллюстрациями Линдисфарнского Евангелия и других манускриптов, представлены высочайшие достижения иллюминирования западных рукописей. От ковровых страниц (без текста, с одним орнаментом) до затейливых букв. От щитов, труб, спиралей и узлов до замысловатых переплетений, переходящих в причудливые зооморфные формы. Этот уровень мастерства пока никому не удалось превзойти. Сегодня мы взираем на этот шедевр с тем же изумлением, что и Гиральд Камбрийский, изучая тонкие детали под увеличительным стеклом.

В этом островном маюскуле выраженные клиновидные засечки выполнены быстрыми горизонтальными движениями пера

Предисловие святого Иеронима
 Прекрасно орнаментированная страница из Линдисфарнского Евангелия с предисловием святого Иеронима. Обилие красных точек вокруг букв — художественная особенность книги. Помимо обводки, точки создают ненавязчивый фон. Одна из страниц Линдисфарнского Евангелия насчитывает 10 000 точек. Красные буквы вверху страницы показывают конец одной цитаты и начало следующей.

Междустрочные примечания написаны англосаксонским минускулом (с. 34–35). Из дошедших до нас переводов четырех Евангелий на англосаксонский язык это наиболее ранний

В произведении Дэниса Брауна средневековые буквы островного маюскула воссозданы в современном контексте

Дэнис Браун
 В 1993 году ирландский каллиграф Дэнис Браун создал каллиграфическое произведение под названием «Культурный распад». Это масштабная работа форматом 1,2×1,6 м. Средневековую выразительность букв островного маюскула разъедает символ современности — электрический кабель.



Особенности письма

Островной маюскул — один из известнейших стилей. Большая часть букв состоит из комбинаций штрихов и выполняется с многократным отрывом пера. Верхних и нижних выносных элементов очень мало. Штаблы широкие, высота букв составляет 3–5 ширин пера. Внутри букв и между ними много свободного пространства, интерлиньяж обычно равен двум высотам букв.



Наклон пера и клиновидные засечки
Буквы островного маюскула пишут пером с косым срезом под углом 15° от горизонтали. Выраженные клиновидные засечки, как на букве *b*,

выполняют коротким нисходящим штрихом под углом 45° относительно основного штриха. Перед этим вдоль верха засечки проводят волосяную линию.



Горизонтальные стрелки
Такие стрелки, как на буквах *d*, *g*, *t* и *z*, выполняют «спинкой» пера. Начните с диагональной линии вправо, далее следует короткий нисходящий штрих.

Ведите перо вправо для получения длинной горизонтальной линии. У букв *g* и *t* есть вторая стрелка. Напишите ее, подкручивая перо вниз примерно на 15°.

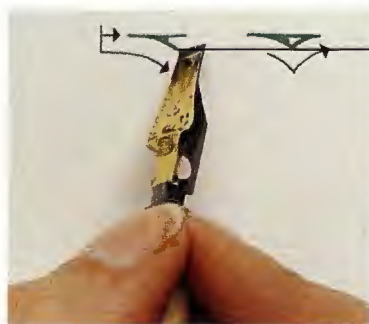

Уголком пера можно написать короткую стрелку

Альтернативная стрелка
Обозначьте стрелку уголком пера, затем залейте внутри чернилами. Этот метод считается альтернативным.

Форма a похожа на сочетание *os*

Проведите первый штрих

Полуовал должен быть размашистым

Буква *a* в форме *os* встречается часто

Унциальная форма a

Второй штрих оканчивается изогнутым волоском

Штабл b изогнут вправо

Уравновесьте полуовал *b* верхушкой штабла

Второй штрих *c* пишется отдельно

Унциальная форма d

Рисую стрелку, поворачивайте перо сверху вниз

Альтернативная d

Волосяной штрих *e* можно продлить вправо и закончить стрелкой

Закончите второй штрих *f* одним движением

Нижний горизонтальный элемент *y* напишите внизу штабла

«Спинкой» пера напишите две горизонтальные стрелки *y* *g*

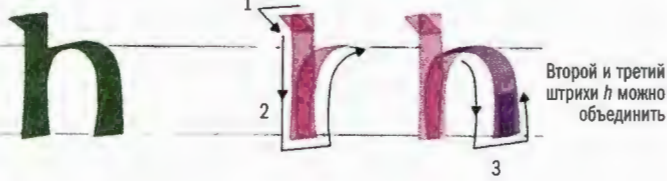

Второй и третий штрихи *h* можно объединить

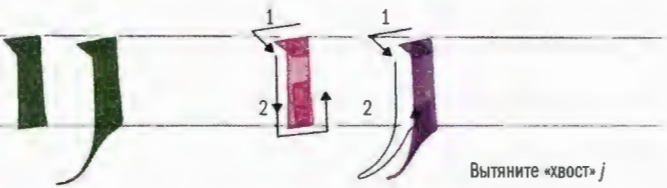

Вытяните «хвост» *j*

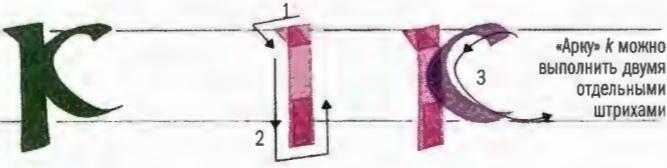

«Арку» *k* можно выполнить двумя отдельными штрихами

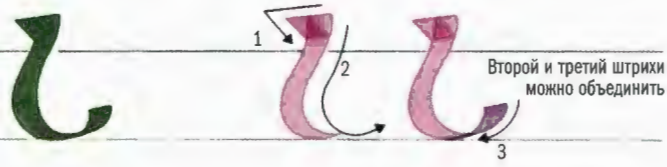

Второй и третий штрихи можно объединить

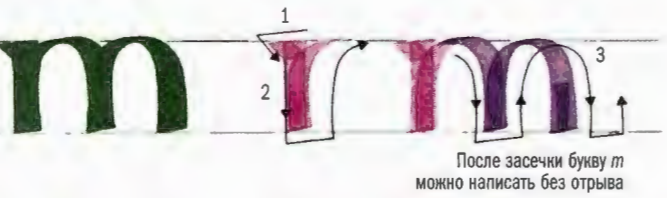

После засечки букву *m* можно написать без отрыва

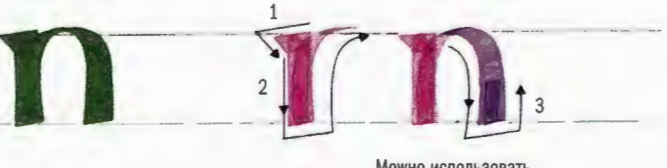

Можно использовать любую форму буквы *n*



Альтернативная *l*

Поперечный штрих *l* можно продлить вправо, чтобы заполнить пространство в конце строки

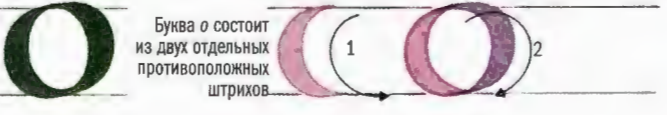

Буква *o* состоит из двух отдельных противоположных штрихов

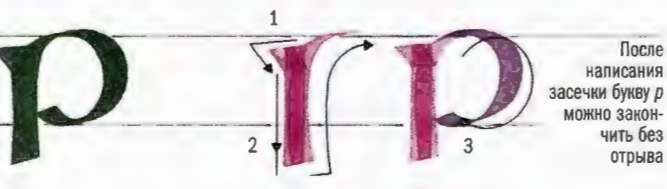

После написания засечки букву *p* можно закончить без отрыва

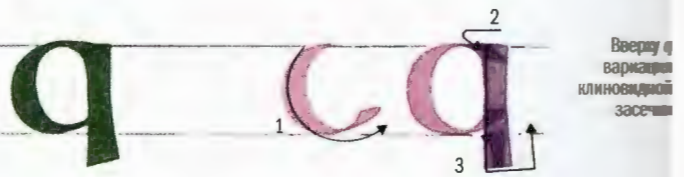

Вверху *q* вариация клиновидной засечки

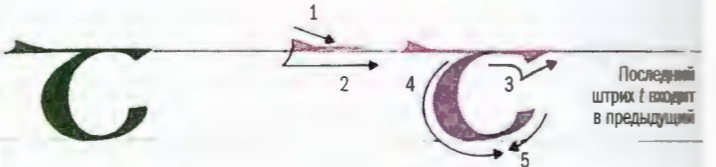
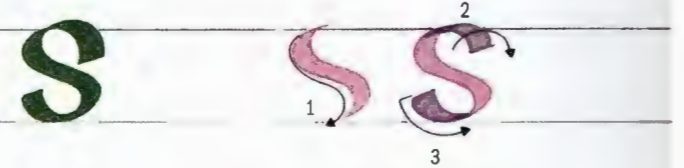
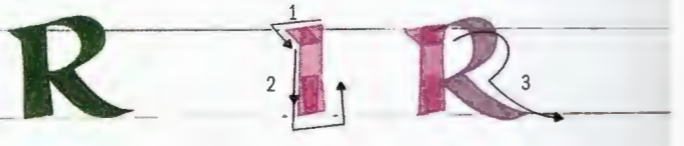

Последний штрих *t* выходит в предыдущий

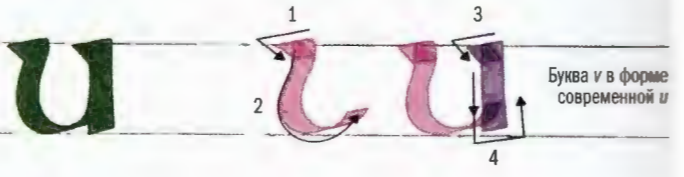

Буква *v* в форме современной *u*

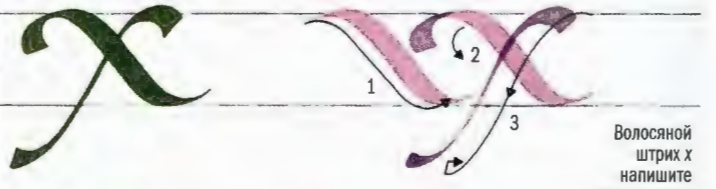
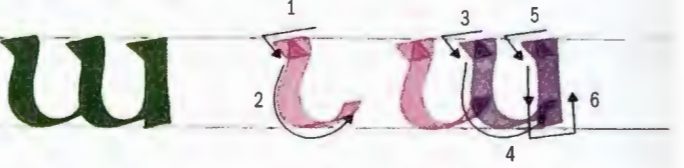

Волосяной штрих *x* напишите уголком пера

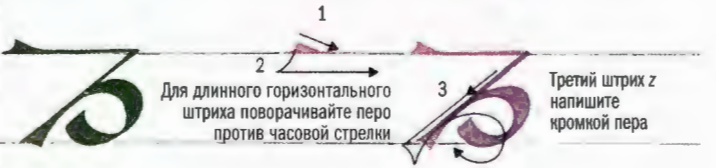

Для длинного горизонтального штриха поворачивайте перо против часовой стрелки

Третий штрих *z* напишите кромкой пера

Островной минускул

Параллельно с четким, крупным престижным письмом обычно развивался его вспомогательный функциональный вариант. Он использовался в обиходе, а не при создании церковных рукописей. По отношению к островному маюскулу таким дополнением стал островной минускул, датируемый концом V — началом VI века. В Англии им пользовались вплоть до Нормандского завоевания в 1066 году. В Ирландии благодаря гэльскому языку он продержался до XX века. Островной минускул считается одним из самых живучих видов письма латиницы.

Из Ирландии в Британию островной минускул привез святой Колумба. Его преподавали в монастырях Ионы и Линдисфарна. Как и в случае с островным маюскулом, по материке минускул распространили ирландские монахи-миссионеры. Термином «островной» палеографы подчеркивают общую культуру Ирландии и Британии, свободную от материкового влияния.

Англосаксонское письмо

После собора в Уитби в 664 году влияние кельтской церкви на Англию, Шотландию и Уэльс ослабло. Следствием стало зарождение англосаксонского письма. По качеству оно делится на четыре класса: гибридное, с элементами полуунциала и буквы *a* в форме *os*; упорядоченное, тщательно выполняемое формальное письмо; базовый функциональный курсив и быстро выполняемая неформальная скоропись. К началу IX века излюбленным письмом южной части Британии стал заостренный курсивный минускул, о котором мы будем говорить подробнее (с. 36–37).

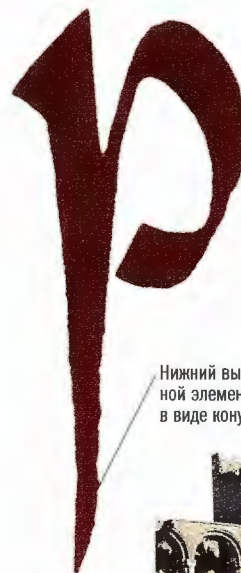

Заостренный минускул *p*
Название происходит от характерных длинных заостренных нижних выносных элементов. Они контрастируют с квадратными нижними выносными элементами формального письма.

Нижний выносной элемент в виде конуса



Линдисфарн

Приорство Линдисфарн основано в 1083 году на месте бывшего англосаксонского монастыря.

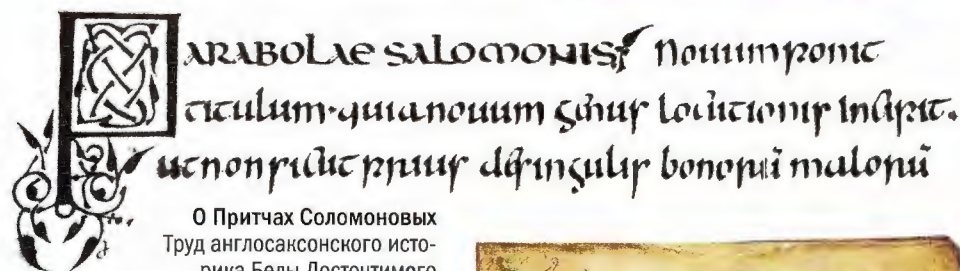

О Притчах Соломоновых
Труд англосаксонского историка Беда Досточтимого «О Притчах Соломоновых» написан островным минускулом. К 750 году его доработали в Вейрмуте-Ярроу.

Мерсийский молитвенник
Страница Мерсийского молитвенника, написанная минускулом в начале IX века, предположительно в Вустере (Британия). Сравните относительно скупые орнаменты буквицы с переплетающимися спиралями и узлами «Церковной истории народа англов» Беда Досточтимого (с. 35).

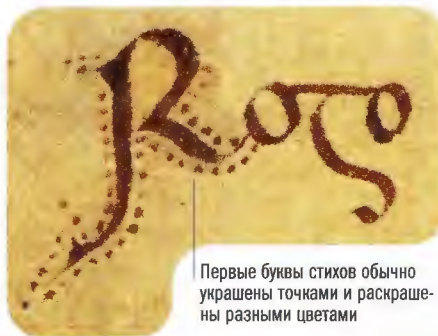

Первые буквы стихов обычно украшены точками и раскрашены разными цветами

Фрагмент Мерсийского молитвенника

Поперечный штрих *t* часто присоединяли к другим буквам

Центральный полуовал высокой *e* переходит в штамп расположенной рядом буквы *p*

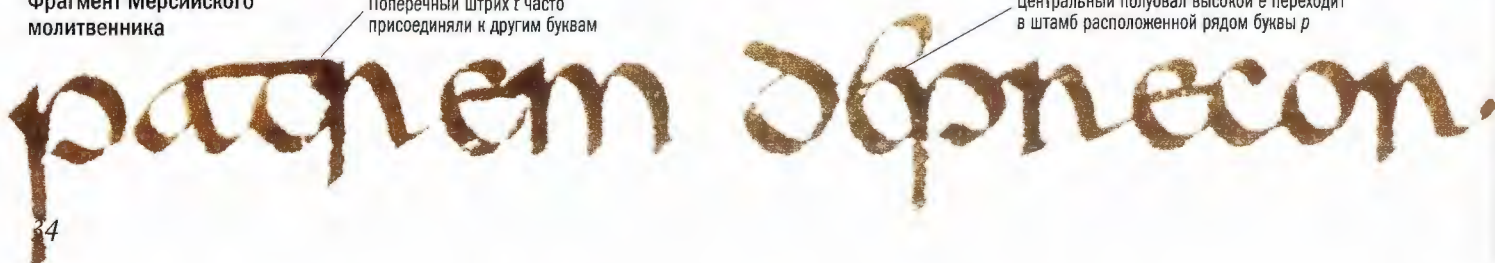



Причудливый орнамент с буквами в виде животных менее формальный, чем в заглавных буквах Линдисфарнского Евангелия (с. 30-31)

Орнаменты в схожи с узорами на предметах из клада, найденного в Триухидле, графство Корнуолл

Церковная история народа англвов

В «Церковной истории народа англвов» Беды Досточтимого, написанной в Южной Англии около 820 года, нижние выносные элементы выполнены одним штрихом и в конце загибаются вверх. Отрыв пера происходит после каждого штриха.

Каролингское влияние

К началу X века островной минускул подвергся изменениям. Сначала он стал более угловатым и вертикальным, затем округлился под влиянием каролингского минускула (с. 38–39). К XI веку письмо вошло в заключительную фазу перемен. В это время буквы приобрели более квадратную форму.

Изменения в наклоне пера

По ходу развития раннего островного минускула игра с изменением угла наклона пера позволяла писцам блеснуть виртуозным владением инструмента. С приближением букв к квадратной форме элемент игры постепенно сходил на нет.

Сейчас длинные, остроконечные нижние выносные элементы заостренного курсивного минускула наиболее выражены в буквах *r* и *s* (с. 36–37). Остальные строчные буквы закруглены и сжаты. Они придают странице более плавную текстуру, чем любые поздние островные минускулы.

Буквы в рамке созданы под влиянием рунического письма

В середине и в конце используется короткая *s*

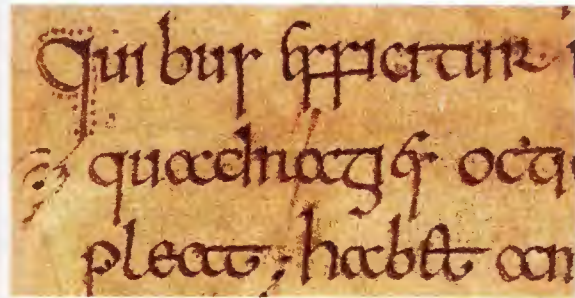

Фрагмент «Церковной истории народа англвов»
Посмотрите на разные буквы *r* в конце первого и второго слова. Вертикальная *d* во второй строке является отклонением от унциальной формы (с. 24–25).

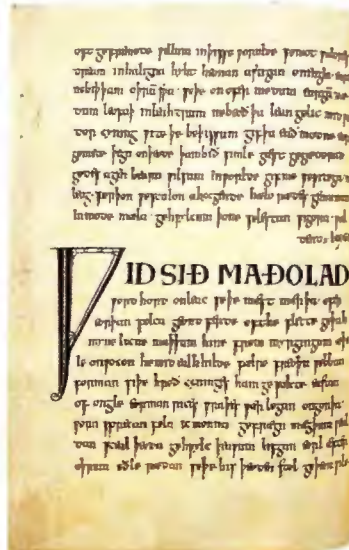

Эксетерская книга
Сборник поэзии, написанный во второй половине X века мелким англосаксонским квадратным минускулом.

Сравните букву *a* с использованной в «Церковной истории народа англвов» формой *as*

Декоративный росчерк на крайней правой «ноге» *m* встречается в конце слова или строки



Особенности письма

Каллиграфы считают дукт островного минускула одним из самых удобных для исполнения. Заостренные черты англосаксонского минускула — наиболее заметные в нижних выносных элементах — создаются постепенным поворотом пера к вертикали по ходу написания штриха. На верхней линии строки угол пера равен 40° , а к низу выносного элемента он поворачивается почти вертикально. Высота буквы в строке равна 5–6 ширинам пера.

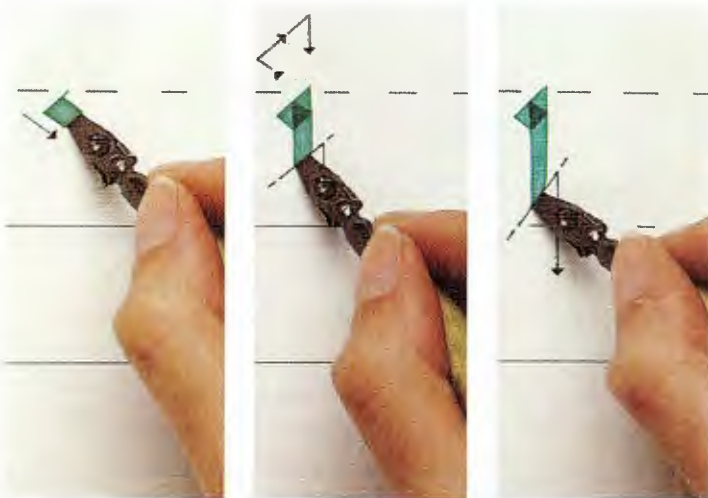

1. Используя край пера с прямым срезом у верхней линии строки, проведите короткий диагональный штрих вниз.
2. Вернитесь к верхней линии строки и проведите вертикальный штрих, держа перо под углом примерно 40° .
3. Продолжайте движение вниз, плавно поворачивая перо против часовой стрелки.

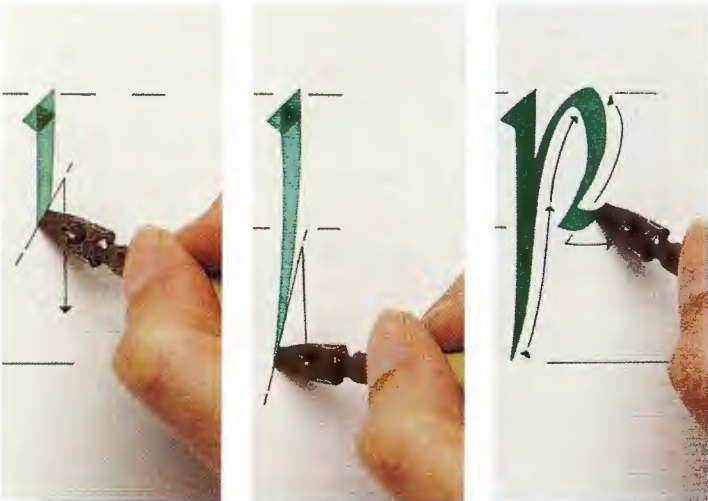

4. У базовой линии перо должно быть под углом 65° , а к кончику нижнего выносного элемента достигнуть 75° .
5. Дойдя до кончика нижнего выносного элемента, ведите перо вверх до ответвления от базовой линии.
6. При достижении верхней линии строки перо должно быть под углом наклона 40° . Переходите к следующей части буквы.

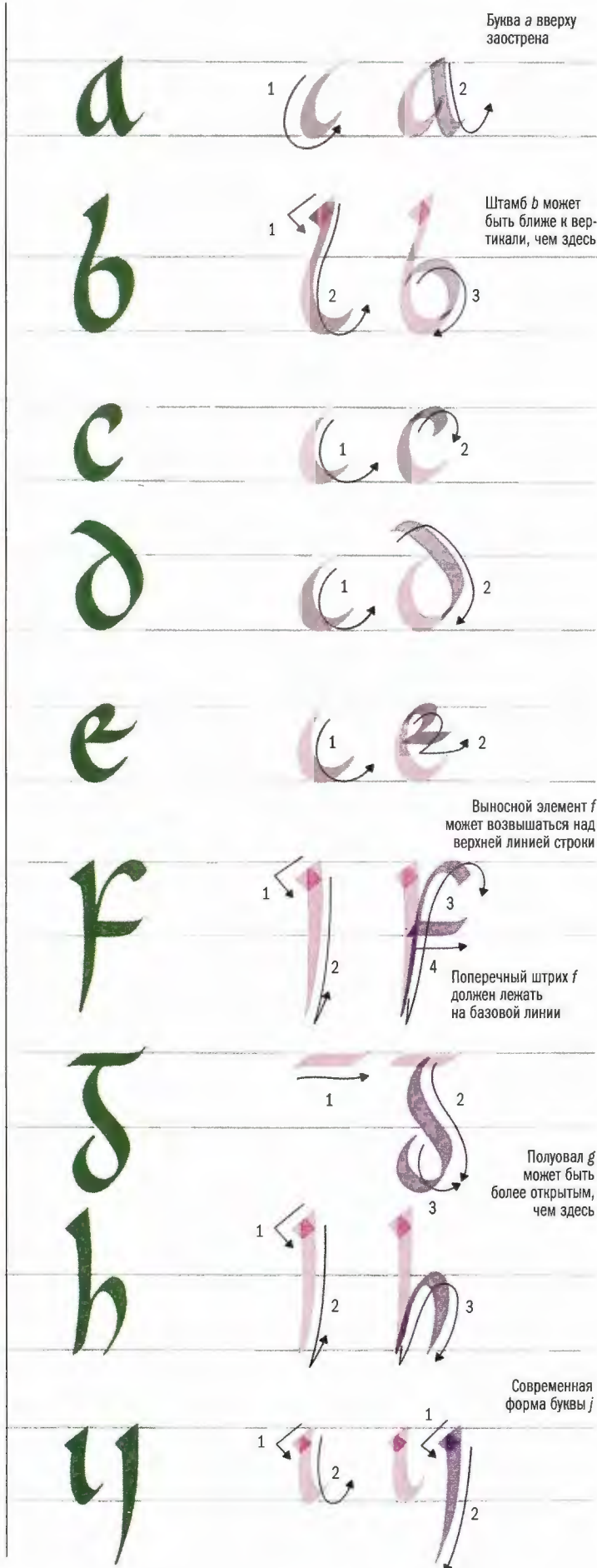

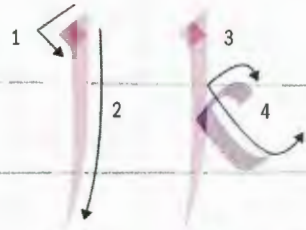
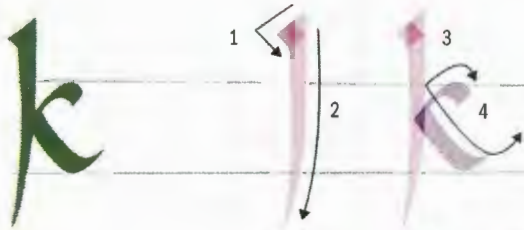

Штамб / может быть абсолютно вертикальным

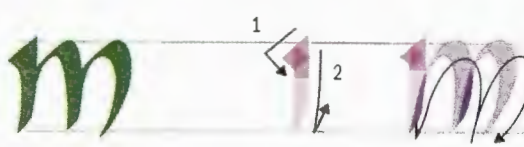
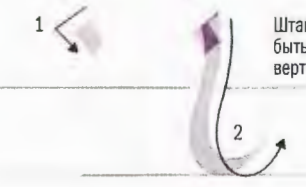

Букву o можно писать одним или двумя движениями

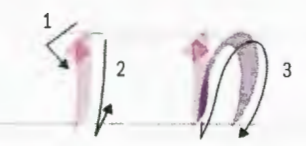
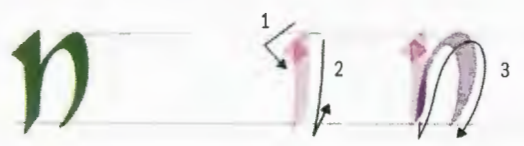

Современная форма r более узнаваема, чем историческая

Традиционная r

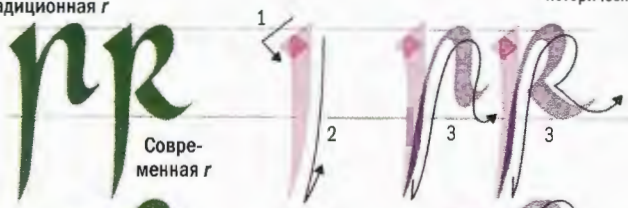

Современная r

Длинная s

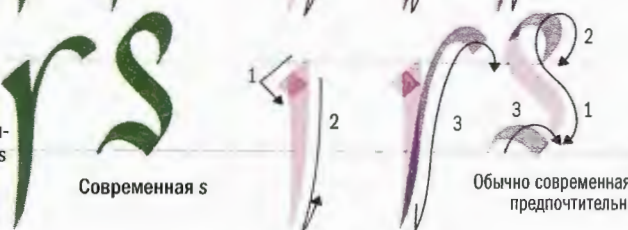

Современная s

Обычно современная s предпочтительнее

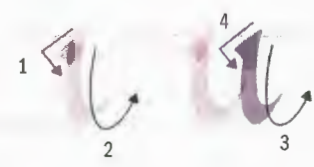

Пишите w как сочетание u и v

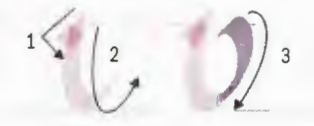

Буква z состоит из одного или двух штрихов

Высокая e обычно объединяется лигатурой с буквами f, g, i, t, n, p, r, s, t, u, x, y и z.

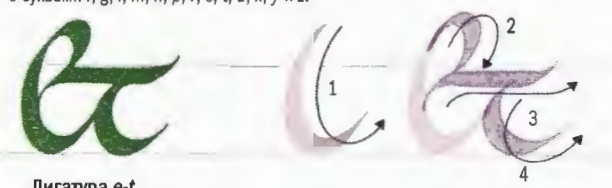
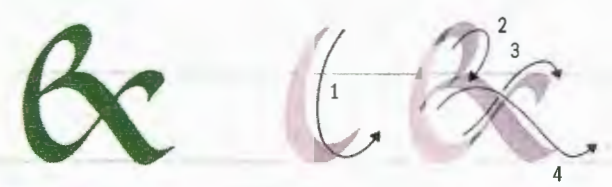

Лигатура e-t

Каролингский минускул

На первый взгляд не видно никакой разницы между каролингским минускулом и поздним полуунциалом кодекса Codex Basilicanus из библиотеки Ватикана (ниже). Основное различие — в перьях. Для полуунциала используется «прямое» перо, а для каролингского минускула — «наклонное» (с. 40–41). По сути, каролингский минускул развился в VIII веке как исправленная версия полуунциала. В этой форме он продержался до XI века, после чего трансформировался в раннеготическое письмо (с. 46–47) и ротунду (с. 84–85).



Буква h
каролингского минускула
Письмо выполняется пером с прямым срезом, угол наклона пера 30° (с. 40–41).

Строчные буквы аккуратно вписаны между базовой и верхней линией строки. Это придает тексту ясный и удобочитаемый вид

В конце VIII века Карл Великий создал Франкскую империю, простиравшуюся от Балтии до Северной Италии.

Воодушевленный славной историей античности, Карл затеял масштабное возрождение культуры. Известный ученый Алкуин Йоркский, став аббатом монастыря Святого Мартина в Туре (Франция), основал там скрипторий и школу. Так полуунциал развился в каролингский минускул.

Господствующее письмо

Благодаря четкости и единообразию каролингский минускул стал господствующим в Европе. В Англию он пришел позднее. В X веке его адаптировали для латинских текстов, таких как Псалтирь Рамзи (с. 42–43).

Более четырехсот лет спустя каролингский минускул вновь был открыт писцами Ренессанса. Затем Николя Жансон и другие венецианские типографы создали на его основе печатные шрифты (с. 90–91).

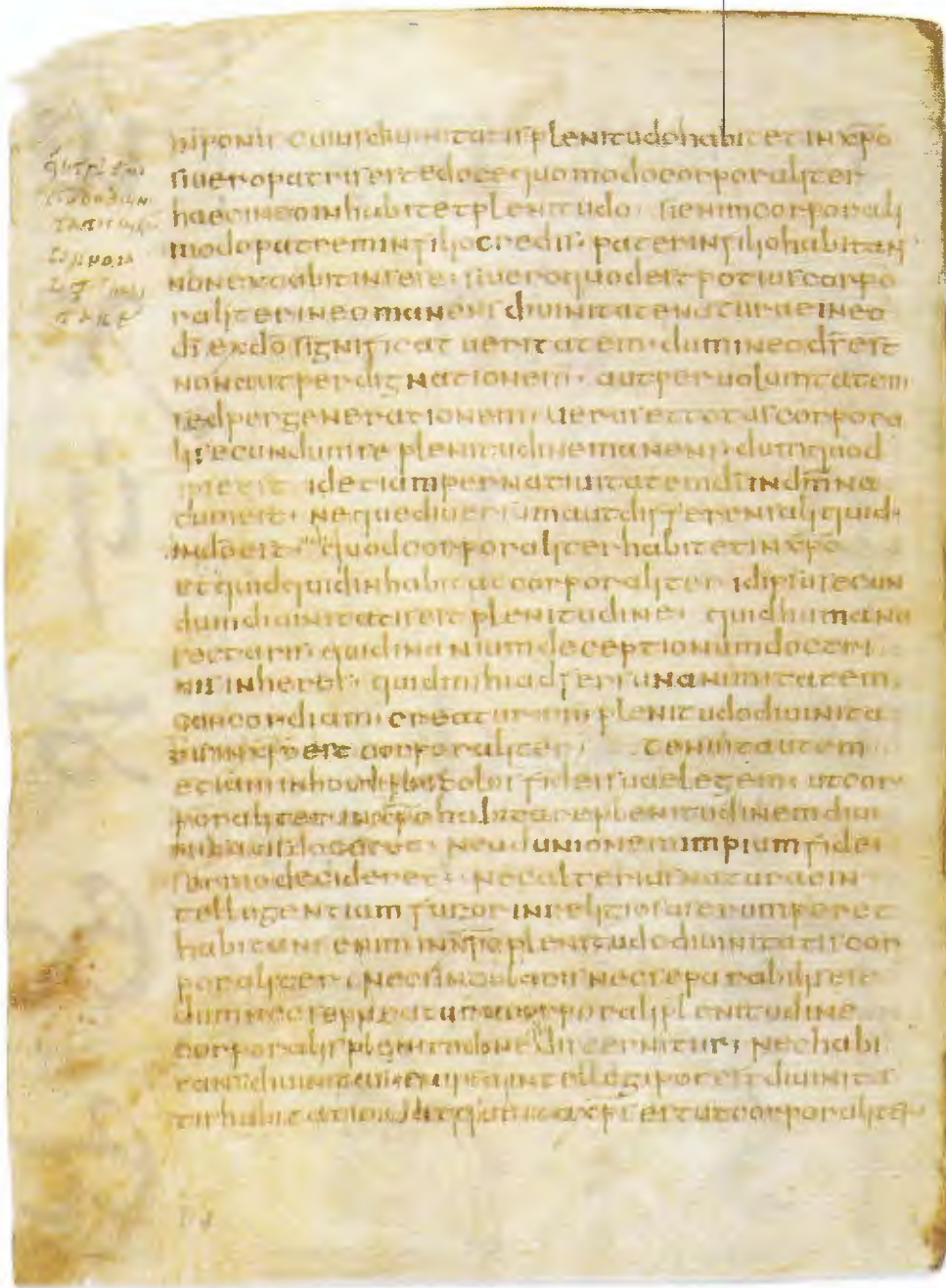

Codex Basilicanus

Полуунциал узнаваем за счет заглавной *N* и пера с косым срезом (с. 40). Этому образцу V века недостает изящества, но формы букв четкие и понятные. Обратите внимание на вертикальные штампы, по сравнению с наклонным каролингским минускулом в Гранд-вальской Библии (с. 39).



Франкская империя

На карте современной Европы границы Франкской империи Карла Великого обведены красным. Простираясь на север до Альп, Франкская империя несла с собой багаж знаний римлян и греков.

Современные буквы каролингского минускула написаны гуашью на акварельном фоне

Прописные буквы, отчасти повторяющие унциальную и римскую модели, призваны придать минускульному письму гармонию

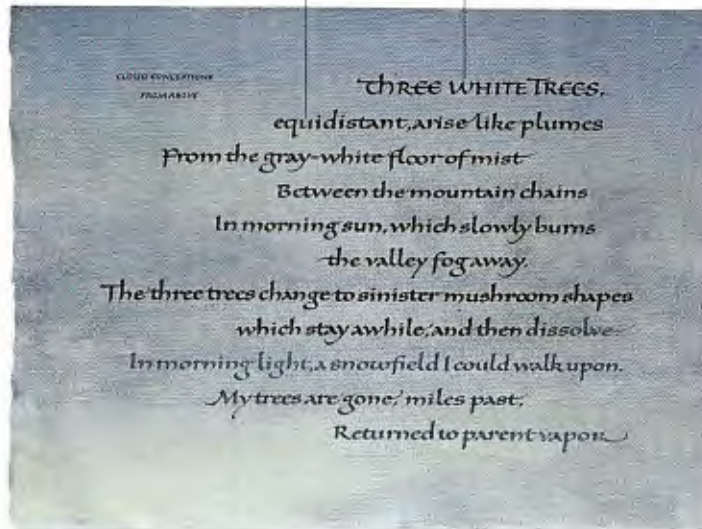

Шейла Утерс

Триптих «Облачные измышления, ниспосланные свыше» создан английским каллиграфом Шейлой Утерс. Текст расположен асимметрично. Это пример растянутой, современной версии каролингского минускула. Одинаковая высота букв и прямые строки позволяют тонким цветовым нюансам стать композиционным акцентом. При этом удается избежать излишней загруженности изображения.

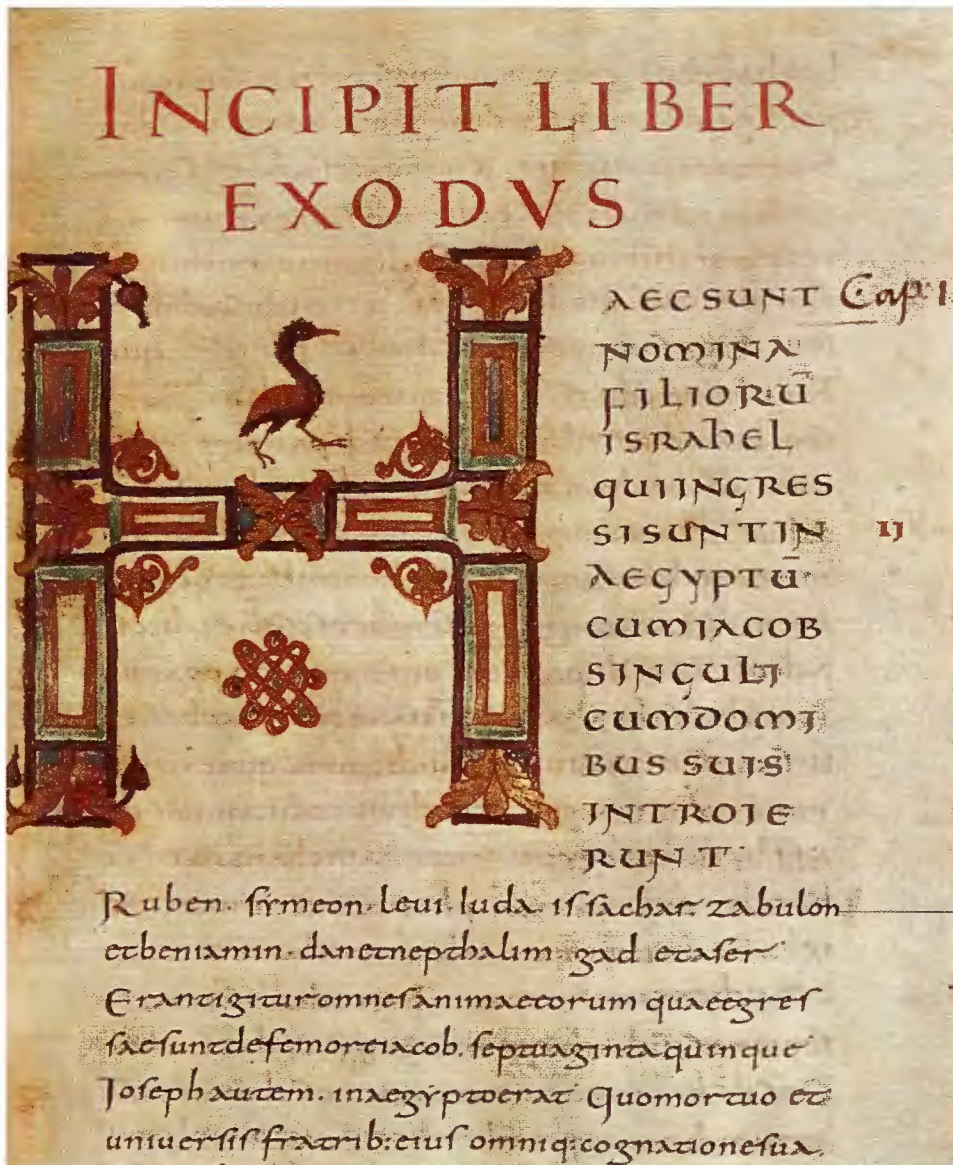

Перо с прямым срезом

Главное различие между полуунциалом и каролингским минускулом в срезе пера. Более раннее письмо выполнялось пером с косым срезом. Оно дает вертикальные буквы с контрастом толщины штрихов. Каролингский минускул пишется пером с прямым срезом, толщина штрихов у букв пропорциональная (с. 40–41).

Текстурная окраска

При взгляде на страницу с текстом видно, как текстурная окраска каролингского минускула отличается от полуунциала. Буквы полуунциала выглядят статично. В минускуле буквы слегка наклонены вправо, что особенно заметно на верхних и нижних выносных элементах. Строчные расположены между верхней и базовой линией, что подчеркивает упорядоченность и закономерность.

Из-за пера с прямым срезом буквы каролингского минускула как бы устремлены вперед

Грандвальская Библия

Здесь буквы минускула неуловимо наклонены вправо и вписаны между четырьмя воображаемыми линиями: строчные буквы написаны между центральными линиями, верхние выносные элементы достигают верхней линии, а нижние выносные элементы — нижней. Верхние и нижние выносные элементы такой же высоты, что и высота строки.

Особенности письма

Каролингский минускул — один из простейших видов письма для освоения в каллиграфии. Ради удобочитаемости он подвергся изменениям (с. 38–39). Буквы лишены всяких излишеств, слова четко разделены, наблюдается минимум лигатур. Он всегда выполнялся «наклонным» пером (в отличие от своего прародителя, полуунциала, для которого использовалось «прямое» перо).

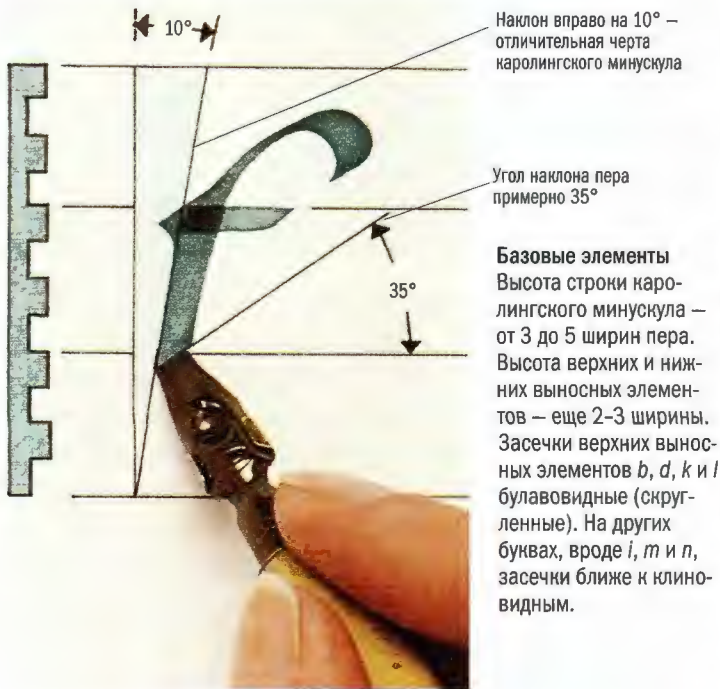

Наклон вправо на 10° — отличительная черта каролингского минускула

Угол наклона пера примерно 35°

Базовые элементы
Высота строки каролингского минускула — от 3 до 5 ширины пера. Высота верхних и нижних выносных элементов — еще 2–3 ширины. Засечки верхних выносных элементов *b, d, k* и *l* булавовидные (скругленные). На других буквах, вроде *i, t* и *p*, засечки ближе к клиновидным.

Каролингский минускул

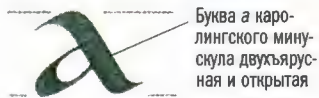

Буква *a* каролингского минускула двухъярусная и открытая



Буква *n* каролингского минускула характерной формы



Каролингский минускул исполняется «наклонным» пером (с прямым срезом)

Полуунциал



Характерная для полуунциала *a* в форме *os*

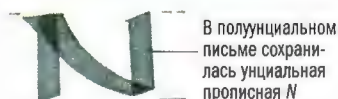

В полуунциальном письме сохранилась унциальная прописная *N*



Полуунциал исполняется «прямым» пером (с косым срезом)

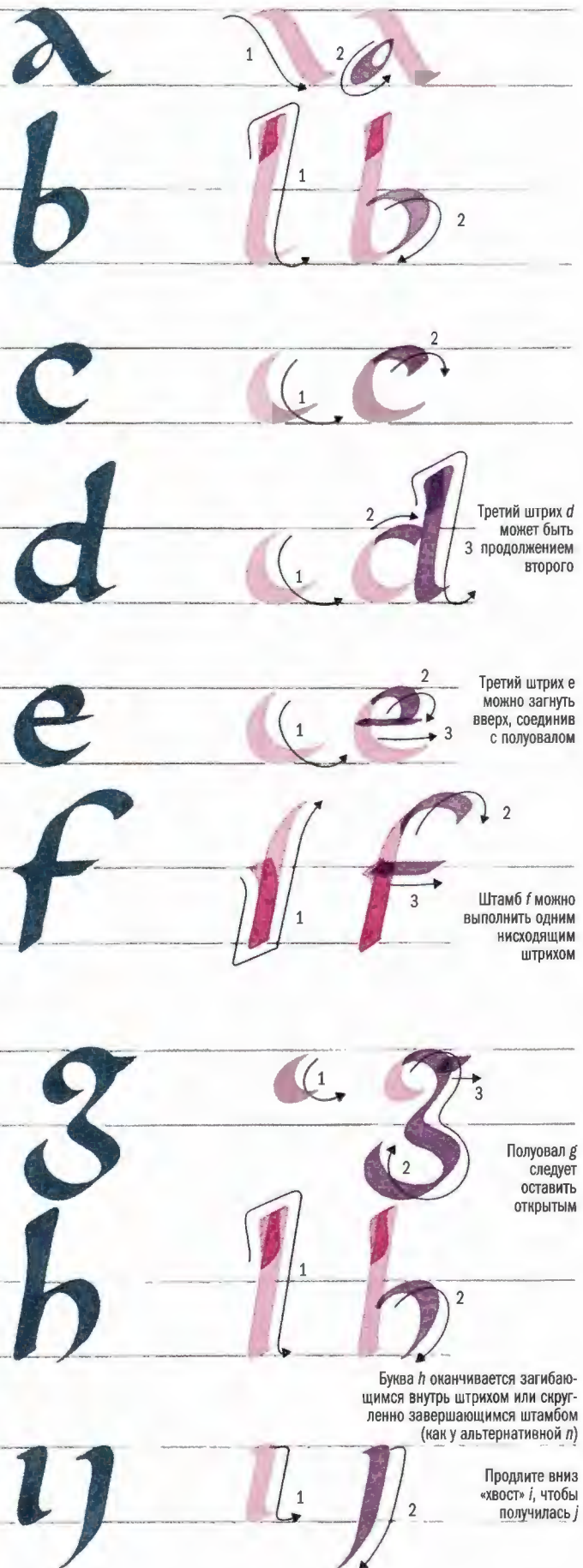

Третий штрих *d* может быть продолжением второго

Третий штрих *e* можно загнуть вверх, соединив с полуovalом

Штамб *f* можно выполнить одним нисходящим штрихом

Полуoval *g* следует оставить открытым

Буква *h* оканчивается загибающимся внутрь штрихом или скругленно завершающимся штамбом (как у альтернативной *l*)

Продлите вниз «хвост» *i*, чтобы получилась *j*

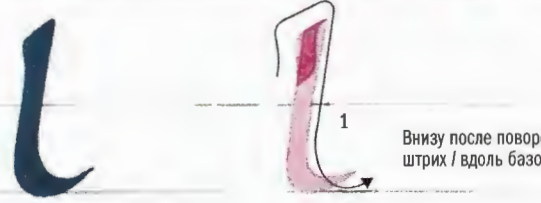
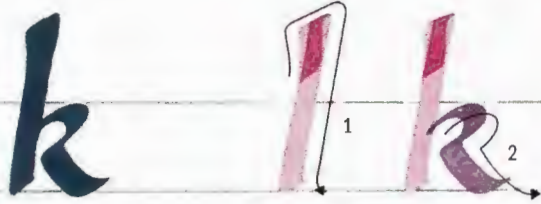

Внизу после поворота ведите штрих / вдоль базовой линии

Второй и третий вертикальные штрихи *m* пишите непрерывной линией



Закончите *m* загибающимся внутрь штрихом или скругленным штамбом (как у альтернативной *l*)



Закончите *l* загибающимся внутрь штрихом или скругленным штамбом (как у альтернативной *l*)



Букву *p* можно написать двумя штрихами, где второй штрих продолжается до основного



Штамб *q* может быть продолжением второго штриха

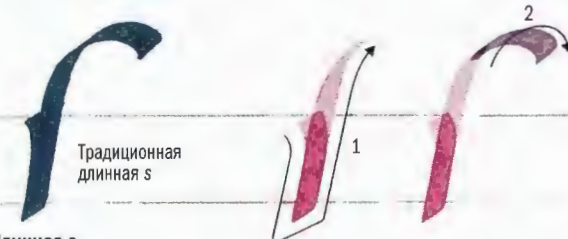
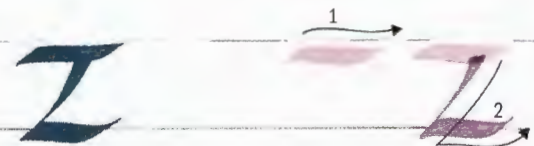
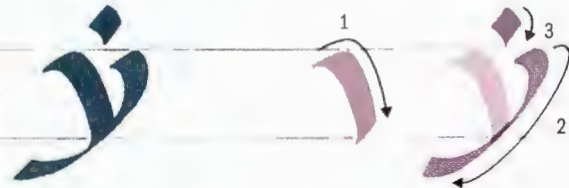
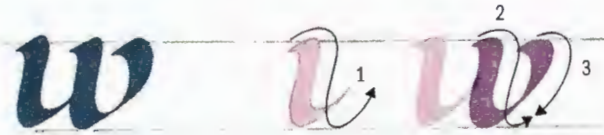

Традиционная длинная *s*

Длинная *s*



Альтернативная *l*

Альтернативный скругленный штамб *h*, *m* и *l* используется вместо загибающегося внутрь штриха

Базовое письмо

Ни одна книга о каллиграфии не будет полной без упоминания лаконичного базового письма Эдварда Джонстона. По имеющимся сведениям, оно было создано в начале XX века. Основой для него стал манускрипт, датируемый 966 годом, — Псалтирь Рамзи. Считается, что этот манускрипт Псалтири был создан винчестерскими писцами. В книге использовался стиль, ныне называемый английским каролингским минускулом. Это переделанный на английский лад франкский каролингский минускул (с. 38–39).

В конце XIX века под влиянием английского движения «Искусства и ремесла» зародилась новая философия. Считалось, что подлинное произведение создается лишь при условии правильного взаимодействия инструмента и материала. Приверженцем этой идеи стал студент-медик Эдвард Джонстон. В 1897 году он начал экспериментировать с ширококонечным пером. В 1899 году его работы увидел директор центральной Школы искусств и ремесел в Лондоне Уильям Летаби. Он пригласил Джонстона преподавать каллиграфию и иллюминацию. В 1901 году Джонстон начал читать лекции в лондонском Королевском колледже искусств.

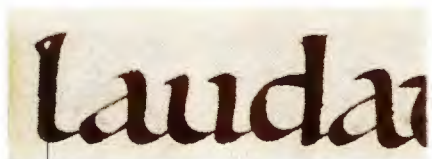

На этом фрагменте «шишковидные» засечки / выполнены после завершения штампа

Псалтирь Рамзи

Каллиграфические работы Джонстона основаны на каролингском минускуле Псалтири Рамзи.

В книге *Writing, Illumination and Lettering* («Письмо, иллюминация и латтеринг») он утверждал: «Стиль Псалтири обладает всеми признаками качественного письма. Я считаю его самым совершенным и адекватным примером каллиграфического мастерства из всех мной увиденных».

Буква р базового письма с повернутым на 30° пером масса букв базового письма кажется равномерно распределенной между горизонтальными и вертикальными штрихами.

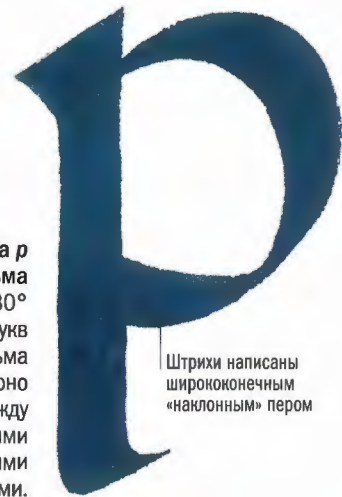

Штрихи написаны ширококонечным «наклонным» пером

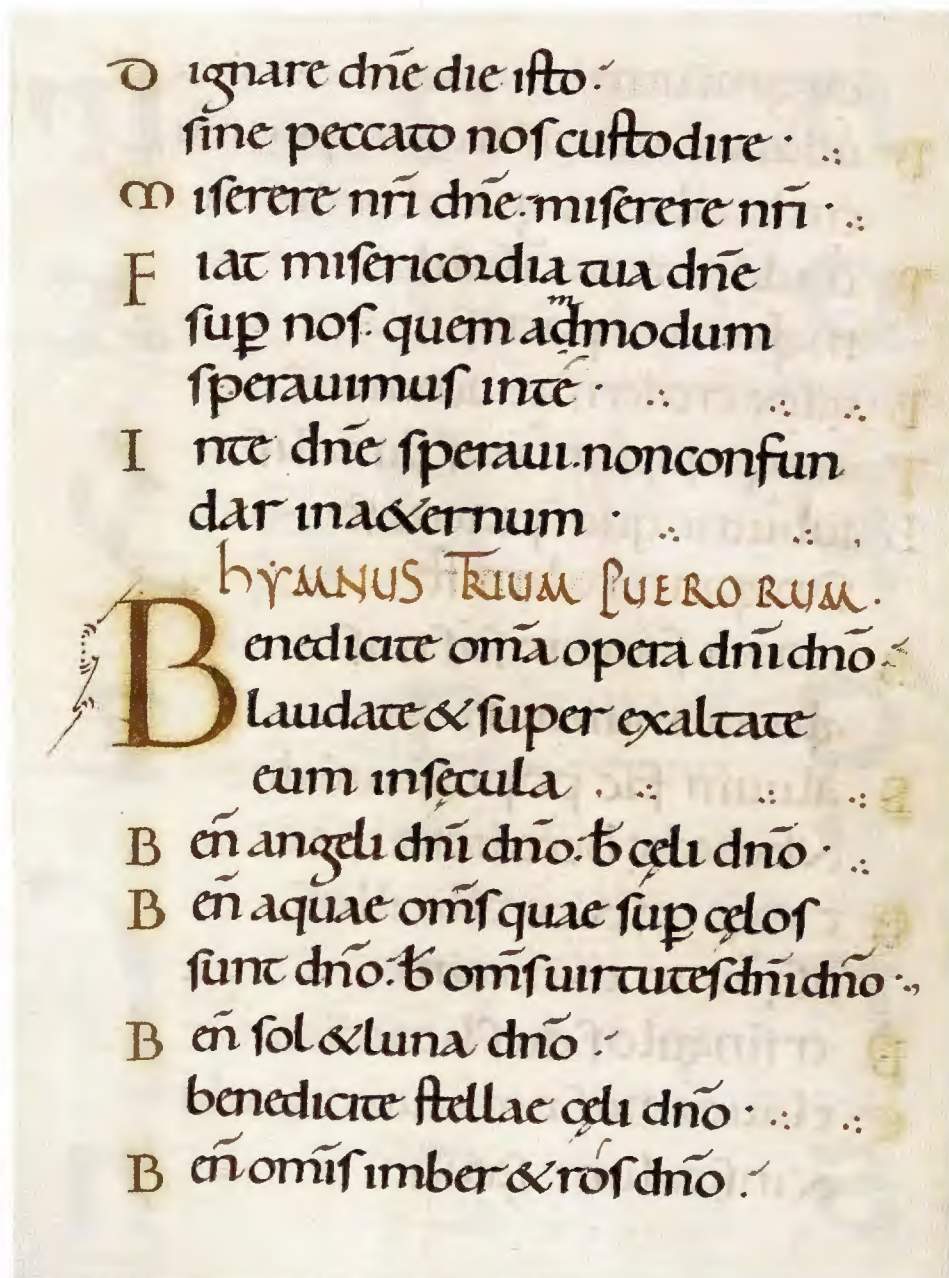

Особенности письма

Расположение слов на листе и их текстура не менее важны в каллиграфии, чем форма букв. Базовое письмо создает идеально равномерную текстуру при помощи размеренного дукта, в котором взаимосвязаны «арки», изгибы, ширина букв, внутрибуквенные просветы и межбуквенные пробелы (ниже). Наклон пера составляет 30°, в диагональных штрихах — около 45°. Высота строки насчитывает 4–5 ширин пера, высота верхних и нижних выносных элементов — 3 ширины.

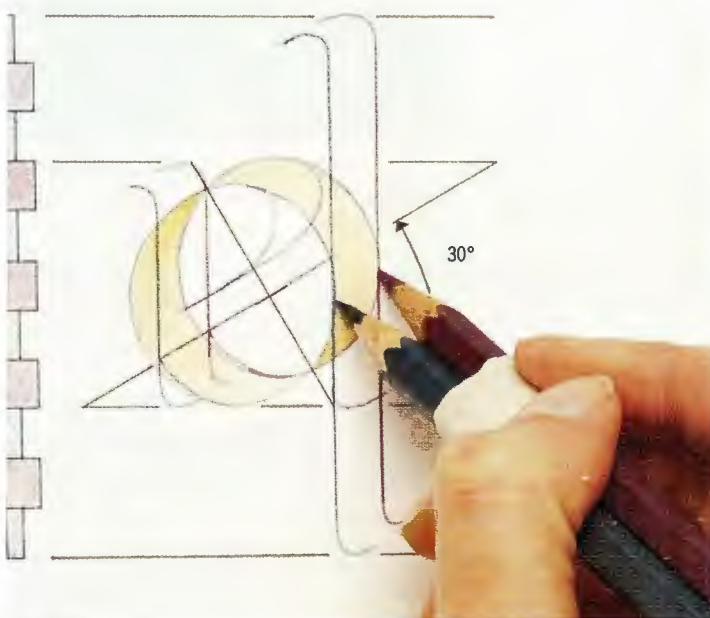

Ключевая буква

Как видно на совмещении *a, d, e, n* и *q*, ключевой буквой письма выступает буква *o*. Не спеша и старательно выводите два изогнутых штриха буквы.

Полезно изучить строение букв базового письма, рисуя их двумя скрепленными друг с другом карандашами. Кончики грифелей — два уголка пера.



Внутрибуквенный просвет

Овальный внутрибуквенный просвет буквы *o* — прекрасный образец, которому в точности должны соответствовать просветы других букв.

Межбуквенные пробелы

Расстояние между буквами должно быть максимально выдержано. Писцы уделяют межбуквенным пробелам не меньше внимания, чем самим буквам. Их глаз уже наметан.

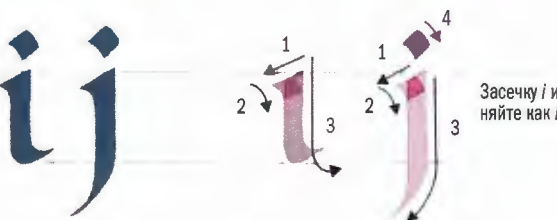
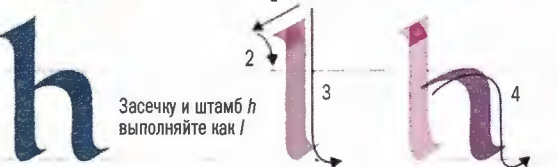
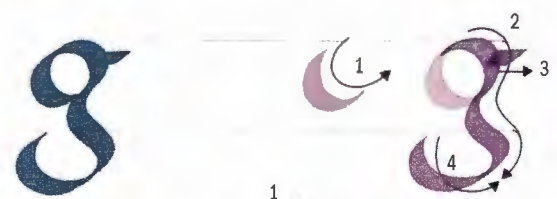
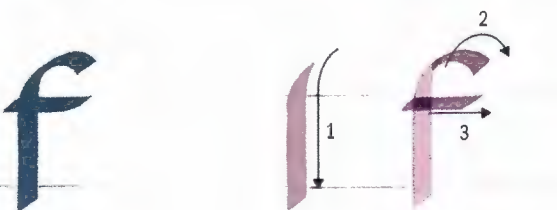
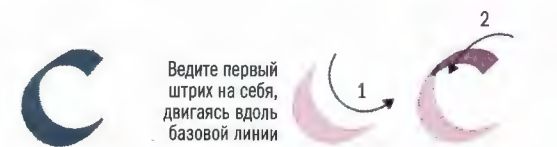



Засечку и штамп *k* выполняйте как /

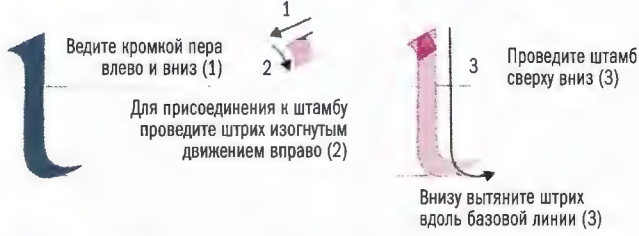

Ведите кромкой пера влево и вниз (1)

Для присоединения к штамбу проведите штрих изогнутым движением вправо (2)

Проведите штамп сверху вниз (3)

Внизу вытяните штрих вдоль базовой линии (3)

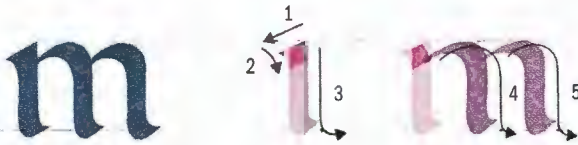

Засечку *m* выполняйте как /

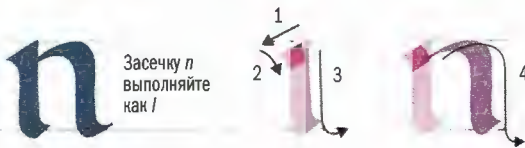

Засечку *n* выполняйте как /



Вытяните второй штрих *t* вдоль базовой линии

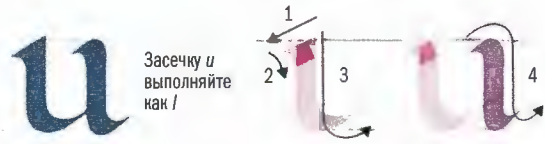

Засечку *u* выполняйте как /

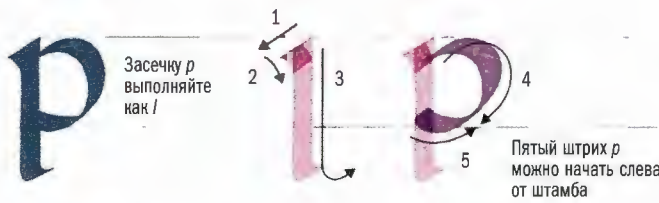
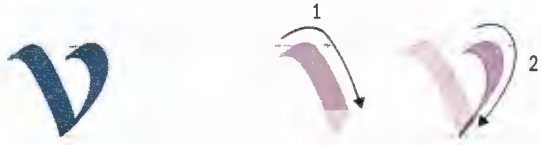

Засечку *p* выполняйте как /

Пятый штрих *p* можно начать слева от штамба

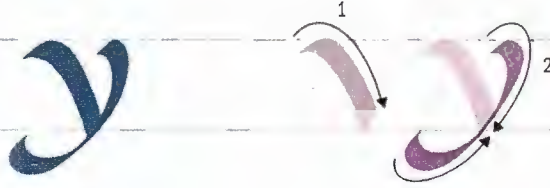

Чтобы расширить второй штрих *z*, поверните перо почти горизонтально



Засечку *r* выполняйте как /



Чтобы избежать слишком узкой *s*, растяните первый штрих по горизонтали

Альтернативная *g* проще для начинающих, чем традиционная

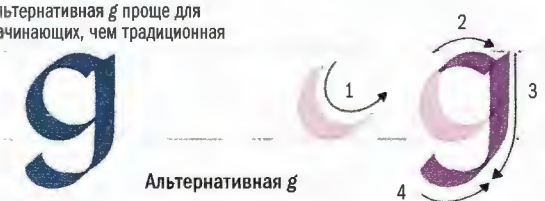

Альтернативная *g*

Ранняя готика

Раннеготическое письмо (протоготическое, позднее каролингское) широко использовалось в Западной Европе с конца XI до середины XIII века, в период между завершением каролингской эпохи и началом готической. В ретроспективе оно воспринимается как переходное от каролингского минускула (с. 38–39) к готическим текстурам (с. 50–57). Ему присущи черты обоих видов: округлые полуовалы каролингского письма и расщепленные верхние выносные элементы готического письма.

Раннеготическое письмо развилось на основе каролингского минускула. По сравнению со своим прародителем оно более сжатое и овальное. Особое внимание уделено таким деталям, как верхние и нижние засечки строчных букв. Его появление обусловлено тем, что писцы сменили перья с прямым срезом на косые. Так буквы получаются более угловатыми, а текст подчиняется вертикали. Разница между перьями с прямым и косым срезом видна при сравнении Винчестерской Библии с Грандвальской (с. 39).

Винчестерская Библия

Винчестерская Библия, датированная 1150 годом, — одна из самых значимых книг раннего готического периода. Она изготовлена по заказу Генриха Блуаского, епископа Винчестерского. Книга написана «прямым» пером с углом, близким к горизонтали. Выполненные с особой тщательностью верхние и нижние выносные элементы — короткие. Из-за этого интерлиньяж кажется больше, что упрощает чтение. Ломбардские версалы, использованные в Винчестерской Библии для букв и прописных букв, считаются одними из самых изящных (с. 62–63).



Иллюминированная буква *P* продлена до низа колонки текста

Святой Амвросий, трактат «О таинствах I»
Страница теологического трактата, написанного в британском приорстве Рочестер в 1130 году. Раннеготическое письмо сильно отличается от Винчестерской Библии. Используется перо с прямым срезом, повернутое на 40°. В результате получается строгая верхняя линия строки и четкая базовая линия.



«Хвостик» вверху штамба можно написать первым штрихом или добавить в конце

Полувал заметно сплюснен

Буква *b* раннеготического письма
Буква написана пером под углом 40°.

Винчестерская Библия

Иллюминированные буквы Винчестерской Библии считаются вершиной средневекового искусства. В создании книги участвовали шесть разных иллюминаторов. В буквице *P* из Книги Царств изображен Илия, совещающийся с посланниками Охозии.

Красные прописные буквы — пример использования рустики в заголовке (см. «Иерархия стилей» на с. 16)

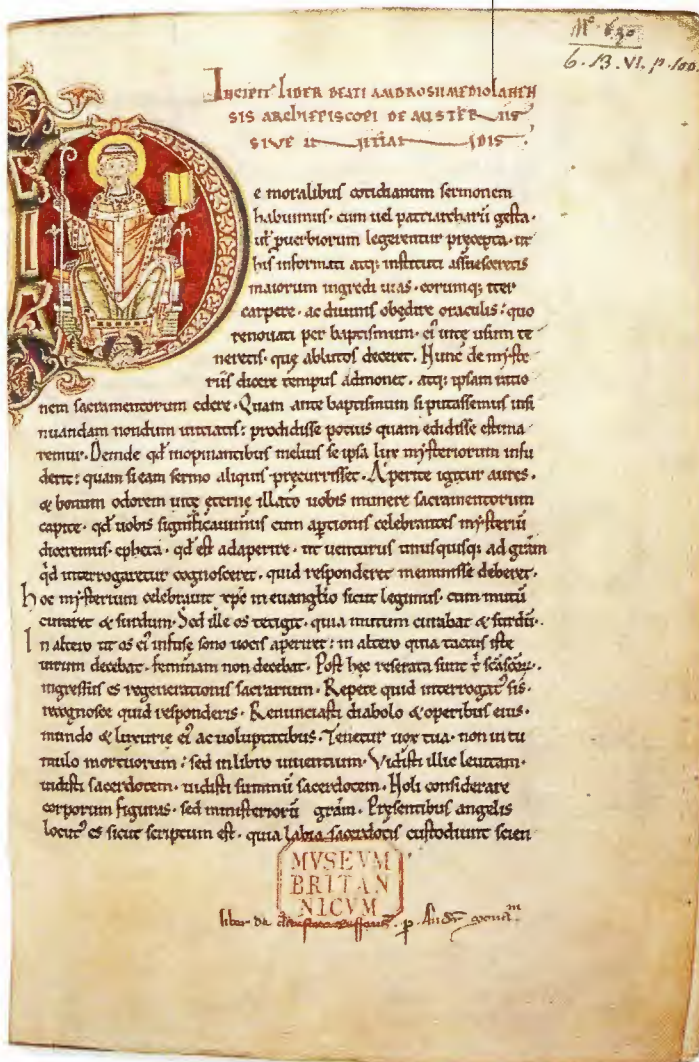

Версал / отходит от готических норм в излишней декоративной неформальности

Перо находится под меньшим углом, чем в манускрипте святого Амвросия «О таинствах I» (с. 46). Так текст легче читается



EXPE LIB·XX·

INCIPI·XXI·

INTELLECTVS

sacri eloqui inter textū & myste-
rium tanta est libratione pensand⁹
ut utriusq; partis lance moderata
hunc neq; nimis discussioni pondus
deprimat⁹; neq; rursus torpor inci-
rię uacui relinquat; Mutę quip-
pe eius sententię tanta allegoriarū
conceptione sunt grauidę ut q̄sq;
eas ad solam tenere bystoriā nitit⁹;
earū notitia p̄ suā incuriam p̄uet⁹;
Nonnullę uero ita exteriorib; p̄cep-
tis inseruiunt ut si quis eas subti-
lius penetrare desiderat⁹; int⁹ quidē
nil inueniat sed hoc sibi etiā quod
fors locuntur abscondat; Unde be-
ne quoq; narratione historica per
significationē dicitur: Tollens iacob
uirgas populeas uirides & amigda-
linas & ex platanis ex parte decori-
tauit eas detractisq; corticibus in
his que expoliata fuerant candor
apparuit; Illa ū que integra erant
uiridia p̄ manserunt atq; in hunc
modū color effectus ē uariis; Vbi
& subditur; Posuitq; eas in canalib;

Изготовление бумаги
Первую бумагу в Европе
делали из хлопковой или
льняной ткани. Ее руби-
ли, вымачивали и рас-
кладывали на решете,
затем клали под пресс
и сушили. В Британии
относительно тонкая
бумага появилась
в XII веке.



«О нравственных поучениях в Книге Иова»
Трактат «О нравственных поучениях в Книге
Иова» писцы и иллюминаторы закончили
в 1111 году в Сито. Книга появилась за год
до прибытия святого Бернарда и наложения
жесткой дисциплины со стороны Цистерциан-
ского ордена. Легкомыслие и яркие цвета
иллюстраций в трактате явно контрастируют
с работами, созданными в последующие
суровые времена.

Буквы не столь сжаты, как обычно
в раннеготическом письме

Развитие раннеготического письма

Раннеготическое письмо зародилось
в областях, находящихся под влиянием
Нормандии и Анжуйской империи,
в основном в Англии и Франции.
Потом оно распространилось
в Германии, Скандинавии, Испании
и Италии. В результате английского
влияния особенное внимание при
написании букв уделялось нижним
засечкам, которые добавили формаль-
ности, в отличие от излюбленных
на континенте завершающих штрих
округлых загибающихся вверх элемен-
тов. Позже строчные буквы стали
более сжатыми.

Упадок письма

Раннеготическое письмо стоит рассма-
тривать как переход от каролингского
минускула с его четко выверенными
формами букв к готической текстуре.
Несмотря на авторитет каролингского
минускула, писцы быстро сообразили,
что могут варьировать текстурную
окраску страницы, сжимая буквы.
Наибольшего выражения этот прием
достиг в готической текстуре.
Он быстро набрал популярность
и вытеснил раннеготический стиль.

Особенности письма

Раннеготическое письмо вертикальное и сжатое. Буквы пишут «прямым» пером. Клиновидные засечки на верхней линии строки подчеркивают горизонтали текста. Высота строки варьируется между 4 и 6 ширинами пера, а выносные элементы обычно равны ей. Из-за вариаций угла наклона пера — от 10 до 40° — в письме используются разные засечки. Наиболее характерны расщепленные засечки верхних выносных элементов *b*, *d*, *h*, *k* и *l*.

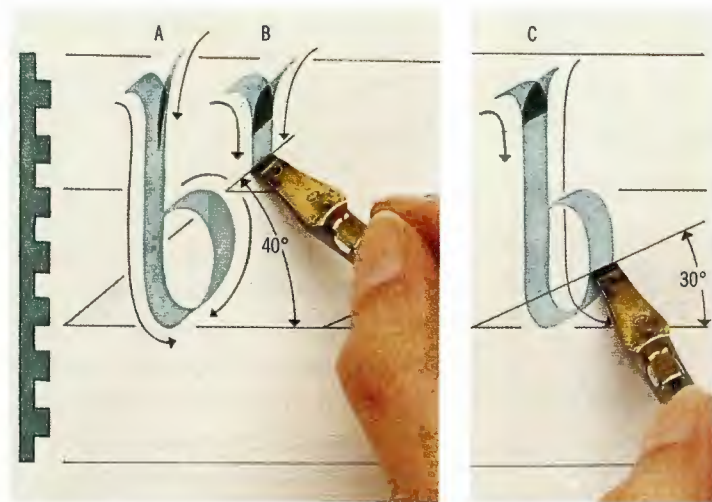

Расщепленные засечки

Расщепленные засечки выполняют с углом наклона пера в 40°. Сначала делают левую засечку и штамп, затем добавляют тонкую правую засечку (А). Или наоборот: от тонкой засечки переходят к штамбу, а потом добавляют левую засечку (В).

Закрашенные засечки

Третий способ подразумевает закрашивание расщепленной засечки (С). Перо держат с постоянным углом наклона 30° для всей буквы.

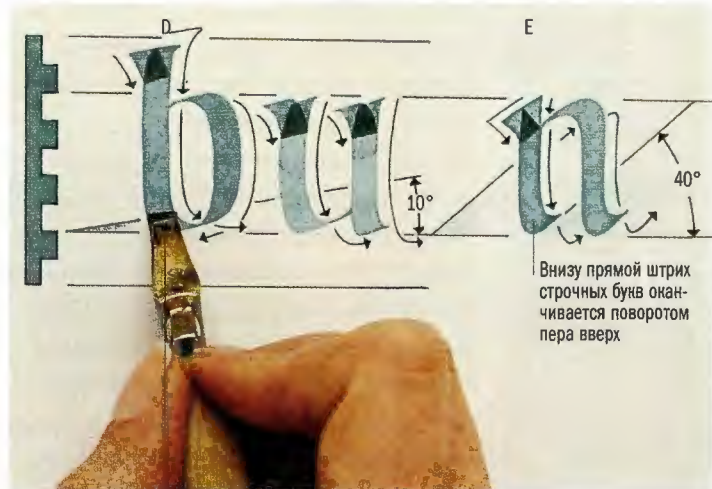

Буквы раннеготического письма пишут пером с косым срезом

Плоскоголовые и клиновидные засечки

Четвертый вариант засечек — с плоским верхом (D) — выполняют наложением двух штрихов пером с углом наклона около 10°. Пятый тип — клиновидная засечка (E). Она есть у букв *i*, *t*, *n*, *p*, *r* и *u*, а также у современных *j*, *v* и *w*. Их можно делать одним или двумя штрихами пером с углом наклона 40°.

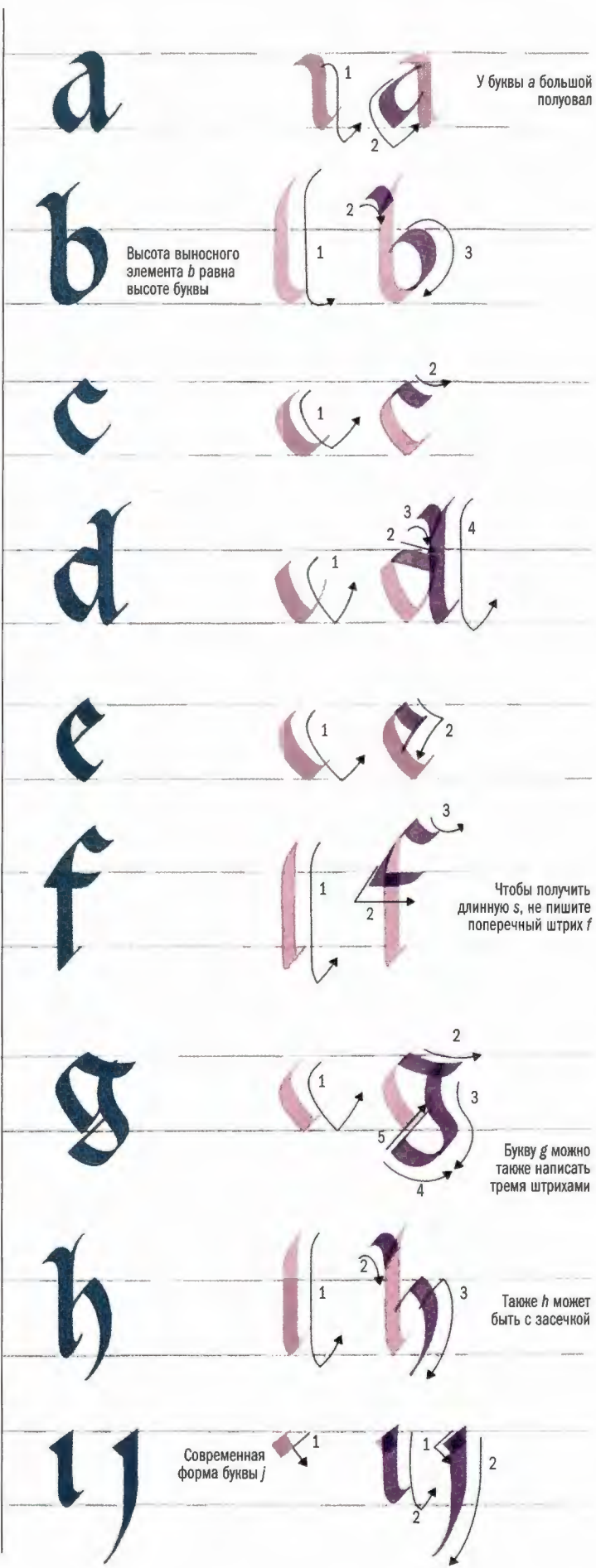

У буквы *a* большой полуовал

Высота выносного элемента *b* равна высоте буквы

Чтобы получить длинную *s*, не пишите поперечный штрих *f*

Букву *g* можно также написать тремя штрихами

Также *h* может быть с засечкой

Современная форма буквы *j*

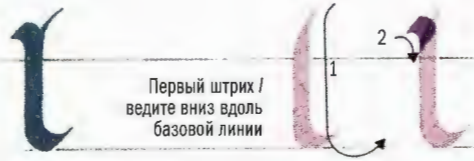
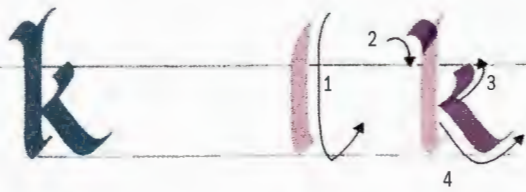

Первый штрих / ведите вниз вдоль базовой линии

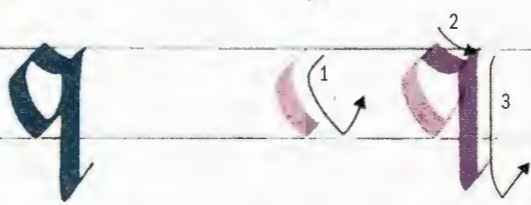
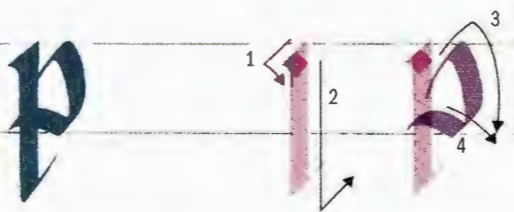
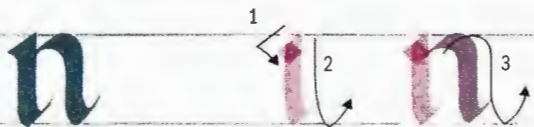
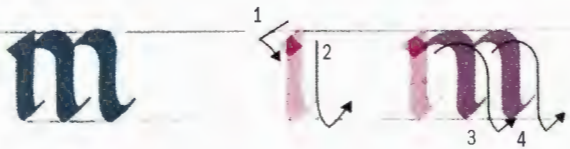

Половинчатую *г* можно использовать после *b*, *o* и *p*

Половинчатая *г* состоит из одного штриха

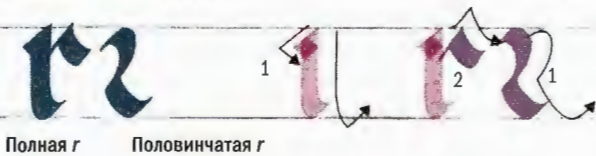

Полная *г* Половинчатая *г*

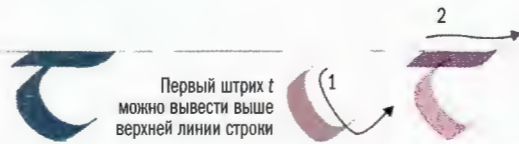

Первый штрих *t* можно вывести выше верхней линии строки

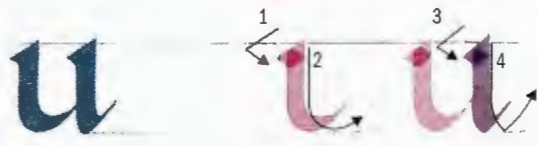

Современная форма буквы *v*

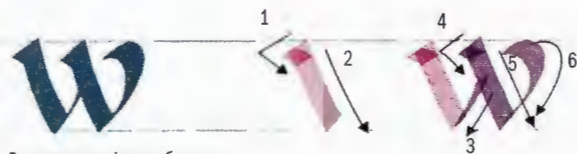

Современная форма буквы *w*



Второй и третий штрихи *x* можно объединить

У буквы *x* есть выраженный «хвост»

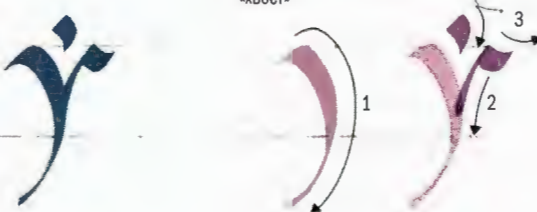

Лигатура между длинной *s* и *t* — отличительная черта раннеготического письма

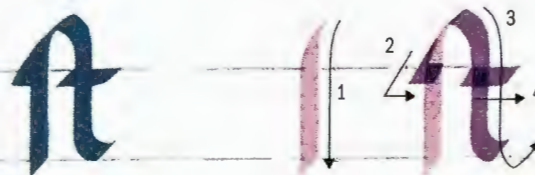

Лигатура *s-t*

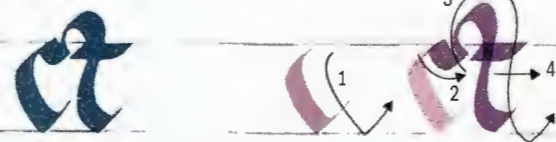

Лигатура *c-t*

Текстура квадрата

К началу XIII века раннеготическое письмо трансформировалось в угловатое и было названо «текстура квадрата» (черное или староанглийское письмо). Название связано с визуальным эффектом плетения, «текстура» означает «равномерное плетение». В каллиграфии этот вид письма стал революционным. Веками ценилась узнаваемость букв, и вдруг они оказались подчинены текстуре текста.

Письмо отличается плотными угловатыми штрихами, ромбовидными нижними и верхними засечками. Для большинства людей текстура квадрата — главный символ Средних веков. В Северной Европе до XVI века оно использовалось в церковных рукописях и по значимости занимало второе место после родственной пресцизы (с. 54–55). То, что этот стиль все меньше стали использовать в качестве престижного книжного письма, произошло, возможно, из-за его довольно крупного размера. Спросом пользовались маленькие книги, их было удобно держать в руках. Маленьким книгам больше подходило письмо скромных размеров: швабахер (с. 74–75) или гуманистический минускул (с. 90–91).

При этом текстура квадрата просуществовала до XX века — развивалась в форме резных и витражных букв и использовалась для титульных листов документов. В Европе к ней благоволили типографы, владельцы магазинов и дизайнеры газетных заголовков.

Рамки буквиц и иллюстраций расположены в местах, специально оставленных писцом пустыми. Они обведены металлическим карандашом, далее наносятся золото и краски

Мецский Понтификал

Великолепно исполненный лист французского манускрипта начала XIV века — лучший образец текстуры квадрата. При помощи методично упорядоченных пробелов и высоты строчных букв писец добился равномерного текстурного эффекта страницы. Он писал пером с косым срезом, что упрощает воспроизведение волосяных штрихов (с. 14–15). Посмотрите на красные прописные буквы S и I, следующие за P. Поперечный штрих P означает сокращение от par, per или per.



Буква n текстуры квадрата
Отличительная черта — ромбовидные
концевые элементы строчных букв

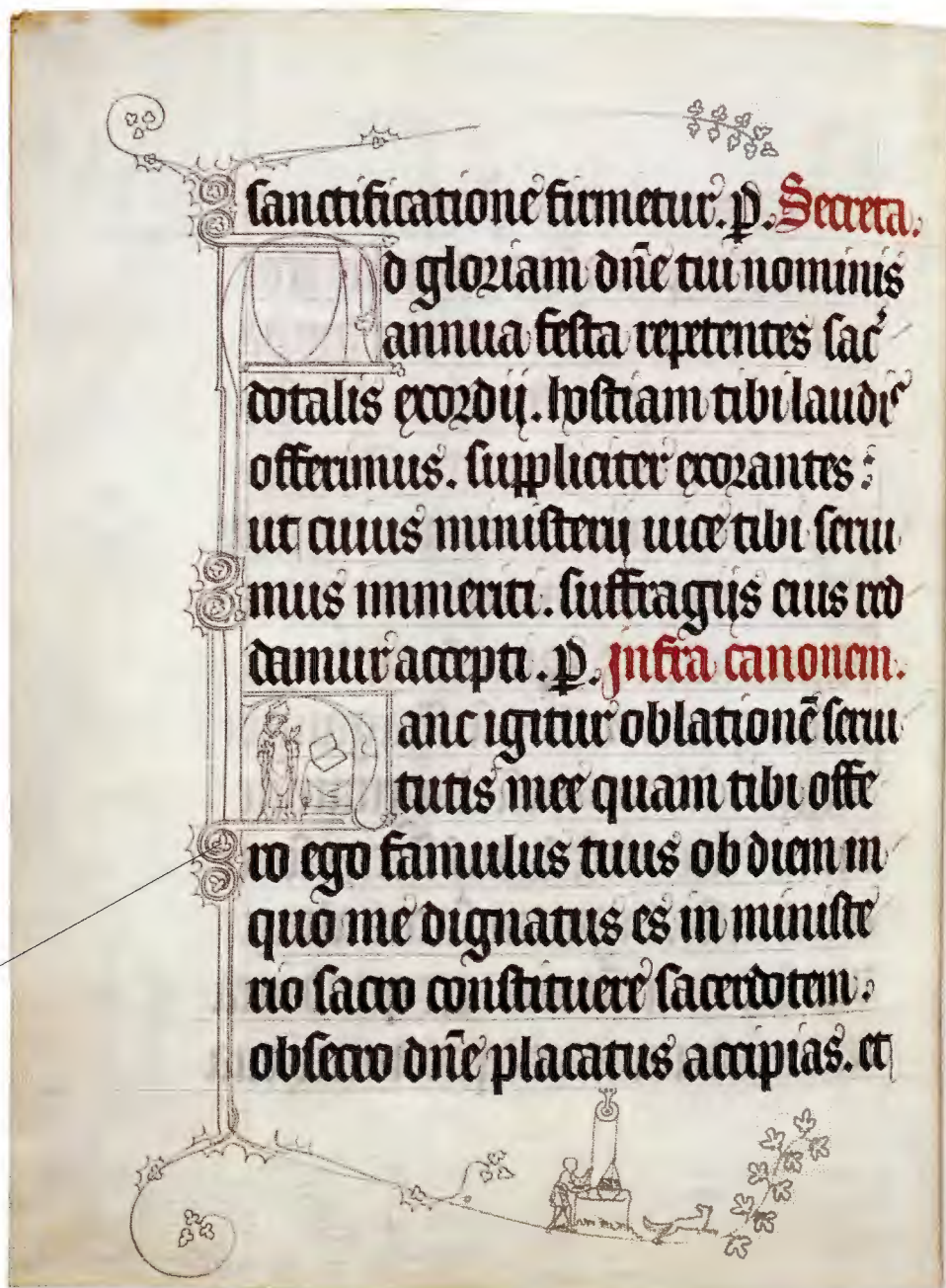

Фреска в Чичестерском соборе

На фреске изображен епископ Шерборнский: он обращается к королю Генриху VIII за подтверждением перевода в Чичестерский собор. Ко времени написания фрески в 1519 году текстура квадрата уже устарела и лишь изредка появлялась в исполнении кистью. Художник растянул верхнюю строку с помощью несуразных разделителей слов. Их неуклюжесть возможно обусловлена требованием разместить слово Rex над королевской головой.



В текст включена альтернативная готическая буква *a*. Ее особенность — двойная диагональная перекладина во внутрибуквенном просвете

Расщепленные верхние и нижние выносные элементы утрированы. Особенно в отношении буквы *p*



Фрагмент фрески в Чичестерском соборе. Расщепленные верхние и нижние выносные элементы слишком выражены в выполненной кистью версии текстуры квадрата. Это создало художнику дополнительные трудности — верхние выносные элементы *d* и *t* конфликтуют с нижними выносными элементами *ps*.

Точки над *i* и *j*

Характерная особенность текстуры квадрата — единообразие букв. Оно породило интересное новшество, сохранившееся по сей день. Поскольку *i* часто путали с другими буквами, для отличия букве добавили крючок вверху (в XIV веке он превратился в точку). Буква *i* также удлинилась в виде *j*, для этого к ней пририсовали «хвост». В конце средневекового периода появилась *w*, произошло отделение *u* от *v*. Так возник современный латинский алфавит из 26 букв.

Многие штрихи оканчиваются волосными росчерками, что свидетельствует о виртуозном мастерстве писца. Наглядный пример: буква *s*

Во внутрибуквенный просвет большого версала *P* помещен родовой герб семейства де Оргемон

Готический алфавит

Страница из книги с календарем, гимнами и молитвенником, принадлежавшей Гийому де Оргемону. Рукопись датируется 1386 годом. На странице представлен почти полный алфавит букв текстуры квадрата, в том числе по два варианта *a*, *r* и *s*. При внимательном изучении букв напрашивается предположение, что у пера был косой срез.

Это объяснило бы появление относительно толстых штамбов по сравнению с диагоналями и ромбами.



Статус письма

Статус определяется количеством отдельных штрихов и отрывов пера. При изучении текстуры квадрата их заметить проще всего. Чем более угловаты и сжаты буквы, тем больше штрихов нужно для их выполнения. Удобный индикатор статуса — полуовал буквы *a*. Он варьируется от низкостатусной, почти курсивной формы (на фреске из Чичестерского собора) до высокостатусной, жесткой и геометрической (Готический алфавит).

Особенности письма

Основу текстуры квадрата составляют формальные, вертикальные буквы с минимальными различиями между штрихами. Изгибов почти нет, формальность нарушают лишь волосяные линии. Они присутствуют в буквах *a*, *e* и *r*, выполняются растягиванием влажных чернил уголком пера. Другие отличительные черты — расщепленные верхние выносные элементы и ромбовидные окончания строчных букв с минимальным расстоянием между ними.

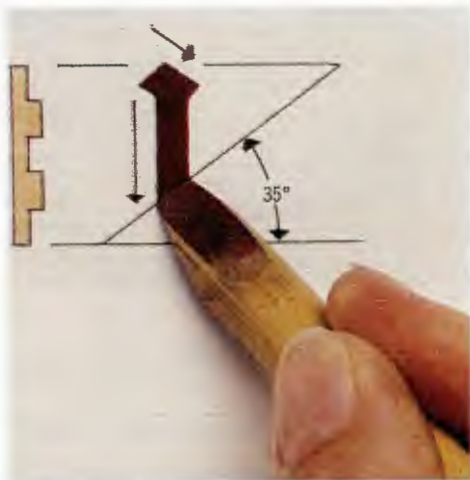

Базовые элементы
Для текстуры квадрата используется «наклонное» перо (с прямым срезом). Его держат под углом 35 и 45° для штамба и уменьшают угол для соединительных штрихов. Высота строки составляет около 5 ширины пера. Для написания крупных букв идеально подходит тростниковое перо.

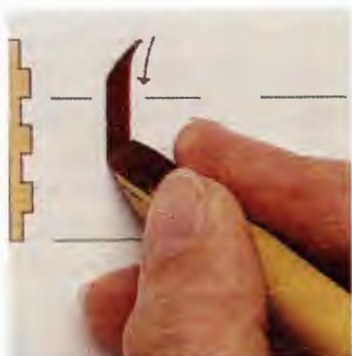

Написание правой засечки
Верхние выносные элементы выполняют двумя штрихами. Начните движение над верхней линией строки налево и вниз, закончив штамп одним движением.



Добавление левой засечки
Заостренная левая засечка должна быть короче правой. Поверните перо левым уголком вниз и растяните чернила с предыдущего штриха.



Эффект текстуры
Чтобы эффект текстуры получился идеальным, внутрибуквенные просветы и межбуквенные пробелы должны быть равны ширине одного штриха.

Расстояние между словами должно составлять примерно 2 ширины пера

a Полуовал *a* может быть круглее

b

c Последний штрих с можно закончить волосяной линией

d

e Присоедините третий штрих *e* к штамбу

f

g «Ухо» *g* можно написать отдельным штрихом

h

i j Восходящий штрих над *i* и *j* можно заменить ромбом

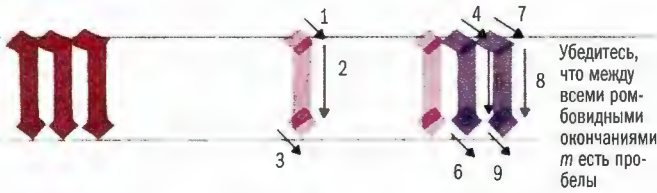
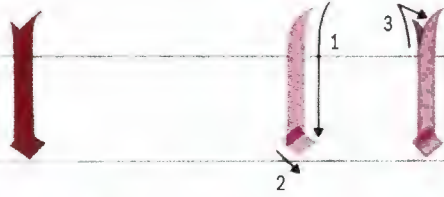
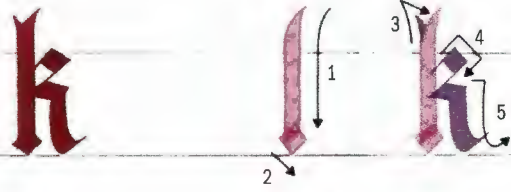

Убедитесь, что между всеми ромбовидными окончаниями *m* есть пробелы

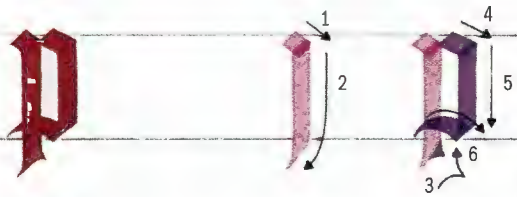
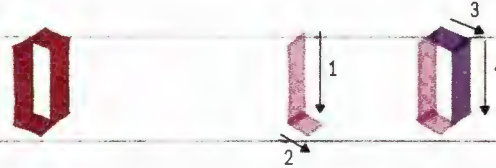
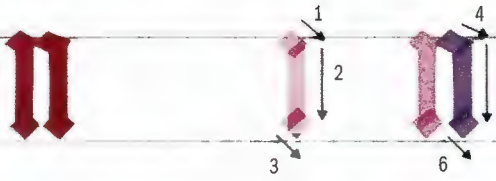

Для завершения расщепленной засечки внизу букв *p* и *q* растяните чернила уголком пера

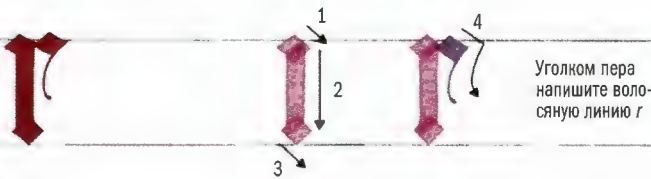
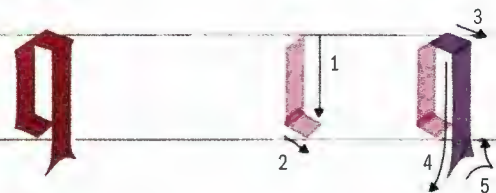

Уголком пера напишите волосную линию *r*

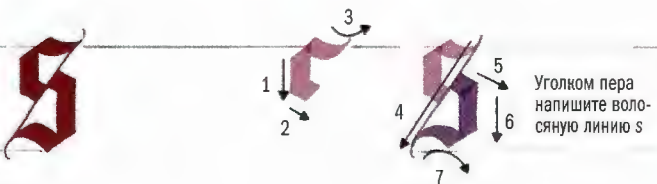

Уголком пера напишите волосную линию *s*

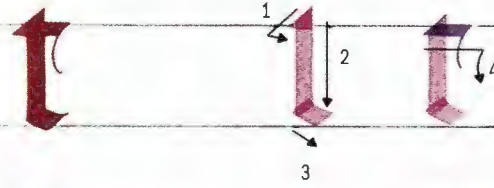

Поперечный штрих буквы *t* может быть завершён волосной линией

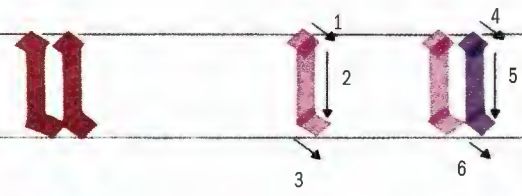

Убедитесь, что между парами ромбов *u* и *v* есть пробелы

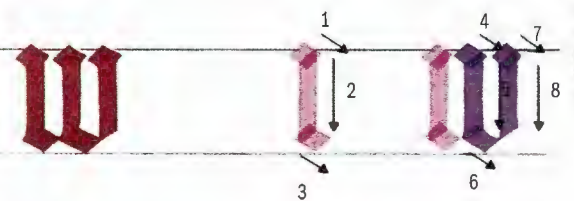
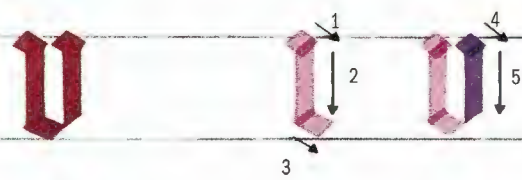

Убедитесь, что между всеми верхними ромбами *w* есть пробелы

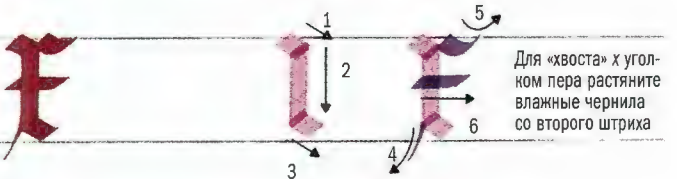

Для «хвоста» *x* уголком пера растяните влажные чернила со второго штриха

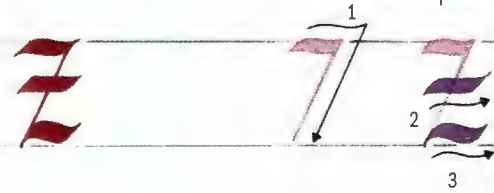
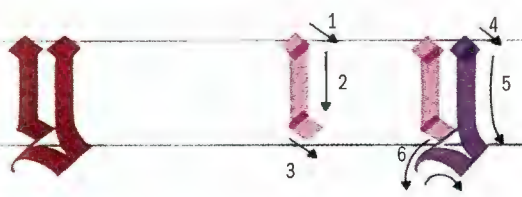

Волосную диагональ *z* можно написать отдельным штрихом

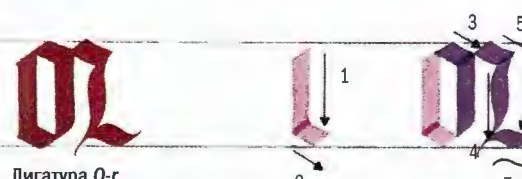

Лигатура *o-r*

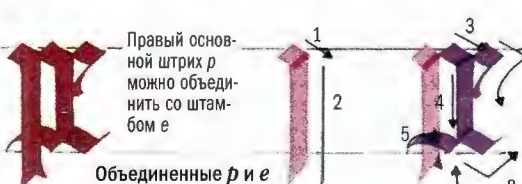

Правый основной штрих *p* можно объединить со штамбом *e*

Объединенные *p* и *e*



in consilio impiorum: & in via peccatorum non stetit: & in cathedra pestilencie non sedit.



Sed in lege domini voluntas eius: & in lege eius meditabitur die ac nocte.

Stetit tanquam lignum quod plantatum est secus decursus aquarum:



Текстура пресциза

У текстуры пресциза (Textualis Prescissa, черное письмо) можно найти много параллелей с текстурой квадрата (с. 50–51). Их использовали для создания книг, но связь прослеживается и в развитии текстурного стиля. В квадрате и пресцизе были одинаковые прописные буквы и версалы (с. 58–59).

На различие указывает дополнение к названию пресцизы — *vel sine pedibus*, в переводе — «с отрезанными ступнями». Это намек на спрямленное основание основных штрихов и нижних выносных элементов.



У пресцизы плоские горизонтальные окончания вертикальных штрихов, у квадраты — ромбовидные

Буква *m* текстуры пресциза
Самая характерная черта — плоские окончания вертикальных штрихов.

Псалтирь с ветряной мельницей

«Псалтирь с ветряной мельницей» написана в Англии около 1290 года. На фолио из «Суда Соломона» тонкая филигранная работа выполнена остро заточенным птичьим пером. Из-за большого угла наклона пера буквы угловатые, с выраженными ромбами наверху и узкими штампами строчных. Ширина штриха равна внутрибуквенным просветам.

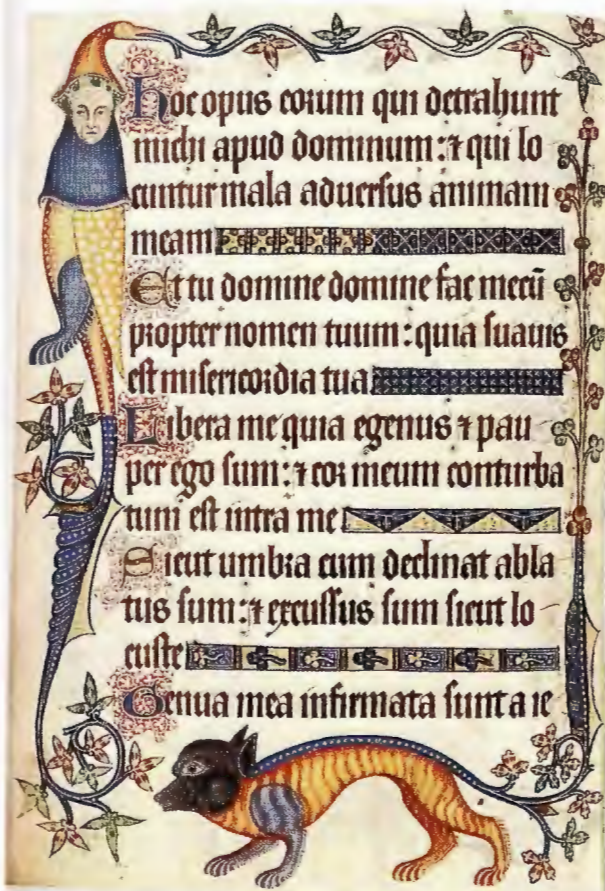

Половинчатая *g* используется после изогнутого штриха

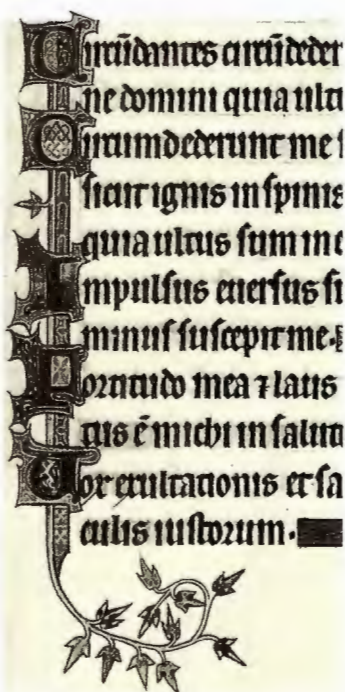

Псалтирь Ормсби

Псалтирь Ормсби написана в Восточной Англии около 1300 года. Форма пресцизы в ней более свободная, чем в Псалтири Латтрелла.

Псалтирь Латтрелла

Псалтирь Латтрелла написана для состоятельного землевладельца из Линкольншира в 1325–35 годах. Это прекрасный образец текстуры пресцизы. Строки цельные и плотные, каждый штрих точно выверен. Утолщение строчных букв к основанию говорит о возможном подкручивании пера (с. 56–57).

Ромбы наверху букв характерны для обеих текстур

Пресциза произошла от раннеготического письма (с. 46–47) в конце XII века в Южной Англии и распространилась во Франции, где вдохновленные ею писцы придумали квадрату. Считается, что пресциза родилась в творческом порыве виртуозного каллиграфа. Но каким бы ни было происхождение письма, по престижности оно быстро обогнало раннеготическое письмо.

Выверенное письмо

Пресциза — «высший пилотаж» среди стилей готики. Как следует из названия (*precise*, то есть «точный»), она требовала выверенного подхода. Чтобы воспроизвести безупречные горизонтальные окончания у вертикальных штрихов и имитировать «прямое» перо (с. 56–57), писцам требовалась особая сноровка в обращении с «наклонным» пером. Работа над рукописью занимала много времени, поэтому пресцизу использовали только для самых больших и престижных изданий. В конце готического периода ее популярность пошла на спад. С распространением книгопечатания от использования пресцизы отказались окончательно.

Фрагмент Псалтири Латтрелла

propter nomen tuum: quia sua

Особенности письма

У пресцизы, в отличие от квадраты, отсутствуют ромбовидные окончания вертикальных штрихов в буквах *a, f, b, i, k, l, m, n, r, t, u*. Расщепленные верхние выносные элементы букв *b, h, k* и *l* укорочены или с плоским верхом. В альтернативном варианте *a, c, d* и *e* лишены штриха по базовой линии. У пресцизы более выраженное основание, а интерлиньяж примерно равен высоте строки.



Ромбовидное окончание штриха у квадраты

Прямоугольное окончание штриха у пресцизы

Общие элементы

У квадраты и пресцизы есть общие элементы. Высота строки составляет около 5 ширины пера.

Обе текстуры пишутся «наклонным» пером (с прямым срезом). Угол наклона пера одинаковый — 45°.



Налишите плоское окончание вертикального штриха контуром по базовой линии и замкните его на штамбе

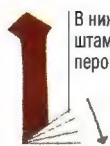

В нижней части штамба поверните перо на 45°



Начинайте поворот от верхней части

Закрашенное окончание вертикального штриха
Для прямоугольного окончания напишите штрих под углом 45°. Растягивая чернила уголко пера, добавьте к нему контур. Затем закрасьте внутри контура.

Поворот пера
Второй способ предполагает поворот пера от 45° до горизонтального одним коротким и плавным движением (в нижней части или поворотом) от верха штамба.

Для написания букв пресцизы подходят разные инструменты, в том числе тростниковое перо

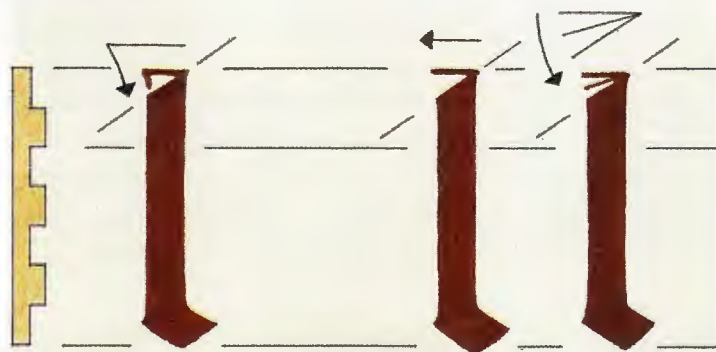

Засечки с плоским верхом
Как и прямоугольные окончания вертикальных штрихов, засечки с плоским верхом выполняют «наклонным» пером. Первый

способ — написать засечку уголко пера, затем заполнить чернилами. Засечку также можно добавить поворотом пера от горизонтали выносного элемента до 45° на штамбе.

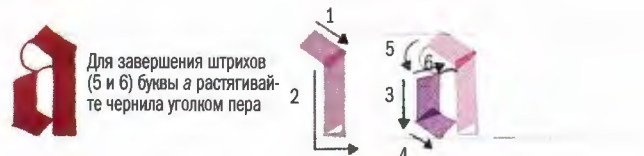

Для завершения штрихов (5 и 6) буквы *a* растягивайте чернила уголко пера

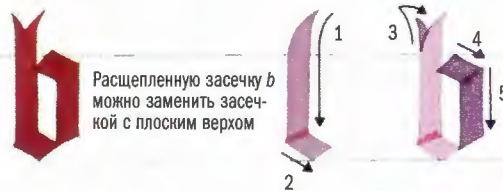

Расщепленную засечку *b* можно заменить засечкой с плоским верхом



Букве *c* можно добавить волосяной штрих

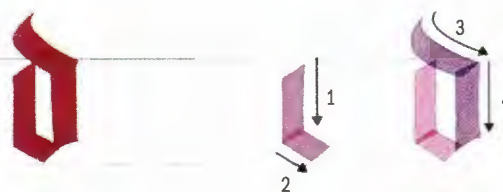

Волосяной штрих *e* должен касаться штамба



Для завершения вертикального штриха внизу *f* растягивайте чернила уголко пера

Если убрать горизонтальный штрих, получится длинная *s*

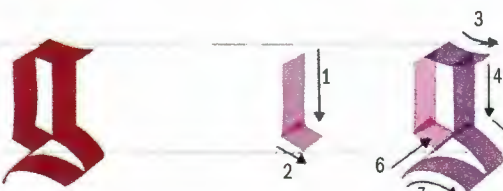

Шестой и седьмой штрихи *g* можно объединить

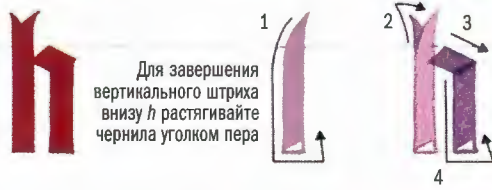

Для завершения вертикального штриха внизу *h* растягивайте чернила уголко пера

Уголко пера допишите расщепленный верхний выносной элемент *h*

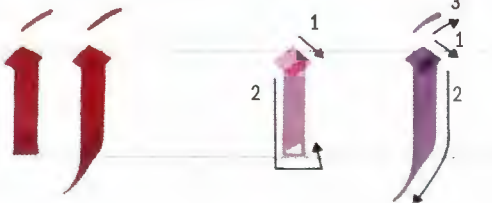

Точки над *i* и *j* можно заменить полным ромбом

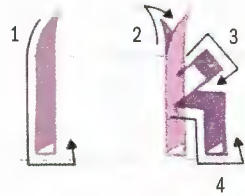

Уголком пера допишите расщепленную засечку k

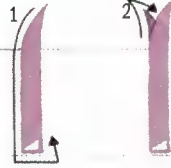

У буквы l внизу также может быть удлиненный ромбовидный штрих

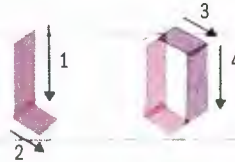
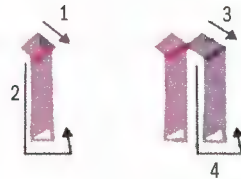
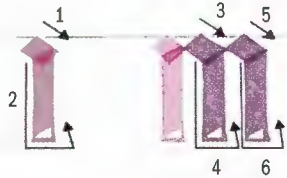

Выносной элемент p может оканчиваться прямоугольником

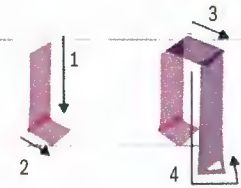
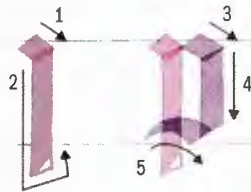

Заключительный волосной штрих r — удобная деталь для заполнения пространства

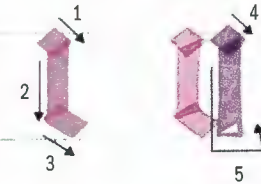
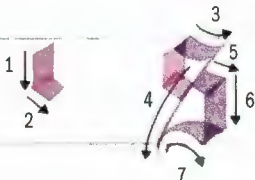

Оставляйте место между верхними штрихами u, v, w и y

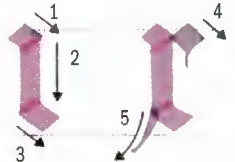
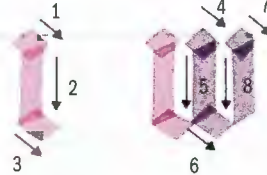
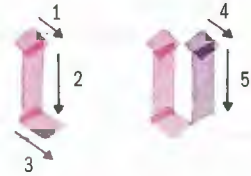

«Хвост» x вытяните уголком пера

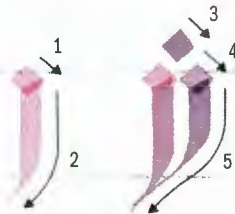

Точка над y должна быть ромбовидной

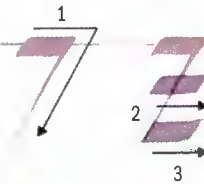

Волосной штрих z можно написать толще, повернув перо



Альтернативные формы пресцизы

В альтернативных формах пресцизы буквы теряют штрих по базовой линии



Два варианта половинчатой i



Объединенные d и o

Буквы d и o относятся к легко объединяемым лигатурным формам пресцизы

Готические прописные и буквицы

Принципиальное различие между готическими прописными и буквицами заключается в способе их создания: готические прописные буквы пишут несколькими штрихами, а буквицу рисуют, а не пишут. По размеру буквица обычно гораздо крупнее, чем остальной текст. Применяется для заголовка, обозначения начала главы или абзаца. Размер, а также требуемое для ее декорирования количество золота и краски прямо пропорциональны визуальному статусу буквицы в тексте. Готические прописные хоть и не такие эффектные, но тоже далеки от простоты, с тщательно выписанными волосяными вертикалями и диагоналями.



Столь витиеватые росчерки встречаются только в начальных буквах или в буквах, написанных в верхней строке текста

Готическая прописная буква Р
Декоративные диагональные штрихи и волосяные линии уменьшают площадь белого пространства внутрибуквенных просветов и повышают статус букв в тексте. В случае буквы Р широкая диагональ дополнена волосяными штрихами сверху и снизу.

Впервые прописные и строчные буквы одного вида встретились в готическом тексте. Готические прописные использовались внутри текста в начале предложения или имен собственных.

В прописных использовался тот же дукт, что и у минускулов (с. 50–57).

В важных предложениях или стихах готические прописные вытеснялись буквицами. В простейшей форме буквица — это заполненный краской контур. Усложненные формы украшались фигурами людей (Винчестерская Библия, с. 46), животных (Келлская книга, с. 28–29) или изображениями цветов (часослов, с. 84). Также встречались абстрактные орнаменты со спиралями, ортогональными узорами и переплетением узлов (Линдисфарнское Евангелие, с. 30–31).

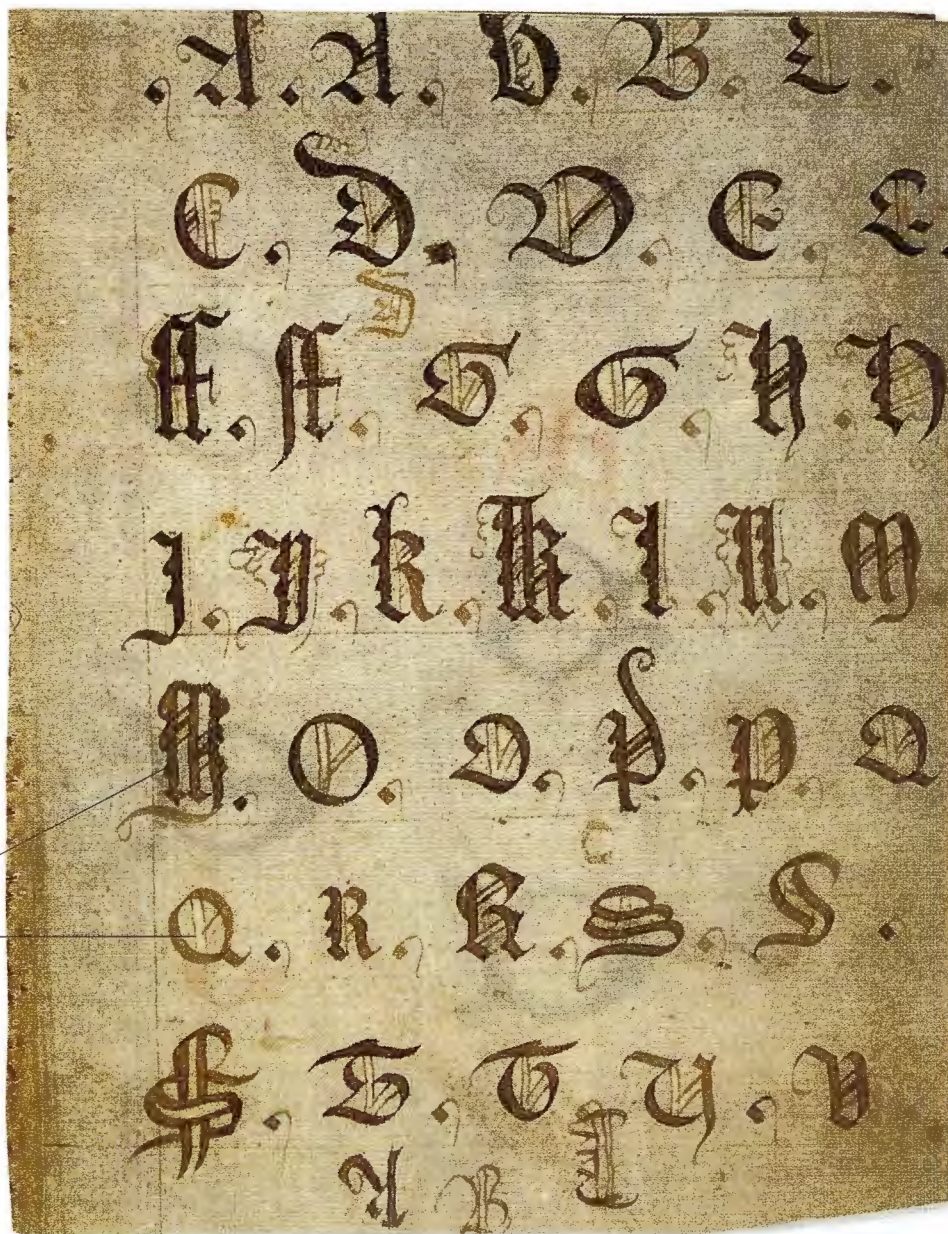

Округлые выпуклости добавлены к штамбу, чтобы придать форме еще большей выразительности

Внутрибуквенный просвет украшен вертикальными и диагональными волосяными штрихами

Образец алфавита

Незаконченный образец алфавита был создан около 1400 года. На нем изображены два набора готических прописных. Эти буквы не назовешь лучшими образцами. Но все штрихи четкие, поэтому представляют интерес для современных каллиграфов. Посмотрите, как писец при помощи дополнительного штриха добавил массу некоторым округлым буквам.



Библия Сен-Ва
Библия Сен-Ва создана в Северной Франции в начале XI века. Она выполнена представителями франко-саксонской школы, с середины IX века отличавшейся созданием книг высочайшего класса. Рукопись как будто обогнала свое время, настолько причудлив дизайн ее страниц. Но это только на первый взгляд. Косы и узлы вокруг буквицы выдают саксонское происхождение манускрипта (с. 28–31).

Намек на скругленную засечку указывает, что прописные построены по образу римских капитальных (с. 108–109)

В буквице объединены буквы E и T. От этого сочетания произошел современный амперсанд

Простые буквицы
Автором этих буквиц предположительно был тот же писец, что создал образец алфавита (с. 58). Буквицы написаны произвольно, орнамент добавлен позже.

Модели для буквиц

На протяжении веков разные формы служили моделями для буквиц. В готический период использовались ломбардские версалы (с. 62–63). В эпоху Каролингов и Ренессанса в качестве модели чаще всего брали римское капитальное письмо. Наиболее богато орнаментированные буквицы встречаются в нортумбрийских манускриптах периода раннего Средневековья (с. 28–31). Они основаны на римских, греческих и рунических моделях.

Кадели

Другая показательная модель — бастардные прописные (с. 78–79). Увеличенные и дополненные сериями переплетающихся штрихов буквицы называют каделями (с. 80–81). Позже кадели возродились в гуманистическом курсиве (с. 94–95) и копперплейте (с. 102–103).



Книга орнаментов

Дизайн буквиц выбирался заказчиком из специального каталога орнаментов. Этот каталог датируется XII веком. На странице показан образец на завершающем этапе, где скрупулезно воспроизведены переплетающиеся штрихи.



Особенности письма

У готических прописных тот же дукт, что и у минускулов (с. 52–53, 56–57). В обоих случаях используется «наклонное» перо, но прописные более широки и округлы, чем строго формальные минускулы. Из-за большого количества росчерков в каждой букве их не использовали для написания слов или текста целой страницы. Менее вычурной альтернативой являются ломбардские версалы (с. 64–65).



Высота букв
Высота составляет 7 ширины пера — на 2 больше, чем высота минускулов.



Волосяные штрихи
Волосяные штрихи, написанные уголком пера, уменьшают внутрибуквенный просвет. Обычно пишут один-два вертикальных волосяных штриха и два по бокам от широкого диагонального штриха.

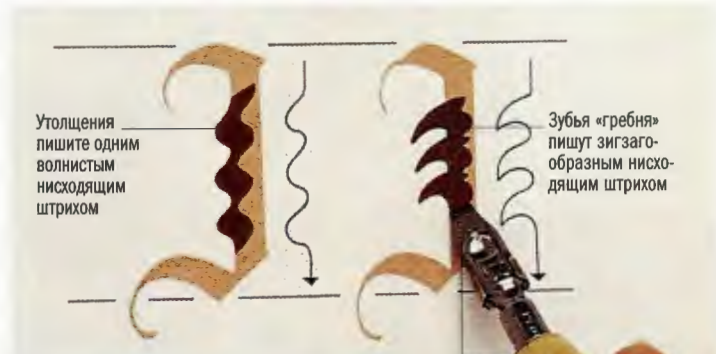

Утолщения и «гребни»
Вертикальным штрихам готических прописных можно добавить вес в виде утолщений и «гребней», выступающих с левой стороны. Выберите лишь один из подходов и аккуратно его выполните. Обычно каллиграфы добавляют три утолщения или три зубца.

Для заостренных «зубьев» поверните перо примерно на 35°

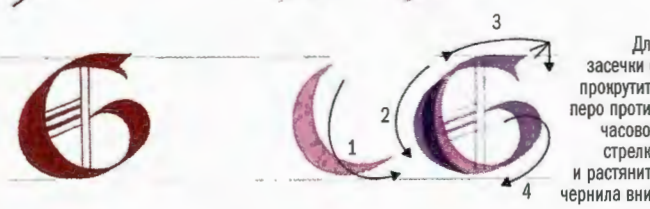
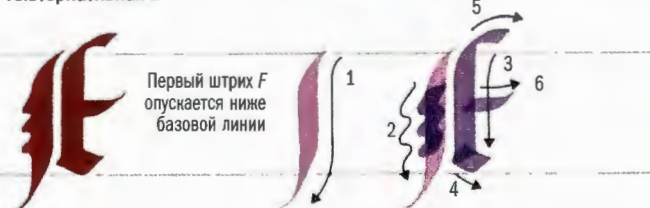
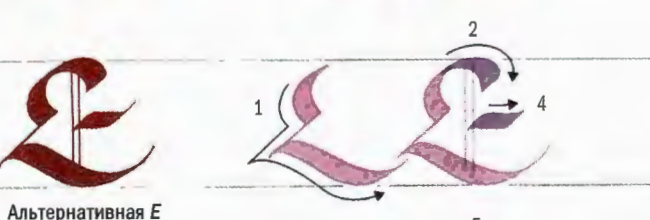
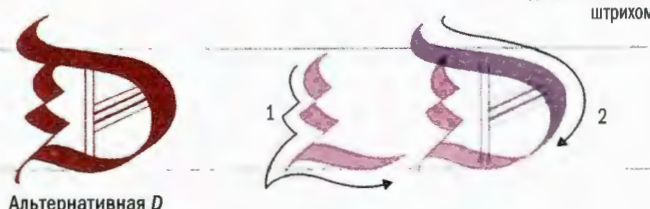
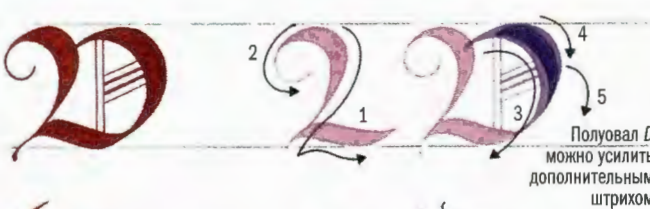

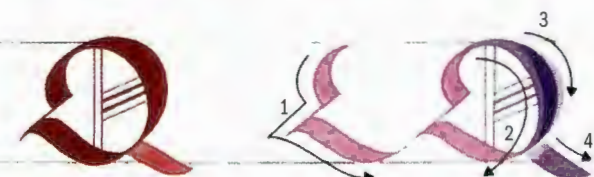
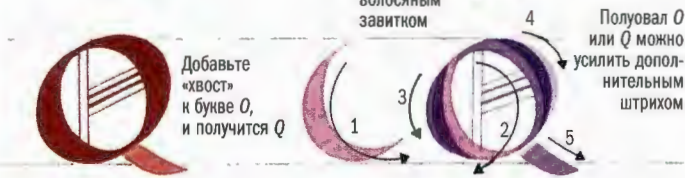
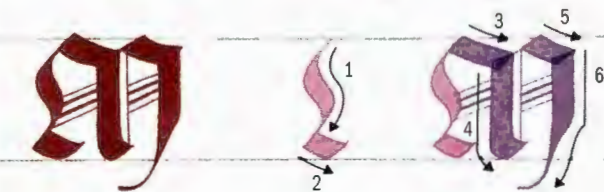
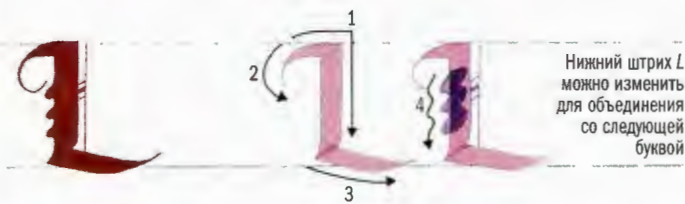
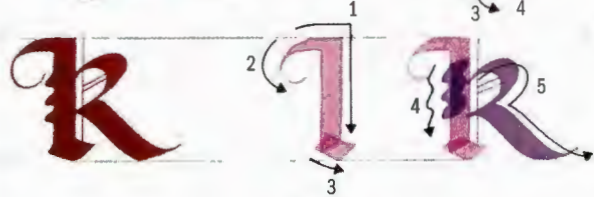
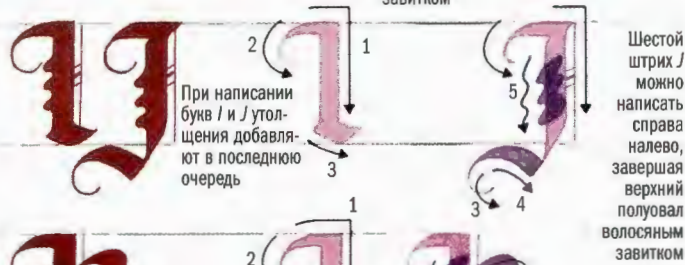
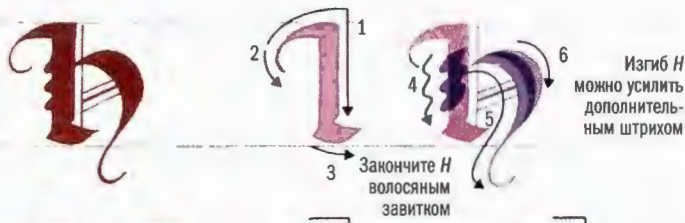

Альтернативные *O* и *Q*

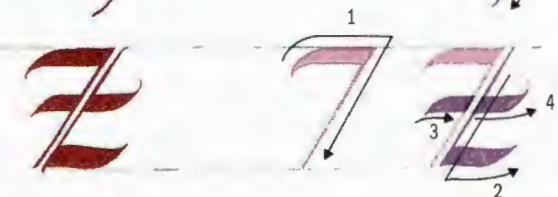
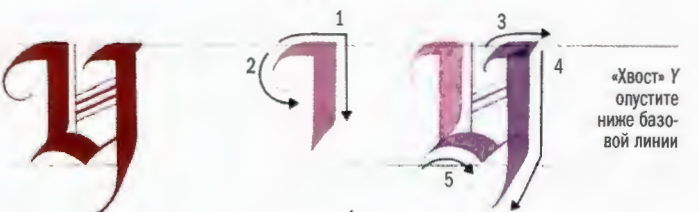
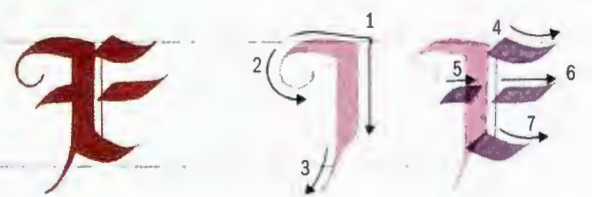
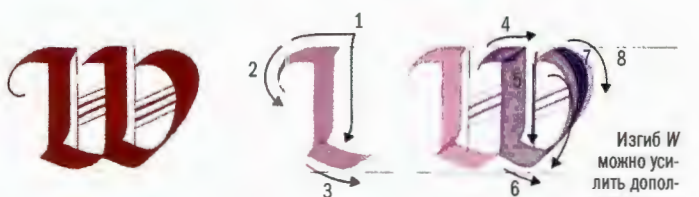
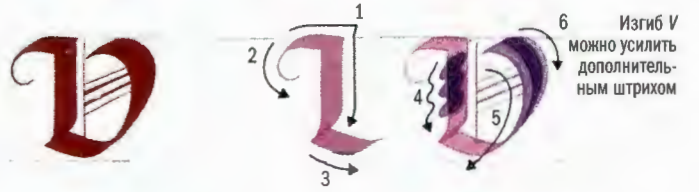
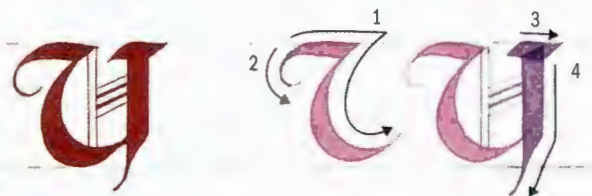
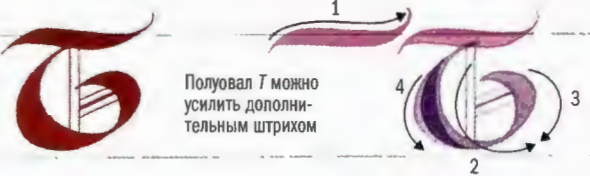
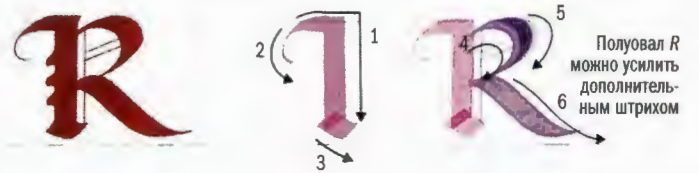
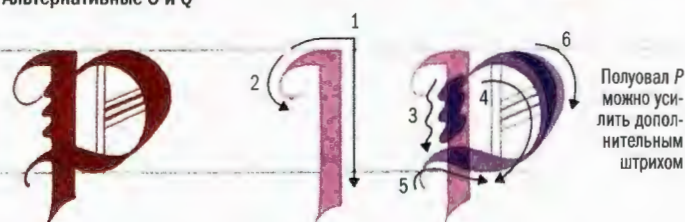

Ломбардские версалы

Для букв ломбардских версалов характерны изогнутые штрихи и выраженные засечки, выполненные одной линией. В отличие от готических прописных (с. 58–59), ломбардские версалы хорошо смотрятся в строке. Они применялись для создания целых слов и фраз. Нарисованные пером ломбардские версалы смотрятся не хуже, чем высеченные в камне. В XI веке они имели широкое распространение, но в XVI веке были вытеснены гуманистическими прописными (с. 98–99). К жизни версалы вернулись в XIX веке в области монументального письма. В период готического Возрождения в Англии интерес к ним возник под влиянием архитектора и дизайнера Огастеса Пьюджина.



Буква М ломбардского версала
Для написания ломбардского версала используется перо с прямым срезом. Угол наклона приближен к горизонтали (с. 64–65).

Буква М может стоять на поперечном штрихе на базовой линии. В этом случае правый штрих будет зеркальным отражением левого (с. 64–65)

К северному региону Италии — Ломбардии версалы отношения не имеют. Поэтому некоторые авторитетные источники с неохотой используют определение «ломбардские». Но за несколько веков повсеместного употребления этот термин прочно закрепился среди каллиграфов, типографов и художников-шрифтовиков. Он олицетворяет сочетание римских и унциальных элементов, составляющих самобытные прописные буквы.

Упрощенное римское письмо

Ломбардские версалы можно считать написанной пером упрощенной версией римского капитального письма. Многочисленные штрихи (с. 110–119) сведены к минимуму, буквы относительно просты для исполнения (с. 64–65). Ломбардские версалы обычно включают в себя унциальные формы А, D, E, M и T (с. 24–25).

Точки буквы М придают тонким вертикальным штрихам дополнительную массу



Текст написан прекрасным раннеготическим письмом (с. 46–47)

Винчестерская Библия

В «Видениях Иезекииля» из Винчестерской Библии (с. 46–47) есть несколько тщательно исполненных ломбардских версалов. Как и в других работах XII века, писец не особенно заботится о переносе слов. К примеру, фраза «INCUPIT EZECHIEL» написана как «INCUPIT:EZE:CHIEL». В иллюминированной буквице Иезекииль изображен спящим у реки Ховар. Четыре пересекающихся колеса символизируют четырех евангелистов.

В заглавной букве I изображена Богородица. Это ранний образец декорированного версала (с. 58-59)

Здесь написано «IN NM DNI NRI IHU PS INCPT LIB SACRAMTR», что означает «IN NOMINE DOMINI NOSTRI JESU CHRISTI. INCIPIT LIBER SACRA MATRIS»



Геллонский сакраментарий

Текст рождественской мессы VIII века создан в Северной Франции. В буквах титула просматривается неотшлифованная, начальная форма ломбардских версалов. За основу писец взял римское капитальное письмо. Он писал контуры букв остроконечным пером. Буквы первых трех строк заполнены орнаментом. Слова сильно сокращены. Во второй строке над сокращением DNI (DOMINI) вместо традиционного штриха изображена русалка.

Составные буквы

В отличие от большинства других видов прописных букв этой книги, ломбардские версалы не стали результатом естественного развития письма. Если каждый базовый элемент готических прописных выполняется одним штрихом (с. 60–61), в ломбардских версалах он состоит из нескольких. У штамба вогнутые бока, обычно их пишут, держа перо горизонтально. Тонкие линии засечек тоже делаются горизонтальным пером, как правило, они слегка вогнуты и соединяются со штабмом особым способом, не так, как в римском капитальном письме.

Орнаменты

Буквы ломбардских версалов выступают основой для большинства букв (с. 58–59), а количество орнаментов ограничено лишь воображением писца (с. 64). Но высеченные в камне буквы обычно модифицированы в соответствии со свойствами поверхности, например, тонкие засечки утолщены или вообще отсутствуют.

Ломбардские версалы широко использовались и на других поверхностях — на ткани, металле, стекле и керамике.

Красные буквы в начале главы написаны унциалом (с. 24–25)

Далее текст написан полуунциальным письмом (с. 38–39), это заметно по вертикальным штрихам

Особенности письма

В истории нет ни одного примера с полным алфавитом ломбардских версалов. Представленные в книге образцы собраны из разных источников. Буквы ломбардских версалов использовались для написания целых слов и фраз. Здесь важна выдержанность стиля. Толщина штриха, степень сжатия и расширения, а также строение засечек должны быть одинаковыми.

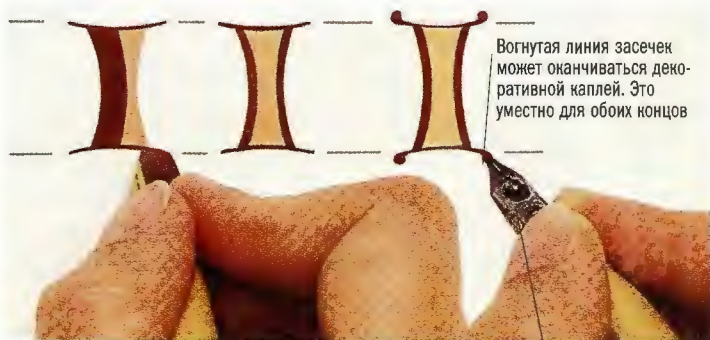

Вогнутая линия засечек может оканчиваться декоративной каплей. Это уместно для обоих концов

Штамб с «талией»

«Талия» создается наложением двух широких, изогнутых вертикальных штрихов, а также добавлением волосяных горизонтальных засечек вверх и вниз (на рисунке слева). Более точный метод — написать контур более узким пером и залить его чернилами (на рисунке в середине).

Для создания декоративных каплей на концах засечек возьмите более узкое перо

Круглые буквы

Форму круглых букв начинайте писать с внутренней или с внешней окружности. Первый вариант считается более удобным (обратите внимание на букву O).

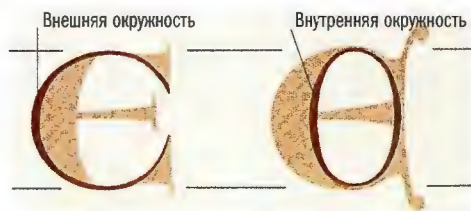

Внешняя окружность

Внутренняя окружность

Расширенные и сжатые буквы

Соблюдайте выбранную степень сжатия или расширения. За эталон возьмите внутрибуквенное пространство. У сжатых букв засечки короче, чем у расширенных. Полуovalы можно сделать круглыми или заостренными.



Круглый полуoval

Заостренный полуoval

Расширенная буква

Сжатая буква



Декоративные версалы
Начиная с XII века ломбардские версалы богато украшали орнаментом. Он варьировался от простых дополнительных линий до сложных позолоченных и цветных иллюстраций.

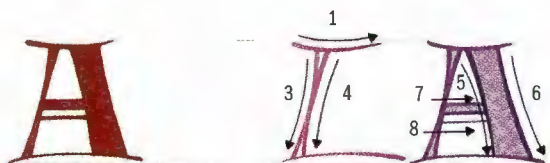

Допускается использование обоих вариантов A

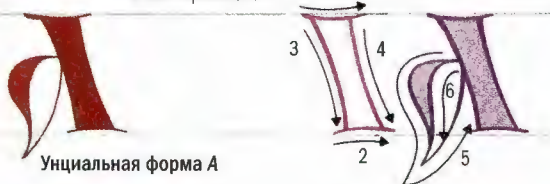

Унциальная форма A

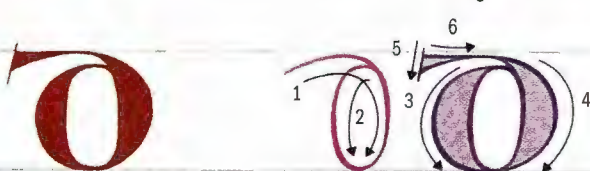
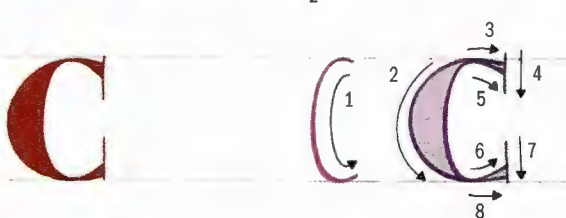
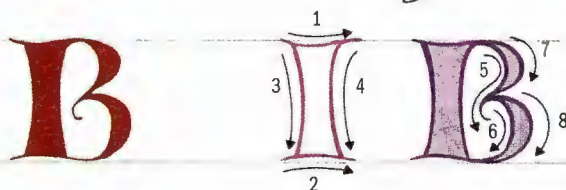

Унциальная форма D

Допускается использование обоих вариантов D

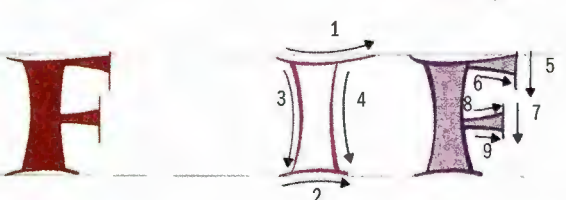
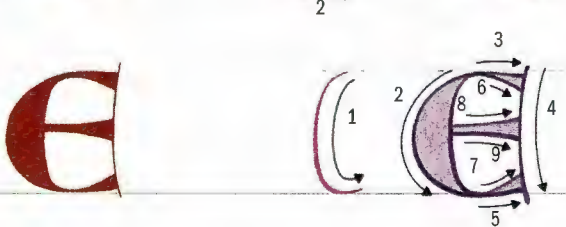
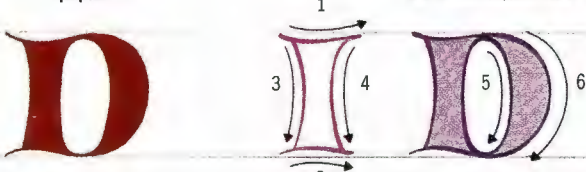

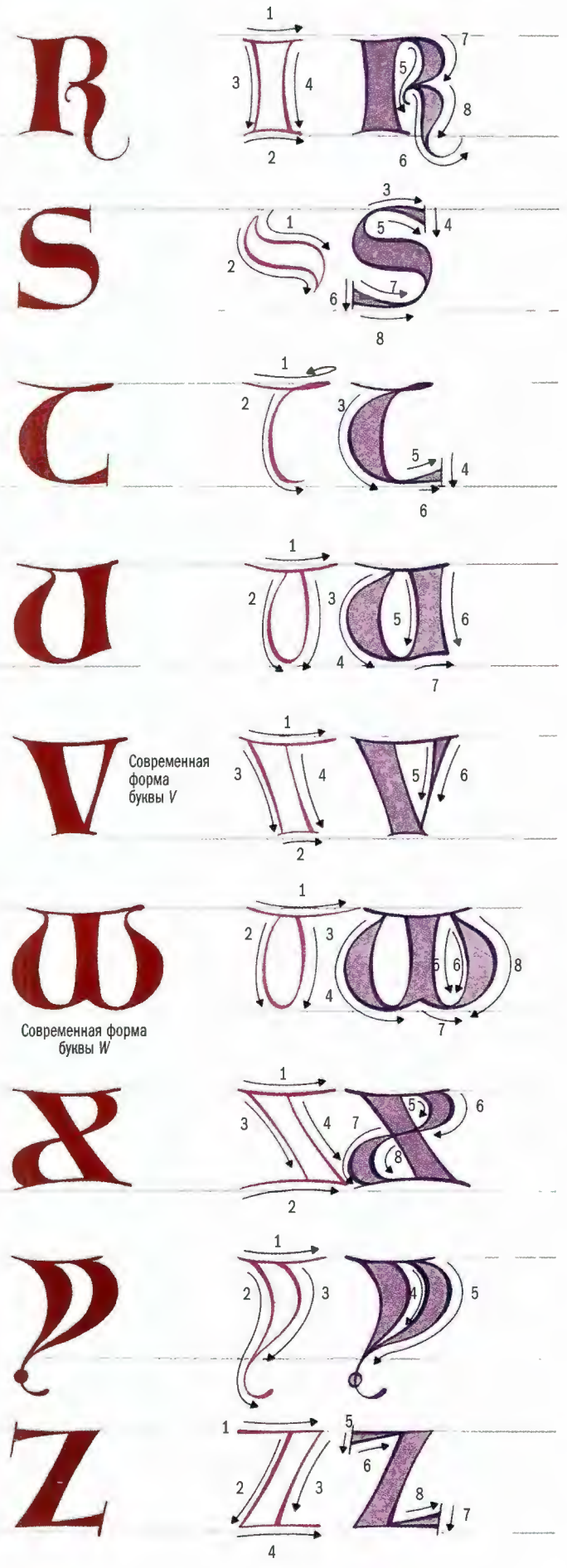
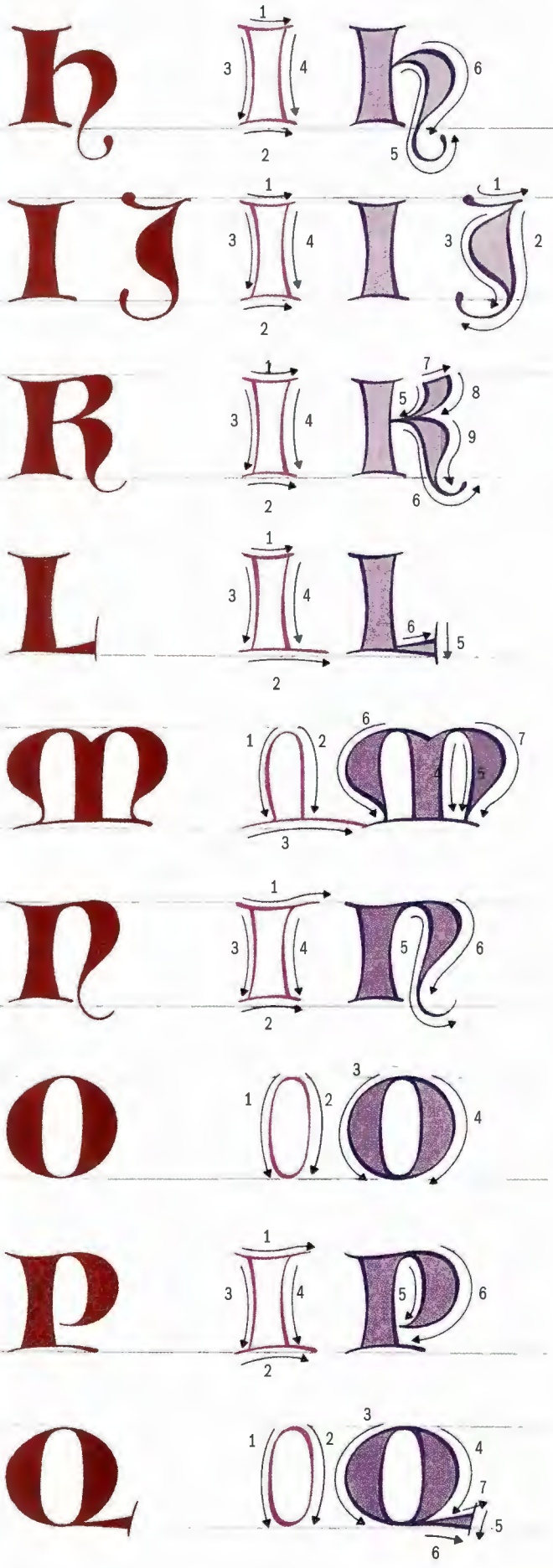

Английская бастарда

Исторически сложилось, что чем более формальным становилось письмо, тем настоятельнее возникала потребность в функциональной скорописи. В VIII веке островной маюскул породил островной минускул (с. 28–37), а сложные в исполнении тексты XIII века (с. 50–57) дали толчок к развитию обиходного письма. Вспомогательные курсивы разрабатывались в местном и государственном масштабах. Очень быстро они приобрели самостоятельность, став полноправными. Это письмо причислили к общей категории бастард. Название указывает на происхождение письма от соединения курсива и текстыры. В шутку такое единство можно считать «смешанным браком».



Верхняя петля w не должна превышать высоту строки

Буква w английской бастарды В высоту буква w достигает уровня выносных элементов, строчная и прописная буквы идентичны.

В конце XII века курсив (с. 34–35) вновь начал использоваться в Англии.

Несмотря на то что на первом месте стояла скорость исполнения, бастардные стили впечатляют эффектными петлями и показательно соединенными буквами. Французская версия курсива (канцлей) проникла в Англию и Германию в конце XIV века. После введения элементов текстыры письмо разделилось на две разновидности: появились английская и французская бастарды (с. 70–71).

Иллюминированная рамка и буковки характерны для английских манускриптов XV века

Загнутую вниз часть верхнего выносного элемента называют «хоботом»

Окончания вертикальных штрихов строчных букв заггибаются вверх

Горизонтальный штрих над амперсандом обозначает сокращенное слово



Средневековый манускрипт Кейна

Ранний перевод «Размышлений о жизни Христа» святого Бонаventura выполнен Николасом Лоу. В этой версии писец использовал одновременно англосаксонский знак «торн» и современное сочетание *th* в слове *then*. Обратите внимание на нижние засечки строчных букв. Они загнуты вверх и не разделены, как в случае с английской бастардой. Пример последней в тексте «Адам и Ева» (с. 67).

Размышления о жизни Христа
Автором текста, датированного 1450 годом, стал святой Бонаventura. Манускрипт переведен на среднеанглийский язык с латыни Николасом Лоу. Известно о 49 версиях текста. В эту версию включены англосаксонский знак «торн» — буква, напоминающая у и произносимая как звук *th* (с. 68–69). Знак оставался в употреблении до XVI века.

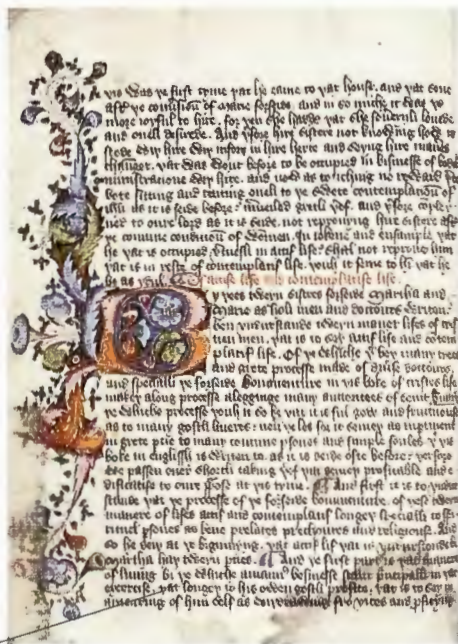

В тексте неоднократно использован англосаксонский знак «торн»

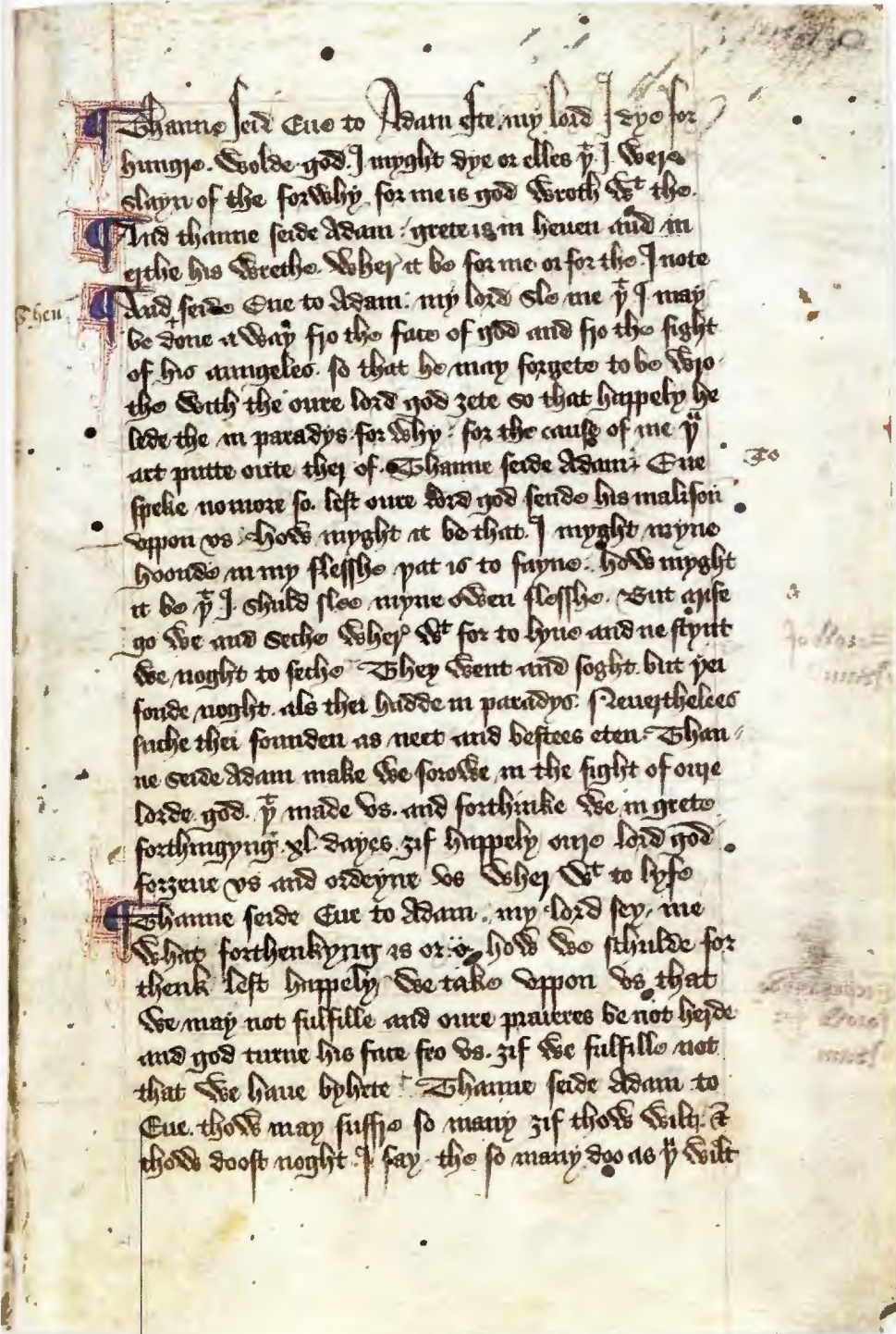

Прописные буквы написаны с тем же дуктом, что и строчные (с. 78–79)

Впечатляющая высота буквы и петли делают и наиболее заметной в тексте.

Фрагмент рукописи «Адам и Ева»
 Благодаря расщепленному перу на этом фрагменте видны контуры каждого штриха. Обратите внимание на букву *f*: она написана одним штрихом. Изначально перо находилось в вертикальном положении, но в середине штамба повернулось на 30°, затем снова вернулось к вертикали на нижнем выносном элементе (с. 68–69).

And thanne seide Adam
 ythe his Brethe. Wher
 And seide Eve to Adam

Характеристики французской и немецкой бастарды

Ряд характеристик позволяет определить национальную принадлежность письма. Французскую версию легко опознать по форме буквы *f* и длинной *s* (с. 70–71). Ранние германские курсивы отличаются толстыми, широкими строчными буквами, длинными верхними и нижними выносными элементами. В конце XV века, когда к нему добавились черты текстуры, появились фраттура и швабахер с «ломаной» формой букв (с. 74–75).

Характеристики английской бастарды

В английской версии сразу привлекает внимание буква *w* — строчная и прописная буквы одинаково выразительны и украшены петлей (с. 66). Еще одна особенность английской бастарды — длинный, загибающийся вниз выносной элемент, называемый «хоботом».

Английская бастарда сдержанна и безыскусна, в ней нет едва уловимых изменений угла пера, свойственных французской версии. Письмо весьма практично. Долгое время — до XVIII века включительно — оно оставалось востребованным при создании документов.

Адам и Ева

Текст создан на английском языке около 1415 года. В нем рассказывается история Адама и Евы. Вертикальность букв позволяет предположить, что они написаны пером с косым срезом. Буква *w* ярко выражена, а «хоботы» выведены широкими штрихами. Текст написан в лучших традициях английской бастарды.

Особенности письма

Английская бастарда — функциональный курсив. Он пишется с минимальным количеством отрывов. Буквы соединены везде, где это целесообразно. Письмо воспроизводится гораздо быстрее формальных готических стилей. Выносные элементы дополнены широкой нисходящей диагональю, называемой «хоботом». Она отходит от штамба под углом около 45° и перекликается с нисходящей диагональю нижних засечек строчных букв.



Угол «хобота» должен быть одинаковым у всех букв

«Хвост» *h* обычно уходит влево от буквы, почти параллельно базовой линии

Ключевая буква
Осваивая английскую бастарду, лучше всего тренироваться на букве *h*. У нее есть «хобот»: он отходит от самого начала верхнего выносного элемента и опускается почти до верхней линии строки. Также присутствует характерная нисходящая линия у основания штамба.



Написание восходящей петли
Буква *d* с волосяной петлей — одна из самых заметных букв письма. После завершения полуовала выполните размашистую «арку» — от себя и вверх одним плавным движением.

Добавление нисходящей диагонали
Не отрывая перо, проведите уверенную нисходящую диагональ. Уводите ее влево до соединения с полуovalом на его середине. Этот штрих перекликается с формой петли.

Базовые элементы
Обычно используется перо с прямым срезом. Угол наклона пера для письма составляет 40–45°. Высота строки и выносных элементов равна 4 ширинам пера.

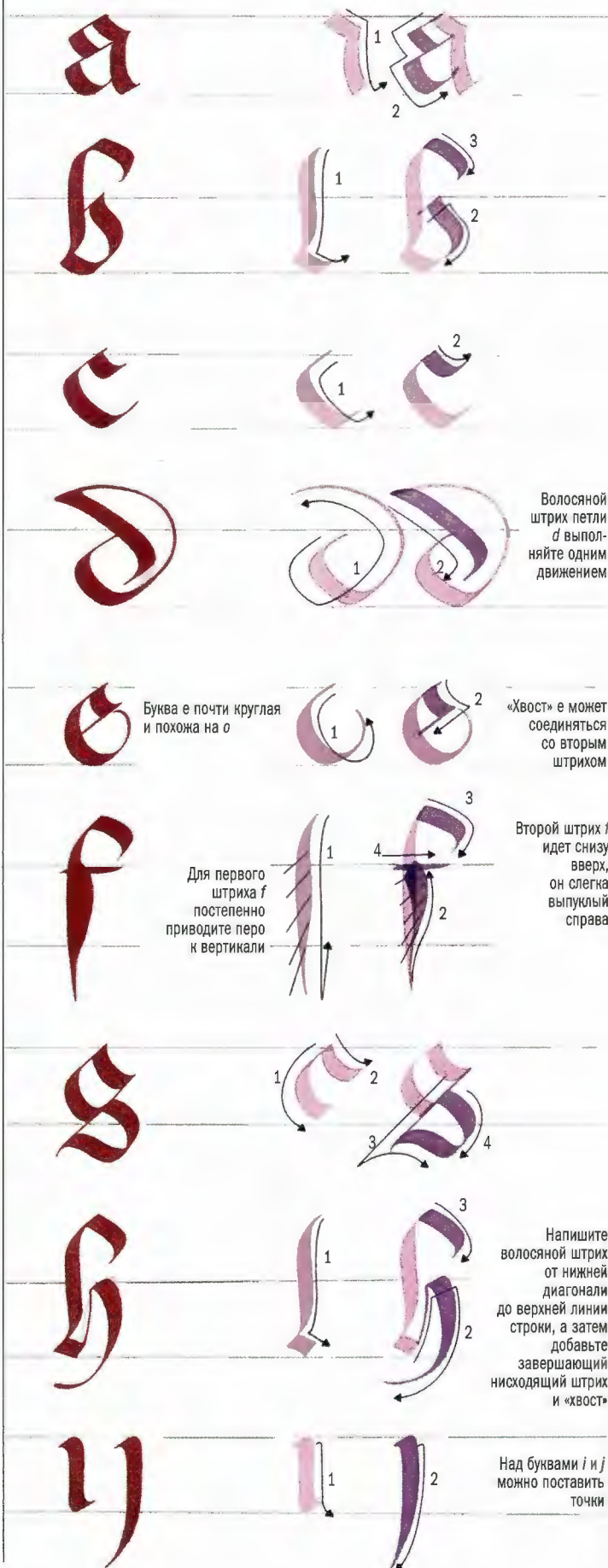
Волосяной штрих петли *d* выполняйте одним движением

Буква *e* почти круглая и похожа на *o*

«Хвост» *e* может соединяться со вторым штрихом

Для первого штриха *f* постепенно приводите перо к вертикали

Второй штрих *f* идет снизу вверх, он слегка выпуклый справа

Напишите волосяной штрих от нижней диагонали до верхней линии строки, а затем добавьте завершающий нисходящий штрих и «хвост»

Над буквами *i* и *j* можно поставить точки

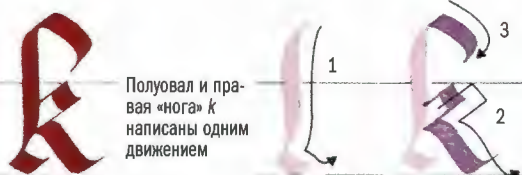

Полуовал и правая «нога» *k* написаны одним движением

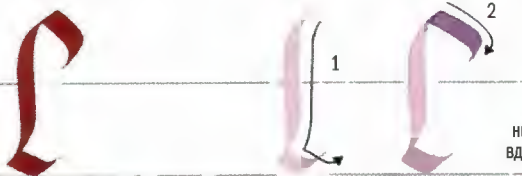

Слегка расширьте нижнюю диагональ / вдоль базовой линии

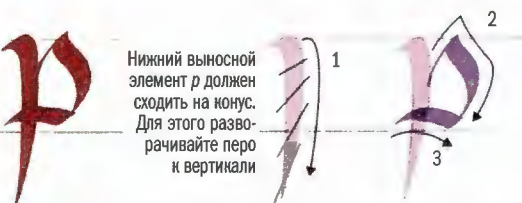
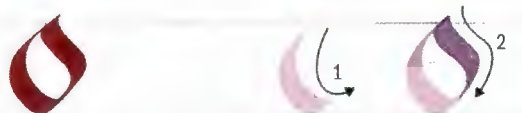

Нижний выносной элемент *p* должен сходиться на конус. Для этого разворачивайте перо к вертикали

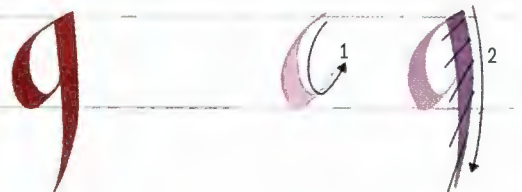

Чтобы закончить нижний выносной элемент *q* волосным штрихом, разворачивайте перо к вертикали

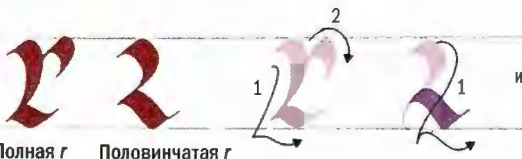

Полная *r* Половинчатая *r*

Половинчатая *r* используется после букв с правым полуовалом

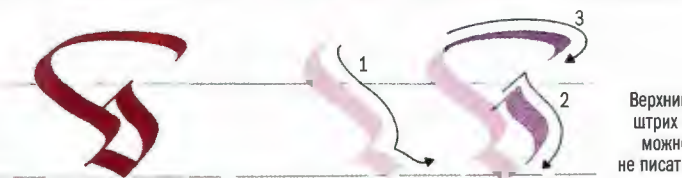
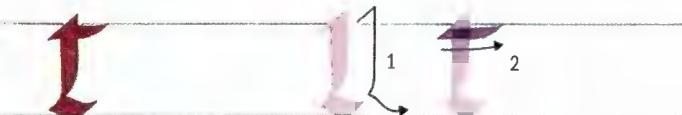
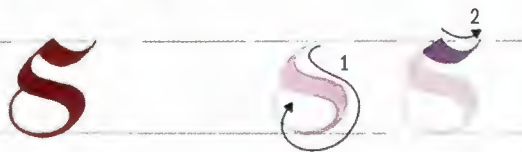

Верхний штрих *v* можно не писать



Если второй или четвертый штрих *w* продлить, не понадобится дополнительно создавать пятый

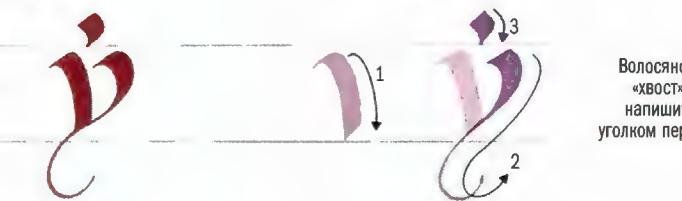
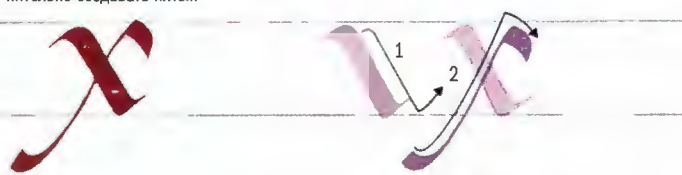

Волосной «хвост» у напишите уголком пера



Объединенные буквы

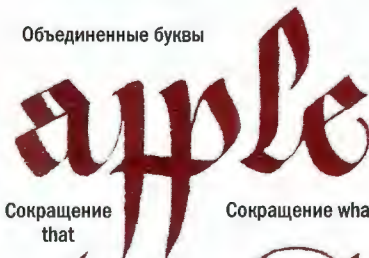

Объединенные буквы больше свойственны квадрате, чем бастарде. Но лигатура *p-p* достаточно распространена

Сокращение *that*

Сокращение *what*

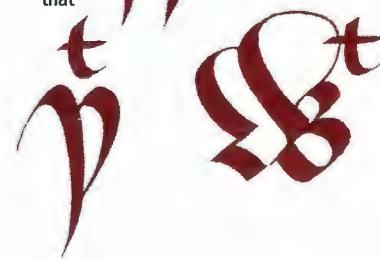

Y-t и *w-t* (с англосаксонским знаком «торн», с. 66) служили сокращением для *that* и *what* соответственно



Хроники Фруассара

Копия хроник Жана Фруассара XIV века. Благодаря сдержанному орнаментированию, а также соотношению текста и полей книга выглядит современной. Строчные буквы внизу оканчиваются лаконично. Письмо больше похоже на курсив, чем в часослове (с. 70).

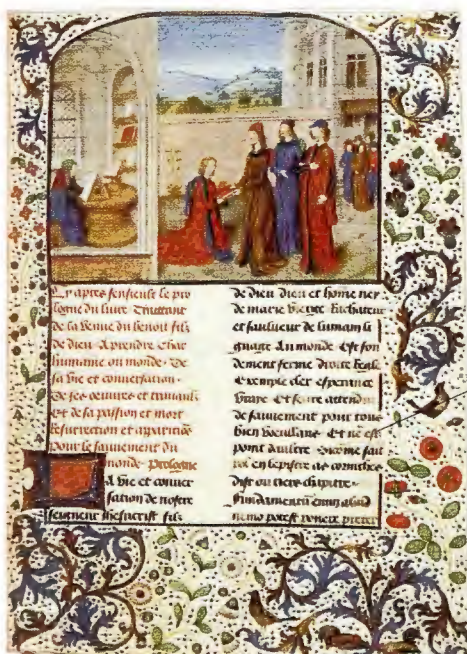

Lomment le duc de borger
fut prin par le conte maux
tal au commandement du
roy d'angleterre.
Chapitre. 69.

Фрагмент хроник Фруассара

Буквица С украшена каделью (с. 80–81). «Рожки» буквы g напоминают другой готический стиль — франтуру (с. 76–77). В тексте встречается как полная, так и половинчатая r.

Буква f наклонена вправо. Это одна из характерных черт французской бастарды

Жизнь Христа

Страница «Отмщение за смерть Иисуса» включает написанный красным пролог к основному тексту. Он открывается буквицей. Книга датирована 1479 годом и написана Давидом Обером Гентским. Рукопись выполнена для Филиппа Доброго, герцога Бургундского. На иллюстрации изображен писец, преподносящий книгу заказчику.

Жизнь Христа

Мастерство писца, выполнившего страницу «Жизнь Христа» в «Отмщении за смерть Иисуса», не столь высоко, как у его современников. Он не придерживался постоянного угла пера и наклона букв. Здесь нет гармонии, свойственной хроникам Фруассара или часослову.

Типичные черты

В некоторых образцах французской бастарды f и длинная s наклонены вправо. Сохраняя их наклон постоянным, писец создает контраст основной массе букв. Это образует некие «точки напряжения» в текстуре и выступает характерным признаком французской бастарды.

Другая особенность бургундского письма — пересекающиеся штрихи, напоминающие фраттуру (с. 74–75). К ним присоединены изящные волосьяные штрихи, которые придают тексту дополнительную динамику.

Особенности письма

Для получения идеальных букв бастарды рекомендуется писать птичьим пером. Остро заточенное перо с косым срезом необходимо для создания тонких волосяных штрихов. Булавовидная *f* и длинная *s* толще остальных букв и слегка наклонены вправо. У них общая базовая форма, но *f* отличается поперечным штрихом. Такой подход создает на странице «точки напряжения».



Написание *f* и длинной *s*

Письмо предполагает немалые изменения угла наклона пера. Начинайте из точки на высоте около половины буквы над верхней линией строки. Постепенно поворачивайте перо

от 30° до вертикального положения, опускаясь вниз и заканчивая волосяным штрихом. Ведите перо обратно по первому штриху с плавным утолщением вправо, вернитесь к первоначальному углу 30°.

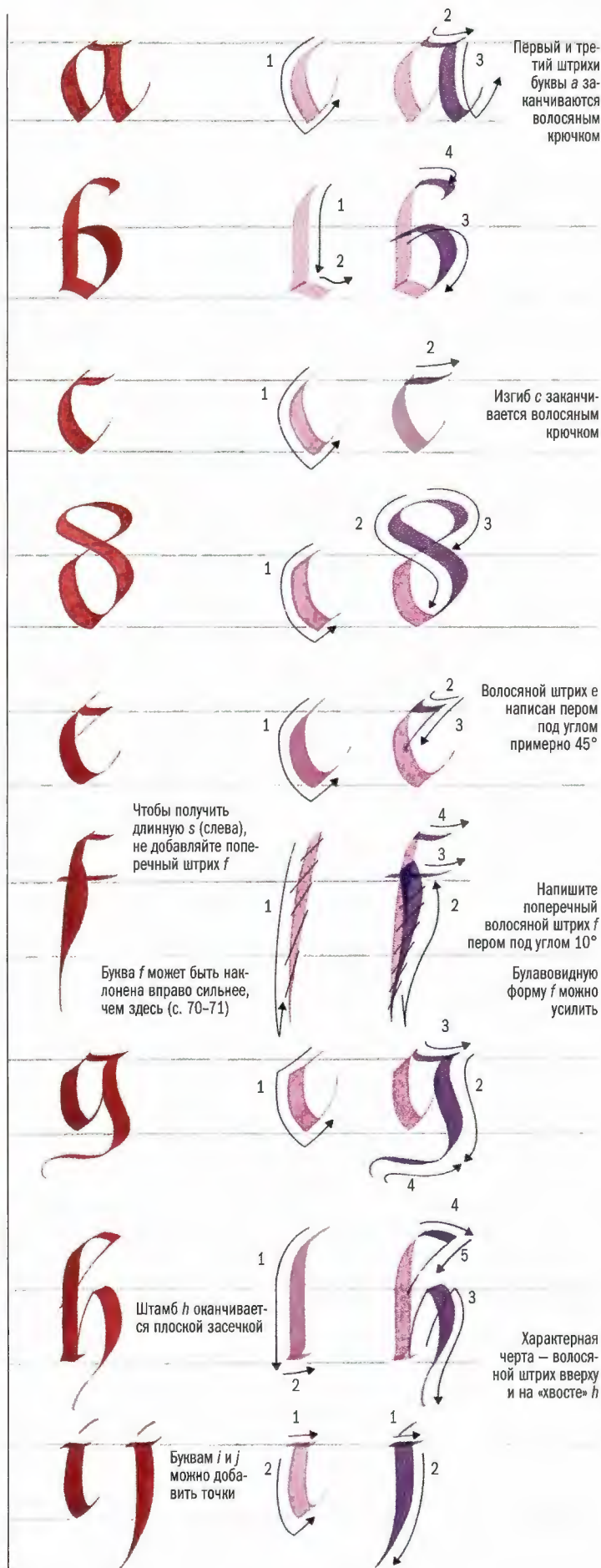
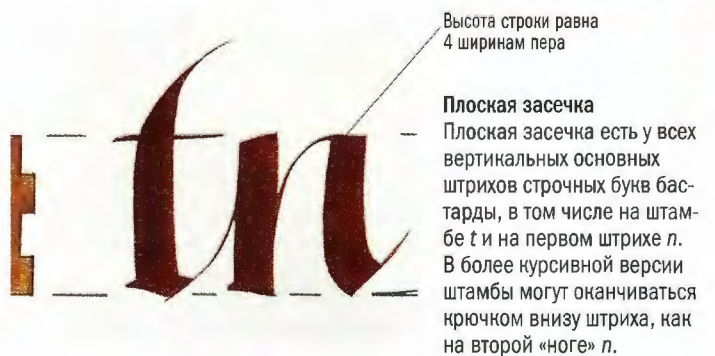

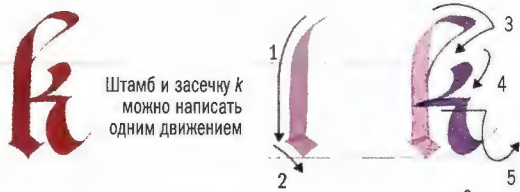

Штамб и засечку *k* можно написать одним движением

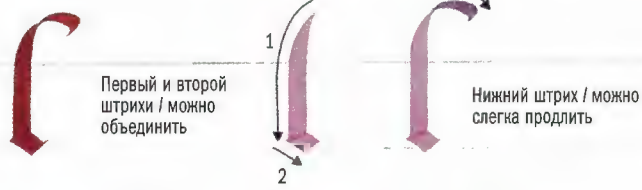

Первый и второй штрихи / можно объединить

Нижний штрих / можно слегка продлить

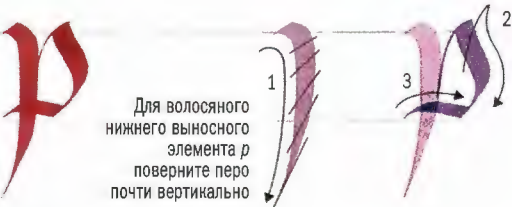
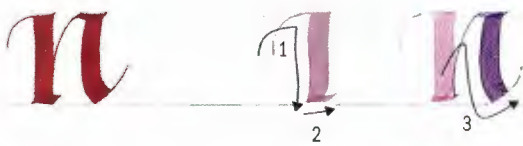
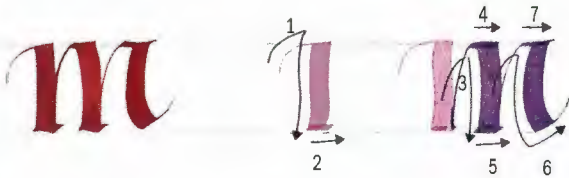

Для волосяного нижнего выносного элемента *p* поверните перо почти вертикально

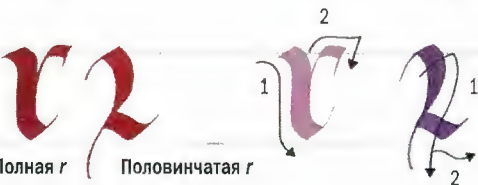
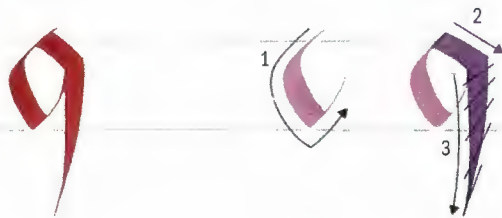

Полная *r* Половинчатая *r*



Штамб и засечку *t* можно написать одним движением

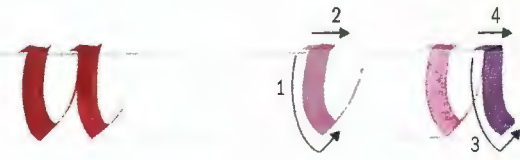

Первые два штриха *v* можно написать одним движением

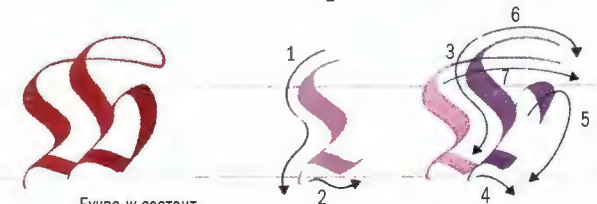

Буква *w* состоит из двух соединенных *v*

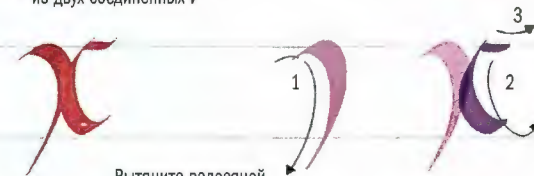

Вытяните волосяной «хвост» *x* уголком пера

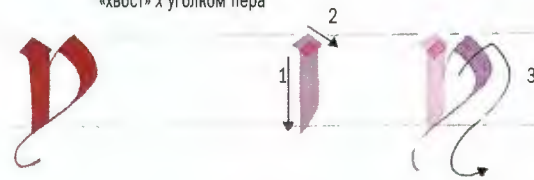

Букву *z* можно написать одним движением

При необходимости буквы бастарды можно соединить волосяными штрихами

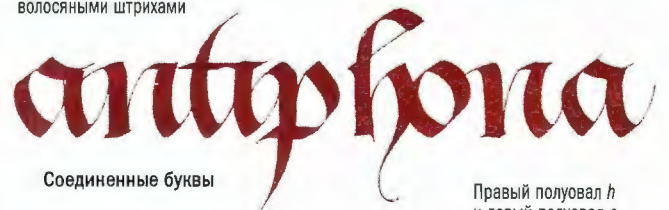

Соединенные буквы

Волосяным штрихом здесь не соединены только *p* и *h*

Правый полуовал *h* и левый полуовал *o* можно объединить

Фрактура и швабахер

Фрактура, или германское письмо, — стиль, ставший результатом союза германского курсива и текстуры квадрата (с. 50–51). Манускрипты с фрактурой появляются с 1400 года, а столетием позже возникают первые наборные шрифты на ее основе. Ранние шрифтовые версии фрактуры и ее родственника — более курсивного и повседневного швабахера — напоминают образцы, написанные пером. Они были разработаны ведущими германскими каллиграфами того времени, в их числе Иоганн Нойдорфер-старший. Фрактура и швабахер воздействовали на развитие каллиграфии и дизайна шрифта вплоть до середины XX века. Они оставили заметный след в работах выдающегося мастера Рудольфа Коха (с. 75).

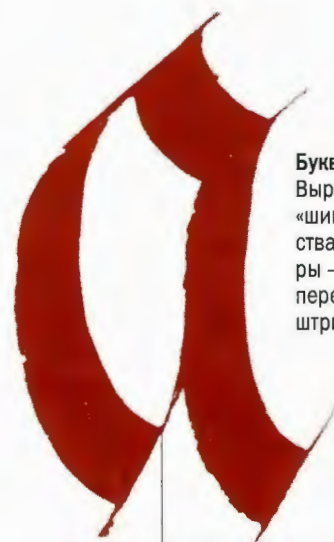

Буква а фрактуры. Выраженные «шипы» большинства букв фрактуры — результат пересекающихся штрихов (с. 76–77).

Буква а фрактуры всегда одноярусная, с закрытым полуovalом

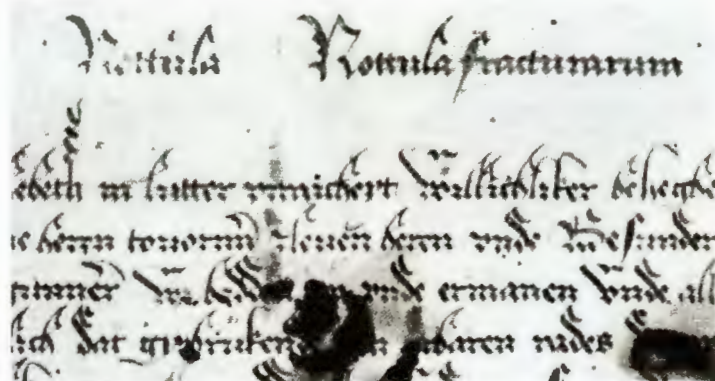

Разницу между фрактурой и швабахером трудно сформулировать однозначно. У букв этих стилей есть увеличенное тело и заостренный «хвост», как у *f* и длинной *s* французской бастарды (с. 70–71). Присутствуют изогнутые штрихи полуovalов *a*, *b*, *c*, *d*, *e*, *g*, *h*, *o*, *p* и *q*. Ромбовидные штрихи, такие же, как у текстуры, но их конечные элементы имеют тенденцию изгибаться. Все буквы строго вертикальные.

Если говорить о разнице, швабахер шире и более курсивный. В нем отсутствуют свойственные фрактуре вилообразные верхние выносные элементы и избыточность проработки. Потрясающие образцы швабахера принадлежат перу Рудольфа Коха (с. 75). Они появились через несколько столетий после возникновения самого письма.

Рабочий лист
Рабочий лист — старейший из дошедших до нас примеров фрактуры. Он написан около 1400 года Иоганнесом фон Хагеном. Мастер называл письмо *Nottula Fracturarum*, или «ломаное письмо». Считается, что наименование «фрактура» произошло от этого термина.

«Хвост» *p* и других букв в нижней строке был добавлен после печати книги

Иллюстрации и бунвицы выполнены после написания текста

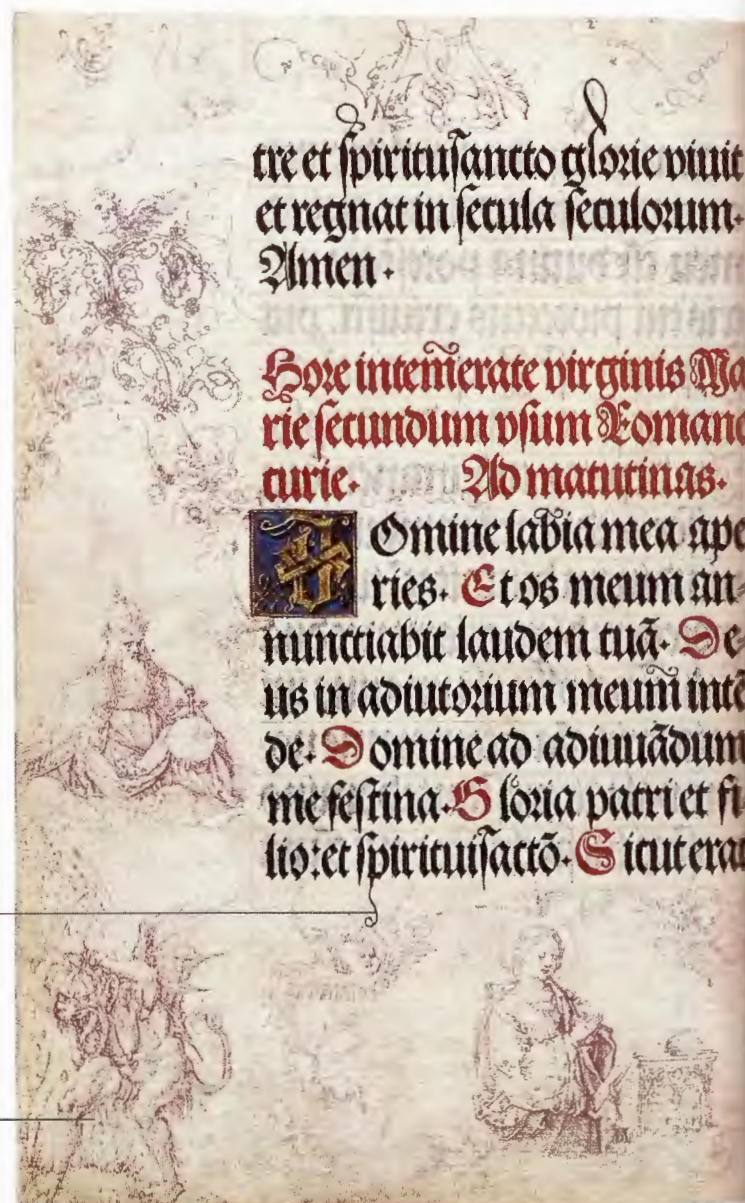

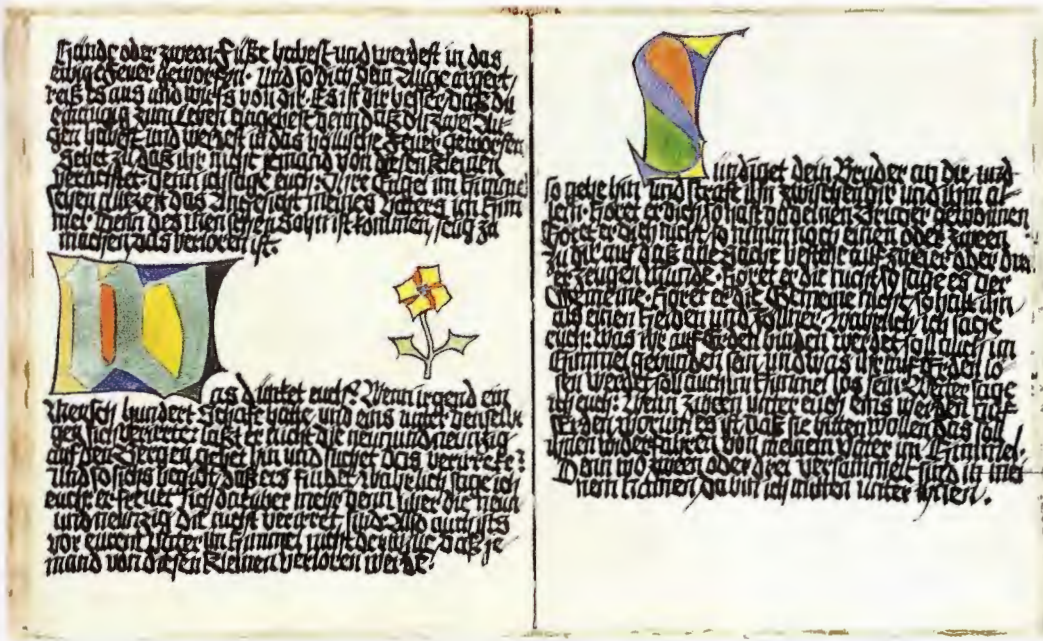

Евангелие от Матфея
Немецкий текст Евангелия от Матфея 1921 года. Рудольф Кох великолепно сочетает черты фрактуры и текстур квадрата — строки как будто сплетены. Кох считал этот стиль версией швабахера и пояснял: «Лист заполняется рядами строк... расстояние между словами не должно быть больше, чем между строками». Буквицы выполнены в той же грубоватой манере. В итоге мы имеем два листа с прекрасным дизайном.

В тексте Коха интерлиньяж практически отсутствует. Оставлен минимум белого, достаточный, чтобы взгляд следовал по горизонтали строки

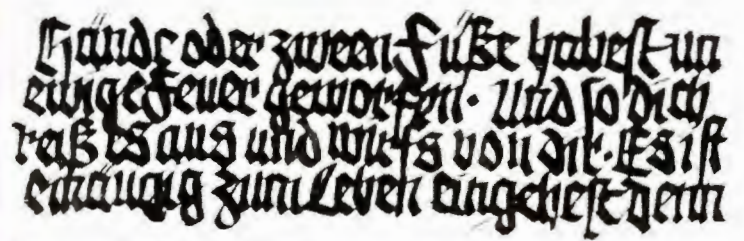
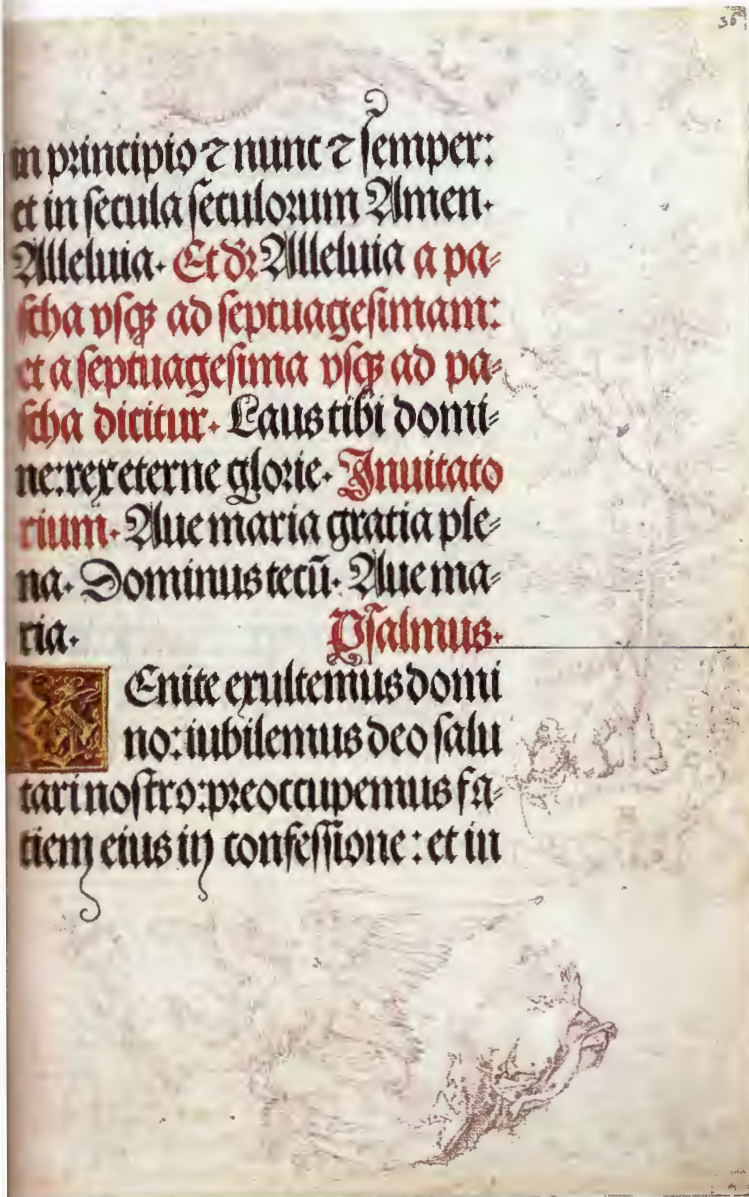

Фрагмент Евангелия от Матфея
На фрагменте Евангелия от Матфея чувствуется сдержанная непринужденность букв Коха. Дерзкая для своего времени работа придала новый смысл термину «черное письмо» (с. 50-51).

Германское письмо
В конце XVI века сформировались поздние формы фрактуры и швабахера, ставшие типичными для германского варианта. Письмо отличалось «ломаными» буквами, написанными пересекающимися штрихами (с. 76-77). Оно использовалось только в той местности, где говорили на немецком языке.

Отказ от итальянского письма
В Европе фрактура и швабахер продержались дольше остальных бастард. В Германии начала XX века половина печатных книг была набрана шрифтами на основе фрактуры. Долгая жизнь готики обусловлена отказом немцев от итальянских и гуманистических видов письма (с. 90-101) по ряду причин. Во-первых, после Реформации протестанты Северной Германии отказались от итальянского письма из политических соображений. Во-вторых, было широко распространено убеждение, что гуманистическое письмо не подходит для немецких текстов.

Молитвенник
В 1514 году страницы молитвенника императора Максимилиана напечатал Шонспергер из Нюрнберга. Фрактуру разработал Иоганн Нойдорфер-старший, отец трех поколений каллиграфов. Декоративная рамка стбит отдельного упоминания, это работа Альбрехта Дюрера.

Особенности письма фрактур

Вертикальные и сжатые буквыaktur больше напоминают готическую текстуру (с. 50–57), чем английскую бастарду (с. 72–73). Волосяные «шипы» на буквах *b*, *g*, *h* и *q* — отличительная чертаaktur. Угол наклона пера 40° , он меняется только для написания заостренных нижних выносных элементов.



Верхний выносной элемент можно написать одним округлым штрихом или с расщепленной засечкой

Высота строки равна 5 ширинам пера, а высота верхних и нижних выносных элементов — 2

Для написания буквaktur понадобится перо с прямым срезом

Округлые штрихи

Буквы вертикальные, но большинство штрихов округлые. Здесь выносной элемент *b* написан с изгибом, переключаясь с округлостью полуовала. Вы можете выбрать прямые или округлые буквы, расщепленные или заостренные засечки. Это не важно. Главное — придерживаться выбранного варианта во всем тексте.

Поперечный штрих буквы *g* типичен как дляaktur, так и для швабахера

Заостренные штрихи

Характерные дляaktur «шипы» выполняются продолжением следующего штриха поверх предыдущего. Чем чаще отрывы пера в одной букве, тем больше «шипов».

Волосяную линию можно исполнить как продолжение первого штриха (как у *g* справа)

«Шип» пересекает нижнюю часть округлого штриха полуовала

«Хвост» *g* можно завершить короткой волосяной линией, каплей или загнуть в обратную сторону. Также допускается создание петли (как у буквы *g* справа)

Нижние выносные элементыaktur умеренны. Исключение представляют нижние строки, где добавлены дополнительные росчерки

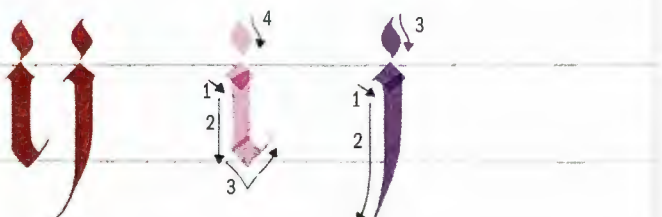
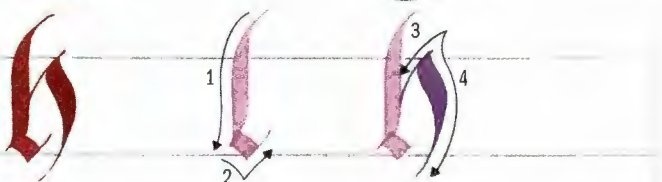
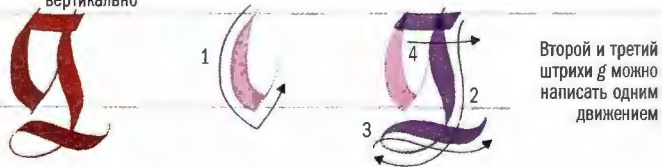
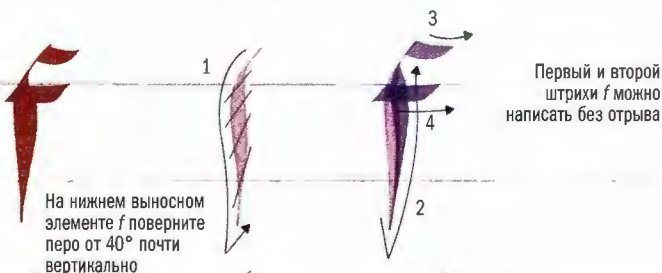
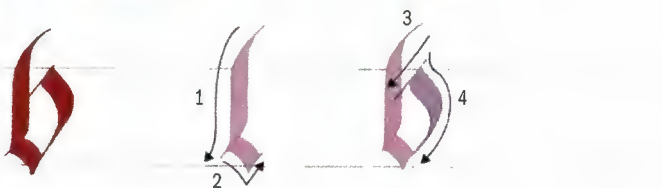

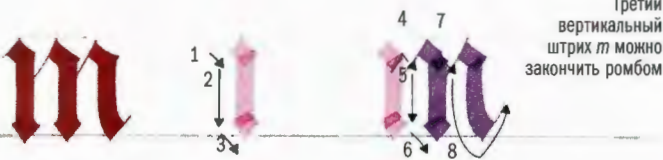
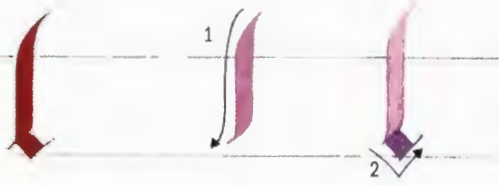
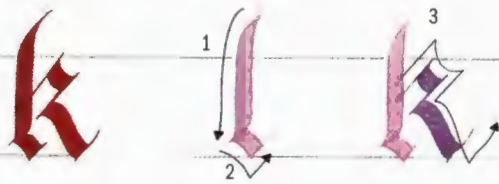

Допустимо использовать оба варианта буквы o

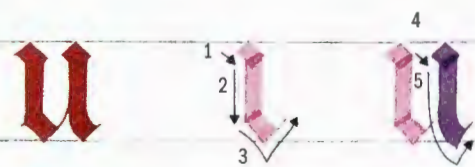
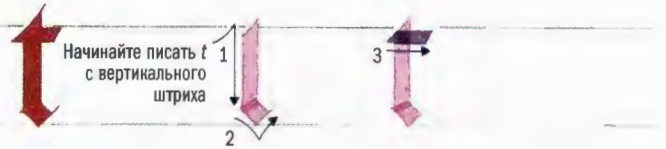
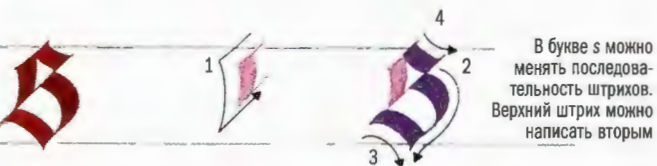
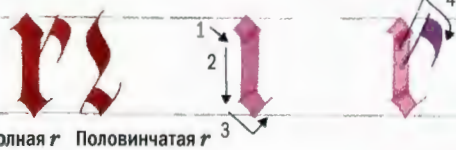
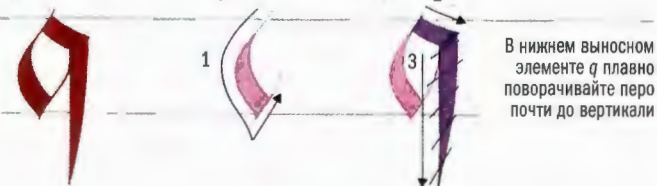
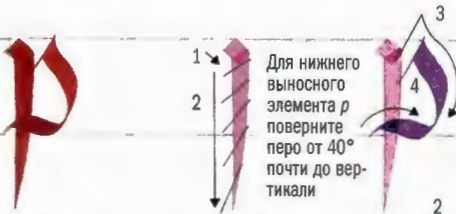

Буква w состоит из соединенных u и v

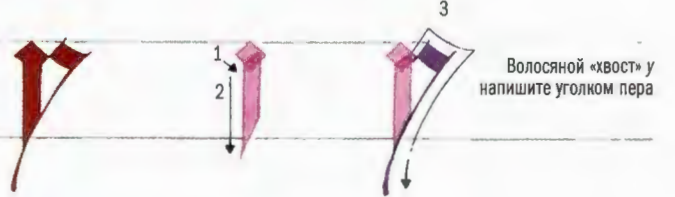
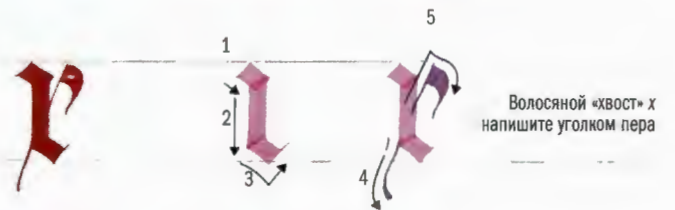
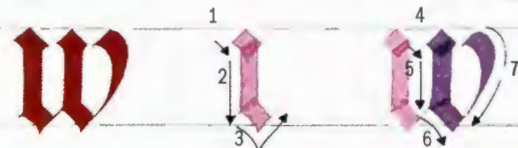

Особенности письма прописных бастарды

У прописных букв бастарды тот же дукт, что и у сопутствующих минускулов (с. 68–77). Перо используется то же самое. Буквы в большинстве случаев широкие, объемные. Толстые штамбы обычно дополнены тонкой вертикальной линией справа. Часто встречается ромбовидный штрих в центре внутрибуквенного просвета. Прописные буквы могли меняться в зависимости от местности, поэтому алфавит стоит воспринимать только как рекомендацию.



Базовые элементы
Угол наклона пера в прописных бастарды 40°, как и у минускулов. Высота букв равна примерно 6 ширинам пера. Характерная ширина букв, таких как В, является результатом плавно изогнутых нисходящего и горизонтального штрихов.

Волосяные штрихи выполняйте уголком пера

Объединяющие волосяные штрихи
В буквах Н, М и N тонкой линией соединены два штамба. Линия начинается от правого края диагонального штриха на базовой линии.



Шпоры
Массу вертикального штамба можно усилить ромбовидными «шпорами». Каждую «шпору» заострите коротким волосяным штрихом.



Пишите не больше двух-трех ромбовидных «шпор»



«Хобот»
Характерный для английской бастарды (с. 68–69) «хобот» появляется на прописных буквах Н, К, L и X. Диагональ «хобота» пишете полной шириной пера, завершите коротким волосяным штрихом.

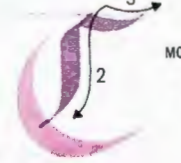
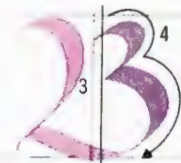
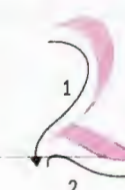
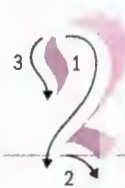

Букву С можно написать как Е, но без поперечного штриха

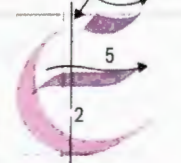
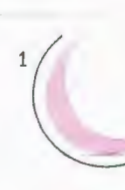

Волосяную вертикаль Е не писать



Двойной штамп F напоминает готические прописные (с. 60–61)

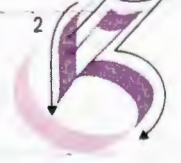
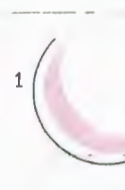

G можно написать последовательными отдельными штрихами

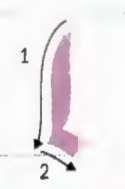

Восходящий соединительный волосяный штрих H выполняется уголком пера

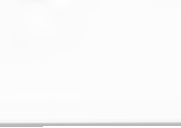
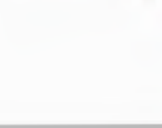
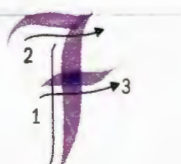

Le Roman de la Rose

Par Jehan de Dinteville
L'abbé de Cor de France Duc de

Colel Colie
26.2
Regius 694

Derry & Dauvergne Lont de Portou Destapes

De Doumont & Dauvergne



Amel
71

Кадели

Кадель появилась в начале XV века. Создание кадели приписывают Жану Фламелю, служившему библиотекарем у известного мецената герцога Беррийского. На обложках манускриптов Фламель писал имя герцога крупными, орнаментированными прописными буквами. К середине XV века кадели уже широко применялись в Северной Европе при создании отдельных букв (с. 58–59) и в обиходных текстах, написанных разнообразными бастардами (с. 66–79). В XVI веке более усложненные формы кадели начали появляться в гуманистическом курсиве.



Кадель **H**

Несмотря на кажущуюся сложность этой кадели XVI века, основную структуру легко воспроизвести пером (с. 82–83). Мелкий внутренний орнамент можно нарисовать острым стальным пером.

К концу XVI века кадели часто использовали в печатных буквицах. После изобретения гравюры на меди стала возможна более затейливая проработка письма, чем при использовании ширококонечного пера. Параллельно развивались гуманистический курсив и копшерплейт (с. 94–107), которые тоже часто украшались каделями.

Переплетенные орнаменты

От других прописных форм, используемых в буквицах, кадели отличаются переплетающимися штрихами (с. 58–59). Их выполняют с постоянным углом наклона пера. Получаются широкие и узкие штрихи, формирующие узор с непрерывно меняющимся направлением линий. Так «скелету» буквы добавляется масса.

Переплетенные штрихи также применимы для украшения верхних выносных элементов верхней строки текста или нижних выносных элементов нижней строки.



Прописная **D** бастарды с петлей выносного элемента — хороший образец для исполнения кадели (с. 78–79)

Кадели, прописные и минускулы
Буквы созданы английским писцом Ричардом Франциском во второй половине XV века. Левая нижняя засечка буквы **A** является одним из базовых элементов кадели, она состоит из трех штрихов, соединенных несколькими короткими линиями. Это основной метод создания более сложных букв вроде **H** (вверху).

Обычно кадели использовались с бастардами. Здесь минускулы напоминают германское курсивное письмо (с. 74–75)

Кадели Фламеля

Страница манускрипта, принадлежавшего герцогу Беррийскому. Работа создана Жаном Фламельем в 1409 году. Базовая структура относительно проста, но наличие нескольких каделей на одной странице создает впечатляющий эффект.

Гравированный алфавит

Алфавит из прописных букв выгравировал Томас Уэстон в 1682 году. Основная структура букв соответствует бастардным прописным (с. 78–79), но базовые формы украшены типичными для кадели завитками и переплетениями.



Особенности письма

Из-за огромного разнообразия вариантов кадели трудно собрать единый алфавит. Представленные образцы демонстрируют лишь основные принципы письма. Кадели кажутся крайне сложными для исполнения, на практике они гораздо проще. Главное — следовать золотому правилу: начинать от центра буквы и двигаться к внешним краям.

Костяк буквы

Всегда начинайте с костяка — вертикальной основы буквы. Здесь он состоит из нисходящих ромбовидных и прямых вертикальных штрихов. Угол наклона пера в обоих случаях от 35 до 45°.



Сначала наметьте структуру буквы карандашом



1. Наметьте базовую структуру кадели карандашом, затем обведите ее пером.



Ромбовидные штрихи
Последовательные ромбовидные штрихи — отличительная черта структуры кадели. Не меняя угол наклона пера, ведите перо вниз выверенным зигзагом. Под углом 45° ромбы получаются симметричными.



В последовательности коротких и аккуратных ромбов сохраняйте неизменным угол наклона пера 45°



Кадель украшена изящными цветами и листьями



2. Закончив штамбы буквы, добавьте росчерки и орнаменты.

Кадель Катанео

Буквы В и С основаны на инициалах Бернардино Катанео — учителя чистописания Сиенского университета в Италии, жившего между 1544 и 1560 годами. Первоначально они использовались в ротунде (с. 86–87) и гуманистическом курсиве (с. 96–97).

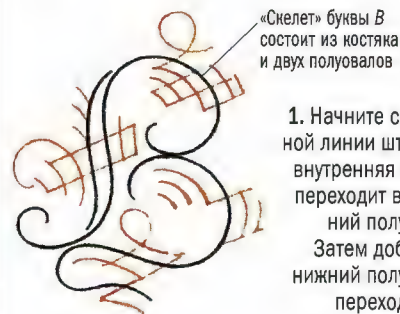

«Скелет» буквы В состоит из костяка и двух полуovalов

1. Начните с двойной линии штамба: внутренняя линия переходит в верхний полуoval. Затем добавьте нижний полуoval, переходящий в «хвост».



Декоративные росчерки добавляют в последнюю очередь

2. Заполните «скелет» петлями в верхней части полуovalа и «шпорами» слева от штамба. Завершающим росчерком нарисуйте завитки.

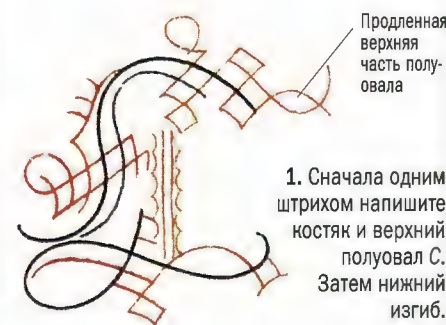

Продленная верхняя часть полуovalа

1. Сначала одним штрихом напишите костяк и верхний полуoval С. Затем нижний изгиб.



Внутренние вертикальные линии и волны похожи на элементы готических прописных (с. 60–61)

2. Закончите кадель последовательностью уменьшающихся соединенных штрихов для получения «коробочки» (с. 83).

Написание кадели А

Сложную А легко написать за 4 этапа. Ромбы вставлены в «ноги» буквы. Чтобы равномерно распределить широкие и узкие штрихи, сохраняйте угол наклона пера неизменным.



1. Начнем с пяти базовых элементов: двух вертикальных штрихов, двух засечек и верхнего штриха. Оставьте между штрихами больше места.

Прямых горизонталей лучше избегать. Засечки А напишите изогнутыми диагоналями

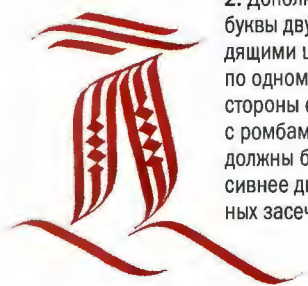

2. Дополните «ноги» буквы двумя восходящими штрихами, по одному с каждой стороны от штриха с ромбами. «Ноги» должны быть массивнее диагональных засечек.

Линии верхней засечки переключаются с нижними засечками

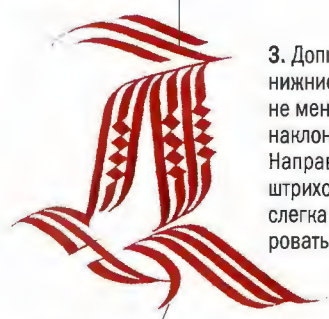

3. Дopiшите нижние засечки, не меняя угол наклона пера. Направление штрихов можно слегка варьировать.

Направление линий варьируется



Закончите кадель конечными элементами с петлями и волосными штрихами

4. Добавьте поперечный штрих, прервав его на пересечении с «ногами». В конце добавьте декоративные петли и росчерки.

Орнаментирование кадели

Чтобы увеличить массу штамба или изменить направление штрихов, используйте разные виды орнамента. Представленные ниже образцы созданы при помощи пера с постоянным углом наклона. Орнаменты состоят из серии коротких штрихов под прямым углом друг к другу. Они формируют широкие и узкие «коробочки». Этот простой элемент можно адаптировать для более сложных узоров.

Орнамент включает два ряда. Один ряд состоит из четырех маленьких «коробочек», другой — из трех



Для выполнения «коробочек» необходим постоянный угол наклона пера

Концевые «коробочки»

В этом орнаменте штрихи оканчиваются повернутыми в разные стороны «коробочками».

Базовые «коробочные» штрихи

Основное правило «коробочного» штриха: движением пера вбок получается тонкая линия, а движением вверх или вниз — широкая.

«Коробочные» ступени

Принцип схож с выполнением «коробочного» штриха (выше слева), но коробочки уходят вбок ступенями. Лучше всего они получаются с изогнутым штрихом. Тщательно продумывайте свои действия.

Прилегающие петли

Ряд прилегающих, но не смыкающихся петель можно использовать в качестве конечного элемента или заполнения.



Полукруглые петли не касаются друг друга

Зеркальные отражения

Орнамент по мотивам узорчатого нижнего выносного элемента из алфавита Марии Бургундской, датированного XVI веком. Две половины орнамента зеркально отражают друг друга. Этот узор также хорошо смотрится на верхней линии выносных элементов.

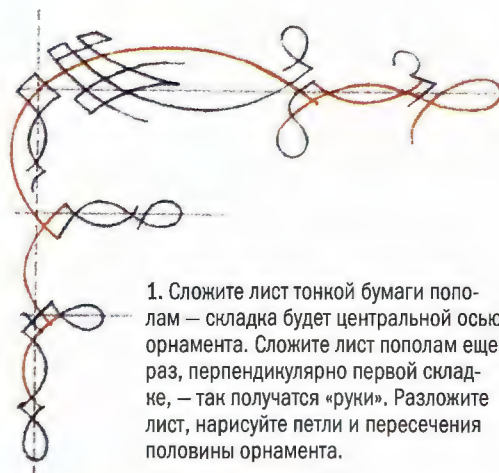

Маленькие концевые петли лучше замыкать, это проще, чем рисовать половинчатые

1. Сложите лист тонкой бумаги пополам — складка будет центральной осью орнамента. Сложите лист пополам еще раз, перпендикулярно первой складке, — так получатся «руки». Разложите лист, нарисуйте петли и пересечения половины орнамента.



Широкие и тонкие штрихи левой «руки» являются зеркальной копией правой

2. Напишите штрихи правой «руки», в качестве оси используя правую часть горизонтальной складки. После сложите лист пополам, обведите орнамент на просвет. В зеркальном отражении видны все недочеты.

Ротунда

В X–XIII веках готика распространилась по всей Европе, только одна страна, Италия, сопротивлялась этому влиянию. Так появилась ротунда — письмо, отличавшееся от своих готических современников округлостью и открытостью. Возникновение ротунды связано с целым рядом причин. В их числе ясность классического письма, распространенного в этой местности; использование широкого и округлого беневентанского письма, а также сохранение каролингского минускула.



У правой
половины *o*
более плавный
изгиб, чем
у левой
(с. 86–87)

Буква *o* ротунды
Округлость *o*
характерна для
всех букв ротунды
с полувалями

К XII веку ротунда развилась в строгую, вертикальную версию каролингского минускула (с. 38–39), с укороченными верхними и нижними выносными элементами. В ней также есть элементы беневентанского письма. Они проявились в округлости штрихов большинства букв. Прямые штрихи, наоборот, были обрубленными и строго вертикальными.

Удобочитаемое письмо

Ротунда шире каролингского минускула. Но округлые штрихи, умеренные верхние и нижние выносные элементы сформировали четкий и удобочитаемый стиль. После появления книгопечатания ротунду еще долго использовали для рукописей. Простота форм сделала ее популярной моделью для печатных шрифтов. В этом виде ротунда успешно просуществовала до конца XVIII века.

Мы видим обилие округлых штрихов, как в букве *o*. Этим подчеркивается итальянская приверженность к открытым и округлым стилям

Плоское, без засечки окончание штамба *f* — отличительная черта ротунды

Часослов

Малый часослов написан в Брюгге около 1480 года. Он демонстрирует равномерность и упорядоченность ротунды. Письмо здесь отличается от Веронского антифонария (с. 85) одним нюансом — изогнутыми вверх окончаниями букв. Штрихи становятся соединительными, поэтому буквы получились более курсивными, чем обычно.





Крупные буквы

Буквы в текстах рукописей, написанных ротундой, могли быть самого разного размера: от очень маленького до очень большого. Этот вид письма нередко использовался при создании крупноформатных манускриптов. В крупном масштабе буквы выглядят строго формально, а волосяные штрихи кажутся непропорционально маленькими.

Прописные буквы ротунды

Прописные буквы пишут тем же размером пера, что и строчные (с. 88–89). Штамп можно делать двойным с заметным промежутком. В некоторых исторических образцах буквицы созданы на основе ротунды. В других случаях в тексте, написанном ротундой, использовали готические прописные или ломбардские версалы.

Общая черта всех букв ротунды — четкие и точные штрихи, а также тонкие волосяные линии, выполненные хорошо очиненным пером. Это характерно как для строчных, так и для прописных букв. Крупные варианты букв требуют отрыва пера после каждого штриха, маленькие можно написать одним движением.

Крупным буквам ротунды не хватает черт курсива. Обратите внимание на угловатость, с которой исполнены верхние выносные элементы и прямые штрихи строчных букв

Сравните необычные ломаные штрихи прописных A, C и E с остальными (с. 88–89)

Веронский антифонарий

Антифонарий (книга с песнопениями и гимнами) написан около 1500 года. Книга создавалась для монастырей Святых Назария и Келсия в итальянской Вероне. Чтобы несколько хористов могли читать книгу одновременно, антифонарий обычно делали большого формата. Буквы ротунды написаны с высокой точностью. Своеобразие проявляется в необычной, ломаной форме прописных букв.

Каролингская форма *d* с вертикальным штамбом и округлым полуovalом

Ротунда как печатный шрифт

Шрифт словаря происходит из гарнитуры венецианского печатника немецкого происхождения Эрхарда Ратдольта (с. 90–91). Он вырезал пуансоны ротунды в 1486 году. На фрагменте буква *d* показана в двух разновидностях — унциальной и вертикальной каролингской. Оба варианта представлены в середине шестой строки.

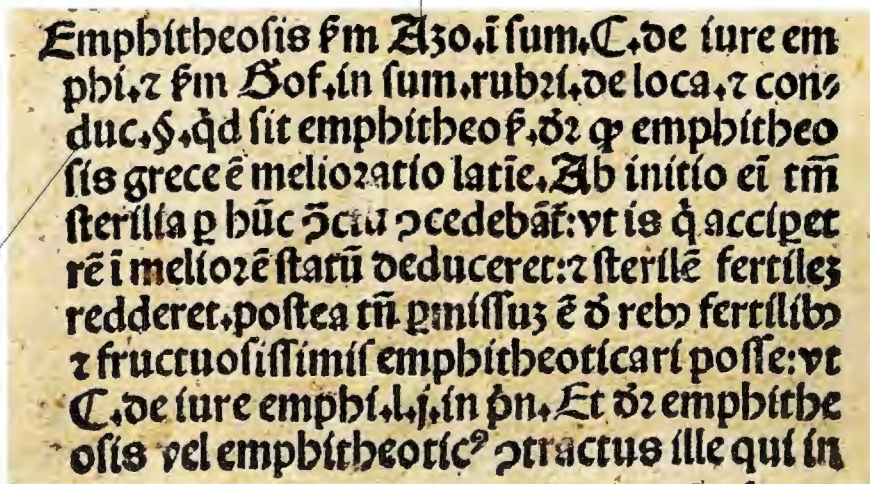

Особенности письма

Буквы в ротунде вертикальные и открытые. Они хороши как в большом, так и в маленьком размерах. Характерные прямые штамбы, как в буквах *b*, *f* и *h*, написаны пером с углом наклона 30°. Плоское завершение штамба добавляется позже одним из двух способов. Уголком пера обводят контур, затем заливают его чернилами. Это самый простой способ. Также можно использовать прием «двойного дукта», в котором перо одним коротким движением поворачивают от 30° в горизонтальное положение. Второй способ сложнее. Он предпочтительнее для крупных букв.



Загибающийся штрих

Если штамп оканчивается изгибом вправо, как у буквы *l* (вверху), он пишется без отрыва пера. Для крупных букв понадобится два штриха (*b*, *l* и *t* справа).

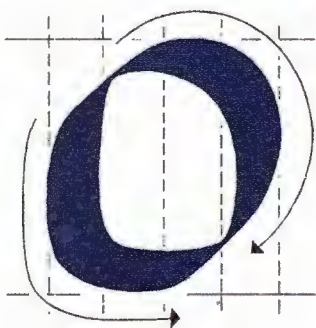

Ключевая буква

Ключевая буква ротунды — *o*. Полуовалы *b*, *d*, *g*, *p* и *q* близки к ней по форме, а ее открытость переключается с буквами *c* и *e*. Первый штрих слегка округлый, он приближен к вертикали до резкого изгиба вправо. Второй штрих гораздо более округлый.

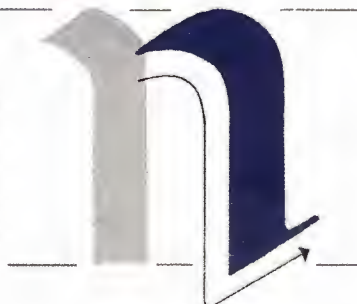

Концевые элементы

Вместо изгиба буквы *m*, *n* и *i* могут оканчиваться крючком. Он очень строгий и без изысков, выполняется пером под углом 30° без дополнительных поворотов.

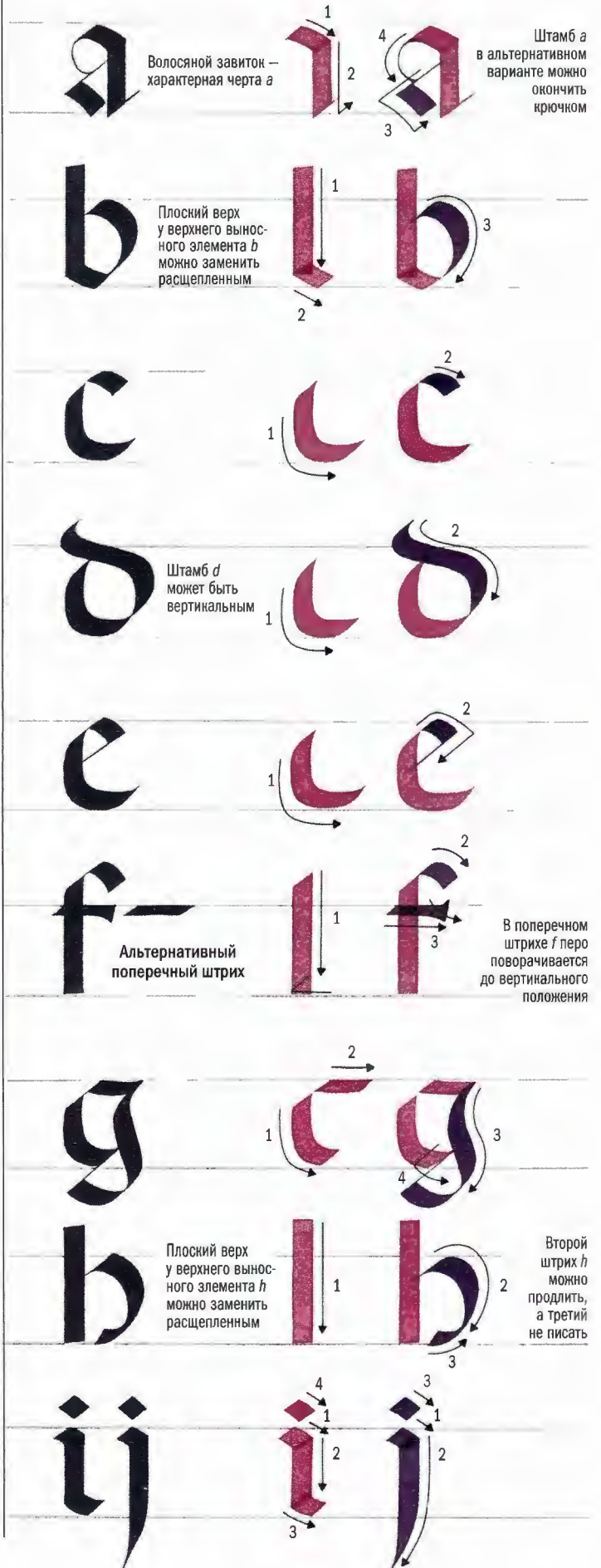

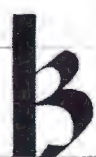

Плоский верх у верхнего выносного элемента *k* можно заменить расщепленным



Второй штрих *k* можно продлить, а третий не писать



Плоский верх у верхнего выносного элемента *l* можно заменить расщепленным

Третий вертикальный штрих *m* можно завершить крючком

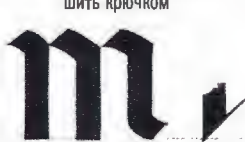

Альтернативное завершение штриха



Второй вертикальный штрих *n* можно завершить крючком

Альтернативное завершение штриха



Второй штрих буквы *o* более округлый, чем первый

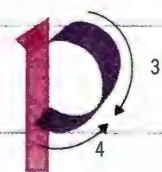

Засечку *p* можно написать, поворачивая перо из диагонального в горизонтальное положение

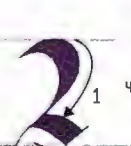
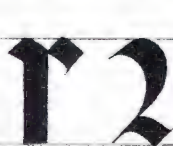
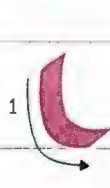

В текстах ротунды часто используется половинчатая *g*

Полная *g* Половинчатая *g*

Каждый штрих *s* начинается и заканчивается на волосном штрихе в центре

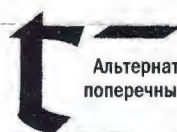
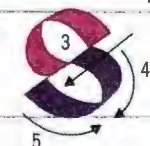
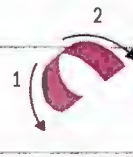

Альтернативный поперечный штрих



Для завершения поперечного штриха *t* поворачивайте перо вертикально

Второй вертикальный штрих *u* можно закончить крючком



Альтернативное завершение штриха



Выполните «хвост» *x*, растягивая чернила уголком пера

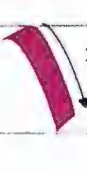

Объединенные *d e*



Объединенные *b o*

Можно объединить любые две буквы с противоположными полуоколами

Помимо лигатурных пар, все формы в ротунде четко разделены



Последовательность букв ротунды

Особенности письма прописных

Строение прописных букв в ротунде определено не так четко, как строение строчных (с. 86–87). Допустимо использовать как одинарные, так и двойные штамбы. Представленные здесь прописные буквы с двойным штамбом взяты из разных источников. В них применяется двойной дукт. Все штрихи изогнуты. Все округлые и некоторые прямые штрихи написаны пером под углом 30°, для остальных перо поворачивают горизонтально.



Размашистый изогнутый штрих задает ритм

Изогнутые штрихи прописных букв ротунды пишут пером под углом 30°

Одинарный ромбовидный штрих уменьшает площадь внутрибуквенного просвета

Внутрибуквенные просветы
В округлых и открытых прописных буквах ротунды получаются большие внутрибуквенные просветы. Их площадь можно уменьшить, добавив «шпоры», ромбы, двойные волосяные линии или их сочетание.



Плоское окончание штамба
Если штамп начинается под углом 30°, его нужно сохранять на всем протяжении до базовой линии. Чтобы написать плоское окончание штамба, проведите уголком пера контур по базовой линии и вверх до соединения со штрихом. Залейте получившийся треугольник чернилами.

Окончания штамбов обведены контуром с помощью уголка пера и залиты чернилами

Альтернативная форма М
Буква М состоит из двойного штамба в центре и размашистого круглого штриха. Площадь внутрибуквенного просвета уменьшена двойной волосяной линией.



Расстояние между двумя штамбами равно половине ширины пера

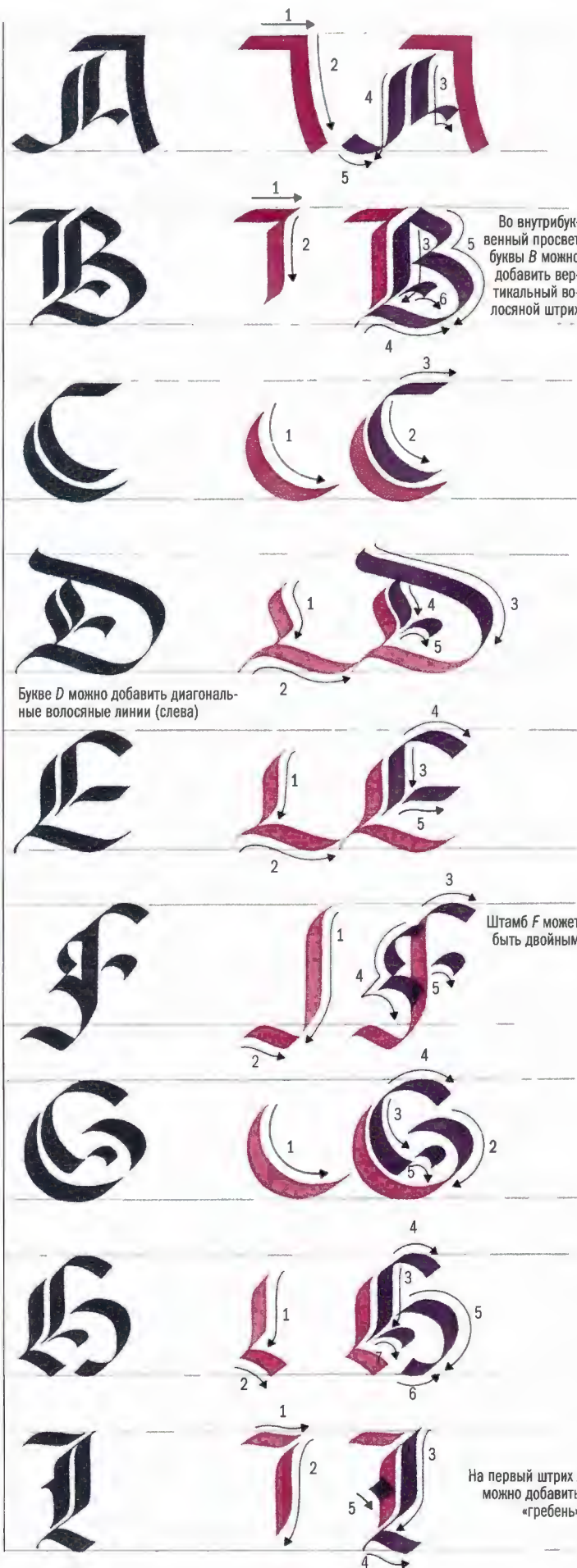

Во внутрибуквенный просвет буквы В можно добавить вертикальный волосяной штрих

Букве D можно добавить диагональные волосяные линии (слева)

Штамп F может быть двойным

На первый штрих / можно добавить «гребень»

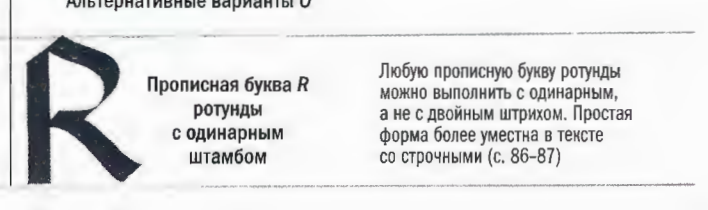
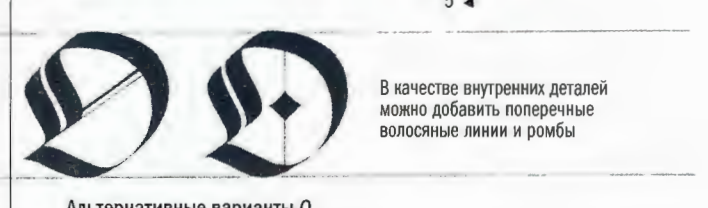
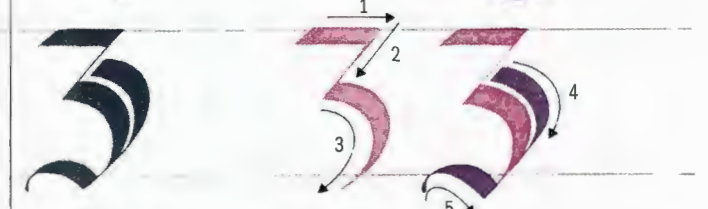
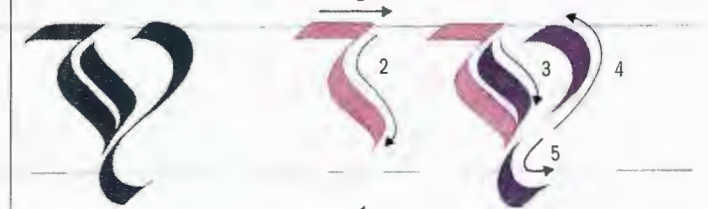
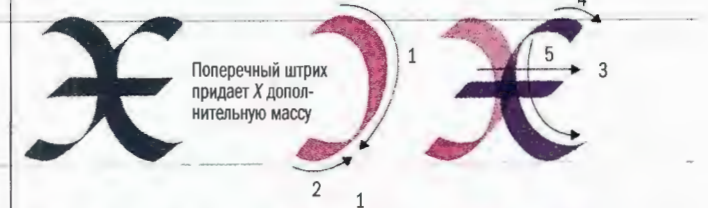
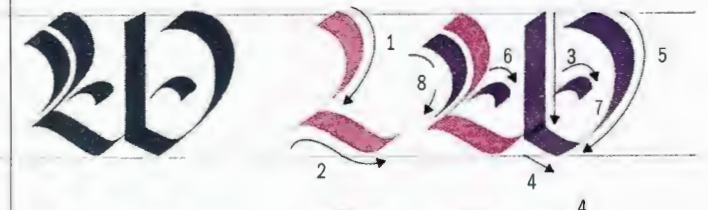
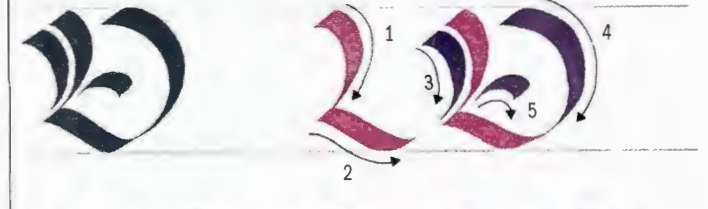
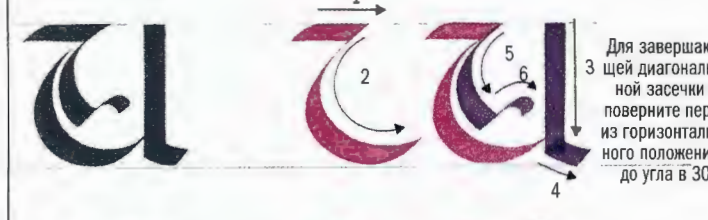
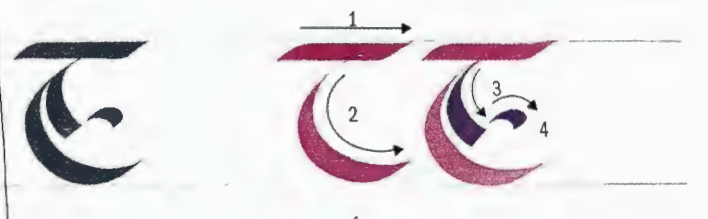
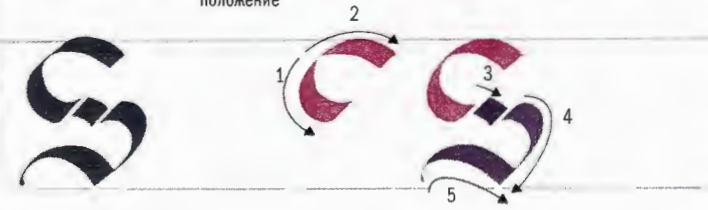
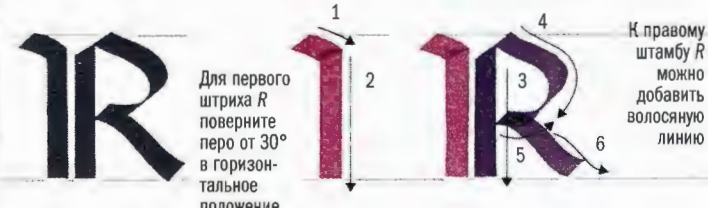
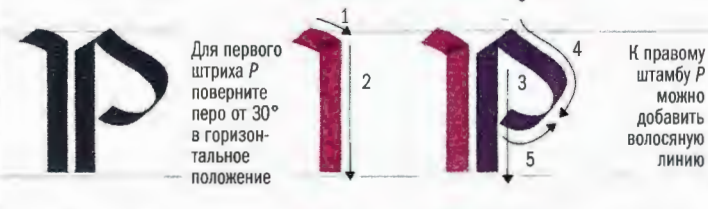
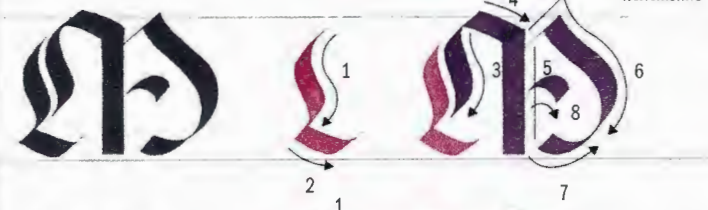
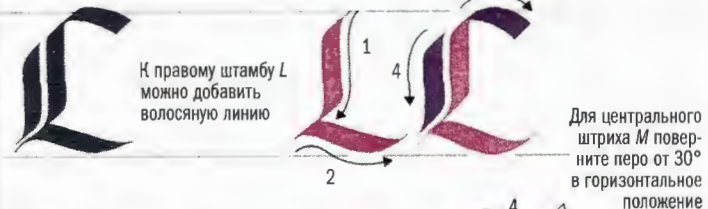
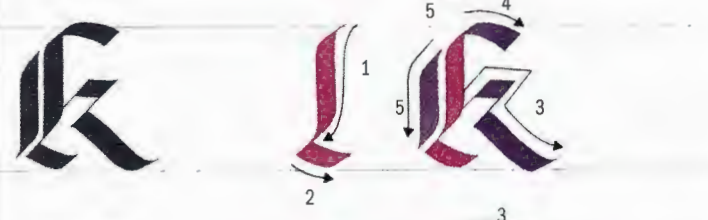
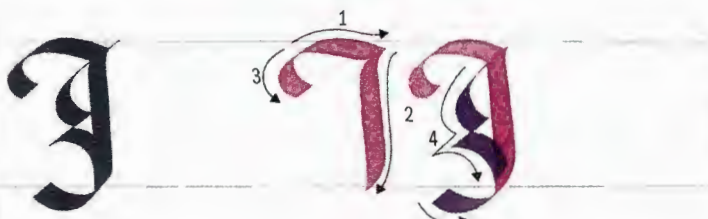

Гуманистический минускул

Наибольшее влияние на современное общество оказали два исторических вида письма: гуманистический минускул (*Littera Antiqua*) и римское капитальное письмо (с. 108–109). Они подарили нам базовую конструкцию прописных и строчных букв в рукописной и печатной формах. В гуманистическом минускуле темные тона готики уступили место облегченному стилю ренессансного письма. Трудно представить более подходящий вариант для изложения идей просвещения этой эпохи.

По сути, гуманистический минускул — заново открытый каролингский минускул (с. 38–39). Это четкое и понятное письмо, избавленное от вычурности. Ученые XIV века, в том числе поэт Петрарка, считали его гармонирующим с идеями эпохи Ренессанса.

Гуманистический минускул распространился не сразу, хотя и оказал значительное формообразующее влияние на современную латинскую письменную традицию. Широкую популярность он приобрел только после того, как печатные книги вытеснили рукописные. После 1470 года письмо адаптировал для печати Николя Жансон из Венеции (с. 38–39). В Италии гуманистический минускул постепенно заменил ротунду (с. 84–85), а в Британии и Южной Европе — готику. Минускул стал основной моделью строчных букв антиквенных гарнитур.

Часослов

Часослов был написан в Болонье около 1500 года и предназначался для Джованни II Бентивольо. Роскошные орнаменты и яркие цвета буквицы заслоняют достоинства самого письма. Плоские засечки и верхушки выносных элементов — органичное следствие горизонтального положения пера (с. 92–93).



Засечки написаны пером под углом 30°

Буква *m* гуманистического минускула. Все буквы гуманистического минускула вертикальные, с четкими выверенными штрихами.

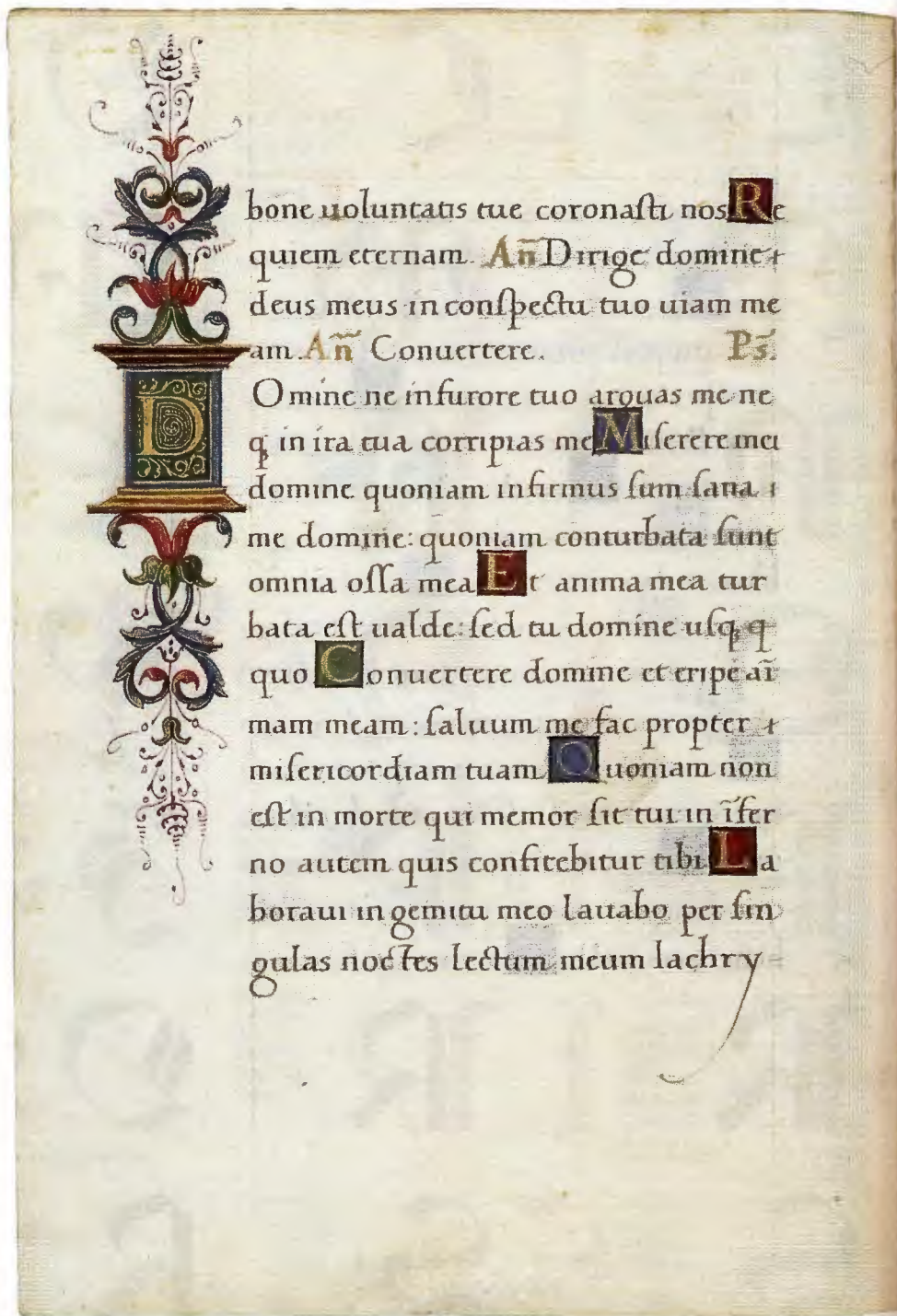

Оцените скрупулезное постоянство, с которым выписаны маленькие амперсанды в тексте

Книга написана на пергаменте

Буквицы основаны на форме букв римского капитального письма, а не ломбардских версалов (с. 58–59)

Послания святого Павла

В написанном около 1500 года тексте великолепно сочетаются гуманистический курсив и минускул. Несмотря на маленький размер букв (здесь они приводятся почти в натуральную величину), каждая буква четкая и узнаваемая. На первый взгляд рукопись легко перепутать с печатной книгой.

В примечании на полях мы видим образец раннего использования арабских цифр

Печатный текст Текстовый шрифт XV века основан на рукописных буквах того времени. Очевидно сходство между этим шрифтом, напечатанным после 1486 года, и рукописным гуманистическим минускулом в «Посланиях святого Павла». У прописных и строчных букв одинаковые засечки.

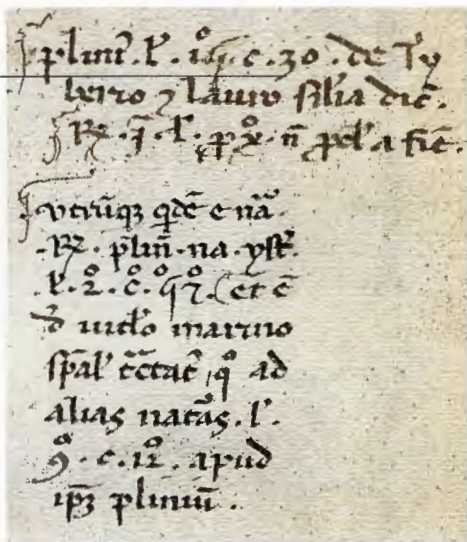
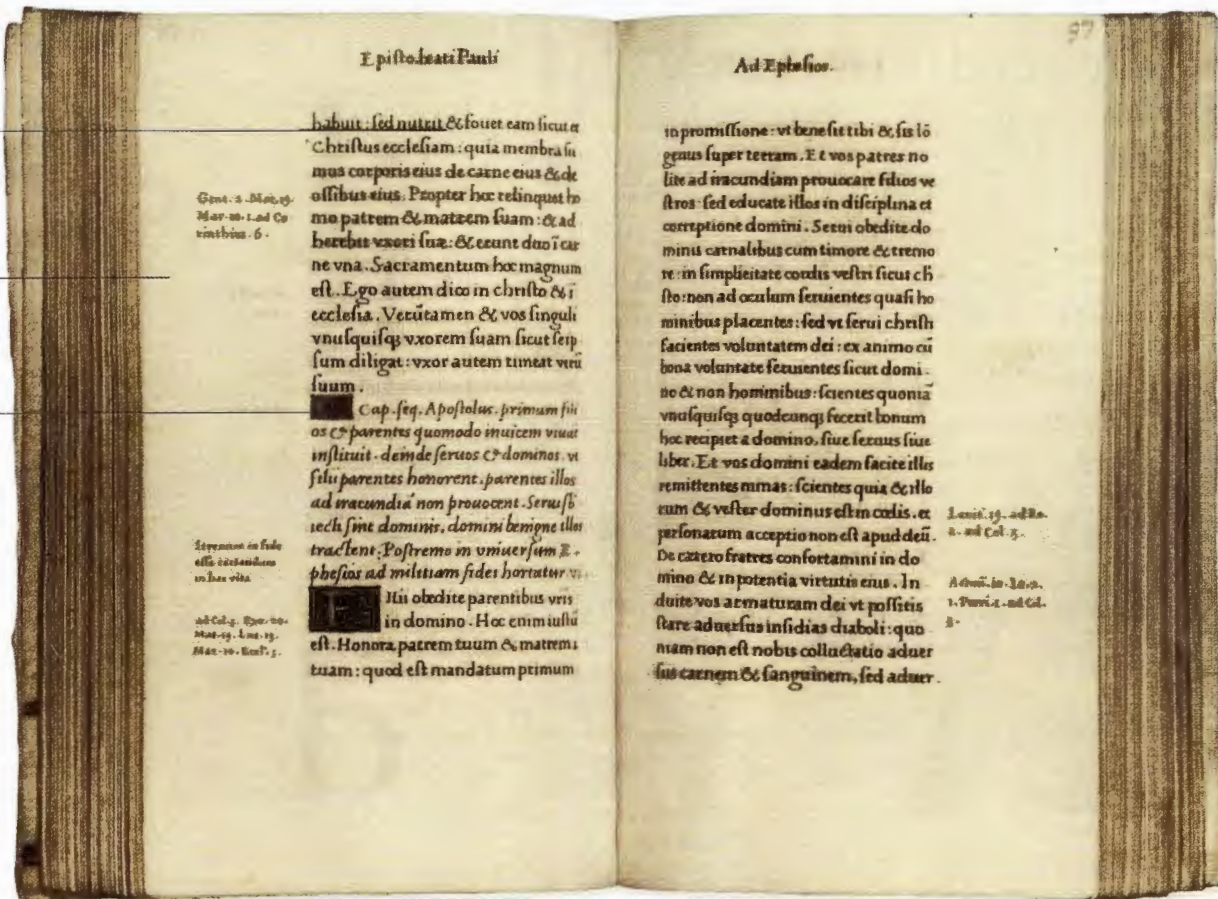

Рукопись Петрарки
Разработанный Франческо Петраркой стиль считается первым гуманистическим минускулом. Примечания поэта к копии «Жизни двенадцати цезарей» Светония сделаны около 1370 года. Они наглядно демонстрируют степень адаптированности этого вида письма. В качестве модели был взят каролингский минускул.

Буквы гуманистического минускула вырезаны гравёром Франческо Гриффо в 1501 году

Маленькая буква

Гуманистический минускул, как и каролингский, представлял собой изысканное письмо. Лучше всего оно подходило для маленького формата. Об этом свидетельствуют крошечные буквы «Посланий» (вверху). Для фолиантов с большим размером букв в Италии продолжали использовать ротунду (с. 84–85).

Прописные буквы и буквицы

Популярные у готических писцов буквицы также применяли в гуманистическом минускуле. Все чаще их строили на формах римского капитального письма (с. 108–109), как и прописные буквы, которые стали использоваться повсеместно в начале каждого предложения. Их писали с тем же дуктом, что и минускул, а высота соответствовала размеру верхних выносных элементов (с. 98–99). Текст на странице упорядочивался строгой линией верхних и нижних выносных элементов и четким разделением строк.

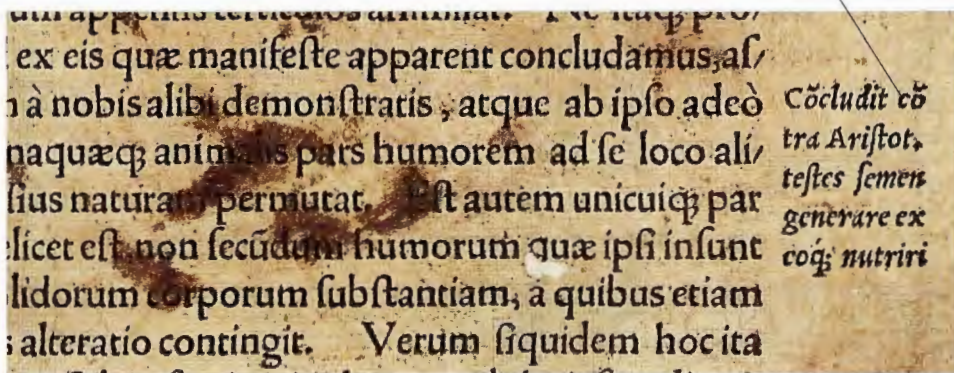

Особенности письма

Гуманистический минускул — прямой потомок каролингского минускула (с. 40–41). Буквы четко выписаны, разделены и открыты. По форме они очень близки современным буквам печатных шрифтов. Верхние и нижние выносные элементы выполнены без излишеств, интерлиньяж постоянный. Для работы используют «наклонное» перо с прямым срезом и «прямое» перо с косым срезом. Представленные здесь буквы написаны «прямым» пером. В обоих случаях буквы вертикальные. Буквы прямые, обычно маленькие; высота строки равна 5 ширинам пера.



«Наклонное» перо
Использование «наклонного» пера в гуманистическом минускуле основано на раннем письме Поджо и тесно связано с каролингским минускулом. Перо держат с углом наклона 30–40°. Буква *a* двухъярусная, что отличает ее от одноярусной *a* гуманистического курсива (с. 96–97).

«Прямое» перо
Во второй половине XV века появилась тенденция писать гуманистический минускул «прямым» пером. Угол его наклона небольшой, 5–15°. Так больше контраст широких и узких штрихов.

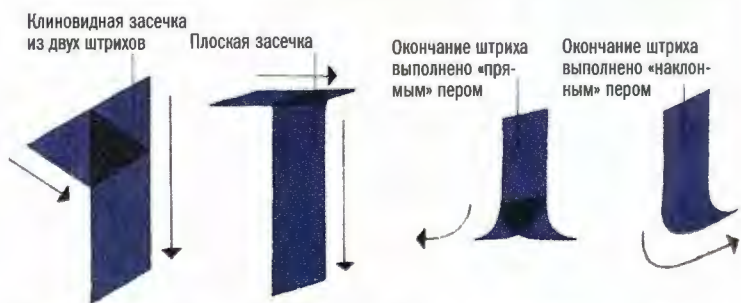
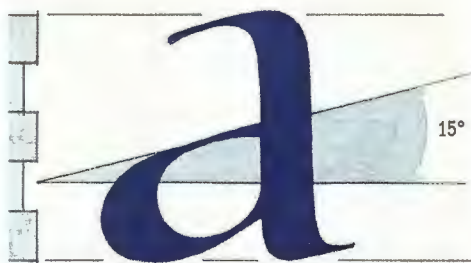

Типы засечек
В письме используются два типа засечек: клиновидные и плоские. Клиновидные засечки пишут одним или двумя отдельными штрихами (вверху). Плоские засечки выполняют одним горизонтальным движением. При использовании «прямого» пера вертикальные основные штрихи и нижние выносные элементы (в буквах *f*, *h*, *k*, *m*, *n*, *p*, *q*, *r*) заканчиваются плоской засечкой.

Окончание основного штриха строчных букв
При использовании «наклонного» пера штрих завершают изогнутым крючком вправо. «Прямым» пером это движение воспроизвести трудно. Вместо крючка можно написать плоскую засечку или окончить штрих поворотом вправо вдоль базовой линии. Затем можно добавить отдельную засечку слева.

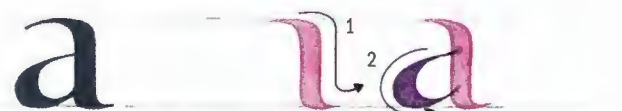

Клиновидную засечку *b* можно заменить плоской

С «наклонным» пером у полуовала *b* будет диагональная ось

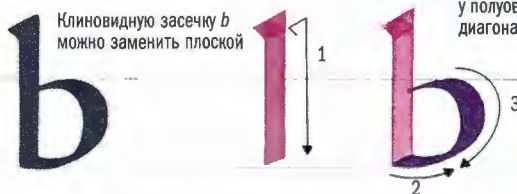

Клиновидную засечку *d* можно заменить плоской

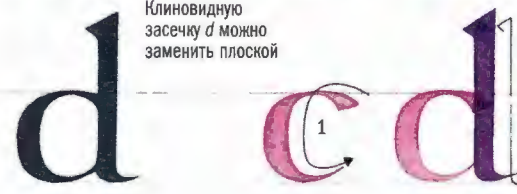

При использовании «наклонного» пера у полуовала *d* будет диагональная ось



В гуманистическом минускуле, как и в ротунде, у буквы *f* нет нижнего выносного элемента

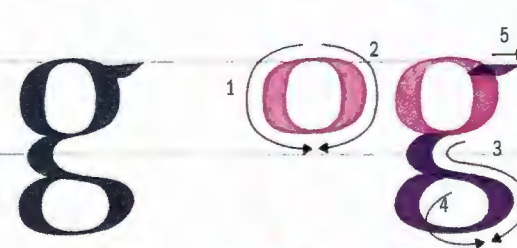
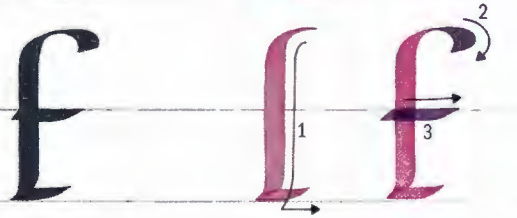

При использовании «наклонного» пера у полуовала *g* будет диагональная ось

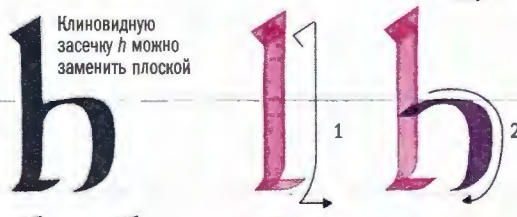

Клиновидную засечку *h* можно заменить плоской

Буква *h* может оканчиваться загнутым крючком



Клиновидную засечку *k* можно заменить плоской

Клиновидную засечку *l* можно заменить плоской

Вытяните «хвост» / вдоль базовой линии или закончите штрих плоской засечкой

При использовании «наклонного» пера у полуовала *o* будет диагональная ось

При использовании «наклонного» пера у полуовала *p* будет диагональная ось

При использовании «наклонного» пера у полуовала *q* будет диагональная ось

Первый штрих *r* может заканчиваться загнутым крючком

Верхняя часть *t* немного выходит за верхнюю линию строки

Базовая форма у такая же, как у буквы *v*, но четвертый штрих продлен в «хвост»

Буквы гуманистического минускула, написанные «наклонным» пером, могут быть слегка наклонены вправо. Здесь формы букв *a*, *f* и *g* не соединены. Этим они отличаются от гуманистического курсива (с. 94–95)

«Наклонные» буквы

Буква *g* отличается от буквы *g* гуманистического курсива формой «хвоста» (с. 96–97).

Гуманистический курсив

В базовой форме гуманистический курсив (Italic, Chancery Cursive, Cancellaresca Corsiva, Lettera di Brevi) — преемник гуманистического минускула (с. 90–91). Постепенно курсив превратился в отдельное письмо, впоследствии породившее копเปอร์шлейт (с. 102–103). В 1420 году этот стиль изобрел итальянский ученый Никколо Никколи. Он считал гуманистический минускул слишком медленным для исполнения и искал новые формы. К 1440 году менее трудоемкое письмо, созданное Никколи, стало официальным письмом папской канцелярии.

Никколи разработал четыре основные характеристики гуманистического курсива. Они являются естественным следствием быстрого написания гуманистического минускула с минимальным количеством отрывов пера. Буквы наклоняются вправо, круги сжимаются до овалов, большинство букв пишется одним движением, буквы в словах стремятся к соединению.

Изменения буквы а

Больше всего изменения коснулись буквы *a*. Вместо двухъярусной (с. 92) буква стала одноярусной. Буква *q* также изменила форму, стала похожа на букву *a* с «хвостом».

В гуманистическом курсиве есть два вида верхних и нижних выносных элементов: формата (полуформальные) с горизонтальными и левыми клиновидными засечками и курсива с закругленными правыми засечками (с. 96–97).

Трактат об охоте с ловчими птицами
Труд итальянского ученого Франческо Моро написан около 1560–70-х годов. Он включает алфавиты и тексты разных стилей. Вверху идут две золотые строки каделей (с. 80–81). Под синим бордюром расположены буквы гуманистического курсива. Буквы написаны отдельно, на большом расстоянии друг от друга. Выносные элементы полуформальные. Эта разновидность узнаваема по клиновидным засечкам. Далее идут четыре строки текстуры квадрата (с. 50–51), а под зеленым бордюром — несколько строк гуманистического минускула (с. 90–91).

Буква *a* гуманистического курсива
Буква *a* гуманистического курсива с полным овалом — первая предшественница современной строчной буквы *a*.



Обычно буквы соединяются в точке посередине — между базовой линией и верхней линией строки



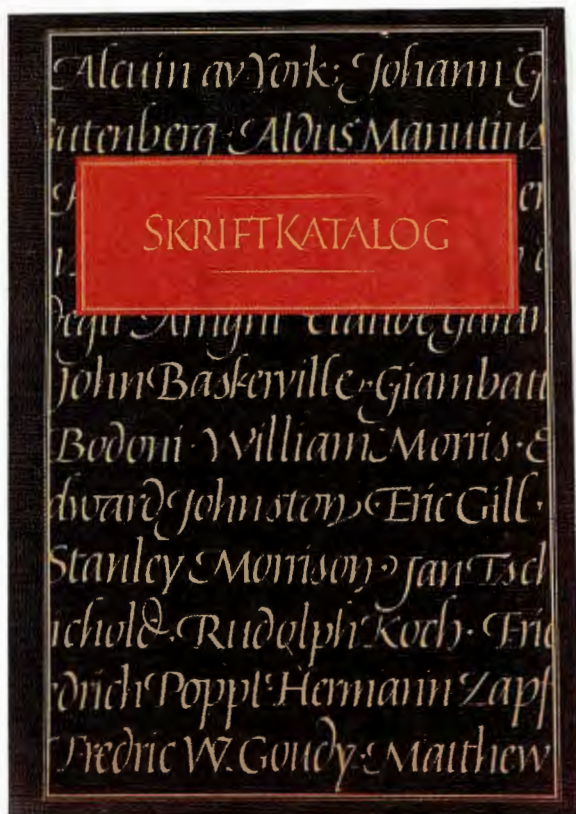

SKRIFTKATALOG

FVRIVS IN QVARTO AN NALI.
 resstatuꝛ pede pef: micro microne: uiro uir. Hinc Virgilius
 Heret pede pef: densusq; uiro uir. Homeri est. Hinc secutuꝛ
 stius poeta in libro secundo belli hystorici ait. Non nisi mihi
 que centum: atq; ora si etiam totidem uocesq; liquate. Hic
 Virgilius ait. Non mihi si lingue centum sint oraq; centum:
 merica descriptio est equi fugientis: in hec uerba.

Пересекаясь в межстрочном пространстве, длинные верхние и нижние выносные элементы стали для писца проблемой

В этот гуманистический курсив каллиграф включил выносные элементы обоих видов – форматы и курсивы. Вторая буква / вида курсива

Обложка каталога

Дизайн создан норвежским каллиграфом Кристофером Хаанесом в 1990-е годы. Прописные буквы чуть выше верхней линии строки, так между ними и строчными буквами достигается гармония.

Сатурналия

Изящный гуманистический курсив написан Амвросием Феодосием Макробием в 1465 году. Каждая буква четко выписана. Письмо одновременно напоминает гуманистический минускул (с. 90-91) и ранний каролингский минускул (с. 38-39). Прописные буквы небольшие. В отличие от письма Моро (с. 94) они сдержанны.

Влияние печатного шрифта

Значительное влияние на гуманистический курсив оказали новые требования, предъявляемые к развившейся в XV веке печатной индустрии. В 1501 году венецианский печатник Альд Мануций заказал граверу Франческо Гриффо разработку типографского курсива (с. 90-91), где большинство букв были четко разделены. С этого момента каллиграфы стали следовать примеру печатного шрифта. Они начали писать буквы раздельно, что привело к утрате беглости и потере скорости. Как текстовое письмо курсив быстро достиг зрелости. Но в 1550-х годах писцы стали жаловаться, что его воспроизведение отнимает много времени. И, как следствие падения популярности, применение курсива свелось к написанию вводных текстов и примечаний.

Буква о Джонстона

Для современных каллиграфов гуманистический курсив остается постоянным источником вдохновения. Но новый гуманистический курсив берет начало не в XV веке. Сильное влияние на его развитие оказал каллиграф начала XX века Эдвард Джонстон. Он слегка модифицировал письмо, составив о и родственные ей буквы из двух штрихов. Раньше для этого использовался один штрих (с. 42-43).

Вместо ширококонечного пера здесь использовано острое. За счет этого прописные буквы Морриса отличаются относительно примитивностью

Без сомнений, это гуманистический курсив. Но буквы Морриса заметно вертикальнее, по сравнению с классическим вариантом Франческо Моро (с. 94)

Уильям Моррис
 Отцом современной каллиграфии считается Эдвард Джонстон (с. 42-43). Но Уильям Моррис начал изучать приемы средневековых писцов на 20 лет раньше. Эта иллюминированная работа 1874 года – попытка реализовать концепцию социально-художественного движения «Искусства и ремесла», выступавшего за единство ручного мастерства и инструментария. Прописные буквы здесь написаны острым, а не ширококонечным пером, поэтому первоначальный замысел удалось реализовать лишь частично.

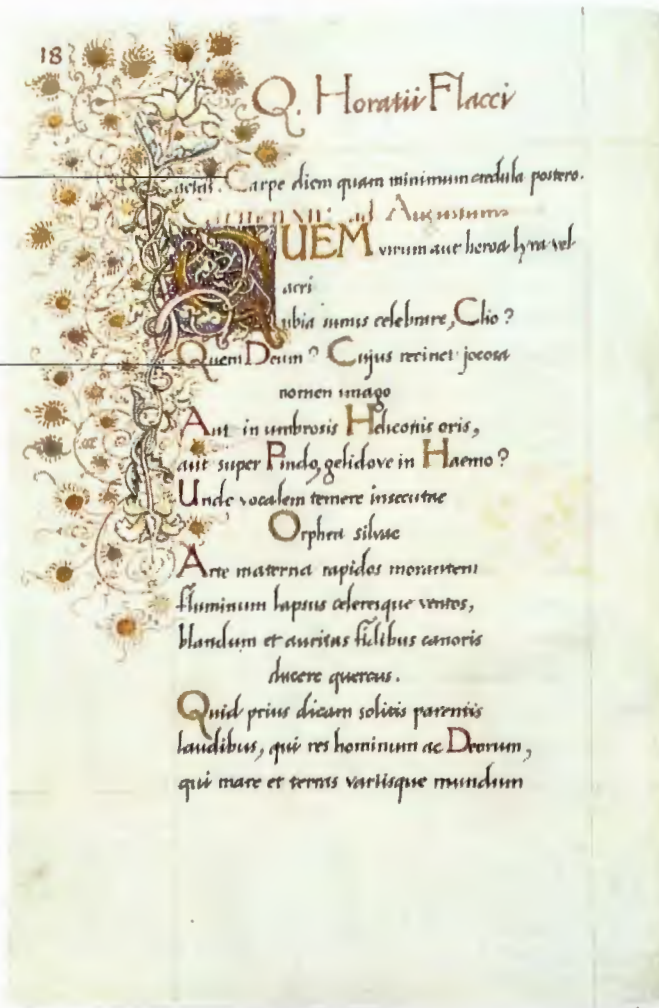

Особенности письма

Гуманистический курсив пишут «наклонным» пером с прямым срезом. Перо держат под углом от 35 до 45°. Буквы выполняются с минимальным количеством отрывов. Здесь приводятся два традиционных образца — формата и курсива. Буквы формата отличаются клиновидными засечками слева от штамба, а курсивы — изгибом вправо. Желательно не смешивать эти два подхода. Ключевая буква письма — буква *o*. В ней представлен базовый дукт письма, а также свойственные остальным буквам изгиб и ширина (внизу).

Присоединение штрихов

Выходящие из штамба соединительные штрихи у букв *h*, *t* и *l* начинаются в точке, расположенной в двух ширинах пера ниже верхней линии строки. Нижний изгиб полуовала *d*, *g* и *q* входит в штамп в точке, расположенной в двух ширинах пера выше базовой линии. Соединять штрихи необходимо, следуя этому правилу.

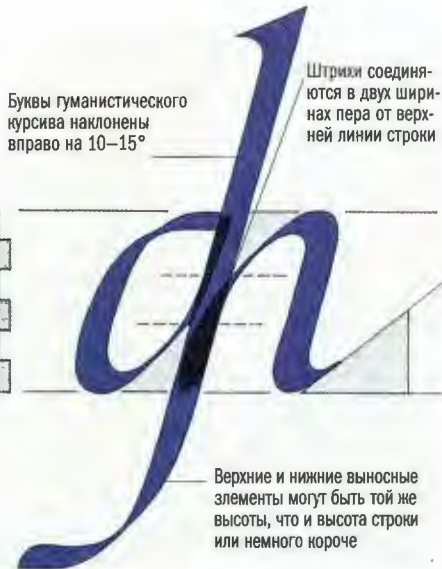

Типичная для современных работ клиновидная засечка написана двумя штрихами

Эта засечка может быть булавоподобной

Такую засечку курсивы можно написать одним штрихом

С двойной засечкой курсивы получается широкий верхний выносной элемент

Верхние и нижние выносные элементы могут быть той же высоты, что и высота строки или немного короче

Пошаговое написание буквы *o*

Засечки

Засечки могут быть левыми клиновидными (у формата) или правыми (у курсивы). Буквы алфавита *b*, *d*, *h*, *k* и *l* показаны сразу в двух видах.



1. Начинайте одним движением под верхней линией строки, наклонив перо на 40°. Проведите перо вдоль линии, прежде чем загнуть штрих вниз влево.

2. Сохраняя угол наклона пера 40°, загибайте штрих к базовой линии. Идите вдоль линии, затем начинайте загиб вверх.

3. Ведите перо вверх от себя «аркой». Под верхней линией строки соединитесь с началом штриха. Также можно писать букву *o* двумя штрихами (с. 97).

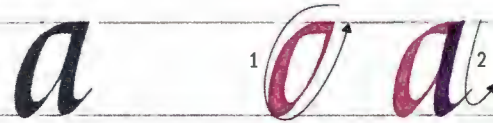

Буква *a* гуманистического курсива всегда одноярусная

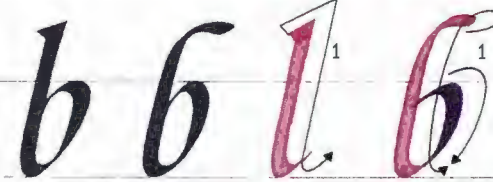

Буква *b* формата

Буква *b* курсивы



Верхний изгиб *c* можно выполнять отдельным штрихом

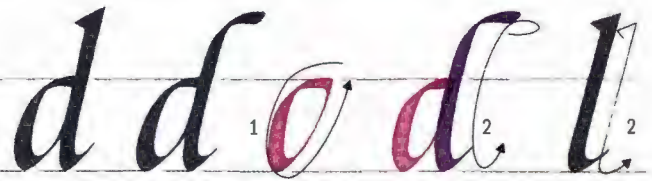

Буква *d* формата

Буква *d* курсивы



Верхнюю петлю *e* можно выполнять отдельным штрихом

Если *e* является в слове последней буквой, ей можно добавить «язык»

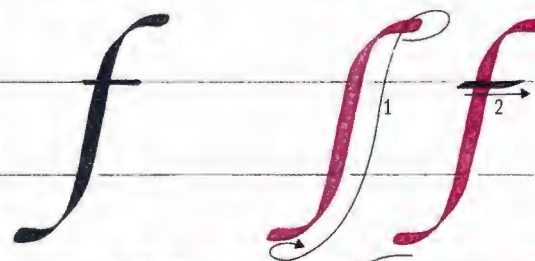

Без поперечного штриха буква *f* превращается в длинную *s*

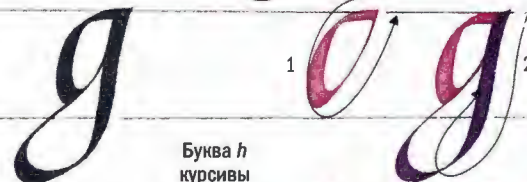

Нижний выносной элемент *g* может оканчиваться изгибом (вверху слева)

Буква *h* формата

Буква *h* курсивы



Правый основной штрих *h* может оканчиваться изгибом (вверху слева)

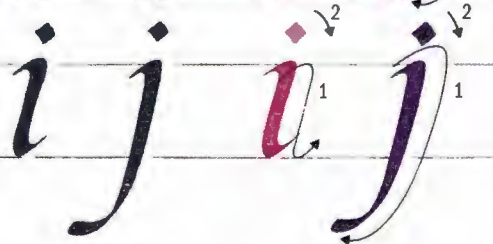

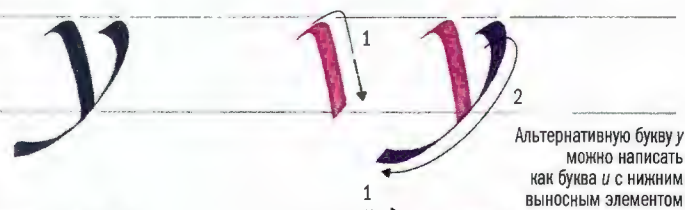
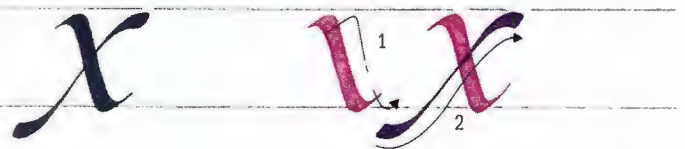
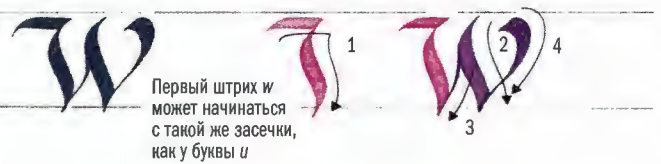
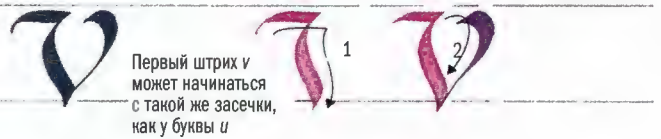
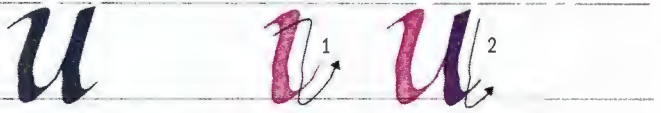
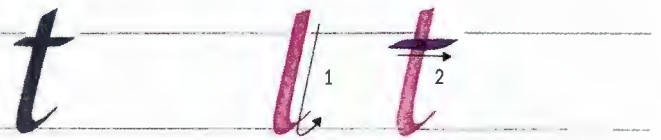
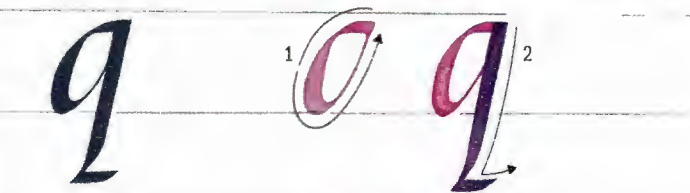
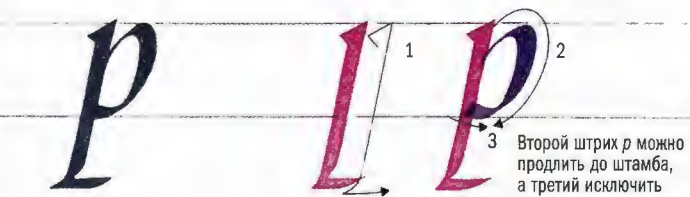
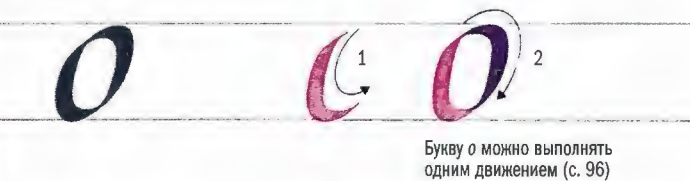
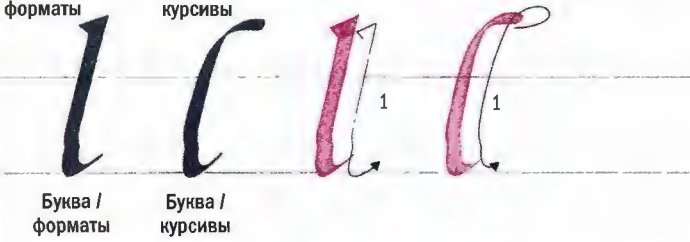
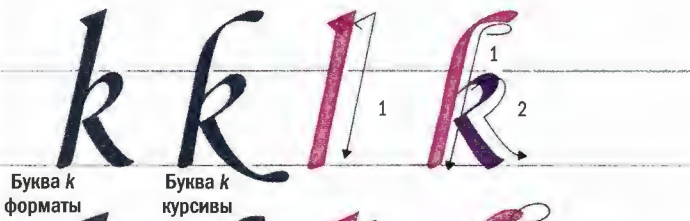

В гуманистическом курсиве не применяются лигатуры, кроме соединенных букв s-t

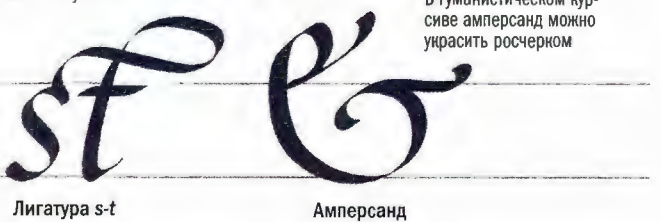

Лигатура s-t

Амперсанд

Особенности письма прописных

Гуманистические прописные буквы могут использоваться вместе с каролингским минускулом (с. 40–41), базовым письмом (с. 44–45) и гуманистическим минускулом (с. 92–93). С углом наклона пера 30° получаются штрихи той же ширины, что и у римских капитальных букв. Курсивные прописные отличаются от гуманистических прописных наклоном букв. Есть несколько вариантов засечек (внизу), их можно использовать с обоими видами прописных букв.



Высота гуманистических прописных, как и прописных в курсиве, не должна превышать две высоты строки

Курсивные прописные наклонены вправо под тем же углом, что и строчные буквы (с. 96–97)

Перья
Для написания прописных букв используются те же перья, что и для строчных. Засечки пишут под более острым углом наклона пера, чем штаббы.

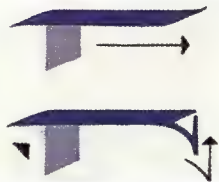

Засечки на горизонтальных штрихах
Одним штрихом напишите горизонтальные штрихи букв *E* и *F*, а также верхние изгибы *C*, *G* и *S*. При желании добавьте засечки уголком пера.



Альтернативные засечки
Верхняя левая засечка может быть началом штабба. Правая засечка может оканчиваться небольшим крючком влево.



Основная нижняя засечка
Завершая штабб, уведите его налево, а затем проведите горизонтальный штрих вправо.



Засечка-скобка
Закончить штабб также можно изгибом вправо и отдельно добавить левую засечку.



Добавочный штрих
Третий вариант — напишите основную нижнюю засечку (как слева) и добавьте короткий скругленный штрих.

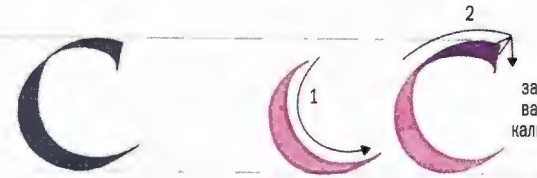
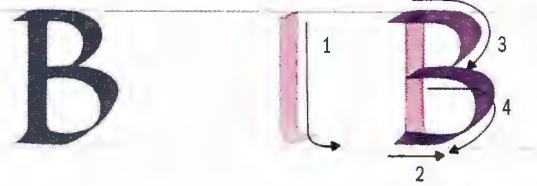
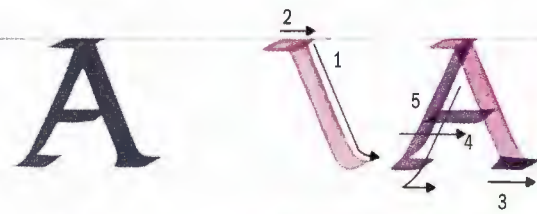

Чтобы написать засечку *C*, поверните перо до вертикали (альтернативный вариант слева)

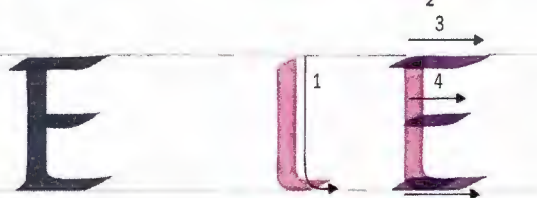

Чтобы написать засечку *G*, поверните перо до вертикали (альтернативный вариант слева)

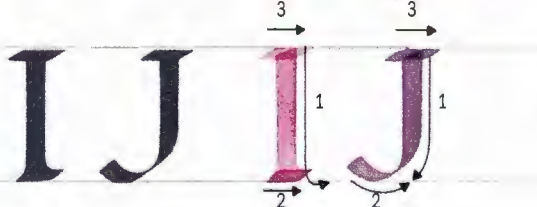
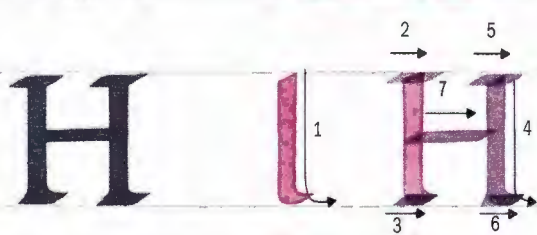
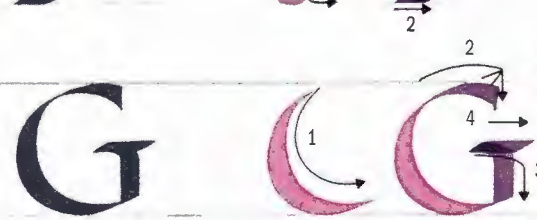

Буква *J* может опускаться ниже базовой линии

K

Альтернативный диагональный штрих

Верхний диагональный штрих *K* можно начать с прямой засечки

L

M

Второй штрих *M* может быть прямым

N

Третий штрих *N* может быть прямым

O

P

Q

R

S

Чтобы написать засечку *S*, поверните перо до вертикали (альтернативный вариант слева)

T

U

V

Первая диагональ *V* может быть прямой

W

Первый и третий штрихи *W* могут быть прямыми

X

Y

Первый диагональный штрих *Y* может быть прямым

Z

E R d

Гуманистические курсивные прописные должны быть чуть ниже верхнего выносного элемента строчной буквы *d*

Гуманистические курсивные прописные буквы

E

У первой альтернативной буквы *E* есть засечки-скобки вниз и вверх. У второй буквы штамп и горизонтальные штрихи – прямые

Два альтернативных варианта буквы *E*

Особенности письма прописных с росчерками

Прописные с росчерками не должны использоваться для целого слова, но могут сочетаться с гуманистическими курсивными прописными (с. 98–99). Эффектный вид им придает удлинение штамба, продолжение полуovalов и горизонтальных штрихов слева от штамба. Удлиненные штрихи оканчиваются росчерком или петлей.



Левые росчерки

Важно, чтобы росчерк буквы был естественным продолжением полуovalа. Он должен выполняться размашистым движением пера. В частности, это актуально для букв *B* или *R*. Росчерки букв алфавита (справа) добавлены отдельными штрихами.

Верхние росчерки

Штамп можно продлить вверх и изогнуть вправо на манер восходящего элемента курсива в строчных буквах гуманистического курсива (с. 96–97).

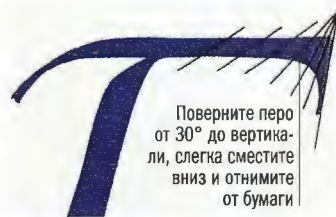
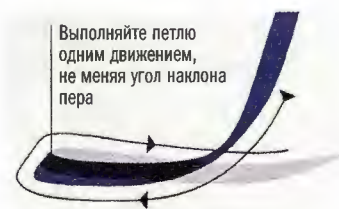

Концевые элементы с петлей

В качестве альтернативы росчерку для завершения штамба можно использовать булавовидный концевой элемент с петлей. Особенно выигрышно он смотрится на буквах с одинарным штаббом, таких как *I* или *P*. Пересекая штабб, сделайте петлю и продлите линию вправо.

Формальные засечки

Формальные засечки на горизонтальных штрихах Формальные засечки создают изысканный контраст с росчерками. По строению они близки к выполненным кистью засечкам римского капитального письма (с. 110–119). Приближаясь к концу горизонтального штриха, начинайте поворачивать перо от 30° к вертикали.

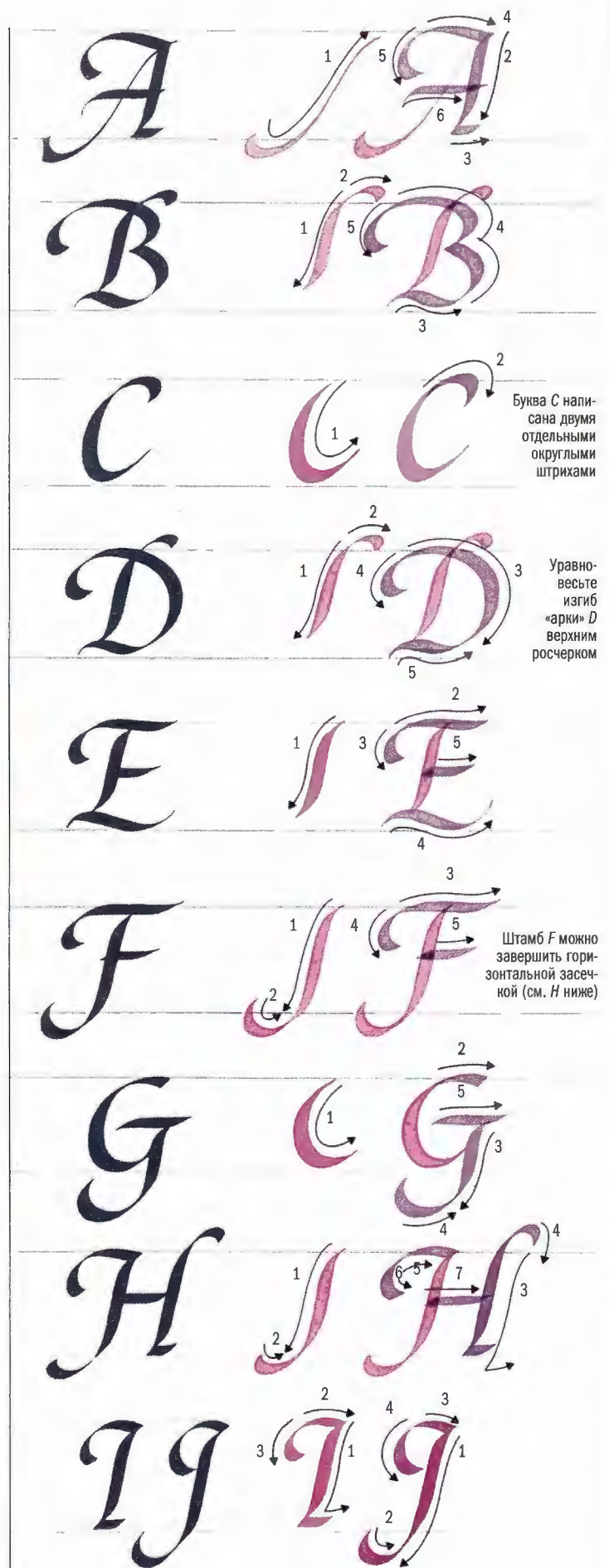

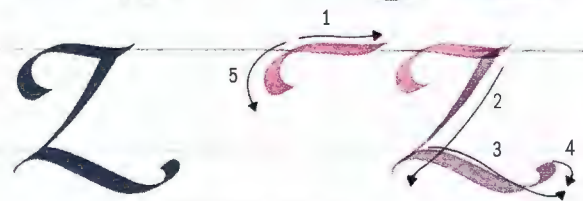
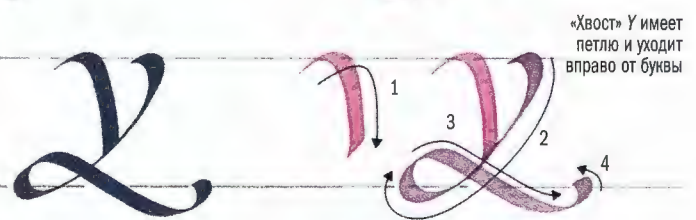
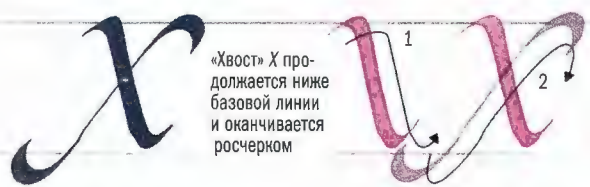
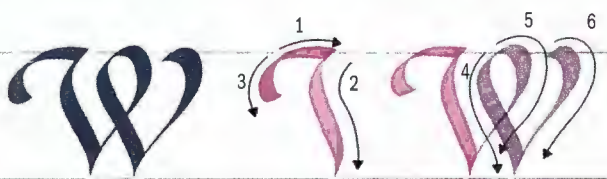
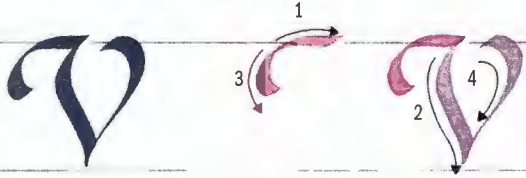
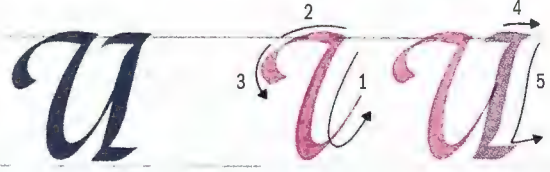
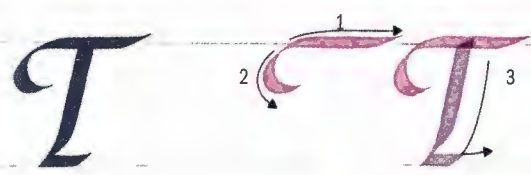
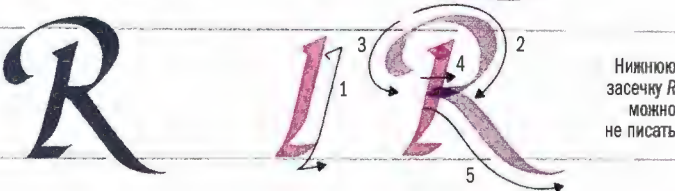
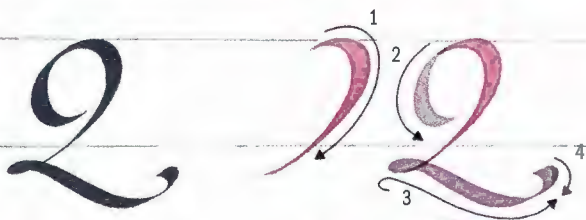
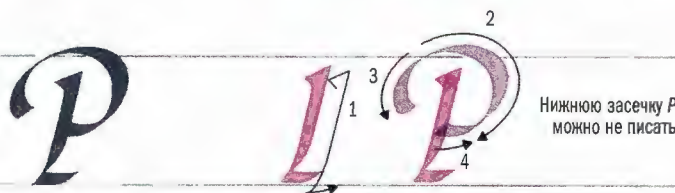
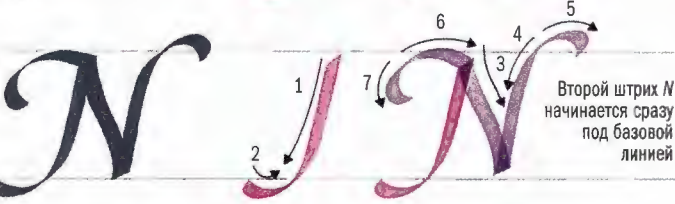
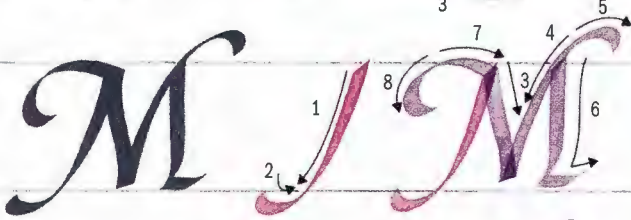
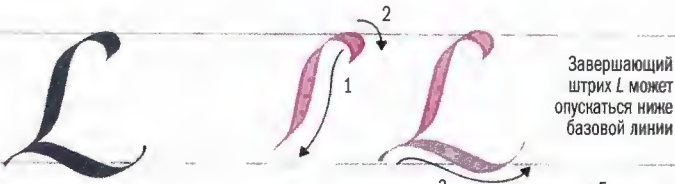
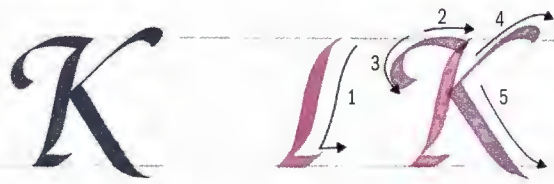

Штамб вертикальной В с клиновидной засечкой
Простую вертикальную Е можно адаптировать для написания букв В, D, F, H, I, K, P, R и Т



Альтернативная В Альтернативная Е

Прямые прописные буквы с росчерками, как эти В и Е, можно использовать в качестве прописных для гуманистического курсива (с. 98-99)

Копперплейт

Гуманистический курсив зародился как быстро выполняемая версия гуманистического минускула. Но к началу XVI века он превратился в формальный вид письма с медленным дуктом (с. 94–95). Выпущенное в 1574 году руководство по использованию гуманистического курсива было напечатано с текста, выгравированного на медных пластинах заостренным инструментом под названием «штихель». Новый метод воспроизведения повлиял на характер и форму букв. Писцы начали отдавать предпочтение сочетанию более узкого пера и наклону основных штрихов. Это привело к появлению нового рукописного письма — копперплейта.

В копперплейте впервые соединили буквы в слова, благодаря чему писать стало быстрее и удобнее. В середине XVIII века этот вид утвердился, заменив бастарды. До того момента бастарды широко использовались в Европе в сфере бизнеса и повседневной жизни (с. 66–79).

В XVII и XVIII веках копперплейт приобрел статус жанра искусства, используемого представителями благородного сословия. Эффективный стиль применялся в деловой и личной переписке. Постепенно копперплейт полностью вытеснил гуманистическое письмо, в том числе курсивное.



Петли обычно заканчиваются волосяным завитком

Штамб прописных букв копперплейта заканчивается каплей

Прописная буква В копперплейта
Ширина штриха прописных букв копперплейта такая же, как у строчных букв. Но они довольно большие (с. 106–107). Степень их расширения или сжатия схожа с характеристиками строчных букв.

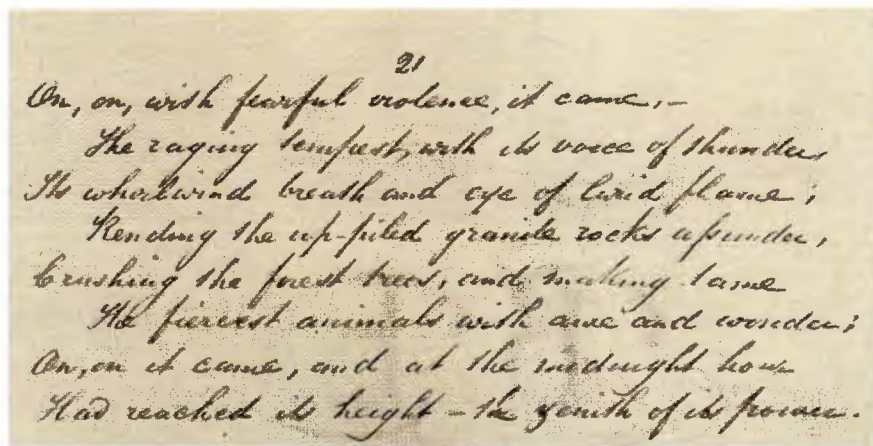
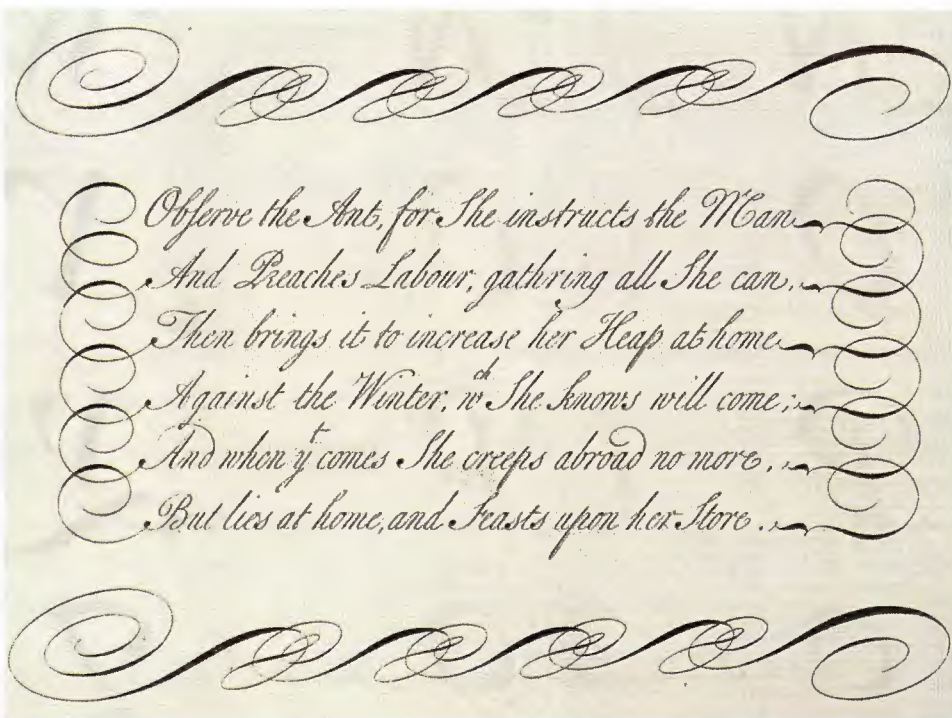

The Universal Penman («Общее пособие писца»)
Образец копперплейта Сэмюэла Во из книги *The Universal Penman*. Это выдающееся издание было подготовлено и награвировано каллиграфом Джорджем Бикхэмом. Опубликованная в 1743 году книга представляет собой пособие по письму XVIII века. Гравированные буквы, написанные с минимальным количеством отрывов, точно следуют рукописным формам копперплейта.

Вальпургиева ночь

Рукописный текст стихотворения выполнен художником Ричардом Даддом около 1840 года. Буквы напоминают принятое в тот период «школьное» письмо: строчные буквы мелкие, верхние выносные элементы относительно большие и без петель, наклон приближен к 40°.

Good Sense and Good-Nature are never separated, tho' the ignorant World has thought otherwise; Good-Nature, by which I mean Beneficence and Candor, is the Product of right Reason, which of necessity will give allowance to the Failings of others, by considering that there is nothing perfect in Mankind.

The Universal Penman

(«Общее пособие писца»)

Образец гравировки текста Уильяма Киппакса книги The Universal Penman Джорджа Бинхэма. Обратите внимание на верхние выносные элементы с петлями и без петель: в третьей строке в слове which использованы оба варианта.



Линии пересекаются настолько перпендикулярно, насколько это возможно

Размеры петель тщательно планировались

Владение письмом

Учителя чистописания XVIII века создавали серии виртуозных каллиграфических работ, демонстрируя «владение письмом». Это требовалось для укрепления преподавательского статуса. Сложные барочные росчерки учителя выполняли без отрыва пера от бумаги. Представленная декоративная работа — один из таких примеров.

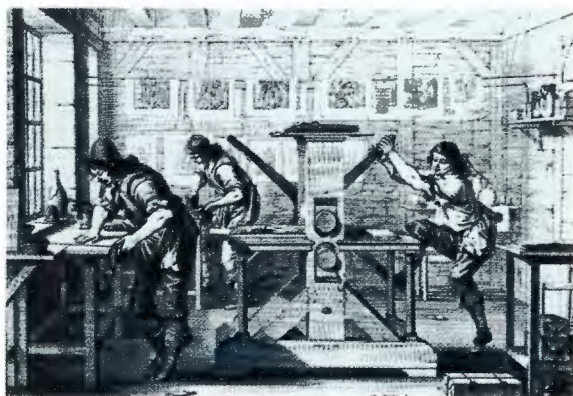

Мастерская печати с медных гравировальных пластин

Метод высокой печати предполагает нанесение краски на выпуклый печатный элемент, после чего делают оттиск на бумаге. При глубокой печати с медных форм все происходит наоборот. Краску наносят на гравированную поверхность, после чего ее стирают. Затем к пластине прижимают лист влажной бумаги. Она впитывает краску, оставшуюся в углублениях. На этой гравюре изображено, как бумагу прижимают к пластине прессом. В отдалении сушатся развешанные готовые листы.

Копперплейт в образовании

Благодаря урокам чистописания копперплейт освоили на удивление быстро. Раньше навыки письма преподавали университетские профессора. Но к концу XVII века возникла необходимость в квалифицированных учителях чистописания, это было связано с распространением грамотности и новыми требованиями деловой сферы. Образцы работ мастеров гравировали на медных пластинах и тиражировали. Новые учебные пособия начали вытеснять востребованные ранее издания, например, The Universal Penman.

*A preview of three typefaces
designed by David Harris
currently in course of development
and production by Fonts*

Каллиграф нарушил правила копперплейта, добавив букве *d* петлю

Дэвид Харрис

Создать печатный шрифт на основе копперплейта раньше было сложно.

Буквы не соединялись непрерывно, а верхние и нижние выносные элементы выглядели чуждо. Но в этом дизайне гарнитуры 1984 года буквы соединяются плавно, как в гравированном варианте.

Технические навыки

К XIX веку копперплейт стал стандартным школьным письмом в Европе и США. Работы учеников оценивали не только по содержанию, но и по мастерству исполнения. Акцент на технических навыках продержался вплоть до XX века, когда на смену перу пришли шариковые ручки, пишущие машинки и программы для редактирования текстов.

Особенности письма

Этот стиль — самый курсивный из всех. Большинство букв можно написать одним движением. Строчные буквы довольно узкие. Характерные петли верхних и нижних выносных элементов допускаются как открытые, так и закрытые. Наилучший эффект достигается сочетанием узких строчных букв и закрытых петель. Тонкие линии гравировки штихелем (с. 102–103) трудно воспроизвести острым пером, но с практикой можно добиться впечатляющих результатов.



Буквы копирпейта наклонены вправо примерно на 30°

Выбор инструмента
Для копирпейта используйте острое перо. Наилучшее чередование широких и тонких штрихов дает гибкое перо для рисования или специальное перо для этого письма.

Старайтесь пересекать линии под углом как можно более близким к 90°

Изменение нажима

В среднем на одном штрихе строчной буквы нажим меняется дважды. Начинайте с тонкой линии почти без нажима, к середине буквы немного утолщите штрих, ближе к концу снова ослабьте нажим.

Старайтесь не соединять буквы близко к базовой линии



Оставляйте аккуратный треугольник пространства между буквами

Соединение букв

Всегда соединяйте буквы. Делайте это как можно выше относительно основного штриха. Никогда не соединяйте буквы у основания.

Внутреннее пространство

Выбирая между узкими и широкими строчными буквами, убедитесь, что внутрибуквенные просветы одинаковые по площади. Межбуквенные равны половине внутрибуквенного просвета.

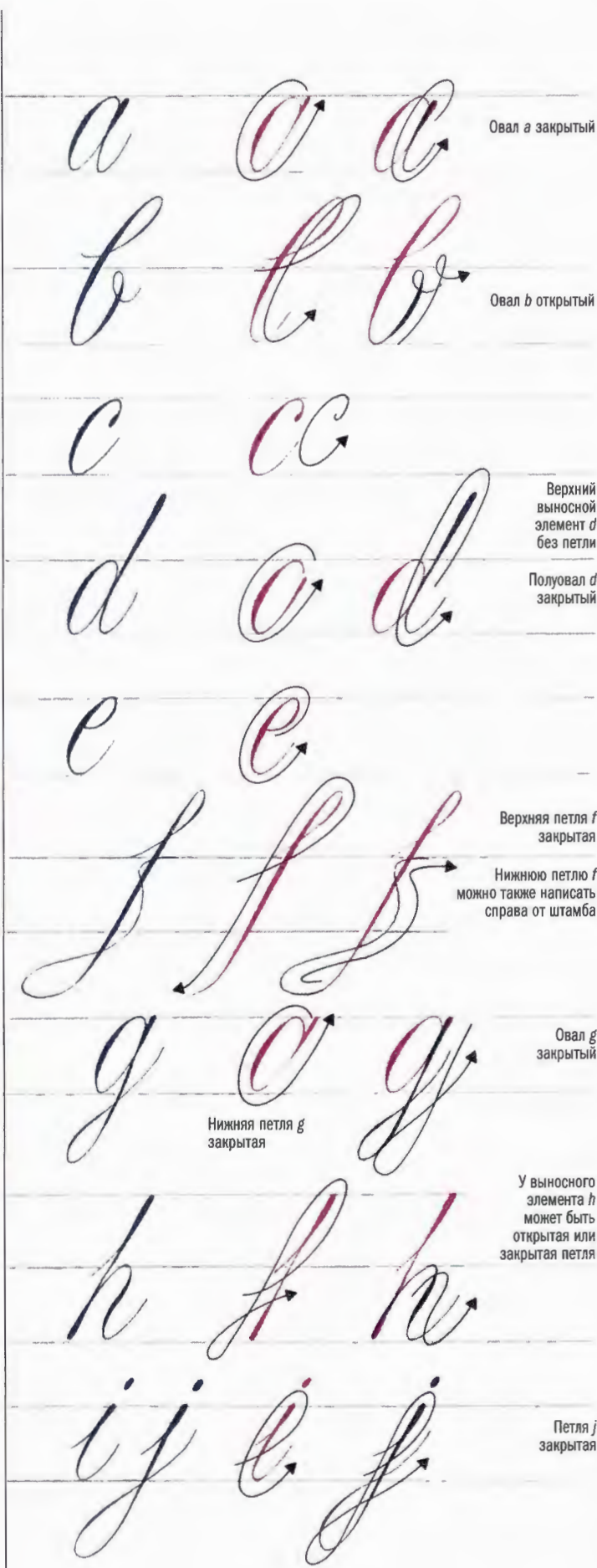
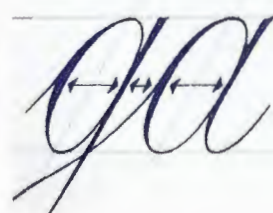

Овал *a* закрытый

Овал *b* открытый

Верхний выносной элемент *d* без петли

Полуовал *d* закрытый

Верхняя петля *f* закрытая

Нижнюю петлю *f* можно также написать справа от штамба

Овал *g* закрытый

Нижняя петля *g* закрытая

У выносного элемента *h* может быть открытая или закрытая петля

Петля *j* закрытая

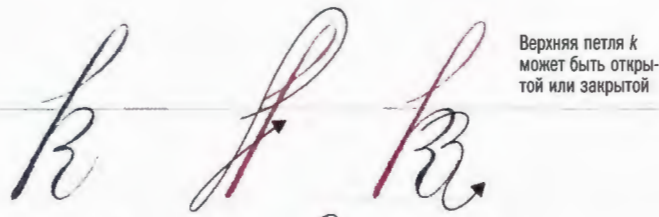

Верхняя петля *k* может быть открытой или закрытой

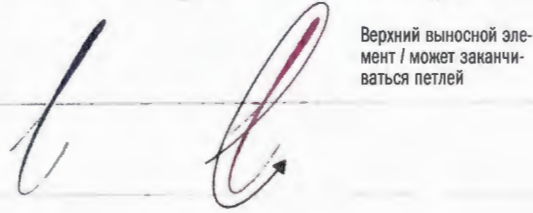

Верхний выносной элемент / может заканчиваться петлей



Штамб *o* часто выше верхней линии строки

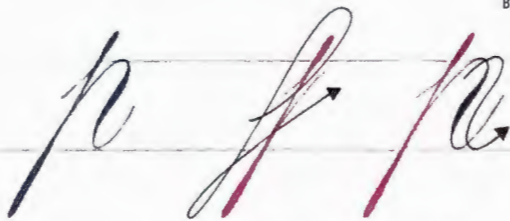

Овал *p* обычно открытый

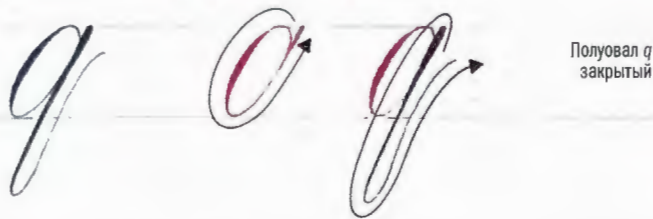

Полуовал *q* закрытый

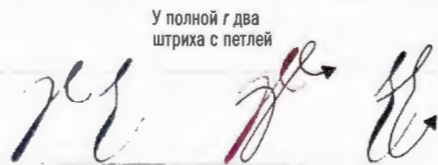

У полной *g* два штриха с петлей

Маленькая верхняя петля половинчатой *g* может быть открытой

Полная *g* Половинчатая *g*



Буква *s* — без соединительного штриха. В копёрплейте такая буква одна

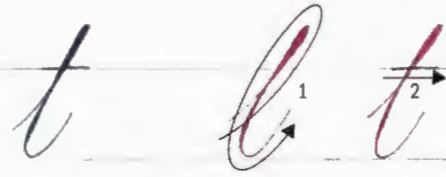

Верхняя петля *v* может быть открытой или закрытой



Обе петли *w* закрытые



Петли буквы *y* закрытые



Завершающая петля *z* закрытая



Соединенные буквы

Форму букв можно слегка изменять для добавления соединительных штрихов

Буква *f* написана строго формально, без каких-либо вариаций

Копёрплейт пишут с минимальным количеством отрывов. В этом слове использован лишь один отрыв — для поперечного штриха буквы *t*

Особенности письма прописных

Преподаватели чистописания Джеймс Льюис и Джозеф Карстерс в пособии по копเปอร์лейту XIX века (с. 102–103) делятся полезным советом: «Слегка опираясь на мизинец рабочей руки, свободно выполняйте круговые движения всем предплечьем». Совет особенно важен при написании прописных букв копเปอร์лейта, где выверенный нажим на перо является залогом правильного выполнения букв.



Неправильная S

Если не контролировать нажим, буква S будет выглядеть так. Штрих должен расширяться только при выходе на основной наклон.

Правильная S

Чтобы написать букву S правильно, начинайте штрих со слабого нажима и увеличивайте его в начале основного наклона. При выходе из него снова ослабляйте нажим.



Петли

Петли должны быть выровнены относительно основного наклона. Спирали должны пропорционально уменьшаться, как завитки раковины улитки.

Пересечение штрихов

Тонкие штрихи могут пересекаться и с широкими, и с тонкими. Но широкие штрихи не должны пересекаться с широкими.

Прописные и строчные

Нельзя писать все слово прописными копเปอร์лейта. Если нужно использовать несколько прописных подряд, например для инициалов, тщательно продумайте композицию. Прописные в начале слова для наилучшего сочетания со следующими далее строчными буквами можно видоизменять.

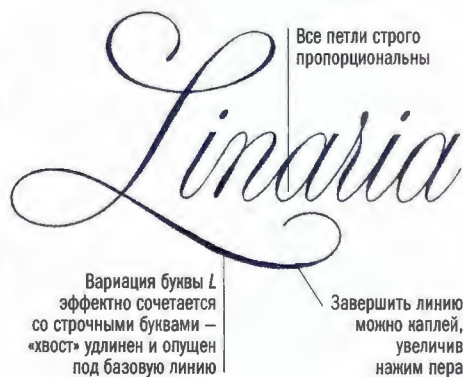

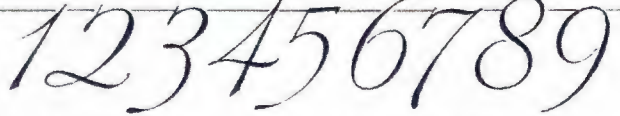

Арабские цифры

Для копёрплейта больше подходят арабские цифры, чем римские

Римское капитальное письмо

Римское капитальное письмо (*Capitalis Monumentalis*) использовалось для надписей на монументах, провозглашавших могущество Римской империи. Этот вид письма — самый величественный из всех. Ранние образцы развитого римского капитального письма датируются I веком до н. э. Лучшие образцы расположены на основании колонны Траяна в Риме (с. 109). Буквы высекали на камне поверх написанных кистью форм (с. 110–111). Пропорции букв диктовались естественным для руки диапазоном движений.

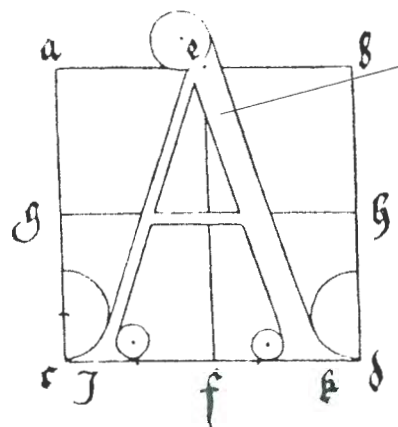

Пропорции дюреровской буквы А основаны на разделенном на части квадрате, а засечки — на кругах, нарисованных циркулем

Классическая А Дюрера

Ученые и художники Ренессанса упорно трудились над анализом и возрождением античных букв. Эта буква римского капитального письма нарисована Альбрехтом Дюрером в 1525 году. Она иллюстрирует широко распространенное мнение, что ключ к пониманию классических букв лежит в геометрическом анализе.

Прописные буквы с засечками начали писать еще греки в IV веке до н. э.

Но быстрое и точное воспроизведение засечек стало возможным лишь после появления упругой и широкой кисти из волоса красного соболя. Инструмент изобрели римляне. Управляемый естественными движениями руки, он определил будущую форму букв римского капитального письма.

Часто встречающаяся в латыни буква Q, создает дополнительный ритмический акцент. «Хвост» буквы грациозно изгибается под базовой линией

Главной заботой римских писцов было соблюдение правильного расстояния между буквами, словами и строками



Фрагмент монумента на Аппиевой дороге

В надписи на монументе интерлиньяж равен половине высоты букв. Если расстояние между строками меньше, снижается удобочитаемость, а буквы налезают друг на друга, как это можно увидеть на Триумфальной арке Константина (с. 109).

Ключевая функция

При отсутствии книгопечатания ключевые функции в обществе с высокой степенью грамотности выполняли римские писцы и художники, рисовавшие вывески. Хотя от их работ остались только фрагменты, мы знаем (из одного написанного кистью на стене в Помпеях предвыборного плаката), что римское капитальное письмо использовалось в его упрощенном варианте для ежедневных документов.

Римское капитальное письмо просуществовало дольше остальных. Спустя более 2000 лет после первого появления его форма почти не изменилась.



Сравните межбуквенные пробелы строк 11 и 12. Посмотрите, как их уменьшили, чтобы уместить текст полностью

Монумент на Аппиевой дороге

Прекрасные пропорции букв монумента на Аппиевой дороге вполне сопоставимы с пропорциями надписи на основании колонны Траяна (с. 109). Для такого объема текста требовалось тщательное планирование. Первоначальное размещение слов в строках рассчитывали на восковой табличке или деревянной, покрытой гипсом дощечке, потом размечали мелом высоту строк на мраморе. Разметив мелом положение букв между линиями строки, их писали кистью и только потом приступали к высеканию.

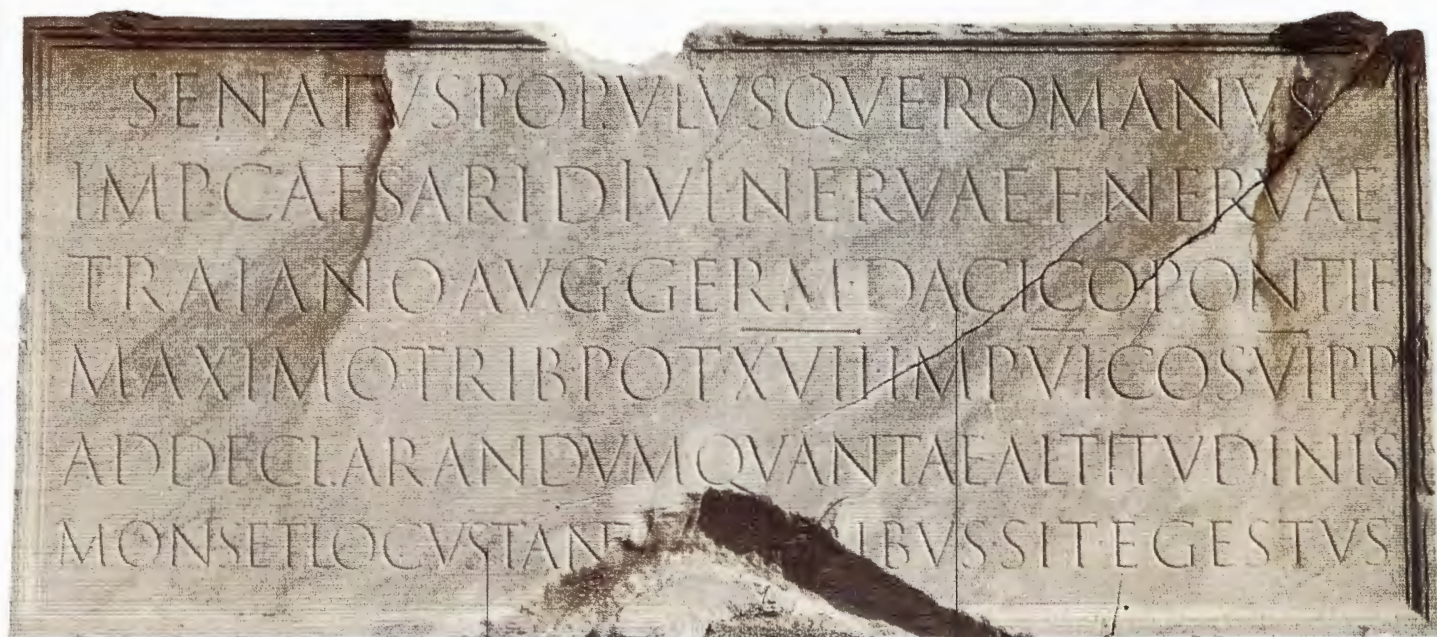

Колонна Траяна

Надпись на основании колонны Траяна в Риме вырезана в 112–113 годах н. э. и составляет 2,74 м в ширину и 1,15 м в высоту. В ней увековечена память о битве Траяна с Германией и Дакией. Надпись начинается со слов: SENATVS POPVLVS QVEROMANVS («Сенат и народ Рима»). Первоначально буквы были красными и выделялись на светлом фоне. Слова разделены точками. Горизонтальными штрихами сверху отмечены буквы, использующиеся как цифры.

Высота букв верхней строки 11,5 см. В нижней строке буквы уменьшены до 9,6 см. Разная высота строк, возможно, указывает на разницу в важности слов

Буква А, как М и N, имеет заостренную вершину. Писать такую форму букв сложнее, чем форму с обычной или плоской горизонтальной засечкой (с. 113)

Триумфальная арка Константина

Монумент датируется 315 годом н. э. В определенном смысле он отмечает упадок Рима. Сечение букв квадратной формы, мелко-рельефное. Изначально в углублениях были буквы из бронзы, там до сих пор сохранились круглые отверстия для крепежа.

Слова SENATVS POPVLVS QVEROMANVS сокращены до аббревиатуры S.P.Q.R. и перенесены во вторую строку

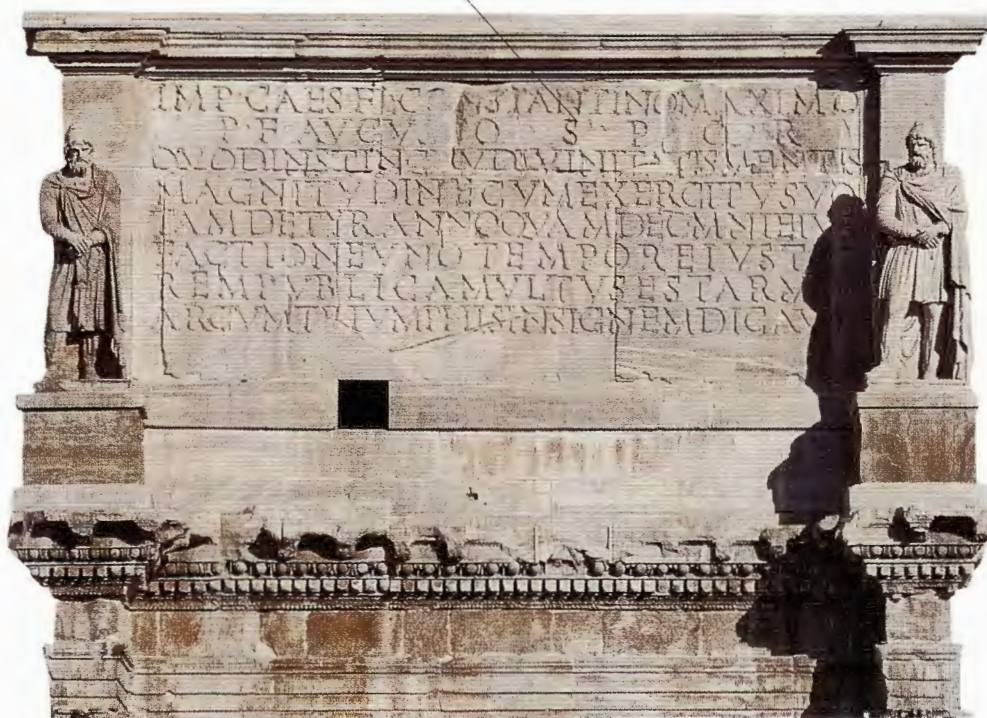

Преподобный отец Эдвард Катич

Со времен Ренессанса многие ученые и каллиграфы занимались анализом, восстановлением и совершенствованием букв римского капитального письма. Но дукт письма стал полностью понятен только благодаря новаторской работе исследователя и каллиграфа преп. отца Эдварда Катича. Анализ строения 19 букв римского капитального письма опубликован в фундаментальном труде *The Origin of the Serif* («Происхождение засечки»). Книга была издана в 1968 году. Метод Катича описан далее на примере 26 букв английского алфавита (с. 110–119).

Спонтанные буквы

Мощь и красота римского капитального письма основаны на возможности спонтанного написания букв. Форма букв определяется рукой писца и используемым инструментом. Части букв естественно соотносятся друг с другом. В современных работах буквы получаются как будто вымученными. Это происходит из-за чрезмерного планирования. Описанный ниже метод позволит современным каллиграфам работать, как их римские предшественники, создавая гармоничные убедительные формы.

Особенности письма КИСТЬЮ

Для букв римского капитального письма необходима широкая плоская кисть из тонкого соболиного или синтетического ворса. При намокании такой ворс дает четкие края. Буквы пишутся штрихом «без поворота кисти», штрихом «с поворотом кисти» или их комбинацией. В обоих вариантах наклон древка кисти к поверхности бумаги не менее важен, чем наклон края кисти к горизонтали. При работе толщина штриха варьируется под влиянием разных факторов, в их числе изменения ритма, темпа и степени нажима. Особую чувствительность кисть приобретает в штрихах «с поворотом кисти» (с. 111).

Базовый штрих «без поворота кисти»

Штрих используется для большинства букв капитального письма. Базовый штрих «без поворота кисти» — это вертикальный штамп. При его выполнении кисть руки остается неподвижной, а указательный палец толкает кисть в сторону ладони. Получается движение на себя вниз.



1. Начинайте штрих, повернув край кисти почти горизонтально. После короткого движения вправо ведите кисть вниз.



Указательный палец лежит на обложке кисти

2. При создании штампа постепенно подводите кисть к ладони, пока древко не встанет почти вертикально.

Если рука опирается на муштабель, максимальная длина штриха достигает 5-6 см



Чтобы не испачкать рабочую поверхность, удобно положить руку на муштабель

Движение кисти в штрихе «без поворота кисти»

Если положить руку на бумагу, движение будет ограничено коротким штрихом «на себя» — примерно 2-3 см. Обоперите кисть правой руки на левую руку или на муштабель, так диапазон движений увеличится.

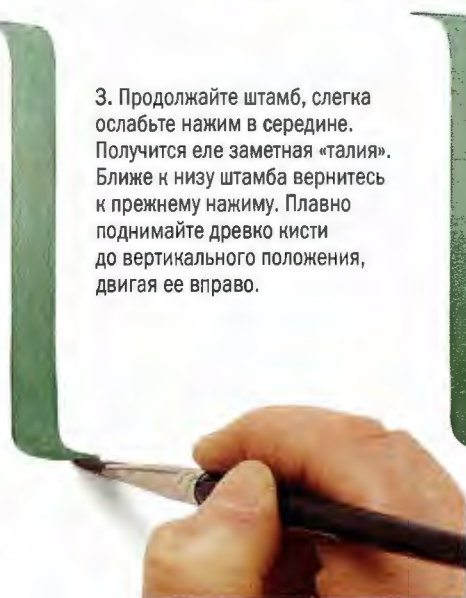

3. Продолжайте штамп, слегка ослабьте нажим в середине. Получится еле заметная «талия». Ближе к низу штамба вернитесь к прежнему нажиму. Плавно поднимайте древко кисти до вертикального положения, двигая ее вправо.

4. В буквах *B, D, E* и *L* вертикальный штамп переходит в нижний горизонтальный штрих. В этом случае угол наклона кисти должен быть около 30°.

Разверните кисть под углом 30° для перехода в горизонтальный штрих

Другие штрихи

«без поворота кисти»

Для создания изогнутых штрихов кисть держат так, как для создания прямых. При этом кисть ведет не к ладони, а по кругу влево или вправо. Чтобы движение было плавным и естественным, угол наклона кисти должен быть примерно 15°.

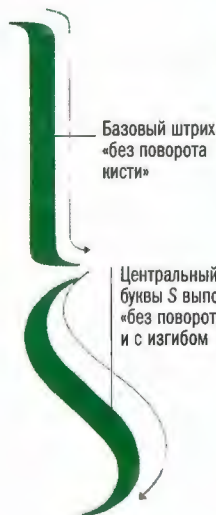

Базовый штрих «без поворота кисти»

Центральный штрих буквы *S* выполнен «без поворота кисти» и с изгибом

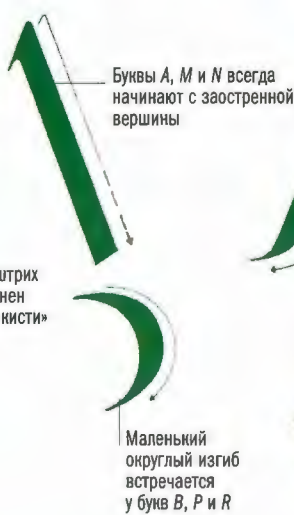

Буквы *A, M* и *N* всегда начинают с заостренной вершины

Маленький округлый изгиб встречается у букв *B, P* и *R*

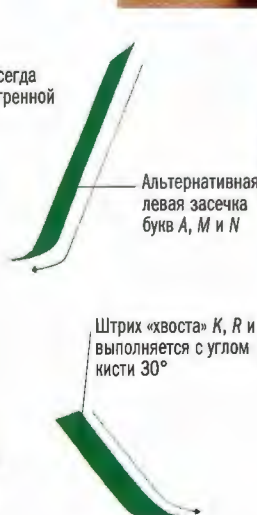

Штрих «хвоста» *K, R* и *Q* выполняется с углом кисти 30°

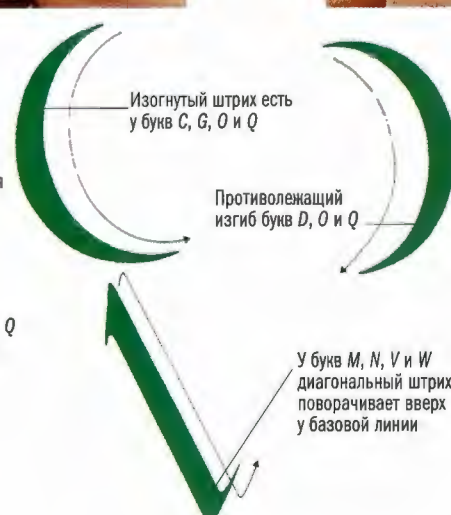

Изогнутый штрих есть у букв *C, G, O* и *Q*

Противолежущий изгиб букв *D, O* и *Q*

У букв *M, N, V* и *W* диагональный штрих поворачивает вверх у базовой линии

Штрих «с поворотом кисти»

Для создания штриха «с поворотом кисти» необходимо тренироваться поворачивать кисть на 180°. Чтобы древко оказалось под прямым углом к бумаге, возьмите кисть большим и указательным пальцами. Штрих «с поворотом кисти» используется для четырех типов засечек римского капитального: верхних левых засечек на горизонтальном штрихе букв *T* и *Z* (вверху справа); верхних засечек букв *C*, *E*, *F*, *G*, *S* и *T* (справа); нижних засечек букв *C*, *E*, *L* и *Z* (внизу), а также нижней левой засечки на *S* (внизу справа). Хотя верхние штрихи *C*, *S* и *G* изогнуты, принцип построения тот же, что и для прямых верхних горизонтальных штрихов *E* и *F*. Для нижних горизонтальных штрихов *E*, *L* и *Z* кисть повернута под углом около 150°. Штрихи верхних засечек называют «передними», а нижних засечек — «обратными». Нижняя засечка *S* уникальна тем, что движение кистью начинается с ее кончика, а не заканчивается на нем.

Верхние левые засечки *T* и *Z*



1. Сначала выполните короткий нисходящий штрих левой засечки *T* и *Z*.



2. Разворачивайте кисть к углу 30°, одновременно увеличивая нажим.



3. Ведите горизонтальный штрих, не меняя угол наклона кисти.

Верхние правые засечки *C*, *E*, *F*, *G*, *S* и *T*



Угол наклона кисти 30°



Разверните кисть, фиксируя верхний правый угол



Закончите засечку левым углом кисти

1. Для выполнения правых верхних засечек *C*, *E*, *F*, *G*, *S* и *T* держите древко вертикально. Начинайте горизонтальный штрих с угла наклона кисти 30°.

2. Сохраняя угол 30°, продолжайте горизонтальное движение, пока не достигнете конца горизонтального штриха буквы. В этой точке начинайте поворачивать кисть до вертикали.

3. Продолжайте поворачивать кисть до угла 90°, затем чуть сдвиньте ее вниз и отнимите от бумаги.

Нижняя правая засечка букв *C*, *E*, *L* и *Z*



Угол наклона кисти около 150°



Нижняя засечка буквы *S*



Угол наклона кисти около 150°



1. Выполнение нижних правых засечек *C*, *E*, *L* и *Z* начинайте с угла наклона кисти около 150°. Ведите кисть вправо.

2. Достигнув конца штриха, поверните кисть вертикально и ведите вверх. Завершая штрих левым углом кисти, отнимите кисть от бумаги.

1. Только у буквы *S* есть нижняя левая засечка. Начинайте от ее кончика и ведите кисть вниз.

2. Поверните кисть в положение 30°, ведите вправо и вверх. Работайте аккуратно, поскольку первых штрих заслоняет рука.

Прямые и изогнутые штрихи «с поворотом кисти»



«Передним» штрихом пишут верхние и средние засечки букв *E* и *F*



Изогнутым «передним» штрихом пишут верхние изгибы *C*, *G* и *S*



«Обратным» штрихом пишут нижние засечки букв *E*, *L* и *Z*



Изогнутым «обратным» штрихом пишут нижний изгиб *C*



«Переднему» штриху предшествует засечка на *T* и *Z*



Изогнутый «обратный» штрих начинается от конца засечки. Он используется только в букве *S*

Особенности строения

Далее показано строение 26 букв римского капитального письма. Анализ сделан на основе 19 букв надписи с колонны Траяна в Риме (с. 108–109). Две буквы греческого происхождения *Y* и *Z* основаны на других римских источниках. Оставшиеся буквы *J*, *U* и *W* — современные, их допускается интерпретировать по-своему. В основном буквы соответствуют дукту, описанному преп. отцом Эдвардом Катичем в книге *The Origin of the Serif* («Происхождение засечки»). Последовательность штрихов и угол наклона кисти показаны для каждой буквы. Нажим и скорость варьируются. Оптимального для себя ритма вы достигнете с практикой.



Первый штрих — основной в букве. Он обозначен розовым цветом

Цветовой код
Штрихи каждой буквы разного цвета. Первый штрих обозначен розовым цветом, второй — фиолетовым, третий — зеленым, четвертый — желтым. Изменения угла наклона кисти показаны белыми поперечными линиями.

Одна ширина штамба	5 ширины штамба	6 ширины штамба	7 ширины штамба	8 ширины штамба	9 ширины штамба	10 ширины штамба
	E	V	X	A	N	M
	F	P	Z	C	O	W
	L	T	D	R	Q	
	S	G	U			
	J	H	V			
		K	Y			

Масса буквы
Масса — отношение высоты штамба к ширине. Принято считать, что масса траянской буквы 10:1. Отношение 11:1 тоже приемлемо, но реальная масса буквы составляет примерно 9,5:1.

Букву *H* пишут как две *I* с соединительным штрихом

Скругление между засечкой и штаблом римского капитального письма может быть немного шире

Пропорции буквы

Когда вы пишете буквы римского капитального письма, необходимо знать относительную ширину букв. Ширина буквы вместе с засечками измеряется ширинами штамба. Видимые расхождения в массе между круглыми и прямыми буквами обусловлены зрительным восприятием. Круглые буквы кажутся легче прямых. На современный взгляд, это некрасиво и «исправляется» добавлением изогнутым штрихам массы. Но масса букв, достигаемая в процессе письма кистью, создает более естественный ритм.

Арабские цифры



Цифры

Арабские цифры появились в Европе только в XIII веке. Но в современной каллиграфии отказ от них в пользу римских неуместен. Арабские цифры выполняют с тем же дуктом, что и буквы римского капитального письма. Цифры и буквы могут быть одной высоты. Ноль узкий, но это можно исправить. Если рядом нет других цифр, его можно расширить почти до буквы *O* (с. 116).

Порядок штрихов для цифр

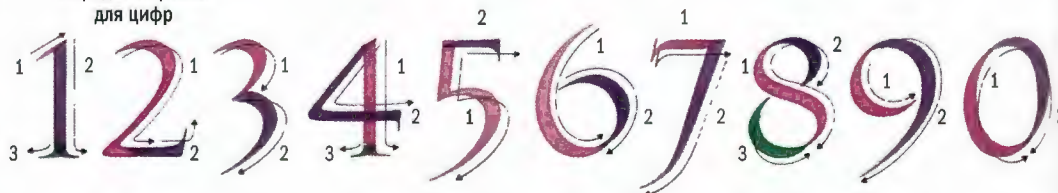

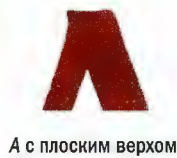

А с плоским верхом

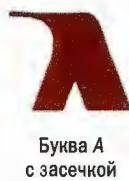

Буква А с засечкой

В современных работах соединительный штрих буквы А обычно расположен ниже

Левая «нога» всегда тоньше правой

Во времена Постренессанса правой «ноге» А добавляли внутреннюю засечку. В современных версиях засечка отсутствует



Маленький провал можно закрасить после завершения буквы

2

1

4

5

3

Отводите засечку кончиком кисти, плавно отнимая ее от бумаги

Третий штрих А можно сделать продолжением первого штриха

Буква А римского капитального письма. Большинство римских А с плоским верхом, но в надписи с колонны Траяна (с. 108–109) верх букв заострен. Для заостренной засечки важно сначала написать вершину. Между первым и вторым штрихами останется маленький провал. Это не было принципиально, если буквы потом вырезались в мраморе. В написанной кистью букве провал можно оставить или закрасить.

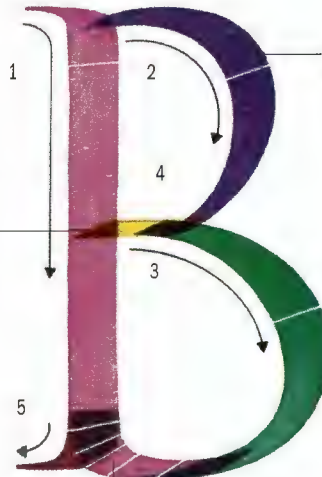

Правая ось «арки» отклоняется от горизонтали вверх

Второй и третий штрихи В можно объединить, написав одним з-образным движением

Буква В римского капитального письма. У В отличительной чертой считается скругление между штамбом и нижним полуovalом. Оно встречается только в написанных кистью буквах, всегда внизу штамба и никогда сверху. Верхний полуoval обязательно меньше нижнего, а соединительный штрих находится чуть выше середины штамба. Нижний полуoval можно выполнить одним движением.

Поворачивайте кисть от горизонтали до 30°, ведите вдоль базовой линии



Чтобы написать верхнюю засечку, поворачивайте перо от 30 до 90°

Ось левой «арки» отклоняется от горизонтали вниз

Для нижней засечки поверните кисть от 150° до вертикали

Буква С римского капитального письма. Верхний и нижний штрихи С протягивают по горизонтали, не загибая внутрь. Две засечки такие же, как у Е (с. 114). Возьмите букву Е за образец. Но у буквы С округлые горизонтальные штрихи, это единственное различие. Не забудьте повернуть кисть до 150° для нижнего штриха.

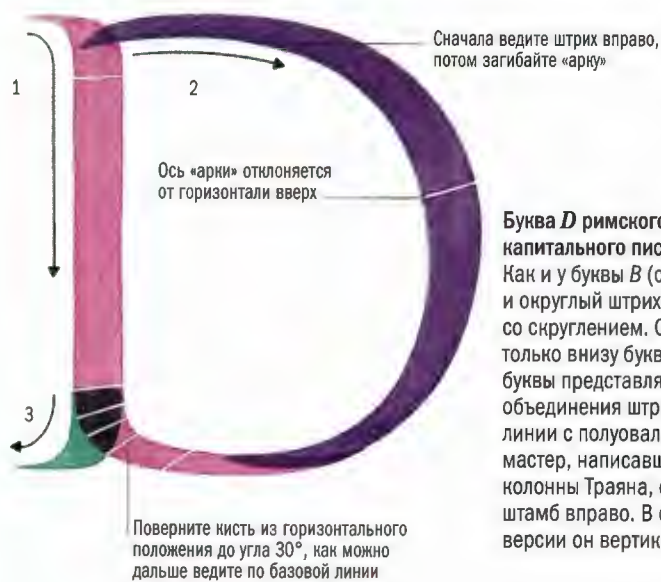

Буква D римского капитального письма
 Как и у буквы B (с. 113), штаб и округлый штрих D соединены со скруглением. Оно может быть только внизу буквы. Ширина буквы представляет проблему для объединения штриха на базовой линии с полуovalом, поэтому мастер, написавший буквы для колонны Траяна, слегка наклонял штаб вправо. В современной версии он вертикальный.



Буква F похожа на E, исключая нижний горизонтальный штрих

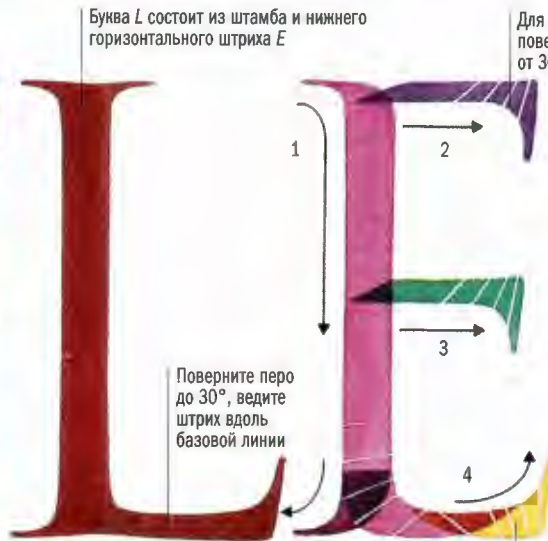

Буквы E, F и L римского капитального письма
 Катич в книге «Происхождение засечки» называет букву E ключевой. Именно она определяет форму римского капитального письма. Длина верхнего горизонтального штриха, размер и форма засечек выглядят здесь естественно. По словам Катича, это «наиболее приятные на вид естественные штрихи, свойственные кисти». Поэтому E — идеальная буква для обучения технике письма кистью. F пишут как E, но без нижнего горизонтального штриха. Буква L состоит из штаба и нижнего горизонтального штриха E.



Высота штаба G — половина высоты буквы

Верхняя засечка G должна уравновешивать правую сторону короткого штаба



Буква G римского капитального письма
 Буква G напоминает C (с. 113) с верхней половиной штаба I (с. 115). Верхняя засечка — штрих «с поворотом», сходный с верхней засечкой E (вверху).



Для написания буквы *H* соедините две *I* штрихом с углом наклона кисти 30°



Буквы римского капитального письма *H*, *I* и *J*
Буквы *H*, *I* и *J* похожи по основной форме. Современную *J* допустимо интерпретировать на свой вкус, например продлить «хвост» дальше влево и окончить волосяным штрихом. Буква *I* — основа всех штамбов с засечками. Буква *H* состоит из двух *I*.

«Хвост» *J* можно изогнуть дальше влево

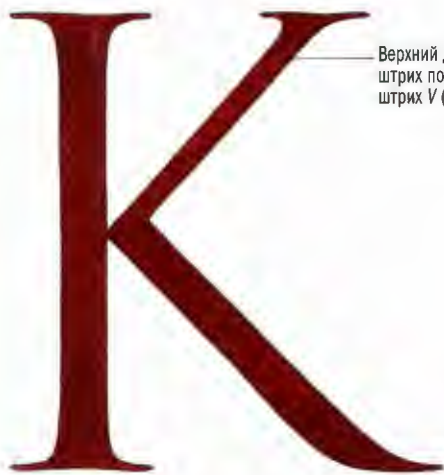

Верхний диагональный штрих похож на правый штрих *V* (с. 118)

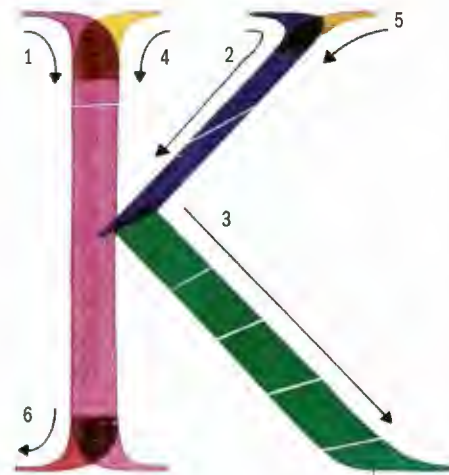

Буква *K* римского капитального письма
Верхний и нижний диагональные штрихи *K* присоединяются к штамбу одной точкой. Можно оставить небольшое расстояние между точкой их соединения и штамбом. Желательно соединять нижний диагональный штрих с верхним не точечным касанием, а всей шириной штриха. В третьем штрихе варьируйте угол наклона кисти, если хотите завершить выходом в горизонталь.

Перед окончанием штриха поверните кисть горизонтально

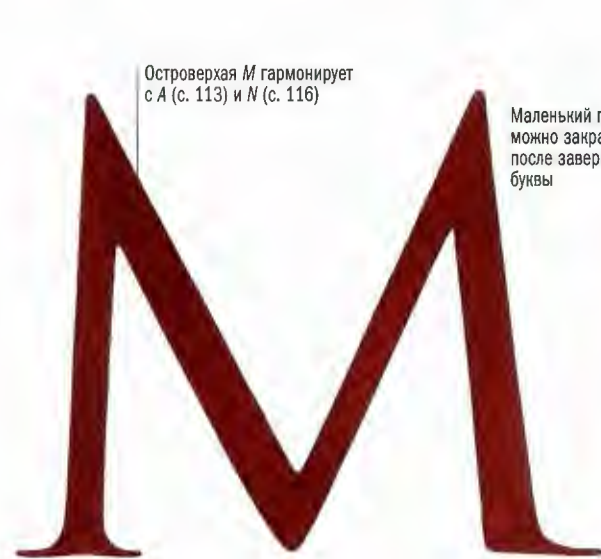

Острроверхая *M* гармонирует с *A* (с. 113) и *N* (с. 116)

Маленький пробел можно закрасить после завершения буквы

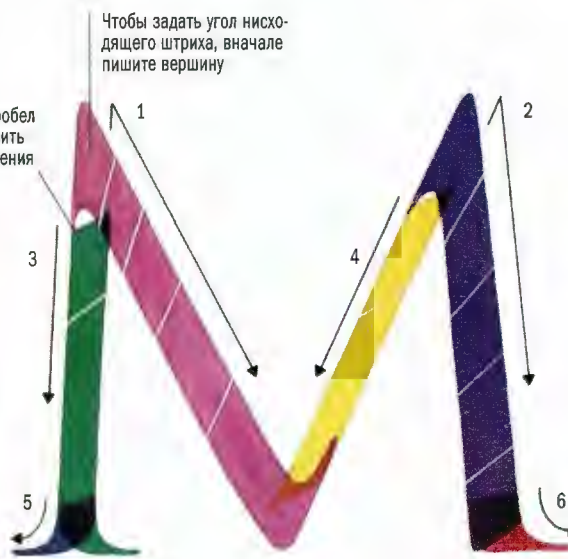

Чтобы задать угол нисходящего штриха, вначале пишете вершину

Буква *M* римского капитального письма
Буква *M* обычно плоская вверху, но в траянских надписях она острроверхая. Первый и второй штрихи *M* всегда самые широкие, третий и четвертый тоньше. В классическом варианте левый и правый вертикальные штрихи наклоняются внутрь, но всегда под меньшим углом, чем внутренняя буква *V* (с. 118).



Диагональный штрих — самый широкий из трех

Сначала пишете вершину буквы

Маленький пробел между засечкой и верхом второго штриха можно закрасить после завершения буквы

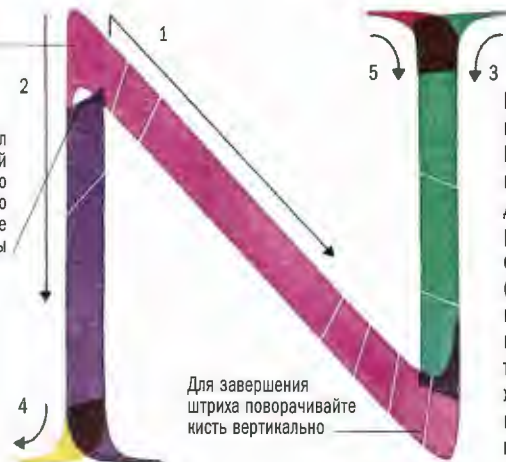

Для завершения штриха поворачивайте кисть вертикально

Буква N римского капитального письма
Первый и последний вертикальные штрихи N немного тоньше диагонального. В современных работах они равны по ширине соединительному штриху А (с. 113). Внизу диагонали есть небольшой изгиб, полученный в результате изменения поворота кисти из диагонального положения в вертикальное. Букву N можно писать как с плоским верхом, так и с засечкой.

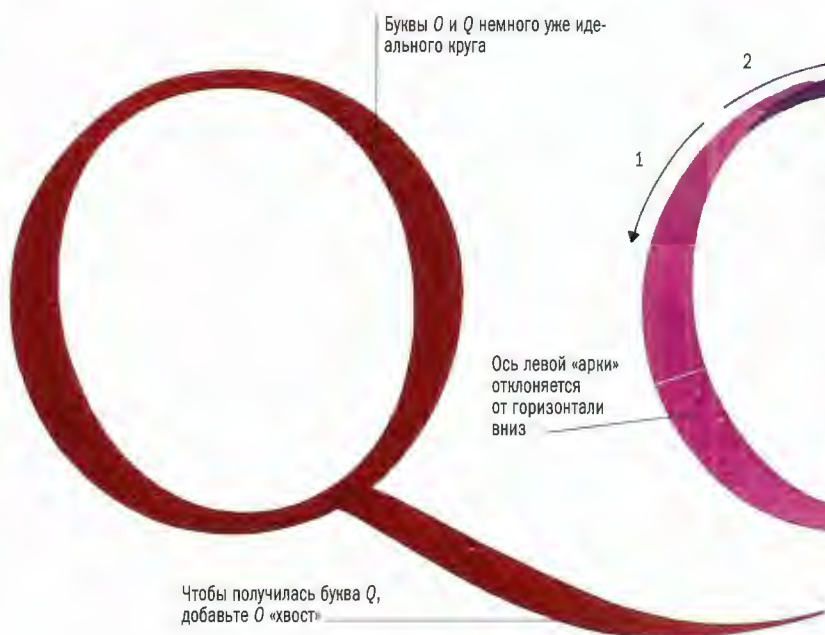

Буквы O и Q немного уже идеального круга

Ось левой «арки» отклоняется от горизонтали вниз

Ось правой «арки» отклоняется от горизонтали вверх

Чтобы получилась буква Q, добавьте O «хвост»



Перед завершением «хвоста» Q переведите кисть в горизонтальное положение

Буквы O и Q римского капитального письма
Для полуовала Q используется тот же дукт, что и для O. Наплыв арок обеих букв немного ниже центра у левой и немного выше у правой. Полученная диагональная ось совпадает с естественным вращением запястья. «Хвост» Q уходит ниже базовой линии. Буква часто встречается в латыни, ее «хвост» нарушает формальность прямолинейного письма.



Изогнутый штрих нижней части полуовала не присоединяется к штамбу

Базовая форма P такая же, как у R (с. 117)

Ось «арки» отклоняется от горизонтали вверх

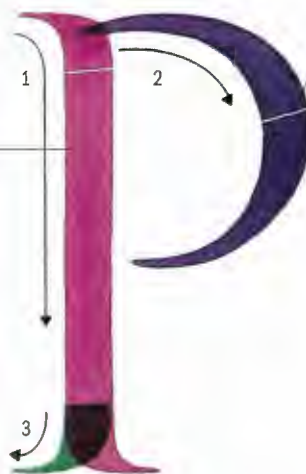

Буква P римского капитального письма
Полуовал буквы P кажется меньше, чем у R. На самом деле они одинаковые. Причина этой иллюзии в отсутствии присоединения к штамбу полуовала P. В современной интерпретации иногда добавляют соединительный штрих, в печатном шрифте это делается всегда. Полуовал заканчивается сразу под центром.

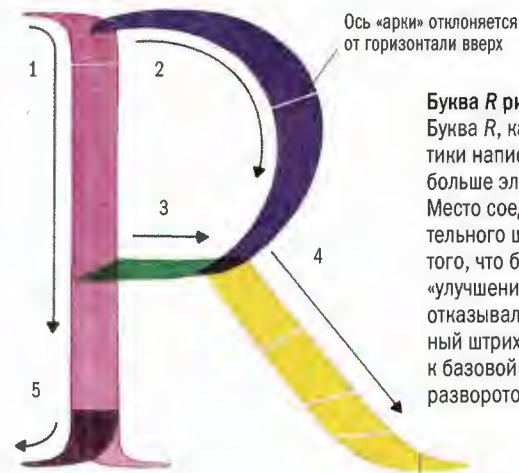

Буква *R* римского капитального письма
 Буква *R*, как и *E* (с. 114), хороша для практики написания кистью. Она содержит больше элементов, чем остальные буквы. Место соединения полуовала и соединительного штриха — важный показатель того, что буквы написаны кистью. Ради «улучшения» буквы писцы периодически отказывались от него. Нижний диагональный штрих должен быть сбалансирован, к базовой линии штрих слегка утолщается разворотом кисти.

Перед завершением штриха приведите кисть в горизонтальное положение



Начинайте выполнять засечку от кончика. Слегка поворачивайте кисть против часовой стрелки и ведите по базовой линии

Буква *S* римского капитального письма
 Изогнутые штрихи буквы *S* подвергают начинающих каллиграфов в трепет. На самом деле после освоения буквы *E* (с. 114) написание *S* не будет представлять больших трудностей. Ось буквы *S* наклонена вправо, что слегка противоречит строению письма. Потрудиться придется только над «хвостовой» засечкой. Ее начинают писать с конца, из-за чего рука заслоняет первый штрих. По этой причине «хвостовую» засечку следует писать вторым движением, пока рука «помнит», где оканчивается первый штрих.

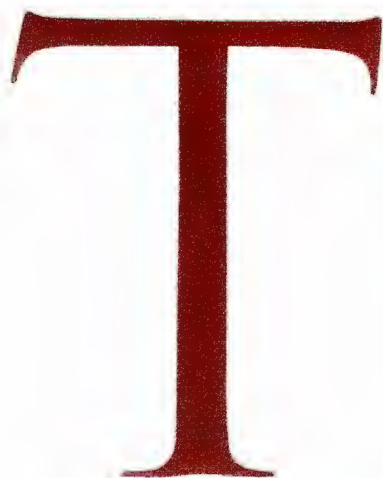

Горизонтальный штрих в два раза шире, чем у букв *E* и *F* (с. 114)



Буква *T* римского капитального письма
 Горизонтальный штрих *T* элегантен, с едва заметными изменениями углов засечек и плавным утолщением около них. Горизонтальный штрих начинается с короткого нисходящего вертикального движения кистью, затем выходит на горизонталь под углом 30° и оканчивается поворотом кисти до 90°. В настенных надписях пробел в начале штриха исчезает при вырезании скаргелем.



Нижнюю засечку *U* можно исключить, тогда изгиб снизу будет плавно переходить в вертикальный штрих



Конец второго штриха уведите вправо. Закончите его тонкой засечкой, отнимая кисть от бумаги

Буква *U* римского капитального письма
В латыни для звуков *U* и *V* использовалась одна буква — *V*. В средневековых текстах она часто принимала форму *U*, а в XIV веке буквы уже различали и использовали отдельно. До какой степени римское капитальное письмо стоит адаптировать к отличным от латыни языкам — вопрос личных предпочтений.



Чтобы закончить первый штрих под углом второго, слегка поворачивайте кисть

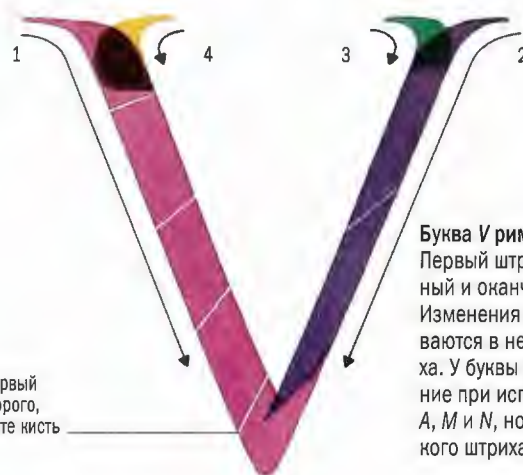

Буква *V* римского капитала
Первый штрих *V* начинается как вертикальный и оканчивается вершиной, как у *M*. Изменения угла наклона кисти прослеживаются в небольшом повороте внизу штриха. У буквы *V* может быть плоское основание при использовании с плосковерхими *A*, *M* и *N*, но оно не должно быть шире тонкого штриха.



Букву *W* можно сделать уже, заменив пересекающиеся штрихи в середине заостренной вершиной

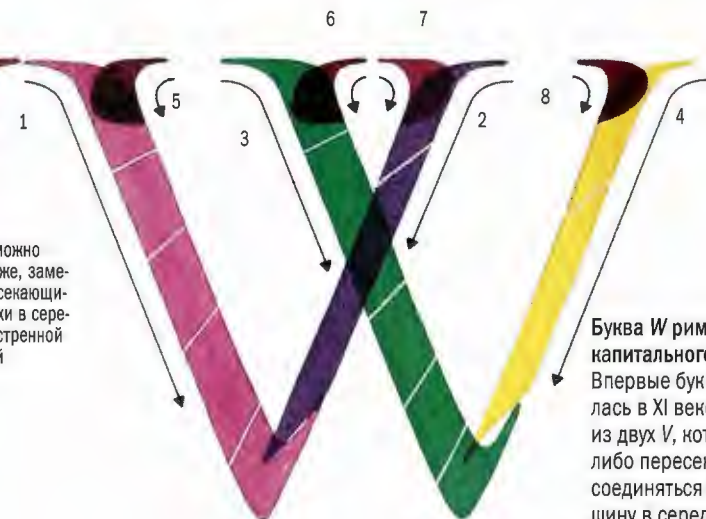

Буква *W* римского капитального письма
Впервые буква *W* появилась в XI веке. Она состоит из двух *V*, которые могут либо пересекаться, либо соединяться в общую вершину в середине буквы.

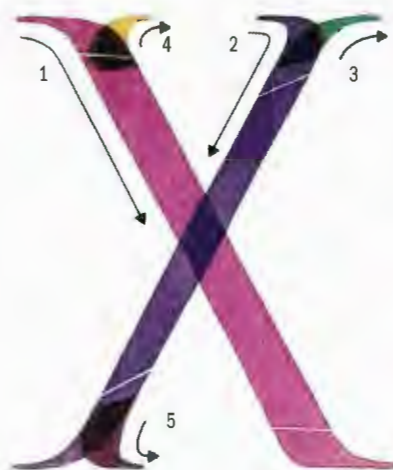

Буква X римского капитального письма
 В надписях на латыни буква X появляется довольно часто, обозначая число 10. Наклон штрихов здесь больше, чем у буквы A. Верхний v-образный элемент желательно сделать меньше нижнего, так буква будет выглядеть уравновешенной. У правого диагонального штриха внизу буквы X нет внутренней засечки.

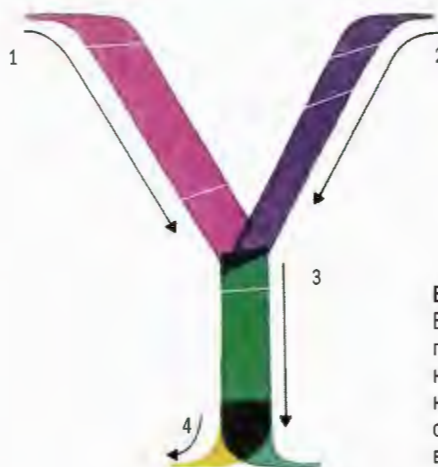

Буква Y римского капитального письма
 Букву Y римляне использовали в словах греческого происхождения, в надписях на латыни она встречается лишь изредка. Буква построена на основе греческой буквы «ипсилон». Можно добавить внутренние засечки, как у X (вверху).

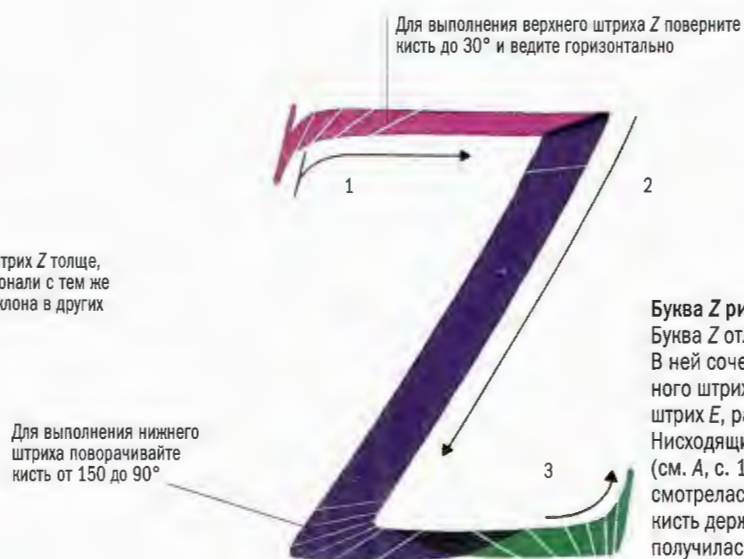
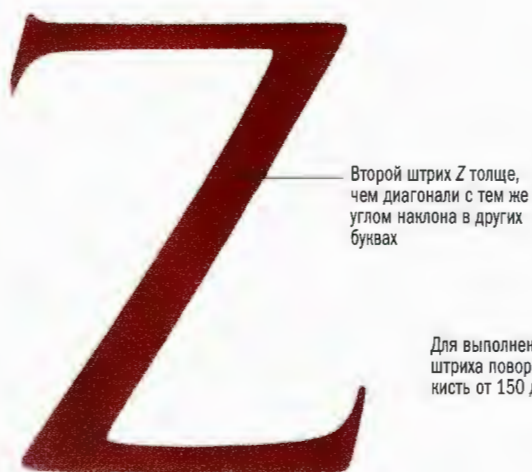

Буква Z римского капитального письма
 Буква Z отличается интересным строением. В ней сочетаются левая часть горизонтального штриха T и нижний горизонтальный штрих E, разделенные мощной диагональю. Нисходящие влево штрихи обычно тоньше (см. А, с. 113). Но с тонким штрихом буква смотрелась бы чрезмерно легкой, поэтому кисть держат почти горизонтально, чтобы получилась широкая диагональ.

Сводная справочная таблица

Римское капитальное письмо		A	B	C	D	E	F	G	H	I		K	L	M	N	O
	Рустика	Λ	Β	ϸ	Δ	Ε	Ϝ	Ϟ	Ϟ	Ϟ	Ϟ		κ	λ	μ	ν
Римское и позднеримское письмо	Унциал	α	β	Ϸ	δ	ε	Ϟ	ϟ	h	i		k	l	m	n	o
	Квадратное капитальное письмо	A	B	C	D	E	F	G	H	I		K	L	M	N	O
	Полуунциал	α	β	Ϸ	d	e	Ϟ	ϟ	h	i		k	l	m	n	o
Островное и местное письмо	Островной маюскул	α	β	Ϸ	δ	ε	Ϟ	ϟ	h	i	j	κ	λ	m	n	o
	Островной минускул	a	b	c	d	e	f	g	h	i		k	l	m	n	o
Каролингское и раннеготическое письмо	Каролингский минускул	α	β	Ϸ	d	e	f	g	h	i		k	l	m	n	o
	Ранняя готика	a	b	c	d	e	f	g	h	i		k	l	m	n	o
	Текстура квадрата	a	b	c	d	e	f	g	h	i	j	k	l	m	n	o
	Текстура пресциза	a	b	c	d	e	f	g	h	i	j	k	l	m	n	o
	Готические прописные	A	B	C	D	E	F	G	H	I	J	K	L	M	N	O
Готическое письмо	Ломбардские версалы	A	B	C	D	E	F	G	H	I		K	L	M	N	O
	Английская бастарда	a	b	c	d	e	f	g	h	i	j	k	l	m	n	o
	Прописные бастарды	A	B	C	D	E	F	G	H	I	J	K	L	M	N	O
	Французская бастарда	a	b	c	d	e	f	g	h	i	j	k	l	m	n	o
	Фрактура	a	b	c	d	e	f	g	h	i	j	k	l	m	n	o
	Ротунда	a	b	c	d	e	f	g	h	i	j	k	l	m	n	o
Итальянское и гуманистическое письмо	Прописные ротунды	A	B	C	D	E	F	G	H	I	J	K	L	M	N	O
	Гуманистический минускул	a	b	c	d	e	f	g	h	i	j	k	l	m	n	o
	Гуманистический курсив	a	b	c	d	e	f	g	h	i	j	k	l	m	n	o
	Гуманистические прописные	A	B	C	D	E	F	G	H	I	J	K	L	M	N	O
Постренесанское письмо	Копперплейт	a	b	c	d	e	f	g	h	i	j	k	l	m	n	o
	Прописные копперлейта	A	B	C	D	E	F	G	H	I	J	K	L	M	N	O

P	Q	R	S	T	V	X	Y	Z		
P	Q	R	S	T	V	X	Y	Z		
p	q	r	s	t	u	x	y	z		
P	Q	R	S	T	V	X	Y	Z		
p	q	r	s	t	u	x	y	z		
p	q	r	s	t	u	x	y	z		
p	q	r	s	t	u	x	y	z		
p	q	r	s	t	u	x	y	z		
p	q	r	s	t	u	v	w	x	y	z
p	q	r	s	t	u	v	w	x	y	z
P	Q	R	S	T	V	X	Y	Z		
p	q	r	s	t	u	v	w	x	y	z
P	Q	R	S	T	V	X	Y	Z		
p	q	r	s	t	u	v	w	x	y	z
P	Q	R	S	T	V	W	X	Y	Z	
p	q	r	s	t	u	v	w	x	y	z
P	Q	R	S	T	U	V	W	X	Y	Z
p	q	r	s	t	u	v	w	x	y	z
P	Q	R	S	T	U	V	W	X	Y	Z

ПРИМЕЧАНИЯ К ТАБЛИЦЕ

Буквы римского капитального письма выполняли кистью и высекали в камне. Письмо стало основой большинства современных прописных букв

Виды письма первого века использовались в манускриптах и надписях, позже – только для заголовков книг

Латинская версия греческого унциала с зачаточными верхними и нижними выносными элементами. Была востребована раннехристианской церковью

Квадратное римское капитальное письмо приберегли для нехристианских престижных манускриптов. Письмо очень трудоемкое

Более курсивная форма унциала включает верхние и нижние выносные элементы. Эта форма стала основой строчных букв

Сочетает элементы унциала и полуунциала. Разработан ирландско-нортумбрийскими кельтскими монахами

Курсивная форма островного маюскула использовалась для документов. В Ирландии продержалась до XX века

Модифицированный полуунциал – распространенное письмо Франкской империи. Основа гуманистического минускула XV века

Сжатая версия каролингского минускула использовалась в XII веке. Предвосхитила появление готических стилей

Узкое готическое письмо начала XIII века с характерными ромбовидными концевыми элементами строчных букв

Письмо, родственное квадрате. Отличительная черта – плоские окончания вертикальных штрихов. Использовался для создания значимых манускриптов

Прописные, сопутствующие строчным буквам текстуры

Эффектные буквицы с дорисовками. Обычно использовались в сочетании с квадратой и пресцизией

Готический курсив применялся только для обиходных текстов и документов

Прописные буквы для бастардных строчных, в том числе французской бастарды и фрактуры

Французская версия бастарды

Поздняя немецкая бастарда с элементами текстуры. Вместе со швабахером использовалась до середины XX века

Итальянский вариант, современник готических шрифтов. Более круглый и открытый, чем другие виды письма Северной Европы

Прописные, сопутствующие строчным буквам ротунды

Ренессансное письмо, развивавшееся под влиянием каролингского минускула. Форма букв стала основой современных антиквенных печатных шрифтов

Курсивная форма гуманистического минускула. Используется в современной типографике для вводных текстов и примечаний

Прописные, сопутствующие гуманистическому минускулу и строчным гуманистического курсива. Выполненные пером производные римского капитального письма

Самая курсивная форма, где все буквы соединены. Произошла от гуманистического курсива, на форму письма оказало влияние его использование в медной гравюре

Прописные, сопутствующие строчным буквам копเปอร์лейта

Словарь

Амперсанд

Знак &, обозначающий союз «и».

Антропоморфный орнамент

Орнамент со стилизованными изображениями человеческих фигур или отдельных частей тела.

«Арка»

Часть строчной буквы, состоящая из округлого, отходящего от штамба штриха. Например, в буквах *h* и *l*.

Базовая линия

Нижняя линия строки, основание для «тела» буквы без учета нижних выносных элементов.

Бастарда

Готическое письмо с элементами текстуры и курсива.

Буквица

Сложная, орнаментированная прописная буква. Первая буква перед основной частью текста. Больше остальных букв по размеру.

Ведущий основной штрих

Первый вертикальный штрих в таких буквах, как *l*, *m*.

Вельн

Высококачественный сорт пергамента из телячьей кожи.

Верхний выносной элемент

Часть штамба строчных букв, выходящих за верхнюю линию строки, есть у букв *b*, *d* и *k*.

Верхняя линия строки

Линия, проходящая через верхние точки строчных букв, без учета верхних выносных элементов.

Вершина

Заостренный верх буквы, например у *A*.

Внутрибуквенный просвет

Полностью или частично замкнутое пространство внутри буквы.

Волосяной штрих

Тонкая линия для соединения букв, концевых элементов, заполнения крупных внутрибуквенных просветов и декорирования.

Высота прописных

Высота заглавных (маюскульных) букв.

Горизонтальный штрих

Горизонтальная часть буквы, пишется слева направо или справа налево. Есть у букв *E*, *F* и *T*.

Готическое письмо

Общий термин для видов письма, используемых в Европе с 1200 по 1500 год.

Гуашь

Вид клеевых водорастворимых непрозрачных красок с примесью белил.

Гуманистический курсив

Гуманистическое письмо овальными, часто соединенными буквами с наклоном штамба вправо.

Двухлинейное письмо

Вид маюскульного письма, где буквы расположены между базовой линией и верхней линией строки.

Декоративные прописные

Орнаментированные заглавные буквы вступительного слова к тексту или в словах внутри текста. В отличие от буквиц они не являются самостоятельными.

Дукт

Направление и последовательность штрихов в написании букв.

Засечка

Короткая линия, завершающая штрих буквы. Есть много разных типов засечек, в том числе скобки и клиновидные.

Засечка-скобка

Засечка, формирующая скругление с основным штрихом буквы.

Знак «торн»

Англосаксонский знак, похожий на букву *u* и соответствующий звуку *th*.

Золочение

Нанесение сусального золота на поверхность.

Зооморфные орнаменты

Орнаменты со стилизованными изображениями животных.

Иерархия стилей

Так называли общепринятую практику строгого порядка применения видов письма

в манускриптах. Престижное письмо использовалось для заголовков и важных деталей, менее формальный — для первого предложения и т. д.

Иллюминация

Ранее термин использовали только для позолоченных орнаментов и цветных миниатюр в книгах, сейчас так называют все формы украшений в тексте: миниатюрные изображения, орнаменты, заставки, инициалы, виньетки.

Интерлиньяж

Расстояние между базовой линией одной строки и верхней линией строки ниже.

Исторический инициал

Термин для буквиц, украшенных изображением фигур людей.

Кадель

Орнамент готической прописной буквы. Состоит из серии переплетающихся штрихов, выполненных с минимальным количеством отрывов пера.

Книжное письмо

Общий термин для всех исторических почерков, используемых в книгах до изобретения книгопечатания. К примеру, книжным письмом являются унциал и каролингский минускул.

Концевой элемент

Завершение штриха буквы в конце слова или строки, альтернатива засечке.

Коперплейт

Наклонное письмо с выраженными росчерками. Развился на основе букв, которые гравировали на тонких медных пластинах.

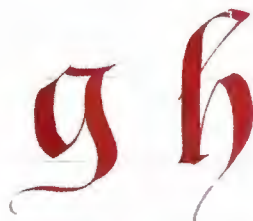

Волосяные штрихи пишут уголком пера, ими часто оканчиваются широкие штрихи

Курсив

Наклонное скорописное письмо с соединением букв и петлей.

Лигатура

Соединение букв в одну графическую форму.

Линия верхних выносных элементов

Линия, которой достигают вершины штамбов букв.

Линия прописных букв

Линия, которой достигают прописные буквы по высоте. Обычно проходит немного ниже линии верхних выносных элементов.

Линия нижних выносных элементов

Линия, которой достигают нижние выносные элементы букв.

Манускрипт

Рукописная книга или документ, созданные до изобретения книгопечатания.

Масса

Отношение высоты штамба буквы к его ширине.

Маюскул

Двухлинейное письмо, в котором все буквы одной высоты. Прописная буква.

Межбуквенный пробел

Расстояние между буквами.

Междустроочные примечания

Комментарии или перевод, добавленные между строк основного текста.

Минускул

Строчная буква. Из-за верхних и нижних выносных элементов минускульные буквы разные по высоте.

«Наклонное» перо

Перо, срезанное под прямым углом к древку. Им пишут под углом к вертикали, поэтому относительно штамба оно «наклонное».

Нижний выносной элемент

Нижняя часть штамба строчных букв *f*, *g*, *j*, *p*, *q*, *y*.

Нисходящий штрих

Штрих, который пишут сверху вниз в любом направлении.

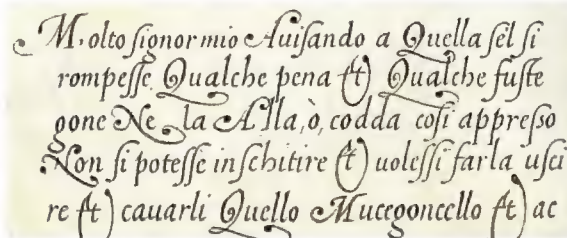

Для гуманистического курсива характерны соединенные буквы с заметным наклоном вправо

Ортогональный узор

Орнамент, подходящий для рамки на странице, также может вплестаться в текст. Простейший ортогональный узор состоит только из прямых линий.

Островное письмо

Палеографы применяют термин в отношении письма Ирландии и Северной Британии, свободных от материкового влияния.



Кадели — это орнаментированные готические прописные буквы. Первоначально они использовались в текстах, написанных бастардой

Ось

В римском капитальном письме это воображаемая прямая, проходящая через самые широкие части букв, которые еще называют «напльвами».

Оторвать край кисти от бумаги

Термин обозначает манеру плавного завершения штриха кистью, в которой левый угол от поверхности поднимают в последнюю очередь.

Палеография

Наука, изучающая историю развития письма и создания рукописей.

Папирус

Наиболее ранняя форма гибкой поверхности для письма, изготавливалась из стебля одноименного растения.

Пергамент

Поверхность для письма из шкуры млекопитающих, чаще всего овец и коз.

Переплетение

Узор, в котором линии переплетаются друг с другом.

Петля

Замкнутое пространство верхнего или нижнего выносного элемента, как у буквы *g*.

«Плечо»

Горизонтальный штрих, касающийся буквы только одним концом. Как в буквах *E* и *F*.

Половинчатая *г*

Форма буквы *г*, для которой средний изгиб заимствуется у предыдущей буквы.



Если полуовалы букв соприкасаются, они называются соединенными

Полуовал

Изогнутый штрих, одним или обоими концами соединенный со штамбом. Внутри него образуется замкнутое пространство (внутрибуквенный просвет).

Поперечный штрих

Горизонтальный штрих буквы, есть у букв *t* и *H*.

Престижный

Термин, обозначающий первоклассное качество сложного в исполнении письма, используемого для важных и ценных манускриптов.

Приложить край кисти

Край кисти постепенно прикладывают к бумаге, начиная с правого угла.

Пробел

Расстояние между словами.

Прописная (заглавная) буква

См. Маюскул

«Прямое» перо

Перо, срезанное под углом к древку. Им удобно писать вертикальные штрихи. В горизонтальном положении дает максимальный контраст широких и тонких штрихов.

Птичье перо

Инструмент для письма. Перо из хвоста или крыла птицы, например индейки или гуся.

Растительный орнамент

Орнамент со стилизованными цветами, листьями, виноградными лозами и т. д.



Манускрипт — это рукописная книга или документ

Растяжка

Метод растягивания влажных чернил с невысохшего штриха для создания другого штриха, чаще всего волосяного.

Расширенные буквы

Стиль письма, в котором буквы и межбуквенные пробелы шире, чем обычно.

Рост строчных букв

Высота минускульных букв без верхних и нижних выносных элементов.

Рубрика

Буквы красного цвета в заголовке или тексте. Название происходит от латинского *ruber*, что означает «красный цвет».

Руны

Буквы древнего германского алфавита. У них не было изогнутых штрихов. Горизонтальные штрихи встречаются редко.

Связка

Штрих, соединяющий верх и низ минускульной *g*.

Сжатые буквы

Стиль письма, в котором буквы и межбуквенные пробелы уже обычных.

Скругление

Сглаженный угол между штрихом и засечкой.

Соболиная кисть

Тонкая заостренная кисть из хвостового волоса соболя — северного млекопитающего с темной шерстью.

Соединенные буквы

Соединенные общим штрихом буквы.

Составные буквы

Буквы, которые пишут отдельными частями в нескольких движениях.

Текстовое письмо

Легко считываемый и без излишеств вид письма, подходящий для написания большого объема текста.

Текстура

В переводе с латыни «переплетение». Название готического вида письма. Характерные черты: плотные, сжатые буквы и минимальный интерлиньяж.

Точечный пунктир

Гравировка, рисунок или обводка по контуру точками.

Тростниковое перо

Инструмент для письма из полого стебля тростника.

Унциал

Позднеримское письмо с зачаточными выносными элементами. В переводе означает «двоймовый».

«Ухо»

Маленький штрих сверху буквы *g*.

Филигрань

Сложный орнамент из тонких переплетающихся или спиральных линий.

Фолио

Формат книги, равный половине листа бумаги.

«Хвост»

Диагональ, присоединенная к букве одним концом. Например, в букве *Q*.

«Хобот»

Широкий, изогнутый штрих. Отходит от верхнего выносного элемента в некоторых бастардах. Например, в английской бастарде.

Черное письмо

См. Текстура

«Шпора»

Маленький отросток от основного штриха.



Короткие декоративные штрихи, называемые засечками, бывают разных типов

Штамб

Основной вертикальный штрих буквы. В наклонном письме штамп пишут под углом. В букве *Z* это основной диагональный штрих.

Штихель

Заостренный инструмент для гравировки на медной пластине.

Штрих

Прямая или изогнутая линия, написанная пером или кистью.



Библиография

- "The Decorated Letter", J.J.G. Alexander / Thames and Hudson, London, 1978
- "The Winchester Bible", Clare Donovan / British Library, Winchester Cathedral, 1993
- "Manuscripts at Oxford", R.W. Hunt Memorial Exhibition, Edited by A.C. de la Mare and B.C. Barker-Benfield / Bodleian Library, Oxford, 1980
- "Eyewitness Guide to Writing", Karen Brookfield / Dorling Kindersley, British Library, London, 1993
- "The Golden Age of English Manuscript Painting 1200-1500", Richard Marks and Nigel Morgan / Book Club Associates, London, 1981
- "Anglo-Saxon Manuscripts", Michelle P. Brown / British Library, London, 1991
- "A Book of Scripts", Alfred Fairbank / Penguin Books, London, 1949
- "Writing", David Diringer / Thames and Hudson, London, 1962
- "Das Schreib-Büchlein von Rudolf Koch", Johannes Stauda Verlag Kassel, 1984
- "Thesaurus de Scrittorio 1535", Ugo da Capri, introduction by Esther Potter / Nattali and Maurice, London, 1968
- "Writing and Illuminating and Lettering", Edward Johnston, originally published 1906, reprinted by, A. & C. Black, London, 1983
- "English Handwriting 1400-1500", Jean F. Preston and Laetitia Yeandle / State University, New York, 1992
- "A Guide to Western Historical Scripts from Antiquity to 1600", Michelle P. Brown / British Library, 1990
- "The Book of Kells", Peter Brown / Thames and Hudson, 1980
- "The Lindisfarne Gospels", Janet Backhouse / Phaidon, Oxford, 1981
- "The Universal Penman", Engraved by George Bickham, 1743 / Dover Publications Inc., New York, 1954
- "The Art of Calligraphy, Western Europe and America", Joyce Irene Whalley / Bloomsbury Books, London, 1980
- "The Story of Writing", Donald Jackson / Studio Vista, 1981
- "Medieval Calligraphy, Its History and Technique", Marc Drogin / George Prior Associated Publishers Ltd., London, 1980
- "Calligraphy: The Art of Written Forms", Donald M. Anderson / Dover Publications Inc., New York, 1992
- "The Origin of the Serif", Edward M. Catich / Catich Library, St. Ambrose University, Iowa, 1968
- "Masters of the Italic Letter", Kathryn A. Atkins / Penguin Press, London, 1988
- "The Italic Calligraphy Handbook", Carolyn Knudsen / Stemmer House Publishers Inc., Maryland, 1985
- "Calligraphy, Inspiration, Innovation and Communication", David Harris / Anaya, London, 1991
- "Books of Hours and their Owners", John Hartham / Thames and Hudson, 1977
- "Lettering Old and New", Translated by Dr. W.E. Walz / Batsford, London, c. 1930
- "Ornamental Alphabets and Initials", Alison Harding / Thames and Hudson, 1983
- "Celtic Knotwork", Iain Bain / Constable, London, 1986

Алфавитный указатель

- А**
 Августин, святой 24
 Адам и Ева 67
 Алкуин Йоркский 9, 38
 Амвросий Феодосий Макробий 95
 Амиатинский кодекс 24, 25
 Английская бастарда
 История и развитие 13, 66-67
 Написание 68-69
 Английский каролингский минускул 42
 Англосаксонский минускул
 История и развитие 9
 Арабские цифры 107, 112
 «Арка», анатомия буквы 6
- Б**
 Базовая линия, анатомия буквы 6
 Базовое письмо
 История и развитие 42-43
 Написание 44-45
 Бастарды 10, 11
 Бастардные прописные
 Написание 78-79
 Беда Досточтимый 34
 Беневетанский минускул
 История и развитие 9, 12, 84
 Бентиволио, Джованни II 90
 Бернард, святой 47
 Беррийский, герцог 81
 Библия Сен-Ва 59
 Бинхэм, Джордж 102-103
 Боббио 9
 Бонавентура, святой 66
 Браун, Дэнис 11, 31
 Британское возрождение каллиграфии
 История и развитие 12
 Брошь из Тары 30
 Буквица
 История и развитие 58
 Бумага 14
 Изготовление 47
 Бургундское письмо, см. Французская бастарда
- В**
 Вальпургиева ночь 102
 Ватиканский кодекс 3256 20-21
- Ввармут 25, 29
 Велень 7, 14
 Вергилий 16, 21
 Веронский антифонарий 84-85
 Верхний выносной элемент
 Анатомия буквы 6
 Высота 7
 Верхняя линия строки, анатомия буквы 6
 Вестготский минускул
 История и развитие 9, 12
 Винчестерская Библия 46, 62
 «Владение письмом» 103
 Внутрибуквенный просвет, анатомия буквы 6
 Во, Сэмюэл 102
 Волосяная линия, анатомия буквы 6
 Волосяной «хвост», анатомия буквы 6
 Высокая печать 103
 Высота строки, анатомия буквы 6
- Г**
 Геллонский сакраментарий 63
 Генри VIII, король Англии 51
 Генрих Блуаский, епископ 46
 Гийом де Оргемон 51
 Гилл, Эрик 43
 Горизонтальная засечка, анатомия буквы 6
 Готические прописные 10
 История и развитие 58-59
 Написание 60-61
 Готические виды письма
 История и развитие 9, 10
 Грандвальская Библия 38-39
 «Гребень», анатомия буквы 6
 Греческое письмо 8
 Греческий унциал
 История и развитие 12
 Гриффо, Франческо 91, 95
 Гуманистические курсивные прописные
 Написание 98-99
 Гуманистические прописные 91
 Написание 98-99
 Гуманистический курсив
 История и развитие 13, 94-95
 Написание 96-97
 Гуманистический минускул 50, 94
- История и развитие 11, 13, 90-91
 Написание 92-93
- Д**
 Дадд, Ричард 102
 Даремское Евангелие, 30
 Джонстон, Эдвард 11, 42-45, 95
 Дюрер, Альбрехт 75, 108
- Е**
 Евангелие от Матфея 75
- Ж**
 Жансон, Николая 38, 90
- З**
 Заостренный минускул 34
 Засечка-скобка 98-99, 122
- И**
 Идфрит, епископ 30
 Иерархия стилей 16
 Иероним, святой 24, 31
 Изогнутый штрих, анатомия буквы 6
 Инструменты 7, 14-15
 Интерлиньяж, анатомия буквы 6
 Иона 34
 Ирландские виды письма 9
 «Искусство и ремесло», художественное движение 42, 95
 Источники 7
- К**
 Кадели 59, 94
 История и развитие 81
 Написание 82-83
 Камбийский, Гиральд 31
 Карл Великий, император 9, 38
 Каролингский минускул 16, 35, 84, 90
 История и развитие 9, 12, 38-39
 Написание 7, 40-41
 Раннеготическое письмо 46, 47
 Карстерс, Джозеф 106
 Катич, Эдвард 109, 112
 Квадрата, см. Текстура квадрата
 Квадратное капитальное письмо
 История и развитие 8, 13, 20-21
- Написание 22, 23
 Келльская книга 29
 Кентерберийская версия римского унциала 25
 Киппакс, Уильям 103
 Кисти 14
 Клиновидная засечка, анатомия буквы 6
 Книга из Дарроу 30
 Книга орнаментов 59
 Кокерелл, Сидни 43
 Колонна Траяна 8, 108-109, 112
 Колумба, святой 34
 Копперплейт 10
 История и развитие 11, 13, 102-103
 Написание 104-105
 Копперплейт, прописные
 Написание 106-107
 Корби 9
 Кеолфрид, аббат 24
 Кох, Рудольф 11, 74
 «Культурный распад» 31
 Курсивные прописные с росчерками
 Написание 100-101
 Курсивный полуунциал
 История и развитие 12
- Л**
 Лариш, Рудольф фон 11
 Левша, каллиграфия 7
 Летаби, Уильям 42
 Лигатура, анатомия буквы 6
 Линдисфарн 29, 34
 Линдисфарнское Евангелие 30
 Линия верхних выносных элементов, анатомия буквы 6
 Ломбардские версалы 88
 История и развитие 13, 62-63
 Написание 64-65
 Лоу, Николас 66
 Льюис, Джеймс 106
 Люксей 9
 Люксейский минускул
 История и развитие 12
- М**
 Максимилиан, император 75
 Манускрипты, источники 7
 Мануций, Альд 95
 Маркер 14

- Маюскул, анатомия буквы 6
 Межбуквенный пробел, анатомия буквы 6
 Мерovingское письмо 9
 Мерсийский молитвенник 34
 Мецский Понтификал 50
 Минускулы
 Анатомия буквы 6
 Происхождение 24
 Развитие 8
 Монумент на Аппиевой дороге 103
 Моро, Франческо 94
 Моррис, Уильям 43, 95
- Н**
 «Наклонное» перо 15
 Немецкое каллиграфическое возрождение
 История и развитие 13
 Нижний внутрибуквенный просвет, анатомия буквы 6
 Нижний выносной элемент, анатомия буквы 6
 Никколи, Никколо 94
 Новый римский курсив
 История и развитие 12
 Нойдорфер, Иоганн старший 74, 75
- О**
 «О нравственных поучениях в Книге Иова» 47
 «О Притчах Соломоновых» 34
 Обер, Давид 71
 Окончание вертикального штриха, анатомия буквы 6
 Островные декоративные капитальное письмо
 История и развитие 13
 Островной маюскул
 История и развитие 12, 29-31
 Написание 32-33
 Островной минускул
 История и развитие 9, 12, 34-35
 Написание 36-37
 Островное письмо 9
 «Отмщение за смерть Иисуса» 71
- П**
 Папирус 17
 Патрик, святой 29
- Пергамент 7, 14, 20
 Переплетенный орнамент 81
 Перьевые ручки 14
 Перья 14-15
 Петрарка, Франческо 90, 91
 Печать 103
 Плакатные перья 14
 Плиний 10
 Позднее каролингское письмо, см. Раннеготическое письмо
 Поздний унциал
 История и развитие 24-25
 Написание 26-27
 Полуовал, анатомия буквы 6
 Полуунциал
 История и развитие 8, 9, 12
 Каролингский минускул 38-40
 Поперечный штрих, анатомия буквы 6
 «Послания святого Павла» 91
 Последовательность штрихов 7
 Пресциза, см. Текстура пресциза
 Приорство Рочестер 46
 Прописная буква, анатомия буквы 6
 «Прямое» перо 15
 Псалтирь Веспасиана 25
 Псалтирь Латтрелла 55
 Псалтирь Ормсби 55
 Псалтирь Рамзи 42
 «Псалтирь с ветряной мельницей» 10, 55
 Птичьи перья 7, 14
 Пьюджин, Огастес 62
- Р**
 Развитие западного письма 8
 «Размышления о жизни Христа» 66
 Раннеготическое письмо
 История и развитие 9, 12, 46-47
 Написание 48-49
 Ратдольт, Эрхард 85
 Римское письмо
 История и развитие 8
 Римское капитальное письмо 7, 16, 90
 История и развитие 8, 13, 108-109
 Строение 112-119
 Штрихи кистью 110-111
 Ромб, анатомия буквы 6
 Росчерк, анатомия буквы 6
- Ротунда
 История и развитие 11, 12, 84-85
 Написание 86-87
- Ротунда, прописные
 Написание 88-89
- Руническое капитальное письмо
 История и развитие 13
- Рустичное капитальное письмо 8
 История и развитие 13, 16-17
 Написание 18-19
- С**
 Сан-Себастьяно, Рим 20
 Сатурналия 95
 Связка, анатомия буквы 6
 Святой Амвросий, трактат «О таинствах I» 46
 Семейство Полиньи 70
 Скругленное окончание вертикального штриха, анатомия буквы 6
 Средневековый манускрипт Кейна 66
 Староанглийское письмо, см. Текстура квадрата
 Старый римский курсив
 История и развитие 12
 Строчная буква, анатомия буквы 6
- Т**
 «Талия», анатомия буквы 6
 Текстура квадрата 10, 94
 История и развитие 12, 50-51
 Написание 52-53
 Раннеготическое письмо 46-47
 Текстура пресциза 10, 50
 История и развитие 55
 Точильный камень 15
 «Трактат об охоте с ловчими птицами» 94
 Триумфальная арка Константина 109
 Тростниковое перо 14
 Трюхидл 35
- У**
 Угол наклона пера, анатомия буквы 6, 7
- Унциал
 История и развитие 8, 9, 12, 24-25
 Написание 26-27
- Уотерс, Шейла 39
 «Ухо», анатомия буквы 6
 Уэстон, Томас 81
- Ф**
 Феникс 11
 Филипп Добрый, герцог Бургундский 71
 Финикийское письмо 8
 Фламель, Жан 81
 Фрактура 67
 История и развитие 13, 74-75
 Написание 76-77
 Франциск, Ричард 81
 Французская бастарда 11
 История и развитие 13, 70
 Написание 72-73
 Фруассар, Жан 71
- Х**
 Хаген, Иоганнес фон 74
 Харрис, Дэвид 103
 Холлидей, Питер 17
 Хаанес, Кристофер 95
 Хроники Фруассара 70, 71
- Ц**
 «Церковная история народа англов» 35
- Ч**
 Часослов 70, 84, 90
 Черное письмо, см. Текстура квадрата, Текстура пресциза
 Чичестерский собор 51
- Ш**
 Швабахер 50, 67
 История и развитие 76-77
 Шерборнский, епископ 51
 Ширина пера, анатомия буквы 6
 Штамб, анатомия буквы 6
 Штрих «с поворотом пера» 111
- Э**
 Эксетерская книга 35
 Этрусский алфавит 8
 Эхтернахское Евангелие 30
- Я**
 «Язык», анатомия буквы 6
 Ярроу 25, 29

Благодарности

Подписи к иллюстрациям

Мы очень старались найти всех правообладателей. Заранее приносим извинения за все ненамеренные упущения. Дополнительные благодарности с удовольствием добавим в последующие издания.

Сокращения:

t — сверху, d — внизу, c — в центре, r — справа, l — слева

AA: Ancient Art and Architecture Collection

BL: By Permission of the British Library, London

BN: © Cliché Bibliothèque Nationale de France, Paris

BO: The Bodleian Library, Oxford

IK: Ikona, Rome

VA: с разрешения the Board of Trustees of the Victoria and Albert Museum, London

Первая обложка: каллиграфия Carol Kemp

Четвертая обложка: *tl*: Add 4213 f 73, BL; *lc*: Worksheet, Author's own copy; *tr*: Harl 2904 f36, BL; *rc* (detail): Reid MS 64 f. 33, VA; *b*: *Historia Ecclesiastica Genis Anglorum*, COTT T1b CII f 5v, BL

C. 2-3

c. 2: Reid MS. 64 f. 33, VA

c. 3: Metz Pontifical, early 14th century, MS. 298.f.138v/ Fitzwilliam Museum, University of Cambridge

C. 2-3

c. 4-5: Add 42130 201v (detail), BL

C. 6-7: Предисловие

c. 6: *tl*: Beatus of Liebana, Spain, c.1220, Scriptorium in the Tower of the Monastery of Tavara, The Pierpont Morgan Library, New York, M.429, f.183

C. 8-11: Развитие западного письма

c. 8: *r*: Terracotta Marker, inscribed with Oscan script, Italy, The Trustees of the British Museum, London;

b (detail): Inscription on the Base of the Colonna Traiana, Monti, Rome/IK

c. 9: *t*: Charlemagne with Alcuin, Mary Evans Picture Library; *b*: Msc. Patr. 5 f.1v, Staatsbibliothek Bamberg

c. 10: *t* (фрагмент): M 102, f.1v-2, The Pierpont Morgan Library, New York; *b*: Frontispiece of translation of Pliny's Natural History, 1473, Biblioteca Medicea Laurenziana, Florence c. 11: *t*: Ms.Lat 9474, BN; *b*: *Phoenix*, Denis Brown, 1993

C. 16-17: Рустичное капитальное письмо

c. 16-17: *tr*, *l* (фрагмент), *b* (фрагмент): VAT 3867 f.3v, Vergilius Romanus Ecloga 11 & 4, Biblioteca Apostolica Vaticana/IK; c: Ms. Bodl. 218, fol.62r, BO c. 17: *bc*: Peter Halliday, Quotation from Virgil: Eclogue VII, 43×31.5 cm, 1983, black ink on cream paper, translation by the scribe

C. 20-21: Квадратное капитальное письмо

c. 20: *tc*: The Parchment Maker, Dover Publications Inc., New York; c: Inscription at San Sebastiano/IK

c. 20-21: *b* (фрагмент): Pontificia Commissione de Archeologia Sacra/IK

c. 21: *t*: Pontificia Commissione de Archeologia Sacra/IK

C. 24-25: Унциал и поздний унциал

c. 24: *r*: MS E Museo 100 f7v/BO; *b*: Ceolfrid Bible, AA

c. 25: *t*, *b* (фрагмент): COTT VESP A1 30v-31, BL

C. 28-31: Островной маюскул

c. 28: The Book of Kells MS 58 fol. 40v, The Board of Trinity College, Dublin **p29**: *br* (фрагмент): The Book of Kells MS 58 fol. 179v, The Board of Trinity College, Dublin

c. 30: *tl*: Tara Brooch, National Museum of Ireland, Dublin; *b*, *tr* (фрагмент): Lindisfarne Gospels f29 COTT Nero DIV f29, BL c. 31: *t*: MS COTT Nero DIV f5v, BL; *b*: *Cultural Decomposition*, Denis Brown, 1993

C. 34-35: Островной минускул

c. 34: *tr*: Lindisfarne Priory, photo: Andy Williams; *cr* (detail): Bedes Commentary on the Book of Proverbs, MS 819 folio 29/BO; *bcr*, *bcl* (detail), *b* (detail): Royal 2 Axx f17 Prayer-book, English Mercian, BL

c. 35: *t* (фрагмент), *tcl*, *bcl* (detail): *Historia Ecclesiastica Genis Anglorum* COTT T1B C11 f5v, BL; *bcr*: *The Spirit of Men* 11.71 – end, *Widsith*, 11.1-13 fol 84b, Reproduced by Permission of the Dean and Chapter of Exeter

C. 38-39: Каролингский минускул

c. 38: *b*: Arch. S. Pietro D182 fol. 159v, Bascicanus D182 f 159v/Foto Biblioteca Vaticana/IK

c. 39: *tl*: Sally-Anne Reason; *tr*: *Cloud Conceptions from Above*, 1st verse, Sheila Waters; *b*: Moatiev Grandval Bible ADD/MS 10546 f 25 B-26, BL

C. 42-43: Базовое письмо

c. 42: *br*, *l* (фрагмент): Harl 2904 201v, BL

c. 43: *tl*: Worksheet, Author's own copy; *tr*: Photograph of Edward Johnston, Holburne Museum and Crafts Study Centre, Bath; *b*: Edward Johnston's Winchester Formal Writing Sheet C.778, Holburne Museum and Crafts Study Centre, Bath

C. 46-47: Ранняя готика

c. 46: *c*: Winchester Bible, AA; *br*: COT 6Bv1, BL

c. 47: *bl*: *Moralia in Job*, Lib XVII-XXX, MS 173, fo 41, Bibliothèque Municipale de Dijon; *tr*: The Paper Maker, Dover Publications Inc., New York

C. 50-51: Текстура квадрата

c. 50: *b*: Metz Pontifical, Early 14th century, MS 298 f138v/ Fitzwilliam Museum, University of Cambridge

c. 51: *t*, *l* (detail): Chichester Cathedral, Henry VIII (Bishop Sherbourne asking Henry VIII to confirm the charter for Chichester Cathedral), Fotomas Index; *b*: MS Rawl liturg. e. 40 fol 40v/BO

C. 54-55: Текстура пресциза

c. 54: Judgement of Solomon, The Pierpont Morgan Library, New York, M.102, f.1v-2 **p55**: *cl* (фрагмент): Add 42130 201v, BL; c: MS Douce 366 fol 154r/BO

C. 58-59: Готические прописные и буквы

c. 58: MS 2981, Sets of Capitals, Magdalene College, Cambridge

c. 59: *tl*: MS 55 G vol3 F52V, Bible of St. Vaast, Bibliothèque Municipale d'Arras; *r* (фрагмент): MS 2981, Sets of Capitals, Magdalene College, Cambridge; *bl*: MS.83-1972 f1r, Fitzwilliam Museum, University of Cambridge

C. 62-63: Ломбардские версалы

c. 62: *b* (фрагмент): Winchester Bible, Ezekiel, 12th century, AA

c. 63: Latin 12048 f 1v, BN

C. 66-67: Английская бастарда

c. 66: *cr*: Kane Medieval MS 21 folio 6r, Grenville Kane Collection of Medieval Manuscripts, Manuscripts Division, Department of Rare Books and Special Collections, Princeton University Libraries; *bl*: E Mus 35 f 98/BO

c. 67: English Genesis, MS Bodley 596 f2r/BO

C. 70-71: Французская бастарда

c. 70: *b*: MS Douce 267 f.36r/BO

c. 71: *t*, *c* (фрагмент): Jean Froissart's Chronicle, 14th century, BL; *bl*: Roy 16 GIII f8, BL

C. 74-75: Фрактура и швабахер

c. 74: *cl* (фрагмент): MS Lat 2° f384 v, Berlin, Staatsbibliothek zu Berlin – Preußischer Kulturbesitz – Handschriftenabteilung

c. 74-75: *b*: MS 64/35v & 36r, Bayerische Staatsbibliothek, München

c. 75: *t*, *r* (фрагмент): Rudolf Koch, Gospel of St. Matthew, 1921, Offenbach/Klingspor-Museum der Stadt Offenbach am Main

C. 80-81: Кадели

c. 80: D54/107 fr380 Page de Garde, BN

c. 81: *l*: MS Ashmolean 789 fol. 4v/BO; *tr*: Initial Letter, Speedball Textbook 1952, Ross F. George; *br*: An example of fine initials from a book by Thomas Weston in 1682, Speedball Textbook 1952, Ross F. George

C. 84-85: Ротунда

c. 84: *b*: MS.L.4929-1866 f.27r Verona Antiphoner, mid-15th century, VA

c. 85: *t*: L.2384-1910 f.203r Epistle Book, Italian Book of Hours, VA; *b*: Sheet of printed Rotunda, Author's own copy

C. 90-91: Гуманистический минускул

c. 90: *b*: Reid MS 64 VA

c. 91: *t*: MS L1721-1921 f96v-97r, VA; c: MS 186 fol 21r, The Rector and Fellows of Exeter College, Oxford; *b*: Petrarch's Annotation, Author's own copy

C. 94-95: Гуманистический курсив

c. 94: *b*: MS L1485-1946 Francesco Moro: Alphabet Page, VA

c. 95: *tl*: Skrift Katalog, Christopher Haanes, Oslo; *tr* (detail): MS L1769-1952 f.113r, VA; *b*: Lat Class E38, William Morris manuscript, BO

C. 102-103: Копперплейт

c. 102: *c*, *b*: *The Universal Penman*, Dover Publications Inc., New York

c. 103: *t*, *cr*: *The Universal Penman*, Dover Publications Inc., New York; *cl*: Copperplate workshop, Fotomas Index; *b*: Copperplate typeface design, David Harris

C. 108-109: Римское капитальное письмо

c. 108: *t*: Lettering from *On the Just Shaping of Letters*, Albrecht Dürer, Dover Publications Inc., New York; *b*,

c (фрагмент): Appian Way: Inscription, De Luca, Rome/IK c. 109: *t*: Inscription on the Base of Colonna Traiana, Monti, Rome/IK; *b*: The Arch of Constantine, De Luca, Rome/IK

C. 124-127: Библиография и алфавитный указатель

c. 124: *l* (фрагмент): MS 2981, Magdalene College, Cambridge c. 126: MS Lat 2° f384 v, Berlin, Staatsbibliothek zu Berlin – Preußischer Kulturbesitz – Handschriftenabteilung

Съемки:

Michael Dunning: p6: *tr*

Peter Hayman: p17: *br*

Благодарности автора:

Моей жене Нэнси, которая неустанно печатает и исправляет листы моих рукописей. Мисс Пембертон и сотрудникам Бодлианской библиотеки за доброту, выходящую за рамки служебных обязанностей. Лиз Браун и Луизе Кэндлиш из Dorling Kindersley, которые не дали мне отклониться от избранного пути. И наконец, семье и друзьям, которые последние несколько лет мучались вместе со мной.

Благодарности Dorling Kindersley:

Яносу Марфи и Салли-Энн Рисон за предоставленные работы. Ричарду Бирду за алфавитный указатель. Джейн Картер, Стівену Круше и Марку Джонсону Дэвису за дизайн. Лол Хендерсон и Хелен Каствл за редактуру. Джо, Саймону, Лиз и Луизе за помощь. Морэг Хислоп за всестороннее содействие.

ЛЕГЕНДАРНАЯ КНИГА ПО ИСТОРИИ КАЛЛИГРАФИИ

Дэвид Харрис, известный каллиграф, преподаватель и лектор, описывает историю развития западного письма от римских и готических времен до наших дней. Здесь вы найдете увлекательную информацию о происхождении и структуре 26 исторических стилей, включая римское, готическое, гуманистическое и постренессансное письмо, фрагменты рукописей прошлого и советы по выбору инструментов. Для каждого вида письма автор приводит полный алфавит с отдельными штрихами, составляющими буквы, и их возможной последовательностью, а также основные характеристики письма.

Большое количество иллюстраций, детальный исторический обзор стилей, четкие пошаговые инструкции и подробный словарь терминов — книга станет незаменимой для всех начинающих и опытных каллиграфов.

#искусствокаллиграфии



ISBN 978-5-00117-921-4



9 785001 179214 >

издательство
МАНН, ИВАНОВ И ФЕРБЕР

Максимально полезные книги
на сайте mann-ivanov-ferber.ru

Like facebook.com/miftvorchestvo

vk.com/miftvorchestvo

instagram.com/miftvorchestvo