



КАИН

ОБРАЗЫ ЗЛА

L. SZONDI

KAIN

GESTALTEN DES BÖSEN

Verlag Hans Huber
Bern–Stuttgart–Wien

Л. ЗОНДИ

КАИН
ОБРАЗЫ ЗЛА

Перевод, редакция и предисловие

Владимира Джоса

Когито-Центр
2013
Москва

УДК 159.9

ББК 88

3 84

*Все права защищены.
Печатается с разрешения Зонди-института
(Stiftung Szondi-Institut, Zürich).
Любое использование материалов данной книги полностью
или частично без разрешения правообладателя запрещается*

Перевод с немецкого, редакция и предисловие
В. В. Джоса

Зонди Л.

3 84 Каин: Образы зла / Пер. с нем. – М.: Когито-Центр, 2013. – 215 с.

ISBN 3-456-30364-5 (нем.)

ISBN 978-5-89353-374-3 (рус.)

УДК 159.9

ББК 88

«Каин» – первая книга этической диалогии основателя судьбоанализа Леопольда Зонди. В ней раскрывается судьбоаналитическая точка зрения на природу зла в человеке. Зло персонифицировано в образе библейского персонажа Каина. Автор указывает на непосредственную связь зла с генетически заложенной параксизмально-эпилептоидной побудительной предрасположенностью к накоплению в душе человека аффектов ненависти, ревности, зависти и жажды мести.

© Verlag Hans Huber Bern, 1969

© Когито-Центр, 2013

© В. Джос, перевод, 2013

ISBN 3-456-30364-5 (нем.)

ISBN 978-5-89353-374-3 (рус.)

СОДЕРЖАНИЕ

Предисловие переводчика	7
Предисловие	17
Введение	19
О Каине, Авеле и Моисее	20
I. <i>Каин в свете Библии и преданий</i>	28
Рождение Каина	28
Каин – сын Сатаны	28
Имя Каина	30
Братья и сестры Каина	32
Женитьба Каина	33
Братоубийство	34
Знак Каина	44
Потомки Каина	46
Смерть Каина	47
Генеалогия Адама и Евы	50
II. <i>Каин в свете судьбопсихологии</i>	55
Восемь радикалов человеческой судьбы	56
Радикал Каина	59
Большой Каин	60
Каин, страдающий припадками	60
Психически больной Каин	64
Каин – преступник	69
Каин – военный преступник	69
Каин – убийца	77
Каин – убийца «на сексуальной почве»	79
Сравнительное исследование убийц-бандитов и убийц «на сексуальной почве»	82
Каин – поджигатель, пироман	89
Каин – танатоман, буйно одержимый	103

Каин – самоубийца	105
Каин – невротик. Комплекс Каина	134
Каин в состоянии отчуждения.	139
Каин – самовредитель	143
Каин, видящий сны	146
Каин – заурядный человек	155
Каин замаскировавшийся.	166
Каин, нашедший себя в профессии.	170
А-диафотос: Каин, лишенный света	182
<i>Приложения</i>	191
Предварительные замечания	191
Литература и примечания	193
Перечень примеров	212
Перечень таблиц.	213
Перечень рисунков	213

ПРЕДИСЛОВИЕ ПЕРЕВОДЧИКА

Задумываясь о сути человека и действующих в нем Каина и Авеля, я вспомнил вопрос-загадку, заданную мне в далеком детстве: «Без чего нельзя испечь хлеб?» Мои ответы: «без муки», «без дрожжей», «без воды» – оказались не совсем верными. Правильный ответ был несколько неожиданным: «без корки». Аналогичным образом я задал себе и вопрос: «А без чего невозможен человек и вообще любой живой организм?» Ответов оказалось два. Во-первых, без родителей, а точнее *без предков*, в том числе и филогенетических, рожавших друг друга миллионы лет без перерыва. Каждый человек – конец своего рода, его на данный момент завершение, и пытаться понять его, оторвав от рода как некую самостоятельную суть, грозит неминуемой ошибкой. А во-вторых, *без окружающей среды*. Ибо любой живой организм является частью этой окружающей среды (минеральный и растительный миры, животный мир, в том числе и люди), хотя и частью, противопоставляющей себя ей, но живущей только находясь в ней и постоянно беря из нее необходимое себе (еду, воду, кислород, тепло, одежду, транспорт) и избавляясь в нее от имеющегося, но ненужного в себе.

Более того, *вся жизнь любого существа является процессом борьбы именно с окружающей средой за существование его в ней во времени*. Ибо окружающая среда естественным образом непрерывно стремится сделать живой организм опять окружающей средой, то есть убрать противопоставление этого живого организма ей. Даже тогда, когда она якобы благоприятствует его существованию. Естественно, что окружающая среда не может «хотеть сделать...», как не могут газы «хотеть расширяться при нагревании», хотя именно это при нагревании они и делают. Каждый раз, если есть куда расширяться. Но борьба с окружающей средой может быть: 1) *успешной* и 2) *безуспешной*. При безуспешной борьбе с окружающей средой живой организм гибнет – сливается со средой, прекращает свое противопоставление ей. Успешность же борьбы живого организма со своей средой определяется его *могуществом*, то есть умением ответить на агрессивные «приемы» окружающей среды

своим «контрприемом». Таким образом, *человек живет до тех пор, пока хватает его могущества противостоять всевозможным попыткам окружающей среды вернуть его назад, в нее.*

Естественно, что могущество человека в этой борьбе ограничено. И у разных людей оно может довольно сильно отличаться. Однако *абсолютная успешность, то есть всемогущество человека у людей может быть лишь мечтой, конечной точкой, достичь которой пытаются все, но в реальности не достигает ее никто. Ибо достижение ее подобно достижению горизонта. Однако мечтать и даже верить в осуществление своей мечты никому не возбраняется. И поэтому многие люди верят, что есть некто, почти всем похожий на них, но при этом еще и всемогущий. Они называют его «Бог», создают ему культ и стремятся к Его всемогуществу. Правда, из-за разрозненности человечества «богов» получилось на одно человечество нашей планеты несколько. Не говоря уже о том, что сначала были целые группировки бессмертных, но обладающих парциальным всемогуществом богов (у египтян, греков, римлян). А вот китайцы, как реалисты, мифическую себеподобную личность придумывать не стали и наделили всемогуществом своих далеких предков (конфуцианство). Народы с фантазией, более похожей на страх, всемогуществом наделили загадочных «духов». И поэтому люди, осознавая свою неспособность стать всемогущими, вынуждены стараться «установить дружеские, а то и родственные отношения» с загадочной всемогущей инстанцией и таким образом «спрятаться под крыло» ее всемогущества.*

Потребность во всемогуществе, присущая каждому человеку, проявляется при тестировании его тестом Зонди в характере реакции на портреты параноиков (фактор p). Реакция $+p$ – когда всемогущество человек предпочитает брать на себя, $-p$ – когда всемогущество он переносит на внешние объекты, исходя из примата собственного бессилия. Действия же, которые человек может совершить в отношении окружающей среды, санкционируются ($+k$) или отвергаются ($-k$) его «занимающим позицию» Я, фактором k . В тесте Зонди он проявляется в реакции человека на портреты кататоников.

Борьба с окружающей средой может считаться успешной также только в том случае, если человек (живой организм) обладает возможностью *жить столько же, сколько и окружающая среда*, то есть если он обладает возможностью быть практически бессмертным (сохраняющим *свою специфику* во времени). Бессмертие живых организмов достигается их способностью к постоянному обновлению.

На место противостояния среде «один на один» живой организм поставил первичную кооперацию. Разделившись на два пола, представители противоположных полов, создав двуполоую кооперацию, стали производить себе подобных. Теперь они уже могут позволить себе и умереть, погибнуть от «рук» окружающей среды, вернуться обратно в состояние среды, ибо на их место встает более молодой организм, в каждой клетке которого действуют их гены. Причем с накапливаемым в них своим ставшим теперь *родовым* опытом, передаваемым с генами представителю нового поколения, естественно, что еще и доведя его в противостоянии среде от состояния инфантильной беспомощности до зрелого могущества. Тем самым, борьбу с окружающей средой в этом случае постоянно ведут уже относительно молодые представители своего рода. Такой «поколенчатый» образ существования рода дополнительно позволяет сохранять род за счет излишнего количества представителей каждого поколения, благодаря чему гибель даже большого числа особей род не ликвидирует. Кроме того, этот образ существования является условием эволюционного развития рода, возможности подъема его на более высокий уровень эволюционного развития.

Однако такое достижение бессмертия рода возможно только при стремлении каждого организма к образованию *бисексуального*, одновременно оплодотворяющего и оплодотворяемого, сборного надсущества. Потребность в таком бисексуальном существовании в виде дуального союза обнаруживает себя у человека, при тестировании его тестом Зонди, в реакции на портреты гомосексуалистов (фактор *h*). Реакция $-h$ – стремление к близости со всеми людьми вообще, $+h$ – стремление к близости с конкретным человеком, обычно представленным задним планом его побудительной структуры. Потребность в дуальном бисексуальном союзе реализуется через потребность в обладании дуальным, дополняющим себя партнером (фактор *s*). Реакция $+s$ – в том случае, если человек активно дополняет себя другим человеком, и $-s$ – если человек пассивно уступает другому человеку, позволяя ему дополнить себя им. Потребность в обладании дуальным партнером обнаруживает себя в тесте Зонди в реакции человека на портреты садистов.

Борьба с той частью окружающей среды, которая представляет собой живые организмы, требует не только умения проводить адекватные внешней угрозе контрдействия, но и иметь энергию борьбы, необходимую для победы над врагом. Но, во-первых, «враг» может появиться внезапно. Поэтому животное, и человек в том числе, должно или находиться в состоянии постоянного энергетического

возбуждения и таким образом быть «всегда готовым» к борьбе, даже когда «все спокойно», или иметь механизм реактивно продуцировать на врага большое количество энергии за минимально короткое время. Во-вторых, враг может быть достаточно сильным. Поэтому энергии у «обороняющегося» должно быть значительно больше, чем у «нападающего», и/или это превосходство должно создаваться способностью к ее более интенсивной (почти взрывоподобной) трате. Естественно, что интеллектуальный контроль над таким безмерным количеством энергии и за такой взрывоподобной разрядкой невозможен, особенно если интеллект еще и не так много или его уровень временно снижен. Такое использование своей энергии в целях обороны называется аффективной защитой или просто *аффектом*.

Таким образом, *аффект состоит из неестественно для обычного существования индивида резкого накопления количества энергии и разрядки, которая не поддается рациональному контролю и поэтому хаотична, импульсивна, взрывоподобна, иногда бессмысленна, но всегда с целью защиты от внешней угрозы, иногда к тому же не совсем понимаема*. Такая защита является филогенетически древней защитой, характерной как для животного мира, так и для некоторых представителей растительного мира (мимозы). Целью аффекта является лишение себя смертельной угрозы, то есть уничтожение «врага». Если индивид заведомо не в состоянии уничтожить появившегося «врага» своей аффективной атакой, аффективная разрядка направляется на «омертвление» себя. Проявляется она в оцепенении, спазме, пароксизмальном сокращении мышц, в припадке или приступе. Многочисленные примеры этому имеются в животном мире. В психопатологии они представлены так называемыми пароксизмальными нарушениями: спазмами, заиканием, мигренью, конверсивной истерией, эпилепсией.

Однако борьба до победного летального конца обоих – это удел равных или почти равных. При встрече с неизвестным врагом индивид прежде всего определяет «на глаз» его возможности и сравнивает их с субъективно оцениваемыми своими силами. Если враг производит впечатление настолько превосходящего по силе, что борьба с ним заведомо обречена, то есть подобна самоубийству, аффективная разрядка в этом случае будет реализована в виде панического бегства. Естественно, что бегство исключается, если такая возможность отсутствует. В этом случае остается единственная возможность остаться в живых – это, воспользовавшись микроскопическим шансом, все-таки убить врага. Соответственно, можно «победить» врага и отправить в бегство его, произведя на него впечатление зна-

чительно превосходящего его по силе. Это возможно, если «враг» тебя не знает и у него есть путь к отступлению. Потребность произвести на «врага» впечатление обладающего силой и превосходящими его возможностями проявляет себя при тестировании человека тестом Зонди в реакции $+hu$ на портреты истериков (фактор hu). Противоположная оценка своих возможностей и желание слиться с фоном, стать невидимым вскрывается реакцией $-hu$ по тому же фактору.

Также следует иметь в виду и то, что человек, как и многие вышшие животные, живет в обществе себе подобных, точнее в группах разной степени общности. Начиная с самой узкой – дуального союза, затем семьи, производственного коллектива, селения, области, нации, страны и кончая населением земного шара. И на всех уровнях этой общественной жизни стоит проблема распределения ценностей потребляемых этими социумами, основной мерой которого является *справедливость*. *Распределение обязательно должно быть справедливым*. Однако пониманий, какое распределение является справедливым, два. И именно эти два понимания олицетворяются в библейских персонажах Каина и Авеля.

Позиция Каина – справедливо распределять так, как считает он. То есть эгоцентричная позиция субъективно понимаемой справедливости. Отстаивая свое понимание того, что есть справедливо, он навязывает свою точку зрения всем. *Любой*, нарушающий ее, пусть даже это будет его брат, безо всякого снисхождения определяется в качестве персонального «врага», требующего немедленного «справедливого» наказания, вплоть до смертной «казни». Обычно роль «судьи» и роль «палача» «Каин» исполняет сам, *аффективно*, но, будучи облечен властью, роль «палача» он навязывает «своей» армии, или иным, подчиненным ему, вооруженным силам. *Позиция Авеля – справедливым является решение, принятое высшей инстанцией или всем сообществом*. Поскольку Абель не может в тонкости знать все решения высшей инстанции, он постоянно находится в страхе, что может быть он нечаянно нарушает установленный другими закон, то есть виновен, и будет подвергнут наказанию. То есть Абель – это тот, кто стремится быть справедливым, а Каин – это тот, который аффективно, накапливая в душе энергию злости, борется со всеми «нарушителями» за «свою» справедливость. В тесте Зонди позиция человека в отношении «справедливого» определяется его реакцией на портреты эпилептиков. Позиции Авеля соответствует реакция $+e$ (симпатия к ним), позиции Каина – $-e$ (антипатия).

Позиция Каина проявляется в следующих отношениях к другому человеку (другим людям).

Ненависть – бессознательное стремление убрать человека из круга своего существования с соответствующей негативной эмоциональной реакцией при вынужденном контакте с ним (реальном или воображаемом). Причина такого стремления – субъективная оценка человека как крайне вредного для себя, способного причинить тебе ущерб.

Зависть – ненависть по отношению к тому человеку, который «несправедливо» имеет большую ценность, чем ты, или обладает тем, что, по твоему мнению, должно принадлежать тебе. В результате – активное стремление восстановить абстрактно понимаемое равенство. Например, лишить соперницу внешней красоты, чтобы была «как все», сжечь предприятие успешного предпринимателя, отобрать якобы нечестно нажитое имущество у местных «буржуев» и т. д. и т. п. Или пассивное страдание от успехов того, кому завидуешь, соответственно безмерная радость, когда он обанкротился или оказался жертвой несчастья.

Жажда мести – бессмысленное стремление к равенству в негативе, в утратах. Например, ты лишил меня глаза – я должен лишить тебя глаза, ты выбил мне зуб – я должен лишить тебя зуба, ты убил моего родственника, пусть и нечаянно, – я должен убить тебя или какого-нибудь твоего родственника. Чтобы «восторжествовала справедливость». Если даже ущерб тебе нанесли намеренно, то есть совершив преступление, законная борьба с преступником подменяется стремлением установить равенство.

Ревность – ненависть к тому, кто, по твоему мнению, несправедливо нарушает твое право собственности в отношении близкого тебе человека. То есть периодически пользуется его услугами, которые он должен оказывать только тебе или с твоего разрешения. Стремление к абсолютному обладанию другим человеком. Нарушающим твое право собственности в отношении близкого тебе человека может быть сам близкий человек. Тогда твоя ненависть направлена на него. Возникает противоречие – желание абсолютного обладания этим человеком одновременно с желанием от него избавиться (см. *ненависть*).

Гнев – приступообразный всплеск *ненависти*. Связан не столько с самим человеком, сколько с его неожиданным поступком.

Ярость – готовность реализовать энергию гнева, преодолевая любое, пусть даже самое сильное и упорное сопротивление вызвавшего ярость, максимально мобилизуя на агрессию все свои силы.

Согласие с групповым мнением о том, что именно является справедливым, а что нет (позиция Авеля) цементирует группу. И поэто-

му члены группы, занимающие позицию Авеля, являются основой группы, носителями группового мнения. Однако само групповое мнение складывается не так просто. В начале формирования человеческого социума был прада наших прапредков. Он состоял из вожака, нескольких мужчин и нескольких женщин с их детьми. Вожак вступает в половую связь со всеми женщинами прада. С некоторыми чаще, почти постоянно, с некоторыми изредка. Если кто-либо из других мужчин прада вступает в половую связь с женщиной, с которой вождь «часто», это НЕСПРАВЕДЛИВО. Если же с той, с которой он «редко», то тоже несправедливо, но уже «не очень». Если в половую связь с женщиной, с которой вождь «редко», вступает приближенный к нему, то это вполне СПРАВЕДЛИВО. А вот если то же самое сделает нелюбимый вожаком изгой, то это крайне НЕСПРАВЕДЛИВО и заслуживает немедленной и суровой кары. Если из добытого прадом все самое лучшее достается вожаку, это справедливо. Как по мнению вожака, так и остальных, согласных с ним, членов группы. Ибо на этом уровне развития социума групповое мнение и мнение вожака – практически синонимы. Согласные с «групповым мнением» вожака стоят на позиции Авеля. Главное их стремление – минимизация наказания себя со стороны вожака и его приближенных. Пробует на крепость групповое мнение стоящий на позиции Каина. Он требует, как минимум, уравниловки, или, как максимум, привилегий. Правда, открыто он ничего не делает, он копит в душе свое недовольство и злость. И проявляет их не обязательно тогда, когда их уже много, а когда не выдерживает его механизм сдерживания.

Авель всегда живет как «в чужом монастыре» с «ихним» уставом. А Каин всегда считает место, где он живет, «своим монастырем», со «своим собственным» уставом. И копит в душе «зло» на всех тех, кто его нарушает.

Глава рода олицетворяет общественную справедливость для членов своего рода. Но для местности, в которой совместно проживает несколько родов, общественная справедливость отдельного рода является всего лишь его субъективной справедливостью. Общественной же справедливостью для жителей этой местности будет справедливость с точки зрения всего населения этой местности. Однако и она является всего лишь субъективным мнением по отношению к стране в целом. И так далее до общечеловеческой справедливости. Конфликт части и целого возникает тогда, когда субъективная справедливость вступает в противоречие с общественной справедливостью. Возьмем фашистскую Германию. В *борьбе за свою субъективную справедливость* вставший на позицию Каина народ

Германии, в отместку за несправедливый, по его мнению, результат Первой мировой войны, уничтожил во Второй мировой войне несколько десятков миллионов людей других национальностей, превзойдя тем самым самые кровавые зверства Ветхого Завета. Да, кстати, и Первая мировая война началась из-за каинитического желания Австро-Венгрии отомстить Сербии за то, что ее граждане Принцип и Габрилович, из тех же каинитических побуждений застрелили их наследного принца Фердинанда.

Каин многолик. Прежде всего, он олицетворен в преступности – как в организованной, профессиональной, так и в бытовой. Он устраивает войны, от территориальных, несущих смерть, как на просторах СНГ, так и в других странах, до мировых; воодушевляет на революции и массовые беспорядки, элементарные бытовые скандалы соседей, особенно в тесных просторах коммунальных квартир. Каин может вознестись до легендарного «пламенного революционера», массово и бесконтрольно уничтожающего «контрреволюционеров», а заодно и всех невинных, но чем-то на них похожих, а может оказаться и в роли военного преступника, чтобы, в конце концов, быть повешенным. Юный Каин забирает у соседского мальчика красивую игрушку потому, что у него такой нет, а ему хочется. Позже, мстя нелюбимой учительнице, он подкладывает ей на стул кнопки или же однокласснице рвет тетрадку за то, что на контрольной она не дала ему списать решение задачи. Каин толкает неграмотных сомалийцев на вооруженный захват морских судов, чтобы, угрожая расстрелом экипажа, а при случае и убивая моряков, требовать от судовладельцев миллионы долларов для своих хозяев, неспособных ничего производить, но желающих такой же роскошной жизни, как у американских миллионеров. Бездарную титульно-национальную интеллигенцию Каин толкает на борьбу за вытеснение из страны талантливых представителей других национальностей. И потому самыми яркими националистами обычно становятся именно бездарные, но амбициозные деятели науки и искусства. Причем как принадлежащие к титульной нации, так и те бездарные, которые только делают вид, будто принадлежат к титульной нации, ибо быть представителем титульной нации означает принадлежать к нации-гегемону, которой в стране, несмотря на все разглагольствования власти о демократии, принадлежат основные преимущества.

Первопричиной всех событий, вошедших в историю человеческих групп, начиная от друзей, семьи, города, страны, человечества, являются люди, вставшие на позицию Каина. Греки называли лю-

дей, подобных Авелю, – *диафотос*, то есть светлыми, излучающими свет. А людей, подобных Каину, – *адиафотос*, то есть являющимися мраком, лишёнными света. Таким образом, если мы будем лиц, подобных Авелю, считать белым цветом, а подобных Каину, – черным, то иерархическая история человечества предстанет перед нами в виде легко доступной для понимания графики.

С точки зрения дифференциальной психологии, Каин – это тот человек, который более чуток к неравенству, более нетерпим к нему, всегда реагирующий на неравенство агрессией, иногда немедленной, иногда отсроченной. Если же он не реагирует агрессией, он постоянно терпит, испытывая недовольство, то есть он находится в состоянии стресса, который поздно или рано сделает его неврогенно больным. Авель же неравенство или не видит, или к нему достаточно толерантен.

Леопольд Зонди, проделав титанический труд по анализу всех литературных источников, от наидревнейших до современных, в которых говорилось о Каине и Моисее, изложил результаты в данном двухтомнике таким образом, чтобы у читателя сложилось особое, более глубокое представление о человеке и о мотивации его поступков. Также автором предложен новый, в дополнение к эдиповому комплексу Фрейда, *комплекс Каина*, которым он объяснил многие, до сих пор казавшиеся случайными явления. Леопольдом Зонди также исследован генезис такого важного в психике человека явления, как *совесть*. Он выводит его из преступления (убийства), которое рождает чувство вины и страх наказания, формирующих, в свою очередь, совесть как барьер для совершения преступлений, как защиту от вхождения в состояние, возникающего после совершения преступления. Врожденную основу Каина Леопольд Зонди видит в предрасположенности человека к пароксизмальным заболеваниям, таким как мигрень, заикание, но особенно к эпилепсии. Более того, эпилептический припадок Зонди рассматривает как бессознательную пароксизмальную попытку предотвращения совершения эпилептиком убийства и тем самым избегания ожидаемого наказания за это. Сутью человека Каина Зонди видит в его готовности убить человека из-за накапливающегося в душе аффекта злости, ревности, жажды мести и тем самым в его готовности вступить в спор с Богом. Как выход из ситуации Зонди предлагает путь Моисея – каиноида, сумевшего «найти общий язык» с Богом и поставившего Ему на службу даже свое побуждение к злу. Этот двухтомник представляет интерес как для академического ученого, так и для простого человека, питающего интерес к психологической литературе.

Приношу глубокую благодарность А. Н. Волковой, сделавшей предварительный, черновой перевод первой половины книги «Камин. Образы зла».

Владимир Джос
член Международного общества Зонди

ПРЕДИСЛОВИЕ

Каин господствует в мире. Мы советуем скептику, сомневающемуся в этом, почитать всемирную историю.

Историк не скрывает то, что сутью всемирной истории является борьба.

Судьбоаналитик говорит: большая часть всемирной истории состоит из вновь и вновь воссоздающейся истории каинов.

Историком установлено, что всемирная история никогда не являлась неуклонным и планомерным продвижением от низшего к высшему, от худшего к лучшему, от рабства к свободе. У него складывается мнение, что всемирная история представляет собою скорее круто извивающуюся кривую. За подъемом тут же следует срыв. В своей всемирной истории он фиксирует то, что пророки и святые, трибуны и мессии, в конце концов, распинаются народом на кресте или сжигаются. Он допускает, что римский император (Луций Домиций Нерон) может позволить себе убить своих брата и мать, своих жен и воспитателя, поджечь Рим просто из желания посмотреть на горящий город, устраивать первые преследования христиан, делая их «козлами отпущения». В его всемирной истории «разум слишком часто оказывается обезображенным страстями». Как часто «надежды на лучшую жизнь приносятся в ней в жертву честолюбию, ревности и тщеславию». Так говорит историк [1].

Но честолюбие, ревность, тщеславие – это то, что принадлежит Каину. Не Бог, а человек по имени Каин манифестирует во всемирной истории. Так считает психолог-судьбоаналитик. Едва уловимое различие между людьми – пусть самое незначительное – и этого уже достаточно, чтобы пробудить в человеке вечного Каина.

Прошли уж тысячи и тысячи лет, а Каин со своей жадной убийства ни на мгновение не остается без работы. Он все такой же, как и в момент «братоубийства». Он и сейчас почти все тот же Каин времен начала всемирной истории, известный нам из библейских преданий. Изменилось лишь его орудие. А менталитет этого брата остался все тем же. В истории это выражено следующим образом: «Племя выступает против племени, селение против государства, рыцарь против гражданина, князь против церкви и дворянства, христианин против язычника, культурный народ против первобытно-

го народа, нация против ее угнетателя, континент против морских держав, союз государств против сверхдержавы, всемирная система государств против претензий на мировое господство. Кроме того, еще вступают в борьбу и крестьяне с землевладельцем, простые граждане с теми, кто претендует на привилегии, либерал с бюрократами, парламентарии с короной, пацифист с милитаристами, рабочие с капиталистами, террористы с народными массами, анархист с обожествлением государства» [2].

Настроенная на убийство ментальность Каина крайне изобретательна. В течение всемирной истории она находила все новые и новые цели и мотивы, чтобы убивать. Но Каин – это не только носитель ментальности убийцы. Он не только сначала накапливает в себе ярость и ненависть, гнев и месть, зависть и ревность, а потом внезапно, подобно взрыву, их разряжает, но Каин еще и стремится быть выше всех. Он нацелен на овладение всем, что имеет хоть малейшую ценность, на безмерное увеличение своей власти в обладании и в бытии.

Именно это стремление и является тем краеугольным камнем, который лежит в основе каинистической структуры. Однако так называемые «цивилизация» и «культура» вынуждают Каина вырабатывать целый арсенал методов своей маскировки. С помощью лживых обвинений, клеветы и очернения других Каин господствует над миром. И называет это он политикой и дипломатией.

Но так действуют только те, кто посильнее. Слабые же, ломаясь под нажимом совести, действующей изнутри, становятся невротиками или психотиками.

Редко, однако, на мировую сцену выходит и тот, кто старается вернуть Каина в число лиц добропорядочных, правда, в основном уже после своих выражено каинистических действий. Эти антиподы Каина и устанавливают законы, запрещающие убивать. Их мы символически называем «Моисеями». Они становятся законодателями в религии, в государстве, в искусстве и в науке. Во втором томе, «Моисее», мы будем говорить именно о них.

Психоанализ поставил эдипов комплекс центральной проблемой своих научных изысканий. Судьбоанализ же в центр человеческого бытия ставит Каина. Уже много лет мы постоянно слышим о влиянии, которое может оказывать на человека «Эдип», а Каин все это время уже давно им правит. Он управляет индивидом от колыбели и до могилы, начиная от живущих как в каменном веке, так и в веке атомном и во всех последующих за ним веках.

Л. Зонди

Цюрих, март 1968

ВВЕДЕНИЕ

В человеке *Каине* судьбоаналитической психологией символически олицетворяется судьба нарушителя закона.

В человеке *Моисее* символически олицетворяется судьба того, кто готов пойти на убийство ради установления строгих правил закона.

Эти две разновидности людей, в дальнейшем мы их так и будем называть – каинитами и моисейянами, являются носителями в своей судьбе соответствующего права на убийство. И тот и другой, при соответствующих обстоятельствах, в мгновение ока стать может убийцей, совершив убийство в состоянии аффекта. Согласно Ветхому Завету (ВЗ), Каин убил своего брата Авеля в состоянии аффекта. И Моисей в своем гневе восстал против египтянина, творившего несправедливость по отношению к его земляку. Тем не менее, оба эти поступка – убийства в аффекте – совсем неоднозначно были оценены Богом.

Словами «Когда ты будешь возделывать землю, она не станет более давать силы своей для тебя; ты будешь изгнанником и скитальцем на земле» объявил Бог свое наказание Каину (1. Быт. 4, 12) [3].

«Итак пойдя: Я пошлю тебя к фараону; выведи из Египта народ Мой, сынов Израилевых» – так звучит завет, данный Богом другому аффективному убийце, Моисею (2. Исх. 3, 10) [4].

Один убийца, Каин, был изгнан со своей земли, и, что бы он ни делал, ни в чем он не имел успеха. Другой же убийца стал вождем своего народа, заслужил покровительство своего Бога.

Похоже, что ветхозаветный Бог, подобно правоведам нашего времени, судил, принимая во внимание, не сам поступок человека, а его мотив.

Можно также, уподобляясь теологам, задать еще и вопрос: а одним ли и тем же Богом является Бог Каина и Бог Моисея? Этот теоретический вопрос мы постараемся разобрать во втором томе. В этой же работе мы сосредоточимся на чисто психологическом аспекте судьбоанализа: каким таким образом две противоположные судьбы – нарушающего законы и устанавливающего законы – ока-

зались взаимосвязанными? Этим мы также затрагиваем и вопрос о происхождении добра и зла, их первопричинах.

В предисловии к предыдущему изданию нашей книги мы уже писали, что, согласно судьбоанализу, как потребность убийства в аффекте, так и стремление дать народу закон «Не убий!» имеют один и тот же психический корень. Каинитов и моисейян объединяет общность судьбы. Ибо их судьбы берут свое начало в душе человека из одного и того же корня.

Является ли сказанное чем-то новым?

Одно старинное еврейское предание из сборника Миха Иосифа бин Гориона самым лучшим образом может ответить на этот вопрос. Мы излагаем это предание дословно, так как именно в нем можно почувствовать ту взаимосвязь, которую судьбоанализ пытается отыскать.

О Каине, Авеле и Моисее

«В те времена, когда Ева вкусила плод от древа познания, добро и зло были смешаны друг с другом. Из искорки добра должен был произойти Абель, а из искорки зла – Каин. Но так как в любом светлом содержится оттенок нечистого и, наоборот, в нечистом всегда есть доля чистого, то из этого чистого в Каине и родился родственник ему Моисей, а из нечистого, предназначенного Авелю, родился Вениамин, чистильщик.

И продолжила Ева, и родила брата *Авеля, который был Моисеем*. Моисей нашему Творцу понравился, он продолжил свое творение, и потому род их продолжался. Адам совершил свой грех, и поэтому мир должен был бы быть разрушенным родом Каина. Но еще одно творение сотворил он, это был Моисей, который пришел, чтобы искупить грех, совершенный Адамом. Но, так как Израиль погряз в грехе, стяжая Золотого Тельца, и стал спорить с Господом из-за нехватки воды в пустыне, все это привело к тому, что нечистое, принесенное в мир с грехом Адама снова вернулось в мир».

В другом месте мы читаем:

«Одновременно с Авелем родились две сестры-близняшки, а с Каином – лишь один ребенок. И из-за этого, и чтобы добиться права первородства, Каин и убил брата Авеля. Близняшки – это Сепфора, жена Моисея, и Батия, дочь фараона, которая его вырастила.

Смотри и постигай сокровенную тайну. Каин появился у матери позже, когда Абель был уже сыном Адама. Каин взял плоды земли и положил их на пути своей матери, и Ева взяла их. Абель

был верен словам отца, его жертва была жертвой благодарности. <...>

Смерть Авеля может удивить многих. Ведь на нем нет такого греха, за который следовало бы расплачиваться кровью. Что лежит за ней? Когда он приносил свои жертвы, ему позволено было видеть свет божественного сияния.

То есть Моисей скрывал то, что он видел Бога, потому, что он боялся. А почему он боялся? Потому, что вспомнил о том, что ему надо будет, *как надо было Авелю*, к чистоте божьей... вернуться; вот за это тот и должен был быть наказанным, и был убит. Когда Бог принял жертву Авеля, с неба снизошел огонь, пожравший его дары, а он смотрел на огонь, сиявший вокруг них» [5].

Может ли предание действительно выразить то, что находится в душе?

Нам следует ответить на этот вопрос утвердительно, постольку предания можно понимать как фольклор, рожденный грезами. Благодаря этому пониманию легенд и преданий, мы можем перевести их смысл на язык науки и тем самым сделать доступным для исследования научными методами корень того, что происходило в действительности. Эту же задачу мы ставили и перед собой для того, чтобы понять, что же в действительности скрывается за каждым высказыванием исследуемого предания. В нашем «переводе» они означают следующее: добро и зло, чистое и нечистое, свет и тьма образуют друг с другом не взаимоисключающую, антагонистичную сущность, а органически дополняющие друг друга закономерности.

Этот тезис опирается на исследование генеалогических древ и биографий отдельных личностей, экспериментальную диагностику побуждений и Я. На их основании мы пришли к выводу, что каиниты и моисейяне представляют собой не чистые (гомозиготные), а смешанные (гетерозиготные) варианты природы человека. И действительно, как в каждом «Каине» содержится частица «Моисея», так в каждом «Моисее» содержится и частица «Каина». Поэтому, поскольку каиниты и моисейяне имеют смешанную, в плане рецессивного наследования, наследственно-генетическую почву, среди каинитов иногда встречаются и лица с натурой «Моисея» (Ламех), и наоборот.

Рассмотрим некоторые известные в истории человечества случаи, а также несколько клинических историй болезни, чтобы подтвердить высказанный тезис.

Конечно, основной, наиболее выраженной, в рецессивном наследовании Адама, так же как и у Евы, является «натура Авеля». Это

мы еще покажем на истории их рода. Подтвердить сказанное можно и следующим предложением: «И продолжила Ева, и родила брата Авеля, который был Моисеем».

С точки зрения генетики, это означает следующее. Ева, как первая нарушительница закона, имеет сильную предрасположенность к каинитам и слабую – к моисейянам. В противоположность этому у Адама более сильно выражена компонента моисейян и более слабо – натура каинитов. Таким образом, из-за своей более сильной предрасположенности ко злу Ева производит на свет каинитов, тогда как Адам, из-за более сильной выраженности в нем компоненты «Моисея», предрасположен к рождению Авелей. Эта превосходящая предрасположенность к Авелям позже манифестирует в Моисее, в котором как бы натура Каина уже изжита. Возможность такой трансформации ярко выражена в предании словами: «Авель, который был Моисеем».

Следующий абзац предания уж никак не смог бы проскочить мимо внимания генетиков:

«Каин появился у матери позже, когда Авель уже был сыном Адама. Каин взял плоды земли и положил их на пути своей матери, и Ева взяла их. Авель был верен словам отца, его жертва была жертвой благодарности».

Судьбоаналитическая психология говорит об архетипе, о древней эниограмме, то есть о хранящихся в бессознательном людей их прошлых переживаний. В последующем, в ситуации опасности, оно может внезапно осознаться и, благодаря этому напоминанию, повлиять на позицию, занимаемую человеком.

Также большое значение для судьбоанализа представляет и следующий тезис предания:

«Моисей скрыл то, что он видел Бога потому, что он боялся. А почему он боялся? Потому, что вспомнил о том, что ему надо будет, как надо было Авелю, к чистоте божьей... вернуться; вот за это тот и должен был быть наказанным, и был убит. Когда Бог принял жертву Авеля, с неба снизошел огонь, пожравший его дары, и он глядел на огонь, сиявший вокруг него».

В нем раскрывается знание народом своих глубинных архетипов, тех древних начал, которые проявляются в судьбе индивида.

То, как символы в мифологии, преданиях и легендах в глубинной психологии становятся психическими комплексами, состояниями, свойствами и характерами, показал нам З. Фрейд на примере эдипового комплекса. Мы также надеемся, что использование таких символов, как «Каин» и «Моисей» (или каиниты и моисейяне), в дан-

ной и в других наших работах по судьбоанализу и анализу Я не опугнет читателя. Тем более, что в преданиях эти символы используются так же, как и эти, взятые из Библии, символы добра и зла.

В приведенном предании имена «Авель» и «Моисей» используются как символы доброты и святости. Поэтому и о *Моисее* говорится в нем как об *Авеле*. Напомним: «И продолжила Ева, и родила брата *Авеля, который был Моисей*». Имя «Каин» – символ нечистого, злого, однако с примесью «чистоты и добра». Поэтому в предании и утверждается, что из «доли чистого в нечистом Каине и родился родственный ему Моисей; бывший одним из чужеземцев и познавший Господа своего...».

Использование библейских имен в качестве символов добра и зла распространяется также и на женские имена. Так, предание называет одну из сестер-близняшек Авеля «Сепфорой», а ведь, согласно Ветхому Завету, Сепфора была женой Моисея. Этим как бы подкрепляется светоносность двух образов – Авеля и Моисея.

В данной работе мы проанализируем и судьбы тех женщин, которые несут в своем генофонде компоненты как каинита, так и моисейянина, и, исходя из этого, постараемся понять роль названных в предании женских образов Библии.

Еще один вопрос, который мы ставим перед собой, будет следующим: является ли судьба людей «Каинов» и «Моисеев» их непреодолимой и неизменной сущностью? Или она является лишь господствующим стремлением в судьбе каинитов и моисейян, лишь их отличительной групповой чертой среди прочего человеческого разнообразия?

Вопрос о сущности человека в разное время формулировался по-разному.

Что есть человек? Кто такой человек? Как протекает процесс становление человека? И т. д.

В наше время вопрос о том, «что есть человек?», обсуждается, в основном, философами, которые, отвечая на него, приходят к выводу, что природа человека является неизменной. Суть человека выстраивается по неизменному плану, из одних и тех же элементов, одним и тем же образом.

Однако некоторые философы не согласны с представлениями о неизменной сущности человека. К примеру, У. Дилтей, опираясь на принцип историзма, считает, что «тип человека» в процессе исторического развития «переплавляется». Аналогичным образом К. Левит считает, что «мнение о неизменной природе человека, доминирующее в современной исторической науке, следует считать

возвратом к давно забытому натурализму» [6]. М. Хайдеггер ставит вопрос скорее не «что есть человек?», а «кто есть человек?».

Человек есть – пишет он в книге «Бытие и время» – не «данность» как камень или «данность в ощущении» как материя, не живет он и как просто живой организм. Напротив, «экзистенция – это то, в чем происходит становление человеческой сущности... даже если взять просто человека, самого по себе, судьба его, как мы считаем, складывается из экзистенций» [7]. Так что же такое экзистенция? Хайдеггер отвечает: «Становление в процессе бытия я и называю экзистенцией человека» [8].

Рассмотрение точек зрения на сущность человека в современной глубинной психологии подтверждает наше мнение о том, что человек должен определяться не только своим бытием, но и его становлением (З. Фрейд, А. Адлер, К. Г. Юнг и др.) [9].

В противоположность застывшему понятию «бытие» понятием «становление» подчеркиваются получаемые в нем процессуально особенности жизни и судьбы. Более того, как утверждает Й. Хофмайстер, «его не следует понимать как постоянное поступательное движение или мирную эманацию, скорее как постоянное противоборство, как борьбу (например, между добром и злом), как соперничество, как диалектику (противостояние, негацию, противоречие)» [10]. В цитируемой работе он упоминает имеющее важное значение высказывание Майстера Экхарта, который даже Бога определяет через понятия «становление» и «установление», говоря, что «в становлении Бога заключается его суть».

Аналогичную позицию занимал и Лютер, рассматривавший становление как противостояние занимаемых позиций. «Жизнь – это не форма, а становление формы, не здоровье, а становление здоровья, не существование, а становление, не достигнутая вершина, а упражнение. Мы не есть, мы становимся. Жизнь – это не нечто готовое, это процесс, напоминающий движение маятника. Это не то, что находится в конце пути, это сам путь».

Добавим к этому и высказывание Гёте: «Становись тем, кем ты есть!»

В судьбоаналитической психологии также речь ведется о становлении, а не о статичном бытии.

Образ мышления, который в прошлом намеренно избегал сказанного выше и приводил в конце концов к понятию «обобщенной сути человека», и всегда был спорным, а нередко и ведущим к заблуждению. Современная наука установила, что попытки такого мышления, пусть даже те, которые предпринимались известными

и крупными мыслителями, не достигали своей конечной цели. Все предпринятые попытки с этим образом мысли, рано или поздно, терялись и запутывались во всевозможных мелочах. Многие мыслители такого рода, вставшие в этом океане конкретных знаний о человеке на путь поиска его «сущности», запутывались в их хаосе, не понимая, что это дорога в никуда.

Сказанное является серьезным предупреждением таким исследователям, независимо от того, где они пытаются найти корни «всеобщей сущности» человека – в мифологии или истории, в теологии или философии, в психиатрии или психологии, в глубинной психологии или генетике. Если же им и удастся тем или иным способом вытащить на свет божий либо потолще, либо потоньше «корень» человеческой природы и сделать видимым его врожденные разветвления, такой философский анализ ведет лишь к констатации отдельных свойств, отдельной закономерности, отдельного соотношения, в лучшем случае – к пониманию отдельной формы экзистенции конкретного бытия, но ни в коем случае не к пониманию всеобщей и окончательной «сущности» человека.

Опираясь на этот постулат, судьбоанализ констатирует, что природа Каина, соответственно Моисея, сама по себе не может определять сущность человека. Даже в том случае, если – как мы полагаем – коренные факторы Каина и Моисея действительно представлены в соответствующей пропорции в каждом человеке. Ибо, наряду с Каино-Моисеевыми корнями, в каждом человеке мы встречаем и другие радикалы, которые могут привести к иным возможностям его судьбы.

Тем не менее, имеется определенное множество людей, у которых радикал Каина-Моисея явно доминирует. Мы называем их «*hotines paroxysmales*», или «людьми припадочными». Доминирование этой пароксизмальной формы в судьбе определенной части населения выражается в специфической природе их врожденных задатков, побуждений и аффектов, в определенной структуре Я и в определенных особенностях их души. Носители пароксизмальной судьбы выбирают себе определенные профессии, друзей и знакомых, формируют свое специфическое мировоззрение [11].

Что же нам необходимо понимать под понятием «радикал»?

Радикалом является коренной фактор, обуславливающий определенные специфические возможности судьбы как отдельной личности, так и части населения.

«Можно, – пишет К. Ясперс, – найти такие базисные качества, которые, будучи внеисторическими и биологически неизменными в течение тысячелетий, пронизывают все переживания, поведение

и проявления людей, оставаясь при этом содержательно неспецифическими» [12].

К примеру, Э. Кречмер искал такие радикалы личности, которые бы связывали соматику и психику, здоровых и больных, придя тем самым к своей теории «связи телосложения и характера», то есть к конституциональным типам, к учению о конституции человека [13]. Впоследствии Клаус Конрад сделал попытку свести типологию Кречмера к априорной паре двух полярно противоположных тенденций развития.

Сопоставив по девяти пунктам критерии применения радикалов, Карл Шнейдер выделил из них три, связанные с симптоматикой шизофрении, и три, связанные с функционированием человека в норме, в качестве врожденных биологических радикалов живых существ [14]. Хотя эта попытка позже и была расценена как «безосновательная» (К. Ясперс), в исследовании радикалов его критерии используются по-прежнему.

Анализ радикалов людей, страдающих припадками, идет по трем различным направлениям. Первый – чисто генетический, второй – клиничко-психологический, и третий – путь судьбоаналитической терапии.

Генетическим путем удалось установить наследственную обусловленность пароксизмов человека двумя определенными, передаваемыми по наследству факторами (рецессивной природы) [11].

Клиничко-психологический путь:

- а) Вскрыл разнообразие возможностей проявления пароксизмальной природы как у каинитов, так и у моисейян, как у здоровых, так и у больных [15].
- б) Проследил последовательность фаз психического процесса, завершающегося припадком, в том числе и с совершением убийства, либо самоубийства, то есть смертоносного танатотропического процесса каинитов.
- в) Сделал экспериментально зримыми полярность стремлений Каина и Моисея.

Для начала ограничимся приведением следующих противоположно ориентированных стремлений.

Приводимые в этой книге примеры каинитов и моисейян могут рассматриваться и как образы злодея и праведника. Однако необходимо подчеркнуть два следующих принципиальных момента.

Образы Каина и Моисея рассматриваются здесь не с точки зрения этики, а чисто судьбоаналитически, то есть сугубо клинически.

А. Природа Каина

1. Отсутствие совести
2. Стремление все иметь, всем обладать – имуществом, знаниями, должностями
3. Нетерпимость
4. Злобность
5. Скрытность, коварство
6. Стремление вредить
7. Стремление наносить раны
8. Кровожадная ментальность
9. Безбожник
10. Нарушающий законы
11. Прообраз злодея

Б. Природа Моисея

1. Совестьливость
2. Склонность к самоограничению
3. Терпимость
4. Доброжелательность
5. Открытость
6. Готовность помочь
7. Стремление исцелять раны
8. Праведный образ мыслей
9. Преданный Богу
10. Устанавливающий законы
11. Прообраз праведника

Проявления, описываемые К. Лоренцом в книге «Так называемые злодеи» [16], у людей относятся не к «радикалу Каина», а к радикалу «агрессия, садизм».

Следовательно, Каин, прежде всего, отличается не агрессией, а своими аффектами, своим *Я*. *Аффекты* Каина – это переполненность энергией ярости и гнева, ненависти и злости, ревности и мести, искаженные нарцисстическим стремлением распространять возвышение своей персоны; со *стороны Я* он характеризуется стремлением обладать всем и обвинять других (проекция). Правда – при определенных обстоятельствах – к его «так называемым злодеяниям» может прикладываться *также* и сила агрессии, однако *не агрессия, а грубые аффекты и особенное Я все-таки отличают Каина*. В учении о побуждениях человека агрессия является частью побуждения к самосохранению, частью сексуального побуждения.

Судьбоаналитическая психотерапия ищет тот путь, который в конце концов привел бы человека «Каина» в состояние человека «Моисея» [15]. Как уже было сказано, в каждом Каине имеется своя частица «Моисея».

Зло, проникающее в добро, мысль об убийстве в мировоззрении стремящегося к справедливости, действительно являются проблемой, витающей над людьми. В особенности когда в этих метаморфозах начинают играть свою роль инстанции врожденных, полярно противоположных по своей натуре побуждений. Я имею в виду здравый смысл, способности, идею «человека», а также гуманизм, функцию веры и дух. И неудивительно, что эти повороты мысли так редко бывают удачными.

I

КАИН В СВЕТЕ БИБЛИИ И ПРЕДАНИЙ

Рождение Каина

О рождении Каина в Библии (1. Быт. 4, 1) сказано следующее:

«Адам познал Еву, жену свою, и она зачала, и родила Каина, и сказала: приобрела я человека от Господа.

И еще родила брата его, Авеля».

Имеется и еврейское предание, согласно которого Каин рожден был не от Адама, а от Сатаны, злого ангела Самаэля. В нем говорится:

Каин – сын Сатаны

«Ангел Самуэль, змей-искуситель, явился Еве, и она забеременела, и родила Каина. Взглянув ему в лицо, она увидела, что шел от него свет не земной, а небесный. И сказала она, глядя на него: „Получила я человека в дар от Господа“. Потом Адам познал свою жену и родила она от него Авеля» [17].

Согласно этому преданию, на Каина отцовство Адама не распространяется, лишь на Авеля. Прародитель Каина неясен. Был ли им злой ангел Самуэль? Или это действительно был дар Господа, как утверждает Ева?

Первые роды первой женщины, если верить преданию, вызывали сомнение и «*pater semper incertus*»¹. И с тех пор это сомнение в собственном отцовстве господствует на земле.

Происхождение злодея, данное в предании, можно понимать и таким образом, что народ в глубине души отвергает мысль, что Каин, а следовательно, злодей, рожден от Адама. Отцовство за рождение злодея он возлагает на злого ангела Самаэля, утверждая, однако, что это был дар Господа. Таким образом, и ответственность за порождение зла ложится не род человеческий, а на Господа, отца всего сущего.

¹ Отцовство – предмет спорный (лат.). – Прим. пер.

Имеется еще и другое предание, согласно которому злодей Каин осуждает за свой проступок, убийство Авеля, самого Господа. Каин спрашивает Господа:

«Разве ж хотел я убить брата моего Авеля, это ты, Господи, желал проявления во мне побуждений злодея, ты, властитель умов всех живущих, толкнул меня на убийство Авеля, ты сам хотел, чтобы он был убит, если бы ты пожелал принять от меня мой дар, не была бы разбужена во мне эта ненависть» [18a].

Здесь прослеживается явная связь между ненавистью и стремлением обвинять и жаловаться на других в характере Каина.

Согласно еще одному преданию, оба брата – и Авель, и Каин – должны были быть «сыновьями дьявола». Это предание берет свои истоки в ереси гностиков и, кроме того, обнаруживается еще и в исламских преданиях. Фабрициус (Кодекс псевдоэпиграфов V. T. I.) пишет:

«*Nam licet Archonticos narrat Theodoritus lib. I. de haereticis fab. c. II. Docuisse quod Cain et Abel, sive ut, Muhamedanis appellantur Cabel et Habel fuerint*»¹ τοσ Διαβόλου παίδεσ² [18c].

Один из таких еретиков, Пирке Р. Елизер, склонен считать, как утверждает В. Аптовитцер, что лишь Каин был рожден от Самаэля, то есть от Сатаны. Сказанное им перекликается и с Тертуллианом (О пациенте. Гл. 5):

«*Nam statim illa (Eva) semine diaboli concepta malitiae fecunditate irae filium procreavit*»³.

Согласно учению Филострата, каиниты должны быть сыновьями дьявола:

«...*ex altera virtute, id est diaboli, Cfin factum, ex altera Abel beatissimum natum*»⁴ [18c].

Идентифицировать Змия с Сатаной – христианская традиция. В древней иудейской литературе эта взаимосвязь отсутствует. Зато

¹ Воистину Архонтом позволено рассказать Теодоритису взятую I. у еретиков фабулу к II. назиданию, в котором к Каину и Авелю или, как у Мухаммеда к Кавелю и Хавелю, обращение место имело (*лат.*). – *Прим. пер.*

² Настаиваю, Дьявол – родитель его (*гр.*). – *Прим. пер.*

³ Воистину верно то, что больная (Ева), родив, получила вместилище злобы Дьявола, оплодотворенная злобой какого-то неизвестного человека (*лат.*). – *Прим. пер.*

⁴ От одного мужа, от Дьявола, Каин получился, от другого Авель, приносящий блаженство рожден (*лат.*). – *Прим. пер.*

эта связь обнаруживается в мусульманской литературе и у Пирке р. Елизера. Аптовитцер пишет, что талмудическая литература берет свое начало от гностиков. И приводит цитату гностика Юстиноса:

«Нахаш (змей) принес отрицание закона. Когда он пришел к Еве, она погрузилась в воды и имела с ним близость, что является нарушением закона. Он приблизился также и к Адаму и воспользовался им как „мальчиком для развлечений“, что тоже противоречит закону».

Составитель сборника Зохар также пишет о том, что Каин и Авель были сыновьями Змия (= Сатаны) [18b].

По рождению первой пары братьев в Библии имеется упоминание и о том, что Каин и Авель были близнецами. Это упоминание можно найти в книге «Жизнь Адама и Евы» (*Vita*), которая обычно цитируется в качестве христианской «Книги об Адаме». В большом собрании сочинений Е. Кауча: «Апокрифы и псевдоэпиграфы¹ Ветхого Завета», в рецензии Е. Фугса на книгу об Адаме во втором томе сочинений, отмечается, что книга об Адаме имеется на греческом, латинском и славянском языках [см. примечание 18b]. В этой книге написано следующее:

«Адам взял жену свою Еву и пошел на восток; там он находился 18 лет и два месяца. Адам сожительствовал со своей женой, и Ева была беременна и родила двоих сыновей: *Adiaphotos* = лишенный света, которого назвали Каин, и *Amilabes* = праведный, которого назвали Авелем» (Апокалипсис Моис. § 1 и *Vita* § 18 и далее) [18b].

У В. Аптовитцера также утверждается, что «Каин и Авель были рождены первой парой людей». Пирке Р. Елизер считает, что еще они были и близнецами. Ему возражает Р. Мяшас. По его мнению, «Каин был рожден вместе с сестрой-близняшкой». По другим источникам, и Каин, и Авель имели сестер-близняшек, но сами они близнецами не были. Ибо Каин и Авель родились в разное время [19e].

Имя Каина

Многие авторы выводят из еврейского слова «кана». Оно означает: 1) установленный, созданный (Богом); 2) купленный. Буквально: приобретенный у Бога (*Gesenius*) [19a]. В еврейском тексте о рождении Каина и радостном восклицании Евы на рождение ее первого сына написано следующее:

¹ Псевдоэпиграфы – сочинения, автор которых предполагается, но точно не установлен. – *Прим. пер.*

4 וְהָאֱלֹהִים יָרַע אֶת-חַוָּה אִשְׁתּוֹ וַתְּהַר וַתֵּלֶד אֶת-כַּיִן וְהָאֱמֹרָה לְהַנְחִי
קָלְתָּ אִישׁ אֶת-יָדְהָ:

В транскрипции:

«Вехаадам йада эт Хавва иштау ватахар вателэд эт Кайин ватомэр Канити иш эт Яхвэ».

Вторая строка означает: «Приобрела (= Канити) я этого человека (иш) от Яхве (эт Яхве)».

Таким образом, имя «Каин» по-еврейски означает «имущество» или «то, что кому-то принадлежит» (Ф. Делищ [20], В. Фишер [21], С. Шпейер [22]). Делищ пишет: «Слово „kana“ объединяет в себе понятия „ktizein“ (порождать, производить) и „ktasthai“ (нажить, приобрести себе во владение), „procreare“ (сотворить) и тому подобное». Таким образом, это слово можно перевести как «порожденное мною» или «полученное в обладание» (В. Фишер) [21]. В. Гезенюс считает это место в Ветхом Завете недостаточно ясным.

Каин может происходить и от «Keniter» – простонародное название одного из народов, обитавшего на юге Палестины, который был завоеван мадианитянами (В. Гезенюс) [19а]. Это к этим кенитам и мадианитянам убежал Моисей после того, как он убил египтянина. Моисей служил пастухом у Иофора, который был мадианитянином и имел дочь Сепфору, на которой Моисей и женился. И здесь же, у подножья Божией горы Хорива, явился ему из тернового куста в пламени огня Ангел Господень, и здесь же Бог дал Моисею задание вывести евреев из Египта.

Из-за этого пересечения Моисея с кенитами возникло немало спорных гипотез. Утверждается, что имя Господа Бога Яхве Моисей позаимствовал у кенитов и мадианитян. К гипотезе и теологической дискуссии о том, что Яхве, Бог Израиля, первоначально был племенным Богом кенитов мы еще вернемся во втором томе. Здесь же пока достаточно упомянуть о том, что есть такая группа теологов, которая говорит о Яхве «как о Боге Каинов» [21].

В арамейском языке слово «каин» имеет значение «копье» или «кузнец» [19а]. Названного Тувалкаином потомка Каина они называют «Тувал-кузнецом»; в Библии он считается изобретателем кузнечного дела.

Аптовитцер добавляет к сказанному то, что сын Гнева, как называл Каина Тертуллиан, имеет корень *κνρ*, то есть гневный. Он обнаружил в *Opomastica sacra*¹ Ойсебиуса, что этимология имени Каин имеет аналоги, правда, как *ζηλοτυπία* = страсть, зависть и *ζήλος* =

¹ Наука, изучающая имена собственные святых (лат.). – Прим. пер.

вспыльчивый, наносящий раны [19b]. То же говорил и Клеменс: καὶ ὁ ἐστὶ ζήλος¹. В христианской книге об Адаме сказано:

«Каин толкуется как „ненавидящий“, ибо он ненавидел и своих сестер, и материнское лоно, из которого он вышел, и поэтому и назвал его Адам Каином» [19c].

Братья и сестры Каина

Число сестер и братьев Каина в различных преданиях и комментариях к ним толкуется по-разному. Лишь имена Авеля и Сифа во всех из них приводятся неизменно. О дочерях Адама Библия говорит следующее: «Дней Адама по рождению им Сифа было восемьсот лет, и родил он сыновей и дочерей» (1. Бытие, 5, 4). Аптовитцер уточняет, что Агада знает число этих сыновей и дочерей. Данные различных источников могут существенно различаться.

Две дочери: сестра-близняшка Каина и одна сестра близняшка Авеля.

Три дочери: сестра-близняшка Каина и две сестры близняшки Авеля. [19f]

В другом предании сказано: «И она (Ева) родила его (Каина), сестер-близняшек и Авеля». Согласно этому преданию сестры близнецы были рождены лишь с Каином [19g]. Согласно «Книги юбилеев» (IV. 1, 8, 10) Адам и Ева имели две дочери и еще девять детей помимо Каина, Авеля и Сифа. Как сказано в Епифании:

«По утверждению малого Бытия Адам имел, кроме упомянутых троих, еще девять сыновей; всего, таким образом, у него было двое дочерей и двенадцать сыновей, один из которых был убит, а одиннадцать остались жить. Все это можно найти в книге Бытие (5, 4 и 5), где сказано: „Всех же дней жизни Адамовой было девятьсот тридцать лет; и, родив сыновей и дочерей, он умер“» [19h].

По данным Агады, у Адама были лишь две дочери, что согласуется с текстами сирийской рукописи «Пещеры сокровищ», христианской книги об Адаме, мусульманскими комментариями, а также с работами Табари, Ибн ель Атира, Массуди и Абуль-Феда [19i].

Аптовитцер цитирует еще один источник, в котором перечисляется большее количество потомков Адама. Так, по Синцеллюсу:

«На 930 году почил Адам, оставив после себя тридцать три сына и двадцать семь дочерей».

¹ Каин – в доме разрушитель (гр.). – Прим. пер.

Аналогичные данные можно найти у Цедренуса в «Апокалипсисе Моисея» §§ 4–5, согласно которому Адам после рождения Сифа должен был родить еще тридцать сыновей и тридцать дочерей, всего, таким образом, 63 ребенка [19k].

Когда же Адам успел родить столь большое количество детей? Аптовитцер находит весьма интересным то, что, согласно Апокалипсиса и Жития Моисея – как следует из библейских текстов (Бытие 5, 4), – получается, что эти дети рождались в течение 800 лет, начиная с рождения Сифа и до смерти Адама. Этот же момент подчеркивает и Таргум Иерусалимский.

Однако в Торе дается очередность рождения детей Адама лишь до Сифа. Аптовитцер же полагает, что брак Каина – который мог быть только с одной из его сестер – датируется в Библии еще до рождения Сифа, постольку «Тора слишком неохотно останавливается на истории Каинитов, которую она бы с удовольствием опустила, и поэтому те события, которые на самом деле произошли *после* рождения Сифа, она дает как случившееся *до* его рождения» [19l].

Также имеет место разнобой и в отношении имен сестер Каина. Раввинская Агада не упоминает ни одно из их имен. Впервые их имена встречаются позже – в иудейской литературе средневековья. Так, в «Хрониках Иерахмила» сестра – близняшка Каина зовется *Келмана*, а сестра – близняшка Авеля – *Деборой* [19m]. Похоже именуется их и Псевдо-Методий. Сестру Каина он называет *Калемрой*, а Авеля *Леборой*. Феодосий называет сестру – близняшку Каина *Климией*, а сестру – близняшку Авеля *Лебхухда* [19n]. В «Книге юбилеев» Каин женат на своей старшей сестре *Савве*, а Сиф, третий сын, связан с его сестрой *Азурой* [19o]. По «Книге об Адаме» же, сестра Каина зовется *Кинан*, Авеля – *Има* [19p]. В сирийской «Пещере сокровищ» (с. 34) сестра Каина названа *Келимат* [19p]. Ренш сделал попытку сопоставить все их имена по христианской литературе (с. 373); Аптовитцер пытался сделать то же по иудейским источникам [19m, n, o, p].

Женитьба Каина

Многие иудейские и христианские источники едины в том, что Каин и Авель были женаты на своих сестрах-близнецах. В одном предании говорится:

«Три чуда произошло в один день; в один день были сотворены Адам и Ева, в один день они соединились, и в один день они произвели потомство. Двое взошли на ложе, и семь их было, когда они его

покинули: появились Каин с его сестрой-близняшкой и Авель с двумя его сестрами-близняшками» [23]. «И стали эти сестры их женами, так как не было других дочерей человеческих, чтобы Каин и Авель могли их взять; поэтому и получили они этих» [24a].

И расценивается этот инцест как благо или же как грех? Приводим цитату из Агады:

«И сказано: „Если кто возьмет сестру свою, дочь своего отца или дочь матери своей, и увидит наготу ее, и она увидит наготу его: это срам...“» (3. Лев. 20, 17). Как сказал Р. Абин: «Ну что сказать, если Каин на своей сестре женат, а Авель на своей сестре? Это есть милость, милость, которую я оказал первым (людям), на которой мир их строится, говорю я, мир построен из милости» (Ps. 89, 3) [24b].

Аптовитцер отмечает, что аналогичное было сказано и о сыновьях Иакова:

«С каждым из основателей двенадцати родов рождена была девочка близнец, а с Вениамином... родились две сестры-близняшки» [24c]. «И как Каин и Авель были женаты на своих сестрах, так и сыновья Иакова были женаты – за исключением Иосифа, у которого не было сестры-близнеца – на своих сестрах» [24d].

Здесь я соглашусь с народной легендой, согласно которой разнополые близнецы действительно могли заключать браки между собою [24e].

Братоубийство

Братоубийство, известное нам из Библии, по-разному излагается и мотивируется в ряде других сказаний. По Библии:

«И был Авель пастырь овец; а Каин был земледелец.

Спустя несколько времени, Каин принес от плодов земли дар Господу.

И Авель также принес от первородных стада своего и от тука их. И призрел Господь на Авеля и на дар его;

А на Каина и на дар его не призрел. Каин сильно огорчился и поникло лице его.

И сказал Господь Каину: почему ты огорчился? и отчего поникло лице твое?

Если делаешь доброе, то не поднимаешь ли лица? А если не делаешь доброго, то у дверей грех лежит; он влечет тебя к себе, но ты господствуй над ним.

И сказал Каин Авелю, брату своему. И когда они были в поле, восстал Каин на Авеля, брата своего, и убил его» (1. Быт. 4, 2–8).

В другом предании сказано:

«И воспылали гнев и ненависть в душе у Каина из-за того, что его жертва была не принята, и еще из-за того, что сестра-близнец Авеля была красивее других женщин. И сказал тут Каин себе: „Убью я брата моего, и станет его жена моею“» [25].

И еще по одной версии братоубийство произошло следующим образом:

«Так получилось, что когда оба они были в поле, решили они поделить мир – одному пусть достанется поле, а другому все, что по нему движется. И препирались они там друг с другом, и восстал Каин против брата своего, Авеля. Однако Абель был сильнее Каина и поднял его под себя. И спросил тогда Каин Авеля: „Смотри, нас всего на свете двое, что потом ты скажешь нашему отцу?“ Тогда Абель отпустил Каина и обнял брата своего. А Каин поднялся и убил Авеля» [26].

Здесь, заметьте, каинитом было проявлено коварство.

Мотивы убийства в преданиях – как это бывает и с реальными убийствами – даются самые разные:

«Воспылали *гнев и ненависть* в душе у Каина из-за того, что его жертва была не принята».

Гнев и ненависть являются ведущими чертами в характере каинитов. К ним добавляется еще и выраженная в этом предании *сексуальная страсть*, постольку жена Авеля, его сестра-близнец, была красивее жены Каина. А еще *страсть к обладанию* как мотив убийства, поскольку Абель имел двух сестер-близнецов, а Каин лишь одну.

Мотив обладания вообще, страсть владеть, которой он обязан и своим именем, подчеркнут в сказаниях. Говорится и так:

«Так получилось, что Каин и Абель встретились на поле, куда они пришли, чтобы делать свою работу. Каин возделывал пашню, Абель пас овец. И тут овца Авеля забежала на поле, которое возделывал Каин. Каина это разозлило, он подошел к брату со словами: „Кто мы такие друг другу, если ты со своими овцами бродишь и пасешься на моей земле?“ – „А кто мы такие, – возразил ему Абель, – если ты питаешься полученным от моих овец, и покрываешь себя их шерстью? Верни мне шерсть овец, в которую ты одет, и посчитай стоимость их молока и мяса, которые ты ешь, и ты увидишь, что, настолько ты хочешь иметь эту землю, настолько же я хочу из нее уйти, и, если бы я только мог, я поднялся бы на небо“».

«И сказал Каин брату Авелю: „Давай посмотрим, если я сегодня тебя убью, спросится ли с меня твоя кровь?“ И ответил ему Авель: „Отмстится за меня и спросится с тебя за мою кровь, если ты меня убьешь. Господь, который сотворил нас обоих, так как он справедливый и праведный, он вернет злодею его зло, вернет преступнику все те его злодеяния, что он сотворил на земле. Так что, смотри, Господу известно все то тайное, что ты замышляешь сделать мне, и, если ты меня убьешь, тебя ждет та участь, которую Господь тебе уже готовит“. И в то время, когда Авель говорил, еще сильнее закипел у Каина гнев против брата и против его речей, встал он, схватил мотыгу, которой до этого возделывал поле, ударил внезапно ею своего брата и убил его» [27].

Описание каинитического насильственного преступления и его мотивацию продолжают и другие народные предания. Однако и приведенных выдержек достаточно для того, чтобы в будущем психологически точно можно было определить главную движущую силу в судьбе каинитов, а именно *предрасположенность к убийству*. Также в преданиях делается акцент и на следующих трех судьбоносных признаках Каинитов: *страха перед наказанием, беспокойства, что с него взыщется, а также обреченности скитаться*.

О страхе Каина перед наказанием говорится в предании следующее:

«И сказал Господь Каину: „Где Авель, брат твой?“ Покаяния в грехе ждал Господь, хотел, чтобы ответил Каин так: „Господин всего мира! Все скрытое ты знаешь как явное, убил я его, совершил тяжкий грех“. И думал Господь, что простит его после этого. Но ответ Каина на вопрос Господа „Где Авель, брат твой?“ был совсем другим. Подумал в душе он, что Господь скрыт там, за облаками, и потому не видит, что делает дитя человеческое. И *прибег он ко лжи, отвечая Господу*: „Не знаю; разве ж я сторож брату моему?“ И видит Господь, что Каин отвечает ему ложью, и прервал он его ответ, и сказал ему, что голос крови брата его вопиет к Нему от земли, что будет справедливость, и он взыщет в будущем с него за кровь Авеля, и будет взыскивать всегда за нее с его семени. И сказал Господь Каину: „Будешь проклят ты от земли, когда ты станешь возделывать землю, не будет она более давать тебе силы своей, *ты будешь изгнанником и скитальцем на земле*“. И сказал Каин Господу: „Наказание мое больше, нежели снести можно. Ты сгоняешь меня с лица земли, и от лица Твоего я скроюсь и буду изгнанником и скитальцем на земле; и всякий, кто встретится со мною,

убьет меня. Ведь уже все твои творения знают, что я виновен в смерти“.

И сказал Господь ему: „Я сделаю так, чтобы смерть Авеля не сейчас с тебя спросилась. Я буду ждать, пока не появится твое седьмое поколение. И пометил Господь Каина, чтобы никто, встретившись с ним, не убил его, и сделал знамение, чтобы знал всякий, что проклят Каин до седьмого колена“» [28].

Таким образом Каин оказался в состоянии «условно осужденного» своим судьей, Господом. Господь пометил Каина тем, что у того на лбу появился рог. Скитался по стране он с утра и до ночи, до конца дней своих. Предание отмечает также: «И так скитались все те, кто, убивая других, бежали в вольный город, лежащий в восточных землях Израиля» [28].

Предание о братоубийстве в Агаде, а также в раввинской, христианской и мусульманской интерпретации, в изложенном чуть выше обсуждении мотивов братоубийства имеет для судьбоаналитической психологии особое значение по двум основаниям.

Во-первых, потому, что эти предания и комментарии к ним вскрывают ту потребность, которая есть в каждом из нас и которая, пусть лишь иногда, проявляется в нас, и именно как способность на братоубийство. Да если бы этой древней способности в нас не было, разве было бы возможным такое, чтобы история человечества представляла собой историю нескончаемых войн, завоеваний и гибели целых народов?

Во-вторых, в преданиях о Каине и Авеле церковь пытается найти естественное основание для этики. Она всячески идеализирует Авеля, пороча при этом Каина. Авель является для церкви символом праведности, справедливости, добродетели, богобоязненности, нравственности, прообразом «добра». В противоположность этому, Каин для церкви представляет собой неправедность, безбожие, склонность к пороку, склонность к убийству, это тот, кто ищет во всем выгоду и стремится к обладанию. Каин, в целом, рассматривается церковью как абсолютно безнравственный символ «зла».

Однако следует отметить, что раввинская Агада вовсе не идеализирует Авеля, выставляя его не прообразом нравственности, а, скорее, нравственно индифферентным, не имеющим особого значения. То же можно сказать и о Каине: в отличие от христианских комментариев, он не выставляется в качестве убийцы-злодея, а его поступок квалифицируется, скорее, просто как выход за границу дозволенного. В ней говорится:

«Каин швырнул значительно более сильного Авеля на землю, угрожая ему смертью; тот взмолил его о пощаде, и он его отпустил».

Впервые идеализация Авеля появилась в комментариях иудаистского неоплатоника из Фив в первом столетии новой эры и у историка того же столетия Иосифа Флавия [27b]. «Позже, традиция приукрашивать Авеля, благодаря работам исламских авторов, проникла из исламских традиций и в иудейские круги. Так иудейские взгляды окружной дорогой, через ислам, вернулись назад в иудейские тексты» [27c].

Итак, мы выявили четыре причины, по которым мог возникнуть раздор у братьев: 1) *неодинаковое принятие их даров*, имевшее место со стороны Господа; 2) *спор при разделе обладаемого ими*; 3) *спор из-за места размещения святилища* и 4) *спор из-за сестры-близняшки Авеля*, соответственно Каина.

При рассмотрении мотивации братоубийства в устных преданиях с точки зрения психологии поражает то, как мало изменилась природа человеческих побуждений за прошедшие тысячелетия. Все те же старые потребности, а именно: 1. *Потребность сына в отцовской любви, соперничество и ненависть к брату*; 2. *Стремление обладать, желание иметь все*; 3. *Религиозные разногласия и споры по традициям и месту размещения*; 4. *Сексуальное побуждение и сопровождающее его инстинктивное стремление к насилию в спорах и войнах, в убийстве как одного человека, так и в уничтожении целых народов*.

В течение многих тысячелетий частой причиной раздора между братьями было желание дискредитировать старшего брата, дав преимущество младшему. И то, что сегодня этот конфликт проявляется чаще в виде невроза, чем убийства, это заслуга цивилизации и культуры.

Разговор, имевший место перед братоубийством, имеющий в преданиях некоторую религиозную окраску, передается агадистами так, как будто он происходит сегодня. Пр процитируем для примера следующий разговор:

«Когда оба они встретились на поле, Каин обратился к Авелю: „Я познал, что мир создан без милосердия, а также что он не руководствуется идеей плодов добрых дел и суд его пристрастен. Иначе, почему же твоя жертва Богом была принята, а моя отвергнута?“ Авель возразил на это Каину: „Сотворен был мир с милосердием, наполняется он плодами добрых дел, и суд в нем беспристрастен. А жертва моя была принята потому, что плоды моих трудов были лучше твоих, и принесены раньше твоих“. Тогда Каин возразил Аве-

лю: „Нет ни правосудия, ни судьбы, ни будущего у этого мира, нет в нем и воздаяния праведнику и наказания злодею“. На что Авель возразил ему: „Есть и суд, и судья, и будущее в этом мире, есть в нем и плата за праведность, и воздаяние за зло“».

Диалог, аналогичный приведенному выше диалогу Каина и Авеля, можно встретить и в Коране:

«И говорю вам историю двух сыновей Адама, мерявшихся истинами, когда они приносили жертвы свои. Была принята жертва у одного из них, и отвергнута у другого. И тот сказал: „Воистину, я забью тебя до смерти!“ Другой говорит: „Посмотри, Аллах берет лишь достойные Его плоды. Воистину, протягиваешь ты руки ко мне, чтобы убить меня, но не подыму я свои руки, чтобы взять тебя; смотри, я боюсь Аллаха, Господа мира. Смотри, я хочу, чтобы ты взял и мою и свою жертвы и предал их огню; и это будет наградой за несправедливость“. И возникло в душе того стремление убить брата своего, и убил он его, и стал одним из неприкаянных» [27d].

Во многих модификациях этого спора между братьями Авель представлен как персонификация благих намерений, а Каин – злого умысла. Так они представлены и в Фивах, и у Иосифа Флавия, и у приверженцев мусульманской традиции, и у еврейско-персидского поэта Шахина и особенно у христианских авторов [27e].

В священном писании Вениамина XII 7 (см. примечание 33с) сказано:

«Вначале была, однако, зависть... с которой пришел он к Богу... та зависть, которую в действительности испытывал Каин, зависть, из-за которой он даже возненавидел своего брата и за которую был подвергнут наказанию» [27f]. И сегодня судьба многих людей еще определяется той завистью – иногда в виде невроза – которая была в те древние времена.

То же самое можно сказать и о спорах по разделу имущества. Споры по разделу имущества присутствуют как в комментариях к святым текстам, так и в судьбопсихологии «Каина» и «Каинитов».

«Торопятся обогащаться завистливые люди (Пров. 28, 22), подобно Каину, спешащему побыстрее завладеть всем миром...» Амвросий писал:

«Cain dictus est adquisito, quod omnia sibi acquireret»¹. Каина называют приобретателем (собственником) потому, что он нацелен на приобретение всего имеющегося [27g]. На этом основании судьбоаналитическое учение и сделало вывод о том, что каинитов ха-

¹ Сказано, Каин успокоится, только завладеет всем (лат.). – Прим. пер.

рактируют не только такие грубые аффекты, как злость и ярость, зависть и ревность, ненависть и месть, хитрость и обман, лживость и злорадство, но и, прежде всего, *тяга к обладанию, стремление завладеть всем.*

В качестве третьей причины спора между братьями назывался *спор о месте расположения святилища* [27h].

Р. Иешуа из Сихнина, в изложении Р. Левиса, считал: «Раздел должен был произойти таким образом, что каждый из братьев получил бы свою часть земельных угодий и скота. Отчего же тогда произошел спор? А потому, что каждый из братьев настаивал на том, чтобы святилище было расположено на его части владения. И произошло это, когда они были в поле (1. Быт. 4, 8); где слово „поле“ следует понимать как место, на котором должно быть сооружено святилище; ибо сказано: „Сион был ухожен как поле“ (Мишах 3, 12). В результате этого спора и получилось, что Каин восстал против Авеля, брата своего, и убил его» [27h].

Агадист утверждает, что Каин и Авель не могли спорить том, где и как соорудить святилище в будущем, ибо они не были пророками. По мнению Агадиста, Каин и Авель спорили о том, кому должно принадлежать *то место*, где они приносили свои жертвы, идентичное с местом, где позже и было сооружено святилище. То же самое и у Танхума:

«Это сказал Каин брату своему Авелю (1. Быт. 4, 8). Что же он сказал? Он сказал ему: „Давай поделим мир, естественно я, по праву первородства, возьму себе в два раза больше, чем ты“. Авель отвечает: „Хорошо!“ Затем Каин сказал: „В мою, большую, часть я возьму и то место, на котором ты приносишь свою жертвы“. Авель: „Нет, эту землю ты не возьмешь“. Так между братьями завязался спор и, как сказано: „Это случилось когда они были в поле“, и в другом месте сказано: „Сион был ухожен как поле“».

То, что место, на котором Каин и Авель приносили свои жертвы, впоследствии стало местом, на котором был построен храм, вытекает из следующих строк Агады:

«Когда Авраам и Исаак шли поблизости от горы Морион, Господь, указав на место, сказал Аврааму: „Здесь место для алтаря“. Это алтарь, на котором в древнейшие времена сперва приносил жертвы Адам и на котором потом приносили свои жертвы Каин и Авель...» [27h].

Авторы комментариев предполагают, что место, на котором стоял храм *в Иерусалиме*, было местом, где братья приносили свои жертвы. До этого места дошли и крестоносцы со своими погромами

и войной. Прошли тысячелетия, и сегодня за право обладать этим местом в Иерусалиме для своего святилища все еще борются христиане, мусульмане и иудеи. Из-за этого места до сих пор ведутся войны, разрабатываются планы убийств и уничтожения целых народов. Коран, Сура 5, 33, предписывает гуманистическую позицию:

«33. Исходя из этого» мы предписываем детям Израиля, что если кто-либо из них убьет человека – пусть это будет просто убийство другого человека, или насилие в стране, – *это будет считаться стремлением уничтожить все человечество*; а если же кому-либо из людей он жизнь сохранит, то это будет считаться как сохранение жизни всего человечества. И наши посланники пришли к ним с открытым знаменем, однако сразу после этого в стране начались их массовые бесчинства» (Коран, с. 104).

Если историческими материалами можно подтвердить наличие в людях неистребимой потребности в братоубийстве, то этот текст послужит этому самым лучшим подтверждением.

В качестве четвертого, *сексуального*, мотива в преданиях и комментариях выдвигается *ревность*. Р. Хуна говорит:

«С Авелем родилось сестер-близнецов больше, чем с Каином; из-за этого и возник у них спор, оба хотели обладать ими. Каин обосновывал свои притязания правом первородства, в ответ Авель утверждал, что он имеет на них больше прав, так как они родились вместе с ним».

Р. Задок (по Пирке Р. Елизеру) добавляет, что жены Авеля, его сестры-близнецы были *очень красивыми*. Поэтому Каин и задумал убить Авеля. Сходный мотив имеется и в христианских, и в мусульманских легендах. Согласно «*Истории династий*» Абуль-Фарагса, изложенной Феодосием:

«По прошествии 70 лет захотел Адам женить братьев Каина и Авеля на их сестрах-близнецах. Но Каин отказался, он не захотел брать в жены свою сестру... Из-за этого и возникла у него ненависть к брату, и захотел Каин убрать со своей дороги Авеля, и убил его» [271].

Интересен и текст сирийской «Пещеры сокровищ»:

«И она забеременела, и родила Каина, и вместе с ним его сестру Лебхудху; снова она забеременела, и родила Авеля, и с ним сестру его Келимат. Когда дети выросли, говорит Адам Еве: „Каин должен взять себе в жены Келимат, которая родилась с Авелем, а Авель должен взять Лебхудху, что родилась с Каином“. Тут Каин говорит Еве, своей матери: „Я возьму в жены себе свою сестру, а Авель пусть берет себе свою“, поскольку Лебхудху была красива. Когда Адам услы-

шал эти слова, он рассердился и сказал: *„Ты нарушишь мой приказ, если возьмешь себе свою сестру, с которой ты был рожден. Возьми те плоды деревьев и подымитесь на вершину святой горы, зайдите в пещеру сокровищ и принесите там свои жертвы; возблагодарите Господа и соединяйтесь затем с вашими женами!“* И случилось так, что, пока Адам, как первый священник, поднимался на вершину святой горы со своими сыновьями, Сатана успел подговорить Каина убить из-за Лебхуды Авеля, брата своего, и поэтому его жертва так и не была принята Господом, тогда как жертву Авеля Господь принял. И Каина охватила зависть к своему брату Авелю. И как только они спустились вниз, Каин восстал против брата Авеля и убил его одним из лежащих на поле булыжников».

«В жестокосердного Каина вселился Сатана; ночью явился он к нему и сказал: *„Адам и Ева любят твоего брата Авеля сильнее, чем тебя, и из-за того, что они любят его сильнее, они и хотят женить его на твоей более красивой сестре, а тебе, так как они тебя ненавидят, хотят дать в жены его ненавистную сестру. Смотри, я тебе предлагаю, если они это сделают, убить своего брата, и тогда она достанется тебе, а его сестру отвергни“*. И сатана ушел прочь от него, оставив в сердце Каина злость, и возжелал он убить брата своего Авеля» [27j].

Табари и Ибн-эль-Атир тоже передают нам сказанное этим преданием, согласно которому Адам хотел, чтобы *каждый из его сыновей женился на сестре-близняшке его брата, а не на сестре, родившейся с ним*. Но, так как сестра Каина была красивее, Каин и захотел взять ее себе в жены.

«Со ссылкой на Коран, Сура 5, 30, Опфер упоминает о том, что Адам, чтобы погасить спор, потребовал от обоих своих сыновей, чтобы каждый из них принес жертву, и тот, чья жертва будет принята, сможет жениться на сестре-близняшке Каина; пастух (Авель) принес свою лучшую овцу, а землепашец (Каин) худшие из плодов, выращенные им на своей земле; вскоре спустившийся с неба огонь пожрал жертву Авеля, тогда как жертва Каина осталась нетронутой» [27k].

Послушаем, что было сказано о братоубийстве Абуль-Федом:

«...Кавил – которого также звали Каином – убил своего брата Хавила (Авеля) из зависти, потому, что Господь принял жертву у его брата, а у него нет; по другому мнению каждый должен был получить себе в жены сестру-близнеца, и Адам хотел, чтобы Каин взял женщину, родившуюся с Хавилом, а женщину, родившуюся с ним, Хавил. Но Каин не захотел этого, так как его сестра была

красивее, и убил своего брата, и бежал со своей сестрой-близняшкой» [27l].

Как справедливо отметил В. Аптовитцер, между иудейской и христианско-мусульманской легендами о споре братьев есть два важных различия: «1. В иудейских преданиях более красивой была сестра-близнец Авеля, тогда как в христианско-мусульманских преданиях более красивой считалась сестра-близнец Каина. 2. В иудейских преданиях Авель также вступает в спор за обладание женщиной, тогда как в христианских легендах только Каин требует себе жену, а Авель к женитьбе скорее безразличен. Не будем забывать и о том, что в иудейской Агаде преобладает мнение, что Авель был женат, тогда как христианские авторы в один голос утверждают, что Авель умер неженатым девственником».

Аптовитцер считает, что для церкви Авель представляет собой прообраз и предтечу Иисуса [27m].

Об интереснейшем факте поведал Августин (*De civitate Dei*¹), а именно об одной христианской секте, члены которой в честь Авеля называют себя «Авелонами», и практикуют сексуальное воздержание, но при этом, согласно имеющемуся уставу, не имеют права жить без жены. Эти «Авелоны» считают, что Авель был женат, но не жил половой жизнью [27n].

Для психологов будет весьма поучительным установить, что проблемы, бытующие в народе, проецируются этим народом на эту пару братьев, и вследствие этого этот древний материал пересказывается и перелagается им уже по-другому, как это сделано, например, в иудейской, христианской или мусульманской традиции.

Нам же бросилось здесь в глаза то, какую в этих преданиях Адам имел установку на *инцестуозные браки* своих сыновей. Естественно, что под так называемым образом «Адама» мы должны понимать еще и группу позже живших людей, которые, из-за бессознательных либо осознанных своих установок ставили в этом предании вопрос об инцесте. Того, чего в преданиях желает Адам, желают и его потомки в этом народе. Мы видим, что Адам рассматривает близость между одновременно родившимися братом и сестрой как противозаконную, тогда как женитьбу на сестре-близняшке брата допустимой. Он поступает так, как будто бы сестра-близняшка, родившаяся с Авелем, Каину вовсе не сестра. Это говорит о том, что инцест, в представлениях некоторых народов, мог на какое-то время и до-

¹ О Царстве Божьем (лат.). – Прим. пер.

пускаться. Закон Адама, к примеру, возражает лишь против брака со своей сестрой-близняшкой. По понятным причинам эти инцестуозные представления ограничены определенными рамками, но для нас важно то, что этот вопрос вообще возник. Этот закон похож на то расширенно толкуемое табу на инцест, которое описал Бронислав Малиновский у аборигенов острова Тобриан в северной Меланезии (британская Новая Гвинея). У этих аборигенов, живших при матриархате, табу на инцест касалось лишь родственников (клана) матери, связь же с представителями родни отца никак не ограничивалась. Так можно было состоять в так называемом близкородственном браке с теми, кто состоял в родстве с отцом (близкородственное супружество с кузеном или кузиной); но брак с дочерью сестры матери уже расценивался как кровосмешение [270]. Все те люди, которые вложили в уста библейскому Адаму табу на инцест, тогда еще сами – уступая необходимости – проявляли снисходительность к инцесту, относя его лишь к «одновременно родившимся с ним» сестрам, а не к сестрам вообще.

Чтобы разобраться в потребностях и установках народа, мы должны всерьез принимать как предания, так и их истолкования, модификации, искажения и дополнения, вносившиеся в них в течение какого-то времени. Именно этим путем должен идти судьбоанализ для того, чтобы психологически точно выяснить многочисленные прообразы «Злодея» и смочь подтвердить предположение, что образ Каина – как носителя установки на убийство – издревле представлял собой естественную основу этики. На этом же базируется культурно-историческое значение и дошедших до нас в виде фольклора преданий о братоубийстве.

Знак Каина

Спор в отношении знака Каина до сих пор не завершен. В Библии мы можем прочесть лишь о некоем «знаке, позволяющем его узнать, отличить от других людей». В одном из преданий говорится, что Господь сделал то, что у Каина на лбу выросли рога [29]. По другому преданию, Господь взял одну из 22 букв алфавита и «начертал ее на руке Каина, чтобы никто, встретившись с ним, не убил его» [30]. Имеется еще одно предположение о том, что знак Каина должен быть неким подобием татуировки [31а].

Два момента свидетельствуют в пользу предположения о рогах: [29] Во-первых, Моисея, находящегося в состоянии аффекта, тоже изображали с рожками. Во-вторых, *требовалось* украшать рогами

животных алтарь. Любой убийца, если он успевал добежать до алтаря и притрагивался руками к украшавшим его рогам, не подвергался смертной казни. В Библии также говорится о рогах алтаря:

«Возьми крови тельца и возложи перстом своим на роги жертвенника, а всю остальную кровь вылей у основания жертвенника» (2. Исх. 29, 12).

Еще более примечательным является сказанное иудейско-персидским поэтом Шахиным:

«И дал Господь Каину такую бороду, что ее даже звери боялись и бежали от него прочь» [31b].

Из всех толкований знака Каина для судьбопсихологии наибольший интерес представляет следующее:

«И поставил Господь Бог знак Каину, чтобы никто не убил его, встретившись с ним. Что это был за знак, неизвестно... И поставлен знак ли для того, чтобы никто не убил Каина, или для того, чтобы он никого не убил? Так как в книге Закона нигде не упоминается о его смерти, следует предположить то, что – и на чем стоит любая мифология – его безумие является злом бессмертным, оно, хотя и не завершается смертью, тем не менее, все века непрерывно умирает» [31c].

Что привлекает в этой интерпретации, так это допущение, что Каин является неумирающим. В качестве побуждающей потребности действительно Каин действовал всегда и будет действовать вечно.

В противоположность христианскому толкованию, в котором знак Каина понимается как признак неполноценности [31d], мы представим здесь мнение, высказанное в книге американского психиатра Ф. Уэртема, изданной в 1966 году и озаглавленной «Знак Каина»:

«Что касается знака Каина, или метки Каина, иногда ее понимают неверно. Я сам слышал, как окружной прокурор просил для обвиняемого, приговариваемого к смерти, еще и поставить ему на лбу „знак Каина“. Он не понимал того, что этот знак ставят на человеке не как штамп заслужившего смерть, а наоборот, он служит средством предотвращения возможного в будущем насилия: ...,знаком Каина, отгоняющем от него тех, которые могли бы попасть ему под его «горячую руку»» [31e].

Следует здесь упомянуть и то, что еще в прошлом столетии *кровь убийц* считалась *лекарством от эпилепсии*. Г. Бальцер пишет:

«Высоко в горах рассказали нам о том, что последним человеком, повешенным в Ритберге (Домлешг), была одна женщина из Прованса. Она уезжала в Швабию, а по возвращению в Домлешг родила и убила своего ребенка. Казнь проходила в присутствии семи

священников и стечения большого количества народа. Среди присутствующих было и двое *страдавших припадками* мужчин. Один из них был с Высокогорья, другой – из Хайнценберга. *Оба они пили теплую кровь повешенной*. После этого они должны были пробежать определенный отрезок дороги, чтобы их кровь смешалась с кровью повешенной. Мужчина из Хайнценберга смог пробежать указанный отрезок и выздоровел, мужчина же с Высокогорья проделать это не смог. Вскорости он умер» [32].

Потомки Каина

Библия говорит о них следующее:

«И познал Каин жену свою; и она зачала, и родила Еноха. И построил он город; и назвал город по имени сына своего: Енох.

У Еноха родился Ирад; Ирад родил Мехиаеля; Мехиаель родил Мафусала; Мафусал родил Ламеха.

И взял себе Ламех две жены; имя одной: Ада, и имя второй: Цилла.

Ада родила Иавала: он был отец живущих в шатрах со стадами.

Имя брату его Иувал: он был отец всех играющих на гуслях и свирели.

Цилла также родила Тувалкаина, который был ковачем всех орудий из меди и железа. И сестра Тувалкаина Ноема (1. Быт. 4, 17–22).

Все, что говорится о потомках Каина в различных преданиях, частично перекликается и со сказанным в Библии. Часть из этого можно найти у Эфроима Сируса (в собрании сочинений святейших отцов церкви XXVII). Напомним, что наказание, наложенное на Каина, распространялось до его *седьмого* колена включительно. Это значит, что наказанию должны быть подвергнуты потомки Ламеха, на этом распространение наказания должно прерваться. Ламех, в наказание за проступок Каина, был ограничен лишь женским потомством. Его жены Ада и Цилла должны были его за это утешать. Упоминаемые в Библии три его сына: Иавал, Иувал и Тувалкаин (1. Быт. 4, 17) – в этой работе отсутствуют.

Представляет интерес в толкованиях Эфроима, в главе 6, 1, одно из разъяснений, где говорится:

«Под сыновьями человеческими он понимал лишь *каинитов*, а что касается рождения дочерей, разъясняет он, то они были для того, чтобы прервать род каинитов и таким образом прервать причинную связь с прошлым».

Так как каиниты были распутны, Бог давал им лишь дочерей [33а]. Однако Каин должен быть праотцом рода кенитов. Кочующий род кенитов принадлежал – как нам известно – к мадианитянам. Часть их проживала на Синайском полуострове. Тесть Моисея Иофор был либо кенитом, либо мадианитянином. Род Израилев происходит от кенитов Ханаана, которые рассредоточился на землях со множеством кузниц и постепенно превратились в израильскую народность [33б].

Однако нам необходимо четко отличать «кенитов» от так называемых «каинитов». Кениты являются библейским кочевым родом. *Каиниты, наоборот, являются – с психологической точки зрения – носителями побудительной природы и злобного отношения к людям Каинов.* Поразительные слова о «каинитах» – приведенные здесь – были сказаны Эфроимом Сирусом еще в четвертом веке. Однако каиниты живут среди нас и сейчас, и, по-видимому, они вновь и вновь возрождаются.

Смерть Каина

Смерть Каина в преданиях представлена тремя различными вариантами (см. Кауч и Аптовитцер, примечание 33с).

1. *Каин нашел свою смерть под обломками рухнувшего здания.* С этим преданием можно ознакомиться в «Книге юбилеев или малом генезисе... 4, 81», изданной Германом Реншем (1874), в качестве одного из псевдоэпиграфов (см. примечание 19h), и оно гласит:

«Год спустя после этого юбилея (имеется в виду смерть Адама), Каин был убит; его дом обрушился на него, и он умер в своем доме, побитый его камнями; камнем он убил Авеля, и сам был убит камнем по закону о высшей справедливости и поэтому предначертанной ему на небесной странице: тем же предметом, которым человек убивает своего ближнего, он должен быть убит сам; какую рану он наносит своему ближнему, от такой же раны должен пострадать и он сам» [33d]. Отцы церкви утверждают, что, в соответствии с книгой юбилеев, Каину на момент смерти было 860 лет.

Это же предание излагается и в раввинской Агаде, и в мусульманских легендах.

2. *Каин погиб от потопы.* Левис повествует об этом от имени Р. Симона-бен-Лакиша:

«Бог подбросил Каина, и тот завис в воздухе, пока не подошел поток воды, и не утопил его» [33с]. В другом месте разъясняется: «Господь бросил его пребывать в страданиях».

Аптовитцер пишет, что это последнее предание, по сравнению с раввинскими источниками, является более старым. Оно встречается уже в «*Завете двенадцати патриархов*», его можно найти даже в *заветах* Вениамина XII, 7:

«Потому Каин и понес от Бога семь наказаний, что каждые сто лет Господь давал ему новое наказание. 200 лет страдал он, и в 900-м году, во время всемирного потопа, в наказание за убийство брата Авеля от него избавились» [33с].

3. *Каин был убит Ламехом*. В первом варианте этого популярно-го предания говорится о *непреднамеренном убийстве*:

«Ламех, потомок Каина, седьмой в ряду потомков, был слепой. Но он часто ходил на охоту, и всегда в сопровождении своего сына Тувалкаина, который вел его. Увидев рога животного, сын тут же направлял в их сторону руку отца. Однажды случилось так, что Каин, у которого тоже на лбу были рога, проходил между двух холмов, но на таком большом расстоянии, что мальчик не разглядел его целиком, лишь возвышающиеся над холмом рога. Думая, что это зверь, прячущийся за холмами, он сказал об этом отцу, и тот выпустил в сторону зверя свою стрелу. И она точно поразила цель. Подобно дикому зверю от стрелы слепого охотника Каин пал замертво. Когда Ламех и сопровождающий его сын приблизились к поверженной жертве, мальчик сказал ему: „Я вижу, что предполагаемый мною зверь на самом деле человек с рогами на лбу“. Ламех вскричал: „Так это же мой прадедушка!“ В полном смятении он, сцепив пальцы своих рук, поднял и резко опустил их на голову несчастного мальчика, убив его. После Ламех сказал своей жене: „Мною был убит мужчина из-за моего недостатка и мальчик из-за моего избытка“ (Малая книга Бытия 4, 23)» [33d].

Был еще один вариант этого повествования: «Ламех убил Каина и мальчика, который его (Ламеха) вел; Каина он убил брошенным в него камнем, а мальчика сцепленными вместе руками вследствие того отчаяния, которое охватило его после убийства Каина» [33e].

Сирийский епископ Эфроим Сирус дал свой вариант этого предания. Христианские и мусульманские варианты этого предания частично с ним совпадают (у Джеламден-Танхума), частично же изменены и сокращены.

По содержанию сирийская книга «Пещера сокровищ» больше согласуется с Танхумой. Текст же христианской книги об Адаме не упоминает о Тувалкаине, как о сопровождающем Ламеха, а говорит о молодой овце, которую Ламех – узнав, что он неумышленно убил своего предка (прадедушку) – ударил ладонями так, что она упала

замертво. Ламех подумал, что Каин был при смерти. И «взял камень и размозжил ему голову, чтобы он умер». У Табари и Ибн-эль-Атира имя Ламеха не упоминается, говорится лишь, что Каина убил его сын. И Мефодий из Патара, и Иероним также говорили о непреднамеренности убийства.

О *преднамеренности же убийства* говорят – наряду со многими иудейскими повествованиями – также и Прокопий из Газы. Еще Эфроим Сирус упоминал об одном варианте этого предания, в котором видится преднамеренность. Согласно Аптовитцеру, упоминание о преднамеренном убийстве имеется всего лишь в одном раннем Мидрашском фрагменте. (Именем «Мидраш» обозначены многие раввинские тексты на иврите либо на арамейском языке, которые появились уже после написания Библии.) В нем пишется:

«...*Потомки Каина, который был убийцей, были потомками убийцы; Каин убил Авеля, Ламех убил Каина и своего сына*».

Термином «убийца» указывается на преднамеренность убийства [33f]. В этом фрагменте высказана та мысль, которая в судьбопсихологии была установлена с помощью генетического метода.

В одном из примечаний (261) Аптовитцера мы читаем следующее [33g]:

«Фабрициус (Кодекс псевдоэпиграфов V. T. I. S., 122) сообщает об одном университетском обычае, по которому доктора медицины, при присуждении им ученой степени, должны были восклицать: *Vade et occide Cain*. Он понимает это восклицание как: „иди и убей Каина!“, объясняя смысл выражения тем, что молодые врачи должны внушить себе, применять свое искусство надо осторожно, думая о том, что их ошибка может привести к смерти:

„*Quod Medicis Doctoribus resens creatis solenni ritu acclamari consuevit*“, „*Vade et occide Cain*“; *de quo varia et iucunda vir ingeniosis Paulus Ammannus; illius disti ni fallor haec fuit sentential, ut monerentur caute agere cgitarentque; necem eorum quos culpa sua occidissent septies vindicanda*¹».

«Тяжело, однако, думать, что этот призыв и предостережение были прямым призывом к убийству. Это было бы не слишком умест-

¹ Тогда, когда в доктора медицины производят, имеет место ритуал – принято восклицать: «Иди и уничтожь Каина!», – который, как полагают, пошел от Паулса Амманнуса; больного это высказывание не должно вводить в заблуждение: по его мнению, оно должно напоминать лишь о той предосторожности, которую необходимо усмерить, чтобы не быть виновным в том, что довел больного до смерти (*лат.*). – *Прим. пер.*

ным и остроумным, если бы молодые врачи, при присуждении им ученой степени, обращались бы к „Каину“. Мне кажется, что более уместным было бы понимать этот призыв следующим образом: „Иди и убей Каина!“ Чтобы молодые врачи, вступая в профессию, шли лечить больных, вырывая их из лап смерти, чтобы они боролись с Каином, *ангелом смерти*, и убивали его. Предания Танхума, в виде святых заветов отцов церкви, а также Петра Коместора, с вкраплениями элементов из Агады, вошли в немецкую литературу Средних веков (см. Историю Библии в изд. Мерцдорфа, с. 132, 610; Корабль Дураков в изд. Царнке, с. 238, 371; Конрад фон Мегенберг в изд. Пфайфера, с. 307) и могли, в основном через евреев, – возможно тайно – проникать в университетскую среду» [33g].

Генеалогия Адама и Евы

Генеалогия предков Авеля, соответственно Каина, в Ветхом Завете может быть представлена в виде генеалогического древа их потомков (1. Быт. 5, 1–32).

Генеалогическое древо потомков Адама, содержащее как линию Каина, так и линию Сифа, которого Господь даровал Еве после Авеля, представляет для судьбоаналитика несомненный интерес.

Судьба убийцы вернулась назад к предкам Каина в Ламехе, убившем своего предка Каина, заложившего их род, и сына своего Тувалкаина. Но, несмотря на то, что это двойное убийство считается в преданиях непреднамеренным, настроенность на убийство у Ламеха однозначно просматривается в кощунственной речи, которой он поведал своей жене о своих проступках. Предрасположенность к убийству выявляется также и в *намерениях его жен (Ады и Циллы)*, которые – согласно преданию [34] – *хотели убить своего мужа, Ламеха*, когда узнали, что он совершил в отношении Каина и Тувалкаина. Еще женщины опасались и за Тувалкаина, который изготавливал мечи и другие орудия убийства, что рано или поздно за этим последует наказание.

Наряду с врожденной готовностью Каинов к убийству, несомненный интерес для судьбоаналитической психологии представляет также и *выбор профессии* у его потомков.

Сам Каин построил первый город, названный Енохом, заложив этим основы будущей цивилизации. Иосиф Флавий пишет:

«Он (Каин) изменил существовавшую до него простоту образа жизни *введением в него измерений веса и длины*, а невинность и доверчивость постепенно довел до уровня аристократизма духа вку-



Рисунок 1. Генеалогическое древо Адама и его потомков, согласно Библии (1. Быт. 5, 1–32)

пе с хитростью и плутовством. Он первым ввел границы земельных угодьев, воздвиг город, обнес его крепостной стеной и заставил владельцев домов жить вместе. Этот город он назвал Енох, по имени своего старшего сына, Еноха» [35].

Из сказанного следует, что Каин является родоначальником понятия «собственность» и, следовательно, «капитализм».

Все четче и четче, вплоть до седьмого колена, становится у них выбор профессии, который, в особенности у сыновей Ламеха, приобретает уже высокое культурно-историческое значение. В то время как Ламех был охотником, первый его сын от Ады, Иавал, стал

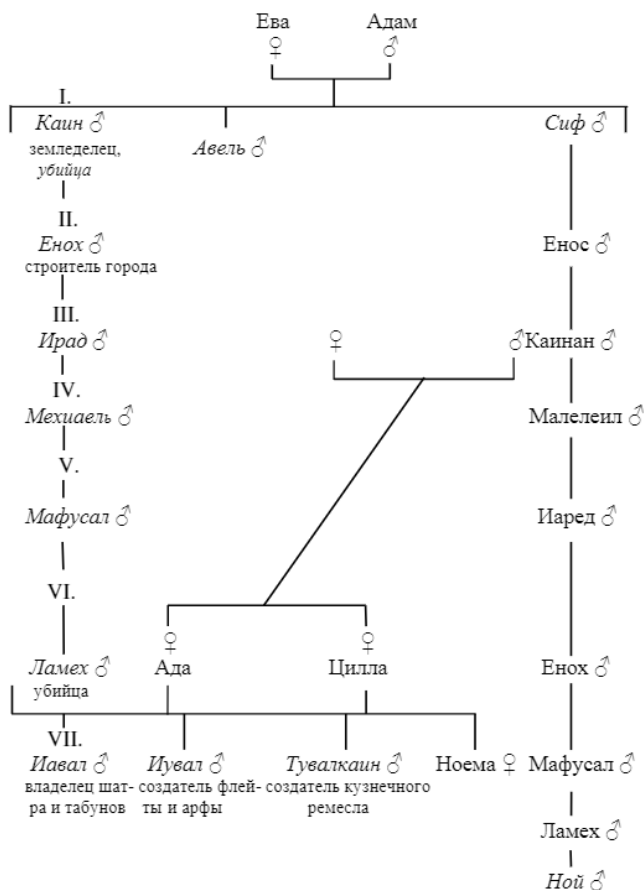
животноводом, он пас табуны и жил в шатре, второй их сын Иувал, изготавливал музыкальные инструменты, третий его сын, от Циллы, Тувалкаин, изготавливал оружие. И историки, и теологи неоднократно подчеркивали значение этих видов ремесел и промыслов.

Нахманид (с 1195 по 1270), в своих комментариях к Торе («Учение»), делает акцент на воспроизводстве (наследовании) в их профессиях *стремления убивать*, на социализации этого стремления как в профессии, так и в искусстве:

«Как нам кажется, Ламех был сведущ в любой искусной работе. Своего старшего сына он научил пасти скот, второго сына искусству музицирования, третьего сына – ковать и изготавливать мечи, копья, пики и другие виды оружия. Его жены боялись, что он рано или поздно будет наказан, потому, что мечи он создавал для того, чтобы ими убивать. *Чувствую, что пойдет он по стопам своего отца!* Он, сын первых убийц, готовил погибель и сам погиб» [36].

Ф. Делиш в Малой книге Бытия (1852) пишет:

«Три сына Ламеха были основателями и создателями трех ремесел, имеющих высокое культурноисторическое значение. Иовал – основатель скотоводства, Иувал – инструментальной музыки, а Тувалкаин – военного оружия» [20].

Рассматривая историю первой библейской семьи Адама и Евы, можно увидеть в ней не только *«злое побуждение» к убийству*, но и стремление к *наслаждениям, безнравственности – короче, к сексуальной распущенности*. В цитированном ранее первом предании сказано:

«Каин взял от плодов земли и положил один на пути своей матери; и что сделала Ева: она схватила этот плод».

В другом предании речь идет о *«Древе желаний и любви»*. Как говорится в Библии:

«И увидела жена, что дерево хорошо для пищи и что оно приятно для глаз и вожделенно, потому что дает знание; и взяла плодов его и ела; и дала также мужу своему, и он ел.

И открылись глаза у них обоих, и узнали они, что наги» [37].

Так познали первые люди чувственное удовольствие.

Однако вкушали без меры от *«Древа желаний»* не только Адам и Ева, но и их дети, и дети их детей.

О Каине мы слышим, что пожелал он жену Авеля настолько сильно, что произнес: *«Я убью моего брата, и его жена станет моей»*.

У Иосифа Флавия о Каине написано следующее:

«Впрочем, он и не собирался посвящать себя отработке наложенного на него наказания, наоборот, он становился все более злобным. Так, он гонялся за разного рода удовольствиями, даже если для их получения и надо было серьезно рисковать. Свое имущество он увеличивал путем грабежа и завоеваний, подстрекая и своих товарищей стремиться к роскоши и к грабежам, учил их всему дурному» [38].

Жажда чувственного наслаждения их прапаматери Евы, съевшей плодов от «Древа желаний», в седьмом колене приобретает чрезмерно разросшуюся форму, а именно у второй жены Ламеха, Циллы, и у их дочери Ноемы, сестры Тувалкаина.

Ламех, сын Мафусала, породнился с Каианом, потомком Сифа, взяв себе в жены двух его дочерей, Аду и Циллу. Цилла, согласно преданию, благодаря какому-то напитку, долгое время была бесплодной, сохранив зато свои фигуру, красоту и привлекательность (сегодня это достигается противозачаточными таблетками).

«Женщины, – говорится в предании, – которые родили детей, становились для своих мужей отталкивающими, напоминающими вдов или брошенных, а вот к бесплодным женам, наоборот, мужчин тянуло» [39].

Именно такой женой и была Цилла. Уже в солидном возрасте родила она сына Тувалкаина и дочь Ноему.

Далее мы читаем: «Сто тридцать лет Адам заботливо относился к женской душе, пока не родилась Ноема. От ее небывалой красоты закружились головы у двух ангелов – Азы и Азазеля, и родила она от них. Это от нее пошли все злые Духи и Демоны, ночами блуждающие по миру. И если найдут они человека, спящего в одиночку, то ложатся к нему; но происходит это, однако, только при убывающей луне» [40].

В потомках Адама и Евы ветвь Каина, согласно преданиям, отмечена наследственностью, отягощенной «злыми побуждениями»: психической готовностью убивать, грабить и насиловать, стремлениями иметь и обладать, хитрить и мошенничать, к роскоши и наслаждению, и «пусть многие из них и не были способны совершить само убийство, все это с избытком проявлялось в бессмысленных извращенности, заносчивости и несправедливости» [41].

И тем не менее, эти, в высшей степени предававшиеся побуждению чинить зло, потомки Каина смогли построить первый город, заложить основы животноводства и кузнечного ремесла, изготовить оружие, создать музыкальные инструменты, ввести измерение веса и длины, установили границы для защиты обладающих собствен-

ностью граждан, заложив тем самым краеугольный камень в фундамент капитализма и цивилизации.

Потомкам Каина недостает «обращений к Богу», «взывания к Его имени». Впервые это случилось у Сифа, или в клане Сифа первой человеческой пары. В Библии сказано:

«И познал Адам еще жену свою, и она родила сына, и нарекли ему имя: Сиф; потому что, *говорила она*, Бог положил другое семя, вместо Авеля, которого убил Каин.

У Сифа тоже родился сын, и он нарек ему имя: Енос; тогда начали ПРИЗЫВАТЬ ИМЯ Господа» (1. Быт. 4, 25, 26).

Согласно генеалогическому древу, построенному по текстам Ветхого Завета, пятым коленом в роду Сифа был Енох, сын Иареда, который с именем Божиим взывал к безбожникам. В предании говорится:

«Енох шел по жизни с Богом... он ненавидел путь людей, идущих без Бога, его душа склонялась к послушанию и к знанию...» [42]. Енох понимал опасения Господа, молился Богу и отчетливо представлял имя Божье. Он был образцом праведности и милосердия. Люди же тогда вели безбожную жизнь, и Енох спросил Бога:

«Вот он клан зарвавшихся злых негодяев, и нет в них веры. Я хорошо вижу, что задумал ты погубить их; тех, которые не хотели бы иметь тебя среди тех, кто идет с ними? Ты видишь, что я должен быть первым в этом клане, и не мне отвечать за их побуждения ко злу; так сделай же, Господь всего мира, меня одним из слуг своих... И стало тело Еноха огненным факелом, подобно телу Елизара, и превратился он в ангела» [43]. «И стал он властелином мира, питающим государей всех земных народов», «и престол его святейшества наполнялся ежедневно». И имя его стало *Метатрон*.

А безбожный клан Каинов ныне смывает с лица земли потоком.

Когда Адам и Ева попробовали плодов с древа желаний, называемого еще древом удовольствий, добро – по преданию – было смешано со злом; однако потом, в родах двух сыновей, они были отделены друг от друга. С родом Каина зло и мстительность попирающих Закон разошлось по всей земле. По линии же Сифа, напротив, через Еноха-Метатрона широко распространилось добро. Он наставлял неверующих на путь послушания Богу. Так как ему было даровано свыше, до тех пор, пока он не согрешит, душою превратиться в первого человека, Адама, тело которого было давно погребено. Он стал слугой Господа Бога и провозглашал – как и позже Моисей – Закон Божий. Таким образом, из чрева Евы вышли как нарушители Закона, так и его вносители.

II

КАИН В СВЕТЕ СУДЬБОПСИХОЛОГИИ

Длительность человеческой истории насчитывает 500 или более тысяч лет. Зафиксирована же в письменных документах лишь маленькая ее часть – около 6 тысяч лет. В Ветхом Завете – начиная с пятого века до рождения Христа. Еще библейская история – от «сотворения мира» и до возвращения евреев из вавилонского плена (516 год до н. э.) – оставила свой след в преданиях. Выражение «Sage» (предание) произошло от древнееврейского термина «Agada» или «Haggada», что буквально означает «свидетельские показания». Предания первоначально были устными пересказами историй. Предание о Каине и его времени, приведенное в предыдущей главе, Миха Иосиф бин Горион сложил из разбросанных в ходе многовековой истории еврейских (и арамейских) источников.

Человек Каин и его потомки жили не в одно, четко очерченное историческое время. В противоположность другому, взятому для судьбоаналитического исследования человеку – Моисею, который рассматривается как историческая фигура, жившая в XIII или XIV веке до н. э. Правда, есть и такие, которые с этим не согласны. Например, Эдуард Майер считает, что за образом «Моисея» не стоит никакая историческая личность [44].

Поэтому вполне логичным для нас будет поставить вопрос: а есть ли какая-либо связь между Каином и соответственно Моисеем, о которых речь идет в преданиях, и нами?

Прежде всего, отметим, что для данной работы не имеет существенного значения, жили ли Каин и Моисей или не жили. Для нас «Каин» и «Моисей» являются лишь символами, представляющими те человеческие судьбы, которые могут проявиться в каждом из нас.

Мы обращаемся к Каину, взятому из Библии и преданий, лишь затем, чтобы стал понятным следующий центральный тезис судьбопсихологии: живущий среди нас и внутри нас Каин во все времена оставался в душе народа все тем же, описанным в Библии и преданиях Каином.

Образ Каина и в Библии, и в преданиях во многом определен проекцией врожденной в людях природы Каина.

Это говорит о том, что если бы люди с древнейших времен не носили в себе задатки каинистических форм судьбы, то этот образ не появился бы ни в Библии, ни в преданиях.

По ходу человеческой истории менялось все – и сам мир, и знания о нем, и порядки в нем, и понятия о семье, обществе, культуре и морали, и иерархия идеалов. Но что всегда, в своей сути оставалось в нас неизменным, так это Каин. Любая из тех судеб, которые в судьбопсихологии относятся к «судьбе Каина», встречалась во все времена человеческой истории. Появляются они постоянно и в наше время.

И сможет ли кто-то, если только у него есть совесть, сказать, что через столько-то, пусть даже и много, тысячелетий у людей исчезнет готовность убить, стремление к всемогуществу, желание грабить и подчинять себе народы, стремление все иметь и всем обладать, хитрость и коварство, зависть и ревность, разврат и сладострастие, заносчивость и несправедливость? И не предается ли и сегодня человечество тем же «побуждениям ко злу», что и Каин в библейские времена? Меняются лишь способы маскировки злых умыслов. А натура Каина, какой она у людей была, такой она и осталась. Ибо она бессмертна и не подвержена никаким изменениям. Она недоступна изменениям.

Положение судьбопсихологии о неизменности в людях природы Каина базируется на наличии в них врожденного корня, особого психического радикала. На этом основании мы и считаем, что каинистический образ мысли людей не менялся в течение многих тысячелетий, что судьба Каина внеисторична.

Восемь радикалов человеческой судьбы

Начиная с 1937 года судьбопсихология строит свою систему побуждений из восьми возможных, выведенных на базе психиатрических категорий, радикалов, через которые судьба человека становится контролируемой [45]. Естественно, этим мы вскрываем лишь внутренние, эндогенные, обуславливающие судьбу факторы; внешние же, экзогенные, или среды, формирующие судьбу факторы, также должны быть от случая к случаю как можно более тщательно изучены. Однако эти внешние факторы чаще всего лишь обеспечивают разрядку энергии внутреннего фактора в виде какой-либо наследственно заложенной реакции. К примеру, один человек, выросший в детском доме без материнского тепла и ласки, позже, в зрелом возрасте,отреагирует на эту фрустрацию сексуально не-

нормальным поведением, другой же – каинистическим, третий – шизоформной и четвертый – маниакально-депрессивной реакцией в полном соответствии преобладающим радикалом в родовом генофонде каждого из них.

Хотя все люди и обладают всеми восемью названными радикалами, эти радикалы отличаются у каждого пробивной силой своих проявлений, то есть пенетрантностью, количеством, а также периодичностью возможного протекания. Поэтому мы и говорим об индивидуальной вариабельности и актуальной шкале пропорций восьми радикалов судьбы, которые могут стать видимыми благодаря нашему тесту. Судьба индивидуума может быть исследована по четырем векторам его жизни, каждый из которых обусловлен двумя своими радикалами (факторами). Этими четырьмя векторами жизни являются:

I. *Сексуальная жизнь*, вектор S , двух радикалов:

- 1) стремления к любви, эросу – фактор h ;
- 2) стремления к агрессии, садизму – фактор s .

II. *Аффективная жизнь*, вектор P двух радикалов:

- 3) каинитической и праведной направленности – фактор e ;
- 4) моральной направленности на выставление себя напоказ или сокрытие – фактор h_u .

III. *Я-жизнь*, вектор Sch двух радикалов:

- 5) стремления иметь – фактор k ;
- 6) стремления быть – фактор p .

IV. *Контактная жизнь*, вектор C двух радикалов:

- 7) стремления искать и удерживать – фактор d ;
- 8) стремления соединиться и отделиться – фактор m .

Два последних стремления были описаны И. Германом (Венгрия).

Функционирование каждого радикала направлено по двум полярно противоположным направлениям, обозначенным нами знаками «+» и «-». Функционирование отдельного радикала в позитивном и соответственно негативном направлениях названо «стремлением» или «тенденцией».

Таким образом, система побуждений в судьбоанализе выстраивается из четырех векторов жизни человека, восьми радикалов или факторов и шестнадцати отдельных функций – стремлений или тенденций, которые представлены нами в таблице 1.

Таблица 1

Система побуждений экспериментальной диагностики побуждений

16 видов побуждающих стремлений = тенденций	8 побуждающих факторов = потребностей побуждения	4 вектора побуждений = побуждения
1. Тенденция к личностной душевной нежности: персональной любви	I. Женственность, материнские чувства, фактор <i>h</i>	I. S Сексуальное побуждение
2. Тенденция к общественной, гуманизированной нежности: общечеловеческой любви к людям	II. Мужественность, фактор <i>s</i>	II. P Проксимальное побуждение
3. Тенденция к садизму, агрессии, активности	III. Нравственность, потребности Канка-Авеля, фактор <i>e</i>	III. Sch Побуждение Я
4. Тенденция к цивилизации, к коллективистскому рыцарству, саможертвованию, смирению, союг, к пассивности и мазохизму	IV. Моральные потребности, потребность в значимости, эксгибиционизм, фактор <i>ru</i>	IV. C Побуждение к контакту
5. Тенденция к злу, к накоплению злости, некавости, ярости, мести, несправедливости, нетерпимости, к притязаниям Канна	V. Сужение Я, эгоистизма, занимающее позицию, материальное Я, иметь, фактор <i>k</i>	
6. Тенденция к доброте, к коллективной справедливости, толерантности, доброте, готовности помочь, набожности, к притязаниям Авеля	VI. Сужающее Я, эгодиагностика, духовное Я, потребность быть, фактор <i>p</i>	
7. Тенденция к бесстыдному выставлению себя напоказ	VII. Потребность приобрести, фактор <i>r</i>	
8. Тенденция к стыдливости перед людьми	VIII. Потребность в присоединении себя, фактор <i>t</i>	
9. Тенденция к аутизму, эгоизму, эгоцентризму, нарциссизму, к интроекции, включению в себя		
10. Тенденция приспосабливаться к коллективу, к вытеснению		
11. Тенденция к бытию с другими, к партиципации, союг, к обвинению других лиц, (проекция)		
12. Тенденция к распространению духовных потребностей в коллективе, к духовному Я, союг, расширению Я (инфляция)		
13. Тенденция к приобретению ценностей, к соперничеству и к поиску новых объектов, к неврастности		
14. Тенденция к отречению в пользу всех людей, к верности, к другим, анальности, к запланию на чем-то или на ком-то		
15. Тенденция присоединиться к объекту (вещи, человеку), к оральности, к гедонизму		
16. Тенденция отрываться, к одиночеству		

Радикал Каина

Из этой таблицы видно, что потребности Каина и соответственно Авеля = Моисея обусловлены радикалом e .

Его партнер по вектору, радикал h_u , действует своими стремлениями к значительности и к скрытности во всех функциях Каина, всегда играя там, однако, лишь второстепенную роль. Здесь мы подробно остановимся лишь на функциях радикала e . (Представление о функциях остальных факторов читатель найдет в «Учебнике экспериментальной диагностики побуждений» [45].)

В сущности, обусловленные фактором e , выносятся на свет божий все как грубые, аффективные поступки людей злых – «Каинов», так и все этические поступки людей добрых и справедливых – «Моисеев». Моисей представляет собой авелизированного Каина.

Побудительным радикалом, заставляющим человека стать способным к грубым аффектам ненависти и злости, ярости и мести, зависти и ревности, чтобы, накопив в себе до упора все эти душевные переживания, внезапно, взрывоподобно разрядить их на ошеломленных окружающих, став убийцей или положив душащую руку «Каина», но уже не на брата, а на собственные сосуды головного мозга, сердце, кишки или конечности, превратив этого человека в «страдающего припадками» «*homo paroxysmalis*», хватая, вместо врага, за язык говорящего человека так, что он начинает заикаться, вызывая парализующий страх у него и ночью и днем, этим радикалом и является фактор e .

С другой стороны, тот же фактор e является инстанцией, пробуждающей в людях совесть, налагающей запрет на нетерпимость и желание совершить убийство, несущей людям заповеди этического поведения, вынуждающей «Каина» – который имеется в каждом из нас – склоняться к терпению и справедливости, религиозности и благотворительности, к оказанию помощи больным и созданию религий.

Нет ничего ни в злых ни в добрых поступках, совершаемых в мире, в отсутствии совести или в ее наличии, в актах терпимости и нетерпимости, в беззаконии и в установлении норм и законов, в запруженности аффектами и в отсутствии какого-либо душевного волнения, в нанесении ран и в их исцелении без фактора e . Таким образом, эпилептиформный фактор e может привести людей как к человеку «Каину», так и к человеку «Моисею» с его заповедями.

Совершенно уместным будет здесь и вопрос: в чем же тогда заключается разница между радикалом *s* (радикал садизма) и радикалом *e* (радикал Каина)? Ведь Каин часто бывает жестоким насильником, использующим агрессию и насилие этого радикала. Ответ будет следующим.

Сущность фактора *s*, кроме потребности в самосохранении, заключается, прежде всего, в стремлениях к сексуально окрашенным садизму и мазохизму. Радикал *s* является фактором сексуальной жизни и обуславливает, вместе со своим партнером по вектору, фактором эроса (*h*), особенности протекания любви.

Радикал *e*, наоборот, – это, прежде всего, фактор, обуславливающий аффекты, определяющий настроенность на убийство и справедливость. Естественно, для того, чтобы совершить убийство, кроме энергии фактора *e* необходимо черпать для него силу и в факторе *s*, однако изначальная цель данного побуждения является отнюдь не сексуальной, а аффективной природы, даже тогда, когда проявляется в насилии. Оба радикала могут переплетаться. Поэтому мы должны – как это делает уголовный кодекс – отличать стремление к садистическому убийству (например, убийство на сексуальной почве) от стремления к убийству в состоянии аффекта.

Больной Каин

Каин, страдающий припадками

Излагать далее каинитическую патологию в клиничко-диагностической форме мы *не намерены*. Эта работа была уже проделана нами в другом месте. Здесь же мы попытаемся разобраться с вопросом, а возможно ли нам свести сумму первичных симптомов каинитической патологии к одному единственному радикалу, то есть связать их в единый функциональный узел?

Как уже упоминалось ранее, каиниты, с точки зрения судьбоанализа, представляют собой тип людей, страдающих припадками, относящихся к наследственному кругу «пароксизмально-эпилептиформных».

В греческом слово *παροξυνεῖν* имеет следующие значения: обострять, возбуждать, побуждать к чему-то, огорчать, раздражать, выводить из себя, приводить в ярость; в пассивной форме означает болезненное состояние: становится резким, с вспыльчивым характером (Гиппократ) [46]. Другое значение этого слова: захватить врасплох, вцепиться в кого-то или, наоборот, сдерживать себя изо всех сил. В пассиве: тебя одолела болезнь, ты парализован [47].

Если придерживаться первоначального смысла этих двух значений, то получатся следующие особенности понимания этого слова.

Пароксизмальными мы называем те психические процессы, которые нагнетают в человеке грубые аффекты, такие как гнев, злость, ярость, ненависть и ревность. Постепенно накапливая свою силу, они время от времени прорываются в его поведении. Это первоначально просто пароксизмальное состояние переходит в свою вторую, эпилептиформную фазу, в процессе которой человека настолько переполняет враждебность, что он может даже, подобно Каину, пойти на убийство. Однако этот человек сдерживает свою пароксизмально нарастающую злость внутри себя, а затем и направляет ее на себя. Он начинает страдать от возбуждения, и вскоре с ним происходит припадок.

Таким образом, мы видим, что пароксизмальный процесс протекает эпилептиформно. В пароксизмальной фазе энергия грубых аффектов накапливается. При этом предварительная психическая фаза накопления энергии не исключается и у тех, кто страдает церебрально-органическими нарушениями, приводящими к припадкам. В эпилептиформной фазе названная сила действует в человеке как активно, когда она направлена вовне, так и пассивно, когда она направлена против него самого. Когда она действует активно, в эпилептиформной фазе человек жаждет убить реального или воображаемого врага; когда пассивно, он сдерживает в себе силу, толкающую его на убийство кого-то в своем окружении, а то и пытается умертвить себя. Полностью или частично. Можно еще сказать, что его личность подвержена «наскокам» припадков. Резюмируя сказанное, мы можем выразить глубинно-психологический смысл припадков, в понимании его З. Фрейдом и В. Штекелем, следующим образом.

Припадок – это симптом, представляющий собой замещение стоящего за ним притязания на убийство, которое он перенаправляет на себя. Таким образом, невротик, страдающий припадками, заболевает не вследствие вытеснения сексуальности, а вследствие подавления направленного против себя, своего же стремления убивать.

Таким образом, необходимо обратить свое внимание прежде всего на то, что эта готовность убивать питается из источника не смертоносной силы садистических стремлений, а из энергии грубых аффектов, направленных как против внешнего врага, так и против самого себя. Агрессивный характер побуждения в этом случае носит временную роль, а зачастую и вовсе отсутствует. Поскольку больные, страдающие припадками, мобилизуют свои грубые аффекты для убийства предполагаемого врага, своего соперника, мы считаем,

что они страдают «комплексом Каина». Они изначально являются не садистами, а каинитами. Тех же, кто страдает припадками, мы называем «болеущими Каином», постольку в центре их комплекса стоит каинитическая готовность убить.

Кроме пароксизмальной и эпилептиформной фаз, у больных припадками выявляется более или менее отчетливо еще и третья фаза, в которой эти каиниты стараются переориентировать свою готовность убивать на готовность делать добро. Это гиперэтическая, зачастую гиперрелигиозная, «фаза творения добра». Кстати, переход от фазы с готовностью убить к этой фазе происходит в основном внезапно¹.

Восемнадцатилетний дебильный гениальный эпилептик [48] имел привычку перед припадком швырять зажженную спичку прямо в лицо матери или же бросать ее одежду в печку. После припадка он был необычайно послушен, помогал матери, где это только было возможно, был с ней чрезвычайно ласков и нежен.

Другой эпилептик, с приступами пориоманической страсти к бродяжничеству, бесчисленное число раз целовал руку своей матери всякий раз, когда он к ней возвращался.

Еще один мужчина, сидевший много лет в тюрьме за убийство, впоследствии стал миссионером.

Согласно Библии, Моисей также страдал припадками. Во-первых, он был «косноязычным», то есть заикой. Во-вторых, он убил в аффекте одного египетского надсмотрщика. После этого он бежал, а затем у него были религиозные видения и галлюцинации, он слышал голос Бога и стал его пророком. Вышло так, что именно заикающийся убийца дал своему народу свод законов. Символически мы могли бы назвать эту третью фазу «комплексом Моисея» (см. том II).

Таким образом, в течении заболевания припадками можно выделить три фазы: 1) пароксизмальную, накопления аффектов; 2) эпилептиформную, приступообразную; 3) фазу обращения к добру. После завершения третьей фазы процесс начинается вновь.

Клинические формы эпилепсии описаны в различных литературных источниках (см.: Г. Зельбах [49], Г. Шорш [50] и др.). Мы же будем пользоваться следующей схемой клинических форм:

- А. Основная триада заболеваний припадками: 1. гениальная эпилепсия, включая сюда группу малых припадков (*petit mal*); абсансы; пикнолепсия (Фридман, 1904), то есть короткие паузы отсутствия сознания без его потери или с преобладанием в них

¹ Цит. дословно по: Schicksalsanalytischen Therapie. S. 326–327.

ритмичных движений головы, глаз, туловища или рук; нарколепсия (Гелинау, 1880), сонливость, то есть многократное приступообразное засыпание на несколько минут в течение дня; 2. мигрень; 3. заикание.

- V. Все формы сосудистых неврозов (вазоневрозы, включая сюда и приступы грудной жабы).
- C. Аллергические заболевания приступообразного характера: астма, сенная лихорадка, экзема, нейродермит и т. д.
- D. Глаукома (по У. Штудер-Зальцман).
- E. Ночное недержание мочи.
- F. Пароксизмально-эпилептиформные психизмы: 1. пароксизмальные, приступообразные кратковременные расстройства настроения, депрессии и эйфории (гипомания); 2. приступообразные параноидные идеи преследования или негативное кататоническое состояние; 3. дипсомания (запой); пориомания (приступообразно возникающая тяга к бродяжничеству с выпадением сознания); 4. ониомания (приступообразно возникающая тяга покушать); 5. танатомания – приступообразно возникающее, немотивированное стремление к смерти, лишению себя жизни, исчезающее так же внезапно, как и возникло; 6. аффективное убийство.

Рассмотрев все клинические проявления перечисленных выше каинитических заболеваний, мы установили то, что:

- 1. Все эти клинические проявления базируются на одном и том же функциональном сочетании, названном нами пароксизмально-эпилептиформным радикалом, или, короче говоря, «радикалом Каина».
- 2. Функциями, входящими в это пароксизмально-эпилептоидное сочетание, являются:
 - а) пароксизмальная функция, понимаемая как накопление энергии бешенства, ненависти, гнева и мести, зависти и ревности – короче говоря, внезапно возникших возбуждения, возмущения, враждебности в ответ на внешнюю причину;
 - б) эпилептиформная функция, понимаемая как взрывоподобная разрядка энергии в припадке любого рода с телесными (моторными) либо психическими симптомами этого припадка;
 - в) танатоманическая функция, понимаемая как готовность убить, направленная против другого человека (убийство) или против себя (суицид) – короче говоря, желание смерти;
 - г) гиперэтическая функция желаний испугать свою вину.

Каким образом психотические состояния связаны с эпилепсией и соответственно с пароксизмально-эпилептоидным радикалом каинитов?

Первым на этот вопрос дал ответ в своей диссертационной работе [51] «Паранойя на эпилептической основе» Бухгольц (1895). В дальнейшем эту же точку зрения развил и В. Вейгандт (1902), указав, что у эпилептиков можно обнаружить бредовые идеи, в частности идеи собственного величия, время от времени приводящие их к иллюзорному восприятию действительности [52]. Вопрос о возможных связях и комбинациях шизофрении с эпилепсией до сих пор является предметом дискуссий в психиатрии. Точки зрения различных авторов по этому вопросу можно представить следующим образом.

а) Теория случайных совпадений, по Крепелину [53].

б) Теория биологического антагонизма, по Л. ван Медуне [54]. К этой гипотезе присоединяется и Дж. Штойхелин [55]. Она настаивает на том, что комбинация эпилепсии с шизофренией может рассматриваться в качестве «биологического чуда». Разве же может шизофрения встретиться с эпилепсией в одном индивидуе, если эпилепсия практически исключает любые проявления шизофрении? С этой теорией согласны также Сморто и Сцёрта.

в) Теория комбинации или сочетания пропагандируется Блойлером, Странским, Гизе, Форкастнером и Де Бором. Подобно Бухгольцу, Г. Дорис и Г. Зельбах считают, что параноидная, кататонная и гебефреническая шизофрения могут проявляться на эпилептической основе [56]. Г. Шорш согласен с материалами, полученными Г. Фюрштейнбергом в клинике Бетель, которыми тот обосновал свою гипотезу о комбинации эпилепсии с шизофренией, хотя и не представил в них ни одного больного с классической картиной шизофрении. «Черты эпилепсии и шизофрении связывает между собой постоянно меняющееся господство одних черт над другими...»

г) Согласно четвертой, «теории запускающего момента», эпилептическая активность необходима для того, чтобы случившийся припадок вскрыл психотический шуб, поскольку тот «не имеет своего собственного физиопатологического субстрата» (Аладжоуанине с соавт. Цит. по: Г. Шоршу [50]).

д) Так называемая *теория смен*, или *конвертации*, стоящая на том, что страдающие припадками и параноидом представляют собой взаимозаменяемые формы заболеваний, имеющих единое основание этих нарушений. В ней считается, что единое основа-

ние этих нарушений как раз и представляет собой их «обменник» в смысле Бюргера и Принца.

Впечатляющие данные в рамках этой гипотезы получил Ландольт (1960) [58a]. При «форсированной нормализации» электро-энцефалограмм (ЭЭГ) у эпилептиков с помощью антиэпилептических препаратов ему удалось добиться исчезновения приступов, однако вместо них появились параноидные нарушения. Чтобы этот случай не показался кому-то исключительным, Слатер, Беард и Глитеро (1965) продемонстрировали 69 аналогичных клинических случаев [58b]. Г. Теленбах (1965) смог показать, что в восьми из двенадцати случаев у манифестных эпилептиков произошла смена их приступов на параноид и, как пишет Ландольт, типичные для эпилепсии волны в ЭЭГ у них исчезли [58c]. Теленбах считает, что обе формы этих нарушений являются следствиями единого основания, которое можно охарактеризовать темой «смерть» и от которого исходят насилие и жестокость. Личность находится в страхе быть убитой, или убить себя, или убить кого-то.

Теленбах не говорит о том, что эти эпилептики принадлежат к той породе людей, которых мы называем «Каинами». Но он, сам того не ведая, подтвердил старое судьбоаналитическое утверждение о том, что готовность Каина убивать распространяется на всех людей, страдающих припадками. Мы имели возможность наблюдать упомянутые смены не только у эпилептиков, но и у тяжело больных мигренью, астмой, экземой и даже у заик. Чтобы можно было смочь отличить эти психические расстройства от параноидной шизофрении, мы предложили обозначить их терминами «*Эпифрения*» и «*Танатофрения*», при этом симптом предрасположенности к убийству следовало бы обозначить термином «Танатомания».

е) Теория поворотов, соответственно дополнения расщепленных частей в Я, была разработана и предложена судьбоанализом в 1963 году. В этой теории говорится, что Я, при определенных обстоятельствах, может расщепляться так, что одна из его расщепленных частей обуславливает шизоформное, параноидное нарушение Я, а другая его часть, наоборот, – пароксизмальную симптоматику. Благодаря поворотам расщепленных частей, шизоформные картины могут «сменяться» пароксизмально-эпилептоидными [58d].

Из-за успешности появлений при поворотах расщепленных частей они могут создавать впечатление так называемого «биологического антагонизма» шизофрении с эпилепсией. Однако эти исходные части расщепления, которые на клинической сцене могут производить впечатление антагонистов, в действительности тесно

взаимосвязаны между собой, выходят из одного и того же Я, и поэтому на самом деле они комплементарны, а никак не антагонистичны. Более того, они могут, правда, крайне редко соединяться в Я в некую целостность, с тем чтобы обе части этого расщепления могли появиться на сцене души симультанно, давая повод возникновению гипотезы о комбинации этих двух заболеваний. Такая возможность симультанного появления обеих частей расщепления делает понятными наблюдения У. Штайнера, который, за исключением одного, у всех своих 48 эпилептиков, обнаружил шизоформный симптом сумеречного состояния. Автор подчеркивает, что на эпилептическое сумеречное состояние до сих пор обращается такое незначительное внимание, как будто это какая-то шизофреническая мелочь (цит. по: Г. Шоршу [50]).

Феномены расщепления в этой систематике получены на основании экспериментального, клинического и терапевтического опыта, то есть эмпирически, а не спекулятивно. Мы видели, что соответствующий вид расщепления всегда определяет появление то ли «шизоформной» части расщепления – названной нами эпифренным осколком – манифестирующей проективным параноидом, инфлятивным параноидом, истериоформным гебоидом, или кататониоформной, то ли в дальнейшем пароксизмальной частью ее расщепления, такой как проективная эпилепсия, или эпилептиформный психоз (например, пориомания), или же в качестве приступов отчуждения либо сумеречного состояния, или же, наконец, как эпилептиформная деструкция (убийство) либо самодеструкция (самоубийство).

Мой сотрудник Р. Зайдель, протестировал тестом Зонди в Швейцарской клинике эпилепсии (директор Г. Ландольт) 126 больных эпилепсией и обнаружил, что 89% всех эпилептиков обладают склонностью к параноиду [58e]. Позже А. Ледер в Клинике неврозов Гейдельбергского университета (ректор – П. Вогель) с помощью этого же теста смог установить у Д. Янца две группы тестологически различающихся эпилептиков. Так называемые пробуждающиеся эпилептики отличаются, по Ледеру, инфляцией (+*p*), тогда как группа прилипчивовялых – проекцией (–*p*). Тем самым пробуждающиеся эпилептики обладают тенденцией к расширению Я (эгодиастоле), фантазированию, идеям собственного величия и т. д., тогда как прилипчивовялые скорее зажатые, лишённые воображения, безжизненные и еще и проективно-параноидные [58f].

Следующий пример должен показать то, что настоящие каиниты – с эпилептическими припадками или без таковых – в психотическом состоянии могут свою склонность к убийству направлять

скорее против собственной личности или же воплотить ее в какие-либо религиозные бредовые идеи.

Пример 1, взятый из «Атласа и очерков по психиатрии» В. Вейганда [59]. Психически больной, описанный в случае 29 (судорожные припадки, расстройство настроения, пориомания, сумеречные состояния).

«У брата его матери был психоз; в течение четырех лет пациент страдает от судорог, частых приступов головокружения, однако учится он хорошо. Время от времени, начиная с детского возраста, у него случались расстройства настроения и он обнаруживал склонность убежать из дому. Начиная с 11 лет стал часто терять сознание. Позже стал много выпивать; в 23 года перенес тиф и плеврит. Стал интолерантным в отношении алкоголя. В 34-летнем возрасте находился в сумеречном состоянии в течение восьми дней. После этого он много раз менял место работы, причем часто именно в сумеречном состоянии. Приступы чаще всего выражались в потребности странствовать.

При этом, уезжал он довольно далеко (Берлин, Саксония, Рейнские земли, Южнонемецкие земли), длительное время находясь в приюте для бродяг. Каждый день, на 38 году жизни, у него меняется настроение, то он увлеченно танцует с детьми, затем, выпив пол-литра вина, разбивает окно и кричит из него, что „меня убивает“ великий кайзер Иосиф, затем с ним происходит судорожный припадок, после которого он просыпается с амнезией, помрачением сознания и с головной болью. Коленные рефлексы живые, временами у него возникают парестезии или же брадикардия. Иногда случается серия из шести сильных судорожных припадков, за которой следует состояние возбуждения, импульсивное стремление побродить, типичное дурное настроение, затем снова сумеречное состояние и делирий. На улице он может, к примеру, стать на колени и начать громко молиться, высказывая религиозные идеи греховности и мании преследования, идеи, что он дитя греха и сладострастия, что его должны гильотинировать, что люди его осуждают и преследуют. Он был и жертвой обмана, и сбжавшим с кладбища, а однажды его поймали там абсолютно голым. У него были конфликты, тяжкие оскорбления, моральный и материальный ущерб и т. п. В промежутках между припадками он становился серьезным, набожным, много молился, работал чрезвычайно прилежно, хотя и очень медленно, поддерживал свой внешний вид в исключительном порядке».

Пример 2, который был передан нам Иделером [60]. Это его собственный рассказ о двойственных переживаниях одного каинитического монаха, патера *Сурина*, который, будучи в состоянии инфлятивного эпилептиформного неистовства, ощущал себя одновременно и религиозным монахом, и сатаной.

«А дело зашло так далеко потому, что Господь, как я думаю, никак не смог бы увидеть совершение мною в церкви грехов, поскольку, покинув тело одержимого, дьявол (которого патер из этого одержимого изгонял), тут же вселился в мое и, швырнув мое тело на пол, несколько часов непрерывно колотил им об пол (припадок?). Я не могу описать все то, что происходило со мной, поскольку этот дух соединился с моим, не проникнув, однако, в мое сознание и не лишив свободы мою душу. Он действовал во мне как мое второе Я, как будто бы у меня стало две души одновременно, только одна из них была не владеющей и не пользующейся моим телом, она была как бы отгеснена в нем в угол, в то время как другая беспрепятственно в нем господствовала. Оба духа боролись за обладание одними и теми же частями моего тела, поэтому вся душа была как бы расчленена надвое. Одна ее часть находилась в распоряжении дьявола, другая же действовала по собственному усмотрению, стараясь, однако, во всем подчиняться Богу. В настоящее время я чувствую глубокий покой и Божью благодать и не ведаю о том, когда на меня снова нахлынет это страшное безумие и я снова восстану против Бога с яростью, отрывающей меня от Него, хотя, как это ни странно, при этом я буду ощущать ту огромнейшую радость и благодать, которые вопят и причитают во мне все то время, пока я одержим дьяволом. Я чувствую, что я буду осуждаем, и испытываю страх, что меня захлестнет отчаяние пронзающей меня неизвестной души, которая, хотя и является при этом моей, но все-таки это другая, неизвестная мне душа, которая вызывает, однако, у меня абсолютное доверие, беспрепятственно обрушиваясь с насмешками и проклятиями на виновных в моих страданиях. Вопли, исходящие из моего рта, подходят к нему одновременно с двух сторон, и мне с огромным трудом удается различать, радость ли или, наоборот, злость, преобладают в них. Сильнейшая дрожь, возникающая у меня, когда я приближаюсь к чему-то сакраментальному, как мне кажется, вызвана тем, что снимаются все имеющиеся запреты на сердечное восхищение тем, что трогает мое сердце так сильно, что я уже не могу себя сдерживать. Когда же я, побуждаемый одной частью моей души, хочу перекрестить себе рот, другая ее часть строго одергивает меня, и я сую свои пальцы себе в рот, чтобы яростно там их кусать. Никогда еще мне не молилось так легко и спокойно, как во время такого возбуждения; в то время когда мое туловище катается по земле, я, священник, осыпаю себя, как сатану, проклятиями, ощущая при этом неопишуемую радость. Сатаной становился я не ради бунта против Бога, а чтобы сбросить с себя груз своих грехов». (Весьма вероятно, что у пастора некоторое время уже развивается возможный шизофренический процесс.)

Пример 3 является еще одним доказательством того, что между эпилептиформным Каинном и религиозным бредом существует тесная связь. В. Вейгандт описал случай одного земледельца, тяжелого эпи-

лептика, который между двумя судорожными припадками, приходя в состояние неистового возбуждения, с помраченным сознанием, изрекал надгробную проповедь:

«К могильному холму созываю вас, своих любимых (все произносится на латыни), восстаньте же из гроба, ускользнувшие из рук отцов и матерей своих и вознесшиеся на небо. Любимый отец, вновь взываешь ты к душам детей твоих, покинувших своих родителей. Бессонными ночами, полными печали днями заставляешь ты себя заботиться о детях твоих. Взывай же и ты к отцу своему небесному. О печальнейший из дней, день рвущий сердце матери твоей на части!.. И утешится она, и подумает: „Если я родила такое несчастное дитя, то что ему делать на этой земле? Пусть уж лучше оно будет ангелом на небе, чем несчастным дитем на земле“» [61].

Каиниты высказывают не только религиозные бредовые идеи, в смутные времена они могут высказывать и очень опасные политические идеи. Если одержимый националистической идеей каинит дорвется к власти, это приведет к воцарению в стране тирании и внедрению в сознание масс, называемых им «народом», каинистической готовности к массовым убийствам и войне. Так было всегда, и так будет и в будущем. В качестве примера можно привести, взяв его из истории Второй мировой войны, то, что происходило во времена Третьего рейха.

Каин – преступник

Каин – военный преступник

Пример 4: Мартон Цёлди в Венгрии. 53-летний полковник жандармерии с детства страдал эпилептическими припадками. Как военный, он был прототипом самоотверженного патриота и в то же время известен и как опаснейший садист в отношении своих зачастую надуманных врагов. После политического расследования в южной Венгрии, во время нацистского режима, он без каких-либо указаний, полученных свыше, от своего руководства, исключительно по собственной инициативе, выстроил вдоль берега Дуная тысячи и тысячи сербов и евреев и расстреливал их одного за другим, сбрасывая трупы в реку. За этот поступок своими политическими соратниками он был возведен в ранг «героя». Позже он принимал участие в депортации евреев в Аушвиц. Расследованием было установлено, что его участие в этом «мероприятии» отличалось небывалой жестокостью.

После свержения нацистского режима он был арестован и повешен как военный преступник.

Во время психологического обследования нашего «патриота» в тюрьме он показал клиническую картину религиозного помешательства. С разрешения доктора Л. Нослопи, проводившего глубинно-психологическое обследование нацистских преступников, мы приводим здесь результаты его исследования побуждений этого преступника.

У нашего «патриота» обнаружилась сексуальная патология. Он фиксирован на догенитальной, полиморфно-перверсной ступени сексуального развития и одержим садомазохистскими, анал-садистическими эксгибиционистскими и бисексуальными притязаниями. В качестве члена клуба для перверсных он смог удовлетворять свои противоестественные притязания, избивая в этом клубе своего партнера и оказываясь избитым им. В то же время, однако, он стремился найти своим извращенным сексуальным притязаниям и «более высокий» уровень социализации, удовлетворяя их в форме «служения отечеству». И свой мазохизм он возвел в ранг патологического самопожертвования на службе отечеству.

Во-вторых, у него было чувство, что кто-то преследует его лично. Однако свои параноидные, бредовые мысли частью он сдерживал, а частью же «социализировал» в своей профессиональной деятельности полковника жандармерии, свято веря, что его отечеству угрожают проживающие в нем нацменьшинства (сербы и евреи). Этот перенос своих собственных параноидных идей на отечество и нацменьшинства позволил ему в политически благоприятной ситуации уничтожать «врагов» отечества с нечеловеческой жестокостью садиста.

Возник антагонизм несовместимых стремлений: героического самопожертвования и нечеловеческой жестокости, которые должны были в нашем «патриоте» взаимно уничтожаться. Однако он никакого противоречия в них не видел. И жил с уверенностью, что по-овечьи кроткое, «религиозно-политическое» преданное до самопожертвования служение своему отечеству не противоречит творимому им в это же время зверству.

В то же время, когда его кротость отступала на задний план, а на переднем плане его души начинали хозяйничать Каин и перверсный садист, он предстает пред нами в этой чудовищной бойне как герой и патриот. Но, как только его Каин отходит на задний план, мы видим уже смиренного аскета, готового пожертвовать всем ради своего отечества, или же – как было перед казнью – божьего юродивого.

В его жизни были фазы, когда происходила как бы «синхронизация» его мазохистского стремления к самопожертвованию с его звериным садизмом; в это время он, в глазах своих соратников, становился «героем своего времени» (1933–1945). Но в глазах психиатра он все это время оставался перверсным параноидным Каином.

Судьба полковника жандармерии дает нам парадигму того, какое многообразие путей – выходов и псевдовыходов – может служить Каину для реализации в действительности его настроенности на убийство. В детстве – это гениальные эпилептические припадки, в профессии – он выбрал жандармерию, в сексуальной жизни – он был перверсным садомазохистом, в политике – мономанически одержимым «гиперпатриотом», затем он становится нацистом, преследующим сербов и евреев, затем убийцей, устроившим массовую бойню, и, наконец, «национальным героем». В конце жизни – незадолго до того, как его повесили, – от страха смерти он бежит в религиозное помешательство.

Каин в человеке может приобретать различный вид, меняясь с возрастом или в связи с изменением обстоятельств. Однако потребность, стоящая за всеми этими действующими лицами, их побудительная сила всегда одна и та же – предрасположенность к убийству, удовлетворить которую полностью каиниты не в состоянии. Этот случай предостерегает нас, что надо быть крайне осторожными с так называемым «национализмом», предусмотрительно пресекая его, когда он попытается, вводя в заблуждение своей маской, вытащить на свет Божий свою предрасположенность к убийству.

Пример 5. Этот случай представляет судьбу чудовищнейшего военного преступника Адольфа Эйхмана (А. Э.) – одного из «пишущих Каинов», который сам не убивает, но одним лишь росчерком своего пера лишает жизни в своем кабинете миллионы людей. Описывая его судьбу, мы почти дословно приводим доклад психиатра И. С. Кульчара, с 20 января 1961 года по 1 марта 1961 года проводившего психиатрическое и психологическое обследование А. Э., результаты которого он опубликовал в книге, названной «Преступление, закон и исправление» [62].

А. Э. родился в 1906 году в Золингене (Германия). В 1913 году его семья переехала в Линц (Австрия), в котором его отец был директором городской трамвайной компании. Здесь А. Э. посещал школу, а позже работал продавцом в компании «Вакуум Ойл», и здесь же – вопреки воле своего отца – он вступил в нацистскую партию.

В детстве он был непослушным и неряшливым ребенком, в противоположность своему отцу, который стремился к наведению строжайшего порядка. В школе он часто прогуливал уроки, и его никак нельзя было назвать образцовым ребенком.

Отец же строго следил и за одеждой, и за порядком в ящичках стола, и за выполнением школьных заданий, и за чистой ушей у своих де-

тей; он был гиперпедантичным и строгим отцом, не переносившим разговоров за обеденным столом. В своей автобиографии А. Э. пишет, что отец был крайне строгим только с ним, к другим детям он относился более снисходительно. Эта манера обращения с ним вызывала у него против отца яростный протест. Однако за этим протестом Кульчар обнаружил у А. Э. следы почтения и трепета перед строгим, уважаемым в обществе отцом. Переехав в Австрию, отец заслужил и там высокую репутацию. Во время школьных каникул А. Э. часто работал в трамвайной компании, руководимой его отцом, и находил эту работу более легкой, чем учебу в школе.

Мать была добродушной, не сварливой, красивой женщиной, умершей в 30 лет от туберкулеза. На вопрос психиатра о том, что он чувствовал, когда умерла его мать, А. Э. отвечал стереотипно: глубокое горе и скорбь. Однако могилу своей матери он никогда не посещал.

Вскоре после смерти матери его отец женился вторично. «Вторая мама» – так ее всегда называл А. Э. – была религиозной фанатичкой. Этот второй брак отца не имел для А. Э. особого судьбоносного значения. В их семье было много детей. В первом браке родилось шесть детей, Адольф был самым старшим из них. Во втором браке родились двое. И все дети, за исключением одного ребенка, были мальчиками. Самый младший из его братьев был, в отличие от А. Э., прилежным учеником. Кульчар предполагает, что Адольф желал ему смерти. В юношеском возрасте А. Э. болел полиомиелитом, который перенес, однако, без серьезных последствий. Разве что ему пришлось снова учиться ходить. За исключением небольшой операции по удалению фурункула и удаления гланд А. Э. в детстве особо не болел. В школе, будучи самым слабым из учеников, он почти не контактировал со своими соучениками. Поэтому сильное влияние на формирование его характера должно было оказать общественное движение любителей туризма, в котором он активно участвовал. Кульчар подчеркивает, что в своей дальнейшей жизни А. Э. так и не поднялся выше социального и культурного уровня того любителя туризма, которым он был в возрасте полового созревания. И этот юношески романтический образ жизни он вернул себе вновь, уже после войны, в нелегальной эмиграции в Аргентине.

Свое «гуманитарное» образование в гимназии он прервал и, как было сказано выше, начал работать продавцом в компании «Вакуум Ойл». И с этого момента у него начинает расти интерес к политике. Сначала он вступил в ряды австрийской монархической организации, однако вскоре ее покинул, поскольку ее вице-президент был евреем. После этого идеализируемый им секретарь его отца рекрутировал А. Э. в нацистское движение. Здесь в нем проснулся немец – он покинул свое австрийское местечко и вернулся в Германию, полностью посвятив свою жизнь нацистскому движению. Желая быть в своем движении одним из боевиков, он был весьма удручен тем, что ему доставались лишь «административные» поручения. Сперва именно такое ему

и дала в «Дивизии масонов», а затем и в «Еврейской дивизии» партия нацистов, и где свою пользующуюся дурной славой роль он исполнил до конца. О жене А. Э. и его двух детях сведения в докладе отсутствуют. Кульчар своих испытуемых предпочитал изучать лишь с помощью тестирования и бесед [63].

О мировоззрении А. Э. он пишет: «Оно было негуманным, в лучшем случае биологически ориентированным, в сути своей скорее механистичным». В разговоре о жизни и смерти А. Э. сказал следующее: «Смерти нет, есть лишь жизнь. Когда я, как человек закончу мою форму бытия, я буду существовать лишь в различных органических и неорганических формах. Душа – это система реле, связанная с электромагнитным силовым полем. Ее центр находится где-то в головном мозге». Бога он идентифицирует с природой, однако он твердо убежден в существовании предопределения. А. Э. отметил: «Порядок в мире неизменен. Взгляните на эту пепельницу. Она представляет собой систему атомов и электронов. Можно разбить ее на мелкие кусочки, но и в этом случае порядок в ней останется неизменным». Психиатр подчеркивает, что это обезличенное, бездушное мировоззрение проявляется у А. Э. и в способе выражения мысли, в стиле речи, и в ее дефинициях. К примеру, его ответ на вопрос «Что такое брак?»: «Брак является объединением представителей двух разных полов для продолжения рода». Психиатр пишет по этому поводу, что «обезличенность – в понимании им слов – должна рассматриваться как базисная черта его характера». В центре его механистической, бездушной экзистенции стоит порядок, который – по его мнению – наивысшего уровня достиг в Третьем Рейхе. Любимым его понятием был идеализм, и он любил, где это только было возможно, выставлять себя в качестве идеалиста. Однако это было характерным не только для его личности, такое мировоззрение было характерным для Третьего Рейха вообще.

В отношении интеллекта Кульчар признает, что его уровень у А. Э. выше среднего, однако у А. Э. имеется и так называемый «комплекс интеллигентности». В его докладе приводится пример того, как он пытался «блеснуть» своим высоким интеллектом, давая замные определения:

Яблоко: полезный фрукт, укрепляющий здоровье.

Результат: сумма познания.

Начало: временная фиксация деятельности.

Видимое: данная благодаря глазам возможность что-либо распознать, вплоть до уровня едва распознаваемого и т. д.

Читал он мало. Немецких классиков знал только по обложкам. Но любил «Илиаду» и «Одиссею». Читал даже «Критику чистого разума» Канта, правда, не помнил ее содержания. Круг чтения у него был ограниченным. В театр, на концерты и оперу он не ходил, однако сам играл на скрипке.

Его аффективную сферу психиатр определил следующим образом: А. Э. дает шоковые реакции на те тестовые задания, которые провоцируют сексуальность либо агрессию (например, картинка 8МЖ в тесте ТАТ или таблица VI в тесте Роршаха). Давая интервью, он стеснялся сообщать что-либо о своей сексуальной жизни, хотя присутствующий при допросе охранник тюрьмы не понимал немецкого. Кульчар утверждает, что в процессе обследования он не нашел ни малейшего намека на тонкие чувства, скорее скованность или эгоцентрические и лабильные аффективные проявления, толкающие его на неадекватные, импульсивные поступки. Если тестовая карточка его поражала, он тут же начинал путаться, заикаться, нервные тики передергивали его лицо.

В качестве наиболее серьезной психологической проблемы для А. Э. отмечена в докладе Кульчара диалектика отношения активность – пассивность. Естественно, он «только исполнял приказы» и был «человеком, лишь исполняющим свой долг, не более». То, что роль подчиненного было для него непосильно тяжелой задачей, он аргументировал следующим: размышляя о финале своей карьеры, А. Э. говорит: «Я был всего лишь объектом, только в объекте может рождаться столько пессимизма, что – не будь я так занят службой – я бы покончил с собой». (Эти суицидные мысли оставили след и в результатах исследования его тестом Зонди, проведенного в 1961 году.)

Удивительно психологическим является высказывание А. Э. о своих страхах: «Всю свою жизнь я жил в страхе, но я не знал, чего я боюсь. Даже в то время, когда я был абсолютно свободен и самостоятелен, я испытывал внутреннее беспокойство. Я не мог зайти туда, где были незнакомые мне люди. Сначала я должен был узнать, кто они такие. Мои руки потели. И чем меньше я старался об этом думать, тем сильнее. Всегда, когда свои встречи подготавливал я, они проходили плохо. Я был забывчив, многого, о чем мы там говорили, я не запоминал».

Этот сенситивный, почти параноидный страх, и такие невротические симптомы, как кусание ногтей, заикание, потение в незнакомом обществе, робость, невротические тики на лице, не противоречат его каинистической природе, подобное часто можно встретить у самых brutальных убийц.

Имелись ли у А. Э. моральные чувства вообще? Когда психиатр спросил его, испытывал ли он когда-либо чувство вины, А. Э. ответил: «Да, конечно. Один или два раза, когда пропускал занятия в школе». Страх и невротические симптомы говорят против предположения, что А. Э. является «монстром, разновидностью *lusus naturae*, то есть ошибкой природы». Психиатр склоняется к мнению, что А. Э. защищается от угрызений совести с помощью гиперкомпенсации, цинизма, ухода в себя, а то и аутизма. Используя эту систему защиты, А. Э. пытался обесценить позывы совести. Дословная цитата из доклада: «Согласно полученным нами данным, импульсы к убийству у А. Э. представляли существенную угрозу как для его психики, так и для ядра его Я... Обнаружено, что нравственные чувства, которые А. Э. позволял себе, распределялись по трем слоям:

- 1) один тонкий, поверхностный слой, привитый в семье;
- 2) другой – от национал-социалистической партии, устанавливавшей мораль под девизом «слабость – это преступление»;
- 3) и та мораль, что «убийство несет в себе угрозу для души».

И. С. Кульчар пришел к выводу, что стремление к деструкции у А. Э. не может быть выведено из банальной истории его жизни. Оно не может быть вскрыто и с помощью проективных тестов, истолкованных, по просьбе Кульчар, психологом Шошаном. Автор пишет, что «ему удалось решить эту задачу только с помощью экспериментальной диагностики побуждений, ее теста Зонди».

3 марта 1961 года я получил письмо от И. С. Кульчара с просьбой дать «слепое» заключение по результатам тестирования тестом Зонди «неизвестного 50-летнего мужчины». Хотя я уже почти год как не ставил по результатам тестирования «слепых» диагнозов, в этом случае я его дал, поскольку тест показал такое сходство возможностей экзистенции у неизвестного с несущим опасность образом Каина, как никогда еще в моей практике. Мой «слепой» диагноз гласил:

«Мужчина является преступником с неутоляемой жадой убивать».

Несмотря на мои многочисленные просьбы сообщить, что же представляет собой этот человек с точки зрения психиатрии, мне пришлось ждать еще около года, пока наконец не пришел ответ, что это был Адольф Эйхман. В «Приложении» я привожу дословный текст данного «слепого» заключения с перечнем возможностей экзистенции этого «неизвестного» [64].

Мы проанализировали, сравнив между собой, жизненный путь двух военных преступников. Судьба полковника жандармерии Мартона Цёлди обнаружила экстремальные клинические проявления пароксизмального Каина: эпилептические припадки (в юности), садомазохистские перверсии, массовое убийство нацменьшинств и религиозное помешательство. Его собрат по судьбе, Адольф Эйхман, наоборот, первоначально был свободен от упомянутых экстремальных клинических симптомов Каина. Однако его тестовые профили указывают на противоположное: в то время как Цёлди с его эпилептоидно-параноидным манифестом показал установку на убийство, то есть признак Каина, лишь в двух из десяти переднеплановых профилей побуждений и в полутора из десяти заднеплановых теоретических комплементарных профилей – в общем всего лишь в 3,5 профилях, Эйхман тестовые признаки Каина дал в десяти (!) из девятнадцати профилей. Правда, на переднем плане лишь раз, зато девять (!) на заднем. На основании этих обследований мы пришли к следующим выводам.

Фактически изживаемая в клинической симптоматике припадков (в манифесте эпилептических припадков, в перверсиях, религиозном помешательстве и т. д.) установка Каина может освободиться от накапливающейся в душе готовности убивать, переместив ее на задний план. Но при определенных обстоятельствах аффективная энергия установки на убийство может разрядиться и не в клинической симптоматике, а напрямую – в аффективном убийстве (М. Цёлди).

Каин, неспособный свою заднеплановую установку на убийство реализовать в виде клинического симптома, может – в обстановке всеобщего хаоса – действовать как политик, губя жизни тысяч людей, хотя сам при этом фактически никого не убивает (А. Эйхман). Наиболее вероятно, что акты массового насильственного уничтожения людей, такие как походы крестоносцев и другие религиозные войны, массовые погромы (евреев, армян и т. д.), во все времена возникали именно на такой каинистической основе.

В 1939 году в своей известной книге «Криминальная биология» Ф. Экснер выдвинул следующий тезис: «За исключением генуинной эпилепсии, наследственная связь между психозом и предрасположенностью к преступности не установлена» [65]. Эпилептики же, а также их кровные родственники и избранники (Штумпфель, Ферфассер), являются носителями тех черт характера, которые представляют основу их склонности к преступным деяниям. Из исследований Штумпфеля (1935) видно, что преступники-рецидивисты,

повторно осужденные за убийство или нанесение тяжких телесных повреждений, а также их родственники и подельники имеют повышенную частоту встречаемости среди них случаев эпилепсии [66]. Конрад, изучавший детей эпилептиков, обнаружил, что в случае генуинного эпилептика в качестве одного из родителей, 13% детей становятся осужденными, когда же один из родителей страдал травматической эпилепсией, среди таких детей криминальность наблюдалась лишь в 3,3%. На передаче по наследству каинистической аффективной природы мы остановимся чуть позже. Здесь же мы упоминаем о связи эпилепсии с преступной склонностью к дракам лишь потому, что мы рассматриваем каинистическую нацеленность на убийство в целом – в том числе и без манифеста припадков – как врожденную пароксизмально-эпилептиформную склонность.

Согласившись с этим допущением, мы начинаем понимать, почему и притязания на убийство, и совершение реального убийства можно встретить даже у детей. Эту мысль можно подтвердить и примерами 6 и 7.

Каин – убийца

Пример 6: Притязания на убийство у трехлетней девочки. Около 30 лет назад меня разыскала на моих лекциях одна пожилая дама со своей трехлетней внучкой. С возмущением и дрожью в голосе она рассказала мне следующее: ее дочь, мать этой трехлетней девочки, недавно обзавелась вторым ребенком, мальчиком. Внучка, ее первенец, к рождению братика психологически была ими подготовлена. Тем не менее, в один из дней, когда бабушка зашла к ним в гости, девочка попросила бабушку пойти с ней в другую комнату и посмотреть на спящего в колыбельке младенца. Когда же они подошли к нему, девочка достала припрятанный возле колыбельки камень и попросила: «Бабуль! Убей его!» Благодаря работе психоаналитиков с детьми, подобные ситуации, всегда вызывавшие справедливое негодование, стали теперь более редкими.

Пример 7: Одиннадцатилетняя убийца. Случай, закончившийся трагически, за который я признателен психологу, доценту Л. Нослопи (Будапешт).

11-летняя девочка N. появилась на свет вне брака. Когда мать все-таки вышла замуж, девочка получила фамилию этого мужчины. Мать работала в Будапеште подсобным рабочим и была хронической алкого-

личкой. После того как мать рассталась со своим мужем, девочка попала в семью своего настоящего отца, у которого была еще одна дочь, уже от другой женщины. Правда, эта дочь воспитывалась в государственном детском доме. Таким образом, девочка попала из огня да в полымя. Душе девочки тяжелейшую травму нанесла ее пьющая мать. Она часто давала глотнуть алкоголь и ей, не заботилась о ней, часто орала на нее: «Ты убийца!» Так что ребенок был запущен и брошен. Живя в доме своего настоящего отца, она часто пропускала занятия в школе, много раз пыталась воровать и бродяжничать. Однако слабоумной она не была. В марте 1963 года она увидела, что в соседней квартире мужчина чистит револьвер, который он затем спрятал в шкафчике. Выбрав удобный момент, девочка через окно проникла в квартиру соседа и украла там револьвер. После этого она затащила в туалет четырехлетнего мальчика и, направив на него револьвер, выстрелила. Мальчик был тяжело ранен. Испугавшись, она зарыла в тот момент еще живого мальчика в мусорной куче, где позже он и умер. Тело его было найдено лишь много дней спустя.

Под фамилией ее настоящего отца девочка была переведена в другую школу.

Проведенная после убийства экспериментальная диагностика побуждений девочки подтвердила имеющиеся у нее гипертрофированную потребность в любви и нежности, тотальную покинутость и одиночество, а чуть позже – и панический страх. Мы предполагаем, что покинутость разбудила в ней Каина и что панический страх появился у нее в результате массивного наплыва каинистских аффектов, уже после проступка. То, что ребенок, находящийся в состоянии сильнейшей покинутости и депривации, может накапливать в себе гнев и ярость, ненависть с жаждой мести на мир и жизнь, вполне понятно. Неестественный здесь лишь способ разрядки этих аффектов, важную роль в котором могла сыграть обнаруженная тестированием чрезвычайно сильная заднеплановая истериоформная пароксизмальность.

Пример 8. Попытки у 25-летней эпилептики отравить свою мать.

В 1939/40 годах у нас в Будапеште на обследовании была 25-летняя девушка с генуинной эпилепсией. Она жила с матерью, которая преподавала язык и литературу и была обаятельной, но патологически мазохистичной, истеричной и периодами депрессивной личностью. Дуальный союз матери с дочерью имел садомазохистский характер. Дочь в этом дуальном существовании играла садотираническую роль, многократно предпринимая попытки отравить свою мать люминалом,

который ей назначили в качестве лекарства от эпилептических припадков. Дважды из-за этих навязчивых каинистски параноидных идей врачи были вынуждены ее интернировать.

Пример 9. Попытки задушить свою мать у 23-летней эпилептики. Полностью аналогичен предыдущему случаю.

Это 23-летняя девушка, которую мы исследовали в 1945 году в частной психиатрической клинике в Швейцарии. Ее судьба, как и результаты тестирования по экспериментальной диагностике побуждений, были аналогичны результатам ее венгерской подруги по несчастью. Она также страдала генуинной эпилепсией с параноидными чертами и много раз хотела задушить свою мать. Та была истерикоформной, депрессивной женщиной, интернированной в эту же клинику в связи с содомией. Но там мать так ни разу и не пожелала встретиться со своей дочерью.

Мы обратили внимание на характерное для эпилептических пароксизмальных семей генеалогическое древо, составленное для этого случая [67].

- I. Генуинными эпилептиками были: испытуемая (29), двоюродная бабушка со стороны матери (3).
- II. Заиками: дедушка со стороны отца (10), его же брат (12) и их отец (13).
- III. Садистами и каинитами: испытуемая (29), ее мать (19) и дедушка со стороны матери (8).
- IV. Содомисткой: ее мать (19).
- V. Каинитические профессии выбрали: дедушка со стороны матери (8), садистический полковник жандармерии, и дедушка со стороны отца (10), который был мясником и заикой.

Каин – убийца «на сексуальной почве»

Пример 10. Убийца «на сексуальной почве»: подсудимый, 23-летний горняк, обследовался в одном из лечебных заведений Германии. Психиатр, наблюдавший его, прислал нам серию тестовых профилей этого делинквента с просьбой проконтролировать сделанные им выводы. Он писал: «Хотя клинически не было обнаружено ни малейших намеков на эпилепсию, я полагаю, судя по тестовым профилям, что это не исключено. И поэтому диагноз „садистический убийца“ не вызывает у меня никаких сомнений». История жизни и совершенного преступления этого делинквента, поведенная им, следующая:



Рисунок 2. Генеалогическое древо 23-летней эпилептики (пример 9)

Х. Д. родился 11 сентября 1930 года. История семьи: бабушка страдала припадками, судя по описанию, эпилептическими. Брат после частых депрессий в 20 лет покончил с собой.

Предыстория делинквента не содержит ничего, выходящего за рамки обычного. Без особого труда закончил народную школу. В 17 лет имел свое первое сексуальное переживание (мастурбацию), вскоре после которого имел половое сношение с девушкой. Девушки менялись почти каждую неделю. В 20 лет, увидев после полового акта на своих брюках следы крови, испытал прилив чувств нежности и ответственности, так как он лишил девушку девственности. Поэтому на ней и женился. Родился ребенок. Половые акты с ней – раз в неделю, после употребления алкоголя, в основном ночью. Никакого насилия при этом не было, так как жена была очень нежна. Припадков нет. Профессия: горняк.

Сейчас является осужденным за совершение преступления: в темное время напал на женщину, ударил ее кулаком (?) в лицо и потащил на поле. На ее теле были обнаружены признаки удушения. Заключение после вскрытия: смерть в результате удушения. На ее одежде была найдена сперма. Одежда полностью раздетой женщины валялась вокруг нее разорванной. Через три месяца он совершил аналогичное преступление с еще одной женщиной. Когда он возился с ней на земле, мимо проходил случайный прохожий, благодаря которому он и был задержан. Впоследствии выяснилось, что в последние годы он силой добился близости с несколькими знакомыми ему девушками и женщинами (известно около 5 случаев). При этом он всегда пытался придушить жертву или же задушить ее уже после изнасилования. Однако женщины упорно защищались, и он в конце концов лишался сил.

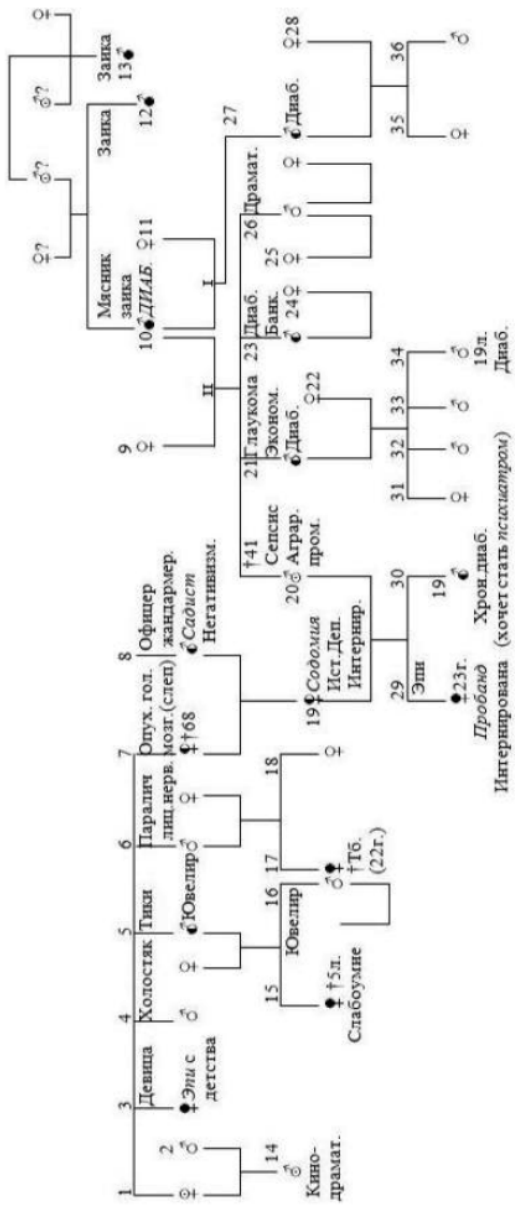
Объяснение осужденного: он не нашел понимания у родителей жены, которые постоянно его ругали за то, что он выпивал. А он постоянно испытывал смутное желание выпить и находил все время различные компании, в которых и выпивал. И ни в одной из них он надолго не задерживался, поскольку всегда у него возникало чувство, что здесь ему уже делать нечего, надо идти дальше. С этим же настроением он встречался и с женщинами, с которыми напивался, выпивая больше, чем они. Женщины его раздражали и возмущали. Убивать их он не хотел. Но, когда их избивал, испытывал сексуальное возбуждение. Подробности того, как он насиловал женщин, вспоминать не хотел. Он думал, что разденется (в первом случае) возле женщины и попытается совершить с ней половой акт, но у него произошло непроизвольное семяизвержение (поллюция). Вернувшись

домой и протрезвев, он обо всем рассказал жене, которая стирала его сильно загрязненную одежду. Со временем он все чаще мечтал о подобных ситуациях насилия, возбуждаясь при этом сексуально, но вступал в половую связь со своей женой. Упомянутую выше попытку насильственно вступить в половую связь отрицает. В тюрьме Х. Д. предпринял спонтанную попытку самоубийства, перепрыгнув через перила на лестничной площадке.

Первое впечатление от личности: личность примитивная; интеллектуальное развитие посредственное; выглядит грубым; рыже-волос; мускулатура выражена слабо.

В целом мое толкование тестовой серии подтвердило гипотезу психиатра. Делинквент показал классическую тестовую картину «аффектной эпилепсии», то есть аффективного убийцы на эпилептической почве.

Сравнительное исследование убийц-бандитов и убийц «на сексуальной почве»

На этом мы заканчиваем описание отдельных случаев каинитических убийц и переходим к общему вопросу: не является ли каинитическая диспозиция основной предпосылкой для любого вида насильственных действий? Ответ на этот вопрос мы постараемся получить, сопоставив частоту встречаемости различных экзистенциальных возможностей в 152 профилях побуждений девяти убийц-бандитов и в 134 профилях побуждений семи убийц «на сексуальной почве».

Разработанный нами «метод определения экзистенциальных возможностей» [68] заключается в том, что каждый отдельный профиль побуждений на основе определенных тестовых признаков, в обязательном порядке относится к одной или к двум ранее установленным экзистенциальным формам, имеющим отношение как к психической патологии, так и к психическому здоровью, количество которых как раз и подсчитывается. В соответствии со сказанным, формы экзистенции делятся на две категории: А. экзистенции-опасности и Б. экзистенции-защиты. Благодаря этому, не представляет особого труда сравнить профили побуждений, взятые у убийц-бандитов и представленные либо графически, либо количествами полученных форм экзистенции – с профилями побуждений убийц на сексуальной почве (см. таблицы 2, 3 и 4). В таблицах 2 и 3 различной штриховкой квадратов представлены возможные экзистенции на переднеплановом (ППП), теоретическом заднеплановом (ТКП) и экспериментальном комплементарном профилях (ЭКП). Отнесение профиля одновременно к двум разным

формам экзистенции происходит тогда, когда у отдельного тестового профиля имеются тестовые признаки сразу двух экзистенциальных возможностей. В этом случае каждая из этих двух форм экзистенции получает по $\frac{1}{2}$ и поэтому штрихуются по половинке квадрата в обеих формах экзистенции.

Результаты: А. экзистенции-опасности (таблицы 2 и 3).

I. Суммарная частота аффективных нарушений доминирует в обеих группах убийц, и количественно они приблизительно равны:

У бандитов (Б.): 44,5 в 152 профилях.

У убийц на сексуальной почве (С. П.): 43,0 в 134 профилях.

Различия заключаются в следующем.

Убийцы-бандиты чаще показывают нарушения в виде грубых пароксизмально-эпилептических аффектов, что говорит об их кинистической диспозиции, убийцы же на сексуальной почве чаще имеют нарушения мягких, истеро-эротических аффектов. Соотношение их следующие:

Эпилептиформная предрасположенность к убийству: 35,00 Б. к 21,5 С. П.

Истериоформная, эротическая предрасположенность: 9,5 Б. к 21,5 С. П.

А значит, предрасположенность к убийству, которую убийцы на сексуальной почве постоянно носят в себе, является, судя по частоте, эротической (21,5).

II. Суммарные частоты Я-опасностей в обеих группах имеют почти равную величину.

Я-опасности: 22,0 Б. к 23,5 С. П.

Убийцы-бандиты больше тяготеют к нарушениям в Я в виде инфлятивной одержимости (11,5 Б. к 7,5 С. П.); у убийц же на сексуальной почве чаще встречаются негативистское, саморазрушающее, суицидальное нарушение Я (8,0 С. П. к 1,0 Б.).

III. Маниакально-депрессивные и психопатические нарушения контактов и настроения имеют в обеих группах почти одинаковую частоту.

Опасности контактов и настроения: 5,5 Б. к 4,0 С. П. К тому же в обеих группах они встречаются реже других.

IV. Несравнимо более опасной зоной у них является сексуальная сфера.

Сексуальные опасности: 41,5 Б. к 26,0 С. П.

Причем убийцы-бандиты дают больше садистических, а также латентногомoseksуальных (инвертированных) профилей (15,0 Б. к 9,0 С. П.). С этим, по-видимому, связано известное стремление бандитов к объединению в банды. Убийцы же на сексуальной почве действуют всегда в одиночку.

Б. Экзистенции защиты (таблица 4):

V. В обеих группах насильственных преступников одинаково часто, но практически безуспешно ведется защита против опасных душевных движений.

Защитные механизмы: 38,5 Б. к 37,5 С. П.

Качественно защитные механизмы в обеих группах имеют почти одну и ту же частоту и представлены одними и теми же их видами. В обеих группах доминирует, в качестве защиты, навязчивость.

Механизм навязчивости: 30,5 Б. к 27,5 С. П.

Гораздо реже у убийц мы находим профили заурядного приспособления.

У убийц на сексуальной почве заурядные профили встречаются относительно чаще, чем у убийц-бандитов.

Заурядные профили: 5,5 С. П. к 1,0 Б.

Зато убийцы-бандиты значительно чаще тяготеют к ипохондрии и органоневрозам (6,0 Б. к 2,5 С. П.). Трагичным в судьбе этих убийц является то, что они не способны к сублимированию.

Сублимирование: 1,0 Б. к 2,0 С. П.

На основании этого сравнения результатов экспериментального исследования побуждений и Я мы пришли к следующим выводам.

Убийцами являются люди с нарушениями, особенно аффективной и сексуальной жизни, имеющие неудовлетворительные защитные психические механизмы для борьбы с опасностью своих побуждений и аффектов.

Каинистическую предрасположенность к убийству можно встретить у убийцы в тюрьме и много лет спустя после совершенного преступления, поскольку она врожденная. Причем незримо присутствующая в душе убийц-грабителей предрасположенность убивать встречается значительно чаще, чем таковая же у убийц на сексуальной почве. Поэтому никогда не следует отказываться от экспериментальной диагностики побуждений и Я у того убийцы, которого собираются досрочно освободить. Поскольку это люди пароксиз-

Таблица 2
Экзистенц-опасности бандитов-убийц

А. Экзистенци-опасности:		№ *	152 профиля побуждений у 9 убийц <i>гробовых</i>												Σ Ф.э.к. Ф.э.к. погр.	
Психологические формы	Клинические формы		Професии Климатический дивизио			Возраст										
			3	6	9	12	15	18	21	24	27	30	33	36	39	42
I. Крайние формы <i>сезуальной</i> экзистенции															Σ	
женственный/мужчина мужеподобная женщина	инвертировано-гомосексуал. трансвест.	10													15,0	
израиельцы	перверсно-садистич./мазохистическая	9													26,5	
II. Крайние формы <i>аффекто-примитивной</i> экзистенции																
сверхправящие, гневные, болезненно	эпилептиформа с настроеннос. убивать	13													35,0	
актёрствующие, скрывающие себя	истерииформа	14													9,5	
III. Крайние формы <i>Я-</i> экзистенции																
отчуждённые, ирреальные	препсихотическая	1													0,0	
с недоверием исколотыми от Я	проективно-параноидная	2													9,5	
одержимые, нарцисстически-высокомерные	инфантивно-параноидная	3													11,5	
слабообразно-меняющ., патетически-театрал.	геободная	4													0,0	
все отрицающие, деструктивные	кататониформа	5													0,5	
IV. Крайние формы экзистенции <i>настроенная и контингентное</i>																
глубинно-расстроенные	меланхолически-депрессивная	6													4,0	
ура-ликующие	маниакальная, гипоманиакальная	7													1,0	
социопаты, чулаки	психопатическая	8													0,5	
B. Экзистенци-защиты															Σ	
с чувством вины жадные наказания	ипохондрическая	11+15													6,0	
держат себя «в руках»	навязчиво-нравотическая	12													30,5	
приспосабливающихся	заурядности	16													1,0	
форма экзистенции гуманизированных		17													1,0	
			Пропорция опасность : защита =												152,0	

* Нумерация форм совпадает с их нумерацией на бланке протокола

66ППШ + 66ТПК + 20 ЭКП = 152



Таблица 3
Экзистенц-опасности убийц на сексуальной почве

А. Экзистенциально-опасности:	№ *	134 профиля побуждений у 7 убийц на сексуальной почве													Σ ф.экз. погр.			
		Психологические формы		Клинические формы		Профессии Классический типаж												
				Σ форм экзистенциально-опасностей											Σ ф.экз. погр.			
				3	6	9	12	15	18	21	24	27	30	33		36	39	42
I. Крайние формы сексуальной экзистенции															Σ 9,0			
женственный мужчина/мужеподобная женщина		инвертировано-гомогенуал. трансвест.																
извращения		перверсно-садистич. мазохистическая													Σ 17,0			
II. Крайние формы <i>сфрехто-тристулообразной</i> экзистенции		9																
сверххрабрые, гневные, болезненно		эпилептиформа с настроеннос. убивать													Σ 21,5			
актёрствующие, срывающие себя		истероформа																
III. Крайние формы <i>Я</i> - экзистенции		14													Σ 21,5			
отчуждённые, ирреальные		препсихотическая																
с недоверием исходящим от <i>Я</i>		1													Σ 8,0			
одержимые, нарцисстически-высокомерные		проективно-параноидная																
скачкообразно меняющ., патетически-театрал.		3													Σ 7,5			
всеотрицающие, деструктивные		гедондая																
IV. Крайние формы экзистенции <i>настроения и контактов</i>		5													Σ 8,0			
глубинно-расстроены		катастроформа																
ура-ликующие		6													Σ 3,0			
сонопаты, чужды		меланхолически-депрессивная																
B. Экзистенциально-защиты		7													Σ 0,0			
с чувством вины, ждущие наказания		маньякальная, гипоманиякальная																
держание себя «в руках»		8													Σ 1,0			
приспосабливающиеся		психопатическая																
форма экзистенции гуманизированных		11+15													Σ 2,5			
приспосабливающиеся		ипохондрическая																
		12													Σ 27,5			
		навязчивонервотическая																
		16													Σ 5,5			
		заурядности																
		17													Σ 2,0			
		формы экзистенции гуманизированных																
		Пропорции													Σ 134			
		опасность: защита =																

*Нумерация форм совпадает с их нумерацией на бланке протокола

62ППК + 62ППК + 10 ЭКП = 134



Таблица 4

Сравнение экзистенц-опасностей бандитов-убийц и убийц на сексуальной почве

	№*	152 профиля побуждений 9-ти убийц-агрессивней		134 профиля побуждений 7-ми убийц на сексуальной почве	
		Σ	113,5	Σ	96,5
I. Крайние формы сексуальной экзистенции: А. Опасности					
женственный мужчина/мужеподобная женщина	10	15,0		9,0	26,0
извращенцы	9	26,5	41,5	17,0	
II. Крайние формы аффекто-пристутнообразной экзистенции					
сверхраведные, гневные, болезненно актёрствующие, скрывающие себя	13	35,0	44,5	21,5	43,0
истерноформа	14	9,5		21,5	
III. Крайние формы Я- экзистенции					
отчуждённые, ирреальные	1	0,0		0,0	
с недоверием нисходящим от Я	2	9,5		8,0	
одержимые, нарциссически-высокомерные	3	11,5	22,0	7,5	23,5
скачкообразно меняющ., патетически-театрал.	4	0,0		0,0	
все отрицающие, деструктивные	5	1,0		8,0	
IV. Крайние формы экзистенции настроения и контактов					
глубинно-расторможенные	6	4,0		3,0	
ура-ликующие	7	1,0	5,5	0,0	4,0
социопаты, чулаки	8	0,5		1,0	
Б. Экзистенции-защиты					
с чувством вины/ядущие наказания	11+15	6,0		Σ	
держаше себя («в руках»)	12	30,5	38,5	27,5	37,5
приспособляющиеся	16	1,0		5,5	
форма экзистенции гуманизированных	17	1,0		2,0	
		Σ	152,0		134

*Нумерация форм совпадает с их нумерацией на бланке протокола

мальные, в них всегда может проснуться тот лев, который в данный момент пока что спит.

Похоже, что в деле реабилитации убийц, находящихся в тюрьме, относительно наибольший шанс имеет метод выработки у них способности преодолевать свои аффекты и сексуальность с помощью так называемого механизма навязчивости, усилением его вплоть до невроза навязчивых состояний (в групповой терапии). Попытка же ресоциализации убийцы, подталкиванием его к экзистенции заурядного человека или же человека, способного к сублимации, кажется нам, учитывая их врожденную склонность к различным нарушениям аффектов и сексуальности, способной привести к успеху лишь в редких случаях. Однако то, что путь сублимации остается всегда открытым и для них, будет показано на ряде примеров во втором томе – в «Моисее. Ответе Каину».

То, что пароксизмально-эпилептоидный Каин, нарушая закон, может стать убийцей, еще не говорит о том, что он им станет. Довольно часто он может стать на путь и других противозаконных деяний. Так, он может стать поджигателем, патологическим бродягой, страстным воругой, или периодически приступообразно впадающим в запой пьяницей, или даже тем, кто приступообразно – и без какого бы то ни было повода – многократно пытается покончить с собой.

В психиатрии нередко говорят еще и о «психических эквивалентах», другими словами об «эпилептиформном психизме» (Маскенс), являющихся своеобразным замещением моторного судорожного припадка, будь то постпароксизмальные нарушения, наступающие вслед за припадком, либо пароксизмальные, переходящие в припадок текущие явления (Г. Шорш) [50]. В литературе прежних лет особенно часто из таковых упоминались следующие нарушения: пиромания (тяготение к поджогам), пориомания (Донат, охота к перемене мест), клептомания (стремление похищать), дипсомания (периодически возобновляющиеся запои). Современная психиатрия в отношении психических эквивалентов более разборчива, прежде всего, из-за применения к страдающим припадками различных диагностических методов. Так, к примеру, Г. Шорш причисляет к психическим эквивалентам лишь дурное настроение, пориоманию и сумеречное состояние.

Напоминаем, что судьбопсихология устанавливает следующие критерии отнесения каких-либо форм к психическим эквивалентам:

1. Действие должно протекать пароксизмально. А это значит: действующее лицо должно быть возбуждено какими-либо внутрен-

ними или чаще всего внешними раздражителями, возмутиться, стать резким и жесточенным и, следовательно, накапливать в себе гнев и ярость, ненависть и месть, зависть или ревность *перед* действием.

2. Действовать он должен в состоянии сумеречного сознания, возникшего, скорее всего, по причине внезапно нахлынувшего аффекта, который и ограничил над ним контроль сознания. Тем не менее, при этом его действия могут быть заранее подготовленными (О. Бинсвангер, Ж. Е. Мейер).
3. В профилях побуждений, полученных тестом Зонди, он должен показать признаки Каина.
4. В генеалогическом древе преступника должны находиться родственники, страдающие какими-либо припадками (эпилепсия, мигрень, заикание, астма и т. д.), либо сам преступник до совершения преступления страдал выше упомянутыми припадками. Если кратко: он должен быть носителем специфичной для Каина аффективности.

Каин – поджигатель, пироман

На основе проведенных в 1944 году генеалогических исследований мы установили, что выраженные пароксизмально-эпилептоидные личности имеют непреодолимое влечение к праэлементам, то есть к воде, земле, воздуху и в особенности к огню [69]. Из этих специфических инстинктивных связей и следует то, что Каины чаще выбирают те профессии, которые как-то связаны с огнем: пекаря, кузнеца, оружейника, истопника, печника, трубочиста, горняка, асфальтоукладчика, пожарного, пиротехника, огнеметчика и минера в армии и т. д. Предпочитаемый у них способ самоубийства – помимо броситься с высоты – смерть от огня, а наиболее частый вид правонарушений – поджог из мести.

Эта чисто эмпирическая констатация переключается с мыслями французского философа Гастона Бакеларда, выдвинувшего в 1938 году в своей книге «Психоанализ огня» именно ту природу противоречивости огня, которую мы попытаемся здесь передать парой противостоящих друг другу в качестве символов судьбы – Каина и Моисея. Он пишет:

«Огонь является прекрасным феноменом, которым все так легко объясняется. Все, что меняется медленно, постепенно – объясняется жизнью, то же, что меняется быстро, – объясняется огнем. Огонь живет всех живых. Огонь и интимен, и универсален. Он живет в нашем сердце. Он живет на небе, он поднимается из глубин

субстанции, представляя собой любовь Господа. Он вновь погружается в материю и, затаившись там, продолжает невидимо тлеть как ненависть или месть. Среди всех феноменов, пожалуй, именно огонь является тем единственным, которому в равной степени могут быть даны обе полярно противоположные оценки: *и добра, и зла...*» И затем продолжает: «Он является и ангелом хранителем, и карой божьей, добром и злом. Он может противоречить сам себе, а стало быть, он является одним из принципов универсального понимания мира» [70].

Бакелард, описывая свойства такого праэлемента, как огонь, напоминает им наше описание первоначальной природы человека Каина, который при определенных обстоятельствах может стать Моисеем. Философ видит в огне быстро меняющийся объект, то есть способный к внезапным превращениям, пароксизмальный. Он одновременно и интимный, и универсальный, он Бог с любовью, меняющийся на Бога с ненавистью и местью, ангел-хранитель, меняющийся на Бога карающего (Яхве). Если кратко: огонь символизирует собой основу этики, а точнее – ее элементарные понятия добра и зла.

Устраивать пожар и тушить огонь, причинять боль и избавлять от боли – это именно та смена полярно противоположных инстинктивных стремлений, которую обнаруживаем в ее экстремальном виде у пароксизмально-эпилептиформных лиц, у Каина, становящегося Моисеем, или у Моисея, который до этого был Каином. Наш пример 11 является парадигмой сказанному. Ведь так часто ежедневные газеты сообщают нам о пожарных, жажда огня у которых в том случае, если пожаров слишком долго нет, оказывается такой невыносимо неудовлетворенной, что они тайком, соблюдая все меры предосторожности, устраивают пожары сами.

Пример 11. Поджигательница, медицинская сестра (случай представленный нам Г. Эленбергер).

Лина Вальдман, впоследствии сестра Бриджитта, является образцом того, как мстительная и злопамятная поджигательница может вдруг стать прилежной сестрой милосердия. Этот случай подробно описан моей сотрудницей Г. Эленбергер в Зондиане I, 1953 год [71].

Сообщить о семье Л. В. наша сотрудница смогла не так много.

Ее отец был машинистом паровоза, то есть имел профессию, типичную для пароксизмальных натур. Он постоянно находился в пути, так что дома практически не бывал. Иногда он злоупотреблял спиртным, но, как только ему грозило увольнение, сразу же отказывался от выпивок. Временами он был гневным, даже грубым,

однако моральные нормы не нарушал и был предан своей жене. На основании этого мы должны рассматривать его как пароксизмальную натуру.

Зато мать она описывает как чрезвычайно авторитарную, выражено параноидную натуру, просто мегеру. Кипя злобой, она рассказала о своей дочери следующее: с самого раннего детства Лина была ленивым, строптивым, лживым, злобным и завистливым ребенком. С отвращением на лице она рассказала, что ее дочь уже в десять лет читала иллюстрированные журналы, любовные романы, Шерлока Холмса и другое бульварное чтиво. Она была в их семье паршивой овцой. Мать возненавидела свою дочь, которая отвечала ей той же монетой. Эленбергер определяла эту садомазохистскую связь мать – дочь как «*délire à deux*»¹ с зеркально дополняющими друг друга клиническими картинками. Также мы еще узнали еще и о том, что первый год жизни (начиная с пятого дня) Лина прожила у бабушки с бабушкой. Она постоянно плакала и была из-за этого совершенно невыносимым младенцем.

Ее брат производит впечатление шизоида, к своей сестре он относится враждебно.

Учительница Лины подчеркивает ее замкнутость и проблемы с концентрацией внимания. Пастор сообщил о ее патологической страсти ко всякого рода проделкам и выходкам. В своей семье Лина играла роль Золушки, в то время как ее брату – любимчику матери – было позволено все: занятия музыкой, в художественной студии и т. п. Все ее стремления к чему-то возвышенному тут же подавлялись. Первый выбор профессии у Лины – желание стать медсестрой – родителями был отвергнут. Тогда она стала учиться на белошвейку, однако учебу не закончила, став позже домработницей. В двенадцать лет она прочла письмо непристойного сексуального содержания, полученное ее братом. В шестнадцать или в семнадцать лет, поздно ночью она подверглась нападению какого-то молодого человека и была, правда, без изнасилования, жестоко избита.

Эленбергер делит историю жизни Лины на две фазы: 1) поджигательницы и 2) медицинской сестры. Описание двух этих фаз, данных автором, мы передаем дословно.

1. Поджигательница

«В воскресенье, 13 февраля 1921 года, на улицах Цюриха царил проводимый там карнавал. Все улицы, трактиры и места увеселений до полудня были заполнены людьми в карнавальных костюмах и масках.

¹ Сумасшествие вдвоем (фр.). – Прим. пер.

Повсюду господствовало неопишное веселье, которое затем постепенно начало спадать. Когда уже, примерно к трем часам утра, все немало успокоилось, раздались крики: „Пожар! Горит!“ Однако на фоне праздничного веселья эти крики не воспринимались всерьез, и над ними даже посмеялись. Но они не было розыгрышем. В доме 57 по Акерштрассе действительно вовсю бушевал пожар. В этом доме жило четыре семьи, это около 20 человек, а в подвале дома находилась лавка по продаже бумаги. Такое впечатление, что злой рок преследовал этот дом: сначала отказал телефон, по которому хотели вызвать пожарных, затем сирена, которая оказалась неисправной и не издавала ни малейшего звука, к тому же погас стоявший возле дома уличный фонарь. Так как невозможно было проскочить сквозь огонь по горящей лестнице, большинство обитателей дома собралось на крыше, откуда они и пытались позвать на помощь. В 3:30 пожарная команда была на месте пожара, начав борьбу с бушующим пламенем. Пожарным помогали находившиеся поблизости люди, многие из которых были навеселе. Когда наконец с большим трудом к крыше приставили лестницу, чтобы спасти собравшихся на ней людей, на нее взобралось сразу пятеро из находившихся там людей, и под их тяжестью она тут же рухнула. Не оставалось ничего иного, как спасти оставшихся на крыше людей с помощью тента, туго натянутого внизу, на который люди прыгали прямо с крыши. При этом 11 человек получили телесные повреждения различной степени тяжести и были госпитализированы. А один мальчик, получивший травму черепа, вскоре из-за нее скончался. Общий убыток от пожара составил, самое малое, 150000 швейцарских франков.

Можно представить, как переполошило Цюрих это несчастье, когда всем стала известна сенсационная новость – следствие однозначно установило, что причиной пожара был поджог. Экспертизой установлено, что возгорание произошло на лестнице между первым этажом и подвалом примерно в 2 часа ночи. Первоначально под подозрение попало множество лиц, и, как и положено в настоящем криминальном романе, полиция сначала пошла по ложному следу. Например, один из прежних жильцов этого дома, грубиян без стыда и совести, год назад, после крупной ссоры, был вынужден съехать, обещая при этом отомстить обидчику. Свои угрозы он повторил по телефону еще раз незадолго до пожара. Многие подозреваемые были арестованы, но затем освобождены. Как ни прискорбно, но все собранные доказательства их вины постепенно рассыпались в прах. Прошло уже семь месяцев после того страшного пожара, но его загадка все еще оставалась неразгаданной.

Но однажды в полицию Цюриха зашел один местный Шерлок Холмс, детектив В., который 15 сентября 1921 года, то есть семь месяцев спустя после пожара, сделал заявление, что он хочет открыть имя преступника – он подозревает в этом преступлении известную ему Лину Вальдман, официантку ресторана «У черных львов». В этом ресторане произошли один за другим два небольшие пожара – 31 августа

и 6 сентября. Во время последнего из них бросилось в глаза странное поведение Лины Вальдман, которая не хотела помогать тушить огонь. Детектив В. указал и на то, что в этом пожаре, как и при пожаре на Акерштрассе, возгорание произошло на лестнице между первым этажом и подвалом. Также, что Лина Вальдман была в ссоре с официанткой, своей предшественницей, живущей возле того сгоревшего дома, и то, что Лина неоднократно ходила «на разведку» к месту жительства своей неприятельницы, что в карнавальную ночь между часом и двумя ночи она отсутствовала на работе, не дав своей отлучке вразумительного объяснения, а после возвращения она еще и очень нервничала (уходя из кафе, она переодевалась в одежду своей помощницы), и то, что впоследствии она проявляла повышенный интерес к месту, где был пожар, и, наконец, то, что эту Лину ее сотрудницы характеризовали как лживую и злопамятную личность.

Более тщательное расследование двух пожаров, случившихся в «Черных львах», лишь подтвердило высказанные подозрения. Владелец кафе считал Лину Вальдман слишком нервной: она постоянно прислушивалась к разговорам, ведущимся на кухне, поскольку ей казалось, что там судачат именно о ней, могла внезапно, без каких-либо оснований бросить работу и уйти в свою комнату, чтобы потом вернуться, но делать уже совсем другое; она была очень лжива, неуживчива, враждовала с двумя кухонными работницами и официанткой Розой, поскольку те, все трое, имели возлюбленных, в то время как Лина лишь пару раз сходила погулять с одним «милым», и больше с тех пор никто ее не приглашал.

Первый пожар, вечером 31 августа, начался вскоре после того, как Лина выглянула в окно и увидела Розу с ее возлюбленным, сидящими в кафе друг возле друга. Она смотрела на них не отрывая глаз, но в этот момент ее позвали. Она ушла, сказав, что уходит спать, а через некоторое время загорелись кровати обеих официанток. После второго пожара, утром 6 сентября, Лина долго не могла объяснить, где она была в момент возникновения пожара; зато позже выяснилось, что за несколько дней до него она собрала бумагу и картон и, сложив их под лестницей, лестницу облила бензином. Эти показания дал на нее ее хозяин, и полиция ее тут же арестовала. Спустя некоторое время она призналась, что оба пожара в «Черных львах» – дело ее рук: она, таким образом, хотела свести счеты с официантками, которые ее раздражали. При аресте бросалось в глаза то, что «она не испытывала ни малейшего раскаяния, наоборот, за каждым ее словом сквозила неудовлетворенная жажда мести». Это прекрасно видно по следующей выдержке, взятой из протокола ее допроса (9 сентября):

– Вы осознаете, что вы наделали?

– Да (закрывая руками лицо, плачет). Я совершила тяжкое преступление. (Обвиняемая поднимает глаза, и на ее лице вновь появляется улыбка.)

– А осознаете ли вы, какому количеству людей, их благополучию, здоровью и их материальному имуществу грозил нанести ущерб ваш поступок?

– Да. (Обвиняемая опускает глаза, однако хорошо видно, как тяжело ей изображать сейчас трагедию на своем лице.)

На основании рапорта детектива В. и, вопреки упорному отрицанию ею своей вины, Лина Вальдман была признана виновной в возникновении того страшного пожара, который произошел на Акерштрассе. Однако из-за необычного поведения подозреваемой ей была назначена судебно-психиатрическая экспертиза, для проведения которой она была помещена в психиатрическую клинику университета Бургхольцля. Начиная с этого дня, с 21 сентября 1921 года, и судебное расследование, и психиатрическое обследование стали проводить одновременно.

В Бургхольцле исследуемая выделялась своим упрямым и строптивым характером. Яростно и категорично она оспаривала свою причастность к пожару на Акерштрассе. Из-за ее строптивного характера проведение обследования оказалось под вопросом. Пока наконец одной из ассистенток врача не удалось завоевать доверие Лины. Обвиняемая стала рассказывать ей свои сны. Запись около тридцати ее сновидений вошла весомым фрагментом в историю болезни юной поджигательницы. В связи с тем что эти сны имеют большое значение для понимания случая, необходимо подробно на них остановиться. Прежде всего, обращает на себя внимание то, что в этих снах она вновь и вновь видит огонь. К примеру, сон, приснившийся ей в начале октября:

«Я была в городе, и в это время загорелся один дом. Я услышала крики людей, зовущих на помощь. Весь дом был охвачен ярким пламенем, но я хотела попасть внутрь этого дома, так как слышала, что кто-то зовет в нем на помощь. Войти в дом через входную дверь я не смогла и поэтому пошла во двор и там наблюдала за происходящим. И тут из него выбросили мне маленького ребенка, и я снова вернулась на улицу и стала спрашивать у всех, как же загорелся этот дом. Мне рассказали, что отец семейства сначала застрелил свою жену, а потом и нескольких своих детей. Затем он поджег дом и, находясь внутри дома, сгорел сам. Тут я проснулась».

Не составит большого труда обнаружить в этом сне описание пожара, который произошел на Акерштрассе. Хотя в то время испытуемая все еще отрицала свою причастность к пожару, сон выдал ее чувство вины и желание, чтобы этого преступления не было бы вовсе (она спасает жизнь маленькому ребенку, и во сне поджигает дом не она, а другой преступник). Другие ее сны были уже не о пожарах, а о космической сущности огня и его связях со страшным судом. В своих снах она не всегда видит один лишь огонь, часто еще и *воду*. Приведем краткий пример (конец сентября):

«Я оказалась в Рейнском водопаде. После обеда я целый день должна была плыть от одного берега к другому, пока не наступило шесть часов вечера. И тут ко мне обращается матрос-спасатель и, сказав, что этого достаточно, требует, чтобы я, подчинившись его приказу, вышла на берег. Я вышла на берег. И пошла, а куда – не помню».

Очень часто в ее снах появлялась также и тема *земли* (поля, рвы, подземные ходы, овраги и т. д.). Пример одного сна в конце сентября:

«Я была на кладбище, сидела возле открытой могилы, с настоящим могильным камнем, у самого ее края. Из могилы вылез наружу мертвец и подарил мне розу. Как только этот мертвец исчез, тут же появился другой, который тоже подарил мне цветок, уже другой, я не знаю, что это был за цветок. После второго появился третий, и он тоже подарил мне цветок, потом появилось еще трое. Вскоре у меня были полные руки цветов. Но тут я услышала, как в конце кладбища кто-то звал меня по имени: „Лина!“ Я быстро вскочила, бросила цветы в открытую могилу и собралась уходить. Но немножко задержалась, чтобы посмотреть, как будет зарываться могила. Затем я действительно убежала, хотя и слышала за собою крики: „Лина! Лина!“ Но я как ошпаренная удраля оттуда и наконец проснулась. Тот голос показался мне очень знакомым, но я так и не догадываюсь, чей же был он».

Немногим ранее у нее были сны и о *воздухе* (урагане). При этом чаще всего речь шла о резком перемещении в воздушном пространстве, либо о *падении* (она падала в глубокую пропасть), либо о катапультировании.

После снов, темой которых были четыре основные стихии, следующими по частоте идут сны о смерти либо в сочетании с теми же огнем или землей, либо без какой-либо связи с ними, как, например, следующий сон.

30 сентября: «Я стою на улице, которая, скорее всего, была просто лесной просекой. Вдали вижу я процессию, это похоронная процессия. Она подходит ко мне все ближе и ближе. Когда процессия была от меня уже метрах в пяти, я смогла различить облики фигур, идущих в ней. Первая из них имела облик смерти: она была вся в черном, я смогла рассмотреть ее лицо и то, что она держит в руках косу. За ней следовало еще четыре фигуры, которые несли гроб и много, много других фигур, и все они были в черном. Когда же процессия наконец поравнялась со мной и я смогла заглянуть в гроб, то увидела в нем свою мать, она была мертва. У меня в душе возникло чувство ужаса, я сильно испугалась. Затем процессия скрылась в лесу».

Образ фигуры в черном, символизирующий смерть, периодически появляется в ее снах и самостоятельно. В сентябре подследственная рассказала один свой сон, который видела еще в тюрьме.

«Какая-то фигура подошла к моей постели, положила не нее спички и дважды произнесла: „Подожги, подожги!“ Когда я протянула руку, чтобы взять спички, там их не оказалось и фигура куда-то исчезла».

Подследственная добавила, что задолго до задержания она уже видела точно такую же фигуру возле своей постели – одета она была в длинное черное пальто с капюшоном, закрывавшим все ее лицо.

Среди остальных страшных ее снов особое внимание обращает на себя следующий, к которому из-за его особого значения нам приходится вернуться.

«Меня позвал доктор Л. Когда я подходила к его двери, из кабинета вышел другой врач (это идиотизм, то, что я видела, но я не знаю, почему мне это снилось). Этот врач держал в руке скальпель и, подойдя ко мне, рассек им сверху донизу мою левую руку надвое. Я издала страшный крик, и тут доктор Л. разбудил меня. В руках он держал всякую всячину, в том числе и перевязочные материалы».

Чаще всего ей снились смешанные сны, в которых присутствовали два из этих элементов. Сны юной поджигательницы были полны пафоса и ярко выраженной поэтической красоты. Чувство вины в ее снах становилось все отчетливей. И в каждом новом сне подследственной снова и снова выступала ее вина в страшном пожаре на Акерштрассе, которая, к сожалению, не была скрупулезно зафиксирована в истории ее болезни. Скорее всего, в своей вине она призналась врачу, которая ее обследовала. Ее воспоминания были, однако, весьма неопределенными. Она не помнила то, с какой стороны она вошла в дом, который она подожгла и который она по ошибке считала домом своей неприятельницы. В своих воспоминаниях она постоянно возвращалась к интенсивному, пьянящему чувству, которое она испытала от внезапно полыхнувшего огня. По просьбе наблюдавшего ее врача, Лина так описала свои чувства «до», «во время» и «после» своего проступка.

Чувства перед поджогом: «Мысль о поджоге пришла ко мне внезапно, страстное желание огня с непреодолимым желанием насладиться им становилось во мне все сильнее. Однако я вся дрожала от мысли, что там, возможно, могут быть живые люди, я пыталась остановить себя по пути к этому дому. Однако какая-то неведомая сила влекла меня вперед, заставляя совершить этот проступок».

Чувства во время поджога: «Как я вошла в тот дом, я не помню; как я спустилась в подвал и как нашла там керосин, я тоже не помню, однако вскоре там полыхнуло такое пламя, что я в ужасе выскочила из дома».

Душевное состояние после содеянного: «Я не помню, как я вернулась домой, мне неясно и почему я брала в кафе платье Доры, вну-

тренне я была чрезвычайно взволнована, хотя внешне выглядела так, как будто ничего плохого я не совершала. Потом, когда я уже вернулась в свою комнату и легла спать, я совершенно успокоилась и, насколько помню, спала всю ночь, до самого утра, как убитая».

После того, как она признала свою вину, толковать ее сны стало значительно легче. В следующем сне можно увидеть «рецидивные про- блески» вытесненных воспоминаний.

14 ноября: «Я была дома. Напротив нашего дома был большой дом, в котором все выгорело. Снаружи он все еще был красив, но его окна зияли черными дырами. И тут я слышу, как кто-то говорит мне, что этот дом подожгла я и многие его жители сгорели в нем заживо. И вот я иду по нашему саду и вижу, что этот дом снова горит и в нем полно людей, которые пытаются спастись, выскочить из огня. Я видела, что многим людям так и не удалось выбраться из огня, что они все так там и останутся. И тут я снова слышу, как мне говорят, что эти люди, должно быть, сгорят по моей вине. Я вижу, что я снова в своем доме, и тут я просыпаюсь, и голова моя раскалывается».

В это время она гораздо четче, чем раньше, начала излагать свои мысли о значении огня в ее жизни. После одного пожара, случившегося когда ей было двенадцать лет, она впервые задумалась об огне; в семнадцать лет она второй раз видела пожар, при этом впервые ее посетила мысль уже о поджоге: «это то, что сразу нашло отклик в моей душе». В дальнейшем это стремление постоянно усиливалось. Временами она ощущала такой душевный дискомфорт, что это ее пугало, и она задумывалась о причинах этого состояния. «Некое страстно желаемое наслаждение и неопишуемая страсть видеть огонь или, еще лучше, его зажечь овладевали мною. Иногда ночью я видела внезапно появившееся пламя, которое так же внезапно и исчезало». Врач, обследовавший ее, обратил внимание на то, что «когда она говорила об огне, ее лицо начинало излучать свет и оно приобретало эротическую окраску».

Клинический диагноз, поставленный Лине был шизофрения. Согласно заключению экспертизы, она признавалась невменяемой и подлежащей госпитализации. После этого обследуемая около четырех лет провела в психиатрической больнице, где в истории ее болезни были отмечены ипохондрия, непристойное поведение, беспричинная ревность и пререкания. А еще в этом заведении записывались сны и мысли пациентки. Следующие записи подтверждают то, как сильно еще терзала ее жажда огня.

«Я испытываю жажду, настоящую жажду огня. Я давно уже это поняла и боролась, как могла, с этой страстью, но вновь я оказалась повержена, вновь жажда огня овладевает мною, лишая покоя. Уже вторую неделю она угнетает меня, я не в духе, недовольна и собой, и миром, в котором

живу, часто думаю о том, чтобы свести счеты с жизнью. Может, станет лучше, если я это сделаю? Я несчастна, бывают минуты, когда я люто ненавижу себя за то, что я просто жалкая тварь, жаждущая утолить свою пагубную страсть» (февраль, 1923).

Чуть позже, из одного написанного в то время ее письма видно, что вскоре после помещения ее в психиатрическую больницу она стала сомневаться в том, действительно ли она виновата в пожаре на Акерштрассе. 30 января 1922 года она пишет своему дяде:

«... сомнение, которое с каждым днем все сильнее и сильнее гложет меня здесь, в неволе: а действительно ли я виновата? Из-за него я нахожусь почти что в бреду, постоянно погружена в раздумья, но не могу найти ни малейших воспоминаний, как и где могла я провести те часы, когда вышла из дома в ту ужасную ночь...»

Решением директора медучреждения от 17 мая 1924 года пациентке проведена двусторонняя овариэктомия, в результате которой ее гипертоническая болезнь исчезла. Сновидения с огнем стали приходить к ней значительно реже, а пироманические импульсы – согласно истории ее болезни – скорее всего, исчезли полностью. Чтобы решить вопрос о ее возможной выписке из психиатрической больницы, пациентку подвергли экспертному обследованию еще раз. Согласно этому второму экспертному заключению, поджог на Акерштрассе, как и два предыдущие поджога, она совершила в сумеречном состоянии, однако при предыдущих двух поджогах помрачение сознания у нее было менее глубоким. В дальнейшем у нее отмечались: эмоциональная лабильность, несдержанность, эгоцентризм и тщеславие. Вторым диагнозом у нее была «предрасположенность к истеричности сочетающаяся с несоответствующей судьбой». Таким образом, после 3¾ лет, проведенных в психиатрической клинике, она была выпущена под надзор органов опеки.

II. Медицинская сестра

Об этой фазе ее жизни Г. Эленбергер пишет следующее:

«После выхода из медучреждения у Лины Вальдман начался мучительный переходный период. Она уже не чувствовала себя „поджигательницей“, под ее прошлым была подведена жирная черта. Но она не могла найти и свой новый правильный образ. Информацией об этом периоде мы почти не располагаем, но знаем, что самым существенным в нем было следующее. Два с половиной года она была вынуждена переходить из одного дома в другой, работая домработницей. И вновь все происходило из-за ее тяжелого характера, из-за ее пререканий с хозяевами. Работа домработницы все сильнее и сильнее вызывала у нее внутреннее отвращение.

И вот однажды произошло чудо, и у нее появился уникальный шанс, «подарок свыше», коренным образом изменить свою судьбу к лучшему. В апреле 1928 года Лина Вальдман приступила к работе домработницей в семье В. С хозяйкой В. она вскоре, как всегда, поругалась, но муж хозяйки, богатый, утонченный и образованный предприниматель, господин В., понял, что Лина не просто домработница. Он заинтересовался этой 35-летней молодой девушкой и взялся помочь ей найти свое, соответствующее ее желаниям и способностям место в жизни. Через несколько месяцев работы и очередного скандала с госпожой В. она эту работу потеряла, зато поступила учащейся в школу медицинских сестер. Там с ней произошли как внешняя, так и внутренняя метаморфозы. Лина получила новую одежду, новое имя и новую душу. Белые халат и косынку медсестры она восприняла с воодушевлением неопита таинственной религии. Новое имя появилось чисто случайно: в этой школе уже была одна Лина, и, чтобы не путаться в повседневном общении, новая ученица получила от своей заведующей имя „сестры Бриджитты“. Это имя сохранилось за ней и после того, как другая Лина закончила их школу. И с этого момента „сестра Бриджитта“ посвящает себя страждущему человечеству. Позже от ее заведующей мы узнали о ней как о „самоотверженной до самопожертвования“ медицинской сестре, хотя порой и отличающейся тяжелым характером.

Как нам известно, „сестра Бриджитта“ закончила полный курс обучения в этой школе, правда, не получила диплом, и еще известно то, что она оставила в школе о себе хорошую память, и поэтому ее после окончания школы приглашали много раз поработать частным образом сестрой по уходу за лежачим больным. Однако то, что происходило с ней в последующие затем годы, сейчас уже восстановить не так просто. Период, начиная с окончания школы и по конец 1933 года, остается для нас практически неизвестным. „Сестра Бриджитта“ работала частной сестрой по уходу за лежачими больными в самых разных местах страны и даже за ее пределами. Заведующая смогла сказать лишь то, что их ученица меняла свои адреса так часто, что она потеряла ее след. Однако позже, в сентябре 1933 года, о ней вновь стало кое-что известно: «сестра Бриджитта» увидела невыносимое ограничение своей свободы в том, что находилась под постоянной опекой, и потребовала ее снятия. Она легла на обследование в частный санаторий с целью пройти независимую судебно-психиатрическую экспертизу.

Из заключения этой экспертизы, а также из истории болезни, имеющейся в этом санатории, мы можем получить некоторые представления об образе жизни обследуемой. При поступлении она выглядела ухоженной, но с претензиями и без соблюдения дистанции в отношениях с другими людьми и при этом исключительно упрямой и неуступчивой. В то время она жила в большом городе с одной подругой, предоставляя, в основном, кратковременные услуги. Все это время она жила на широкую ногу, не считая деньги. По словам ее подруги, она была

„безумно увлечена верховой ездой“. Регулярно поддерживал ее деньгами и подарками щедрый семидесятилетний господин В., которого она звала „патроном“. Судебно-психиатрическая экспертиза, проведенная 14 декабря 1933 года, пришла к выводу, что подэкспертная не обнаруживает каких-либо симптомов душевного заболевания. Имеется лишь „психопатическая конституция истерического типа с шизоидными чертами“. В связи с чем обследуемая была снята с учета в отечественных медучреждениях, предоставлена самой себе, и в дальнейшем опекуна ей больше не назначали.

На основании заключения судебно-психиатрической экспертизы, проведенной в частном санатории, в начале 1934 года опека с Лины Вальдман была снята. После этого последовал отрезок времени длиной в 15 лет, в течение которого наша пациентка продолжила свою жизнь странствующей медсестры. Однако со смертью „патрона“ закончились ее прекрасные каникулы с нескончаемым отдыхом, она была вынуждена работать непрерывно, переходя с одного места работы сразу же на другое. Позже не стало ни ее семьи, ни школы медицинских сестер, занявшей центральное место в ее жизни, дававшей ей и духовную поддержку, и время от времени находившей ей новое место работы. За эти 15 лет она сменила огромное число мест работы, на которых она работала от нескольких дней до нескольких месяцев, но не более полугода. Она постоянно куда-то переезжала. Только в ее официальном послужном списке значилось около двадцати работодателей. И везде отмечали ее «усердие», и часто за свою самоотверженность она была еще и премирована. Не имелось ни одной жалобы на ее „хамские манеры“ либо на пререкание с работодателем. Напротив, указывалось, что она не только „ухаживала за больным“, но и „помогала хозяйке по дому“.

В начале 1949 года Эленбергер получила задание обследовать душевное состояние „сестры Бриджитты“, обвиненной в четвертый раз в неуплате по счету и в мошенничестве. В одном отеле обвиняемая жила два с половиной месяца, под любым предлогом оттягивая расчет с гостиницей за свое проживание. Когда же счет за гостиницу достиг 956,85 швейцарских франков, она заявила, что у нее в наличии имеются всего 0,82 франка. Вела себя при этом совершенно раскованно, объясняя, что, как она ни старалась найти работу или взять ссуду, ей это не удалось. Однако то, что она многие годы провела в психиатрической клинике, вселяло сомнение в ее душевное здоровье и послужило поводом для направления ее на четвертое обследование. Более того, сама по себе судебная проверка материалов дела, в частности абсурдных объяснений обследуемой, не обнаружила в ее поведении черт ловкой мошенницы, в особенности из-за многочисленных проявлений „невротической тупости“ и враждебного отношения к себе.

Полученные в исследовании Эленбергер различные тестовые данные мы можем привести здесь лишь в обобщенном кратком пересказе.

Согласно анализу характера, пациентка принадлежит, по классификации Хейманса и Вирсма, к группе „нервных“ и „сентиментальных“.

Исследованием интеллекта установлено: восприятие, концентрация внимания, легкость воспоминаний, ассоциации, комбинаторика, способность логически мыслить, школьные и общечеловеческие познания – все находится на верхних показателях нормы. Хотя при ассоциативных пробах она давала комплексные ответы и определения давала негативными оценками.

Тест тематической апперцепции (Т. А. Т.) в целом дал следующую картину: сухая, шизоидная, затаившая в себе обиду личность, но, с другой стороны, подвержена воздействию сильных аффектов. Чувство неполноценности, жажда власти, агрессивные тенденции, связанные с не менее сильным чувством вины. Ее прошлое явно отягощено мрачными комплексами (неизвестный мужчина, мать–дочь). Будущее видится своеобразной смесью неопределенности с оптимизмом.

Тестированием пациентки тестом Роршаха, проведенным ранее, 16 ноября 1935 года, была получена следующая картина: интеллект чуть выше среднего. Аффективность выражено закомплексована. Что касается ее социальных характеристик, то были установлены концентрации на собственной личности, эгоцентричность, интеллектуальное приспособленчество, отсутствие эмоционально значимых контактов. В качестве невротических нарушений были обнаружены: страх темноты, перед причинением вреда, возможно что и сексуального, вытеснение аффектов (представление огня?), инфантильность, нахождение за броней страхов. На основании результатов, полученных в исследовании, пришли к выводу о неврозе, базирующемся на конституциональной основе, имеющей черты частично астеничной, частично параноидно-эпилептоидной конституции.

Результаты тестированием тестом Зонди: 1. Что касается конституциональных элементов, то наиболее четко вырисовывался у нее эпилептоидный синдром, с его частыми пароксизмами. 2. Кроме этого, в структуре побуждений и в их динамике обнаружили и другие значимые моменты: патологически неутоляемая потребность в любви, агрессивность, направленная частично на других, частично на себя (затаенная обида, ненависть к себе), нарушения контактов и склонность к однополым садомазохистским связям, неудовлетворяемая потребность в расширении Я, реализовать которую она пытается сразу в двух противоположных направлениях. Чувство вины, частично проецируемое на других, ипохондрия. 3. Ее психосексуальная конституция дисгармонична: выраженная „женственность“ в сексуальной сфере, в аффектах и в Я, зато в контактах она преимущественно интерсексуальна. 4. На заднем плане идет усиленный процесс сублимирования опасных тенденций, частично канализация их в профессии (социализация), частично обращение их в категорию полезных для человечества (гуманизация)».

В заключение этого многомерного анализа предложенного ей случая Г. Эленбергер пишет:

«Теперь, если мы вернемся к нашему случаю, то увидим, что все его проявления без труда укладываются в судьбоаналитический *e*-круг, то есть в эпилептиформный.

По характеру испытываемая принадлежит, вследствие своего неуправляемого, взрывчатого характера, к эпилептоидам, однако внешне она проявляет себя и как шизоид (в связи с фактором *p* = параноиду). Первый же поджог был совершен ею в явно эпилептоидном сумеречном состоянии.

В момент поступления в клинику Бургхольцли Лина Вальдман находилась в препсихотическом состоянии, вся она была во власти представлений об огне: все ее мысли, сны, импульсы, имевшиеся галлюцинации, вращались исключительно вокруг огня. Однако, как мы знаем, наряду с огнем в ее снах также часто появляются и другие стихии: земля, вода и воздух – те же аспекты „пароксизмальности“. Для психоанализа появление этих четырех элементов является необъяснимым, для судьбоанализа же – совершенно естественным. На тех же основаниях можно объяснить и появление в ее снах „черного человека“ – архетипа дьявола: фактор *e* (= эпилептиформный) является *par excellence*¹, фактором борьбы добра со злом.

Вопрос о том, следует ли при поджогах вести речь о психозах, неврозах или психопатиях, в этой перспективе не имеет никакого значения. Для судьбоанализа пиромания представляет собой всего лишь одно из негативных проявлений судьбоаналитического *e*-круга. С этой точки зрения не имеет никакого значения и то, что переход этой судьбы в позитивное русло происходил в границах того же судьбоаналитического круга: в такую подвижную и в то же время приносящую пользу людям профессию – медицинской сестры».

Для основного тезиса судьбопсихологии, согласно которому в человеке добро находится вперемешку со злом, и имеет, согласно биполярной предрасположенности, общий с ним корень, питающийся из эпилептиформного радикала *e*, судьба этой сестры милосердия, бывшей сначала поджигательницей, действительно является парадигмой. Этот случай является наглядным примером того, как так называемое «зло» может способствовать превращению некоторых людей в гуманистическую личность, а судьбе одержимого желанием мстить Каина, с упомянутой готовностью убивать, оно позволяет стать судьбой человека, стоящего на страже справедливости.

¹ Прежде всего (*фр.*). – Прим. пер.

Каин – танатоман, буйно одержимый

Как уже было сказано, для эпилептиформных каинитов переливающийся различными цветами объект, свет и тем более огонь могут иметь прямо-таки патологическую привлекательность. Точно такое же отношение у них и к *смерти*. Нередко каиниты представляют собой танатоманического индивидуума, которого неудержимо влечет к смерти.

Греческое слово *θάνατος* имеет два значения. Прежде всего, оно, конечно, означает смерть, но еще и насильственное лишение жизни других, то есть убийство. В соответствии с этим танатомания может быть направлена как против других людей (алотанатомания), приводящая, например, к буйной одержимости (амок) у малайцев, так и против собственной персоны (автотанатомания), в этом случае она чаще всего проявляется в виде эпилептиформных припадков, но нередко и в форме навязчивых импульсов покончить с собой или попыток самоубийства.

В 1906 году Е. Крепелин отметил, что многие из буйно одержимых (амок) на острове Ява, несомненно, являются эпилептиками. Приступ буйной одержимости заключается «во внезапном или после кратковременного расстройства настроения помрачении сознания, при котором у больного становится темно перед глазами („meta glar“) и он мчится, поражая своим кинжалом всех, кто встретится ему на пути; впоследствии же он не в состоянии вспомнить что-либо из происходившего с ним, за исключением, может быть, каких-то мелких, незначительных деталей» [72]. Он описывал и буйно одержимых, у которых приступ буйной одержимости выливался в настоящий эпилептический припадок. У современных авторов эпилептиформное происхождение буйной одержимости вызывает сомнение, однако Крепелин подчеркивал, что клиническая картина даже тех случаев, в которых эпилептические припадки не наблюдались, весьма правдоподобно говорит об их эпилептической предрасположенности.

Интересную мысль высказал З. Фрейд, предположив, что эпилептический припадок представляет собой стремление убивать, обращенное против своей персоны. И скорее всего, как наказание за то, что он желал смерти другому – чаще всего своему отцу либо матери. Эпилептик, согласно Фрейду, должен идентифицировать себя с убиваемым, то есть с той личностью, смерти которой он жаждет. Припадок как раз и представляет собой форму убийства себя в качестве обвиняемого собой [73].

Обращение против своей персоны стремления убивать может проявляться не только в виде тонико-клонических припадков, но и периодически возникающих в душе стремлений либо позывов убить себя. Смысл последних в том, что упомянутое лицо, находящееся на работе либо на вечеринке, приступообразно охватывают настолько сильные отвращение к жизни и жажда смерти («Thanatomanie»), что жизнь становится для него абсолютно невыносимой. Такой приступообразный налет мыслей о самоубийстве длится обычно несколько часов, реже несколько дней, пока наконец не исчезает так же внезапно, как и появился. Большей частью такие случаи имели место в семьях эпилептиформных индивидов, и в историях их болезни всегда были зафиксированы случаи абсансов.

Пример 12. Приступы мыслей о самоубийстве у 21-летней девушки. Пациентка, которой был 21 год, поведала нам о том, что начиная с 15-летнего возраста она постоянно страдает от приступов внезапно возникающих мыслей о самоубийстве. Она уже трижды пыталась покончить с собой. Ее нежелание жить не имело мотивировки, и, тем не менее, оно было нестерпимым. Каждый приступ длился не более двух часов. На приеме стало известно, что у нее часто были головокружения и она падала в обморок, например разговаривая по телефону, или же сидя в кресле, или же лежа в постели, и вдруг, чувствуя, что падает, теряла на какое-то время сознание, потом так же внезапно она приходила в себя. Двоюродный брат ее отца был эпилептиком. Четверо из двоюродных братьев ее матери были священниками реформистской церкви, а один так даже профессором теологии (см. также пример 25).

В приведенных выше обсуждениях и примерах были проанализированы каинитический образ мысли у так называемых пиро и танатоманов и обращено внимание на наличие у них связи с эпилептическим кругом и соответственно с радикалом «e». Не означает ли это, что судьбоаналитическая психология приложила руку к попытке возродить в диагностике появившееся более ста лет назад понятие «мономании» Жана Этьена Доминика Эсквиуроля (1772–1840)? Ни в коем разе. Еще сотрудником Эсквиуроля, Ж. П. Фовиле, а позже и многими другими авторами наличие самостоятельных мономаний, как в виде клинических картин, так и в виде устанавливаемых диагнозов, было отвергнуто. Однако ясно и то, что невозможно отрицать определенное родство мономаний Эсквиуроля с более поздними так называемыми «эпилептиформными эквивалентами», или «психиз-

мами». Ибо, еще по определению Эскувироля, мономании следует относить к кругу страстей, история которых практически неотделима от истории нравов (У. Лейббрандт [74]). Согласно Эскувиролю, к группе мономаний – помимо прочих – принадлежат эротомания, пиромания (Ч. Х. Марк), такие гомоцидные формы, как (танатомания), наркомания (токсикомания) и близкий к ним «парциальный делирий». Эскувироль подчеркивает важность в мономаниях аффектов, хотя он и говорит, с одной стороны, о «мономанической аффективности», но, с другой, выделяет моральные чувства и соответственно их нарушения. Различие между этими двумя точками зрения мы видим в следующем.

Говоря о мономаниях, Эскувироль имеет в виду «парциальные мании», то есть клинические картины из группы «делирии», относящихся к болезням ума. Однако его противники утверждают, что «душевнобольные не могут быть безумными лишь в чем-то одном» (цит. по: У. Лейббрандту [74]). Судьбоаналитическая психология относит названные клинические картины не к категории «болезней ума», а к «каинистическому заболеванию аффектов», в котором ведущая роль принадлежит радикалу «е», то есть психической установке на убийство. В то время как Эскувироль утверждает, что мономании могут проявлять себя «во всех результатах действия своих склонностей, во всем безумии своих страстей» – включая сюда любовь, страх, тщеславие и эгоизм – мы это утверждение ограничиваем рамками болезненных нарушений аффектов каинитов. Прежде всего, мы говорим здесь о заболевании аффектов, а не ума, пусть даже аффективные нарушения и являются следствием неблагоприятного влияния со стороны Я.

Ниже мы приведем клинические и криминальные судьбы тех каинитов, которых мы обнаружили уже не среди эпилептиков. В равной мере они могут встретиться и среди страдающих другими душевными расстройствами – самыми различными нарушениями как в сексуальной сфере, так и в сферах контакта и Я. Их специфический каинитам образ мыслей и в особенности их аффекты позволяют – пусть даже и не так явно – синхронно внедрять специфику этих аффектов в самые разнообразнейшие расстройства психики. В следующем разделе мы попытаемся подтвердить сказанное.

Каин – самоубийца

Так является ли самоубийца Каином? И является ли самоубийца, как считал это в античные времена Пифагор, на самом деле тем же убийцей, достойным всеобщего осуждения?

Обозначения: суицид, аутохирия, английская меланхолия (Саувагес) – появились уже в XVIII веке. Для философского словаря Вольтер написал статью о «суициде», то есть о «хомициде самого себя». Также и Кант в § 6 первой книги учения о добродетели осуждал *Homicidium dolerosum*¹, утверждая, что она является преступлением (убийством) (У. Лейббрандт [75]).

В Ветхом Завете зафиксированы пять случаев самоубийств, которые, однако, не осуждаются. Согласно квалификации Ф. Шварца [76], эти пять ветхозаветных самоубийств относятся к пяти различным психологическим категориям.

1. Самоубийство-месть совершил Самсон (Книга Судей 16, 27–30). Чтобы отомстить филистимлянам за то, что они выкололи ему глаза, Самсон сдвинул с места два средних столба, на которых держались своды дома, стены дома обрушились и раздавили всех филистимлян, которые находились в доме, а вместе с ними и Самсона.

2. Конвенциональное, или самоубийство-обычай, имело место у короля Саула (Первая книга Царств 31, 4–6). Чтобы не попасть в руки врагов и не быть убитым ими после их издевательств, он приказал своему оруженосцу обнажить свой меч и заколоть его. Однако оруженосец отказался это сделать, и тогда Саул заколол себя сам, упав на меч. То же самое сделал вслед за ним и его оруженосец.

3. Логически следствующим считает Ф. Шварц поступок Ахитофела (Вторая книга Царств 17, 23), который удавился после того, как полководцы его армии не последовали его совету. Этот же автор приводит еще два других, аналогичных ему, логически следствующих самоубийств.

Самоубийство Замврия (Третья книга Царств 16, 18), убившего царя Ила и занявшего его место на троне. Когда же, семь дней спустя, ставший при поддержке Израильян их царем (885 год до н. э.), Амврий вошел в столичный город Фирцу и Замврий увидел, что город ими взят, и он, зайдя в царский дворец, поджег его и сгорел вместе с ним.

Уход из жизни повесившегося Иуды (Евангелие от Матфея 27, 5, и Деяния святых апостолов 1, 18).

В христианском учении самоубийство осуждается.

Миссионеры и этнографы неоднократно встречались со случаями самоубийств у туземцев, чаще всего это были женщины. Несомненный интерес представляют данные о причинах суицида

¹ Убивающая человека скорбь (лат.). – Прим. пер.

у аборигенов острова Тробрианд (Британская Новая Гвинея), представленные Брониславом Малиновским [77–78]. Эти «дикари» лишают себя жизни в основном двумя способами: 1) прыгают с верушки пальмы (*Lo'u*) или 2) отравляют себя ядом, полученным из желчного пузыря рыбьих внутренностей (*Soka*), или слабым растительным ядом, полученным из туувы. В качестве наиболее частых причин самоубийств Малиновский упоминает любовную тоску и в особенности стыд, возникающий у подвергшихся общественному осуждению. Например, когда женщину, изнасилованную мужчиной, обзывают непристойными выражениями, и она, обесчещенная, лишает себя жизни. В этом случае довольно часто за смертью женщины следует и смерть изнасиловавшего ее мужчины.

Раскрывая психологию самоубийств у этих туземцев, Малиновский называет два их мотива: во-первых, совершение греха, например, нарушение из-за вспышки пагубной страсти экзогамных предписаний, то есть табу на инцест, неверность, несправедливую обиду, несоблюдение обязательств и так далее, то есть невыполнение всего того, что человек обязан выполнять. Во-вторых, самоубийство встречается и как реакция протеста, направленного против того, кто публично оскорбил суицидента или совершил по отношению к нему преступление. Кроме того, Малиновский считает, что самоубийство у примитивных народов является еще и тем средством, которое заставляет дикарей соблюдать законы, и поэтому оно фигурирует у них в качестве опоры правопорядка.

Мы не собираемся приводить здесь ни анализ статистических данных по этому вопросу (по временам года, конфессиям, расам, полу, уровню цивилизованности, профессиям), ни данные по уголовному преследованию и профилактике самоубийств (см.: Г. Рост с описанием 3771 случая, а также Далгрин, Вейхброт, Лаш, Б. Малиновский [по племенам дикарей], Груле, Велойер, Бернштейн, Ф. Шварц, Е. Рингель, Ф. Дубичер и др.).

В данной работе мы рассмотрим лишь связь, имеющуюся у Каина с самоубийством. Давайте сначала зададимся вопросом – несут ли каинитические самоубийцы в себе всего один или же множество видов патологии судьбы?

Как было уже сказано, судьбоанализ пытается определить судьбу индивида, рассматривая ее сквозь призму восьми побудительных радикалов, в рамках установленных в нем четырех инстинктивных побуждений. Естественно, что они взаимодействуют с факторами среды, его мировоззрением, интеллектом и способностями. Особо важное значение на формирование судьбы человека оказывает его

занимающее позицию и созидающее Я и его связь с Духом. Побудительные радикалы представляют собой пути, сходящиеся в образ судьбы, в предназначение человека. Ответить на поставленный вопрос мы сможем, если приведем несколько случаев самоубийств в качестве «вида злодеяния, направленного на самого себя», в которых относительно легко бы угадывались определенные факторные радикалы судьбоносных заболеваний. Поэтому мы приводим случаи как самоубийств, так и попыток свести счеты с жизнью по четырем областям: 1) сексуальных отклонений, то есть самоубийств инвертированных или перверсных; 2) аффективно больных, то есть самоубийц, страдающих эпилепсией либо истерией; 3) заболеваний Я, то есть самоубийство кататоников и параноиков; 4) контактнобольных, в том числе и страдающих расстройством настроения, то есть депрессиями, гипоманией, страстями и при этом лишаящих себя жизни.

Пример 13. Гомосексуальный самоубийца. 34-летний художник и поэт франко-немецкого происхождения, живущий в Париже, направлен в частную психиатрическую клинику в связи с противоестественными половыми сношениями, которые он имел с молодыми людьми.

В его роде по отцовской линии мы нашли нескольких душевнобольных, интернированных в клинику: брат отца был шизофреником с манией величия, считавшим себя кайзером Германии. Еще один брат отца был интернирован в клинику в связи с прогрессивным параличом. За дедом пациента по отцу, успешным торговым агентом, работавшим в Германии, что-либо замечено не было; зато его жена, родом из Южной Франции, целыми днями на всех орала, была лохматая, как цыганка, и вообще производила на всех впечатление мегеры.

Сам отец пациента напоминал индийца. Его странная жизнь была жизнью пароксизмально-шизоидного чудака. Как и наш пациент, он был «лунатиком», или, другими словами, страдающим эпилептиформным сомнамбулизмом. Уже будучи студентом, он загорелся желанием уехать в Италию. И вот он уже во Флоренции – занимается в художественной школе. Проходит еще немного времени, и он уже репортер в Лондоне, откуда вскоре перебирается в Индию. Там ему пришлось провести четыре года в буддийском монастыре, забыв о своем христианстве. После возвращения в Германию он сочетается браком с девушкой, с которой дружил в юности, и производит с ней на свет четверых детей, из которых наш пациент является самым младшим. Двое старших умерли еще в детстве от дизентерии. Но и третий их сын, самый любимый, учившийся на агронома, в двадцать один год умира-

ет от остеосаркомы. Для отца смерть этого сына была страшным ударом, после которого он полностью удалился от мира и семьи, общаясь с женой и сыном только письмами. А если же он куда-то и выходил или тем более на улице с кем-то разговаривал, так только с людьми бедными и несчастными. После его смерти, а нашему пациенту тогда было двадцать два года, из дневника отца он узнал, что в прошлом тот имел гомосексуальный опыт. Но пациента это нисколько не шокировало, ведь начиная с семнадцати лет он сам принадлежал к числу инвертированных. Умер отец от инфаркта.

Мать пациента происходила из старинного французского рода, который с восемнадцатого века отличали, прежде всего, преданность главе рода. И в этом браке жена была всего лишь тенью своего мужа, который, в свою очередь, жестоко ее тиранил. До самой смерти (последовавшей в 76 лет) она оставалась незрелым, абсолютно оторванным от жизни ребенком. В своем доме она поселила одного молодого человека, родственника, который сожительствовал сначала с кухней нашего пациента, а позже и с самим пациентом. Со своим сыном она находилась в мистически окрашенной инцестуозной связи. В последние годы ее жизни, когда она из-за большого сердца начала слишком часто страдать отдышкой, сын должен был вдвухать ей воздух из уст в уста, как утопленнице. А она и была утопленницей, тонувшей в своей инцестуозной любви к сыну. Ей было уже за семьдесят, а она все изображала из себя юную, наивную девочку, пытаясь ввести всех в заблуждение якобы имеющимися у нее месячными. Скорее всего, она была истеричкой. В 12-летнем возрасте, в течение года, пока ее не вылечил врач, приехавший из Индии, она страдала истерической слепотой. Пациент всегда подчеркивал ее безмерную, на грани со слабостью доброту, ее тотальную потерянность в этом мире, ее ирреальность и особенно ее красоту. А еще он хотел бы в этом медучреждении «передать на бумаге ее неиссякаемую жизненную энергию».

Пациент был высоким, имевшим частично атлетически, частично диспластически сложенное тело, в котором жила беспокойная, гипераффективная, чувствительная, с одной стороны, робкая, с другой – жестокая душа. В медучреждении он вел себя как очаровательный французский аристократ, но из-за какого-то пустяка мог внезапно озвереть и разорваться.

С девяти и до двадцати двух лет, то есть до самой его смерти, он ненавидел своего отца. Эта ненависть и была причиной того, что он, участь в разных институтах, неизменно оказывался худшим из учеников. Лишь в рисунке и живописи его талант сразу бросался в глаза. Будучи лунатиком, он, так же как и его отец, в периоды полнолуния и новолуния приходил в состояние крайнего возбуждения (эпилептоид). Отец предпочитал ему более старшего брата, постоянно подчеркивая, что именно тот является его сыном. И часто уходил с ним гулять, оставив пациента дома, с матерью.

С самого начала своей половой жизни выбор объекта у него был инвертированным, а цель побуждения извращенной. Его самым первым гомосексуальным партнером был брат, которого пациент любил с одиннадцати и до семнадцати лет. И именно брат его и совратил. Чудакотатом был тот малый. Будучи студентом, изучавшим сельское хозяйство, он постоянно следил за погодой и заодно ежедневно отмечал по каждому члену своей семьи, как кто себя вел. Он был и одержимым, и сдержанным, много играл с пациентом, хотя тот его и тиранил. Смерть брата была и для пациента тяжелейшим ударом. (Пациенту в тот момент было чуть больше семнадцати лет. После смерти брата он написал о нем роман в двух томах.)

После отношений с братом, которые заключались во взаимной онани, он искал и других партнеров для такого рода занятий и находил их – одного за другим. Первый из них, ставший настоящим другом пациента, еще до знакомства с ним был активным анальным садистом и продолжал быть им и далее. Верность этим мужчинам пациент не хранил; но к тому, своему первому другу, он возвращался снова и снова. Партнеры, с которыми он сходил, были безбородыми, мягкими, женственными молодыми людьми, точно такими же мальчиками, каким был и сам он, в период своего полового созревания. Они должны были быть с ним абсолютно пассивными, а вот он владел ими тиранически, пытаясь и обучать их, и направлять. И ревновал их он часто, иногда просто зверея. Отец сразу заметил его склонность к гомосексуальным отношениям. И однажды, когда тот читал книгу об Оскаре Уайльде, вырвав ее из рук, спросил напрямую: а не к этой ли сексуальной ориентации относится и он сам? Когда пациент ответил «да», отец шокировал его словами: «Мой тебе совет, завязывай с этим делом! Я знаю, что это такое, я испытал это на себе».

Как это свойственно большинству инвертированных, пациент пропововал и гетеросексуальную жизнь. В 22 года он предпринял такую попытку с проститутками. Первая женщина, с которой он имел более-менее продолжительные отношения, была лет на десять старше его. С нею он испытал всю прелесть эротического половодья. Но, тем не менее, через год он ее бросил и вернулся к тому, своему первому другу, а с ним и к анально-инвертированной сексуальности. Вел он свою чрезмерную, ненасытную половую жизнь со многими представителями мужского пола. Получал удовольствие он и от опасностей, скандалов и напряженности в отношениях. Неоднократно его обвиняли в развратных действиях, совершаемых с несовершеннолетними мальчиками. Но ему удавалось, в конце концов, выходить из воды сухим. И не заставило его все это отказаться от гомосексуализма. Он не задерживался надолго ни на одном из своих партнеров. Ибо стремление обладать как можно большим количеством мужчин было у него ненасыщаемым. Это гипертрофированное стремление к обладанию и является, по нашему мнению, главным стремлением каинитов (Кана = обладание).

Наряду с гомосексуальной страстью, была у него еще и страсть к алкоголю и медикаментам. Пил он в основном по вечерам до полбутылки коньяка, чтобы стимулировать, как он говорил, алкоголем свою работоспособность. Он был полуночником и потому работать мог преимущественно по ночам.

Невротичность пациента, находившаяся на грани с параноидным психозом, проявляла себя, наряду с упомянутыми сомнамбулизмом, еще и жесточайшими каинитическими приступами страха, навязчивостью в мышлении и образованием иллюзий. Его страхи часто имели характер предчувствия катастрофы: например, того, что должна умереть мать, что его кузина попадет под машину, что его друг или отец погибнут в результате несчастного случая и т.д. Часто он боялся и того, что может погибнуть он сам. И его навязчивые мысли были такого же танатоманического содержания: о том, что надо убить своих отца, мать или кого-либо еще. Но он относился к ним как к бредовой идее, поскольку, как он считал, эти мысли принадлежали не ему. Ведь они появлялись, хотя и в его голове, но исключительно на английском языке! Возможно, таким образом он хотел дистанцироваться от своего другого Я. Он так и говорил: я имею одно дневное и одно ночное Я, и они постоянно чередуются во мне, как две смены рабочих на заводе. Часто в его голове крутились, беспокоя его, и «навязчивые идеи», что он может умереть. Даже оккультные, мистические и магические мысли, с которыми его отец вернулся из Индии, приходили часто в голову ему, и он свято верил, что может вдыхать в себя жизненную силу своей больной матери и даже пересылать ее кому-то в письмах.

Концентрация его мыслей на смерти была у него как в активной, так и в пассивной форме. Мы чуть выше упоминали, что у него было желание убить отца, а несколько позже и мать. Кроме того, его мучили мысли еще и о самоубийстве.

Свою первую попытку суицида он совершил в 22 года. Полночи он сидел на краю кровати, сжимая в руке револьвер – ожидая, когда в его комнату зайдет отец, чтобы застрелиться у него на глазах. Когда же отец туда зашел и, отобрав у него оружие, поставил его на предохранитель, пациент набросился на него с кулаками. Какое-то время они катались по ковру, но затем отец встал и ушел в свою комнату. В качестве причины своей попытки самоубийства он назвал свою ненависть к отцу, к «этому старому Лаю, который хотел воспользоваться правами Эдипа на его брата». «Но, похоже, отец жаждал иметь также и меня». Он не мог идентифицировать себя с отцом, хотя во многом был на него похож. А именно: 1) сомнамбулизмом; 2) страстью к бродяжничеству; 3) гомосексуализмом; 4) талантом к рисованию; 5) тираничностью и 6) последним по порядку, но не по значению – оба были коммерсантами.

Одним из парадоксов, который известен психиатрам, является то, что люди, живущие в парапсихологическом, оккультном, ирреальном

мире имеют невероятные способности зарабатывать деньги. К такому относился и наш пациент. После смерти отца он играл на бирже с таким успехом – как он говорил, благодаря исключительно предчувствию – что смог неплохо разбогатеть.

Экспериментальная диагностика побуждений вскрыла у него 1) инвертированную и перверсную сексуальность; 2) фобии; 3) стремления к деструкции и самоубийству; 4) эпилептиформные сумеречные состояния; 5) навязчивость и 6) доминирование принципа удовольствия. Выявлено также путем тестирования нарушение контактов и стремление к вечному поиску.

В течение более чем двух десятилетий после работы с этим пациентом я слышал время от времени о его успешных выставках в Париже и читал рецензии на его романы. Последнее сообщение о нем, которое передал мне его друг, было сообщение о его самоубийстве.

Этот случай подтверждает ту точку зрения, что наличие гомосексуализма никак не исключает наличие, полярно противоположного ему по природе, упомянутого эпилептиформного, каинитического образа мыслей. В пользу тесной связи этих только кажущихся противоположными структур говорят следующие материалы.

1. Наши исследования генеалогических древ гомосексуалистов показали, что нередко они являются потомками эпилептиков или иных больных, страдающих припадками. Эпилептиками могут быть и братья или сестры гомосексуалистов.
2. Имеются описания генуинных эпилептиков, среди которых встречаются и явно инвертированные. Так, у Е. Штумпера (Этельбрюк, Люксембург), в его учреждении, находился 28-летний, несколько слабоумный эпилептик, с липким, надоедливим характером критикана, который изображал из себя моралиста, будучи при этом гомосексуалом [79]. Также и А. Майдер (1909) описывал гомосексуализм как одну из возможных разновидностей эпилептиков, наряду с другими перверсиями, такими как эксгибиционизм, мазохизм, садизм, копрофилия [80]. В. Штекель понимает гомосексуальность эпилептиков как защиту от своих притязаний совершить убийство на сексуальной почве (1917). В качестве примера он упоминает случай герцога фон Праслин-Коисё, гомосексуалиста, который в 1864 году в Париже задушил свою молодую супругу сразу после коитуса [81].
3. Л. Поляк статистической обработкой материалов, полученных по 100 эпилептикам и 100 гомосексуалистам Х. П. Дэвидом (1955), установил – наряду с существенными отличиями – так-

же и выраженную тождественность по двум группам тестовых симптомов. По полученным данным, на это следует обратить внимание, на заднем плане гомосексуалистов можно часто обнаружить латентную природу Каина. Чаще, чем у эпилептиков, на заднем плане гомосексуалистов встречается и так называемый синдром «эпи-убийцы» (173: 83). Авторы настаивают на том, что органы правопорядка в странах, где гомосексуализм не является уголовно наказуемым деянием, вправе принять меры по включению в перечень таковых и гомосексуалистов [82].

4. Многочисленные примеры сосуществования гомосексуализма с самоубийством читатель может найти в книге «Судьбоанализ» [83]. Здесь же мы ограничимся приведением лишь главных из них.

Из 29 членов этой семьи восемь человек манифестировало в качестве сексуально инвертированных, а семь – стали самоубийцами. Испытуемая (25-я и соответственно 24-й) была психологом и занималась психологией самоубийц.

Пример 14. Садистически перверсный убийца семьи и самоубийца.

Пробанд был художником, обращавшим на себя внимание своей экстремальной жестокостью, своим патологическим честолюбием и неуживчивостью. Как художник он проявил себя еще в юном возрасте, приобретя и имя и даже славу, однако вскоре в его карьере наступил застой. Причиной были, как оказалось впоследствии, его мания величия и мания преследования. Его идеалом, как человека и художника, был Рембрандт. Когда пробанд осознал то, что не в состоянии создавать такие же великие полотна, как у Рембрандта, кисть выпала из его рук и он становился нетрудоспособным, отвернувшимся от людей, становился ворчливым и часто пугал людей своими странным видом. Как выяснилось позже, его манера держаться обособленно также имела глубинный побудительно-патологический корень. Он был экстремальным садистом, удовлетворявшим свое садистическое побуждение тем, что своих сексуальных партнеров бил вымоченной в воде плетью. Этот садизм определял и судьбу его побуждений в целом. Женился он трижды. Его первая жена совершила самоубийство при весьма загадочных обстоятельствах. Однажды утром ее нашли в кровати мертвой, лежащей рядом со спящим мужем. В этом браке у них родилось два ребенка: сын, перенесший полиомиелит, и дочь, о печальной судьбе которой будет сказано ниже. Со второй женой прожил вместе он очень мало. Установить что-либо о судьбе этой женщины нам не удалось. Его третья жена, без сомнения, была и психическим

состоянием, и генородственностью наиболее ему близка. Она была его ученицей и, как начинающая художница, влюбилась в своего мастера. Когда же они поженились, она прекратила свои занятия живописью и стала служанкой и рабыней своего мужа. Их любовная связь имела глубинные корни – свои сексуальные чувственные порывы он выражал с помощью плети. Вымоченные в воде, они всегда лежали наголове и в ванной, и возле кровати. Наряду с другими своими странностями, художник имел еще склонность напяливать на себя маску «святого»: дома он предпочитал одеваться как монах, говорить елейно, придиричиво порицая человеческие недостатки. Он был прямо-таки воплощение Савонаролы¹. Свои нарциссические потребности он удовлетворял еще и тем, что рисовал на картинах самого себя, большей частью одетого монахом. Он избегал общения со своими коллегами-художниками, рассорившись со всеми ими. И всегда носил с собою в сумке длинный острый нож и револьвер. Однажды ночью он застрелил на улице, находясь в состоянии «необходимой самообороны», какого-то мужчину. И вроде бы это был уже не первый случай, когда ему приходилось убивать людей в состоянии необходимой самообороны. Параллельно с продолжающейся нищетой, которую от других он изо всех сил пытался скрывать, из года в год росло и его внутреннее беспокойство. Он уезжает за границу, чтобы там снова взяться за рисование и прийти в себя, однако ничего из этого не получается. Меж тем его дочь от первого брака, к которой он был крепко привязан имеющей глубинные корни инцестуозной любовью, выросла и там же, за границей, вышла замуж и родила дочь. И этой внучке с трудом, но удалось-таки восстановить душевный покой затравленного, несчастного художника. Однажды, когда его дочь с маленьким ребенком находилась у него в гостях, художник, встав ночью с заранее обдуманном намерением и выполнив сперва со скрупулезной педантичностью все предварительные действия, вогнал в голову своей жены, своей дочери и своей внучки, спящих под одеялами, по одной пуле, а затем направил винтовку на самого себя. Погибли, таким образом, все четверо.

Ф. Шварц упоминает как об уникальном о коллективном самоубийстве всей семьи, состоящей из десяти человек – бабушки, родителей и семерых детей (в возрасте от 7 до 20 лет), которые, обыграв это как «религиозную церемонию», отправились на тот свет, отравившись бытовым газом [84]. В этой семье отец постоянно спивался, а мать была слабоумной. Автором этого коллективного самоубийст-

¹ Савонарола Джироламо (1452–1498) был настоятелем монастыря доминиканцев во Флоренции. Выступал против тирании Медичи, обличал папство, призывал церковь к аскетизму, осуждая гуманистическую культуру, организовывал сожжение произведений искусства. – *Прим. пер.*

ва был, должно быть, единственный выживший из семьи, самый одаренный в ней – сын, который после всего этого ушел в монастырь.

Этот случай наглядно указывает нам на взаимосвязь, существующую между Каином и религиозностью. Более подробно на эту тему мы поговорим во второй томе.

Хотя в двух предыдущих случаях и не было представителей классической гениальной эпилепсии, тем не менее выраженные черты эпилептиформного характера у них все же имелись. А теперь мы переходим к изложению тех самоубийств, которые были совершены гениальными эпилептиками.

Еще в 1899 году Дукостэ описал особую форму приступов тяги к совершению самоубийства у гениальных эпилептиков, которые он называл «suicide impulsif conscient»¹. Эта форма характеризуется внезапно возникающим сильнейшим стремлением лишить себя жизни. Наш пример 12 принадлежит к этой категории.

Согласно Дукостэ, в этом случае стремление покончить с собой осознается и поэтому человек может ему противиться. Импульс не сопровождается страхом, он внезапно появляется и так же внезапно исчезает и после себя может оставлять – или не оставлять – душевное смятение и усталость. Но может он завершиться и удавшимся самоубийством. Дукостэ считает его специфичной манифестацией скрытой эпилепсии, которая при этом может проявляться и другими клиническими симптомами (таким как тонико-клонические судороги). В качестве примера мы представляем случай, взятый нами у Дукостэ.

Пример 15. Гениальный эпилептик с приступами желания покончить с собой (случай с Джеромом Дж., взятый у Дукостэ).

27-летний мужчина, изучающий философию и теологию (!). У его матери была мигрень, кроме того, она была еще и истероидной. У пациента в детстве, должно быть, были «судороги», и еще он до 14–15 лет страдал ночным недержанием мочи. До сих пор не имел никаких эпилептических приступов, никаких абсансов, кроме мигрени. По характеру был вспыльчивым. Его импульсивно возникающие желания совершить самоубийство Дукостэ описывает следующим образом.

О близости приступа предвещали мучительные сердцебиения. Ощущал он при этом нестерпимо сильное, нарастающее сладострастное желание собственной смерти. И еще пациент говорил, что «лишать себя жизни ему хотелось бы не один раз, а тысячекратно». Приступ

¹ Осознание импульса к суициду (фр.). – Прим. пер.

длился около получаса, и, хотя пациент сопротивлялся ему всеми силами, думая лишь о Боге, мысли его, тем не менее, снова и снова возвращались к самоубийству. Затем импульсивное желание внезапно прекращалось, в большинстве случаев после того, как оно достигало своего апогея. После этого он чувствовал сильнейшую усталость, глухую продолжительную головную боль и непреодолимую потребность выспаться. И пациент после такого приступа с желанием суицида обычно спал не менее 8–10 часов.

Приступы возобновлялись регулярно, каждые 3–4 недели. В течение полугода лет его заболевания, приступы желания совершить самоубийство стали возникать чаще (по 10 раз в день), однако при этом они становились короче по времени протекания (10–20 минут). Но когда, благодаря антиэпилептикам, у него на пять – шесть недель исчезали большие эпилептические припадки, вновь появлялись и исчезнувшие до этого приступы желания суицида, причем именно с более высокими интенсивностью и частотой, те, что совершенно было исчезли, пока происходили «эпилептические» припадки. *В это время, в «приступе стремления убивать», у пациента возникало сильнейшее желание убить свою методистку, но он смог воспротивиться этому стремлению.* Интересно, что приступы желания суицида были для пациента более невыносимыми, чем «настоящие» большие эпилептические припадки. По этой причине он самостоятельно приостановил принятие антиэпилептических лекарственных препаратов и начал принимать их лишь тогда, когда в течение месяца у него происходили только одни эпилептические припадки, а приступы склонности к суициду отсутствовали.

Согласно этому описанию, вполне вероятным кажется то, что приступы желания совершить самоубийство, выступающие вместо моторных приступов, имеют такую же, как и они, эпилептическую природу. Таким образом, та мономания, которую мы описывали как «Танатоманию» (1944), была уже в 1899 году, правда, под другим именем введена в литературу Дукостэ.

Л. Маркхенд и Й. Аюриагуэрра в 1941 году дали описание пяти форм самоубийств у эпилептиков. А именно: 1. Самоубийство в ходе состояния, в котором действуют эпилептические автоматизмы. 2. Во время галлюцинаторных состояний. 3. В течение депрессивных состояний. 4. В течение действия осознаваемых импульсов, толкающих к смерти (осознаваемые импульсы желания суицида) и 5. В течение реактивных депрессивных состояний [85]. Из этих пяти форм четвертая, то есть форма самоубийства, описанная Дукостэ, соответствует, по нашему мнению, пароксизмальной природе эпилептиков в наибольшей степени. Первая же форма подтверждает ту общеизвестную точку зрения глубинной психологии Фрейда,

что эпилептический припадок представляет собой перенос стремления убивать на себя в качестве возмездия за свое желание убийства, направленное на других людей.

В противоположность самоубийцам-эпилептикам у истериоформных самоубийц мы видим следующие, характерные для всех их черты: 1. Самоубийство, в большинстве случаев, является средством вымогательства; личность желает получить желаемое именно таким образом. 2. Время совершаемого суицида подбирается тенденциозно и демонстративно. 3. Инсценировка самоубийства зачастую напоминает театральную постановку. 4. «Посмертная» записка пишется патетически сентиментально. 5. Заботятся о том, чтобы, вопреки совершаемому, остаться в живых. Хотя, однако, иногда и просчитываются. Одна истерическая морфинистка, например, принимает «смертельную» дозу рядом с клиникой и потому всегда оказывается спасенной. Она жива и по сей день – а ей уже за шестьдесят. Другая истеричка, сразу же после приема пилюль, звонила мне по телефону. Третья, уже имевшая ранее несколько попыток покончить с собой, напротив, выпрыгнула в окно второго этажа частной зубоврачебной клиники в чужом городе, пока зубной врач мыл руки, и погибла.

Пример 16. Попытка самоубийства из мести у 16-летней истерической девушки. Особое внимание следует обратить здесь на те два момента, которые говорят за истериоформность этой попытка самоубийства.

Во-первых, на инсценировку. После сильного скандала с матерью, юная Лотти ушла в ванную комнату, легла в наполненную водой ванну и, положив свою «предсмертную записку» – заранее подготовленный рисунок – на стульчик рядом с ванной, наглоталась таблеток снотворного. На рисунке была изображена сама самоубийца, лежащей в гробу, установленном для прощания с «покойной».

Во-вторых, за истериоформный способ осуществления мести говорит также и выбор даты: это был День матери, отмечаемый ежегодно в мае.

Вскоре после этой попытки молодая девушка была помещена в клинику, чтобы прийти в себя после промывания желудка. И после этого она прошла годичный курс психоаналитической терапии.

Катамнез: После того как психоанализ с Лотти был завершен, прошло уже 20 лет. Вскоре после завершения курса психоанализа она вышла замуж за торгового агента, родила много детей и с тех пор живет интересами своей семьи.

А теперь мы переходим к самой многочисленной группе самоубийц и соответственно к случаям пытающихся совершить самоубийство, а именно к группе суицидов психически больных, доля которых находится между 10% и 20% (Ф. Шварц). Среди больных, госпитализированных с попытками совершить самоубийство, психически больные (25%) находятся на третьем месте, 15% из этого числа принадлежит шизофреникам, 10% – депрессивным (П. Рюегсегер) [86]. Хотим, однако, напомнить еще раз, что в нашей работе самоубийцы исследуются исключительно в связи с той ролью, которую играет в них каинитический образ мыслей, и теми его отличительными признаками, которые проявляют себя при исполнении этих самоубийств.

Из особенностей, характерных для шизофреничного вида самоубийств можно выделить: 1. Действия производят впечатление немотивированных, с доминированием в них, скорее всего, внутренних мотивов. 2. Жестокость и 3. Заумность в совершении. В качестве примера Ф. Дубичер приводит случаи, в которые шизофренические самоубийцы лишали себя жизни с помощью сложного взрывного устройства, или привязав конец веревки, обмотанной вокруг шеи, к заднему буферу железнодорожного вагона, или спрыгнув с поезда так, чтобы он тащил тебя за собой, въехав в туннель, или глотая лезвия безопасной бритвы. Кстати, обливающие себя бензином, а затем поджигающие также принадлежат к этой категории самоубийц.

С точки зрения психологии судьбы, такой вид самоубийств также имеет типично пароксизмальную природу [87]. То обстоятельство, что мы, в согласии с «Паранойей на эпилептической основе» Буххольца и благодаря своим исследованиям генеалогических древ и течений болезни, смогли подтвердить наличие тесной связи между пароксизмальноэпилептиформными и параноидными формами экзистенции, уже само по себе говорит о той роли, которую играет Каин у параноидных самоубийц [88 и 89].

В пользу пароксизмальной, каинитической ментальности кататоников (наряду с известными клиническими наблюдениями) говорят следующие результаты тестирования их тестом Зонди: 1. Накопление ярости, ненависти, гнева и мести. 2. Экстремальное по величине стремление разрушать. 3. Отрицание и девальвация всего, что является жизненно важным, включая сюда и собственную жизнь. 4. Разрыв всех связей с миром, сопровождающийся яростью, ненавистью, гневом и мстью, направленными против окружающего их мира [90]. Мы должны предположить и то, что бред и галлюцинации, обуславливающие их самоубийство в качестве

внутреннего мотива, всегда должны сопровождаться грубыми каннитическими аффектами.

Эта точка зрения совпадает с представлениями Да Виллы, который отмечает в так называемом «предсуицидальном синдроме», помимо возбудимости, аутизма и тревожного настроения, дикуую злость и склонность к обидчивости и вспыльчивости [91]. Е. Рингель выделяет следующие фазы «предсуицидального синдрома»:

- а) *Сужение*: 1. «Утрата сил расширяющих Я, переживаний, в основном субъективных, обуславливающих у человека ощущение счастья». 2. Стагнация. 3. Регрессия.
- б) *Агрессия*, которая чаще всего длительное время сдерживается. Поэтому самоубийцам зачастую приходится находиться в нестерпимой для них ситуации (мазохизма, взятия на себя ответственности и т. д.) в течение длительного времени. Разрядку же агрессии вызывает, как правило, относительно малозначимая причина.
- в) *Бегство в ирреальность*: 1. Фантазируется «противоположное». 2. Усиливается роль содержания фантазий. 3. Содержание фантазий становится похожим на действительность. 4. Содержание фантазий осуществляется.

Е. Рингель пишет: «В то время как сужение делает возможным понимание того, что больного подводит к самоубийству, то в агрессии содержатся указания на ту пробивную силу, которую мы будем видеть в качестве третьего симптома (в) нашего синдрома и которая сужением и агрессией, скорее всего, и пробьется к суициду» [92].

В свете сказанного об этих ведущих к самоубийству процессах Е. Рингель ставит кандидатов в самоубийцы рядом с невротиками. Ф. Дубичер, который свои данные собирал в основном в армии, полагает, что между этими двумя группами имеется формальное сходство лишь в чувстве неполноценности и по фазе сужения, и считает: «В конце концов, не сверхценность (представления о суициде) ведет к самоубийству, а неспособность сказать ему „нет“ или сменить свою позицию» [91]. Будет уместным вспомнить здесь и предсуицидальный синдром, чтобы показать, что взрывоопасность и направленность агрессии против себя, которые как раз и являются пароксизмальными, эпилептиформными реакциями Каина, играют, согласно как Да Вилле, так и Е. Рингелю, при ощущении собственных неполноценности и бессилия, в период, предшествующий совершению самоубийства, немаловажную роль (см. также пример 18).

Пример 17. Кататонно-шизофреничный самоубийца (случай взят у П. Рюегсегера из Психиатрической клиники Базельского университета, 1963) [86].

Пациент, 33-летний шизофреник, с предрасположенностью к суициду, квалифицированный рабочий, отец двоих детей. В 1959 году его были вынуждены госпитализировать уже в четвертый раз из-за кататонного шуба и попытки совершить суицид: он проглотил 30 таблеток фаназепама. К суициду его понуждали требовавшие императивным тоном, слышимые им голоса. Шуб сохранялся в течение шести недель. Чтобы он окончательно прекратил попытки совершения самоубийства, через год с ним работали в клинике еще в течение двух месяцев. И в дальнейшем он регулярно появлялся в психиатрической поликлинике для контрольных проверок, находясь, таким образом, под постоянным контролем специалистов. Через десять дней после очередной контрольной проверки (после первой попытки суицида прошло, соответственно, два года), при которой не было обнаружено никаких негативных изменений в состоянии пациента, он без какого-либо видимого мотива закончил свою жизнь под колесами мчащегося поезда.

В «Судьбоанализе», в главе «Выбор смерти как судьба», мы еще в 1944 году упоминали, что «пассивным» видом самоубийств кататонно-шизоформного круга – такого, как в случае 17, – по-видимому, является и «лечь под колеса поезда». Однако мы здесь вправе задать вопрос [93]: а действительно ли этот вид самоубийства является по своей природе «пассивным»? Во-первых, в стремлении к самоубийству здесь надо «себя-положить-на-рельсы» и ждать подхода поезда или же «подойти-и-внезапно-перед-поездом-прыгнуть». Этот способ самоубийства энергетически является гораздо более интенсивным, чем смерть от бытового газа или отравления. Во-вторых, известно, что кататонные больные могут абсолютно неожиданно внезапно напасть, даже на врача. Так, например, на венгерского психиатра, зашедшего домой к своему пациенту, давно наблюдавшемуся у него кататонику, набросился совершенно внезапно, с кухонным ножом его больной и нанес врачу глубокую рану, полоснув его от рта и до уха. В-третьих, неистово мчащийся локомотив – как орудие смерти – несет в себе черт пароксизмальности не меньше, чем когда бросаются с высоты. Это сколько же человеку надо накопить в себе каинитических ярости, ненависти и гнева, чтобы покончить с собой таким образом!

И в самоубийствах проективно-параноидных шизофреников, считающих, что их преследуют, и из отчаяния в стремлении ускольз-

нуть от своих «преследователей» бросающихся с высоты, также можно обнаружить пароксизмально-эпилептиформную суть их поступка.

Пример 18. Проективно-параноидная самоубийца. В 1939 году, по поручению психиатра-аналитика, я должен был протестировать в Будапеште женщину в возрасте около тридцати лет. Психиатр сообщил мне, что к этой женщине применялось медикаментозное лечение, но в отношении ее непрекращающейся депрессии по-прежнему безрезультатное, и теперь он должен был взять ее на психоанализ. Однако до его начала он хотел бы взглянуть на тестовые данные этой пациентки.

Я нашел пациентку в состоянии панического страха. Так как моя задача заключалась лишь в тестировании, анамнез у нее я не брал. Но тестироваться пациентка отказалась, и я попытался как-то ее успокоить. Такую же попытку предпринял и ее муж, объяснив ей, что тестирование является необходимым для проведения назначенной ей психотерапии. Так, благодаря ему, мне и удалось получить от нее профиль однократного тестирования ее тестом Зонди. Я сразу же позвонил психиатру и кратко сообщил ему, что тестированием обнаружены классические черты параноидной кандидатки в самоубийцы, и, обратив его внимание на ту серьезную опасность, которая ей угрожает, посоветовал ему немедленно ее госпитализировать. Однако, занятый обучением студентов, аналитик смог прийти к ней только после окончания занятий. И пришел к ней уже к мертвой – она выбросилась со второго этажа.

Недели через две я узнал от ее супруга, что же скрывалось за этим инцидентом, а именно: в полночь, перед моим визитом, пациентка тайком прокралась в квартиру своей сестры, которая жила в том же доме, только выше этажом, и порезал ножом в лоскуты ее новое бальное платье. Превыше всего на свете она любила (лесбически?) эту сестру и хотела из ревности помешать ей пойти на бал без нее. О своем ночном проступке она никому не сказала. И когда я на следующий день пришел к ним, чтобы ее протестировать, она решила что я детектив, который расследует и уже раскрыл ее преступление. Из-за этой бредовой идеи она и лишила себя жизни.

Хотя в литературе к депрессии и относят самую многочисленную группу тех больных, которые способны совершить самоубийство, отношение между депрессией и самоубийством, в свете судьбоаналитической психологии, не такое простое, как это принято считать.

Неясность в этом вопросе сводится, по нашему мнению, к следующим двум источникам ошибок: 1. Как в психиатрии, так и в психологии два разных понятия «аффект» и «настроение» многими ошибочно понимаются как тождественные. 2. Не учитывается и то, что множество «депрессий» (расстройств настроения) могут быть и нарушением побуждений или Я. И эти виды расстройств настроения необходимо строго отличать от той самостоятельной эндогенной картины заболевания, которая фигурирует в психиатрии со своим старым именем «Маниакально-депрессивный психоз» (Крепелин) или уже озаглавлена уже по-современному «Циклофренией». Чтобы оперировать с однозначно установленными понятиями, мы решились установить следующие их критерии.

1. Аффект представляет собой интенциональные¹, конкретные и, следовательно, направленные чувственные сигналы соответствующих состояний в жизни побуждений и Я.
2. Настроение – это не направленное, а беспредметное, независимое, изначальное, фундаментальное ощущение своего существования (Хайдеггер, Больнов).

В то время как аффект сигнализирует о состояниях перед, во время и после удовлетворения побуждения или активации Я-функции, настроение же дает знать, «как кому-то сейчас и будет позже», что значит – какое у него самочувствие (Хайдеггер) [94].

В этом смысле ментальность Каина, с его постоянной готовностью к убийству, является состоянием аффекта. Такие виды аффектов, как гнев и ярость, зависть и ревность, ненависть и месть, сигнализируют личности о тех, угрожающих ей состояниях, в которых она может стать способной убить другую личность или саму себя. Однако завершающий акт осуществления убийства или соответственно самоубийства является актом реализации уже побуждения. Так что шаг за шагом вплоть до прибытия к конечной станции «убийство» или соответственно «самоубийство» психическая составляющая сигнализирует о себе в Я, действуя, таким образом, квазиаффектно. Благодаря этому Я дается последний шанс – возможность остановить процесс. А потому и аффекты при определенных обстоятельствах, благодаря «обратной связи», не лишаются соответствующих защитных функций. Более того, всегда остается Я – инстанция, действующая на основе аффектных сигналов, на которую возлагаются обязанности по защите от претендующих реализовать себя каини-

¹ Направленные на какой-либо предмет, от intention – стремление (лат.). – Прим. пер.

тических действий. Но может случаться и так, что более сильный аффект нейтрализует занимающее позицию Я. В этом случае остановить процесс будет уже невозможно.

Настроения – это не аффект, а «самочувствие», которое существенно отличается от психического состояния как такового. «Чисто настроение, – пишет М. Хайдеггер, – изначально открывает человеку на все глаза, но оно соответствующим образом и закрывает их и более нагло, чем тогда, когда они просто не смотрят. А это уже говорит о психическом расстройстве».

Вместе с Брентано, Клагесом и Лершем О. Ф. Больнов утверждает, что настроение беспредметно. Оно «окрашивает все человеческое существование вообще, и Я ощущает его особым образом, непосредственно и без каких-либо подсказок извне» [95]. Исходя из этих абстрактных объяснений, мы приходим к следующим выводам.

Ярость и гнев, зависть и ревность, ненависть и месть всегда направлены на определенный предмет (персону, вещь, событие и т. д.). Поэтому «причинение зла» – это, прежде всего, аффект.

Делать добро, добиваться справедливости – это также аффекты, так как они направлены на то, что необходимо исправить.

Существование же, наоборот, всегда имеет «настроение». И поскольку оно ложится на человека «тяжким бременем», настроение то «подавлено», то «освобождается» от гнета (Хайдеггер) [94].

А теперь судьбоаналитическая психология предпримет попытку развести аффекты и настроения по двум отдельным видам побуждений. Она предполагает, что так называемое пароксизмальное побуждение, манифестирующее приступами, связано с аффектами, а побуждение к контакту, манифестирующее в создании связей и в освобождении от них, то есть в сфере контактов, связано с настроением. На основании этой гипотезы страдания приступами (эпилепсией и истерией, а также разнообразными их вариантами) принадлежат к заболеваниям аффектов. А меланхолией и манией – к заболеваниям настроения. Оба вида заболеваний являются изначально эндогенными, а значит – со специфической наследственной предрасположенностью к «своим» психическим заболеваниям.

Также мы должны ответить и на вопрос: а не окрашены ли настроениями и иные психические заболевания, такие как гомосексуализм, садомазохизм, кататонная и параноидная шизофрения? И далее: не сопровождаются ли аффектами, как меланхолия и мания, и все другие категории психических заболеваний? Ответ будет следующим.

Каждое психическое заболевание и каждое состояние, при котором болезнь отсутствует, сопровождаются аффектами, а существование человека всегда окрашено настроением. Однако лишь при эндогенно пароксизмальных заболеваниях (эпилепсия, истерия и их эквиваленты) эти аффекты выливаются в настоящие припадки; и аналогично только при настоящих, эндогенных контактных заболеваниях соответствующие настроения доходят до меланхолии или мании.

Если, таким образом, у сексуально-, Я- или контактно-больного человека без приступов, без приступообразных действий имеют место каинитические аффекты, то он просто «Каин», а не эпилептик или истерик. Однако если у сексуально-, Я- или контактно-больного человека дело доходит уже до настоящих припадков (убийство в аффекте, самоубийство и т. д.), то в этом случае мы должны уже говорить о наследственно отягощенных заболеваниях смешанной этиологии. И встречаются они значительно чаще, чем мы думаем. Естественно также, что сексуально-, аффекто- и Я-больные люди, находясь под гнетом существования и сосуществования, могут быть подавленными им или же свободными от него. Но все же в этом случае мы говорим только о «хандре», депрессии или же о «приподнятом настроении» и «эйфории», имеющихся у этих людей, а не о меланхолии или мании. Было бы интересным в будущем провести исследование с целью установления дифференциально-диагностических характеристик депрессий по инвертированным, перверсным, эпилептикам, истерикам, кататоникам и параноикам. Согласно нашему опыту, виды этого расстройства («депрессии») различаются в зависимости от видов заболевания, в частности течением и завершением, отличающимися от течения и завершения истинной меланхолии.

Однако отношения между самоубийством и депрессией могут стать еще сложнее в связи с тем, что и депрессия, и самоубийство часто бывают тесно связаны еще с какой-нибудь страстью. Причем общим во всех этих страстях является стремление к саморазрушению. Этот факт ставит нас перед вопросом: а не является ли в этом случае стремление к саморазрушению пароксизмальным, а значит, каинитическим по происхождению, или же оно является следствием депрессии? И играют ли они оба, и пароксизмальность, и депрессия, общую роль в самоубийстве одержимых болезненной страстью? Прежде чем ответить на этот вопрос, давайте познакомимся с самоубийцей, у которого мы находим как одержимость болезненной страстью, так и сексуальные перверсии вкупе с маниакально-депрессивным психозом.

Пример 19. Самоубийство маниакально-депрессивного, перверсного и одержимого болезненной страстью мужчины.

54-летний коммерсант, занимающийся оптовой торговлей колониальных (бакалейных) товаров, приходивший ко мне на прием в 1953 году с депрессией в фазе усиления. Поддерживать с ним психиатрически необходимый непрерывный контакт было практически невозможно, так как дела требовали от него, чтобы он постоянно курсировал между Бразилией, Голландией, Германией, Австрией, Италией и Швейцарией. Вследствие этого все наше общение ограничивалось – наряду с приемом обычных антидепрессантов – лишь отрывочным врачебным обследованием. Чтобы правильно понять судьбу мужчины в истории ее развития, нам необходимо вернуться к его корням.

Его дедушка по матери был в маленьком городке в Восточной Европе фабрикантом и банкиром, наживавшимся на ростовщических процентах. Также он был страстным игроком в карты и жутким бабником. Образ его жизни носил черты снобизма и стремления подражать вельможам. И его единственная дочь, мать пациента, усвоила эти качества. Отцовскую страстность она проявляла в патологическом стремлении все покупать, в ониомании. Отец предоставлял ей торговый кредит, и она покупала себе одежду, обувь, шляпки, чулки, зонты, ювелирные изделия в таком количестве, что несколько комнат едва ли могли вместить в себя все эти вещи. Когда она, совсем юной, умерла – через 12 дней после рождения пациента – после нее осталось этого добра столько, что его могло бы хватить на хороший магазин женской моды. Наряду со страстным стремлением покупать, она еще и вела, как и ее отец, разгульную до авантюризма сексуальную жизнь. Когда наш пациент был уже взрослым, он узнал, что в свое время его мать очень торопилась выйти за кого-нибудь замуж, так как была беременна от одного из своих поклонников, который не хотел на ней жениться. И еще ему говорили, что этот его биологический отец был польским аристократом и что впоследствии вместе со своей невестой он лишил себя жизни. Однако выяснить об отце что-либо достоверное пациенту так и не удалось. Смерть же его матери произошла, должно быть, вследствие преждевременного выхода ее из послеродового периода.

Пробанд рос как без матери, так и без отца, поскольку законный муж его матери после смерти жены переехал в другой город и посещал «сына» лишь время от времени. Постепенно полностью прекратились и эти отношения. Взяли себе его на воспитание бабушка и дедушка. Бабушка, тихая, скромная женщина, воспитывала внука с подчеркнутой педантичностью. Она умерла, когда ему было семь лет. С тех пор он жил уже в абсолютном одиночестве. Его дедушка был одержим желанием возместить утраченную дочь, которую он очень любил и в которой видел свою копию. И теперь он старался изваять такую же копию из внука, и это ему удалось во всем, вплоть до мельчайших деталей.

В школе пациент господствовал над приятелями как «принц или престолонаследник» (это его слова). Он привязывал их к себе подарками и приглашениями посетить кондитерскую и обращался с ними как тиран. Хотя вместе с матерью он и не жил, тем не менее в нем проявилось в возрасте полового созревания ее навязчивое желание покупать. Рубашки из превосходного шелка, шелковые носовые платки – все это он покупал себе на предоставленный ему дедушкой торговый кредит. Позже и шелковое нижнее белье, и костюмы дедушка заказывал внуку уже в Вене.

Начиная с 19 лет он делает карьеру коммерсанта в торговле колониальными (бакалейными) товарами, его коммерческие способности бурно развиваются, достигая небывалого уровня. Он говорил: «Я носил в своей голове глобус со всеми самыми точными данными по моей отрасли. Я был вундеркиндом». Коммивояжером бакалейных товаров прибывает он в столицу и сразу же приобретает известность в своей отрасли как успешный предприниматель. Вскоре он получает должность главного представителя одной из самых крупных иностранных фирм по импорту бакалейных товаров в Европу и очень скоро становится богатым. Однако эта стремительная карьера не пошла на пользу его характеру. Его тщеславие и самонадеянность, эгоизм и нарциссизм разрослись до небывалых размеров. Его всегда окружала толпа паразитов, аферистов, охотников до чужих денег, подозрительных на вид приближенных, заискивавших перед ним, которые эксплуатировали его и водили по ночным ресторанам. Таким образом, он превратился в завсегдатая баров и ресторанов. Он уже был не в состоянии жить без этих ночных ресторанов, так как только там он мог снова играть ту свою «роль принца», которую он играл в возрасте полового созревания в кондитерских перед школьными приятелями. Эти ночные рестораны обуславливали не только его пьянство, но и его сексуальные отклонения.

Свою сексуальную жизнь начал он в двенадцать лет с мальчиками. Затем в 16 лет он изнасиловал свою ровесницу, дочь портнихи. Вскоре после этого он стал главным посетителем борделя и первым бабником столицы, окунувшись в разврат с женщинами от заурядных легкодоступных проституток до знаменитых актрис, которые в большинстве своем были еще и лесбиянками. Он приводил их к себе по две. Его сексуальная потребность носила черты триолизма¹, причем он получал удовольствие, играя роль вуайериста, наблюдающего за лесбийским половым актом двух женщин, к которым некоторое время спустя он иногда подключался как мужчина. В большинстве случаев у него отсутствовала эрекция, а ему хотелось унижить женщину. До самой своей смерти он предавался таким гомосексуально окрашенным триоли-

¹ Сексуальная практика, при которой в совершении полового акта участвуют три человека. – *Прим. пер.*

стическим половым сношениям, на которые тратил огромные суммы. В 37 лет он женился на одной учительнице музыки, брат которой опустился на самое дно развратного образа жизни.

Учительница была очень энергичной женой, предпринимавшей попытки удерживать мужа от ночных ресторанов, злоупотребления алкоголем и актрис, однако безуспешно. Когда жена родила ему сына, она бросила мужа, желая, чтобы ее сын вырос «приличным человеком». Позже они разошлись. В тот момент пациент впервые оказался в самом узком месте своего такого надменного, эйфоричного существования. Он тяжело переносил застой в делах и развод. Появились невротические симптомы: страх перед смертью, навязчивое желание наводить порядок и все очищать, тики при смущении, обиде или при страхе, что получит отказ. Он стал меланхоличным и впервые, в 39 лет, у него появилась мысль о самоубийстве. Когда же он из этой меланхолии выходил, еще сильнее возобновлялись его ночная жизнь и пьянки в гостиничных барах. Его финансовое положение снова резко улучшилось, он зарабатывал, по его словам, по 50000 \$ ежегодно, из которых тратил он около тридцати тысяч. Наряду с субретками, одной из основных его страстей было все то же семейное стремление все покупать: но никогда он не ограничивался покупкой одного галстука, одного костюма, одной лишь пары обуви или нижнего белья, он всегда брал половину, а то и всю дюжину. И сразу все оплачивал. Кроме этого, его счет в магазине парфюмерно-галантерейных и аптекарских товаров ежемесячно возрастал на такую сумму, которую могла превзойти лишь примадонна. Дважды в день он менял свои рубашку и нижнее белье, ежедневно принимал ванны с пенными ароматизаторами, поскольку у него было желание пахнуть так же хорошо, как пахли его партнерши по сексу – актрисы. Он снимал аристократическую квартиру в старом дворце и велел обслуживать себя лакею.

Пациент, который мог каинитически безжалостно уничтожать своих деловых противников, по отношению же к своим оплачиваемым друзьям и той толпе льстецов, которые липли к нему, как грязь к сапогам, он хотел бы быть чрезмерно расточительным. Ибо лишь эти нахлебники давали ему иллюзорное чувство удовлетворения в стремлении быть всем и все иметь, иллюзию, что он владеет всеми и правит ими с могуществом короля. Его тщеславие и жажда власти не имели границ. Он платил за то, чтобы казаться значительнее того, кем он на самом деле был. В 48 лет у него случился тромбоз коронарных сосудов. Однако он не обратил особое внимание на это предупреждение и продолжил свою традиционную гипоманиакальную ночную жизнь с пьянками, вечеринками и триолизмом, пока резко не участились у него меланхолические фазы. Их поводом были в основном нарциссическая обида на общество, плохие дела, кризис в мировой экономике и т. д. По моему глубокому убеждению, его меланхолия, так же как и его мания, имели все ту же эндогенную природу. Мысли о самоубийстве

становились у него все глубже и приходили к нему все чаще. Он был не в состоянии понять необходимость отказа от идеи своего величия и иллюзий «феодальной» жизни или, по крайней мере, значительного их сокращения. Но едва лишь проходила меланхолическая фаза, как он снова пытался сосредоточить в своих руках огромное богатство, чтобы снова стать «королем» в своей отрасли, однако дела его не ладились. В 1956 году его чувство заброшенности снова привело к мысли о смерти. Он вынужден был залезать в долги, и, когда сроки его начинали прижимать, он предпринимал попытку самоубийства и всегда с помощью снотворных препаратов. 1957 год был для его дел катастрофическим. Он должен был закрыть свое дело и продолжать работу уже в качестве служащего. Однако нарцисстическая обида не позволяла ему согласиться с этой службой. Все для него стало неинтересным, серым. Он курил по 50 сигарет ежедневно и больше нигде не показывался.

С 1953 по 1957 год мы имели возможность следить за его душевным состоянием с помощью теста Зонди. Согласно тесту, у него доминировали женственные Мольреакции (80% *Moll* к 20% *Dur*). Точно так же доминировал и принцип удовольствия по отношению к принципу реальности (7:3). С годами его стремление к саморазрушению возрастало все больше и больше. Стремление уйти через псевдологию фантастического содержания в ирреальный мир фантазий также усиливалось.

На основании исследования его побуждений пациент был отнесен к маниакально-депрессивному классу побуждений. Тестологически установленное подтверждается гипоманиакально-одержимыми образами жизни как его дедушки и матери, так и его собственного существования.

Последний раз я видел пациента осенью 1957 года. Тогда он возвращался в свой родной город. Я писал его сыну, который в то время жил вместе с отцом, о том, что его жизнь подвержена опасности суицида, и то, что он нуждается в серьезном психиатрическом лечении. Через два месяца я получал сообщение о том, что он покончил с собой.

Судьбу этого мужчины, как меланхолического и одержимого болезненной страстью, так и маниакально-инфлятивного и время от времени негативистски девальвирующего все ценности мира, который в деловой жизни действовал, как жестокий Каин, жаждущий все сделать своим, но который в своей семье, в кругу друзей, напротив, был все раздающим, легкомысленным Авелем, который в своей сексуальной жизни предавался триолизму, можно использовать в качестве парадигмы того, как тяжело бывает порой мотивировать самоубийство. Бессмысленно искать мотив преступления лишь в одной депрессии, или в страсти, или в актуальном нарушении

нии аффекта, или же в сексуальной аберрации¹ либо только в кризисе окружающей среды. Скорее всего, нашей задачей должен бы быть многомерный анализ действий самоубийц, и рассмотрение его в качестве обобщающего результата бесчисленных возможностей существования конкретной судьбы. Предыдущий случай можно рассматривать еще и в качестве парадигмы, в которой смоделирован комплекс всех тех особенностей судьбы человека, которые ведут его к самоубийству, из-за которых и происходят все самоубийства, и этими станциями, от рождения и до смерти толкающими человека на самоубийство, являются:

I. Фрустрация раннедетского стремления к участию, к дуальному союзу с матерью. В нашем случае мать умерла, когда пациенту было всего 12 дней. В большинстве же случаев мать живет, однако создание дуального союза с нею является затрудненным. Отсутствие этого первого, формирующего судьбу дуального союза с матерью и делает маленького ребенка «одержимым стремлением к участию». Мы говорим о «страсти стремления к матери», имеющей свой наследственный корень.

II. Страсть стремления к матери в раннем младенчестве обусловлена физиологически. Физиологическая обусловленность заключается в том, что маленький ребенок, потеряв материнскую грудь, тут же замещает недостающую мать большим пальцем своей руки и начинает его сосать. Сосание – это не только первая страсть человека, это также и постоянно действующая исходная

модель для всех страстей более позднего возраста. Суть всех страстей, по нашему мнению, как раз и заключается в стремлении заменить мать «средством» или «действием». Так как страсть – это перманентный протез, заменяющий утраченную мать в стремлении восстановить утраченный дуальный союз с нею [96].

Чем дольше продолжается фрустрация участившей связи мать–ребенок, тем больше вероятность того, что в будущем ребенку предстоит оказаться жертвой какой-либо страсти. Наш пациент может служить парадигмой этому утверждению. Наряду с инфантильной страстью стремления к участию с матерью, многие маленькие дети на фрустрацию этого стремления проявляют еще и реакцию Каина.

III. Каинитические реакция грудных детей проявляются по-разному: а) кусанием грудного соска матери до крови; б) припадками яростного рева, доводящего грудного ребенка до посинения,

¹ Отклонение от нормы, от aberratio (лат.). – Прим. пер.

а то и, возможно, что до так называемых аффективных судорог (младенческие судороги, эклампсия); а в дальнейшем в) депрессиями и з) приступами робости.

В своем исследовании Мелани Кляйн обратила на эти реакции грудных детей особое внимание, возложив на них ответственность за параноидные и депрессивные состояния. Она пишет:

«В самые первые месяцы жизни у грудного ребенка возникают садистические импульсы, направленные не только против материнской груди, но и против всего того, что есть внутри ее тела, импульсы вычерпать все, находящееся внутри ее тела, и поглотить, разоряя садистом все, что там внутри». Однако младенец не только проецирует свои садистические притязания на тело матери, но и включает их в собственное Я, то есть – интроецирует их. «Так получается, что совсем маленькие дети через ситуации страха (и с реакциями на него механизма защиты), приходят к состоянию, которое можно уже сравнивать с психическим заболеванием взрослых» [97]. На основании чего автор полагает, что основание шизофрении следует искать в оральном садизме маленького ребенка. А следовательно, в том периоде, когда «способность Я идентифицировать себя со своими объектами является еще весьма незначительной частично из-за того, что само Я еще недостаточно внутренне упорядочено, а частично из-за того, что интроецируемые им объекты – это те разрозненные объекты, которые отождествляются им пока что с испражнениями (Абрахам) [98]. Исходя из этой теории, М. Кляйн установила, что депрессия как следствие утраченной любви зависит от чувств индивида: принимает ли он себя или отказывается хранить хороший объект внутри себя и из-за этого, ощущая, что время лишения его груди рано или поздно еще вернется, он никогда не чувствует себя в безопасности. Основанием для отказа от этого является неспособность Я преодолеть свой параноидный страх перед внутренним преследователем». Таким образом, автор, выводя депрессию из параноидного состояния, и генетически выводит ее, оттолкнувшись именно от параноида [99].

В отношении этой теории, против которой резко выступает школа Анны Фрейд, судьбоанализ может заявить следующее.

1. Те проявления, которые Мелани Кляйн обозначает как *деструктивные, садистические фантазии* и действия маленького ребенка в предвербальный период, являются, по нашему мнению, самыми первыми манифестациями пароксизмально-эпилептиформного Каина, который реагирует на фрустрацию своей партиципации

с матерью приступами ярости и гнева. Каинитический аффект – это первичная реакция ребенка на лишение его любви. Предъявление садистических притязаний является вторичным, садизм лишь усиливает аффект, которым маленький ребенок разряжает свои каинитические ярость и гнев в деструктивных действиях, направленные против отвергающей его матери. Детская ярость, проявляющаяся в реве и иных аффективных приступах, говорит об изначальном действии Каина при фрустрации потребности в участии у маленьких детей.

2. Мы считаем ошибкой говорить о параноидно или депрессивно, а значит, о психотически больных грудных детях. Речь здесь может идти лишь об аффективных реакциях, а никак не о психических расстройствах маленького ребенка.

3. Мы подтверждаем точку зрения автора в том, что маленький ребенок, благодаря интроекции, названной нами «Adhoc-интроекция», может включать содержание этих деструктивных проекций в собственное Я и сохранять запечатленное в виде так называемого «запечатления травмы», которая в течение его дальнейшей жизни может, в ответ на внешнее воздействие, возвращать его в состояние этой травмы. Таким образом, происходящие в более позднем возрасте каинитические аффективные действия (вплоть до убийства в состоянии аффекта) и поворот агрессии интроецированного, раннедетского Каина на себя (вплоть до самоубийства) может пониматься как возобновление действия раннедетской травмы.

4. Многие из того, что автор называла «параноидным», принадлежит, по нашему мнению, к картине пароксизмально-эпилептиформного Каина, который тоже может и проецировать, и интроецировать.

5. Также мы подтверждаем ее точку зрения на депрессию – как реакцию и как следствие утраты любви, которая «зависит от чувств индивида – принимает ли он себя, или отказывается хранить хороший объект внутри себя, из-за чего он никогда не ощущает себя в безопасности, чувствуя, что время лишения его груди рано или поздно еще вернется». Необходимо согласиться и с тем, что раннедетская «параноидно-депрессивная» реакция Каина оставляет в Я фрустрированного маленького ребенка глубокий след (запечатление травмы), который в более позднем возрасте при адекватном внешнем воздействии, может вновь вернуть его в эти переживания.

6. Мы считаем необходимым дополнить обсуждаемую точку зрения Мелани Кляйн в части страсти и самоубийства. Как страсть, так и самоубийство базируются не только на запечатленных трав-

мах раннедетского периода жизни. Навязчивое возобновление этого, полученного в раннем детстве запечатления, следует ожидать в будущем тем вероятнее, чем полнее его персонально запечатленная травма ложится на соответствующее ему врожденно заложенное. Случай с коммерсантом, занимающимся оптовой торговлей, как раз и подтверждает все сказанное здесь в отношении страсти [100]. Анализ и других случаев самоубийств также говорит нам о роли наследственности в функционирующей структуре личности.

IV. Догенитальная (перверсная) сексуальность играет немало важную роль в формировании как страсти, так и стремления к самоубийству. Патология здесь сродни – как это часто бывает – психологически происходящему. Маленький ребенок, который в дуальном союзе с матерью, из-за соответствующей наследственности, в слишком раннем возрасте становится серьезно пострадавшим и часто на этой же догенитальной ступени развития, благодаря фиксации, и остается. Позже эти дети, став гипероральными или гиперанальными, анал-садистическими или анал-мазохистическими, эксгибиционистскими или уже реже самолюбивыми уретральными индивидуумами, такими же и остаются, а если же они и достигают гетеросексуальной ступени сексуального развития, все равно их сексуальность окрашена догенитальными фантазиями и склонна к регрессиям.

V. В возрасте полового созревания случаи упомянутой раннедетской фрустрации могут протекать по-разному. Одна из форм – это образование вместо дуального союза с матерью его суррогата то ли с приятелем того же пола, то ли с подругой, а может быть, и с кем-то из пожилых людей. В большинстве своем это те люди, которые были для них предпочтительнее матери и которые сами были к ним весьма благосклонны, однако длительной партиципации с ними у них не происходило, поскольку сами они находились в полном подчинении матери. И их склонность к инвертированной сексуальности никуда не исчезает, и хотя часто они все-таки вступают в брак, в нем они несчастны и потому обычно скатываются назад в гомосексуализм или перверсии и становятся одержимыми болезненной страстью или депрессивными. Другим симптомом, появляющимся у них в возрасте полового созревания, являются трудности в контактах и в трудоустройстве. Они впадают в этот период в ирреальный мир дневных грез, отчуждаются, предаются онанизму, становятся изолированными, иногда ненасытными киноманами, а иногда и пьяницами. Они не способны переносить то, что их не хотят.

VI. В браке обнаруживается сильнейшая раннедетская фиксация на нарциссической, аутистической и каинитической ступенях развития. Они превращаются в домашних тиранов, периодически взрывающихся приступами ярости так, словно для брака они еще и не созрели. Выбирают себе в основном жестких, холодных, по-мужски реалистичных собственниц, заискивающих перед ними жен, которые не годятся для брака, являющегося еще и дуальным союзом. Свою отцовскую роль они играют плохо и не способны служить для ребенка в качестве образца. Постепенно брак начинает расшатываться, и запасным выходом в нем часто являются сексуальная неверность, инверсия, перверсия, страсть, а нередко и самоубийство из мести.

Все эти формы судьбы, вероятно, связаны с общими нарушениями в развитии тех детей, у которых в раннем возрасте было фрустрировано стремление к созданию дуального союза. Чем в более раннем возрасте происходит это запечатление травмы, тем сильнее оно (запечатление травмы) склонно к навязчивому возобновлению. Однако понятие навязчивое возобновление, которое имеет один унаследованный и один травматический корень, включает в себя, по нашему мнению, также и понятие фиксации. Благодаря этому становится понятным, почему и одержимые болезненной страстью, и самоубийцы так часто, по клиническим данным, являются еще и сексуально перверсными или инвертированными личностями.

VII. Инверсия, перверсия, паранойд, страсть и самоубийство часто образуют унифицированный симптомокомплекс, за которым, однако, на заднем плане стоит врожденный Каин, которого вывела на сцену жизни этого человека раннедетская фрустрация его стремления к дуальному союзу с матерью. И чем пароксизмальнее были его предки, тем раньше появится и будет более сильной у него эта каинитическая экзистенция.

VIII. Следовательно, инвертированные, перверсные, паранойдные, одержимые болезненной страстью и склонные к самоубийству люди несут в себе общую судьбу: все они претерпели раннедетскую фрустрацию стремления к участию с матерью, все они не выносят в своей дальнейшей жизни ни малейшей разлуки с «эрзац-объектом», протезом, заменяющим им утраченную мать. Все они, без исключения, показывают и так называемый «синдром прилипчивости», который означает навязчивое прилипание к эрзац-объекту, заменяющему им мать, навязчивое следование за этим объектом и неспособность слышать кого-либо иного. Однако наличие в указанных психических нарушениях синдрома «прилипчивости»

также говорит о том, что в них действует Каин. Поскольку «прилипчивость», как известно, относится к пароксизмальноэпилептиформным особенностям Каина.

Хотя актуальная причина их стремления к саморазрушению может вытекать из различных источников: сексуального, Я и контактного побуждения, но все-таки рукой исполнителя этого саморазрушения всегда является рука Каина.

Каин – невротик. Комплекс Каина

Так может ли человек с каинитической природой стать невротиком? Да, на этот вопрос нам следует ответить утвердительно и говорить о комплексе Каина.

Комплекс Каина может возникать в самых разных конфликтах.

Во-первых, в конфликте, который возникает между Я личности и его каинитическим предком. В особенности тогда, когда человек рожден от явного Каина (например, от эпилептического родителя), то есть от человека, являющегося носителем эпилепсии или ее эквивалентов. Эта природа носителя эпилепсии ставит личность перед необходимостью нахождения социально приемлемого пути разрядки этих, часто подающих голос подспудных потребностей Каина. В этом случае борьба происходит между болезненными притязаниями предка и Я личности.

Во-вторых, комплекс Каина может возникать у каинитов – лиц, открыто проявляющих свою врожденную натуру Каина из-за возникшего у них конфликта с окружающей средой, этикой и моралью.

В-третьих, конфликт у Каина может возникнуть и с его собственной совестью.



Как его собственное Я, так и окружающая среда, а при определенных обстоятельствах и его Сверх-Я, его собственная совесть защищаются от своего Каина – пароксизмально возникающих извержений аффектов, чрезмерной потребности в собственной значительности, болезненной страсти иметь, стяжать и обвинять. Из-за этого некоторые каиниты и вынуждены отодвинуть свои основные витальные потребности на задний план. И поэтому Каин ищет для себя запасные выходы. К сожалению, не всегда они ведут к социализации и сублимации, скорей, наоборот, к образованию невротических симптомов. Также нам необходимо предположить и то, что каинитические потребности заложены в человеке диалектически. А это говорит о том, что в душе Каина действует также и противодействующая ему сила Сверх-Я. В диалектической борьбе Каина

со своей совестью и возникают те новообразования, к которым относятся невротические симптомы. О совести Каина более подробно будет сказано во втором томе этой книги. Здесь же нас интересуют лишь наиболее часто встречающиеся симптомы невротического Каина. Это: 1) невроз навязчивых состояний с фобией; 2) феномен отчужденности; 3) ипохондрия; 4) расстройство в работе или соответственно в карьере (самовредительство) и 5) Каин, соматизирующийся в картине психосоматического заболевания.

Очень часто бывает трудно выяснить, возникли ли невротическое избегание, вытеснение, сдерживание, отчужденность или проекция в качестве следствия эдипова комплекса, или же комплекса Каина.

Таблица 5

Различия между эдиповым комплексом и комплексом Каина

Ставится вопрос:	В Эдиповом комплексе	В комплексе Каина
1. В каком треугольнике возникает конфликт?		
2. От чего защищаются?	<p>a) любовь к матери (привязанность к матери);</p> <p>b) ментальность настроенного на убийство отца</p>	<p>a) любовь к отцу (привязанность к отцу);</p> <p>b) ментальность настроенного на убийство брата</p>
3. Чем защищаются от любви, и от ненависти?	<p>С помощью:</p> <ol style="list-style-type: none"> 1. вытеснения, 2. скованности, 3. отчуждения 	<p>С помощью:</p> <p>тех же видов защиты, что и в Эдиповом комплексе, а также:</p> <ol style="list-style-type: none"> 4. проекции и 5. самодеструкции, например: <p>a) «ностальгии по гнилому болоту»,</p> <p>b) нарушений в работе и в карьере,</p> <p>c) мысли о самоубийстве</p>

Эта задача далеко не из легких уже потому, что потребность сына убрать с дороги отца или аналогичная потребность дочери в отношении матери, хотя и находится рядом с любовью, играет в эдиповом комплексе второстепенную роль. И потому неудивительно, что психоанализ говорит исключительно об эдиповом комплексе и образ Каина у них почти сливается с образом Эдипа.

Ставится вопрос:	В эдиповом комплексе	В комплексе Каина
4. Какие формы неврозов являются самыми частыми?	1. истерия; 2. невроз отчуждения; 3. пассивная инверсия; 4. психосоматически: тахикардия, диарея, невротический колит, импотенция	1. невроз навязчивых состояний; 2. невроз отчуждения и фобия; 3. ипохондрия; 4. активная, анал-садистская инверсия; 5. проективно-параноидный невроз; 6. перверсии (экзгибиционизм и т. д.); 7. психосоматически: мигрень, аллергия, бронхиальная астма, экзема, грудная жаба, инфаркт миокарда, гипертония, язва желудка и двенадцатиперстной кишки, запор, нарушение в работе кишечника
5. Какие формы социализации возникают посредством новообразований?	семейство, т. е. семья	компания, т. е. коллектив (А. Ферготе)
6. Как возникают новообразования?	интроекцией матери и идентификацией с матерью в обладании; признанием отца	интроекцией отца и идентификацией с отцом в бытии; признанием брата
7. Чем комплекс становится виден в тесте Зонди?	на краю профиля, в особенности в векторе контактов	в середине профиля, т. е. в аффектах и в Я-векторе

Судьбоанализ же считает, что оба комплекса существуют независимо друг от друга и каждый из них способен невротизировать человека.

Мы представляем различия между двумя видами невротических комплексов на странице 141/142 в виде таблицы (таблица 5).

В зависимости от обстоятельств в обоих комплексах и в обоих полах вместо отца может фигурировать мать, а вместо брата сестра.

Помощь в дифференциации двух комплексов может оказать нам и генеалогическое древо, так как в том случае, когда в семье исследуемого обнаруживают больных эпилепсией или ее эквивалентами, то роль комплекса Каина в возникновении у него невроза становится более вероятной. Индивиды, которые фигурируют в качестве проводников эпилепсии или, более того, параноида на эпилептической основе, чаще страдают от комплекса Каина (см. пример 21). Кроме того, уверенность в том, что тестируемая нами личность является пароксизмальной, может дать и тест Зонди. Мы рассматриваем судьбоанализ в качестве адекватного способа терапии таких «латентных» каинитов, поскольку благодаря его гентропически ориентированной трудовой терапии появляется шанс поставить носителя эпилепсии на рельсы адекватной профессиональной деятельности.

Сравнительное исследование комплексов Каина и Эдипа провел в университете Левена А. Ферготе. Подводя итоги, он установил, что оба комплекса существуют независимо друг от друга, и поэтому они оба представляют для аналитика существенный интерес. Поскольку эдипов комплекс ведет к образованию общности в рамках семьи и к признанию отца, а комплекс Каина, напротив, к общности по типу братства, а это значит – к признанию ближних [101].

Примеры 20 и 21 познакомят нас с невротическими образованиями при комплексе Каина.

Пример 20. Навязчиво-невротический, фобический и параноидный Каин. История 35-летнего агента, который обращался ко мне на прием много лет тому назад с жалобами на навязчивые идеи и фобию убийства, лучше других демонстрирует то, что мы понимаем под комплексом Каина.

В юности наш пациент жил со своим младшим братом в тесном, гомоэротически окрашенном дуальном союзе, в котором играл активную, ведущую роль. Однако, когда он женился, брошенный им брат болезненно отреагировал на его женитьбу параноидом. Вплоть до того, что возникла необходимость его интернировать. С этих пор и стали появляться у нашего пациента навязчивые идеи с параноидно каинитической и фобической окраской. Его навязчивые мысли крутились вокруг идеи, что он может кого-то убить сам или что могут убить его. Пытался избежать этого невротическим путем, тем, что на ночь он закрывал все ножи в кухне на замок, а в дальнейшем требовал убирать все ножницы и ножи для резки бумаги у своих клиентов. Однако

эти действия, естественно, чрезвычайно мешали его работе в качестве агента. Стихийно он попытался социализировать свое навязчивое стремление к убийству тем, что выдавал себя в еврейской общине за любителя-резника. После того как эта попытка провалилась, он начал удовлетворять свою потребность в убийстве уже более естественным образом: приехав в город, он всегда заказывал по телефону номер в гостинице. А в номере, согласно его предварительной заявке, должна была находиться живая курица, нож и два таза – один с холодной, другой с теплой водой. Пациент резал курицу так, чтобы кровь стекала – как бы соблюдая тем самым ритуал – в холодную воду, затем мыл свои руки в теплой воде и уезжал, испытывая чувство глубокого удовлетворения. Однако затем он всегда страдал от угрызений совести. Именно это и привело его к врачу.

При изучении семьи обнаружено следующее: бабушка отца умирала в старческом слабоумии. Она высказывала идеи обнищания и собирала у себя все подобранные на улице клочки бумаги и тряпки. Параноидными чужаками были, кроме того, его тетя по материнской линии и две тети, одна взятая в их семью, а другая единокровная, со стороны отца. Динамичная сила предрасположенности пациента к параноидно-навязчиво-невротическим заболеваниям проявляла себя и генотропически, управляя его выбором в двух его браках. Его первая жена была душевнобольной, брат второй жены был интернирован в клинику в связи с параноидной шизофренией. Сама же вторая жена была невротичкой. В ее семье было два случая с параноидной шизофренией и, кроме того, случай параноидной сенильной деменции, а именно с бредовой идеей, что ее хотят обокрасть. Позже мы обнаружили в ней еще и трех самоубийц, причем один из них был к тому же еще и душевнобольным. Сестра пациента была сначала преподавателем математики, а позже стала психологом [102].

То обстоятельство, что пациент был религиозным, ортодоксальным иудеем и знатоком Талмуда, говорит с большой вероятностью о том, что как в его семье, так и у него самого параноид базируется на эпилептиформной основе (Буххольц).

Описанный случай демонстрирует нам то, как комплекс Каина может конвертироваться в форму невроза навязчивых состояний и фобии убийства. Второй, невротической формой конверсии комплекса Каина является отчужденность между внешним и внутренним воспринимаемыми мирами.

По мнению судьбоаналитической психологии, феномен отчужденности возникает, особенно у невротиков, вследствие того, что накопившимися до предела грубыми аффектами Каина затапливаются мосты, связывающие наблюдающее Я как с внешним, так и с вну-

тренним мирами, и потому отчасти разъединяя его с ними. Таким образом, согласно этой гипотезе, отчужденность является следствием изначального нарушения аффектов, влекущего за собою серьезнейшее, но вторичное нарушения Я. Нарушение аффектов может происходить в области как грубых каинитических аффектов, так и более тонких, эротических аффектов или же и в той, и в другой областях вместе. обстоятельное исследование истерических аффектов, проявляющихся в форме стыдливости, было выполнено и представлено Л. Вурмсера (Базель и Балтимор) [103].

Каин в состоянии отчуждения

Особенностью следующего примера, взятого у Л. Вурмсера, является то, что в нем в возникновении отчужденности принимали участие эдипов комплекс вместе с комплексом Каина.

Пример 21. Состояние отчуждения у 23-летней девушки, неоднократно предпринимавшей попытки покончить с собой. Представленный ниже случай излагается автором дословно.

«Речь идет о 23-летней студентке, родом из семьи, отягощенной суицидами, разводами, наличием в ней тиранических, не дающих никому жить фигур с параноидными и садистическими характерами. Прабабушка, вероятно, была психически больной, страдающей поздней кататонией. Брат отца около года находился в состоянии непрекращающейся деперсонализации, сам отец, будучи шизоидно импульсивной личностью (математик), пережил несколько кратких состояний выключенности; также отец показывал мании преследования и заражения; а другая его родственница – манию получения наследства. Профессии в семье: профессор языкознания, актер, математик, архитектор, музыкант, переводчик, политик.

История болезни пациентки, старшей из четверых детей: в двухлетнем возрасте отреагировала на рождение сестренки тяжелыми запорами, из-за которых в течение года ей были вынуждены ставить клизмы. Тяжелыми запорами страдает она и по сей день. Примерно в три года появляются фобия на птиц (страх, что голуби выклюют ей глаза; классическая фобия Каина); тревожность и кошмарные сны, в которых она преследовалась великанами и огнем; психоанализ вскрыл у нее «круг представлений с кровью»: то она находит окровавленное белье матери, то видит, как ее бабушка обезглавливает курицу, то она видит смерть бабушки от рук жестоких, неизменно враждебно настроенных мужчин, видит, как отец унижает ее мать. В нем же высветилось и обесценивание женственности – перед ней рисовались жуткие

картины сексуальности: то зачатие происходящее через повреждаемый рот, в котором они становятся зубами и которые затем отрываются; то ребенок рождается путем вспарывания живота матери. В 5–7 лет, испытывая страх быть изнасилованной и забеременеть (отцом и соответственно от отца), предохраняется от этого навязчивым стремлением очищения. Затем в ее душе оставили неизгладимый след ряд переживаний, связанных с действиями эксгибиционистов и вуайеристов. В 12 лет впала в тяжелую депрессию, увидев разыгравшуюся дома сцену, в которой отец угрожал матери убийством. В 13 лет у нее появляются первые месячные, о которых мать объявляет за столом. Из-за этого усиливающийся страх перед беременностью доходит до желаний покончить с собой. С шестнадцати и до восемнадцати лет: первая, без интима, садомазохистская дружба, в которой она стремилась искупать свою вину самоистязаниями (не спала, стучала головой об стенку). В 18 лет переживания соблазна вызывают у нее тяжелую анорексию, перемежающуюся фазами страстного обжорства с последующей рвотой, которая длится и по сей день. При этом у нее случается еще и аменорея. Но, несмотря на все это, она блестяще заканчивает среднюю школу и отлично учится в университете. В 21 год, в связи с разочарованием в любви, у нее тяжелый психоз, выражающийся в отчужденности, сопровождаемой галлюцинациями, в которые каждый раз вносятся коррективы. Вследствие тяжелейшего страха она неделями находилась в состоянии непрекращающихся отчужденности и глубокой депрессии. Ложится в психиатрическую клинику Эльзаса. В октябре 1959 начат ее психоанализ. По ходу психоанализа она совершила серьезную попытку покончить с собой, выпив более ста (различных) таблеток, чтобы, как она выразилась, объединиться с живыми и мертвыми. В связи с этим терапию пришлось сделать более интенсивной (увеличив ее продолжительность на 8–10 часов еженедельно). И до сих пор она занимает 300 процедурных часов.

Уже месяц, как отчужденность у нее полностью, вплоть до утренних остатков, исчезла, но нарушение питания сохраняется, правда, в смягченной форме. Встречающиеся же время от времени страхи и депрессии обычно снимаются во время сеанса или же по телефону. Пациентка снова работает, показывая успехи как в учебе, так и в работе».

Психоаналитическая конфронтация как с эдиповым комплексом, так и с комплексом Каина сыграла в излечении пациентки решающую роль. Говоря об эдиповом комплексе, Вурмсер пишет, что пациентка хотела бы быть заколотой, «как мать своим сыном Орестом», хотя ребенка от отца она и не желала. В пользу комплекса Каина говорит ряд других обстоятельств. Прежде всего, то, что пациентка отчуждением пыталась не дать подложить себя под всемогущего,

но обесцененного ею мужчину (Каина-отца). Она была – так она думала – приговорена отцовским судом из-за окровавленного белья и ее греховных сексуальных желаний к смерти. Она проецировала своего Каина на отца, который и в действительности был опаснейшим Каином. Ее конфронтация со своим Каином могла привести к существенной редукции отчужденности (устное сообщение аналитика). Вурмсер приводит сон пациентки, который мы представляем вниманию читателя как сон, типичный для Каина. Вот этот сон:

«И вдруг я замечаю в зеркале великана, который идет ко мне, переходя из комнаты в комнату. Я знаю: он – это моя прежняя жизнь. Великан неуклюж, он сам не в состоянии сдвинуться с места, на нем коричневая одежда, не имеющая вида; его лицо невыразительное, плоское, безносое. Он палач, совершавший массовые убийства, уничтожавший евреев в газовых камерах; и в наказание за его страшные преступления у него и отрезан нос. (Пациентка никакая не еврейка.) В страшном испуге бросаюсь я на землю, пряча свое лицо... Затем я брожу по Парижу вся в страхе, что вновь встречу с этим великаном. И неожиданно я на него наталкиваюсь, он стоит на самом верху лестницы: только теперь он страшно худой и уже не вызывает страха, руки его раскинуты. Для всего мира, для всех народов он – Христос, которому нельзя есть, можно только пить воду и постоянно купаться; он всегда должен иметь дело с водой».

Вурмсер, психоаналитически истолковывая этот сон, полагает: «Ее жизнь находится между двумя ведущими образами: „великана“ и „Христа“, представляющими вместе единое целое. Говоря „Христос“, мы можем понимать его одновременно и как реакцию, возникающую на „великана“. Великан символизирует собою насилие: с одной стороны, это все то, что является нечистым, материальным, близким. Автоматически отвергается „безликое“, неуклюжее его тело, являющееся аморфной, бесформенной массой позади него. Коричневая грязь, болото, в котором она тонет, – это ее разлагающиеся мысли, которые у нее должны молчать. С другой же стороны, он представляет собой и безжалостный авторитет с осуждающими глазами матери, сеющего смерть палача, Сверх-Я меланхоликов. Напротив, Христос – это чистое, духовное, светлая даль и автономия, отрицание всего материального...»

Судьбоаналитически в этом великане можно видеть выход на сцену Каина – ее прошлой, каинитической жизни. Каина, который поник – как сказано в Библии, – лицом своим: «И сказал Гос-

подь Каину: почему ты огорчился? И отчего поникло лицо твое?» (1. Быт. 4, 6)... Он является палачом, совершавшим массовые убийства, уничтожавшим евреев в газовых камерах, проклятым... но превратившимся в Христа. Вода и купание означают именно очищение от зла. В Библии говорится: тот мужчина, который убил египтянина и убежал в чужую страну (к мадианитянам), стал затем Божиим пророком. В связи с переживаниями пациентки и произошло в ее сне превращение Каина в пророка. Сон наглядно показал диалектическое строение комплекса Каина: преступник, совершавший массовые убийства, великан, превращается во сне в Христа.

Мы склоняемся к тому, что пациентка страдает невротической отчужденностью на базе комплекса Каина. Диагностированию же у нее психоза противоречит то обстоятельство, что в настоящее время она изучает медицину.

Ипохондрия представляет собой наиболее часто встречающуюся форму невроза, в которую может конвертироваться Каин. С помощью теста Зонди психология побуждений доказала, что тестовый профиль чистых ипохондриков является полярно противоположной, зеркальной картиной «чистому Каину» [104]. Функционально это означает следующее: пока «чистый Каин» – как это уже было сказано – символически представляет человека, вытесняющего грубые аффекты, которые, однако, в нем же и скапливаются, становясь в дальнейшем безмерно честолюбивым и корыстолюбивым, чернящим и обвиняющим своих близких; чистый ипохондрик, наоборот, пытается быть этичным и справедливым, безгрешным и добрым, стремится не выделяться, отказываясь от лишнего имущества, и чаще всего является одержимым страхом смерти или страхом заблуждения.

На основании кратких психоаналитических сеансов, проведенных по тридцати случаям, мой бывший сотрудник Д. Блюмер (Университет Джона Хопкинса, Балтимор) невротические (не психотические!) симптомы ипохондрического синдрома описывает следующим образом: 1. Патологически фиксированный интерес к одному или к нескольким органам тела. 2. Страх, что виноват, и боязнь, что накажут. 3. Отношение любви – ненависти к одному из родителей. 4. Депрессивное настроение. 5. Гипертрофированное цепляние за жизнь [105]. Эти клинические симптомы были установлены также и экспериментально – с помощью теста Зонди. И теперь экспериментальным антиподом Каина становится человек, обремененный страхами вины и наказания, то есть совестью. На этом и строится наше представление об ипохондрии. Судьбоаналитическая пси-

хология предполагает, что так называемые каиниты расщепляют свойственные им от природы функции побуждения особым, характерным для них способом, а именно расщеплением на «Авеля–Каина» (см. примечание 106). Из него следует, что если на переднем плане души действует в качестве носителя страха вины и наказания, невротический Абель, то на заднем ее плане непременно должен скрываться Каин.

И действительно, описанные Блюмером случаи показывают, что страхи вины и наказания ипохондрических пациентов базируются на отношении любовь-ненависть к одному из родителей или соответственно к брату либо к сестре, от которых хотелось бы избавиться. Но названные ипохондрики оказываются по-детски зависимыми – до невроза – от этих могущественных, жестких, жестоких и зачастую всегда готовых применить грубую физическую силу, людей. И этих тиранящих их людей ипохондрик с удовольствием бы убил. Однако от этого его удерживает совесть – и он проецирует, как на жертву-суррогат, свои притязания на убийство на какой-то орган своего тела, считая после этого, что этот орган (сердце, кишка и т. д.) теперь *им* убиты.

Таким образом, с точки зрения судьбоанализа, психогенез ипохондрии заключается в динамичной борьбе между авелизированной, невротической личностью и ее каинитическим органом. Натура Каина у ипохондриков проявляется еще и в том, что эти невротики обнаруживают особую склонность к самоубийству.

Каин – самовредитель

Четвертая форма невроза, творимого латентным Каином, – это саморазрушение карьеры, с мстительно-враждебным отношением к результатам своего же труда, реже так называемая «Nostalgie de boue», означающая возвращение домой (= nostos) с болью (= algos) в свои грязь и болото (= de boue). Эту тоску по родине устроит человеку исподтишка, опуская его ею с более высокого социального статуса на более низкий – и чаще, чем представляют себе это люди, – его латентный Каин. Этим Каин как бы пытается навредить себе самому и в основном в качестве самонаказания за те прегрешения, совершенные в детстве, за которые он не был в свое время наказан.

Пример 22. Самовредительство как хроническая потребность у латентного Каина для своих оставшихся без наказания преступлений, совершенных в детстве.

Много лет тому назад я пытался провести кратковременный сеанс психоанализ с одним примерно двадцатипятилетним конторским служащим, постоянно менявшим место работы. Как только он приобретал доверие у своего руководителя, которого он как работник, можно сказать, полностью удовлетворял, в его работе раз за разом начинали «случаться» серьезные ошибки, и спустя некоторое время из-за них ему и предлагали уволиться. Также он шокировал и свою невесту, которую любил и уже был любим ею, тем, что так увлекался упреками в ее адрес, что она обижалась и расторгала помолвку. Краткосрочным психоанализом были обнаружены два трагические события из его детства, которые он, по-видимому, уже забыл, но которые в процессе терапии вновь всплыли.

Свой первый проступок он совершил по отношению к своему брату, младше его примерно на 4 года, когда ему самому было около восьми лет. Родители строили дом и уже въехали в него, хотя лестницы на нем были еще без перил. Однажды наш пациент, который к своему младшему брату относился крайне ревниво, дал ему поручение отнести наверх, на чердак, по лестнице без перил ведро, наполненное до краев водой. И у брата это получилось. Тогда пациент поручил ему проделать тот же фокус еще раз, но на этот раз двигаясь по лестнице в обратном направлении. При этой же попытке брат сорвался и грохнулся вниз со второго этажа. При этом он получил тяжкие телесные повреждения и к тому же воспаление легких. И вот однажды, когда наш пациент возвращается из школы домой, его поражает то, что фирма отца закрыта на замок. Он чувствует, что произошла трагедия. И действительно, он видит, что его брат уже мертв. И тут он, потрясенный смертью, начинает душераздирающе плакать, сокрушаясь и одаривая покойного любовью и нежностью. А ведь никому и в голову не пришло бы, что может так страдать восьмилетний ребенок, увидев, что умерла жертва его проступка.

В том же году уже вторая беда «случилась» с ним в школе. Он прицелился шутки ради согнутой линейкой, используя карандаш в качестве снаряда, в глаз своей однокласснице. И попал карандашом в цель. Девочка потеряла один глаз. Его родители заставили мальчика сходить к этой девочке, и попросить у нее и у ее родителей прощение, и раскаяться в содеянном. Он сделал это. И здесь повторилось то же самое, что и у смертного ложа его брата. Он так сильно разрыдался, что мать девочки стала заботливо утешать нежными словами уже его, преступника, одаривая печеньем. Когда во время сеанса психоанализа наш пациент вновь пережил оба эти преступления, он страшно ревел и сотовал на то, что его вместо того, чтобы наказывать, еще и одаривали любовью. Если бы тогда за свои преступления он получил бы надлежащее наказание, то теперь ему бы не потребовалось наказывать себя самому снова и снова и так строго.

Случай показывает, что потребность ребенка в наказании за проступок должна «удовлетворяться» сразу же за его совершением со-

ответствующим строгим наказанием. Поскольку при отсутствии ожидаемого ребенком наказания потребность в наказании позже может привести его к невротическим симптомам, в частности к такому нарушению в работе, как самовредительство.

Другая вариация каинитического самовредительства в собственной карьере протекает следующим образом: высокоодаренный, но латентно каинитичный сын или дочь, окончив учебу, наказывает своего жесткого, бескомпромиссного родителя, которому он принадлежал все это время мазохистски, тем, что становится обычным квалифицированным рабочим, шофером такси или грузовика, маляром или грузчиком. Иногда даже тем, что ведет жизнь бомжа, не являясь при этом шизофреничной личностью. Статус опустившегося, с «ностальгией по гнилому болоту» воистину являются в этом случае «снайперским выстрелом» желающего покарать. Так как это бьет, прежде всего, по родителям с их честолюбием и гордостью, с которыми они до сих пор возлагали свои надежды на интеллект и карьеру сына или дочери. Большинство детей тех родителей, у которых дети не смогли достичь намеченной цели в своей карьере самостоятельно, становятся, как правило, жертвами этой формы невроза. При тестировании таких невротиков их переднеплановый профиль указывает в основном на сверхгуманизированную, сверхсправедливую фигуру Авеля, однако на заднем плане у них ждет с нетерпением своего выхода на сцену, забитая до отказа аффектами, с ее готовностью убивать, ментальность Каина. Классическим примером такой судьбы является судьба, представленная Чеховым в его новелле «Моя жизнь». Среди так называемых интеллектуальных, гуманистичных левых социалистов нередко можно найти этот вид невротиков. Но так как эти люди редко обращаются к психоаналитику, их частота недостаточно известна.

Пятая область, в которой комплекс Каина может проявлять себя в образовании симптомов, – это психосоматика. В то время как при эдиповом комплексе находят в качестве психосоматически обусловленных симптомов в основном пассивную инверсию, тахикардию, диарею, невротический колит и импотенцию, комплекс Каина в области психосоматики часто проявляет себя в виде: перверсий (экзгибиционизма, анального садизма и т. д.), мигрени, аллергии, бронхиальной астмы, экземы и иных «отклонений», особенно таких, как грудная жаба (стенокардия), инфаркта миокарда, гипертонии, язвы желудка или двенадцатиперстной кишки, запора, нарушений в работе кишечника. Разъясняющая беседа и социализация комплекса Каина могут приводить – в определенных случа-

ях – или к внезапному исчезновению психосоматических симптомов или хотя бы содействовать их сокращению.

Мы не станем утверждать здесь категорически, что Каин может проявлять себя лишь в пяти упомянутых видах неврозов и более ни в какой иной форме. Нашей целью было, прежде всего, обнаружить то, что часть невротиков – и лишь одному Богу известно, настолько велика эта часть – становится ими не только на базе эдипового комплекса. Имеется еще и автономно существующий и независимо действующий комплекс Каина, который может многих людей еще как серьезно невротизировать. И сны невротиков снова и снова подтверждают это наше предположение.

Каин, видящий сны

Пусть эта задача и непомерно трудна, но как бы нам хотелось установить статистически то, как часто в человеческих снах обнаруживает себя зловещая, смертоносная ментальность Каина. Задачу усложняет то обстоятельство, что на сегодняшний день имеется несколько методов толкования снов, позволяющих один и тот же сон истолковывать по-разному. Все теории сновидений в глубинной психологии можно разделить – как мы и изложили их в «Я-анализе» – на три различные, в зависимости от мировоззренческой позиции их сторонников, группы: А. К монистической группе мы относим теорию исполнения желаемого Фрейда и аутосимволическое представление ожидаемого в будущем А. Майдера. Б. Дуалистический вид интерпретации снов представлен материальной и функциональной символикой Г. Силберера. В. Теория глобальной целостности будет представлена теорией компенсации К. Г. Юнга и теорией партиципации автора данной книги. И поэтому нам следует предположить, что появляющийся в снах образ Каина может быть истолкован совершенно по-разному, в зависимости от того, к какому глубиннопсихологическому направлению принадлежит сам толкователь снов. То, что в своем анализе судьбоаналитик значительно чаще, чем представители других направлений, обнаруживает «сон Каина» – это факт, который нельзя оспорить. Психоаналитик же, наоборот, пациентов с Эдиповыми снами встречает значительно чаще, чем судьбоаналитик [107].

Далее необходимо будет выяснить и то – манифестные или латентные каиниты чаще видят сны, в которых происходят убийства. Пока мы не можем ответить на этот вопрос с помощью статистики. Постольку убийцы не подвергаются анализу своих снов – ни увиденных до, ни после совершенного преступления. Как судьбоанали-

тик, я, скорее, склоняюсь к мнению, что латентным каинитам сны Каина снятся все же чаще, чем каинитам манифестным. Вероятно, это согласуется также и с теорией исполнения желаемого Фрейда – только в психоанализе всегда будут говорить об Эдиповых снах, а никак не о снах Каина. Предположение о наличии «архетипа Каина» возможно, однако и он не даст нам ответ на поднятый вопрос. К. Г. Юнг называет его «архетипом двух братьев»: «Его ветхозаветной прафигурацией могли бы быть Каин и Авель со своими жертвами Богу. Дьяволоподобный Каин способен на бунтарское стремление к прогрессу. Авель же – просто благочестивый пастух. И Яхве, на всякий случай, не поддержал это вегетарианское направление» [108].

Итак, мы не смогли установить то общее, универсальное, что стоит за частотой и толкованием снов Каина. И вынуждены пока довольствоваться следующими примерами.

Пример 23. Десять снов Каина у 24-летнего молодого человека с пассивно гомосексуальным манифестом.

Во сне № 1 он встречается своего гомосексуального партнера, которого он хочет убить. В этом сне в своей комнате он держит топор.

В сне № 2 он становится пострадавшим от одного знакомого (своего собственного «Я во сне»), который всюду развесил ножи в его комнате. Сновидец, желая стать своему гомосексуальному другу на живот, выворачивает ему руку.

С помощью теста Зонди – как уже говорилось – Л. Поляк и Х. П. Давид смогли доказать, что на заднем плане пассивного гомосексуалиста крайне часто можно обнаружить, оказавшегося там после расщепления Каина, с его извращенными притязаниями [109]. Этим они подтвердили нашу мысль о том, что бодрствующий пассивный гомосексуалист встречается во сне с отщепленной им частью своей сексуальности, а точнее с готовым убить Каином (теория комплементарности сна). Пассивный гомосексуалист расчленяет свою сексуальность таким образом, что его агрессивные или садистические сексуальные потребности остаются на заднем плане; а на переднем плане, наоборот, действуют лишь женственно мягкие потребности в любви и нежности.

Во сне № 17 один из его коллег изувеченной рукой отстегал плетью свою подругу. И у него самого есть желание отстегать плетью одну девушку (свою собственную женственность?). В его ассоциациях на сон речь заходит о пытках, о рабах на галерах, об избииии рабов до крови.

Во сне № 22 появляется искалеченная художница, которая его прельщает. Его голова занята мыслями об убийстве.

Во сне № 29 умирает его гомосексуальный друг.

Во сне № 30 он обдумывает то, как здорово было бы ему убить кого-то ножом, например одного из своих гомосексуальных друзей. Ему приходят на ум отравленные апельсины, кошки, которым в юности он разбивает голову камнями, машина, которой он сбивает человека, винтовки, боеприпасы, концентрационный лагерь, женщина, которую избивает мужчина, и так далее.

Во сне № 31 он говорит об осквернении освященного хлеба.

Во сне № 32 он фантазирует о той жестокости, которую проявляли чужие мужчины в отношении его матери.

Сон № 43 кишит искалеченными, одряхлевшими членами его семьи, чудовищами, демонами.

Во сне № 46 он видит ночью друга с ножом, стоящего перед ним. Он думает о том, как ему можно было бы всадить в чье-то тело нож.

У активных, навязчиво-невротичных, анал-садистичных гомосексуалистов, естественно, может, как примадонна, выйти на сцену его сна мягкая женственность, что и демонстрирует нам следующий контрпример.

Пример 24. Сон анал-садистичного, навязчиво-невротичного музыканта.

«Я лежу на диване на животе, головой вниз. Подобно тому, как лежал я в детстве, когда мать меня била по попе. И вот подходит мать, прикасается ко мне, и тут же во мне пробуждается девушка. Девичья голова вырастает у меня на шее рядом с моей старой головой; а мой задний проход становится влагалищем. Тут появляется мужчина – вероятно, это отец – и совокупляется со мной через анус. Женщина во мне начинает преобладать над мужчиной, и благодаря этому мое психическое состояние улучшается».

Этот мужчина страдал от тяжелых спазм гладкой мускулатуры. Его мать была садисткой, отец судьей. Сам же он является как анальным садистом в сексе, так и страдающим неврозом навязчивых состояний. Его сны – по контрасту, возьмем, например, сон № 24, который ясно показывает, что в том случае, когда на передний план у него выходит в виде невроза навязчивых состояний анал-садистичный Каин, его полученная «расщеплением женщина» может выйти на сцену сна, и совсем необязательно отказавшись при этом от мужественности. Эта ситуация сна полностью отвечает поведению

активного анал-садистстичного гомосексуалиста, кем он и является в действительности. На самом деле он еще и каинит, и поэтому свою отщепенную женственность изживает во сне.

Каинитические сны особую роль играют у мазохистов.

Пример 25. Три каинитических сна 20-летнего параноидного мазохиста (случай от Р. Крейнбюля). 20-летний пациент является самым старшим ребенком в семье и единственным сыном из четверых детей. Отец ведет дела в торговле скобяными изделиями, по которой закончил коммерческое училище и сын. И вдруг покорный до сих пор сын бросает все и отправляется в Японию с миссионерами. С собою берет лишь свое снаряжение для занятий дзюдо, однако из Марселя он вдруг возвращается назад, к своему отцу.

Многочисленные травматические переживания раннего детства привели к образованию у него разнообразнейших симптомов: страх разлучения во время операций по удалению пуповинной и паховой грыж, в больнице еще был страх, что его накажут, отделив от других детей, страсть к обжорству, сосание большого пальца вплоть до шестого класса восьмилетки, которое смогли остановить только угрозой, что Святой Николай молнией отсечет этот палец. До десяти лет он проскальзывал по утрам в родительскую кровать и спал там между отцом и матерью. И из-за частого отсутствия матери (когда она лежала в больнице) он ложился в кровать на место матери и спал рядом с отцом. И так до девятнадцати лет. После смерти дедушки он аналогично часто спал рядом с бабушкой. Таил в себе он страшную ревность к родившейся сразу после него сестре, с которой пребывал в садомазохистских отношениях любви и ненависти. Его мучили также фобические страхи (к примеру, фобия собак) и параноидные приступы страха: страх быть убитым мафией, затем страх, что мать реализует свои угрозы лишить себя жизни из-за агрессивности сына. Также он склонен был и к соматизации конфликтов (ноющая боль в спине, животе или голове, рвота), к ипохондрическим страхам из-за своей страсти к онани и курению. Онанирует он с церемониями и часто чрезмерно. В настоящее время он показывает подобное страсти распутство и расточительность. Часто он был полон гомосексуальными и иными перверсными желаниями уретрального, анального и садомазохистского типа, в которых бы его друзья били его плеткой или он бы терпел унижения от проституток. Часто унижал себя и он сам. Также он пытался вступать в содомическую связь и с животными. В 18 лет, например, он, зайдя в конюшню, совершил половой акт с кобылой.

В настоящее время пациент обнаруживает тяжелые инфлятивно-параноидные реакции, которые время от времени смягчаются медика-

ментозно. Далее, весьма интересной является и его бисексуальная схема тела, в которой пупку он отводит роль влагалища. И, таким образом, теперь у него есть возможность – как он полагает – продельвать совокупление с самим собой. В его душе хранятся также и идеи величия: он – изобретатель, маг, Христос, фараон, тиран. В процессе лечения всплыли еще и его потери трудоспособности из-за депрессий.

Мы приводим здесь три сна имеющейся у него типично каиничной природы.

Сон № 210. Мне снится, что я лечу в огромном самолете. Мы совершили множество промежуточных посадок. Летели очень высоко, будто на космическом корабле. Справа на стене у нас было что-то вроде лазерного луча. Во всяком случае, так оно выглядело. В нем были два мощных оптических устройства. Их тончайшие лучики света были связаны друг с другом в едином луче. Самолет весь был образцом, изготовленным для всемирной выставки. *А то устройство было предназначено для уничтожения людей.* Один человек мне показал, настолько мощным было это устройство. Он направил его луч на Марс, и луч, отраженный от него, уничтожил на Земле около 8000–15000 человек, и это было гораздо меньше того количества, которое было бы уничтожено, если бы он направил этот луч непосредственно на Землю. В наш век убийство становится уже чем-то нормальным.

Сон № 214. Я с одной девушкой был в пятиэтажном доме. А другая девушка бросилась с крыши и разбилась насмерть. Я сказал своей девушке, когда это случилось, что та девушка покончила с собой из-за меня. И я боялся, что и эта девушка может также покончить с собой.

Сон № 242: Мой отец и я стреляли из двух пулеметов. Была ночь. Он стоял примерно в полуметре передо мной. А следовательно, я мог бы наверняка застрелить его с маленькой коньячной рюмки. Вместо этого оба мы стреляли в корпус здания, в больших окнах которого еще горел свет. Похоже, что это был *дом, в котором жила наша семья.*

Сны № 210 и № 214 являются классическими снами Каина. Во сне № 242 на первый план выходит комплекс Эдипа (убийство отца), но затем он вместе с отцом обстреливает свой собственный дом и именно из-за злости и ненависти по отношению к большой матери, и из-за ревности к братьям и сестрам.

Пример 26. Два каинитичных сна 24-летнего студента с ипохондрией, навязчивостью и сексуальными нарушениями (случай от Р. Креинбюля). 24-летний студент Фил. II является младшим из пяти детей. В связи с тем что перед рождением пациента его мать страдала от сильных религиозных страхов вины и наказания и от конверсивно-истерических симптомов, врач посоветовал ей больше не иметь детей. Отец был хозяином цементного завода, в руководстве которым ему помогали двое его старших сыновей. Будучи младшим ребенком, из-за чрезмерной занятости обоих родителей, а также, в частности, из-за того, что мать постоянно болела, пациент чувствовал себя обделенным родительской любовью.

Пациент направлен на лечение по рекомендации домашнего врача. В связи с истощением нервной системы врач в течение двенадцати недель пытался помочь ему уколами бромата кальция, однако существенное улучшение в симптоматике не произошло. А это сильные ипохондрические страхи (страх заболеть раком, сердцем, эпилепсией, что появится опухоль в головном мозге, что он станет стерильным и т. д.), приступы параноидного страха (страх, что нападут на него сзади), приступы каинитического страха (страх, что ему придется кого-то неожиданно убить, как убивают сексуальные или нацистские преступники, или же, что ему самому придется стать жертвой жестокого убийства, сексуально-мазохистского типа), такие навязчивоневротические симптомы, как навязчивое прикосновение, навязчивое анальное и особенно уретральное мытье, навязчивое чесание; религиозные навязчивости (например, ему кажется, что набедренная повязка на распятом Христе сползает вниз и ее необходимо подтянуть выше); разнообразные сексуально-садистские и мазохистские навязчивые идеи; желание смерти своим родителям, братьям и сестрам, от которых он и защищается с помощью навязчивости. И поэтому какое-либо извещение о смерти по телефону либо письменно заставляют его совершать навязчивые действия. Он должен вспомнить все то хорошее, что было сделано его родителями, братьями и сестрами, и судорожно думать о тех людях, которые тоже могут умереть. Эпизодически навязчивая онанция, импотенция до и во время брака. Также он обнаруживает реактивные образования, направленные против запредельного роста его аффектов ненависти, зависти и ревности, хранит в себе желания убийства как в отношении супруги, так и в отношении сына, из-за которых и возникает страх вины и наказания, в большинстве случаев направленный против него же самого.

То, что он страдал ночным недержанием мочи до двенадцати лет, мигренью, приступами головокружения, необходимостью внезапно выплакаться, подтверждает наше предположение о его пароксиз-

мальной конституции. Когда он учился, его способность концентрироваться была настолько нарушена (в физике и математике), что он должен был прерывать учебу.

Два его каинитических сна были следующими.

Сон № 127. Мы кого-то убили (умышленно или неумышленно, неясно). И мы с моим спутником убегаем – сначала пешком, затем берем машину. К машине подходят трое полицейских. Я пока не очень сильно напуган, так как они еще не могут что-либо знать. Они садятся в машину и хотят вместе с нами ехать в полицейский участок. Мы находимся в городе. И нам надо убежать. Сбили с ног одного человека. Поэтому опять бежим. Мой спутник зовет меня назад. Я оборачиваюсь. Его «взял в плен» один мужчина. И говорит, что сбитого с ног мужчину ему надо резать ножом. И мы должны идти с ним в дом, который охраняют со всех сторон несимпатичные мужчины. Я схватил какой-то тонкий и длинный, похожий на стержень инструмент, который своим излучением оглушал встречных, и направил его на одного из охранников. Он тут же отнял его у меня и говорит: «Постой, сейчас я покажу, как он действует, на тебе». Я чувствую, что со мною происходит что-то странное, что я лечу в воздухе. Мы спускаемся вниз, в подвал. Там в нашу сторону по проводам, находящимся под напряжением, дают разряд электрического тока. Затем нам показали фотографии, на которых мы были еще маленькими. Я всегда должен показывать на фотографии, кто из мальчишек я. Себя я узнал легко, так как другой на ней был мне неизвестен. Затем мы должны были подождать за дверью. Там внутри нас снова будет ждать что-то неприятное. Мужчина, который привел нас с собой, был врачом. Я испытывал страх в течение всего сна.

Сон № 231. Я с братом стою на пороге дома. Внезапно появляется враг. Мы прячемся в укрытие. Он метнул длинный нож. Я думал, что сначала он метнет его в меня, но он бросил в брата. Я подымаю нож, чтобы метнув его назад, убить им врага. Спустя некоторое время враг опять оживает. Но, вместо удара ножом, он кладет нож в ножны и направляется к дяде. А мне дает яд, чтобы я смог его добить. И я уже не знаю, в какие «ножны» мне надо его вложить, чтобы я уже больше никого не убил.

Пример 27. Каинитические сны 27-летнего кверулянта. 27-летний высокоодаренный психолог, который нигде не был принят, несмотря на его солидные профессиональные знания: ни в университете, ни в обществе. Большинство своих коллег он либо избегал, либо высмеивал. На тех, кто его не выносил, задевая чуткие струны его нарциссизма, он обрушивал не прекращающийся ни на мгновение поток злобных клевет, постоянно травя их как бы концентрированным раствором едкого калия. По отношению же к тем немногим,

которые, наоборот, принимали его и хвалили, он вел себя преувеличенно покорно, говорил о них или с ними всегда в приторно сладковатом тоне и лип к ним как смола.

Пациент был старшим из пяти детей, разочарованным в матери и воспитывавшимся очень строгой няней, так как его родители были постоянно заняты своим коммерческим делом. Так, например, его кормящая грудью мать часто была вынуждена досрочно прерывать его кормление, постольку ее тиранический супруг никак не мог обойтись без нее в их деле. С братом, который был младше его года на три и к которому он был привязан как маленький ребенок, гомоэротично, всей душой, так, что даже пил из любви к нему его мочу, – он поддерживал и в дальнейшем отношения Авеля с Каином. В рамках же семьи он был невыносимым, грубым, наглым, ябедой, а часто еще и использующим насилие. Так же как отец, он тиранил свою семью, в особенности свою мать. Его чрезмерное честолюбие и желание знать все были для коллег невыносимыми. А склонность постоянно скандалить и писать жалобы на других позже стала серьезно мешать в его карьере, и поэтому ему часто приходилось менять место работы. Его брак был браком Каина: пренеподней, доверху наполненной спорами по самым неважным пустякам, поскольку он не выносил, когда ему возражали, когда что-то знали лучше, чем он. Жена часто задумывалась о самоубийстве. И он все делал, чтобы побыстрее сжить свою жену со свету.

Если обратиться к истории его семьи, то можно увидеть, что он является кондуктором параноида на эпилептической основе.

Его сны довольно частого несут на себе как каинитическую, так и моисейтическую печать.

Сон № 1. На берегу Сены спросил меня папа о брате. Я ответил, что уже нет никакой надежды увидеть его живым, я мысленно представляю себе его мертвым и растерзанным (как на вскрытии), лежащим на берегу Сены. Затем я замечаю перед собою четверых служанок, которых в данное время мы имеем (две из них похожи, скорее, на обыкновенных евреек). Одна из них затем была убита. И наконец, наполняясь ужасом, я вижу растерзанным уже самого себя: это В., моя возлюбленная, растерзала меня.

Сон № 2. Убийца, по имени Домини, спрятался в замке посреди леса. Он внушает всем страх и находится во всеобщем розыске. Когда я добрался туда по идущим крест-накрест, пересекающимся и запутанно петляющим песчаным дорогам, находились там лишь один щупленький врач (а может, полицейский) да два санитары. Неожиданно Домини напал на этих людей из засады, и дело дошло до ужасного побоища. Домини удалось попасть из пистолета в плечо врача-полицейского,

но мы с санитарями пока еще можем его освободить. Этим Домини так разозлил врача, что он, не дожидаясь тех двух санитаров, схватил его и, навалившись на него всем своим весом, попытался придушить. Да, сейчас своим весом он, пожалуй, уже сравнялся с господином Г. Хотя теперь это, пожалуй, уже не подвиг – когда ты, хоть и весь дрожишь от страха, но хватаешь револьвер и стреляешь преступнику прямо в сердце, вдалбливая кое-что в его тупую, бычью башку. Санитары же обратились в бегство, и я за ними. И теперь уже двум служанкам пришлось добивать Домини да так, что, когда он умирал, он выл так громко, что его слышал весь город. Потом уже туда подошли офицеры и видят, что внушавший всем страх убийца лежит наконец-то мертв. И тут я просыпаюсь, весь дрожа от ужаса, с бешено колотящимся пульсом.

Сон № 3. В исправительно-трудовом лагере есть один мужчина, который каждый раз убивает по человеку, и, тем не менее, снова, как вы видите, он оказывается на свободе, чтобы затем опять убить какого-то человека в гневе. И почему же так никто и не может его посадить?

Сон № 4. Только отдельные предложения: это мать, которая губит своих детей. И сейчас все в семье спрашивают меня о ней, полной огня, которая после тех убийств шатается всюду, всюду вокруг моего брата. Но я им показываю (как ответ) на шушукующихся ангелов мертвецов.

Сон № 5. Изю рта спящего возле отвесной скалы вырывается огонь.

Сон № 6. При выезде солдат я был на мотоцикле и несся на нем как черт, и мне самому все это очень нравилось. Но вдруг, когда я остановился на запрещающий свет светофора, мне говорят, что я надел запрещенную одежду. И из-за этого я глотаю яд и умираю.

Сон № 7. Я смотрю в древнюю книгу, между прочим, в Средневерхне-немецкую, и вижу там: «Небеса прославляют беспредельную честь», хотя она и озаглавлена: первая труба в органе Иоганса.

Сон № 8. Отправляюсь я с моей невестой в поход, а рядом, параллельно нам, путешествует Ной с двумя девушками. И как-то Ной говорит нам о том, что в этом путешествии, которое возвращает нас назад к Богу, нас прибило к одной узкой щели, которая ведет по улице и над которой нависают горы, подступающие со стороны Италии. И моя невеста могла бы проскользнуть в нее, да только мне не хотелось даже попробовать это, настолько зловещей показалась мне эта щель.

Как «моисейные» сны можно понимать его сны № 7 и № 8.

Этот случай может служить нам парадигмой того факта, что манифестные каиниты также могут видеть мощные Каиновы сны. Ибо этот мужчина вел себя как крайне выраженный Каин даже по отно-

шению к сеансам психоанализа. В качестве примера мы приводим здесь запись в протоколе одного сеанса.

После того, как пациент спонтанно прервал анализ на две недели и стал анализировать себя сам, он привел один сон, в котором он подвергался операции на брюшной полости. И об этом он сказал следующее:

«Я нахожусь здесь с открытой дырой в животе. Так это и есть анализ, который хлопочет в моих внутренностях? Я же вишу над пропастью. Я хотел бы вскочить и задушить вас. У меня есть сумасшедшая мысль убить вас! Для чего мне нужно иметь в себе этого Каина? Чтобы идти с ним против отца? Или против воспитательницы? Или против матери? Ах, эта накопившаяся до отказа злость! Ну, раз у меня не было матери, так пусть теперь у меня будет Каин! Я ж почти уже задыхаюсь! Я ищу выход. Если я и уничтожу вас всех, на этом я все равно не успокоюсь. Это пустота... Я хотел бы всех их (я имею в виду отца, мать, воспитательницу, аналитика) колесовать, раздавить, мучить... я уничтожил бы их, я бросил бы их всех в расплавленный свинец, взмахнув мечом, я бы их расчленил... (Он действует внутри меня все сильнее...) Он не помогает мне, он меня душит, меня тошнит от него... (После некоторой паузы он продолжает:) А все-таки это что-то иное! Я мог бы в течение часа выражать этот каинитический оргазм... Я не продвинулся вперед в анализе ни на шаг. Он не поможет мне... Туман... Огонь... Убийство... Серп... Это Каин... Я знаю, что это такое. Это не кое-что личное... это уже кое-что родовое...

В конце анализа он признался, что не хотел аналитика из зависти, подозревая, что тот мог бы добиться успеха в его излечении.

Мы завершаем здесь этот достаточно разнообразный ряд имевшихся в нашем распоряжении снов Каина с надеждой, что те из наших читателей, в чьих снах действует натура Каина, осознают в бодрствующем состоянии то, что они еще не освободились от своего комплекса Каина.

Каин – заурядный человек

Практический психолог встанет перед одной из самых трудных задач, если он попытается найти Каина среди заурядных людей, пользуясь исключительно беседой. Даже для того чтобы увидеть Каина, манифестировавшего приступом, врачу необходимо иметь особое счастье. Каинитические приступы происходят, по-видимому, лишь иногда и очень редко именно на приеме у врача или психолога. И поэтому обратить на них внимание они могут в большинстве случаев

лишь после того, как им скажут вслух о случившемся приступе или, соответственно, о разрядке каинитических аффектов. Естественно, что в тех случаях, когда скрытый Каин проявляет себя в типичных пароксизмально-невротических, психотических, криминальных или антисоциальных действиях или психосоматически, можно – как было рассмотрено и показано на предыдущих примерах – узнать его, это не составит особого труда. Зато в случае так называемого «заурядного Каина» приведенных признаков Каина явно недостаточно, так как зачастую они превосходно маскируются повседневными чертами характера (камуфляж как реактивное образование). Похоже, что характер является достаточно надежным убежищем для Каина.

Как известно, искусство маскировки Каина безгранично. И хотя некоторые из этих техник маскировки под заурядного человека уже известны (см. ниже), психолог, тем не менее, не должен закрывать глаза на экспериментальную диагностику побуждений и Я, так как Каина она обнаруживает – несмотря на всю его маскировку – чрезвычайно успешно.

В таблице 5 нами представлены различия между эдиповым комплексом и комплексом Каина. В ней же указано, что комплекс Каина становится видимым в середине, а эдипов комплекс, наоборот, мы можем обнаружить в крае тестового профиля (см. примечания 110 и 111). То есть в эксперименте, через особые реакции выбора, эдипов комплекс становится видимым в векторе контакта, а комплекс Каина – в векторах аффектов и Я.

Далее мы попытаемся дать описание нескольким вариациям заурядного Каина.

На основании судьбы аффектов у Каинов можно выделить следующие вариации:

1. *Заурядный чистый Каин*, доверху накопивший в себе грубые аффекты, который свою чрезмерную тенденцию к значимости подавляет настолько умело, что в будничной жизни он становится незаметным. Однако благодаря тесту мы его все же замечаем.
2. *Заурядный Каин*, легко узнаваемый по тому камуфляжу, за которым он прячется. В частности, его можно обнаружить по «отрывистой» манере говорить.
3. *Стыдливый заурядный Каин*, грубые аффекты которого также накапливаются, однако закамуфлировавшись неадекватной для него стыдливостью, он появляется всегда как абсолютно безвредный человек. Особенно такой вид маскировки предпочитают эксгибиционисты.

4. *Мнимо авелезированный заурядный Каин* накапливает внутри себя свои грубые аффекты, сдерживая при этом как их, так и свою завышенную тенденцию к значимости. Снаружи кажется все так, как будто бы и на самом деле он является чистым, добросердечным Авелем. Хотя по вопросу справедливости и несправедливости внутренне он совершенно амбивалентен, тем не менее свою внутреннюю злость он пытается замаскировать манерами поведения Авеля. Более того, в этом маскировочном одеянии он может появляться в обществе даже в качестве священника, член церковного совета, руководителя детского дома или органов соцобеспечения, в качестве врача, воспитателя или медицинской сестры, но под маскирующим его одеянием он остается все тем же Каином.

К этим четырем формам заурядного Каина мы прибавим еще и пятую форма проявления, которую представим ниже, при обсуждении каинитической тенденции к насилию. В тестовых профилях распознаются эти экзистенции Каина относительно легко. Однако мы не имеем права уклоняться здесь и от ответа на следующий вопрос: что же понимает психология под понятиями «грубые аффекты» и беспредельная тенденция к значимости?

А. Аффекты Каина

В связи с обсуждением депрессивных самоубийств уже упоминалось, что психология судьбы понимает аффект как интенциональные, конкретные и, следовательно, направленные чувственные сигналы соответствующих состояний в жизни побуждений и Я. Аффекты отличаются от настроения тем, что они всегда направлены на какое-то лицо или вещь, интенциональны и зависят от определенного раздражителя. Настроение же, напротив, – это не направленное, а беспредметное, независимое и потому изначальное, фундаментальное ощущение своего существования.

К сожалению, в настоящее время глубинная психология еще не располагает современным учением об аффектах, которое было бы равноценным учению о побуждениях. Поэтому мы и вынуждены принимать старое феноменологическое разделение аффектов Фомы Аквинского (1225 или 1227–1274), который, опираясь на Аристотеля, разделял аффекты на две категории:

- I. Аффекты вспыльчивости (*vis irascibilis*¹): 1) гнев; 2) ненависть; 3) зависть; 4) ревность; 5) боязнь.

¹ Сила гнева (*лат.*). – Прим. пер.

II. Аффекты вождления (*vis concupiscibilis*¹): 1) тоска; 2) желание; 3) любовь; 4) смелость; 5) сочувствие; 6) радость [112 а, б].

Аффекты I категории мы относим к грубым, каинитическим, а II категории – к тонким, мягким аффектам Авеля.

Определение понятия единого аффекта мы нашли в «Этике» Бенедикта Баруха де Спинозы (1632–1677). Хотя он так резко и не разделял друг от друга побуждение и аффект и, кроме того, допускал смешение представлений о настроении и аффекте [113], его определение грубого аффекта является настолько чеканно четким и ясным, что мы все еще считаем его наиболее подходящим. Однако в этом старом определении нам приходится постоянно заменять слово «траур» на слово «зло», а слово «идея» на слово «представление», чтобы сделать смысл этих понятий понятным для сегодняшней психологии. Определение Спинозы мы приведем дословно:

«Под аффектом я понимаю, – пишет Спиноза, – аффектацию (возбуждение, раздражение) тела, которая увеличивает или уменьшает силу воздействий тела и в то же время содействует или противится идее (= представлению) этой аффектации» [114].

Гнев – «это жажда причинить зло тому, кого ненавидишь, у разозлившегося от этой ненависти» [115]. Таким образом, ненависть, согласно Спинозе, предшествует гневу.

Ненависть: «Тот, кто кого-то ненавидит, будет стремиться причинять ему зло, если только он не боится, что этим большее зло он причинит себе сам. <...> Тот, который что-то ненавидит, стремится вещь, которую он ненавидит, удалить от себя или разрушать» [116]. Также и «недооценка» другого является ненавистью, так как она означает, что у того, кого мы ненавидим, не осталось ничего такого, чтобы нас устраивало [116].

Зависть – «это ненависть, поскольку именно она доводит человека до того, что он радуется, когда счастье другого омрачено или, более того, беде другого» [117]. Аффекты зависти и злорадства зачастую имеют один и тот же источник.

Мсть – «это жажда причинять зло тому, кто причинил зло нам, и на которого мы разозлились от ненависти к нему – ненавидящему нас» [118].

Аналогичным образом Спиноза определяет 48 видов «аффектов», однако ярость и ревность в этом списке отсутствуют. Вероятно, ярость понималась у него как гнев, а ревность как синоним зависти и мести.

¹ Сила вождления (*лат.*). – Прим. пер.

Нам кажется, что ярость у каинитов является относительно наименьшим злом. Человек приходит в ярость тогда, когда происходит что-то обратное тому, что им в этом случае ожидалось, и от бессилия разрушительная сила его аффекта направляется на объекты, не имеющие к тому, что вызвало ярость, никакого отношения. Ярость против женщины, к примеру, можно разрядить, разбив вдребезги тарелку, стул или стол. Однако, если ярость разряжается не против лица, которое привело в ярость, это значит, что она, скорее всего, направлена против лица, явно невиновного. Например, человек, пришедший в ярость на работе, разряжает ее на жене и детях. И еще для ярости ненависть – вовсе не необходимое предварительное условие, каким она является в случае с гневом.

Ревность, по Шлаирмахеру, – страстное стремление, «направленным на усердный поиск того, что будет заставлять этого человека страдать». Однако это давно всем известное и весьма остроумное определение характерно для всех стремлений страсти вообще, оно не дает ту специфическую особенность ревности, которая бы выделяла ее из остальных аффектов.

Ревность – страстное стремление иметь тот объект, которым в данный момент обладает другой, и, соответственно, стремление получить его обратно. Одним из предварительных условий ревности часто бывает и утрата объекта, которым довольно долго до этого владели. Например, мальчик ревнует меньшего брата из-за той любви матери, которую он имел, а теперь потерял. Хотя между завистью и ревностью часто и имеется связь, все-таки между ними есть и существенное различие. О зависти говорят тогда, когда кого-то огорчает счастье другого. О ревности же можно говорить лишь в том случае, если имевший ранее исключительные права на названное счастье полностью их потерял, в то время как другой взял на себя право наслаждаться этим счастьем (= объектом).

Боязнь, по Спинозе, – «это чувство печали от того зла, которое вытекает из идеи дела, которое должно иметь место в будущем или же уже имело место в прошлом и в исходе которого имеются относительно большие сомнения».

Спиноза также полагал, что не бывает боязни без надежды и надежды без боязни. У каинитов аффект «боязни» чаще всего встречается в случае, когда есть страх убить другого либо убить самого себя, или же в тот момент, когда они соглашаются на искупление своей вины и на отказ от чрезмерного стремления к значимости. Однако очень часто они сомневаются в том, что это получится надолго, что осуществится их надежда твердо встать на путь исправления.

В современной глубинной психологии, особенно в экстремистской школе Мелани Кляйн, занялись изучением грубых аффектов у детей от грудного возраста и до взрослого состояния. Но эта школа, пойдя по ложному пути, считает запредельно грубые аффекты параноидом и депрессией, совершенно проглядев принадлежность этих появлений к пароксизмально-эпилептоидной, каинитичной конституции.

М. Кляйн описывает зависть как «чувство недовольства тем, что какая-то личность владеет и пользуется чем-то желаемым, и потому импульс зависти как раз и направлен на то, чтобы это желаемое отнять или испортить. Зависть ограничивается отношениями объекта лишь с одной личностью и возвращает человека назад, к своему самому раннему, исходному отношению к матери» [119].

Ревность сближается, согласно автору, с завистью, однако возникает она лишь при наличии у субъекта отношений, самое малое, с двумя людьми. В процессе ревности апеллируют, главным образом, к правам на определенный объект, который подвергается опасности быть отнятым или уже стал отнятым из-за чьей-то к нему любви, а может быть, и из-за зависти к той вещи, которая представляла для него ценность (материнская грудь, игрушка или позже собственная машина, дом, жена и т. д.) и потому и стала объектом зависти и оценивается теперь уже как «испортившаяся» или та, которая будет у него отнята.

С точки зрения этой школы, материнская грудь является первичным объектом зависти. В этом отношении материнской груди надлежит занять место в числе тех трудностей, с которыми приходится сталкиваться маленькому ребенку, постольку он чувствует, «что не даваемая ему грудь лишает его удовольствия, оставляя его для себя самой». Из-за зависти грудной ребенок желает этой груди не только – согласно М. Кляйн – смерти, «но и чтобы она была разграблена и чтобы затем его злость, прежде всего злость, заключающаяся в его экскрементах, злость, находящаяся в нем самом, вылилась в мать и особенно в ее грудь, чтобы испортить ее и разрушить» [119]. Автор полагает, что грудной ребенок в состоянии делить груди матери на «добрую» и «злую» грудь.

Если зависть экстремально велика конституционально, как у параноидных и у шизоидов, то это может стать серьезным нарушением в отношениях с матерью. Поскольку в этом случае ребенок становится неспособным выстроить и в дальнейшем сохранять внутри себя «хороший объект». То обстоятельство, что грудной ребенок в своих оральносадистических притязаниях хотел бы «из зависти»

испортить материнскую грудь, может – согласно автору – помешать установлению у него стабильности и построению сильного Я. Ибо именно материнская грудь – как самый ранний объект – и образует, согласно Мелани Кляйн, ядро Я, «поскольку в том случае, когда насыщающийся часто испытывает чувство ничем не нарушаемого насыщения, у него почти наверняка происходит интроекция материнской груди в качестве хорошего объекта» [120]. Для того чтобы быть счастливым и получать удовольствия в дальнейшем, и закладывается в душе «хорошая грудь» в качестве основания.

Мелани Кляйн разводит понятие «благодарность» и понятие «зависть». На том основании, что благодарность включает в себя способность ассимиляции объекта, в этом случае можно любить и не завидовать, принимать подарки от любимого объекта, оставаясь при этом способным, в свою очередь, дарить от всей души подарки и ему.

Шокирует в этой гипотезе то, что начиная с самых первых месяцев жизни грудной ребенок в состоянии отличать так называемый «добрый» объект от «злого». Находить это отличие грудной ребенок смог бы лишь в том случае, «когда бы он имел соответствующую способность любить». Если же зависть чрезмерно велика конституционально, то она мешает ему отличать добро от зла.

Создается впечатление, что эта школа сводит суть этики к способности грудного ребенка отличать хорошую грудь от злой и на этом основании строит уже все возможные этические отношения.

С этим можно было бы и согласиться, но лишь в том случае, если М. Кляйн признает эту способность грудного ребенка отличать добро от зла свойственной ему от природы, а значит – конституциональной. Однако гипотеза, согласно которой младенец способен на подобное «этическое» различие добра и зла, а подвергающийся психоанализу взрослый, благодаря «памяти чувств», в состоянии испытывать эти переживания различия ассоциативно еще раз, уже в психоанализе, кажется нам рискованной, если не «фантастической». Мы относились бы к этой гипотезе как к эмпирически подтвержденной истине, а не как к «поэзии», если бы смогли подтвердить ее предположение о том, что раннедетское Я действительно начинает функционировать уже у младенцев. Однако автор совершает здесь ошибку, которая заключается, во-первых, в том, что она путает функции Я (проекцию и интроекцию) с психическим содержанием этих Я-функций, а во-вторых, в том, что она часто путает чувства (аффекты) с Я-функциями. К примеру, утверждение, что Я грудного ребенка проецирует, правильное. Но утверждение,

что проецирование заключается исключительно в «преследовании», в высшей степени спорное. У младенцев содержанием проекции является в основном партиципация, а следовательно, единобытие и отождествление себя с матерью. Однако эта посланная и вернувшаяся обратно проекция с партиципативным содержанием является таким же бессознательным содержанием, как и инфляция (сосание, онанирование), и интроекция.

Очень портит все впечатление то, в частности, как безответственно отождествляется проекция с параноидом, а интроекция с депрессией. Хотя то, что параноидный проецирует, а депрессивный интроецирует, и является бесспорным, опыт не позволяет нам делать обобщение, что содержанием каждой проекции всегда должно быть преследование и что каждая интроекция имеет лишь депрессивное (скорбь) содержание.

Что касается понятия «безмерное стремление к значимости» Каина, то здесь важную роль играет следующее:

Тенденция к значимости является страстным желанием выставить себя или свои качества под яркие лучи прожектора, выставить их напоказ. Противоположностью же ей является тенденция к утаиванию их или соответственно к скромности. Тенденция к значимости, физиологически понимаемая как тенденция к самосохранению, сама по себе еще злом не считается. Однако, сочетаясь с чрезмерной тенденцией к насилию, она становится уже тенденцией к преднамеренному причинению другому вреда, причем насильственным образом. Следовательно, выставляя себя каким-то образом напоказ, он заставляет и другую тенденцию, к насилию, уже преднамеренно, выйти на сцену, и из-за этого его тенденция к значимости становится уже вредоносной, каинитической.

Пятой вариацией заурядного Каина является *вредоносный, нарциссически честолюбивый Каин*.

Мы можем встретить его на любой ступени социальной лестницы нашего общества: начиная от классовых борцов, соперников в науке, искусстве, литературе и политике и до тех, кто просто постоянно гоняется за постами, дающими более высокое положение в обществе. То, что в своей области эти политики, художники и ученые могут себе позволить, так это чаще всего лишь когото преступно оболгать. Головы их постоянно заняты тем, как бы получить премию в области науки и искусства, министерский пост, кафедру в университете или церковную кафедру. И если в результате выборов Каин стано-

вится-таки победителем, в этом помогает ему чаще всего клевета. Хотя его клевета и наговоры в адрес соперников в основном опровергаются. Но тут же забываются. А вот если вред, причиненный его клеветой, прилипает к его персоне, то это уже рассматривается им как неудача. В Академии искусств, музыки и литературы или же в университете этот вредоносный, нарцисстически честолюбивый Каин, со своей безмерной тенденцией к значимости, может задержать прогресс в искусстве или в науке на десятилетия. Но, действующий напрямую как «тормоз» и «разрушитель», этот честолюбивый Каин в качестве «опоры общества и покровителя искусств и науки» часто оказывается еще и премированным. Хотя его вредоносность как была, так и остается всегда при нем.

Любой непредвзятый человек знает о таланте действовать «в темную», о коварстве и даре опустошать этого вредоносного, нарцисстически честолюбивого Каина. И поэтому, искусно замаскировавшись, он вводит всех в заблуждение своей доброжелательностью. Я знал лишь одного бесстрашного честолюбивого Каина, который не боялся в открытую обнаружить свою природу Каина. Много лет назад он был генеральным секретарем «Венгерской Академии наук» и в свое время начал свою речь над гробом умершего, весьма прославившегося члена Академии со следующих, выражающих радость в связи с утратой слов: «Воздадим же хвалу и благодарность Богу! Снова на одного достойного члена у нас стало меньше...»

Так кем же был этот «бесстрашный» Каин? Однажды, в связи с трагическим убийством, мне пришлось исследовать его семью генеалогически. Среди членов его семьи я нашел двух убийц в аффекте. Один застрелил свою невесту и себя самого из ревности; а другой, 14-летний гимназист, зарубил топором свою параноидную мать, которая с упомянутым генеральным секретарем состояла в ближайшем родстве. В настоящее время он интернирован в связи с религиозным бредом. Кроме упомянутых, я нашел в этой семье еще несколько самоубийц, параноиков и пьяниц, но также монаха и монахиню. И потому предположение о кондукторной роли Каина в судьбе генерального секретаря является для нас весьма вероятным.

В. Происходящее в Я Каина

При рассмотрении этого вопроса мы опирались на результаты экспериментального Я-анализа, которые были подготовлены и изложены нами в 1947 году в первом издании «Экспериментальной диагностики побуждений» [121].

Как в обыденной жизни, так и в психологической практике укоренился обычай устанавливать природу Каина в человеке, исходя исключительно из происходящего с его аффектами. Действительно, еще никто не ставил под сомнение то, что именно открыто или слегка закамуфлированно проявляющие себя аффекты и являются наиболее зримыми признаками заурядного Каина. Но, для понимания природы Каина в целом, проявлений грубых аффектов еще недостаточно. Нам необходимо также ознакомиться и с *Я* каинитов, с теми действующими в нем *Я*-функциями, которые встречаются там чаще, чтобы сделать, благодаря этому, более понятной и их судьбу, и психологию их *Я*.

Сказанное нами о происходящем в *Я* каинитов базируется на экспериментальном анализе *Я* 2237 заурядных людей (в возрасте от 4 до 80 лет) и 1880 психически больных лиц, то есть в целом на выборке из 4117 человек. На основании результатов этого тестирования и была получена нами в 1947 году следующая последовательность предпочитаемых *Я*-судеб у каинитов.

1. Аутически недисциплинированное *Я* стоит у них на первом месте. С точки зрения психологии *Я*, это означает, что каиниты в *Я* создают кооперацию двух таких *Я*-функций, как проекция и интроекция. Содержанием их проекций может быть вынесение вовне различных желаний. Чаще всего это желание убить, убрать, унизить или очернить ближнего. Содержанием интроекции чаще всего является всемогущество в обладании. Также их наиболее часто используемая *Я*-функция, так называемая интропроекция, указывает на то, что каиниты в основном соглашаются с проецируемыми притязаниями своих побуждений разрушать и включают их в себя. Превосходство же у этих людей в интроекции тесно связано с их склонностью к депрессии.
2. Пароксизмальное дезертирующее *Я* стоит в ряду их *Я*-судеб на втором месте. А от этого и повышенное стремление к бродяжничеству, к частой смене места жительства и места работы, к импульсивности и беспокойности всех заурядных или, соответственно, болящих каинитов. Их *Я* является, как известно, дополняющим до целого, зеркально противоположное ему, одержимое, инфлятивное *Я*. Эти две дополняющие друг друга *Я*-картины (одержимого и дезертирующего *Я*), как правило, и сменяются друг другом.
3. Чисто проективное *Я* и навязчивое *Я* стоят с одинаковыми частотами на третьем месте. С проективным *Я* тесно связана склон-

ность каинитов клеветать и обвинять других людей; а также их предрасположенность к кверулянции, сутяжничеству и к другим хорошо известным видам параноидного поведения. Навязчивое же *Я* служит им для торможения их антисоциального и антигуманного образа мыслей. С этой *Я*-картиной они могут себя – при случае – и защитить. Однако навязчивое *Я* напоминает психологам и криминологам о том, что на заднем плане этого навязчивого каинита скрывается его женственная и часто гомосексуальная *Я*-судьба. Вместе с тем становится ясными и то, почему гибель и убийство относительно чаще встречаются среди гомосексуалистов.

4. Приспособленность людей с так называемым вымуштрованным *Я*, которая заурядному человеку, как солидному бюргеру, весьма подобает, у заурядных каинитов в ряду их *Я*-судеб находится на четвертом месте.

Следует упомянуть еще и тот факт, что «чистый Каин» чаще всего использует: 1) аутически-недисциплинированное *Я*, а значит, интропроекцию; 2) тотально-нарцисстическое *Я*, которое все хотело бы иметь и всем быть. (Тестологические формы этой *Я*-конstellляции профессиональный психолог найдет в примечании 111а и б.)

В целом для происходящего в *Я* каинитов характерно то, что в раннем детстве предпочитаемыми *Я*-функциями у них являются: именно интропроекция, проекция с навязчивостью (дезертирующее *Я*) и чисто проекция. Вправе ли мы из всего этого делать вывод, что на нижних ступенях развития *Я* каиниты остаются фиксированными на какой-то функции? Мы можем согласиться с этим выводом, но с предельной осторожностью и лишь в отношении группы заурядных каинитов. Так что, заключая сказанное, приходим к следующим выводам:

Функцию и ее содержание в *Я* необходимо строго отделять друг от друга. А из этого следует, что при развитии *Я* те функции, которые появляются раньше других, необязательно должны вступать в действие с содержанием раннедетских притязаний. К примеру, возможно, что проективное либо дезертирующее *Я*, да даже и аутичное *Я*, при определенных обстоятельствах – в зависимости от особых психических качеств, способностей и таланта человека – проявит себя высокоразвитым содержанием, что особенно часто и случается у художников или у ученых-исследователей. То обстоятельство, что художники и ученые-исследователи представляют собой мизерную долю от населения в целом, соблазнило много психологов на то,

чтобы отождествлять функции Я с их наиболее часто встречающимся содержанием. Тем самым Я-функция проекции стала отождествляться ими с ее параноидным содержанием, а интроекция – уже с ее депрессивным содержанием. Однако такой вид отождествления функции с ее наиболее часто встречающимся содержанием ошибочен. Хотя, конечно, с помощью метафоры взаимосвязь между функцией и ее содержанием можно сделать более понятной. Но ведь на той машине, на которой в мирное время производят консервные банки, в военное время производят шрапнельные гильзы и наполняют их взрывчаткой и пулями, а отнюдь не мясом или овощами.

Урок рассмотренного выше в том, что установление диагноза ни в коем случае не должно происходить без учета психических особенностей человека, поскольку происходящее в Я каинитов на раннедетской ступени развития Я никогда не стоит на месте. И отделение функции от ее содержания в Я является для нас законом.

Каин замаскировавшийся

Нет никакого преувеличения в утверждении, что культура и цивилизация, при определенных обстоятельствах, могут любого человека заставить прибегнуть к маскировке. Мы вправе вспомнить и о «конвенциональной лжи», которую вряд ли есть необходимость избегать в обществе, если имеешь «других-не-обидеть-желание». Кроме aberrаций¹ в сексуальной жизни наиболее часто, по нашему мнению, человек скрывает в себе самом «злого». Этика религии требует от бедного Каина, чтобы он возлюбил ближнего своего, как хотел бы, чтобы ближние возлюбили его самого. Однако ближних своих он всем сердцем ненавидит. Ближнему он завидует, завидует всему его движущемуся и недвижущемуся имуществу, ближнего своего он ревнует ко всему и желает ему смерти. И что ж теперь ему делать, если он должен жить вместе со своими ближними, вопреки своей каинитической природе? Получается, что окружающий мир как бы вынуждает его маскироваться, натягивая на себя, созданного Каином, «камуфляжный комплект» наподобие «маскхалата», чтобы избежать судьбы изгоя и, значит, не вести жизнь одиночки.

Потребность Каина маскировать себя частично является конституциональной, то есть врожденной, частично вырабатываемой и, соответственно, дорабатываемой общественной культурой и цивилизацией, религиозными этикой и моралью, и устанавливаться судьбоаналитиком должна постепенно, от случая к случаю, с по-

¹ Абберрация, отклонение от нормы, от aberration (лат.). – Прим. пер.

мощью тщательного анализа их семей и окружающей среды. Этот вопрос находится в тесной связи с истеро-эпилептиформной конституцией каинитов. Конечно, и в тюрьмах, и в закрытых учреждениях находится предостаточно каинитов, которые гордо хвастаются перед всеми своими злыми поступками. Но все-таки достаточно и тех, кто сожалеет о своих каинитических поступках в лишь демонстрируемом или даже искреннем раскаянии. Да и вряд ли бы каиниты – уже из одного лишь инстинкта самосохранения – смогли бы обходиться без маскировки и обнаруживать себя перед людьми в обыденной жизни.

Тестирование тестом Зонди показало, что лишь «чисто» истероформные каиниты имеют потребность выносить себя – и свои поступки – на всеобщее обозрение. Убийца, к примеру, возвращается на место убийства, пироман находится на пожаре, который сам же и устроил, и продолжает поджигать или же тушит. Иногда бывает, что звонят они по телефону в полицию или редакцию газет сами и инкогнито хвалятся своим каинитическим поступком. Однако происшествия подобного рода встречаются не так часто. Известно, что, совершив проступок, они маскируют свой внешний вид тем, что отращивают бороду и волосы или, наоборот, сбривают бороду и остригают волосы либо волосы свои красят, переодеваются в другую одежду, называются вымышленным именем и т. д. Но такой вид камуфляжа нас здесь не интересует. Пусть им занимаются криминологи. Нас же интересуют лишь способы маскировки обычного заурядного Каина. Однако количество этих способов практически беспредельно, и потому мы ограничимся здесь кратким описанием лишь нескольких основных видов маскировки.

Маскировка «измами» для народных масс является и была во все времена политических беспорядков, революций, войн и освободительных движений самой удачной маскировкой, с помощью которой каиниты могли «безнаказанно» удовлетворять свои самые зверинные потребности. Ультрашовинизм, ультрапатриотизм, ультранационализм и ультрарасизм издавна были камуфляжем, который часто превращал каинитов даже в героев. Примеры 7 и 8, приведенные в этой книге, могут считаться показательными для этого утверждения.

То, что страдающим манией величия императору или королю, политику или руководителю для своих самых бесчестных акций, которые во все эпохи всемирной истории они преподносили миру как «священную войну или борьбу», удавалось мобилизовать миллионы людей и повести их на преступные деяния, было возможным

только потому, что в так называемом «народе» всегда определенную его часть составляют незримые каиниты. Эти ультрашовинисты и ультрарасисты только и ждут того часа, когда им, замаскировавшимся под «патриотов», наконец-то удастся свободно реализовать свои каинитические притязания силой оружия. Когда ты «масса» – это такой превосходный камуфляж, за которым каиниту так легко спрятаться, постольку масса снимает с него всякую личную ответственность. Сегодня этот вид маскировки *im Tutti*¹, в случаях массового уничтожению народа, является достаточно известным не только психологией масс, но и судебными процессами по делам военных преступников – *post festa*². Менее известен камуфляжный комплект, используемый *in solo*³. К нему мы относим следующее.

Мимические жесты маскирующегося Каина, который, проявляя сдержанность, может маскировать свои грубые аффекты одним – доходя в этом до ригидности – мышечным напряжением, в особенности жевательной мускулатуры (что более характерно для мужчин). Часто говорит в этом случае о маскировке дрожь их жевательных мышц и мышц губ.

Музыкальность речи изменяет маскирующемуся Каину значительно чаще, чем ее содержание. Он говорит отрывисто, как будто разжевывает слова. Нормальная тональная последовательность предложений рубится, часто даже на отдельные слова. Бывает, что скрывающийся Каин в своей речи переставляет акцент. Например, переносит его на несущественные слова: и, из-за, частично, если, с одной стороны, с другой стороны, теперь и т. д. Затем он останавливается и, показывая куда-нибудь пальцем, непостижимым образом надолго задерживает свое дыхание, вероятно, от тщеславия или чтобы не сорвались с языка те грубые слова, которые он жаждет сказать либо чтобы умалить этим значение сказанного им без акцента. К этой же языковой маскировке принадлежат и елейная, пасторальная тональность голоса некоторых каинитов, в особенности некоторых врачей, психотерапевтов, пасторов, работников отдела социального обеспечения и т. д. Интересно, что узнать Каина по голосу в телефонном разговоре значительно легче, чем в обычной беседе. Когда ему звонят, то он так орет в трубку свое имя, что телефонный ап-

¹ Пьеса, исполняемая всем составом оркестра. – *Прим. пер.*

² После того как празднество закончилось (*лат.*). – *Прим. пер.*

³ В одиночку (*лат.*). – *Прим. пер.*

парат буквально разлетается вдребезги, но, как только он узнает, с кем он говорит, его голос резко меняет звучание на тихое, ласковое, почти льстиводружественное, в особенности у женственных каинитов.

Поведение и поступки латентных каинитов часто являются преувеличенно чарующими, притворно и лживо верноподданныческими. Может случиться и то, что они начинают прерывать собеседника почти ежеминутно, не резко, не грубо, а лишь лицемерными сверхпредупредительными предложениями, например такими: «Извините, пожалуйста, что я вмешиваюсь, но мне не хотелось бы забыть и о том, что...» – и так далее с аналогичными предложениями, которые они постоянно повторяют. И собеседник просто не в состоянии прекратить его речи.

Стыдливость, которая в высшей степени характерна для определенной группы каинитов. В действительности, они хотели бы выставить себя напоказ, представляя себя в качестве чрезвычайно значительных лиц, изредка даже эксгибируя сексуально. Но вместо этого они ведут себя робко-стыдливо, как лесная лань, захваченная врасплох. Наличие маскировки стыдливостью у габитусных эксгибиционистов было подтверждено Й. Стэелиным [122] почти в 70 судебных случаях.

Особенный сорт академически образованных, скрывающих себя каинитов представляют так называемые *каины-чернильницы*. Это те критики и рецензенты, которые из-за защитного бруствера газетной либо журнальной редакции, буквально поливая их из чернильниц, очерняют художественные, научные или иные произведения своих коллег. Они поступают так, как будто в их лице представлены истинные литература, искусство и наука. Но в действительности чаще всего они являются лишь оказавшимися на ложном пути талантоидами, «мнимыми или испорченными гениями», которые сами едва ли в состоянии совершить что-либо мало-мальски серьезное, но как критики заняли они себе место под эгидой литературы, искусства и науки. Некоторые из них достигли таких высот в искусстве лицемерия, что бедный читатель едва ли в состоянии заметить их огромную подспудную зависть, так как в рецензиях и в критике они прячут своего Каина за невзрачными придаточными предложениями или в закодированной парадоксальности [123].

Можно было бы продемонстрировать еще много и других средств маскировки заурядного Каина, однако и сказанного должно хватить

для того, чтобы можно было представить себе эту чрезвычайно искусную маскировку каинитов.

Каин, нашедший себя в профессии

Одной из причин, по которой найти живущего среди нас скрытого каинита зачастую так тяжело, является то отрадное обстоятельство, что социализация в профессии грубоаффективного и властолюбивого каинитического образа мыслей является относительно одной из самых легких. Уже мои сравнительные исследования 36 однойяцевых, 36 однополых двуяцевых и 25 разнополых двуяцевых (в целом 97) пар близнецов, проведенные в 1939 году, четко показали, что, по сравнению с другими потребностями побуждений, построение социальных барьеров именно против жаждущей насилия ментальности Каина является более успешным.

То же самое было установлено и в отношении тех двух потребностей побуждений, находящихся в самой тесной кооперации с Каином и поддерживающих его деяния, а именно в отношении агрессии и в отношении одержимо стремящейся к деньгам и другим ценностям анальности. Каинитический образ мыслей, агрессия и анальность представляют, согласно этому исследованию близнецов, ту триаду факторов побуждений, в которой влияние окружающей среды – в противоположность влиянию наследственности – может быть наибольшим [124]. В качестве первого следствия этого благоприятного влияния окружающей среды мы понимаем прекрасно развитое искусство маскировки каинитов, а второго – социализацию или сублимацию Каина профессии.

Сказанное представлено в примере 28.

Пример 28. Профессиональная социализация каинитического образа мыслей в эпилептиформной семье выбором профессии мясника и хирурга. В этой семье патологические, асоциальные и социальные судьбы каинитического образа мыслей можно проследить по четырем ее поколениям (см. генеалогическое древо № 3).

В первом поколении мы находим генуинного эпилептика (№ 4), ревнивого торгового агента, который трижды женился и умер в результате эпилептического припадка.

Во втором поколении следует обратить внимание на асоциальную, со склонностью к насилию судьбу сына этого эпилептика. Из ревности он откусил у своей невесты нос, а затем совершил самоубийство (№ 9). Его брат (№ 12) страдал от глаукомы, то есть



Рисунок 3. Эпилепсию, насилие, самоубийство, глаукому, экзему, мясника и хирурга мы находим в каинитически предрасположенной семье (пример 28)

от болезни, принадлежащей к пароксизмально-эпилептиформному наследуемому кругу (Штудер-Зальцман) [125].

И наконец, в третьем поколении появляется адекватный Каину выбор профессии: мясник и хирург.

№ 18 был в высшей степени ревнивым мясником. Его 35-летний брат, № 19, это наш пациент, который, на тот момент был свободным хирургом. Отличался патологической ревностью, страдал ипохондрией, фобиями (в особенности перед и после проведения операций), а в дальнейшем – сексуальным неврозом с потерей трудоспособности. В процессе краткой психотерапии удалось выяснить, что потеря трудоспособности, выражающаяся в депрессии, была вызвана у него тем, что по финансовым причинам он был вынужден оставить большую хирургию в клинике, где в течение четырех лет он ежедневно проводил в качестве ассистента по несколько хирургических операций в день, и открыть скромную гинекологическую практику, проводить хирургические операции в которой ему приходилось лишь в редких случаях. Мы посоветовали ему вернуться в большую хирургию, так как без этой социализации в «кровавой» деятельности он становился нетрудоспособным.

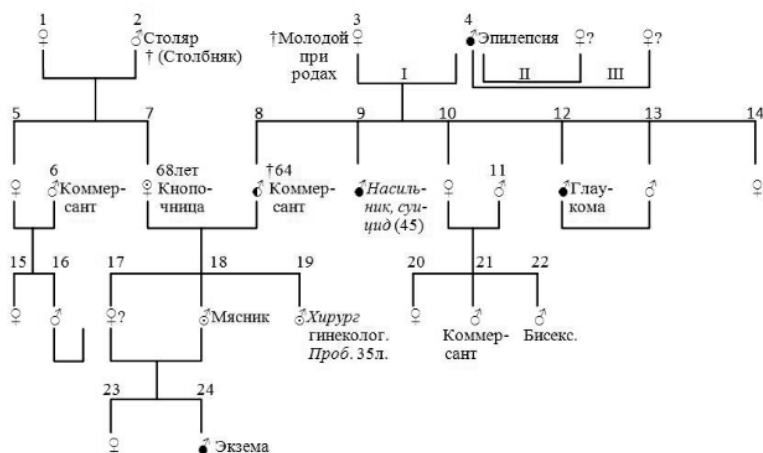
Еще в 1944 году мы высказали предположение о том, что занятие каинитов четырьмя праэлементами: землей, водой, огнем и возду-

хом – создает прекрасную возможность для социализации образа их мыслей [126].

Земля: В особенности ежедневная работа под землей, в шахте, является весьма привлекательной в выборе профессии каинитами. В профессиональной деятельности этих людей – которые изначально могли бы обратить на себя внимание своим стремлением к разрушению – осуществляется их стремление скрыться в земле, точнее под землей, и свое стремление к разрушению удовлетворять взрывоподобно – в буквальном смысле этого слова, но не на своих ближних, а на горных породах, работая, например, в качестве шахтера. Эта их суть была установлена Х. Дрейером в 1953 году на основании около тысячи тестовых профилей, полученных от 36 отличных, 51 средних и 13 плохих, то есть в целом от 100 горнорабочих в Рурской области [127].

Дрейер установил, что «отлично работающие шахтеры относятся к числу лиц с пароксизмально-эпилептиформным характером. Кажется, что желание зарыться в землю является у них бессознательным инстинктивным стремлением. В пользу этого утверждения говорит и то, что эти люди: 1) могут разряжать свои грубые аффекты в виде взрыва; 2) охотно скрываются под землю в шахтах».

Классическим подтверждением этому высказыванию является пример 29.

Пример 29. Выбор профессий и смерти в семье каменотеса. 42-летний, атлетически сложенный мужчина, бывший сначала студентом философского факультета и работающий в настоящее время каменотесом на строительстве дорог. Он просил меня помочь ему в выборе профессии и выборе супруги, так как до сих пор у него не получалось ни создать семью, ни определиться с выбором профессии. Он отличался исключительно нерешительным, робким, сдержанным, неуверенным и застенчивым характером, так разительно контрастирующим с его телосложением. Кроме того, очень комплексовал он и из-за того, что, как только подходил он к людям, тут же начиналось у него обильное выделение пота. Все эти обстоятельства отвлекали его жизнь, портили настроение и заставляли его терпеть неудачу за неудачей. Он вынужден был оставить учебу в университете. Лишь в 1947 году, проведя пять лет в плену, он возвратился в Германию. В своем *Curriculum vitae*¹) он пишет о своей семье следующее (см. генеалогическое дерево 4):

¹ Жизнеописание (лат.). – Прим. пер.

Отец (в генеалогическом дереве № 18) был учителем и застрелен, когда пациенту было пять лет.

Отец отца (7), старший преподаватель, умер, отравившись грибами. Брат (5) этого дедушки тоже застрелился. Сестра (6) дедушки была слабоумной.

Два брата отца (16 и 17) также были учителями; один из них (17) лишился жизни в аварии при загадочных обстоятельствах.

Двоюродный брат отца (12), сын отцовского дяди, совершившего суицид, повесился.

Двоюродная сестра отца (11) закончила свою жизнь таким же образом – повесилась.

В семье отца имелось четверо самоубийц (5, 11, 12, 18), из которых двое повесились и двое застрелились.

Мать (19) пробанда, крестьянская дочь, душевно-лирическая, чувствительная, сентиментальная, в девичестве вела дневник.

Брат матери (20), учитель, написал сборник сказок. Два других брата матери (21 и 22) остались, как и ее отец, (9) крестьянами. Еще один брат матери (23) был доктором политологии. В автобиографии пациент пишет, «что его материнскую сторону представляли светлые, яркие, жизнестойкие, жизнеутверждающие, жизнерадостные, веселые и бесстрашные личности, сторону же отца, напротив, личности темные, тусклые, нежизнеспособные, отрицательно относящиеся к жизни, с меланхолией, страхами и самоубийствами».

Одиннадцать лет назад, проучившись девять семестров (философия, психология, литературоведение), он был вынужден из-за угроз разоблачения его профессорами, не закончив обучение, покинуть университет. В этом университете он был вечным пессимистом, чудаком и одиночкой, живущим уединенно, обособленно от других. Прячась в своей комнате либо в библиотечном зале, где никому он не бросался в глаза, сидел тихо, совершенно бессмысленно, в подавленном состоянии. Из университета он сбежал домой, к своей матери, и три года жил у нее, как в башне из слоновой кости, ничего не делая. Часто фантазировал, представляя, как он насилует девушку. После этого «мертвого периода», в 34 года, он, как и его отец, пытается стать учителем в народной школе, но и в этой попытке он потерпел неудачу. Вновь начались обильные потовыделения, нерешительность, робость и скованность в обществе, которые отравляли ему жизнь и приводили к срыву. Из-за всего этого он был вынужден покинуть также и Педагогическую академию.

После той жизни «в башне из слоновой кости», с книгами, читальными залами и семинарами, происходит резкий поворот к полярно противоположному занятию: его потянуло к тяжелой физической работе на природе, к выполнению тяжелой мышечной работы. И поэто-

му следующие шесть лет он проработал каменотесом на строительстве дорог. Сначала такая жизнь его устраивала и он даже был счастлив. Но проходит шесть лет, и постепенно такая жизнь становится для него невыносимой. Он снова впадает в депрессию и уходит с этой работы. Целый год он опять живет у матери, усиленно занимаясь самообразованием, особенно глубинной психологией, находясь при этом в полной изоляции и в состоянии депрессии. Его мучит чувство, что он промотал свою жизнь, что он неудачник, что он упустил свой шанс. Все это время у него не прекращаются бессонница, состояние паники, страхи непонятно чего, поскольку для любви, брака, получения профессии, стать кем-то он уже слишком стар, ведь скоро ему будет уже 42 года.

С семнадцати лет он лелеял мечту стать актером, однако не решился реализовать эту мечту из-за возникающих в его воображении многочисленных страхов. Также ему хотелось бы быть и психологом или психотерапевтом. Он ставил передо мной и вопрос о том, не вернуться ли ему в дорожное строительство, чтобы вести жизнь подсобного рабочего, или же отложить это на потом. В настоящее время он находится в «безвоздушном пространстве, в вакууме энтелехии¹, в собственном живом трупe», выбраться из которого своими силами он уже не в состоянии.

Результаты его тестовых испытаний оптимизма нам не прибавили: сильнейший эдипов комплекс с привязанностью к матери и с патологически завышенным притязанием на принятие себя вкупе с эпилептиформной, пароксизмальной и параноидной экзистенциями. В тесте доминируют эдипов комплекс и комплекс Каина с тотальной изолированностью от мира. На переднем плане бросается в глаза десятикратно появляющийся параноидный Каин, предпочитающий, чтобы его не видели. На заднем плане ждут своего часа вновь появиться на сцене переднего плана депрессия и аутизм с паническим страхом.

Исходя из результатов этого тестирования, я посоветовал ему работать в качестве не дорожного рабочего, а горнорабочего, под землей, так как он несет в себе сильнейшую потребность скрывать себя от мира и от людей.

И тут происходит нечто неожиданное. Мужчина приходит в состояние крайнего возбуждения и как заведенный повторяет лишь одну фразу: «Это фантастика! Это фантастика!». Позже он рассказал, что все его прапрадеды по отцовской линии, начиная с семнадцатого столетия, работали горняками в Харцгебиргском руднике. Лишь его

¹ *Εντελέχεια* – нахождение в состоянии полной осуществленности (гр.). – Прим. пер.

дедушка, став преподавателем, перебрался из Харца в город, сохранив, однако, привычку ходить по воскресеньям в горы и выстукивать особым горняцким молотком горные породы. Так их древняя родовая профессия превратилась у него в воскресное хобби.

История этой семьи может служить парадигмой того, как каинитические притязания, социализируясь в работе под землей в горнодобывающей промышленности (а в некоторых семьях даже на протяжении трех столетий), могут становиться неопасными. Можно предположить, что и отец пациента (18), и его двоюродный брат (12), а также и его двоюродный дед (5), скорее всего, не покончили бы с собой, если бы они выбрали – как и их прадеды – своей профессией работу под землей, в шахте, а не стали бы учителями в школе или не занялись бы какой-либо иной работой на поверхности. Судьба пациента убеждает нас в том, что выбор профессии становится деструктивно неадекватным в том случае, если человек сходит из-за него с фамильной колеи каинитической социализации.

Иные связанные с землей профессии для каинитов – рассыльный, извозчик, сельскохозяйственный рабочий, арендатор и т. д.

Вода: И профессии, связанные с водой (матрос, морской пехотинец, стюард или стюардесса, кельнер, повар, корабельный врач, лоцманская служба и т. д.), могут играть важную роль в судьбе лиц с каинитической ментальностью, в особенности для страдающих пароксизмальной страстью к бродяжничеству (побегам), в качестве возможности их социализации.

Пример 30. Выбор профессии и смерти у 23-летнего матроса, происходившего из семьи эпилептиков. История этого матроса (14) коротка: в возрасте около 18 лет он был взят в матросы. В 23-летнем возрасте из-за неприятностей в любви он прыгнул в воду с намерением покончить с собой и утонул.

О его генеалогическом древе (с. 177) сообщается следующее.

Генуинными эпилептиками было двое детей у двух его сестер (15 и 16). Обе сочетались браком со своими двоюродными братьями (10 и 11) и у обеих было по ребенку-эпилептику. Одна, юрист (15), имела абсансы, а у другой (16) первые классические тонико-клонические приступы случились во сне, в 28-летнем возрасте. Позже она стала преступницей.

Сестра отца (7) страдала от мигрени.

Выбор профессий в этой эпилептиформной семье был специфическим:



Рисунок 4. Генеалогическое древо 42-летнего каменотеса, служащее парадигмой выбора профессии и смерти в пароксизмально-каинитической семье (пример 29)

1. Две кузины в его семье были паромщицы (4, 9).
2. Двоюродные братья – сельскохозяйственный рабочий, арендатор и раввин. Двоюродный брат (11), который приходился этому матросу деверем, в 55 лет выбросился в клинике с пятого этажа после того, как врач сообщил ему, что из-за его неизлечимого заболевания сердца он уже никогда не сможет восстановить свою работоспособность.

Огонь: нередко в пожарные идут из семей, в которых имеются пароксизмально-эпилептоидные поджигатели. Наш пример 31 поучителен еще и тем, что наряду с поджигателем в этом генеалогическом дереве фигурирует и аффективный убийца.

Пример 31. Пожарные, поджигатели и аффективные убийцы в каинитически предрасположенной семье.

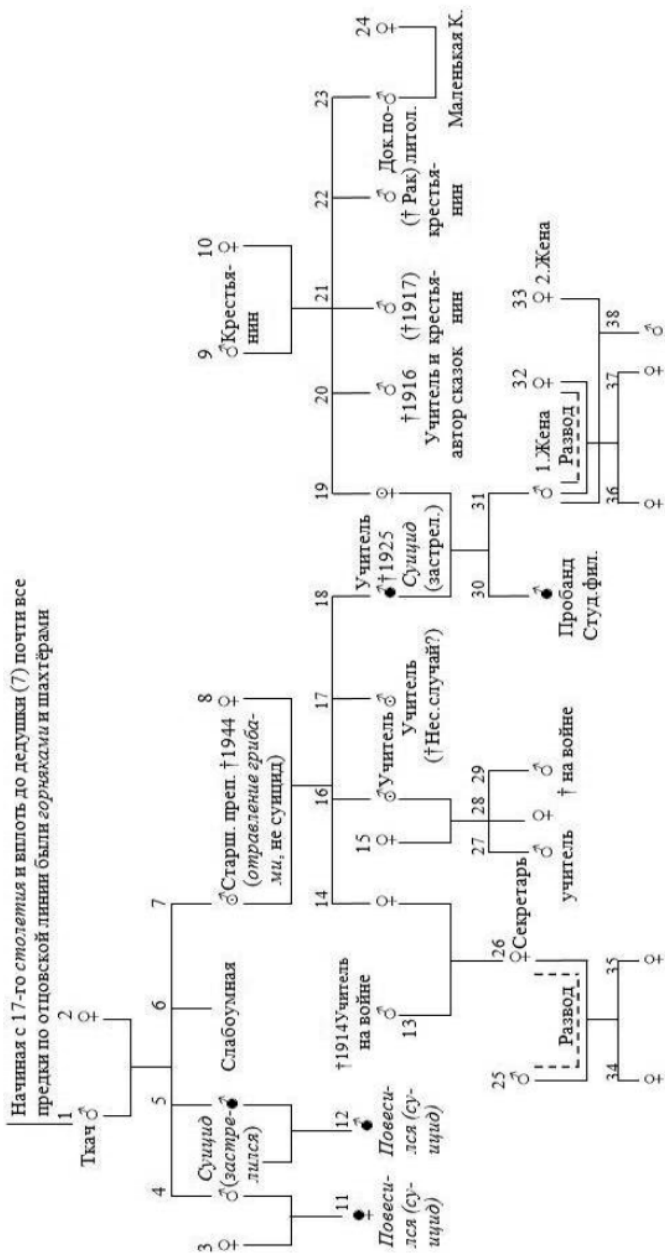

Рисунок 5. Профессии, связанные с водой, и смерть, связанная с водой в виде самоубийства у 23-летнего матроса, происходившего из семьи эпилептиков (пример 30)

- Пароксизмальные заболевания в семье:*
1. Мигрень: у матери (5).
 2. Пориомания: у исследуемой (16), воровки, и у брата ее матери (7).
 3. Поджигателем был именно этот бродяга (7), по профессии под-

ручный мясника, который поджег дом своего работодателя из мести. Позже он сошел с ума (эпилептический психоз?). 4. Аффективным убийцей был ее отец (4), совершивший убийство из мести в состоянии бурного аффекта.

Пароксизмальные профессии в семье: 1. В качестве официанта на океанском пароходе работал двоюродный брат матери (18) исследуемой. 2. Пожарными были ее брат (14) и ее друзья, а также сводный брат матери (10), возглавивший позже свою пожарную команду.

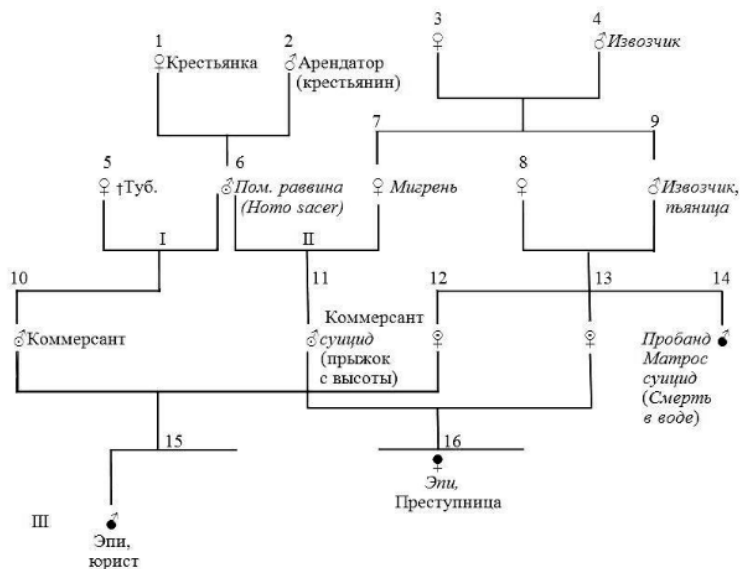
Таким образом, в этой семье находятся профессии, связанные как с водой, так и с огнем.

В качестве других, связанных с огнем профессий каинитов, мы приводим кузнеца, кочегара, трубочиста, швейцара, пиротехника, пекаря и т. д.



Рисунок 6. Пожарники, поджигатели и аффективные убийцы в каинитически предрасположенной семье (пример 31)

Воздух: Летная профессия также может быть весьма подходящей социализацией для пароксизмально-инфлятивных каинитов. Хотя и является она именно поэтому весьма угрожающей общественной безопасности. Давно уже мы собираем генеалогические древа с летчиками из разбившихся самолетов, выходцами из эпилептиформных семей. Мы полагаем, что часть летчиков из разбившихся самолетов являлись латентными эпилептоидами, которые и разбились в момент абсанса или в сумеречном состоянии. Здесь мы приведем два таких примера.

Пример 32. Двое братьев летчиков, разбившихся на частном самолете, их бабушка и тетя были эпилептиками. Семья двух разбившихся летчиков представлена на рисунке 7.

Генеалогическое древо говорит само за себя. Оно подтверждает трагическим образом то предположение, что профессия летчика – пусть не всегда, но в определенных случаях – все же может быть связана с семейной предрасположенностью к эпилепсии. Эта связь получила подтверждение также и имеющимися в этой семье заболеваниями, и выбираемыми в ней профессиями.

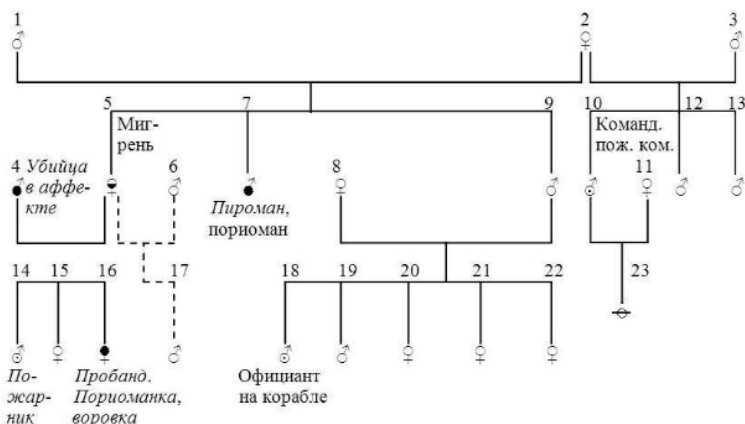
Кузнецами были: бабушка (3) и крепко пьющий член семьи, вошедший в нее через брак (2). Далее: двоюродный брат (22) был миссионером, кузина (25) братьев летчиков была психотерапевтом. Еще один вошедший в семью через брак ее член (10) был сектантом, страдающим манией величия.

Пример 33. Двое разбившихся летчиков из семьи, в которой были эпилептики. Эти оба разбившихся летчика (5 и 7) находились друг с другом в родстве. Сестра одного, детский психолог, страдала от генуинной эпилепсии (8). Также она страдала лунатизмом, и, когда она находилась в этом состоянии, у нее появлялось желание убить своего мужа. Один из разбившихся летчиков был, таким образом, братом, другой деверем этой эпилептики.

В представленных случаях львиная доля аварий приходится на эпилептиформнокаинитичные семьи. Мы указали на эту «склонность к авариям» в эпилептиформном наследственном круге еще в 1944 году в «Судьбоанализе» [128]. Это же может подтвердить и А. Хедри, который продолжил наблюдать за авариями, имевшими место позже. Он говорит об «акцидентотропизме» и считает, что рецидивные жертвы несчастных случаев являются носителями эпилептиформной, пароксизмальной наследственности, действующей в них на манер генотропизма. Под «акцидентотропизмом» он понимает «возникающую на бессознательном уровне гипертрофированную предрасположенность к авариям, в которых и происходит пароксизмальная разрядка накопленной энергии агрессии, направленной против своего Я». Он утверждает, что аварии являются не «случаями», а «приступами» [129]. Это утверждение необходимо будет проверить на большом количестве аварий как наследственно-биологически, так и тестологически, поскольку до сих пор у генуинных эпилептиков это обстоятельство не отмечалось. Правда, в данном случае говорится не об эпилептиках, а лишь о кондукторных носителях эпилепсии.



Рисунок 7. Двое братьев-легчиков (32, 33), разбившихся на частном самолете, дедушка (3) и тетья (18) которых были эпилептиками (пример 32)

Имеется еще одна особая область профессий, где мы часто находим пароксизмально-эпилептиформные их виды, а именно те профессии, в которых работают с душой.

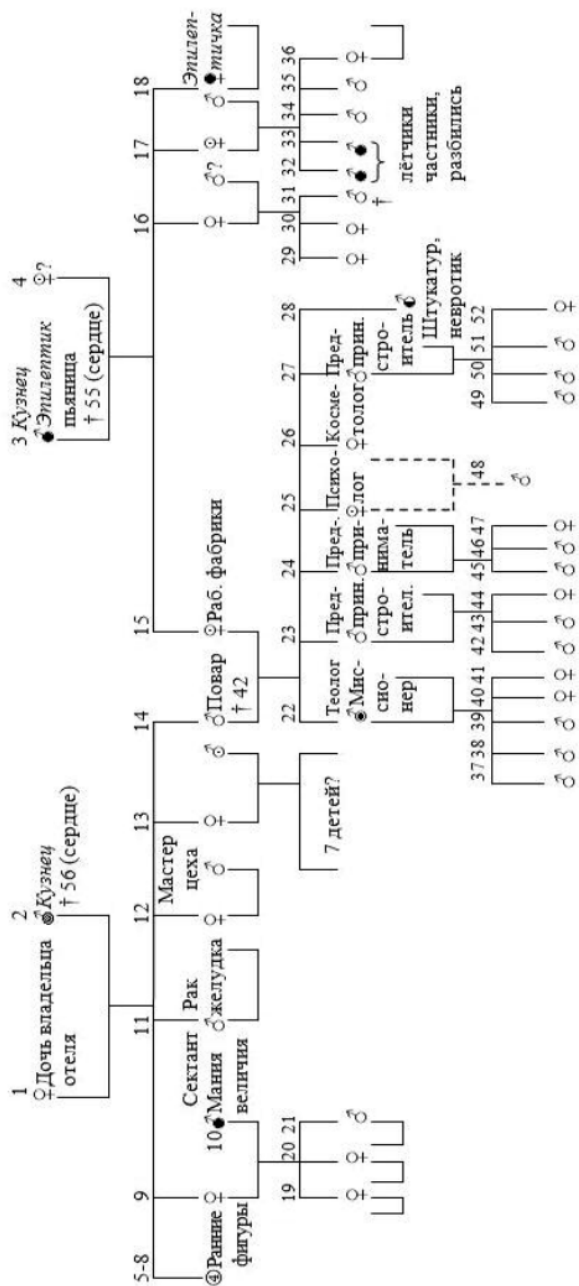

Рисунок 8. Двое разбившихся летчиков из семьи, в которой были эпилептики (пример 33)

Еще в первом издании «Судьбоанализа» мы представили несколько генеалогических древ, в которых эпилептические, так называемые «святы» болезни (*morbus sacer*), и духовнические, так называемые «святы» профессии (профессии *homo-sacer* – священника, монаха, монахини, раввина и т. д.), встречались в одной и той же семье. В третьем издании этой же книги (1965) нам удалось уже на выборке из 1491 лица доказать общеродственность 25 священнослужителей различных концессий тем, что у этих священнослужителей среди кровных родственников эпилептоиды встречались в 10 раз чаще, а среди родственников, добавившихся к их роду благодаря браку, в четыре раза чаще, чем в среднем по популяции. Сказанное справедливо и в отношении эпилептиформных психопатов. Хотя частота встречаемости преступников среди их кровных родственников и совпадает по величине со средним ее значением (1,4%), тем не менее мы должны обратить внимание на то, что из десяти преступников, являющихся кровными родственниками священнослужителей, четверо являются аффективными убийцами, в их числе убийца матери, братоубийца и двое отцеубийц. Обстоятельство, которое подтверждает пароксизмально-эпилептиформную каиннитическую природу врожденной почвы священнослужителей [130].

В Левене (Бельгия) Кл. ван Ритом [131] и Вересом [132], с помощью теста Зонди, эти наследственно-статистические и клинически феноменологические обстоятельства были подтверждены экспериментально. Психотерапевты, психоаналитики и психологи

также часто бывают выходцами из эпилептиформных семей. Однако поскольку этот выбор духовных профессий принадлежит уже к кругу «моисеев», то более подробно на эту тему мы поговорим во втором томе.

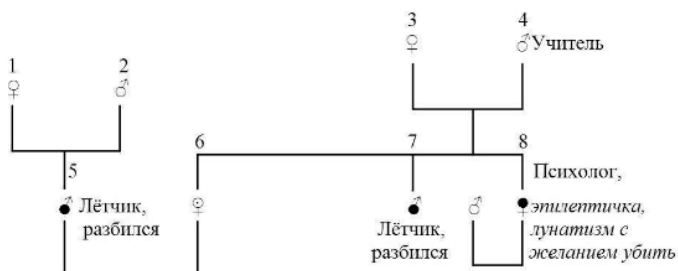
Завершать это обсуждение должны следующие строки из Талмуда Шаббата, 156а:

«В записную книжку раввина Иешуа бен Леви (Палестина, около 250 г. н. э.) была внесена такая запись: ... тот, кто родился под господством Марса (Maadim = красный) (был рожден), станет мужем, проливающим кровь. Раввин Аши сказал: пускающий кровь, вор, мясник или палач. Раввин Вав сказал: я рожден под господством Марса. Авая (Abbayje) сказал: Господь (мастер) ведь тоже наказывает и убивает (= осуждает нарушителя закона на смерть)».

Самуил Эдельс (род. в 1555 в Познани, умер в 1631 в Остроге) замечает: «Это место можно объяснить так, что установлено только то, что он прольет кровь. И человеку выбирать – станет ли он профессиональным кровопускателем, что позволено, или вором, что запрещено, или же палачом, исполняющим приказ свыше...» [133].

Следовательно, социализацию Каина в профессии обнаружил не я. Она была известна уже в III веке.

А-диафотос: Каин, лишенный света

Он не стал таким. Таким он был всегда.

В греческом варианте еврейской легенды Каин был удачно назван «лишенным света», чтобы противопоставить его лучезарному – Διάφωτος¹. Лучезарный по-латыни будет lucidus. Так же, как и в «Vita» – христианской книге об Адаме. Следовательно, свою первоначально светлую природу люди должны были потерять в грехопадении. Однако Агада считает, что Каин стал лишенным света, постольку он происходит от Самуела, то есть от сатаны [134]. То же самое высказывалось и о происхождении Лютера.

Судьбоаналитическая психология понимает «лишенность света» каинитов как следствие процессов в психике, возникающих между аффектами и Я. А именно: наплыва накапливающихся грубых аффектов у каинита, которые гасят «свет» его Я и тем самым ясность его сознания, самоконтроль над аффектами и над моторикой, реальность его отношения к действительности. Рассвирепевший и разозлившийся Каин говорит о себе: у меня «потемнело» в глазах. Он

¹ Диафотос (гр.) – наполненный светом. – Прим. пер.

и действует очень часто в сумеречном состоянии или же в состоянии отчужденности [135].

В древних сказаниях образ Каина предоставлен достаточно полно, в них изображен облик такого человека. Давайте подытожим еще раз качества Каина, приведенные в сказаниях.

Он наполнен яростью и гневом, завистью и ревностью, ненавистью и местью, обманом и хитростью, злорадством и живостью, и потому ему надо почаще разряжать свои грубые аффекты. Также, согласно сагам, он является пароксизмальным, склонным к приступам, эпилептоидным человеком. Только не страдание приступами делает человека Каином, а, наоборот, Каин склонен к тому, чтобы страдать от приступов.

Он может из-за внутреннего или внешнего раздражения настолько переполниться грубыми аффектами, что его Я – согласно сагам, являющееся светом – утрачивается почти до потери сознания, до обморока, и во мраке лишённого света сумеречного состояния творит он свое «зло».

Он несет в себе ментальность убийцы, готового из зависти и ревности совершить братоубийство.

Он материалист, которому хотелось бы завладеть всем миром, то есть всем, чем можно обладать, ставя ценность имущества выше всех ценностей мира, недоверчиво окидывая взглядом величину накопленного им добра и стремясь возвыситься до всемогущества над всеми, благодаря власти и богатству.

Он беспокоен, постоянно в дороге, постоянно убегает, возможно, что и от себя самого; живет в паническом страхе перед животными, перед человеком и в особенности перед тем, что его могут убить, или тем, что может убить он сам.

Он неверен своему Богу, пытается ввести Его в заблуждение своей ложью, демонстрируя перед ним видимость раскаяния, но при этом требует от Него защиты и гарантий своей безопасности в этом мире.

Он безбожник, и лишь страх перед смертью заставляет его обратиться в экстренном случае к Богу.

«Он никогда не допустит мысль, что наказания служат ему предупреждением, и все сильнее и сильнее усиливает свою злость. Он гонится за каждым удовольствием и за тем, которое он может получить, лишь причинив своему ближнему вред. Увеличивая свое состояние путем грабежа и насилия, он и друзей своих склоняет предаваться роскоши и грабежам, обучая их всяким мерзостям. Ту простоту образа жизни, что была до сих пор, он меняет на приду-

манные им меры и вес, а наивность – на лукавство и плутовство...» Таким представляет его Иосиф Флавий, еврейский историк, живший в I столетии [136]. И таким, как он был, он находится среди нас и сегодня, в XX столетии. Он не меняется.

Все эти качества запечатленного в сагах образа Каина получили в настоящее время свое полное подтверждение как в экспериментальной диагностике побуждений, так и в судьбоанализе каинитов.

В тесте Зонди склонность к аффектам каинитов обнаруживается в антипатии к портретам эпилептиков, то есть в так называемой негативной e -реакции. Эпилепсия является заболеванием адекватным аффективным приступам каинитов. Чем более постоянной является эта тестовая реакция ($-e$), чем она сильнее ($-4e$, $-5e$, $-6e$), тем более вероятно то, что данный человек со своими аффектами является каинитом. Это значимый тестовый признак аффектов человека, готового причинять зло.

Полярно противоположные реакции теста, то есть выбор портретов эпилептиков в качестве симпатичных ($+4e$, $+5e$, $+6e$ -реакции), говорят о доброте, справедливости, благочестии, набожности – короче, о доброте Авеля.

Рисунки 9, 10 и 11 показывают полученные на выборке из 4117 человек, в которой представлены как здоровые, так и психически больные лица, частоты реакций Авеля и Каина в различных возрастных группах, от 3 и до 80 лет (с. 185–187).

Кривые показывают следующее распределении аффективных «злости» и «доброты» у населения.

Аффективная злость достигает своей максимальной частоты (45–50%) у маленького ребенка где-то между 3-мя и 6-тью годами. Затем частота аффективной злости к возрасту от 30 и до 40 лет круто падает до 20–25%. Однако, пройдя это плато, частота злости вновь круто возрастает, достигая между 70 и 80 годами частоты, равной примерно 40–45%. Таким образом, относительно чаще аффективно-злыми людьми являются маленькие дети и старики.

Аффективная доброта показывает в тесте прямо противоположное течение: мы находим минимальную ее частоту в младенчестве, в возрасте от 3 и до 8 лет, и у стариков, в возрасте от 70 до 80 лет. Взрослые же показывают в тесте максимальную частоту по аффективной доброте в возрасте от 30 и до 40 лет (рисунок 9).

Если, помимо частот чистых реакций, мы представим в виде кривой также и частоты пяти самых частых вариаций реакций с аффектами Каина и Авеля [137], то эти кривые пройдут почти параллельно кривым частот этих чистых ($-e$ и $+e$) аффективных реакций.



Рисунок 9. Распределение аффективных чистых Каин- и Авель-реакций (-e и +e), полученных на выборке из 4117 человек, включающей в себя как здоровых, так и душевнобольных лиц, по различным возрастным группам

Только величина этих частот будет несколько снижена (рисунок 10). Далее, интересно то, что тестовые реакции становления духовности и, соответственно, одержимости (+p) показывают почти такое же распределение по возрастным группам, как у реакций Авеля (рисунок 11). А это есть экспериментальное доказательство того, что авелиты являются носителями духовности.

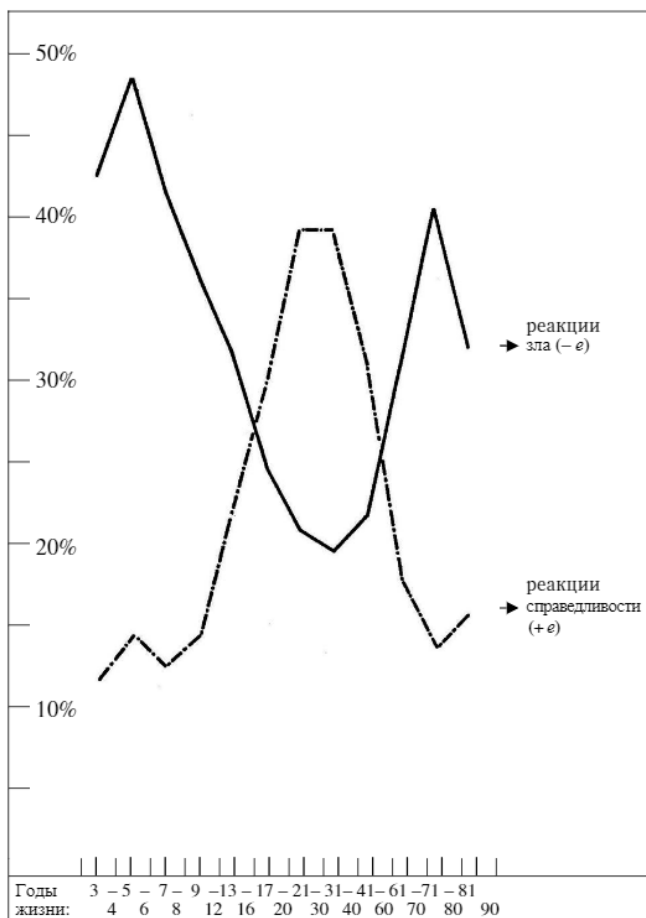

Рисунок 10. Распределение комбинаций из пяти аффективных Каин-и Авель-реакций по различным возрастным классам

Однако кривые на рисунках (с 9 по 11) дают нам представление лишь о величинах частот встречаемости аффектов зла и добра в различных возрастных группах. Роль же Я-функции представлена нами в примечании 111, постольку она может быть понятна лишь тем психологам, которые знакомы с тестом Зонди.

В целом мы видим следующее: частотой встречаемости реакции Каина в наибольшей степени совпадают с аутически недисципли-

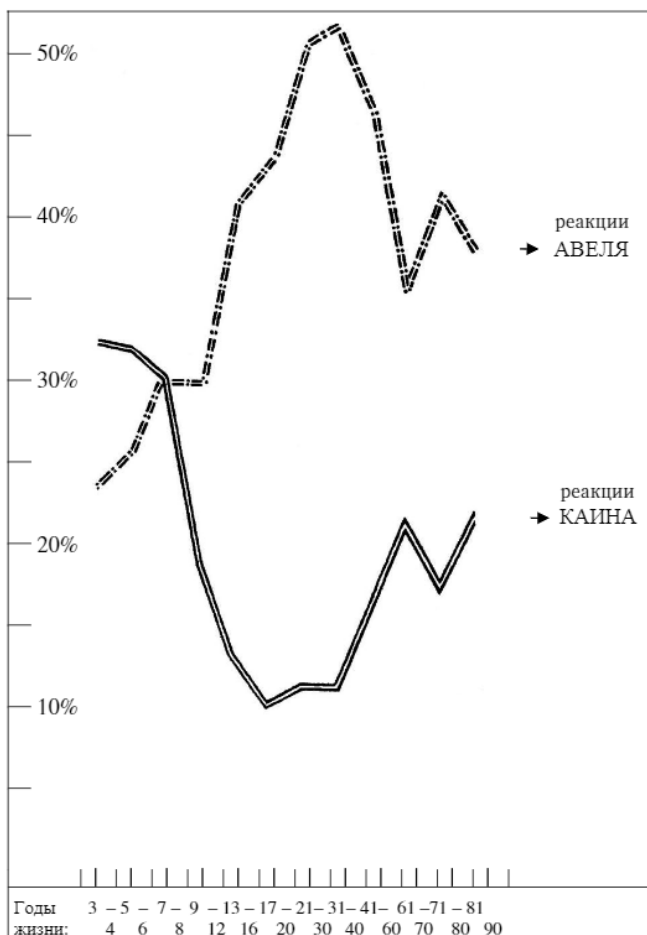

Рисунок 11. Распределение реакций духовности (+*p*) и аффективных Авель-реакций по различным возрастным классам

нированным и дезертирующим Я (Я беглеца). Как уже было сказано нами ранее.

Напротив, реакции Авеля сочетаются в основном с женственным, покинутым Я, или же с приспособливающимся или интегрированным Я.

Каин – согласно результатам тестирования – в аффектах является злобным, а в Я-жизни – аутически недисциплинированным или не-

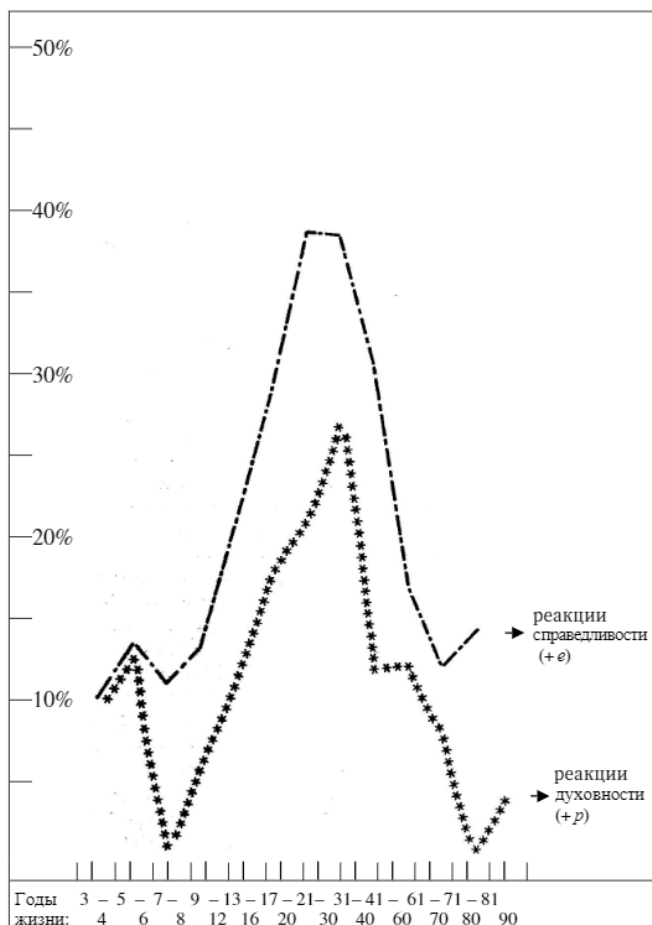
поседливым человеком, постоянно убегающим как от себя самого, так и от других. Авель же, согласно тестированию, несет в себе аффекты «доброты», а его Я либо приспособляется, либо женственно-мягкое, либо же достаточно хорошо интегрировано.

Итак, как мы видим, описанное в сагах и полученное в эксперименте совпали полностью.

Хотя имя «Каин» является лишь символом определенной категории людей, судьбоанализу все же удалось с помощью генетических исследований, кратких биографий, клинических данных и тестирования тестом Зонди самым точным образом подтвердить реальность Каина как живого, живущего среди нас человека. О его реальности на понятном всем языке говорят и наши примеры.

Тщательное установление с помощью клинико-статистических методов частоты и порядка наследования всех каинитов среди населения практически невозможно. И не в последнюю очередь потому, что чудные экземпляры каинитов, хорошо замаскировавшись, нередко занимают высокие посты в качестве высокоуважаемых процветающих буржуа, крупных промышленников, членов академии художеств, писательских союзов и университетов всего мира, и двери к ним для психиатра и психолога остаются, как правило, наглухо закрытыми. А жаль, и не столько за свою науку, сколько за общество. Ведь если бы мы могли с этими президентами академий, профессорами, высокопоставленными политиками и государственными деятелями официально проводить психиатрически психологические проверки как их характеров, так и их профпригодности, периодически их обследуя, то общество, искусство и наука в значительно меньшей степени страдали бы от диктатуры и тирании скрытых, страдающих манией величия, властолюбивых каинитов, занимающих в своей области ведущие позиции. И не оказались бы, благодаря этой инициативе, тогда, в военные времена, «маленькие каиниты» в числе военных преступников. А ведь никто не даст нам гарантию того, что в будущем это не повторится. Уже по той простой причине, что крохотная группа кротких как овечки гуманистов, изолировавшись в своей башне из слоновой кости, бессильна и не ударит ради этого палец о палец. Всемирная история еще не знает случаев, когда гуманистам бы удалось основать правящую политическую партию. Хотя они и старались распространять любовь и справедливость как письменно, так и устно, но безжалостное зверье своими каинитическими притязаниями делало какую-либо гуманистическую деятельность не более чем иллюзией [138].

Таким образом, точное клиническое, психиатрическое и наследственно-аналитическое исследование каинитов является возможным лишь когда мы имеем дело с «больными каинитами», страдающими приступами, или же когда нам необходимо исследовать их медико-психологически, как уголовных преступников.

Из имеющегося у нас клинического материала мы отобрали сто семей с входившими в них 2449 членами, среди которых наиболее часто встречалась наследственная триада заболеваний приступами: эпилепсией, мигренью, заиканием. Психологическое исследование этих больных (тестирование, краткая биография, клинические данные и т. д.) убедило нас в том, что страдающие этими приступами в действительности обнаруживают каинитические черты.

Результаты этих исследований лиц, страдающих приступами, более подробно мы изложили в третьем издании «Судьбоанализа» в 1965 [139].

Здесь же достаточным будет сказать лишь то, что, по нашему мнению, заболевание приступами, представленное эпилепсией, мигренью, заиканием, является наследственным, генуинным заболеванием (с двумерно рецессивным способом наследования, без обязательного доминирования). При этом травмы играют роль лишь приводящего их в действие механизма.

Так называемые «кондукторы» или только «носители» этих характеризующихся приступами заболеваний встречаются в народе значительно чаще самих болеющих, тихо живя среди других людей невротическими или замаскировавшимися «заурядными» каинитами. И ничто не напоминает нам о том, что эта многочисленная группа наших ближних содержит в себе ту же наследуемую почву этих заболеваний, тот же, что и у каинитических индивидов, наследственный корень.

На основании тестовых испытаний мы оцениваем их частоту примерно как 20% от населения, 6% из которых необходимо квалифицировать уже как истинных каинитов, а 14% – как каинитов более или менее скрытых. Но не эта такая большая частота каинитов угрожает нашему обществу, а то, что как раз эти-то каиниты и занимают наивысшие политические, экономические и научные позиции в обществе.

На помощь от художественной литературы надежда слабая [142]. Ф. Вертхам упрекает современных литераторов и драматургов в том, что со сцены, по радио, телевидению и в своих романах они распространяют насилие. В главе «Кровь и масло» своей книги «Знак Каи-

на» он пишет: «Но ведь искусство необязательно должно являться чем-то пассивным и негативным; оно ведь может быть и позитивной силой, которая способна помочь нам стать на какое-то время сильнее духом. Очевидно, что в том же духе, сказал бы нам и профессор психологии, что описание убийства в литературе является необходимым, поскольку оно является частью нашего опыта». И Вертхам ему на это отвечает: «Необходимостью является описание не убийства, а того, как его преодолеть» [140].

Менее оптимистично смотрел на это Оноре де Бальзак, который в романе «Блеск и нищета куртизанок» (часть IV, «Последнее воплощение Вотрена») сказал в письме Люсьена, являющегося в романе героем-жертвой, написанном им перед самоубийством к папскому псевдопосланнику, испанскому аббату Карлосу Эррере, являвшемуся в действительности преступником по имени Коллен, следующее:

«Есть потомство Каина и потомство Авеля, как вы говорили порою. Каин – это противоборство. Вы ведете свое происхождение от Адама, по линии Каина, в чьих потомках дьявол продолжал раздувать тот огонь, первую искру которого он заронил в Еву. Среди демонов с такой родословной встречаются от времени до времени страшные существа, одаренные разносторонним умом, воплощающие в себе всю силу человеческого духа и похожие на тех хищных зверей пустыни, жизнь которых требует бескрайних пространств, только там и возможных. Люди эти опасны в обществе, как были бы опасны львы в равнинах Нормандии; им потребен корм, они пожирают мелкую человечину и поедают золото глупцов; игры их смертоносны, они кончаются гибелью смиренного пса, которого они взяли себе в товарищи и сделали своим кумиром. Когда Бог того пожелает, эти таинственные существа становятся Моисеем, Атилой, Карлом Великим, Мохаммедом или Наполеоном; но когда он оставляет ржаветь на дне человеческого океана эти исполинские орудия своей воли, то в каком-то поколении рождается Пугачев, Робеспьер, Лувель или аббат Карлос Эррера. Одаренные безмерной властью над нежными душами, они притягивают их к себе и губят их. В своем роде это величественно, это прекрасно. Это ядовитое растение великолепной окраски, прельщающее в лесах детей. Это поэзия зла» [141].

Кстати историей, в действительности являющейся «поэзией зла», как раз и является всемирная история.

ПРИЛОЖЕНИЯ

Литература и примечания

Предварительные замечания

Наряду с обычными литературными источниками мы пользовались также еще двумя категориями примечаний.

К первой категории относятся те примечания, в которых используются древнееврейские народные сказания и их раввинские, эллинистические, псевдоэпиграфические, христианские и исламские интерпретации. Использование сказаний и их интерпретаций в научной работе должно помочь в достижении особой цели данной работы – сравнению образа Каина, имеющегося в сказаниях и легендах, с результатами исследований, полученных в психологии судьбы.

Ко второй категории примечаний относятся тестологические данные к имеющимся примерам, которые, однако, представляет интерес исключительно для психологов, владеющих навыками работы с тестом Зонди.

Мы считаем, что будет не лишним кратко перечислить здесь важнейшие для судьбоаналитической психологии Каина источники упомянутой первой категории примечаний.

I. *Bin Gorion*. Die Sagen der Juden, in fünf Bänden, Verlag Rütten et Loening, Frankfurt am Main 1913. Сказания об Авеле–Каине находятся в первом томе, под заглавием «С доисторических времен». Используемые нами сказания и их источники приведены на S. 355–357; тексты – на S. 131–150, XIV: Каин и Авель; S. 151–164, XV сыновья Адама; S. 167–186, XVI: Справедливость и зло; S. 309–310, XXVI: О Каине, Авеле и Моисее, источники: 361; а также S. 136–138, XIV/3: Печать Каина; S. 141–142, IV/4: Нашедший проклятие.

II. *Aptowitz* V. Kain und Abel in der Agada, den Apokryphen, der hellenistischen, christlichen und mohammedanischen Literatur. Wien und Leipzig, 1922. Эта книга представляет собой собранные в исключительно тщательном поиске интерпретации сказаний об Авеле и Каине, сохранившиеся в различных традициях. Особую ценность представляют в ней примечания.

III. *Kautzsch E. et al. Die Apokryphen und Pseudepigraphen des Alten Testaments. Tübingen, Verlag, J. C. B. Mohr, 1900.*

Как известно, апокрифы – это те из библейских книг, которые не прошли канонизацию, хотя и были на нее представлены, и, потому, вошли только в народную Библию и, частично, в католическую Библию (8 апреля, 1546 года на церковном соборе Тридента). Псевдоэпиграфы обозначены в них как легенды. По теме «Каин» представляли для нас интерес псевдоэпиграфы лишь из II тома этого сборника. В особенности пользовались мы следующими псевдоэпиграфами:

1. *Das Buch der Jubilaen* предоставлена для сборника Кауча, Е. Литманом (Т. II/2, S. 31–119). Книга получала название: τὰ ἰωβηλαῖα¹, а именно: рассказа о периоде в 49 лет, предшествовавших празднованию юбилея, то есть семи субботних лет, или семи раз по семь лет (3. Лев. 25, 8 и далее). Эта книга, полностью переведена на эфиопский: *Hermann Rönsch, Leipzig, 1874*. Диллманн частично перевел ее на латинский в «Малой Книге Бытия».

2. *Das Leben Adams und Evas*. Предоставлен в сборник Кауча II/7, S. 506–528 *E. Fusch*. Это произведение существует в трех видах.

а) Греческий вариант, изданный в 1866 году под заглавием «Апокалипсис Моисея». *Tischendorf*. Его основанием являются четыре рукописи. А: венецианская рукопись XIII века; В и С: две венские рукописи XIII или XIV, или же XII века, и D: миланская рукопись XI века. Кроме того, Е. Фуш использовал с E¹ и E² следующие рукописи: имеющиеся в Париже (Нац. библ. греч. фонд. 1313) и в Монпелье (Библ. de l'École de Méd. 405), обе XV столетия. Также Тишendorf пользовался в рукописи D только началом и концом, имевшимися в «*Monumenta sacra et profana*» *Ceriani* (1868). S. 21 ff. А у него этот текст приведен полностью.

б) Латинский вариант этого псевдоэпиграфа озаглавлен «*Leben Adams und Evas*» (*Vita*), издан он был впервые В. Мейером в 1878 году.

с) Старославянская церковная книга об Адаме опубликована в 1893 г. *Джагик*. (Цит. по Е. Фушу, II/7, с. 506–507, в книге которого можно найти все необходимые нам сведения из указанной христианской книги об Адаме.) В греческом варианте книги указывается на то, что греческие имена братьев (Апокрифы 1–5, 1 с. 514, см. сноски *g* и *h*) были:

Каин = *Adiaphotos* = Лишённый света;

Авель = *Amilabes* = Праведный (вероятно, от εὐλαβη²?).

¹ Юбилей (*гр.*). – Прим. пер.

² Боголюбивый (*гр.*). – Прим. пер.

3. *Завет двенадцати патриархов, сыновей Иакова*. Издан Каучем, 11/6, S. 458–506. В текстах этого псевдоэпиграфа, воссозданные по заветам Иакова (1. Быт. 49), двенадцать речей и последних указаний двенадцати сыновьям Иакова, которые даны были им на смертном одре. Мы воспользовались в нем, прежде всего, заветом Вениамину, XII/7. S. 502–506.

Источники цитирования:

IV. Ephraem Syrus, который жил в IV веке и был сирийским епископом.

V. Эллинистические, латинские и исламские источники (такие как Tabari, Ibn el-Atir, Masudi, Abul Farag, Abul Feda и т. д.) взяты мною из книги Аптовитцера.

VI. Speier S. (раввин в Цюрихе). Aus dem jüdischen Schrifttum über Kain und den bösen Trieb. Beiheft zur Schw. Ztsch. f. «Psychologie und ihre wichtigen», № 47. Szondiana. V. S. 244–252 с указанием основных источников. Ему же я обязан и немецким переводом Talmud Sabbath, 156a, который он значительно обновил, взяв старый гольдшмитовский текст.

VII. Biblia Hebraica. Edit. Rud. Kittel, Wüttembergsche Bibelanstalt, Stuttgart 1937.

VIII. Die heilige Schrift des Alten und Neuen Testaments. Издательство Библий Цвингли, Zürich, 954.

IX. Buber M., Rosenzweig F. Die fünf Bücher der Weisheit. Verlag. J. Hegner, Köln und Olten, 1954.

X. Der Heilige QurAn (Koran). Arabisch-Deutsch von Hazrat Mirza Bashi-Ruddin, Mahmud Ahmad. Zürich und Hamburg, 1954.

XI. Wertham Frederic. A sign for Cain. An exploration of human violence. New York: The Macmillan Company; London: Collier Macmillan Limited, 1966. В книге уделяется внимание в основном такому качеству Каина, как склонность к насилию. Большим достижением автора является то, что он рассматривает насилие как в естественной форме, так и в переносном смысле, а именно в речи, в политической, художественной, литературной, экономической, академической и т. д. жизни. Да так смело и с таким гуманизмом, как до него, наверное, еще никто этого не делал. Несомненной ценностью этой книги является и ее хорошая библиография.

За ценные советы считаю необходимым выразить самую сердечную благодарность проф., док. фил. Г. Шолем, Иерусалим.

Литература и примечания

1. Valentin V. Weltgeschichte. Völker-Männer-Ideen. G. Kiepenhauer, Kölln-Berlin, Allert de Lange, Amsterdam, 11. Aufl., 1950, S. 8.

2. Там же. S. 10.
3. Buber, M. Die fünf Bücher der Weisung. В соавторстве с Franz Rosenzweig, J. Hegner, Köln und Olten, 1954. S. 18.
4. Там же. S. 158.
5. *Bin Gorion M. J. a)* Die Sagen der Juden. Bd. 1. Von der Urzeit. Verlag «Rütten et Loening», Frankfurt am Main, 1913, XXVI. S. 309. Qwellen, S. 361. О тождестве Авеля–Моисея см.: Emeq Hamelech Gen. Jalkut Reubeni, S. 22/а, Ehl'Ab'r. Изначальной целью в этих сказаниях и мифах ставится истолкование истории человечества и мира. В них они следуют писаниям и толкованиям Библии.
- b) Verlag Insel. S. 102.
6. *Löwith K.* Natur und Humanität des Menschen. Сборник посвященный юбилею Helmuth Plessner, Wesen und Wirklichkeit des Menschen / Ed. Klaus Ziegler. Verlag Vandenhoeck und Ruprecht, Göttingen, 1957. S. 58.
7. *Heidegger M.* Sein und Zeit. § 25. Der Ansatz der existenzialen Frage nach dem Wer des Daseins. M. Niemeyer, Halle a. d. S. V., 1941. S. 114 ff.
8. Там же. S. 13.
9. *Szondi L.* Weg zur Menschwerdung. Mensch, Schicksal und Tod. См. отдельное приложение к: Schw. Ztschr. f. Psych, № 46. Szondiana. IV. S. 95–120.
10. *Hoffmeister J.* Wörterbuch der philisophischen Begriffe. Verlag Meiner, Leipzig, 1944. S. 753 ff.
11. *Szondi L.* Schicksalsanalyse. Erstes Buch. I. Aufl. 1944, II Aufl. 1948, III Aufl. 1965, Schwabe & Co. Basel. S. 263 ff, 375–501.
12. *Jaspers K.* Allgemeine Psychopathologie. Verlag Springer, Berlin-Heidelberg, 1948. S. 522, 540 ff.
13. *Kretschmer E.* Körperbau und Charakter. 23–24. Verlag Springer, Berlin–Gölttingen–Heidelberg, 1961.
14. *Schneider C.* Die schizophrenen Symptomverbände. Verlag Springer, Berlin, 1943. S. 30 ff.
15. *Szondi L.* Schicksalsanalytische Therapie. Verlag Huber, Bern–Stuttgart, 1963. S. 326 ff.
16. *Lorenz K.* Das sogenannte Böse. Zur Naturgeschichte der Aggression. Verlag G. Borotha-Schoeler, Wien, 1963.
17. *Bin Gorion.* Die Sagen der Juden XIV, Kain und Habel und: Kain ein Sohn des Satans. S. 134. Quelle S. 355: Pirke d'Rabbi Elieser XXI; Gen. Jalkut Reubeni §35; Gen. Targum Jonathan IV. 1 (Ср.: Semael Hamburger: Real-Enzyklopädie für Bibel und Talmud. II. P. 1060, 1) und Pirke R. Elieser, Kap. 21.
18. a) Там же. XIV. 5. S. 145. Quellen S. 356 Midrasch Tan-chuma, Bereschith § 9 (Verlag in Jelamdenu-Fragment in Sefer Halikkutim VI.

S. 14b, Midrasch Haggadol, Gen. IV. 13; Midrasch Bereschith Rabba XXII. 12. Siehe auch S. Speier 35).

18. b) *Kautzsch*. Bd. II. Das Leben Adams und Evas. S. 514; *Aptowitz* V. Kain und Abel in der Agada, den Apokriphen, den hellenistischen, christlichen und mohammedanischen Literatur. Wien, Leipzig, 1922. S. 1.

18. c) Там же. S. 128; *Fabricius*. S. 139 und S. 129.

18. d) Там же. S. 130; Gen. r. LXXXV, 2. und in alten Texten auch Gen. r. XVIII: Slange beehrte Adam und Eva. S. Theodor. z. St. S. 169. und Sohar I. 54a.

19. a) *Gesenius W.* Hebräisches und Aramäisches Handwörterbuch. 17. Verlag Springer, Berlin–Göttingen–Heidelberg, 1962. S. 717, 713.

19. b) *Eusebius Onomastica sacra*. Verlag Lagarde. I. 172, 177, 193, 203. in *Aptowitz*. S. 129.

19. c) *Christliches Adambuch*, Verlag. *Dilmann*. S. 139, 67. *Aptowitz* V. Anmerk 53, S. 129.

19. d) *Kautzsch E.* Die Apokryphen und Pseudepigraphen des Alten Testaments. Tübingen, Verlag Mohr, 1900, 1921, Bd. II. S. 506. Здесь же рецензируется происхождение книги об Адаме: *E. Fuchs*. В связи с этим см. предварительные замечания.

19. e) *Aptowitz* V. Kain und Abel in der Agada, den Apokryphen, der hellenistischen, christlichen und mohammedanischen Literatur. Wien–Leipzig, 1922. S. 1.

19. f) *Aptowitz* V. S. 115 указывает на следующие источники по двум дочерям: *Aboth R. Nathan*, Кар. 1. Ср. в связи с этим: *Theodor*, упом. выше на. S. 205, *Jebamoth* 62a, *Pirke Elieser*, Кар. 21.

О трех дочерях: упом. XXII. 4 и 7. LXI. 4.

19. g) Там же. S. 116. Источник: *Jonathan*, 4, 2; *Aptowitz* V. S. 116.

19. h) *Littmann E.* Das Buch der Jubiläen // *Kautzsch E.* Die Apokryphen und Pseudepigraphen. Bd. II. S. 31 ff. Книга, являющаяся псевдоэпиграфом к каноническому тексту Бытия, полностью имеющаяся лишь в переводе на эфиопский. Базируется она на греческом переводе с еврейского подлинника. Также *R. H. Charles* (Oxford, 1895) принимает непосредственное участие в переводе с еврейского на сирийский. Первоначальный перевод на латинский был выполнен сначала *Seriani* (в *Monumenta sacra et profana*, Т. II. I), затем *Rönsch* и в конце концов издан *R. H. Charles*. Выход в свет двух эфиопских писем взял на себя *A. Dillmann et al.*, 1859, а в дальнейшем *R. H. Charles* (Oxford, 1895). В «Книге юбилеев», или в «Малой Книге Бытия», *Герман Рёнш* разобрался со всеми текстовыми и смысловыми проблемами самым исчерпывающим образом...». Leipzig, 1874 (Zit. *E. Littmann*).

19. i) *Aptowitz V.* S. 116 приводятся следующие источники: *Syrische Schatzhöhle*, S. 38, *Christliches Adambuch*, V. Dillmann, S. 67, *Adam-bücher*, V. Prussia, S. 24, 33; *Theodosius in Barhebraeus* (Rönsch, S. 375); ср.: Grünbaum, S. 68 ff. Частичное совпадение с *Jonathan* в *Ghryostomus*; *Text II*. 2с. S. 8.

19. j) Там же. S. 116; Rönsch. S. 304.

19. k) *Kautzsch*. II. S. 515; *Aptowitz*, V. S.116.

19. l) *Aptowitz V.* S. 117.

19. m) Там же. S. 117; Rönsch. S. 375 ff; *Prussisch Adambücher*. S. 33.

19. n) Там же. S. 115; Rönsch: S. 346. И далее: *Barhebraeus-Abul-Farag*, *Historia Dynastiar*. S. 4.

19. o) Там же. S. 8.

19. p) *Adambücher*, Verlag Prussia, S. 24. *Aptowitz*, V. S. 117.

20. *Delitzsch F.* *Genesis*. Verlag Dörfling und Franke, Leipzig, 1852. S. 147, 158.

21. *Vischer W.* *Jahwe, der Gott des Kain*. Verlag Kaiser, München, 1929. S. 41.

22. *Speier S.* *Aus dem Jüdischen Srifttum über Kain und den «bösen Trieb» Beiheft z. Schw. Ztschr. f. Psych. №47. Szondiana V. Huber, Bern-Stuttgart, 1963. S. 244 ff.*

23. *Bin Gorion M. J.* *Die Sagen der Juden. XIV. Kain und Abel. 3 (Kains Zeichen S. 136). Qwellen. S. 356 (см.: Anmerk. 29).*

24. a) То же самое переизданное *Emanuel Bin Gorion*. Verlag Insel, 1962. S. 95.

24. b) *Aptowitz*. S. 7

24. c) Упом. соч. LXXXII, 8; Pirke R. Elieser, Kap. 36; *Baba Bathra 123a*, *Zit. Aptowitz V.* S. 118.

24. d) Упом. соч. LXXXIV, 21; Pirke R. Elieser, Kap. 36, 39, in *Aptowitz V.* S.118.

24. e) *Szondi L.* *Schicksalsanalyse. III Aufl. Schwabe & Co. Basel. 1965. S. 144.*

25. *Bin Gorion M. J.* *Die Sagen der Juden. XIV/2 Kain ein Sohn des Satans. S. 135. Источник см. выше. [17].*

26. Там же. XIV/3 *Kains Zeichen. S. 137.*

27. a) Там же. XIV/1. *Der Streit. S. 132.*

27. b) *Aptowitz V.* S. 23, 24.

27. c) Там же. S. 24.

27. d) Там же. S. 11–12. *Коран*, 5, 28.

27. e) Там же. S. 12–14. См. также примечания 65–67

27. f) Там же. S. 14–15 и имеющееся примечание 69.

27. g) Там же. S. 18. См. источники в примечаниях 75–83.

27. h) Там же. S. 18–19.
27. i) Abul-Farag: *Historia Dynastiarum*, S. 4, und Fabricius *Codex pseudepigraphus V. Bd. I. S. 111*. Siehe Aptowitz, V. S. 20, Anmerkung 93.
27. j) Syrische Schatzhöhle, на немецком у Bezold S. 8. Text S. 34–36. *Christliches Adambuch*, Verlag. Dillmann, S. 69. In Aptowitz V. S. 21, 131.
27. k) Tabari und Ibn-el-Atir рассказывают, что Кабил (Каин) и его сестра родились во время пребывания в раю. Авель же и его сестра-близнец появлялись на свет уже после изгнания из рая. См.: Grünbaum, *Neue Beitrage*, S. 68. Далее примечание 4, 92 у Aptowitz V. S. 22.
27. l) Zit. Aptowitz V. S. 22.
27. m) Aptowitz V. S. 23 und Anmerkungen 97–100.
27. n) Anmerkung 55, S. 120, того же автора. Vgl. Rönsch. S. 378, Fabricius, *Codex pseudepigraphus V. Bd. I. S. 134 ff.*
27. o) Malinowski B. *Das Geschlechtsleben der Wilden*. Grethlein et K°. Leipzig–Zurich. S. 326 ff. В дальнейшем: Szondi L. *Ich-Analyse*. S. 224 ff, 366 ff.
28. Bin Gorion M. J. IV/4. Der Fluch. S. 141–142. *Qwellen A. 356*: Midrasch Agada, упом. IV, и Targum Jeruschalmi, упом. IV. 8, Midrasch Wajosa в Бете Хамидраш I р. 5, Targum Jeruschalmi, упом. IV. 16.
29. Там же. IV/3: Kains Zeichen. S. 138. *Qwellen*. S. 356/3: Midrasch Bereschith Rabba XXII. 2–12 erg. d. Par. Midrasch Haggadol. IV. 4 и Midrasch Tanchuma Bereschith § 10, ср.: Midrasch Bereschith Rabba XXII. 8.
30. Там же. IV. 2, Kain ein Sohn des Satans. S. 136 (ср. [17]).
31. a) v. Rad Gerhard. *Das Alte Testament*. Verlag. v. Wanderhoeck und Ruprecht, Göttingen, 1949.
31. b) Bacher. *Zwei jüdisch-persische Dichter*, II. S. 145. Ср. Aptowitz V. Anmerkung 242, S. 183–184, 383.
31. c) См. примечание 315 у Aptowitz V. Siehe: *De profugis 11* (M. I. 555).
31. d) Ephraem Syrus. *Erklärungen der Genesis III* (Op. I. 26 D *Sämtliche Werke der Kirchen-väter*, XXVII. S. 162). Жил в IV столетии, был епископом в Сирии.
31. e) Wertham F. M. D. *A sign for Cain. An exploration of human violence*. New York, The Macmillan Comp.; London, Collier-Macmillan. Lim. 1966. P. 2.
32. Balzer H. *Kulturgeschichtliches aus dem Oberhalbstein*, 1922. S. 14.

33. a) *Aptowitzer*. Anmerkung 264, S. 164 ff. *Ephraem*. S. 165.
33. b) Kleines Bibellexikon. Christliches Verlagshaus, Konstanz, Bern.
33. c) *Kautzsch*. Die Testamente der 12 Patriarchen, XII. 7. in Apokryphen und Pseudepigraphen, II. S. 5. *Aptowitzer*. S. 56 ff.
33. d) Das Buch der Jubiläen. *Kautzsch*. Apokryphen und Pseudepigraphen Bd. II. S. 48. *E. Littmann*. *Aptowitzer*. S. 59–60.
33. e) Midrasch Tanchuma. *Aptowitzer*. S. 60–65.
33. f) *Aptowitzer*. S. 66–68, Anmerkung. S. 259–260. См. там же. S. 69–74.
33. g) *Fabricius*. Codex pseudepigraphus V. Bd. I. S. 122. *Aptowitzer*. Anmerkung 261. S. 162–163.
34. *Bin Gorion*. XV/7. Die Weiber Lamechs. S. 158. Sefer Hajaschar. S. 6a, b.
35. *Speier S.* Aus dem Jüdischen Srifttum über Kain und den «bösen Trieb». Beihelft Zur Schw. Ztschr. f. Psychologie und ihre Anwendung. Nr. 47. Szondiana V. Verlag Huber, Bern–Stuttgart, 1963. S. 249. Qwelle, Josephus Flavius, Jüdische Altertümer. Buch I, 2, 2. S. 23.
36. Там же. S. 249–250. Qwelle. 250, Nachmanides: Kommentar zur Tora.
37. *Buber M.* Die fünf Bücher der Weisung. S. 15.
38. *Speier S. C.* Op. S. 248–249. Qwelle: Josephus Flavius, Jüdische Altertümer. Buch I, 2, 2. S. 23.
39. *Bin Gorion E. C.* Op. 21. Sage. S. 107.
40. *Bin Gorion M. J. C.* Op. S. 323.
41. *Speier S. C.* Op. S. 251. Qwelle: Josephus Flavius, Jüdische Altertümer, 1. S. 24.
42. *Bin Gorion M. J.* Op. XVI. Die Gerechten und die Bösen. 1. Henoch. S. 167.
43. Там же. Der vorweltliche Henoch. XXIV/8. S. 291–292. Источники: S. 360. Цитата Pelia в Jalkut Reubeni ген. P. 26/b. Pardes в Jalkut Reubeni; Q. Emek; Hamelek ds. p. 27/b.
44. *Meyer E.* Die Israeliten und ihre Hachbarstämme. 1906.
45. *Szondi L.* Experimentelle Triebdiagnostik. Huber, Bern–Stuttgart, 1947, 1960.
46. *Pape W.* Griechisch-Deutsches Handwörterbuch, Braunschweig, Vieweg und Sohn, 1849. Bd II. S. 16.
47. Там же. Том I. S. 849.
48. *Szondi L.* Lehrbuch der experimentellen Triebdiagnostik, 1960. S. 56. Abb. 6.
49. *Selbach H.* Die zerebralen Anfallsleiden. V. T. 3. Neurologie.

50. Schorsch G. Epilepsie. Verlag Springer, Göttingen–Heidelberg, 1960.
51. Buchholz A. Über die chronische Paranoia bei epileptischen Individuen. Leipzig, 1895.
52. Weygandt W. Atlas und Grundriss der Psychiatrie. Lehmann, München, 1902. S. 272.
53. Kraepelin E. Das epileptische Irresein. Lehrbuch der Psychiatrie. Bd. III/II teil, Leipzig, J. A. Barth, 1913.
54. Meduna L. Die Konvulsionstherapie der Schizophrenie. Halle, 1931.
55. Staehelin J. E. Epilepsie und Schizophrenie und das Problem der antagonistischen Krankheiten. Bull. Schweiz. Akad. Wiss. 6, 1950.
56. Selbach H. Zit. S. 1103.
57. Fürstenberg H. Über die Kombination von Epilepsie und Schizophrenie. Bethel. 1949.
58. a) Landolt H. Temporallappenepilepsie und ihre Psychopathologie. C. Karger, Basel und New York, 1960.
58. b) Slater W., Beard E. A. W., Glithero E. Int. Z. Psychiatrie, 1, 6. 1965. Zit. n. 58c.
58. c) Tellenbach H. Epilepsie als Anfallsleiden und als Psychose. Über alternative Psychosen paranoider Prägung bei «forcierter Normalisierung» (Landolt) des Elektroenzephalogramms Epileptiker. Neurohathologer, 36. Jg. 5. H. 1965. S. 190–202.
58. d) Szondi L. Schicksalsanalytische Therapie. H. Huber, Bern und Stuttgart, 1963, S. 426 ff. Und: Neuorientierung in der Frage der Ich-Spaltungen. Med. Klinik, 59. Jg. 48 H. 1964.
58. e) Seidel R. P. Experimentelle Exisenzformenanalyse an einem Krankengut von 126 Epileptikern]. Verlag Juris, Zurich, 1962. S. 25 ff. Фигура 8. (Швейцарская клиника для больных эпилепсией. Директор – Н. Landolt.)
58. f) Leder A. Zur Psychopathologie der Schlaf- und Aufwachepilepsie. Nervenarzt. 38. Jg. 10 H. 1967. S. 434–442.
59. Weygandt W. Zit. S. 275 ff.
60. Ideler H. W. Der religiöse Wahnsinn. Halle, 1847. Zit. K. Jaspers, Allgem. Psychopathologie. V. Verlag Springer. S. 104.
61. Weygandt W. Zit. S. 275 ff.
62. Kulcsár I. S. Kulcsár Shoshanna and Szondi, L.: Adolf Eichmann and the third Reich. Crime, Law and Corrections (by Ralph Slovenko, M. D.). Ch. C. Thomas Publ. Springfield, Illinois, USA. S. 16–52.
63. Профили Márton Zöldi и их толкование см.: Szondi. Triebpathologie, 1952/2012. S. 386f.

64. Слепой анализ данных Теста побуждений Адольфа Эйхмана (заключение). «Слепой анализ побуждений 50-летнего мужчины, имя, профессия и история болезни которого были мне неизвестны, основывался на полученных у него тестом Зонди профилях побуждений – десяти переднеплановых и девяти заднеплановых. В качестве метода интерпретации был выбран подсчет в этих девятнадцати профилях побуждений его индивидуальных форм экзистенции».

А. Результаты анализа его переднеплановой личности:

I. На переднем плане этот человек является садомазохистически перверсным индивидом. В десяти переднеплановых профилях он десять раз показывает тестовую реакцию $\pm s$, типичную для садомазохиста. О социальной опасности этой формы садомазохистской перверсии говорят также следующие тестовые признаки.

1. Синдром убийцы в четвертом переднеплановом профиле ($-e, -k, \pm m$);
2. Аутично-перверсное властное Я ($Sch + 0$) в V и VI профилях;
3. Обращает на себя внимание то обстоятельство, что мужчина из предъявляемых ему шести портретов убийц дважды выбирал 4, шесть раз 5, и дважды всех шестерых убийц. И это важно, ведь нормальные мужчины из 6 портретов убийц обычно выбирают, самое большее, 2–3 портрета, а этот мужчина выбирал на переднем плане в среднем по 5 убийц.

Наряду с доминирующей на переднем плане садомазохистской перверсией, мы находим там также и следующие формы экзистенций.

II. Предрасположенность обвинять других, то есть проективная форма экзистенции (профили VII, VIII: $Sch = 0 -$) со следующими далее.

III. Предрасположенностью к бисексуальности. Профили III, VII, IX и X ($S = \pm \pm$). И еще:

IV. Одержимость вкупе с садомазохистской перверсией: $Sch = 0 +$ на переднеплановом профиле III вместе с $s \pm$.

В. Анализ его заднеплановой личности

I. На заднем плане во всех девяти профилях этот человек представлен Каином, готовым реализовать свою ментальность убийцы аутическим образом, а это значит – добиваясь власти и выходя за пределы реальности. В доказательство доминирования в нем ментальности готового на убийство заднепланового Каина, нам достаточно лишь последовательно представить формы экзистен-

ции его девяти заднеплановых профилей с их тестовыми реакциями (см. таблицу 1).

II. О том, настолько опасным для общества является его заднеплановая личность, говорит и то, что 32 из 36 (9×4) его векторных реакций, то есть 88%, являются социально-отрицательными.

С. Анализ личности в целом

I. Так как заднеплановая личность представляет ту сторону целостной личности, которая в прошлом могла действовать на ее переднеплановой сцене, и может снова выйти на передний план в будущем, то этого человека нам необходимо считать максимально опасным для общества (см. таблицу 1).

II. Опираясь на представленные нам данные, постараемся исключить у него и возможность двух следующих заболеваний: 1) геуинной эпилепсии и 2) параноидной шизофрении.

Задне-планов. профиль	Табл. 1. Толкование заднеплановой личности	<i>P</i> (афффекты)	<i>Sch</i> (<i>Я</i>)	<i>C</i> (контакты)
I.	Аутичный Каин с ментальностью готового убивать.....	- ±	+ -	
II.	Дезертирующий Каин, задумывающийся о побеге.....	0 ±	± -	
III.	Каин, отрицающий жизнь (мысли о самоубийстве): выставляющий себя напоказ (+/hу).....	0 +	+! -	- - мысли о сундиде
IV.	Каин, желающий быть всем и всё иметь..	-! +	+ +	-! 0
V.	Каин, обвиняющий других, чистый Каин	- +	+ -!	
VI.	Каин, обвиняющий других, чистый Каин	- +	+ -!	
VII.	Каин, обвиняющий других, чистый Каин	-! +	+ -!	
VIII.	Каин, сдерживающий своё желание убить навязчивостью.....	- ±	± 0	± 0
IX.	Каин действующий аутически, чистый Каин.....	- +	+ -	

Против констатации у него геуинной эпилепсии в тесте говорят: а) отсутствие реакций: *S* + +!, + +!; б) наличие на переднем план векторной *Я*-картины: *Sch* = + 0, которая очень редко встречается у эпилептиков и более характерна скорее для перверсного садомазохиста. Напротив, заднеплановая реакция -!e говорит скорее о кондукторной природе эпилепсии. В чем необходимо было бы убедиться еще раз, сверив это предположение с данными родового анамнеза.

Против констатации параноидной шизофрении говорит отсутствие у него типичного для нее диагонального расщепления в 3–4 векторах (+ –, + –, 0 –, 0 – и т. д.).

Мы приходим к заключению:

Этот человек – преступник с ментальностью, для которой характерна неутоляемая жажда убийства. Опасность, которую он представляет для общества, усиливается еще и благодаря аутичному властному Я и его чрезмерной готовности к проекции.

Также необходимо отметить и то, что в течение всей 24-летней практики работы с тестом (с 1937 по 1961) в наших более чем 6000 истолкованных тестовых сериях мы не встретились ни с одним случаем, в котором на заднем плане аутичный Каин с ментальностью всегда готового на убийство доминировал бы так количественно выражено. Таким образом, речь здесь идет почти что об уникальном случае.

Цюрих, 1 апреля 1961. Д-р. Л. Зонди»

65. *Exner F.* Kriminalbiologie. Hanseatische Verlagsanstalt, Hamburg, 1939. S. 160.

66. *Stumpfl F.* Erbanlage und Verbrechen. Berlin, 1935. S. 288, 290.

67. *Szondi L.* Schicksalsanalyse, III Aufl. Schwabe & Co. S. 374–489.

68. *Szondi L.* a) Le Test de Szondi employé comme critère de l'indication d'une Psychothérapie analytique. Revue de Psychologie Appliquée. Bd. 15, № 2. 2^{me} Trimestre 1965.

b) Ursprung und Hintergrund der Krisis in den analytischen Psychotherapien. Szondiana VI. Beihelft d. Schweiz. Ztschr. f. Psych. Und ihre Anwend. № 50. 966, Huber, Bern–Stuttgart. S. 22 ff.

69. *Szondi L.* Schicksalsanalyse. III Aufl. S. 268–269. Tab. 13 (Berufen).

70. *Bachelard G.* Psychoanalyse des Feuers. C. E. Schwab, Stuttgart, 1959. S. 19.

71. *Ellenberger H.* Psychose, Neurose oder Schicksalskreis. Szondiana I. Beihelft d. Schweiz. Ztschr. f. Psych. Und ihre Anwend., № 21. Huber, Bern–Stuttgart, 1953. S. 44–90.

72. *Kraepelin E.* Psychiatrie. J. A. Barth, Leipzig, 1909, S. 158.

73. *Freud S.* Dosto-jewski und die Vätertötung. Ges. Schr. XII. S. 7–26 (1928).

74. *Leibbrand W., Wettley A.* Der Wahnsinn. K. Alber, Freiburg–München, 1961. S. 429.

75. Там же. S. 653.

76. *Schwarz F.* Probleme des Selbstmordes. Huber–Bern, 1946. S. 19, 58 ff.

77. *Malinowski B.* Das Geschlechtsleben der Wilden. Grethlein & Co. Leipzig–Zürich. S. 86–88, 226, 334, 360, 367, 389, 393, Anm. 407 ff.
78. *Malinowski B.* Sitte und Verbrechen bei den Naturvölkern. A. Francke AG, Bern. Sammlung Dalp. Bd. 33. S. 73; 88–92.
79. *Stumper E.* Triebstruktur und Geisteskrankheiten. Abhandlung z. exper. Triebforsch. Und Schicksalspsychologie. Bd. 2. Huber, Bern–Stuttgart, 1956.
80. *Maeder A.* Sexualität und Epilepsie. Jb. f. Psa. und Psychopath. Forschung. Bd. I. 1909. S. 119 ff.
81. *Stekel W.* Nervöse Angstzustände und ihre Behandlung. Verlag Urban und Schwarzenberg, Berlin–Wien, 1924, S. 560 ff.
82. *Poljak L., David H. P.* Vergleichende Syndromanalyse bei 100 Epileptikern und 100 Homo-sexuellen. Szondiana II. Huber, Bern–Stuttgart, 1953. S. 72–87.
83. Schicksalsanalyse. III Aufl. Schwabe & C°. Basel, 1965. S. 101–103 (Ab. 10a und 10b).
84. Schwarz, F. Probleme des Selbstmordes. Huber, Bern, 1946. S. 110.
85. *Marchend L., Ajuriaguerra J.* Du suicide chez les epi-leptiques. La presse médicale, 1941. S. 407 ff.
86. *Rüegsegger P.* Selbstmordversuche. Psychiat. Neurol., Basel, 146; S. 81–104, 1963.
87. Schicksalsanalyse. III Aufl. S. 360.
88. Там же. S. 280.
89. *Seidel R.* Experimentelle Existenzformenanalyse an einem Krankengut von 126 Epileptikern. Verlag Juris, Zürich, 1962.
90. *Szondi L.* Triebpathologie. Huber, Bern–Stuttgart, 1952. S. 260.
91. Zit. *Dubitscher F.* Der Suicid. Thieme, Stuttgart, 1957. S. 202.
92. *Ringel E.* Selbstmord. Maudrich, Wien, 1953. S. 153.
93. *Szondi L.* Schicksalsanalyse. III Aufl. S. 360.
94. *Heidegger M.* Sein und Zeit. Niemeyer, Halle a. d. S., 1941. S. 134 ff.
95. *Bollnow O. F.* Das Wesen der Stimmungen. Klostermann. Frankfurt am Meine, 1956. S. 34 ff.
96. a) *Szondi L.* Triebpathologie. Huber, Bern–Stuttgart, 1952. S. 415 ff.
96. b) *Szondi L.* Schicksalsanalytische Therapie. Huber, Bern–Stuttgart, 1956. S. 513 ff.
97. *Klein Melanie.* Zur Psychogenese der manisch-depressiven Zustände. Psyche, Jg. XIV H. 5, 1960.
98. Там же. S. 258.
99. Там же. S. 262.

100. Szondi L. Die Dialektik Ich/Erbe und Ich/Trauma im Schicksal des Einzelnen. Szondiana VII (Beiheft z. Schwaiz. Ztschr. f. Psych. und Beiheft, Nr. 51). Huber, Bern und Stuttgart, 1967. S. 15–35.

101. Vergote A. Ethik und Tiefenpsychologie. Vergleichende Untersuchung über den Kains- und den Ödipus-Komplex. Szondiana VII. Huber, Bern–Stuttgart, 1967. S. 212–220.

102. Szondi L. Schicksalsanalyse. III Aufl., Schwabe & Co., Basel, 1965. Здесь же мы даем также и генеалогическое дерево пациента. S. 302–303.

103. Wurmser L. Über die Entfremdung. Ein kasuistischer Beitrag. Szondiana III (Beiheft z. Schwaiz. Ztschr. f. Psych. und Beiheft, Nr. 43). S. 96–106. Huber, Bern–Stuttgart, 1962.

104. В экспериментальной диагностике побуждений (тест Зонди) профилями «чистого Каина» и «чистого ипохондрика» являются:

	<i>e</i>	<i>hy</i>	<i>k</i>	<i>p</i>
чистый Каин:	–	+	+	–
чистый ипохондрик:	+	–	–	+

Отметим, что тестовый профиль ипохондрика совпадает с профилем того, кто испытывает страх, что он виноват и что его накажут, то есть с совестью, на которой как раз и базируется ипохондрия.

105. Blumer D. Beitrag zur Psychologie der neurotischen Hypochondrie. Inaugural-Dissertation, Schwabe & Co. Basel, 1957.

106. Blumer D. Das Gewissen. Szondiana V. Huber, Bern und Stuttgart, 1963. S. 29–38.

107. Szondi L. Ich-Analyse. Huber, Bern und Stuttgart, 1956. S. 466–509.

108. Jung C. G. Symbole des Geistes. Rascher, 1958. S. 407 (Fussnote 20).

109. Poljak L., David H. P. Vergleichende Syndromanalyse bei 100 Epileptikern und 100 Homosexuellen. Szondiana. II. Huber, Bern–Stuttgart, 1955. S. 72–87.

110. Szondi L. Experimentelle Triebdiagnostik, I. Aufl. 1947. S. 195.

111. а) В таблице 5 уже было отмечено, что тестовые симптомы, указывающие на эдипов комплекс, находятся на крае (*C* и *S*), а указывающие на комплекс Каина, напротив, в середине (*P* и *Sch*) профиля.

По моей просьбе I. Nastovic установил ранжированный ряд частот встречаемости вариантов тестовых симптомов у 40 невротиков с выраженным эдиповым комплексом (1968).

Ранговый порядок:	20♂						20♀						
	ППП:		ТКП:		ЭКП:		ППП:		ТКП:		ЭКП:		
	S	C	S	C	S	C	S	C	S	C	S	C	
1.	+ -	+ +	- +	--	+ -	- +	--	- +	+ +	+ -	--	- +	
2.	+ 0	- +	- ±	+ -	0 +	0 -	- 0	+ -	+ +	- +	--	+ +	- 0
		0 +		± -	--								
3.								0 -	0 +	± +	± -	0 0	± 0
4.								+ +		--		+ 0	+ +

Сумма всех S- и C-реакций вместе, независимо от пола:

Ранговый порядок:	ППП:		ТКП:		ЭКП:	
	S	C	S	C	S	C
1.	+ -	- +	- +	+ -	--	- +
2.	+ 0	+ +	- ±	- -	+ -	- 0
3.	- -	0 +	+ +	± -	0 -	+ 0
4.	+ +	± +	- -	0 -	0 +	± 0
5.	0 -		± +			

Частоты четырех реакций Каина в *аффектах* и *Я*, полученные в экспериментальном исследовании 4117 лиц частично психически здорового, частично больного населения (1947, Венгрия), были сведены воедино в следующую таблицу:

Аффективные реакции Каина	Тестовые знаки $P =$ $e \quad hy$	Частота	Ведущие Я-реакции	Тестовые знаки $Sch =$ $k \quad p$
«Чистый» Каин:	- +	6,0%	Всем быть и всё иметь Аутически-недисциплинированное Я	+ + + -
Каин освобождающийся от страха насилия; замаскировавшийся Каин:	- 0	7,5%	Я беглеца Я предчувствующее катастрофу	± - ± ±
Каин скрывающий себя:	- ±	4,9%	Корыстолюбивое Я Дезинтегрированное Я Аутическое Я	+ 0 0 0 + -
Амбивалентный Каин:	± +	1,8%	Аутическое Я Я беглеца	+ - ± -
Σ		20,2%		

Так как эпилепсия представляет собой заболевание, адекватное приступам каинитов, фрау Н. Stoll – по моей просьбе – воспользовавшись материалами, полученными R. Ph. Seidel [89] от ста постоянно находящихся под его наблюдением эпилептиков (60 ♂ и 40 ♀),

светла воедино имеющиеся у них варианты каинитических аффективной и Я-жизни. И получила следующие – пока еще не опубликованные – результаты:

1. «Чистый» Каин в аффективной жизни находящихся под наблюдением эпилептиков встречается на переднем плане редко (0,5% у мужчин и 0% у женщин), зато на заднем плане (в ЭКР) у мужчин он уже составляет 1,8%, а у женщин 1,7%. Я «чистого» Каина у находящихся под наблюдением эпилептиков чаще всего аутически недисциплинированное.
2. *Замаскировавшийся* Каин ($P = -0$) в основном после совершения насилия склоняется в своей Я-жизни к аутизму, дезертирующему Я и Я, предчувствующему катастрофу, причем среди находящихся под наблюдением эпилептиков-мужчин эти Я встречаются чаще, чем среди таких же женщин, у которых эти Я встречаются значительно реже, чем у населения в целом (7,5%).
3. *Середина профиля* ($P + Sch$) у находящихся под постоянным наблюдением эпилептиков представлена, прежде всего, реакцией совести, то есть: страхом, что виноват, и страхом, что будет наказан, ипохондрией или органоневрозом.

$\begin{pmatrix} P & Sch \\ 0 & - \end{pmatrix}$ или паническим страхом $\begin{pmatrix} P & Sch \\ - & - 0 \end{pmatrix}$, а то и отрицательной серединой $\begin{pmatrix} P & Sch \\ - & - - \end{pmatrix}$.

Это доказывает то, что антиэпилептики действительно способны, с одной стороны, отвернуть злобную ментальность Каина от страха, что ты виноват, и страха, что ты будешь наказан, а с другой, позволить дать о себе знать склонности к параноидному, сенсетивному страху отношений (Landolt, Sesdel, Tellenbach).

111. b) Ср. в связи с этим: Leder A. Zur Psychopathologie der Schlaf- und Aufwachepilepsie. Neuropathologie, 38. Jg., 10. H. 1967. S. 434–442.

112. a) Tomas von Aquino: Summa Theologiae. Prima Pars 81, Artic.

23. Marietti, Taurini, 1952, Romae. S. 396 ff. См. далее:

112. b) Schicksalsanalytische Therapie. S. 356.

113. Spinoza B. Ethik nach geometrischer Methode dargestellt. Übersetzt Otto Baensch. Verlag F. Meiner in Leipzig. T. III. Von Ursprung und Natur der Affekte. S. 108–185.

114. Там же. S. 110.

115. Там же. S. 180.

116. Там же. S. 123, 144, 171, 174.

117. Там же. S. 174.
118. Там же. S. 145, 180.
119. *Klein Melanie*. Das Seelenleben des Kleinkindes. Klett, Stuttgart, 1962. S. 178.
120. Там же. S. 181.
121. *Szondi L.* Experimentelle Triebdiagnostik. I. Aufl. Huber–Bern, 1947. S. 194 ff.
122. *Staehelin J.* Untersuchungen an 70 Exhibitionisten. Z. Neur. 102.
123. Wertham F. дал своей книге заглавие: «A sign for Cain und nicht A sign of Cain». Он пишет: «Я слышал, как прокурор округа просил суд в своей обвинительной речи пометить лоб приговариваемого к смерти „знаком Каина“. Все они не понимали того, что этот знак ставится на человеке не как штамп заслужившего смертную казнь, а наоборот, как средство *противодействия* появлению новых жертв, что „знак Каина“ необходим для того, чтобы никто не подвернулся бы этому человеку под его удар» (S. 2).
124. a) *Szondi L.* Trieb und Erziehung. Lélektani Tanulmányok. III. Psych. Institut d. Universitat Budapest, 1939. S. 79–111 (на венгерском).
124. b) На немецком: Schw. Ztschr. f. Psych (и приложения), 1946.
124. c) Lehrbuch der experimentellen Triebdiagnostik. Huber, Bern–Stuttgart, 1963. S. 413–415.
124. d) Freiheit und Zwang im Schicksal des Einzelnen. Huber, Bern–Stuttgart, 1967. S. 66–67.
124. e) Там же. Tab. 2. S. 66.
125. *Studer-Salzmann E.* Schicksalspsychologie und Glaukom (Grüner Star). Szondiana II (Beihelft z. Schwaiz. Ztschr. f. Psych, und Beihelft, № 26). S. 129–152.
126. *Szondi L.* Schicksalsanalyse. III Aufl. S. 340.
127. *Dreyer H.* Triebstruktur und Berufseignung; Szondiana I (Beihelft z. Schwaiz. Ztschr. f. Psych, und Beihelft, Nr. 21). Huber, Bern–Stuttgart, 1963. S. 156–179.
128. *Szondi L.* Schicksalsanalyse. III Aufl. S. 365.
129. *Hedri A.* Unfall und Schicksal. Szondiana IV, Mensch, Schicksal und Tod. Huber, Bern–Stuttgart, 1963. S. 61–78.
130. *Szondi L.* Schicksalsanalyse. III Aufl. S. 494.
131. *van Reeth C.* a) Feuerwehrleute und Missionsschwester.
b) Die Probleme von Ethik und Moral. Kath. Universität in Löwen (Belgien).
132. *Veress Z.* Etude du phénomène contemplatif à travers le Schema théorique de la pensée de Szondi (Etude de l'operotropisme) // Kath. Universitat Lowen (Belgien), 1967.

133. Goldschmidt. Talmud-Sabbat, 156/a. Раби Jehoschua ben Levi, живший в Палестине в 250 г. Раби Aschi живший в Вавилоне, умер в 427 г. Раби Bab умерший в 330–331 гг. Abaja (Abbajje), живший в Вавилоне и умерший около 338/339 гг. Samuel Edels, родившийся в 1555 г. в Познани и умерший в 1631 г. в Остроге (R. S. Speier).

134. Fuchs E. Das Leben Adams und Evas в сборнике *Kautzsch*. Apokryphen und Pseudepigraphen. II/7. S. 514. Auch Fussnote «g».

135. Szondi L. Schicksalsanalytische Therapie. Huber, Bern und Stuttgart, 1963. S. 138 ff.

136. Josephus Flavius (род. в 37 н. э. в Иерусалиме): Jüdische Altertümer. Erstes Buch, 2, 2, S. 23 (пер. Heinrich Clemenz). Цит. по: S. Speier [22]. S. 249.

137. В качестве вариантов реакций Авеля–Каина были взяты следующие реакции:

Каин = $P = - +, - 0, - \pm, \pm +$;

а в качестве вариантов реакций Авеля:

Авель = $P = + -, 0 -, \pm -, + \pm$.

Мы подчеркиваем, что здесь сопоставлялись лишь частоты аффективных реакций Каина и Авеля. Соответствующие Я-реакции были оставлены без внимания.

138. Распределение аффективных реакций Авеля–Каина в различных Я-классах см.: Experimentelle Triebdiagnostik. I. Aufl. Huber, Bern, 1947. S. 194.

139. Szondi L. Schicksalsanalyse. III Aufl. Schwabe & Co. Basel, 1965. S. 374–489.

140. Wertham F. A sign for Cain. 1966. S. 326–327.

141. Бальзак О де. Утраченные иллюзии // Бальзак О. де. Собр. соч. М.: Худож. лит., 1985. Т. 7–8.

Примечание к с. 154: 11. «Емелька Пугачёв (1726–1773), донской казак, возглавивший восстание уральских казаков, выдававший в то время себя за царя Петра III, в действительности убитого подчиненными его супруги, царицы Екатерины II. Внешне он действительно был похож на этого царя. После своих первых значительных успехов Пугачев, потерпев поражение от графа Панина, был арестован князем Голицыным и затем обезглавлен».

«Лувель Луис-Пьер (1783–1820) рабочий, шорник, в 1814 году задумал уничтожить королевский двор Франции (династию Бурбонов). В 1815 году он изготавливает нож, который впоследствии послужил ему в качестве орудия убийства. 13 февраля 1820 года на ступенях парадного крыльца оперного театра он убил герцога

Беррийского, члена королевского двора, который мог произвести на свет престолонаследника. Умирающий герцог ходатайствовал о милости в отношении своего убийцы, но Лувеля приговорили к смерти и казнили. Прошло несколько месяцев, и вдова убитого, герцогиня Беррийская, разрешилась от бремени мальчиком, герцогом Бордо, будущим графом Шамбором, который претендовал на трон, получив от своих сторонников имя Генриха V. Покушение на герцога Беррийского вызвало сильную волну реакции, которая привела к отставке придерживавшегося либеральных взглядов министра Деказеса».

«Коллен Жак, родившийся в 1779 году и воспитывавшийся своей тетей Жаклиной Коллен, начал свою карьеру как преступник, бравший деньги в долг по подложным документам. Это привело его в тюрьму, в которой он находился с 1810 по 1815 год. Однако оттуда он сбежал и скрывался в Париже в семейном пансионе мадам Вокé под именем Вотрена. В этом пансионе он знакомится с юным Эженом де Растиньяком, который ему понравился, и он попытался обратить его в анархисты и навязать ему свою протекцию. Он требует от Растиньяка, влюбленного в другую девушку, жениться на Викторине Тайфер и подговаривает полковника Франкессини убить на дуэли ее брата Фредерика, смерть которого сделала Викторину единственной наследницей огромного состояния. Возмущенный этим, Растиньяк рвет с Вотреном отношения. Второй раз Вотрен, арестованный Биби-Люпенем, попадает в тюрьму из-за старой девы, мадмуазель Мишоно, тоже постоялицы пансиона мадам Вокé, узнавшей о клейме каторжника на его спине и сдавшей его полиции за вознаграждение („Отец Горио“). В 1823 году ему удается сбежать и из нее, и он путешествует по Франции уже под именем священника Карлоса Эрреры. На берегу Шаранты встречает он Люсьена де Рюбампре, имевшего твердое намерение покончить жизнь самоубийством. Он вливает в него новую жизненную энергию, оплатив его долги и побуждая стремиться к могуществу, к завоеванию всего мира („Утраченные иллюзии“, IV)».

См. также: *Szondi L. Thanatos and Cain. В: American Imago. Eros and Thanatos. Vol. 21. Nos. 3–4, 1964.*

Завершает наши примечания список произведений немецкой литературы, героями которых был Каин. За помощь в составлении этого списка я выражаю благодарность профессору, док. фил. Martin Stern, Basel.

XVIII век

- Margarethe Klopstock: Der Tod Abels (1758).
Salomon Gessner: Der Tod Abels (II Aufl. 1759).
Males Müller: Der erschlagene Abel (Verlag Heues).
J. G. Herder: Der himmlische Schäfer (edit. Suphan. Bd. 26, S. 326–327).
L. F. Hudemann: Der Brudermord des Kain (Butzow, 1761).
Joh. Sam. Patzke: Der Tod Abels. Lytisches Drama (1769).
Joh. Zahnesnig: Abels Tod. Duodrama (1779).
Sebastian Sailer: Von Kain und Abel (Gedenkschrift f. Herm. Albert, Halle, 1928).
Cain, eine Kantate. Gottinger Musenalmanach auf 1777, S. 16.
Frds. Leop. Graf zu Stollberg: Kain am Ufer des Meeres (Ges. Werke). 19. Jahrhundert I.

XIX век

- F. A. Krummacker: Kains Klagen (Parabeln, Bd. II). 1815.
Kains Traum (там же).
L. C. Wittich: Kain und Abel am Sturzbach (Mitternachtsblatt hrsg. V. A. Müllner, 1827).
Frieds. Küchert: Kabil und Habil (Morgendländ. Sagen Bd. 1, 1837).
Franz Hedrich: Kain (1851).
Herm. Lingg: Kain (1869).
Martin Wagener: (= Frehsee, Martin): Kains Tod (1895).
Ludw. Weber: Kain. (1896).
Max Hermann: Kain. Dramat. Dichtung (Leipzig, 1896).
M. E. Sachs: Kains Schuld und ihre Sühne (München, 1897).
Paul von Wichmann: Kain. Drama (1897).
Eduard V. Meyer: Die Bücher Kains vom ewigen Leben (1899).

XX век

- Paul Heyse: Kain. Mysterium (Mythen und Mysterien, 1904).
Porges (= C. Hilm): Kain (1904).
Arnold Winkelmann: Kain. Gedicht (1904).
E. K. Alexy: Abels Tod. Schauspiel in 4 Akten (Lorch, 1908).
Otto Borgoräber: Die ersten Menschen. Erotisches Mysterium (1908).
Heinr. Bulthaupt: Kain. Oper, Musik von d'Albert (Berlin, 1909).
Sebastian Wieser: Der Antichrist (Regensburg, 1911).
Sebastian Wieser: Brudermord (Biblische Spiele II), München, o. J.
Else Lasker-Schuler: Abel. Hebraische Balladen, S. 13.
Harry Schmidt/Adolf Walter: Kain (Wien, 1914).

Felix Weingartner: Kain und Abel. Oper (Wien, 1914).
Frds. Kaffka: Kain (Berlin, 1918).
Anton Wildgans: Kain (Leipzig 1921).
Wilh. Leunemann: Kain (Geschichten, Legenden, Worte), 1923.
Nicolaus Lauer: Abels Opfer. II Aufl. (München, 1927).
Wilh. Ebner: Die Tragödie Abels (Radolfszell, 1930).
Jacob Rothschild: Kain und Abel in der deutschen Literatur. Diss. Frankfurt am Meine–Würzburg, 1933.
V. Aptowitzer: Kain und Abel in der Agada, den Apokryphen, der hellenistischen, christlichen und mohammedanischen Literatur (Wien, 1922).
Berdyczewski, Micha Josef, Bin Gorion: Die Sagen der Juden, Bd. I.
Ginsberg, Louis: The Legends of the Jews. Bd. I. V (Philadelphia, 1909).
Winzer J. Die ungleichen Kinder Evas in der Literatur des 16. Jahrhunderts. Diss. Greifsw. 1908.

Из произведений *английской* литературы мы упоминаем лишь:
Lord Byron: Kain. Ein Mysterium (Verlag S. Fischer, Frankfurt am Meine).

Из произведений *испанской* литературы:
Unamuno M. Abel Sanchez. Die Geschichte einer Leidenschaft (Verlag Meyer & Jessen, München, 1925).

Перечень примеров

1. Судорожные припадки, расстройство настроения, пориомания, сумеречное состояние, бредовые идеи (случай 29, Вейгандт, с. 275) 67
2. Религиозное безумие патера Сурина (Ideler).
Пример удвоения в монаха и черта 67
3. Надгробные проповеди эпилептика по Вейгандту [52],
с. 268 68
4. Мартон Цёлди, военный преступник 69
5. Адольф Эйхман, пишущий Каин 71
6. Притязания на убийство у 3-летней девочки 77
7. Одиннадцатилетняя убийца (случай от Л. Нослопи) 77
8. Попытки у 25-летней эпилептики отравить свою мать . . . 78
9. Попытки задушить свою мать у 23-летней эпилептики. . . 79
10. Убийца «на сексуальной почве» 79
11. Поджигательница, медицинская сестра
(случай, предоставленный нам Г. Эленбергер) 90
12. Приступы мыслей о самоубийстве у 21-летней девушки . . 104
13. Гомосексуальный самоубийца 108
14. Садистически перверсный семейный убийца
и самоубийца 113
15. Генуинный эпилептик с приступами желания
покончить с собой (случай Джерома Дж. по Дукостé) 115
16. Попытка самоубийства из мести
у 16-летней истерической девушки. 117
17. Кататонно-шизофреничный самоубийца
(случай взят у П. Рюегсегера из психиатрической
клиники Базельского университета, 1963) 120
18. Проективно-параноидная самоубийца
(случай от Штефана Холоса, Будапешт) 121
19. Самоубийство маниакально-депрессивного, перверсного
и одержимого болезненной страстью мужчины 125
20. Навязчиво-невротический, фобический
и параноидный Каин 137
21. Состояние отчуждения у 23-летней девушки,
неоднократно предпринимавшей попытки
покончить с собой. 139
22. Самовредительство как хроническая потребность
у латентного Каина для своих, оставшихся
без наказания, преступлений, совершённых в детстве . . . 143

23. Десять снов Каина у 24-летнего молодого человека с пассивно гомосексуальным манифестом	147
24. Сон анал-садистичного, навязчиво-невротичного музыканта	148
25. Три каинитичных сна 20-летнего параноидного мазохиста	149
26. Два каинитичных сна 24-летнего студента с ипохондрией, навязчивостью и сексуальными нарушениями	151
27. Каинитические сны 27-летнего кверулянта	152
28. Профессиональная социализация каинитического образа мыслей в эпилептиформной семье выбором профессии мясника и хирурга	170
29. Выбор профессий и смерти в семье каменотеса	172
30. Выбор профессии и смерти у 23-летнего матроса, выходца из семьи эпилептиков	175
31. Пожарные, поджигатели и аффективные убийцы в каинитически предрасположенной семье	177
32. Двое братьев летчиков, разбившиеся на частном самолете, их дедушка и тетя были эпилептиками	179
33. Два разбившиеся летчика, из семьи, в которой есть эпилептики	179

Перечень таблиц

1. Система побуждений экспериментальной диагностики побуждений	58
2. Возможности экзистенции у девяти убийц-бандитов	85
3. Возможности экзистенции у семи убийц на сексуальной почве	86
4. Сравнительно исследование форм экзистенции у девяти убийц-бандитов и семи убийц на сексуальной почве	87
5. Различия между эдиповым комплексом и комплексом Каина	135

Перечень рисунков

1. Генеалогическое древо Адама и его потомков согласно Библии	51
---	----

2.	Генеалогическое древо 23-летней эпилептики, к примеру 9.	80
3.	Генеалогическое древо к примеру 28: эпилепсию, насилие, самоубийство, глаукому, экзему, мясника и хирурга мы находим в каинитически предрасположенной семье	171
4.	Генеалогическое древо, к примеру 29, 42-летнего каменотеса, служащее парадигмой выборов профессии и смерти в пароксизмально-каинитической семье	176
5.	Генеалогическое древо к примеру 30. Профессии, связанные с водой, и смерть связанная с водой в виде самоубийства у 23-летнего матроса, происходившего из семьи эпилептиков.	177
6.	Генеалогическое древо к примеру 31. Пожарные, поджигатели и аффективные убийцы в каинитически предрасположенной семье	178
7.	Генеалогическое древо к примеру 32. Двое братьев-летчиков, разбившихся на частном самолете, дедушка и тетя которых были эпилептиками	180
8.	Генеалогическое древо к примеру 33. Двое разбившихся летчиков, из семьи, в которой есть эпилептики.	181
9.	Распределение аффективных чистых Каин- и Авель-реакций ($-e$ и $+e$), полученных на выборке из 4117 человек, включающей в себя как здоровых, так и душевнобольных лиц, по различным возрастным классам	185
10.	Распределение комбинаций из пяти аффективных Каин- и Авель-реакций по различным возрастным классам	186
11.	Распределение реакций духовности ($+p$) и аффективных Авель-реакций по различным возрастным классам	187

Научное издание
Серия «Библиотека психоанализа»

Леопольд Зонди

КАИН
ОБРАЗЫ ЗЛА

Оригинал-макет, верстка и обложка – С. С. Фёдоров
Корректор – Л. В. Бармина

ИД № 05006 от 07.06.01
Издательство «Когито-Центр»
129366, Москва, ул. Ярославская, 13
Тел.: (495) 682-61-02
E-mail: post@cogito-shop.com, cogito@bk.ru
www.cogito-centre.com

Сдано в набор 09.11.12. Подписано в печать 19.12.12
Формат 60×90/16. Бумага офсетная. Печать офсетная
Гарнитура ITC Charter. Усл. печ. л. 13,5. Уч.-изд. л. 11,5
Тираж 1200 экз. Заказ .

Отпечатано с готовых диапозитивов в ППП «Типография „Наука“»
121099, Москва, Шубинский пер., 6