

МИНИСТЕРСТВО ОБРАЗОВАНИЯ РОССИЙСКОЙ ФЕДЕРАЦИИ
АЛТАЙСКИЙ ГОСУДАРСТВЕННЫЙ УНИВЕРСИТЕТ
ИСТОРИЧЕСКИЙ ФАКУЛЬТЕТ
Кафедра археологии, этнографии и источниковедения
Музей археологии и этнографии Алтая

**МАТЕРИАЛЫ ПО ВОЕННОЙ АРХЕОЛОГИИ
АЛТАЯ И СОПРЕДЕЛЬНЫХ ТЕРРИТОРИЙ**

Сборник научных трудов

Издательство  Алтайского
университета
Барнаул 2002

ББК 63.4 (2Рос4Ал) я 43
М 341

Ответственные редакторы:
кандидат исторических наук **В.В. Горбунов**;
кандидат исторических наук **А.А. Тишкин**

Редакционная коллегия:
доктор исторических наук **Ю.Ф. Кирюшин**;
кандидат исторических наук **А.А. Казаков**;
кандидат исторических наук **А.Л. Кунгуров**;
кандидат исторических наук **С.В. Неверов**;
кандидат исторических наук **П.И. Шульга**;
М.Ю. Кузеванова (ответственный секретарь)

М 341 **Материалы по военной археологии Алтая и сопредельных территорий:**
Сборник научных трудов / Под ред. В.В. Горбунова, А.А. Тишкина. – Барнаул:
Изд-во Алт. ун-та, 2002. –164 с., ил.

ISBN 5-7904-0251-8

В сборнике представлены статьи, которые посвящены различным аспектам военного дела населения Алтая и сопредельных территорий от эпохи бронзы до средневековья. В научный оборот вводятся находки предметов вооружения, данные о фортификационных сооружениях, новые изобразительные источники. Предлагаются различные подходы в классификации и типологии наконечников стрел, реконструкции доспехов, способы применения боевых средств.

Издание рассчитано на специалистов в области археологии и военной истории.

*Сборник подготовлен и издан частично при поддержке Российского фонда
фундаментальных исследований (проекты №02-06-80342
«Комплексное исследование этногенетических процессов на Алтае
в период формирования и развития кочевых культур» и №00-06-80393
«Этнокультурная история Алтая в эпоху средневековья»)*

ISBN 5-7904-0251-8

Батыр решителен и смел,
В седло богатое взлетел.
И черное, как ночь, копьё
Собой закрыло лунный лик...

Маадай-Кара, песнь вторая

В.Д. Кубарев

Новосибирск

ВСАДНИКИ ИЗ ХАР-САЛАА

Вторая Российско-монголо-американская экспедиция Института археологии и этнографии СО РАН, организованная в 1993 г., продолжила в 2000 г. работы по исследованию петроглифов в одном из труднодоступных районов Баян-Ольгийского аймака Монголии. Прошедший полевой сезон международного проекта «Алтай» был полностью посвящен изучению неизвестного ранее памятника наскального искусства, расположенного у подножия священной горы Шивээт-Хайрхан, являющейся водоразделом двух небольших горных рек Цагаан-Салаа и Хар-Салаа, дающих начало полноводной реке Цагаан-Гол (левый приток р. Ховд). В этом высокогорном и пограничном с Россией районе (координаты: N 49° 05' – E 88° 15', высота над уровнем моря – около 2500 м), еще в 1996 г. нами открыты и частично исследованы разнообразные и разновременные археологические памятники (Кубарев В.Д., 1996; Кубарев В.Д., Цэвээндорж Д., 1999). Но только в 2000 г. удалось в полном объеме провести работы по копированию наскальных изображений уникального горного святилища. Как выяснилось, основная масса рисунков сосредоточена на скалистых выходах и останцах (общей площадью не более 5–6 кв. км) левого берега Хар-Салаа, у северного подножия горы Шивээт-Хайрхан. Однако петроглифы повсеместно встречаются и на отдельных гигантских глыбах древних камнепадов, и на оставленных ледником моренных валунах, вплоть до самого устья реки, почти соприкасаясь с другим известным микропунктом наскального искусства в Хар-Чулун.

Характерной особенностью петроглифов Шивээт-Хайрхана (как, впрочем, и других алтайских местонахождений) является их концентрация на скалах у современных зимних стоянок, обустройство которых в глубокой древности не вызывает сомнений. Формирование открытого нами комплекса связано с различными историческими периодами древнего населения Монгольского Алтая (в рамках от эпохи ранней бронзы и до этнографического времени). Следует только отметить локальное своеобразие памятника, на котором в количественном отношении преобладают рисунки, выполненные в эпоху поздней бронзы и раннего железа. В основном это сцены охоты на козлов и оленей, сцены военных столкновений, колесницы, изображения мифических зверей и животных (быки, олени, хищники, часто с солярными символами на рогах и туловищах животных). Особенно впечатляют разновременные рисунки всадников.

В петроглифах горы Шивээт-Хайрхан самые ранние изображения всадников относятся к эпохе поздней бронзы (рис. 1). Чаще всего они присутствуют в сценах охоты на оленей и козлов, близких по стилю изображениям копытных «монголо-забайкальского» типа, известных также по рисункам на оленных камнях Монголии. Но даже внутри этой небольшой группы изображений первых наездников Алтая наблюдается различие в трактовке образа всадника. Одни лошади грациозны, с удлиненным туловищем, маленькой головой, тонкими и длинными ногами, поза их, как правило, статична (см. рис. 1.-а, б). Вторые отличаются совершенно иным экстерьером: короткое туловище, большая голова и короткие ноги (см. рис. 1.-з, д, е). Различаются и фигуры людей: они в отдельных случаях как бы



Рис. 1. Петроглифы Хайрхана: а-ж – всадники эпохи бронзы

налегают на силуэт лошади, напоминая более позднее палимпсестное исполнение, другие наездники вполне органичны и весьма экспрессивны, слившись в одном порыве с мчащейся лошадью (см. рис. 1.-г, д). Отсутствие жесткого седла и стремян (изобретения раннесредневековых кочевников) у всадников эпохи бронзы обусловило специфическую посадку человека на лошади, корпус которого сильно наклонен вперед, а его ноги почти касаются земли. Подобная манера характерна для некоторых ранних изображений скифских всадников и сакских лучников (Ковалевская В.Б., 1977, с. 69, 110). Верхняя граница хронологии всадников из Хар-Салаа определяется по изображениям висящих на их поясах горитов или колчанов (см. рис. 1.-г, д, е), совершенно идентичных по форме аналогичным предметам вооружения на оленных камнях Алтая и Монголии (Кубарев В.Д., 1981, с. 70, рис. 4, 5, 9, 10; Волков В.В., с. 282, рис. 21–33).

Всадники из Хар-Салаа уже представляют собой сложившийся и каноничный образ центральноазиатского всадника – прототипа летящего и стреляющего из лука средневекового всадника, воплощенного в наскальных рисунках, торевтике, в украшениях и предметах утилитарного назначения, широко распространенных в кочевнических культурах Евразии.

В одном из пунктов святилища долины реки Хар-Салаа обнаружено редкое и компактное скопление древнетюркских петроглифов (более 200 фигур), выдержанных в одном стиле и выполненных в одной технике: тщательной мелкой выбивкой. Любопытно, что многие из них подновлены не менее филигранной повторной выбивкой, что придает рисункам более отчетливый вид на фоне скальной плоскости. В сюжетных сценах звучит все та же извечная тема охоты, древний культ коня и единоборство «рыцарей степей и гор» (рис. 2). В репертуаре этой оригинальной в художественном отношении серии наскальных шедевров главенствует образ воина-всадника. Вооруженный герой на великолепном породистом скакуне (см. рис. 3, 4) только на одной плоскости скалы повторяется около 30 раз. Самая большая (170 см в длину) фигура всадника расположена на скалах верхнего яруса и хорошо заметна с конной тропы, проложенной в нескольких десятках метров на юг от панно с рисунками. До сих пор таких крупных изображений тюркских всадников в Центральной Азии не было известно. Своеобразие древнетюркского комплекса рисунков на реке Хар-Салаа заключается в том, что все они выполнены выбивкой, в отличие, например, от Российского Алтая, где в раннем средневековье в основном применялась техника граффити. Разнообразие сюжетов на скалах Хар-Салаа, новые персонажи, впервые встреченные в петроглифах древнетюркского времени Монгольского Алтая, дают теперь редкую возможность определить время нанесения многих изображений, выполненных сплошной выбивкой как в самой Монголии, так и наскальных рисунков соседних регионов.

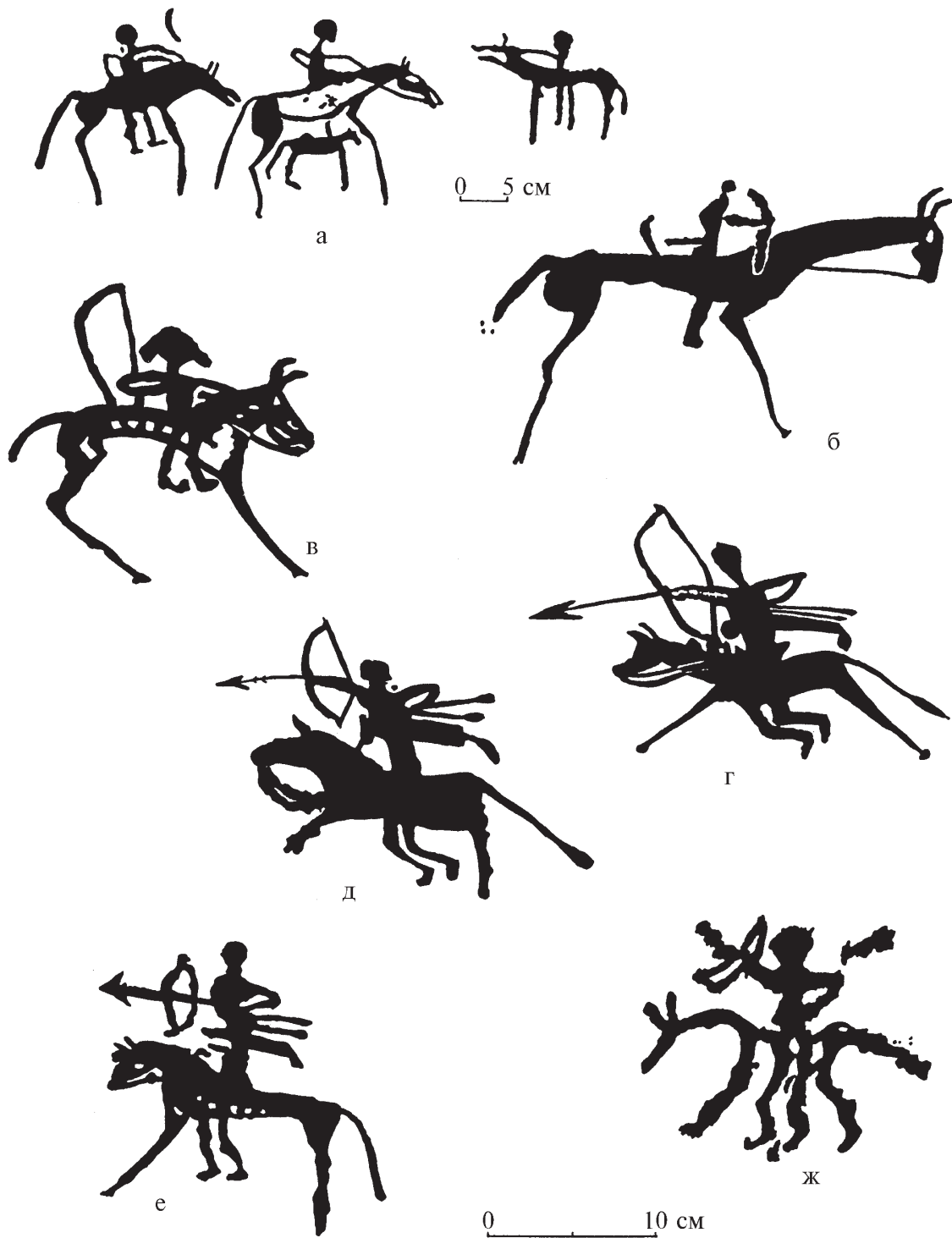
Установление относительной даты создания комплекса древнетюркских рисунков у подножия горы Шивээт-Хайрхан позволяет сделать анализ экстерьера лошадей и их убранства, определить позу и посадку в седле всадников, прически персонажей, основных видов оружия и изобразительные аналогии из других памятников Центральной Азии.

Лошади, изображенные в профиль, показаны преимущественно в состоянии постоянного движения (шаг, рысь, иноходь, галоп). Редким исключением является статичная поза, когда лошади находятся без всадников, возможно, в состоянии отдыха или когда они спутаны (рис. 2.-а, б). Судя по экстерьеру, пропорциям и половым признакам лошадей на рисунках, в основном изображались высокопородистые, боевые кони и обьезженные жеребцы, иногда украшенные подшейной кистью и султаном-начальником на голове (см. рис. 3.-б, д, е). Некоторые кони снабжены узорными чепраками (см. рис. 3.-б) У многих коней тщательно выстрижена грива с выступающими над ней 2–3 острыми зубцами (рис. 3.-б, в, д, рис. 4.-а, г-и), а выбитыми на туловище кружками, крупными точками и округлыми пятнами древний художник, очевидно, хотел передать масть животного.



Рис. 2. Петроглифы Хайрхана: *а* – лошади в «геральдическом стиле»;
б – сцена охоты; *в* – сцена сражения



Рис. 3. Петроглифы Хайрхана: а–к – всадники древнетюркской эпохи

Всадники показаны уверенно сидящими (в седлах со стременами?) в трех разных позах: прямо, с развернутыми анфас плечами; с наклоненным назад телом, в профиль; с наклоненным вперед телом, в профиль и анфас (см. рис. 2–4). Различия в посадке были обусловлены прежде всего наличием или отсутствием лука в руках всадника. Натянутый лук всегда изображался у «галопирующих» всадников. У наездников, кони которых двигаются рысью или иноходью, луки всегда зачехлены и помещены за спиной человека. В некоторых изображениях нижний конец мягкого налучья продолжен под животом коня, который можно принять за вторую ногу всадника (см. рис. 2.-б; 3.-а, в; 4.-а, б). У большинства же тюркских всадников ноги не показаны (видимо, они подразумеваются: вдеды в стремя? и размещены на туловище, выше линии живота коня), в отличие от всадников эпохи поздней бронзы, ноги которых во всех изображениях свисают почти до самой земли (ср. рис. 1, 3, 4).

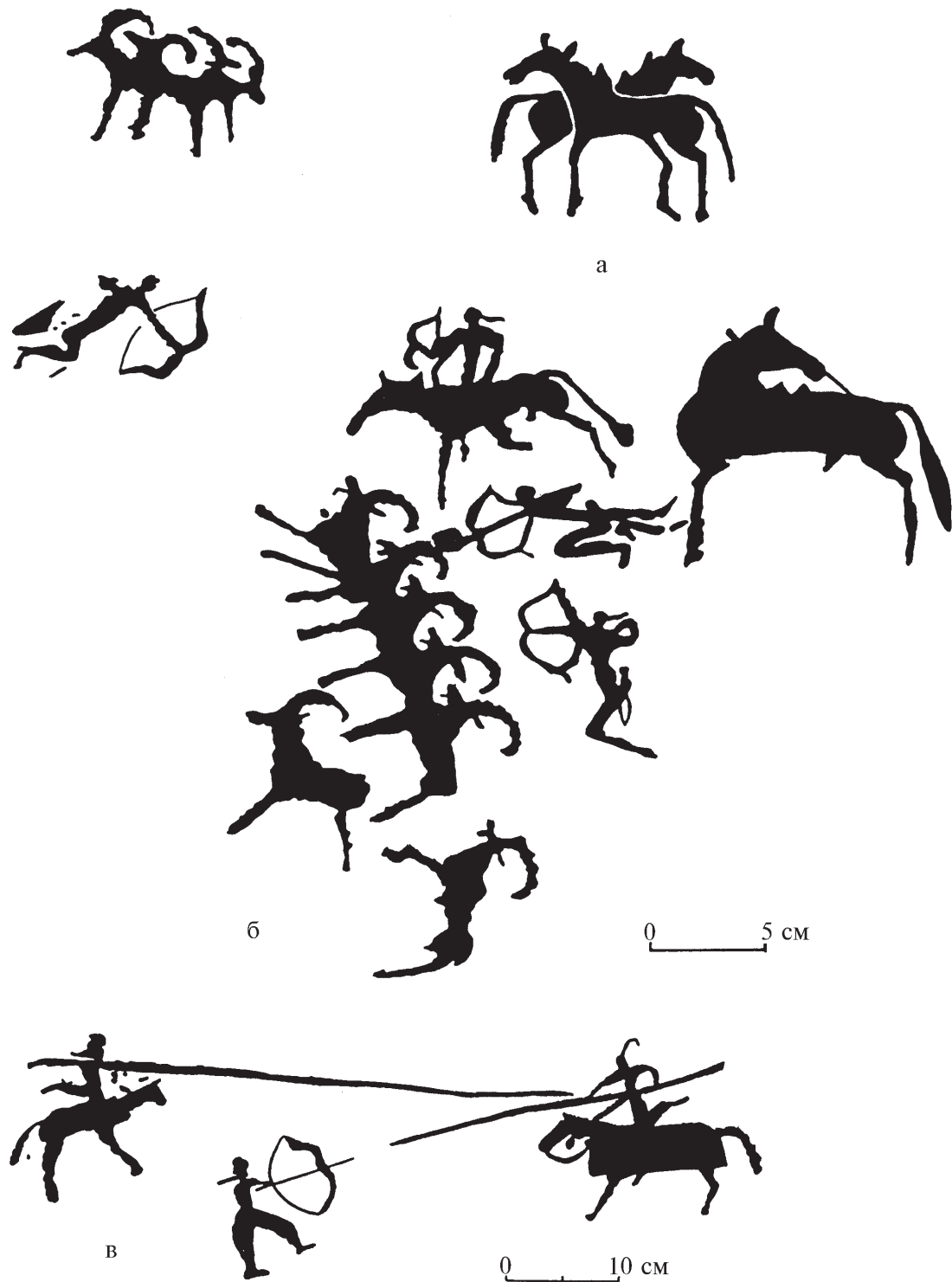
Этнографической деталью является прическа всадников, которая присутствует у четырех всадников в виде одной косы (см. рис. 3.-а, б, в, д). Головной рогатый убор, наверное, представляющий собой защитный шлем, отмечен только на одном человеке (см. рис. 4.-ж). У другого всадника детализированы черты лица – острый подбородок, большой нос, а также намечен глаз, и может быть обритая голова (см. рис. 4.-а). Любопытна еще одна фигура всадника, держащего в одной руке сокола или орла (?), в другой – лук или небольшую булаву – престижные атрибуты знатного воина (см. рис. 4.-б). Рассмотренные рисунки всадников по указанным реалиям можно отнести к древнетюркской легковооруженной коннице, но в петроглифах горы Шивээт-Хайрхан нами скопирована и сцена поединка тяжеловооруженного всадника с лучником и другим всадником, также имеющим на вооружении длинное копье (см. рис. 2.-в). В силуэтом изображении фигуры катафрактария угадываются угловатые очертания шлема с плюмажем, длинный «бронированный» халат, защитная попона на лошади. Это все, что можно сказать о единственном в Хар-Салаа изображении алтайского «латника», и поэтому удивляет, с какой легкостью многие исследователи делают реконструкции и даже классифицируют защитное вооружение по наскальным изображениям или находкам единичных панцирных пластин (Novgorodova E., 1980, p. 213–215, [рисунок М.В. Горелика]; Худяков Ю.С., 1986, с. 158, рис. 69, с. 167, рис. 74; Николаев И.И., 1991, с. 82, рис. 2; Соенов В.И., Глебов А.М., 1997, с. 153, рис. 1; Горбунов В.В., 1998, с. 115–117, рис. 4–6; и др.). В петроглифах присутствие панциря на человеке и защитной брони на коне археологами определяется по штриховке фигур, которая наносилась параллельными и пересекающимися линиями, создающими орнамент в виде ромбов и квадратов. Следует согласиться, что на некоторых всадниках в петроглифах, несомненно, показаны элементы защитного вооружения, но в точно такой же технике (косая и прямая «сетка») заполнялись и силуэты легковооруженных всадников, контурные рисунки пеших лучников, головные уборы воинов, флаги, колчаны, чехлы для луков, чепраки седел, а также многочисленные фигуры различных животных. Видимо, это был широко распространенный и чисто художественный прием, позволявший более объемно и отчетливо передать отдельные изображения на каменной плоскости. К сожалению, нередко ранее опубликованные иллюстрации петроглифов, используемые для различных реконструкций, стилизуются или даже ненамеренно искажаются при небрежном копировании с авторского оригинала (Худяков Ю.С., 1986, с. 163, рис. 72; Худяков Ю.С., Цэвэндорж Д., 1992, с. 124–125, рис. 1, рис. 2; Цэвэндорж Д., 1999, с. 254, табл. 131). Возможно, поэтому в компилированных рисунках появляются новые детали. Так, например, у двух катафрактариев из Хар-Хада (Монгольский Алтай), опубликованных и многократно дублированных в книгах Э.А. Новгородовой (1980, p. 213, 217; 1984, с. 129, рис. 60; и т.д.) и затем воспроизведенных в работе Ю.С. Худякова (1987, с. 184, рис. 2.-2, 4), вдруг появилось изображение «плоской петли» под животом бронированных коней. По мнению автора статьи, «...это ступенька для посадки в седло тяжеловооруженного всадника, применявшаяся до изобретения стремя» (Худяков Ю.С., 1987, с. 183). В данном случае комментарии излишни.

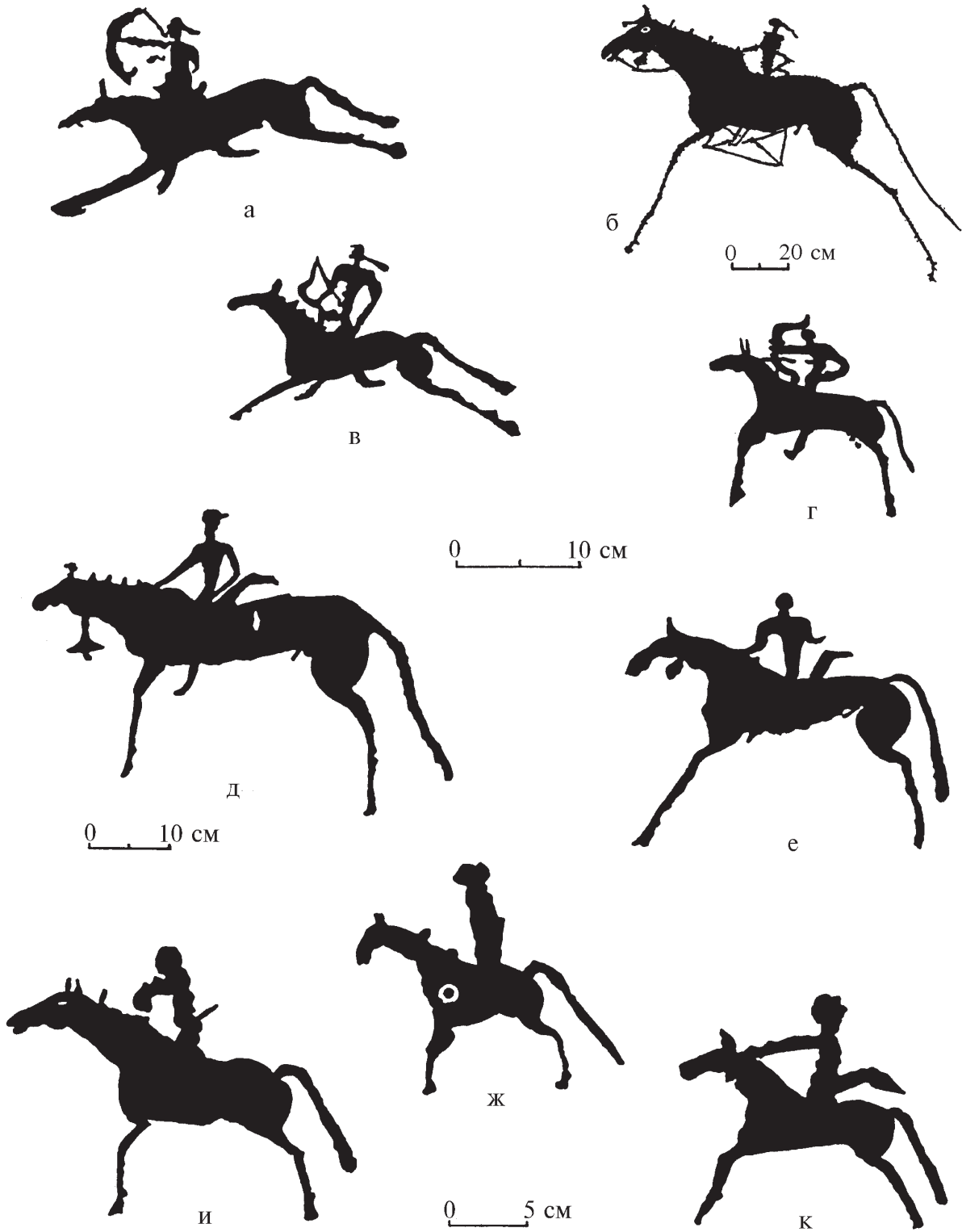

Рис. 4. Петроглифы Хайрхана: а-и – всадники древнетюркской эпохи

Китайские и арабские источники характеризуют тюрков как опытных коневодов, искусных в тренинге наездников, ловких охотников и храбрых воинов. Так, в послании ал-Джахиза, написанном в середине IX в., перечисляются достоинства тюркского всадника, который, «...превосходит (всех) объезжающих лошадей в приручении лошади... Он принимает ее при рождении, выращивает ее жеребенком. И она следует за ним, если он ее зовет, а если он скачет, то скачет за ним... Тюрк никогда не двигается в войске, как другие люди, и никогда не двигается по прямой. (Он) отделяется от войска вправо и влево, поднимается на вершины гор и старается проникнуть на дно долин в поисках дичи; и он при этом стреляет во все, что ползет, медленно передвигается, летит и падает. А если люди достигают реки и теснятся... на мосту через нее, он подтягивает подпруги, сообщает что-то своей лошади по секрету и побуждает ее спуститься (в воду), а затем появляется на той стороне» (Мандельштам А.М., 1956, с. 230–231). Арабского автора ал-Джахиза также поразило непревзойденное искусство тюркских воинов стрельбы из лука на полном скаку лошади: «Тюрк... стреляет, гоня свою лошадь во весь опор назад и вперед, вправо и влево, вверх и вниз. Он выпускает десять стрел прежде, чем хариджит положит одну стрелу на тетиву. У тюрка четыре глаза: два на лице и два на затылке. А если он отступает, то (все равно) он (как) смертельный яд и неизбежная смерть, потому что поражает своей стрелой (стреляя) назад так же, как поражает ею (стреляя) вперед» (Мандельштам А.М., 1956, с. 230).

Итак, опираясь на письменные источники и новые изобразительные материалы из петроглифов Хар-Салаа, можно прийти к выводу, что охотничье и военное искусство тюркских всадников впитало в себя многовековой опыт и все достижения своих предков – древнейших кочевых скотоводов. Использование лошади как тягловой силы и под седло, система тренинга и ее снаряжение были известны на Алтае уже в эпоху бронзы. Тюрки унаследовали и традиционное для древнего населения Центральной Азии вооружение: лук, стрелы, дротики, палицы, копья, щит, панцирь, кольчугу и шлем, используя в военных действиях древнейшую тактику всех кочевников – стремительную атаку и «бегство» с поля боя, в результате которого противник нес еще большие потери.

Таким образом, отдельные страницы истории коневодства в горах Алтая, насчитывающей не менее пяти тысячелетий, запечатлены и на скалах в долине небольшой горной реки Хар-Салаа, возможно с древней поры, служившей заповедным местом, где проходили состязания батыров, облавные охоты и отработка приемов ведения войны – главного занятия древних и средневековых кочевников Центральной Азии.

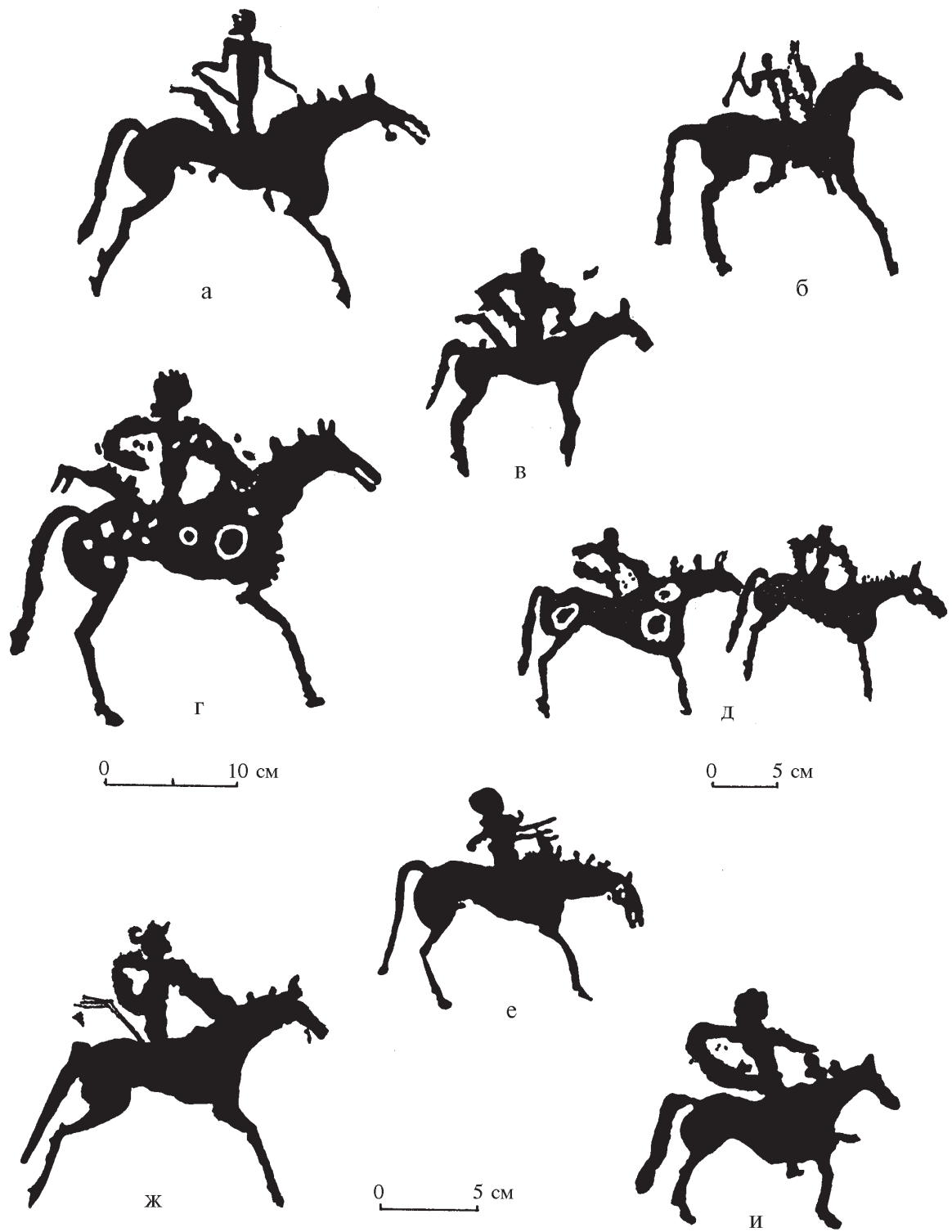
Библиографический список

- Волков В.В. Оленные камни Монголии. Улан-Батор, 1981. 254 с.
- Горбунов В.В. Тяжеловооруженная конница древних тюрков (по материалам наскальных рисунков Горного Алтая) // Снаряжение верхового коня на Алтае в раннем железном веке и средневековье. Барнаул, 1998. С. 102–128.
- Ковалевская В.Б. Конь и всадник. М., 1977. 152 с.
- Кубарев В.Д. К интерпретации предмета неизвестного назначения из кургана 1 памятника Туэкта // Военное дело древних племен Сибири и Центральной Азии. Новосибирск, 1981. С. 65–74.
- Мандельштам А.М. Характеристика тюрков IX в. в «Послании Фатху б. Хакану» ал-Джахиза // Труды института истории, археологии и этнографии. Алма-Ата, 1956. С. 227–250.
- Новгородова Э.А. Мир петроглифов Монголии. М., 1984. 168 с.
- Николаев Н.Н. Защитное вооружение курыкан VI–X веков // Проблемы средневековой археологии Южной Сибири и сопредельных территорий. Новосибирск, 1991. С. 77–86.
- Соенов В.И., Глебов А.М. Средневековый алтайский шлем // Известия лаборатории археологии. Горно-Алтайск, 1997. Вып. №2. С. 152–154.

Худяков Ю.С. Вооружение средневековых кочевников Южной Сибири и Центральной Азии. Новосибирск, 1986. 269 с.

Худяков Ю.С. Образ воина в наскальном искусстве Южной Сибири и Центральной Азии // Антропоморфные изображения. Новосибирск, 1987. С. 150–167.

Худяков Ю.С., Цэвээндорж Д. Изображения воинов на петроглифах Хушот-Дурбэн-Уул-1 // Первобытное искусство. Наскальные рисунки. Новосибирск, 1992. С. 123–130.

Шер Я.А., Миклашевич Е.А., Самашев З.С., Советова О.С. Петроглифы Жалтырак-Таша // Проблемы археологических культур степей Евразии. Кемерово, 1987. С. 70–78.

Novgorodova Eleonora. Alte Kunst der Mongolei. Leipzig: Verlag E.A. Seeman, 1980. 280 p.

Цэвээндорж Д. Монголын эртний урлагийн туух (История древнего искусства Монголии). Улаанбаатар, 1999. 317 с.

С.П. Грушин, П.К. Дашковский

Барнаул

ПРЕДМЕТЫ ВООРУЖЕНИЯ С ТЕРРИТОРИИ УГЛОВСКОГО РАЙОНА АЛТАЙСКОГО КРАЯ*

В 1997–1999 гг. Угловский археологический отряд Алтайского государственного университета проводил работы на территории Угловского района Алтайского края (Грушин С.П., Дашковский П.К., 1998; 1999; Дашковский П.К., Грушин С.П., Симонов С.В., 1998; Грушин С.П., 1998; 1999; Дашковский П.К., 1998). В составе отряда принимал участие научный сотрудник, а ныне директор Угловского краеведческого музея Е.В. Симонов, за что авторы выражают ему искреннюю благодарность. За время работ в течение трех полевых сезонов было обследовано и картографировано несколько десятков разновременных памятников, большая часть из которых обнаружена впервые. В процессе археологических изысканий на территории района собраны предметы вооружения, которые были обнаружены местными жителями и хранились в сельских и районном музеях, а также в частных коллекциях. Отдельные экземпляры оружия относятся к эпохе бронзы, раннего железного века и средневековья. Коллекция насчитывает семь предметов: четыре бронзовых наконечника стрел, бронзовый кинжал, два железных наконечника стрел. Часть из предметов уже опубликована (Грушин С.П., 1999, рис. 6.-13–15; Грушин С.П., Дашковский П.К., 1998, рис. 1.-1; Дашковский П.К., Грушин С.П., Симонов С.В., 1998, рис. 1.-1, 2).

Из трех бронзовых наконечников стрел, обнаруженных местными жителями на северо-западной окраине с. Беленького, один датируется эпохой поздней бронзы. Наконечник относится к типу двухлопастных. Изделие (рис. 1.-4) имело общую длину 7,5 см, втулку диаметром 1 см, выступающую за пределы пера на 1 см. Максимальная ширина пера – 1,5 см. На каждой лопасти наконечника фиксируется по одному «ребру» жесткости. Наибольшее расширение пера отмечено в нижней его части, что сближает его с так называемыми наконечниками башневидного типа.

Второй аналогичный наконечник (рис. 1.-1) представляет собой случайную находку из с. Озерно-Кузнецово. Изделие так же, как и выше описанный предмет, относится к типу двухлопастных с выступающей втулкой. Его общая длина 8,3 см, максимальная ширина пера 2 см, диаметр втулки составляет 0,7 см. К особенностям рассматриваемого изделия следует отнести не только различие в пропорциях и размере, но и отсутствие ребер жесткости на лопастях, разную длину лопастей – 7,4 и 6,1 см. Такая асимметрия пера не может, на наш взгляд, объясняться браком, полученным при литье изделия, так как аналогичный признак в оформлении пера отмечается в нескольких наконечниках, обнаруженных на других археоло-

* Работа выполнена при поддержке РФФИ и РГНФ (гранты №02-06-80342 и №01-01-00062а).

гических объектах: поселение Шортугай (Кузьмина Е.Е., 1994, рис. 53.-13–17), Шипуновка-II (Иванов Г.Е., 1993, с. 1–4). Такой же асимметричный наконечник происходит из Монголии (Волков В., 1962, рис. 3.-3). Возможно, асимметрия объясняется какими-то функциональными причинами, например, прочностью изделия или другими факторами.

Двухлопастные втульчатые наконечники стрел имели очень широкое распространение на огромной территории, куда входят Средняя и Центральная Азия (Кузьмина Е.Е., 1966, с. 33–37), Синьцзян (Варенов А.В., 1997, с. 170–175), Монголия (Волков В., 1962, с. 18), Восточный Казахстан (Черников С.С., 1960, с. 79), Западная Сибирь (Косарев М.Ф., 1984; Григорьев С.А., 1999). Они встречаются в комплексах андроновской, срубной, еловской, ирменской, карасукской и в других археологических культурах бронзового века. Необходимо отметить, что такие изделия могут значительно отличаться друг от друга. По степени выступания втулки выделяются наконечники со скрытой, слабо и сильно выступающей втулкой. По форме пера – «листовидные», «пламевидные», «башневидные» наконечники стрел, соотношение которых в литературе достаточно четко не определено.

Ближайшими аналогиями наконечникам с. Озерно-Кузнецово и Беленького являются изделия, обнаруженные в комплексах Восточного Казахстана – Мало-Красноярке, Канае, Алексеевском, Степняке, Дындыбае 11 (Черников С.С., 1960, с. 79; Кривцова-Гракова О.А., 1947, с. 108; Грязнов М.П., 1952, рис. 3), в памятниках предгорно-равнинного Алтая – Шипуновке-III, Курейке-III (Иванов Г.Е., 1993, рис. 1.-5), Чекановском Логе-I (Демин М.А., Ситников С.М., 1998, рис. 1.-5, 7) и других, что позволяет их датировать концом II – началом I тыс. до н.э.

Появление рассматриваемых наконечников стрел некоторыми исследователями, вслед за С.С. Черниковым, датируется серединой II тыс. до н.э. и связывается с развитием федоровской и алакульской традиций бронзолитейного производства (Черников С.С., 1960, с. 79; Кузьмина Е.Е., 1966, с. 36). Широкое распространение они имели в эпоху поздней бронзы и продолжали бытовать в раннем железном веке. Самой древней находкой двухлопастного втульчатого наконечника стрелы является изделие, обнаруженное в погребении эпохи ранней бронзы (конец III – первая четверть II тыс. до н.э.) на могильнике Телеутский Взвоз-I (Кирюшин Ю.Ф., Тишкин А.А., Грушин С.П., 2000б, рис. 1.-2). Это позволяет говорить о том, что наконечники такого типа поздних периодов восходят к сейминско-турбинским прототипам, воплощая в себе результаты дальнейших технических усовершенствований в бронзолитейном производстве такой категории оружия на огромной территории Северной Евразии.

Из района с. Беленького происходит черенковый бронзовый кинжал (рис. 1.-6). Общая длина изделия – 9,6 см. Клинок имеет листовидную форму, постепенно расширяясь к основанию. Максимальная ширина в нижней части достигает 4,2 см. Черенок изделия обломан, но по сохранившейся части можно судить, что он постепенно расширялся к пятке. Близкие по форме кинжалы, так называемые двухлезвийные черенковые ножи II типа, Ю.С. Гришин (1971, с. 10) датирует концом III – первой половиной II тыс. до н.э., не исключая бытование таких вещей и во второй половине II тыс. до н.э. Аналогии кинжалу из с. Беленького имеются в материалах могильника Сопка-II (Молодин В.И., 1985, рис. 30.-1), в памятниках срубной и приказанской культур (Черных Е.Н., 1970, с. 76). Вышеприведенные материалы позволяют, вероятнее всего, датировать кинжал XVI–XII вв. до н.э., связав его с материалами андроновской археологической культуры (Кирюшин Ю.Ф., Шамшин А.Б., 1992, с. 210; Кирюшин Ю.Ф., Тишкин А.А., Грушин С.П., 2000а, с. 45).

Два других бронзовых наконечника, обнаруженные жителем с. Беленького, относятся к раннему железному веку. Первый наконечник – трехлопастной черешковый, он имеет сводчатую головку, неширокие лопасти, срезанные под прямым углом к круглому черешку (рис. 1.-3). Бронзовые трехлопастные, а позднее трехгранные черешковые наконечники стрел распространены на территории Евразии с конца VIII по IV–III вв. до н.э. Они известны на памятниках Мон-



Рис. 1. 1 – бронзовый наконечник стрелы из с. Озерно-Кузнецово; 2, 3, 4 – бронзовые наконечники стрел из школьного музея с. Бельного; 5 – железный наконечник стрелы с поселения Кашлоу-IV; 6 – бронзовый кинжал из с. Бельного; 7 – железный наконечник стрелы из с. Бельного

голии, Южной Сибири, Тувы, Казахстана и Южного Приуралья (Грач А.Д., 1980, с. 32; Маргулан А.Х., Акишев К.А., Кадырбаев М.К., Оразбаев А.М., 1966, с. 353, рис. 46.-2; Итина М.А., Яблонский Л.Т., 1997, с. 48–53, табл. 70а; Смирнов К.Ф., 1961, с. 243; Членова Н.Л., 1967, табл. 12, 28; Волков В., 1962, с. 23, рис. 4, 5; Вишневская О.А., 1973, с. 93 и др.). Наибольшее распространение трехлопастные черешковые наконечники получают с VI в. до н.э. (Медведская И.Н., 1972, с. 76–89; Кочеев В.А., 1999, с. 74 и др.). На Алтае они известны по материалам быстрянской, каменской и староалейской культур на протяжении VI–III вв. до н.э. (Иванов Г.Е., 1991, с. 119; 1995, с. 56–57; Фролов Я.В., 1996, с. 140 и др.). Обнаружено несколько наконечников такого типа и в памятниках пазырыкской культуры Горного Алтая (Кочеев В.А., 1999, с. 74, рис. 1.-22–24; Кочеев В.А., Суразаков А.С., 1994, с. 255, рис. 15.-5).

Наиболее типологически близким к наконечнику с оз. Беленького является экземпляр VI–IV вв. до н.э. из могильника Клепиково-I (Фролов Я.В., 1996, с. 140, рис. 1.-5), а также серия наконечников этого же периода с других памятников лесостепного Алтая (Иванов Г.Е., 1993, с. 57; рис. 1.-19–31). Приведенные аналогии позволяют датировать указанный наконечник стрелы VI–IV вв. до н.э., возможно более узко, VI–V вв. до н.э.

Следующий экземпляр – бронзовый двухлопастной наконечник листовидной формы со скрытой втулкой и сводчатой головкой (рис. 1.-2). Двухлопастные втульчатые наконечники стрел различной формы наибольшее распространение имели со 2-й половины VIII–VI вв. до н.э. Они известны на памятниках Южной Сибири, Казахстана, Средней Азии (Могильников В.А., 1997, с. 54–57; Иванов Г.Е., 1993, с. 56–57, Яблонский Л.Т., 1996, с. 45–47; Маргулан А.Х., Акишев К.А., Кадырбаев М.К., Оразбаев А.М., 1966, с. 376–380).

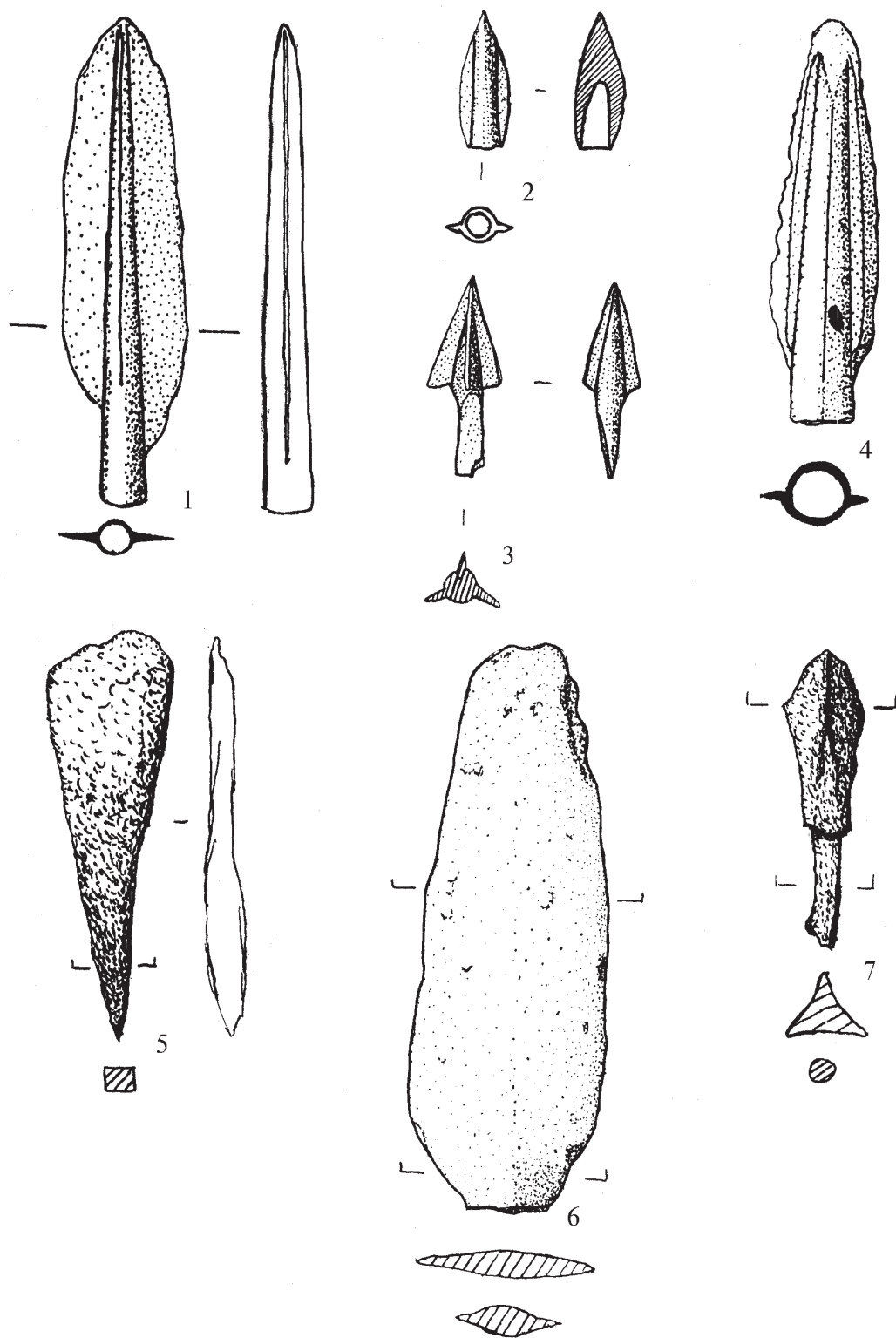
В этот же хронологический период в указанных регионах имели распространение плоские листовидные втульчатые наконечники стрел. Наконечники такого типа в Верхнем Приобье обнаружены преимущественно при исследовании «открытых комплексов разрушающихся поселений» (Могильников В.А., 1997, с. 55, рис. 44.-21, 22; Иванов Г.Е., 1993, с. 57, 60, рис. 1.-7–12).

В VI–V вв. до н.э. в Верхнем Приобье, Казахстане и Южной Сибири получают распространение трехлопастные наконечники как со скрытой, так и с выступающей втулкой (Могильников В.А., 1997, с. 174; Иванов Г.Е., 1993, с. 56–57). В целом наиболее вероятная дата экземпляра наконечника стрелы из с. Беленького – VII–VI вв. до н.э., возможно, VII – начало V вв. до н.э.

Следующие два предмета вооружения – это железные наконечники стрел эпохи средневековья, найденные одним из жителей с. Беленького в ближайших окрестностях. Первый экземпляр представлен трехгранным асимметрично-ромбическим наконечником (рис. 1.-7). Он имеет достаточно характерные для такого типа изделий параметры: длина пера – 3,2 см, ширина – 2 см, длина черешка – 2 см. Черешок наконечника имеет следы слома. Наконечники такого типа хорошо известны на различных памятниках Алтая (Худяков Ю.С., 1986, с. 185–186, 189) и датируются IX–X вв. до н.э. (Могильников В.А., 1981; Худяков Ю.С., 1981, с. 125; Могильников В.А., 1972; Тишкин А.А., 1993а, с. 94, рис. 2.-3; 1993б, с. 238, рис. 2.-7).

Другой железный наконечник стрелы с памятника Кашлоу-IV, вероятнее всего, можно отнести к типу томаров (рис. 1.-5). Общая длина наконечника – 7 см, ширина в верхней части – 2 см. Наконечник имел тупое острие, верхняя часть пера надломлена. Переход между пером и черешком у данного экземпляра не выражен. Плоские железные наконечники стрел – томары – известны в Сибири с гунно-сарматского времени (Худяков Ю.С., 1986, с. 71–72, 75). Широкое распространение на Алтае наконечники этого типа получают в эпоху средневековья, в частности в VIII–XIV вв. до н.э. (Худяков Ю.С., 1986, с. 146–148; 1997, с. 64–68). Вероятно, именно этим периодом следует датировать экземпляр с территории Угловского района.

Таким образом, новые находки предметов вооружения позволяют расширить источниковую базу по древней и средневековой истории Алтая.

Библиографический список

- Варенов А.В. Карасукские ножи и кинжалы из Восточного Туркестана: находки, аналогии, контакты, проблемы // Проблемы археологии, этнографии, антропологии Сибири и сопредельных территорий: Материалы V Годовой итоговой сессии Института археологии и этнографии СО РАН, декабрь 1997 г. Новосибирск, 1997. Т. III. С. 170–175.
- Вишневская О.А. Культура сакских племен низовьев Сырдарьи в VII–V вв. до н. э. М., 1973. 160 с.
- Волков В. Бронзовые наконечники стрел из музеев МНР // Монгольский археологический сборник. М., 1962. С. 18–26.
- Грач А.Д. Древние кочевники в центре Азии. М., 1980. 256 с.
- Григорьев С.А. Древние индоевропейцы. Опыт исторической реконструкции. Челябинск, 1999. 444 с.
- Гришин Ю.С. Металлические изделия Сибири эпохи энеолита и бронзы // САИ. М., 1971. Вып. ВЗ–12. 108 с.
- Грушин С.П. Эколого-географическая среда и месторасположение поселений в Угловском районе Алтайского края // Поселения: среда, культура, социум: Материалы конф. СПб., 1998. С. 41–44.
- Грушин С.П. Результаты исследования памятников археологии в Угловском районе Алтайского края // Древности Алтая: Известия лаборатории археологии. Горно-Алтайск, 1999. №4. С. 17–26.
- Грушин С.П., Дашковский П.К. Новые материалы к археологической карте Угловского района Алтайского края // Сохранение и изучение культурного наследия Алтайского края. Барнаул, 1998. Вып. IX. С. 133–137.
- Грушин С.П., Дашковский П.К. Археологическая разведка в Угловском районе в 1998 г. // Сохранение и изучение культурного наследия Алтайского края. Барнаул, 1999. Вып. X. С. 126–127.
- Грушин С.П., Дашковский П.К. Разведка в Угловском районе // АО 1997 г. М., 1999. С. 272.
- Грушин С.П., Дашковский П.К. Археологические работы в Угловском районе // Сохранение и изучение культурного наследия Алтая. Барнаул, 2000. Вып. XI. С. 52–53.
- Грязнов М.П. Памятники карасукского этапа в Центральном Казахстане // СА. 1952. Вып. XVI. С. 129–162.
- Дашковский П.К. Павловский археологический микрорайон // Археологические микрорайоны Западной Сибири. Омск, 1998. С. 21–23.
- Дашковский П.К. Археологические памятники Угловского района Алтайского края: некоторые итоги и перспективы изучения // История, археология и этнография Павлодарского Прииртышья. Павлодар, 1999. С. 36–37.
- Дашковский П.К., Грушин С.П. Исследование могильников Углы-III–IV // Сохранение и изучение культурного наследия Алтайского края. Барнаул, 1999. Вып. X. С. 113–116.
- Дашковский П.К., Грушин С.П., Симонов Е.В. Новые могильники юго-западного района Алтайского края // Сохранение и изучение культурного наследия Алтайского края. Барнаул, 1998. Вып. IX. С. 137–144.
- Демин М.А., Ситников С.М. Археологические исследования на правом берегу Гилевского водохранилища // Сохранение и изучение культурного наследия Алтайского края. Барнаул, 1998. Вып. IX. С. 94–99.
- Иванов Г.Е. Саргатская керамика с поселения Островное-3 (степной Алтай) // Проблемы хронологии и периодизации археологических памятников Южной Сибири. Барнаул, 1991. С. 118–119.
- Иванов Г.Е. Новые находки оружия раннего железного века в лесостепном Алтае // Культура древних народов Южной Сибири. Барнаул, 1993. С. 56–62.
- Иванов Г.Е. Комплекс археологических памятников у пос. Шипуново // Охрана и изучение культурного наследия Алтая. Барнаул, 1993. Ч. I. С. 119–123.
- Итина М.А., Яблонский Л.Т. Саки нижней Сырдарьи. М., 1997. 187 с.
- Кирюшин Ю.Ф., Шамшин А.Б. Итоги археологического изучения памятников энеолита и бронзового века лесостепного и степного Алтая // Алтайский сборник. Барнаул, 1992. Вып. XV. С. 194–222.
- Кирюшин Ю.Ф., Тишкин А.А., Грушин С.П. Андроновская могила на памятнике Телеутский Взвоз-I // Актуальные вопросы истории Сибири: Вторые научные чтения памяти профессора А.П. Бородавкина, 6–7 октября 1999 г. Барнаул, 2000а. С. 40–47.

Кирюшин Ю.Ф., Тишкин А.А., Грушин С.П. Сведения о раскопках грунтового могильника эпохи ранней бронзы Телеутский Взвоз-1 // Проблемы археологии, этнографии, антропологии Сибири и сопредельных территорий: Материалы Годовой юбилейной сессии Института археологии и этнографии СО РАН. Новосибирск, 2000б. Т. VI. С. 297–302.

Косарев М.Ф. Западная Сибирь в древности. М., 1984. 245 с.

Кочеев В.А. Боевое оружие пазырыкцев // Древности Алтая: Известия лаборатории археологии. Горно-Алтайск, 1999. №4. С. 74–82.

Кочеев В.А., Суразаков А.С. Курганы могильников Ябоган-1 и II // Археологические и фольклорные источники по истории Алтая. Горно-Алтайск, 1994. С. 70–81.

Кривцова-Гракова О.А. Алексеевское поселение и могильник // ТГИМ: Археологический сборник. М., 1947. Вып. 17. С. 59–172.

Кузьмина Е.Е. Металлические изделия энеолита и бронзового века в Средней Азии // САИ. 1966. Вып. В4–9. 140 с.

Кузьмина Е.Е. Откуда пришли индоарии? М., 1994. 464 с.

Маргулан А.Х., Акишев К.А., Кадырбаев М.К., Оразбаев А.М. Древняя культура Центрального Казахстана. Алма-Ата, 1966. 436 с.

Медведская И.Н. Некоторые вопросы хронологии бронзовых наконечников стрел Средней Азии и Казахстана // СА. 1972. №3. С. 76–89.

Могильников В.А. Археологические исследования на верхнем Алее // Археология и краеведение Алтая. Барнаул, 1972. С. 39–43.

Могильников В.А. Кимаки. Сросткинская культура // Степи Евразии в эпоху средневековья. М., 1981. С. 43–46.

Могильников В.А. Население Верхнего Приобья в середине–второй половине I тыс. до н.э. М., 1997. 195 с.

Молодин В.И. Бараба в эпоху бронзы. Новосибирск, 1985. 126 с.

Смирнов К.Ф. Вооружение савроматов // МИА. М., 1961. №101. 168 с.

Тишкин А.А. Аварийные археологические раскопки курганного могильника Щепчиха-1 // Культура древних народов Южной Сибири. Барнаул, 1993а. С. 90–99.

Тишкин А.А. Курганный могильник Белый Камень – новый памятник эпохи средневековья северо-западных предгорий Алтая // Культура населения евразийских степей в древности. Барнаул, 1993б. С. 232–247.

Фролов Я.В. Грунтовой могильник раннего железного века Клепиково-1 // Погребальный обряд древних племен Алтая. Барнаул, 1996. С. 135–143.

Худяков Ю.С. Вооружение кочевников приалтайских степей в IX–X вв. // Военное дело древних племен Сибири и Центральной Азии. Новосибирск, 1981. С. 115–132.

Худяков Ю.С. Вооружение средневековых кочевников Южной Сибири и Центральной Азии. Новосибирск, 1986. 268 с.

Худяков Ю.С. Вооружение кочевников Южной Сибири и Центральной Азии в эпоху развитого средневековья. Новосибирск, 1997. 160 с.

Черников С.С. Восточный Казахстан в эпоху бронзы // МИА. 1960. №88. 272 с.

Яблонский Л.Т. Саки Южного Приаралья. М., 1997. 186 с.

Ю.Ф. Кирюшин, С.П. Грушин, А.А. Тишкин

Барнаул

ОПЫТ КЛАССИФИКАЦИИ НАКОНЕЧНИКОВ СТРЕЛ ЭПОХИ РАННЕЙ БРОНЗЫ ВЕРХНЕГО ПРИОБЬЯ*

За последние десятилетия источниковая база по изучению культуры племен эпохи ранней бронзы Верхнего Приобья значительно расширилась. Это связано прежде всего с иссле-

* Работа выполнена по гранту Минобразования (Г00-1.2.-298, тема «Реконструкция системы жизнедеятельности населения эпохи бронзы на основе изучения материалов хозяйственно-культурных центров Евразии») и по проекту ФЦП «Интеграция» (№И0539, тема «Исторический опыт хозяйственного освоения юга Западной Сибири»).

дованием «эталонных» и достаточно информативных памятников указанного периода, таких как поселение Березовая Лука, могильники Телеутский Взвоз-I, Староалейка-II, Цыганкова Сопка-II и др. Накопление массового материала дает возможность приступить к разработке классификационных схем некоторых категорий инвентаря. Это касается в первую очередь наконечников стрел как одной из наиболее массовых деталей оружия и охотничьего снаряжения. В данной статье представлен первый опыт подобного исследования в рамках обозначенного времени и указанной территории.

Прежде чем приступить к описанию предлагаемой нами схемы, необходимо остановиться на некоторых особенностях данной разработки. Внимания заслуживают несколько основных моментов. Несмотря на то, что материал во многом определяет специфику конкретных форм и технических решений по оформлению изделия, представленная ниже схема включает в себя наконечники, сделанные из камня, бронзы, кости, рога, дерева. Такой подход, на наш взгляд, оправдан единой функциональной принадлежностью имеющейся совокупности археологического материала. Кроме того, определенные производственные и, возможно, этнокультурные условия, в которых происходило формирование и выработка основных форм указанной категории вещей, также дают основания для реализации обозначенного подхода. Эпоха ранней бронзы – это время внедрения новых технологических приемов, которые были неразрывно связаны со становлением и развитием в Верхнем Приобье новой отрасли производства – металлургии. Для изготовления наконечников стрел стал использоваться другой материал – металл. Но при этом воплощались традиционные формы, которые были апробированы на камне и кости. Схожие явления, обусловленные, однако, иными обстоятельствами, происходили при получении разных изделий из вышеназванных материалов. Например, исследования на памятнике Березовая Лука показали, что его обитатели в процессе жизнедеятельности по разным причинам не могли применять камни качественных пород. В таких условиях основным материалом, из которого изготавливались орудия труда и детали оружия, стала кость. При этом некоторые костяные наконечники стрел по своей форме копировали каменные прототипы. Ярким подтверждением вышесказанного являются находки черешковых наконечников стрел, сделанных из кости и металла, которые почти полностью повторяли форму каменных. Данное наблюдение подтверждает ряд технологических особенностей получения и оформления костяных орудий. В последнем случае речь идет о зафиксированных приемах обработки, которые характерны для изготовления каменных изделий (Гончаров А.В., 2002, с. 589).

Особенность предлагаемой классификации заключается в том, что ее блоки (например, металлические наконечники) могут рассматриваться и как отдельные схемы, встроенные в одну общую. С накоплением более представительной серии подобные вещи могут изучаться более подробно. Еще одной особенностью классификационной схемы является детально проработанная та ее часть, которая охватывает костяные наконечники стрел. Это обусловлено довольно большим количеством их разновидностей, что определяется, с одной стороны, самой природой материала, а с другой – доступностью изготовления по сравнению с производством каменных и металлических изделий. Как продемонстрировали экспериментальные работы и результаты специального изучения, подготовка костяных наконечников могла осуществляться любым лучником (Сидоров Е.А., 1973, с. 118–122; Иванов Г.Е., 1997, с. 85).

Таким образом, наконечники стрел в настоящее время представляют довольно большую и оригинальную коллекцию, которая насчитывает более 70 предметов данной категории. Собранная серия позволила разработать классификацию изделий (рис. 1). За основу нами была взята система, предложенная И.Л. Кызласовым (1983, с. 11) и апробированная на целом ряде разных категорий археологического материала (Кирюшин Ю.Ф., Тишкин А.А., 1997). При этом учитывался также опыт создания подобных разработок А.М. Кулемзиным (1976, с. 30), Г.Е. Ивановым (1997, с. 84), А.Г. Шатовым (1999) и др.



Рис. 1. Классификационная схема наконечников стрел эпохи ранней бронзы Верхнего Приобья



Рис. 2. Наконечник стрелы и его основные части.
1 – перо; 2 – ударная часть пера; 3 – упор; 4 – черешок

Категория отражает функциональное назначение предмета (рис. 1 и 2), **группа** определяет материал, из которого изготовлен наконечник, **разряд** устанавливает характер насада, **раздел** уточняет особенности перехода от пера к черешку, **отдел** фиксирует поперечное сечение пера, а **тип** – общий абрис пера. Вариант указывает другие особенности рассматриваемых вещей (форму и размер черешка или упора).

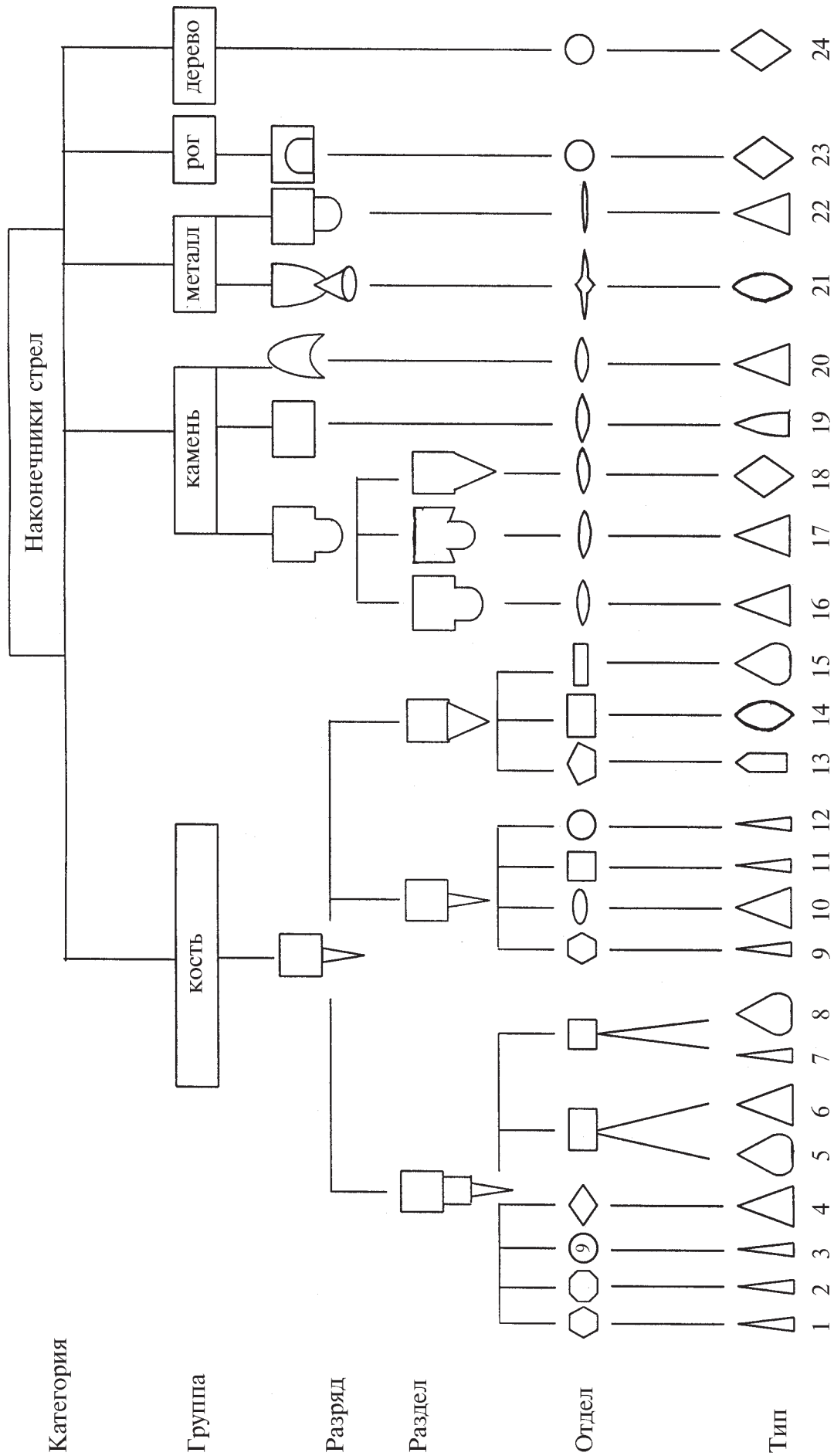
К группе костяных наконечников относится 43 экз. Они обнаружены в следующих погребальных комплексах: Бураново (Морозов Лог) – 7 экз., Нижняя Суетка – 4 экз., Староалейка-II – 1 экз., Телеутский Взвоз-I – 2 экз., Измайловка – 3 экз., а также на поселениях: Денисова Пещера – 2 экз. Березовая Лука – 21 экз., Колыванское-I – 3 экз (рис. 3 и 4).

Коллекция каменных наконечников стрел насчитывает около 30 экз. Они известны в памятниках Березовая Лука, Боровое-III, Телеутский Взвоз-I, Бураново, Нижняя Суетка, Староалейка-II и др. (рис. 5 и 6).

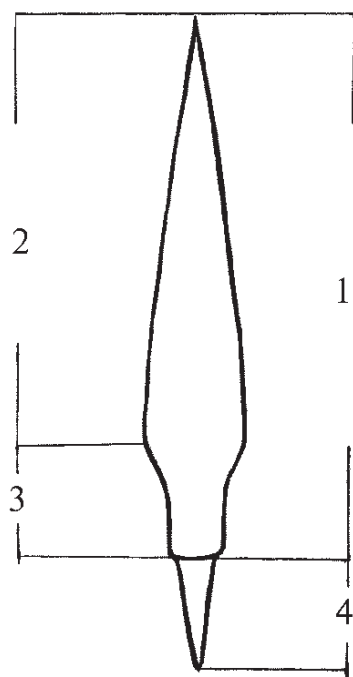
Обнаружены два наконечника, сделанные из рога (Телеутский Взвоз-I, Цыганкова Сопка-II), и один – из дерева (Телеутский Взвоз-I) (рис. 6.-13–15). Металлические изделия происходят с могильников Телеутский Взвоз-I, Староалейка-II, Ордынское-I (рис. 6.-9–10).

Представим типы наконечников стрел из группы костяных, разряда черешковых, раздела с выраженным упором для древка, который в большинстве своем представлен сужением в нижней части пера, с наличием плеча-упора.

Тип 1. Костяной черешковый наконечник стрелы с выраженным упором для древка и плечом, шестигранный в сечении, с «шиловидным» абрисом пера. Известен 1 экз. с поселения Березовая Лука (рис. 3.-1).

Тип 2. Костяной черешковый наконечник стрелы с выраженным упором для древка и плечом, восьмигранный в сечении, с «шиловидным» абрисом пера. Известен 1 экз. с поселения Березовая Лука (рис. 3.-22). Вероятно, к этому типу относится обломок наконечника из памятника Бураново (Морозов Лог) (Уманский А.П., 1992, рис. 1.-8).

Тип 3. Костяной черешковый наконечник стрелы с выраженным упором для древка и плечом, девятигранный в сечении, с «шиловидным» абрисом пера. Известен 1 экз. с поселения Березовая Лука (рис. 3.-2).

Тип 4. Костяной черешковый наконечник стрелы с выраженным упором для древка и плечом, ромбовидный в сечении, с подтреугольной формой абриса пера. Как вариант можно рассматривать наконечники, у которых выраженный упор по длине больше, чем перо (рис. 3.-12). Известен 1 экз. из памятника Нижняя Суетка (Уманский А.П., 1995, рис. 1.-1).

Тип 5. Костяной черешковый наконечник стрелы с выраженным упором для древка и плечом, подпрямоугольный в сечении, с «пламевидным» абрисом пера. Известен 1 экз. с поселения Березовая Лука (рис. 3.-11).

Тип 6. Костяной черешковый наконечник стрелы с выраженным упором для древка и плечом, подпрямоугольный в сечении, с подтреугольной формой абриса пера. Известно по 1 экз. со следующих памятников: Березовая Лука (рис. 3.-15); Бураново (рис. 3.-8; Уманский А.П., 1992, рис. 1.-9); Телеутский Взвоз-I (рис. 3.-3; Кирюшин Ю.Ф., Тишкин А.А., Грушин С.П., 1999, рис. 2); Измайловка (рис. 3.-18; Максимова А.Г., Ермолаева А.С., 1987, рис. 25.-4); Денисова пещера (рис. 3.-17; Деревянко А.П., Молодин В.И., 1994, рис. 57.-8).

Тип 7. Костяной черешковый наконечник стрелы с выраженным упором для древка и плечом, квадратный в сечении, с «шиловидным» абрисом пера. Различия наконечников данного типа, отраженные в вариантах, заключаются в форме и размере упора. У одного упор расширяется к черешку (рис. 3.-7), у другого – сужается (рис. 3.-5). Наконечники этого типа происходят из памятников Березовая Лука – 2 экз. (рис. 3.-9, 10), Бураново (Морозов Лог) – 3 экз. (рис. 3.-5, 6, 7; Уманский А.П., 1992, рис. 1.-3, 4, 10), Телеутский Взвоз-I – 1 экз. (рис. 3.-14; Грушин С.П., 2001а, рис.1.-12). Кроме того, известны три заготовки наконечников такого типа, с неоформленным плечом-упором для древка. Два изделия происходят из Рудного Алтая, по всей видимости, с поселения Колыванское-I (рис. 3.-19, 20; Алехин Ю.П., 1999, рис. 3.-8, 9). Можно было бы такие наконечники рассматривать как отдельный тип. Однако на одном изделии с поселения Березовая Лука имеется насечка, которую мастер произвел с целью оформления плеча-упора, но по какой-то причине этого не сделал (рис. 3.-4).

Тип 8. Костяной черешковый наконечник стрелы с выраженным упором для древка и плечом, квадратный в сечении, с «пламевидным» абрисом пера. Три изделия такого типа известны с поселения Березовая Лука (рис. 3.-13,16; рис. 4.-20) и один обломок происходит из Рудного Алтая (Алехин Ю.П., 1999, рис. 3.-10). Абрис данных предметов удивительно напоминает форму бронзовых наконечников копий сейминско-турбинского типа. С большой долей вероятности можно предположить, что такие костяные изделия могли стать прототипами для металлических вещей.

Следующие наконечники стрел относятся также к группе костяных и к разряду черешковых, при этом раздел отражает изделия без выраженного упора, но с наличием плеча-упора для древка.

Тип 9. Костяной черешковый наконечник стрелы с плечом-упором, шестигранный в сечении, с «шиловидным» абрисом пера. Два наконечника данного типа происходят с памятника Нижняя Суетка (рис. 4.-1, 2; Уманский А.П., 1995, рис. 1.-7, 8), а один – из Рудного Алтая (рис. 4.-3; Алехин Ю.П., 1999, рис. 3.-6).

Тип 10. Костяной черешковый наконечник стрелы с плечом-упором, линзовидный в сечении, с подтреугольным абрисом пера. Наконечник этого типа известен с памятника Нижняя Суетка (рис. 4.-4; Уманский А.П., 1995, рис. 1.-2). Его особенностью является округлый плоский черешок, что можно зафиксировать в варианте. Кроме того, на черешке имеются насечки в виде шести линий.

Тип 11. Костяной черешковый наконечник стрелы с плечом-упором, подквадратный в сечении, с «шиловидным» абрисом пера. По одному наконечнику этого типа известно из памятников Староалейка-II (рис. 4.-12; Кирюшин Ю.Ф., 1987, рис. 3.-12); Колыванское-I (рис. 4.-7; Алехин Ю.П., 1999, рис. 3.-7); Денисова пещера (рис. 4.-6; Деревянко А.П., Молодин В.И., 1994, рис. 57.-9). По два наконечника такого типа происходят с могильника Измайловка (рис. 4.-14, 15; Максимова А.Г., Ермолаева А.С., 1987, рис. 25.-3, 8; Грушин С.П., 2001а, рис. 1.-24, 29) и поселения Березовая Лука (рис. 4.-5, 17).

Тип 12. Костяной черешковый наконечник стрелы с плечом-упором, округлый в сечении, с «шиловидным» абрисом пера. Два наконечника этого типа происходят из памятника Бураново (рис. 4.-8, 1; Уманский А.П., 1992, рис. 1.-5, 6; Грушин С.П., 2001а, рис. 1.-21, 27).

Имеется еще один раздел костяных наконечников стрел, у которых отсутствует выраженный упор и плечо-упор для древка, т.е. с плавным переходом от пера к черешку.

Тип 13. Костяной черешковый наконечник стрелы с плавным переходом к черешку без плеча-упора, «пятиугольный» или подромбовидный в сечении, с подтреугольным абрисом пера. Особенностью двух таких наконечников, обнаруженных на памятнике Березовая Лука, является четырехугольный клиновидный черешок (рис. 4.-9, 10), который оформлен параллельными срезами.



Рис. 3. Костяные наконечники стрел из памятников Березовая Лука (1, 2, 4, 9–11, 13, 15, 16, 21, 22); Телеутский Взвоз-I (3, 14); Бураново (5, 6, 7, 8); Нижняя Суетка (12); Денисова пещера (17); Измайловка (18); Кольванское-I (19, 20)



Рис. 4. Костяные наконечники стрел из разных археологических объектов: Нижняя Суетка (1, 2, 4); Рудный Алтай (3, 7); Березовая Лука (5, 9, 10, 16–20); Денисова пещера (6, 13); Бураново (8, 11); Измайловка (14, 15); Староалейка-II (12)

Тип 14. Костяной черешковый наконечник стрелы с плавным переходом к черешку без плеча-упора, подпрямоугольный в сечении, с эллипсовидным абрисом пера. Один экземпляр обнаружен на памятнике Березовая Лука (рис. 4.-18).

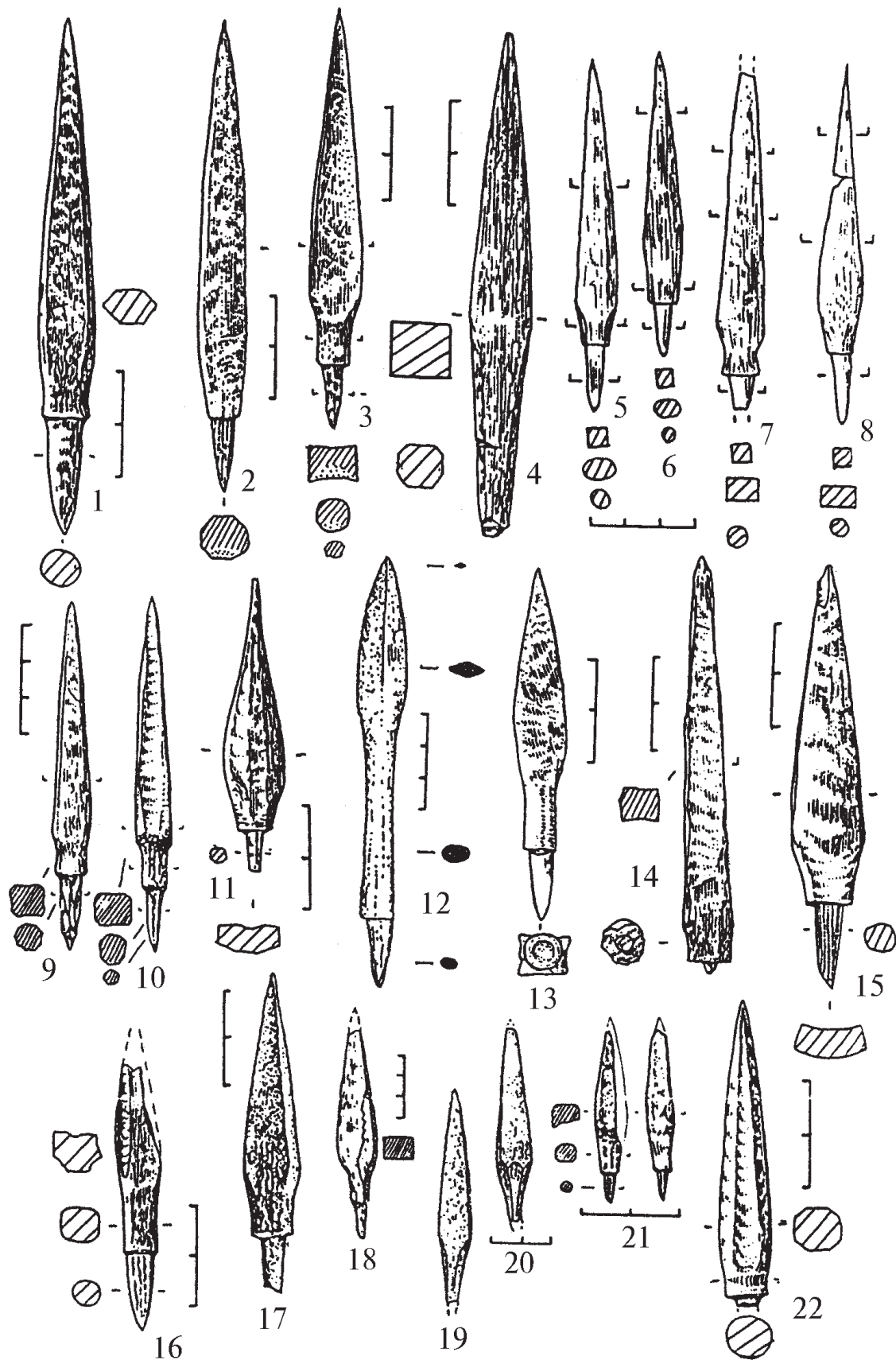
Тип 15. Костяной черешковый наконечник стрелы, плоский в сечении, с «пламевидным» абрисом пера. Известен 1 экз. найденный на поселении Березовая Лука (рис. 4.-19).

Теперь представим группу каменных наконечников стрел. Они относятся к разряду черешковых. Раздел характеризует особенности перехода к черешку (прямой, острый, тупой).

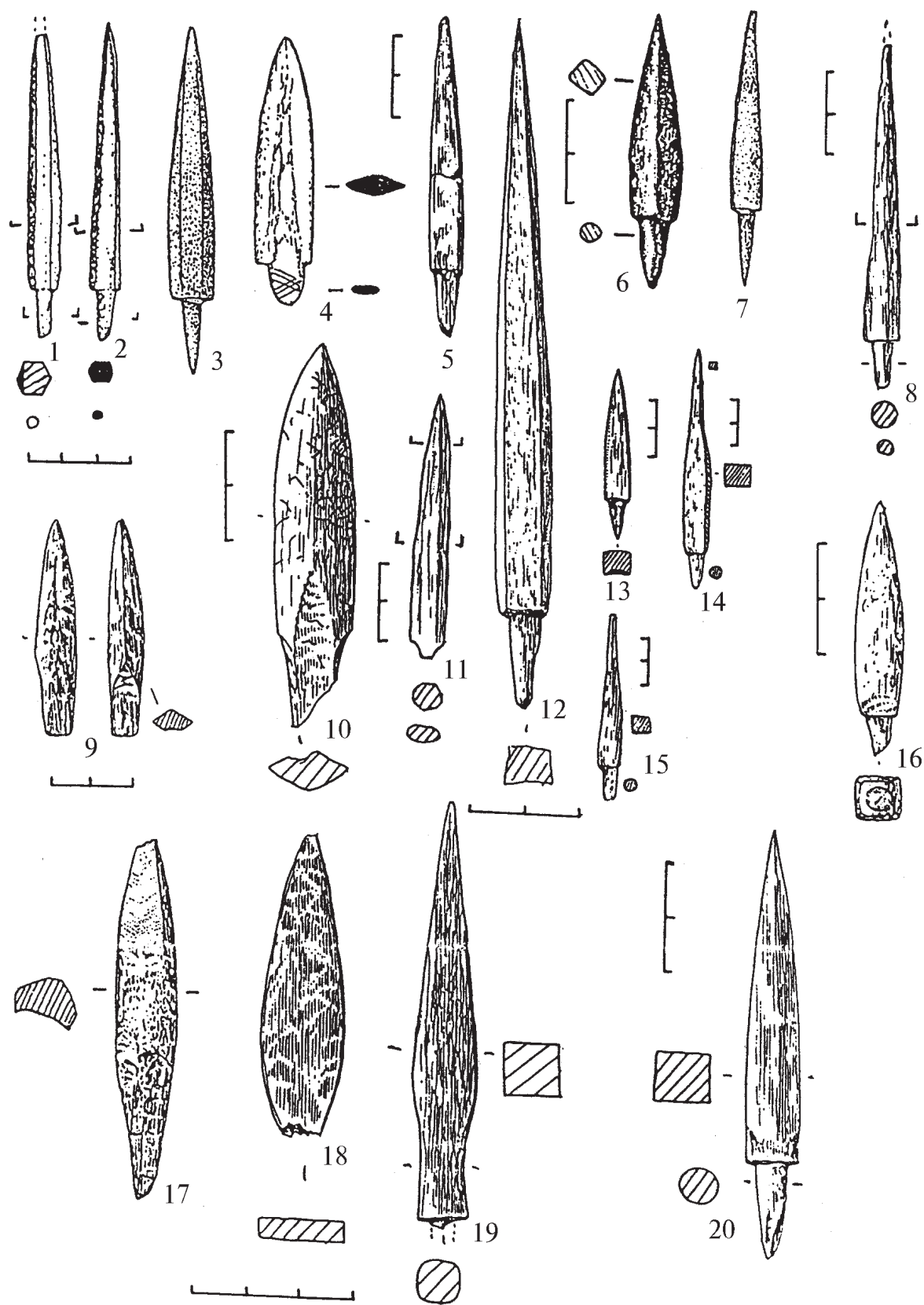
Тип 16. Каменный черешковый наконечник стрелы (плечики образуют прямой угол при переходе к черешку), линзовидный в сечении, с подтреугольным абрисом пера. Такие изделия обнаружены на памятниках Березовая Лука (рис. 5.-1, 7, 11; Кирюшин Ю.Ф., Тишкин А.А., 1998, рис. 1.-2); Телеутский Взвоз-I (рис. 6.-2; Кирюшин Ю.Ф., Казаков А.А., Тишкин А.А., 1996б, рис. 1); Бураново (Морозов Лог) (рис. 6.-1; Уманский А.П., 1992, рис. 1); Нижняя Суетка (Уманский А.П., 1995, рис. 1.-5, 6) и др.

Тип 17. Каменный черешковый наконечник стрелы (плечики образуют острый угол при переходе к черешку), линзовидный в сечении, с подтреугольным абрисом пера. Один экземпляр обнаружен на памятнике Березовая Лука (рис. 5.-8; Кирюшин Ю.Ф., Тишкин А.А., 1998, рис.1.-2).

Тип 18. Каменный черешковый наконечник стрелы, линзовидный в сечении, с подромбическим абрисом пера. Черешок у предметов такого типа плавно переходит в перо. Подобного вида наконечник происходит из разрушенного погребения, зафиксированного в Барнауле на Поселковой улице. Авторы публикации определили данный экземпляр как наконечник дротика (Бородаев В.В., Кирюшин Ю.Ф., Кунгуров А.А., 1983, с. 13). Аналогичные изделия известны с памятников Березовая Лука (рис. 5.-6, 12, 14), Денисова Пещера (рис. 6.-9, 11; Деревянко А.П., Молодин В.И., 1994, рис. 56.-2, 3), Цыганкова Сопка-II (рис. 6.-5).

Как варианты 16–18 типов можно рассматривать наконечники с определенной формой черешка. Здесь выделяются экземпляры с подквадратным, округлым и клиновидным черешками.

Группа каменных наконечников стрел, относимых к разряду безчерешковых с прямой или вогнутой базой:

Тип 19. Каменный наконечник стрелы с прямой базой, линзовидный в сечении, с «лавролистным» абрисом пера. Такие изделия обнаружены на памятнике Цыганкова Сопка-II (рис. 6.-6; Кирюшин Ю.Ф., 1987, рис. 3.-4), а также 5 экз. происходят с поселений Коровья Пристань-III, Боровое-III.

Тип 20. Каменный наконечник стрелы с вогнутой базой, линзовидный в сечении, с подтреугольным абрисом пера. Обнаружен на памятнике Цыганкова Сопка-II (рис. 6.-4; Кирюшин Ю.Ф., 1987, рис. 3.-8).

Следующую группу представляют металлические наконечники стрел, у которых разряд характеризует изделия с выступающей втулкой.

Тип 21. Металлический наконечник стрелы с выступающей втулкой, двухлопастной, плоский в сечении, с ребром жесткости по центру, с листовидной (эллипсовидной) формой абриса пера. Такой наконечник обнаружен на могильнике Телеутский Взвоз-I (рис. 6.-12; Кирюшин Ю.Ф., Тишкин А.А., Грушин С.П., 2000, рис. 1.-2; Грушин С.П., 2001б, рис. 1). По центру пера от острия до начало втулки оформлено ребро, от которого на лопасти отходят «лучи», образуя елочный орнамент, украшающий только нижнюю часть пера.

К металлическим наконечникам стрел, но с плоским черешком относится:

Тип 22. Металлический наконечник стрелы с плоским черешком и пером, с подтреугольной формой пера. Изделия такого типа обнаружены на могильниках: Цыганкова Сопка-II (рис. 6.-11; Кирюшин Ю.Ф., 1987, рис. 3.-8); Ордынское-I (Зах В.А., 1979, с. 32). Близкой по форме к данным наконечникам является находка из погребения могильника Канай в Восточном Казахстане (Черников С.С., 1960, табл. XXа.-2).

Особую группу составляют втульчатые роговые наконечники стрел и подобное им деревянное изделие.

Тип 23. Роговой втульчатый наконечник стрелы, округлый в сечении, с подромбовидным абрисом пера. Изделия такого типа обнаружены на могильниках Телеутский Взвоз-I (рис. 6.-14), Цыганкова Сопка-II (рис. 6.-13; Кирюшин Ю.Ф., 1987, рис. 3.-7). Они являются наконечниками томар, которые предназначались для охоты на пушного зверя.

Тип 24. Деревянный наконечник стрелы, округлый в сечении, с подромбовидным абрисом пера зафиксирован на могильнике Телеутский Взвоз-I (рис. 6.-15). Он, как и предыдущие, является частью томары. Однако необходимо отметить то, что деревянный наконечник можно рассматривать как отдельную вещь с некоторой оговоркой, так как он и древко были сделаны из одного цельного куска. Из могилы удалось извлечь только одну хорошо сохранившуюся часть. Тем не менее нам представляется, что данную находку следует включить в классификацию. Рассматриваемый деревянный наконечник стрелы по своим параметрам почти идентичен роговым изделиям.

Полученные материалы позволяют приступить к разработке относительной хронологии выделенных типов наконечников, хотя классификационная схема еще далека от своего завершения и требует существенного наполнения особенно там, где большинство типов представлены одним или несколькими экземплярами. На данном уровне исследования можно обратиться к решению поставленной проблемы на основе изучения костяных наконечников стрел, так как именно эта группа более репрезентативна и отражает наибольшую вариантность, о чем уже говорилось выше.

Наконечники практически всех представленных типов характеризуют собой материалы елунинской археологической культуры, общие хронологические рамки которой в результате исследования последних лет определяются в пределах конца III – первой трети II тыс. до н.э. (Кирюшин Ю.Ф., Тишкин А.А., Грушин С.П., 2001, с. 159). Именно так датируются основные комплексы, содержащие изделия рассматриваемой категории. Особенно наглядно это демонстрируют материалы однослойного поселения Березовая Лука, в которых присутствуют предметы большинства выделенных типов (типы 1–3, 5–8, 10, 11, 13–17). Кроме того, целая группа наконечников с разным сочетанием встречается вместе в закрытых погребальных комплексах, что указывает на несомненное их сосуществование на определенном этапе времени.

Нам представляется, что одними из наиболее ранних являются каменные изделия с вогнутой базой, линзовидным сечением и с подтреугольной формой абриса пера (например, тип 20). Подобные наконечники стрел были распространены в эпоху неолита (Шмидт А.В., 1997, рис. 1.-1–6). Плоский наконечник с Березовой Луки имеет «пламевидный» абрис пера. Такая форма широко распространяется именно в эпоху ранней бронзы и может характеризовать, на наш взгляд, сейминско-турбинскую традицию.

Наконечники 1–8 типа, представленные изделиями с выраженным упором для древка в виде сужения в нижней части наконечника, вероятно, были распространены в достаточно ограниченных хронологических рамках. Такие изделия рассматривались нами ранее как «культурные» и хронологические индикаторы елунинской археологической культуры (Грушин С.П., 2001а, с. 87). Верхняя граница распространения наконечников данных типов может условно определяться временем функционирования могильников Сопка-II в Барабе и Ростовка в Среднем Прииртышье, в которых они уже не встречены. «Кротовский» массив погребений Сопки-II датируется В.И. Молодиным (1985, с. 87) XIV–XIII в. до н.э. Вероятно, в это время наконечники 1–8 типа уже перестали бытовать. По нашему мнению, верхняя граница данных изделий определяется еще более ранним временем и не выходит за пределы первой четверти II тыс. до н.э., т.е. ограничивается временем существования елунинской культуры.



Рис. 5. Каменные наконечники стрел и их фрагменты, найденные на поселении Березовая Лука



Рис. 6. Наконечники стрел из камня (1–8; 11, 12), рога (13–14), дерева (15) и металла (9–10), найденные на следующих археологических комплексах: Бураново (1), Телеутский Взвоз-I (2, 9, 14, 15), Денисова Пещера (3, 11–12); Цыганкова Сопка-II (4–8, 10, 13)

Наконечники 9–12 типов, характеризующиеся отсутствием выраженного упора, имели, по всей видимости, более широкое хронологическое бытование. Изделия с подквадратным сечением пера (тип 11) зафиксированы на могильнике Ростовка на Иртыше (Матющенко В.И., Сеницына Г.В., 1988, рис. 11.-3); в объекте №21 кургана №58 памятника Сопка-II в Барабе (Бородовский А.П., 1997, табл. 28.-4); в Денисовой пещере в Горном Алтае (Деревянко А.П., Молодин В.И., 1994, рис. 57.-9), а также в кургане №7 могильника Измайловка в Восточном Казахстане (Максимова А.Г., Ермолаева А.С., 1987, рис. 25.-3, 8; Грушин С.П., 2001, рис. 1). Верхнюю границу распространения наконечников данных типов также можно определить временем функционирования могильников Сопка-II в Барабе и Ростовка в Среднем Прииртышье, в которых они зафиксированы. В XIII в. до н.э. такие изделия уже не существовали и в материалах позднего бронзового века они не известны.

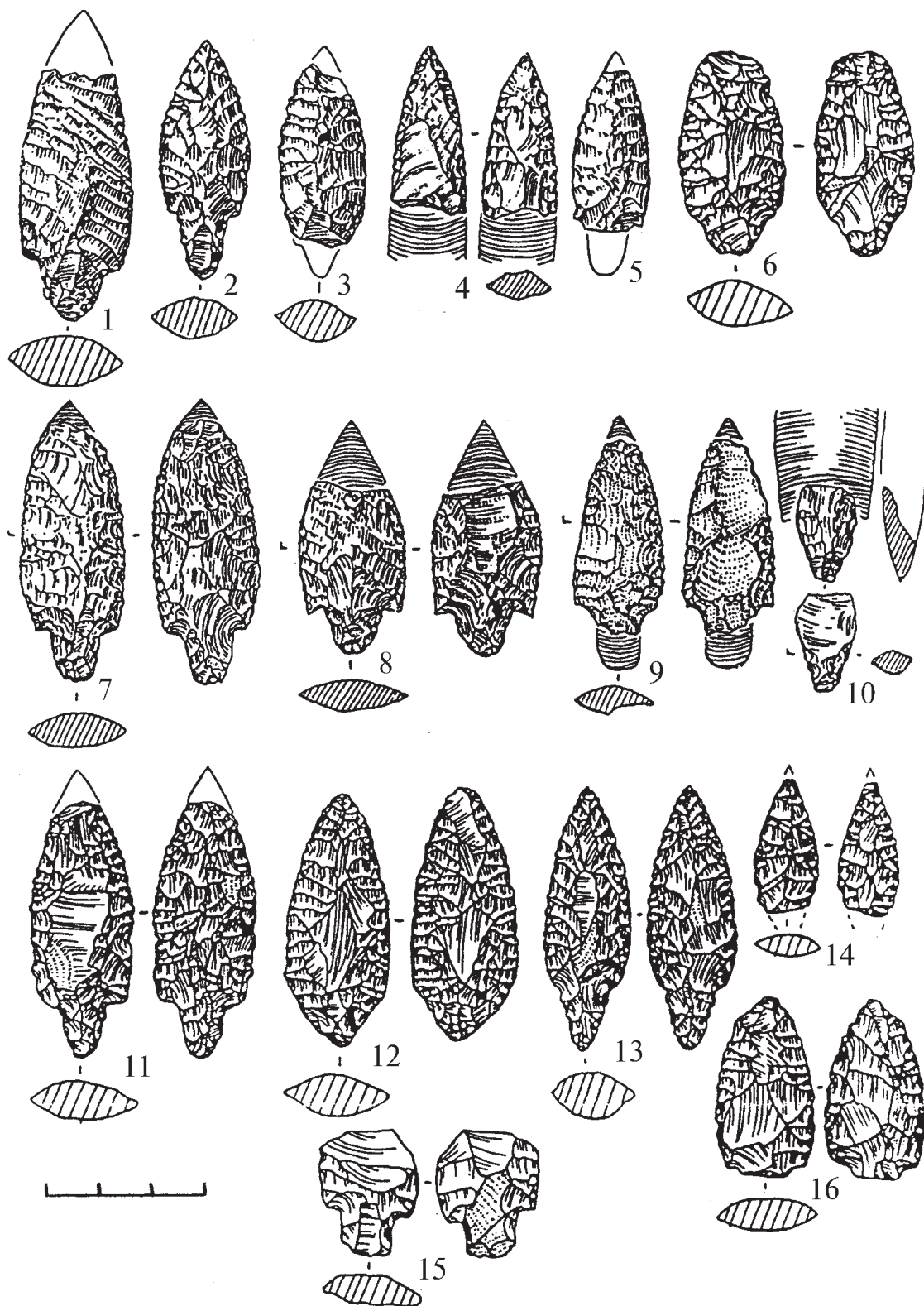
Наиболее поздними являются наконечники 13 типа. Это изделия с плавным переходом к черешку без плеча-упора, пятиугольные или подромбические в сечении, с подтреугольной формой абриса пера. Особенностью таких наконечников, обнаруженных на памятнике Березовая Лука, является клиновидный черешок (рис. 4.-9, 10), оформленный двумя параллельными срезами. Типологически близкие изделия известны на Сопке-II (Молодин В.И., 1985, рис. 20.-1–31; 21.-17). Наконечники схожего типа, вероятно, продолжали бытовать и в раннем железном веке (Кулемзин А.М., 1976, рис. 13.-1–12).

К древнейшим наконечникам стрел из металла в археологических материалах Верхнего Приобья можно отнести 2 экз. изделий, которые происходят из могильников эпохи ранней бронзы (тип 22). В 1977 г. в районе памятника Ордынское-I В.А. Зах (1979) исследовал частично разрушенное погребение, в котором он обнаружил бронзовый черешковый наконечник стрелы. Артефакт представлял из себя кованое изделие с плоским пером и черешком. Аналогичный наконечник был обнаружен Ю.Ф. Кирюшиным (1987) при исследовании грунтового могильника Цыганкова Сопка-II (погребение №5). Близким к вышеописанным экземплярам является наконечник, обнаруженный в погребении №9 могильника Канай в Восточном Казахстане. С.С. Черников (1960, с. 94) указал, что он плоский, лопасти округлые, черешок прямоугольный и очень короткий, а посередине – вертикальный валик. Как видно из описания, на изделии имелось или имитировалось ребро жесткости. Бронзовые плоские и черешковые наконечники стрел в большом количестве известны в Синташте на Южном Урале. Они литые, более крупных форм и с характерным ребром жесткости (Генинг В.Ф., Зданович Г.Б., Генинг В.В., 1992, рис. 155.-1–5).

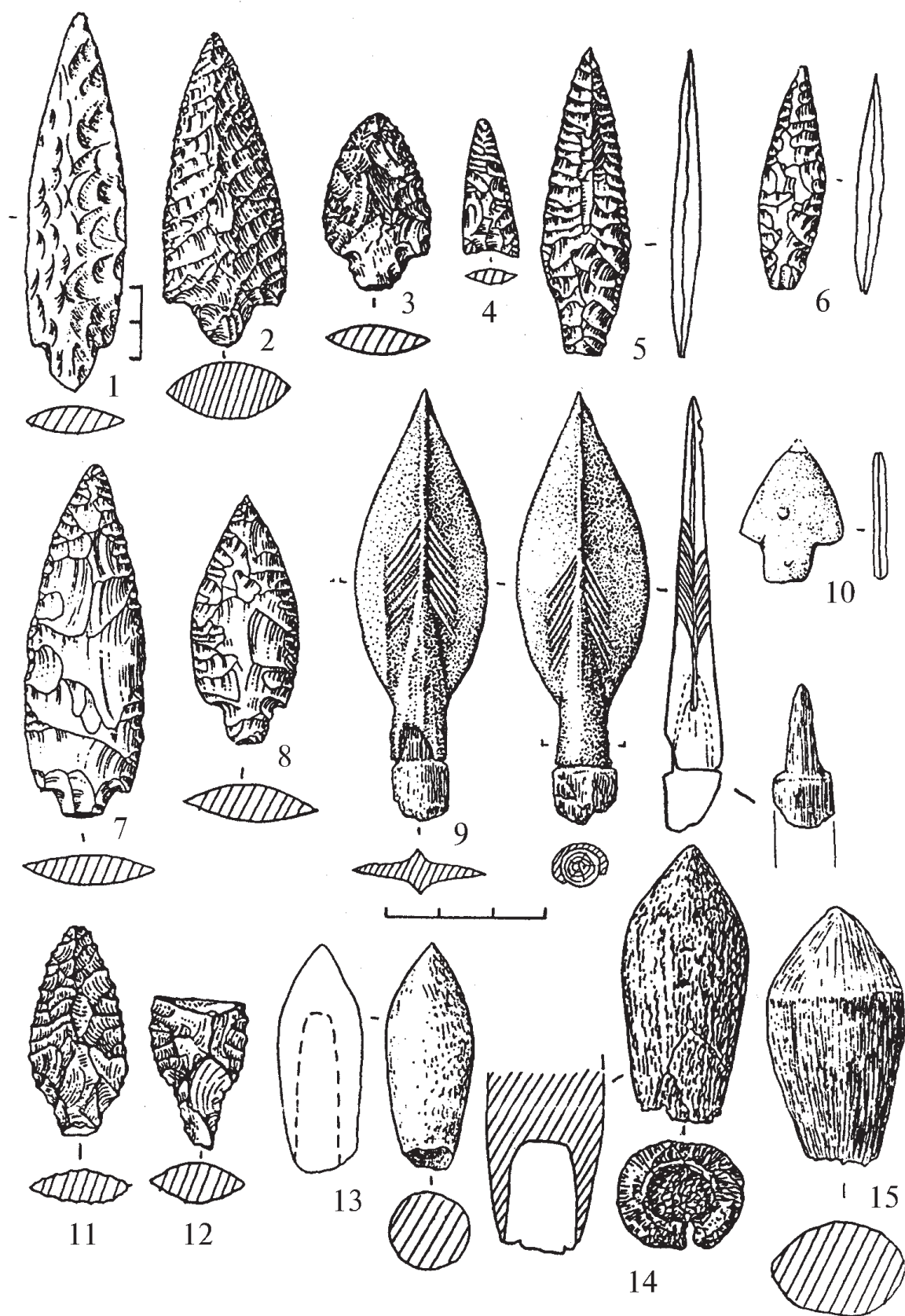
Плоские черешковые наконечники стрел из металла с Верхнего Приобья не имеют ребра жесткости. Вероятно, прототипом для их изготовления послужили каменные черешковые наконечники стрел, которые широко известны на территории Верхнего Приобья (Молодин В.И., 1977; 1985; Уманский А.П., 1992; Иванов Г.Е., 1993; Кирюшин Ю.Ф., Казаков А.А., Тишкин А.А., 1996б; Деревянко А.П., Молодин В.И., 1994; Кирюшин Ю.Ф., Тишкин А.А., 1998 и др.). Возможно, такие металлические изделия являются результатом попыток апробирования искусственного материала для хорошо известных форм. Такие изделия по техническим характеристикам, вероятно, уступали своим каменным аналогам, поэтому они и не получили широкого распространения.

Особо необходимо остановиться на двухлопастном орнаментированном наконечнике с выступающей втулкой из могилы №29 памятника Телеутский Взвоз-I (тип 21), который имел листовидную (эллипсовидную) форму пера длиной 6,1 см, наибольшей шириной 2,5 см. Втулка выступает за пределы пера на 1 см, вклиниваясь конусом в перо на 2 см. Таким образом, общая длина наконечника составляет – 7,1 см. Двухлопастные втульчатые наконечники стрел имели очень широкое распространение на огромной территории, куда входят Средняя и Центральная Азия (Кузьмина Е.Е., 1966, с. 33–37), Западная Сибирь (Косарев М.Ф., 1984, рис. 10.-17; Григорьев С.А., 1999, рис. 70.-1), Минусинская котловина, Восточный Казах-

стан (Черников С.С., 1960, с. 79), Синьцзян (Варенов А.В., 1997, с. 170–175). Они встречаются в комплексах андроновской, срубной, еловской, ирменской, карасукской и других археологических культурах бронзового века. Большая часть наконечников такого типа не имеет орнамента. При картографировании наконечников с елочным орнаментом выяснилось, что они тяготеют к лесной и лесостепной полосе Западной Сибири. Орнаментированный наконечник такого типа известен в Еловском-II могильнике эпохи поздней бронзы (Косарев М.Ф., 1984, рис. 10.-17; Григорьев С.А., 1999, рис. 70.-1), на поселении Куделька-II в Присалаирье В.А. Захом обнаружены две сломанные каменные створки для отливки орнаментированного елочкой наконечника (Зах В.А., 1997, рис. 19.-24, 32), аналогичные литейные формы, только для отливки более крупного наконечника, вероятно дротика, найдены в погребении №21 могильника Ростовка на Иртыше (Матющенко В.И., Сеницына Г.В., 1988, рис. 36.-3). Необходимо отметить, что такие изделия могут значительно отличаться друг от друга. По степени выступания выделяются наконечники со скрытой, слабо выступающей и сильно выступающей втулкой. По форме пера – «листовидные», «пламевидные», «башневидные». По этим и некоторым другим признакам наконечник с Телеутского Взвоза-I отличается от всех известных авторам изделий подобного вида прежде всего более широким пером (максимальная ширина фиксируется в центральной части пера), что придает ему форму, близкую к эллипсу или даже ромбу. У рассматриваемого изделия орнаментированы лопасти наконечника, в отличие от известных аналогов, у которых орнаментом покрыта только часть втулки изделия. Исключение составляет находка с поселения Первомайского, расположенного в Новогорьевском районе Алтайского края (Кирюшин Ю.Ф., Казаков А.А., Тишкин А.А., 1996а, рис. 31.-3). У него орнаментированы и втулка, и лопасти. Свообразием отличается и оформление втулки рассматриваемого наконечника из памятника Телеутский Взвоз-I. Она вклинивается в перо лишь на 2 см. У других же изделий втулка сужается конусом, доходит до острия наконечника. Во втулки изделия сохранились остатки деревянного древка, что дает основание для реконструкции принципа фиксации наконечника (рис. 6.-9). Насад древка оформлялся в виде черешка, который заканчивался плечом, служившим упором для наконечника. Можно предположить, что сходный принцип крепления наконечника к древку мог использоваться не только для стрел, но и для копий сейминско-турбинского типа.

Время появления рассмотренных металлических наконечников стрел некоторыми исследователями, вслед за С.С. Черниковым (1960, с. 79), определяется серединой II тыс. до н.э. и связывается с развитием федоровской и алакулевской традиции бронзолитейного производства (Кузьмина Е.Е., 1966, с. 36). Широкое распространение они имели в эпоху поздней бронзы и продолжали бытовать в раннем железном веке. Несмотря на то, что наконечник с памятника Телеутский Взвоз-I обнаружен в потревоженной могиле, данное изделие, безусловно, синхронно по времени сооружению погребения и соответственно всему вещевому комплексу, обнаруженному в этом захоронении. Зафиксированные элементы обряда, а также роговой втульчатый наконечник томары (тип 23) и особенно полностью реконструированный сосуд из погребения №29 позволяют надежно связать металлическое изделие с комплексом елунинской археологической культуры. Датировка объектов эпохи ранней бронзы памятника Телеутский Взвоз-I определена по серии радиоуглеродных дат, полученных в результате исследований последних лет (Тишкин А.А., Грушин С.П., 2000, с. 55). В настоящее время все имеющиеся показатели датировок укладываются в рамки XVIII–XVII вв. до н.э., что позволяет считать металлический наконечник стрелы пока самым древним из известных на сегодняшний день. Основные морфологические показатели данного артефакта можно рассматривать как исходные для двухлопастных втульчатых наконечников стрел, которые получили широкое распространение на огромной территории Северной Евразии в развитом и позднем бронзовом веке. Технология изготовления изделия, форма, орнамент пера, тонкостенное литье, втулка характеризуют сейминско-турбинские традиции в бронзо-

литейном производстве (Черных Е.Н., Кузьминых С.В., 1989, с. 268). О том, что население елунинской культуры предгорно-равнинного Алтая являлось носителем сейминско-турбинских традиций, говорит не только наконечник стрелы с Телеутского Взвоза-I, но и выгнутоо-бушковые ножи из погребений могильников Елунино-I, Цыганкова Сопка-II (Кирюшин Ю.Ф., 1987, рис. 2.-1-4) и целый ряд других моментов. Е.Н. Черных и С.В. Кузьминых (1989, с. 270) предполагают слияние двух компонентов культуры сейминско-турбинских племен, первый из которых (местный) представлен металлургами-коневодами, а второй – связан с восточно-сибирской таежной зоной к северу от Саяно-Алтайской горной системы. Органическое взаимодействие их могло произойти в лесостепных холмистых предгорьях к северу от Алтая. Такая позиция указанных исследователей требует дальнейшей научной аргументации и проверки, которая невозможна без использования материалов елунинской культуры.

Каменные черешковые наконечники стрел (тип 16, 17), обработанные двусторонней диагональной струйчатой ретушью, происходят как из поселенческих, так и из погребальных комплексов елунинской культуры. В научной литературе такие изделия получили название сейминских. Удивительное сходство таких вещей наблюдается с наконечниками стрел из могильника Синташта на Южном Урале (Генинг В.Ф., Зданович Г.Б., Генинг В.В., 1992, рис. 185.-6-13). Подобные же изделия обнаружены на памятниках Цыганкова Сопка-II (Кирюшин Ю.Ф., 1987, рис. 3.-1-3), Ростовка (Магющенко В.И., Сеницына Г.В., 1988, рис. 36.-1; 45.-5; 58.-1-5), Преображенка-III, Сопка-II (Молодин В.И., 1985, рис.16.-14-16), Крохалевка-I, Самусь-IV (Молодин В.И., Глушков И.Г., 1989, рис. 15.-1-4), Ташково-II (Ковалева В.Т., 1997, рис. 53.-6-11; 54.-2-4) и др. Известны они в Восточной Европе и происходят из археологических объектов срубной, поздняковской, приказанской, чирковской и других культур.

Необходимо отметить, что одни из самых древних черешковых наконечников стрел, еще на пластинах, обнаружены на памятнике Телль Магзалия VII тыс. до н.э. в Северной Месопотамии (Григорьев С.А., 1999, рис. 78.-4).

Е.Н. Черных и С.В. Кузьминых (1989, с. 234) отмечают высокую технологию изготовления каменных орудий, в том числе и «сейминских» наконечников стрел, и указывают на восточносибирские традиции обработки камня. В то же время С.А. Григорьев (1999, с. 61) считает, что появление таких изделий в Синташте и в памятниках абашевской культуры не связано с сейминско-турбинскими популяциями.

Относительно каменных черешковых наконечников стрел в памятниках елунинской культуры можно отметить их доминирование относительно других типов. В материалах Верхнего Приобья к настоящему времени известно более 30 таких экземпляров. Большинство изделий из них (17 экз.) – черешковые. Наконечников с прямым основанием известно 6 экз. (Кирюшин Ю.Ф., 1987, рис. 3.-4), с иволистной и с подтреугольной формой пера – по 3 экз. (Грушин С.П., 2001а). Следующее, на что необходимо обратить внимание, – это отсутствие наконечников типа 16, 17 в предшествующих комплексах. Широкое распространение они получили именно в эпоху ранней бронзы, хотя известны и в материалах андроновских памятников.

Массивные экземпляры каменных черешковых наконечников некоторые исследователи относят к категории оружия и считают, что для их использования применяли сложный лук (Деревянко А.П., Молодин В.И., 1994, с. 108; Молодин В.И., Глушков И.Г., 1989, с. 40).

Интересные данные, относительно функционального применения черешковых наконечников стрел с памятника Преображенка-III приводит В.И. Молодин (1977, с. 60). Трасологический анализ этих изделий показал, что они имеют специфическую заложенность, которая говорит об использовании наконечников в качестве ножей для разделывания мяса, кожи и других мягких материалов. Аналогичных следов на каменных наконечниках Верхнего Приобья на данный момент не отмечено.

Особо необходимо остановиться на вопросе о специализации наконечников стрел разных типов. Часть из них представляет категорию деталей вооружения. Без сомнения, к этой

группе относится бронзовый втульчатый наконечник стрелы (тип 21) и массивные каменные экземпляры (типы 16, 17) (Деревянко А.П., Молодин В.И., 1994, с. 108). Выше уже излагалась мысль о том, что для их использования применялся сложный лук. На это указывают находки деталей защитных доспехов из Ростовки (Матющенко В.И., Сеницына Г.В., 1988, рис. 61–66) и костяные накладки на лук из Сопки-II (Молодин В.И., 1985, с. 52).

Наконечники 22 типа могут рассматриваться, по нашему мнению, как изделия votивного характера. Об этом свидетельствуют следующие соображения. По наблюдению В.А. Заха (1979), при раскопке погребения на Ордынском-I на кости, рядом с которой находился наконечник такого типа, заметны следы охры в виде узкой полоски шириной 0,6 см. На остальных костях скелета и в могиле следов охры не обнаружено, что позволило автору раскопок сделать вывод о том, что древко стрелы было окрашено. Технические характеристики данного типа предметов (отсутствие ребра жесткости, плоское сечение пера и черешка, малые размеры изделия) позволяют поставить под сомнение их боевое и даже охотничье использование и свидетельствуют в пользу votивного характера (Грушин С.П., 2000).

В качестве деталей боевого вооружения могли использоваться и некоторые типы костяных наконечников. Особенно это относится к массивным «шиловидным» экземплярам, длина которых достигает 13 см. Такие характеристики, как форма, размер, наличие плеча-упора и многогранное оформление пера, определяют прочность и высокую проникающую способность изделий. Косвенно в пользу того, что в эпоху ранней бронзы в Верхнем Приобье стрелы с костяными наконечниками использовались в качестве оружия, говорит то обстоятельство, что в последующие периоды развитого и позднего бронзового века такие массивные изделия перестают бытовать. Их заменяют меньшие по размерам, ромбовидные в сечении пера и без плеча-упора для древка. Это, как нам кажется, несколько снижает боевые характеристики изделий и упрощает технологию изготовления. По всей видимости, данная тенденция связана с тем, что в развитом и позднем бронзовом веке наконечники из кости вытесняются металлическими предметами. Костяные изделия используются преимущественно в охоте.

К категории деталей промысловых орудий, к так называемым томарам, относятся наконечники из рога (тип 23) и дерева (тип 24). Изделия предназначены для охоты на пушного зверя. Морфологические характеристики таких наконечников отражают их специализацию. Они служат для «оглушения» животного и способствуют сохранению целостности его ценной шкурки. Томары имели самое широкое хронологическое бытование вплоть до этнографической современности у народов Сибири. Аналогии деревянному томару из могилы №1 памятника Телеутский Взвоз-I известны, например, в средневековых могильниках Сапогово (Илюшин А.М., Суйлеменов М.Г., Гузь В.Б., Стародубцев А.Г., 1992, рис. 48.-9) и Усть-Алейка (Кунгуров А.Л., 1991).

В заключение стоит указать, что представленная классификационная схема позволяет более детально исследовать такую интересную и информативную категорию источников, какими, несомненно, являются наконечники стрел. Появление новых материалов позволит значительно усовершенствовать и наполнить содержанием имеющуюся разработку. В настоящей статье нашли отражение лишь первые итоги такого опыта.

Библиографический список

Алехин Ю.П. Рудный Алтай в древности и средневековье // Серебряный венец России: Очерки и истории Змеиногорска. Барнаул, 1999. С. 17–65.

Бородаев В.Б., Кирюшин Ю.Ф., Кунгуров А.Л. Археологические памятники на территории г. Барнаула // Памятники истории и культуры Барнаула. Барнаул, 1983. С. 7–30.

Бородовский А.П. Древнее косторезное дело юга Сибири (вторая пол. II тыс. до н.э. – первая пол. II тыс. н.э.). Новосибирск, 1997. 224 с.

Варенов А.В. Карасукские ножи и кинжалы из Восточного Туркестана: находки, аналогии, контакты, проблемы // Проблемы археологии, этнографии, антропологии Сибири и сопредельных терри-

торий: Материалы V Годовой итоговой сессии Института археологии и этнографии СО РАН, декабрь 1997 г. Новосибирск, 1997. Т. III. С. 170–175.

Генинг В.Ф., Зданович Г.Б., Генинг В.В. Синташта: Археологические памятники арийских племен Урало-Казахстанских степей: В 2-х ч. Челябинск, 1992. Ч. 1. 408 с.

Гончаров А.В. Результаты изучения косторезного производства на поселении Березовая Лука // Культурология и история древних и современных обществ Сибири и Дальнего Востока. Омск, 2002. С. 588–590.

Григорьев С.А. Древние индоевропейцы: Опыт исторической реконструкции. Челябинск, 1999. 444 с.

Грушин С.П. Древнейшие металлические наконечники стрел Верхней Оби // Урало-Поволжская археология в работах студентов. Волгоград, 2000. С. 26–27.

Грушин С.П. К вопросу о культурной принадлежности некоторых памятников эпохи ранней бронзы предгорно-равнинного Алтая // Гуманитарные исследования на пороге нового тысячелетия. Барнаул, 2001а. С. 84–89.

Грушин С.П. Наконечник стрелы сейминско-турбинского типа с Верхней Оби // Пространство культуры в археолого-этнографическом измерении. Западная Сибирь и сопредельные территории: Материалы XII Западносибирской археолого-этнографической конференции. Томск, 2001б. С. 29–32.

Деревянко А.П., Молодин В.И. Денисова пещера. Новосибирск, 1994. Ч. 1. 262 с.

Зах В.А. Погребение кротовской культуры у с. Ордынское // Сибирь в древности. Новосибирск, 1979. С. 31–32.

Зах В.А. Эпоха бронзы Присалаирья (по материалам Изылинского археологического микро-района). Новосибирск, 1997. 132 с.

Иванов Г.Е. Костяные наконечники стрел лесостепного Обь-Иртышья эпохи поздней бронзы – раннего железного века (принципы и некоторые итоги классификации) // Социально-экономические структуры древних обществ Западной Сибири: Материалы Всерос. науч. конф. Барнаул, 1997. С. 84–90.

Илюшин А.М., Сулейменов М.Г., Гузь В.Б., Стародубцев А.Г. Могильник Сапогово – памятник древнетюркской эпохи в Кузнецкой котловине. Новосибирск, 1992. 128 с.

Кирюшин Ю.Ф. Новые могильники ранней бронзы на Верхней Оби // Археологические исследования на Алтае. Барнаул, 1987. С. 100–125.

Кирюшин Ю.Ф., Казаков А.А., Тишкин А.А. Памятники археологии Новогорьевского района // Памятники истории и культуры юго-западных районов Алтайского края. Барнаул, 1996а. С. 125–135.

Кирюшин Ю.Ф., Казаков А.А., Тишкин А.А. Новые памятники эпохи ранней бронзы на территории Алтайского края и перспективы их исследования // Новейшие археологические и этнографические открытия в Сибири: Тез. докл. Новосибирск, 1996б. С. 116–119.

Кирюшин Ю.Ф., Тишкин А.А. Скифская эпоха Горного Алтая. Ч. I: Культура населения в раннескифское время. Барнаул, 1997. 232 с.

Кирюшин Ю.Ф., Тишкин А.А. Реконструкция системы жизнедеятельности населения эпохи ранней бронзы в лесостепном Алтае // Поселения: среда, культура, социум: Материалы тематической науч. конф. СПб., 1998. С. 75–80.

Кирюшин Ю.Ф., Тишкин А.А., Грушин С.П. Краткие итоги археологического изучения памятников эпохи ранней бронзы Березовая Лука и Телеутский Взвоз-I // Проблемы археологии, этнографии, антропологии Сибири и сопредельных территорий: Материалы VII Годовой итоговой сессии Института археологии и этнографии СО РАН, декабрь 1999 г. Новосибирск, 1999. Т. V. С. 391–396.

Кирюшин Ю.Ф., Тишкин А.А., Грушин С.П. Сведения о раскопках грунтового могильника эпохи ранней бронзы Телеутский Взвоз-I // Проблемы археологии, этнографии, антропологии Сибири и сопредельных территорий: Материалы Годовой сессии Института археологии и этнографии СО РАН. Новосибирск, 2000. Т. VI. С. 297–302.

Кирюшин Ю.Ф., Тишкин А.А., Грушин С.П. Результаты и перспективы исследования памятников эпохи ранней бронзы на территории предгорно-равнинной зоны Алтая // Пространство культуры в археолого-этнографическом измерении. Западная Сибирь и сопредельные территории: Материалы XII Западносибирской археолого-этнографической конференции. Томск, 2001. С. 156–159.

Ковалева В.Т. Взаимодействие культур и этносов по материалам археологии: Поселение Ташково-II. Екатеринбург, 1997. 131 с.

Косарев М.Ф. Древние культуры Томско-Нарымского Приобья. М., 1974. 192 с.

- Кузьмина Е.Е. Металлические изделия энеолита и бронзового века в Средней Азии // САИ. М., 1966. Вып. В4-9. 150 с.
- Кузьмина Е.Е. Откуда пришли индоарии? М., 1991. 400 с.
- Кулемзин А.М. Тагарские костяные наконечники стрел // Известия лаборатории археологических исследований. Кемерово, 1976. Вып. 7. С. 30–41.
- Кунгуров А.Л. Реконструкция погребального обряда и предметов материальной культуры грунтового могильника монгольского времени у с. Усть-Алейка // Материальная культура и проблемы археологической реконструкции. Новосибирск, 1991. С. 161–168.
- Кызласов И.Л. Аскизская культура Южной Сибири X–XIV вв. // САИ. М., 1983. Вып. ЕЗ-18. 126 с.
- Максимова А.Г., Ермолаева А.С. Памятники эпохи бронзы // Археологические памятники в зоне затопления Шульбинской ГЭС. Алма-Ата, 1987. С. 24–63.
- Матющенко В.И., Сеницына Г.В. Могильник у д. Ростовка вблизи Омска. Томск, 1988. 136 с.
- Молодин В.И. Эпоха неолита и бронзы лесостепного Обь-Иртышья. Новосибирск, 1977. 171 с.
- Молодин В.И. Бараба в эпоху бронзы. Новосибирск, 1985. 126 с.
- Молодин В.И., Глушков И.Г. Самусьская культура в Верхнем Приобье. Новосибирск, 1989. 168 с.
- Сидоров Е.А. К вопросу о производстве костяных наконечников стрел в эпоху раннего железа // Вопросы археологии Сибири. Новосибирск, 1973. С. 118–122.
- Тишкин А.А., Грушин С.П. Комплекс разнокультурных археологических объектов на памятнике Телеутский Взвоз-I // Наследие древних и традиционных культур Северной и Центральной Азии. Новосибирск, 2000. Т. III. С. 53–60.
- Уманский А.П. Находки эпохи бронзы из Верхнего Приобья // Вопросы археологии Алтая и Западной Сибири эпохи металла. Барнаул, 1992. С. 18–27, 165–169.
- Уманский А.П. Находка 1961 г. из Нижней Суетки // Проблемы охраны, изучения и использования культурного наследия Алтая. Барнаул, 1995. С. 51–55.
- Черников С.С. Восточный Казахстан в эпоху бронзы // Материалы и исследования по археологии СССР. 1960. №88. 272 с.
- Черных Е.Н., Кузьминых С.В. Древняя металлургия Северной Евразии. М., 1989. 320 с.
- Шатов А.Г. Опыт классификации костяных наконечников стрел и анализ колчаных наборов кротовской культуры (по материалам могильника Сопка-II) // Проблемы археологии, этнографии, антропологии Сибири и сопредельных территорий: Материалы VII Годовой итоговой сессии Института археологии и этнографии СО РАН, декабрь 1999 г. Новосибирск, 1999. Т. V. С. 559–563.
- Шмидт А.В. Древнейшие костяные наконечники стрел Алтайского края // Социально-экономические структуры древних обществ Западной Сибири: Материалы Всерос. науч. конф. Барнаул, 1997. С. 28–32.

С.М. Ситников

Барнаул

КИНЖАЛ ЭПОХИ БРОНЗЫ ИЗ АЛЕЙСКОГО РАЙОНА

В августе 2000 г. научному сотруднику Лаборатории исторического краеведения БГПУ В.Б. Бородаеву жителем с. Боровского Алейского района Алтайского края И.Е. Бурдачевым был передан бронзовый кинжал. Точное место находки и находчик неизвестны, однако вероятнее всего предмет найден в окрестностях с. Боровского*.

Общая длина изделия 16,3 см, лезвия – 8,8 см, ширина перекрестья – 1,9 см, максимальная ширина клинка – 3 см, длина выемок – 3,3 см, кинжал имеет ребро жесткости (нервьюру) по лезвию, относится к так называемому срубно-андроновскому типу (рис. 1-2, 3). Кинжал хорошо патинирован, лезвие имеет многочисленные зазубрины, черешок и окончания лезвия были согнуты еще в древности (рис. 1.-3)**.

* Пользуясь случаем, автор выражает благодарность В.Б. Бородаеву за любезно предоставленный материал.

** На рисунке 1.-2 кинжал изображен в распрямленном виде.

Судя по всему, изделие отливалось в двустворчатой формочке с последующей проковкой предмета. Известны и литейные формы среди ареала обитания андроновцев. Обломок такой формы был найден близ места впадения р. Золотушки в Алей в Локтевском районе Алтайского края (рис. 1.-4). На пос. Камышное-1 в Лесостепном Притоболье встречена аналогичная формочка (Потемкина Т.М., 1985, с. 109, рис. 40.-1). Интерес представляет литейная форма, обнаруженная на месте древнего поселения у Мынчункур (Черников С.С., 1949, с. 103, табл. VII.-1-4). Весьма любопытным, на наш взгляд, является наличие на этой же форме негатива для отливки желобчатого тесла (Черников С.С., 1949, с. 103, табл. VII.-1, 2).

Аналоги приведенному выше изделию довольно многочисленны на территории расселения племен андроновской культуры.

По особенностям оформления рукояти и лезвия изделие наиболее близко к кинжалу из ограды 1 могильника Боровое (Оразбаев А.М., 1958, табл. VII – 1; Аванесова Н.А., 1991, рис. 25.-3), обнаруженного в комплексе вместе с сосудами, которые автор раскопок интерпретирует как алакульские (Оразбаев А.М., 1958, с. 264). Приведенный на рисунке фрагмент придонной части одного из этих сосудов, украшенного двумя рядами гладкой качалки (Оразбаев А.М., 1958, с. 264, рис. 32), не позволяет достоверно определить культурную принадлежность данного погребения, так как аналогичный орнамент встречается в петровских, алакульских и федоровских комплексах.

Н.А. Аванесовой аналогичные изделия относятся к типу А5 и датируются федоровским временем – XIV–XII вв. до н.э. (Аванесова Н.А., 1991, с. 25) В целом, соглашаясь с предложенной датировкой, заметим, что кинжалы с нервюрой по лезвию датируются несколько позднее. В пользу этого свидетельствует ряд фактов.

Во-первых, на литейной форме, обнаруженной на месте древнего поселения у горных выработок Мынчункур (Черников С.С., 1949, с. 103, табл. VII.-1-4), использовавшейся для отливки кинжала срубно-андроновского типа, имеется негатив желобчатого долота (Черников С.С., 1949, с. 103, табл. VII.-1, 2). В настоящее время большинство исследователей совершенно справедливо относят желобчатые долота к эпохе поздней бронзы и датируют их XII–IX вв. до н.э. (Хлобыстин Л.П., 1976, с. 50; Евдокимов В.В., 1983, с. 43; Черных Е.Н., 1983, с. 93).

Во-вторых, в кургане 7 могильника Путиловская Заимка-2 в каменном ящике совместно с керамикой позднефедоровского облика (Зданович Г.Б., 1988, с. 96, рис. 38–3, 5, 6) встречен кинжал близкого облика, имеющий по лезвию ярко выраженную нервюру (Зданович Г.Б., 1988, с. 96, рис. 38.-4). Кинжал с нервюрой обнаружен в ограде 72б Зевакинского могильника (Арсланова Ф.Х., 1973, с. 164, рис. 4.-2) и датируется «в пределах последней четверти II тысячелетия до н.э.» (Арсланова Ф.Х., 1973, с. 166).

В-третьих, косвенным подтверждением поздней даты изделия являются и особенности оформления черенка. В нашем случае черенок довольно узкий, по сравнению с большинством кинжалов андроновского типа (например, кинжал из Солонешенского района Алтайского края; рис. 1.-1), имеет подпрямоугольное сечение и сплюснутое окончание верхней части. Аналогичное оформление черенка характерно для кинжалов эпохи поздней бронзы (Аванесова Н.А., 1991, рис. 8.-20, 22; Мерц В.К., 2000, с. 139, рис. 1.-1, 2; Папин Д.В., Ченских О.А., Шамшин А.Б., 2000, с. 155, рис. 3.-1).

Таким образом, наиболее вероятной датой кинжала из Алейского района является XIII–XII вв. до н.э.

В заключение хотелось бы остановиться на некоторых проблемах типологии колющих и режущих орудий эпохи бронзы. Несмотря на достаточно большой объем накопленного материала, вопросы типологии, классификации и эволюции кинжалов и ножей эпохи бронзы остаются открытыми. В настоящее время нет четких критериев выделения типов и подтипов и т.д. Зачастую исследователи смешивают две различные категории – ножи и кинжалы. В частности, Е.Е. Кузьминой выделяются два типа ножей: однолезвийные и двухлезвий-



Рис. 1. Бронзовые кинжалы из Солонешинского (1) и Алейского (2) районов и глиняная формочка из Локтевского района

ные. Аналогичной позиции придерживаются Ю.С. Гришин, Н.А. Аванесова. В частности, Н.А. Аванесова при типологии ножей эпохи бронзы делит их на два отдела: I – двухлезвийные; II – однолезвийные (Аванесова Н.А., 1991, с. 22). Внутри отдела двухлезвийных ножей она выделяет 6 различных типов, которые называются в тексте монографии «кинжалами» (Аванесова Н.А., 1991, с. 23–25). Таким образом, возникает некая терминологическая путаница, поскольку «нож» не может являться «кинжалом» и наоборот.

Между тем, обратившись к справочной и оружейно-литературе, мы можем довольно четко разграничить данные категории. В «Большой советской энциклопедии» сказано: «Кинжал (от араб. *ханджар*) – колющее оружие рукопашного боя с обоюдоострым клинком» (БСЭ, 1973, с. 125). Согласно «Археологическому словарю» У. Брей и Д. Трамп, «кинжал – небольшое режущее и колющее орудие из кремня, меди, бронзы или железа, иногда из кости. Грань между кинжалом и ножом провести трудно, некоторые специалисты относят к кинжалу лишь обоюдоострые клинки» (Брей У., Трамп Д., 1990, с. 110). Согласно «Толковому словарю...» В. Даля, «кинжал – коротенькая сабля разных видов; кортик, остроконечный обоюдоострый нож для укола» (Даль В., 1989, с. 108). В «Большом толковом словаре русского языка» кинжал определяется как «холодное оружие в виде обоюдоострого клинка» (БТСРЯ, 2000, с. 427). «Кинжал является клинковым оружием ближнего боя и обоюдоострым клинком, не превышающим в длину 50 см, предназначен прежде всего для колющего удара, в меньшей степени – для режущего» (Горелик М.В., 1993, с. 15).

Теперь обратимся к другой категории находок – ножи. «Нож – режущий инструмент в виде пластинки, с одной стороны – лезвием» (БСЭ, 1974, с. 91). «Нож – стальная или сварная сталью железная полоса, в черене, в колоде, для резанья» (Даль В., 1989, с. 553). «Нож – инструмент для резанья, состоящий из лезвия и ручки» (БТСРЯ, 2000, с. 655). Аналогичных позиций придерживается и М.В. Горелик «...однолезвийное клинковое оружие по преимуществу режущего действия» (Горелик М.В., 1993, с. 10).

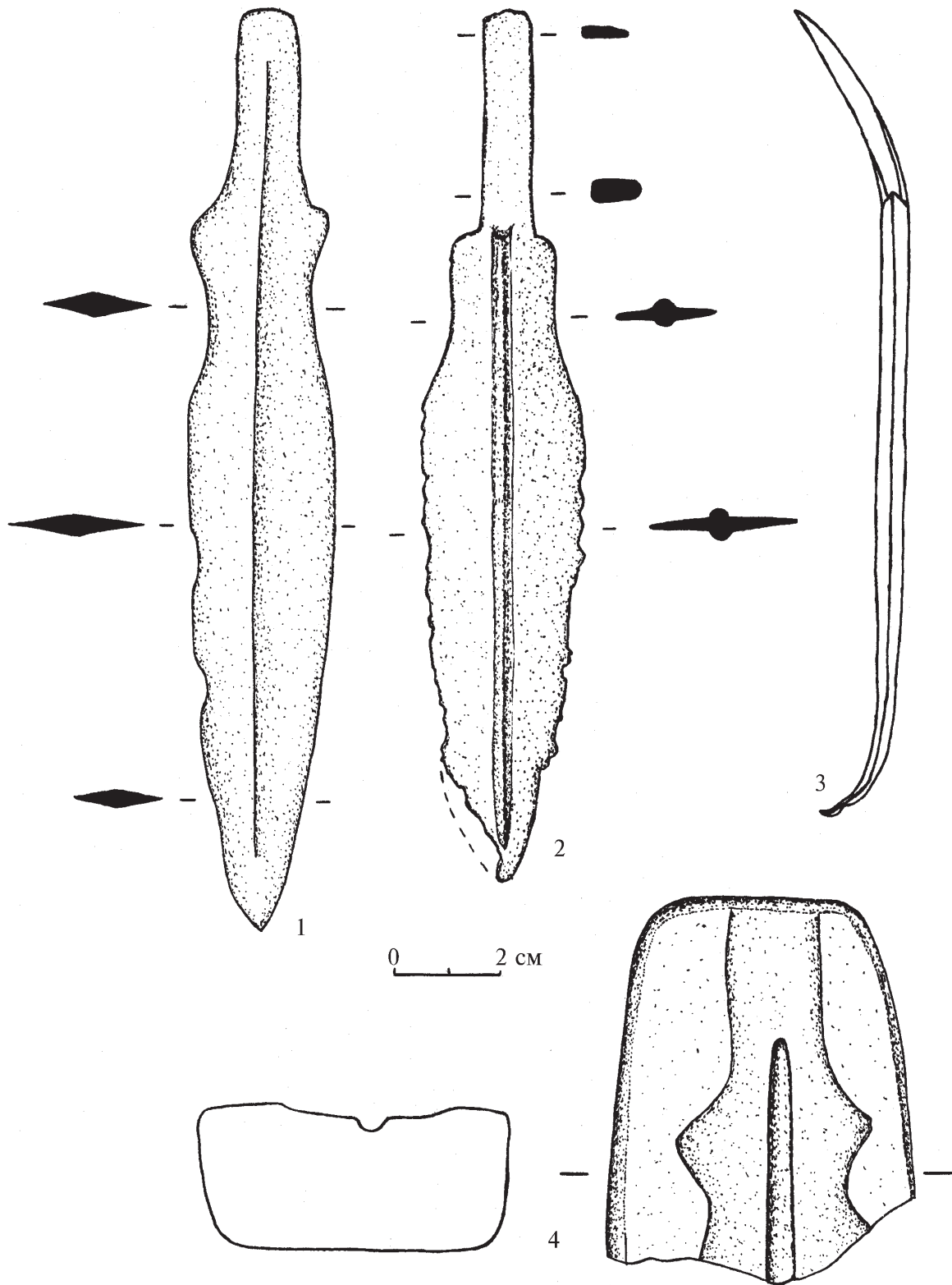
Приведенные выше определения далеко не исчерпывающие, однако они позволяют разделить ножи и кинжалы на две категории. Под критерием различия категорий в археологической литературе обычно подразумевается функциональное назначение (Клейн Л.С., 1991, с. 376). Прежде всего кинжал – это колюще-проникающее оружие ближнего боя с обоюдоострым прямым лезвием, рукоятью или черенком для насада. Нож – преимущественно режущее орудие с одним лезвием, рукоятью или черенком для насада.

Библиографический список

- Аванесова Н.А. Культура пастушеских племен эпохи бронзы Азиатской части СССР. Ташкент, 1991.
- Арсланова Ф.Х. Памятники андроновской культуры из Восточно-Казахстанской области // СА. 1973. №4. С. 160–168
- Большая советская энциклопедия. М., 1973. Т. 12.; 1974. Т. 19.
- Большой толковый словарь русского языка. СПб., 2000.
- Брей У., Трамп Д. Археологический словарь. М., 1990.
- Горелик М.В. Оружие Древнего Востока (IV тыс. до н.э. – IV в. до н.э.). М., 1993. 349 с.
- Даль В. Толковый словарь живого великорусского языка. М., 1989. Т. 2.
- Евдокимов В.В. Хронология и периодизация памятников эпохи бронзы Кустанайского Притоболья // Бронзовый век степной полосы Урало-Иртышского междуречья. Челябинск, 1983. С. 35–47.
- Клейн Л.С. Археологическая типология. Л., 1991. 450 с.
- Мерц В.К. Новые находки бронзовых изделий из Павлодарского Прииртышья // Сохранение и изучение культурного наследия Алтая. Барнаул, 2000. С. 138–140.
- Оразбаев А.М. Северный Казахстан в эпоху бронзы // Труды института истории, археологии и этнографии Академии наук Каз. ССР // Алма-Ата, 1958. Т. 5. С. 216–295.

Папин Д.В., Ченских О.А., Шамшин А.Б. Материалы эпохи бронзы из Южной Кулунды // Сохранение и изучение культурного наследия Алтая. Барнаул, 2000. С. 152–155.

Потемкина Т.М. Бронзовый век лесостепного Притоболья. М., 1985.

Хлобыстин Л.П. Поселение Липовая Курья в Южном Зауралье. Л., 1976.

Черников С.С. Древняя металлургия и горное дело Западного Алтая. Алма-Ата, 1949. 112 с.

Черных Е.Н. Проблема общности культур валиковой керамики в степях Евразии // Бронзовый век степной полосы Урало-Иртышского междуречья. Челябинск, 1983. С. 81–99.

Л.С. Марсадолов

Санкт-Петербург

ОСНОВНЫЕ ТЕНДЕНЦИИ В ИЗМЕНЕНИИ ФОРМ НАКОНЕЧНИКОВ СТРЕЛ НА АЛТАЕ В КОНЦЕ IX–IV вв. до н.э.

Типология и хронология наконечников стрел отдельных регионов степной и лесостепной части Евразии I-го тыс. до н.э. очень хорошо разработана в работах археологов Б.Н. Гракова, А.А. Иессена, К.Ф. Смирнова, Б.Б. Пиотровского, К.А. Акишева, А.И. Мелюковой, В.Г. Петренко, М.К. Кадырбаева, Б.А. Литвинского, М.Х. Маннай-оола, О.А. Вишневской, А.И. Тереножкина, А.М. Кулемзина, А.И. Мартынова, Л.С. Клочко, Е.В. Черненко, И.Н. Медведской, Н.Г. Горбуновой, Н.Л. Членовой, Р.Б. Исмагилова, С.В. Кузьминых, Л.К. Галаниной, Л.Т. Яблонского, А.Д. Цыбиктарова, М.К. Хабдулиной и др.

Наконечники стрел из курганов Алтая рассматривались М.П. Грязновым, С.В. Киселевым, С.И. Руденко, С.С. Черниковым, Ф.Х. Арслановой, Д.Г. Савиновым, А.С. Суразаковым, В.Д. Кубаревым, Ю.С. Худяковым, Г.Е. Ивановым, В.А. Кочеевым, Н.В. Полосьмак, Ю.Ф. Кириюшиным, А.А. Тишкиным, П.И. Шульгой, А.Б. Шамшиным, В.А. Могильниковым, М.Т. Абдулганеевым, Н.Ф. Степановой, В.Б. Бородаевым, А.П. Бородовским, Н.А. Боковенко, З.С. Самашевым, Г.С. Жумабековой, А.С. Ермолаевой, Г.К. Омаровым и другими археологами.

Ни одного лука в курганах Алтая VIII–VII вв. до н.э. пока не обнаружено. Но о форме лука, его размерах, о налучье, в котором он носился, можно судить по изображениям на «оленных» камнях и по наскальным рисункам. Стрелы этого периода дошли до нас лишь частично. Древки стрел не сохранились, но в ряде курганов были найдены их бронзовые и роговые наконечники.

Алтайские наконечники стрел VIII–VII вв. до н.э., как и наконечники стрел в других регионах Евразии, тесно связаны со своими эволюционными прототипами эпохи бронзы – второй половины II – начала I тыс. до н.э.

Уже в эпоху бронзы наконечники стрел по форме общего контура распадаются на две большие группы (Аванесова Н.А., 1975, с. 44, рис. 2):

1) наконечники стрел, имеющие подромбическую форму в целом (листовидные, двухлопастные в сечении), они численно преобладали в этот период;

2) наконечники стрел подтреугольной формы.

На Алтае в VIII–VII вв. до н.э. преобладали бронзовые двухлопастные наконечники стрел подромбической формы (см. табл.). В единичных экземплярах известны двухлопастные и трехгранные наконечники стрел подтреугольной формы. Позднее, начиная с VI в. до н.э., подтреугольная форма наконечников стрел почти полностью вытеснила подромбическую. Двухлопастные наконечники стрел на Алтае заменили вначале трехлопастными, а затем трехгранными.

Как установлено археологами, еще в эпоху бронзы было известно два основных способа насада наконечников стрел на древко: с помощью втулки и посредством черешка. Эта

Наконечники стрел из археологических памятников Алтая VIII–IV вв. до н.э.

форма в целом	подромбическая		подтреугольная													археологический памятник	дата памятника
	двулопастные			черешковые					трёхгранные			втульчатые					
	втульчатые		трёхло- пастные		рог.кость			бронза		р.к.							
	бронза	р.к	бронза	р.к	бронза	рог.кость	бронза	р.к.	бронза	р.к.							
№ на рис.	2	3	4	5	6	7	8	9	10	11	12	13	14	15	16		
смотри рис.	13																Чиликта, к. 5 2-я пол. VIII-нач. VII вв. до н.э.
			2														Славянка, к. 19 Юпитер, к. 1 Маймер II, к. 3 Чистый Яр 2-я пол. VII – нач. VI вв. до н.э.
			2	1				1									Акчий III, к. 2, п. 3 Черновая, к. 2 VII в. до н.э.
				2			4										VII – нач. VI вв. до н.э.
							4										Усть-Буконь, к. 29 VI – V вв. до н.э.
									50				2	4			Кумуртук 2-я пол. VI – 1-я пол. V вв. до н.э.
												4					Ак-Алаха-1, к. 1 конец VI – нач. V вв. до н.э.
												12					Ак-Алаха-1, к. 2 1-я пол. V в. до н.э.
												8					Черновая, к. 4 2-я пол. VI – 1-я пол. V вв. до н.э.
												2					Талдура 1, к. 4 ÷
												5					Талдура 1, к. 4 ÷
												4					Талдура 1, к. 5 ÷
												3					Кызыл-Джар 1, к. 1 V – IV вв. до н.э.
												2					Кызыл-Джар 1, к. 3 ÷
												1					Кызыл-Джар 3, к. 5 ÷
												2					Катонский м-к, к. 2 ÷
												6					Туэкта, к. 6 (1937г.) 2-я пол. VI – нач. V вв. до н.э.
												2					Туэкта, к. 11 ÷
												10					Ушбиик ÷
																	Пазырык-2 середина V в. до н.э.
																	Чичке 1, к. 5 2-я пол. V – IV вв. до н.э.
																	Эйген-Булак, к. 1 ÷
																	Боротал III, к. 2, п. 2 ÷
Кол-во	13	11		3	1	1	1	1	1	8	50	1	46	4	18	9	

Всего учтено 166 наконечников стрел из 25 археологических объектов.

традиция сохранялась и в конце IX–VII вв. до н.э. Менялись лишь количественные показатели (см. рис. и табл.). Из 40 наконечников стрел VIII–VII вв. до н.э. 29 имеют втулку и 11 – черешок. Но среди 126 наконечников стрел VI–IV вв. до н.э. известен всего 31 наконечник с втульчатым насадом и 95 – с черешковым. Только в первых столетиях нашей эры черешковые наконечники стрел почти повсеместно на территории степной Азии вытесняют втульчатые наконечники.



Схема основного бытования наконечников стрел на Алтае (типология, материал, количество стрел, названия и даты археологических памятников даны в таблице)

Из небольшого числа раскопанных памятников VIII–VII вв. до н.э. происходят наконечники стрел довольно разнообразных форм (см. Кирюшин Ю.Ф., Тишкин А.А., 1997, с. 81–84, 205–211). В нашей статье не приводятся многочисленные аналогии алтайским наконечникам стрел, которые легко можно найти в работах вышеуказанных археологов. Датировки для наконечников стрел с Алтая в большинстве случаев не противоречат новым датам для наконечников стрел в других регионах Евразии.

Для датировки евразийских наконечников стрел конца IX–VIII вв. до н.э. одним из хронологических оснований являются аналогии с курганом Аржан. Стандартная, многократно повторяемая Н.Л.Членовой (1997) датировка – «VII–VI вв. до н.э.» для далеко не синхронных памятников типа Аржан, Карбан-I, Чиликты-5 и других, произведена на уровне и в стиле не лучших дискуссий 1930–1970-х гг., без учета последующих многочисленных научных разработок по скифо-сибирской археологии и методике радиоуглеродного анализа.

Использование Н.Л.Членовой некалиброванных радиоуглеродных дат для кургана Аржан сразу же вызвало возражение у Санкт-Петербургской группы археологов и радиоуглеродчиков: Л.С. Марсадолова, А.Ю. Алексеева, Н.А. Боковенко, Г.И. Зайцевой, А.А. Семенцова, В.А. Дергачева и др. (см.: Радиоуглерод и археология, СПб, 1997. Вып. 2. С. 40, 47, 79, 86), которые отметили, что соответствующие им значения календарного возраста лежат на рубеже IX–VIII вв. до н.э. (или точнее 816–770 гг. до н.э.) и не противоречат ранее полученным в Санкт-Петербурге датам по C-14 для кургана Аржан.

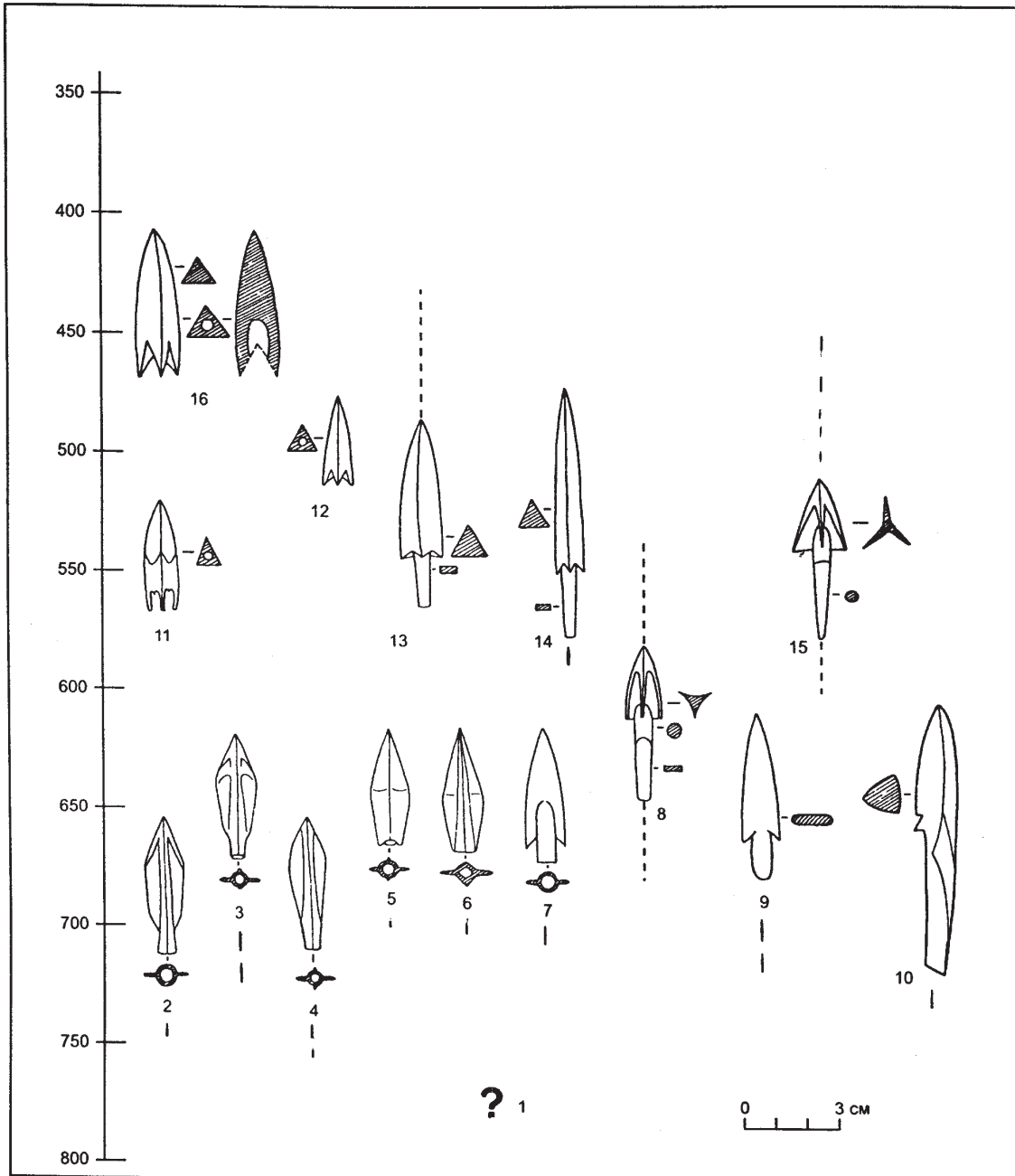
Вызывают удивление поучения Н.Л.Членовой (1997, с. 5–7), как надо отбирать образцы дерева и интерпретировать полученные радиоуглеродные даты Саяно-Алтая (ср. Марсадолов Л.С., 1988, с. 78–79; Марсадолов Л.С., Зайцева Г.И., Лебедева Л.М., 1994, с. 143–156 и др.). Из несправедливых обвинений сразу же был сделан такой же вывод о том, «что часть уже вошедших в науку датировок просто неприемлема в силу некорректного подхода при получении образца» (Молодин В.И., 1998, с. 224).

Следует отметить, что работа с четко зафиксированными сериями годовых колец, отданными на радиоуглеродный анализ, **впервые на археологическом материале в России** была выполнена в 1980–1990-е гг. именно на образцах Саяно-Алтая (Марсадолов Л.С., 1985, 1988, 1997). Для каждого спила от бревен объекта и образца, взятого на радиоуглеродный анализ, было известно общее количество годовых слоев и участки, из которых брались пробы для датирования, что позволяет легко из любого места на спиле рассчитать дату сооружения кургана (и не только по последним годовым кольцам, которые часто отсутствуют или бывают сильно загрязнены). Не надо только выдумывать и себя же пугать мифическими датами для Аржана типа XII–X вв. до н.э. (см.: Членова Н.Л., 1997, с. 6–7; Молодин В.И., 1998, с. 224), которые соответствуют промежуточным образцам и датам, взятым для контроля и соответственно отражают этапы роста дерева. Окончательная дата сооружения всех саяно-алтайских курганов всегда мною рассчитывалась по одному последнему годовому кольцу, синхронизованному с общей дендрошкалой Саяно-Алтая и никогда для Аржана не выходила за самые «широкие пределы» – 820–740 гг. до н.э. Археологически уловить грань веков очень трудно, а в археологии Евразии I тыс. до н.э. каждое столетие обладает своими специфическими чертами.

Дата кургана Аржан до сих пор остается дискуссионной, но его ранняя датировка завоевывает все большее число сторонников. Так, К.В. Чугунов, предоставивший Н.Л. Членовой для радиоуглеродного анализа образцы дерева из кургана Аржан и ранее датировавший курган Аржан серединой VII в. до н.э. (Чугунов К.В., 1993, с. 167–169), недавно согласился с отнесением кургана Аржан к рубежу IX–VIII вв. до н.э. (Чугунов К.В., 2000, с. 225) с датой, основанной на калиброванных радиоуглеродных данных, откорректированных методами математической статистики. Остается неясным, как к ним «попал» образец от сруб-камеры №26 из Гос. Эрмитажа (Членова Н.Л., 1997, с. 37), хотя в Эрмитаже его им не выдавали (?).

Не совсем согласился с датировкой Н.Л. Членовой и В.И. Молодин, который, отталкиваясь от тех же радиоуглеродных дат, отмечает: «Обоснование датировки памятников типа Аржан VII–VI вв. до н.э., предлагаемое в монографии Н.Л. Членовой, выглядит... вполне обоснованной. Однако я бы все-таки расширил этот диапазон до последней трети VIII в. до н.э.» (Молодин В.И., 1998, с. 225).

Д.Г. Савинов, опираясь на данные естественных наук, археологии и письменных источников, считает наиболее вероятной датой сооружения кургана Аржан 2–3 четверти VIII в. до н.э. (Савинов Д. Г., 1994, с. 65). Эта дата близка к предлагаемой нами ранее комплексной датировке кургана Аржан, но она давалась с оговоркой, что в дальнейшем абсолютная дата кургана Аржан может быть удревнена на 30–40 лет (Марсадолов, 1988, с. 78). Это и подтвердили дальнейшие более детальные радиоуглеродные и дендрохронологические исследования (Марсадолов Л.С., Зайцева Г.И., Лебедева Л.М., 1994; Марсадолов Л.С., 1996).

По новым дендрохронологическим данным курган Аржан датируется 808 г. до н.э. (Марсадолов Л.С., 1996, с. 50–51), что не противоречит датировкам, полученным археологическим и радиоуглеродно-статистическим методами (Тереножкин А.И., 1976; Грязнов М.П., 1980; Марсадолов Л.С., 1997, 1998, 2000; Зайцева Г.И., Васильев С.С., Марсадолов Л.С., ван дер Плихт Х., Семенов А.А., Дергачев В.А., Лебедева Л.М., 1997 и др.).

Анализируя основные положения работы Н.Л. Членовой (1997), Я.А. Шер отметил, что обилием глобальных аналогий и ссылок (при всех положительных чертах этого метода) можно «доказать» все что угодно, в зависимости от исходной посылки. Метод построения цепочек из вещей с «узкими датами» и дотягивания этих цепочек до сведений письменных источников в данном случае не срабатывает. Он основан не на объективных данных, а на мнении Н.Л. Членовой о сходстве или несходстве тех или иных вещей (Шер Я.А., 2000, с. 26, 28).

Для датировки кургана Аржан VII–VI вв. до н.э. Н.Л. Членова (1997, с. 26–32) привлекает не совсем «прямые» археологические аналогии из курганов в Чиликте и Карбане-I. При этом не учитывается тот факт, что это более поздние, чем Аржан, памятники.

Более ранний возраст кургана Аржан, по отношению к Карбану-I, базируется на том, что в нем, несмотря на то, что было найдено несколько десятков комплектов упряжи коня, не обнаружено ни одной подпружной пряжки. В Аржане конструктивно иное оформление концов бронзовых и роговых псалиев (по сравнению с Карбаном-I, к. №5), все наконечники стрел были втульчатые ранних форм, а зооморфные образы по стилю отличаются от более поздних из 5-го Чиликтинского кургана (Марсадолов Л.С., 1998, 2000).

На Алтае пока не найдены комплексы со стрелами, близкими к аржанским. Один из самых ранних комплектов наконечников стрел из 5-го Чиликтинского кургана относится ко второй половине VIII – началу VII вв. до н.э. В курганах этого и более позднего времени были найдены двухлопастные асимметрично-ромбические наконечники стрел как с выступающей втулкой (Чиликта-5, Славянка, Юпитер, Чистый Яр – рис. 1.-2–4; см. Черников С.С., 1965; Арсланова Ф.Х., 1974), так и со скрытой втулкой (Юпитер, Чистый Яр – рис. 1.-5–6).

В это же время в гораздо меньшем числе известны подтреугольные двухлопастные наконечники стрел со втулкой (Юпитер – рис. 1.-7) и с черешком (Чистый Яр; Майэмер II, к. 3; Черновая, к. 2, Акчий III, к. 2, п. 3 – рис. 1.-8–10; см. Самашев З., Жумабекова Г., Ермолаева А., Омаров Г., 1998, с. 156–160; Трифонов Ю.И., Боковенко Н.А., 1998, с. 149–150). У этих наконечников стрел нижняя часть лопастей имеет заостряющееся окончание.

Возможно, одним из критериев отнесения наконечников стрел к концу VIII–VII вв. до н.э. является наличие в средней части на лопастях поперечного (крестообразного) валика (рис. 1.-5 – Чистый Яр, Майэмер II, к. 3). В Чистом Яре были найдены бронзовые трехдырчатые псалии, подпружные пряжки и пронизки более позднего, чем в Аржане, облика (см.: Арсланова Ф.Х., 1974; Марсадолов Л.С., 1998).

В кургане №1, у пос. Юпитер, был найден трехгранный черешковый роговой наконечник стрелы с небольшим шипом на одной из плоскостей (рис. 1.-10).

В алтайских курганах VI–IV вв. до н.э. полностью хорошо сохранившихся луков также не найдено, хотя известны их остатки (Кубарев В.Д., 1987, с. 69; Суразаков А.С., 1988, с. 54–60 и др.). Из ряда курганов происходят кожаные и берестяные колчаны: Туэкта-1, Баша-

дар-1, Барбургазы, Уландрык (Кубарев В.Д., 1987, с. 72–74). Всадник с луком в горите изображен на войлочном ковре из 5-го Пазырыкского кургана (Руденко С.И., 1953, табл. ХСV; Кочеев В.А., 1997).

Длина алтайских древков стрел из 3-го Пазырыкского кургана – 80 см (Руденко С.И., 1953, с. 261) или 75–80 см из малых курганов в Уландрыке (Кубарев В.Д., 1987, с. 69); толщина – 6–8 мм. Большинство древков скифских стрел гораздо короче – от 40 до 85 см (Мелюкова А.И., 1964, с. 14–15; Петренко В.Г., 1967, с. 44; Черненко Е.В., 1981, с. 22–23).

Археологи опубликовали большое число наконечников стрел VI–IV вв. до н.э., иногда найденных вместе с древками (Суразаков А.С., 1988; Кочеев В.А., 1996 и др.). Настоящие стрелы в ряде случаев заменялись их моделями, у которых часто имитировались в дереве и наконечники (Кубарев В.Д., 1987, с. 71).

В данной статье кратко анализируется более ста наконечников стрел из 17 археологических объектов Алтая VI–IV вв. до н.э. (табл.).

Если в VII–VI вв. до н.э. на Алтае преобладали наконечники стрел из бронзы, то с конца VI в. до н.э. – из рога и кости (табл. 1). Подобное явление отмечено и в Минусинской котловине (Кулемзин А.М., 1976, с. 30). В целом, начиная с VI в. до н.э., наконечники стрел стали легче по весу и меньше по размерам (рис.). Возможно, это связано с появлением в этот период лука другой конструкции – «сложного» лука с большой силой натяжения тетивы и выбрасывания стрелы, что увеличило дальность ее полета и убойную силу. При стрельбе из простого лука со слабой тетивой стремились увеличить убойную силу стрел за счет увеличения веса наконечника. Поэтому наконечники стрел в ранние периоды делали массивными и крупных размеров (Акишев К.А., Кушаев Г.А., 1963, с. 120). Существует и другая точка зрения, близкая к первой. Наконечнику стрелы стремились придать «такую форму и пропорции, которые обеспечивали бы лучший полет и большую пробивную силу. Происходит вытеснение неудобных при полете двухлопастных наконечников стрел трехгранными и трехлопастными» (Мелюкова А.И., 1964, с. 30). Вероятно, только находка луков хорошей сохранности и экспериментальная стрельба из близких к ним моделей с разными по форме наконечниками стрел внесут окончательную ясность в этот вопрос.

У большинства наконечников стрел эпохи бронзы и VIII–VII вв. до н.э. нижняя часть боковой лопасти плавно переходит во втулку, образуя подромбическую или «листовидную» форму стрел (рис.). В этот период было мало наконечников стрел подтреугольной формы с заостряющимися концами лопастей. Но стрелы подтреугольной формы с расширяющимися к низу лопастями/гранями с заостренным или прямым окончанием становятся на Алтае основными с VI в. до н.э. Вероятно, острые окончания граней/лопастей заменили специально сделанные шипы на втулках двухлопастных стрел VIII–VII вв. до н.э., чтобы труднее было вытаскивать такие наконечники из ран (Мелюкова А.И., 1964, с. 30).

С VI в. до н.э., или немного раньше, бронзовые двухлопастные втульчатые наконечники стрел постепенно были вытеснены бронзовыми трехлопастными черешковыми (Усть-Буколь; Черновое I, к. 2 – рис. 1.-8), а затем трехгранными черешковыми. Возможно, для комплексов VI – начала V вв. до н.э. (типа Кумуртук, рис. 1.-14) больше характерны роговые черешковые трехгранные наконечники стрел удлиненных пропорций, которые позднее постепенно заменили наконечниками с коротким «жалыцем» (Черновое II, к. 4; курганы Талдура, Кызыл-Джара; Ак-Алахи I, к. 2 и др. – рис. 1–13; табл. 1; Могильников В.А., 1983, рис. 2. 4; Полосьмак Н.В., 1994, с. 64, рис. 78.-3).

Втульчатые стрелы продолжали бытовать в VI–IV вв. до н.э. (рис. 1; табл. 1), но в меньшем числе. Это уже не двухлопастные, а трехгранные наконечники стрел. В более ранних памятниках VI – 1-й половины V вв. до н.э. отмечены **бронзовые** трехгранные втульчатые наконечники стрел (Усть-Буколь; Туэкта, курганы №6 и 11; Ушбиик; (см.: рис., табл.), а в более поздних, середины V в. до н.э., – **роговые** трехгранные втульчатые (Пазырык-2, Чичке и др.; см. рис.).

В заключение еще раз подчеркнем основные тенденции в изменении форм наконечников стрел на территории Южной Сибири и, возможно, степного региона Евразии в конце IX–IV вв. до н.э.

1) подромбическая форма наконечников стрел постепенно почти полностью вытесняется подтреугольной;

2) двухлопастные наконечники стрел заменили вначале трехлопастными, а затем трехгранными;

3) втульчатые наконечники стрел почти повсеместно на территории степной полосы Евразии постепенно вытесняются черешковыми;

4) массивные, тяжелые по весу, крупных размеров наконечники стрел заменили на легкие, небольшие;

5) в Южной Сибири в VIII–VI вв. до н.э. преобладали наконечники стрел из бронзы, с конца VI в. до н.э. – из рога и кости, а со II–I вв. до н.э. – из железа.

б) реальные боевые стрелы со 2-й половины I тыс. до н.э. иногда заменяли деревянными моделями, имитирующими их форму и даже наконечники стрел.

Как видно из рисунка и таблицы, между комплексами VIII–VII вв. до н.э. и VI–IV вв. до н.э. на Алтае довольно четко прослеживается «разрыв» традиций по форме наконечников стрел. Такой «разрыв» традиций может быть объяснен дальнейшей «эволюцией» вооружения кочевников Евразии, но не исключено, что и изменениями в политической, экономической и культурной ситуации, а также приходом нового этноса на Алтай (Марсадолов Л.С., 1999, 2000).

Библиографический список

Аванесова Н.А. К вопросу о бронзовых стрелах степных племен эпохи бронзы // Труды Самаркандского гос. университета: Материалы по археологии Узбекистана. Самарканд, 1975. Вып. 20.

Акишев К.А., Кушаев Г.А. Древняя культура саков и усуней долины реки Или. Алма-Ата, 1963. 321 с.

Арсланова Ф.Х. Новые материалы VII–VI вв. до н.э. из Восточного Казахстана // Бронзовый и железный век Сибири. Новосибирск, 1974. С. 77–83.

Грязнов М.П. Аржан – царский курган раннескифского времени. Л., 1980. 63 с.

Зайцева Г.И., Васильев С.С., Марсадолов Л.С., ван дер Плихт Й., Семенов А.А., Дергачев В.А., Лебедева Л.М. Радиоуглерод и дендрохронология ключевых памятников Саяно-Алтая: статистический анализ // Радиоуглерод и археология. СПб., 1997. Вып. 2. С. 36–44.

Кирюшин Ю.Ф., Тишкин А.А. Скифская эпоха Горного Алтая. Ч. 1: Культура населения в раннескифское время. Барнаул, 1997. 232 с.

Кочеев В.А. Опыт классификации костяных наконечников стрел из курганов Горного Алтая скифского времени // Горный Алтай и Россия – 240 лет. Горно-Алтайск, 1996. С. 28–31.

Кочеев В.А. Луки горноалтайских курганов (к вопросу о луках скифского времени Горного Алтая) // Известия лаборатории археологии. Горно-Алтайск, 1997. №2. С. 147–152.

Кубарев В.Д. Курганы Уландрыка. Новосибирск, 1987. 301 с.

Кулемзин А.М. Тагарские костяные наконечники стрел // Известия лаборатории археологических исследований. Кемерово, 1976. Вып. 7. С. 30–41.

Марсадолов Л.С. Хронология курганов Алтая (VIII–IV вв. до н.э.): Автореф. дис. ... канд. ист. наук. Л., 1985. 16 с.

Марсадолов Л.С. Дендрохронология больших курганов Саяно-Алтая I тысячелетия до н.э. // АСГЭ. 1988. Вып. 29. С. 65–81.

Марсадолов Л.С. История и итоги изучения археологических памятников Алтая VIII–IV веков до н.э. (от истоков до начала 80-х годов XX века). СПб., 1996. 100 с.

Марсадолов Л.С. Проблемы уточнения абсолютной хронологии больших курганов Саяно-Алтая I тыс. до н.э. // Радиоуглерод и археология. СПб., 1997. Вып. 2. С. 45–51.

Марсадолов Л.С. Основные тенденции в изменении форм удил, псалиев и пряжек коня на Алтае в VIII–V веках до н.э. // *Снаряжение верхового коня на Алтае в раннем железном веке и средневековье*. Барнаул, 1998. С. 5–24.

Марсадолов Л.С. Пазырыкский феномен и попытки его объяснения // *Итоги изучения скифской эпохи Алтая и сопредельных территорий*. Барнаул, 1999. С. 104–107.

Марсадолов Л.С. Археологические памятники IX–III веков до н.э. горных районов Алтая как культурно-исторический источник (феномен пазырыкской культуры): Автореф. дис. ... докт. культурологии. СПб., 2000. 56 с.

Мелюкова А.И. Вооружение скифов // *САИ. М.*, 1964. Вып. Д 1–2.7. 92 с.

Могильников В.А. Курганы Кызыл-Джар I, VIII – памятник пазырыкской культуры Алтая // *Вопросы археологии и этнографии Горного Алтая*. Горно-Алтайск, 1983. С. 3–39.

Молодин В.И. Рец. на кн.: Н.Л.Членова. Центральная Азия и скифы. 1. Датировка кургана Аржан и его место в системе культур скифского мира. М., 1997 // *СА*. 1998. №4. С. 223–225.

Петренко В.Г. Правобережье Среднего Приднепровья в V–III вв. до н.э. // *САИ. М.*, 1967. Вып. Д 1–4. 180 с.

Полосьмак Н.В. «Стережущие золото грифы». Новосибирск, 1994. 125 с.

Руденко С.И. Культура населения Горного Алтая в скифское время. М.; Л., 1953. 403 с.

Руденко С.И. Культура населения Центрального Алтая в скифское время. М.; Л., 1960. 360 с.

Савинов Д.Г. Оленные камни в культуре кочевников Евразии. СПб., 1994. 209 с.

Самашев З., Жумабекова Г., Ермолаева А., Омаров Г. Раннесакские наконечники стрел из казахстанского Алтая // *Военная археология. Оружие и военное дело в исторической и социальной перспективе: Материалы Междунар. конф. 2–5 сентября 1998 г.* СПб., 1998. С. 155–160.

Смирнов К.Ф. Вооружение савроматов // *МИА*. 1961. №101. 162 с.

Суразаков А.С. Горный Алтай и его северные предгорья в эпоху раннего железа. Проблемы хронологии и культурного разграничения. Горно-Алтайск, 1988. 215 с.

Тереножкин А.И. Киммерийцы. Киев, 1976. 223 с.

Трифонов Ю.И., Боковенко Н.А. Воинский комплекс сакской эпохи из Восточного Казахстана // *Древние культуры Центральной Азии и Санкт-Петербурга*. СПб., 1998. С. 149–150.

Худяков Ю.С. Роль военного дела в социальной стратификации кочевого общества // *Социально-экономические структуры древних обществ Западной Сибири*. Барнаул, 1997. С. 9–11.

Черненко Е.В. Скифские лучники. Киев, 1981. 68 с.

Черников С.С. Загадка золотого кургана. М., 1965. 189 с.

Членова Н.Л. Происхождение и ранняя история племен тагарской культуры. М., 1967. 299 с.

Членова Н.Л. Центральная Азия и скифы. I. Дата кургана Аржан и его место в системе культур скифского мира. М., 1997. 98 с.

Чугунов К.В. Датировка больших Пазырыкских курганов – новый виток старой дискуссии // *Охрана и изучение культурного населения Алтая: Тез. науч.-практ. конф.* Барнаул, 1993. Ч. 1. С. 167–169.

Чугунов К.В. Бронзовые наконечники стрел скифского времени Тувы // *Мировоззрение. Археология. Ритуал. Культура. Сб. статей к 60-летию М.Л. Подольского*. СПб., 2000. С. 213–238.

Шер Я.А. О датировке кургана Аржан и о некоторых более общих вопросах // *Вестник Сибирской Ассоциации исследователей первобытного искусства*. Кемерово, 2000. Вып. 2. С. 25–29.

П.И. Шульга

Барнаул

РАННИЕ КОСТЯНЫЕ НАКОНЕЧНИКИ СТРЕЛ ИЗ КУРГАНОВ СКИФСКОГО ВРЕМЕНИ НА АЛТАЕ

Бронзовые наконечники стрел являются общепризнанной датирующей категорией вещей в западной и восточной частях скифского мира. Что же касается наконечников из кости (рога), то для хронологической атрибуции того или иного комплекса этот источник используется, как правило, слабо (см.: Кулемзин А.М., 1976, с. 30; и др.). Ситуация хорошо иллюстри-

руется примером из истории изучения тагарской культуры. В свое время автор фундаментальной работы по тагарской культуре – Н.Л. Членова не стала рассматривать костяные наконечники исходя из их принадлежности скорее к охотничьему, чем к боевому оружию (Членова Н.Л., 1967, с. 40). Однако предметом рассмотрения этой монографии являлось вовсе не оружие, а происхождение и история тагарской культуры (Членова Н.Л., 1967, с. 11), и нет сомнений в том, что Н.Л. Членова просто не видела возможности использовать костяные наконечники в качестве датирующего материала или источника для установления культурных связей. Позднее этот пробел был заполнен работой А.М. Кулемзина (1976), проанализировавшего около пятисот наконечников. К сожалению, указанные в статье хронологические рамки бытования тех или иных типов наконечников остались слишком широки (см.: Кулемзин А.М., 1976, с. 34–39), и практическое использование данной классификации для разграничения комплексов в пределах одного-двух веков проблематично. Вполне естественно, в вышедшей позже обобщающей монографии А.И. Мартынова отмечается, что *«типология и особенно хронология их затруднена»* вследствие длительности бытования некоторых универсальных форм, их разнообразия и индивидуальности изготовления (Мартынов А.И., 1979, с. 53). С.В. Киселев также не считал возможным привлечь костяные наконечники при датировании этапов тагарской культуры (Киселев С.В., 1951, с. 250–251, 274–276 и др.). Похожая картина наблюдается и к западу от Алтая – в Северном Казахстане. Анализируя костяные наконечники этого региона, М.К. Хабдулина пришла к выводу, что «датирующими являются только втульчатые» VIII–III вв. до н.э., а черешковые «без особых изменений просуществовали от эпохи бронзы до нового времени» (Хабдулина М.К., 1994, с. 47). Такую же ситуацию мы видим и в Новосибирской области (см.: Полосьмак Н.В., 1987, с. 71; Троицкая Т.Н., Бородовский А.П., 1994, с. 35; Молодин В.И., Новиков А.В., Кан Ин-ук, 1997, с. 144; Новикова О.И., 1997, с. 131).

Для понимания незначительности места, отводимого до недавнего времени указанным наконечникам, показательна позиция одного из исследователей Тувы – А.М. Мандельштама, только к началу 80-х гг. XX в. сформулировавшего вывод *о возможности их использования для датировки*: «Эта категория оружия теперь может быть более надежно классифицирована и при выявлении устойчивых корреляций отдельных типов наконечников с другими предметами использована для датировки. Самостоятельное значение имеет возможность наметить некоторые тенденции и этапы эволюции наконечников стрел, очевидно отражающие развитие вооружения. В качестве одной из тенденций выступает уменьшение размеров черешка» (Мандельштам А.М., 1983, с. 30).

В Горном Алтае датирование предметов вооружения имело свою специфику вследствие особенностей погребального обряда, предполагавшего с VI–V вв. до н.э. помещение в могилы преимущественно вотивного оружия, а также почти полного отсутствия оружия в являющихся опорными хронологическими реперами Больших курганах пазырыкской культуры. Поэтому многие категории боевого оружия до сих пор остаются малочисленными и датируются в широких рамках. Общее количество костяных (роговых) наконечников в памятниках VI–III вв. до н.э., несмотря на их преобладание над бронзовыми, до недавнего времени было также невелико и даже с учетом раскопок 90-х гг. едва ли превышает 200 экземпляров (Кочеев В.А., 1987; 1999; Суразаков А.С., 1988, с. 56; Кубарев В.Д., 1992, с. 74–77; Могильников В.А., 1997, с. 57; Полосьмак Н.В., 1994; и др.). В раннескифских захоронениях они почти не встречались. Необходимо отметить, что материалом для изготовления «костяных» наконечников в Горном Алтае и северо-западных предгорьях, как правило, является рог марала или лося (Кочеев В.А., 1999, с. 74; материалы автора по северо-западным предгорьям). Широкое применение рога подтверждают исследования А.П. Бородовского, показавшего, что из этого материала, в частности, изготавливалась большая часть втульчатых наконечников (Бородовский А.П., 1997, с. 63, 90 и др.). В могилах костяные наконечники, как, впрочем, и бронзовые, находят довольно редко и в малом количестве – по несколько штук, что, несом-



Рис. 1. Костяные наконечники стрел с Алтая и сопутствующий им инвентарь в погребении (2, 4-7) и в пределах могильника (1, 3):
 1 – Гилево-10; 2 – Аврора; 3 – Майма-VII; 4 – Быстрянка;
 5 – Чекановский Лог-10; 6 – Усть-Теплая; 7 – Чесноково-1

ненно, вызвано имевшимися в скифское время на Саяно-Алтае и в Казахстане ограничениями культового характера. Как показал В.Д. Кубарев, помимо 1–3 (не более 10 шт.) стрел с наконечниками, в могилы пазырыкцев дополнительно могли помещаться древки без наконечников и модели стрел (Кубарев В.Д., 1992, с. 75–76). Наиболее ярко символизм обряда помещения ограниченного количества стрел демонстрируют неграбленные погребения так называемых «золотых людей» в кургане Иссык (Акишев А.К., 1978; 1984) и в кургане №9 могильника Локоть-4 на реке Алей в Алтайском крае (Шульга П.И., 2000). В обоих случаях рядом с умершим молодым человеком помещалось только по одной стреле: в Иссыке – «древко с золотым пулевидным наконечником» (Акишев А.К., 1984, с. 4); в Локте наконечник был роговой втульчатый, однако древко у его основания было обернуто золотой фольгой.

Данные по костяным (роговым) наконечникам стрел из предгорий и пазырыкской культуры Горного Алтая были обобщены и систематизированы В.А. Кочеевым (1987) и А.С. Суразаковым (1988). В.А. Кочеев предложил свою классификацию наконечников, указал основные моменты в их развитии. Учитывая нахождение многих наконечников в датированных погребениях и сделанные наблюдения за эволюцией наконечников, исследователь отметил возможность «использовать костяные наконечники для датировки при определенной их корректировке» (Кочеев В.А., 1987, с. 55–56). К сожалению, по каким-то причинам в этой работе не оказалось иллюстраций, и она не нашла широкого применения. Отдавая должное основательности монографического исследования А.С. Суразакова, нужно отметить, что вследствие рассматриваемых ниже неточностей, классификационная таблица костяных наконечников стрел «не работает» и должна быть пересмотрена. Так, время бытования рассматриваемых нами пулевидных наконечников здесь ошибочно доведено от эпохи поздней бронзы до III в. до н.э. (Суразаков А.С., 1988, рис. 22, с. 59). Помещение втульчатых ромбических в сечении наконечников в VI в. до н.э. (там же, с. 59, табл. 22.-4), на наш взгляд, подтверждается, но сделано это по материалам Первого Башадарского кургана, датированного С.И. Руденко (1960, с. 336) IV – началом III вв. до н.э. (см.: Уманский А.П., Шульга П.И., 1999, с. 61). Не останавливаясь на других спорных моментах, отметим, что в конечном итоге в таблицу 22 на одну позицию приблизительно к рубежу VI–V вв. до н.э. были отнесены: 1) раннескифские наконечники из Быстрянки (табл. 22.-6, 9, 2) пазырыкские (из Первого Башадарского кургана) IV в. до н.э. (?); 3) наконечники конца VI–V вв. до н.э. из Кумуртука, найденные, как недавно выяснилось, не в Горном Алтае, а в Барнаульском Приобье (Фролов Я.В., 2001).

В предлагаемой В.А. Могильниковым таблице по материалам из равнинного Алтая, как уже указывалось, в одном разделе объединены все костяные наконечники VI–IV вв. до н.э. от раннескифских из Быстрянки и Кучука-1 до происходящих из Кирилловки-III и Андроновы, относимых к IV–III вв. до н.э. (Могильников В.А., 1997, рис. 46, с. 19; Уманский А.П., Шульга П.И., 1999, с. 59). Такая компоновка материала, несомненно, имеет смысл при рассмотрении целой эпохи, но «не работает» для периода VII–V вв. до н.э. В таблице В.А. Могильникова (1997, рис. 44.-11, 12; 45.-16) наконечники из раннескифских Быстрянских курганов неоправданно помещены в V в. до н.э. и синхронизированы, таким образом, с Первым и Вторым Пазырыкскими курганами середины V в. до н.э. При этом относительно поздний (с двудырчатыми псалиями и изображением мифического орла с ухом) новообинцевский комплекс, близкий по времени сооружения Бесобе, Сынтасу, Второму Башадарскому, Большим и малым Туэктинским курганам, оказывается по В.А. Могильникову более древним, чем Быстрянка. Упомянем об имеющейся неточности – костяной пулевидный наконечник из Быстрянки помещен в таблицу в качестве бронзового (Могильников В.А., 1997, рис. 44.-12).

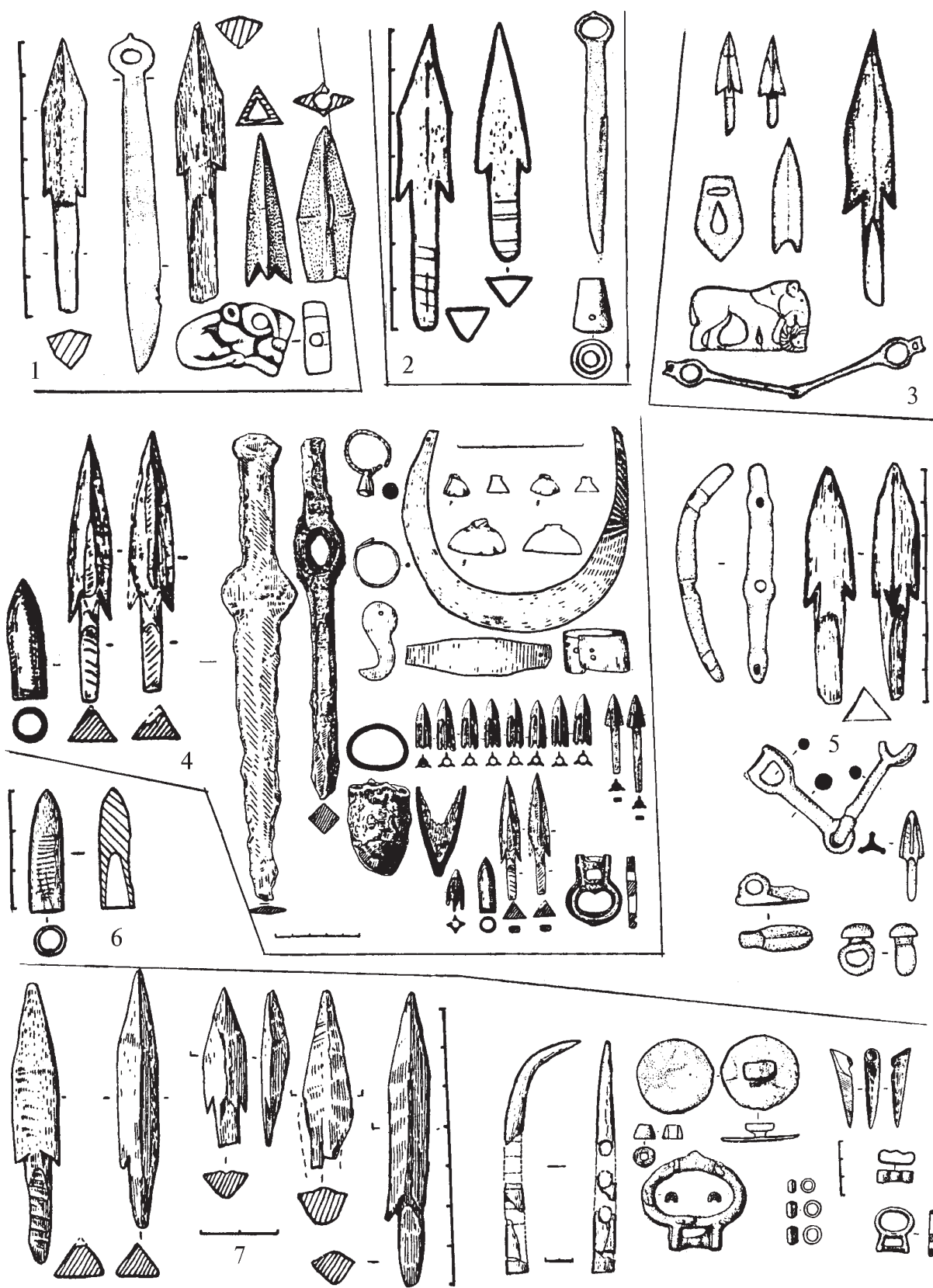
Классификация этого же материала у Г.Е. Иванова отличается от вышерассмотренных большей детализацией и опорой на материалы из равнинного Алтая. Однако система датировки типов посредством не критических отсылок к устаревшим заключениям 60-х гг. XX в. о хронологии памятников (по Бийску-II, Быстрянке и некоторым другим) снижает ценность



Рис. 2. Костяные наконечники стрел из могильников Обские Плёсы-2 (1); Староалейка-2, могила 56 (2), могила 48 (3); Тузовские Бугры-1 (4); Малый Гоньбинский Кордон (5)

работы (Иванов Г.Е., 1987; 1995). Здесь также имеется неточность – костяной наконечник из городища Елбанка определен как бронзовый (ср.: Иванов Г.Е., 1993, рис. 1.-6 и Абдулганеев М.Т., 2001, с. 80, рис. 4.-4).

Подводя итоги краткому обзору, можно констатировать, что костяные (роговые) наконечники стрел как датирующий материал почти не привлекаются, а существующие на Алтае классификационно-хронологические построения имеют существенные недостатки, выражающиеся прежде всего в нарушении относительной последовательности бытования некоторых типов наконечников.

Вместе с тем процесс осмысления постоянно накапливаемого материала не стоит на месте. Так, стало общепризнанным сделанное А.М. Мандельштамом и развитое В.Б. Бородаевым наблюдение о постепенном уменьшении длины черешка и общих размеров наконечников VII–V и IV–III вв. до н.э. (Мандельштам А.М., 1983, с. 30; Бородаев В.Б., Мамадаков Ю.Т., 1985, с. 58; Иванов Г.Е., 1995, с. 15; и др.). Для III–II вв. до н.э. на Алтае отмечается обратный процесс, связываемый с распространением хуннского лука, с влиянием кулайской и саргатской культур (Могильников В.А., 1997, с. 56). Продолжает изучаться вопрос о первичности и вторичности тех или иных форм наконечников из бронзы и кости (рога). Большинство исследователей отмечают вероятность одностороннего влияния или взаимовлияния форм и пропорций бронзовых и костяных наконечников (Членова Н.Л., 1967, с. 40, табл. 12.-45–50; Кулемзин А.М., 1976, с. 36; и др.). Например, считается, что втульчатые и некоторые черешковые костяные наконечники копируют бронзовые образцы (Кулемзин А.М., 1976, с. 38; Иванов Г.Е., 1995, с. 15; Могильников В.А., 1997, с. 55–56; и др.).

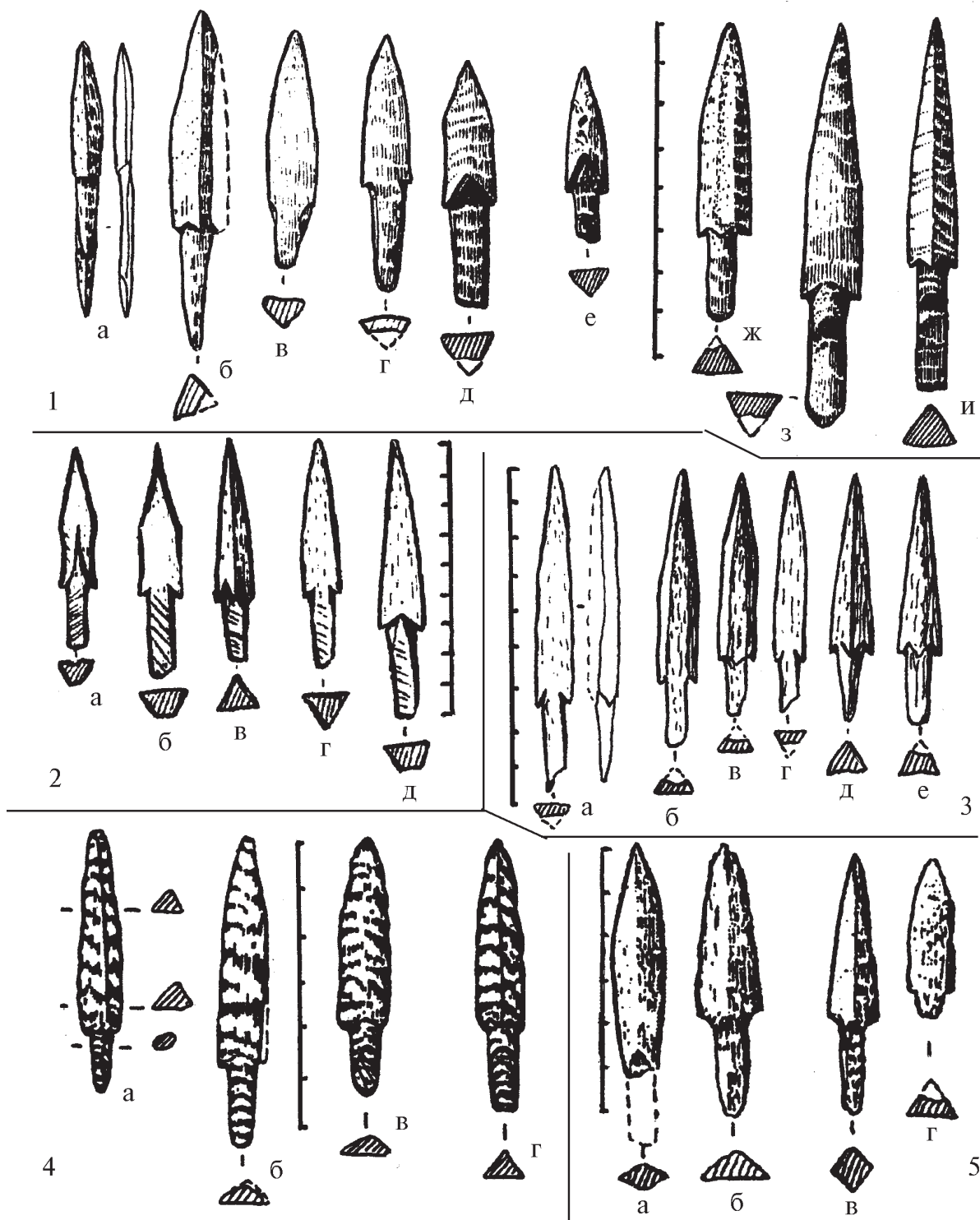
Ситуация сильно осложняется проблемой датирования археологического материала. С одной стороны, происходит постепенное удревнение памятников скифского времени Горного Алтая. Например, один из наиболее ранних курганов пазырыкской культуры – Первый Туэктинский – С.И. Руденко относил к середине – второй половине VI в. до н.э. (Руденко С.И., 1960, с. 336). Позднее Л.С. Марсадолов удревнил его до второй-третьей четверти VI в. до н.э., т.е. примерно до 575–525 гг. до н.э. (Марсадолов Л.С., 1985, с. 14, табл. 2, рис. 1), а затем – до 583 или 585 гг. до н.э. (Марсадолов Л.С., 1996, табл. 1; 2000, табл. 1). С другой стороны, некоторые исследователи датируют раннепазырыкские памятники, включая Первый Туэктинский курган, примерно на 125 лет позже – серединой V в. до н.э. (Членова Н.Л., 1967, табл. на с. 147; 1997; Чугунов К.В., 1993; 2001). Основная масса исследователей продолжает придерживаться усредненного варианта между близкими датировками С.И. Руденко и М.П. Грязнова. До недавнего времени явных противоречий в связи с этим не было. Но с появлением возможности более подробно датировать комплексы, относимые ранее к VII–VI, VI–V и V–III вв. до н.э. (см.: Суразаков А.С., 1988; Шульга П.И., 1998; Марсадолов Л.С., 1996 и др.; Слюсаренко И.Ю., 1997; и др.), отчетливо обозначились скрытые ранее противоречия. Чтобы быть правильно понятыми, некоторые исследователи, к каковым относится и автор статьи, вынуждены оговаривать хронологические вехи, с которыми они соотносят те или иные объекты и процессы. Все острее проявляется проблема хронологического разрыва в датировании одновременных памятников, расположенных на разных территориях. Так, комплексы типа раннепазырыкских Башадара и Туэкты относятся в Южном Приуралье и Туве не к 583 г. до н.э. (по Л.С. Марсадолову) или середине VI в. до н.э. (по С.И. Руденко), а ко второй половине – концу VI–V вв. до н.э. (см.: Гаврилюк А.Г., Таиров А.Д., 1993, с. 65–66; Чугунов К.В., 2001, с. 174; и др.). Очевидно, следует смириться с тем, что в ближайшие годы решить проблему унификации подходов в хронологии и определить естественно-научными методами абсолютные даты не удастся. Преодолеть сложности возможно посредством выделения на близлежащих и отдаленных территориях синхронных комплексов. В этом случае удастся создать блок из хронологически взаимосвязанных опорных памятников от Урала и Сыр-Дарьи до Тувы. Вполне реально наметить цепочку переходных от раннескифских к ранним



Рис. 3. Костяные наконечники из Тувы (1 – Урбюн-3; 2 а, б – Куйлуг-Хем; 2 в, г, д, е – Хемчик-Бом-1; 2 ж – Куйлуг-Хем-1; 2 з – Алдыбель-1; 3 – Сыпучий Яр; 4 – Аймырлыг), Горного Алтая (5 а, б, в – Элекмонар-2; 5 г – Кер-Кечу; 6 а, б, в, г – Кайнду; 6 д, е – Кырлык-1). 1, 2 – прорисовка по фотографиям

пазырыкско-савроматским и другим памятникам на основе сопоставления почти одновременно изменяющихся через сравнительно короткие промежутки времени унифицированных на указанном пространстве в VII–VI вв. до н.э. деталей конского снаряжения, а также, пусть и не столь изменчивых, предметов вооружения. Такими почти синхронными комплексами с новым типом узды с двудырчатыми псалиями, на наш взгляд, являются памятники типа Блюменфельд, Бесоба, Сынтас, Новообинка, Майма-19, Майма-7 (?), Первый Туэктинский и Второй Башадарский курганы, вероятно, Урбюн-3, комплексы у с. Туран и др. Подобную цепочку можно выстроить по комплексам завершающего этапа раннескифской культуры: Тагискен, Уйгарак, Тасмола в Средней Азии, Машенка-1, Карбан-1 и Элекмонар-2 на Алтае, и несколько алдыбельских, из которых Алдыбель-1 и Сыпучий Яр ближе к просматриваемому промежуточному варианту между первой и второй группами. Такая плавающая хронологическая шкала будет работать вне зависимости от того, окажутся правы сторонники удревнения или омоложения.

А пока расхождения в определении времени сложения одного и того же комплекса могут достигать двух столетий. В качестве примера обратимся ко всем привлекаемым материалам из курганов №8 и №14 Быстрянского могильника, расположенного в северных предгорьях Алтая. Датировка этих курганов М.П. Завитухиной V–IV вв. до н.э. (Завитухина М.П., 1966, с. 72) уже во время публикации могла считаться несколько завышенной. По мнению А.С. Суразакова, исследовательницу, видимо, смутили «железные изделия, которые по утвердившемуся мнению распространились в данном районе со 2-й половины I тыс. до н.э.» (Суразаков А.С., 1988, с. 88–89). Неверная дата была в значительной мере обусловлена и определением времени бытования «подпружной пряжки» малых размеров из кургана №8 – V–III вв. до н.э. (Завитухина М.П., 1966, с. 72). В действительности – это уздечный блок, широко применяемый в сбруе верховой лошади с начала по конец VI в. до н.э. (Шульга П.И., 1998, с. 59–60). Как ни странно, но также V–IV вв. до н.э. продатировал имевшиеся в кургане №8 бронзовые втульчатые и черешковые наконечники Г.Е. Иванов (1987, с. 11; он же, 1993, с. 57), хотя уже в начале 80-х гг. прошлого века А.Б. Бородаев, ссылаясь на А.С. Суразакова, пишет о кургане №8 как о хорошо датирующемся бронзовыми наконечниками стрел концом VI–V вв. до н.э. (Бородаев В.Б., Мамадаков Ю.Т., 1985, с. 56). Эту же датировку принял В.А. Могильников (1997, с. 55). Особый интерес представляет позиция А.С. Суразакова, который, неоднократно указывая на раннескифские черты быстрянского комплекса, тем не менее поместил курганы №8 и №14 во вторую половину – конец VI в. до н.э. Видимо, исследователя в свою очередь смутили бронзовые трехлопастные со скрытой втулкой наконечники стрел (рис.1.-4), датированные им по аналогиям с курганом №16 могильника Уйгарак (Вишневская О.А., 1973, с. 100) концом VI–V вв. до н.э. (Суразаков А.С., 1988, с. 57). Однако, учитывая известные материалы, курган №16 датируется не позже начала VI в. до н.э., поскольку уже в середине VI в. до н.э. столь архаичных типично раннескифских наборов сбруи не встречается. Омоложение указанного набора, а следовательно, и кургана №16 могильника Уйгарак, было сделано О.А. Вишневской в значительной степени по кольчатой форме удила. Указывая на их позднее появление и помещая их на таблице в V в. до н.э., О.А. Вишневская допустила распространенную ошибку, заключающуюся в неразличении раннескифских и более поздних кольчатых удила. По размерам отверстий у внешних колец удила из кургана №16, равных около 17х20 мм, – это раннескифские удила, используемые с трехдырчатыми псалиями (см.: Грязнов М.П., 1980, рис.20, 23; и др.), тогда как поздние кольчатые удила, применяемые с двудырчатыми псалиями с 1-й половины VI в. до н.э., имели размеры отверстий во внешних кольцах около 25–30 мм и более. Судя по вещевому комплексу и погребальному обряду, включающему типично раннескифские черты (ориентация могил по линии СЗ-ЮВ, положение умершего и лошади головами на СЗ, захоронение лошади в отдельной могиле), время сооружения курганов №8 и №14 можно определить как допазырыкское – началом VI в. до н.э. По всей видимости, с началом – 1-й половиной VI в. до н.э. связывает их А.А. Тишкин, считая указанные погребения результатом продвиже-

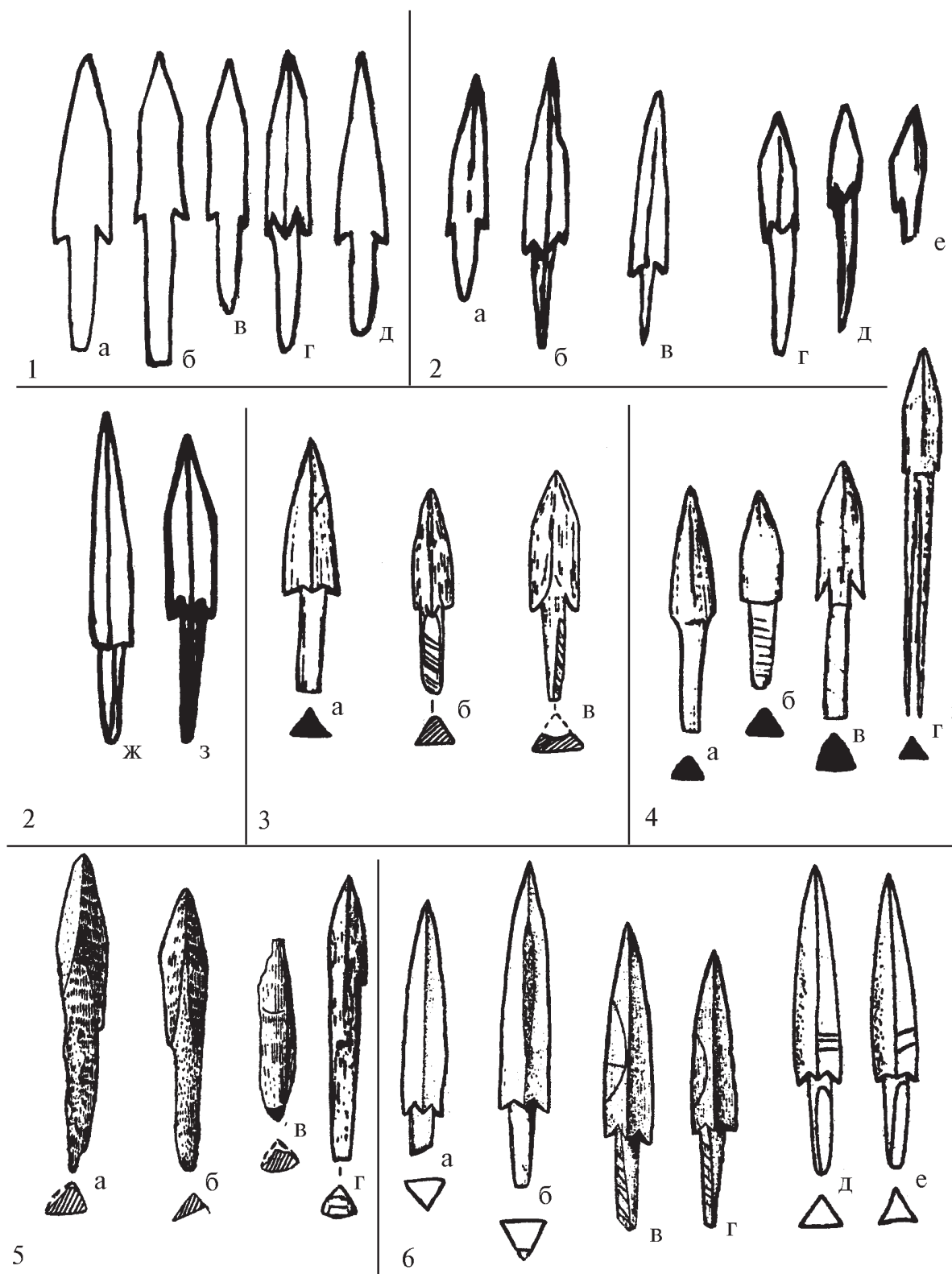

Рис. 4. Некоторые типы костяных наконечников конца VII–VI вв. до н.э. с Алтая, Тувы и Сынцзяна (1–26) и параллели им среди бронзовых экземпляров (27–38, 41, 44–46).
 1, 17 – Быстрянка; 2 – Усть-Теплая; 3, 4 – Элекмонар-2; 5, 6, 9, 12 – Чесноково-1;
 7 – городище Елбанка; 10 – Гилево-10; 11 – Сынцзян, Кээрмуци; 13, 21, 37, 38 – Аймырлыг;
 14, 23 – Аврора; 15, 16, 24 – Староалейка-2; 18 – Обские Плесь-2; 19 – Кер-Кечу;
 20, 26 – Кучук-1; 22 – Урбюн-3; 25 – Чекановский Лог-10; 27, 32 – Боровое-3;
 28 – Мыльниково ?, по Г.Е. Иванову, 1993; 29, 30 – Большая Речка; 31 – Черная Курья;
 33 – Бобровский могильник; 34, 44–46 – тагарская культура, по Н.Л. Членовой, 1967; 35 – Сара;
 36 – Туэкта; 39 – Второй Пазырыкский курган; 40 – Локоть-4; 41 – Тагискен;
 42, 43 – Елунинский курганный могильник-1

ния населения с культурой раннескифского времени из Центрального Алтая в предгорные районы (Тишкин А.А., 1999, с. 190; Кирюшин Ю.Ф., Тишкин А.А., 1997, с. 111–112).

При датировке этих курганов практически не обращалось внимание на костяные наконечники – втульчатый пулевидный и два черешковых трехгранных. Рассмотрим первый из них. *Втульчатые пулевидные* наконечники стрел встречаются в погребениях в восточной части евразийского степного пояса с VIII в. до н.э. (Грязнов М.П., 1980, рис. 11–12, 13) до VI–V вв. до н.э. (Смирнов К.Ф., 1961, рис. 39; Вишневская О.А., 1973, с. 91; Кадырбаев М.К., Курманкулов Ж.К., 1976, рис. 7, 14; Кадырбаев М.К., 1984, рис. 1, 36; Иванов Г.Е., 1987, с. 11; Гаврилюк А.Г., Таиров А.Д., 1993, рис. 3, 1а). Наиболее широко они представлены в захоронениях VII – начала VI вв. до н.э. (см.: Кадырбаев М.К., 1966, рис. 34; Вишневская О.А., 1973, с. 91, 95, табл. XIII.-17, 18; Яблонский Л.Т., 1996, с. 42, рис. 35; Хабдулина М.К., 1993, с. 33; 1994, с. 50; Смирнов К.Ф., 1961, рис. 12; и др.). Близкие наконечники из кости со сферическим бойком происходят из кургана №56 могильника Южный Тагискен (Итина М.А., Яблонский Л.Т., 1997, с. 53, рис. 49.-1, 2), из бронзы – в кургане №23 могильника Сакар-чага в нижнем течении Аму-Дарьи (Яблонский Л.Т., 1996, с. 42, рис. 19.-6; 35.-26). Почти полная аналогия по материалу, форме и длине найдена в 2000 г. автором в кургане №7 могильника Усть-Теплая, датирующегося концом VII – началом VI вв. до н.э. (рис. 1.-6; 4.-2). А.С. Суразаков (1988, с. 56, 59, 160, рис. 22,5) приводит еще один костяной пулевидный наконечник «из Шибинского кургана». В работе нет ссылки на источник, но, очевидно, что причиной заблуждения является опубликованный С.В. Киселевым неудачный рисунок застежки («пронизи») подбородного ремня от узды лошади (см.: Киселев С.В., 1951, табл. XXX, рис. 33; Баркова Л.Л., 1979, рис. 1.-7). Таким образом, на Алтае все вышеприведенные пулевидные наконечники происходят из раннескифских погребений.

Более тщательного анализа требует вопрос о *черешковых наконечниках*, встречаемых в погребениях VII–VI вв. до н.э. После находок наконечников из Чесноково-1 автор счел допустимым в краткой форме изложить результаты сделанных ранее наблюдений по наконечникам из Алтая и Тувы (Шульга П.И., Казаков А.А., Ведянин С.Д. и др., 1997, с. 127–128). Во время разбивки погребений на более дробные хронологические периоды выявилось несколько хронологических индикаторов: кольца-пронизки от сбруи лошади; заменяющие их к середине VI в. до н.э. полукруглые пронизки, уплощенные с одной стороны и приспособленные под плоский ремень; подвески-застежки, первоначально (до V в. до н.э.) в виде копытного животного, а затем – в виде костяной трубочки с косо срезанным основанием; и др. (Шульга П.И., 1998а; 1998б; 1998в). В ходе сопоставления вещевых комплексов из вычлененных ранних погребений VI в. до н.э. было отмечено, что имеющаяся в них значительная часть костяных черешковых наконечников стрел имеет специфические формы, во многом копирующие раннескифские бронзовые наконечники и вместе с тем отличающиеся от наконечников V–III вв. до н.э. Как предполагал А.М. Мандельштам, более точная датировка вещевых комплексов на основе выявленных хронологических индикаторов позволила выявить ранее слабо заметные особенности наконечников VII–VI вв. до н.э., а с накоплением материалов – выделить их устоявшиеся типы.

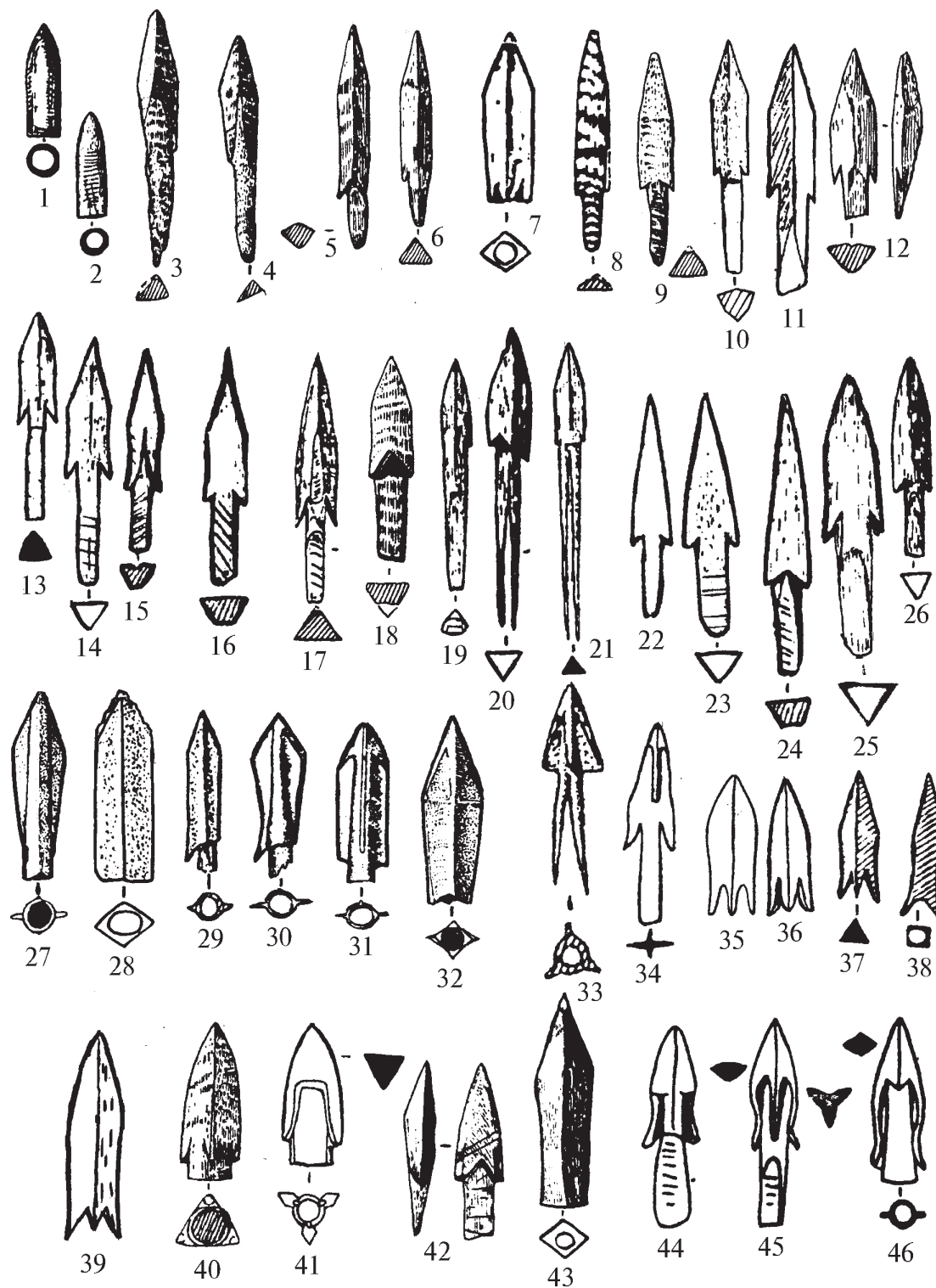
Поскольку обработка материалов V–III вв. до н.э. пока не завершена (в том числе новых, частью неопубликованных), то основной задачей предлагаемого исследования является выделение основных типов встречающихся на Алтае и в Туве костяных наконечников VII–VI вв. до н.э., а также обоснование возможности их использования в качестве хронологических индикаторов. При этом нужно учесть несколько значимых аспектов. Во-первых, в связи с крайне слабой изученностью поселенческих комплексов скифского времени в Туве, Минусинской котловине, на Алтае и в Казахстане мы не знаем, наверно, в какой мере обнаруживаемые в захоронениях костяные наконечники отражают реальную картину их использования в качестве охотничьего и боевого оружия. В этой связи нужно учитывать и символический характер их помещения с умершим. Во-вторых, принятое разделение костяных наконечников по одному из определяющих признаков – способу насада – не всегда отражало

его реальное восприятие изготовителями и пользователями наконечников. В связи с большей трудностью изготовления из кости втулки ее, очевидно, зачастую заменяли черешком. В этом случае черешок мог рассматриваться как часть древка с уже насаженным втульчатым наконечником (рис. 4.-5, 15, 18, 20, 21 и др.). Соответственно, ближайшие аналогии основной части костяных черешковых наконечников VII–VI вв. до н.э. находятся среди бронзовых втульчатых (рис. 4). Похожее наблюдение относительно бронзовых наконечников сделала Н.Л. Членова, не посчитавшая способ насада важным признаком, полагая, что «для людей, их изготавливавших, форма (очевидно, традиционная) была значительно важнее, чем способ прикрепления к древку» (Членова Н.Л., 1967, с. 40). В-третьих, в силу различия в прочности исходного материала трехлопастная или трехгранно-трехлопастная головка бронзового наконечника при копировании для практических целей в кости (роге) может получать только трехгранную форму, так как при их использовании выделенные лопасти будут обламываться. По этой же причине односторонние шипы раннескифских втульчатых наконечников в кости выражены слабо (рис. 4.-5, 6) и заменяются шипами (жальцами) двух или трех достаточно прочных граней. В-четвертых, каждый наконечник индивидуален (Бородовский А.П., 1997, с. 121–125). Его изготовитель, учитывая фактуру, толщину и величину заготовки, мог брать за образец как конкретный бронзовый наконечник, так и абстрактную форму. Многое могло зависеть от уровня мастерства и прочих обстоятельств. В результате, как хорошо видно на рисунке 4, наряду с устойчивыми формами, имеются промежуточные варианты.

Подводя итог этим примечаниям, можно сказать, что изготавливаемые для практической надобности костяные наконечники VII–VI вв. до н.э. не только могли, но и должны были отличаться от бронзовых образцов, а также иметь большое количество вариаций. Судя по характерным контурам костяных наконечников, их изготовители обычно руководствовались не созданием копии, а стремились добиться подобия в силуэте. Вместе с тем нельзя сводить все к копированию. Очевидно, имело место и самостоятельное развитие костяных наконечников стрел, но этот вопрос пока не разработан. Автору важно отметить сосуществование схожих бронзовых и костяных форм. Степень их взаимовлияния – тема отдельного исследования.

Рассмотрим основные типы костяных (роговых) наконечников VII–VI вв. до н.э. с Алтая.

Втульчатые. *Tun 1.* Пулевидные. В раннескифских памятниках представлены двумя круглыми в сечении наконечниками со сводчатой головкой и прямым основанием из кургана №8 Быстрянского могильника (рис. 1.-4; 4.-1; Завитухина М.П., 1966) и кургана №7 могильника Усть-Теплая (рис. 4.-2; Шульга П.И., Шульга Н.Ф., 2002). Длина наконечников – 3,2–3,4 см. Датировка и аналогии им даны выше. Острие бронзовых экземпляров, как правило, более вытянуто.

Tun 2. Близок по форме к асимметрично-ромбическому. Грани головки незначительно сужаются к основанию, имеющему треугольные вырезы (рис. 4.-7). Длина головки чуть больше 3 см. Происходит из городища Елбанка (Абдулганеев М.Т., 2001, рис. 4.-4).

Черешковые трехгранные. Подраздел 1. Имеют треугольную в плане верхнюю часть головки. Переход к острию происходит резко, ближе к верхней трети головки (рис. 4.-5, 6, 8–11 и др.), иногда – у ее середины (рис. 4.-3, 12, 18, 20). В ряде случаев копируют конкретные бронзовые образцы (ср.: рис. 4.-3, 4 и 27, 32; рис. 4.-5 и 29, 30; и др.). Основная масса экземпляров имеет башневидную головку. Очевидно, она является воплощением в кости наиболее распространенной в раннескифское время асимметрично-ромбической в плане формы бронзового наконечника, характеризующейся постепенным расширением головки от основания к вершине и последующим резким сужением к острию (рис. 4.-27, 30, 32). Значительная часть экземпляров имеет в нижней половине головки в большей или меньшей степени выраженное сужение. У основания головки грани вновь отгибаются в стороны и переходят в шипы (рис. 4.-9, 10, 13–17). Этот тип находит параллели среди ранних (рис. 4.-29, 30) и более поздних (рис. 4.-35–38, 44–46) бронзовых наконечников VII–VI вв.

до н.э., однако причина столь широкого распространения характерной «приталенности» среди костяных наконечников башневидной формы не совсем понятна. Аналогичные в плане башневидные головки имеются в Южном Приуралье (Смирнов К.Ф., 1961), но больше их в Скифии, где они датированы VI–V вв. до н.э. (Мелюкова А.И., 1964, рис. 1, с. 22).

Тун 1 (рис. 4.-3, 4). По-видимому, они копируют асимметрично-ромбические бронзовые наконечники. Оба экземпляра происходят из кургана №10 могильника Элекмонар-2 конца VII – начала VI вв. до н.э. (Степанова Н.Ф., 1996, рис. 6.-7, 8). Общая длина 6,1 и 6,9 см. Плечики и шипы отсутствуют. Черешок относительно длинный. Существует предположение, что такой тип является исходным для характерных костяных трехгранных наконечников, широко распространенных в скифскую эпоху (Кирюшин Ю.Ф., Тишкин А.А., 1997, с. 83). С этим трудно согласиться, поскольку наконечники из Элекмонара найдены в довольно позднем захоронении, тогда как в это время и ранее на огромной территории уже существовали черешковые и втульчатые трехгранно-трехлопастные и трехгранные бронзовые наконечники. На Алтае трехгранные костяные наконечники в конце VII – начале VI в. до н.э. также существовали. Они найдены в раннескифских погребениях в Чекановском Лог-10, Чесноково-1 и Гилево-10 (рис. 1.-1, 5, 7; Демин М.А., Ситников С.М., 1999, рис. 1.-3; Шульга П.И., 1998б, рис. 6). Относительно вероятности происхождения трехгранных бронзовых наконечников от костяных (Членова Н.Л., 1967, с. 10, табл. 12; Кулемзин А.М., 1976, с. 36), можно сказать, что приведенные исследователями примеры вполне укладываются в процесс взаимовлияния.

Тун 2 (рис.4.-5, 6, 8–18). Башневидные. С треугольной резко сужающейся к острию верхней частью головки, с параллельными или сужающимися к основанию гранями головки. В ряде случаев вследствие вогнутости граней в нижней части головки образуется «приталенность».

Подтип 1 (рис. 4.-5, 6). Башневидные с односторонним шипом. *Вариант 1* (рис. 4.-5): с незначительной вогнутостью одной грани и расположенным на ней отгибающимся шипом. Общая длина 7,5 см. Черешок короткий. *Вариант 2* (рис. 4.-6): с прямыми параллельными гранями головки. Шип является продолжением грани. Общая длина 6,6 см. Черешок короткий. Оба наконечника происходят из Чесноково-1 (Шульга П.И., 1998б). Находят прямые аналогии в бронзовых экземплярах (рис. 4.-29, 30).

Подтип 2. Башневидные с прямыми параллельными или чуть вогнутыми, переходящими в шипы, гранями. Два экземпляра длиной 7 и 7,1 см найдены в раннескифских погребениях начала VI в. до н.э. Гилево-10 (рис. 1.-1). Два экземпляра длиной 7,1 и 4 см происходят из могильника времени перехода от раннескифских комплексов к раннепазырыкским Чесноково-1 (рис. 1.-7; рис. 4.-9, 12). К этому же подтипу может быть отнесен костяной наконечник из раннескифского погребения с трехдырчатыми псалиями могильника Чекановский Лог-10 (рис. 1.-5; Демин М.А., Ситников С.М., 1999; 2000; см. примечание 1). Похожие костяные наконечники известны на Алтае в могильниках староалейской культуры Староалейка-2, Обские Плесы-2, Малый Гоньбинский Кордон и Тузовские Бугры-1 (рис. 2.-3, а, б, в; 2.-1, а, б, в, д, ж; 2.-5, г; 2.-4, б, в; Кирюшин Ю.Ф., Кунгуров А.Л., 1996; Ведянин С.Д., Кунгуров А.Л., 1996; Кунгуров А.Л., 1999; Шмидт А.В., Служак И.В., 1999). Подобный экземпляр найден вне комплекса на поселении Ближние Елбаны-1 (Грязнов М.П., 1956, табл. XV.-35). Близкие или аналогичные костяные наконечники найдены в памятниках VII и VI вв. до н.э. в Туве (рис. 3.-1, 2) Урбюн-3, Сыпучий Яр, Бай-даг и др. (Савинов Д.Г., 1980; Семенов В.А., 2001; Полторацкая В.Н., 1966, рис. 2.-13, 15; и др.) и Синьцзяна (рис. 4.-11; Варенов А.В., 1999, рис. 1.-2). Общая длина наконечников обычно составляет 6–7 см.

Подтип 3 (рис. 4.-13–16). Отличается от подтипа 2 наличием или более вогнутыми (приталенными) в нижней части головки гранями и несколько отогнутыми шипами. *Вариант 1*: переход к острию происходит резко во второй трети головки. Представлены в Староалейке-2 (рис. 4.-15, 16), Авроре и Майме-XIX (рис. 4.-16; 1.-2, 3; Абдулганеев М.Т., 1997;

Киреев С.М., 1992). Как отмечалось выше, имеют значительное число аналогий среди втульчатых бронзовых наконечников (рис. 4.-35–38; 44–46). *Вариант 2*: форма головки скорее остролистая. Переход к острию происходит плавно. В нижней части головки имеется слабовыраженная приталенность, шипы немного отогнуты. Два похожих наконечника известны в Быстринском могильнике (рис. 1.-4; рис. 4.-17). *Вариант 3* (рис. 2.-1, д; рис. 4.-18): имеет короткую головку и хорошо различимые вырезы в ее основании. Наконечник происходит из могильника Обские Плеса-2. По всей вероятности, копирует насаженные на древко трехгранные втульчатые наконечники, широко распространенные в VI в. до н.э. (см. рис. 4.-35–38). Близкий ему наконечник происходит с того же могильника (рис. 2.-1, е; Ведянин С.Д., Кунгуров А.Л., 1996, рис. 18.-18).

Тип 3 (рис. 4.-19–21). Крупные трехгранные наконечники с короткой башневидной или сводчатой головкой. Общая длина составляет примерно 9 см. Из них около двух третей приходится на цельный или расщепленный черешок. Имеют многочисленные аналогии среди втульчатых трехгранных и трехгранно-трехлопастных и особенно черешковых бронзовых наконечников скифского времени. Наиболее широко тип 3 представлен в материалах могильника Аймырлыг (Степная полоса..., 1992, табл. 75).

Подтип 1 (рис. 4.-20, 21). С расщепленным черешком (насадом). Один экземпляр происходит из комплекса VI в. до н.э. Кучук-1 (Шамшин А.Б., Лузин, Неверов С.В., Изоткин, 1992, рис. на с. 119). Известен в Туве, в частности, в могильнике Аймырлыг (Мандельштам А.М., 1983, рис. 1; Степная полоса... 1992, табл. 75.-46, 47).

Подтип 2 (рис. 4.-19, рис. 3.-2, д, е). С цельным черешком. Подразделяется на два варианта.

Вариант 1: с односторонним шипом. Встречается редко. Происходит из кургана VI в. до н.э. могильника Кер-Кечу (рис. 4.-19; Могильников В.А., 1988, рис. 4.-1). На Алтае на него в какой-то мере похож наконечник из Обских Плесов-2 (Ведянин С.Д., Кунгуров А.Л., 1996, рис. 17.-19). В различных модификациях известен также в ранних комплексах в Туве (Степная полоса..., 1992, табл. 75.-32; Полторацкая В.Н., 1966, рис. 5.-4).

Вариант 2: с двумя или тремя шипами, продолжающими грани пера. На Алтае автору не известен. В Туве несколько экземпляров устоявшейся формы происходят из могильника Аймырлыг и датирующегося не позже VI в. до н.э. кургана №2 могильника Хемчик-Бом-1 (рис. 3.-2, д, е; Степная полоса..., табл. 75.-20, 21, 24, 28; Грач А.Д., 1980, рис. 112.-6).

Подраздел 2. Трехгранные наконечники с остроугольной или остролистной формой головки.

Тип 1. С сильно вытянутой остроугольной головкой (рис. 4.-22–24). По соотношению черешка и головки почти не отличается от типов 1 и 2 подраздела 1 (башневидные). Их длина обычно не превышает 7–8 см. Один экземпляр вместе с башневидным «приталенным» с вогнутыми гранями наконечник встречен в раннескифском погребении в предгорьях Алтая (рис. 1.-2; рис. 4.-14, 23; Абдулганеев М.Т., 1997, рис. 1.-2, 3; по любезно предоставленной М.Т. Абдулганеевым информации в комплекс из Авроры входил третий костяной башневидный наконечник, аналогичный найденному в Гилево-10, рис. 4.-10). Такие наконечники широко представлены практически во всех ранних могильниках староалейской культуры (рис. 2.-1, и, 2, в–д, 4, а, 5, б, в; 4.-24), а также во многих захоронениях в Туве, хронологически близких Урбюну-3 и Сыпучему Яру (рис. 3.-1–4). Два остроугольных в плане (но плоских в сечении) наконечника известны в Горном Алтае в могильнике Кызык-Телань-1. Найдены они совместно с коротким трехгранным, возможно башневидным (точно определить по некачественному рисунку нельзя) наконечником и довольно ранним бронзовым ножом (Суразаков А.С., 1983, рис. 2). А.С. Суразаков датировал кызык-теланьские курганы временем около V в. до н.э. Однако особенности погребального обряда, форма бронзовых обойм пояса с полукруглыми выпуклостями в центральной части, имеющая аналогии в тасмолинской культуре (Кадырбаев М.К., 1966, рис. 39), и отсутствие керамики указывают на VI в. до н.э.

В отличие от остальных типов, эти наконечники до недавних пор не имели явных прототипов среди бронзовых экземпляров Алтая и Тувы. Остроугольные формы черешковых и втульчатых наконечников VII–VI вв. до н.э. известны в тагарской культуре (см. Членова Н.Л., 1967, табл. 12), широко представлены в Средней Азии, а в Южном Приуралье и Нижнем Поволжье они являлись одними из самых распространенных (Смирнов К.Ф., 1961, рис. 11–16). Однако находка в раннескифском погребении из могильника Гилево-10 остроугольного бронзового втульчатого наконечника в комплекте с костяным черешковым башневидным (рис. 1.-1) позволяет надеяться на обнаружение подобных материалов и на Алтае.

Важно отметить, что остроугольные наконечники зачастую помещались вместе с башневидными. В таком сочетании они встречены в предгорьях (Аврора) и староалейской культуре (рис. 1.-2; 4; Староалейка-2, мог. 56; и др.). Судя по не всегда качественным и полным публикациям, в Туве также имеются подобные комплексы VI в. до н.э. (Савинов Д.Г., 1980, рис. 3), но количественно преобладают башневидные наконечники.

Выделение дополнительных типов среди костяных наконечников пока проблематично, поскольку они по большей части представлены промежуточными вариантами или единичными специфическими экземплярами. Вместе с тем вполне вероятно выделение типа плоских остроугольных или остролистных, подобных найденным в могильниках Кызык-Телань-1, Чистый Яр (Арсланова Ф.Х., 1974, рис. 25), Березовка (Полторацкая В.Н., 1961, рис. 6.-4, 5), и др. Прогноз в решении этого вопроса зависит от накопления материалов VII–VI вв. до н.э. и предполагает обобщение и систематизацию наконечников V–III вв. до н.э.

Завершая краткое описание костяных (роговых) наконечников стрел с Алтая, нужно подчеркнуть главное – **в комплексах Алтая и Тувы VII–VI вв. до н.э. имеется несколько устойчивых форм черешковых и втульчатых наконечников.**

Время существования. Установлено, что практически все черешковые наконечники 1–3 типов происходят из погребений, датирующихся в интервале от завершающего этапа раннескифского времени до начального этапа пазырыкской культуры. Уже в относительно ранних захоронениях второй половины VI – первой половины V вв. до н.э. из могильников Кайнду, Кырлык-1, вероятно, Клепиково и др. (Неверов С.В., Степанова Н.Ф., 1990, с. 269; Бородаев В.Б., Мамадаков Ю.Т., 1985; Фролов Я.В., 2001) костяные наконечники, сохраняя крупные размеры, приобретают иную остролистую форму головки, хотя у некоторых экземпляров (рис. 3.-6, а, б) прослеживается такая ранняя черта, как параллельность граней в нижней части пера. Один из самых поздних, подражающих бронзовым образцам, роговой втульчатый наконечник со слабовыраженной приталенностью происходит из Второго Пазырыкского кургана середины V в. до н.э. (рис. 4.-39; Руденко С.И., 1953, табл. LXXXV.-2). В датирующихся не позднее конца VI в. до н.э. кургане №4 могильника Талдура-1, а также в курганах из Черновой и других наконечники начинают приобретать повсеместно распространяющуюся с V в. до н.э. на Алтае и в Туве сводчатую форму головки (Могильников В.А., Елин В.Н., 1982, рис. 2.-12; Руденко С.И., 1960, табл. XXI.-4). Аналогичные изменения происходят и в равнинной части Алтая. Таким образом, по имеющимся материалам рассматриваемые ранние типы наконечников на Алтае и, по всей видимости, в Туве исчезают уже в начале второй половины VI в. до н.э. (если датировать Второй Башадарский, Первый Туэктинский курганы и Урбюн-3 серединой VI в. до н.э.). Следовательно, на имеющемся материале можно ограничить время существования башневидного и остроугольного типов костяных черешковых наконечников концом VII – первой половиной VI в. до н.э. В силу специфичности форм и кратковременности бытования эти типы наконечников, на наш взгляд, являются хорошо датирующей категорией инвентаря, даже более надежной, чем синхронные им бронзовые экземпляры.

Необходимо отметить, что эволюция костяных (роговых) наконечников стрел в VI–IV–III вв. до н.э. происходила не столь прямолинейно, как это иногда представляется

некоторым исследователям. Тенденция уменьшения общей длины наконечников и черешков очевидна. Но уменьшение общей длины становится заметным только с V в. до н.э. При этом часть ранних наконечников имеет сравнительно небольшие размеры, у многих экземпляров VI–V вв. до н.э. присутствует короткий черешок (рис. 3, 4). Отсюда определяющим признаком при датировке костяного наконечника является форма головки, а не ее размеры или соотношение длин головки и черешка.

Территориальное распространение башневидных и остроугольных наконечников и вопрос хронологии староалейских памятников. Территория распространения рассмотренных костяных (роговых) наконечников включает Туву, Алтай, возможно, Сынцзян. В тагарской культуре как будто прослеживаются те же тенденции в копировании бронзовых образцов, имеются наконечники с шипами, «приталенные», остроугольные, однако в комплексе они существенно отличаются от найденных на Алтае и в Туве и должны рассматриваться отдельно. Следует отметить, что в рамках Республики Алтай в раннескифских и переходных памятниках костяные наконечники стрел почти не встречаются, в том числе и вышерассмотренные с башневидной и остроугольной головкой. Не исключая эту территорию из зоны распространения указанных наконечников, следует отметить, что на Алтае почти все они происходят из предгорий (включающих низкогорья Северо-Западного Алтая) и лесостепного Приобья (староалейская культура). Территория Республики Алтай, как и в случае с распространением U-образных псалиев, является пока почти незаполненным промежутком между предгорьями и Тувой (Бородаев В.Б., 1998, с. 72–73; Шульга П.И., 1998а, с. 49). Чрезвычайный интерес представляет близость комплексов наконечников из Тувы, предгорий и лесостепного Приобья (староалейская культура), включающих в близких пропорциях башневидные и остроугольные наконечники (рис. 2, 3). Наиболее наглядно это демонстрируется материалами Урбюна-3, Староалейки-2, Обских Плесов-2. Выявляется, таким образом, еще одна категория инвентаря, сближающего комплексы лесостепного Приобья и Тувы (см. Чугунов К.В., 2001).

Не рассматривая вопрос о вероятных культурных связях, остановимся на времени существования староалейских памятников. В отличие от горноалтайских памятников VII–VI вв. до н.э., относительная хронология которых устанавливается все более точно, и, быть может, вскоре будет увязана с дендрохронологической плавающей шкалой, староалейские памятники еще недавно датировались на 100–200 лет позже: МГК-1 – второй половиной VI – началом V вв. до н.э. (Абдулганеев М.Т., Кунгуров А.Л., 1990, с. 101), а Староалейка-2 – концом V–III вв. до н.э. (Кирюшин Ю.Ф., Кунгуров А.Л., 1996, с. 133). В последнее время их датируют соответственно концом VII–VI вв. до н.э. (Кирюшин Ю.Ф., Кунгуров А.Л., 1996, с. 133; Кунгуров А.Л., 1999, с. 97) и, по-видимому, VI–V вв. до н.э. (Фролов Я.В., 1999, с. 212; 2001, с. 149, см. примечание 3). К сожалению, на могильниках Староалейка-2 и Обские Плесы-2 не найдено хорошо датирующихся деталей конской сбруи, но здесь обнаружены кольца-пронизки и полукруглые пронизки. Эта категория инвентаря, использовавшегося в сбруе, с зеркалами и портупейными ремнями, является хронологическим индикатором. Кольца-пронизки выходят из употребления в первой половине VI в. до н.э. и во второй половине почти не употребляются. Около середины VI в. до н.э. они заменяются в конской сбруе на полукруглые. Последние бытуют очень недолго и в хорошо датируемых комплексах V в. до н.э. автору не известны (Шульга П.И., 1998а; 1998б; 1998в). Датировочной категорией инвентаря являются и поясные бабочковидные бляшки в виде стилизованных головок грифона (Ведянин С.Д., Кунгуров А.Л., 1996, рис. 14, 15; Кирюшин Ю.Ф., Кунгуров А.Л., 1996, рис. 16 и др.). Основная масса таких бляшек в Южной Сибири происходит из комплексов VI–V вв. до н.э. В связи с этим хотелось бы отметить своеобразную позицию К.В. Чугунова, признающего раннюю дату Староалейки-2 и Обских Плесов-2, а также «непазырыкского» могильника Кайнду-VI, VI–V вв. до н.э. (Чугунов К.В., 2001, с. 176–177) и вместе с тем допускающего омоложение

пазырыкской культуры. Такая перегруппировка однозначно неверна, поскольку независимо от абсолютных дат раннепазырыкские курганы, синхронные Второму Башадарскому и Первому Туэктинскому, не моложе, а может быть, древнее могильников Староалейка-2 и Обские Плесы-2. Последний пример вольного построения хронологической последовательности памятников еще раз указывает на необходимость выявления хронологических индикаторов, одним из которых являются почти не привлекавшиеся для этих целей костяные наконечники стрел.

Примечание 1. Форма головки костяного наконечника из Чекановского Лога-10 не столь определена. После дополнительного осмотра на рисунках 1.-5 и 4.-25 дается уточненная прорисовка контуров наконечника. На двух гранях переход к острию несколько заovalен, что и послужило основой опубликованного ранее рисунка (Демин М.А., Ситников С.М., 1999). Третья грань имеет хорошо выраженный переход к острию и вогнутость в нижней части – характерную особенность башневидных наконечников.

Примечание 2. После написания данной статьи осенью 2001 г. на реке Алей, близ границы с Казахстаном, в обрыве Гилевского водохранилища, на могильнике Гилево-10 (группа 4, «Гилевский мост») автором было дообследовано захоронение ориентированного на север мужчины в сопровождении лошади и барана. Погребение ограблено (осквернено), но по погребальному обряду, бронзовым поясным обоямам и обломку подпружной пряжки, оно может быть отнесено к майэмирской культуре, локализовавшейся в VII – начале VI в. до н.э. в Восточном Казахстане и северо-западных предгорьях Алтая. Особый интерес вызывает обнаружение здесь трех, ранее вместе не встречавшихся наконечников стрел: рогового черешкового трехгранного с башневидной головкой; бронзового втульчатого трехгранного с опущенными жальцами и бронзового ромбического со скрытой втулкой (рис. 1.-1). Первый и второй наконечники рассматривались выше, а по третьему следует кратко отметить, что трехгранные со скрытой втулкой бронзовые экземпляры (как правило, башневидные) появляются в ранних пазырыкско-савроматских комплексах со сбруей переходного типа с двухдырчатыми псалиями (типа Бесоба, Сынтас, малые туэктинские курганы и др.) в VI в. до н.э. В раннескифских погребениях с трехдырчатыми псалиями они автору не известны. Аналогии ему из кости (рога) характерны для V–III вв. до н.э. Похожее сочетание наконечников в комплексе с бронзовым кольчатым ножом отмечено в типично раннескифском кургане №1 на могильнике Тасмола-II, в свое время неоправданно отнесенном ко второму этапу тасмолинской культуры (V–III вв. до н.э., Кадырбаев М.К., 1966, рис.43). Указанная находка позволяет сделать следующие выводы: 1) в начале VI в. до н.э. в равнинной части Алтая уже существуют остроугольные формы бронзовых наконечников; 2) традиция помещения в колчан набора из башневидных и остроугольных наконечников появляется уже в раннескифское время; 3) все три типа наконечников краткое время сосуществовали на завершающем этапе развития раннескифской культуры в первой половине VI в. до н.э.; 4) раннескифская майэмирская культура в предгорьях доживает до появления раннепазырыкского населения.

Примечание 3. Отметим, что Я. В. Фролов, относя памятники Староалейка-2 и Обские Плесы-2 к периоду стабилизации староалейской культуры VI–IV вв. до н.э. (Фролов Я.В., 2001, с. 149), в этой же работе поместил таблицу, по которой указанные могильники относятся к V–IV вв. до н.э., а к VI–V вв. до н.э. – только Малый Гоньбинский Кордон-1 (Фролов Я.В., 2001, рис. 1). В статье мы не находим объяснения столь явному расхождению в датировках комплексов.

Библиографический список

Абдулганеев М.Т. Разведочные работы в предгорьях Алтая // Сохранение и изучение культурного наследия Алтайского края. Барнаул, 1997. Вып. VIII. С. 73–77.

- Абдулганеев М.Т. Культурно-хронологические комплексы городища Елбанка // Древности Алтая: Известия лаборатории археологии. Горно-Алтайск, 2001. №6. С. 80–88.
- Абдулганеев М.Т., Кунгуров А.Л. Могила раннескифского времени около Барнаула // Проблемы изучения древней и средневековой истории Горного Алтая. Горно-Алтайск, 1990. С. 97–104.
- Акишев А.К. Курган Иссык. Искусство саков Казахстана. М., 1978. 131 с.
- Акишев К.А. Искусство и мифология саков. Алма-Ата, 1984. 176 с.
- Арсланова Ф.Х. Новые материалы VII–VI вв. до н.э. из Восточного Казахстана // Бронзовый и железный век Сибири. Древняя Сибирь. Новосибирск, 1974. Вып. 4. С. 77–83.
- Баркова Л.Л. Погребение коней в кургане Шибе // АСГЭ. 1979. Вып. 20. С. 55–65.
- Бородаев В.Б. Вакулихинский клад (комплекс находок раннескифского времени с местонахождения Вакулиха-1) // Снаряжение верхового коня на Алтае в раннем железном веке и средневековье. Барнаул, 1998. С. 56–73.
- Бородаев В.Б., Мамадаков Ю.Т. Могильники Кырлык-I и Кырлык-II в Горном Алтае // Проблемы охраны археологических памятников Сибири. Новосибирск, 1985. С. 51–88.
- Бородовский А.П. Древнее косторезное дело юга Западной Сибири. Новосибирск, 1997. 224 с.
- Варенов А.В. Скифские материалы из китайской части Алтая // Итоги изучения скифской эпохи Алтая и сопредельных территорий. Барнаул, 1999. С. 26–30.
- Ведянин С.Д., Кунгуров А.Л. Грунтовый могильник Староалейской культуры Обские Плеса-2 // Погребальный обряд древних племен Алтая. Барнаул, 1996. С. 88–114.
- Вишневская О.А. Культура сакских племен низовьев Сырдарьи в VII–V вв. до н.э.: По материалам Уйгарака. М., 1973. 160 с.
- Гаврилюк А.Г., Таиров А.Д. Курганы у села Обручевка в Южном Зауралье // Кочевники урало-казахстанских степей. Екатеринбург, 1993. С. 53–67.
- Грач А.Д. Древние кочевники в центре Азии. М., 1980. 256 с.
- Грязнов М.П. История древних племен Верхней Оби по раскопкам близ с. Большая Речка. // МИА. М.; Л., 1956. №48. 256 с.
- Грязнов М.П. Аржан: царский курган раннескифского времени. Л., 1980. 61 с.
- Демин М.А., Ситников С.М. Некоторые новые находки раннескифского времени с берегов Гилевского водохранилища // Итоги изучения скифской эпохи Алтая и сопредельных территорий. Барнаул, 1999. С. 43–47.
- Завитухина М.П. Курганы у с. Быстрианского в Алтайском крае // АСГЭ. 1966. Вып. 8. С. 61–76.
- Иванов Г.Е. Вооружение племен лесостепного Алтая в раннем железном веке // Военное дело древнего населения Северной Азии. Новосибирск, 1987. С. 6–27.
- Иванов Г.Е. Новые находки оружия раннего железного века в лесостепном Алтае // Культура древних народов Южной Сибири. Барнаул, 1993. С. 56–62.
- Иванов Г.Е. Вооружение и военное дело населения лесостепного Обь-Иртышья в эпоху поздней бронзы – раннем железном веке: Автореф. дис. ... канд. ист. наук. Барнаул, 1995. 28 с.
- Итина М.А., Яблонский Л.Т. Саки нижней Сырдарьи (по материалам могильника Южный Тагискен). М., 1997. 186 с.
- Кадырбаев М.К. Памятники тасмолинской культуры / Маргулан А.Х., Акишев К.А., Кадырбаев М.К., Оразбаев А.М. Древняя культура Центрального Казахстана. Алма-Ата, 1966. С. 303–428.
- Кадырбаев М.К. Курганные некрополи верховьев р. Илек // Древности Евразии в скифо-сарматское время. М., 1984. С. 84–93.
- Кадырбаев М.К., Курманкулов Ж.К. Захоронения воинов савроматского времени на левобережье р. Илек // Прошлое Казахстана по археологическим источникам. Алма-Ата, 1976. С. 137–156.
- Киреев С.М. Работы на Майминском комплексе в 1990–1991 гг. // Проблемы сохранения, использования и изучения памятников археологии. Горно-Алтайск, 1992. С. 55–56.
- Киреев С.М. Курганы Майма-XIX // Вопросы археологии Алтая и Западной Сибири эпохи металла. Барнаул, 1992. С. 39–50, 181–185.
- Кирюшин Ю.Ф., Кунгуров А.Л. Могильник раннего железного века Староалейка-2 // Погребальный обряд древних племен Алтая. Барнаул, 1996. С. 115–134.
- Кирюшин Ю.Ф., Тишкин А.А. Скифская эпоха Горного Алтая. Ч. I: Культура населения в раннескифское время. Барнаул, 1997. 232 с.
- Киселев С.В. Древняя история Южной Сибири. М., 1951. 642 с.

- Кочеев В.А. О костяных наконечниках стрел раннего железа из курганов Горного Алтая // Проблемы истории Горного Алтая. Горно-Алтайск, 1987. С. 55–60.
- Кочеев В.А. Боевое оружие пазырыкцев // Древности Алтая. Известия лаборатории археологии. Горно-Алтайск, 1999. №4. С. 74–82.
- Кубарев В.Д. Курганы Сайлюгема. Новосибирск, 1992. 220 с.
- Кулемзин А.М. Тагарские костяные наконечники стрел // Известия лаборатории археологических исследований. Кемерово, 1976. Вып. 7. С. 30–41.
- Кунгуров А.Л. Погребальный комплекс раннескифского времени МГК-I в Приобье // Итоги изучения скифской эпохи Алтая и сопредельных территорий. Барнаул, 1999. С. 92–98.
- Мандельштам А.М. Исследования на могильном поле Аймырлыг: некоторые итоги и перспективы // Древние культуры Евразийских степей. Л., 1983. С. 25–33.
- Марсадолов Л.С. Хронология курганов Алтая (VIII–IV вв. до н.э.): Автореф. дис. ... канд. ист. наук. Л., 1985. 16 с.
- Марсадолов Л.С. История и итоги изучения археологических памятников Алтая VIII–IV веков до н.э. (от истоков до начала 80-х годов XX века). СПб., 1996. 100 с.
- Марсадолов Л.С. Археологические памятники IX–III веков до н.э. горных районов Алтая как культурно-исторический источник (феномен пазырыкской культуры): Автореф. дис. ... докт. культурологии. СПб., 2000. 56 с.
- Мартынов А.И. Лесостепная тагарская культура. Новосибирск, 1979. 208 с.
- Мелюкова А.И. Вооружение скифов // САИ. М., 1964. Вып. Д 1–27. 92 с.
- Могильников В.А. Курганы Кер-Кечу // Проблемы изучения древней и средневековой истории Горного Алтая. Горно-Алтайск, 1988. С. 60–107.
- Могильников В.А. Население Верхнего Приобья в середине – второй половине I тысячелетия до н.э. М., 1997. 196 с.
- Могильников В.А., Елин В.Н. Курганы Талдура-I // КСИА. 1982. №170. С. 103–109.
- Молодин В.И., Новиков А.В., Кан Ин-ук. Новые погребальные комплексы саргатской культуры в Центральной Барабе // Сохранение и изучение культурного наследия Алтайского края. Барнаул, 1997. Вып. VIII. С. 142–146.
- Неверов С.В., Степанова Н.Ф. Могильник скифского времени Кайнду в Горном Алтае // Археологические исследования на Катунь. Новосибирск, 1990. С. 242–270.
- Новикова О.И. Охранные работы на поселении Ельцовское 2 (в дополнение к разработке периодизации ирменской культуры) // Сохранение и изучение культурного наследия Алтайского края. Барнаул, 1997. Вып. VIII. С. 128–132.
- Полосьмак Н.В. Бараба в эпоху раннего железа. Новосибирск, 1987. 144 с.
- Полосьмак Н.В. «Стережущие золото грифы» (ак-алахинские курганы). Новосибирск, 1994. 125 с.
- Полторацкая В.Н. Могильник Березовка-I // АСГЭ. 1961. Вып. 3. С. 74–88.
- Полторацкая В.Н. Памятники эпохи ранних кочевников в Туве: по раскопкам С.А. Теплоухова // АСГЭ. 1966. Вып.8. С. 78–102.
- Руденко С.И. Культура населения Горного Алтая в скифское время. М.; Л., 1953. 402 с.
- Руденко С.И. Культура населения Центрального Алтая в скифское время. М.; Л., 1960. 350 с.
- Савинов Д.Г. Могильник Урбюн-III и некоторые вопросы археологии Тувы скифского времени // Археология Южной Сибири. Кемерово, 1980. С. 107–119.
- Семенов В.А. Сыпучий Яр – могильник алды-бельской культуры в Туве // Евразия сквозь века. СПб., 2001. С. 167–172.
- Слюсаренко И.Ю. Начало дендрохронологических исследований в Институте археологии и этнографии СО РАН // Проблемы археологии, этнографии, антропологии Сибири и сопредельных территорий. Новосибирск, 1997. Т. III. С. 276–280.
- Смирнов К.Ф. Вооружение савроматов // МИА. М., 1961. №101. 162 с.
- Степанова Н.Ф. Погребения в каменных ящиках и их датировка // Погребальный обряд древних племен Алтая. Барнаул, 1996. С. 54–69.
- Степная полоса Азиатской части СССР в скифо-сарматское время. М., 1992. 494 с.
- Суразаков А.С., Курганы эпохи раннего железа в могильнике Кызык-Телань-I (к вопросу о выделении каракобинской культуры) // Археологические исследования в Горном Алтае в 1980–1982 годах. Горно-Алтайск, 1983. С. 42–52.

Суразаков А.С. Горный Алтай и его северные предгорья в эпоху раннего железа. Проблемы хронологии и культурного разграничения. Горно-Алтайск, 1988. 214 с.

Тишкин А.А. Украшения раннескифского времени из Горного Алтая // Итоги изучения скифской эпохи Алтая и сопредельных территорий. Барнаул, 1999. С. 184–190.

Троицкая Т.Н., Бородовский А.П. Большереченская культура лесостепного Приобья. Новосибирск, 1994. 184 с.

Уманский А.П., Шульга П.И. Два погребения с восточными зеркалами из Алтайского края // Вопросы археологии и истории Южной Сибири. Барнаул, 1999. С. 56–94.

Фролов Я.В. Некоторые проблемы в изучении памятников, датируемых VI–V вв. до н.э. в Барнаульско-Бийском Приобье // Итоги изучения скифской эпохи Алтая и сопредельных территорий. Барнаул, 1999. С. 211–219.

Фролов Я.В. К вопросу об одной коллекции предметов, выполненных в скифо-сибирском зверином стиле из фондов Алтайского государственного краеведческого музея // Историко-культурное наследие Северной Азии: Итоги и перспективы изучения на рубеже тысячелетий. Барнаул, 2001. С. 294–297.

Фролов Я.В. Староалейская культура (по данным погребальной обрядности) // Историко-культурное наследие Северной Азии. Барнаул, 2001. С. 149–155.

Хабдулина М.К. Хронология наконечников стрел раннего железного века Северного Казахстана // Кочевники урало-казахстанских степей. Екатеринбург, 1993. С. 24–43.

Хабдулина М.К. Степное Причумышье в эпоху раннего железа. Алматы, 1994. 170 с.

Членова Н.Л. Происхождение и ранняя история племен тагарской культуры. М., 1967. 300 с.

Членова Н.Л. Центральная Азия и скифы. I. Дата кургана Аржан и его место в системе культур скифского мира. М., 1997. 98 с.

Чугунов К.В. Датировка Больших Пазырыкских курганов – новый виток старой дискуссии // Охрана и изучение культурного наследия Алтая. Барнаул, 1993. Ч. I. С. 167–169.

Чугунов К.В. Локально-хронологические особенности культуры Тувы в середине I тысячелетия до н.э. // Евразия сквозь века. СПб., 2001. С. 173–178.

Шамшин А.Б., Лузин С.Ю., Неверов С.В., Изоткин С.Л. Раскопки курганного могильника Кучук-I // Проблемы сохранения, использования и изучения памятников археологии. Горно-Алтайск, 1992. С. 71–73.

Шмидт А.В., Служак И.В. Новый грунтовый могильник раннего железного века в Барнаульском Приобье // Сохранение и изучение культурного наследия Алтайского края. Барнаул, 1999. Вып. X. С. 110–113.

Шульга П.И. Раннескифская упряжь VII – нач. VI вв. до н.э. по материалам погребения на р. Чарыш // Снаряжение верхового коня на Алтае в раннем железном веке и средневековье. Барнаул, 1998а. С. 25–49.

Шульга П.И. Раннескифское погребение на р. Чарыш из могильника Чесноково-1 // Древности Алтая: Известия лаборатории археологии. Горно-Алтайск, 1998б. №3. С. 58–69.

Шульга П.И. О происхождении и раннем этапе развития пазырыкской культуры // Сибирь в панораме тысячелетий. Новосибирск, 1998в. Т. I. С. 702–712.

Шульга П.И. Предварительные итоги раскопок могильника Локоть-4 // Проблемы археологии, этнографии, антропологии Сибири и сопредельных территорий. Новосибирск, 2000. Т. VI. С. 441–446.

Шульга П.И., Казаков А.А., Ведянин С.Д., Семибратов В.П., Ситников С.М. Аварийные работы на реке Чарыш // Сохранение и изучение культурного наследия Алтайского края. Барнаул, 1997. Вып. VIII. С. 124–128.

Шульга П.И., Шульга Н.Ф. Аварийные раскопки в 2000 г. на могильниках Усть-Теплая и Гилево-10 // Сохранение и изучение культурного наследия Алтайского края. Барнаул, 2001. Вып. XII. С. 85–92.

Яблонский Л.Т. Саки Южного Приаралья (археология и антропология могильников). М., 1996. 186 с.

В.В. Горбунов

Барнаул

ПАНЦИРЬ ИЗ ТАТАРСКИХ МОГИЛОК (реставрация и реконструкция)*

В 1963 г. А.П. Уманский при раскопках грунтового могильника в урочище Татарские могилки обнаружил один из самых редких предметов вооружения – целый панцирь. Могила №4 этого памятника содержала парное захоронение мужчин-воинов, с каждым из которых лежало по листу железных панцирных пластин, собранных в «гармошку» (Уманский А.П., 1974, с. 141–143, рис. 4.-2). Эта уникальная находка хранится в фондах Бийского краеведческого музея им. Бианки, коллекция №4160.

Сам памятник находится на левом берегу верхнего течения р. Чумыш (правый приток р. Обь) в пределах Бийско-Чумышской возвышенности, на землях Ельцовского района Алтайского края. В настоящее время мыс, на котором он расположен, называется Куюк, а пункт, где изучено интересующее нас погребение, получил по картографии 1995 г. обозначение Куюк-1/4 (Кунгуров А.Л., 1997, с. 232).

Материалы раскопок были опубликованы А.П. Уманским в 1974 г. Исследователь подробно описал детали найденного доспеха и сделал их реконструкцию в виде двух панцирей-нагрудников. Панцири, по его мнению, набирались из 100 горизонтально направленных пластин, которые крепились между собой и на кожаную основу с помощью проволоки, а крайние из них снабжались металлическим кантом на заклепках (Уманский А.П., 1974, с. 147–148, рис. 7). Памятник Татарские могилки он отнес к верхнеобской культуре и датировал II–IV вв. н.э., а могилу №4 – «не ранее IV в.» (Уманский А.П., 1974, с. 148). Открытие, сделанное А.П. Уманским, оставило существенный след в военной археологии. Его находки использовались почти во всех специальных работах по анализу средневекового доспеха, которые вышли после их введения в научный оборот (Худяков Ю.С., 1980, с. 119; 1986, с. 121, рис. 54.-1, 2, рис. 56; Соловьев А.И., 1987, с. 51; Худяков Ю.С., Соловьев А.И., 1987, с. 139, рис. 1.-1, 2, рис. 9, рис. 10; Горелик М.В., 1993, с. 167, рис. 10.-3 и др.).

В 1991 г. нами совместно с А.П. Уманским была опубликована статья, посвященная реконструкции вооружения воинов верхнеобского правобережья в IV–V вв. н.э. Основное внимание в ней уделялось панцирям-нагрудникам из Татарских могилки. При их описании мы предположили не проволочное, а ременное скрепление пластин ламеллярным способом, без пришивания к подкладу. Было предложено и два варианта ношения панцирей: путем крепления к кожаной куртке полосами окантовки, либо на ремнях (Уманский А.П., Горбунов В.В., 1991, с. 161–162, рис. 1). Уже во время подготовки указанной публикации возникла идея отреставрировать доспех с целью его более точной реконструкции. Осуществить эту работу удалось в 1996 г. Бийский краеведческий музей (по договору) предоставил нам возможность провести реставрацию и консервацию доспеха из Татарских могилки в течение семи месяцев**. В результате мы обработали все имеющиеся в коллекции панцирные пластины (они подверглись механической расчистке, склеиванию и покрытию раствором нитроцеллюлозного клея с ацетоном), которых оказалось 228 штук. Из них 126 экз. принадлежали листу доспеха от скелета-1. Они хранились в разобранном виде, но были тщательно упакованы А.П. Уманским и снабжены подробными этикетками (всего 73 пакета), благодаря которым выяснилось, что этот лист составляли шесть горизонтальных рядов из вертикаль-

* Работа выполнена при поддержке РФФИ (гранты №00-06-80393 и №02-06-80342).

** Автор выражает благодарность А.П. Уманскому, подавшему идею реставрации панциря и разрешившему переопубликовать ее результаты, а также Б.Х. Кадикову и Д.В. Папину за помощь в получении материала для работы.

ных пластин (рис.1). Почти на всех пластинах сохранились остатки кожаных крепежных ремешков и полосок кожаной окантовки – сплошной по горизонтали и отдельной по вертикали для крайних пластин в ряду. Лист доспеха от скелета-2 хранился в виде монолита (его общие размеры 55x15x4 см) в деревянном ящике, что позволило легко выяснить все его особенности. Он состоял из 102 вертикальных пластин, образующих пять горизонтальных рядов (рис. 2). Ряды были сложены «гармошкой», по принципу налегания нижних на верхние. Крепление и окантовка аналогичны первому листу. На лицевой поверхности первого ряда монолита сохранились следы какого-то органического материала. Возможно, им была накрыта данная часть панциря. На остальных рядах обеих частей доспеха не зафиксировано никаких следов подкладки или покрытия. Не подтвердилось также наличие железного канта, заклепок или проволоки. Узких пластинок с заклепками, принятых А.П. Уманским за окантовку, в коллекции всего пять коротких штук и они являются деталями поясной или портупейной гарнитуры. Среди всех пластин не оказалось ни одной с системой расположения отверстий, как на рисунке (целый экземпляр) в публикации А.П. Уманского (1974, рис. 7). На основе полученных данных нам представляется наиболее логичным отнести оба листа к одному целому панцирю покроя кираса, в котором лист скелета-1 является наспинником, а лист скелета-2 – нагрудником (рис. 8).

Приведем более подробное описание пластин обеих частей панциря. Все они имеют ряд общих признаков. Нормальная толщина пластин 1,5 мм, в некоторых местах сильно распухших от коррозии до 4 мм. В поперечном сечении пластины слегка выгнуты (дуговидной формы), в продольном сечении – выгнуто-вогнуты («S»-видной формы). Диаметр сквозных отверстий в пластинах – 1,5–3 мм. Чаще срединные отверстия крупнее боковых и окантовочных. Углы и края пластин завальцованы. Скорее всего, пластины вырубались из прокованных листов железа необходимой толщины, а затем в них пробивались отверстия. Каждая пластина делалась индивидуально, на что указывают различия в размерах экземпляров одного ряда и неровность расположения отверстий.

Наспинник. 1 ряд (рис. 1.-1) состоит из 21 пластины прямоугольной формы. Их длина 8,94–9,8 см, ширина 3,15–3,59 см. Пластины отличаются числом и размещением отверстий. 12 экз. имеют по 20 отверстий (рис. 3.-1, 2). У 11 экз. (рис. 3.-2) отверстия расположены следующим образом: шесть пар вдоль боковых сторон пластины для горизонтального соединения в полосу; одна пара по середине верхней части пластины и одиночное отверстие по середине центральной части пластины для соединения между полосами; одна пара вдоль верхнего края пластины и три отверстия вдоль нижнего края пластины для крепления канта. Одна пластина, крайняя в ряду, отличается от предыдущих расположением окантовочных отверстий. У нее по паре верхних и нижних отверстий и одно сбоку нижней части пластины для дополнительного крепления бокового канта (рис. 3.-1). Девять пластин снабжены 19 отверстиями (рис. 3.-3, 4): шесть пар боковых, три срединных (пара верхних и одно центральное) и две пары окантовочных (верхняя и нижняя). Следует отметить, что крайние пластины в ряду отличаются от остальных закругленными нижними углами с внутренних сторон и смещением окантовочных отверстий к углам внешних сторон для дополнительного крепления бокового канта (рис. 3.-1, 4). Общая длина первого ряда в собранном виде 49,6 см, ширина 10 см. Максимальная ширина верхнего и бокового канта 8 мм, нижнего – 8,5 мм.

2 ряд (рис. 1.-2) состоит из 21 пластины прямоугольной формы. Их длина 7,92–8,35 см, ширина 3,1–3,47 см. Четыре пластины имеют по 15 отверстий (рис. 3.-5): четыре пары боковых, три срединных и две пары окантовочных. Восемь пластин снабжены 14 отверстиями (рис. 3.-6): четыре пары боковых, три срединных и три окантовочных (пара верхних и одно нижнее). Одна пластина с 21 отверстием (рис. 3.-7): семь пар боковых, три срединных и четыре окантовочных (одно верхнее и три нижних). Еще восемь пластин с 20 отверстиями (рис. 3.-8): шесть пар боковых, три срединных и пять окантовочных (пара верхних и три



Рис. 1. Татарские могилки, могила №4, скелет-1.
Панцирные пластины наспинника, собранные в полосы. Железо, кожа



Рис. 2. Татарские могилки, могила №4, скелет-2.
Панцирные пластины нагрудника, собранные в полосы. Железо, кожа

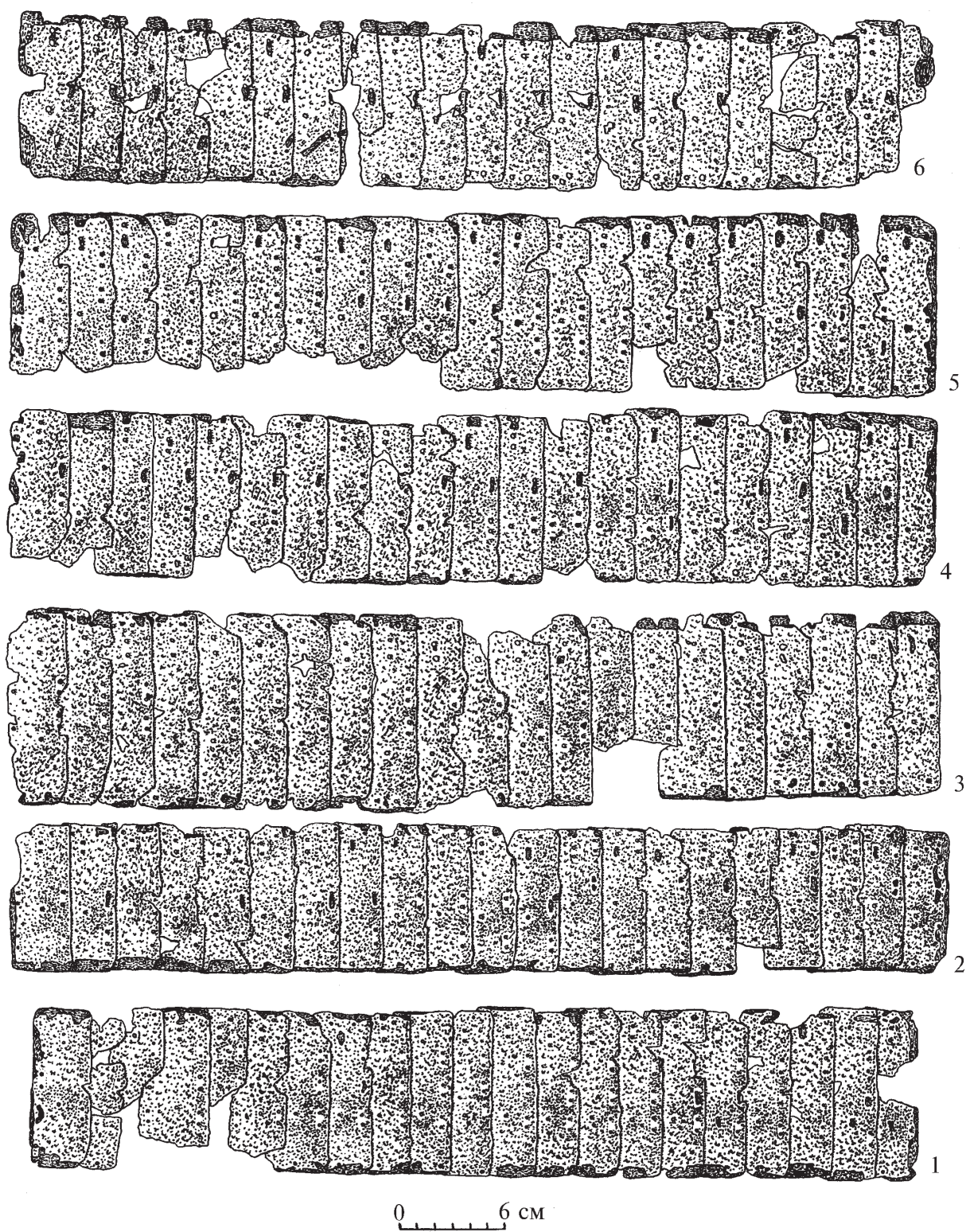

Рис. 3. Татарские могилки, могила №4, скелет-1.
Панцирные пластины наспинника (реконструированный вид):
1-4 – 1 ряд; 5-8 – 2 ряд

нижних). Общая длина второго ряда в собранном виде 52,4 см, ширина – 8,5 см. Максимальная ширина верхнего канта 9 мм, нижнего и бокового – 8 мм.

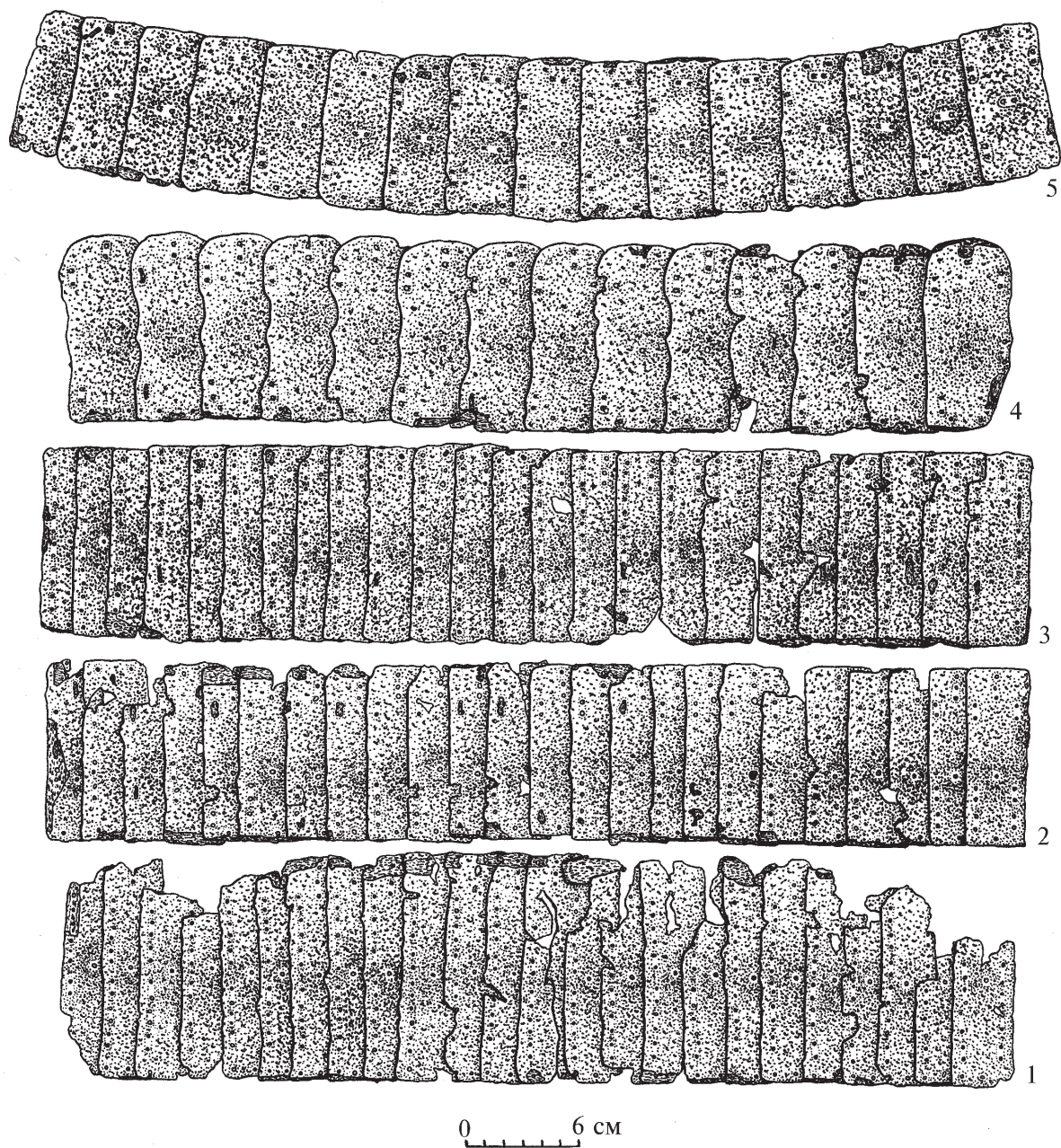
3 ряд (рис. 1.-3) состоит из 21 пластины прямоугольной формы. Их длина 10,03–10,95 см, ширина 3,1–3,5 см. 18 пластин снабжены 15 отверстиями (рис. 4.-2): четыре пары боковых, три срединных и две пары окантовочных. Одна пластина имеет 16 отверстий (рис. 4.-3): четыре пары боковых, четыре срединных (три верхних и одно центральное) и две пары окантовочных. Две крайние пластины снабжены 17 отверстиями (рис. 4.-1, 4): четыре пары боковых, три срединных и три пары окантовочных (верхняя, нижняя и боковая у верхнего внешнего угла). Общая длина третьего ряда в собранном виде 52,4 см, ширина – 11 см. Максимальная ширина верхнего канта 10 мм, нижнего – 9 мм, бокового – 7,5 мм.

4 ряд (рис. 1.-4) состоит из 21 пластины прямоугольной формы. Их длина 8,95–9,7 см, ширина 3,1–3,5 см. 19 пластин снабжены 13 отверстиями (рис. 4.-6, 7): четыре пары боковых, три срединных и два окантовочных (верхнее и нижнее). Одна крайняя пластина имеет 14 отверстий (рис. 4.-5): четыре пары боковых, три срединных и три окантовочных (пара верхних и одно нижнее). Еще одна крайняя пластина снабжена 16 отверстиями (рис. 4.-8): четыре пары боковых, три срединных и три пары окантовочных (верхняя, нижняя и боковая вдоль верхней части внешней стороны). Общая длина четвертого ряда в собранном виде 52 см, ширина – 10 см. Максимальная ширина верхнего канта 9 мм, нижнего – 6,5 мм, бокового – 7,5 мм.

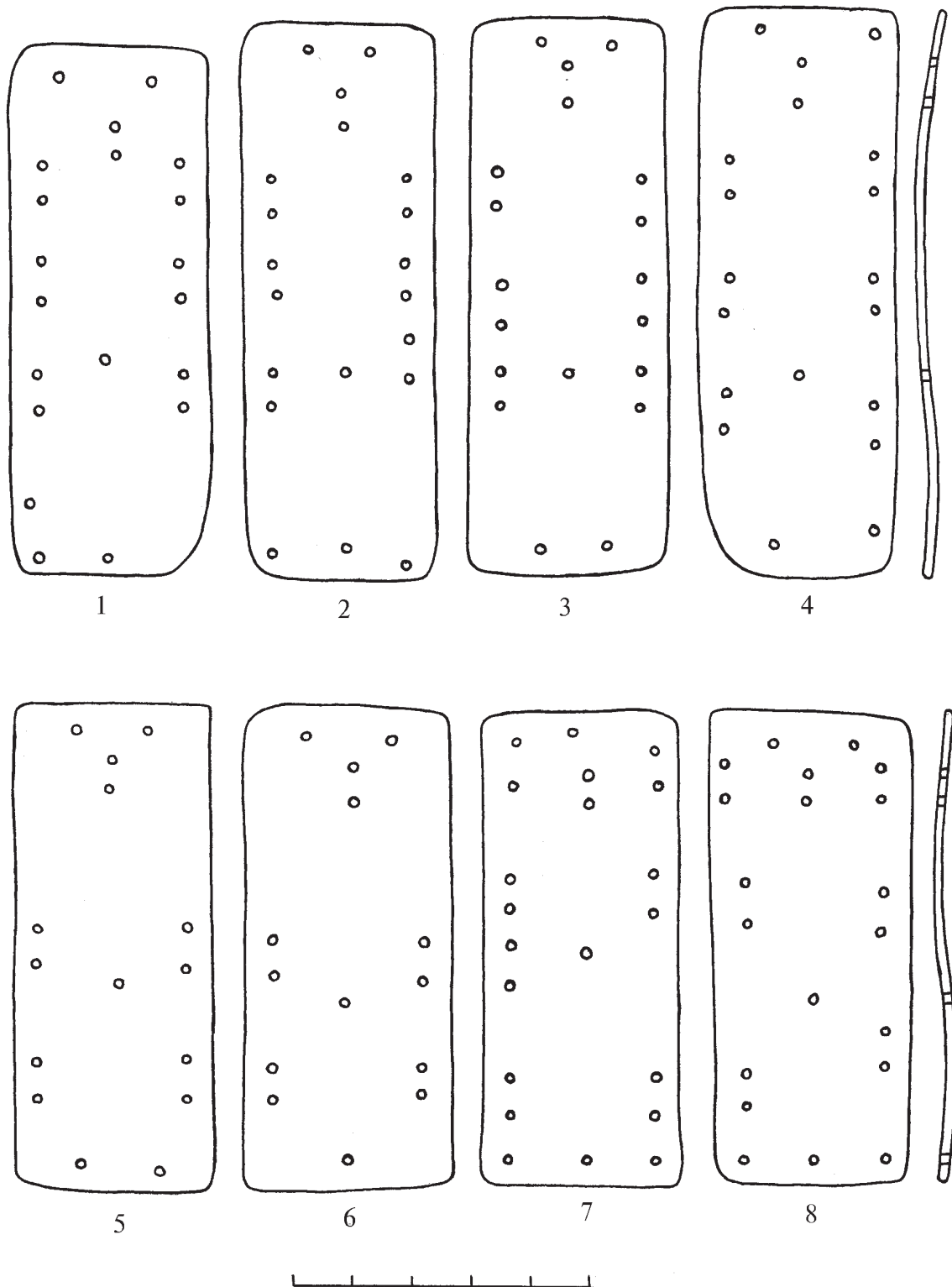
5 ряд (рис. 1.-5) состоит из 21 пластины прямоугольной формы. Их длина 9,61–10,15 см, ширина 3,13–3,53 см. 19 пластин снабжены 17 отверстиями (рис. 5.-2, 3): шесть пар боковых, три срединных и два окантовочных. Одна крайняя пластина имеет 20 отверстий (рис. 5.-1): шесть пар боковых, три срединных и пять окантовочных (по паре верхних и нижних и одно боковое у нижней части внешней стороны). Вторая крайняя пластина снабжена 22 отверстиями (рис. 5.-4): шесть пар боковых, три срединных и семь окантовочных (по паре верхних и нижних, пару боковых вдоль нижней части внешней стороны и одно боковое у верхней части внешней стороны). Общая длина пятого ряда в собранном виде 51,9 см, ширина 10,5 см. Максимальная ширина верхнего канта 12 мм, нижнего и бокового – 8 мм.

6 ряд (рис. 1.-6) состоит из 21 пластины прямоугольной формы. Их длина 8,9–9,27 см, ширина 3,17–3,5 см. 16 пластин снабжены 15 отверстиями (рис. 5.-7): четыре пары боковых, три срединных и две пары окантовочных. Три пластины имеют по 16 отверстий (рис. 5.-6): четыре пары боковых, три срединных и пять окантовочных (пара верхних и три нижних). Две крайние пластины снабжены 17 отверстиями (рис. 5.-5, 8): четыре пары боковых, три срединных и три пары окантовочных (верхняя, нижняя и боковая вдоль верхней части внешней стороны). Общая длина шестого ряда в собранном виде 51,2 см, ширина – 9,5 см. Максимальная ширина верхнего канта 12 мм, нижнего – 9 мм, бокового – 9,3 мм.

Нагрудник. 1 ряд (рис. 2.-1) состоит из 24 пластин прямоугольной формы. Их длина 11,5–11,85 см, ширина 2,8–3,9 см. Все они имеют по 33 отверстия (рис. 6.-1): 12 пар боковых, три срединных и шесть окантовочных (по три верхних и нижних). Общая длина первого ряда в собранном виде 49,6 см, ширина – 12,2 см. Максимальная ширина верхнего канта 10,5 мм, нижнего и бокового – 9 мм.

2 ряд (рис. 2.-2) состоит из 24 пластин прямоугольной формы. Их длина 8,83–9,27 см, ширина 2,85–3,46 см. Четыре пластины имеют по 19 отверстий (рис. 6.-2): шесть пар боковых, три срединных и две пары окантовочных. Одна пластина имеет 18 отверстий (рис. 6.-3): шесть пар боковых, три срединных и три окантовочных (пара верхних и одно нижнее). 19 пластин снабжены 17 отверстиями (рис. 6.-4): шесть пар боковых, три срединных и два окантовочных. Общая длина второго ряда в собранном виде 51 см, ширина 9,5 см. Максимальная ширина нижнего и бокового канта 11 мм, верхнего – 10,5 мм.

3 ряд (рис. 2.-3) состоит из 24 пластин прямоугольной формы. Их длина 9,85–10,25 см, ширина 2,75–3,4 см. 23 пластины снабжены 33 отверстиями (рис. 6.-5, 7, 8): 12 пар боковых,

три срединных и шесть окантовочных (по три верхних и нижних). Одна пластина имеет 34 отверстия (рис. 6.-6): 12 пар боковых, четыре срединных (пара верхних, одно центральное и одно нижнее) и шесть окантовочных. Общая длина третьего ряда в собранном виде 51,3 см, ширина – 10,5 см. Максимальная ширина верхнего канта 9,5 мм, нижнего и бокового – 11 мм.

4 ряд (рис. 2.-4) состоит из 14 пластин овальнопрямоугольной формы с одной волнисто-вырезной стороной. Один бок пластины имеет две выемки с приостренным или слегка скругленным гребнем, похожим на волну. Их длина 9,7–9,86 см, ширина 4,11–4,7 см. Десять пластин снабжены 13 отверстиями (рис. 7.-1, 3): четыре пары боковых, три срединных и пара окантовочных (нижняя). Одна пластина имеет 15 отверстий (рис. 7.-2). Ее отличие состоит в дополнительном отверстии по центру ровной стороны и одном отверстии для починки напротив боковой пары. Еще три пластины снабжены 14 отверстиями, за счет одного дополнительного напротив поврежденных боковых пар. Такие отверстия служили для скрепления пластин в полосе после поломки основных (рис. 2.-4). Общая длина четвертого ряда в собранном виде 49,4 см, ширина – 10 см. Максимальная ширина нижнего канта 13,5 мм, верхнего и бокового – 10 мм.

5 ряд (рис. 2.-5) состоит из 16 пластин прямоугольной формы. Их длина 7,7–8,4 см, ширина 3,26–4,4 см. 15 пластин снабжены 16 отверстиями (рис. 7.-5, 6): четыре пары боковых, две пары срединных (верхняя и центральная) и две пары окантовочных. Одна пластина имеет 12 отверстий (рис. 7.-4): четыре пары боковых, три срединных и одно окантовочное (нижнее). У двух пластин верхние углы были скруглены, что приближает их по форме к овальнопрямоугольным (рис. 7.-5). Общая длина пятого ряда в собранном виде 54,7 см, ширина – 8,5 см. Максимальная ширина верхнего и нижнего канта 12,5 мм, бокового – 8 мм.

Сохранившиеся на пластинах кожаные детали и положение пластин в могиле (полосы сложенные друг на друга) позволяют уверенно реконструировать способ сборки доспеха и его покроя (рис. 8). Пластины, длинной стороной направленные по вертикали, набивались в горизонтальную полосу путем наложения одной на другую (принцип «черепицы»). Они плотно связывались между собой отдельными короткими ремешками через каждые две со вмещенные пары боковых отверстий соседних пластин. На внутренней стороне такие ремешки, видимо, сшивались, так как следов их завязывания не зафиксировано. У наспинника левая пластина перекрывала правую, у нагрудника, наоборот, – правая перекрывала левую. Ширина наложения пластин составляла 8–12 мм.

Каждый ряд пластин снабжался кожаным кантом. По горизонтали он был сплошным, охватывая нижний и верхний края всех пластин, а по вертикали – отдельным для крайних пластин в ряду. Полоса кожи перегибалась через торец пластины и прикреплялась к ней ремешком, продетым в каждые два отверстия. Для крепления нижнего и верхнего канта использовались специальные отверстия (окантовочные). Все пластины четвертого ряда и одна пластина пятого ряда нагрудника не имели верхних окантовочных отверстий, и для закрепления канта здесь служили верхние пары срединных отверстий, выполнявшие двойную функцию. Вертикальный кант мог крепиться через боковые отверстия, как это зафиксировано во всех рядах нагрудника. В наспиннике 9 из 12 крайних пластин имели добавочные отверстия для бокового канта. Применение окантовки способствовало предохранению поддопешной одежды и дополнительному скреплению пластин в полосе.

Соединение полос производилось более длинными, отдельными ремешками через срединные отверстия. Ремешок продевался в пару верхних отверстий и проходил по тыльной стороне пластины до центрального отверстия или пары отверстий (5 ряд нагрудника, кроме одного крайнего экземпляра). Потом он шел по лицевой стороне пластины, заходя под пластину нижней полосы, и продевался в пару ее верхних отверстий. В верхних парах отверстий, исключая первую и последнюю полосы, ремешки удваивались. Полосы накладывались одна на другую снизу вверх. Ширина их наложения составляла 10–14 мм. Такой способ



Рис. 4. Татарские могилки, могила №4, скелет-1.
Панцирные пластины наспинника (реконструированный вид):
1-4 - 3 ряд; 5-8 - 4 ряд



Рис. 5. Татарские могилки, могила №4, скелет-1.
Панцирные пластины наспинника (реконструированный вид):
1-4 - 5 ряд; 5-8 - 6 ряд

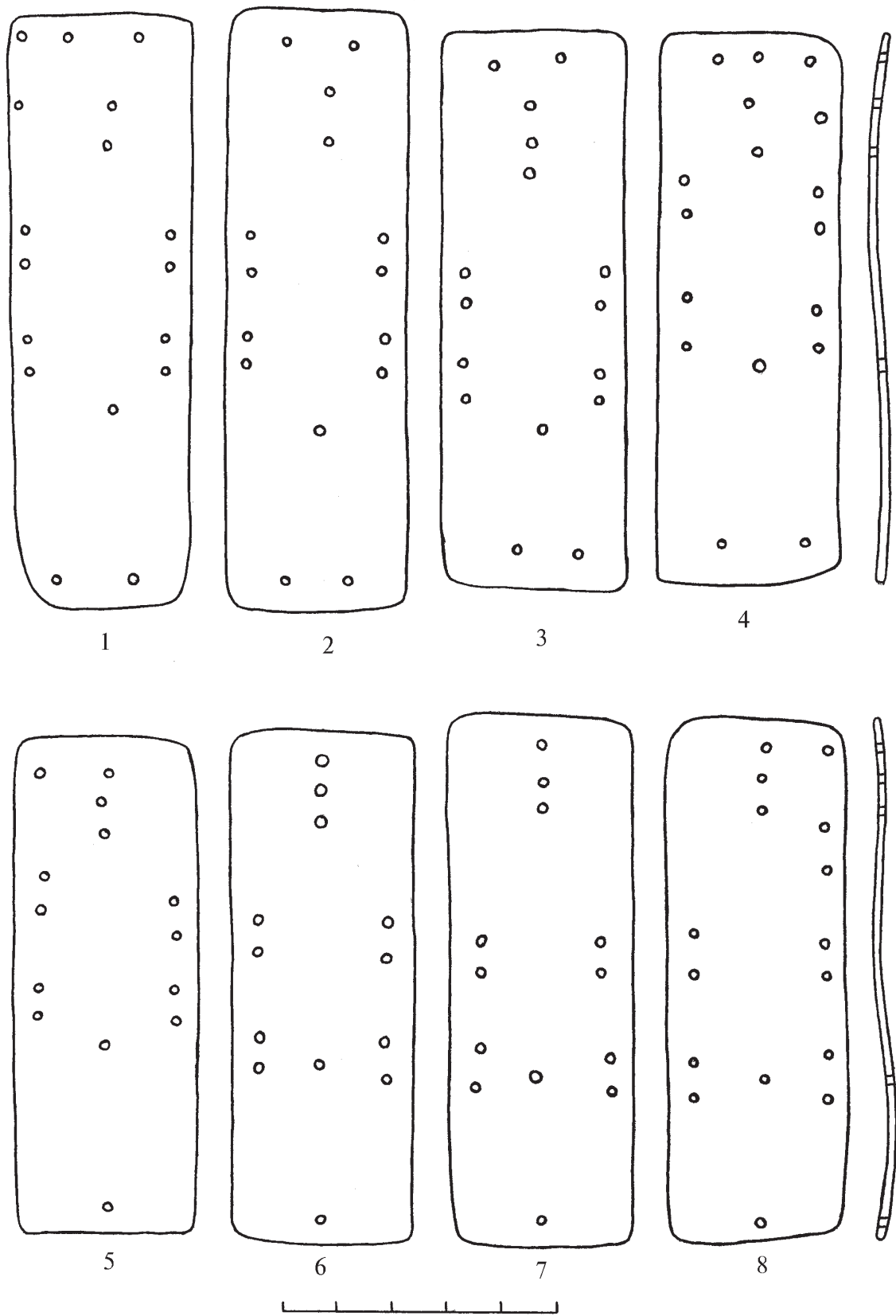

Рис. 6. Татарские могилки, могила №4, скелет-2.
Панцирные пластины нагрудника (реконструированный вид):
1 – 1 ряд; 2–4 – 2 ряд; 5–8 – 3 ряд

соединения можно назвать подвижным. Он позволял полосам наслаиваться в составе доспеха так, как этого потребует движение корпуса воина или амортизация при ударе. В снятом виде части панциря можно было сложить в «гармошку» (именно так они лежали в могиле), что было удобно при транспортировке и хранении.

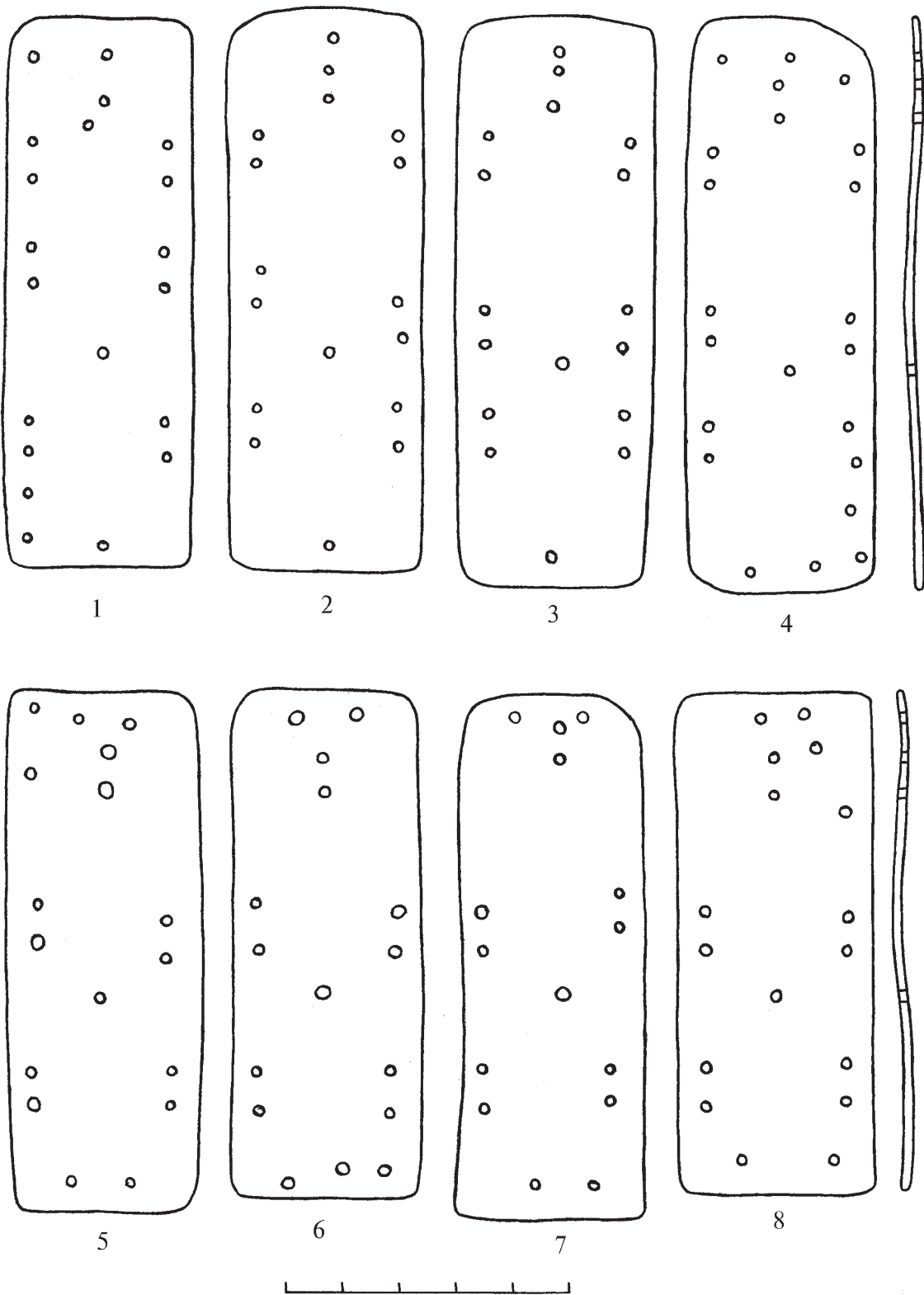
Обе части панциря в собранном виде представляли собой прямоугольные листы. Наспинник имел длину по горизонтали в районе пояса 52,4 см, по вертикали (в средней части) – 54 см. Его нижний ряд был заметно короче остальных, которые немного сужались кверху (рис. 8.-1). Подобная форма и размеры позволяют трактовать данный лист только как наспинную часть панциря. Нагрудник в районе пояса, по горизонтали, имел длину 51 см, по вертикали (в средней части) – 47 см. Его нижний ряд немного короче второго и третьего, а четвертый ряд – самый короткий. Верхний ряд являлся самым длинным и был прогнутым (рис. 8.-2). Данный покрой лучше всего подходит для нагрудной части панциря.

Соединение частей панциря, видимо, производилось с помощью оплечных и боковых ремней, которые могли застегиваться пряжками (рис. 8.-3). Однако отсутствие таких пряжек при листах доспеха в могиле не исключает и вариант их связывания. Эксперименты с моделью данного панциря показали, что по своим размерам он рассчитан на мужчину среднего роста крупного телосложения (даже с учетом толстой поддоспешной одежды). Надетый панцирь вторыми рядами приходится на район пояса (узкие полосы). Первый ряд нагрудника (самая широкая полоса) прикрывает нижнюю часть живота, а наспинника – крестец. Третьи ряды кирасы приходятся на нижнюю часть грудной клетки (широкие полосы). Четвертый-шестой ряды наспинника слегка сужаются. Последний из них прикрывает лопатки, не поднимаясь выше плеч. Четвертый ряд нагрудника приходится на линию подмышек, защищая такой жизненно важный орган, как сердце, и именно он снабжен декоративными деталями в виде волнисто вырезных сторон у пластин. Пятый ряд нагрудника прикрывает верхнюю часть груди, ниже ключиц, своими загнутыми краями доходя до плеч. На боках части панциря не состыковываются, оставляя зазор шириною в 2–4 см. В целом конструкция панциря не стесняет никаких движений корпуса и рук. Нами было проведено взвешивание частей панциря. Общий вес пластин наспинника составил 2,5 кг, нагрудника – 2 кг. Учитывая коррозию и поврежденность большей части пластин, эти данные неполны, но вряд ли первоначальный вес всей кирасы превышал 5 кг.

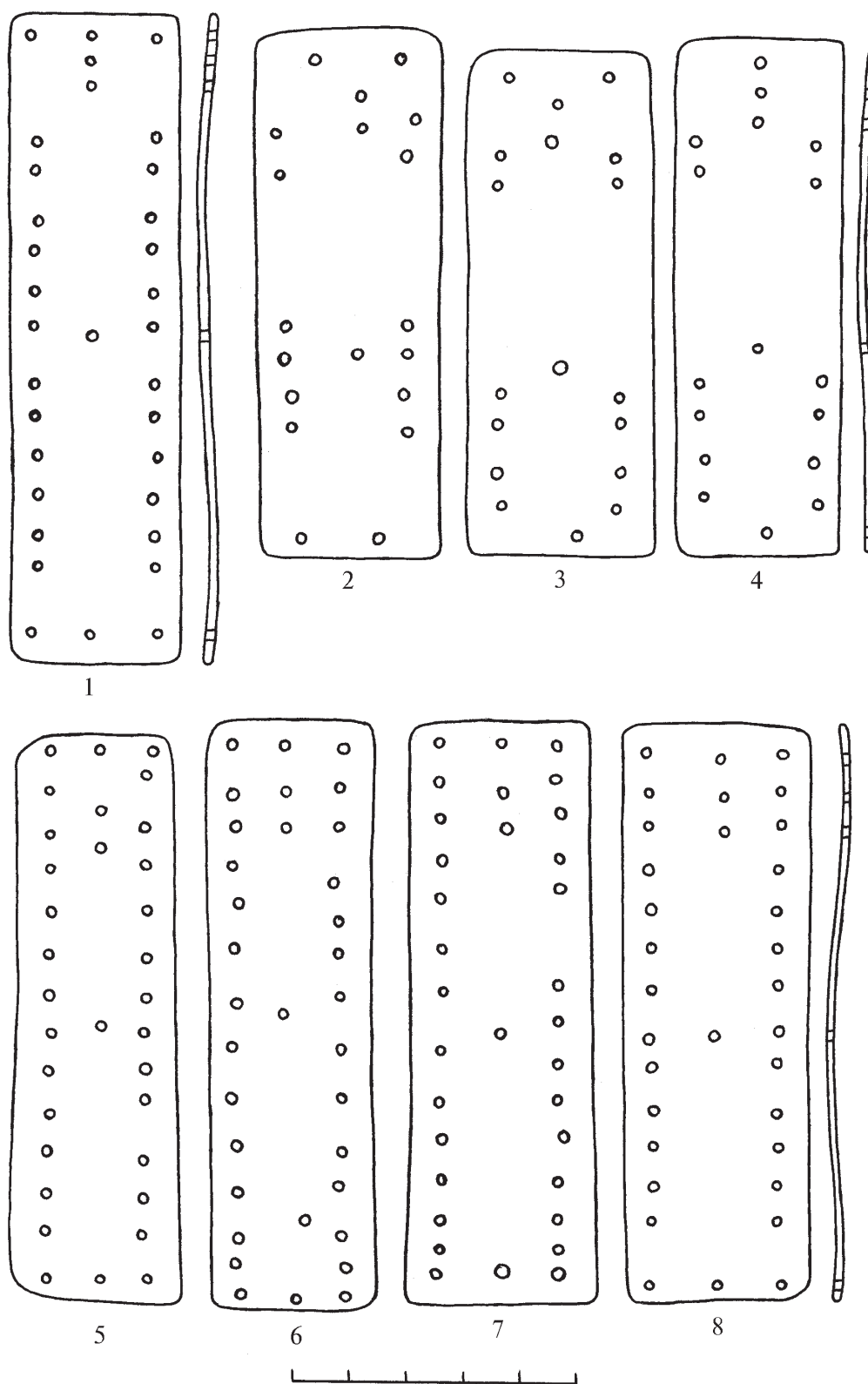
Тот факт, что части панциря были поделены между умершими воинами, лишний раз подтверждает «экономия» доспеха при погребении. Многочисленные следы повреждений и починки на пластинах говорят о том, что доспех не был «новым» и активно использовался в боевой практике. Из 228 пластин лишь 36 экз. были полностью целыми. Остальные имели различную степень старых разрушений от механического воздействия. Основная их масса приходилась на места расположения отверстий и края пластин. Таким образом, в могилу был помещен максимально отработанный доспех, дальнейшая починка которого, вероятно, не имела смысла.

Вопрос датировки и культурной принадлежности публикуемого панциря решается на основе анализа всего инвентарного комплекса и погребального обряда могилы №4. Ее нижняя хронологическая граница была правильно определена еще А.П. Уманским – не ранее IV в. н.э. Современная изученность памятников этого времени на территории Лесостепного Алтая позволяет отнести парное погребение с панцирем из Татарских могилки с мыса Куюк к раннему этапу одинцовской археологической культуры и датировать его 2-й половиной IV–V вв. н.э. (Казаков А.А., 1996, с. 171).

Однако происхождение куюкского доспеха может быть решено лишь путем анализа его типологических особенностей. Здесь наиболее важными представляются такие признаки, как система расположения отверстий в пластинах, их форма и покрой панциря. По характеристике своих деталей куюкский панцирь относится к группе железных (все его пластины



Рис. 7. Татарские могилки, могила №4, скелет-2.
Панцирные пластины нагрудника (реконструированный вид):
1-3 - 4 ряд; 4-6 - 5 ряд



Рис. 8. Татарские могилки, могила №4. Реконструкция сборки частей панциря и его покроя:
1 – наспинник; 2 – нагрудник; 3 – панцирь-кираса

изготовлены из железа), к разряду ламеллярных (пластины соединяются между собой через систему сквозных отверстий при помощи ремешков) и к разделу вертикальных (пластины длинной стороной направлены по вертикали и набраны в горизонтальные полосы). Система расположения отверстий в пластинах позволяет разделить их на два отдела:

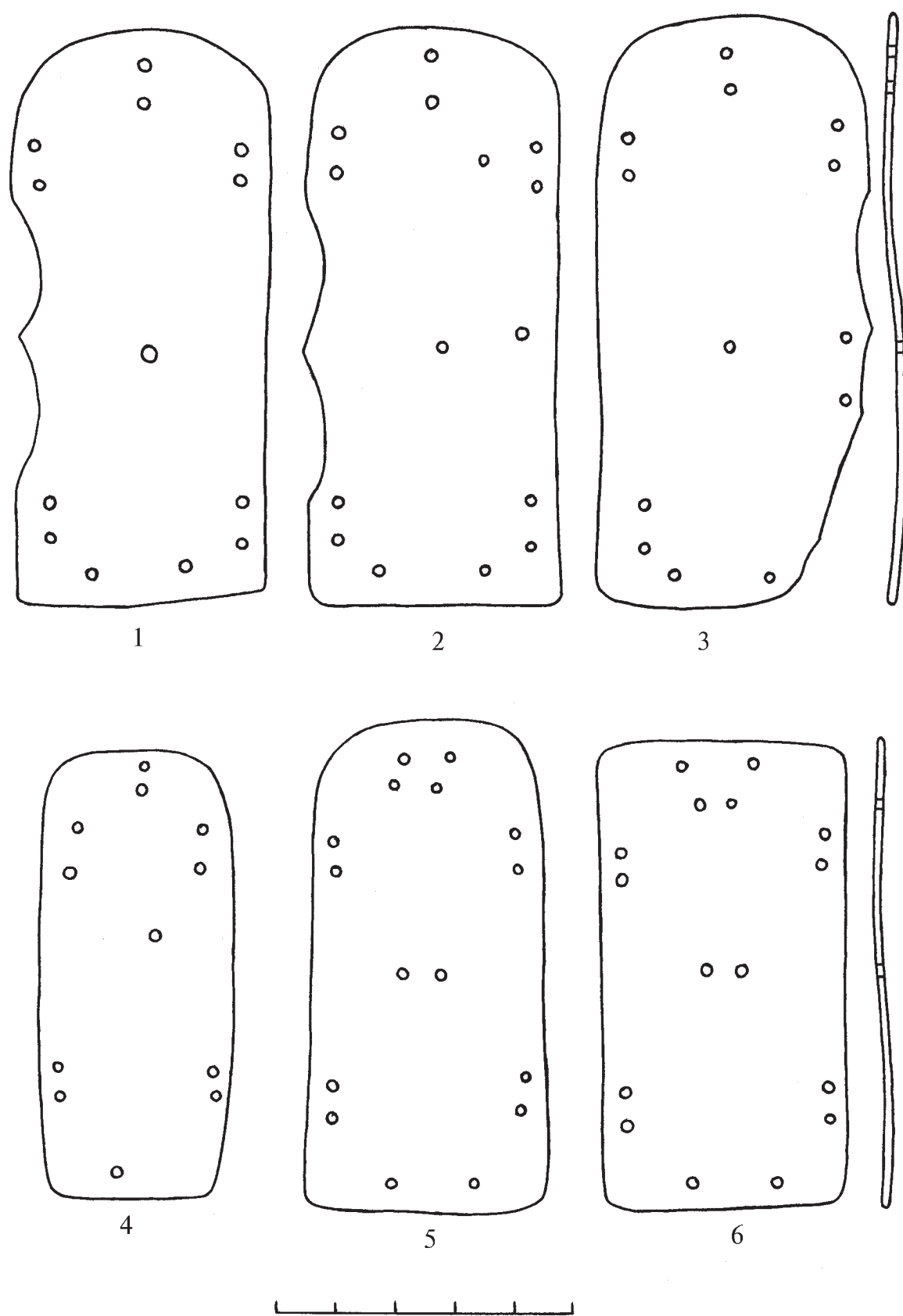
I. С боковыми, срединными (верхними и центральным) и окантовочными (нижними) отверстиями. Включает 14 пластин 4 ряда нагрудника и 1 крайний экз. от его 5 ряда (рис. 2.-4, 5; рис. 7.-1-4).

II. С боковыми, срединными (верхними и центральными) и окантовочными (верхними, нижними и иногда боковыми). Включает 213 экз. из всех рядов наспинника и 1, 2, 3, 5 рядов нагрудника (рис. 1; рис. 2.-1-3, 5; рис. 3-6; рис. 7.-5, 6).

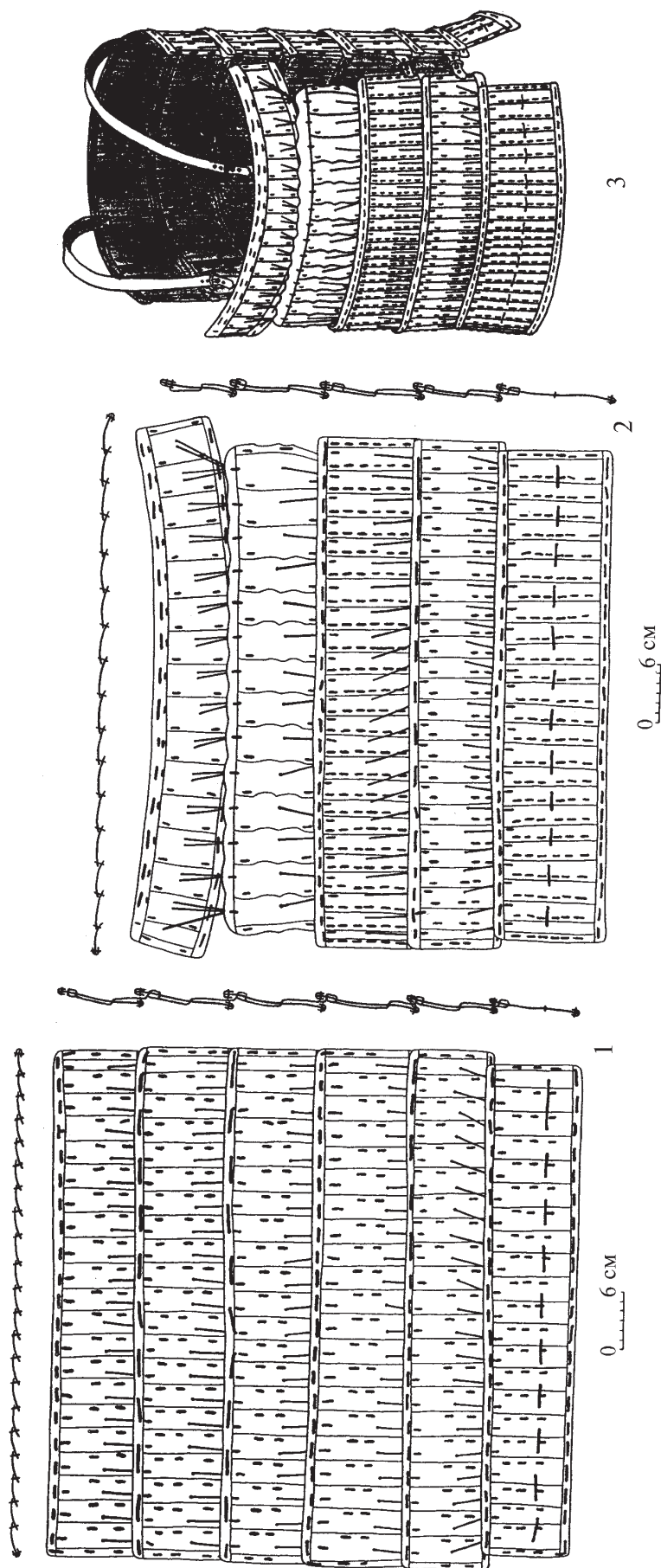
Система отверстий, присущая отделу I, формируется у сянбийцев на рубеже III-IV вв. н.э. и широко представлена на панцирных пластинах из памятников IV-VI вв. н.э. (Краткий отчет..., 1997, рис. 11.-3-5; 12.-1, 2, 5-8, 11; 13.-1, 2; Железные панцирные пластины..., 1996, рис. 1.-1, 3, 8, 10, 12, 13; 2.-1, 3, 5, 6, 9, 10; 5.-1, 4, 5, 7, 10, 12, 14, 15, 18; 9.-8, 10, 11; 10.-1, 5, 7). От сянбийцев в эпоху «великого переселения народов» данная система распространяется на север до Южной Сибири, на восток до Кореи и на запад, через Семиречье до степей Северного Казахстана (Грач А.Д., 1966, рис. 29.-1; Кожомбердиев И.К., Худяков Ю.С., 1987, рис. 9.-7, 8; 10.-10; 11.-2; Горелик М.В., 1993, рис. 1.-8, 10). В эпохи раннего и развитого средневековья система крепления отдела I является господствующей и известна практически везде, где применялась ламеллярная броня (Грач А.Д., 1960, рис. 77; Распопова В.И., 1980, рис. 53.-1, 2, 4; Худяков Ю.С., 1980, табл. XLII.-1, 4; Горелик М.В., 1987, рис. 3.-6, 8-10; Деревянко Е.И., 1987, табл. XV.-1, 2, 9; Соловьев А.И., 1987, табл. X.-4; XI.-1, 2; XIII.-1; Худяков Ю.С., Соловьев А.И., 1987, рис. 4.-1, 2, 8, 11; Овсянников В.В., 1990, рис. 1.-3; Худяков Ю.С., 1991, рис. 32.-1-3; 40; 42; Илюшин А.М., Сулейменов М.Г. и др., 1992, рис. 22.-24; Горелик М.В., 1993, рис. 12.-9, 11; Горелик М.В., 1995, табл. 50.-3-6; Худяков Ю.С., 1997, рис. 75.-5, 6). Данная система отверстий доживает до XIX в. включительно и, например, характерна для тибетских и чукотских пластин (Горелик М.В., 1987, рис. 1.-1; Богораз В.Г., 1991, рис. 86b).

Система отверстий отдела II формируется на основе предыдущей и впервые фиксируется в Южной Сибири с середины IV в. н.э. (Соенов В.И., Эбель А.В., 1992, рис. 3; Грач А.Д., 1966, рис. 29.-1). В течение раннего средневековья она распространяется, в ограниченном масштабе, на Западную и Восточную Сибирь (Нечаева Л.Г., 1966, рис. 4.-4; Худяков Ю.С., 1980, табл. XL.-9, 10; Соловьев А.И., 1987, табл. XI.-4; Худяков Ю.С., Соловьев А.И., 1987, рис. 1.-9; Худяков Ю.С., 1991, рис. 19.-6; Адамов А.А., 2000, рис. 43-1). Такой ее элемент, как наличие дополнительных отверстий для бокового канта, находит аналогии в булан-кобинском доспехе 2-й половины IV в. – 1-й половины V в. н.э. (Соенов В.И., Эбель, 1992, рис. 3) и позднесянбийских доспехах V-VI вв. н.э., последние с системой I отдела (Железные панцирные пластины..., 1996, рис. 1.-2, 4, 9, 11; 2.-7, 8; 5.-11, 13; 10.-3,4).

По форме пластины куюкского панциря можно разделить на два типа:

1) овальнопрямоугольные с волнисто вырезной стороной. Включает 14 экз. от 4 ряда нагрудника (рис. 2.-4; 7.-1-3);

2) прямоугольные. Включает 214 экз. от всех рядов наспинника и нагрудника, кроме 4 ряда (рис. 1; 2.-1-3, 5; 3-6; 7.-4-6).

Панцирные пластины аналогичные по своим размерам и общей форме типу 1 появляются у сянбийцев на рубеже III-IV вв. н.э. (Краткий отчет..., 1997, рис. 11-4,5; 12.-2; 13.-1). В дальнейшем они распространяются на обширные территории Евразийских степей и многие соседние регионы. Период их активного применения охватывает IV-XIV вв. н.э., но в некоторых изолированных районах они продолжают бытовать и гораздо позднее. Оформление пластин типа 1 по одной стороне вырезами в форме волны находит аналогии на различных

экземплярах брони в памятниках релкинской и потчевашской культур VI–VIII вв. н.э., у аваров – в VI–VII вв. н.э., согдийцев – в VI–VIII вв. н.э., киданей – в X–XI вв. н.э. и населения Волжской Булгарии – в XII–XIII вв. н.э. (Чиндина Л.А., 1977, рис. 24.-17; Распопова В.И., 1980, рис. 53.-4; Соловьев А.И., 1987, табл. XI.-3, 4; Худяков Ю.С., 1991, рис. 42.-10; Горелик М.В., 1993, рис. 12.-2; Белобрыкин Г.Н., 2000, рис. 10.-22–24). Изображения таких пластин можно видеть в материалах Восточного Туркестана IV–VIII вв. н.э., Согдианы VI–VIII вв. н.э., Уст-рушаны VIII–IX вв. н.э., Руси XIV в. н.э. (Кирпичников А.Н., 1971, рис. 20; Распопова В.И., 1980, рис. 57; Негматов Н.Н., 1985, рис. 7, 11; Горелик М.В., 1995, табл. 51.-1, 3, 4, 8, 11, 13, 14; 52.-8, 9). Тип 1 относится к сяньбийской традиции развития панцирных пластин. Его появление в Лесостепном Алтае могло быть связано с военной активностью жужаней, находившимися под сильным сяньбийским влиянием. Такая деталь оформления, как волнистый вырез, могла быть занесена на Алтай ранее всего из Восточного Туркестана. Корреляция дат по признакам позволяет определить время существования типа 1 – IV–XIV вв. н.э.

Пластины, аналогичные по форме и размерам типу 2, появляются в Китае с III в. до н.э. (Рец К.И., Юй Су-Хуа, 1999, с. 46, 48, рис. 2.-5; 3.-3 (5–7)). В дальнейшем они известны у хуннов и парфян во II в. до н.э. – I в. н.э., кушан – в I в. до н.э. – III в. н.э., сяньбийцев – в IV–V вв. н.э., у населения Семиречья – в IV–V вв. н.э., Тувы – в IV–XII вв. н.э., Горного Алтая и Северного Казахстана – в IV–VI вв. н.э., Среднего Приобья – в VI–VIII вв. н.э., у аваров – в VI–VII вв. н.э., чжурчжэней – в IX–XII вв. н.э. и тангутов – в XI–XII вв. н.э. (Гаврилова А.А., 1965, рис. 4.-13, табл. V.-1; Грач А.Д., 1960, рис. 77; 1966, рис. 29.-1; Нечаева Л.Г., 1966, рис. 4.-4; Худяков Ю.С., 1980, табл. XL.-9, 10; Горелик М.В., 1987, рис. 3.-8, 11, 14; Кожомбердиев И.К., Худяков Ю.С., 1987, рис. 11.-1–6; Соловьев А.И., 1987, табл. XI.-1, 4; Худяков Ю.С., Соловьев А.И., 1987, рис. 4.-3, 4; Горелик М.В., 1993, рис. 1.-4, 8; 12.-4; Давыдова А.В., 1995, табл. 183.-8; Краткий отчет..., 1997, рис. 12.-7, 8, 11; Литвинский Б.А., 2001, табл. 85; 98.-18). Хронологические рамки типа 2 – III в. до н.э. – XII в. н.э., а с системой отверстий II – отдела не ранее IV в. н.э. Он сформировался из сочетания китайской (форма) и сяньбийской (система отверстий) традиций, переработанных на южносибирской основе. Его появление в Лесостепном Алтае следует связывать с заимствованием от населения Горного Алтая, которое приняло участие в сложении одинцовской культуры.

В целом панцирные пластины куюкского доспеха по типологическому сочетанию своих признаков (система отверстий, форма, параметры, декор) надежно датируют нижнюю границу появления данного изделия IV в. н.э., а его происхождение связывают с сяньбийской военной традицией.

Покрой панциря из Татарских могил – кираса – относится к виду доспеха, глубоко традиционному для восточноазиатского региона (Горелик М.В., 1993, с. 161; 1995, с. 401). Не менее широко он применялся на западе Азии и в Европе. Кираса появилась во II тыс. до н.э., в нескольких центрах конвергентно. Наиболее крупными из таковых были Египет и Китай. На территорию Алтая первые ламеллярные кирасы попадают в раннем железном веке, о чем говорят находки костяных пластин (Горбунов В.В., 1999, с. 54, рис. 2.-6). Железные кирасы начинают употребляться с конца III в. до н.э. в Ханьском Китае (Горелик М.В., 1995, с. 401–402). Их изображения известны по памятникам Минусинской котловины III–V вв. н.э., Горного Алтая III–VIII вв. н.э., Китая IV–VI вв. н.э., Кореи IV в. н.э. (Кызласов И.Л., 1990, рис. 2.-5; 4.-1; Горелик М.В., 1993, рис. 1.-16; 3.-9, 10, 11, 13; 4.-2; Горбунов В.В., 1998, рис. 2.-1 а, в; 3.-2, 4, б, в). Из реальных панцирей такого покроя и структуры следует назвать сяньбийский из Лаохэ-шень II–III вв. н.э., самодийский из Релки VI–VIII вв. н.э. и хазарский из Верхнего Чирьюрта VII–VIII вв. н.э. (Горелик М.В., 1993, рис. 13.-4, 5; Рец К.И., Юй Су-Хуа, 1999, рис. 4.-1–4). С середины I тыс. н.э., ламеллярная кираса постепенно начинает вытесняться более полными покроями панцирей и после VIII в. н.э. в «чистом» виде практически не встречается. Распространение железной кирасы на территории Южной и Западной Сибири относится к

эпохе «великого переселения народов» и связано с влиянием сяньбийской военной традиции, господствовавшей тогда в центральноазиатском регионе и Северном Китае (Горелик М.В., 1993, с. 159, 171; Горелик М.В., 1995, с. 400).

До сих пор доспех из Татарских могил воспринимался исследователями как нагрудный, собранный из горизонтально направленных пластин, и часто привлекался для определения других более фрагментарных находок (Худяков Ю.С., 1980, с. 119; 1986, с. 132; Соловьев А.И., 1987, с. 51; Худяков Ю.С., Соловьев А.И., 1987, с. 139–141; Соенов В.И., Эбель А.В., 1992, с. 44; Горбунов В.В., 1993а, с. 43; 1993б, с. 89; 1996, с. 164). Жесткость конструкции панциря-нагрудника, предложенная А.П. Уманским, даже позволила М.В. Горелику (1993, с. 167, рис. 10.-3) интерпретировать его как щит.

Проведенная реставрация и реконструкция панциря из Татарских могил серьезным образом меняет наше представление не только об этом доспехе, но и о целой серии других находок. Следует признать правоту М.В. Горелика (1993, рис. 1.-7) относительно вертикального положения пластин из Берели, а доспех из Чендека отнести к фрагменту панциря типа куюкского (Соенов В.И., Эбель А.В., 1992, рис. 3). Явно вертикальное положение пластин имеют и панцири из Кок-Паша, а их система крепления аналогична куюкской и чендекской. Не является горизонтальным и кенкольский панцирь из Акчий-Карасу (Кожомбердиев И.К., Худяков Ю.С., 1987, рис. 11.-1–6). Однако данное обстоятельство не отменяет совсем панцири с горизонтальными пластинами, каковыми продолжают оставаться находки из Обских Плесов-II и Васюганья (Соловьев А.И., 1987, табл. X.-2; Горбунов В.В., 1996, с. 164, рис. 3, 4), а также недавно опубликованный доспех из Тарасовского могильника в Среднем Прикамье (Голдина Р.Д., Волков С.Р., 2000, с. 99, рис. 11–13)***.

Библиографический список

- Адамов А.А. Новосибирское Приобье в X–XIV вв. Тобольск; Омск, 2000. 256 с.
- Белобрыкин Г.Н. Аскизские следы в Сурско-Окском междуречье // Аскизские древности в средневековой истории Евразии. Казань, 2000. С. 128–149.
- Богораз В.Г. Материальная культура чукчей. М., 1991. 224 с.
- Гаврилова А.А. Могильник Кудыргэ как источник по истории алтайских племен. М.; Л., 1965. 146 с.
- Голдина Р.Д., Волков С.Р. Шлемы Тарасовского могильника // Уфимский археологический сборник. Уфа, 2000. Вып. 2. С. 98–122.
- Горбунов В.В. Реконструкция вооружения воинов Горного Алтая эпохи «великого переселения народов» // Материалы по археологии и этнографии Сибири и Дальнего Востока. Абакан, 1993а. С. 42–44.
- Горбунов В.В. Грунтовый могильник с обрядом кремации Троицкий Елбан-I // Культура древних народов Южной Сибири. Барнаул, 1993б. С. 80–90.
- Горбунов В.В. Ритуальные захоронения животных кулайской культуры (грунтовый могильник Обские Плесы II) // Погребальный обряд древних племен Алтая. Барнаул, 1996. С. 156–166.
- Горбунов В.В. Тяжеловооруженная конница древних тюрок (по материалам наскальных рисунков Горного Алтая) // Снаряжение верхового коня на Алтае в раннем железном веке и средневековье. Барнаул, 1998. С. 102–128.
- Горбунов В.В. Панцири раннего железного века на Алтае // Итоги изучения скифской эпохи Алтая и сопредельных территорий. Барнаул, 1999. С. 47–55.
- Горелик М.В. Ранний монгольский доспех (IX – первая половина XIV в.) // Археология, этнография и антропология Монголии. Новосибирск, 1987. С. 163–208.
- Горелик М.В. Защитное вооружение степной зоны Евразии и примыкающих к ней территорий в I тыс. н.э. // Военное дело населения юга Сибири и Дальнего Востока. Новосибирск, 1993. С. 149–179.

*** Опубликовавшие тарасовский панцирь исследователи трактуют его как вертикальный, однако расположенные таким образом пластины, длиной 14 см и особенно 22 см, существенно затруднили бы движения воина и не позволили ему свободно сгибаться.

- Горелик М.В. Вооружение народов Восточного Туркестана // Восточный Туркестан в древности и раннем средневековье. М., 1995. С. 359–430.
- Грач А.Д. Археологические исследования в Кара-Холе и Монгун-Тайге (Полевой сезон 1958 г.) // ТТКАЭЭ. Материалы по археологии и этнографии Западной Тувы. М.; Л., 1960. Т. I. С. 73–150.
- Грач А.Д. Археологические раскопки в Сут-Холе и Бай-Тайге // ТТКАЭЭ 1959–1960. Л., Т. II. 1966. С. 81–107.
- Давыдова А.В. Иволгинский археологический комплекс. Т. 1: Иволгинское городище. СПб., 1995. 287 с.
- Деревянко Е.И. Очерки военного дела племен Приамурья. Новосибирск, 1987. 225 с.
- Илюшин А.М., Сулейменов М.Г., Гузь В.Б., Стародубцев А.Г. Могильник Сапогово – памятник древнетюркской эпохи в Кузнецкой котловине. Новосибирск, 1992. 128 с.
- Казаков А.А. К вопросу о формировании одинцовской культуры // Погребальный обряд древних племен Алтая. Барнаул, 1996. С. 166–177.
- Кирпичников А.Н. Древнерусское оружие. Вып. 3: Доспех, комплекс боевых средств IX–XIII вв. САИ. Л., 1971. Вып. E1-36. 91 с.
- Кожомбердиев И.К., Худяков Ю.С. Комплекс вооружения кенкольского воина // Военное дело древнего населения Северной Азии. Новосибирск, 1987. С. 75–106.
- Кунгуров А.Л. Памятники железного века Верхнего Причумышья (по материалам краеведческого музея с. Победа) // Алтайский сборник. Барнаул, 1997. Вып. XVIII. С. 221–240.
- Кызласов И.Л. Таштыкские рыцари // Проблемы изучения наскальных изображений в СССР. М., 1990. С. 182–197.
- Литвинский Б.А. Храм Окса в Бактрии (Южный Таджикистан). Т. 2: Бактрийское вооружение в древневосточном и греческом контексте. М., 2001. 528 с.
- Негматов Н.Н. Живопись Шахристана (проблемы и суждения) // Культурное наследие Востока. Л., 1985. С. 230–249.
- Нечаева Л.Г. Погребения с трупосожжением могильника Тора-Тал-Арты // ТТКАЭЭ 1959–1960. Л., 1966. Т. II. С. 108–142.
- Овсянников В.В. К вопросу о защитном вооружении поздних кочевников Южного Урала // Военное дело древнего и средневекового населения Северной и Центральной Азии. Новосибирск, 1990. С. 141–149.
- Распопова В.И. Металлические изделия раннесредневекового Согда. Л., 1980. 139 с.
- Рец К.И., Юй Су-Хуа. К вопросу о защитном вооружении хуннов и сяньби // Евразия: культурное наследие древних цивилизаций. Вып. 2: Горизонты Евразии. Новосибирск, 1999. С. 42–55.
- Соенов В.И., Эбель А.В. Курганы гунно-сарматской эпохи на Верхней Катуни. Горно-Алтайск, 1992. 116 с.
- Соловьев А.И. Военное дело коренного населения Западной Сибири. Эпоха средневековья. Новосибирск, 1987. 193 с.
- Уманский А.П. Могильники верхнеобской культуры на Верхнем Чумыше // Бронзовый и железный век Сибири. Новосибирск, 1974. С. 136–149.
- Уманский А.П., Горбунов В.В. Реконструкция вооружения воинов верхнеобского правобережья в IV–V вв. н.э. // Охрана и исследование археологических памятников Алтая. Барнаул, 1991. С. 161–165.
- Худяков Ю.С. Вооружение енисейских кыргызов VI–XII вв. Новосибирск, 1980. 176 с.
- Худяков Ю.С. Вооружение средневековых кочевников Южной Сибири и Центральной Азии. Новосибирск, 1986. 268 с.
- Худяков Ю.С. Вооружение центральноазиатских кочевников в эпоху развитого средневековья. Новосибирск, 1991. 336 с.
- Худяков Ю.С. Вооружение кочевников Южной Сибири и Центральной Азии в эпоху развитого средневековья. Новосибирск, 1997. 160 с.
- Худяков Ю.С., Соловьев А.И. Из истории защитного доспеха в Северной и Центральной Азии // Военное дело древнего населения Северной Азии. Новосибирск, 1987. С. 135–163.
- Чиндина Л.А. Могильник Релка на Средней Оби. Томск, 1977. 191 с.
- Железные панцирные пластины северных династий в крепости Лим Чан провинция Хэбэй // Каогу. 1996. №1. С. 22–35. (на кит. языке).
- Краткий отчет о раскопках кургана 88M1. Кирпичный завод в Шиэртай, Гаоян // Вэнь У. 1997. №11. С. 19–31. (на кит. языке).

Ю.С. Худяков

Новосибирск

ПРЕДМЕТЫ ВООРУЖЕНИЯ ИЗ ПАМЯТНИКА УЛУГ-ЧОЛТУХ В ГОРНОМ АЛТАЕ

Находки предметов вооружения из памятников кочевого населения Горного Алтая второй четверти I тыс. н.э. являются основным источником для изучения военного дела. Возможности привлечения для оружейведческого исследования сведений письменных источников и изобразительных материалов ограничены.

Первые находки предметов наступательного и защитного оружия в памятниках, относящихся к «предтюркскому времени», были сделаны еще в 1865 г. В.В. Радловым, который при раскопках памятника Берель обнаружил костяные накладки луков, наконечники стрел, палаши, фрагмент панциря (Радлов В.В., 1989, с. 451). Спустя столетие эти комплексы были выделены А.А. Гавриловой (1965, с. 55, 57) в «берельский тип могил» и отнесены к IV–V вв. н.э. Материалы из впускного погребения на могиле Пазырык были отнесены ею к «одинцовскому типу могил» II–IV вв. н.э. (Гаврилова А.А., 1965, с. 52, 53). С.С. Сорокиным были проанализированы берельские находки и материалы раскопок на памятнике Балыктыюль, в том числе предметы вооружения. Балыктыюльские комплексы были отнесены им к «эпохе великого переселения народов» и датированы второй четвертью I тыс. н.э. (Сорокин С.С., 1977, с. 59–66).

В 1980-х гг. в результате раскопок памятника Кок-Паш была найдена значительная коллекция предметов вооружения, включавшая костяные накладки луков, железные и костяные наконечники стрел, палаши, кинжалы и панцирные пластины (Васютин А.С., Илюшин А.М., Елин В.Н., Миклашевич Е.А., 1985, с. 32–34). Эти комплексы выделены в кок-пашский тип памятников III–V вв. н.э. на Восточном Алтае (Елин В.Н., Васютин А.С., 1986, с. 152; Елин В.Н., 1990, с. 119–129). Наконечники стрел из памятников кок-пашского типа были классифицированы В.Н. Елиным и А.М. Илюшиным (Елин В.Н., 1988, с. 157–163; Илюшин А.М., 1990, с. 31–36).

В памятниках «эпохи великого переселения народов» или «предтюркского времени», датированных III–IV или III–V вв. н.э., исследованных в центральных, восточных и южных районах Горного Алтая, также обнаружены предметы вооружения. Исследователи относят эти комплексы либо к завершающему этапу булан-кобинской, либо к одному из этапов кудыргинской культуры (Мамадаков Ю.Т., 1990, с. 18; Соенов В.И., 1997, с. 22; Суразаков А.С., 1992, с. 93).

Эти материалы были использованы в обобщающих исследованиях Ю.С. Худякова, А.В. Эбеля, В.В. Горбунова (Худяков Ю.С., 1986а, с. 81–91; Худяков Ю.С., 1986б, с. 125–135; Худяков Ю.С., 1990, с. 51–52; Эбель А.В., 1998, с. 10–18, 21; Горбунов В.В., 2000, с. 12–17). Однако значительная часть находок предметов вооружения из памятников «предтюркского времени» в Горном Алтае пока не издана в полном объеме, что затрудняет возможности для проведения сравнительного анализа.

В этой связи представляет интерес коллекция находок оружия, обнаруженная в 1998 г. автором настоящей статьи в ходе раскопок на могильнике Улуг-Чолтух, которая может расширить круг вещественных источников по военному делу кочевого населения Горного Алтая второй четверти I тыс. н.э. (Худяков Ю.С., 2000, с. 348–349). Памятник расположен на высоком увале горного склона, к северу от дороги Чемал-Эдиган, в 0,8 км к западу от с. Эдиган. В составе могильника насчитывается 75 пологих овальных каменных насыпей, расположенных рядами по склону увала. Площадь насыпей от 2х1 м до 4х2 м, высотой – 0,1 м. Все насыпи ориентированы длинной осью по линии запад-восток. В ходе раскопок памятника в

полевом сезоне 2001 г. под пологими каменными насыпями, сооруженными в 2–3 слоя, были выявлены овальные могильные ямы, глубиной 0,6–0,9 м. В могильных ямах находились скелеты одного или двух погребенных. Они были положены на спину, в вытянутом положении, ориентированы головой на восток. В могилах найдены предметы вооружения, детали пояса, бытовые инструменты, туалетные принадлежности.

Оружие обнаружено в четырех из пяти раскопанных могил при всех мужских захоронениях. Его присутствие в составе сопроводительного инвентаря погребений мужчин-воинов, вероятно, было продиктовано канонами погребального обряда. Мужчинам клали в могилу лук, символический набор из 3–5 железных и костяных наконечников стрел, воинский пояс с железными пряжками, обоймами, накладками, подвесными кольцами, кинжал, один или два ножа.

Кибить лука со снятой тетивой клали в могилу поверх тела умершего воина.

По составу накладок среди луков выделяется один тип.

Тип 1. С концевыми и срединными боковыми накладками. Включает 1 экз. из памятника Улуг-Чолтух, к. 3. Судя по расположению концевых накладок в могиле, длина кибити лука со снятой тетивой составляла 1,45 м. Концевые накладки – длинные узкие, слабоизогнутые с арочным вырезом для крепления петли тетивы. Длина накладок на верхнем конце кибити – 29 см, ширина – 1,2 см. Длина накладки на нижнем конце кибити – 22 см, ширина – 1,1 см. Длина сохранившихся частей срединных боковых накладок 13 см, ширина 3,2 см. Судя по составу накладок, кибить лука была обклеена парой накладок на верхнем и одной накладкой на нижнем конце, двумя накладками в середине кибити. Концевые накладки очень узкие и разной длины. Вероятно, кибить имела длинные и узкие концы и плечи разной длины (рис. 1.-1–7).

Луки данного типа бытовали у кочевников Центральной Азии в течение всего I тыс. н.э. Однако аналогичные длинные, узкие, слабоизогнутые концевые накладки с арочным вырезом-ушком были характерны именно для берельских луков (Худяков Ю.С., 1986б, с. 126). С эпохи раннего средневековья пропорции, размеры и изогнутость накладок на концы и середину кибити существенно изменились (Худяков Ю.С., 1986б, с. 139).

В могилах № 4 и 5 сохранились сравнительно небольшие фрагменты от длинных, узких, слабоизогнутых накладок на верхнем конце кибити и обломки срединных боковых накладок. По этим фрагментам трудно установить размеры самих накладок и плеч кибити, к которым они относятся. При такой сохранности роговых деталей нет достаточной уверенности в том, что концевые накладки имелись только на одном, верхнем, конце кибити и, следовательно, луки этих могил относятся к иному типу, чем лук из могилы №3 (рис. 2).

Железные наконечники стрел обнаружены в четырех раскопанных могилах на памятнике Улуг-Чолтух. Все они относятся к отделу черешковых. По сечению пера все наконечники принадлежат к одной группе.

Группа 1. Трехлопастные наконечники. Представлена четырьмя типами, различающимися формой пера.

Тип 1. Асимметрично-ромбические. Включают 3 экз. из памятника Улуг-Чолтух, к. 1, 4. Длина пера – 3,5 см, ширина пера – 2 см, длина черешка – 2,5 см. Наконечники с остроугольным острием, пологими плечиками, без упора (Рис. 3.-3, 6, 7). Подобные наконечники появляются у кочевников Центральной Азии в хуннское время. Они были типичными в наборе трехлопастных стрел кокэльской, таштыкской, верхнеобской, кок-пашской культур, продолжали бытовать у древних тюрок, кыргызов, кимаков (Худяков Ю.С., 1980, с. 82; Худяков Ю.С., 1986б, с. 31, 69, 92, 111, 143).

Тип 2. Удлиненно-ромбические. Включает 2 экз. из памятника Улуг-Чолтух, к. 5. Длина пера – 4 см, ширина пера – 2 см, длина черешка – 3 см. Наконечники с остроугольным острием, покатыми плечиками, без упора (рис. 3.-5, 9).



Рис. 1. Накладки лука: 1, 2, 5, 6 – концевые; 3, 4, 7 – срединные боковые; 1–7 – Улуг-Чолтух, к. 3



Рис. 2. Фрагменты накладок луков: 1-3, 7-9 – концевые; 4-6 срединные боковые; 1-6 – Улуг-Чолтух, к. 4; 7-9 – Улуг-Чолтух, к. 5

Наконечники данного типа были известны в наборе вооружения дистанционного боя у хуннов, воинов кокэльской, таштыкской, верхнеобской культур. Достаточно широко и повсеместно такие стрелы использовались и древними тюрками (Худяков Ю.С., 1986б, с. 31, 70, 92, 111, 143).

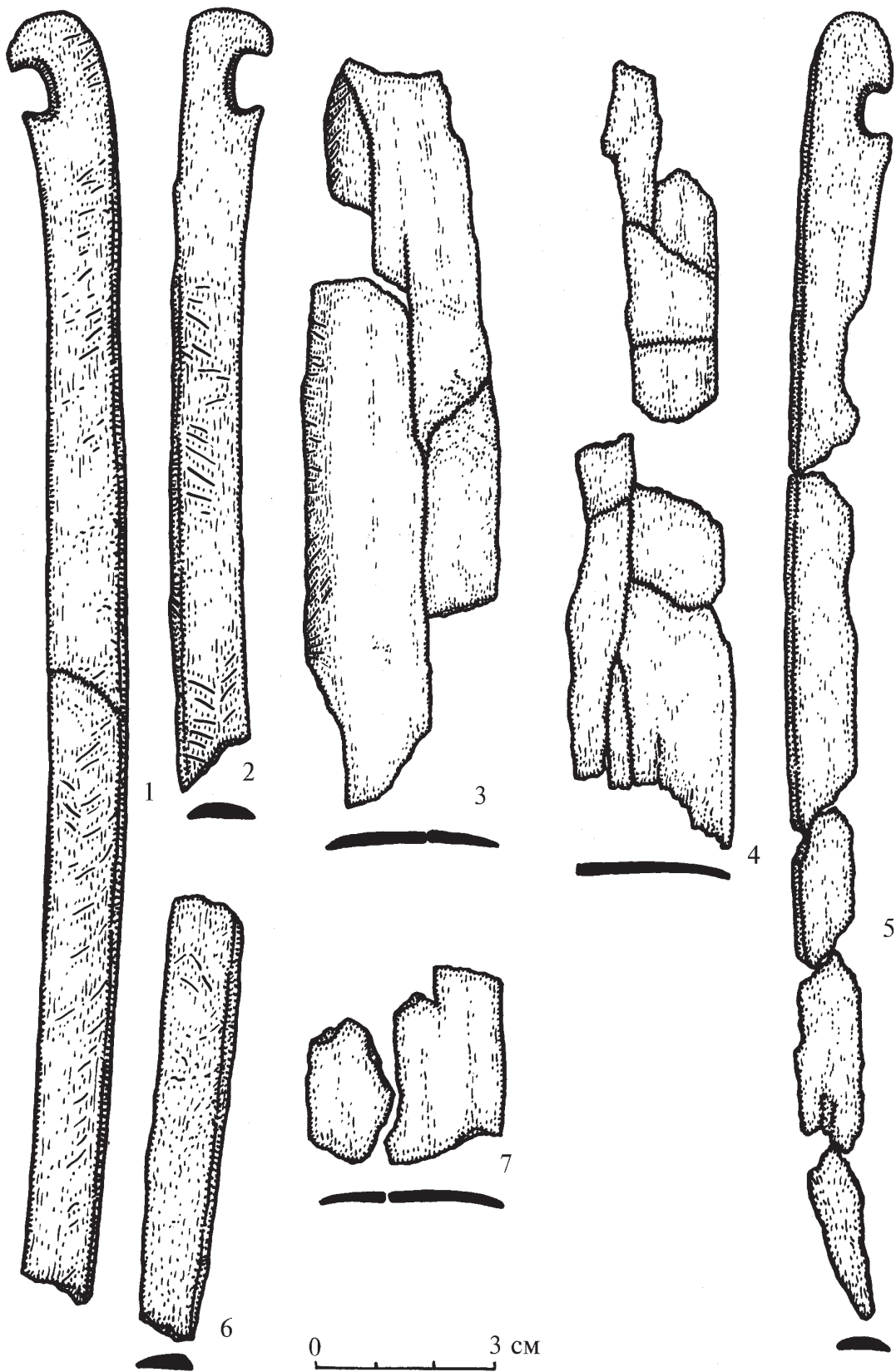
Тип 3. Ярусные. Включает 3 экз. из памятника Улуг-Чолтух, к. 1, 3, 5. Длина пера – 4,5 см, ширина – 2,3 см, длина черешка – 3,5 см. Наконечники данного типа представлены двумя вариантами.

Вариант 1. Имеет перо с обособленным бойком удлиненно-треугольных очертаний и широкими лопастями удлиненно-шестиугольных очертаний. На одном из наконечников надета роговая цилиндрическая овальная свистунка с округлыми отверстиями.

Вариант 2. Имеет обособленный пятиугольный боек и асимметрично-ромбические лопасти (рис. 3.-1, 4, 8).



Рис. 3. Железные наконечники стрел: 1, 4, 8 – тип 3; 2 – тип 4; 3, 6, 7 – тип 1; 5, 9 – тип 2;
1–3 – Улуг-Чолтух, к. 1; 4 – Улуг-Чолтух, к. 3; 4, 6, 7, 10 – Улуг-Чолтух, к. 4;
8, 9 – Улуг-Чолтух, к. 4



Рис. 4. Костяные наконечники стрел: 1, 2 – отд. I, гр. I, тип 1; 3 – отд. II, гр. I, тип 1; 4 – отд. II, гр. II, тип 1; 1, 2 – Улуг-Чолтух, к. 3; 3, 4 – Улуг-Чолтух, к. 4

Ярусные наконечники были характерны для хуннов (Коновалов П.Б., 1976, с. 174). Среди хуннских наконечников имеются формы, схожие с улуг-чолтухскими ярусными наконечниками. Близкие по форме ярусные наконечники встречаются среди трехлопастных стрел кокэльской, таштыкской и верхнеобской культур (Худяков Ю.С., 1986б, с. 70, 92, 111). Ярусные наконечники известны в комплексах булан-кобинской и кок-пашской культур (Мамадаков Ю.Т., 1985, с. 182; Васютин А.С., Илюшин А.М., Елин В.Н., Миклашевич Е.А., 1985, с. 33).

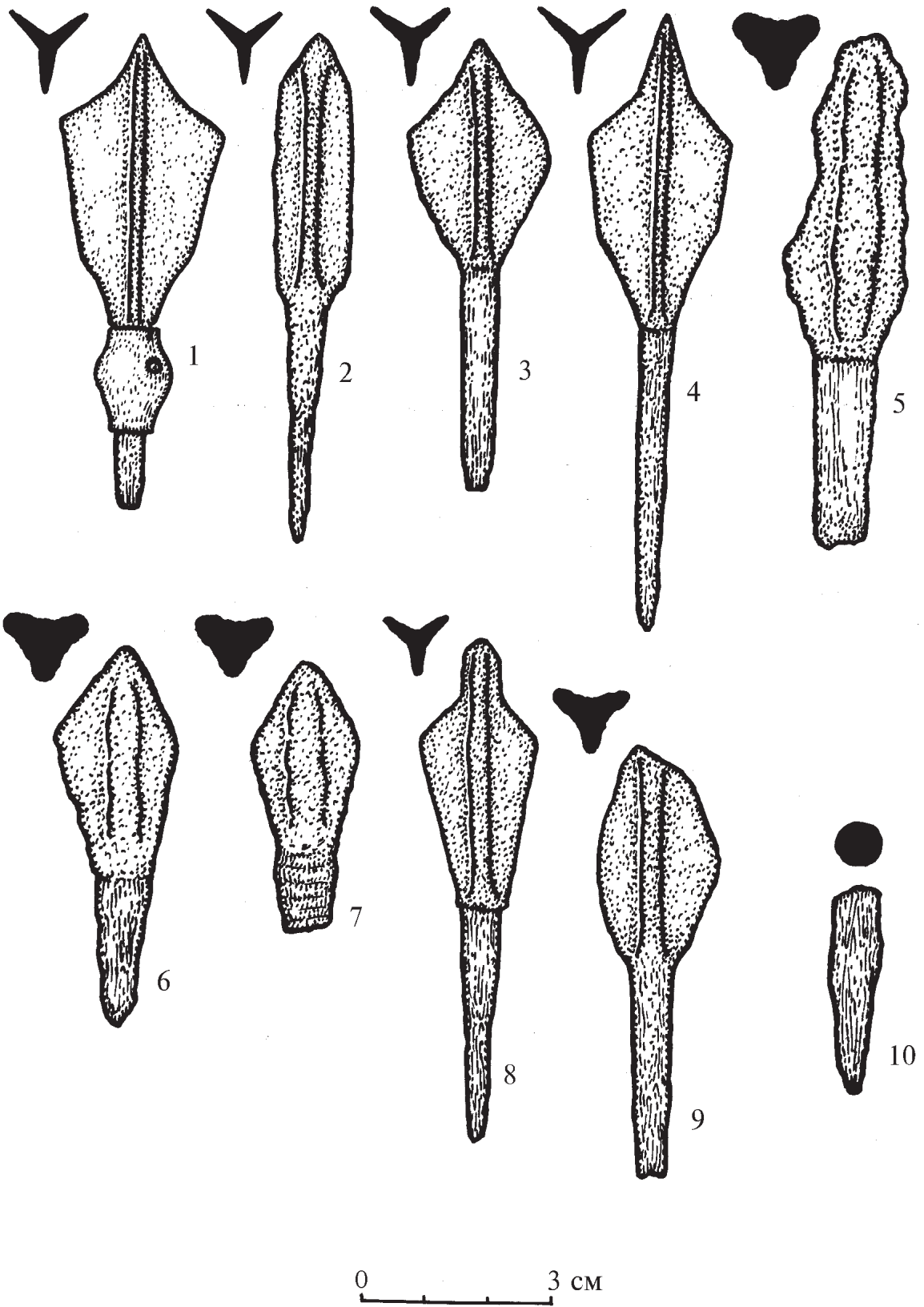
Близкие по форме наконечники были обнаружены при раскопках памятника Балыктыюль (Сорокин С.С., 1977, с. 59–62). По оценке С.С. Сорокина (1977, с. 63), время их бытования ограничено II–VI вв. н.э. Ярусные наконечники бытовали в эпоху средневековья, но у них были иные пропорции и размеры. Поэтому при определении хронологии бытования ярусных наконечников в памятниках культур кочевников Горного Алтая необходимо ограничить время их распространения второй четвертью I тыс. н.э.

Тип 4. Вытянуто-пятиугольные, включает 1 экз. из памятника Улуг-Чолтух, к. 1. Длина пера – 4 см, ширина пера – 1,2 см, длина черешка – 4 см. Наконечник с остроугольным острием, параллельными сторонами, прямыми плечиками, без упора (рис. 3.-2). Подобные наконечники характерны для культур кочевников Центральной Азии в эпоху раннего средневековья (Худяков Ю.С., 1986б, с. 145, 171, 184). Близкие по форме стрелы известны и в материалах кок-пашской культуры (Васютин А.С., Илюшин А.М., Елин В.Н., Миклашевич Е.А., 1985, с. 46).

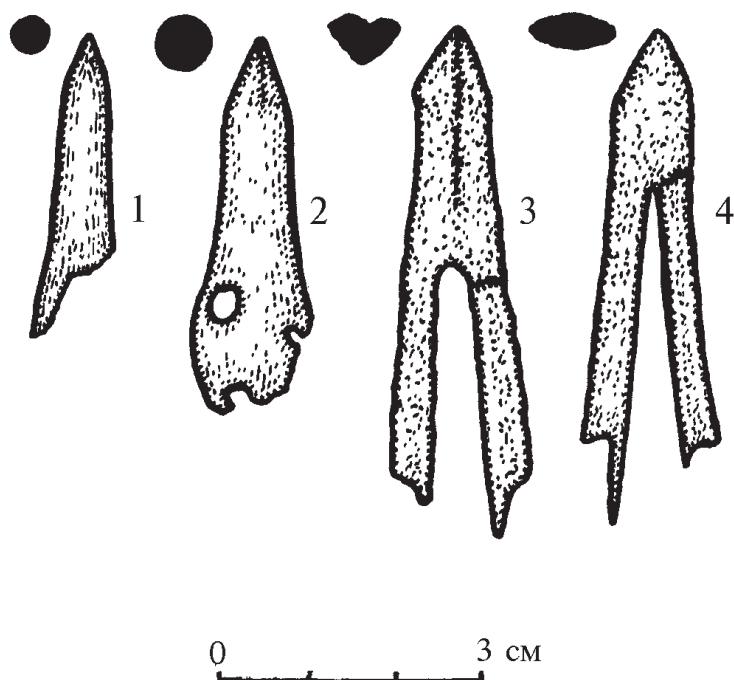
В целом набор железных наконечников стрел из улуг-чолтухских погребений в наибольшей степени характерен для «предтюркского времени» или второй четверти I тыс. н.э., хотя отдельные типы бытовали в хронологически более широком диапазоне.

В двух захоронениях на могильнике Улуг-Чолтух были обнаружены костяные наконечники стрел. По форме насада они относятся к разным отделам.

Отдел I. Втульчатые наконечники стрел. Они принадлежат к одной группе.

Группа I. Круглые наконечники. Представлена одним типом.

Тип 1. Вытянуто-пятиугольные с выступающей свистункой. Включает 2 экз. из памятника Улуг-Чолтух, к. 3. Длина пера – 3,5 см, ширина пера – 0,8 см. Наконечники с остроуголь-



Рис. 5. Кинжалы: 1 – гр. I, тип 1; 2, 3 – гр. II, тип 1; 1 – Улуг-Чолтух, к. 3; 2 – Улуг-Чолтух, к. 4; 3 – Улуг-Чолтух, к. 5

ным острием, вытянутым пером с цельнорезанным овальным шариком-свистунком с отверстиями, образующим втулку (рис. 4.-1, 2).

Подобные наконечники на территории Горного Алтая известны в Айрыдашском комплексе (Эбель А.В., 1998, с. 15). Близкие по конструкции костяные наконечники трехгранного и четырехгранного сечения с цельнорезанными свистунками, образующими втулку, известны в материалах бурхотуйской культуры эпохи раннего средневековья (Худяков Ю.С., 1991, с. 56).

Отдел II. Наконечники стрел с раздвоенным насадом. Они делятся на две группы.

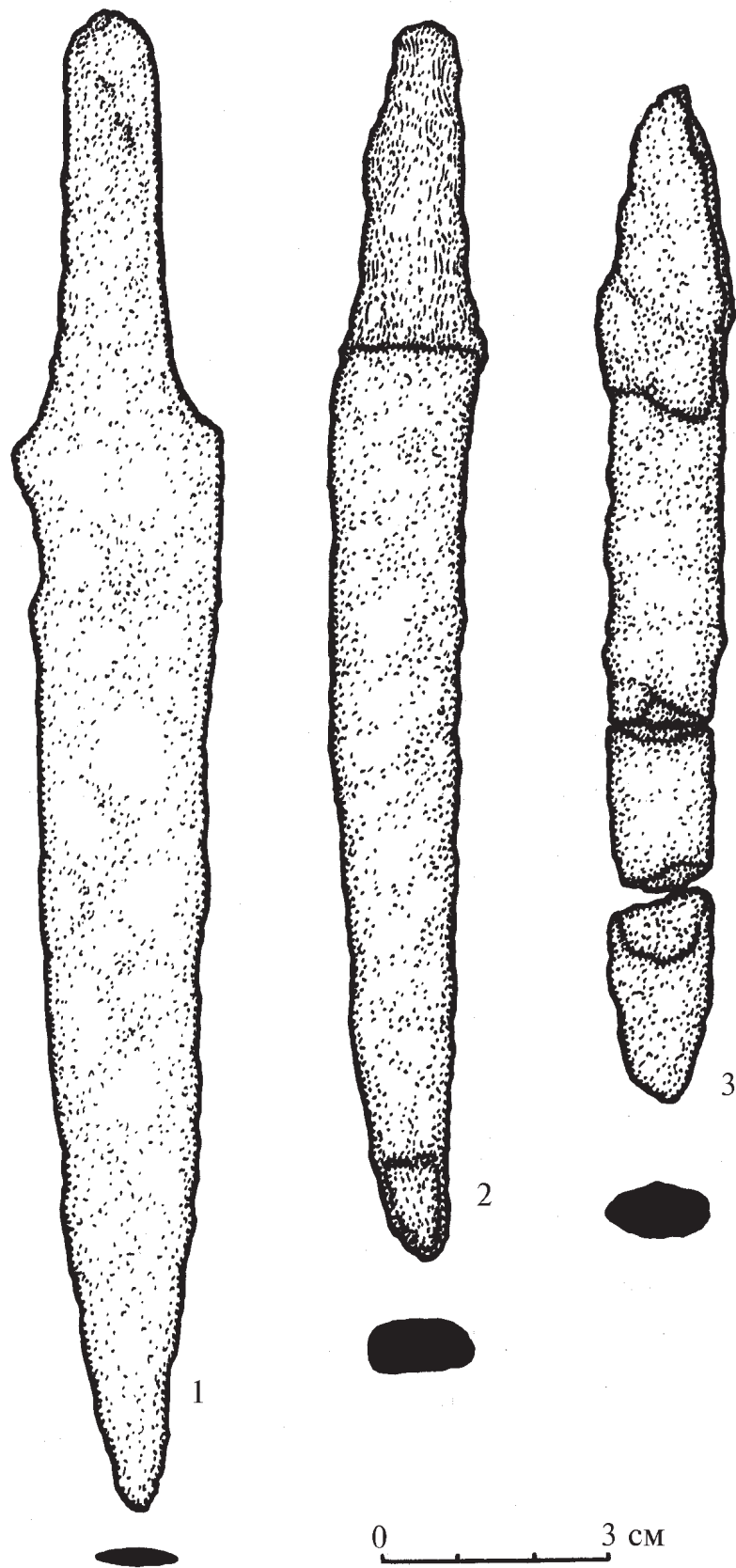
Группа I. Трехгранные наконечники. Представлена одним типом.

Тип 1. Удлиненно-шестиугольные. Включает 1 экз. из памятника Улуг-Чолтух, к. 4. Длина пера – 5,5 см, ширина – 1,6 см, длина насада – 3,5 см. Наконечники с остроугольным острием, удлиненным пером, покатыми плечиками, длинным раздвоенным насадом (рис. 4.-3).

Группа II. Линзовидные наконечники. Представлена одним типом.

Тип 1. Вытянуто-прямоугольные, шипастые. Включает 1 экз. из памятника Улуг-Чолтух, к. 4. Длина пера – 5 см, ширина – 1,6 см, длина насада – 4 см. Наконечники с остроугольным острием, вытянутым пером, короткими шипами, длинным раздвоенным насадом (рис. 4.-4).

Костяные наконечники стрел с раздвоенным насадом ведут свое происхождение из Забайкалья. Они были характерны для хуннов (Коновалов П.Б., 1976, с. 177). В период хуннской экспансии такие наконечники получили распространение в Саяно-Алтае. Они встречаются в материалах тесинского этапа тагарской культуры в Минусинской котловине, в памятниках верхнеобской культуры в Приобье, в комплексах булан-кобинской культуры Горного Алтая (Худяков Ю.С., 1986б, с. 56, 57, 115; Худяков Ю.С., Мороз М.В., 1990, с. 180).

В эпоху раннего средневековья подобные наконечники, за редким исключением, не встречаются (Сальникова И.В., 1999, с. 151–153).

Оружие ближнего и рукопашного боя в исследованных погребениях на могильнике Улуг-Чолтух представлено только кинжалами. Все найденные кинжалы относятся к классу железных, к отделу черешковых. По сечению клинка они делятся на группы.

Группа I. Линзовидные. Представлена одним типом.

Тип 1. Удлиненно-ромбические, без перекрестья. Включает 1 экз. из памятника Улуг-Чолтух, к. 3. Длина клинка – 15 см, ширина – 3 см, высота черенка рукояти – 5,5 см. Двухлезвийный прямой клинок с остроугольным острием и упором (рис. 5.-1).

Подобные двухлезвийные кинжалы бытовали в кочевом мире в течение длительного исторического периода. Встречаются такие кинжалы и в комплексах булан-кобинской культуры Горного Алтая (Худяков Ю.С., 1997а, с. 31).

Группа II. Трехгранные. Представлена одним типом.

Тип 1. Удлиненно-треугольные, без перекрестья. Включает 2 экз. из памятника Улуг-Чолтух, к. 4, 5. Длина клинка – 12 см, ширина – 2 см, высота черенка рукояти – 4 см. Однолезвийные прямые клинки с остроугольным острием, без упора (рис. 5.-2, 3).

Подобные клинки обычно считаются бытовыми инструментами. Однако в памятнике Улуг-Чолтух в к. 1–3 найдены ножи с длиной клинка по 6–7 см, которые, действительно, не могли применяться в боевых целях и служили походным инвентарем. Клинки длиной 12 см можно считать универсальным оружием, применявшимся для боевых и хозяйственных нужд. Подобное короткоклинковое оружие бытовало в культурах кочевников Центральной Азии в хунно-сарматское время и эпоху средневековья (Худяков Ю.С., 1997б, с. 130).

Коллекция предметов вооружения из памятника Улуг-Чолтух невелика по объему, но достаточно представительна по видовому и типологическому разнообразию. Она характеризует основной комплекс оружия дистанционного и в меньшей степени рукопашного боя, находившийся на вооружении легковооруженных конных лучников, которые формировали кочевые племена Горного Алтая в «предтюркское время», до переселения на территорию этого района жужаньскими каганами древних тюрков во главе с родом Ашина.

Библиографический список

- Васютин А.С., Илюшин А.М., Елин В.Н., Миклашевич Е.А. Погребения предтюркского времени на могильнике Кок-Паш из Восточного Алтая // Проблемы охраны археологических памятников Сибири. Новосибирск, 1985. С. 29–50.
- Гаврилова А.А. Могильник Кудыргэ как источник по истории алтайских племен. М.; Л., 1965. 144 с.
- Горбунов В.В. Оборонительное вооружение населения Лесостепного и Горного Алтая в III–XIV вв. н.э.: Автореф. дис. ... канд. ист. наук. Барнаул, 2000. 25 с.
- Елин В.Н. Наконечники стрел из памятников предтюркского времени Восточного Алтая // Археология Горного Алтая. Горно-Алтайск, 1988. С. 157–168.
- Елин В.Н. Кок-пашский тип археологических памятников предтюркского времени в Горном Алтае // Проблемы изучения древней и средневековой истории Горного Алтая. Горно-Алтайск, 1990. С. 119–136.
- Елин В.Н., Васютин А.С. Воинское погребение предкудыргинского времени на могильнике Кок-Паш из Восточного Алтая // Материалы по археологии Горного Алтая. Горно-Алтайск, 1986. С. 149–157.
- Илюшин А.М. Опыт типологической классификации наконечников стрел I тысячелетия н.э. из Восточного Алтая // Военное дело древнего и средневекового населения Северной и Центральной Азии. Новосибирск, 1990. С. 31–34.
- Коновалов П.Б. Хунну в Забайкалье (погребальные памятники). Улан-Удэ, 1976. 219 с.
- Мамадаков Ю.Т. Новые материалы гунно-сарматского времени в Горном Алтае // Алтай в эпоху камня и раннего металла. Барнаул, 1985. С. 173–191.
- Мамадаков Ю.Т. Культура населения Центрального Алтая в первой половине I тыс. н.э.: Автореф. дис. ... канд. ист. наук. Новосибирск, 1990. 19 с.
- Радлов В.В. Из Сибири. Страницы дневника. М., 1989. 749 с.
- Сальникова И.В. Костяные наконечники стрел из древнетюркских памятников Горного Алтая // Памятники культуры древних тюрков в Южной Сибири и Центральной Азии. Новосибирск, 1999. С. 150–156.
- Соенов В.И. Погребальный обряд населения Горного Алтая в гунно-сарматскую эпоху: Автореф. дис. ... канд. ист. наук. Барнаул, 1997. 23 с.
- Сорокин С.С. Погребения эпохи великого переселения народов в районе Пазырыка // Археологический сборник. Л., 1977. Вып. 18. С. 57–67.
- Суразаков А.С. Памятники Горного Алтая первой половины и середины первого тысячелетия (Кудыргинская культура) // Этническая история тюркоязычных народов Сибири и сопредельных территорий (по данным археологии): Мат. всерос. конф. Омск, 1992. С. 92–97.
- Худяков Ю.С. Вооружение енисейских кыргызов VI–XII вв. Новосибирск, 1980. 176 с.
- Худяков Ю.С. Вооружение племен Горного Алтая первой половины I тыс. н.э. // Материалы по археологии Горного Алтая. Горно-Алтайск, 1986а. С. 81–99.
- Худяков Ю.С. Вооружение средневековых кочевников Южной Сибири и Центральной Азии. Новосибирск, 1986б. 268 с.
- Худяков Ю.С. Вооружение кочевников Центральной Азии в первой половине I тыс. н.э. // Военное дело древнего и средневекового населения Северной и Центральной Азии. Новосибирск, 1990. С. 44–60.
- Худяков Ю.С. Вооружение центральноазиатских кочевников в эпоху раннего и развитого средневековья. Новосибирск, 1991. 190 с.
- Худяков Ю.С. Вооружение кочевников Горного Алтая хуннского времени (по материалам раскопок могильника Усть-Эдиган) // Известия лаборатории археологии. Горно-Алтайск, 1997а. Вып. №2. С. 29–37.
- Худяков Ю.С. Вооружение кочевников Южной Сибири и Центральной Азии в эпоху развитого средневековья. Новосибирск, 1997б. 160 с.
- Худяков Ю.С. Исследования в долине р. Катунь // Археологические открытия 1998 года. М., 2000. С. 348–349.
- Худяков Ю.С., Мороз М.В. Коллекция оружия из могильника Усть-Эдиган // Археологические исследования на Катунь. Новосибирск, 1990. С. 177–185.
- Эбель А.В. Вооружение и военное дело населения Горного Алтая в гунно-сарматскую эпоху: Автореф. дис. ... канд. ист. наук. Барнаул, 1998. 23 с.

Г.В. Кубарев

Новосибирск

ДОСПЕХ ДРЕВНЕТЮРКСКОГО ЗНАТНОГО ВОИНА ИЗ БАЛЫК-СЦЦКА

Защитный доспех является важной и неотъемлемой частью оружейного комплекса. Именно защитное вооружение благодаря особенностям конструкции и оформления может выступать в качестве дополнительного источника при этноисторическом и историко-экономическом анализе. Массовое применение и высокое качество защитного доспеха в целом позволяет судить о развитии военного дела, ремесла и т.д. Вместе с тем как в обобщающих трудах по материальной древнетюркской культуре (Гаврилова А.А., 1965; Овчинникова Б.Б., 1990), так и в специализированных работах по вооружению азиатских кочевников (Новгородова Э.А., Горелик М.В., 1980; Худяков Ю.С., 1983; Худяков Ю.С., 1986; Горелик М.В., 1993; Горбунов В.В., 1994; и др.) защитному доспеху древних тюрков уделялось внимание лишь в самом общем виде. Объясняется это прежде всего немногочисленностью археологических данных.

При наличии письменных свидетельств и изобразительных материалов собственно археологические находки предметов защитного вооружения особенно информативны. Однако, как правило, они не отличаются комплексностью и относительно редки. Тем интереснее исследованное в Центральном Алтае уникальное древнетюркское погребение, в котором обнаружен целый, хотя и потревоженный впоследствии панцирь. Важным представляется то, что доспех входил в состав погребального сопроводительного инвентаря, который надежно датируется. Необходимо поэтому привести краткое описание захоронения и рассмотреть его датировку.

Исследованный курган (№11), в числе группы других древнетюркских курганов, был устроен с восточной стороны от «цепочки» погребальных памятников пазырыкского типа. Могильник получил название Балык-Сццк-1 по одноименному урочищу, которое расположено в долине р. Урсул, близ впадения в нее р. Куроты.

Насыпь кургана эллипсоидной формы, размерами 12x8 м, высотой 0,5 м. Могильная яма, диаметром 350 см, постепенно сужалась книзу. В ее заполнении прослеживалось пятно грабительского лаза. На глубине 70–120 см среди крупных камней, ближе к западной стенке ямы, найдены многочисленные обломки железных панцирных пластин (рис. 7 и 8). В центре ямы зачищены две пары роговых срединных накладок на лук (рис. 6.-2–5), а также роговой наконечник и рукоять стека (рис. 3.-16, 18).

При углублении до 140–155 см, по центру ямы обнаружены железное тесло-топор (рис. 3.-13), стремя (рис. 2.-13), детали узды – серебряные бляшки, наконечники, пряжки и обоймы, тройник-распределитель (рис. 3.-1–12, 14, 15) и железный наконечник копья (рис. 6.-8). Вокруг этого скопления предметов большой разнородной массой лежали обломки железных панцирных пластин (рис. 7.-8), а также обрывки кольчуги (рис. 6.-1). Среди многочисленных железных обломков найдены части наконечников стрел (рис. 6.-7), костяной свистунок (рис. 6.-6) и фрагменты лакированной кожи. Здесь же массивная железная пряжка (рис. 6.-10), наконечник ремня (рис. 6.-11) и несколько маленьких железных наконечников ремней (рис. 6.-12–15). При разборке этого скопления вещей обнаружена массивная золотая серьга с двумя жемчужинами (рис. 5.-3).

В северной половине ямы на глубине 150 см зачищен костяк человека, лежавшего вытянуто на спине (рис. 1). Ориентация – ВЮВ. Череп отсутствовал, кости левой руки смещены грабительским лазом и лежали в анатомическом порядке в центре ямы. В головной части погребения у восточной стенки ямы – детали седла и узды: железное стремя (рис. 2.-14), три



Рис. 1. План погребения в кургане 11 Балык-Сцзк I:

- 1 – серебряные пряжки и наконечники ремней для сапог; 2 – кочедык; 3 – железное огниво, кремь, две роговые бляшки; 4 – серебряный сосуд; 5 – железный нож; 6 – наборный пояс; 7 – роговые застёжки для пут; 8 – золотая серьга; 9 – железный наконечник копья; 10 – роговой наконечник и рукоять стека; 11 – серебряные пряжки; 12 – железные панцирные пластины; 13 – обрывки кольчуги, роговой свистунок и обломок наконечника стрелы; 14 – железный наконечник и пряжка ремня, железные наконечники; 15 – железные стремяна; 16 – роговые накладкы на лук; 17 – железное тесло-топор; 18 – серебряные бляхи и пряжки узды, тройник; 19 – железные подпружные пряжки; 20 – железные удила с роговыми псалиями



Рис. 2. Предметы из кургана 11 Балык-Сыцк I

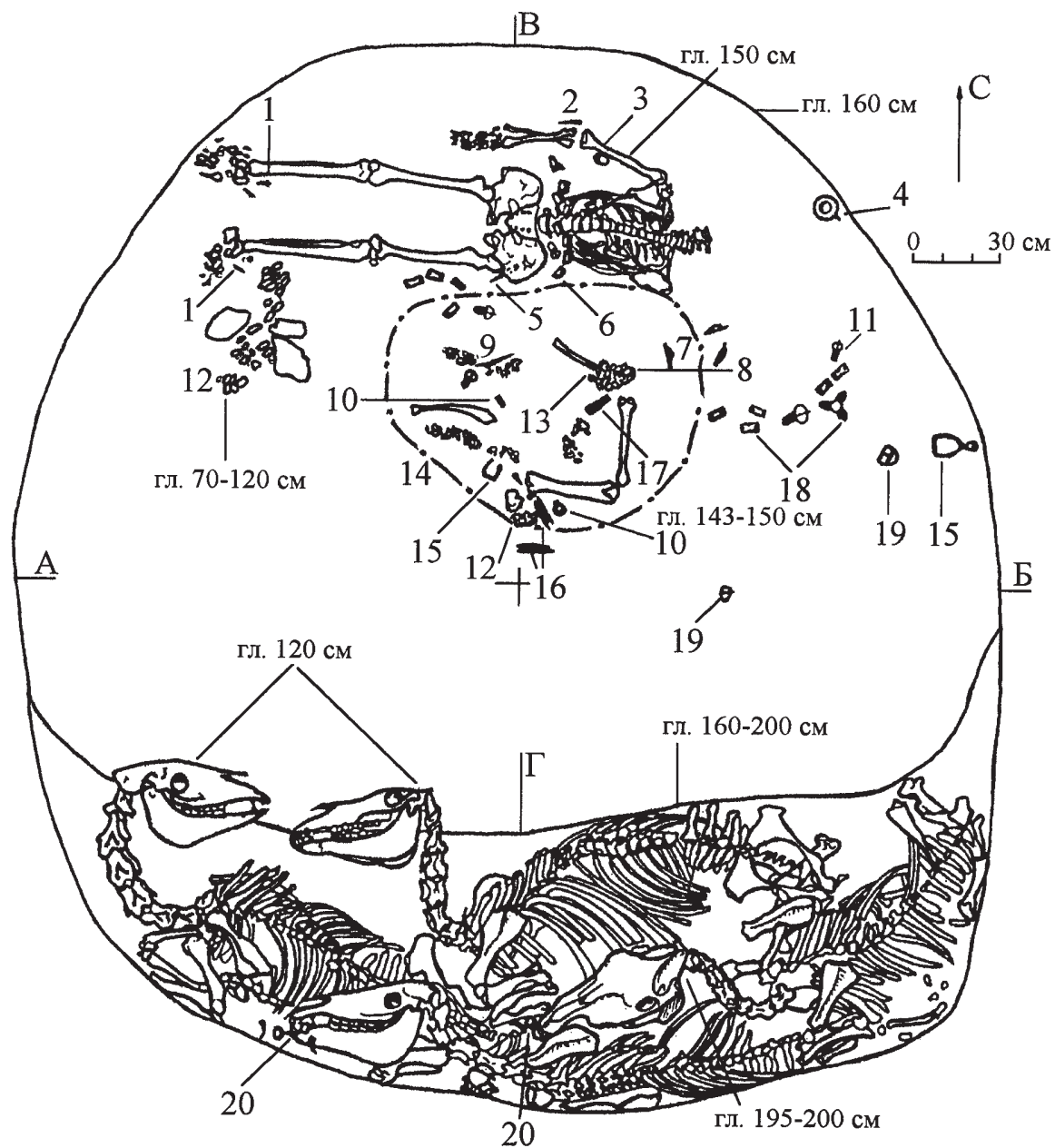

Рис. 3. Предметы из кургана 11 Балык-Сццк I

роговые застежки для пут (рис. 2.-9–11), несколько однотипных серебряных бляшек (рис. 3.-1) и две железные подпружинные пряжки (рис. 2.-7, 12). Неподалеку найден серебряный сосудик с тамгаобразным знаком на дне (рис. 5.-1). Погребенный снабжен наборным поясом из серебряных блях-оправ трех типов (рис. 4.-5), к которому подвешивался железный черешковый нож (рис. 3.-19). У костей правой руки человека зачищены железное огниво (рис. 4.-6), халцедоновый камень (рис. 4.-9), две маленькие роговые бляшки с «крестовидным» орнаментом (рис. 4.-7, 8) и роговой стержень конической формы (рис. 3.-17). Две миниатюрные серебряные пряжечки (рис. 4.-3, 4) и два наконечника ремней с бирюзовыми вставками (рис. 4.-1, 2) находились у ступней погребенного.

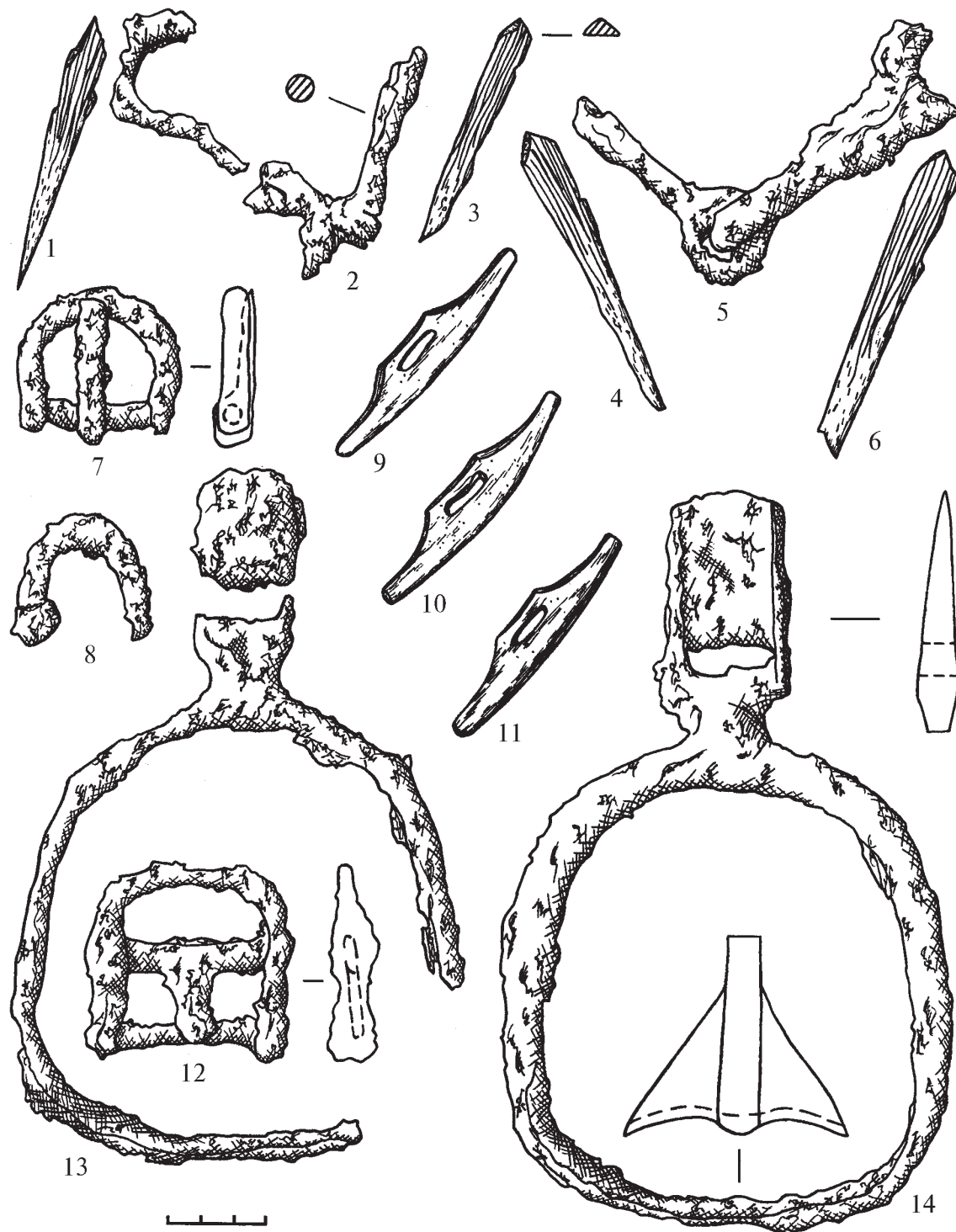
В южной половине ямы при углублении до 160–200 см зачищены четыре костяка коней, ориентированных на запад (рис. 1). Первый (слева) конь лежал на брюхе, завалившись на правый бок. Голова его была преднамеренно развернута в противоположную сторону, т.е. к человеку. Судя по положению костяка, именно он был уложен первым, а затем уже два коня, рядом друг с другом в той же позе. Третий по счету (слева направо) конь взнуздан железными удилами с роговыми псалиями (рис. 2.-1–3). Последним был уложен четвертый конь, головой вверх второго и третьего. Он также снабжен железными удилами с роговыми псалиями (рис. 2.-4–6).

Не останавливаясь подробно на анализе сопроводительного инвентаря, отметим, что по таким характерным предметам, как высокие и массивные стремена с длинной пластинчатой дужкой, серебряному поясу из блях трех типов с многочисленными подвесными ремешками, серебряному сосудику на поддоне, захоронение из Балык-Сщцка следует датировать VIII – первой половиной IX вв. Предметам, найденным в погребении, имеются многочисленные аналогии на всей территории Саяно-Алтая. По археологической периодизации захоронение относится к расцвету так называемой курайской культуры, ее тузктинскому этапу (Савинов Д.Г., 1984, с. 67).

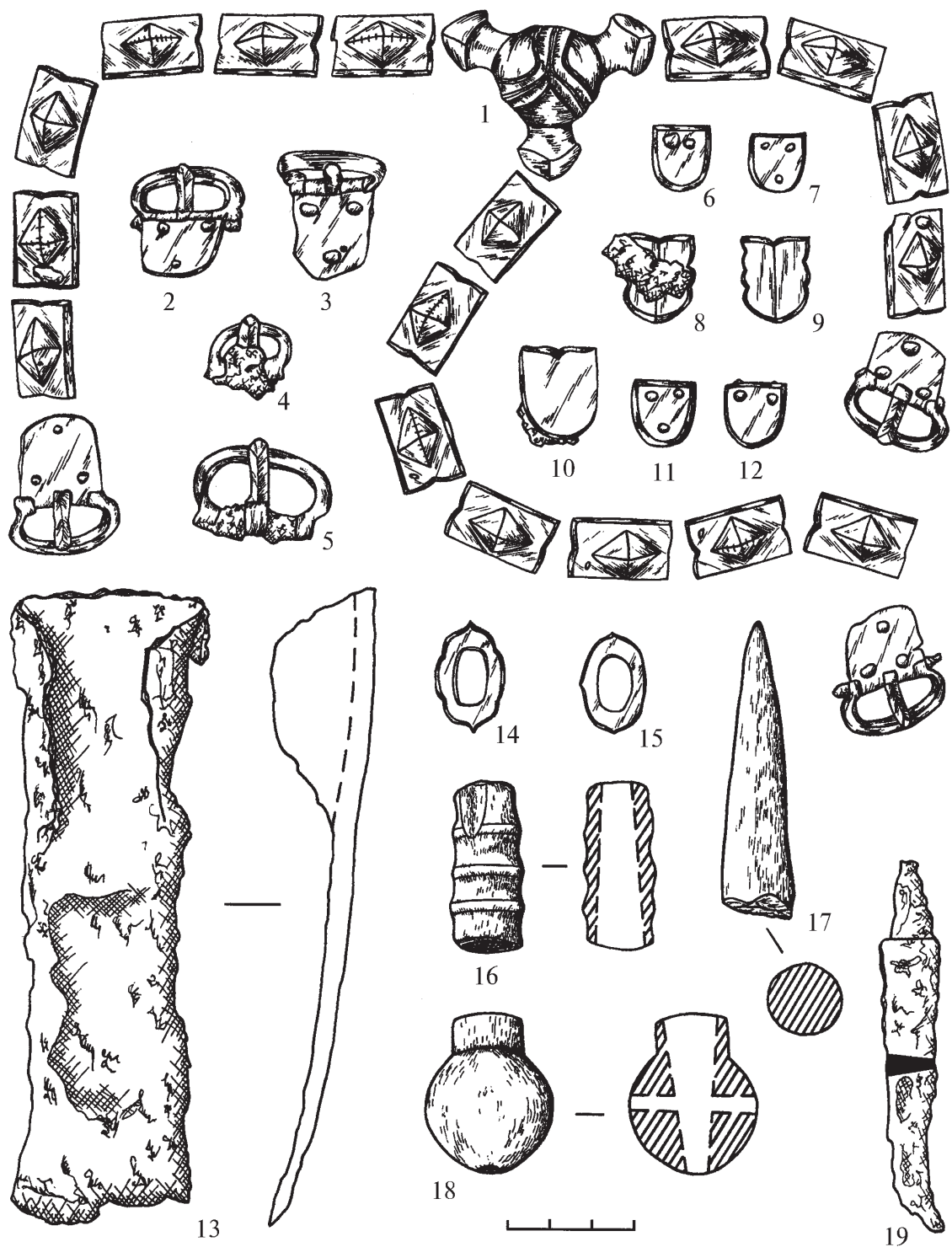
Как известно, в древнетюркских погребениях человека сопровождает сопребение коня, реже двух, иногда трех. В балык-сщцкском захоронении четыре коня – единственный пока случай в Саяно-Алтайском нагорье. Этот факт, а также наличие соответствующего погребального инвентаря, в том числе «целого» панциря, свидетельствуют об исключительной знатности и богатстве погребенного. Интересно отметить, что «ограбление» кургана произошло вскоре после погребения умершего. В пользу этого говорит то, что кости левой руки найдены в «грабительском» лазе в анатомическом порядке. По-видимому, речь может идти не об ограблении могилы, так как ценные вещи не были взяты, а об ее осквернении. Являлась ли целью осквернения могилы голова знатного воина, с уверенностью сказать сложно.

По первоначальному местонахождению частей доспеха невозможно судить о его конструкции. К тому же от панциря не сохранилось ни одной целой пластины. Однако в результате проведенных реставрационных работ автору удалось склеить несколько пластин и деталей доспеха. Панцирные пластины по форме, размерам и количеству отверстий можно условно разделить на четыре типа, часть из которых делится на следующие варианты:

Тип I. Пластины, имеющие округлый верхний и подпрямоугольный нижний края (рис. 8.-1–3; 10.-1). Размеры: длина – 7–7,5 см, ширина – 2–2,7 см, толщина – 0,1–0,3 см. У основания пластины слегка сужаются. Отличительные особенности: наличие полусферических выступов в верхней части и значительная толщина. Снабжены 12 отверстиями. Насчитывается 46 обломков не менее чем от 34 пластин. Восстановлен 1 экз.

Тип II. Пластины, имеющие округлый верхний и подпрямоугольный нижний края (рис. 7.-1–3; 8.-4–9). Размеры: длина – 9,5–10 см, ширина – 2,3–3 см, толщина – 0,1–0,2 см. Отличительные особенности: в верхней части часто слегка вогнуты. Варианты: а) снабжены 13 отверстиями (рис. 10.-2); б) снабжены 14 отверстиями, три отверстия в нижнем окончании (рис. 10.-3). Насчитывается 151 обломок не менее чем от 39 пластин. Восстановлено 2 экз.



Рис. 4. Предметы из кургана 11 Балык-Сццк I



Рис. 5. Предметы из кургана 11 Балык-Сщк I

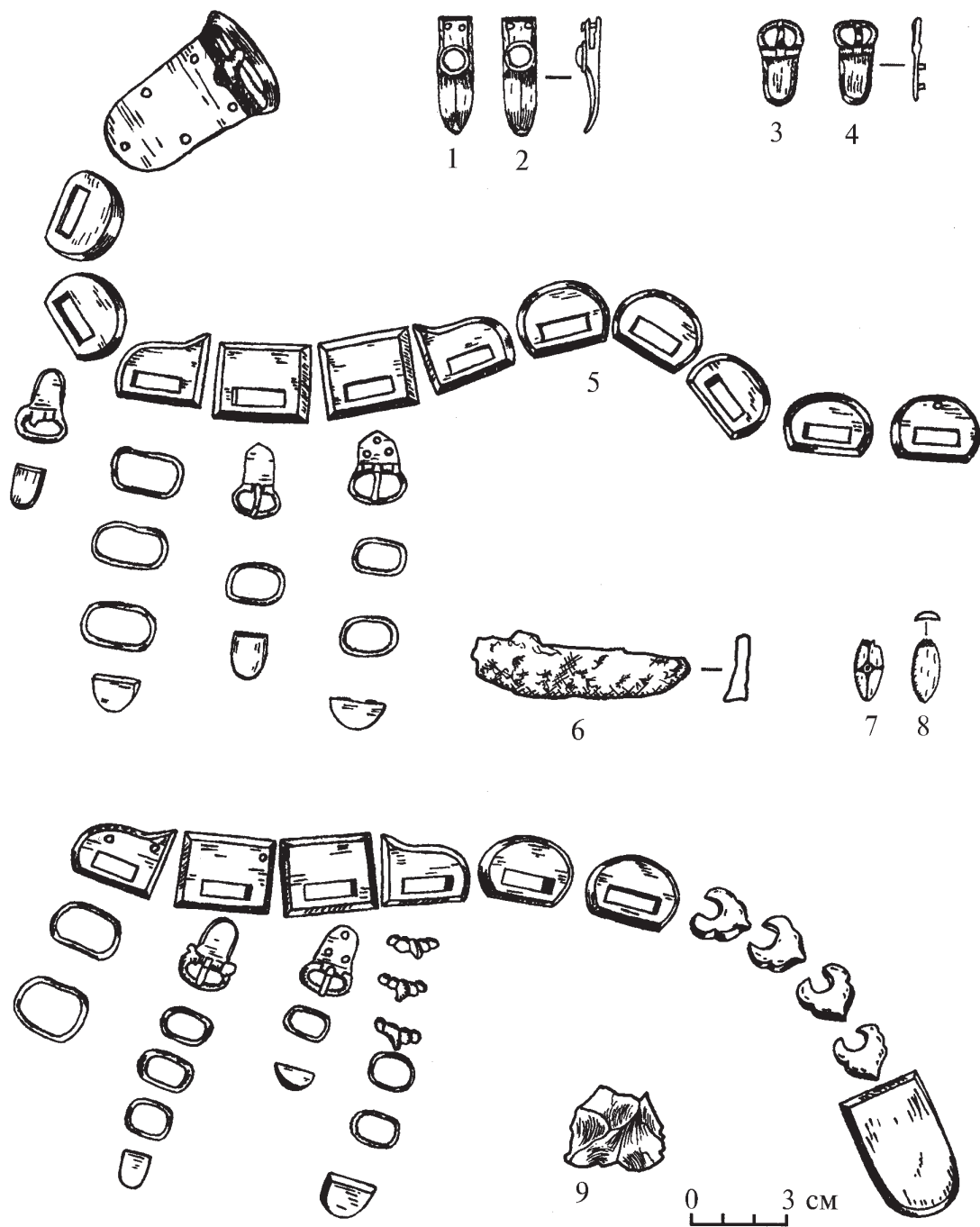

Рис. 6. Предметы из кургана 11 Балык-Сццк I

На спекшихся фрагментах пластин I и II типов различимо их налегание друг на друга как слева направо, так и справа налево на 4–5 мм (рис. 8.-4, 5, 6, 9).

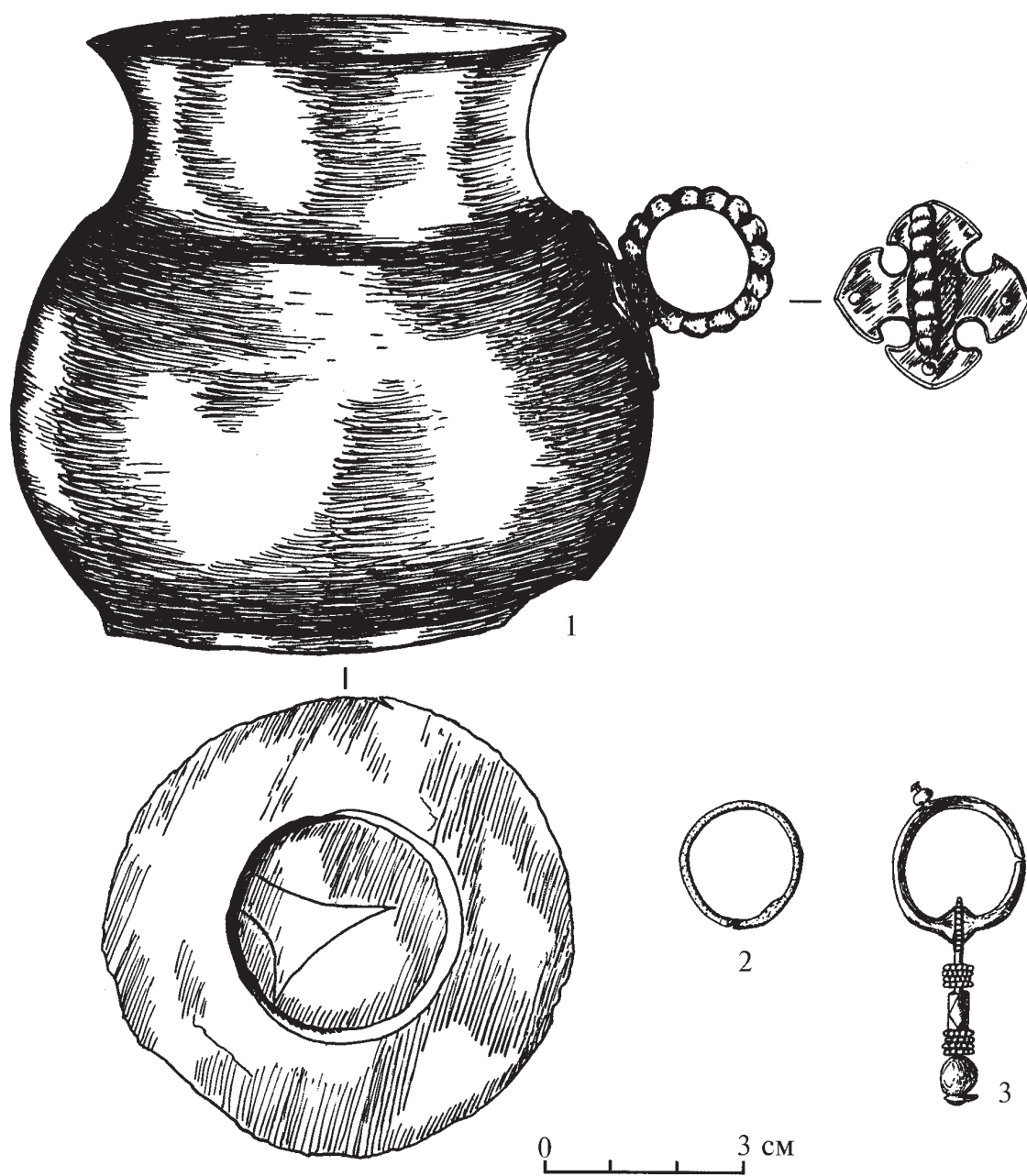
Tun III. Пластины, имеющие округлый, слегка заостренный верхний и подпрямоугольный нижний края (рис. 7.-4–16; 10.-4, 5). Размеры: предполагаемая длина – 6,5–7 см, ширина – 0,7–1 см, толщина – 0,1–0,2 см. Верхний край иногда вогнут. Варианты: а) снабжены 14 отверстиями (рис. 10.-4); б) снабжены 15 отверстиями (рис. 10.-5). Имеются также обломки пластин с иной системой отверстий (рис. 7.-4, 10), которые, возможно, образуют еще один вариант. Однако полностью размер этих пластин и количество отверстий не восстанавливаются. Насчитывается 702 обломка не менее чем от 172 пластин. Целиком не удалось восстановить ни одной пластины. На спекшихся фрагментах четко различимы окантовка тканью верхнего края каждого ряда и нижнего края первого ряда, а также способ скрепления с помощью шнура или тесемки (рис. 7.-4–9, 11, 12).

Tun IV. Пластины, имеющие округлый верхний край и подпрямоугольный нижний (рис. 9.-1–3, 5, 6; 10.-8). Предположительная длина – 18 см, при высоте 15,5–16 см, ширина – 3–3,7 см, толщина – 0,2–0,3 см. Отличительные особенности: сильно изогнуты. Снабжены приблизительно 27 отверстиями (рис. 10.-8). Насчитывается 102 обломка от не менее 18 пластин. Полностью не удалось восстановить ни одной пластины. Пластины налегали друг на друга слева направо на 8–9 мм. В нижнем окончании они имеют следы окантовки шириной 5 мм.

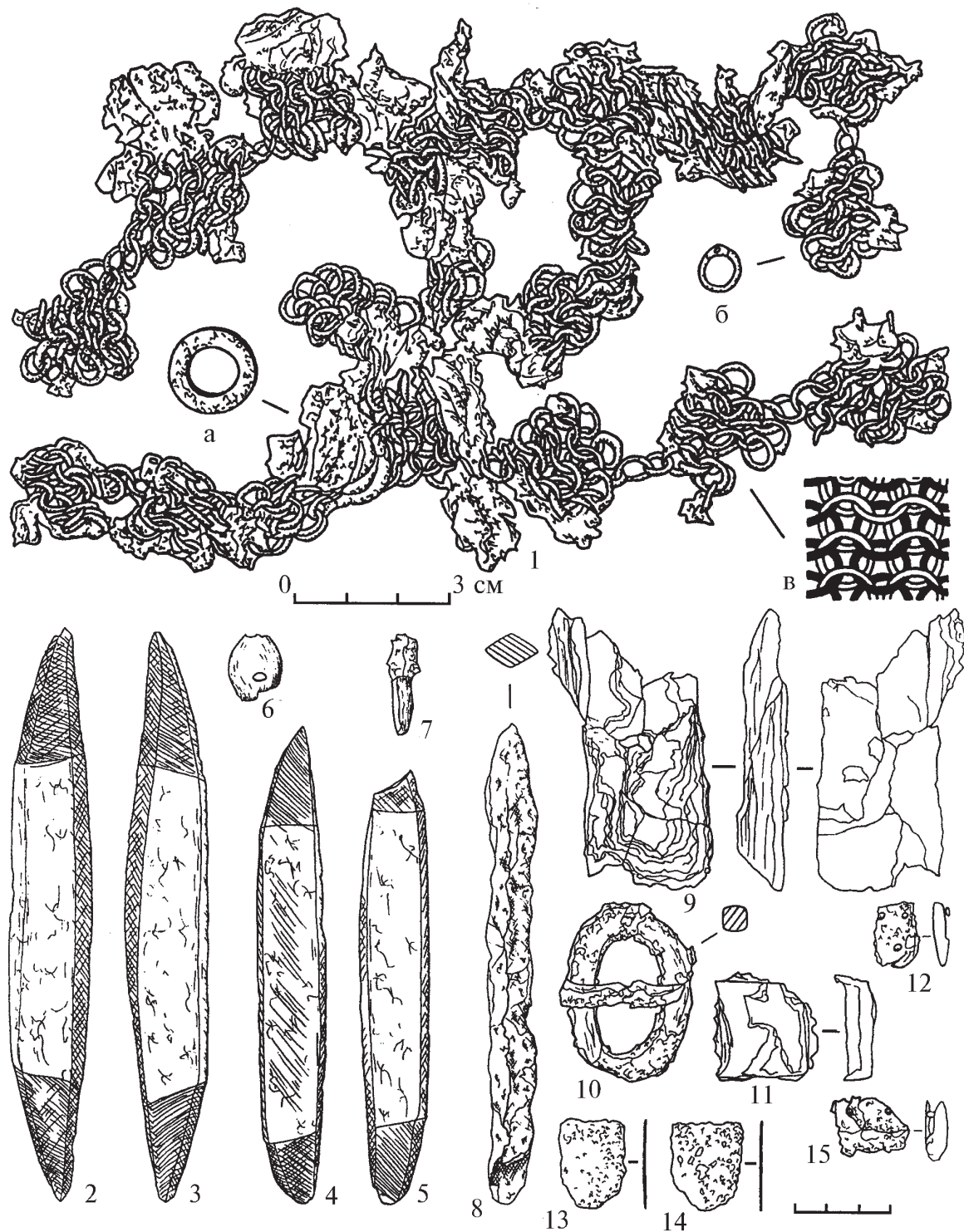
Еще 107 малых и средних по размерам обломков пластин в равной степени могут относиться к I, II или IV типам.

14 железных обломков, по нашему мнению, не принадлежат ни к одному из выделенных типов. От остальных их отличает большая толщина – 3–4 мм и обильные следы органики (рис. 7.-17–19). Вполне возможно, что они представляли собой части двух больших пластин-блях. Однако их точная форма и система отверстий окончательно не восстанавливаются. Можно лишь сказать, что по краям они снабжены большим количеством отверстий и имеют следы органики шириной в 1 см. В центре также имеется несколько отверстий.

Из железных обломков удалось частично восстановить округлое навершие шлема (рис. 9.-4; рис. 10.-9). Его толщина 0,3 см, первоначальные размеры составляли, очевидно, 12x10 см, слегка вогнуто. В центре – полусферический выступ. По краю оно, вероятно, имело большое количество отверстий для крепления пластин.

Кольчуга, найденная в погребении, набрана из бронзовых малых и больших железных колец. Она представляет собой крупные разрозненные фрагменты бронзового плетения со спекшимися железными кольцами (рис. 6.-1). Плетение из бронзовых (рис. 6.-1б) и железных колец (рис. 6.-1а) чередовалось между собой, однако установить порядок их взаиморасположения невозможно. Приблизительная площадь кольчуги составляет 490 см² (20x24,5 см). Бронзовые кольца 0,7–0,8 см в диаметре, шириной – 0,1 см, толщиной – 0,07 см. Их плетение четыре в одном (рис. 6.-1в), причем четыре кольца, соединенные с «центральным», имеют спайки. Размеры железных колец 1,6–1,7 см в диаметре, ширина – 0,3–0,4 см, толщина – 0,2 см. Очевидно, они имели такую же систему скрепления, что и бронзовые. На кольчуге сохранились остатки органики и фрагменты орнаментированного китайского шелка – нижняя окантовка и подкладка.

В месте скопления обломков панцирных пластин в захоронении обнаружены небольшие железные наконечники ремней (рис. 6.-12–15), массивная пряжка (рис. 6.-10) и наконечник ремня (рис. 6.-11). А из железных обломков склеен предмет (рис. 6.-9), назначение которого не ясно. Их совместное нахождение и материал изготовления, вероятно, свидетельствуют о том, что они служили деталями доспеха.

К предметам вооружения в захоронении также относятся железный наконечник копья (рис. 6.-8), остатки наконечников стрел (рис. 6.-6, 7) и две пары роговых срединных накладок на лук (рис. 6.-2–5). Длина пера наконечника копья – 13,5 см, оно – ромбовидное в сече-

нии. Втулка обломана, однако по имеющимся целым экземплярам (в том числе еще из одного древнетюркского кургана могильника Балык-Сццк I) можно предположить, что она примерно равнялась длине пера. Роговые срединные накладки на лук – трапециевидной формы. Длина больших накладок – 18 см, малых – 15 см.

Большое количество панцирных пластин позволяет предположить, что в погребении находился целый доспех. Очевидно, он был уложен в непосредственной близости от человека, в центре могильной ямы. К сожалению, панцирь преднамеренно разбит «грабителями» и часть его оказалась в «грабительском» лазе. В противном случае он сохранился бы спекшимся монолитом. Анализ формы пластин, их размеров и системы отверстий, с одной стороны, а также привлечение изобразительных и археологических материалов – с другой, делают возможным реконструкцию защитного доспеха из Балык-Сццка*.

Система отверстий подобных панцирных пластин предполагает их скрепление между собой при помощи ремешков, т.е. балык-сццкский панцирь относился к числу так называемых ламеллярных. Пластины располагались в таком панцире длинной стороной по вертикали. Боковые отверстия служили для соединения пластин в горизонтальные полосы, а центральные – для скрепления полос между собой. При этом пластины скорее накладывались «снизу вверх», хотя вполне возможно и обратное направление – «чешуей». Так, в Китае и Корее в несколько более ранний период (IV–V вв.) известны ламеллярные «чешуйчатые» доспехи (Горелик М.В., 1993, с. 157). Исходя из общих тенденций развития защитного вооружения во второй половине I тыс., которые нашли отражение в изобразительных материалах сопредельных регионов (см.: Горелик М.В., 1993, рис. 5–8), а также в петроглифах Алтая, панцирь из Балык-Сццка включал следующие части: «корсет-кирасу», состоящую из нагрудника и наспинника, двухчастный подол из двух лопастей, крепившийся к нагрудной части и доходивший до колена, оплечий, шлема и кольчужной бармицы-«ожерелья» (рис. 11 и 13).

Нагрудник набирался из пластин I типа (рис. 11.-5), так как меньшие по размерам и массивные пластины обеспечивали более плотное и частое крепление, что совершенно необходимо для этой части доспеха. Кроме того, они имеют такую декоративную деталь, как полусферические выступы, которая, несомненно, использовалась в наиболее видимой составляющей панциря. Предположительное число пластин I типа, необходимых для нагрудника (в расчете на мужчину среднего телосложения), составило около 150 шт. Подол крепился к нагруднику, доходил до колена и имел осевой разрез (рис. 11.-5). Он набирался из более длинных пластин II типа. Предположительное число пластин, необходимых для подола, порядка 160 шт. Нижний край подола окантовывался тканью или кожей. Наспинник также состоял из пластин II типа, их предположительное число – 110 шт. (рис. 11.-6). Наспинная и нагрудная части доспеха соединялись оплечными и боковыми ремнями, от которых сохранились железные наконечники (рис. 6.-12–15). Оплечья закрывали руку до локтя и набирались из пластин III типа – более узких, а потому и обеспечивающих большую гибкость (рис. 11.-4). Судя по следам, скрепление пластин в один ряд происходило при помощи длинных ремешков, в то время как ряды между собой соединялись многочисленными короткими ремешками (рис. 11.-4а, 4б). В нижней части оплечья имели окантовку из ткани. Кроме того, окантовывался верхний край каждого ряда. Общее предполагаемое количество пластин оплечий 310 шт.

Из составных деталей шлема удалось частично склеить наверху и пластины (IV тип). Первоначальный размер наверху шлема составлял, по-видимому, 12x10 см, в центре оно имеет полусферический выступ (рис. 10.-9). И хотя не удалось восстановить ни одной целой пластины от шлема, с определенной степенью достоверности возможна реконструкция как пластин, так и самого шлема. Учитывая приблизительные параметры боевого наголовья по

* Автор благодарит за ценные советы и помощь в реконструкции В.В. Горбунова.

известным образцам (общая высота – 17 см, размеры основания тульи эллипсоидной формы – 19x22 см, при длине окружности – 65 см), высота пластин шлема должна была составлять 16 см, при длине 18 см. Они имели порядка 27 отверстий (рис. 10.-8).

Таким образом, тулья-купол шлема состояла из скрепленных между собой длинных и изогнутых пластин. Их необходимое число – 23 шт. Для соединения пластин шлема друг с другом в отличие от панцирных пластин использовались не только боковые парные отверстия, но и центральные. Тем самым обеспечивалось очень надежное их скрепление. Парными отверстиями в верхней части пластины соединялись с навершием (рис. 11.-1), которое в свою очередь должно было быть снабжено 23 парными отверстиями. Из-за незначительной степени изогнутости пластин и навершия купол шлема имел полушаровидную форму (рис. 11.-2, 3).

Площадь кольчуги невелика, поэтому вероятней всего то, что она использовалась в качестве бармицы-«ожерелья», прикрывая шею и плечи (рис. 13). Плетения из бронзовых и железных колец, возможно, чередовались полосами. Бармица имела окантовку нижнего края и подкладку из шелка. Балык-сщцкский панцирь был снабжен дополнительными деталями – наплечниками (?), в виде двух массивных пластин, покрытых кожей или тканью. Однако их первоначальная форма не восстанавливается. Как уже упоминалось, различные части доспеха украшались китайским орнаментированным шелком и черной лакированной кожей. Массивная железная пряжка и наконечник ремня относились к «боевому» кожаному поясу, к которому могли подвешиваться колчан и налучье.

Пластины ламеллярного доспеха, аналогичные I и II типам, с такой же или подобной системой отверстий, размерами и формой широко бытовали в степной зоне Евразии и использовались на протяжении всего I тыс. н.э. При этом развитие защитного вооружения в I тыс. н.э. рассматривается как наследие предыдущего периода – конца I тыс. до н.э. (Горелик М.В., 1993, с. 161). Территориально и хронологически наиболее близкими I и II типам пластин следует считать находки на Алтае: Берель, к. 3 (Гаврилова А.А., 1965, с. 55); Кудыргэ, оградка XIII (Гаврилова А.А., 1965, с. 16, табл. 5); Узунтал I, к. 2 (Савинов Д.Г., 1982, с. 107, рис. 108) и Боротал I, к. 6 (Кубарев В.Д., 1985, с. 138, рис. 2) и Катанда 3, к. 21 (Мамадаков Ю.Т., Горбунов В.В., 1997, с. 117, рис. VIII, 14), в Туве – Монгун-Тайга 58 – IV (Грач А.Д., 1960, с. 130); Бай-Тайга 59 – 5 (Грач А.Д., 1966, с. 103); Аймырлыг III, II – 6 (Овчинникова Б.Б., 1981, с. 141); Улуг-Хорум, вп. погр. 2 (Грач А.Д., 1982, с. 158); Тора-Тал-Арты СХ-59-17, СХ-59-4 (Нечаева Л.Г., 1966, с. 135, 114); Хемчик I (Грач А.Д., Нечаева Л.Г., 1960, с. 191) и др., в Монголии – Нахиугийн-Манхан (Худяков Ю.С., Баяр Д., 1992, с. 38–41), в Кузнецкой котловине – мог. Сапогово, к. 1, 8, 11, 12, 14, 17, 19 (Илюшин А.М. и др., 1992, с. 23), в Казахстане – у с. Алатау (Курманкулов Ж., 1980, с. 195), Джаргас, к. 80 (Трифонов Ю.И., 1987, с. 128), Иссык (Григорьев Ф.П., Загородний А.С., 1995, рис. 2).

Декоративная деталь пластин I типа – полусферические выступы – находит параллели в материалах Средней Азии: предметах защитного вооружения кенкольской археологической культуры (I–V вв.) (Кожомбердиев И.К., Худяков Ю.С., 1987, с. 95) и настенных росписях Пенджикента (Беленицкий А.М., 1973, табл. 23). Однако наиболее яркой и близкой в культурно-хронологическом отношении аналогией выступает находка целого спекшегося панциря в Западном Казахстане – в местности Бек-Бике (Синицын И.В., 1950, рис. 32, 33; 1956, с. 103–104). Примечательно, что панцирь целиком набран из пластин такой же формы – округлый верхний край, прямоугольный нижний, с аналогичной системой отверстий, а главное, с полусферическими выступами посередине. Панцирь состоял из 25 рядов пластин, скрепленных между собой ремешками, что лишней раз подтверждает использование подобных пластин в ламеллярном доспехе. При этом пластины накладывались «снизу вверх», т.е. округлым окончанием вверх. Памятник датирован в широких пределах VIII–XII вв. (Синицын И.В., 1950, с. 109). Традиция украшения пластин полусферическими выступами распространилась и далеко на запад – до севера Руси, Новгорода (Медведев А.Ф., 1959, с. 25).



Рис. 7. Разнотипные панцирные пластины кургана 11 Балык-Сццк I



Рис. 8. Разнотипные панцирные пластины кургана 11 Балык-Сццк I

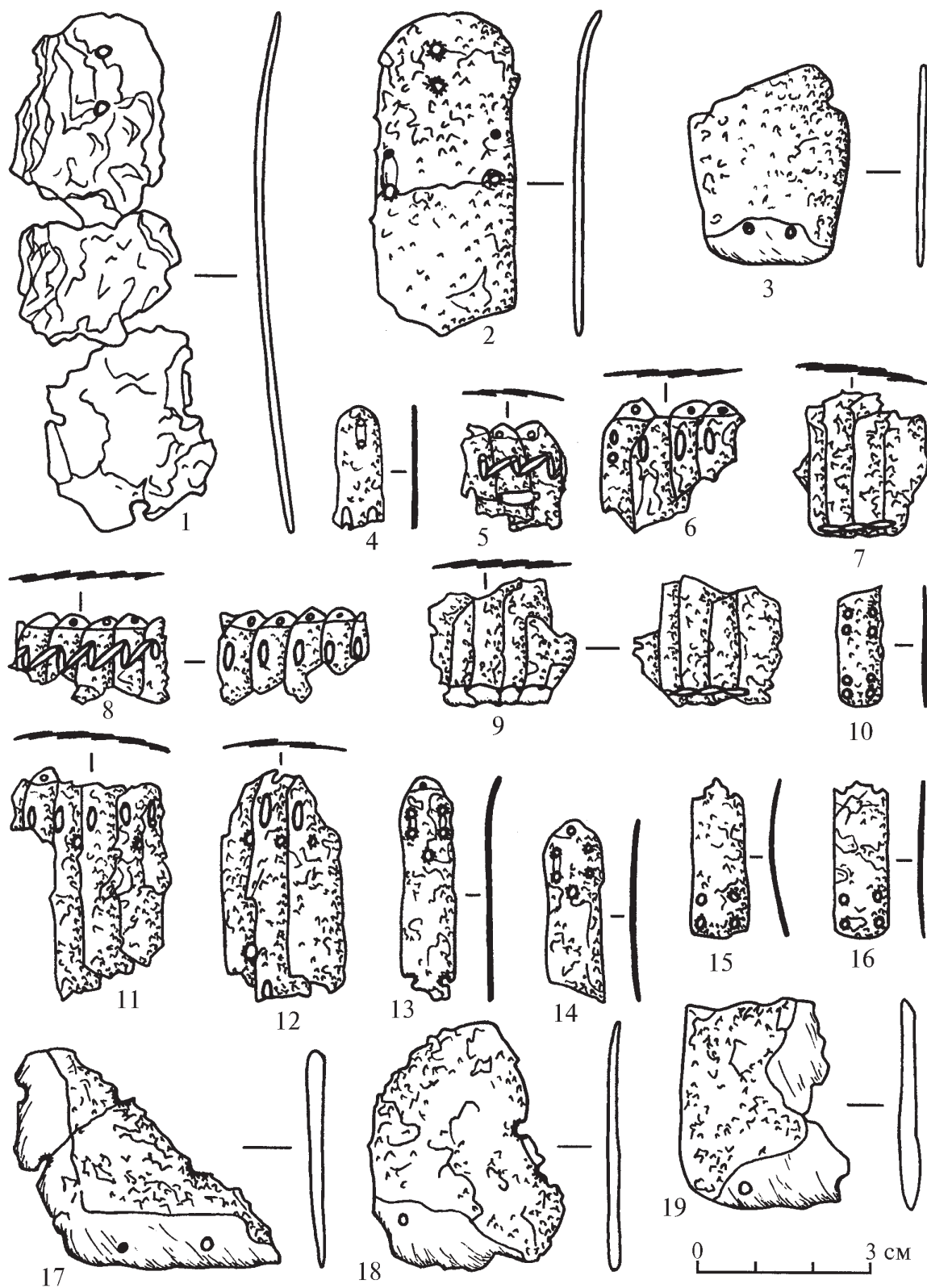

Рис. 9. Детали шлема из кургана 11 Балык-Сццк I

Узкие пластины III типа достаточно необычны и редки. Единственной аналогией им являются детали защитного доспеха, найденные в Китае, в Цюйцзянчи, Сиань (Горелик М.В., 1993, рис. 12.-11), которые отнесены к VII–IX вв. Причем пластины, соответствующие II и III типам, здесь также обнаружены в одном наборе. Относительно легкой изогнутости большинства пластин (в Балык-Сщцке у пластин в верхней части), очевидно, правы те исследователи (Медведев А.Ф., 1959, с. 126), которые связывают это с лучшим отражением или смягчением удара копья, бронебойного наконечника стрелы и т.п. Изогнутость панцирных пластин, создающих «пружинящий» эффект, отмечена для «пластинчатых» доспехов всех времен.

Находка частей шлема в древнетюркском погребении на территории Саяно-Алтая уникальна. Так, в сопредельных регионах известны лишь единичные экземпляры, относящиеся к VIII–X вв. Это фрагменты шлема в одном из погребений (к. 15) могильника Сапогово, в Кузнецкой котловине (Илюшин А.М. и др., 1992, с. 106). Шлем условно отнесен к сфероконическим и датирован второй половиной VIII – первой половиной IX вв. Еще одно боевое наголовье обнаружено в кургане №2 могильника Релка, на Средней Оби (Чиндина Л.А., 1977, с. 32). Оно сфероконической формы, склепано из восьми полос и снабжено ободом и наверхием. Кроме того, в Южной Туве, во впускном погребении IX–XII вв. с кыргызским трупосождением (Улуг-Хорум, п. 2) найдено большое количество панцирных пластин, среди которых есть несколько длинных – 17–18 см (Грач А.Д., 1982, с. 158). И хотя из характера публикации это сложно утверждать, можно предположить, что они также являлись пластинами, составлявшими купол-тулью шлема. Не исключено, что изображение на одном из катафрактариюв в граффити Алтая (рис. 12.-2) следует трактовать как шлем, набранный из отдельных пластин.

Форма и конструкция защитных наголовий из Релки и Сапогово совершенно отличны от балык-сщцкского. Принцип набора тульи-купола шлема из длинных изогнутых пластин восходит к ранней традиции начала I тыс. Шлемы подобной конструкции, при отличиях в скреплении пластин, формы тульи и т.д., известны от Центральной Европы и до Японии (Горелик М.В., 1993, с. 161), а в некоторых регионах они продолжали использоваться в позднем средневековье (Медведев В.Е., 1981, с. 179). Шлемы с полушаровидной формой тульи-купола в III–VI вв. были широко распространены в Средней Азии, Китае, Японии (Горелик М.В., 1993, с. 163). Интересно отметить, что пластинчатые шлемы, судя по настенной живописи Пенджикента, бытовали в Средней Азии и позднее – во второй половине I тыс. (Распопова В.И., 1980, с. 84). Наиболее близкой аналогией балык-сщцкскому боевому наголовью служит шлем такой же конструкции и формы периода Когуре из Китая, хранящийся в музее г. Шэньян, пр. Ляонин (Джо Ю., 1993, рис. 20). По-видимому, шлемы полушаровидной формы, набранные из пластин, продолжали использоваться в конце I тыс. наряду со все более распространявшимися цельноковаными, либо склепанными из полос, коническими и сфероконическими наверхиями.

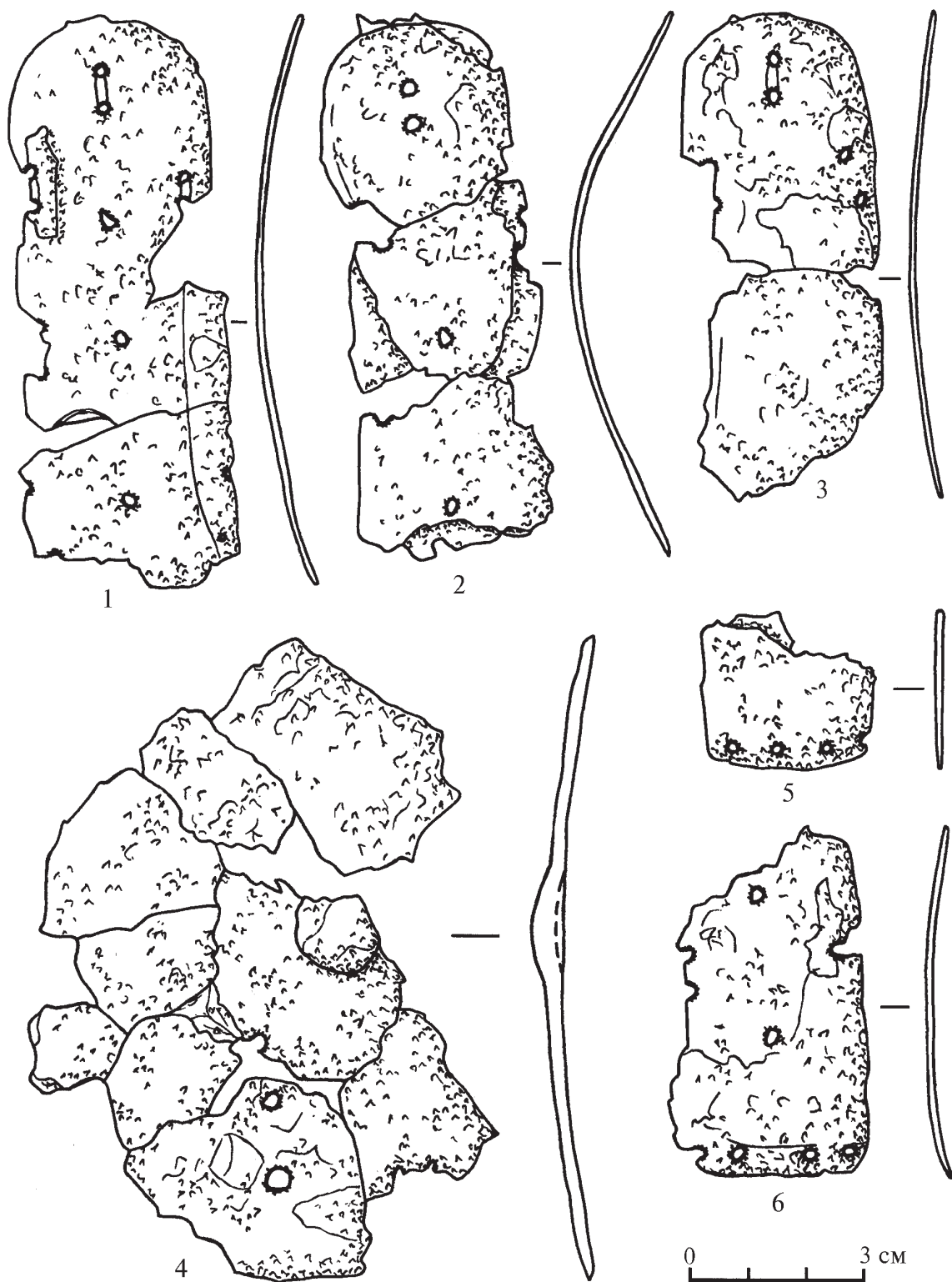
Кольчуга нечасто встречается в раннесредневековых погребениях Центральной Азии и Южной Сибири. Небольшие фрагменты кольчуг обнаружены в погребальных памятниках Алтая: Кудыргэ, к. 22 (Гаврилова А.А., 1965, табл. XXIV), Прибайкалья – Куркут I (Асеев И.В., 1980, с. 21), Кузнецкой котловины – Сапогово, к. 15,17 (Илюшин А.М. и др., 1992, с. 23), Среднего Приобья – Релка, к. 5 (Чиндина Л.А., 1977, с. 33), Тянь-Шаня (Кожомбердиев И.К., Худяков Ю.С., 1987, с. 97). Как правило, это небольшие обрывки кольчуг, часть из которых могла быть переиспользована. Кольчуга из погребения в Балык-Сщцке не вызывает сомнения в применении ее как составляющей защитного доспеха. При этом чрезвычайно интересной ее конструктивной особенностью является сочетание плетений из больших железных и малых бронзовых колец, их чередование друг с другом. Подобное использование и взаимодействие полос из бронзовых (медных) и железных колец отмечалось для кольчужного доспеха на Востоке (Винклер П., 1992, с. 255), известно вплетение полос из медных колец в железную кольчугу и на Руси (Кирпичников А.Н., 1971, с. 9). Прежде всего плетение из бронзовых колец имело декоративное назначение, хотя при этом не отрицается и его функцио-

нальная пригодность. Находки кольчуг в кочевнических погребениях традиционно связываются исследователями (Гаврилова А.А., 1965, с. 31; Горелик М.В., 1993, с. 164) с ее западным, среднеазиатским или иранским происхождением. В Средней Азии было налажено производство кольчуг, и они пользовались большой популярностью. Вопрос об освоении подобного производства самими кочевниками остается открытым. Что касается техники изготовления кольчуги (ее плетения из бронзовых колец), то можно отметить, что кольца попеременно сварены и склепаны. Причем четыре склепанных кольца соединялись с одним сваренным. Такая техника типична и для кольчатой брони всего домонгольского периода на Руси (Кирпичников А.Н., 1971, с. 9).

Сам балык-сццкский панцирь вполне мог быть сделан на Алтае. Согласно китайским письменным свидетельствам, Алтай являлся крупным центром производства и обработки железа в Южной Сибири и Центральной Азии. Древние тюрки прославились именно как железоплавильщики (Бичурин Н.Я., 1950, с. 228). Это подтверждается как материалами погребений, так и памятниками черной металлургии. Более 30 подобных объектов было открыто и изучено на территории преимущественно Южного Алтая (Зиняков Н.М., 1983, с. 6). Интересен тот факт, что период VIII–X вв. характеризуется возросшим уровнем производства металлических изделий и большим распространением в использовании стали (Зиняков Н.М., 1983, с. 16). Несомненно, что кузнечное производство Алтая было знакомо с изготовлением защитного доспеха, что и нашло отражение в алтайской топонимике. Один из крупных пунктов железоделательного производства Алтая находится близ устья правого притока р. Чуи – Куяхтанаре (Куйак-Танар), который расшифровывается как «панцирь, броню привяжет, завяжет» (Молчанова О.Т., 1979, с. 238).

Вместе с тем защитный доспех из Балык-Сццка обладает рядом особенностей в конструкции и оформлении. К ним относятся использование кольчуги как части доспеха, разнообразие типов пластин, что в целом не характерно для конца I тыс., в частности, наличие узких пластин оплечий, декоративная деталь в виде полусферических выступов, дополнительное украшение частей панциря лакированной кожей и китайским орнаментированным шелком и шлем, набранный из пластин. Все вышеперечисленное находит параллели в защитном вооружении, применявшемся в Средней Азии, и возможно свидетельствует о распространении оружейной моды согдийцев, либо об изготовлении этого панциря на заказ знатного тюркского воина.

Хорошо известна колонизационная деятельность согдийцев и их торговля с кочевниками: «Предприимчивые согдийские ремесленники и купцы селились в весьма отдаленных от их родины областях: в Китае, Туве, Монголии» (Распопова В.И., 1970, с. 91). Многие предметы, такие как поясная гарнитура, серебряные сосуды, украшения и другие, перестают быть этнически показательными. Происходит заимствование предметов как согдийцами у кочевников, так и наоборот. Трудно определить, сделаны ли они кочевниками или на заказ согдийскими мастерами. Что касается вооружения, то «...изделия согдийских оружейников славились за пределами Согда» (Распопова В.И., 1980, с. 107). В материалах древнетюркских погребений на Алтае уже известны предметы вооружения, возможно также изготовленные согдийцами (Кубарев В.Д., 1992, с. 34). Однако развитие вооружения самих согдийцев в VII–VIII вв. происходило не без влияния тюркского оружейного комплекса (Распопова В.И., 1980, с. 107).

Ценным свидетельством об использовании защитного доспеха в древнетюркскую эпоху являются петроглифы – граффити на территории собственно Алтая (рис. 12). К их числу относятся изображения тяжеловооруженных всадников и воинов в Жалгыз-Тобе (рис. 12.-1, 4), Бичикту-Боме (рис. 12.-2), Юстыде (рис. 12.-3), Кара-Оюке (рис. 12.-6, 7) (Окладникова Е.А., 1988, рис. 4), на кудыргинском валуне (рис. 12.-5) (Гаврилова А.А., 1965, табл. VI). Несмотря на некоторую схематичность изображений, достаточно четко определяются основные части доспеха: нагрудная, прикрытия ног и рук, шлем. Лошади снабжены защитной попоной. Не-

ременным атрибутом катафрактария служит копьё. В некоторых случаях (рис. 12.-7) показаны сцены боя. Причем, кроме тяжеловооруженных всадников, в нем участвуют пешие лучники. По нашему мнению, наибольшая концентрация изображений катафрактариев в Чуйской степи, в отличие от других районов Алтая, не случайна. Как известно, Чуйская степь представляет собой опустыненную степь монгольского типа, где возможно использование всех преимуществ плотно сомкнутого строя тяжеловооруженных всадников. В других районах Алтая, с их пересеченной местностью и узкими долинами подобная тактика боя невозможна.

В целом Алтай следует рассматривать в определенном смысле как природную крепость, и в особенности Центральный Алтай. В условиях узких горных троп и прижимов небольшое количество воинов могло сдерживать продвижение целой армии. Возможно, поэтому на Алтае в отличие от соседней Тувы пока не обнаружены укрепленные городища. Хотя полностью не исключено, что городище на Катунь – в районе Большого Яломана, занимающее важное стратегическое положение, принадлежит к древнетюркской эпохе. Наличие таких конструктивных особенностей некоторых древнетюркских оградок, как ров, вал, а также четырехугольная форма, позволяет предположить знакомство древних тюрков с фортификационными сооружениями.

Другим важным источником по военному делу древних тюрков служат письменные данные. Но если для периода Первого и Второго Тюркских каганатов основными и наиболее информативными можно считать китайские династийные хроники (Бичурин Н.Я., 1950), то для VIII–X вв. (Уйгурского и Кыргызского каганатов) – свидетельства арабских авторов. Они позволяют соотнести содержащиеся в них сведения с археологическими материалами, а также сделать определенные выводы о тактике ведения боя. В этом отношении интересно «Послание Фатху б. Хакану» ал-Джахиза, относящееся к IX в. (Мандельштам А.М., 1956). И хотя речь в нем идет о западных группах тюрков, его использование вполне оправдано, так как и западные, и восточные тюрки являются носителями единой культурной традиции.

Чрезвычайно важно то, что в одном из погребений были обнаружены и защитный доспех, и наконечник копья. Наконечники копий не являются редкой находкой в древнетюркских захоронениях. Так, на Алтае они известны в погребальных памятниках: Балык-Сццк I, к. 23, Уландрык I, к. 10, Барбургазы I, к. 20 (неопубликованные материалы В.Д. Кубарева), Катанда I, к. 7,8 (Гаврилова А.А., 1965, с. 55), Яконур, м. 5 (Грязнов М.П., 1940, с. 19). Как известно, копьё предназначалось для боя с защищенным в панцирь противником. Защитный доспех и копьё определяли и тактику боя – таранный удар плотно сомкнутым строем, что и подтверждают письменные данные: «...сила натиска в первый момент – а это удар, которым они достигают того, что хотят...» (Мандельштам А.М., 1956, с. 228). Подобная копейная атака могла решить исход всего боя. Столкновение двух конных отрядов копейщиков лобовым ударом мы находим на росписях Пенджикента (Распопова В.И., 1980, рис. 50, 1). Тактика, например, чжуржэньских войск заключалась в выставлении в авангарде копьеносцев. Их называли крепкой армией или «ин» – «стойкими», а они сами и их лошади были одеты в латы (Кычанов Е.И., 1976, с. 277). В задачу тяжелой ударной конницы или так называемой врубающей конницы тюрков (ту-ки) входило расстройство рядов противника, замешательство. Иногда такие атаки предпринимались несколько раз. Очевидно, большая часть войска была менее экипирована, например, без попона на лошадях, либо представляла собой легкую конницу. Разделение войска тюрков на легкую и тяжелую конницу широко известно. Тактика боя основывалась на взаимодействии легкой и тяжелой кавалерии, которые не могли решить исход боя самостоятельно. Легкие лучники оказывали активную поддержку панцирным всадникам, нанося большие потери. В то же время они могли прикрыть отход катафрактариев в случае неудачной атаки для организации новой. Легкая конница, как правило, сражалась на дистанции и без поддержки тяжеловооруженных всадников также была обречена. Подобная тактика боя известна, по меньшей мере, с рубежа нашей эры и использовалась, например,



Рис. 10. Реконструированные панцирные пластины и навершие шлема:
1 – пластина I типа; 2 – пластина II типа (вариант а); 3 – пластина II типа (вариант б);
4 – пластина III типа (вариант а); 5 – пластина III типа (вариант б); 6 – железное кольцо кольчуги;
7 – бронзовое кольцо кольчуги; 8 – пластина IV типа; 9 – навершие шлема



Рис. 11. Реконструкция шлема и панциря:

1 – крепление пластин с навершием шлема; 2, 3 – шлем с кольчужной бармицей; 4 – оплечье: а – изнанка оплечья; б – лицевая сторона оплечья; 5 – нагрудник и подол; в – изнанка нагрудника и подола; 6 – наспинник; 7 – общий вид панциря

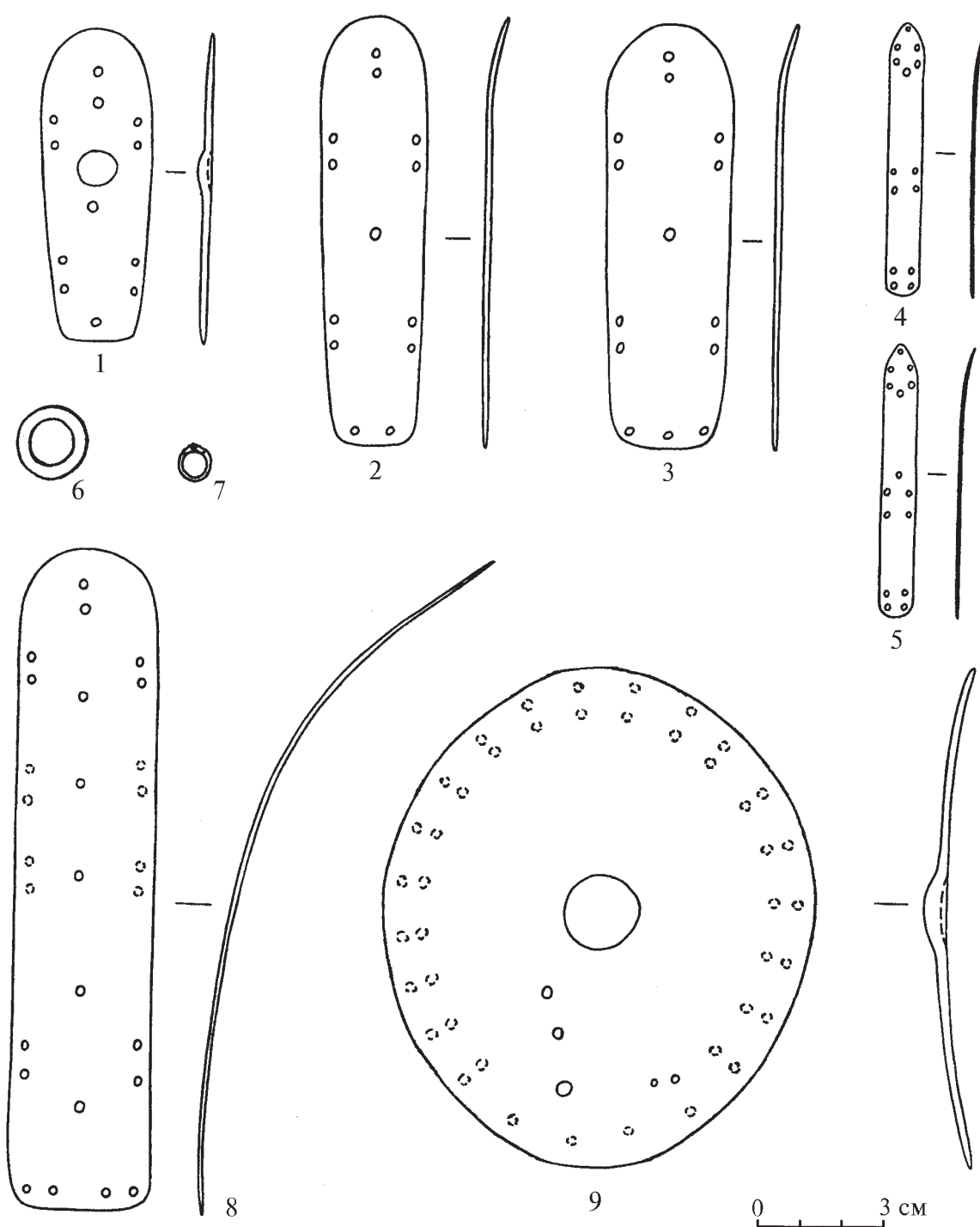

Рис. 12. Изображения тяжеловооруженных всадников и воинов в доспехах:
1, 2, 5 – Жалгыз-Тобе; 3 – Бичикту-Бом; 4 – Юстыд, оградка; 6 – Кудыргэ;
7,8 – Кара-Оюк

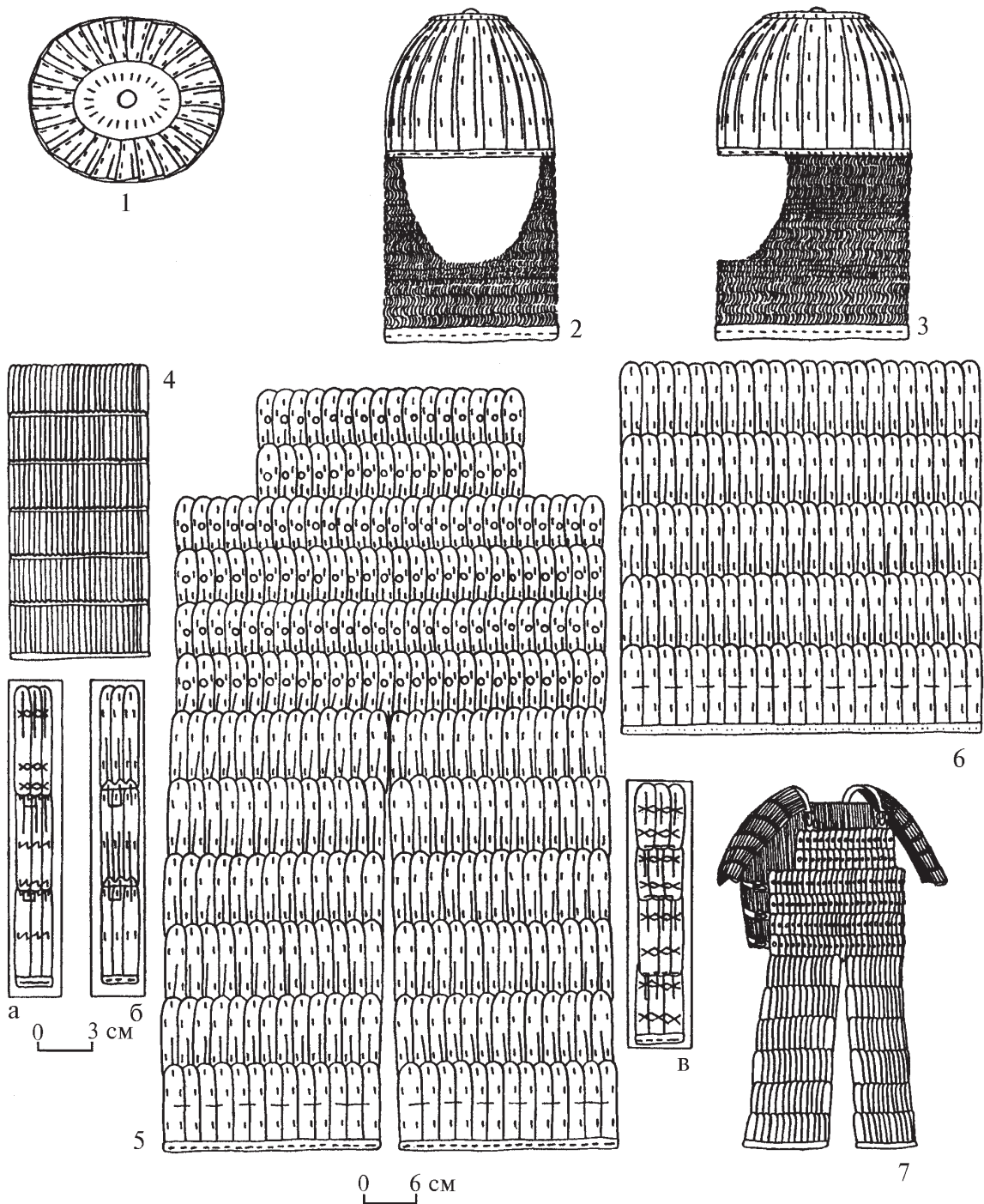
парфянами (Никоноров В.П., 1995). Она была связана с появлением тяжеловооруженной конницы и, несомненно, изобретена кочевниками. В Центральной Азии в эпоху раннего средневековья такая тактика боя при дальнейшем развитии и усовершенствовании защитного доспеха получила широкое распространение среди многих кочевых народов. В числе первых она была применена древними тюрками. Очевидно, ею пользовались и оседло-земледельческие этносы – китайцы, согдийцы.

Бой управлялся знаменами. Так, в рунических памятниках часто упоминается, что знатные воины, главы родов являлись обладателями боевого знамени (Васильев Д.Д., 1995, с. 259), часты изображения боевых знамен и в средневековых граффити (Марьяшев А.Н. и др., 1979, рис. 4–6), фигурируют они и в письменных источниках (Бичурин Н.Я., 1950, с. 300).

В арабских письменных источниках особо отмечается, что «...копье тюрков – короткое и полое (т.е. имеющее втулку. – Г.К.). А короткие полые копья пронзают с большей силой и более легки для ношения» (Мандельштам А.М., 1956, с. 233). Отличительной чертой тюрков было не только умелое владение копьем, но и точность и быстрота стрельбы из лука. В балык-сццкском погребении найдены роговые срединные накладки на два лука, что соответствует описанию: «...они приучают всадников возить (при себе) два или три лука...» (Мандельштам А.М., 1956, с. 231). О тюрках постоянно упоминается, что они хорошо экипированы, носили панцирь (аль-джавшан), кольчугу (дир), щит и шлем (байда) (Юнусов А.С., 1990, с. 98). Тюрки достигли особого совершенства и предела в ведении боевых действий: «И (никто) не внушает такой страх арабским войскам, как тюрки» (Мандельштам А.М., 1956, с. 243).

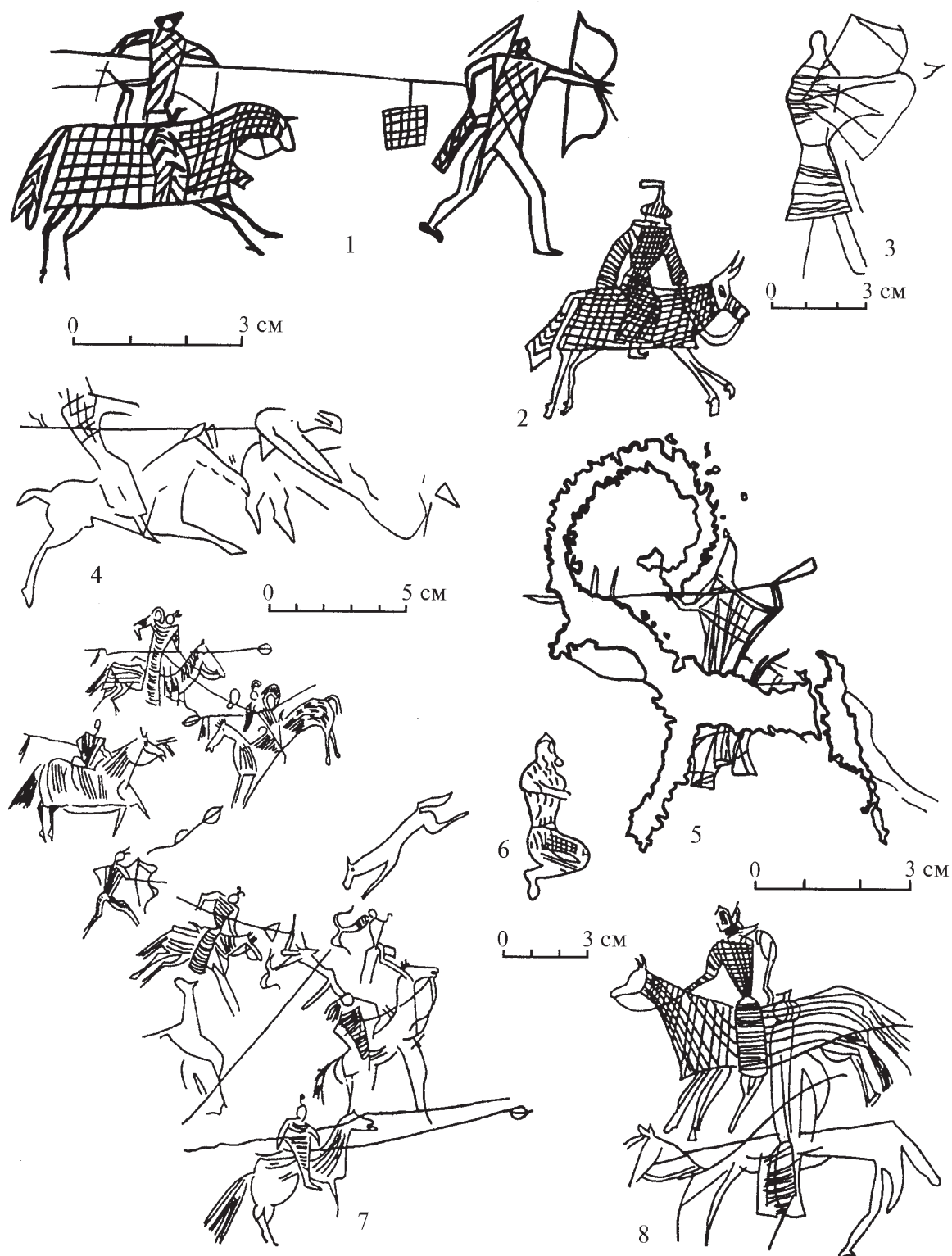
Период VIII–X вв. в Южной Сибири и Центральной Азии характеризуется активными миграционными процессами и частыми войнами, что нашло отражение в письменных источниках и археологически фиксируется по погребениям со смешанным обрядом и предметным комплексом, большим количеством кенотафов. Необходимость в защитном вооружении в подобное время возрастает и, вероятно, происходит некоторая его унификация. Наблюдается тенденция к распространению и развитию защитного доспеха в «редуцированном» виде – письменные источники конца I тыс. редко сообщают о закованных с головы до ног в железо отрядах конницы (Юнусов А.С., 1990, с. 101).

Археологические находки, данные письменных источников, изобразительные материалы и налаженное металлургическое производство позволяют предположить достаточно широкое распространение защитного доспеха и в целом высокий уровень развития военного дела у древних тюрков в VIII–X вв. Трудно согласиться с мнением, что тюрки формировали воинские контингенты легковооруженных всадников-лучников как вспомогательную конницу в войсках уйгурских и кыргызских каганов и что исключительно знатные воины были защищены панцирными доспехами (Худяков Ю.С., 1986, с. 150, 159). Только по тем предметам вооружения, которые находят в захоронениях, невозможно судить обо всем применявшемся оружейном комплексе. Кроме защитного доспеха существуют и категории оружия, не входящие или относительно редкие для погребального инвентаря, например, мечи, палаши, сабли. Однако их редкая встречаемость в погребальных памятниках отнюдь не свидетельствует о том, что ими не пользовались. Как известно, детали защитного вооружения – нечастая археологическая находка, а целые экземпляры доспехов единичны и происходят из захоронений именно знатных воинов (Медведев А.Ф., 1959, с. 19; Кирпичников А.Н., 1971, с. 43). Как правило, в погребальных памятниках находят лишь отдельные панцирные пластины, либо часть доспеха, что, очевидно, имело символическое назначение и было связано с правилами погребальной обрядности. Ярким подтверждением этому служат не менее частые находки отдельных панцирных пластин, заменяющих целый панцирь, в поминальных сооружениях – древнетюркских оградках: Кудыргэ, оградка XIII (Гаврилова А.А., 1965, с. 16) – Алтай, Хемчик I (Грач А.Д., 1960, с. 191) – Тува; Иссык (Григорьев Ф.П., Загородный А.С., 1995, рис. 2) – Казахстан. Такие категории вооружения, как панцирь и меч, палаш, в отличие от оружия



Рис. 13. Древнетюркский воин VIII–IX вв.
Рисунок Д.В. Позднякова

массового производства – лука, стрел и т.д., относились к числу ценных и использовались не одним поколением, а при победе становились добычей врага.

В период Уйгурского и Кыргызского каганатов тюрки Алтая сохраняли определенную независимость, а их подчинение можно расценивать как номинальное. Ведь именно на VIII–IX вв. приходится расцвет материальной культуры тюрков на Алтае (так называемая курайская археологическая культура), а подавляющее большинство исследованных древнетюркских захоронений относится к этому времени. При этом выделяется достаточно представительное число «богатых» погребений. Собственно уйгурских захоронений на Алтае пока не известно, а количество кыргызских трупосожжений незначительно и заметно уступает подобным памятникам соседней Тувы. Кыргызы слабо заселили Алтай, в отличие от Тувы, которая являлась театром военных действий между кыргызами и уйгурами и где некоторое время располагалась ставка кыргызского кагана (Кызласов Л.Р., 1984, с. 77). Видимо, этот факт объясняется относительной изолированностью и удаленностью Алтая. Во 2-й половине VIII–X вв. «тюркское население не только сохранило свое этническое своеобразие, продолжая хоронить своих соплеменников по обряду трупоположения с конем..., но и контингенты хорошо вооруженных воинов» (Худяков Ю.С., 1983, с. 15). Исследователями уже указывалось на возможные союзнические отношения между тюрками и кыргызами во время уйгуро-кыргызских войн (Худяков Ю.С., 1983, с. 15; Кызласов Л.Р., 1984, с. 49). Очевидно, даже после разгрома Второго Тюркского каганата тюрки Алтая сохраняли значение реальной политической и военной силы.

В целом во 2-й половине VII–X вв. можно отметить высокий уровень развития военного дела у древних тюрков Алтая. Несмотря на потерю собственной государственности, с середины VIII в. для вооружения древних тюрков Алтая отмечаются общие тенденции в развитии и усовершенствовании оружейного комплекса, характерные для центральноазиатских кочевников конца I тыс. (дальнейшее использование защитного доспеха, увеличение типологического разнообразия бронебойных, плоских, трехгранно-трехлопастных стрел, усовершенствование сложного лука и т.д.).

Балык-сцкский панцирь, как и само погребение, является уникальным. Это единственный «целый» доспех, найденный в древнетюркских захоронениях Саяно-Алтая. Он значительно расширяет наши представления о развитии защитного вооружения и военного дела в конце I тыс. в Южной Сибири и Центральной Азии, а также подводит к постановке многих проблем социально-экономического характера, вопросов политической истории, миграций и границ государственных образований в эпоху средневековья.

Библиографический список

- Асеев И.В. Прибайкалье в средние века. Новосибирск, 1980. 152 с.
- Беленицкий А.М. Монументальное искусство Пенджикента. М., 1973. 67 с.
- Бичурин Н.Я. (Иакинф). Собрание сведений о народах, обитавших в Средней Азии в древние времена. М.; Л., 1950. Т. 1. 221 с.
- Васильев Д.Д. Персоналии древнетюркских эпитафий: возможности источниковедческого анализа // Восточное историческое источниковедение и специальные исторические дисциплины. М., 1995. Вып. 3. С. 256–267
- Винклер П. Оружие. М., 1992. 332 с.
- Гаврилова А.А. Могильник Кудыргэ, как источник по истории алтайских племен. М; Л., 1965. 144 с.
- Горбунов В.В. Реконструкция вооружения древнетюркских воинов Горного Алтая // Археология и этнография Сибири и Дальнего Востока. XXXIV РАЭСК. Барнаул, 1994. С. 109–116.
- Горелик М.В. Защитное вооружение степной зоны Евразии и примыкающих к ней территорий в I тыс. н.э. // Военное дело населения юга Сибири и Дальнего Востока. Новосибирск, 1993. С. 149–179.
- Грач А.Д. Археологические исследования в Кара-Холе и Монгун-Тайге // ТТКАЭЭ. М.; Л., 1960. Т. 1. С. 120–144.

- Грач А. Д., Нечаева Л. Г. Краткие итоги исследований первой группы археологического отряда ТКЭИЭ // ТНИИЯЛИ: Ученые записки. Кызыл, 1960. Вып. VIII. С. 185–192.
- Грач А. Д. Археологические раскопки в Сут-Холе и Бай-Тайге // ТТКАЭЭ. М.; Л., 1966. Т. 2. С. 81–108.
- Грач А. Д. Средневековые впускные погребения из кургана-храма Улуг-Хорум в Южной Туве // Археология Северной Азии. Новосибирск, 1982. С. 156–168.
- Григорьев Ф. П., Загородний А. С. Средневековые поминальные оградки могильника Иссык // Сохранение и изучение культурного наследия Алтайского края. Барнаул, 1995. Вып. V. Ч. 2. С. 176–181.
- Грязнов М. П. Раскопки на Алтае // СГЭ. Л., 1940. Вып. I. С. 17–21.
- Джо Ю. Хангуксангосахак бо (Журнал корейского общества древней истории). Сеул, 1993. №14. С. 305–310.
- Зиняков Н. М. Черная металлургия и кузнечное ремесло алтайских племен VI–X вв.: Автореф. дис. ... канд. ист. наук. Кемерово, 1983. 21 с.
- Илюшин А. М., Сулейменов М. Г., Гузь В. Б., Стародубцев А. Г. Могильник Сапогово – памятник древнетюркской эпохи в Кузнецкой котловине. Новосибирск, 1992. 127 с.
- Кирпичников А. Н. Древнерусское оружие // САИ. Л., 1971. Вып. 3. Е1–36. 114 с.
- Кожомбердиев И. К., Худяков Ю. С. Комплекс вооружения кенкольского воина // Военное дело древнего населения Северной Азии. Новосибирск, 1987. С. 75–107.
- Кубарев В. Д. Древнетюркские кенотафы Боротала // Древние культуры Монголии. Новосибирск, 1985. С. 136–148.
- Кубарев В. Д. Палаш с согдийской надписью из древнетюркского погребения на Алтае // Северная Азия и соседние территории в средние века. Новосибирск, 1992. С. 25–36.
- Курманкулов Ж. Погребение воина раннетюркского времени // Археологические исследования древнего и средневекового Казахстана. Алма-Ата, 1980. С. 191–197.
- Кызласов Л. Р. История Южной Сибири в средние века. М., 1984. 168 с.
- Кычанов Е. И. Чжурчжэни в XI в. // Сибирский археологический сборник. Новосибирск, 1976. С. 269–281.
- Мамадаков Ю. Т., Горбунов В. В. Древнетюркские курганы могильника Катанда-3 // Известия лаборатории археологии. Горно-Алтайск, 1997. №2. С. 227–253.
- Мандельштам А. М. Характеристика тюрков IX в. в «Послании фатху б. Хакану» ал-Джахиза // ТИИАЭ АН Каз. ССР. Алма-Ата, 1956. Т. 1. С. 227–253.
- Марьяшев А. Н., Ермолаева А. С., Мотов Ю. А. Новые петроглифы урочища Тамгалы // Вестник АН Каз. ССР. Алма-Ата, 1979. С. 50–54.
- Медведев А. Ф. К истории пластинчатого доспеха на Руси // СА. 1959. №2. С. 119–134.
- Медведев В. Е. Общее и особенное в некоторых видах вооружения чжурчженской эпохи Приамурья и Приморья // Военное дело древнего населения Северной Азии. Новосибирск, 1987. С. 205–220.
- Молчанова О. Т. Топонимический словарь Горного Алтая. Горно-Алтайск, 1979. 398 с.
- Нечаева Л. Г. Погребения с трупосожжением могильника Тора-Тал-Арты // ТТКАЭЭ. М.; Л., 1966. Т. 2. С. 108–143.
- Никоноров В. П. К вопросу о парфянской тактике (на примере битвы при Каррах) // Военное дело и средневековая археология Центральной Азии. Кемерово, 1995. С. 53–61.
- Новгородова Э. А., Горелик М. В. Наскальные изображения тяжеловооруженных воинов с Монгольского Алтая // Древний Восток и античный мир. М., 1980. С. 101–112.
- Овчинникова Б. Б. К вопросу о вооружении кочевников средневековой Тувы (по материалам могильника Аймырлыг) // Военное дело древних племен Сибири и Центральной Азии. Новосибирск, 1981. С. 132–146.
- Овчинникова Б. Б. Тюркские древности Саяно-Алтая в VI–X вв. Свердловск, 1990. 150 с.
- Окладникова Е. А. Граффити Кара-Оюка, Восточный Алтай // Материальная и духовная культура народов Сибири: МАЭ. Л., 1988. Вып. 42. С. 140–158.
- Распопова В. И. Согдийский город и кочевая степь в VII–VIII вв. // КСИА. М., 1970. №122. С. 86–91.
- Распопова В. И. Металлические изделия раннесредневекового Согда. Л., 1980. 140 с.
- Савинов Д. Г. Древнетюркские курганы Узунтала (К вопросу о выделении курайской культуры) // Археология Северной Азии. Новосибирск, 1982. С. 102–121.
- Савинов Д. Г. Народы Южной Сибири в древнетюркскую эпоху. Л., 1984. 174 с.

Синицын И.В. Археологические памятники по реке Малый Узень (Саратовская область и Западный Казахстан) // КСИИМК. М.; Л., 1950. №32. С. 101–112.

Синицын И.В. Археологические исследования в Западном Казахстане // ТИИАЭ АН Каз. ССР, Алма-Ата, 1956. Т. 1. С. 87–140.

Трифонов Ю.И. Джаргас // Археологические памятники в зоне затопления Шульбинской ГЭС. Алма-Ата, 1987. С. 115–129.

Худяков Ю.С. Вооружение древних тюрок Горного Алтая // Археологические исследования в Горном Алтае в 1980–1982 годах. Горно-Алтайск, 1983. С. 3–27.

Худяков Ю.С. Вооружение средневековых кочевников Южной Сибири и Центральной Азии. Новосибирск, 1986. 268 с.

Худяков Ю.С., Баяр Д. Средневековый памятник в местности Нахиуйгин-Манхан в пустыне Монгол Элс // Северная Азия и соседние территории в средние века. Новосибирск, 1992. С. 36–44.

Чиндина Л.А. Могильник Релка на Средней Оби. Томск, 1977. 190 с.

Юнусов А.С. Военное дело тюрок в VII–X вв. (по арабским источникам) // Военное дело древнего и средневекового населения Северной и Центральной Азии. Новосибирск, 1990. С. 97–106.

П.И. Шульга, В.В. Горбунов

Барнаул

ФРАГМЕНТ ДОСПЕХА ИЗ ТЮРКСКОГО КЕНОТАФА В ДОЛИНЕ р. СЕНТЕЛЕК*

Летом 2000 г. в долине горной реки Сентелек (левый приток Чарыша, Чарышский район Алтайского края) в ходе музеефикации «царского» кургана №1 на курганном могильнике Урочище Балчикова-3 был расчищен от дерна и наслоений земли участок площадью 0,75 га. Раскопки захоронения в кургане №1 не производились, но судя по планировке и конструктивным особенностям, это погребально-поминальный комплекс пазырыкской культуры VI–V вв. до н.э., состоящий из каменной насыпи диаметром около 45 м и высотой до 1,5–2 м, обводной ограды из вертикально поставленных плит высотой до 1–1,5 м и отходящего к востоку ряда из 19 стел высотой до 4,55 м (Кирюшин Ю.Ф., Шульга П.И., Демин М.А., Тишкин А.А., 2001, с. 29–36, рис. 1).

Несмотря на явное преобладание в долине Сентелека и на могильнике Урочище Балчикова-3 курганов скифского времени, на расчищенной площади у «царского» кургана из 11 насыпей лишь одна (№2) может быть отнесена к скифскому времени (рис.1.-1). Все пять вскрытых здесь в 2000 г. курганов (№3–7) оказались более поздними (эпоха «великого переселения народов» и раннее средневековье). Очевидно, столь высокая концентрация этих объектов у царского кургана, представлявшего в I тыс. н.э. еще довольно внушительное зрелище, не случайна. Исследователями уже отмечалось сходство тюркских поминальных оград с отходящими на восток балбалами и пазырыкских комплексов, подобных сентелекскому кургану №1. Последние в I тыс. н.э. находились в хорошем состоянии, явно доминировали на курганных могильниках и вполне могли послужить одним из «прообразов» тюркских поминальных памятников. В связи с этим интересно отметить, что курганы №3–6, сооруженные в III–V вв. н.э., также имели некоторые схожие с пазырыкскими черты: близкую к восточной ориентацию умерших и обычай устанавливать в головах стелу. Камень для многих из этих малых курганов брался с пазырыкской насыпи (площадь около 1500 кв. м), а объект №3 был сооружен на ее поле путем выборки камня с прилегающих участков. О масштабах заготовки камня на элитном кургане №1 в последующее время говорит снятие в восточной половине насыпи слоя мощностью до 0,5–0,7 м. Думается, что было бы неверно объяснять этот факт лишь прагматическим стремлением переиспользовать находящийся поблизости

* Работа выполнена при поддержке РФФИ (гранты №00-06-80393 и №02-06-80342).



Рис. 1. План участка могильника Урочище Балчикова-3 у кургана №1 (1), план и разрез кургана №7 (2, 3)



Рис. 2. Погребение и инвентарь из кургана №7 (6–8), инвентарь из курганов №3 (1, 2), 5 (3, 4), 6 (5): 1, 2 – бронза; 3–5 – железо; 6 – кость; 7 – железо, дерево

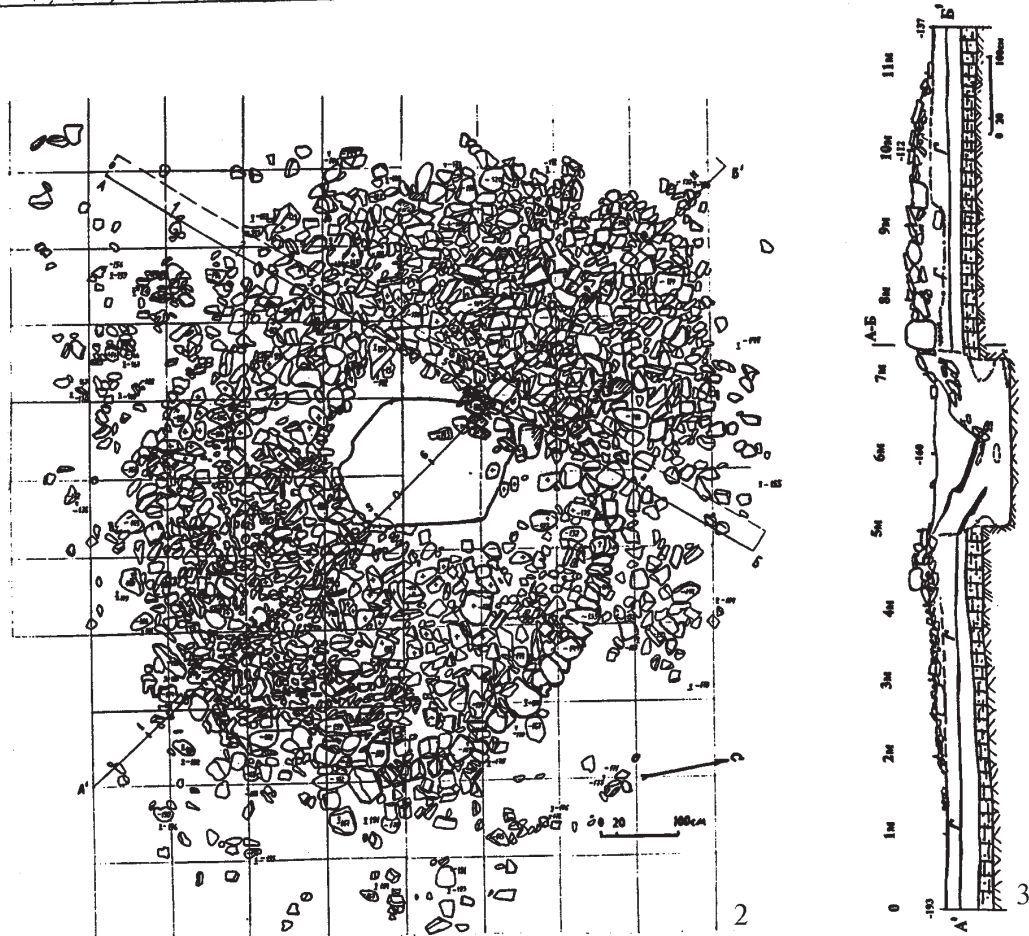
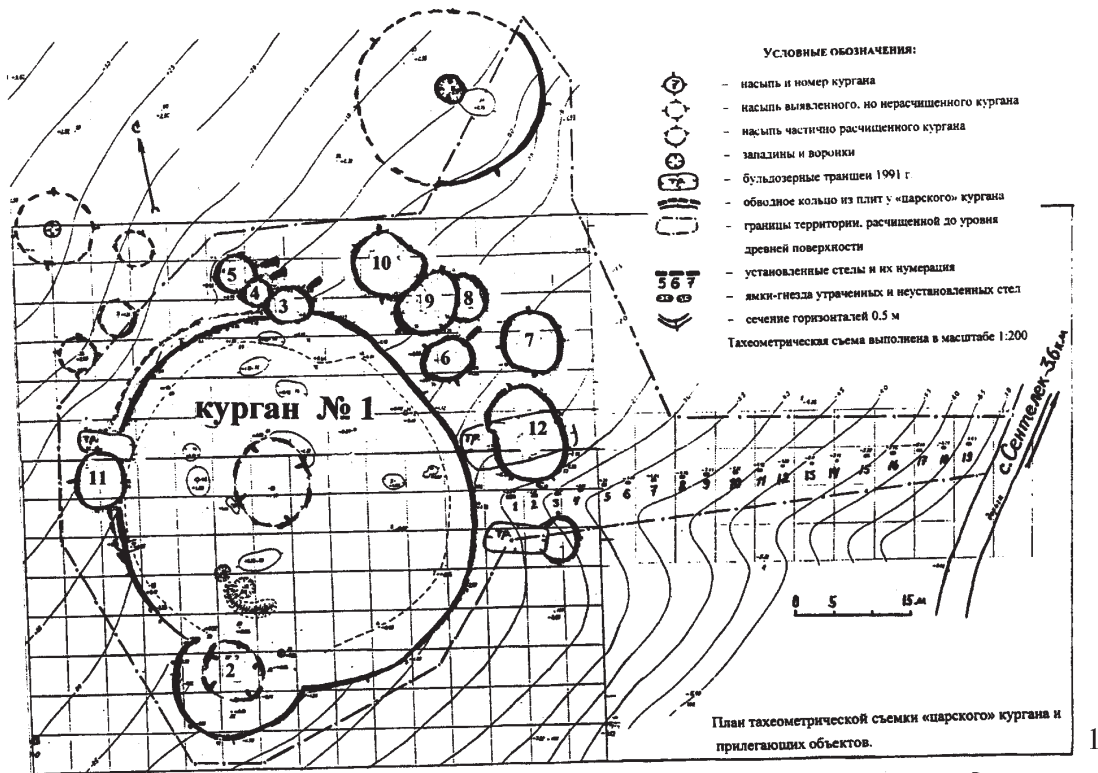

Рис. 3. Полоса панцирных пластин из могилы кургана №7

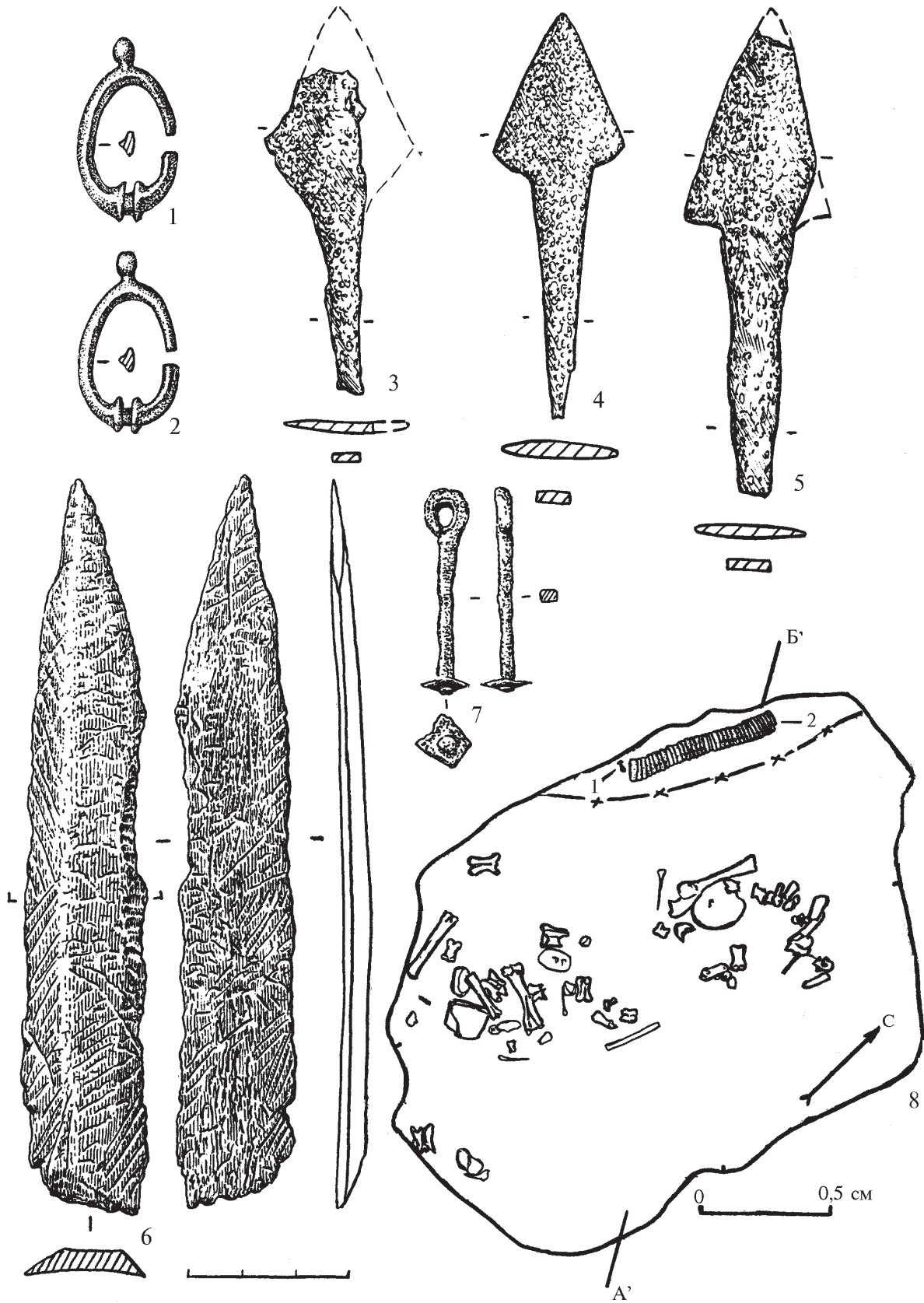

Рис. 4. Панцирные пластины из могилы кургана №7. Железо, кожа

камень, как это попытались сделать дорожные строители в 1991 г., тем более, что внизу под террасой всегда были перебиваемые Сентелеком галечники. Едва ли камень снимали с целью осквернения могилы вождя давно исчезнувшего народа. Более верным выглядит предположение о стремлении поздних коллективов таким образом приобщиться к мифическому предку. К сожалению, тема преемственности в культурах древних скотоводов Алтая остается неразработанной.

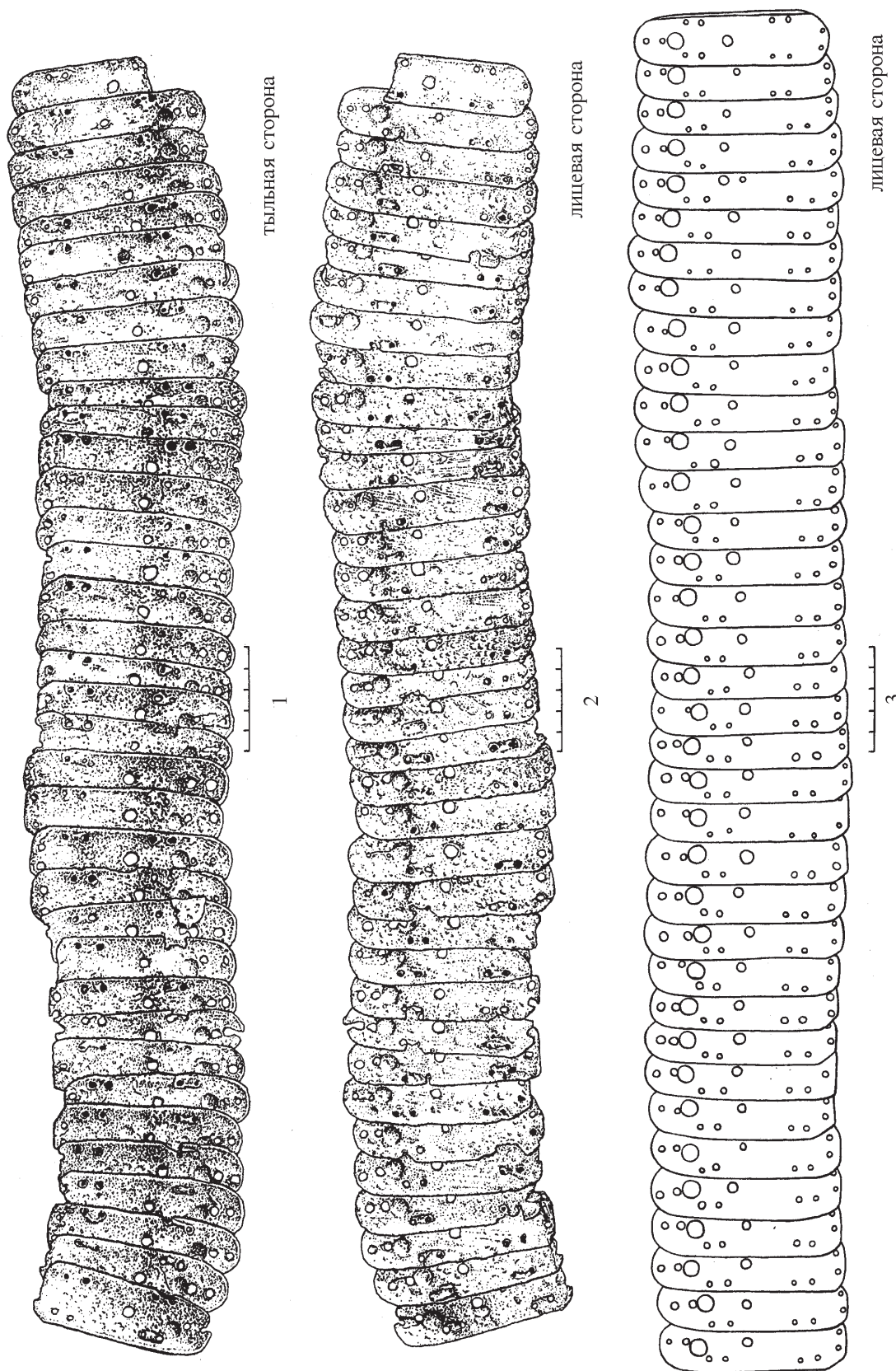
Расчищенные малые курганы предварительно могут быть разделены на две хронологические группы. Курганы первой (№3–6) имеют по одной стеле у северо-восточной пологой насыпи (рис.1.-1). В ту же сторону обращены головами умершие, погребенные в положении вытянуто на спине, на глубине 20–60 см от уровня древней поверхности. Полое курганов образуют крепиды из крупных валунов. Сопроводительный инвентарь из могил первой группы представлен тремя железными наконечниками стрел, найденными при погребенных в курганах №5, 6 (рис. 2.-3–5). Эти изделия имеют однолопастное перо линзовидного сечения, треугольной и ромбической формы, с уплощенным черешком. Аналогичные наконечники известны в хуннских комплексах II в. до н.э. – I в. н.э., в сяньбийских комплексах II–III вв. н.э., а также в кокзельских и таштыкских памятниках I–V вв. н.э. (Худяков Ю.С., 1986, рис. 6.-5, рис. 27.-13, рис. 36.-25; Худяков Ю.С., Юй Су-Хуа, 2000, рис. 1.-23, 25). На Алтае они встречаются в поздних булан-кобинских III – I-й половины V вв. н.э. и ранних одинцовских памятниках 2-й половины IV–V вв. н.э. (Кирюшин Ю.Ф., Тишкин А.А., Мамадаков Ю.Т., 1992, рис. 4–6; Горбунов В.В., 1993, рис. 3.-17, 18; Степанова Н.Ф., Горбунов В.В., 1994, рис. 1.-6). Исходя из этого первую группу малых курганов можно отнести к эпохе «великого переселения народов».

Среди курганов первой группы обнаружены более поздние объекты. Это погребение ребенка между крепидами курганов №5 и 4, а также скопление предметов из перемычки между курганами №4 и 3. Кости скелета ребенка сохранились плохо, можно предполагать ориентацию головой на СВ, при нем обнаружены бусы и подвеска. Во втором объекте найдены бусы и две бронзовые серьги (рис. 2.-1, 2). Возможно, здесь также находилось детское захоронение, костные останки которого полностью истлели. Датировочными вещами являются серьги. Они относятся к украшениям «тюркского» типа и встречаются в памятниках тюрок VIII – I-й половины IX вв. н.э. (Овчинникова Б.Б., 1990, с. 51, рис. 9; 10.-10–12; 26.-21, 24, 27). На этом основании межкурганные объекты могут быть отнесены к эпохе раннего средневековья.

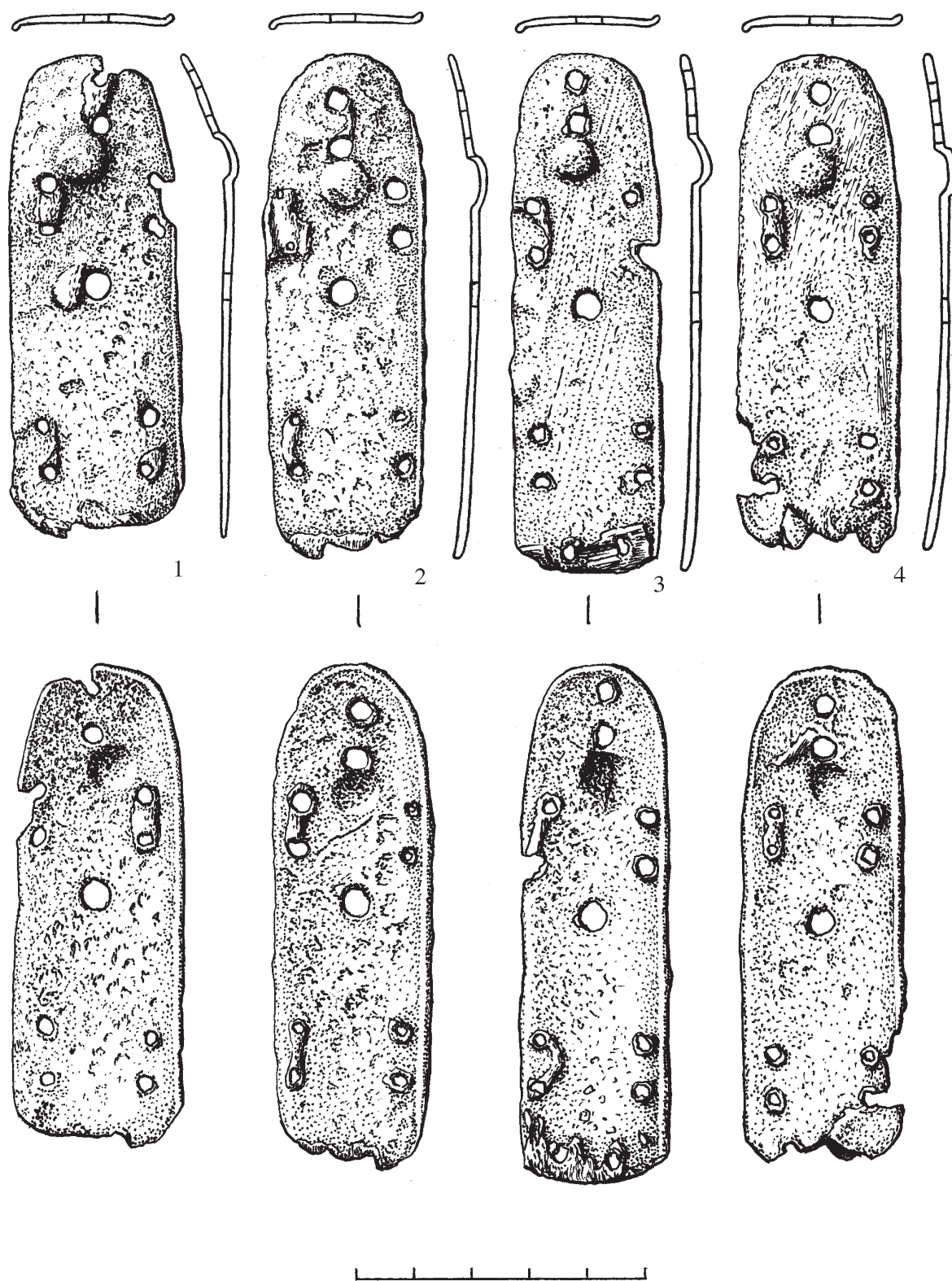
Во вторую группу малых курганов входят овальные вытянутые с ЮВ на СЗ насыпи, состоящие, судя по вскрытому кургану №7 и внешнему виду также разграбленного кургана №12, из основной, округлой насыпи с крепидой и пристройки с северо-западной стороны. Возможно, похожая конструкция будет выявлена под насыпями №8–10. Из курганов второй группы силами школьников Славгорода (руководитель Ю.И. Гельмель) и сотрудников АГУ вскрыт курган №7. Описанию и анализу полученных в нем материалов посвящена настоящая статья.

Курган №7 находился в 11–12 м к ВСВ от «царского» кургана и в 1–1,5 м к ССВ от кургана №12. После расчистки от слоя земли представлял собой овальную вытянутую по линии ЮЮВ-ССЗ сложенную из галечника и рваного камня насыпь размерами 9х6,5 м, высотой до 30–40 см от уровня древней поверхности (рис. 1.-2, 3). Примерно по центру находилась крупная воронка с хорошо заметным круговым валом из камней. В ходе работ установлено, что первоначально вокруг могилы устраивался округлый курган с крепидой диаметром около 6 м. Наиболее хорошо сохранился северо-восточный сектор крепиды, образованный уложенными в два слоя уплощенными камнями. Позднее (разрыв во времени не ясен) с ССЗ к кургану была сделана пристройка, частично перекрывавшая северо-западную пологую основную насыпь. По центру пристройки находилась слабо заметная западина. Под камнями в пристройке обнаружена не доходящая до материка значительная выемка грунта размерами около 1,3х1,6 м, а рядом, у края крепиды, под крупным валуном находилось скоп-

ление углей. Следовательно, до сооружения пристройки у северо-западной полы основного кургана выкапывалась яма, совершались определенные обряды с использованием огня или только углей. До укладки камней это место засыпалось землей, которая, судя по незначительности западины, немного утрамбовывалась.

Могила и соответствующая ей в плане воронка были расположены не по центру основной насыпи, а ближе к его северо-западной поле, почти вплотную к находящемуся выше по склону северо-западному участку крепиды (рис. 1.-2). Очевидно, в данном случае перед нами не конструктивная особенность, а результат постепенного сползания каменной насыпи вниз по склону, тогда как могильная яма в материке остается относительно неподвижной. Факт сползания каменных сооружений вниз по склону неоднократно фиксировался одним из авторов и на более ранних объектах афанасьевского и скифского времени. Так, вышеописанный курган №1 сместился вниз по склону примерно на 6 м, от чего существенно изменилась его первоначальная конфигурация и соотношение между элементами комплекса (Киришин Ю.Ф., Шульга П.И., Демин М.А., Тишкин А.А., 2001, с. 34, 35).

В результате к началу раскопок курган №7 представлял собой вытянутое сооружение, окруженное со всех сторон (кроме прилегающего к пристройке участка) не менее чем десятью номинальными (?) кольцами диаметром 0,8–1,2 м. Последние устраивались из 10–15 выложенных в один слой небольших плоских камней. Форма нескольких полностью сохранившихся колец в плане близка к окружности. Большая их часть довольно аморфна и по окружности имеет значительные разрывы. Внутреннее пространство находящихся у юго-восточной полы насыпи двух колец закладывалось небольшими плоскими плитками. Кроме незначительного количества угольков (встречались и за пределами колец), находок в них нет. Еще одна выкладка диаметром около 1,6 м из уложенных в один слой камней примыкала с северо-востока к месту соединения крепиды и пристройки. Находок или следов перекопа под ней не обнаружено.

Ограбление могилы произошло в древности по прошествии значительного времени после сооружения кургана, что подтверждается уже произошедшим к тому моменту смещением насыпи. Вместе с тем проникновение в могилу едва ли можно связывать с бугрованием русскоязычного населения в XVIII–XIX вв. н.э., поскольку воронка на поверхности не фиксировалась. Грабительский шурф почти полностью разрушил стенки подпрямоугольной в плане могильной ямы, и ее размеры устанавливаются приблизительно 2–2,5х1,5 м, ориентация длинными сторонами по линии ЮЮЗ-ССВ, глубина 90–100 см от уровня древней поверхности (рис. 1.-3). Костей человека не найдено. В заполнении могилы на всех уровнях находилось сравнительно небольшое количество костей двух лошадей (рис. 2.-8). Возможно, скелеты лошадей изначально были неполными. Судя по наличию костей ног, позвонков, ребер, фрагментов челюстей и черепов в могиле могла находиться хотя бы одна туша лошади. Вторая особь, возможно, была представлена шкурой с костями ног и черепом, или ее кости (как, впрочем, и первой) могли быть выброшены грабителями. Все кости лошадей смещены, и их ориентация может быть определена лишь предположительно – головой на ССВ.

Инвентарь. В верхней части заполнения могилы в грабительском шурфе найдена костяная боковая накладка на рукоять лука. Одно из ее окончаний обломано (рис. 2.-6). Длина сохранившейся части изделия 14,3 см, наибольшая ширина – 2,4 см. Первоначальная длина накладки вряд ли превышала 19 см. В поперечном сечении изделие имеет трапециевидную форму и такой же формы была целая накладка в продольной плоскости. Срединные боковые накладки аналогичной формы и размеров входят в комплекты сложносоставных луков «тюркского» типа, бытовавших в широком хронологическом диапазоне с V по XI вв. н.э. (Савинов Д.Г., 1981, с. 148–149; Худяков Ю.С., 1993, с. 122–126, 132–134, рис. 11, 17, 20).

В северо-западном, нетронутым грабителями придонном участке могилы, продольно северо-западной стенке могилы лежала полоса железных панцирных пластин, а к югу от нее – железный штифт (рис. 2.-8). Последнее изделие, длиной 4 см, состоит из стержня, одно окон-



Рис. 5. Панцирные пластины из могилы кургана №7. Железо, кожа



Рис. 6. Панцирные пластины из могилы кургана №7. Железо, кожа

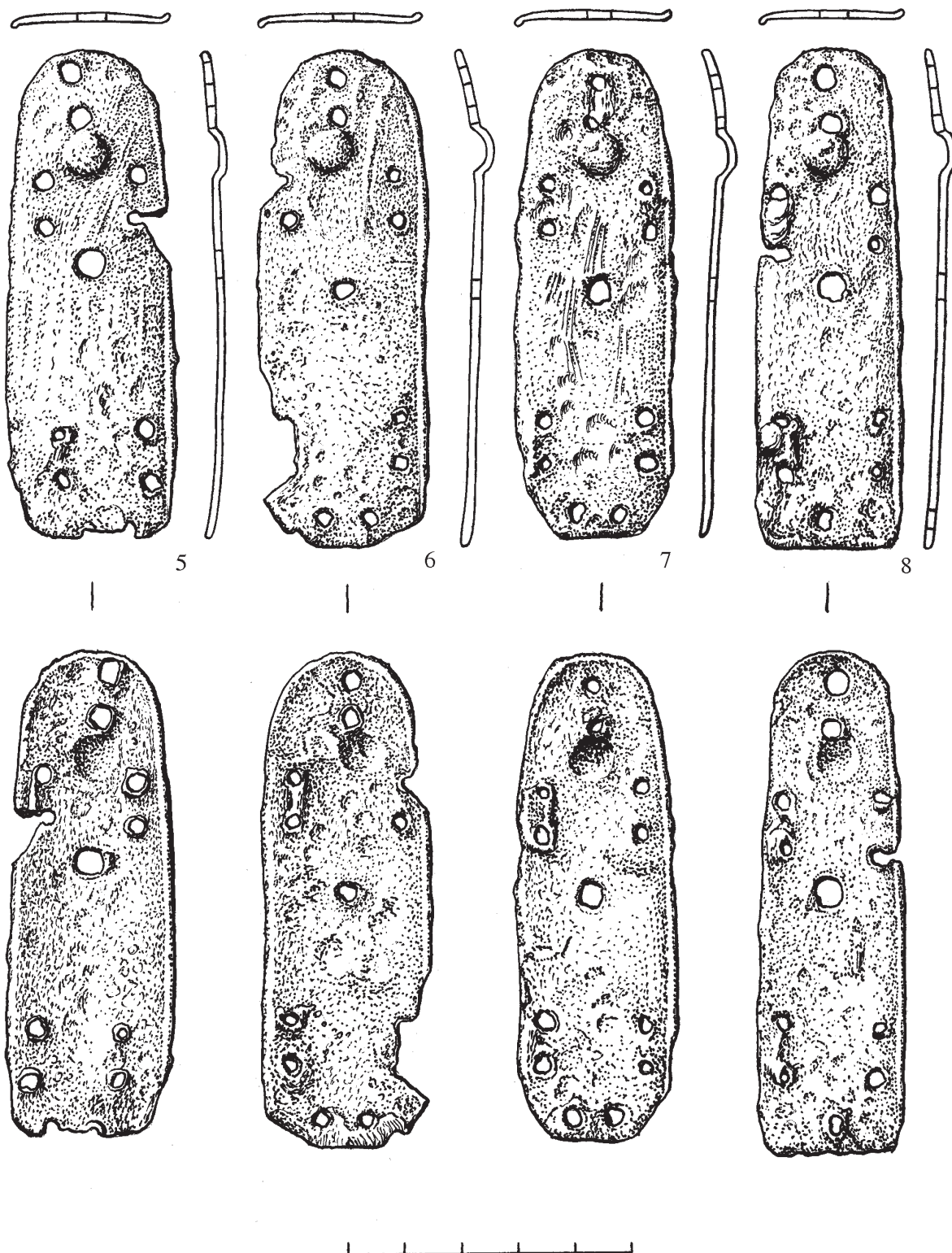

Рис. 7. Панцирные пластины из могилы кургана №7. Железо, кожа

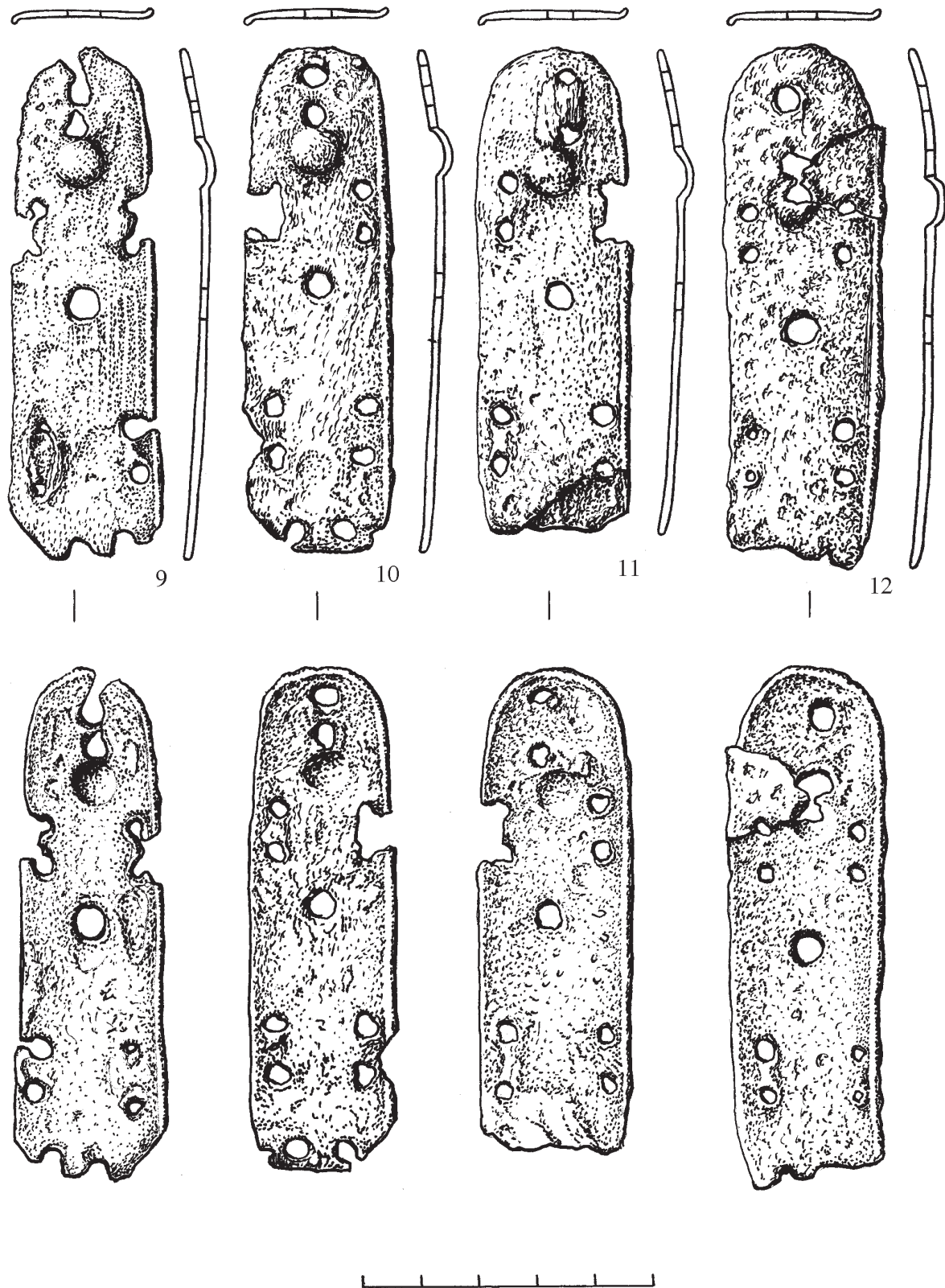

Рис. 8. Панцирные пластины из могилы кургана №7. Железо, кожа

чание которого расплющено и снабжено четырехугольной пластиной-фиксатором, а другое загнуто в округлую петлю (рис. 2.-7). На стержне штифта сохранились остатки дерева. Данный предмет мог служить крепежной деталью седла или колчана. Подробнее остановимся на описании и анализе фрагмента доспеха.

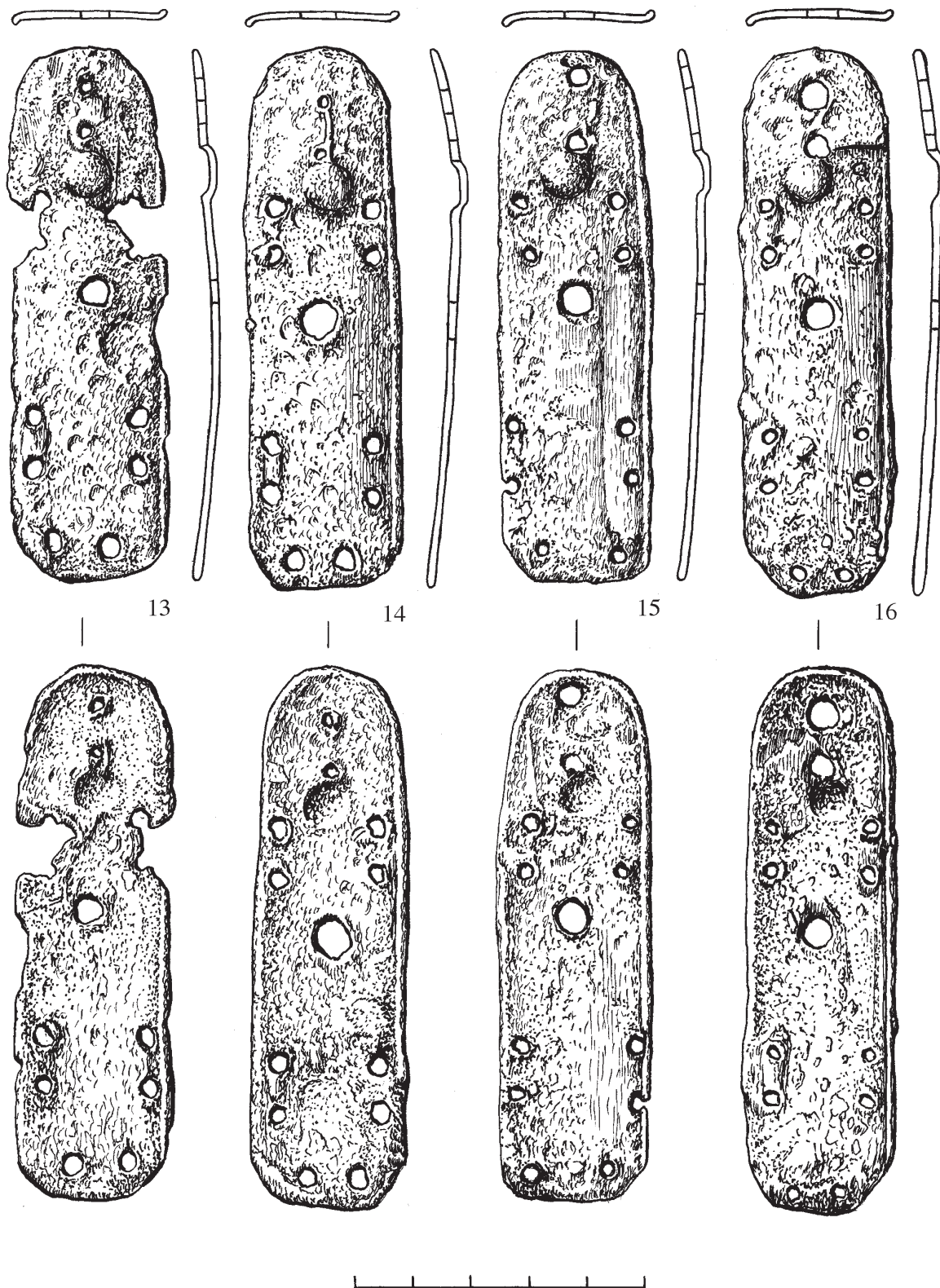
Полоса панцирных пластин хорошей сохранности находилась на дне могилы в положении *in situ*, тыльной стороной вверх, лицевой вниз (рис. 3.-1, 2). Она была несколько деформирована и в таком виде ее длина составляла 61,5 см. В расправленном виде (при совмещении пар боковых отверстий) общая длина полосы равняется 64,4 см, общая ширина 10 см (рис. 3.-3). В полосу входило 36 пластин (рис. 4–12). Они располагались длинной стороной по вертикали и были набраны в горизонтальный ряд. Все пластины имели овальнопрямоугольную форму, с закругленным верхним краем и прямым или слегка выпуклым нижним краем. У части пластин один или оба угла основания были косо срезаны. Длина пластин составляла 8,7–10 см, ширина 2,3–2,9 см. Пластины изготовлены из железных листов толщиной 1,5 мм и снабжены серией сквозных отверстий. Выделяются пластины с 13 отверстиями – 32 экз. (рис. 4; 5.-5–7; 6, 7; 8.-17, 18, 20; 9; 10.-25, 26, 28; 11.-29, 30, 31; 12). Отверстия расположены следующим образом: четыре пары вдоль боковых сторон пластины для горизонтального соединения в полосу; одна пара по середине верхней части пластины, и одиночное отверстие по середине центральной части пластины для соединения между полосами; одна пара вдоль нижнего края пластины для крепления канта. У трех экземпляров имеется по 12 отверстий (рис. 5.-8; 8.-19; 10.-27). Они отличаются от предыдущих наличием одного отверстия для нижнего канта. Одна пластина снабжена 14 отверстиями (рис. 11.-32). Ее отличие состоит в паре срединных центральных отверстий. В верхней части всех пластин, по центру, под парой срединных отверстий, есть выпуклый «умбон». Это полусферический выступ диаметром 10 мм, высотой 2 мм. Продольное сечение пластин выпуклое, дуговидной формы. Поперечное сечение пластин слегка выпуклое, с отогнутыми в противоположные стороны окончаниями. Эти отгибы идут по краям боковых сторон каждой пластины и образуют интересную деталь, служащую для дополнительной сцепки пластин при их наложении друг на друга (рис. 12.-33, 34). Не исключено, что они также усиливали прочность пластины.

На пластинах сохранились остатки кожаных ремешков и кожаной окантовки. С их помощью производилась сборка доспеха. Пластины набирались в горизонтальный ряд путем наложения одной на другую. Они плотно связывались между собой отдельными короткими ремешками через каждые две совмещенные пары боковых отверстий соседних пластин (кроме крайних). На внутренней стороне такие ремешки, видимо, сшивались или связывались. Правда, следов их завязывания не зафиксировано. Каждая правая пластина перекрывала левую. Ширина наложения пластин составляла 6–8 мм. Нижний и верхний края пластин окантовывались сплошными полосками кожи. Полоса кожи перегибалась через торцы пластин и прикреплялась к ним ремешками. По нижнему краю крепление канта производилось через специальные отверстия (в каждые два продевался отдельный ремешок). Ширина нижнего канта до 10 мм. По верхнему краю для закрепления канта служили верхние пары срединных отверстий, выполнявшие двойную функцию. Ширина верхнего канта до 15 мм. Помимо этого, боковые стороны крайних пластин снабжались отдельным кантом, который крепился через боковые отверстия (рис. 4.-1; 12.-36). Ширина вертикального канта справа 6 мм, слева 10 мм. Такая система окантовки способствовала предохранению поддоспешной подкладки (ее наличие представляется обязательным) и дополнительному скреплению пластин в полосе.

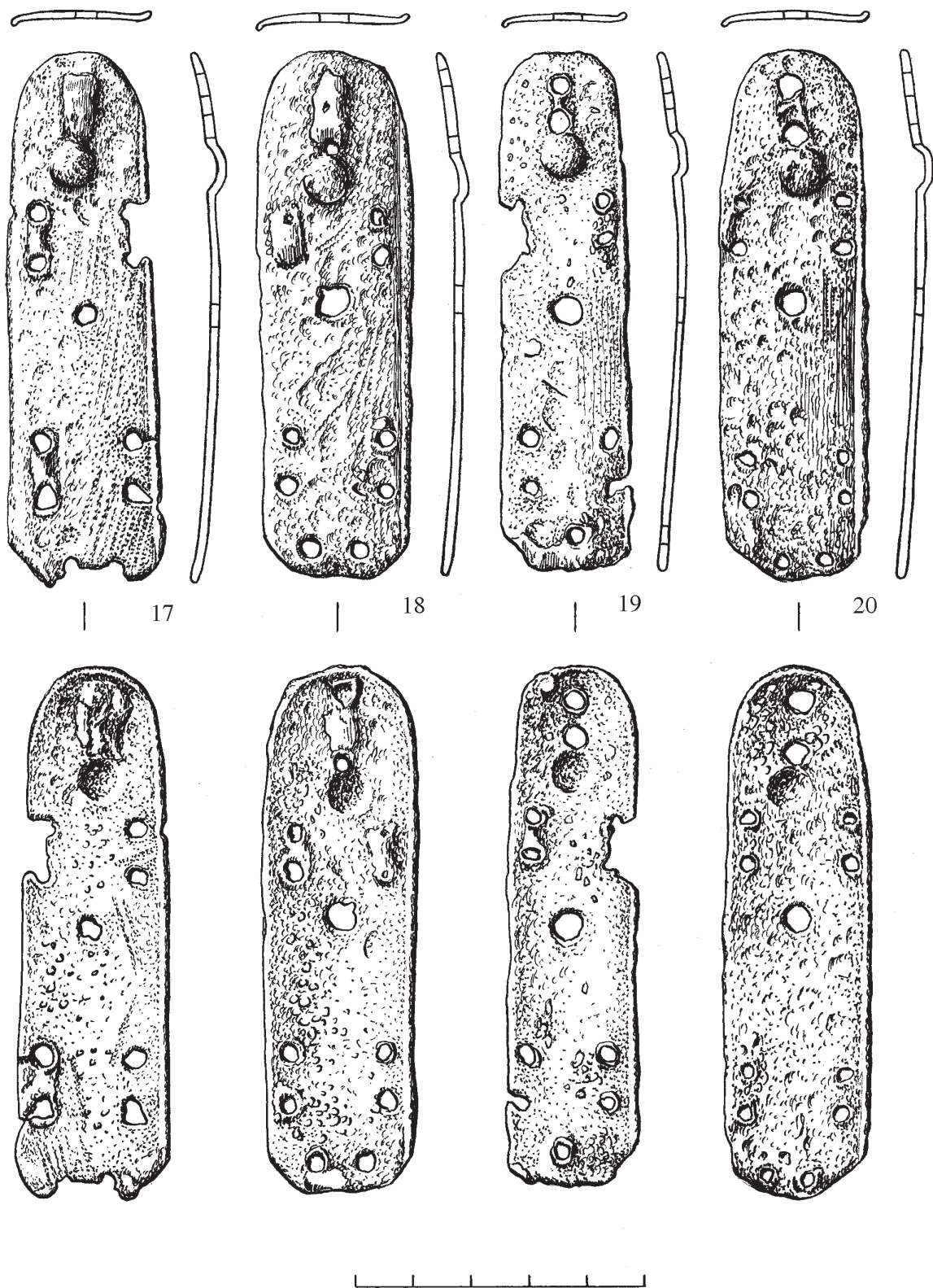
Срединные отверстия пластин служили для соединения с другими полосами. Оно производилось более длинными, отдельными ремешками. Их остатки говорят о том, что эти ремешки были обрезаны с тыльной стороны на уровне «умбона» перед помещением части

доспеха в могилу. Ремешок продевался в пару верхних отверстий и проходил по тыльной стороне пластины до центрального отверстия или пары отверстий. Потом он шел по лицевой стороне пластины, заходя под пластину нижней полосы, и продевался в пару ее верхних отверстий. При таком креплении полосы накладывались одна на другую снизу вверх. Данный способ соединения можно назвать подвижным. Он позволял полосам складываться в «гармошку» и свободно наслаиваться в составе доспеха при движении корпуса или в случае удара.

Судя по наличию канта со всех сторон пластин, в могилу была положена целая полоса доспеха. Из 36 пластин ее составляющих, только 10 экз. не имели механических повреждений, т.е. менее третьей части (рис. 5.-7; 7.-14, 16; 8.-18, 20; 9.-21, 23; 10.-27; 11.-31; 12.-33). У 9 пластин было сломано по одному отверстию (рис. 4.-3; 5.-8; 7.-15; 9.-22, 24; 10.-26; 11.-29, 30; 12.-35). Остальные 17 экз. имели более сильные разрушения, приходившиеся в основном на места отверстий и края пластин (рис. 4.-2, 4; 5.-5, 6; 6.-9, 10, 11, 12; 7.-13; 8.-17, 19; 10.-25, 28; 11.-32; 12.-34), в том числе у крайней правой пластины была отломана верхняя часть, ниже «умбона» (рис. 12.-36), а крайняя левая пластина была погнута (рис. 4.-1). Эти данные говорят о том, что полоса доспеха активно использовалась в боевой практике и лишь после серьезных повреждений половины пластин ее поместили в погребение.

По системной характеристике своих признаков сентелекские пластины относятся к группе железных, к разряду ламеллярных, к разделу вертикальных, к отделу с боковыми, срединными (верхними и центральными) и окантовочными (нижними) отверстиями и к типу овально-прямоугольных.

Панцирные пластины с аналогичным набором признаков ранее всего фиксируются в погребениях сянбийцев на рубеже III–IV вв. н.э. и в дальнейшем применяются различными народами Евразии вплоть до XIX в. включительно (см. подробнее статью В.В. Горбунова в настоящем сборнике). Однако отдельные детали оформления сентелекских пластин позволяют найти им дополнительные аналогии. Так, экземпляры с идентичным числом и взаиморасположением отверстий использовались сянбийцами и когуресцами в IV–V вв. н.э., населением Среднего Приобья в VI–VIII вв. н.э., Китая, Восточного Туркестана, Тувы, Среднего Прииртышья и Приамурья в VII–IX вв. н.э., а также монголами в XIII–XIV вв. н.э. (Деревянко Е.И., 1987, табл. XV.-1,2; Соловьев А.И., 1987, табл. X.-4; XI.-1; Овсянников В.В., 1990, рис. 1.-3; Горелик М.В., 1993, рис. 1.-10, 12.-9, 11; 1995, табл. 50.-3; Краткий отчет..., 1997, рис. 11–3–5, 12.-1, 2, 5, 6, 11). Отметим, что достаточно часто такие пластины встречаются в поминальниках и погребениях тюрок 2-й половины V – 1-й половины IX вв. н.э. (Грач А.Д., 1960, рис. 77; Гаврилова А.А., 1965, табл. V.-1; Kubarev G.V., 1997, Abb. 5.-2; Худяков Ю.С., Лхагвасурэн Х., 2002, рис. III.-8–10).

Такая деталь сентелекских пластин, как отогнутые бока, зафиксирована нами при осмотре панцирных пластин из оградки-XIII памятника Кудыргэ (ГЭ, кол. №2280/48(1–7)). Тюркские поминальные оградки этого памятника, по нашему мнению, датируются 2-й половиной V – 1-й половиной VI вв. н.э. Одна пластина с отогнутыми боками опубликована с Золотаревского поселения (Волжская Булгария) XII – 20–30 гг. XIII вв. н.э. (Белобрыкин Г.Н., 2000, рис. 10.-25).

Оформление сентелекских пластин одним «умбоном» находит аналогии на элементах брони у населения кенкольской культуры Семиречья в IV–V вв. н.э., у кыпчаков Западного Казахстана, в Волжской Булгарии и на Руси в XII – начале XIII вв. н.э. (Медведев А.Ф., 1959, рис. 2.-1, 2; Кожомбердиев И.К., Худяков Ю.С., 1987, рис. 8; Белобрыкин Г.Н., 2000, рис. 10.-19). Однако эти пластины отличаются от сентелекских системами отверстий. Наиболее полной аналогией публикуемым пластинам являются экземпляры от панциря из тюркского погребения на памятнике Балык-Соок в Горном Алтае (Kubarev G.V., 1997, s. 637, Abb. 3-1–3; Abb. 5.-1; см. также статью Г.В. Кубарева в настоящем сборнике). Данное погребение по вещевому комплексу датируется VIII – 1-й половиной IX вв. н.э.



Рис. 9. Панцирные пластины из могилы кургана №7. Железо, кожа



Рис. 10. Панцирные пластины из могилы кургана №7. Железо, кожа

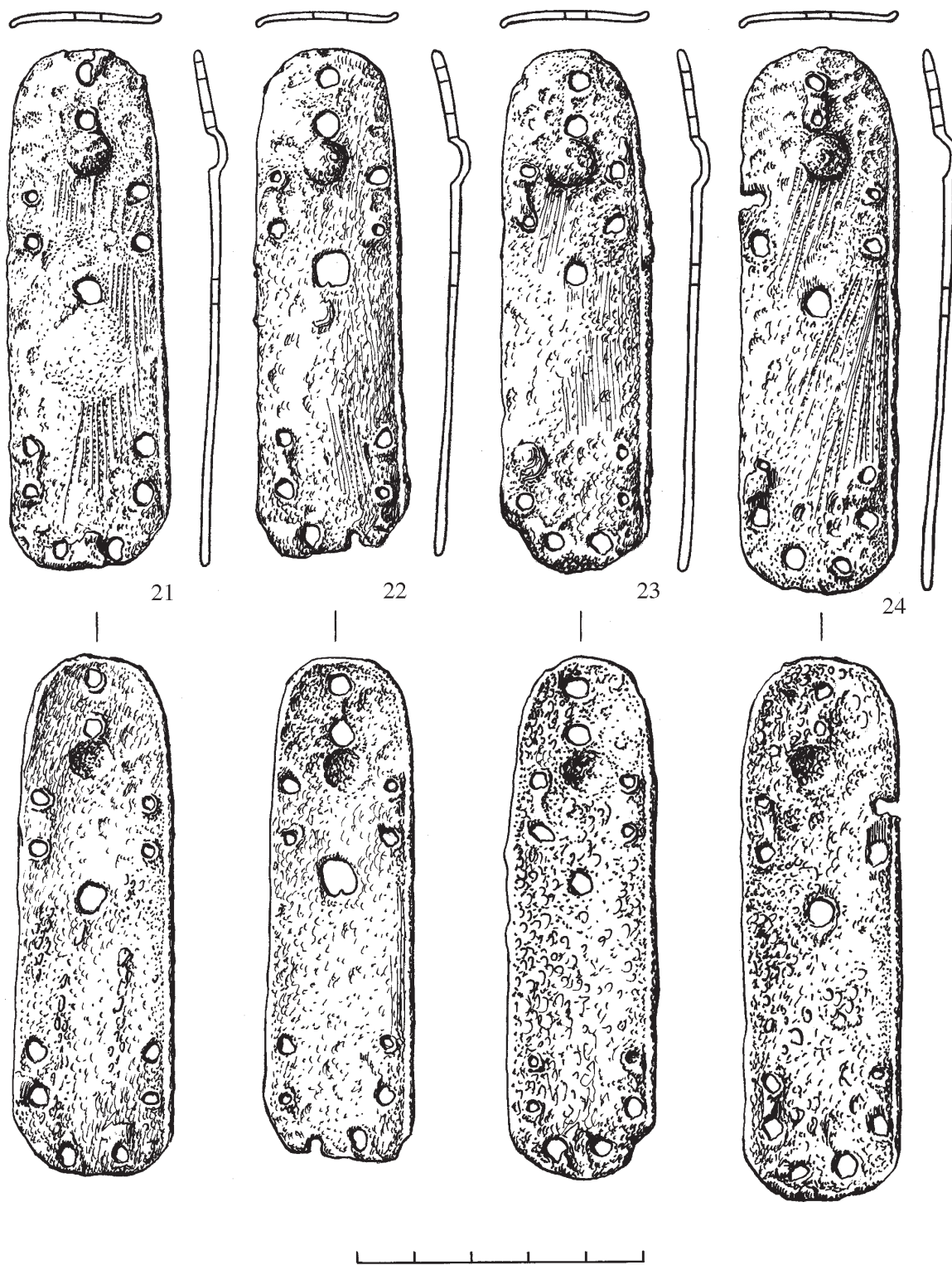

Рис. 11. Панцирные пластины из могилы кургана №7. Железо, кожа

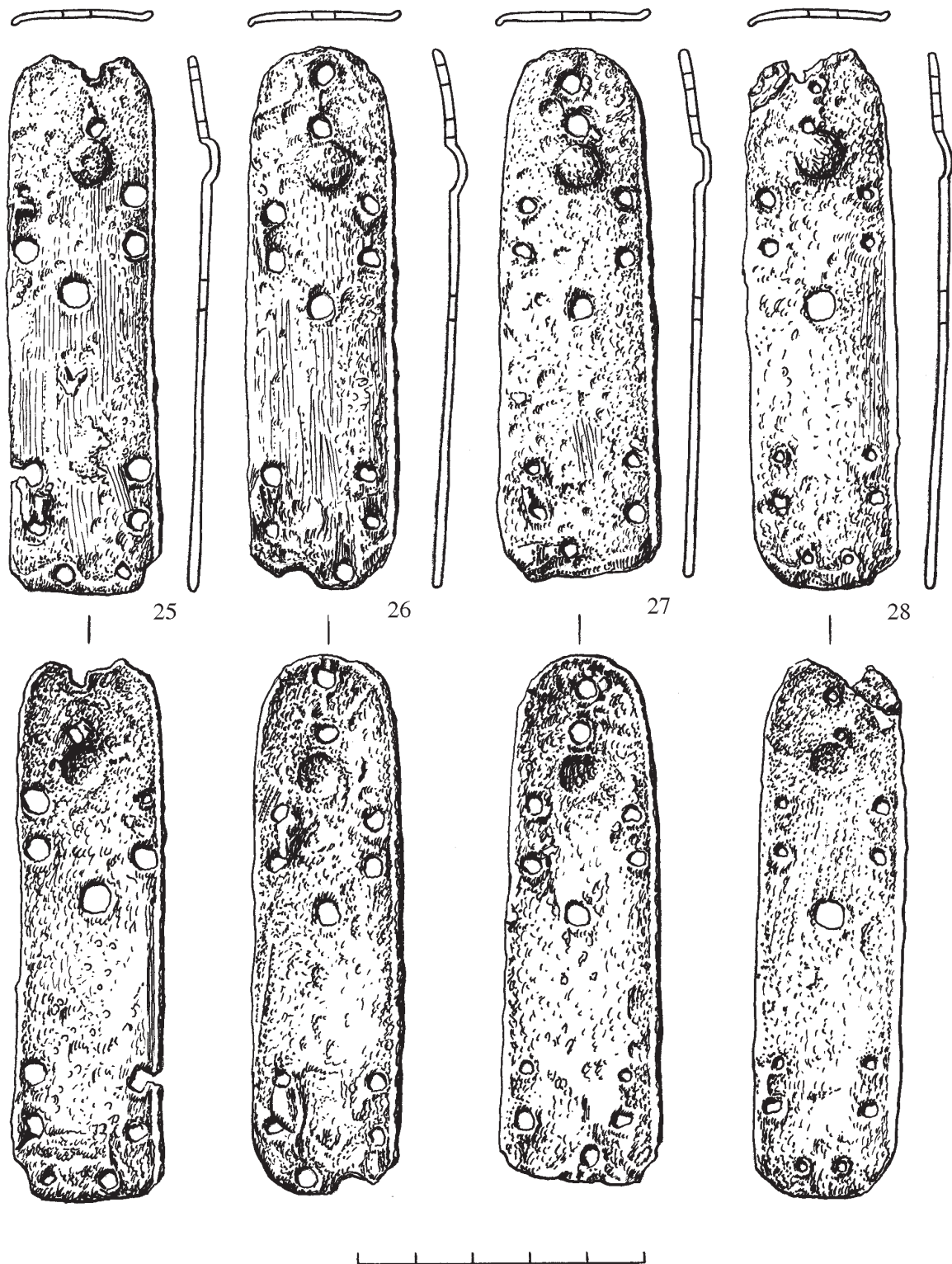

Рис. 12. Панцирные пластины из могилы кургана №7. Железо, кожа

Типологический анализ сентелекских пластин позволяет определить их общую хронологию IV–XIV вв. н.э. С учетом датировок отдельных деталей, она может быть сужена до середины V – начала XIII вв. н.э. Происхождение этого типа связано с развитием сяньбийской военной традиции. Пластины с «умбоном» могли быть занесены в Горный Алтай из Семиречья, а наличие отогнутых боков пока может считаться тюркской чертой в оформлении элементов брони.

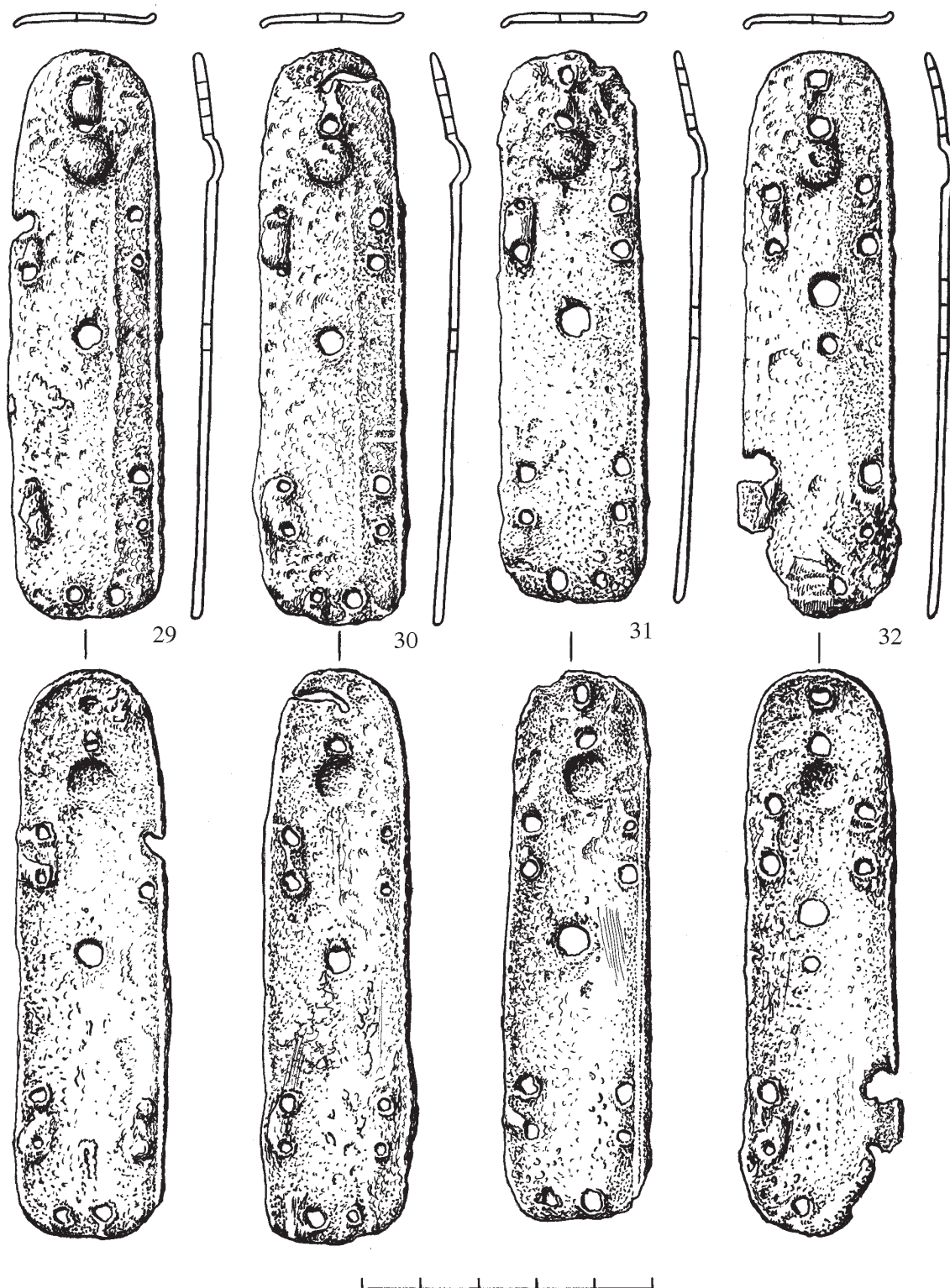
Интересным представляется вопрос о видовой принадлежности сентелекской полосы доспеха. По своей длине она велика для панцирей покроя «кираса» и «катафракта» и недостаточна для покроя «халат» или «кафтан». Это ставит под сомнение ее принадлежность воинскому доспеху. Зато данная полоса вполне могла подойти для частей конской защитной попоны, таких как нашейник, нагрудник и накрупник. Длина единственного конского накрупника, найденного в Центральной Азии, составляла «около 70 см» (Овчинникова Б.Б., 1990, с. 84, рис. 39.-5), что довольно близко к сентелекскому фрагменту. Учитывая декоративную отделку последнего «умбонами», логичнее предположить применение данной полосы все же в лицевых частях попоны – нагрудной и нашейной. В качестве примера можно привести панцирь из Балык-Сццка, в котором именно нагрудник был набран из пластин с «умбонами» (Kubarev G. V., 1997, Abb. 6, 7).

Подводя итоги, отметим, что найденный в погребении кургана №7 инвентарь недостаточен для определения его узкой хронологии. Ясно только, что данный объект был сооружен в эпоху раннего средневековья. Его погребальный обряд, несмотря на сильную ограбленность, реконструируется более просто. Это – кенотаф с двумя лошадьми, типичный для погребальных памятников тюркской культуры Горного Алтая и ряда сопредельных территорий. Курган №7 планиграфически составляет пару с курганом №12 и оба они находятся к востоку от цепочки курганов «скифского» времени (рис. 1.-1). Скорее всего, эти два объекта как-то связаны с детскими погребениями в межкурганном пространстве. Датировка последних определяется по серьгам VIII – 1-й половиной IX вв. н.э. Учитывая, что такую же дату имеет курган №11 Балык-Сццка, где найдены панцирные пластины наиболее точно похожие на экземпляры из кургана №7 Урочища Балчикова-3, мы склонны датировать последний этим же временем.

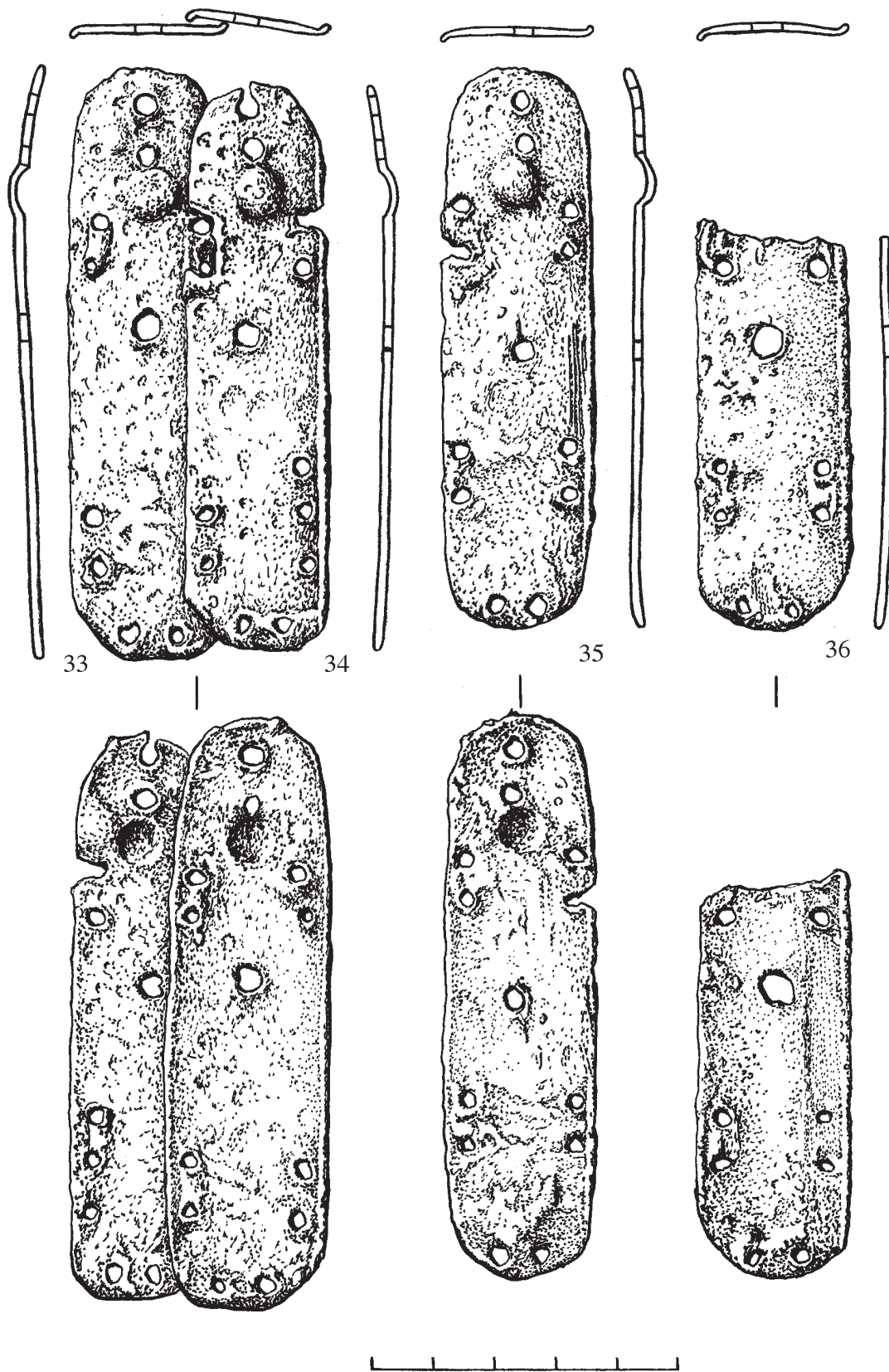
Библиографический список

- Белобрыкин Г.Н. Аскизские следы в Сурско-Окском междуречье // Аскизские древности в средневековой истории Евразии. Казань, 2000. С. 128–149.
- Гаврилова А.А. Могильник Кудыргэ как источник по истории алтайских племен. М.; Л., 1965. 146 с.
- Горбунов В.В. Грунтовый могильник с обрядом кремации Троицкий Елбан-I // Культура древних народов Южной Сибири. Барнаул, 1993. С. 80–90.
- Горелик М.В. Защитное вооружение степной зоны Евразии и примыкающих к ней территорий в I тыс. н.э. // Военное дело населения юга Сибири и Дальнего Востока. Новосибирск, 1993. С. 149–179.
- Горелик М.В. Вооружение народов Восточного Туркестана // Восточный Туркестан в древности и раннем средневековье. М., 1995. С. 359–430.
- Грач А.Д. Археологические исследования в Кара-Холе и Монгун-Тайге (Полевой сезон 1958 г.) // ТТКАЭЭ: Материалы по археологии и этнографии Западной Тувы. М.; Л., 1960. Т. I. С. 73–150.
- Деревянко Е.И. Очерки военного дела племен Приамурья. Новосибирск. 1987. 225 с.
- Кирюшин Ю.Ф., Тишкин А.А., Мамадаков Ю.Т. Некоторые результаты археологических исследований памятника Тыткескень-VI на Средней Катунь // Вопросы археологии Алтая и Западной Сибири эпохи металла. Барнаул, 1992. С. 125–130, 221–226.
- Кирюшин Ю.Ф., Шульга П.И., Демин М.А., Тишкин А.А. Исследование и музеефикация «царского» кургана в долине Сентелека // Сохранение и изучение культурного наследия Алтайского края. Барнаул, 2001. Вып. XII. С. 29–36.
- Кожомбердиев И.К., Худяков Ю.С. Комплекс вооружения кенкольского воина // Военное дело древнего населения Северной Азии. Новосибирск, 1987. С. 75–106.
- Медведев А.Ф. К истории пластинчатого доспеха на Руси // СА. 1959. №2. С. 119–134.

- Овсянников В.В. К вопросу о защитном вооружении поздних кочевников Южного Урала // Военное дело древнего и средневекового населения Северной и Центральной Азии. Новосибирск, 1990. С. 141–149.
- Овчинникова Б.Б. Тюркские древности Саяно-Алтая в VI–X веках. Свердловск, 1990. 223 с.
- Савинов Д.Г. Новые материалы по истории сложного лука и некоторые вопросы его эволюции в Южной Сибири // Военное дело древних племен Сибири и Центральной Азии. Новосибирск, 1981. С. 146–162.
- Соловьев А.И. Военное дело коренного населения Западной Сибири. Эпоха средневековья. Новосибирск, 1987. 193 с.
- Степанова Н.Ф., Горбунов В.В. Находки эпохи средневековья с поселений Малый Дуган и Узнезя-1 // Проблемы изучения культурно-исторического наследия Алтая. Горно-Алтайск, 1994. С. 82–85.
- Худяков Ю.С. Вооружение средневековых кочевников Южной Сибири и Центральной Азии. Новосибирск, 1986. 268 с.
- Худяков Ю.С. Эволюция сложносоставного лука у кочевников Центральной Азии // Военное дело древних племен Сибири и Центральной Азии. Новосибирск, 1993. С. 107–148.
- Худяков Ю.С., Лхагвасурэн Х. Находки из древнетюркского погребения в местности Загал в Монгольском Алтае // Древности Алтая. Известия лаборатории археологии №8. Горно-Алтайск, 2002. С. 94–105.
- Худяков Ю.С., Юй Су-Хуа Комплекс вооружения сяньби // Известия лаборатории археологии №5. Горно-Алтайск, 2000. С. 37–48.
- Краткий отчет о раскопках кургана 88М1, кирпичный завод в Шиэртай, Гаоян // Вэнь У, 1997. №11. С. 19–31. (на кит. яз.).
- Kubarev G.V. Der Panzer eines altt(ürkischen) Ritters aus Balyk-Sook // Eurasia Antiqua. Berlin, 1997, Band 3. S. 629–645.

Ю.В. Ширин

Новокузнецк

СРЕДНЕВЕКОВЫЕ СЛУЧАЙНЫЕ НАХОДКИ ПРЕДМЕТОВ ВООРУЖЕНИЯ ИЗ ГОРНОЙ ШОРИИ

Слабая археологическая изученность горно-таежного обрамления Кузнецкой и Минусинской котловин по сравнению с их остепненными участками не случайна. Такое положение, видимо, еще долго не изменится в силу определенной сложности обнаружения в черневой тайге и на берегах горных рек объектов для археологических исследований. Прежде всего, это относится к погребальным памятникам. При этом нужно иметь в виду, что число археологических памятников в этих таежных районах ежегодно уменьшается. В ходе разведочных работ в Горной Шории можно отметить интенсивное разрушение береговых террас. И это не только результат бурных паводков, но и антропогенного воздействия на долины рек (лесосплав, золотодобыча, дорожное строительство).

Выявленные за последние годы на территории Горной Шории поселенческие объекты (мастерские, долговременные и сезонные поселения) позволяют несколько заполнить отмечаемую в археологии информационную лагуну. Но погребальные памятники здесь все еще в основном представлены случайными находками.

Многие из этих находок очень давно попали в местные музеи, но по объективным причинам не были оперативно введены в научный оборот. К сожалению, к настоящему времени уже утрачена целостность этих и без того фрагментарных комплексов, а также большая часть сопутствующей им информации.

В 1950 г. в Новокузнецкий краеведческий музей (НКМ) была передана железная сабля со следами окалины. Согласно музейным записям, она была найдена в окрестностях г. Новокузнецка, в 1 км к северу от Кузнецкой крепости. Обстоятельства находки неизвестны. Сабля



Рис. 1. 1-10 – находки у ст. Камешки; 11 – наконечник из Чебалсу; 12, 13 – случайные находки с Верхней Томи (?)

имеет слабоизогнутый однолезвийный клинок, длиной 75 см. Острие клинка расковано на два лезвия. Ширина клинка – 2,3 см, толщина от перекрестья до раскованного острия одинакова – 0,7 см. Черешок немного прогнут в сторону лезвия. В средней части черешка есть отверстие с железным расклепанным стержнем, длиной 1,6 см. Перекрестье ладьевидное с ромбовидным расширением в средней части. На клинке у черешка есть оковка с язычком со стороны лезвия (рис. 2.-6).

В 1952 г. из д. Чебалсу, с верховьев р. Томи, в НКМ поступили 3 железных стрелы и нож (КП 2489.). Обстоятельства обнаружения предметов не зафиксированы. Инвентарный номер, присвоенный этим находкам, в настоящее время выявлен только на одном из наконечников – черешковом трехлопастном пятиугольном с полулунными прорезями на лопастях (рис. 1.-11).

В 1954 г. доцентом Новокузнецкого пединститута У.Э. Эрдниевым проведена археологическая разведка по трассе строительства Южно-Сибирской железной дороги в верховьях р. Томи, от ст. Камешки до ст. Теба. На ст. Камешки У.Э. Эрдниев получил от местных жителей 15 наконечников стрел, один железный нож и одно железное тесло. Находки были переданы в НКМ (КП 3868). Все эти предметы слабо корродированы, так как покрыты окалиной. К сожалению, в полевом отчете У.Э. Эрдниева камешковские находки не были отражены. Из черновых записей известно, что данная коллекция представляет собой случайную находку, которая долгое время хранилась у одного из местных жителей. Обстоятельства находки не выяснены.

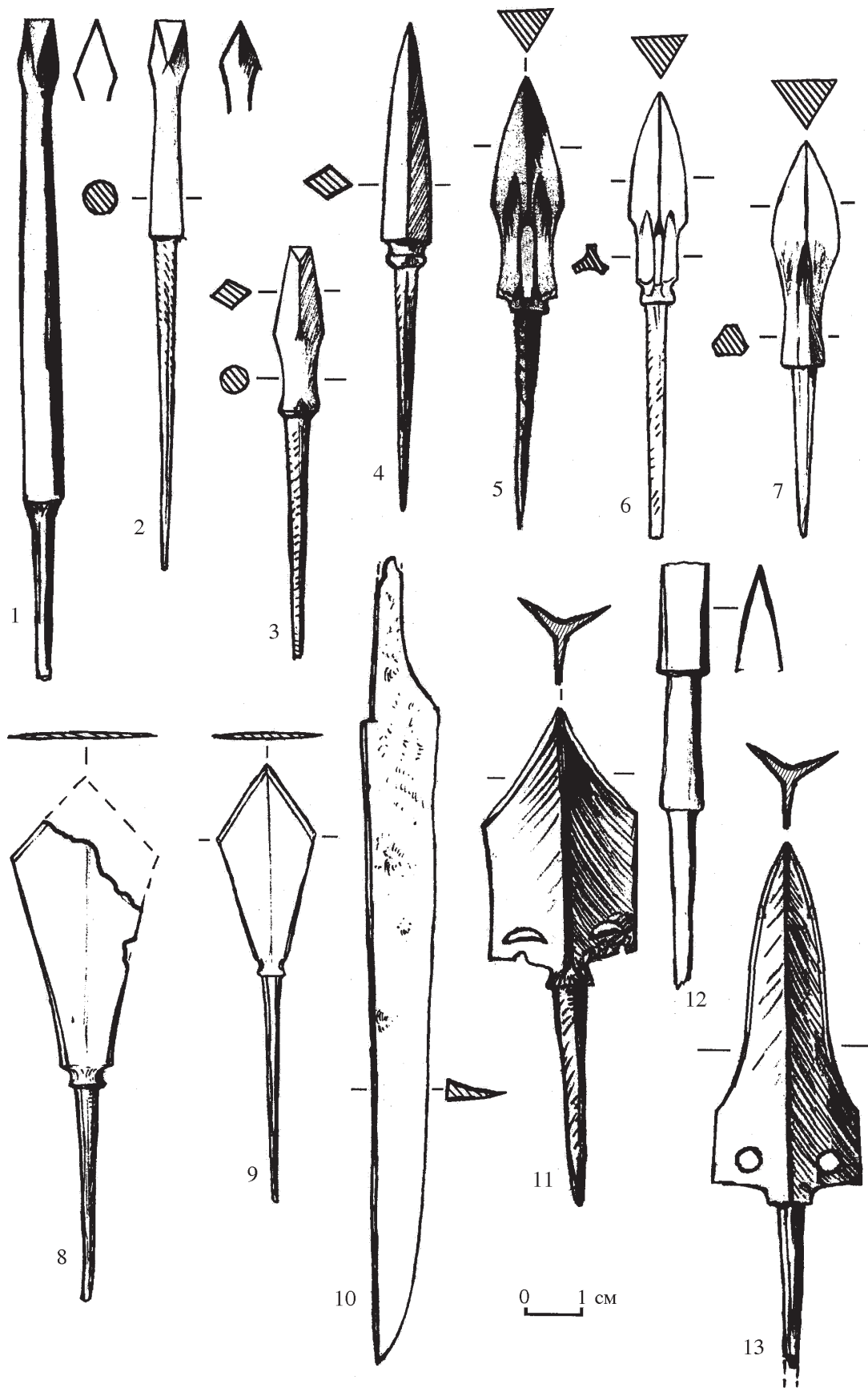
В настоящее время в фондах НКМ удалось выявить только часть предметов с номером, присвоенным находкам со ст. Камешки. Это типологически разнообразный набор бронебойных стрел, два плоских асимметрично-ромбических наконечника (кончик одного обломан из-за коррозии) и нож (рис. 1.-1–10). О камешковских находках впервые упоминает Ю.С. Худяков в статье, посвященной кыргызам в Кузнецкой котловине. По его мнению, набор бронебойных стрел, найденных у ст. Камешки, типичен для кыргызского оружия дистанционного боя конца I–начала II тыс (Худяков Ю.С., 1994, с. 103).

Описанные железные предметы из Чебалсу и Камешков, а также сабля из окрестностей Кузнецкой крепости покрыты окалиной. Это позволяет предполагать, что все они происходят из разрушенных погребений по обряду трупосожжения. Наличие такой же окалины на нескольких предметах с утраченной маркировкой из оружейной коллекции НКМ позволяет предполагать, что это могут быть недостающие единицы в коллекциях из Чебалсу или Камешков. Типология предметов этому не противоречит. В их числе – два наконечника стрел (рис. 1.-12, 13) и нож, полностью аналогичный ножу из Камешков.

В 1992 г. в Историко-архитектурный музей «Кузнецкая крепость» была передана еще одна железная сабля (КП 462), найденная в пойме правого притока Томи р. Абашевой, в 7 км выше ее устья. В этом месте сохранились следы древней грунтовой дороги, пересекающей пойму реки. Сабля была найдена на поверхности земли. Клинок слабоизогнутый. Его длина (без черешка) – 75 см. Ширина клинка – 2,3 см, толщина – 0,7 см. Черешок немного прогнут в сторону лезвия. Кончик его обломан по отверстию для крепежной заклепки. Перекрестье утрачено. Кончик клинка раскован для двусторонней заточки (рис. 2.-7). На поверхности сабли заметны следы воздействия сильного огня, лезвие очень корродировано, особенно в средней части. Вероятно, клинок связан с разрушенным погребением по обряду трупосожжения. Он, как и предыдущий, имеет аналогии среди древностей конца I – начала II тыс. н.э.

Первые средневековые оружейные находки с Верхней Томи долгое время стояли особняком в археологических материалах таежного региона. Только в 1995 г. сходный комплекс железных изделий был обнаружен в среднем течении р. Мрассу жителями с. Усть-Анзас. Там же вскоре были проведены и археологические раскопки (Савинов Д.Г., 1997, с. 165).



Рис. 2. 1-5 – комплекс из могильника Кайчак, объект-1;
6 – сабля из окрестностей г. Новокузнецка; 7 – сабля с р. Абашевой

Они показали, что хозяйственной ямой было практически полностью разрушено грунтовое захоронение по обряду трупосожжения на стороне. В составе инвентаря этого захоронения были три трехлопастных пятиугольных наконечника стрел с полулунными и круглыми прорезьями в лопастях, нож и тесло (рис. 2.-1–5). На усть-анзасских находках отмечена окалина, которая обычно возникает на железных предметах, побывавших на погребальном костре. Материалы из погребений в с. Усть-Анзас (могильник Кайчак) частично опубликованы (Васютин А.С., 1997, с. 169; рис. 1). Эти раскопки косвенно подтвердили предположение о сходных обстоятельствах находок с Верхней Томи. Легко заметить, что и категории предметов из усть-анзасского погребения аналогичны камешковским находкам.

Результаты исследования выявленных к настоящему времени в Горной Шории археологических памятников показывают, что практически во все эпохи эта таежная территория Южной Сибири не являлась культурно-географическим изолятом (Бобров В.В., 1994, с. 169.). Она каждый раз органично включается в более обширные культурные ареалы. Наиболее тесно население Горной Шории было связано с этнографическими группами Притомья (Кузнецкой котловины) и несколько в меньшей степени Верхней Оби. Вместе с тем начиная по крайней мере с эпохи поздней бронзы (X–VIII вв. до н. э.) в бассейны Томи и Мрассу проникают выходцы из соседних предгорных районов Минусинской котловины. Такие контакты мы имеем возможность фиксировать по керамическим поселенческим комплексам пока только до середины I тыс. н.э. Отсутствие, по крайней мере в публикациях, материалов средневековых поселений из притаежной зоны восточных отрогов Кузнецкого Алатау не позволяет предметно судить о характере контактов населения Горной Шории и Минусинской котловины в этот период. Но несомненно, эти контакты продолжают сохраняться, свидетельство чему – не только этнографическая традиция, но и рассмотренные случайные находки инвентаря из разрушенных средневековых захоронений на таежных берегах Томи и Мрассу.

Обнаружение нетипичных средневековых погребений по обряду ингумации в степях Среднего Енисея нередко связывается с приходом небольших этнических групп из соседних таежных регионов – с верховьев Абакана, Томи или из Горной Шории (Митько О.А., 1995, с. 16–17). В этих случаях исследователи априорно предполагают значительную самобытность культурного развития данных таежных территорий. Рассмотренные нами материалы требуют более взвешенно подходить к подобным интерпретациям.

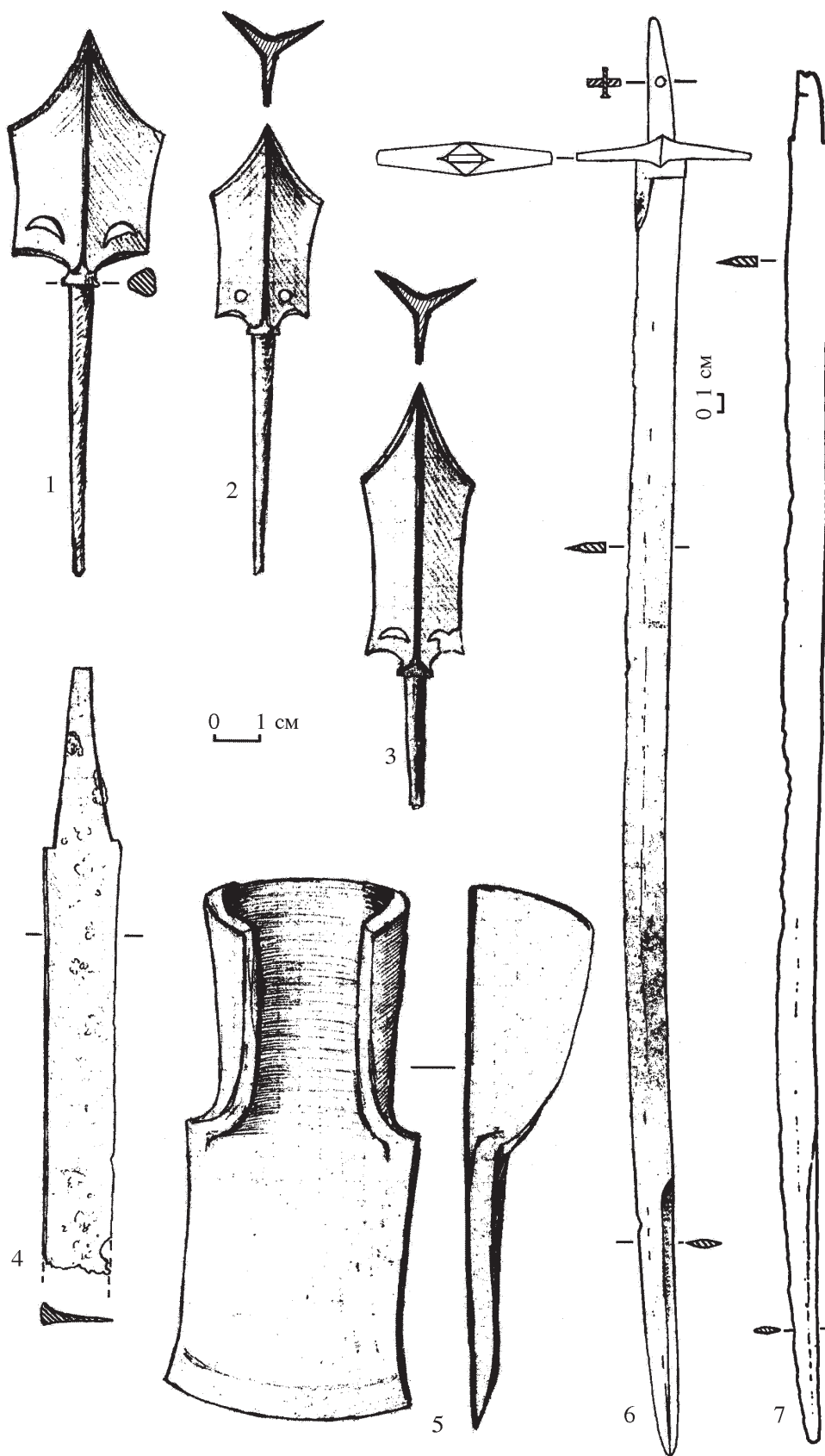
Библиографический список

- Бобров В.В. Этапы освоения Горной Шории в древности (по материалам поселения Печергол-2) // Шорский сборник. Кемерово, 1994. Вып. 1. С. 164–176.
- Васютин А.С. Древние торговые пути Горной Шории // Шорский сборник. Кемерово, 1997. Вып. 2. С. 168–172.
- Митько О.А. Население территории Среднего Енисея в эпоху средневековья (VI–XVI вв.) (по данным погребальной обрядности): Автореф. дис... канд. ист. наук. Новосибирск, 1995.
- Савинов Д.Г. Тазгол – музей памяти поколений // Шорский сборник. Кемерово, 1997. Вып. 2. С. 163–167.
- Худяков Ю.С. К вопросу о кыргызах в Кузнецкой котловине // Кузнецкая старина. Новокузнецк, 1994. Вып. 2. С. 97–106.

В.В. Горбунов, С.Ю. Исупов

Барнаул, Бийск

МОНГОЛЬСКИЕ ШЛЕМЫ С ТЕРРИТОРИИ АЛТАЯ*

Шлем предназначался для защиты головы воина и прикрывал, как минимум, ее лобно-затылочную часть и, как максимум, всю голову. Для последней цели чаще всего служила бармица – лист металла или кожи, оборачиваемый вокруг шлема и прикрепляемый к нему через отверстия в тулье или обруче. При минимальной защите бармица оставляла открытыми лицо и горло, а при максимальной – только глаза.

В Европе со второй четверти I тыс. до н.э. стали применяться глубокие шлемы, которые закрывали голову и шею целиком (коринфский, точнее спартанский, тип) (Кругликова И.Т., 1984, с. 38, рис. 20.-1, рис. 21.-2, 3; Коннолли П., 2000, с. 60–61, рис. 2, 8–12, 16; Андреев Ю.В., 1993, рис. 1.-3). Эта традиция сохранялась там очень долго, достигнув своего апогея в позднем средневековье (Винклер П., 1992, рис. 180, 188, 241–243; Бехайм В., 1995, рис. 7.-12, 29–33, 35). В Азии шлемы никогда не делали полностью гомогенными, самое большее они заходили на щеки и верхнюю часть шеи, но чаще были менее глубокими и дополнялись бармицей (Горелик М.В., 1983, табл. 2.-11; 1987, рис. 4–11; 1993а, рис. 2.-7,9; 1993б, табл. LX–LXII). Для защиты лица могла использоваться металлическая маска-забрало. Ее применение зафиксировано для Китая в эпоху Инь – XIII–XI вв. до н.э. (Варенов А.В., 1990, с. 61–62, рис. 13.-2; 14; Горелик М.В., 1993б, с. 175, табл. LX.–99, 100), на Дальнем Востоке, в Западной Азии и Восточной Европе в XII–XVII вв. н.э. (Горелик М.В., 1983, с. 265, табл. IX.-3; 1987, с. 193, рис. 11.-16; Деревянко Е.И., 1987, с. 114–115, рис. 24; Винклер П., 1992, с. 262, рис. 343; Шавкунов В.Э., 1993, с. 80–83, рис. 49; Бехайм В., 1995, с. 131, рис. 172; Измайлов И.Л., 1997, с. 122–125, рис. 79, 80). Редкими для Азии и обычными в Европе были такие детали шлема, как подвижные нащечники (Горелик М.В., 1993а, с. 163–164, 175, рис. 7.-20–22; 9.-27, 28, 33, 34, 38).

Шлем является обязательным видом воинского доспеха наряду с панцирем, но в отличие от последнего вещественные находки шлемов встречаются в древних и средневековых памятниках гораздо реже. Поэтому введение в научный оборот возможно большего числа известных боевых наголовий имеет важное значение для изучения как эволюции данного вида доспеха, так и оборонительного вооружения и военного дела в целом.

Наиболее ранняя находка шлема на Алтае датируется VII–VI вв. до н.э. Это бронзовая «каска» так называемого кубанского типа известна, к сожалению, только по рисунку и не имеет точного адреса (Грязнов М.П., 1947, рис. 5.-11; Галанина Л.К., 1985, с. 181, рис. 1.-10; Горелик М.В., 1993б, с. 170, табл. LXII.-41).

В археологических памятниках Алтая эпохи «великого переселения народов» и раннего средневековья три раза обнаружены остатки железных шлемов:

1. Набор из шести пластин от купола-тульи в погребении одинцовской культуры 2 половины IV–V вв. н.э. (Горбунов В.В., 1993, рис. 4.-11–13, рис. 5.-5–7).

2. Фрагмент из 14 пластин (3 экз. от купола-тульи и 11 экз. от бармицы) в каменном ящике тюркской поминальной оградки 2-й половины V – 1-й половины VI вв. н.э. (Соенов В.И., Эбель А.В., 1997, рис. 3.-2).

3. Фрагменты 18 пластин от купола-тульи, навершие и бармица из бронзовых и железных колец в тюркском погребении VIII – 1-й половины IX вв. н.э. (Kubarev G.V., 1997, s. 637, 640, Abb. 2.-1, Abb. 5.-8, 9, Abb. 6.-1–3).

Однако наибольший интерес представляют случайные находки двух целых железных шлемов (имеющие относительно небольшие разрушения) с территории Лесостепного и Горного Алтая. Их полная публикация и составила цель настоящей работы.

*Работа выполнена при поддержке РФФИ (проекты №00-06-80393 и №02-06-80342).

Первое из этих изделий было найдено в 1932 г. в 18 верстах северо-западнее с. Шадрино на правом берегу Верхней Оби (Бийско-Чумышская возвышенность). При пахоте долины плугом трактора из насыпи (или могилы?) земляного кургана был вывернут железный шлем (рис. 1). Зимой того же года находчик – А.Ф. Бембер, житель с. Бочкари, продал его за 3 рубля Бийскому краеведческому музею, где он и хранится в настоящее время (БКМ, кол. 66/3006).

Все детали шадринского шлема изготовлены из железа. Он состоит из купола, каркаса, обруча и навершия. Купол формируют два выпуклых сектора (лобный и затылочный), соединенные по бокам двумя полосами каркаса. Сектора и полосы крепятся 12 заклепками (одна не сохранилась), расположенных по три в ряд вдоль каждого края каркаса. Полосы каркаса имеют волнисто вырезные края с расширением под навершие (рис. 1.-1, 2, 4, 5).

Основание шлема образует двухсоставной обруч из лобной и затылочной полос соединенных с куполом 18 заклепками. Они расположены равномерно по верхнему краю обруча с учетом его фигурного оформления. Между собой полосы обруча дополнительно соединены еще двумя заклепками (рис. 1.-2, 5). Лобная полоса обруча снабжена надбровными вырезами с переносом и накладной пластиной на них, прикрепленной пятью малыми заклепками (рис. 1.-1, 2, 5). Верхний край этой полосы имеет по центру плавный выступ и две острых выемки, образующих «облачный» узор в лицевой части шлема (рис. 1.-1). Ее нижний край снабжен 14 сквозными отверстиями (6 – справа, 8 – слева) для крепления бармицы. Затылочная полоса обруча по верхнему краю имеет две острых выемки (рис. 1.-4), а по нижнему – нервюру и 32 отверстия под бармицу, часть которых разрушена (рис. 1.-2, 4, 5). Слева в этой полосе обруча имеется отверстие с расклепанным штифтом, в который вдето кольцо для подвешивания шлема (рис. 1.-2, 3).

Навершие шлема сделано в виде втулки для плюмажа с фигурно вырезным раструбом. Последний декорирован четырьмя сердцевидными выемками, разделяющими четыре лопасти «облачной» формы, которыми навершие крепится к куполу. Крепление произведено 12 заклепками, по три на лопасть (рис. 1.-1, 2, 4, 5).

Шлем имеет разрушения в тыльной части купола и обруча, верхней части втулки и трещины в каркасе. Абрис шлема сфероконической формы (сферический купол, коническое навершие). Общая высота изделия составляет 23 см. Основание шлема овального абриса, длиной (по линии лоб–затылок) 22 см, шириной (по линии между висков) – 19 см. Толщина секторов и обруча – 3 мм, каркаса и навершия – 1,5 мм. Судя по частому расположению отверстий для бармицы, она была ламеллярной.

Шадринский шлем дважды публиковался М.В. Гореликом при анализе монгольского доспеха, который датировал его первой половиной XIV в. н.э. (Горелик М.В., 1983, табл. VIII.-2; 1987, с. 192, рис. 11.-6), а также привлекался для характеристики комплекса вооружения населения Лесостепного Алтая XIII–XIV вв. н.э. (Горбунов В.В., Тишкин А.А., 1998, с. 263, рис. 3).

Другой шлем был случайно обнаружен во второй половине 80-х гг. в среднем течении р. Мульты, притока Верхней Катунь. В кедровнике у маральника дети русских старожилов наткнулись на его навершие, торчащее из земли. Предмет (рис. 2) был выкопан и доставлен по месту жительства. Через десять лет, сменив нескольких владельцев, шлем был подарен С.М. Кобзевым Алтайскому государственному краеведческому музею, где и хранится в настоящее время (АГКМ, кол. 17056/А-2653).

Мультинский шлем состоит из купола, каркаса, обруча и навершия, изготовленных из железа. Купол формируют четыре выпуклых сектора, соединенные четырьмя полосами каркаса (в лобной, затылочной и височных частях). Сектора скреплены с каркасом 22 заклепками (две не сохранились), расположенными по три в ряд вдоль каждого края каркаса в затылочной и височных частях и по две в ряд в лобной части. Полосы каркаса по длинным сторонам оформлены треугольными выступами, напротив заклепок. По центру каждой полосы идет нервюра (рис. 2.-1, 2, 4, 5).



Рис. 1. Железный шлем из окрестностей с. Шадрино (Лесостепной Алтай):
1 – лицевая сторона; 2 – левая сторона; 3 – кольцо для подвешивания;
4 – тыльная сторона; 5 – правая сторона

Основание шлема образовано двухсоставным обручем из лобной и затылочной полос. Они скреплены с куполом заклепками, из которых сохранилось только 9 шт., расположенных по верхнему краю обруча с учетом фигурного оформления его лобной полосы (рис. 2.-1, 2). Последняя снабжена надбровными вырезами с переносом. Ее верхний край имеет трехступенчатые вырезы, по два дуговидных и центральный «облачный» (рис. 2.-1). Нижний край лобной полосы имел два сквозных отверстия под бармицу (сохранилось одно). Затылочная полоса обруча снабжена по верхнему краю треугольными выступами, из которых сохранилось только два. В ее центральной части проходит нервюра, а по нижнему краю пробиты отверстия для бармицы, которых сохранилось пять (рис. 2.-1, 2, 4, 5).

Навершие шлема сделано в виде втулки с фигурно вырезанным раструбом. Он оформлен чередующимися четырьмя треугольными и четырьмя пятиугольными выступами. Последние снабжены заклепками, крепящими навершие к секторам купола. Средняя часть навершия сделана в форме 12-гранной втулки, которую венчает шарик, оконтуренный двумя поясками. В устье навершия вставлена пластина-перегородка (высота 4,5 мм, толщина 1 мм) для крепления плюмажа (рис. 2.-3).

Шлем разрушен в нижней части правой стороны. Его абрис конической формы, общая высота – 27 см, длина – 21,5 см, ширина – 18,5 см. Толщина секторов и навершия – 3 мм, обруча и каркаса – 1,5 мм. Судя по редкому расположению отверстий для бармицы, она могла быть ламинарной.

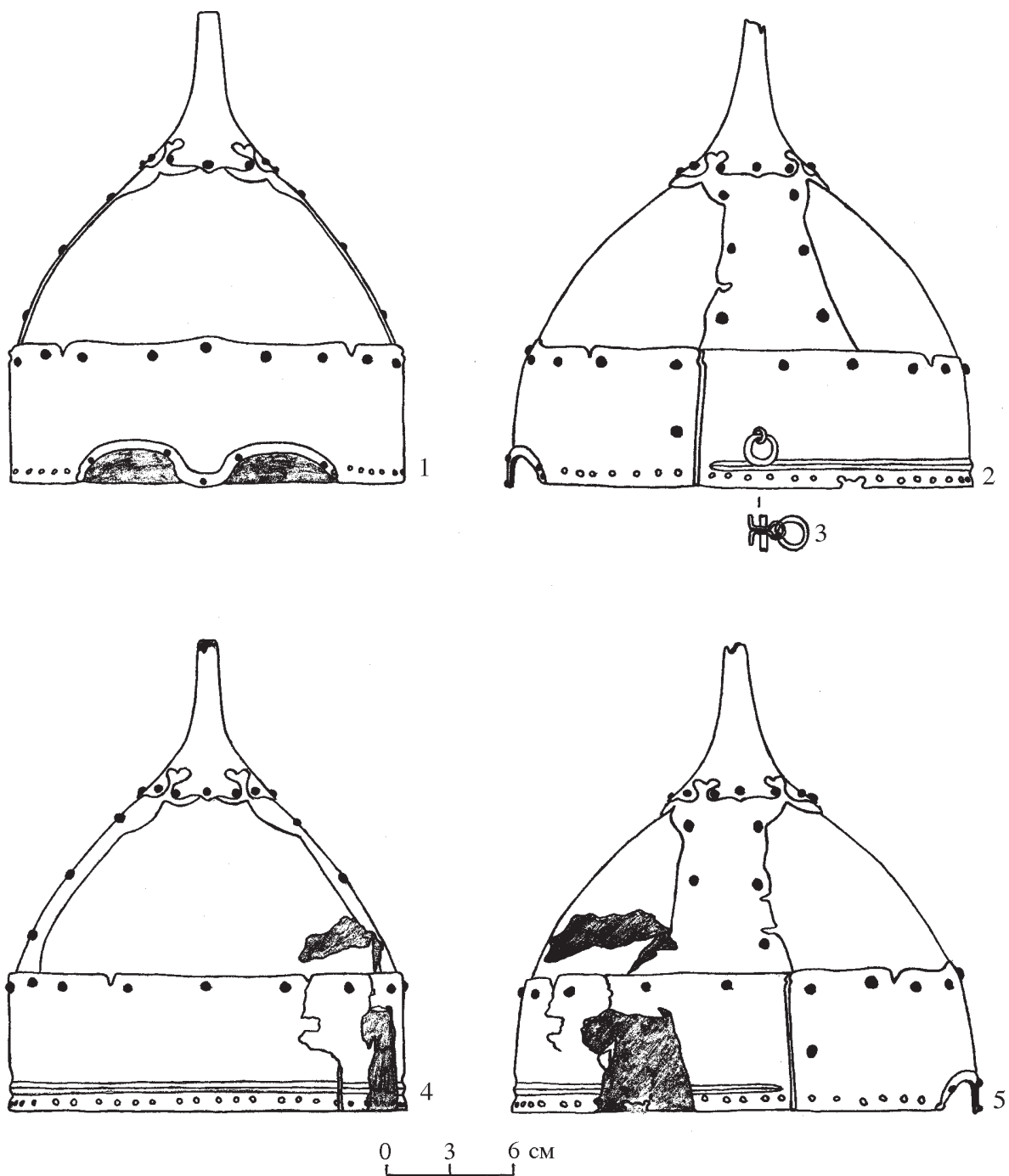
Мультигинский шлем ранее не публиковался и вводится в научный оборот впервые.

Оба алтайских шлема обнаружены случайно, поэтому вопрос их датировки и этнокультурной принадлежности может быть решен только типологическим анализом. Для его проведения важными представляются следующие признаки наших шлемов: материал изготовления (твердый, железо), метод бронирования (без мягкой основы), принцип крепления частей шлема (клепаные), структура набора купола (каркасно-секторные), форма шлема (конический, сфероконический) и детали его оформления (надбровные вырезы с переносом, фигурно вырезные каркас, обруч, навершие).

Появление шлемов из твердых материалов относится к середине III тыс. до н.э. и связано с Южной Месопотамией (Горелик М.В., 1993б, с. 154). Их широкое применение начинается с освоения металлов, поскольку к средствам защиты головы предъявлялись повышенные требования. На востоке Азии первые металлические шлемы известны с XIII в. до н.э. в Китае (Варенов А.В., 1990, с. 56–57; Горелик М.В., 1993б, с. 162–163). Хотя не исключено, что твердые образцы воинских наголовий могли делаться там из кости (рога) или толстой твердой кожи и в более раннее время. В степях Евразии «твердые» шлемы распространяются достаточно поздно: с XI в. до н.э. – на востоке и с середины VII в. до н.э. – на западе (Комиссаров С.А., 1988, с. 78–79; Горелик М.В., 1993б, с. 168–172). Железо при изготовлении шлемов начинает использоваться с VIII в. до н.э. в Ассирии и Урарту и весьма долго конкурирует в данном виде защиты с бронзой (Горелик М.В., 1993б, с. 163, 166, табл. LXI.-21, 24, 92). В Восточной Азии первые железные шлемы зафиксированы с III в. до н.э. на территории Северо-Восточного Китая (Горелик М.В., 1993б, с. 174, табл. LXII.-65). С этого времени железо становится основным бронирующим материалом для боевых наголовий. На Алтае первые свидетельства применения металлических (бронзовых) шлемов относятся к началу раннего железного века (Грязнов М.П., 1947, рис. 5.-11), а железные наголовья появляются в эпоху «великого переселения народов».

Большинство шлемов из твердых материалов не нашивалось непосредственно на мягкую основу (исключение составляют шлемы чешуйчатой структуры), а подшлемник мог лишь пришиваться к внутреннему краю купола или обруча. Однако гораздо чаще шлем просто одевался на подшлемник.

Шлемы, чьи части соединяются заклепками, появляются с освоением железоделательного производства, когда купол шлема вместо отливки (при бронзолитейной технологии),



Рис. 2. Железный шлем со среднего течения р. Мульты (Горный Алтай):
1 – лицевая сторона; 2 – левая сторона; 3 – пластина-перегородка для крепления плюмажа;
4 – тыльная сторона; 5 – правая сторона

стал выковываться из отдельных деталей, которые собирались при помощи заклепок. Первые образцы клепаных шлемов известны в Ассирии и Урарту не ранее VIII в. до н.э. (Горелик М.В., 1993б, с. 165–166, табл. LXI.-21, 24, 92). Однако широкого применения на западе Азии они не получили, видимо, до рубежа эр. Лишь с I в. до н.э. – I в. н.э. железные клепаные шлемы начинают в массовом порядке использовать парфяне и сарматы, которые передают эту традицию римлянам, германцам, гуннам на Западе и кушанам на Востоке (Хазанов А.М., 1971, с. 62–63, табл. XXIX.-1, табл. XXXIV.-5; Горелик М.В., 1993а, с. 161–163, рис. 9.-22–31, 33, 34, 37, 38). От последних они попадают на дальний восток Азии, где фиксируются с эпохи «великого переселения народов» в сяньбийских государствах Северного Китая, Кореи и Японии (Горелик М.В., 1993а, рис. 9.-9–14, 19, 20; Железные панцирные пластины..., 1996, рис. 8, 11, 12). Начиная с раннего средневековья клепаный метод сборки шлема абсолютно господствовал по всей Евразии, пока с середины II тыс. н.э. не был потеснен цельноковаными изделиями (Горелик М.В., 1983, с. 261; 1987, с. 189; Бехайм, 1995, с. 29–30).

Шлемы, сектора которых крепились к каркасу, произошли от образцов, сектора которых скреплялись непосредственно друг с другом. Сам каркас способствовал не столько повышению защитных свойств наголовья, сколько создавал возможности для его декорирования. Первые каркасно-секторные шлемы появляются на рубеже эр в юго-восточных районах Римской империи и с началом эпохи «великого переселения народов» попадают, через парфян и сарматов, в Восточную Азию (Горелик М.В., 1993а, с. 165). С этого времени они используются повсеместно вплоть до середины II тыс. н.э. и сохраняются на востоке Азии до этнографической современности (Медведев В.Е., 1981, рис. 4.-3,4).

Шлемы, имеющие сфероконическую форму, появляются во второй половине III тыс. до н.э. в Южной Месопотамии и существуют во времени и пространстве очень долго (Горелик М.В., 1993б, с. 157, табл. LX.-12). Каркасно-секторные шлемы сфероконической формы известны у согдийцев в VI–VIII вв. н.э., руссов в IX в. н.э., киданей в X–XII вв. н.э., кыргызов в XII–XIII вв. н.э. и туматов в XIII–XIV вв. н.э. (Распопова В.И., 1980, рис. 57, 59; Горелик М.В., 1987, рис. 2.-3; 11.-5; 1993а, рис. 7.-30; Худяков Ю.С., 1991, рис. 44; 1997, рис. 32). Однако все они состоят из четырех секторов и полос. Изделия из двух секторов и полос, аналогичные шадринцевскому шлему, изображены на монгольских воинах в иранской миниатюре 1-й половины XIV в. н.э. (Горелик М.В., 1987, рис. 4.-6; 10.-3, 12, 38).

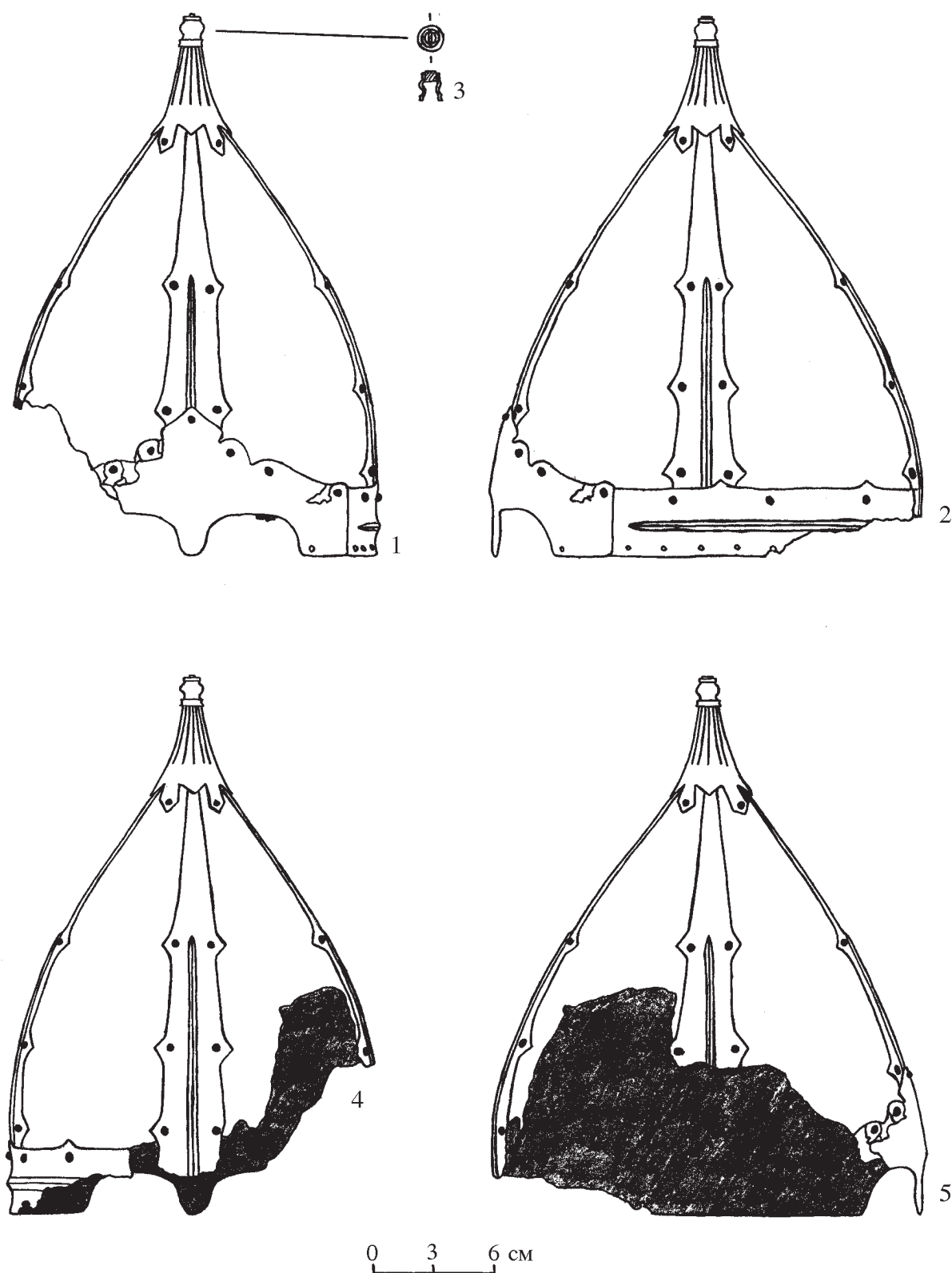
Шлемы конической формы известны с начала I тыс. до н.э. в Северной Месопотамии и распространяются оттуда на просторы Евразии, применяясь вплоть до этнографического времени (Горелик М.В., 1993б, с. 164, табл. LXI.-1–3). Каркасно-секторные наголовья такой формы встречаются на мусульманском Востоке и у кочевников Восточной Европы в VII–IX вв. н.э. (Горелик М.В., 1993а, рис. 7.-19, 24; 9.-29). Более точные аналоги мультинскому шлему, присутствуют на изображениях монгольских воинов в иранской миниатюре 1-й половины XIV в. н.э. (Горелик М.В., 1987, рис. 10.-24, 26).

Аналогии конструктивным элементам алтайских шлемов позволяют, учитывая взаимовстречаемость хронологии каждого из рассмотренных признаков, определить время их существования VI/VII–XIV вв. н.э. Однако сочетание всех вышеисследованных признаков в одном изделии более всего сближает алтайские экземпляры с монгольскими шлемами западной части империи Чингизидов.

Теперь рассмотрим детали декора алтайских шлемов. Самой древней из них является оформление лицевой части шлема надбровными вырезами с мысом над переносицей (переносьем). Появление этой детали уходит в середину II тыс. до н.э., где она намечается на сиропалестинских шлемах (Горелик М.В., 1993б, с. 159, табл. LX.-37). В I тыс. до н.э. эта деталь широко представлена на наголовьях иранцев, скифов и саков, а также известна у населения Северо-Восточного Китая (Горелик М.В., 1993б, с. 168–169, 174, табл. LXII.-6, 8, 11, 17, 20, 21, 24–29, 33, 34, 41–43, 65; Худяков Ю.С., Табалдиев К.Ш., Солтобаев О.А., 2001, рис. 1–3). В дальнейшем

такие вырезы в более законченном виде начинают применяться на шлемах сяньбийцев со II в. н.э. и встречаются у них до VI в. н.э. включительно (Рец К.И., Юй Су-Хуа, 1999, рис. 5; Краткий отчет..., 1997, рис. 6, 8; Железные панцирные пластины..., 1996, рис. 8, 11). Сяньбийцы распространяют шлемы с надбровными вырезами и невыступающим переносом в Китае, где они используются в IV–IX вв. н.э. (Горелик М.В., 1993а, рис. 3.-10, 11; 4.-1, 2; 5.-2, 11; 6.-1, 3, 6–8; 7.-5, 6; 9.-11). Отдельные экземпляры таких шлемов известны у когуресцев в IV в. н.э. и японцев в V–VI вв. н.э. (Горелик М.В., 1993а, рис. 3.-12; 4.-6, 9.-11). На волне «великого переселения народов» данная деталь оформления шлемов попадает на Северный Кавказ в IV–V вв. н.э. и достигает Европы, где фиксируется на рубеже VI–VII вв. н.э. (Горелик М.В., 1993а, рис. 9.-22, 34). Вероятно, из Китая такой декор шлемов заносится в Восточный Туркестан, где он есть на изображениях VII–IX вв. н.э. (Горелик М.В., 1993а, рис. 7.-4, 9, 10, 14, 15).

В эпоху развитого средневековья шлемы с надбровными вырезами и невыступающим переносом известны по китайским (конец XIII – начало XIV вв. н.э.) и иранским (1-я половина XIV в. н.э.) изображениям монгольских воинов (Горелик М.В., 1987, рис. 5.-3, 4; 6.-1; 9.-2; 10.-6), а также среди реальных находок с территории Золотой Орды середины XIII–XIV вв. н.э. (Овсянников В.В., 1990, рис. 1.-1; Зеленский Ю.В., 1997, рис. 2.-12). Самые поздние шлемы с аналогичным декорированием лицевой части изготавливались в Северо-Западном Иране и Турции во 2-й половине XIV – 1-й половине XVI вв. н.э. (Горелик М.В., 1983, табл. VIII.-13, 14; IX.-2, 4; 1987, рис. 11.-10–12).

В целом период бытования железных шлемов с развитыми надбровными вырезами и невыступающим переносом охватывает рамки с III в. до н.э. по XVI в. н.э. Появление данного декора на боевых наголовьях связано с древнемонгольской (дунху?, сяньби) военной традицией, которая в Восточной Азии получает новый импульс у собственно монголов и передается ими в мусульманский мир.

Шлемы с фигурно вырезным каркасом входят в употребление с эпохи раннего средневековья, первоначально, видимо, на территории Восточной Азии. Они встречаются у населения Восточного Туркестана в VII–IX вв. н.э., Китая – в IX в. н.э., Кореи и Бохая – в VIII–X вв. н.э., а также у киданей – в X–XII вв. н.э. и монголов – в XIII–XVII вв. н.э. (Горелик М.В., 1987, рис. 2.-1, 4; 1993а, рис. 7.-2, 3, 5, 9, 14, 25, 26; Овсянников В.В., 1990, рис. 1.-1; Худяков Ю.С., Табалдиев К.Ш., Солтобаев О.А., 2001, рис. 4–7).

Такая деталь, как фигурно вырезной обруч, известна по находкам корейских, бохайских и киданьских шлемов, причем у последних на обруче зафиксирована также нервюра (Горелик М.В., 1987, рис. 2.-1; 1993а, рис. 7.-25, 26; Худяков Ю.С., 1991, рис. 44.-1). Изображения шлемов с фигурными обручами встречается в иранской миниатюре 1-й половины XIV в. н.э. (Горелик М.В., 1987, рис. 4.-4, 5, рис. 5.-11, рис. 10.-4, 30, 31, 37, 40, 42, 43). Во 2-й половине XIV в. н.э. известны цельнокованные шлемы монголо-иранского производства с имитацией верхней фигурной части обруча (Горелик М.В., 1983, табл. VIII.-11–13).

Шлемы с фигурно вырезным подвершием встречаются у сяньбийцев в V–VI вв. н.э., хазар и венгров – в IX–X вв. н.э., киданей – в X–XII вв. н.э., половцев – во 2-й половине XIII – 1-й половине XIV вв. н.э. и монголов – во 2-й половине XIII–XVII вв. н.э. (Горелик М.В., 1983, табл. VIII.-7–9; 1987, рис. 2.-1, 3, 4; 4.-4–6, 13, 15, 16; 5.-4, 5, 7, 10, 16; 8.-3, 6; 9.-2; 10.-3, 6–9, 13, 19, 21, 22, 24, 25, 27, 30, 31, 40, 41; 11.-4, 8, 11; 2001, рис. 2.-8, 9, 10, 13,-17; Железные панцирные пластины..., 1996, рис. 8, 12; Худяков Ю.С., Табалдиев К.Ш., Солтобаев О.А., 2001, рис. 4, 5).

Аналогии декоративным элементам алтайских шлемов позволяют, учитывая взаимовстречаемость хронологии каждого из рассмотренных признаков, определить время их существования VIII–XIV вв. н.э. Решающим здесь является бытование обручей с фигурным верхним краем. Однако исполнение декора на алтайских экземплярах в виде вырезов и выступов треугольной, пятиугольной и «облачной» формы указывает на их монгольское происхождение, восходящее к киданьскому оформлению шлемов.

Принадлежность алтайских шлемов к монгольскому оборонительному комплексу подтверждают и ряд других более мелких деталей. Так, пластина-перегородка в устье наверхия-втулки мультинского шлема, на наш взгляд, служила для подвязывания одного или двух кожаных язычков, столь характерных для монгольского плюмажа (Горелик М.В., 1987, рис. 4.-7, 8, 10, 11, 13; 7.-2). Данная перегородка по назначению подобна подвижным кольцам, прикрепленным на наверхия золотоордынских шлемов (Горелик М.В., 1987, с. 194, рис. 11.-8; Овсянников В.В., 1990, рис. 1.-1; Зеленский Ю.В., 1997, рис. 2.-12). Втулка мультинского шлема имеет граненую поверхность и заканчивается шаровидным утолщением, аналоги которым можно видеть на изображениях монгольских наголовий в иранской миниатюре 2-й половины XIV в. н.э. (Горелик М.В., 1983, табл. VIII.-7, 9). Причем на одном из них шарик венчает плюмажный язычок, прикрепленный способом, видимо, сходным с мультинским изделием (рис. 2.-3). Наличие на шадринском шлеме накладной пластины на надбровные вырезы с переносом перекликается с изображением монгольского боевого наголовья в китайской рукописи 1280–1329 гг. (Горелик М.В., 1987, рис. 6.-1). Такие накладки, вероятно, послужили прототипами для накладных «бровей» монголо-иранских шлемов 2-й четверти XIV – начала XV вв. н.э. (Горелик М.В., 1983, табл. VIII.-11, 12, 14, табл. IX.-1).

Подводя итоги, отметим, что совокупность типологических признаков шадринского и мультинского шлемов позволяет датировать их XIII – 1-й половиной XIV вв. н.э. и отнести к изделиям монгольских оружейников. Мы не исключаем, что на землях, где формировалась Монгольская держава, такие шлемы появились и в более ранний период, во 2-й половине XII в. н.э. На территории Горного и Лесостепного Алтая они могли попасть уже в начале XIII в. н.э., в ходе завоевательных походов армии Джучи (1207, 1218 гг.).

Библиографический список

- Андреев Ю.В. Кто избрел греческую фалангу? // Петербургский археологический вестник. 1993. №7. С.36–42.
- Бехайм В. Энциклопедия оружия. СПб., 1995. 576 с.
- Варенов А.В. Реконструкция иньского защитного вооружения и тактики армии по данным оружейных кладов // Китай в эпоху древности. История и культура Востока Азии. Новосибирск, 1990. С. 56–72.
- Винклер П. Оружие. СПб., 1894; М., 1992. 330 с.
- Галанина Л.К. Шлемы кубанского типа (вопросы хронологии и происхождения // Культурное наследие Востока. Л., 1985. С. 169–183.
- Горбунов В.В. Грунтовый могильник с обрядом кремации Троицкий Елбан-I // Культура древних народов Южной Сибири. Барнаул, 1993. С. 80–90.
- Горбунов В.В., Тишкин А.А. Вооружение населения Лесостепного Алтая в монгольское время (XIII–XIV вв.) // Военная археология: Оружие и военное дело в исторической и социальной перспективе. СПб., 1998. С. 262–266.
- Горелик М.В. Монголо-татарское оборонительное вооружение второй половины XIV – начала XV в. // Куликовская битва в истории и культуре нашей Родины. М., 1983. С. 230–258.
- Горелик М.В. Ранний монгольский доспех (IX – первая половина XIV в.) // Археология, этнография и антропология Монголии. Новосибирск, 1987. С. 163–208.
- Горелик М.В. Защитное вооружение степной зоны Евразии и примыкающих к ней территорий в I тыс. н.э. // Военное дело населения юга Сибири и Дальнего Востока. Новосибирск, 1993а. С. 149–179.
- Горелик М.В. Оружие Древнего Востока (IV тысячелетие до н.э. – IV в. до н.э.). М., 1993б. 349 с.
- Горелик М.В. Образ мужа-воина в Кабарии-Угрии-Руси // Культуры евразийских степей второй половины I тысячелетия н.э. (из истории костюма). Самара, 2001. Т. 1. С. 169–185.
- Грязнов М.П. Памятники майэмрского этапа эпохи ранних кочевников на Алтае // КСИИМК. М.; Л., 1947. Вып. XVIII. С. 9–17.

- Дервянко Е.И. Очерки военного дела племен Приамурья. Новосибирск, 1987. 225 с.
- Зеленский Ю.В. Позднекочевническое погребение со шлемом из Степного Прикубанья // Историко-археологический альманах. Армавир; Москва, 1997. С. 89–91.
- Измайлов И.Л. Вооружение и военное дело населения Волжской Булгарии X – начала XIII в. Магадан, 1997. 212 с.
- Комиссаров С.А. Комплекс вооружения древнего Китая. Эпоха бронзы. Новосибирск, 1988. 120 с.
- Коннолли П. Греция и Рим. Энциклопедия военной истории. М., 2000. 320 с.
- Кругликова И.Т. Античная археология. М., 1984. 216 с.
- Медведев В.Е. О шлеме средневекового амурского воина (тайник с остатками доспеха в Корсаковском могильнике) // Военное дело древних племен Сибири и Центральной Азии. Новосибирск, 1981. С. 172–184.
- Овсянников В.В. К вопросу о защитном вооружении поздних кочевников Южного Урала // Военное дело древнего и средневекового населения Северной и Центральной Азии. Новосибирск, 1990. С. 141–149.
- Распопова В.И. Металлические изделия раннесредневекового Согда. Л., 1980. 139 с.
- Рец К.И., Юй Су-Хуа. К вопросу о защитном вооружении хуннов и сяньби // Евразия: культурное наследие древних цивилизаций. Горизонты Евразии. Новосибирск, 1999. Вып. 2. С. 42–55.
- Соенов В.И., Эбель А.В. Ритуальные сооружения могильника Мендур-Соккон-1 // Известия лаборатории археологии. Горно-Алтайск, 1997. №2. С. 103–115.
- Хазанов А.М. Очерки военного дела сарматов. М., 1971. 169 с.
- Худяков Ю.С. Вооружение центральноазиатских кочевников в эпоху развитого средневековья. Новосибирск, 1991. 336 с.
- Худяков Ю.С. Вооружение кочевников Южной Сибири и Центральной Азии в эпоху развитого средневековья. Новосибирск, 1997. 160 с.
- Худяков Ю.С., Табалдиев К.Ш., Солтобаев О.А. Шлемы, найденные на территории Кыргызстана // Археология, этнография и антропология Евразии. Новосибирск, 2001. №1. С. 101–106.
- Шавкунов В.Э. Вооружение чжурчжэней XII–XIII вв. Владивосток, 1993. 185 с.
- Железные панцирные пластины северных династий в крепости Лим Чан провинция Хэбэй // Каогу. 1996. №1. С. 22–35 (на кит. языке).
- Краткий отчет о раскопках кургана 88M1. Кирпичный завод в Шиэртай, Гаоян // Вэнь У. 1997. №11. С. 19–31 (на кит. языке).
- Kubarev G.V. Der Panzer eines altt(irkischen Ritters aus Balyk-Sook // Eurasia Antiqua. Berlin, 1997. Band 3. S. 629–645.

А.А. Тишкин

Барнаул

ПРЕДМЕТЫ ВООРУЖЕНИЯ МОНГОЛЬСКОГО ВРЕМЕНИ ИЗ ОКРЕСТНОСТЕЙ БИЙСКА*

В данной публикации в основном приводятся находки предметов вооружения, поступившие в свое время в Бийский краеведческий музей (БКМ). Обстоятельства их обнаружения различны, но объединяет всех один и тот же период бытования – монгольская эпоха (XII–XIV вв.). К материалам интересующего нас времени из фондов указанного учреждения мы уже обращались при рассмотрении подробно изученной коллекции №197 (Тишкин А.А., 2001б). Особенность нынешней статьи заключается в том, что автору, например, не удалось непосредственно поработать с находками из погребения, доисследованного Б.Х. Кадиковым в конце 1960-х гг. на памятнике АБ в г. Бийске. Несмотря на все усилия сотрудников БКМ, коллекция предметов под №181 в декабре 1997 г. и позже не была найдена**. Поэтому

* Работа выполнена при поддержке РФФИ (проекты №00-06-80393 и №02-06-80342).

** Возможно, утрата произошла во время переезда в другое здание музея, хотя еще не исключена вероятность обнаружения этого вещевого комплекса.

в основу приводимых данных о могиле монгольского времени на АБ легли сведения и рисунки из личных архивов С.В. Неверова и А.Л. Кунгурова, которые в свое время осмотрели и частично зафиксировали имевшийся предметный комплекс, а также скопировали план раскопанного погребения (рис. 1)*. Кроме этого, в статье приведены указания и находки (рис. 2), которые уже нашли отражение в ряде отдельных публикаций (Кирюшин Ю.Ф., Кунгуров А.Л., Казаков А.А., 1992; Горбунов В.В., Тишкин А.А., 1998б; Горбунов В.В., 2000; Тишкин А.А., 2000; Кунгуров А.Л., 2001; и др.), однако, на наш взгляд, важно и суммарное представление имеющихся данных.

В 1930-х гг. в районе старого женского монастыря в пос. Боровом сотрудники Бийского музея обнаружили железные наконечники стрел (инв. №805; рис. 2.-5–7), которые, возможно, происходили из разрушенной могилы (Кирюшин Ю.Ф., Кунгуров А.Л., Казаков А.А., 1992, с. 8–9). Других сведений об обстоятельствах и более точном месте обследования пока ничего не известно. Судя по характерным признакам, наконечники стрел могут датироваться XII–XIV вв. (Могильников В.А., 1981, рис. 72–73; Худяков Ю.С., 1991; 1997, с. 64–69; и др.).

В 1960-е гг. в БКМ поступили материалы интересующего нас времени. Происходили они из разрушенных погребений на памятнике, получившем позже название АБ по обозначению жилищного микрорайона на плане застройки г. Бийска. По всей видимости, сначала в музей попали два железных предмета: вильчатый наконечник стрелы и фрагмент панцирной пластины (рис. 2.-1, 2), которые составили коллекцию №179. Эти находки тогда связывались с одним из Бийских городищ, так как могильник АБ еще не был каким-либо образом зафиксирован. В книге описи коллекций они отмечены как относящиеся к погребению монгольского времени, обнаруженному «под вышкой». В конце 1960-х гг., о чем уже выше говорилось, Б.Х. Кадиков в квартале АБ расчистил нарушенное захоронение (рис. 1.-1), находившиеся в нескольких десятках метров северо-восточнее Бийского Городища-4 (Кирюшин Ю.Ф., Кунгуров А.Л., Казаков А.А., 1992, с. 15). Погребение располагалось в районе опоры ЛЭП и, по всей видимости, пострадало при сооружении такой конструкции. На плане показано, что череп отсутствовал, но остальные кости скелета и зафиксированные предметы лежали *in situ*. Судя по всему, умерший человек был уложен в могилу вытянуто на спину, головой на юго-запад, что характерно для погребального обряда монгольского времени на территории Лесостепного Алтая (Грязнов М.П., 1956; Савинов Д.Г., 1979; Кунгуров А.Л., 1990; Тишкин А.А., Горбунов В.В., Казаков А.А., 1998; Бородаев В.Б., Ефремов С.А., Тишкин А.А., 2000; Уманский А.П., Тишкин А.А., Горбунов В.В., 2001; и др.). При нем находился «стандартный» набор рядового кочевника. В ногах располагалось седло, от которого остались лишь железные стремена (рис. 1.-2, 3). Неподалеку, у левой ноги, лежал несохранившийся колчан с четырьмя стрелами (рис. 1.-1). В нашем распоряжении оказались рисунки только двух костяных наконечников (кол. 181/1–2; рис. 1.-7, 8). Тем не менее на плане могилы довольно четко зафиксированы еще два изделия. Железные наконечники стрел (рис. 1.-1) имели традиционную для монгольского времени форму: асимметрично-ромбическое плоское перо и длинный, круглый в сечении черешок, отделенный уступом. Судя по местонахождению найденных в могиле изделий, стрелы в колчане лежали наконечниками вниз. Кроме указанных предметов, в районе пояса находились железный черешковый нож с сильно сточенным клинком (кол. 181/4, 5; рис. 1.-1, 6), небольшой каменный оселок с отверстием (кол. 181/3; рис. 1.-9), а также фрагмент панцирной пластины (кол. 181/9; рис. 1.-5) и часть, вероятно, от пряжки (кол. 181/12; рис. 1.-4). Не исключено, что многие из перечисленных последними вещей находились на поясном ремне.

Таким образом, на памятнике АБ, который находится на территории одноименного микрорайона Бийска, на третьей надпойменной террасе левого берега Бии, неподалеку от

* Автор благодарен своим коллегам за предоставленные материалы, а А.Л. Кунгурову – еще и за выполненные рисунки для данной публикации.



Рис. 1. Могила №2 монгольского времени на АБ (Бийск):
 1 – план погребения (по Б.Х. Кадикову); 2, 3 – стремена; 4 – обломок предмета;
 5 – фрагмент панцирной пластины; 6 – нож; 7–8 – наконечники стрел;
 9 – оселок; 2–6 – железо; 7–8 – кость; 9 – камень



Рис. 2. Железные предметы вооружения монгольского времени из окрестностей Бийска: наконечник стрелы (1) и фрагмент панцирной пластины (2) из коллекции 179 БКМ (могила №1 на АБ); наконечник стрелы (3) из памятника Боровое-III; наконечник стрелы (4) из Фоминского (сборы); наконечники стрел (5–7) из с. Борового (сборы 1930-х гг.); наконечник стрелы (8), найденный на 8 км Чуйского тракта

Бийского Городища-4, около ЛЭП были найдены два погребения монгольского времени. Было бы логично дать им обозначения, закрепив за каждым объектом представленные в данной статье материалы: могила №1 (кол. №179) и могила №2 (кол. №181). Тем более, что обследование памятника АБ показало наличие и других погребальных сооружений, возможно, также эпохи развитого средневековья, так как в 100 м северо-западнее надбереговой опоры ЛЭП в ложине, прорезающей третью надпойменную террасу, зафиксированы две земляные курганные насыпи диаметром 5–7 м, высотой до 0,5 м (Кирюшин Ю.Ф., Кунгуров А.Л., Казаков А.А., 1992, с. 15). Возможно, эти объекты связаны с предыдущими могилами. Ответ на это могут дать только археологические раскопки, хотя проведение их в парковой зоне города весьма проблематично. Обычно археологам приходится иметь дело с неполноценными материалами, что существенным образом затрудняет процесс восстановления облика материальной и духовной культуры населения Лесостепного Алтая монгольского времени.

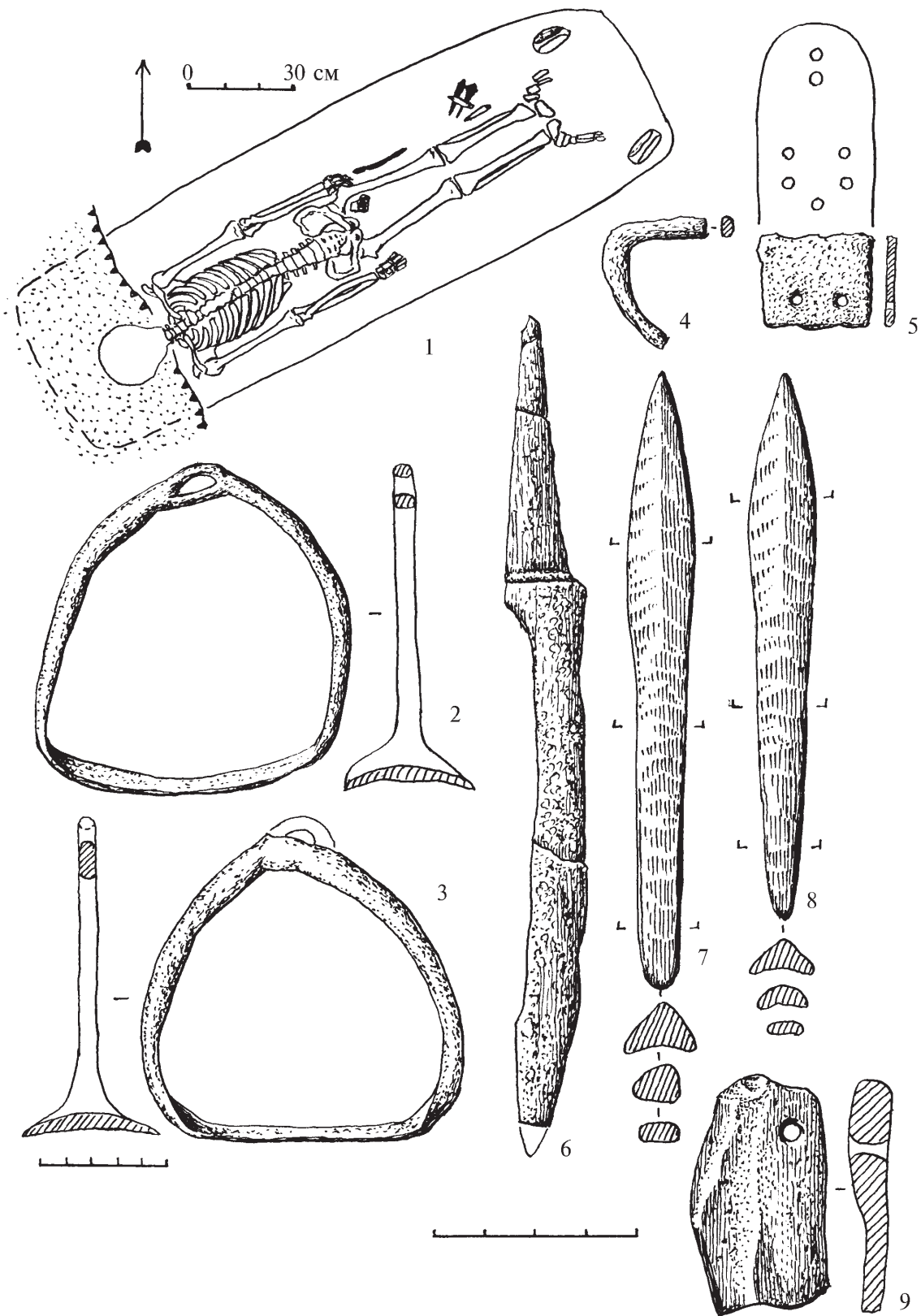
В 1986 г. В.Н. Совков обнаружил железный наконечник стрелы (БКМ, б/н; рис. 2.-8), по форме схожий с подобными изделиями из пос. Борового (см. выше) и относящийся к монгольскому времени. Находка была сделана в карьере, который располагался на 8 км от г. Бийска по Чуйскому тракту в сторону Горного Алтая (Кирюшин Ю.Ф., Кунгуров А.Л., Казаков А.А., 1992, с. 19).

В 1989 г. при раскопках многослойного поселения Боровое-III, кроме керамики начала II тыс., зафиксирован железный наконечник стрелы (рис. 2.-3) с такими характеристиками: черешковый, с плоским, прямоугольным в сечении и «вилчатый» по форме пером, а также с уступом в виде прямых плечиков при переходе пера в черешок (Кунгуров А.Л., 2001, с. 61). Памятник Боровое-III находится на восточной окраине Бийска в районе бывшего женского монастыря у с. Борового, на широком мысу второй надпойменной террасы, высота которой около 10 м (Кирюшин Ю.Ф., Кунгуров А.Л., Казаков А.А., 1992, с. 8).

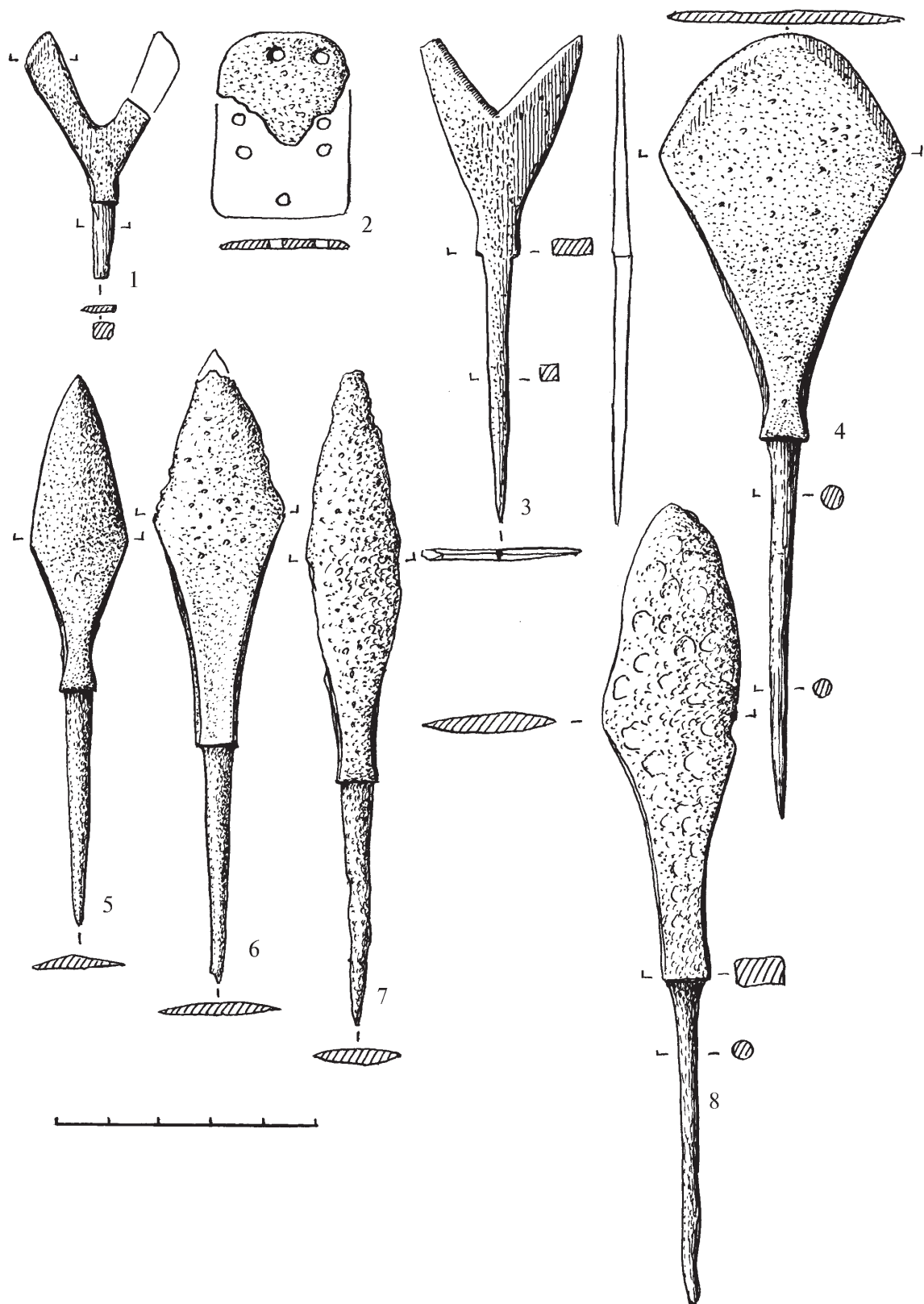
И последнее изделие, представляемое в данной публикации и ранее не введенное в научный оборот, происходит из сборов около с. Фоминского. Железный наконечник стрелы монгольского времени (рис. 2.-4) находится в фондах БКМ и имеет такое обозначение:

181 /2
12

Судя по номеру, можно предположить, что рассматриваемый предмет поступил в музей примерно в то же время, когда была обнаружена могила №2 на АБ. Другими сведениями мы не располагаем.

Следует указать еще на одну находку монгольского периода, происходящую из «бийской» зоны. Это железный шлем из Шадрино (см. отдельную публикацию этого изделия в настоящем сборнике).

Таким образом, в районе Бийска мы имеем ряд археологических объектов и случайных находок, относящихся к монгольскому времени. В данном случае нас интересовали предметы вооружения. Они представлены изделиями как наступательного (наконечники стрел), так и защитного (шлем, панцирные пластины) комплекса. Стоит указать и на вещи, сопутствующие предметам вооружения и носящие вспомогательный характер при реализации военных действий (нож, оселок, снаряжение верхового коня). Характеристику комплекса вооружения Лесостепного Алтая монгольского времени (XIII–XIV вв.) мы уже отдельно представляли (Горбунов В.В., Тишкин А.А., 1998б). Следует отметить и обобщающую работу Ю.С. Худякова (1997) по вооружению кочевников Южной Сибири и Центральной Азии в эпоху развитого средневековья, где Алтаю посвящена целая глава (там же, с. 58–77). В настоящее время нами продолжается сбор всевозможных сведений о предметах вооружения, происходящих из погребальных объектов, а также о случайных находках подобного плана (Горбунов В.В., Тишкин А.А., 1998а,б; 2001; Тишкин А.А., Горбунов В.В., Казаков А.А., 1998; и др.). Это делается не только для наполнения содержанием этой части материальной культуры и для сравнительного анализа таких данных, но и для решения целого

ряда проблем этнокультурного характера. Имеющиеся же данные подтверждают характер военной организации населения Лесостепного Алтая монгольского времени (Горбунов В.В., Тишкин А.А., 1998б). Однако следует учитывать ранее уже отмеченные обстоятельства. Во-первых, то, что памятники XIII–XIV вв. на достаточно обширной территории имеют ряд общих элементов культуры, особенно в области вещевого инвентаря, большое единообразие которого обусловлено монгольскими завоеваниями, а во-вторых, погребальные объекты Алтая принадлежат различным этническим группам с местным локальным своеобразием культуры (Могильников В.А., 1981, с. 191; Савинов Д.Г., 1994, с. 165–166; Тишкин А.А., 2001а).

В заключение необходимо отметить еще один объективный момент, связанный с археологическими исследованиями. Дело в том, что открытие и изучение памятников монгольского времени на других территориях существенно влияют на процесс осмысления материалов, обнаруженных в Лесостепном Алтае.

Библиографический список

Бородаев В.Б., Ефремов С.А., Тишкин А.А. Захоронения первой пол. II тыс. в пункте Ближние Елбаны-VI // Древности Алтая: Известия лаборатории археологии. Горно-Алтайск, 2000. №5. С. 124–135.

Горбунов В.В. Оборонительное вооружение населения Лесостепного и Горного Алтая в III–XIV вв. н.э.: Автореф. дис. ... канд. ист. наук. Барнаул, 2000. 25 с.

Горбунов В.В., Тишкин А.А. Случайные находки средневекового вооружения в Алтайском крае // Сохранение и изучение культурного наследия Алтайского края. Барнаул, 1998а. Вып. IX. С. 190–194.

Горбунов В.В., Тишкин А.А. Вооружение населения Лесостепного Алтая в монгольское время (XIII–XIV вв.) // Военная археология: Оружие и военное дело в исторической и социальной перспективе. СПб., 1998б. С. 262–266.

Горбунов В.В., Тишкин А.А. Новые сведения о случайных находках предметов вооружения // Сохранение и изучение культурного наследия Алтайского края: Мат. Всерос. науч.-практ. конф. Барнаул, 2001. Вып. XII. С. 160–165.

Грязнов М.П. История древних племен Верхней Оби по раскопкам близ с. Большая Речка // МИА. М.; Л., 1956. №48. 160 с.

Кирюшин Ю.Ф., Кунгуров А.Л., Казаков А.А. Город Бийск. Памятники археологии // Бийск, Бийский район: Памятники истории и культуры. Бийск, 1992. С. 7–47.

Кунгуров А.Л. Реконструкция погребального обряда и предметов материальной культуры грунтового могильника монгольского времени у с. Усть-Алейка // Материальная культура и проблемы археологической реконструкции. Новосибирск, 1990. С. 161–167.

Кунгуров А.Л. Материалы эпохи поздней древности, раннего и развитого средневековья с поселенческих комплексов Верхнего Приобья // Алтай и сопредельные территории в эпоху средневековья. Барнаул, 2001. С. 54–62.

Могильников В.В. Памятники кочевников Сибири и Средней Азии XIII–XIV вв. // Степи Евразии в эпоху средневековья. М., 1981. С. 194–200.

Савинов Д.Г. Об основных этапах развития этнокультурной общности кыпчаков на юге Западной Сибири // История, археология и этнография Сибири. Томск, 1979. С. 53–72.

Тишкин А.А. Проблемы изучения культуры населения монгольского времени лесостепной зоны Алтая // Проблемы истории и культуры кочевых цивилизаций Центральной Азии. Т. I: Археология. Этнология. Улан-Удэ, 2000. С. 169–173.

Тишкин А.А. Изучение археологических памятников монгольского времени на Алтае // Пространство культуры в археолого-этнографическом измерении. Западная Сибирь и сопредельные территории: Материалы XII Западно-Сибирской археолого-этнографической конференции. Томск, 2001а. С. 82–84.

Тишкин А.А. Сухие Гривы – памятник монгольского времени на правом берегу Оби // Алтай и сопредельные территории в эпоху средневековья. Барнаул, 2001б. С. 139–146.

Тишкин А.А., Горбунов В.В., Казаков А.А. Завершение раскопок курганов монгольского времени на памятнике Телеутский Взвоз-I // Проблемы археологии, этнографии, антропологии Сибири и сопредельных территорий. Новосибирск, 1998. Т. IV. С. 250–252.

Уманский А.П., Тишкин А.А., Горбунов В.В. Погребения первой половины II тыс. н.э. на могильнике Ильинка в Алтайском крае // Алтай и сопредельные территории в эпоху средневековья. Барнаул, 2001. С. 146–161.

Худяков Ю.С. Вооружение кочевников Южной Сибири и Центральной Азии в эпоху развитого средневековья. Новосибирск, 1997. 160 с.

Худяков Ю.С. Вооружение центральноазиатских кочевников в эпоху раннего и развитого средневековья. Новосибирск, 1991. 190 с.

Б.Б. Дашибалов

Улан-Удэ

СРЕДНЕВЕКОВЫЕ КРЕПОСТИ БАЙКАЛЬСКОЙ СИБИРИ*

К недостаточно изученным памятникам Байкальской Сибири следует отнести городища, хотя они всегда вызывали интерес у исследователей. Были попытки объяснить их назначение и культурную принадлежность.

Городища Байкальской Сибири подразделяются на два вида: укрепленные земляными валами и укрепленные каменными стенами.

Нами собраны сведения о 47 городищах, укрепленных земляными валами. Имеющиеся графические схемы и описания (Агапитов Н.Н., 1881; Рыгдылон Э.Р., 1995) позволили по форме городища и степени использования естественных условий произвести первичную классификацию. Городища с земляными валами разделяются на две основные группы – памятники, сооруженные с использованием рельефа местности, и городища, имеющие правильную геометрическую форму, не зависящую от конфигурации местности (рис. 1).



Рис. 1. I – городища, сооруженные с использованием рельефа местности;

II – городища геометрической формы.

I – городище Удактай; 2 – Капсал III; 3 – Хореты; 4 – Ута-Хошун;

(I, 3, 4 – по Э.Р.Рыгдылону; 2 – по П.П.Хороших)

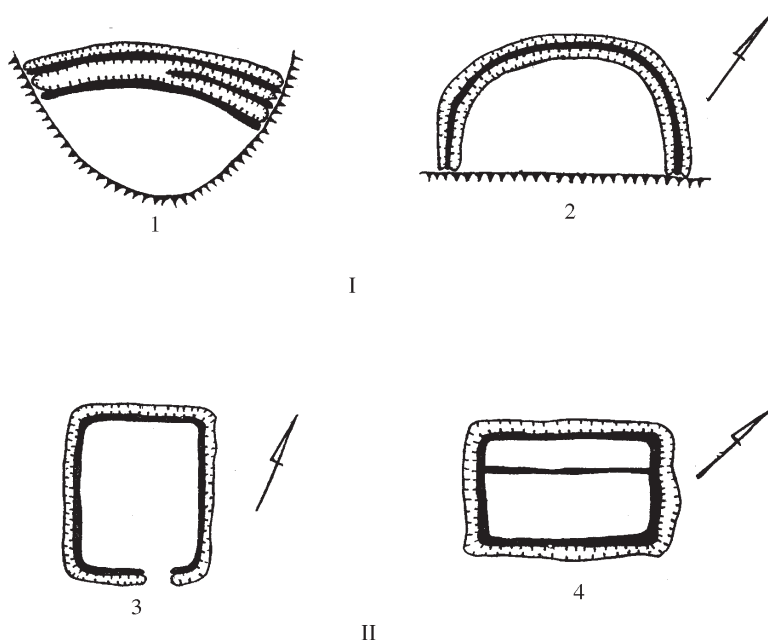
* Работа выполнена при поддержке РФФИ (грант №00-06-80374).

Осмотрены и описаны 28 городищ, из них на 24 составлены графические схемы или глазомерные планы, о 18 укреплениях имеется только указание на их местонахождение. Кратко суммируем материалы, полученные в основном Э.Р. Рыгдылоном по ангарским городищам и Н.Н. Агапитовым по городищам р. Куды. Городище Капсал IV, расположенное в долине Куды, укреплено двумя рвами и одним валом, внутри городища обнаружены две ямы глубиной около 1 м (Агапитов Н.Н., 1881). Городище Улан обследовано Э.Р. Рыгдылоном. На валу был заложен шурф 2 x 1,5 м, который показал, что вал сложен из земли и песчаника, вынутых при рытье рва, причем песчаник уложен в середине вала. На городищах (Атушево, Халюты, Хореты) Э.Р. Рыгдылоном сделаны небольшие шурфы, которые не дали никаких находок и не показали наличия культурного слоя. Также были заложены шурфы на городищах Хашхай I и II, в обоих случаях находок не было, но цвет земли из шурфа на городище Хашхай II свидетельствовал о наличии на данном месте стойбища. На городище Ута-Хошун было найдено 4 фрагмента курумчинской керамики. Площадь городища Барун-Турен запахивалась, тщательные поиски культурных остатков на пашне не дали никаких результатов. В результате этих разведывательных работ Э.Р. Рыгдылон (1955) пришел к выводу, что ангарские городища не имеют культурного слоя.

Всего лишь на двух городищах (Манхай и Улан-Бор) проводились стационарные исследования. Н.Н. Забелина – исследовательница городища Улан-Бор, в предварительном заключении констатировала: люди жили на городище прочно, судя по остаткам стен и столбов, внутри крепости находилось одно большое здание, по толщине стен и большой площади оно не было временным сооружением, а носило характер капитального здания, а наличие отопительных сооружений предполагает жилище зимнего типа (Окладников А.П., Забелина Н.Н., 1958).

По нашему мнению, сооружение на горе Улан-Бор нельзя рассматривать как укрепленное поселение и люди, вероятнее всего, не жили в этой крепости постоянно. На это указывает очень тонкий культурный слой, а во многих местах крепости он вообще отсутствует. Кроме нескольких находок внутри укрепления, не обнаружено каких-либо предметов, связанных с производственной деятельностью, отсутствуют на городище и хозяйственные ямы, которые свидетельствовали бы о постоянном поселении.

Хотя о том, что часть городищ могла быть обитаема, говорят материалы раскопок городища Манхай (рис. 2), но краткость публикаций не позволяет использовать эти данные как полноценный источник. Городище в разные годы исследовалось А.П. Окладниковым, П.П. Хороших, И.В. Асеевым и А.В. Харинским. Судя по имеющимся данным, на Манхайском городище выявлен культурный слой, также были обнаружены ямы различных размеров (Асеев И.В., 1980, с. 94).

Городища с каменными стенами чаще всего распространены на байкальском побережье. Всего П.П. Хороших (1924, с. 28–31) упоминает о наличии 25 «каменных» городищ. В основном исследователи ограничивались описанием памятников. Первые раскопки на каменных городищах (Шибэтэ) были произведены Иркутской экспедицией (Грязнов М.П., 1959). И.В. Асеевым произведены раскопки на одноименном городище в заливе Куркут (Асеев И.В., 1980, с. 95, 96). В настоящее время изучением байкальских городищ занимается А.В. Харинский (1994), им ведутся планомерные и широкомасштабные раскопки северобайкальских укреплений.

Городища, укрепленные каменными стенами, соответствуют в плане форме мыса, на котором они расположены и отделяются от плато каменной стеной (рис. 3). Длина стен бывает различной и зависит от размеров мыса, она колеблется от 120 до 200 м. Высота стены достигает 3 м. Кладка производилась без раствора, плиты укладывались плашмя (рис. 4). Стена на мысу бухты Семисосенной сооружена несколько иначе. Здесь большие плиты гнейса поставлены вертикально, одна возле другой, и притом в два ряда на расстоянии около 1,5 м один ряд от другого. Это городище, кроме того, укреплено рвом шириной 2 м и глубиной около 1 м; ров шириной 3,5 м и глубиной 1,5 м отмечен на городище Хоргой. Проходы



Рис. 2. Городище Манхай (Кудинская долина)



Рис. 3. Крепость Хоргой (остров Ольхон)



Рис. 4. Часть стены крепости Хоргой



Рис. 5. Находки из городищ: 1–3 – Манхай (по И.В. Асееву); 4–6 – Хоргой (по П.П. Хороших); 7 – Улан-Бор (по Н.Н. Забелиной)

имеются не на всех городищах, на городище Шибэтэ (залив Куркут) их два, на городище Хоргой зафиксирован один проход шириной 2 м. К стенам городищ Шибэтэ и Хоргой (на Ольхоне) с обеих сторон пристроены добавочные сооружения в виде четырехугольных или полукруглых площадок размерами от 12 до 18 м. Внутри этих же городищ имеются каменные кладки круглой, полукруглой и квадратной форм. На городище Шибэтэ (р. Анга) выкопана круглая яма, обложенная камнями; такие же ямы имеются на городище Шибэтэ (Ольхон), там их две; одна яма, также выложенная камнем, отмечена на городище Хоргой. В центральной части городища Хоргой на трех больших гранитных плитах, лежащих горизонтально, хорошо заметны небольшие углубления (Хороших П.П., 1956).

По вопросу этнической принадлежности и хронологии городищ высказаны такие мнения. Н.Н. Агапитов (1881, с. 22), Б.Э. Петри (1928, с. 65, 66) и П.П. Хороших (1924, с. 32) опираясь на бурятские народные легенды, которые приписывали городища «монголам» или «хара-монголам», считали, что эти памятники относятся к поздней железной эпохе. Находки курумчинской керамики позволили А. П. Окладникову, Э.Р. Рыгдылону и Н. Н. Забелиной связывать городища с курыканами. А. П. Окладниковым была предложена и дата существования курумчинской культуры VI–X вв. н. э., в этих рамках определялась в целом и хронология городищ.

Выдвинутое положение о принадлежности городищ к курумчинской культуре надо считать убедительным. Керамика курумчинского типа была найдена на шести городищах: Кулаково I, Ута-Хошун, Манхай, Улан-Бор, Байкальское I и Байкальское II. Немаловажное значение приобретает и то обстоятельство, что городища распространены на территории курумчинской культуры, а в ряде случаев (городище Улан-Бор и Унгинское поселение) даже намечается определенная связь городищ с курумчинскими поселениями.

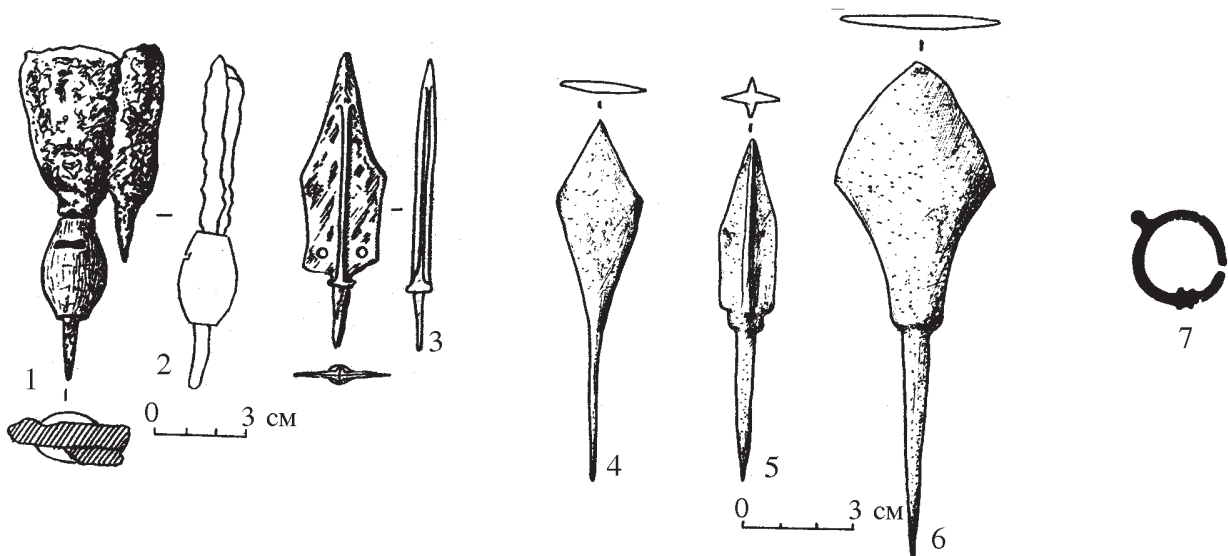
Материал, позволяющий говорить о хронологии памятников, насчитывает шесть железных наконечников стрел – три стрелы из городища Хоргой (рис. 5.-4–6), три наконечника найдены на Манхайском городище (рис. 5.-1, 2, 3) – и бронзовую серьгу, происходит из памятника Улан-Бор (рис. 5.-7). Все эти находки указывают на то, что городища использовались в средневековую эпоху. В будущем перед исследователями стоит сложная задача выявления первоначального времени строительства городища и хронологии последующих изменений на этих памятниках. О том, что городище Манхай было заселено на рубеже бронзового и железного века, писал А.П.Окладников (1955, с. 194). Новые материалы, полученные А.В.Харинским (1994, с. 12), позволили исследователю говорить о более ранней дате появления ряда городищ на Северном Байкале.

Для какой же цели предназначались городища? П.П. Хороших (1924, с. 28) полагал, что «каменные» городища являются сооружениями военного характера и служили укреплениями для временной защиты. Временными стойбищами-убежищами – считал ангарские городища Э.Р. Рыгдылон (1955, с. 189). Он же обратил внимание на этимологию мысов, на которых находятся эти сооружения. Название городищ Шибэтэ образовано от бурятского слова «шибэ» – заслон, прикрытие, а укреплений Хоргой от слова «хоргодох» – прятаться, скрываться (Рыгдылон Э.Р., 1955, с. 180). Надо заметить, что в Хакасии крепости, сооруженные на вершинах гор, называются «сiвэ», что однозначно бурятскому или в широком понимании языка монгольскому значению слова «шибэ». Исследователи, занимавшиеся изучением енисейских «сiвэ», считают их укреплениями, служившими в качестве оборонительных крепостей (Кызласов И.Л., 1981, с. 202).*

* Выражаю признательность И.Л. Кызласову за прекрасную возможность ознакомления с памятниками Хакасии и в том числе с енисейскими крепостями в ходе полевого семинара, посвященного 50-летию Хакасской археологической экспедиции. Очень большая польза заключалась и в том, что проблемы исследования фортификационных сооружений обсуждались в кругу археологов, изучавших аналогичные памятники на Алтае (В.В. Горбунов, С.В. Неверов, А.А. Тишкин) и на Дальнем Востоке (В.И. Дьяков).

Таким образом, предложение П.П. Хороших и Э.Р. Рыгдылона рассматривать городища как временные крепости-убежища вполне резонно. О том, что в средневековую эпоху городища являлись крепостными сооружениями, свидетельствует и схема распространения этих памятников (рис. 6). Все городища построены на западной стороне Байкала, причем наибольшая концентрация городищ отмечена по р. Ангаре. Именно по Ангаре проходила западная граница расселения курумчинской культуры. Восточнее оз. Байкала, например, в Баргузинской долине оборонительных сооружений не выявлено. Очевидно, население курумчинской культуры здесь чувствовало себя в полной безопасности. На западной же стороне Байкала обстановка была намного сложнее и курумчинское население воздвигало оборонительные крепости и в случае нападения скрывалось в них до прихода военного подкрепления. Не исключено, что в этих крепостях находились гарнизоны, которые контролировали приданную им местность и наблюдали за ситуацией на другой крепости. На это указывает то, что с одного городища всегда видно другое укрепление и памятники, следовательно, образуют зрительную цепочку.

Вместе с тем материалы бурятской этнографии свидетельствуют о том, что эти городища являлись культовыми памятниками. На кудинских городищах Манхай и Идыге проводились наиболее значительные обряды-тайлаганы (Михайлов Т.М., 1976, с. 154–157). Очень интересно содержание ритуальной песни унгинских бурят «Ехор». Песня была записана С.П. Балдаевым и хранится в Отделе памятников письменности Востока Института монголоведения, буддологии и тибетологии СО РАН (инв. 335114). Приведем интересующие нас строки:

Огнем, что высекает огонь,
Разведем жертвенное огнище.
На вершине, что находится позади,
Поставим городища...
На многих мысах Турона
Разведем огнище Тудэбши
На горе, что позади Турона,
Возведем городище...
На сопке, что позади Орголи,
Разведем множество огниц,
На мысу, что находится на Орголи,
Построим укрепления и преграды...

Действительно, на мысах, названных в песне (Турон, Орголи), имеются городища. Значит, эта песня позволяет в какой-то степени понять назначение, которое городища приобрели у бурят. Очевидно, старые городища-крепости уже переосознались и стали частью новых культов и во время массовых бурятских тайлаганов они достраивались или даже могли возводиться новые городища, но теперь как святилища. В пользу этого предположения указывает план городища Улан-Бор. Вокруг валов городища на некотором удалении выкопан еще один ров. Исследователи городища назвали его обводным рвом (Окладников А.П., Забелина Н.Н., 1959). План этого рва показывает, что здесь мы имеем гигантское изображение коня с отчетливо прокопанной шеей и головой, а также с хвостом и ногами (рис. 7). Отметим также, что это городище находится на р. Унге и именно у унгинских бурят была записана песня о сооружении ритуальных городищ. У нас нет прямых археологических свидетельств, указывающих на время сооружения фигуры коня. Но в валу основного городища были раскопаны несколько захоронений, причем тип умерших относился к памиро-ферганскому антропологическому типу. Радиоуглеродное датирование показало – одно погребение относится к XIV в., а второе – к XVII в. Обе даты указывают на то, что этот вал мог быть сооружен в эпоху позднего средневековья. В это время в Приангарье появляется новое население с развитым культом коня.



Рис. 6. Схема распространения городищ:
1 – ангарская; 2 – кудинская; 3 – ленская; 4 – ольхонская; 5 – северобайкальская



Рис. 7. План городища Улан-Бор (по Н.Н. Забелиной)

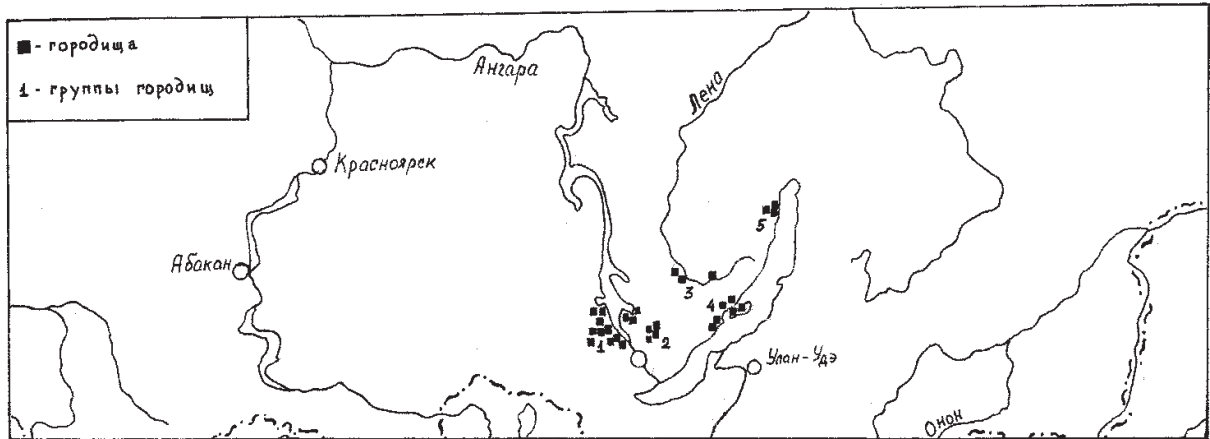

Рис. 8. Каменные плитки с изображениями лошадей и всадника
(городище Манхай, по П.П. Хороших)

На той же р. Унге раскопан могильник Усть-Талькин XVI–XVII, где умерших сопровождали захоронения коней, чаще всего в отдельно расположенной яме (Седякина Е.Ф., 1965; Дашибалов Б.Б., 2000).

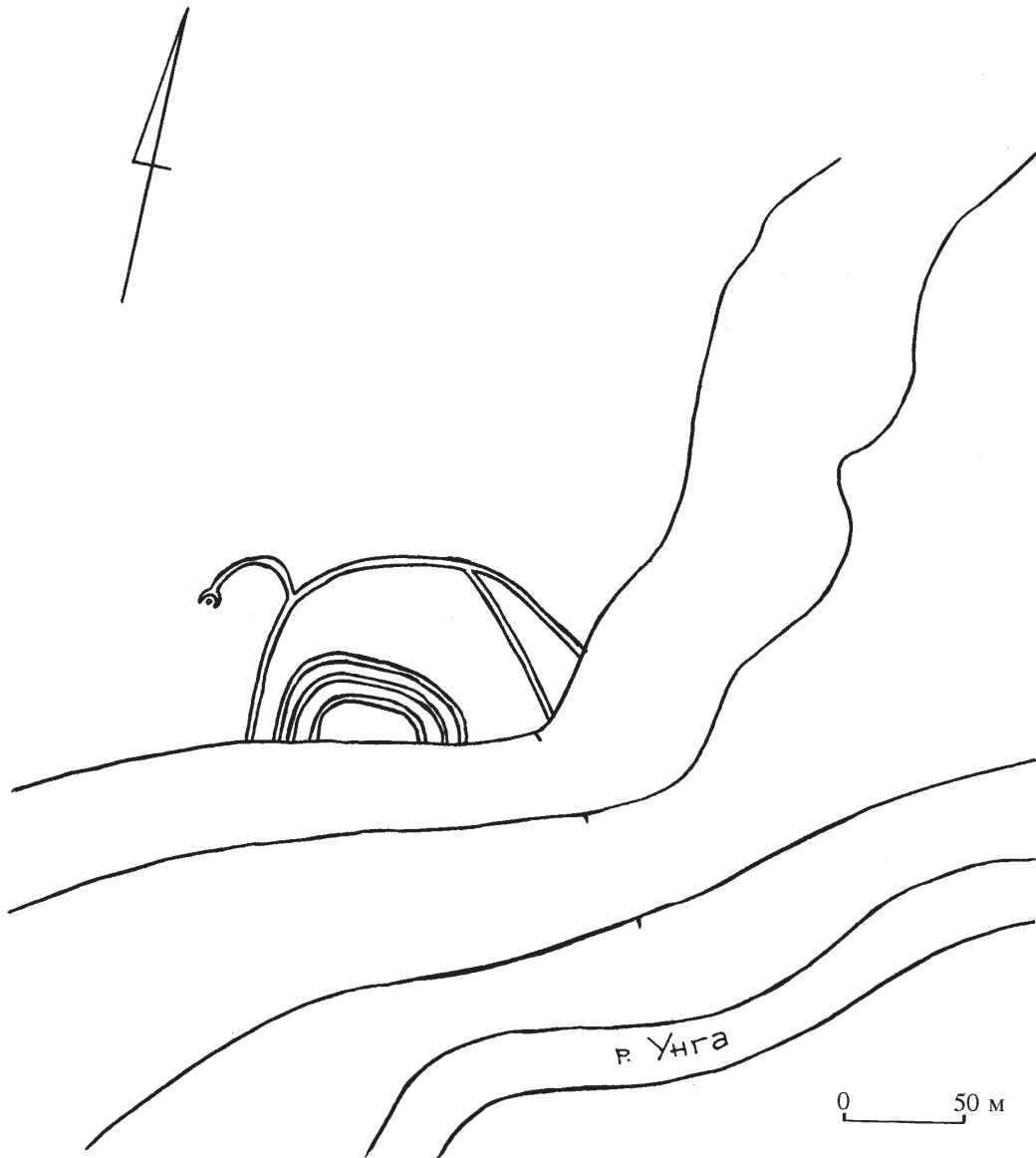
Примечательно, что в валу Манхайского городища в большом количестве найдены плиты песчаника, на которых изображены кони или фигуры всадников (рис. 8). Имеют ли данные плитки отношение к культу городищ? Данный вопрос нуждается во всестороннем исследовании.

В заключение еще раз подчеркнем, что столь интересные памятники еще очень слабо изучены. Очевидно, городища были полифункциональны и в определенные периоды та или иная их роль могла возобладать. В 1643 г., когда Курбат Иванов переправился на остров Ольхон за ясаком, то бурятские воины засели в «каменных городках» и стали биться с пришельцами (по Кудрявцеву Ф.А., 1940, с. 46), а в 20 гг. прошедшего века П.П. Хороших (1924, с. 32) записал, что в некоторых местах Ольхонского края эти памятники считаются священными. Мы видим тесную взаимосвязь культовой и оборонительной роли городищ. Не исключено, что также происходило и в более ранние эпохи.

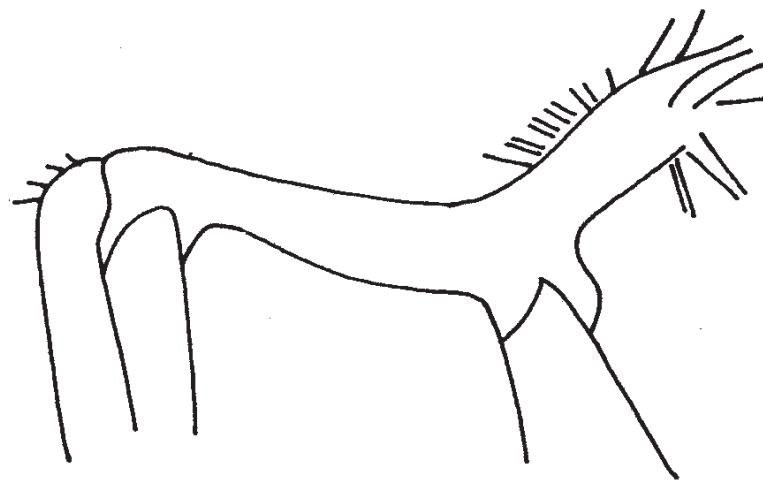
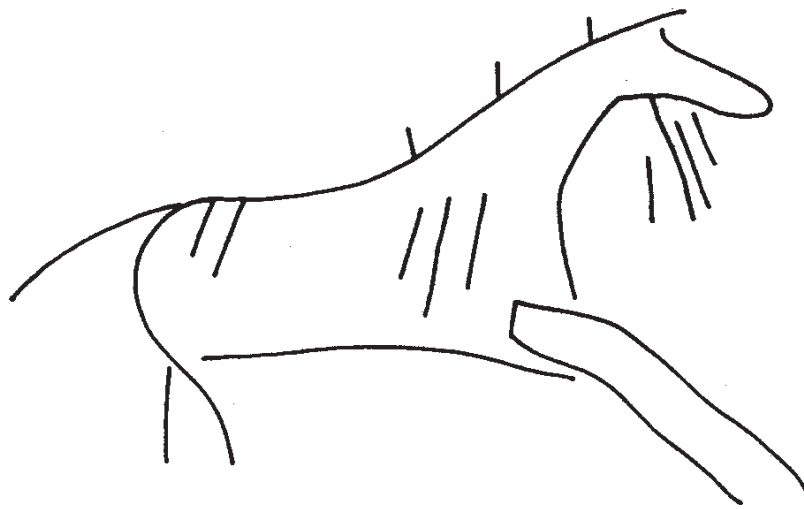
Библиографический список

- Агапитов Н.Н. Прибайкальские древности // Изв. ВСОРГО. 1881. Т. 12. №4–5. С. 1–23.
- Асеев И.В. Прибайкалье в средние века (по археологическим данным). Новосибирск, 1980. 152 с.
- Грязнов М.П. Отчет Иркутской археологической экспедиции о раскопках на Байкале в 1959 году // Архив ИА РАН. Р-1. №2023.
- Дашибалов Б.Б. Хронология и этнокультурная принадлежность памятников позднего средневековья Байкальской Сибири // Интеграция археологических и этнографических исследований. Владивосток; Омск, 2000. С. 118–119.
- Кудрявцев Ф.А. История бурят-монгольского народа. М; Л., 1940. 242 с.
- Кызласов И.Л. Аскизская культура Южной Сибири (средневековые хакасы X–XIV вв.) // Степи Евразии в эпоху средневековья. М., 1981. С. 200–207.
- Михайлов Т.М. Заметки о топонимах Усть-Ордынского национального округа // Ономастика Бурятии. Улан-Удэ, 1976. С. 152–167.
- Окладников А.П. История Якутской АССР. Якутия до присоединения к русскому государству. М.; Л., 1955. Т. 1. 432 с.
- Окладников А.П., Забелина Н.Н. Отчет о работе 1-го Балаганского отряда Ангарской археологической экспедиции (1958 год) // Архив ИА РАН. Р-1. №1790.
- Окладников А.П., Забелина Н.Н. Отчет о работах 1-го Балаганского отряда Братской археологической экспедиции (1959 год) // Архив ИА РАН. Р-1. №2024.
- Петри Б. Э. Далекое прошлое Прибайкалья. Иркутск, 1928. 74 с.
- Рыгдылон Э.Р. Городища Усть-Ордынского Бурят-Монгольского национального округа Иркутской области // СА. 1955. №XXII. С. 177–189.
- Седякина Е.Ф. Могильник Усть-Талькин // Труды Бурятского комплексного научно-исследовательского института. Улан-Удэ, 1965. Вып. 16. С. 196–202.
- Харинский А.В. «Городища» побережья озера Байкал в железном веке: Автореф. дис. ... канд. ист. наук. Новосибирск, 1994. 17 с.
- Хороших П.П. Исследования каменного и железного века Иркутского края // Изв. Биол.-геогр. ин-та. Иркутск, 1924. Т. 1. Вып. 1. 51 с.
- Хороших П.П. Отчет об археологических работах в Иркутской области. 1956 // Архив ИА РАН. Р-1. №1294.

О.В. Дьякова, С.А. Сакмаров

Владивосток

СТРОИТЕЛЬНЫЕ ПРИЕМЫ УКРЕПЛЕНИЙ ДЖИГИТОВСКОГО ГОРОДИЩА

До последнего времени в дальневосточной медиевистике конструкционным особенностям строительства валов городищ и крепостей практически не уделялось внимания. В литературе подробно опубликованы сведения о местонахождении укрепленных археологических памятников, описаны, а во многих случаях классифицированы различные формы валов, выполнена топосъемка. В то же время строительные приемы сооружения укрепленных конкретных городищ не выявлены, хотя в плане поиска истоков и установления строительных традиций эта проблема имеет принципиальное значение.

В июле-сентябре 2000 г. Амуро-Приморской археологической экспедицией Института Истории, археологии и этнографии народов Дальнего Востока ДВО РАН, руководимой профессором О.В. Дьяковой, при грантовой поддержке РГНФ были проведены целенаправленные исследования по выявлению конструкции валов Джигитовского городища (Тернейский район Приморского края).

Джигитовское городище впервые было обследовано в 1973 г. О.В. Дьяковой при проведении разведывательных работ в северо-восточном Приморье. В 1997 г. на городище осуществлены стационарные исследования, позволившие выявить в керамическом материале мохэские и бохайские традиции и датировать его концом I тыс. н.э. (Дьякова О.В., 1997).

Джигитовское городище находится на мысовой оконечности древней надпойменной террасы левого берега р. Джигитовки, перекрытой делювиальными отложениями. Памятник расположен с левой стороны трассы Пластун–Терней между 93–94 км в 3 км к северу от моста через р. Джигитовку. Трасса подрезает южный вал городища. С восточной и южной сторон терраса, на которой сооружено городище, окружена болотистой поймой, а само городище отличается чрезвычайно увлажненной почвой, что делает раскопки чрезвычайно трудоемкими. По типу городище относится к малым равнинным (рис. 1). В плане имеет квадратную форму. Ориентировано по сторонам света. По всему периметру окружено валом различной высоты. Наиболее высокая южная сторона – 1–1,5 м, низкая – северная – 0,5 м. Валы имеют гребнеобразную форму. Ширина в основании превышает 2–2,5 м, общая длина по периметру составляет 975 м. Укрепление имеет два строго противоположащих друг против друга входа – разрывы трехметровой ширины в северной и южной стенах. Оба прохода не содержат следов дополнительных защитных сооружений. Внутренняя поверхность памятника довольно ровная, с отдельными выположенными участками. В центральной части прослеживается «внутренний город».

Для установления конструктивных приемов сооружения фортификации Джигитовского городища были сделаны поперечные разрезы южного вала в местах его размыва водой во время тайфуна. Один разрез рассек вал в средней привратной части (разрез 1) (рис. 2). Второй разрез выполнен на угловом стыке южной и западной стенок (разрез 2) (рис. 2, 3). В разрезах стенки вала зафиксирована следующая стратиграфия.

1. Суглинистые прослойки коричневого цвета с редкими, хаотично расположенными, гумусированными пятнами. Слой рыхлый, с незначительными включениями дресвы, по всей видимости, дерновый и поддерновый грунт, взятый на отсыпку перемычек между более мощными слоями. Мощность прослоек в среднем 5–8 см. Границы слоев четко не прослеживаются и в разрезе выделены волнистой линией как возможная перемычка между горизонтальными напластованиями в стыковой конструкции стен.



Рис. 1. План Джигитовского городища



Рис. 2. Джигитовское городище, разрез вала №1 (срединная часть вала)

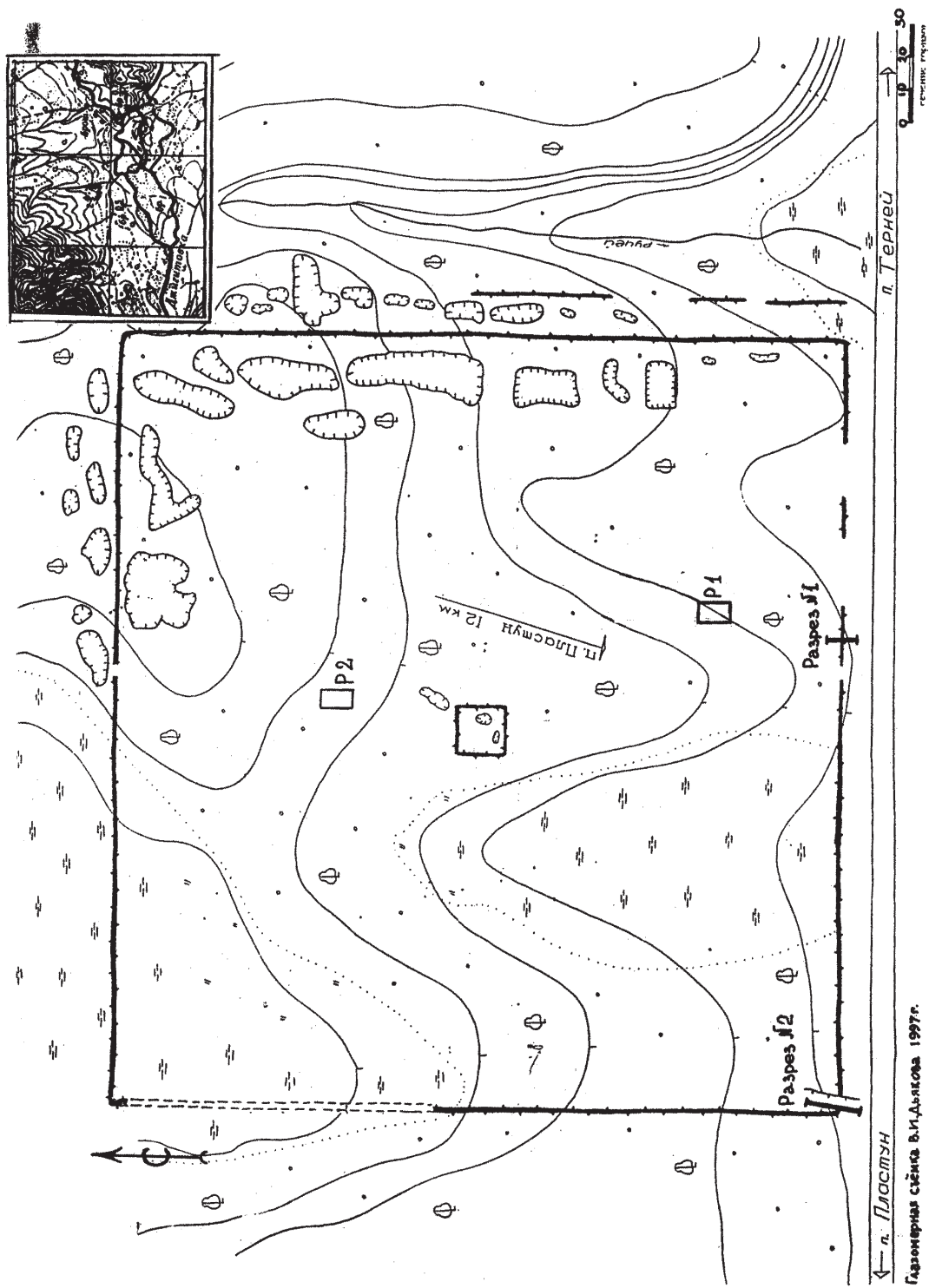

Рис. 3. Джигитовское городище, разрез вала №2 (стыковой участок)

2. Суглинистый слой коричневого цвета с мелкой галькой и гравием. Слой идентичен по текстуре слою 1. Является перемычками между заполнением сердцевины – наиболее плотному участку вала. В подошве прослоек тяжелый суглинок желтого цвета. Общая мощность до 10 см.

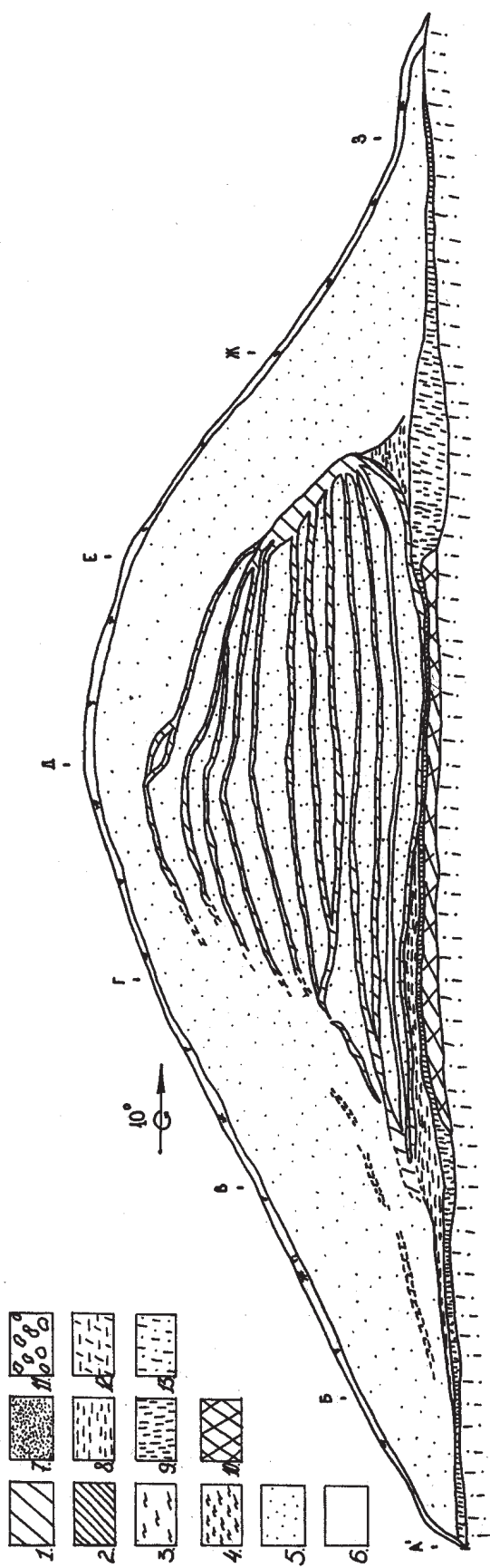
3. Мешаный слой коричнево-желтого суглинка с включением мелкой гальки и гравия. Соотношение сыпучего и каменного обломочного материала 50х50 (%). Слой вязкий, средней плотности.

4. Гравийно-галечниковая смесь с суглинистым заполнителем желто-коричневого цвета. Слой плотный, состоит из грунта слоя 1 и желтого суглинка, подстилающего слой 2 и примесью гальки и гравия. Уплотнялся.

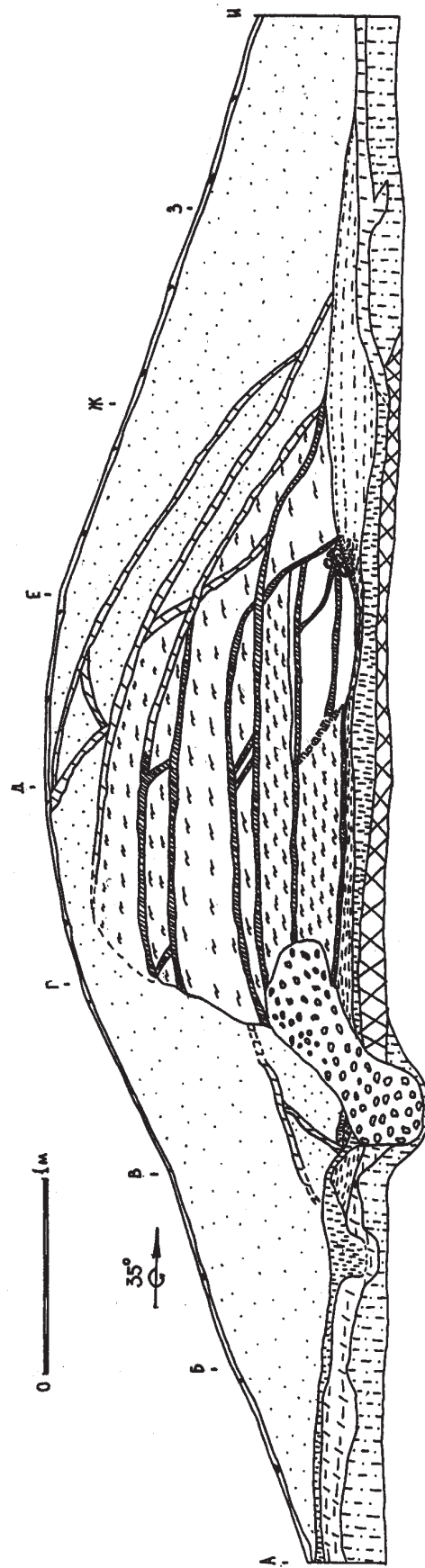
5. Суглинок коричневый с красным оттенком, рыхлый с включением до 15% гальки и гравия.

6. Плотный суглинок желто-коричневого цвета. Слой идентичен грунту слоя 4, но содержит меньшее (до 20%) количество каменного обломочного материала.

7. Суглинок желто-коричневый.

8. Суглинок желтый, тяжелый, с красноватым оттенком прокала.

9. Суглинок темно-коричневый, плотный, с примесью желтого суглинка и прослоек плотного светло-желтого, сухого суглинка (вероятно, прокаленного). Прослойки отсутствуют, начиная с кв. Ж. Слой 9 является погребенным дерном, в центральной части разрезов он в метаморфозном состоянии.

10. Суглинок светло-желтый, плотный, более сухой, чем остальные слои.

11. Галечно-гравийный грунт с суглинистым заполнителем (10–15%) коричневого цвета.

12. Суглинок коричневый, внешне идентичен слою 5, но более плотный и без красноватого оттенка. Грунт является поддерновым слоем погребенного дерна.

13. Суглинок светло-коричневый с гравием.

Стратиграфические разрезы южной стенки вала Джигитовского городища позволяют выявить строительные приемы фортификационного сооружения.

Установлено, что перед строительством вала осуществляли специальную подготовку местности. В очищенном от дерна материке выкапывалось небольшое углубление под «подушку» вала, что хорошо прослеживается по уровню и контакту слоев в центральной части разреза 2 в кв. Г-Д (рис. 3). Материалом для подушки служил тонкозернистый, вымоченный и очищенный от камней суглинистый грунт, укладывавшийся в сыром виде в материковое углубление и плотно утрамбовывавшийся (слой 10). Следы уплотнения достигают слоя 9, т.е. кровли «подушки», что проявляется в чередовании фрагментов дерна с суглинком. В качестве отвердителя «подушки» использовался огонь. По всей вскрытой поверхности «подушки» в слое 8 зафиксированы остатки костров. Сам слой 8 представляет собой красноватый и желтоватый прокаленный суглинок.

Таким образом, создавалась твердая керамическая основа вала. Видимо, процесс обжига был достаточно длительным, так как в слое 7 также содержались в значительном количестве угли. Судя по стратиграфии, часть сгоревшего грунта выгребалась внутрь городища. Внешняя и внутренняя стороны вала специально укреплялись подсыпкой (слой 8). С внутренней стороны подпорная стенка сооружалась из суглинка с незначительным включением окатанного камня (слои 2, 6), наслоения которого последовательно уплотнялись, а затем фиксировались тонкими суглинистыми перемычками. Граница внутренней стороны вала в месте его контакта с почвой пробивалась крупной галькой. Особое значение имело укрепление внешней стороны вала. Для этого по стыку вала с «подушкой» прокапывалось углубление и забутовывалось галькой, гравием и суглинистым наполнителем. Получался фундамент для основания вала, на котором возводилась практически вертикальная подпорная стена (слой 11). Грунт для опорной стены готовился специально, так как он не встречается в близ-

лежащих аллювиальных отложениях. Первоначально на уже готовый фундамент вала горизонтальными слоями укладывалась смесь суглинка с камнем. Слои уплотнялись, о чем свидетельствует текстура и состав грунтов. Фиксация слоев производилась тонкими прослойками суглинка с гравием. Весь использовавшийся для возведения вала строительный материал нес свою четко определенную функциональную нагрузку. При возведении основания вала для жесткости конструкции в строительную смесь добавляли камень. При возведении верхней части насыпи необходимая степень вязкости достигалась за счет уменьшения количества каменных добавок. В нижней части вала отсыпка производилась с двухсторонней фиксацией (слои 1–6).

Впервые удалось установить технику сооружения углов вала, что хорошо прослеживается по разрезу 3. Как и в случае со стеной вала, для угловой части фортификации также готовили специальную прокаленную площадку. После этого на ней сооружалась внешняя подпорная стенка и производилась отсыпка вала суглинком. Судя по вертикальному углублению в кв. Б (разрез 3), вероятно, дополнительно делали деревянную опалубку. Затем наносился нижний слой вала и закреплялся с внутренней стороны. Последовательность такой отсыпки выдерживалась до самой вершины. Укрепление верхней части внешней стороны вала в разрезе не прослеживается. Выявленная технология сооружения угла требовала довольно длительного времени (видимо, несколько дней) для затвердения каждого возведенного уровня.

Планиграфические и стратиграфические наблюдения разреза 3, характер сочленения насыпных слоев и их взаиморасположение позволяют думать, что строительство валов после их разметки на местности начинали с углов. После возведения угловых звеньев вала их соединяли дополнительной подсыпкой суглинка. Об этом свидетельствуют чередующиеся слои насыпного грунта, нанесенные поверх уже сооруженных угловых звеньев. Причем грунт для отсыпки стыковых участков оборонительного вала набирался из склоновых отложений (слой 5). Из-за этой дополнительной отсыпки поворотные углы вала в плане приобретали расплывчатый и утолщенный контур, что позволяет предполагать наличие здесь башенной площадки.

Таким образом, стратиграфические разрезы оборонительных сооружений Джигитовского городища позволяют сказать, что при возведении последних использовались довольно жесткие строительные традиции. Во-первых, место расположения самого городища отвечало требованиям китайском геомантии, т.е. «близко от воды и от горы». Во-вторых, осуществлялась разметка оборонительного сооружения, ориентированного строго по сторонам света. В-третьих, строительство фортификаций начиналось с угловых звеньев. В-четвертых, обязательным было сооружение насыпной «подушки» и обожженной площадки.

Анализ оборонительных сооружений Джигитовского городища делает очевидным отсутствие следов перестройки. Следовательно, городище имело единовременную застройку, совершенную, согласно собранному археологическому материалу, носителями мохэской культурной общности в конце I тыс. н.э.

Библиографический список

Дьякова О.В. Отчет об исследованиях Амуро-Приморской археологической экспедиции в Тернейском районе Приморского края в 1997 г. // Архив Института археологии. Р-1.

СОДЕРЖАНИЕ

<i>Кубарев В.Д.</i> Всадники из Хар-Салаа	3
<i>Грушин С.П., Даишковский П.К.</i> Предметы вооружения с территории Угловского района Алтайского края	11
<i>Кирюшин Ю.Ф., Грушин С.П., Тишкин А.А.</i> Опыт классификации наконечников стрел эпохи ранней бронзы Верхнего Приобья	16
<i>Ситников С.М.</i> Кинжал эпохи бронзы из Алейского района	32
<i>Марсадолов Л.С.</i> Основные тенденции в изменении форм наконечников стрел на Алтае в конце IX–IV вв. до н.э.	36
<i>Шульга П.И.</i> Ранние наконечники стрел из курганов скифского времени на Алтае	43
<i>Горбунов В.В.</i> Панцирь из Татарских могил (реставрация и реконструкция)	62
<i>Худяков Ю.С.</i> Предметы вооружения из памятника Улуг-Чолтух в Горном Алтае	79
<i>Кубарев Г.В.</i> Доспех древнетюркского знатного воина из Балык-Сщца	88
<i>Шульга П.И., Горбунов В.В.</i> Фрагмент доспеха из тюркского кенотафа в долине р. Сентелек	112
<i>Ширин Ю.В.</i> Средневековые случайные находки предметов вооружения из Горной Шории	130
<i>Горбунов В.В., Исупов С.Ю.</i> Монгольские шлемы с территории Алтая	135
<i>Тишкин А.А.</i> Предметы вооружения монгольского времени из окрестностей Бийска	143
<i>Дашибалов Б.Б.</i> Средневековые крепости Байкальской Сибири	149
<i>Дьякова О.В., Сакмаров С.А.</i> Строительные приемы укреплений Джигитовского городища	158

Научное издание

**МАТЕРИАЛЫ ПО ВОЕННОЙ АРХЕОЛОГИИ
АЛТАЯ И СОПРЕДЕЛЬНЫХ ТЕРРИТОРИЙ**

Сборник научных трудов

Редактор: Н.Я. Тырышкина

Подготовка оригинал-макета: Д.В. Тырышкин

Технический редактор: А.А. Тишкин

Издательство Алтайского государственного университета
Изд. лиц. ЛР 020261 от 14 января 1997 г.

Подписано в печать 10.09.2002 г. Формат 60x84/8.
Бумага офсетная. Печать офсетная. Усл. печ. л. 17,0.
Тираж 300 экз. Заказ №

Типография Алтайского государственного университета:
656099, Барнаул, ул. Димитрова, 66